

OPEL VIVARO

Посібник з експлуатації



Wir leben Autos.



Зміст

Вступ	2
Коротко	6
Ключі, дверцята та вікна	19
Сидіння, підголовники	34
Зберігання	57
Прилади та органи управління	63
Освітлення	84
Клімат-контроль	90
Керування автомобілем та експлуатація	100
Догляд за автомобілем	124
Ремонт і технічне обслуговування	159
Технічні характеристики	163
Інформація для споживача	175
Показчик	178

Вступ

Паливо	Призначення	<input type="text"/>		
Моторне мастило	Клас	<input type="text"/>		
	В'язкість	<input type="text"/>		
Тиск повітря в шинах	Розмір шин		Передні	Задні
	Літні шини	<input type="text"/>	<input type="text"/>	<input type="text"/>
	Зимові шини	<input type="text"/>	<input type="text"/>	<input type="text"/>
Вагові характеристики	Допустима повна маса	<input type="text"/>		
	- Власна маса, базова модель	<input type="text"/>		
	- Додаткова маса	<input type="text"/>		
	- Важкі аксесуари	<input type="text"/>		
	= Навантаження	<input type="text"/>		

Дані стосовно автомобіля

Уведіть дані про ваш автомобіль на попередній сторінці, щоб до них можна було легко отримати доступ. Ця інформація доступна в розділах "Технічне обслуговування та ремонт" та "Технічні характеристики", а також на маркувальній табличці.

Вступ

Ваш автомобіль є поєднанням сучасних технологій, безпеки, екологічності та економічності.

У цьому посібнику власника ви знайдете всю потрібну інформацію, яка надасть змогу керувати автомобілем безпечно та ефективно.

Переконайтеся, що ваші пасажирів обізнані з можливим ризиком ДТП і травмування, які можуть стати наслідком неправильного використання автомобіля.

Ви повинні завжди дотримуватися законів і нормативних актів країни, в якій перебуваєте. Ці закони можуть відрізнятися від інформації в цьому посібнику власника.

Коли в посібнику власника йдеться про відвідання станції технічного обслуговування, ми радимо звертатися до сервіс-партнера компанії Opel.

Усі сервіс-партнери Opel надають першокласне обслуговування за розумні ціни. Досвідчені механіки, які пройшли підготовку в компанії Opel, працюють відповідно до встановлених Opel інструкцій.

Набір літератури для клієнта завжди потрібно тримати під рукою в автомобілі.

Використання цього посібника

- У цьому посібнику описано всі опції та функції, доступні для цієї моделі. **Описи деяких елементів, включаючи функції відображення та меню, можуть не стосуватися вашого**

автомобіля (це залежить від варіанта моделі, установлених у країні норм, наявного спеціального обладнання чи аксесуарів).

- У розділі "Коротко" міститься попередній огляд.
- Зміст на початку цього посібника та в кожному розділі вказує на місце розташування інформації.
- Алфавітний вказівник надасть змогу здійснювати пошук потрібної інформації.
- У цьому посібнику власника описано автомобілі з лівостороннім керуванням. Експлуатація таких автомобілів подібна до експлуатації автомобілів із правостороннім керуванням.
- У посібнику власника використовуються заводські позначення двигуна. Відповідні маркувальні позначення можна знайти в розділі "Технічні характеристики".

- Курсові дані, наприклад ліворуч або праворуч, або вперед, або назад, завжди стосуються напрямку руху.
- Інтерфейс дисплея автомобіля може не підтримувати вашу мову.
- Повідомлення дисплея та внутрішні позначення виділені в тексті посібника **жирним** шрифтом.

Небезпека, попередження та обережно

⚠ Небезпека

Напис **⚠ Небезпека** вказує на ризик отримання смертельної травми. Нехтування цією інформацією є небезпечним для життя.

⚠ Попередження

Напис **⚠ Попередження** вказує на ризик нещасного випадку або травмування. Нехтування цією інформацією може призвести до травмування.

Обережно

Напис **Обережно** вказує на можливе пошкодження автомобіля. Нехтування цією інформацією може призвести до пошкодження автомобіля.

СИМВОЛИ

Посилання на сторінки вказані за допомогою ↗. ↗ "див. стор".

Бажаємо вам провести багато годин за приємним водінням.

Adam Opel AG

Коротко

Початкова інформація про водіння

Відмикання автомобіля

Відмикнення ключем



Поверніть ключ у замку дверцят водія. Відкрийте дверцята, потягнувши ручки.

Відмикнення за допомогою пульта дистанційного керування



Натисніть кнопку  (або натисніть та утримуйте), щоб відімкнути автомобіль.

Пульт дистанційного керування
⇨ 19, центральний замок ⇨ 21,
багажник ⇨ 26.

Регулювання сидіння

Положення сидіння



Потягніть до себе ручку, посуňte сидіння, відпустіть ручку.

Положення сидіння ⇨ 35,
регулювання сидіння ⇨ 36.

⚠ Небезпека

Сідайте за кермо на відстані більше 25 см, щоб уможливити належне розкриття подушки безпеки.

Спинки сидінь

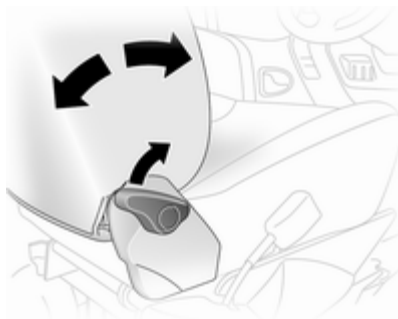

Потягніть до себе важіль, відрегулюйте нахил і відпустіть важіль. Дочекайтеся, доки сидіння не стане на місце. Не спирайтеся на спинку сидіння під час регулювання.

Положення сидіння ⇨ 35,
регулювання сидіння ⇨ 36.

Висота сидіння

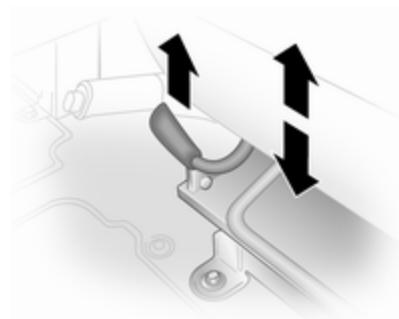

Підніміть важіль та прикладіть вагу тіла на сидіння, щоб підняти або опустити його.

Положення сидіння ⇨ 35,
регулювання сидіння ⇨ 36.

Регулювання підголівника

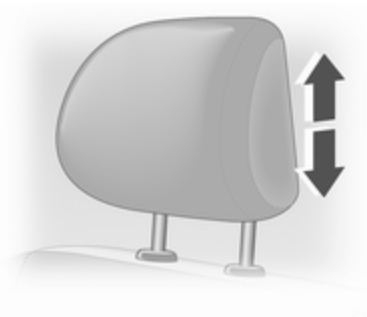

Опустіть або підніміть підголівник на потрібну висоту.

Підголівники ⇨ 34.

Пасок безпеки



Витягніть пасок безпеки та вставте в пряжку. Пасок безпеки не повинен переплітатися та має щільно прилягати до тіла. Не відхиляйте спинку назад занадто далеко (максимум приблизно на 25°).

Для відпускання паска натисніть червону кнопку на пряжці.

Положення сидіння ⇨ 35, паски безпеки ⇨ 41, система подушок безпеки ⇨ 45.

Регулювання дзеркала

Внутрішнє дзеркало



Щоб зменшити засліплювальну дію світла, поверніть важіль на зворотному боці корпусу дзеркала.

Внутрішнє дзеркало заднього огляду ⇨ 31.

Зовнішні дзеркала

Ручне регулювання

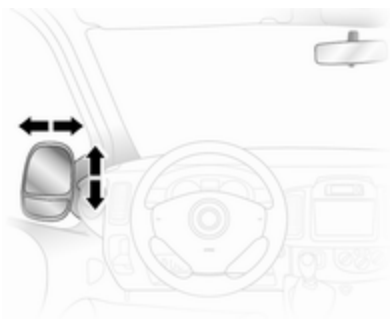

Поверніть дзеркало у необхідне положення.

Зовнішні дзеркала ⇨ 30.

Регулювання за допомогою електропривода



Виберіть потрібне зовнішнє дзеркало та відрегулюйте його.

Випуклі зовнішні дзеркала ⇨ 30, електричне регулювання ⇨ 30, зовнішні дзеркала, що складаються ⇨ 31, зовнішні дзеркала з підігрівом ⇨ 31.

Регулювання керма

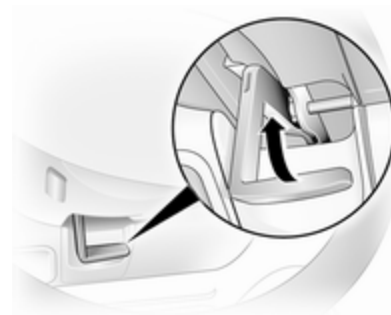

Розблокуйте важіль, відрегулюйте положення керма, потім знову натисніть важіль і переконайтеся, що його повністю заблоковано.

Не регулюйте положення керма під час руху автомобіля та коли воно заблоковане.

Система подушок безпеки ⇨ 45, положення запалення ⇨ 101.

Огляд панелі приладів

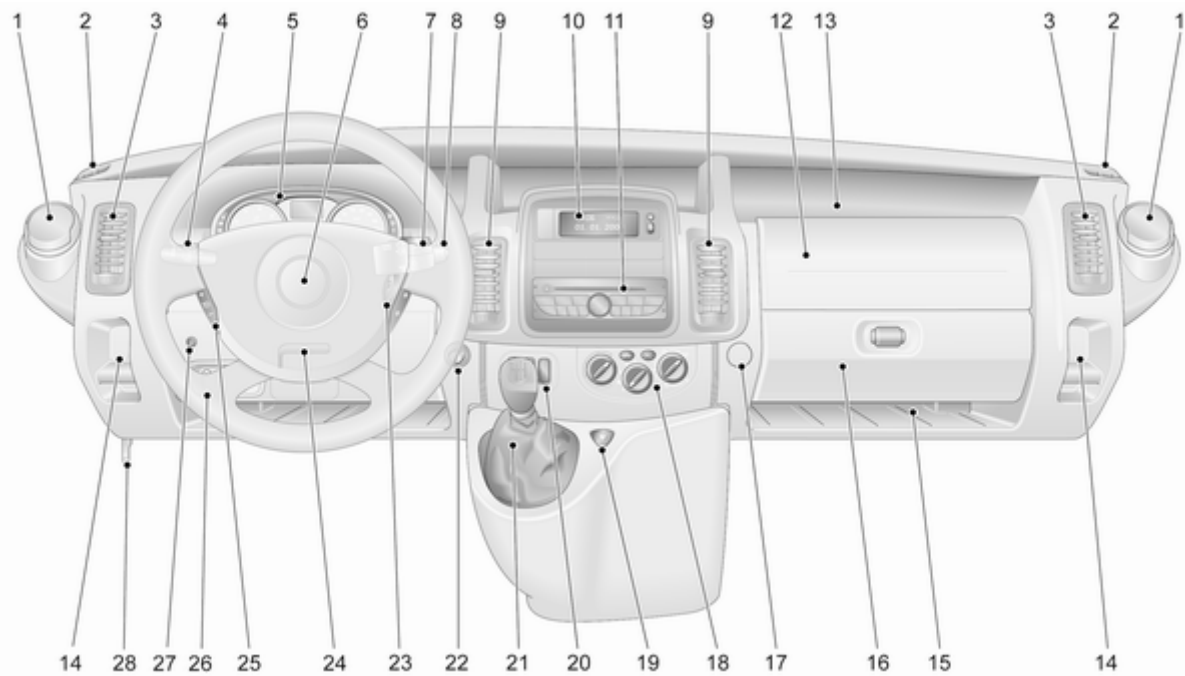

1	Попільничка	68	7	Елементи керування кермової колонці	64	20	Центральний замок	21
	Підстанканники	58	8	Очисник скла, система промивки вітрового скла	64		Зовнішні дзеркала з обігрівом	31
	Коробка запобіжників	140		Система промивки та чищення заднього скла	65		Заднє вікно з підігрівом	33
2	Стаціонарні повітропроводи	98		Бортовий комп'ютер	82		Автоматизована МКПП, Зимовий та Завантажений режими	107
3	Бокові повітропроводи	98	9	Центральні повітропроводи	98		Круїз-контроль і обмежувач швидкості	113
4	Вимикач світла	84	10	Потрійний інформаційний дисплей	79	21	Важіль переключення передач, МКПП	104
	Задні протитуманні фари	87	11	Тахограф	98		Автоматизована механічна трансмісія	105
	Передні протитуманні фари	87	12	Подушка безпеки переднього пасажирка	46	22	Розетка	67
	Освітлення виходу	89	13	Відділення для зберігання	57		Запальничка	67
	Сигнали повороту та зміни смуги руху	86	14	Відділення для монет	57	23	Замок запалення з блокуванням керма	101
	Бокові ліхтарі	84	15	Відділення для зберігання	57	24	Регулювання керма	63
	Мигання фар, ближнє світло та дальнє світло	85	16	Бардачок	57	25	Елементи дистанційного керування на кермі	63
5	Прилади	68	17	Гачок	10		Круїз-контроль	113
	Центр інформації водія	79	18	Система клімат-контролю	90			
	Дисплей трансмісії	71	19	Ліхтарі аварійної сигналізації	86			
6	Звуковий сигнал	64						
	Подушка безпеки водія	46						

- 26 Ультразвукова система допомоги під час паркування 117
- Регулювання діапазону освітлення фарами 85
- Електронна система курсової стійкості 112
- Протибуксовочна гальмівна система 111
- 27 Допоміжний обігрівач 93
- 28 Важіль відчинення капота . 126

Зовнішнє освітлення



Перемикач освітлення

- 0 = Вимк.
- = Бокові ліхтарі
- = Фари
- = Передні протитуманні фари
- = Передні і задні протитуманні фари

Освітлення ⇨ 84, автоматичне регулювання освітлення ⇨ 84, переднє сигнальне освітлення ⇨ 80.

Передні і задні протитуманні фари



Перемикач освітлення

- = Передні протитуманні фари
- = Передні і задні протитуманні фари

Світло фар, дальнє світло та ближнє світло

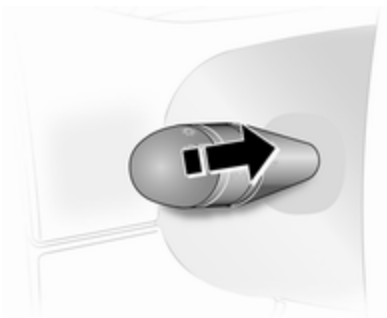

Потягніть до себе важіль.

Дальнє світло ⇨ 85, мигання фар
⇨ 85.

Сигнали повороту та зміни смуги руху

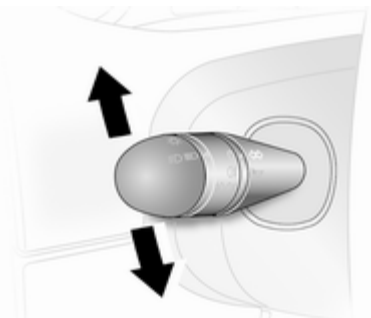

важіль = вказівник повороту
угору праворуч
важіль = вказівник повороту
униз ліворуч

Сигнали повороту та зміни смуги руху ⇨ 86.

Ліхтарі аварійної сигналізації



Приводиться в дію за допомогою кнопки .

Ліхтарі аварійної сигналізації
⇨ 86.

Звуковий сигнал

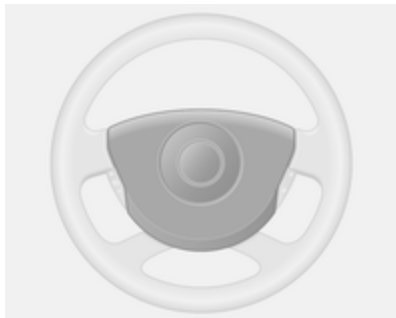

Натисніть .

Системи промивки та чищення

Очисник лобового скла

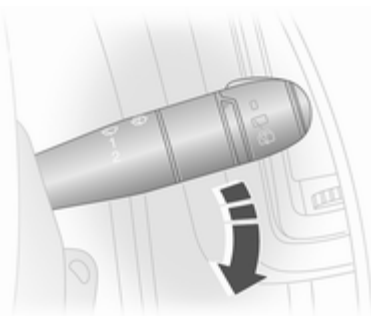

 = чищення через встановлений інтервал

1 = повільно

2 = швидко

Очисник скла ⇨ 64, заміна щітки очисника ⇨ 134.

Системи промивки вітрового скла та фар

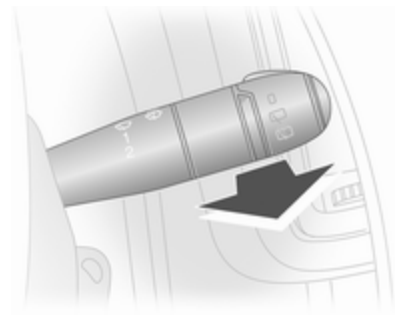

Потягніть до себе важіль.



коротке натискання	= склоочисник виконує один цикл
довге натискання	= склоочисник виконує декілька циклів, омивач поливає лобове скло

Система чищення лобового скла та фар ⇨ 64, заміна щітки склоочисника ⇨ 134, рідина в бачку омивача ⇨ 130.

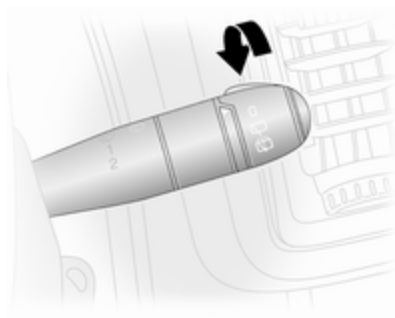
Система промивки та чищення заднього скла



Поверніть важіль.

- 0 = вимк.
-  = очисник
-  = омивач

Система промивки та чищення заднього скла ⇨ 65, заміна щітки склоочисника ⇨ 134, промивна рідина ⇨ 130.

Клімат-контроль

Заднє вікно з підігрівом, зовнішні дзеркала з підігрівом



Керування підігрівом здійснюється натисканням на кнопку .

Зовнішні дзеркала з підігрівом ⇨ 31, заднє вікно з підігрівом ⇨ 33.

Система запобігання запотіванню та замерзанню вікон



Поширення повітря на .

Установіть регулятор температури на найвищий рівень.

Установіть швидкість вентилятора на найвищий рівень.

Охолодження АС вмикається.

Підігрів заднього скла  вмикається.

Система клімат-контролю ⇨ 90.

Трансмісія

Механічна трансмісія

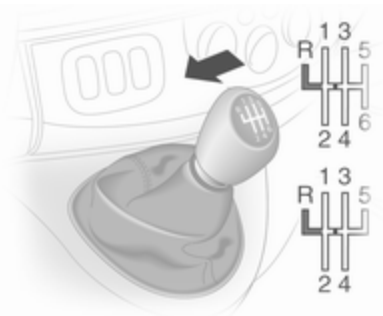

Задній хід: доки автомобіль стоїть на місці, зачекайте 3 секунди після натискання педалі зчеплення, потім потягніть до себе виступ на важелі селектора та ввімкніть передачу.

Якщо передача не вмикається, установіть важіль у нейтральне положення, відпустіть педаль зчеплення та натисніть її повторно; після цього повторіть вибір передачі.

Механічна трансмісія ⇨ 104.

Автоматизована механічна трансмісія

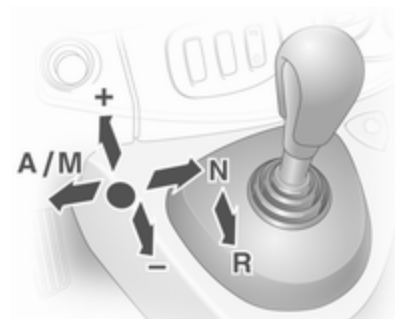

- N** = нейтральне положення
- = їзда
- +** = підвищена передача
- = понижена передача
- A/M** = перехід між режимом автоматичної та механічної трансмісії
- R** = задня передача

Автоматизована механічна трансмісія ⇨ 105.

Запуск

Перед запуском виконайте перевірку таких компонентів

- Тиск і стан шин ↻ 142, ↻ 174.
- Рівень масла в двигуні та рівні рідин ↻ 126.
- Усі вікна, дзеркала, прилади зовнішнього освітлення та номерні знаки вільні від бруду, снігу та льоду та перебувають у робочому стані.
- Правильне положення дзеркал, сидінь і пасків безпеки ↻ 30, ↻ 35, ↻ 43.
- Функціонування гальм на низькій швидкості, особливо якщо гальма є вологими.

Запуск двигуна

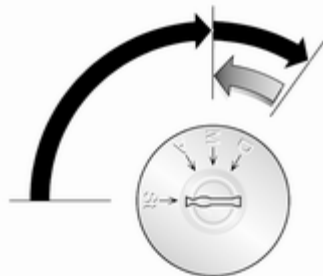

- Поверніть ключ запалення в положення **A**
- плавно поверніть кермо, щоб вимкнути систему його блокування
- активуйте зчеплення та гальма
- не застосовуйте педаль акселератора
- дизельний двигун: поверніть ключ у положення **M** для попереднього розігріву та

зачекайте, доки контрольний індикатор  не погасне у центрі інформації водія

- поверніть ключ у положення **D** та відпустіть його.

Запуск двигуна ↻ 101.

Паркування

- Завжди застосовуйте стоянкове гальмо, не натискаючи кнопку відпускання. Застосовуйте максимально щільно на спуску чи підйомі. Одночасно натисніть ножне гальмо, щоб зменшити гальмівне зусилля.
- Вимкніть двигун. Поверніть ключ запалювання у положення **St** і вийміть його. Повертайте кермо до спрацьовування блокування.
- Якщо автомобіль знаходиться на рівній поверхні чи підйомі, вимкніть першу передачу перед вимкненням запалення. На підйомі поверніть передні колеса в напрямку від бордюру. Якщо ж автомобіль знаходиться на схилі, увімкніть задню передачу перед вимкненням

запалення. Поверніть передні колеса в напрямку до бордюру.

- Замкніть автомобіль та вимкніть систему сигналізації для запобігання викраденню автомобіля ⇨ 28 кнопкою  на дистанційному керуванні.
- Не залишайте автомобіль у місцях із високою ймовірністю займання. Висока температура системи вихлопу може спричинити займання поверхні, на якій стоїть автомобіль.
- Закрийте вікна.
- Після вимкнення двигуна можуть почати роботу вентилятори охолодження двигуна ⇨ 125.
- Після їзди на великих обертах або з великим навантаженням на двигун перед його вимкненням потрібно проїхати коротку відстань з невеликим навантаженням або на нейтральній передачі приблизно 30 секунд. Це потрібно для захисту турбонагнітача.

Ключі, замки ⇨ 19.

Ключі, блокування ⇨ 124, консервування автомобіля на тривалий період часу.

Ключі, дверцята та вікна

Ключі, замки	19
Дверцята	25
Безпека автомобіля	27
Зовнішні дзеркала	30
Внутрішні дзеркала	31
Вікна	32

Ключі, замки

Ключі

Запасні ключі

Номер ключа вказаний на самому ключі чи на знімному ярлику.

Номер ключа потрібно вказати під час замовлення запасних ключів, оскільки він є компонентом системи імобілайзера.

Замки ↪ 155.

Паспорт автомобіля

Паспорт автомобіля містить дані стосовно безпеки транспортного засобу, тому його потрібно тримати в безпечному місці.

Коли автомобіль потрапляє до майстерні, ці дані потрібні для виконання певних операцій.

Радіопульт дистанційного керування



Використовується для керування:

- Центральний замок
- Система блокування автомобіля
- Система запобігання викраденню автомобіля

Залежно від моделі автомобіль може мати пульт дистанційного керування з 2 кнопками чи з 3 кнопками.

Радіус дії пульта дистанційного керування становить приблизно 5 метрів. Зовнішні перешкоди

можуть призвести до зменшення радіуса дії. Справність пульта підтверджують ліхтарі аварійної сигналізації.

Поводьтеся з пультом обережно, захищайте його від впливу вологи та високих температур, а також уникайте зайвого використання.

Помилка

Якщо центральний замок не працює від пульта дистанційного керування, причиною цього може бути:

- Перевищення радіуса дії;
- Низький заряд батареї;
- Часте, безперервне використання дистанційного керування поза радіусом дії, що вимагатиме перепрограмування в автомайстерні;
- Інтерференція радіохвиль більшої потужності від інших джерел.

Розблокування ⇨ 21.

Заміна батарейки радіопульта дистанційного керування

Замініть батарею одразу після зменшення радіусу дії.



Акумулятори не належать до побутових відходів. Їх потрібно здати на утилізацію до відповідних приймальних пунктів.

Пульт дистанційного керування з 2 кнопками

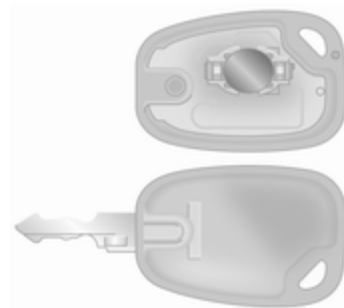

Відкрийте відділення для батарейки. Для цього вставте монету у слот та поверніть її.

Замініть батарею (тип батареї CR 2016), звертаючи увагу на її положення під час встановлення.

Вставте на місце обидві половинки кришки, пересвідчіться в тому, що вони правильно зафіксовані.

Пульт дистанційного керування з 3 кнопками



Викрутіть гвинт та відкрийте відділення для батарейки. Для цього вставте монету у слот та поверніть її.

Замініть батарею (тип батареї CR 2016), звертаючи увагу на її положення під час встановлення.

Вставте на місце обидві половинки кришки, пересвідчіться в тому, що вони правильно зафіксовані.

Знову закрутіть та затягніть гвинт.

Центральний замок

Відмикає та замикає передні дверцята, зсувні бічні двері, двері багажного відділення та кришку горловини паливного баку.

Передні дверцята, зсувні бокові двері/багажне відділення можна відмикати та замикати окремо за допомогою дистанційного керування з 3 кнопками.

З міркувань безпеки, автомобіль не можна замкнути, якщо ключ знаходиться у вимикачі запалення.

Відімкнення автомобіля



Відімкнення ключем

Поверніть ключ в замку дверцят водія в напрямку передньої частини автомобіля.

Замикання за допомогою дистанційного керування з 2 кнопками





У залежності від конфігурації автомобіля:

- Натисніть кнопку : Усі дверцята і багажне відділення відімкнені.
- Натисніть кнопку  один раз, щоб відімкнути передні дверцята, натисніть кнопку  двічі, щоб відімкнути всі дверцята та багажне відділення.

Відмикання за допомогою дистанційного керування з 3 кнопками



У залежності від конфігурації автомобіля:

- Натисніть кнопку : Передні дверцята відімкнені. Натисніть і утримуйте кнопку : Усі дверцята і багажне відділення відімкнені.

- Натисніть кнопку : Передні та зсувні бічні дверцята відімкнені. Натисніть і утримуйте кнопку : Усі дверцята і багажне відділення відімкнені.
- Натисніть кнопку : Відімкнені лише дверцята водія. Натисніть і утримуйте : Усі дверцята і багажне відділення відімкнені.

Якщо жодні дверцята не будуть відчинені, приблизно, в межах 30 секунд після відімкнення автомобіля, автомобіль замикається автоматично.

Замикання автомобіля

Зачинення дверцят, багажного відділення та кришки заливної горловини паливного баку. Якщо дверцята зачинені неправильно, центральний замок не працюватиме.



Замикання ключем

Поверніть ключ в замок дверцят водія в напрямку задньої частини автомобіля.

Замикання за допомогою дистанційного керування з 2 кнопками



У залежності від конфігурації автомобіля:

- Коротко натисніть кнопку : Усі дверцята і багажне відділення замкнені.
- Натисніть кнопку  один раз, щоб замкнути передні дверцята, натисніть кнопку  двічі, щоб замкнути всі дверцята та багажне відділення.

Замикання за допомогою дистанційного керування з 3 кнопками



Коротко натисніть кнопку : Усі дверцята і багажне відділення замкнені.

Примітка

За наявності, датчик руху у салоні автомобіля системи сигналізації  28 вимикається натисканням

та утриманням кнопки  (вимкнення підтверджується звуковим сигналом).





Якщо це було зроблено випадково, відімкніть дверцята знову і коротко натисніть кнопку , щоб замкнути автомобіль.

Багажне відділення

Замикання та відмикання вантажного відділення за допомогою дистанційного керування з 2 кнопками





У залежності від конфігурації автомобіля:

- Натисніть кнопку  або  один раз: Багажне відділення замикається чи відмикається.
- Двічі натисніть кнопку  або : Багажне відділення замикається чи відмикається.

Замикання та відмикання вантажного відділення за допомогою дистанційного керування з 3 кнопками



У залежності від конфігурації автомобіля:



- Натисніть кнопку : Багажне відділення замикається чи відмикається.
- Натисніть кнопку : Багажне відділення і зсувні бічні двері замикаються чи відмикаються.

Вимикач центрального замка

Блокує й розблоковує дверцята, багажне відділення та кришку заливної горловини паливного баку з пасажирського відділення.



Натисніть перемикач:

-  = замкнути
-  = відімкнути

Незалежні дверні замки

Деякі моделі мають замки багажного відділення, що ізолювані від загальної системи з метою більшої безпеки.

Якщо автомобіль має такі дверні замки, багажне відділення необхідно відмикати повертанням ключа, хоча всі інші дверцята замикаються та відмикаються за допомогою пульта дистанційного керування.

Автоматичне блокування

Автоматичне блокування після початку руху

Цю функцію безпеки можна налаштувати на автоматичне блокування дверцят, багажного відділення та кришки горловини паливного баку відразу після початку руху автомобіля.

Активация

При ввімкненому запаленні натисніть і утримуйте  на вимикачі центрального замка, приблизно, 5 секунд. Звуковий сигнал підтвердить активацію.

Деактивация

При ввімкненому запаленні натисніть і утримуйте  на вимикачі центрального замка, приблизно, 5 секунд. Звуковий сигнал підтвердить дезактивацію.

Замки для захисту від доступу дітей

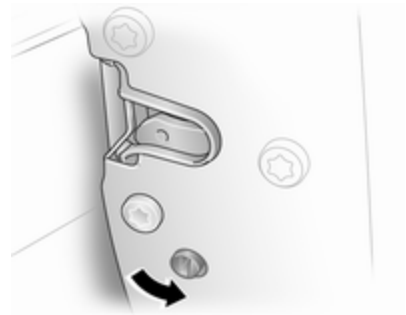

⚠ Попередження

Використовуйте замки для захисту від доступу дітей завжди, коли діти займають задні сидіння.

Замок для захисту зсувних дверей від доступу дітей заходиться на задній зовнішній їх частині.

Ключем або викруткою, яка підходить для цього, поверніть замок для захисту від доступу дітей у задніх дверцятах у горизонтальне положення. Дверцята не можна відчинити зсередини. Для дезактивації поверніть замок для захисту від доступу дітей у вертикальне положення.

Дверцята Зсувні двері



Перед початком руху пересвідчіться в тому, що бокові двері повністю зачинені і надійно зафіксовані.

Двері можуть відмикатися зсередини вимикачем замка у салоні автомобіля.

Задні дверцята

Щоб відкрити ліві задні дверцята, потягніть за зовнішню ручку. З салону автомобіля дверцята відкриваються, якщо потягнути за ручку на дверцятах.

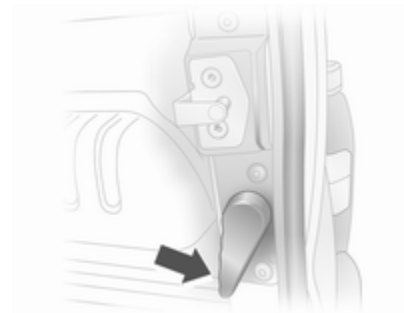

Праві задні дверцята розблоковуються важелем.

⚠ Попередження

При відчинених задніх дверцятах, коли автомобіль припаркований на узбіччі, задні габаритні ліхтарі можуть бути заблокованими.

Попередьте інших учасників дорожнього руху про припаркований автомобіль за допомогою знаку аварійної зупинки чи іншого устаткування, зазначеного у правилах дорожнього руху.

Дверцята утримуються у положенні 90° фіксаторами. Щоб відкрити дверцята на 180° або більше, потягніть ручки розблокування та поверніть дверцята в потрібну позицію.

⚠ Попередження

Пересвідчіться в тому, що відкриті дверцята зафіксовані після повного відкриття.

Відкриті дверцята можуть з силою грукнути під поривом вітру!

Ліві дверцята слід завжди закривати перед тим, як закривати праві дверцята.

Багажне відділення

Багажник

Відкривання



Після відімкнення за допомогою пульта дистанційного керування натисніть кнопку дверей багажного відділення та повністю відкрийте їх.

Двері багажного відділення можна відкрити також зсередини, для цього необхідно потягнути вниз внутрішню ручку блокування.

Примітка

В умовах дуже холодного клімату зусилля, що прикладається гідравлічними стійками дверей багажного відділення, може бути зменшене.

Центральний замок ⇨ 21.

Зачинення

Зачинення дверей багажного відділення за допомогою внутрішнього ременю. Переконайтесь, що двері багажного відділення повністю зачинені.

Центральний замок ⇨ 21.

Загальні поради щодо використання багажника**⚠ Попередження**

Забороняється рухатися з дверима багажного відділення або якщо вони нещільно зачинені, наприклад, під час транспортування громіздких

предметів, оскільки токсичні вихлопні гази можуть потрапити в автомобіль.

Обережно

При відчиненні дверей багажного відділення пересвідчіться в тому, що згори (принаймні, 2,15 м) та позаду автомобіля є достатньо вільного місця.

Безпека автомобіля**Система запобігання викраденню автомобіля****⚠ Попередження**

Не використовуйте систему, якщо в автомобілі є люди!
Дверцята не можна розблокувати зсередини.

Система блокує дверцята та двері багажного відділення.

Усі дверцята та двері багажного відділення повинні бути зачиненими, інакше систему не можна буде активувати.

Примітка

Система запобігання викраденню автомобіля не може бути увімкнена при ввімкненій світловій аварійній сигналізації чи габаритних ліхтарях.

Увімкнення та вимкнення неможливо з вимикача центрального замка.

Активация



Двічі натисніть кнопку .

- або -

Двічі поверніть ключ в замок дверцят водія в напрямку задньої частини автомобіля.

Деактивация

Відімкніть дверцята за допомогою ключа або кнопки  на пульті дистанційного керування.

Система запобігання викраденню автомобіля

Система запобігання викраденню автомобіля поєднана із системою центрального замка.

Вона контролює:

- Дверцята, багажник, капот,
- Пасажирське відділення,
- Багажне відділення,
- Нахил автомобіля, наприклад, якщо він піднятий,
- Система запалення,
- Переривання живлення сирени сигналізації.

Активация

Усі дверцята та капот мають бути зачиненими.



Натисніть кнопку , щоб увімкнути систему сигналізації для запобігання викраденню автомобіля. Ліхтарі аварійної сигналізації блимнуть двічі, щоб підтвердити увімкнення.

Якщо ліхтарі аварійної сигналізації не блимнуть після переведення сигналізації в режим охорони, дверцята чи капот не повністю зачинені.

Деактивация

При відімкненні автомобіля чи увімкненні запалення система запобігання викраденню

автомобіля вимикається. Ліхтарі аварійної сигналізації блимають один раз, щоб підтвердити вимкнення.

Примітка

Якщо спрацювала сигналізація, відімкнення автомобіля ключем не зупинить сирену сигналізації. Щоб вимкнути сирену, увімкніть запалення. Ліхтарі аварійної сигналізації не блиматимуть після вимкнення сигналізації, якщо вона спрацювала.

Увімкнення без моніторингу салону

Вимикайте моніторинг салону автомобіля, наприклад, якщо в автомобілі залишаються тварини або якщо додатковий обігрівач ⚡ 93 було запрограмовано на автоматичний запуск у певний час чи запуск дистанційним керуванням.



Натисніть та утримуйте кнопку  в якості підтвердження пролунає аудіосигнал.

Статус системи буде зберігатися до відімкнення дверцят.

Аварійний сигнал

У разі спрацювання аварійний сигнал звучить через звуковий сигналізатор із живленням від окремої батареї, одночасно з цим миготять аварійні ліхтарі. Кількість і тривалість аварійних сигналів визначені законодавством.

При від'єднанні акумулятора автомобіля чи перериванні електричного живлення, це призведе до спрацювання сирени сигналізації. За необхідності від'єднання акумулятора спочатку вимкніть систему запобігання викраденню автомобіля.

Щоб вимкнути сирену сигналізації (якщо вона спрацює), а значить і вимкнути систему запобігання викраденню автомобіля, підключіть акумулятор автомобіля та відімкніть автомобіль кнопкою  радіопульту ДК (або увімкніть запалення).

Імобілайзер

Систему встановлено у вимикач запалення. Вона перевіряє, чи може автомобіль запуститися за допомогою ключа, що використовується.

Імобілайзер вмикається автоматично після витягнення ключа з вимикача запалення, а

також, якщо ключ залишається в замку запалення після вимкнення двигуна.

Якщо двигун не можна завести, вимкніть запалення та витягніть ключ, зачекайте, приблизно, 2 секунди і повторіть спробу старту. Якщо спроба запуску двигуна завершилася невдало, спробуйте запустити двигун із використанням запасного ключа та зверніться по допомогу до майстерні.

Примітка

Імобілайзер не блокує дверцята. Ви повинні завжди блокувати автомобіль після виходу з нього та вмикати систему запобігання викраденню ⇨ 21, ⇨ 28.

Зовнішні дзеркала

Випукла форма

Випукле зовнішнє дзеркало містить асферичну поверхню і зменшує ділянки, закриті від водія. Завдяки формі дзеркала об'єкти відображаються меншими, що впливатиме на здатність коректно оцінювати відстані.

Ручне регулювання

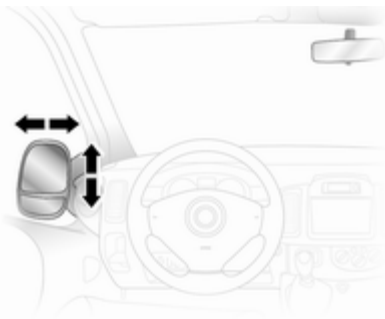

Відрегулюйте дзеркала, повертаючи елемент керування у потрібному напрямку.

Нижні дзеркала не регулюються.

Регулювання за допомогою електропривода



Виберіть відповідне зовнішнє дзеркало шляхом переключення перемикача ліворуч або праворуч. Потім повертайте елемент керування, щоб відрегулювати дзеркало.

Коли елемент керування знаходиться в центральному положенні, не вибрано жодного дзеркала.

Нижні дзеркала не регулюються.

Складання

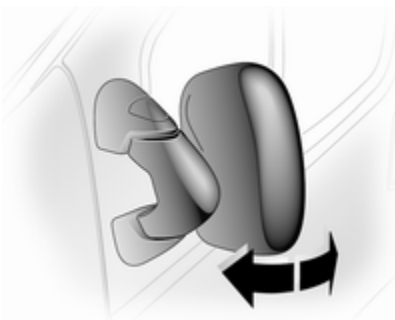

Задля безпеки пішоходів зовнішні дзеркала змінюють своє звичайне положення, автоматично повертаючись назовні від значного удару. Змінійте положення дзеркал, злегка натискаючи його корпус.

Із підігрівом



Керується натисканням на кнопку .

Підігрів працює під час роботи двигуна. Він автоматично вимикається через короткий проміжок часу.

Система клімат-контролю ⇨ 90.

Внутрішні дзеркала

Система зменшення засліплювальної дії світла вручну



Щоб зменшити засліплювальну дію світла, поверніть важіль на зворотному боці корпусу дзеркала.

Вікна

Лобове скло

Лобове скло з ультрафіолетовим фільтром

Лобове скло з ультрафіолетовим фільтром має покриття, яке відбиває сонячні промені. Сигнали даних, наприклад, зі станцій контролю на платних дорогах, можуть також відбиватися.

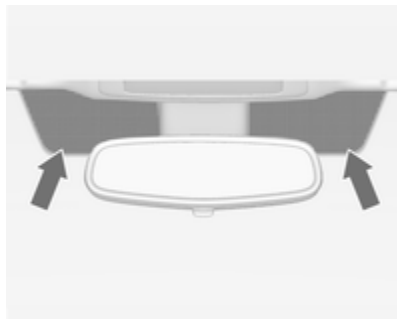

Відмічені ділянки на лобовому склі не оброблені покриттям. Пристрої для електронного запису

інформації та оплати платежів мають бути розташовані у цих ділянках. Інакше можуть виникнути збої з записом даних.

Наліпки на лобовому склі

Не розташовуйте наліпки, такі як стікери оплати платних доріг або подібні наліпки на лобове скло у ділянці дзеркала заднього огляду.

Вікна з ручним приводом

Вікна в дверцятах можна відчиняти чи зачинити за допомогою регуляторів склопідйомників.

Вікна з електропідйомниками

⚠ Попередження

Будьте обережні під час користування вікнами з електропідйомниками. Існує ризик отримання травм, зокрема для дітей.

Уважно стежте за вікнами під час їх зачинення. Переконайтеся, що нічого не перешкоджає їх руху.

Вікнами з електропідйомниками можна керувати, коли увімкнене запалення.



Використовуйте перемикач для відповідного вікна, натискаючи, щоб відчинити, чи тягнучи до себе, щоб зачинити.

Для автомобілів з автоматичною функцією потягніть або натисніть перемикач повторно, щоб зупинити рух вікна.

У разі виникнення проблем під час зачинення через замерзання тощо поверніть перемикач кілька разів, щоб зачинити вікно поступово.

Задні вікна

Зсувні бокові вікна

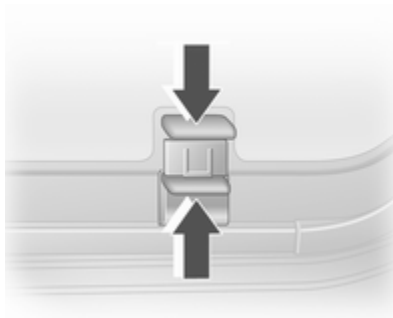

Щоб відкрити витягніть защіпку та зсуньте вікно.

Щоб закрити витягніть защіпку та зсуньте вікно так, щоб защіпка увійшла в паз.

Примітка

Під час відкриття чи закриття вікон утримуйте защіпку в піднятому стані, щоб забезпечити вільний хід для скла.

Заднє вікно з підігрівом



Керується натисканням на кнопку .

Підігрів функціонує, коли працює двигун, і вимикається автоматично через короткий проміжок часу.

Система клімат-контролю ↻ 90.

Сонцезахисні козирки

Сонцезахисні козирки можна скласти чи повернути на бік, щоб запобігти засліпленню.

Якщо в сонцезахисні козирки вмонтовано дзеркальця, їх кришки повинні бути зачиненими під час водіння.

Сидіння, підголовники

Підголовники	34
Передні сидіння	35
Задні сидіння	38
Паски безпеки	41
Система подушок безпеки	45
Системи безпеки для дітей	49

Підголовники

Положення

⚠ Попередження

Їздіть лише зі встановленим у правильне положення підголовником.

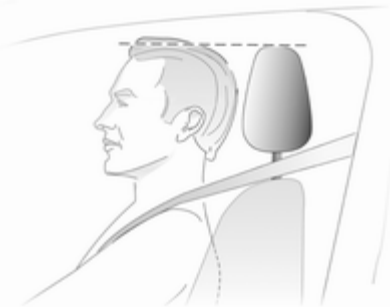

Верхня частина підголовників повинна знаходитися на рівні маківки. Якщо це неможливо, для дуже високих людей установіть

підголовники в максимально високе положення, а для низьких людей – у найнижче.

Регулювання

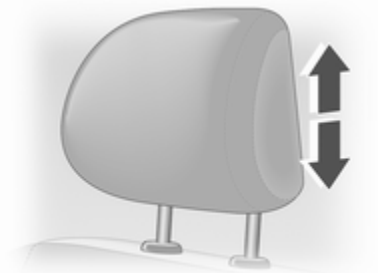

Витягніть підголовники догори, або опустіть їх донизу.

Примітка

Якщо переднє пасажирське сидіння не використовується, до його підголовника можна прикріплювати лише схвалені аксесуари.

Від'єднання підголовників

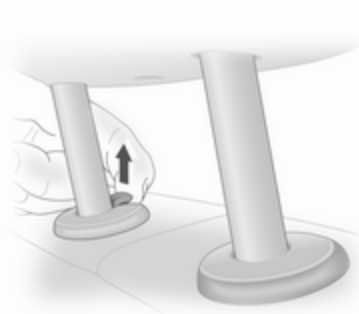

Щоб від'єднати підголовники, потягніть язичок фіксації та витягніть підголовник в напрямку догори.

Зберігайте підголовники у безпечному місці в вантажному відділенні. Не їздіть зі знятими підголовниками, якщо на сидінні без підголовника сидить людина.

Передні сидіння

Положення сидіння

⚠ Попередження

Рухайтесь лише з правильно відрегульованими сидіннями.



- Сідайте на сидіння, максимально притискаючи тіло до спинки. Відрегулюйте відстань між сидінням і педалями таким чином, щоб під час натискання на

педалі ваші ноги були злегка підігнуті. Посуньте сидіння пасажира якомога далі назад.

- Сідайте на сидіння, максимально притискаючи плечі до спинки. Відрегулюйте кут нахилу спинки таким чином, щоб можна було легко дістати кермо злегка зігнутими руками. Намагайтеся не відривати плечі від спинки сидіння під час обертання керма. Не відхиляйте спинку надто далеко назад. Рекомендоване максимальне відхилення становить приблизно 25°.
- Відрегулюйте кермо ⇨ 63.
- Установіть сидіння настільки високо, щоб мати чіткий огляд з усіх сторін і всіх приладів відображення. Між головою та стелею має бути проміжок мінімум в одну руку. Стегна повинні вільно розташовуватися на сидінні, не втискаючись у нього.
- Відрегулюйте підголовник ⇨ 34.

- Відрегулюйте довжину паса безпеки ⇨ 43.
- Відрегулюйте поперекову опору, щоб вона підтримувала природну форму хребта ⇨ 36.

Регулювання сидінь

⚠ Небезпека

Сідайте за кермо на відстані більше 25 см, щоб уможливити належне розкриття подушки безпеки.

⚠ Попередження

Забороняється регулювати сидіння під час руху, оскільки вони можуть рухатися неконтрольовано.

Положення сидіння

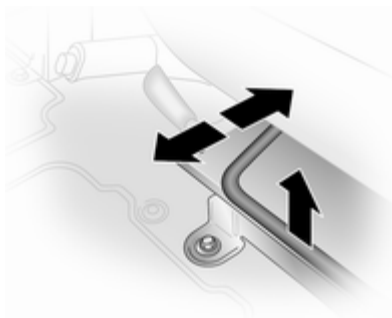

Потягніть до себе ручку, посуňte сидіння, відпустіть ручку.

Спинки сидінь

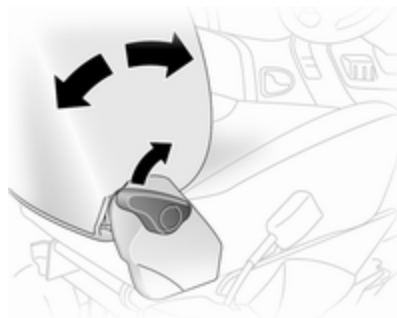

Потягніть до себе важіль, відрегулюйте нахил і відпустіть важіль. Зачекайте, доки спинка сидіння зі звуком не стане на місце. Не спирайтеся на сидіння під час регулювання.

Висота сидіння

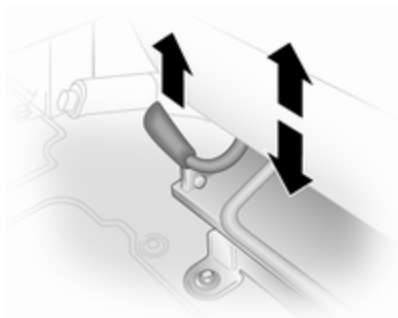

Підніміть важіль та прикладіть вагу тіла до сидіння, щоб підняти або опустити його.

Поперекова опора

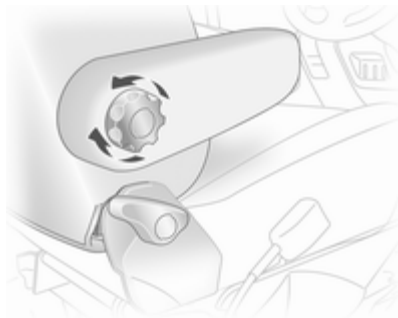

Використовуючи ручку налаштування, відрегулюйте підтримку поперекового відділу за власними уподобаннями.

Обертайте ручку налаштування, щоб підняти або опустити підтримку.

Підлокітник





Відрегулюйте підлокітник за власними уподобаннями.

- Підніміть підлокітник за допомогою регулюючого пристрою до потрібної висоти.
- Щоб змінити позицію, повністю підніміть підлокітник перед тим як опустити його.

Підігрів сидінь



Натисніть кнопку  для відповідного сидіння. Натисніть кнопку  ще раз, щоб вимкнути функцію.

Підігрів сидінь контролюється термостатом і вмикається автоматично при досягненні достатньої температури.

Контрольний індикатор у кнопці засвічується, коли система вмикається, а не тільки при активному підігріві.

Людам із чутливою шкірою не рекомендується використовувати найвищий рівень підігріву протягом тривалого періоду.

Підігрів сидінь працює, коли ввімкнено двигун.

Задні сидіння

Сидіння другого ряду



При складанні або зніманні задніх сидінь переконайтесь, що підлокітники складені в найвищу позицію.

Також від'єднайте нижню накладку бічної кишені, витягнувши її з фіксаторів.



Для зберігання довгих предметів під сидіннями можна від'єднати кришку накладки центрального сидіння.

Доступ до заднього сидіння



Щоб полегшити доступ до задніх сидінь, складіть спинку сидіння вперед. У разі необхідності витягніть пасок безпеки з двома зачіпками з пряжок.

⚠ Попередження

Пересвідчіться в тому, що спинка повернулася у правильне положення, а пряжки пасків безпеки надійно фіксуються.

Як застібнути ремінь безпеки ⇨ 43.

Складні сидіння

У деяких моделях багажне відділення можна збільшити шляхом складання задніх сидінь.

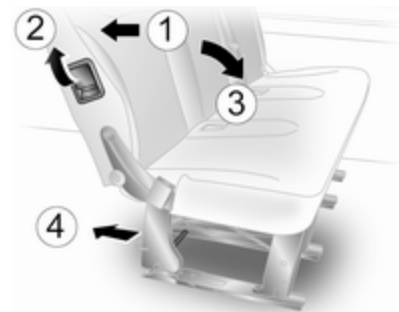

Зніміть підголовники ⇨ 34.

Посуньте спинку сидіння назад **1**, потім потягніть за бокову ручку, щоб звільнити її **2**.

Складіть спинку вперед на подушку сидіння **3**, за необхідності - звільніть паски безпеки з двома фіксаторами із замків.

Розблокуйте обидва фіксатори в задній частині сидіння, для чого їх необхідно потягнути назад 4.

Підніміть та складіть сидіння так, щоб його рама увійшла в призначене місце.

⚠ Попередження

Будьте обережні при складанні сидіння - стережіться рухомих частин. Після того як сидіння буде повністю складене, переконайтесь, що воно надійно зафіксоване.

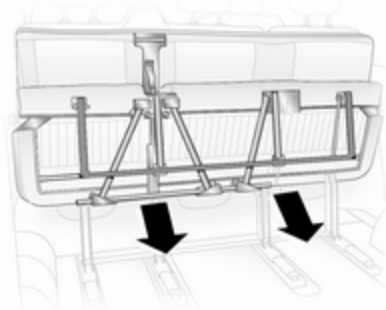

Щоб повернути складне сидіння в верхнє положення, притримуйте сидіння та розблокуйте фіксатор, потягнувши його на себе.

Поступово опускайте сидіння, дозволяючи заднім опорним ніжкам складатися донизу. Повністю опустіть сидіння та переконайтесь, що задні опорні ніжки зайняли необхідну позицію та зафіксовані.

Підніміть спинку, встановіть підголовники та приєднайте паски безпеки.

Знімні задні сидіння

У деяких моделях багажне відділення можна збільшити шляхом демонтажу задніх сидінь.

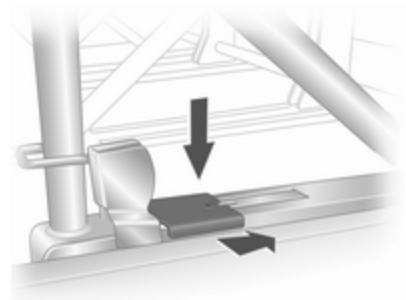

Розблокуйте сидіння, для чого натисніть донизу та потягніть вперед фіксуючі заціпки, що знаходяться на правій та лівій опорах сидінь.

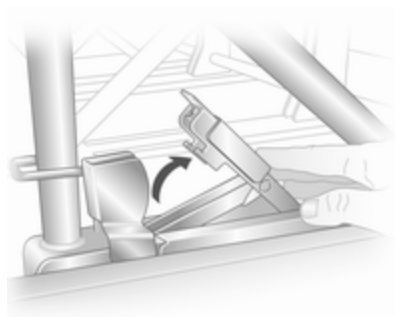

Утримуючи обидві зачіпки в піднятому положенні, потягніть сидіння назад та від'єднайте його від місць кріплення. Після цього сидіння можна витягнути з автомобіля.

Для витягування крісла з автомобіля користуйтеся лише зсунувими дверима.

⚠ Попередження

Знімні задні сидіння важкі! Не намагайтеся знімати їх без допомоги.

При установці задніх сидінь пересвідчіться в тому, що сидіння належним чином закріплені у точках кріплення, а фіксатори повністю стали на місце.

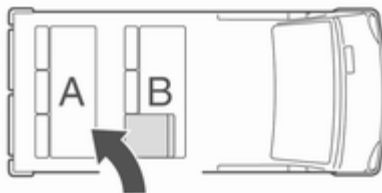

При повторному монтажу сидінь необхідно впевнитись, що ряд складних сидінь **В** розміщений перед рядом нерухомих сидінь **А**.

Паски безпеки



Паски блокуються під час різкого прискорення чи уповільнення руху автомобіля з метою утримування пасажирів у безпечному положенні. Тому ризик отримання травми значно знижується.

⚠ Попередження

Перед кожною поїздкою пристібайте паски безпеки.

У випадку ДТП особи, які не користуються пасками безпеки, наражають на небезпеку як себе, так і інших пасажирів автомобіля.

Паски безпеки призначені для використання лише однією людиною одночасно. Система безпеки для дітей ⇨ 49.

Періодично перевіряйте всі частини системи пасків на предмет пошкодження та правильності функціонування.

Пошкоджені компоненти потрібно замінити. Після ДТП паски та їх переднатягувачі потрібно замінити в майстерні.

Примітка

Переконайтеся, що паски не пошкоджені взуттям або предметами з гострими кінцями чи

не застрягли. Не допускайте потрапляння бруду в натягувачі пасків безпеки.

Система нагадування про непристебнутий пасок безпеки 🚗 ⇨ 74.

Обмежувач сили пасків

На передніх сидіннях навантаження на тіло зменшено завдяки поступовому відпусканню паска під час зіткнення.

Переднатягувачі пасків безпеки

У випадку лобового зіткнення чи зіткнення з автомобілем, який рухається ззаду, паски на передньому сидінні обтягуються.

⚠ Попередження

Неправильне поводження (наприклад, зняття чи підгонка пасків) може спричинити отримання травми під час спрацювання переднатягувачів пасків.

При спрацюванні переднатягувачів пасків безпеки вмикається контрольний індикатор 🚗 і світиться постійним світлом ⇨ 74.

Переднатягувачі, що спрацювали, потрібно замінити в майстерні. Переднатягувачі пасків безпеки можуть спрацювати лише один раз.

Примітка

Не встановлюйте чи не чіпляйте аксесуари чи інші предмети, які можуть перешкоджати роботі переднатягувачів пасків безпеки. Забороняється вносити будь-які зміни до компонентів переднатягувачів пасків безпеки, оскільки буде скасовано схвалення типу автомобіля.

Пасок безпеки з кріпленням в трьох точках

Кріплення



Витягніть пасок із переднатягувача, протягніть його через тіло та вставте язичок зачіпки в пряжку. Регулярно посилюйте щільність поясного паска безпеки під час водіння, натягуючи плечовий пасок.

Система нагадування про непристібнутий пасок безпеки ⇨ 74.

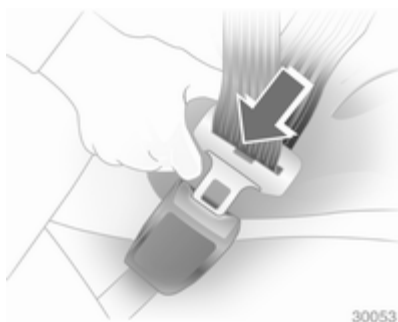

30053

Вільний або звисаючий одяг перешкоджає щільному розміщенню паска. Не розташовуйте між тілом і паском предмети, зокрема, сумки чи мобільні телефони.

⚠ Попередження

Пасок не повинен проходити через важкі чи крихкі предмети в кишенях вашого одягу.

Регулювання висоти

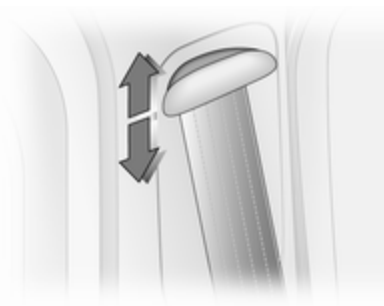

Пересуньте регулятор догори чи донизу до потрібного положення.

- Натисніть кнопку на регуляторі, після чого перемістіть його донизу.
- Потягніть регулятор догори, не натискаючи при цьому кнопку.

Відрегулюйте висоту таким чином, щоб пасок проходить через плече. Він не повинен проходити через горло чи плече з передпліччям.

Не регулюйте положення паска під час водіння.

Знімання

30054

Для відпускання паска натисніть червону кнопку на пряжці.

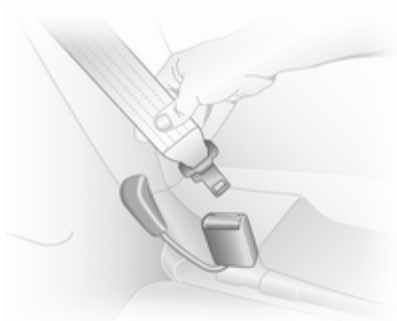
Паски безпеки на задніх сидіннях**Пасок безпеки с подвійною зачіпкою**

Перед налаштуванням паску безпеки вставте нижню зачіпку в пряжку на зовнішньому краю сидіння.

Тепер пасок може використовуватися як звичайний пасок безпеки.

⚠ Попередження

Пасок безпеки буде марним у випадку ДТП, якщо нижній язичок зачіпки не буде зафіксований належним чином.

При відстібанні паска безпеки необхідно впевнитися, першою відстібується центральна пряжка, а за нею пряжка, що знаходиться збоку сидіння.

Завжди витягуйте нижній язичок зачіпки із зовнішньої пряжки перед демонтажем сидінь з автомобіля або для полегшення доступу до задніх сидінь.

Сидіння другого ряду ⇨ 38.

Використання паска безпеки під час вагітності



⚠ Попередження

Поясний пасок безпеки повинен бути встановлений максимально низько через таз, щоб запобігти тиску на черевну порожнину.

Система подушок безпеки

Система подушок безпеки складається з ряду окремих систем, кількість яких залежить від комплектації вашого автомобіля.

У разі потреби подушки безпеки накачуються протягом мілісекунд. Вони також спускаються настільки швидко, що в більшості випадків за цим важко прослідкувати під час зіткнення.

⚠ Попередження

У випадку неправильного поведіння, системи подушок безпеки можуть спрацювати вибухово.

Примітка

Електроніка систем подушок безпеки та системи керування переднатягувачами пасків безпеки розташована в зоні

центральної консолі.

Забороняється класти будь-які магнітні предмети в цій області.



Забороняється наклеювати будь-що на кришки подушок безпеки та накривати їх іншими матеріалами.

Кожна подушка безпеки спрацьовує лише один раз. Заміну подушок безпеки, що спрацювали, потрібно проводити у майстерні.

Забороняється вносити будь-які зміни до системи подушок безпеки, оскільки буде скасовано схвалення типу автомобіля.

У разі спрацювання подушок безпеки знімання керма, панелі приладів, усіх частин обшивки, ущільнювачів дверцят, ручок і сидінь потрібно проводити в майстерні.

Під час спрацювання подушок безпеки виділяються гарячі гази, які можуть спричинити опіки.

Контрольний індикатор  для систем подушок безпеки  74.

Система фронтальних подушок безпеки

Система фронтальних подушок безпеки складається з однієї подушки безпеки в кермі та однієї в панелі приладів з боку переднього пасажира. Наявність цих подушок визначається за словом **AIRBAG** (подушка безпеки).

Окрім цього також є ярлик із попередженням з боку панелі приладів, який видно, коли дверцята переднього пасажира відчинені, або також на сонцезахисному козирку переднього пасажира.

Система фронтальних подушок безпеки спрацює в разі зіткнення певної інтенсивності. Потрібно ввімкнути систему запалення.

Надуті подушки безпеки пом'якшують силу удару, значно знижуючи ризик отримання травм верхньої частини тіла та голови пасажирів на передніх сидіннях.

⚠ Попередження

Оптимальний захист забезпечується лише тоді, коли сидіння знаходиться в правильному положенні ↻ 35.

В області спрацювання подушки безпеки не повинно бути перешкод.

Належним чином розташуйте пасок безпеки та надійно пристебніть його. Подушка безпеки гарантує захист лише в разі дотримання цих вимог.

Система бокових подушок безпеки

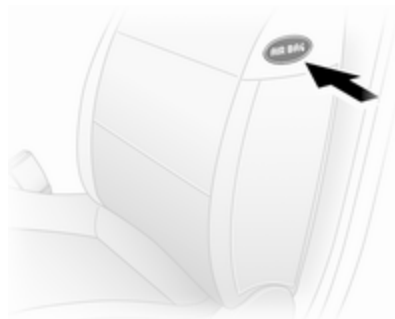

Бокова система складається з подушок безпеки на кожній спинці переднього сидіння. Наявність таких подушок визначається наявністю слова **AIRBAG**.

Система бокових подушок безпеки спрацює в разі зіткнення певної інтенсивності. Потрібно ввімкнути систему запалення.

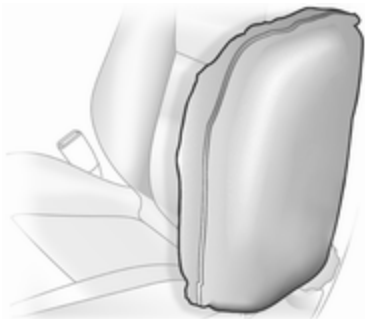

Надуті подушки безпеки пом'якшують силу удару, значно знижуючи ризик отримання травми верхньої частини тіла та тазу в разі бокового зіткнення.

⚠ Попередження

В області спрацювання подушки безпеки не повинно бути перешкод.

Примітка

Використовуйте лише ті захисні чохли, які було схвалено для використання з автомобілем. Будьте уважні, щоб не накрити подушки безпеки.

Система надувних шторок безпеки



Система надувних шторок безпеки складається з подушки безпеки в рамі даху з кожного боку. Наявність такої системи визначається позначкою **AIRBAG** на облицюванні салону на рівні голови водія та пасажера.

Система шторок безпеки спрацьовує в разі зіткнення певної інтенсивності. Потрібно ввімкнути систему запалення.

Надуті шторки безпеки пом'якшують силу удару, значно знижуючи ризик отримання травми голови в разі бокового зіткнення.

⚠ Попередження

В області спрацювання подушки безпеки не повинно бути перешкод.

Деактивація подушок безпеки

Якщо на сидіння переднього пасажира планується встановити систему безпеки для дітей, для нього слід дезактивувати системи подушок безпеки спереду та збоку. Надувні шторки безпеки, переднатягувачі пасків безпеки та всі системи подушок безпеки водія залишатимуться активними.



Система дезактивації подушок безпеки відображається за допомогою піктограми збоку на панелі приладів, що стає видимою при відчиненні передніх правих дверцят автомобіля.

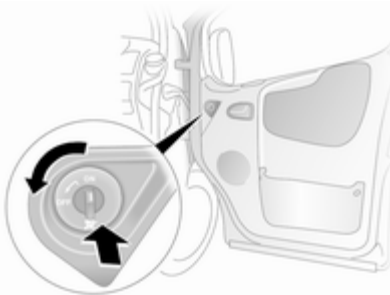

Система подушок безпеки переднього пасажирів може бути дезактивована за допомогою перемикача на передніх правих дверцятах.

При відкритих передніх правих дверцятах натисніть на перемикач та поверніть його проти годинникової стрілки в положення **OFF**.

Подушки безпеки переднього пасажирів вимкнені та не спрацюють у випадку зіткнення. Контрольний індикатор  на панелі приладів горить постійним

світлом. Систему безпеки для дітей можна встановити за схемою установки ⇨ 51.



Небезпека

Існує ризик загибелі дитини під час одночасного використання системи безпеки для дітей і системи подушок безпеки переднього пасажирів.

Існує ризик загибелі дорослого, коли система подушок безпеки переднього пасажирів дезактивована.

Якщо контрольний індикатор  не засвічений, подушки безпеки для переднього пасажирського сидіння спрацюють у випадку зіткнення.

Змініть стан лише тоді, коли автомобіль стоятиме на місці з вимкненою системою запалення. Стан залишається ввімкненим до наступної зміни.

Якщо контрольний індикатор  залишається ввімкненим разом із , це означає неполадку в системі. Зверніться по допомогу до майстерні.

Контрольний індикатор для дезактивації подушки безпеки  74.

Системи безпеки для дітей

Рекомендуємо використовувати систему безпеки для дітей Opel, спеціальну опцію, установлену в автомобілі.

Коли використовується система безпеки для дітей, зверніть увагу на такі інструкції з використання та встановлення, а також на інструкції, що надаються із системою безпеки для дітей.

Завжди дотримуйтеся місцевих або національних нормативів. У деяких країнах використання систем безпеки для дітей на певних сидіннях забороняється.

Попередження

Якщо система безпеки для дітей використовується на передньому пасажирському сидінні, необхідно дезактивувати подушку безпеки для цього сидіння, оскільки існує

ризик отримання смертельної травми дитиною внаслідок спрацювання подушок безпеки.

Це особливо стосується повернутих назад систем безпеки для дітей, які використовуються на передньому пасажирському сидінні.

Вимкнення подушок безпеки  47.

Вибір правильної системи

Найкраще розміщувати системи безпеки для дітей на задніх сидіннях.

Перебуваючи в автомобілі, ваша дитина повинна бути повернутою обличчям до задньої частини автомобіля. Слід дотримуватися цієї застороги до досягнення дитиною максимально старшого віку. Завдяки цьому в разі зіткнення спинний хребет дитини, який є досить слабким, зазнає мінімального навантаження.

Системи безпеки, що відповідають ECE 44-03 або ECE 44-04. Див. місцеве законодавство та правила щодо обов'язкового використання систем безпеки для дітей.

Переконайтеся, що встановлювана система безпеки для дітей є сумісною з типом автомобіля.

Переконайтеся, що місце встановлення системи безпеки для дітей в автомобілі є правильним.

Слідкуйте за тим, щоб діти заходили в автомобіль і виходили з нього лише з протилежної до руху транспорту сторони.

Коли система безпеки для дітей не використовується, зафіксуйте її паском безпеки чи зніміть з автомобіля.

Примітка

Забороняється наклеювати будь-що на системи безпеки дітей та накривати їх іншими матеріалами.

Систему безпеки для дітей, яка спрацювала під час ДТП, потрібно замінити.

Місця встановлення системи безпеки для дітей

Допустимі параметри для встановлення дитячого сидіння безпеки

Передні сидіння - усі варіанти

Вага та вікова категорія	Одне окреме сидіння переднього пасажира ¹⁾		Суцільне переднє сидіння - з боку переднього пасажира			
	без подушки безпеки	з подушкою безпеки	без подушки безпеки		з подушкою безпеки	
			Центр	з краю	Центр	з краю
Група 0: до 10 кг або приблизно 10 місяців	U	U ²⁾	X	U	X	U ²⁾
Група 0+: до 13 кг або приблизно 2 роки	U	U ²⁾	UF	U	UF	U ²⁾
Група I: від 9 до 18 кг або приблизно від 8 місяців до 4 років	U	U ²⁾	UF	U	UF	U ²⁾
Група II: від 15 до 25 кг або приблизно від 3 до 7 років	U	U ²⁾	UF	U	UF	U ²⁾
Група III: від 22 до 36 кг або приблизно від 6 до 12 років	U	U ²⁾	UF	U	UF	U ²⁾

1) Якщо положення сидіння регулюється, пересвідчіться в тому, що сидіння повністю відсунуте назад. Пересвідчіться в тому, що пасок безпеки автомобіля якомога рівніше проходить від плеча до верхньої точки кріплення.

2) Пересвідчіться в тому, що система безпеки переднього пасажира вимкнена при встановленні дитячого автокрісла у цьому положенні.

Combi - задні сидіння

Вага та вікова категорія	2-й ряд сидінь 3 боку водія			3-й ряд сидінь ³⁾⁴⁾	
	крайнє сидіння	Центр	пасажирське сидіння крайнє сидіння	3 краю	Центр
Група 0: до 10 кг або приблизно 10 місяців	U, +	U, +	U	X	X
Група 0+: до 13 кг або приблизно 2 роки	U, +	U, +	U	X	X
Група I: від 9 до 18 кг або приблизно від 8 місяців до 4 років	U	U	U	X	X
Група II: від 15 до 25 кг або приблизно від 3 до 7 років	U	U	U	X	X
Група III: від 22 до 36 кг або приблизно від 6 до 12 років					

- 3) Універсальне дитяче автокрісло допускається встановлювати на третій ряд сидінь лише якщо зняті сидіння другого ряду, а паски безпеки мають достатню довжину для відповідного типу автокрісла.
- 4) В автомобілях з сидіннями другого ряду, призначеними для 2 пасажирів, універсальне дитяче автокрісло дозволяється встановлювати на третій ряд сидінь, але лише із зовнішньої сторони з боку пасажиру (поруч із зсунутими дверима), що обумовлюється більшою відстанню перед ним.

Tour - задні сидіння

Вага та вікова категорія	2-й ряд сидінь 3 боку водія			3-й ряд сидінь ³⁾⁴⁾	
	крайнє сидіння	Центр	пасажирське сидіння крайнє сидіння	3 краю	Центр
Група 0: до 10 кг або приблизно 10 місяців	U, +	U, +	U	X	X
Група 0+: до 13 кг або приблизно 2 роки	U, +	U, +	U	X	X
Група I: від 9 до 18 кг або приблизно від 8 місяців до 4 років	U	U	U	X	X
Група II: від 15 до 25 кг або приблизно від 3 до 7 років	U	U	U	X	X
Група III: від 22 до 36 кг або приблизно від 6 до 12 років					

- 3) Універсальне дитяче автокрісло допускається встановлювати на третій ряд сидінь лише якщо зняті сидіння другого ряду, а паски безпеки мають достатню довжину для відповідного типу автокрісла.
- 4) В автомобілях з сидіннями другого ряду, призначеними для 2 пасажирів, універсальне дитяче автокрісло дозволяється встановлювати на третій ряд сидінь, але лише із зовнішньої сторони з боку пасажиру (поруч із зсувними дверима), що обумовлюється більшою відстанню перед ним.

- U = Підходить для універсальної категорії дитячих автокрісел для використання у цій ваговій та віковій категорії, разом з паском безпеки з триточковим кріпленням.
- UF = Підходить для універсальної категорії дитячих автокрісел, що встановлюються обличчям вперед, для використання у цій ваговій та віковій категорії, разом з паском безпеки з триточковим кріпленням.
- ⊕ = Підходить для дитячого автокрісла ISOFIX з кронштейнами кріплення та точками фіксації, за наявності. Під час монтажу дитячого автокрісла ISOFIX можна використовувати тільки ті крісла, що були схвалені для використання з даним автомобілем. Дивіться розділ "Допустимі параметри для встановлення дитячого автокрісла ISOFIX".
- X = Положення сидіння не підходить для дітей цієї вагової та вікової категорії.

Категорія розміру та тип дитячого автокрісла ISOFIX

- A - ISO/F3 = Система безпеки для дітей, що встановлюється в напрямку руху автомобіля, для дітей з крупною будовою тіла у ваговій категорії від 9 до 18 кг.
- B - ISO/F2 = Система безпеки для дітей, що встановлюється у напрямку руху автомобіля, для дітей невеликого зросту у ваговій категорії від 9 до 18 кг.
- B1 - ISO/F2X = Система безпеки для дітей, що встановлюється у напрямку руху автомобіля, для дітей невеликого зросту у ваговій категорії від 9 до 18 кг.
- C - ISO/R3 = Система безпеки для дітей, що встановлюється проти напрямку руху автомобіля, для дітей з крупною будовою тіла у ваговій категорії до 13 кг.
- D - ISO/R2 = Система безпеки для дітей, що встановлюється проти напрямку руху автомобіля, для дітей невеликого зросту у ваговій категорії до 13 кг.
- E - ISO/R1 = Система безпеки для дітей, що встановлюється проти напрямку руху автомобіля, для дітей молодшого віку у ваговій категорії до 13 кг.

Допустимі параметри для встановлення дитячого автокрісла з кріпленнями ISOFIX

Вагова категорія	Категорія розміру	Кріплення	Передні сидіння	2-й ряд сидінь		3-й ряд сидінь
				З боку водія крайне сидіння	пасажи́рське сидіння Центр крайне сидіння	
Група 0: до 10 кг	E	ISO/R1	X	IL	IL X	X
Група 0+: до 13 кг	E	ISO/R1	X	IL	IL X	X
	D	ISO/R2	X	IL	IL X	X
	C	ISO/R3	X	IL	IL ⁵⁾ X	X
Група I: від 9 до 18 кг	D	ISO/R2	X	IL	IL X	X
	C	ISO/R3	X	IL	IL ⁵⁾ X	X
	B	ISO/F2	X	IL, IUF	IL, IUF X	X
	B1	ISO/F2X	X	IL, IUF	IL, IUF X	X
	A	ISO/F3	X	IL, IUF	IL, IUF X	X

IL = Підходить для окремих систем безпеки ISOFIX в автомобілях спеціальної, обмеженої або напівуніверсальної категорії. Система безпеки ISOFIX має бути затверджена для певного типу автомобіля.

IUF = Підходить для систем безпеки для дітей ISOFIX універсальної категорії, що встановлюються в напрямку руху автомобіля та схвалені для використання в цій ваговій категорії.

X = Для цієї вагової категорії не схвалено жодної системи безпеки для дітей ISOFIX.

⁵⁾ Дитяче автокрісло ISOFIX даної категорії розміру може бути встановлене лише в автомобілі з одиночним пасажирським сидінням.

Системи безпеки для дітей Isofix

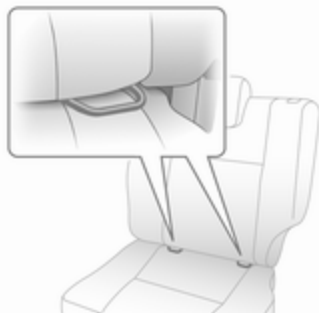

Установіть схвалені для автомобіля ISOFIX системи безпеки для дітей ISOFIX на монтажні кронштейни.

Під час використання монтажних кронштейнів ISOFIX для встановлення сидіння можна встановити загально прийняті системи безпеки для дітей для ISOFIX.

Допустимі позиції кріплення дитячих автокрісел ISOFIX позначені у таблицях **+**, IL та IUF.

Отвори кріплення Top-tether

Отвори для кріплення Top-Tether розташовані позаду сидіння.

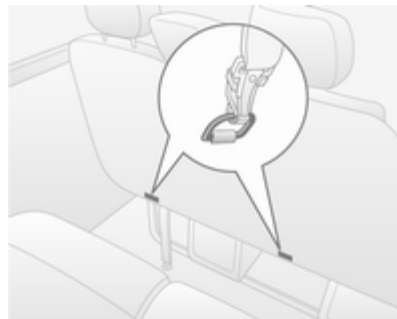

Установивши систему ISOFIX, закріпіть ремінь Top-Tether в отворах кріплення Top-Tether. Пасок повинен проходити між двома направляючими валиками підголовника.

Місця для встановлення систем безпеки для дітей ISOFIX універсальної категорії позначено в таблиці аббревіатурою IUF.

Зберігання

Відділення для зберігання	57
Багажне відділення	58
Система багажника для даху	60
Інформація про завантаження ..	61

Відділення для зберігання

⚠ Попередження

Не зберігайте важкі чи гострі предмети у відділеннях для зберігання речей. Інакше кришка відділення для зберігання може відкритися, і люди в салоні можуть травмуватися предметами, які можуть вилетіти під час екстреного гальмування, різкої зміни напрямку чи аварії.

Відділення на панелі інструментів

Відділення для зберігання, кишені та полиці розташовані у приладовій панелі.

Відділення для зберігання монет та/або телефону знаходиться в верхній частині панелі приладів.

Бардачок

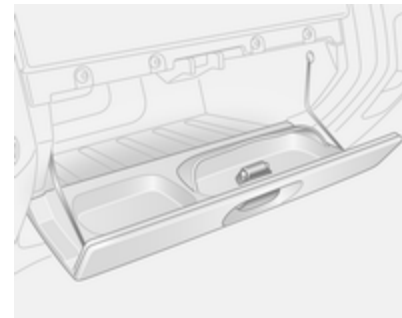

У бардачку є тримач для сонячних окулярів.

Під час руху бардачок має бути закритим

Підстаканники

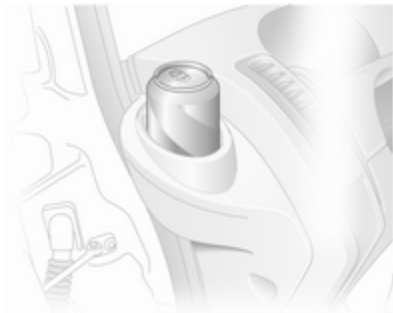

Підстаканники знаходяться з обох боків панелі приладів.

Для використання підстаканників необхідно зняти попільничку.

Відділення для зберігання в передній частині салону

Два гачки для одягу розташовані на стелі кабіни.

Кишені передніх дверцят мають тримачі для пляшок.

Відділення для зберігання над кабіною

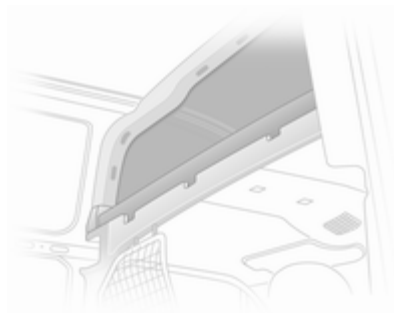

Загальна маса вантажу у цьому відділенні не повинна перевищувати 30 кг.

Багажне відділення

Кришка багажного відділення

Забороняється класти будь-які предмети на кришку.

Знімання

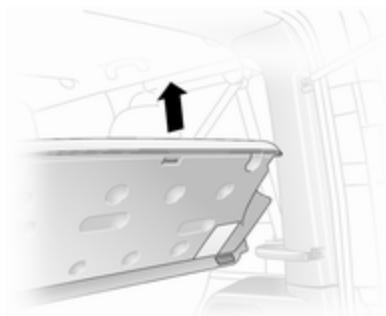

Підніміть кришку та від'єднайте від бічних напрямних.

Рейки для завантаження та гачки кріплення

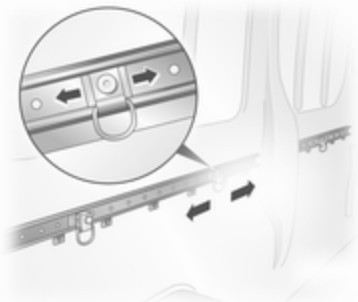

Рейки для завантаження, що знаходяться у багажному відділенні, мають регульовані точки кріплення для фіксації вантажу.

- Витягніть центральний болт точки кріплення, потягнувши його проти натягу пружини,
- перемістіть точку кріплення в потрібну позицію та розташуйте безпосередньо над отвором,

- потягніть центральний болт точки кріплення, щоб переконатися, що він правильно встановлений, а точка кріплення надійно зафіксована,
- після цього вантаж може бути прив'язаний за допомогою ременів, які приєднуються до точок кріплення.

Максимальне навантаження на кожну точку кріплення складає 75 кг. Щоб не допустити перевищення цього значення, не використовуйте ремені з храповим натягувальним механізмом.

Отвори для кріплення

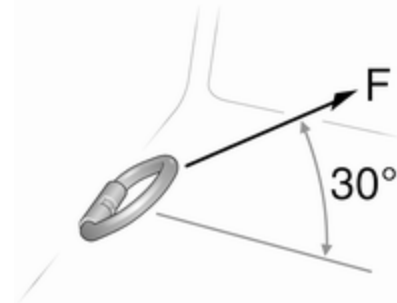

Отвори призначено для кріплення предметів, наприклад, за допомогою пасків або сітки для багажу на підлозі багажника, щоб запобігти їх ковзанню.

Максимальне зусилля, що застосовується до отворів для кріплення не повинно перевищувати 5000 Н під кутом 30°.

Сітка безпеки

За переднім або заднім рядами сидінь можна встановити сітку безпеки.

Не можна перевозити пасажирів за сіткою безпеки.

Встановлення (передня або задня позиція)

Підніміть кришки, щоб відкрити кріплення, вставте шток сітки багажного відділення в кріплення та зафіксуйте його. Під'єднайте ремінь до отворів для кріплення, що знаходяться за передніми сидіннями, або до кілець на рамі заднього сидіння. Натягніть ремінь.

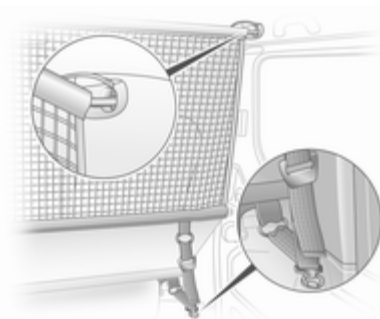

Усування

Посуньте регулятор довжини ремінця вперед та відчепіть ремінець.

Знак аварійної зупинки

Знак аварійної зупинки можна зберігати у відділенні під передніми сидіннями.

Медична аптечка

Медичну аптечку можна зберігати у відділенні під передніми сидіннями.

Система багажника для даху

Багажник на даху

Із міркувань безпеки та з метою уникнення пошкодження даху, рекомендується використовувати багажник для даху, схвалений для автомобіля.

Примітка

Передні точки кріплення багажника призначені виключно для встановлення системи багажника для даху, використання їх для встановлення планок кріплення забороняється.

Дотримуйтеся інструкцій з установки та знімайте багажник, коли він не використовується.

Подальша інформація ⇨ 61.

Інформація про завантаження

- Важкі предмети у вантажному мають бути рівномірно розподілені і розміщені якомога далі попереду. Якщо ви розташовуєте предмети один на одному, то важчі предмети повинні бути знизу.
- Зафіксуйте об'єкти пасками, закріпивши їх у люверсах.
- Зафіксуйте предмети в багажному відділенні, щоб запобігти їх ковзанню.
- Не кладіть жодні предмети на кришку багажника чи панель приладів.
- Вантаж не повинен перешкоджати роботі педалей, стоянкового гальма та перемикача передач або обмежувати свободу рухів водія. Не розміщуйте в салоні незафіксовані предмети.

- Забороняється їздити з відчиненим багажним відділенням. Окрім цього, видимість та підсвічування номерного знака забезпечується відповідним чином тільки при зачинених дверцятках.
- Вантажопідйомність – це різниця між допустимою повною масою автомобіля (див. маркувальну табличку ⇨ 164) та спорядженою масою ЕС.

Щоб вирахувати споряджену масу ЕС, введіть дані для свого автомобіля в таблиці "Вага" (вказано на початку цього посібника).

Споряджена маса ЕС включає вагу водія (68 кг), вантаж(7 кг) і всі рідини (за умови заповнення бака на 90%).

Додаткове обладнання та аксесуари збільшують споряджену масу.

- Водіння з вантажем на даху підвищує чутливість автомобіля до зустрічного вітру, а також ускладнює управління

автомобілем через те, що піднімається центр його ваги. Рівномірно розкладіть вантаж і правильно зафіксуйте його за допомогою пасків. Відрегулюйте тиск шин і виберіть швидкість відповідно до ступеня завантаженості автомобіля. Часто перевіряйте та підтягуйте паски.

Не перевищуйте швидкість 120 км/год.

Максимальне навантаження на дах (що включає в себе вагу багажника на даху) складає 280 кг для стандартного варіанту виконання даху та 210 кг для високого даху (крім переобладнаних версій Platform cab). Навантаження на дах обчислюється сумарним показником ваги багажника та вантажу.

Максимальне навантаження на дах при використанні системи багажнику на всю довжину даху складає 210 кг для стандартного варіанту виконання даху та

140 кг для високого даху (крім переобладнаних версій Platform cab). Навантаження на дах обчислюється сумарним показником ваги багажника та вантажу.

Прилади та органи управління

Органи управління	63
Сигнальні лампи, датчики та індикатори	68
Інформаційні дисплеї	79
Повідомлення автомобіля	80
Бортовий комп'ютер	82
Тахограф	83

Органи управління Регулювання керма

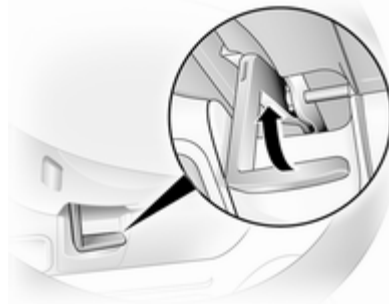

Розблокуйте важіль, відрегулюйте кермо, потім натисніть на важіль і переконайтеся, що він повністю заблокований.

Не регулюйте кермо під час руху та у випадку, коли воно заблоковане.

Засоби керування на кермі



Обмежувачем швидкості круїз-контролю можна керувати за допомогою органів управління на кермі.

Круїз-контроль та обмежувач швидкості ⇨ 113.

Звуковий сигнал



Натисніть .

Звуковий сигнал пролунає незалежно від положення вмикача запалення.

Керування рульовою колонкою

Інформаційно-розважальна система може керуватися за допомогою органів керування на кермовій колонці.

Для отримання подальшої інформації див. посібник інформаційно-розважальної системи.

Система промивки/чищення лобового скла

Очисник лобового скла

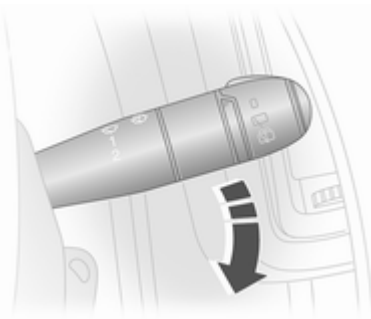



-  = цикл з часовим інтервалом
- 1** = повільно
- 2** = швидко

Забороняється користуватися, коли лобове скло обмерзло.

Вимкніть очисники.

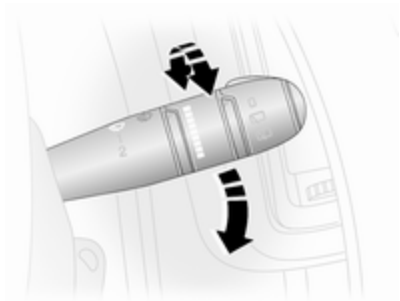
Автоматичне чищення за допомогою датчика дощу



-  = автоматичне чищення за допомогою датчика дощу

Датчик дощу визначає кількість води на лобовому склі та автоматично регулює частоту роботи очисників лобового скла.

Після кожного вимкнення запалення автоматичну роботу склоочисників слід вмикати знову.

Регульована чутливість датчика дощу

Поверніть колесо регулятора, щоб відрегулювати чутливість:

- | | |
|-------------------|--------------------------------------|
| низька чутливість | = поверніть колесо регулятора донизу |
| висока чутливість | = поверніть колесо регулятора вгору |



Підтримуйте чистоту датчика, запобігаючи потраплянню на нього пилу, бруду та льоду.

Омивач лобового скла

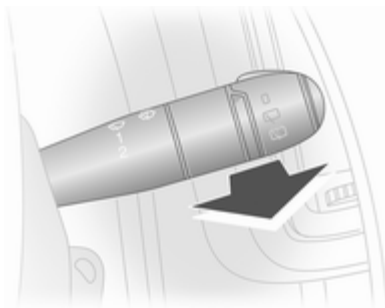

Потягніть до себе важіль. Миюча рідина омивача розпилюється по лобовому склу.

- | | |
|--------------------|---------------------------------------|
| коротке натискання | = склоочисник виконує один цикл |
| довге натискання | = склоочисник виконує декілька циклів |

Система промивки/чищення заднього скла

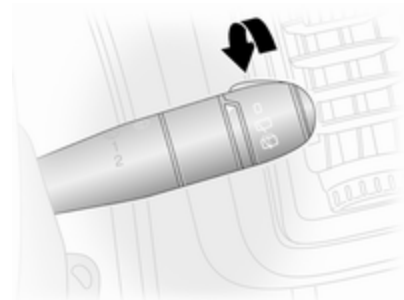

Повертання:

- | | |
|---|---|
| 0 | = вимк. |
| | = робота очисника |
| | = миюча рідина з бачку омивача розпилюється по задньому склу. |

Зовнішня температура

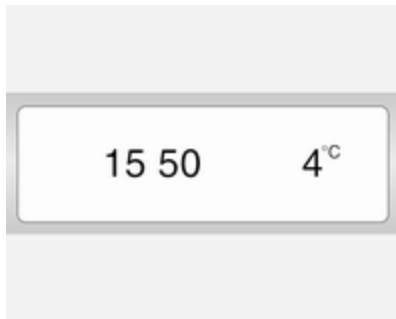

Падіння температури вказується негайно, а її підвищення - через деякий час.

Якщо зовнішня температура падає до 3 °С, на інформаційному дисплеї миготить індикатор °С в якості попередження про ожеледь. Індикатор продовжуватиме миготіти, доки температура не підніметься вище 3 °С.

⚠ Попередження

Поверхня дороги вже може бути покрита льодом, навіть якщо дисплей вказує кілька градусів вище 0 °С.

Годинник

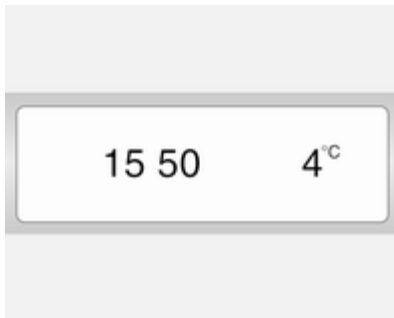

У залежності від модифікації автомобіля, поточний час та може відображатися на інформаційному дисплеї або центрі інформації водія.

Інформаційний дисплей:

Часи та хвилини можна регулювати, натискаючи відповідні кнопки поруч із дисплеєм або за допомогою елементів керування інформаційно-розважальної системи.

Детальніше див. у посібнику інформаційно-розважальної системи.

Інформаційний центр водія:

Виведіть годинник на екран, натискаючи кнопку на торці важеля склоочисників декілька разів. Коли покажчик часу почне миготіти (приблизно через 2 секунди), натисніть та утримуйте кнопку:

- Почнуть миготіти години,
- Декілька разів натисніть кнопку, щоб змінити години,
- Натисніть і утримуйте кнопку, щоб зберегти години,
- Почнуть миготіти хвилини,

- Декілька разів натисніть кнопку, щоб змінити хвилини,
- Натисніть і утримуйте нижню кнопку, щоб зберегти хвилини.

Розетки



Електророзетки 12 В розташовані на приладовій панелі та у задній частині автомобіля.



Підключення електричних аксесуарів за умови вимкненого двигуна призводить до розрядження акумулятора. Забороняється перевищувати максимальне споживання енергії в 120 Вт. Забороняється підключати будь-які аксесуари, які подають енергію, наприклад, електричні зарядні пристрої чи акумулятори.

Електричні аксесуари, які підключаються, повинні відповідати вимогам електромагнітної сумісності, визначеним у DIN VDE 40 839.

Забороняється підключати будь-які аксесуари, які подають енергію, наприклад, електричні зарядні пристрої чи акумулятори.

Обережно

Забороняється використовувати вилки, розмір яких не відповідає розеткам в автомобілі.

Запальничка



Запальничка розташована на панелі приладів.

Натисніть запальничку.
Запальничка вимикається
автоматично після розжарення
елемента. Витягніть запальничку.

Попільнички

Обережно

Слід використовувати лише для попелу, а не для легкозаймистого сміття.
--

Переносна попільничка



Контейнер попільнички для
використання в автомобілі. Щоб
скористатися, відкрийте кришку.

Сигнальні лампи, датчики та індикатори

Спідометр



Указує швидкість автомобіля.
Максимальну швидкість можна
обмежити регулятором швидкості.
У якості наочного повідомлення
про це, на приладовій панелі
розташоване відповідне
попередження.

Якщо автомобіль на короткий час перевищить встановлене обмеження, пролунає звуковий попереджувальний сигнал тривалістю 10 секунд.

Примітка

За певних умов (наприклад, на крутих схилах), швидкість автомобіля може перевищити задане обмеження.

Одометр



Відображає збережений пробіг.

Під одометром з'явиться покажчик відстані, пройденої з моменту останнього скидання.

Щоб скинути ці покажчики, натисніть та утримуйте кілька секунд під час їх відображення кнопку на торці важеля склоочисників при ввімкненому запаленні. Дисплей буде миготіти, після чого покази будуть скинуті до нуля.

Тахометр



Указує швидкість роботи двигуна.

Вибирайте оптимальні оберти двигуна для кожної передачі.

Обережно

Положення стрілки в червоній небезпечній зоні означає, що перевищено максимально допустиму кількість обертів двигуна. Двигун перебуває під ризиком.

Датчик рівня пального

Відображає рівень пального в баку.

Світіння елементів індикатора відповідає рівню пального.

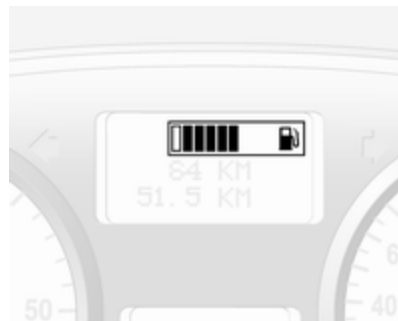

Якщо бак повний, світяться всі елементи крім елементу попередження про низький рівень палива (крайній лівий на датчику рівня пального), він при цьому залишається порожнім.

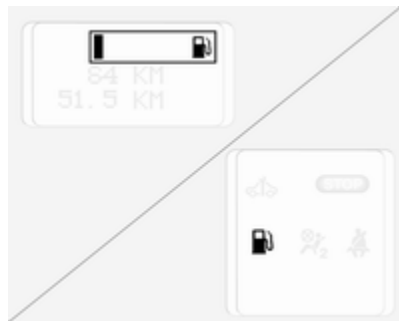

Коли на датчику засвічується індикатор низького рівня пального (тобто змінюється з порожнього на заповнений), в лівій частині панелі приладів ↪ 72 додатково засвічується контрольний індикатор ; рівень пального дуже низький: негайно поповніть його ↪ 119.

Забороняється їздити з порожнім баком. Прокачування системи дизельного пального ↪ 133.

Примітка

Для коректного відображення рівня пального вимкніть запалення перед його поповненням. Уникайте незначних дозправлень (наприклад, менше 5 літрів), щоб забезпечити точність показань.

Оскільки в баку залишається пальне, кількість долитого пального може бути меншою, ніж вказана ємність баку.

Прилад для контролю рівня мастила в двигуні

Датчик рівня масла забезпечує правильні покази тільки якщо автомобіль припаркований на рівній поверхні, з холодним двигуном.



При досягненні мінімального рівня мастила у двигуні після включення запалення у центрі інформації водія протягом 30 секунд

відображається повідомлення **OIL (МАСТИЛО)**. Перевірте та доповніть моторне мастило ↪ 126.

Якщо рівень масла правильний, тоді повідомлення **OIL LEVEL CORRECT (ПРАВИЛЬНИЙ РІВЕНЬ МАСЛА)** засвічується на короткий час у центрі інформації водія при ввімкненні запалення.

Якщо рівень моторного масла перевищує мінімальний рівень, натисніть кнопку бортового комп'ютера на торці важеля склоочисників протягом 30 секунд від увімкнення запалення. На екран буде виведене повідомлення **OIL LEVEL (РІВЕНЬ МАСЛА)** у поєднанні з діаграмою, що відповідатиме рівню масла.

У міру зменшення рівня масла, прямокутники на дисплеї замінюватимуться пунктиром.

 = Максимальний рівень
 = Середній рівень
 = Мінімальний рівень.



Щоб вийти з меню моніторингу рівня масла, натисніть кнопку бортового комп'ютера.

Бортовий комп'ютер ⇨ 82.

Дисплей обслуговування

При увімкненому запаленні залишкова відстань до наступного технічного обслуговування може на короткий час бути виведена у центрі інформації водія. Залежно від умов їзди, зазначений інтервал, через який потрібно провести обслуговування, може істотно відрізнитися.

Коли пробіг, що залишається до наступного технічного обслуговування падає нижче 3000 км або 2 місяців, у центрі інформації водія відображується **SERVICE IN (TO ЧЕРЕЗ)**.

Коли пробіг досягає 0 км, або настає дата проведення технічного обслуговування, на панелі приладів та у центрі інформації водія засвічуються контрольні індикатори  та , а у центрі

інформації водія додатково відображається відповідне повідомлення **SERVICE DUE (ЧАС ПРОВЕСТИ ТО)**.

Автомобіль потребує обслуговування. Зверніться по допомогу до майстерні.

Скидання дисплея обслуговування

Після проведення технічного обслуговування слід скинути дисплей обслуговування. За наявності оберіть пробіг до наступного обслуговування у центрі інформації водія, потім натисніть і утримуйте кнопку на торці важеля склоочисника, доки пробіг до наступного технічного обслуговування не буде відображатися постійно. Бортовий комп'ютер ⇨ 82.



Центр інформації водія ⇨ 79.

Інформація про обслуговування ⇨ 159.

Дисплей трансмісії



Режим чи увімкнена передача автоматизованої МКПП відображається у центрі інформації водія.

- R** = Задня передача
- N** = Нейтральний режим
- A** = Автоматичний режим
- kg** = Режим навантаження
-  = Зимовий режим
-  = Застосування ногового гальма
-  = Електронна система трансмісії

Автоматизована механічна трансмісія ⇨ 105.

Контрольні індикатори

Описані контрольні індикатори доситупні не для всіх автомобілів. Опис стосується всіх версій приладів.

Залежно від версії обладнання, розміщення контрольних індикаторів може відрізнятись.

Після ввімкнення системи запалення в якості перевірки функціональності на короткий проміжок часу загориться більшість контрольних індикаторів.

Кольори контрольних індикаторів означають:

- червоний = небезпека, важливе нагадування
- жовтий = попередження, інформація, несправність
- зелений = підтвердження активації
- синій = підтвердження активації

Контрольні індикатори в панелі приладів

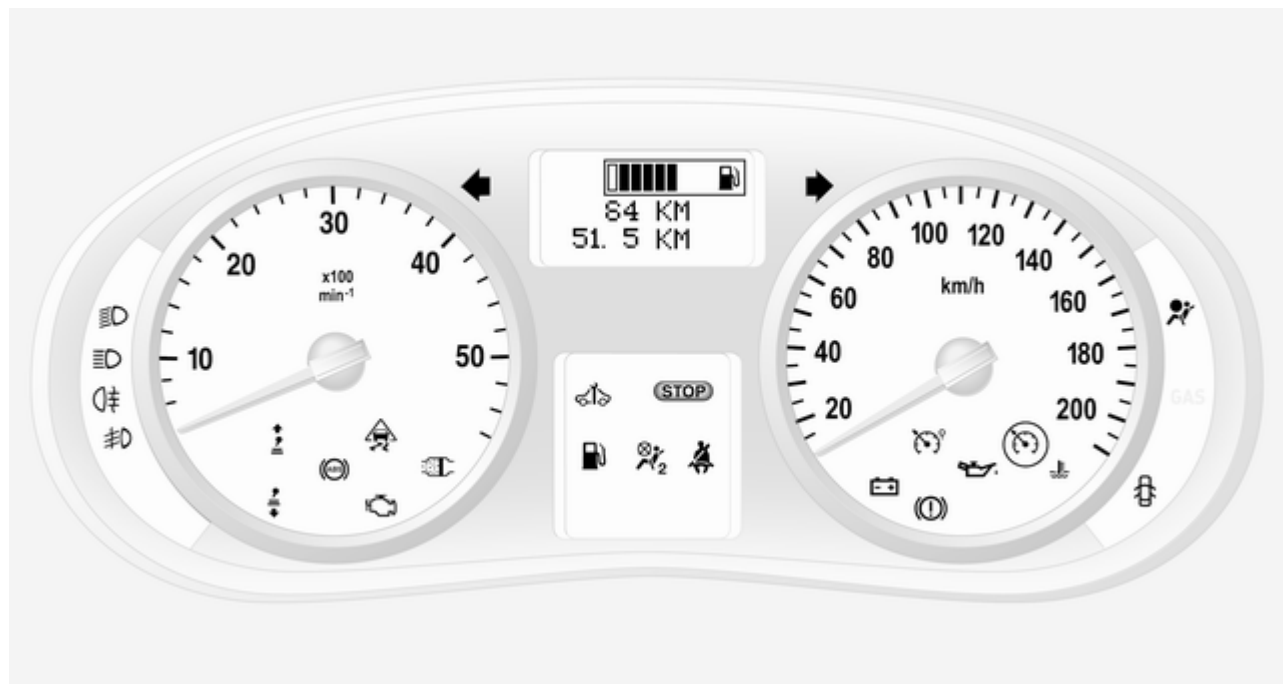

Указівник повороту

↔ миготить зеленим світлом.

Миготить, якщо увімкнено вказівник повороту чи ліхтарі аварійної сигналізації.

Швидко миготить: несправність указівника повороту чи відповідного запобіжника.

При ввімкнених указівниках поворотів також лунає звукове попередження. При транспортуванні причепа звук звукового попередження змінюється.

Заміна лампи ↔ 134.

Запобіжники ↔ 138.

Вказівники повороту ↔ 86.

Система нагадування про непристібнутий пасок безпеки

🚗 засвічується червоним.

Якщо пасок безпеки не застібнутий, 🚗 буде миготіти, коли швидкість автомобіля перевищить,

приблизно, 16 км/г. Звукове попередження також буде програватися, приблизно, 90 секунд.

⚠ Попередження

Перед кожною поїздкою пристібайте паски безпеки.

У випадку ДТП особи, які не користуються пасками безпеки, наражають на небезпеку як себе, так і інших пасажирів автомобіля.

Подушка безпеки та переднатягувачі пасків безпеки

🚗 світиться жовтим.

Коли вмикається система запалення, контрольний індикатор засвічується на короткий час. Якщо він не засвічується, або засвічується під час їзди, це означає, що у системі переднатягувачів пасків або системі подушок безпеки виникла

помилка. Подушки безпеки та переднатягувачі пасків безпеки можуть не спрацювати у випадку ДТП.

Розгортання переднатягувачів пасків безпеки чи подушок безпеки позначається безперервним горінням 🚗.



⚠ Попередження

Для усунення несправності негайно зверніться до майстерні.

Переднатягувачі пасків безпеки, система подушок безпеки ↔ 41, ↔ 45.

Деактивація подушок безпеки



🚗 засвічується жовтим світлом при вмиканні запалення і не гасне, якщо подушку безпеки переднього пасажира вимкнено.

Якщо контрольний індикатор  засвічується разом із  або , зверніться по допомогу до автомайстерні.

Небезпека

Існує ризик загибелі дитини під час одночасного використання системи безпеки для дітей і системи подушок безпеки переднього пасажира.

Існує ризик загибелі дорослого, коли система подушок безпеки переднього пасажира дезактивована.

Система подушок безпеки  45, натягачі ременів  41, вимкнення подушки безпеки .

Система зарядки

 світиться червоним.

Світиться, коли система запалення ввімкнена, і гасне відразу після запуску двигуна.

Світиться, коли двигун працює

Зупиніться, вимкніть двигун. Акумулятор не заряджається. Охолодження двигуна може бути перерваним. Може бути перерване живлення сервоприводу гальм. Зверніться по допомогу до майстерні.

Індикатор несправності

 світиться чи мигає жовтим.

Світиться, коли система запалення ввімкнена, і гасне відразу після запуску двигуна.

Світиться, коли двигун працює

Несправність у системі зниження токсичності вихлопів. Допустимі межі токсичності вихлопу можуть бути перевищені. Негайно зверніться по допомогу до майстерні.

Миготить, коли двигун працює

Несправність, яка може призвести до пошкодження каталізатора. Зменшуйте навантаження на педаль акселератора, доки індикатор не перестане миготіти. Негайно зверніться по допомогу до майстерні.

Проведіть обслуговування автомобіля найближчим часом





 світиться жовтим.

Світиться, коли система запалення ввімкнена, і гасне відразу після запуску двигуна.

Може засвітитися у поєднанні з іншим контрольним індикатором чи повідомленням центру інформації водія. Негайно зверніться по допомогу до майстерні.

Зупинити двигун

 засвічується червоним.

Засвічується разом з , ,  або ; негайно заглушіть двигун і зверніться по допомогу до автмайстерні.

Гальмівна система

 світиться червоним.

Світиться, коли стоянкове гальмо вимкнене, якщо рівень гальмівної рідини занадто низький ⇨ 131.

Попередження

Зупиніться. Не продовжуйте подорож. Зверніться до майстерні.

Світиться після ввімкнення системи запалення із натиснутим стоянковим гальмом ⇨ 111.



Якщо у центрі інформації водія з'являється повідомлення **BRAKING FAULT (НЕПОЛАДКА ГАЛЬМ)**, це свідчить про неполадку в гальмівній системі. Негайно зверніться по допомогу до майстерні.



Гальмівна система ⇨ 109.

Анти-блокувальна система гальм (ABS)

 світиться жовтим.

Засвічується на короткий час після увімкнення запалення. Система готова до роботи, коли індикатор  гасне.



Якщо контрольний індикатор  не згасає через кілька секунд або якщо він світиться під час руху, це свідчить про помилку в системі ABS. Контрольний індикатор  повинен світитися на панелі приладів одночасно з повідомленнями **CHECK ABS (ПЕРЕВІРИТИ ABS)** та **CHECK ESP (ПЕРЕВІРИТИ ESP)** у центрі інформації водія. Гальмівна система залишається в робочому стані, але без функції ABS.

При засвіченні індикаторів , ,  та **STOP**, системи ABS та ESP вимикаються, а у центрі інформації водія відображається повідомлення **BRAKING FAULT**

(НЕПОЛАДКА ГАЛЬМ). Негайно зверніться по допомогу до майстерні.

Антиблокувальна система гальм ⇨ 110.

Підвищення передачі

 або  засвічується зеленим світлом.

Коли індикатор засвічується, рекомендується переключати передачу для оптимізації споживання пального.

Електронна система курсової стійкості

 мигає чи світиться жовтим.

Світиться протягом кількох секунд після ввімкнення системи запалення.

Миготить під час їзди

Система активно працює.

Ефективна потужність двигуна може знизитися, і автомобіль може незначною мірою автоматично гальмувати.

Світиться під час їзди

Система вимкнена. Повідомлення **ESP OFF (ESP ВИМК.)** також з'явиться у центрі інформації водія. ESP®Plus ⇨ 112.

Температура охолоджуючої рідини двигуна

 світиться червоним.

Світиться, коли двигун працює

Зупиніться, вимкніть двигун.

Обережно

Температура охолоджуючої рідини надто висока.

Перевірте рівень охолоджуючої рідини ⇨ 129.

Якщо він є достатнім, зверніться до майстерні.

Попередній прогрів

 світиться жовтим.

Попередній прогрів активовано. Активується лише, коли температура зовні є низькою.

Сажовий фільтр

 світиться жовтим.

Світиться, якщо сажовий фільтр потребує чищення ⇨ 103.

Тиск мастила в двигуні

 світиться червоним.

Світиться, коли система запалення ввімкнена, і гасне відразу після запуску двигуна.

Світиться, коли двигун працює**Обережно**

Змащення двигуна може припинитися. Це може призвести до пошкодження двигуна та/чи блокування ведучих коліс.

1. Натисніть педаль зчеплення.
2. Виберіть нейтральну передачу, встановіть важіль селектора в положення **N**.
3. Якомога швидше залиште зону інтенсивного руху, не заважаючи іншим автомобілям.
4. Вимкніть запалення.

⚠ Попередження

Коли двигун не працює, для гальмування та керування потрібно значно більше сили.

Не виймайте ключ із замка запалення, доки автомобіль не зупиниться на місці, оскільки це може призвести до неочікуваного блокування керма.

Перевірте рівень масла, перш ніж звертатися по допомогу до майстерні ⇨ 126.

Низький рівень пального

☼ світиться жовтим.

Світиться у випадку занадто низького рівня пального в баку; негайно поповніть рівень пального ⇨ 119.

Каталітичний нейтралізатор ⇨ 103.

Прокачування системи дизельного пального ⇨ 133.

Зовнішнє світло

☾ світиться зеленим.

Світиться, коли зовнішні ліхтарі ввімкнені ⇨ 84.

Дальнє світло

☾ світиться синім.

Світиться, коли дальнє світло ввімкнено, а також під час миготіння фар ⇨ 85.

Протитуманна фара

☾ світиться зеленим.

Світиться, коли передні протитуманні фари ввімкнені ⇨ 87.

Задні протитуманні фари

☼ світиться жовтим.

Світиться, коли ввімкнені задні протитуманні фари ⇨ 87.

Круїз-контроль

☼, ☼° засвічується зеленим світлом.

☼ засвічується зеленим світлом при збереженні значення швидкості.

☼° засвічується зеленим світлом, коли система ввімкнена.

Обмежувач швидкості

☼° світиться жовтим.

☼° засвічується жовтим світлом, коли система ввімкнена.

Круїз-контроль, обмежувач швидкості ⇨ 113.

Інформаційні дисплеї

Центр інформації водія



У залежності від конфігурації автомобіля, на дисплеї відображаються наступна інформація:

- Одометр, бортовий комп'ютер ↻ 69
- Датчик рівня пального ↻ 69
- Датчик рівня моторного масла ↻ 70
- Дисплей обслуговування ↻ 71
- Дисплей трансмісії ↻ 71

- Повідомлення систем автомобіля ↻ 80
- Бортовий комп'ютер ↻ 82

Потрійний інформаційний дисплей

Відображення часу, зовнішньої температури та даних інформаційно-розважальної системи.

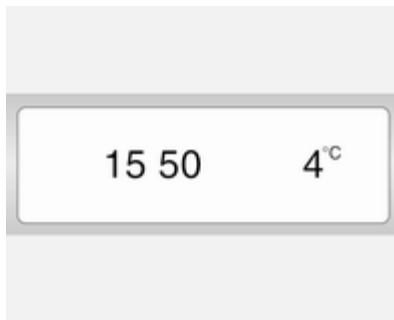

- Зовнішня температура ↻ 66
- Годинник ↻ 66

Детальніше див. у посібнику інформаційно-розважальної системи.

Повідомлення автомобіля

Повідомлення, що відображаються у центрі інформації водія в комбінації з світінням контрольного індикатора «» або STOP на панелі приладів.

Інформаційні повідомлення

Інформаційні повідомлення

BATTERY MODE: ECONOMY
(РЕЖИМ АКУМУЛЯТОРА:
ЕКОНОМІЯ)

ESP OFF (ESP ВИМК.)

AUTO LIGHTS DEACTIVATED
(АВТОУВИМК. СВІТЛА ВИМК.)

OIL LEVEL CORRECT
(ПРАВИЛЬНИЙ РІВЕНЬ МАСЛА)

Повідомлення про помилки

Відображається в комбінації з контрольним індикатором «». Будьте обережні під час руху та зверніться по допомогу до майстерні.

Щоб видалити повідомлення про помилку, натисніть кнопку на торці важеля склоочисника. Через декілька секунд повідомлення може зникнути автоматично і «» залишиться засвіченим. Помилка буде збережена в у бортовій системі.

Повідомлення про помилки

CHECK ESP (ПЕРЕВІРИТИ ESP)

CHECK FUEL FILTER
(ПЕРЕВІРИТИ ПАЛИВНИЙ
ФІЛЬТР)

CHECK GEARBOX (ПЕРЕВІРИТИ
КПП)

CHECK AUTO LIGHTS
(ПЕРЕВІРИТИ АВТОМ.ФАРИ)

Попереджувальні повідомлення

Такі повідомлення супроводжуються світінням контрольного індикатора STOP. Негайно зупиніть двигун і зверніться по допомогу до автомайстерні.

Попереджувальні повідомлення

INJECTION FAULT (НЕПОЛАДКА
ВПОРСКУВАННЯ)

ENGINE OVERHEATING
(ПЕРЕГРІВ ДВИГУНА)

GEARBOX OVERHEATING
(ПЕРЕГРІВ КПП)

Попереджувальні звукові сигнали

Під час запуску двигуна чи водіння:

- Під час роботи указівників поворотів та сигналів зміни смуги руху.
- Якщо пасок безпеки не пристібнутий.
- Якщо система допомоги під час паркування виявляє об'єкт.
- Якщо автомобіль устаткований автоматизованою механічною КПП і температура зчеплення занадто висока.

- В автомобілях з автоматизованою МКПП, якщо дверцята відчинені до ввімкнення нейтральної передачі. Відповідне повідомлення з'являється у центрі інформації водія.
- Якщо швидкість автомобіля на короткий час перевищує встановлене обмеження.

Коли автомобіль припаркований і/чи дверцята водія відчинені:

- Якщо ключ залишився в замку запалення.
- Із увімкненими зовнішніми ліхтарями.
- Якщо автомобіль має автоматизовану МКПП, при цьому не ввімкнено нейтральну передачу або не натиснуто на педаль гальма.

Рівень мастила у двигуні



При досягненні мінімального рівня мастила у двигуні після включення запалення у центрі інформації водія протягом 30 секунд відображається повідомлення **OIL**. Перевірте рівень мастила ↻ 126.

Для скидання повідомлення про низькій рівень мастила необхідно вимкнути запалення на 2 хвилини або більше.

Щоб отримати більш точні показники рівня мастила, натисніть кнопку на торці важеля

склоочисників протягом 30 секунд після вимкнення запалення. Датчик рівня моторного масла ↻ 70.

Бортовий комп'ютер

Бортовий комп'ютер

Бортовий комп'ютер постійно фіксує інформацію щодо подорожі, виконує її цифрову обробку та відображає на дисплеї.

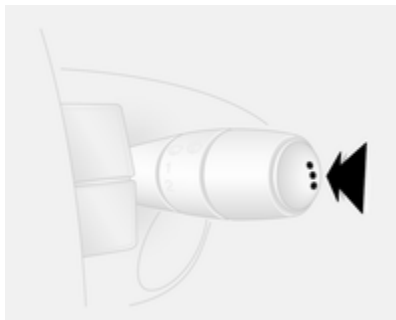

У залежності від моделі автомобіля наведені нижче функції можна вибирати шляхом послідовного натискання кнопки на торці важеля склоочисника:

- Обсяг використаного палива
- Середня витрата пального

- Миттєве значення витрати пального
- Пробіг без дозаправки
- Пройдену відстань
- Середня швидкість
- Відстань до наступного обслуговування
- Годинник
- Круїз-контроль та збережена швидкість обмежувача швидкості
- Повідомлення про помилки та інформаційні повідомлення

Обсяг використаного палива

Відображає обсяг спожитого палива з останнього скидання лічильника.

Виміри можна розпочати спочатку в будь-який час шляхом натискання та утримання кнопки.

Середня витрата пального

Дані вимірів відображаються після того, як автомобіль проїде 400 метрів.

Середнє споживання палива відображається з урахуванням подоланої відстані та використаного палива з часу останнього скидання вимірів.

Вимірювання можна розпочати спочатку в будь-який час.

Миттєве значення витрати пального

Дані відображаються після досягнення швидкості 30 км/г.

Пробіг без дозаправки

Дані вимірів відображаються після того, як автомобіль проїде 400 метрів.

Відстань обчислюється виходячи з обсягу наявного у даний момент палива у баку та середнього споживання палива з моменту останнього скидання.

Відстань не буде відображатися, якщо на панелі приладів світиться контрольний індикатор  78.

Вимірювання можна розпочати спочатку в будь-який час.

Пройдену відстань

Відображає відстань, подолану з останнього скидання.

Вимірювання можна розпочати спочатку в будь-який час.

Середня швидкість

Дані вимірів відображаються після того, як автомобіль проїде 400 метрів.

Відображається середня швидкість з моменту останнього скидання.

Вимірювання можна розпочати спочатку в будь-який час.

Зупинки під час подорожі із вимкненим запаленням не враховуються при обчисленні показників.

Скинути покази комп'ютера подорожі

Щоб скинути покази бортового комп'ютера, натисніть і утримуйте кнопку на торці важеля склоочисника.

При цьому будуть обнулені наступні покази бортового комп'ютера:

- Обсяг використаного палива
- Середня витрата пального
- Пробіг без дозаправки
- Пройдену відстань
- Середня швидкість

Бортовий комп'ютер буде обнулений автоматично при перевищенні максимального значення будь-якого з параметрів.

Переривання подачі живлення

При перериванні живлення або якщо напруга акумулятора впаде занадто низько, покази, що зберігаються у бортовому комп'ютері, будуть втрачені.

Тахограф



Робота тахографа описана у посібнику з експлуатації, що надається. Виконуйте інструкції з експлуатації.

Освітлення

Зовнішнє освітлення	84
Освітлення салону	88
Характерні особливості освітлення	89

Зовнішнє освітлення

Вимикач світла



Перемикач освітлення:

- 0** = Вимк.
- = Бокові ліхтарі
- = Фари

Контрольний індикатор дальнього світла ⇨ 78.

Контрольний індикатор ближнього світла ⇨ 78.

Автоматичне регулювання освітлення

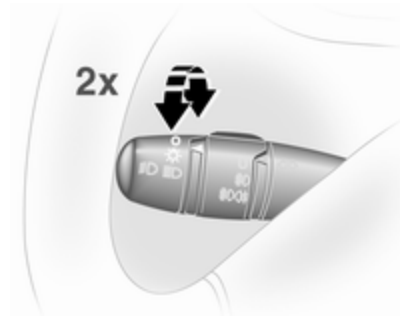

Коли функцію автоматичного керування освітленням із запущеним двигуном увімкнено, система залежно від умов освітлення відповідно вмикає фари денного світла чи передні фари.

Для активації:

1. Увімкніть запалення.
2. Поверніть вимикач світла в положення та верніть його в положення **0**.

3. Повторіть крок 2 приблизно через 5 секунд.
4. В якості підтвердження пролунає подвійний акустичний сигнал.

Для дезактивації повторіть операцію.

З міркувань безпеки функція автоматичного регулювання освітлення має бути увімкнена.

Освітлення при денному світлі

Фари денного світла підвищують видимість автомобіля в умовах денного освітлення. Фари працюють в автоматичному режимі при увімкненому запаленні.

Автоматична активація фар

Під час руху в умовах поганої видимості вмикаються фари.

Дальнє світло

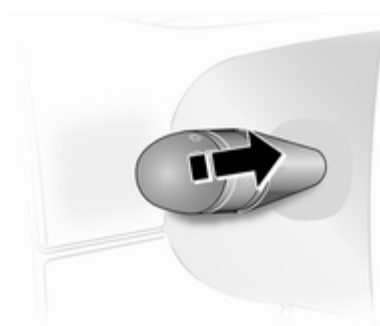

Щоб переключати між ближнім і дальнім світлом, потягніть за важіль до клацання.

Мигання фар

Щоб активувати мигання фар, потягніть важіль.

Регулювання діапазону освітлення фарами

Регулювання діапазону освітлення фарами вручну



Відрегулюйте дальність світла фар згідно із завантаженістю автомобіля, щоб запобігти засліпленню водіїв зустрічних автомобілів.

Повертайте насичене коліщатко у відповідне положення:

- 0 = Навантаження немає
- 4 = Автомобіль має максимальне допустиме навантаження

Робота фар під час їзди закордоном

Асиметричний пучок фар розширює видимість на краю дороги з боку пасажирів.

Проте під час подорожування країнами з протилежним напрямком руху слід відповідно відрегулювати фари, щоб уникнути засліплення від зустрічних автомобілів.

Фари потрібно регулювати в майстерні.

Ліхтарі аварійної сигналізації



Приводиться в дію за допомогою кнопки .

Сигнали повороту та зміни смуги руху

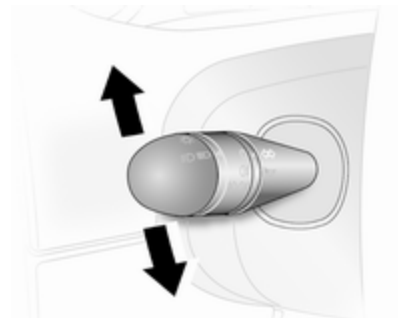

Важіль угору = вказівник повороту праворуч
Важіль униз = вказівник повороту ліворуч

Коли кермо повертається у вихідне положення, важіль автоматично робить те саме, і указівник повороту вимикається. Це не відбудеться при виконанні незначних маневрів, наприклад, при зміні смуги руху.

При зміні смуги руху, пересувайте важіль не повністю, а до першої зупинки. Коли ви відпустите його, він повернеться назад.

Якщо важіль переміщений за першу зупинку, вказівник буде ввімкненим постійно. Уручну вимкніть індикатор, перемістивши важіль у початкове положення.

Передні протитуманні фари



Поверніть внутрішній перемикач в положення **D**.

Протитуманні фари працюватимуть тільки при увімкненому запаленні та передніх фарах.

Задні протитуманні фари

Поверніть внутрішній перемикач в положення **D**.

Задні протитуманні фари вмикаються одночасно з передніми протитуманними фарами та працюють при ввімкнених запаленні та фарах.

Ліхтарі заднього ходу

Ліхтарі заднього ходу вмикаються, коли система запалення ввімкнена та вибрана задня передача.

Запотівання кришок фар

Внутрішня частина корпусу ліхтарів може затемнитися на короткий час в умовах поганої, вологої та холодної погоди, під час сильного дощу чи після миття. Затемнення зникає швидко; щоб допомогти ввімкнути фари.

Освітлення салону



В залежності від моделі автомобіля керування внутрішнім освітленням може здійснюватись за допомогою вимикача або шляхом зміни нахилу світильника в одне з 3 положень, а саме:

- Увімк.
- Підсвічування
- Вимк.

Коли вимикач або світильник знаходиться у центральному положенні, світлові прилади

виконують функцію підсвічування і вмикаються, коли передні дверцята відчиняються.

При зачиненні передніх дверцят освітлення гасне з затримкою близько 20 секунд або ж негайно - при ввімкненні запалення.

Освітлення багажного відділення

Освітлення вантажного відділення також можна налаштувати таким чином, щоб воно вмикалося при відчиненні бокових та задніх дверей, або ж щоб світло було увімкнено постійно.



Керування шляхом зміни нахилу світильника в одне з 3 положень, а саме:

- Увімк.
- Контролюється функцією освітлення передньої частини салону
- Вимк.

Щоб налаштувати лампу освітлення передньої частини салону на роботу при відчиненні дверцят, поверніть світильник багажного відділення в центральне положення. Світильник багажного відділення буде вмикатися при

відчиненні дверцят, а також горіти при відчинених бічних та задніх дверцятах.

При зачиненні дверцят освітлення гасне з затримкою приблизно 20 секунд або ж негайно - при ввімкненні запалення.

Світильники для читання

Окрема лампа підсвітки з боку пасажиру може бути розташована біля переднього внутрішнього світильника. Приводиться в дію за допомогою вимикача.

Характерні особливості освітлення

Освітлення виходу

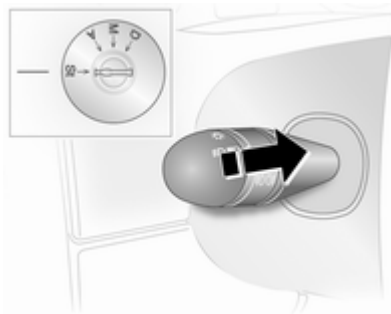

Фари вмикаються приблизно на 30 секунд після того, як автомобіль припаркований і система увімкнена.

Активування

1. Вимкніть запалення.
2. Вийміть ключ запалення.

3. Відчиніть дверцята водія.
4. Потягніть за вимикач указівників поворотів у бік керма.

Це можна повторювати до чотирьох раз, максимальна тривалість - 2 хвилини.

Освітлення вмикається відразу після ввімкнення запалення або обертання вимикача світла.

Клімат-контроль

Системи клімат-контролю	90
Повітропроводи	98
Технічне обслуговування	99

Системи клімат-контролю

Система обігріву та вентиляції



Керує:

- Температура
- Швидкість вентилятора
- Поширення повітря

Заднє вікно з підігрівом  ⇨ 33.

Температура





червоний = обігрівом
синій = охолодженням

Обігрів не буде повністю ефективним, доки двигун не досягне звичайної робочої температури.

Швидкість вентилятора



Відрегулюйте потік повітря вмиканням вентилятора на потрібну швидкість.

Поширення повітря

-  = до зони голови
-  = до зони голови та ніші для ніг
-  = до ніши для ніг
-  = до лобового скла, вікон передніх дверцят і ніші для ніг
-  = до лобового скла та вікон передніх дверцят

Можливе встановлення проміжних параметрів.

Система запобігання запотіванню та замерзанню вікон

- Установіть регулятор температури на найвищий рівень.
- Установіть швидкість вентилятора на найвищий рівень.
- Установіть систему керування розподілом повітря у положення .
- Увімкніть підігрів заднього вікна .
- Відчиніть бокові повітропроводи та спрямуйте їх у напрямку вікон дверцят.
- Для миттєвого підігріву області ніг установіть систему керування розподілом повітря у положення .

Система кондиціонера



Окрім систем підігріву та вентиляції система кондиціонера має:

- AC** = функцію охолодження
 = функцію рециркуляції повітря

Охолодження (кондиціонер)

Вмикається кнопкою **AC** та працює лише при працюючому двигуні та вентиляторі.

Система кондиціонера охолоджує та зневоднює (висушує) повітря, коли зовнішня температура трохи

вище точки замерзання. Тому може утворюватися конденсат і капати з-під днища автомобіля.



Якщо ні охолодження, ні висушування вам непотрібні, вимкніть систему охолодження, щоб заощадити паливо.

Система рециркуляції повітря

Приводиться в дію за допомогою кнопки .



Попередження

Обмін свіжого повітря зменшується в режимі рециркуляції повітря. У режимі роботи без охолодження вологість повітря підвищується, тому вікна можуть запотіти. Якість повітря пасажирського відділення погіршується, що може спричинити сонливість пасажирів.

За теплої погоди і при дуже високій вологості повітря лобове скло може запотіти зовні під впливом холодного повітря, яким воно обдається. При запотіванні лобового скла з зовнішнього боку, ввімкніть очисник лобового скла і намагайтеся не використовувати розподіл повітря в положеннях  та .

Максимальне охолодження

Відчиніть ненадовго вікно, щоб гаряче повітря могло швидко розсіятися.

- Охолодження **АС** вмикається.
- Система рециркуляції повітря  увімкнена.
- Установіть систему керування розподілом повітря у положення .
- Установіть регулятор температури на найнижчий рівень.

- Установіть швидкість вентилятора на найвищий рівень.
- Відчиніть усі повітропроводи.

Система підігріву в зоні задніх сидінь

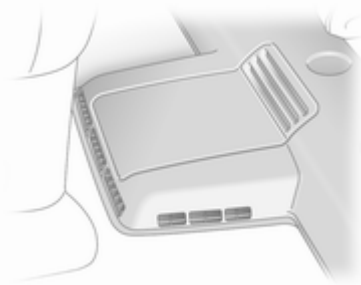

Вентилятор-обігрівач задньої частини салону автомобіля забезпечує подавання повітря у відповідну частину салону через задні повітропроводи.

Примітка

Версія для сільської місцевості: Підігрів сидінь вимикається, якщо рівень пального зменшується до позначки 11 літрів або нижче.



Обсяг повітря, що подається, визначається вентилятором. Температура повітря визначається регулятором на панелі приладів.

Вентилятор має 3 швидкості роботи:

0 = вимк.

3 = висока швидкість

Система кондиціонування в зоні задніх сидінь

Система кондиціонування повітря задньої частини салону активується разом із системою кондиціонування передньої частини салону.

Вимикач заднього вентилятора-охолоджувача



Задній вентилятор-охолоджувач забезпечує подавання повітря у задню частину салону автомобіля через задні повітроводи.

Увімкнення вентилятору під час роботи системи кондиціонера забезпечую розподілення по салону охолодженого та збезводненого (осушеного) повітря.

Обсяг повітря, що подається, визначається вентилятором.

Вентилятор має 3 швидкості роботи:

0 = вимк.

3 = висока швидкість

Допоміжний обігрівач

Обігрівач охолоджуючої рідини

Підігрівач охолоджувальної рідини Eberspächer, що працює на паливі, незалежно від двигуна, забезпечує швидкий підігрів охолоджувальної рідини двигуна для забезпечення обігріву салону при непрацюючому двигуні.

⚠ Попередження

Не використовуйте систему під час заправки, коли пил чи вибухонебезпечні пари присутні у закритих приміщеннях (наприклад, у гаражі).

Перед запуском чи програмуванням запуску системи поверніть регулятор клімат-контролю автомобіля на обігрів, а розподіл повітря - у положення

Вимкніть систему, коли вона не потрібна. Обігрів зупиняється автоматично після завершення запрограмованого часу роботи. Він також вимкнеться, якщо рівень палива в автомобілі впаде занадто низько.

Під час роботи використовується живлення акумулятора автомобіля. Тому тривалість поїздки має бути не меншою ніж час обігріву. Під час коротких поїздок регулярно перевіряйте акумулятор та заряджайте його за необхідністю.







Для забезпечення ефективної роботи вмикайте допоміжний обігрівач на короткий час один раз на місяць.

Елементи керування

Таймер чи дистанційне керування вмикає та вимикає систему, а також використовується для програмування конкретного часу відправлення.

Таймер



- 1  **Кнопка ввімкнення** = Вмикає та вимикає контрольний блок та змінює інформацію, що відображається
- 2  **Кнопка назад** = Вибирає функції панелі меню та регулює значення
- 3 **Панель меню** = Відображає функції, які можна обирати: , , **P**,  та 
- 4  **Кнопка далі** = Вибирає функції панелі меню та регулює значення
- 5 **ОК кнопка** = Підтверджує вибір

Пульт дистанційного керування



Кнопки управління працюють таким саме чином, як і для таймера, що був описаний вище.

Щоб увімкнути дистанційне керування, натисніть кнопку ввімкнення  і відпустіть її, коли на дисплеї з'явиться панель меню. На дисплеї на короткий час з'явиться сигнальний індикатор **SEND**, після нього з'явиться температура.

⚠ Попередження

Під час заправки вимкніть блок дистанційного керування, а також обігрівач!

Щоб вимкнути, натисніть і утримуйте кнопку , щоб запобігти ненавмисній активації інших команд.

Максимальний радіус дії пульту дистанційного керування становить 600 метрів. Радіус дії може знизитися через складні зовнішні умови та падіння заряду батарейки.



Окрім пульта дистанційного керування, обігрів також може бути увімкнений на 30 хвилин, або вимкнений - за допомогою кнопки на приладовій панелі.

Заміна батарейки

Замініть батарейку, коли радіус дії пульта ДК зменшується, або коли починає миготіти символ заряду батарейки.

Відкрийте кришку за допомогою монети і замініть батарейку (CR 2430 чи її еквівалент). Пересвідчіться в тому, що нова батарейка вставлена правильно (+), тобто позитивний бік доторкається до позитивних контактів. Поверніть кришку на місце на зафіксуйте її.

Утилізуйте старі батарейки згідно з нормами захисту навколишнього середовища.



Акумулятори не належать до побутових відходів. Їх потрібно здати на утилізацію до відповідних приймальних пунктів.

Індикація помилок дистанційного керування

- cobA** = Поганий сигнал - перевірте положення
- conP** = Немає сигналу - підійдіть ближче
- bALo** = Низький заряд батарейки - замініть її
- Err** = Системний збій - зверніться до автмайстерні
- Add, AddE** = Система перебуває у режимі навчання

Проведіть програмування дистанційного керування

Якщо акумулятор автомобіля був від'єднаний, індикатор у кнопці на приладовій панелі засвічується, і система конфігурує меню дистанційного керування автоматично. Якщо індикатор миготить, натисніть кнопку **OK** на ДК, оберіть **Add** або **AddE** і підтвердіть вибір.



Також можна сконфігурувати додаткові пульти ДК. Натисніть і утримуйте кнопку, доки індикатор не почне миготіти, увімкніть дистанційне керування, виберіть **Add** і підтвердіть вибір.

AddE програмує лише поточний пульт ДК і блокує усі попередні сконфігуровані пульти. **Add** програмує до 4 пультів ДК, але одночасно в системі можна використовувати тільки один пульт.

Робота

Обігрів

Виберіть  в панелі меню і підтвердіть вибір. Попередньо задана тривалість обігріву, наприклад, **L 30**, миготить на дисплеї. Заводське налаштування - 30 хвилин.

Для тимчасового регулювання тривалості обігріву скористайтеся кнопками  або  і підтвердіть налаштування. Тривалість можна відрегулювати від 10 до 120 хвилин. Звертайте увагу на тривалість обігріву у зв'язку зі споживанням електроенергії.

Щоб вимкнути обігрів, знову виберіть  у панелі меню і підтвердіть вибір.

Вентиляція



Виберіть  у панелі меню і підтвердіть вибір.

Тривалість вентиляції можна підтвердити чи відрегулювати. Виведена на екран тривалість зберігається без підтвердження.

Щоб вимкнути, знову виберіть  у панелі меню і підтвердіть вибір.

Програмування P



Можна запрограмувати до 3 варіантів часу відправлення - усі в межах одного дня або протягом тижня.

- Виберіть **P** в панелі меню і підтвердіть вибір
- Виберіть відповідний номер необхідного налаштування: **1**, **2** або **3** і підтвердіть вибір
- Виберіть день і підтвердіть вибір
- Виберіть годину і підтвердіть вибір
- Виберіть хвилини і підтвердіть вибір
- Виберіть  чи  і підтвердіть вибір
- За необхідності відрегулюйте тривалість роботи до відправлення і підтвердіть вибір

При цьому підкреслюється наступний слот пам'яті, який необхідно запрограмувати, і на екран виводиться відповідний день

тижня. Повторіть процедуру програмування інших слотів пам'яті.

При натисканні кнопки  під час процедури, ви вийдете з установки без збереження проведених налаштувань.

Щоб видалити попередньо збережений час відправлення, виконуйте інструкції з програмування, доки на екрані не почне миготіти символ . Натискайте кнопку  або , доки на дисплеї не з'явиться **OFF**, і підтвердіть вибір.

Обігрів зупиняється автоматично через 5 хвилин після запрограмованого часу відправлення.

Примітка

Система дистанційного керування має температурний датчик, який обчислює час роботи згідно з навколишньою температурою та бажаним рівнем обігріву (ECO чи HIGH). Система запускається

автоматично, від 5 до 60 хвилин до запрограмованого часу відправлення.



Встановіть день тижня, час та тривалість обігріву

Якщо акумулятор автомобіля від'єднаний, або напруга акумулятора занадто низька, налаштування блока необхідно скинути.

- Виберіть  і підтвердіть вибір
- Виберіть день тижня і підтвердіть вибір
- Змініть години і підтвердіть вибір
- Змініть хвилини і підтвердіть вибір
- Змініть тривалість обігріву за замовчуванням і підтвердіть вибір

Інтенсивність обігріву

Бажану інтенсивність обігріву для запрограмованого часу відправлення можна встановити на рівні ECO або HIGH.

Виберіть  і підтвердіть вибір. ECO або HIGH миготять на дисплеї. Оберіть необхідний рівень за допомогою кнопок  чи  і підтвердіть вибір.

Повітропроводи

Регульовані повітропроводи

Принаймні один повітропровод повинен бути відчиненим, коли ввімкнене охолодження, щоб запобігти обмерзанню випаровувача через недостатній рух повітря.

Центральні повітропроводи

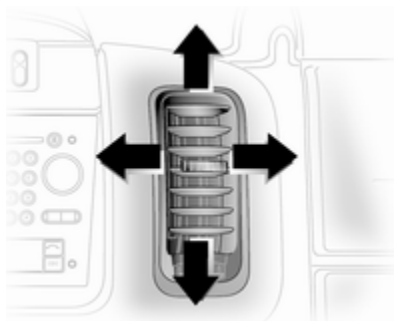

Щоб відкрити або зачинити повітровід, поверніть колесо регулятора ліворуч або праворуч.

Спрямувайте потік повітря обертанням жалюзей.

Бокові повітропроводи

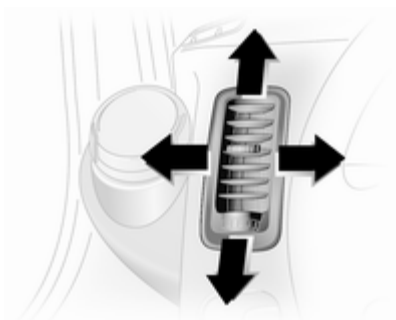

Щоб відкрити або зачинити бічні повітроводи, поверніть колесо регулятора.

Спрямувайте потік повітря обертанням жалюзей.

Залежно від положення регулятора температури, повітря буде спрямовуватися в салон через бокові вентиляційні отвори.

⚠ Попередження

Не прикріплюйте предмети на заслінки повітропроводів. Існує ризик поранення чи травмування в разі ДТП.

Стационарні повітропроводи

Додаткові повітропроводи розташовані під лобовим склом і вікнами дверцят, а також у нішах для ніг.

Повітроводи задньої частини салону

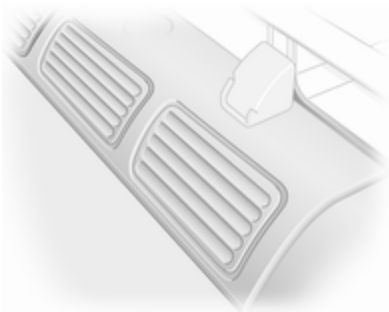

Для оптимізації розподілення повітряний потік зміщений в напрямку центрального та правого повітроводів.

Технічне обслуговування

Повітрозабірник

Слідкуйте за чистотою повітрозабірника, розташованого перед лобовим склом у моторному відділенні, щоб забезпечити вільний прохід повітря. Видаліть будь-яке листя, бруд або сніг.

Повітряний фільтр

Повітряний фільтр видаляє пил, сажу, цвіт і спори з повітря, яке надходить в автомобіль через повітрозабірник.

Звичайний режим роботи кондиціонера

Для забезпечення тривалої ефективної роботи систему охолодження потрібно вмикати на кілька хвилин раз на місяць, незалежно від погоди та пори року. Робота системи охолодження є неможливою, коли зовнішня температура є занадто низькою.

Обслуговування

Для оптимального охолодження рекомендується щорічно перевіряти систему клімат-контролю через три роки після початкової реєстрації автомобіля, включаючи:

- Функціональність і перевірку тиску
- Функцію підігріву
- Наявність протікань
- Ведучі ремені
- Чищення конденсатора та дренажу випаровувача
- Працездатність

Керування автомобілем та експлуатація

Поради щодо керування автомобілем	100
Запуск та експлуатація	101
Вихлоп двигуна	103
Механічна трансмісія	104
Автоматизована механічна трансмісія	105
Гальма	109
Системи регулювання плавності ходу	111
Круїз-контроль	113
Системи виявлення предметів	117
Пальне	119
Буксирування	122

Поради щодо керування автомобілем

Керування автомобілем

Уникайте руху автомобіля за інерцією з вимкненим двигуном

У такому разі більшість систем не функціонуватиме (наприклад, сервопристрій гальм, електропідсилювач керма). Рух за таких обставин становить небезпеку для вас і для оточуючих.

Педалі

Щоб забезпечити безперешкодний хід педалей, у зоні їх переміщення не повинно бути килимків.

Гідропідсилювач

Ніколи не залишайте кермо на повному блокуванні, коли автомобіль знаходиться у нерухомому стані, оскільки це може пошкодити помпу гідропідсилювача керма.

Запуск та експлуатація

Обкатка нового автомобіля

Не застосовуйте надмірного зусилля до гальм у перші кілька поїздок після установалення нових гальмівних накладок.

Під час першої поїздки може спостерігатися вихід диму, що спричинено наявністю воску та випаровуванням масла із системи вихлопу. Протягом деякого часу після першої поїздки паркуйте автомобіль просто неба та уникайте вдихання парів.

Під час періоду обкатки витрати пального та моторного масла можуть бути вищими, а очищення сажового фільтра може виконуватися частіше.

Сажовий фільтр ⇨ 103.

Положення перемикача системи запалення

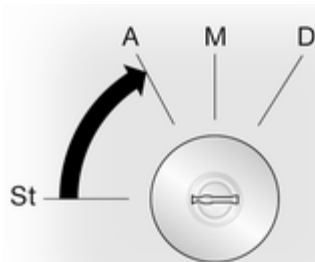

- St** = Запалення вимкнено
- A** = Блокування керма зняте, запалення вимкнено
- M** = Запалення увімкнено.
Дизельні двигуни:
попередній прогрів
- D** = Запуск

Запуск двигуна

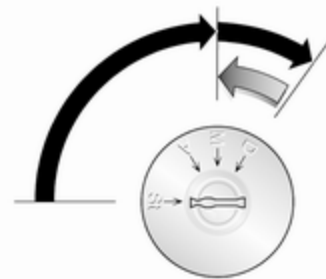

Механічна трансмісія: увімкніть зчеплення.

Автоматизована механічна трансмісія: натисніть на гальма; трансмісія автоматично вмикає нейтральну передачу **N**.

Не збільшуйте швидкість.

Дизельний двигун: поверніть ключ у положення **M** для попереднього розігріву та зачекайте, доки контрольний індикатор  не погасне у центрі інформації водія

Поверніть ключ у положення **D** та відпустіть його.

Підвищені обороти двигуна автоматично повертаються до звичайних холостих обертів, коли температура двигуна піднімається.

Спроби запуску двигуна не повинні тривати довше 15 секунд. Якщо двигун не запускається, зачекайте 15 секунд перед повторною спробою. За необхідності натисніть педаль акселератора перед повторною спробою запуску.

Перед повторним запуском або вимкненням двигуна поверніть ключ назад у положення **St**.

Припинення подачі пального під час перевищення швидкості

Подача пального автоматично відсікається під час перевищення швидкості, тобто, коли автомобіль рухається з увімкненою передачею, але відпущеним акселератором.

Паркування

- Не залишайте автомобіль у місцях із високою ймовірністю займання. Висока температура системи вихлопу може спричинити займання поверхні, на якій стоїть автомобіль.
- Завжди використовуйте стоянкове гальмо без натискання кнопки відпускання. Застосовуйте максимально щільно на спуску чи на підйомі. Одночасно натисніть на ножне гальмо для зменшення гальмівного зусилля.
- Вимкніть двигун і запалення. Повертайте кермо до спрацьовування блокування.
- Якщо автомобіль знаходиться на рівній поверхні чи підйомі, увімкніть першу передачу перед вимкненням запалення. На підйомі поверніть передні колеса в напрямку від бордюру. Якщо автомобіль розташований на схилі, увімкніть задню передачу перед вимкненням

запалення. Поверніть передні колеса в напрямку до бордюру.

- Закрийте автомобіль і активуйте системи блокування та сигналізації для запобігання викраденню.

Вихлоп двигуна

Небезпека

Вихлопні гази містять отруйний чадний газ, який є безбарвним та не має запаху і може призвести до смерті під час вдихання.



Якщо вихлопні гази потраплять в салон автомобіля, відчиніть вікна. Для усунення несправності зверніться до майстерні.

Уникайте водіння з відчиненим багажником, у протилежному випадку вихлопні гази потраплять у салон.

Сажовий фільтр

Система сажового фільтра вбирає шкідливі частки сажі з вихлопних газів. Система включає в себе функцію самоочищення, яка вмикається автоматично під час руху без відображення жодних повідомлень. Чищення фільтра



виконується шляхом спалюванням часток сажі за високої температури. Цей процес відбувається автоматично, а запах і дим у вихлопних газах під час цього процесу є звичним явищем.

Якщо потрібно очистити фільтр, але автоматичного очищення не відбулося, на панелі приладів засвічується контрольний індикатор  та . Негайно зверніться по допомогу до майстерні.

Каталізатор



Каталізатор зменшує кількість шкідливих речовин у вихлопних газах.

Обережно

Якість пального, яка відрізняється від вказаної на сторінках  119,  167 може призвести до пошкодження каталізатора чи електроніки.

Неспалений бензин перегріватиме та пошкодить каталізатор. Тому уникайте надмірного використання стартера та руху з порожнім баком. Забороняється запуск двигуна буксируванням.

У випадку перебою запалення, нерівномірної роботи двигуна, зниження його продуктивності чи інших незвичних проблем зверніться до майстерні для усунення причини несправності в якомога стисліші терміни. В аварійній ситуації на деякий час рух можна продовжити, підтримуючи швидкість автомобіля та оберти двигуна на низькому рівні.

Якщо контрольний індикатор  миготить, допустимі обмеження викидів можуть бути перевищені. Зніміть ногу з педалі акселератора, доки індикатор  не перестане миготіти і не буде постійно світитися. негайно зверніться до майстерні.

Індикатор несправності  75

Механічна трансмісія

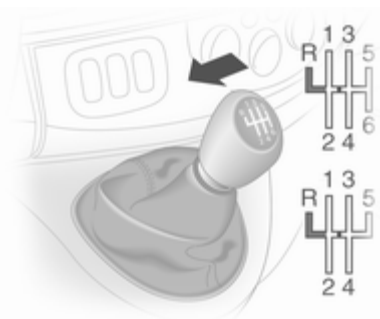

Щоб увімкнути задню передачу, доки автомобіль стоїть на місці, натисніть педаль зчеплення, потягніть за кільце на важелі селектора та увімкніть передачу, долаючи при цьому спротив.

Якщо передача не вмикається, установіть важіль у нейтральне положення, відпустіть педаль зчеплення та натисніть її повторно донизу; потім повторіть вибір передачі.

Не стирайте зчеплення зайвий раз.

Під час роботи повністю натисніть педаль зчеплення. Не використовуйте педаль як підставку для ніг.

Обережно

Не рекомендується керувати автомобілем, одночасно утримуючи руку на важелі селектора.

Автоматизована механічна трансмісія

Ця КПП дозволяє здійснювати механічне (ручний режим) або автоматичне (автоматичний режим) перемикання передач за допомогою автоматичного керування зчепленням.

Дисплей трансмісії



Показує режим і поточну передачу.

Запуск двигуна

Натисніть ножне гальмо під час запуску двигуна. Якщо педаль ногого гальма не була натиснута, на дисплеї трансмісії засвічується **⚠**, і двигун не можна запустити.

При натиснутій педалі гальма, трансмісія автоматично переключається в положення **N** (нейтральна передача); на дисплеї трансмісії з'являється "N", і двигун не може бути запущений. Цьому може передувати невелика затримка.

Важіль селектора

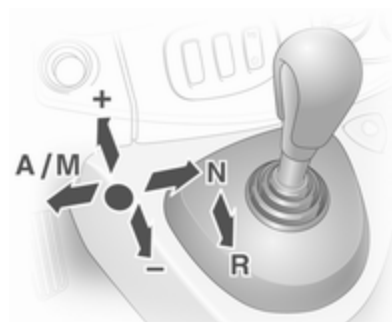

Переміщуйте важіль селектора у відповідне положення до упору. У разі вимкнення він автоматично повертається в центральне положення.

N = Нейтраль.

A/M = Перехід між режимом автоматичної та механічної трансмісії.

Дисплей трансмісії відображає "A" в автоматичному режимі.

- R** = Задня передача.
Вмикайте лише, коли автомобіль стоїть на місці. При ввімкненій передачі заднього ходу дисплей трансмісії показує "R".
- +** = Переключіть на вищу передачу.
- = Переключіть на нижчу передачу.

Запуск

При запуску двигуна трансмісія знаходиться в автоматичному режимі. Натисніть педаль гальма, щоб перевести важіль селектора в положення **+**, щоб увімкнути першу передачу. Якщо вибрано положення **R**, буде ввімкнено задню передачу. Автомобіль розпочинає рух після відпускання педалі гальм. Щоб зрушити з місця, швидко відпустіть ножне гальмо і збільшіть швидкість відразу після ввімкнення передачі.

В автоматичному режимі КПП переключує передачі в автоматичному режимі, в залежності від дорожніх умов.

Щоб увімкнути ручний режим, переключіть важіль селектора в положення **A/M**. При цьому дисплей трансмісії відобразить передачу, яка ввімкнена в даний момент. Щоб увімкнути першу передачу, натисніть педаль гальма та пересуньте важіль селектора у бік **+** чи **-**. Вмикайте вищу чи нижню передачу, пересуваючи важіль селектора у бік **+** чи **-**. Передачі можна пропускати, якщо швидко пересунути важіль селектора повторно.

Зупинка автомобіля

В автоматичному чи ручному режимі після зупинки автомобіля вмикається перша передача, а педаль зчеплення відпускається. У положенні **R** залишається ввімкненою задня передача.

При зупинці на схилі увімкніть стоянкове гальмо або натисніть на педаль гальма. Щоб запобігти перегріву зчеплення, може пролунати переривчасте звукове попередження, що слугує сигналом

для натискання на педаль гальма або ввімкнення стоянкового гальма.

Вимикайте двигун при тривалих зупинках, наприклад, у дорожніх заторах.

Коли автомобіль припаркований, а дверцята водія відчинені, пролунає попереджувальний звуковий сигнал, якщо нейтральна передача не була ввімкнена, або не була натиснута педаль гальма.

Гальмування двигуном

Автоматичний режим

Під час їзди на спуску автоматизована механічна трансмісія не переходить до вищих передач, доки не буде досягнуто високих обертів двигуна. Вона наперед знижує передачу при гальмуванні.

Ручний режим

Щоб скористатися гальмівним ефектом двигуна, виберіть нижчу передачу в потрібний момент під час спуску.

Розгойдування автомобіля

Розгойдування автомобіля дозволяється лише тоді, коли автомобіль застряг у піску, багні, снігу чи канаві. Навпереміну пересувайте важіль селектора між **R** і **A/M** (або між **+** та **-**), злегка натискаючи на педаль акселератора. Не давайте повний газ двигуну та уникайте стрімкого прискорення.

Паркування

Застосуйте стоянкове гальмо. Передача, яку було ввімкнено останньою (див. дисплей трансмісії), залишається ввімкненою. У положенні **N** не ввімкнено жодну передачу.

При вимкненому запаленні трансмісія більше не відповідає на рух важеля селектора.

Ручний режим

За вибору вищої передачі під час роботи двигуна на занадто низькій швидкості або в разі вибору нижчої передачі під час їзди на занадто

високої швидкості перемикання передачі не виконується. Це запобігає роботі двигуна на дуже низькій або дуже високій швидкостях.

Якщо швидкість роботи двигуна занадто низька, трансмісія автоматично переходить на нижчу передачу.

Якщо ж двигун працює на занадто високій швидкості, трансмісія спочатку перемикається на нижчу передачу і лише після цього переходить на вищу.

Електронні системи водіння

Зимовий режим ❄



Активуйте зимовий режим, якщо у вас виникли проблеми із запуском двигуна на слизькій поверхні дороги.

Активація

Натисніть кнопку ❄. На дисплеї трансмісії з'явиться повідомлення ❄. Трансмісія переключиться в

автоматичний режим і автомобіль зрушує з місця на відповідній передачі.

Деактивація

Зимовий режим вимикається:

- повторним натисканням кнопки ,
- вимкненням запалення,
- переходом у ручний режим.

Для захисту трансмісії при дуже високій температурі зчеплення може пролунати звуковий сигнал. У такому випадку натисніть педаль гальма, увімкніть нейтральну передачу "N", потім увімкніть стоянкове гальмо, щоб дозволити зчепленню охолонути.

Режим високого навантаження kg



Режим високого навантаження можна використовувати як у ручному, так і в автоматичному режимах КПП. В обох випадках схеми перемикавання передач автоматично адаптуються до збільшеного завантаження.

Активация

Натисніть кнопку **kg**. На дисплеї трансмісії з'явиться повідомлення **kg**. Трансмісія обере оптимізовані схеми перемикавання передач.

Деактивація

Режим високого навантаження вимикається:

- повторним натисканням кнопки **kg**,
- вимкненням запалення.

Перехід на нижчу передачу

Якщо педаль акселератора натиснута за межі точки тиску, трансмісія перемикається на нижчу передачу, залежно від обертів двигуна. Прискорення може забезпечуватися повною потужністю двигуна.

Якщо частота обертів двигуна занадто висока, трансмісія переключиться на вищу передачу, навіть у ручному режимі. Без функції кікдаун це автоматичне переключення не відбувається у ручному режимі.

Помилка

При виникненні помилки на дисплеї трансмісії відображається . На автомобілі можна їхати далі, за умови, що керування буде обережним і дбайливим.

Для усунення несправності зверніться до майстерні.

Переривання подачі живлення

Зчеплення не відключається, якщо існує переривання живлення, коли передача включена. Автомобіль не може рухатися.

Якщо акумулятор розряджений, запустіть двигун за допомогою товстого дроту  151.

Якщо причиною не є розряджена батарея, зверніться по допомогу до майстерні.

Якщо нейтральну передачу ввімкнути неможливо, автомобіль можна буксирувати тільки якщо приводні колеса не торкаються землі.

Буксирування автомобіля  153.

Гальма

Система гальм містить у собі два незалежні контури гальм.

Якщо контур гальм виходить із ладу, автомобіль можна загальмувати з використанням іншого контуру гальм. Проте, ефект гальмування досягається лише, коли педаль гальм натискається міцно. Для отримання бажаного результату слід докладати значну силу. Гальмівний шлях подовжується. Зверніться по допомогу до майстерні перед продовженням подорожі.

Коли двигун не працює, підтримка сервопристрою гальм зникає, щойно педаль гальм була натиснута раз або два. Ефект гальмування не знижується, але гальмування вимагає значно більших зусиль. Особливо важливо мати це на увазі під час буксирування.

Якщо контрольний індикатор  на панелі приладів засвічується під час руху, а у центрі інформації

водія з'являється повідомлення **BRAKING FAULT (НЕПОЛАДКА ГАЛЬМ)**, це свідчить про неполадку в гальмівній системі. Негайно зверніться по допомогу до майстерні.

Контрольний індикатор (Ⓜ) ⇨ 76.

Повідомлення автомобіля ⇨ 80.

Антиблокувальна система гальм

Анти-блокувальна система гальм (ABS) запобігає блокуванню коліс.

Система ABS починає регулювати тиск гальмування, щойно виникає ймовірність блокування коліс.

Автомобіль залишається керованим, навіть під час різкого гальмування.

Про роботу системи ABS свідчить пульсування педалі гальм і шум процесу регулювання.

Для оптимального гальмування утримуйте педаль гальм повністю натиснутою протягом усього

процесу гальмування, не зважаючи на її пульсування. Не знижуйте тиск на педаль.

Контрольний індикатор (Ⓜ) ⇨ 76.

Помилка

Якщо контрольний індикатор (Ⓜ) не згасає через кілька секунд після увімкнення запалення, або якщо він світиться під час руху, це свідчить про помилку в системі ABS. Контрольний індикатор  повинен світитися на панелі приладів одночасно з повідомленнями **CHECK ABS (ПЕРЕВІРИТИ ABS)** та **CHECK ESP (ПЕРЕВІРИТИ ESP)** у центрі інформації водія. Гальмівна система залишається в робочому стані, але без функції ABS.

Попередження

Якщо в системі ABS є несправність, колеса можуть блокуватися через гальмування, яке є більш жорстким, ніж звичайно.

Переваги системи ABS більше недоступні. Під час різкого гальмування автомобіль більше не може керуватися та може йти в заніс.

При засвіченні індикаторів (Ⓜ), , (Ⓜ) та **STOP**, системи ABS та ESP вимикаються, а в центрі інформації водія відображається повідомлення **BRAKING FAULT (НЕПОЛАДКА ГАЛЬМ)**. Зверніться по допомогу до майстерні.

Для усунення несправності зверніться до майстерні.

Повідомлення автомобіля ⇨ 80.

Стоянкове гальмо

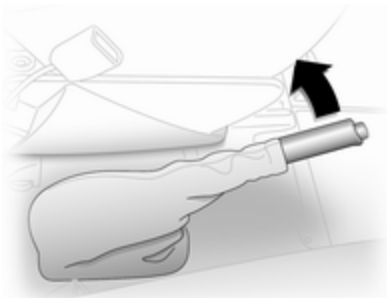

Завжди використовуйте стоянкове гальмо, не натискаючи на кнопку відпускання, та застосовуйте його максимально міцно на спучку чи підйомі.

Щоб відпустити стоянкове гальмо, злегка потягніть важіль угору, натисніть кнопку відпускання та повністю опустіть важіль.

Щоб зменшити зусилля спрацьовування стоянкового гальма, натисніть ніжне гальмо в той же час.

Контрольний індикатор (P) ⇨ 76.

Підсилювач гальм

Якщо педаль гальм натискається швидко та інтенсивно, автоматично застосовується максимальне гальмівне зусилля (повне гальмування).

Підтримуйте стабільний тиск на педаль гальм до досягнення повного гальмування. Максимальне гальмівне зусилля автоматично зменшується, коли педаль гальм відпускається.

Системи регулювання плавності ходу

Протибуксовочна гальмівна система

Функція контролю тяги (ТС) є компонентом системи курсової стійкості (ESP®Plus), яка підвищує стабільність автомобіля, коли це необхідно, незалежно від поверхні дороги чи зчеплення коліс з поверхнею дороги, запобігаючи пробуксовуванню приводних коліс.

Щойно ведучі колеса починають обертатися, потужність двигуна зменшується й обертання гальмується індивідуально. Це значно покращує стійкість авто на слизьких дорогах.

Функція ТС вмикається при ввімкненні запалення, щойно контрольний індикатор  гасне на панелі приладів.

Коли система ТС є активною, миготить .

⚠ Попередження

Забороняється випробовувати цю спеціальну функцію безпеки, наражаючись на небезпеку під час руху.



Адапуйте швидкість до дорожніх умов.



Контрольний індикатор   76.

Деактивація





Коли пробуксовування приводних коліс необхідно, функцію TC можна вимкнути:

Натисніть кнопку . Контрольний індикатор  засвічується на панелі приладів, а в центрі інформації водія з'являється повідомлення **ESP OFF (ESP ВИМК.)**.

Відновлення роботи системи TC активується повторним натисканням кнопки . Контрольний індикатор  гасне на панелі приладів. Функція TC також вмикається знову при наступному увімкненні запалення.

Коли швидкість автомобіля сягає 50 км/г, робота функції TC відновлюється автоматично.

Помилка

При виявленні помилки в системі на панелі приладів  75 засвічується контрольний індикатор , а в центрі інформації водія з'являється повідомлення **CHECK ESP (ПЕРЕВІРИТИ ESP)**.

Для усунення несправності зверніться до майстерні.

Повідомлення автомобіля  80.

Електронна система курсової стійкості

Електронна система курсової стійкості (ESP®Plus) покращує стійкість, коли це потрібно, незалежно від типу дороги чи зчеплення шин з дорогою. Вона також запобігає прокручуванню ведучих коліс.

Як тільки автомобіль починає відхилитися від прямого шляху (по причині недостатньої керованості/ занесення на повороті), потужність двигуна знижується, і гальмо застосовується окремо до кожного колеса. Це значно покращує стійкість авто на слизьких дорогах.

Система ESP®Plus вмикається при увімкненні запалення, щойно контрольний індикатор  гасне на панелі приладів.

Коли система ESP®Plus вступає в дію, мигає .

⚠ Попередження

Забороняється випробовувати цю спеціальну функцію безпеки, наражаючись на небезпеку під час руху.



Адаптуйте швидкість до дорожніх умов.



Контрольний індикатор   76.

Деактивація





Коли пробуксовування приводних коліс необхідно, систему ESP[®]Plus можна вимкнути:

Натисніть кнопку . Контрольний індикатор  засвічується на панелі приладів, а в центрі інформації водія з'являється повідомлення **ESP OFF (ESP ВИМК.)**.

Система ESP[®]Plus знову вмикається при повторному натисканні кнопки . Контрольний індикатор  гасне на панелі приладів. Система ESP[®]Plus також вмикається знову при наступному увімкненні запалення.

Коли швидкість автомобіля сягає 50 км/г, робота системи ESP[®]Plus відновлюється автоматично.

Помилка

При виявленні помилки в системі на панелі приладів  75 засвічується контрольний індикатор , а в центрі інформації водія з'являється повідомлення **CHECK ESP (ПЕРЕВІРИТИ ESP)**.

Для усунення несправності зверніться до майстерні.

Повідомлення автомобіля  80.



Круїз-контроль

Круїз-контроль може зберігати і підтримувати швидкість від 30 км/г і вище. Відхилення від збережених швидкостей можуть відбуватися під час руху на підйомі чи на спуску.

Із міркувань безпеки круїз-контроль не може бути активованим, доки ніжне гальмо не застосується хоча б один раз.



Забороняється використовувати круїз-контроль, якщо не рекомендується підтримувати постійну швидкість.

З автоматизованою механічною трансмісією вмикайте круїз-контроль лише в автоматичному режимі.

Контрольні індикатори  та   78.

Активація





Натисніть вимикач , контрольний індикатор  засвічується зеленим на панелі приладів.

Круїз-контроль зараз знаходиться в режимі очікування, в центрі інформації водія з'являється відповідне повідомлення.



Прискорте автомобіль до бажаної швидкості і натисніть вимикач **+** або **-**. Поточна швидкість зберігається і підтримується автоматично, педаль акселератора можна відпустити.



На панелі приладів зеленим світлом засвічується контрольний індикатор  разом із , а в центрі інформації водія з'являється відповідне повідомлення.

Швидкість автомобіля можна збільшити натисканням педалі акселератора. Збережена швидкість миготить на панелі приладів. Коли педаль акселератора відпускається, відновлюється попередньо збережена швидкість.

Швидкість зберігається до вимкнення системи запалення.

Збільшення швидкості

При увімкненому круїз-контролі швидкість автомобіля можна збільшувати плавно чи з невеликими кроками, натискаючи чи різко доторкаючись до вимикача **+** декілька разів.

Після відпускання вимикача поточна швидкість зберігається та підтримується.

У протилежному випадку наберіть потрібну швидкість і збережіть її натисканням вимикача **+**.

Зменшення швидкості

При увімкненому круїз-контролі швидкість автомобіля можна зменшувати плавно чи з невеликими кроками, натискаючи чи різко доторкаючись до вимикача **-** декілька разів.

Після відпускання вимикача поточна швидкість зберігається та підтримується.

Деактивація



Натисніть вимикач **O**: круїз-контроль вимикається і зелений індикатор  гасне на панелі приладів.

Автоматична деактивація:

- Швидкість автомобіля падає нижче 30 км/г,
- Натиснута педаль гальма,
- Натиснута педаль зчеплення,
- Важіль селектора в положенні **p**.



Швидкість зберігається і в центрі інформації водія з'являється відповідне повідомлення.

Відновлення збереженої швидкості

Натисніть вимикач **R** на швидкості понад 30 км/г.

Якщо збережена швидкість набагато перевищує поточну швидкість, автомобіль буде потужно прискорюватись, доки не буде досягнута збережена швидкість.

Видалення збереженої швидкості



Натисніть вимикач : На панелі приладів гаснуть зелені індикатори  та .

Обмежувач швидкості круїз-контролю



Обмежувач швидкості не дозволяє автомобілю перевищувати попередньо встановлену максимальну швидкість (понад 30 км/г).

Активация



Натисніть вимикач , контрольний індикатор  засвічується жовтим на панелі приладів.

Функція обмежувача швидкості круїз-контролю зараз знаходиться в режимі очікування, в центрі інформації водія з'являється відповідне повідомлення.

Прискорте автомобіль до бажаної швидкості і натисніть вимикач  або . Поточна швидкість зафіксована.

Автомобіль можна водити, як зазвичай, але не буде можливим перевищити запрограмоване обмеження швидкості, за винятком екстрених ситуацій.

У випадках, коли встановлене обмеження швидкості не можна забезпечити наприклад, на крутих схилах, значення обмеження швидкості мигтіниме в центрі інформації водія.

Збільшити обмеження швидкості

Обмежену швидкість можна збільшувати плавно чи з невеликими кроками, натискаючи чи різко доторкаючись до вимикача  декілька разів.

Зменшення обмеження швидкості

Обмежену швидкість можна зменшувати плавно чи з невеликими кроками, натискаючи чи різко доторкаючись до вимикача  декілька разів.

Перевищення обмеження швидкості

При виникненні екстреної ситуації можна перевищувати обмеження швидкості шляхом сильного натискання педалі акселератора, долаючи точку спротиву. У цей час в центрі інформації водія мигтіниме значення обмеження швидкості.

Відпустіть педаль акселератора, і функція обмежувача швидкості знову буде активована, щойно швидкість не знизиться менше за встановлене обмеження швидкості.

Деактивація



Натисніть вимикач : Обмеження швидкості скасовується, автомобілем можна керувати в звичайному режимі.

Обмеження швидкості зберігається і в центрі інформації водія з'являється відповідне повідомлення.

Повторне ввімкнення

Натисніть вимикач **R**: функція обмежувача швидкості знову ввімкнулася.

Видалення обмеження швидкості

Натисніть вимикач : Жовтий контрольний індикатор  гасне на панелі приладів.

Системи виявлення предметів**Система допомоги під час паркування**

Система допомоги при паркуванні полегшує паркування заднім ходом, вимірюючи відстань між задньою частиною автомобіля і перешкодами. Проте лише водій несе повну відповідальність за паркування.

Система складається з чотирьох ультразвукових датчиків у задньому бампері.

Примітка

Прикріплені частини в зоні виявлення можуть спричинити поломку системи.

Активація

Коли ввімкнено задню передачу, система вмикається автоматично. Готовність до роботи позначається коротким акустичним сигналом.

На наявність перешкоди вказують звукові сигнали. Інтервал між звуковими сигналами стає коротшим, як тільки автомобіль стає ближчим до перешкоди. Коли відстань менша, ніж 30 см, звуковий сигнал лунає безперервно.

⚠ Попередження

За певних обставин різні відбиваючі поверхні на предметах або одязі, а також

зовнішні джерела шуму можуть спричинити нездатність системи виявити перешкоди.

Деактивація



Цю систему можна постійно або тимчасово відключити.

Тимчасове вимкнення

Тимчасове вимкнення системи здійснюється шляхом натискання кнопки  на приладовій панелі при ввімкненому запаленні та задній передачі. При ввімкненні задньої

передачі акустичний сигнал подаватися не буде, що свідчатиме про те, що система вимкнута.

Функцію можна увімкнути повторно повторним натисканням кнопки , або при наступному увімкненні запалення.

Повне вимкнення

Повне вимкнення системи здійснюється шляхом натискання та утримання кнопки  на приладовій панелі протягом, приблизно, 3 секунд при ввімкненому запаленні та задній передачі. Система вимикається і не буде працювати. При ввімкненні задньої передачі акустичний сигнал подаватися не буде, що свідчатиме про те, що система вимкнута.

Функцію можна знову увімкнути шляхом натискання та утримання кнопки  протягом, приблизно, 3 секунд.

Помилка

Якщо система визначить помилку в роботі, при включенні заднього ходу протягом приблизно 5 секунд буде лунати постійний акустичний сигнал. Зверніться в автомайстерню, щоб встановити причину помилки.

Обережно

Під час руху заднім ходом ділянка має бути вільною від перешкод, які можуть пошкодити днище автомобіля.

Удар по задній осі, навіть якщо він не завдасть видимих пошкоджень, може призвести до нехарактерних змін керуваності автомобіля. У випадку такого удару зверніться до автомайстерні.

Пальне

Пальне для бензинових двигунів

Використання пального, якість якого не відповідає чинним Технічним умовам (Указ № 118 від 27.02.2008 р. з поправками № 1076 від 30.12.2008 р.) може призвести до пошкодження двигуна та скасування всіх гарантійних зобов'язань.

Використовуйте пальне з рекомендованим октановим числом ↗ 167. Використання пального з надто низьким октановим числом може знизити потужність двигуна та обертальний момент і трохи підвищити витрати пального.

Обережно

Забороняється використовувати пальне чи присадки до пального, які містять металовмісні суміші,

наприклад присадки на основі марганцю. Це може призвести до пошкодження двигуна.

Обережно

Використання пального з надто низьким октановим числом може призвести до неконтрольованої витрати пального та пошкодження двигуна.

Пальне для дизельних двигунів

Використання пального, якість якого не відповідає чинним Технічним умовам (Указ № 118 від 27.02.2008 р. з поправками № 1076 від 30.12.2008 р.) може призвести до пошкодження двигуна та скасування всіх гарантійних зобов'язань.

У країнах за межами ЄС використовуйте євро дизель, де концентрація сірки нижче 50 проміле.

Не використовуйте морське дизельне паливо, пічне паливо, Aquazole та подібні водяні емульсії з дизпаливом. Дизпальне не повинно розводитися паливом для бензинових двигунів.

Поповнення рівня пального

⚠ Небезпека

Перед заправкою вимкніть двигун і зовнішні обігрівачі з камерами згорання (визначається за наклейкою на кришці заливної горловини). Вимкніть мобільні телефони.

Дотримуйтеся інструкцій з експлуатації та техніки безпеки заправочної станції під час дозаправки.

⚠ Небезпека

Пальне є займистим і вибухонебезпечним. Забороняється палити. Забороняється наявність відкритого вогню.

Якщо в автомобілі є запах пального, негайно зверніться до майстерні.

Обережно

У випадку заправки невідповідним типом палива не заводьте двигун.

Примітка

Для коректного відображення рівня пального вимкніть запалення перед його поповненням. Уникайте незначних дозправлень (наприклад, менше 5 літрів), щоб забезпечити точність показань.

Заливна горловина паливного баку з багнетною кришкою розташована на лівому боці автомобіля.

Кришку горловини паливного баку можна відчинити лише, якщо автомобіль розблоковано.



Щоб відімкнути та відкрити кришку горловини паливного баку вставте ключ та поверніть його проти годинникової стрілки. Після завершення поповнення рівню пального встановіть кришку горловини баку та поверніть ключ за годинниковою стрілкою до упору.

Обережно

Витріть усі переливи.

Помилка

В разі припинення електропостачання центральний замок не зможе відімкнути кришку заливної горловини. В цьому випадку кришку необхідно відкрити ручним способом.



Щоб відкрити

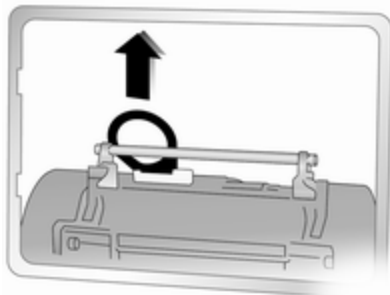

- Перемістіть ліве переднє сидіння, щоб дістатися до кришки.
- Зніміть кришку та змістіть пасок безпеки вбік.
- Підніміть фіксатор, щоб відімкнути кришку заливної горловини.

Щоб закрити

- Закрийте кришку заливної горловини та опустіть фіксатор, щоб зачинити її.
- Встановіть кришку.
- Встановіть на місце ліве переднє сидіння.

Якщо причиною припинення електропостачання не є розряджена батарея, зверніться по допомогу до майстерні.

Витрати пального - викиди CO₂

Визначення рівня витрат пального регулюється Європейською директивою 715/2007 692/2008 А.

Директива орієнтована на чинні методи водіння: Водіння в міському циклі оцінюється приблизно як $\frac{1}{3}$, а в позаміському - приблизно як $\frac{2}{3}$. При цьому враховуються холодні запуски двигуна та фази прискорення.

Визначення викидів CO₂ також є частиною директиви.

Споживання палива залежить від особистого стилю водіння, а також від інтенсивності руху та дорожніх умов.

Під час обчислення витрат пального враховується споряджена маса автомобіля, встановлена відповідно до нормативів. Наявність опцій призводить до дещо більших витрат пального, рівнів викидів CO₂ та нижчої максимальної швидкості.

Буксирування

Загальна інформація

Використовуйте лише схвалене для вашого автомобіля обладнання. Проводьте модернізацію буксирувального обладнання в майстерні. Це може бути потрібним, щоб внести зміни, які впливають на систему охолодження, тепलोзахист або інше обладнання.

Характеристики водіння та поради щодо буксирування

Для причепів з гальмами - приєднайте трос запобіжної фіксації.

Перед під'єднанням причепа змастіть кулю причіпного пристрою. Проте не робіть цього, якщо стабілізатор, який діє на кулю причіпного пристрою, використовується для зменшення коливальних рухів. Для причепів з

низькою курсовою стійкістю рекомендується використовувати стабілізатор.

Не можна перевищувати максимальну швидкість у 80 км/г, навіть у країнах, де дозволяються вищі швидкості.

Якщо причеп починає коливатися, рухайтесь повільніше, не намагайтеся різко виправити керування та гальмування.

Під час спуску їдьте на тій самій передачі, на якій їхали вгору, та з приблизно такою швидкістю.

Відрегулюйте тиск у шинах до рівня, вказаного для повного навантаження ↻ 174.

Буксирування причепа

Вантаж причепа

Допустимим навантаженням причепа є максимальні значення, які залежать від автомобіля та двигуна та які не можна перевищувати. Фактичним навантаженням причепа є різниця

між фактичною повною масою причепа та фактичним навантаженням на причіпний пристрій причепа.

Допустимі навантаження причепа вказані в документації автомобіля. Загалом, вони є дійсними для схилів з градієнтом максимум до 12%.

Допустиме навантаження причепа застосовується до вказаного схилу та до висоти 1000 метрів над рівнем моря. Оскільки через розрідження повітря потужність двигуна зі збільшенням висоти зменшується, що послаблює здатність подолання підйомів, допустима загальна вага автопоїзда також зменшується на 10% на кожну 1000 метрів додаткової висоти. Загальна маса автопотяга не повинна зменшуватися під час руху дорогами з легкими схилами (менше 8%, наприклад, шосе).

Забороняється перевищувати допустиму загальну вагу автопотяга. Ця вага вказана на маркувальній табличці ⇨ 164.

Вертикальне навантаження на причіпний пристрій

Вертикальне навантаження на причіпний пристрій - це навантаження причепа на кулю причіпного пристрою. Його можна змінити, змінивши розподіл вантажу під час завантаження причепа.

Максимально допустиме вертикальне навантаження на причіпний пристрій вказано на маркувальній табличці буксирувального обладнання та в документації до автомобіля. Завжди прагніть до максимального навантаження, особливо у випадку з важкими причепами.

Вертикальне навантаження на причіпний пристрій не повинно бути менше 25 кг.

При масі причепа 1200 кг і більше, вертикальне навантаження при навішуванні не повинно бути меншим за 50 кг.

Навантаження на задню вісь

Коли причеп навішений, і буксируючий автомобіль повністю завантажений (включно з водієм і усіма пасажирами), допустиме навантаження на задню вісь (див. ідентифікаційну табличку або документацію автомобіля) неприпустиме.

Буксирувальне обладнання

Обережно

Під час руху без причепа складіть причіпний пристрій.

⚠ Попередження

Буксирування причепа дозволяється лише, коли штанга причіпного пристрою встановлена правильно. Якщо штанга заходить неправильно, зверніться по допомогу до майстерні.

Звукове попередження буксирувального обладнання

Для автомобілів, устаткованих буксирувальним обладнанням, при навішеному причепі, звукова індикація указівників поворотів змінюється.

При відмові указівника повороту на причепі чи буксируючому автомобілі звуковий сигнал указівника повороту зміниться.

Догляд за автомобілем

Загальна інформація	124
Перевірки автомобіля	125
Заміна лампи	134
Електрична система	138
Інструменти автомобіля	141
Колеса та шини	142
Буксирування	153
Догляд за зовнішнім виглядом	155

Загальна інформація

Акcesуари та модифікації автомобілів

Рекомендується використовувати оригінальні деталі і акcesуари, а також схвалені виробником частини для вашого типу автомобіля. Ми не можемо оцінити та гарантувати надійність продуктів, навіть якщо вони відповідають регулятивним нормам або отримали будь-яке інше схвалення.

Не вносьте жодних змін до електричної системи, наприклад, змін в електронні системи керування (налаштування чіпа).

Зберігання автомобіля

Зберігання протягом тривалого періоду часу

Якщо автомобіль потрібно зберігати протягом кількох місяців:

- Помийте автомобіль і натріть його воском.
- Перевірте віск у моторному відділенні та на днищі.
- Почистіть та законсервуйте гумові ущільнювачі.
- Повністю заповніть паливний бак.
- Замініть масло в двигуні.
- Висушіть резервуар для миючої рідини.
- Перевірте рівень антифризу та захист від корозії.
- Відрегулюйте тиск у шинах до рівня, вказаного для повного навантаження.

- Припаркуйте автомобіль в сухому, добре провітрюваному місці. Увімкніть першу чи задню передачу. Усуньте можливість відкочування автомобіля.
- Не застосовуйте стоянкове гальмо.
- Відчиніть капот, зачиніть усі дверцята та заблокуйте автомобіль.
- Відключіть клему з негативного виходу акумулятора. Майте на увазі, що після цього не всі системи будуть функціонувати, наприклад, система запобігання викраденню автомобіля.

Повернення до експлуатації

Якщо автомобіль потрібно повернути до експлуатації:

- Підключіть клему до негативного виходу акумулятора. Активуйте систему електропідйомників вікон.
- Перевірте тиск у шинах.
- Заповніть резервуар промивною рідиною.

- Перевірте рівень масла в двигуні.
- Перевірте рівень охолоджуючої рідини.
- За потреби встановіть номерний знак.

Отримання автомобіля після відпрацювання ресурсу

Інформація про центри прийому автомобілів, термін експлуатації яких завершився, і їх переробку, доступна на нашому веб-сайті. Довіряйте виконання цієї роботи лише авторизованим центрам переробки.

Перевірки автомобіля

Виконання робіт

⚠ Попередження

Перевірки в моторному відсіку здійснюйте лише, коли вимкнено систему запалення.

Вентилятор охолодження може почати працювати навіть, якщо система запалення вимкнена.

⚠ Небезпека

Для системи запалення генерується дуже висока напруга. Не торкайтеся їх.

Кришки для заливання масла в двигун, охолоджуючої рідини, миючої рідини омивача та ручка щупа масла є жовтого кольору для полегшення їх розпізнавання.

Капот

Відкривання

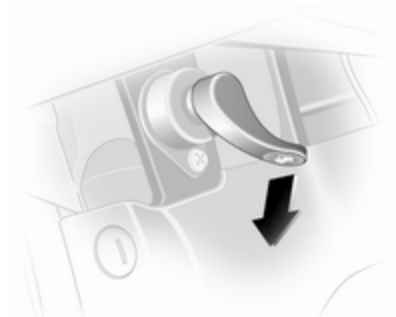

Потягніть важіль і поверніть його в початкове положення.

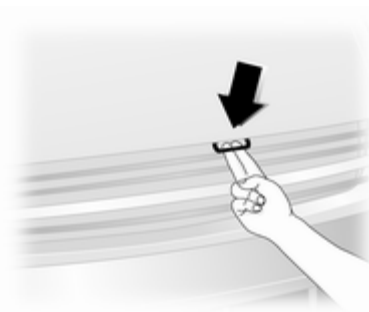

Потягніть за запобіжну защіпку й відкрийте капот.

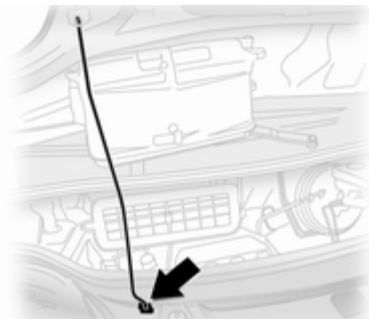

Зафіксуйте опору капота.

Зачинення

Перед тим, як закрити капот, натисніть опору в тримачі.

Опустіть капот і дайте йому потрапити в запобіжний затискач. Перевірте, щоб капот зачинився.

Моторні мастила

Радимо регулярно перевіряти рівень масла у двигуні вручну, щоб запобігти пошкодженню двигуна.

Переконайтеся, що використовуване масло відповідає вказаним специфікаціям.

Рекомендовані рідини та мастила
⇨ 161.

Перевірку потрібно здійснювати на рівній поверхні. Двигун повинен мати робочу температуру та бути вимкненим щонайменше протягом 10 хвилин.

Витягніть щуп, витріть його насухо, вставте до упору, витягніть і перевірте рівень масла в двигуні.

Обережно

Власник автомобіля несе відповідальність за підтримання належного рівня моторного масла відповідної якості.

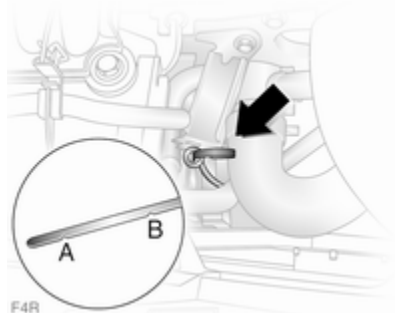

Залежно від варіанта двигуна використовуються різні щупи. На схемах показана процедура перевірки та додавання моторного мастила для бензинових та дизельних двигунів відповідно.

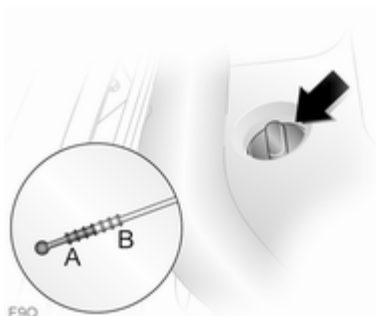

В двигунах F9Q щуп закріплений на кришці горловини заливки мастила. Щоб відкрити кришку, повертайте її проти годинникової стрілки.

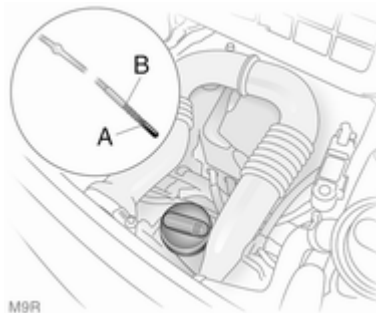

В двигунах M9R поверніть кришку проти годинникової стрілки, витягніть щуп, протріть його та знов встановіть до упору.

Якщо рівень моторного масла впав до позначки "add oil (долийте мастила)" A, поповніть рівень мастила.

Обережно

Не допускайте падіння рівня моторного масла нижче мінімальної позначки!

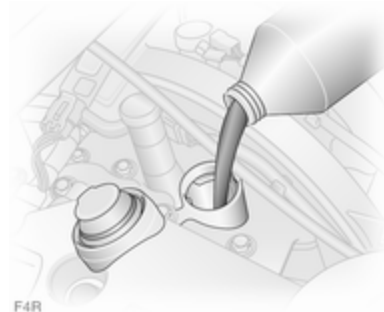

Ми рекомендуємо використовувати масло того ж типу, який використовувався під час останньої заміни.

Рівень масла в двигуні не повинен перевищувати максимальну позначку **B** на щупі.

Обережно

Масло з двигуна потрібно злити.

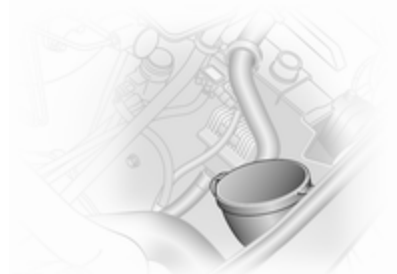

F9Q

Щоб запобігти розливанню мастила під час поповнення його рівня в двигунах F9Q,

використовуйте лійку, що зберігається в передній частині моторного відділення.

Щоб дістати лійку, підніміть пластикову заціпку та витягніть лійку вгору.

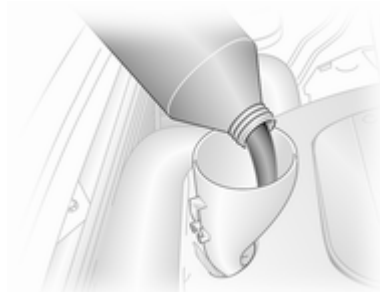

F9Q

Зніміть кришку та переконайтесь, що лійка надійно встановлена в заливний патрубок.

Переконайтесь, що при цьому співпадають обидва наконечника.

Стабілізація споживання моторного масла відбудеться тільки після того, як автомобіль проїде декілька тисяч кілометрів.

Тільки після цього можна встановити фактичний рівень споживання.

Якщо споживання перевищує 0,5 літрів на 1000 км після такого періоду обкатки, зверніться до автомаєстерні.

Ємності \varnothing 174, монітор рівня моторного масла \varnothing 70.

Установіть кришку рівно та затисніть її.

Повітряний фільтр двигуна

Індикатор повітряного потоку

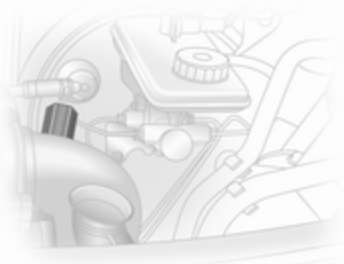

В деяких моделях цей індикатор розміщений у впускній системі двигуна та використовується для оцінки вільного доступу повітря в двигун.

Чистий = Обмежень немає
Червоний = Доступ обмежений
показчик

Якщо під час роботи двигуна відображається червоний показчик, зверніться в автомайстерню.

Охолоджуюча рідина двигуна

Охолоджуюча рідина забезпечує захист від замерзання до температури приблизно -28°C .

Обережно

Використовуйте антифриз, який схвалено для використання в автомобілі.

Рівень охолоджуючої рідини

Обережно

Надто низький рівень охолоджуючої рідини може спричинити пошкодження двигуна.

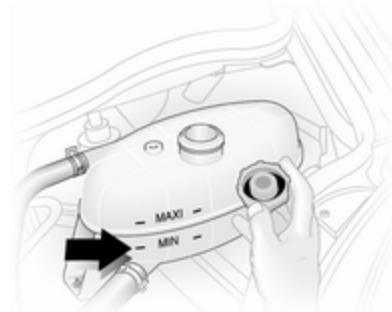

Якщо система охолодження холодна, рівень охолоджуючої рідини повинен бути вище позначки **MIN**. За умови низького рівня долийте рідину.



⚠ Попередження

Залиште двигун для охолодження перед відкриттям кришки. Обережно відкрийте кришку, поступово знижуючи тиск.

Долийте антифриз. За відсутності антифризу скористайтеся чистою водою з крана чи дистильованою

водою. Щільно закрийте кришку. Проводити перевірку концентрації антифризу та усунути причини витрати охолоджуючої рідини слід лише в майстерні.

Якщо необхідна значна кількість охолоджувальної рідини, знадобиться спустити повітря із системи охолодження. Зверніться по допомогу до майстерні.

Якщо температура охолоджуючої рідини занадто висока, на панелі приладів засвічується контрольний індикатор  та STOP .

Проконсультуйтеся з працівниками автомайстерні, чи достатній рівень охолоджуючої рідини.

Робоча рідина гідропідсилювача керма

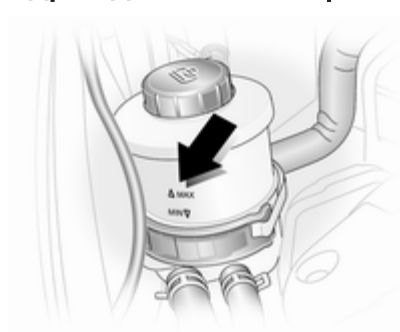

Якщо рівень рідини у резервуарі падає нижче позначки **MIN**, зверніться до автомайстерні.

Рідина в бачку омивача

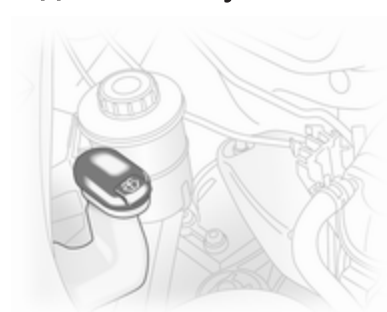

Заповніть резервуар чистою водою, додавши відповідну кількість миючої рідини для лобового скла, до складу якої входить антифриз.

Обережно

Лише рідина для промивання з достатньою концентрацією антифризу забезпечує захист за низької температури або за умови її різкого зниження.

Гальма

Поява скрипу свідчить про те, що гальмівні накладки досягли своєї мінімальної товщини. Подорож на великі відстані є можливою, але потрібно замінити гальмівні колодки якомога швидше.

Встановивши нові гальмівні накладки, уникайте зайвого різкого гальмування протягом перших кількох поїздок.

Гальмівна рідина

⚠ Попередження

Гальмівна рідина є отруйною та кородуючою. Уникайте контакту з очима, шкірою, тканинами та пофарбованими поверхнями.

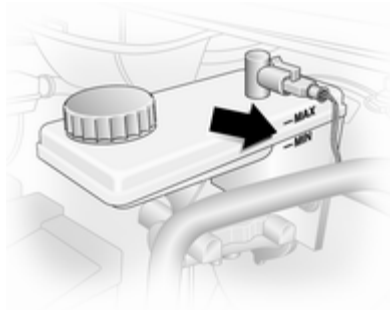

Рівень гальмівної рідини має бути на рівні між позначками **MIN** і **MAX**.

Під час доливання забезпечте максимальну чистоту гальмівної рідини, оскільки забруднення може призвести до порушень у роботі системи гальм. Для усунення причин підтікання гальмівної рідини зверніться до майстерні.

Використовуйте лише найкращу гальмівну рідину, схвалену для вашого автомобіля.

Рідина для системи гальм і зчеплення ↪ 161.

Акумулятор

Акумулятор автомобіля не потребує обслуговування, якщо за відповідного режиму керування досягається потрібний рівень заряду акумулятора. Їзда на короткі дистанції та часті запуски двигуна можуть розрядити акумулятор. Уникайте використання непотрібних пристроїв, що споживають електроенергію.



Акумулятори не належать до побутових відходів. Їх потрібно здати на утилізацію до відповідних приймальних пунктів.

Простій автомобіля (більше 4 тижнів) може призвести до розрядження акумулятора. Від'єднайте затискач від негативної клеми акумулятора.

Перш ніж під'єднувати або від'єднувати акумулятор, переконайтеся, що запалення вимкнено.

Доступ до акумулятора

Акумулятор розміщений під нижньою передньою лівою панеллю підлоги ↻ 151.

Попереджувальна табличка



Значення символів:

- Відсутність іскор, відкритого полум'я чи диму.
- Завжди носіть захист для очей. Вибухонебезпечні гази можуть призвести до сліпоти чи травмування.
- Тримайте акумулятор подалі від дітей.
- Акумулятор містить сірчану кислоту, яка може призвести до сліпоти чи серйозних опіків.
- Детальніше див. у Посібнику з експлуатації.
- Поруч із акумулятором може накопичитися вибухонебезпечний газ.

Обслуговування акумулятора

⚠ Небезпека

Під час зарядження акумулятора забезпечте достатній рівень вентиляції. Накопичення газів, що

виділяються під час зарядження акумулятора, може призвести до вибуху.

Заміна акумулятора

Під час заміни акумулятора переконайтеся, що поруч із позитивним виходом немає відкритих вентиляційних отворів. За наявності відкритого вентиляційного отвору в цій області його слід закрити власноруч створеною заглушкою, натомість вентиляційний отвір в області негативного виходу повинен бути відкритим.

Рекомендується проводити заміну акумулятора в майстерні.

Додатковий акумулятор

Залежно від додаткового устаткування автомобіля, певні моделі можуть мати додаткові акумулятори, встановлені поруч з основним акумулятором.

Фільтр дизельного палива

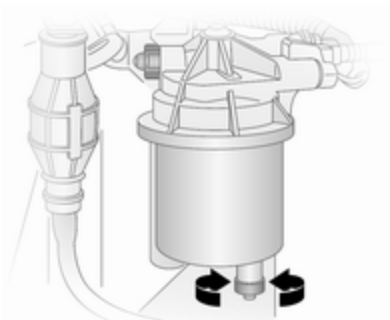

Зливайте залишкову воду з фільтра дизельного палива при кожній заміні моторного масла.

Підставте ємність під корпус фільтра. Ослабте гвинти з насиченою головкою на кришці фільтра та на нижній частині фільтра, приблизно, на один оберт, щоб злити воду.

Вода злита з фільтра, як тільки з нижнього гвинта з насиченою головкою поллється дизельне паливо. Затягніть два гвинта.

Якщо автомобіль експлуатується в екстремальних умовах, перевіряйте фільтр дизельного пального через коротші інтервали.

Випуск води й бруду з системи дизельного пального

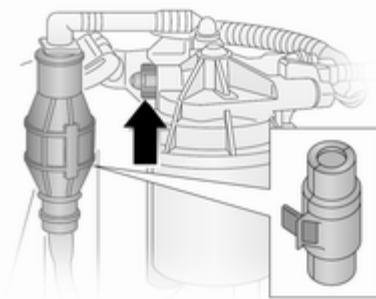

При повному випорожненні паливного бака необхідно видалити повітря чи злити дизельну паливну систему.

Заповніть бак паливом та виконайте наступні дії:

1. Зніміть захисну кришку з рядної помпи.
2. Поставте відповідний контейнер під прокачувальним гвинтом паливного фільтра, щоб зібрати паливо.
3. Ослабте прокачувальний гвинт (позначений стрілкою) на один оберт.
4. Повільно та рівномірно качайте рядну помпу вручну, доки паливо, що буде вилитися із прокачувального гвинта, буде виходити без повітряних бульбашок.
5. Знову затягніть прокачувальний гвинт.
6. Встановіть захисну кришку на рядну помпу.

Заміна щітки склоочисника

Щітки склоочисника на лобовому склі

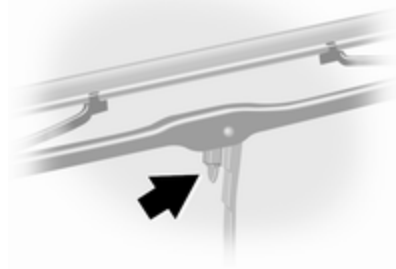

Підніміть кронштейн склоочисника, натисніть на кліпсу фіксатора у бік кронштейна та зніміть щітку склоочисника.

Щітка склоочисника на задньому склі

Підніміть кронштейн, поверніть та від'єднайте щітку склоочисника.

Заміна лампи

Заміни лампи

Вимкніть запалення і відповідний перемикач або зачиніть дверцята.

Тримайте нову лампу лише за її основу! Забороняється торкатися скла лампи голими руками.

Для заміни використовуйте лише лампи ідентичного типу.

Фари

Дальнє та ближнє світло

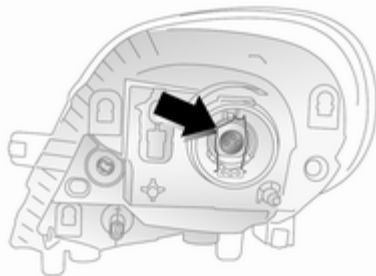

1. Зніміть джгутовий штепсельний з'єднувач.
2. Зніміть гумовий ущільнювач.
3. Зніміть фіксуючий затискач та витягніть лампочку.
4. Замініть лампочку та встановіть фіксуючий затискач, при цьому переконайтесь, що лампочка встановлена правильно.
5. Встановіть гумовий ущільнювач та джгутовий штепсельний з'єднувач.

Бокові ліхтарі

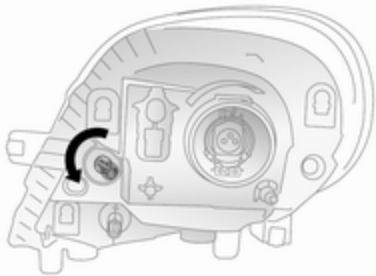

1. Витягніть патрон лампочки з корпусу рефлектора, для чого оберніть її на 90°.
2. Замініть лампочку.
3. Встановіть патрон лампочки в корпус рефлектора.

Протитуманні фари

Заміну лампочок потрібно проводити у майстерні.

Передні ліхтарі повороту

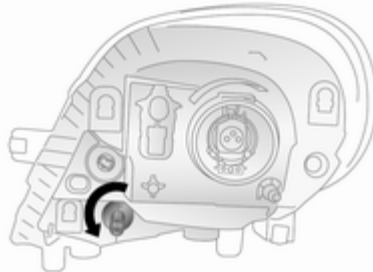

1. Витягніть патрон лампочки з корпусу рефлектора, для чого оберніть її на 90°.
2. Замініть лампочку.
3. Встановіть патрон лампочки в корпус рефлектора.

Задні ліхтарі

Задні стоп-сигнали,
указівники повороту та задні
ліхтарі

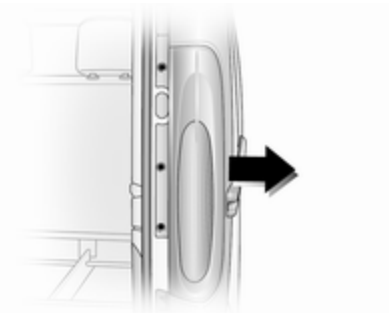

1. Викрутіть 3 гвинта (використовуючи для цього інструменти з комплекту).
2. Обережно зніміть ліхтар з штифтів кріплення, що знаходяться біля зовнішньої сторони, та зніміть його.

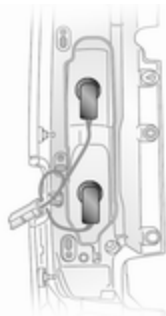

3. Оберніть патрон лампочки, щоб від'єднати її від ліхтаря.
4. Замініть лампочку.
5. Натисніть, щоб встановити патрон лампочки в ліхтар, та оберніть, щоб зафіксувати його.
6. Перевірте, чи правильно розміщена електропроводка.
7. Вставте ліхтар в його початкове положення, пересвідчіться в тому, що він встав на місце правильно.
8. Вставте ліхтар на штифти кріплення та закрутіть 3 гвинта.

Бокові ліхтарі повороту

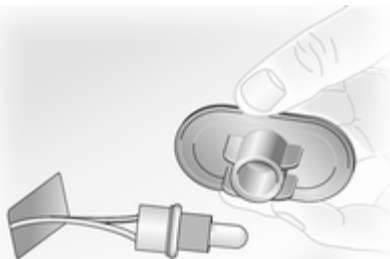

1. Використовуючи пласку викрутку, зніміть затискачі з виступу та витягніть блок ламп з ліхтаря.
2. Витягніть патрон лампочки з ліхтаря, повертаючи його на 90° і замініть лампочку.
3. Встановіть патрон лампочки в ліхтар, після чого закріпіть ліхтар у відповідному отворі.

Додатковий стоп-сигнал, встановлений всередині вгорі

Заміну лампочок потрібно проводити у майстерні.

Заднє світло

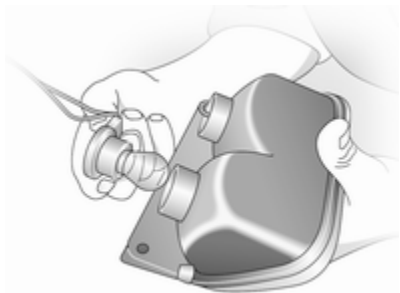

1. Відкрутіть 2 гвинта (використовуючи для цього інструменти з комплекту) та витягніть ліхтар.
2. Оберніть патрон лампочки, щоб від'єднати її від ліхтаря.
3. Замініть лампочку.

4. Натисніть, щоб встановити патрон лампочки в ліхтар, та оберніть, щоб зафіксувати його.
5. Закріпіть ліхтар за допомогою 2 гвинтів.

Освітлення номерного знака

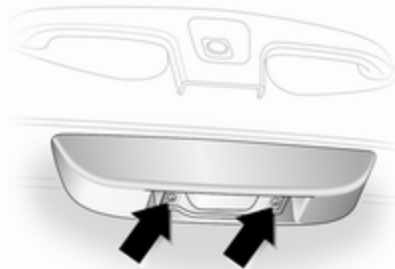

1. Викрутіть 2 гвинта (позначені стрілками) та зніміть ліхтар.
2. Замініть лампочку.
3. Знов встановіть ліхтар та закрутіть гвинти.

Задні протитуманні фари

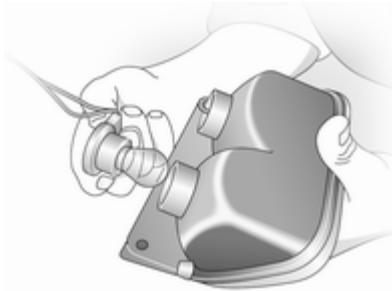

1. Відкрутіть 2 гвинта (використовуючи для цього інструменти з комплекту) та витягніть ліхтар.
2. Оберніть патрон лампочки, щоб від'єднати її від ліхтаря.
3. Замініть лампочку.
4. Натисніть, щоб встановити патрон лампочки в ліхтар, та оберніть, щоб зафіксувати його.
5. Закріпіть ліхтар за допомогою 2 гвинтів.

Внутрішнє освітлення

Підсвітка салону спереду

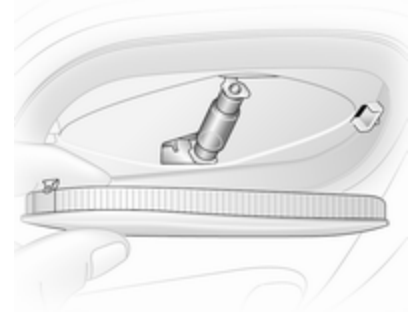

1. Зніміть лінзи за допомогою плоскої викрутки.
2. Замініть лампочку.
3. Встановіть ліхтар на місце.

Освітлення багажного відділення

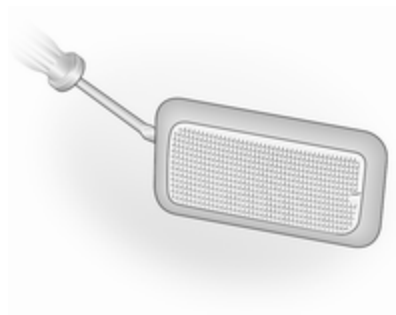

1. Зніміть увесь ліхтар за допомогою плоскої викрутки.
2. Щоб дістатися лампочки, зніміть задню кришку ліхтаря.
3. Замініть лампочку та встановіть задню кришку.
4. Встановіть ліхтар на місце.

Підсвічування салону ззаду

Заміну лампочок потрібно проводити у майстерні.

Лампочка у бардачку

Заміну лампочок потрібно проводити у майстерні.

Освітлення приладової панелі

Заміну лампочок потрібно проводити у майстерні.

Електрична система

Запобіжники

Дані про заміну запобіжника мають відповідати даним про несправний запобіжник.

Коробка запобіжників знаходиться ліворуч на панелі приладів під підсклянником.

Перед заміною запобіжника вимкніть відповідний перемикач і систему запалення.

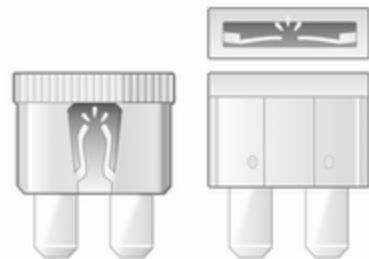

30040



30041

Окислений запобіжник можна розпізнати за сплавленим дротом. Не міняйте запобіжник, доки не буде усунуто причину несправності.

Рекомендується возити з собою повний комплект запобіжників. В коробці запобіжників знаходиться відділення для зберігання запасних запобіжників.

Деякі функції захищено кількома запобіжниками.

Запобіжники можуть бути вставлені без наявності функції.

Знімач запобіжника

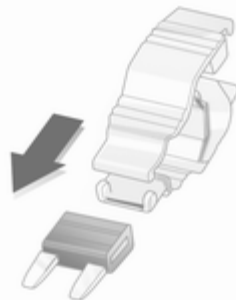

30042

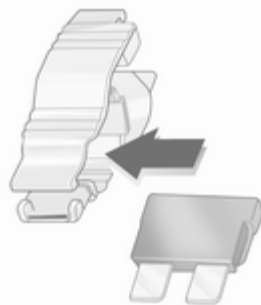

30042



30044

Для спрощення роботи інструмент для вилучення запобіжників розташований у коробці запобіжників.

Установіть знімач запобіжника на різні типи запобіжників зверху чи збоку та витягніть запобіжник.

Блок запобіжників панелі приладів



Знаходиться ліворуч на панелі приладів під підсклянником.

Зніміть попільничку з лівого підсклятника та витягніть кришку коробки запобіжників.

Забороняється класти будь-які предмети за кришкою.

Деякі електричні ланцюги можуть бути захищені декількома запобіжниками.





Символ Призначення

	Кондиціонер
	Зовнішні дзеркала з обігрівом
	Передні сидіння з підігрівом
	Вікна з електропідйомниками
	Дальнє світло від лівої фари
	Дальнє світло від правої фари
	Очисник лобового скла
	Радіо, інформаційно-розважальна система
	Запальничка
Boiler	Обігрівач задньої частини салону.
	Звуковий сигнал
	Ближнє світло від лівої фари
	Ближнє світло від правої фари

Символ Призначення

	Панель приладів
	Підігрів
	Внутрішній світильник
	Антиблокувальна система гальм
	Задні вікна з підігрівом
	Годинник, внутрішні світильники, радіо, інформаційно-розважальна система
UCH	Система впорскування пального
INJ	Омивач заднього вікна
	Очисник заднього вікна
	Бічні ліхтарі з лівого боку автомобіля
	Бічні ліхтарі з правого боку автомобіля
	Центральний замок

Символ Призначення

	Зовнішні дзеркала з електричною системою регулювання
STOP	Індикатор зупинки, освітлення при денному світлі
	Задні протитуманні фари
	Передні протитуманні фари
	Розетка
T	Тахограф

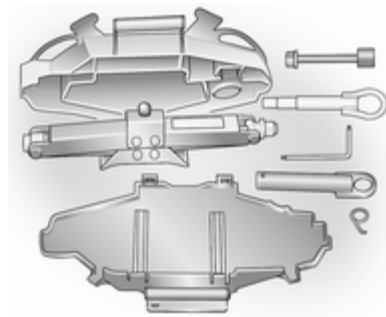
Інструменти автомобіля**Інструменти**

Домкрат, перехідники, ключ з храповим механізмом, зіркоподібний ключ, гачок для маточини колеса, провушина для буксирування та інструмент для кріплення запасного колеса знаходяться в наборі, що розміщений під сидінням водія. Запасне колесо ⇨ 149.

Автомобілі з набором для ремонту шин: Провушина для буксирування та зіркоподібний ключ знаходяться в ящику з комплектом для ремонту шин, що розміщений під сидінням водія.

Набір для ремонту шин ⇨ 144.

Колеса та шини

Стан шини, стан колеса

Повільно їздіть краями дороги та під правильними кутами, якщо можливо. Водіння над різкими краями може спричинити пошкодження шини та колеса. Не торкайтеся шинами бордюрів під час паркування.

Регулярно перевіряйте колеса на предмет пошкодження. Зверніться по допомогу до майстерні у випадку пошкодження чи незвичного спрацювання.

Шини

Встановлені на заводі шини відповідають кузову та забезпечують оптимальний комфорт та безпеку водіння.

Зимові шини

Зимні шини покращують безпеку водіння за температури нижче 7 °С, тому їх слід встановлювати на всі колеса.

Повідомлення про максимально допустиму швидкість для шин може бути розміщено в зоні видимості водія, згідно з нормативними документами, що діють у певних країнах.

Позначення шин

Наприклад, **195/65 R 16 C 88 Q**

- 195** = Ширина шини, мм
- 65** = Коефіцієнт поперечного перерізу (висота шини до її ширини), %
- R** = Тип брекера: Радіальний
- RF** = Тип: RunFlat
- 16** = Діаметр колеса, дюйми
- C** = Вантажна або комерційна експлуатація
- 88** = Індекс навантаження, наприклад, 88 є еквівалентом 567 кг
- Q** = Кодова літера швидкості

Кодова літера швидкості:

- Q** = до 160 км/год
- S** = до 180 км/год
- T** = до 190 км/год
- H** = до 210 км/год
- V** = до 240 км/год
- W** = до 270 км/год

Тиск у шинах

Перевіряйте тиск холодних шин, принаймні, кожні 14 днів, а також перед будь-якою тривалою поїздкою. Не забувайте про запасне колесо.

Тиск у шинах ⇨ 174.

Дані про тиск у шинах стосуються холодних шин. Це стосується і літніх, і зимових шин.

Завжди накачайте запасне колесо до тиску, вказаного для повного навантаження.

Неправильний тиск у шинах негативно вплине на безпеку, поведження автомобіля, комфорт і витрату пального, а також підвищить спрацювання шин.

⚠ Попередження

Якщо тиск є надто низьким, це може призвести до значного перегрівання шин та внутрішнього пошкодження, що веде до відділення протектора та навіть до розриву шини на високих швидкостях.

Глибина малюнка протектора

Перевіряйте глибину малюнку протектора регулярно.

Шини потрібно міняти з міркувань безпеки, якщо глибина малюнку протектора становить 2-3 мм (4 мм для зимових шин).

З міркувань безпеки експлуатація шин з глибиною протектора, що відрізняється більше ніж на 2 мм на одній осі не рекомендується.



Про знос протектора свідчать показання відповідного індикатора (TWI), які вказують на досягнення протектором мінімально встановленої законодавством глибини малюнка (1,6 мм). Положення цих індикаторів узказано позначками на боковій частині. Якщо спереду є більше спрацювання, ніж ззаду, поміняйте місцями передні та задні колеса. Переконайтеся, що напрямок руху коліс не змінився.

Шини старіють, навіть якщо не використовуються. Ми рекомендуємо міняти шини кожні 6 років.

Заміна розміру шин та коліс

У разі використання шин, розмір яких відрізняється від розміру шин встановлених на заводі, потрібно перепрограмувати дані спідометра, номінальний тиск у шинах і внести інші зміни в налаштування автомобіля.

⚠ Попередження

Використання невідповідних шин або коліс може призвести до ДТП і скасує схвалення типу автомобіля.

Колісні ковпаки

Слід використовувати ковпаки та шини, схвалені виробником для відповідного автомобіля та ті, що відповідають всім діючим вимогам щодо поєднання коліс і шин.

У разі використання ковпаків і шин, які не схвалено виробником, шини повинні мати захисний профіль ободу.

Ковпаки на колеса не повинні заважати охолодженню гальм.

⚠ Попередження

Використання невідповідних шин або ковпаків може призвести до різкої втрати тиску та, як наслідок, до ДТП.

Ланцюги для шин

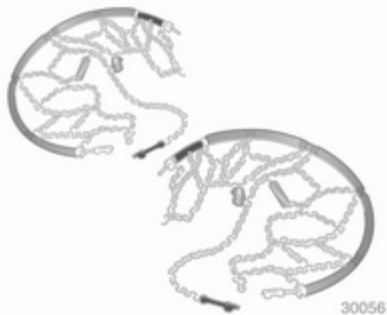

Ланцюги для шин дозволено використовувати лише на передніх колесах.

Завжди використовуйте дрібні ланцюги, що додають не більше 15 мм до поверхні шини та бокових частин (включаючи замок ланцюга).

При розмірі шин 215/65 R16 необхідно проконсультуватися з працівниками автомаєстерні.

⚠ Попередження

Пошкодження може призвести до розриву шини.

Колісні ковпаки на сталевий диск можуть контактувати із деталями ланцюгів. У такому випадку слід зняти колісні ковпаки.

Снігові ланцюги на шинах можна використовувати на швидкості до 50 км/г. На дорогах без снігу ланцюги можна використовувати лише протягом короткого часу, оскільки вони швидко зношуються на жорсткій дорозі і можуть розірватися.

Комплект для ремонту шин

Мінімальне пошкодження поверхні чи бокової частини шини можна відремонтувати за допомогою набору для ремонту шин.

Не виймайте сторонні предмети із шин.

За допомогою цього набору не можна усунути пошкодження шин більше 4 мм або бічне пошкодження шин біля колісного диску.

⚠ Попередження

Не перевищуйте швидкість 80 км/год.

Забороняється використовувати протягом тривалого періоду.

Можливий вплив на керування та поведінку автомобіля.

Якщо ви пробили колесо:

Застосуйте стоянкове гальмо та ввімкніть першу або задню передачу.

Комплект для ремонту шин розташований під переднім сидінням.



1. Витягніть компресор із комплекту для ремонту шин.
2. Вийміть електричний кабель і шланг для подачі повітря з відділень під компресором.



3. Прикрутіть повітропровід компресора до з'єднання на корпусі ущільнювача.
4. Установіть корпус ущільнювача у фіксатор на компресорі.
Установіть компресор біля шини таким чином, щоб корпус ущільнювача був розташований вертикально.
5. Відкрутіть ковпачок вентиля зі спущеного колеса.

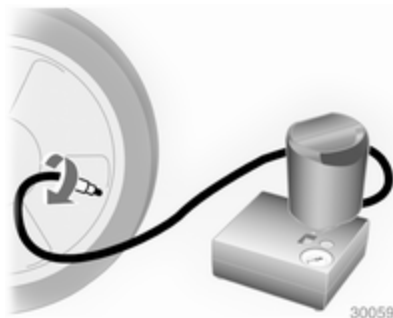

6. Прикрутіть насадку на клапан шини.
7. Вимикач на компресорі повинен бути встановленим у положення **О**.
8. Підключіть компресор до розетки для аксесуарів або в розетку для прикурювача.
Щоб уникнути розрядження акумулятора, ми рекомендуємо запустити двигун.

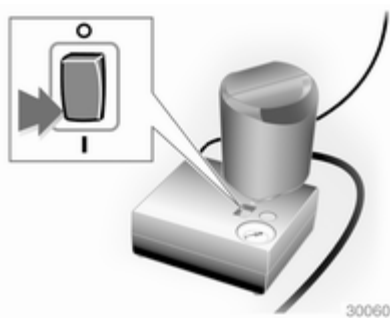

9. Установіть кулісний перемикач на компресорі в положення **I**. Шина наповнюється ущільнювачем.
10. Датчик компресора може відобразити протягом короткого часу покажчики до 6 бар (600 кПа / 87 фунт сили/дюйм). Після цього тиск починає падати.
11. Увесь ущільнювач закачаний у шину. Після цього розпочинається накачування шини.



12. Вказаний рівень тиску в шинах досягається протягом 10 хвилин. Тиск у шинах \varnothing 174. Після досягнення належного тиску в шинах компресор вимикається.
Якщо протягом 10 хвилин вказаного рівня тиску не досягнуто, вийміть набір для ремонту шин. Пересуньте автомобіль на один оберт шини (приблизно, 2 метри). Повторно під'єднайте набір для ремонту шин і продовжуйте процедуру заповнення протягом 10 хвилин. Якщо вказаний тиск

у шинах все ще не вдається отримати, це свідчить про серйозне пошкодження шини. Зверніться по допомогу до майстерні.

Спустіть надмірний тиск у шинах, натиснувши кнопку над індикатором тиску.

Не користуйтеся компресором більше 10 хвилин.

13. Зніміть набір для ремонту шин. Прикрутіть повітровід компресора до вільного з'єднання на пляшці з герметиком. Це запобігає протіканню ущільнювача. Зберігайте комплект для ремонту шин під переднім сидінням.
14. Усуньте надлишки ущільнювача за допомогою тканини.
15. Візьміть ярлик, який вказує максимальну допустиму швидкість, із комплекту для ремонту шин і зафіксуйте його в полі зору водія.

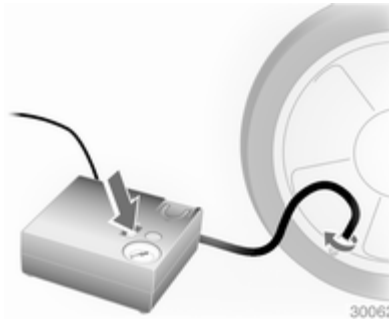

16. Відразу після цього негайно продовжіть рух, щоб дозволити ущільнювачу рівномірно розподілитися в шині. Приблизно, через 10 км, але не більше 10 хвилин, зупиніться та перевірте тиск у шинах за допомогою компресора. Прикрутіть повітропровід компресора безпосередньо до клапана шини та компресора.
17. Якщо тиск у шині перевищує 3,1 бар (310 кПа / 45 фунт сили/дюйм), відрегулюйте його до правильного значення.

Повторюйте процедуру до припинення падіння тиску.

Якщо тиск у шинах впав нижче 3,1 бар (310 кПа / 45 фунт сили/дюйм), на автомобілі не можна їхати далі. Зверніться по допомогу до майстерні.

18. Зберігайте комплект для ремонту шин під переднім сидінням.

⚠ Попередження

Не дозволяйте герметику потрапляти на шкіру, в очі чи на одягу. У разі ковтання негайно звертайтеся по медичну допомогу.

Примітка

Характеристики водіння на ремонтваній шині значно погіршується, тому замініть цю шину.

Якщо чується незвичний шум або компресор стає гарячим, вимкніть його принаймні на 30 хвилин.

Вбудований запобіжний клапан відкривається за наявності тиску в 7 бар.

Зверніть увагу на термін служби набору для ремонту шин. Після цієї дати його герметизуючі властивості не гарантуються. Зверніть увагу на інформацію про зберігання на пляшці ущільнювача.

Замініть використану пляшку. Утилізуйте пляшку відповідно до чинного законодавства.

Компресор та ущільнювач можна використовувати при температурі від -30 °С.

Адаптери, що постачаються, можна використовувати для накачування інших предметів, наприклад, футбольних м'ячів, повітряних матраців, рятувальних надувних човнів тощо. Вони розташовані на зворотньому боці компресора. Щоб їх зняти, прикрутіть на компресор повітропровід і зніміть адаптер.

Заміна коліс

Деякі автомобілі замість запасного колеса оснащені набором для ремонту шин ⇨ 144.

Проведіть такі підготовчі заходи та ознайомтеся з такою інформацією:

- Припаркуйте автомобіль на рівній, твердій та не слизькій поверхні. Передні колеса повинні стояти рівно.
- Застосуйте стоянкове гальмо та ввімкніть першу або задню передачу.
- Вийміть запасне колесо ⇨ 149.
- Забороняється замінювати декілька коліс одночасно.
- Застосовуйте домкрат лише під час заміни коліс для усунення проколу, але не для сезонної заміни шин (зима-літо).
- Якщо автомобіль стоїть на м'якій поверхні, потрібно підкласти під домкрат тверду дошку (товщиною макс. 1 см).

- Під час застосування домкрата перебування в автомобілі людей або тварин заборонено.
 - Забороняється підповзати під автомобіль, піднятий на домкраті.
 - Забороняється запускати двигун, коли автомобіль піднятий на домкраті.
1. Зніміть колісний ковпак ⇨ 141.

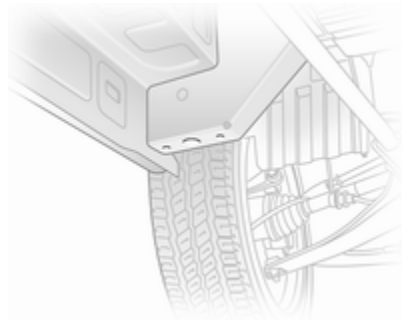

2. Відкрутіть болти кріплення колеса на півоберта кожний, використовуючи для цього ключ з храповим механізмом та перехідник. Щоб відкрутити болти, ключ з храповим

механізмом необхідно обертати проти годинникової стрілки. Перемкніть храповий механізм, якщо в цьому виникне необхідність.

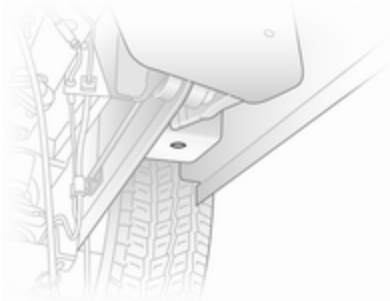

3. Підніміть автомобіль - для цього розташуйте п'яту домкрата під підйомним отвором, розташованим найближче до відповідного колеса.

Пересвідчіться в тому, що домкрат розташований правильно. База домкрата повинна бути розташована на землі, безпосередньо під підйомним отвором, таким

чином, щоб домкрат не міг вислизнути.

4. Встановіть перехідник на домкраті і підніміть автомобіль, повертаючи ключ, доки колесо не відірветься від землі.
5. Повністю відкрутіть болти кріплення колеса, обертуючи їх проти годинникової стрілки, та очистіть ганчіркою.
Покладіть болти там, де вони не зможуть забруднитися.
6. Замініть колесо.
7. Закрутіть колісні гайки.
8. Опустіть машину.
9. Затягніть болти кріплення колеса навхрест. Обертальний момент затягування становить 140 Нм.
10. Установіть на місце колісний ковпак.
11. Замініть колесо.

12. Покладіть замінене колесо ⇨ 149 та інструменти автомобіля ⇨ 141 в місце для зберігання.

13. Виконайте балансування колеса на автомобілі. Перевірте тиск у встановленій шині ⇨ 174, а також обертальний момент закручування якомога швидше.

Пшкоджену шину потрібно замінити чи відремонтувати.

Запасне колесо

Деякі автомобілі замість запасного колеса оснащені набором для ремонту шин ⇨ 144.

Встановлення запасного колеса, яке за розміром є меншим від інших коліс, або у поєднанні із зимовими шинами може спричинити порушення керованості автомобіля. Замініть несправну шину якомога швидше.

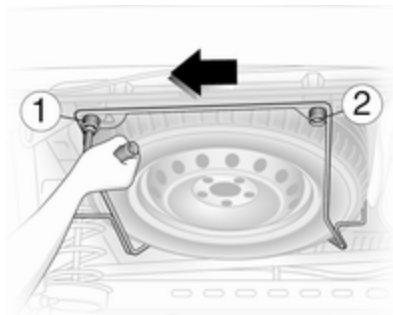

Запасне колесо знаходиться під днищем автомобіля та кріпиться за допомогою болта, відкрутити який можна лише ключем, що входить до складу комплекту інструменту.

⚠ Попередження

Через велику вагу при від'єднанні запасного колеса необхідно дотримуватися правил безпеки. Не виймайте болт **1** повністю.

Підставте під запасне колесо придатний предмет, щоб запобігти його падінню при відгвинчуванні болтів кріплення - небезпека травм!

На повністю завантаженому автомобілі із пробитим заднім колесом, можливо, знадобиться підняти автомобіль на домкраті, щоб дістатися до запасного колеса.

Щоб зняти кріплення запасного колеса, відкрутіть болт **1**, але не витягуйте його. Витягніть болт **2**, після чого перемістіть кріплення ліворуч так, щоб відкрився болт **1**, та опустіть кріплення.

При встановленні колеса переконайтесь, що кріплення запасного колеса встановлено правильно, тоді затягніть болти.

Літні і зимові шини

Якщо ви використовуєте зимові шини, на запасне колесо все одно можна встановлювати літню шину.

При використанні запасного колеса із літньою шиною це може вплинути на ходові характеристики автомобіля, особливо на слизьких дорогах.

Направляючі шини

Установіть направлені шини, оскільки вони обертаються в напрямку руху. Напрямок руху вказується символом (наприклад, стрілкою) на боковій частині.

Нижче наведено інформацію стосовно шин, встановлених проти напрямку обертання:

- Керованість може змінюватися. Оновіть або відремонтуйте несправну шину якомога швидше.
- Не перевищуйте швидкість 80 км/год.
- На мокрій та вкритій снігом поверхні слід рухатися дуже обережно.

Запуск від зовнішнього джерела

Не запускайте двигун за допомогою пристрою швидкої зарядки.

Автомобіль із розрядженим акумулятором можна запустити за допомогою товстих дротів та акумулятора іншої машини.

⚠ Попередження

Будьте надзвичайно обережними під час запуску двигуна через товсті дроти. Будь-яке відхилення від наведених інструкцій може призвести до травмування чи збитків, спричинених вибухом батареї, чи пошкодження електричних систем обох пристроїв.

⚠ Попередження

Уникайте контакту з очима, шкірою, тканинами та пофарбованими поверхнями. До складу рідини входить сірчана кислота, яка в разі безпосереднього контакту може спричинити ураження чи травмування.

- Забороняється залишати акумулятор під дією вогню та іскор.
- Розряджений акумулятор може замерзнути при температурі 0 °C. Перед підключенням товстих дротів розморозьте замерзлий акумулятор.
- Під час роботи з акумулятором одягайте захисні окуляри та одяг.
- Використовуйте додатковий акумулятор із такою ж напругою (12 В). Його ємність (Ah) не повинна значною мірою відрізнятися від ємності розрядженого акумулятора.

- Під'єднайте дроти з ізованими клемми та поперечним перерізом мінімум 16 мм² (25 мм² для дизельних двигунів).
- Не відключайте розряджений акумулятор від автомобіля.
- Вимкніть усі непотрібні електроспоживачі.
- Під час запуску через товсті дроти не нахиляйтеся над акумулятором.
- Уникайте контактів клем одного дроту з клемми іншого.
- Під час запуску через товсті дроти автомобілі не повинні контактувати.
- Застосуйте стоянкове гальмо, КПП - на нейтральну передачу.

Доступ до акумулятора

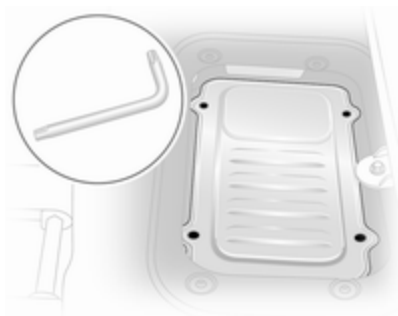

Акумулятор розміщений під нижньою передньою лівою панеллю підлоги. Підніміть покриття підлоги та відкрутіть 4 гвинта за допомогою ключа з комплекту інструментів (або комплекту для ремонту шин).

Під час заміни відмітьте положення стрілки, що нанесена на кришці акумулятора та вказує вперед.

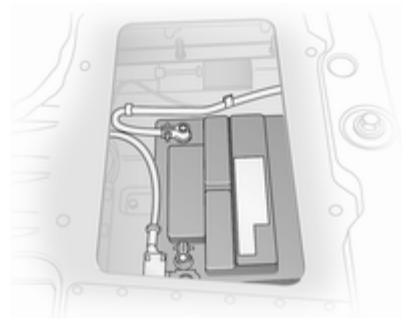

Зніміть захисну панель, щоб отримати доступ до акумулятора.

Процедура запуску від зовнішнього джерела

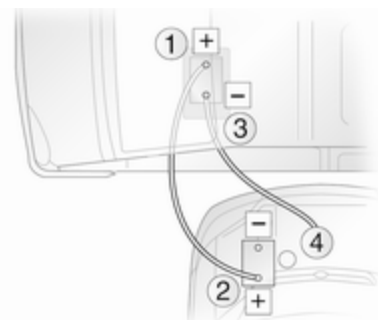

Порядок підключення дротів:

1. Підключіть червоний дріт до позитивного виходу додаткового акумулятора.
2. Підключіть інший кінець червоного дроту до позитивного виходу розрядженого акумулятора.

3. Підключіть чорний дріт до негативного виходу додаткового акумулятора.
4. Підключіть інший кінець чорного дроту до точки заземлення автомобіля, зокрема, блока двигуна чи болта кріплення двигуна. Установлюйте підключення на максимальній відстані від розрядженого акумулятора, щонайменше за 60 см від нього.

Спрямуйте дроти таким чином, щоб вони не могли потрапити на рухомі частини в моторному відсіку.

Щоб запустити двигун:

1. Запустіть двигун автомобіля, акумулятор якого ви використовуєте як додатковий.
2. Через 5 хвилин запустіть інший двигун. Спроби запуску повинні тривати не довше, ніж 15 секунд з інтервалом в 1 хвилину.

3. Залиште обидва двигуна працювати на холостому ході приблизно на 3 хвилини з підключеними дротами.
4. Увімкніть електроспоживачі (наприклад, фари, заднє вікно з підігрівом) автомобіля, який отримує енергію.
5. Повторіть у зворотному порядку вказану вище послідовність дій під час знімання дротів.

Буксирування Буксирування автомобіля

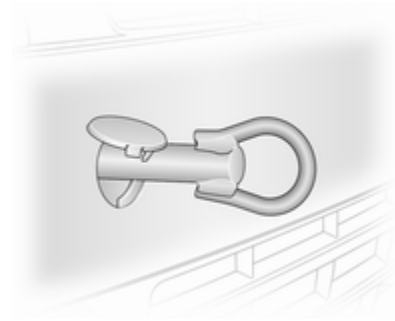

Буксирна провухина зберігається разом з інструментами для автомобіля ↗ 141.

Закрутіть буксирувальну провухину в точку буксування.

Зачепіть буксирувальний канат, а краще буксирувальний брус на серзі. Ніколи не чіпляйте це устаткування до бампера чи деталей передньої підвіски.

Обережно

Не буксируйте автомобіль задом наперед. Передня буксирна серга повинна використовуватися лише для буксирування, а не для евакуації автомобіля.

Обережно

Якщо задні сидіння зайняті, увімкніть пристрій блокування замків задніх дверцят для захисту дітей. Пристрій блокування замка для захисту дітей ⇨ 24.

Увімкніть систему запалення, щоб розблокувати рульову колонку і забезпечити роботу стоп-сигналів, звукового сигналу та очисників лобового скла.

Трансмісія в нейтральному положенні.

Якщо нейтральну передачу не можна увімкнути на автомобілях із автоматизованою МКПП, автомобіль можна буксирувати тільки якщо приводні колеса не торкаються землі.

Обережно

Рухайтесь повільно. Не їдьте поривчасто. Надмірна сила тяги може пошкодити автомобіль.

Якщо двигун не працює, для гальмування та керування потрібно значно більше сили.

Щоб запобігти потраплянню вихлопних газів з буксирувального автомобіля, увімкніть систему рециркуляції повітря та зачиніть вікна.

Зверніться по допомогу до майстерні.

Після буксирування відкрутіть буксирну провущину.

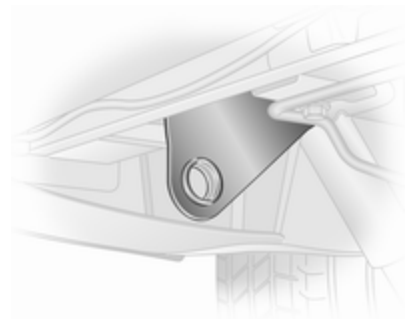
Буксирування іншого автомобіля

Фіксована провущина для буксирування розташована під заднім бампером.

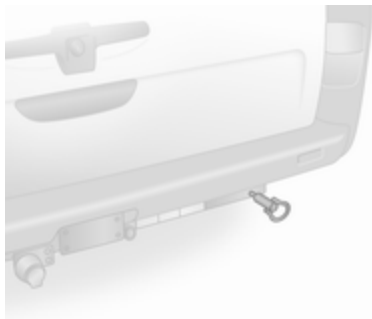

Автомобілі з зчіпною вилкою мають відповідне відділення для знімної провусини. Повністю вкрутіть провусину для буксування, що постачається у складі комплекту інструментів, в гніздо.

Зачепіть буксирувальний канат, а краще буксирувальний брус на задній серзі. Ніколи не чіпляйте це устаткування за задню вісь чи деталі підвіски.

Задня буксирна серга повинна використовуватися лише для буксування, а не для евакуації автомобіля.

Обережно

Рухайтесь повільно. Не їдьте поривчасто. Надмірна сила тяги може пошкодити автомобіль.

Догляд за зовнішнім виглядом

Догляд за зовнішніми частинами

Замки

Замки змащуються високоякісним мастилом на виробництві. Використовуйте речовину для видалення льоду лише в разі нагальної потреби, оскільки вона сприяє видаленню змазки та негативно впливає на функцію блокування. Після використання речовини для усунення зледеніння потрібно повторно змастити замки у майстерні.

Миття

Лакофарбове покриття вашого автомобіля зазнає дії чинників навколишнього середовища. Регулярно мийте автомобіль та натирайте його воском. Під час використання автоматичних автомийок, виберіть програму, яка включає в себе натирання воском.

Пташиний послід, мертві комахи, смола, пилок тощо слід усунути відразу, оскільки шкідливі речовини, які входять до їх складу, можуть спричинити пошкодження фарби.

Якщо ви користуєтеся послугами автомийки, дотримуйтеся інструкцій виробника щодо миття автомобіля. Очисники лобового скла та заднього вікна повинні бути вимкнені. Зніміть антену та зовнішні аксесуари, зокрема, багажник на даху тощо.

Під час миття автомобіля вручну обов'язково ретельно очищуйте внутрішній бік колісних арок.

Мийте краї та згини на відчинених дверцятах і капоті, а також зони, які вони закривають.

Обережно

Завжди використовуйте м'який засіб з кислотністю рН від 4 до 9.

Не використовуйте миючі засоби на гарячих поверхнях.

Змастіть у майстерні дверні петлі всіх дверцят.

Забороняється мити моторне відділення водою або паром під високим тиском.

Змочіть ганчірку зі шкіри та протріть нею автомобіль. Періодично змочуйте шкіру. Використовуйте окремі шматки шкіри для фарби та скла: залишки воску на вікнах погіршать видимість.

Забороняється використовувати тверді предмети для усунення плям від смоли. Використовуйте спрей для видалення смоли з пофарбованих поверхонь.

Зовнішнє освітлення

Щітки фар та інших приборів освітлення виготовлено з пластика. Забороняється використовувати абразивні чи каустичні речовини, не користуйтеся шкребком і не виконуйте чищення без води.

Полірування та воскування

Регулярно натирайте автомобіль воском (найпізніше, коли вода на поверхні автомобіля перестане утворювати краплини). В іншому випадку фарба пересохне.

Полірування є потрібним заходом лише, якщо фарба стала тьмяною або якщо на ній існують тверді відкладення.

Полірування фарби із силіконом утворює захисну плівку, після чого воскування виконувати непотрібно.

Пластикові деталі кузова непотрібно обробляти ні воском, ані полірувальними речовинами.

Щітки склоочисників вікон і лобового скла

Використовуйте м'яку тканину чи шкіру верблюда разом із очисником вікон та інсектицидом.

Під час чищення заднього вікна переконайтеся, що нагрівальний елемент усередині вікна не пошкоджено.

Для механічного усунення льоду використовуйте шкребок загостреної форми. Щільно притискайте шкребок до скла, щоб між ним і склом не залишився бруд. Витирайте щітки очисників м'якою тканиною, змоченою у засобі для чищення вікон.

Колеса та шини

Забороняється очисники під високим тиском.

Мийте ободи очисником для коліс з нейтральним рівнем рН.

Як правило, ободи коліс пофарбовано, тому догляд за ними потрібно здійснювати таким же чином, як і за кузовом.

Пошкодження фарби

Усувайте невеликі пошкодження фарби за допомогою олівця для підфарбовування до того, як утвориться іржа. У разі значних пошкоджень або утворення іржі потрібно звертатися до майстерні.

Днище

Деякі зони днища автомобіля мають покриття ПВХ у той час, як інші критичні місця мають надійне захисне покриття з воску.

Після миття днища перевірте його та за потреби покрийте воском.

Використання бітуму/гумових матеріалів може пошкодити покриття ПВХ. За потреби в ремонті днища зверніться до майстерні.

Перед і після зими мийте днище та перевіряйте захисне воскове покриття.

Моторне відділення

Рекомендується мити моторне відділення до і після зимового періоду та натирати його воском. Перед миттям двигуна накрийте генератор змінного струму та резервуар гальмівної рідини пластиковими листками.

Під час миття двигуна водою під високим тиском не спрямовуйте струмінь на компоненти анти-блокувальної системи гальм,

системи кондиціонування повітря або ведучі ремені та його компоненти.

Після миття двигуна переконайтеся, що всі компоненти в моторному відсіку ретельно оброблені захисним воском.

Забороняється очисники під високим тиском.

Буксирувальне обладнання

Забороняється мити причіпний пристрій водою під високим тиском.

Догляд за салоном

Салон і внутрішня обшивка

Лише чистіть салон автомобіля, в тому числі панель приладів і обшивку сухою тканиною або пілососом.

Панель приладів потрібно чистити лише за допомогою м'якої вологої тканини.

Чистіть обшивку пілососом і щіткою. Видаляйте плями пілососом для обшивки.

Колір тканини одяжі може линяти. Це може призвести до видимих плям, особливо на світлій оббивці. Плями та зміни кольору, які можна усунути, необхідно очистити якомога швидше.

Чистіть паски безпеки теплою водою чи пілососом.

Обережно

Закрийте застібки Velcro, оскільки відкриті застібки Velcro можуть пошкодити обшивку сидінь.

Таким самим чином можуть пошкодити обшивку предмети із загостреними краями, наприклад застібки "блискавки", ремені чи залізні заклепки на джинсах.

Пластикові та гумові частини

Пластикові та гумові частини можна чистити тим же пілососом, що використовувався для чищення кузова. Використовуйте пілосос для салона за потреби. Не використовуйте будь-який інший агент. Уникайте використання сольвентів, а особливо бензину. Забороняється очисники під високим тиском.

Ремонт і технічне обслуговування

Загальна інформація	159
Рекомендовані рідини, мастила та частини	161

Загальна інформація

Інформація про обслуговування

Для забезпечення економічної та безпечної експлуатації автомобіля та збереження його вартості життєво важливо, щоб всі роботи з технічного обслуговування виконувалися з правильними інтервалами, як вказано в документації.

Детальний, оновлюваний графік проведення обслуговування вашого автомобіля можна отримати в майстерні.

Дисплей обслуговування ⇨ 71.

Маркування двигуна ⇨ 164.

Європейські інтервали ТО - тільки для двигунів M9R 630 та M9R 692

Обслуговування автомобіля слід проводити через кожні 40 000 км або щороку, залежно від того, що настане першим (якщо інше не зазначено на дисплеї обслуговування).

Європейські інтервали ТО - окрім двигунів M9R 630 та M9R 692

Обслуговування автомобіля слід проводити через кожні 30 000 км або щороку, залежно від того, що настане першим (якщо інше не зазначено на дисплеї обслуговування).

Європейський графік обслуговування дійсний для таких країн:

Австрія, Андорра, Бельгія, Греція, Данія, Естонія, Ірландія, Ізраїль, Ісландія, Іспанія, Італія, Хорватія, Латвія, Ліхтенштейн, Литва, Люксембург, Мальта, Нідерланди, Німеччина, Норвегія, Польща,

Португалія, Словаччина, Словенія, Сполучене Королівство, Угорщина, Фінляндія, Франція, Чеська Республіка, Швейцарія, Швеція

Міжнародні інтервали обслуговування

Румунія, Болгарія - за винятком двигунів F9Q:

Обслуговування автомобіля слід проводити через кожні 30 000 км або щороку, залежно від того, що настане першим (якщо інше не зазначено на дисплеї обслуговування).

Румунія, Болгарія - для двигунів F9Q, Марокко - двигуни F4R, Туреччина:

Обслуговування автомобіля слід проводити через кожні 20 000 км або щороку, залежно від того, що настане першим (якщо інше не зазначено на дисплеї обслуговування).

Міжнародні інтервали для бензинових двигунів, Марокко - за винятком F4R, Росія, Україна:

Обслуговування автомобіля слід проводити через кожні 15 000 км або щороку, залежно від того, що настане першим (якщо інше не зазначено на дисплеї обслуговування).

Міжнародні інтервали для дизельних двигунів, міжнародні інтервали для бензинових двигунів+, Алжир, Туніс, О.А.Е.:

Обслуговування автомобіля слід проводити через кожні 10 000 км або щороку, залежно від того, що настане першим (якщо інше не зазначено на дисплеї обслуговування).

Міжнародні дизельні двигуни+:

Обслуговування автомобіля слід проводити через кожні 8 000 км або щороку, залежно від того, що настане першим (якщо інше не зазначено на дисплеї обслуговування).

Міжнародні дизельні двигуни ++:

Обслуговування автомобіля слід проводити через кожні 5 000 км або щороку, залежно від того, що

настане першим (якщо інше не зазначено на дисплеї обслуговування).

Міжнародні бензинові двигуни++:

Обслуговування автомобіля слід проводити через кожні 5 000 км або кожні 6 місяців, залежно від того, що настане першим (якщо інше не зазначено на дисплеї обслуговування).

Графік обслуговування

Міжнародний дійсний для таких країн: Албанія, Австралія, Боснія-Герцеговина, Кіпр, Косово, Македонія, Мальта, Нова Зеландія, Південна Африка, Сербія, Сінгапур, Чорногорія

Графік обслуговування

Міжнародний+ дійсний для таких країн: Білорусія, Молдова

Графік обслуговування

Міжнародний++ дійсний для таких країн: Гонконг, Казахстан

Підтвердження

Підтвердження обслуговування записується в гарантійний талон. Дата та пробіг доповнюються

штампом і підписом спеціаліста майстерні, яка провела техобслуговування.

Переконайтеся, що гарантійний талон заповнений правильно, оскільки постійне підтвердження обслуговування є важливим у випадках, якщо виникають будь-які гарантійні чи добровільні скарги, а також є перевагою під час продажу автомобіля.

Дисплей обслуговування

Інтервал обслуговування залежить від кількох факторів використання автомобіля.

Дисплей обслуговування, розташований в центрі інформації водія, позначає час, коли слід проводити технічне обслуговування. Зверніться по допомогу до майстерні.

Дисплей обслуговування ⇨ 71.

Датчик рівня моторного масла ⇨ 70.

Рекомендовані рідини, мастила та частини

Рекомендовані рідини та мастила

Використовуйте лише такі продукти, що відповідають рекомендованим характеристикам. Пошкодження, які виникли через використання продуктів, які не відповідають цим характеристикам, не будуть покриватися умовами гарантії.

⚠ Попередження

Робочі матеріали є небезпечними та можуть бути отруйними. Поводьтеся обережно. Зверніть увагу на надану інформацію на контейнерах.

Моторне масло

Характерними ознаками кожної марки моторного масла є його якість і в'язкість. Під час вибору

моторного масла якість є більш важливою, ніж в'язкість. Висока якість моторного масла забезпечує чистоту двигуна, захищає деталі від зношування та контролює старіння масла, а ступінь в'язкості дозволяє визначити його густоту відповідно до діапазону температур.

Dexos – найновіший стандарт якості моторного масла, який забезпечує оптимальний захист бензинових і дизельних двигунів. Якщо застосувати його неможливо, слід використовувати моторні масла інших рівнів якості, зазначених у списку.

Оберіть відповідне моторне мастило згідно з його якістю та мінімальною зовнішньою температурою ⇨ 166.

Доливка моторного масла

Моторні масла різних виробників і торгових марок можна змішувати, якщо вони відповідають вимогам до якості та в'язкості моторного масла.

Забороняється використовувати моторне масло лише класу ACEA A1/B1 або лише A5/B5, оскільки це може спричинити серйозне пошкодження двигуна за певних умов експлуатації.

Оберіть відповідне моторне мастило згідно з його якістю та мінімальною зовнішньою температурою ⇨ 166.

Додаткові присадки для моторного масла

Використання присадок для моторного масла може призвести до пошкоджень, а також до скасування гарантії.

Ступені в'язкості моторного масла

Ступінь в'язкості SAE дозволяє визначити густоту моторного масла.

Універсальне масло позначається двома цифрами, наприклад, SAE 5W-30. Перша цифра, після якої йде літера W, позначає в'язкість при низьких температурах, а друга цифра - в'язкість при високих температурах.

Оберіть масло з відповідним ступенем в'язкості залежно від мінімальної температури навколишнього середовища ⇨ 166.

Всі рекомендовані класи в'язкості підходять для високих температур навколишнього середовища.

Охолоджуюча рідина та антифриз

Використовуйте тільки безсилікатний антифриз охолоджувальної рідини тривалого використання - звертайтеся до автомайстерні за консультаціями.

На виробництві систему заповнено охолоджуючою рідиною для оптимального захисту від корозії та запобігання замерзанню за температури не нижче прибл. -28 °C. Слідкуйте, щоб указана концентрація охолоджуючої рідини не змінювалася протягом усього року. Присадки для охолоджуючої рідини, призначені для забезпечення додаткового захисту від корозії чи запобігання

найменшому протіканню, можуть викликати несправності в роботі системи. Виробник не несе відповідальності за наслідки використання присадки для охолоджуючої рідини.

Гальмівна рідина

Використовуйте лише гальмівні рідини DOT4+, схвалені для вашого автомобіля. За довідками звертайтеся до автомайстерні.

Із часом гальмівна рідина поглинає вологу, яка може знизити ефективність гальмування. Гальмівну рідину потрібно замінювати через вказаний інтервал.

Гальмівна рідина повинна зберігатися в запакованому контейнері для уникнення поглинання води.

Переконайтеся, що гальмівна рідина не забруднилася.

Технічні характеристики

Інформація про автомобіль 163

Дані про автомобіль 166

Інформація про автомобіль

Ідентифікаційний номер автомобіля

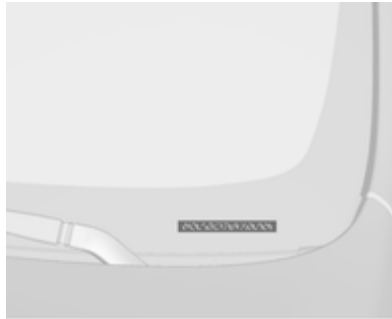

Ідентифікаційний номер автомобіля видно через вітрове скло.



Ідентифікаційний номер автомобіля також нанесений за знімною пластиковою кришкою на поріжку правих бічних дверцят.

Маркувальна табличка



Маркувальна табличка розташована на правій стійці дверцят.

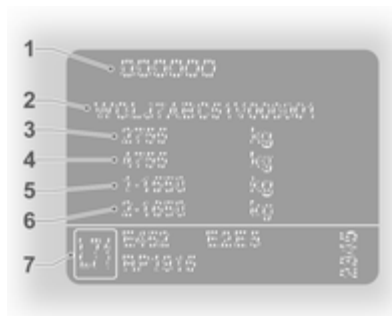

Інформація на маркувальній табличці¹⁾:

- 1 = Виробник, номер схвалення типу
- 2 = Ідентифікаційний номер автомобіля
- 3 = Допустима загальна маса автомобіля
- 4 = Допустима повна маса автопотяга
- 5 = Максимально допустиме навантаження на передню вісь

- 6 = Максимально допустиме навантаження на задню вісь
- 7 = Дані стосовно автомобіля чи країни

Загальне навантаження на передню і задню вісі не повинно перевищувати допустиму загальну вагу автомобіля. Наприклад, якщо на передню вісь навантаження є максимально допустимим, то навантаження на задню вісь може дорівнювати лише загальній масі автомобіля мінус навантаження на передню вісь.

Технічні характеристики визначаються відповідно до стандартів ЄС. Ми залишаємо за собою право вносити зміни. Специфікації в документації до автомобіля завжди є пріоритетнішими специфікацій, наведених у цьому посібнику.

¹⁾ Пластина з ідентифікаційним номером автомобіля (VIN) може відрізнитися від тієї, що показана на ілюстрації.

Маркування двигуна

Якщо це можливо, встановіть тип двигуна автомобіля, використовуючи його ідентифікаційний номер (VIN). За детальнішою інформацією звертайтеся до автомайстерні.

Дані про автомобіль

Рекомендовані рідини та мастила

Необхідна якість моторного масла

Якість моторного мастила

dexos 2



Якщо стандарт якості dexos недоступний за кордоном, можна використовувати моторне мастило з указаним у наведеному нижче списку рівнем якості.

Якість моторного мастила

GM-LL-A-025

бензинові двигуни



GM-LL-B-025

дизельні двигуни



ACEA A3/B3

бензинові двигуни



ACEA-A3/B4

дизельні двигуни без сажового фільтра



ACEA-C3

дизельні двигуни із сажовим фільтром



Ступені в'язкості моторного масла

Навколишня температура

Бензинові й дизельні двигуни

до -25 °C

SAE 5W-30 або SAE 5W-40

нижче -25 °C

SAE 0W-30 або SAE 0W-40

Дані про двигун

Торгові позначення

2.0

1.9

2.0

F4R 820

F9Q 760

M9R 630²⁾

Код ідентифікації двигуна

M9R 692

Кількість циліндрів

4

4

4

Робочий об'єм [см³]

1998

1870

1995

Потужність двигуна [кВт]

86

74

66 / 84

при об/хв

4700

3500

3500

Обертальний момент [Нм]

186

240

260 / 300

при об/хв

3750

1800

1500

Тип пального

Бензин

Дизель

Дизель

Рекомендоване октанове число (RON)

95

2) Форсований / нефорсований.

168 Технічні характеристики

Торгові позначення	2.0	1.9	2.0
	F4R 820	F9Q 760	M9R 630 ²⁾
Код ідентифікації двигуна			M9R 692
можливий	98		
можливий	91 ³⁾		
Торгові позначення	2.0		2.0
	M9R 786 ⁴⁾		M9R 786 ⁵⁾
Код ідентифікації двигуна			M9R 788
Кількість циліндрів	4		4
Робочий об'єм [см ³]	1995		1995
Потужність двигуна [кВт]	66		84
при об/хв	3500		3500
Обертальний момент [Нм]	290		310
при об/хв	1600		2100
Тип пального	Дизель		Дизель

3) Якщо неетильоване паливо високої якості недоступне, можна використовувати паливо типу 91 RON, не перевантажуючи при цьому двигуна автомобіля та не рухаючись на повному газу.

4) Нефорсований.

5) Форсований.

Маса автомобіля

Споряджена маса, базова модель

Модель	Колісна база	Дах	Клас корисного навантаження	Двигун	Споряджена маса ⁶⁾⁷⁾
Фургон	Коротка	Стандарт	1000	F4R	1660
				F9Q	1660
				M9R	1678
		Стандарт	1200	F4R	1660
				F9Q	1669
				M9R	1688
		Високий	1200	F4R	1695
				F9Q	1713
				M9R	1760

6) Власна маса та повна маса автомобіля збільшується у моделей, устаткованих пакетом обладнання для поганих доріг - див. табличку VIN.

7) Мінімальна маса автомобіля, згідно з характеристиками типового допуску, включає в себе усі технологічні рідини, інструменти та бак, заповнений паливом на 90%. Ця маса не включає вагу водія та знімне обладнання (наприклад, запасне колесо, перегородку та зсувні двері для вантажу). Кінцева маса може відрізнятись залежно від характеристик автомобіля, наприклад, опцій, знімних опцій та аксесуарів.

170 Технічні характеристики

Модель	Колісна база	Дах	Клас корисного навантаження	Двигун	Споряджена маса ⁶⁾⁷⁾
Фургон	Довга	Стандарт	1200	F4R	1660
				F9Q	1676
				M9R	1724
		Високий	1200	F4R	1745
				F9Q	1761
				M9R	1810

6) Власна маса та повна маса автомобіля збільшується у моделей, устаткованих пакетом обладнання для поганих доріг - див. табличку VIN.

7) Мінімальна маса автомобіля, згідно з характеристиками типового допуску, включає в себе усі технологічні рідини, інструменти та бак, заповнений паливом на 90%. Ця маса не включає вагу водія та знімне обладнання (наприклад, запасне колесо, перегородку та зсувні двері для вантажу). Кінцева маса може відрізнитися залежно від характеристик автомобіля, наприклад, опцій, знімних опцій та аксесуарів.

Модель	Колісна база	Дах	Клас корисного навантаження	Двигун	Споряджена маса ⁶⁾⁷⁾
Combi	Коротка	Стандарт	1000	F4R	1818
				F9Q	1835
				M9R	1883
	Довга	Стандарт	1200	F4R	1829
				F9Q	1846
				M9R	1893
				F4R	1890
				F9Q	1906
				M9R	1954

Модель	Колісна база	Дах	Клас корисного навантаження	Двигун	Споряджена маса ⁶⁾⁷⁾
Platform Cab	Довга	Стандарт	1200	F4R	1449 ⁸⁾
				F9Q	1467 ⁸⁾
				M9R	1515 ⁸⁾

6) Власна маса та повна маса автомобіля збільшується у моделей, устаткованих пакетом обладнання для поганих доріг - див. табличку VIN.

7) Мінімальна маса автомобіля, згідно з характеристиками типового допуску, включає в себе усі технологічні рідини, інструменти та бак, заповнений паливом на 90%. Ця маса не включає вагу водія та знімне обладнання (наприклад, запасне колесо, перегородку та зсувні двері для вантажу). Кінцева маса може відрізнитися залежно від характеристик автомобіля, наприклад, опцій, знімних опцій та аксесуарів.

8) Автомобіль з непереобладнаним кузовом.

Модель	Колісна база	Дах	Клас корисного навантаження	Двигун	Споряджена маса ⁶⁾⁷⁾
Tour	Коротка	Стандарт	900	F4R	1879
				F9Q	-
				M9R	1944

Габаритні розміри автомобіля

Тип Колісна база	Фургон		Combi/Tour ⁹⁾		Platform Cab
	Коротка	Довга	Коротка	Довга	Довга
Довжина [мм]	4782	5182	4782	5182	5130
Ширина без зовнішніх дзеркал [мм]	1904	1904	1904	1904	1904
Ширина із двома зовнішніми дзеркалами [мм]	2232	2232	2232	2232	2232/2434 ¹⁰⁾
Висота - без вантажу (без антени) [мм] ¹¹⁾					
Стандартний дах	1968	1968	1968	1968	1981
Високий дах	2492	2492	-	-	-
Колісна база [мм]	3098	3498	3098	3498	3498
Ширина колії [мм]					
Передня вісь	1615	1615	1615	1615	1615
Задня вісь	1630	1630	1630	1630	1630

⁹⁾ Версії Tour доступні лише з короткою колісною базою.

¹⁰⁾ Ширина із двома зовнішніми дзеркалами із збільшеними кронштейнами.

¹¹⁾ Висота автомобіля з непереобладнаним кузовом.

Розміри вантажного відсіку

Колісна база	Фургон		Довга	
	Коротка		Стандарт	Високий
Висота даху	Стандарт	Високий	Стандарт	Високий
Максимальний отвір задніх дверей, висота [мм]	1335	1818	1335	1818
Максимальний отвір задніх дверей, ширина (біля підлоги) [мм]	1390	1390	1390	1390
Максимальна висота вантажного відсіку [мм]	1387	1913	1387	1913
Максимальна ширина вантажного відсіку [мм]	1690	1690	1690	1690
Ширина між колісними арками [мм]	1268	1268	1268	1268
Максимальна довжина підлоги вантажного відсіку [мм]	2400	2400	2800	2800
Висота завантаження (без навантаження) [мм]	543	547	542	548
Ширина отвору зсувних бічних дверцят [мм]	1000	1000	1000	1000
Висота отвору зсувних бічних дверцят [мм]	1285	1285	1285	1285

Властивості

Моторне масло

Двигун	F4R	F9Q	M9R
Моторне масло включно з фільтром [л]	5,4	4,7	7,7
між MIN і MAX [л]	1,5 - 2,0	1,5 - 2,0	1,5 - 2,0

Паливний бак

Паливний бак, номінальна ємність [л]	92
--------------------------------------	----

Тиск у шинах

Шина	Тиск у шинах при повному завантаженні ¹²⁾	
	Передня вісь [кПа/бар] (фунт/кв.дюйм)	Задня вісь [кПа/бар] (фунт/кв.дюйм)
195/65 R16 C	340/3,4 (49)	370/3,7 (54)
195/75 R16 C	380/3,8 (55)	420/4,2 (61)
205/65 R16 C	380/3,8 (55)	420/4,2 (61)
215/65 R16 C	310/3,1 (45)	340/3,4 (49)

¹²⁾ Запасне колесо слід накачати до максимального тиску, наведеного в таблиці.

Інформація для споживача

Запис даних автомобіля та конфіденційність 175

Запис даних автомобіля та конфіденційність

Записуючі пристрої даних про події

Модулі зберігання даних автомобіля

Велика кількість електронних компонентів вашого автомобіля мають модулі зберігання даних, які зберігають технічні дані про стан автомобіля, події чи помилки на тимчасовій чи постійній основі.

Загалом ця технічна інформація містить відомості про стан деталей, модулів, систем та доквілля:

- Робочі умови компонентів системи (наприклад, рівень заповнення)
- Повідомлення статусу автомобіля та його окремих компонентів (наприклад, кількість обертань коліс / частоту обертів, зниження швидкості, бічне прискорення)

- Збої в роботі та дефекти важливих компонентів системи
- Реакція автомобіля на певні дорожні ситуації (наприклад, розкриття подушки безпеки, увімкнення системи регулювання курсової стійкості)
- Навколишні умови (наприклад, температура)

Ці дані мають виключно технічний характер і допомагають визначати та виправляти помилки, а також оптимізувати роботу автомобіля.

Ці дані неможливо використати для відтворення профілів та маршрутів руху автомобіля.

При використанні сервісних робіт (наприклад, ремонтні роботи, сервісні процеси, гарантійні випадки, заходи гарантування якості), співробітники сервісної мережі (включно з виробником) матимуть змогу зчитувати цю технічну інформацію з модулів даних подій та помилок за допомогою спеціальних пристроїв. За необхідності, у цих майстернях вам

буде надана подальша інформація. Після виправлення помилки дані видаляються з модуля зберігання помилки, або ж вони постійно перезаписуються.

При використанні автомобіля можуть статися ситуації, в яких ці технічні дані у поєднанні з іншою інформацією (звіт про ДТП, пошкодження автомобіля, покази свідків, тощо) можуть бути пов'язані з конкретною особою - можливо, із залученням експерта.

Додаткові функції, контрактowo узгоджені з клієнтом (наприклад, визначення розташування автомобіля при необхідності екстреної технічної допомоги) дозволяють передавати конкретні дані про автомобіль.

Радіочастотна ідентифікація (RFID)

Технологія RFID використовується у деяких автомобілях для таких функцій, як моніторинг тиску повітря в шинах та безпека системи запалення. Вона також використовується у зв'язку з такими зручними функціями, як радіодистанційне керування для замикання/відмикання дверцят та запуску двигуна, а також для автомобільних передавачів для відкриття дверей гаража.

Технологія RFID в автомобілях Opel не використовує і не зберігає особисту інформацію або ж посилання на будь-яку систему Opel, де зберігається особиста інформація.

Показчик

A			
Аварійні ліхтарі.....	68	Буксирувальна провушина.....	153
Автоматизована механічна трансмсія	105	Буксирувальне обладнання ...	123
Автоматичне блокування	24	Буксирування.....	122, 153
Автоматичне регулювання освітлення	84	Буксирування автомобіля	153
Аксесуари та модифікації автомобілів	124	Буксирування іншого автомобіля	154
Акумулятор	131	Буксирування причепа.....	122
Акумулятор, запуск із зовнішнього джерела.....	151	B	
Антиблокувальна система гальм	110	Важіль селектора	105
Анти-блокувальна система гальм (ABS)	76	Вентиляція.....	90
Антифриз.....	129	Виконання робіт	125
B		Використання цього посібника ...	3
Багажне відділення	26	Вимикач світла	84
Багажник.....	26	Випукла форма	30
Багажник на даху	60	Випуск води й бруду з системи дизельного пального	133
Бардачок	57	Витрати пального - викиди CO ₂	121
Безпека автомобіля.....	27	Вихлоп двигуна	103
Блок запобіжників панелі приладів	140	Вихлопні гази.....	103
Бокові ліхтарі.....	84	Відділення для зберігання.....	57
Бокові ліхтарі повороту	136	Відділення для зберігання в передній частині салону	58
Бортовий комп'ютер	82	Відділення для зберігання над кабіною	58
		Відділення на панелі інструментів.....	57
		Відмикання автомобіля	6
		Вікна.....	32

Вікна з електропідйомниками.....	32	Догляд за зовнішніми частинами	155	Заміни лампи	134
Вікна з ручним приводом	32	Догляд за салоном	157	Замки для захисту від доступу дітей	24
Властивості	174	Додатковий стоп-сигнал, встановлений всередині вгорі	136	Запальничка	67
Внутрішнє освітлення	137	Домкрат автомобіля.....	141	Запасне колесо	149
Внутрішні дзеркала.....	31	Допоміжний обігрівач.....	93	Запис даних автомобіля та конфіденційність.....	175
Вступ	3	Е		Записуючі пристрої даних про події.....	175
Г		Електрична система.....	138	Запобіжники	138
Габаритні розміри автомобіля	172	Електронна система курсової стійкості	76, 112	Запотівання кришок фар	87
Гальма	109, 131	Електронні системи водіння	107	Запуск	17
Гальмівна рідина	131	Елементи керування на кермі.....	63	Запуск від зовнішнього джерела	151
Гальмівна система	76	З		Запуск двигуна	101, 105
Глибина малюнка протектора .	143	Загальна інформація	122	Запуск та експлуатація.....	101
Годинник	66	Заднє вікно з підігрівом	33	Засоби керування на кермі	63
Д		Заднє світло	136	Зберігання.....	57
Дальнє світло	78, 85	Задні вікна	33	Зберігання автомобіля.....	124
Дані про автомобіль.....	166	Задні дверцята	25	Звичайний режим роботи кондиціонера	99
Дані про двигун	167	Задні ліхтарі	135	Звуковий сигнал	14, 64
Дані стосовно автомобіля	3	Задні протитуманні фари	78, 87, 137	Зимові шини	142
Датчики.....	68	Задні сидіння.....	38	Знак аварійної зупинки	60
Датчик рівня пального	69	Заміна коліс	148	Зовнішнє освітлення	12, 84
Дверцята.....	25	Заміна розміру шин та коліс	143	Зовнішнє світло	78
Деактивація подушок безпеки	47, 74	Заміна шини.....	148	Зовнішні дзеркала.....	30
Дзеркала.....	30, 31	Заміна щітки склоочисника	134	Зовнішні дзеркала з обігрівом.....	31
Дисплей обслуговування	71			Зовнішня температура	66
Дисплей трансмісії	71, 105				
Для ліхтарів.....	87				
Догляд за зовнішнім виглядом.	155				

Зсувні двері	25
Зупинити двигун	75

I

Ідентифікаційний номер автомобіля	163
Із підігрівом	31
Імобілайзер	29
Індикатори	68
Індикатор несправності	75
Індикатор повітряного потоку	129
Інструменти	141
Інструменти автомобіля	141
Інформаційні дисплеї	79
Інформація про завантаження	61
Інформація про обслуговування	159

K

Капот	126
Каталізатор	103
Керування автомобілем	100
Керування рульовою колонкою	64
Клімат-контроль	15
Ключі	19
Ключі, замки	19
Код	80
Колеса та шини	142
Колісні ковпаки	144
Комплект для ремонту шин	144

Контрольні індикатори	72
Коробка запобіжників	140
Кришка багажного відділення	58
Кришки фар, запотівання	87
Круїз-контроль	78, 113

L

Ланцюги для шин	144
Ліхтарі аварійної сигналізації	86
Ліхтарі заднього ходу	87
Лобове скло	32

M

Маркувальна табличка	164
Маркування двигуна	164
Маса автомобіля	169
Масло	126
Мастило, моторне	161, 166
Медична аптечка	60
Механічна трансмісія	104
Мигання фар	85
Миття автомобіля	155
Місця встановлення системи безпеки для дітей	51
Моторне масло	161, 166
Моторні мастила	126

N

Навішування причепа	122
Небезпека, попередження та обережно	4
Низький рівень пального	78

O

Оббивка	157
Обігрівач охолоджуючої рідини	93
Обкатка нового автомобіля	101
Обслуговування	99, 159
Огляд панелі приладів	10
Одометр	69
Октанове число	167
Органи управління	63
Освітлення	84
Освітлення багажного відділення	88
Освітлення виходу	89
Освітлення номерного знака	137
Освітлення при денному світлі	84
Освітлення приладової панелі	138
Освітлення салону	88
Отвори для кріплення	59
Отвори кріплення Top-tether	56
Отримання автомобіля після відпрацювання ресурсу	125
Охолоджуюча рідина	129
Охолоджуюча рідина двигуна	129

Охолоджуюча рідина та антифриз.....	161	Повідомлення.....	80	Припинення подачі пального під час перевищення швидкості	102
Очищення автомобіля.....	155	Повідомлення автомобіля	80	Проведіть обслуговування автомобіля найближчим часом	75
П		Повітрозабірник	99	Прокол.....	148
Пальне.....	119	Повітропроводи.....	98	Противуковочна гальмівна система	111
Пальне для бензинових двигунів	119	Повітряний фільтр.....	103	Протитуманна фара	78
Пальне для дизельних двигунів	119	Повітряний фільтр	99	Протитуманні фари	135
Панель приладів.....	10	Повітряний фільтр двигуна	129	Пульт дистанційного керування. 19	
Паркування	18, 102	Подушка безпеки та переднатягувачі пасків безпеки	74	Р	
Паски.....	41	Позначення шин	142	Радіопульт дистанційного керування	19
Паски безпеки	41	Положення перемикача системи запалення	101	Радіочастотна ідентифікація (RFID).....	176
Пасок безпеки	8	Положення сидіння	35	Регульовані повітропроводи	98
Пасок безпеки з кріпленням в трьох точках	43	Поломка.....	153	Регулювання дзеркала	8
Паспорт автомобіля	19	Помилка	109	Регулювання діапазону освітлення фарами	85
Перевірки автомобіля.....	125	Попередження.....	80	Регулювання за допомогою електропривода	30
Передні ліхтарі повороту	135	Попереджувальні звукові сигнали	80	Регулювання керма	9, 63
Передні протитуманні фари	87	Попередній прогрів	77	Регулювання підголівника	8
Передні сидіння.....	35	Попільнички	68	Регулювання сидіння	7
Переривання подачі живлення	109	Поповнення рівня пального	119	Регулювання сидінь	36
Підвищення передачі.....	76	Поради щодо керування автомобілем.....	100	Рейки для завантаження та гачки кріплення	59
Підголівники	34	Потрійний інформаційний дисплей	79		
Підігрів сидінь.....	38	Прилад для контролю рівня мастила в двигуні.....	70		
Підлокітник	37				
Підсилювач гальм	111				
Підстанніки	58				

Рекомендовані рідини та мастила	161, 166	Система запобігання викраденню автомобіля ...	27, 28	Сітка безпеки	60
Рівень масла.....	70	Система зарядки	75	Складання	31
Рівень мастила у двигуні	81	Система зменшення засліплювальної дії світла вручну	31	Сонцезахисні козирки	33
Рідина в бачку омивача	130	Система кондиціонера	91	Спідометр	68
Рідина для системи гальм і зчеплення.....	161	Система кондиціонування в зоні задніх сидінь	93	Стационарні повітропроводи	98
Робота фар під час їзди закордоном	86	Система нагадування про непристібнутий пасок безпеки	74	Стоянкове гальмо	111
Робоча рідина гідропідсилювача керма	130	Система надувних шторок безпеки	47	Т	
Розетки	67	Система обігріву та вентиляції .	90	Тахограф	83
Розмір шини і колеса, заміна...	143	Система підігріву в зоні задніх сидінь	92	Тахометр	69
Ручне гальмо - див. розділ "Стоянкове гальмо".....	111	Система подушок безпеки	45	Температура охолоджуючої рідини двигуна	77
Ручне регулювання	30	Система промивки/чищення заднього скла	65	Технічні характеристики.....	167
Ручний режим	107	Система промивки/чищення лобового скла	64	Тиск масла.....	77
С		Система фронтальних подушок безпеки	46	Тиск мастила в двигуні	77
Сажовий фільтр	77, 103	Системи безпеки для дітей	49	Тиск у шинах	142, 174
Світильники для читання	89	Системи безпеки для дітей Isofix	56	Трансмсія	16
Сигнали повороту та зміни смуги руху	86	Системи виявлення предметів	117	У	
Сидіння другого ряду	38	Системи промивки та чищення .	14	Указівник повороту	74
Символи	4			Ультразвукова система допомоги під час паркування.....	117
Система бокових подушок безпеки	46			Ф	
Система допомоги під час паркування	117			Фари.....	84, 85, 134
				Фільтр дизельного палива	133

Х

Характеристики водіння та
поради щодо буксирування . 122

Ц

Центральний замок 21

Центр інформації водія..... 79

Ш

Шини 142

Штанга з кульовою опорою..... 123

Copyright by ADAM OPEL AG, Rüsselsheim, Germany.

Інформація, що міститься у даному посібнику, дійсна станом на зазначену нижче дату. Компанія "Adam Opel AG" залишає за собою право вносити зміни в технічні характеристики, функції та конструкцію транспортних засобів у порівнянні з даними, наведеними у цьому посібникові, а також і безпосередньо у сам посібник.

Видання: січня 2013, ADAM OPEL AG, Rüsselsheim.

Надруковано на папері, який був відбілений без використання хлору.

KTA-2682/5-uk

01/2013

