

GHID DE UTILIZARE



PARTNER





Instructiunile de utilizare online

Căutați instrucțiunile de utilizare pe site-ul de Internet al PEUGEOT, la rubrica "Spatiu personal".

Consultând partea cu instrucțiuni de utilizare online, aveți acces la ultimele informații disponibile, ușor de identificat prin marcajele de pagină, reperabile cu ajutorul acestei pictograme:



Atragem atenția asupra următorului aspect: montarea unui echipament sau a unui accesoriu electric neautorizat de Automobiles PEUGEOT, poate cauza defectarea sistemului electronic al vehiculului dumneavoastră. Vă mulțumim că ați reținut această particularitate și vă sfătuim să luați legătura cu un reprezentant al mărcii PEUGEOT pentru a vă fi prezentate echipamentele și accesoriile autorizate.



Dacă rubrica "Spatiu personal" nu este disponibilă pe site-ul PEUGEOT din România, puteți consulta instrucțiunile de utilizare la adresa următoare:

<http://public.servicebox.peugeot.com>

Selecțaiți:

- > legătura la "Documentatie de bord" de pe pagina principală (logarea nu este necesară),
- > limba utilizată,
- > vehiculul, tipul de caroserie,
- > perioada de editare a instrucțiunilor de utilizare corespunzând primei puneri în circulație a vehiculului.

Veți avea acces la instrucțiunile de utilizare online, ca și la ultimele informații disponibile, identificate prin pictograma:





PEUGEOT

BINE ATI VENIT

Atragem atenția asupra următorului aspect: montarea unui echipament sau a unui accesoriu electric neautorizat de Automobiles PEUGEOT, poate cauza defectarea sistemului electronic al vehiculului dumneavoastră. Vă mulțumim că ați reținut această particularitate și vă sfătuim să luați legătura cu un reprezentant al mărcii PEUGEOT pentru a vă fi prezentate echipamentele și accesoriile autorizate.

Vehiculul dumneavoastră este echipat cu o parte din dotările descrise în acest document, în funcție de nivelul de dotare, de versiunea și de caracteristicile proprii țării de comercializare.

Pentru orice intervenție asupra vehiculului dumneavoastră, adresați-vă unui atelier calificat ce dispune de informații tehnice, competență și material adaptat, la fel cum rețeaua PEUGEOT este capabilă să vă ofere.

Acest nou vehicul a fost astfel conceput încât să satisfacă toate exigențele dumneavoastră în materie de utilitate, confort, siguranță și estetică. Pentru a vă bucura din plin de vehiculul dumneavoastră, vă propunem să vă familiarizați cu acesta, de la cabină la spațiul pentru încărcătură, consultând "Ghidul de utilizare". Ghidul vă prezintă detaliat funcționarea echipamentelor de care dispuneți la bord.

PEUGEOT vă mulțumește pentru încrederea arătată și vă urează drum bun.



1. FAMILIARIZARE		2. GATA de PLECARE		3. ERGONOMIE și CONFORT		4. SIGURANȚĂ	
4-16		17-47		48-80		81-101	
Prezentare	4	Cheie	17	Comandă		Semnal de avarie	81
La exterior	6	Telecomandă	17	lumini	48	Frâna de staționare	81
Post de conducere	8	Portiere	20	ștergătoare	51	Asistența la parcare	82
Consola centrala	9	Trapa de acoperis spate	24	Regulator de viteză	53	ABS	84
O buna instalare	10	Volet spate	25	Limitator de viteză	56	AFU	84
O buna vizibilitate	11	Blocare centralizata		Încălzire / Aer condiționat		ASR și ESC	85
O buna conducere	11	deschideri	26	manual	59	"Grip control"	
Spatiu cabina	12	Tablou de bord	27	automat	61	(Controlul aderenței)	86
Spatiu de incarcare	13	Reglare oră	28	Dezghetare și dezaburire	63	Centuri de siguranță	89
Ventilatie	14	Martori	29	Scaune față	65	Airbaguri	91
Conducere Eco	15	Indicator de nivel		Scaun pasager		Neutralizare airbag	
		carburant	35	individual	66	de pasager	94
		Lichid de racire	35	Banchetă Multi-Flex	67	Scaune copii	95
		Detectare pneu		Configurații	69	Scaune recomandate	99
		dezumflat	36	Amenajari	70	Instalare	100
		Indicator de întreținere	37	Plafoniere	72		
		Reostat iluminare	38	Cabină dublă	73		
		Cutie de viteze	39	Spatiu de incarcare	75		
		Indicator de schimbare a		Bare de pavilion	77		
		trepte	39	Retrovizoare	78		
		Cutie de viteze manuala		Teleplată/parcare	79		
		pilotata cu 6 trepte	40	Geamuri electrice	80		
		Reglaje volan	42				
		Stop & Start	43				
		Pornire si oprire	46				
		Pornire in panta	47				

<p>5. ACCESORII 102-104</p> <p>Tractarea unei remorci 102 Alte accesorii 103 Gama profesionala 103 Modul telematic 104</p>	<p>7. ASISTENȚĂ RAPIDĂ 115-133</p> <p>Baterie 115 Schimbarea unei roti 117 Protectie detasabila impotriva zapezii 121 Lanțuri pentru zăpadă 122 Inlocuirea unui bec 123 siguranta fuzibila 128 o lamela de stergator de parbriz 132 Remorcare 133</p>	<p>9. TEHNOLOGIE la BORD</p> <p>Urgență sau asistență 9.1 WIP Nav+ 9.3 WIP Sound 9.63</p> <p>Capitolul "Tehnologie la bord" vă prezintă noile echipamente de radio-navigație.</p> <p>WIP: World In PEUGEOT este denumirea noilor echipamente din gama de radionavigație.</p>	<p>10. LOCALIZARE 141-148</p> <p>Exterior 141 Post de conducere 142 Interior 144 Caracteristici - Intretinere 145</p> <p>Capitolul "Localizare" vă permite să descoperiți comenzile, funcțiile și numerele lor de pagină asociate cu reprezentările grafice ale caroseriile vehiculului (index vizual).</p>
<p>6. VERIFICĂRI 105-114</p> <p>Deschidere capotă 106 Motor pe benzină 107 Motor diesel 108 Niveluri 109 Controale 111 Carburant 113 Circuit neutralizat 114 Pompă de reamorsare diesel 114</p>	<p>8. CARACTERISTICI TEHNICE 134-140</p> <p>Dimensiuni 134 Mase 139 Elemente de identificare 140</p>		



PREZENTARE

Acest document de bord este conceput pentru a vă familiariza cu noul vehicul încă de la primirea sa și pentru a vă pune în temă cu funcțiile sale.

Citirea acestuia este ușurată de conținutul alcătuit din 10 capitole identificate, reperabile printr-un cod colorat, specific fiecărei rubrici. Părțile sale abordează, prin tematică, toate funcțiile vehiculului în versiunea cu dotările cele mai complete.

În capitolul 8 veți găsi toate caracteristicile tehnice ale vehiculului dumneavoastră. La sfârșitul documentului, imagini cu exteriorul și interiorul vehiculului vă vor ajuta să localizați un echipament sau o funcție precum și pagina de trimitere pentru detalii.

În cadrul fiecărei rubrici există repere care vă vor atrage atenția asupra unui conținut ierarhizat:

-  vă orientează spre rubrica sau partea care conține informația detaliată legată de o anumită funcție,
-  vă semnalează o informație importantă referitoare la utilizarea echipamentelor,
-  vă avertizează asupra siguranței persoanelor și echipamentelor de la bord.



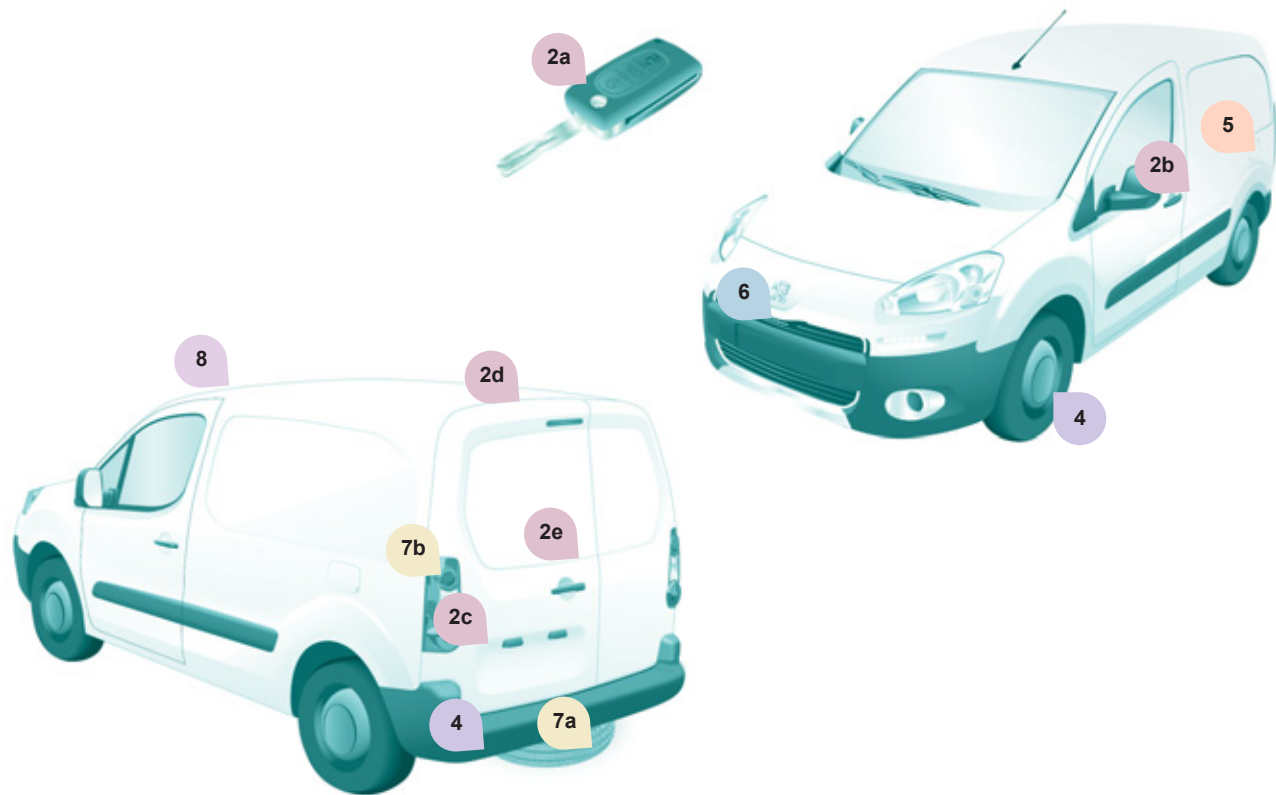

Cheie - Telecomanda

2a ▶ 17

Capac de portbagaj spate si luneta

2e ▶ 25

Deschidere capota motor

6 ▶ 106

Usa laterala culisanta

2b ▶ 21

Asistare la parcare

4 ▶ 82

Roata de rezerva

7a ▶ 117

Usi spate batante

2c ▶ 22

"Grip control" (Controlul aderenței)

4 ▶ 86

Inlocuire becuri

7b ▶ 123

Panou culisant de acoperis spate

2d ▶ 24

Echipamente profesionale -
Accesorii

5 ▶ 103

Dimensiuni utile

8 ▶ 134

Legenda

 : reper rubrica

 : reper pagina

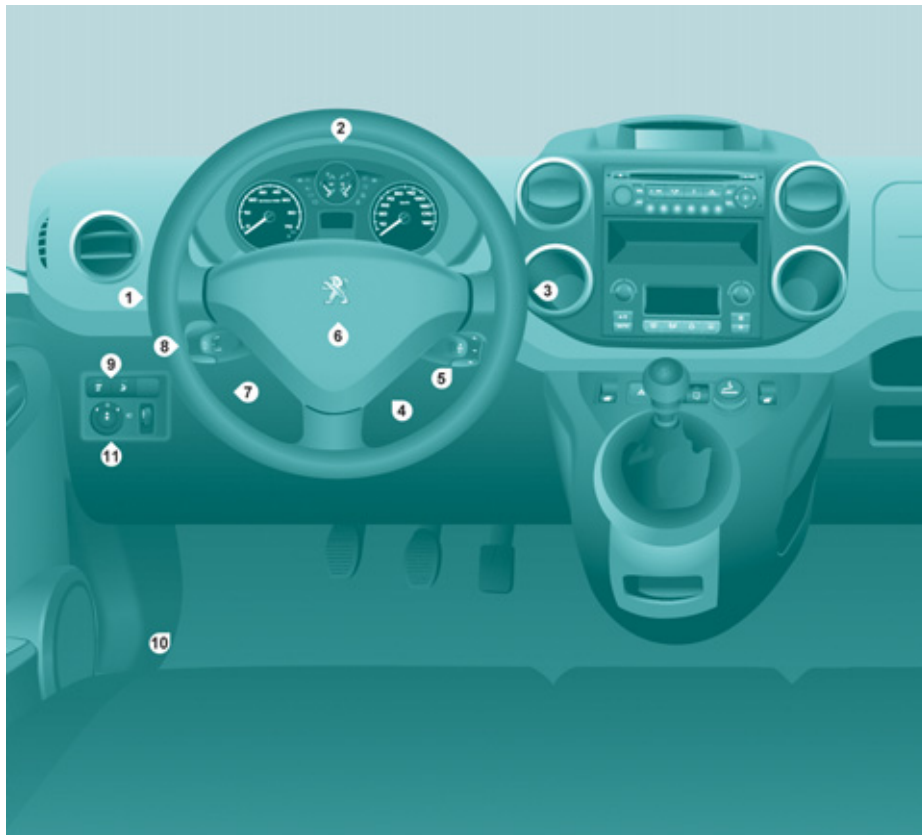

POST DE CONDUCERE

1. Comandă lumini și semnalizatoare direcție.
2. Tabloul de bord cu afișaj.
3. Comenzi ștergătoare de geamuri, spălătoare de geamuri, calculator de bord.
4. Contact.
5. Comandă sistem audio.
6. Airbag de conducător, claxon.
7. Reglare în înaltime și adâncime a volanului.
8. Comandă regulator, limitator viteză.
9. Panou de comenzi, asistare la parcare, reglare fascicul luminos de proiectoare, ESC, Stop & Start.
10. Deschidere capotă motor.
11. Reglare oglinzi retrovizoare cu comandă electrică.



CONSOLA CENTRALA

1. Bară de comenzi: acționari electrice geamuri.
2. Bară de comenzi: semnal de alarmă, comandă centralizată (habitaclu, spațiu de încărcare).
3. Brichetă.
4. Comenzi de încălzire-ventilație.
5. Compartiment pentru obiecte marunte.
6. Controlul aderenței. 4 ▶ 86
7. Autoradio. 2 ▶ 40
8. Ecran.
9. Comanda cutie de viteze manuala pilotata. 9 ▶ 9.1
10. Apel de urgenta sau asistenta.



O BUNA INSTALARE

10



1. Reglare longitudinală.



2. Reglarea inclinației.



3. Reglare înălțime pernă de sezut.



4. Reglare înălțime și inclinare tetieră.

3 ▶ 65

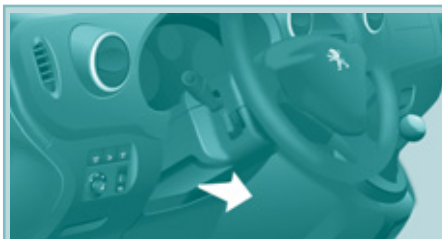

Volan

Ajustați volanul pe înălțime și în profunzime.

2 ▶ 42



Centuri de siguranță

Reglare pe înălțime.
Blocare.

4 ▶ 89



Compartimente de depozitare

Sunt amplasate sub scaunele din față. Pentru a ajunge mai ușor, treceți mâna prin spatele scaunului.

Sculele sunt depozitate sub scaunul din partea stânga și sunt accesibile prin spate.

3 ▶ 71

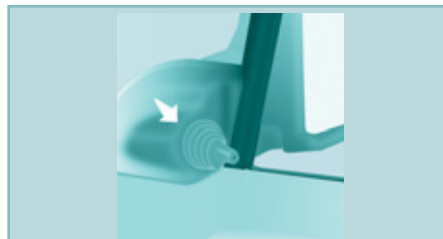

Retrovizoare

Reglaje manuale.
Reglaje electrice.

3 ▶ 78

O BUNA VIZIBILITATE

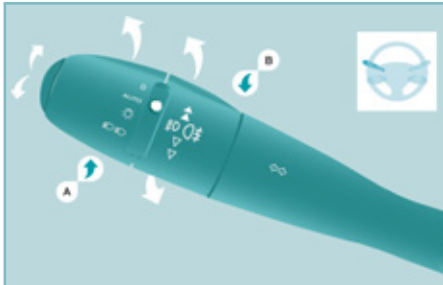

Comanda lumini



Lumini stinse.



Lumini de poziție.

Lumini de intalnire (verde).
Lumini de drum (albastru).

AUTO

AUTO - aprindere automată a farurilor.

Funcție autostrada: dați un simplu impuls în sus sau în jos, fără a trece de punctul de rezistență; luminile semnalizatoare de direcție corespunzătoare se aprind de trei ori.

3 ▶ 48

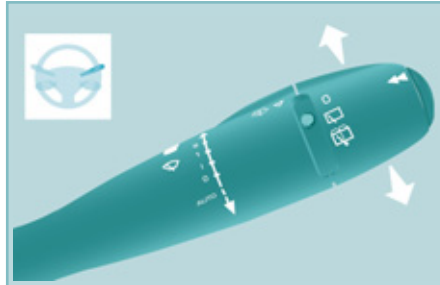

Comanda de stergere geamuri

- 2 cadenta rapida.
- 1 cadenta normala.
- I stergere intermitenta.
- 0 oprit.
- ↓ stergere pas cu pas.

AUTO, dați un impuls pe comanda în jos.

3 ▶ 51

Pozitie particulara a stergatoarelor de parbriz

În minutul ce urmează taierii contactului, orice acțiune asupra comenzii stergătoarelor de geamuri poziționează stergătoarele de parbriz paralel cu montanții parbrizului.

3 ▶ 52, 132

O BUNA CONDUCERE



Regulator de viteza, Limitator de viteza

Pentru regulator, viteza vehiculului trebuie să fie mai mare de 40 km/h, iar treapta de viteza cuplata trebuie să fie cel puțin a IV-a.

3 ▶ 53, 56



Asistare la pornire în panta

2 ▶ 47



WIP Sound

9

SPATIU CABINA

12



Banchetă Multi-Flex



Scaun central

Un compartiment de depozitare amplasat sub scaun poate fi asigurat prin montarea unui lacat (nefurnizat).

3 ▶ 67

3 ▶ 67

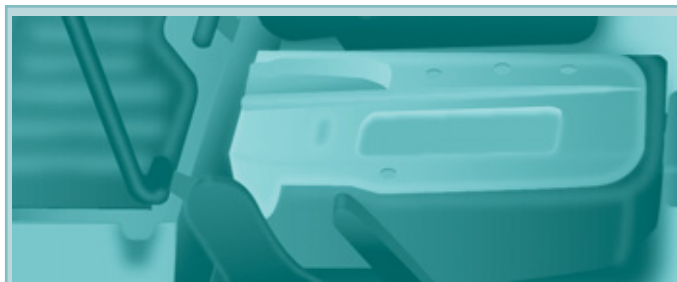

Scaun lateral

- în poziție escamotat, permite transportul obiectelor lungi, până la 3 m lungime, în interiorul vehiculului, cu ușile închise,

3 ▶ 68



- în poziție strapontina: permite transportul obiectelor înalte în zona cabinei.

3 ▶ 68

SPATIU DE INCARCARE



Inele de ancorare

Este recomandat să imobilizați încărcătura fixând-o solid prind intermediul inelelor de ancorare prezente pe podea și să plasați obiectele mai grele cât mai în față posibil (spre cabină).

3 ▶ 75

Sarcini maxime

Consolă superioară: 5 kg.
Scaun escamotabil, în poziția spătar rabatat peste perna de șezut: 50 kg.
Bare de acoperiș transversale: 75 kg.
Porbagaj de acoperiș: 120 kg.
Panou culisant de acoperis spate: 100 kg pe verticala.

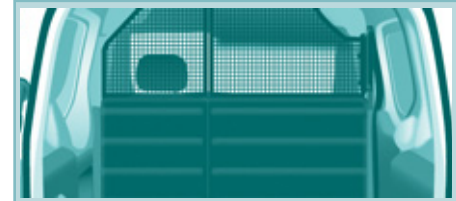

Pereti separatori

3 ▶ 76



Trapa detasabila

Poate fi demontata pentru a permite încărcarea obiectelor lungi.

3 ▶ 76

COPII LA BORD

14

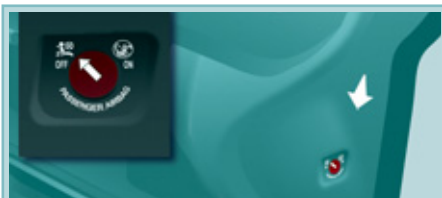

Neutralizare airbag

4 ▶ 94



Scaune pentru copii

4 ▶ 95

VENTILATIE



Incalzire

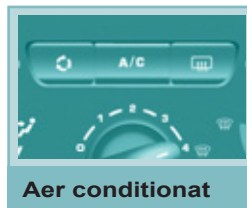

Aer conditionat

3 ▶ 59

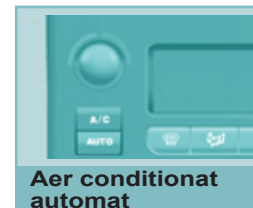

Aer conditionat automat

3 ▶ 61

Recomandari de reglare pentru Aerul Conditionat Manual

Pentru o bună utilizare a sistemului vă sfătuim:

Doresc sa...	Repartitia aerului	Temperatura	Debit de aer	Recirculare aer	AC
Incalzesc					-
Racesc					A/C
Degivrare Dezaburire					3 ▶ 63

Daca utilizati Aerul Condiționat Automat, este preferabil să optati pentru funcționarea AUTO, pentru orice temperatură.



Amintiti-va să îl opriți atunci când aerul din habitacul este placut.

CONDUCERE ECO

Conducerea Eco este un ansamblu de practici de rutină ce permit automobilistului să optimizeze consumul de carburant și emisiile de CO₂.

Optimizati utilizarea cutiei de viteze

Cu o cutie de viteze manuală, demarați ușor, angajați imediat următoarea treaptă de viteză și alegeți să rulați schimbând mai devreme treptele. Dacă vehiculul dumneavoastră este echipat, indicatorul de schimbare a treptei vă invită să treceți la o treaptă superioară; dacă este afișat pe tabloul de bord, urmați-l.

Cu o cutie de viteze automată, sau pilotată, rămâneți pe poziția Drive "D" sau Auto "A", în funcție de tipul de selector, fără a apăsa puternic sau brusc pedala de accelerație.

Adoptati un stil de conducere lejer

Respectați distanțele de siguranță între vehicule, utilizați frâna de motor în locul pedalei de frână, apăsați progresiv pe pedala de accelerație. Aceste maniere de conducere contribuie la reducerea consumului de carburant, a emisiilor de CO₂ și atenuarea fondului sonor produs de circulație.

În condiții de circulație fluidă, dacă dispuneți de comanda "Cruise" la volan, selectați regulatorul de viteză începând de la 40 km/h.

Controlati utilizarea echipamentelor electrice

Înainte de a porni, dacă habitacul este supraîncălzit, aerisiți-l coborând geamurile și pornind ventilația, înainte de a utiliza aerul condiționat. De la 50 km/h în sus, ridicați geamurile și lăsați aeratoarele deschise. Utilizați echipamentele ce vă permit limitarea temperaturii în habitacul (mascarea trapei de pavilion, storuri...).

Întrerupeți aerul condiționat, dacă acesta nu este automat, imediat ce s-a atins temperatura de confort dorită.

Opriti comenzile de degivrare și dezaburire, dacă acestea nu sunt gestionate automat.

Opriti cât mai repede posibil comanda de încălzire a scaunului.

Nu rulați cu proiectoarele anticeață aprinse când condițiile de vizibilitate sunt suficiente.

Evitați menținerea motorului pornit, mai ales în timpul iernii, înainte de a angaja prima treaptă de viteză; vehiculul dumneavoastră se încălzește mult mai repede în timpul rului.

Ca pasager, dacă evitați utilizarea simultană a mai multor suporturi multimedia (film, muzică, jocuri video...), contribuiți la limitarea consumului de energie electrică, ceea ce înseamnă economie de carburant.

Debransați dispozitivele portabile înainte de a părăsi vehiculul.

Limitati cauzele supraconsumului

Repartizați greutatea în vehicul; plasați bagajele mai grele cât mai aproape de scaunele din spate.

Limitați încărcarea vehiculului și minimizați rezistența aerodinamică (bare de pavilion, bare transversale, suport de biciclete, remorcă...).

Alegeți utilizarea unui portbagaj de acoperis închis.

Îndepărtați barele de pavilion și barele transversale după utilizare.

Imediat ce s-a încheiat iarna, demontați pneurile de iarnă și remontați pneurile de vară.

Respectati recomandările de intretinere

Verificați regulat și la rece presiunea din pneuri, având ca referință eticheta situată pe rama usii șoferului.

Efectuați această verificare cu precădere:

- înaintea unui drum lung,
- la fiecare schimbare de anotimp,
- după o staționare prelungită.

Nu uitați, de asemenea, roata de rezervă și pneurile remorcii sau rulotei.

Efectuați regulat întreținerea vehiculului (ulei, filtru de ulei, filtru de aer...) și urmați calendarul acestor operații prevăzute de constructor.

În momentul alimentării cu carburant, nu insistați după a treia întrerupere a pompei, pentru a evita revărsarea carburantului.

La volanul vehiculului nou, numai după parcurgerea primilor 3 000 kilometri veți constata o regularizare a consumului mediu de carburant.



DESCHIDERI

CHEIE

Aceasta permite blocarea și deblocarea încuietorilor vehiculului și pornirea motorului, deschiderea și închiderea busonului de rezervor de carburant, ca și pentru a porni și opri motorul.

TELECOMANDĂ

Deblocare



O primă apăsare pe această comandă vă permite să deblocați ansamblul portierele față.

O a doua apăsare pe această comandă permite deblocarea în ansamblu a vehiculului.

Semnalizatoarele de direcție clipesc de 2 ori.



Deblocare uși spate



O apăsare pe această comandă vă permite să descuriați toate ușile spate.

Siguranță în utilizare

Pentru o deblocare numai a zonei de încărcare:



Apăsați pe această comandă pentru blocarea vehiculului în ansamblu.



Apăsați pe această comandă pentru deblocarea spațiului de încărcare, numai portierele din față rămânând blocate.

Închidere centralizată



O apăsare pe această comandă vă permite să încuiați vehiculul în ansamblu.

Semnalizatoarele de direcție clipesc o dată.

Dacă una dintre uși este deschisă (transport obiecte lungi) sau nu este închisă corect, închiderea centralizată nu se poate efectua.

Suprablocare

A doua apăsare, în termen de 5 secunde după blocare, pe lacătul închis al telecomenzii schimbă blocarea în suprablocare.

Ea este indicată de aprinderea cu lumină continuă a semnalizatoarelor de direcție timp de aproximativ două secunde.

Suprablocarea face inoperante mânerul de deschidere din exteriorul și din interiorul portierelor: nu lăsați nici-o persoană în interiorul vehiculului când acesta este suprablocat.

Dacă suprablocarea este acționată din interiorul vehiculului cu telecomanda, această funcție va trece în blocare simplă la pornirea vehiculului.

Deschideri

Pliere/depliere cheie



Apăsați pe acest buton pentru a scoate cheia din locașul său.

Pentru a replia cheia, apăsați acest buton cromat apoi

împingeți cheia la loc în suport. Dacă nu apăsați pe buton, riscați să stricați mecanismul.

Pentru o bună folosire

Aveți grijă ca această cheie să nu intre în contact cu grăsimi, praf, apa provenită din ploaie sau într-un mediu umed.

Un obiect greu, agățat de cheie (breloc etc.), care apasă pe axul cheii introduse în contact, poate antrena o defecțiune.

TELECOMANDA

Schimbarea bateriei

Reper baterie: CR1620 / 3 Volți.

Informația "baterie uzată" este oferită de un semnal sonor, însoțit de un mesaj pe ecran.

Pentru înlocuirea bateriei, defaceți cutia cu ajutorul unei monede la nivelul inelului.

Dacă telecomanda rămâne nefuncțională și după schimbarea bateriei, efectuați o procedură de initializare.

Există risc de deteriorare dacă bateria de schimb nu este conformă cu cea înlocuită.



Nu folosiți decât baterii identice sau de tip echivalent celor preconizate de rețeaua PEUGEOT.

Nu aruncați bateriile telecomenzii la gunoi, ele conțin metale nocive pentru mediu.

Duceți-le la rețeaua PEUGEOT sau la oricare punct de colectare special amenajat în acest scop.

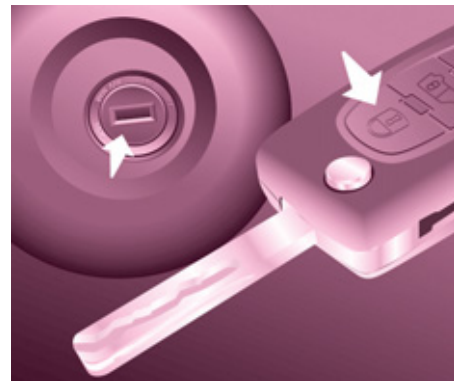

Resetarea telecomenzii

După schimbarea bateriei sau debransarea de la baterie, trebuie să resetați telecomanda.

Așteptați cel puțin un minut înainte de folosirea telecomenzii.

Inserați cheia în contact cu butoanele (lăcatele) telecomenzii îndreptate spre dumneavoastră.

Puneți contactul.

În următoarele zece secunde, apăsați pe lacatul de blocare de pe telecomandă timp de cel puțin cinci secunde.

Taiati contactul.

Așteptați cel puțin un minut înainte de folosirea telecomenzii.

Telecomanda este din nou funcțională.

ANTIDEMARAJ ELECTRONIC

Toate cheile au un dispozitiv antidemaraj electronic.

Acest dispozitiv blochează sistemul de alimentare al motorului. El se activează automat când scoateți cheia din contact.

După ce ați pus contactul, cheia și dispozitivul antidemaraj electronic comunică între ele.

Partea metalică a cheii trebuie să fie corect depliată pentru a realiza o bună comunicare.

În cazul pierderii cheilor

Adresați-vă rețelei PEUGEOT împreună cu cardul gri și cartea de identitate a vehiculului.

Rețeaua PEUGEOT va putea recupera codul cheii și codul transponderului pentru a comanda o nouă cheie.

Utilizare corectă

Nu aduceți nici o modificare sistemului de antidemaraj electronic.

Manipularea telecomenzii chiar în buzunar poate declanșa deblocarea involuntară a portierelor.

Utilizarea simultană a altor aparate pe înaltă frecvență (telefoane mobile, alarme ale imobilului...), poate perturba temporar funcționarea telecomenzii.

Telecomanda nu poate funcționa atât timp cât cheia este în antifurt, chiar cu contactul taiat.

La cumpararea unui vehicul de ocazie:

- cereți o memorare a cheilor în cadrul rețelei PEUGEOT, pentru a fi sigur că sunteți în posesia singurelor chei ce permit pornirea vehiculului.



La parasirea vehiculului, verificați dacă ați stins luminile și nu lăsați niciun obiect de valoare la vedere.

Ca măsură de siguranță (copii la bord), scoateți cheia din contact când părăsiți vehiculul, chiar și pentru scurtă durată.

Deschideri

20



PORTIERE FAȚĂ

Din exterior

Utilizați telecomanda pentru a bloca/debloca vehiculul.

Introduceți partea metalică a cheii în broasca dinspre partea șoferului dacă telecomanda este inactivă.

Din interior

Utilizați comanda de deschidere a portierei pentru a debloca și deschide portiera respectivă.



UȘĂ LATERALĂ CULISANTĂ

Din exterior

Trageți mânerul spre dumneavoastră apoi spre în spate și deschideți ușa laterală însoțind culisarea spre spate până la depășirea punctului de rezistență pentru a o menține deschisă.

Din interior

Deblocați folosind acest mâner și deschideți ușa laterală însoțind culisarea spre spate până la punctul de rezistență. Treceți de acest punct pentru a menține portiera deschisă.

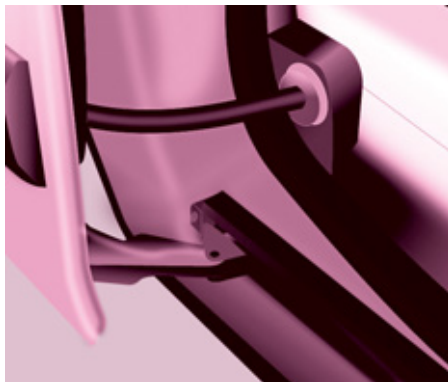

Pentru o bună utilizare

Atenție să nu blocați spațiul de ghidare din podea, pentru buna culisare a ușii.

Dacă vehiculul dumneavoastră este oprit în pantă, însoțiți culisarea portierei laterale. Este posibil ca ușa să se închidă sau să se deschidă mai repede datorită înclinării terenului și există riscul de a vă lovi.

Pentru motive de siguranță și de funcționare, nu circulați cu ușa laterală culisantă deschisă.



Intervenție în caz de pană a bateriei

Portierele pasagerului față și laterale

În caz de disfuncție a bateriei sau a blocării centralizate a deschiderilor, utilizați încuietoarea pentru blocarea mecanică a portierelor.

- Pentru deschiderea portierei și ieșirea din vehicul, trageți comanda interioară.
- Pentru blocarea portierei, introduceți cheia în încuietoarea situată pe cantul ușii, apoi rotiți-o **o optime de tura**.

Portieră șofer

- Introduceți cheia în încuietoare, apoi rotiți-o spre dreapta pentru blocare, sau spre stânga pentru deblocare.



USI BATANTE SPATE

Cele două uși batante se deschid asimetric ($2/3 - 1/3$), cu usa mai mică în partea dreaptă.

Ele sunt echipate cu o încuietoare centrală.

Din exterior

Pentru a le deschide, trageți mânerul spre dumneavoastră.



Trageți parghia pentru a deschide ușa din dreapta.

Pentru a le închide, începeți cu ușa din dreapta, apoi închideți ușa din stânga.



La versiunea cu capac de portbagaj spate, bara de protecție din spate a fost consolidată pentru a servi ca treaptă de acces în vehicul.

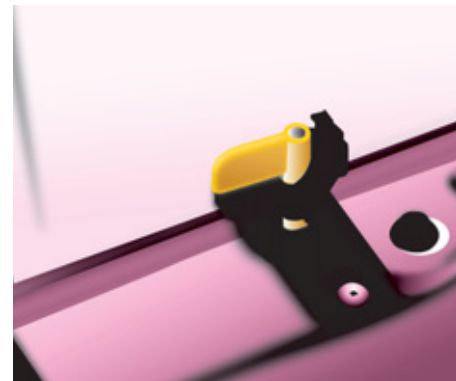

Practic

Este posibil să rulați cu ușa din partea dreaptă deschisă pentru a transporta obiecte lungi. Ușa din stânga este ținută închisă de încuiătorul "galben" distinctiv, amplasat la baza ușii. Această ușă închisă nu trebuie să servească drept opritor pentru încărătură.

Rularea cu portiera dreaptă deschisă reprezintă o toleranță. Respectați regulile de siguranță uzuale, pentru a atrage atenția celorlalți șoferi.



Deschidere la aproximativ 180°

Un sistem cu tirant permite ușilor să se deschidă de la aproximativ 90° la aproximativ 180°.

Trageți de comanda galbenă când ușa este deschisă.

Tirantul se va prinde la loc automat în momentul închiderii ușii.

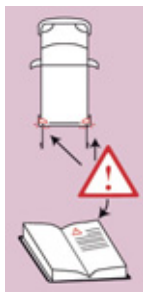

La staționarea cu ușile din spate deschise la 90°, ele maschează luminile din spate. Pentru a semnala poziția vehiculului celorlalți participanți la trafic care circulă în același sens și care s-ar putea să nu fi remarcat faptul că staționați, utilizați un triunghi de presemnalizare sau orice alt dispozitiv prevăzut de legislația și reglementările din România.



Din interior

Trageți mânerul spre dumneavoastră pentru a deschide ușa din stânga.



TRAPA DE ACOPERIS SPATE

Această trapă din partea din spate a pavilionului nu este compatibilă decât cu ușile batante.

Pentru a deschide trapa de acoperis spate:

- ridicați paleta neagră a apărătorii,
- ridicați apărătoarea apăsând pe trapa de acoperis spate (în jos), apoi degajați cârligul,
- ridicați trapa de acoperis spate,
- depășiți punctul de rezistență pentru a bloca trapa de acoperis spate cu tije de susținere.

Nu rulați niciodată cu tije de susținere în poziție.

Pentru a închide trapa de acoperis spate:

- verificați blocarea corectă a barei de sprijin,
- coborâți trapa de acoperis spate,
- în timp ce apăsați pe trapa de acoperis spate (în jos), prindeți cele două inele ale arcului, apoi plasați cârligul în spațiul său,

- coborâți paleta neagră pentru a bloca trapa de acoperis spate.

Blocarea trapa de acoperis spate permite presarea garniturii și garantează etanșeitatea și reducerea zgomotului.

Bara de sprijin

Dispuneți de o bară de sprijin pentru transportul încărcăturilor lungi, după deschiderea trapei de acoperis spate.

Rabateți bara de sprijin, ridicând parghia.

Aduceți-o până la stalpul usii.

Poziționați încărcăturile lungi de transportat, ridicați-le și re poziționați bara de sprijin cu o singură mână.

Verificați blocarea corectă apăsând în jos pe mâner până la trecerea de punctul de rezistență și fixați bine încărcătura.

Suporturile laterale pot fi utilizate ca puncte de ancorare.

Nu atasati niciodata incarcatura de trapa de acoperis spate.

i Bara de protecție din spate a fost întărită pentru a servi drept treaptă de acces în vehicul.

o Nu circulați niciodată cu bara de sprijin scoasă de la locul său.

Ușile spate se blochează numai dacă bara de susținere este instalată.

Dacă trapa de acoperis spate este deschisă, atenție la trecerea prin pasajele cu înălțime limitată.

Nu sprijinți/fixați niciodată încărcătura de ușile spate.

Respectați regulile de semnalizare pentru a atrage atenția celorlalți șoferi.

Utilizați trapa de acoperis spate numai pe distanțe reduse.



VOLET SPATE

Din exterior

Blocarea/deblocarea se efectuează de la telecomandă.

Pentru a îl deschide, acționați comanda de sub emblemă, apoi ridicați voletul.

Un cordon este la dispoziția dumneavoastră pentru a închide voletul din poziția înaltă.

Însoțiți închiderea voletului până la punctul de echilibru a cursei sale apoi aplicați un ultim impuls pentru ca acesta să se închidă complet.

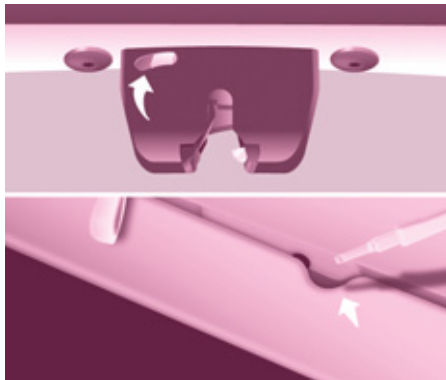

Din interior

Comandă de siguranță

În caz de defecțiune la partea de deblocare centralizată, ea permite anularea comenzii oblonului din spate din interior.

Introduceți o șurubelniță în orificiul dintre usa și planșeu. Pentru a debloca mecanismul de incuiere, deplasați piesa de blocare deplasându-o la stânga, apoi apăsați capacul de portbagaj.



Luneta de volet

Luneta rabatabilă vă permite accesul direct în spatele vehiculului fără a deschide voletul.

Deschidere

După deblocarea vehiculului cu ajutorul telecomenzii sau a cheii, apăsați pe comandă și ridicați luneta spate pentru a o deschide.

Închidere

Închideți luneta apăsând pe centrul geamului până la închiderea completă.

Voletul și luneta nu pot fi deschise simultan pentru a evita deteriorarea geamului și a lunetei în sine.



BLOCARE CENTRALIZATA DESCHIDERI

Cabina si spatiu de incarcare



O primă apăsare permite blocarea centralizată a ușilor față și spate, dacă acestea sunt închise.

O a doua apăsare permite deblocarea centralizată a vehiculului.

Comanda este inactivă dacă vehiculul a fost blocat de la telecomandă sau cu cheia din exterior.

Ledul de pe comandă:

- clipește dacă deschiderile sunt blocate, cu vehiculul și motorul oprite,
- se aprinde atunci când deschiderile sunt blocate, de la punerea contactului.



Rularea cu usile blocate poate face dificil accesul echipelor de prim ajutor in habitaclu, in caz de urgenta.

Spatiu de incarcare



O apăsare permite blocarea/deblocarea ușilor spate independent de starea blocării cabinei.

Deschiderea ușilor este întotdeauna posibilă din interior.

Siguranta antiagresiune

Blocare in timpul rularii

La pornirea vehiculului, imediat ce atingeți aproximativ 10 km/h, sistemul blochează ușile. Un zgomot caracteristic închiderii centralizate se aude. Ledul comenzii din partea centrală a planșei de bord este aprins.

Pe parcursul traseului, orice deschidere de ușă antrenează deblocarea totală a vehiculului.

Activare / dezactivare a functiei



Cu contactul pus, efectuați o apăsare lungă pe acest buton, pentru a activa sau neutraliza funcția.

Martor de deschidere



Dacă acest martor se aprinde, verificați corectă închidere a ansamblului deschiderilor vehiculului dumneavoastră.



POST DE CONDUCERE

TABLOU DE BORD

Cadrane

1. Vitezometru kilometri/mile.
2. Afișaj.
3. Nivel de carburant, temperatură a lichidului de răcire.
4. Turometru.
5. Aducere la zero a kilometrajului curent / a indicatorului de întreținere.
6. Buton de reglare a iluminării bordului.



Afișaje

- Limitator / regulator de viteză.
- Kilometri parcurși / Mile parcurse.
- Indicator de întreținere, indicator de nivel al uleiului motor, kilometri / mile total.
- Prezența apei în filtrul de motorină.
- Preîncălzire diesel.



Ecrane

Informațiile sunt prezentate la bordul vehiculului în formate diferite de afișare în funcție de echiparea vehiculului.



Tabloul de bord combinat fără afisaj

REGLARE ORĂ

Consolă centrală fără afisaj



Pentru a regla ora pe ceas, folosiți butonul stâng de pe tabloul de bord apoi efectuați manevrele în ordinea următoare:

- rotiți butonul spre stânga: minutele clipească,
- rotiți butonul spre dreapta pentru a mări numărul de minute (mențineți butonul spre dreapta pentru a obține o defilare rapidă),
- rotiți butonul spre stânga: orele clipească,

- rotiți butonul spre dreapta pentru a mări numărul de ore (mențineți butonul spre dreapta pentru o defilare rapidă),
- rotiți butonul spre stânga: se afișează 24H sau 12H,
- rotiți butonul spre dreapta pentru a selecta 24H sau 12H,
- rotiți butonul spre stânga pentru a termina reglarea orei.

După aproximativ 30 de secunde fără nici-o altă intervenție, afișajul revine la afișarea curentă.

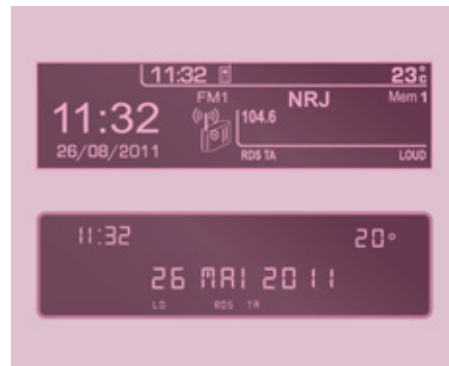

Consolă centrală cu ecran



Secvența de afișare - ora este în funcție de model (versiune). Accesul la reglarea "Dată" nu este activ decât atunci când versiunea modelului propune o dată în litere.





Pentru a regla ora și data ce se afișează pe ecran, vedeți capitolul 9, partea "Reglare dată și oră".

Martori





La fiecare pornire: o serie de martori se aprind aplicând un autotest de verificare. Ei se sting imediat. Cu motorul pornit: martorul devine alertă dacă rămâne aprins în permanență sau clipește. Această primă alertă poate fi însoțită de un semnal sonor și de un mesaj scris pe afișaj.





Nu neglijați aceste avertismente.





Martor		este	indica	Rezolvare - actiune
	STOP	aprins, asociat cu un alt martor și însoțit de un mesaj pe ecran.	anomalii majore legate de martorii de "Nivel lichid de frână", "Presiune și temperatură ulei motor", "Temperatura lichidului de răcire", "Repartitor electronic de frânare", "Direcție asistată", "Detectare pneu dezumflat".	Oprirea este imperativă, opriți și tăiați contactul. Verificați în rețeaua PEUGEOT sau la un Service autorizat.
	Frână de staționare/ Nivel lichid frână / REF	aprins.	frâna de mână trasă sau incomplet coborâtă.	Eliberarea frânei de mână stinge acest martor.
		aprins.	nivel de lichid insuficient.	Completați cu lichid agreat de PEUGEOT.
		rămâne aprins, chiar dacă nivelul este corect și este asociat cu martorul ABS.	o defecțiune a repartitorului electronic de frânare.	Oprirea este imperativă, parcați, tăiați contactul. Verificați în rețeaua PEUGEOT sau la un Service autorizat.
	Presiune și temperatura ulei motor	aprins în mers.	presiune insuficientă sau temperatură prea mare.	Opritiți, tăiați contactul, apoi lăsați motorul să se răcească. Verificați vizual nivelul. Capitolul 6, partea "Niveluri".
		rămâne aprins chiar dacă nivelul este corect.	o anomalie majoră.	Verificați în rețeaua PEUGEOT sau într-un Service autorizat.







Postul de conducere

30







Martor		este	indica	Rezolvare - actiune
	Temperatura și nivel lichid de răcire	aprs, cu acul pe zona roșie.	o creștere anormală a temperaturii.	Opriti, taiati contactul și lăsați să motorul sa se răcească. Verificați vizual nivelul.
		clipitor.	o scădere a nivelului lichidului de răcire.	Capitolul 6, partea "Niveluri". Consultati rețeaua PEUGEOT sau un Service autorizat.
	Service	aprs temporar.	anomalii minore sau alerte.	Consultați jurnalul de alerte de pe afișaj sau de pe ecran. Dacă vehiculul este echipat cu computer de bord: vedeți capitolul 9, partea "Autoradio - Computer de bord". Consultati rețeaua PEUGEOT sau un Service autorizat.
		rămâne aprns.	anomalii majore.	
	Nefixare centură de siguranță șofer	aprsindere apoi clipire.	șoferul nu și-a fixat centura de siguranță.	Trageți centura apoi inserați catarma în dispozitivul de prindere.
		însoțit de un semnal sonor apoi rămâne aprns.	vehiculul rulează cu centura șoferului nefixată.	Verificați prinderea trăgând scurt de centură. Capitolul 4, partea "Centuri de siguranță".
	ECO	aprs contiuu.	Stop & Start a trecut motorul in mod STOP la oprirea vehiculului (semafor, ambuteiaj, altele...).	Imediat ce doriti sa reporniti, martorul se stinge si motorul porneste automat in mod START.
		aprs intermitent cateva secunde, apoi se stinge.	Modul STOP este momentan indisponibil. sau Modul START s-a declansat automat.	Rubrica 2, partea "Stop & Start".

Martor	este	indica	Rezolvare - actiune
 Airbag frontal / lateral	clipește sau rămâne aprins.	o defecțiune a unui airbag.	Verificați sistemul fără întârziere în rețeaua PEUGEOT sau la un Service autorizat. Capitolul 4, partea "Airbaguri".
 Neutralizarea airbagului frontal pasager	aprins.	neutralizarea voluntară a acestui airbag în prezența unui scaun pentru copii instalat cu spatele în direcția de mers.	Capitolul 4, partea "Airbaguri-copii la bord".
 Nivel minim de carburant	aprins cu acul jojei pe zona roșie.	la prima aprindere mai sunt în rezervor 8 litri de carburant, în funcție de stilul de conducere și motorizare	Alimentați cu carburant pentru a evita o pană. Acest martor se reaprinde la fiecare punere a contactului, până la alimentarea cu carburant. Capacitatea rezervorului: aproximativ 60 litri. Nu rulați niciodată până la epuizarea carburantului din rezervor, aceasta ar putea deteriora sistemul de antipoluare și de injecție.
	clipitor.	o întrerupere a alimentării ca urmare a unui șoc puternic.	Restabiliți alimentare. Capitolul 6, partea "Carburant".
 Sistem antipoluare EOBD	clipind sau rămas aprins.	o anomalie la sistem.	Există riscul de a deteriora catalizatorul. Verificați în rețeaua PEUGEOT sau la un Service autorizat.
 Încărcare baterie	aprins.	o anomalie în circuitul de încărcare.	Verificați bornele bateriei, ... Capitolul 7, partea "Baterie".
	clipind.	o trecere în starea de veghe a funcțiilor active (modul economic).	Capitolul 7, partea "Baterie".
	rămas aprins, în ciuda verificărilor efectuate.	un circuit defect, o disfuncție la aprindere sau injecție.	Verificați în rețeaua PEUGEOT sau la un Service autorizat.

Martor		este	indica	Rezolvare - actiune
	Direcție asistată	aprins.	o disfuncție a sa.	Vehiculul păstrează o direcție clasică, fără a fi asistată. Verificați în rețeaua PEUGEOT ori într-un Service autorizat.
	Detectare deschidere	aprins și însoțit de un mesaj pe ecran.	o deschidere incorect închisă.	Verificați închiderea tuturor deschiderilor.
	ABS	rămas aprins.	o defecțiune a sistemului de antiblocare roți.	Vehiculul păstrează o frânare clasică. Verificați în rețeaua PEUGEOT sau în Service autorizat.
	ESC	clipind.	o intervenție a sistemului ASR sau ESC.	Sistemul optimizează motricitatea și permite ameliorarea stabilității direcției vehiculului. Capitolul 4, partea "Siguranță în conducere".
		rămâne aprins.	defectarea sa. Ex.: o presiune insuficientă în pneuri.	Ex.: verificați presiunea în pneuri. Verificați în rețeaua PEUGEOT sau un Service autorizat. (Senzor de durată a roții, bloc hidraulic, ...).
		rămas aprins cu ledul butonului (pe planșa de bord) aprins.	neutralizarea sa în mod voluntar din partea șoferului.	Funcționarea sistemului este neutralizată. Reactivarea se face automat la peste 50 km/h sau după apăsarea butonului (pe planșa de bord).

Martor	este	indica	Rezolvare - actiune
 Filtru de particule	aprins.	o disfuncție la filtrul de particule (nivel aditiv motorină, risc de colmatare, ...).	Faceți o verificare a filtrului în rețeaua PEUGEOT sau un Service autorizat. Capitolul 6, partea "Niveluri".
 Faza scurtă / Lumini de zi	aprins.	o selectare manuală sau aprindere automată.	Rotiți inelul comenzii pentru lumini pe a doua poziție.
 Faza lungă		o acționare spre sine a comenzii.	Trageți comanda pentru a reveni la faza scurtă.
 Indicatoare de direcție	clipind cu sunet.	o schimbare a direcției de la comanda pentru lumini, în stânga volanului.	La Dreapta: comanda trebuie acționată în sus. La Stânga: comanda trebuie acționată în jos.
 Proiectoare anticeață față	aprins.	o selectare manuală.	Proiectoarele nu funcționează decât dacă sunt aprinse luminile de poziție sau faza scurtă.
 Lumini de ceață spate	aprins.	o selectare manuală.	Luminile de ceață nu funcționează decât dacă sunt aprinse luminile de poziție sau faza scurtă. În condiții normale de vizibilitate, aveți grijă să le stingeți pentru a nu avea repercursiuni neplăcute. "Această lumină este un roșu orbitor."

Postul de conducere

Martor pe afișaj		este	indică	Rezolvare - acțiune
	Regulator de viteză	aprins.	regulatorul este selectat.	Selectare manuală. Capitolul 3, partea "Comenzi la volan".
	Limitator de viteză	aprins.	limitatorul este selectat.	Selectare manuală. Capitolul 3, partea "Comenzi la volan".
	Indicator de schimbare de treapta	aprins.	o prevedere independenta de configuratia si densitatea traficului.	Pentru reducerea consumului de carburant, cuplatai treapta superioara daca aveti o cutie de viteze manuala. Conducatorul are responsabilitatea de a urma sau nu aceasta indicatie.
	Preîncălzire Diesel	aprins.	condițiile climatice necesită o preîncălzire.	Așteptați stingerea matorului pentru a acționa demarorul.
	Prezența apei în filtrul de motorină	aprins și însoțit de un mesaj pe ecran.	apă în filtrul de motorină.	Faceți fără întârziere o purjare a filtrului în rețeaua PEUGEOT sau la un Service autorizat. Rubrica 6, partea "Verificări". În funcție de destinație.
	Cheie de întreținere	aprinsă.	se apropie momentul unei revizii de întreținere.	Consultati lista de verificări din carnetul de întreținere si de garantii. Efectuați vizita de întreținere în rețeaua PEUGEOT sau la un Service autorizat.
	Oră	clipind.	o reglare a orei.	Utilizați butonul stâng al tabloului de bord. Rubrica 2, la începutul părții "Post de conducere".



INDICATOR DE NIVEL CARBURANT

Nivelul de carburant este verificat la fiecare aducere a cheii în poziția "contact mers".

Dacă indicatorul de nivel este poziționat la:

- **1**: rezervorul este plin, circa 60 litri.
- **0**: rezerva este începută, martorul rămâne permanent aprins. La debutul alertei, rezerva este de circa 8 litri.

 Detalii în capitolul 6, secțiunea "Carburant".



TEMPERATURA LICHIDULUI DE RĂCIRE

Acul este poziționat înainte de zona roșie: funcționare normală.

În condiții grele de utilizare sau condiții climatice calde, acul se poate apropia de gradațiile roșii.

Ce trebuie să faceți dacă acul ajunge în zona roșie:

Micșorați viteza vehiculului sau lăsați motorul să funcționeze la ralanti.

Cum să procedați dacă martorul se aprinde:

- opriți imediat, întrerupeți contactul. Moto-ventilatorul poate continua să funcționeze timp de circa 10 minute.
- așteptați răcirea motorului, pentru a verifica nivelul lichidului de răcire, iar dacă e nevoie, completați-l.

Deoarece circuitul de răcire este sub presiune, pentru a evita orice risc de arsură urmați aceste sfaturi:

- așteptați cel puțin o oră după oprirea motorului pentru a interveni,
- deșurubați capacul un sfert de tură pentru a scădea presiunea,
- când presiunea a scăzut, verificați nivelul din vasul de expansiune,
- dacă este necesar scoateți capacul pentru a-l completa.

Dacă acul rămâne în zona roșie, faceți o verificare în cadrul rețelei PEUGEOT sau la un service autorizat.

 Detalii în capitolul 6, secțiunea "Niveluri".

DEPOLUARE



EOBD (European On Board Diagnosis) este un sistem european de diagnosticare la bord ce răspunde, printre altele, normelor de emisii autorizate de:

- CO (monoxid de carbon),
- HC (hidrocarburi nearse),
- NOx (oxizi de azot) sau particule detectate de sondele de oxigen plasate înainte și după catalizatoare.

Șoferul este astfel avertizat de disfuncțiile apărute la acest dispozitiv antipoluare prin aprinderea pe tabloul bord a acestui martor specific.

Există riscul de a deteriora catalizatorul. Efectuați o verificare în rețeaua PEUGEOT sau la un Service autorizat.

DETECTARE PNEU DEZUMFLAT

Senzorii verifică presiunea din pneuri în permanentă, și declanșează o avertizare în cazul unui pneu dezumflat, în cazul unei pene, sau în cazul unei disfuncții la nivelul unui traductor de presiune.



Orice detectare este semnalată printr-o informație grafică și sonoră și însoțită de un mesaj pe ecran.

Roata dezumflata

Martorul de Service se aprinde.

În urma unei avertizări de pneu dezumflat, deformarea pneului nu este vizibilă în mod obligatoriu.

Verificați presiunea din pneuri cât mai curând posibil.

Roata cu pana

Martorul STOP se aprinde.

Opriti imediat și evitați orice manevră bruscă cu volanul și frânele.

Reparați provizoriu roata deteriorată, utilizând kitul de depanare, sau montați roata de rezervă.

Schimbați roata deteriorată și controlați presiunea din pneuri cât mai curând posibil.



Rubrica 7, partea "Înlocuirea unei roți".

Dacă roata deteriorată este înlocuită cu o roată fără traductor de presiune (de ex.: roata de rezervă), avertizarea va fi menținută, indicând că presiunea din această roată nu poate fi monitorizată, amintind astfel că roata deteriorată echipată cu traductor trebuie reparată.

Disfuncție sau traductor(i) nedetectat(i)

Martorul de Service se aprinde.

La înlocuirea unei roți, sau în caz de disfuncție a unui traductor, presiunea din pneu nu mai este monitorizată. Consultați rețeaua PEUGEOT sau un Service autorizat, pentru a înlocui traductorul(i) defect(i).

Orice înlocuire de pneu la o roată echipată cu acest sistem trebuie efectuată în PEUGEOT sau la un Service autorizat.

Dacă la înlocuirea pneurilor, se montează pe vehicul roți nedetectabile (exemplu: montare de pneuri pentru zapadă), va trebui să reinitializați sistemul în rețeaua PEUGEOT sau la un Service autorizat.

Sistemul de detectare a unei roți dezumflate facilitează conducerea, dar nu înlocuiește nici vigilența, nici responsabilitatea conducătorului.

Utilizare corectă

Acest sistem nu vă scutește de verificarea periodică a presiunii din pneuri (inclusiv roata de rezervă), pentru a asigura comportamentul dinamic optim al vehiculului și pentru a evita uzura prematură a pneurilor, în special în cazul încărcăturii mari și vitezelor ridicate.

Respectând presiunile indicate pentru pneuri, reduceți consumul de carburant al vehiculului.

Sistemul poate fi uneori perturbat de emisiile radioelectrice pe o frecvență apropiată.

INDICATOR DE ÎNTREȚINERE

Acesta stabilește periodicitatea reviziilor în funcție de modul de utilizare a autoturismului.

Funcționare

De la punerea contactului și timp de câteva secunde, cheia care simbolizează reviziile se aprinde; afișajul totalizatorului kilometric indică numărul de kilometri (rotunjit din setare initiala) rămasi până la următoarea revizie.

Termenele reviziilor se calculează pornind de la ultima resetare a indicatorului.

Aceste termene se stabilesc cu ajutorul a doi parametri:

- kilometrajul parcurs,
- timpul scurs de la ultima revizie.

i Numărul de kilometri rămași de parcurs poate fi ponderat de factorul timp, în funcție de obiceiurile de conducere ale șoferului.

Termenul limită până la următoarea revizie este peste 1 000 km

Exemplu: vă mai rămân de parcurs 4 800 km până la următoarea revizie. La punerea contactului și timp de câteva secunde, afișajul indică:



La câteva secunde după contact, se afișează nivelul uleiului, apoi contorul kilometric își reia funcționarea indicând kilometrajul total și parțial.

Termenul limită până la următoarea revizie este sub 1 000 km

De fiecare dată când se pune contactul și timp de câteva secunde, cheia clipește și se afișează numărul kilometrilor rămași:



La câteva secunde după contact, se afișează nivelul uleiului, apoi contorul kilometric își reia funcționarea normală iar cheia rămâne aprinsă, arătându-ne că o revizie trebuie efectuată în curând.

Termenul reviziei depășit



De fiecare dată când se pune contactul și timp de câteva secunde, cheia clipește și se afișează numărul de kilometri cu care se-a depășit termenul.

i Când motorul este pornit, cheia se aprinde până la efectuarea reviziei.

Resetarea indicatorului de întreținere

Rețeaua PEUGEOT sau un service autorizat efectuează această operație după fiecare revizie.

Dacă ați efectuat dumneavoastră singur revizia autoturismului, procedura de resetare este următoarea:

- taiati contactul,
- apăsați pe butonul de aducere la zero a kilometrajului curent și apăsați-l continuu,
- cuplați contactul.

Afișajul kilometric începe o numărătoare inversă.

Când afișajul indică "=0", eliberați butonul; cheia de întreținere dispare.

i După această operație, dacă doriți să debransați bateria, încuiați autoturismul și așteptați cel puțin cinci minute, altfel resetarea nu mai este luată în considerare.

Indicator nivel ulei motor

Când se cuplează contactul, nivelul uleiului de motor este indicat timp de câteva secunde, după informația despre întreținere.



Nivel ulei corect



Lipsă de ulei

Clipirea lui "OIL", cuplat la marorul de service, însoțit de un semnal sonor și de un mesaj pe ecran, indică o lipsă de ulei care poate deteriora motorul.

Dacă lipsa de ulei se verifică și cu joja manuală, completați neapărat nivelul.



Anomalie joja nivel ulei

Clipirea lui "OIL--" indică o defecțiune a joi de nivel ulei motor. Consultați rețeaua PEUGEOT sau un service autorizat.



Verificarea nivelului nu este valabilă decât dacă autoturismul se află pe un teren drept iar motorul este oprit de 30 minute.



Joja manuală

A = maxim, nu depășiți niciodată acest nivel, deoarece un surplus de ulei poate duce la deteriorarea motorului.

Consultați rapid rețeaua PEUGEOT sau un service autorizat.

B = minim, completați nivelul prin bușonul de alimentare cu ulei, cu tipul de ulei adaptat motorizării dumneavoastră.

Buton de resetare a contorului kilometrajului zilnic



Când contactul este pus, apăsați pe buton până la apariția zerourilor.

Reostat iluminare



Cu farurile aprinse, apăsați pe buton pentru a varia intensitatea iluminării postului de conducere. Când iluminarea atinge punctul minim (sau maxim), eliberați butonul, apoi apăsați din nou, pentru a o crește (sau diminua). Când obțineți intensitatea dorită, eliberați butonul.



Cutia de viteze cu 5 trepte - mers inapoi

CUTIE DE VITEZE

Pentru a schimba ușor vitezele, apăsați întotdeauna până la capăt pedala de ambreiaj.

Pentru a evita să vă deranjeze ceva sub pedale:

- verificați poziționarea corectă a covorașului și fixările sale pe podea,
- nu suprapuneți niciodată mai multe covorașe.

Evitați să lăsați mâna pe nuca schimbătorului, deoarece forța exercitată, chiar și ușoară, poate să uzeze în timp elementele din interiorul cutiei.

Cuplarea treptei a 5-a

Deplasați maneta de viteze la dreapta până la capăt, pentru a cupla apoi treapta a 5-a fără dificultate.

Cuplarea treptei de mers inapoi

Pentru a cupla mersul inapoi, așteptați oprirea completă a vehiculului, împingeți schimbătorul de viteze spre dreapta apoi în jos.

Mișcarea trebuie efectuată lent, pentru a reduce zgomotul la cuplarea treptei de mers inapoi.

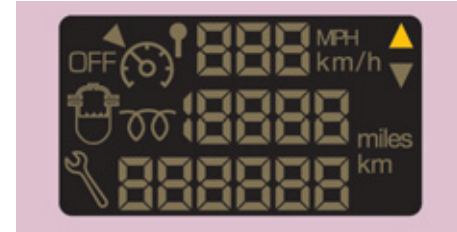

INDICATOR DE SCHIMBARE A TREPTII

Acest sistem permite reducerea consumului de carburant prin trecerea într-o treaptă superioară de viteză.

În cazul unei cutii de viteze secvențiale, sistemul nu este activ decât în cazul în funcționarea Manuală.

În funcție de condițiile de drum și echiparea vehiculului dumneavoastră, sistemul vă poate sugera schimbarea cu una sau mai multe trepte de viteză. Puteți urma această indicație și să treceți peste treptele de viteză intermediare.

Recomandările de cuplare a unei trepte de viteză nu trebuie considerate obligatorii. De fapt, configurația traseului, traficul sau siguranța dumneavoastră rămân elementele esențiale pentru alegerea treptei de viteză optimă. Conducătorul auto alege dacă ia în considerare sau nu indicațiile sistemului.

Această funcție nu poate fi dezactivată.

Pornirea și oprirea

40



Aprinderea acestui mator semnalează conducătorului auto că poate cupla o treaptă de viteză superioară.

Pe vehiculele echipate cu o cutie de viteze manuală, săgeata poate fi însoțită de cifra pentru treapta recomandată.

Sistemul corelează indicațiile de schimbare a treptei de viteză la condițiile de rulare (pantă, încărcare) și la acțiunile conducătorului auto (necesarul de putere, accelerare, frânare, ...).

Sistemul nu propune în nici un caz cuplarea primei trepte de viteză, a marșarierului, sau trecerea într-o treaptă inferioară.

Cutie de viteze manuala pilotata cu 6 trepte



Selectarea modului



- mod automatizat: selector in pozitia **A**.
- mod manual: selector in pozitia **M**.

 Ca masura de siguranta:
Pozitia **N** nu poate fi parasita decat dupa apasarea pedalei de frana. Trecerea din pozitia **A** (conducere in mod automatizat), in pozitia **M** (conducere in mod manual), sau invers, se poate face in orice moment. Matorul luminos **A** dispare de pe afisaj.

Pornirea vehiculului

- Pentru a porni motorul, selectorul de viteze trebuie să fie în poziția **N**.
- Apasați ferm pe pedala de frână.
- Acționați demarorul.
- Cu motorul în funcțiune, plasați selectorul într-una din pozițiile **R**, **A** sau **M**, după dorință.
- Eliberați pedala de frână și accelerați.

Dacă selectorul nu este în poziția **N**, și/și pedala de frână nu este apăsată, motorul nu pornește, reluați procedura de mai sus.



Mers înapoi



Cuplarea mersului înapoi

Deplasați selectorul în poziția **R**.

Nu cuplați mersul înapoi decât după ce vehiculul este complet oprit.

Punct mort



Trecere la punctul mort

Deplasați selectorul în poziția **N**. Nu selectați această poziție, nici chiar pentru scurt timp, când vehiculul rulează.

Mod automatizat



Trecere în mod automatizat

Deplasați selectorul în poziția **A**.

Cutie de viteze funcționează în acest moment în mod automatizat, fără a fi necesară intervenția dumneavoastră.

Cutie de viteze selectează în permanentă treapta de viteză cea mai bine adaptată la parametrii următori:

- stilul de conducere,
- starea drumului,
- optimizarea consumului.

Mod manual



Trecere în mod manual

Deplasați selectorul în poziția **M**.

Schimbarea treptelor de viteza

42



Trageți clapeta "+" pentru a cupla treapta superioară de viteză.

Trageți clapeta "-" pentru a cupla treapta inferioară de viteză.

- La oprirea vehiculului sau în caz de viteză redusă (apropierea de un semafor, de exemplu), cutia de viteze retrogradează automat până în treapta I-a.
- Nu este necesar să eliberați complet pedala de accelerație în timpul schimbării treptelor de viteză.
- Solicitățile de schimbare a vitezelor vor fi acceptate numai dacă regimul motorului o permite.
- Din motive de siguranță, în funcție de regimul motorului, cuplarea treptelor inferioare de viteză se poate efectua automat.

 În caz de regim motor ridicat (accelerație puternică), treapta superioară de viteză nu se va cupla fără acțiune din partea conducătorului asupra comenzii cutiei de viteze manuale pilotate.

Accelerare

Pentru a obține o accelerație optimă (de exemplu: pentru depășirea unui vehicul), este suficient să depășiți punctul de rezistență situat la capătul cursei pedalei de accelerație, apăsând ferm pedala.

Vehicul oprit, motor în funcțiune

În caz de staționare prelungită cu motorul în funcțiune, cutia de viteze trece automat la punctul mort **N**.

Oprirea vehiculului

Înainte de a opri motorul, aduceți selectorul de viteze în poziția **N**.

În orice caz, este obligatoriu ca frâna de staționare să fie acționată. Verificați pe afișajul din bord prezența mărcilor de frâna de staționare.

 Înainte de orice intervenție în compartimentul motor, verificați ca selectorul de viteze să fie la punctul mort **N**.



REGLAJE VOLAN

Cu vehiculul oprit, deblocați volanul trăgând comanda.

Ajustați înălțimea și adâncimea volanului apoi împingeți comanda până la capăt.

STOP & START

Sistemul Stop & Start trece motorul momentan in stare de veghe - mod STOP - pe durata fazelor de oprire din circulatie (semafoare, ambuteiaje, altele...). Motorul porneste din nou automat - mod START - imediat ce doriti sa reporniti. Repornirea se efectueaza instantaneu, rapid si in liniste.

Perfect adaptat pentru utilizare urbana, sistemul Stop & Start permite reducerea consumului de carburant, a emisiilor de gaze poluante si a nivelului sonor la oprire.

Functionare

Trecerea motorului in mod STOP

ECO Martorul "ECO" se aprinde pe tabloul de bord si motorul trece in stare de veghe:

- **in cazul unei cutii de viteze manuale**, la o viteza mai mica de 20 km/h, cand aduceti maneta de viteze la punctul mort si cand eliberati pedala de ambreiaj,
- **in cazul unei cutii de viteze manuale pilotate cu 6 trepte**, la o viteza mai mica de 8 km/h, cand apasati pedala de frana sau aduceti maneta de viteze in pozitia **N**.

Daca vehiculul este echipat, un contor de timp cumuleaza timpul de trecere in modul STOP pe durata parcurgerii unui traseu. El se reseteaza (readucere la zero) la fiecare punerea a contactului cu cheia.

 Pentru o cutie manuala pilotata cu 6 trepte pentru confortul dumneavoastra, in timpul unei manevre de parcare, modul STOP este indisponibil timp de cateva secunde dupa decuplarea mersului inapoi.

Modul STOP nu modifica functiile vehiculului, cum ar fi franarea, asistarea directiei...

 Nu alimentati cu carburant cand motorul este in mod STOP; este imperativa taierea contactului cu cheia.

Cazuri particulare: mod STOP indisponibil

Modul STOP nu se activeaza cand:

- usa conducatorului este deschisa,
- centura de siguranta a conducatorului este decuplata,
- viteza vehiculului nu a depasit 10 km/h de la ultima pornire cu cheia,
- frana de stationare este actionata sau in curs de actionare,
- mentinerea confortului termic in habitacul o necesita,
- dezaburirea este activa,
- unele conditii punctuale (incarcarea bateriei, temperatura motorului, asistarea la franare, temperatura exterioara...) o necesita, pentru asigurarea controlului sistemului.

ECO In acest caz, martorul luminos "ECO" se aprinde intermitent cateva secunde, apoi se stinge.

Aceasta functionare este perfect normala.

Trecerea motorului in mod START



Martorul "ECO" se stinge si motorul reporneste:

- **in cazul unei cutii de viteze manuale**, cand apasati pedala de ambreiaj,
- **in cazul unei cutii de viteze manuale pilotate cu 6 trepte:**
 - cu maneta de viteze in pozitia **A** sau **M**, cand eliberati pedala de frana,
 - sau cu maneta de viteze in pozitia **N** si pedala de frana eliberata, cand treceti maneta de viteze in pozitia **A** sau **M**,
 - sau la cuplarea mersului inapoi.

Cazuri particulare: declansare automata a modului START

Modul START se declanseaza automat cand:

- se deschide usa conducatorului,
- se decupleaza centura de siguranta a conducatorului,
- viteza vehiculului depaseste 25 km/h cu o cutie de viteze manuala, sau 11 km/h cu o cutie de viteze pilotata cu 6 trepte,
- frana de stationare este in curs de actionare,
- unele conditii punctuale (incarcarea bateriei, temperatura motorului, asistarea la franare, temperatura exterioara...) o necesita, pentru asigurarea controlului sistemului sau al vehiculului.



In acest caz, martorul luminos "ECO" se aprinde intermitent cateva secunde, apoi se stinge.

Aceasta functionare este perfect normala.

Cu o cutie de viteze manuala, in mod STOP, in caz de cuplare a unei trepte fara a debreia complet, un martor luminos se aprinde sau un mesaj se afiseaza pentru a va atentiona sa apasati pedala de ambreiaj in vederea asigurarii repornirii.

Neutralizare



In orice moment, apasati pe comanda "ECO OFF", pentru a neutraliza sistemul.

Aceasta este semnalata prin aprinderea unui martor pe comanda, insotita de un mesaj pe ecran.

Daca neutralizarea a fost efectuata in modul STOP, motorul reporneste imediat.

Reactivare

Apasati din nou pe comanda **"ECO OFF"**. Sistemul este din nou activ; aceasta este semnalata prin stingerea matorului de pe comanda si prin afisarea unui mesaj pe tabloul de bord combinat.

 Sistemul se reactiveaza automat, la fiecare noua pornire cu cheia.

Anomalie de functionare



In caz de disfuncție a sistemului, matorul de pe comanda **"ECO OFF"** se aprinde intermitent, apoi ramane aprins continuu.

Verificati la un reparator agreeat PEUGEOT sau la un Service autorizat. In caz de anomalie in mod STOP, este posibil ca motorul sa se opreasca. In acest caz, este necesara taierea contactului si apoi repornirea cu cheia.

Intretinere

 Inainte de orice interventie sub capota, neutralizati sistemul Stop & Start, pentru a evita orice risc de ranire legat de o declansare automata a modului START.

Acest sistem necesita o baterie de tehnologie si de caracteristici specifice (repere disponibile in reseaua PEUGEOT sau la un Service autorizat).

Montarea unei baterii neavand reper PEUGEOT antreneaza riscul de disfuncții ale sistemului.

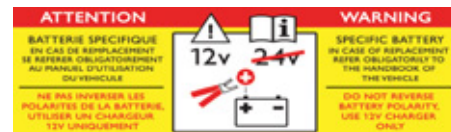

 Sistemul Stop & Start se bazeaza pe o tehnologie avansata. Orice interventie la acest tip de baterie trebuie realizata in reseaua PEUGEOT sau la un Service autorizat.

Pornirea și oprirea

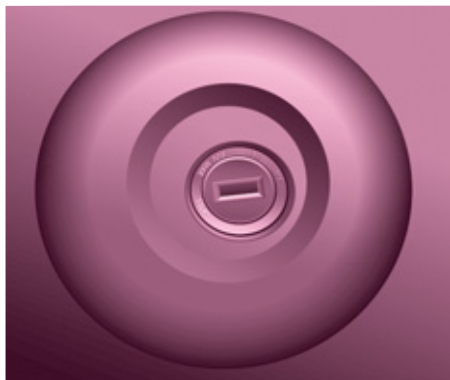

PORNIRE SI OPRIRE

Pozitia Pornire si acesorii.

Pentru a debloca direcția, mișcați ușor volanul în timp ce răsuciți cheia, fără a forța. În această poziție unele accesorii pot funcționa.

Pozitia Pornire.

Demarorul este acționat, motorul începe să funcționeze, eliberați cheia.

Pozitia STOP: antifurt.

Contactul este taiat. Rotiți volanul până la blocarea direcției. Scoateți cheia.

Folosire corecta pentru pornire



Martor deschidere

Dacă se aprinde, o deschidere este închisă incorect, verificați!



Martor preincalzire diesel

Dacă temperatura este suficientă, martorul se aprinde sub o secundă, puteți porni fără să mai așteptați.

Pe timp rece, așteptați stingerea acestui martor apoi acționați demarorul (poziția Pornire) până când motorul pornește.

Folosire corecta la oprire

Protejați motorul si cutia de viteze

În momentul întreruperii contactului, lăsați motorul să funcționeze câteva secunde, timp ce permite turbocompresorului (motor Diesel) să încetinească.

Nu apăsați accelerația după întreruperea contactului.

Este inutil să cuplați o treapta de viteză după ce vehiculul s-a oprit.

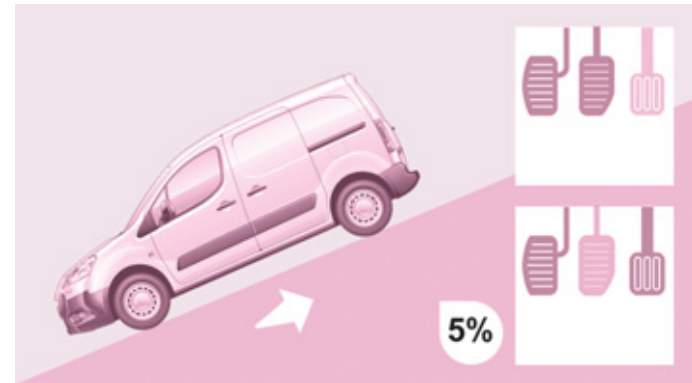
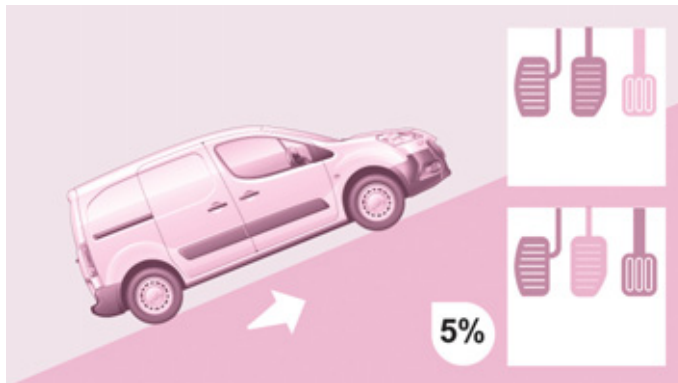

ASISTENTA LA PORNIREA IN PANTA

Functionare

Această funcție, legată de ESC, ușurează demarajul în pantă și se activează în următoarele condiții:

- vehiculul trebuie să fie oprit, motorul fiind pornit, piciorul pe pedala de frână,
- panta drumului trebuie să fie mai mare de 5%,
- pentru o panta în urcare, cutia de viteze trebuie să fie în punctul mort sau într-o viteză, diferită de marșarier,
- pentru o panta în coborâre, maneta de viteze trebuie să fie în marșarier.

Funcția HHC (Hill Holder Control) sau Asistență la pornirea în pantă este o îmbunătățire a confortului în conducere. Aceasta nu asigură nici parcare automată a vehiculului, nici o frână de staționare automată.

Cu pedala de frână și pedala de ambreiaj apășate, imediat ce eliberați pedala de frână aveți circa 2 secunde pentru a porni, fără recul și fără a folosi frâna de mână.

În faza de demarare, funcția se dezactivează automat diminuând gradat presiunea de frânare. În timpul acestei faze este posibil să auziți un zgomot tipic de deblocare mecanică a frânelor, ce semnaleză mișcarea iminentă a vehiculului.

Asistența la pornirea în pantă se dezactivează în oricare din situațiile următoare:

- la eliberarea pedalei de ambreiaj,
- la eliberarea franei de staționare,
- la oprirea motorului,
- la calarea motorului.

Anomalie



Când intervine o disfuncție la sistem, acest martor se aprinde însoțit de un semnal sonor și confirmat de un mesaj pe afișaj. Consultați rețeaua PEUGEOT sau un Service autorizat pentru verificarea sistemului.

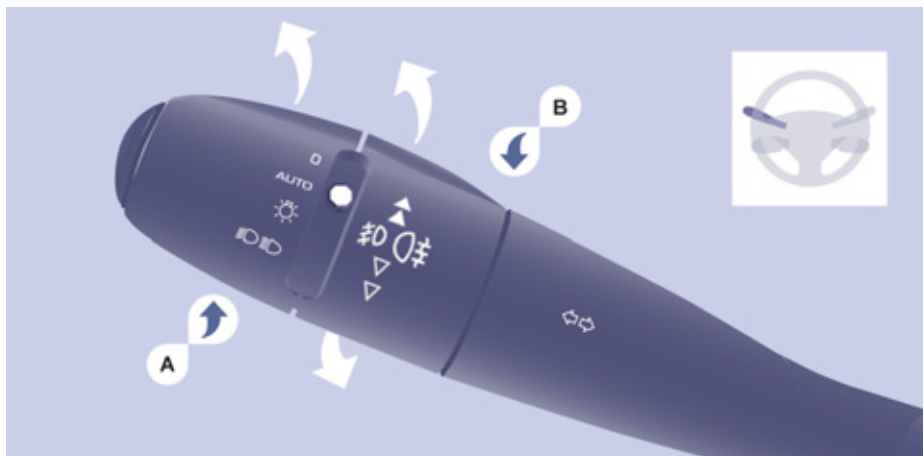

LUMINI SEMNALIZATOARE DE DIRECȚIE (VERDE CLIPITOR)

Semnalizatoare de direcție



Stânga: în jos.
Dreapta: în sus.

Funcția "autostradă"

Dați un impuls în sus sau în jos comenzii, semnalizatoarele vor clipi de trei ori indicând direcția corespunzătoare.

COMANDA ILUMINAT

Lumini față și spate

Selectarea se efectuează prin rotirea inelului **A**.

-  Verificarea prin intermediul martorilor de pe calculatorul de bord este explicată la rubrica 2, partea "Post de conducere".



Lumini stinse



Lumini cu aprindere automată



Lumini de poziție



Lumini de întâlnire (verde)
Lumini de drum (albastru)

Inversare lumini de întâlnire / lumini de drum

Trageți comutatorul până la capăt, spre dumneavoastră.

Lumini uitate aprinse

La taierea contactului, toate luminile se sting, cu excepția luminilor de întâlnire, în cazul în care iluminatul de însoțire este activat.

Pentru activarea comenzii de iluminat, rotiți inelul **A** în poziția "0" lumini stinse, apoi selectați activarea luminilor dorite.

Când contactul este tăiat, la deschiderea ușii conducătorului, luminile uitate aprinse determină declansarea unui semnal sonor.

În lipsa unei intervenții din partea utilizatorului timp de 30 de minute, pentru a nu descarca bateria, se declanșează modul Economie (vezi rubrica 7, partea "Baterie"). Funcțiile sunt trecute în stare de veghe, iar martorul luminos al bateriei se aprinde intermitent.

Luminile de poziție nu sunt influențate de modul Economie.

Proiectoare anticeață față și lumini de ceață spate

Selectarea se efectuează prin rotirea inelului **B** către înainte pentru aprindere și înapoi pentru stingere. Starea este vizualizată prin martorul de pe tabloul de bord combinat.

Funcționează cu luminile de poziție și cu luminile de întâlnire.



Proiectoare anticeață față (verde, prima rotire a inelului către înainte).



Lumini de ceață spate (chihlimbar, a 2-a rotire a inelului către înainte).

Pentru stingerea luminilor de ceață spate și a proiectoarelor anticeață față, rotiți inelul de două ori la rând înapoi.

Pe timp senin sau ploaie, ziua sau noaptea, luminile de ceață spate aprinse sunt orbitoare și interzise.



Nu uitați să le stingeți, de îndată ce nu mai sunt necesare.

Aprinderea automată a luminilor stinge luminile de ceață din spate, însă proiectoarele anticeață din față rămân aprinse.

Lumini de zi cu LED-uri

La pornirea vehiculului, ziua, luminile de zi se aprind automat.

La aprinderea manuală sau automată a luminilor de poziție, de întâlnire, sau de drum, luminile de zi se sting.

Programare

Pentru tarile în care reglementările nu impun aprinderea luminilor pe timp de zi, puteți activa sau neutraliza funcția, trecând prin meniul configurare al ecranului multifuncțional.

Aprinderea automată a luminilor



Dacă vehiculul dumneavoastră este echipat cu un senzor de luminozitate, pozițiile și luminile de întâlnire se aprind automat când

luminozitatea este redusă și de asemenea când funcționează ștergătoarele. Acestea se sting de îndată ce luminozitatea este din nou suficientă sau când se opresc ștergătoarele.

Această funcție nu este compatibilă cu luminile de zi.



Pe timp de ceață sau când este zăpadă, senzorul de luminozitate poate detecta o lumină suficientă. Prin urmare, luminile nu se vor aprinde automat. Dacă este necesar, va trebui să aprindeți manual faza scurtă.



Nu obturați senzorul de luminozitate aflat pe parbriz, în spatele oglinzii retrovizoare. Acesta servește la aprinderea automată a luminilor și la ștergerea automată.

Activare

Rotiți inelul în poziția **AUTO**. Activarea acestei funcții este însoțită de un mesaj pe ecran.

Dezactivare

Rotiți inelul fie spre înainte, fie spre înapoi. Dezactivarea funcției este însoțită de un mesaj pe ecran.

Funcția este dezactivată temporar când folosiți comanda manuală de iluminat.

Comenzi pe volan



În cazul defectării senzorului de luminozitate, luminile se aprind fiind însoțite de matorul de service, de un semnal sonor și de un mesaj

pe ecran.

Consultați rețeaua PEUGEOT sau un service autorizat.

Iluminat de însoțire (Follow me home)

Menținerea aprinsă temporar a fazei scurte, după ce s-a întrerupt contactul vehiculului, facilitează ieșirea șoferului din vehicul în caz de luminozitate scăzută.

Funcționare manuală

- Contactul fiind întrerupt, efectuați un "apel din faruri", în minutul ce urmează întreruperii contactului.

Lumina de însoțire se oprește automat la sfârșitul timpului dat.

Funcționare automată



Activați funcția din meniu "Config vehic".



A se vedea capitolul 9, partea "Ramificatie ecran".



Iluminat static de intersecție

Pentru luminile de intalnire sau de drum, aceasta functie permite fasciculului luminos al proiectoarelor anticeata fata sa lumineze interiorul virajului la un unghi suplimentar, daca viteza vehiculului este mai mica de 40 km/h (conducere urbana, drumuri sinuoase, intersecții, manevre de parcare...).

Activare

Aceasta functie se activeaza:

- la actionarea luminilor semnalizatoare de directie de pe partea corespunzatoare, sau
- dincolo de un anumit unghi de rotire a volanului.

Dezactivare

Aceasta functie este inactiva:

- sub un anumit unghi de rotire a volanului,
- la o viteza mai mare de 40 km/h,
- la cuplarea mersului inapoi.

Programare

Activarea sau neutralizarea functiei se face din meniul de configurare a vehiculului.

Din setare initiala, aceasta functie este activata.

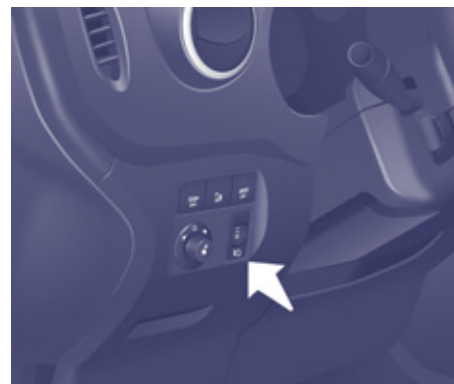

FASCICUL PROIECTOARE

În funcție de gradul de încărcare al vehiculului dumneavoastră este necesar să adaptați reglarea fasciculului.

- 0** - Fără sarcină.
- 1** - Cu sarcină parțială.
- 2** - Cu sarcină medie.
- 3** - Cu sarcină maximă autorizată.

Reglare inițială în poziția 0.



Deplasări în străinătate

Dacă folosiți vehiculul într-o țară în care sensul de circulație este inversat față de cel din țara de comercializare a vehiculului, este necesar să adaptați reglajele proiectoarelor pentru a nu jena conducătorii care circulă din sens invers.

Consultați rețeaua PEUGEOT sau un Service autorizat.

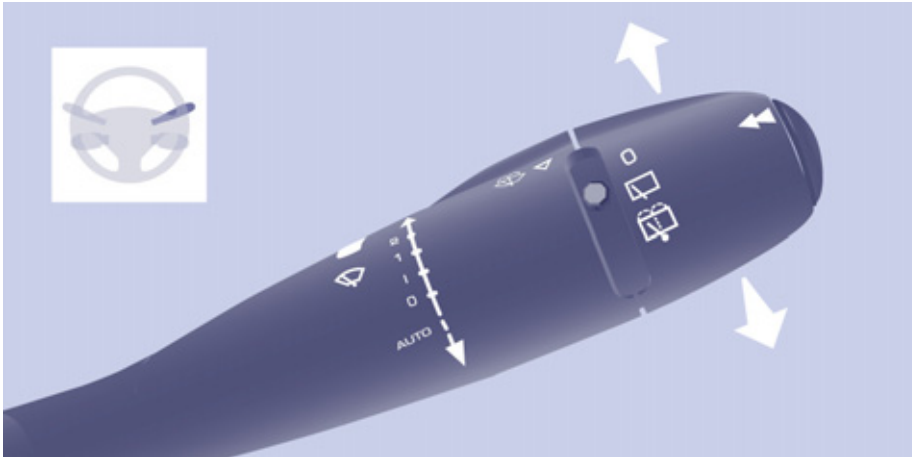

COMANDĂ ȘTERGĂTOARE

Ștergere față manuală

- 2 Ștergere rapidă (precipitații puternice).
- 1 Ștergere normală (ploaie moderată).
- 1 Ștergere intermitentă.
- 0 Oprire.
- ↓ Ștergere pas cu pas (apăsați în jos).

În poziție Intermitentă, cadența de ștergere este proporțională cu viteza vehiculului.

După fiecare întrerupere a contactului pe o perioadă mai lungă de un minut, cu comanda ștergătoarelor în poziția 2, 1 sau 1, este necesar să reactivați comanda:

- deplasați comanda spre o poziție oarecare,
- apoi replasați-o în poziția dorită.

Ștergere parbriz automată



Nu obturați senzorul de ploaie, situat în centrul parbrizului, în spatele oglinzii retrovizoare.

În poziția **AUTO**, ștergătorul funcționează automat și își adaptează cadența de ștergere la intensitatea precipitațiilor.

Înșoțit din modul **AUTO**, pentru celelalte poziții, folosiți ștergătorul de parbriz față manual.

Activare

Apăsați pe comandă spre în jos. Activarea funcției este însoțită de un mesaj pe ecran.

Trebuie reactivată ștergerea automată, după fiecare întrerupere a contactului de peste un minut, apăsând în jos comanda.

Dezactivare / Neutralizare

Așezați comanda ștergătorului de parbriz în poziția 1, 1 sau 2. Neutralizarea funcției este însoțită de un mesaj pe ecran.

În cazul unei disfuncții a ștergerii cu cadența automată, ștergătorul de parbriz va funcționa în mod intermitent.

Consultați rețeaua PEUGEOT sau un service autorizat pentru verificarea sistemului.



Când se efectuează o spălare automată, tăiați contactul pentru a evita pornirea automată a ștergătoarelor.

Iarna se recomandă să așteptați dezghețarea completă a parbrizului înainte de a activa ștergerea automată.

Comenzi pe volan

Spălătorul de parbriz și spălătorul de proiectoare

Acționați comanda spre dumneavoastră, spălătorul de parbriz este însoțit de o repriză temporizată a ștergătoarelor.

Spălătorul de proiectoare este cuplat cu spălătorul de parbriz, se declanșează dacă faza scurtă este aprinsă.

+ Pentru a completa nivelurile, a se vedea capitolul 6, partea "Niveluri".

Poziția specifică a ștergătoarelor de parbriz din față

👁 La un minut după întreruperea contactului, orice acțiune asupra comenzii ștergătorului de parbriz poziționează lamele de-a lungul cadrelor parbrizului.

Această acțiune le permite lamelor să fie poziționate pentru parcare pe timp de iarnă, să fie curățate sau schimbate.

+ Vezi rubrica 7 din partea "Schimbarea unei lame de ștergător".

Pentru a pune lamele în poziție normală după intervenție, cuplați contactul și deplasați comanda.

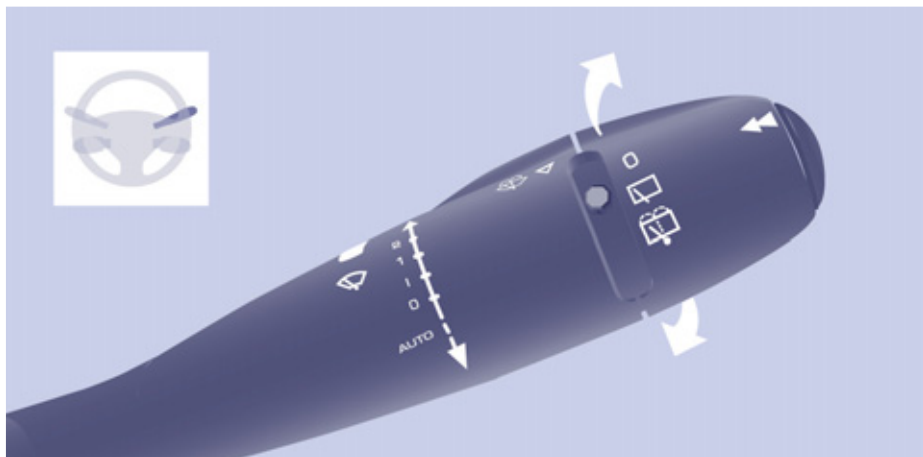

Ștergător lunetă



Rotiți inelul până la prima poziție.

Spălător lunetă



Rotiți inelul dincolo de prima poziție, spălătorul, apoi ștergătorul funcționează pe o durată anume.

i Pe timp de iarnă, în cazul în care este multă zăpadă sau chiciură, puneți în funcțiune dejivrarea lunetei din spate. De îndată ce se termină dejivrarea, îndepărtați zăpada sau chiciura acumulată pe lamelele ștergătoarelor din spate. Puteți acționa apoi sistemul de ștergere a lunetei.



REGULATOR DE VITEZĂ "CRUISE"

"Este viteza cu care șoferul dorește să ruleze".

Această asistare a conducerii în condiții de circulație fluidă permite menținerea constantă a vitezei vehiculului programată de șofer, în afara cazului de rulare în pantă abruptă.

Pentru a fi memorată sau activată viteza vehiculului trebuie să fie mai mare de 40 km/h, fiind cel puțin în treapta a patra a cutiei de viteze.

Acest regulator afișează pe blocul de control starea selectării funcției și viteza programată:

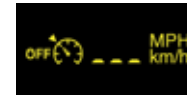

Funcția selectată, afișarea simbolului "Regulator de viteză".



Funcție neutralizată, **OFF** (exemplu la 107 km/h).



Funcție activată (exemplu la 107 km/h).



Viteza vehiculului este mai mare (ex. 118 km/h), viteza programată clipește.



Anomalie de funcționare detectată, **OFF** - liniile clipeșc.



Selectarea funcției

- Mutați rola în poziția **CRUISE**. Regulatorul este selectat dar nu este încă activ și nici o viteză nu este programată.

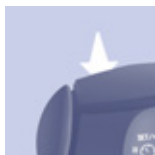

Prima activare / programarea unei viteze

- Aduceți vehiculul la viteza dorită apăsând pedala de accelerație.
- Apăsați tasta **SET** - sau **SET +**.

Viteza dorită este programată, iar vehiculul rulează constant cu viteza respectivă.



Depășirea temporară a vitezei

Este posibil de a **accelera** și să rulați temporar cu o viteză superioară celei programate. Valoarea programată clipește.

Dacă pedala de accelerație nu mai este apăsată, vehiculul va reveni la viteza programată.



Neutralizare (off)

- Apăsați pe această tastă sau pe pedala de frână sau ambreiaj.

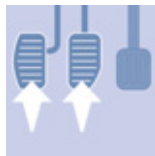

Reactivare

- După neutralizarea reglementării, apăsați această tastă. Vehiculul revine la viteza programată. Sau puteți să reluați procedura de la "prima activare".

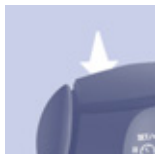

Modificarea vitezei programate

Pentru memorarea unei viteze superioare celei precedente, aveți următoarele posibilități:

Fără a folosi accelerația:

- apăsați tasta **Set +**.

O apăsare scurtă crește viteza cu 1 km/h.

O apăsare continuă o crește în pași de câte 5 km/h.

Folosind accelerația:

- depășiți viteza memorată până la atingere vitezei dorite,
- apăsați pe tasta **Set +** sau **Set -**.

Pentru a memora o viteză inferioară cele precedente:

- apăsați tasta **Set -**.

O apăsare scurtă scade viteza cu 1 km/h.

O apăsare lungă scade viteza în pași de câte 5 km/h.

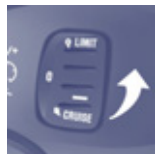

Oprirea funcției

- Mutați roțița pe poziția **0** sau opriți contactul pentru oprirea sistemului.

Anularea vitezei programate

La oprirea vehiculului, după taierea contactului, nici o viteză nu mai este memorată de către sistem.



Anomalie de funcționare

Viteza programată este ștearsă și înlocuită de trei linii. Consultați rețeaua PEUGEOT sau un service autorizat pentru verificarea sistemului.

Pentru o bună utilizare

La modificarea vitezei memorate prin apăsare prelungită fiți atenți pentru că viteza poate să crească sau să scadă repede.

Nu folosiți regulatorul de viteză pe carosabil alunecos sau când traficul este intens.

La coborâre abruptă, regulatorul de viteză nu va putea împiedica vehiculul să depășească viteza programată.

Regulatorul nu poate în nici un caz să înlocuiască respectarea regulilor de limitare a vitezei, nici atenția sau responsabilitatea șoferului.

Este recomandat să țineți picioarele în apropierea pedalelor.

Pentru a evita orice incomodare sub pedale:

- aveți grijă la buna poziționare a covorașului și la prinderea corectă pe podea a fixărilor sale,
- nu suprapuneți niciodată mai multe covorașe.



LIMITATOR DE VITEZĂ "LIMIT"

"Este viteza aleasă pe care șoferul nu dorește să o depășească".

Această selectare se face cu motorul în funcțiune atât cu motorul în mers cât și oprit. Viteza minimă ce se poate programa este de cel puțin 30 km/h.

Viteza autoturismului este proporțională cu acțiunea asupra pedalei de accelerație de către șofer până la punctul de rezistență al acesteia, adică se atinge viteza programată.

Totuși, apăsarea pedalei dincolo de acest punct limită din podea permite depășirea vitezei programate. Pentru a reveni la folosirea limitatorului, este suficient să eliberați progresiv pedala de accelerație și să reveniți sub viteza programată.

Manevrele pot fi efectuate în staționare cu motorul pornit sau în mers.

Acest limitator afișează pe blocul de control starea de selectare a funcției și afișează viteza programată:



Funcția este selectată, simbolul "Limitator de viteze" se afișează.



Funcția este neutralizată, ultima viteză programată - OFF (exemplu 107 km/h).



Funcția este activată (exemplu 107 km/h).



Viteza vehiculului este mai mare (exemplu 118 km/h), viteza programată clipește.



Anomalie de funcționare detectată, **OFF** - liniile clipeșc.

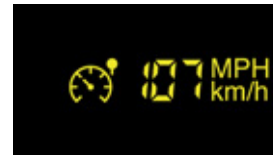
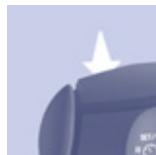

Selectarea funcției

- Plasați roțița în poziția **LIMIT**. Limitatorul este selectat, dar nu este încă activ. Afișajul indică ultima viteză programată.



Programarea unei viteze

Programarea se poate face fără ca limitatorul să fie activat, dar motorul trebuie să fie pornit.

Pentru memorarea unei viteze superioare celei curente:

- apăsați tasta **Set +**.

O apăsare scurtă crește viteza cu 1 km/h.

O apăsare lungă crește viteza cu câte 5 km/h.

Pentru memorarea unei viteze inferioare celei curente:

- apăsați tasta **Set -**.

O apăsare scurtă scade viteza cu 1 km/h.

O apăsare lungă scade viteza cu câte 5 km/h.

Activare / neutralizare (off)

O primă apăsare pe această tastă activează limitatorul, iar o a doua apăsare îl anulează (OFF).



Depășirea viteze programate

O apăsare a pedalei de accelerație pentru a depăși viteza programată va rămâne fără efect, cu excepția cazului în care apăsați **puternic** pedala și depășiți **punctul de rezistență**.

Limitatorul se dezactivează pentru moment, iar viteza programată clipește.

Pentru a reveni la funcția de limitare, reduceți viteza până la un nivel inferior celei programate.

Clipirea vitezei

Aceasta clipește:

- după ce ați forțat punctul de rezistență al pedalei de accelerație,
- când limitatorul nu poate împiedica creșterea vitezei vehiculului datorită profilului drumului sau în pantă pronunțată,
- în cazul unei accelerații puternice.

Oprirea funcției

- Plasați rola pe poziția **0** sau întrerupeți contactul pentru a opri sistemul.

Ultima viteză programată rămâne în memorie.

Anomalie de funcționare

Viteza programată este ștearsă apoi înlocuită de trei linii.

Consultați rețeaua PEUGEOT sau un service autorizat pentru verificarea sistemului.

Pentru o bună utilizare

În nici un caz, limitatorul nu poate înlocui respectarea limitelor de viteză, nici vigilența sau responsabilitatea șoferului.

Fiți atenți la profilul șoselei, la accelerațiile puternice și păstrați un control perfect asupra vehiculului dumneavoastră.

Pentru a evita orice jenare în apăsarea pedalelor:

- aveți grijă la buna așezare a covorașelor și a fixărilor pe podea,
- nu suprapuneți niciodată mai multe covorașe.



Panou încălzire



Panou aer condiționat

VENTILAȚIE

Reglaje manuale:

Temperatură



Comanda poziționată:
pe culoarea albastră pornește
răcirea,



pe culoarea roșie pornește
încălzirea aerului din interior.

Debit de aer



Forța aerului circulat, la
nivelul gurilor de ventilație,
variază de la 1 la 4. Poziția 0
întrerupe ventilatorul.

Pentru a atinge nivelul de confort dorit
al aerului, ajustați această comandă.

Repartiția aerului

Repartiția aerului este determinată prin
simbolurile următoare:



aeratoarele laterale și
aeratoarele centrale,



picioare,



parbriz și picioare,



parbriz.



Repartizarea aerului poate fi
modulată așezând comanda
pe pozițiile intermediare,
marcate cu "•".

Intrare aer exterior



LED-ul tastei este stins. Această poziție este de preferat.

Recirculare aer interior



LED-ul tastei este aprins. Recircularea izolează momentan habitaclul de mirosurile și fumul din exterior.

Utilizată cu aerul condiționat pornit și cu reglajul forței aerului circulat (de la 1 la 4), recircularea permite atingerea nivelului de confort dorit al aerului atât pentru reglaj cald, cât și rece.

Această poziție nu trebuie folosită decât temporar. Odată atins nivelul de confort al aerului ambiental, reveniți la poziția intrare aer exterior, care permite îmborspătarea aerului în habitaclu și dezaburirea. Preferați acest mod de folosire.

Aer condiționat (A/C)

Aerul condiționat nu poate opera decât cu motorul pornit.



O apăsare pe tastă pornește funcționarea aerului condiționat, martorul luminos al butonului se aprinde. O nouă apăsare oprește funcția și stinge LED-ul.

Aerul condiționat nu funcționează dacă debitul de aer este pe 0.



AER CONDITIONAT AUTOMAT CU REGLARE SEPARATA CONDUCATOR SI PASAGER

Pentru o buna utilizare

Pentru a răci sau încălzi la maxim habitaclul este posibil să se depășească valorile de 15 rotind până la afișarea LO sau valoarea de 27 rotind până la afișarea HI.

Intrând în vehicul, temperatura din interior poate fi mult prea rece (sau mult prea caldă) față de temperatura de confort. Nu mai este nevoie să se modifice valoarea afișată pentru a atinge rapid temperatura de confort dorită. Sistemul va utiliza performanțele sale maxime pentru a atinge valoarea de confort fixată.

Funcționarea automată

Program confort AUTO

Acesta este modul normal de utilizare a sistemului de aer condiționat.

AUTO Apăsați pe această tastă, simbolul **AUTO** se afișează. În funcție de valoarea de confort aleasă, sistemul controlează repartizarea, debitul și intrarea aerului pentru a asigura confortul și circulația suficientă a aerului în habitaclu. Nu mai aveți de ce să interveniți.

Motorul fiind rece, pentru a evita o prea mare difuzare de aer rece, ventilatorul de aer nu va atinge nivelul său optim decât progresiv.

Pentru confortul dumneavoastră, între două porniri ale vehiculului, reglajele sunt păstrate.

Funcționarea automată nu va mai continua dacă modificați manual un reglaj (AUTO dispare).

Valoarea de confort în partea șoferului sau a pasagerului

Valoarea indicată pe afișaj corespunde nivelului de confort și nu temperaturii în grade Celsius sau Fahrenheit.



Rotiți această comandă spre stânga sau spre dreapta pentru a micșora sau mări valoarea. O reglare în jurul valorii 21 permite obținerea unui confort optim. Totuși, pentru nevoile dumneavoastră, ar fi bun reglaj între 18 și 24.



Nu mascați senzorul de lumină situat pe planșa de bord.

Funcționare manuală

Aveți posibilitatea, în funcție de dorința și obiceiurile dumneavoastră să alegeți un alt reglaj decât cel propus de sistem, modificând reglajul. Celelalte funcții vor fi controlate în mod automat. O apăsare pe tasta **AUTO** permite revenirea la funcționarea automată.



Repartizarea aerului

Apăsări succesive pe această tastă permit orientarea debitului de aer către:

- parbriz,
- parbriz și picioare,
- picioare,
- aeratoare laterale, aeratoare centrale și picioare,
- aeratoare laterale și aeratoare centrale.



Debit de aer

Apăsați pe tasta **elice mică** pentru a micșora debitul sau pe **elicea mare** pentru a mări debitul.

Pe ecran, paletetele ventilatorului se umplu atunci când crește debitul.



Neutralizarea sistemului

Apăsați pe tasta **elice mică** a debitului de aer până când simbolul elicei dispăre de pe ecran.

Această acțiune neutralizează toate funcțiile sistemului, cu excepția recirculării aerului și a dejivrării lunetei spate (dacă vehiculul este echipat cu acest sistem). Reglarea confortului dumneavoastră nu mai este menținută și se stinge.



Pentru confortul dumneavoastră, evitați să rămâneți pe poziția neutralizare. O nouă acționare pe tasta **elice mare** sau pe tasta **AUTO** reactivează sistemul la valorile precedente neutralizării.



Intrare aer din exterior / Recirculare aer din interior

Apăsați pe această tastă pentru a recircula aerul în interior. Simbolul de recirculare se afișează.

Recircularea izolează habitacul de mirosurile neplăcute și fumul din exterior. Evitați funcționarea prelungită a recirculării aerului din interior (risc de apariție a aburirii, miros și umiditate). O nouă apăsare pe această tastă activează intrarea de aer din exterior.



Pornire / Oprire a aerului condiționat

Apăsați pe această tastă, simbolul **A/C** se afișează și aerul condiționat este activat.

O nouă apăsare pe această tastă permite oprirea răcirii aerului.



Duza de ventilație, situată în torpedu, difuzează aer rece (dacă aerul condiționat este activat) oricare ar fi reglajul de temperatură dorit în habitacul și oricare ar fi temperatura exterioară.



DEZGHEȚARE ȘI DEZABURIRE

Mod manual



Orientați comanda pe acest reglaj de repartizare a aerului.



Orientați comanda pe acest reglaj de temperatură.



Creșteți variația debitului de aer.



Apăsăți pe aer condiționat.



Revenirea la poziția intrare aer exterior vă permite să reînnoiți aerul în habitacul (ledul stins).

Dejivrare lunetă și/sau oglinzi retrovizoare



O apăsare pe această tastă cu motorul pornit, activează dezaburirea / dezghețarea rapidă a lunetei și/sau a retrovizoarelor cu comandă electrică.

Această funcție se întrerupe:

- apăsând pe tastă,
- la oprirea motorului,
- automat, pentru a evita consumul prea mare de energie.



DEJIVRARE ȘI DEZABURIRE

Mod automat: program vizibilitate

Pentru dezaburirea sau dejivrarea rapidă a geamurilor (umiditate, pasageri numeroși, chiciură), programul confort (AUTO) se poate dovedi a fi insuficient.

Selectați atunci programul vizibilitate. Martorul programului vizibilitate se aprinde.

Acesta activează aerul condiționat, debitul de aer, și repartizează ventilația într-o manieră optimă spre parbriz și gemurile laterale.

Se dezactivează la recircularea aerului.

UTILIZARE CORECTA

Aeratoare

"Lasati-le deschise"

Pentru o repartitie optimă a difuzării aerului cald sau rece în habitaclu, dispuneți de: difuzoare centrale și laterale basculante și orientabile lateral (dreapta sau stânga), sau vertical (sus sau jos). Pentru confort în timpul rularii, nu le închideți ci orientați fluxul de aer către geamuri.

Echipamentul este completat de difuzoare de aer la nivelul picioarelor și în direcția parbrizului.

Nu obstrucționați duzele situate la nivelul parbrizului și cele de extractoarele de aer situate în portbagaj.

Filtru de praf / filtru de mirosuri neplacute (cu carbune activ)

Acest filtru permite reținerea unor particule și diminuarea mirosurilor neplacute.

Aveți grijă de starea acestui filtru și înlocuiți periodic toate elementele de filtrare.



Capitolul 6 partea "Verificări".

Aer condiționat

În orice anotimp, aerul condiționat trebuie folosit numai cu geamurile închise. După o staționare prelungită a vehiculului la soare este recomandată aerisirea habitaclului timp de câteva minute.

Folosiți la maxim modul AUTO, deoarece acesta permite controlul optim al ansamblului de funcții: debit de aer, temperatură de confort în habitaclu, repartizarea aerului, modul de intrare al aerului sau recircularea aerului în habitaclu.

Lasati sistemul de aer condiționat să funcționeze timp de 5 până la 10 minute, o dată sau de două ori pe lună, pentru a-l menține în perfectă stare de funcționare.

Condensul format de sistemul de aer condiționat provoacă o scurgere de apă normală, care poate forma o baltă sub vehiculul staționat.

Dacă sistemul nu produce aer rece, nu-l mai folosiți și contactați rețeaua PEUGEOT sau un Service autorizat.



SCAUNE FAȚĂ

În funcție de versiune și configurația vehiculului, dispuneți de diferite tipuri de scaune în partea din față, adică:

- un scaun pentru șofer și un scaun pentru pasager,
- un scaun individual pentru șofer și o banchetă modulară.

În funcție de modele aveți următoarele reglaje:



1 - Reglaj longitudinal

Ridicați bara și culsați scaunul înainte sau înapoi.



2 - Reglaj înclinare spătar

Cu spatele apăsător pe spătar, acționați maneta spre față și reglați înclinarea dorită.

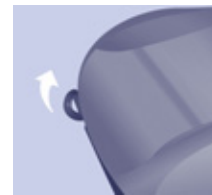

3 - Reglaj înălțime scaun șofer

Pentru a înălța scaunul, trageți comanda în sus apoi eliberați scaunul de greutatea dumneavoastră.

Pentru a coborî scaunul, trageți comanda în sus apoi apăsați pe scaun.



Scaune

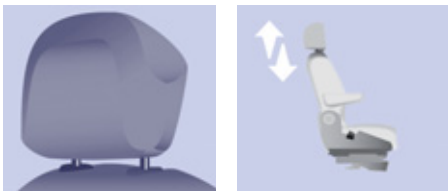

Reglaj înălțime a tetierei

Pentru a o ridica, culisați tetiera vertical în sus.

Pentru a o coborî, apăsați pe buton și culisați tetiera vertical în jos.

Reglajul este corect când marginea de sus a tetierei se află la nivelul de deasupra capului.

Pentru a o îndepărta, apăsați pe buton și trageți tetiera în sus.

Pentru a o reinstala, introduceți tijele tetierei în orificii păstrând direcția pe axul spătarului.

 Nu circulați niciodată fără tetiere; acestea trebuie să fie reglate corect la locul lor.

Cotieră

Pentru a ajunge la poziția verticală ridicați cotiera până la blocare.

Coborâți cotiera pentru a o așeza în poziția de utilizare.

Pentru a o demonta, apăsați pe butonul de deblocare plecând din poziția verticală și îndepărtați cotiera.

Pentru a o remonta clipsați cotiera în poziție verticală.

În prezența consolei suplimentare și a unei cotiere, pentru a rabata scaunul pasager în poziția măsuță, demontați consola sau cotiera.



Comanda încălzirii scaunelor din față

Fiecare scaun individual poate fi echipat cu o comandă situată pe partea laterală a scaunului.

În cazul banchetei 2+1, comanda scaunului șoferului pornește sau oprește încălzirea scaunului lateral al banchetei.

O singură apăsare pornește încălzirea scaunului.

O nouă apăsare o oprește.



SCAUN PASAGER

Spătarul scaunului individual se poate rabata pentru a forma o măsuță de scris.

Această poziție permite, de asemenea transportul sarcinilor lungi.

Rabaterea spătarului

Trageți maneta spre față apoi înclinați spătarul.

Readucerea spătarului la locul său

Trageți maneta spre față apoi ridicați spătarul până la blocare.



Banchetă Multi-Flex

Scaun central

Este echipat cu o centură de siguranță în 3 puncte, cu ghidajul centurii fixat pe grila de oprire a încărcăturii din spatele șoferului.



Poziția birou mobil

Trageți cordonul situat pe partea inferioară a scaunului pentru a coborî spătarul ce încorporează o măsuță de scris dotată cu o centură.

Pentru a ridica spătarul, trageți de cordon și însoțiți mișcarea spătarului până la blocare.

În cazul manipulării aveți grijă să nu prindeți cordonul sub scaun.



Spațiu de depozitare sub scaun

Ridicați scaunul central pentru a accede la spațiu. Acest spațiu poate fi securizat prin atașarea unui lacăt (nu este furnizat).

 Aveți grijă, înainte de fiecare blocare a scaunului, în poziție șezut, să lăsați capetele centurilor vizibile și centurile asociate disponibile pentru pasageri.



Scaun lateral

Spătarul său este echipat cu o placă metalică.



Poziție escamotabilă

Trageți clema situată pe partea superioară a scaunului la nivelul tetierei pentru a bascula și însoțiți mișcarea.

Se inserează în planșeul locului față și formează la rândul său un planșeu plat în continuarea spațiului de încărcare.

Această poziție permite transportul obiectelor lungi în interiorul vehiculului, până la 3 m (3,25 m pe versiunile lungi) cu ușile închise.

În poziție escamotată, greutatea maximă pe spătar este de 50 kg.

Pentru a așeza scaunul la loc, ridicați spătarul până la blocarea în poziția scaun pe podea.



Poziția rabatat

Ridicați maneta galbenă situată la piciorul scaunului pentru deblocare și ridicați ansamblul în poziția rabatat (șezutul ridicat față în față cu spătarul) până la blocare.

Această poziție permite transportul sarcinilor înalte în spațiul din cabină.

Pentru a pune șezutul la loc, împingeți maneta galbenă situată sub șezut și coborâți ansamblul până la revenire și blocare în poziția scaun pe podea.

CONFIGURAȚII

Exemple de amenajări variate îmbinând plăcutul cu utilul

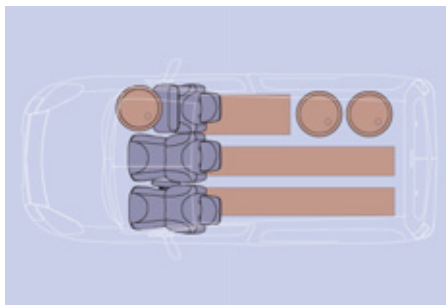
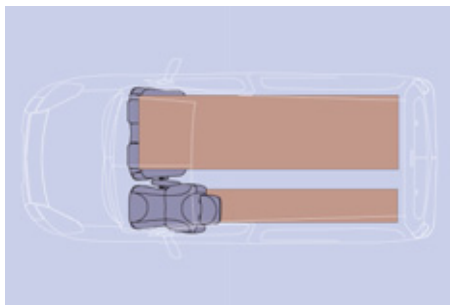
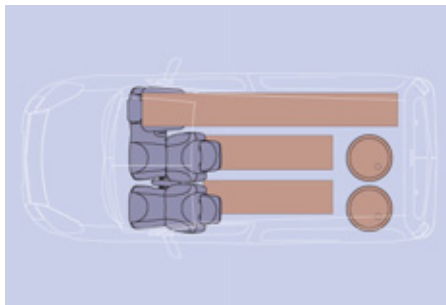
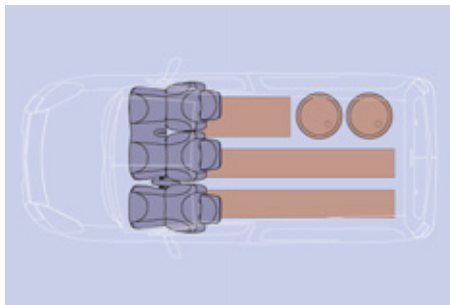

Diferitele manipulări trebuie făcute cu vehiculul oprit.

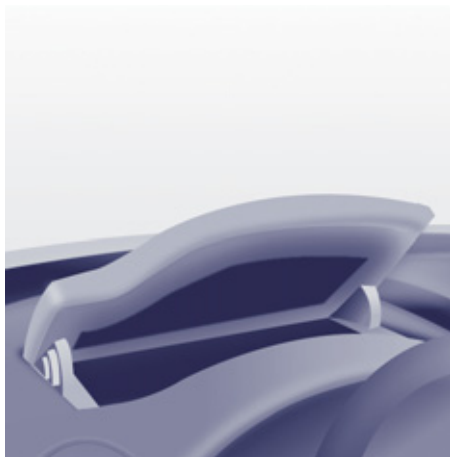

AMENAJARI FATA

Compartiment superior pentru obiecte marunte

Este situat pe planșa de bord, în spatele volanului.

O alveola facilitează ridicarea capacului pentru a-l deschide. Însotiti capacul in miscarea lui până în poziția de oprire.

Pentru a-l închide, insotiti miscarea capacului, apoi apăsați ușor in zona centrala.

Orice lichid ce se poate vărsa prezintă un risc de scurtcircuit urmat de un potential incendiu.

1. Torpedo inferior

Poate fi cu sau fără capac.

2. Compartiment de depozitare si suport pentru sticla (1,5 litri)

3. Compartiment de depozitare lateral

4. Carlig pentru geanta

Nu agatati decât geți de mici dimensiuni și nu foarte grele.

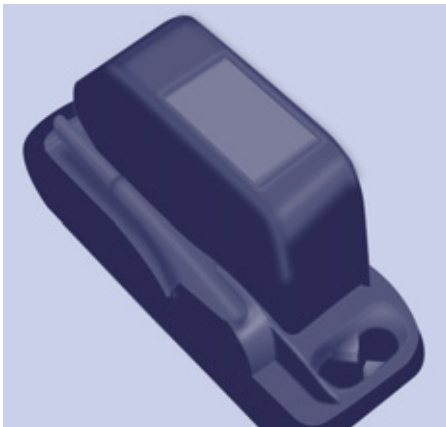

Consola centrala cu depozitare

Această consolă oferă un volum de depozitare adițional considerabil: este detașabilă și se fixează pe un suport ce integrează două locașuri pentru pahare pe partea din spate.

Aveți grijă ca obiectul (stică, pahar...) așezat în suportul de pahare să fie bine fixat și să nu existe riscul de a se desprinde în timpul rulării.

Orice lichid ce se poate revărsa prezintă un risc de deteriorare a comenzilor postului de conducere și ale consolei centrale.

Fiți atenți.



Compartiment deasupra parbrizului

Este amplasat deasupra parasolarului și permite depozitarea diferitor obiecte (pulovere, dosare, mănuși...).

Deschiderile acoperite de parasolat permit vizualizarea și accesul la obiectele depozitate în compartimentul de deasupra parbrizului.

Greutatea maximă autorizată pentru acest compartiment este de 5 kg.

Nu depozitați obiecte ce pot prezenta risc pentru ocupanți.

Parasolar

Pentru a evita orbirea, rabateți parasolarul în jos.

Un buzunar este amenajat în parasolarul șoferului pentru a depozita carduri, tichete etc.



Compartimente de depozitare sub scaune

Puteți dispune de compartimentele de depozitare situate în podea, sub scaunele față.

Sculele sunt depozitate sub scaunul din partea stanga. Deplasați scaunul către înainte, pentru a avea acces mai ușor la compartimentul de depozitare.



Plafonieră față



Plafonieră spate



Lămpi citire individuale față

PLAFONIERE

Aprindere/stingere automată

Plafoniera din față se aprinde la scoaterea cheii din contact, la deblocarea autoturismului sau la deschiderea unei portiere din față sau pentru localizarea vehiculului cu ajutorul telecomenzii.

Aceasta se stinge progresiv după ce se pune contactul și la blocarea autoturismului.



Iluminare în permanență, contact cuplat.



Cabină: iluminare la deschiderea unei portiere din față.



Spațiu de încărcare: iluminare la deschiderea unei uși din spate.

Dacă ușile rămân deschise câteva minute, plafonierele se sting.



Stins în permanență.



Ele se aprind și se sting cu ajutorul unui întrerupător manual, când contactul este pus.



CABINĂ DUBLĂ

Banchetă

Cabina dublă este compusă dintr-o banchetă cu 3 locuri, situată în rândul 2, iar spătarul monobloc face corp comun cu grilajul opritor de sarcină.

Accesul la locurile din spate se face pe ușa laterală culisantă.

Tetiere și centuri de siguranță

Cele trei locuri sunt echipate cu centuri de siguranță retractabile. Centurile locurilor laterale sunt integrate în panouri, iar centura de siguranță aferentă locului central este integrată în spătarul banchetei.

Fiecare loc dispune de o tetieră fixată pe grilajul opritor de sarcină și este demontabilă.

Nu păstrați o tetieră în interiorul vehiculului fără a o depozita într-un loc sigur sau fără a o fixa pe un suport.

Nu rulați cu pasageri în spate fără a fixa în prealabil tetierele la locul lor.



Transformarea banchetei în poziția portofel

- Dacă este necesar, avansați poziția scaunelor din față și fixați în prindere centura locului central.
- Verificați corecta poziționare a prinderilor centurilor de siguranță de-a lungul panourilor laterale, pentru a nu incomoda culisarea spătarului.
- Deblocați spătarul acționând comanda **A**.

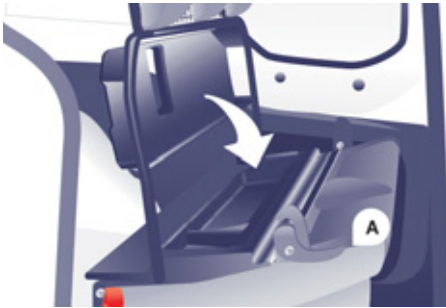

- Cu aceeași mână, rabatați spătarul și grilajul asociat, peste șezut.

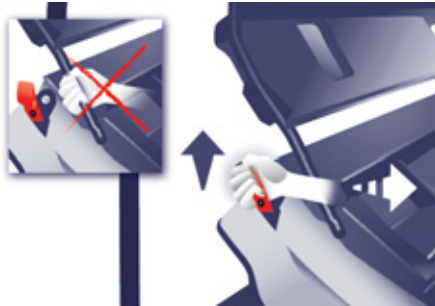

- Prindeți cordonul roșu (ca pe un mâner) și ridicați vertical ansamblul, însoțind mișcarea până se ajunge la poziția portofel.

Șezutul ridicat se sprijină pe spătarele scaunelor din rândul 1.



Aducerea banchetei în poziția șezut

- Dintr-o singură mișcare: prindeți cordonul roșu și trageți orizontal ansamblul spre spate. Însoțiți mișcarea până la blocarea picioarelor banchetei în planșeu.
- Ridicați spătarul. Comanda **A** se blochează automat.
- Verificați corecta fixare a pe planșeu a banchetei revenite în poziția șezut.

Nu lăsați ansamblul să cadă liber.

Pentru o bună utilizare

Este inutil să ajutați, să însoțiți sau să țineți cu brațul rămas liber pe timpul mișcării de basculare.

Armăturile centurilor de siguranță spate nu sunt concepute pentru acorarea obiectelor transportate. Nu utilizați decât inelele de ancorare din podea.

Bancheta cabinei duble nu este adaptată instalării unui scaun pentru copii.



AMENAJARI SPATIU DE INCARCARE

Priza 12 Volti (maxim 120 W)

Este recomandat să limitați utilizarea ei, pentru a nu descărca bateria.



Inele de fixare

Utilizați inelele de fixare de pe podeaua de încărcare pentru a fixa încărcătura. Pentru motive de siguranță în caz de frânare bruscă, este recomandată imobilizarea sarcinii fixând-o solid prin intermediul inelelor de ancorare și plasarea obiectelor mai grele cât mai în față (spre cabină).



Protecția laterală

Părțile interioare laterale sunt prevăzute cu un placaj pentru protecția încărcăturii.

**Scară****Opritori de incarcatura**

Vehiculul dumneavoastră poate dispune de o gamă largă de opritori de sarcină pentru a proteja eficient șoferul și pasagerul (pasagerii) față, păstrând modularitatea încărcării.

**Perete separator semi-înălțime**

Consultați rețeaua PEUGEOT pentru a cunoaște diferitele modele de opritori de sarcină oferiiți ca accesorii.

**Perete separator cu trapă****Trapa detasabila**

Trapa situată pe partea metalică a paravanului de semi-înălțime, în spatele scaunului (scaunelor) pasagerului (pasagerilor), poate fi detașată pentru a permite încărcarea obiectelor lungi.

- Rotiți comanda situată în partea superioară a trapei pentru a o debloca.
- Ridicați trapa pentru a o scoate din suport.
- Pivotați trapa 90° spre dreapta.
- Depozitați-o în spatele scaunului șoferului clipsând-o în punctele de ancorare.

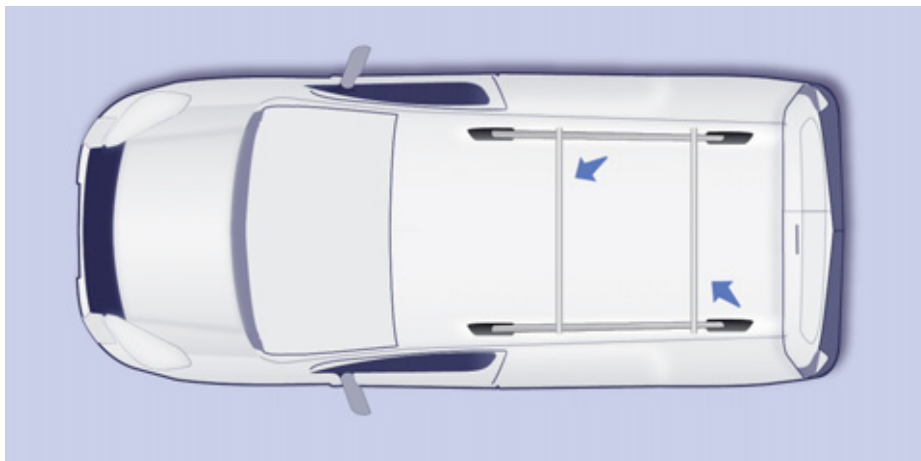

BARE DE PAVILION EXTERIOARE

Dacă instalați bare transversale peste aceste bare, încadrați-vă în limitele cerute de fabricant fără a depăși 75 kg.



RETROVIZOARE

Retrovizoare exterioare cu comandă manuală

Acționați pârghia de reglaj în cele 4 direcții pentru a regla oglinda.

În staționare, retrovizoarele exterioare sunt rabatabile manual.

Nu sunt echipate cu dejivrare automată.

Oglinzi retrovizoare exterioare cu comenzi electrice

- Plasați comanda la dreapta sau la stânga pentru a selecta oglinda corespunzătoare.
- Deplasați comanda în cele patru direcții pentru a efectua reglajul.
- Reduceți comanda în poziție centrală.

Rabatirea / strângerea electrică

Oglizile retrovizoare sunt rabatabile sau pliabile electric din interior, vehiculul fiind staționat și contactul pus:

- Așezați comanda în poziție centrală.
- Rotiți comanda în jos.

Oglinzi retrovizoare cu dejivrare



Oglizile retrovizoare cu reglare electrică pot fi și dejivate. Apăsați pe tasta de dejivrare a lunetei spate.



Rabatere fortata

În cazul în care carcasa oglinzii este deplasată din locul său inițial, cu vehiculul oprit, re poziționați-o manual sau utilizând comanda de rabatere electrică.



Oglinda retrovizoare interioară manuală

Oglinda retrovizoare interioară are două poziții:

- zi (normal),
- noapte (antiiorbire).

Pentru a trece de la una la alta, apăsați sau trageți parghia aflată pe marginea inferioară a oglinzii.

Zone pentru teleplată / parcare

Parbrizul atermic posedă două zone nereflectante situate de o parte și de alta a oglinzii retrovizoare interioare. Aceste spații sunt destinate aplicării vignetelor de plată autostradă sau parcare.



GEAMURI ELECTRICE

1. Comandă geam șofer
 2. Comandă geam pasager
- Dispuneți de două opțiuni:

Funcționare manuală

Apăsați sau trageți comanda, fără a depăși punctul limită. Mișcarea ferestrei se va opri odată cu eliberarea comenzii de către dumneavoastră.

Funcționare automată

Apăsați sau trageți comanda, dincolo de punctul limită. Fereastra se deschide sau se închide complet după eliberarea comenzii. O nouă acționare a comenzii oprește mișcarea geamului.

Funcționarea geamurilor electrice este neutralizată:

- la aproximativ 45 de secunde după întreruperea contactului,
- după deschiderea uneia dintre ușile din față, dacă contactul este întrerupt.

Dispozitiv antilovire

Când geamul urcă și întâlnește un obstacol, acesta se oprește și coboară parțial.

Reinițializare

După o rebranșare a bateriei sau în caz de defecțiune trebuie să reinițializați funcția de antilovire.

Coborâți complet geamul, apoi ridicați-l, acesta se va ridica în etape de câțiva centimetri la fiecare apăsare. Reluați operațiunea până la închiderea completă a geamului.

Mențineți comanda apăsată timp de cel puțin o secundă după ce ați atins poziția geam închis.

Pe durata acestor operații, funcția antilovire este inoperantă.

Pentru o utilizare eficientă

În cazul lovirii în timpul manevrării sistemului electric de ridicare a geamurilor, trebuie să inversați sensul de mișcare a geamului. Pentru aceasta, apăsați comanda respectivă.

Când șoferul acționează butoanele geamurilor pasagerilor, acesta trebuie să se asigure că nici o persoană nu împiedică închiderea corectă a geamurilor.

Șoferul trebuie să se asigure că pasagerii folosesc corect sistemul electric de ridicare a geamurilor.

Fiți atenți la copii în timpul manevrării geamurilor.

După numeroase solicitări consecutive de închidere/deschidere a comenzii geamurilor electrice, se activează o protecție ce autorizează doar închiderea geamului. După închidere, așteptați aproximativ 40 minute. După trecerea acestui timp, comanda este din nou operațională.



SIGURANȚĂ ÎN CONDUCERE

SEMNAL DE AVARIE

Apăsați pe acest buton, semnalizatoarele de direcție clipesc. Poate funcționa cu contactul întrerupt. Nu îl utilizați decât în caz de pericol, pentru o oprire de urgență sau pentru conducerea în condiții neobișnuite.

Aprinderea automată a avariilor

În timpul unei frânări de urgență, în funcție de forța decelerației, avariile se aprind automat. Acestea se sting automat la prima accelerare. Le puteți stinge apăsând pe buton.

CLAXON

Apăsați pe mijlocul volanului.



FRÂNĂ DE STAȚIONARE

Blocare

Trageți frâna de staționare pentru a imobiliza vehiculul. Verificați că este bine trasă înainte de a ieși din vehicul.



Frâna de staționare rămasă trasă sau incomplet deblocată este semnalizată prin aprinderea acestui martor pe tabloul de bord.

Dacă staționați în pantă, bracați roțile spre trotual și trageți frâna de staționare.

Este inutil să cuplați o viteză după oprirea vehiculului, mai ales când este încărcat.

Folosiți frâna de staționare, **doar cu vehiculul oprit.**

În cazuri excepționale dacă folosiți frâna de staționare când vehiculul este în mișcare, nu o trageți până la capăt pentru a nu bloca roțile din spate (risc de derapaj).

Deblocare

Trageți mânerul și apăsați pe buton pentru a coborî frâna de staționare.

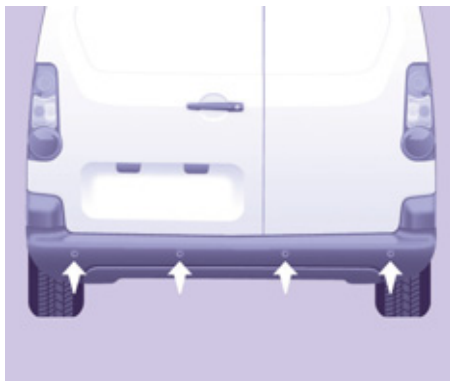

ASISTENȚA LA PARCAREA CU SPATELE

Dacă vehiculul dumneavoastră este dotat cu această opțiune, sistemul este sonor și/sau grafic este format din patru senzori de proximitate, instalați în bara spate a vehiculului. Aceștia detectează toate obiectele aflate în zona de detecție: persoane, vehicule, copaci, bariere, spatele unor vehicule în mișcare.

Unele obiecte pot fi detectate la începutul manevrei, dar nu mai pot fi detectate la sfârșitul manevrei când vehiculul ajunge în apropiere: în funcție de zonele moarte între și sub captatori. Exemple: țărugi, balize de șantier sau bordura trotuarului.



La trecerea în marșarier

Un semnal sonor confirmă activarea sistemului prin cuplarea marșarierului. Informația de apropiere este dată de un semnal sonor cu frecvență mai mare cu cât vehiculul se apropie de obstacol. Când distanța "spatele vehiculului/obstacol" este mai mică de aproximativ 30 cm, semnalul sonor devine continuu.

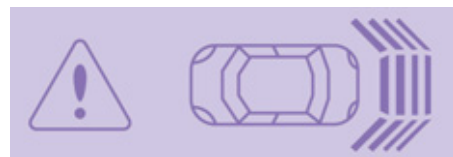

Afișare pe ecran

Oprire asistență la parcare

Treceți în punctul mort al cutiei de viteze.

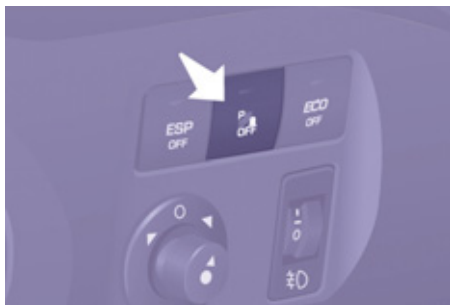

Activare / Dezactivare



Puteți activa sau dezactiva sistemul apăsând acest buton.

Activarea și dezactivarea sistemului sunt memorizate la oprirea vehiculului.

Anomalie de funcționare

În cazul unei anomalii de funcționare, la trecerea în marșarier ledul butonului se aprinde, însoțit de un semnal sonor și de un mesaj pe ecran. Consultați rețeaua PEUGEOT sau un Service autorizat.

Pentru o bună funcționare

Pe timp urât sau pe timp de iarnă asigurați-vă că sistemul de senzori nu este acoperit cu noroi, gheață sau zăpadă.

Sistemul va fi neutralizat automat în cazul tractării unei remorci sau montării unui suport pentru bicicletă (vehicul echipat cu un dispozitiv de remorcare sau cu un suport pentru bicicletă recomandat de PEUGEOT).

Asistența la staționare nu poate, în nici-un caz, să înlocuiască atenția și nici răspunderea conducătorului auto.

i Vă sfătuim să neutralizați sistemul dacă vehiculul dumneavoastră este echipat cu o scară în spate sau transportați o încărcătură ce depășește lungimea vehiculului.

SISTEM ANTIBLOCARE ROȚI (ABS - REF)

Sistemele ABS și REF (repartitor electronic al forței de frânare) măresc stabilitatea și manevrabilitatea vehiculului la frânare, în special pe drumuri cu suprafața de rulare deteriorată sau alunecoasă.

Sistemul ABS împiedică blocarea roților, iar REF controlează presiunea de frânare pe fiecare roată.

Pentru o utilizare eficientă

Dispozitivul de antiblocare a roților intervine automat în momentul apariției pericolului de blocare. Nu vă permite o frânare mai scurtă.

Pe șosele foarte alunecoase (polei, ulei etc...) ABS poate să mărească distanța de frânare. În cazul unei frânări de urgență, nu ezitați în a apăsa puternic pedala de frână, fără a slăbi efortul, chiar și pe șosele alunecoase, astfel puteți continua manevrarea vehiculului pentru a evita un obstacol.

Funcționarea normală a sistemului ABS este simțită prin ușoare vibrații la nivelul pedalei de frână.

În cazul schimbării roților (pneuri și jante), aveți grijă ca acestea să fie recomandate de PEUGEOT.



Aprinderea acestui martor, însoțită de un semnal sonor și de un mesaj pe ecran, indică o defecțiune la sistemul ABS ce poate provoca pierderea controlului vehiculului în cazul frânării.



Aprinderea acestui martor, cuplat cu cel de frână și STOP, însoțită de un semnal sonor și un mesaj pe ecran, indică o defecțiune la sistemul de repartitie a forței de frânare ce poate provoca pierderea controlului vehiculului în cazul frânării.

Oprirea este imperativă

În amândouă cazurile, consultați rețeaua PEUGEOT sau un service autorizat.

SISTEM DE ASISTARE LA FRÂNAREA DE URGENȚĂ (AFU)

Acest sistem permite, în caz de urgență, de a se atinge mai repede presiunea optimă de frânare, apăsați foarte puternic și fără a slăbi forța.

Se declanșează în funcție de viteza de acționare a pedalei de frână.

Sistemul modifică rezistența pedalei de frână sub picior.

Pentru a prelungi acțiunea sistemului de asistare la frânarea de urgență: mențineți piciorul apăsat pe pedala de frână.



ANTIPATINARE ROȚI (ASR) ȘI CONTROLUL DINAMIC AL STABILITĂȚII (ESC)

Aceste sisteme sunt asociate și complementare cu ABS-ul.

ASR este un dispozitiv foarte util pentru a păstra forța de tracțiune la un nivel optim și pentru a evita pierderea controlului datorată accelerării.

Sistemul optimizează cuplul transmis roților, cu scopul de a evita patinarea acestora, acționând asupra frânelor roților motoare și asupra motorului. Asigură, de asemenea, o stabilitate direcțională mai bună a vehiculului la accelerare.

Cu ESP, mențineți traiectoria fără a fi nevoie să contrabalansați direcția.

În cazul în care vehiculul urmează o traiectorie diferită față de cea dorită de șofer, sistemul ESC acționează automat frâna unei roți sau a mai multora și asupra motorului pentru a înscrie vehiculul pe traiectoria dorită.

Funcționarea sistemelor ASR și ESC



Martorul clipește când unul din sistemele ASR sau ESC este solicitat.

Neutralizarea sistemelor ASR/ESC

În condiții excepționale (pornirea autoturismului împotmolit, imobilizat în zăpadă, în noroi...), dezactivarea sistemelor ASR și ESC se dovedește utilă pentru ca roțile să patineze și să-și recapete aderența.



- Apăsați pe buton, sau rotiți rola pe poziția ESC OFF (în funcție de versiune).
- Martorul se aprinde: sistemele ASR și ESC nu mai acționează.

Sistemele se anclansează din nou:

- automat, la peste 50 km/h,
- manual, apăsând din nou pe buton, sau rotind rola în poziția aceasta (în funcție de versiune).



Controlul funcționării



La apariția unei disfuncții, martorul se aprinde însoțit de un semnal sonor și de un mesaj pe ecran.

Consultați rețeaua PEUGEOT sau un Service autorizat, pentru verificarea sistemului.

Martorul se poate aprinde de asemenea dacă pneurile sunt dezumflate. Verificați presiunea din fiecare pneu.

Utilizare corectă

Sistemele ASR/ESC oferă o siguranță sporită în conducerea normală, dar nu trebuie să incite șoferul să-și asume riscuri suplimentare, sau să circule cu viteze prea mari.

Funcționarea acestor sisteme este asigurată sub rezerva respectării indicațiilor constructorului referitoare la roți (pneuri și jante), componentele frânelor, componentele electronice, cât și la procedurile de montare și de intervenție din rețeaua PEUGEOT.

După un impact, verificați aceste sisteme în rețeaua PEUGEOT sau la un Service autorizat.

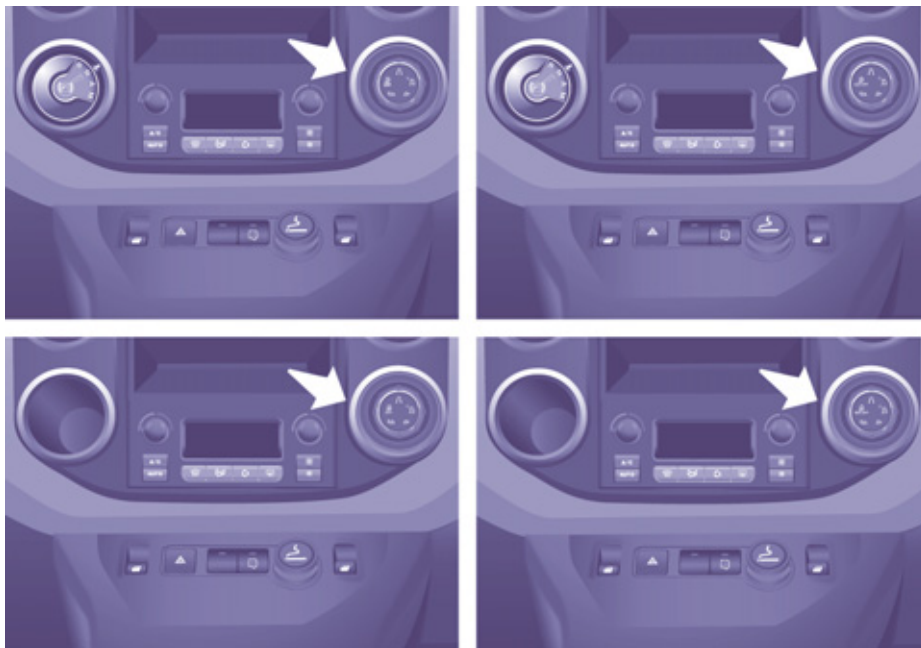

"GRIP CONTROL" (CONTROLUL ADERENȚEI)

La deplasarea pe nisip, noroi sau zapada, acest sistem de tractiune realizeaza un compromis intre siguranta, aderența și motricitate, asociate cu pneurile Michelin® Latitude Tour HP M+S.

El permite deplasarea in majoritatea conditiilor de aderența redusa.

Apasarea pedalei de acceleratie trebuie sa fie suficienta pentru ca puterea motorului sa permita diferitilor parametri sa fie gestionati in mod optim.

Utilizare corectă

Vehiculul dumneavoastră este conceput în principal pentru a circula pe drumuri asfaltate, dar permite ocazional rularea pe drumuri mai puțin amenajate.

În mod deosebit când vehiculul este foarte încărcat, nu se permite realizarea de activități tot-teren cum ar fi:

- traversarea și conducerea pe terenuri ce ar putea deteriora partea inferioară a caroseriei, sau smulgerea unor piese (coaduce de carburant, răcitor de carburant, ...), la trecerea peste obstacole sau pietre,
- rularea pe teren cu pante abrupte și cu aderență redusă,
- traversarea unui curs de apă.



Acest mod **ESC** este calibrat pentru un nivel slab de patinare, bazat pe diferitele niveluri de aderență întâlnite în mod obișnuit pe drum.

Dupa fiecare taiere a contactului, sistemul revine automat in mod ESC.



Mod **zapadă** permite adaptarea la condițiile de aderență întâlnite pe fiecare roată din față, la pornire.

În faza de progresie, sistemul optimizează patinarea, pentru a oferi cea mai bună accelerație în funcție de aderența disponibilă.



Modul **nisip** restricționează simultan patinarea celor două roți motoare, pentru a putea continua rularea și a limita riscurile de împotmolire.

La deplasarea pe nisip, nu utilizați alte moduri, pentru a evita împotmolirea vehiculului.



Acest mod **ESC OFF** nu este adecvat decât la condițiile particulare întâlnite la pornire

sau la viteza redusă.

La peste 50 km/h, sistemul revine automat in mod ESC.



Modul **orice tip de drum** (noroi, iarba uda, ...) favorizează, din momentul pornirii, mai multă patinare a roții cu aderență mai slabă,

pentru a înlesni evacuarea noroiului și regasirea aderenței. În paralel, roții mai aderente îi este transferat cât mai mult cuplu posibil.

În faza de progresie, sistemul optimizează patinarea, pentru a răspunde cel mai bine solicitărilor șoferului.





CENTURI DE SIGURANȚĂ

Reglaj în înălțime

Prindeți comanda în dreptul semnului și culisați dispozitivul dinspre partea șoferului și pasagerului individual.

Centura asociată scaunului central din bancheta față nu este reglabilă pe înălțime.

Blocare

Trageți de centură, apoi inserați pana în prindere.

Verificați prinderea trăgând de centură.

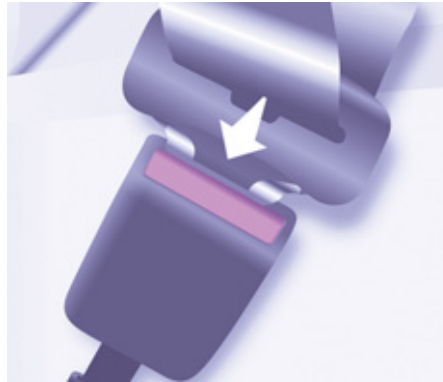

Deblocare

Apăsăți pe butonul roșu.

Martor centură șofer neblocată



La pornirea vehiculului, dacă șoferul nu și-a blocat centura, acest martor se aprinde.

Pentru buna utilizare

Șoferul trebuie să se asigure că pasagerii utilizează corect centurile de siguranță și că acestea sunt bine atașate, înainte de a porni la drum.

Oricare ar fi locul pe care-l ocupați în vehicul, puneți-vă întotdeauna centura de siguranță, chiar și pe trasee de scurtă durată.

Centurile de siguranță sunt echipate cu un dispozitiv de înfășurare care permite ajustarea automată a lungimii centurii, adaptându-se profilului dumneavoastră.

Nu utilizați accesorii (carlige de rufe, broșe, ace de siguranță etc.) ce ar putea fi atasate de centuri.

Asigurați-vă de faptul că centura este corect înfășurată după folosire.

După rabatarea sau deplasarea unui scaun sau a unei banchete din spate, asigurați-vă că centura este corect înfășurată și că dispozitivul de fixare al centurii este în bună stare.

În funcție de natura și importanța impactului, dispozitivul pirotehnic poate să se declanșeze înainte și independent de deplierea airbagurilor. Acesta întinde centurile instantaneu și le mulează pe corpurile ocupanților.

Declanșarea dispozitivelor de pretensionare este însoțită de o ușoară degajare de fum inofensiv și de un zgomot, datorat activării cartușului pirotehnic integrat în sistem.

Limitatorul de efort atenuează presiunea centurii pe corpul ocupanților.

Centurile cu pretensionare pirotehnică sunt active din momentul punerii contactului.

Dispozitivele de rulare sunt echipate cu un sistem de blocare ce se declanșează automat în caz de coliziune, de frânare de urgență sau de răsturnare a vehiculului.

Puteți debloca centura apăsând pe butonul roșu al fixării. Însoțiți derularea centurii după deblocare.

Martorul airbagului se aprinde dacă dispozitivele de pretensionare s-au declanșat. Consultați rețeaua PEUGEOT sau un service autorizat.

Pentru a fi eficientă, o centură de siguranță trebuie:

- să mentina o singură persoană adultă,
- nu trebuie să fie răsucită; verificați acest lucru rulând-o ușor,
- să fie întinsă, cât mai aproape de corp.

Partea superioară a centurii trebuie să fie poziționată în dreptul umărului.

Partea de jos se va așeza pe cât posibil pe bazin.

Nu inversați fixările centurii, aceasta nu-și va mai îndeplini în totalitate rolul. Dacă scaunele sunt dotate cu cotiere, partea inferioară a centurii se va trece pe sub acestea.

Verificați buna blocare a centurii trăgând centura cu o mișcare bruscă.

Recomandări cu privire la copii:

- folosiți un scaun omologat pentru copii dacă pasagerul are mai puțin de 12 ani sau măsoară mai puțin de un metru și jumătate,
- nu transportați niciodată un copil pe genunchi, chiar dacă centura de siguranță a scaunului pe care stați este pusă.



Pentru informații privind scaunele pentru copii, consultați capitolul 4, partea "Copii la bord".

În funcție de prescripțiile în vigoare privind siguranța, rețeaua PEUGEOT este garantul tuturor intervențiilor sau verificărilor, controalelor privind întreținerea și echipamentelor centurilor dumneavoastră de siguranță.

Verificați periodic centurile (chiar după un șoc minor) în rețeaua PEUGEOT sau la un service autorizat: ele nu trebuie să prezinte urme de uzură, tăiere sau scâmoșare, și nici să fie transformate sau modificate.



Curățați benzile centurilor cu apă cu săpun sau cu un produs de curățire pentru textile, vândut în rețeaua PEUGEOT.

Centuri pe locurile din față

Locurile din față sunt echipate cu dispozitive de pretensionare pirotehnică și limitatoare de efort.

Centura asociată locului central al banchetei din față nu este echipată cu dispozitiv de pretensionare pirotehnică.



AIRBAGURI

Airbagurile au fost concepute pentru a spori siguranța pasagerilor în cazul unor coliziuni violente; acestea completează acțiunea centurilor de siguranță cu limitator de efort.

În acest caz, detectoarele electronice înregistrează și analizează șocurile frontale și laterale suportate în zonele de detectare a șocului:

- în caz de șoc violent airbagurile se declanșează instantaneu și contribuie la o cât mai bună protecție a ocupanților autoturismului. Imediat după impact, airbagurile se dezumflă pentru a nu împiedica nici vizibilitatea, nici eventuala ieșire a pasagerilor,

- în cazul unui șoc puțin violent, de impact pe partea din spate și în anumite condiții de răsturnare, airbagurile nu se declanșează; în aceste cazuri centura de siguranță asigură protecția.

Intensitatea unui șoc depinde de natura obstacolului și de viteza autoturismului în momentul coliziunii.

i Airbag-urile funcționează doar când contactul este pus.

Acest echipament nu funcționează decât o singură dată. Dacă intervine un al doilea șoc (în cadrul aceluiași accident sau într-un alt accident) airbagul nu va funcționa.

Declanșarea airbagului sau a airbagurilor este însoțită de o ușoară degajare de fum și de un zgomot, datorate activării cartușului pirotehnic integrat în sistem.

Fumul nu este nociv, dar poate fi iritant pentru persoanele sensibile.

Zgomotul detonării poate antrena o ușoară scădere a capacității auditive pentru un foarte scurt interval de timp.



+ Airbagul pasager trebuie neapărat să fie dezactivat dacă a fost instalat un scaun pentru copii de tipul "cu spatele la direcția de mers". Capitolul 4, partea "Copii la bord".

Pentru o bună utilizare

Adoptați o poziție șezând normală și verticală.

Fixați-vă centura de siguranță și poziționați-o corect.

Nu lăsați nimic să se interpună între pasageri și airbag-uri (copii, animale, obiecte...). Acest lucru ar putea afecta funcționarea airbagurilor sau răni pasagerii.

După un accident sau când vehiculul a fost obiectul unui furt, verificați sistemul de airbaguri.

Orice intervenție asupra sistemului de airbag-uri trebuie să fie făcută doar de personalul rețelei PEUGEOT sau al unui service autorizat.

Chiar respectând toate precauțiile evocate nu este exclus un risc de rănire sau arsuri ușoare la cap, la bust sau la brațe în momentul declanșării airbagului. Sacul airbagului se umflă aproape instantaneu (în câteva milisecunde) apoi se dezumflă în același timp evacuând gazul cald prin orificiile prevăzute în acest scop.

Airbagurile laterale

Nu acoperiți scaunele decât cu huse omologate. Acestea nu riscă să împiedice declanșarea airbag-urilor laterale. Consultați rețeaua PEUGEOT sau un service autorizat.

Nu fixați sau lipiți nimic pe spătarele scaunelor; acest lucru ar putea provoca răni la torace, brațe la deschiderea airbagului lateral.

Nu apropiați mai mult decât este necesar bustul de portieră.

Airbaguri frontale

Nu conduceți ținând volanul de brațe sau lăsând mâinile pe partea centrală a volanului.

Nu lăsați niciodată pasagerii să își țină picioarele pe planșa de bord, deoarece există riscul producerii de răniri grave în caz de declanșare a airbag-ului.

Nu fumați, în măsura în care este posibil, deoarece declanșarea airbagului poate produce arsuri sau apariția unor riscuri de rănire datorate țigării sau pipei aprinse.

Nu demontați, nu găuriți și nu supuneți volanul la lovituri violente.



Airbaguri laterale

Acesta este un sistem care protejează, în caz de impact lateral violent, șoferul și pasagerul din față, pentru a limita riscurile de traumatism la nivelul toracelui.

Fiecare airbag lateral este integrat în spătelele scaunelor din față, pe partea dinspre portieră.

Activare

Se declanșează unilateral, în caz de șoc violent, aplicat parțial sau pe toată zona de impact lateral **B**, exercitându-se perpendicular pe axul longitudinal al vehiculului, într-un plan orizontal și de sens de la exterior spre interiorul vehiculului.

Airbagul lateral se interpune între ocupantul din față al vehiculului și panoul portierei corespunzătoare.

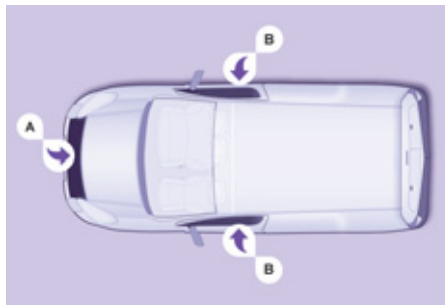

Zone de detectare a impactului

- A.** Zona de impact frontal.
- B.** Zona de impact lateral.

 În cazul unui șoc sau o agățare ușoară pe lateralul vehiculului sau în caz de tonouri, este posibil ca airbagul să nu se declanșeze.

Anomalie airbaguri



Dacă acest martor se aprinde pe panoul de bord, însoțit fiind de un semnal sonor și de un mesaj pe ecran, consultați rețeaua PEUGEOT sau un Service autorizat, pentru verificarea sistemului. Airbagurile ar putea să nu se mai declanșeze în caz de șoc puternic.

Airbag-uri cortină

Dacă vehiculul dumneavoastră este dotat cu așa ceva, acesta este un sistem ce protejează, în caz de șoc lateral violent, atât șoferul cât și pasagerii pentru a limita riscurile de traumatism ale capului.

Fiecare airbag cortină este integrat în montanți și partea superioară a habitaculului.

Activare

Se declanșează simultan cu airbag-ul lateral corespunzător în caz de șoc violent aplicat parțial sau pe toată zona de impact lateral **B**, exercitându-se perpendicular pe axul longitudinal al vehiculului într-un plan orizontal și de sens exterior spre interiorul vehiculului. Airbag-ul cortină se interpune între ocupantul vehiculului și geamuri.

Airbag-uri

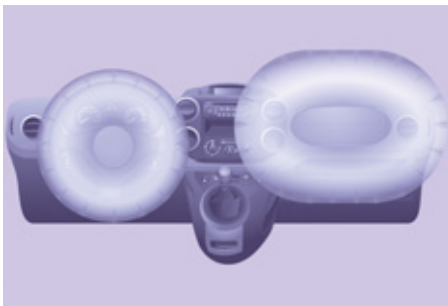

Airbaguri frontale

Acestea sunt integrate în centrul volanului, pentru șofer, și în tabloul de bord, pentru pasagerul sau pasagerii din față.

Activare

Ele se declanșează simultan, exceptând cazul în care airbagul frontal al pasagerului a fost neutralizat, în caz de impact frontal violent, aplicat pe întreaga zonă sau numai parțial pe zona de impact frontal **A**, după axa longitudinală a vehiculului, în plan orizontal și în sensul dinspre înainte spre înapoi al vehiculului.

Airbagul frontal se interpune între ocupantul locului din față al vehiculului și planșa de bord, pentru a amortiza proiectarea pasagerului către înainte.

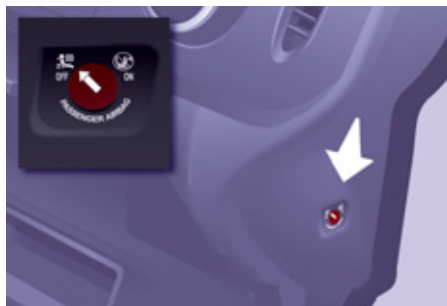

Neutralizare

Numai airbagul frontal al pasagerului poate fi neutralizat:

- **Cu contactul taiat**, introduceți cheia în comanda de neutralizare a airbagului pasagerului,
- rotiți-o în poziția **"OFF"**,
- apoi scoateți cheia menținând această poziție.



Martorul de airbag din tabloul de bord este aprins pe toată durata neutralizării.



Pentru siguranța copilului dumneavoastră, este imperios necesar să neutralizați airbagul pasagerului dacă instalați un scaun pentru copii amplasat cu spatele direcția de mers pe locul pasagerului din față. În caz contrar, copilul riscă să fie omorât sau rănit grav în momentul depierii airbagului.

Reactivare

În poziția **"OFF"**, airbagul pasagerului nu se declanșează în cazul unui impact.

De îndată ce ați demontat scaunul pentru copii, rotiți comanda airbagului în poziția **"ON"**, pentru a activa din nou airbagul, pentru siguranța pasagerului dumneavoastră în cazul unui impact.

Anomalie la airbagul frontal



Dacă acest martor se aprinde, însoțit de un mesaj pe ecran, consultați rețeaua PEUGEOT sau un Service autorizat, pentru verificarea sistemului.



În cazul aprinderii permanente a celor doi martori de airbaguri, nu instalați un scaun de copil cu spatele în direcția de mers. Consultați rețeaua PEUGEOT sau un Service autorizat.

GENERALITĂȚI CU PRIVIRE LA SCAUNELE PENTRU COPII

Preocupare constantă a PEUGEOT încă din faza de concepție a vehiculului, siguranța copiilor depinde în aceeași măsură și de dumneavoastră.

Pentru a asigura o siguranță optimă respectați sfaturile următoare:

- toți copiii cu vârsta mai mică de 12 ani și înălțimea mai mică de un metru cincizeci trebuie să fie transportați în scaune de copii omologate adaptate greutății lor, în locurile echipate cu centură de siguranță sau cu sistem de prindere ISOFIX.
- statistic, locurile cele mai sigure pentru transportul copiilor sunt cele din spate.
- copilul care are mai puțin de 9 kg trebuie obligatoriu transportat în poziția cu spatele la drum atât pe locurile din față cât și pe cele din spate.
- pasagerul nu trebuie să călătorească având un copil pe genunchi.

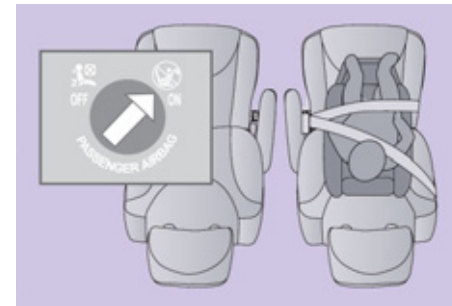
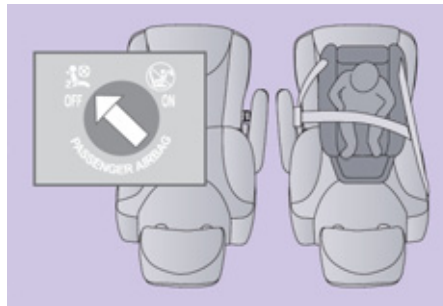

SCAUN PENTRU COPII PE LOCUL DIN FAȚĂ

"Spatele la direcția de mers"

Recomandate pe locurile din spate până la vârsta de 2 ani.

Atunci când scaunul pentru copii "cu spatele la direcția de mers" este montat pe locul pasagerului din față, airbag-ul pasagerului trebuie neapărat dezactivat. Altfel, copilul riscă să fie grav rănit sau chiar omorât la deschiderea airbag-ului.

"Fața la direcția de mers"

Recomandate pe locurile din spate pentru o vârstă mai mare de 2 ani.

Atunci când scaunul pentru copii cu fața către direcția de mers este montat pe locul pasagerului din față, lăsați airbag-ul pasagerului activat.

i Regulile privind transportul copiilor sunt specifice fiecărei țări. Consultați legislația în vigoare în țara dumneavoastră.

Consultați lista scaunelor omologate în țara dumneavoastră. Fixările isofix, scaunele spate, airbag-ul pasager și neutralizarea sa depind de versiunea comercializată.



Airbag de pasager OFF

+ Capitolul 4, secțiunea "Airbag-uri".

i Instalarea scaunelor pentru copii și neutralizarea airbag-ului pasagerului sunt comune întregii game PEUGEOT.

În absența neutralizării airbag-ului pasagerului, este strict interzisă instalarea unui scaun pentru copii "cu spatele la drum" pe locurile din față.

Etichetă explicativă pe fiecare parte a parasolarului de pe partea pasagerului

AR	لإجلال الطفل الوجه باتجاه الورا على مقعد سيارة مجهز بوسادة أمان هوائية أمامية مغلقة، فقد يؤدي هذا إلى التسبب بموت الطفل أو بإصابات خطيرة لديه.
BG	НИКОГА НЕ инсталирайте детско столче на седалка с АКТИВИРАНА предна ВЪЗДУШНА ВЪЗГЛАВНИЦА. Това можеда причини СМЪРТ или СЕРИОЗНО НАРАНЯВАНЕ на детето.
CS	NIKDY neumist'ujte dětské zádržné zařízení orientované směrem dozadu na sedadlo chráněné AKTIVOVANÝM čelním AIRBAGEM. Hrozí nebezpečí SMRTI DÍTĚTE nebo VÁŽNĚHO ZRANĚNÍ.
DA	Brug aldrig en bagudvendt barnestol på et sæde der er beskyttet af en aktiv airbag. Død eller alvorlig skade på barnet kan forekomme.
DE	Verwenden Sie NIEMALS einen Kindersitz oder Babyschale gegen die Fahrtrichtung bei AKTIVIERTEM Airbag, TOD oder ERNSTHAFTE VERLETZUNGEN können die Folge sein.
EL	Μη χρησιμοποιείτε ΠΟΤΕ παιδικό κάθισμα με την πλάτη του προς το εμπρός μέρος του αυτοκινήτου, σε μια θέση που προστατεύεται από ΜΕΤΩΠΙΚΟ αερόσακο που είναι ΕΝΕΡΓΟΣ. Αυτό μπορεί να έχει σαν συνέπεια το ΘΑΝΑΤΟ ή το ΣΟΒΑΡΟ ΤΡΑΥΜΑΤΙΣΜΟ του ΠΑΙΔΙΟΥ
EN	NEVER use a rearward facing child restraint on a seat protected by an ACTIVE AIRBAG in front of it, DEATH or SERIOUS INJURY to the CHILD can occur
ES	NO INSTALAR NUNCA EL SISTEMA DE RETENCIÓN PARA NIÑOS DE ESPALDAS AL SENTIDO DE LA CIRCULACIÓN SOBRE UN ASIENTO PROTEGIDO CON UN COJÍN INFLABLE FRONTAL (AIRBAG) ACTIVADO. ESTO PUEDE CAUSAR LA MUERTE DEL BEBE O HERIRLO GRAVEMENTE.
ET	Ärge kasutage kunagi lapse turvatooli seljaga sõidusuunas sõiduki istmel mis on kaitstud AKTIVEERITUD TURVAPADJAGA. See võib põhjustada lapsele RASKEID VIGASTUSI või SURMA.
FI	ÄLÄ KOSKAAN aseta lapsen turvaistuinta selkää ajosuuntaan istuimelle, jonka edessä suojana on käyttöön aktivoitu TURVATYÖNY. Sen laukeaminen voi aiheuttaa LAPSEN KUOLEMAN tai VAKAVAN LOUKKAANTUMISEN.
FR	NE JAMAIS installer de système de retenue pour enfants faisant face vers l'arrière sur un siège protégé par un COUSSIN GONFLABLE frontal ACTIVÉ. Cela peut provoquer la MORT de l'ENFANT ou le BLESSER GRAVEMENT
HR	NIKADA ne postavljati dječju sjedalicu leđima u smjeru vožnje na sjedalo zaštićeno UKLJUČENIM prednjim ZRAČNIM JASTUKOM. To bi moglo uzrokovati SMRT ili TEŠKU OZLJEDU djeteta.
HU	SOHA ne használjon menetiránynak háttal beszerelt gyermekülést olyan ülésen, amely AKTIVÁLT ÁLLAPOTÚ (BEKAPCSOLT) FRONTLÉGSZÁKKAL van védve. Ez a gyermek halálát vagy súlyos sérülését okozhatja.
IT	NON installare MAI seggiolini per bambini posizionati in senso contrario a quello di marcia su un sedile protetto da un AIRBAG frontale ATTIVATO. Ciò potrebbe provocare la MORTE o FERITE GRAVI al bambino.
LT	NIEKADA neįrenkite vaiko prilaikymo priemonės su atgal trežtu vaiku ant sėdynės, kuri saugoma VEIKIANČIOS priekinės ORO PAGALVĖS. Išsiskleidus oro pagalvei vaikas gali būti MIRTINAI arba SUNKIAI TRAUMUOTAS.

Copii la bord

98

LV	NAV PIELAUJAMS uzstādīt uz aizmuguri vērstu bērnu sēdekļi priekšējā pasažiera vietā, kurā ir AKTIVIZĒTS priekšējais DROŠĪBAS GAISA SPILVENS. Tas var izraisīt BĒRNA NĀVI vai radīt NOPIETNUS IEVAINOJUMUS.
MT	Qatt m'ghandek thalli tifel/tifla marbut f'siggu dahrn lejn l-Airbag attiva, ghaliex tista' tikkawza korrimnt serju jew anke mewt lit-tifel/ tifla
NL	Plaats NOOIT een kinderzitje met de rug in de rijrichting op een zitplaats waarvan de AIRBAG is INGESCHAKELD. Bij het afgaan van de airbag kan het KIND ERNSTIG OF DODELIJK GEWOND raken.
NO	Installer ALDRI et barnesete med ryggen mot kjøretretningen i et sete som er beskyttet med en frontal AKTIVERT KOLLISJONSPUTE, BARNET risikerer å bli DREPT eller HARDT SKADET.
PL	NIGDY nie instalować fotelika dziecięcego w pozycji "tyłem do kierunku jazdy"na siedzeniu wyposażonym w CZŁOWA PODUSZKĘ POWIETRZNA w stanie AKTYWNYM.W przeciwnym razie dziecko narażone będzie na ŚMIERĆ lub BARDZO POWAŻNE OBRAŻENIA CIAŁA w momencie wyzwolenia poduszki powietrznej
PT	NUNCA instale um sistema de retenção para crianças de costas para a estrada, num banco protegido por um AIRBAG frontal ACTIVADO. Esta instalação poderá provocar FERIMENTOS GRAVES ou a MORTE da CRIANÇA.
RO	Nu instalati NICIODATA un sistem de retinere pentru copii, dispus cu spatele in directia de mers, pe un loc din vehicul protejat cu AIRBAG frontal ACTIVAT. Aceasta ar putea provoca MOARTEA COPILULUI sau RANIREA lui GRAVA.
RU	ВО ВСЕХ СЛУЧАЯХ ЗАПРЕЩАЕТСЯ использовать обращенное назад детское удерживающее устройство на сиденье, защищенном ФУНКЦИОНИРУЮЩЕЙ ПОДУШКОЙ БЕЗОПАСНОСТИ, установленной перед этим сиденьем. Это может привести к ГИБЕЛИ РЕБЕНКА или НАНЕСЕНИЮ ЕМУ СЕРЬЕЗНЫХ ТЕЛЕСНЫХ ПОВРЕЖДЕНИЙ
SK	NIKDY nepoužívajte na prednom sedadle chránenom AKTÍVNÝM AIRBAGOM detské zadrživacie zariadenie umiestnené v proti smere jazdy. Môže to spôsobiť SMŤ, alebo VÁŽNE ZRANENIE DIEŤAŤA.
SL	NIKOLI ne nameščajte otroškega sedeža s hrbtom v smeri vožnje, če je VARNOSTNA BLAZINA pred sprednjim sopotnikovim sedežem AKTIVIRANA. Takšna namestitev lahko povzroči SMRT OTROKA ali HUDE POŠKODBE.
SR	NIKADA ne koristite dečje sedište koje se okreće unazad na sedištu zaštićenim AKTIVNIM VAZDUŠNIM JASTUKOM ispred njega, jer mogu nastupiti SMRT ili OZBILJNA POVREDA DETETA.
SV	Använd ALDRIG en bakåtvänd barnstol i ett säte skyddat av en AKTIV AIRBAG framför det. Det kan orsaka ALLVARLIGA eller DÖDLIGA skador på barnet.
TR	KESİNLKLE HAVA YASTIĞI AKTİF olan ön koltuğa yüzü arkaya dönük bir çocuk koltuğu yerleştirmeyiniz. Bu ÇOCUĞUN ÖLMESİNE veya ÇOK AĞIR YARALANMASINA sebep olabilir.

SCAUNE PENTRU COPII RECOMANDATE DE PEUGEOT

PEUGEOT vă propune o gamă completă de scaune pentru copii, care se fixează cu ajutorul **centurii de siguranță în trei puncte**:

Grupa 0+: de la naștere pana la 13 kg**L1**

"RÖMER Baby-Safe Plus"

Se instalează cu spatele la direcția de mers.

Grupele 2 si 3: între 15 si 36 kg**L4**

"KLIPPAN Optima"

Începând de la 6 ani (aproximativ 22 kg) se folosește doar înălțătorul.

**L5**



"RÖMER KIDFIX"

Poate fi fixat pe ancorările ISOFIX ale vehiculului.

Copilul este reținut de centura de siguranță.

INSTALAREA SCAUNELOR PENTRU COPII FIXATE CU O CENTURĂ DE SIGURANȚĂ

În concordanță cu reglementările europene, acest tabel vă indică opțiunile pentru instalarea scaunelor pentru copii cu fixare prin centura de siguranță și omologate ca universale, în funcție de greutatea copilului și de locul în vehicul:

Loc			Greutatea copilului și vârsta orientativă			
			Sub 13 kg (grupa 0 (a) și 0+) Până la ≈ 1 an	De la 9 la 18 kg (grupa 1) De la 1 la ≈ 3 ani	De la 15 la 25 kg (grupa 2) De la 3 la ≈ 6 ani	De la 22 la 36 kg (grupa 3) De la 6 la ≈ 10 ani
Rândul 1 (b)		Scaun individual	U	U	U	U
		Banchetă, loc lateral	U	U	U	U
		Banchetă, loc central (c)	U	U	U	U

a: Grupa 0: de la naștere la 10 kg.

b: consultați legislația în vigoare din țara dumneavoastră, înaintea așezării copilului dumneavoastră pe acel loc.

c: scaunul "RÖMER Baby-Safe Plus", pentru copii, nu poate fi instalat pe acest loc.

U: loc adaptat pentru instalarea unui scaun pentru copii, fixat cu centura de siguranță și omologat ca universal "cu spatele în direcția de mers" și/sau "cu fața în direcția de mers".

PEUGEOT nu vă recomandă instalarea unui scaun pentru copii pe locul central, cu excepția scaunului "KLIPPAN Optima".

RECOMANDARI PRIVIND SCAUNELE PENTRU COPII

O instalare defectuoasă a unui scaun pentru copii într-un vehicul compromise protecția copilului în caz de coliziune.

Fixați centurile de siguranță sau centurile scaunului copilului **limitând la maxim jocul** în funcție de corpul copilului, chiar pe trasee scurte.

Pentru instalarea optimă a scaunului pentru copii "cu fața în direcția de mers", verificați dacă spătarul scaunului se sprijină pe spătarul scaunului mașinii și tetiera nu incomodează.

Dacă trebuie să scoateți tetiera, asigurați-vă că este bine așezată sau fixată, pentru a evita transformarea ei într-un proiectil în caz de frânare bruscă.

Copiii sub 10 ani nu trebuie transportați "cu fața către direcția de mers" pe locul pasagerului din față, decât în cazul în care locurile din spate sunt deja ocupate de alți copii, sau dacă în spate scaunele nu sunt utilizabile, ori dacă acestea lipsesc.

Dezactivați airbagul pasagerului de îndată ce un scaun pentru copii este instalat pe locul din față "cu spatele în direcția de mers".

În caz contrar copilul riscă să fie grav rănit sau chiar omorât la deplierea airbagului.

Pentru siguranță, nu lăsați:

- unul sau mai mulți copii singuri și fără supraveghere în mașină,
- un copil sau un animal în mașină, la soare, cu geamurile închise,
- cheile la îndemâna copiilor în interiorul mașinii.

Pentru a împiedica deschiderea accidentală a portierelor, folosiți dispozitivul "Siguranță copii".

Aveți grijă să nu deschideți mai mult de o treime geamurile din spate.

Pentru a vă proteja copiii de razele soarelui, echipați geamurile din spate cu storuri laterale.

Instalarea unui înalțator

Partea toracică a centurii trebuie să fie poziționată pe umărul copilului, fără să atingă gâtul.

Verificați ca ramura abdominală a centurii de siguranță să treacă peste șoldul copilului.

PEUGEOT vă recomandă folosirea unui înălțător cu spătar, echipat cu un ghidaj de centură la nivelul umărului.

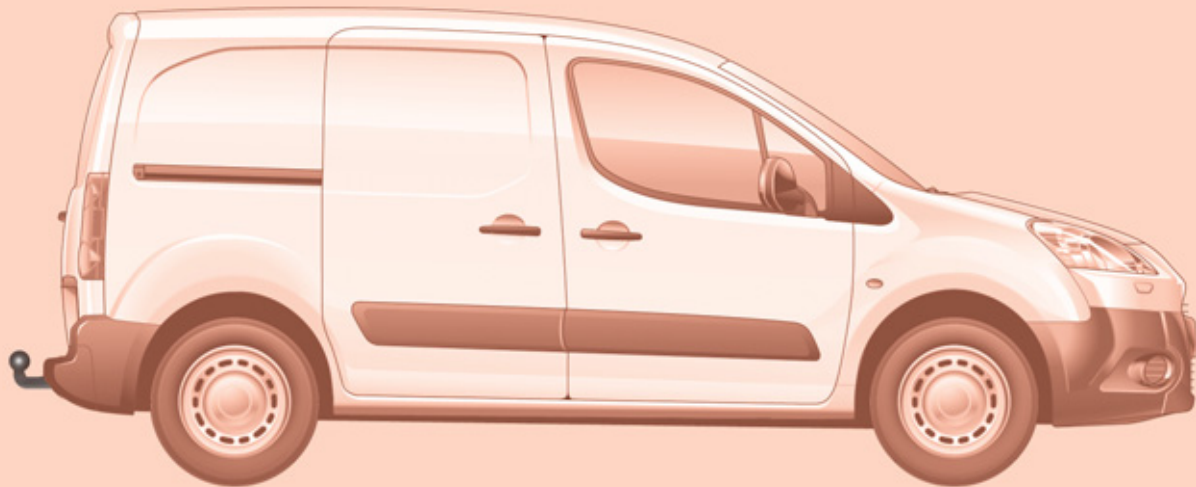

TRACTAREA UNEI REMORCI, RULOTE, BĂRCI...

+ Pentru a vă documenta în privința maselor ce pot fi tractate, studiați documentele (cartea de identitate a vehiculului, ...) sau în capitolul 8, "Mase".

Recomandări pentru conducere

Vehiculul remorcat trebuie să fie în modul roată liberă: cutia de viteze la punctul mort.

Repartiția incarcaturii

Repartiți sarcina în remorcă astfel încât obiectele cele mai grele să fie cât mai aproape de axa roților, iar sarcina verticală pe dispozitivul de remorcare să fie aproape de, dar să nu depășească valoarea maximă autorizată.

Răcire

Tractarea unei remorci în pantă duce la creșterea temperaturii lichidului de răcire.

Ventilatorul fiind acționat electric, capacitatea sa de răcire nu depinde de regimul motorului.

Folosiți o treaptă mai mare a cutiei de viteze pentru scăderea regimului motorului și reduceți viteza.

În orice caz, fiți atenți la temperatura lichidului de răcire.

Pentru o bună utilizare

În cazul unor porțiuni de drum dificile (tractarea sarcinii maxime pe o pantă cu înclinație mare și temperatură exterioară ridicată), motorul își limitează automat puterea. În acest caz oprirea automată a instalației de climatizare permite recuperarea puterii motorului.



În caz de aprindere a matorului de alertă pentru temperatura lichidului de răcire, opriți vehiculul și motorul cât mai curând posibil.



Capitolul 6, secțiunea "Niveluri".



Pneuri

Verificați presiunea din pneuri, atât pentru vehiculul tractor (vezi capitolul 8: "Elemente de identificare") cât și pentru remorcă, astfel încât să fie respectate presiunile recomandate.

Frâne

Tractarea crește distanța de frânare. Conduceți cu o viteză moderată, reduceți viteza din timp și frânați progresiv.

Vânt lateral

Țineți cont de creșterea influenței vântului asupra ținutei de mers. Conduceți fără a brusca comenzile și cu o viteză moderată.

ABS/ESC

Sistemele ABS și ESC acționează numai asupra vehiculului, nu și asupra remorci sau rulotei.

Asistare la parcare

Acest sistem nu este utilizabil, când se tractează o remorcă.

Remorcare

Utilizați numai dispozitive de remorcare și cabluri electrice originale PEUGEOT, care au fost testate și omologate din faza de proiectare a vehiculului și încredințați montarea acestui dispozitiv în rețeaua PEUGEOT.

În cazul montării în afara rețelei PEUGEOT, este imperativ ca această montare să fie făcută folosind preechiparea electrică de la partea din spate a vehiculului și respectând prevederile constructorului.

Conform descrițiilor generale amintite mai sus, vă atragem atenția asupra riscului legat de montarea unui sistem de tractare sau accesoriu electric nerecomandat de Automobiles PEUGEOT. Această montare poate genera defecțiuni ale sistemului electronic la vehiculul dumneavoastră. Vă rugăm, în prealabil, să cereți Constructorului informațiile necesare.

ALTE ACCESORII

Aceste accesorii și piese, după ce au fost testate și aprobate din punct de vedere al fiabilității și siguranței, sunt adaptate perfect vehiculului dumneavoastră. O gamă largă omologată și piese originale vă sunt propuse.

Gama de echipamente profesionale

Direcția de piese de schimb editează un catalog cu accesorii propunându-vă diferite echipamente și amenajări, cum ar fi:

Opritori de sarcină (toate tipurile).
Rulou de încărcare.

Dispozitive de remorcare și cabluri electrice de remorca: sistem de remorcă ce necesită imperativ montarea în cadrul rețelei PEUGEOT.

Pereți separatori și grilaje de separare, podea de protecție din lemn plan și antiderapant.

Grilaje de protecție.

O altă gamă de produse este de asemenea disponibilă și structurată pentru confort, timp liber și întreținere:

Echipamente

Alarmă antiintruziune, gravarea geamurilor, trusă medicală, vestă reflectorizantă, asistare la parcare la față și cu spatele, triunghi reflectorizant, suruburi antifurt pentru jantele din aluminiu...

Huse pentru scaunele față compatibile cu sistemul airbag, banchetă, covorașe din cauciuc, covorașe textile, lanțuri de zăpadă, stor, suport bicicletă pe volet spate, ...

Pentru a preveni orice incomodate în apăsarea pedalelor:

- verificați corectă poziționare a covorașului și a fixărilor sale,
- nu folosiți niciodată un covoraș peste altul.

Radio auto, kit mâini libere, difuzoare, magazie CD-uri, sistem de navigație, USB Box, Kit video, ...

Oricare ar fi materialul audio și telematic propus pe piață, limitările tehnice legate de montarea unui echipament din aceste familii de produse necesită luarea în considerare a specificațiilor materialului și compatibilitatea cu capacitățile echipamentului de serie la vehiculul dumneavoastră. Vă rugăm să vă informați în prealabil în cadrul rețelei PEUGEOT.

Mase maxime pe bare

- Portbagaj de acoperiș: 120 kg.
- Bare transversale pe pavilion: 100 kg.
- Bare transversale pe barele longitudinale: 75 kg.

Instalarea emitatoarelor de radiocomunicații

Înainte de orice instalare a emițătorilor de radiocomunicație ca echipament ulterior, cu antenă exterioară pe vehicul, vă sfătuim să contactați un reprezentant al mărcii PEUGEOT.

Rețeaua PEUGEOT vă va comunica caracteristicile emițătorilor (banda de frecvență, puterea maximă de ieșire, poziția antenei, condițiile specifice de instalare) care pot fi montați, conform Directivei Compatibilitate Electromagnetică Automobile (2004/104/CE).

Ornamente aerodinamice față și spate, jante aluminiu 15/17 inchi, apărători pasaje roți, volan din piele, ...

Lichid spălare geamuri, produse de curățire și de întreținere interior și exterior, becuri de schimb, ...



Montarea unui echipament sau a unui accesoriu electric neomologat de către Automobiles PEUGEOT, poate duce la o pană a sistemului electronic al vehiculului dumneavoastră. V-am fi recunoscători dacă ați binevoi să luați în considerare această particularitate și vă sfătuim să luați legătura cu un reprezentant al Mărcii pentru a vă prezenta gama de echipamente sau accesorii omologate.

În funcție de țara unde se face comercializarea este posibil să fie obligatorii vestele și triunghiurile reflectorizante sau becurile de schimb, la bordul vehiculului.

Modul telematic "Active Fleet Data"

Conectată direct la sistemul central al vehiculului (rețea multiplexată "Full CAN"), modulul telematic permite, printr-un serviciu de tip "la cheie", trimiterea în timp real a informațiilor de tipul:

- kilometri parcurși,
- kilometri rămași până la următoarea revizie,
- alerte și defecțiuni (nivel ulei, nivel apă, temperaturi ulei, temperatură apă etc.).

Responsabilii "Flotelor" pot optimiza astfel urmărirea și gestionarea vehiculelor utilizate de profesioniști.

În funcție de țară, consultați rețeaua PEUGEOT, pentru orice informație suplimentară.

PEUGEOT & TOTAL

Parteneri în obținerea performanței și reducerii consumului de carburant

Inovația în serviciul performanței

Echipele de Cercetare și Dezvoltare TOTAL elaborează pentru PEUGEOT lubrifianți care răspund ultimelor inovații tehnice pentru vehiculele PEUGEOT.

Aceasta pentru a vă asigura cele mai bune performanțe și o durată de viață maximală a motorului dumneavoastră.

Reducerea emisiilor poluante

Lubrifianții TOTAL sunt concepuți pentru a optimiza randamentul motorizărilor și protecția sistemelor post-tratament. Este crucial să respectați indicațiile de întreținere ale PEUGEOT pentru a asigura o bună funcționare.



PEUGEOT RECOMANDĂ TOTAL



OFFICIAL PARTNERS



DESCHIDERE CAPOTĂ

Din interior

Trageți spre dumneavoastră comanda aflată sub planșa de bord. Capota motorului este deblocată.



Din exterior

Ridicați ușor capota trecând cu palma în jos, întinsă, pentru a avea acces la pală.

Cu această mână împingeți pala spre stânga. Ridicați capota.

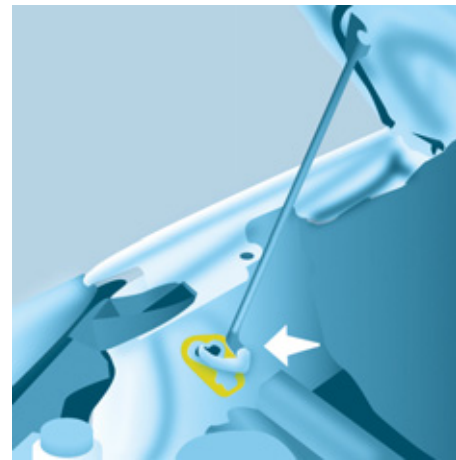

Tija capotei

Fixați tija în spațiul său, identificat printr-un sticker pe aripa stângă a vehiculului, pentru a susține capota deschisă.

Înainte de a închide capota, fixați tija în agrafa sa fără a forța.

Pentru închidere

Coborâți capota și lăsați-o liberă spre sfârșitul cursei. Verificați blocarea capotei.

Evitați manevrarea capotei în condiții de vânt puternic.

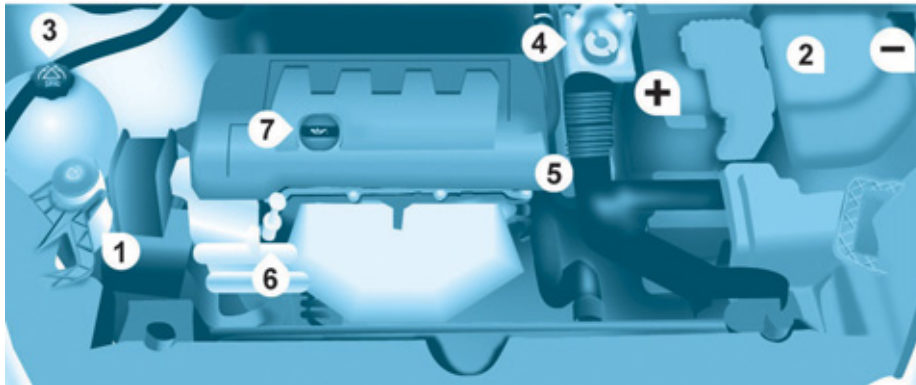
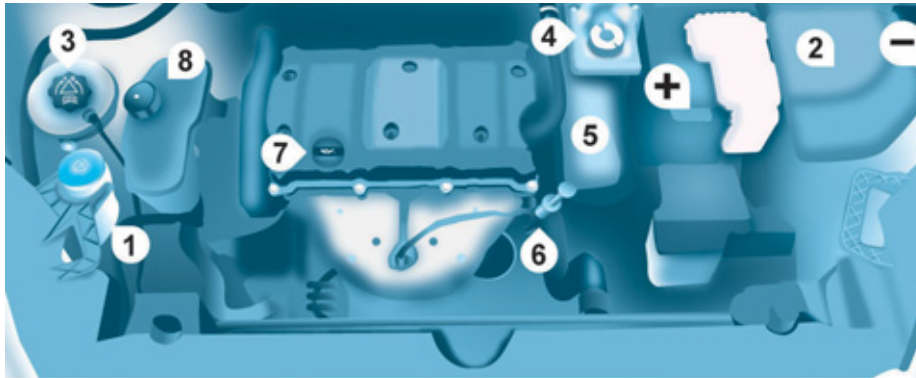

MOTOR PE BENZINĂ

Efectuați cu mare grijă orice intervenție sub capota motorului.

1. Rezervor lichid spălare parbriz față.
2. Cutie cu siguranțe.
3. Rezervor lichid de răcire motor.
4. Rezervor lichid de frână și ambreiaj.
5. Filtru de aer.
6. Jojă ulei manuală.
7. Bușon completare ulei motor.
8. Rezervor lichid direcție asistată.

i Conexiuni baterie:

- + Bornă pozitivă.
- Bornă negativă (masă).

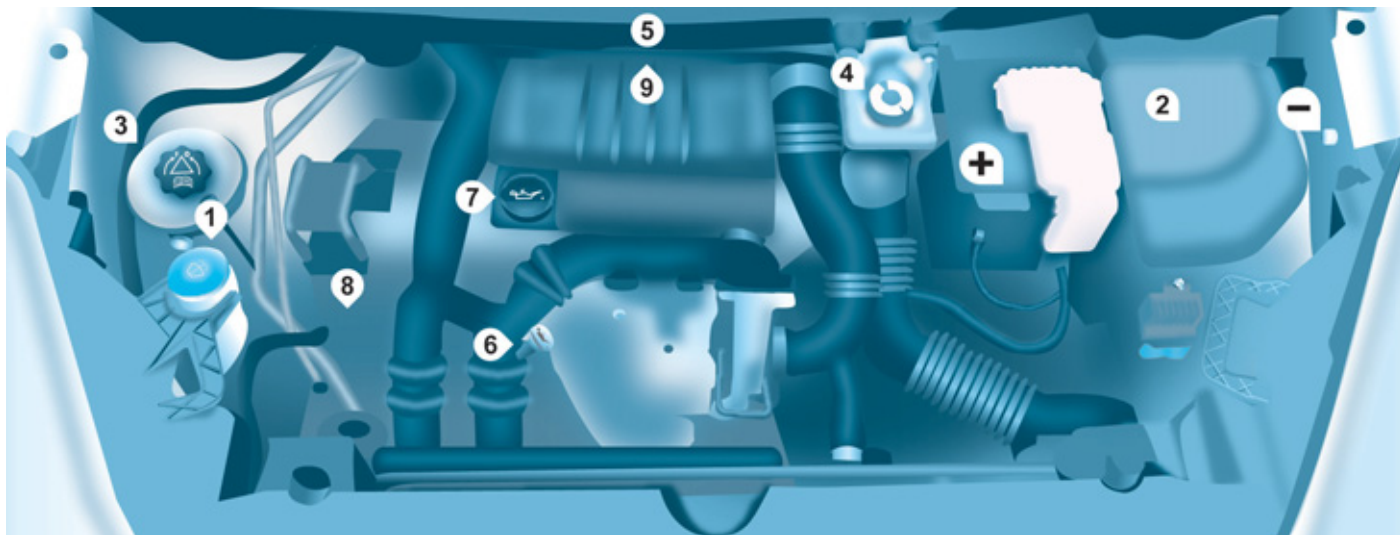

MOTOR DIESEL

Efectuați cu mare grijă orice intervenție sub capota motorului.

- | | | |
|------------------------------------------|------------------------------------------|---------------------------------------|
| 1. Rezervor lichid spălare parbriz față. | 4. Rezervor lichid de frână și ambreiaj. | 7. Bușon completare ulei motor. |
| 2. Cutie cu siguranțe. | 5. Filtru de aer. | 8. Rezervor lichid direcție asistată. |
| 3. Rezervor lichid de răcire motor. | 6. Jojă ulei manuală. | 9. Pompă de reamorsare. |

i Conexiuni baterie:

- + Bornă pozitivă.
- Bornă negativă (masă).

NIVELURI

i Aceste operatii fac parte din intretinerea uzuala si asigura o buna functionare a vehiculului. Consultati valorile indicate in rețeaua PEUGEOT sau în carnetul de intretinere si de garantii, aflat în mapa cu documentele de bord.

o Dacă trebuie să demontati / remontati masca decorativa a motorului, aveți grijă să nu deteriorați clemele de fixare.

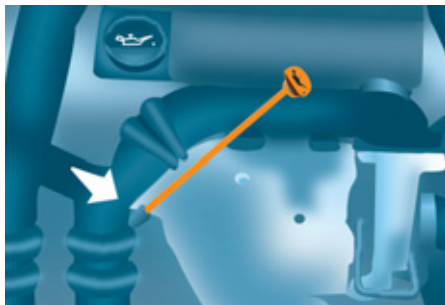

Nivel de ulei

Se recomanda executarea acestui control la fiecare 5000 km si efectuarea completariilor, dacă este necesar.

Verificarea se face cu vehiculul oprit pe teren orizontal, cu motorul rece, cu joja manuala.

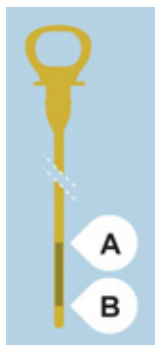

Joja manuala

Pe joja de nivel se găsesc două repere:

A = maxim.

Dacă se depășește acest nivel, consultați rețeaua PEUGEOT sau un Service autorizat.

B = minim.

Este interzisă scăderea nivelului sub acest reper.

Pentru a păstra fiabilitatea motorului și a dispozitivelor antipoluare, este interzisă utilizarea de aditivi pentru uleiul de motor.

Schimbarea uleiului

Este imperativ ca schimbul de ulei sa fie efectuat la intervalele indicate de constructor și cu un ulei avand vâscozitatea corespunzătoare cerințelor si planului de intretinere al constructorului. Consultați indicațiile din rețeaua PEUGEOT.

Înainte de a schimba uleiul, scoateți joja manuală.

După schimbul de ulei, verificați nivelul cu joja (să nu depășească niciodată nivelul maxim).

Infiletați capacul pe carter, înainte de a închide capota.

Alegerea gradului de vascositate

În toate cazurile, acesta trebuie să răspundă exigențelor impuse de constructor.

Nivel de lichid de frana

Schimbul se va face, în mod obligatoriu, la intervalele prevăzute de constructor în planul de intretinere.

Utilizați lichid recomandat de constructor, care corespunde Normelor DOT4.

Nivelul optim este între marcajele MINI și MAXI aflate pe rezervor.

Necesitatea de a completa nivelul de lichid indică o defecțiune și impune controlul sistemului imediat, în rețeaua PEUGEOT sau la un Service autorizat.

Martori

+ Verificările cu ajutorul martorilor din tabloul de bord este descrisă la capitolul 2, respectiv "Post de conducere".

Niveluri

Nivel de lichid de racire

Utilizați exclusiv lichidul recomandat de constructor.

În caz contrar, riscați să deteriorați grav motorul.

Când motorul este cald, temperatura lichidului de racire este reglată cu ajutorul electroventilatorului. Acesta poate funcționa și cu contactul tăiat; în plus, circuitul de răcire fiind sub presiune, așteptați cel puțin o oră după oprirea motorului pentru a interveni.

Pentru a evita orice risc de arsuri, rotiți bușonul un sfert de tură pentru a scădea presiunea. Când presiunea a scăzut, îndepărtați bușonul și completați cu lichid de răcire până la nivel.

Necesitatea de a completa frecvent nivelul lichidului de răcire indică o defecțiune și impune controlul sistemului cât mai curând, în rețeaua PEUGEOT.

Completare

Nivelul optim este între marcasele MINI și MAXI aflate pe vasul de expansiune. Dacă completați cu mai mult de 1 litru, controlați circuitul în rețeaua PEUGEOT sau la un Service autorizat.

Nivel de lichid de direcție asistată

Vehiculul trebuie să fie pe o suprafață plană și motorul rece. Deșurubați capacul cu joă și verificați dacă nivelul se află între reperele MINI și MAXI.

Nivel de lichid pentru spălare geamuri și faruri

Pentru o calitate optimă a curățării și pentru siguranța dumneavoastră, vă sfătuim să folosiți produsele din gama PEUGEOT.

Pentru asigurarea unei curățări optime și evitarea înghețului, completarea acestui lichid nu trebuie efectuată cu apă.

Capacitatea rezervorului: aproximativ 3 litri.

Dacă vehiculul dumneavoastră este dotat cu instalație de spălare faruri, conținutul rezervorului este de 6 litri.



Nivel de aditiv pentru motorina (Diesel cu filtru de particule)

Nivelul minim al acestui aditiv este indicat prin aprinderea marotorului service, însoțit de un semnal sonor și de un mesaj pe ecran.

Când se produce cu motorul pornit, aceasta se datorează unui debut de saturare al filtrului de particule (condiții de circulație de tip urban extrem prelungite: viteză redusă, blocaje de lungă durată, ...).

Pentru a regenera filtrul, vă sfătuim să circulați imediat ce este posibil, când condițiile de trafic o permit, cu o viteză de 60 km/h sau mai mare timp de cinci minute (până la dispariția mesajului și stingerii marotorului de service).

Când se regenerează filtrul de particule pot apărea zgomote caracteristice releelor sub planșa de bord.

Dacă mesajul rămâne afișat și dacă marotorul de service rămâne aprins, consultați rețeaua PEUGEOT sau un Service autorizat.

Completare

Aducerea la nivel a acestui aditiv trebuie să fie imperativ și rapid efectuată în rețeaua PEUGEOT sau la un Service autorizat.

Produse uzate

Evitați contactul prelungit între uleiul utilizat și piele.

Lichidul de frână este nociv pentru sănătate și este foarte coroziv.

Nu aruncați uleiul de motor, lichidul de frână sau lichidul de răcire în canalizare sau pe pământ ci întodeauna în containerele speciale din rețeaua PEUGEOT.

CONTROALE

Baterie

În apropierea iernii, verificați bateria în rețeaua PEUGEOT sau la un Service autorizat.

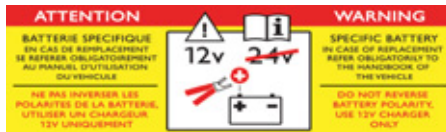

Placute de frana

Uzura plăcuțelor de frână depinde de stilul de conducere, în mod special pentru vehiculele utilizate în oraș, pe distanțe scurte. Poate fi necesar controlul stării frânelor și în perioada dintre revizii.

Cu excepția cazului în care există o scapare în circuit, o scădere a nivelului lichidului de frână indică o uzură a plăcuțelor.

Starea de uzura a discurilor / tamburilor de frana

Pentru a verifica starea de uzură a discurilor / tamburilor de frână, consultați rețeaua PEUGEOT.

Frana de stationare

O cursă prea mare a manetei frânei de mână, sau constatarea pierderii eficienței acestui sistem impune o reglare a acestuia chiar și între două revizii.

Verificați sistemul în cadrul rețelei PEUGEOT sau la un Service autorizat.



Filtrul cu carbune si filtrul de habitacul

O trapă de acces sub torpedu permite schimbarea filtrelor.

Filtrul cu cărbune permite filtrarea permanentă și performantă a prafului.

Filtrul pentru habitacul care este îmbăscit poate deteriora performanțele sistemului de aer condiționat și să producă mirosuri nedorite.

Vă sfătuim să folosiți un filtru combinat pentru habitacul. Datorită unui al doilea filtru activ specific, el contribuie la purificarea aerului respirat de pasageri și la curățenia din habitacul (reducerea simptomelor alergice, a mirosurilor urâte și a depunerilor de grăsime).

Consultați carnetul de întreținere și de garanție, pentru a vă informa asupra periodicității schimbării acestor elemente.

În funcție de mediu (atmosfera încălzită cu praf...) și de utilizarea vehiculului (conducere urbana...), schimbați-le dacă este necesar de două ori mai des.

Filtru de ulei

Înlocuiți periodic cartusul filtrant, în funcție de indicațiile din planul de întreținere.

Filtru de particule (Diesel)

Întreținerea filtrului de particule trebuie să fie făcută imperativ în cadrul rețelei PEUGEOT.

În momentul accelerării, după ce ați circulat un timp prelungit cu vehiculul la viteză foarte scăzută sau la ralanti, puteți constata în mod excepțional emisii de aburi de apă din eșapament. Acești aburi nu au urmări asupra comportamentului vehiculului și asupra mediului.

Purjarea apei din filtrul de motorină



Dacă acest martor se aprinde, purjați filtrul de motorină. De altfel, puteți să efectuați purjarea în mod regulat, la fiecare schimb de ulei.

Pentru evacuarea apei, deșurubați șurubul de drenare de la sonda de detecție a apei în motorină aflat la baza filtrului.

Așteptați până la scurgerea completă a apei din tubul transparent apoi înfiletați șurubul de purjare.

Motorul HDi folosește o tehnologie avansată. Orice intervenție necesită o pregătire specială care este garantată numai de rețeaua PEUGEOT.

În funcție de destinație.

Cutia de viteze manuală

Verificați nivelul conform planului de întreținere al constructorului.

i Pentru a efectua verificarea principalelor niveluri și controlul anumitor elemente, în conformitate cu planul de întreținere al constructorului, citiți paginile corespunzătoare motorizării vehiculului dumneavoastră în carnetul de întreținere și garanție.

i Nu utilizați decât produse recomandate de PEUGEOT sau produse de calitate cu caracteristici echivalente.

În scopul optimizării funcționării unor sisteme importante, cum ar fi direcția asistată și sistemul de frânare, PEUGEOT selectează și propune produse specifice.

Pentru a nu defecta sistemele electrice, este categoric interzisă spălarea compartimentului motorului sub jet de înaltă presiune.

După spălarea vehiculului, în caz de umiditate sau, pe durata iernii, gheață se poate depune pe plăcuțele de frână: eficacitatea frânării poate fi diminuată. Efectuați manevre lejere de frânare pentru a usca și dezgheța frânele.



ALIMENTARE CU CARBURANT

Nivel minim de carburant



Când nivelul minim din rezervor este atins, acest martor se aprinde.

La prima aprindere, mai sunt în rezervor **aproximativ 8 litri**, în funcție de stilul de conducere și de motorizare. Faceți cât mai repede alimentarea cu carburant, pentru a evita o pană.

Nu rulați niciodată până la epuizarea carburantului, pentru a evita riscul deteriorării sistemelor antipoluare și de injecție.

Alimentare

Alimentarea cu carburant trebuie efectuată **cu motorul oprit**.

- Deschideți trapa de la rezervorul de carburant.
- Introduceți cheia și rotiți un sfert de tură.
- Scoateți bușonul și agățați-l de cârligul situat pe partea interioară a trapei de la rezervor.

O etichetă lipită pe interiorul trapei de la rezervor vă indică tipul de carburant care trebuie folosit.

Indicatorul electronic nu ia în considerare un adaos mai mic de 5 litri de carburant.

Deschiderea bușonului rezervorului poate declanșa un zgomot cauzat de depresurizare. Depresiunea, absolut normală, este provocată de etanșeitatea circuitului de carburant.

Când faceți plinul rezervorului, nu insistați peste a 3-a oprire a pistolului. Aceasta ar putea produce disfuncții.

Capacitatea rezervorului este de aproximativ 60 de litri.

- După alimentare blocați bușonul și închideți trapa.



La realimentare, trapa de acces la bușonul rezervorului fiind deschisă, aveți grijă ca nimeni să nu încerce deschiderea ușii laterale culisante.

Calitatea carburantului utilizat pentru motoarele pe benzină

Motoarele cu benzină sunt perfect compatibile cu biocarburanții benzină de tipul E10 sau E24 (conținând 10 % sau 24 % etanol), conformi cu normele europene EN 228 și EN 15376.

Carburanții de tipul E85 (conținând până la 85 % etanol) sunt rezervați exclusiv pentru vehiculele comercializate pentru utilizarea acestui tip de carburant (vehicule BioFlex). Calitatea etanolului trebuie să respecte norma europeană EN 15293.

Numai pentru Brazilia, sunt comercializate vehicule speciale pentru a funcționa cu carburanți conținând până la 100 % etanol (tip E100).

SP95
E10

SP98

Calitatea carburantului utilizat pentru motoarele Diesel

Motoarele Diesel sunt perfect compatibile cu biocarburanții conformi standardelor actuale și viitoare europene (motorină respectând norma EN 590 în amestec cu un biocarburant respectând norma EN 14214) putând fi distribuiți la pompe (incorporând posibil între 0 și 7 % Ester Metilic de Acid Gras).

Utilizarea biocarburantului B30 este posibilă pentru anumite motoare Diesel; totuși, această utilizare este condiționată de de aplicarea strictă a condițiilor speciale de întreținere. Consultați rețeaua PEUGEOT sau un service autorizat.

Utilizarea oricărui alt tip de (bio)carburant (uleiuri vegetale sau animale pure sau diluate, ulei menajer...) este oficial interzisă (riscuri de deteriorare a motorului și a circuitului de carburant).



DIESEL

CIRCUIT DE CARBURANT NEUTRALIZAT

În cazul unui șoc mai puternic, un dispozitiv întrerupe automat alimentarea motorului cu carburant.



Clipirea acestui mator este însoțită de un mesa pe ecran.

Verificați să nu fie miros și scurgeri de carburant în exteriorul vehiculului și relații alimentarea:

- întrerupeți contactul (poziția STOP),
- scoateți cheia din contact,
- puneți din nou cheia în contact,
- puneți contactul și porniți.

POMPĂ DE REAMORSARE DIESEL

În caz de pană de carburant, este necesar să se reamorseze circuitul:

- umpleți rezervorul de carburant cu cel puțin cinci litri de motorină,
- acționați pompa manuală de reamorsare, aflată sub capota motorului, sub apărătoare,
- acționați demarorul până la punerea în funcțiune a motorului.

 A se vedea capitolul 6, partea "Sub capotă".

BATERIE

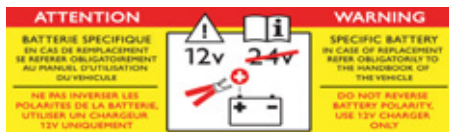

i Prezența acestei etichete, indică utilizarea unei baterii cu plumb, de 12 V, de tehnologie și cu caracteristici specifice, care necesita, în caz de înlocuire sau debransare, o intervenție în rețeaua PEUGEOT sau într-un service autorizat.

Nerespectarea acestor indicații riscă să antreneze o uzură prematură a bateriei.

După remontarea bateriei, sistemul Stop & Start nu va fi activ decât după o durată de câteva ore, în funcție de condițiile climatice și de starea de încărcare a bateriei (până la aproximativ 8 ore).

Reîncărcarea bateriei sistemului Stop & Start nu necesită debransarea ei.

Pentru a încărca bateria de la un redresor

- debransați bateria,
- urmați instrucțiunile de utilizare date de producătorul redresorului,
- reconectați, începând de la borna (-),
- verificați dacă papucii și bornele sunt curate. Dacă sunt acoperite cu sulfat (o depunere albicioasă sau verzuie), demontați-le și curățați-le.

Pentru a porni utilizând o alta baterie

- conectați cablul roșu la bornele (+) ale celor două baterii,
- conectați un capăt al cablului verde sau negru la borna (-) a bateriei suplimentare,
- conectați celălalt capăt al cablului verde sau negru la un punct de masă pe vehiculul aflat în pană, cât mai departe de baterie,
- acționați demarorul, lăsați motorul să funcționeze,
- așteptați revenirea la ralanti și deconectați cablurile.

i În cazul nefolosirii autoturismului mai mult de o lună, se recomandă să deconectați bateria.

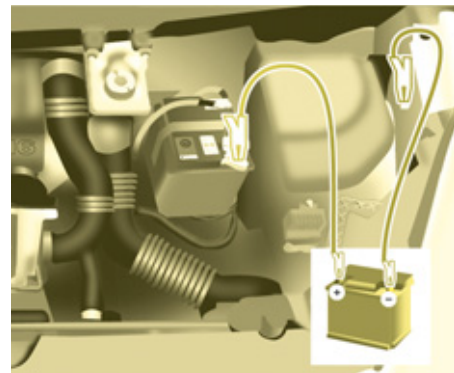

Înainte de a începe deconectarea bateriei, trebuie să așteptați 2 minute după taierea contactului.

Nu deconectați cablurile când motorul este pornit.

Nu încărcați bateriile fără să fi deconectat cablurile.

După orice reconectare a bateriei, puneți contactul și așteptați 1 minut înainte de a porni, pentru a permite inițializarea sistemelor electronice. Totuși, dacă după această manevră persistă unele probleme, consultați rețeaua PEUGEOT sau un Service autorizat.

După un schimb de lămpi, așteptați aproximativ 3 minute pentru a rebransa bateria.

MOD ECONOMIE

După oprirea motorului, cu cheia în poziția contact, anumite funcții (ștergător parbriz, ridicare geamuri, plafoniere, radio auto, ...) nu pot fi folosite decât pe o perioadă cumulată de treizeci de minute, pentru a nu descărca bateria.

După ce au trecut aceste treizeci de minute, funcțiile active sunt puse în stare de veghe și martorul bateriei clipește însoțit de un mesaj pe ecran.

Pentru a reveni la folosirea imediată a acestor funcții, trebuie mai întâi să porniți motorul și apoi să-l țineți turat câteva secunde.

Timpul de care dispuneți pentru aceasta este dublul timpului de punere în funcțiune a motorului. În orice caz, acest timp va fi cuprins între cinci și treizeci de minute.

O baterie descărcată nu permite pornirea motorului.

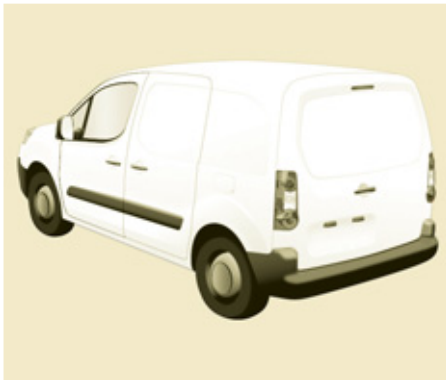

SCHIMBAREA UNEI ROTI

1. STATIONAREA VEHICULULUI

- Este imperativ să vă asigurați că ocupanții au ieșit din vehicul și se află într-o zonă ce le garantează siguranța.
- În măsura în care este posibil, opriți vehiculul pe un teren orizontal, stabil și nealunecos.
- Acționați frâna de mână, tăiați contactul și introduceți schimbătorul de viteze în prima treaptă, sau cuplați mersul înapoi.

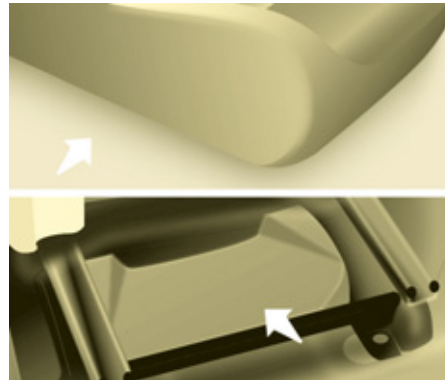

- Așezați o cală, dacă este posibil, sub roata diagonal opusă celei ce trebuie înlocuită.

Dacă vehiculul este echipat cu un dispozitiv de remorcare, uneori este necesar să ridicați ușor vehiculul pentru a ușura scoaterea roții de rezervă din suportul său.

În anumite condiții de teren și/sau dacă transportați sarcini importante, apelați la rețeaua PEUGEOT sau la un Service autorizat.

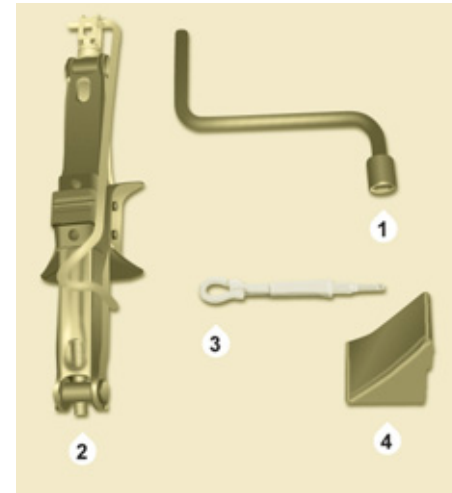

2. SCULE

- Sculele sunt amplasate într-un compartiment situat sub scaunul din stanga fata. Dacă este necesar, deplasați scaunul înainte pentru a avea acces la compartimentul de depozitare dinspre spate.
- Deșurubați piulița, apoi scoateți cricul și manivela.

1. Manivela de demontare roată.
2. Cric.
3. Scula de demontare ornament de roată din aluminiu.
4. Cală.

Cricul și ansamblul de instrumente sunt specifice vehiculului dumneavoastră. Nu le utilizați în alte scopuri.

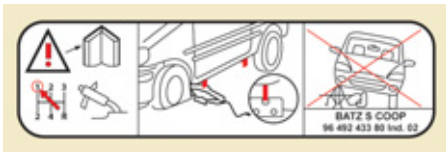

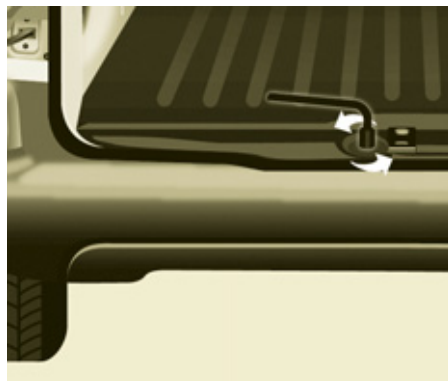

3. ROATA DE REZERVA

- Deschide ușile din spate pentru a avea acces la roata de rezervă.
- Desurubați șurubul cu manivela de demontare a roților până când suportul este coborât la maxim.
- Eliberați suportul din cârlig și plasați roata de rezervă în apropierea roții de înlocuit.



4. MOD DE OPERARE

- Degajați capacele roților cu ajutorul instrumentului de demontare.
- Deblocați șuruburile de fixare a roții.
- Plasați cricul în locul prevăzut, cât mai aproape de roata ce trebuie schimbată. Asigurați-vă că talpa cricului este bine așezată pe sol și cricul nu este dezechilibrat.
- Acționați cricul, pentru a ridica suficient roata de pe sol.
- Continuați demontarea șuruburilor roții.
- Îndepărtați șuruburile și demontați roata.

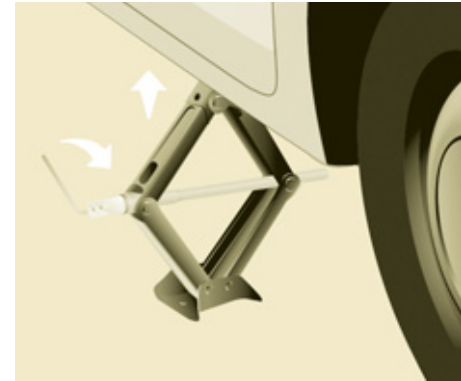
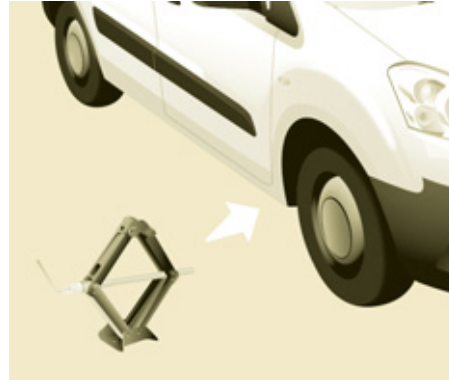

Nu depliați cricul decât după ce ați deblocat șuruburile roții ce trebuie schimbată și după ce cala este așezată sub roata diagonal opusă.

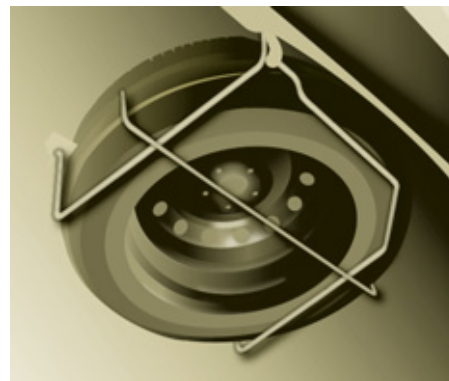
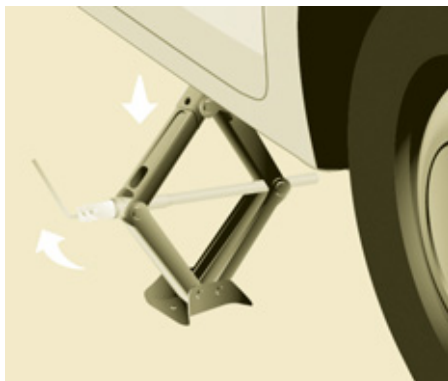

5. MONTARE ROATA DE REZERVA

- Puneți roata pe butuc și înfiletați șuruburile cu mâna.
 - Efectuați o primă strângere cu ajutorul cheii de demontare roți.
 - Coborâți vehiculul complet prin plierea cricului, apoi îndepărtați cricul.
 - Strângeți definitiv șuruburile, cu cheia și blocați-le fără a forța.
 - Depuneți roata defectă în suport.
 - Agățați suportul pe cârlig, apoi ridicați-l cu șurubul și cheia.
-  Nu intrați niciodată sub un vehicul ridicat cu un cric (folosiți un suport rigid fix). Nu folosiți niciodată o scula acționată electric în locul cheii de roată.

6. REMONTARE ROATA REPARATA

Remontarea roții este aceeași cu etapa 5, fără a uita să montați capacul roții.

+ Capitolul 8, partea "Elemente de identificare" pentru a localiza eticheta pneurilor.

+ Capitolul 2, partea "Post de conducere", secțiunea "Detectare pneu dezumflat" pentru recomandările legate de schimbarea unei roți cu senzor de detectare a pierderii de presiune.

i Roata de rezervă nu este concepută pentru a rula pe distanțe mari; verificați cât mai curând strângerea șuruburilor și presiunea roții de rezervă în rețeaua PEUGEOT sau la un Service autorizat. Reparați și remontați roata originală cât mai curând posibil, în rețeaua PEUGEOT sau într-un Service autorizat.

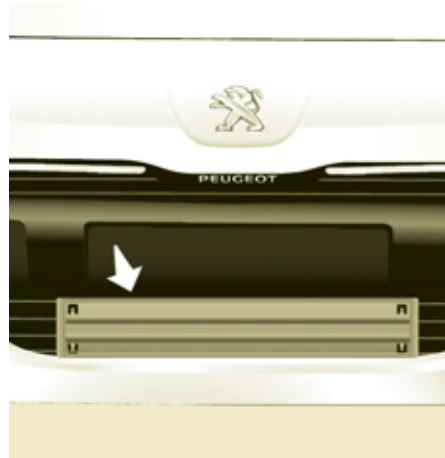

OBTURATOR DETASABIL PENTRU ZAPADA

În funcție de destinație, obturatorul detașabil pentru zăpadă se montează pe partea inferioară a barei de protecție din față, pentru evitarea înzăpezirii la nivelul ventilatorului de răcire a radiatorului.

Nu uitați să îndepărtați obturatorul detașabil pentru zăpadă dacă temperatura exterioară este mai mare de 10°C (nu există risc de ninsoare) sau dacă tractați.



MONTARE

- Așezați obturatorul mobil de zăpadă în fața pionului său de centrare **A** pe bara de protecție din față.
- Fixați-l apăsând la nivelul fiecărui clips **B** aflat în cele patru colțuri.

DEMONTARE

- Treceți cu o șurubelniță la nivelul orificiului aflat în apropierea fiecărui clips.
- Folosiți șurubelnița ca o pârghie pentru a desprinde fiecare clips **B** în parte.

Lanțuri pentru zăpadă

LANȚURI PENTRU ZĂPADĂ

În condiții de iarnă, lanțurile pentru zăpadă ameliorează tracțiunea cât și comportamentul vehiculului la frânare.

i Lanțurile pentru zăpadă trebuie montate pe roțile motrice. Acestea nu pot fi montate pe roata de rezervă de tip "disc".

Utilizați numai lanțurile pentru zăpadă concepute pentru a fi montate pe tipul de roata cu care este echipat vehiculul dumneavoastră:

Dimensiunea pneului original	Dimensiune max. za de lanț
195/65 R15	9 mm
195/70 R15	
205/65 R15	
215/55 R16	
215/50 R17	

Pentru mai multe informații privind lanțurile pentru zăpadă, consultați rețeaua PEUGEOT sau un Service autorizat.

i Țineți cont de reglementările specifice fiecărei țări în ceea ce privește utilizarea lanțurilor pentru zăpadă și viteza maximă autorizată.

Sfaturi de instalare

- ☞ Dacă doriți să montați lanțurile pe parcursul unui drum, opriți vehiculul pe o suprafață plană, înafara carosabilului.
- ☞ Trageți frâna de staționare și asigurați roțile cu o cală pentru a evita o alunecare a vehiculului.
- ☞ Montați lanțurile respectând instrucțiunile furnizate de către producătorul acestora.
- ☞ Porniți lent și rulați o perioadă de timp fără a depăși viteza de 50 km/h.
- ☞ Opriți vehiculul și verificați dacă lanțurile sunt corect poziționate.

i Evitați rularea pe drumuri dezapezite, pentru a nu deteriora anvelopele vehiculului cât și carosabilul. Este recomandată montarea lanțurilor înainte de plecare pe un loc drept și uscat. Dacă vehiculul dumneavoastră este echipat cu jante din aluminiu, verificați ca nici o parte a lanțului sau a fixărilor acestuia să nu intre în contact cu janta.

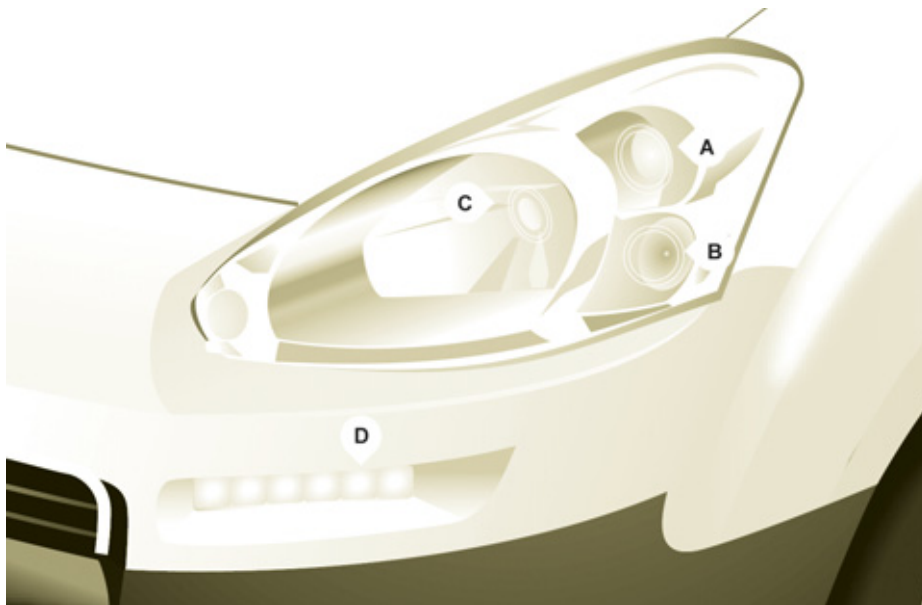

INLOCUIREA UNUI BEC

Deschideți capota motorului. Pentru a avea acces la lămpi, treceți mâna prin spatele blocului optic.

Efectuați operațiile în sens invers pentru a pune la loc fiecare lampă și verificați închiderea capotei.

 Schimbarea lămpilor cu halogen trebuie făcută cu luminile stinse. Așteptați câteva minute (risc de arsură gravă). Nu atingeți lampa direct cu degetele, folosiți o cârpă care să nu fie pufoasă.

Formarea condensului în interiorul proiectoarelor este normală. Utilizarea în mod curent a vehiculului face să dispară acest condens.

Schimbarea lămpilor se face cu contactul întrerupt sau cu bateria debransată. Așteptați aproximativ 3 minute, după ce ați făcut schimbul, pentru a rebransa bateria.

Verificați buna funcționare a luminilor după fiecare intervenție.

Spalare cu jet de inalta presiune

 La utilizarea acestui tip de spălare pentru îndepărtarea petelor persistente nu insistați asupra proiectoarelor, luminilor și contururilor pentru a evita deteriorarea lăcuirii și garniturilor de etanșeitate.

Tipuri de becuri

Pe vehiculul dumneavoastră sunt instalate mai multe tipuri de becuri. Pentru a le înlocui:

Tip A

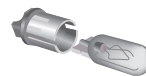

Bec în întregime din sticlă: trageți ușor deoarece este montat prin apăsare.

Tip B

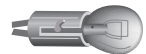

Bec cu prindere tip baionetă: apăsați pe lampă apoi rotiți-o în sens contrar acelor de ceas.

Tip C



Bec cu halogen: desfaceți arcul de blocare din locașul său.

Tip D



Dioda electroluminiscentă (LED): pentru înlocuirea luminilor de zi, consultați rețeaua PEUGEOT sau un Service autorizat.

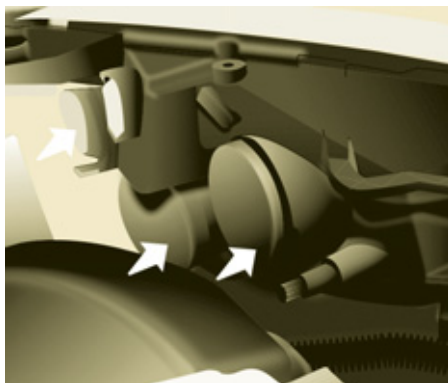

LUMINI FATA

1. Faza scurta / Faza lunga

Tip C, H4 - 55W

- Scoateți capacul din mijloc trăgând de bucata de cauciuc moale.
- Debransați conectorul electric.
- Declipsați clema de blocare.
- Înlocuiți becul având grijă ca acesta să facă contact cu partea metalică.
- Repoziționați clema de blocare.
- Verificați buna montare a capacului pe întreaga sa suprafață pentru a asigura etanșeitatea.

2. Lumini de pozitie

Tip A, W5W - 5W

- Scoateți capacul trăgând de bucata din cauciuc moale.
- Scoateți soclul becului, montat prin apăsare, trăgând de conector.
- Înlocuiți becul.
- Verificați buna montare a capacului pe întreaga sa suprafață pentru a asigura etanșeitatea.

3. Semnalizatoare de directie

Tip B, PY21W - 21W (culoarea chihlimbarului)

- Îndepărtați capacul trăgând de bucata de cauciuc flexibil.
- Rotiți soclul lămpii în sens invers acelor de ceasornic un sfert de tură.
- Scoateți lampa apăsând ușor pe aceasta și rotindu-o în sens antiorar.
- Înlocuiți lampa.
- Verificați buna prindere a capacului pe întreg exteriorul său pentru a asigura etanșeitatea.

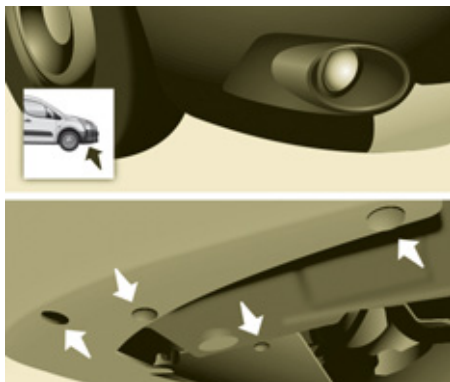

4. Proiectoare anticeata

Tip C, H1 - 55W

- Îndepărtați cele trei agrafe și șurubul de fixare a aparatului de noroi, situate sub bara de protecție.
- Împingeți în sus scutul de noroi.
- Demontați proiectorul anticeată, desurubând șurubul la care aveți acces printr-un canal din bara de protecție cu ajutorul unei șurubelnițe Torx® 30.
- Declipsați proiectorul trăgând de clips pentru a-l elibera.
- Îndepărtați proiectorul de ceață prin exterior.
- Rotiți un sfert de tură capacul galben pentru a îl deschide.
- Distanțați agrafele care presează de o parte și de alta a lămpii pentru a o elibera.
- Îndepărtați lampa pe direcția axei.
- Inserați noua lampă, strângeți agrafele în jurul piciorului lămpii și efectuați operațiunile în ordine inversă pentru a pune la loc proiectorul și bara de protecție.



SEMNALIZATOR LATERAL

Tip A, WY5W - 5W (ambra)

- Împingeți semnalizatorul spre spate și eliberați-l trăgându-l în față.
- Consultați rețeaua PEUGEOT pentru a vă procura un nou semnalizator, acesta fiind o piesă capsulată.
- Pentru a-l remonta, angajați semnalizatorul spre înapoi și aduceți-l spre înainte.



Fata / Spate

PLAFONIERE

Tip A, 12V5W - 5W

- Scoateți capacul de protecție introducând o șurubelniță în spațiile libere de pe fiecare parte a plafonierei.
- Scoateți becul și înlocuiți-l.
- Fixați plafoniera la loc în poziția inițială având grijă să fie bine blocată.

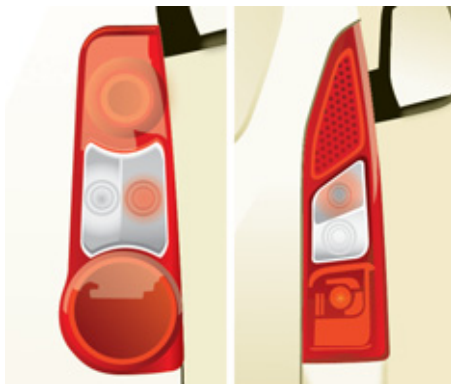

LUMINI SPATE

Pentru mai multe informații despre becuri consultați tabelul: "Tipuri de becuri".

1. Stopuri / lumini de poziție

Tip B, P21/5W - 21/5W

2. Semnalizatoare de direcție

Tip B, PY21W - 21W (ambră)

3. Lumini de mers înapoi

Tip B, P21W - 21W

4. Lumini de ceață

Tip B, P21W - 21W

Spălare cu jet de înaltă presiune



La utilizarea acestui tip de spălare pentru îndepărtarea petelor persistente, nu insistați asupra proiectoarelor, luminilor și contururilor pentru a evita deteriorarea lăcuirii și garniturilor de etanșeitate.

- Descoperiți becul ars înainte de a deschide ușile spate la 180°.
Capitolul 2, partea "Deschideri".
- Scoateți cele două șuruburi de fixare cu ajutorul șurubelniței din trusa de scule de sub scaunul din partea dreaptă.
- Din exterior trageți blocul optic.
- Ținând blocul, debranșați conectorul electric.

- Depărtați cele 4 lamele, apoi scoateți suportul de bec.
- Scoateți becul defect apăsând ușor pe el și rotindu-l în sens antiorar.
- Înlocuiți becul.

La îndepărtarea blocului optic:

- cu volet, trageți blocul spre centrul vehiculului,
- cu uși batante, trageți blocul spre dumneavoastră.

i La remontare, vă rugăm să aveți grijă la poziționarea corectă a clemelor și cablului de alimentare pentru a nu îl secționa.

După schimbarea lămpii semnalizatorului spate, timpul de reinițializare este mai mare de aproximativ 2 minute.



LUMINI NUMĂR DE ÎNMATRICULARE

Tip A, W5W - 5W

Cu volet

- Îndepărtați plasticul transparent cu ajutorul unei șurubelnițe.
- Înlocuiți becul.
- Repoziționați plasticul transparent prin apăsare.

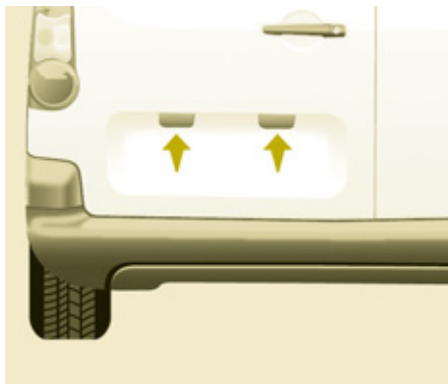

Cu uși batante

- Desfaceți garnitura interioară.
- Debranșați conectorul depărtând pana.
- Rotiți suportul lămpii un sfert de tură în sens anti-orar.
- Înlocuiți becul.
- Remontați suportul lămpii și rebranșați conectorul.
- Remontați garnitura.



AL TREILEA STOP

Tipul A, W16W - 16W

- Deșurubați cele două piulițe.
- Împingeți tije.
- Dacă este necesar, debranșați conectorul pentru îndepărta blocul.
- Înlocuiți becul.

Schimbarea unei siguranțe

INLOCUIREA UNEI SIGURANTE FUZIBILE

Casetele cu siguranțe sunt amplasate:

- în partea inferioară a planșei de bord, pe partea stângă (sub capac),
- sub capota motorului (în apropierea bateriei).

Dacă vehiculul dumneavoastră are această echipare, aveți o cutie cu siguranțe suplimentară pentru remorcare, sistemul de tractare și conexiunile pentru transformarea caroseriei și podea cabină. Este situată pe dreapta în spatele peretelui de oprire a sarcinii.

Utilizările comunicate nu sunt decât pentru siguranțele ce pot fi schimbate cu ajutorul pensetei situate în spatele spațiului pentru mărunțiș al planșei de bord, pe partea dreaptă. Pentru orice altă intervenție, adresați-vă rețelei PEUGEOT sau unui Service autorizat.

i Pentru specialiști: pentru o informare completă asupra siguranțelor și relelor, consultați schemele din "Metode" în cadrul Rețelei.

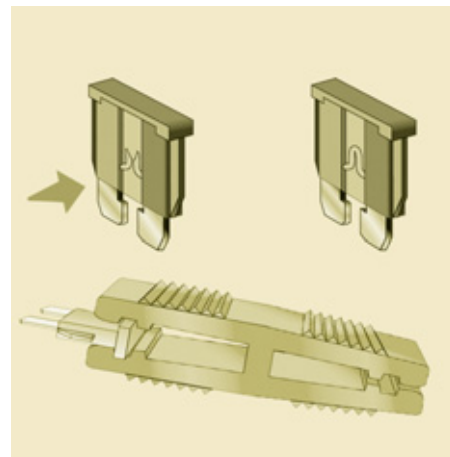

Scoaterea si montarea unei sigurante

Înainte de înlocuirea unei siguranțe, trebuie determinată cauza incidentului și eliminată.

- Utilizați penseta.

Inlocuiti intotdeauna o siguranta defecta cu una de acelasi amperaj.

PEUGEOT isi declină orice responsabilitate pentru costurile cauzate de repararea vehiculului, sau de disfuncțiile rezultate din instalarea de accesorii care nu sunt furnizate, nerecomandate de PEUGEOT și instalate fără a urma indicațiile, în special în cazul unui consum al ansamblului de echipamente suplimentare ce depășește 10 miliamperi.

SIGURANTE IN PLANSĂ DE BORD

Basculați capacul pentru a avea acces la siguranțe.

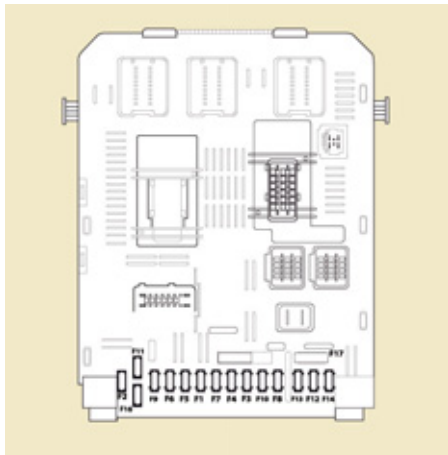

Siguranța F	Amperi A	Alocare
1	15	Ștergătoare spate
2	-	Liber
3	5	Airbaguri
4	10	Aer condiționat, priză diagnosticare, comandă retrovizor, cabluri proiectoare
5	30	Actionari electrice geamuri
6	30	Mecanisme de blocare deschideri
7	5	Plafonieră spate, lumini de citit harta în față, pavilion de acoperiș
8	20	Autoradio, ecran, detectare dezumflare pneuri, alarmă și sirenă
9	30	Priză 12 V față și spate
10	15	Coloană centrală
11	15	Antifurt curent slab
12	15	Senzor de ploaie și de luminozitate, airbaguri
13	5	Tablou de bord
14	15	Asistență la parcare, comenzi aer condiționat automat, Kit mâini-libere
15	30	Încuietori
16	-	Liberă
17	40	Dejivrare lunetă / retrovizoare

Schimbarea unei siguranțe

SIGURANTE IN HABITACLU

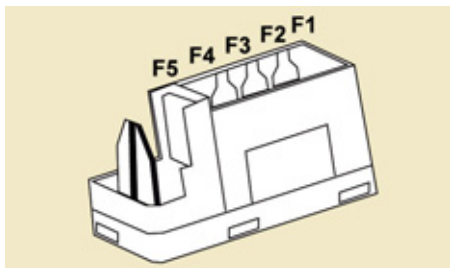

Siguranțe F	Amperi A	Alocare
1	-	Libera
2	20	Scaune încălzite
3	-	Libera
4	15	Relev retrovizoare rabatabile
5	15	Relev priză echipament frigorific

SIGURATE REMORCARE /
TRACTARE / CAROSERIE /
PODEA CABINA

Nominalizările comunicate nu sunt decât orientative deoarece cutia suplimentară servește altor informații ce depind de transformatorii de caroserii, astfel ghidul de utilizare nu se poate constitui ca suport tehnic.

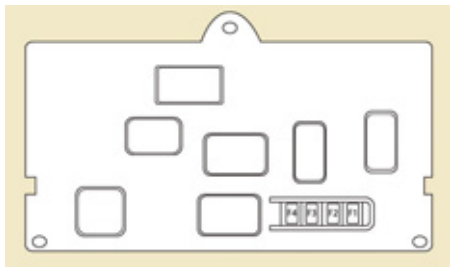

Siguranțe F	Amperi A	Afectare
1	15	Libera
2	15	Relev contact, generator opțional
3	15	Alimentare 12 V remorcă
4	15	Alimentare permanentă pentru transformatori
5	40	Lumini de avarie

SIGRANTE SUB CAPOTA MOTORULUI

După ce ați deschis capota, declipsați și basculați cutia pentru a avea acces la siguranțe.

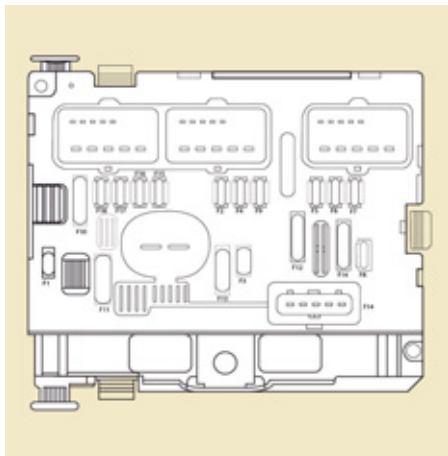

Siguranțe F	Amperi A	Afectare
1	20	Control motor
2	15	Claxon
3	10	Pompă spălător de geamuri fata si spate
4	20	Pompă spălător proiectoare sau LED
5	15	Subansamble motor
6	10	Senzor de unghi volan, ESC
7	10	Contactor stop, contactor ambreiaj
8	25	Demaror
9	10	Motor fascicul proiectoare, cutie gestionare parc
10	30	Subansamble motor
11	40	Liberă
12	30	Ștergătoare
13	40	BSI (boțier servitute inteligent)
14	30	Pompă
15	10	Fază lungă dreapta
16	10	Fază lungă stânga
17	15	Fază scurtă dreapta
18	15	Fază scurtă stânga



INLOCUIRE LAMELA DE STERGATOR DE PARBRIZ

Aducere ștergătoare în poziție de întreținere

- La mai puțin de un minut după ce ați tăiat contactul, acționați comanda ștergătoarelor de parbriz în jos, pentru a aduce ștergătoarele paralel cu montanții parbrizului (poziție specifică).

Inlocuire lamela de ștergator de parbriz

- Ridicați brațul.
- Desprindeți lamela și îndepărtați-o.
- Montați lamela nouă.
- Rabateți brațul.

Pentru a readuce ștergătoarele în poziție, puneți contactul și activați comanda ștergătoarelor de parbriz.

Inlocuire lamela de ștergator de luneta

- Ridicați brațul, apoi desprindeți lamela și îndepărtați-o.
- Montați noua lamelă și coborâți brațul.

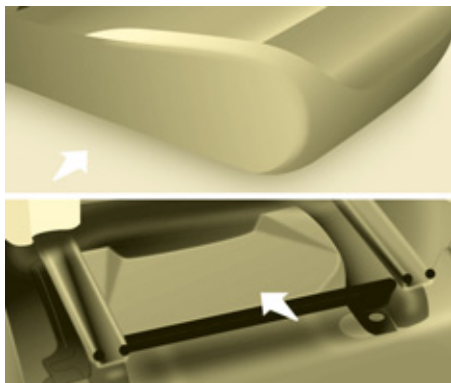

REMORCARE

Inelul de remorcare poate fi găsit în trusa de scule, situată sub scaunul din stanga fata.

Fara ridicare (cu cele 4 roti pe sol)

Trebuie să folosiți întotdeauna o bară de remorcare.

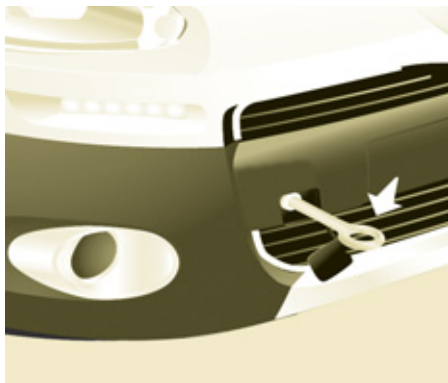

La partea din fata

- desfaceți capacul, apăsând pe partea de jos a acestuia,
- infiletați inelul de remorcare amovibil până la capăt.

La partea din spate

- desfaceți partea superioară a capacului, cu ajutorul unei monede,
- înșurubați inelul amovibil de remorcare până la capăt.

Cu ridicare (cu numai 2 roti pe sol)

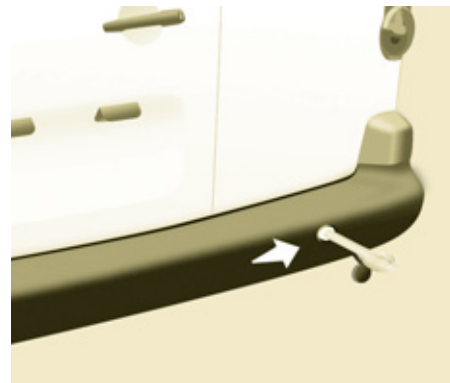

Este de preferat să ridicați vehiculul utilizând un utilaj specific de ridicare.



i La remorcarea cu motorul oprit, nu mai beneficiați de asistarea frânării și direcției.

Vehicule cu cutie de viteze mecanica (versiune diesel)

Pentru vehiculele echipate cu cutie de viteze mecanică, este necesar ca schimbătorul de viteze să fie la punctul mort; nerespectarea aceste particularități poate duce la deteriorarea subansamblelor de transmisie, de frânare și la absența asistării la franare la repornirea motorului.

		m ³
	L1	3,3
	L2	3,7



DIMENSIUNI

Vehiculul este produs în 2 variante de lungimi (L1, L2), consultați tabelele:

		FURGON (mm)		
		Scurt - L1		Lung - L2
		625	850	750
L	Lungime totală		4380	4628
H	Înălțime totală		1805-1834	
A	Ampatament		2728	
B	Consola față		925	
C	Consola spate		727	975
D	Lățime caroserie	fără retrovizoare	1810	
		cu retrovizoare	2112	
E	Ecartament față		1505	
F	Ecartament spate		1554	
G	Lungime utilă podea spate		1800	2050
I	Lungime utilă cu scaun pasager rabatat		3000	3250

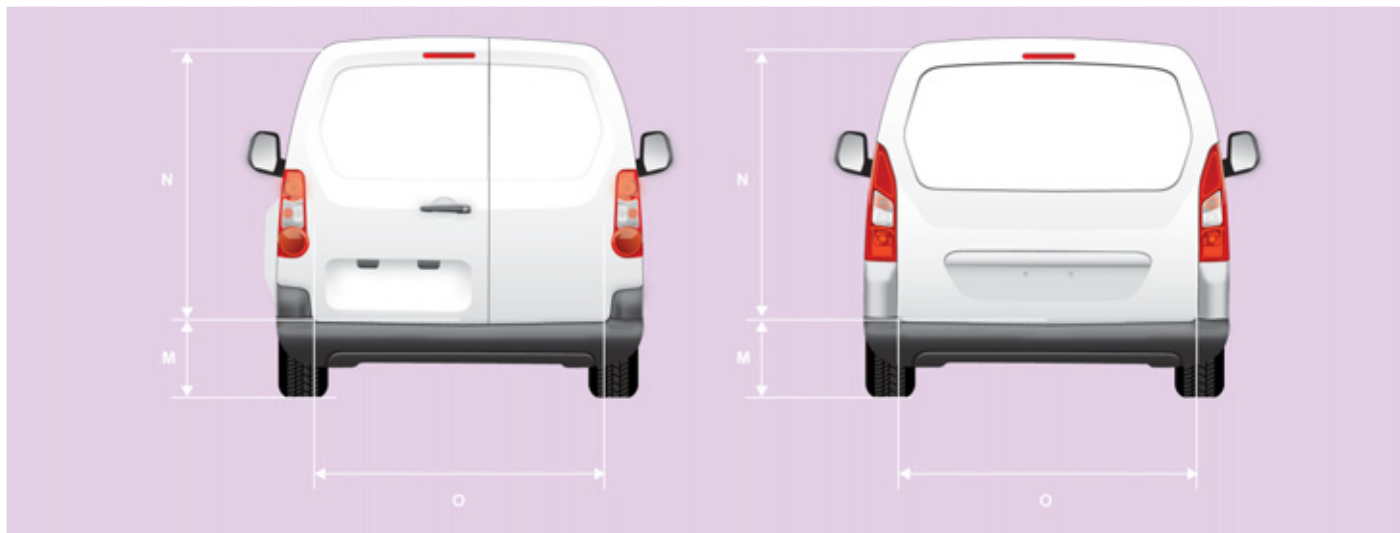

		UȘI SPATE (mm)		
		L1 - 625	L1 - 850	L2
M	Prag maxim cu pneuri 195/65 R15	584	609	612
		Uși batante		Volet
		Mică	Mare	
N	Înălțime utilă (sub tabla)	1148		1313
O	Lățime utilă	495	543	1582

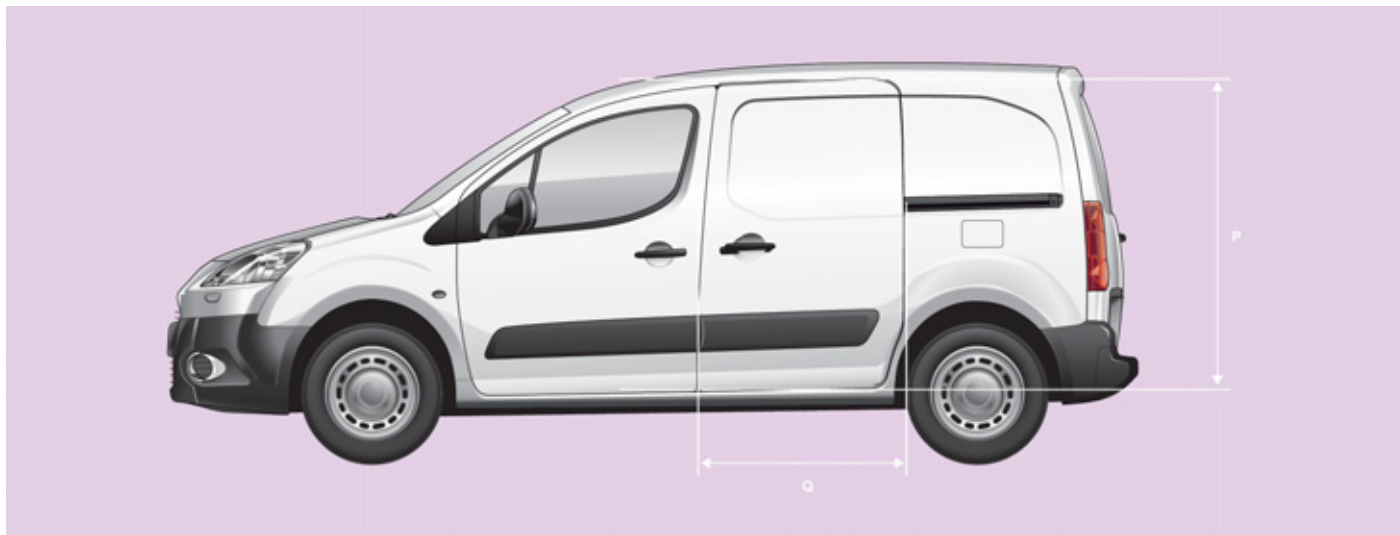

		UȘĂ LATERALĂ CULISANTĂ (mm)	
		L1	L2
P	Înălțime utilă	1100	
Q	Lățime utilă	650	
-	Înălțime sub volet ridicat	1892	

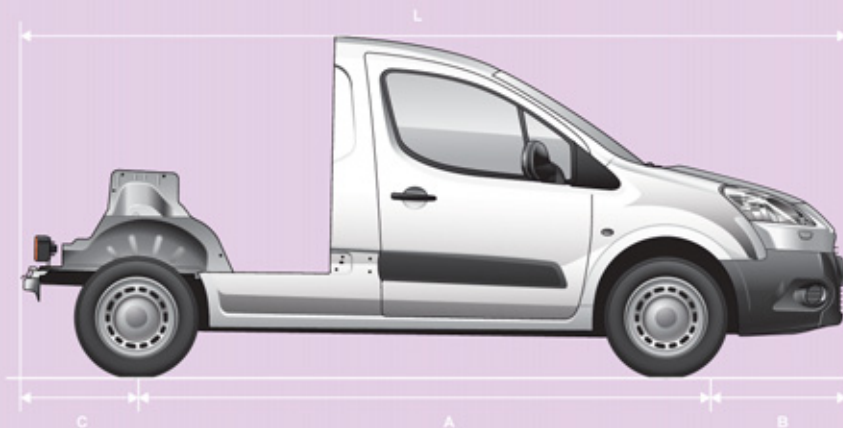
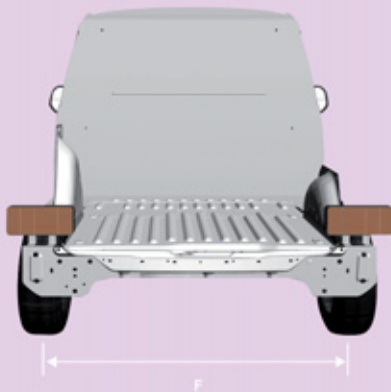

		PLANSEU CABINĂ (mm)
L	Lungime totală	4237
H	Înălțime totală	1821-1822
A	Ampatament	2728
B	Consola față	925
C	Consola spate	584
D	Lățime caroserie (fără retrovizoare)	1810
E	Ecartament față	1505
F	Ecartament spate	1554

MASE SI SARCINI REMORCABILE (KG)

Generalitati

Pentru mai multe informații, consultați certificatul de înmatriculare.

În fiecare țară este imperativa respectarea sarcinilor remorcabile admisibile menționate în legislația locală în vigoare. Pentru a cunoaște posibilitățile de remorcare ale vehiculului dumneavoastră și masa totală admisibilă, consultați rețeaua PEUGEOT.

În cazul unui vehicul tractor, este interzisă depășirea vitezei de 80 km/h (respectați legislația în vigoare din țara dumneavoastră).

Masa remorcabilă franată, cu report de sarcină, poate fi marită în măsura în care reduceți cu aceeași valoare încărcarea vehiculului tractor, pentru a nu depăși MTRA. Atenție, remorcarea cu un vehicul tractor puțin încărcat poate degrada ținuta de drum a acestuia.

Valorile MTRA și ale sarcinilor remorcabile indicate sunt valabile pentru o altitudine maximă de 1000 metri; sarcina remorcabilă menționată trebuie redusă cu 10 % pentru fiecare 1000 metri suplimentari.

Temperaturile exterioare ridicate pot antrena scăderi de performanțe ale vehiculului pentru protejarea motorului; dacă temperatura exterioară este mai mare de 37 °C, reduceți masa remorcată.

Masa în ordine de mers (MOM) este egală cu masa vehiculului gol + conducător (75 kg) + rezervor plin 90 %.

Elemente de identificare

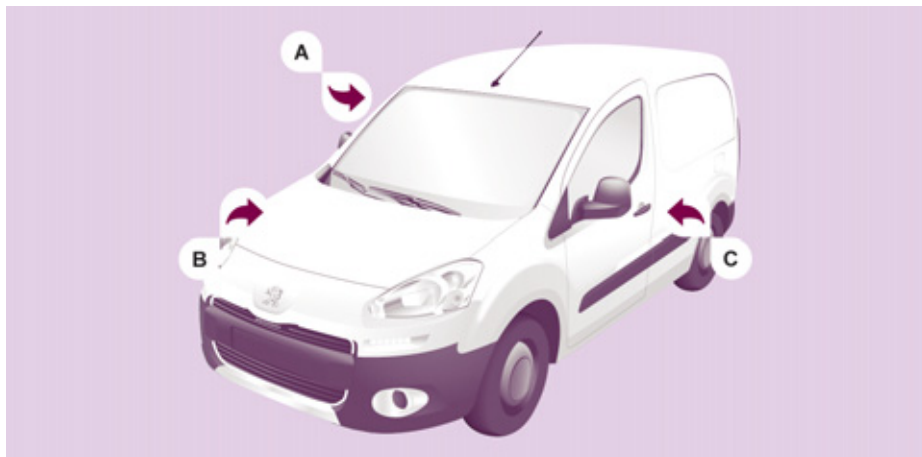

ELEMENTE DE IDENTIFICARE

A. Placuta constructorului.

Este situată pe stalpul din mijloc, pe partea dreaptă.

- 1 - VF Număr în seria tipului.
- 2 - Masa maxima tehnic admisibila incarcăt (MTAC).
- 3 - Masa totală rulantă autorizata (MTRA).
- 4.1 - Masa maxima pe axa fata.
- 4.2 - Masa maxima pe axa spate.

B. Numar de serie.

Este poansonat pe pasajul roții dreapta-fata.

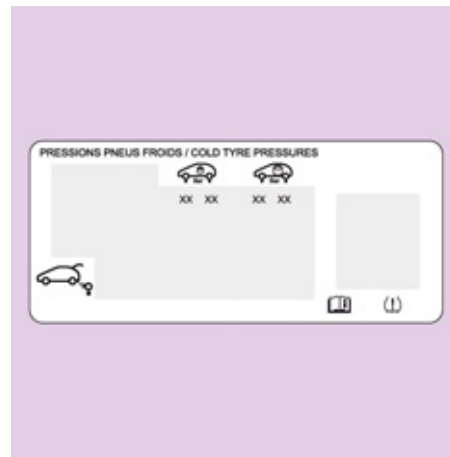

C. Pneuri si reper vopsea.

Eticheta **C** aplicata pe usa din fata indică:

- dimensiunile jantelor si pneurilor,
- marcile pneurilor recomandate de constructor,
- presiunile de umflare (verificarea presiunii din pneuri trebuie efectuată la rece, cel puțin o data pe lună),
- reperul culorii vopselei.



APEL DE URGENȚĂ SAU DE ASISTENȚĂ

APEL DE URGENȚĂ SAU DE ASISTENȚĂ

PEUGEOT CONNECT SOS



În caz de urgență, apăsați mai mult de 2 secunde pe această tastă. Căpierea ledului verde și un mesaj vocal confirmă lansarea apelului către centrul PEUGEOT CONNECT SOS*.

Ledul verde rămâne aprins (fără a clipi) când este stabilită comunicația. El se va stinge la finalul acesteia.

O nouă apăsare imediată pe această tastă anulează cererea. Ledul verde se stinge. Anularea este confirmată printr-un mesaj vocal.

Pentru a anula un apel, răspundeți centrului PEUGEOT CONNECT SOS și comunicați că a fost vorba de o eroare.

PEUGEOT CONNECT SOS primește informațiile de localizare a vehiculului și intră în contact cu dumneavoastră în limba nativă**, și solicită, dacă este cazul, ajutorul serviciilor de asistență publică competente**. În țările în care platforma nu este operațională, sau când serviciul de localizare a fost în mod expres refuzat, apelul este direcționat direct către serviciile de urgență (112), fără localizare.

! În caz de detectare a unui impact de către calculatorul airbagurilor, și independent de eventuala declanșare a airbagurilor, este lansat automat un apel de urgență.

* În funcție de condițiile generale de utilizare a serviciului disponibil la punctul de vânzare și sub rezerva limitărilor tehnologice și tehnice.

** În funcție de acoperirea geografică a PEUGEOT CONNECT SOS, PEUGEOT CONNECT ASSISTANCE și de limba națională oficială aleasă de proprietarul vehiculului.

Lista țărilor în care este disponibil serviciul PEUGEOT CONNECT poate fi consultată la punctele de vânzare sau pe www.peugeot.com.ro.

PEUGEOT CONNECT ASSISTANCE



Apăsați mai mult de 2 secunde această tastă, pentru a efectua o cerere de asistență în cazul imobilizării vehiculului.

Un mesaj vocal confirmă că apelul este lansat**.

O nouă apăsare imediată a acestei taste anulează cererea. Anularea este confirmată printr-un mesaj vocal.

FUNȚIONAREA SISTEMULUI



La punerea contactului, martorul verde se aprinde timp de 3 secunde, indicând funcționarea corectă a sistemului.



Martorul portocaliu clipește: sistemul prezintă o disfuncție. Martorul portocaliu este aprins continuu: bateria de rezervă trebuie înlocuită.

În aceste două cazuri, consultați rețeaua PEUGEOT.

Dacă nu ați cumpărat vehiculul din rețeaua PEUGEOT, verificați configurarea acestor servicii și cereți modificările dorite în rețeaua dumneavoastră. Într-o țară în care există mai multe limbi oficiale, configurarea este posibilă în limba națională oficială, la alegere.

Din motive tehnice, în mod deosebit pentru calitatea serviciilor PEUGEOT CONNECT de care beneficiază clientul, constructorul își rezervă dreptul de a opera în orice moment actualizări ale sistemului telematic integrat în vehicul.

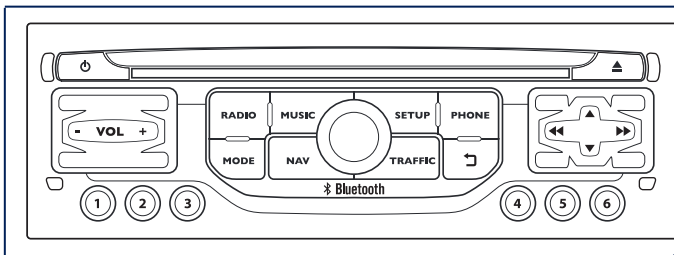

WIP Nav+

NAVIGATIE GPS

SISTEM AUDIO MULTIMEDIA CU TELEFON BLUETOOTH



Sistemul este protejat astfel încât să funcționeze numai pe vehiculul dumneavoastră.



Din motive de siguranță, șoferul va trebui neapărat să realizeze cu vehiculul oprit operațiile ce necesită o atenție susținută.

Când motorul este oprit și pentru a conserva energia bateriei, sistemul își întrerupe funcționarea la activarea modului economie de energie.

CUPRINS

01	Primii pași - Panou de comenzi	p. 9.4
02	Funcționare generală	p. 9.6
03	Comenzi la volan	p. 9.8
04	Setări audio	p. 9.9
05	Navigație - Ghidare	p. 9.10
06	Informații trafic	p. 9.23
07	Telefon	p. 9.27
08	Radio	p. 9.38
09	Redare media muzicale	p. 9.42
10	Configurare	p. 9.48
11	Calculatoare de bord	p. 9.51
12	Ramificație ecran	p. 9.52
	Întrebări frecvente	p. 9.56

01 PRIMII PAȘI

Apăsare lungă: acces la **"Audio settings"** (Setări audio): ambiante muzicale, frecvențe joase, frecvențe înalte, loudness, repartizare, balans stânga/dreapta, balans față/spate, corecție automată a volumului.

Rola de selectare și validare OK:
Selectarea unui element pe ecran, sau într-o listă, sau într-un meniu, apoi validare prin apăsare scurtă.

În afara unei liste sau meniu, o apăsare scurtă duce la apariția unui meniu contextual, în funcție de afișarea pe ecran.

Rotire în afișarea hărții: zoom +/zoom - pentru scara hărții.

Acces la Meniul **"RADIO"** și afișarea listei posturilor recepționate.

Apăsare lungă: afișarea panoului de setări audio pentru sursa tuner.

Acces la Meniul **"MUSIC"** și afișarea pieselor sau listelor de pe CD/MP3/Apple® player.

Apăsare lungă: afișarea panoului de setări audio pentru sursele **"MEDIA"** (CD/USB/iPod/Streaming/AUX).

Apăsare scurtă cu motorul oprit: pornire / oprire.

Apăsare scurtă cu motorul pornit: pauză / repornire sursă audio.

Regrajul volumului (independent pentru fiecare sursă, inclusiv mesaje TA și indicații ale sistemului de navigație).

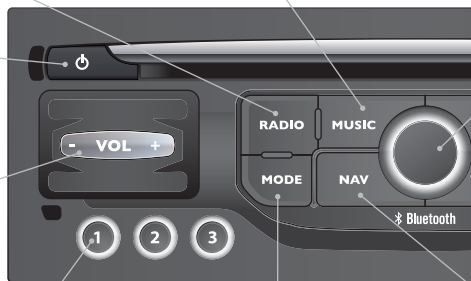

Apăsare scurtă: selectare post de radio memorat.

Apăsare lungă: memorizare post de radio ascultat.

Tasta **MODE**: Selectarea tipului de afișare permanentă.

Apăsare lungă: afișare ecran negru (DARK).

Acces la Meniul **"Navigation - guidance"** (Navigație - ghidare) și afișarea ultimelor destinații.

01 PRIMII PAȘI

Acces la Meniul
"Configuration"
(Configurare).

Apăsare lungă: acces
la acoperirea GPS și la
modul demonstrativ de
navigație.

Acces la Meniul
"Phone" (Telefon)
și afișarea listei
ultimelor apeluri, sau
acceptarea apelului
în intrare.

Selectare:

- rând precedent/următor dintr-o listă sau un meniu.
- repertoar media precedent/următor.
- pas cu pas a frecvenței radio precedentă/următoare.
- repertoar MP3 precedent/următor.

Deplasare sus/jos, în modul **"Move the map"** (Deplasare hartă).

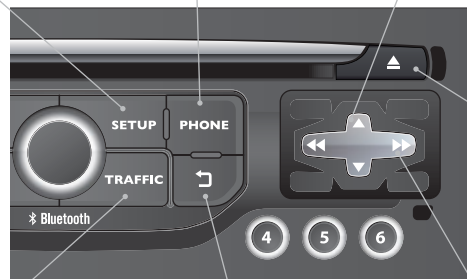

Apăsare lungă: reinițializare
sistem.

Acces la Meniul
"Traffic information"
(Informații trafic) și
afișarea avertizărilor
de trafic în curs.

Abandonarea operației în
curs, urcare în ramificații.
Apăsare lungă: retur la
afișajul permanent.

Selectare:

- automată a frecvenței radio inferioară/superioară.
- a plajei de pe CD, pista MP3 sau media precedent/următor.
- a părții stânga/dreapta a ecranului, când este afișat un meniu.

Deplasare stânga/dreapta, în modul **"Move the map"** (Deplasare hartă).

02 FUNCȚIONARE GENERALĂ

MODE

Prin apăsări succesive pe tasta **MODE**, aveți acces la ecranele funcțiilor următoare:

"RADIO"



"PHONE" (Telefon)

(Dacă o conversație este în derulare)

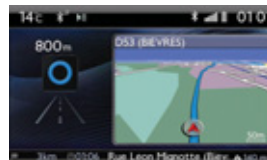
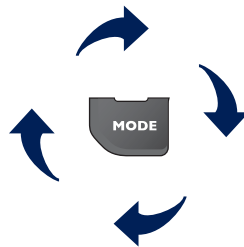

"MAP IN WINDOW" (Harta în fereastră)
(Dacă o ghidare este în curs)



"MAP FULL SCREEN"
(Harta pe tot ecranul)

SETUP

SETUP: PARAMETRĂRI
dată și oră, configurare afișaj, sonor.

RADIO

Schimbare sursa audio:
RADIO: difuzare RADIO.
MUSIC: difuzare MUSIC.

MUSIC



Pentru întreținerea ecranului este recomandată utilizarea unei lavete moi, neabrazive (material pentru șters ochelarii), fără produse adiționale.



Pentru a avea o imagine globală a asupra detaliilor meniurilor, consultați rubrica "Ramificatii ecran".

02 FUNCȚIONARE GENERALĂ

AFIȘARE ÎN FUNCȚIE DE CONTEXT



O apăsare a rolei permite accesul la meniul de comenzi rapide în funcție de afișarea de pe ecran.

RADIO:

- 1 Activate / Deactivate TA
Activare / Dezactivare TA
- 1 Activate / Deactivate RDS
Activare / Dezactivare RDS
- 1 Change waveband
Schimbarea benzii de frecvențe
- 1 TA
Informații trafic
- 2 FM
FM
- 2 AM
AM

PHONE (TELEFON) (în comunicare):

- 1 Private mode
Mod combinat
- 1 Put call on hold
Punere în așteptare

- 1 DTMF ring tones
Tonuri DTMF

- 1 Hang up
Închide

REDARE MULTIMEDIA, CD sau USB (în funcție de media):

Moduri de redare:

- 1 Normal
Normal
- 1 Random
Aleator
- 1 Random on all media
Aleator pe toate mijloacele media
- 1 Repetition
Repetare

HARTA PE TOȚ ECRANUL SAU HARTA ÎN FEREASTRĂ:

- 1 Stop / Restore guidance
Stop / Reluare ghidare

- 1 Select destination
Selectare destinație

- 2 Enter an address
Introducere adresă

- 2 Directory
Agendă

- 2 GPS coordinates
Coordonate GPS

- 1 Divert route
Deviere traseu

- 1 Move the map
Deplasare hartă

- 2 Info. on location
Info despre locație

- 2 Select as destination
Selectează ca destinație

- 2 Select as stage
Selectează ca etapă

- 2 Save this place
Salvează acest loc (contacte)

- 2 Quit map mode
Ieșire din modul hartă

- 1 Guidance criteria
Criterii de ghidare

03 COMENZI PE VOLAN

RADIO: selectarea postului memorat precedent/următor.

Selectarea elementului următor în agenda de contacte.

RADIO: trecerea la următorul post din Lista.

Apăsare lungă: căutare automată post cu frecvență superioară.

CD: selectarea piesei următoare.

CD: apăsare continuă: avans rapid.

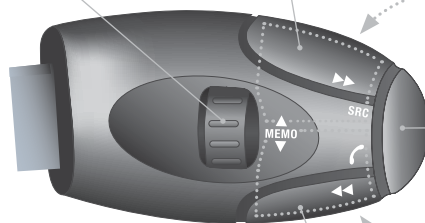

Creștere volum.

Schimbarea sursei sonore.
Efectuarea unui apel folosind agenda de contacte.

Preluare apel/Terminare apel.

Apăsare mai mult de două secunde:
acces la agenda de contacte.

Mute; volum zero: prin apăsarea simultană a tastelor de creștere și diminuare ale volumului.
Restaurarea sunetului: prin apăsarea unei dintre cele două taste pentru volum.

Diminuare volum.

RADIO: trecerea la postul de radio precedent din Lista.

Apăsare lungă: căutare automată frecvență inferioară.

CD: selectarea piesei precedente.

CD: apăsare continuă: retur rapid.

04 SETARI AUDIO

1



Ele sunt accesibile prin apăsarea tastei **MUSIC** de pe panoul de comenzi, sau prin apăsare lungă pe tasta **RADIO**, în funcție de sursa ascultată.

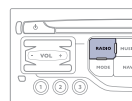
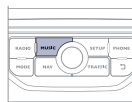

!

Repartiția (sau spațializarea prin sistemul Arkamys®) este o procesare audio care permite ameliorarea calității sonore în funcție de numărul auditorilor din vehicul.

2

- "Equalizer" (6 ambiante la alegere)
- "Bass" (Frecvente joase)
- "Treble" (Frecvente inalte)
- "Loudness" (Activare/Dezactivare)
- "Distribution" (Distributie) ("Driver" (Conducator), "All passengers" (Toti pasagerii))
- "Le-Ri balance" (Balans Stanga/Dreapta)
- "Fr-Re balance" (Balans Fata/Spate)
- "Auto. Volume" (Volum corelat cu viteza) (Activare/Dezactivare)

!

Setările audio (**Equalizer** (Egalizator de frecvente), **Bass** (Frecvente joase), **Treble** (Frecvente inalte), **Loudness**) sunt diferite și independente pentru fiecare sursă sonoră.

Reglajele de repartizare și de balans sunt comune pentru toate sursele.

05 NAVIGAȚIE - GHIDARE

Acces la meniul "NAVIGATIE"



Apăsați pe NAV.

O apăsare scurtă pe extremitatea comenzii de iluminat permite repetarea ultimelor indicații de navigație.

"Navigation - guidance" (Navigație - ghidare)

Lista ultimelor destinații.

"Select destination"
(Selectare destinație)

"Journey leg and route"
(Etape și traseu)

"Guidance options"
(Opțiuni de ghidare)

"Map management"
(Gestionare hartă)

"Stop / Restore guidance"
(Stop / Reluare ghidare)



Consultați rețeaua PEUGEOT pentru a vă procura actualizările cartografice.

Pentru a șterge ultimele destinații, selectați "**Guidance options**" (Opțiuni de ghidare) în meniul navigației, apoi selectați "**Delete last destinations**" (Șterge ultimele destinații) și validați. Selectați "**Yes**" (Da), apoi validați. Nu este posibilă ștergerea unei singure destinații.

Trecere de la listă la meniul (stanga/dreapta).











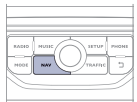

sau

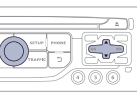

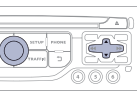
05 NAVIGAȚIE - GHIDARE

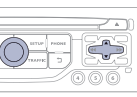
ALEGEREA UNEI DESTINATII

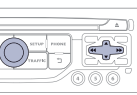
CATRE O NOUA DESTINATIE

1 	Apasati pe NAV pentru afișarea meniului " Navigation - guidance " (Navigație - ghidare).		6 Selectați orașul în lista propusă, apoi validați. Lista predefinită (prin introducerea primelor litere) a orașelor din țara aleasă este direct accesibilă prin validarea " List " de pe ecran.
2 	Selectați " Select destination " (Selectare destinație) și validați, apoi selectați " Enter an address " (Introducere adresă) și validați.		7  Rotați rola și selectați " OK ", apoi validați.
3 	Selectați funcția " Country " (Țara), apoi validați.		8  Completați, dacă este posibil, informațiile " Road " (Drum) și " Number/Intersection " (Numar/Intersecție), în același mod.
4 	Selectați funcția " Town " (Oras), apoi validați, pentru a înregistra orașul de destinație.		 Selectați " Archive " (Arhivează), pentru a înregistra adresa introdusă într-o fișă contact. Sistemul permite înregistrarea a maxim 400 fișe.
5 	Selectați literele ce compun denumirea orașului una câte una, validând cu rola după fiecare literă.		9  Validați " OK ", pentru a începe ghidarea.
			10  Selectați criteriul de ghidare: " Fastest route " (Traseul cel mai rapid), " Shortest route " (Traseul cel mai scurt), sau optimizat " Distance/Time ", (Distanță/Timp), apoi selectați criteriul de restricție dorit: " With tolls " (Cu plată), " With Ferry " (Cu feribot) sau " Traffic info " (Info trafic), apoi validați " OK ".

05 NAVIGAȚIE - GHIDARE

ALEGEREA UNEI DESTINAȚII

CĂTRE UNA DIN ULTIMELE DESTINAȚII

1



Apasați pe **NAV** pentru afișarea meniului "**Navigation - guidance**" (Naviğație - ghidare).

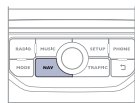

2



Selectați destinația dorită și validați, pentru a începe ghidarea.

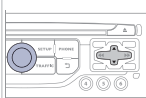

i

Naviğația către un contact importat din telefon nu este posibilă decât dacă adresa este compatibilă cu sistemul.

1



Apasați pe **NAV** pentru afișarea meniului "**Navigation - guidance**" (Naviğație - ghidare).

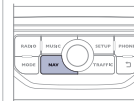

2



Alegeți "**Select destination**" (Selectare destinație) și validați, apoi selectați "**Directory**" (Agenda) și validați.

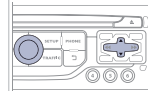

3



Selectați destinația dorită dintre contacte și validați cu "**OK**" pentru a începe ghidarea.

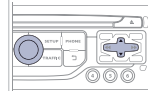

05 NAVIGAȚIE - GHIDARE

CĂTRE COORDONATELE GPS

1



Apasați pe **NAV** pentru afișarea meniului "**Navigation - guidance**" (Navigație - ghidare).

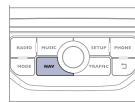

2



Alegeți "**Select destination**" (Selectare destinație) și validați, apoi selectați "**GPS coordinates**" (Coordonate GPS) și validați.

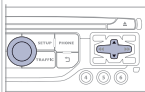

3



Introduceți coordonatele GPS și validați cu "**OK**" pentru a începe ghidarea.

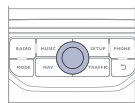

CĂTRE UN PUNCT DE PE HARTA

1



Când harta este afișată, apăsați pe **OK** pentru afișarea meniului contextual. Selectați "**Move the map**" (Deplasare hartă) și validați.

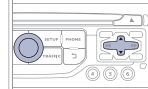

2



Deplasați cursorul, utilizând cursorul, pentru a marca destinația dorită.

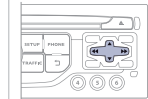

3



Apăsați pe **OK** pentru afișarea meniului contextual al modului "**Move the map**" (Deplasare hartă).

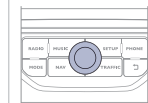

4



Selectați "**Select as destination**" (Selectare ca destinație) sau "**Select as stage**" (Selectare ca etapă) și validați.

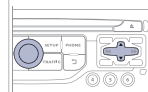

05 NAVIGAȚIE - GHIDARE

CĂTRE PUNCTE DE INTERES (POI)

Punctele de interes (POI) semnifică ansamblul de spații ce oferă servicii într-o anumită zonă (hoteluri, diferite tipuri de comerț, aeroporturi...).

1



Apasați pe **NAV** pentru afișarea meniului "**Navigation - guidance**" (Navigație - ghidare).

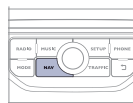

2



Selecționați "**Select destination**" (Selectare destinație) și validați, apoi selecționați "**Enter an address**" (Introducere adresă) și validați.

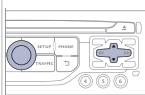

3



Pentru a alege un POI apropiat de locul în care sunteți, selecționați "**POI**" și validați, apoi selecționați "**Around the current place**" (În jurul locului actual) și validați. Pentru a alege un POI ca etapă a unui traseu, selecționați "**POI**" și validați, apoi selecționați "**On the route**" (Pe traseu) și validați.

Pentru a alege un POI ca destinație, completați țara și orașul (vezi paragraful "Către o nouă destinație"), selecționați "**POI**" și validați, apoi selecționați "**Near**" (Apropiat) și validați.

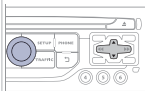

Selecționați "**Search by Name**" (Căutare după denumire) permite căutarea de POI după denumire și nu în raport cu distanța.

4



Căutați POI în categoriile propuse în paginile următoare.

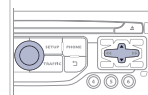

5



Selecționați POI și validați cu "**OK**" pentru a începe ghidarea.

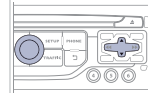





















05 NAVIGAȚIE - GHIDARE

Această pictogramă apare dacă mai multe POI sunt grupate în aceeași zonă. Un zoom pe această pictogramă permite descoperirea POI.



LISTA PRINCIPALELOR PUNCTE DE INTERES (POI)

-  Stație service
-  Atelier auto
-  PEUGEOT
-  Circuit de curse de automobile
-  Parcare acoperită
-  Parcare
-  Zona de recreere
-  Hotel
-  Restaurant
-  Restaurant cu autoservire
-  Hotel
-  Aeroport

-  Gară feroviară
-  Autogară
-  Port maritim
-  Zona industrială
-  Supermarket
-  Banca
-  Distributor automat
-  Complex sportiv, Centru sportiv, Teren de sport
-  Piscină
-  Stațiune de sporturi de iarnă
-  Spectacole, expoziții
-  Cinema

-  Parcuri de distracții
-  Spital, Farmacie, Clinica veterinara
-  Secție de poliție
-  Școală
-  Universitate
-  Primarie
-  Oficiu poștal
-  Muzeu, Cultura, Teatru, Monument istoric
-  Agenție de turism, Atracții turistice
-  Zonă cu risc*

Procedura detaliată a actualizării POI este disponibilă pe site-ul "<http://peugeot.navigation.com>".

* În funcție de disponibilitatea în țară.

05 NAVIGAȚIE - GHIDARE

PARAMETRAREA AVERTIZARILOR ZONE CU RISC

1



Apasați pe **NAV** pentru afișarea meniului "Navigation - guidance" (Navigație - ghidare).

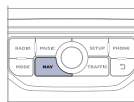

2



Selectați "**Guidance options**" (Opțiuni de ghidare) și validați, apoi selectați "**Set parameters for risk areas**" (Parametrare zone cu risc) și validați.

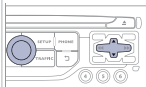

3



Puteți selecta:

- "Avertizare vizuala"
- "Avertizare sonora"
- "Avertizare numai în timpul ghidării"
- "Avertizare numai la supravitează".

Alegerea decalării anunțului permite stabilirea timpului ce precede avertizarea de "Accident-prone area" (Zona cu risc).
Selectați "**OK**", pentru a valida ecranul.

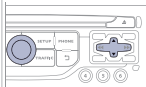

!

Aceste funcții nu sunt disponibile decât dacă zonele cu risc au fost încărcate și instalate în sistem.

Procedura detaliată de actualizare a zonelor cu risc este disponibilă pe site-ul www.peugeot.com.

05 NAVIGAȚIE - GHIDARE

ADAUGAREA UNEI ETAPE

1



Apasati pe **NAV** pentru afișarea meniului "**Navigation - guidance**" (Naviğație - ghidare).

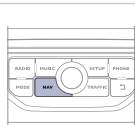

2



Selectati "**Journey leg and route**" (Etape si traseu), apoi validati.

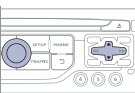

3



Selectati "**Add a stage**" (Adaugare etapa), apoi validati.
Adresa etapei va fi introdusa ca o destinatie, prin "**Enter an address**" (Introducere adresa), contact al "**Directory**" (Lista), sau "**Previous destinations**" (Ultimele destinatii).

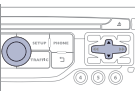

4



Selectati "**Close to**" (In apropiere de), pentru a indica o trecere prin apropierea etapei, sau "**Strict**" (Strict), pentru o trecere prin etapa.
Validati cu "**OK**" pentru a incepe ghidarea și dati o orientare generala traseului de ghidare.

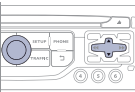

ORGANIZARE ETAPE

1



Pentru organizarea etapelor, reluati operațiile 1 și 2, apoi selectati "**Order/delete journey legs**" (Ordonare / Stergere etape) și validati.

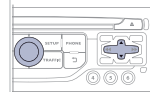

2



Selectati etapa pe care doriți să o deplasați în clasificare.

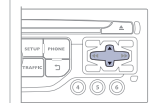

3



Selectati și validati, pentru înregistrarea modificărilor.

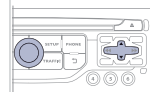

Selectati "**Delete**" (Sterege), pentru a sterge etapa.

05 NAVIGAȚIE - GHIDARE

OPTUNI DE GHIDARE

CRITERII DE CALCUL

1

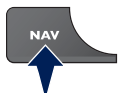

Apasati pe **NAV** pentru afișarea meniului "**Navigation - guidance**" (Navigație - ghidare).

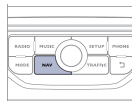

2



Selectați "**Guidance options**" (Opțiuni) și validați.

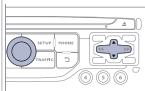

3



Selectați "**Define calculation criteria**" (Definire criteriilor de calcul) și validați.

Această funcție permite modificarea:

- criteriilor de ghidare ("**Fastest route**" (Traseul cel mai rapid), "**Shortest route**" (Traseul cel mai scurt), "**Distance/Time**" (Distanță/Timp)),
- criteriilor de excludere ("**With tolls**" (Cu plată), sau "**With Ferry**" (Cu feribot)),
- luării în considerare a traficului ("**Traffic info**" (Informații Trafic)).

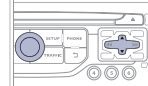

i

Dacă este luat în considerație traficul (informații trafic), sistemul va propune o deviere de la traseu, în cazul unui eveniment apărut pe traseul de ghidare.

4



Selectați "**OK**" și validați, pentru înregistrarea modificărilor.



05 NAVIGAȚIE - GHIDARE

GESTIONAREA HĂRȚII

ALEGEREA PUNCTELOR DE INTERES AFIȘATE PE HARTĂ

1

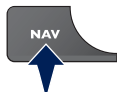

Apasati pe **NAV** pentru afișarea meniului "**Navigation - guidance**" (Naviğație - ghidare).

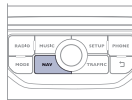

2



Selectați "**Map management**" (Gestionare hără) și validați.

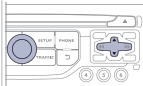

3



Selectați "**Map details**" (Detalii hără) și validați.

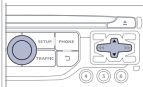

4



Selectați din diferitele categorii, pe cele pe care le doriți afișate pe ecran.

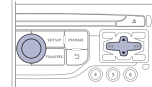

Selectați "**By default**" (Setări inițiale), pentru a face să apară pe hără numai "**Oil stations, garages**" (Benzinării, ateliere de service) și "**Accident-prone area**" (Zone cu risc de accident) (dacă sunt instalate în sistem).

5



Selectați "**OK**", apoi validați și selectați din nou "**OK**", apoi validați, pentru a înregistra modificările.

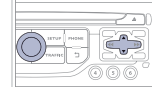

05 NAVIGAȚIE - GHIDARE

ORIENTAREA HĂRȚII

1

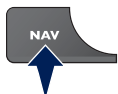

Apasati pe **NAV** pentru afișarea meniului "**Navigation - guidance**" (Naviğație - ghidare).

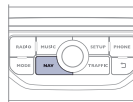

2



Selectați "**Map management**" (Gestionarea hărții) și validați.

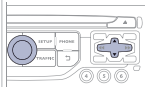

3



Selectați "**Map orientation**" (Orientarea hărții) și validați.

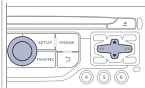

4



Selectați:

- "**Vehicle direction**" (Direcția vehiculului), pentru ca harta să se orienteze astfel încât să urmărească vehiculul,
- "**North direction**" (Orientare spre Nord), pentru ca harta să fie orientată întotdeauna spre Nord,
- "**Perspective view**" (Vedere în perspectivă), pentru afișarea unei vederi în perspectivă.

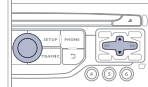

Schimbarea culorii hărții, diferită în modul de zi și în cel de noapte, se configurează din meniul "**SETUP**" (Setări).



Denumirile străzilor devin vizibile pe hartă începând cu scara 100 m.

05 NAVIGAȚIE - GHIDARE

REGLAREA SINTEZEI VOCALE A GHIDARII

REGLAREA VOLUMULUI/DEZACTIVARE

Reglarea volumului sonor al indicațiilor de ghidare este accesibilă și din meniul "SETUP" / "Voice synthesis" (Setări / Sinteză vocală).



Volumul sonor al indicațiilor poate fi reglat în momentul difuzării indicației, prin acționarea comenzii de reglare a volumului sonor.

1



Apasați pe **NAV** pentru afișarea meniului "Navigation - guidance" (Navigație - ghidare).

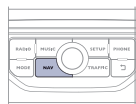

2



Selecți **"Guidance options"** (Opțiuni de ghidare) și validați.

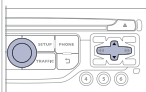

3



Selecți **"Set speech synthesis"** (Reglare sinteză vocală) și validați.

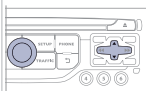

4



Selecți graficul de volum și validați.

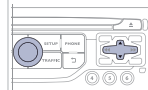

5



Reglați volumul sonor la nivelul dorit și validați.

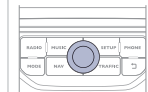

Selecți **"Deactivate"** (Dezactivați), pentru a dezactiva indicațiile vocale.

6



Selecți **"OK"** și validați.

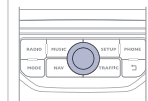

05 NAVIGAȚIE - GHIDARE

VOCE MASCULINĂ / VOCE FEMININĂ

1



Apăsați pe **SETUP**, pentru afișarea meniului de configurare.

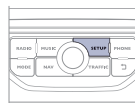

2



Selectați "**Voice synthesis**" (Sinteză vocală) și validați.

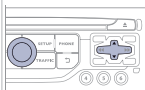

3



Selectați "**Select male voice**" (Selectare voce masculină) sau "**Select female voice**" (Selectare voce feminină), apoi validați cu "**Yes**" (Da), pentru activarea unei voci masculine sau feminine. Sistemul pornește din nou.

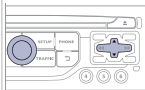

06 INFORMAȚII TRAFIC

Acces la meniul "INFORMATII TRAFIC"



Apăsați pe "TRAFFIC".

"Traffic information" (Informații trafic)

Lista de mesaje TMC clasificate în funcție de distanța până la vehicul.

"Geographic filter" (Filtru geografic)
"Select TMC station" (Alegere post TMC) (automat, manual)
"Display / Do not display messages" (Activare / Dezactivare avertizări de trafic)



Trecere de la listă la meniul (stânga/dreapta).



sau



06 INFORMAȚII TRAFIC

PARAMETRAREA FILTRARII SI AFISAREA MESAJELOR TMC

Mesajele TMC (Trafic Message Channel) sunt informații relative la trafic și condițiile meteorologice, primite în timp real și transmise conducătorului sub formă de anunțuri sonore și vizualizate pe harta de navigație.

Sistemul de ghidare poate propune astfel un itinerar de ocolire.

1



Apăsați pe **TRAFFIC**, pentru afișarea meniului "**Traffic information**" (Informații trafic).

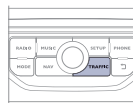

2



Selectați "**Geographic filter**" (Filtru geografic) și validați.

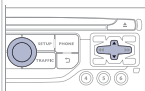

i

Se prevede:

- un filtru pe traseu și
- un filtru în jurul vehiculului, de:
 - 20 km în aglomerație,
 - 50 km pe autostradă.

3



Sistemul propune la alegere:

- "**Retain all the messages**" (Păstrarea tuturor mesajelor), sau
- "**Retain the messages**" (Păstrarea mesajelor)
 - "**Around the vehicle**" (În jurul vehiculului), (validați kilometrajul pentru a-l modifica și a alege distanța),
 - "**On the route**" (Pe traseul de ghidare).

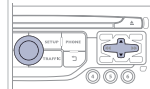

4



Validați cu "**OK**" pentru a înregistra modificările.

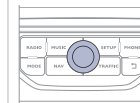

06 INFORMAȚII TRAFIC

PRINCIPALELE SIMBOLURI VIZUALE TMC

1 Triunghi negru și albastru: informații generale, de exemplu:

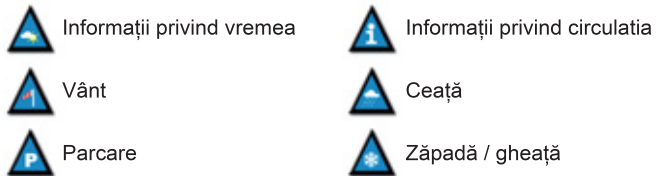

2 Triunghi roșu și galben: informații trafic, de exemplu:



ASCULTARE MESAJE TA

! Funcția TA (Trafic Announcement) cedează prioritatea mesajelor de alertă TA. Pentru a fi activată, această funcție necesită recepția corectă a unui post de radio care emite acest tip de mesaje. Imediat ce s-a emis o informație de trafic, programul în curs de redare (Radio, CD, USB, ...) se întrerupe automat, pentru a permite difuzarea unui mesaj TA. La terminarea mesajului TA, aparatul revine la redarea programului ascultat anterior.

1  Apăsați pe **RADIO** pentru afișarea meniului "**FM / AM band**".

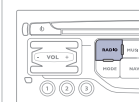

2  Selectați "**Guidance options**" (Opțiuni), apoi validați.

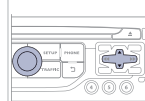

3  Activați sau dezactivați "**Traffic Info (TA)**" (Informații trafic TA), apoi validați.

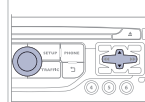

! Volumul sonor al anunțurilor TA se reglează numai în timpul difuzării acestui tip de avertizări.

 Activarea sau dezactivarea funcției prin apăsarea tastei este posibilă în orice moment.
În timpul enunțării unui mesaj, pentru a-l întrerupe apăsați pe tastă.

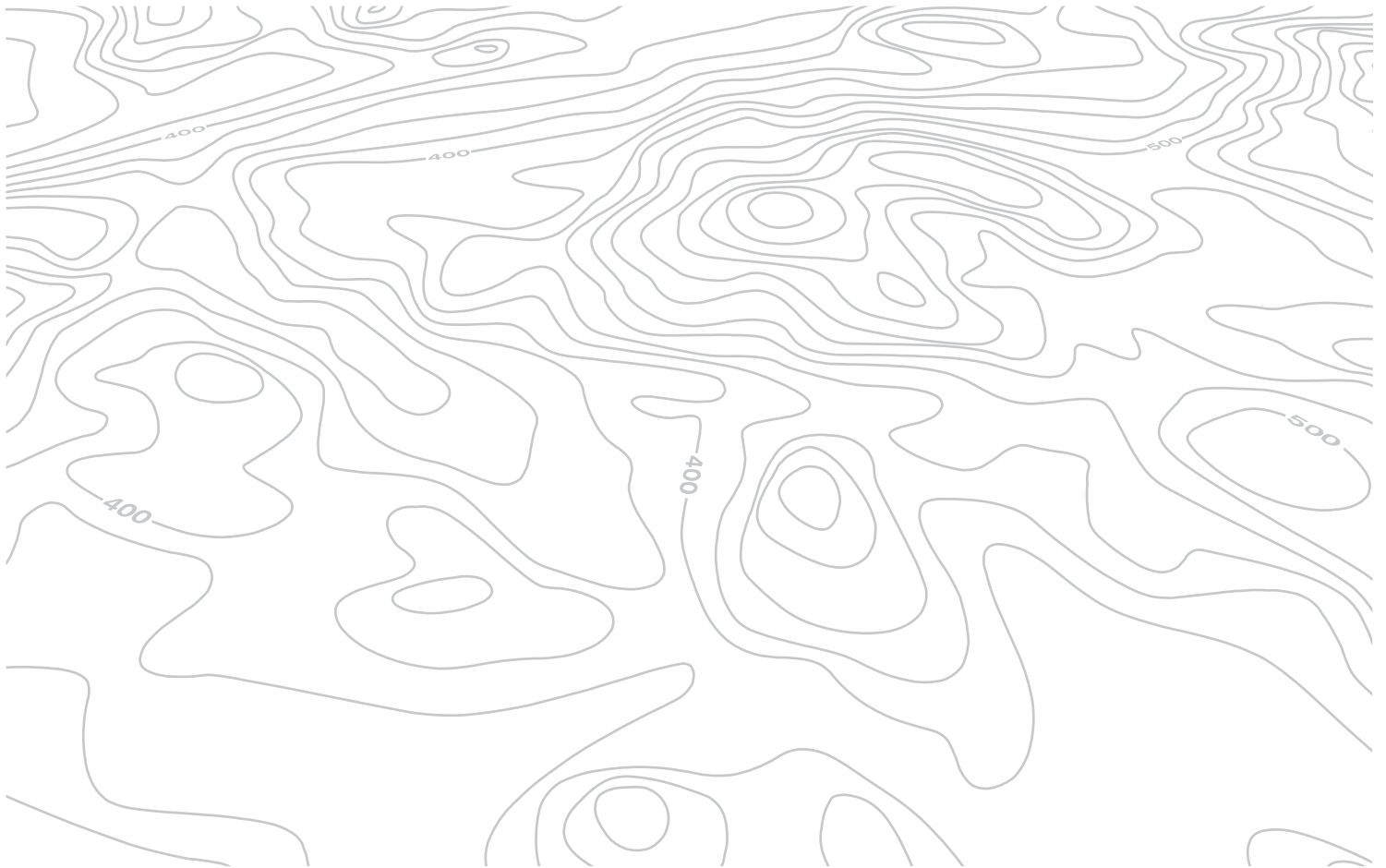

07 TELEFON

Acces la meniul "TELEFON"



Apasati tasta **PHONE**.

"Telefon"

Lista ultimelor apeluri emise si primite pe telefonul conectat la sistem.

"Dial" (Formare numar)
"Directory of contacts" (Contacte)
"Optiuni telefon"
"Bluetooth functions" (Functii Bluetooth)
"Hang up" (Inchidere) (comunicare in curs)

In banda superioara a afisajului permanent



Niciun telefon conectat.



Telefon conectat.



Apel primit.



Apel trimis.



Sincronizare carnet de adrese in curs.



Comunicare telefonica in curs.

Pentru a lansa un apel, selectati un numar din lista si validati cu **"OK"** pentru a lansa apelul.



Conectarea unui telefon diferit sterge lista ultimelor apeluri.

Treceti de la lista la meniul (stanga/dreapta).



sau



07 TELEFON

CONECTAREA UNUI TELEFON BLUETOOTH PRIMA CONECTARE

 Conectați-vă pe www.peugeot.com.ro pentru mai multe informații (compatibilitate, asistență suplimentară, ...).

1



Activați funcția Bluetooth a telefonului și asigurați-vă ca el este "vizibil pentru toți" (configurarea telefonului).



2



Apăsați pe aceasta tasta.

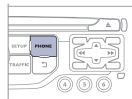

3



Selecțiți "**Bluetooth functions**" (Funcții Bluetooth) și validați.

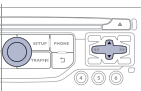

!

Din motive de siguranță și pentru că necesită o atenție susținută din partea șoferului, operațiile de cuplare a unui telefon mobil Bluetooth la sistemul kit mâini libere al sistemului audio, trebuie să se facă **cu vehiculul oprit**.

4



Selecțiți "**Peripherals search**" (Căutare periferice) și validați.
Lista perifericelor detectate este afișată.
Așteptați apariția comenzii "**Connect**" (Conectare).

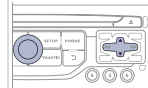

5



Selecțiți denumirea perifericului ales din lista perifericelor detectate, apoi selecțiți "**Connect**" (Conectare) și validați.

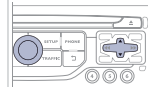

6



Sistemul propune conectarea telefonului:

- în profil "**Hands-free mode**" (Mod hands-free) (numai telefon),
- în profil "**Audio**" (Streaming: redare fișiere muzicale stocate în telefon),
- sau în profil "**All**" (Toate) (pentru a selecta cele două profile de mai sus).

Selecțiți "**OK**" și validați.

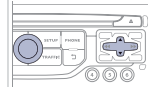

07 TELEFON



Serviciile disponibile sunt dependente de rețea, de cartela SIM și de compatibilitatea aparatelor Bluetooth utilizate. Verificați în manualul telefonului și informați-vă la operatorul de telefonie mobilă despre serviciile la care aveți acces.



Este de preferat utilizarea profilului "**Hands-free mode**" (Mod hands-free), dacă nu este dorită utilizarea redării "Streaming" (Redare fișiere muzicale stocate în telefon).



Capacitatea sistemului de a nu conecta decât un singur profil depinde de telefon. Conectarea celor două profile poate fi setarea inițială a sistemului.

7



Alegeți un cod pentru conectare, apoi validați cu "OK".

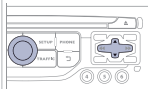

8

Introduceți același cod în telefon și apoi acceptați conectarea.



În continuare, acceptați conectarea automată pe telefon, pentru a permite telefonului să se reconecteze automat la fiecare pornire a vehiculului.



În funcție de tipul de telefon, sistemul va cere să acceptați sau nu transferarea agendei telefonice.











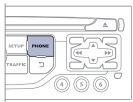

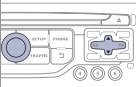

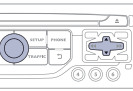
La revenirea în vehicul, ultimul telefon conectat se reconectează automat, în aproximativ 30 de secunde după punerea contactului (Bluetooth activat și vizibil).

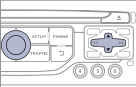
Pentru a modifica profilul conectării automate, deconectați telefonul și reluați conectarea cu profilul dorit.

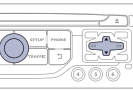

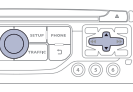

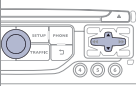



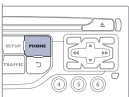

07 TELEFON

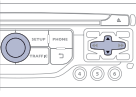
AGENDĂ / SINCRONIZARE CONTACTE

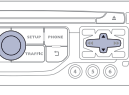
<p>1</p>  <p>Apăsați pe PHONE (Telefon), apoi selectați "Contacts management" (Gestionare contacte) și validați.</p>		<p>2d</p>  <p>Selectați "Import all the entries" (Copierea tuturor contactelor), pentru a importa toate contactele din telefon și a le înregistra în sistem.</p> <p>După importare, un contact rămâne vizibil indiferent dacă telefonul este conectat.</p>	
<p>2a</p>  <p>Selectați "New contact" (Contact nou), pentru a înregistra un nou contact.</p>		<p>2e</p>  <p>Selectați "Synchronization options" (Opțiuni de sincronizare):</p> <ul style="list-style-type: none">- No synchronization (Fără sincronizare): numai contactele înregistrate în sistem (încă prezente).- Display telephone contacts (Afișează contactele din telefon): numai contactele înregistrate în telefon.- Display SIM card contacts (Afișează contactele din cartela SIM): numai contactele înregistrate în cartela SIM.- Display all phone contacts (Afișarea tuturor contactelor): contactele din cartela SIM și din telefon.	
<p>2b</p>  <p>Selectați "Ordonare după Nume/ Prenume" pentru alegerea ordinii de afișare.</p>			
<p>2c</p>  <p>Selectați "Delete all contacts" (Șterge toate contactele), pentru a șterge contactele înregistrate în sistem.</p>		<p>2f</p>  <p>Selectați "Contact mem. status" (Stare memorie contacte), pentru a cunoaște numărul de contacte înregistrate în sistem sau importate, precum și memoria disponibilă.</p>	

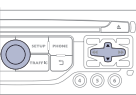
07 TELEFON

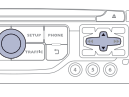
GESTIONAREA CONTACTELOR

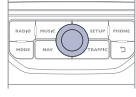
<p>1</p>  <p>Apăsați pe PHONE (TELEFON), apoi selectați "Directory of contacts" (Contacte) și validați.</p>		<p>5</p>  <p>Selectați "Import" (Importă), pentru a copia un singur contact în sistem.</p>	
<p>2</p>  <p>Selectați contactul dorit și validați.</p>		<p>6</p>  <p>Selectați "Delete" (Șterge), pentru a șterge un contact înregistrat în sistem.</p>	
<p>3</p>  <p>Selectați "Call" (Apelează), pentru a lansa un apel.</p>		<p>7</p>  <p>Selectați OK</p> <p>sau</p>  <p>apăsați tasta de întoarcere pentru a ieși din acest meniu.</p>	
<p>i Pentru a modifica un contact extern, este necesară importarea lui. El va fi înregistrat în sistem. Nu este posibilă modificarea sau ștergerea contactelor din telefon sau de pe cartela SIM prin conexiunea Bluetooth.</p>			

07 TELEFON

EFFECTUAREA UNUI APEL

APELAREA UNUI NUMAR NOU

1



Apăsați de doua ori **PHONE**.

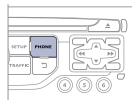

2



Selectati "**Dial**" (Formare numar), apoi validati.

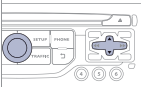

3



Formati numarul utilizand tastatura virtuala, selectand si validand cifrele una cate una.
Validati cu "**OK**" pentru a lansa apelul.

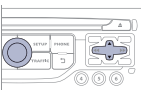

Utilizarea telefonului nu este recomandabila in timpul conducerii. Se recomanda stationarea in siguranta, sau utilizarea de preferinta a comenzilor de la volan.

APELAREA UNUI CONTACT

1



Apasati pe **TEL**, sau de doua ori pe **PHONE**.

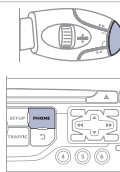

2



Selectati "**Directory of contacts**" (Contacte), apoi validati.

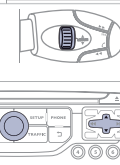

3



Selectati contactul ales si validati.
Daca accesul este realizat pe baza tastei **PHONE**, selectati "**Call**" (Apelare) si validati.



4



Selectati numarul si validati pentru a lansa apelul.

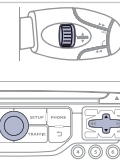

07 TELEFON

APELAREA UNUIA DIN ULTIMELE NUMERE FORMATE

1



Apasati pe **TEL**, selectati "**Call list**" (Lista de apeluri) si validati,



sau



Apasati pe **PHONE** pentru a afisa lista de apeluri.

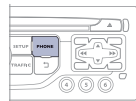

2



Selectati numarul dorit si validati.

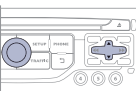

Pentru a sterge lista de apeluri, apasati de doua ori pe **PHONE**, selectati "**Phone functions**" (Funcții telefon) si validati, apoi selectati "**Delete calls log**" (Stergere lista de apeluri) si validati.

REFUZAREA UNUI APEL

1a



Apasati pe **PHONE**, apoi selectati "**OK**" pentru a inchide.

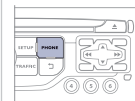

1b



Sau apasati lung pe tasta **TEL** din blocul comenzilor de la volan.



1c



Sau apasati de doua ori pe tasta **TEL** din blocul comenzilor de la volan.



1d



Sau apasati pe tasta **MODE**, de cate ori este necesar pentru a afisa ecranul telefonului.



Apasati pe comanda "**OK**", pentru afisarea meniului contextual, apoi selectati "**Hang up**" (Inchidere) si validati.

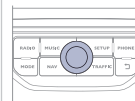

07 TELEFON

PRIMIREA UNUI APEL

1

Dacă sunteți apelat, o sonerie vă anunță și pe ecran se suprapune o fereastră.

2



"Yes" (Da) pentru acceptarea apelului este presetat.

Apasati pe "OK" pentru a accepta apelul.

Selectati "No" (Nu) si validati pentru a refuza apelul.

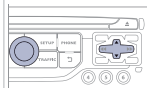

O apasare scurta pe tasta **TEL** accepta un apel in curs.

O apasare lunga pe tasta **TEL** refuza un apel in curs.



07 TELEFON

OPȚIUNI ÎN CURSUL UNUI APEL*

1



În cursul comunicării, efectuați apăsări succesive pe tasta **MODE** (Mod), pentru a selecta afișajul telefonului, apoi apăsați pe comanda "**OK**" pentru acces la meniul contextual.



Sau apăsați scurt această tastă.

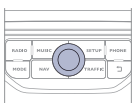
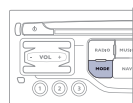

2a



Selectați "**Private mode**" (Mod pe afișajul telefonului) și validați pentru a relua apelul direct de pe afișajul telefonului.
Sau selectați "**Hands-free mode**" (Mod maini libere) și validați pentru a difuza apelul prin difuzoarele vehiculului.

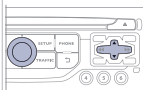

2b



Selectați "**Put call on hold**" (Punere în așteptare) și validați pentru a pune în așteptare apelul în curs.
Sau selectați "**Resume the call**" (Reluare apel) și validați pentru a relua un apel pus în așteptare.

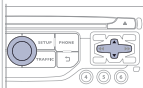

2c



Selectați "**DTMF ring tones**" (Tonuri DTMF), pentru a utiliza tastatura numerică, pentru a naviga în meniul unui server vocal interactiv.

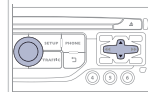

2d



Selectați "**Hang up**" (Închidere), pentru a termina un apel.

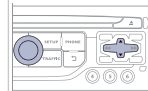





Este posibilă realizarea unei conferințe cu 3 persoane, lansând succesiv 2 apeluri*. Selectați "**Conference mode call**" (Conferință) în meniul contextual accesabil de pe această tastă.





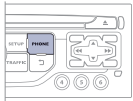

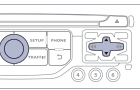

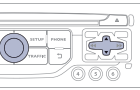
* În funcție de compatibilitatea telefonului și de abonament.

07 TELEFON

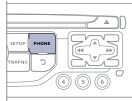
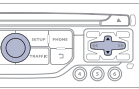
GESTIONAREA TELEFOANELOR CONECTATE

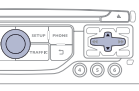
1	 <p>Apasati de doua ori pe tasta PHONE (TELEFON).</p>	
2	 <p>Selectati "Bluetooth functions" (Funcții Bluetooth).</p>	
3	 <p>Selectati "List of the paired peripherals" (Lista perifericelor cunoscute) si validati. Este posibil sa: - "Connect" (Conectati) sau sa "Disconnect" (Deconectati) telefonul ales, - anulati conectarea telefonului ales. Este posibila, de asemenea, anularea tuturor conectarilor.</p>	

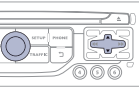
SETAREA SONERIEI

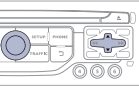
1	 <p>Apasati de doua ori pe PHONE (TELEFON).</p>	
2	 <p>Selectati "Phone functions" (Funcții telefon) si validati.</p>	
3	 <p>Selectati "Ring options" (Opțiuni sonerie) si validati.</p>	
4	 <p>Puteti regla volumul si alege tipul de sonerie.</p>	
5	 <p>Selectati "OK" si validati, pentru a inregistra modificarile.</p>	

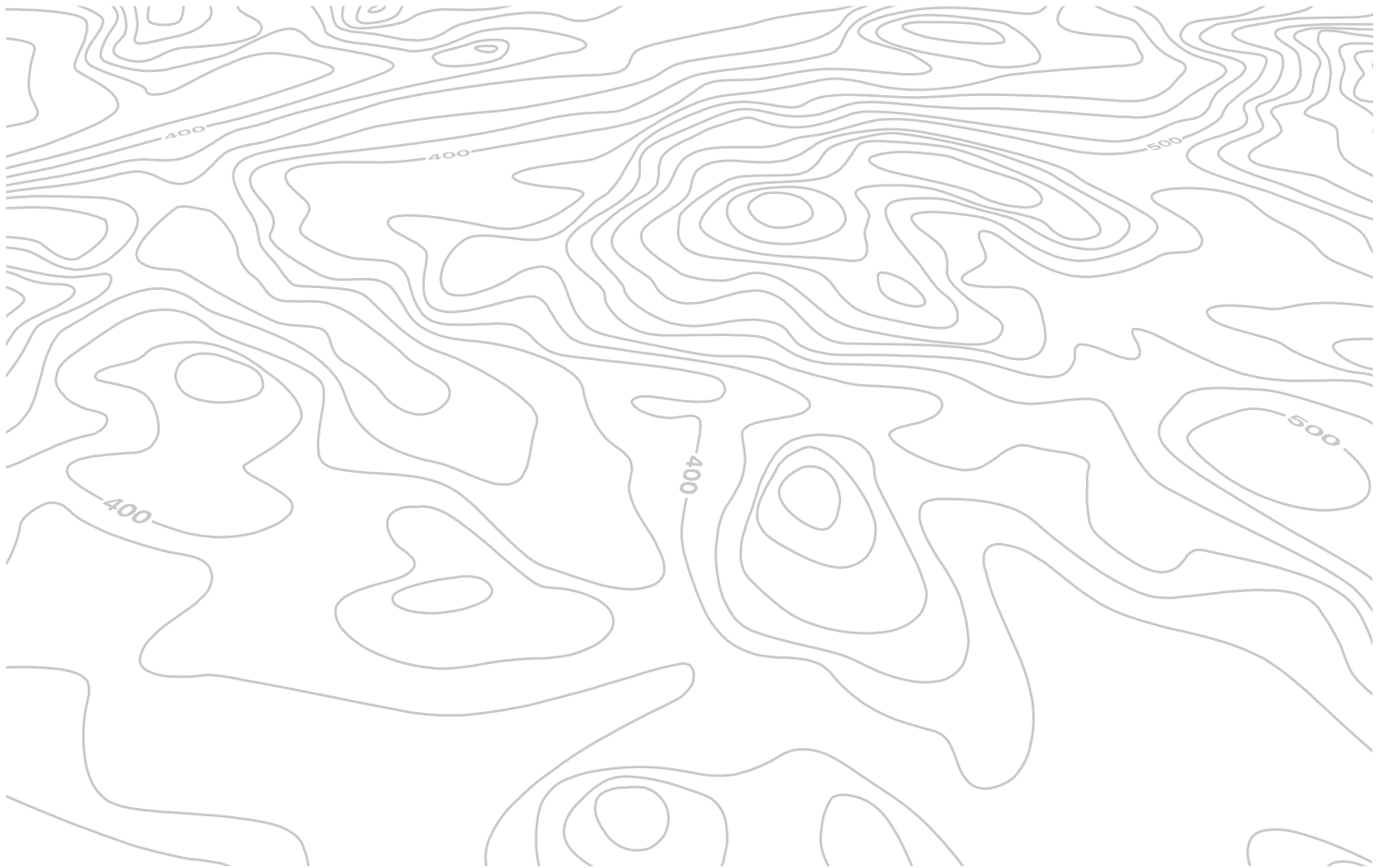

08 RADIO

Acces la meniul "RADIO"



Apăsați pe **RADIO**.

"FM / AM band"

Lista alfabetică a posturilor recepționate.

Schimbarea benzii de frecvențe ("AM / FM")
"Guidance options" ("TA, RDS")
"Audio settings" (consultați capitolul)
"Update radio list"



Apăsați pe ▲ ori ▼, sau utilizați comanda rotativă, pentru a selecta postul precedent sau următor din listă.

Trecere de la listă la meniul (stanga/dreapta).



sau



08 RADIO

SCHIMBARE BANDĂ DE FRECVENȚE

SELECTAREA UNUI POST DE RADIO



Mediul înconjurător (dealuri, clădiri, tunel, parcări, subsol...) poate bloca recepționarea, inclusiv pe cea în modul RDS. Acest fenomen este normal în propagarea undelor radio și nu se traduce în niciun caz ca o defecțiune a radioului auto.

1



Apăsați pe **RADIO** sau pe **"OK"** pentru afișarea meniului contextual.

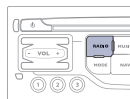

2



Selectați **"Schimbare bandă de frecvență"**.

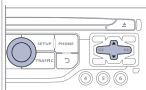

3



Selectați **"AM / FM"** și validați.

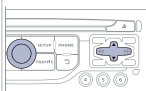

Calitatea recepției este reprezentată prin numărul de unde active pe acest simbol.

1a



În ordine alfabetică

Apăsați pe **RADIO**, selectați postul de radio dorit și validați.



1b



Prin căutare automată a frecvenței

Apăsați pe **◀** sau **▶** pentru căutarea automată a postului de radio de frecvența inferioară sau superioară.

Sau rotiți rola din cadrul comenzilor de la volan.

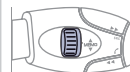
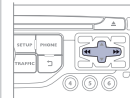

1c



Prin căutare manuală a frecvenței

Apăsați pe **▲** sau **▼** pentru a modifica frecvența pas cu pas.

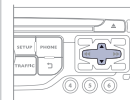

08 RADIO

MEMORAREA UNUI POST

1



După selectarea unui post, apăsați una din tastele tastaturii numerice, timp de mai mult de 2 secunde, pentru a memorarea postul ascultat.
Un bip validează memorarea.

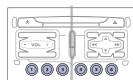

2



Apăsați tasta din tastatura numerică, pentru a apela postul de radio memorat.
Sau apăsați, apoi rotiți rola din cadrul comenzilor de la volan.

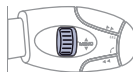
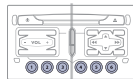

ACTIVARE / DEZACTIVARE RDS



Dacă este activat, sistemul RDS permite ascultarea aceluiași post datorită urmării frecvenței. Totuși, în anumite condiții, urmărirea postului RDS nu este asigurată în întreaga țară, posturile radio neacoperind 100% din teritoriu. Aceasta explică pierderea recepției unui post în momentul parcurgerii unui anumit traseu.

1



Apăsați pe **RADIO**.

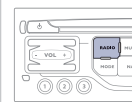

2



Selectați "**Guidance options**" (Opțiuni de ghidare) apoi validați.

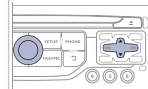

3



Activați sau dezactivați "**Urmărire RDS**" apoi validați.

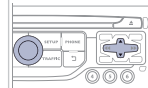

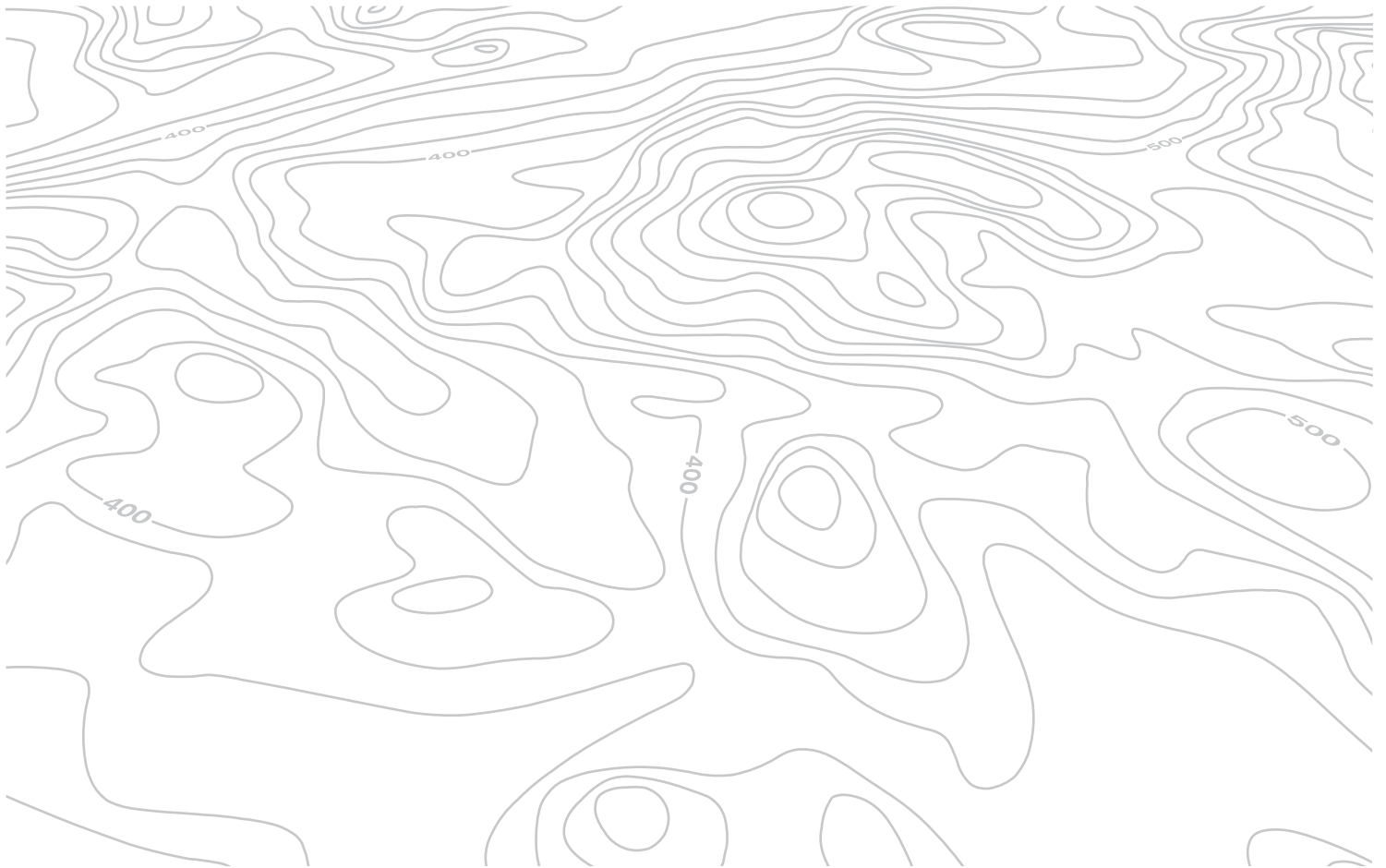

09 REDARE MEDII MUZICALE

Acces la meniul "REDARE MEDII MUZICALE"



Apăsați pe **MUSIC**.

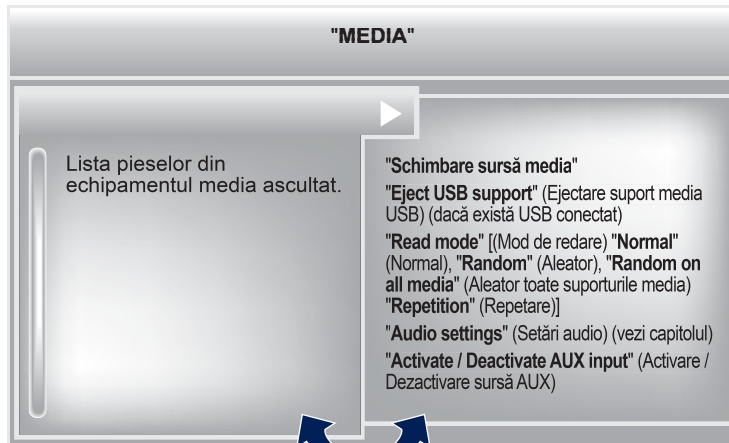

Trecere de la listă la meniul (stânga/dreapta).



sau



09 REDARE MEDII MUZICALE

CD, CD MP3, USB PLAYER

INFORMATII SI RECOMANDARI



Sistemul nu redă decât fișiere audio cu extensia ".wma, .aac, .flac, .ogg, .mp3" cu o rată cuprinsă între 32 kbps și 320 kbps. Suportă de asemenea modul VBR (Variable Bit Rate). Niciun alt tip de fișier (.mp4, .m3u...) nu poate fi citit. Fișierele WMA trebuie să fie de tip wma 9 standard. Frecvențele de eșantionare suportate sunt 11, 22, 44 și 48 kHz.



Este recomandat să redactați numele fișierelor cu mai puțin de 20 caractere și excluzând caracterele particulare (ex: " " ? ; ù) pentru a evita orice problemă de citire sau afișare.



Pentru a putea citi un CDR sau un CDRW inscripționat, selectați de preferință, la tipul de inscripționare, standardele ISO 9660 nivel 1, 2 sau Joliét.

Dacă discul este inscripționat în alt format, există posibilitatea ca citirea să nu se efectueze corect.

Pe un același disc, este recomandat să folosiți același standard de inscripționare, cu o viteză cât mai mică posibilă (4x maxim) pentru o calitate acustică optimă.

În cazul special al unui CD multisesiune, este recomandat standardul Joliét.



Sistemul suportă aparate portabile de tip USB Mass Storage sau iPod prin conectorul USB (cablu adaptor nefurnizat).

Dacă o memorie USB multi-partitionată este conectată la sistem, este recunoscută numai prima partiție.

Gestionarea echipamentului periferic se face de la comenzile sistemului audio.

Numărul de piese este limitat la maxim 2000, cu 999 de piese pe un director.

În cazul în care consumul de curent depășește 500 mA pe portul USB, sistemul trece în mod de protecție și îl dezactivează.

Celelalte periferice, nerecunoscute de sistem la conectare, trebuie conectate la priza auxiliara cu un cablu Jack (nefurnizat).



Pentru a fi citită, o memorie USB trebuie să fie formatată în FAT 16 sau 32.



Sistemul nu funcționează cu un dispozitiv Apple® și o memorie USB bransate simultan.



Este recomandată folosirea cablurilor USB originale Apple® pentru a obține o utilizare conformă.

09 REDARE MEDII MUZICALE

SURSE AUDIO



Inserați CD-ul în unitate, introduceți memoria USB în portul USB sau conectați echipamentul periferic USB la conectorul USB utilizând un cablu adecvat (nefurnizat).



Sistemul își formează liste de redare (memoire temporară) ceea ce poate dura între câteva secunde și mai multe minute, la prima conectare.

Reducerea numărului de fișiere, altele decât muzicale și a numărului de liste permite diminuarea timpului de așteptare.

Listele de redare sunt actualizate la fiecare întrerupere a contactului, sau conectare a unui echipament USB. Totuși, sistemul audio memorizează aceste liste și dacă ele nu au fost modificate, timpul de încărcare este mai redus.

Redarea începe automat, după un timp ce depinde de capacitatea echipamentului USB.



ALEGEREA SURSEI



Tasta **SOURCE** din cadrul comenzilor de la volan permite trecerea directă la sursa media următoare.

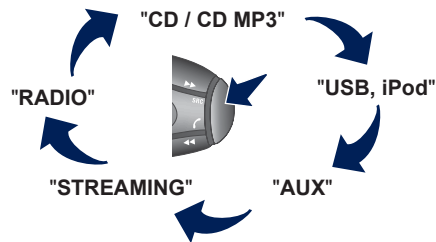

1



Apasați pe **MUSIC** pentru a afișa meniul **"MEDIA"**.

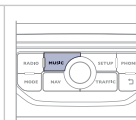

2





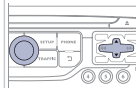









Selectați **"Following media source"** (Sursa media următoare) și validați.













Repetati operatia de cate ori este necesar pentru a ajunge la sursa media dorita (cu exceptia sursei radio, care este accesibila din **SOURCE** sau **RADIO**).

09 REDARE MEDII MUZICALE

ALEGEREA UNEI PIESE

Piesă precedentă.	 / 
Piesă următoare.	 / 
Director precedent.	
Director următor.	
Avans rapid.	Apăsare lungă  / 
Retur rapid.	Apăsare lungă  / 
Pauză: apăsare lungă pe SRC .	 

MUSIC: Lista pieselor și directoarelor USB sau CD

	
Urcare și coborâre în listă.	 /  / 
Validare, coborâre în arborescență.	 /  / 
Urcare în arborescență.	 +  /  / 

09 REDARE MEDII MUZICALE

CONECTARE PLAYER APPLE®

1 Conectați playerul Apple® la portul USB, utilizând un cablu adecvat (nefurnizat).
Redarea începe automat.

2 Controlul se face prin comenzile sistemului audio.

i Clasificarea disponibilă este cea a echipamentului portabil conectat (artist / album / gen / playlist / audiobooks / podcasts).
Clasificarea utilizată din setarea inițială este clasificarea după artist.
Pentru a modifica o clasificare utilizată, urcați în ramificație până la primul său nivel, apoi selectați clasificarea dorită (playlist de exemplu) și validați pentru a coborî în ramificație până la piesa dorită.
Modul "Shuffle piese" de pe iPod®, (în funcție de setarea de redare), corespunde modului "Random" de pe sistemul audio al vehiculului.
Modul "Shuffle albume" de pe iPod®, (în funcție de setarea de redare), corespunde modului "Random all" de pe sistemul audio al vehiculului.
Modul "Shuffle piese" este redat de la conectare, ca setare inițială.

i Versiunea de soft a sistemului audio poate fi incompatibilă cu generația echipamentului Apple®.
Lista echipamentelor compatibile și actualizarea softului sunt disponibile în rețeaua PEUGEOT.

STREAMING AUDIO



Funcția streaming permite redarea fișierelor audio stocate în telefon prin difuzoarele vehiculului.

1

Conectați telefonul: vezi capitolul "TELEFON".
Alegeți profilul "**Audio**" (Audio) sau "**All**" (Toate).

2

Dacă redarea nu începe automat, poate fi necesară lansarea redării audio din telefon.
Gestionarea se face din echipamentul periferic, sau utilizând tastele sistemului audio.



Odata conectat în streaming, telefonul este considerat o sursă media.
Se recomandă activarea modului "**Repeat**" (Repetare) pe perifericul Bluetooth.

09 REDARE MEDII MUZICALE

UTILIZAREA INTRARII AUXILIARE (AUX) CABLU AUDIO JACK/USB NEFURNIZAT

1

Conectați echipamentul portabil (player MP3/WMA...) la priza audio JACK sau la portul USB, utilizând un cablu audio adecvat.

2



Apăsăți pe **MUSIC**, pentru afișarea meniului "MUSIC".

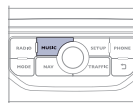

3



Selecționați "**Activate / Deactivate AUX input**" (Activare / Dezactivare sursa AUX) și validați.

Reglați mai întâi volumul echipamentului portabil (la nivel ridicat). Reglați apoi volumul sistemului audio.

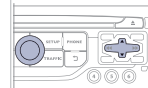

!

Gestionarea comenzilor se face de la echipamentul portabil.

10 CONFIGURATIE

CONFIGURARE AFIŞAJ

1



Apăsati pe **SETUP**, pentru afişarea meniului "**Configuration**" (Configurare).

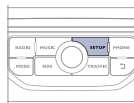

2



Selectați "**Display configuration**" (Configurare afişaj) și validați.

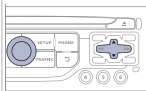

3a



Selectați "**Choose colour**" (Alegere culoare) și validați, pentru a alege tema cromatică a ecranului și modul de prezentare a hârtii:

- mod de zi,
- mod de noapte,
- zi/noapte automat, corelat cu aprinderea proiectoarelor.

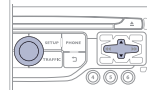

3b



Selectați "**Adjust luminosity**" (Reglare luminozitate) și validați, pentru a regla luminozitatea ecranului.

Apăsati pe "**OK**", pentru a înregistra modificările.

Setările de zi și cele de noapte sunt independente.

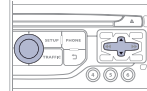

10 CONFIGURATIE

REGLARE DATĂ ȘI ORĂ

1



Apăsați pe **SETUP** (Setări), pentru afișarea meniului "**Configuration**" (Configurare).

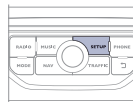

2



Selecționați "**Display configuration**" (Configurare afișaj) și validați.

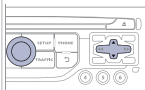

3



Selecționați "**Set date and time**" (Setare dată și oră) și validați.

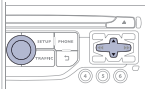

Selecționați "**Synchronize the minutes with GPS**" (Sincronizare minute prin GPS), pentru ca setarea minutelor să se facă automat prin recepție satelit.

4



Selecționați parametrul de modificat. Validați apăsând pe tasta **OK**, apoi modificați parametrul și validați din nou pentru a înregistra modificarea.

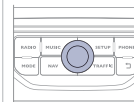

Setați parametrii unul cate unul. Selecționați apoi "**OK**" pe ecran, apoi validați pentru a se înregistra setările.

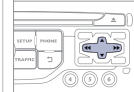

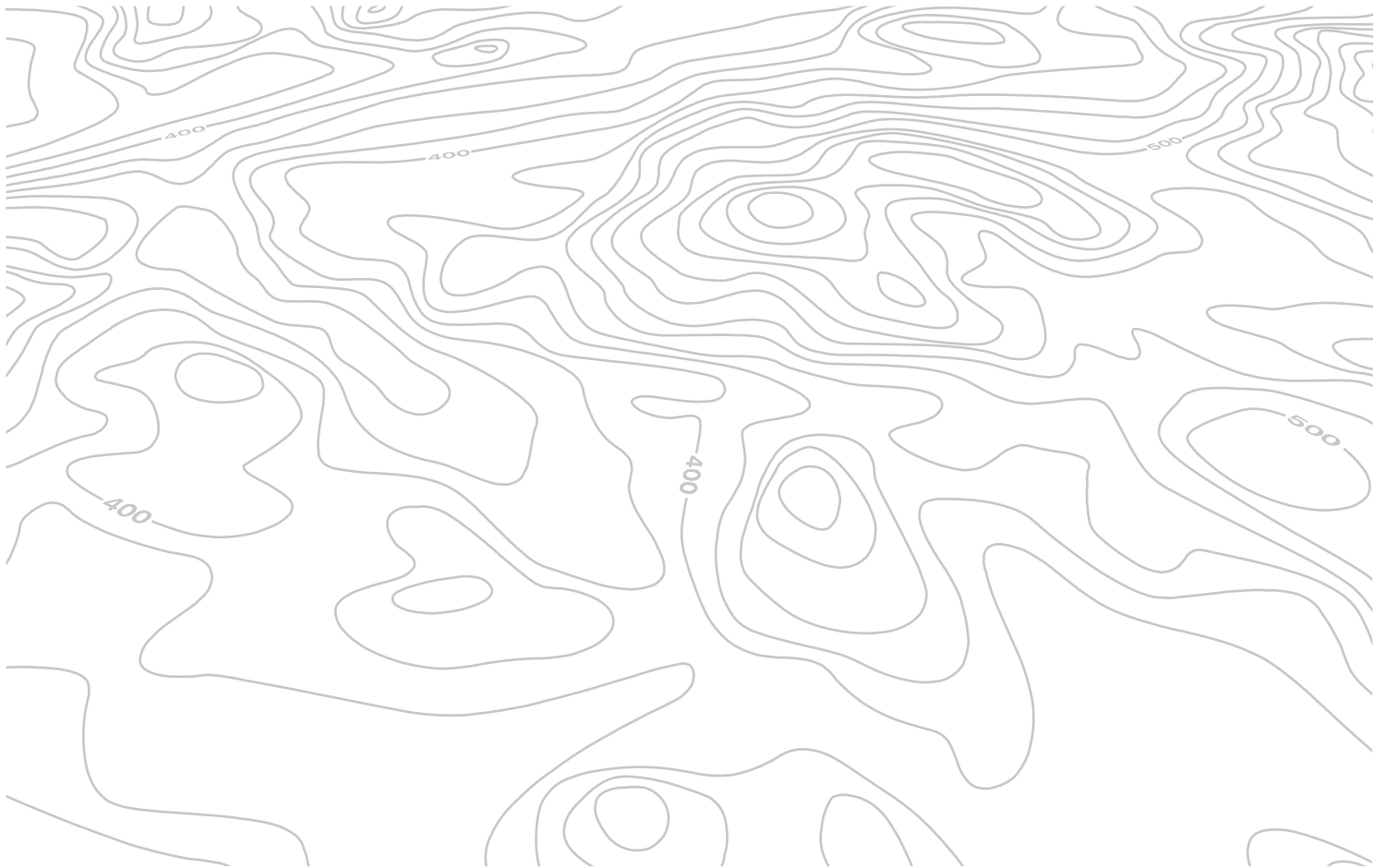

11 CALCULATOR DE BORD

CALCULATOR DE BORD

1

Apăsați de mai multe ori tasta MODE pînă la afișarea calculatorului de bord.



- Secțiunea "vehicle":
Autonomia, consumul instantaneu și distanța rămasă de parcurs.
- Secțiunea "1" (traseu 1) cu:
Viteza medie, consumul mediu și distanța parcursă calculată pe traseul "1".
- Secțiunea "2" (traseu 2) cu
aceleași caracteristici pentru un al doilea traseu.

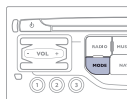

Fiecare apăsare pe butonul situat la extremitatea comenzii ștergătoarelor, permite afișarea succesivă a diferitelor date ale calculatorului de bord, în funcție de ecran.

CÂTEVA DEFINIȚII

i

Autonomie: Indică numărul de kilometri ce mai pot fi parcurși cu combustibilul rămas în rezervor, în funcție de consumul mediu pe ultimii kilometri parcurși.

Această valoare afișată poate să varieze ca urmare a schimbării comportamentului de conducere sau a reliefului șoselei.

Când autonomia scade sub 30 km, sunt afișate liniuțe. După o alimentare de completare a carburantului de minim 10 litri, autonomia este recalculată și este afișată dacă depășește 100 km. Dacă pentru o perioadă mai lungă de timp în decursul rulării sunt afișate liniuțe în loc de cifre, consultați rețeaua PEUGEOT.

Consum instantaneu: calculat și afișat numai când viteza este mai mare de 30 km/h.

Consum mediu: este cantitatea medie de carburant consumată de la ultima aducere la zero a computerului.

Distanță parcursă: calculată de la ultima aducere la zero a computerului.

Distanță rămasă de parcurs: calculată în funcție de destinația finală, introdusă de utilizator. Dacă este activată navigația, sistemul o calculează instantaneu.

Viteză medie: este viteza medie calculată de la ultima aducere la zero a calculatorului (contact pus).

12 ARBORESCENȚĂ ECRAN



FUNCTIE PRINCIPALA

1 ALEGERE A

2 alegere A1

3 alegere A2

1 ALEGERE B...

MENIU "Navigatie - Ghidare"

1 Select destination
Alegere destinatie

2 Enter an address
Introducere adresa

2 Directory
Agenda

2 GPS coordinates
Coordonate GPS

1 Journey leg and route
Etape si traseu

2 Add a stage
Adaugare etapa

3 Enter an address
Introducere adresa

3 Directory
Agenda

3 Previous destinations
Ultimele destinatii

2 Order/delete journey legs
Ordonare / Stergere etape

2 Divert route
Deviere traseu

2 Chosen destination
Alegere destinatie

1 Guidance options
Optiuni de ghidare

2 Define calculation criteria
Definirea criteriilor de calcul

3 Fastest route
Traseu rapid

3 Shortest route
Traseu scurt

3 Distance/Time
Distanță/Timp

3 With tolls
Cu platt

3 With Ferry
Cu feribot

3 Traffic info
Informatii trafic

2 Set speech synthesis
Setari sinteză vocala

2 Delete last destinations
Stergerea ultimei destinatii

2 Set parameters for risk areas
Setarea parametrilor pentru zonele de risc

1 Map management
Gestionare hartă

2 Map orientation
Orientare hartă

3 Vehicle direction
Directia vehiculului

3 North direction
Directia Nord

3 Perspective view
Vedere in perspectiva

2 Map details
Detalii harta

2 Move the map
Deplasare hartă

2 Mapping and updating
Cartografie si actualizare

2 Description of risk areas database
Descriere baza de date zone cu risc

1 Stop / Restore guidance
Stop / Reluare ghidare

2 Fastest route
Drumul cel mai rapid

2 Shortest route
Drumul cel mai scurt

2 Distance/Time
Distanța/Timp

2 With tolls
Cu plata

2 With Ferry
Cu feribot

2 Traffic info
Informatii trafic

12 ARBORESCENȚĂ ECRAN

MENIU "Trafic"

- 1 Geographic filter
Filtru geografic
- 2 Retain all the messages
Pastrarea tuturor mesajelor
- 2 Retain the messages
Pastrare mesaje
- 3 Around the vehicle
În jurul vehiculului
- 3 On the route
Pe traseul de ghidare
- 1 Select TMC station
Selectare posturi TMC
- 2 Automatic TMC
Urmărire automată TMC
- 2 Manual TMC
Urmărire manuală TMC
- 2 List of TMC stations
Lista posturi TMC
- 1 Display / Do not display messages
Activare / dezactivare avertizari de trafic

MENIU "Telefon"

- 1 Dial
Formare numar
- 1 Directory of contacts
Contacte

- 2 Call
Apelare
- 2 Open
Deschidere
- 2 Import
Importare
- 2 Delete
Stergere
- 2 Cancel
Renuntare
- 1 Contacts management
Gestionare contacte
- 2 New contact
Contact nou
- 2 Sort by First name/Name
Sortare după Prenume/Nume
- 2 Delete all contacts
Șterge toate contactele
- 2 Import all the entries
Importă toate contactele
- 2 Synchronization options
Opțiuni sincronizare
- 3 No synchronization
Nu există sincronizare
- 3 Display telephone contacts
Afișare contacte telefon
- 3 Display SIM card contacts
Afișare contacte cartela SIM
- 3 Display all phone contacts
Afișare toate contactele telefon
- 2 Contact mem. status
Stare memorie contacte

- 1 Phone functions
Funcții telefon
- 2 Ring options
Opțiuni sonerie
- 2 Delete calls log
Ștergere listă apeluri
- 1 Bluetooth functions
Funcții Bluetooth
- 2 List of the paired peripherals
Listă periferice conectate
- 3 Connect
Conectare
- 3 Disconnect
Deconectare
- 3 Delete
Șterge
- 3 Delete all
Șterge tot
- 3 Cancel
Anulare
- 2 Peripherals search
Căutare periferice
- 2 Rename radiotelephone
Redenumire radiotelefon
- 1 Hang up
Închide

12 ARBORESCENȚĂ ECRAN

MENIU "Radio"

- 1 Change Waveband
Schimbare bandă de frecvențe
- 2 AM / FM
AM / FM
- 1 Options
Opțiuni
- 2 TA
Informații trafic
- 2 RDS
Urmărire RDS
- 1 Audio settings
Setări audio
- 2 Equalizer
Egalizator de frecvențe
- 3 None
Niciuna
- 3 Classical
Muzică clasică
- 3 Jazz
Jazz
- 3 Rock
Rock
- 3 Techno
Tehno
- 3 Vocal
Vocal

- 2 Bass
Frecvențe joase
- 2 Treble
Frecvențe înalte
- 2 Loudness
Loudness
- 3 Activated / Deactivated
Activat / Dezactivat
- 2 Distribution
Distribuție
- 3 Driver
Conducător auto
- 3 All passengers
Toți pasagerii
- 2 Le-Ri balance
Balans Stânga-Dreapta
- 2 Fr-Re balance
Balans Față-Spate
- 2 Auto. Volume
Volum auto.
- 3 Activated / Deactivated
Activat / Dezactivat
- 1 Update radio list
Actualizare listă radio

MENIU "Muzică"

- 1 Change Media
Schimbare sursă media
- 2 CD
Sursă CD
- 2 BT Streaming
Sursă Bluetooth
- 2 USB/iPod
Sursă USB/iPod
- 2 AUX
Intrare auxiliară
- 1 Read mode
Mod de redare
- 2 Normal
Normal
- 2 Random
Aleator
- 2 Random on all media
Aleator pe toate echipamentele media
- 2 Repetition
Repetare
- 1 Audio settings
Setări audio
- 1 Activate / Deactivate AUX input
Activare / Dezactivare sursă AUX

12 ARBORESCENȚĂ ECRAN

MENIU "Setări"

1 Display configuration
Configurare afișaj

2 Choose colour
Alege culoarea

3 Harmony
Armonie

3 Cartography
Cartografie

4 Day mode
Mod de zi

4 Night mode
Mod de noapte

4 Auto Day/Night
Zi/Noapte automat

2 Adjust luminosity
Reglare luminozitate

2 Set date and time
Setare oră și dată

2 Select units
Selectare unitați de măsură

1 Speech synthesis setting
Setări sinteză vocală

2 Guidance instructions volume
Volum indicații de ghidare

2 Select male voice / Select female voice
Selectare voce masculină / Selectare voce feminină

1 Select language
Selectarea limbii

2 Français
Français

2 English
English

2 Italiano
Italiano

2 Portuguese
Portuguese

2 Español
Español

2 Deutsch
Deutsch

2 Nederlands
Nederlands

2 Turkish
Turkish

2 Polski
Polski

2 Русский
Русский

1 Define vehicle parameters
Definirea parametrilor vehiculului*

2 Parking assistance
Ajutor la parcare

2 Operation of wipers
Funcționarea stergătoarelor

3 Engage rear wiper in REVERSE
Activare stergător de luneta la cuplarea mersului înapoi

2 Lighting configuration
Configurare iluminat

3 Duration of guide-me home lighting
Durată iluminat de însoțire

3 Directional headlamps
Proiectoare direcționale

3 Mood lighting
Iluminat de ambianță

3 Daytime running lamps
Funcție lumini de zi

1 Trip computer
Calculator de bord

2 Alert log
Lista alerte

2 Status of functions
Status funcții

* Valorile variază în funcție de vehicul.

INTREBARI FRECVENTE

Tabelul de mai jos grupează răspunsurile la întrebările cele mai frecvente puse cu privire la sistemul audio.

ÎNTREBARE	RĂSPUNS	SOLUȚIE
Calculul itinerarului nu este realizat.	Criteriile de ghidare probabil sunt în contradicție cu localizarea actuală (excluderea rutelor cu taxă pe o autostradă cu taxă).	Verificați criteriile de ghidare în "Navigation Menu" (Meniu Navigație) \ "Guidance options" (Opțiuni de ghidare) \ "Define calculation criteria" (Stabilire criteriilor de calcul).
POI nu apar.	POI nu au fost selectate.	Selectați POI din lista POI.
	POI nu au fost descărcate prin Internet.	Încărcați POI actualizate de pe site-ul: " http://peugeot.navigation.com ".
Alerta sonoră pentru "Hazard zone" (Zona cu risc) nu funcționează.	Alerta sonoră nu este activă.	Activați alerta sonoră din meniul "Navigation - guidance" (Navigație - Ghidare) \ "Guidance options" (Opțiuni de ghidare) \ "Set parameters for risk areas" (Parametrați zonele cu risc).
Sistemul nu propune o deviere la un eveniment pe traseu.	Criteriile de ghidare nu iau în considerație informațiile TMC.	Selectați funcția "Traffic info" (Informații trafic) din lista de criterii de ghidare.
Primesc o avertizare de "Accident-prone area" (Zona cu risc) pentru una care nu se găsește pe traseul meu.	În lipsa ghidării, sistemul anunță toate "Hazard zone" (Zonele cu risc) de pe o anumită rază în fața vehiculului. El poate avertiza în privința unor "Hazard zone" (Zone cu risc) situate pe drumurile învecinate sau paralele.	Efectuați un zoom pe hartă pentru a vizualiza poziția exactă a "Zonei cu risc". Selectați "Pe traseul de ghidare", pentru a nu fi avertizați în afara ghidării sau pentru a diminua intervalul de avertizare.

INTREBARI FRECVENTE

ÎNTREBARE	RĂSPUNS	SOLUȚIE
Unele ambuteiaje de pe traseu nu sunt indicate în timp real.	La pornire, sistemului îi sunt necesare câteva minute pentru a capta informațiile de trafic.	Așteptați ca informațiile de trafic să fie primite (afișare pe harta a iconurilor de informații trafic).
	Filtrele sunt prea restrânse.	Modificați setările "Geographic filter" (Filtru geografic).
	În unele țări numai marile artere (autostrăzi etc.) sunt menționate în informațiile de trafic.	Acest fenomen este normal. Sistemul este dependent de informațiile de trafic disponibile.
Altitudinea nu se afișează.	La pornire, inițializarea GPS poate dura aproximativ 3 minute pentru a capta corect informațiile de la mai mult de 4 sateliți.	Așteptați pornirea completă a sistemului. Verificați dacă acoperirea GPS este de cel puțin 4 sateliți (apăsăți lung tasta SETUP, apoi selectați "GPS coverage" (Acoperire GPS)).
	În funcție de condițiile geografice (tunel, etc.) sau meteo, condițiile de recepție a semnalului GPS pot varia.	Acest fenomen este normal. Sistemul este dependent de condițiile de recepție ale semnalului GPS.
Nu reușesc să conectez telefonul Bluetooth.	Este posibil ca sistemul Bluetooth al telefonului să fie dezactivat sau să fie invizibil.	<ul style="list-style-type: none"> - Verificați că sistemul Bluetooth al telefonului este activat. - Verificați în parametrii telefonului ca el sa fie "Vizibil pentru toți".
	Telefonul Bluetooth nu este compatibil cu sistemul.	O listă cu telefoane mobile Bluetooth compatibile este disponibilă în rețea.
Sunetul telefonului conectat prin Bluetooth nu se aude.	Sunetul depinde atât de sistem cât și de telefon.	Creșteți volumul sistemului audio, eventual la maxim și creșteți sunetul telefonului atât cât este necesar.
	Zgomotul ambiant influențează calitatea comunicării telefonice.	Reduceți zgomotul ambiant (inchideți geamurile, diminați ventilația, încetiniți, ...).

INTREBARI FRECVENTE

ÎNTREBARE	RĂSPUNS	SOLUȚIE
Unele contacte apar dublate în listă.	Opțiunile de sincronizare a contactelor propun sincronizarea contactelor de pe cartela SIM, contactele de pe telefon, sau ambele. Dacă sunt selectate ambele modalități de sincronizare, este posibil ca unele dintre contacte să apară în dublu exemplar.	Selectați "Display SIM card contacts" (Afișează contacte de pe cartela SIM) sau "Display telephone contacts" (Afișează contacte de pe telefon).
Contactele nu sunt clasificate în ordine alfabetică.	Unele telefoane propun opțiuni de afișare. În funcție de parametrii aleși, contactele pot fi transferate într-o ordine specifică.	Modificați parametrii de afișare a agendei telefonului.
Sistemul nu primește SMS-uri.	Modul Bluetooth nu permite transmiterea de SMS-uri către sistem.	
CD-ul este ejectat sistematic sau nu este citit de lector.	<p>CD-ul este așezat invers, ilizibil, nu conține date audio sau conține un format audio ilizibil pentru radioul auto.</p> <p>CD-ul a fost scris într-un format incompatibil cu capacitatea de redare a aparatului.</p> <p>CD-ul este protejat de un sistem de protecție anti-piratare nerecunoscut de radioul auto.</p>	<ul style="list-style-type: none"> - Verificați sensul de introducere al CD-ului în cititor. - Verificați starea CD-ului: CD-ul nu va putea fi citit dacă este prea deteriorat. - Verificați conținutul, dacă este vorba de un CD neoriginal: consultați informațiile și sfaturile din rubrica "AUDIO". - CD playerul sistemului audio nu citește DVD-uri. - Din cauza unei calități insuficiente, unele CD-uri scrise neoriginale nu sunt citite de sistemul audio.
Timpul de așteptare după inserarea unui CD, sau de conectare la un echipament USB este foarte lung.	Dacă se inserează un nou suport media, sistemul citește o serie de informații (director, titlu, artist etc.). Această fază poate dura de la câteva secunde la câteva minute.	Acest fenomen este normal.
Sunetul CD playerului este degradat.	<p>CD-ul folosit este zgâriat sau de proastă calitate.</p> <p>Setarile sistemului audio (sunete joase, înalte, ambianța) sunt incorecte.</p>	<p>Introduceți CD-uri de bună calitate și păstrați-le în bune condiții.</p> <p>Aduceți nivelul sunetelor joase sau înalte la 0, fără a selecta o ambianță.</p>

INTREBARI FRECVENTE

ÎNTREBARE	RĂSPUNS	SOLUȚIE
Unele criterii ale informațiilor media în curs de redare nu sunt afișate corect.	Sistemul audio nu poate trata unele tipuri de caractere.	Utilizați caractere standard, pentru a denumi piesele din echipamentul media.
Redarea fișierelor în streaming nu începe.	Echipamentul periferic conectat nu permite lansarea redării automate.	Lansați redarea din echipamentul periferic.
Denumirile pieselor și duratele lor nu sunt afișate pe ecran, în streaming audio.	Profilul Bluetooth nu permite transferul acestor informații.	
Calitatea de recepție a postului radio ascultat se degradează progresiv sau posturile radio memorate nu funcționează (nu se aude nimic, se afișează 87,5 Mhz etc.).	Vehiculul este prea departe de emițătorul postului ascultat sau niciun emițător de posturi nu este prezent în zona geografică traversată.	Activați funcția "RDS" din meniul cu comenzi rapide pentru a permite sistemului să verifice dacă nu există un emițător mai puternic în zona geografică respectivă.
	Relieful (dealuri, clădiri, tunel, parcare subterană etc.) blochează recepționarea, inclusiv modul de urmărire RDS.	Acest fenomen este normal și nu se traduce ca fiind o stare de defectare a radioului auto.
	Antena lipsește sau este deteriorată (de exemplu, la trecerea printre perile din spălătorie sau la intrarea în parcurile subterane).	Verificați antena în rețeaua PEUGEOT.
Unele posturi de radio nu se regăsesc în lista posturilor recepționate.	Postul nu mai este recepționat, sau denumirea lui este schimbată în listă.	
	Unele posturi de radio transmit în locul denumirii alte informații (titlul melodiei, de exemplu).	
Denumirea postului de radio se schimbă.	Sistemul interpretează aceste date ca denumire a postului.	

INTREBARI FRECVENTE

ÎNTREBARE	RĂSPUNS	SOLUȚIE
Schimbând reglajul înaltelor și gravelor, presetările de ambianță sunt deselectate.	Alegerea unei ambiante impune reglajul înaltelor și joaselor. Este imposibilă modificarea uneia fără a o modifica pe cealaltă.	Modificați reglajele înaltelor și joaselor sau alegeți ambianța, pentru a obține mediul sonor dorit.
Schimbând presetările de ambianță, reglajele înaltelor și joaselor revin la zero.		
Modificând setările de balans, repartiția este deselectată.	Alegerea unei repartiții impune reglarea balansurilor. Este imposibilă modificarea uneia fără a o modifica pe cealaltă.	Modificați balansurile sau regalați repartiția pentru a obține mediul sonor dorit.
Modificând repartiția, reglajele de balans sunt deselectate.		
Există o diferență de calitate sonoră între diferite surse audio (radio, CD...).	Pentru a permite ascultarea în condiții optime, setările audio Loudness, Equalizer, Treble, Bass, Volume (Loudness, Egalizator de frecvente, Frecvente înalte, Frecvente joase, Volum) pot fi adaptate la diferite surse sonore, ceea ce poate duce la diferențe sesizabile de sunet în cazul schimbării sursei (radio, CD...).	Verificați ca setările audio (Loudness, Equalizer, Treble, Bass, Volume) (Loudness, Egalizator, Înalte, Joase, Volum) sunt adaptate la sursele ascultate. Vă sfătuim să reglați funcțiile AUDIO (Le-Ri balance, Fr-Re balance, Treble, Bass) (Balans St-Dr, Balans Fa-Sp, Înalte, Joase) pe poziția din mijloc, să selectați ambianța muzicală "Linear" (Niciuna), să reglați corecția loudness pe poziția "Active" în modul CD și pe poziția "Inactive" în modul radio.

INTREBARI FRECVENTE

ÎNTREBARE	RĂSPUNS	SOLUȚIE
Motorul fiind oprit, sistemul se oprește după câteva minute de utilizare.	Când motorul este oprit, timpul de funcționare al sistemului depinde de nivelul de încărcare al bateriei. Oprirea este normală: sistemul intră în modul economie de energie și se întrerupe pentru a proteja bateria vehiculului.	Porniți motorul vehiculului pentru a încărca bateria.
Lectura memoriei USB pornește după un timp excesiv de lung (aproximativ 2 - 3 minute).	Unele fișiere furnizate odată cu memoria pot încetini drastic accesul la citire (multiplicare de 10 ori a timpului de catalogare).	Ștergeți fișierele furnizate odată cu memoria și limitați numărul de sub-directoare din arborescența suportului de memorie.
Când conectez un iPhone ca telefon și simultan la portul USB, nu mai pot reda fișierele audio.	Când Iphone-ul se conectează automat ca telefon, el forțează funcția streaming. Funcția streaming are prioritate asupra funcției USB, astfel cea din urmă nu mai este utilizabilă, urmează a pauză până la conectarea dispozitivului Apple®.	Debransați, apoi rebransați conexiunea USB (funcția USB va trece înaintea funcției streaming).

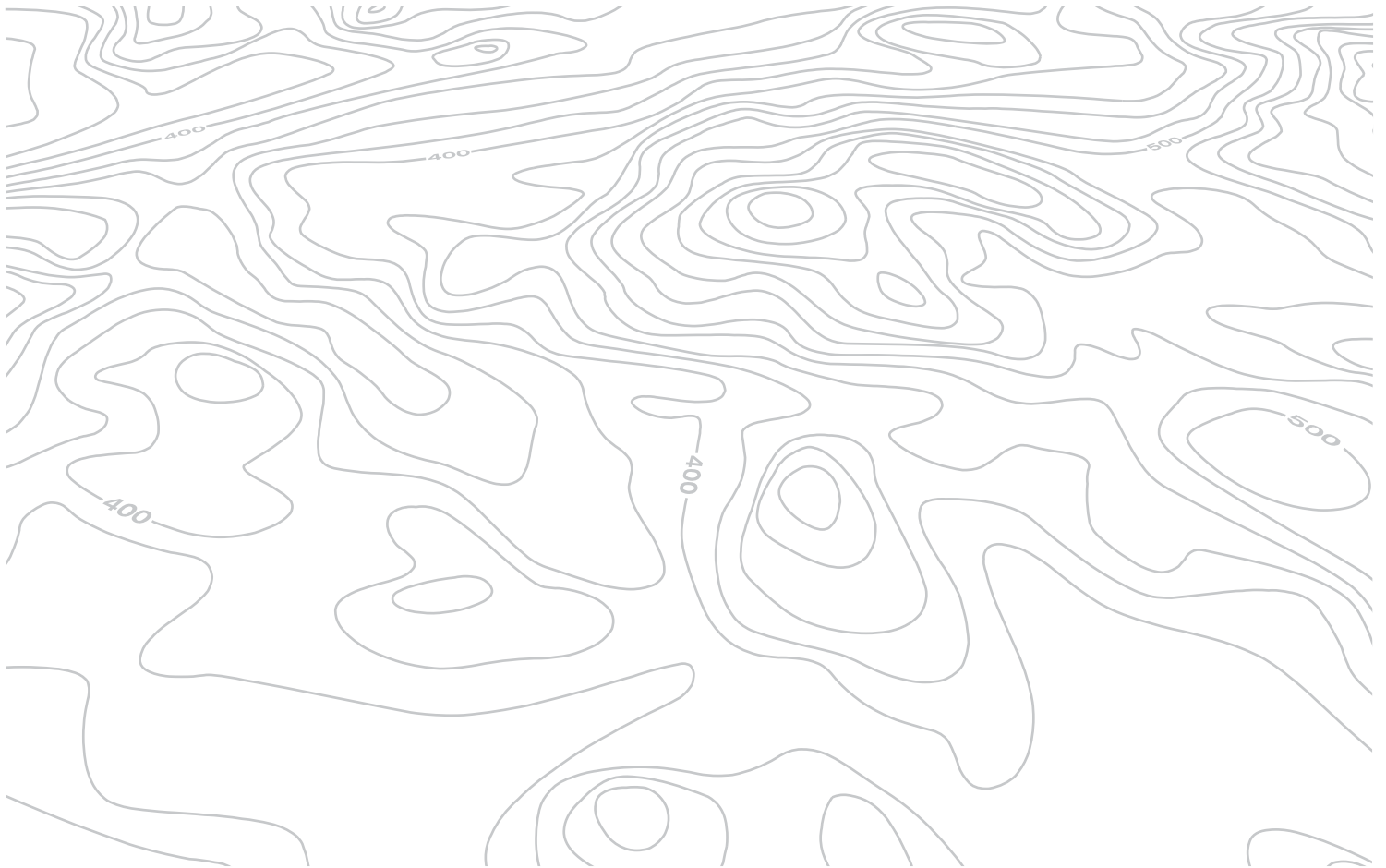

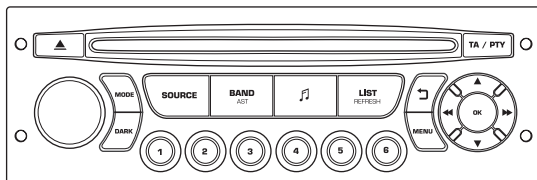

WIP Sound

SISTEM AUDIO / BLUETOOTH



Sistemul WIP Sound este codat astfel încât să funcționeze numai pe vehiculul dumneavoastră.



Pentru motive de siguranță, șoferul trebuie să execute aceste operații cu o atenție sporită și cu vehiculul oprit. Când motorul este oprit și pentru a se păstra bateria, radioul auto se poate opri după câteva minute.

CUPRINS

01 Primii pași	p. 9.64
02 Comenzi la volan	p. 9.65
03 Meniu general	p. 9.66
04 Audio	p. 9.67
05 Player USB - WIP Plug	p. 9.70
06 WIP Bluetooth	p. 9.73
07 Configurare	p. 9.76
08 Calculator de bord	p. 9.77
09 Ramificație ecran	p. 9.78
Întrebări frecvente	p. 9.83

01 PRIMII PAȘI

Selectare sursă:
radio, CD audio / CD MP3, USB,
conexiune Jack, Streaming,
AUX.

Selectare a gamelor
de frecvențe FM1,
FM2, FMast și AM.

Reglare a opțiunilor
audio: balans
față/spate, stânga/
dreapta, joase/înalte,
loudness, ambiante
sonore.

Afișarea listei de
posturi locale.
Apăsare lungă:
piese din CD sau
directoare MP3 (CD /
USB).

Abandonul operației
în curs.

Ejectare CD.

Selectarea afișajului ecranului
între modulele:
Dată, funcții audio, calculator
de bord, telefon.

Pornire/oprire, reglare volum.

Tasta DARK modifică afișajul ecranului pentru
un mai bun confort pe timp de noapte.
Prima apăsare: iluminat numai pe banda
superioară.
A doua apăsare: afisarea unui ecran negru.
A treia apăsare: revenire la afisajul standard.

Taste de la 1 la 6:
Selectarea postului de radio
memorat.
Apăsare lungă: memorarea unui post
de radio.

Afișarea meniului
general.

Pornire/Oprire a funcției TA
(Anunț Trafic).
Apăsare lungă: acces la
modul PTY* (Tipuri de
Programare radio).

Căutare automată frecvență
inferioară/superioară.
Selectare piesă CD, MP3 sau
USB precedentă/următoare.

Validare.

Selectare frecvență inferioară/
superioară.
Selectare director MP3 precedent/
următor.
Selectare director/gen/artist/listă de
redare precedent/următor (USB).

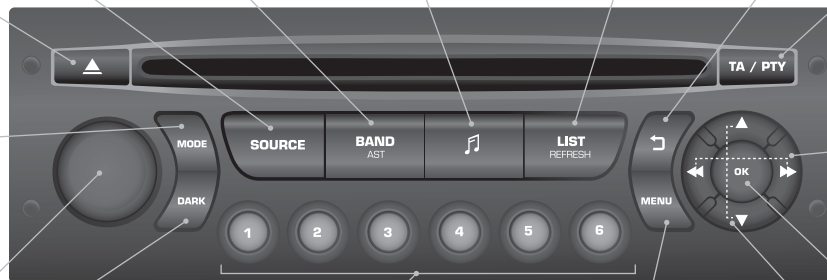

* Disponibil în funcție de versiune.

02 COMENZI PE VOLAN

Radio: selectare post inferior/superior memorat.

USB: selectare gen/artist/director din lista de clasificare.

Selectare a elementului precedent/următor dintr-un meniu.

Radio: căutare automată a frecvenței superioare.

CD/MP3/USB: selectare a piesei următoare.

CD/USB: apăsare continuă: avans rapid.

Salt în listă.

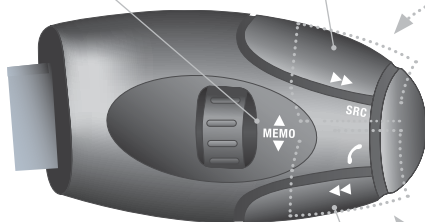

Creșterea volumului.

Schimbare sursă sonoră.

Validarea unei selecții.

Deschidere/Închidere telefon.

Apăsare mai mult de 2 secunde:
acces la meniul telefonului.

Sonor mut: întreruperea sunetului prin apăsarea simultană a tastelor de creștere și de diminuare a volumului.

Restabilirea sunet: prin apăsarea pe una dintre cele două taste de volum.

Micșorarea volumului.

Radio: căutare automată a frecvenței inferioare.

CD/MP3/USB: selectare a piesei precedente.

CD/USB: apăsare continuă: retur rapid.

Salt în listă.

03 MENUU GENERAL

> ECRAN MONOCROM C

AUDIO FUNCTIONS
(FUNCTII AUDIO):
radio, CD, USB, opțiuni.

TELEPHONE
(TELEFON): kit mâini-
libere, conectare,
controlul unei convorbiri.

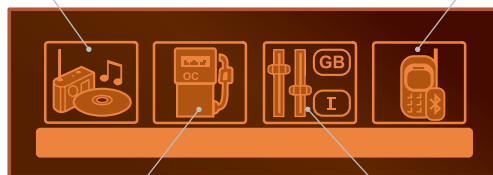

TRIP COMPUTER
(CALCULATOR DE BORD):
specificarea valorilor referitoare la
distanță, alerte, starea funcțiilor.

**PERSONALISATION-
CONFIGURATION**
(PERSONALIZARE-
CONFIGURARE): parametri
vehicul, afișaj, limbi.

> ECRAN MONOCROM A











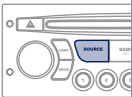

Pentru a avea o imagine de ansamblu asupra detaliilor meniurilor ce trebuie alese, consultați rubrica "Ramificații ecran" din acest capitol.

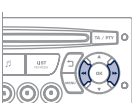
04 AUDIO

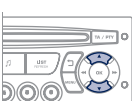





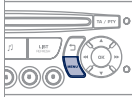

RADIO SELECTAREA UNUI POST

1		Apăsați de mai multe ori pe tasta SOURCE (SURSA) și selectați radio.	
2		Apăsați pe tasta BAND AST pentru a selecta una dintre gamele de unde: FM1, FM2, FMast, AM.	
3		Apăsați scurt pe una dintre taste pentru efectuarea unei căutări automate a posturilor de radio.	
4		Apăsați pe una din taste pentru căutarea manuală a frecvențelor superioare/inferioare.	
		Apăsați pe tasta LIST REFRESH (REACTUALIZARE LISTA), pentru afișarea listei de posturi de radio locale (maxim 30 posturi). Pentru actualizarea acestei liste, apăsați timp de mai mult de două secunde.	

Mediul exterior (dealuri, clădiri, tunel, parcuri, subsol...) poate bloca primirea, inclusiv în modul de urmărire RDS. Acest fenomen este normal în propagarea undelor radio și nu se traduce sub nicio formă ca o defecțiune a radioului auto.

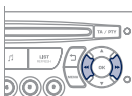
RDS

1		Apăsați tasta MENU.	
2		Selectați AUDIO FUNCTIONS, apoi apăsați pe OK.	
3		Selectați funcția FM WAVEBAND PREFERENCES (PREFERINTE BANDĂ FM), apoi apăsați pe OK.	
4		Selectați ACTIVATE RDS (ACTIVARE URMĂRIRE FRECVENȚĂ RDS), apoi apăsați pe OK. RDS se afișează pe ecran.	
		În mod radio, apăsați direct pe OK pentru a activa/dezactiva modul RDS.	
		Dacă este afișat RDS, acesta permite continuarea ascultării unei aceleiași post datorită urmării frecvenței. Totuși, în anumite condiții, urmărirea acestui post RDS nu este asigurată pe întreg teritoriul țării, posturile radio neacoperind 100 % din teritoriu, când recepția devine mai slabă, frecvența este comutată pe un post regional.	

04 AUDIO

ASCULTARE MESAJE TA



Funcția TA (Trafic Announcement) cedează prioritatea mesajelor de alertă TA. Pentru a fi activată, această funcție necesită recepția corectă a unui post de radio care emite acest tip de mesaje. Emisiunile de info trafic, programul în curs de redare (Radio, CD, Jukebox, ...) se intrerup automat, pentru a permite difuzarea unui mesaj TA. La terminarea mesajului TA, aparatul revine la redarea programului ascultat anterior.

1

TA / PTY



Apăsați pe tasta TA, pentru a activa sau dezactiva difuzarea anunțurilor.

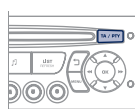

CD ASCULTAREA UNUI CD



Introduceți numai discuri compacte având o formă circulară. Unele sisteme antipiratare pe CD originale sau copiate de un sistem de înregistrare personal pot genera disfuncții independente de calitatea playerului original. Făsa a apăsa pe tasta EJECT, inserați un CD în player, citirea începe automat.

1

SOURCE



Pentru a asculta un disc deja introdus, efectuați apăsări succesive pe tasta SOURCE și selectați CD-ul.

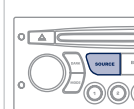

2



Apăsați pe una dintre taste pentru a selecta o piesă din CD.

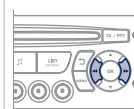

Apasati pe tasta LIST REFRESH, pentru a afisa lista cu piesele de pe CD.

3



Mentineti apasata una dintre taste, pentru avans sau retur rapid.

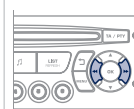

04 AUDIO

CD MP3 ASCULTAREA UNEI COMPILATII MP3



Introduceți o compilatie MP3 în aparat.

Sistemul audio caută toate piesele muzicale, ceea ce poate dura de la câteva secunde la câteva zeci de secunde înainte de a începe redarea.



Pe un același disc, CD playerul poate reda până la 255 fișiere MP3, repartizate pe 8 nivele de directoare. Este totuși recomandat să vă limitați la două nivele, pentru a reduce timpul de acces la redarea CD-ului.

În timpul redării, structura directoarelor nu este respectată. Toate fișierele sunt afișate pe aceleași nivel.

1



Pentru a asculta un disc deja introdus, efectuați mai multe apăsări succesive pe tasta SOURCE și selectați CD-ul.

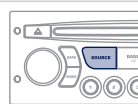

2



Apăsați pe una dintre taste pentru a selecta un director de pe CD.

Apasati pe una din taste pentru a selecta o piesa de pe CD.

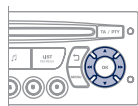

Apăsați tasta LIST REFRESH, pentru a afișa lista din directorul MP3.

3



Pentru derularea rapidă înainte sau înapoi, apăsați continuu una dintre taste.

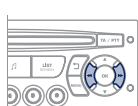

CD MP3 INFORMATII SI RECOMANDARI



Formatul MP3, prescurtare de la MPEG 1,2 & 2.5 Audio Layer 3 este o normă de compresie audio care permite scrierea mai multor zeci de fișiere muzicale pe același disc.



Pentru a putea citi un CDR sau un CDRW inscripționat, selectați în momentul inscripționării standardele ISO 9660, de preferință nivelurile 1, 2 sau Joliet.

Dacă discul este inscripționat în alt format, este posibil ca lectura să nu se poată efectua corect.

Se recomandă ca pe un disc să se folosească întotdeauna același standard de inscripționare, cu o viteză cât mai mică posibil (maxim 4x) pentru a obține o calitate acustică optimă.

În cazul special al unui CD multisesiune, este recomandat standardul Joliet.



CD playerul nu citește decât fișierele cu extensie ".mp3" cu o rata de eșantionare de 22,05 KHz sau 44,1 KHz. Nici un alt tip de fișier (.wma, .mp4, .m3u...) nu poate fi citit.



Vă sfătuim să redactați numele fișierelor cu mai puțin de 20 de caractere excluzând caracterele particulare (ex: " ? ; ù) pentru a evita orice problemă legată de citire sau de afișare.



CD-urile care nu contin informatii (nescrise) nu sunt recunoscute si pot deteriora sistemul.

05 PLAYER USB - WIP PLUG

UTILIZARE CONECTOR USB - WIP PLUG

Lista echipamentelor compatibile și standardele de compresie suportate este disponibilă în cadrul rețelei PEUGEOT.

1

Acest modul este compus dintr-un port USB și un conector Jack*. Fișierele audio sunt transmise de un echipament portabil - MP3 player sau memory stick USB - la sistemul WIP Sound, pentru a fi ascultate prin difuzoarele vehiculului.



2

Memory stick USB (1.1, 1.2 și 2.0) sau dispozitiv Apple® de generația a 5-a sau superioară:

- memoriile USB trebuie formate FAT sau FAT 32 (NTFS nu sunt suportate),
- prezența cablului dispozitivului Apple® este indispensabilă,
- navigația prin baza de fișiere se face utilizând comenzile de pe volan.



3

Alte playere Apple® de generație anterioară și aparate ce utilizează protocolul MTP*:

- redare numai prin cablu Jack-Jack (nefurnizat),
- navigația prin baza de fișiere se face utilizând comenzile dispozitivului portabil.



CONECTAREA UNUI MEMORY STICK USB

1

Introduceți un memory stick sau conectorul USB al unui aparat audio în portul prevăzut, redarea începe automat după un timp ce depinde de capacitatea memoriei USB.



Formatele de fișier recunoscute sunt .mp3 (numai mpeg1 layer 3) și .wma (numai standard 9, rata de compresie 128 kbit/s).

Anumite formate de liste de redare (playlist) sunt acceptate (.m3u, ...).

La rebranșarea ultimei memorii utilizate, redarea ultimei piese ascultate se face automat.

!

Sistemul constituie liste de redare (memorie temporară) a căror timp de redare depinde de capacitatea echipamentului USB.

Celelalte surse sunt accesibile pe durata acestui timp.

Listele de redare (playlist) sunt actualizate la fiecare întrerupere a contactului sau conectare la USB.

La prima conectare, clasarea se face după director. La o reconectare, este păstrat sistemul de clasare a pieselor ales anterior.

* În funcție de vehicul.

05 PLAYER USB - WIP PLUG

UTILIZARE CONECTOR USB - WIP PLUG

2

Executați o apăsare lungă pe tasta LIST, pentru afișarea diferitelor liste de redare. Alegeți Director/Artist/Gen/Playlist, apăsați pe OK pentru a selecta lista de redare sau pentru a selecta ordinea aleasă, apoi din nou pe OK, pentru validare.



- selectare Director: toate directoarele ce conțin fișiere audio recunoscute de sistem.
- selectare Artist: toate numele artiștilor, din ID3 Tag, clasate în ordine alfabetică.
- selectare Gen: toate genurile muzicale, din ID3 Tag.
- selectare Playlist: listele de redare înregistrate în sistemul USB.

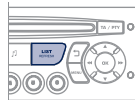

Apăsați scurt pe tasta LIST, pentru afișarea clasamentului anterior. Navigați prin listă folosind tastele stânga/dreapta și sus/jos. Validați selecția apăsând pe OK.

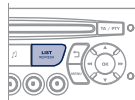

3



Apăsați pe una din aceste taste, pentru a avea acces la piesa precedentă/următoare din lista în curs de redare.

Mențineți apăsată una din aceste taste, pentru un avans sau retur rapid.

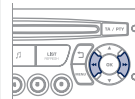

4



Apăsați pe una din aceste taste, pentru a avea acces la Genul, Directorul, Artistul sau Playlistul precedent/următor din clasificarea în curs de redare.

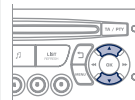

CONECTAREA UNUI DISPOZITIV APPLE® PRIN CONECTOR USB

1

Listele disponibile sunt Artist, Gen și Playlist (așa cum sunt ele stabilite în dispozitivul Apple®).

Selectarea și Navigația sunt descrise în etapele de la 1 la 4 precedente.

!

Nu conectați hard disk-uri sau alte aparate, ce prezintă un conector USB, decât echipamente audio cu conector USB. Nerespectarea acestei indicații poate deteriora instalația.

05 PLAYER USB - WIP PLUG

UTILIZAREA INTRARII AUXILIARE (AUX)

Conector JACK sau USB (în funcție de vehicul)



Intrarea auxiliară, JACK sau USB, permite conectarea unui echipament portabil (MP3 player...).



Nu conectați simultan același echipament și la portul USB și la priza JACK.

1

Brânșați echipamentul portabil (MP3 player...) la conectorul JACK sau la USB cu ajutorul unui cablu adecvat, ce nu este furnizat.

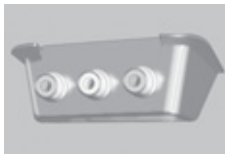

2



Efectuați apăsări succesive pe tasta SOURCE (Sursa) și selectați AUX (Intrare auxiliara).

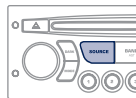

REGLAREA VOLUMULUI SURSEI AUXILIARE

1

Reglați mai întâi volumul echipamentului dumneavoastră portabil.



2



Reglați apoi volumul radioului dumneavoastră auto.

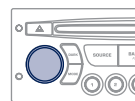

Afișajul și controlul comenzilor se face prin intermediul echipamentului portabil.



06 WIP BLUETOOTH



TELEFON BLUETOOTH

ECRAN C

(Disponibil in functie de model si versiune)

Serviciile oferite de kiturile mâini libere sunt dependente de rețea, de cartela SIM și de compatibilitatea aparatelor Bluetooth folosite.

Verificați în manualul telefonului dumneavoastră și la operatorul dumneavoastră, serviciile la care aveți acces.

CUPLAREA UNUI TELEFON / PRIMA CONECTARE



!

Din motive de siguranță și pentru că ele necesită o atenție deosebită din partea șoferului, operațiile de cuplare a telefonului mobil Bluetooth la kitul mâini libere al sistemului Bluetooth al sistemului audio, trebuie să fie făcute cu vehiculul oprit și contactul pus.



Conectați-vă la www.peugeot.com.ro pentru mai multe informații (compatibilitate, asistență suplimentară, ...).

1

Activați funcția Bluetooth a telefonului și asigurați-vă că este "vizibil pentru toți" (configurația telefonului).



2



Apăsati tasta MENU (Meniu).

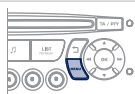

3



Selecțați în meniu:

- Bluetooth telephone function - Audio
- Bluetooth configuration
- Perform a Bluetooth search

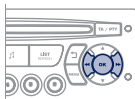

4

Se afișează o fereastră cu un mesaj de căutare în curs.

5

În fereaștră se afișează primele 4 telefoane recunoscute.

!

Meniul TELEPHONE permite accesul în special la funcțiile următoare: Directory (Agendă telefonică)*, Call list (Listă de apeluri), Pairing management (Gestionare conectări).

* În cazul compatibilității totale între telefon și sistem.

6

În listă, selecțați telefonul de conectat. Nu se poate conecta decât câte un telefon o dată.

7

Pe ecran se afișează o tastatură virtuală: formați un cod din minim 4 cifre. Validați pe OK.



8

Pe ecranul telefonului conectat se afișează un mesaj. Pentru a accepta conectarea, introduceți același cod pe telefon, apoi validați prin OK.



În caz de eroare, numărul de încercări este nelimitat.

9

Apare pe ecran un mesaj ce confirmă conectarea.

i

Conectarea automată autorizată nu este activă decât după configurarea telefonului.

Agenda și lista apelurilor sunt accesibile după un interval de timp necesar pentru sincronizare.

06 WIP BLUETOOTH



PRIMIRE APEL

1 Primirea unui apel este anunțată de sonerie și de un afișaj suprapus pe ecranul vehiculului.

2



Selectați YES (DA) pe ecran cu ajutorul tastelor și validați cu OK.

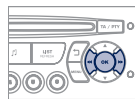

Pentru a accepta un apel, apăsați pe aceasta comanda.



LANSARE APEL

1 Din meniul Bluetooth telephone function Audio, selectați "Manage the telephone call" (Gestionare apel telefonic), apoi "Call" (Apelare), "Call list" (Lista apelurilor), sau "Directory" (Agenda).

2

Apăsați timp de mai mult de două secunde pe această comanda, pentru a accesa agenda proprie, apoi navigați folosind rola.

Sau

Pentru a forma un număr, utilizați tastatura telefonului, numai cu vehiculul oprit.



TERMINAREA UNUI APEL

1

În timpul unei convorbiri, apăsați mai mult de două secunde pe această comanda.

Validați prin OK pentru a termina convorbirea.



06 WIP BLUETOOTH



STREAMING AUDIO BLUETOOTH*

!

Difuzarea fișierelor muzicale din telefon via echipamentul audio. Telefonul trebuie să poată gestiona profilele Bluetooth adecvate (Profile A2DP / AVRCP).

1

Inițiați conectarea dintre telefon și vehicul. Această conectare poate fi inițiată din meniul telefonie al vehiculului sau de la tastatura telefonului. Urmați etapele 1 - 9 de la paginile precedente. În faza de conectare, vehiculul trebuie să fie oprit și cheia în contact.



2

Selectați în meniul de telefonie telefonul de conectat. Sistemul audio se conectează automat la un telefon nou conectat.

3



Activați sursa streaming apăsând butonul SOURCE**. Controlul redării uzual este posibil utilizând tastele panoului radio și comenzile de pe volan***. Informațiile contextuale pot fi afișate pe ecran.

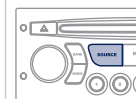











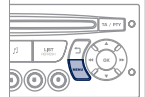

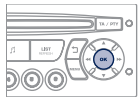

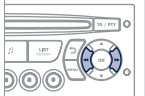
* În funcție de compatibilitatea telefonului.

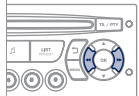
** În unele cazuri, redarea fișierelor Audio trebuie inițiată de la tastatură.

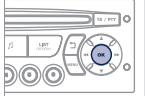
*** Dacă telefonul suportă această funcție.

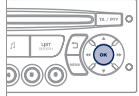
07 CONFIGURATIE

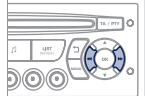
SETARE DATA SI ORA ECRAN C

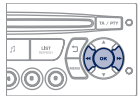
<p>1</p>  <p>Apăsați pe tasta MENU (Meniu).</p>		<p>5</p>  <p>Apăsați pentru a valida selectarea.</p>	
<p>2</p>  <p>Selectați cu săgețile funcția PERSONALISATION CONFIGURATION (Personalizare configurare).</p> 		<p>6</p>  <p>Selectați cu săgețile funcția ADJUST DATE AND TIME (Setare data si ora).</p>	
<p>3</p>  <p>Apăsați pentru a valida selectarea.</p>		<p>7</p>  <p>Apăsați pentru a valida selectarea.</p>	
<p>4</p>  <p>Selectați cu săgețile funcția DISPLAY CONFIGURATION (Configurare afisaj).</p>		<p>8</p>  <p>Setati parametrii unul câte unul, validând cu tasta OK. Selectați apoi OK pe ecran si apoi validați.</p>	

08 CALCULATOR DE BORD

DIAGNOZĂ VEHICUL



Fiecare apăsare pe buton, aflat pe extremitatea comenzii ștergătoarelor de parbriz, permite afișarea successivă a diferitelor date de la calculatorul de bord, în funcție de ecran.



- secțiunea "vehicul" cu:
 - autonomia, consumul instantaneu și distanța rămasă de parcurs,
- secțiunea "1" (traseul 1) cu:
 - viteza medie, consumul mediu și distanța parcursă calculată pe traseul "1",
- secțiunea "2" (traseul 2) cu aceleași caracteristici pentru un al doilea traseu.



Aducerea la zero

Când traseul dorit este afișat, apăsați mai mult de două secunde pe comandă.

CÂTEVA DEFINIȚII

Autonomie: Indică numărul de kilometri ce mai pot fi parcurși cu combustibilul rămas în rezervor, în funcție de consumul mediu pe ultimii kilometri parcurși.

Această valoare afișată poate să varieze ca urmare a schimbării comportamentului de conducere sau a reliefului șoselei.

Când autonomia scade sub 30 km, sunt afișate liniuțe. După o alimentare de completare a carburantului de minim 10 litri, autonomia este recalculată și este afișată dacă depășește 100 km.

Dacă pentru o perioadă mai lungă de timp în decursul rulării sunt afișate liniuțe în loc de cifre, consultați rețeaua PEUGEOT.

Consum instantaneu: calculat și afișat numai când viteza este mai mare de 30 km/h.

Consum mediu: este cantitatea medie de carburant consumată de la ultima aducere la zero a computerului.

Distanță parcursă: calculată de la ultima aducere la zero a computerului.

Distanță rămasă de parcurs: calculată în funcție de destinația finală, introdusă de utilizator. Dacă este activată navigația, sistemul o calculează instantaneu.

Viteză medie: este viteza medie calculată de la ultima aducere la zero a calculatorului (contact pus).

09 ARBORESCENȚĂ ECRAN

01:17 20°
27 MAI 2013

MONOCROM A



FUNCTIE PRINCIPALA

- 1
- 2 ALEGEREA A
- 3
- 3 ALEGEREA A1
- 3 ALEGEREA A2
- 2 ALEGEREA B...

- 1 RADIO-CD
RADIO-CD
- 2 RDS SEARCH
URMARIRE RDS
- 2 REG MODE
MOD REG
- 2 CD REPEAT
REPETARE CD
- 2 RANDOM PLAY
REDARE ALEATOARE

- 1 VEHICLE CONFIG
CONFIG VEHIC*
- 2 REV WIPE ACT
STERG GEAM MAR
- 2 GUIDE LAMPS
LUM INSOT

* Parametrii variază în funcție de vehicul.

- 1 OPTIONS
OPTIUNI
- 2 DIAGNOSTICS
DIAGNOSTIC
- 3 CONSULT
CONSULTARE
- 3 ABANDON
RENUNTARE

09 ARBORESCENȚĂ ECRAN

01:17 20°
27 MAI 2013
0 000

1 UNITS
UNITATI

2 TEMPERATURE: °CELSIUS / °FAHRENHEIT
TEMPERATURA: °CELSIUS / °FAHRENHEIT

2 FUEL CONSUMPTION : KM/L - L/100 - MPG
CONSUM DE CARBURANT: KM/L - L/100 - MPG

1 DISPLAY ADJUST
REGLARE AFF

2 YEAR
AN

2 MONTH
LUNA

2 DATE
ZI

2 HOUR
ORA

2 MINUTES
MINUTE

2 12 H/24 H MODE
MOD 12 H/24 H

1 LANGUAGE
LIMBA

2 FRANCAIS
FRANCEZA

2 ITALIANO
ITALIANA

2 NEDERLANDS
OLANDEZA

2 PORTUGUES
PORTUGHEZA

2 PORTUGUES-BRASIL
PORTUGHEZA-BRAZILIA

2 DEUTSCH
GERMANA

2 ENGLISH
ENGLEZA

2 ESPANOL
SPANIOLA

09 ARBORESCENȚĂ ECRAN



MONOCROM C



O apăsare pe rola OK, permite accesul la meniurile contextuale, în funcție de ceea ce este afișat pe ecran:



RADIO

- 1 activate / deactivate RDS
activare / dezactivare RDS
- 1 activate / deactivate REG mode
activare / dezactivare mod REG
- 1 activate / deactivate radiotext
activare / dezactivare radiotext

CD/CD MP3

- 1 activate / deactivate Intro
activare/dezactivare Intro
- 1 activate / deactivate track repeat (the entire current CD for CD, the entire current folder for MP3 CD)
activare/dezactivare repetare piese (întreg discul pentru CD, întreg directorul curent pentru CD MP3)
- 1 activate / deactivate random play (the entire current CD for CD, the entire current folder for MP3 CD)
activare/dezactivare redare aleatoare (întreg discul pentru CD, întreg directorul curent pentru CD MP3)

USB

- 1 activate / deactivate track repeat (of the current folder/artist/genre/playlist)
activare/dezactivare redare repetata a pieselor (în funcție de director / artist/gen/playlist curent)
- 1 activate / deactivate random play (of the current folder/artist/genre/playlist)
activare/dezactivare redarea aleatoare (în funcție de director/artist/gen/playlist curent)

09 ARBORESCENȚĂ ECRAN



MONOCROM C

O apăsare pe tasta MENU (Menu) permite afișarea:



- 1 **AUDIO FUNCTIONS
FUNCTII AUDIO**
- 2 **FM BAND PREFERENCES
PREFERINTE BANDA FM**
- 3 **alternative frequencies (RDS)
urmarire frecventa (RDS)**
- 4 activate/deactivate
activare/dezactivare
- 3 **regional mode (REG)
mod regional (REG)**
- 4 activate/deactivate
activare/dezactivare
- 3 **display radiotext (RDTXT)
afisare radiotext**
- 4 activate/deactivate
activare/dezactivare
- 2 **PLAY MODES
MODURI DE REDARE**
- 3 **album repeat (RPT)
repetare album (RPT)**
- 4 activate/deactivate
activare/dezactivare
- 3 **track random play (RDM)
redare aleatoare (RDM)**
- 4 activate/deactivate
activare/dezactivare



- 1 **TRIP COMPUTER
CALCULATOR DE BORD**
- 2 **ENTER DISTANCE TO DESTINATION
INTRODUCERE DISTANTA PANA LA DESTINATIE**
- 3 Distance
Distanta: x km
- 2 **ALERT LOG
LISTA DE AVERTIZARI**
- 3 Diagnostics
Diagnoza
- 2 **STATUS OF THE FUNCTIONS
STARE FUNCTII***
- 3 Functions activated or deactivated
Funcții activate sau dezactivate

* Parametrii variază în funcție de vehicul.

09 ARBORESCENȚĂ ECRAN



PERSONALISATION-CONFIGURATION PERSONALIZARE - CONFIGURARE

1

2 DEFINE THE VEHICLE PARAMETERS STABILIREA PARAMETRILOR VEHICULULUI*

2

2 DISPLAY CONFIGURATION CONFIGURARE AFISAJ

2

3 video brightness adjustment reglare luminozitate video

3

4 normal video
video normal

4

4 inverse video
video invers

4

4 brightness (- +) adjustment
reglare luminozitate (- +)

4

3 date and time adjustment reglare data si ora

3

4 day/month/year adjustment
reglare zi/luna/an

4

4 hour/minute adjustment
reglare ora/minut

4

4 choice of 12 h/24 h mode
alegere mod 12 h/24 h

4

3 choice of units alegere unitati

3

4 l/100 km - mpg - km/l
l/100 km - mpg - km/l

4

4 °Celsius / °Fahrenheit
°Celsius / °Fahrenheit

4

2 CHOICE OF LANGUAGE ALEGEREA LIMBII

2



BLUETOOTH TELEPHONE TELEFON BLUETOOTH

1

2 BLUETOOTH CONFIGURATION CONFIGURARE BLUETOOTH

2

3 Connect/Disconnect a device Conectare/Deconectare dispozitiv

3

3 Telephone function Funcție telefon

3

3 Audio Streaming function Funcție Streaming audio

3

4 Consult the paired device
Consultare telefoane cuplate

4

4 Delete a paired device
Stergere telefon cuplat

4

4 Bluetooth search
Efectuare căutare Bluetooth

4

2 CALL APEL

2

3 Calls list Lista apeluri

3

4 Directory
Agenda telefonica

4

2 MANAGE THE TELEPHONE CALL GESTIONARE APELURI TELEFONICE

2

3 Hang up Terminare apel in curs

3

3 Active the secret mode
Activare mod secret

3

* Parametrii variază în funcție de vehicul.

INTREBARI FRECVENTE

INTREBARE	RASPUNS	SOLUTIE
Există o diferență de calitate sonoră între diferite surse audio (radio, CD...).	Pentru a permite ascultarea în condiții optime, reglajele audio (volum, sunete grave, ascuțite, ambianță, volum) pot fi adaptate la diferite surse sonore, ceea ce poate duce la diferențe de sunet în cazul schimbării sursei (radio, CD...).	Verificați dacă reglajele audio (volum, sunete joase, înalte, ambianță, Loudness) sunt adaptate la sursele ascultate. Vă sfătuim să reglați funcțiile AUDIO (joase, înalte, balans față-spate, stânga-dreapta) pe poziția din mijloc, să selectați ambianța muzicală "Nici una", să reglați corecția loudness pe poziția "Activa" în modul CD și pe poziția "Inactivă" în modul radio.
CD-ul este ejectat sistematic sau nu este citit de unitate.	CD-ul este așezat invers, ilizibil, nu conține date audio sau conține un format audio ilizibil de radioul auto. CD-ul este protejat de un sistem de protecție antipiratare nerecunoscut de radioul auto.	<ul style="list-style-type: none"> - Verificați sensul de introducere al CD-ului în lector. - Verificați starea CD-ului: CD-ul nu va putea fi citit dacă este prea deteriorat. - Verificați conținutul, dacă este vorba de un CD gravat: consultați informațiile și sfaturile de la capitolul Audio. - Playerul CD nu citește DVD-uri. - Datorită unei calități insuficiente unele CD-uri scrise nu sunt citite de sistemul audio.
Mesajul "Eroare periferic USB" se afișează pe ecran.	Nivelul de încărcare a bateriei perifericului poate fi insuficient.	Încărcați bateria perifericului.
Conexiunea Bluetooth se întrerupe.	Memoria USB nu este recunoscută. Memoria poate fi virusată.	Formatați memoria.
Sunetul lectorului de CD este degradat.	Introduceți CD-uri de bună calitate și păstrați-le în bune condiții.	Reglajele radiourilor auto (sunete joase, înalte, ambianța) sunt neadaptate.
	CD-ul folosit este zgâriat sau de proastă calitate.	Reduceți nivelul sunetelor grave sau înalte la zero fără a selecta ambianța.

INTREBARE	RASPUNS	SOLUTIE
Posturile memorate nu funcționează (nu au sonor, 87,5 Mhz se șterge etc.).	Gama de unde selectată nu este bună.	Apăsati tasta BAND AST pentru a regăsi gama de unde (AM, FM1, FM2, FMAST) în care sunt memorate posturile.
Anunțul trafic (TA) este afișat. Nu primesc nici-o informație rutieră.	Postul radio nu participă la rețeaua regională de informații asupra traficului.	Treceți pe un post radio care difuzează informații despre trafic.
Calitatea de recepție a postului radio ascultat se degradează progresiv sau posturile radio memorate nu funcționează (nu se aude nimic, 87,5 Mhz se afișează etc.).	Vehiculul este prea departe de emițătorul postului ascultat sau niciun emițător de posturi nu este prezent în zona geografică traversată.	Activați funcția RDS pentru a permite sistemului să verifice dacă nu există un emițător mai puternic în zona geografică respectivă.
	Relieful (dealuri, clădiri, tunel, parcare subterană etc.) blochează recepționarea, inclusiv modul de urmărire RDS.	Acest fenomen este normal și nu se traduce ca fiind o stare de defectare a radioului auto.
	Antena lipsește sau a fost este stricată (câteodată la trecerea printre perile din spălătorie sau la intrarea în parcarile subterane).	Verificați antena în rețeaua PEUGEOT.
Întreruperi de sunet de la 1 la 2 secunde în modul radio.	Sistemul RDS caută pe durata acestei scurte întreruperi a sunetului o eventuală frecvență care ar putea permite o mai bună recepție a postului.	Dezactivați funcția RDS dacă fenomenul este prea frecvent și se întâmplă mereu pe același traseu.
Motorul oprit, radioul auto se oprește după câteva minute de utilizare.	Când motorul este oprit, timpul de funcționare al radioului auto depinde de sarcina bateriei. Oprirea este normală: radioul auto intră în modul economie de energie și se întrerupe pentru a proteja bateria vehiculului.	Porniți motorul vehiculului pentru a crește sarcina bateriei.
Se afișează pe ecran mesajul "sistemul audio este supraîncălzit".	Pentru a proteja instalația în caz de temperatură a mediului prea ridicată radioul auto trece în modul automat de protecție termică ceea ce duce la reducerea volumului sonor sau la oprirea citirii CD-ului.	Întrerupeți sistemul audio timp de câteva minute pentru a lăsa sistemul să se răcească.

EXTERIOR

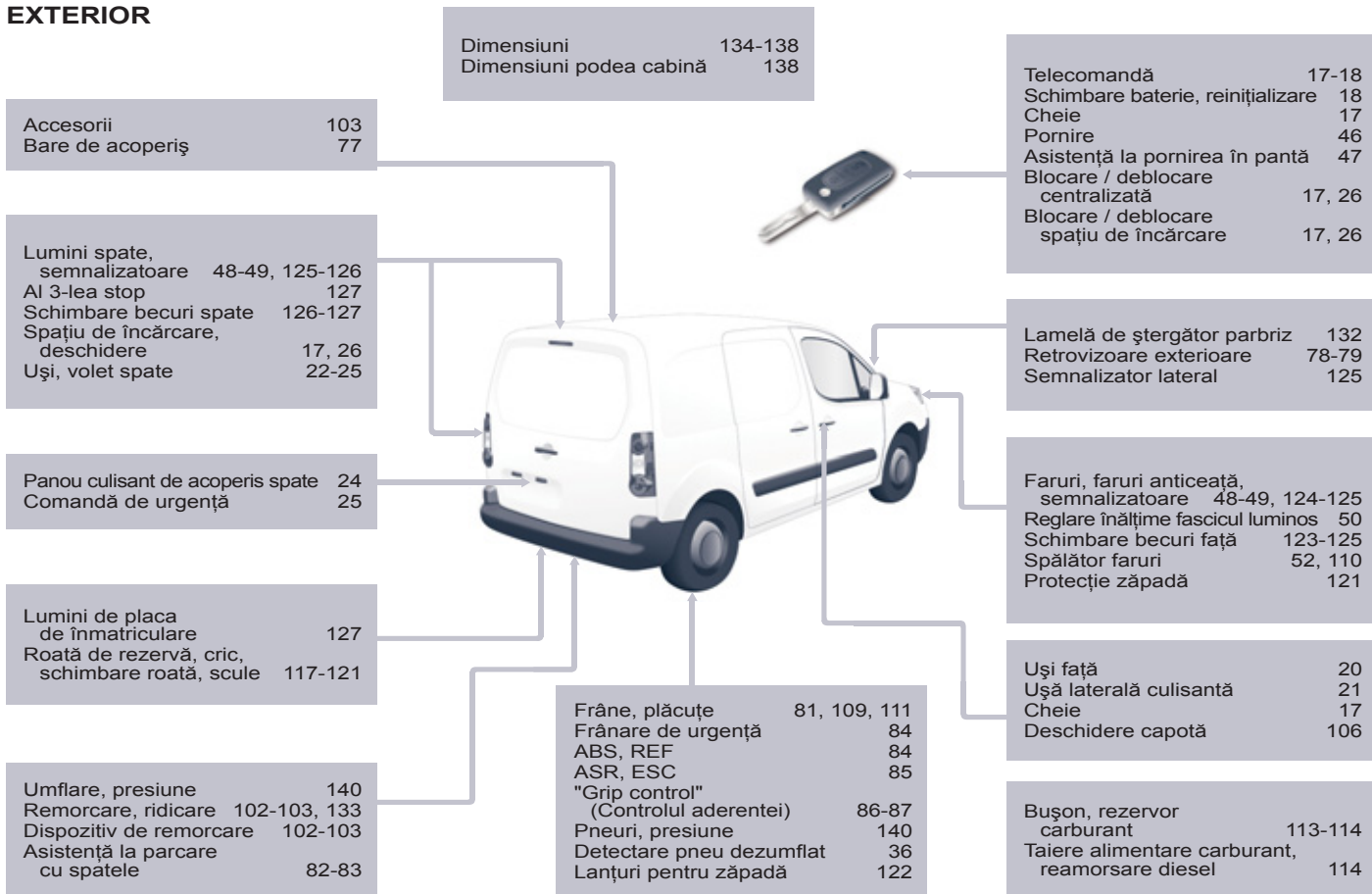

Postul de conducere

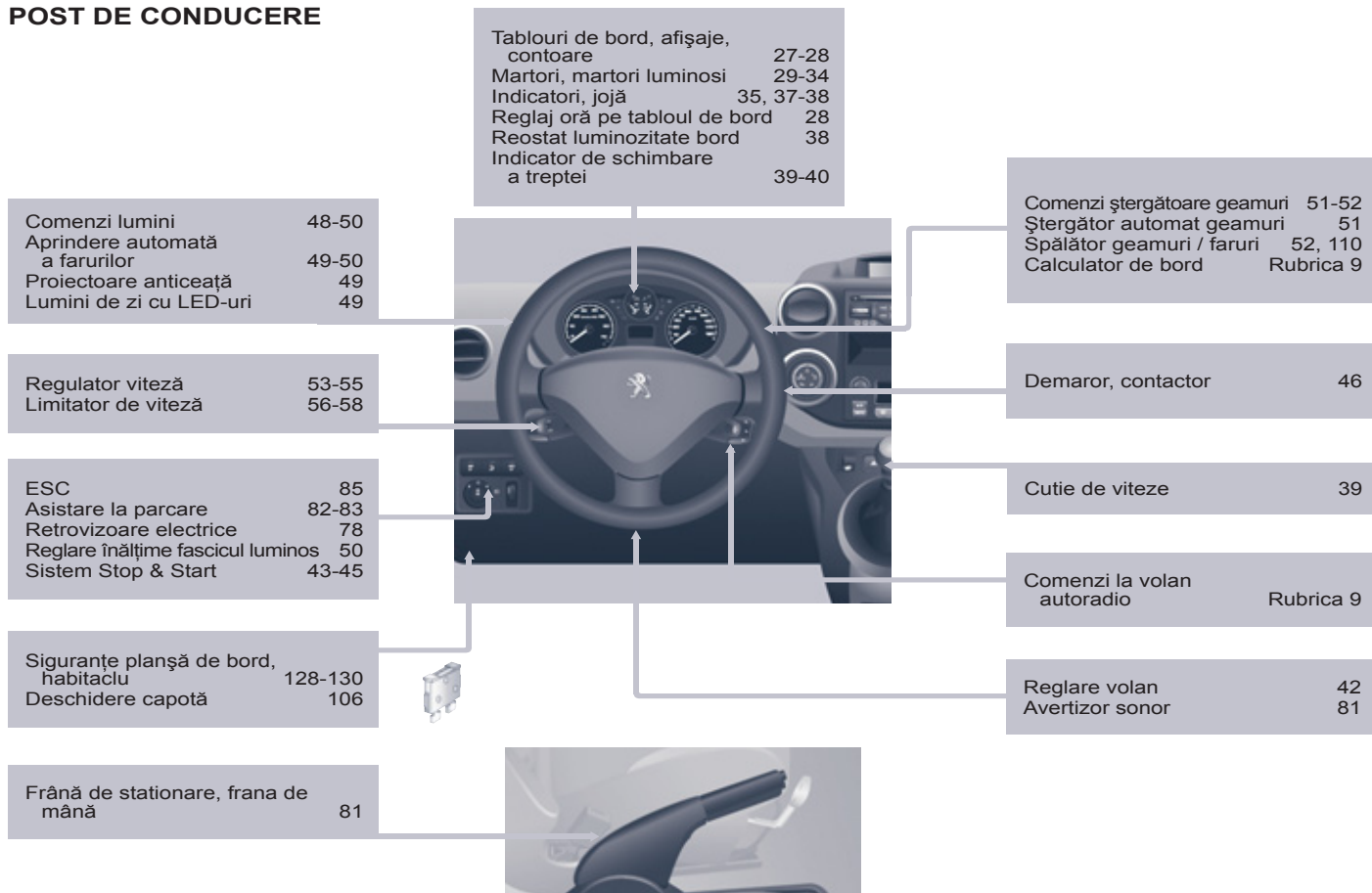

POST DE CONDUCERE

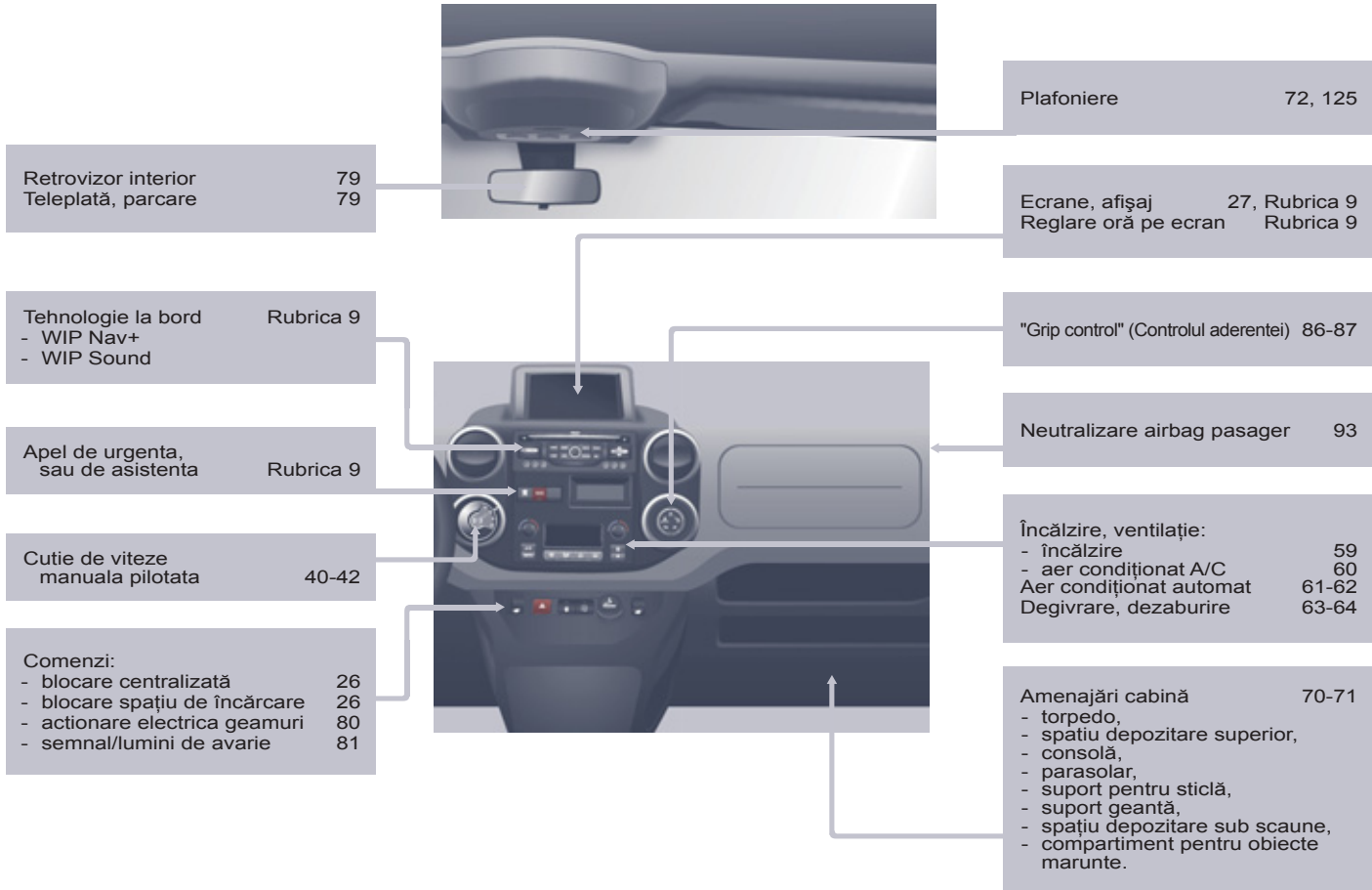



Interior

INTERIOR

<p>Scaune față, reglaje, tetiere 65-66 Banchetă Multi-Flex 67-68 Configurații scaune, banchetă 69 Centuri de siguranță 89-90</p>	<p>Retrovizor interior 79 Teleplată, parcare 79 Plafonieră față 72 Schimbare becuri plafonieră 125</p>	<p> Airbaguri frontale, laterale 91-94 Neutralizare airbag pasager 94 Baterie, încărcare, pornire 115</p>	
<p>Deschidere capotă 106</p>		<p>Scaune pentru copii 95-101</p>	
<p>Frână de staționare, frână de mână 81</p>		<p> Sigurante remorcare, dispozitiv de remorcare, modificări caroserie, planșeu cabină 130</p>	
<p>Plafoniere spate 72 Schimbare becuri plafonieră 125</p>		<p>Remorcare, ridicare, dispozitiv de remorcare 102-103, 133 Sarcini remorcabile 139</p>	
<p>Spațiu de încărcare 75-76 - inele de ancorare, - opritor sarcină, - placare spațiu încărcare, - priză 12 Volți, - separare tip grilaj sau perete, - trapă detașabilă.</p>		<p>Roată de rezervă, cric, schimbare roată, scule 117-121 Lanturi pentru zapada 122</p>	<p>Acesorii 103</p>

CARACTERISTICI - INTRETINERE

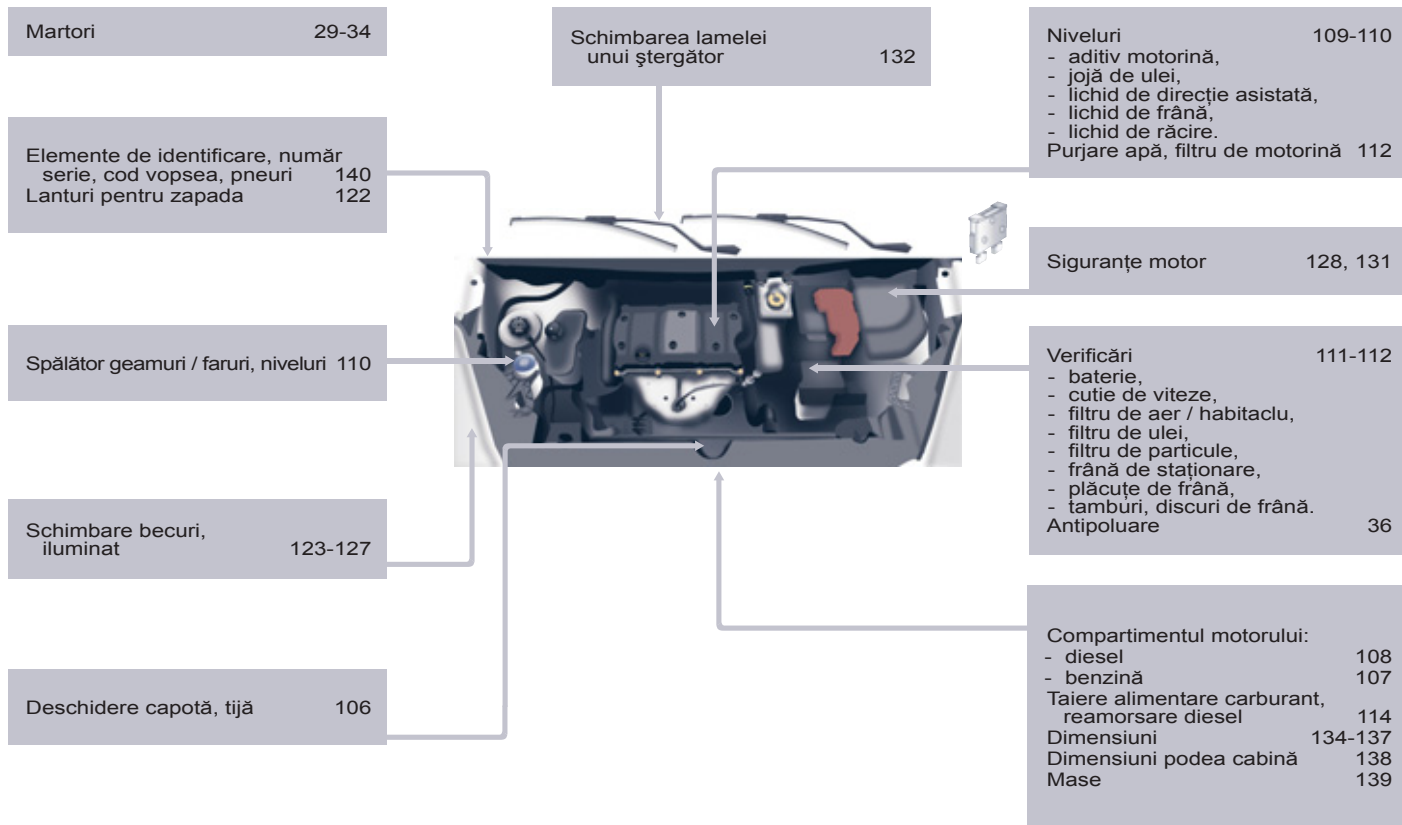

Precauții



Acest ghid de utilizare prezintă toate echipamentele disponibile în ansamblul gamei.

Vehiculul dumneavoastră poate dispune numai de o parte dintre echipamentele descrise în acest document, în funcție de nivelul de echipare, de model, de versiune și de caracteristicile proprii țării în care este comercializat.

Descrierile și schițele sunt oferite fără nici un angajament. Automobiles PEUGEOT își rezervă dreptul de a aduce modificări la caracteristicile tehnice, echipamente și accesorii, fără obligația de a actualiza prezentul ghid de utilizare.

Acest document este parte integrantă a vehiculului. Predați-l noului proprietar în caz de vânzare.

Automobiles PEUGEOT atestă, prin aplicarea dispozițiilor reglementării europene (Directiva 2000/53) referitoare la vehiculele scoase din uz, că a atins obiectivele fixate de aceasta și că la fabricarea produselor pe care le comercializează sunt utilizate materiale reciclate.

Reproducerile și traduceri, chiar parțiale, sunt interzise fără autorizarea scrisă din partea companiei Automobiles PEUGEOT.

Elementele de la partea din spate a caroseriei au fost concepute pentru a evita proiectiile.



Tipărit în UE
Roumain

01-13



PEUGEOT

Automobiles PEUGEOT - Siège Social : 75, avenue de la Grande-Armée 75016 PARIS

Tél. 33 (0)1 40 66 55 11 - Fax 33 (0)1 40 66 54 14

Adresse postale : Automobiles PEUGEOT B.P. 01 75761 PARIS cedex 16 - Adresse Internet : <http://www.peugeot.com>

Société Anonyme au capital de 171 284 850 Euros - R.C.S. PARIS B 552 144 503. SIRET 552 144 503 00018. APE 341 Z

GHID DE UTILIZARE - SUPLIMENT

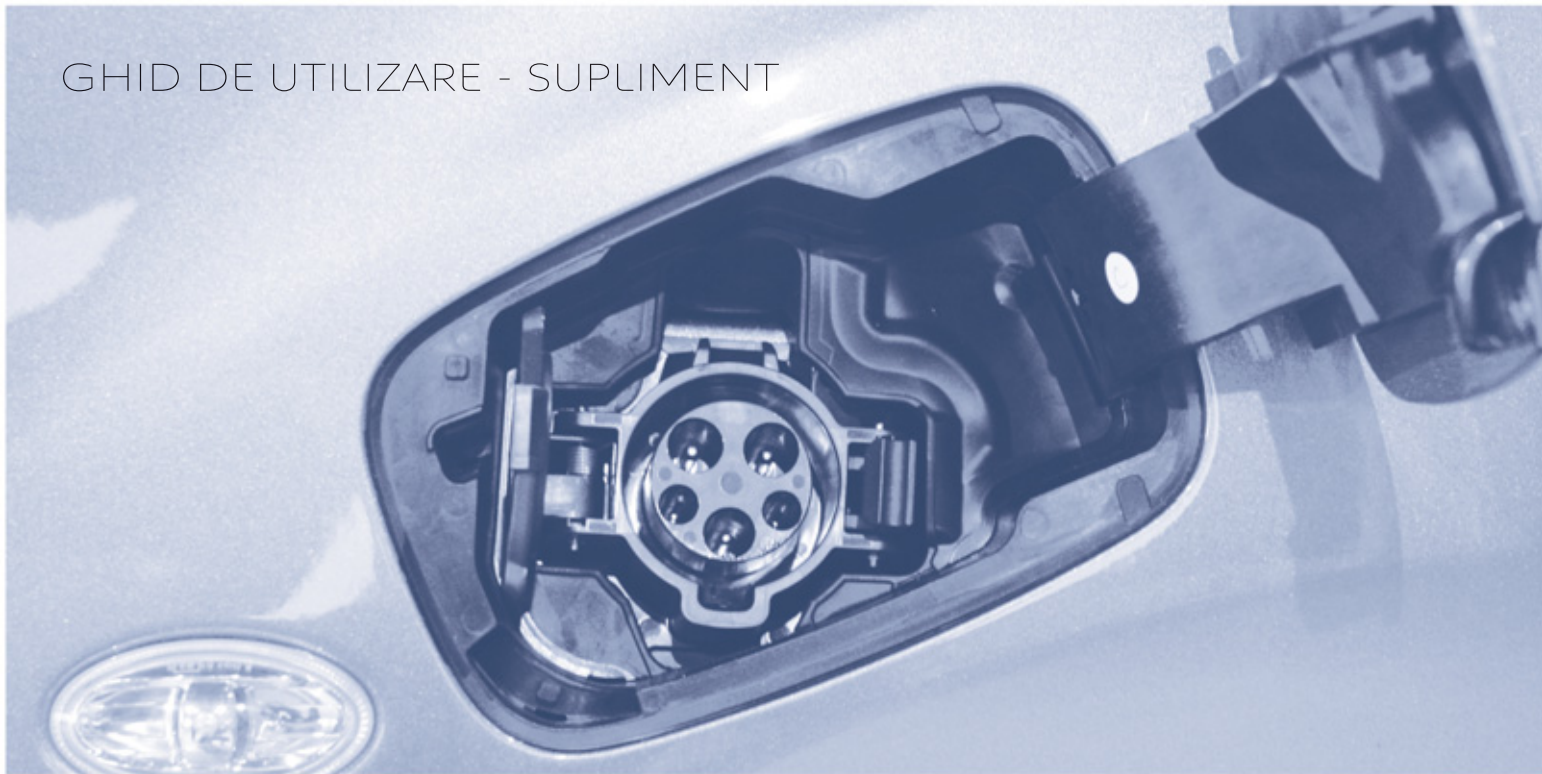

PARTNER Electric



Acest supliment este specific sistemului de tractiune electric. Pentru orice alta informatie, consultati documentatia de bord a vehiculului si carnetul de intretinere si de garantii carora le este alaturat. Pentru a va informa asupra noilor date, consultati gratuit site-ul Internet al Constructorului.

Pentru orice interventie asupra vehiculului dumneavoastra, adresati-va unui Service autorizat ce dispune de informatii tehnice, competenta si material adecvat, la fel cum va poate oferi si reseaua Constructorului.

Conducatorul trebuie să fie mult mai vigilent la conducerea vehiculului electric datorita zgomotului redus emis in timpul circulatiei.

In cadrul sectiunilor, veti gasi repere care va atrag atentia asupra unui continut ierarhizat:



va orienteaza catre sectiunea si partea care contine informatii detaliate referitoare la o functie,



va semnaleaza o informatie importanta referitoare la utilizarea echipamentelor,



va avertizeaza referitor la siguranta persoanelor si a echipamentelor.



SUMAR

Prezentare	3
Indicatoare	6
Martori luminosi	9
Afisaje	10
Procedura de pornire	11
Conducere in modul ECO	12
Confort ECO	13
Climatizare si incalzire cu comanda manuala	14
Incarcarea bateriei de tractiune	15
Modul de comanda	17
Procedura de incarcare normala	19
Procedura de incarcare rapida	22
Alte informatii	23
Bateria pentru accesorii	25
Sigurante fuzibile	28
Intretinere	29
Remorcarea vehiculului	30
Motorizare si baterie de tractiune	31
Elemente de identificare	32



PREZENTARE

Circuit electric

Priza de incarcare normala
p.19

Priza de incarcare rapida
p.22

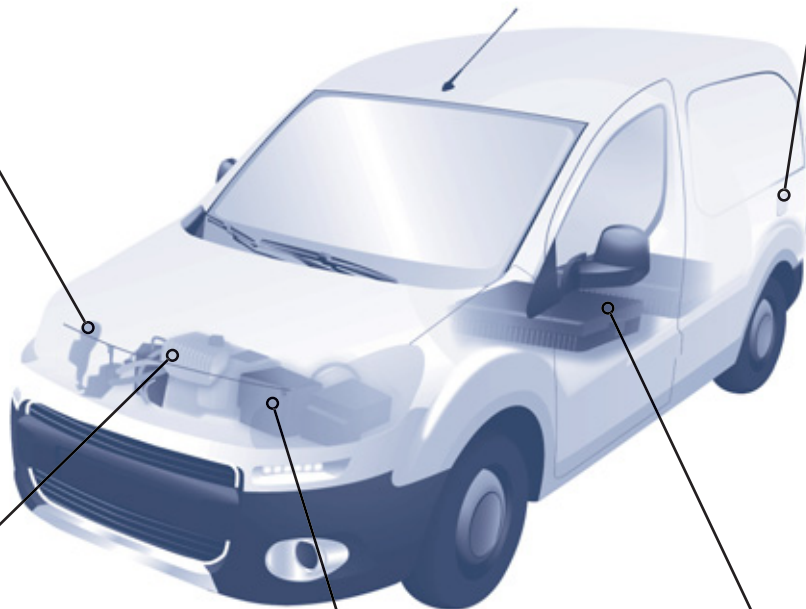

Circuit electric 300 V
p.23

Baterie accesorii de 12 V
p.25

Baterie de tractiune
p.23

Post de conducere

4

Tablou de bord
p.5

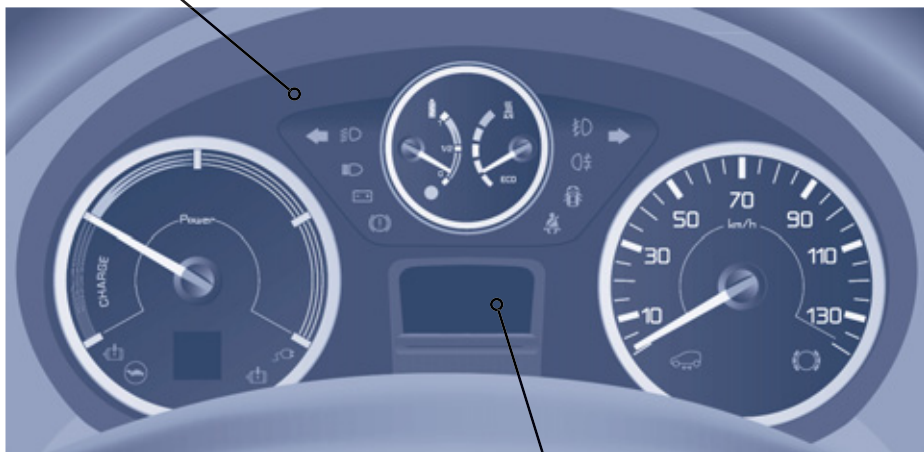

Ecrane
p.10

Selector de viteze
p.11

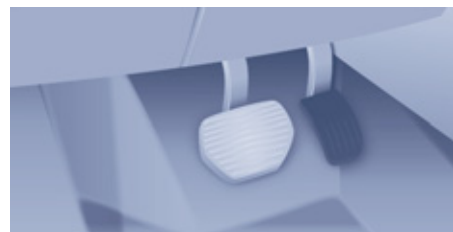

Tabloul de bord

Indicator de consum instantaneu si de generare de energie
p.6



Indicator de stare de incarcare a bateriei de tractiune
p.7



Indicator de consum de energie al sistemelor de incalzire si de aer conditionat
p.8, 13 si 14



Martori luminosi specializati
p.9

Treapta selectorului de viteze
p.11

Autonomie ramasa estimata
p.10

Martor luminos "Pregatit"
p.9

INDICATOARE

6

Baterie de tractiune - Indicator de consum si de generare de energie

Pozitia "neutra"

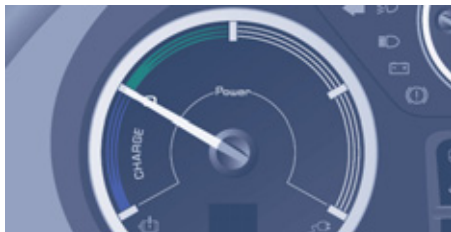

La punerea contactului, vehiculul dumneavoastră nici nu consuma și nici nu generează energie prin intermediul lanțului de tractiune electric: după baleiere, acul se oprește în poziția "neutra".

Consum de energie

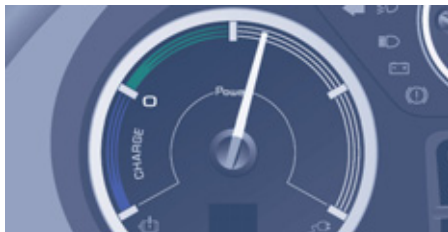

Acul indicatorului se deplasează spre dreapta, în mod proporțional cu consumul de energie al lanțului de tractiune.

Zona "Optima"

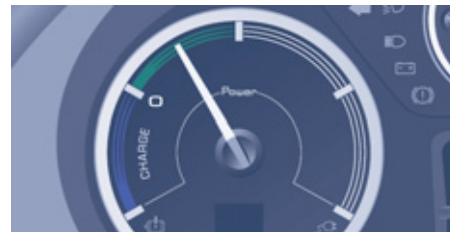

Acul indicatorului se situează în această zonă atunci când vehiculul este utilizat într-un mod care reduce consumul de energie electrică și îi optimizează autonomia.

Zona "Incarcare"

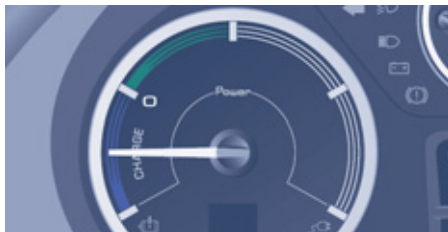

Acul indicatorului se deplasează spre stânga, în mod proporțional cu nivelul de încărcare a bateriei de tractiune, în timpul perioadelor de decelerare și de frânare.



Cu motorul oprit și contactul tăiat, deschiderea ușii conducătorului activează indicatorul de consum, care se oprește în poziția "neutra".

Baterie de tractiune - Indicator de nivel de incarcare

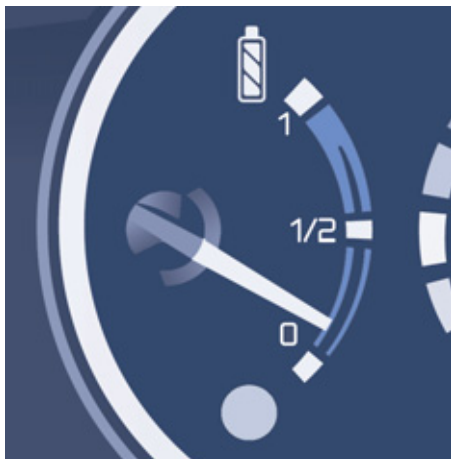

Nivelul de incarcare a bateriei de tractiune este afisat intotdeauna la pornirea autovehiculului.

i Cu motorul oprit si contactul taiat, deschiderea usii conducatorului activeaza indicatorul.

Avertizari referitoare la un nivel scazut de energie

Doua niveluri de avertizari succesive indica faptul ca nivelul de energie disponibila este unul scazut:

Primul nivel: Rezerva



Acest mator luminos se aprinde atunci cand nivelul de incarcare a bateriei de tractiune este scazut. Aprinderea acestui mator luminos este insotita de un semnal sonor.

i Verificati autonomia ramasa indicata pe afisajul de pe tabloul de bord.

Incarcati bateria vehiculului cat mai repede posibil.

i In functie de acest nivel de incarcare a bateriei, puterea incalzirii sau a climatizarii este diminuată progresiv.

Al doilea nivel: Critic



Acest mator luminos, asociat matorului luminos de rezerva, se aprinde pe tabloul de bord atunci cand nivelul de incarcare a bateriei de tractiune atinge limita critica. Aprinderea acestui mator luminos este insotita de un semnal sonor obisnuit.

i Incarcati bateria vehiculului.

i Autonomia ramasa nu mai este calculata. Puterea lantului de tractiune este diminuată progresiv. Sistemele de incalzire si climatizare sunt oprite (chiar daca acul ce indica consumul nu este in pozitia **ECO**).

+ Pentru mai multe informatii, consultati paginile 8, 13-14.

Indicator de consum al echipamentelor de climatizare si incalzire







∞



i O utilizare excesiva, in special la viteza redusa, poate reduce in mod considerabil autonomia vehiculului dumneavoastra. Incercati sa optimizati utilizarea si sa verificati setarile acestora la fiecare pornire, pentru a maximiza autonomia vehiculului.

Consumul de energie electrica pentru incalzire si climatizare este aratat de acest indicator.

MARTORI LUMINOSI

	Martor luminos	Stare	Cauza	Actiuni / Observatii
	Pregatit	Aprins, insotit de un semnal sonor emis in momentul aprinderii.	Vehiculul este pregatit pentru rulare.	Perioada de aprindere a martorului luminos corespunde punerii sub tensiune. Puteti apasa pedala de acceleratie si utiliza sistemul de climatizare sau de incalzire.
	Rezerva	Aprins, insotit de un semnal sonor.	Nivelul de incarcare a bateriei de tractiune este scazut.	Verificati autonomia ramasa. Incarcati bateria vehiculului cat mai repede posibil.
	Protectia bateriei de tractiune	Aprins, insotit de un semnal sonor obisnuit.	Nivelul de incarcare a bateriei de tractiune a atins limita critica.	In cazul in care nivelul de incarcare a bateriei de tractiune este critic, are loc reducerea progresiva a puterii motorului. Este necesar sa incarcati cat mai repede posibil bateria vehiculului.
		Aprins.	Nu este disponibila puterea maxima a motorului.	Daca martorul luminos nu se stinge, consultati retea sau un Service autorizat.
	Nivel de incarcare a bateriei de tractiune	Aprins.	Bateria de tractiune este in curs de incarcare.	Dupa incheierea incarcarii, martorul luminos se stinge.
		Aprins intermitent.	Vehiculul nu poate fi pornit, deoarece cablul de incarcare a ramas conectat la priza vehiculului.	Verificati daca este conectat cablul de incarcare. Deconectati cablul de incarcare.
	Auto-diagnosticarea circuitului electric principal	Aprins.	Anomalie detectata la nivelul circuitului electric principal.	Apelati cat mai repede posibil la retea sau la un Service autorizat pentru a efectua verificarea.
 	Incident la nivelul lantului de tractiune	Aprins.		Este necesara oprirea vehiculului. Apelati cat mai repede posibil la retea sau la un Service autorizat pentru a efectua verificarea.

AFISAJE

Ecran (in functie de nivelul de echipare)



Orice apasare a butonului situat la capatul comenzii stergatorului de parbriz permite afisarea succesiva a diferitelor date ale calculatorului de bord, in functie de ecran.



Setarea unitatilor de masura



Autonomie

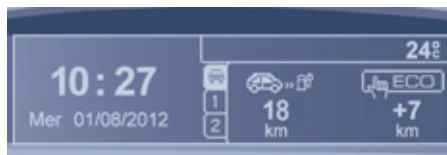

Ecranul afiseaza:

- autonomia ramasa estimata,
- autonomia suplimentara prin selectarea modului **ECO** pe tabloul de comanda a incalzirii / climatizarii,
- autonomia suplimentara ca urmare a opririi incalzirii si a climatizarii.

Contoare de parcurs (1 si 2)

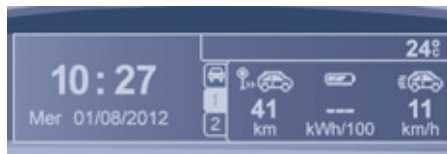

Acetia afiseaza:

- numarul de kilometri parcursi zilnic (selectare contor de parcurs 1 sau 2),
- consumul mediu de energie baterie (pentru 100 km),
- viteza.

Tablou de bord



Acest afisaj indica numarul estimat de kilometri ce mai pot fi parcursi inainte de a fi necesara incarcarea obligatorie a bateriei.

PROCEDURA DE PORNIRE



Pornirea vehiculului



- Pentru a porni vehiculul, deplasati maneta selectorului de viteze in pozitia **P**,
- apasati pedala de frana,
- rotiti cheia de contact.

Pregatit



Acest martor luminos se aprinde atunci cand vehiculul este pregatit de rulare.

- Apasati pedala de frana,
- selectati **R** sau **D**,
- eliberati pedala de frana si accelerati.

Oprirea vehiculului

Se recomanda cu tarie ca atunci cand parasiti vehiculul sa actionati frana de stationare si sa deplasati maneta selectorului de viteze in pozitia **P**, apoi sa taiati contactul.

La deschiderea usii conducatorului este emis un semnal sonor daca:

- contactul a ramas pus (martor luminos "**Pregatit**" aprins),
- vehiculul nu este imobilizat corect (maneta selectorului de viteze in alta pozitie decat **P**).

Pe ecran este afisat un mesaj de avertizare.

Selector de viteze



Daca maneta selectorului de viteze nu se afla in pozitia **P** si/sau pedala de frana nu este apasata, vehiculul nu va porni. Reluati procedura de pornire a vehiculului.

Deplasarea manetei selectorului in pozitiiile **D** sau **R** determina sensul de deplasare. Pentru a schimba sensul de deplasare, este preferabil ca vehiculul sa fie oprit.

Pozitia selectata apare pe afisajul consumului instantaneu de energie de pe tabloul de bord.



P (Parking). Parcarea. Deplasati maneta selectorului in pozitia **P**; este emis un semnal sonor.

 Conducatorul trebuie sa fie foarte atent in timpul conducerii vehiculului electric, avand in vedere nivelul scazut de zgomot emis in timpul rularii.



N (Neutral). Punctul mort. Deplasati maneta selectorului in pozitia **N**; este emis un semnal sonor.

Nu selectati aceasta pozitie in timpul rularii vehiculului, nici macar pentru o perioada foarte scurta de timp.

Vehiculul trece in modul roata libera. Selectati pozitia **D** pentru a cupla din nou o treapta pentru deplasare inainte.



D (Drive). Deplasare inainte. Deplasati maneta selectorului in pozitia **D**; este emis un semnal sonor.

 Se recomanda sa mentineti apasata pedala de frana pentru a selecta pozitiiile **R** sau **D**.



R (Rear). Mers inapoi. Deplasati maneta selectorului in pozitia **R**; este emis un semnal sonor.

 Nu cuplati treapta de mers inapoi decat daca vehiculul stationeaza.

La trecerea din pozitia **R** in pozitia **P**, se afiseaza **N** pentru un scurt moment pe tabloul de bord.

 La schimbarea treptelor de viteza cu ajutorul manetei selectorului de viteze este emis un semnal sonor.

Semnalul sonor este dezactivat daca utilizatorul a selectat dezactivarea functiei "Asistare la parcare spate".

CONDUCERE IN MODUL ECO

Recomandari practice

Adoptati un stil de conducere flexibil

Consumul de energie electrica al vehiculului depinde foarte mult de numarul de kilometri parcursi, de stilul dumneavoastra de conducere si de viteza cu care rulati.

In toate situatiile, adoptati un stil de conducere flexibil.

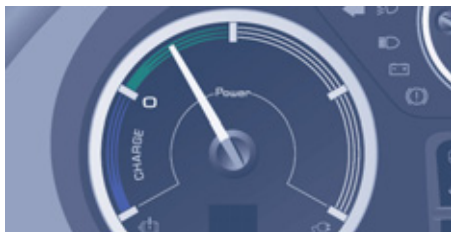

Incercati pe cat posibil sa va incadrati in zona "**Optima**" indicata pe indicatorul de consum si de generare de energie: apasati progresiv pedala de acceleratie, fara sacadari, si aveti grija, daca permit conditiile, sa rulati cu o viteza corespunzatoare si moderata.

Recuperati energia

Conducerea cu multa anticipare va permite sa recuperati energie si sa sporiti autonomia vehiculului.

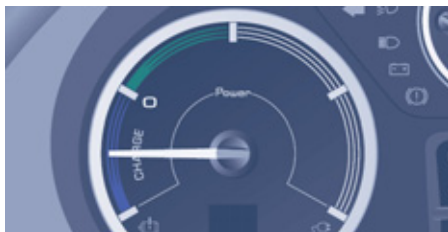

Anticipati reducerile de viteza si, daca permit conditiile, utilizati in mod prioritar decelerarea si nu franarea, imediat ce acul indicatorului de consum si de generare de energie se pozitioneaza in zona "**Incarcare**".

Limitati cauzele consumului excesiv de carburant

Ca pentru orice vehicul, limitati incarcatura transportata si reduceti la minim rezistenta aerodinamica (geamuri deschise la viteze mai mari de 50 km/h, bare de acoperis, portbagaj de acoperis, ...).

Utilizarea excesiva a sistemelor de climatizare si de incalzire, in special la viteza redusa, poate reduce in mod considerabil autonomia vehiculului dumneavoastra. Prin urmare, incercati sa optimizati utilizarea acestora.

Respectati intervalele de intretinere recomandate

Verificati cu regularitate presiunea de umflare a pneurilor si respectati calendarul operatiilor de intretinere recomandate de constructor.

CONFORT ECO



i O apasare a tastei **ECO** opreste incalzirea si climatizarea (dar mentine ventilatia). Acul indicatorului de consum al incalzirii si climatizarii se pozitioneaza in acest caz in zona **ECO**.

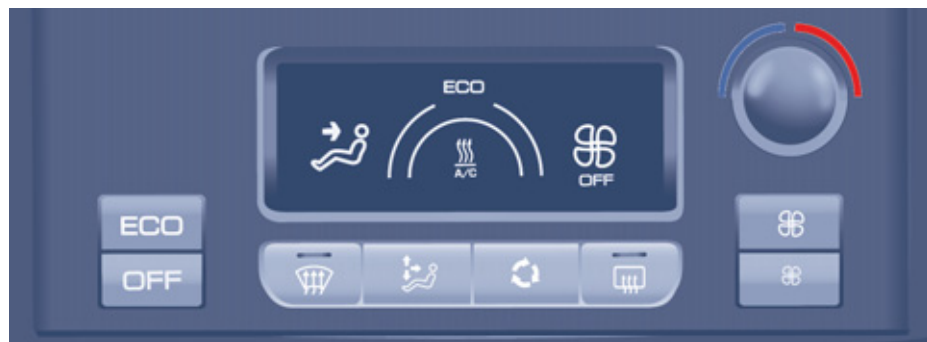

Opreste incalzirea sau climatizarea si mentine ventilatia.



Opreste incalzirea sau climatizarea si ventilatia.



Actionarea comenzii pentru temperatura activeaza incalzirea sau climatizarea si dezactiveaza modul **ECO**.

Stapaniti perfect modul de utilizare a echipamentelor electrice ale vehiculului

Incalzirea si climatizarea functioneaza cu energie provenita de la bateria de tractiune. O utilizare excesiva reduce in mod semnificativ autonomia vehiculului dumneavoastra. Incercati sa optimizati utilizarea acestora imediat ce ati atins nivelul de confort dorit si sa le verificati setarile la fiecare pornire, pentru a maximiza autonomia. Utilizati in mod optim si functiile de dezaburire, de degivrare si de incalzire a scaunelor.

CLIMATIZARE SI INCALZIRE CU COMANDA MANUALA



ECO (opreste incalzirea si climatizarea).

OFF (opreste incalzirea, climatizarea si ventilatia).

Dezaburirea parbrizului.

Degivrarea lunetei la versiunile cu usi spate cu geam.

Distributia aerului.

Recircularea aerului in interior/
Admisia aerului din exterior.

Cresterea/Reducerea debitului de aer.



Cresterea/Reducerea temperaturii.

Caracteristici specifice ale climatizarii si incalzirii

Sistemul de climatizare si de incalzire nu regleaza in mod direct o temperatura in habitacul, ci garanteaza o temperatura constanta la iesirea din duzele de aer ventilat (temperatura indexata in functie de nivelul de incalzire sau racire solicitat de utilizatori).

Daca doriti sa cresteti sau sa reduceti rapid temperatura in habitacul, nu ezitati sa selectati temporar nivelul maxim de incalzire sau racire.

In plus, trebuie retinut faptul ca:

- Sistemul de climatizare (racirea aerului) nu functioneaza decat atunci cand temperatura exterioara este mai mare de 15°C,
- Potentialul sistemului de incalzire este limitat in mod progresiv imediat ce temperatura exterioara depaseste 20°C.



Versiune de incalzire cu comanda manuala



Ventilatia poate fi utilizata imediat ce se aprinde acest mator luminos.



Dupa o perioada indelungata in care incalzirea nu a fost utilizata, punerea in functiune a acesteia poate genera un usor miros in primele minute de utilizare.

Recomandari practice

Incalzire si ventilatie



In modul incalzire, utilizati cu preponderenta un nivel de ventilatie mediu, adica mai putin de 3 pale. In acest caz, sistemul va poate garanta o temperatura mai ridicata a aerului ventilat.

Distributia aerului



Pe timp de iarna, este recomandata distributia aerului spre picioare, asigurand astfel o ambianta mai omogena in habitacul.

Pe timp de vara, distributia aerului spre zona fetei va spori eficienta sistemului de ventilatie si de climatizare.

INCARCAREA BATERIEI DE TRACTIUNE

Incarcarea consta in conectarea vehiculului la reseaua electrica de uz casnic sau la un punct de incarcare public.



 Inainte de orice conectare, verificati daca instalatia electrica pe care doriti sa o utilizati respecta normele in vigoare si este compatibila. Verificati in special daca priza electrica este de calitate corespunzatoare. Exista prize create special pentru incarcarea bateriei vehiculelor electrice. In orice caz, este recomandat un control prealabil si apoi in mod regulat al instalatiei pe care o utilizati de catre o persoana calificata.

Elemente de conectare a cablului de incarcare normala in diferite tari:

Vehicule cu volan pe partea stanga	Intensitate	Priza
Danemarca (DK)	8 A	K
Elvetia (CH)	8 A	J
Alte tari	8/14 A	E/F
Vehicule cu volan pe partea dreapta	10 A	G

 Pentru majoritatea tarilor europene, constructorul vehiculului dumneavoastra a stabilit un parteneriat cu un specialist pentru a va propune o verificare a gradului de compatibilitate a instalatiei electrice. Pentru mai multe informatii, contactati reseaua constructorului.

 Utilizati:

- cablul de incarcare livrat impreuna cu vehiculul,
- o priza (cu impamantare, curata si in stare buna).



Nu utilizati prelungitoare electrice, prize multiple sau programatoare.

Durata de incarcare normala

Pentru o incarcare completa sunt necesare intre 7 ore si jumatate si 15 ore. Incarcarea poate fi intrerupta in orice moment si este oprita automat atunci cand bateria s-a incarcat complet.







Cabluri pentru reincarcare normala

Deoarece constructia infrastructurilor electrice ale cladirilor nu a fost supusa unor norme internationale, verificati, in functie de tarile prin care veti trece la bordul vehiculului, compatibilitatea instalatiilor electrice de uz casnic la care doriti sa conectati cablul de incarcare livrat impreuna cu vehiculul.

Efectuati aceleasi verificari prealabile pentru incarcarea la prizele publice, avand in vedere ca unele prize publice integreaza cablul de incarcare.

In orice situatie, mai multe tipuri de cabluri electrice care permit reincarcarea la o priza publica sau o instalatie electrica de uz casnic sunt disponibile ca Accesorii.

Consultati tabelul de mai jos inainte de a pleca in zone in care instalatiile electrice ar putea fi diferite, pentru a verifica compatibilitatea instalatiilor electrice locale cu cablurile dumneavoastra de reincarcare, compatibile cu instalatiile din tara de livrare a vehiculului si consultati reseaua constructorului sau un Atelier de service autorizat pentru a va procura cablul (cablurile) de reincarcare adecvat (adecvate).

Priza de uz casnic	Priza "mod 3 - Tip 2"	Priza "mod 3 - Tip 3"
		
Cablul "mod 2" (livrat impreuna cu vehiculul)	Cablul "mod 3 - Tip 2" (vandut ca Accesoriu)	Cablul "mod 3 - Tip 3" (vandut ca Accesoriu)
		

Modul de comanda

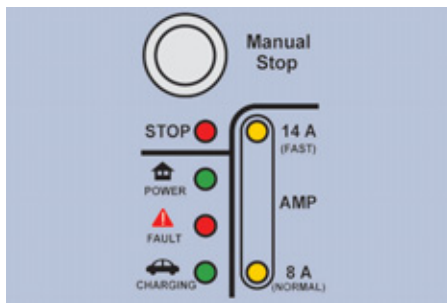

Este echipat cu patru martori luminosi:

- **STOP:** aprins in culoarea rosie. Indica faptul ca reincarcarea a fost intrerupta prin apasarea butonului **Manual Stop**. Aceasta actiune este recomandata inainte de deconectarea cablului de incarcare al prizei electrice de perete in curs de incarcare.
- **POWER:** aprins in culoarea verde. Indica faptul ca a fost stabilita conexiunea electrica. Daca nu se aprinde, verificati daca toate conexiunile sunt corecte. Daca problema persista, consultati reseaua constructorului sau un Service autorizat.
- **CHARGING:** aprins in culoarea verde. Indica faptul ca incarcarea este in curs de desfasurare. Daca nu se aprinde, verificati daca toate conexiunile sunt corecte. Daca problema persista, consultati reseaua constructorului sau un Service autorizat.
- **FAULT:** aprins in culoarea rosie. Indica prezenta unei anomalii. Verificati daca toate conexiunile sunt corecte. Daca acest martor luminos nu se stinge, consultati reseaua constructorului sau un Service autorizat.

Acest tip de modul de comanda este echipat cu un sistem de recunoastere a prizei electrice (in functie de tara). Acesta detecteaza intensitatea curentului electric cu care este compatibila reseaua dumneavoastra de uz casnic si alege intensitatea adaptata cel mai bine, pentru a garanta o incarcare in conditii de siguranta:

- **14 A (FAST):** (rapid) daca instalatia dumneavoastra electrica este compatibila.
- **8 A (NORMAL):** pentru o instalatie electrica standard.



Utilizati cordonul furnizat pentru a fixa modulul de comanda, pentru ca acesta sa nu exercite o greutate asupra prizei (risc de deteriorare a cablului de reincarcare sau a prizei electrice).

Nu atingeti capatul metallic al prizei de incarcare normala sau cel al cablului de reincarcare.



Pericol de electrocutare si/sau de disfunctie.

Nu conectati si nu deconectati niciodata cablul sau pistolul de reincarcare **cu mainile umede** (pericol de electrocutare).

Reincarcarea poate fi intrerupta in orice moment, tragand pistolul de reincarcare.



























Daca trebuie sa intrerupeti reincarcarea in mod exceptional prin deconectarea cablului de reincarcare al prizei electrice de perete, trebuie neaparat sa apasati in prealabil butonul **Manual Stop** al modulului de comanda.

Starile modulului de comanda

  Aprins, in culoarea matorului luminos corespunzator.

  Aprins intermitent, in culoarea matorului luminos corespunzator.

 Stins.

POWER 	FAULT 	CHARGING 	Functionare normala
			Imediat dupa conectarea cablului de reincarcare la o priza, se aprind toti matorii luminosi timp de aproximativ 0,5 secunde.
			Dupa incheierea procesului de initializare: <ul style="list-style-type: none"> • atunci cand cablul de reincarcare nu este conectat la priza vehiculului, • atunci cand cablul de reincarcare este conectat la priza vehiculului, dar incarcarea nu se realizeaza.
			Atunci cand bateria de tractiune este in curs de incarcare.
			Atunci cand reincarcarea a fost incheiata.
POWER 	FAULT 	CHARGING 	Erori de functionare si solutii
			Atunci cand este detectata o scurgere de curent sau cand cablul de reincarcare prezinta o anomalie. <ul style="list-style-type: none"> - Opriti imediat procedura de reincarcare si contactati reteaua constructorului sau un Service autorizat.
			Atunci cand cablul de reincarcare prezinta o anomalie. <ul style="list-style-type: none"> - Opriti imediat procedura de reincarcare si contactati reteaua constructorului sau un Service autorizat.
			Daca matorul luminos al modulului de comanda nu se aprinde la conectarea cablului de reincarcare la priza, verificati disjunctorul prizei: <ul style="list-style-type: none"> • daca disjunctorul s-a intrerupt, este posibil ca instalatia dumneavoastra electrica sa nu fie compatibila cu cablul de reincarcare utilizat: <ul style="list-style-type: none"> - contactati un specialist pentru a verifica si repara instalatia dumneavoastra electrica. • daca disjunctorul nu s-a intrerupt: <ul style="list-style-type: none"> - nu mai utilizati cablul de reincarcare si contactati reteaua constructorului sau un Service autorizat.

PROCEDURA DE INCARCARE NORMALA

Conectare



- Inainte de incarcare, asigurati-va ca maneta selectorului de viteze este in pozitia **P** si contactul este taiat, in caz contrar aceasta fiind interzisa,



- recuperati cablul de reincarcare (echipat cu un modul de control),
- conectati mai intai cablul de reincarcare pe partea modulului la o priza electrica compatibila, ce respecta normele in vigoare. La conectare, cei 3 martori luminosi **POWER, FAULT** si **CHARGING** ai modulului de control se aprind simultan un moment, apoi doar martorul luminos de culoare verde **POWER** ramane aprins,



- apasati butonul pentru a deschide capacul prizei,



- asigurati-va ca nu exista niciun corp strain la nivelul prizei vehiculului,
- scoateti capacul de protectie a cablului de reincarcare,
- introduceti pistolul de reincarcare in priza, pana cand se aude un clic, fara a apasa pe buton,



- deschideti trapa de acces situata pe partea din dreapta fata a vehiculului,

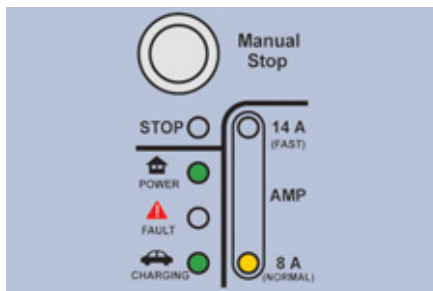

- verificati daca martorul luminos de pe tabloul de bord si cel verde **CHARGING** al modului de control se aprind continuu.

i Inceperea incarcarii este confirmata prin aprinderea intermitenta a luminilor semnalizatoare de directie.

Indicatorul de nivel de incarcare a bateriei de tractiune este afisat pe tabloul de bord si pozitia acului se modifica pe masura ce progresa incarcarea.

In caz contrar, incarcarea nu a inceput; reluati procedura, verificand daca toate conexiunile sunt corecte.

i Daca temperatura exterioara este mai mica de - 25°C, este posibil sa nu poata fi efectuata reincarcarea.

i Din motive de siguranta, motorul nu va porni atunci cand cablul de reincarcare este conectat la priza vehiculului. In puls, orice incercare de pornire in timpul incarcarii intrerupe procedura. In acest caz, va fi necesar sa deconectati si apoi sa reconectati pistolul pentru ca incarcarea sa continue.

i Pentru a prelungi ciclul de viata al bateriei de tractiune, efectuati o incarcare completa a acesteia la intervale de cincisprezece zile.

Pentru ca incarcarea sa fie completa, respectati procedura de incarcare normala fara intreruperi, pana la oprirea automata a acesteia, confirmata prin stingerea martorului luminos de incarcare de pe tabloul de bord. Deschiderea usii conductorului activeaza temporar indicatorul de stare de incarcare, pentru a verifica nivelul de incarcare a bateriei de tractiune.

Deconectare



Stingerea matorului luminos de incarcare de pe tabloul de bord si aprinderea intermitenta a celui de culoare verde **CHARGING** al modulului de control indica faptul ca reincarcarea a fost finalizata.

- Apasati butonul pentru a scoate pistolul de incarcare,
- repositionati capacul de protectie a cablului de incarcare,
- inchideti capacul prizei si apoi trapa de acces,
- deconectati cablul de incarcare pe partea modulului prizei electrice,
- depozitati cablul de incarcare.



Dupa reincarcare

- Verificati inchiderea capacului prizei si a trapei de acces.
- Nu permiteti patrunderea apei sau a prafului in priza, sub capacul acesteia sau in pistolul de incarcare (pericol de incendiu sau de electrocutare).
- Nu lasati cablul conectat la priza electrica (pericol de scurtcircuit sau de electrocutare in caz de contact sau de imersie in apa).
- Nu demontati si nu modificati priza de incarcare a vehiculului sau cablul de incarcare (pericol de incendiu).

Atentie la cablu si modul

- Evitati sa calcati pe acestea, sa le scufundati in apa, sa le trageți sau sa le supuneti unor socuri. In cazul deteriorarii cablului de incarcare sau a modulului, nu le mai utilizati.
- Adresati-va retelei constructorului sau unui Service autorizat pentru inlocuirea acestora.
- Faceti acelasi lucru in cazul unei lovituri, chiar si usoare, asupra trapei de incarcare sau a clapetei.



Daca incarcarea a fost finalizata, dar cablul de incarcare este conectat, deschiderea usii conductorului va relansa incarcarea timp de aproximativ douazeci de secunde.

PROCEDURA DE INCARCARE RAPIDA



 Verificati compatibilitatea prizei si a cablului de incarcare cu vehiculul dumneavoastra.

 Daca temperatura exterioara este mai mica - 25° C, este posibil ca reincarcarea sa nu poata fi realizata.

- Inainte de incarcare, asigurati-va ca maneta selectorului de viteze este in pozitia **P** si contactul este taiat, in caz contrar incarcarea fiind interzisa,



- deschideti trapa de acces situata pe partea stanga a vehiculului,

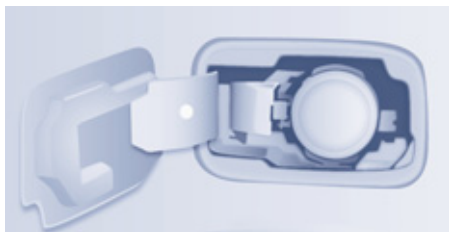

- apasati pe mecanismul de incuiere al acesteia pentru a deschide capacul prizei,



- conectati cablul de reincarcare al prizei la priza vehiculului, respectand instructiunile de utilizare a prizei.

 Nu atingeti capatul metalic al prizei de incarcare rapida sau cel al cablului de incarcare. Pericol de electrocutare si/sau de disfuncctie.

 Inceperea reincarcarii este confirmata prin aprinderea intermitenta a luminilor semnalatoare de directie. Sfarsitul reincarcarii este indicat de priza.

ALTE INFORMATII

Baterie de tractiune



Aceasta baterie stocheaza energia necesara bunei functionari a motorului vehiculului dumneavoastra electric, a sistemului de climatizare si a incalzirii. Ca orice baterie, aceasta se descarca ca urmare a utilizarii, fiind necesara astfel reincarcarea sa in mod regulat. Nu este necesar sa asteptati pana ajungeti la rezerva de energie pentru a efectua reincarcarea bateriei de tractiune.

 Nu efectuati nicio modificare a lantului de tractiune, acest lucru putand genera riscuri de disfunctie.

Circuit electric de 300 V



Circuitul electric de "300 V" este identificat prin cabluri de culoare portocalie si elementele marcate cu acest simbol:



 Va atragem atentia asupra urmatorului fapt: montarea unui echipament sau a unui accesoriu electric nerecomandat de constructor poate antrena o pana a sistemului electronic al vehiculului dumneavoastra. Va recomandam sa tineti cont cu strictete de acest aspect si sa contactati un reprezentant al marii pentru a va prezenta echipamentele si accesoriile recomandate.

 Sistemul de motorizare al vehiculului electric utilizeaza o tensiune de aproximativ 300 V. Acest sistem poate fi cald in timp ce contactul este pus, dar si dupa taierea acestuia. Respectati mesajele de avertizare inscrise pe etichetele din vehicul. Este strict interzisa orice interventie sau modificare a sistemului electric al vehiculului (a componentelor, cablurilor, conectorilor, bateriei de tractiune), in caz contrar existand pericolul de arsuri grave sau de electrocutare ce pot fi fatale.

In cazul in care apar probleme, apelati intotdeauna la retea constructorului sau la un Service autorizat.

Conducerea in zone inundate

Se recomanda cu tarie sa nu rulati in zone inundate. In orice caz, nivelul maxim admis al apei este de 150 mm (marginea inferioara a jantelor), iar viteza de deplasare nu trebuie sa depaseasca 10 km/h. Va rugam sa respectati aceste recomandari, in caz contrar existand riscul de defectiuni electrice. In cazul nerespectarii acestei recomandari, consultati retea constructorului sau un Service autorizat pentru a verifica starea corespunzatoare a instalatiei electrice a vehiculului.

In caz de accident sau de impact in partea de sub vehicul sau asupra uneia dintre trapele de incarcare

In caz de accident sau de impact in partea de sub vehicul (de exemplu: contact cu o borna, un trotuar suprainaltat sau orice obiect de mobilier urban) sau in cazul unei lovituri, chiar si usoare, asupra uneia dintre trapele de incarcare, acestea pot avea repercursiuni grave asupra circuitului electric sau a bateriei de tractiune a vehiculului, putandu-le deteriora. Asigurati cat mai urgent verificarea vehiculului dumneavoastra de catre reteaua constructorului sau un Service autorizat.

Nu atingeti niciodata componentele de "300 V" sau cablurile de culoare portocalie expuse si vizibile din interiorul sau din exteriorul vehiculului.

In caz de deteriorare grava a bateriei de tractiune:

- nu interveniti personal asupra vehiculului,
- nu atingeti niciodata lichidele provenite de la bateria de tractiune, iar in cazul contactului direct cu aceste produse, clatiti cu apa din abundenta si consultati medicul cat mai repede posibil.

In caz de incendiu

In caz de incendiu, parasiti si evacuati imediat vehiculul. Nu interveniti niciodata personal (pericol de electrocutare). Contactati imediat si in mod obligatoriu serviciile de urgenta. Preveniti-le asupra faptului ca vehiculul dumneavoastra este electric.

Precautiile la spalare

Nu spalati vehiculul in timpul procedurii de reincarcare a bateriei.

Verificati, inainte de orice spalare a vehiculului, daca trapele de acces si capacul fiecarei prize de incarcare sunt inchise in mod corespunzator.

Pentru a evita deteriorarea subansamblurilor electrice, este interzisa in mod categoric spalarea cu apa la inalta presiune:

- in compartimentul fata,
- sub sasiu, la nivelul casetelor bateriei.

 Pentru spalarea caroseriei, nu trebuie sa utilizati o presiune mai mare de 80 bari.

Zgomote emise

In exterior

Conducatorul trebuie sa fie deosebit de atent in timpul conducerii vehiculului electric datorita nivelului redus de zgomot emis in timpul rularii.

In interior

In timpul functionarii puteti auzi zgomotele normale, caracteristice vehiculelor electrice, cum ar fi:

- relelele bateriei de tractiune la pornire,
- pompa de vid in timpul unei franari,
- pneurile sau elementele aerodinamice ale vehiculului in timpul rularii.

In cazul unei stationari in panta, se recomanda sa actionati frana de parcare inainte de a deplasa maneta selectorului de viteze in pozitia **P**. La pornire, pot fi resimtite un soc si un sunet de pocnet, fenomen absolut normal.

Imobilizarea vehiculului

Pentru o perioada mare de timp

In cazul in care vehiculul dumneavoastra este imobilizat pentru o perioada de timp nedefinita, efectuati o incarcare completa a bateriei de tractiune la intervale de trei luni (respectand procedura de incarcare normala). Inainte de efectuarea acestei incarcari, asigurati-va ca bateria pentru accesorii nu este deconectata si nici complet descarcata. Daca est cazul, consultati sectiunea "Baterie pentru accesorii" pentru a o reconecta sau reincarca.

Masuri de precautie ce trebuie luate la incarcarea bateriei

- Nu stati in interiorul sau in apropierea vehiculului.

Mai ales in cazul in care aveti implantat un pacemaker sau orice alt dispozitiv medical electric. Pentru informatii complete asupra ansamblului masurilor de precautie ce trebuie respectate, consultati medicul dumneavoastra.

- Nu interveniti niciodata sub capota, pentru a evita riscurile de raniri grave.

Pericol de taieturi, deoarece ventilatorul poate porni in orice moment. Pericol de arsuri, avand in vedere ca anumite zone sunt fierbinti chiar si dupa o ora de la incheierea incarcarii bateriei.

BATERIA PENTRU ACCESORII

Toate celelalte componente electrice ale vehiculului dumneavoastra sunt alimentate de la bateria pentru accesorii.

Aceasta este amplasata in compartimentul din fata si este reincarcata de bateria de tractiune, in timpul fazelor de functionare (maror luminos "Pregatit" aprins pe tabloul de bord) si de reincarcare.

 Daca bateria pentru accesorii este descarcata, nu mai este asigurata punerea in functiune a motorului si nu mai poate fi efectuata reincarcarea bateriei de tractiune.

 Se recomanda ca, in cazul unei opriri prelungite, de peste o luna, sa deconectati bateria pentru accesorii.

Acces la baterie



Inainte de a incepe orice interventie:

- deplasati maneta selectorului de viteze in pozitia **P**, taiati contactul, asigurati-va ca afisajul central este stins si vehiculul nu este conectat la reseaua electrica,
- deschideti capota cu ajutorul manetei interioare, apoi exterioare,
- fixati tija de sustinere a capotei,
- scoateti capacul de protectie a bateriei, pentru a avea acces la cele doua borne.

Pornirea cu ajutorul unei baterii externe



- Scoateti capatul de protectie a bornei (+),



- conectati un capat al cablului rosu la borna (+) a bateriei dumneavoastra in pana, apoi celalalt capat la borna (+) a bateriei externe,



- conectati un capat al cablului verde sau negru la borna (-) a bateriei externe,
- conectati celalalt capat al cablului verde sau negru la punctul de masa (-) al vehiculului dumneavoastra in pana.



Asigurati-va ca bateria de rezerva este o baterie de 12 V.

Reincarcarea bateriei cu un incarcator de baterie

 Nu reincarcati bateria fara sa fi deconectat in mod obligatoriu papucii de cablu si fara sa fi scos bateria din compartimentul fata.



Nu deconectati papucii de cablu atunci cand este aprins acest maror luminos, nici atunci cand vehiculul este in curs de reincarcare.

Inainte de deconectare

Inainte de a deconecta bateria trebuie sa asteptati 2 minute dupa taierea contactului.

Dupa reconectare

Dupa orice reconectare a bateriei, puneti contactul si asteptati 1 minut inainte de a porni, pentru a permite initializarea sistemelor electronice. Totusi, daca dupa aceasta procedura persista usoare perturbatii, consultati reseaua constructorului sau un Service autorizat. Aveti grija sa reinitializati personal sistemul audio, consultand capitolul respectiv din documentatia de bord.



- Demontati elementul de fixare a bateriei **1**,
- ridicati capacul de protectie a bornei (-),



- deconectati cablul bornei (-),
- ridicati capacul de protectie a bornei (+) **2**,
- slabiti piulita **3**,
- deconectati cablul bornei (+),
- scoateti bateria,
- reincarcati bateria, respectand instructiunile de utilizare furnizate de producatorul incarcatorului,
- reconectati bateria, incepand cu cablul bornei (+).

 Verificati starea de curatenie a bornelor si papucilor de cablu. Daca acestea sunt acoperite cu sulfat (depunere de culoare albicioasa sau verzuie), demontati-le si curatati-le.

SIGURANTE FUZIBILE

Caseta cu sigurante fuzibile este amplasata in partea inferioara a plansei de bord (in partea stanga).

Elementele indicate sunt exclusiv sigurante fuzibile ce pot fi inlocuite de utilizator. Pentru orice alta interventie, apelati la reseaua constructorului sau la un Service autorizat.

Siguranta fuzibila nr.	Intensitate	Functii
1	15 A	Stergator de luneta.
3	5 A	Airbaguri.
4	10 A	Priza de diagnosticare, comanda retrovizor, cablu proiectoare.
5	30 A	Dispozitive de actionare geamuri.
6	30 A	Mecanism de incuiere usi batante.
7	5 A	Plafoniera spate, pavilion, torpedou.
8	20 A	Sistem audio, ecran, alarma si sirena.
11	15 A	Antifurt.
12	15 A	Tablou de comanda climatizare, senzori de proximitate fata si spate.
13	5 A	Tablou de bord.
14	15 A	Senzor de ploaie si de luminozitate, airbaguri.
15	5 A	Alte mecanisme de incuiere.
17	40 A	Degivrare luneta / retrovizoare.

INTRETINERE

Pe langa prevederile din carnetul de intretinere si garantii, trebuie sa efectuati vizita initiala descrisa mai jos, dupa primul an sau atingerea pragului de 20.000 km parcursi.

Ulterior, vizitele pentru intretinere periodica vor fi efectuate la intervale de 2 ani sau de 40.000 km (oricare dintre aceste doua limite este atinsa prima).

Este obligatoriu sa respectati intervalele de efectuare a acestor intretineri. Nerespectarea acestora poate afecta functionarea corespunzatoare a vehiculului dumneavoastra.

Vehicul electric	Vizita initiala , unica in ciclul de viata al vehiculului, dupa 1 an sau 20.000 km parcursi.	Vizite periodice la intervale de 2 ani sau de 40.000 km (oricare dintre aceste doua limite este atinsa prima).
Operatii principale obligatorii	Verificari in vehicul (avertizor sonor, frana de stationare, ...)	
	Data de expirare a kit-ului de depanare provizorie a pneurilor	
	Verificare sub vehicul, ce include: - controale de siguranta (franare, directie, ...) - verificari in ansamblu (etanseitatea circuitelor, a reductorului, ...)	
	Verificari in jurul vehiculului (starea pneurilor, a proiectoarelor si a luminilor, ...)	
	Verificari sub capota motorului, inclusiv completarea nivelului de lichide, daca este necesar (instalatie de spalare geamuri, frane, ...)	
	Verificari conform legislatiei in vigoare in fiecare tara (in afara de verificarea tehnica)	
	Diagnosticare calculatoare	
	Verificarea bateriei de tractiune	
	Actualizarea indicatorului de intretinere	
	Operatii	
Operatii complementare	Inlocuirea lichidului de racire la intervale de 10 ani	
	Inlocuirea lichidului de frana	La intervale de 2 ani
	Inlocuirea filtrului din habitacul	La intervale de 2 ani sau la 40.000 km

REMORCAREA VEHICULULUI

Inel de remorcare fata



Inelul de remorcare se afla in trusa de instrumente, depozitata sub scaunul din partea dreapta.

Este interzisa remorcarea vehiculului cu rotile motrice pe sol.

In cazul unei remorcari cu doar doua roti pe sol, utilizati intotdeauna un echipament de ridicare profesionist.

Nerespectarea acestor operatii poate conduce la deteriorarea subsansamblurilor de franare si a motorului electric.

Inel de remorcare spate



Inelul de remorcare spate nu trebuie utilizat in cadrul unui transfer rutier. Acesta este destinat utilizarii, de exemplu, la scoaterea vehiculului dintr-un sant format de urmele rotilor pe carosabil.

i Remorcarea altui vehicul

Vehiculul dumneavoastra nu poate fi utilizat in niciun caz pentru remorcarea altui vehicul.

MOTORIZARE SI BATERIE DE TRACTIUNE

Motor electric	
Tehnologie	Sincron cu magneti permanenti
Putere maxima, in kW: norma CE (kW)	49
Turatie de putere maxima, in rotatii pe minut (rot/min)	4 000 - 9 200
Cuplu maxim, in Newton metru: norma CE (Nm)	200
Turatie de cuplu maxim, in rotatii pe minut (rot/min)	0 - 1 500
Baterie de tractiune	
Tehnologie	Litiu - ion
Incarcare normala	
Tensiunea curentului alternativ, in V: (V) CA	230
<p>Timp de reincarcare completa (de la 0% la 100%), in functie de intensitatea exprimata in A:</p> <ul style="list-style-type: none"> - 16 A - 14 A - 10 A - 8 A <p>In functie de reseaua electrica existenta in tara. Timp minim masurat pentru temperaturi exterioare cuprinse intre 0 si 40 °C.</p>	<p>7 ore 30</p> <p>8 ore 30</p> <p>12 ore</p> <p>15 ore</p>
Incarcare rapida	
Timp de reincărcare (80% din capacitate), pornind de la rezerva	< 30 minute

i Autonomia vehiculului, omologata in cadrul ciclului NEDC, este de 170 km. Aceasta autonomie poate varia in functie de mai multi parametri, cei mai importanti dintre acestia fiind utilizarea incalzirii si a climatizarii, stilul de conducere adoptat de conducator, tipul de traseu si gradul de uzura a bateriei de tractiune.

Gradul de uzura a bateriei de tractiune depinde, de asemenea, de mai multi parametri, cum ar fi temperatura exterioara, kilometrajul vehiculului, frecventa utilizarii reincarcarilor rapide...

ELEMENTE DE IDENTIFICARE

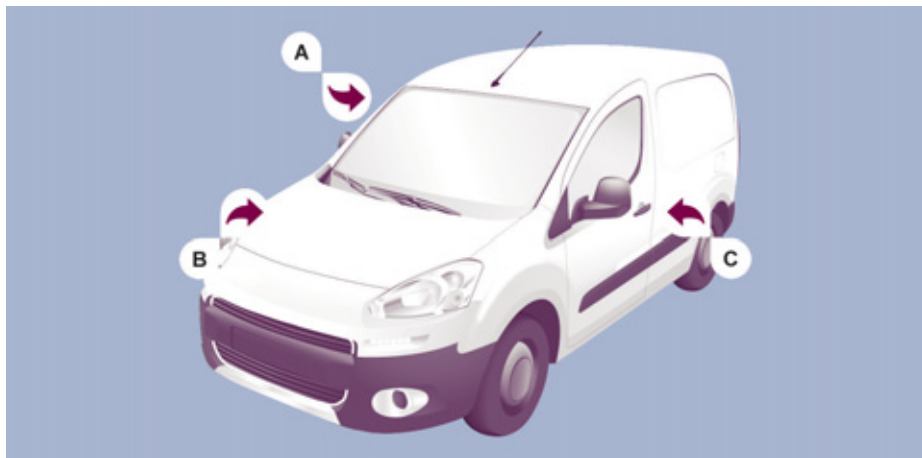

A. Placuta constructorului.

Este situată pe stalpul din mijloc, pe partea dreaptă.

1 - VF Număr în seria tipului.

2 - Masa maxima tehnic admisibila incarcat (MTAC).

3 - Masa totală rulantă autorizata (MTRA).

4.1 - Masa maxima pe axa fata.

4.2 - Masa maxima pe axa spate.

B. Numar de serie.

Este poansonat pe pasajul roții dreapta-fata.



C. Pneuri si reper vopsea.

Eticheta C aplicata pe usa din fata indică:

- dimensiunile jantelor si pneurilor,
- marcile pneurilor omologate de constructor,
- presiunile de umflare (verificarea presiunii din pneuri trebuie efectuată la rece, cel puțin o data pe lună),
- reperul culorii vopselei.



Roumain
01-13



PEUGEOT

Automobiles PEUGEOT - Siège Social : 75, avenue de la Grande-Armée 75016 PARIS

Tél. 33 (0)1 40 66 55 11 - Fax 33 (0)1 40 66 54 14

Adresse postale : Automobiles PEUGEOT B.P. 01 75761 PARIS cedex 16 - Adresse Internet : <http://www.peugeot.com>

Société Anonyme au capital de 172 771 770 Euros - R.C.S. PARIS B 552 144 503. SIRET 552 144 503 00018. APE 341 Z

