

GHID DE UTILIZARE



PARTNER Tepee



PEUGEOT



Instructiunile de utilizare online

Alegeți unul din următoarele tipuri de acces pentru a consulta instructiunile de utilizare online...

Căutați instructiunile de utilizare pe site-ul PEUGEOT, rubrica "MyPEUGEOT".

Consultând instructiuni de utilizare online, aveți acces la ultimele informații disponibile, ușor de identificat prin marcajele de pagină, reperabile cu ajutorul acestei pictograme:



Scanati acest cod pentru a accesa direct instructiunile de utilizare.



Daca rubrica "MyPEUGEOT" nu este disponibilă pe site-ul PEUGEOT din România, puteți consulta instructiunile de utilizare la adresa următoare:

<http://public.servicebox.peugeot.com/ddb/>

Selecțați:

- > limba utilizată,
- > vehiculul, tipul de caroserie,
- > perioada de editare a instructiunilor de utilizare corespunzând primei puneri în circulație a vehiculului.



PEUGEOT

Echipamentele prezentate sunt indisponibile in serie sau ca optiune, in functie de versiunea vehiculului nou si pot varia de la o tara la alta, sau pot fi disponibile numai pentru unele tari.

Bine ati venit

Acest nou vehicul a fost conceput pentru a vă satisface exigențele de practicitate, confort, siguranță și de estetism. Pentru a profita din plin de vehiculul dumneavoastră vă propunem să faceți turul cu "Ghidul de utilizare" în mână. Ghidul prezintă în detaliu funcționarea echipamentelor de care dispuneți la bord.

PEUGEOT vă mulțumește pentru încredere și vă urează drum bun.



Cuprins

2

1. VEDERE DE ANSAMBLU 4-14		3. GATA de PLECARÉ 18-51		4. ERGONOMIE și CONFORT 52-105		5. SIGURANȚĂ 106-134	
Localizare		Cheie	18	Comanda lumini	52	Semnal de avarie	106
Exterior	5	Alarma	20	ștergătoare	55	Frâna de staționare	106
Interior	6	Portiere	21	Regulator de viteză	57	Asistența la parcare	107
Post de conducere	8	Capac spate	23	Limitator de viteză	60	ABS	109
Caracteristici - Intretinere	12	Trapa de acoperis spate	26	Încălzire / Aer condiționat manual	63	AFU	109
Post de conducere		Blocare centralizată deschideri	27	automat	65	ASR și ESC	110
Volan pe partea stanga	13	Tablou de bord	28	Dezgheteșare și dezaburire	67	"Grip control" (Controlul aderenței)	111
Volan pe partea dreapta	14	Reglare ora	29	Scaune față	69	Centuri de siguranță	113
		Martori	30	Bancheta spate	71	Airbaguri	116
		Indicator de nivel carburant	38	Scaune spate (5 locuri)	74	Scaune pentru copii	120
Partea "Localizare" (index vizual) vă permite să descoperiți comenzile, funcțiile și numerele lor de pagină asociate cu reprezentările grafice ale caroseriile vehiculului.		Lichid de racire	38	Scaune spate (7 locuri)	77	Dezactivarea airbagului frontal pentru pasager	123
		Detectare pneu dezumflat	39	Modularitate	84	Scaune recomandate	126
		Indicator de intretinere	41	Amenajari	86	Instalare	128
		Reostat iluminare	42	Pavilion Zénith	90	Scaune ISOFIX	132
		Reglarea volanului	43	Bare de pavilion	95	Siguranță copii	134
		Cutie de viteze manuală	43	Plafoniere	96		
		Indicator de schimbare a treptei	44	Panou de mascare bagaje (5 locuri)	97		
		Cutie de viteze manuală pilotată cu 6 trepte	45	Mascare bagaje (7locuri)	101		
		Stop & Start	47	Retrovizoare	103		
		Pornire și oprire	50	Actionare			
		Pornire în pantă	51	geamuri electrice	105		
2. CONDUCERE ECO 15-17							
Protecția mediului	15						
Conducere Eco	16						

6. ACCESORII**135-138**

Tractarea unei remorci	135
Alte accesorii	137

8. ASISTENȚĂ RAPIDĂ**157-179**

Baterie	157
Kit de depanare	159
Schimbarea unei roti	160
Protectie detasabila impotriva zapezii	166
Lanturi pentru zapada	167
Inlocuirea unui bec siguranta fuzibila	168
o lamela de stergator de parbriz	177
Remorcare	178
Masuri de prevedere	179

10. TEHNOLOGIE la BORD

Urgenta sau asistenta	10.1
WIP Nav+	10.3
WIP Sound	10.59

Capitolul "Tehnologie la bord" vă prezintă noile echipamente de radionavigație.

WIP: World In PEUGEOT este denumirea noilor echipamente din gama de radionavigație.

7. VERIFICĂRI**139-156**

Deschidere capotă	140
Motor pe benzină	141
Motor diesel	142
Niveluri	143
Controale	145
Carburant	147
Circuit neutralizat	148
Pompa de reamorsare diesel	148
Sisteme SCR (Diesel Blue HDi) si Aditiv AdBlue®	149

9. CARACTERISTICI TEHNICE**180-188**

Dimensiuni	180
Motorizari	184
Mase	184
Elemente de identificare	188



corespunde unui vehicul avand volanul pe partea stanga.



corespunde unui vehicul avand volanul pe partea dreapta.





Vă atragem atenția asupra următorului aspect:

Montarea unui echipament sau a unui accesoriu electric nespecificat de Automobiles PEUGEOT poate provoca o defectare a sistemului electronic al vehiculului dumneavoastră. Luați legătura cu un reprezentant PEUGEOT pentru a cunoaște care sunt echipamentele și accesoriile agreate.

Pentru orice intervenție asupra vehiculului dumneavoastră, adresați-vă unui atelier calificat ce dispune de informații tehnice, competență și material adaptat, la fel cum rețeaua PEUGEOT este capabilă să vă ofere.

Introducere

În cadrul fiecărei rubrici există repere care vă vor atrage atenția asupra unui conținut ierarhizat:

-  vă orientează spre rubrica sau partea care conține informația detaliată legată de o anumită funcție,
-  vă semnaleză o informație importantă referitoare la utilizarea echipamentelor,
-  vă avertizează asupra siguranței persoanelor și echipamentelor de la bord.

EXTERIOR

Dimensiuni

180-183

Acesorii 137-138

Pavilion Zénith 90-91
 Bare de pavilion 94, 95
 Lumini spate, semnalizatoare 52-53, 171-172
 Al 3-lea stop 172
 Înlocuire becuri spate 168, 171-172
 Usi, capac portbagaj spate 23-25

Trapa de acoperis spate 26
 Comandă de urgență 23

Lumini număr înmatriculare 172

Roată de rezervă, cric, schimbare roată, scule 160-165
 Kit de depanare 159
 Umflare roți, presiune 188

Remorcare, ridicare 178
 Dispozitiv de remorcare 135-136
 Asistență la parcare 107-108



Frâne, plăcuțe frână 106, 143, 145
 Frânare de urgență 109
 ABS, REF 109
 ASR, ESC 110
 "Grip control" (Controlul aderenței) 111-112
 Pneuri, presiune 188
 Lanturi pentru zapada 167
 Detectare pneuri dezumflate 39-40

Telecomandă 18-19
 Schimbare baterie, reinițializare 19
 Cheie 18
 Pornire 50
 Asistență la pornirea în pantă 51
 Blocare / deblocare centralizată 18, 27

Lamelă de ștergător geamuri 177
 Retrovizoare exterioare 103
 Semnalizator lateral 170

Lumini față, lumini anticeață, semnalizatoare direcție 52-54, 169-170
 Reglare înălțime fascicul luminos 54
 Înlocuire becuri față 168-170
 Spălător faruri 56, 144
 Protecție zăpadă 166

Usi față 21
 Uși culisante laterale 22-23
 Cheie 18
 Deschidere capotă 140
 Siguranță copii 134

Bușon, rezervor carburant 147-148
 Întrerupere alimentare carburant, rearmare diesel 148
 Aditiv AdBlue, completare nivel 149-153, 154-156

Localizare

INTERIOR

6

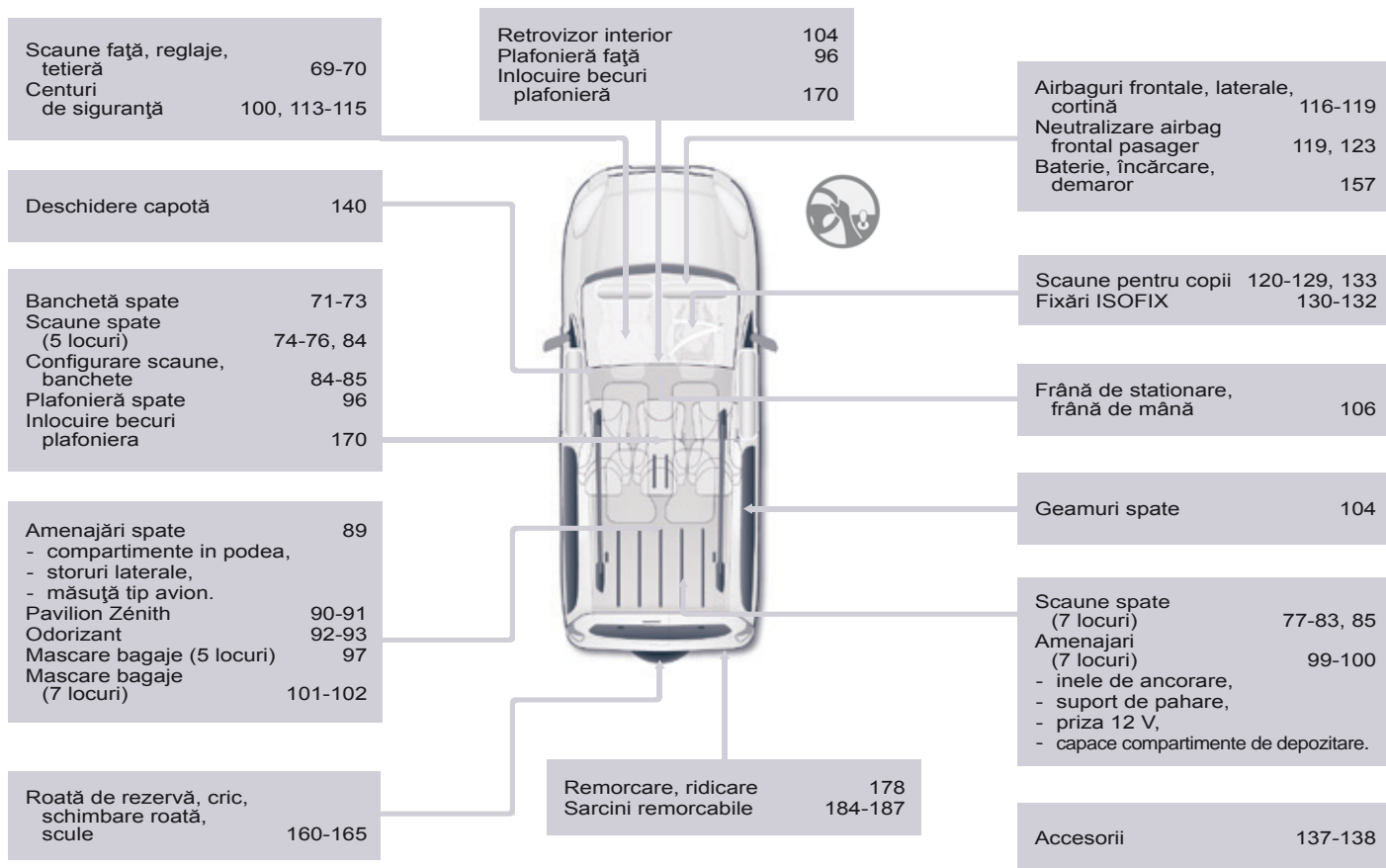

INTERIOR

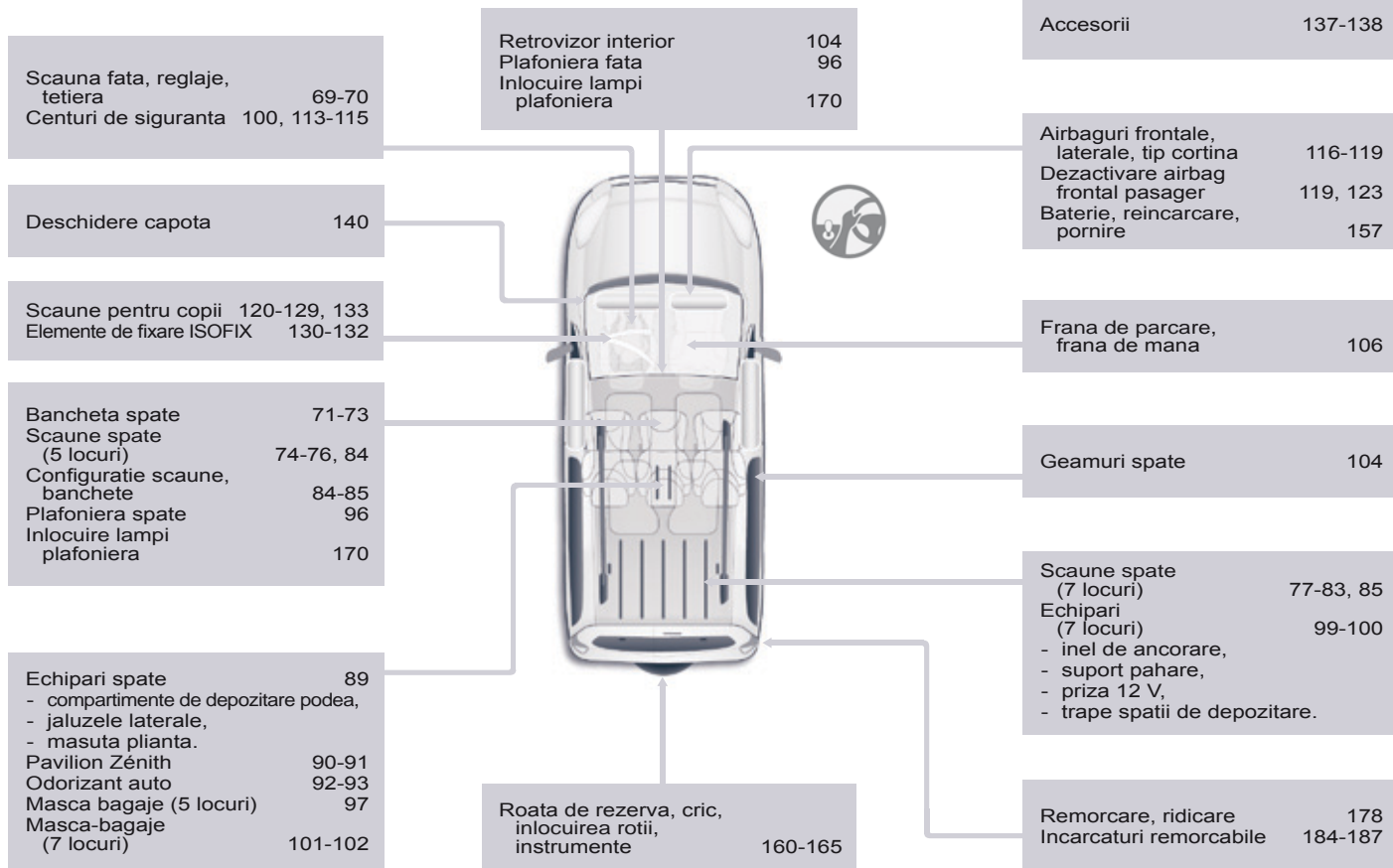

POST DE CONDUCERE

8



Tabloul de bord, afișaje, contoare	28-29
Martori, led-uri	30-37
Indicatori, joă	38, 41-42
Reglare oră pe tabloul de bord	29
Reostat de iluminat	42
Indicator de schimbare a treptei	44

Comenzi iluminat	52-54
Aprindere automată a luminilor	53-54
Proiectoare anticeata	53
Lumini de zi cu LED-uri	53

Regulator de viteză	57-59
Limitator de viteză	60-62

ESC	110
Asistență la parcare	107-108
Retrovizoare electrice	103
Reglare înălțime fascicul	54
Stop & Start	47-49

Siguranțe planșă de bord, habitacul	173-175
Deschidere capotă	140

Frână de staționare	106
---------------------	-----



Comenzi ștergătoare geamuri	55-56
Ștergător parbriz automat	55
Spălător geamuri / proiectoare	56, 144
Computer de bord	Rubrica 10

Demaror, contactor	50
Cutie de viteze manuala pilotata	45-46

Comenzi la volan pentru autoradio	Rubrica 10
-----------------------------------	------------

Reglare volan	43
Avertizor sonor	106



Retrovizor interior 104
Oglindă supraveghere copii 104

Tehnologie la bord Rubrica 10
- WIP Nav+
- WIP Sound

Apel de urgenta sau de asistenta Rubrica 10

"Grip control" (Controlul aderenței) 111-112

Comenzi
- blocare centralizată 27
- siguranță electrică copii 134
- acționare geamuri 105
- semnal/lumini de avarie 106



Plafoniere 96, 170

Ecrane, afișaj 28, Rubrica 10
Reglare oră pe ecran Rubrica 10

Neutralizare airbag frontal pasager 119, 123

Încălzire, aerare:
- încălzire 63-64
- aer condiționat A/C 63-64
Aer condiționat automat 65-66
Dezghetare-dezaburire 67-68

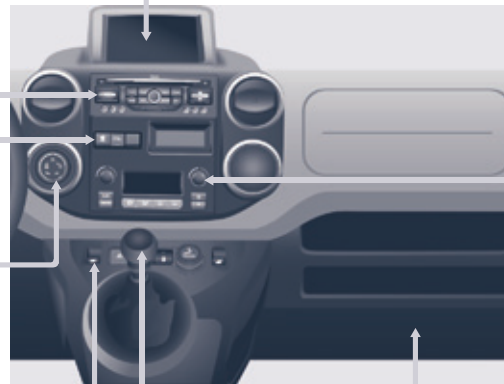

Cutie de viteze manuala 43

Amenajări față 86-88
- torpeda,
- spațiu depozitare deasupra parbrizului,
- consolă,
- parasolar,
- suport pentru sticlă,
- suport de geantă,
- sertare,
- spațiu depozitare.

POST DE CONDUCERE

10



Comenzi de iluminat
Aprindere automata
a luminilor 52-54
53-54
Proiectoare anticeata 53
Lumini diurne cu LED-uri 53

Cutie de viteze manuala
pilotata 45-46

Regulator de viteza 57-59
Limitator de viteza 60-62

Reglarea volanului 43
Avertizor sonor 106

Frana de stationare 106

Tablouri de bord, afisaje,
ecrane, contoare 28-29
Martori, martori luminosi 30-37
Indicatoare, joja 38, 41-42
Reglarea orei pe tabloul
de bord 29
Reostat de iluminat 42
Indicator de schimbare
treapta de viteza 44



Comenzi stergator
de parbriz 55-56
Stergator de parbriz automat 55
Instalatii spalare geamuri / proiectoare 56, 144
Calculator de bord Rubrica 10

Dezactivare airbag
pasager 119, 123

Demaror, contactor 50

ESC 110
Asistare la parcare 107-108
Retrovizoare cu actionare electrica 103
Reglare inaltime fascicul 54
Stop & Start 47-49

Comenzi pe volan ale
sistemului audio Rubrica 10





Retrovizor interior 104
Oglinda de supraveghere copil 104

Plafoniere 96, 170

Ecrane, afisaj 28, Rubrica 10
Reglarea orei pe ecran Rubrica 10

Apel de urgenta sau pentru asistenta Rubrica 10

Tehnologie la bord - WIP Nav+ Rubrica 10
- WIP Sound

Echipari fata 86-88
- torpedo,
- raft superior de depozitare,
- consola,
- parasolar,
- suport sticla,
- suport geanta,
- sertare,
- compartiment pentru obiecte marunte.

"Grip control" 111-112

Incalzire, ventilare:
- incalzire 63-64
- climatizare A/C 63-64
Sistem automat de climatizare 65-66
Degivrare-dezaburire 67-68

Siguranta fuzibile in plansa de bord, habitacul 173-175
Deschidere capota 140



Comenzi
- blocare centralizata 27
- sistem electric de siguranta copii 134
- sistem de actionare geamuri 105
- semnal/lumini de avarie, avertizare 106

Cutie de viteze manuala 43

CARACTERISTICI - INTRETINERE

12

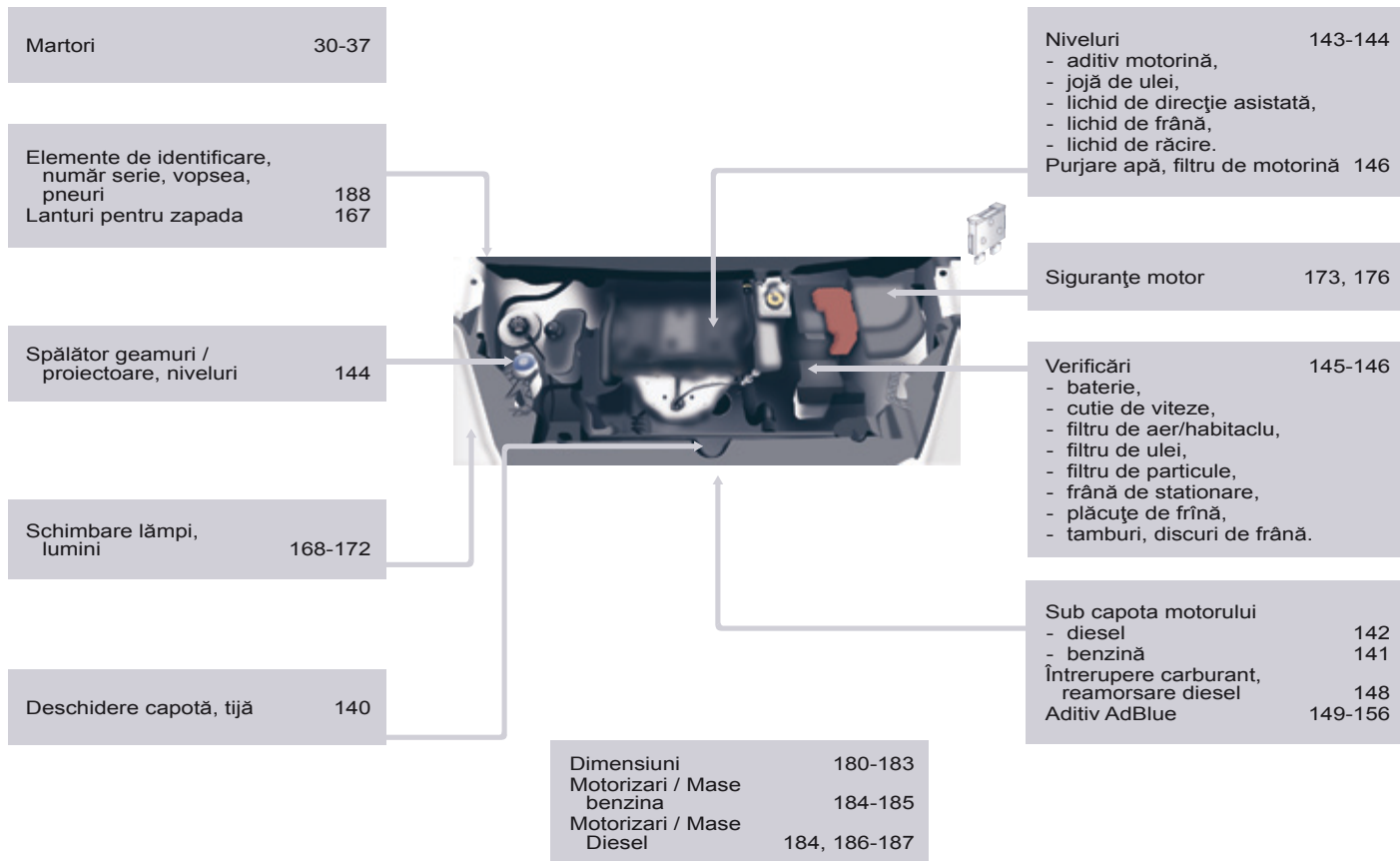



POST DE CONDUCERE

1. Comanda de iluminat si semnalizatoare de directie.
2. Tabloul de bord cu afisaj.
3. Comenzi stergatoare de parbriz, instalatie de spalat geam, calculator de bord.
4. Contact.
5. Comanda sistem audio.
6. Airbag frontal conducator, avertizor sonor.
7. Reglare volan in inaltime si adancime.
8. Comanda regulator, limitator de viteza.
9. Panou de comanda, asistare la parcare, reglare fascicul proiectoare, ESC, Stop & Start, alarma.
10. Deschidere capota motor.
11. Reglare retrovizor exterior cu comanda electrica.
12. Comenzi de actionare geamuri fata.
13. Bara de comenzi: semnal de avarie, blocare centralizata, siguranta copii.
14. Bricheta.
15. Comenzi de incalzire-ventilatie.
16. Compartiment pentru obiecte marunte.
17. Comanda cutie de viteze manuala pilotata sau Grip control.
18. Sistem audio.
19. Ecran.
20. Apel de urgenta sau pentru asistenta.



Protecția mediului

Împreună cu dumneavoastră, PEUGEOT acționează pentru protejarea mediului.

Vă invităm să consultați site-ul www.peugeot.com.

Ca utilizator, puteți contribui și dumneavoastră la protecția mediului urmând câteva reguli:

- adoptarea unui stil de conducere preventiv, fără accelerări frecvente și brutale.
- respectați intervalele de revizie, efectuați-le în rețeaua PEUGEOT, abilitată pentru recuperarea bateriilor și lichidelor uzate,
- nu adăugați aditivi în uleiul de motor, pentru a păstra motorul și dispozitivele antipoluare în parametri optimi.



Consultați recomandările pentru o conducere ecologică, prezentate la sfârșitul acestei rubrici.

Conducere Eco

Conducerea Eco este un ansamblu de practici de rutina ce permit automobilistului sa optimizeze consumul de carburant si emisiile de CO₂.

Optimizati utilizarea cutiei de viteze

Cu o cutie de viteze manuală, porniti ușor si cuplati fara a astepta treapta de viteze superioara. In faza de accelerare, schimbati vitezele mai devreme.

Cu o cutie de viteze automată, sau pilotata, utilizati cu precadere modul automat, fără a apăsa puternic sau brusca pedala de accelerație.

Indicatorul de schimbare a treptei de viteza va invita sa cuplati treapta de viteza adecvata: imediat ce este afisata o indicatie pe tabloul de bord, urmati-o.

Pentru vehiculele echipate cu o cutie de viteze pilotata sau automata, acest indicator nu apare decat in modul manual.

Adoptati un stil de conducere flexibil

Respectați distanțele de siguranță între vehicule, utilizați frâna de motor în locul pedalei de frână, apăsați progresiv pe pedala de accelerație. Aceste maniere de conducere contribuie la reducerea consumului de carburant, a emisiilor de CO₂ și atenuarea fondului sonor produs de circulație.

În condiții de circulație fluidă, dacă dispuneți de comanda "Cruise" la volan, selectați regulatorul de viteză incepand de la 40 km/h.

Controlati utilizarea echipamentelor electrice

Înainte de a porni, dacă habitacul este supraîncălzit, aerisiți-l coborând geamurile și pornind ventilația, înainte de a utiliza aerul condiționat.

De la 50 km/h în sus, ridicați geamurile și lăsați aeratoarele deschise.

Utilizați echipamentele ce permit limitarea temperaturii în habitacul (mascarea trapei de pavilion, storuri...).

Opriti aerul condiționat, dacă acesta nu este automat, imediat ce s-a atins temperatura de confort dorită.

Opriti comenzile de degivrare și dezaburire, dacă acestea nu sunt gestionate automat.

Opriti cât mai curand posibil comanda de încălzire a scaunului.

Nu rulați cu proiectoarele anticeață aprinse când condițiile de vizibilitate sunt suficiente.

Evitați menținerea motorului pornit, mai ales în timpul iernii, înainte de a angaja prima treaptă de viteză; vehiculul se încălzește mult mai repede în timpul rulării.

Ca pasager, dacă evitați utilizarea simultană a mai multor suporturi multimedia (film, muzică, jocuri video...), contribuiți la limitarea consumului de energie electrică, ceea ce înseamnă economie de carburant.

Debransați dispozitivele portabile înainte de a părăsi vehiculul.

Limitati cauzele supraconsumului

Repartizați greutatea în vehicul; plasați bagajele mai grele din portbagaj cât mai aproape de scaunele din spate.

Limitați încărcarea vehiculului și minimizați rezistența aerodinamică (bare de pavilion, bare transversale, suport de biciclete, remorcă...). Alegeți utilizarea unui portbagaj de acoperis închis.

Îndepărtați barele de pavilion și barele transversale după utilizare.

Imediat ce s-a încheiat iarna, demontați pneurile de iarnă și montați pneurile de vară.

Respectati recomandarile de intretinere

Verificați regulat și la rece presiunea din pneuri, având ca referință eticheta situată pe rama usii conducătorului.

Efectuați această verificare cu precădere:

- înaintea unui drum lung,
- la fiecare schimbare de anotimp,
- după o staționare prelungită.

Nu uitați, de asemenea, roata de rezervă și pneurile remorcii sau rulotei.

Efectuați regulat întreținerea vehiculului (ulei, filtru de ulei, filtru de aer, filtru habitaclu...) și urmați calendarul acestor operații prevăzute în carnetul de întreținere și garanții.

Cu un motor Diesel Blue HDi, atunci când sistemul SCR este defect, vehiculul dumneavoastră devine poluant; apălați imediat la rețeaua PEUGEOT sau la un Service autorizat pentru a readuce nivelul de emisii de oxizi de azot la valori conforme cu reglementările.

În momentul alimentării cu carburant, nu insistați după a treia întrerupere a pompei, pentru a evita revărsarea carburantului.

La volanul vehiculului nou, numai după parcurgerea primilor 3 000 kilometri veți constata o regularizare a consumului mediu de carburant.



CHEIE

Aceasta permite blocarea și deblocarea încuietorilor vehiculului și pornirea motorului, deschiderea și închiderea buseonului de rezervor de carburant, ca și pentru a porni și opri motorul.



TELECOMANDĂ

Deblocare centralizată



O apăsare pe această comandă permite deblocarea ansamblului deschiderilor vehiculului dumneavoastră.

Semnalizatoarele de direcție clipesc de 2 ori.

Închidere centralizată



O apăsare pe această comandă permite blocarea ansamblului deschiderilor vehiculului dumneavoastră.

Semnalizatoarele de direcție clipesc o singură dată.

Dacă una dintre portiere este deschisă sau incorect închisă, închiderea centralizată nu mai are loc.

Supra-blocarea

A doua apăsare pe butonul cu lacătul închis al telecomenzii în primele cinci secunde după blocare activează supra-blocarea.

Este confirmată prin aprinderea fixă a semnalizatoarelor de direcție timp de aproximativ două secunde.

Supra-blocarea dezactivează comenzile mânerelor de deschidere din exterior și din interior ale portierelor: nu lăsați nici o persoană în interiorul vehiculului când acesta este supra-blocat.

Dacă supra-blocarea este acționată din interiorul vehiculului cu telecomanda, la pornirea vehiculului se va trece automat la blocarea simplă.

Plierea / deplierea cheii



Apăsați acest buton pentru a scoate cheia din lăcașul său. Pentru a replia cheia, apăsați pe acest buton cromat, apoi rabatați cheia în spațiul său.

Dacă nu apăsați pe buton este posibil să deteriorați mecanismul.

Pentru o bună utilizare

Aveți grijă ca telecomanda să nu intre în contact cu grăsimi, praf, ploaie sau un mediu umed.

Un obiect greu prins de cheie (breloc, ...) ce apasă pe axul cheii în contact poate duce la apariția unei defecțiuni.

TELECOMANDA

Schimbarea bateriei

Reper baterie: CR1620 / 3 Volți.

Informația "baterie uzată" este oferită de un semnal sonor, însoțit de un mesaj pe ecran.

Pentru înlocuirea bateriei, desfaceți cutia cu ajutorul unei monede la nivelul inelului.

Dacă telecomanda rămâne nefuncțională și după schimbarea bateriei, efectuați o procedură de initializare.

Există risc de deteriorare dacă bateria de schimb nu este conformă cu cea înlocuită.



Nu folosiți decât baterii identice sau de tip echivalent celor preconizate de rețeaua PEUGEOT.

Nu aruncați bateriile telecomenzii la gunoi, ele conțin metale nocive pentru mediu.

Duceți-le la rețeaua PEUGEOT sau la oricare punct de colectare special amenajat în acest scop.



Resetarea telecomenzii

După schimbarea bateriei sau debransarea de la baterie, trebuie să resetați telecomanda.

Așteptați cel puțin un minut înainte de folosirea telecomenzii.

Inserați cheia în contact cu butoanele (lăcatele) telecomenzii îndreptate spre dumneavoastră.

Puneți contactul.

În următoarele zece secunde, apăsați pe lacatul de blocare de pe telecomandă timp de cel puțin cinci secunde.

Taiati contactul.

Așteptați cel puțin un minut înainte de folosirea telecomenzii.

Telecomanda este din nou funcțională.

ANTIDEMARAJ ELECTRONIC

20

Toate cheile au un dispozitiv antidemaraj electronic.

Acest dispozitiv blochează sistemul de alimentare al motorului. El se activează automat când scoateți cheia din contact.

După ce ați pus contactul, cheia și dispozitivul antidemaraj electronic comunică între ele.

Partea metalică a cheii trebuie să fie corect depliată pentru a realiza o bună comunicare.

În cazul pierderii cheilor

Adresați-vă rețelei PEUGEOT împreună cu cardul gri și cartea de identitate a vehiculului.

Rețeaua PEUGEOT va putea recupera codul cheii și codul transponderului pentru a comanda o nouă cheie.

Utilizare corectă

Nu aduceți nici o modificare sistemului de antidemaraj electronic.

Manipularea telecomenzii chiar în buzunar poate declanșa deblocarea involuntară a portierelor.

Utilizarea simultană a altor aparate pe înaltă frecvență (telefoane mobile, alarme ale imobilului...), poate perturba temporar funcționarea telecomenzii.

Telecomanda nu poate funcționa atât timp cât cheia este în antifurt, chiar cu contactul tăiat.

La cumpararea unui vehicul de ocazie:

- cereți o memorare a cheilor în cadrul rețelei PEUGEOT, pentru a fi sigur că sunteți în posesia singurelor chei ce permit pornirea vehiculului.

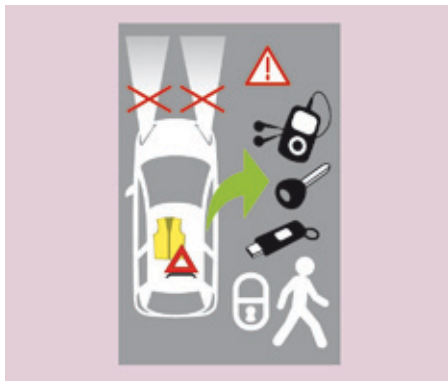

La parasirea vehiculului, verificați dacă ați stins luminile și nu lăsați niciun obiect de valoare la vedere.

Ca măsură de siguranță (copii la bord), scoateți cheia din contact când părăsiți vehiculul, chiar și pentru scurtă durată.



ALARMA

Dacă vehiculul dumneavoastră este dotat cu acest sistem el asigură două tipuri de protecție:

- perimetrică; se declanșează în cazul deschiderii unei portiere față/spate sau a capotei.
- volumetrică; se declanșează în cazul variațiilor de volum din habitaclu (spargere geamuri sau deplasare în interior).

Dacă vehiculul dumneavoastră este echipat cu cabină separată de spațiul de încărcare, protecția volumetrică nu este activă pentru spațiul de încărcare.

Blocarea deschiderilor vehiculului cu alarma completa Activare

- Taiati contactul și ieșiți din vehicul.
- Activați alarma în următoarele cinci minute după ce ieșiți din vehicul, efectuând o blocare simplă sau antiintruziune cu ajutorul telecomenzii. LED-ul roșu, situat pe buton clipește o dată pe secundă.

Dezactivare

- Deblocați vehiculul cu ajutorul cheii cu telecomandă sau puneți contactul, LED-ul roșu se stinge.

Blocarea deschiderilor vehiculului numai cu alarma perimetrică

În absența dumneavoastră, dacă doriți să lăsați un geam întredeschis sau un animal în interiorul vehiculului, trebuie să optați numai pentru tipul de protecție perimetrică:

- Taiati contactul.



- În următoarele zece secunde, apăsați pe buton până la aprinderea continua a LED-ului roșu.

- Ieșiți din vehicul.
- În cel mult cinci minute, activați alarma, efectuând o blocare sau o superblocare, cu ajutorul telecomenzii (LED-ul roșu, clipește la fiecare secundă).

Declansare

Sirena se declanșează, semnalizatoarele clipesc timp de 30 secunde și LED-ul roșu clipește rapid.

- Pentru a o stinge, introduceți cheia și puneți contactul.

După zece declansări consecutive (la a unsprezecea) alarma este neutralizată. Reluați procedura de activare.

Blocarea deschiderilor vehiculului fara alarma

- Introduceți cheia în broasca usii conducătorului și blocați-o.

Când spălați vehiculul nu activați alarma.

Pana de telecomanda

Când alarma este activată, însă telecomanda nu mai funcționează:

- Deblocați usile cu cheia și deschideți usa. Alarma se declanșează.
- Puneți contactul în următoarele zece secunde. Alarma se dezactivează.

Disfuncție

La punerea contactului, dacă LED-ul roșu rămâne aprins timp de zece secunde, sirena are o defecțiune de conexiune.

Consultați rețeaua PEUGEOT pentru verificarea sistemului.

Activarea automata

În funcție de țara de comercializare, alarma se activează automat la aproximativ 2 minute după închiderea ultimei usi.

Pentru a evita declanșarea alarmei la deschiderea unei usi, trebuie neapărat să apăsați din nou pe butonul de deblocare al telecomenzii.



Nu modificați în nici un fel sistemul de alarmă, deoarece ar putea provoca defecțiuni.



PORTIERE FAȚĂ

Din exterior

Utilizați telecomanda pentru a bloca/ debloca vehiculul.

Introduceți partea metalică a cheii în broasca dinspre partea șoferului dacă telecomanda este inactivă.



Din interior

Utilizați comanda de deschidere a portierei pentru a debloca și deschide portiera respectivă.

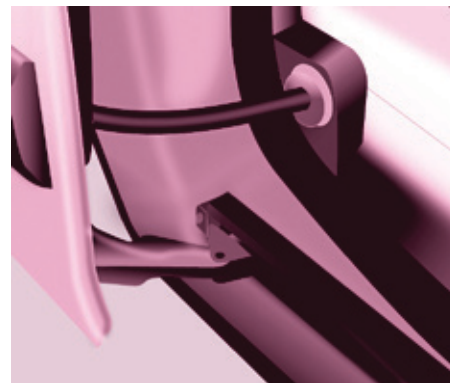

UȘI LATERALE CULISANTE

Din exterior

Trageți mânerul spre dumneavoastră apoi spre în spate și deschideți ușa laterală însoțind culisarea până la depășirea punctului de rezistență pentru a o menține deschisă.

Un sistem mecanic împiedică deschiderea ușii laterale din partea stângă atunci când trapa de acces la bușonul rezervorului de carburant este deschisă.

Din interior

Deblocați folosind acest mâner și deschideți ușa laterală însoțind culisarea până la punctul de rezistență. Treceți de acest punct pentru a o menține deschisă.

Închideți ușa laterală folosind mânerul pentru a amortiza culisarea și pentru a trece peste punctul de rezistență. În continuare, ajutați-vă de cavitatea din partea superioară a montantului ușii pentru a o conduce până la blocare.

Nu utilizați mânerul de susținere pentru a culisa ușa.

Pentru o bună utilizare

Atenție să nu blocați spațiul de ghidare din podea, pentru buna culisare a ușii. Dacă vehiculul este situat în pantă, însoțiți mișcarea ușii laterale. Este posibil ca ușa să se închidă sau să se închidă mai repede în funcție de înclinarea terenului și riscați să se producă răniri.

Pentru motive de siguranță și de funcționare, nu circulați cu ușile laterale culisante deschise.



Intervenție în caz de pană a bateriei

Portierele pasagerului față și laterale

În caz de disfuncție a bateriei sau a blocării centralizate a adeschiderilor, utilizați încuietoarea pentru blocarea mecanică a portierelor.

- Pentru deschiderea portierei și ieșirea din vehicul, trageți comanda interioară.
- Pentru blocarea portierei, introduceți cheia în încuietoarea situată pe cantul ușii, apoi rotiți-o o **optime de tura**.

Portieră șofer

- Introduceți cheia în încuietoare, apoi rotiți-o spre dreapta pentru blocare, sau spre stânga pentru deblocare.



CAPAC SPATE

Din exterior

Blocarea/deblocarea se efectuează de la telecomandă.

Pentru a-l deschide, acționați comanda de sub emblemă, apoi ridicați capacul.

Un cordon este la dispoziția dumneavoastră pentru a închide capacul din poziția înaltă.

Însoțiți închiderea capacului până la punctul de echilibru al cursei sale, apoi aplicați un ultim impuls pentru ca acesta să se închidă complet.



Din interior

Comanda de avarie

În caz de defecțiune la partea de deblocare centralizată, ea permite anularea comenzii capacului din spate din interior.

Introduceți o șurubelniță în orificiul dintre capac și planșeu. Pentru a debloca mecanismul de incuiere, deplasați piesa de blocare la stânga, apoi împingeți capacul de portbagaj.



Luneta de capac de portbagaj

Luneta rabatabilă permite accesul direct la interior în spatele vehiculului fără a deschide capacul.

Deschidere

După deblocarea vehiculului cu ajutorul telecomenzii sau a cheii, apăsați pe comandă și ridicați luneta pentru a o deschide.

Închidere

Închideți luneta apăsând pe centrul geamului până la închiderea completă.

i Capacul și luneta nu pot fi deschise simultan, pentru a evita deteriorarea geamului și a lunetei.



USI BATANTE SPATE

Cele două uși batante se deschid asimetric ($2/3 - 1/3$), cu ușa mai mică în partea dreaptă.

Ele sunt echipate cu o încuietoare centrală.

Din exterior

Pentru a le deschide, trageți mânerul spre dumneavoastră.



Trageți parghia pentru a deschide ușa din dreapta.

Pentru a le închide, începeți cu ușa din dreapta, apoi închideți ușa din stânga. La versiunea cu capac de portbagaj spate, bara de protecție din spate a fost consolidată pentru a servi ca treaptă de acces în vehicul.



Practic

Este posibil să rulați cu ușa din partea dreaptă deschisă pentru a transporta obiecte lungi. Ușa din stânga este ținută închisă de închizătorul "galben" distinctiv, amplasat la baza ușii. Această ușă închisă nu trebuie să servească drept opritor pentru încărătură.

Rularea cu portiera dreaptă deschisă reprezintă o toleranță. Respectați regulile de siguranță uzuale, pentru a atrage atenția celorlalți șoferi.



Deschidere la aproximativ 180°

Un sistem cu tirant permite ușilor să se deschidă de la aproximativ 90° la aproximativ 180°.

Trageți de comanda galbenă când ușa este deschisă.

Tirantul se va prinde la loc automat în momentul închiderii ușii.

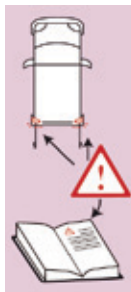

La staționarea cu ușile din spate deschise la 90°, ele maschează luminile din spate. Pentru a semnala poziția vehiculului celorlalți participanți la traficul care circula în același sens și care s-ar putea să nu fi remarcat faptul că staționați, utilizați un triunghi de presemnalizare sau orice alt dispozitiv prevăzut de legislația și reglementările din România.



Din interior

În cazul în care vehiculul este echipat, trageți acest mâner spre dumneavoastră pentru a deschide ușa din stânga.



TRAPA DE ACOPERIS SPATE

Această trapă din partea din spate a pavilionului nu este compatibilă decât cu ușile batante.

Pentru a deschide trapa de acoperis spate:

- ridicați paleta neagră a apărătorii,
- ridicați apărătoarea apăsând pe trapa de acoperis spate (în jos), apoi degajați cârligul,
- ridicați trapa de acoperis spate,
- depășiți punctul de rezistență pentru a bloca trapa de acoperis spate cu tijele de susținere.

Nu rulați niciodată cu tijele de susținere în pozitie.

Pentru a închide trapa de acoperis spate:

- verificați blocarea corectă a barei de sprijin,
- coborâți trapa de acoperis spate,
- în timp ce apăsați pe trapa de acoperis spate (în jos), prindeți cele două inele ale arcului, apoi plasați cârligul în spațiul său,

- coborâți paleta neagră pentru a bloca trapa de acoperis spate.

Blocarea trapa de acoperis spate permite presarea garniturii și garantează etanșeitatea și reducerea zgomotelor.

Bara de sprijin

Dispuneți de o bară de sprijin pentru transportul încărcăturilor lungi, după deschiderea trapei de acoperis spate.

Rabateți bara de sprijin, ridicând parghia.

Aduceți-o până la stalpul usii.

Poziționați încărcăturile lungi de transportat, ridicați-le și re poziționați bara de sprijin cu o singură mână.

Verificați blocarea corectă apăsând în jos pe mâner până la trecerea de punctul de rezistență și fixați bine încărcătura.

Suporturile laterale pot fi utilizate ca puncte de ancorare.

Nu atasati niciodata incarcatura de trapa de acoperis spate.

i Bara de protecție din spate a fost întărită pentru a servi drept treaptă de acces în vehicul.

Nu circulați niciodată cu bara de sprijin scoasă de la locul său.

! Usile spate se blochează numai dacă bara de susținere este instalată.

Daca trapa de acoperis spate este deschisa, atenție la trecerea prin pasajele cu înălțime limitată.

Nu sprijinți/fixați niciodată încărcătura de usile spate.

Respectați regulile de semnalizare pentru a atrage atenția celorlalți șoferi. Utilizați trapa de acoperis spate numai pe distante reduse.

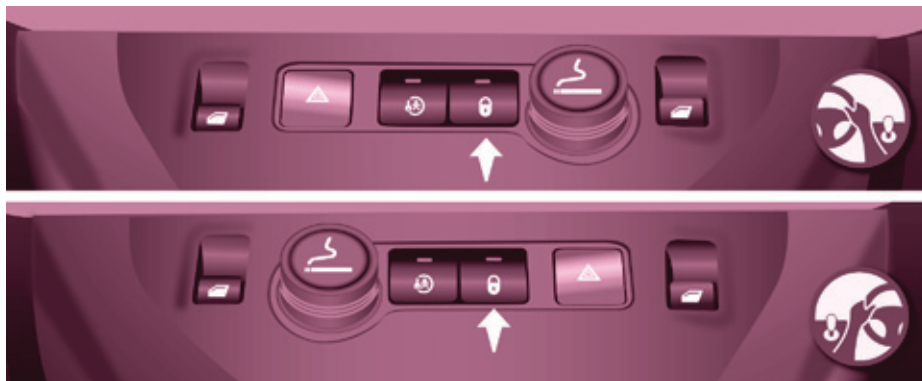

BLOCARE CENTRALIZATA DESCHIDERI



O primă apăsare permite blocarea centralizată a deschiderilor vehiculului, când toate ușile sunt închise.

O a doua apăsare permite deblocarea centralizată a deschiderilor vehiculului.

Comanda este inactivă dacă deschiderile vehiculului au fost blocate cu telecomanda, sau cu cheia din exterior.

Deschiderea ușilor este posibilă oricând din interior.

LED-ul comenzii:

- clipește când deschiderile sunt blocate, cu vehiculul și motorul oprite,
- se aprinde când deschiderile sunt blocate și începând cu momentul punerii contactului.



Rularea cu ușile blocate poate face dificil accesul echipelor de prim ajutor în habitacul, în caz de urgență.

Siguranța antiagresiune

Blocare în timpul rularii

La pornirea vehiculului, imediat ce veți atinge aproximativ 10 km/h, sistemul blochează ușile. Un zgomot caracteristic închiderii centralizate poate fi auzit. Dioda comenzii din consola centrală a planșei de bord rămâne aprinsă.

În timpul parcurșului, orice deschidere de portieră antrenează deblocarea totală a deschiderilor vehiculului.

Activare / dezactivare a funcției



Contactul fiind pus, apăsați lung pe acest buton pentru a activa neutralizarea funcției.

Martor de deschidere



Dacă acest martor se aprinde, verificați închiderea corectă a tuturor deschiderilor vehiculului.



TABLOU DE BORD

Cadrane

1. Vitezometru kilometri/mile.
2. Afișaj.
3. Nivel de carburant, temperatură a lichidului de răcire.
4. Turometru.
5. Aducere la zero a kilometrajului curent / a indicatorului de întreținere.
6. Buton de reglare a iluminării bordului.



Afișaj nivel 1



Afișaj nivel 2

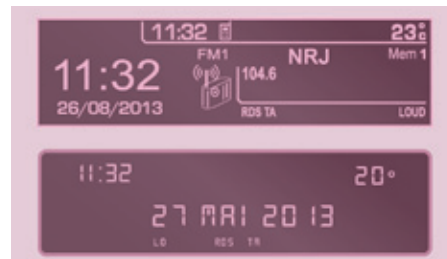

Ecrane

Informațiile sunt prezentate la bordul vehiculului în formate diferite de afișare în funcție de echiparea vehiculului.

Afișaje

- Limitator / Regulator de viteză.
- Kilometri parcurși / Mile parcurse.
- Indicator de întreținere, kilometri / mile total.
- Prezența apei în filtrul de motorină.
- Preîncălzire diesel.



Tabloul de bord fara afisaj

REGLARE ORA

Consola centrala fara afisaj



Pentru a regla ora pe ceas, folosiți butonul stâng de pe tabloul de bord apoi efectuați manevrele în ordinea următoare:

- rotiți butonul spre stânga: minutele clipeșc,
- rotiți butonul spre dreapta pentru a mări numărul de minute (mențineți butonul spre dreapta pentru a obține o defilare rapidă),
- rotiți butonul spre stânga: orele clipeșc,

- rotiți butonul spre dreapta pentru a mări numărul de ore (mențineți butonul spre dreapta pentru o defilare rapidă),
- rotiți butonul spre stânga: se afișează 24H sau 12H,
- rotiți butonul spre dreapta pentru a selecta 24H sau 12H,
- rotiți butonul spre stânga pentru a termina reglarea orei.

După aproximativ 30 de secunde fără nici-o altă intervenție, afișajul revine la afișarea curentă.

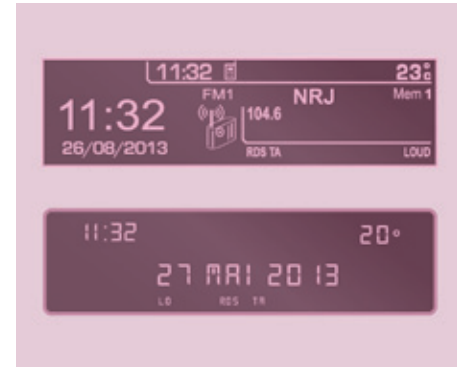

Consola centrala cu ecran



Secvența de afișare - ora este în funcție de model (versiune). Accesul la reglarea "Dată" nu este activ decât atunci când versiunea modelului propune o dată în litere.



Pentru a regla ora și data ce se afișează pe ecran, vedeți capitolul 10, partea "Reglare dată și oră".



MARTORI





30

La fiecare pornire: o serie de martori se aprind aplicând un autotest. Ei se sting imediat.





Cu motorul pornit: martorul devine alertă dacă rămâne aprins în permanență sau clipește. Această primă alertă poate fi însoțită de un semnal sonor și de un mesaj scris pe afișaj.







Nu neglijați aceste avertismente.



Martor		este	indica	Rezolvare - actiune
	STOP	aprs, asociat cu un alt martor și însoțit de un mesaj pe ecran.	anomalii majore legate de martorii de "Nivel lichid de frână", "Presiune și temperatură ulei motor", "Temperatura lichidului de răcire", "Repartitor electronic de frânare", "Direcție asistată".	Oprirea este imperativă. Opriti si taiati contactul. Verificati in rețeaua PEUGEOT sau la un Service autorizat.
	Frana de staționare/ Nivel lichid frana / REF	aprs.	frâna de mână trasă sau incomplet coborâtă.	Eliberarea frânei de mână stinge acest martor.
		aprs.	nivel de lichid insuficient.	Completați cu lichid agreat de PEUGEOT.
		rămâne aprins, chiar dacă nivelul este corect și este asociat cu martorul ABS .	o defecțiune a repartitorului electronic de frânare.	Oprirea este imperativă. Opriti si taiati contactul. Verificati in rețeaua PEUGEOT sau la un Service autorizat.
	Presiune si temperatura ulei motor	aprs în mers.	presiune insuficientă sau temperatură prea mare.	Opriti, taiati contactul, apoi lăsați motorul să se răcească. Verificați vizual nivelul. Rubrica 7, partea "Niveluri".
		rămâne aprins chiar dacă nivelul este corect.	o anomalie majora.	Verificati in rețeaua PEUGEOT sau intr-un Service autorizat.

Martor		este	indica	Rezolvare - actiune
	Temperatura si nivel lichid de racire	aprsn, cu acul pe zona roșie.	o creștere anormală a temperaturii.	Opriti, taiati contactul și lăsați să motorul sa se răcească. Verificați vizual nivelul.
		clipitor.	o scădere a nivelului lichidului de răcire.	Rubrica 7, partea "Niveluri". Consultati rețeaua PEUGEOT sau un Service autorizat.
	Service	aprsn temporar.	anomalii minore sau alerte.	Consultati jurnalul de alerte de pe afisaj sau ecran. Daca vehiculul dumneavoastra este echipat cu un calculator de bord sau cu un ecran: consultati rubrica 10, partea "Sistem audio - Calculator de bord".
		rămâne aprns.	anomalii majore.	Consultati rețeaua PEUGEOT sau un Service autorizat.
	Necuplare centura de siguranta	aprsn și apoi clipire.	șoferul si/sau pasagerul din fata nu și-au fixat centura de siguranță.	Trageți centura apoi inserați catarma în dispozitivul de prindere.
		însoțit de un semnal sonor apoi rămâne aprns.	vehiculul rulează cu centura șoferului si/sau a pasagerului din fata nefixată.	Verificați prinderea trăgând scurt de centură. Rubrica 5, partea "Centuri de siguranta".
	ECO	aprsn contiuu.	Stop & Start a trecut motorul in mod STOP la oprirea vehiculului (semafor, ambuteiaj, altele...).	Imediat ce doriti sa reporniti, martorul se stinge si motorul porneste automat in mod START.
		aprsn intermitent cateva secunde, apoi se stinge.	Modul STOP este momentan indisponibil. sau Modul START s-a declansat automat.	Rubrica 3, partea "Stop & Start".

Postul de conducere







Martor	este	indica	Rezolvare - actiune
 Airbag frontal / lateral	clipește sau rămâne aprins.	o defecțiune a unui airbag.	Verificați sistemul fără întârziere în rețeaua PEUGEOT sau la un Service autorizat. Rubrica 5, partea "Airbaguri".
 Neutralizare airbag frontal de pasager	aprins.	neutralizarea voluntară a acestui airbag în prezența unui scaun pentru copii instalat cu spatele în direcția de mers.	Capitolul 5, partea "Airbaguri" sau "Copii la bord".
 Nivel minim de carburant	aprins cu acul jojei pe zona roșie.	la prima aprindere mai sunt în rezervor 8 litri de carburant, în funcție de stilul de conducere și motorizare	Alimentați cu carburant pentru a evita o pană. Acest martor se reaprinde la fiecare punere a contactului, până la alimentarea cu carburant. Capacitatea rezervorului: aproximativ 60 litri. Nu rulați niciodată până la epuizarea carburantului din rezervor, aceasta ar putea deteriora sistemul de antipoluare și de injecție.
	clipitor.	o întrerupere a alimentării ca urmare a unui șoc puternic.	Restabiliți alimentarea. Rubrica 7, partea "Carburant".
 Sistem antipoluare EOBD	clipind sau rămas aprins.	o anomalie la sistem.	Există riscul de a deteriora catalizatorul. Verificați în rețeaua PEUGEOT sau la un Service autorizat.
 Incarcare baterie	aprins.	o anomalie în circuitul de încărcare.	Verificați bornele bateriei ... Rubrica 8, partea "Baterie".
	clipind.	o trecere în starea de veghe a funcțiilor active (modul economic).	Capitolul 8, partea "Baterie".
	rămas aprins, în ciuda verificărilor efectuate.	o disfuncție la aprindere sau injecție.	Verificați în rețeaua PEUGEOT sau la un Service autorizat.

Martor		este	indica	Rezolvare - actiune
	Directie asistata	aprins.	o disfuncție a sa.	Vehiculul păstrează o direcție clasică, fără a fi asistată. Verificați în rețeaua PEUGEOT ori într-un Service autorizat.
	Detectare deschidere	aprins și însoțit de un mesaj pe ecran.	o deschidere incorect închisă.	Verificați închiderea tuturor deschiderilor.
	ABS	rămas aprins.	o defecțiune a sistemului de antiblocare roți.	Vehiculul păstrează o frânare clasică. Verificați în rețeaua PEUGEOT sau în Service autorizat.
	ESC	clipind.	o intervenție a sistemului ASR sau ESC.	Sistemul optimizează motricitatea și permite ameliorarea stabilității direcției vehiculului. Rubrica 5, partea "Siguranta in conducere".
		rămâne aprins.	defectarea sa. Ex.: o presiune insuficientă în pneuri.	Ex.: verificați presiunea în pneuri. Verificați în rețeaua PEUGEOT sau un Service autorizat. (Senzor de turatie a roții, bloc hidraulic, ...).
	Pneuri dezumflate	aprins.	Presiune prea mica in unul sau mai multe pneuri.	Controlati cat mai rapid posibil presiunea pneurilor. Acest control trebuie sa fie efectuat de preferinta la rece.
		lumineaza intermitent si apoi ramane aprins continuu, impreuna cu martorul luminos de Service, si in functie de echipamentul de afisare a unui mesaj.	Sistemul de supraveghere a presiunii din pneuri este defect sau una dintre roti nu are traductor.	Nu mai este efectuata detectarea pneurilor dezumflate. Asigurati verificarea prin intermediul rețelei PEUGEOT sau a unui Service autorizat.
	Filtru de particule	aprins.	o disfuncție a filtrului de particule (nivelul de aditiv motorina, risc de colmatare...).	Apelati la rețeaua PEUGEOT sau la un Service autorizat pentru verificarea filtrului de particule. Rubrica 7, partea "Niveluri".

Martor	este	indica	Rezolvare - actiune
 +  Aditiv AdBlue® (Diesel BlueHDi)	aprins imediat dupa ce este pus contactul, fiind insotit de un semnal sonor si de un mesaj care indica autonomia de rulare.	autonomie de rulare cuprinsa intre 600 si 2 400 km.	Realizati imediat completarea nivelului de aditiv AdBlue®: adresati-va retelei PEUGEOT sau unui Service autorizat sau efectuati dumneavoastra insiva aceasta operatie. Rubrica 7, partea "Aditiv AdBlue".
	aprins intermitent, asociat cu martorul luminos de Service , fiind insotit de un semnal sonor si de un mesaj ce indica autonomia de rulare.	autonomie de rulare cuprinsa intre 0 km si 600 km.	Realizati in mod obligatoriu completarea nivelului de aditiv AdBlue® pentru a evita producerea unei pene : adresati-va retelei PEUGEOT sau unui Service autorizat sau efectuati dumneavoastra insiva aceasta operatie. Rubrica 7, partea "Aditiv AdBlue".
	aprins intermitent, asociat cu martorul luminos de Service , fiind insotit de un semnal sonor si de un mesaj ce indica interdictia de pornire.	rezervorul de aditiv AdBlue® este gol: dispozitivul de imobilizare electronica reglementar impiedica repornirea motorului.	Pentru a putea reporni motorul, trebuie in mod obligatoriu sa realizati completarea nivelului de aditiv AdBlue®: adresati-va retelei PEUGEOT sau unui Service autorizat sau efectuati dumneavoastra insiva aceasta operatie. Este absolut necesar sa adaugati o cantitate de minim 3,8 litri de AdBlue® in rezervor. Rubrica 7, partea "Aditiv AdBlue".

Martor	este	indica	Rezolvare - actiune
	<p>aprsn imediat dupa ce este pus contactul, asociat cu matorii luminosi de Service si sistemul de autodiagnosticare a motorului, fiind insotit de un semnal sonor si de un mesaj ce indica un defect al sistemului antipoluare.</p>	<p>o disfunctie a sistemului antipoluare SCR.</p>	<p>Aceasta avertizare dispare imediat dupa ce nivelul de emisii de gaze de esapament redevine conform.</p>
<p>+</p> 	<p>aprsn intermitent imediat dupa ce este pus contactul, asociat cu matorii luminosi de Service si sistemul de autodiagnosticare a motorului, fiind insotit de un semnal sonor si de un mesaj ce indica autonomia de rulare.</p>	<p>autonomie de rulare cuprinsa între 0 km si 1 100 km.</p>	<p>Adresati-va, imediat ce este posibil, retelei PEUGEOT sau unui Service autorizat pentru a evita producerea unei pene.</p>
<p>+</p> 	<p>aprsn intermitent imediat dupa ce este pus contactul, asociat cu matorii luminosi de Service si sistemul de autodiagnosticare a motorului, fiind insotit de un semnal sonor si de un mesaj ce indica interdictia de pornire.</p>	<p>depasirea limitei autorizate de rulare: dispozitivul de imobilizare electronica impiedica repornirea motorului.</p>	<p>Pentru a putea reporni motorul, trebuie in mod obligatoriu sa apelati la reseaua PEUGEOT sau la un Service autorizat.</p>

Martor		este	indica	Rezolvare - actiune
	Lumini de intalnire / Lumini de zi	aprins.	o selectare manuală sau aprindere automată.	Rotiți inelul comenzii pentru lumini pe a doua poziție.
			o aprindere a luminilor de fază scurtă la cuplarea contactului: lumini de zi (în funcție de țara de comercializare).	Rubrica 4, partea "Comenzi la volan".
	Lumini de drum		o acționare spre sine a comenzii.	Trageți comanda pentru a reveni la faza scurtă.
	Lumini semnalizatoare de direcție	clipind cu sunet.	o schimbare a direcției de la comanda pentru lumini.	La Dreapta: comanda trebuie acționată în sus. La Stânga: comanda trebuie acționată în jos.
	Proiectoare anticeata fata	aprins.	o selectare manuală.	Proiectoarele nu funcționează decât dacă sunt aprinse luminile de poziție sau faza scurtă.
	Lumini de ceata spate	aprins.	o selectare manuală.	Luminile de ceață nu funcționează decât dacă sunt aprinse luminile de poziție sau faza scurtă. În condiții normale de vizibilitate, aveți grijă să le stingeți pentru a nu avea repercursiuni neplăcute. "Această lumină este un roșu orbitor."

Martor pe afișaj		este	indică	Rezolvare - acțiune
	Regulator de viteza	aprs.	regulatorul este selectat.	Selectare manuală. Rubrica 4, partea "Comenzi la volan".
	Limitator de viteza	aprs.	limitatorul este selectat.	Selectare manuală. Rubrica 4, partea "Comenzi la volan".
	Indicator de schimbare de treapta	aprs.	o prevedere independenta de configuratia si densitatea traficului.	Pentru reducerea consumului de carburant, cuplati treapta corespunzatoare daca aveti o cutie de viteze manuala. Conducatorul are responsabilitatea de a urma sau nu aceasta indicatie.
	Preincalzire Diesel	aprs.	condițiile climatice necesită o preîncălzire.	Așteptați stingerea matorului pentru a acționa demarorul.
	Prezenta apei în filtrul de motorina	aprs și însoțit de un mesaj pe ecran.	apă în filtrul de motorină.	Faceți fără întârziere o purjare a filtrului în rețeaua PEUGEOT sau la un Service autorizat. Rubrica 7, partea "Verificari". În funcție de destinație.
	Cheie simbol de intretinere	aprsă.	se apropie momentul unei revizii de întreținere.	Consultati lista de verificări dincarnet de intretinere si garantii. Efectuați vizita de întreținere în rețeaua PEUGEOT sau la un Service autorizat.
	Ora	clipind.	o reglare a orei.	Utilizați butonul stâng al tabloului de bord. Rubrica 3, partea "Post de conducere".



INDICATOR DE NIVEL CARBURANT

Nivelul de carburant este verificat la fiecare aducere a cheii în poziția "contact mers".

Dacă indicatorul de nivel este poziționat la:

- **1**: rezervorul este plin, circa 60 litri.
- **0**: rezerva este începută, mărtoșul rămâne permanent aprins. La debutul alertei, rezerva este de circa 8 litri.

 Consultați rubrica 7, partea "Carburant".



TEMPERATURA LICHIDULUI DE RĂCIRE

Acul este poziționat înainte de zona roșie: funcționare normală.

În condiții grele de utilizare sau condiții climatice calde, acul se poate apropia de gradațiile roșii.

Ce trebuie să faceți dacă acul ajunge în zona roșie:

Micșorați viteza vehiculului sau lăsați motorul să funcționeze la ralanti.

Cum să procedați dacă mărtoșul se aprinde:

- opriți imediat, tăiați contactul. Electroventilatorul poate continua să funcționeze timp de circa 10 minute.
- așteptați răcirea motorului, pentru a verifica nivelul lichidului de răcire, iar dacă e nevoie, completați-l.

Deoarece circuitul de răcire este sub presiune, pentru a evita orice risc de arsură urmați aceste sfaturi:

- așteptați cel puțin o oră după oprirea motorului pentru a interveni,
- deșurubați capacul un sfert de tură pentru a scădea presiunea,
- când presiunea a scăzut, verificați nivelul din vasul de expansiune,
- dacă este necesar scoateți capacul pentru a-l completa.

Dacă acul rămâne în zona roșie, faceți o verificare în cadrul rețelei PEUGEOT sau la un service autorizat.

 Consultați rubrica 7, partea "Niveluri".

DEPOLUARE



EOBD (European On Board Diagnosis) este un sistem european de diagnosticare la bord ce răspunde, printre altele, normelor de emisii autorizate de:

- CO (monoxid de carbon),
- HC (hidrocarburi nearchive),
- NOx (oxizi de azot) sau particule detectate de sondele de oxigen plasate înainte și după catalizatoare.

Șoferul este astfel avertizat de disfuncțiile apărute la acest dispozitiv antipoluare prin aprinderea pe tabloul bord a acestui martor specific.

Există riscul de a deteriora catalizatorul. Efectuați o verificare în rețeaua PEUGEOT sau la un Service autorizat.

DETECTARE PNEU DEZUMFLAT



Sistem care asigura controlul automat al presiunii pneurilor în rulare.

Sistemul supraveghează în permanentă

presiunea din cele patru pneuri, din momentul în care vehiculul se pune în mișcare.

În valva fiecărui pneu este amplasat un senzor de presiune (cu excepția roții de rezervă).

Sistemul declanșează o avertizare în momentul detectării unei scăderi a presiunii din unul sau mai multe pneuri.

- ! Sistemul de detectare a pneurilor dezumflate reprezintă un ajutor la conducere care nu înlocuiește vigilența conducătorului.

- ! Acest sistem nu va scuti de controlul lunar al presiunii de umflare a pneurilor (inclusiv roata de rezervă), ca și înaintea oricărei călătorii mai lungi.

Rularea cu pneuri dezumflate degradează ținuta de drum, mărește distanțele de franare și provoacă uzură prematură a pneurilor, în special în condiții severe (încărcare maximă, viteză ridicată, trasee lungi).

- i Rularea cu pneuri dezumflate mărește consumul de carburant.

- i Valorile de presiune de umflare prescrise pentru vehiculul dvs. sunt notate pe eticheta de presiuni pneuri.

- + Consultați rubrica 9, partea "Elemente de identificare".

Controlul presiunii din pneuri trebuie efectuat "la rece" (vehicul oprit de 1 oră sau după un traseu mai scurt de 10 km efectuat cu viteză moderată). În caz contrar, adăugați 0,3 bari la valorile menționate pe eticheta.

Avertizare de pneu dezumflat



Se traduce prin aprinderea continua a acestui martor, insotit de un semnal sonor si, in functie de echipare, afisarea unui mesaj.

In caz de anomalie constatata la un singur pneu, pictograma sau mesajul afisat, permite identificarea rotii cu probleme, in functie de echipare.

- Reduceti imediat viteza, evitati bruscareala volanului si franarile bruste.
- Opriti imediat ce este posibil, imediat ce conditiile de circulatie o permit.
- In caz de pana, utilizati kitul de depanare provizorie a pneului sau roata de rezerva (in functie de echipare), sau
- daca dispuneti de un compresor, de exemplu cel din kitul de depanare provizorie a pneului, controlati presiunea din cele patru pneuri, la rece, sau
- daca nu este posibila realizarea acestui control imediat, rulati cu prudenta la viteza redusa.



Pierderea de presiune detectata nu genereaza intotdeauna o deformare vizibila a pneului. Nu este suficient un simplu control vizual.



Avertizarea este mentinuta pana la umflarea, repararea, sau inlocuirea pneului sau pneurilor in cauza.

Roata de rezerva (de tip galet sau cu janta din tabla) nu este echipata cu senzor de presiune.

Anomalie de functionare



Aprinderea intermitenta, apoi continua, a martorului de pneu dezumflat, insotita de aprinderea martorului de Service si, in functie de echipare, de afisarea unui mesaj ce indica o disfunctie a sistemului.

In acest caz, supravegherea presiunii din pneuri nu mai este asigurata.



Aceasta avertizare se afiseaza si in cazul unei singure roti neechipate cu senzor (de exemplu, la utilizarea unei roti de rezerva de tip galet sau cu janta din tabla).

Adresati-va retelei PEUGEOT sau unui Service autorizat, pentru verificarea sistemului, sau dupa o pana, montati un pneu pe janta originala echipata cu senzor de presiune.

INDICATOR DE INTRETINERE

Acesta stabilește periodicitatea reviziilor în funcție de modul de utilizare a autoturismului.

Funcționare

De la punerea contactului și timp de câteva secunde, cheia care simbolizează reviziile se aprinde; afișajul totalizatorului kilometric indică numărul de kilometri (rotunjit din setare initiala) rămasi până la următoarea revizie.

Termenele reviziilor se calculează pornind de la ultima resetare a indicatorului.

Aceste termene se stabilesc cu ajutorul a doi parametri:

- kilometrajul parcurs,
- timpul scurs de la ultima revizie.

i Numărul de kilometri rămași de parcurs poate fi ponderat de factorii timp, în funcție de obiceiurile de conducere ale șoferului.

Termenul limita pana la următoarea revizie este de peste 1 000 km

Exemplu: vă mai rămân de parcurs 4 800 km până la următoarea revizie. La punerea contactului și timp de câteva secunde, afișajul indică:



La câteva secunde după contact, se afișează nivelul uleiului în funcție de versiune, apoi contorul kilometric își reia funcționarea indicând kilometrajul total și parțial.

Termenul limita pana la următoarea revizie este sub 1 000 km

De fiecare dată când se pune contactul și timp de câteva secunde, cheia clipește și se afișează numărul kilometrilor rămași:



La câteva secunde după contact, se afișează nivelul uleiului în funcție de versiune, apoi contorul kilometric își reia funcționarea normală iar cheia rămâne aprinsă, arătându-ne că o revizie trebuie efectuată în curând.

Termenul reviziei este depășit



De fiecare dată când se pune contactul și timp de câteva secunde, cheia clipește și se afișează numărul de kilometri cu care s-a depășit termenul.

Când motorul este pornit, cheia se aprinde până la efectuarea reviziei.

Pentru versiunile Diesel BlueHDi, aceasta avertizare este însoțită și de aprinderea continuă a matorului luminos de Service, imediat după ce este pus contactul.

i Pentru versiunile Diesel BlueHDi, simbolul cheii se poate aprinde și în mod anticipat, în funcție de nivelul de degradare a uleiului de motor. Degradarea uleiului de motor depinde de condițiile de conducere a vehiculului.

Postul de conducere

Resetarea indicatorului de intretinere

Rețeaua PEUGEOT sau un service autorizat efectuează această operație după fiecare revizie.

Dacă ați efectuat dumneavoastră singur revizia autoturismului, procedura de resetare este următoarea:

- taiati contactul,
- apăsați pe butonul de aducere la zero a kilometrajului curent și apăsați-l continuu,
- cuplați contactul.

Afișajul kilometric începe o numărătoare inversă.

Când afișajul indică "0", eliberați butonul; cheia de întreținere dispare.

i După această operație, dacă doriți să debransați bateria, încuiați autoturismul și așteptați cel puțin cinci minute, astfel resetarea nu mai este luată în considerare.

Indicator de nivel de ulei motor

În funcție de motorizarea vehiculului dumneavoastră, la punerea contactului este indicat timp de câteva secunde nivelul uleiului de motor, după informația despre întreținere.



Nivel de ulei corect



Lipsa de ulei

Clipirea lui "OIL", cuplat la marorul de service, însoțit de un semnal sonor și de un mesaj pe ecran, indică o lipsă de ulei care poate deteriora motorul.

Dacă lipsa de ulei se verifică și cu joja manuală, completați neapărat nivelul.



Anomalie la indicatorul de nivel de ulei

Clipirea lui "OIL--" indică o defecțiune a indicatorului de nivel de ulei de motor. Consultați rețeaua PEUGEOT sau un service autorizat.

! Verificarea nivelului nu este valabilă decât dacă autoturismul se află pe un teren drept iar motorul este oprit de 30 minute.



Joja manuala

A = maxim, nu depășiți niciodată acest nivel, deoarece un surplus de ulei poate duce la deteriorarea motorului.

Consultați de urgență rețeaua PEUGEOT sau un service autorizat.

B = minim, completați nivelul prin bușonul de alimentare cu ulei, cu tipul de ulei adaptat motorizării vehiculului.

Buton de resetare a contorului kilometrajului zilnic



Când contactul este pus, apăsați pe buton până la apariția zerourilor.

Reostat iluminare



Cu farurile aprinse, apăsați pe buton pentru a varia intensitatea iluminării postului de conducere.

Când iluminarea atinge punctul minim (sau maxim), eliberați butonul, apoi apăsați din nou, pentru a o crește (sau diminua). Când obțineți intensitatea dorită, eliberați butonul.



REGLAREA VOLANULUI

Cu vehiculul oprit, deblocați volanul trăgând comanda.

Ajustați înălțimea și adâncimea volanului apoi împingeți comanda până la capăt.

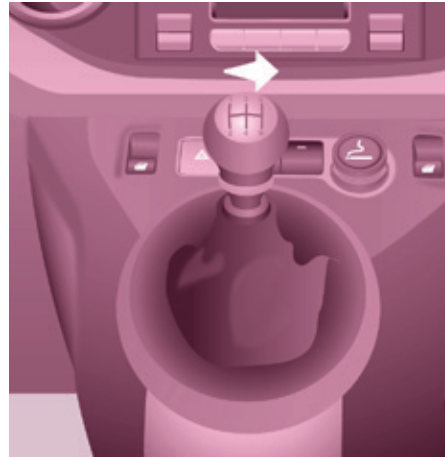

5 trepte de viteza

CUTIE DE VITEZE MANUALA

Pentru a schimba ușor vitezele, apăsați întotdeauna până la capăt pedala de ambreiaj.

Pentru a evita să vă deranjeze ceva sub pedale:

- verificați așezarea corectă a covorașului și a elementelor de fixare a acestuia pe podea,
- nu suprapuneți niciodată mai multe covorașe.

În rulare, evitați să țineți mâna pe nuca schimbătorului deoarece forța exercitată, chiar și ușoară, poate să uzeze în timp elementele din interiorul cutiei.

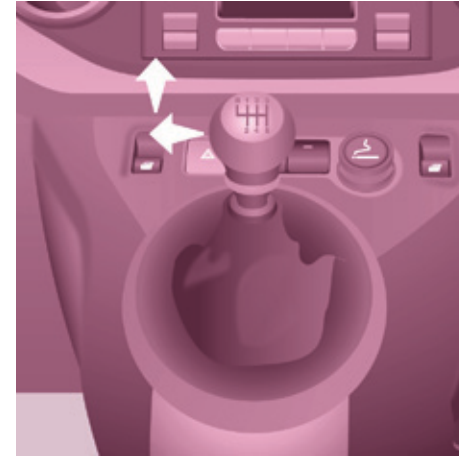

6 trepte de viteza

Cuplarea treptei a 5-a sau a 6-a

Deplasați complet maneta de viteze la dreapta, pentru a cupla treapta a 5-a sau a 6-a în mod corect.

Cuplarea mersului înapoi

La cutia de viteze cu 6 trepte, ridicați inelul de sub nuca schimbătorului pentru a cupla mersul înapoi.

! Nu cuplați niciodată mersul înapoi înainte de oprirea completă a vehiculului.

Mișcarea trebuie efectuată lent, pentru a reduce zgomotul la cuplarea mersului înapoi.

Cutie de viteze și volan

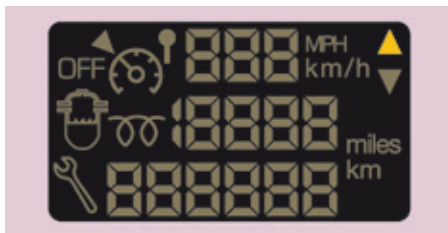

INDICATOR DE SCHIMBARE A TREPTEI

Sistem ce permite reducerea consumului de carburant, recomandând treapta de viteza adecvata.

În cazul unei cutii de viteze pilotate, sistemul este activ numai în modul manual.

Funcționare

În funcție de modul de conducere și de echiparea vehiculului dumneavoastră, sistemul vă poate indica să sariti peste una sau mai multe trepte de viteză. Puteți urma această indicație fără a trece prin treptele intermediare.

Recomandările de utilizare a treptelor de viteză nu trebuie considerate drept obligatorii. Practic, configurația drumului, densitatea circulației sau siguranța rămân elementele determinante în alegerea raportului optim. Conducatorul este cel care are responsabilitatea de a urma sau nu indicațiile sistemului.

Această funcție nu poate fi dezactivată.



Informația apare pe tabloul de bord sub forma unei săgeți.

- i** Sistemul alege indicația de schimbare a treptei în funcție de condițiile de rulare (panta, încărcare, ...) și de solicitarea venită din partea conducătorului (cerere de putere, accelerare, franare, ...).
- Sistemul nu vă va propune în nici un caz:
- să cuplați prima treaptă,
 - să cuplați mersul înapoi.

CUTIE DE VITEZE MANUALA PILOTATA CU 6 TREPTE



Selectarea modului

- mod automatizat: selector in pozitia **A**.
- mod manual: selector in pozitia **M**.

 Ca masura de siguranta: Pozitia **N** nu poate fi parasita decat dupa apasarea pedalei de frana. Trecerea din pozitia **A** (conducere in mod automatizat), in pozitia **M** (conducere in mod manual), sau invers, se poate face in orice moment. Martorul luminos **A** dispare de pe afisaj.

Pornirea vehiculului

- Pentru a porni motorul, selectorul de viteze trebuie sa fie in pozitia **N**.
- Apasati ferm pe pedala de frana.
- Actionati demarorul.
- Cu motorul in functiune, plasati selectorul intr-una din pozitiile **R**, **A** sau **M**, dupa dorinta.
- Eliberati pedala de frana si accelerati.

Daca selectorul nu este in pozitia **N**, si/ sau pedala de frana nu este apasata, motorul nu porneste, reluati procedura de mai sus.

Mers inapoi



Cuplarea mersului inapoi

Deplasati selectorul in pozitia **R**.
Nu cuplati mersul inapoi decat dupa ce vehiculul este complet oprit.

Punct mort



Trecere la punctul mort

Deplasati selectorul in pozitia **N**. Nu selectati aceasta pozitie, nici chiar pentru scurt timp, cand vehiculul ruleaza.

Mod automatizat



Trecere in mod automatizat

Deplasati selectorul in pozitia **A**.

Cutie de viteze functioneaza in acest moment in mod automatizat, fara a fi necesara interventia dumneavoastra.

Cutie de viteze selecteaza in permanenta treapta de viteza cea mai bine adaptata la parametrii urmatoari:

- stil de conducere,
- starea drumului,
- optimizarea consumului.

Mod manual



Trecere in mod manual

Deplasati selectorul in pozitia **M**.

Schimbarea treptelor de viteza



Trageti clapeta "+" pentru a cupla treapta superioara de viteza.

Trageti clapeta "-" pentru a cupla treapta inferioara de viteza.

- La oprirea vehiculului sau in caz de viteza redusa (apropierea de un semafor, de exemplu), cutia de viteze retrogradeaza automat pana in treapta l-a.
- Nu este necesar sa eliberati complet pedala de acceleratie in timpul schimbarii treptelor de viteza.
- Solicitarile de schimbare a vitezelor vor fi acceptate numai daca regimul motorului o permite.
- Din motive de siguranta, in functie de regimul motorului, cuplarea treptelor inferioare de viteza se poate efectua automat.

 In caz de regim motor ridicat (acceleratie puternica), treapta superioara de viteza nu se va cupla fara actiune din partea conducatorului asupra comenzii cutiei de viteze manuale pilotate.

Accelerare

Pentru a obtine o acceleratie optima (de exemplu: pentru depasirea unui vehicul), este suficient sa depasiti punctul de rezistenta situat la capatul cursei pedalei de acceleratie, apasand ferm pedala.

Vehicul oprit, motor in functiune

In caz de stationare prelungita cu motorul in functiune, cutia de viteze trece automat la punctul mort **N**.

Oprirea vehiculului

Inainte de a opri motorul, aduceti selectorul de viteze in pozitia **N**.

In orice caz, este obligatoriu ca frana de stationare sa fie actionata. Verificati pe afisajul din bord prezenta matorului de frana de stationare.

 Inainte de orice interventie in compartimentul motor, verificati ca selectorul de viteze sa fie la punctul mort **N**.

STOP & START

Sistemul Stop & Start trece temporar motorul în stare de veghe - mod STOP - pe durata fazelor de oprire din circulație (semafoare, ambuteiaje, altele...). Motorul pornește din nou automat - mod START - imediat ce doriți să reporniți. Repornirea se efectuează instantaneu, rapid și în liniște.

Perfect adaptat pentru utilizare urbană, sistemul Stop & Start permite reducerea consumului de carburant, a emisiilor de gaze poluante și a nivelului sonor la oprire.

Funcționare

Trecerea motorului în mod STOP



Martorul "ECO" se aprinde pe tabloul de bord și motorul trece în stare de veghe:

- **în cazul unei cutii de viteze manuale**, la o viteză mai mică de 20 km/h, când aduceți schimbătorul de viteze la punctul mort și eliberați pedala de ambreiaj,
- **în cazul unei cutii de viteze secvențiale cu 6 trepte**, la o viteză mai mică de 8 km/h, când apăsați pedala de frână sau aduceți maneta de viteze în poziția **N**.

Dacă vehiculul este echipat, un contor de timp cumulează durata petrecută în modul STOP pe parcursul unui traseu. El revine la zero la fiecare punerea a contactului cu cheia.

i Pentru o cutie secvențială cu 6 trepte, pentru confortul dumneavoastră, în timpul unei manevre de parcare, modul STOP este indisponibil timp de câteva secunde după decuplarea marșarierului.

Modul STOP nu modifică funcțiile vehiculului, cum ar fi frânarea, asistarea direcției...

i Nu alimentați cu carburant când motorul este în mod STOP; este imperativă întreruperea contactului cu cheia.

Cazuri particulare: mod STOP indisponibil

Modul STOP nu se activează când:

- ușa conducătorului este deschisă,
- centura de siguranță a conducătorului este decuplată,
- viteza vehiculului nu a depășit 10 km/h de la ultima pornire cu cheia,
- menținerea confortului termic în habitaclu o necesită,
- dezaburirea este activă,
- unele condiții punctuale (încărcarea bateriei, temperatura motorului, asistarea la frânare, temperatura exterioră...) o necesită, pentru asigurarea controlului sistemului.



În acest caz, martorul luminos "ECO" se aprinde intermitent câteva secunde, apoi se stinge.

Această funcționare este perfect normală.

Trecerea motorului în mod START



Martorul "ECO" se stinge și motorul repornește:

- **în cazul unei cutii de viteze manuale**, când apăsați **complet** pedala de ambreiaj,
- **în cazul unei cutii de viteze secvențiale cu 6 trepte**:
 - cu levierul în poziția **A** sau **M**, când eliberați pedala de frână,
 - sau cu levierul în poziția **N** și pedala de frână eliberată, când treceți maneta de viteze în poziția **A** sau **M**,
 - sau la cuplarea marșarierului.

Cu o cutie de viteze manuală, în mod STOP, în caz de cuplare a unei trepte fără a debreia complet, un martor luminos se aprinde sau un mesaj se afișează pentru a vă atenționa să apăsați pedala de ambreiaj în vederea asigurării repornirii motorului.

Cazuri particulare: declanșare automată a modului START

Din motive de siguranță sau de confort, modul START se declanșează automat când:

- se deschide ușa conducătorului,
- se decuplează centura de siguranță a conducătorului,
- viteza vehiculului depășește 25 km/h cu o cutie de viteze manuală, sau 11 km/h cu o cutie de viteze secvențială cu 6 trepte,
- unele condiții punctuale (încărcarea bateriei, temperatura motorului, asistarea la frânare, temperatura exterioară...) o necesită, pentru asigurarea controlului sistemului sau al vehiculului.



În acest caz, martorul luminos "ECO" se aprinde intermitent câteva secunde, apoi se stinge.

Această funcționare este perfect normală.

Neutralizare



În orice moment, apăsați pe comanda "ECO OFF", pentru a neutraliza sistemul.

Aceasta este semnalată prin aprinderea matorului comenzii, însoțită de un mesaj pe ecran.

Dacă neutralizarea a fost efectuată în modul STOP, motorul repornește imediat.

Reactivare

Apăsați din nou pe comanda "ECO OFF".

Sistemul este din nou activ; aceasta este semnalată prin stingerea matorului comenzii și prin afișarea unui mesaj pe tabloul de bord.

 Sistemul se reactivează automat, la fiecare nouă pornire cu cheia.

Anomalie de funcționare



În caz de disfuncție a sistemului, matorul comenzii "ECO OFF" se aprinde intermitent, apoi rămâne aprins continuu.

Efectuați o verificare în rețeaua PEUGEOT sau la un service autorizat.

În caz de anomalie în mod STOP, este posibil ca motorul să se caleze. În acest caz, este necesară întreruperea contactului și apoi repornirea cu cheia.

Întreținere

 Înainte de orice intervenție sub capotă, neutralizați sistemul Stop & Start, pentru a evita orice risc de rănire legat de o declanșare automată a modului START.

Acest sistem necesită o baterie de tehnologie și de caracteristici specifice (reper disponibile în rețeaua PEUGEOT sau la un service autorizat).

Montarea unei baterii ce nu are reper PEUGEOT antrenează riscuri de disfuncțiuni ale sistemului.

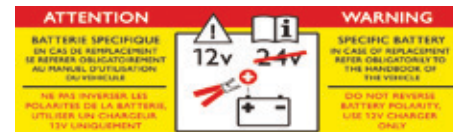

 Sistemul Stop & Start se bazează pe o tehnologie avansată. Orice intervenție la acest tip de baterie trebuie realizată în rețeaua PEUGEOT sau la un service autorizat.

Pornirea și oprirea

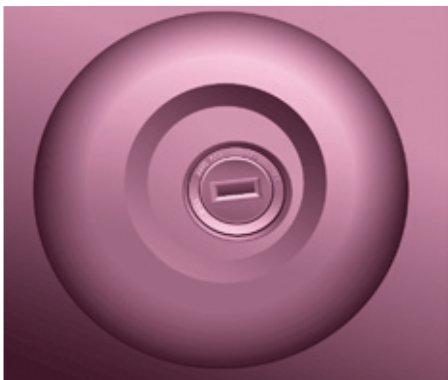

PORNIRE SI OPRIRE

Pozitia Pornire si acesorii.

Pentru a debloca direcția, mișcați ușor volanul în timp ce răsuciți cheia, fără a forța. În această poziție unele accesorii pot funcționa.

Pozitia Pornire.

Demarorul este acționat, motorul începe să funcționeze, eliberați cheia.

Pozitia STOP: antifurt.

Contactul este taiat. Rotiți volanul până la blocarea direcției. Scoateți cheia.

Folosire corecta pentru pornire



Martor deschidere

Dacă se aprinde, o deschidere este închisă incorect, verificați!



Martor preincalzire diesel

Dacă temperatura este suficientă, martorul se aprinde sub o secundă, puteți porni fără să mai așteptați.

Pe timp rece, așteptați stingerea acestui martor apoi acționați demarorul (poziția Pornire) până când motorul pornește.

Folosire corecta la oprire

Protejați motorul si cutia de viteze

În momentul întreruperii contactului, lăsați motorul să funcționeze câteva secunde, timp ce permite turbocompresorului (motor Diesel) să încetinească.

Nu apăsați accelerația după întreruperea contactului.

Este inutil să cuplați o treapta de viteză după ce vehiculul s-a oprit.

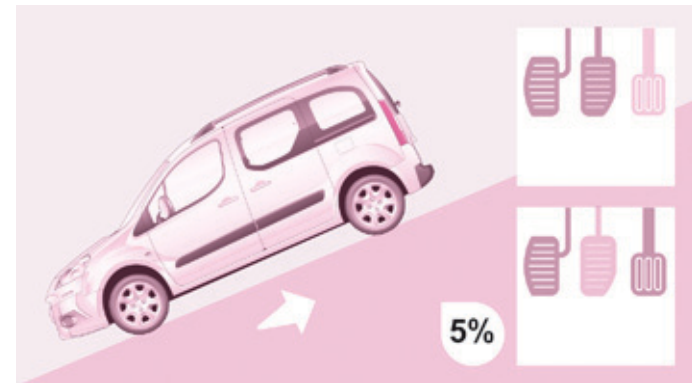
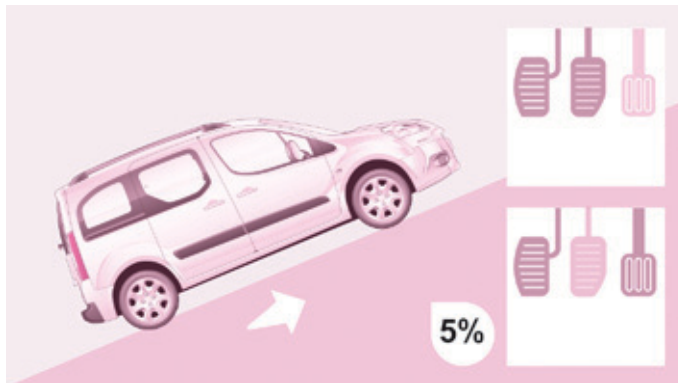

ASISTENTA LA PORNIREA IN PANTA

Această funcție (denumită și HHC - Hill Holder Control), legată de controlul dinamic al stabilității, ușurează demarajul în pantă și se activează în următoarele condiții:

- vehiculul trebuie să fie oprit, motorul fiind pornit, piciorul pe pedala de frână,
- panta drumului trebuie să fie mai mare de 5 %,
- pentru o panta în urcare, cutia de viteze trebuie să fie în punctul mort sau într-o viteză, diferită de marșarier,
- pentru o panta în coborare, maneta de viteze trebuie să fie în marșarier.

Sistemul de asistență la pornirea în pantă este o îmbunătățire a confortului în conducere. Aceasta nu asigură nici parcare automată a vehiculului, nici o frână de staționare automată.

Functionare

Cu pedala de frână și pedala de ambreiaj apășate, imediat ce eliberați pedala de frână aveți circa 2 secunde pentru a porni, fără recul și fără a folosi frâna de mână.

În faza de demarare, funcția se dezactivează automat diminuând gradat presiunea de frânare. În timpul acestei faze este posibil să auziți un zgomot tipic de deblocare mecanică a frânelor, ce semnaleză mișcarea iminentă a vehiculului.

Asistența la pornirea în pantă se dezactivează în oricare din situațiile următoare:

- la eliberarea pedalei de ambreiaj,
- la eliberarea franei de staționare,
- la oprirea motorului,
- la calarea motorului.

Disfuncție



Când intervine o disfuncție la sistem, acest martor se aprinde însoțit de un semnal sonor și confirmat de un mesaj pe afișaj. Efectuați verificarea sistemului prin intermediul rețelei PEUGEOT sau al unui Service autorizat.

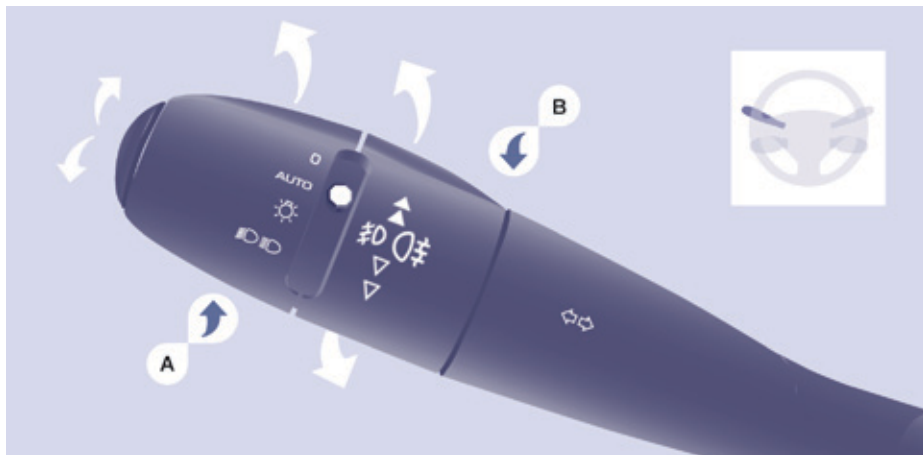

LUMINI SEMNALIZATOARE DE DIRECTIE

Semnalizatoare de directie



Stânga: în jos.
Dreapta: în sus.

Funcția "autostrada"

Dați un impuls în sus sau în jos comenzii, semnalizatoarele vor clipi de trei ori indicând direcția corespunzătoare.

COMANDA LUMINI

Lumini fata si spate

Selectarea se efectuează prin rotirea inelului **A**.

-  Verificarea prin intermediul martorilor de pe calculatorul de bord este explicată la rubrica 3, partea "Post de conducere".



Lumini stinse



Lumini cu aprindere automată



Lumini de poziție



Lumini de întâlnire
(verde)
Lumini de drum
(albastru)

Inversare lumini de intalnire / lumini de drum

Trageți comutatorul până la capăt, spre dumneavoastră.

Lumini uitate aprinse

La taierea contactului, toate luminile se sting, cu excepția luminilor de intalnire, in cazul in care iluminatul de insotire ete activat.

Pentru activarea comenzii de iluminat, rotiti inelul **A** in pozitia "0" lumini stinse, apoi selectati activarea luminilor dorite.

Când contactul este taiat, la deschiderea usii conducatorului, luminile uitate aprinse determina declansarea unui semnal sonor.

În lipsa unei intervenții din partea utilizatorului timp de 30 de minute, pentru a nu descarca bateria, se declanșează modul Economie. Funcțiile sunt trecute în stare de veghe, iar marțorul luminos al bateriei se aprinde intermitent.

Luminile de poziție nu sunt influențate de modul Economie.

 Consultați rubrica 8, partea "Baterie".

Proiectoare anticeata fata si lumini de ceata spate

Selectarea se efectuează prin rotirea inelului **B** către înainte pentru aprindere și înapoi pentru stingere. Starea este vizualizată prin marțorul de pe tabloul de bord combinat.

Funcționează cu luminile de poziție și cu luminile de întâlnire.



Proiectoare anticeață față (verde, prima rotire a inelului către înainte).



Lumini de ceață spate (chihlimbar, a 2-a rotire a inelului către înainte).

Pentru stingerea luminilor de ceață spate și a proiectoarelor anticeață față, rotiți inelul de două ori la rând înapoi.

Pe timp senin sau ploaie, ziua sau noaptea, luminile de ceață spate aprinse sunt orbitoare și interzise.

 Nu uitați să le stingeți, de îndată ce nu mai sunt necesare.

Aprinderea automată a luminilor stinge luminile de ceață din spate, însă proiectoarele anticeață din față rămân aprinse.

LUMINI DE ZI CU LED-URI

La pornirea vehiculului, ziua, luminile de zi se aprind automat.

La aprinderea manuală sau automată a luminilor de poziție, de întâlnire, sau de drum, luminile de zi se sting.

Programare

Pentru țările în care reglementările nu impun aprinderea luminilor pe timp de zi, puteți activa sau neutraliza funcția, trecând prin meniul configurare al ecranului multifuncțional.

Aprinderea automată a luminilor



Dacă vehiculul dumneavoastră este echipat cu un senzor de luminozitate, pozițiile și luminile de întâlnire se aprind automat când

luminozitatea este redusă și de asemenea când funcționează ștergătoarele. Acestea se sting de îndată ce luminozitatea este din nou suficientă sau când se opresc ștergătoarele.

Această funcție nu este compatibilă cu luminile de zi.

 Pe timp de ceață sau când este zăpadă, senzorul de luminozitate poate detecta o lumină suficientă. Prin urmare, luminile nu se vor aprinde automat.

 Dacă este necesar, va trebui să aprindeți manual faza scurtă.

Nu obturați senzorul de luminozitate aflat pe parbriz, în spatele oglinzii retrovizoare. Acesta servește la aprinderea automată a luminilor și la ștergerea automată.

Activare

Rotiți inelul în poziția **AUTO**. Activarea acestei funcții este însoțită de un mesaj pe ecran.

Dezactivare

Rotiți inelul fie spre înainte, fie spre înapoi. Dezactivarea funcției este însoțită de un mesaj pe ecran.

Funcția este dezactivată temporar când folosiți comanda manuală de iluminat.

Comenzi pe volan



În cazul defectării senzorului de luminozitate, luminile se aprind fiind însoțite de matorul de service, de un semnal sonor și de un mesaj pe ecran.

Consultați rețeaua PEUGEOT sau un service autorizat.

Iluminat de însoțire (Follow me home)

Menține aprinse temporar luminile de întâlnire după ce s-a taiat contactul și facilitează astfel ieșirea conducătorului din vehicul în caz de luminozitate scăzută.

Funcționare manuală

- Contactul fiind tăiat, efectuați un "apel cu farurile", în minutul ce urmează tăierii contactului.

Luminile de însoțire se sting automat la sfârșitul timpului dat.

Funcționare automată



Activați funcția din meniul de configurare a vehiculului.

 A se vedea rubrica 10, partea "Ramificatii ecran".



Iluminat static de intersecție

Pentru luminile de întâlnire sau de drum, aceasta funcție permite fasciculului luminos al proiectoarelor anticeata față să lumineze interiorul virajului la un unghi suplimentar, dacă viteza vehiculului este mai mică de 40 km/h (conducere urbană, drumuri sinuoase, intersecții, manevre de parcare...).

Activare

Această funcție se activează:

- la acționarea luminilor semnalizatoare de direcție de pe partea corespunzătoare, sau
- dincolo de un anumit unghi de rotire a volanului.

Dezactivare

Această funcție este inactivă:

- sub un anumit unghi de rotire a volanului,
- la o viteză mai mare de 40 km/h,
- la cuplarea mersului înapoi.

Programare

Activarea sau neutralizarea funcției se face din meniul de configurare a vehiculului.

Din setare inițială, această funcție este activată.

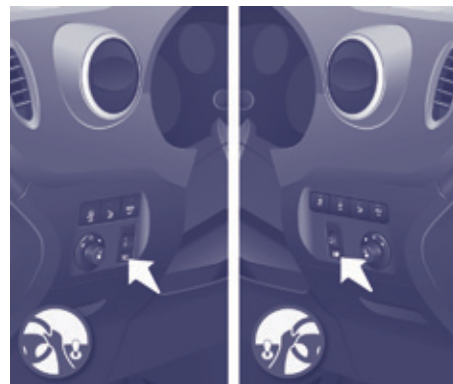

FASCICUL PROIECTOARE

În funcție de gradul de încărcare al vehiculului dumneavoastră este necesar să adaptați reglarea fasciculului.

- 0** - Fără sarcină.
- 1** - Cu sarcină parțială.
- 2** - Cu sarcină medie.
- 3** - Cu sarcină maximă autorizată.

Reglare inițială în poziția 0.

Deplasări în străinătate

Dacă folosiți vehiculul într-o țară în care sensul de circulație este inversat față de cel din țara de comercializare a vehiculului, este necesar să adaptați reglajele proiectoarelor pentru a nu jena conducătorii care circulă din sens invers.

Consultați rețeaua PEUGEOT sau un Service autorizat.

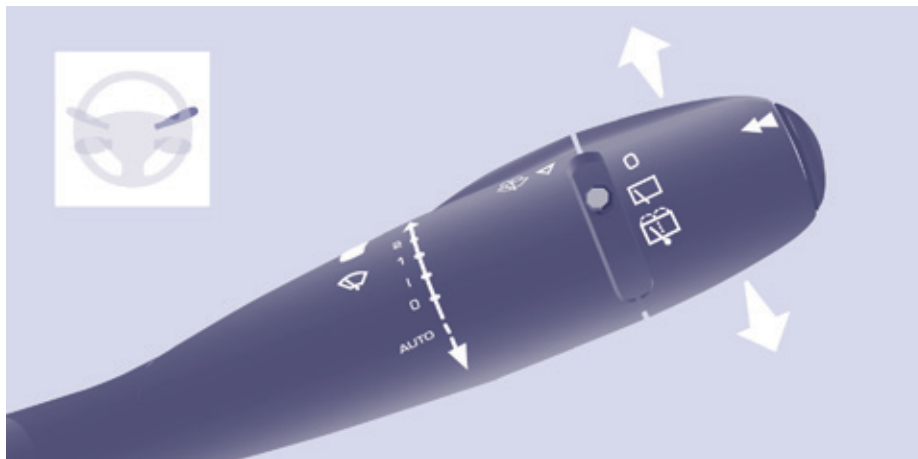

COMANDĂ ȘTERGĂTOARE

Ștergere față manuală

- 2 Ștergere rapidă (precipitații puternice).
- 1 Ștergere normală (ploaie moderată).
- I Ștergere intermitentă.
- 0 Oprire.
- ↓ Ștergere pas cu pas (apăsați în jos).

În poziție Intermitentă, cadența de ștergere este proporțională cu viteza vehiculului.

După fiecare întrerupere a contactului pe o perioadă mai lungă de un minut, cu comanda ștergătoarelor în poziția 2, 1 sau I, este necesar să reactivați comanda:

- deplasați comanda spre o poziție oarecare,
- apoi replasați-o în poziția dorită.

Ștergere parbriz automată



Nu obturați senzorul de ploaie, situat în centrul parbrizului, în spatele oglinzii retrovizoare.

În poziția **AUTO**, ștergătorul funcționează automat și își adaptează cadența de ștergere la intensitatea precipitațiilor.

Ieșiți din modul **AUTO**, pentru celelalte poziții, folosiți ștergătorul de parbriz față manual.

Activare

Apăsați pe comandă spre în jos. Activarea funcției este însoțită de un mesaj pe ecran.

Trebuie reactivată ștergerea automată, după fiecare întrerupere a contactului de peste un minut, apăsând în jos comanda.

Dezactivare / Neutralizare

Așezați comanda ștergătorului de parbriz în poziția **I**, **1** sau **2**. Neutralizarea funcției este însoțită de un mesaj pe ecran.

În cazul unei disfuncții a ștergerii cu cadența automată, ștergătorul de parbriz va funcționa în mod intermitent.

Consultați rețeaua PEUGEOT sau un service autorizat pentru verificarea sistemului.

ⓘ Când se efectuează o spălare automată, tăiați contactul pentru a evita pornirea automată a ștergătoarelor.

Iarna se recomandă să așteptați dezghețarea completă a parbrizului înainte de a activa ștergerea automată.

Comenzi pe volan

Instalație de spalare parbriz și instalație de spalare faruri

Acționați comanda spre dumneavoastră, spălarea parbrizului este însoțită de o repriză temporizată a ștergătoarelor. Spălătorul de proiectoare este cuplat cu spălătorul de parbriz, se declanșează dacă faza scurtă este aprinsă.

+ Pentru a completa nivelurile, a se vedea capitolul 7, partea "Niveluri".

Poziție a specifica a ștergătoarelor de parbriz

La un minut după taierea contactului, orice acțiune asupra comenzii ștergătorului de parbriz poziționează lamelele de-a lungul stalpilor de parbriz. Această acțiune permite poziționarea lamelelor pentru parcare pe timp de iarnă, pentru curățare sau înlocuire.

+ Vezi rubrica 8, partea "Schimbarea unei lamele de ștergător".

Pentru a readuce lamelele în poziție normală după intervenție, puneți contactul și deplasați comanda.

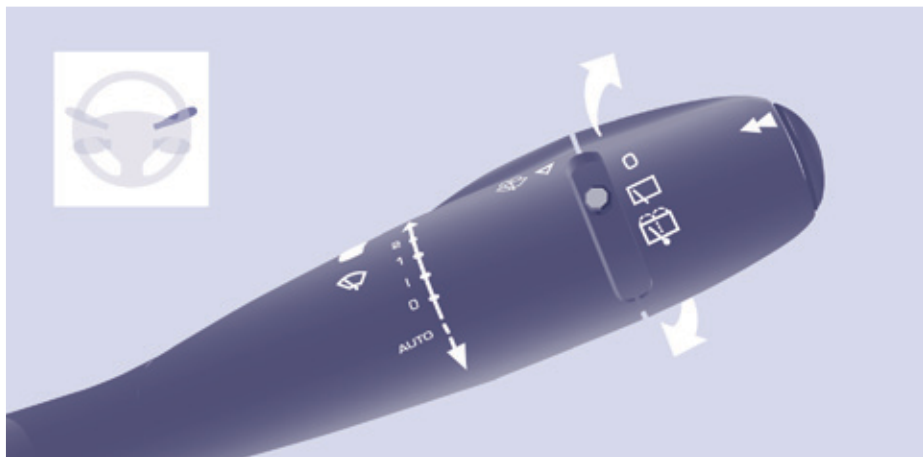

Ștergător lunetă



Rotiți inelul până la prima poziție.

Spălător lunetă



Rotiți inelul dincolo de prima poziție, spălătorul, apoi ștergătorul funcționează pe o durată anume.

i Pe timp de iarnă, în cazul în care este multă zăpadă sau chiciură, puneți în funcțiune dejivrarea lunetei din spate. De îndată ce se termină dejivrarea, îndepărtați zăpada sau chiciura acumulată pe lamelele ștergătoarelor din spate. Puteți acționa apoi sistemul de ștergere a lunetei.



REGULATOR DE VITEZA "CRUISE"

"Este viteza cu care șoferul dorește să ruleze".

Această asistare a conducerii în condiții de circulație fluidă permite menținerea constantă a vitezei vehiculului programată de șofer, în afara cazului de rulare în pantă abruptă.

Pentru a fi memorată sau activată viteza vehiculului trebuie să fie mai mare de 40 km/h, fiind cel puțin în treapta a patra a cutiei de viteze.

Acest regulator afișează pe blocul de control starea selectării funcției și viteza programată:



Funcția selectată, afișarea simbolului "Regulator de viteză".



Funcție neutralizată, OFF.



Funcție activată.



Viteza vehiculului este mai mare, viteza programată clipește.



Anomalie de funcționare detectată, OFF - liniile clipeșc.

Comenzi pe volan

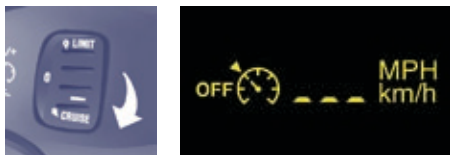

Selectarea funcției

- Mutați rola în poziția **CRUISE**. Regulatorul este selectat dar nu este încă activ și nici o viteză nu este programată.



Prima activare / Programarea unei viteze

- Aduceți vehiculul la viteza dorită apăsând pedala de accelerație.
- Apăsăți tasta **SET** - sau **SET +**. Viteza dorită este programată, iar vehiculul rulează constant cu viteza respectivă.



Depasirea temporară a vitezei

Este posibil să **accelerați** și să rulați temporar cu o viteză superioară celei programate. Valoarea programată clipește.

Dacă pedala de accelerație nu mai este apăsată, vehiculul va reveni la viteza programată.



Neutralizare (off)

- Apăsăți pe această tastă sau pe pedala de frână sau ambreiaj.



Reactivare

- După neutralizarea reglementării, apăsați această tastă. Vehiculul revine la viteza programată. Sau puteți să reluați procedura de la "prima activare".

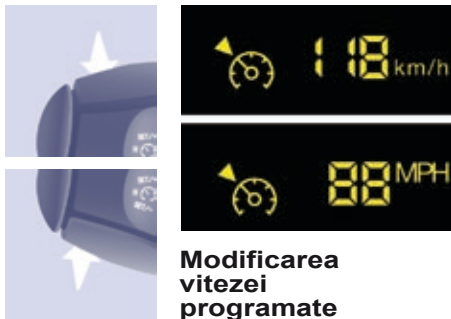

Modificarea vitezei programate

Pentru memorarea unei viteze superioare celei precedente, aveți următoarele posibilități:

Fără a folosi accelerația:

- apăsați tasta **SET +**.

O apăsare scurtă crește viteza cu 1 km/h.

O apăsare continuă o crește în pași de câte 5 km/h.

Folosind accelerația:

- depășiți viteza memorată până la atingere vitezei dorite,
- apăsați pe tasta **SET +** sau **SET -**.

Pentru a memora o viteză inferioară cele precedente:

- apăsați tasta **SET -**.

O apăsare scurtă scade viteza cu 1 km/h.

O apăsare lungă scade viteza în pași de câte 5 km/h.

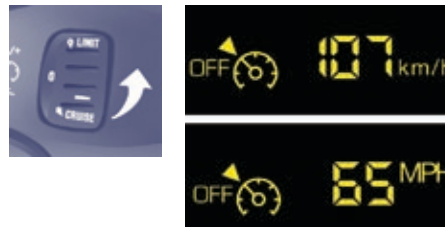

Oprirea funcției

- Mutați roțița pe poziția **0** sau opriți contactul pentru oprirea sistemului.

Anularea vitezei programate

La oprirea vehiculului, după taierea contactului, nici o viteză nu mai este memorată de către sistem.



Anomalie de funcționare

Viteza programată este ștersă și înlocuită de trei linii. Consultați rețeaua PEUGEOT sau un service autorizat pentru verificarea sistemului.

Pentru o buna utilizare

La modificarea vitezei memorate prin apăsare prelungită fiți atenți pentru că viteza poate să crească sau să scadă repede.

Nu folosiți regulatorul de viteză pe carosabil alunecos sau când traficul este intens.

La coborâre abruptă, regulatorul de viteză nu va putea împiedica vehiculul să depășească viteza programată.

Regulatorul nu poate în nici un caz să înlocuiască respectarea regulilor de limitare a vitezei și atenția șoferului.

Este recomandat să țineți picioarele în apropierea pedalelor.

Pentru a evita orice incomodare sub pedale:

- aveți grijă la buna poziționare a covorașului și la prinderea corectă pe podea a fixărilor sale,
- nu suprapuneți niciodată mai multe covorașe.



LIMITATOR DE VITEZA "LIMIT"

"Este viteza aleasă pe care șoferul nu dorește să o depășească".

Această selectare se face cu motorul în funcțiune atât cu vehiculul în mers cât și oprit. Viteza minimă ce se poate programa este de 30 km/h.

Viteza vehiculului este proporțională cu acțiunea asupra pedalei de accelerație până la punctul de rezistență al acesteia, ceea ce înseamnă ca s-a atins viteza programată.

Totuși, apăsarea pedalei dincolo de acest punct de rezistență permite depășirea vitezei programate. Pentru a reveni la folosirea limitatorului, este suficient să eliberați progresiv pedala de accelerație și să reveniți sub viteza programată.

Manevrele pot fi efectuate în staționare cu motorul pornit sau în mers.

Acest limitator afișează pe blocul de control starea de selectare a funcției și viteza programată:



Funcția este selectată, simbolul "Limitator de viteza" se afișează.



Funcția este neutralizată, ultima viteză programată - **OFF**



Funcția este activată



Viteza vehiculului este mai mare viteza programată clipește.



Anomalie de funcționare detectată, **OFF** - liniile clipeșc.



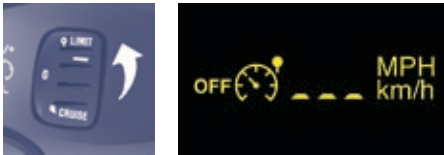

Selectarea funcției

- Plasați rola în poziția **LIMIT**. Limitatorul este selectat, dar nu este încă activ. Afișajul indică ultima viteză programată.



Programarea unei viteze

Programarea se poate face fără ca limitatorul să fie activat, dar motorul trebuie să fie pornit.

Pentru memorarea unei viteze superioare celei curente:

- apăsați tasta **SET +**.
- O apăsare scurtă crește viteza cu 1 km/h.
- O apăsare lungă crește viteza cu câte 5 km/h.

Pentru memorarea unei viteze inferioare celei curente:

- apăsați tasta **SET -**.
- O apăsare scurtă scade viteza cu 1 km/h.
- O apăsare lungă scade viteza cu câte 5 km/h.

Activare / Neutralizare

O primă apăsare pe această activează limitatorul, iar o a doua apăsare îl anulează (**OFF**).

Comenzi pe volan

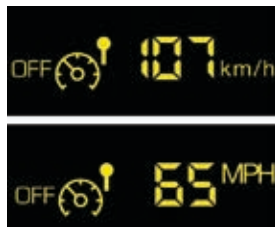

Depasirea viteze programate

O apăsare a pedalei de accelerație pentru a depăși viteza programată va rămâne fără efect, cu excepția cazului în care apăsați **puternic** pedala și depășiți **punctul de rezistență**.

Limitatorul se dezactivează pentru moment, iar viteza programată clipește și este emis un semnal sonor.

Pentru a reveni la funcția de limitare, reduceți viteză până la un nivel inferior celei programate.

Valoarea vitezei se aprinde intermitent

Aceasta clipește:

- după ce ați forțat punctul de rezistență al pedalei de accelerație,
- când limitatorul nu poate împiedica creșterea vitezei vehiculului, din cauza profilului drumului sau în pantă pronunțată,
- în cazul unei accelerații puternice.

Oprirea funcției

- Plasați rola pe poziția **0** sau tăiați contactul pentru a opri sistemul.
- Ultima viteză programată rămâne în memorie.

Anomalie de funcționare

Viteza programată este ștersă apoi înlocuită de trei linii.

Consultați rețeaua PEUGEOT sau un service autorizat pentru verificarea sistemului.

Pentru o utilizare corectă

În nici un caz, limitatorul nu poate înlocui respectarea limitelor de viteză și vigilența șoferului.

Fiți atenți la profilul șoselei, la accelerațiile puternice și păstrați un control perfect asupra vehiculului.

Pentru a evita orice jenare în apăsarea pedalelor:

- aveți grijă la corecta așezare a covorașelor și la fixarea lor pe podea,
- nu suprapuneți niciodată mai multe covorașe.



Panou încălzire



Panou aer condiționat

VENTILAȚIE

Reglaje manuale:

Temperatură

Comanda poziționată:



pe culoarea albastră pornește răcirea,



pe culoarea roșie pornește încălzirea aerului din interior.

Debit de aer



Forța aerului circulat, la nivelul gurilor de ventilație, variază de la 1 la 4. Poziția 0 întrerupe ventilatorul. Pentru a atinge nivelul de confort dorit al aerului, ajustați această comandă.

Repartiția aerului

Repartiția aerului este determinată prin simbolurile următoare:



aeratoarele laterale și aeratoarele centrale,



picioare,



parbriz și picioare,



parbriz.



Repartiția aerului poate fi modulată așezând comanda pe pozițiile intermediare, marcate cu "•".

Intrare aer exterior



LED-ul tastei este stins. Această poziție este de preferat.

Recirculare aer interior



LED-ul tastei este aprins. Recircularea izolează momentan habitacul de mirosurile și fumul din exterior.

Utilizată cu aerul condiționat pornit și cu reglajul forței aerului circulat (de la 1 la 4), recircularea permite atingerea nivelului de confort dorit al aerului atât pentru reglaj cald, cât și rece.

Această poziție nu trebuie folosită decât temporar. Odată atins nivelul de confort al aerului ambiental, reveniți la poziția intrare aer exterior, care permite înprospătarea aerului în habitacul și dezaburirea. Preferați acest mod de folosire.

Aer condiționat (A/C)

Aerul condiționat nu poate opera decât cu motorul pornit.



O apăsare pe tastă pornește funcționarea aerului condiționat, mărtoșul luminos al butonului se aprinde. O nouă apăsare oprește funcția și stinge LED-ul.

Aerul condiționat nu funcționează dacă debitul de aer este pe 0.



AER CONDITIONAT AUTOMAT CU REGLARE SEPARATA CONDUCATOR SI PASAGER

Pentru o buna utilizare

Pentru a răci sau încălzi la maxim habitacul este posibil să se depășească valorile de 15 rotind până la afișarea LO sau valoarea de 27 rotind până la afișarea HI.

Intrând în vehicul, temperatura din interior poate fi mult prea rece (sau mult prea caldă) față de temperatura de confort. Nu mai este nevoie să se modifice valoarea afișată pentru a atinge rapid temperatura de confort dorită. Sistemul va utiliza performanțele sale maxime pentru a atinge valoarea de confort fixată.

Funcționarea automată

Program confort AUTO

Acesta este modul normal de utilizare a sistemului de aer condiționat.

Apăsăți pe această tastă, simbolul **AUTO** se afișează. În funcție de valoarea de confort aleasă, sistemul controlează repartizarea, debitul și intrarea aerului pentru a asigura confortul și circulația suficientă a aerului în habitacul. Nu mai aveți de ce să interveniți.

Motorul fiind rece, pentru a evita o prea mare difuzare de aer rece, ventilatorul de aer nu va atinge nivelul său optim decât progresiv.

Pentru confortul dumneavoastră, între două porniri ale vehiculului, reglajele sunt păstrate.

Funcționarea automată nu va mai continua dacă modificați manual un reglaj (AUTO dispare).

Valoarea de confort în partea șoferului sau a pasagerului

Valoarea indicată pe afișaj corespunde nivelului de confort și nu temperaturii în grade Celsius sau Fahrenheit.



Rotiți această comandă spre stânga sau spre dreapta pentru a micșora sau mări valoarea. O reglare în jurul valorii 21 permite obținerea unui confort optim. Totuși, pentru nevoile dumneavoastră, ar fi bun reglaj între 18 și 24.



Nu mascați senzorul de lumină situat pe planșa de bord.

Funcționare manuală

Aveți posibilitatea, în funcție de dorința și obiceiurile dumneavoastră să alegeți un alt reglaj decât cel propus de sistem, modificând reglajul. Celelalte funcții vor fi controlate în mod automat. O apăsare pe tasta **AUTO** permite revenirea la funcționarea automată.



Repartizarea aerului

Apăsări succesive pe această tastă permit orientarea debitului de aer către:

- parbriz,
- parbriz și picioare,
- picioare,
- aeratoare laterale, aeratoare centrale și picioare,
- aeratoare laterale și aeratoare centrale.



Debit de aer

Apăsați pe tasta **elice mică** pentru a micșora debitul sau pe **elicea mare** pentru a mări debitul.

Pe ecran, paletetele ventilatorului se umplu atunci când crește debitul.



Neutralizarea sistemului

Apăsați pe tasta **elice mică** a debitului de aer până când simbolul elicei dispăre de pe ecran.

Această acțiune neutralizează toate funcțiile sistemului, cu excepția recirculării aerului și a dejivrării lunetei spate (dacă vehiculul este echipat cu acest sistem). Reglarea confortului dumneavoastră nu mai este menținută și se stinge.

Pentru confortul dumneavoastră, evitați să rămâneți pe poziția neutralizare.



O nouă acționare pe tasta **elice mare** sau pe tasta **AUTO** reactivează sistemul la valorile precedente neutralizării.



Intrare aer din exterior / Recirculare aer din interior

Apăsați pe această tastă pentru a recircula aerul în interior. Simbolul de recirculare se afișează.

Recircularea izolează habitacul de mirosurile neplăcute și fumul din exterior. Evitați funcționarea prelungită a recirculării aerului din interior (risc de apariție a aburirii, miros și umiditate). O nouă apăsare pe această tastă activează intrarea de aer din exterior.



Pornire / Oprire a aerului condiționat

Apăsați pe această tastă, simbolul **A/C** se afișează și aerul condiționat este activat.

O nouă apăsare pe această tastă permite oprirea răcirii aerului.



Duza de ventilație, situată în torpedo, difuzează aer rece (dacă aerul condiționat este activat) oricare ar fi reglajul de temperatură dorit în habitacul și oricare ar fi temperatura exterioară.



DEZGHEȚARE ȘI DEZABURIRE

Mod manual



Orientați comanda pe acest reglaj de repartiziune a aerului.



Orientați comanda pe acest reglaj de temperatură.



Creșteți variația debitului de aer.



Apăsăți pe aer condiționat.



Revenirea la poziția intrare aer exterior vă permite să reînnoiți aerul în habitacul (ledul stins).

Dejivrare lunetă și/sau oglinzi retrovizoare



O apăsare pe această tastă cu motorul pornit, activează dezaburirea / dezghețarea rapidă a lunetei și/sau a retrovizoarelor cu comandă electrică.

Această funcție se întrerupe:

- apăsând pe tastă,
- la oprirea motorului,
- automat, pentru a evita consumul prea mare de energie.



DEJIVRARE ȘI DEZABURIRE

Mod automat: program vizibilitate

Pentru dezaburirea sau dejivrarea rapidă a geamurilor (umiditate, pasageri numeroși, chiciură), programul confort (AUTO) se poate dovedi a fi insuficient.

Selectați atunci programul vizibilitate. Martorul programului vizibilitate se aprinde.

Acesta activează aerul condiționat, debitul de aer, și repartizează ventilația într-o manieră optimă spre parbriz și geamurile laterale.

Se dezactivează la recircularea aerului.

UTILIZARE CORECTA

Aeratoare

"Lasati-le deschise"

Pentru o repartiție optimă a difuzării aerului cald sau rece în habitacul, dispuneți de: difuzoare centrale și laterale basculante și orientabile lateral (dreapta sau stânga), sau vertical (sus sau jos). Pentru confort în timpul rularii, nu le închideți ci orientați fluxul de aer către geamuri.

Echipamentul este completat de difuzoare de aer la nivelul picioarelor și în direcția parbrizului.

Nu obstrucționați duzele situate la nivelul parbrizului și cele de extractorul de aer situat în portbagaj.

Filtru de praf / filtru de mirosuri neplacute (cu carbune activ)

Acest filtru permite reținerea unor particule și diminuarea mirosurilor neplacute.

Aveți grijă de starea acestui filtru și înlocuiți periodic toate elementele de filtrare.



Capitolul 7 partea "Verificări".

Aer condiționat

În orice anotimp, aerul condiționat trebuie folosit numai cu geamurile închise. După o staționare prelungită a vehiculului la soare este recomandată aerisirea habitaculului timp de câteva minute.

Folosiți la maxim modul AUTO, deoarece acesta permite controlul optim al ansamblului de funcții: debit de aer, temperatură de confort în habitacul, repartizarea aerului, modul de intrare al aerului sau recircularea aerului în habitacul.

Lasati sistemul de aer condiționat să funcționeze timp de 5 până la 10 minute, o dată sau de două ori pe lună, pentru a-l menține în perfectă stare de funcționare.

Dacă sistemul nu produce aer rece, nu-l mai folosiți și contactați rețeaua PEUGEOT sau un Service autorizat.

Condensul format de sistemul de aer condiționat provoacă o scurgere de apă normală, care poate forma o baltă sub vehiculul staționat.



SCAUNE FAȚĂ

Dispuneți de următoarele reglaje:



1 - Reglaj longitudinal

Ridicați bara și culisați scaunul înainte sau înapoi.



2 - Reglaj înclinare spătar

Cu spatele apăsător pe spătar, acționați maneta în față și reglați înclinarea dorită.



3 - Reglaj înălțime scaun șofer

Pentru ridicarea scaunului, trageți comanda în sus apoi eliberați scaunul de greutatea dumneavoastră.

Pentru a coborî scaunul, trageți comanda în sus apoi apăsați pe șezut.





Reglaj înălțime a tetierei

Pentru a o înălța, culisați tetiera în sus.

Pentru a coborî, apăsați pe buton și culisați tetiera în jos.

Reglajul este corect dacă partea superioară a tetierei este deasupra capului.

Pentru a o detașa, apăsați pe buton și trageți tetiera în sus.

Pentru a o instala la loc, introduceți tijele tetierei în orificii urmărind axa spătarului.

Cotieră reglabilă

Pentru a o aduce în poziție verticală, ridicați cotiera până când se blochează.

Coborâți cotiera pentru a o aduce în poziția de funcționare.

Pentru a o detașa, apăsați pe butonul de deblocare din poziția verticală și îndepărtați cotiera.

Pentru a o remonta, clipsați cotiera în poziție verticală.

În prezența consolei auxiliare și a unei cotiere, pentru a rabata scaunul în poziția măsută, demontați consola sau cotiera.



Comandă încălzire scaune din față

Fiecare scaun poate fi echipat cu o comandă situată pe partea laterală a șezutului.

O apăsare pornește încălzirea scaunului.

O nouă apăsare o oprește.

 Nu rulați niciodată cu tetierele demontate; acestea trebuie să fie la locul lor și corect reglate.

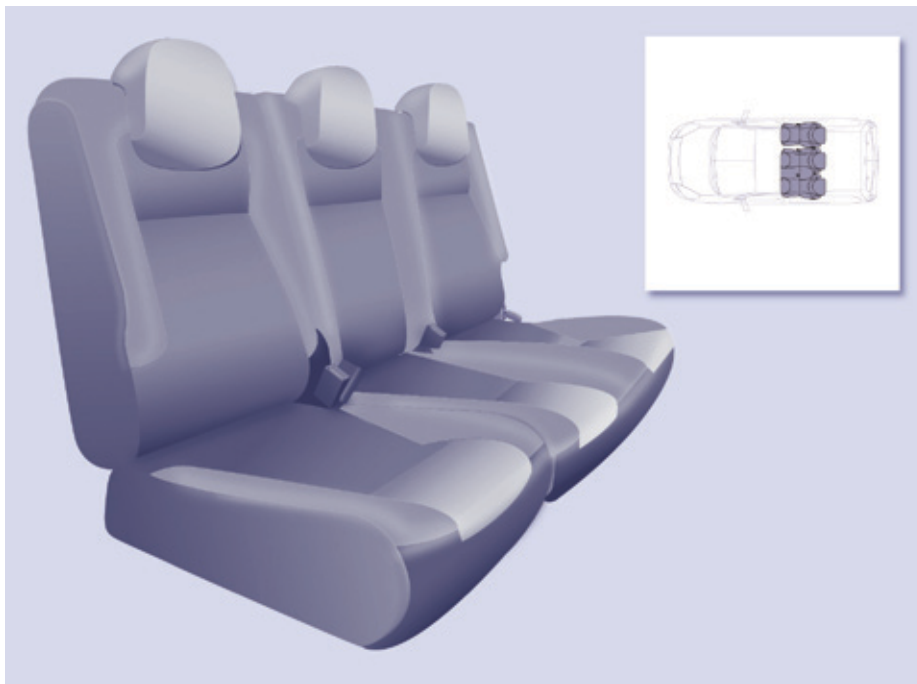

BANCHETA SPATE

Bancheta spate 1/3 - 2/3 este echipată cu tetiere tip virgulă.

Fiecare parte 1/3 - 2/3 este rabatabilă în poziția portofel, apoi detașabilă individual.

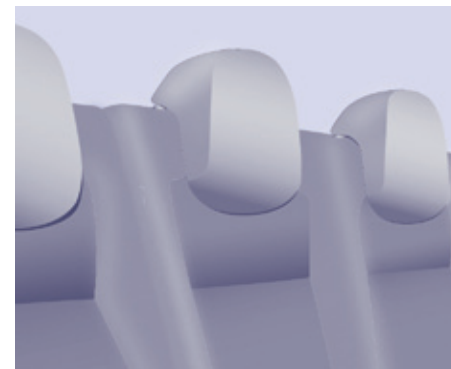

Tetiera

Poziție înaltă: trageți în sus.

Poziție joasă: apăsați în jos pentru a o coborî.

Pentru a o detașa, după ce ați ridicat-o, apăsați pe lamela și ridicați tetiera.

Pentru a o reinstala, introduceți tijele tetierei în orificii, pe direcția axei spătarului.

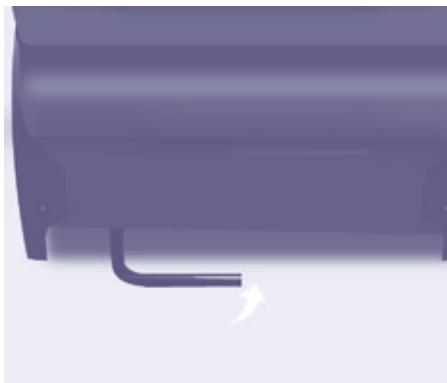
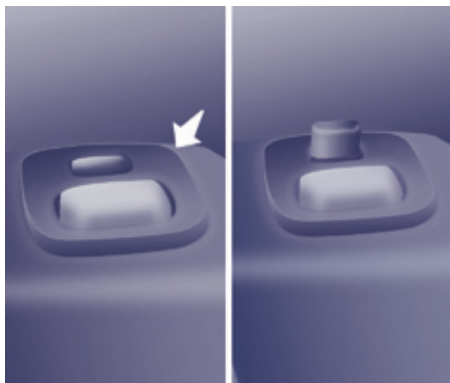

Pozitie portofel

Exemplu de manipulare pentru partea 1/3. Pentru partea 2/3 este identică.

- Mutați tetierele în poziție joasă.
- Dacă este necesar, mutați scaunul în față.
- Apăsați pe comanda gri situată pe partea superioară a spătarului.
- Rabatați spătarul peste șezut.

- Ridicați bara de comandă gri, situată în spatele șezutului.



- Basculați ansamblul spre față.

Readucere in pozitie

Basculați ansamblul spre spate până când se blochează.

Ridicați spătarul.

Blocarea scaunului este corectă numai atunci când comanda (în partea superioară a spătarului) nu mai este vizibilă.

i Verificați buna blocare pe podea a scaunului în momentul revenirii în poziția șezut.



Demontarea banchetei

- Dacă este necesar, mutați scaunele spre față.
- Plasați bancheta (partea 1/3 și/sau 2/3) în poziție portofel.

+ Vedeți "poziția portofel" descrisă pe pagina precedentă.

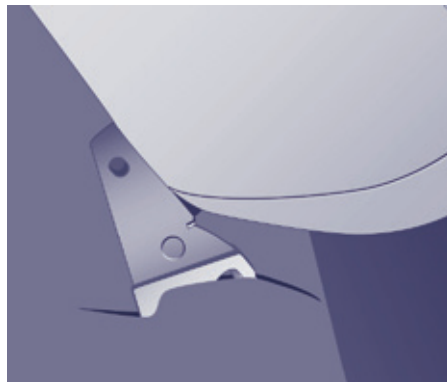

- Înclinați ansamblul la aproximativ 45° spre spate.
- Ridicați bancheta **vertical** până la capătul cursei ancorărilor.
- Redresați bancheta prin basculare spre față, apoi ridicați-o.

Remontarea banchetei

- Aduceți bancheta (partea 1/3 și/sau 2/3) în poziție verticală.
- Plasați cârligele între cele două bare.
- Rabatați bancheta spre spate.

+ Pentru a aduce bancheta (partea 1/3 și/sau 2/3) în poziția "transport de pasageri", vedeți "poziția portofel" descrisă pe pagina precedentă.

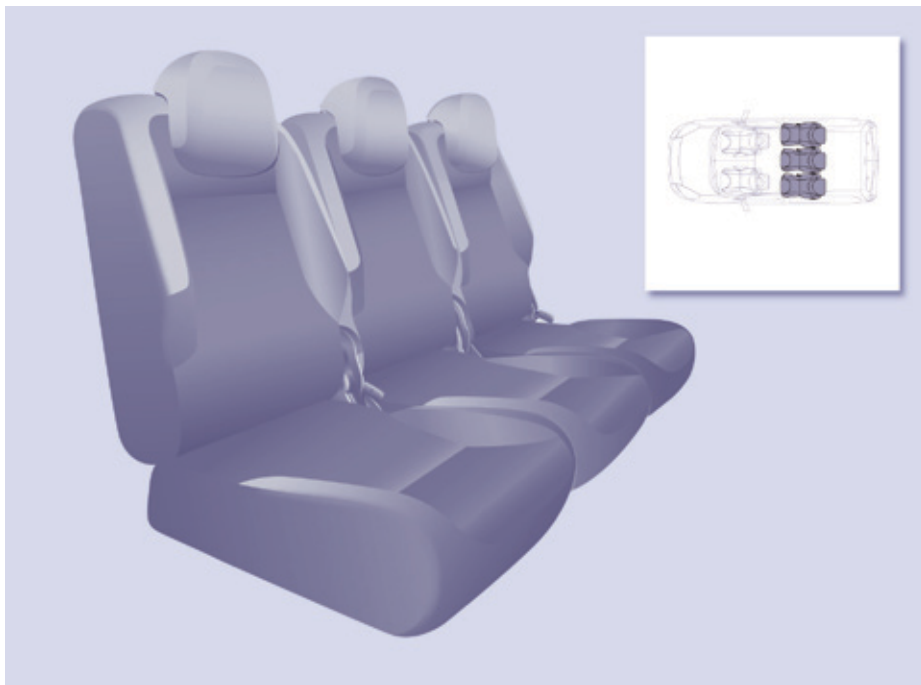

SCAUNE SPATE (5 LOCURI)

Cele trei scaune din spate independente sunt echipate cu tetiere în formă de virgulă.

Spătarul scaunului central, rabatat peste șezut, dispune de o suprafață ce îndeplinește funcția de masă cu suport pentru pahare.

Fiecare scaun este demontabil individual.

La fiecare re poziționare a unui scaun sau după ce l-ați detașat apoi remontat, verificați prinderea de podea.

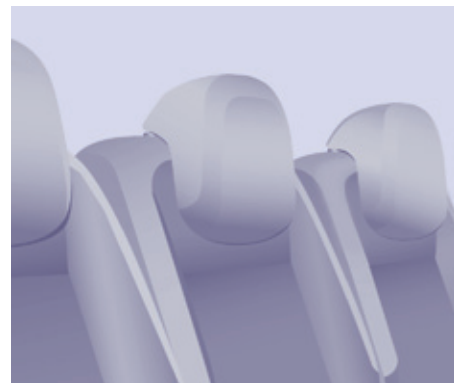

Tetieră

Poziție înaltă: ridicați și remontați-o.

Poziție joasă: apăsați deasupra pentru a o coborî.

Pentru a o demonta, după ce ați ridicat-o, apăsați pe lamela și ridicați tetiera.

Pentru a o reinstala, introduceți tijele tetierei în orificii păstrând direcția axei spătarului.

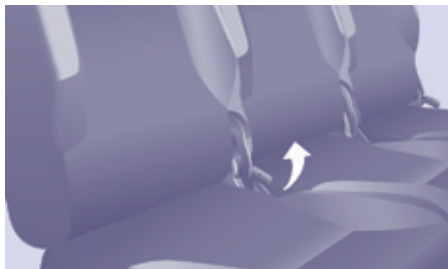

Înclinarea spătarului

- Acționați comanda și reglați înclinarea spătarului.



Transformarea spătarului în mäsută

- Trageți comanda pentru rabatarea spătarului pe șezutul scaunului.

Nu lăsați nici un obiect dur sau greu pe mäsută. Pot deveni proiectile periculoase în caz de frânare bruscă sau șoc.

Repoziționarea spătarului

- Deblocați spătarul trăgând comanda, apoi replasați-l în poziția inițială.

La readucerea în poziție, asigurați-vă de buna sa blocare.

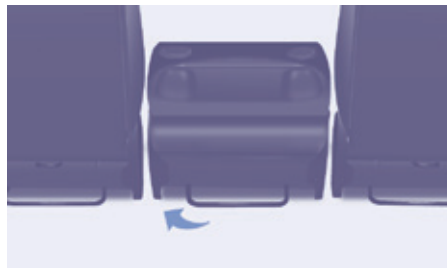

Plierea scaunului în poziția portofel

- Trageți comanda pentru a plia scaunul în poziția mäsută.
- Ridicați bara situată în spatele scaunului pentru a desface punctele de prindere din spate.
- Basculați ansamblul scaunului în față, până când se blochează.

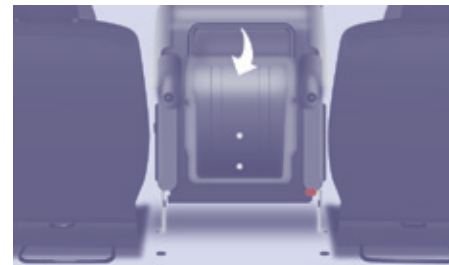

Repoziționarea scaunului

- Împingeți comanda roșie.
- Rabatați scaunul pentru a fixa punctele de ancorare din spate.
- Ridicați spătarul trăgând de comandă.

Verificați buna fixare a ansamblului.



Demontarea scaunului

- Dacă este necesar, împingeți scaunele în față și coborâți tetiera.
- Plasați scaunul în poziția portofel.

 Vedeti "poziția portofel" descrisă pe pagina precedentă.

- Apăsați maneta roșie pentru deblocarea picioarelor din față.
- Înclinați ansamblul la aproximativ 45° spre spate fără a elibera maneta.
- Eliberați maneta.
- Ridicați scaunul **vertical** până la capătul cursei ancorărilor.
- Redresați scaunul prin basculare spre față, apoi ridicați-l.



Repoziționarea scaunului

- Înclinați scaunul 45° spre față.
- Plasați cârligele între cele două bare.
- Rabatați scaunul pentru fixarea punctelor de ancorare spate.
- Trageți comanda pentru plasarea scaunului în poziția inițială.
- Ridicați tetiera.

Verificați ca nici un obiect nu obstrucționează alveolele de ancorare și nu împiedică blocarea corectă a scaunelor.

Pentru o buna utilizare

În urma diferitelor manipulări:

- nu detașați o tetieră fără a o depozita și fixa pe un suport,
- verificați ca centurile de siguranță să rămână tot timpul accesibile și sunt ușor de cuplat de către pasager,
- un pasager nu trebuie să se instaleze fără a își ajusta și cupla centura de siguranță.



SCAUNE SPATE (7 LOCURI)

Scaunele de pe randul 2 si de pe randul 3 sunt independente si modulare.

Fiecare scaun este demontabil si trebuie fixat in amplasamentul stabilit, simbolizat printr-o eticheta.



Tetiera

Este de tip virgula.

Pozitie inalta: apasati pe lamela si ridicati tetiera.

Pozitie joasa: apasati pe lamela si pe tetiera, pentru a cobori tetiera.

Pentru a demonta: aduceti tetiera in pozitie inalta si trageți in sus.

Depozitati tetiera demontata in vehicul si fixati-o.

Pentru a o remonta: angajati tijele tetierei in orificii, pastrand axa spatarului.

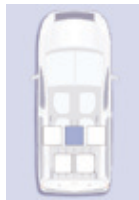
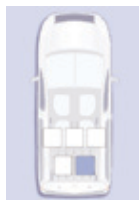
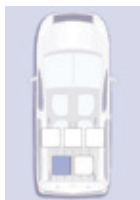
Scaune**Tipuri de scaune de pe Randul 2****Scaun lateral stanga****Scaun central****Scaun lateral dreapta****Tipuri de scaune de pe Randul 3****Scaun lateral stanga****Scaun lateral dreapta**



Modularitate scaun de Rand 2

Inclinarea spatariului

- Acționați comanda și reglați înclinarea spătarului.



Transformarea spatariului in masuta

- Coborâți tetiera la maxim.
- Trageți comanda pentru rabatarea spătarului pe șezutul scaunului.

Repoziționarea spatariului

- Deblocați spătarul trăgând comanda, apoi replasați-l în poziția inițială.

La readucerea în poziție, asigurați-vă de buna sa blocare.



Plierea scaunului in pozitie portofel

- Treceți în poziție masută.
- Ridicați bara situată în spatele scaunului pentru a desface punctele de prindere din spate.
- Basculați ansamblul scaunului în față, până când se blochează.

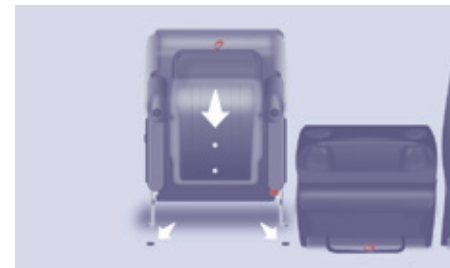

Repoziționarea scaunului

- Rabatați scaunul pentru a fixa punctele de ancorare din spate.

i Înainte de a rabate scaunul, asigurați-va ca:

- pe randul 3, nici un pasager nu are picioarele așezate pe amplasamentul de ancorare a scaunului pe podea,
- scaunul este blocat corect pe podea,
- centura de siguranță a scaunului este utilizabilă.



Modularitate scaune de Rand 3

Aduceti spatarul in pozitie masuta

- Coborati tetiera la maxim.
- Actionati comanda pentru a rabate spatarul pe perna de sezut a scaunului.

Readucerea spatarului in pozitie

- Deblocati spatarul tragand de comanda, apoi aduceti-l in pozitia initiala.

Verificati buna fixare a ansamblului.



Disponerea scaunului in pozitie portofel

- Treceti in pozitie masuta.
- Ridicati palonierul echipat cu o chinga rosie, situat in spatele scaunului, pentru a degaja picioarele scaunului din fixarea din podea.
- Basculati ansamblul catre inainte.

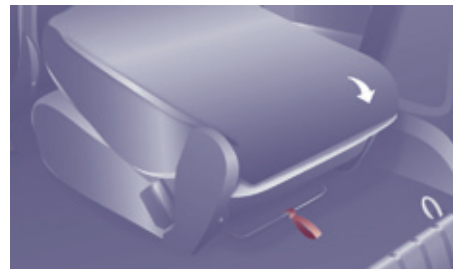

Readucerea scaunului in pozitie

- Apasati comanda rosie.
- Rabateti ansamblul catre inapoi.



Asigurati-va:

- de buna fixare a scaunului in podea,
- ca centura de siguranta a scaunului este utilizabila.



Urcare, coborare de pe randul 3

Urcare in vehicul

- Plasati scaunul de pe randul 2 in pozitie masuta.



- i** Inainte de rabate scaunul, verificati ca pe randul 3 nici un pasager nu are picioarele asezate pe amplasamentul de ancorare a scaunului de pe randul 2.

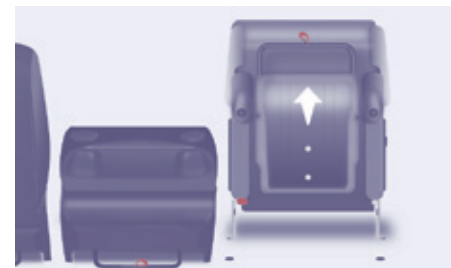

- Trageti de chinga rosie, pentru a dispune scaunul in pozitia portofel.
- Basculati ansamblul catre inainte.

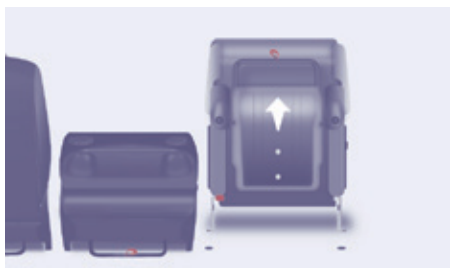

- Basculati-l in pozitie portofel, pentru a crea loc de acces.



Coborare din vehicul

- Coborati tetiera la maxim.
- Actionati comanda galbena, situata pe spatarul scaunului de pe randul 2.
- Rabateti spatarul in pozitie masuta.

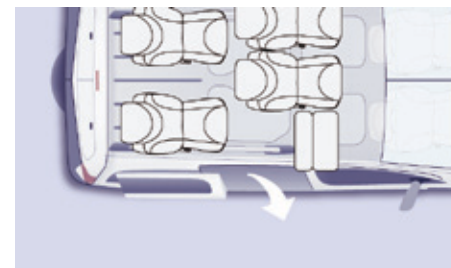

- Iesiti pe usa laterala.

- i** Asigurati-va ca centura centrala este asezata corect in ghidajul ei din garnitura pavilionului.

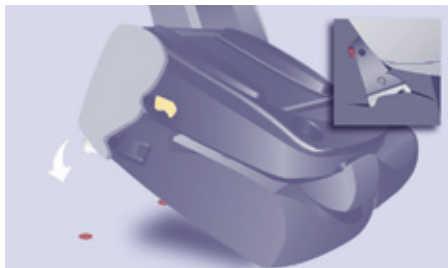

Manipulare scaun de Rand 2

Demontarea scaunului

- Dacă este necesar, împingeți scaunele în față și coborâți tetiera.
- Coborâți tetiera.
- Plasați scaunul în poziția portofel. Vedeți "poziția portofel" descrisă pe pagina precedentă.
- Redresați scaunul prin basculare spre față, apoi ridicați-l.

Repoziționarea scaunului

- Eticheta scaunului va indica amplasamentul ce trebuie respectat.
- Plasați cârligele picioarelor din fata între cele două bare.
 - Rabateți scaunul catre inapoi, pentru fixarea punctelor de ancorare spate.
 - Actionati comanda pentru plasarea spatarului în poziția inițială.
 - Ridicați tetiera.



Asigurați-vă ca nici un obiect sau picioarele unui pasager așezat în spate nu este plasat în zona alveolelor de ancorare și nu împiedica blocarea corectă a ansamblului.



Manipulare scaun de Rand 3

Demontarea scaunului

- Coborati tetiera.
- Plasati scaunul in pozitie portofel.
- Basculati ansamblul catre inainte.
- Prindeti montantii laterali ai scaunului pliat, inclinati usor catre inainte si ridicati scaunul.



Remontarea scaunului

Eticheta scaunului va indica amplasamentul ce trebuie respectat.

- Plasati carligele picioarelor din fata intre cele doua bare.
- Asigurati-va ca nici un obiect sau picioarele unui pasager asezat in spate nu este plasat in zona alveolelor de ancorare si centura de siguranta poate fi utilizata corect.
- Rabateti scaunul catre inapoi, pentru a-i fixa picioarele in punctele de ancorare din spate.
- Actionati comanda, pentru a ridica spatarul in pozitia initiala.
- Ridicati tetiera.

Pentru o buna utilizare

Nu asezati obiecte dure sau grele pe spatarul unui scaun in pozitie masuta, ele ar putea fi proiectate violent in cazul unui impact.

În urma diferitelor manipulări:

- nu detașați o tetieră fără a o depozita și fixa pe un suport,
- verificați ca centurile de siguranță să rămână tot timpul accesibile și sunt ușor de cuplat de către pasager,
- un pasager nu trebuie să se instaleze fără a își ajusta și cupla centura de siguranță.
- pasagerul asezat pe randul 3 trebuie sa se asigure ca nu obtureaza alveolele de ancorare a scaunelor de pe randul 2.
- un pasager asezat pe randul 3 nu trebuie sa aiba in fata lui scaunele de pe randul 2 in pozitie portofel, pentru a evita orice risc de basculare involuntara a scaunului, ceea ce ar putea duce la raniri.

Scaune

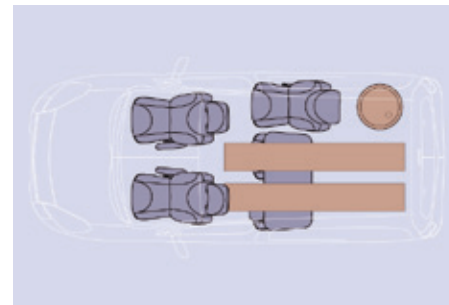
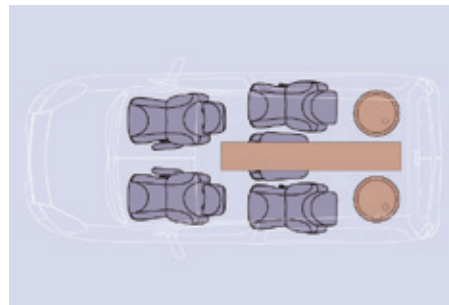
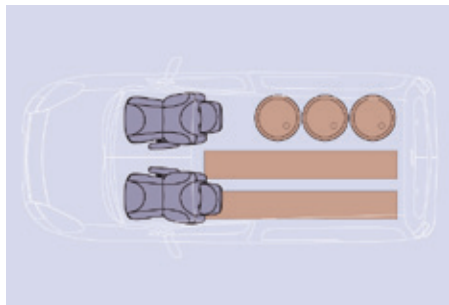
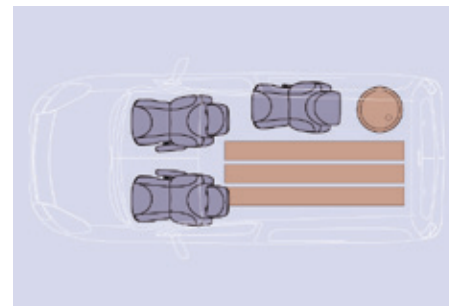
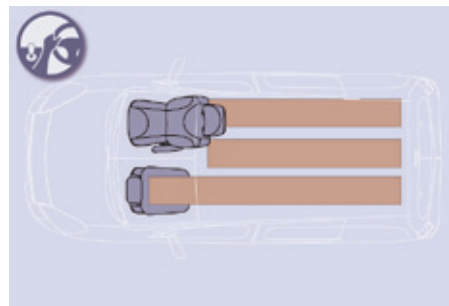
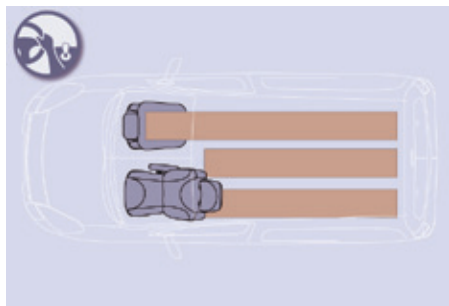
**MODULARITATE SI DIFERITE CONFIGURATII ALE SCAUNELOR****Amenajari 5 locuri**

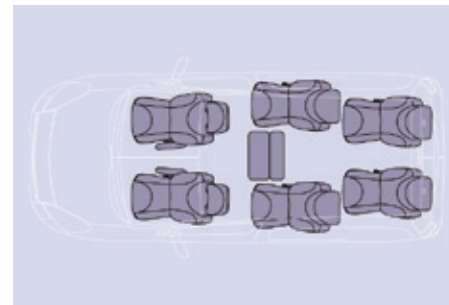
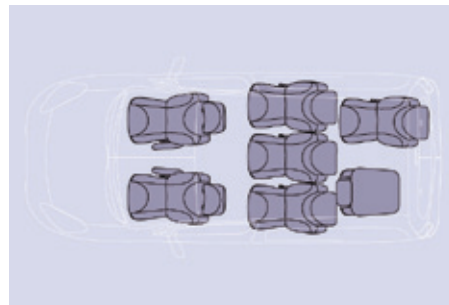
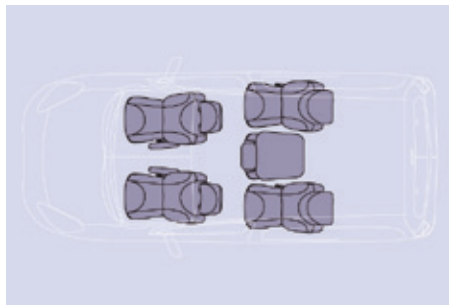
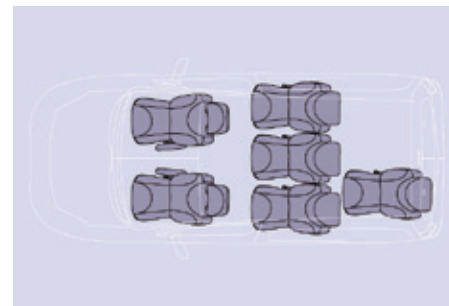
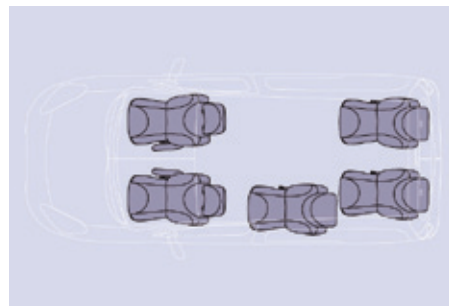
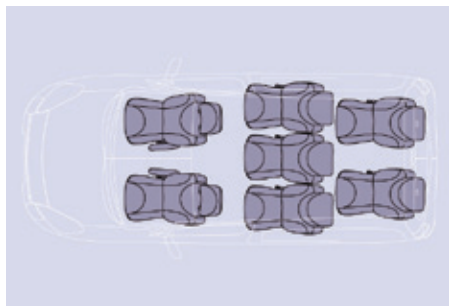

Amenajari 7 locuri



Diferitele manipulări trebuie făcute cu vehiculul oprit.

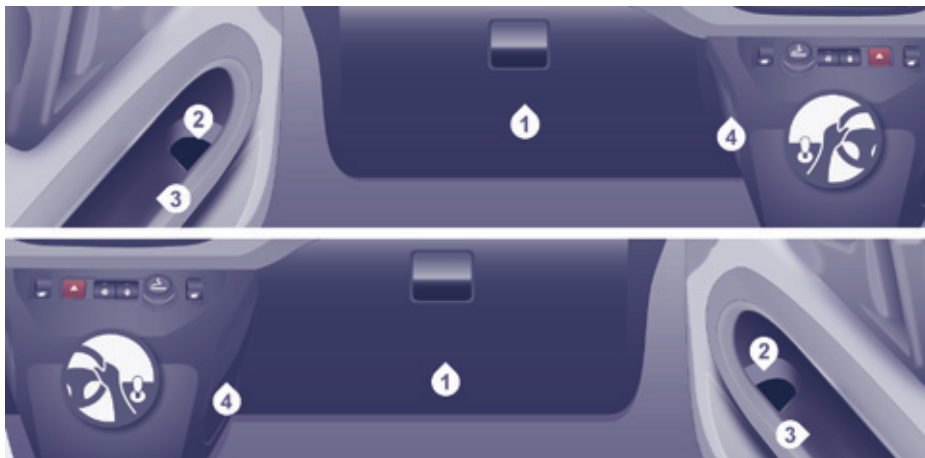
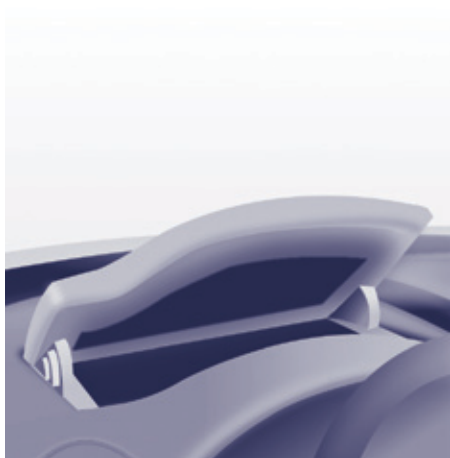

AMENAJARI FATA

Compartiment superior pentru obiecte marunte

Este situat pe planșa de bord, în spatele volanului.

O alveola facilitează ridicarea capacului pentru a-l deschide. Însotiti capacul in miscarea lui până în poziția de oprire.

Pentru a-l închide, insotiti miscarea capacului, apoi apăsați ușor in zona centrala.

Orice lichid ce se poate vărsa prezintă un risc de scurtcircuit urmat de un potential incendiu.

1. Torpedo inferior

Poate fi cu sau fără capac.

2. Compartiment de depozitare si suport pentru sticla (1,5 litri)

3. Compartiment de depozitare lateral

4. Carlig pentru geanta

Nu agatati decât geți de mici dimensiuni și nu foarte grele.

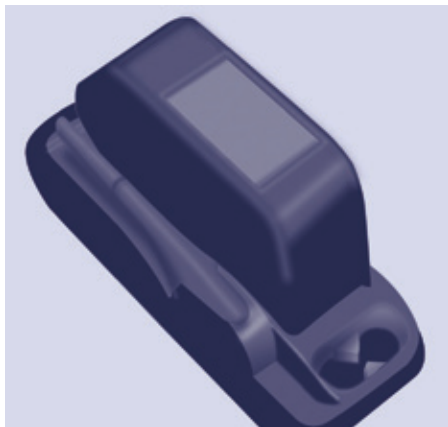

Consola centrala cu depozitare

Această consolă oferă un volum de depozitare adițional considerabil: este detașabilă și se fixează pe un suport ce integrează două locașuri pentru pahare pe partea din spate.

Aveți grijă ca obiectul (stică, pahar...) așezat în suportul de pahare să fie bine fixat și să nu existe riscul de a se desprinde în timpul rulării.

Orice lichid ce se poate revărsa prezintă un risc de deteriorare a comenzilor postului de conducere și ale consolei centrale.

Fiți atenți.



Compartiment deasupra parbrizului

Este amplasat deasupra parasolarului și permite depozitarea diferitor obiecte (pulovere, dosare, mănuși...).

Deschiderile acoperite de parasolat permit vizualizarea și accesul la obiectele depozitate în compartimentul de deasupra parbrizului.

Greutatea maximă autorizată pentru acest compartiment este de 5 kg.

Nu depozitați obiecte ce pot prezenta risc pentru ocupanți.

Parasolar

Pentru a evita orbirea, rabateți parasolarul în jos.

Un buzunar este amenajat în parasolarul șoferului pentru a depozita carduri, tichete etc.



Sertare sub scaune

Puteți dispune de un sertar sub fiecare scaun din față.



Spațiu de depozitare sub scaune

Aveți la dispoziție spații de depozitare, cu sau fără capac, în podea sub scaunele din față.

Pentru a avea acces la acestea, avansați scaunul. Capacul poate fi ridicat din spatele scaunului.

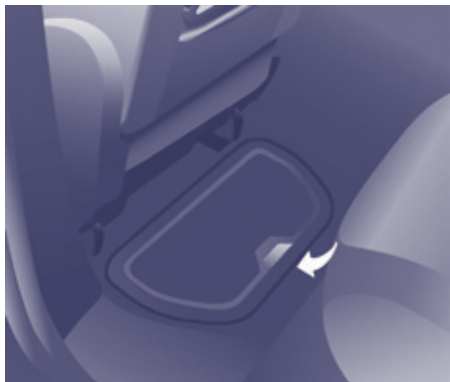

AMENAJARI SCAUNE

Compartimente în podea

Aveți la dispoziție două compartimente situate sub picioarele pasagerilor din spate.

Pentru a le deschide, glisați degetele în creștătură și ridicați capacul.



Măsuțe tip avion

Pentru a o pune la loc, trageți-o în sus și rabatați-o.

Ca măsură de siguranță, în cazul unei presiuni puternice, măsuța este concepută să se desprindă.

Pentru a re poziționa, măsuța în poziție verticală, prindeți o parte apoi cealaltă forțând ușor.

Nu puneți obiecte dure sau grele pe măsuță. Pot deveni adevărate proiectile periculoase în caz de frânare bruscă sau de șoc.

Un cârlig pentru sacoșe este prezent pe lateralul fiecărei măsuțe.



Storuri laterale

Storuri laterale pot fi instalate pe ușile laterale culisante.

Trageți storul lateral prinzând lamela pentru a-l deschide.

Pentru a evita deteriorarea storului, la deschiderea ușii verificați ca lamela să fie bine atasată.

I Întotdeauna însoțiți ușor mișcarea storului ținând de lamela, atât la ridicare, cât și la coborâre.

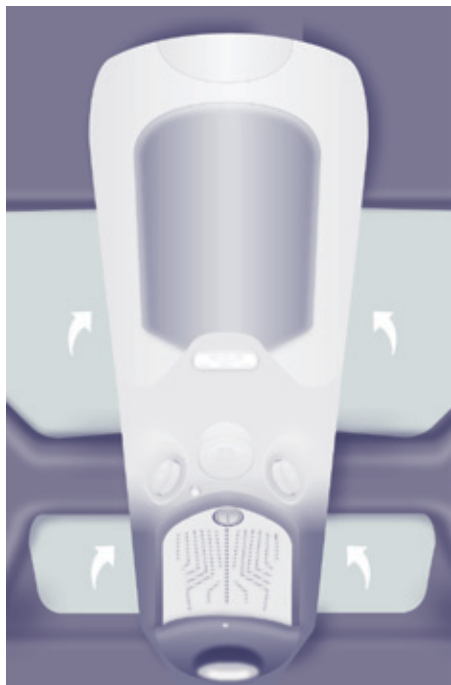

PAVILION ZÉNITH

Pavilionul este multifuncțional și prelungeste consola superioară. Este compus din următoarele elemente:



Spații de depozitare

Spații de depozitare sunt disponibile pe fiecare parte a pavilionului. Sarcina maximă autorizată este de 6 kg.

Materialul translucid ajută la identificarea obiectelor din interior.

Nu depozitați obiecte ce pot prezenta un risc pentru ocupanți.



Plafoniera

Funcționarea sa este identică cu a plafonierei din față.

 A se vedea rubrica 4, partea "Viața la bord", secțiunea "Plafoniere".



Din interior

Portbagaj spate

Acest portbagaj superior este accesibil de pe locurile din spate și din portbagaj.

De pe locurile din spate, culisați capacul pentru a îl deschide.



Din exterior

Dinspre portbagajul vehiculului, plasați degetul mare pe concavitate, apoi trageți mânerul pentru a deschide.

D Deschideți cu prudență, pentru a evita eventuala cadere a obiectelor depozitate în acest portbagaj superior interior.

Greutatea maximă autorizată este de 10 kg.



Aeratoare

O comandă cu 3 poziții permite reglarea cantității de aer difuzate. Aeratoarele sunt dotate cu un odorizant.



ODORIZANT

Odorizantul permite difuzarea parfumului în habitacul prin aeratoarele pavilionului.

Reglare debit

Rotiți butonul cromat pentru reglarea difuzării:

- la stânga pentru diminuare,
- la dreapta pentru creștere.

Pentru oprirea difuzării, rotiți butonul cromat la maxim spre stânga.



Scoaterea parfumului

- Forțați butonul cu un sfert de tură spre stânga.
- Scoateți parfumul din pavilion.
- Înlocuiți rezerva.

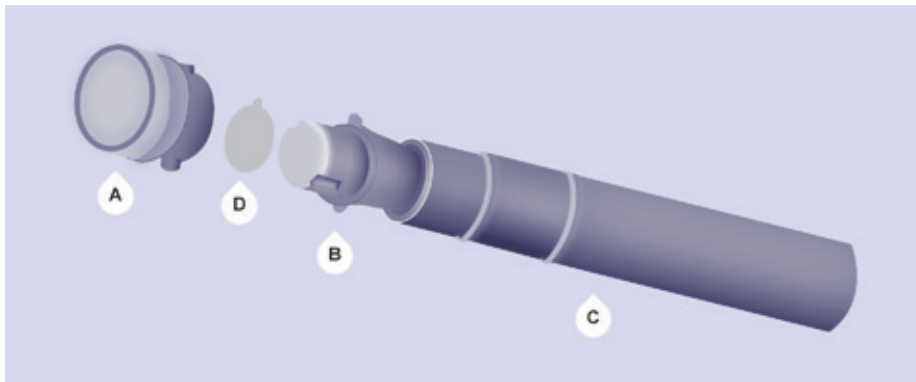

Înlocuire rezervei

Rezerva de parfum este compusă dintr-un cartuș **B** și etuiul de etanșeizare **C**.

- Îndepărtați filmul protector **D**.
- Plasați capul cartușului **B** pe butonul **A** al difuzorului.
- Rotiți-l un sfert de tură pentru a îl bloca pe buton și îndepărtați etuiul.
- Inserați difuzorul în spațiul său.

Puteți oricând schimba rezervele și să păstrați cartușele deja deschise în etuiul lor original.

Butonul difuzorului **A** este independent de cartuș.

Cartușele sunt livrate fără butonul **A**.

Butonul difuzorului **A** nu poate fi fixat pe pavilionul multifuncțional decât cu un cartuș.

Astfel, păstrați întotdeauna butonul **A** și un cartuș.

Rezervele sunt disponibile în rețeaua PEUGEOT.

Inserarea difuzorului

După schimbarea cartușului:

- Așezați în locul său difuzorul.
- Rotiți-l un sfert de tură spre dreapta.

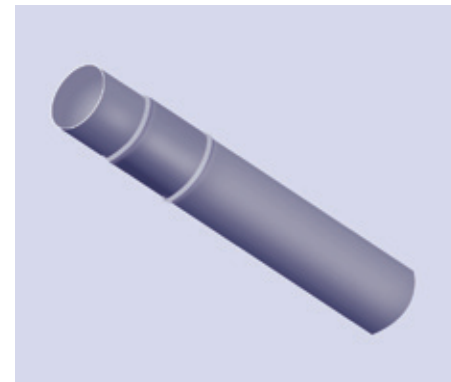

Pentru o bună utilizare

Ca măsură de siguranță, utilizați numai cartușe prevăzute în acest scop. Nu demontați cartușele.

Păstrați etuiurile de etanșare a cartușelor ce servesc ca ambalaj în caz de neutilizare a rezervei.

Nu încercați să reîncărcați cartușele cu alte parfumuri decât cele recomandate de rețeaua PEUGEOT.

Păstrați-le departe de copii și de animale. Evitați orice contact cu pielea și cu ochii. În caz de ingerare, consultați un medic și arătați-i ambalajul sau eticheta produsului.

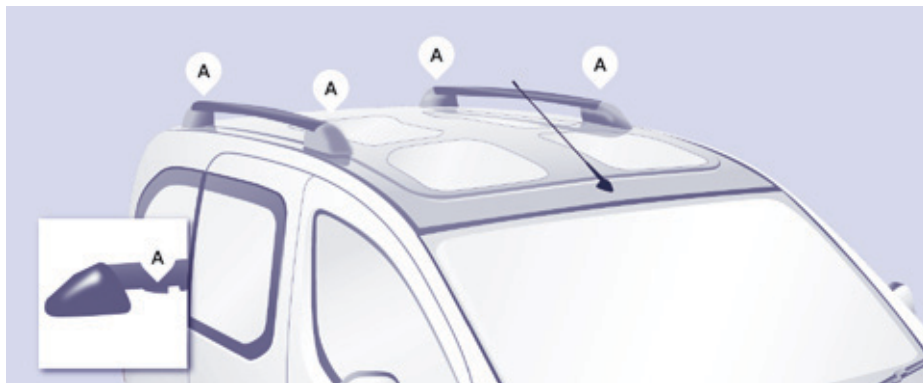

BARE DE PAVILION ZÉNITH

Aceste doua bare longitudinale de Pavilion Zénith sunt montate longitudinal si sunt amovibile.

Sarcina maximă autorizată pe fiecare bară de acoperis este de 35 kg.

Prevederi pentru incarcarea bagajelor pe acoperis

Pentru aceasta procedura este necesara utilizarea cheii furnizate impreuna cu sculele pentru inlocuirea rotii.

 Rubrica 9, partea "Inlocuirea unei roti".

- Deschideți capacele de protecție.
- Desurubați cele 4 șuruburi cu ajutorul cheii și îndepărtați-le.
- Rotiți barele 90° plasând părțile canelate spre înainte.
- Repoziționați cele 4 șuruburi și insurubați-le cu ajutorul cheii.
- Închideți capacele de protecție.
- Utilizați numai pasajele **A** pentru chinga de ancorare a încărcăturii.



Sarcina trebuie să se sprijine pe benzile antiderapante prevăzute în acest scop, și nu trebuie să atingă nici pavilionul, nici geamurile acoperișului.

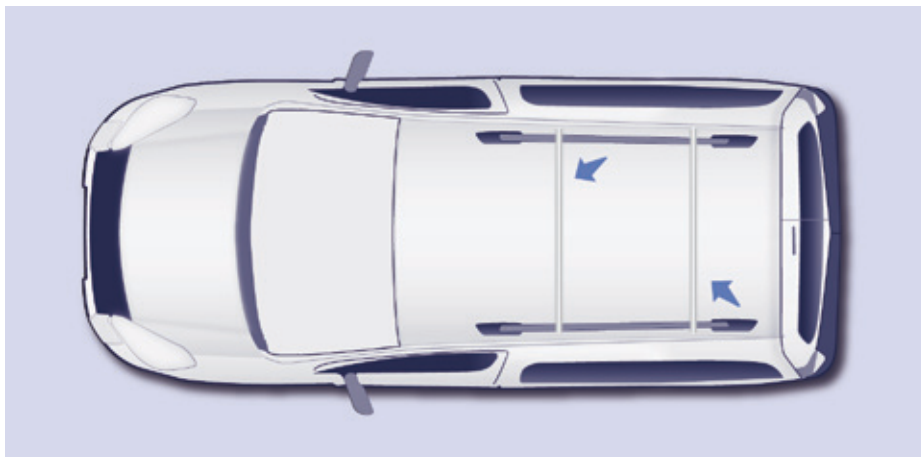

BARE DE PAVILION EXTERIOARE

Dacă instalați bare transversale peste aceste bare, încadrați-vă în limitele cerute de fabricant fără a depăși 75 kg.



Plafonieră față



Plafonieră spate



Lampă citire individuală față

PLAFONIERE

Aprindere/stingere automată

Plafoniera din față se aprinde la scoaterea cheii din contact, la deblocarea autoturismului sau la deschiderea unei portiere din față sau pentru localizarea vehiculului cu ajutorul telecomenzii.

Aceasta se stinge progresiv după ce se pune contactul și la blocarea autoturismului.



Iluminare în permanență, contact pus.



Locuri față: iluminare la deschiderea unei portiere din față.



Locuri spate: iluminare la deschiderea unei uși din spate.

Dacă ușile rămân deschise câteva minute, plafonierele se sting.



Stins în permanență.



Dacă vehiculul este dotat cu așa ceva, ele se aprind și se sting cu ajutorul unui întrerupător manual, când contactul este pus.

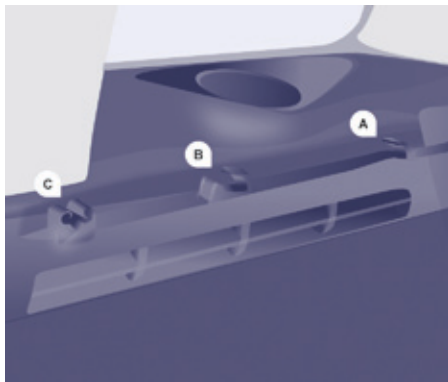

PANOU DE MASCARE BAGAJE (5 LOCURI)

Acest panou rigid permite mascarea obiectelor din portbagaj.

Replierea

Din portbagaj, repliați în jumătate placa, ridicând-o pentru a o elibera din fixarea **C**.

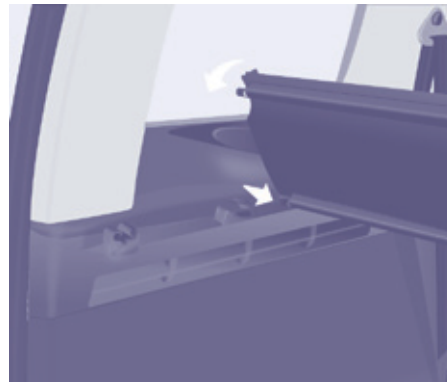

Detășare

Repliați-o.

Detășați-o, din nuturile **A** și **B**, trăgând spre dumneavoastră.

Ridicați-o și înlăturați ansamblul.

Remontare

Așezați placa de mascare în fața nuturilor **A** și **B**.

Împingeți spre față pentru a introduce știfturile în nuturi.

Depliați și clipsați în nuturile **C**.



Depozitare (în funcție de versiune)

În spătarul scaunelor spate este amenajat un spațiu pentru a depozita placa de mascare pliată.

Glisați-o pe verticală între ghidajele laterale situate la jumătatea înălțimii spătarelor.

Introduceți mai întâi articulația, cu părțile mobile în sus.

! Această placă rigidă poate forma o măsuță. Astfel, din motive de siguranță, nu țineți obiecte ce se pot transforma în proiectile periculoase în caz de frânare bruscă sau de șoc în spate.



Priză 12 Volți (maxim 120 W)

Vă sfătuim să limitați utilizarea acesteia pentru a nu descărca bateria.



Inele de ancorare

Utilizați aceste inele pentru a fixa obiectele de podea.



Plasă de protecție

Deschideți căpăcelul situat în suportul cârligului.

Fixați partea superioară a plasei în prinderi după ce, în prealabil, ați rotit bara cu 1/4 de tură.

Asigurați-vă de buna fixare a extremității barei în partea metalică a suportului său.

Fixați centurile în locurile prevăzute pe podea.

Tensionați plasa cu ajutorul centurilor.

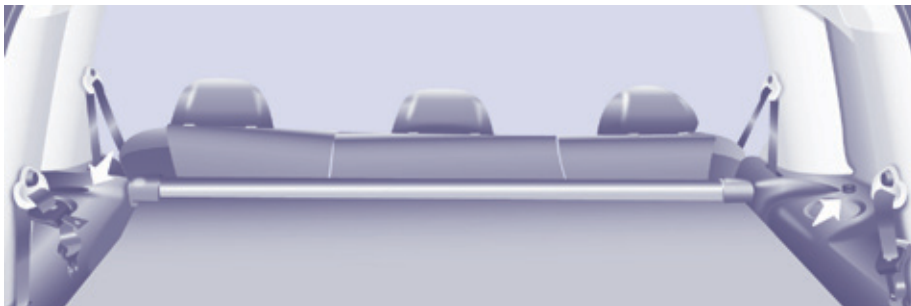

AMENAJARI SPATE (7 LOCURI)

Suport pentru pahare

Orice lichid transportat în pahare sau recipiente deschise se poate varsa, prezentând un risc.

"Fiti atenti".

Priza 12 Volti (maxim 120 W)

Se recomanda limitarea utilizarii, pentru a nu descarca bateria.



Inele de fixare

Utilizati inelele de fixare de pe podea, pentru a ancora ferm incarcatura.

Nu utilizati in acest scop ancorajele centurilor de siguranta.



Se recomanda imobilizarea incarcaturii prin fixare ferma, utilizand inelele de fixare de pe podea.



Centuri de siguranta

Asigurați-vă de corectă rulare a centurii scaunului central în ghidajul sau din pavilion.

Evitați lovirea cataramelor centurilor de pe rândul 3 la rulare lor în zona punctelor de fixare, situate pe pavilion.

Inelele de atașare a centurilor de siguranță de pe fiecare latură a vehiculului nu trebuie utilizate la fixarea încărcăturii.



Compartiment de depozitare

Ridicați capacul corespunzător.

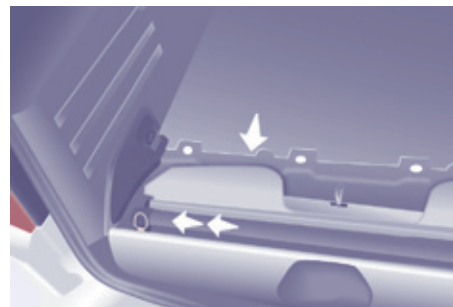

Locașul din apropierea imediată a pragului portbagajului este destinat depozitării ruloului de mascare bagaje.

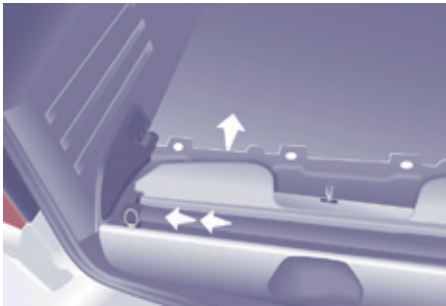

RULOU, MASCARE BAGAJE

Mascarea bagajelor se face cu un rulou. Nu așezați obiecte grele pe ruloul derulat.

Pentru a instala

Aduceți în poziție portofel scaunele de rândul 3.

Ridicați capacul din pragul portbagajului.

Introduceți ruloul în centru și presăți-l către montantul stâng.

Ridicați ansamblul.

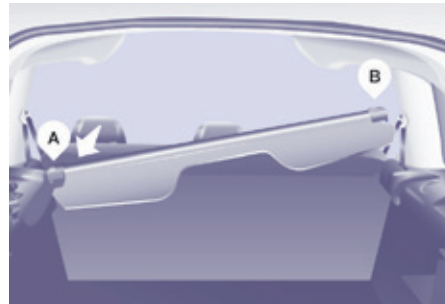

Positionați ruloul astfel încât către dvs. să fie bavețele de mascare bagaje. Introduceți pînțenul din stînga în suportul **A**.

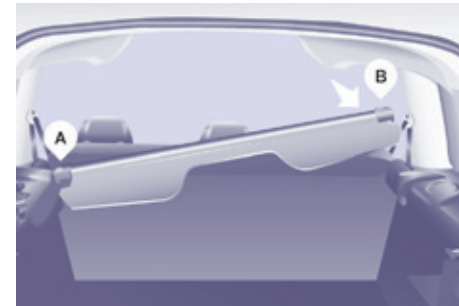

Presăți, apoi plasați pînțenul din dreapta în dreptul suportului **B**. Eliberați ruloul pentru a se fixa în suport.

Derulați ruloul de mascare bagaje până la montanții spate.

Fixați extremitățile în cele două degajări, pentru a menține ruloul întins.

Viața la bord

i Ruloul este echipat cu trei voleti ce permit acoperirea portbagajului, scaunele din randul 2 fiind în poziție normală sau confort.

Fiecare volet dispune de două cleme de fixare pe tetiere.

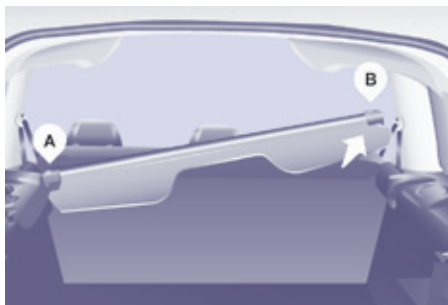

Pentru a îndepărta

Din portbagaj, trageți de ruloul de mascare bagaje către dvs. pentru a-l degaja din montanții spate.

Rulați masca bagajelor însoțind mișcarea ei cu mâna.

Desprindeți clemele celor trei voleti de pe tetierele rândului 2.

Presăți ruloul către stânga și desprindeți-l din suportul **B**.

Ridicați și pivotați către înainte.

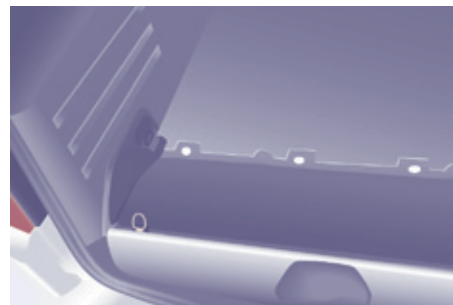

Pentru a depozita

Depozitați ruloul în locul din pragul portbagajului, cu cele două bavete spate în sus.

Presăți ruloul la stânga, la început.

Eliberați.

Aranjați cei doi voleti și închideți capacul.



RETROVIZOARE

Retrovizoare exterioare cu comandă manuală

Acționați pârghia de reglaj în cele 4 direcții pentru a regla oglinda.

În staționare, retrovizoarele exterioare sunt rabatabile manual.

Nu sunt echipate cu dejivrare automată.



Oglinzi retrovizoare exterioare cu comenzi electrice

- Plasați comanda la dreapta sau la stânga pentru a selecta oglinda corespunzătoare.
- Deplasați comanda în cele patru direcții pentru a efectua reglajul.
- Reduceți comanda în poziție centrală.

Rabaterea / Deplierea electrica

Oglinzile retrovizoare sunt rabatabile sau depliable electric din interior, vehiculul fiind staționat și contactul pus:

- Așezați comanda în poziție centrală.
- Rotiți comanda în jos.



Oglinzi retrovizoare cu dejivrare

Oglinzile retrovizoare cu reglare, rabatare și depliere electrice pot fi și degivate.



Apăsați pe tasta de degivrare a lunetei.

Rabatere fortata

În cazul în care carcasa oglinzii este deplasată din locul său inițial, cu vehiculul oprit, re poziționați-o manual sau utilizând comanda de rabatare electrică.



Oglinda retrovizoare interioară manuală

Oglinda retrovizoare interioară are două poziții:

- zi (normal),
- noapte (antiorbire).

Pentru a trece de la una la alta, apăsați sau trageți parghia aflată pe marginea inferioară a oglinzii.



OGLINDĂ DE SUPRAVEGHERE

Această oglindă, montată deasupra retrovizorului central, permite șoferului sau pasagerului din față să observe locurile din spate.

Montată pe propria sa articulație, reglarea sa manuală este simplă și asigură o vedere asupra interiorului din spate al vehiculului.

Poate fi, de asemenea, reglat pentru a oferi o vizibilitate mai bună la efectuarea unei manevre sau pentru depășire.



GEAMURI SPTE

Pentru a întredeschide geamurile din spate, basculați maneta, apoi împingeți-o până la capăt pentru blocarea geamurilor în poziție deschisă.



ACTIONARE GEAMURI ELECTRICA

1. Pe partea conducatorului
2. Pe partea pasagerului

Disponueți de două opțiuni:

Functionare manuala

Apăsați sau trageți comanda, fără a depăși punctul limită. Mișcarea ferestrei se va opri odată cu eliberarea comenzii.

Functionare automata

Apăsați sau trageți comanda, dincolo de punctul limită. Fereastra se deschide sau se închide complet după eliberarea comenzii. O nouă acționare a comenzii oprește mișcarea geamului.



Acest mod de functionare este disponibil in functie de echipare; este identificat prin acest simbol de pe comanda respectiva.

Funcționarea geamurilor electrice este neutralizată:

- la aproximativ 45 de secunde după taierea contactului,
- după deschiderea uneia dintre ușile din față, dacă contactul este tăiat.

Dispozitiv antilovire

Când geamul urcă și întâlnește un obstacol, acesta se oprește și coboară parțial.

Reinițializare

După o rebranșare a bateriei sau în caz de defecțiune trebuie să reinițializați funcția de antilovire.

Coborâți complet geamul, apoi ridicăți-l, acesta se va ridica în etape de câțiva centimetri la fiecare apăsare. Reluați operațiunea până la închiderea completă a geamului.

Mențineți comanda apăsată timp de cel puțin o secundă după ce ați atins poziția geam închis.

Pe durata acestor operații, funcția antilovire este inoperantă.

Pentru o utilizare corecta

În cazul lovirii în timpul manevrării sistemului electric de ridicare a geamurilor, trebuie să inversați sensul de mișcare a geamului. Pentru aceasta, apăsați comanda respectivă.

Când șoferul acționează butoanele geamurilor pasagerilor, acesta trebuie să se asigure că nici o persoană nu împiedică închiderea corectă a geamurilor.

Șoferul trebuie să se asigure că pasagerii folosesc corect sistemul electric de ridicare a geamurilor.

Fiți atenți la copii în timpul manevrării geamurilor.

După numeroase solicitări consecutive de închidere/deschidere a comenzii geamurilor electrice, se activează o protecție ce autorizează doar închiderea geamului. După închidere, așteptați aproximativ 40 minute. După trecerea acestui timp, comanda este din nou operațională.

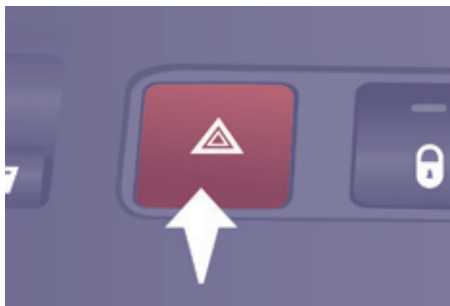

SEMNAL DE AVARIE

Apăsați pe acest buton, semnalizatoarele de direcție clipesc. Poate funcționa cu contactul întrerupt. Nu îl utilizați decât în caz de pericol, pentru o oprire de urgență sau pentru conducerea în condiții neobișnuite.

Aprinderea automată a avariilor

În timpul unei frânări de urgență, în funcție de forța decelerației, avariile se aprind automat. Acestea se sting automat la prima accelerare. Le puteți stinge apăsând pe buton.

CLAXON

Apăsați pe mijlocul volanului.



FRÂNĂ DE STAȚIONARE

Blocare

Trageți frâna de staționare pentru a imobiliza vehiculul. Verificați că este bine trasă înainte de a ieși din vehicul.



Frâna de staționare rămasă trasă sau incomplet deblocată este semnalizată prin aprinderea acestui martor pe tabloul de bord.

Dacă staționați în pantă, bracați roțile spre trotual și trageți frâna de staționare.

Este inutil să cuplați o viteză după oprirea vehiculului, mai ales când este încărcat.

Folosiți frâna de staționare, **doar cu vehiculul oprit.**

În cazuri excepționale dacă folosiți frâna de staționare când vehiculul este în mișcare, nu o trageți până la capăt pentru a nu bloca roțile din spate (risc de derapaj).

Deblocare

Trageți mânerul și apăsați pe buton pentru a coborî frâna de staționare.



ASISTENȚA LA PARCAREA CU SPATELE

Dacă vehiculul dumneavoastră este dotat cu această opțiune, sistemul este sonor și/sau grafic este format din patru senzori de proximitate, instalați în bara spate a vehiculului. Aceștia detectează toate obiectele aflate în zona de detecție: persoane, vehicule, copaci, bariere, spatele unor vehicule în mișcare.

Unele obiecte pot fi detectate la începutul manevrei, dar nu mai pot fi detectate la sfârșitul manevrei când vehiculul ajunge în apropiere: în funcție de zonele moarte între și sub captatori. Exemple: țărugi, balize de șantier sau bordura trotuarului.



La trecerea în marșarier

Un semnal sonor confirmă activarea sistemului prin cuplarea marșarierului. Informația de apropiere este dată de un semnal sonor cu frecvență mai mare cu cât vehiculul se apropie de obstacol. Când distanța "spatele vehiculului/obstacol" este mai mică de aproximativ 30 cm, semnalul sonor devine continuu.

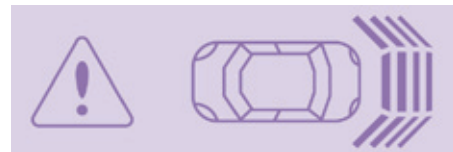

Afișare pe ecran

Oprire asistență la parcare

Treceți în punctul mort al cutiei de viteze.

Asistență la parcare cu spatele

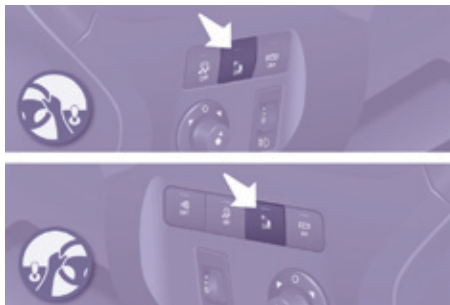

Activare / Dezactivare



Puteți activa sau dezactiva sistemul apăsând acest buton.

Activarea și dezactivarea sistemului sunt memorizate la oprirea vehiculului.

Anomalie de funcționare

În cazul unei anomalii de funcționare, la trecerea în marșarier ledul butonului se aprinde, însoțit de un semnal sonor și de un mesaj pe ecran. Consultați rețeaua PEUGEOT sau un Service autorizat.

Pentru o bună funcționare

Pe timp urât sau pe timp de iarnă asigurați-vă că sistemul de senzori nu este acoperit cu noroi, gheață sau zăpadă.

Sistemul va fi neutralizat automat în cazul tractării unei remorci sau montării unui suport pentru bicicletă (vehicul echipat cu un dispozitiv de remorcare sau cu un suport pentru bicicletă recomandat de PEUGEOT).

Asistența la staționare nu poate, în nici-un caz, să înlocuiască atenția și nici răspunderea conducătorului auto.

SISTEM ANTIBLOCARE ROȚI (ABS - REF)

Sistemele ABS și REF (repartitor electronic al forței de frânare) maresc stabilitatea și manevrabilitatea vehiculului la frânare, în special pe drumuri cu suprafața de rulare deteriorată sau alunecoasă.

Sistemul ABS împiedică blocarea roților, iar REF controlează presiunea de frânare pe fiecare roată.

Pentru o utilizare eficientă

Dispozitivul de antiblocare a roților intervine automat în momentul apariției pericolului de blocare. Nu vă permite o frânare mai scurtă.

Pe șosele foarte alunecoase (polei, ulei etc...) ABS poate să mărească distanța de frânare. În cazul unei frânări de urgență, nu ezitați în a apăsa puternic pedala de frână, fără a slăbi efortul, chiar și pe șosele alunecoase, astfel puteți continua manevrarea vehiculului pentru a evita un obstacol.

Funcționarea normală a sistemului ABS este simțită prin ușoare vibrații la nivelul pedalei de frână.

În cazul schimbării roților (pneuri și jante), aveți grijă ca acestea să fie recomandate de PEUGEOT.



Aprinderea acestui martor, însoțită de un semnal sonor și de un mesaj pe ecran, indică o defecțiune la sistemul ABS ce poate provoca pierderea controlului vehiculului în cazul frânării.



Aprinderea acestui martor, cuplat cu cel de frână și STOP, însoțită de un semnal sonor și un mesaj pe ecran, indică o defecțiune la sistemul de repartiție a forței de frânare ce poate provoca pierderea controlului vehiculului în cazul frânării.

Oprirea este imperativă.

În amândouă cazurile, consultați rețeaua PEUGEOT sau un service autorizat.

SISTEM DE ASISTARE LA FRÂNAREA DE URGENȚĂ (AFU)

Acest sistem permite, în caz de urgență, de a se atinge mai repede presiunea optimă de frânare, apăsați foarte puternic și fără a slăbi forța.

Se declanșează în funcție de viteza de acțiune a pedalei de frână.

Sistemul modifică rezistența pedalei de frână sub picior.

Pentru a prelungi acțiunea sistemului de asistare la frânarea de urgență: mențineți piciorul apăsat pe pedala de frână.



ANTIPATINARE ROTI (ASR) SI CONTROLUL DINAMIC AL STABILITATII (ESC)

Aceste sisteme sunt asociate și complementare cu ABS-ul.

ASR este un dispozitiv foarte util pentru a păstra forța de tracțiune la un nivel optim și pentru a evita pierderea controlului datorată accelerării.

Sistemul optimizează cuplul transmis roților, cu scopul de a evita patinarea acestora, acționând asupra frânelor roților motoare și asupra motorului. Asigură, de asemenea, o stabilitate direcțională mai bună a vehiculului la accelerare.

Cu ESC, mențineți traiectoria fără a fi nevoie să contrabalansați direcția.

În cazul în care vehiculul urmează o traiectorie diferită față de cea dorită de șofer, sistemul ESC acționează automat frâna unei roți sau a mai multora și asupra motorului pentru a înscrie vehiculul pe traiectoria dorită.

Functionare



Martorul luminos clipește când este solicitat unul din sistemele ASR sau ESC.

Neutralizare

În condiții excepționale (pornirea autoturismului împotmolit, imobilizat în zăpadă, în noroi...), dezactivarea sistemelor ASR și ESC se dovedește utilă pentru ca roțile să patineze și să-și recapete aderența.



- Apăsați pe buton, sau rotiți rola pe poziția ESC OFF (în funcție de versiune).
- Dioda electroluminiscentă se aprinde: sistemele ASR și ESC nu mai acționează.

Acestea sunt activate din nou:

- automat, la peste 50 km/h,



- manual, apăsând din nou pe buton, sau rotind rola în poziția aceasta (în funcție de versiune).

Anomalie de functionare



La apariția unei disfuncții, mardorul și dioda electroluminiscentă se aprind, fiind însoțite de un semnal sonor și de un mesaj pe ecran.

Consultați rețeaua PEUGEOT sau un Service autorizat, pentru verificarea sistemului.

Martorul se poate aprinde de asemenea dacă pneurile sunt dezumflate. Verificați presiunea din fiecare pneu.

Utilizare corecta

Sistemele ASR/ESC oferă o siguranță sporită în conducerea normală, dar nu trebuie să înceteze șoferul să-și asume riscuri suplimentare, sau să circuleze cu viteze prea mari.

Funcționarea acestor sisteme este asigurată sub rezerva respectării indicațiilor constructorului referitoare la roți (pneuri și jante), componentele frânelor, componentele electronice, cât și la procedurile de montare și de intervenție.

După un impact, verificați aceste sisteme în rețeaua PEUGEOT sau la un Service autorizat.



"GRIP CONTROL" (CONTROLUL ADERENȚEI)

La deplasarea pe nisip, noroi sau zapada, acest sistem de tractiune realizeaza un compromis intre siguranta, aderența, motricitate și pneurile adecvate.

Acesta permite deplasarea în majoritatea condițiilor de aderența redusă.

Apasarea pedalei de accelerație trebuie să fie suficientă pentru ca puterea motorului să permită diferitelor parametri să fie gestionați în mod optim.

Utilizare corectă

Vehiculul dumneavoastră este conceput în principal pentru a circula pe drumuri asfaltate, dar permite ocazional rularea pe drumuri mai puțin amenajate.

În mod deosebit când vehiculul este foarte încărcat, nu se permite realizarea de activități tot-teren cum ar fi:

- traversarea și conducerea pe terenuri ce ar putea deteriora partea inferioară a caroseriei, sau smulgerea unor piese (conducte de carburant, răcitor de carburant, ...), la trecerea peste obstacole sau pietre,
- rularea pe teren cu pante abrupte și cu aderență redusă,
- traversarea unui curs de apă.

Siguranța în conducere



Acest mod **ESC** este calibrat pentru un nivel slab de patinare, bazat pe diferitele niveluri de aderență întâlnite în mod obișnuit pe drum.

Dupa fiecare taiere a contactului, sistemul revine automat in mod ESC.



Acest mod **ESC OFF** nu este adecvat decat la conditiile particulare intalnite la pornire sau la viteza redusa.

La peste 50 km/h, sistemul revine automat in mod ESC.



Mod **zapadă** permite adaptarea la condițiile de aderență întâlnite pe fiecare roată din față, la pornire.

În faza de progresie, sistemul optimizează patinarea, pentru a oferi cea mai bună accelerație în funcție de aderența disponibilă.



Modul **orice tip de drum** (noroi, iarba uda, ...) favorizează, din momentul pornirii, mai multă patinare a roții cu aderență mai slabă,

pentru a înlesni evacuarea noroiului și regasirea aderenței. În paralel, roții mai aderente îi este transferat cât mai mult cuplu posibil.

În faza de progresie, sistemul optimizează patinarea, pentru a răspunde cel mai bine solicitărilor șoferului.



Modul **nisip** restricționează simultan patinarea celor două roți motoare, pentru a putea continua rularea și a limita riscurile de împotmolire.

La deplasarea pe nisip, nu utilizați alte moduri, pentru a evita împotmolirea vehiculului.



CENTURI DE SIGURANTA

Reglare pe inaltime

Prindeți comanda în dreptul semnului și culisați dispozitivul din spre partea șoferului sau pasagerului, individual.

Blocare

Trageți de centură, apoi introduceți catarama în dispozitivul de cuplare. Verificați prinderea trăgând de centură.

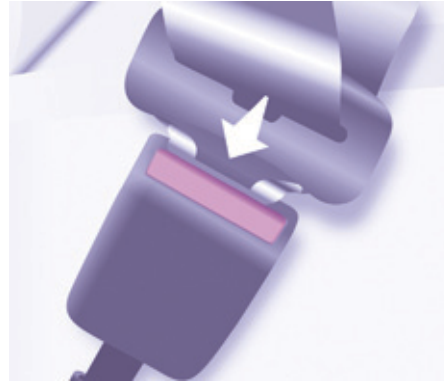

Deblocare

Apăsăți pe butonul roșu.

Martor de centura necuplata



La pornirea vehiculului, acest martor luminos se aprinde dacă unul dintre ocupanții locurilor din față nu și-a cuplat centura de siguranță.

Perna de sezut a scaunului pasagerului din față poate fi echipată cu un detector de prezență; în acest caz evitați să depozitați pe acest scaun obiecte grele, care ar putea declanșa alarma.

O utilizare corecta

Șoferul trebuie să se asigure că pasagerii utilizează corect centurile de siguranță și că acestea sunt bine atașate, înainte de a porni la drum.

Oricare ar fi locul pe care-l ocupați în vehicul, puneți-vă întotdeauna centura de siguranță, chiar și pe trasee de scurtă durată.

Centurile de siguranță sunt echipate cu un dispozitiv de înfășurare care permite ajustarea automată a lungimii centurii, adaptându-se profilului dumneavoastră.

Nu utilizați accesorii (carlige de rufe, broșe, ac de siguranță etc.) ce ar putea fi atașate de centuri.

Asigurați-vă de faptul că centura este corect înfășurată după folosire.

După rabatarea sau deplasarea unui scaun sau a unei banchete din spate, asigurați-vă că centura este corect înfășurată și că dispozitivul de fixare al centurii este în bună stare.

În funcție de natura și importanța impactului, dispozitivul pirotehnic poate să se declanșeze înainte și independent de deplierea airbagurilor. Acesta întinde centurile instantaneu și le mulează pe corpurile ocupanților.

Declanșarea dispozitivelor de pretensionare este însoțită de o ușoară degajare de fum inofensiv și de un zgomot, datorat activării cartușului pirotehnic integrat în sistem.

Centuri de siguranță

Limitatorul de efort atenuează presiunea centurii pe corpul ocupanților.

Centurile cu pretensionare pirotehnică sunt active din momentul punerii contactului.

Dispozitivele de rulare sunt echipate cu un sistem de blocare ce se declanșează automat în caz de coliziune, de frânare de urgență sau de răsturnare a vehiculului.

Puteți debloca centura apăsând pe butonul roșu al fixării. Însotiți derularea centurii după deblocare.

Martorul airbagului se aprinde dacă dispozitivele de pretensionare s-au declanșat. Consultați rețeaua PEUGEOT sau un serviciu autorizat.

Pentru a fi eficientă, o centură de siguranță:

- trebuie să mentina o singură persoană adultă,
- nu trebuie să fie răsucită; verificați acest lucru derulând-o ușor,
- trebuie să fie întinsă, cât mai aproape de corp.

Partea superioară a centurii trebuie să fie poziționată în dreptul umărului.

Partea de jos se va așeza pe cât posibil pe bazin.

Nu inversați fixările centurii, aceasta nu-și va mai îndeplini în totalitate rolul. Dacă scaunele sunt dotate cu cotiere, partea inferioară a centurii se va trece pe sub acestea.

Verificați buna blocare a centurii trăgând centura cu o mișcare bruscă.

Recomandări cu privire la copii:

- folosiți un scaun omologat pentru copii dacă pasagerul are mai puțin de 12 ani sau măsoară mai puțin de un metru și jumătate,
- nu transportați niciodată un copil pe genunchi, chiar dacă centura de siguranță a scaunului pe care stați este pusă.



Pentru informații privind scaunele pentru copii, consultați rubrica 5, partea "Copii la bord".

În funcție de prescripțiile în vigoare privind siguranța, rețeaua PEUGEOT este garantul tuturor intervențiilor sau verificărilor, controalelor privind întreținerea și echipamentelor centurilor dumneavoastră de siguranță.

Verificați periodic centurile (chiar după un șoc minor) în rețeaua PEUGEOT sau la un service autorizat: ele nu trebuie să prezinte urme de uzură, tăiere sau scămoșare, și nici să fie transformate sau modificate.



Curățați benzile centurilor cu apă cu săpun sau cu un produs de curățire pentru textile, vândut în rețeaua PEUGEOT.

Centuri pe locurile din față

Locurile din față sunt echipate cu dispozitive de pretensionare pirotehnice și cu limitatoare de efort.

Centuri pe locurile din spate (5 locuri)

Locurile din spate sunt echipate cu centuri cu trei puncte de fixare și dispozitiv de retractare.

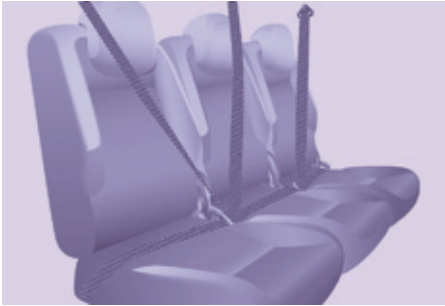

Centuri pe locurile din spate (7 locuri)

Pe randul 2

Cele trei locuri sunt echipate cu centuri de siguranță pretensionate, în trei puncte.

La rabatarea scaunelor laterale sau a spatarelor în poziție masută, evitați să prindeți între piesele manipulate centura scaunului din mijloc.

La manipularea scaunelor laterale (demontare/montare) sau la urcarea ori coborarea din vehicul pe randul 3, evitați să agătați centura scaunului din mijloc.

Asigurați-vă de corectă rulare a centurii locului central în ghidajul de pe pavilion.



Pe randul 3

Cele două locuri sunt echipate cu centuri de siguranță pretensionate, în trei puncte.

Nu fixați centura în inelele de ancorare, marcate cu o cruce roșie, reprezentate pe etichetă.

Fixați centurile în punctele prevăzute în acest scop.



În caz de neutilizare, centurile scaunelor de pe randul 3 pot fi depozitate pentru a elibera spațiul de încărcare și a facilita utilizarea ruloului de mascare bagaje.

Agățați elementul de fixare în locul prevăzut pe garnitura montantului spate.

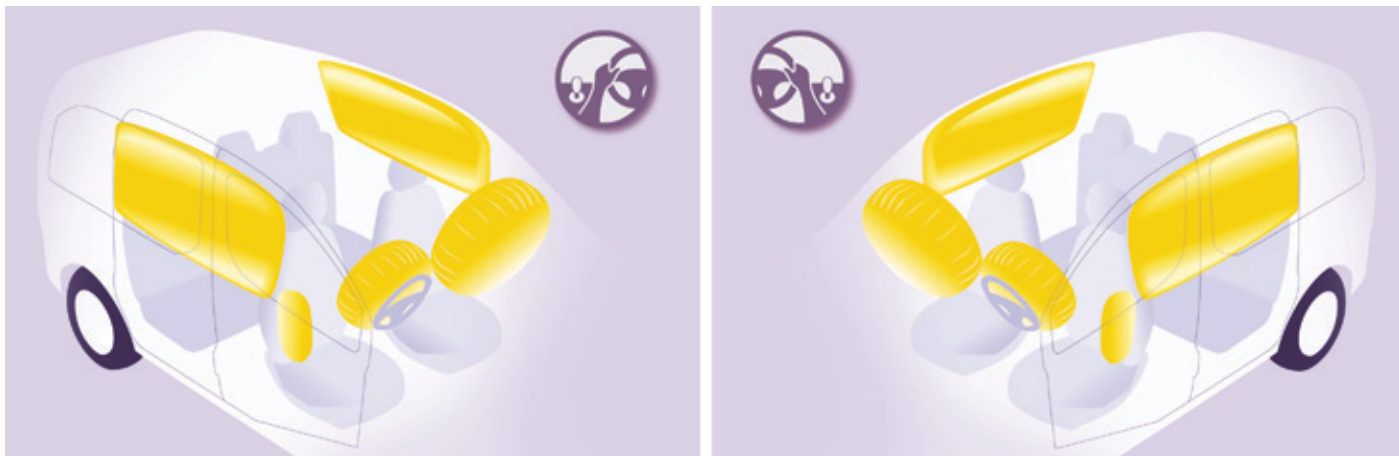

AIRBAGURI

Generalitati

Airbagurile au fost concepute pentru a spori siguranța pasagerilor în cazul unor coliziuni violente; acestea completează acțiunea centurilor de siguranță cu limitator de efort.

În acest caz, detectoarele electronice înregistrează și analizează șocurile frontale și laterale suportate în zonele de detectare a șocului:

- în caz de șoc violent airbagurile se declanșează instantaneu și contribuie la o cât mai bună protecție a ocupanților autoturismului; imediat după impact, airbagurile se dezumflă pentru a nu împiedica nici vizibilitatea, nici eventuala ieșire a pasagerilor,

- în cazul unui șoc puțin violent, de impact pe partea din spate și în anumite condiții de răsturnare, airbagurile nu se declanșează; în aceste cazuri centura de siguranță asigură protecția.

Intensitatea unui șoc depinde de natura obstacolului și de viteza autoturismului în momentul coliziunii.

i Airbagurile funcioneaza numai cand contactul este pus.

Acest echipament nu funcționează decât o singură dată. Dacă intervine un al doilea șoc (în cadrul aceluiași accident sau într-un alt accident) airbagul nu va funcționa.

Declanșarea airbagului sau a airbagurilor este însoțită de o ușoară degajare de fum și de un zgomot, datorate activării cartușului pirotehnic integrat în sistem.

Fumul nu este nociv, dar poate fi iritant pentru persoanele sensibile.

Zgomotul detonării poate antrena o ușoară scădere a capacității auditive pentru un foarte scurt interval de timp.



+ Este imperativ ca airbagul frontal al pasagerului să fie dezactivat dacă a fost instalat un scaun pentru copii în poziția "cu spatele în direcția de mers".

Rubrica 5, partea "Copii la bord".

Pentru o bună utilizare

Adoptați o poziție șezând normală și verticală.

Fixați-vă centura de siguranță și poziționați-o corect.

Nu lăsați nimic să se interpună între pasageri și airbag-uri (copii, animale, obiecte...). Acest lucru ar putea afecta funcționarea airbagurilor sau răni pasagerii.

După un accident sau când vehiculul a fost obiectul unui furt, verificați sistemul de airbaguri.

Orice intervenție asupra sistemului de airbag-uri trebuie să fie făcută doar de personalul rețelei PEUGEOT sau al unui service autorizat.

Chiar respectând toate precauțiile evocate nu este exclus un risc de rănire sau arsuri ușoare la cap, la bust sau la brațe în momentul declanșării airbagului. Sacul airbagului se umflă aproape instantaneu (în câteva milisecunde) apoi se dezumflă în același timp evacuând gazul cald prin orificiile prevăzute în acest scop.

Airbagurile laterale

Nu acoperiți scaunele decât cu huse omologate. Acestea nu riscă să împiedice declanșarea airbag-urilor laterale. Consultați rețeaua PEUGEOT sau un service autorizat.

Nu fixați sau lipiți nimic pe spătarele scaunelor; acest lucru ar putea provoca răni la torace, brațe la deschiderea airbagului lateral.

Nu apropiați mai mult decât este necesar bustul de portieră.

Airbaguri frontale

Nu conduceți ținând volanul de brațe sau lăsând mâinile pe partea centrală a volanului.

Nu lăsați niciodată pasagerii să își țină picioarele pe planșa de bord, deoarece există riscul producerii de răniri grave în caz de declanșare a airbag-ului.

Nu fumați, în măsura în care este posibil, deoarece declansarea airbagului poate produce arsuri sau apariția unor riscuri de răniri datorate țigării sau pipei aprinse.

Nu demontați, nu găuriți și nu supuneți volanul la lovituri violente.

Airbag-uri



Airbaguri laterale

Acesta este un sistem care protejează, în caz de impact lateral violent, șoferul și pasagerul din față, pentru a limita riscurile de traumatism la nivelul toracelui.

Fiecare airbag lateral este integrat în spăarele scaunelor din față, pe partea dinspre portieră.

Activare

Se declanșează unilateral, în caz de șoc violent, aplicat parțial sau pe toată zona de impact lateral **B**, exercitându-se perpendicular pe axul longitudinal al vehiculului, într-un plan orizontal și de sens de la exterior spre interiorul vehiculului.

Airbagul lateral se interpune între ocupantul din față al vehiculului și panoul portierei corespunzătoare.

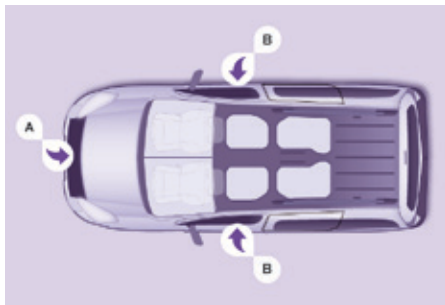

Zone de detectare a impactului

- A. Zona de impact frontal.
- B. Zona de impact lateral.



În cazul unui șoc sau o agățare ușoară pe lateralul vehiculului sau în caz de tonouri, este posibil ca airbagul să nu se declanșeze.

Anomalie airbaguri



Dacă acest martor se aprinde pe panoul de bord, însoțit fiind de un semnal sonor și de un mesaj pe ecran, consultați rețeaua PEUGEOT sau un

Service autorizat, pentru verificarea sistemului. Airbagurile ar putea să nu se mai declanșeze în caz de șoc puternic.

Airbag-uri cortină

Dacă vehiculul dumneavoastră este dotat cu așa ceva, acesta este un sistem ce protejează, în caz de șoc lateral violent, atât șoferul cât și pasagerii (exceptând locul central din rândul 2) pentru a limita riscurile de traumatism ale capului.

Fiecare airbag cortină este integrat în montanți și partea superioară a habitaculului.

Activare

Se declanșează simultan cu airbag-ul lateral corespunzător în caz de șoc violent aplicat parțial sau pe toată zona de impact lateral **B**, exercitându-se perpendicular pe axul longitudinal al vehiculului într-un plan orizontal și de sens exterior spre interiorul vehiculului.

Airbagul cortină se interpune între ocupantul din față sau din spate al vehiculului și geamuri.

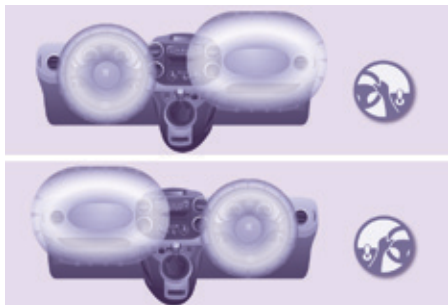

Airbaguri frontale

Acestea sunt integrate în centrul volanului, pentru șofer, și în tabloul de bord, pentru pasagerul din față.

Activare

Acestea se declanșează simultan, exceptând airbagul frontal al pasagerului dacă a fost neutralizat, în caz de șoc frontal violent aplicat pe întreaga zonă sau numai parțial pe zona de impact frontală A, după axul longitudinal al vehiculului, în plan orizontal și în sensul dinspre înainte spre înapoi al vehiculului.

Airbagul frontal se interpune între ocupantul locului din față al vehiculului și planșa de bord, pentru a amortiza proiectarea pasagerului spre înainte.



Neutralizare

Nu mai airbagul frontal al pasagerului poate fi neutralizat:

- **contactul fiind taiat**, introduceți cheia în comanda de neutralizare a airbagului frontal al pasagerului,
- rotiți-o în poziția "OFF",
- apoi scoateți cheia menținând această poziție.



Martorul de airbag frontal pasager din tabloul de bord ramane aprins pe toată durata neutralizării.



Pentru siguranța copilului dumneavoastră, neutralizați neapărat airbagul frontal al pasagerului dacă instalați un scaun de copil cu spatele la direcția de mers pe locul pasagerului din față. În caz contrar, copilul riscă să fie omorât sau rănit grav în momentul deplierii airbagului.

Reactivare

În poziția "OFF", airbagul frontal al pasagerului nu se declanșează în cazul unui impact.

De îndată ce ați demontat scaunul pentru copii, rotiți comanda airbagului frontal pasager în poziția "ON" pentru a activa din nou airbagul, pentru siguranța pasagerului în cazul unui impact.

Anomalie airbag frontal



Dacă acest martor se aprinde, însoțit de un mesaj pe ecran, consultați rețeaua PEUGEOT sau un Service autorizat pentru verificarea sistemului.



În cazul aprinderii în permanență a celor doi martori ai airbagurilor, nu instalați un scaun de copil cu spatele în direcția de mers. Consultați rețeaua PEUGEOT sau un Service autorizat.

GENERALITATI PRIVIND SCAUNELE PENTRU COPII

Preocupare constantă pentru PEUGEOT din momentul proiectării vehiculului, siguranța copiilor depinde în aceeași măsură și de dumneavoastră.

Pentru a asigura o siguranță optimă respectați sfaturile următoare:

- conform reglementărilor europene, **toți copiii cu vârsta mai mică de 12 ani sau cu înălțime mai mică de un metru cincizeci trebuie transportați în scaune pentru copii omologate, adaptate greutății lor**, pe locurile echipate cu centură de siguranță sau cu sistem de prindere ISOFIX*,
- **statistic, locurile cele mai sigure pentru transportul copiilor sunt cele din spatele vehiculului dumneavoastră,**
- **copilul care are mai puțin de 9 kg trebuie obligatoriu transportat în poziția "cu spatele în direcția de mers", atât pe locurile din față cât și pe cele din spate.**



PEUGEOT vă recomandă să transportați copiii pe scaunele din spate ale vehiculului:

- **"cu spatele în direcția de mers"** până la vârsta de 3 ani,
- **"cu fața în direcția de mers"** începând cu vârsta de 3 ani.

* Reglementarea referitoare la transportul copiilor este specifică fiecărei țări. Consultați legislația în vigoare din țara dumneavoastră.



SCAUN PENTRU COPII IN FATA*

"Cu spatele in directia de mers"

Cand scaunul pentru copii este instalat "cu spatele in directia de mers" pe **locul pasagerului din fata**, airbagul frontal al pasagerului trebuie sa fie neutralizat in mod obligatoriu. In caz contrar, exista riscul ranirii grave sau al mortii copilului in momentul declansarii airbagului.

Reglati scaunul vehiculului in pozitie:

- longitudinala spate maxima, cu spatarul la verticala, pentru un scaun fara mecanism de inaltare,
- longitudinala spate maxima, in pozitia cea mai inalta, cu spatarul la verticala, pentru un scaun cu mecanism de inaltare.



"Cu fata in directia de mers"

Cand scaunul pentru copii este montat "cu fata in directia de mers" pe **locul pasagerului din fata**, airbagul frontal al pasagerului trebuie sa ramana activ:

Reglati scaunul vehiculului in pozitie:

- longitudinala spate maxima, cu spatarul la verticala, pentru un scaun fara mecanism de inaltare,
- longitudinala spate maxima, in pozitia cea mai inalta, cu spatarul la verticala, pentru un scaun cu mecanism de inaltare.

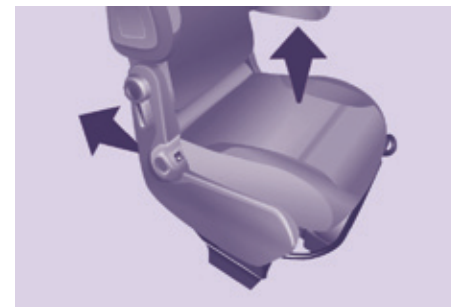

Scaun de pasager reglat în poziția cea mai înaltă și în poziție longitudinală deplasat la maxim spre înapoi.

i Asigurați-vă că centura de siguranță este tensionată corect.

Pentru scaunele pentru copii cu suport pentru picioare, asigurați-vă ca acesta este in contact ferm cu podeaua. Daca este necesar, ajustati pozitia scaunului pasagerului.

* Consultati legislatia in vigoare in tara dvs. inainte de a instala un copil pe acest loc.

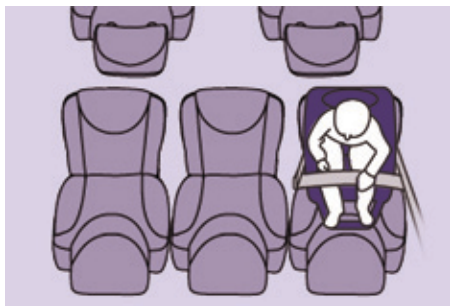

SCAUN PENTRU COPII IN SPATE

"Cu spatele in directia de mers"

Cand pe **locul pasagerului din spate** este instalat un scaun pentru copii amplasat "cu spatele in directia de mers", deplasati scaunul din fata al vehiculului catre inainte si aduceti spatarul la verticala, astfel incat scaunul pentru copii amplasat "cu spatele in directia de mers" sa nu atinga scaunul din fata al vehiculului.

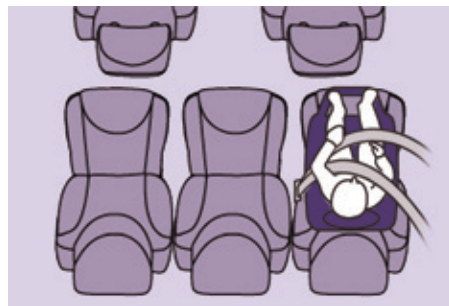

"Cu fata in directia de mers"

Cand pe **locul pasagerului din spate** este instalat un scaun pentru copii amplasat "cu fata in directia de mers", deplasati scaunul din fata al vehiculului catre inainte si aduceti spatarul la verticala, astfel incat gambele copilului instalat in scaunul pentru copii dispus "cu fata in directia de mers" sa nu atinga scaunul din fata al vehiculului.

Scaune de pe randul al 3-lea

Cand un scaun pentru copii este instalat **pe locul unui pasager de pe randul al 3-lea**, amplasati spatarele scaunelor lateral si central de pe randul al 2-lea in pozitia masuta sau, daca acest lucru nu este suficient, demontati aceste scaune de pe randul al 2-lea, astfel incat scaunul pentru copii sau picioarele copilului sa nu le atinga.



Un scaun pentru copii echipat cu punct de sprijin nu trebuie instalat niciodata pe **scaunul unui pasager din spate de pe randul al 3-lea**.



Asigurati-va ca centura de siguranta este bine tensionata. In cazul scaunelor pentru copii cu suport, aveti grija ca acesta sa fie in contact stabil cu podeaua.



DEZACTIVAREA AIRBAGULUI FRONTAL PENTRU PASAGER

I Nu instalati niciodata un sistem de retinere pentru copii "cu spatele in directia de mers" pe un scaun din vehicul protejat de un airbag frontal activat. Aceasta poate provoca decesul copilului sau ranirea lui grava.

Eticheta de avertizare prezenta pe ambele parti ale parasolarului de pasager repeta aceasta indicatie. Conform reglementarilor in vigoare, veti gasi in tabelele urmatoare acest avertisment scris in toate limbile considerate necesare.

+ Pentru mai multe detalii privind neutralizarea airbagului frontal pentru pasager, consultati rubrica 5, partea "Airbaguri".

AR	لا يجب أبدا تركيب نظام لإجلال الطفل الوجه باتجاه الورااء على مقعد سيارة مجهز بوسادة امان هوائية أمامية مفعلة، فقد يؤدي هذا إلى التسبب ببول الطفل أو بإصابات خطيرة لديه
BG	НИКОГА НЕ инсталирайте детско столче на седалка с АКТИВИРАНА предна ВЪЗДУШНА ВЪЗГЛАВНИЦА. Това може да причини СМЪРТ или СЕРИОЗНО НАРАНЯВАНЕ на детето.
CS	NIKDY neumistujte dětské zádržné zařízení orientované směrem dozadu na sedadlo chráněné AKTIVOVANÝM čelním AIRBAGEM. Hrozí nebezpečí SMRTI DÍTĚTE nebo VÁŽNĚHO ZRANĚNÍ.
DA	Brug ALDRIG en bagudvendt barnestol på et sæde, der er beskyttet af en AKTIV AIRBAG. BARNET risikerer at blive ALVORLIGT KVÆSTET eller DRÆBT.
DE	Montieren Sie auf einem Sitz mit AKTIVIERTEM Front-Airbag NIEMALS einen Kindersitz oder eine Babyschale entgegen der Fahrtrichtung, das Kind könnte schwere oder sogar tödliche Verletzungen erleiden.
EL	Μη χρησιμοποιείτε ΠΟΤΕ παιδικό κάθισμα με την πλάτη του προς το εμπρός μέρος του αυτοκινήτου, σε μια θέση που προστατεύεται από ΜΕΤΩΠΙΚΟ αερόσακο που είναι ΕΝΕΡΓΟΣ. Αυτό μπορεί να έχει σαν συνέπεια το ΘΑΝΑΤΟ ή το ΣΟΒΑΡΟ ΤΡΑΥΜΑΤΙΣΜΟ του ΠΑΙΔΙΟΥ
EN	NEVER use a rearward facing child restraint on a seat protected by an ACTIVE AIRBAG in front of it, DEATH or SERIOUS INJURY to the CHILD can occur
ES	NO INSTALAR NUNCA un sistema de retención para niños de espaldas al sentido de la marcha en un asiento protegido mediante un AIRBAG frontal ACTIVADO, ya que podría causar lesiones GRAVES o incluso la MUERTE del niño.
ET	Ärge MITTE KUNAGI paigaldage "seljaga sõidusuunas" lapseistet juhi kõrvalistmele, mille ESITURVAPADI on AKTIVEERITUD. Turvapadja avanemine võib last TÕSISELT või ELUOHTLIKULT vigastada.
FI	ÄLÄ KOSKAAN aseta lapsen turvatuunta selkä ajosuuntaan istuimelle, jonka edessä suojana on käyttöön aktivoitu TURVATYYNY. Sen laukeaminen voi aiheuttaa LAPSEN KUOLEMAN tai VAKAVAN LOUKKAANTUMISEN.
FR	NE JAMAIS installer de système de retenue pour enfants faisant face vers l'arrière sur un siège protégé par un COUSSIN GONFLABLE frontal ACTIVÉ. Cela peut provoquer la MORT de l'ENFANT ou le BLESSER GRAVEMENT
HR	NIKADA ne postavljati dječju sjedalicu leđima u smjeru vožnje na sjedalo zaštićeno UKLJUČENIM prednjim ZRAČNIM JASTUKOM. To bi moglo uzrokovati SMRT ili TEŠKU OZLJEDU djeteta.
HU	SOHA ne használnjón menetiránynak háttal beszerelt gyermekülést AKTIVÁLT (BEKAPCSOLT) FRONTLÉGSÁKKAL védett ülésen. Ez a gyermek HALÁLÁT vagy SÜLYÖS SÉRÜLÉSET okozhatja.
IT	NON installare MAI seggiolini per bambini posizionati in senso contrario a quello di marcia su un sedile protetto da un AIRBAG frontale ATTIVATO. Ciò potrebbe provocare la MORTE o FERITE GRAVI al bambino.
LT	NIEKADA neįrengkite vaiko prilaikymo priemonės su atgal atgręžtu vaiku ant sėdynės, kuri saugoma VEIKIANČIOS priekinės ORO PAGALVĖS. Išsiskleidus oro pagalvei vaikas gali būti MIRTINAI arba SUNKIAI TRAUMUOTAS.

LV	NEKAD NEuzstādiet uz aizmuguri vērstu bērnu sēdekļīti priekšējā pasažiera sēdvietā, kurā ir AKTIVIZĒTS priekšējais DROŠĪBAS GAISA SPILVENS. Tas var izraisīt BĒRNA NĀVI vai radīt NOPIETNUS IEVAINOJUMUS.
MT	Qatt m'ghandek thalli tifel/tifla marbut f'siggu dahru lejn l-Airbag attiva, ghaliex tista' tikkawza korriment serju jew anke mewt lit-tifel/tifla
NL	Plaats NOOIT een kinderzitje met de rug in de rijrichting op een zitplaats waarvan de AIRBAG is INGESCHAKELD. Bij het afgaan van de airbag kan het KIND LEVENSGEVAARLIJK GEWOND RAKEN
NO	Installer ALDRI et barnesete med ryggen mot kjøreretningen i et sete som er beskyttet med en frontal AKTIVERT KOLLISJONSPUTE, BARNET risikerer å bli DREPT eller HARDT SKADET.
PL	NIGDY nie instalować fotelika dziecięcego w pozycji "tyłem do kierunku jazdy" na siedzeniu wyposażonym w CZŁOWĄ PODUSZKĘ POWIETRZNĄ w stanie AKTYWNYM. Może to doprowadzić do ŚMIERCI DZIECKA lub spowodować u niego POWAŻNE OBRAŻENIA CIAŁA.
PT	NUNCA instale um sistema de retenção para crianças de costas para a estrada num banco protegido por um AIRBAG frontal ACTIVADO. Esta instalação poderá provocar FERIMENTOS GRAVES ou a MORTE da CRIANÇA.
RO	Nu instalati NICIODATA un sistem de retinere pentru copii, dispus cu spatele in directia de mers, pe un loc din vehicul protejat cu AIRBAG frontal ACTIVAT. Aceasta ar putea provoca MOARTEA COPILULUI sau RANIREA lui GRAVA.
RU	ВО ВСЕХ СЛУЧАЯХ ЗАПРЕЩАЕТСЯ использовать обращенное назад детское удерживающее устройство на сиденье, защищенном ФУНКЦИОНИРУЮЩЕЙ ПОДУШКОЙ БЕЗОПАСНОСТИ, установленной перед этим сиденьем. Это может привести к ГИБЕЛИ РЕБЕНКА или НАНЕСЕНИЮ ЕМУ СЕРЬЕЗНЫХ ТЕЛЕСНЫХ ПОВРЕЖДЕНИЙ
SK	NIKDY neinštalujte detské zádržné zariadenie orientované smerom dozadu na sedadlo chránené AKTIVOVANÝM čelným AIRBAGOM. Mohlo by dôjsť k SMRTELNÉMU alebo VÁŽNEMU PORANENIU DIEŤAŤA.
SL	NIKOLI ne nameščajte otroškega sedeža s hrbtom v smeri vožnje, če je VARNOSTNA BLAZINA pred sprednjim sopolnikovim sedežem AKTIVIRANA. Takšna namestitve lahko povzročijo SMRT OTROKA ali HUDE POŠKODBE.
SR	NIKADA ne koristite dečje sedišta koje se okreće unazad na sedištu zaštićenim AKTIVNIM VAZDUŠNIM JASTUKOM ispred njega, jer mogu nastupiti SMRT ili OZBILJNA POVREDA DETETA.
SV	Passagerarkrockkudden fram MÅSTE vara avaktiverad om en bakåtvänd bilbarnstol installerades på denna plats. Annars riskerar barnet att DÖDAS eller SKADAS ALLVARLIGT.
TR	KESİNLKLE HAVA YASTIĞI AKTİF olan ön koltuğa yüzü arkaya dönük bir çocuk koltuğu yerleştirmeyiniz. Bu ÇOCUĞUN ÖLMESİNE veya ÇOK AĞIR YARALANMASINA sebep olabileir.

SCAUNE PENTRU COPII RECOMANDATE DE PEUGEOT

PEUGEOT vă propune o gamă de scaune pentru copii, care se fixează cu ajutorul **centurii de siguranță in trei puncte**:

Grupa 0+: de la nastere pana la 13 kg**L1**

"RÖMER Baby-Safe Plus"

Se instalează "cu spatele in direcția de mers".

Grupele 2 si 3: între 15 si 36 kg**L4**

"KLIPPAN Optima"

Începând de la 22 kg (aproximativ 6 ani) se folosește doar înalțătorul.

**L5**

"RÖMER KIDFIX"

Poate fi fixat pe ancorările ISOFIX ale vehiculului.

Copilul este retinut de centura de siguranță.

INSTALAREA SCAUNELOR PENTRU COPII CU SPRIJIN

Scaunele pentru copii cu punct de sprijin (sau tija de susținere) trebuie instalate cu precauție în vehicul. Trebuie, mai ales, să fiți atenți la prezența unui compartiment de depozitare aflat sub picioarele pasagerilor de pe scaunele laterale spate.

Locul central din spate nu are compartiment de depozitare în dreptul picioarelor. Puteți astfel să instalați mai ușor un scaun pentru copii cu tijă, indiferent dacă este fixat cu prinderi ISOFIX sau cu centura de siguranță în trei puncte.

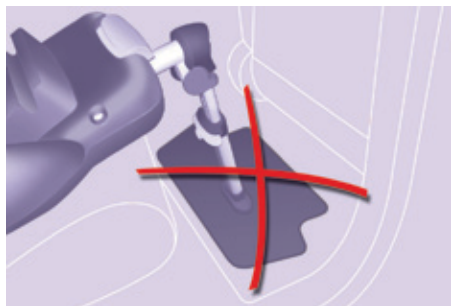

! Nu plasați tija pe capacul compartimentului, deoarece acesta s-ar putea sparge în cazul unui șoc puternic. Dacă ajustarea tijei o permite, vă propunem două alte posibilități de instalare.



La baza compartimentului de depozitare

Dacă tija este suficient de lungă, puteți să o sprijiniți pe baza compartimentului. Goliți compartimentul de orice obiect înainte de a instala tija.







În afara zonei capacului compartimentului

Dacă tija este suficient de lungă și se poate înclina (respectând recomandările din instrucțiunile de instalare a scaunului pentru copii), puteți poziționa tija astfel încât să fie în contact direct cu podeaua, în afara zonei capacului. Puteți regla longitudinal scaunul din spate sau scaunul din față, pentru a obține o poziție satisfăcătoare a tijei în afara zonei capacului.

! Dacă nu puteți poziționa tija conform descrierii de mai sus, vă recomandăm să nu instalați un scaun pentru copii cu tijă pe acest loc.

INSTALAREA SCAUNELOR PENTRU COPII FIXATE CU CENTURA DE SIGURANTA

În concordanță cu reglementările europene, acest tabel vă indică posibilitățile de instalare a scaunelor pentru copii, fixate cu centura de siguranță și omologate ca universale (a), în funcție de greutatea copilului și de locul în vehicul:

Loc(uri)			Greutatea copilului și indicativul de vârstă			
			Sub 13 kg (grupa 0 (b) și 0+) Până la ≈ 1 an	De la 9 la 18 kg (grupa 1) De la 1 la ≈ 3 ani	De la 15 la 25 kg (grupa 2) De la 3 la ≈ 6 ani	De la 22 la 36 kg (grupa 3) De la 6 la ≈ 10 ani
Rând 1 (c) (d)	Loc pasager		U	U	U	U
Rand 2 (e) (5 și 7 locuri)	Locuri laterale		U*	U*	U	U
	Loc central		U	U	U	U
Rand 3 (f) (g) (7 locuri)	Toate locurile		U**	U**	U	U

* Un scaun pentru copii cu suport nu trebuie instalat niciodata pe un loc lateral de pe randul 2 de scaune.

** Un scaun pentru copii cu suport nu trebuie instalat niciodata pe un loc de pe randul 3 de scaune.

U: loc adaptat pentru instalarea unui scaun pentru copii, fixat cu centura de siguranță și omologat ca universal, "cu spatele în direcția de mers" și/sau "cu fața în direcția de mers".

- (a) Scaun universal pentru copii: scaun pentru copii ce poate fi instalat in toate vehiculele cu centura de siguranta.
- (b) Grupa 0: de la naștere pana la 10 kg. Nacelele si paturile auto nu pot fi instalate pe locul pasagerului din fata sau pe locurile de pe randul 3. Cand sunt instalate pe randul al 2-lea, ele pot bloca utilizarea unuia sau mai multor locuri de pe acest rand.
- (c) Consultați legislația în vigoare din țara dumneavoastră, înaintea instalării copilului dumneavoastră pe acel loc.
- (d) Cand un scaun pentru copii "cu spatele in directia de mers" este instalat pe **locul pasagerului din fata**, airbagul frontal pasager trebuie sa fie neutralizat in mod obligatoriu. In caz contrar, **ar exista riscul ranirii grave sau al mortii copilului la declansarea airbagului**.
Cand un scaun pentru copii "cu fata in directia de mers" este instalat pe **locul pasagerului din fata**, airbagul frontal pasager trebuie sa ramana activ.
- (e) Pentru a instala un scaun pentru copii pe un loc din spate, cu spatele in directia de mers, deplasati catre inainte scaunele vehiculului situate in fata si ridicati spatarele acestora pentru a lasa suficient spatiu pentru scaunul de copii si picioarele copilului.
- (f) Asezati spatarele scaunelor lateral si central de pe randul 2, situate in fata locului ocupat de scaunul pentru copii, in pozitie de masuta, sau, daca acest lucru nu este suficient, demontati aceste scaune de pe randul 2, astfel incat scaunul pentru copii sau picioarele copilului sa nu le atinga.
- (g) Daca locurile de pe randul 3 sunt ocupate, nu lasati un scaun pentru copii instalat pe un scaun rabatabil din randul 2, pentru a facilita accesul la randul 3.

i Indepartati si depozitati tetiera înainte de a instala un scaun pentru copii cu spatar pe un loc pentru pasager.

Dupa ce scaunul pentru copii a fost indepartat, remontati tetiera.

FIXARI "ISOFIX"

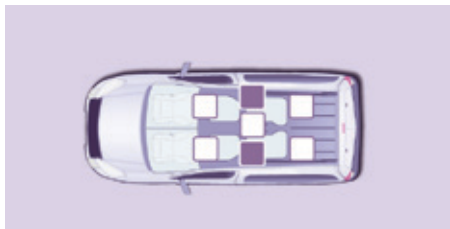

Vehiculul dumneavoastră a fost omologat conform ultimei reglementări ISOFIX. Este compus din trei inele pentru fiecare scaun:



- două inele în față **A**, situate între spătar și perna de șezut a scaunului vehiculului, semnalate printr-o marcare,



- un inel în spate **B**, situat pe spătarul scaunului vehiculului, pentru fixarea centurii înalte, denumită Top Tether.

Top Tether permite fixarea centurilor superioare cu care sunt echipate scaunele pentru copii. În cazul unui impact frontal, acest dispozitiv limitează bascularea către înainte a scaunului pentru copii.

Acest sistem de fixare ISOFIX vă asigură o montare fiabilă, solidă și rapidă a scaunului pentru copii în vehiculul dumneavoastră.

Scaunele pentru copii ISOFIX sunt echipate cu două prinderi ce se fixează pe cele două inele **A** din față.

Anumite scaune dispun și de o centură în partea superioară ce se atașează de inelul din spate **B**.

Pentru a fixa scaunul pentru copii cu Top Tether:

- îndepărtați și depozitați tetiera înainte de a monta pe locul respectiv scaunul pentru copii (repoziționați-o după ce a fost îndepărtat scaunul pentru copii),
- treceți centura superioară a scaunului pentru copii prin spatele părții superioare a spatarului scaunului, centrând-o între orificiile tijelor pentru tetiera,
- fixați elementul de fixare a centurii superioare de inelul spate,
- tensionați centura superioară.

i Montarea necorespunzătoare a unui scaun pentru copii într-un vehicul compromise protecția copilului în eventualitatea unui accident.

i Respectați cu strictete valorile de referință de montare indicate în instrucțiunile de montare a scaunelor pentru copii.

Pentru a afla posibilitățile de montare a scaunelor ISOFIX pentru copii în vehiculul dumneavoastră, consultați tabelul recapitulativ.

Scaun ISOFIX pentru copii recomandat si omologat pentru vehiculul dumneavoastra

"RÖMER Duo Plus ISOFIX"
(clasa de marime **B1**)

Grupa 1: de la 9 până la 18 kg



Se instalează exclusiv "cu fața în direcția de mers".
Fixati de inelul **A**, precum și de inelul **B**, denumit Top Tether, cu ajutorul unei centuri superioare.
3 pozitii de inclinare a cadrului: sezand, inclinat și culcat.

Aceste scaune pentru copii pot fi folosite și în vehicule ce nu sunt dotate cu sisteme de prindere ISOFIX.

În acest caz, aceste scaune trebuie fixate în mod obligatoriu pe scaunul vehiculului folosind centura de siguranță în trei puncte.

Urmați indicatiile de montare a scaunului pentru copii din instructiunile de instalare date de producătorul scaunului.

TABEL RECAPITULATIV PENTRU AMPLASAREA SCAUNELOR PENTRU COPII ISOFIX

Conform reglementării europene, acest tabel vă indică posibilitățile de instalare a scaunelor ISOFIX pentru copii în locurile din vehicul dotate cu sistem de prindere ISOFIX.

Pentru scaunele ISOFIX pentru copii, universale și semiuniversale, clasa de mărime ISOFIX a scaunului pentru copii este determinată de o literă cuprinsă între **A** și **G** și este indicată pe scaun, langa logoul ISOFIX.

		Greutatea copilului / vârstă orientativă									
		Sub 10 kg (grupa 0) Până la aprox. 6 luni		Sub 10 kg (grupa 0) Sub 13 kg (grupa 0+) Până la aprox. 1 an			De la 9 la 18 kg (grupa 1) De la 1 la 3 ani aprox.				
Tip de scaun ISOFIX		Landou		"cu spatele in directia de mers"			"cu spatele in directia de mers"		"cu fața in directia de mers"		
Clasă de mărime ISOFIX		F	G	C	D	E	C	D	A	B	B1
Rând 2 (5 și 7* locuri)	Locuri laterale**	IL-SU		IL-SU			IL-SU		IUF, IL-SU		
	Loc central	Non-ISOFIX									
Rând 3 (7 locuri)	Toate locurile	Non-ISOFIX									

* La versiunea cu 7 locuri, toate cele trei scaune de pe rândul 2 trebuie să fie montate pe vehicul la instalarea scaunelor pentru copii.

** Un scaun pentru copii cu suport nu trebuie să fie instalat niciodată pe un scaun lateral de pe rândul 2.

IUF: loc adaptat instalării unui scaun pentru copii ISOFIX Universal, "cu Fața in directia de mers", care se fixează cu centura superioară.

IL-SU: loc adaptat pentru instalarea unui scaun ISOFIX Semi-Universal pentru copii:

- "cu spatele in directia de mers" echipat cu o centura superioară sau cu un suport,
- "cu fața in directia de mers" echipat cu un suport,
- un landou echipat cu o centura superioară sau cu un suport.

Pentru a fixa centura superioară, consultați rubrica 5, partea "Fixări ISOFIX".

 **i** Îndepărtați și depozitați tetiera înainte de a instala un scaun pentru copii cu spatar pe locul unui pasager.

Remontați tetiera după ce scaunul pentru copii a fost îndepărtat.

RECOMANDARI PRIVIND SCAUNELE PENTRU COPII

O instalare defectuoasă a unui scaun pentru copii într-un vehicul compromise protecția copilului în caz de coliziune.

Verificați dacă există vreo centură de siguranță sau cataramă a acesteia sub scaunul pentru copii, deoarece acestea ar putea destabiliza scaunul.

Fixați centurile de siguranță sau centurile scaunului copilului **limitând la maxim jocul** în funcție de corpul copilului, chiar pentru trasee scurte.

Pentru instalarea unui scaun pentru copii cu centura de siguranță, verificați dacă acesta este bine tensionată pe scaunul pentru copii și dacă îl menține ferm pe scaunul vehiculului. Dacă scaunul pasagerului este reglabil, deplasați-l înainte dacă este necesar.

Pentru locurile din spate, lăsați întotdeauna un spațiu suficient între scaunul din față și:

- scaunul pentru copii "cu spatele în direcția de mers",
- picioarele copilului așezat într-un scaun pentru copii "cu fata în direcția de mers".

Pentru aceasta, deplasați scaunul din față și, dacă este necesar, îndreptați-l și spatarul.

Pentru instalarea pe randul al 3-lea, amplasați spatarele scaunului lateral și central de pe randul al 2-lea în poziție masută sau demontați aceste scaune de pe randul al 2-lea, astfel încât scaunul pentru copii sau picioarele copilului să nu le atingă.

Pentru instalarea optimă a scaunului pentru copii "cu fata în direcția de mers", aveți grijă ca spatarul acestuia să fie cât mai apropiat posibil de spatarul scaunului vehiculului, în contact cu acesta.

Trebuie să îndepărtați tetiera înainte de orice instalare a scaunului pentru copii cu spatar pe un loc al vehiculului.

Aveți grijă ca tetiera să fie depozitată sau fixată în siguranță, pentru a evita proiectarea acesteia în cazul unei franări puternice.

Fixați la loc tetiera după ce scaunul pentru copii a fost îndepărtat.

Copii pe scaunul din fata

Pentru fiecare țară există reglementări specifice referitoare la transportul copiilor pe locul pasagerului din față. Consultați legislația în vigoare din țara dumneavoastră.

Dezactivați airbagul frontal al pasagerului imediat ce ați instalat pe locul din față un scaun pentru copii "cu spatele în direcția de mers".

În caz contrar, există riscul ranirii grave sau fatale a copilului cauzată de declansarea airbagului.

Instalarea unui înalțator

Partea toracică a centurii trebuie să fie poziționată pe umărul copilului, fără să atingă gâtul.

Verificați ca ramura abdominală a centurii de siguranță să treacă peste șoldul copilului.

PEUGEOT vă recomandă folosirea unui înălțător cu spătar, echipat cu un ghidaj de centură la nivelul umărului.

Pentru siguranță, nu lăsați:

- unul sau mai mulți copii singuri și fără supraveghere în mașină,
- un copil sau un animal într-un vehicul expus la soare, cu geamurile închise,
- cheile la îndemâna copiilor în interiorul mașinii.

Pentru a împiedica deschiderea accidentală a ușilor, folosiți dispozitivul "Siguranță copii".

Aveți grijă să nu deschideți mai mult de o treime geamurile din spate.

Pentru a vă proteja copiii de razele soarelui, echipați geamurile din spate cu storuri laterale.

Copii la bord

SIGURANȚĂ COPII



Blochează deschiderea din interior a ușilor laterale.

Modul manual

O etichetă vă indică amplasarea siguranței.

- Deschideți complet depășind punctul de rezistență.
- Basculați comanda, situată pe latura din spate a ușii.

Mod electric



Cu contactul cuplat, apăsați pe buton. LED-ul se aprinde. Atenție: acest dispozitiv este independent de comanda închiderii centralizate.

! Scoateți întotdeauna cheile din contact, chiar dacă părăsiți vehiculul pentru scurtă durată.

Vă sfătuim să verificați activarea siguranței pentru copii la fiecare punere a contactului.

Siguranța pentru copii electrică se dezactivează automat în caz de impact violent.

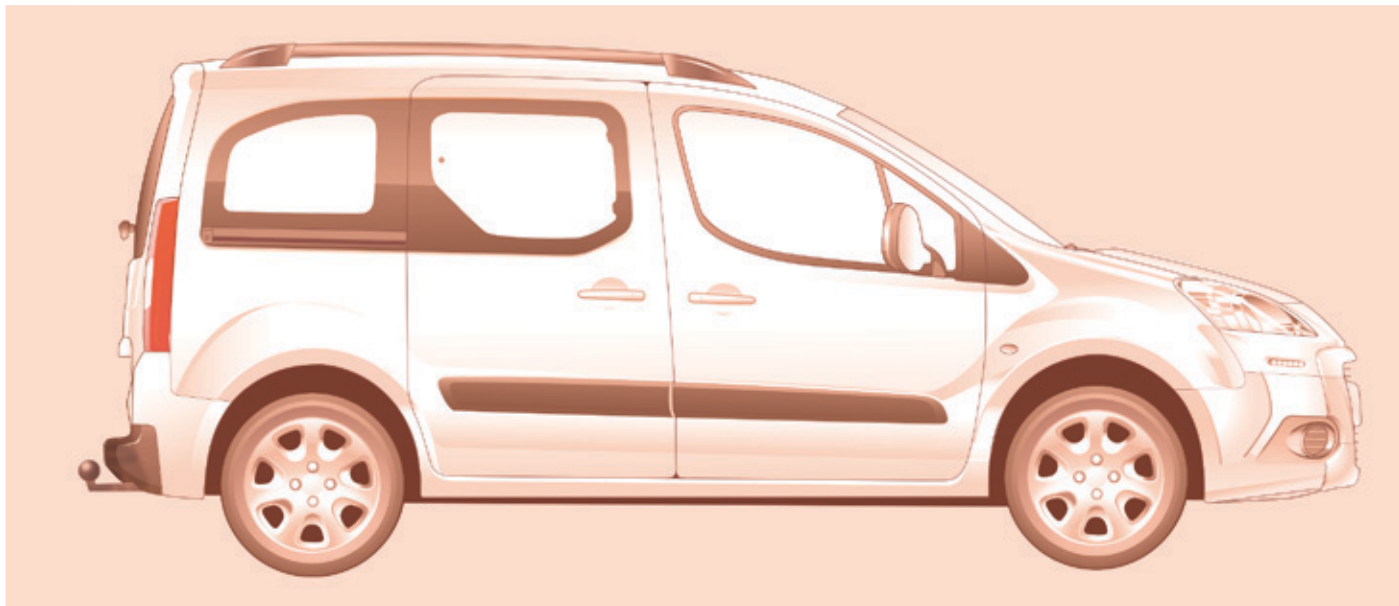

TRACTAREA UNEI REMORCI, RULOTE, BARCI...

+ Pentru a vă documenta în privința maselor și sarcinilor remorcabile, consultați rubrica 9, partea "Mase".

Recomandări pentru conducere

Vehiculul remorcat trebuie să fie în modul roată liberă: cutia de viteze la punctul mort.

Repartiția încărcăturii

Repartiți sarcina în remorcă astfel încât obiectele cele mai grele să fie cât mai aproape de axa roților, iar sarcina verticală pe dispozitivul de remorcare să fie aproape de, dar să nu depășească valoarea maximă autorizată.

Răcire

Tractarea unei remorci în pantă duce la creșterea temperaturii lichidului de răcire.

Ventilatorul fiind acționat electric, capacitatea sa de răcire nu depinde de regimul motorului.

Folosiți o treaptă mai mare a cutiei de viteze pentru scăderea regimului motorului și reduceți viteza.

În orice caz, fiți atenți la temperatura lichidului de răcire.

Tractarea unei remorci

Pentru o buna utilizare

În cazul unor porțiuni de drum dificile (tractarea sarcinii maxime pe o pantă cu înclinație mare și temperatură exterioară ridicată), motorul își limitează automat puterea. În acest caz oprirea automată a instalației de climatizare permite recuperarea puterii motorului.



În caz de aprindere a matorului de alertă pentru temperatura lichidului de răcire, opriți vehiculul și motorul cât mai curând posibil.



Rubrica 7, partea "Niveluri".

Pneuri

Verificați presiunea din pneuri, atât pentru vehiculul tractor cât și pentru remorcă, astfel încât să fie respectate presiunile recomandate.



Rubrica 9, partea "Elemente de identificare".

Frâne

Tractarea crește distanța de frânare. Conduceți cu o viteză moderată, reduceți viteza din timp și frânați progresiv.

Vânt lateral

Țineți cont de creșterea influenței vântului asupra ținutei de mers. Conduceți fără a brusca comenzile și cu o viteză moderată.

ABS/ESC

Sistemele ABS și ESC acționează numai asupra vehiculului, nu și asupra remorcii sau rulotei.

Asistare la parcare

Acest sistem nu este utilizabil cand se tracteaza o remorcă.

Remorcare

Utilizați numai dispozitive de remorcare și cabluri electrice originale PEUGEOT, care au fost testate și omologate din faza de proiectare a vehiculului și încredințați montarea acestui dispozitiv în rețeaua PEUGEOT.

În cazul montării în afara rețelei PEUGEOT, este imperativ ca această montare să fie făcută folosind preechiparea electrică de la partea din spate a vehiculului și respectând prevederile constructorului.

Conform prescripțiilor generale amintite mai sus, vă atragem atenția asupra riscului legat de montarea unui sistem de tractare sau accesoriu electric nerecomandat de PEUGEOT. Această montare poate genera defecțiuni ale sistemului electronic la vehiculul dumneavoastră. Vă rugăm, în prealabil, să cereți Constructorului informațiile necesare.

ALTE ACCESORII

Aceste piese și accesorii, după ce au fost testate și aprobate ca fiabile și sigure, sunt adaptate vehiculului dumneavoastră. Vă este propusă o gamă largă de produse recomandate și piese de origine.

O altă gamă de produse este de asemenea disponibilă și structurată în funcție de confort, timp liber și întreținere:

Alarmă anti-intruziune, geamuri gravate, trusă medicală, vestă reflectorizantă, asistență la parcare cu fata și spatele, triunghi reflectorizant, suruburi antifurt pentru jante din aluminiu...

Huse pentru scaunele față compatibile cu airbagurile, banchetă, covorașe din cauciuc, covorașe de tip mocheta, lanțuri antiderapante, storuri, suporturi de bicicletă pe voletul spate, ...

Pentru a evita orice incomodare sub pedale:

- aveți grijă la poziționare corectă a covorașului și a fixărilor sale,
- nu suprapuneți niciodată mai multe covorașe.

Sisteme audio, kit mâini libere, difuzoare, magazine CD, navigație, USB Box, Kit video, ...

Oricare ar fi materialul audio și telematic propus pe piață, limitările tehnice legate de montarea unui echipament din aceste familii de produse necesită luarea în considerare a specificațiilor aparatului și compatibilitatea cu capacitățile echipamentului de serie al vehiculului dumneavoastră. Vă invităm să vă informați în prealabil, contactând rețeaua PEUGEOT.

Mase maxime pe bare

- Bare transversale pe cele longitudinale: 75 kg (aceste bare nu sunt compatibile cu acoperișul Zénith).

Instalarea emițătoarelor de radiocomunicații

Înainte de orice instalare a emițătorilor de radiocomunicație ca echipament ulterior, cu antenă exterioră pe vehicul, vă sfătuim să contactați un reprezentant al mărcii PEUGEOT.

Rețeaua PEUGEOT vă va comunica caracteristicile emițătorilor (banda de frecvență, puterea maximă de ieșire, poziția antenei, condițiile specifice de instalare) care pot fi montate, conform Directivei Compatibilitate Electromagnetic Automobile (2004/104/CE).

Bavete fata, bavete spate, jante din aluminiu 15/17 inci, mascare pasaje roți, volan piele, ...

Lichid de spălare geamuri, produse de curățare și de întreținere interior și exterior, becuri de schimb, ...

Echipamente

I Montarea unui echipament sau a unui accesoriu electronic neagreat de Automobiles PEUGEOT, poate genera o pană a sistemului electronic de la autovehiculul dumneavoastră. Vă mulțumim pentru faptul că veți reține această informație și vă sfătuim să contactați un reprezentant al Mărcii pentru a vă prezenta echipamentele și accesoriile omologate.

În funcție de țara de comercializare, vestele reflectorizante, triunghiurile de presemanalizare, becurile de schimb sunt obligatorii la bordul vehiculului.

Modul telematic "Active Fleet Data"

Conectat direct la calculatorul central al vehiculului (prin rețeaua multiplexată "Full CAN"), modulul telematic permite trimiterea în timp real a unor informații de tipul:

- kilometri parcurși,
- kilometri rămași de parcurs până la următoarea revizie,
- alerte și defecțiuni (nivel ulei, nivel de apă, temperatură ulei, temperatură apă etc. ...).

Responsabilii "Flotelor" pot de asemenea optimiza urmărirea și gestiunea vehiculelor profesionale.

În funcție de țară, consultați rețeaua PEUGEOT pentru orice informație suplimentară.

PEUGEOT & TOTAL, UN PARTENERIAT IN SERVICIUL PERFORMANTEI!

Inovatia, cheia succesului

Echipele de Cercetare și Dezvoltare TOTAL lucreaza in colaborare cu echipele PEUGEOT pentru a crea lubrifianti de inalta calitate, care raspund ultimelor inovatii tehnice pentru vehiculele PEUGEOT. Obiectivul este asigurarea optimizarii performantelor si protectia in timp a motorului vehiculului dumneavoastra.

Modelul 208 HYbrid FE demonstreaza capacitatea PEUGEOT si TOTAL de a dezvolta tehnologii inovatoare, pentru a avansa catre viitor intr-un mod diferit.

Reducerea emisiilor poluante o realitate

Lubrifiantii TOTAL sunt concepuți pentru a optimiza randamentul motorizărilor și protecția sistemelor post-tratament. Este convenabil să respectați indicațiile de întreținere ale PEUGEOT pentru a asigura o bună funcționare.



- ▶ Modelul 208 HYbrid FE, un autovehicul ce demonstreaza tehnologii inovatoare, cu caracteristici de exceptie: consum de 1,9 l/100 km si accelerare de la 0 la 100 km/h in 8 s.

PEUGEOT RECOMANDA TOTAL



PARTENAIRES OFFICIELS

OFFICIAL PARTNERS



DESCHIDERE CAPOTĂ

Din interior

Trageți spre dumneavoastră comanda aflată sub planșa de bord. Capota motorului este deblocată.



Din exterior

Ridicați ușor capota trecând cu palma în jos, întinsă, pentru a avea acces la pală.

Cu această mână împingeți pala spre stânga. Ridicați capota.

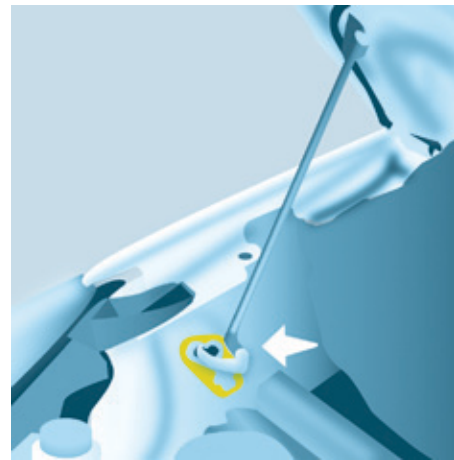

Tija capotei

Fixați tija în spațiul său, identificat printr-un sticker pe aripa stângă a vehiculului, pentru a susține capota deschisă.

Înainte de a închide capota, fixați tija în agrafa sa fără a forța.

Pentru închidere

Coborâți capota și lăsați-o liberă spre sfrârșitul cursei. Verificați blocarea capotei.

Evitați manevrarea capotei în condiții de vânt puternic.

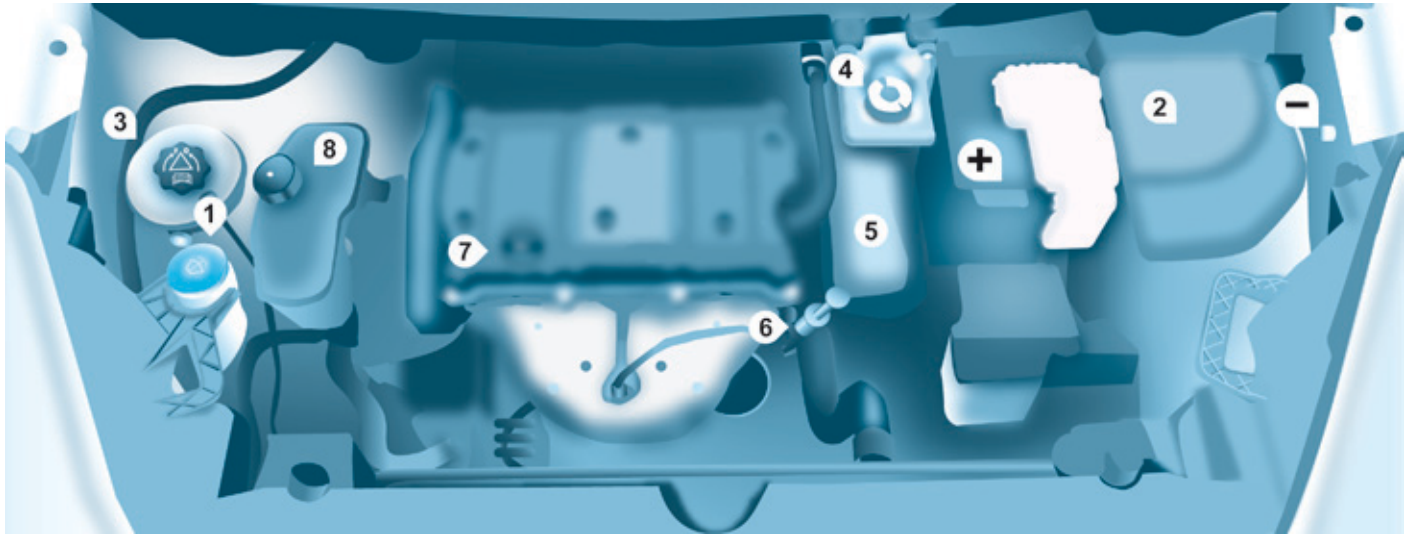

MOTOR PE BENZINĂ

Efectuați cu mare grijă orice intervenție sub capota motorului.

- | | | |
|--|--|---------------------------------------|
| 1. Rezervor lichid spălare parbriz față. | 4. Rezervor lichid de frână și ambreiaj. | 7. Bușon completare ulei motor. |
| 2. Cutie cu siguranțe. | 5. Filtru de aer. | 8. Rezervor lichid direcție asistată. |
| 3. Rezervor lichid de răcire motor. | 6. Jožă ulei manuală. | |

i Conexiuni baterie:

- + Bornă pozitivă.
- Bornă negativă (masă).

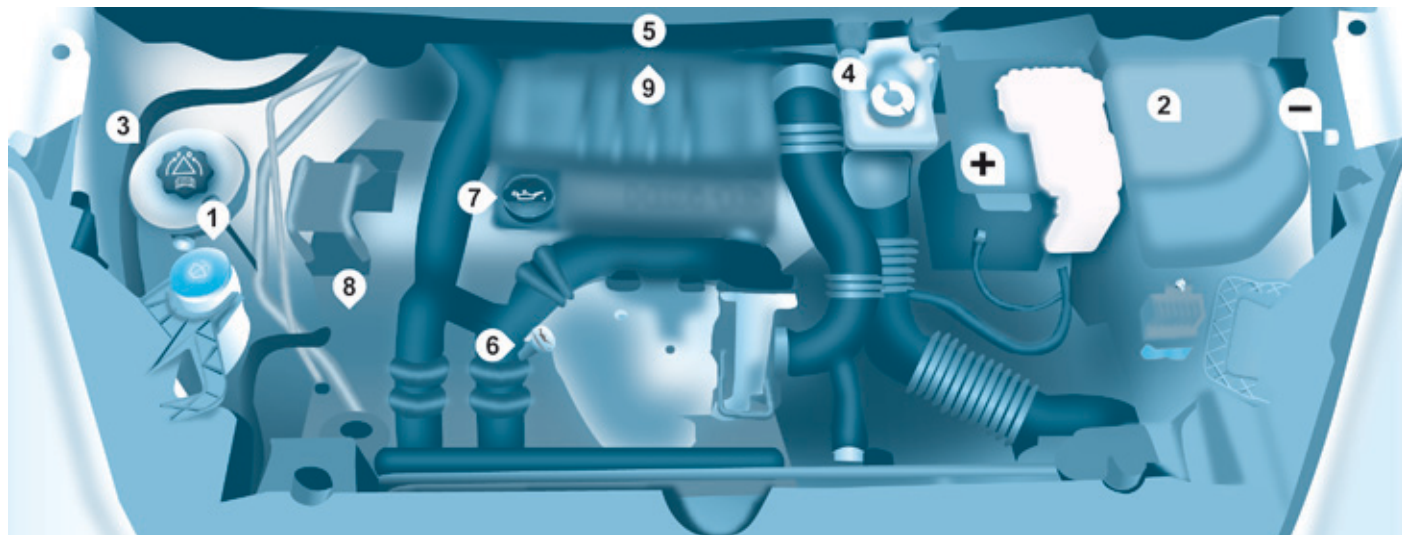

MOTOR DIESEL

Efectuați cu mare grijă orice intervenție sub capota motorului.

- | | | |
|--|--|---------------------------------------|
| 1. Rezervor lichid spălare parbriz față. | 4. Rezervor lichid de frână și ambreiaj. | 7. Bușon completare ulei motor. |
| 2. Cutie cu siguranțe. | 5. Filtru de aer. | 8. Rezervor lichid direcție asistată. |
| 3. Rezervor lichid de răcire motor. | 6. Jožă ulei manuală. | 9. Pompă de reamorsare. |

i Conexiuni baterie:

- + Bornă pozitivă.
- Bornă negativă (masă).

NIVELURI

i Aceste operatii fac parte din intretinerea uzuala si asigura o buna functionare a vehiculului. Consultați valorile indicate în carnet de intretinere si garantii aflate în mapa cu documentele de bord sau în rețeaua PEUGEOT.

! Dacă trebuie să demontați / remontați masca decorativa a motorului, aveți grijă să nu deteriorați clemele de fixare.

Nivel de ulei

Se recomanda executarea acestui control la fiecare 5000 km si efectuarea completariilor, dacă este necesar.

Verificarea se face cu vehiculul oprit pe teren orizontal, cu motorul rece, cu joja manuala.

Joja manuala

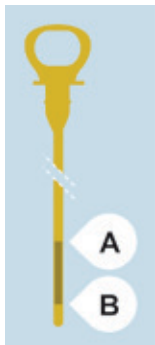

Pe joja de nivel se găsesc două repere:

A = maxim.

Dacă se depășește acest nivel, consultați rețeaua PEUGEOT sau un Service autorizat.

B = minim.

Este interzisă scăderea nivelului sub acest reper.

Pentru a păstra fiabilitatea motorului și a dispozitivelor antipoluare, este interzisă utilizarea de aditivi pentru uleiul de motor.

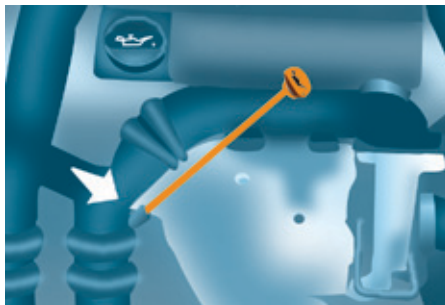

Schimbarea uleiului

Este imperativ ca schimbul de ulei sa fie efectuat la intervalele prevazute conform planului de intretinere al constructorului. Consultați indicațiile din rețeaua PEUGEOT.

Înainte de a schimba uleiul, scoateți joja manuală.

După schimbul de ulei, verificați nivelul cu joja (să nu depășească niciodată nivelul maxim).

Înfiletați capacul pe carter, înainte de a închide capota.

Alegerea gradului de vascozitate

În toate cazurile, acesta trebuie să răspundă exigențelor impuse de planul de intretinere al constructorului.



Nivel de lichid de frana

Schimbul se va face, în mod obligatoriu, la intervalele prevăzute de constructor în planul de întreținere.

Utilizați lichid recomandat de constructor, care corespunde Normelor DOT4.

Nivelul optim este între marcajele MINI și MAXI aflate pe rezervor.

Necesitatea de a completa nivelul de lichid indică o defecțiune și impune controlul sistemului imediat, în rețeaua PEUGEOT sau la un Service autorizat.

Martori

+ Verificările cu ajutorul martorilor din tabloul de bord este descrisă la rubrica 3, partea "Post de conducere".

Niveluri

Nivel de lichid de răcire

Utilizați exclusiv lichidul recomandat de constructor.

În caz contrar, riscați să deteriorați grav motorul.

Când motorul este cald, temperatura lichidului de răcire este reglată cu ajutorul electroventilatorului. Acesta poate funcționa și cu contactul tăiat; în plus, circuitul de răcire fiind sub presiune, așteptați cel puțin o oră după oprirea motorului pentru a interveni.

Pentru a evita orice risc de arsuri, rotiți bușonul un sfert de tură pentru a scădea presiunea. Când presiunea a scăzut, îndepărtați bușonul și completați cu lichid de răcire până la nivel.

Necesitatea de a completa frecvent nivelul lichidului de răcire indică o defecțiune și impune controlul sistemului cât mai curând, în rețeaua PEUGEOT.

Completare

Nivelul optim este între marcasele MINI și MAXI aflate pe vasul de expansiune. Dacă completați cu mai mult de 1 litru, controlați circuitul în rețeaua PEUGEOT sau la un Service autorizat.

Nivel de lichid de direcție asistată

Vehiculul trebuie să fie pe o suprafață plană și motorul rece. Deșurubați capacul cu joă și verificați dacă nivelul se află între reperele MINI și MAXI.

Nivel de lichid pentru spălare geamuri și faruri

Pentru o calitate optimă a curățării și pentru siguranța dumneavoastră, vă sfătuim să folosiți produsele din gama PEUGEOT.

Pentru asigurarea unei curățări optime și evitarea înghețului, completarea acestui lichid nu trebuie efectuată cu apă.

Capacitatea rezervorului instalat de spălare parbriz: aproximativ 3 litri.

Dacă vehiculul dumneavoastră este dotat cu instalație de spălare faruri, conținutul rezervorului este de 6 litri.



Nivel de aditiv pentru motorina (Diesel cu filtru de particule)

Nivelul minim al acestui aditiv este indicat prin aprinderea marotorului service, însoțit de un semnal sonor și de un mesaj pe ecran.

Când se produce cu motorul pornit, aceasta se datorează unui debut de saturare al filtrului de particule (condiții de circulație de tip urban extrem prelungite: viteză redusă, blocaje de lungă durată, ...).

Pentru a regenera filtrul, vă sfătuim să circulați imediat ce este posibil, când condițiile de trafic o permit, cu o viteză de 60 km/h sau mai mare timp de cinci minute (până la dispariția mesajului și stingerii marotorului de service).

Când se regenerează filtrul de particule pot apărea zgomote caracteristice releelor sub planșa de bord.

Dacă mesajul rămâne afișat și dacă marotorul de service rămâne aprins, consultați rețeaua PEUGEOT sau un Service autorizat.

Completare

Aducerea la nivel a acestui aditiv trebuie să fie imperativ și rapid efectuată în rețeaua PEUGEOT sau la un Service autorizat.

Produse uzate

Evitați contactul prelungit între uleiul utilizat și piele.

Lichidul de frână este nociv pentru sănătate și este foarte coroziv.

Nu aruncați uleiul de motor, lichidul de frână sau lichidul de răcire în canalizare sau pe pământ ci întodeauna în containerele speciale din rețeaua PEUGEOT.

CONTROALE

Baterie

În apropierea verii sau iernii, verificați bateria în rețeaua PEUGEOT sau la un Service autorizat.

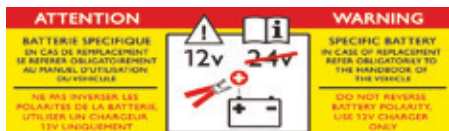

Placute de frana

Uzura plăcuțelor de frână depinde de stilul de conducere, în mod special pentru vehiculele utilizate în oraș, pe distanțe scurte. Poate fi necesar controlul stării frânelor și în perioada dintre revizii.

Cu excepția cazului în care există o scapare în circuit, o scădere a nivelului lichidului de frână indică o uzură a plăcuțelor.

Starea de uzura a discurilor / tamburilor de frana

Pentru a verifica starea de uzură a discurilor / tamburilor de frână, consultați rețeaua PEUGEOT.

Frana de stationare

O cursă prea mare a manetei frânei de mână, sau constatarea pierderii eficienței acestui sistem impune o reglare a acestuia chiar și între două revizii.

Verificați sistemul în cadrul rețelei PEUGEOT sau la un Service autorizat.



Filtrul cu carbune si filtrul de habitacu

O trapă de acces permite schimbarea filtrelor.

Filtrul cu cărbune permite filtrarea permanentă și performantă a prafului.

Filtrul pentru habitacul care este îmbăcsit poate deteriora performanțele sistemului de aer condiționat și să producă mirosuri nedorite.

Vă sfătuim să folosiți un filtru combinat pentru habitacul. Datorită unui al doilea filtru activ specific, el contribuie la purificarea aerului respirat de pasageri și la curățenia din habitacul (reducerea simptomelor alergice, a mirosurilor urâte și a depunerilor de grăsime).

Consultați carnet de întreținere și garanții pentru a vă informa asupra periodicității schimbării acestor elemente.

În funcție de mediu (atmosfera încărcată cu praf...) și de utilizarea vehiculului (conducere urbana...), schimbați-le dacă este necesar de două ori mai des.

Filtru de ulei

Înlocuiți periodic cartusul filtrant, în funcție de indicațiile din planul de întreținere al constructorului.

Filtru de particule (Diesel)

Întreținerea filtrului de particule trebuie să fie făcută imperativ în cadrul rețelei PEUGEOT.

În momentul accelerării, după ce ați circulat un timp prelungit cu vehiculul la viteză foarte scăzută sau la ralanti, puteți constata în mod excepțional emisii de aburi de apă din eșapament. Acești aburi nu au urmări asupra comportamentului vehiculului și asupra mediului.

Verificări

Purjarea apei din filtrul de motorină



Dacă acest martor se aprinde, purjați filtrul de motorină. De altfel, puteți să efectuați purjarea în mod regulat, la fiecare schimb de ulei.

Pentru evacuarea apei, deșurubați șurubul de drenare de la sonda de detecție a apei în motorină aflat la baza filtrului.

Așteptați până la scurgerea completă a apei din tubul transparent apoi înfiletați șurubul de purjare.

i Motorul HDi folosește o tehnologie avansată. Orice intervenție necesită o pregătire specială care este garantată numai de rețeaua PEUGEOT.

În funcție de destinație.

Cutia de viteze manuală

Verificați nivelul conform planului de întreținere al constructorului.

i Nu utilizați decât produse recomandate de PEUGEOT, sau produse de calitate și cu caracteristici echivalente.

În scopul optimizării funcționării unor sisteme importante, cum ar fi direcția asistată și sistemul de frânare, PEUGEOT selectează și propune produse specifice.

Pentru a nu defecta sistemele electrice, este categoric interzisă spălarea compartimentului motorului sub jet de înaltă presiune.

După spălarea vehiculului, în caz de umiditate sau, pe durata iernii, gheață se poate depune pe plăcuțele de frână: eficacitatea frânării poate fi diminuată. Efectuați manevre lejere de frânare pentru a usca și dezgheța frânele.



ALIMENTARE CU CARBURANT

Nivel minim de carburant



Când nivelul minim din rezervor este atins, acest mator se aprinde.

La prima aprindere, mai sunt în rezervor **aproximativ**

8 litri, în funcție de stilul de conducere și de motorizare. Faceți cât mai repede alimentarea cu carburant, pentru a evita o pană.

Nu rulați niciodată până la epuizarea carburantului, pentru a evita riscul deteriorării sistemelor antipoluare și de injecție.

Alimentare

Alimentarea cu carburant trebuie efectuată **cu motorul oprit**.

- Deschideți trapa de la rezervorul de carburant.
- Introduceți cheia și rotiți un sfert de tură.
- Scoateți bușonul și agățați-l de cîrligul situat pe partea interioară a trapei de la rezervor.

O etichetă lipită pe interiorul trapei de la rezervor vă indică tipul de carburant care trebuie folosit.

Indicatorul electronic nu ia în considerare un adaos mai mic de 5 litri de carburant.

Deschiderea bușonului rezervorului poate declanșa un zgomet cauzat de depresiune. Depresiunea, absolut normală, este provocată de etanșitatea circuitului de carburant.

Când faceți plinul rezervorului, nu insistați peste a 3^a oprire a pistolului. Aceasta ar putea produce disfuncții.

Capacitatea rezervorului este de aproximativ 60 de litri.

- După alimentare blocați bușonul și închideți trapa.

! În timpul alimentării, un sistem mecanic împiedică deschiderea ușii laterale din partea stângă.

Când trapa de acces la bușonul rezervorului este deschisă, aveți grijă ca nici o persoană să nu încerce să deschidă această ușă.

După ce ați închis trapa, ușa laterală culisantă se poate bloca, împingeți-o pentru a o închide apoi deschideți-o.

Carburant utilizat pentru motoarele pe benzină

Motoarele cu benzină sunt compatibile cu biocarburanții benzină de tipul E10 (conținând 10% etanol), conformi cu normele europene EN 228 și EN 15376.

Carburanții de tipul E85 (conținând până la 85% etanol) sunt rezervați exclusiv pentru vehiculele comercializate pentru utilizarea acestui tip de carburant (vehicule BioFlex). Calitatea etanolului trebuie să respecte norma europeană EN 15293.

SP95
E10

SP98

Carburant utilizat pentru motoarele Diesel

Motoarele Diesel sunt compatibile cu biocarburanții conformi standardelor actuale și viitoare europene (motorină respectând norma EN 590 în amestec cu un biocarburant respectând norma EN 14214) putând fi distribuiți la pompe (incorporând posibil între 0 și 7 % Ester Metilic de Acid Gras).

Utilizarea biocarburantului B30 este posibilă pentru anumite motoare Diesel; totuși, această utilizare este condiționată de de aplicarea strictă a condițiilor speciale de întreținere, indicate în carnet de întreținere și garanții. Consultați rețeaua PEUGEOT sau un service autorizat.

Utilizarea oricărui alt tip de (bio) carburant (uleiuri vegetale sau animale pure sau diluate, ulei menajer...) este oficial interzisă (riscuri de deteriorare a motorului și a circuitului de carburant).



DIESEL

CIRCUIT DE CARBURANT NEUTRALIZAT

În cazul unui șoc mai puternic, un dispozitiv întrerupe automat alimentarea motorului cu carburant.



Clipirea acestui martor este însoțită de un mesaj pe ecran.

Verificați să nu fie miros și scurgeri de carburant în exteriorul vehiculului și reluați alimentarea:

- întrerupeți contactul (poziția STOP),
- scoateți cheia din contact,
- puneți din nou cheia în contact,
- puneți contactul și porniți.

POMPA DE REAMORSARE DIESEL

În caz de pană de carburant, este necesar să se reamorseze circuitul:

- umpleți rezervorul de carburant cu cel puțin cinci litri de motorină,
- acționați pompa manuală de reamorsare, aflată sub capota motorului, sub apărătoare,
- acționați demarorul până la punerea în funcțiune a motorului.



A se vedea capitolul 7, partea "Sub capotă".

SISTEME SCR SI ADITIV ADBLUE® PENTRU MOTOARE DIESEL BLUE HDI

Dispozitivul care asociază sistemul SCR (Reducere Catalitică Selectivă) și filtrul de particule (FAP) pentru tratarea gazelor de esapament a fost ales de către PEUGEOT pentru a proteja mediul înconjurător și pentru a se conforma prevederilor noului standard Euro 6, fără a afecta performanțele sau consumul de carburant ale motoarelor sale Diesel.

Sistem SCR

Cu ajutorul aditivului denumit AdBlue®, care conține uree, un catalizator transformă până la 85% din oxizii de azot (NOx) în azot și apă, substanțe inofensive pentru sănătate și mediul înconjurător.

Aditivul AdBlue® se află într-un rezervor specific, situat sub portbagaj, în partea din spate a vehiculului. Capacitatea acestuia este de 17 litri, permitându-i o autonomie de deplasare de aproximativ 20 000 de kilometri înainte de activarea unui dispozitiv de avertizare care va anunța că nivelul de rezervă va permite să parcurgeți 2 400 de kilometri.

La fiecare vizită pentru întreținere programată a vehiculului dumneavoastră în rețeaua PEUGEOT sau la un Service autorizat va fi efectuată o umplere a rezervorului de aditiv AdBlue®, pentru a garanta funcționarea corectă a sistemului SCR.

În cazul în care kilometrajul estimat dintre două etape de întreținere depășește limita de 20 000 de kilometri, vă recomandăm să apelați la un Service autorizat sau la rețeaua PEUGEOT pentru a efectua completarea necesară.



Dacă rezervorul de aditiv AdBlue® este gol, pornirea motorului este împiedicată de un dispozitiv reglementar.

În cazul în care este defect sistemul SCR, nivelul de emisii al vehiculului dumneavoastră nu mai corespunde standardului Euro 6: vehiculul dumneavoastră devine poluant.

În cazul unei defecțiuni confirmate a sistemului SCR, trebuie să apelați cât mai repede posibil la rețeaua PEUGEOT sau la un Service autorizat: după parcurgerea unei distanțe de 1 100 de kilometri se va activa automat un dispozitiv pentru a împiedica pornirea motorului.

Indicatoare de autonomie

Imediat dupa ce puneti contactul, puteti afla, cu ajutorul unui indicator, numarul estimat de kilometri pe care ii puteti parcurge cu vehiculul inainte de blocarea automata a pornirii motorului, imediat dupa ce este atins nivelul de rezerva al rezervorului de aditiv AdBlue® sau dupa detectarea unei defectiuni a sistemului de depoluare SCR.

In cazul detectarii simultane a unei defectiuni si a unui nivel scazut de aditiv AdBlue®, este afisata autonomia cea mai mica.

In cazul existentei riscului ca motorul sa nu porneasca din cauza lipsei de aditiv AdBlue®

 Dispozitivul reglementar de imobilizare electronica se activeaza automat imediat ce se goleste rezervorul de aditiv AdBlue®.

Autonomie mai mare de 2 400 km

La punerea contactului, pe tabloul de bord nu este afisata automat nicio informatie referitoare la autonomia.



Apasarea acestui buton permite afisarea temporara a autonomiei de rulare.

Valoarea nu mai este precizata dupa 5 000 de kilometri.

Autonomie cuprinsa între 600 și 2 400 km



Imediat dupa punerea contactului se aprinde martorul luminos UREA, este emis un semnal sonor si afisat un mesaj (de exemplu: "Top up emissions additive: Starting prevented in 1 500 km" - completati nivelul de aditiv: pornirea va fi blocata dupa parcurgerea a 1 500 de kilometri), indicand autonomia de rulare exprimata in kilometri sau mile.

In timpul deplasarii, mesajul este afisat la fiecare 300 de kilometri, atat timp cat nu a fost completata cantitatea de aditiv.

Adresati-va retelei PEUGEOT sau unui Service autorizat pentru a completa cantitatea de aditiv AdBlue®.

Puteti, de asemenea, sa efectuati dumneavoastra personal aceasta completare.

Consultati rubrica "Completari".

Autonomie cuprinsa intre 0 si 600 km



Imediat dupa punerea contactului se aprinde martorul luminos SERVICE si martorul UREA lumineaza intermitent, este emis un semnal sonor si este afisat un mesaj (de exemplu: "Top up emissions additive: Starting prevented in 600 km" - completati nivelul de aditiv: pornirea va fi blocata dupa parcurgerea a 600 de kilometri), indicand autonomia de rulare exprimata in kilometri sau mile.

In timpul deplasarii, mesajul este afisat la fiecare 30 de secunde, atat timp cat nu a fost completata cantitatea de aditiv.

Adresati-va retelei PEUGEOT sau unui Service autorizat pentru a completa cantitatea de aditiv AdBlue®.

Puteti, de asemenea, sa efectuati dumneavoastra personal aceasta completare.

Consultati rubrica "Completari".

In caz contrar, nu veti mai putea porni vehiculul.

Pana cauzata de lipsa de aditiv AdBlue®



La punerea contactului, martorul luminos SERVICE se aprinde si martorul UREA lumineaza intermitent, este emis un semnal sonor si este afisat mesajul "Top up emissions additive: Starting prevented" (completati nivelul de aditiv: pornirea a fost blocata).

Rezervorul de aditiv AdBlue® este gol: dispozitivul de imobilizare electronica reglementar impiedica pornirea motorului.

I Pentru a putea reporni motorul, va recomandam sa apelati la reseaua PEUGEOT sau la un Service autorizat pentru a completa cantitatea necesara. Daca efectuati dumneavoastra personal aceasta completare, este obligatoriu sa adaugati in rezervor o cantitate de minim 3,8 litri de aditiv AdBlue®.

Consultati rubrica "Completari".

In cazul detectarii unei disfunctii a sistemului antipoluare SCR

i Un dispozitiv de imobilizare electronica a motorului se activeaza automat la depasirea distantei de 1 100 de kilometri parcursi dupa confirmarea disfunctiei sistemului antipoluare SCR. Imediat ce este posibil, apelati la reseaua PEUGEOT sau la un Service autorizat pentru verificarea sistemului.

In cazul dereectarii unei disfunctii

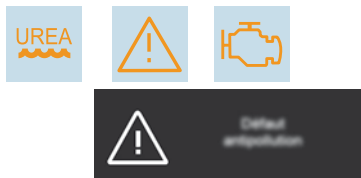

Imediat dupa punerea contactului, se aprind matorii luminosi UREA, SERVICE si autodiagnosticare motor, este emis un semnal sonor si este afisat mesajul "Emissions fault" pentru a semnala un defect al sistemului antipoluare.

i Daca este vorba despre o disfunctie temporara, avertizarea dispare imediat dupa ce nivelul de emisii de gaze de esapament redevine corespunzator.

In timpul fazei de rulare autorizata (intre 1 100 km si 0 km)



Daca este confirmat defectul sistemului SCR (dupa parcurgerea unei distante de 50 de kilometri pe parcursul careia a fost afisat permanent un mesaj ce semnaleaza o disfunctie), imediat dupa punerea contactului se aprind matorii luminosi SERVICE si autodiagnosticare motor, iar matorul UREA lumineza intermitent, este emis un semnal sonor si este afisat un mesaj (de exemplu: "Emissions fault: Starting prevented in 300 km" - defect sistem antipoluare - pornire interzisa dupa depasirea distantei de 300 km) indicand autonomia de deplasare exprimata in kilometri sau in mile.

In timpul deplasarii, mesajul este afisat la intervale de 30 de secunde, atat timp cat continua sa existe disfunctia sistemului antipoluare SCR.

Imediat ce este posibil, trebuie sa apelati la reseaua PEUGEOT sau la un Service autorizat.

In caz contrar, nu veti mai putea porni vehiculul.

Pornire interzisa



La fiecare punere a contactului se aprind matorii luminosi SERVICE si autodiagnosticare motor, iar matorul UREA lumineaza intermitent, este emis un semnal sonor si este afisat mesajul "Emissions fault: Starting prevented".

i Ati depasit limita de rulare autorizata: dispozitivul de imobilizare electronica impiedica repornirea motorului.

Pentru a putea reporni motorul, trebuie sa va adresati neaparat retelei PEUGEOT sau unui Service autorizat.

i Inghetarea aditivului AdBlue®

La temperaturi mai mici de aproximativ -11°C , aditivul AdBlue® ingheata.

Sistemul SCR include un dispozitiv de incalzire a rezervorului de aditiv AdBlue®.

In cazuri exceptionale (menținerea vehiculului pentru o perioada indelungata la temperaturi constant sub -15°C), avertizarea referitoare la un defect al sistemului antipoluare poate fi cauzata de inghetarea aditivului AdBlue® al vehiculului.

Parcati vehiculul intr-un loc mai cald timp de cateva ore, pana cand aditivul redevine lichid.

Disparitia avertizarii antipoluare nu are loc imediat, ci dupa mai multi kilometri parcursi.

Completarea cantitatii de aditiv AdBlue®

Completarea cantitatii de aditiv AdBlue® din rezervor este prevazuta la fiecare revizie tehnica a vehiculului dumneavoastra in reseaua PEUGEOT sau la un Service autorizat.

Cu toate acestea, in functie de capacitatea rezervorului, este posibil sa fie necesara completarea cantitatii de aditiv intre doua revizii, in special in cazul in care acest lucru este semnalat de o avertizare (martori luminosi si mesaj).

Puteti apela la reseaua PEUGEOT sau la un Service autorizat.

Daca doriti sa efectuati dumneavoastra personal aceasta completare, va rugam sa cititi cu atentie urmatoarele avertizari.

Masuri de prevedere in utilizare

Aditivul AdBlue® este o solutie pe baza de uree. Acest lichid este neinflamabil, incolor si inodor (daca este pastrat intr-un loc racoros).

In cazul contactului cu pielea, spalati zona respectiva cu multa apa si sapun. In cazul contactului cu ochii, clatiti imediat si din abundenta cu apa sau cu o solutie pentru spalare oculara, timp de cel putin 15 minute. In caz de senzatie de arsura sau de iritatie persistenta, consultati un medic.

In cazul ingerarii, clatiti imediat gura cu apa curata si apoi beti multa apa.

In anumite conditii (de exemplu la temperaturi extreme), nu poate fi exclus riscul de degajare a vaporilor de amoniac: nu inhalati produsul. Vaporii de amoniac au un efect iritant asupra mucoaselor (ochii, nasul si gura).

! Nu lasati aditivul AdBlue® la indemana copiilor si pastrati-l in recipientul sau original.

Nu transvazati niciodata aditivul AdBlue® in alt recipient, pentru ca ii vor fi afectate calitatile si puritatea.

Utilizati exclusiv aditiv AdBlue® in conformitate cu standardul ISO 22241.

! Nu diluati niciodata aditivul cu apa.

Nu turnati niciodata aditiv in rezervorul de motorina.



AdBlue®

Ambalarea intr-un recipient cu dispozitiv anti-stropire permite simplificarea operatiilor de completare a cantitatii. Puteti sa achizitionati recipiente de 1,89 litri (1/2 galon) din reseaua PEUGEOT sau de la un Service autorizat.

! Nu completati niciodata cantitatea cu un distribuitor de aditiv AdBlue® rezervat utilizarii de greutate mari.

Recomandari pentru depozitare

Aditivul AdBlue® ingheata la temperaturi sub aproximativ -11°C si se degradeaza la temperaturi mai mari de 25°C. Se recomanda depozitarea recipientelor intr-un loc racoros si la adapost de razele directe ale soarelui.

In aceste conditii, aditivul poate fi pastrat cel putin un an.

Daca aditivul a inghetat, va putea fi utilizat dupa dezghetare completa, la temperatura ambianta.

 Nu depozitati niciodata recipientele de aditiv AdBlue® in vehicul.

Procedura

Inainte de a efectua completarea, asigurati-vă ca vehiculul este stationat pe o suprafață plană si orizontala.

In timpul iernii, verificati daca temperatura din vehicul este mai mare de -11°C. In caz contrar, fiind inghetat, aditivul AdBlue® nu poate fi alimentat in rezervor. Garati vehiculul intr-un loc mai cald timp de cateva ore pentru a putea efectua completarea.

 Taiati contactul si scoateti cheia.



- Pentru acces la rezervorul de aditiv AdBlue, deschideti trapa de carburant; dopul rezervorului de AdBlue® este situat in partea stanga a busonului rezervorului de carburant.
- Rotiti dopul albastru cu 1/6 tura in sens antiorar.
- Degajati dopul albastru spre partea superioara.

Aditiv AdBlue®



- Procurati-va un recipient de aditiv AdBlue®. Dupa verificarea datei de expirare, cititi cu atentie instructiunile de utilizare de pe eticheta acestuia, inainte de a turna continutul recipientului in rezervorul de aditiv AdBlue® al vehiculului.

! **Important:** daca rezervorul de aditiv AdBlue® al vehiculului este complet gol, acest lucru fiind confirmat de mesajele de avertizare si de imposibilitatea de a reporni motorul, trebuie sa efectuati in mod obligatoriu o completare cu cel puțin 3,8 litri (ceea ce inseamna doua recipiente de 1,89 litri).

- Dupa ce ati turnat continutul recipientului, in cazul unor scurgeri, stergeti conturul gurii de alimentare a rezervorului cu ajutorul unei lavete umede.

! In cazul stropirii cu aditiv, clatiti imediat cu apa rece sau stergeti cu o laveta umeda.

Daca aditivul este cristalizat, indepartati-l cu un burete si apa calda.

- Amplasati din nou dopul albastru pe gura de alimentare a rezervorului si rotiti-l cu 1/6 tura in sens orar, pana la limita.
- Inchideti trapa de carburant.

! **Important: in cazul adaugarii de aditiv dupa golirea rezervorului,** semnalata prin mesajul "Adaugati aditiv: Pornire interzisa", trebuie sa asteptati circa 5 minute inainte de a repune contactul, **fara a deschide usa conducatorului sau debloca deschiderile vehiculului si fara a introduce cheia in contact.**

Puneti contactul, apoi, dupa un interval de 10 secunde, porniti motorul.

i Nu eliminati recipientele de aditiv AdBlue® impreuna cu deseurile menajere. Depozitati-le intr-un container destinat special acestei utilizari, sau duceti-le la punctul de vanzare.

BATERIE

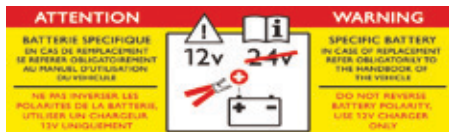

i Prezența acestei etichete, indică utilizarea unei baterii cu plumb, de 12 V, de tehnologie și cu caracteristici specifice, care necesita, în caz de înlocuire sau debransare, o intervenție în rețeaua PEUGEOT sau într-un service autorizat.

Nerespectarea acestor indicații riscă sa antreneze o uzură prematură a bateriei.

După remontarea bateriei, sistemul Stop & Start nu va fi activ decât după o durată de câteva ore, în funcție de condițiile climatice și de starea de încărcare a bateriei (până la aproximativ 8 ore).

Reîncărcarea bateriei sistemului Stop & Start nu necesită debransarea ei.

Pentru a încărca bateria de la un redresor

- debransați bateria,
- urmați instrucțiunile de utilizare date de producătorul redresorului,
- reconectați, începând de la borna (-),
- verificați dacă papucii și bornele sunt curate. Dacă sunt acoperite cu sulfat (o depunere albicioasă sau verzuie), demontați-le și curățați-le.

Pentru a porni utilizând o alta baterie

- conectați cablul roșu la bornele (+) ale celor două baterii,
- conectați un capăt al cablului verde sau negru la borna (-) a bateriei suplimentare,
- conectați celălalt capăt al cablului verde sau negru la un punct de masă pe vehiculul aflat în pană, cât mai departe de baterie,
- acționați demarorul, lăsați motorul să funcționeze,
- așteptați revenirea la ralanti și deconectați cablurile.

i În cazul nefolosirii autoturismului mai mult de o lună, se recomandă să deconectați bateria.

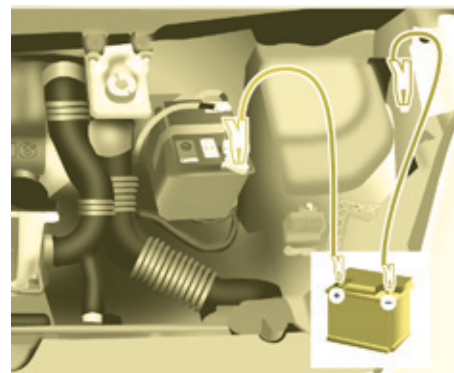

Înainte de a începe deconectarea bateriei, trebuie să așteptați 2 minute după taierea contactului.

Nu deconectați cablurile când motorul este pornit.

Nu încărcați bateriile fără să fi deconectat cablurile.

După orice reconectare a bateriei, puneți contactul și așteptați 1 minut înainte de a porni, pentru a permite inițializarea sistemelor electronice. Totuși, dacă după această manevră persistă unele probleme, consultați rețeaua PEUGEOT sau un Service autorizat.

După un schimb de lămpi, așteptați aproximativ 3 minute pentru a rebransa bateria.

MOD ECONOMIE

După oprirea motorului, cu cheia în poziția contact, anumite funcții (ștergător parbriz, ridicare geamuri, plafoniere, radio auto, ...) nu pot fi folosite decât pe o perioadă cumulată de treizeci de minute, pentru a nu descărca bateria.

După ce au trecut aceste treizeci de minute, funcțiile active sunt puse în stare de veghe și martorul bateriei clipește însoțit de un mesaj pe ecran.

Pentru a reveni la folosirea imediată a acestor funcții, trebuie mai întâi să porniți motorul și apoi să-l țineți turat câteva secunde.

Timpul de care dispuneți pentru aceasta este dublul timpului de punere în funcțiune a motorului. În orice caz, acest timp va fi cuprins între cinci și treizeci minute.



O baterie descărcată nu permite pornirea motorului.

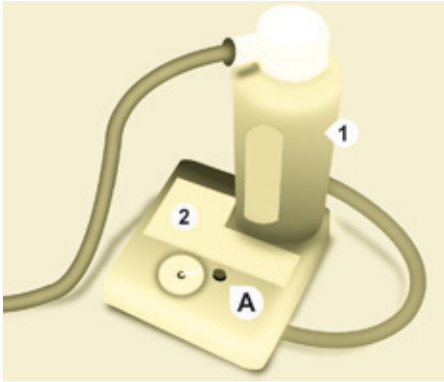

KIT DE DEPANARE

Instrumentele sunt amplasate într-un compartiment situat sub scaunul din față. Vehiculul livrat cu acest kit de depanare provizorie a pneurilor nu este echipat cu roata de rezerva, nici cu trusa de scule aferenta (cric, cheie de demontare roți, ...).

Kitul de remediere provizorie a penei de cauciuc este un sistem compus dintr-un compresor și un flacon (conținând un produs de colmatare).

Utilizarea kitului

1. Marcați pe autocolantul de limitare a vitezei roata dezumflată, apoi lipiți-l pe volanul vehiculului pentru a vă aduce aminte că o roată este în utilizare temporară.
2. Clipsați flaconul **1** pe compresorul **2**.
3. Racordați flaconul **1** la valva pneului ce trebuie remediat.
4. Derulați tubul compresorului înainte de a-l racorda la flacon.
5. Conectați conductorul electric la una din prizele de 12 V ale vehiculului.
6. Puneți în funcțiune compresorul, apăsând pe butonul **A**, până când presiunea din pneu atinge 2,0 bari. Dacă nu se atinge această presiune, pneul nu poate fi remediat.
7. Îndepărtați și depozitați compresorul.
8. Rulați imediat, pentru câțiva kilometri, cu viteză redusă, pentru a colmata fisura.
9. Ajustați presiunea cu ajutorul compresorului, în funcție de valorile prescrise pentru vehicul și verificați ca porul să fie bine astupat (nu apar pierderi de presiune).
10. Rulați cu viteză redusă (80 km/h). Pneul trebuie examinat și reparat de un reparator profesionist cât mai curând posibil.

După utilizare, flaconul poate fi păstrat într-o pungă de plastic, furnizată împreună cu kitul, pentru a nu împăștia în vehicul urme de lichid.

! Atenție, flaconul cu gel conține etilen-glicol, produs nociv în caz de ingerare și iritant pentru ochi.

Nu păstrați flaconul la îndemana copiilor.

După utilizare, nu aruncați flaconul, ci predați-l în rețeaua PEUGEOT, sau la un organism abilitat pentru recuperare. Flaconul este disponibil în rețeaua PEUGEOT.

Schimbarea unei roți



SCHIMBAREA UNEI ROTI

1. Stationarea vehiculului

- Este imperativ să vă asigurați că ocupanții au ieșit din vehicul și se află într-o zonă ce le garantează siguranța.
- În măsura în care este posibil, opriți vehiculul pe un teren orizontal, stabil și nealunecos.
- Acționați frâna de mână, tăiați contactul și introduceți schimbătorul de viteze în prima treaptă, sau cuplați mersul înapoi.

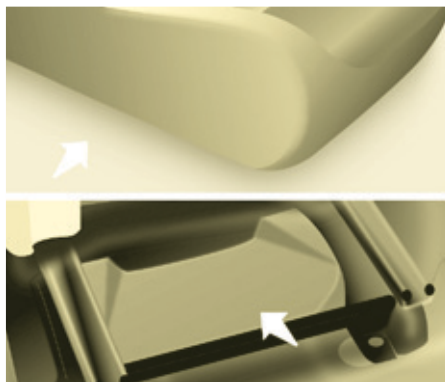
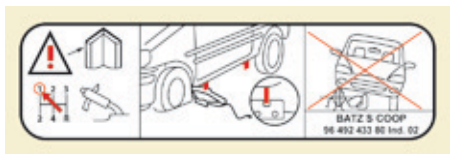

- Așezați cala sub roata diagonal opusă celei ce trebuie înlocuită.

Daca vehiculul este echipat cu un dispozitiv de remorcare, uneori este necesar să ridicați ușor vehiculul pentru a ușura scoaterea roții de rezervă din suportul său.

În anumite condiții de teren și/sau dacă transportați sarcini importante, apelați la rețeaua PEUGEOT sau la un Service autorizat.

Cricul și ansamblul de instrumente sunt specifice vehiculului dumneavoastră. Nu le utilizați în alte scopuri.



2. Scule

Sculele se afla într-un compartiment de depozitare închis cu o trapă, sub unul din scaunele fata.

- Dacă este necesar, deplasați scaunul înainte pentru a avea acces la compartimentul de depozitare dinspre spate.
- Îndepărtați trapa, apoi scoateți cricul și trusa de scule.
- Scoateți sculele necesare din trusa.

1. Cric.
2. Manivela de demontare roată.
3. Cală.
4. Cheie pentru bare de Pavilion Zénith și lumini spate.
5. Scula pentru demontarea capacelor de jante din aluminiu.
6. Inel de remorcare.



3. Roata de rezerva

- Deschide ușile din spate pentru a avea acces la roata de rezervă.
- Desurubați șurubul cu manivela de demontare a roților până când suportul este coborât la maxim.
- Eliberați suportul din cârlig și plasați roata de rezervă în apropierea roții de înlocuit.

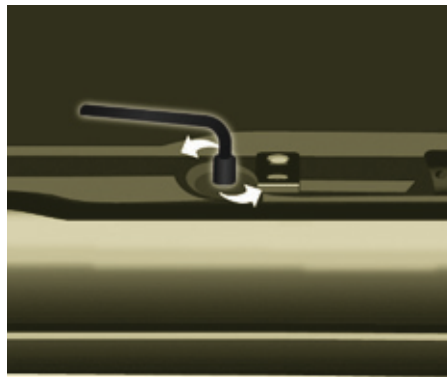

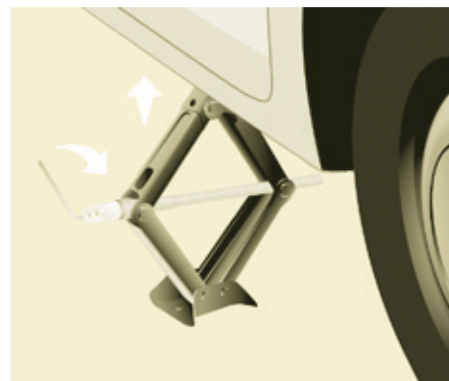
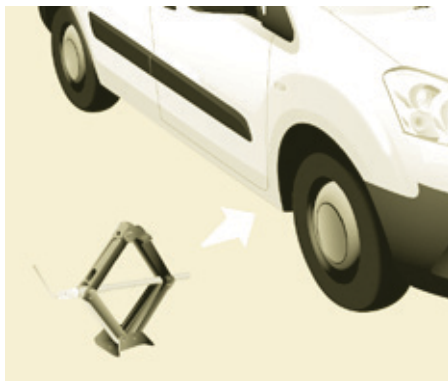

4. Mod de operare

- Degajați capacul roții.
- Deblocați șuruburile de fixare a roții.

- Plasați cricul în locul prevăzut, cât mai aproape de roata ce trebuie schimbată. Asigurați-vă că talpa cricului este bine așezată pe sol și cricul nu este dezechilibrat.
- Acționați cricul, pentru a ridica suficient roata de pe sol.
- Continuați demontarea șuruburilor roții.
- Îndepărtați șuruburile și demontați roata.

Nu depliați cricul decât după ce ați deblocat șuruburile roții ce trebuie schimbată și după ce cala este așezată sub roata diagonal opusă.



5. Montare roata de rezerva

- Puneți roata pe butuc și înfiletați șuruburile cu mâna.
- Efectuați o primă strângere cu ajutorul cheii de demontare roți.

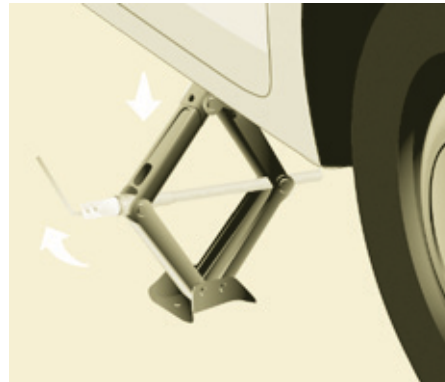

- Coborâți vehiculul complet prin plierea cricului, apoi îndepărtați cricul.
- Strângeți definitiv șuruburile, cu cheia și blocați-le fără a forța.
- Depuneți roata cu pana în suport.

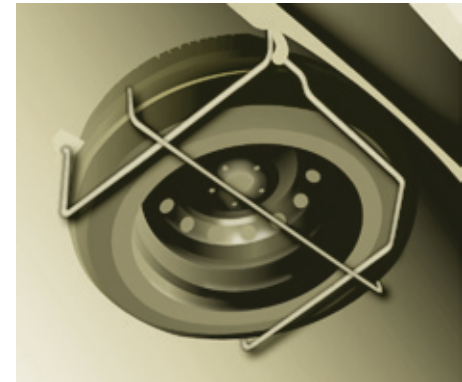

- Agățați suportul pe cârlig, apoi ridicați-l înșurubând șurubul cu manivela.
- Strângeți șurubul până la capăt, apoi verificați dacă roata este amplasată bine pe podea, în plan orizontal.
În caz contrar, reluați operația.

I Nu intrați niciodată sub un vehicul ridicat cu un cric (folosiți un suport rigid fix).

Nu folosiți niciodată o scula acționată electric în locul cheii de roată.

Schimbarea unei roți

6. Remontare roata reparata

Remontarea roții este aceeași cu etapa 5, fără a uita să montați capacul roții.

+ Rubrica 9, partea "Elemente de identificare" pentru a localiza eticheta pneurilor.

+ Rubrica 3, partea "Post de conducere", secțiunea "Detectare pneu dezumflat" pentru recomandările legate de schimbarea unei roți cu senzor de detectare a pierderii de presiune.

i Roata de rezervă nu este concepută pentru a rula pe distanțe mari; verificați cât mai curând strângerea șuruburilor și presiunea roții de rezervă în rețeaua PEUGEOT sau la un Service autorizat. Reparați și remontați roata originală cât mai curând posibil, în rețeaua PEUGEOT sau într-un Service autorizat.

MONTAREA CAPACULUI PE JANTA

Valva jantei trebuie poziționată în dreptul degajării de pe capacul de roată. Această poziționare este esențială pentru o bună montare a capacului pe janta din tablă. (În cazul montării incorecte a degajării capacului în raport cu valva, sistemul de antirotație se blochează pe capetele șuruburilor și există riscul de defectare a acestuia dacă se insistă în montarea pe poziția incorectă a capacului).

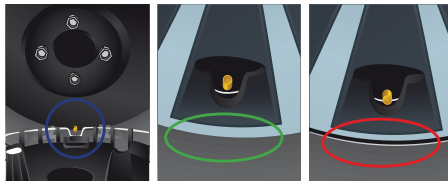

- Asigurați-vă că marginea capacului nu este poziționată forțat pe partea inferioară a jantei.
 - Poziția circumferinței capacului **corectă**.
 - Poziția circumferinței capacului **incorectă**.



- Aveți grijă ca toate clemele de fixare să fie pre-fixate, cu excepția ultimei (din partea opusă pasajului pentru valva).



- Loviți cu palma clema de fixare din partea opusă valvei (în fața ultimei cleme de fixare; întotdeauna în sensul de fixare).

I Verificati pozitia valvei rotii in raport cu inelul capacului de roata.

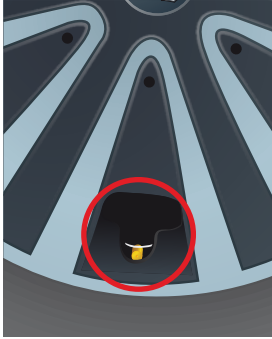

Poziție **neconforma** a valvei: sub inel.



Deformarea circumferinței capacului la nivelul valvei, cauzată de montarea incorectă.

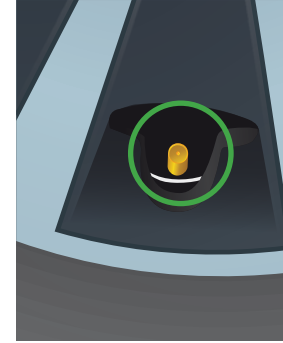

Poziție **conforma** a valvei: deasupra inelului.

I Respectați modul de operare de montare a capacului, pentru a evita fisurarea clemelor de fixare și deformarea circumferinței capacului de roată.



OBTURATOR DETASABIL PENTRU ZAPADA

În funcție de destinație, obturatorul detașabil pentru zăpadă se montează pe partea inferioară a barei de protecție din față, pentru evitarea înzăpezirii la nivelul ventilatorului de răcire a radiatorului.

i Nu uitați să îndepărtați obturatorul detașabil pentru zăpadă dacă temperatura exterioară este mai mare de 10°C (nu există risc de ninsoare) sau dacă tractați.

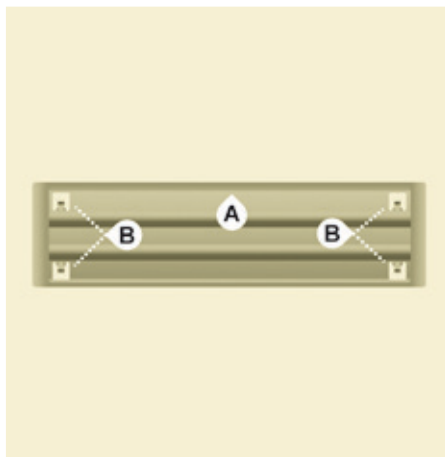

Montare

- Așezați obturatorul mobil de zăpadă în fața pionului său de centrare **A** pe bara de protecție din față.
- Fixați-l apăsând la nivelul fiecărui clips **B** aflat în cele patru colțuri.

Demontare

- Treceți cu o șurubelniță la nivelul orificiului aflat în apropierea fiecărui clips.
- Folosiți șurubelnița ca o pârghie pentru a desprinde fiecare clips **B** în parte.

LANTURI PENTRU ZAPADA

În condiții de iarnă, lanțurile pentru zăpadă ameliorează tracțiunea cât și comportamentul vehiculului la frânare.

i Lanțurile pentru zăpadă trebuie montate pe roțile motrice. Acestea nu pot fi montate pe roata de rezervă de tip "disc".

Utilizați numai lanțurile pentru zăpadă concepute pentru a fi montate pe tipul de roata cu care este echipat vehiculul dumneavoastră:

Dimensiunea pneului original	Dimensiune max. za de lanț
195/65 R15	9 mm
195/70 R15	
205/65 R15	
215/55 R16	
215/50 R17	

Pentru mai multe informații privind lanțurile pentru zăpadă, consultați rețeaua PEUGEOT sau un Service autorizat.

i Țineți cont de reglementările specifice fiecărei țări în ceea ce privește utilizarea lanțurilor pentru zăpadă și viteza maximă autorizată.

Sfaturi de instalare

- ☞ Dacă doriți să montați lanțurile pe parcursul unui drum, opriți vehiculul pe o suprafață plană, înafara carosabilului.
- ☞ Trageți frâna de staționare și asigurați roțile cu o cală pentru a evita o alunecare a vehiculului.
- ☞ Montați lanțurile respectând instrucțiunile furnizate de către producătorul acestora.
- ☞ Porniți lent și rulați o perioadă de timp fără a depăși viteza de 50 km/h.
- ☞ Opriți vehiculul și verificați dacă lanțurile sunt corect poziționate.

i Se recomanda montarea lanțurilor înainte de a porni la drum, pe un teren orizontal și uscat.

! Evitați rularea pe drumuri dezăpezite, pentru a nu deteriora anvelopele vehiculului cât și carosabilul. Dacă vehiculul dumneavoastră este echipat cu jante din aluminiu, verificați ca nici o parte a lanțului sau a fixărilor acestuia să nu intre în contact cu janta.

Schimbarea unui bec

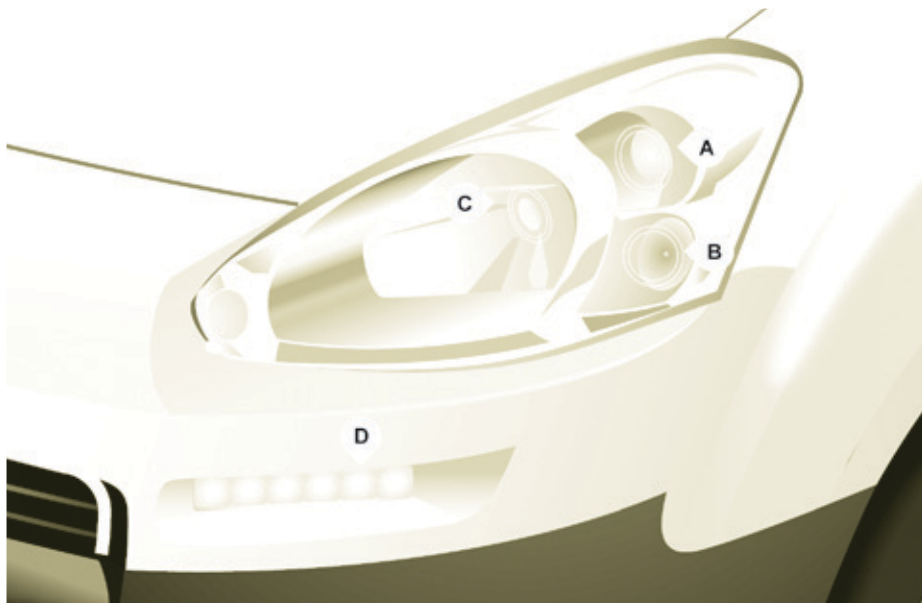

INLOCUIREA UNUI BEC

Deschideți capota motorului. Pentru a avea acces la lămpi, treceți mâna prin spatele blocului optic.

Efectuați operațiile în sens invers pentru a pune la loc fiecare lampă și verificați închiderea capotei.

! Schimbarea lămpilor cu halogen trebuie făcută cu luminile stinse. Așteptați câteva minute (risc de arsură gravă). Nu atingeți lampa direct cu degetele, folosiți o cârpă care să nu fie pufoasă.

Formarea condensului în interiorul proiectoarelor este normală. Utilizarea în mod curent a vehiculului face să dispară acest condens.

Schimbarea lămpilor se face cu contactul întrerupt sau cu bateria debransată. Așteptați aproximativ 3 minute, după ce ați făcut schimbul, pentru a rebransa bateria.

Verificați buna funcționare a luminilor după fiecare intervenție.

Spalare cu jet de inalta presiune

! La utilizarea acestui tip de spălare pentru îndepărtarea petelor persistente nu insistați asupra proiectoarelor, luminilor și contururilor pentru a evita deteriorarea lăcuirii și garniturilor de etanșeitate.

Tipuri de becuri

Pe vehiculul dumneavoastră sunt instalate mai multe tipuri de becuri. Pentru a le înlocui:

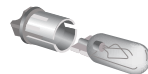

Tip A

Bec în întregime din sticlă: trageți ușor deoarece este montat prin apăsare.



Tip B

Bec cu prindere tip baionetă: apăsați pe lampă apoi rotiți-o în sens contrar acelor de ceas.



Tip C

Bec cu halogen: desfaceți arcul de blocare din locașul său.



Tip D

Dioda electroluminiscentă (LED): pentru înlocuirea luminilor de zi, consultați rețeaua PEUGEOT sau un Service autorizat.

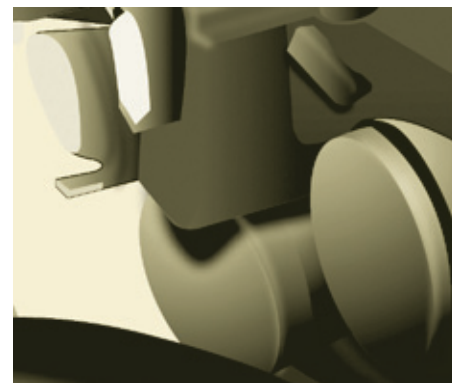
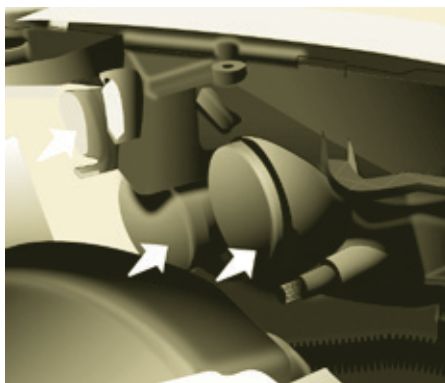

LUMINI FATA

1. Faza scurta / Faza lunga

Tip C, H4 - 55W

- Scoateți capacul din mijloc trăgând de bucata de cauciuc moale.
- Debransați conectorul electric.
- Declipsați clema de blocare.
- Înlocuiți becul având grijă ca acesta să facă contact cu partea metalică.
- Repoziționați clema de blocare.
- Verificați buna montare a capacului pe întreaga sa suprafață pentru a asigura etanșeitatea.

2. Lumini de pozitie

Tip A, W5W - 5W

- Scoateți capacul trăgând de bucata din cauciuc moale.
- Scoateți soclul becului, montat prin apăsare, trăgând de conector.
- Înlocuiți becul.
- Verificați buna montare a capacului pe întreaga sa suprafață pentru a asigura etanșeitatea.

3. Semnalizatoare de directie

Tip B, PY21W - 21W (culoarea chihlimbarului)

- Îndepărtați capacul trăgând de bucata de cauciuc flexibil.
- Rotiți soclul lămpii în sens invers acelor de ceasornic un sfert de tură.
- Scoateți lampa apăsând ușor pe aceasta și rotindu-o în sens antiorar.
- Înlocuiți lampa.
- Verificați buna prindere a capacului pe întreg exteriorul său pentru a asigura etanșeitatea.



4. Proiectoare anticeata

Tip C, H1 - 55W

- Îndepărtați cele trei agrafe și șurubul de fixare a aparaturii de noroi, situate sub bara de protecție.
- Împingeți în sus scutul de noroi.
- Demontați proiectorul anticeată, desurubând șurubul la care aveți acces printr-un canal din bara de protecție cu ajutorul unei șurubelnițe Torx® 30.
- Declipsați proiectorul trăgând de clips pentru a-l elibera.
- Îndepărtați proiectorul de ceață prin exterior.
- Rotiți un sfert de tură capacul galben pentru a îl deschide.
- Distanțați agrafele care presează de o parte și de alta a lămpii pentru a o elibera.
- Îndepărtați lampa pe direcția axei.
- Inserați noua lampă, strângeți agrafele în jurul piciorului lămpii și efectuați operațiunile în ordine inversă pentru a pune la loc proiectorul și bara de protecție.



SEMNALIZATOR LATERAL

Tip A, WY5W - 5W (ambra)

- Împingeți semnalizatorul spre spate și eliberați-l trăgându-l în față.
- Consultați rețeaua PEUGEOT pentru a vă procura un nou semnalizator, acesta fiind o piesă capsulată.
- Pentru a-l remonta, angajați semnalizatorul spre înapoi și aduceți-l spre înainte.



Fata / Spate

PLAFONIERE

Tip A, 12V5W - 5W

- Scoateți capacul de protecție introducând o șurubelniță în spațiile libere de pe fiecare parte a plafonierei.
- Scoateți becul și înlocuiți-l.
- Fixați plafoniera la loc în poziția inițială având grijă să fie bine blocată.

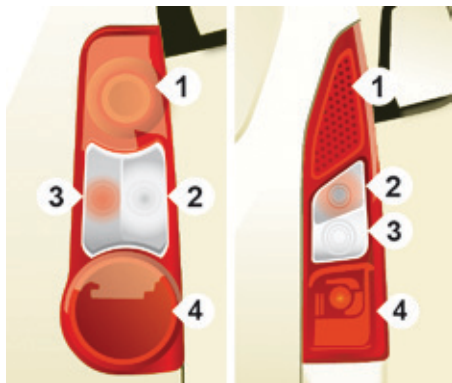

LUMINI SPATE

Pentru mai multe informații despre becuri consultați tabelul: "Tipuri de becuri".

1. Stopuri / lumini de pozitie

Tip B, P21/5W - 21/5W

2. Lumini semnalizatoare de directie

Tip B, PY21W - 21W (ambră)

3. Lumini de mers inapoi

Tip B, P21W - 21W

4. Lumini de ceata

Tip B, P21W - 21W

Spalare cu jet de apa la inalta presiune

I La utilizarea acestui tip de spălare pentru îndepărtarea petelor persistente, nu insistați asupra proiectoarelor, luminilor și contururilor pentru a evita deteriorarea lăcuirii și garniturilor de etanșeitate.

Pentru aceasta procedura este necesara utilizarea cheii furnizate impreuna cu uneltele pentru inlocuirea rotii.

+ Rubrica 9, partea "Inlocuirea unei rotii".

- Descoperiți becul ars înainte de a deschide ușile spate la 180°.

+ Rubrica 3, partea "Deschideri".

- Scoateți cele două șuruburi de fixare cu ajutorul cheii furnizate.

- Din exterior trageți blocul optic.

- Ținând blocul, debranșați conectorul electric.

- Depărtați cele 4 lamele, apoi scoateți suportul de bec.
- Scoateți becul defect apăsând ușor pe el și rotindu-l în sens antiorar.
- Înlocuiți becul.

La îndepărtarea blocului optic:

- cu volet, trageți blocul spre centrul vehiculului,
- cu uși batante, trageți blocul spre dumneavoastră.

i La remontare, vă rugăm să aveți grijă la poziționarea corectă a clemelor și cablului de alimentare pentru a nu îl secționa.

După schimbarea lămpii semnalizatoare de directie spate, timpul de reinițializare este mai mare de aproximativ 2 minute.

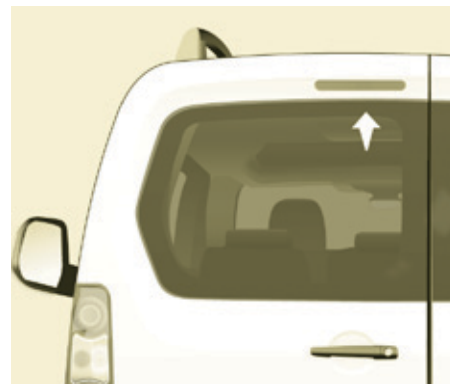
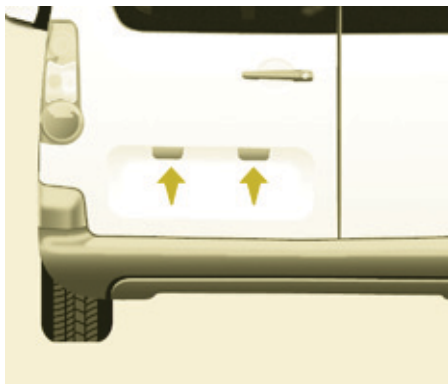

LUMINI NUMĂR DE ÎNMATRICULARE

Tip A, W5W - 5W

Cu volet

- Îndepărtați plasticul transparent cu ajutorul unei șurubelnițe.
- Înlocuiți becul.
- Repoziționați plasticul transparent prin apăsare.

Cu uși batante

- Desfaceți garnitura interioară.
- Debranșați conectorul depărtând pana.
- Rotiți suportul lămpii un sfert de tură în sens anti-orar.
- Înlocuiți becul.
- Remontați suportul lămpii și rebransați conectorul.
- Remontați garnitura.

AL TREILEA STOP

Tipul A, W16W - 16W

- Deșurubați cele două piulițe.
- Împingeți tije.
- Dacă este necesar, debranțați conectorul pentru îndepărta blocul.
- Înlocuiți becul.

INLOCUIREA UNEI SIGURANTE FUZIBILE

Cutiile cu siguranțe sunt amplasate:

- în partea inferioară a planșei de bord, pe partea stângă (în spatele capacului),
- sub capota motorului (în apropierea bateriei).

Indicațiile comunicate nu se referă decât la siguranțele ce pot fi schimbate utilizând penseta situată în spatele spațiului pentru mărunțiș din partea dreaptă a planșei de bord. Pentru orice alte informații, adresați-vă rețelei PEUGEOT sau unui Service autorizat.

i Pentru profesioniști: pentru o informare completă asupra siguranțelor și releelor, consultați schema "Metode" în cadrul Rețelei. PEUGEOT își declină orice responsabilitate privind plata reparației vehiculului dumneavoastră sau disfuncțiile cauzate de instalarea de accesorii auxiliare care nu sunt furnizate sau recomandate de PEUGEOT și care nu au fost instalate conform indicațiilor fabricantului, în mod special pentru orice aparat al cărui consum depășește 10 mA.



Demontarea și montarea unei siguranțe

Înainte de a înlocui o siguranță este necesară cunoașterea cauzei apariției incidentului și remedierea acesteia.

- Utilizați penseta.

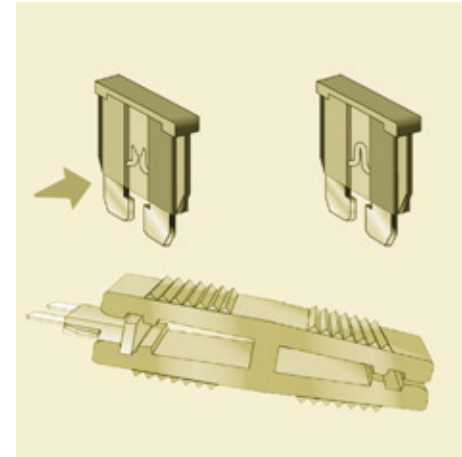

Înlocuiți întotdeauna o siguranță defectă cu una de aceeași intensitate (amperaj).

Schimbarea unei siguranțe

SIGURANTE IN PLANSĂ DE BORD

Basculați capacul pentru a avea acces la siguranțe.

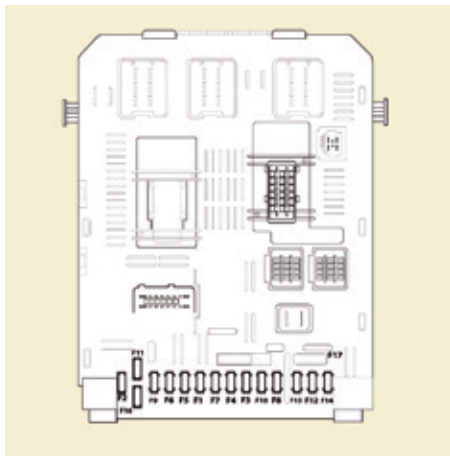

Siguranța F	Amperaj A	Echipeamente afectate
1	15	Ștergător spate
2	-	Neutilizată
3	5	Airbag
4	10	Aer condiționat, priză diagnostic, comandă retrovizor, fascicul proiectoare
5	30	Geamuri electrice
6	30	Încuieri
7	5	Plafonieră spate, lumină citit față, pavilion
8	20	Autoradio, ecran, detecție presiune insuficientă în pneuri, alarmă și sirenă
9	30	Priză 12 V față și spate
10	15	Coloană centrală
11	15	Antifurt curent slab
12	15	Senzor de ploaie și luminozitate, airbag
13	5	Tablou de bord
14	15	Asistență la parcare cu spatele, comenzi aer condiționat automat, Kit mâini-libere
15	30	Încuieri
16	-	Neutilizată
17	40	Dezghețare lunetă / retrovizoare

SIGURANTE IN HABITACLU

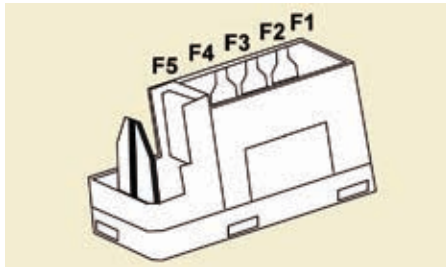

Siguranta F	Amperaj A	Echipamente afectate
1	-	Neutilizată
2	20	Scaune încălzite
3	-	Neutilizată
4	15	Relev retrovizoare rabatabile
5	15	Relev priză pentru echipament frigorific

Schimbarea unei siguranțe

SIGURANȚE SUB CAPOTA MOTORULUI

După ce ați deschis capota motorului declipsați și basculați cutia corespunzătoare pentru a accede la siguranțe.

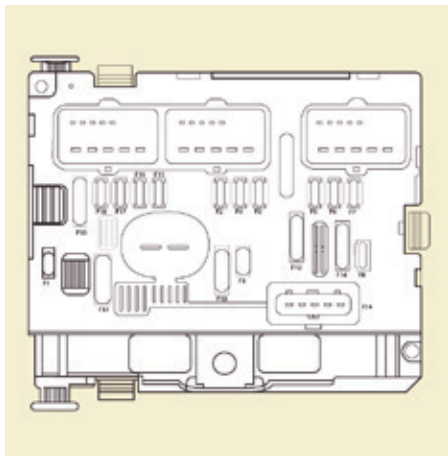

Siguranta F	Amperaj A	Echipamente afectate
1	20	Control motor
2	15	Claxon
3	10	Pompă spălător parbriz și lunetă
4	20	Pompă spălător proiectoare
5	15	Organe motor
6	10	Senzor unghi de rotire volan, ESC
7	10	Contactator stop, contactor ambreiaj
8	25	Demaror
9	10	Motor fascicul luminos proiectoare, modul gestionare parc
10	30	Organe motor
11	40	Liberă
12	30	Ștergător
13	40	Cutie servitudine inteligentă
14	30	Pompă
15	10	Fază lungă dreapta
16	10	Fază lungă stânga
17	15	Fază scurtă dreapta
18	15	Fază scurtă stânga



INLOCUIRE LAMELA DE STERGATOR DE PARBRIZ

Aducere ștergătoare în poziție de întreținere

- La mai puțin de un minut după ce ați tăiat contactul, acționați comanda ștergătoarelor de parbriz în jos, pentru a aduce ștergătoarele paralel cu montanții parbrizului (poziție specifică).

Inlocuire lamela de ștergator de parbriz

- Ridicați brațul.
- Desprindeți lamela și îndepărtați-o.
- Montați lamela nouă.
- Rabateți brațul.

Pentru a readuce ștergătoarele în poziție, puneți contactul și activați comanda ștergătoarelor de parbriz.

Inlocuire lamela de ștergator de luneta

- Ridicați brațul, apoi desprindeți lamela și îndepărtați-o.
- Montați noua lamelă și coborâți brațul.

Remorcarea

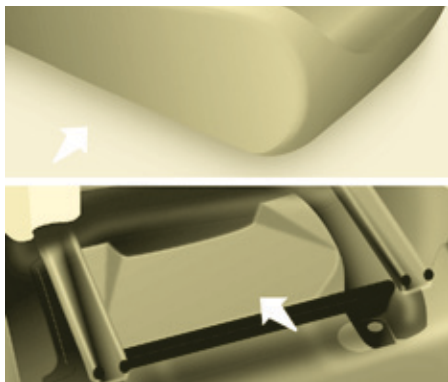

REMORCARE

Această procedură necesită utilizarea inelului de remorcare furnizat în trusa de scule pentru înlocuirea rotii.

+ Rubrica 9, partea "Înlocuirea unei roți".

Fără ridicare (cu cele 4 roți pe sol)

Trebuie să folosiți întotdeauna o bară de remorcare.

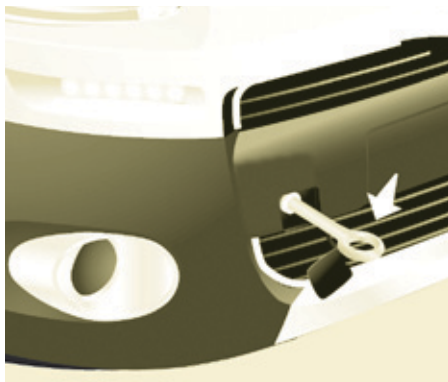

La partea din față

- Desfaceți capacul, apăsând pe partea de jos a acestuia,
- Înșurubați inelul de remorcare amovibil până la capăt.

La partea din spate

- Desfaceți partea superioară a capacului, cu ajutorul unei monede,
- Înșurubați inelul amovibil de remorcare până la capăt.

Cu ridicare (cu numai 2 roți pe sol)

Este de preferat să ridicați vehiculul utilizând un utilaj specific de ridicare.

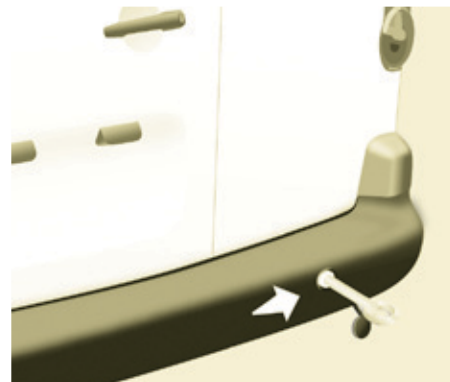

i La remorcarea cu motorul oprit, nu mai beneficiați de asistarea frânării și direcției.

Vehicule cu cutie de viteze mecanică (versiune diesel)

Pentru vehiculele echipate cu cutie de viteze mecanică, este necesar ca schimbătorul de viteze să fie la punctul mort; nerespectarea aceste particularități poate duce la deteriorarea subansamblelor de transmisie, de frânare și la absența asistării la frânare la repornirea motorului.





DIMENSIUNI (MM)

L	Lungime peste tot		4380
H	Înălțime peste tot		1801-1862
A	Ampatament		2728
B	Consola fata		925
C	Consola spate		727
D	Lățime totală	fara retrovizoare	1810
		cu retrovizoare	2112
E	Ecartament fata		1505-1507
F	Ecartament spate		1554-1556
-	Lungimea suprafeței de încărcare pana la scaun	Rand 2	990
		Rand 2, scaun în poziție portofel	1343
		Cu scaunul pasager fata rabatat	3000



UȘI SPATE (mm)

M Prag maxim cu pneuri 205/65 R15 și garnitura capacului de portbagaj

582

Uși batante		Volet
-------------	--	-------

N Înălțime utilă de deschidere (sub plafon)

Mica	Mare	
------	------	--

1118

O Lățime

495	543	1582
-----	-----	------

USI LATERALE CULISANTE (mm)

P	Înălțime utilă	1009
Q	Lățime utilă	640
-	Înălțime sub capacul de portbagaj ridicat	1892

CARACTERISTICILE MOTORI-ZARILOR

Caracteristicile motorului (cilindree, putere maxima, turatie maxima, energie, emisii de CO₂...) din dotarea vehiculului dumneavoastra sunt mentionate in certificatul de inmatriculare.

Aceste caracteristici corespund valorilor omologate pe standul de testare a motorului, conform reglementarilor europene (Directiva 1999/99/CE).

Pentru mai multe informatii, consultati, pe pagina de internet a marcii, documentatia comerciala a modelului. Adresati-va retelei PEUGEOT sau unui Service autorizat.

MASE SI SARCINI REMORCABILE

Valorile maselor si sarcinilor remorcabile referitoare la vehiculul dumneavoastra sunt mentionate in certificatul de inmatriculare.

Aceste valori, exprimate in kg, sunt prezentate si pe placa sau eticheta cu date furnizate de constructor.



Consultati rubrica 9, partea "Elemente de identificare".

În fiecare țară este imperativa respectarea sarcinilor remorcabile admisibile mentionate in legislatia locală în vigoare. Pentru a cunoaște posibilitățile de remorcare ale vehiculului dumneavoastră și masa totală rulantă autorizată, consultați rețeaua PEUGEOT.

Masa in ordine de mers este egală cu masa vehiculului gol + conducator (75 kg) + rezervor plin 90 %.

Valorile MTRA și ale sarcinilor remorcabile indicate sunt valabile pentru o altitudine maximă de 1000 metri. Valoarea sarcinii remorcabile menționată trebuie redusă cu 10 % pentru fiecare 1000 metri suplimentari.

Masa remorcabilă franată, cu report de sarcină, poate fi marită în măsura în care reduceți cu aceeași valoare încărcarea vehiculului tractor, pentru a nu depăși MTRA.

Sarcina verticala recomandata pe dispozitivul de remorcare corespunde masei admise pe sfera de dispozitiv de remorcare (demontabil cu sau fara scula).

MTAC: masa maxima tehnic admisibila incarcat.

MTRA: masa totala rulanta autorizata.



Temperaturile exterioare ridicate pot antrena scăderi de performanță a vehiculului pentru protejarea motorului. Dacă temperatura exterioară este mai mare de 37 °C, reduceți masa remorcată.



Remorcarea cu un vehicul tractor puțin incarcat poate degrada tinuta de drum a acestuia.

Tractarea unei remorci mareste distanta de franare.

In cazul unui vehicul tractor, este interzisă depășirea vitezei de 80 km/h (respectați legislația în vigoare din țara dumneavoastră).

Motorizari / Mase benzina

5 locuri

Motoare	Cutii de viteze	Trepte de viteza	Capacitati ulei de motor* (litri)	Remorca nefranata (kg)	Sarcina verticala recomandata pe dispozitivul de remorcare (kg)
1.6 90 CP	Manuala	5	3,25	735	50
1.6 110 CP	Manuala	5	3,25	750	55
1.6 VTi 100 CP	Manuala	5	4,25	690	70
1.6 VTi 120 CP	Manuala	5	4,25	690	70

7 locuri

Motoare	Cutii de viteze	Trepte de viteza	Capacitati ulei de motor* (litri)	Remorca nefranata (kg)	Sarcina verticala recomandata pe dispozitivul de franare (kg)
1.6 110 CP	Manuala	5	3,25	750	70
1.6 VTi 120 CP	Manuala	5	4,25	750	70

* Capacitate cu inlocuirea filtrului de ulei.

Mase

Motorizari / Mase Diesel

5 locuri

Motoare	Cutii de viteze	Trepte de viteza	Capacitati ulei motor* (litri)	Remorca nefranata (kg)	Sarcina verticala recomandata pe dispozitivul de remorcare (kg)
1.6 HDi 75 CP	Manuala	5	-	740	50
1.6 HDi 75 CP FAP	Manuala	5	-	715	70
1.6 HDi 90 CP	Manuala	5	3,75	740	55
1.6 HDi 90 CP FAP	Manuala	5	3,75	750	55
1.6 HDi 92 CP ECO	Manuala	5	3,75	715	70
1.6 HDi 92 CP FAP	Manuala	5	3,75	715	70
1.6 e-HDi 92 CP ECO	Manuala	5	3,75	690	70
	Manuala Pilotata	6		750	70
1.6 e-HDi 92 CP FAP	Manuala	5	3,75	690	70
	Manuala Pilotata	6		750	70
1.6 HDi 110 CP FAP	Manuala	5	3,75	750	55
1.6 HDi 112 CP FAP	Manuala	5	3,75	735	70

FAP: filtru de particule.

e-HDi: model echipat cu Stop & Start.

* Capacitate cu inlocuirea filtrului de ulei.

7 locuri

Motoare	Cutii de viteze	Trepte de viteza	Capacitate ulei motor* (litri)	Remorca nefranata (kg)	Sarcina verticala recomandata pe dispozitivul de remorcare (kg)
1.6 HDi 90 CP	Manuala	5	3,75	750	70
1.6 HDi 90 CP FAP	Manuala	5	3,75	750	70
1.6 HDi 92 CP FAP	Manuala	5	3,75	750	70
1.6 e-HDi 92 CP FAP	Manuala	5	3,75	750	70
1.6 HDi 110 CP FAP	Manuala	5	3,75	750	70
1.6 HDi 112 CP FAP	Manuala	5	3,75	750	70

FAP: filtru de particule.

e-HDi: model echipat cu Stop & Start.

* Capacitate cu inlocuirea filtrului de ulei.

Elemente de identificare



ELEMENTE DE IDENTIFICARE

A. Placuta constructorului

B. Numar de serie.

Este gravat pe pasajul roții față dreapta.

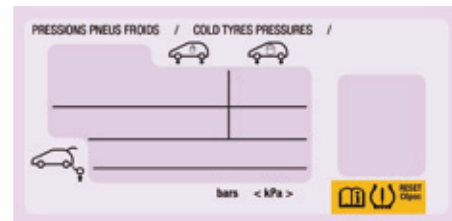

C. Pneuri si reper vopsea.

Eticheta **C**, aplicata pe usa fata, indică:

- dimensiuni jante si pneuri,
- mărcile de pneuri recomandate de constructor,
- presiunea de umflare (verificarea presiunii pneurilor trebuie efectuată la rece, cel puțin o dată pe lună),
- reperul culorii vopselei.



APEL DE URGENTA SAU DE ASISTENTA

APEL DE URGENTA SAU DE ASISTENTA

PEUGEOT Connect SOS



În caz de urgență, apăsați timp de mai mult de 2 secunde pe această tastă. Clipirea ledului verde și un mesaj vocal confirmă lansarea apelului către centrul "PEUGEOT Connect SOS**.

Ledul verde rămâne aprins (fără a clipi) când este stabilită comunicația. El se va stinge la finalul acesteia.

O nouă apăsare imediată pe această tastă anulează cererea. Ledul verde se stinge. Anularea este confirmată printr-un mesaj vocal.

Pentru a anula un apel, răspundeți centrului "PEUGEOT Connect SOS" și comunicați că a fost vorba de o eroare.

PEUGEOT Connect SOS localizează imediat vehiculul și intră în contact cu dumneavoastră în limba nativă**, și solicită, dacă este cazul, trimiterea serviciilor de asistență publică competente**. În țările în care platforma nu este operațională, sau când serviciul de localizare a fost în mod expres refuzat, apelul este direcționat direct către serviciile de urgență (112), fără localizare.

! În caz de detectare a unui impact de către calculatorul airbagurilor, și independent de eventuala declanșare a airbagurilor, este lansat automat un apel de urgență.

* În funcție de condițiile generale de utilizare a serviciului disponibil la punctul de vânzare și sub rezerva limitărilor tehnologice și tehnice.

** În funcție de acoperirea geografică a "PEUGEOT Connect Asistenta" și "PEUGEOT Connect SOS" și de limba națională oficială aleasă de proprietarul vehiculului.

Lista țărilor acoperite și de "servicii PEUGEOT CONNECT" sunt disponibile la punctele de vânzare sau pe www.peugeot.com.ro.

PEUGEOT Connect Asistenta



Apăsați mai mult de 2 secunde această tastă, pentru a efectua o cerere de asistență în cazul imobilizării vehiculului.

Un mesaj vocal confirmă că apelul este lansat**.

O nouă apăsare imediată a acestei taste anulează cererea. Anularea este confirmată printr-un mesaj vocal.

Functionarea sistemului



La punerea contactului, martorul verde se aprinde timp de 3 secunde, indicând funcționarea corectă a sistemului.



Martorul portocaliu clipește: sistemul prezintă o disfuncție. Martorul portocaliu este aprins continuu: bateria de rezervă trebuie înlocuită. În aceste două cazuri, consultați rețeaua PEUGEOT.

Dacă nu ați cumpărat vehiculul din rețeaua PEUGEOT, verificați configurarea acestor servicii și cereți modificările dorite în rețeaua dumneavoastră. Într-o țară în care există mai multe limbi oficiale, configurarea este posibilă în limba națională oficială, la alegere.

Din motive tehnice, în mod deosebit pentru calitatea serviciilor servicii PEUGEOT CONNECT de care beneficiază clientul, constructorul își rezervă dreptul de a opera în orice moment actualizări ale sistemului telematic imbarcat în vehicul.



WIP Nav+

Navigatie GPS

Sistem audio multimedia

Telefon Bluetooth®



Sistemul este protejat astfel încât să funcționeze numai pe vehiculul dumneavoastră.



Din motive de siguranță, conducatorul va trebui neapărat să realizeze operațiile ce necesită o atenție susținută cu vehiculul oprit.

Când motorul este oprit și pentru a conserva energia bateriei, sistemul își întrerupe funcționarea la activarea modului economie de energie.

CUPRINS

01	Primii pasi - Panou de comenzi	p. 10.4
02	Comenzi la volan	p. 10.6
03	Functionare generala	p. 10.7
04	Navigatie - Ghidare	p. 10.9
05	Informatii trafic	p. 10.22
06	Telefon	p. 10.25
07	Radio	p. 10.35
08	Redare muzica media	p. 10.38
09	Setari audio	p. 10.44
10	Configurare	p. 10.45
11	Calculator de bord	p. 10.47
12	Ramificatii ecran	p. 10.48
	Intrebari frecvente	p. 10.52

01 PRIMII PASI

Rola de selectare și validare OK:

Selectarea unui element pe ecran, sau într-o listă, sau într-un meniu, apoi validare prin apăsare scurtă.

În afara unei liste sau meniu, o apăsare scurtă duce la apariția unui meniu contextual, în funcție de afișarea pe ecran.

Rotire în afișarea hărții: zoom +/- pentru scara hărții.

Apăsare scurtă cu motorul oprit: pornire / oprire.

Apăsare scurtă cu motorul pornit: pauză / repornire sursă audio.

Regrajul volumului (independent pentru fiecare sursă, inclusiv mesaje TA și indicații ale sistemului de navigație).

Tasta **MODE**: Selectarea tipului de afișare permanentă.

Apăsare lungă: afișare ecran negru (DARK).

Acces la Meniul "**Navigation - guidance**" (Navigație - ghidare) și afișarea ultimelor destinații.

Acces la Meniul "**Traffic information**" (Informații trafic) și afișarea avertizărilor de trafic în curs.

Abandonarea operației în curs, urcare în ramificații.

Apăsare lungă: retur la afișajul permanent.

Selectare:

- rând precedent/următor dintr-o listă sau un meniu.
- repertoar media precedent/următor.
- pas cu pas a frecvenței radio precedentă/următoare.
- repertoar MP3 precedent/următor.

Deplasare sus/jos, în modul "**Move the map**" (Deplasare hartă).

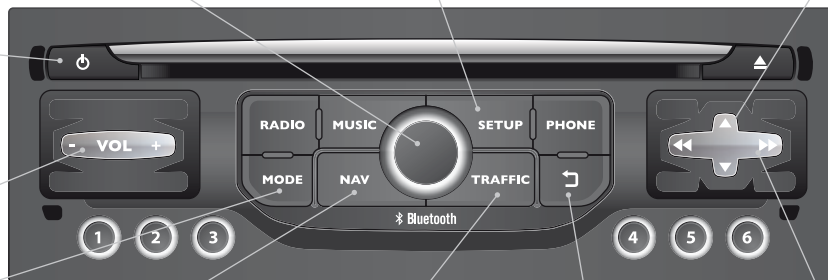

Selectare:

- automată a frecvenței radio inferioară/superioară.
- a plajei de pe CD, pista MP3 sau media precedent/următor.
- a părții stânga/dreapta a ecranului, când este afișat un meniu.

Deplasare stânga/dreapta, în modul "**Move the map**" (Deplasare hartă).

01 PRIMII PASI

Acces la Meniul **"RADIO"** și afișarea listei posturilor receptionate.

Apăsare lungă: afișarea panoului de setări audio pentru sursa tuner.

Acces la Meniul **"MUSIC"** și afișarea pieselor sau listelor de pe CD/MP3/Apple® player.

Apăsare lungă: afișarea panoului de setări audio pentru sursele **"MEDIA"** (CD/USB/iPod/Streaming/AUX).

Acces la Meniul **"Phone"** (Telefon) și afișarea listei ultimelor apeluri, sau acceptarea apelului în intrare.

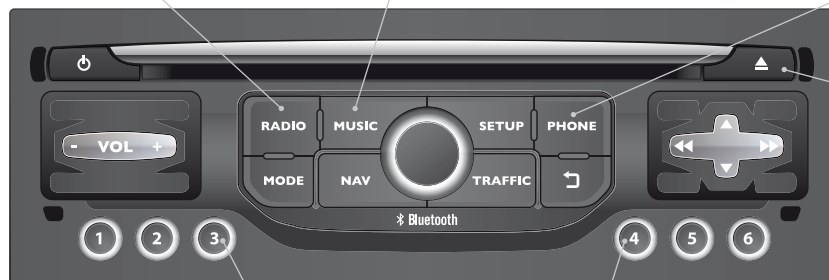

Apăsare lungă: reinițializare sistem.

Apăsare scurtă: selectare post de radio memorat.

Apăsare lungă: memorizare post de radio ascultat.

02 COMENZI PE VOLAN

RADIO: trecerea la urmatorul post din Lista.

Apăsare lungă: căutare automată post cu frecvența superioară.

CD: selectarea piesei următoare.

CD: apăsare continuă: avans rapid.

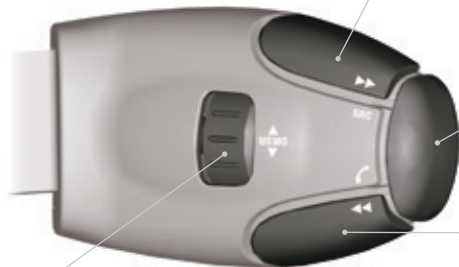

Tasta **SRC/TEL**:

schimbarea sursei sonore.

efectuarea unui apel folosind agenda de contacte.

preluare apel/terminare apel.

apăsare mai mult de două secunde:
acces la agenda de contacte.

RADIO: selectarea postului memorat precedent/următor.

Selectarea elementului următor în agenda de contacte.

RADIO: trecerea la postul de radio precedent din Lista.

Apăsare lungă: căutare automată frecvență inferioară.

CD: selectarea piesei precedente.

CD: apăsare continuă: retur rapid.



Creștere volum.

Diminuare volum.



Mute; volum zero: prin apăsarea simultană a tastelor de creștere și diminuare a volumului.

Restaurarea sunetului: prin apăsarea unei dintre cele două taste pentru volum.



03 FUNCTIONARE GENERALA

MODE

Prin apăsări succesive pe tasta **MODE**, aveți acces la ecranele funcțiilor următoare:

"**RADIO**" (Radio)



"**PHONE**" (Telefon)

(Dacă o conversație este în derulare)

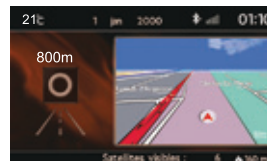
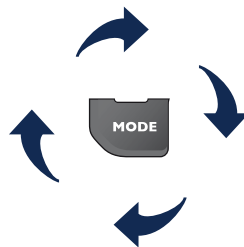
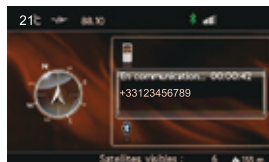

"**MAP IN WINDOW**" (Harta în fereastră)
(Dacă o ghidare este în curs)



"**MAP FULL SCREEN**"
(Harta pe tot ecranul)

SETUP

SETUP: PARAMETRĂRI

dată și oră, configurare afișaj, sonor, parametri vehicul.

RADIO

Schimbare sursa audio:

RADIO: difuzare RADIO.

MUSIC: difuzare MUSIC.

MUSIC



Pentru întreținerea ecranului este recomandată utilizarea unei lavete moi, neabrazive (material pentru șters ochelarii), fără produse adiționale.



Pentru a avea detaliile meniurilor, consultați rubrica "Ramificatii ecran".

03 FUNCTIONARE GENERALA

Afisare in functie de context



O apăsare a rolei permite accesul la meniul de comenzi rapide, în funcție de afișarea de pe ecran.

RADIO:

- 1 Change waveband
Schimbarea benzii de frecvente
- 2 FM
- 2 AM
- 1 Services announcements
Anunt servicii
- 2 Traffic announcements (TA)
Anunturi din trafic (TA)
- 2 Information
Informatii
- 2 Entertainment
Divertisment
- 2 Special or Urgent
Special sau Urgent

PHONE (TELEFON) (in comunicare):

- 1 Private mode
Mod combinat
- 1 Put call on hold
Punere in asteptare
- 1 DTMF ring tones
Tonuri DTMF
- 1 Hang up
Inchide

REDARE MULTIMEDIA, CD sau USB (in functie de media):

Moduri de redare:

- 1 Normal
Normal
- 1 Random
Aleator
- 1 Random on all media
Aleator pe toate mijloacele media
- 1 Repetition
Repetare

HARTA PE TOT ECRANUL SAU HARTA IN FEREAȘTRA:

- 1 Stop / Restore guidance
Stop / Reluare ghidare
- 1 Select destination
Selectare destinatie
- 2 Enter an address
Introducere adresa
- 2 Directory
Agenda
- 2 GPS coordinates
Coordonate GPS
- 1 Divert route
Deviere traseu
- 1 Move the map
Deplasare hartă
- 2 Info. on location
Info despre locatie
- 2 Select as destination
Selectează ca destinatie
- 2 Select as stage
Selectează ca etapa
- 2 Save this place
Salveaza acest loc (contacte)
- 2 Quit map mode
Iesire din modul harta
- 1 Guidance criteria
Criterii de ghidare

04 NAVIGATIE - GHIDARE

Acces la meniul "NAVIGATIE"



Apăsați pe NAV.

O apăsare scurtă pe extremitatea comenzii de iluminat permite repetarea ultimelor indicații de navigație.

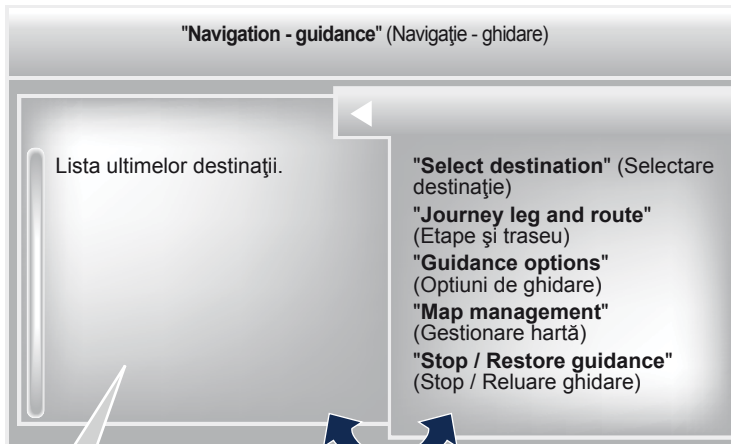

Pentru a profita pe deplin de toate funcțiile sistemului de navigație, actualizați în mod regulat hărțile. Consultați rețeaua PEUGEOT sau comandați hărțile actualizate pe <http://peugeot.navigation.com>

Pentru a șterge ultimele destinații, selectați **"Guidance options"** (Opțiuni de ghidare) în meniul navigație, apoi selectați **"Delete last destinations"** (Șterge ultimele destinații) și validați. Selectați **"Yes"** (Da), apoi validați. Nu este posibilă ștergerea unei singure destinații.

Trecere de la listă la meniul (stanga/dreapta).













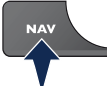
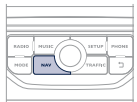

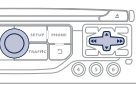

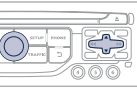

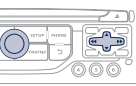
sau

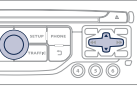

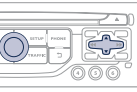
04 NAVIGATIE - GHIDARE

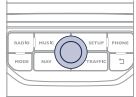
Alegerea unei destinatii

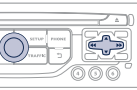
Catre o noua destinatie

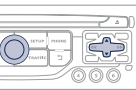
<p>1</p> 	<p>Apasati pe NAV pentru afişarea meniului "Navigation - guidance" (Naviğație - ghidare).</p>		<p>6</p> 	<p>Selectați orașul în lista propusă, apoi validați. Lista predefinită (prin introducerea primelor litere) a orașelor din țara aleasă este direct accesibilă prin validarea "List" de pe ecran.</p>	
<p>2</p> 	<p>Selectați "Select destination" (Selectare destinație) și validați, apoi selectați "Enter an address" (Introducere adresă) și validați.</p>		<p>7</p> 	<p>Completați, dacă este posibil, informațiile "Road" (Drum) și "Number/Intersection" (Numar/Intersecție), în același mod.</p>	
<p>3</p> 	<p>Selectați funcția "Country" (Țara), apoi validați.</p>		<p> Selectați "Archive" (Arhivează), pentru a înregistra adresa introdusă într-o fișă contact. După o perioadă de 60 de secunde fără activitate de introducere a adresei, sistemul revine la ultima pagină de start; pentru a reveni la introducerea în curs de efectuare reluați etapele 1 și 2 și apoi efectuați o nouă selecție pentru a regăsi introducerea în curs de efectuare.</p>		
<p>4</p> 	<p>Selectați funcția "Town" (Oras) sau "Post code", apoi validați.</p>		<p>8</p> 	<p>Validați "OK", pentru a începe ghidarea.</p>	
<p>5</p> 	<p>Selectați literele ce compun denumirea orașului sau cifrele codului poștal una câte una, validând cu rola după fiecare alegere.</p>		<p>9</p> 	<p>Selectați criteriul de ghidare: "Fastest route" (Traseul cel mai rapid), "Shortest route" (Traseul cel mai scurt), sau optimizat "Distance/Time", (Distanță/Timp), apoi selectați criteriul de restricție dorit: "With tolls" (Cu plată), "With Ferry" (Cu feribot) sau "Traffic info" (Info trafic), apoi validați "OK".</p>	

04 NAVIGATIE - GHIDARE

Catre una din ultimele destinatii

1



Apasati pe **NAV** pentru afișarea meniului "**Navigation - guidance**" (Navigație - ghidare).

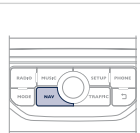

2



Selecțați destinația dorită și validați, pentru a începe ghidarea.

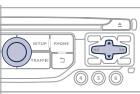

Stergerea ultimelor destinatii

1



Apasati pe **NAV** pentru afișarea meniului "**Navigation - guidance**" (Navigație - ghidare).

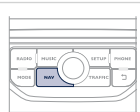

2



Selecțați "**Opțiuni**" și validați, apoi selecțați "**Stergerea ultimelor destinații**" și validați.

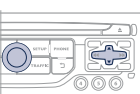

Catre un contact din agenda

i

Navigația către un contact nu este posibilă decât dacă acesta are adresa introdusă în sistemul de radio navigație.

1



Apasati pe **NAV** pentru afișarea meniului "**Navigation - guidance**" (Navigație - ghidare).

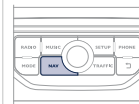

2



Alegeți "**Select destination**" (Selectare destinație) și validați, apoi selecțați "**Directory**" (Agenda) și validați.

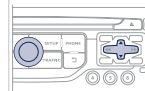

3



Selecțați destinația dorită dintre contacte și validați cu "**OK**" pentru a începe ghidarea.

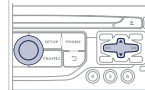

04 NAVIGATIE - GHIDARE

Catre coordonate GPS

1



Apasati pe **NAV** pentru afişarea meniului "**Navigation - guidance**" (Navaţie - ghidare).

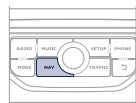

2



Alegeți "**Select destination**" (Selectare destinație) și validați, apoi selectați "**GPS coordinates**" (Coordonate GPS) și validați.

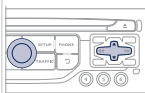

3



Introduceți coordonatele GPS și validați cu "**OK**" pentru a începe ghidarea.

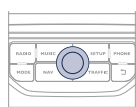

Catre un punct de pe harta

1



Când harta este afișată, apăsați pe **OK** pentru afişarea meniului contextual. Selectați "**Move the map**" (Deplasare hartă) și validați.

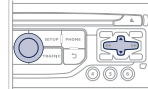

2



Deplasați cursorul, pentru a marca destinația dorită.

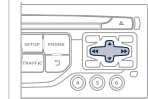

3



Apăsați pe **OK** pentru afişarea meniului contextual al modului "**Move the map**" (Deplasare hartă).

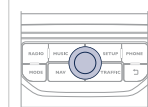

4



Selectați "**Select as destination**" (Selectare ca destinație) sau "**Select as stage**" (Selectare ca etapă) și validați.

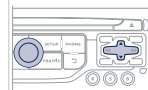

04 NAVIGATIE - GHIDARE

Catre puncte de interes (POI)

Punctele de interes (POI) semnifică ansamblul de spații ce oferă servicii într-o anumită zonă (hoteluri, diferite tipuri de comerț, aeroporturi...).

1



Apasati pe **NAV** pentru afișarea meniului "**Navigation - guidance**" (Navigație - ghidare).

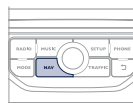

2



Selecțaiți "**Select destination**" (Selectare destinație) și validați, apoi selecțaiți "**Enter an address**" (Introducere adresă) și validați.

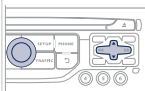

3



Pentru a alege un POI apropiat de locul în care sunteți, selecțaiți "**POI**" și validați, apoi selecțaiți "**Around the current place**" (În jurul locului actual) și validați. Pentru a alege un POI ca etapă a unui traseu, selecțaiți "**POI**" și validați, apoi selecțaiți "**On the route**" (Pe traseu) și validați.

Pentru a alege un POI ca destinație, completați țara și orașul (vezi paragraful "Către o nouă destinație"), selecțaiți "**POI**" și validați, apoi selecțaiți "**Near**" (Apropiat) și validați.

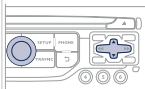

Selecțaiți "**Search by Name**" (Căutare după denumire) permite căutarea de POI după denumire și nu în raport cu distanța.

4



Căutați POI în categoriile propuse în paginile următoare.

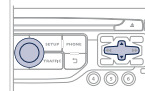

5



Selecțaiți POI și validați cu "**OK**" pentru a începe ghidarea.

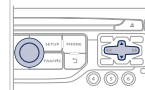





04 NAVIGATIE - GHIDARE

Această pictogramă apare dacă mai multe POI sunt grupate în aceeași zonă. Un zoom pe această pictogramă permite descoperirea POI.



Lista principalelor puncte de interes (POI)

-  Stație service
-  Atelier auto
-  PEUGEOT
-  Parcare acoperita
-  Parcare
-  Zona de recreere
-  Hotel
-  Restaurant
-  Restaurant cu autoservire
-  Hotel

-  Aeroport
-  Gara feroviara
-  Autogară
-  Port maritim
-  Zona industrială
-  Supermarket
-  Distributor automat
-  Complex sportiv, Centru sportiv, Teren de sport
-  Piscina
-  Stațiune de sporturi de iarna

-  Cinema
-  Parcuri de distractii
-  Spital, Farmacie, Clinica veterinara
-  Sectie de politie
-  Scoala
-  Primarie
-  Oficiu postal
-  Muzeu, Cultura, Teatru, Monument istoric
-  Agentie de turism, Atracții turistice
-  Zone cu risc / Zona periculoasa*

O actualizare anuală a hărților vă permite să beneficiați de semnalarea noilor puncte de interes. Puteți de asemenea să actualizați lunar Zonele cu risc / Zonele periculoase. Procedura detaliată este disponibilă la adresa: <http://peugeot.navigation.com>.

* În funcție de disponibilitatea în țară.

04 NAVIGATIE - GHIDARE

Parametrarea avertizarilor Zone cu risc / Zone periculoase

1



Apasati pe **NAV** pentru afișarea meniului "**Navigation - guidance**" (Navigație - ghidare).

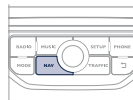

2



Selectați "**Guidance options**" (Opțiuni de ghidare) și validați, apoi selectați "**Set parameters for risk areas**" (Parametrare zone cu risc) și validați.

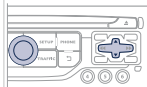

3



Puteți selecta:

- "Avertizare vizuală"
- "Avertizare sonoră"
- "Avertizare numai în timpul ghidării"
- "Avertizare numai la supravitează".

Alegerea decalării anunțului permite stabilirea timpului ce precede avertizarea de "Accident-prone area" (Zona cu risc).



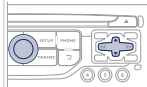



Selectați "**OK**", pentru a valida ecranul.



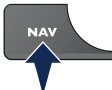
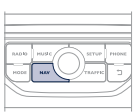

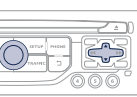

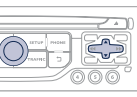
Aceste funcții nu sunt disponibile decât dacă zonele cu risc au fost încărcate și instalate în sistem.
Procedura detaliată de actualizare a zonelor cu risc este disponibilă pe site-ul <http://peugeot.navigation.com>.

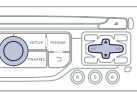
04 NAVIGATIE - GHIDARE

Adaugarea unei etape

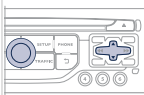
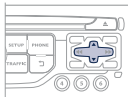
1	 <p>Apasati pe NAV pentru afișarea meniului "Navigation - guidance" (Navigație - ghidare).</p>	
2	 <p>Selectati "Journey leg and route" (Etape si traseu), apoi validati.</p>	
3	 <p>Selectati "Add a stage" (Adaugare etapa), apoi validati. Adresa etapei va fi introdusa ca o destinatie, prin "Enter an address" (Introducere adresa), contact al "Directory" (Lista), sau "Previous destinations" (Ultimele destinatii).</p>	
4	 <p>Selectati "Close to" (In apropiere de), pentru a indica o trecere prin apropierea etapei, sau "Strict" (Strict), pentru o trecere prin etapa. Validati cu "OK" pentru a incepe ghidarea si dati o orientare generala traseului de ghidare.</p>	

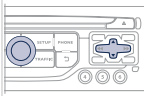
Organizarea etapelor

1	 <p>Pentru organizarea etapelor, reluați operațiunile 1 și 2, apoi selectați "Order/delete journey legs" (Ordonare / Stergere etape) și validați.</p>	
2	 <p>Selectați etapa pe care doriți să o deplasați în clasificare.</p>	
3	 <p>Selectați și validați, pentru înregistrarea modificărilor.</p>	
	 <p>Selectati "Delete" (Sterege), pentru a sterge etapa.</p>	

04 NAVIGATIE - GHIDARE

Optiuni de ghidare

Criterii de calcul

1



Apasati pe **NAV** pentru afișarea meniului "**Navigation - guidance**" (Navigație - ghidare).

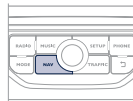

2



Selectați "**Guidance options**" (Opțiuni) și validați.

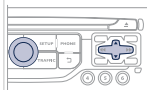

3



Selectați "**Define calculation criteria**" (Definire criteriile de calcul) și validați.

Această funcție permite modificarea:

- criteriilor de ghidare {"**Fastest route**" (Traseul cel mai rapid), "**Shortest route**" (Traseul cel mai scurt), "**Distance/Time**" (Distanță/Timp)},
- criteriilor de excludere {"**With tolls**" (Cu plată), sau "**With Ferry**" (Cu feribot)},
- luării în considerare a traficului {"**Traffic info**" (Informații Trafic)}.

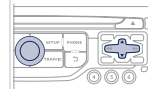

i

Dacă este luat în considerație traficul (informații trafic), sistemul va propune o deviere de la traseu, în cazul unui eveniment apărut pe traseul de ghidare.

4



Selectați "**OK**" și validați, pentru înregistrarea modificărilor.

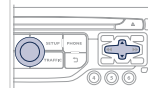

04 NAVIGATIE - GHIDARE

Gestionarea hartii

Alegerea punctelor de interes afisate pe harta

1



Apasati pe **NAV** pentru afişarea meniului "**Navigation - guidance**" (Navație - ghidare).

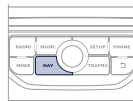

2



Selectați "**Map management**" (Gestionare hartă) și validați.

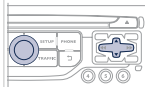

3



Selectați "**Map details**" (Detalii hartă) și validați.

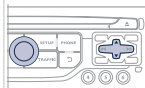

4



Selectați din diferitele categorii, pe cele pe care le doriți afișate pe ecran.

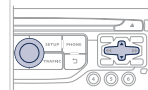

Selectați "**By default**" (Setări inițiale), pentru a face să apară pe hartă numai "**Oil stations, garages**" (Benzinării, ateliere de service) și "**Accident-prone area**" (Zone cu risc de accident) (dacă sunt instalate în sistem).

5



Selectați "**OK**", apoi validați și selectați din nou "**OK**", apoi validați, pentru a înregistra modificările.

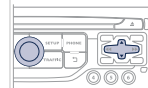

04 NAVIGATIE - GHIDARE

Orientarea hartii

1

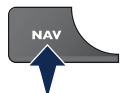

Apasati pe **NAV** pentru afișarea meniului "**Navigation - guidance**" (Naviğație - ghidare).

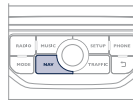

2



Selectați "**Map management**" (Gestionarea hărții) și validați.

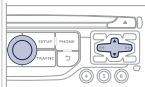

3



Selectați "**Map orientation**" (Orientarea hărții) și validați.

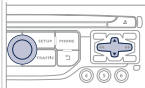

4



Selectați:

- "**Vehicle direction**" (Direcția vehiculului), pentru ca harta să se orienteze astfel încât să urmărească vehiculul,
- "**North direction**" (Orientare spre Nord), pentru ca harta să fie orientată întotdeauna spre Nord,
- "**Perspective view**" (Vedere în perspectivă), pentru afișarea unei vederi în perspectivă.

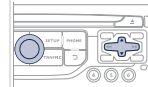

Schimbarea culorii hărții, diferită în modul de zi și în cel de noapte, se configurează din meniul "**SETUP**" (Setări).



Denumirile străzilor devin vizibile pe hartă începând cu scara 100 m.

04 NAVIGATIE - GHIDARE

Sinteza vocala a ghidarii

Reglarea volumului / Dezactivare



Volumul sonor al indicațiilor poate fi reglat în momentul difuzării indicației, prin acționarea comenzii de reglare a volumului sonor.



Reglarea volumului sonor al indicațiilor de ghidare este accesibila și din meniul "**SETUP**" / "**Voice synthesis**" (Setări / Sinteza vocală).

1

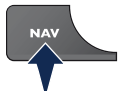

Apasati pe **NAV** pentru afișarea meniului "**Navigation - guidance**" (Naviagație - ghidare).

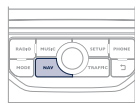

2



Selectați "**Guidance options**" (Opțiuni de ghidare) și validați.

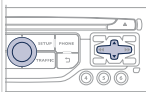

3



Selectați "**Set speech synthesis**" (Reglare sinteză vocală) și validați.

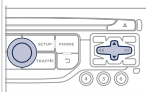

4



Selectați graful de volum și validați.

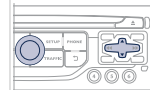

5



Reglați volumul sonor la nivelul dorit și validați.

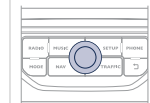

Selectați "**Deactivate**" (Dezactivare), pentru a dezactiva indicațiile vocale.

6



Selectați "**OK**" și validați.

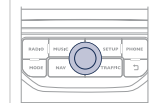

04 NAVIGATIE - GHIDARE

Voce masculina / Voce feminina

1



Apăsați pe **SETUP**, pentru afișarea meniului de configurare.

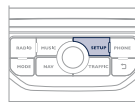

2



Selectați "**Voice synthesis**" (Sinteză vocală) și validați.

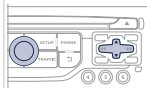

3



Selectați **Select male voice**" (Selectare voce masculină) sau "**Select female voice**" (Selectare voce feminină), apoi validați cu "**Yes**" (Da), pentru activarea unei voci masculine sau feminine. Sistemul pornește din nou.

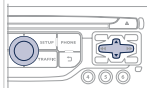

05 INFORMATII TRAFIC

Acces la meniul "INFORMATII TRAFIC"



Apăsați pe "TRAFFIC".

"Traffic information" (Informații trafic)

Lista de mesaje TMC clasificate în funcție de distanța până la vehicul.

"Geographic filter" (Filtru geografic)
"Select TMC station" (Alegere post TMC) (automat, manual)
"Display / Do not display messages" (Activare / Dezactivare avertizări de trafic)



Trecere de la listă la meniul (stânga/dreapta).



sau



05 INFORMATII TRAFIC

Parametrarea filtrării și afișarea mesajelor TMC

Mesajele TMC (Traffic Message Channel) din cadrul sistemului de Navigație-GPS sunt informații referitoare la circulație emise în timp real.

1



Apăsăți pe **TRAFFIC**, pentru afișarea meniului "**Traffic information**" (Informații trafic).

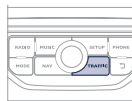

2



Selectați "**Geographic filter**" (Filtru geografic) și validați.

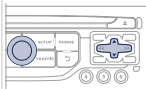

3



Sistemul propune la alegere:

- "**Retain all the messages**" (Păstrarea tuturor mesajelor), sau
- "**Retain the messages**" (Păstrarea mesajelor)
 - "**Around the vehicle**" (În jurul vehiculului), (validați kilometrajul pentru a-l modifica și a alege distanța),
 - "**On the route**" (Pe traseul de ghidare).

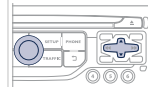

4



Validați cu "**OK**" pentru a înregistra modificările.

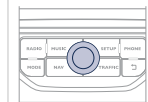

i

Se prevede:

- un filtru pe traseu și
- un filtru în jurul vehiculului, de:
 - 20 km în aglomerație,
 - 50 km pe autostradă.



05 INFORMATII TRAFIC

Principalele simboluri vizuale TMC

1 Triunghi negru și albastru: informații generale, de exemplu:

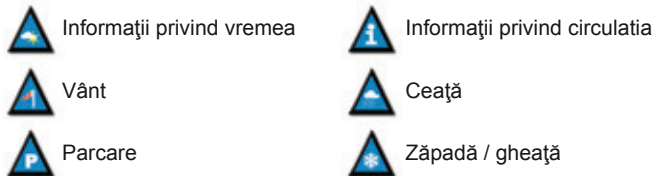

2 Triunghi roșu și galben: informații trafic, de exemplu:



Ascultare mesaje TA

! Funcția TA (Trafic Announcement) cedează prioritatea mesajelor de avertizare TA. Pentru a fi activată, această funcție necesită recepția corectă a unui post de radio care emite acest tip de mesaje. Imediat ce s-a emis o informație de trafic, programul în curs de redare (Radio, CD, USB, ...) se întrerupe automat, pentru a permite difuzarea unui mesaj TA. La terminarea mesajului TA, aparatul revine la redarea programului ascultat anterior.

1  Apăsați pe **RADIO** pentru afișarea meniului.



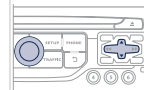

2  Selectați "**Anunt servicii**", apoi validați.

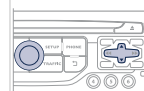

3  Activați sau dezactivați "**Traffic Info (TA)**" (Informații trafic TA), apoi validați.



! Volumul sonor al anunțurilor TA se reglează numai în timpul difuzării acestui tip de avertizări.

  Activarea sau dezactivarea funcției prin apăsarea tastei este posibilă în orice moment. În timpul enunțării unui mesaj, pentru a-l întrerupe apăsați pe tastă.

06 A TELEFONA

Acces la meniul "TELEFON"



Apasati pe aceasta tasta.

"Telefon"

Lista ultimelor apeluri emise si primite pe telefonul conectat la sistem.

- "Dial" (Formare numar)
- "Directory of contacts" (Contacte)
- "Contacts management" (Gestionarea contactelor)
- "Phone functions" (Functii telefon)
- "Bluetooth functions" (Functii Bluetooth)
- "Hang up" (Inchidere)

Pentru a lansa un apel, selectati un numar din lista si validati cu **"OK"** pentru a lansa apelul.



Conectarea unui telefon diferit sterge lista ultimelor apeluri.

In banda superioara a afisajului permanent



Niciun telefon conectat.



Telefon conectat.



Apel primit.



Apel trimis.



Sincronizare carnet de adrese in curs.



Comunicare telefonica in curs.

Treceti de la lista la meniul (stanga/dreapta).



sau



06 A TELEFONA

Conectarea unui telefon Bluetooth Prima conectare



Puteți verifica compatibilitatea telefonului dumneavoastră pe www.peugeot.com.ro (servicii).

Procedura (scurta) de la telefon

1

În meniul Bluetooth al perifericului dvs., selectați numele "PEUGEOT" din lista de aparate detectate.



2

Introduceți un cod de minim 4 cifre pe periferic și validați.



3



Introduceți același cod în sistem, selectați "OK" și validați.

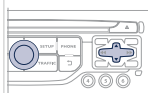

Din motive de siguranță și pentru că necesită o atenție susținută din partea conducătorului, operațiile de cuplare a unui telefon mobil Bluetooth la sistemul kit mâini libere al sistemului audio, trebuie să se facă **cu vehiculul oprit**.

Procedura de la sistem

1

Activați funcția Bluetooth a telefonului și asigurați-vă că el este "vizibil pentru toți" (configurația telefonului).



2



Apăsați pe această tastă.

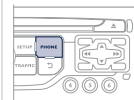

3



Selectați "Bluetooth functions" (Funcții Bluetooth) și validați.

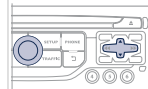

4



Selectați "Peripherals search" (Căutare periferice) și validați. Lista perifericelor detectate este afișată. Așteptați apariția comenzii "Connect" (Conectare).

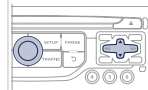

06 A TELEFONA



Serviciile disponibile sunt dependente de rețea, de cartela SIM și de compatibilitatea aparatelor Bluetooth utilizate. Verificați în manualul telefonului și informați-vă la operatorul de telefonie mobilă despre serviciile la care aveți acces.

5



Selectați denumirea perifericului ales din lista perifericelor detectate, apoi validați.

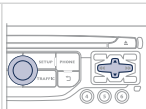

6



Selectați **"Connect"** și validați.

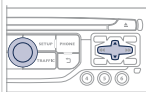

7



Sistemul propune conectarea telefonului:

- în profil **"Hands-free mode"** (Mod hands-free) (numai telefon),
- în profil **"Audio"** (Streaming: redare fișiere muzicale stocate în telefon),
- sau în profil **"All"** (Toate) (pentru a selecta cele două profiluri de mai sus).

Selectați **"OK"** și validați.

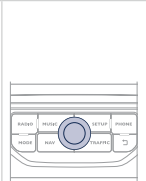

Este de preferat utilizarea profilului **"Hands-free mode"** (Mod maini-libere), dacă nu este dorită utilizarea redării "Streaming" (Redare fișiere muzicale stocate în telefon).



Capacitatea sistemului de a nu conecta decât un singur profil depinde de telefon. Conectarea celor două profile poate fi setarea inițială a sistemului.

8

Introduceți un cod de minim 4 cifre pe periferic și validați.



9



Introduceți același cod în sistem, selectați **"OK"** și validați.

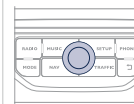

În continuare, acceptați conectarea automată pe telefon, pentru a permite telefonului să se reconecteze automat la fiecare pornire a vehiculului.



În funcție de tipul de telefon, sistemul va cere să acceptați sau nu transferarea agendei telefonice.











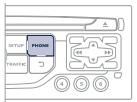

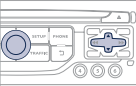

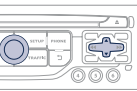
La revenirea în vehicul, ultimul telefon conectat se reconectează automat, în aproximativ 30 de secunde după punerea contactului (Bluetooth activat și vizibil).

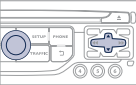
Pentru a modifica profilul conectării automate, deconectați telefonul și reluați conectarea cu profilul dorit.

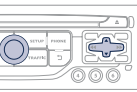

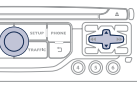

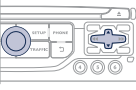

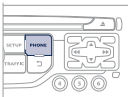

06 A TELEFONA

Configurare agenda / Sincronizare cu telefonul

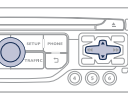
<p>1</p>  <p>Apăsati pe PHONE (Telefon), apoi selectați "Contacts management" (Gestionare contacte) și validați.</p>		<p>2d</p>  <p>Selectați "Import all the entries" (Copierea tuturor contactelor), pentru a importa toate contactele din telefon și a le înregistra în sistem. După importare, un contact rămâne vizibil indiferent dacă telefonul este conectat.</p>	
<p>2a</p>  <p>Selectați "New contact" (Contact nou), pentru a înregistra un nou contact.</p>		<p>2e</p>  <p>Selectați "Synchronization options" (Opțiuni de sincronizare):</p> <ul style="list-style-type: none">- No synchronization (Fără sincronizare): numai contactele înregistrate în sistem (încă prezente).- Display telephone contacts (Afișează contactele din telefon): numai contactele înregistrate în telefon.- Display SIM card contacts (Afișează contactele din cartela SIM): numai contactele înregistrate în cartela SIM.- Display all phone contacts (Afișarea tuturor contactelor): contactele din cartela SIM și din telefon.	
<p>2b</p>  <p>Selectați "Ordonare dupa Nume/Prenume" sau "Ordonare dupa Prenume/Nume" pentru alegerea ordinii de afișare.</p>			
<p>2c</p>  <p>Selectați "Delete all contacts" (Șterge toate contactele), pentru a șterge contactele înregistrate în sistem.</p>		<p>2f</p>  <p>Selectați "Contact mem. status" (Stare memorie contacte), pentru a cunoaște numărul de contacte înregistrate în sistem sau importate, precum și memoria disponibilă.</p>	

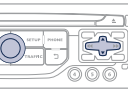
06 A TELEFONA

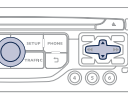
Editarea, importarea sau stergerea unui contact

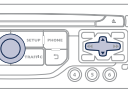
1	 <p>Apăsați pe PHONE (TELEFON), apoi selectați Directory of contacts (Contacte) și validați.</p>	
2	 <p>Selectați "Search", apoi rotiți butonul rotativ pentru a alege grupul de contacte dorit în ordine numerică sau alfabetică, în funcție de înregistrările efectuate în prealabil și apoi validați. Accesați lista de contacte, selectați contactul dorit și apoi validați.</p>	
3a	 <p>Selectați "Open" (Deschide), pentru a vizualiza un contact din telefon, sau a modifica un contact înregistrat în sistem.</p>	
3b	 <p>Selectați "Import" (Importă), pentru a copia un singur contact în sistem.</p>	
3c	 <p>Selectați "Delete" (Sterge), pentru a șterge un contact înregistrat în sistem.</p>	

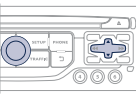
i	<p>Nu este posibilă modificarea sau ștergerea contactelor din telefon sau de pe cartela SIM prin conexiunea Bluetooth.</p>
i	<p>Odata un contact importat, simbolul Bluetooth dispare și este înlocuit cu simbolul telefonului, ceea ce arată că acel contact este înregistrat în sistem.</p>
i	<p>În acest meniu "Directory of contacts", importarea și ștergerea contactelor se face unul câte unul.</p>
4	  <p>Selectați OK sau apăsați tasta de întoarcere pentru a ieși din acest meniu.</p>  

06 A TELEFONA

Lansarea unui apel

! Utilizarea telefonului nu este recomandabila in timpul conducerii. Se recomanda stationarea in siguranta, sau utilizarea comenzilor de la volan.

Apelarea unui numar nou

1



Apăsați de doua ori **PHONE**.

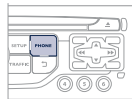

2



Selectati "**Dial**" (Formare numar), apoi validati.

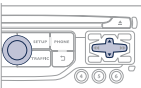

3



Formati numarul utilizand tastatura virtuala, selectand si validand cifrele una cate una. Validati cu "**OK**" pentru a lansa apelul.

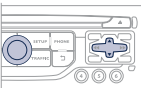

Apelarea unui contact

1



Apasati pe **TEL**, sau de doua ori pe **PHONE**.

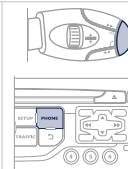

2



Selectati "**Directory of contacts**" (Contacte), apoi validati.

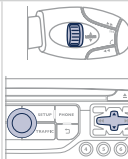

3



Selectati contactul ales si validati. Daca accesul este realizat pe baza tastei **PHONE**, selectati "**Call**" (Apelare) si validati.



4



Selectati numarul si validati pentru a lansa apelul.

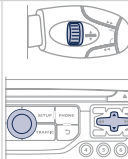

06 A TELEFONA

Apelarea unuia dintre ultimele numere formate

1



Apasati pe **TEL**, selectati "**Call list**" (Lista de apeluri) si validati,



sau



Apasati pe **PHONE** pentru a afisa lista de apeluri.

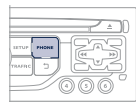

2



Selectati numarul dorit si validati.

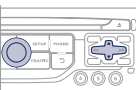

Pentru a sterge lista de apeluri, apasati de doua ori pe **PHONE**, selectati "**Phone functions**" (Functii telefon) si validati, apoi selectati "**Delete calls log**" (Stergere lista de apeluri) si validati.

i

Este posibila lansarea unui apel si direct de la telefon. Din motive de siguranta, opriti vehiculul.

Refuzarea unui apel

1a



Apasati pe **PHONE**, apoi selectati "**OK**" pentru a inchide.

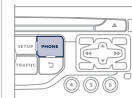

1b



Sau apasati lung pe tasta **TEL** din blocul comenzilor de la volan.



1c



Sau apasati de doua ori pe tasta **TEL** din blocul comenzilor de la volan.



1d



Sau apasati pe tasta **MODE**, de cate ori este necesar pentru a afisa ecranul telefonului.



Apasati pe comanda "**OK**", pentru afisarea meniului contextual, apoi selectati "**Hang up**" (Inchidere) si validati.

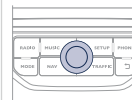

06 A TELEFONA

Primirea unui apel

1

Dacă sunteți apelat, o sonerie vă anunță și pe ecran se suprapune o fereastră.

2



"Yes" (Da) pentru acceptarea apelului este presetat.
Apasati pe "OK" pentru a accepta apelul.
Selectati "No" (Nu) si validati pentru a refuza apelul.

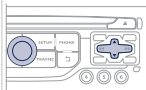











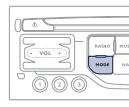
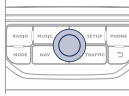
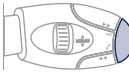

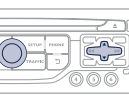
O apasare scurta pe tasta **TEL** accepta un apel in intrare.
O apasare lunga pe tasta **TEL** refuza un apel in intrare.

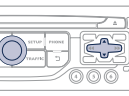

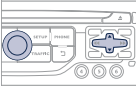
06 A TELEFONA

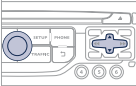
Opțiuni în cursul unui apel*

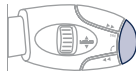
<p>1</p>  <p>În cursul comunicării, efectuați apăsări succesive pe tasta MODE (Mod), pentru a selecta afișajul telefonului, apoi apăsați pe comanda "OK" pentru acces la meniul contextual.</p>  <p>Sau apăsați scurt această tastă.</p> 	  
<p>2a</p>  <p>Selectați "Private mode" (Mod pe afișajul telefonului) și validați pentru a relua apelul direct de pe afișajul telefonului.</p> <p>Sau selectați "Hands-free mode" (Mod maini libere) și validați pentru a difuza apelul prin difuzoarele vehiculului.</p>	
<p>2b</p>  <p>Selectați "Put call on hold" (Punere în așteptare) și validați pentru a pune în așteptare apelul în curs.</p> <p>Sau selectați "Resume the call" (Reluare apel) și validați pentru a relua un apel pus în așteptare.</p>	
<p>2c</p>  <p>Selectați "DTMF ring tones" (Tonuri DTMF), pentru a utiliza tastatura numerică, pentru a naviga în meniul unui server vocal interactiv.</p>	
<p>2d</p>  <p>Selectați "Hang up" (Închidere), pentru a termina un apel.</p>	
<p></p>  <p>Este posibilă realizarea unei conferințe cu 3 persoane, lansând succesiv 2 apeluri*. Selectați "Conference mode call" (Conferință) în meniul contextual accesabil de pe aceasta tasta.</p>	







* În funcție de compatibilitatea telefonului și de abonament.

06 A TELEFONA

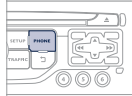
Gestionarea telefoanelor conectate

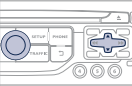
<p>1</p>  <p>Apasati de doua ori pe tasta PHONE (TELEFON).</p>	
<p>2</p>  <p>Selectati "Bluetooth functions" (Funcții Bluetooth).</p>	
<p>3</p>  <p>Selectati "List of the paired peripherals" (Lista perifericelor conectate) si validati.</p> <p>Este posibil sa:</p> <ul style="list-style-type: none">- "Connect" (Conectati) sau sa "Disconnect" (Deconectati) telefonul ales,- anulati conectarea telefonului ales. <p>Este posibila, de asemenea, anularea tuturor conectarilor.</p>	

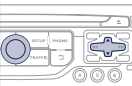
Setarea soneriei

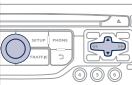
<p>1</p>  <p>Apasati de doua ori pe PHONE (TELEFON).</p>	
<p>2</p>  <p>Selectati "Phone functions" (Funcții telefon) si validati.</p>	
<p>3</p>  <p>Selectati "Ring options" (Opțiuni sonerie) si validati.</p>	
<p>4</p>  <p>Puteti regla volumul si alege tipul de sonerie.</p>	
<p>5</p>  <p>Selectati "OK" si validati, pentru a inregistra modificarile.</p>	

07 RADIO

Acces la meniul "RADIO"



Apăsați pe **RADIO**.

"FM / AM band"

Lista alfabetică a posturilor recepționate.

Schimbarea benzii de frecvențe ("AM / FM")
"Guidance options" ("TA, RDS")
"Audio settings" (consultați capitolul)
"Update radio list"

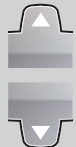

Apăsați pe ▲ ori ▼, sau utilizați comanda rotativă, pentru a selecta postul precedent sau următor din listă.

Trecere de la listă la meniul (stanga/dreapta).



sau



07 RADIO

Schimbare banda de frecvente



Mediul înconjurător (dealuri, clădiri, tunel, parcări, subsol...) poate bloca recepționarea, inclusiv pe cea în modul RDS. Acest fenomen este normal în propagarea undelor radio și nu se traduce în niciun caz ca o defecțiune a radioului auto.

1



Apăsați pe **RADIO** sau pe "**OK**" pentru afișarea meniului contextual.

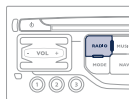

2



Selectați "**Schimbare banda de frecventa**".

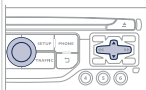

3



Selectați "**AM / FM**" și validați.

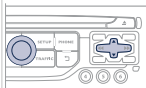

Selectarea unui post de radio



Calitatea recepției este reprezentată prin numărul de unde active pe acest simbol.

1a



In ordine alfabetica

Apăsați pe **RADIO**, selectați postul de radio dorit și validați.



1b



Prin cautare automată a frecvenței

Apăsați pe ◀ sau ▶ pentru căutarea automată a postului de radio de frecvența inferioară sau superioară.

Sau rotiți rola din cadrul comenzilor de la volan.

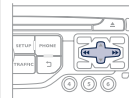

1c



Prin cautare manuală a frecvenței

Apăsați pe ▲ sau ▼ pentru a modifica frecvența pas cu pas.

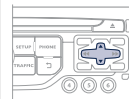

07 RADIO

Memorarea unui post

1



După selectarea unui post, apăsați una din tastele tastaturii numerice, timp de mai mult de 2 secunde, pentru a memorarea postul ascultat.
Un bip validează memorarea.

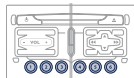

2



Apăsați tasta din tastatura numerică, pentru a apela postul de radio memorat.
Sau apăsați, apoi rotiți rola din cadrul comenzilor de la volan.

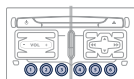

Activare / Dezactivare RDS



Dacă este activat, sistemul RDS permite ascultarea aceluiași post datorită urmării frecvenței. Totuși, în anumite condiții, urmărirea postului RDS nu este asigurată în întreaga țară, posturile de radio neacoperind 100 % din teritoriu. Aceasta explică pierderea recepției unui post în momentul parcurgerii unui anumit traseu.

1



Apăsați pe **RADIO**.

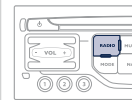

2



Selectați "**Guidance options**" (Opțiuni de ghidare) apoi validați.

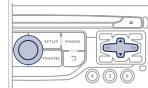

3



Activați sau dezactivați "**Urmărire RDS**" apoi validați.

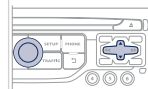

08 REDARE MEDIA MUZICALE

Acces la meniul "REDARE MUZICA MEDIA"



Apăsați pe **MUSIC**.

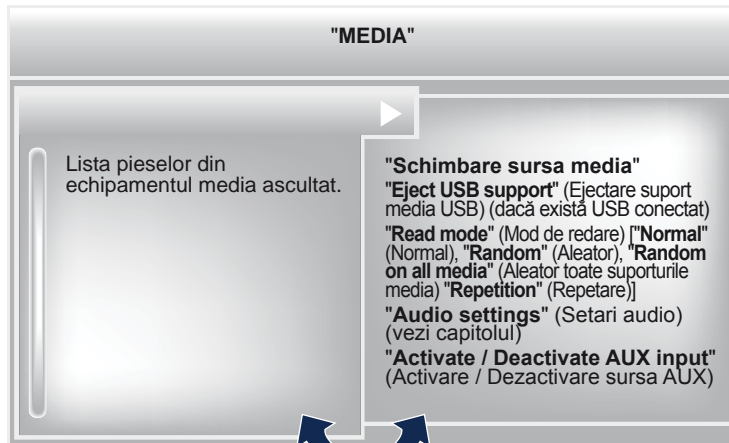

Trecere de la listă la meniul (stanga/dreapta).



sau



08 REDARE MEDIA MUZICALE

CD, CD MP3, USB player

Informatii si recomandari



Sistemul nu redă decât fișiere audio cu extensia ".wma, .aac, .flac, .ogg, .mp3" cu o rată cuprinsă între 32 kbps și 320 kbps. Suportă de asemenea modul VBR (Variable Bit Rate). Niciun alt tip de fișier (.mp4, .m3u...) nu poate fi citit. Fișierele WMA trebuie să fie de tip wma 9 standard. Frecvențele de eșantionare suportate sunt mai mari de 32 kHz.



Este recomandat să redactați numele fișierelor cu mai puțin de 20 caractere și excluzând caracterele particulare (ex: " " ? ; ù) pentru a evita orice problemă de citire sau afișare.



Pentru a putea citi un CDR sau un CDRW inscripționat, selectați de preferință, la tipul de inscripționare, standardele ISO 9660 nivel 1, 2 sau Joliet. Dacă discul este inscripționat în alt format (udf, ...), există posibilitatea ca citirea să nu se efectueze corect. Pe un același disc, este recomandat să folosiți același standard de inscripționare, cu o viteză cât mai mică posibilă (4x maxim) pentru o calitate acustică optimă. În cazul special al unui CD multisesiune, este recomandat standardul Joliet.



Sistemul suportă aparate portabile de tip USB Mass Storage sau iPod prin conectorul USB (cablu adaptor nefurnizat).

Dacă o memorie USB multi-partitionată este conectată la sistem, este recunoscută numai prima partiție.

Gestionarea echipamentului periferic se face de la comenzile sistemului audio.

Numarul de piese este limitat la maxim 2000, cu 999 de piese pe un director.

În cazul în care consumul de curent depășește 500 mA pe portul USB, sistemul trece în mod de protecție și îl dezactivează.

Celelalte periferice, nerecunoscute de sistem la conectare, trebuie conectate la priză auxiliara cu un cablu Jack (nefurnizat).



Este de preferat utilizarea de memorii USB multimedia. (În general, în formatul FAT32 File Allocation Table).



Sistemul nu funcționează cu un dispozitiv Apple® și o memorie USB branșate simultan.



Este recomandată folosirea cablurilor USB originale Apple® pentru a obține o utilizare conformă.

08 REDARE MEDIA MUZICALE

Surse audio



Inserați CD-ul în unitate, introduceți memoria USB în portul USB sau conectați echipamentul periferic USB la conectorul USB utilizând un cablu adecvat (nefurnizat).



Sistemul își formează liste de redare (memoire temporară) ceea ce poate dura între câteva secunde și mai multe minute, la prima conectare.

Reducerea numărului de fișiere, altele decât muzicale și a numărului de liste permite diminuarea timpului de așteptare.

Listele de redare sunt actualizate la fiecare întrerupere a contactului, sau conectare a unui echipament USB. Totuși, sistemul audio memorizează aceste liste și dacă ele nu au fost modificate, timpul de încărcare este mai redus.

Redarea începe automat, după un timp ce depinde de capacitatea echipamentului USB.



Algerea sursei



Tasta **SOURCE** din cadrul comenzilor de la volan permite trecerea directă la sursa media următoare.

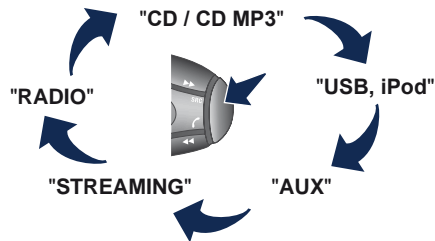

1



Apasati pe **MUSIC** pentru a afisa meniul "**MEDIA**".

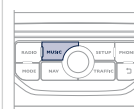

2





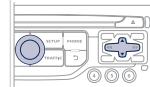









Selectati "**Following media source**" (Sursa media următoare) și validați.



Repetati operatia de cate ori este necesar, pentru a ajunge la sursa media dorita (cu exceptia sursei radio, care este accesibila din **SOURCE** sau **RADIO**).

08 REDARE MEDIA MUZICALE

Alegerea unei piese

Piesă precedentă.	 / 
Piesă următoare.	 / 
Director precedent.	
Director următor.	
Avans rapid.	Apăsare lungă  / 
Retur rapid.	Apăsare lungă  / 
Pauză: apăsare lungă pe SRC .	 

MUSIC: Lista pieselor si directoarelor USB sau CD

	
Urcare și coborâre în listă.	 /  / 
Validare, coborâre în ramificație.	 /  / 
Urcare în ramificație.	 +  /  / 

08 REDARE MEDIA MUZICALE

Conectare player APPLE®

1 Conectați playerul Apple® la portul USB, utilizând un cablu adecvat (nefurnizat).

Redarea începe automat.

2

Controlul se face prin comenzile sistemului audio.

i

Clasificarea disponibilă este cea a echipamentului portabil conectat (artist / album / gen / playlist / audiobooks / podcasts).

Clasificarea utilizată din setarea inițială este clasificarea după artist. Pentru a modifica o clasificare utilizată, urcați în ramificație până la primul său nivel, apoi selectați clasificarea dorită (playlist de exemplu) și validați pentru a coborî în ramificație până la piesa dorită.

Modul "Shuffle piese" de pe iPod®, (în funcție de setarea de redare), corespunde modului "Random" de pe sistemul audio al vehiculului.

Modul "Shuffle albume" de pe iPod®, (în funcție de setarea de redare), corespunde modului "Random all" de pe sistemul audio al vehiculului.

Modul "Shuffle piese" este redat de la conectare, ca setare inițială.

i

Versiunea de soft a sistemului audio poate fi incompatibilă cu generația echipamentului Apple®.

Streaming audio



Funcția streaming permite redarea fișierelor audio stocate în telefon prin difuzoarele vehiculului.

1

Conectați telefonul: vezi capitolul "**TELEFON**".
Alegeți profilul "**Audio**" (Audio) sau "**All**" (Toate).

2

Dacă redarea nu începe automat, poate fi necesară lansarea redării audio din telefon.

Gestionarea se face din echipamentul periferic, sau utilizând tastele sistemului audio.

!

Odata conectat în streaming, telefonul este considerat o sursă media. Se recomandă activarea modului "**Repeat**" (Repetare) pe perifericul Bluetooth.

08 REDARE MEDIA MUZICALE

Utilizarea intrarii auxiliare (AUX) Cablu audio JACK/USB nefurnizat

1

Conectați echipamentul portabil (player MP3/WMA...) la priza audio JACK sau la portul USB, utilizând un cablu audio adecvat.

2



Apăsăți pe **MUSIC**, pentru afișarea meniului **"MUSIC"**.

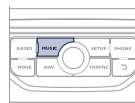

3



Selectați **"Activate / Deactivate AUX input"** (Activare / Dezactivare sursa AUX) și validați.

Reglați mai întâi volumul echipamentului portabil (la nivel ridicat). Reglați apoi volumul sistemului audio.



!

Gestionarea comenzilor se face de la echipamentul portabil.

09 SETARI AUDIO

1



Ele sunt accesibile prin apăsarea tastei **MUSIC** de pe panoul de comenzi, sau prin apăsare lungă pe tasta **RADIO**, în funcție de sursa ascultată.

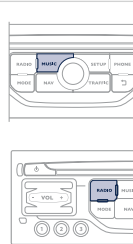

2

- **"Equalizer"** (Egalizator de frecvențe) (6 ambianțe la alegere)
- **"Bass"** (Frecvențe joase)
- **"Treble"** (Frecvențe înalte)
- **"Loudness"** (Activare/Dezactivare)
- **"Distribution"** (Distributie) [**"Driver"** (Conducător), **"All passengers"** (Toți pasagerii)]
- **"Le-Ri balance"** (Balans St/Dr)
- **"Fr-Re balance"** (Balans Fa/Sp)
- **"Auto. Volume"** (Volum corelat cu viteza) (Activare/Dezactivare)

!

Repartiția (sau spațializarea prin sistemul Arkamys®) este o procesare audio care permite ameliorarea calității sonore în funcție de numărul auditorilor din vehicul.

!

Setările audio (**Equalizer** (Egalizator de frecvențe), **Bass** (Frecvențe joase), **Treble** (Frecvențe înalte), **Loudness**) sunt diferite și independente pentru fiecare sursă sonoră.

Reglajele de repartizare și de balans sunt comune pentru toate sursele.

i

Sistem audio: Sound Staging d'Arkamys® (spațializarea sunetului prin sistemul Arkamys®).

Cu Sound Staging, conducătorul auto și pasagerii sunt proiectați într-o "scenă sonoră" care recreează o atmosferă naturală dintr-o sală de spectacol: o percepție de scenă veritabilă și un sunet tridimensional.

Această nouă senzație este disponibilă grație unui procesor încorporat în sistemul audio care modifică semnalul digital de la sursele media (radio, CD, MP3...) fără a schimba setările difuzoarelor. Aceasta procesare ia în considerare toate caracteristicile habitaculului pentru a obține rezultatul optim.

Softul Arkamys® instalat pe sistemul dumneavoastră audio procesează semnalul digital al tuturor surselor media (radio, CD, MP3, ...) și permite recrearea unei scene sonore naturale, cu plasarea armonioasă în partea superioară a parbrizului a instrumentelor și vocilor.

10 CONFIGURARE

Configurare afisaj

1



Apasați pe **SETUP**, pentru afișarea meniului "**Configuration**" (Configurare).

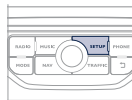

2



Selectați "**Display configuration**" (Configurare afișaj) și validați.

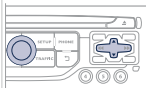

3a



Selectați "**Choose colour**" (Alegere culoare) și validați, pentru a alege tema cromatică a ecranului și modul de prezentare a hârtii:

- mod de zi,
- mod de noapte,
- zi/noapte automat, corelat cu aprinderea proiectoarelor.

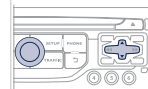

3b



Selectați "**Adjust luminosity**" (Reglare luminozitate) și validați, pentru a regla luminozitatea ecranului.

Apăsați pe "**OK**", pentru a înregistra modificările.
Setările de zi și cele de noapte sunt independente.

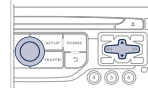

10 CONFIGURARE

Reglarea datei si orei

1



Apăsați pe **SETUP** (Setări), pentru afișarea meniului "**Configuration**" (Configurare).

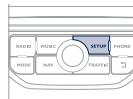

2



Selecțați "**Display configuration**" (Configurare afișaj) și validați.

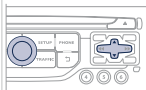

3



Selecțați "**Set date and time**" (Setare dată și oră) și validați.

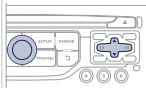

Selecțați "**Synchronize the minutes with GPS**" (Sincronizare minute prin GPS), pentru ca setarea minutelor să se facă automat prin recepție satelit.

4



Selecțați parametrul de modificat. Validați apăsând pe tasta **OK**, apoi modificați parametrul și validați din nou pentru a înregistra modificarea.

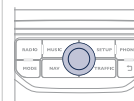

Setați parametrul unul câte unul. Selecțați apoi **OK** pe ecran, apoi validați pentru a se înregistra setările.

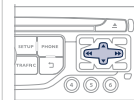

11 CALCULATOR DE BORD

Calculator de bord

1

Apăsați de mai multe ori tasta MODE pînă la afișarea calculatorului de bord.



- Secțiunea "vehicle":
Autonomia, consumul instantaneu și distanța rămasă de parcurs.
- Secțiunea "1" (traseu 1) cu:
Viteza medie, consumul mediu și distanța parcursă calculată pe traseul "1".
- Secțiunea "2" (traseu 2) cu
aceleași caracteristici pentru un al doilea traseu.

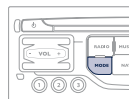

Fiecare apăsare pe butonul situat la extremitatea comenzi ștergătoarelor, permite afișarea succesivă a diferitelor date ale calculatorului de bord, în funcție de ecran.

Cateva definitii

i

Autonomie: Indică numărul de kilometri ce mai pot fi parcurși cu combustibilul rămas în rezervor, în funcție de consumul mediu pe ultimii kilometri parcurși.

Această valoare afișată poate să varieze ca urmare a schimbării comportamentului de conducere sau a reliefului șoselei.

Când autonomia scade sub 30 km, sunt afișate liniuțe. După o alimentare de completare a carburantului de minim 10 litri, autonomia este recalculată și este afișată dacă depășește 100 km.

Dacă pentru o perioadă mai lungă de timp în decursul rulării sunt afișate liniuțe în loc de cifre, consultați rețeaua PEUGEOT.

Consum instantaneu: calculat și afișat numai când viteza este mai mare de 30 km/h.

Consum mediu: este cantitatea medie de carburant consumată de la ultima aducere la zero a computerului.

Distanță parcursă: calculată de la ultima aducere la zero a computerului.

Distanță rămasă de parcurs: calculată în funcție de destinația finală, introdusă de utilizator. Dacă este activată navigația, sistemul o calculează instantaneu.

Viteză medie: este viteza medie calculată de la ultima aducere la zero a calculatorului (contact pus).

12 RANIFICATIE(II) ECRAN(E)



FUNCTIE PRINCIPALA

1 Alegere A

2 Alegere A1

3 Alegere A11

1 Alegere B...

MENIU "Navigation - guidage" (Navigatie - Ghidare)

1 Select destination
Alegere destinatie

2 Enter an address
Introducere adresa

2 Directory
Agenda

2 GPS coordinates
Coordonate GPS

1 Journey leg and route
Etape si traseu

2 Add a stage
Adaugare etapa

3 Enter an address
Introducere adresa

3 Directory
Agenda

3 Previous destinations
Ultimele destinatii

2 Order/delete journey legs
Ordonare/stergere etape

2 Divert route
Deviare parcurs

2 Chosen destination
Alegere destinatie

1 Guidance options
Optiuni de ghidare

2 Define calculation criteria
Definire criteriile de calcul

3 Fastest route
Traseu rapid

3 Shortest route
Traseu scurt

3 Distance/Time
Distanța/Timp

3 With tolls
Cu plata

3 With Ferry
Cu feribot

3 Traffic info
Informatii trafic

2 Set speech synthesis
Setari sinteza vocala

2 Delete last destinations
Stergere ultimele destinatii

2 Set parameters for risk areas
Parametrare zone cu risc

1 Map management
Gestionare harta

2 Map orientation
Orientare harta

3 Vehicle direction
Directia vehiculului

3 North direction
Directia Nord

3 Perspective view
Vedere in perspectiva

2 Map details
Detalii harta

2 Move the map
Deplasare harta

2 Mapping and updating
Cartografie si actualizare

2 Description of risk areas database
Descriere baza de date zone cu risc

1 Stop / Restore guidance
Stop / Reluare ghidare

2 Fastest route
Drumul cel mai rapid

2 Shortest route
Drumul cel mai scurt

2 Distance/Time
Distanța/Timp

2 With tolls
Cu plata

2 With Ferry
Cu feribot

2 Traffic info
Informatii trafic

12 RANIFICATIE(II) ECRAN(E)

MENIU "INFORMATII TRAFIC"

- 1 Geographic filter
Filtru geografic
- 2 Retain all the messages
Pastrare toate mesajele
- 2 Retain the messages
Pastrare mesaje
- 3 Around the vehicle
In jurul vehiculului
- 3 On the route
Pe traseul de ghidare
- 1 Select TMC station
Selectare posturi TMC
- 2 Automatic TMC
Urmarire automata TMC
- 2 Manual TMC
Urmarire manuala TMC
- 2 List of TMC stations
Lista posturilor TMC
- 1 Display / Do not display messages
Activare / dezactivare avertizari de trafic

MENIU "TELEPHONE"

- 1 Dial
Formare numar
- 1 Directory of contacts
Contacte

- 2 Call
Apelare
- 2 Open
Deschis
- 2 Import
Import
- 2 Search
Cautare
- 2 Delete
Stergere
- 2 Cancel
Anulare
- 1 Contacts management
Gestionare contacte
- 2 New contact
Contact nou
- 2 Sort by First name/Name
Triere dupa Prenume/Num
- 2 Delete all contacts
Stergere toate contactele
- 2 Import all the entries
Importa toate intrarile
- 2 Synchronization options
Sincronizare optiuni
- 3 No synchronization
Nu exista sincronizare
- 3 Display telephone contacts
Afisare contacte telefon
- 3 Display SIM card contacts
Afisare contacte cartela SIM
- 3 Display all phone contacts
Afisare toate contactele telefon

- 2 Contact mem. status
Stare memorie contacte
- 1 Phone functions
Funcții telefon
- 2 Ring options
Optiuni sonerie
- 2 Delete calls log
Stergere lista de apeluri
- 1 Bluetooth functions
Funcții Bluetooth
- 2 List of the paired peripherals
Lista perifericelor conectate
- 3 Connect
Conectare
- 3 Disconnect
Deconectare
- 3 Delete
Sterge
- 3 Delete all
Sterge tot
- 3 Cancel
Anulare
- 2 Peripherals search
Cautare periferice
- 2 Rename radiotelephone
Redenumire telefon
- 1 Hang up
Inchidere

12 RANIFICATIE(II) ECRAN(E)

MENIU "RADIO"

- 1 Change Waveband
Schimbare banda de frecvente
- 2 FM
FM
- 2 AM
AM
- 1 Options
Optiuni
- 2 RDS options
RDS optiuni
- 1 Audio settings
Setari audio
- 2 Equalizer
Egalizator de frecvente
- 3 None
Niciuna
- 3 Classical
Muzica clasica
- 3 Jazz
Jazz
- 3 Rock
Rock
- 3 Techno
Tehno
- 3 Vocal
Vocal

- 2 Bass
Frecvente joase
- 2 Treble
Frecvente inalte
- 2 Loudness
Loudness
- 3 Activated / Deactivated
Activare / Dezactivare
- 2 Distribution
Distributie
- 3 Driver
Conducator
- 3 All passengers
Toti pasagerii
- 2 Le-Ri balance
Balans St-Dr
- 2 Fr-Re balance
Balans Fa-Sp
- 2 Auto. Volume
Volum automat
- 3 Activated / Deactivated
Activare / Dezactivare
- 1 Update radio list
Actualizare lista radio

MENIU "MUSIC"

- 1 Change Media
Schimbare sursa media
- 2 CD
CD
- 2 BT Streaming
BT Streaming
- 2 USB/iPod
USB/iPod
- 2 AUX
AUX
- 1 Read mode
Mod de redare
- 2 Normal
Normal
- 2 Random
Aleator
- 2 Random on all media
Aleator pe tot suportul media
- 2 Repetition
Repetare
- 1 MENU Audio settings
Setari audio
- 1 Activate / Deactivate AUX input
Activare / Dezactivare sursa AUX

12 RANIFICATIE(II) ECRAN(E)

MENIU "SETUP" (Setari)

1 Display configuration
Configurare afisaj

2 Choose colour
Alegere culoare

3 Harmony
Armonie

3 Cartography
Cartografie

4 Day mode
Mod de zi

4 Night mode
Mod de noapte

4 Auto Day/Night
Zi/Noapte automat

2 Adjust luminosity
Reglare luminozitate

2 Set date and time
Setare data si ora

2 Select units
Selectare unitati

1 Speech synthesis setting
Setare sinteza vocala

2 Guidance instructions volume
Volum instructiuni ghidare

2 Select male voice/Select female voice
Selectare voce masculina / Selectare voce feminina

1 Select language
Selectare limba

2 Français
Français

2 English
English

2 Italiano
Italiano

2 Portuguese
Portuguese

2 Español
Español

2 Deutsch
Deutsch

2 Nederlands
Nederlands

2 Türkçe
Turkish

2 Polski
Polski

2 Русский
Русский

2 Cestina
Cestina

2 Hrvatski
Hrvatski

2 Magyar
Magyar

1 Define vehicle parameters
Definire parametri vehicul*

1 Trip computer
Calculator de bord

2 Alert log
Lista de avertizari

2 Status of functions
Stare functii

* Valorile variaza în functie de vehicul.

INTREBARI FRECVENTE

Tabelul de mai jos grupează răspunsurile la întrebările cele mai frecvente privind sistemul audio.

INTREBARE	RASPUNS	SOLUTIE
Calculul itinerarului nu este realizat.	Criteriile de ghidare probabil sunt în contradicție cu localizarea actuală (excluderea rutelor cu taxă pe o autostradă cu taxă).	Verificați criteriile de ghidare în "Navigation Menu" (Meniu Navigație) \ "Guidance options" (Opțiuni de ghidare) \ "Define calculation criteria" (Stabilire criterii de calcul).
Nu pot introduce codul meu poștal.	Sistemul acceptă codurile poștale formate din maxim 7 caractere.	
POI nu apar.	POI nu au fost selectate.	Selectați POI din lista POI.
Alerta sonoră pentru "Hazard zone" (Zone cu risc) nu funcționează.	Alerta sonoră nu este activă.	Activați alerta sonoră din meniul "Navigation - guidance" (Navigație - Ghidare) \ "Guidance options" (Opțiuni de ghidare) \ "Set parameters for risk areas" (Parametrați zonele cu risc).
Sistemul nu propune o deviere la un eveniment pe traseu.	Criteriile de ghidare nu iau în considerație informațiile TMC.	Selectați funcția "Traffic info" (Informații trafic) din lista de criterii de ghidare.
Primesc o avertizare de "Accident-prone area" (Zona cu risc) pentru una care nu se găsește pe traseul meu.	În lipsa ghidării, sistemul anunță toate "Hazard zone" (Zonele cu risc) de pe o anumită rază în fața vehiculului. El poate avertiza în privința unor "Hazard zone" (Zone cu risc) situate pe drumurile învecinate sau paralele.	Efectuați un zoom pe hartă pentru a vizualiza poziția exactă a "Zonei cu risc". Selectați "Pe traseul de ghidare", pentru a nu fi avertizați în afara ghidării sau pentru a diminua intervalul de avertizare.

INTREBARI FRECVENTE

INTREBARE	RASPUNS	SOLUTIE
Unele ambuteiaje de pe traseu nu sunt indicate în timp real.	La pornire, sistemului îi sunt necesare câteva minute pentru a capta informațiile de trafic.	Așteptați ca informațiile de trafic să fie primite (afișare pe harta a iconurilor de informații trafic).
	Filtrele sunt prea restrânse.	Modificați setările "Geographic filter" (Filtru geografic).
	În unele țări numai marile artere (autostrăzi etc.) sunt menționate în informațiile de trafic.	Acest fenomen este normal. Sistemul este dependent de informațiile de trafic disponibile.
Altitudinea nu se afișează.	La pornire, inițializarea GPS poate dura aproximativ 3 minute pentru a capta corect informațiile de la mai mult de 4 sateliți.	Așteptați pornirea completă a sistemului. Verificați dacă acoperirea GPS este de cel puțin 4 sateliți (apăsăți lung tasta SETUP, apoi selectați "GPS coverage" (Acoperire GPS)).
	În funcție de condițiile geografice (tunel etc.) sau meteo, condițiile de recepție a semnalului GPS pot varia.	Acest fenomen este normal. Sistemul este dependent de condițiile de recepție ale semnalului GPS.
Nu reușesc să conectez telefonul Bluetooth.	Este posibil ca sistemul Bluetooth al telefonului să fie dezactivat sau să fie invizibil.	<ul style="list-style-type: none"> - Verificați dacă sistemul Bluetooth al telefonului este activat. - Verificați în parametrii telefonului ca el să fie "Vizibil pentru toți".
	Telefonul Bluetooth nu este compatibil cu sistemul.	Puteți verifica compatibilitatea telefonului dumneavoastră cu sistemul la adresa www.peugeot.com.ro (servicii).
Sunetul telefonului conectat prin Bluetooth nu se aude.	Sunetul depinde atât de sistem cât și de telefon.	Creșteți volumul sistemului audio, eventual la maxim și creșteți sunetul telefonului atât cât este necesar.
	Zgomotul ambiant influențează calitatea comunicării telefonice.	Reduceți zgomotul ambiant (închideți geamurile, diminați ventilația, încetiniți, ...).

INTREBARI FRECVENTE

INTREBARE	RASPUNS	SOLUTIE
Unele contacte apar dublate în listă.	Opțiunile de sincronizare a contactelor propun sincronizarea contactelor de pe cartela SIM, contactele de pe telefon, sau ambele. Dacă sunt selectate ambele modalități de sincronizare, este posibil ca unele dintre contacte să apăra în dublu exemplar.	Selectați "Display SIM card contacts" (Afișează contacte de pe cartela SIM) sau "Display telephone contacts" (Afișează contacte de pe telefon).
Contactele nu sunt clasificate în ordine alfabetică.	Unele telefoane propun opțiuni de afișare. În funcție de parametrii aleși, contactele pot fi transferate într-o ordine specifică.	Modificați parametrii de afișare a agendei telefonului.
Sistemul nu primește SMS-uri.	Modul Bluetooth nu permite transmiterea de SMS-uri către sistem.	
CD-ul este ejectat sistematic sau nu este citit de lector.	<p>CD-ul este așezat invers, ilizibil, nu conține date audio sau conține un format audio ilizibil pentru radioul auto.</p> <p>CD-ul a fost scris într-un format incompatibil cu capacitatea de redare a aparatului (udf, ...).</p> <p>CD-ul este protejat de un sistem de protecție anti-piratare nerecunoscut de radioul auto.</p>	<ul style="list-style-type: none"> - Verificați sensul de introducere a CD-ului în cititor. - Verificați starea CD-ului: CD-ul nu va putea fi citit dacă este prea deteriorat. - Verificați conținutul, dacă este vorba de un CD neoriginal: consultați informațiile și recomandările din rubrica "REDARE MEDIA MUZICALE". - CD playerul sistemului audio nu citește DVD-uri. - Din cauza unei calități insuficiente, unele CD-uri scrise neoriginale nu sunt citite de sistemul audio.
Timpul de așteptare după inserarea unui CD, sau de conectare la un echipament USB este foarte lung.	Dacă se inserează un nou suport media, sistemul citește o serie de informații (director, titlu, artist etc.). Această fază poate dura de la câteva secunde la câteva minute.	Acest fenomen este normal.
Sunetul CD playerului este degradat.	<p>CD-ul folosit este zgâriat sau de proastă calitate.</p> <p>Setarile sistemului audio (sunete joase, înalte, ambianța) sunt incorecte.</p>	<p>Introduceți CD-uri de bună calitate și păstrați-le în bune condiții.</p> <p>Aduceți nivelul sunetelor joase sau înalte la 0, fără a selecta o ambianța.</p>

INTREBARI FRECVENTE

INTREBARE	RASPUNS	SOLUTIE
Unele criterii ale informatiilor media in curs de redare nu sunt afisate corect.	Sistemul audio nu poate trata unele tipuri de caractere.	Utilizați caractere standard, pentru a denumi piesele din echipamentul media.
Redarea fișierelor în streaming nu începe.	Echipamentul periferic conectat nu permite lansarea redării automate.	Lansați redarea din echipamentul periferic.
Denumirile pieselor și duratele lor nu sunt afișate pe ecran, în streaming audio.	Profilul Bluetooth nu permite transferul acestor informații.	
Calitatea de recepție a postului radio ascultat se degradează progresiv sau posturile radio memorate nu funcționează (nu se aude nimic, se afișează 87,5 Mhz etc.).	Vehiculul este prea departe de emițătorul postului ascultat sau niciun emițător de posturi nu este prezent în zona geografică traversată.	Activați funcția "RDS" din meniul cu comenzi rapide pentru a permite sistemului să verifice dacă nu există un emițător mai puternic în zona geografică respectivă.
	Relieful (dealuri, clădiri, tunel, parcare subterană etc.) blochează recepționarea, inclusiv modul de urmărire RDS.	Acest fenomen este normal și nu se traduce ca fiind o stare de defectare a sistemului audio.
	Antena lipsește sau este deteriorată (de exemplu, la trecerea printre perile din spălătorie sau la intrarea în parcurile subterane).	Verificați antena în rețeaua PEUGEOT.
Unele posturi de radio nu se regăsesc în lista posturilor recepționate.	Postul nu mai este recepționat, sau denumirea lui este schimbată în listă.	
	Unele posturi de radio transmit în locul denumirii alte informații (titlul melodiei, de exemplu).	
Denumirea postului de radio se schimbă.	Sistemul interpretează aceste date ca denumire a postului.	

INTREBARI FRECVENTE

INTREBARE	RASPUNS	SOLUTIE
Schimbând reglajul înaltelor și gravelor, presetările de ambianță sunt deselectate.	Alegerea unei ambiante impune reglajul înaltelor și joaselor. Este imposibilă modificarea uneia fără a o modifica pe cealaltă.	Modificați reglajele sunetelor înalte și joase, sau alegeți ambianța, pentru a obține mediul sonor dorit.
Schimbând presetările de ambianță, reglajele înaltelor și joaselor revin la zero.		
Modificând setările de balans, repartiția este deselectată.	Alegerea unei repartiții impune reglarea balansurilor. Este imposibilă modificarea uneia fără a o modifica pe cealaltă.	Modificați balansurile sau reglarea repartiției, pentru a obține mediul sonor dorit.
Modificând repartiția, reglajele de balans sunt deselectate.		
Există o diferență de calitate sonoră între diferite surse audio (radio, CD...).	Pentru a permite ascultarea în condiții optime, setările audio Loudness, Equalizer, Treble, Bass, Volume (Loudness, Egalizator de frecvente, Frecvente inalte, Frecvente joase, Volum) pot fi adaptate la diferite surse sonore, ceea ce poate duce la diferențe sesizabile de sunet în cazul schimbării sursei (radio, CD...).	Verificați ca setările audio (Loudness, Equalizer, Treble, Bass, Volume) (Loudness, Egalizator, Înalte, Joase, Volum) sunt adaptate la sursele ascultate. Vă recomandăm să reglați funcțiile AUDIO (Le-Ri balance, Fr-Re balance, Treble, Bass) (Balans St-Dr, Balans Fa-Sp, Înalte, Joase) în poziție mediana, să selectați ambianța muzicală "Linear" (Niciuna), să reglați corecția loudness pe poziția "Activa" în modul CD și pe poziția "Inactiva" în modul radio.

INTREBARI FRECVENTE

INTREBARE	RASPUNS	SOLUTIE
Motorul fiind oprit, sistemul se oprește după câteva minute de utilizare.	Când motorul este oprit, timpul de funcționare al sistemului depinde de nivelul de încărcare al bateriei. Oprirea este normală: sistemul intră în modul economie de energie și se întrerupe pentru a proteja bateria vehiculului.	Porniți motorul vehiculului pentru a încărca bateria.
Lectura memoriei USB pornește după un timp excesiv de lung (aproximativ 2 - 3 minute).	Unele fișiere furnizate odată cu memoria pot încetini drastic accesul la citire (multiplicare de 10 ori a timpului de catalogare).	Ștergeți fișierele furnizate odată cu memoria și limitați numărul de sub-directoare din arborescența suportului de memorie.
Când conectez un iPhone ca telefon și simultan la portul USB, nu mai pot reda fișierele audio.	Când Iphone-ul se conectează automat ca telefon, el forteaza funcția streaming. Funcția streaming are prioritate asupra funcției USB, astfel cea din urmă nu mai este utilizabilă, urmează a pauză până la conectarea dispozitivului Apple®.	Debransați, apoi rebransați conectorul USB (funcția USB va trece înaintea funcției streaming).

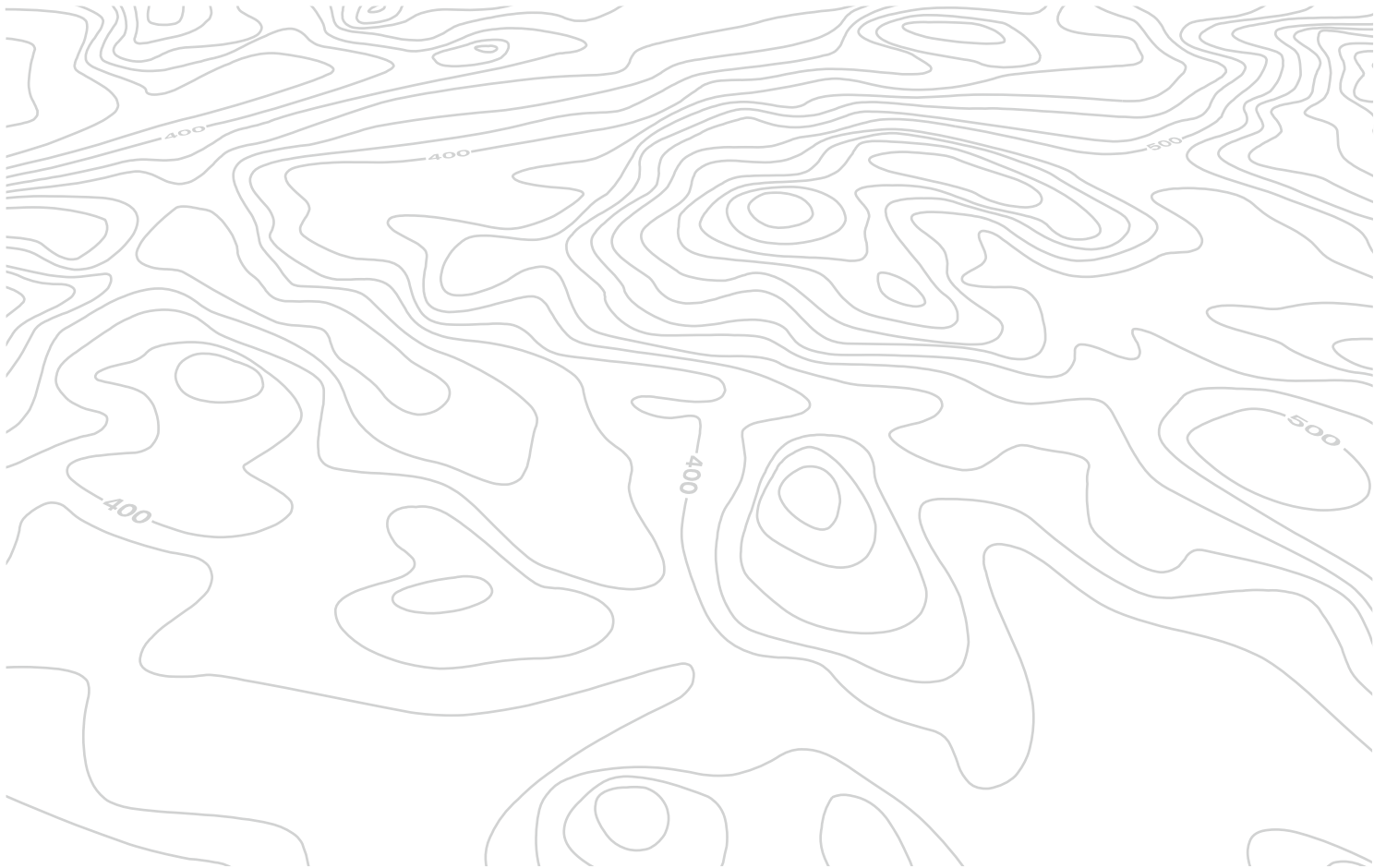



WIP Sound

SISTEM AUDIO / BLUETOOTH



Sistemul WIP Sound este codat astfel încât să funcționeze numai pe vehiculul dumneavoastră.



Din motive de siguranță, conducatorul trebuie să execute aceste operații cu o atenție sporită și cu vehiculul oprit.
Când motorul este oprit și pentru a se păstra bateria, radioul auto se poate opri după câteva minute.

CUPRINS

01	Primii pasi	p. 10.60
02	Comenzi la volan	p. 10.61
03	Meniu general	p. 10.62
04	Audio	p. 10.63
05	Player USB - WIP Plug	p. 10.66
06	WIP Bluetooth	p. 10.69
07	Configurare	p. 10.72
08	Calculator de bord	p. 10.73
09	Ramificatie(ii) ecran(e)	p. 10.74
	Intrebari frecvente	p. 10.79

01 PRIMII PASI

Selectare sursă:
radio, CD audio / CD MP3, USB,
conexiune Jack, Streaming,
AUX.

Selectarea gamelor de
unde AM / FM.

Reglare a opțiunilor
audio: balans față/
spate, stânga/
dreapta, joase/nalte,
loudness, ambiante
sonore.

Afișarea listei de
posturi locale.
Apăsare lungă:
piese din CD sau
directoare MP3
(CD / USB).

Abandonul operației
în curs.

Ejectare CD.

Selectarea afișajului ecranului
între modulele:
Dată, funcții audio, calculator
de bord, telefon.

Pornire/oprire, reglare volum.

Tasta DARK modifică afișajul ecranului pentru
un mai bun confort pe timp de noapte.
Prima apăsare: iluminat numai pe banda
superioară.
A doua apăsare: afisarea unui ecran negru.
A treia apăsare: revenire la afișajul standard.

Taste de la 1 la 6:
Selectarea postului de radio
memorat.
Apăsare lungă: memorarea unui post
de radio.

Afișarea meniului
general.

Pornire/Oprire a funcției TA
(Anunț Trafic).
Apăsare lungă: acces la
modul PTY* (Tipuri de
Programe radio).

Căutare automată frecvență
inferioară/superioară.
Selectare piesă CD, MP3 sau
USB precedentă/următoare.

Validare.

Selectare frecvență inferioară/
superioară.
Selectare director MP3 precedent/
următor.
Selectare director/gen/artist/listă de
redare precedent/următor (USB).

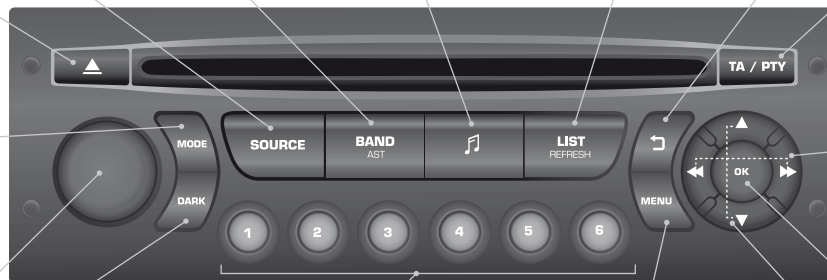

* Disponibil în funcție de versiune.

02 COMENZI PE VOLAN

Radio: căutare automată a frecvenței superioare.
CD/MP3/USB: selectare a piesei următoare.
CD/USB: apăsare continuă: avans rapid.
Salt în listă.



Schimbare sursă sonoră.
Validarea unei selecții.
Deschidere/Închidere telefon.
Apăsare mai mult de 2 secunde: acces la meniul telefonului.

Radio: selectare post inferior/superior memorat.
USB: selectare gen/artist/director din lista de clasificare.
Selectare a elementului precedent/următor dintr-un meniu.

Radio: căutare automată a frecvenței inferioare.
CD/MP3/USB: selectare a piesei precedente.
CD/USB: apăsare continuă: retur rapid.
Salt în listă.



Creșterea volumului.

Micșorarea volumului.

← Sonor mut: întreruperea sunetului prin apăsarea simultană a tastelor de creștere și de diminuare a volumului.
← Restabilire sunet: prin apăsarea pe una dintre cele două taste de volum.

03 MENU GENERAL

Ecran C

AUDIO FUNCTIONS (FUNCTII AUDIO): radio, CD, USB, optiuni.

TELEPHONE (TELEFON): kit mâini-libere, conectare, controlul unei convorbiri.

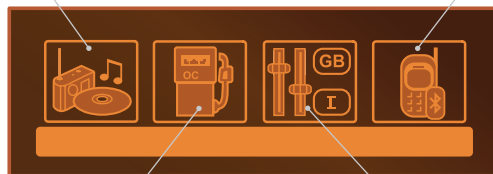

TRIP COMPUTER (CALCULATOR DE BORD): specificarea valorilor referitoare la distanță, alerte, starea funcțiilor.

PERSONALISATION-CONFIGURATION (PERSONALIZARE-CONFIGURARE): parametri vehicul, afișaj, limbi.

Ecran A



Pentru a avea o imagine de ansamblu asupra detaliilor meniurilor ce trebuie alese, consultați rubrica "Ramificație(i) ecran(e)".

04 AUDIO



Radio

Selectarea unui post

1



Apăsați de mai multe ori pe tasta SOURCE (SURSA) și selectați radio.

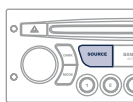

2



Apăsați pe tasta BAND AST pentru a selecta una dintre gamele de unde: FM1, FM2, FMast, AM.

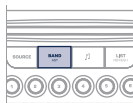

3



Apăsați scurt pe una dintre taste pentru efectuarea unei căutări automate a posturilor de radio.

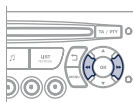

4



Apăsați pe una din taste pentru căutarea manuală a frecvențelor superioare/inferioare.

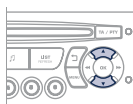

Apăsați pe tasta LIST REFRESH (REACTUALIZARE LISTA), pentru afișarea listei de posturi de radio locale (maxim 30 posturi).

Pentru actualizarea acestei liste, apăsați timp de mai mult de două secunde.

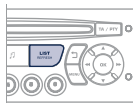

Mediul exterior (dealuri, clădiri, tunel, parcuri, subsol...) poate bloca primirea, inclusiv în modul de urmărire RDS. Acest fenomen este normal în propagarea undelor radio și nu se traduce sub nicio formă ca o defecțiune a radioului auto.

RDS

1



Apăsați tasta MENU.

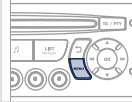

2



Selectați AUDIO FUNCTIONS, apoi apăsați pe OK.

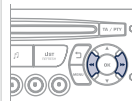

3



Selectați funcția FM WAVEBAND PREFERENȚES (PREFERINȚE BANDĂ FM), apoi apăsați pe OK.

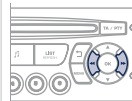

4



Selectați ACTIVATE RDS (ACTIVĂRE URMĂRIRE FRECVENȚĂ RDS), apoi apăsați pe OK. RDS se afișează pe ecran.

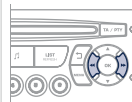

În mod radio, apăsați direct pe OK pentru a activa/dezactiva modul RDS.



Dacă este afișat RDS, acesta permite continuarea ascultării unei aceleiași post datorită urmăririi frecvenței. Totuși, în anumite condiții, urmărirea acestui post RDS nu este asigurată pe întreg teritoriul țării, posturile radio neacoperind 100 % din teritoriul, când recepția devine mai slabă, frecvența este comutată pe un post regional.

04 AUDIO

Ascultarea mesajelor TA



Funcția TA (Trafic Announcement) cedează prioritatea mesajelor de alertă TA. Pentru a fi activată, această funcție necesită recepția corectă a unui post de radio care emite acest tip de mesaje. Emisiunile de info trafic, programul în curs de redare (Radio, CD, Jukebox, ...) se intrerup automat, pentru a permite difuzarea unui mesaj TA. La terminarea mesajului TA, aparatul revine la redarea programului ascultat anterior.

1

TA / PTY



Apăsați pe tasta TA, pentru a activa sau dezactiva difuzarea anunțurilor.

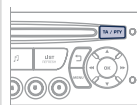

CD Ascultarea unui CD



Introduceți numai discuri compacte având o formă circulară. Unele sisteme antipiratare pe CD originale sau copiate de un sistem de înregistrare personal pot genera disfuncții independente de calitatea playerului original. Făsa a apăsa pe tasta EJECT, inserați un CD în player, citirea începe automat.

1



Pentru a asculta un disc deja introdus, efectuați apăsări succesive pe tasta SOURCE și selectați CD-ul.



2



Apăsați pe una dintre taste pentru a selecta o piesă din CD.

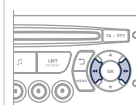

Apasați pe tasta LIST REFRESH, pentru a afișa lista cu piesele de pe CD.

3



Mentineti apasata una dintre taste, pentru avans sau retur rapid.

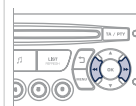

04 AUDIO

CD MP3

Ascultarea unei compilatii MP3



Introduceți o compilatie MP3 în aparat.

Sistemul audio caută toate piesele muzicale, ceea ce poate dura de la câteva secunde la câteva zeci de secunde înainte de a începe redarea.



Pe un același disc, CD playerul poate reda până la 255 fișiere MP3, repartizate pe 8 nivele de directoare. Este totuși recomandat să vă limitați la două nivele, pentru a reduce timpul de acces la redarea CD-ului.

În timpul redării, structura directoarelor nu este respectată. Toate fișierele sunt afișate pe același nivel.

1



Pentru a asculta un disc deja introdus, efectuați mai multe apăsări succesive pe tasta SOURCE și selectați CD-ul.

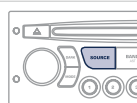

2



Apăsați pe una dintre taste pentru a selecta un director de pe CD.

Apasati pe una din taste pentru a selecta o piesa de pe CD.

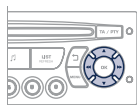

!

Apăsați tasta LIST REFRESH, pentru a afișa lista din directorul MP3.

3



Pentru derularea rapidă înainte sau înapoi, apăsați continuu una dintre taste.

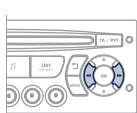

CD MP3

Informatii si recomandari



Formatul MP3, prescurtare de la MPEG 1,2 & 2.5 Audio Layer 3 este o normă de compresie audio care permite scrierea mai multor zeci de fișiere muzicale pe același disc.



Pentru a putea citi un CDR sau un CDRW inscripționat, selectați în momentul inscripționării standardele ISO 9660, de preferință nivelurile 1, 2 sau Joliet.

Dacă discul este inscripționat în alt format, este posibil ca lectura să nu se poată efectua corect.

Se recomandă ca pe un disc să se folosească întotdeauna același standard de inscripționare, cu o viteză cât mai mică posibil (maxim 4x) pentru a obține o calitate acustică optimă.

În cazul special al unui CD multisesiune, este recomandat standardul Joliet.



CD playerul nu citește decât fișierele cu extensie ".mp3" cu o rata de eșantionare de 22,05 KHz sau 44,1 KHz. Nici un alt tip de fișier (.wma, .mp4, .m3u...) nu poate fi citit.



Vă sfătuim să redactați numele fișierelor cu mai puțin de 20 de caractere excluzând caracterele particulare (ex: " ? ; ù) pentru a evita orice problemă legată de citire sau de afișare.



CD-urile care nu contin informatii (nescrise) nu sunt recunoscute si pot deteriora sistemul.

05 PLAYER USB - WIP PLUG

Utilizare CONECTOR USB - WIP PLUG

1

Acest modul este compus dintr-un port USB și un conector Jack*. Fișierele audio sunt transmise de un echipament portabil - MP3 player sau memory stick USB - la sistemul WIP Sound, pentru a fi ascultate prin difuzoarele vehiculului.



2

Memorie USB sau player Apple® de generația a 5-a sau superioară:

- Este de preferat utilizarea de memorii USB multimedia. (In general, in format FAT32 File Allocation Table),
- prezența cablului playerului Apple® este indispensabilă,
- navigația prin baza de fișiere se face utilizând comenzile de pe volan.



3

Alte playere Apple® de generație anterioară și aparate ce utilizează protocolul MTP*:

- redare numai prin cablu Jack-Jack (nefurnizat),
- navigația prin baza de fișiere se face utilizând comenzile dispozitivului portabil.



Conectarea unui stick USB

1

Introduceți un memory stick sau conectorul USB al unui aparat audio în portul prevăzut, redarea începe automat după un timp ce depinde de capacitatea memoriei USB.



Formatele de fișier recunoscute sunt .mp3 (numai mpeg1 layer 3) și .wma (numai standard 9, rata de compresie 128 kbit/s).

Anumite formate de liste de redare (playlist) sunt acceptate (.m3u, ...).

La rebransarea ultimei memorii utilizate, redarea ultimei piese ascultate se face automat.

!

Sistemul constituie liste de redare (memorie temporara) a căror timp de redare depinde de capacitatea echipamentului USB.

Celelalte surse sunt accesibile pe durata acestui timp.

Listele de redare (playlist) sunt actualizate la fiecare întrerupere a contactului sau conectare la USB.

La prima conectare, clasarea se face după director. La o reconectare, este păstrat sistemul de clasare a pieselor ales anterior.

* În funcție de vehicul.

05 PLAYER USB - WIP PLUG

Utilizare CONECTOR USB - WIP PLUG

2

Executați o apăsare lungă pe tasta LIST, pentru afișarea diferitelor liste de redare. Alegeți Director/Artist/Gen/Playlist, apăsați pe OK pentru a selecta lista de redare sau pentru a selecta ordinea aleasă, apoi din nou pe OK, pentru validare.



- selectare Director: toate directoarele ce conțin fișiere audio recunoscute de sistem.
- selectare Artist: toate numele artiștilor, din ID3 Tag, clasate în ordine alfabetică.
- selectare Gen: toate genurile muzicale, din ID3 Tag.
- selectare Playlist: listele de redare înregistrate în sistemul USB.

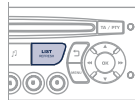

Apăsați scurt pe tasta LIST, pentru afișarea clasamentului anterior. Navigați prin listă folosind tastele stânga/dreapta și sus/jos. Validați selecția apăsând pe OK.

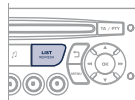

3



Apăsați pe una din aceste taste, pentru a avea acces la piesa precedentă/următoare din lista în curs de redare. Mențineți apăsată una din aceste taste, pentru un avans sau retur rapid.

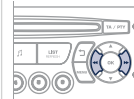

4



Apăsați pe una din aceste taste, pentru a avea acces la Genul, Directorul, Artistul sau Playlistul precedent/următor din clasificarea în curs de redare.

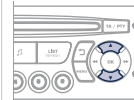

Conectarea unui player Apple® prin conectorul USB

1

Listele disponibile sunt Artist, Gen și Playlist (așa cum sunt ele stabilite în playerul Apple®). Selectarea și Navigația sunt descrise în etapele de la 1 la 4 precedente.

!

Nu conectați hard disk-uri sau alte aparate, ce prezintă un conector USB altele decât echipamente audio cu conector USB. Nerespectarea acestei indicații poate deteriora instalația.

05 PLAYER USB - WIP PLUG

Utilizarea intrarii auxiliare (AUX)

Conector JACK sau USB (in functie de vehicul)



Intrarea auxiliară, JACK sau USB, permite conectarea unui echipament portabil (MP3 player...).



Nu conectați simultan același echipament și la portul USB și la priza JACK.

1

Bransați echipamentul portabil (MP3 player...) la conectorul JACK sau la USB cu ajutorul unui cablu adecvat, ce nu este furnizat.

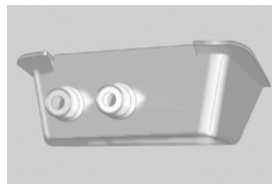

2



Efectuați apăsări succesive pe tasta SOURCE (Sursa) și selectați AUX (Intrare auxiliara).

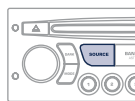

Reglarea volumului sursei auxiliare

1

Reglați mai întâi volumul echipamentului portabil.



2



Reglați apoi volumul sistemului audio al vehiculului.

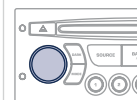

Afișajul și controlul comenzilor se face prin intermediul echipamentului portabil.



06 WIP BLUETOOTH



Telefon Bluetooth

Ecran C

(Disponibil in functie de model si versiune)

Serviciile oferite de kiturile mâini libere sunt dependente de rețea, de cartela SIM și de compatibilitatea aparatelor Bluetooth folosite.

Verificați în manualul telefonului dumneavoastră și la operatorul dumneavoastră, serviciile la care aveți acces.

Cuplarea unui telefon / Prima conectare



!

Din motive de siguranță și pentru că ele necesită o atenție deosebită din partea șoferului, operațiile de cuplare a telefonului mobil Bluetooth la kitul mâini libere al sistemului Bluetooth al sistemului audio, trebuie să fie făcute cu vehiculul oprit și contactul pus.

☀

Conectați-vă la www.peugeot.com.ro pentru mai multe informații (compatibilitate, asistență suplimentară, ...).

1

Activați funcția Bluetooth a telefonului și asigurați-vă că este "vizibil pentru toți" (configurația telefonului).



2



Apăsati tasta MENU (Meniu).

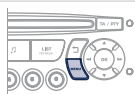

3



Selectați în meniu:

- Bluetooth telephone function - Audio
- Bluetooth configuration
- Perform a Bluetooth search

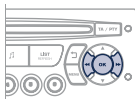

4

Se afișează o fereastră cu un mesaj de căutare în curs.

5

În fereaștră se afișează primele 4 telefoane recunoscute.

!

Meniul TELEPHONE permite accesul în special la funcțiile următoare: Directory (Agendă telefonică)*, Call list (Listă de apeluri), Pairing management (Gestionare conectări).

* În cazul compatibilității totale între telefon și sistem.

6

În listă, selectați telefonul de conectat. Nu se poate conecta decât câte un telefon o dată.

7

Pe ecran se afișează o tastatură virtuală: formați un cod din minim 4 cifre. Validați pe OK.



8

Pe ecranul telefonului conectat se afișează un mesaj. Pentru a accepta conectarea, introduceți același cod pe telefon, apoi validați prin OK.



În caz de eroare, numărul de încercări este nelimitat.

9

Apare pe ecran un mesaj ce confirmă conectarea.

i

Conectarea automată autorizată nu este activă decât după configurarea telefonului.

Agenda și lista apelurilor sunt accesibile după un interval de timp necesar pentru sincronizare.

06 WIP BLUETOOTH



Primirea unui apel

1 Primirea unui apel este anunțată de sonerie și de un afișaj suprapus pe ecranul vehiculului.

2



Selectați YES (DA) pe ecran cu ajutorul tastelor și validați cu OK.

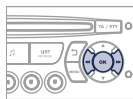

Pentru a accepta un apel, apăsați pe aceasta comanda.



Lansarea unui apel

1 Din meniul Bluetooth telephone function Audio, selectați "Manage the telephone call" (Gestionare apel telefonic), apoi "Call" (Apelare), "Call list" (Lista apelurilor), sau "Directory" (Agenda).

2

Apăsați timp de mai mult de două secunde pe această comanda, pentru a accesa agenda proprie, apoi navigați folosind rola.

Sau

Pentru a forma un număr, utilizați tastatura telefonului, numai cu vehiculul oprit.

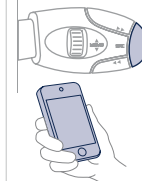

Sistemul ofera acces la agenda telefonului, in functie de compatibilitate si pe durata conectarii Bluetooth.



De pe unele telefoane conectate Bluetooth puteti trimite un contact catre agenda sistemului audio.

Contactele importate astfel sunt inregistrate intr-o agenda permanent vizibila pentru toti, indiferent de telefonul conectat.

Meniul agendei este inaccesibil cat timp este gol.

06 WIP BLUETOOTH



Terminarea unui apel

1

În timpul unei convorbiri, apăsați mai mult de două secunde pe aceasta comanda.
Validați prin OK pentru a termina convorbirea.

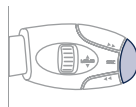

Streaming audio Bluetooth*

!

Difuzarea fișierelor muzicale din telefon via echipamentul audio. Telefonul trebuie să poată gestiona profilele Bluetooth adecvate (Profile A2DP / AVRCP).

1

Inițiați conectarea dintre telefon și vehicul. Această conectare poate fi inițiată din meniul telefoniei al vehiculului sau de la tastatura telefonului. Consultați etapele "Conectarea unui telefon" în paginile precedente. În faza de conectare, vehiculul trebuie să fie oprit și cheia în contact.



2

Selectați în meniul de telefonie telefonul de conectat. Sistemul audio se conectează automat la un telefon nou conectat.

3



Activați sursa streaming apăsând butonul SOURCE**. Controlul redării uzual este posibil utilizând tastele panoului radio și comenzile de pe volan***. Informațiile contextuale pot fi afișate pe ecran.

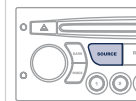

* În funcție de compatibilitatea telefonului.











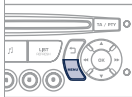

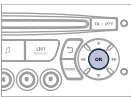

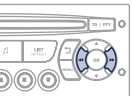
** În unele cazuri, redarea fișierelor Audio trebuie inițiată de la tastatură.

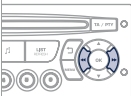
*** Dacă telefonul suportă această funcție.

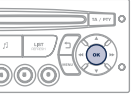
07 CONFIGURARE

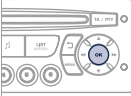
Setare data si ora

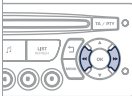
Ecran C

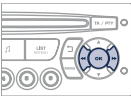
<p>1</p>  <p>Apăsați pe tasta MENU (Meniu).</p>		<p>5</p>  <p>Apăsați pentru a valida selectarea.</p>	
<p>2</p>  <p>Selectați cu săgețile funcția PERSONALISATION CONFIGURATION (Personalizare configurare).</p> 		<p>6</p>  <p>Selectați cu săgețile funcția ADJUST DATE AND TIME (Setare data si ora).</p>	
<p>3</p>  <p>Apăsați pentru a valida selectarea.</p>		<p>7</p>  <p>Apăsați pentru a valida selectarea.</p>	
<p>4</p>  <p>Selectați cu săgețile funcția DISPLAY CONFIGURATION (Configurare afisaj).</p>		<p>8</p>  <p>Setati parametrii unul câte unul, validând cu tasta OK. Selectați apoi OK pe ecran si apoi validați.</p>	

08 CALCULATOR DE BORD

Diagnosticare vehicul



Fiecare apăsare pe buton, aflat pe extremitatea comenzii ștergătoarelor de parbriz, permite afișarea successivă a diferitelor date de la calculatorul de bord, în funcție de ecran.



- secțiunea "vehicul" cu:
 - autonomia, consumul instantaneu și distanța rămasă de parcurs,
- secțiunea "1" (traseul 1) cu:
 - viteza medie, consumul mediu și distanța parcursă calculată pe traseul "1",
- secțiunea "2" (traseul 2) cu aceleași caracteristici pentru un al doilea traseu.



Aducerea la zero

Când traseul dorit este afișat, apăsați mai mult de două secunde pe comandă.

Cateva definitii



Autonomie: Indică numărul de kilometri ce mai pot fi parcurși cu combustibilul rămas în rezervor, în funcție de consumul mediu pe ultimii kilometri parcurși.

Această valoare afișată poate să varieze ca urmare a schimbării comportamentului de conducere sau a reliefului șoselei.

Când autonomia scade sub 30 km, sunt afișate liniuțe. După o alimentare de completare a carburantului de minim 10 litri, autonomia este recalculată și este afișată dacă depășește 100 km.

Dacă pentru o perioadă mai lungă de timp în decursul rulării sunt afișate liniuțe în loc de cifre, consultați rețeaua PEUGEOT.

Consum instantaneu: calculat și afișat numai când viteza este mai mare de 30 km/h.

Consum mediu: este cantitatea medie de carburant consumată de la ultima aducere la zero a computerului.

Distanță parcursă: calculată de la ultima aducere la zero a computerului.

Distanță rămasă de parcurs: calculată în funcție de destinația finală, introdusă de utilizator. Dacă este activată navigația, sistemul o calculează instantaneu.

Viteză medie: este viteza medie calculată de la ultima aducere la zero a calculatorului (contact pus).

09 RANIFICATIE(II) ECRAN(E)

01:17 20°
27 MAI 2014

Ecran A

FUNCTIE PRINCIPALA

- 1 **Alegerea A**
- 2 Alegerea A1
- 3 Alegerea A11
- 1 **Alegerea B...**

- 1 Radio-CD
Radio-CD
- 2 RDS options
Optiuni RDS
- 2 REG mode
Mod REG
- 2 CD repeat
Repetare CD
- 2 Shuffle play
Redare Aleatoare

- 1 Vehicle config
Config vehic*
- 2 R wiper in rev
Stergere geamuri
- 2 Guide lighting
Iluminat de insotire

* Parametrii variază în funcție de vehicul.

- 1 Options
Optiuni
- 2 Diagnostic
Diagnostic
- 3 View
Consultare
- 3 Abandon
Abandonare

09 RANIFICATIE(II) ECRAN(E)

01:17 20°
27 MAR 2014

1 Units Unitati

2 Temperature: °Celsius / °Fahrenheit
2 Temperatura: °Celsius / °Fahrenheit

2 Fuel consumption: KM/L - L/100 - MPG
2 Consum de carburant: KM/L - L/100 - MPG

1 Display adjust Reglare AFF

2 Year
2 An

2 Month
2 Luna

2 Day
2 Zi

2 Hour
2 Ora

2 Minutes
2 Minute

2 12 H/24 H mode
2 Mod 12 H/24 H

1 Language Limba

2 Français
2 Franceza

2 Italiano
2 Italiana

2 Nederlands
2 Olandeza

2 Português
2 Portugheza

2 Português-Brasil
2 Portugheza Brazilia

2 Deutsch
2 Germana

2 English
2 Engleza

2 Español
2 Spaniola

2 Cestina
2 Ceha

2 Hrvatski
2 Croata

2 Magyar
2 Maghiara

09 RANIFICATIE(II) ECRAN(E)



Ecran C



O apăsare pe rola OK, permite accesul la meniurile contextuale, în funcție de ceea ce este afișat pe ecran:



RADIO

- 1 activate / deactivate RDS
activare / dezactivare RDS
- 1 activate / deactivate REG mode
activare / dezactivare mod REG
- 1 activate / deactivate radiotext
activare / dezactivare radiotext

CD/CD MP3

- 1 activate / deactivate Intro
activare/dezactivare Intro
- 1 activate / deactivate track repeat (the entire current CD for CD, the entire current folder for MP3 CD)
activare/dezactivare repetare piese (întreg discul pentru CD, întreg directorul curent pentru CD MP3)
- 1 activate / deactivate random play (the entire current CD for CD, the entire current folder for MP3 CD)
activare/dezactivare redare aleatoare (întreg discul pentru CD, întreg directorul curent pentru CD MP3)

USB

- 1 activate / deactivate track repeat (of the current folder/artist/genre/playlist)
activare/dezactivare redare repetata a pieselor (în funcție de director / artist/gen/playlist curent)
- 1 activate / deactivate random play (of the current folder/artist/genre/playlist)
activare/dezactivare redarea aleatoare (în funcție de director/artist/gen/playlist curent)

09 RANIFICATIE(II) ECRAN(E)



Ecran C



O apăsare pe tasta MENU (Meniu) permite afișarea:



1 Audio functions Funcții audio

1

2 FM preferences Preferințe banda FM

2

3 Alternative frequencies (RDS)
Urmărire frecvență (RDS)

3

4 activate/deactivate
activare/dezactivare

4

3 Regional mode (REG)
Mod regional (REG)

3

4 activate/deactivate
activare/dezactivare

4

3 Display radiotext (RDTXT)
Afișare radiotext

3

4 activate/deactivate
activare/dezactivare

4

2 Play modes Moduri de redare

2

3 Album repeat (RPT)
Repetare album (RPT)

3

4 activate/deactivate
activare/dezactivare

4

3 Track random play (RDM)
Redare aleatoare (RDM)

3

4 activate/deactivate
activare/dezactivare

4



1 Trip computer Calculatoare de bord

1

2 Enter distance to destination Introduceți distanța până la destinație

2

3 Distance: x miles
Distanță (Distanța): x km

3

2 Alert log Lista de avertizări

2

3 Diagnostics
Diagnoză

3

2 State of systems Stare funcții*

2

3 Functions activated or deactivated
Funcții activate sau dezactivate

3

* Parametrii variază în funcție de vehicul.

09 RANIFICATIE(II) ECRAN(E)



1 Personalisation-Configuration Personalizare - Configurare

2 Define vehicle settings Definire parametri vehicul*

2 Display configuration Configurare afisaj

3 Video brightness adjustment Reglare luminozitate video

4 normal video
video normal

4 inverse video
video invers

4 brightness (- +) adjustment
reglare luminozitate (- +)

3 Date and time adjustment Reglare data si ora

4 day/month/year adjustment
reglare zi/luna/an

4 hour/minute adjustment
reglare ora/minut

4 choice of 12 h/24 h mode
alegere mod 12 h/24 h

3 Choice of units Alegere unitati

4 l/100 km - mpg - km/l
l/100 km - mpg - km/l

4 °Celsius / °Fahrenheit
°Celsius / °Fahrenheit)

2 Choice of language Alegerea limbii



1 Bluetooth telephone Telefon Bluetooth

2 Bluetooth configuration Configurare Bluetooth

3 Connect/Disconnect an equipment
Conectare/Deconectare echipament

3 Telephone function
Funcție telefon

3 Audio Streaming function
Funcție Streaming audio

4 Consult the paired equipment
Consultare telefoane cuplate

4 Delete a paired equipment
Stergere telefon cuplat

4 Perform a Bluetooth search
Efectuare căutare Bluetooth

2 Call Apelare

3 Calls list
Lista apeluri

4 Directory
Agenda telefonica

2 Manage the telephone call Gestionare apeluri

3 Terminate the current call
Terminare apel in curs

3 Activate secret mode
Activare mod secret

* Parametrii variază în funcție de vehicul.

INTREBARI FRECVENTE

INTREBARE	RASPUNS	SOLUTIE
Există o diferență de calitate sonoră între diferite surse audio (radio, CD...).	Pentru a permite ascultarea în condiții optime, reglajele audio (volum, sunete grave, ascuțite, ambianță, volum) pot fi adaptate la diferite surse sonore, ceea ce poate duce la diferențe de sunet în cazul schimbării sursei (radio, CD...).	Verificați dacă reglajele audio (volum, sunete joase, înalte, ambianță, Loudness) sunt adaptate la sursele ascultate. Vă sfătuim să reglați funcțiile AUDIO (joase, înalte, balans față-spate, stânga-dreapta) pe poziția din mijloc, să selectați ambianța muzicală "Nici una", să reglați corecția loudness pe poziția "Activa" în modul CD și pe poziția "Inactivă" în modul radio.
CD-ul este ejectat sistematic sau nu este citit de unitate.	CD-ul este așezat invers, ilizibil, nu conține date audio sau conține un format audio ilizibil de radioul auto. CD-ul este protejat de un sistem de protecție antipiratare nerecunoscut de radioul auto.	<ul style="list-style-type: none"> - Verificați sensul de introducere al CD-ului în lector. - Verificați starea CD-ului: CD-ul nu va putea fi citit dacă este prea deteriorat. - Verificați conținutul, dacă este vorba de un CD gravat: consultați informațiile și sfaturile de la capitolul Audio. - Playerul CD nu citește DVD-uri. - Datorită unei calități insuficiente unele CD-uri scrise nu sunt citite de sistemul audio.
Mesajul "Eroare periferic USB" se afișează pe ecran. Conexiunea Bluetooth se întrerupe.	<p>Nivelul de încărcare a bateriei perifericului poate fi insuficient.</p> <p>Memoria USB nu este recunoscută. Memoria poate fi virusată.</p>	<p>Încărcați bateria perifericului.</p> <p>Formatați memoria.</p>

INTREBARI FRECVENTE

INTREBARE	RASPUNS	SOLUTIE
Nu reusesc sa accesez casuta vocala.	Putine telefoane sau operatori permit utilizarea acestei functii.	
Sunetul lectorului de CD este degradat.	CD-ul folosit este zgariat sau de proasta calitate.	Introduceți CD-uri de bună calitate și păstrați-le în bune condiții.
	Reglajele radiourilor auto (sunete joase, înalte, ambianta) sunt neadaptate.	Reduceți nivelul sunetelor grave sau înalte la zero fără a selecta ambianta.
Posturile memorate nu funcționează (nu au sonor, 87,5 Mhz se șterge etc.).	Gama de unde selectată nu este bună.	Apăsati tasta BAND AST pentru a regăsi gama de unde (AM, FM1, FM2, FMAST) in care sunt memorate posturile.
Anunțul trafic (TA) este afișat. Nu primesc nici-o informație rutieră.	Postul radio nu participă la rețeaua regională de informații asupra traficului.	Treceți pe un post radio care difuzează informații despre trafic.
Calitatea de recepție a postului radio ascultat se degradează progresiv sau posturile radio memorate nu funcționează (nu se aude nimic, 87,5 Mhz se afișează etc.).	Vehiculul este prea departe de emițătorul postului ascultat sau niciun emițător de posturi nu este prezent în zona geografică traversată.	Activați funcția RDS pentru a permite sistemului să verifice dacă nu există un emițător mai puternic în zona geografică respectivă.
	Relieful (dealuri, clădiri, tunel, parcare subterană etc.) blochează recepționarea, inclusiv modul de urmărire RDS.	Acest fenomen este normal și nu se traduce ca fiind o stare de defectare a radioului auto.
	Antena lipsește sau a fost este stricată (câteodată la trecerea printre perile din spălătorie sau la intrarea în parcurile subterane).	Verificați antena în rețeaua PEUGEOT.

INTREBARI FRECVENTE

INTREBARE	RASPUNS	SOLUTIE
Întreruperi de sunet de la 1 la 2 secunde în modul radio.	Sistemul RDS caută pe durata acestei scurte întreruperi a sunetului o eventuală frecvență care ar putea permite o mai bună recepție a postului.	Dezactivați funcția RDS dacă fenomenul este prea frecvent și se întâmplă mereu pe același traseu.
Motorul oprit, radioul auto se oprește după câteva minute de utilizare.	Când motorul este oprit, timpul de funcționare al radioului auto depinde de sarcina bateriei. Oprirea este normală: radioul auto intră în modul economie de energie și se întrerupe pentru a proteja bateria vehiculului.	Porniți motorul vehiculului pentru a crește sarcina bateriei.
Se afișează pe ecran mesajul "sistemul audio este supraîncălzit".	Pentru a proteja instalația în caz de temperatură a mediului prea ridicată radioul auto trece în modul automat de protecție termică ceea ce duce la reducerea volumului sonor sau la oprirea citirii CD-ului.	Opriti sistemul audio timp de câteva minute, pentru a lăsa sistemul să se răcească.

Acest ghid de utilizare prezintă toate echipamentele disponibile în ansamblul gamei.

Vehiculul dumneavoastră poate dispune numai de o parte dintre echipamentele descrise în acest document, în funcție de nivelul de echipare, de model, de versiune și de caracteristicile proprii țării în care este comercializat.

Descrierile și schițele sunt oferite fără nici un angajament. Automobiles PEUGEOT își rezervă dreptul de a aduce modificări la prezentul ghid de utilizare caracteristicile tehnice, echipamente și accesorii, fără obligația de a actualiza.

Acest document este parte integrantă a vehiculului. Predați-l noului proprietar în caz de vânzare.

De asemenea, autocolantele sunt prezente în interiorul vehiculului pentru a vă avertiza să luați anumite măsuri de precauție pentru siguranța dumneavoastră; nu le dezlipiți, vor fi la fel de utile pentru un nou proprietar.

Automobiles PEUGEOT atestă, prin aplicarea dispozițiilor reglementării europene (Directiva 2000/53) referitoare la vehiculele scoase din uz, că a atins obiectivele fixate de aceasta și că la fabricarea produselor pe care le comercializează sunt utilizate materiale reciclate.

Reproducerile și traducerea acestui document, chiar parțiale, sunt interzise fără autorizarea scrisă din partea companiei Automobiles PEUGEOT.

Elementele de la partea din spate a caroseriei au fost concepute pentru a evita proiecțiile.

Tipărit în UE



PEUGEOT

AUTOMOBILES PEUGEOT - Siège Social : 75, avenue de la Grande-Armée 75016 Paris - France

Tél. : +33 (0) 1 40 66 55 11 - Fax : +33 (0) 1 40 66 54 14 - Téléc. : 645 700 F

<http://www.peugeot.com>

Société anonyme au capital de 172.711.770 € - R.C.S. : 552 144 503 R.C.S. Paris - SIRET : 552 144 503 00018 - APE : 2910Z

Roumain

04-14

INSTALAREA SCAUNELOR PENTRU COPII CU SPRIJIN

Scaunele pentru copii cu punct de sprijin (sau tija de susținere) trebuie instalate cu precauție în vehicul. Trebuie, mai ales, să fiți atenți la prezența unui compartiment de depozitare aflat sub picioarele pasagerilor de pe scaunele laterale spate.

Locul central din spate nu are compartiment de depozitare în dreptul picioarelor. Puteți astfel să instalați mai ușor un scaun pentru copii cu tija, indiferent dacă este fixat cu prinderi ISOFIX sau cu centura de siguranță în trei puncte.

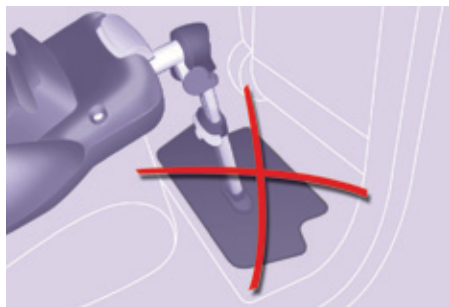

ⓘ Nu plasați tija pe capacul compartimentului, deoarece acesta s-ar putea sparge în cazul unui șoc puternic. Dacă ajustarea tijeii o permite, vă propunem două alte posibilități de instalare.



La baza compartimentului de depozitare

Dacă tija este suficient de lungă, puteți să o sprijiniți pe baza compartimentului. Goliți compartimentul de orice obiect înainte de a instala tija.







În afara zonei capacului compartimentului

Dacă tija este suficient de lungă și se poate înclina (respectând recomandările din instrucțiunile de instalare a scaunului pentru copii), puteți poziționa tija astfel încât să fie în contact direct cu podeaua, în afara zonei capacului. Puteți regla longitudinal scaunul din spate sau scaunul din față, pentru a obține o poziție satisfăcătoare a tijeii în afara zonei capacului.

ⓘ Dacă nu puteți poziționa tija conform descrierii de mai sus, vă recomandăm să nu instalați un scaun pentru copii cu tija pe acest loc.

INSTALAREA SCAUNELOR PENTRU COPII FIXATE CU CENTURA DE SIGURANTA

În concordanță cu reglementările europene, acest tabel vă indică posibilitățile de instalare a scaunelor pentru copii, fixate cu centura de siguranță și omologate ca universale (a), în funcție de greutatea copilului și de locul în vehicul:

Loc (uri)			Greutatea copilului și indicativul de vârstă			
			Sub 13 kg (grupa 0 (b) și 0+) Până la ≈ 1 an	De la 9 la 18 kg (grupa 1) De la 1 la ≈ 3 ani	De la 15 la 25 kg (grupa 2) De la 3 la ≈ 6 ani	De la 22 la 36 kg (grupa 3) De la 6 la ≈ 10 ani
Rând 1 (c) (d)	Loc pasager		U	U	U	U
Rand 2 (e) (5 și 7 locuri)	Locuri laterale		U*	U*	U	U
	Loc central		U	U	U	U
Rand 3 (f) (g) (7 locuri)	Toate locurile		U**	U**	U	U

* Un scaun pentru copii cu suport nu trebuie instalat niciodată pe un loc lateral de pe rândul al 2-lea, cu excepția cazului în care puteți să-l instalați conform recomandărilor din rubrica "Instalarea scaunelor pentru copii cu punct de sprijin".

** Un scaun pentru copii cu punct de sprijin nu trebuie instalat niciodată pe un loc de pe rândul al 3-lea.

U: loc adaptat pentru instalarea unui scaun pentru copii, fixat cu centura de siguranță și omologat ca universal, "cu spatele în direcția de mers" și/sau "cu fața în direcția de mers".

- (a) Scaun universal pentru copii: scaun pentru copii ce poate fi instalat în toate vehiculele cu centura de siguranță.
- (b) Grupa 0: de la naștere până la 10 kg. Nacelele și paturile auto nu pot fi instalate pe locul pasagerului din față sau pe locurile de pe rândul 3. Când sunt instalate pe rândul al 2-lea, ele pot bloca utilizarea unui sau mai multor locuri de pe acest rând.
- (c) Consultați legislația în vigoare din țara dumneavoastră, înainte de instalarea copilului dumneavoastră pe acel loc.
- (d) Când un scaun pentru copii "cu spatele în direcția de mers" este instalat pe **locul pasagerului din față**, airbagul frontal pasager trebuie să fie neutralizat în mod obligatoriu. În caz contrar, **ar exista riscul rănirii grave sau al morții copilului la declansarea airbagului**.
Când un scaun pentru copii "cu față în direcția de mers" este instalat pe **locul pasagerului din față**, airbagul frontal pasager trebuie să rămână activ.
- (e) Pentru a instala un scaun pentru copii pe un loc din spate, cu spatele în direcția de mers, deplasați-l către față și ridicați spatarele acestora pentru a lăsa suficient spațiu pentru scaunul de copii și picioarele copilului.
- (f) Așezați spatarele scaunelor lateral și central de pe rândul 2, situate în față locului ocupat de scaunul pentru copii, în poziție de masă, sau, dacă acest lucru nu este suficient, demontați aceste scaune de pe rândul 2, astfel încât scaunul pentru copii sau picioarele copilului să nu le atingă.
- (g) Dacă locurile de pe rândul 3 sunt ocupate, nu lăsați un scaun pentru copii instalat pe un scaun rabatabil din rândul 2, pentru a facilita accesul la rândul 3.

i Îndepărtați și depozitați tetiera înainte de a instala un scaun pentru copii cu spatar pe un loc pentru pasager.

După ce scaunul pentru copii a fost îndepărtat, remontați tetiera.

Copii la bord

TABEL RECAPITULATIV PENTRU AMPLASAREA SCAUNELOR PENTRU COPII ISOFIX

Conform reglementării europene, acest tabel vă indică posibilitățile de instalare a scaunelor ISOFIX pentru copii în locurile din vehicul dotate cu sistem de prindere ISOFIX.

Pentru scaunele ISOFIX pentru copii, universale și semiuniversale, clasa de mărime ISOFIX a scaunului pentru copii este determinată de o literă cuprinsă între **A** și **G** și este indicată pe scaun, langa logoul ISOFIX.

		Greutatea copilului / vârstă orientativă									
		Sub 10 kg (grupa 0) Până la aprox. 6 luni		Sub 10 kg (grupa 0) Sub 13 kg (grupa 0+) Până la aprox. 1 an			De la 9 la 18 kg (grupa 1) De la 1 la 3 ani aprox.				
Tip de scaun ISOFIX		Landou		"cu spatele in directia de mers"			"cu spatele in directia de mers"		"cu fața in directia de mers"		
Clasă de mărime ISOFIX		F	G	C	D	E	C	D	A	B	B1
Rând 2 (5 și 7* locuri)	Locuri laterale**	IL-SU		IL-SU			IL-SU		IUF, IL-SU		
	Loc central	Non-ISOFIX									
Rand 3 (7 locuri)	Toate locurile	Non-ISOFIX									

* La versiunea cu 7 locuri, toate cele trei scaune de pe randul 2 trebuie sa fie montate pe vehicul la instalarea scaunelor pentru copii.

** Un scaun pentru copii cu punct de sprijin nu trebuie instalat niciodata pe un scaun lateral de pe randul 2, cu exceptia cazului in care puteti sa-l instalati conform recomandarilor din rubrica "Instalarea scaunelor pentru copii cu punct de sprijin".

IUF: loc adaptat instalării unui scaun pentru copii ISOFIX Universal, "cu Fața in directia de mers", care se fixeaza cu centura superioara.

IL-SU: loc adaptat pentru instalarea unui scaun ISOFIX Semi-Universal pentru copii:

- "cu spatele in directia de mers", echipat cu centura superioara sau cu punct de sprijin,
- "cu fata in directia de mers", echipat cu punct de sprijin,
- un landou echipat cu centura superioara, sau cu punct de sprijin.

Pentru a fixa centura superioara, consultati rubrica 5, partea "Fixari ISOFIX".

i Indepartati si depozitati tetiera inainte de a instala un scaun pentru copii cu spatar pe locul unui pasager.

Remontati tetiera dupa ce scaunul pentru copii a fost indepartat.

DISPOZITIV DE REMORCARE GAT DE LEBADA CU CHEIE DEMONTABIL FARA SCULE

Prezentare

Acest dispozitiv de remorcare instalat din fabrica poate fi demontat si remontat usor. Aceste operatii nu necesita nicio scula.



Recomandari de montare si inainte de orice utilizare

Verificati daca gatul de lebada este blocat in mod corect, controland punctele urmatoare:

- reperul de culoare verde de pe rola sa fie vizibil,
- mecanismul de incuiere de siguranta al rolei sa fie indreptat inspre partea din spate,
- mecanismul de incuiere de siguranta sa fie actionat si cheia indepartata; rola sa nu mai poata fi actionata,
- gatul de lebada sa nu mai poata fi miscat absolut deloc in suportul sau.

La montarea dispozitivului de remorcare, nu uitati sa bransati cordonul cablului electric.

Montare

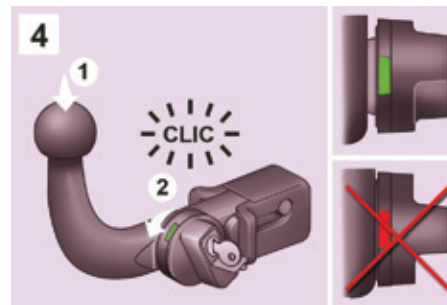
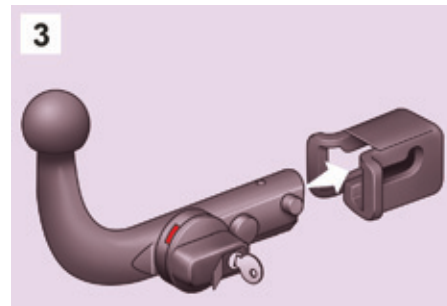
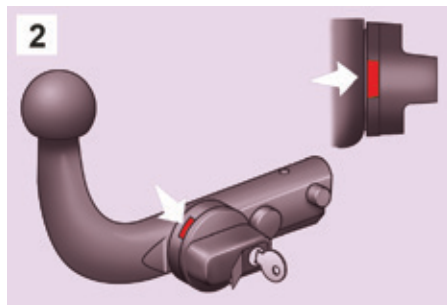
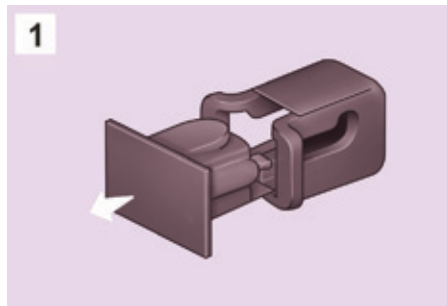

Mase

I In timpul utilizarii

Nu deblocati niciodata dispozitivul in timp ce remorca sau elementul port-sarcina este fixat pe gatul de lebada.

i Dupa utilizare

In cazul unor calatorii efectuate fara remorca sau element port-sarcina, gatul de lebada trebuie demontat si obturatorul inserat in suportul sau. Aceasta masura se aplica in special in cazul in care exista riscul ca gatul de lebada sa impiedice vederea clara a placutei de inmatriculare sau a dispozitivului de iluminat.

Demontare

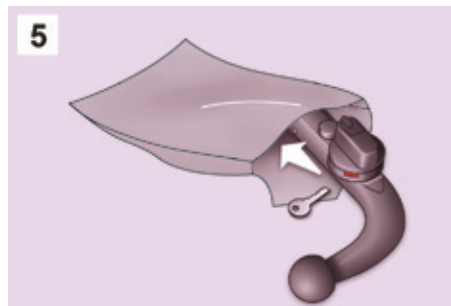
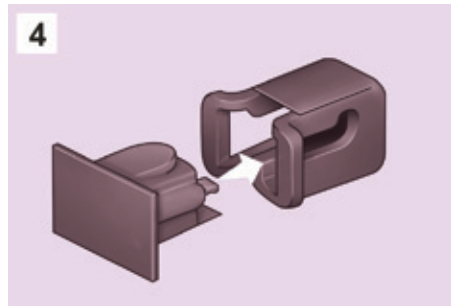
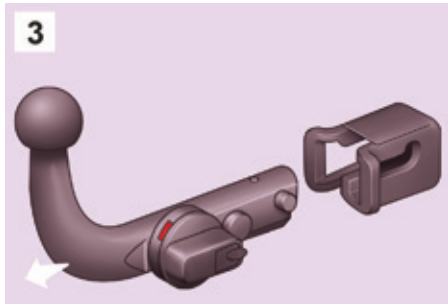
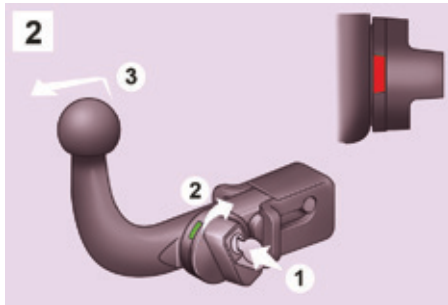
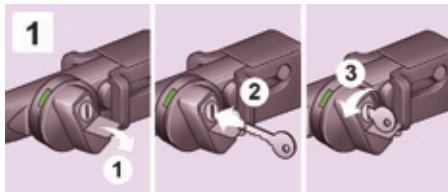

Intretinere

Functionarea corecta este posibila numai daca gatul de lebada si suportul sau raman curate.

Inainte de a curata vehiculul cu jet de apa la inalta presiune, gatul de lebada trebuie demontat si obturatorul introdus in suport.