

GHID DE UTILIZARE



PEUGEOT ION



Instructiunile de utilizare online

Alegeti unul din urmatoarele tipuri de acces pentru a consulta instructiunile de utilizare online...

Cautati instructiunile de utilizare pe site-ul PEUGEOT, rubrica "MyPEUGEOT".

Acest spațiu personal vă propune recomandari și alte informații utile pentru întreținerea vehiculului.

Consultând instructiuni de utilizare online, aveți acces la ultimele informații disponibile, ușor de identificat prin marcajele de pagină, reperabile cu ajutorul acestei pictograme:



Scanati acest cod pentru a accesa direct instructiunile de utilizare.



 Daca rubrica "MyPEUGEOT" nu este disponibilă pe site-ul PEUGEOT din România, puteți consulta instructiunile de utilizare la adresa următoare:
<http://public.servicebox.peugeot.com/ddb/>

Selectați:
> limba utilizată,
> vehiculul, tipul de caroserie,
> perioada de editare a instructiunilor de utilizare corespunzând primei puneri in circulatie a vehiculului.

Bine ati venit

Aceste instructiuni de utilizare prezintă toate echipamentele disponibile în ansamblul gamei.

Vehiculul dumneavoastra poate dispune numai de o parte dintre echipamentele descrise în acest document, în funcție de nivelul de echipare, de model, de versiune și de caracteristicile proprii țării în care este comercializat.

Descrierile și schițele sunt oferite fără nici un angajament. Automobilele PEUGEOT își rezervă dreptul de a aduce modificari la caracteristicile tehnice, echipamente și accesorii, fără obligația de a actualiza prezentele instructiuni de utilizare.

Acest document este parte integrantă a vehiculului. Predați-l noului proprietar în caz de vânzare.

Vă mulțumim că ați ales un ION, simbol de încredere, pasiune și inspirație.

ION, pentru PEUGEOT, este primul vehicul 100 % electric, cu 0 % emisii poluante în rulare și deosebit de silențios. Aceste instructiuni de utilizare au fost concepute pentru ca dumneavoastră să profitați din plin de ION în toate situațiile reale.

Legenda

 avertizare privind siguranta

 informație complementara

 contributie la protectia mediului

Vedere de ansamblu		Deschideri	2	Iluminat și vizibilitate	4
		Cheie cu telecomanda	25	Comandă de iluminat	53
		Uși	28	Aprindere / Stingere automată a luminilor	55
		Porbagaj	29	Reglarea proiectoarelor	56
		Aționare geamuri	30	Comanda stergătoarelor	56
		Trape de încărcare	31	Plafonieră	57
Conducere Eco					
Instrumente de bord	1	Ergonomie și confort	3	Siguranță	5
Tablou de bord	10	Scaune față	32	Recomandări generale legate de siguranța	58
Martori luminoși	11	Scaune spate	34	Semnala de avarie	59
Indicator al nivelului de încărcare a bateriei principale	19	Retrovizoare	36	Aprindere automată a luminilor de stop	59
Indicator de consum / generare de energie	20	Amenajări interioare	38	Avertizor sonor	59
Totalizator de kilometri	21	Ventilație	41	Avertizor sonor pentru pietoni	60
Kilometraj curent	21	Încălzire	43	Urgența sau asistenta	61
Reostat de iluminare	22	Aer condiționat	43	Sisteme de asistare la franare	63
Indicator de întreținere	22	Dezaburire - Degivrare față	46	Sisteme de control al traiectoriei	65
Indicator de autonomie	24	Dezaburire - Degivrare luneta	46	Martor de reducere a franei de motor	66
		Telecomanda	47	Centuri de siguranță	67
				Airbaguri	70
				Scaune pentru copii	74
				Dezactivarea airbagului frontal al pasagerului	77
				Scaune ISOFIX pentru copii	83
				Siguranță copii	86

Conducere

6

Recomandari de conducere	87
Pornire - oprire a vehiculului	88
Frana de stationare	89
Selector de mers	90
Detectare pneu dezumflat	92

In caz de pana

8

Baterie pentru accesorii	113
Kit de depanare provizorie a pneurilor	117
Roata de rezerva	121
Lanturi pentru zapada	125
Înlocuirea unei lămpi	126
Schimbarea unei sigurante	134
Remorcarea vehiculului	139

Audio și telematică

Sistem audio / Bluetooth	145
KENWOOD - KDC-X7000DAB	163

Informații practice

7

Incarcarea bateriei principale	97
Capotă	106
Compartiment față	107
Compartiment spate	108
Verificarea nivelurilor	109
Controale	111
Schimbarea unei lame de ștergător	112
Masuri de prevedere la spalare	112

Caracteristici tehnice

9

Motorizare si baterie principala	140
Mase	141
Dimensiuni	142
Elemente de identificare	143

Index alfabetic

■

Exterior

Cheie cu telecomandă - deplierea / plierea cheii - deblocarea / blocarea deschiderilor vehiculului - protecție antifurt Pornire - Oprire vehicul	25-27 88
--	-----------------------------

Înlocuire becuri - lumini spate - al treilea stop - lumini de placă de înmatriculare - lumini de ceață	131-133
--	---------

Ștergător de geam Schimbare lamelă de ștergător	56-57 112
--	--------------

Portbagaj - deschidere / închidere	29
---------------------------------------	----

ABS, REF, AFU, ASR, ESP Presiune în pneuri Detectare pneuri dezumflate Schimbare roată Lanturi pentru zapada	63-65 143 92-95 121-124 125
--	---

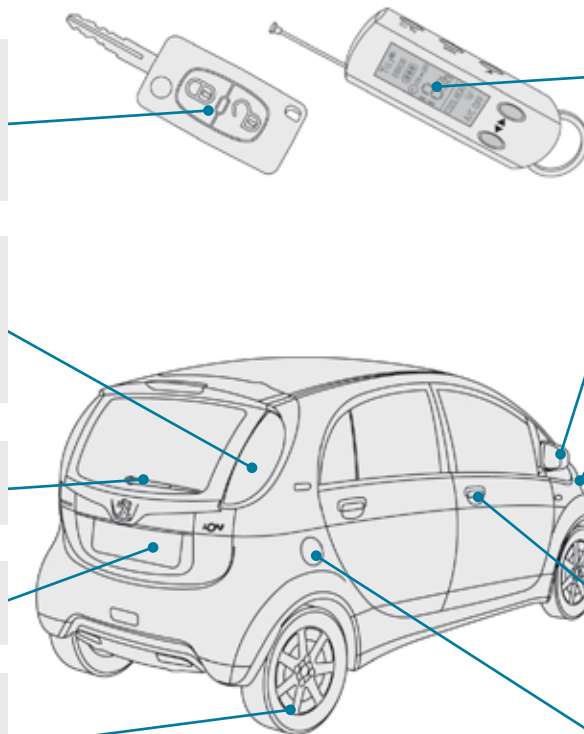

Telecomanda	47-52
-------------	-------

Retrovizoare exterioare	36
-------------------------	----

Iluminat Reglare proiectoare Schimbare becuri - lumini față - proiectoare anticeață - lumini de zi - lumini semnalizatoare de direcție laterale	53-55 56 126-131
---	------------------------

Remorcare	139
-----------	-----

Usi - deschidere / închidere Geamuri electrice	28 30
--	----------

Trape de încărcare Încărcarea bateriei principale - normala - rapida	31 97-105
---	--------------

Interior

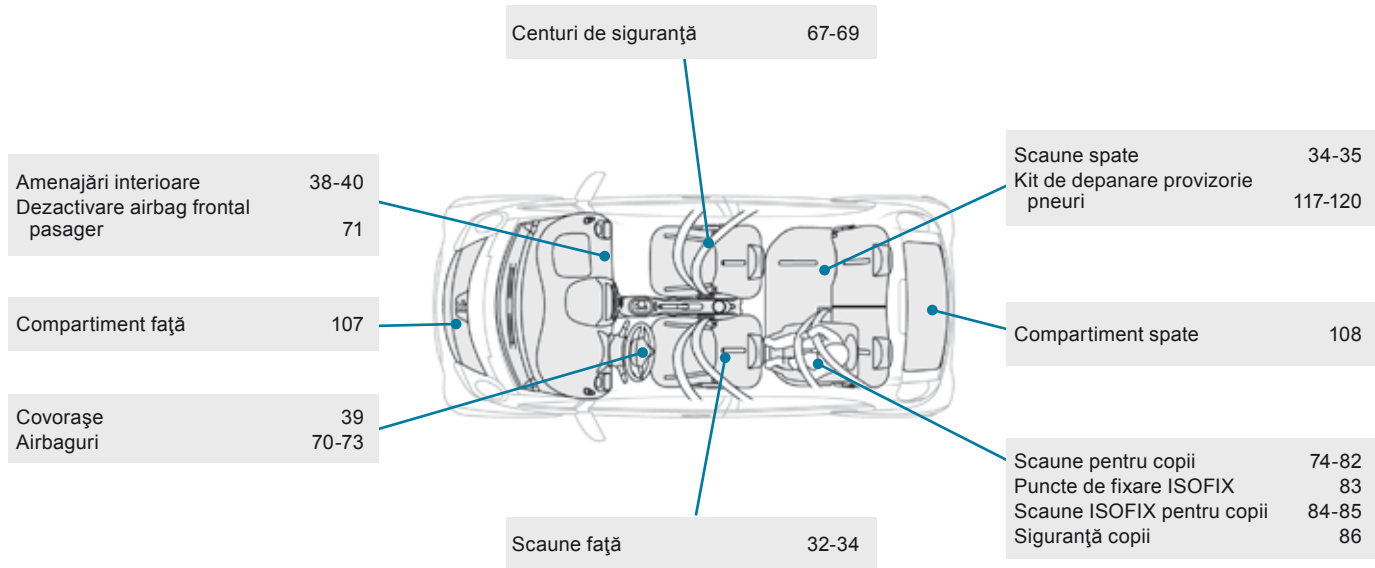

Post de conducere

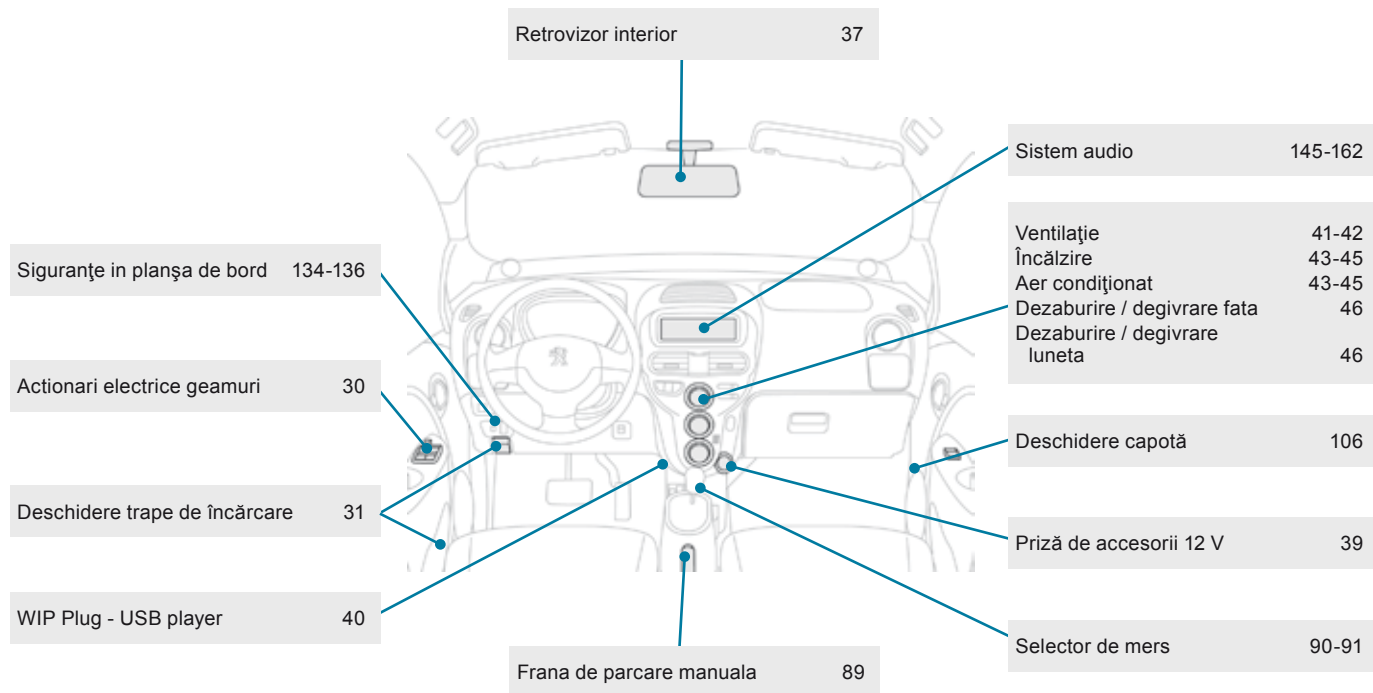

Post de conducere (continuare)

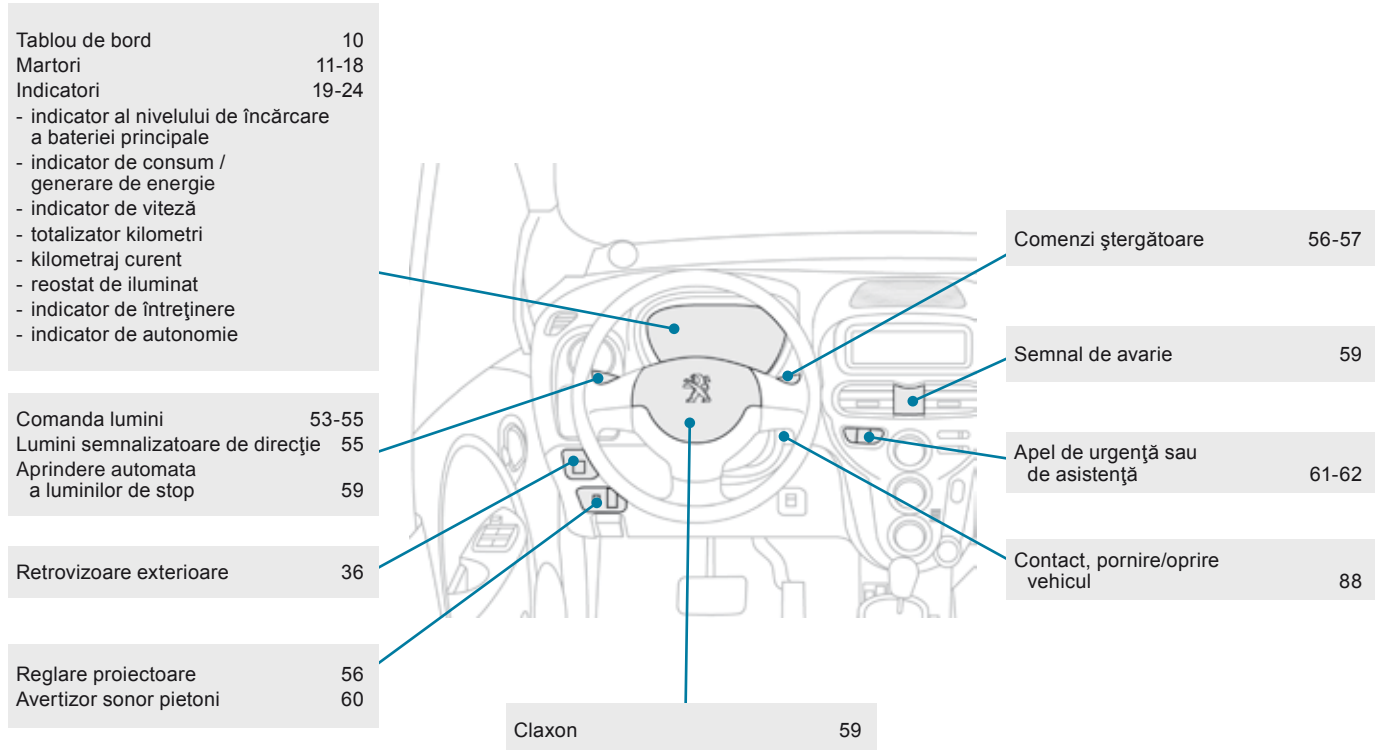

Caracteristici - Intretinere

Compartiment față	107
Verificare niveluri	109-110
- electrolit baterie - accesorii	
- lichid de frână	
- lichid de circuit de încălzire	
- lichid spălare geamuri	
Controale	111

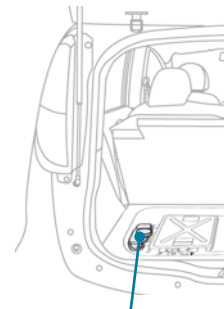

Compartiment spate	108
Verificare nivel lichid de răcire	110

Mase	141
------	-----

Dimensiuni	142
Elemente de identificare	143

Înlocuire becuri față	126-131
--------------------------	---------

Baterie pentru accesorii	113-116
--------------------------	---------

Siguranțe in compartiment față	134, 137-138
-----------------------------------	--------------

Deschidere capotă	106
Motorizare	140

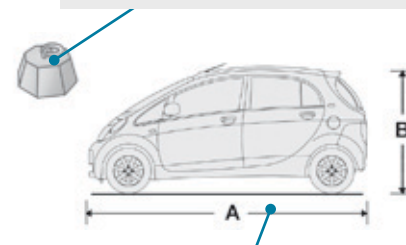
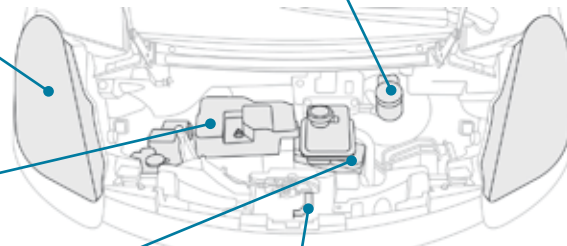

Pentru o conducere mai economică și o autonomie mai mare

Recomandări practice de aplicat în fiecare zi, pentru a optimiza autonomia vehiculului, conservând energia bateriei.

Adoptați o conducere flexibilă

Consumul electric al vehiculului depinde mult de parcurs, de stilul de conducere și de viteză. În orice caz, adoptați o conducere flexibilă.

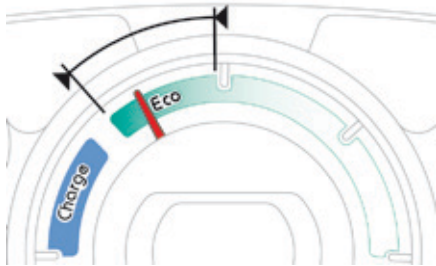

Privilegiați zona "Eco" indicată de indicatorul de consum / generare de energie: accelerați progresiv, fără șocuri și rulați cât mai mult posibil cu viteză regulată și moderată.

Recupețați energia

Conducerea cu multă anticipare permite recuperarea energiei și majorarea autonomiei.

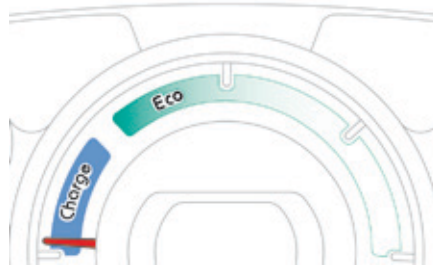

Utilizați zona "Încărcare" a indicatorului de consum / generarea de energie imediat ce este posibil: anticipați încetinirile și, dacă condițiile o permit, favorizați decelerarea la frânare.

Urmăriți utilizarea echipamentelor electrice

Încălzirea și aerul condiționat funcționează consumând energie provenită de la bateria principală.

O utilizare excesivă reduce semnificativ autonomia vehiculului. Oprțiți aceste echipamente imediat ce nivelul de confort dorit este atins și verificați setările lor la fiecare pornire.

Urmăriți de asemenea utilizarea dezaburirii, degivrării și încălzirea scaunelor.

Limitați cauzele supraconsumului

Ca pentru orice vehicul, limitați încărcatura transportată și minimizați rezistența aerodinamică (geamuri deschise la peste 50 km/h, bare pe acoperiș, portbagaj de acoperiș, ...).

Respectați recomandările de întreținere

Verificați în mod regulat presiunea de umflare a pneurilor și urmați calendarul operațiilor prevăzute de PEUGEOT.

Tablou de bord

Panou ce grupează diferitele cadrane și martori de indicare a funcționării vehiculului.

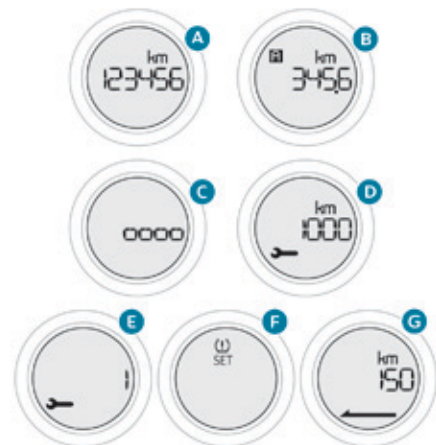
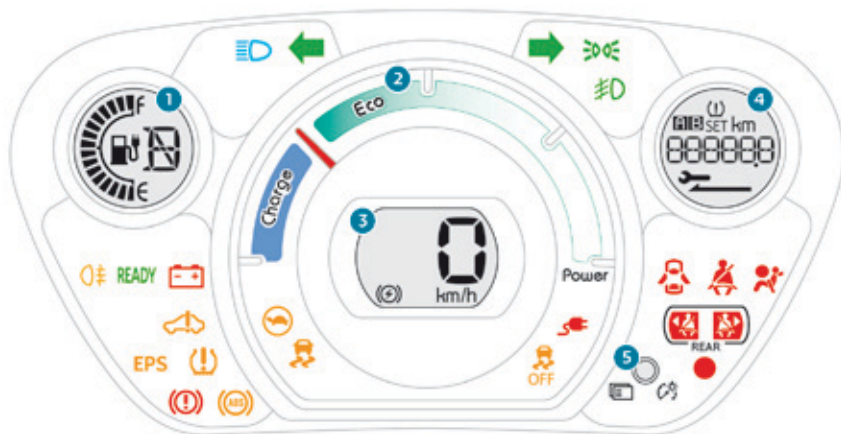

Cadrane

- 1. Indicator de nivel de încărcare a bateriei principale.**
Martor de poziție a selectorului de mers.
- 2. Indicator de consum / generare de energie.**
- 3. Indicator de viteză.**
Martor de reducere temporară a franei de motor.
- 4. Afisaj.**
- 5. Buton de gestionare a afișajului.**
Afișează succesiv diferitele funcții. Aduce la zero funcția selectată (kilometraj curent sau indicator de întreținere). Reglează intensitatea iluminării bordului.

Afisaj

- A. Kilometraj total.**
- B. Kilometraj curent (Traseu A sau B).**
- C. Reostat de reglare a intensității iluminatului tabloului de bord.**
- D. Indicator de întreținere în distanță rămasă de parcurs.**
- E. Indicator de întreținere în timp rămas.**
- F. Detectare pneuri dezumflate.**
- G. Indicator de autonomie rămasă.**

Martori luminosi

Repere vizuale care informează conducătorul de punerea în funcțiune a unui sistem (martori de funcționare sau de dezactivare) sau de apariția unei anomalii (martor alertă).

La punerea contactului

Unii martori de alertă se aprind timp de câteva secunde la punerea contactului vehiculului. Acești martori se sting după câteva momente. În cazul în care constatați unul din martori rămâne aprins, consultați rubrica relativă la martorul respectiv.

Avertizari asociate

Aprinderea anumitor martori poate să fie însoțită de un semnal sonor.







Aprinderea acestui martor este fie continuă sau clipitoare.





Unii martori pot avea ambele tipuri de aprindere. Numai corelarea dintre tipul de aprindere și starea de funcționare a vehiculului permite să se stabilească dacă situația este normală sau dacă a apărut o anomalie.

Martori de functionare

Aprinderea, în tabloul de bord, a unuia dintre martorii următori confirmă punerea în funcțiune a sistemului corespunzător.



Martor	Stare	Cauză	Ațiuni / Observații
 Semnalizator de direcție stânga	Clipește cu zgomot.	Comanda luminilor este acționată în jos.	
 Semnalizator de direcție dreapta	Clipește cu zgomot.	Comanda luminilor este acționată în sus.	
 Lumini de avarie	Clipește cu zgomot.	Comanda semnalului de avarie, situată pe planșa de bord, este activată.	Semnalizatoarele de direcție stânga și dreapta, ca și martorii asociați, clipeșc simultan.
 Lumini de poziție și/sau lumini de întâlnire	Aprins continuu.	Luminile de poziție și/sau de întâlnire sunt aprinse.	
 Fază lungă	Aprins continuu.	Comanda luminilor este acționată spre dumneavoastră.	Trageți comanda pentru a reveni la luminile de întâlnire.
 Proiectoare anticeață față	Aprins continuu.	Proiectoarele de ceață față sunt pornite.	Rotiți inelul comenzii de doua ori spre inapoi, pentru a dezactiva proiectoarele anticeață fata.
 Lumini de ceață spate	Aprins continuu.	Luminile de ceață spate sunt actionate.	Rotiți inelul comenzii spre spate, pentru a dezactiva luminile de ceață spate.

Martor		Stare	Cauză	Acțiuni / Observații
READY	Ready (gata)	Aprins continuu, însoțit de un semnal sonor la aprindere.	Vehiculul este gata de rulare și puteți apăsa pe pedala de accelerație.	Timpul de aprindere a matorului corespunde punerii vehiculului sub tensiune.
	Frana de parcare	Aprins continuu.	Frâna de parcare este acionata sau incomplet eliberata.	Eliberați frana de parcare, pentru a stinge matorul; cu piciorul pe pedala de frână. Respectați indicațiile de siguranță. Pentru mai multe informații privind Frana de parcare , consultati rubrica corespunzatoare.
	Încărcarea bateriei principale (normală sau rapidă)	Aprins continuu.	Bateria principală este în curs de încărcare.	La terminarea încărcării, matorul se stinge.
		Clipitor.	Cablul de încărcare este branșat la priza vehiculului, dar bateria principală nu este în curs de încărcare.	Verificați branșarea cablului de încărcare.

Martori de neutralizare

Aprinderea unuia dintre martorii următori confirmă oprirea voluntară a sistemului corespondent.

Aprinderea martorului poate fi însoțită de un semnal sonor.



Martor		Stare	Cauză	Acțiuni / Observații
	Sistem de airbag pentru pasager	Aprins continuu, pe consola centrală.	Comanda, situată în torpedo, este acționată pe poziția "OFF". Airbagul frontal al pasagerului este neutralizat.	Acționați comanda pe poziția "ON", pentru a activa airbagul frontal al pasagerului. În acest caz, nu instalați un scaun pentru copii dispus "cu spatele în direcția de mers" pe locul pasagerului. Verificați starea comenzii înainte de a porni vehiculul.
	ESP/ASR	Aprins continuu.	Butonul de neutralizare a sistemului ESP/ASR, situat în partea inferioară a planșei de bord (pe partea conducătorului), este activat. Sistemul ESP/ASR este dezactivat. ESP: control dinamic al stabilității. ASR: antipatinare roți.	Apăsați pe buton, pentru a activa ESP/ASR. Sistemul ESP/ASR este activat automat, la pornirea vehiculului.





Martori de avertizare





Motorul fiind pornit sau cu vehiculul în rulare, aprinderea unuia dintre martorii ce urmează indică apariția unei anomalii ce necesită intervenția conducătorului.





Aprinderea unui martor de avertizare trebuie să faca obiectul unui diagnostic suplimentar.

Nu ezitați să consultați rețeaua PEUGEOT sau un service autorizat.

Martor		Stare	Cauză	Ațiuni / Observații
	Frânare	Aprins continuu.	Scădere importantă a nivelului lichidului de frână în circuitul de frânare. sau Anomalie a sistemului de asistare la frânare.	Oprirea este imperativă în cele mai bune condiții de siguranță. Completați nivelul cu lichid recomandat de PEUGEOT. Dacă problema persistă, verificați circuitul în rețeaua PEUGEOT sau la un service autorizat.
+ 		Aprins continuu, asociat cu martorul ABS.	Anomalie la repartitorul electronic de frânare (REF).	Oprirea este imperativă în cele mai bune condiții de siguranță. Verificați în rețeaua PEUGEOT sau la un service autorizat.
	Antiblocare roți (ABS)	Aprins continuu.	Anomalie a sistemului de antiblocare a roților.	Vehiculul păstrează frânarea clasică. Rulați prudent, cu viteză moderată și consultați de urgență rețeaua PEUGEOT sau un service autorizat.

Martor	Stare	Cauză	Acțiuni / Observații
 Control dinamic al stabilității și antipatinare roți (ESP/ASR)	Clipitor.	Activarea sistemelor ESP/ASR.	Cele două sisteme optimizează motricitatea, permițând ameliorarea stabilității direcționale a vehiculului. Adaptați modul de a conduce și reduceți viteza.
 + 	Aprins continuu.	Anomalie a sistemelor ESP/ASR.	Verificați în rețeaua PEUGEOT sau la un service autorizat.
EPS	Aprins continuu.	Anomalie a direcției asistate electric.	Rulați cu prudență, cu viteză moderată. Verificați la un reparator agreat PEUGEOT, sau la un service autorizat.
	Aprins continuu.	Anomalie a circuitului de încărcare a bateriei pentru accesorii (borne sulfatate sau slabite, anomalie a convertizorului...).	Martorul trebuie să se stingă la pornirea motorului. Dacă nu se stinge, consultați rețeaua PEUGEOT sau un service autorizat.
	Aprins continuu, însoțit de un semnal sonor.	O ușă sau portbagajul a ramas deschis.	Închideți deschiderea respectivă.

Martor	Stare	Cauză	Acțiuni / Observații
	Pneu dezumflat	Aprins continuu. Presiunea este prea scazuta in unul sau mai multe pneuri.	Verificati presiunea din pneuri cat mai curand posibil. Este preferabil ca aceasta verificare sa fie efectuata la rece. Trebuie sa reinitializati sistemul dupa fiecare reglare a presiunii unuia sau mai multor pneuri si dupa inlocuirea uneia sau mai multor roti. Pentru mai multe informatii privind Detectarea pneurilor dezumflate , consultati rubrica corespunzatoare.
		Aprins intermitent si apoi continuu.	Functia prezinta o disfunctie si/ sau cel putin una dintre roti nu este echipata cu un traductor de presiune detectat. Monitorizarea presiunii din pneuri nu mai este asigurata. Apelati la reseaua PEUGEOT sau la un Service autorizat, pentru verificarea sistemului.
	Centură de siguranță față necuplată / decuplată	Aprins continuu, apoi clipitor, însoțit de un semnal sonor.	Trageți de centura, apoi introduceți catarama în mecanismul de ancorare.
	Centură dreapta spate decuplată	Aprins continuu.	Trageți centura apoi inserați pana metalică în dispozitivul de blocare.
	Centură stânga spate decuplată	Aprins continuu.	

Martor		Stare	Cauză	Acțiuni / Observații
	Airbaguri	Aprins temporar.	La punerea contactului, acest martor se aprinde câteva secunde, apoi se stinge.	Dacă nu se stinge, consultați rețeaua PEUGEOT sau un service autorizat.
		Aprins continuu.	Anomalie la unul dintre sistemele de airbaguri sau de pretensionare pirotehnică a centurilor de siguranță.	Efectuați o verificare în rețeaua PEUGEOT sau la un service autorizat.
	Sistem de protecție a bateriei principale	Aprins continuu.	Nivelul de încărcare a bateriei principale este insuficient sau temperatura bateriei principale este insuficientă...	Limitarea puterii disponibile la motor. Încărcarea bateriei principale cât mai curând posibil. Dacă martorul nu se stinge consultați rețeaua PEUGEOT sau un service autorizat.
	Sistem de autodiagnosticare a circuitului electric principal	Aprins continuu.	Anomalie la nivelul circuitului electric principal.	Oprirea este imperativă. Verificați în rețeaua PEUGEOT sau la un service autorizat.
	Reducerea franei de motor	Aprindere intermitentă.	Bateria principală este încărcată la maxim. Frana de motor este temporar redusă.	Anticipați în cel mai bun mod posibil frânările: utilizați pedala de frână pentru a încetini sau opri vehiculul.

Indicator al nivelului de încărcare a bateriei principale

Afișare



Nivelul de încărcare a bateriei principale este afișat în permanență pe tabloul de bord.

Avertizări de energie redusă

Patru avertizări succesive indică faptul ca, în bateria principală, cantitatea de energie disponibilă este redusă:

- 2 barete aprinse și clipirea indicatorului de energie în tabloul de bord: intrarea în rezervă.
- Ultima baretă a indicatorului de energie clipește.
- Dispariția ultimei barete: afișarea autonomiei dispăre, încălzirea și climatizarea sunt oprite.



- Afișarea acestui martor pe tabloul de bord: diminuarea progresivă a puterii disponibile la motor.

Indicator de consum / generare de energie

Sistem ce informează conducătorul despre nivelul de consum sau de generare de energie la nivelul bateriei principale.

Pozitie "neutra"

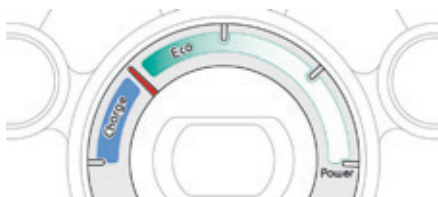

La punerea contactului, vehiculul nici nu consumă, nici nu generează energie prin lanțul de tracțiune electrică: acul se găsește în poziție "neutră" (dacă nu funcționează încălzirea sau aerul condiționat).

Consum de energie

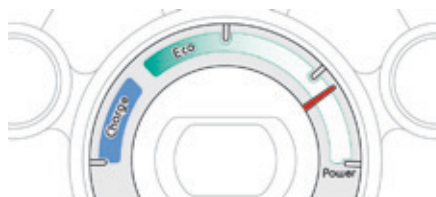

Acul se deplasează către dreapta, proporțional cu consumul de energie al vehiculului.

Zona "Incarcare"

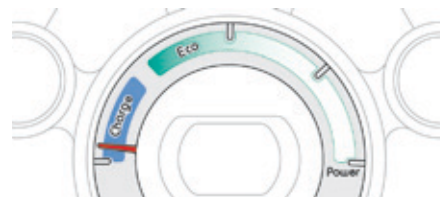

Acul se deplasează spre stânga, proporțional cu încărcarea bateriei principale, pe durata perioadelor de decelerare și frânare.

Zona "Eco"



Acul se situează în această zonă, dacă vehiculul consumă energie electrică cu moderație, iar autonomia este optimizată.

i Pe timp rece, puterea de regenerare prin frânare este diminuată.

Afișaj pe tabloul de bord

Când contactorul este în poziția "ON", puteți afișa informațiile următoare, prin apăsări succesive pe butonul **A**.

Totalizator de kilometri

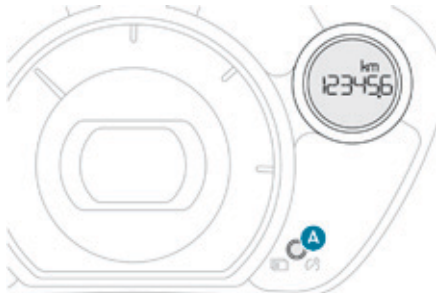

Sistem pentru a măsura distanța totală parcursă de vehicul pe întreaga sa durată de viață.

Apăsați pe butonul **A**.

Kilometrajul total apare pe afișaj.

Kilometraj curent (Parcurs A sau B)



Aceste două parcursuri indică distanța parcursă de la ultima aducere la zero a contorului.

Apăsați pe butonul **A**, pentru afișarea parcursului dorit.

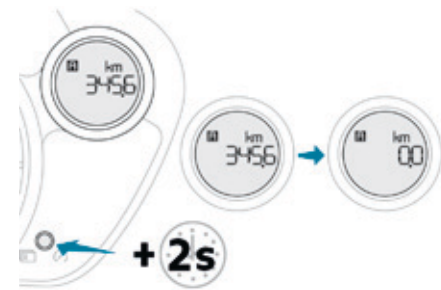

Aducere la zero

Cu contactul pus, când unul din parcursurile **A** sau **B** este afișat, apăsați pe buton mai mult de 2 secunde.

Reostat de iluminare

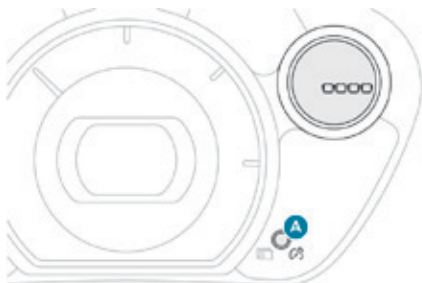

Sistem pentru reglarea manuală a intensității iluminării postului de conducere în funcție de luminozitatea exterioară.

Cu luminile aprinse sau stinse, apăsați butonul **A**, pentru a selecta funcția, apoi mențineți-l apăsat pentru a schimba intensitatea iluminării postului de conducere în condiții de "zi" sau de "noapte".

Intensitatea iluminării crește cu fiecare apăsare a butonului **A**.

Când iluminarea atinge reglajul maxim, apăsați din nou pentru a trece la reglajul minim.

Când iluminarea atinge intensitatea dorită, eliberați butonul **A**.

Reglajul este salvat imediat ce eliberați butonul **A** și este păstrat când contactorul este pus pe OFF.

Indicator de întreținere

Sistem care informează șoferul că se apropie termenul următoarei revizii, conform planului de întreținere al constructorului.

Această dată este calculată pornind de la ultima aducere la zero a indicatorului.

Termenul viitoarei revizii poate fi indicat în două moduri diferite:

- kilometri rămași de parcurs,
- în luni rămase până la următoarea revizie tehnică.

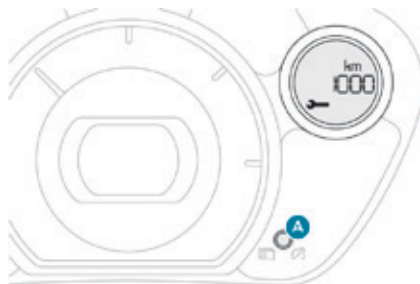

De la punerea contactului, trebuie să apăsați succesiv butonul **A** până când se afișează indicatorul de întreținere în unitatea dorită.

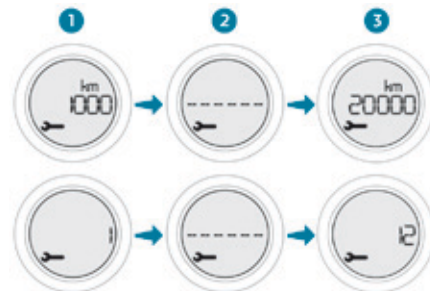

Funcționare

1. Afișajul indică 1000 km rămași de parcurs sau 1 lună până la următoarea revizie tehnică.
2. Afișajul indică apropierea datei de efectuare a reviziei.
La fiecare punere a contactului, cheia de întreținere se afișează pentru câteva secunde, pentru a semnala că revizia trebuie efectuată de urgență.
3. După efectuarea reviziei, distanța rămasă de parcurs până la următoarea revizie, sau numărul de luni, se afișează din nou.

Aducerea la zero a indicatorului de întreținere



După fiecare revizie, indicatorul de întreținere trebuie adus la zero.

Pentru aceasta, realizați procedura următoare:

- ☞ Întrerupeți contactul (contactor în poziția LOCK sau ACC).
- ☞ Apăsați succesiv butonul de aducere la zero **A**, până la afișarea indicatorului de întreținere.
- ☞ Apăsați butonul de aducere la zero și țineți-l apăsat câteva secunde, până când **cheia clipește**.
- ☞ Apăsați butonul de aducere la zero în timp ce simbolul cheie clipește, pentru a schimba afișajul din "---", în "**CLEAR**" (**Șterge**).
Distanța rămasă de parcurs (sau timpul) este afișată.

i Afișarea "---" indică faptul că data reviziei este reinițializată automat, după un timp oarecare. Afișajul va indica timpul rămas până la următoarea revizie.

Detectare pneuri dezumflate

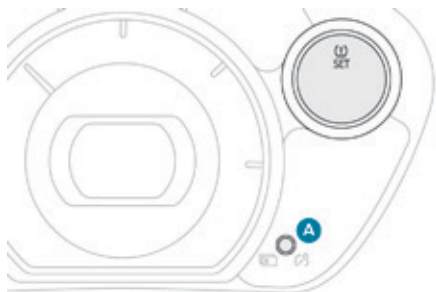

Este necesar sa reinitializati sistemul de detectare pneuri dezumflate dupa o reglare a presiunii unuia sau mai multor pneuri si dupa inlocuirea uneia sau mai multor roti.

Pentru aceasta efectuati procedura urmatoare.

- ☞ Apasati butonul **A** pentru a selecta functia.
- ☞ Apasati butonul **A** si mentineti apasat timp de **cel putin 3 secunde**.

Este emis un semnal sonor si matorul luminos de avertizare pneuri dezumflate se aprinde intermitent cu viteza redusa pana la finalul reinitializarii.

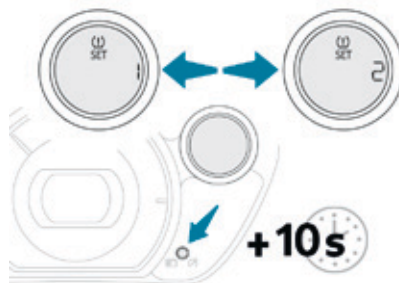

Selectarea setului de pneuri montate

Daca ati inregistrat in prealabil un al doilea set de pneuri cu traductor, dupa fiecare permutare trebuie sa selectati setul corespunzator pe ecranul tabloului de bord.

Pentru aceasta, efectuati procedura urmatoare.

- ☞ Apasati butonul **A** pentru a selecta functia.
- ☞ Apasati butonul **A** si mentineti apasat timp de **peste 10 secunde**, pentru a trece de la setul 1 de pneuri la setul 2 de pneuri sau invers.

Indicator de autonomie

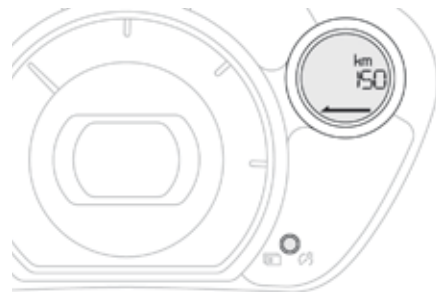

Această funcție vă oferă o estimare a numărului de kilometri pe care vehiculul mai poate să îi parcurgă, luând în considerație ultimele condiții de utilizare (stil de conducere, utilizarea încălzirii, a aerului condiționat...).

i Când autonomia este foarte redusă, pe tabloul de bord se afișează "--".

Cheie cu telecomanda

Sistem care permite blocarea sau deblocarea centralizată a deschiderilor vehiculului de la încuietore sau de la distanță. El asigură de asemenea pornirea vehiculului, cât și o protecție contra furtului.

Deplierea / Plierea cheii

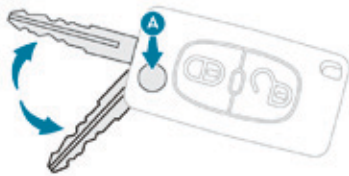

☞ Apăsați butonul **A** pentru depliere / pliere.

Deblocarea deschiderilor vehiculului Deblocare cu telecomanda



☞ Apăsați pe lacătul deschis, pentru a debloca deschiderile vehiculului.

Deblocarea este semnalată de iluminatul interior, care se aprinde timp de aproximativ 15 secunde și de semnalizatoarele de direcție care clipesc **de două ori**. În același timp, în funcție de echipare, retrovizoarele exterioare se depliază.

Deblocare cu cheia

☞ Rotiți cheia spre dreapta în încuietorea **ușii conducătorului**, pentru a debloca deschiderile vehiculului.

Deblocarea este semnalată prin aprinderea luminilor de la interior timp de aproximativ 15 secunde și de semnalizatoarele de direcție care clipesc de **două ori**.

Retrovizoarele exterioare nu se depliază.



Mecanismul de încuierea a ușii pasagerului nu permite blocarea sau deblocarea altor deschideri, uși și/sau portbagaj.

Blocarea deschiderilor vehiculului Blocare simpla cu telecomanda



☞ Apăsați pe lacătul închis, pentru a bloca deschiderile vehiculului.

Blocarea este semnalată de semnalizatoarele de direcție care se aprind **o dată**. În același timp, în funcție de echipare, retrovizoarele exterioare se pliază.

Blocarea simpla cu cheia

☞ Rotiți cheia spre stânga în încuietorea **ușii conducătorului**, pentru a bloca deschiderile vehiculului.

Blocarea este semnalată prin luminile semnalizatoare de direcție, care se aprind **o dată**.

Retrovizoarele exterioare nu se pliază.



Deschiderile vehiculului se blochează din nou, automat, după 30 de secunde, numai dacă nu este deschisă o ușă sau portbagajul. Acest dispozitiv permite evitarea deblocărilor accidentale.

Protecție antifurt

Antidemaraj electronic

Cheia conține un cip electronic care are un cod special. La punerea contactului, acest cod trebuie să fie recunoscut pentru ca demarajul să fie posibil.

Acest antidemaraj electronic blochează sistemul de control al motorului la câteva momente după întreruperea contactului și împiedică pornirea prin efracție a motorului.

În caz de disfuncție și dacă vehiculul nu pornește, consultați de urgență rețeaua PEUGEOT.

Probleme cu telecomanda

În caz de disfuncție a telecomenzii, nu mai puteți nici debloca, nici bloca deschiderile vehiculului.

- ☞ În primă fază, utilizați cheia pentru a debloca sau bloca deschiderile vehiculului de la mecanismul de incuieră al usii conducătorului.
- ☞ În a doua fază, consultați rețeaua PEUGEOT, pentru a verifica funcționarea telecomenzii și înlocuirea bateriei, dacă este necesar.

! Pierderea cheilor

Mergeți la rețeaua PEUGEOT cu actele mașinii și cartea dumneavoastră de identitate. Rețeaua PEUGEOT vă va putea recupera codul cheii și codul transponder pentru a comanda altă cheie.

Telecomanda

Telecomanda cu frecvență înaltă este un sistem sensibil; nu o manipulați prin buzunare pentru că există riscul de a deschide vehiculul fără să doriți. Evitați manipularea butoanelor telecomenzii când sunteți departe și nu vă vedeți vehiculul. Riscați să o faceți inoperantă. Telecomanda nu funcționează atâta timp cât cheia este în antifurt, chiar când contactul este tăiat.

Închiderea vehiculului

Conducerea cu portierele blocate poate face accesul mai dificil în habitacul în caz de urgență majoră. Ca măsură de siguranță (copii la bord), scoateți cheia din contact când plecați din mașină, chiar și pentru puțin timp.

Protecție antifurt

Nu aduceți nici o modificare la sistemul de antidemaraj electronic deoarece ar putea genera disfuncții.

Când cumpărați un vehicul de ocazie

Efectuați o memorare a cheilor în rețeaua PEUGEOT, pentru a fi siguri că cheile pe care le aveți sunt singurele care permit pornirea vehiculului.

Uși Deschidere

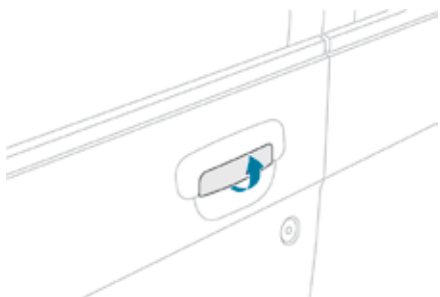

Din exterior

- ☞ După deschiderea vehiculului cu telecomanda sau cu cheia, trageți de mânerul ușii.

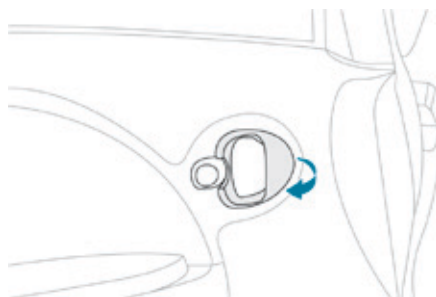

Din interior

- ☞ Trageți de comanda de deschidere a ușii față sau spate pentru a deschide ușa.

Dacă ușile sunt blocate:

- deschiderea usii conducatorului deblochează celelalte uși,
- ușa pasagerului din față și ușile din spate trebuie întâi deblocate manual, utilizând comanda de blocate înainte de a fi deschise.

Închidere



Când o ușă sau portbagajul nu este bine închis, se aprinde acest martor pe tabloul de bord, până la închiderea ușii vizate sau a portbagajului.

Blocare / deblocare din interior

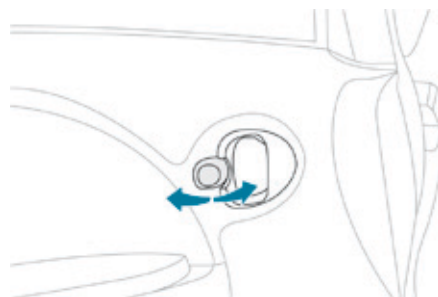

- ☞ Împingeți butonul de pe ușa conducătorului către înainte, pentru a bloca, sau înapoi, pentru a debloca deschiderile vehiculului.

! Butoanele de pe ușile pasagerului din față și ale celor din spate nu blochează / deblochează decât ușile respective.

Portbagaj Deschidere

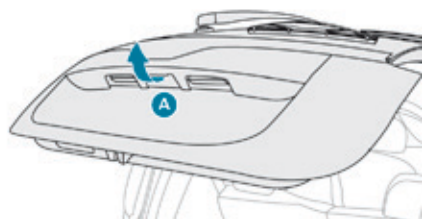

- ☞ După deblocarea vehiculului cu ajutorul telecomenzii sau al cheii, apăsați mânerul **A** și ridicați capota portbagajului.

Închidere



- ☞ Trageți mânerul **B** în jos pentru a deplasa capota portbagajului,
- ☞ eliberați mânerul și apăsați ușor partea exterioară a capotei portbagajului, pentru a o închide.

Acționare geamuri

Sistem destinat deschiderii sau închiderii unui geam manual sau automat. Echipat cu un sistem de dezactivare, pentru a împiedica o utilizare greșită a comenzilor spate.

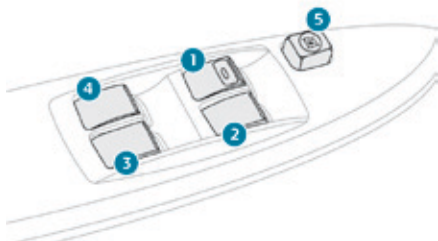

1. Geam electric conducător.
2. Geam electric pasager.
3. Geam electric dreapta spate.
4. Geam electric stânga spate.
5. Dezactivarea comenzilor de ridicare a geamurilor pasagerului și din spate.

Funcționare

Cu contactul pus:

- ☞ Apăsați comanda pentru a deschide și trageți de aceasta pentru a închide, fără a depăși punctul de rezistență. Geamul se oprește de îndată ce eliberați comanda.

Mod automat (pe partea conducătorului auto)

- ☞ Apăsați comanda pentru a deschide, dincolo de punctul de rezistență. Geamul conducătorului se deschide complet după ce ați eliberat comanda.
- ☞ O nouă apăsare oprește mișcarea geamului.

i Comenzile sistemului de ridicare a geamurilor sunt întotdeauna operaționale la aproximativ 30 de secunde după întreruperea contactului. Geamurile nu mai pot fi deschise sau închise după închiderea ușii conducătorului auto.

Dezactivarea comenzilor geamurilor de pe partea pasagerului și din spate

- ☞ Pentru siguranța copiilor dumneavoastră, apăsați comanda 5 pentru a dezactiva comenzile geamului de pe partea pasagerului și din spate, indiferent de poziția lor.

Cu butonul apăsat, dezactivarea este activată. Cu butonul ridicat, dezactivarea este neutralizată.

! Scoateți cheia de contact de fiecare dată când părăsiți vehiculul, chiar și dacă numai pentru o durată scurtă. În cazul prinderii în timpul manipulării unui geam, trebuie să inversați mișcarea acestuia. Pentru aceasta, apăsați comanda în cauză. Când șoferul acționează comenzile geamurilor pasagerilor, acesta trebuie să se asigure că nicio persoană nu împiedică închiderea corectă a geamurilor. Conducătorul auto trebuie să se asigure că pasagerii utilizează corect geamurile. Fiți atenți la copii în timpul ridicării și coborârii geamurilor.

Trape de incarcare

Incarcare normala

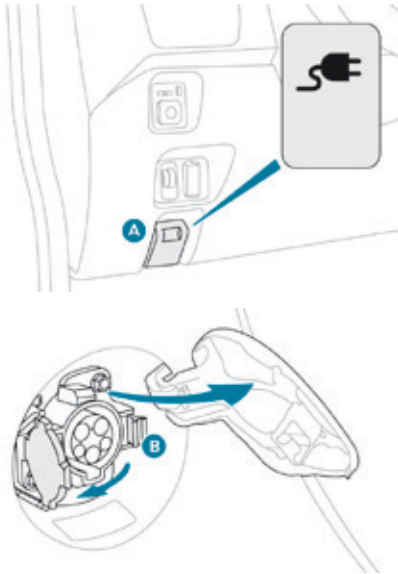

- ☞ Trageți comanda **A**, situată în partea inferioară a planșei de bord, pe partea conducătorului, pentru a debloca trapa de acces.
- ☞ Deschideți trapa de acces situată pe partea dreaptă a vehiculului.
- ☞ Apăsăți pe piesa de blocare **B**, pentru a deschide capacul prizei.

Incarcare rapida*

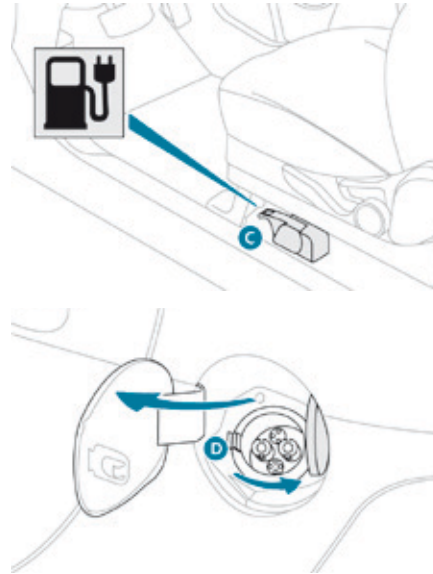

- ☞ Trageți comanda **C**, situată sub scaunul conducătorului, pe partea ușii, pentru a debloca trapa de acces.
- ☞ Deschideți trapa de acces situată pe partea stângă a vehiculului.
- ☞ Apăsăți pe piesa de blocare **D**, pentru a deschide capacul prizei.

i Pentru mai multe informații privind **Incarcarea bateriei principale**, consultați rubrica corespunzătoare.

2

* În funcție de echipare.

Scaune față

Reglaje manuale

1. **Tetieră reglabilă**
2. **Reglarea înclinării spătarului**
Acționați comanda și reglați înclinarea spătarului către înainte sau înapoi.
3. **Reglarea în înălțime a pernei de șezut a scaunului conducătorului**
Ridicați sau coborâți comanda de câte ori este necesar pentru a obține poziția dorită.
4. **Reglare longitudinală a scaunului**
Ridicați bara de comandă și culisați scaunul spre față sau spre spate.



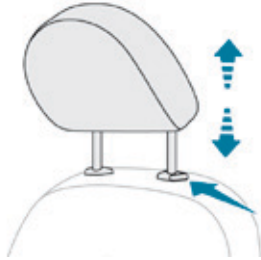

Reglarea pe înălțime a tetierei

- ☞ Pentru a o înălța, trageți-o în sus.
- ☞ Pentru a o coborî, împingeți-o, apăsând simultan butonul de reglare a înălțimii.
- ☞ Pentru a o scoate, trageți-o în sus apoi scoateți-o, apăsând simultan butonul de reglare a înălțimii.
- ☞ Pentru a o pune la loc, introduceți tijele tetierei în orificii, apăsând simultan butonul de reglare a înălțimii.

! Nu conduceți, niciodată, cu tetierele scoase. Acestea pot provoca răni în caz de frânare bruscă. Ele trebuie să fie la locul lor și reglate corect. După ce ați instalat tetiera, verificați dacă butonul de reglare a înălțimii este blocat corespunzător. Reglajul este corect când partea de sus a tetierei se află deasupra capului persoanei așezate.

Comandă scaune încălzite



3

Apăsați pe întrerupător, plasat pe planșa de bord, pentru a porni încălzirea scaunului conducătorului.

Martorul întrerupătorului se aprinde. Temperatura este reglată automat.

O nouă apăsare întrerupe funcționarea.

! Nu utilizați funcția când scaunul nu este ocupat.
 Reduceți intensitatea încălzirii imediat ce este posibil.
 Când temperatura scaunului sau cea din habitacul a atins un nivel suficient, puteți opri funcția; un consum mai redus de curent permite diminuarea consumului de carburant.

Pentru persoanele cu pielea sensibilă, nu este recomandabilă o utilizare prelungită cu reglajele la maxim.

Pentru persoanele cu percepția caldurii alterată (boala, medicație, ...), există riscul de arsuri.

Risc de supraîncălzire a sistemului în cazul utilizării de materiale izolatoare, cum ar fi husele de scaune.

Nu utilizați funcția:

- dacă purtați îmbracaminte umedă,
- dacă există montat un scaun pentru copii.

Pentru menținerea integrității foliei de încălzire:

- nu așezați pe scaun obiecte grele,
- nu stați pe scaun în genunchi sau în picioare,
- nu așezați / utilizați obiecte tăietoare,
- nu varsati lichide.

Pentru a preveni un scurtcircuit:

- nu utilizați produse lichide pentru întreținerea scaunului,
- nu utilizați niciodată funcția cât timp perna de sezut este umedă.

Scaune spate

Banchetă compusă din două spătare reglabile și rabatabile și un șezut fix.

Tetiere locuri spate

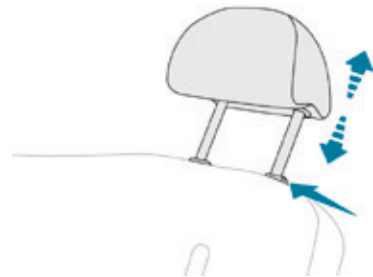

Ele au o poziție înaltă (confort și siguranță mai bună) și o poziție joasă (vizibilitate mai bună în spate pentru șofer).

Acestea sunt, de asemenea, demontabile.

Pentru a îndepărta o tetieră:

- ☞ trageți-o în sus până la capăt,
- ☞ apoi, apăsați pe butonul.

! Când transportați pasageri în spate, nu circulați niciodată cu tetierele locurilor respective demontate: verificați dacă ele sunt la locul lor în poziția înaltă.

Reglare a înclinării spătarului



Pentru a regla spătarul:

- ☞ trageți comanda în față pentru a debloca spătarul,
- ☞ ajustați spătarul, apoi eliberați comanda. Aveți la dispoziție șapte poziții de reglare a înclinării.



Verificați întotdeauna dacă spătarul este bine fixat.

Rabatere a spătarului

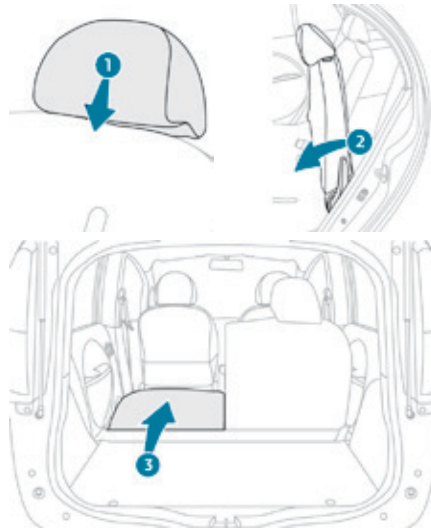

1. Plasați tetierele în poziție joasă sau îndepărtați-le, dacă este necesar,
2. trageți înainte comanda pentru a debloca spătarul,
3. basculați spătarul în față.

Aducere la loc a spătarelor

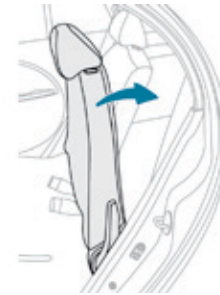

- ☞ Ridicați spătarul și blocați-l,
- ☞ ridicați sau puneți la loc tetierele.



Când se aduce la loc spătarul, fiți atenți să nu prindeți centurile de siguranță.

Retrovizoare

Retrovizoare exterioare

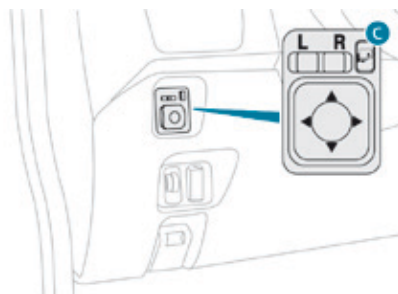
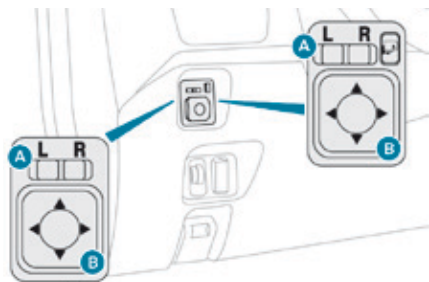

Reglare

Reglarea este posibilă când contactorul este în poziția "ON" sau "ACC".

- ☞ Deplasați comanda **A** la dreapta sau la stânga, pentru a selecta oglinda corespunzătoare.
- ☞ Orientați comanda **B** în cele 4 direcții, pentru a efectua reglarea oglinzii.

După reglare, re poziționați central comanda **A**.

Pliere / depiere electrică*

- ☞ Cu contactorul în poziția "ON" sau "ACC": apăsați pe comanda **C**, pentru depiere.
- ☞ Cu contactorul în poziția "LOCK": apăsați pe comanda **C**, în interval de **30 de secunde**, pentru pliere.

! Retrovizoarele sunt de pliabile și manual.
Dar, **deplierea nu trebuie efectuată niciodată manual**, deoarece există riscul ca retrovizoarele să nu rămână pe poziție pe timpul rulării.
Utilizați întotdeauna comanda **C** pentru a le deplia.

* În funcție de echipare.

Retrovizor interior

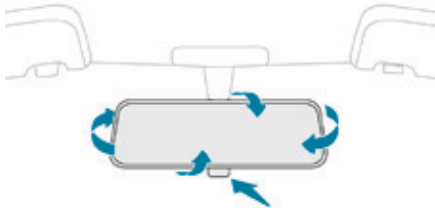

Reglați oglinda retrovizoare interioară mișcând-o în sus, în jos și/sau spre stânga, dreapta.

Oglinda retrovizoare interioară are două poziții:

- de zi (normală),
- de noapte (antiiorbire).

Pentru a trece de la o poziție la alta, împingeți sau trageți comanda situată pe marginea inferioară a oglinzii retrovizoare.

Amenajări interioare

1. **Torpedo**
2. **Support pahare esacomtabil**
Apăsați pe capac pnetru a deschide suportul de pahare.
3. **Priză accesorii 12 V (120 W)**
Respectați puterea maximă pentru a nu vă deteriora accesoriul dumneavoastră.
4. **Spațiu de depozitare deschis**
5. **WIP Plug - USB player**
6. **Compartiment în portieră**

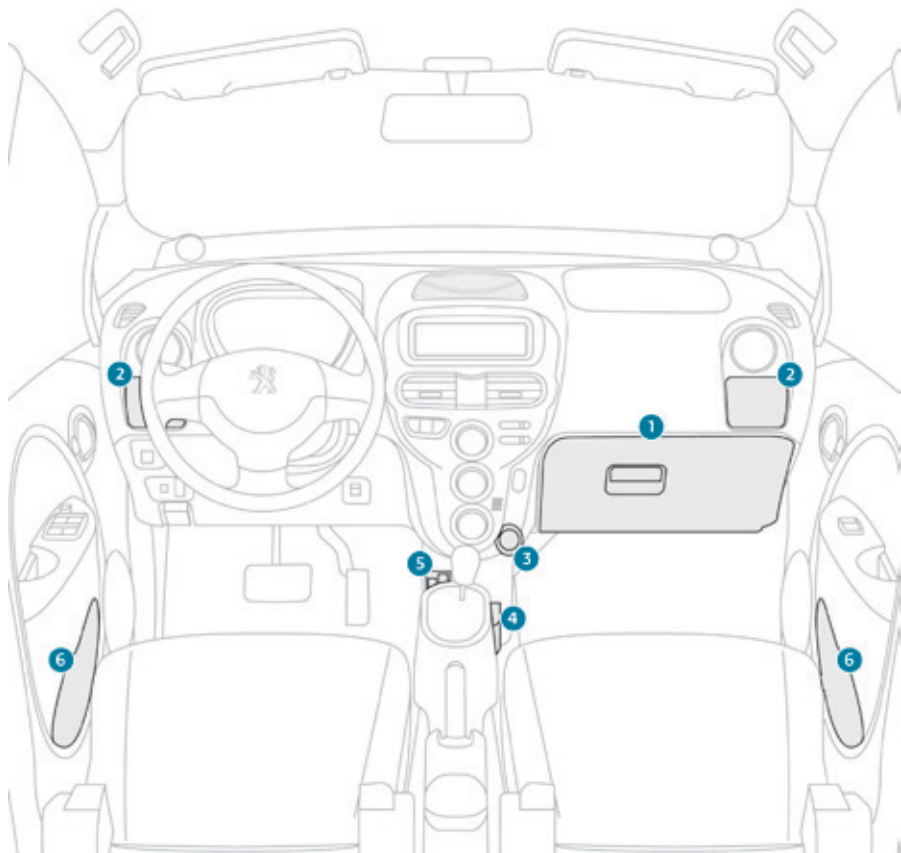

Parasolar

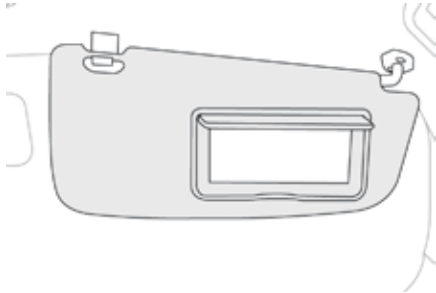

Parasolarele se pot roti catre înainte și in lateral, când sunt desprinse. Ele sunt prevăzute cu o oglindă și un locas pentru păstrarea actelor.

Priza de accesorii 12 V

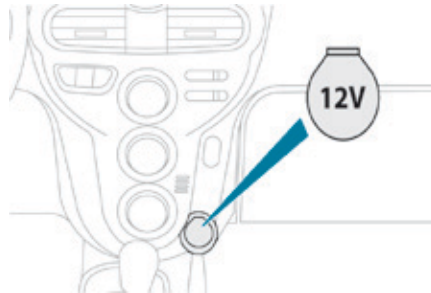

- ☞ Pentru a brânșa un accesoriu la 12 V (putere maxima: 120 W), îndepărtați obturatorul și brânșați adaptorul adecvat.

i Conectarea unui echipament electric neomologat de PEUGEOT, cum ar fi un încărcător cu conector USB, poate provoca perturbatii în funcționarea subsansamblelor electrice ale vehiculului, de exemplu o recepție radio de slabă calitate sau perturbarea datelor afișate pe ecrane.

Covoras de podea

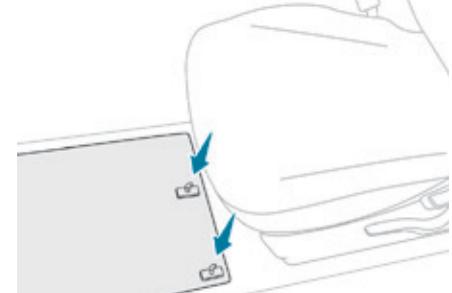

Pentru demontarea covorașului de la conducător, deplasați scaunul înapoi la maxim și desprindeți elementele de fixare. La remontare, așezați-l corect pe punctele de fixare și presati. Verificați corecta fixare a covorașului.

- !** Pentru a evita orice risc de blocare a pedalelor:
- utilizați numai covorașe adaptate la dispozitivele de fixare deja existente pe vehicul; utilizarea lor este absolut necesară.
 - nu suprapuneți niciodată mai multe covorașe.

WIP Plug - USB player

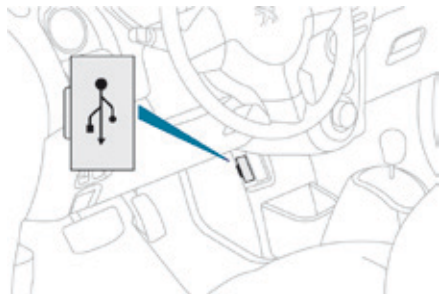

Acest port USB este situat în partea inferioară a consolei centrale.

El permite conectarea unui echipament portabil, de tip iPod® sau o memorie USB.

Acesta citește fișierele audio ce sunt transmise sistemului audio al vehiculului, pentru a fi ascultate utilizând sistemul de difuzoare existent în vehicul.

Redarea fișierelor poate fi gestionată prin comenzile sistemului audio.

Conectat la portul USB, acumulatorul echipamentului portabil se poate încărca automat.

i Pentru mai multe detalii privind utilizarea acestui echipament, consultați rubrica **Audio și Telematică**.

Ventilație

Sistem pentru crearea și menținerea unor bune condiții de confort și de vizibilitate în habitacul vehiculului.

Intrare aer

Aerul care circulă prin habitacul este filtrat și provine, fie din exterior prin grila situată la baza parbrizului, fie din interior prin recirculare.

Comenzi

Aerul care intră urmează diferite trasee în funcție de comenzile selectate.

Comanda temperaturii vă permite să obțineți nivelul de confort dorit prin amestecarea aerului provenit din circuite diferite.

Comanda de repartiție a aerului permite alegerea punctelor de difuzare a aerului în habitacul.

Comanda debitului de aer permite creșterea sau scăderea vitezei de suflare a ventilatorului. Aceste comenzi sunt grupate pe panoul **A** al consolei centrale.

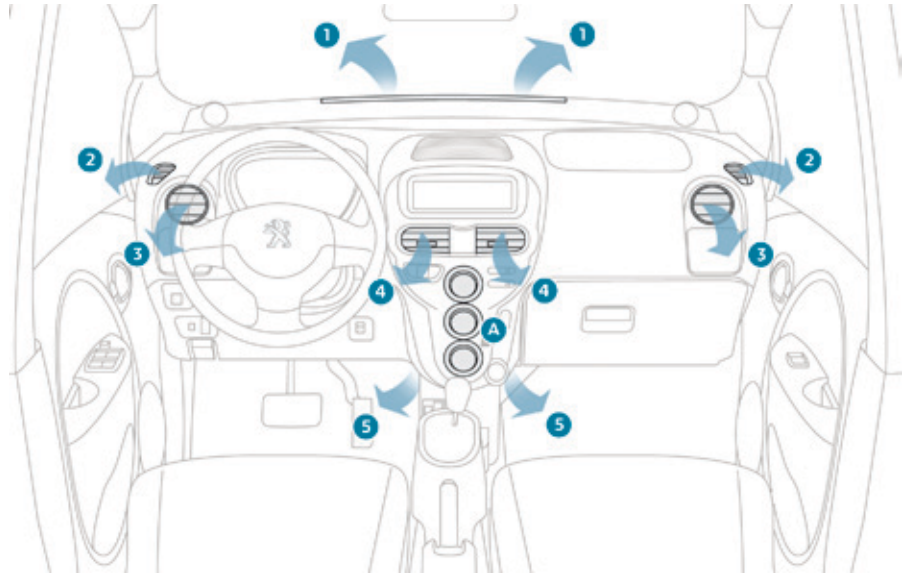

Repartiția aerului

1. Duze de deghetare sau dezaburire a parbrizului.
2. Duze de deghetare sau dezaburire a geamurilor laterale din față.
3. Aeratoare laterale obturabile și orientabile.
4. Aeratoare centrale obturabile și orientabile.
5. Guri de ventilație la picioarele pasagerilor față.

Recomandari pentru ventilatie si aer conditionat

- i** Pentru ca aceste sisteme să fie eficiente pe deplin, respectați regulile de utilizare și de întreținere următoare:
 - ☞ Dacă după o staționare prelungită la soare, temperatura interioară rămâne foarte ridicată, aerisiți habitacul timp de câteva minute, deschizând geamurile. Reglați comanda debitului de aer la un nivel corespunzător, pentru a asigura o bună aerisire a habitacului.
 - ☞ Condensul creat de aerul condiționat formează la oprire o acumulare de apă sub vehicul, ceea ce este normal.
 - ☞ Pentru a obține o repartizare perfect omogenă a aerului, aveți grijă să nu obturați grilele de intrare a aerului exterior situate în partea de jos a parbrizului, aeratoarele și gurile de aer, precum și preluarea de aer din portbagaj.
 - ☞ Este recomandat să folosiți preponderent intrarea aerului din exterior deoarece o utilizare prelungită a recirculării aerului riscă să provoace aburirea parbrizului și a geamurilor laterale.
 - ☞ Porniți sistemul de aer condiționat între 5 și 10 minute, o dată sau de două ori pe lună pentru a-l păstra în stare bună de funcționare.
 - ☞ Aveți grijă ca filtrul habitacului să fie în stare bună de funcționare și înlocuiți periodic elementele filtrante.
 - ☞ Pentru a fi siguri de buna funcționare a aerului condiționat, vă recomandăm să îl verificați în mod regulat.
 - ☞ Dacă sistemul nu produce frig, nu îl mai activați și consultați rețeaua PEUGEOT sau un service autorizat.

 Încălzirea și aerul condiționat funcționează cu energie provenită de la bateria principală. Utilizarea lor reprezintă un înalt consum de energie electrică și conduce la diminuarea autonomiei. Puteți să întrerupeți încălzirea sau aerul condiționat când considerați că este necesar.

i Pe durata **incarcarii normale** a vehiculului, ventilatia, incalzirea si aerul conditionat pot fi activate de la pozitia **ACC** a contactorului. Pe durata **incarcarii rapide** a vehiculului, ventilatia, incalzirea si aerul conditionat nu pot fi activate.

Încălzire / Ventilație

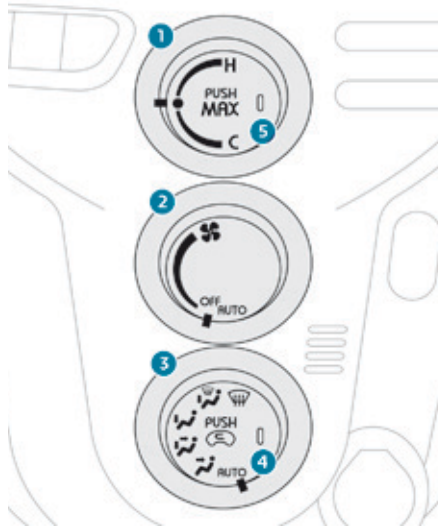

Aer conditionat

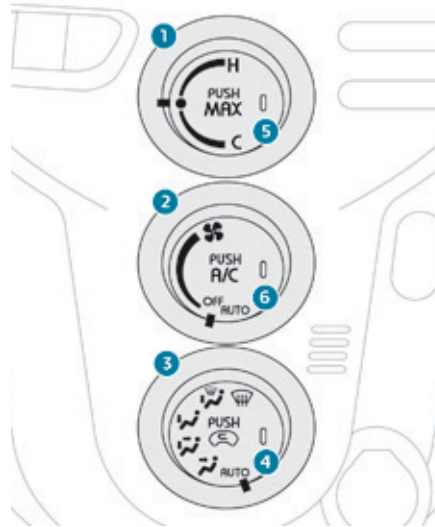

Reglajele pot fi efectuate manual sau în mod automat.

1. Reglarea temperaturii
2. Reglarea debitului de aer
3. Reglarea repartiției aerului
4. Intrare de aer exterior / Recirculare aer interior
5. Tastă "Max"
6. Pornire / Oprește aer condiționat

1. Reglarea temperaturii



Rotiți butonul de control al temperaturii spre dreapta pentru a o crește, și spre stânga pentru a o diminua.

i Când butonul este în poziția "•", aerul difuzat este la temperatura exterioară. Dacă deplasați butonul pe "•" în cursul utilizării funcțiilor de încălzire sau de climatizare, acestea se vor opri imediat.

2. Reglarea debitului de aer



☞ Rotiți butonul spre dreapta pentru a crește debitul de aer și spre stânga pentru a îl diminua.

i Dacă butonul este în poziția "AUTO", debitul de aer este ajustat automat, în funcție de temperatura interioară.

3. Reglarea repartiției aerului



Plasați butonul pe poziția dorită, pentru a orienta aerul spre:



aeratoarele centrale și laterale,



aeratoarele centrale, laterale și picioare,



picioare,



parbriz, geamurile laterale și picioare,



parbriz și geamurile laterale.

Repartizarea aerului poate fi modificată plasând butonul pe pozițiile intermediare.

i Când butonul este în poziția "AUTO", repartiția aerului este ajustată automat, în funcție de temperatura dorită.

4. Intrare aer / Recirculare aer

Intrarea aerului din exterior permite evitarea formării condensului pe parbriz și pe geamurile laterale.

Recircularea aerului interior permite izolarea habitaculului de mirosurile și fumul din exterior. De îndată ce este posibil, reveniți la intrarea de aer exterior pentru evitarea riscurilor de degradare a calității aerului și de apariție a aburirii.



- ☞ Apăsați această tastă pentru a recircula aerul interior. Acest lucru este vizualizat prin aprinderea ledului.
- ☞ Apăsați din nou tasta pentru a permite intrarea aerului din exterior. Acest lucru este vizualizat prin stingerea ledului.

5. Tasta "MAX"

Această tastă permite încălzirea sau răcirea rapidă a habitaculului. Ea nu funcționează decât atunci când comanda debitului de aer nu este în poziția "OFF".



Apăsați pe această tastă. Martorul corespunzător se aprinde.

În continuare plasați comanda de reglare a temperaturii pe poziția dorită:

- pe "●" pentru ventilație maximală,
- între "●" și "H" pentru maximum de încălzire,
- între "C" și "●" pentru maximum de răcire.

6. Pornire / Oprire aer condiționat



Aerul condiționat este prevăzut pentru a funcționa eficient în toate anotimpurile, cu geamurile închise.

Acesta vă permite:

- vara, să scădeți temperatura,
- iarna, când temperatura este mai mare de 3 °C, să sporiți eficiența dezaburirii.

Pornire

- ☞ Apăsați pe tasta "A/C", martorul luminos corespunzător se aprinde.

Aerul condiționat nu funcționează când reglajul debitului de aer este neutralizat.

i Pentru a obține o răcire mai rapidă a aerului, puteți utiliza recircularea aerului interior pentru câteva secunde. Apoi, reveniți la intrarea aerului din exterior.

Oprire

- ☞ Apăsați din nou tasta "A/C", martorul luminos corespunzător se stinge.

Oprirea acestuia poate genera disconfort (umiditate, condens).

Dezaburire - Degivrare fata



Plasați comanda de reglare a repartiției aerului pe această poziție.

Intrarea aerului din exterior selectată (marmor stins) și în funcție de echipament, aerul condiționat intră în funcțiune (marmor aprins).



Plasați comanda de reglare a temperaturii între "●" și "H".



Plasați comanda de reglare a debitului de aer pe poziția dorită.

i Pentru o dezaburire - degivrare rapidă, puteți de asemenea folosi tasta "MAX".

Dezaburire - Degivrare luneta

Tasta de comandă se află pe partea laterală a consolei centrale.



Pornire



Apăsați pe această tastă pentru degivrarea lunetei și, în funcție de versiune, a retrovizoarelor exterioare. Marmorul asociat tastei se aprinde.

Oprire

Degivrarea inceteaza automat, pentru a evita un consum electric excesiv.

Este posibilă oprirea degivrării înainte de oprirea automată, apăsând încă o dată tasta. Marmorul asociat tastei se stinge.



Dezactivați degivrarea lunetei și retrovizoarelor exterioare când nu mai este necesara, pentru a reduce consumul de energie al vehiculului și a optimiza autonomia acestuia.

Telecomanda*

Permite gestionarea de la distanță a următoarelor funcții:

- Verificarea nivelului de încărcare a vehiculului.
- Programarea încărcării: ora de început și durata încărcării.
- Activarea funcțiilor climatizării (încălzire, aer condiționat, dezaburire).

i Pentru a programa încărcarea, trebuie îndeplinite următoarele condiții.

- Plasati selectorul de mers în poziția **P**.
- Plasati contactorul pe **LOCK**.
- Bransati vehiculul, utilizand cablul de încărcare normala.

i Raza de acțiune a telecomenzii este de aproximativ 100 de metri.

Butoane



1. Pornit/Oprit, transmitere de date.
2. MOD: permite derularea diferitelor funcții disponibile (începerea încărcării, durata încărcării, confort termic).
3. Începerea încărcării imediate (resetarea programărilor).
4. Reglaje/setări.

Afisaaj



1. Martor de stare a transmiției de date.
2. Martor de încărcare.
3. Martor de anomalie.
4. Martor de nivel de încărcare a bateriei.
5. Martor de stare a funcțiilor de programare a încărcării.
6. Indicator de timp de încărcare rămas.
7. Martor de stare a funcției de confort termic.

3

* În funcție de echipare.

Pornit / Oprit



Depliați antena.

Efectuați o apăsare lungă pe acest buton, pentru a porni sau opri telecomanda.

i Dacă în timp de 30 de secunde nu se întreprinde nicio acțiune, telecomanda se oprește automat.

Programarea începerii încărcării

Această funcție permite stabilirea timpului rămas până la începerea încărcării vehiculului. (Exemplu: La momentul programării este ora 19.00; ora programată pentru încărcare este peste 2 ore: încărcarea începe la ora 21.00). Porniți telecomanda.



Acest simbol se afișează pe ecran.

Utilizați săgețile pentru a regla ora de începere a încărcării: fiecare apăsare permite reglarea orei cu pași de câte 0,5 ore.

Efectuați o apăsare scurtă pe butonul de pornire/oprire, pentru a transmite datele la vehicul.

i Dacă programarea începerii încărcării este efectuată fără a se programa durata de încărcare, bateria va fi încărcată complet.

Programarea duratei de încărcare

Această funcție permite programarea timpului de încărcare a vehiculului.

Porniți telecomanda.

Apasați pe tasta MOD, pentru a selecta programarea timpului de încărcare.



Acest simbol se afișează pe ecran.

Utilizați săgețile pentru a regla timpul de încărcare: fiecare apăsare permite reglarea orei cu pași de câte 0,5 ore.

Efectuați o apăsare scurtă pe butonul de pornire/oprire, pentru a transmite datele la vehicul.



Timpul de încărcare poate fi reglat între 0,5 și 19,5 ore. Puteți selecta însă și durata "-h"; în acest caz, încărcarea va înceta în momentul în care bateria va fi complet încărcată. Aceasta valoare este introdusă din setare inițială.



Dacă timpul de încărcare este programat fără a se fi programat ora de începere a încărcării, bateria va începe să se încarce imediat iar încărcarea va continua un timp corespunzător cu durata programată.

Anularea programarilor

Cu telecomanda



Apasati pe butonul de incepere imediata a incarcarii, apoi efectuati o apasare scurta pe butonul de pornire/oprire, pentru a transmite datele la vehicul.

Cu contactorul

Plasati contactorul vehiculului pe pozitia **ON**, apoi readuceti-l in pozitia **LOCK**.

- Programarile efectuate cu telecomanda sunt anulate automat la fiecare pornire a vehiculului.

Programarea confortului termic

Aceasta functie permite programarea pornirii:

- incalzirii,
- aerului conditionat,
- dezaburirii.

- Pentru a programa functia de incalzire, aer conditionat sau dezaburire, trebuie indeplinite urmatoarele conditii.
 - Selectorul de mers este in pozitia **P**.
 - Contactorul este pe **LOCK**.
 - Vehiculul este bransat cu cablul de incarcare normala.
 - Toate usile sunt corect inchise.
 - Nivelul de incarcare a bateriei este suficient (minimum un segment).

- Pentru o eficienta maxima a programarii confortului termic, asigurati-va ca ati inchis toate geamurile vehiculului.

Activarea functiilor

Porniti telecomanda.

Apasati pe tasta MOD, pentru a selecta programarea confortului termic.

COOL **HEAT**  **A/C OFF**

Pe ecran se afiseaza unul din aceste simboluri. El va indica starea actuala a confortului termic.

Utilizati sagetile pentru a selecta functia dorita. Efectuati o apasare scurta pe butonul de pornire/oprire, pentru a transmite datele la vehicul.

Funcții disponibile

COOL

Racire: Pornirea aerului condiționat și a ventilației în habitacul prin aeratoarele centrale.

HEAT

Incalzire: Pornirea incalzirii și a ventilației în habitacul prin aeratoarele inferioare. Va fi activată și incalzirea scaunului conducătorului, dacă funcția este activată.



Dezaburire: Pornirea degivrării lunetei, a retrovizoarelor exterioare (în funcție de versiune), a ventilației și a incalzirii în habitacul prin aeratoarele laterale, a incalzirii scaunului conducătorului (dacă funcția este activată).

A/C OFF

Dezactivarea funcției de programare a confortului termic și anularea programărilor.

Indicator de nivel de încărcare a bateriei

Puteti verifica nivelul de încărcare a bateriei principale, utilizand telecomanda.



Baterie complet încărcată.



Baterie încărcată la jumătate.



Baterie la nivel redus de încărcare.



Baterie descărcată.

Înlocuirea bateriilor de telecomandă

Tip de baterie: CR2032



Desfaceți carcasa telecomenzii, apoi înlocuiți cele 2 baterii.



Nu aruncați bateriile uzate. Predați-le la un punct de colectare agreat.

Anomaliile de functionare



Telecomanda

Martor	Stare	Cauze	Actiuni / Observatii
ERROR	Clipeste la fiecare 10 secunde, dupa pornirea telecomenzii.	S-a produs o anomalie.	Opriti telecomanda si apoi porniti-o din nou.
ERROR 	Clipeste la fiecare secunda, dupa pornirea telecomenzii.	Exista interferente electrice care impiedica functionarea telecomenzii sau a transmiterii de date.	Indepartati-va de sursa ce provoaca interferente.
ERROR 	Clipeste la fiecare 10 secunde, dupa pornirea telecomenzii.	Antena nu este depliată.	Depliată antena.
		Este depasita raza de actiune a telecomenzii.	Apropiati-va de vehicul.
		Contactorul nu este in pozitia LOCK .	Plasati contactorul pe pozitia LOCK .

Programarea incarcarii

Martor	Stare	Cauze	Actiuni / Observatii
ERROR 	Cliqueste cateva secunde.	Cablul de incarcare este bransat defectuos.	Verificati bransarea cablului.
		Exista o problema la nivelul instalatiei electrice de la care vreti sa incarcati.	Disponeti verificarea instalatiei de catre un specialist.
ERROR	Cliqueste cateva secunde.	Selectorul de mers nu este in pozitia P .	Plasati selectorul de mers in pozitia P .

Programarea confortului termic

Martor	Stare	Cauze	Actiuni / Observatii
ERROR 	Cliqueste cateva secunde.	Cablul de incarcare este bransat defectuos.	Verificati bransarea cablului.
		Exista o problema la nivelul instalatiei electrice de la care vreti sa incarcati.	Disponeti verificarea instalatiei de catre un specialist.
ERROR 	Cliqueste cateva secunde.	Nivelul de incarcare a bateriei principale este insuficient.	Incarcati bateria si apoi reluati programarea.
ERROR	Cliqueste cateva secunde.	Una din usile vehiculului a ramas deschisa.	Inchideti toate usile si apoi reluati programarea.
		Selectorul de mers nu este in pozitia P .	Plasati selectorul de mers in pozitia P .

Comandă de iluminat

Iluminat principal

Diferitele lumini din fața și din spatele vehiculului sunt concepute pentru a adapta progresiv iluminarea în funcție de condițiile climatice și pentru a îi asigura conducătorului o mai bună vizibilitate:

- luminile de poziție, pentru a fi văzut,
- faza scurtă pentru a vedea, fără a îi orbi pe ceilalți participanți la trafic,
- faza lungă, pentru a vedea bine în cazul în care drumul este liber.

Iluminatul adițional



Alte tipuri de lumini sunt instalate pentru a corespunde condițiilor speciale de mers:

- o lampă pentru ceață spate, pentru a fi văzut de departe,
- proiectoare pentru ceață față pentru a vedea mai bine înainte,
- lumini de zi pentru a fi văzut pe timpul zilei.

Inel de selectare a modului de iluminare principal

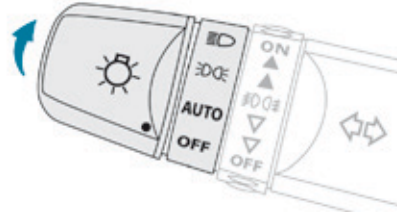
Rotiți-l pentru a plasa simbolul dorit în dreptul reperului.



-  Fază scurtă sau fază lungă.
-  Lumini de poziție.
- AUTO** Aprindere automată a luminilor.
- OFF** Lumini stinse.

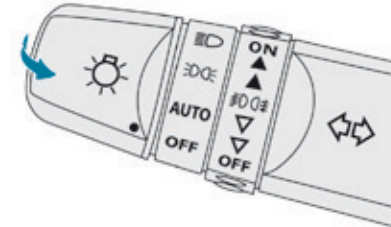

Manetă de inversare a luminilor

Trageți de aceasta pentru a comuta între fază scurtă / fază lungă.

În modul de funcționare cu lumini stinse și lumini de poziție, șoferul poate aprinde direct faza lungă (apel cu farurile) atâta timp cât menține maneta trasă.

Afișare

Aprinderea matorului corespunzător de pe tabloul de bord confirmă punerea în funcțiune a tipului de iluminare selectat.

Luminile de ceață față și spate

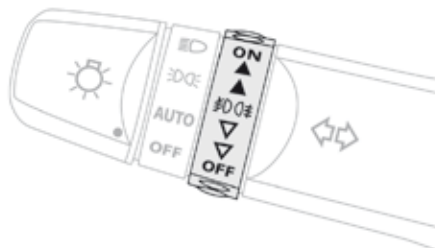

Inel de selectare a luminilor de ceață.

Acestea funcționează cu luminile de poziție, de întâlnire și cele de drum.



Lumini de ceață față și spate.

- ☞ Pentru a aprinde proiectoarele anticeață față, rotiți inelul catre înainte cu un impuls.
- ☞ Pentru a aprinde luminile de ceață spate, rotiți inelul catre înainte cu doua impulsuri.
- ☞ Pentru a stinge luminile ceață spate, rotiți inelul catre înapoi cu un impuls.
- ☞ Pentru a stinge proiectoarele anticeață față, rotiți inelul catre înapoi cu doua impulsuri.

Inelul revine automat în poziția sa inițială.

Luminile de ceață spate se sting automat când stingeți luminile de poziție, de întâlnire, sau de drum.



Pe timp frumos sau pe ploaie, atât ziua cât și noaptea, este interzis să se folosească proiectoarele anticeață față și luminile de ceață spate. În aceste cazuri puterea fasciculelor luminoase poate orbi pe ceilalți participanți la trafic.

Nu uitați să stingeți proiectoarele anticeață față și luminile de ceață spate imediat ce nu mai sunt necesare.



Uitarea luminilor aprinse

Declanșarea unui semnal sonor, imediat ce se deschide ușa șoferului, avertizează că acesta a uitat să stingă sistemul de iluminare al vehiculului său, contactul fiind taiat.

În acest caz, stingerea farurilor determină oprirea semnalului sonor.

Lumini semnalizatoare de directie (semnalizatoare)

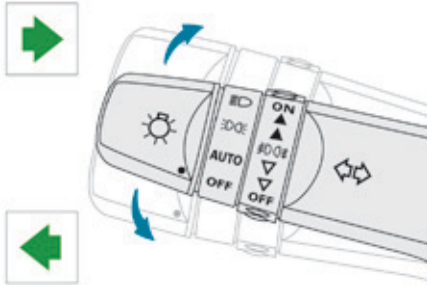

- ☞ Stânga: coborâți comanda luminilor, trecând de punctul de rezistență.
- ☞ Dreapta: ridicați comanda luminilor, trecând de punctul de rezistență.

Lumini de zi

Iluminat specific de zi, oferind o mai buna vedere a vehiculului.
Luminile de zi se aprind automat, la pornirea motorului, dacă nici o altă lumină nu este aprinsă.
Ele nu pot fi dezactivate.

i Chiar dacă aceste lumini sunt amplasate în proiectoarele anticeață față, ele utilizează o lampă specifică. Utilizarea lor este conformă cu codul rutier.

Aprindere / Stingere automata a luminilor Aprindere automata

Cu inelul de iluminat principal în poziția **AUTO**, luminile de pozitie și cele de intalnire se aprind automat, fara o actiune din partea conducatorului, în cazul detectarii unei luminozitati reduse externe.
De îndată ce luminozitatea redevine suficientă, luminile se sting automat.
Senzorul este situat la baza parbrizului.

i Senzorul de luminozitate poate detecta lumină suficientă pe timp de ceață sau ninsoare. Luminile exterioare nu se vor aprinde automat.
Nu acoperiți senzorul de luminozitate, funcțiile asociate nu vor mai fi comandate.

Stingere automata

Când comanda luminilor este în poziția "AUTO", dacă cheia de contact este în poziția "LOCK" sau "ACC", sau în cazul în care cheia este scoasă din contact, luminile se sting automat **la deschiderea usii conducatorului.**

Reglarea proiectoarelor

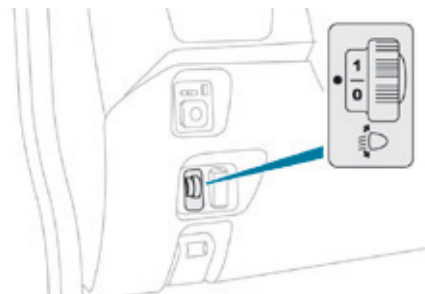

Pentru a nu-i incomoda pe ceilalți participanți la trafic, proiectoarele cu lămpi cu halogen trebuie să fie reglate pe înălțime, în funcție de sarcina vehiculului.

- 0. Numai conducătorul sau conducătorul + 1 pasager în față.
- 1 sau 2. 4 pasageri (inclusiv conducătorul).
- 3. 4 pasageri (inclusiv conducătorul) + încărcătură maximă autorizată.
- 4. Conducător + încărcătură maximă autorizată.

i Reglaj inițial în poziție "0".

Comanda ștergătoarelor

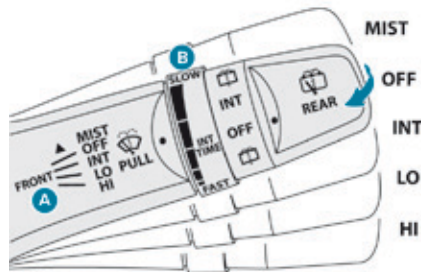

Comenzile ștergătoarelor de parbriz se efectuează direct de către conducător, cu ajutorul comenzii **A** și a inelului **B**.

i În condiții de iarnă, îndepărtați zăpada, gheața sau givrajul prezente pe parbriz, în jurul bratelor și lamelelor ștergătoarelor de geam și de pe garnitura parbrizului, înainte de a pune în funcțiune ștergătoarele.

! Nu acționați ștergătoarele pe un parbriz uscat. Pe timp extrem de rece sau extrem de cald, înainte de a pune în funcțiune ștergătoarele, verificați ca lamelele ștergătoarelor de geam să nu fie lipite de parbriz.

Ștergătoare de parbriz

A. Comandă de selectare a cadenței de ștergere: ridicați sau coborâți comanda în poziția dorită.

MIST

O singură cursă.

OFF

Oprire.

INT

Ștergere intermitentă (viteză reglabilă manual).

LO

Cadenta redusă.

HI

Cadenta rapidă.

B. Inel de reglare a intermitenței.

☞ Rotiți acest inel pentru a crește sau diminua cadența de baleiaj în mod intermitent.

Spălător parbriz fata

Trageți comanda ștergătoarelor spre dumneavoastră. Este acționat spălătorul și apoi ștergătoarele funcționează pentru o durată determinată.

Plafonieră

Stergator de luneta

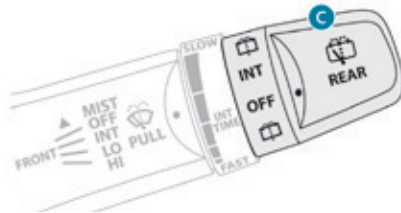

C. Inel de selectare a ștergătorului din spate.



Oprire.



Stergere intermitentă.

Ștergătorul efectuează două ștergeri apoi trece în modul intermitent, cu un interval de câteva secunde între ștergeri.



Stergere cu spălare geam.

Mențineți inelul în această poziție pentru a permite funcționarea spălătorului de geam și pentru a efectua mai multe ștergeri.

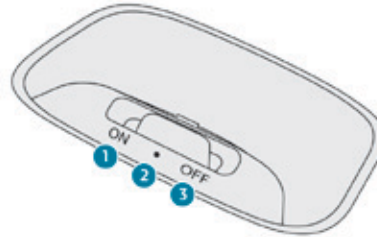

Poziția 1 "ON"

Plafoniera este aprinsă în permanență.

Poziția 2 "•"

Plafoniera se aprinde la deschiderea unei uși sau a portbagajului, iar când ușa sau portbagajul se închid la loc, lumina se reduce progresiv timp de câteva secunde înainte de a se stinge.

Totuși, plafoniera se stinge imediat când ușile și portbagajul sunt închise și blocati deschiderile din interior sau cu telecomanda.

Poziția 3 "OFF"

Plafoniera este stinsă în permanență.



Înainte de a ieși din vehicul, asigurați-vă că plafoniera nu a rămas aprinsă. Dacă rămâne aprinsă în permanență, ea va descărca bateria de accesorii chiar dacă bateria principală este încărcată sau în curs de încărcare. Pornirea vehiculului va fi astfel imposibilă.

Recomandari generale legate de siguranta

! În diferite locuri din vehicul sunt aplicate etichete. Ele contin avertismente legate de siguranta, precum si date de identificare a vehiculului. Nu le indepartati: ele fac parte integranta din vehicul.

! Pentru orice intervenție asupra vehiculului dumneavoastră, adresați-vă unui atelier calificat ce dispune de informații tehnice, competență și echipament tehnic adecvat, ceea ce rețeaua PEUGEOT este în masura să vă ofere.

! Va atragem atenția asupra următoarelor informații:

- Montarea unui echipament sau a unui accesoriu electric neavând reper Automobiles PEUGEOT poate provoca un supraconsum si o pana la nivelul sistemelor electrice ale vehiculului. Apelați la rețeaua PEUGEOT pentru a va fi prezentata oferta de accesorii purtand un cod de reper al marcii.
- Din motive de siguranta, accesul la priza de diagnosticare, asociata cu sistemele electronice imbarcate ce echipeaza vehiculul, este strict rezervat pentru rețeaua PEUGEOT sau un Service autorizat, ce dispune de sculele adecvate (risc de disfuncții la nivelul sistemelor electronice imbarcate, ce ar putea genera pene sau accidente grave). Responsabilitatea Constructorului nu va putea fi angajata în cazul nerespectării acestei indicații.
- Orice modificare sau adaptare, neprevazuta sau neautorizata de PEUGEOT, sau realizata fara a respecta indicațiile tehnice ale Constructorului, duce la anularea garanției legale si contractuale.

! Instalarea de accesorii si emitatoare de radiocomunicații

Înainte de a instala un emițător de radiocomunicații cu antenă exterioară este imperativa consultarea rețelei PEUGEOT care vă va informa asupra caracteristicilor emițătoarelor (bandă de frecvență, putere maximă de ieșire, poziția antenei, condiții specifice de instalare) ce pot fi montate, conform Directivei de Compatibilitate Electromagnetica a Automobilului (2004/104/CE).

! În funcție de legislația în vigoare în țară, unele echipamente de siguranta pot fi obligatorii: veste de siguranță reflectorizante, triunghuri de presemanalizare, etiloteste, becuri, sigurante fuzibile de rezervă, extinctoare, truse de prim ajutor, bavete de protecție la roțile din spatele vehiculului...

Semnal de avarie



Avertizare vizuala pentru a atenționa ceilalți participanți la trafic prin luminile de semnalizare aprinse despre o pană, în caz de tractare, sau dacă a avut loc un accident.

- ☞ Apăsați acest buton, luminile semnalizatoare de direcție clipesc. Poate funcționa și cu contactul taiat.

Aprindere automata a luminilor de stop

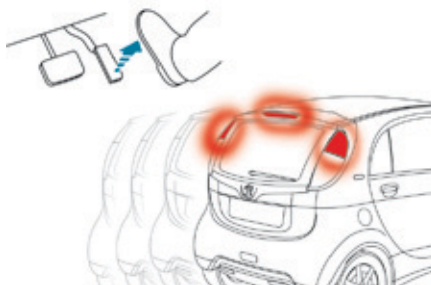

Luminile de stop se aprind automat cand eliberati pedala de acceleratie. Aceasta aprindere nu este sistematica si depinde de intensitatea decelerarii.

Avertizor sonor

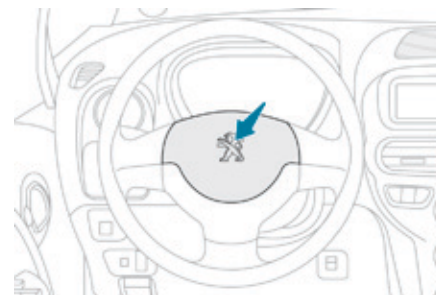

- ☞ Apasati pe zona centrala a volanului.

Avertizor sonor pentru pietoni*

Sistem ce permite avertizarea pietonilor privind prezenta vehiculului.

Functionare

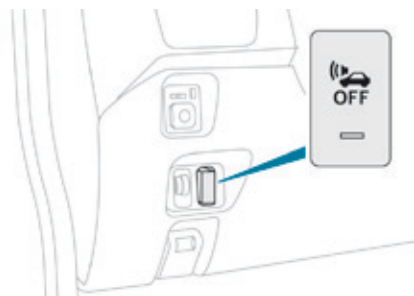

La pornirea vehiculului, aprinderea matorului butonului pentru cateva secunde indica activarea sistemului.

Avertizarea sonora este emisa cand viteza vehiculului este cuprinsa intre 0 si 35 km/h.

Neutralizare

In unele situatii de conducere, puteti neutraliza sistemul.



Apasati pe acest buton.

Martorul butonului se aprinde si semnalul sonor inceteaza.

O noua apasare pe buton reactiveaza sistemul. Martorul butonului se stinge.

i Inainte de a neutraliza sistemul, asigurati-va ca nu circulati intr-o zona frecventata de pietoni.

i Sistemul se reactiveaza automat la fiecare pornire.

Anomalie de functionare

Cand intervine o anomalie, matorul butonului se aprinde intermitent. Consultati rețeaua PEUGEOT sau un Service autorizat pentru verificarea sistemului.

* In functie de echipare.

Apel de urgenta sau de asistenta

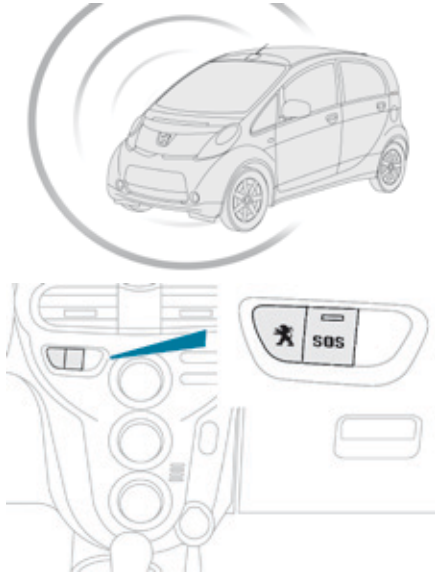

PEUGEOT connect SOS



În caz de urgență, apăsați timp de mai mult de 2 secunde pe această tastă.

Aprinderea intermitentă a LED-ului verde și un mesaj vocal confirmă lansarea apelului către platforma "PEUGEOT connect SOS".

O nouă apăsare imediată pe această tastă anulează cererea.

LED-ul verde se stinge.

LED-ul verde rămâne aprins (fără a clipi) când este stabilită comunicația.

El se stinge la finalul comunicării.

PEUGEOT connect SOS localizează imediat vehiculului, intră în contact cu dumneavoastră, în limba dumneavoastră** și, dacă este necesar, solicită trimiterea ajutoarelor publice competente**. În țările unde platforma nu este operațională sau unde serviciul de localizare a fost refuzat în mod expres, apelul este dirijat direct către serviciile de prim ajutor (112), fără localizare.



În caz de detectare a unui impact de calculatorul airbagurilor și independent de eventuala declanșare a airbagurilor, un apel de urgență este lansat automat.



Dacă beneficiați de oferta PEUGEOT Connect Packs cu pachet SOS și asistență inclusă, dispuneți de servicii complementare prin Internet, în spațiul personal de pe site-ul marcii din țara dumneavoastră.

* În funcție de condițiile generale de utilizare de utilizare a serviciului în punctul de vânzare și sub rezerva limitelor tehnologice și tehnice.

** În funcție de acoperirea geografică a "PEUGEOT connect SOS", "PEUGEOT connect asistență" și limba națională oficială aleasă de proprietarul vehiculului. Lista țărilor acoperite și a serviciilor PEUGEOT CONNECT este disponibilă în punctele de vânzare sau pe site-ul de Internet din țara dumneavoastră.

Functionarea sistemului



La punerea contactului, martorul de culoare verde se aprinde timp de 3 secunde, indicând funcționarea corectă a sistemului.



Martorul de culoare portocalie clipește apoi se stinge: sistemul prezintă o disfuncție.

Martorul de culoare portocalie este aprins continuu: bateria de rezerva trebuie înlocuită. În cele două cazuri, există riscul ca serviciile de apel de urgență și de asistență să nu funcționeze.

Consultați un reparator agrețat în cel mai scurt timp.

i Disfuncția sistemului nu împiedică vehiculul să ruleze.

PEUGEOT connect asistenta



Apăsați mai mult de 2 secunde pe această tastă, pentru a efectua o cerere de asistență în cazul imobilizării vehiculului.

Un mesaj vocal confirmă că apelul este lansat**.

O nouă apăsare imediată pe această tastă anulează cererea. Anularea este confirmată printr-un mesaj vocal.

Geolocalizare



Puteti dezactiva geolocalizarea prin apăsarea simultană a tastelor "PEUGEOT connect SOS" și "PEUGEOT connect asistenta", urmată de apăsare pe "PEUGEOT connect asistenta" pentru validare.

Pentru a reactiva geolocalizarea, apăsați din nou, simultan, pe tastele "PEUGEOT connect SOS" și "PEUGEOT connect asistenta", apoi apăsați pe "PEUGEOT connect asistenta" pentru a valida.

i Dacă nu ați cumpărat vehiculul din rețeaua Marcii, sunteți invitat să verificați configurarea acestor servicii și puteți cere modificarea lor în rețeaua dumneavoastră.
Intr-o țară în care există mai multe limbi oficiale, este posibilă configurarea în limba națională oficială dorită.

i Din motive tehnice, în mod deosebit pentru calitatea serviciului PEUGEOT CONNECT de care beneficiază clientul, constructorul își rezervă dreptul de a opera în orice moment actualizări ale sistemului telematic imbarcat pe vehicul.

** În funcție de acoperirea geografică a "PEUGEOT connect SOS", "PEUGEOT connect asistenta" și limba națională oficială aleasă de proprietarul vehiculului. Lista țărilor acoperite și a serviciului PEUGEOT CONNECT este disponibilă în punctele de vânzare sau pe site-ul de Internet din țara dumneavoastră.

Sisteme de asistare la franare

Aceste sisteme complementare vă ajută să frânați în condiții optime în situații de urgență:

- sistemul antiblocare roți (ABS),
- repartitorul electronic de frânare (REF),
- asistare la frânarea de urgență (AFU).

Sistem antiblocare roți și repartitor electronic de frânare

Sisteme asociate pentru mărirea stabilității și manevrabilității vehiculului dumneavoastră la frânare, în special pe carosabil degradat sau alunecos.

Activare

Sistemul de antiblocare intervine automat, când există un risc de blocare a roților. Funcționarea normală a sistemului ABS se poate manifesta prin ușoare vibrații la nivelul pedalei de frână.



În caz de frânare de urgență, apăsați foarte tare fără să reduceți efortul.

Anomalie de funcționare

Vehicul oprit



Aprinderea acestui martor, indică o disfuncție a sistemului antiblocare a roților, ceea ce ar putea provoca pierderea controlului asupra vehiculului la frânare.

Consultați rețeaua PEUGEOT sau un service autorizat.

I Martorul luminos se aprinde timp de câteva secunde la punerea contactului (poziția ON). Dacă nu se stinge sau nu se aprinde, consultați rețeaua PEUGEOT sau un service autorizat.

Vehicul in rulare



Aprinderea continuă a acestui martor indică un defect de funcționare a sistemului antiblocare roți care poate provoca o pierdere a controlului asupra vehiculului la frânare.

Opriți, în mod obligatoriu, în cele mai bune condiții de siguranță.

Consultați rețeaua PEUGEOT sau un service autorizat.



Aprinderea acestor doi martori, indică un defect de funcționare a repartitorului electronic de franare,

care ar putea provoca o pierdere a controlului asupra vehiculului la frânare.

Opriți, în mod obligatoriu, în cele mai bune condiții de siguranță.

Consultați rețeaua PEUGEOT sau un service autorizat.

În cazul schimbării roților (pneuri și jante), aveți grijă ca ele să fie conforme prescripțiilor constructorului.

Asistență la frânarea de urgență

Acest sistem permite, în caz de urgență, atingerea mai rapidă a presiunii optime de frânare, reduce deci distanța de oprire.

Activare

Se declanșează în funcție de viteza de apăsare a pedalei de frână.

Acest lucru se traduce printr-o diminuare a rezistenței pedalei și o mărire a eficienței frânării.



În cazul unei frânări de urgență, apăsați puternic fără a slăbi efortul, nici măcar pentru o clipă.

Sisteme de control al traiectoriei

Antipatinare roți (ASR) și control dinamic al stabilității (ESP)

Sistemul de antipatinare a roților optimizează motricitatea, prin limitarea patinării roților, acționând asupra frânelor roților motrice și asupra motorului.

Controlul dinamic al stabilității acționează asupra frânelor uneia sau mai multor roți, pentru a înscrie vehiculul pe traiectoria dorită de șofer, în limitele legilor fizicii.

Activare

Aceste sisteme sunt automat activate la fiecare pornire a vehiculului.

În cazul unor probleme de aderență sau de traiectorie, aceste sisteme intră în funcțiune.



Aceast fapt este semnalizat prin aprinderea matorului în tabloul de bord.

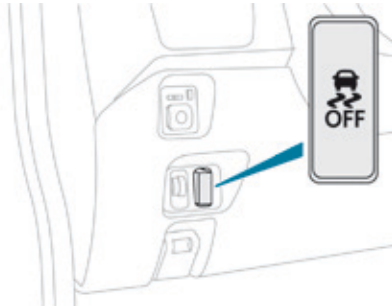

Neutralizare

În condiții excepționale (demarajul vehiculului împotmolit, imobilizat în zăpadă, pe sol instabil...), poate fi utilă neutralizarea sistemelor ASR și ESP, pentru regăsirea aderenței pe roțile motrice.

☞ Apăsăți acest buton, situat în partea inferioară a planșei de bord (pe partea conducătorului), până la apariția simbolului corespunzător pe ecranul tabloului de bord.



Afișarea acestui simbol indică dezactivarea sistemelor ASR și ESP.



O patinare excesivă a roților poate duce la defecțiuni ale diferențialului vehiculului dumneavoastră.

Reactivarea

Aceste sisteme nu se reactivează automat.

☞ Apăsăți din nou butonul, pentru a le reactiva manual.

Stingerea simbolului pe tabloul de bord indică reactivarea sistemelor ASR și ESP.

Anomalie de funcționare



Afișarea acestor matorii mesaj pe combina de bord indică o disfuncție a acestor sisteme.

Consultați rețeaua PEUGEOT sau un Service autorizat pentru verificarea sistemelor ASR/ESP.

5



Sistemele ASR/ESP nu trebuie să incite conducătorul auto la asumarea unor riscuri inutile sau să ruleze cu viteză prea mare.

Funcționarea acestor sisteme este asigurată sub rezerva respectării indicațiilor constructorului referitoare la roți (pneuri și jante), elementele sistemului de frânare, elementele electronice, procedurile de montare și intervenție a rețelei PEUGEOT. După un șoc, verificați sistemele în rețeaua PEUGEOT sau la un Service autorizat.

Martor de reducere a franei de motor



Vehiculul este echipat cu un sistem de recuperare a energiei în fazele de decelerare, prin utilizarea franei de motor.

El permite recuperarea în bateria de tracțiune a unei părți din energia generată la încetinirea vehiculului (exemplu: la coborârea unei pante lungi) pentru a ameliora autonomia bateriei și a mări astfel distanța ce poate fi parcursă.

După o încărcare maximă a bateriei de tracțiune și pe primii câțiva kilometri de utilizare a vehiculului, frâna de motor poate acționa temporar la un nivel mai redus.

Vă recomandăm deci să anticipați în cel mai bun mod posibil frânările: utilizați pedala de frână pentru a încetini sau opri vehiculul.

i Când martorul se aprinde intermitent, puterea de frânare nu este afectată în niciun mod.



Acest martor de pe tabloul de bord vă invită să vă adaptați stilul de conducere în consecință.

Centuri de siguranță

Centuri de siguranță față

Centurile de siguranță din față sunt echipate cu un sistem de pretensiune pirotehnică și cu un limitator de efort.

Acest sistem îmbunătățește siguranța pe locurile din față, în caz de șocuri frontal și lateral. În funcție de mărimea șocului, sistemul de pretensiune pirotehnică întinde centurile instantaneu și le strânge pe corpurile pasagerilor.

Centurile cu pretensiune pirotehnică sunt activate atunci când este pus contactul.

Limitatorul de efort atenuază presiunea centurii pe toracele persoanei care ocupă acel loc, îmbunătățind astfel protecția acesteia.



Blocare

- ☞ Trageți centura, apoi introduceți pana metalică în mecanismul de ancorare **A**.
- ☞ Verificați blocarea încercând să trageți de centură.

Deblocare

- ☞ Apăsați butonul roșu al mecanismului de ancorare **A**.

Martor luminos de necuplăre / decuplare a centurii din fata



La punerea contactului, acest martor luminos se aprinde, însoțit de un semnal sonor, timp de câteva secunde, dacă șoferul si/sau pasagerul nu și-a cuplat centura.

Dacă șoferul nu își cuplează centura, în minutul imediat următor punerii contactului, martorul luminos clipește însoțit de un semnal sonor intermitent.

Martorul luminos și semnalul sonor se opresc după aproximativ 90 de secunde și reporesc și rămân astfel cât timp șoferul nu își cuplează centura.

Dacă se decuplează centura, **în timpul deplasării vehiculului**, sunteți alertați de aceleași semnale.

5

Centuri de siguranță spate

Locurile din spate sunt echipate cu două centuri, dotate fiecare cu trei puncte de prindere și cu un dispozitiv de înfășurare.



Cuplarea

- ☞ Trageți centura, apoi introduceți pana metalică în cataramă.
- ☞ Verificați blocarea încercând să trageți de centură.

Decuplarea

- ☞ Apăsați butonul roșu al cataramei.

Martori de decuplare a centurii



Martor de centură dreapta spate.



Martor de centură stanga spate.

Aprinderea unuia din cei doi martori pe tabloul de bord indică faptul ca unul din pasagerii din spate și-a decuplat centura.

i Recomandari

Conducatorul trebuie să se asigure că pasagerii utilizează centurile de siguranță în mod corect și că toate centurile sunt corect cuplate, înainte de a porni.

Oricare ar fi locul dumneavoastră în mașină, cuplați întotdeauna centura de siguranță chiar pe distanțe reduse.

Nu inversați punctele de prindere a centurilor, pentru că astfel acestea nu își mai îndeplinesc pe deplin rolul.

Centurile de siguranță sunt dotate cu dispozitive de rulare care permit reglarea automată a lungimii centurii după conformația dumneavoastră. Retractarea centurii se face automat, când aceasta nu este folosită.

Înainte și după utilizare, asigurați-vă că centura este rulată corect.

Ramura inferioară a centurii trebuie poziționată cât mai jos posibil, deasupra bazinului.

Ramura superioară trebuie poziționată la jumătatea distanței dintre gat și umăr.

Dispozitivele de rulare sunt dotate cu un mecanism de blocare automată, care se declanșează în momentul unei coliziuni, al unei frânări de urgență sau al răsturnării vehiculului. Puteți debloca mecanismul trăgând ferm de centură și eliberând-o pentru a se retrage ușor.

Pentru a fi eficientă, o centură de siguranță:

- trebuie să fie întinsă cât mai aproape de corp,
- trebuie să fie trasă prin fața cu o mișcare regulată, verificând-o să nu se răsucească,
- nu trebuie să mentina decăt o singură persoană,
- nu trebuie să fie ruptă sau deșirată,
- nu trebuie să fie transformată sau modificată, pentru a nu-i afecta performanțele.

În conformitate cu actualele reguli de siguranță, pentru orice intervenție la centurile de siguranță ale vehiculului, adresați-vă unui Service autorizat care dispune de competența și materialele adecvate, ceea ce rețeaua PEUGEOT este în măsură să ofere.

Verificați, periodic, centurile în rețeaua PEUGEOT sau la un Service autorizat și, în special, verificați dacă acestea prezintă urme de deteriorare.

Ștergeți curelele centurilor cu apă cu săpun sau cu un produs de curățare pentru textile, comercializat în rețeaua PEUGEOT.

După rabaterea sau deplasarea unui scaun sau a banchetei spate, asigurați-vă că centura este poziționată și rulată corect.

Recomandari pentru copii

Folosiți scaune pentru copii adecvate, dacă pasagerul are mai puțin de 12 ani sau măsoară mai puțin de 1,50 m.

Nu folosiți niciodată aceeași centură pentru mai multe persoane.

Nu călătoriți niciodată cu un copil în brațe.

Pentru informații suplimentare privind

Scaunele pentru copii, consultați rubrica corespunzătoare.

In caz de impact

In functie de natura si intensitatea impactului, dispozitivul pirotehnic poate să se declanșeze înainte și independent de deplierea airbagurilor. Declanșarea dispozitivelor de pretensionare este însoțită de o ușoară degajare de fum inofensiv și de un zgomot, cauzate de activarea cartușului pirotehnic integrat în sistem.

Indiferent de situație, martorul de airbaguri se aprinde.

După un impact, verificați și eventual înlocuiți sistemul de centuri de siguranță în rețeaua PEUGEOT sau la un service autorizat.

Airbaguri

Airbagurile au fost proiectate pentru a contribui la sporirea siguranței ocupanților mașinii, în caz de coliziune puternică. Acestea completează acțiunea centurilor de siguranță dotate cu limitator de efort.

În acest caz senzorii electronici înregistrează și analizează impacturile frontale și laterale suportate în zonele de detectare a impactului.

- În caz de impact violent, airbagurile se declanșează instantaneu și contribuie la o protecție sporită a ocupanților vehiculului; imediat după impact, airbagurile se dezumflă rapid pentru a nu împiedică vizibilitatea și eventuala părăsire rapidă a vehiculului de către pasageri.
- În caz de soc violent, de impact pe partea din spate și în anumite condiții de răsturnare, există posibilitatea ca airbagurile să nu se declanșeze; este suficientă doar centura de siguranță pentru a vă asigura protecția în aceste situații.

! Airbagurile nu funcționează când contactul este tăiat.

Acest echipament nu funcționează decât o singură dată. Dacă intervine un al doilea șoc (în cazul aceluiași accident sau în cazul unui alt accident), airbagul nu se va mai declanșa.

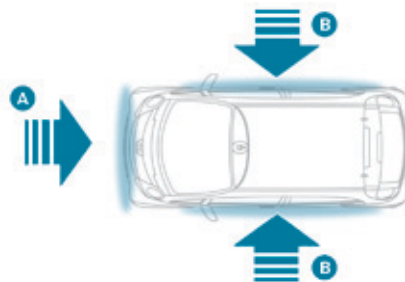

Zonele de detectare a impactului

- A. Zona de impact frontal.
- B. Zona de impact lateral.

i Declanșarea unui airbag sau a airbagurilor este însoțită de degajarea unui fum și de un zgomot, datorat activării cartușului pirotehnic integrat în sistem. Fumul degajat nu este nociv, dar poate fi uneori iritant pentru persoanele mai sensibile. Zgomotul de detonare aferent declansării unui airbag sau a airbagurilor poate produce o ușoară scădere a capacității auditive, pentru un timp foarte scurt.

Airbaguri frontale

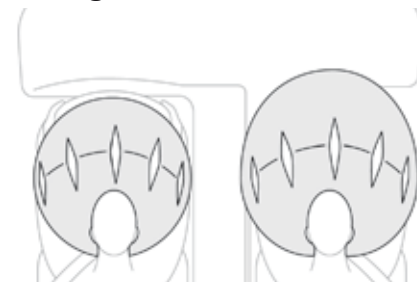

În caz de șoc frontal violent sistemul protejează conducătorul și pasagerul din față, pentru a limita riscurile de traumatism ale capului și bustului. Pentru conducător, airbagul este integrat în centrul volanului; pentru pasagerul din față acesta este integrat în plansa de bord, deasupra torpedoului.

Activare

Se declanșează cu excepția situației în care airbagul frontal al pasagerului este neutralizat, în caz de impact frontal violent, pe întreaga sau numai pe o parte din zona de impact frontal A, după axa longitudinală a vehiculului, în plan orizontal și în sens orientat din față spre spatele vehiculului.

Airbagul frontal se interpune între pasagerul din față al vehiculului și plansa de bord pentru a amortiza proiectarea acestuia spre în față.

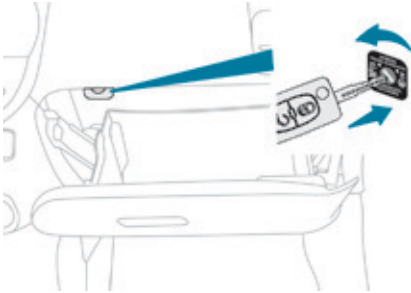

Neutralizare

Numai airbagul frontal al pasagerului poate fi neutralizat:

- ☞ cu **contactul taiat**, introduceți cheia în comanda de dezactivare a airbagului pasagerului **A**,
- ☞ rotiți-o în poziția **"OFF"**,
- ☞ scoateți cheia.



Acest martor se aprinde pe consola centrala, când contactul este pus și în timpul întregii durate de dezactivare.

! Pentru a asigura siguranța copilului dumneavoastră, este imperativ să dezactivați airbagul pasagerului atunci când instalați un scaun pentru copii "cu spatele în direcția de mers" pe scaunul pasagerului din față. În caz contrar, copilul ar risca să fie grav rănit sau omorât în caz de declanșare a airbagului.

Reactivare

Imediat ce veți scoate scaunul pentru copii, rotiți comanda **A** în poziția **"ON"** pentru a activa din nou airbagul și a asigura astfel securitatea pasagerului în caz de impact. Martorul asociat se stinge.

Anomalie de functionare



Dacă acest martor se aprinde pe combina de bord, consultați fara întârziere rețeaua PEUGEOT sau un service autorizat, pentru verificarea sistemului. Airbagurile ar putea să nu se mai declanșeze în caz de șoc puternic. În acest caz, nu instalați nici un scaun pentru copii și nici un adult pe scaunul pentru pasagerul din fata.

Airbaguri laterale



Este un sistem care protejează, în caz de șoc lateral violent, șoferul și pasagerul din față, pentru a limita riscurile de traumatisme la nivelul bustului, între șold și umăr. Fiecare airbag lateral este integrat în armătura spătarului scaunului, în partea dinspre usa.

Declansare

Acesta se declanșează unilateral în caz de șoc lateral violent, aplicat pe întreaga zonă de impact sau parțial pe zona de impact laterală **B**, exercitându-se perpendicular pe axa longitudinală a vehiculului, în plan orizontal și în sensul de la exterior spre interiorul vehiculului. Airbagul lateral se interpune între șoldul și umărul ocupantului din față al vehiculului și panoul ușii corespunzătoare.

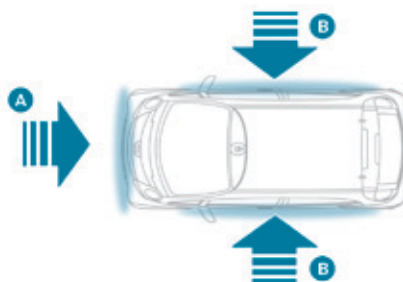

Zone de detectare a socului

- A. Zona de impact frontal.
- B. Zona de impact lateral.

Airbaguri cortina

Sistem care protejează, în caz de șoc lateral violent, atât șoferul cât și pasagerii, pentru a limita riscurile de traumatisme craniene. Fiecare airbag cortină este integrat în stâlpi și în partea superioară a habitacului.

Declansare

Fiecare airbag cortina se declanșează simultan cu airbagul lateral corespunzător, în caz de șoc lateral violent aplicat integral sau parțial pe zona de impact lateral **B**, exercitându-se perpendicular pe axa longitudinală a vehiculului, în plan orizontal și în sensul dinspre exterior spre interiorul vehiculului. Airbagul cortină se interpune între ocupantul din față sau din spatele vehiculului și geamuri.

Anomalie de funcționare



Dacă acest martor se aprinde pe tabloul de bord, consultați rețeaua PEUGEOT sau un service autorizat pentru verificarea sistemului. Este posibil ca airbagurile să nu se mai declanșeze în caz de șoc violent.

! În momentul unui șoc sau al unui acrosaj ușor pe partea laterală a vehiculului, sau în caz de tonouri, este posibil ca airbagul să nu se declanșeze. În cazul unei coliziuni din spate sau frontale, airbagul nu se declanșează.

! Recomandari

Pentru ca airbagurile sa fie pe deplin eficiente, respectati regulile de siguranta de mai jos:

Adoptați o poziție așezată normală, verticală.

Luați loc în scaun și asigurați-vă cupland corect centura de siguranță.

Nu permiteți interpunerea copiilor, animalelor, obiectelor între pasageri și airbaguri, nu fixați și nu lipiți nimic în apropierea sau pe direcția de declansare a airbagurilor, pentru a nu rani pasagerii la declansarea acestora.

Nu modificați niciodată echiparea originală a vehiculului, în special în raza de acțiune directă a airbagurilor.

După un accident, sau când vehiculul a făcut obiectul unui furt, verificați sistemul de airbaguri.

Orice intervenție asupra sistemului de airbaguri trebuie realizată exclusiv în rețeaua PEUGEOT sau la un service autorizat.

Chiar respectând toate măsurile de prevedere menționate, nu este exclus riscul de rănire sau arsuri ușoare în zona capului, bustului sau brațelor în momentul declanșării airbagului.

Sacul airbagului se umflă aproape instantaneu (în câteva milisecunde), apoi se dezumflă, evacuând gazul cald prin orificiile prevăzute în acest scop.

Airbaguri frontale

Nu conduceți ținând volanul de brațe sau ținând mâinile în zona centrală a acestuia.

Nu puneți picioarele pe bord, pe partea pasagerului.

Abțineți-vă de la fumat, declansarea airbagurilor putând provoca arsuri sau răni din cauza țigarii sau pipei.

Nu demontați, înțepați sau loviți violent volanul.

Nu fixați și nu lipiți nimic pe volan sau pe plasa de bord, deoarece acest lucru ar putea cauza raniri la declansarea airbagurilor.

Airbaguri laterale

Folosiți pentru scaune numai huse omologate, compatibile cu modul de declanșare a airbagurilor laterale. Pentru a cunoaște gama de huse adaptate vehiculului, puteți consulta rețeaua PEUGEOT.

Nu fixați și nu lipiți nimic pe spătarele scaunelor (haine...). Acest lucru ar putea cauza răni la nivelul toracelui și brațelor în momentul declanșării airbagului lateral. Nu apropiați mai mult decât este necesar bustul de usa.

Airbaguri cortină

Nu fixați și nu lipiți nimic pe pavilion, acest lucru ar putea cauza răni la nivelul capului în momentul deplierii airbagului cortină.

Dacă vehiculul este echipat, nu demontați mânerul montat pe pavilion. Ele contribuie la fixarea airbagurilor cortină.

Generalități privind scaunele pentru copii

Preocupare constantă pentru PEUGEOT din momentul proiectării vehiculului, siguranța copiilor depinde în aceeași măsură și de dumneavoastră.

Pentru a asigura o siguranță optimă respectați sfaturile următoare:

- conform reglementărilor europene, **toți copiii cu vârsta mai mică de 12 ani sau cu înălțime mai mică de un metru cincizeci trebuie transportați în scaune pentru copii omologate, adaptate greutății lor**, pe locurile echipate cu centură de siguranță sau cu sistem de prindere ISOFIX*,
- **statistic, locurile cele mai sigure pentru transportul copiilor sunt cele din spatele vehiculului dumneavoastră,**
- **copilul care are mai puțin de 9 kg trebuie obligatoriu transportat în poziția "cu spatele în direcția de mers", atât pe locurile din față cât și pe cele din spate.**

i PEUGEOT vă recomandă să transportați copiii pe **scaunele laterale din spate** ale vehiculului:

- **"cu spatele în direcția de mers"** până la vârsta de 3 ani,
- **"cu fața în direcția de mers"** începând cu vârsta de 3 ani.

* Reglementarea referitoare la transportul copiilor este specifică fiecărei țări. Consultați legislația în vigoare din țara dumneavoastră.

Scaun pentru copii in spate

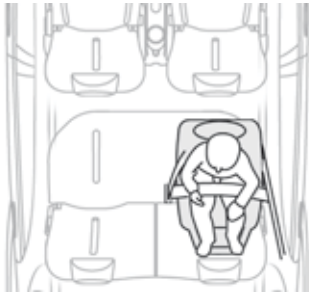

"Cu spatele in directia de mers"

Cand pe **locul pasagerului din spate** este instalat un scaun pentru copii amplasat "cu spatele in directia de mers", deplasati scaunul din fata al vehiculului catre inainte si aduceti spatarul la verticala, astfel incat scaunul pentru copii amplasat "cu spatele in directia de mers" sa nu atinga scaunul din fata al vehiculului.

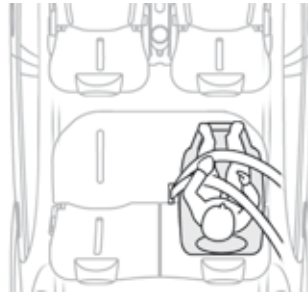

"Cu fata in directia de mers"

Cand pe **locul pasagerului din spate** este instalat un scaun pentru copii amplasat "cu fata in directia de mers", deplasati scaunul din fata al vehiculului catre inainte si aduceti spatarul la verticala, astfel incat gambele copilului instalat in scaunul pentru copii dispus "cu fata in directia de mers" sa nu atinga scaunul din fata al vehiculului.

! Asigurati-va ca centura de siguranta este bine intinsa. Pentru scaunele pentru copii cu punct de sprijin, asigurati-va ca piesa de sprijin este in contact stabil cu podeaua.

Scaun pentru copii in fata*

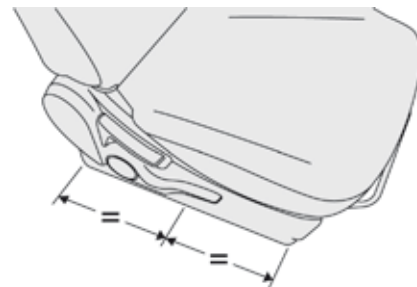

"Cu spatele in directia de mers"

Cand scaunul pentru copii este instalat "cu spatele in direcția de mers" pe **locul pasagerului din fata**, reglati scaunul vehiculului in pozitie longitudinala intermediara, cu spatarul la verticala. Este imperativ ca airbagul frontal al pasagerului sa fie neutralizat. In caz contrar, **copilul riscă să fie grav rănit, sau chiar omorât la deplierea airbagului.**

"Cu fata in directia de mers"

Cand scaunul pentru copii este montat "cu fața in direcția de mers" pe **locul pasagerului din fata**, reglați scaunul vehiculului în poziția longitudinală intermediara, cu spătarul ridicat și lăsați airbagul frontal al pasagerului activat.

Scaun de pasager reglat in pozitia longitudinala intermediara.

! Asigurați-vă că centura de siguranță este tensionată corect. Pentru scaunele pentru copii cu punct de sprijin, asigurați-vă că piesa de sprijin este în contact stabil cu podeaua. Daca este necesar, ajustati pozitia scaunului pasagerului.

* Consultati legislatia in vigoare in tara dumneavoastra inainte de va aseza copilul pe acest loc din vehicul.

Dezactivarea airbagului frontal al pasagerului

! Nu instalați niciodată un sistem de retenție pentru copii "cu spatele în direcția de mers" pe un scaun din vehicul protejat de un airbag frontal activat. Aceasta poate provoca decesul copilului sau rănirea lui gravă.

Eticheta de avertizare prezentă pe ambele fețe ale parasolarului de pasager repetă această indicație.

Conform reglementărilor în vigoare, veți găsi în tabelele următoare acest avertisment scris în toate limbile considerate necesare.



Airbag de pasager OFF

Această etichetă este situată pe stalpul central, pe partea pasagerului față.

! Pentru mai multe informații privind **Airbagurile**, consultați rubrica corespunzătoare.



AR	لا يجب أبدا تركيب نظام لإجلاس الطفل الوجه باتجاه الورااء على مقعد سيارة مجهز بوسادة أمان هوائية أمامية مغلقة، فقد يؤدي هذا إلى التسبب بموت الطفل أو بإصابات خطيرة لديه.
BG	НИКОГА НЕ инсталирайте детско столче на седалка с АКТИВИРАНА предна ВЪЗДУШНА ВЪЗГЛАВНИЦА. Това може да причини СМЪРТ или СЕРИОЗНО НАРАНЯВАНЕ на детето.
CS	NIKDY neumistujte dětské zádržné zařízení orientované směrem dozadu na sedadlo chráněné AKTIVOVANÝM čelním AIRBAGEM. Hrozí nebezpečí SMRTI DÍTĚTE nebo VÁŽNĚHO ZRANĚNÍ.
DA	Brug ALDRIG en bagudvendt barnestol på et sæde, der er beskyttet af en AKTIV AIRBAG. BARNET risikerer at blive ALVORLIGT KVÆSTET eller DRÆBT.
DE	Montieren Sie auf einem Sitz mit AKTIVIERTEM Front-Airbag NIEMALS einen Kindersitz oder eine Babyschale entgegen der Fahrtrichtung, das Kind könnte schwere oder sogar tödliche Verletzungen erleiden.
EL	Μη χρησιμοποιείτε ΠΟΤΕ παιδικό κάθισμα με την πλάτη του προς το εμπρός μέρος του αυτοκινήτου, σε μια θέση που προστατεύεται από ΜΕΤΩΠΙΚΟ αερόσακο που είναι ΕΝΕΡΓΟΣ. Αυτό μπορεί να έχει σαν συνέπεια το ΘΑΝΑΤΟ ή το ΣΟΒΑΡΟ ΤΡΑΥΜΑΤΙΣΜΟ του ΠΑΙΔΙΟΥ
EN	NEVER use a rearward facing child restraint on a seat protected by an ACTIVE AIRBAG in front of it, DEATH or SERIOUS INJURY to the CHILD can occur
ES	NO INSTALAR NUNCA un sistema de retención para niños de espaldas al sentido de la marcha en un asiento protegido mediante un AIRBAG frontal ACTIVADO, ya que podría causar lesiones GRAVES o incluso la MUERTE del niño.
ET	Ärge MITTE KUNAGI paigaldage "seljaga sõidusuunas" lapseistet juhi kõrvalistmele, mille ESITURVAPADI on AKTIVEERITUD. Turvapadja avanemine võib last TÕSISELT või ELUOHTLIKULT vigastada.
FI	ÄLÄ KOSKAAN aseta lapsen turvaistuinta selkã ajosuuntaan istuimelle, jonka edessä suojana on käyttöön aktivoitu TURVATYYNYY. Sen laukeaminen voi aiheuttaa LAPSEN KUOLEMAN tai VAKAVAN LOUKKAANTUMISEN.
FR	NE JAMAIS installer de système de retenue pour enfants faisant face vers l'arrière sur un siège protégé par un COUSSIN GONFLABLE frontal ACTIVE. Cela peut provoquer la MORT de l'ENFANT ou le BLESSER GRAVEMENT
HR	NIKADA ne postavljati dječju sjedalicu leđima u smjeru vožnje na sjedalo zaštićeno UKLJUČENIM prednjim ZRAČNIM JASTUKOM. To bi moglo uzrokovati SMRT ili TEŠKU OZLJEDU djeteta.
HU	SOHA ne használnjok menetiránynak háttal beszerelt gyermekülést AKTIVÁLT (BEKAPCSOLT) FRONTLÉGSZÁKKAL védett ülésen. Ez a gyermek HALÁLÁT vagy SÜLYÖS SÉRÜLÉSÉT okozhatja.
IT	NON installare MAI seggiolini per bambini posizionati in senso contrario a quello di marcia su un sedile protetto da un AIRBAG frontale ATTIVATO. Ciò potrebbe provocare la MORTE o FERITE GRAVI al bambino.
LT	NIEKADA neįrengkite vaiko prilaikymo priemonės su atgal atgretžtu vaiku ant sėdynės, kuri saugoma VEIKIANČIOS priekinės ORO PAGALVĖS. Išsiskleidus oro pagalvei vaikas gali būti MIRTINAI arba SUNKIAI TRAUMUOTAS.
LV	NEKAD NEuzstādiet uz aizmuguri vērstu bērnu sēdekli priekšējā pasažiera sēdvietā, kurā ir AKTIVIZĒTS priekšējais DROŠĪBAS GAISA SPILVENS. Tas var izraisīt BĒRNA NĀVI vai radīt NOPIETNUS IEVAINOJUMUS.

MT	Qatt m'ghandek thalli tifel/tifla marbut f'siggu dahru lejn l-Airbag attiva, ghaliex tista' tikkawza korriment serju jew anke mewt lit-tifel/tifla
NL	Plaats NOOIT een kinderzitje met de rug in de rijrichting op een zitplaats waarvan de AIRBAG is INGESCHAKELD. Bij het afgaan van de airbag kan het KIND LEVENSGEVAARLIJK GEWOND RAKEN
NO	Installer ALDRI et barnesete med ryggen mot kjøreretningen i et sete som er beskyttet med en frontal AKTIVERT KOLLISJONSPUTE, BARNET risikerer å bli DREPT eller HARDT SKADET.
PL	NIGDY nie instalować fotelika dziecięcego w pozycji "tyłem do kierunku jazdy" na siedzeniu wyposażonym w CZŁOWA PODUSZKĘ POWIETRZNA w stanie AKTYWNYM. Może to doprowadzić do ŚMIERCI DZIECKA lub spowodować u niego POWAŻNE OBRAŻENIA CIAŁA.
PT	NUNCA instale um sistema de retenção para crianças de costas para a estrada num banco protegido por um AIRBAG frontal ACTIVADO. Esta instalação poderá provocar FERIMENTOS GRAVES ou a MORTE da CRIANÇA.
RO	Nu instalati NICIODATA un sistem de retinere pentru copii, dispus cu spatele in directia de mers, pe un loc din vehicul protejat cu AIRBAG frontal ACTIVAT. Aceasta ar putea provoca MOARTEA COPILULUI sau RANIREA lui GRAVA.
RU	ВО ВСЕХ СЛУЧАЯХ ЗАПРЕЩАЕТСЯ использовать обращенное назад детское удерживающее устройство на сиденье, защищенном ФУНКЦИОНИРУЮЩЕЙ ПОДУШКОЙ БЕЗОПАСНОСТИ, установленной перед этим сиденьем. Это может привести к ГИБЕЛИ РЕБЕНКА или НАНЕСЕНИЮ ЕМУ СЕРЬЕЗНЫХ ТЕЛЕСНЫХ ПОВРЕЖДЕНИЙ
SK	NIKDY neinštalujte detské zádržné zariadenie orientované smerom dozadu na sedadlo chránené AKTIVOVANÝM čelným AIRBAGOM. Mohlo by dôjsť k SMRTEĽNÉMU alebo VÁŽNEMU PORANENIU DIEŤAŤA.
SL	NIKOLI ne nameščajte otroškega sedeža s hrbtom v smeri vožnje, če je VARNOSTNA BLAZINA pred sprednjim sopotnikovim sedežem AKTIVIRANA. Takšna namestitve lahko povzroči SMRT OTROKA ali HUDE POŠKODBE.
SR	NIKADA ne koristite dečje sedište koje se okreće unazad na sedištu zaštićenim AKTIVNIM VAZDUŠNIM JASTUKOM ispred njega, jer mogu nastupiti SMRT ili OZBILJNA POVREDA DETETA.
SV	Passagerarkrockkudden fram MÅSTE vara avaktiverad om en bakåtvänd bilbarnstol installeras på denna plats. Annars riskerar barnet att DÖDAS eller SKADAS ALLVARLIGT.
TR	KESİNLKLE HAVA YASTIĞI AKTİF olan ön koltuğa yüzü arkaya dönük bir çocuk koltuğu yerleştirmeyiniz. Bu ÇOCUĞUN ÖLMESİNE veya ÇOK AĞIR YARALANMASINA sebep olabilir.

Scaune pentru copii recomandate de PEUGEOT

PEUGEOT vă propune o gamă de scaune înregistrate pentru copii, fixate **cu ajutorul unei centuri de siguranță în trei puncte.**

Grupa 0+: de la naștere până la 13 kg



L1

"RÖMER Baby-Safe Plus"

Se instalează cu spatele în direcția de mers.

Grupele 2 și 3: de la 15 la 36 kg



L4

"KLIPPAN Optima"

Începând de la 22 kg (aproximativ 6 ani), este folosit numai înălțătorul.





L5

"RÖMER KIDFIX"

Poate fi fixat pe elementele de ancorare ISOFIX de pe vehicul.
Copilul este reținut de centura de siguranță.

Instalarea scaunelor pentru copii atasate cu centura de siguranță

În concordanță cu reglementările europene, acest tabel indică opțiunile pentru instalarea scaunelor pentru copii cu fixare prin centura de siguranță și omologate ca universale (a), în funcție de greutatea copilului și de locul în vehicul.

Greutatea copilului / vârsta orientativă				
Loc	Sub 13 kg (grupa 0 (b) și 0+) Până la ≈ 1 an	De la 9 la 18 kg (grupa 1) De la 1 la ≈ 3 ani	De la 15 la 25 kg (grupa 2) De la 3 la ≈ 6 ani	De la 22 la 36 kg (grupa 3) De la 6 la ≈ 10 ani
Loc pasager față (c) 	L1	RÖMER Duo Plus ISOFIX (atasat cu centura de siguranță)	X	X
Locuri laterale spate (d) 	U	U	U	U

- (a) Scaun pentru copii universal: scaun pentru copii, care poate fi instalat în toate vehiculele, fixat cu centura de siguranță.
- (b) Grupa 0: de la naștere la 10 kg. Coșurile pentru copii și landourile auto nu pot fi instalate pe locul pasagerului din față.
- (c) Consultați legislația în vigoare din țara dumneavoastră, înaintea așezării copilului pe acel loc.
- (d) Pentru a instala un scaun pentru copii pe un loc din spate, cu spatele sau cu fața în direcția de mers, deplasați către înainte scaunul din față și apoi ridicați spatarul pentru a lăsa loc suficient pentru scaunul pentru copii și picioarele copilului.
- (e) Atunci când un scaun pentru copii este instalat pe **scaunul pasagerului din față** cu spatele în direcția de mers, este obligatoriu ca airbagul pasagerului să fie dezactivat. În caz contrar, **există riscul ranirii grave sau al omorării copilului la declansarea airbagului**. Atunci când un scaun pentru copii este instalat pe **scaunul pasagerului din față** cu fața în direcția de mers, airbagul pasagerului trebuie să rămână activat.

- U:** Loc adaptat la instalarea unui scaun pentru copii, ce se fixează cu o centură de siguranță și omologat ca universal "cu spatele în direcția de mers" și/sau "cu fața în direcția de mers".
- X:** Loc neadaptat pentru instalarea unui scaun pentru copii din grupa de greutate indicată.



Înainte de a instala un scaun pentru copii, cu spatar, îndepărtați și depozitați tetiera. Remontați tetiera imediat ce ați demontat scaunul pentru copii.

Recomandari privind scaunele pentru copii

! Instalarea defectuoasă a unui scaun pentru copii în vehicul compromise protecția copilului în caz de coliziune.

Aveti grija sa nu existe nicio centura de siguranta sau catarama de centura de siguranta sub scaunul pentru copii, deoarece ar putea sa-l destabilizeze.

Reglați centura de siguranță a scaunului vehiculului sau centurile scaunului pentru copii astfel încât să limitați la maxim jocul corpului copilului, chiar pentru trasee scurte.

În vederea instalării unui scaun pentru copii cu ajutorul centurii de siguranță, verificați dacă aceasta este bine întinsă peste scaun și dacă îl menține fixat bine pe scaunul vehiculului. Dacă scaunul pentru pasager este reglabil, deplasați-l către înainte dacă este necesar.

Pentru locurile din spate, lasați întotdeauna un spațiu suficient între scaunul din față și:

- scaunul pentru copii amplasat "cu spatele în direcția de mers",
- picioarele copilului așezat pe un scaun pentru copii dispus "cu față în direcția de mers".

Pentru aceasta, deplasați către înainte scaunul din față și, dacă este necesar, ridicați și spatarul acestuia.

Pentru instalarea optimă a scaunului pentru copii "cu față în direcția de mers", aveți grija ca spătarul acestuia să fie cât mai apropiat de spatarul scaunului vehiculului, dacă este posibil în contact total.

Înainte de orice instalare a unui scaun pentru copii cu spatar pe locul unui pasager trebuie să îndepărtați tetiera scaunului de pe vehicul. Asigurați-vă ca tetiera este depozitată în mod corect sau atasată, pentru a evita transformarea acesteia într-un proiectil în cazul unei franari puternice. Remontați tetiera după îndepărtarea scaunului pentru copii.

Copii așezați pe locul din față

Reglementările privind transportul copiilor așezați pe locul pasagerului din față sunt specifice fiecărei țări.

Consultați legislația în vigoare din țara dumneavoastră.

Dezactivați airbagul pasagerului din față imediat după instalarea unui scaun pentru copii "cu spatele în direcția de mers" pe locul din față.

În caz contrar, există riscul rănirii grave sau al omorării copilului în timpul declansării airbagului.

Instalarea unui înalțator

Ramura toracică a centurii trebuie poziționată pe umărul copilului, fără a atinge gâtul.

Verificați ca ramura abdominală a centurii să treacă peste coapsele copilului. PEUGEOT vă recomandă utilizarea unui înălțător cu spătar, echipat cu un ghidaj pentru centură la nivelul umărului.

Din motive de siguranță, nu lăsați:

- unul sau mai mulți copii singuri și nesupravegheați în vehicul,
- un copil sau un animal, într-un vehicul parcat în plin soare, cu geamurile închise,
- cheile vehiculului la îndemana copiilor, în interiorul vehiculului.

Pentru a împiedica deschiderea accidentală a ușilor, activați dispozitivul "Siguranță copii".

Nu deschideți geamurile din spate mai mult de o treime din cursă.

Pentru a proteja copii mici împotriva soarelui, echipați geamurile din spate cu storuri.

Puncte de fixare "ISOFIX"

Autoturismul dumneavoastră este omologat conform **celel mai recente reglementări** ISOFIX. Scaunele reprezentate mai jos sunt echipate cu ancoraje ISOFIX reglementate:

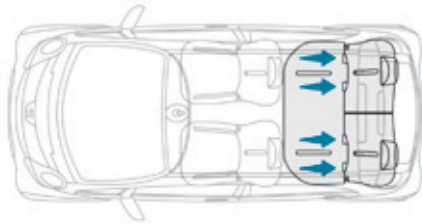

Există trei inele pe fiecare loc din vehicul:

- două inele **A**, situate între spătar și perna de sezut a scaunului din vehicul, semnalate printr-un marcaj,

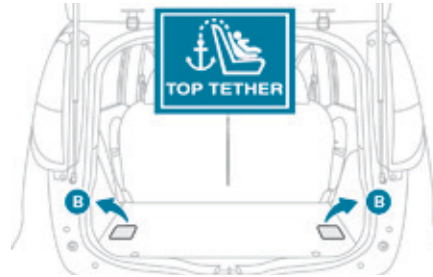
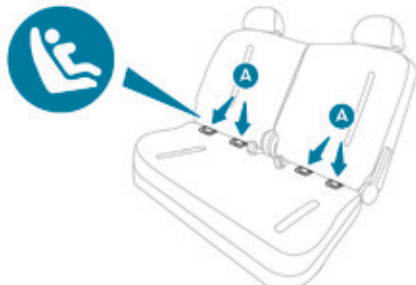

- un inel **B** pentru fixarea chingii superioare denumite **TOP TETHER**, situat în portbagaj. El este semnalat printr-un marcaj.

Inelul TOP TETHER permite fixarea chingii superioare a scaunelor pentru copii, care sunt echipate cu aceasta. Acest dispozitiv limitează bascularea către înainte a scaunului pentru copii în cazul unui soc frontal.

Acest sistem de fixare ISOFIX asigură o montare fiabilă, solidă și rapidă a scaunului pentru copii în mașină.

Scaunele ISOFIX pentru copii sunt prevăzute cu două piese de fixare care se ancorează în cele două inele **A**.

Unele scaune pentru copii dispun și de o **chingă superioară** care se atașează inelului **B**.

Pentru a fixa scaunul pentru copii cu TOP TETHER:

- treceti chinga scaunului pentru copii, centrând-o, în spatele spatarului scaunului,
- ridicați masca dispozitivului TOP TETHER,
- atașați chinga superioară la inelul **B**,
- tensionați chinga superioară.

i O instalare incorectă a scaunului pentru copii în vehicul compromise protecția copilului în cazul unui accident.

! Respectați cu strictete recomandările de montare indicate în instrucțiunile de instalare livrate împreună cu scaunul pentru copii.

Pentru informații privind posibilitățile de instalare a scaunelor ISOFIX pentru copii în vehiculul dumneavoastră consultați tabelul recapitulativ.

Scaune ISOFIX pentru copii recomandate de PEUGEOT și omologate pe vehiculul dumneavoastră

RÖMER BabySafe Plus ISOFIX (clasă de mărime E)

Grupa 0+: până la 13 kg

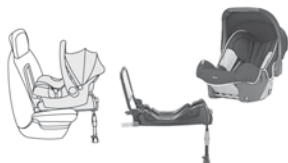

Se instalează cu fața la direcția de mers cu ajutorul unei baze ISOFIX care se fixează cu ajutorul inelelor **A**.
Baza prezintă un suport reglabil în înălțime, care se sprijină pe podeaua vehiculului.
Acest scaun pentru copii poate fi fixat, de asemenea, cu ajutorul unei centuri de siguranță.
În acest caz este utilizat numai cadrul scaunului, care este fixat pe locul din vehicul cu ajutorul centurii de siguranță cu fixare în trei puncte.

RÖMER Duo Plus ISOFIX (clasă de mărime B1)

Grupa 1: de la 9 la 18 kg



Se instalează doar cu fața în direcția de mers.
Se fixează de inelele **A**, precum și de inelul **B**, denumit Top Tether, cu ajutorul unei chingi superioare.
3 poziții de înclinare a cadrului: poziție așezată, repaus și alungit.
Aceste scaune pentru copii pot fi folosite și în vehicule ce nu sunt dotate cu sisteme de prindere ISOFIX.
În acest caz trebuie în mod obligatoriu fixate de scaunul vehiculului folosind centura de siguranță în trei puncte.

i Urmați instrucțiunile pentru instalarea scaunului pentru copii din notița de instalare a producătorului acestuia.

Tabel recapitulativ pentru instalarea scaunelor ISOFIX pentru copii

Conform reglementărilor europene, acest tabel vă indică posibilitățile de instalare a scaunelor ISOFIX pentru copii pe locurile dotate cu sisteme de fixare ISOFIX din vehicul.

În cazul scaunelor ISOFIX pentru copii, universale și semiuniversale, categoria de mărime ISOFIX a scaunului pentru copii, determinată de una dintre literele de la **A** la **G**, este indicată pe scaunul pentru copii, lângă logoul ISOFIX.

	Greutatea copilului / vârstă orientativă									
	Sub 10 kg (grupa 0) Până la aproximativ 6 luni		Sub 10 kg (grupa 0) Sub 13 kg (grupa 0+) Până la aproximativ 1 an			De la 9 la 18 kg (grupa 1) De la 1 an până la 3 ani aproximativ				
Tip de scaun ISOFIX pentru copii	Cos pentru copii*		"cu spatele in directia de mers"			"cu spatele in directia de mers"		"cu fata in directia de mers"		
Categoria de mărime ISOFIX	F	G	C	D	E	C	D	A	B	B1
Scaune ISOFIX pentru copii universale și semi-universale care pot fi instalate pe locurile laterale spate	X		X	X	RÖMER BabySafe Plus ISOFIX	X	X	IUF		

IUF: loc adecvat pentru instalarea unui scaun Isofix Universal, "cu Fața in direcția de mers", care se fixează cu centura superioară.

X: loc neadecvat pentru instalarea unui scaun ISOFIX din categoria de mărime indicată.

* Coșurile pentru copii și paturile "auto" nu pot fi instalate pe locul pasagerului din față.

! Înainte de a instala un scaun pentru copii, cu spatar, îndepărtați și depozitați tetiera. Remontați tetiera imediat ce ați demontat scaunul pentru copii.

5

Siguranță copii

Dispozitiv mecanic care anulează deschiderea ușilor din spate din interiorul mașinii.

Comanda este situată pe cantul portierei spate.

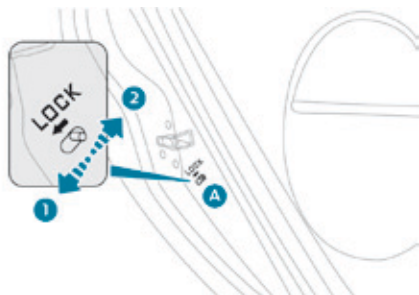

Blocare

☞ Coborâți comanda **A** în poziția **1**.

Deblocare

☞ Ridicați comanda **A** în poziția **2**.

Cateva recomandari de conducere

Respectati in orice situatie codul rutier si fiti concentrat la drum indiferent de conditiile de circulatie.

Fiti atent la trafic si mentineti intotdeauna mainile pe volan pentru a fi pregatit sa reactionati in orice moment si in orice situatie. In caz de intemperii, adoptati un stil flexibil de conducere, anticipati situatiile de franare si mariti distantele de siguranta.

Conducerea pe un drum inundat

Nu este recomandat sa conduceti pe un drum inundat, deoarece acest lucru ar putea deteriora grav motorul, cutia de viteze si sistemele electrice ale vehiculului.

In cazul in care trebuie sa traversati un drum inundat:



- asigurati-va ca apa nu are o adancime mai mare de 15 cm, tinand cont de valurile ce pot fi generate de ceilalti utilizatori ai drumului,
- rulati cu o viteza cat mai redusa posibil, fara a accelera. Nu depasiti in niciun caz viteza de 10 km/h.

La iesirea de pe drumul inundat, imediat ce conditiile de siguranta permit acest lucru, franati usor de mai multe ori pentru a usca discurile si placutele de frana.

Daca aveti dubii cu privire la starea vehiculului dumneavoastra, consultati retea PEUGEOT sau un Service autorizat.

Important!

! Nu conduceti niciodata cu frana de stationare actionata - Pericol de supraincalzire si de deteriorare a sistemului de franare!

! Nu lasati niciodata un vehicul nesupravegheat, cu motorul in functiune. Daca trebuie sa parasiti vehiculul cu motorul in functiune, actionati frana de stationare si deplasati maneta de viteze in pozitia **N** sau **P**.

Pornire - oprire a vehiculului

Contactor

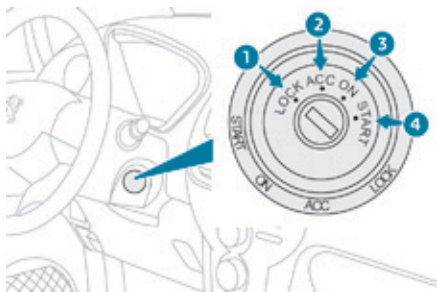

- Poziția 1: **LOCK**
Direcția este blocată.
- Poziția 2: **ACC**
Accesoriile (sistem audio, priză 12 V...) pot fi utilizate.
- Poziția 3: **ON**
Cuplarea contactului.
- Poziția 4: **START**
Aprinderea matorului "Ready".
Punerea în funcțiune a motorului.

! Dacă utilizați o perioadă prelungită accesoriile (cu contactul în poziția **ACC**), există riscul de a descărca bateria pentru accesorii. Pornirea vehiculului nu va mai fi astfel posibilă. **Fiti foarte atenți.**

Pornire

- ☞ Verificați dacă maneta selectorului se afla în poziția **P**.
- ☞ Introduceți cheia în contact.
- ☞ Rotiți cheia până în poziția **4 (START)**.

READY

- ☞ Mențineți câteva secunde, până la aprinderea matorului "**READY**" și emiterea unui semnal sonor.
- ☞ Eliberați cheia.
Contactul revine automat pe poziția **3 (ON)**.

Oprire

- ☞ Imobilizați vehiculul.
- ☞ Țineți piciorul pe pedala de frana.
- ☞ Plasați selectorul de mers pe poziția **P**.
- ☞ Acționați frana de staționare.
- ☞ Rotiți cheia spre dumneavoastră, în poziția **1 (LOCK)**.
- ☞ Scoateți cheia din contact.

i Evitați să agățați un obiect greu de cheie, care ar putea exercita o forță pe axa acesteia în contact și care ar putea cauza apariția unei defecțiuni.

Frana de stationare

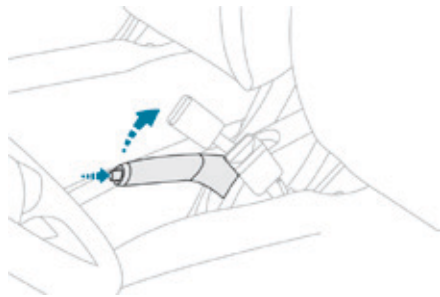

Actionare

- ☞ Trageți maneta franei de stationare pana la capăt, pentru a imobiliza vehiculul.

Eliberare

- ☞ Trageți ușor maneta frânei de staționare, apăsați butonul de deblocare, apoi coborâți maneta până la capăt.



Când vehiculul se află în mișcare, dacă frâna de staționare a rămas acționată, sau este incomplet eliberată, acest martor se aprinde.



Când parcați pe o pantă, bracați roțile spre trotuar pentru a le bloca, acționați frâna de staționare, plasați selectorul de mers în poziția **P** și taiati contactul.

Selector de mers

Pozitiile selectorului



P. Parking (Parcare).

Această poziție permite pornirea vehiculului.

Pentru a părăsi poziția **P**, este necesar să aveți piciorul pe frână.

R. Reverse (Mers înapoi).

N. Neutral (Punct mort).

D. Drive (Mers înainte).

Afisare pe tabloul de bord



Când deplasați selectorul de mers pentru a selecta o poziție, mărtoșul corespunzător este afișat pe tabloul de bord.

Pornirea vehiculului



Cu motorul pornit, **P** apare pe afișajul din tabloul de bord.

- ☞ Apăsați pedala de frână pentru a scoate selectorul din poziția **P**.
- ☞ Selectați mersul înainte (**D**) sau mersul înapoi (**R**).
- ☞ Eliberați frâna de parcare.
- ☞ Ridicați piciorul de pe pedala de frână, vehiculul se deplasează ușor pentru a facilita manevrele.
- ☞ Accelerați pentru a înainta sau a merge cu spatele.
- ☞ "**D**" sau "**R**" apar pe afișajul tabloului de bord.

Oprirea vehiculului

Pentru a opri motorul trebuie să selectați poziția **P**.

Trebuie neapărat să acționați frana de parcare pentru a imobiliza vehiculul.

Pentru a scoate cheia din contact, selectorul de mers trebuie să fie în poziția **P**.

! Pentru a remorca vehiculul, selectorul de mers trebuie să fie în poziția **N**. Pentru mai multe informații privind **Remorcarea vehiculului**, consultați rubrica corespunzătoare.

Detectare pneu dezumflat

Sistem care asigura in permanenta controlul automat al presiunii celor patru pneuri, imediat dupa punerea contactului.

In ventilul fiecarui pneu este amplasat un traductor de presiune.

Sistemul declanseaza o avertizare in momentul detectarii unei scaderi a presiunii din unul sau mai multe pneuri, in raport cu presiunea de referinta inregistrata in sistem. Aceasta presiune de referinta trebuie sa fie reinitializata dupa fiecare reglare a presiunii pneurilor sau dupa schimbarea unei roti.

Sistemul functioneaza cu conditia sa fi fost efectuata memorarea in prealabil a codurilor de identificare ale traductorilor de catre reseaua PEUGEOT sau de un Service autorizat.

Puteti efectua memorarea a doua seturi de pneuri (de exemplu: roti cu pneuri "pentru toate anotimpurile" si roti cu pneuri "de iarna").



Sistemul de detectare a pneurilor dezumflate reprezintă un ajutor la conducere care nu înlocuiește vigilența conducătorului.



Acest sistem nu va scuteste de controlul lunar al presiunii de umflare a pneurilor, ca si inaintea oricarei calatorii mai lungi.

Rularea cu pneuri dezumflate degradeaza tinuta de drum, mareste distantele de franare si provoaca uzura prematura a pneurilor, in special in conditii severe (incarcare maxima, viteza ridicata, trasee lungi).



Rularea cu pneuri dezumflate mareste consumul de carburant.



Valorile de presiune de umflare prescrise pentru vehiculul dvs. sunt notate pe eticheta de presiuni pneuri. Pentru mai multe informatii privind **Elementele de identificare**, consultati rubrica corespunzatoare. Controlul presiunii din pneuri trebuie efectuat "la rece" (vehicul oprit de 1 ora sau dupa un traseu mai scurt de 10 km efectuat cu viteza moderata). In caz contrar, adaugati 0,3 bari la valorile mentionate pe eticheta.

Avertizare de pneu dezumflat



Se traduce prin aprinderea continua a acestui mator.

- ☞ Reduceti imediat viteza, evitati bruscarea volanului si franarile bruste.
- ☞ Opriti imediat ce este posibil, imediat ce conditiile de circulatie o permit.



Pierderea de presiune detectata nu genereaza intotdeauna o deformare vizibila a pneului. Nu este suficient un simplu control vizual.

- ☞ Controlati "la rece" presiunea celor patru pneuri, utilizand compresorul din cadrul kitului de depanare provizorie a pneului. Daca nu este posibila realizarea acestui control imediat, rulati prudent, cu viteza redusa.
sau
- ☞ In caz de pana, utilizati kitul de depanare provizorie a pneului.



Avertizarea este mentinuta pana la reinitializarea presiunii de referinta dupa umflarea, repararea, sau inlocuirea pneului sau pneurilor in cauza. In cazul repararii sau al inlocuirii pneurilor, codurile de identificare ale traductorilor trebuie sa fie inregistrate la un Service autorizat sau de catre retea PEUGEOT.

Reinitializarea presiunii de referinta

Reinitializarea sistemului este necesara dupa fiecare reglare a presiunii unuia sau mai multor pneuri si dupa inlocuirea uneia sau mai multor roti.

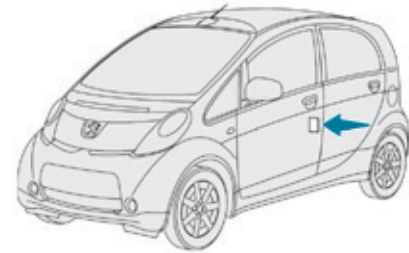

Inainte de a reinitializa sistemul, asigurati-va ca presiunea din cele patru pneuri este adaptata conditiilor de utilizare a vehiculului si in conformitate cu instructiunile inscrise pe eticheta cu valori ale presiunii din pneuri. Sistemul de detectare a pneurilor dezumflate nu efectueaza avertizarea in cazul in care presiunea este incorecta in momentul reinitializarii.



Solicitarea de reinitializare a sistemului se efectueaza pe ecranul tabloului de bord, cu contactul pus si vehiculul oprit.

- ☞ Apasati butonul **A** pentru a selecta functia.
- ☞ Apasati butonul **A** si mentineti-l apasat timp de cel putin 3 secunde pentru a reinitializa sistemul de detectare pneuri dezumflate.

Aprinderea intermitenta a matorului luminos de pe tablou de bord confirma reinitializarea sistemului.

Apoi trebuie sa rulati pe o distanta de aproximativ o suta de metri pana la stingerea matorului luminos.



Avertizarea referitoare la pneuri dezumflate este corecta doar in cazul in care reinitializarea sistemului este solicitata atunci cand valoarea presiunii din cele patru pneuri este corecta.

Anomalie de functionare



Aprinderea intermitenta, apoi continua, a matorului de pneu dezumflat indica o disfunctie a sistemului.

In acest caz, supravegherea presiunii din pneuri nu mai este asigurata.

Aceasta avertizare se afiseaza si in cazul in care:

- cel putin una dintre roti nu este echipata cu traductor de presiune,
- in apropierea vehiculului se afla un echipament fara fir, care utilizeaza aceeasi frecventa,
- pe aripi sau pe jante s-a acumulat zapada sau gheata,
- nivelul de incarcare a bateriei sistemului de supraveghere a presiunii din pneuri este insuficient,
- codurile de identificare ale traductorilor de presiune ai rotilor nu au fost memorate de catre reseaua PEUGEOT sau de un Service autorizat.



Adresati-va retelei PEUGEOT sau unui Service autorizat, pentru verificarea sistemului, sau dupa o pana, montati alt pneu pe janta originala echipata cu traductor de presiune.



Orice reparatie, inlocuire de pneu pe o roata echipata cu acest sistem, trebuie efectuata in reseaua PEUGEOT sau de catre un Service autorizat. Daca montati un al doilea set de pneuri memorat in cadrul sistemului, avertizarea de disfunctie va aparea pana la selectarea acestui al doilea set in cadrul meniului de configurare.

Gestionarea seturilor de pneuri

În cazul în care ați apelat la un Service autorizat sau la rețeaua PEUGEOT pentru înregistrarea unui al doilea set de pneuri, după fiecare înlocuire de set de pneuri (de exemplu: pneuri pentru iarnă), trebuie să selectați, în meniul de configurare, setul pe care tocmai l-ați montat.

! După ce ați montat noul set de pneuri, trebuie să controlați și să reglați presiunea la valoarea specificată pe eticheta cu presiuni pentru pneuri. Pentru mai multe informații privind **Elementele de identificare**, consultați rubrica corespunzătoare.

Selectarea celui alt set de pneuri se efectuează prin intermediul ecranului din cadrul tabloului de bord, cu contactul pus și vehiculul oprit.

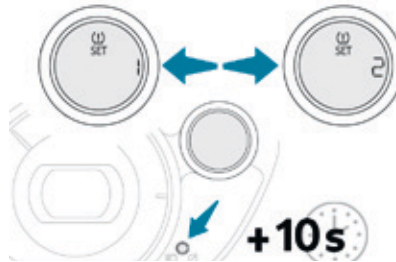

- ☞ Apasați butonul **A** pentru a selecta funcția.
- ☞ Apasați butonul **A** și mențineți-l apăsat timp de **peste 10 secunde** pentru a comuta de la setul **1** de pneuri la setul **2** de pneuri sau invers.

i Sistemul reinitializează automat presiunea de referință pe baza presiunii constatate pe noul set de pneuri (mătrorul luminos de detectare a pneurilor dezumflate se aprinde intermitent în timpul operației).

PEUGEOT & TOTAL PARTENERI PENTRU VIITORUL AUTOMOBILULUI

Echipele PEUGEOT și TOTAL își unesc forțele pentru a optimiza eficacitatea energetică și a reduce impactul asupra mediului.

Parteneriatul celor două grupuri de anvergură internațională nu se rezumă doar la furnizarea și întreținerea vehiculelor publicului: pozițiile noastre de lideri industriali ne vor permite să îndeplinim provocările ce țin de respectarea mediului de azi și de mâine. Garantarea tuturor a unei mobilități eco responsabile este mai mult decât motorul nostru, este pasiunea noastră.

Inovația este pe drum, viitorul automobilului depinde de ea, noi îi răspundem împreună.



PEUGEOT RECOMANDĂ TOTAL



OFFICIAL PARTNERS

Încărcarea bateriei principale

Dispuneți de două tipuri de încărcare: normală sau rapidă.

Încărcarea normală este de preferat; aceasta se realizează folosind rețeaua electrică de la domiciliu.

Încărcarea rapidă se realizează de la o bornă de încărcare rapidă compatibilă.

Încărcare normala



Pe durata incarcarii, daca purtati un stimulator cardiac sau orice alt aparat medical

electric, nu ramaneti nici la interiorul si nici in apropierea vehiculului, a cablului de incarcare, a modulului de incarcare sau a bornei de incarcare, nici chiar pentru scurt timp.

Este imperativ sa va informati la medicul personal in legatura cu masurile de prevedere de aplicat si sa le respectati.



Înainte de orice branșare, verificați ca instalația electrică pe care doriți să o utilizați este conformă cu normele* și dacă poate furniza curent cu intensitatea mentionata pe modulul de incarcare.

În caz de dubii sau nelamuriri, apelati la un specialist.

Există prize concepute special pentru încărcarea vehiculelor electrice.

Pentru o priza dedicata incarcarii unui vehicul electric, consultati recomandarile aferente acelei prize.

În toate cazurile, se recomandă efectuarea unui control prealabil și apoi a unor controale regulate ale instalației electrice de către un specialist.



În majoritatea țărilor europene, PEUGEOT a stabilit un parteneriate cu profesioniști care vă propun un control și o apdatură a instalației electrice. Pentru mai multe informații, contactați rețeaua PEUGEOT.



Este obligatorie folosirea unui cablu de încărcare original PEUGEOT.

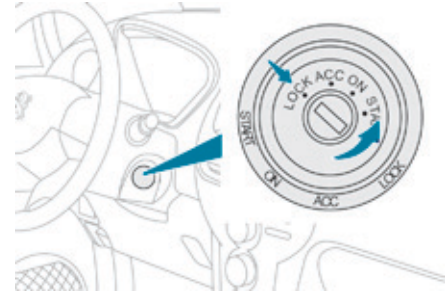

- ☞ Acționați frâna de parcare și plasați selectorul de mers în poziția **P**.
- ☞ Opriți consumatorii electrice și rotiți contactul în poziția **"LOCK"**.



În caz de defectare a cablului de încărcare sau a modulului de control, nu le utilizați. Pentru a le înlocui, sau dacă nu sunteți siguri de defecțiune, consultați rețeaua PEUGEOT.

* (Exemplu: în Franța: norma NF C 15-100).

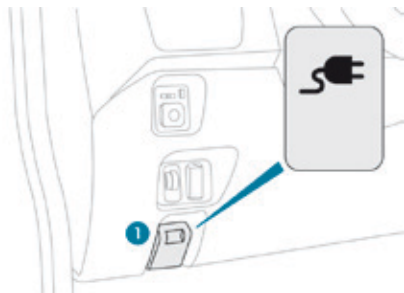

- ☞ Trageți maneta 1, situată în partea inferioară a planșei de bord, pe partea conducătorului, pentru a deschide trapa de acces la priza de încărcare normală (pe partea dreaptă a vehiculului).
- ☞ Luați cablul de încărcare, depozitat în ambalajul furnizat în acest scop. Acest cablu este echipat cu un modul de control.
- ☞ Branșați cablul de încărcare la o priză electrică compatibilă și corespunzătoare normelor. La branșare, cei trei martori **POWER**, **FAULT** și **CHARGING** ale modulului de comandă se aprind simultan pentru câteva secunde, apoi doar martorul **POWER** rămâne aprins.

! Dacă temperatura exterioară este mai mică de -25° C, încărcarea poate fi imposibilă.

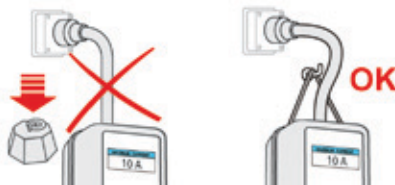

! Nu utilizați prelungitoare electrice, prize multiple, adaptoare sau prize programabile.

i Utilizați cordonul furnizat pentru a agata modulul de control, astfel încât greutatea acestuia să nu fie susținută de priză (risc de defectare a cablului de încărcare sau a prizei electrice).

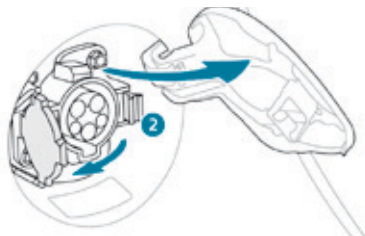

- ☞ Apăsați pe piesa de blocare 2 pentru a deschide capacul prizei.

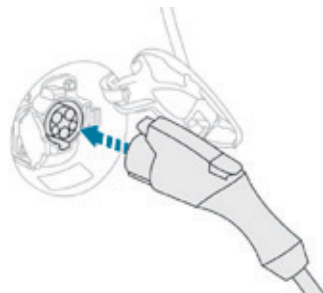

- ☞ Asigurați-vă că nu există nici un corp străin în priza vehiculului.
- ☞ Îndepărtați capacul de protecție al cablului de încărcare.
- ☞ Introduceți pistolul de încărcare în priză fără a apăsa butonul, **până la declic**.

! Nu atingeți capul metalic al prizei de încărcare normală, nici pe cel al cablului de încărcare (risc de electrocutare și/sau disfuncții).

! Nu branșați sau debranșați cablul sau pistolul de încărcare cu **mâinile ude** (risc de electrocutare).



☞ Verificați dacă marorul de încărcare de pe tabloul de bord și marorul **CHARGING** de pe modulul de control sunt aprinsi continuu.

Dacă nu este cazul, încărcarea nu a început; reluați procedura, verificând dacă toate brașamentele sunt corecte.

Indicatorul de nivel de încărcare a bateriei principale este afișat pe tabloul de bord și numărul de bare aprinse indică nivelul de încărcare.

i Începutul încărcării poate fi însoțit de un zgomot de jet de aer. Acest zgomot este absolut normal.

i Încărcarea poate fi întreruptă în orice moment, prin scoaterea pistolului de încărcare din priza de pe vehicul.

! Dacă este necesară în mod excepțional, întreruperea încărcării și debransarea cablului de la priza de perete, este imperativă apăsarea în prealabil a butonului **Manual Stop** de pe modulul de control.

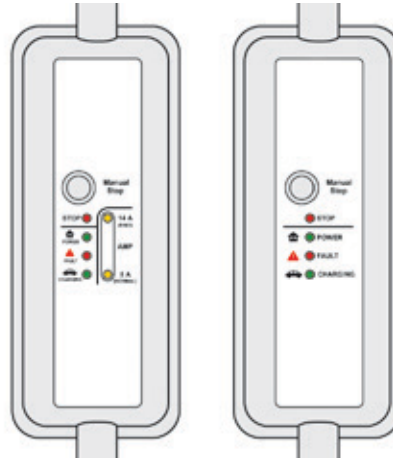

Modul de control

Este echipat cu patru martori:

- **STOP** (Stop): aprins roșu.
Îndică faptul că reîncărcarea a fost întreruptă prin apăsarea butonului **Manual Stop**. Această acțiune este obligatorie înainte de debransarea cablului de reîncărcare de la priza de perete, pe durata procesului de încărcare.
- **POWER** (Rețea): aprins verde.
Indică securizarea legăturii electrice. Dacă nu se aprinde, verificați dacă brașamentele sunt corecte. Dacă problema persistă, consultați rețeaua PEUGEOT sau un Service autorizat.
- **FAULT** (Defect): aprins roșu.
Indică prezența unei anomalii. Verificați dacă brașamentele sunt corecte. Dacă acest martor nu se stinge, consultați rețeaua PEUGEOT sau un Service autorizat.
- **CHARGING** (Încărcare): aprins verde.
Indică o încărcare în curs. Dacă nu se aprinde, verificați dacă brașamentele sunt corecte. Dacă problema persistă, consultați rețeaua PEUGEOT sau un Service autorizat.

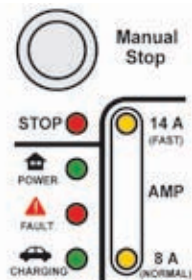

Acest tip de cutie de control este echipată cu un sistem de recunoaștere a prizei electrice (în funcție de țară). Aceasta detectează intensitatea curentului suportat de priza domestică și alege intensitatea cea mai bine adaptată pentru a garanta o încărcare în siguranță:

- **14 A (FAST)**: dacă instalația electrică suportă.
- **8 A (NORMAL)**: dacă instalația electrică este standard.

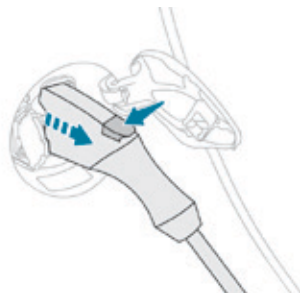

Stingerea marteorului de încărcare de pe tabloul de bord și clipirea marteorului **CHARGING** indică terminarea încărcării.

- ☞ Apăsați butonul, pentru a scoate pistolul de încărcare din priză.
- ☞ Remontați capacul de protecție pe cablul de încărcare.
- ☞ Închideți capacul prizei, apoi trapa de acces.
- ☞ Debransați cablul de încărcare de la priza electrică.
- ☞ Depozitați cablul de încărcare în ambalajul sau.

i Din motive de siguranță, motorul nu porneste cât timp cablul de încărcare este branșat la priza vehiculului. În plus, orice încercare de pornire pe timpul încărcării întrerupe procedura. Va fi necesară debransarea pistolului de încărcare, apoi rebransarea lui, pentru ca încărcarea să continue.

! Dacă bateria de accesorii este descărcată, încărcarea bateriei principale nu poate fi efectuată.

! Pe timpul încărcării, nu interveniți niciodată sub capota vehiculului, chiar și cu contactul tăiat, pentru că ventilatorul poate porni (risc de ranire). Așteptați în mod imperativ cel puțin o oră după finalizarea procedurii de încărcare înainte de intervenția în anumite zone care se încălzesc puternic (risc de arsuri).

! După încărcare, verificați închiderea corectă a capacului prizei și a trapei de acces.
Evitați pătrunderea apei sau prafului în priză, sub capac sau în pistolul de încărcare (risc de incendiu sau electrocutare).

! După scoaterea pistolului de încărcare din priza vehiculului, nu lăsați cablul branșat la priza electrică de perete (risc de scurtcircuit sau de electrocutare în caz de contact sau scufundare în apă).

! În caz de accident sau lovire a podelei vehiculului (contact cu o bordură, bornă sau altele), circuitul electric sau bateria principală pot fi afectate. Efectuați o verificare în rețeaua PEUGEOT sau la un Service autorizat.
Nu atingeți niciodată componentele aflate la 300 V, nici cablurile portocalii.

! În caz de deteriorare majoră a bateriei principale, nu atingeți niciodată lichidele scurse din aceasta.
În caz de contact, spălați cu o cantitate mare de apă și consultați un medic cât de curând posibil.



! **Pentru a optimiza durata de viață a bateriei principale, reîncărcați-o complet odată la fiecare 15 zile.**
Pentru ca încărcarea să fie completă, urmați procedura de încărcare normală (rețea electrică casnică) fără întrerupere, până la oprirea automată (stingerea martorului de încărcare de pe tabloul de bord).
De asemenea, **la fiecare 3 luni, nu uitați să faceți o încărcare completă a bateriei principale, plecând de la un nivel de încărcare a bateriei de 2 linii sau mai puțin.**



i Imobilizarea vehiculului pentru o perioada îndelungata

Dacă imobilizați vehiculul pe timp nedeterminat, efectuați o încărcare a bateriei principale la fiecare 3 luni (urmând procedura de încărcare normală).



























Înainte de a efectua aceasta încărcare, verificați dacă bateria de accesorii este branșată și încărcată. Dacă este cazul, consultați partea "baterie de accesorii" pentru a o rebranșa sau încărca.

Starile modului de control

  Aprins și culoarea corespunzătoare matorului.

  Aprins intermitent și culoarea corespunzătoare matorului.





 Stins.

POWER 	FAULT 	CHARGING 	Functionare normala
			Imediat după bransarea cablului de încărcare la o priză, toți matorii se aprind timp de aproximativ 0,5 secunde.
			După terminarea procesului de inițializare: <ul style="list-style-type: none"> • în cazul în care cablul de încărcare nu este conectat la priză de pe vehicul, • în cazul în care cablul de încărcare este conectat la priză de pe vehicul, dar încărcarea nu se efectuează.
			Când bateria de tracțiune este în curs de încărcare.
			Când încărcarea s-a terminat.
POWER 	FAULT 	CHARGING 	Anomalii de funcționare și soluții
			Când este detectată o scapare de curent sau când cablul de încărcare prezintă o anomalie. <ul style="list-style-type: none"> - Opriti imediat procedura de încărcare și contactați rețeaua PEUGEOT sau un Service autorizat.
			Când cablul de încărcare prezintă o anomalie. <ul style="list-style-type: none"> - Opriti imediat procedura de încărcare și contactați rețeaua PEUGEOT sau un Service autorizat.
			Dacă matorul modului de control nu se aprinde la bransarea cablului de încărcare la priză, verificați siguranța (disjunctorul) prizei: <ul style="list-style-type: none"> • dacă siguranța (disjunctorul) este deschisă, instalația electrică nu este compatibilă cu cablul de încărcare: <ul style="list-style-type: none"> - contactați un specialist, pentru a verifica și repara instalația electrică. • dacă siguranța (disjunctorul) nu este deschisă: <ul style="list-style-type: none"> - nu utilizați cablul de încărcare și contactați rețeaua PEUGEOT sau un Service autorizat.

Utilizarea unei borne publice pentru o încărcare normală

Mai multe tipuri de prize electrice pot fi disponibile pentru încărcarea vehiculului.

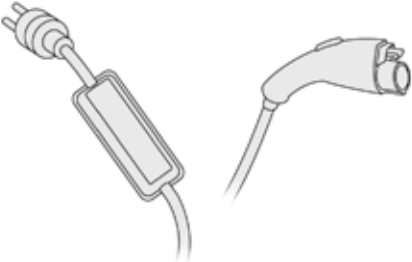
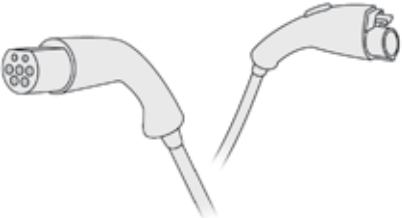
Înainte de a începe procedura de încărcare, cautați tipul de priză disponibil cu ajutorul tabelului următor și alegeți cablul de reîncărcare corespunzător.

<p>Priza de domiciliu</p> 	<p>Priza "mod 3 - Tip 2"</p> 	<p>Priza "mod 3 - Tip 3"</p> 
<p>Cablul "mod 2" (livrat împreună cu vehiculul)</p> 	<p>Cablul "mod 3 - Tip 2" (vândut ca Accesoriu)</p> 	<p>Cablul "mod 3 - Tip 3" (vândut ca Accesoriu)</p> 

i Unele borne publice au integrate și cablul de reîncărcare.

În acest caz, utilizați cablul integrat.

În mod 3, indiferent de puterea bornei, curentul de încărcare va fi limitat la maxim 16 A. Pentru mai multe informații privind durata de încărcare, consultați rubrica **Motorizare și baterie principală**.

Încărcare rapidă*



Dacă purtați un stimulator cardiac sau orice alt aparat medical electric, nu utilizați încărcarea rapidă.

Evitați apropierea de orice bornă de încărcare rapidă. Dacă totuși aceasta se întâmplă, părăsiți zona imediat.

În caz de necesitate, solicitați unei alte persoane să vă ajute la încărcarea bateriei vehiculului.



Verificați compatibilitatea bornei și a cablului de încărcare cu vehiculul.

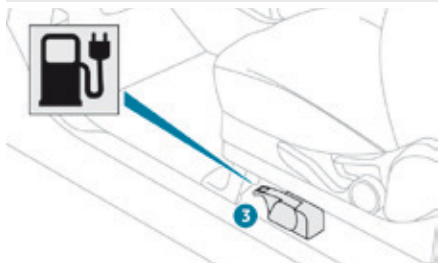

- ☞ Acționați frâna de parcare și plasați selectorul de mers în poziția **P**.
- ☞ Oprii consumatorii electrice și rotiți contactul în poziția **"LOCK"**.
- ☞ Trageți de pârghia **3**, situată sub scaunul conducătorului, pe partea ușii, pentru a deschide trapa de acces la priza de încărcare rapidă (pe partea stângă a vehiculului).

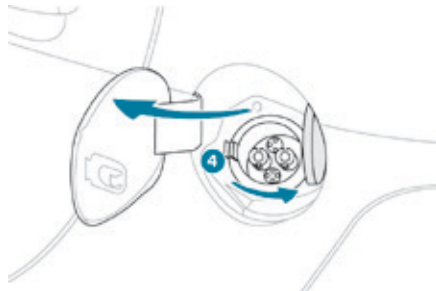

- ☞ Apăsăți pe piesa de blocare **4**, pentru a deschide capacul prizei.
- ☞ Asigurați-vă ca nu există nici un corp străin în priza vehiculului.



Nu atingeți capul metalic al prizei de încărcare rapidă, nici pe cel al cablului de încărcare.
Risc de electrocutare și/sau disfuncții.



- ☞ Branșați cablul de încărcare al bornei la priza vehiculului, urmând instrucțiunile de utilizare a bornei.

* În funcție de echipare.



- ☞ Verificați dacă marorul de încărcare din tabloul de bord este aprins continuu.

Dacă nu este cazul, încărcarea nu a început; verificați instrucțiunile de utilizare a bornei.

i Pe durata încărcării rapide, climatizarea vehiculului poate porni automat, în caz de necesitate de răcire a bateriei principale. Astfel, este absolut normal să auziți zgomotul produs de ventilație din exterior și sa observați formarea unei pete de umiditate sub vehicul.

i Încărcarea rapidă se opreste automat când bateria principală este încărcată în proporție de aproximativ 80 %. Este posibilă încărcarea până la 100 %, reluând procedura. Timpul necesar pentru această încărcare suplimentară va fi relativ lung, viteza de încărcare fiind redusă.

Stingerea marorului de încărcare de pe tabloul de bord semnifică terminarea încărcării.

- ☞ Debranșați cablul de încărcare, urmând instrucțiunile de utilizare a bornei.
- ☞ Închideți capacul prizei, apoi trapa de acces.

i Din motive de siguranță, motorul nu pornește cât timp cablul de încărcare este branșat la priza vehiculului. În plus, orice încercare de pornire pe timpul încărcării întrerupe procedura. Va fi necesară debransarea apoi rebranșarea cablului de încărcare la priza vehiculului, apoi de relansare a încărcării urmând instrucțiunile de utilizare a bornei.

! După încărcare, verificați închiderea corectă a capacului prizei și a trapei de acces. Evitați pătrunderea apei sau prafului în priză, sub capac sau în pistolul de încărcare. Risc de incendiu sau electrocutare.

i Dacă temperatura exterioară este mai mică de 0° C, timpul de încărcare poate fi mai lung. Dacă temperatura exterioară este mai mică de -25° C, încărcarea poate fi imposibilă.

i Imobilizarea vehiculului pentru o perioada indelungata

Dacă imobilizați vehiculul pe timp nedeterminat, efectuați o încărcare a bateriei principale la fiecare 3 luni (urmând procedura de încărcare normală).

Înainte de a efectua aceasta încărcare, verificați dacă bateria de accesorii este branșată și încărcată. Dacă este cazul, consultați partea "baterie de accesorii" pentru a o rebranșa sau încărca.

Capotă

Dispozitiv de protecție și de acces la subsansamblele din compartimentul din față, pentru verificarea diferitelor niveluri, încărcarea bateriei pentru accesorii, înlocuirea siguranțelor, ...

Deschidere



- ☞ Deschideți ușa dreapta față.
- ☞ Trageți de comanda interioară **A**, poziționată în partea inferioară a cadrului ușii.

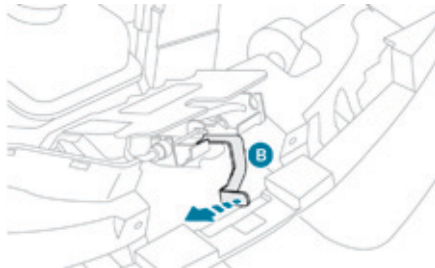

- ☞ Împingeți către stânga comanda exterioară **B** și ridicați capota.

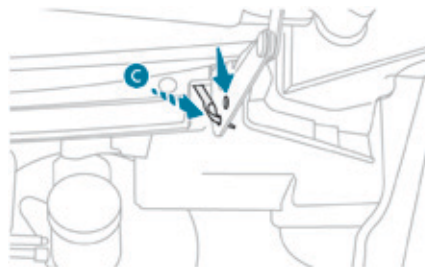

- ☞ Ridicați complet capota și degajați tija **C** de menținere a capotei din locașul său de pe partea dreaptă.
- ☞ Introduceți tija capotei **C** într-unul din cele două spații de blocare pentru a menține capota deschisă.

i Existența unei comenzi în interiorul vehiculului împiedică deschiderea capotei atâta timp cât ușa din dreapta față este închisă.

Închidere

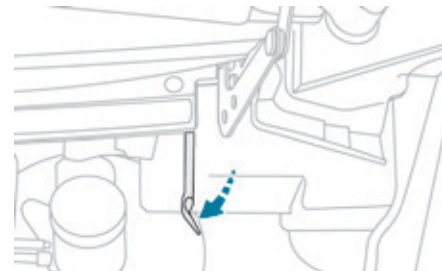

- ☞ Scoateți tija de susținere din spațiul de blocare.
- ☞ Readuceți tija capotei în locașul său.
- ☞ Coborâți capota și eliberați-o la sfârșitul cursei.
- ☞ Trageți de capotă pentru a verifica dacă este blocată corespunzător.

! Nu apăsați în mijlocul capotei, în caz de închidere incorectă riscați să o deformați. Redeschideți capota complet și închideți-o din nou.

Compartiment față

1. Rezervor de lichid pentru spălat geamuri.
2. Rezervor de lichid al circuitului de încălzire.
3. Rezervor de lichid de frână.
4. Baterie pentru accesorii.
5. Cutie cu siguranțe.

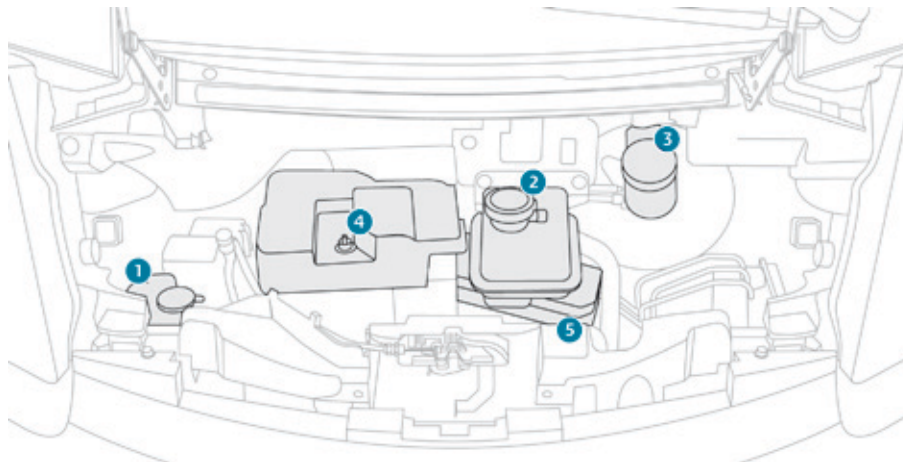

7

! Pentru a nu deteriora subansamblele electrice, este strict interzisă spălarea cu apă la înaltă presiune în compartimentul din față.

Compartiment spate

Situat sub podeaua portbagajului, acest compartiment oferă acces la rezervorul cu lichid de răcire.

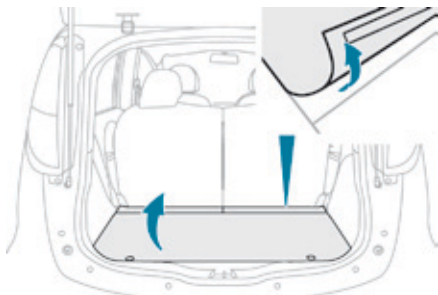

- ☞ Deschideți portbagajul.
- ☞ Detasați banda adeziva de mentinere a covorului de podea.
- ☞ Îndepărtați covorul de podea.

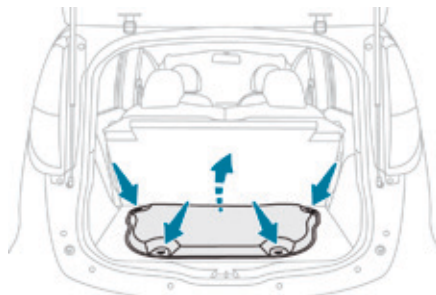

- ☞ Îndepărtați cele 4 șuruburi de tip "fluture".
- ☞ Îndepărtați capacul de protecție.

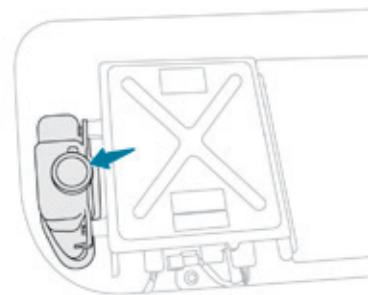

- ☞ Verificați nivelul lichidului de răcire și efectuați completarea, dacă este necesar.

! Pentru mai multe informații privind **Verificarea nivelurilor**, consultați rubrica corespunzătoare. La intervențiile efectuate în acest compartiment, este imperativă respectarea normelor de siguranță menționate pe etichetele prezente.

Verificarea nivelurilor

Verificați în mod regulat nivelul diferitelor lichide și faceți completări dacă e necesar, cu excepția indicațiilor contrare.

În cazul unor scaderi importante a nivelului de lichid, verificați circuitul corespunzător în rețeaua PEUGEOT sau la un service autorizat.

! Nu interveniți niciodată în compartimente când martorul "Ready" este aprins, sau când vehiculul este în curs de încărcare. La intervențiile în compartimentele față și spate, procedați cu atenție, deoarece unele zone din compartimente pot fi extrem de calde (risc de arsuri): este imperativ să așteptați minim o ora după oprirea motorului, sau după terminarea procedurii de încărcare, înainte de a interveni.

Compartiment fata

Nivelul lichidului de frana



Nivelul acestui lichid trebuie să se situeze între reperele "MIN" și "MAX". În caz contrar trebuie verificată uzura plăcuțelor de frână.

Inlocuirea lichidului de frana

Citiți indicațiile din planul de întreținere al constructorului pentru a cunoaște periodicitatea acestei operații.

Caracteristicile lichidului de frana

Acest lichid trebuie să fie conform recomandărilor constructorului.

Nivelul lichidului din circuitul de incalzire

Nivelul acestui lichid trebuie să se situeze între reperele MINI "L" și MAXI "F".

Inlocuirea lichidului de racire

Lichidul de răcire nu trebuie schimbat.

Caracteristicile lichidului de racire

Acest lichid trebuie să fie conform recomandărilor constructorului pentru o curățare optimă.

Nivelul lichidului de spalat geamuri



Completați nivelul când este necesar.

Caracteristicile lichidului

Pentru a asigura o curățare optimă și pentru a evita înghețarea, aducerea la nivel sau înlocuirea acestui lichid nu trebuie să se facă cu apă.

Nivelul electrolitului din bateria pentru accesorii

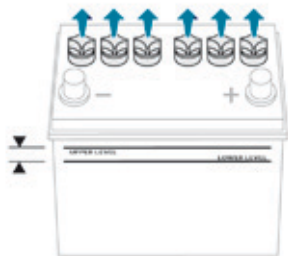

Pentru a verifica acest nivel, trebuie îndepărtat capacul de protecție al bateriei.

Pentru mai multe informații privind **Bateria de accesorii**, consultați rubrica corespunzătoare. Nivelul acestui lichid trebuie să se situeze între reperele MINI "LOWER LEVEL" și MAXI "UPPER LEVEL".

Dacă este necesar, completați cu apă distilată, îndepărtând dopurile diferitelor compartimente ale bateriei.

i Verificați nivelul electrolitului cel puțin o dată pe lună.

Compartiment spate

Nivelul lichidului de răcire



Nivelul acestui lichid trebuie să se situeze între reperele MINI "L" și MAXI "F".

Circuitul de răcire, fiind sub presiune, așteptați cel puțin o oră după oprirea motorului și/ sau terminarea ciclului de încărcare pentru a interveni.

Pentru a evita orice risc de arsură, deșurubați dopul cu două ture pentru a reduce presiunea. Când presiunea a scăzut, îndepărtați dopul și completați nivelul, dacă este necesar.

Inlocuirea lichidului

Acest lichid nu trebuie schimbat niciodată.

Caracteristicile lichidului

Acest lichid trebuie să respecte recomandările constructorului.

Produse uzate

! Evitați orice contact prelungit al lichidelor uzate cu pielea. Majoritatea acestor lichide sunt nocive pentru sănătate, adică foarte corozive.

♣ Nu aruncați lichidele în sistemul de canalizare sau pe pământ. Goliți lichidele uzate în containerele destinate numai acestui scop, din rețeaua PEUGEOT sau la un service autorizat.

Controale

Dacă nu sunt indicații contrare, controlați aceste elemente, conform planului de intretinere al constructorului. În caz contrar, controlați-le în rețeaua PEUGEOT sau la un service autorizat.

Filtru de habitaclu



Consultați planul de intretinere al constructorului pentru a cunoaște periodicitatea înlocuirii acestui element.

În funcție de mediu (atmosferă plină de praf...) și de utilizare a vehiculului (condus în mediu urban...), **schimbați-l dacă este necesar de două ori mai des.**

Un filtru de habitaclu îmbăcsit poate deteriora performanțele sistemului de aer condiționat și poate genera mirosuri nedorite.

Plăcuțe de frână



Uzura frânelor depinde de stilul de conducere, mai ales pentru vehiculele folosite în oraș, pe distanțe scurte. Poate fi necesară în acest caz controlarea stării frânelor, chiar și între reviziile prestabilite.

În afara cazului în care au loc scurgeri de lichid de frână, scăderea nivelului acestuia indică o uzură a plăcuțelor de frână.

Starea de uzură a discurilor / tamburilor de frână



Pentru orice informație referitoare la verificarea stării de uzură a discurilor / tamburilor de frână, consultați rețeaua PEUGEOT sau un service autorizat.

Frâna de staționare



O prea mare cursă a frânei de parcare sau constatarea unei pierderi de eficiență a acestui sistem impune o reglare chiar între două revizii.

Controlul acestui sistem se va face numai în rețeaua PEUGEOT sau la un service autorizat.

i Nu folosiți decât produse recomandate de PEUGEOT sau produse având calitatea și caracteristicile echivalente cu acestea. În scopul optimizării funcționării părților la fel de importante ca și circuitul de frânare, PEUGEOT selectează și propune produse cu totul specifice.

Schimbarea unei lame de ștergător

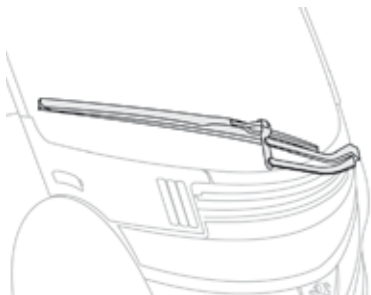

Demontarea unei lame de ștergător față sau spate

- ☞ Ridicați brațul ștergătorului.
- ☞ Scoateți lamela, glisând-o spre exterior.

Montarea unei lame de ștergător fata sau spate

- ☞ Așezați în poziție lama nouă și fixați-o.
- ☞ Rabatați brațul cu atenție.

Masuri de prevedere la spalare

! Nu spălați vehiculul în timpul operației de încărcare a bateriei.

! Înainte de orice spălare a vehiculului, verificați ca trapele de acces și capacele prizelor de încărcare (normală și rapidă) să fie corect închise.

! Pentru a nu deteriora subansamblele electrice, este strict interzisă spălarea cu jet de apă de înaltă presiune:

- în compartimentul din față,
- sub caroserie.

i Pentru spălarea caroseriei, nu utilizați apa la o presiune mai mare de 80 de bari.

Baterie pentru accesorii

Toate componentele electronice ale vehiculului (cu excepția motorului electric de tracțiune, a încălzirii și climatizării) sunt alimentate de această baterie de accesorii.

Ea este situată în compartimentul față și este încărcată de bateria principală, pe durata fazelor de funcționare (martor "Ready" aprins pe tabloul de bord) și de încărcare.

! Dacă bateria de accesorii este descărcată, pornirea motorului de tracțiune nu mai este posibilă, iar încărcarea bateriei principale nu poate fi efectuată.

i Nu se recomandă debranșarea acestei baterii.

Totuși, în cazul unei neutilizări prelungite a vehiculului, de mai mult de o lună, este necesar, în perioada de iarnă, debranșarea bateriei și depozitarea ei, pentru a evita înghețarea electrolitului.

! După o debranșare prelungită a bateriei, este imperativă consultarea rețelei PEUGEOT sau a unui Service autorizat, pentru a reinițializa calculatorul.

Acces la baterie

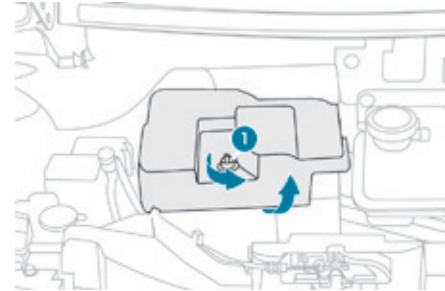

- ☞ Deschideți capota față, acționând maneta de la interior, apoi comanda de la exterior.
- ☞ Fixați tija de susținere a capotei.
- ☞ Deșurubați piulița 1.
- ☞ Îndepărtați capacul de protecție al bateriei, pentru acces la cele două borne.

Pornire cu o alta baterie

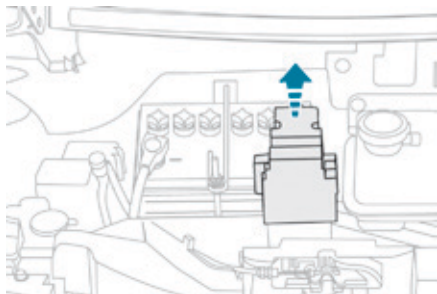

! Asigurați-vă că electrolitul nu este înghețat.
Verificați nivelul și completați, dacă este cazul, utilizând apă distilată.
Pentru mai multe informații privind **Verificarea nivelurilor**, consultați rubrica corespunzătoare.

☞ Ridicați capacul de protecție a bornei (+).

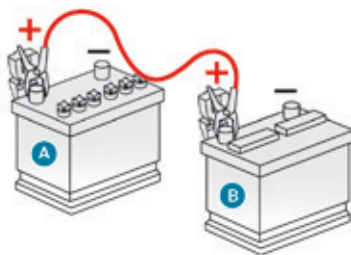

! Verificați dacă bateria de rezervă este de 12 V.

☞ Conectați o extremitate a cablului roșu la borna (+) de pe bateria în pană **A**, apoi cealaltă extremitate la borna (+) a bateriei de rezervă **B**.

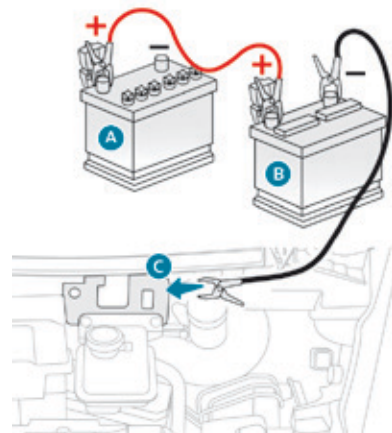

☞ Conectați o extremitate a cablului verde sau negru la borna (-) a bateriei de rezervă **B**.
☞ Conectați cealaltă extremitate a cablului verde sau negru la punctul de masă **C** de pe vehiculul în pană.

Incarcarea bateriei folosind un redresor

- ☞ Porniți vehiculul de depanare și așteptați câteva minute.
- ☞ Acționați contactorul vehiculului în pană, până la aprinderea marotorului "Ready".
- ☞ Debranșați cablurile, acționând în ordine inversă montării cablurilor.
- ☞ Remontați capacul de protecție a bateriei și șurubul de fixare.

Dacă marotorul "Ready" nu se aprinde, procedați în modul următor:

- ☞ Lăsați cablurile electrice branșate.
- ☞ Readuceți contactorul vehiculului în pană în poziția "**LOCK**".
- ☞ Puneți la încărcat bateria principală, urmând procedura de încărcare normală.
- ☞ Când marotorul de încărcare a bateriei de pe tabloul de bord se aprinde continuu, debranșați cablurile.
- ☞ Lăsați încărcarea să continue minim o oră.
- ☞ Acționați contactorul vehiculului în pană până la aprinderea marotorului "Ready".

Dacă problema persistă, consultați rețeaua PEUGEOT sau un Service autorizat.

- ☞ Îndepărtați capacul de protecție a bateriei.

! Asigurați-vă că electrolitul nu a înghețat. Verificați nivelul și completați, dacă este cazul, utilizând apa distilată. Pentru mai multe informații privind **Verificarea nivelurilor**, consultați rubrica corespunzătoare.

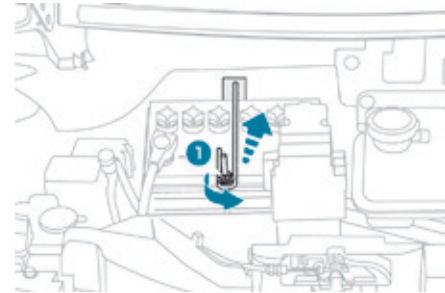

- ☞ Deșurubați piulița 1 și ridicați bareta de fixare.

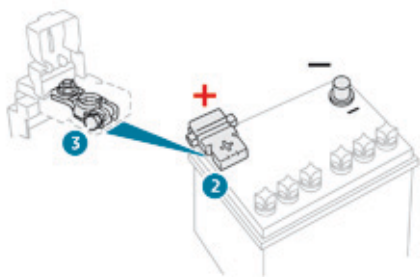

- ☞ Debransați cablul de la borna (-).
- ☞ Ridicați borna de protecție de pe borna (+) 2.
- ☞ Slăbiți piulița 3.
- ☞ Debransați cablul de la borna (+).
- ☞ Demontați bateria.
- ☞ Încărcați bateria, respectând instrucțiunile de utilizare date de producătorul redresorului.
- ☞ Rebransați bateria, începând cu cablul de la borna (+).

I Verificați starea de curățenie a bornelor bateriei și elementelor de conectare de pe cabluri. Dacă sunt acoperite cu sulfuri (depuneri de culoare albicioasă ori verzuie), demontați-le și curățați-le.

! Nu încărcați bateria înainte de a debransa imperativ bornele și a scoate bateria din compartimentul față. Nu debransați cablurile de pe bornele bateriei când marorul "Ready" este aprins, nici când vehiculul este în curs de încărcare.

Înainte de debransare

Înainte de debransa bateria, trebuie să așteptați 2 minute după taierea contactului.

Dupa debransare

După orice rebransare a bateriei, puneți contactul și așteptați 1 minut înainte de a porni, pentru a permite inițializarea sistemelor electronice. Totuși, dacă după această manipulare există perturbări ușoare, consultați rețeaua PEUGEOT sau un Service autorizat. Reinițializați sistemul audio.

☘ Bateriile conțin substanțe nocive ca acidul sulfuric și plumbul. Ele trebuie eliminate respectând prevederile legale și nu trebuie aruncate la întâmplare împreună cu gunoiul menajer. Predați bateriile uzate la un centru de colectare specializat.

Kit de depanare provizorie a pneurilor

Este un sistem complet ce conține un compresor și un flacon cu produs de colmatare, care permite o **reparație temporară** a pneului, pentru a ajunge la cel mai apropiat atelier auto. Este conceput pentru a repara majoritatea fisurilor ce pot afecta pneul, situate pe banda de rulare sau pe talonul pneului.

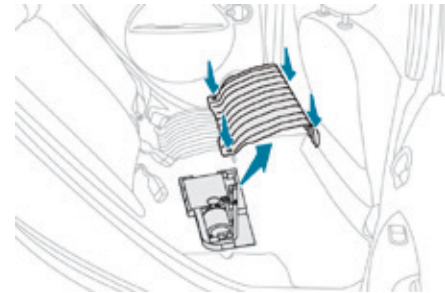
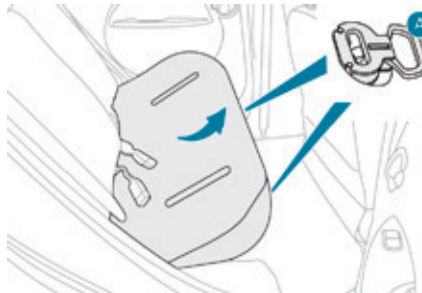

Acces la kit

Acest kit este instalat în cutia de depozitare, situată sub bancheta din spate, pe partea dreaptă. Pentru acces la kit, trebuie demontată perna de șezut a banchetei din spate.

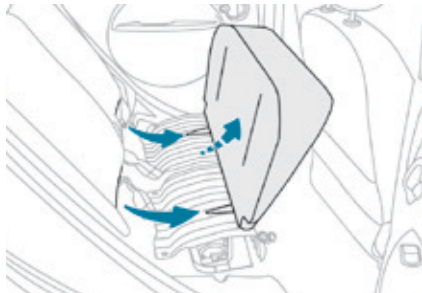

Îndepărtarea mastii metalice

- ☞ Deșurubați cele trei șuruburi de tip "fluture".
 - ☞ Îndepărtați masca metalică.
- Acum aveți acces la kitul de depanare.

Demontarea pernei de șezut a banchetei din spate

- ☞ Trageți comenzile **A** către înainte, pentru a debloca cele două mecanisme de blocare a pernei de șezut a banchetei din spate.
- ☞ Ridicați partea din față a pernei de șezut a banchetei și basculați-o în sus, pentru a o demonta.

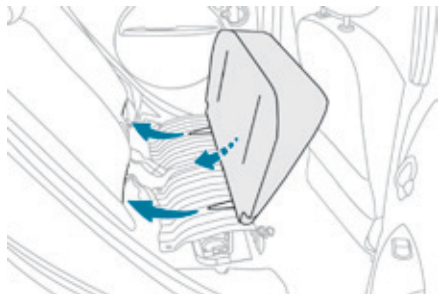

Remontarea pernei de șezut a banchetei spate

- ☞ Așezați în poziție masca metalică.
- ☞ Înșurubați cele trei șuruburi de tip "fluture".
- ☞ Inserați cârligele metalice în spătarul banchetei.
- ☞ Basculați perna de șezut în jos și apăsați pentru a bloca cele două mecanisme de blocare.
- ☞ Verificați corectă blocarea a pernei de șezut.

! La remontarea pernei de șezut, fiți atenți să nu blocați centurile de siguranță.

Componenta kitului

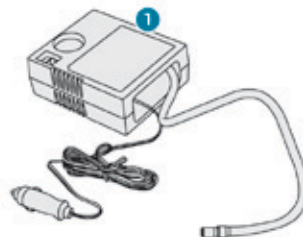

1. Compresor de 12 V, cu manometru integrat, pentru măsurarea presiunii din pneu.

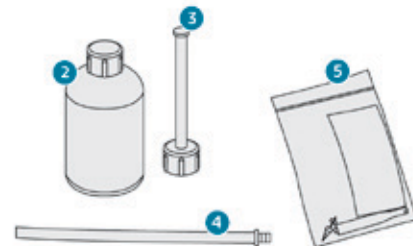

2. Flacon cu produs de colmatare, pentru repararea temporară a pneului.
3. Conducta de injectare.
4. Conducta de aspirare, pentru retragerea produsului de colmatare, în cazul în care este necesar.
5. Săculeț cu recipient de rezervă, un instrument de demontare/remontare a recipientului și un autocolant cu limita de viteză.

i Autocolantul cu limita de viteză trebuie lipit pe volanul vehiculului pentru a vă aduce aminte că roata este în utilizare temporară. Nu depășiți viteza de 80 km/h în timpul rulării cu un pneu reparat folosind acest tip de kit.

Procedura de reparare

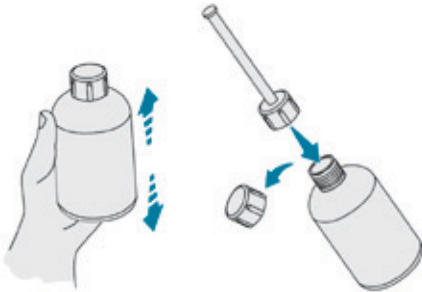

1. Colmatare

- ☞ Taiati contactul.
- ☞ Marcați pe autocolantul cu limita de viteză roata ce trebuie reparată, apoi lipiți-l pe volan, pentru a vă reaminti că există o roată în utilizare temporară.
- ☞ Agitați flaconul cu produs de colmatare, scoateți dopul și înfiletați flaconul pe tubul de injecție.

i Evitați îndepărtarea oricărui corp străin ce a penetrat pneul.



- ☞ Scoateți dopul valvei de la pneul ce trebuie reparat.
- ☞ Deșurubați recipientul, utilizând instrumentul de demontare/remontare și păstrați-l într-un loc curat.
- ☞ Racordați tubul de injecție la valva pneului de reparat.

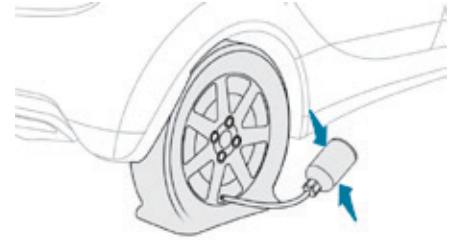

- ☞ Apăsați pe flaconul cu produs de colmatare (ținut cu capul în jos), în mai multe rânduri, cu mâna, pentru a injecta **întreaga** cantitate de produs în pneu.
- ☞ Îndepărtați tubul de injecție.
- ☞ Puneți recipientul la loc și înfiletați-l cu instrumentul special.

! Fiți atenți, acest produs este nociv în caz de ingerare și iritant pentru ochi. Nu permiteți accesul copiilor la produs. Data limită de utilizare a lichidului este înscrisă pe flacon. După utilizare, nu aruncați flacon la întâmplare, predați-l în rețeaua PEUGEOT sau la o societate de recuperare a deșeurilor. Nu uitați să vă reprovizionați cu un nou flacon disponibil în rețea PEUGEOT sau la un Service autorizat.

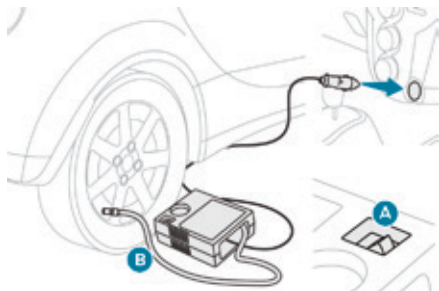

2. Umflare

- ☞ Verificați dacă întrerupătorul **A** al compresorului este apăsat în poziția **"OFF"**.
- ☞ Derulați complet tubul **B** al compresorului.

- ☞ Racordați acest tub la valva roții colmatate.
- ☞ Conectați fișa electrică a compresorului la priza 12 V a vehiculului (contactor în poziția "ON" sau "ACC").
- ☞ Porniți compresorul, apăsând întrerupătorul **A** în poziția **"ON"**.
- ☞ Ajustați presiunea cu ajutorul compresorului, conform etichetei de presiune a pneurilor vehiculului, situată la nivelul ușii conducătorului.
O pierdere ulterioară de presiune indică faptul că fisura din pneu nu a fost colmatată; consultați rețeaua PEUGEOT sau un Service autorizat pentru depanarea vehiculului.
- ☞ Îndepărtați compresorul, apoi depozitați kitul.
- ☞ Rulați imediat cu viteză redusă (maxim 80 km/h), limitând la 200 km distanța parcursă.

i Dacă după cinci până la șapte minute presiunea nu atinge valoarea prescrisă, pneul nu mai poate fi reparat; consultați rețeaua PEUGEOT sau un Service autorizat, pentru depanarea vehiculului.

! Prezentați-vă în cel mai scurt timp în rețeaua PEUGEOT sau la un Service autorizat.
Este imperativ să comunicați tehnicianului ca ați utilizat acest kit. După diagnostic, tehnicianul vă va informa dacă pneul poate fi reparat sau trebuie înlocuit.

Roata de rezerva

i Parcarea vehiculului

Opriti într-un loc unde nu deranjați circulația: terenul trebuie să fie orizontal, stabil și nealunecos.

Actionati frana de parcare, scoateți cheia din contact și aduceți selectorul de viteze în poziția **P**, pentru a bloca roțile.

Blocați roata diametral opusă cu cea pe care doriți să o înlocuiți cu ajutorul unei cale, dacă e necesar.

Asigurați-vă, în mod obligatoriu, că ocupanții au coborât din vehicul și se află într-o zonă care le garantează siguranța.

Niciodată să nu intrați sub un vehicul ridicat pe cric, folosiți în acest scop o proptea.

Scule necesare

- Un cric: el permite ridicarea vehiculului.
- O cheie de demontat roți: ea permite demontarea șuruburilor ce fixează roata.
- O manivelă: ea permite deplierea cricului.

Aceste instrumente nu vă sunt furnizate împreună cu vehiculul.

i Roti cu capace

La demontarea roții, scoateți în prealabil capacul cu ajutorul cheii de roți prin tragere de la nivelul pasajului valvei.

La remontarea roții, fixați capacul începând cu poziționarea degajării la nivelul valvei, apoi apăsați pe circumferință cu palma.

Demontarea rotii

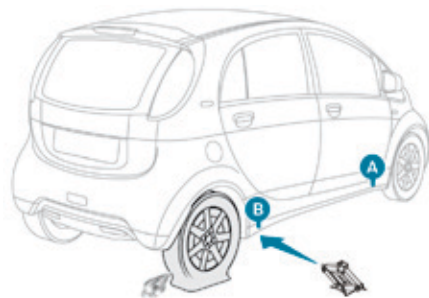

- ☞ Deblocați șuruburile cu ajutorul cheii de demontat roți.
- ☞ Pozitionați talpa cricului pe sol și asigurați-vă că se afla pe aceeași linie verticală cu amplasamentul **A**, în față, sau **B**, în spate, prevăzute sub vehicul, cel mai aproape de roata ce trebuie înlocuită.

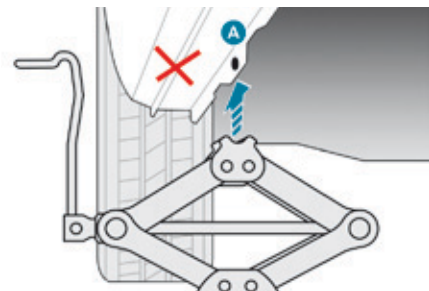
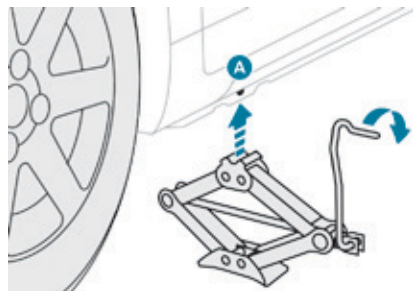

- ☞ Manevrați cricul până ce capul sau intra în contact cu amplasamentul **A** sau **B** utilizat; asigurați-vă că zona de sprijin **A** sau **B** a vehiculului este în contact ferm cu partea centrală a capului cricului.
- ☞ Ridicați vehiculul până când se crează un spațiu suficient între roată și sol.

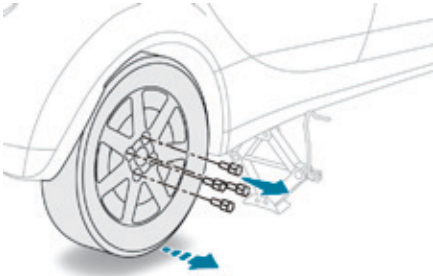

- ☞ Scoateți șuruburile și așezați-le într-un loc curat.
- ☞ Scoateți roata.

! Aveți grijă ca cricul să fie perfect stabil. Dacă solul este alunecos sau sfaramicios, cricul poate aluneca sau se poate afunda - Risc de ranire!
 Aveți grijă să poziționați cricul doar în amplasamentele **A** sau **B** sub vehicul, asigurându-vă că zona de sprijin a vehiculului este centrată perfect pe capul cricului. În caz contrar, există riscul ca vehiculul să fie deteriorat și/ sau cricul să se afunde - Risc de ranire!

Montarea rotii

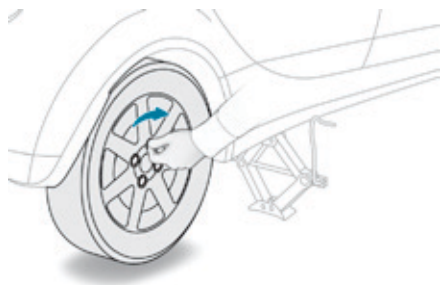

- ☞ Puneți roata pe butuc.
- ☞ Înfiletați șuruburile cu mâna, până la capăt.
- ☞ Efectuați o prestrângere a șuruburilor cu cheia de demontat roți.

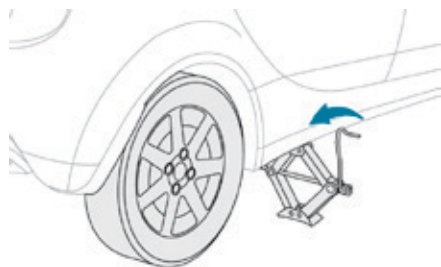

- ☞ Coborâți mașina pe sol.
- ☞ Pliți cricul și îndepărtați-l.

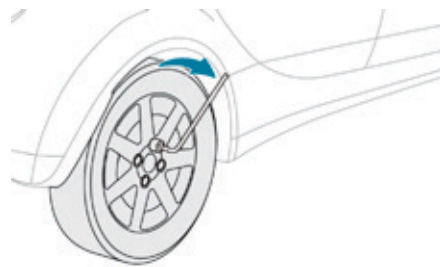

- ☞ Blocați suruburile cu cheia de demontat roți.

i După schimbarea unei roți

Verificați cât mai curând dacă șuruburile sunt corect strânse, precum și presiunea noii roți, în rețeaua PEUGEOT sau la un Service autorizat.

Lanturi pentru zapada

Lanțurile pentru zăpadă pot fi montate numai pe roțile din spate (vehicul cu tracțiune spate).

i Țineți cont de reglementările specifice fiecărei țări în ceea ce privește utilizarea lanțurilor pentru zăpadă și viteza maximă autorizată.

Utilizați numai lanțurile pentru zăpadă concepute pentru a fi montate pe tipul de roți cu care este echipat vehiculul dumneavoastră:

Dimensiunea pneurilor originale	Dimensiune maxima za de lant
175/55 R15	9 mm
145/65 R15	nu se poate monta lant

! Se recomanda cu insistenta sa va antrenati pentru montarea lanturilor inainte de plecare, pe un teren orizontal si uscat.

i Pentru mai multe informații privind lanțurile pentru zăpadă, consultați rețeaua PEUGEOT sau un Service autorizat.

Recomandari de instalare

- ⚙** Dacă doriți să montați lanțurile în timpul unei deplasări, opriți vehiculul pe o suprafață plană și orizontală, în afara carosabilului.
- ⚙** Acționați frâna de staționare și asigurați roțile cu o cală, pentru a evita alunecarea vehiculului.
- ⚙** Montați lanțurile, respectând instrucțiunile furnizate de producătorul acestora.
- ⚙** Porniți lent și rulați o perioadă de timp fără a depăși viteza de 50 km/h.
- ⚙** Opriți vehiculul și verificați dacă lanțurile sunt corect poziționate.

i Evitați rularea cu lanțuri pentru zăpadă pe drumuri dezapezite, pentru a nu deteriora nici pneurile vehiculului și nici carosabilul. Dacă vehiculul este echipat cu jante din aluminiu, verificați ca nici o parte a lanțului sau a fixărilor acestuia să nu intre în contact cu janta.

Inlocuirea unei lămpi

- !** Proiectoarele sunt dotate cu geamuri din policarbonat, acoperite cu lac de protecție:
- ☞ **nu le curățați cu materiale textile uscate sau abrazive, nici cu produse pe baza de detergenți sau solvenți,**
 - ☞ utilizați un burete și soluție de apă cu săpun sau un produs cu pH neutru,
 - ☞ utilizând sistemul de spălare de înaltă presiune pentru a curăța petele persistente, nu îndreptați mult timp pistolul spre proiectoare, farurilor sau contururile acestora pentru a evita deteriorarea lacului de protecție și a garniturii de etanșare.

Înlocuirea unui bec trebuie efectuată cu farul stins de mai multe minute (risc de arsură gravă).

- ☞ Nu atingeți direct becul: utilizați lavete neplușate.

Este absolut necesară utilizarea exclusivă a becurilor anti-ultraviolet (UV), pentru a nu deteriora proiectorul.

Înlocuiți întotdeauna un bec defect cu altul nou având aceleași repere și aceleași caracteristici.

Lumini față



1. Semnalizatoare de direcție (W21W - 21 W).
2. Lumini de poziție (W5W - 5 W).
3. Fază lungă (HB3 - 60 W).
4. Fază scurtă (H11 - 55 W).
5. Proiectoare de ceață față (H8 - 35 W).
6. Lumini de zi (P13W - 13 W).

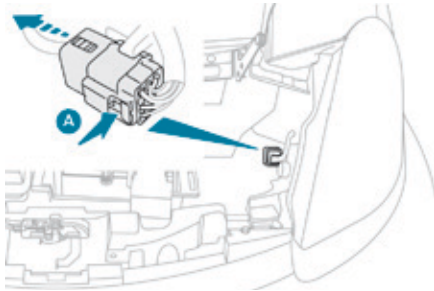

Acces la becuri

Pentru a înlocui un bec defect, va trebui să demontați în prealabil blocul optic.

Pentru a demonta blocul optic:

- ☞ Deschideți capota.
- ☞ Apăsați pe lamela **A** pentru a elibera conectorul.

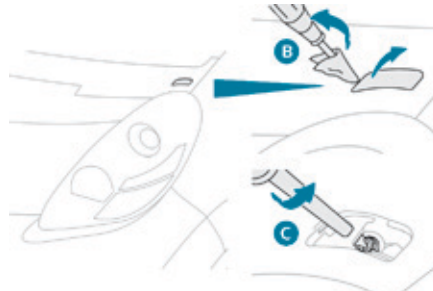

- ☞ Ridicați masca **B**, utilizând o șurubelniță protejată cu o lavetă.
- ☞ Deșurubați piulița de fixare **C** până când capul piuliței atinge ganitura.

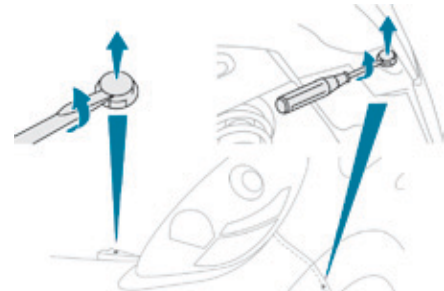

- ☞ Retrageți clemele de menținere a barei de protecție, utilizând o șurubelniță.
- ☞ Ridicați ușor bara de protecție.

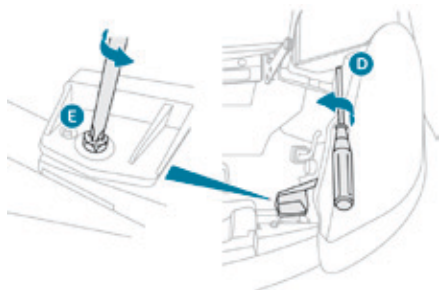

- ☞ Deșurubați piulița de fixare **D**, menținând bara de protecție depărtată.
- ☞ Deșurubați piulița de fixare **E**.

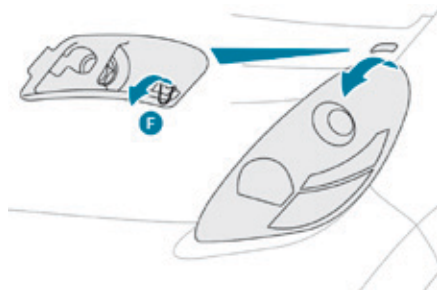

- ☞ Trageți blocul optic către dumneavoastră și degajați lamela **F** pentru a îl retrage complet.

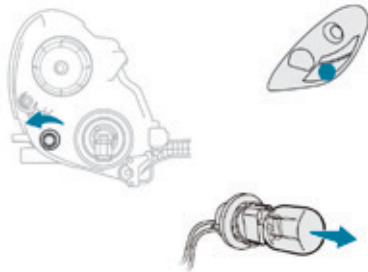

Schimbarea becurilor la semnalizatoarele de direcție

- ☞ Rotiți soclul lămpii către stânga și retrageți-l.
- ☞ Scoateți lampa și înlocuiți-o.

Pentru remontare, efectuați aceste operații în sens invers.

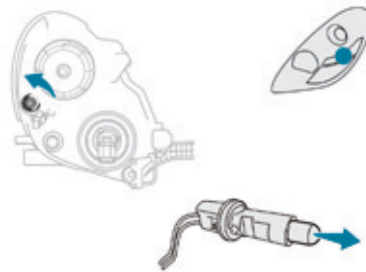

Înlocuirea becurilor de poziție

- ☞ Rotiți soclul becului către stânga și scoateți-l.
 - ☞ Scoateți becul și înlocuiți-l.
- Pentru montaj efectuați aceleași operațiuni în sens invers.

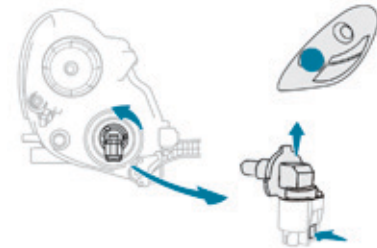

Înlocuirea becurilor luminilor de drum

- ☞ Rotiți soclul becului spre stânga și retrageți-l.
- ☞ Scoateți becul prin apăsarea lamelei.
- ☞ Înlocuiți becul.

Pentru remontare, efectuați aceleași operații în ordine inversă.

i Becurile de culoarea ambrei trebuie înlocuite cu becuri având caracteristici și culoare identice.

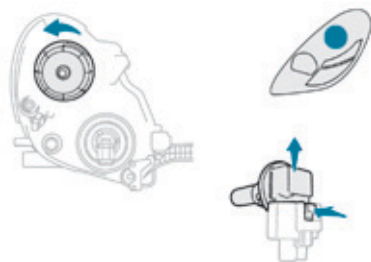

Schimbarea becurilor luminilor de întâlnire

- ☞ Rotiți soclul becului către stânga și retrăgeți-l.
- ☞ Scoateți becul prin apăsarea lamelei.
- ☞ Înlocuiți becul.

Pentru remontare, efectuați aceste operații în sens invers.

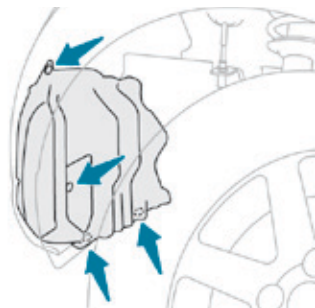

Schimbarea proiectoarelor de ceață / Luminilor de zi

- ☞ Bracați la maxim roțile, pentru a vă facilita accesul.
- ☞ Declipsați capacul de protecție al soclului lămpilor.
- ☞ Îndepărtați capacul.

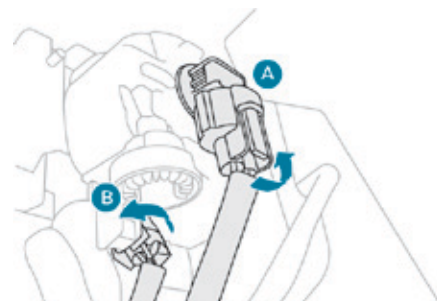

- ☞ Rotiți soclul (A pentru luminile de ceață, B pentru luminile de zi) către stânga și scoateți-l.

☞ Scoateți becul și înlocuiți-l.
Pentru remontare efectuați aceleași operații în sens invers.



Înlocuirea semnalizatoarelor de direcție laterale integrate (WY5W - 5 W)

- ☞ Împingeți semnalizatorul către spate și îndepărtați-l.
- ☞ Rotiți soclul becului spre stânga și scoateți-l.
- ☞ Scoateți becul și înlocuiți-l.

Pentru remontare efectuați aceleași operații în sens invers.

Lumini spate

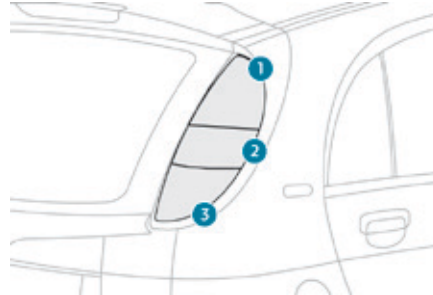

1. Lumini stop / Lumini de poziție (21 W / 15 W sau diode).
2. Semnalizatoare de direcție (WY21W - 21 W).
3. Lumini de marșarier (W21W - 21 W).

i În unele condiții de climă (temperatură scăzută, umiditate), este normală apariția fenomenului de aburire a suprafeței interioare a farurilor și a luminilor din spate; acesta dispare în câteva minute, după aprinderea luminilor.

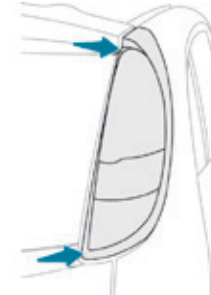

Acces la becuri

- ☞ Demontați cele două șuruburi.
- ☞ Degajați blocul optic trăgând către dumneavoastră.

i Becurile de culoarea ambrei, cum sunt semnalizatoarele de direcție, trebuie înlocuite cu becuri de caracteristici și culoare identice.

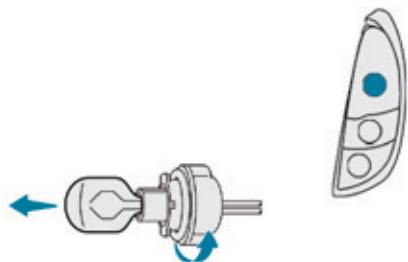

Schimbarea becurilor luminilor de stop / luminilor de poziție (21 W / 15 W)

- ☞ Rotiți soclul către stânga și îndepărtați-l.
- ☞ Scoateți becul și înlocuiți-l.

Pentru remontare, efectuați aceste operații în sens invers.

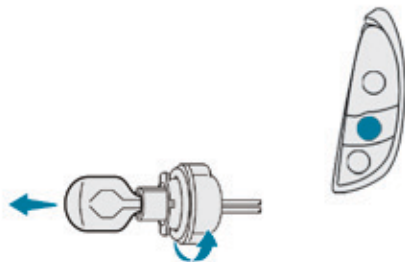

Înlocuirea semnalizatoarelor de direcție

- ☞ Rotiți suportul becului spre stânga și îndepărtați-l.
- ☞ Trageți becul și înlocuiți-l.

Pentru remontare, efectuați aceste operații în sens invers.

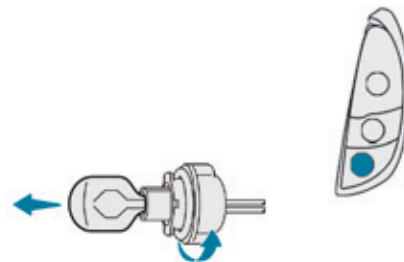

Schimbarea becurilor luminilor de marșarier

- ☞ Rotiți suportul becului spre stânga și îndepărtați-l.
- ☞ Trageți becul și înlocuiți-l.

Pentru remontare, efectuați aceste operații în sens invers.

Înlocuirea becurilor luminilor de stop / luminilor de poziție (Diode)

Toate intervențiile asupra luminilor cu diode trebuie efectuate de către rețeaua PEUGEOT sau de un Service autorizat.

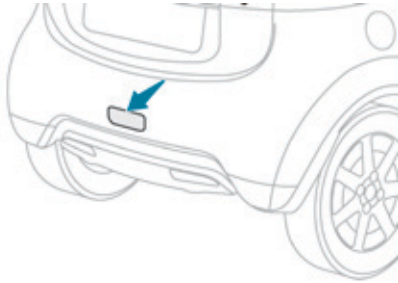

Înlocuirea becului la lumina de ceață (W21W - 21W)

- ☞ Îndepărtați capacul.
- ☞ Rotiți soclul becului către stânga și scoateți-l.
- ☞ Scoateți becul și înlocuiți-l.

Pentru remontare, efectuați aceleași operații în ordine inversă.

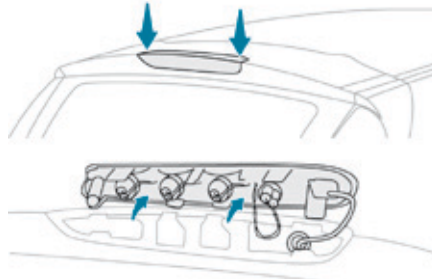

Schimbarea celui de-al 3-lea stop (W5W - 5W)

- ☞ Scoateți cele două șuruburi.
- ☞ Extrageți suportul lămpii.
- ☞ Scoateți lampa și înlocuiți-o.

Pentru remontare, efectuați aceste operații în ordine inversă.

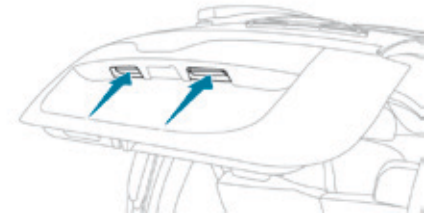

Înlocuirea becurilor de la plăcuța de înmatriculare (W5W - 5W)

- ☞ Împingeți capacul spre interior.
- ☞ Rotiți soclul becului și scoateți-l.
- ☞ Scoateți și înlocuiți becul.

La remontare, efectuați operațiile în ordine inversă.

Schimbarea unei sigurante

Acces la instrumente



Penseta pentru extragerea siguranțelor este fixată pe spatele capacului casetei cu siguranțe din planșa de bord (pe partea stângă).

Pentru acces:

- ☞ Deschideți capacul și îndepărtați-l complet, trăgând spre dumneavoastră.
- ☞ Scoateți penseta.

Înlocuirea unei sigurante



Bună



Defectă

Înainte de a înlocui o siguranță, este nevoie să se știe cauza defectării ei și ca aceasta să fie remediată.

- ☞ Verificați contactul să fie în poziția "**LOCK**".
- ☞ Identificați siguranța defectă privind starea filamentului său.
- ☞ Folosiți penseta specială pentru a scoate siguranța din locașul său.
- ☞ Înlocuiți, întotdeauna, siguranța defectă cu o siguranță având o intensitate echivalentă.
- ☞ Verificați corespondența dintre numărul gravat pe caseta, intensitatea gravată în partea de jos a siguranței și tabelele de mai jos.

i Circuitul electric al vehiculului este proiectat pentru a funcționa cu echipamente de serie sau opționale. Înainte de a instala alte echipamente sau accesorii electrice pe vehicul, consultați rețeaua PEUGEOT sau un service autorizat.

! PEUGEOT își declină orice responsabilitate pentru cheltuielile cauzate de repararea vehiculului sau pentru defecțiunile care rezultă din instalarea accesoriilor auxiliare nefurnizate, nerecomandate de PEUGEOT și neinstalate conform indicațiilor, mai ales când consumul tuturor aparatelor suplimentare recordate depășește 10 miliamperi.

Sigurante in planșa de bord



Caseta cu siguranțe este amplasată în partea inferioară a planșei de bord (partea stângă).

Nr. siguranta	Intensitate	Funcții
1	7,5 A	Lumini de poziție stânga față și spate.
2	15 A	Priza de accesorii.
3	-	Neutilizată.
4	7,5 A	Demaror.
5	20 A	Sistem audio.
6	-	Neutilizată.
7	7,5 A	Echipamente de bord, lumini de poziție dreapta față și spate.
8	7,5 A	Retrovizoare electrice exterioare.
9	7,5 A	Supervizor.
10	7,5 A	Aer conditionat.
11	10 A	Lumini de ceață spate.
12	15 A	Blocare uși.
13	10 A	Plafonieră.

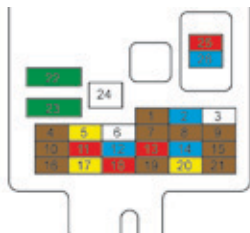

Pentru acces:

- ☞ Desprindeți capacul și îndepărtați-l complet, trăgându-l spre dumneavoastră.

Nr. siguranta	Intensitate	Funcții
14	15 A	Ștergător de lunetă.
15	7,5 A	Tablou de bord.
16	7,5 A	Încălzire.
17	20 A	Încălzire scaune.
18	10 A	Opțiuni.
19	7,5 A	Degivrare retrovizoare exterioare.
20	20 A	Ștergătoare parbriz.
21	7,5 A	Airbaguri.
22	30 A	Degivrare lunetă.
23	30 A	Încălzire.
24	-	Neutilizată.
25	10 A	Radio.
26	15 A	Siguranță habitacul.

Sigurante în compartimentul fata

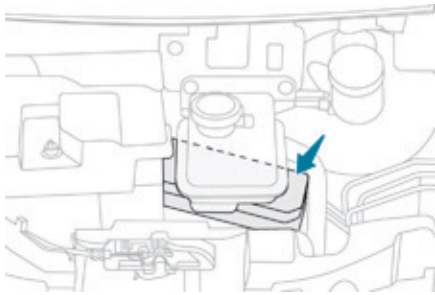

Caseta cu siguranțe se află în compartimentul din fata, sub rezervorul de lichid pentru circuitul de incalzire. Numai aceste siguranțe pot fi inlocuite.

i Înlocuirea siguranțelor din alte casete (pompa de vid și baterie accesorii) necesită intervenția rețelei PEUGEOT sau a unui service autorizat.

Nr. siguranta	Intensitate	Funcții
1	-	Neutilizată.
2	30 A	Siguranță internă.
3	40 A	Motor electric.
4	40 A	Ventilator de radiator.
5	40 A	Acționare electrică geamuri.
6	30 A	Pompă de vid.
7	15 A	Calculator de baterie principală.
8	15 A	Al 3-lea stop.
9	15 A	Proiector anticeață față.
10	15 A	Pompă de apă.

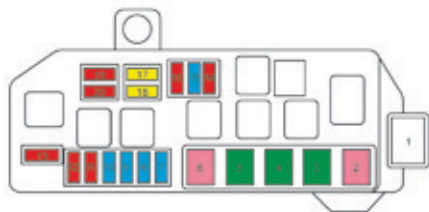

Acces la sigurante

- ☞ Deschideți capota.
- ☞ Desprindeți capacul și îndepărtați-l complet trăgând spre dumneavoastră.
- ☞ Înlocuiți siguranța.
- ☞ După intervenție, închideți cu grijă capacul, pentru a asigura etanșeitatea cutiei de siguranțe.

Nr. siguranta	Intensitate	Functii
11	10 A	Încărcător integrat.
12	10 A	Lumini semnalizatoare de direcție.
13	10 A	Claxon.
14	10 A	Lumini de zi.
15	15 A	Ventilator baterie.
16	10 A	Compresor de climatizare.
17	20 A	Lumini de intalnire dreapta.
18	20 A	Lumini de intalnire, reglare proiectoare.
19	10 A	Lumini de drum dreapta.
20	10 A	Lumini de drum stânga.

Remorcarea vehiculului

Mod de operare pentru a remorca vehiculul propriu, utilizând un dispozitiv mecanic fix.

Remorcarea propriului vehicul

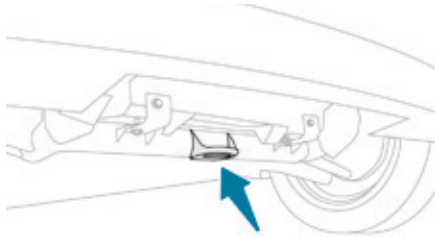

Inelul de remorcare este sudat pe caroserie, sub bara de protecție față.

- ☞ Instalați bara de remorcare.
- ☞ Porniți vehiculul propriu (martor "Ready" aprins).
- ☞ Aduceți selectorul de mers în poziția **N**.
- ☞ Eliberați frâna de staționare.
- ☞ Aprindeți luminile de avarie ale vehiculului propriu.
- ☞ Remorcați vehiculul propriu **pe o distanță maximă de 30 km și fără a depăși viteza de 30 km/h**.

! La o remorcare cu 4 roți pe sol, utilizați întotdeauna o bară rigidă de remorcare. La o remorcare cu numai 2 roți pe sol, utilizați întotdeauna un dispozitiv de ridicare specializat.

i Nerespectarea acestor operații și condiții poate duce la deteriorarea subansamblelor de frânare și a motorului electric de tracțiune.

! Remorcarea altui vehicul

Vehiculul dumneavoastră nu poate fi utilizat în niciun caz pentru remorcarea unui alt vehicul.

Motorizare si baterie principala

Tip variantă versiune:	1 N ZKY Z
Motor electric	Y51
Tehnologie	Sincron cu magneți permanenți cu neodim
Putere maximă: norma CEE (kW)	49
Turație de putere maxima (rot/min)	4 000 - 8 800
Cuplu maxim: norma CEE (Nm)	196
Turație de cuplu maxim (rot/min)	0 - 300
Baterie principală	Litiu-Ion
Energie la bateria noua (kWh)	14,5
Încărcare normală	
Tensiune (V) AC	230
Timp de încărcare (* (**):	
- 16 A	Aproximativ 6 ore
- 14 A	6 ore
- 10 A	8 ore
- 8 A	11 ore
Încărcare rapidă	
Tensiune (V) DC	300
Timp de încărcare (80 % din capacitate)**	30 minute

* În funcție de rețeaua electrică existentă în țară.

** Timp măsurat pentru temperaturi exterioare cuprinse între 20 și 25° C. In functie de utilizarea echipamentelor audio sau de aer conditionat, timpul de incarcare poate creste.

Autonomia variază în funcție de condițiile climatice exterioare, de stilul de conducere al conducătorului, de utilizarea echipamentelor electrice, de frecvența încărcărilor normale sau rapide și de vechimea bateriei principale.

Mase (in kg)

Motor electric	Y51
Baterie principala	Litiu-Ion
Tip variantă versiune:	1 N ZKY Z
Masa vehiculului gol	1 065
Masa în ordine de mers	1 140
Masa maximă tehnic admisibilă încărcat (MTAC)	1 450
Masa totală rulantă autorizată (MTRA)	1 450
Sarcina maximă admisibilă pe pavilion (inclusiv masa barelor)	43

! Vehiculul nu poate fi echipat cu un dispozitiv de remorcare. El nu poate tracta o remorcă.

Dimensiuni (în mm)

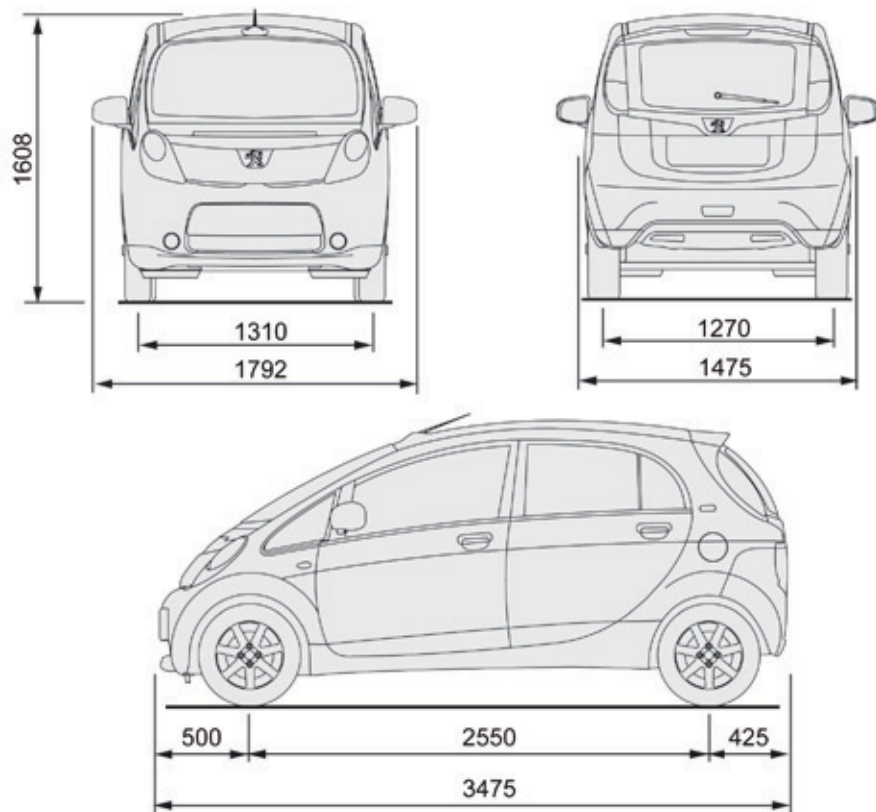

Elemente de identificare

Diferite dispozitive de marcare vizibile, pentru identificarea și căutarea vehiculului.

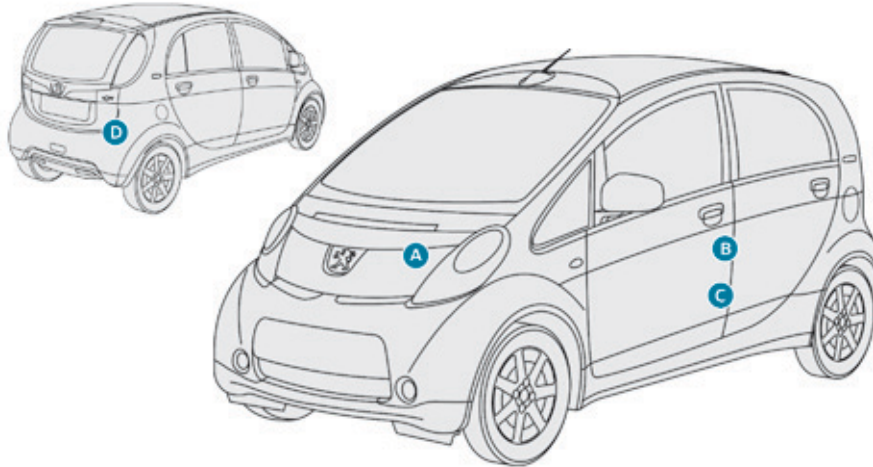

A. Placuta de identificare Post-Vanzare - Piese de Schimb.

Această plăcuță este fixată prin nituire, pe interiorul capotei față.

Ea conține în mod deosebit următoarele informații:

- modelul vehiculului,
- codul de reper pentru vopsea,
- tipul, varianta, versiunea...

B. Eticheta de identificarea a pneurilor.

Această etichetă este lipită pe stâlpul median de pe partea conducătorului.

Ea conține informațiile următoare:

- presiunile de umflare a pneurilor (în bari),
- caracteristicile pneurilor,
- tipul de pneuri.

C. Plăcuța constructorului.

Această plăcuță este fixată prin nituire pe stâlpul median de pe partea stângă.

D. Codul VIN al vehiculului.

Acest cod este gravat pe falțul pasajului de roată, în interiorul portbagajului, pe partea dreaptă.

i Pentru orice informații privind montarea de lanțuri antiderapante pe pneuri consultați rețeaua PEUGEOT sau un service autorizat.

i Vehiculul poate fi echipat din uzina cu pneuri având indicele de încărcare și cel de viteză mai mari decât cei indicați pe eticheta, fără impact asupra presiunii de umflare.

Controlul presiunii

Controlul presiunii de umflare trebuie efectuat la rece, cel puțin o dată pe lună.

Presiunile indicate pe etichetă sunt valabile pentru pneurile reci. Dacă ați rulat mai mult de 10 minute, sau mai mult de 10 kilometri cu mai mult de 50 km/h, pneurile sunt calde; va trebui să adăugați 0,3 bari (30 kPa) la presiunile indicate pe etichetă.



Nu dezumflați niciodată un pneu cald.



O presiune de umflare insuficientă mărește consumul electric al vehiculului, ceea ce reduce autonomia lui.

Sistem audio / Bluetooth®



	Cuprins
Primii pasi	146
Radio	147
Media	149
Telefon	152
Setari audio	155
Configurare	156
Ramificatie(ii) ecran(e)	157
Intrebari frecvente	158

! După o deconectare a bateriei, este necesar să introduceți un cod pentru acces la funcțiile sistemului audio. Sunt permise numai cinci tentative. Pentru ultimele două sunt aproximativ 15 minute de așteptare între fiecare încercare. Consultați finalul acestui document pentru a recupera eticheta ce indică acest cod:



! Din motive de siguranță, în mod imperativ, conducătorul trebuie să realizeze operațiunile ce necesită o atenție susținută cu vehiculul oprit. Când motorul este oprit, sistemul audio se poate întrerupe după activarea modului economie de energie, pentru a conserva bateria.

Primii pasi



Pornire / Oprire, reglare volum.



Selectare sursa:

Radio (FM1, FM2), CD, USB, AUX, Streaming.

Telefon: acceptarea unui apel in intrare.

Telefon, apasare continua: inchidere telefon, acces la lista de apeluri din telefonul conectat.



Setări opțiuni audio: ambiante

sonore, sunete înalte, sunete joase, loudness, balans stânga/dreapta, balans față/spate, volum automat.



Cautare automata a frecventei radio inferioare.

Selectare piesa precedenta pentru sursa CD sau USB.

Navigare in cadrul unei liste.

Apasare continua: retur rapid.



Afișarea listei cu posturile recepționate, a pieselor sau listei pieselor de pe CD/USB.

Apasare continua: actualizare a listei cu posturi radio recepționate.



Abandonare operațiune în curs.

Urcare cu o ramificație (meniu sau agenda).



Cautare automata a frecventei radio superioare.

Selectare piesa urmatoare pentru sursa CD sau USB.

Navigare in cadrul unei liste.

Apasare continua: avans rapid.



Acces la meniul principal.



Selectarea unuia dintre posturile de radio memorate.

Radio, apasare continua: memorarea unui post de radio.

Daca sursa nu e radio: vezi rubricile corespunzatoare.



Ejectare CD.

Radio

Memorizarea unui post

 Apăsați de mai multe ori pe tasta **SRC/TEL** pentru a selecta gama de unde FM1 sau FM2.

 Efectuați o apăsare continua pe o tasta pentru memorizarea postului în curs de ascultare. Denumirea postului se afișează și un semnal sonor validează memorizarea.

i Mediul exterior (coline, imobile, tunele, parcare subterana...) poate bloca recepția, inclusiv în modul de urmărire RDS. Acest fenomen este normal în propagarea undelor radio și nu constituie în nici un fel o defecțiune a aparatului de radio auto.

Selectarea unui post

 Apăsați pe o tastă pentru a asculta postul memorat corespunzător.

Gestionarea unei liste

 Apăsați pe **LIST**, pentru afișarea listei de posturi de radio recepționate, sortate în ordine alfabetică.

 Selectați postul de radio dorit utilizand una din taste.

 Validati cu **"OK"**.

 Apasati scurt una din taste pentru a trecere la litera următoare sau precedentă.

 Efectuați o apăsare continua pe **LIST**, pentru a genera sau actualiza lista de posturi. Recepția radio se întrerupe momentan.

Introducerea unei frecvente

 Apăsați pe **MENU**.

 Selectati **"Radio"**.

 Selectati **"Write freq."**.

 Apasati pe **+**

sau

 apasati pe **-** pentru a selecta frecventa dorita.

 Validati prin apăsare pe **"OK"**.

RDS

i Dacă este activat, RDS permite ascultarea aceleiași post datorită urmării frecvenței. Totuși, în anumite condiții, urmărirea postului RDS nu este asigurată în întreaga țară, posturile radio neacoperind 100 % din teritoriul. Aceasta explică pierderea recepției unui post în timpul parcurgerii unui traseu.

MENU

Când sursa audio este FM1 sau FM2, apăsați pe **MENU**.



Selectați "**Radio**".



Bifați sau debifați **RDS** pentru a activa sau dezactiva sistemul RDS.

OK

Validați cu "**OK**" pentru înregistrarea alegerii.

Ascultare mesaje TA

i Funcția TA (Trafic Announcement) cedează prioritatea mesajelor de avertizare TA. Pentru a fi activă, această funcție necesită recepția corectă a unui post de radio care emite acest tip de mesaje. Imediat ce s-a emis o informație de trafic, programul în curs de redare (Radio, CD, USB, ...) se întrerupe automat, pentru a permite difuzarea unui mesaj TA. La terminarea mesajului respectiv, aparatul revine la redarea programului ascultat anterior.

MENU

Apăsați pe **MENU**.



Selectați "**Radio**".



Bifați sau debifați "**TA**" pentru activarea sau dezactivarea recepției anunțurilor de trafic.

OK

Validați apăsați pe "**OK**" pentru înregistrarea alegerii.

Afisare informatii "TEXT"

i Informațiile de tip "TEXT" sunt informații transmise de postul de radio și se referă la emisiunea sau la melodia în curs de ascultare.

MENU

Când postul de radio este afișat pe ecran, apăsați pe **MENU**.



Selectați "**Radio**".



Bifați sau debifați "**TXT**" pentru a activa sau dezactiva afișarea informațiilor de tip "TEXT".

OK

Validați apăsați pe "**OK**" pentru înregistrarea alegerii.

Media

Conector USB



Acest modul este alcatuit dintr-un port USB si un conector Jack, in functie de model.

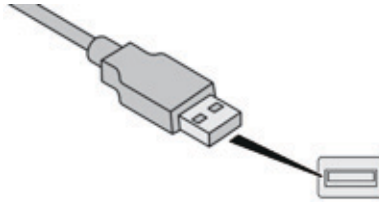

Introduceti memoria USB in priza USB sau conectati dispozitivul periferic USB la priza USB cu ajutorul unui cablu adaptat (nu este inclus in livrare).

i Pentru a nu deteriora sistemul, nu utilizati repartitoare USB.

SRC / Efectuati mai multe apasari succesive pe tasta **SRC/TEL** pentru a selecta **"USB"**.

◀▶ Apasati pe una dintre aceste taste pentru a selecta piesa precedenta sau urmatoare din lista.

▲▼ Apasati pe una dintre aceste taste pentru a selecta directorul precedent sau urmator, in functie de clasificarea aleasa.

◀▶ Pentru derularea rapida inainte sau inapoi, apasati continuu una dintre aceste taste.

LIST

Apăsăți tasta **LIST** pentru afișarea ramificației fișierelor compilației.



Selectați un rând din listă.

OK

Validati apasand pe **"OK"**.



Urcați în ramificații.

MENU

Apăsăți pe **MENU**.



Selectati **"Media"**.



Bifati sau debifati **"TA"** pentru a activa sau a dezactiva receptia anunturilor din trafic.



Alegerea modului de redare: **"Normal"**, **"Random"**, **"Random all"** sau **"Repeat"**.

CD player

Introduceți un CD în CD player. Redarea începe automat.

Introduceți o compilatie MP3 în CD player.

Sistemul audio caută toate piesele muzicale, operație ce poate dura de la câteva secunde la mai multe zeci de secunde înainte de a începe redarea.



Apasati succesiv pe tasta **SRC/TEL** pentru a selecta "CD".



Apasati pe una dintre aceste taste, pentru a accesa piesa precedenta sau urmatoare din lista.



Apasati pe una dintre aceste taste, pentru a selecta directorul precedent sau urmator in functie de clasificarea aleasa.



Efectuati o apasare continua pe una dintre aceste taste, pentru un avans sau un retur rapid.



Apasati pe **LIST**, pentru afisarea ramificatiei de fisiere ale compilatiei.



Selectati un rand din lista.



Validati apasand pe "OK".

Urcați în ramificație până la primul nivel, pentru a alege clasificarea pieselor:

- După **Folders** (Director) (CD sau USB): toate directoarele ce conțin fișiere audio recunoscute în periferic, în ordine alfabetică, fără respectarea structurii arborescente.
- După **Artist** (Artist) (Numai USB): toate numele artiștilor, din ID3 Tag, clasate în ordine alfabetică.
- După **Genre** (Gen) (Numai USB): toate genurile muzicale, din ID3 Tag.
- După **Playlist** (Playlist) (CD sau USB): în funcție de listele de redare înregistrate.

Informatii si recomandari

Sistemul audio nu citește decât fișierele cu extensie ".mp3", ".wma", ".wav" pe suport CD și în plus față de acestea, fișiere cu extensia ".ogg" doar în mod USB.

Se recomandă ca denumirea fișierelor să aibă mai puțin de 20 de caractere, excluzând caracterele speciale (de exemplu: " ? ; ù) pentru a evita orice problema de redare sau de afisare.

Pentru a putea citi un CDR sau un CDRW neoriginal, selectați în momentul scrierii standardele ISO 9660, de preferință nivelurile 1, 2 sau Joliet.

Dacă CD-ul este scris în alt format, este posibil ca redarea să nu se poată efectua corect.

Se recomandă ca pe un disc să se folosească întotdeauna același standard de scriere, cu o viteză cât mai mică posibil (maxim 4x), pentru a obține o calitate acustică optimă.

În cazul special al unui CD multisesiuni, este recomandat standardul Joliet.

Listele de redare acceptate pe CD, MP3, Ipod și conexiunea USB sunt de tip ".m3u" și ".wpl". Numărul de fișiere recunoscute este limitat la 5 000, în 500 de directoare, pe maximum 8 niveluri.

Pe un același CD, CD playerul poate citi până la 255 de fișiere MP3 repartizate pe 8 niveluri cu maximum 192 directoare. În același timp, este recomandată limitarea la două niveluri, pentru a reduce timpul de acces la redarea CD-ului.

Pe durata redării, arborescența directoarelor nu este respectată.

Nu conectați hard discuri sau dispozitive USB, altele decât echipamente audio la portul USB. Aceasta ar putea deteriora echipamentul.

Utilizați doar memorii USB în formatul FAT32 (File Allocation Table).

! Pentru a nu deteriora sistemul, nu utilizați repartitoare USB.

i Se recomandă utilizarea cablurilor USB originale Apple® pentru a garanta o funcționare corespunzătoare.

Streaming audio via Bluetooth®

Funcția streaming permite redarea de fișiere muzicale din telefon prin difuzoarele din vehicul.

Conectați telefonul: vezi rubrica **"Telefon"**.

Selectați în meniul **"Bluetooth: Audio"** telefonul pe care doriți să-l conectați. Sistemul audio se conectează automat la un telefon nou cuplat.

Activati sursa streaming apasand **SRC /** tasta **SRC/TEL***.

Redarea pieselor ascultate frecvent se face utilizând tastele fatadei audio și comenzile de pe volan**. Informațiile contextuale pot fi afișate pe ecran.

Claritatea sunetului depinde de calitatea emisie realizată de telefon.

* În unele cazuri, redarea fișierelor audio trebuie inițiată utilizând telefonul.

** Dacă telefonul este compatibil cu această funcție.

Conectare playere Apple®

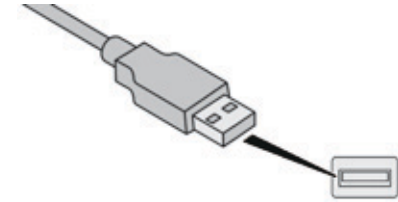

Conectați player-ul Apple® la priza USB cu ajutorul unui cablu adecvat (nefurnizat). Redarea începe automat.

Gestionarea perifericului se face prin comenzile sistemului audio.

Clasamentele disponibile sunt cele din playerul portabil (artist / albume / genuri / playlist / audiobooks / podcasts).

Versiunea de soft a sistemului audio poate fi incompatibilă cu generația playerului Apple®.

Telefon

Cuplarea unui telefon Bluetooth®

! Din motive de siguranță și pentru că ele necesită o atenție deosebită din partea șoferului, operațiile de cuplare a telefonului mobil Bluetooth la sistemul de maini libere Bluetooth al sistemului audio, trebuie să fie făcute cu vehiculul oprit și contactul pus.

Conectați-vă la www.peugeot.com.ro pentru mai multe informații (compatibilitate, ajutor suplimentar, ...).

Activați funcția "Bluetooth" a telefonului și asigurați-vă că el este vizibil pentru toți (consultați manualul telefonului).

MENU

Apasati pe tasta **MENU**.



Selectati "**Bluetooth**".



Selectati "**Search**".

Se afișează o fereastră cu "**Searching device**" (Căutare în curs).

i Serviciile disponibile sunt dependente de rețea, de cartela SIM și de compatibilitatea aparatelor Bluetooth folosite. Verificați în manualul telefonului dumneavoastră și la operatorul dumneavoastră, serviciile la care aveți acces.



În lista, selectati telefonul de conectat.

OK

Validati apasand pe "**OK**".

Nu se pot conecta mai multe telefoane simultan.

În unele cazuri, în locul numelui telefonului poate apărea adresa Bluetooth.



Pe ecran se afișează o tastatură virtuală: formați un cod din 4 cifre.

OK

Validati apasand pe "**OK**".

Pe ecranul telefonului conectat se afișează un mesaj: introduceți același cod și validați.

În caz de eșec, numărul de încercări este nelimitat.

Un mesaj apare pe ecran, pentru a confirma reușita conectării.

i

Conectarea poate fi inițiată și de pe telefon, căutând echipamentele Bluetooth detectate.

i

Agenda și lista apelurilor sunt accesibile după un interval de timp necesar pentru sincronizare (dacă telefonul este compatibil). Conectarea automată trebuie configurată în telefon, pentru a permite conectarea la fiecare pornire a vehiculului.

Gestionarea conexiunilor



Apasati pe tasta **MENU**.



Selectati "**Bluetooth**".



Selectati "**BT management**" (Gestionare conexiuni) si validati. Lista telefoanelor conectate se afisează.



Indică profilul audio conectat.



Indică profilul telefon mâini-libere conectat.



Selectati telefonul din lista pe care doriti sa-l conectati.



Validati apasand pe "**OK**".



Selectati sau deselectati:

- "**Tel.**": conectare mâini-libere
- "**Audio**": pentru a reda fişiere audio



"**OK**" permite confirmarea alegerii.



"**Delete**" pentru a sterge conexiunea.



Nu este posibila conectarea unui numar mai mare de 5 telefoane. Apasati pe **MENU** si selectati "**Bluetooth**". Selectati "**BT management**". Daca au fost conectate deja 5 telefoane, selectati telefonul pe care doriti sa-l stergeti apasand pe "**OK**" si selectati "**Delete**".

Efectuarea unui apel

Din agenda



Apasati pe tasta **MENU**.



Selectati "**Telephone**" (Telefon).



Selectati "**Call**" (Apelare).



Selectati "**Directory**" (Agenda).



Selectati numarul dorit.



Confirmati apasand pe "**OK**" pentru a efectua apelul.

Lansarea unui apel

Ultimele numere formate*

SRC /f O apasare continua pe **SRC/TEL** duce la afișarea listei de apeluri.

i Pentru accesul la Lista de Apeluri, este posibil și să apăsați pe **MENU** (Meniu), selectați **"Telephone"** (Telefon), apoi selectați **"Call"** (Apelare) și în sfârșit selectați **"Calls list"** (Listă de apeluri).

 În lista de apeluri, selectați numărul ales din: **"Missed calls"** (Apeluri pierdute), **"Dialed calls"** (Apeluri lansate), sau **"Answered calls"** (Apeluri acceptate).

 Navigati in lista de apeluri.

OK Validati apasand pe **"OK"**.

 Apasati pe una dintre aceste taste pentru a accesa pagina precedenta sau urmatoare din lista.

OK **"OK"** initiaza apelul.

i Lista de apeluri conține apelurile lansate și primite din momentul în care vehiculul este în legătura cu telefonul conectat.
Este posibilă lansarea unui apel direct de pe telefon. Opriți vehiculul, ca măsură de siguranță.

Primirea unui apel

Dacă sunteți apelat, o sonerie vă anunță și pe ecranul se suprapune o fereastră.

Apăsați pe **SRC/TEL**.

SRC /f

sau

 selectati **"DA"** pentru a accepta apelul,

sau

 selectati **"NU"** pentru a respinge apelul.

 O apasare continua pe tasta Inapoi

sau

pe **SRC/TEL** permite de asemenea refuzarea unui apel.

SRC /f

* În funcție de compatibilitatea telefonului.

Gestionarea apelurilor

Inchidere



Din meniul contextual, selectati "**End call**" (Inchidere), pentru a termina apelul.

SRC / TEL

O apasare continua pe **SRC/TEL** termină de asemenea apelul.

Secret - Mut

(corespondentul nu mai aude)

Din meniul contextual:



Selectati "**Micro OFF**" pentru a dezactiva microfonul.



Selectati "**Micro OFF**" pentru a reactiva microfonul.

Mod combinat

(pentru a părăsi vehiculul fără întreruperea comunicării)

Din meniul contextual:



Selectati "**Mode combiné**" (Mod telefon) pentru a trece comunicarea pe telefon.





Selectati "**Mode combiné**" (Mod telefon), pentru a trece comunicarea pe vehicul.

i În unele cazuri, modul combinat trebuie activat de pe telefon. Conexiunea Bluetooth se va reactiva automat dacă a fost întrerupt contactul apoi pornit din nou (în funcție de compatibilitatea telefonului).

Setari audio



Apăsați pe , pentru afișarea meniului de setări audio.

Apăsați pe  pentru a trece la următorul set de reglaje.

Setările disponibile sunt:

- AMBIANCE (ambianță): BASS (joase), TREBLE (înalte) și LOUDNESS.
- BALANCE (balans stânga/dreapta), FADER (balans față/spate).
- SOUND DIST. (conducător auto sau pasager).
- AUTO VOLUME (volum automat).



Repartiția sau spațializarea sunetului este un efect audio care permite ameliorarea calității sonore în funcție de reglajele alese, corespunzător poziției auditorilor în vehicul.



Reglajele audio AMBIANCE (ambianță), TREBLE (înalte) și BASS (joase) sunt diferite și independente pentru fiecare sursă sonoră.

Configurare

Setare afisaj si limba

MENU

Apăsați pe tasta **MENU**.



Selectati "**Config.**".



Selectati "**Displaying**", pentru activarea sau dezactivarea derulării textului.



Selectati "**Language**", pentru modificarea limbii de afișare.



Selectati "**Version**", pentru a obține informații privind versiunea de soft.



Selectati "**System**", când doriți instalarea unei actualizări. Informați-vă în rețeaua PEUGEOT.



Selectati "**Unit**", pentru a modifica unitatea de masura a temperaturii (Celsius, Fahrenheit).

Ramificatie(ii) ecran(e)

MENIU

- 1 **Radio**
Radio
- 2 **TA**
Informatii trafic
- 2 **RDS**
RDS
- 2 **TXT**
TXT
- 2 **Write freq.**
Introducere frecventa

- 1 **Media**
Media
- 2 **Normal**
Media
- 2 **Random**
Aleator
- 2 **Random all**
Aleator tot
- 2 **Repeat**
Repetare
- 2 **TA**
Informatii Trafic

- 1 **Telephone**
Telefon
- 2 **Call**
Apelare
- 3 **Directory**
Director
- 3 **Calls list**
Listă de apeluri
- 4 **Missed calls**
Apeluri ratate
- 4 **Dialed calls**
Apeluri lansate
- 4 **Answered calls**
Apeluri acceptate

- 2 **Phone status**
Statut telefon
- 1 **Bluetooth**
Bluetooth
- 2 **Manage connections**
Gestionare conexiuni

- 2 **Search**
Căutare
- 1 **Config.**
Configurare

- 2 **Displaying**
Afisare
- 3 **Scrolling text**
Text derulant

- 2 **Language**
Limbă
- 3 **Deutsch**
Germană
- 3 **English**
Engleză
- 3 **Español**
Spaniolă
- 3 **Français**
Franceză
- 3 **Italiano**
Italiană
- 3 **Nederlands**
Olandeză
- 3 **Português**
Portugheză
- 3 **Português-Brasil**
Portugheză Brazilia
- 3 **Русский**
Rusă
- 3 **Türkçe**
Turcă
- 2 **Version**
Versiune
- 2 **System**
Sistem
- 2 **Unit**
Unitati
- 3 **Celsius**
Celsius
- 3 **Fahrenheit**
Fahrenheit

Intrebari frecvente

Tabelele de mai jos regrupează răspunsurile la întrebările puse cel mai frecvent.

INTREBARE	RASPUNS	SOLUTIE
Există o diferență de calitate sonoră între diferite surse audio (radio, CD...).	Pentru a permite ascultarea în condiții optime, reglajele audio (Volum, sunete grave, ascuțite, ambianță, Loudness) pot fi adaptate la diferite surse sonore, ceea ce poate duce la diferențe de sunet în cazul schimbării sursei (radio, CD...).	Verificați dacă setările audio (Volum, Joase, Înalte, Ambianță, Loudness) sunt adaptate la sursele ascultate. Vă recomandăm să reglați funcțiile audio (joase, înalte, balans față-spate, stânga-dreapta) în poziția mediană, să selectați ambianța muzicală, să reglați corecția loudness pe poziția "Active" în modul CD și pe poziția "Inactive" în modul radio.
Schimbând reglajele înaltelor și joaselor, ambianța este deselectedată. Schimbând ambianța, reglajele înaltelor și joaselor revin la zero.	Alegerea unei ambiante impune un anumit reglaj al înaltelor și joaselor. Modificarea uneia fără a o afecta pe cealaltă nu este posibilă decât în ambianța personalizată.	Modificați reglajele înaltelor și joaselor sau reglajul de ambianță, pentru a obține sonoritatea dorită.
Schimbând reglajele de balans, repartizarea este deselectedată.	Alegerea unei repartizări "conducător" impune reglarea balansului.	Modificați reglajele de balans sau reglajul de repartiție, pentru a obține sonoritatea dorită.

INTREBARE	RASPUNS	SOLUTIE
Calitatea de recepție a postului radio ascultat se degradează progresiv sau posturile radio memorate nu funcționează (nu se aude nimic, 87,5 Mhz se afișează...).	Vehiculul este prea departe de emițătorul postului ascultat sau niciun emițător de posturi nu este prezent în zona geografică traversată.	Activați funcția RDS și lansați o nouă căutare a postului, pentru a permite sistemului să verifice dacă nu există un emițător mai puternic în zona geografică respectivă.
	Relieful (dealuri, clădiri, tunel, parcare subterană etc.) blochează recepționarea, inclusiv modul de urmărire RDS.	Acest fenomen este normal și nu se traduce ca fiind o stare de defectare a radioului auto.
	Antena lipsește sau este deteriorată (spre exemplu la trecerea printre periile din spălătorie sau la intrarea în parcarile subterane).	Verificați antena în cadrul rețelei PEUGEOT.
Întreruperi de sunet de la 1 la 2 secunde în modul radio.	Sistemul RDS caută pe durata acestei scurte întreruperi a sunetului o eventuală frecvență care ar putea permite o mai bună recepție a postului.	Dezactivați funcția RDS dacă fenomenul este prea frecvent și se întâmplă mereu pe același traseu.
Anunțul trafic TA este afișat. Nu primesc nicio informație rutieră.	Postul radio nu difuzează informații despre trafic.	Treceți pe un post radio care difuzează informații despre trafic.
Posturile memorate nu sunt găsite (nu exista sunet, 87,5 MHz este afișat...).	Gama de unde selectată nu este bună.	Apăsăți tasta SRC/TEL, pentru a regăsi gama de unde (FM1 sau FM2) în care sunt memorate posturile.

INTREBARE	RASPUNS	SOLUTIE
CD-ul este ejectat sistematic sau nu este citit de unitate.	CD-ul este așezat invers, este ilizibil, nu conține date audio sau conține un format audio ilizibil pentru sistemul audio. CD-ul este protejat de un sistem de protecție antipiratare nerecunoscut de sistemul audio.	<ul style="list-style-type: none"> - Verificați sensul de introducere al CD-ului în player. - Verificați starea CD-ului: CD-ul nu va putea fi citit dacă este prea deteriorat. - Verificați conținutul, dacă este vorba de un CD personalizat: consultați informațiile și sfaturile de la capitolul Audio. - Unitatea de redare CD a sistemului audio nu citește DVD-uri. - Datorită unei calități insuficiente unele CD-uri scrise nu sunt citite de sistemul audio.
Sunetul lectorului de CD este degradat.	CD-ul folosit este zgâriat sau de proastă calitate.	Introduceți CD-uri de bună calitate și păstrați-le în bune condiții.
	Reglajele sistemului audio (sunete joase, înalte, ambianța) sunt neadaptate.	Readuceți nivelul sunetelor grave sau înalte la zero fără a selecta ambianța.
Conexiunea Bluetooth se întrerupe.	Nivelul de încărcare a bateriei perifericului poate fi insuficient.	Încărcați bateria perifericului.
Mesajul "Eroare periferic USB" sau "Periferic nerecunoscut" se afișează pe ecran.	Memoria USB nu este recunoscută.	Utilizați doar memorii USB în format FAT 32 (Files Allocation Table 28 biti).
Un telefon se conectează automat, deconectând un alt telefon.	Conectarea automată primează asupra conectărilor manuale.	Modificați reglajele telefonului pentru a șterge conectarea automată.

INTREBARE	RASPUNS	SOLUTIE
iPod-ul nu este recunoscut la conectarea în portul USB.	iPod-ul este de o generație incompatibilă cu conexiunea USB.	
Hard discul sau perifericul nu este recunoscut la conectare la portul USB.	Unele hard discuri sau periferice necesită o alimentare electrică superioară celei oferite de sistemul audio.	Conectați perifericul la priza de 230 V, la priza de 12 V, sau la o alimentare externă. Atenție: asigurați-vă că perifericul nu transmite o tensiune mai mare de 5 V (risc de distrugere a sistemului).
În mod de redare streaming, sunetul se întrerupe momentan.	Unele telefoane au ca prioritară conexiunea cu profilul "mâini-libere".	Ștergeți conectarea profilului "mâini-libere", pentru a ameliora redarea streaming.
În mod de redare "Random all" (Aleator tot), nu sunt luate în considerație toate piesele.	În mod de redare "Random all" (Aleator tot), sistemul nu poate lua în considerație decât 999 de piese.	
Cu motorul oprit, sistemul audio se oprește după câteva minute de utilizare.	Când motorul este oprit, timpul de funcționare al sistemului audio depinde de încărcarea bateriei. Oprirea este normală: sistemul audio intră în modul economie de energie și se oprește pentru a proteja bateria vehiculului.	Porniți motorul vehiculului pentru a crește încărcarea bateriei.
Se afișează pe ecran mesajul "sistemul audio este supraîncălzit".	Pentru a proteja instalația în caz de temperatură a mediului prea ridicată sistemul audio trece în modul automat de protecție termică ceea ce duce la reducerea volumului sonor sau la oprirea radarii CD-ului.	Opriți sistemul audio timp de câteva minute, pentru a îl lăsa să se răcească.

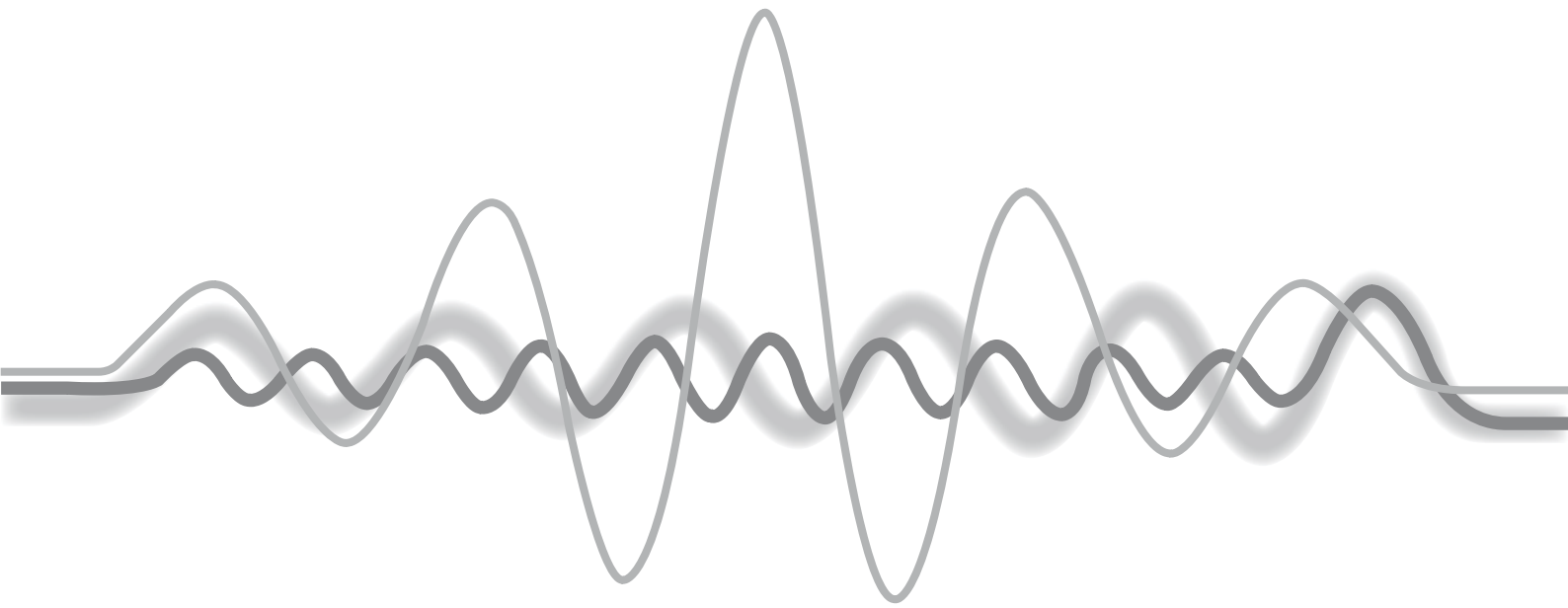

KENWOOD - KDC-X7000DAB



! Din motive de siguranta evidente, vehiculul trebuie sa fie oprit cand conducatorul efectueaza operatii ce necesita o atentie sustinuta.

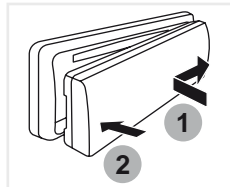

Montati panoul frontal.

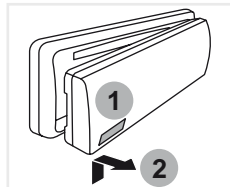

Indepartati panoul frontal.



Apasare scurta: pornire.
Apasare lunga: oprire.



Rotire: reglarea volumului sonor, navigare into lista.
Apasare: validare.

SRC

Schimbarea sursei sonore.



Apasare scurta: acceptarea unui apel in intrare, comutare intre doua apeluri, intrare in mod Bluetooth.
Apasare lunga: comenzi vocale pentru smartphone, prin sistem.



Apasare scurta: cautarea unui serviciu.
Apasare lunga: actualizarea listei cu posturi receptionate.



Abandonarea operatiei in curs.
Urcarea into ramificatie.
Refuzati sau terminati un apel.

BAND

Selectati o banda analogica FM1 / FM2 / FM3 / MW / LW.
Selectati o banda digitala DB1 / DB2 / DB3.



Navigare into lista.



SEEK

Schimbarea modului de cautare (automat sau manual).



Apasare scurta: cautarea unui post de radio, a unei frecvente sau a unui serviciu; cautarea unei piese sau a unui fisier precedent / urmator, navigare into lista.
Apasare lunga: retur / avans rapid.



1

Apasare scurta: selectarea unui post de radio memorat.
Apasare lunga: memorizarea unui post de radio.

Pentru mai multe informatii, consultati instructiunile de utilizare KENWOOD, furnizate impreuna cu sistemul.

A

ABS	63
Acces la becuri	127, 131
Accesorii	58
Actionare geamuri.....	30
Aeratoare	41
Aer conditionat.....	42, 43, 45
Afisaj	21, 22
Airbaguri	70, 77
Airbaguri cortina	72, 73
Airbaguri frontale	70, 73
Airbaguri laterale.....	72, 73
Al treilea stop	133
Amenajari interioare	38
Antiblocare roti (ABS).....	63
Antidemaraj electronic.....	26, 27
Antipatinare roți (ASR).....	65
Apel de asistenta	61
Apel de urgență	61
Aprindere automata a luminilor	55
Aprindere automata a luminilor de stop	59
Asistenta la franarea de urgenta (AFU).....	63, 64
Autonomie	21, 24
Avvertizor sonor pietoni.....	60

B

Baterie accesorii	109, 113
Baterie principală	97, 140
Becuri (inlocuire).....	126, 131
Becuri (inlocuire, reper)	126, 131
Blocare din interior	28
Bluetooth (kit maini libere).....	152

C

Capota fata.....	106
Caracteristici tehnice	140, 141
CD MP3.....	149, 150
CD player MP3.....	149, 150
Centuri de siguranta	67-69, 80
Cheie cu telecomandă	25, 27
Claxon	59
Climatizare	42, 43
Comanda de incalzire scaune	34
Comanda lumini	53
Comanda stergator geam	56
Compartimente de depozitare	38
Compartimente de usa	38
Compartiment fata	107
Compartiment spate	108
Conector USB	40, 150
Contor	10
Controale	107, 111
Control dinamic al stabilitatii (ESP)	65
Control presiune (cu kit).....	117
Copii	81, 83, 85
Covorase de podea.....	39
Cric	121

D

Deblocare din interior	28
Degivrare	46
Degivrare fata	46
Demontarea unei roti	121
Demontare covoras de podea	39
Deschiderea compartimentului fata	106
Deschidere portbagaj	29
Detectare pneu dezumflat	17, 24, 92
Detectare pneu dezumflat (detectare).....	92

Dezaburire	46
Dezaburire fata	46
Dimensiuni	142
Discuri de frana.....	111

E

Elemente de identificare	143
ESP/ASR	65
Etichete de identificare	143

F

Faruri (reglaje).....	56
Filtru habitaclu	111
Frana de motor.....	66
Frana de stationare.....	89, 111
Frâne	111

I

Incarcarea baterie principala	97
Incarcare normala	97
Inchidere portbagaj	29
Indicator de consum/generare de energie	20
Indicator de intretinere.....	22
Informatii trafic (TA)	148

Inlocuirea unei roti	121
Inlocuirea unui bec.....	126, 131
Inlocuire becuri	126, 131
Inlocuire sigurante fuzibile.....	134
ISOFIX (puncte de fixare).....	83-85

I

Încălzire.....	43
Încărcare rapidă.....	104
Înlocuire filtru habitaculu.....	111

K

Kilometraj total	21
Kit de depanare provizorie pneu	117
Kit mâini libere	152

L

Lamelă de stergător de geam (inlocuire)....	112
Lanturi pentru zapada.....	125
Lumini anticeata fata.....	54
Lumini avarie.....	59
Lumini de avarie.....	59
Lumini de ceata spate.....	54, 133
Lumini de drum	129
Lumini de intalnire.....	130

Lumini de mers inapoi.....	132
Lumini de placa de inmatriculare.....	133
Lumini de stop.....	59, 132
Lumini de zi.....	55, 130
Lumini fata.....	126
Lumini pozitie	129, 132
Lumini semnalizatoare de directie	55, 129, 131, 132
Lumini semnalizatoare de directie laterale....	131
Lumini spate.....	131
Lumini uitate aprinse.....	54
Luneta (degivrare).....	46

M

Martor de centuri de siguranta	67
Martor de reducere a franei de motor	10, 66
Martori de avertizare.....	15
Martori de functionare	11
Martori luminosi	11, 14, 15
Mase.....	141
Mediu.....	9
Modul de control	99
Motorizare electrica	140
MP3 (CD)	149, 150

N

Neutralizarea comezilor geamurilor electrice pentru ușa pasager și ușile spate	30
Neutralizare airbag pasager.....	70, 77

Nivel de lichid de frana	109
Nivel de lichid de spalare geamuri	109
Nivel de lichid in circuitul de incalzire	109
Nivel lichid de racire.....	109
Niveluri si verificari.....	107, 109, 110

O

Oprire vehicul.....	88, 90
---------------------	--------

P

Pana pneu	117
Parasolar.....	39
PEUGEOT Connect Asistenta.....	61
PEUGEOT Connect Packs	61
PEUGEOT Connect SOS	61
Placute de frana	111
Plafoniera.....	57
Pliere/Depliere retrovizoare.....	36
Pneuri.....	92, 144
Pornirea vehiculului	88, 90
Presiune in pneuri.....	92, 143, 144
Presiune pneuri.....	144
Pretensionare pirotehnica (centuri de siguranta).....	69
Priza de accesorii 12 V	38, 39
Proiectoare anticeata fata	54, 130
Protectie copii	74-76, 81, 83-86
Puncte de fixare ISOFIX.....	83-85

R

Rabaterea spatarului la scaune sau la bancheta spate	34
Radio	147
Recirculare aer / Intrare aer din exterior	43
Recomandari de conducere	87
Reglare proiectoare	56
Reglare scaune	32, 34
Reglare tetiere	32
Remontarea covorasului de podea	39
Remontarea unei roti	121
Remorcarea unui vehicul	139
Reostat de iluminat	21, 22
Repartitor electronic de franare (REF)	63
Retrovizoare exterioare	36
Retrovizor interior	37
Rezervor de spalare geamuri	109
Roată de rezervă	144

S

Scaune copii clasice	80
Scaune fata	32
Scaune incalzite	34
Scaune ISOFIX pentru copii	83-85
Scaune pentru copii	69, 74-76, 80, 81
Scaune spate	34
Schimbarea unei lamele de stergator de geam	112
Schimbarea unei siguranțe	134
Selector de functionare	90
Serie vehicul	143
Siguranta copii	74-76, 81, 83-86
Sigurante fuzibile	134
Sistem asistenta la franarea de urgenta	64
Sistem de asistare la franare	63

Sisteme ABS și REF	63
Sisteme ASR și ESP	65
Spalator de gramuri	56
Stergator de geam	56
Stergator de luneta	57
Stingere automata a luminilor	55
Streaming audio Bluetooth	151
Suport de pahare	38

T

Tablou de bord	10
Telecomanda	27, 47
Tetiere	32-34
Tija de sustinere a capotei	106
Timp de încărcare	140
Trape de incarcare	31

U

Umflare ocazională (cu kit)	117
Usi	28

V

Ventilatie	41-43
Verificare niveluri	109, 110

W

WIP Plug	38, 40
----------------	--------

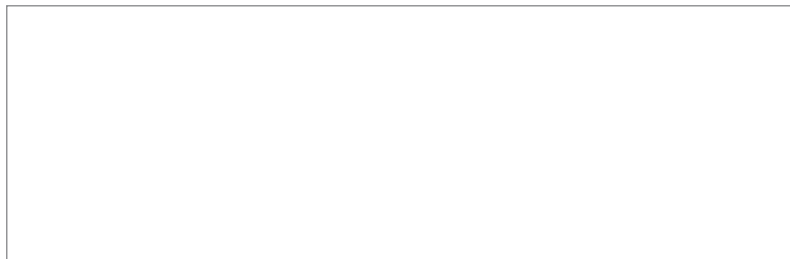

COD SISTEM AUDIO



După o deconectare a bateriei, este necesară introducerea unui cod pentru accesul la funcțiile sistemului audio.

Nu sunt admise decât 5 încercări. Între ultimele două încercări există o pauză de aproximativ 15 minute.

Păstrați codul într-un loc sigur, niciodată în interiorul vehiculului.

Când călătoriți departe de casă, luați acest cod, la fel ca și actele personale.



Reproducerea și traducerea acestui document, chiar parțiale, sunt interzise fără autorizarea scrisă din partea companiei Automobiles PEUGEOT.

Automobiles PEUGEOT atestă, prin aplicarea dispozițiilor reglementării europene (Directiva 2000/53) referitoare la vehiculele scoase din uz, că a atins obiectivele fixate de aceasta și că la fabricarea produselor pe care le comercializează sunt utilizate materiale reciclate.

Tipărit în UE
Roumain

08-16



PEUGEOT

AUTOMOBILES PEUGEOT - Siège Social : 75, avenue de la Grande-Armée 75016 Paris - France

Tél. : +33 (0)1 40 66 55 11 - Fax : +33 (0)1 40 66 54 14 - Télèx : 645 700 F

<http://www.peugeot.com>

Société anonyme au capital de 172.711.770 € - R.C.S. : 552 144 503 R.C.S. Paris - SIRET : 552 144 503 00018 - APE : 2910Z

