

GHID DE UTILIZARE



EXPERT Tepee





Instructiunile de utilizare online

Căutați instrucțiunile de utilizare pe site-ul de Internet al PEUGEOT, la rubrica "Spatiu personal".

Consultând partea cu instrucțiuni de utilizare online, aveți acces la ultimele informații disponibile, ușor de identificat prin marcasele de pagină, reperabile cu ajutorul acestei pictograme:



 Dacă rubrica "Spatiu personal" nu este disponibilă pe site-ul PEUGEOT din România, puteți consulta instrucțiunile de utilizare la adresa următoare:
<http://public.servicebox.peugeot.com>

Selecțai:

- > legătura la "Documentatie de bord" de pe pagina principală (logarea nu este necesară),
- > limba utilizată,
- > vehiculul, tipul de caroserie,
- > perioada de editare a instrucțiunile de utilizare corespunzând primei puneri în circulație a vehiculului.

Veți avea acces la instrucțiunile de utilizare online, ca și la ultimele informații disponibile, identificate prin pictograma:





PEUGEOT

BINE AȚI VENIT

Atragem atenția asupra următorului aspect: montarea unui echipament sau a unui accesoriu electric neautorizat de Automobiles PEUGEOT, poate cauza defectarea sistemului electronic al vehiculului dumneavoastră. Vă mulțumim că ați reținut această particularitate și vă sfătuim să luați legătura cu un reprezentant al mărcii PEUGEOT pentru a vă fi prezentate echipamentele și accesoriile autorizate.

Vehiculul dumneavoastră este echipat cu o parte din dotările descrise în acest document, în funcție de nivelul de dotare, de versiunea și de caracteristicile proprii țării de comercializare.

Pentru orice intervenție asupra vehiculului dumneavoastră, adresați-vă unui atelier calificat ce dispune de informații tehnice, competență și material adaptat, la fel cum rețeaua PEUGEOT este capabilă să vă ofere.

Noul Expert Tepee a fost astfel conceput încât să satisfacă toate exigențele dumneavoastră în materie de utilitate, confort, siguranță și estetică. Pentru a vă bucura din plin de vehiculul dumneavoastră, vă propunem să vă familiarizați cu acesta, de la cabină la locurile din spate, consultând acest "Ghid de utilizare". Ghidul vă prezintă detaliat funcționarea echipamentelor de care dispuneți la bord.

PEUGEOT vă mulțumește pentru încrederea dumneavoastră și vă urează drum bun.



| 1. FAMILIARIZARE | | 2. GATA de PLECARÉ | | 3. ERGONOMIE și CONFORT | | 4. SIGURANȚĂ | |
|-------------------------|----|----------------------------------|----|--------------------------------|----|-----------------------------|-----|
| 4-20 | | 21-45 | | 46-93 | | 94-116 | |
| Prezentare | 4 | Telecomandă | 21 | Comenzi | 46 | Frâna de staționare | 94 |
| La exterior | 6 | Cheie | 22 | lumini | 46 | Semnal de avarie | 94 |
| O bună instalare | 11 | Alarmă | 23 | ștergătoare | 49 | Asistența la parcare | 95 |
| O bună vizibilitate | 13 | Uși | 24 | Regulator de viteză | 51 | Claxon | 96 |
| O bună conducere | 14 | Tablou de bord | 28 | Limitator fix de viteză | 53 | ABS | 96 |
| Amenajări cabină | 15 | Reglare oră | 29 | Limitator de viteză | 54 | AFU | 96 |
| Amenajări spate | 15 | Martori | 30 | Încălzire / Aer condiționat | | ASR și ESC | 97 |
| Copii la bord | 16 | Jojă carburant | 36 | manual | 57 | "Grip control" | |
| Ventilație | 17 | Lichid de racire | 36 | automat | 59 | (Controlul aderenței) | 98 |
| Conducere Eco | 18 | Detectare pneu dezumflat | 37 | Dezghețare și dezaburire | 63 | Centuri de siguranță | 100 |
| | | Indicator de întreținere | 38 | Ventilația în spate | 65 | Airbaguri | 103 |
| | | Reostat iluminare | 39 | Încălzire adițională | 66 | Airbaguri laterale | 105 |
| | | Cutii de viteze | 40 | Scaune | 69 | Airbaguri frontale | 106 |
| | | Indicator de schimbare a treptei | 41 | Banchetă față cu 2 locuri | 71 | Neutralizare airbag pasager | 106 |
| | | Cutie de viteze automată | 42 | Scaune spate | 73 | Scaune copii | 107 |
| | | Reglare volan | 45 | Configurațiile scaunelor | | Scaune ISOFIX | 111 |
| | | Pornire și oprire | 45 | și banchetelor | 80 | Scaune recomandate | 114 |
| | | | | Amenajări cabină | 81 | | |
| | | | | Plafoniere | 84 | | |
| | | | | Teleplată/parcare | 85 | | |
| | | | | Amenajări locuri pe scaune | 85 | | |
| | | | | Suspensie spate | 88 | | |
| | | | | Oglinzi retrovizoare | 91 | | |
| | | | | Geamuri electrice | 93 | | |

| | | | |
|--|---|---|---|
| <p>5. ACCESORII 117-119</p> <p>Tractarea unei remorci 117 Alte accesorii 119</p> | <p>7. ASISTENȚĂ RAPIDĂ 131-153</p> <p>Baterie 131 Kit de depanare 133 Schimbarea unei roți 135 Protectie detasabila impotriva zapezii 139 Lanțuri pentru zăpadă 140 Schimbarea unui bec o siguranță 146 o lamela de stergator de parbriz 150 Remorcare 151 Protecția mediului 153</p> | <p>9. TEHNOLOGIE la BORD</p> <p>Urgență sau asistență 9.1 WIP Nav+ 9.3 WIP Sound 9.63</p> <p>Capitolul "Tehnologie la bord" vă prezintă noile echipamente de radio-navigație.</p> <p>WIP: World In PEUGEOT este denumirea noilor echipamente din gama de radionavigație.</p> | <p>10. LOCALIZARE 161-168</p> <p>Exterior 161 Post de conducere 162 Interior 164 Caracteristici - Întreținere 165</p> <p>Capitolul "Localizare" vă permite să descoperiți comenzile, funcțiile și numerele lor de pagină asociate cu reprezentările grafice ale caroseriile vehiculului (index vizual).</p> |
| <p>6. VERIFICĂRI 120-130</p> <p>Deschiderea capotei 120 Motoare diesel 121 Motor benzină 122 Niveluri 123 Verificări 125 Carburant 128 Circuit neutralizat 129 Reamorsare diesel 129</p> | <p>8. CARACTERISTICI TEHNICE 154-160</p> <p>Dimensiuni 154 Mase 158 Elemente de identificare 160</p> | | |

PREZENTARE

Acest document de bord este conceput pentru a vă familiariza cu noul vehicul încă de la primirea sa și pentru a vă pune în temă cu funcțiile sale.

Citirea acestuia este ușurată de conținutul alcătuit din 10 capitole identificate, reperabile printr-un cod colorat, specific fiecărei rubrici. Părțile sale abordează, prin tematică, toate funcțiile vehiculului în versiunea cu dotările cele mai complete.

În capitolul 8 veți găsi toate caracteristicile tehnice ale vehiculului dumneavoastră. La sfârșitul documentului, imagini cu exteriorul și interiorul vehiculului vă vor ajuta să localizați un echipament sau o funcție precum și pagina de trimitere pentru detalii.

În cadrul fiecărei rubrici există repere care vă vor atrage atenția asupra unui conținut ierarhizat:



vă orientează spre rubrica sau partea care conține informația detaliată legată de o anumită funcție,



vă semnalează o informație importantă referitoare la utilizarea echipamentelor,



vă avertizează asupra siguranței persoanelor și echipamentelor de la bord.

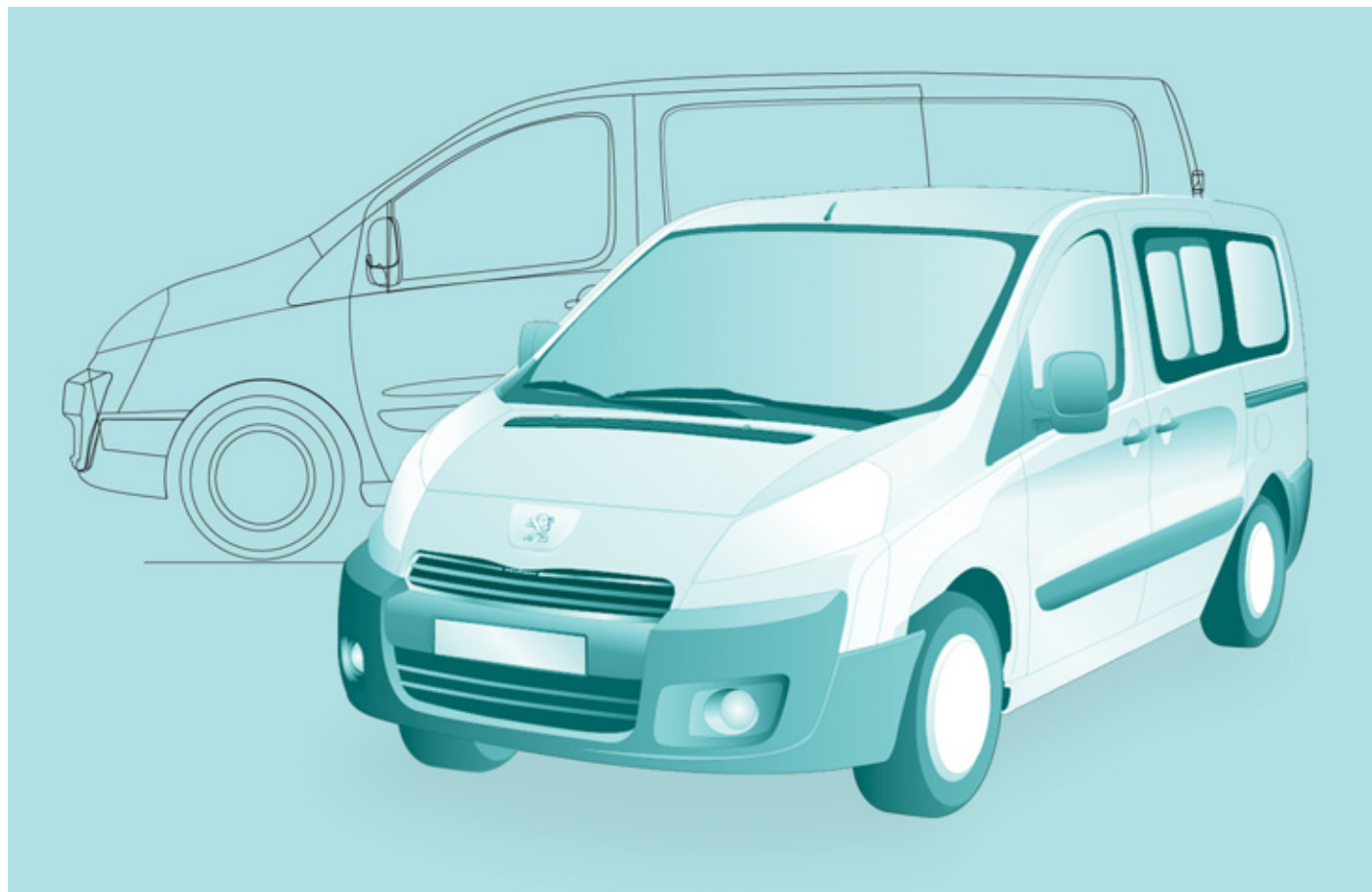

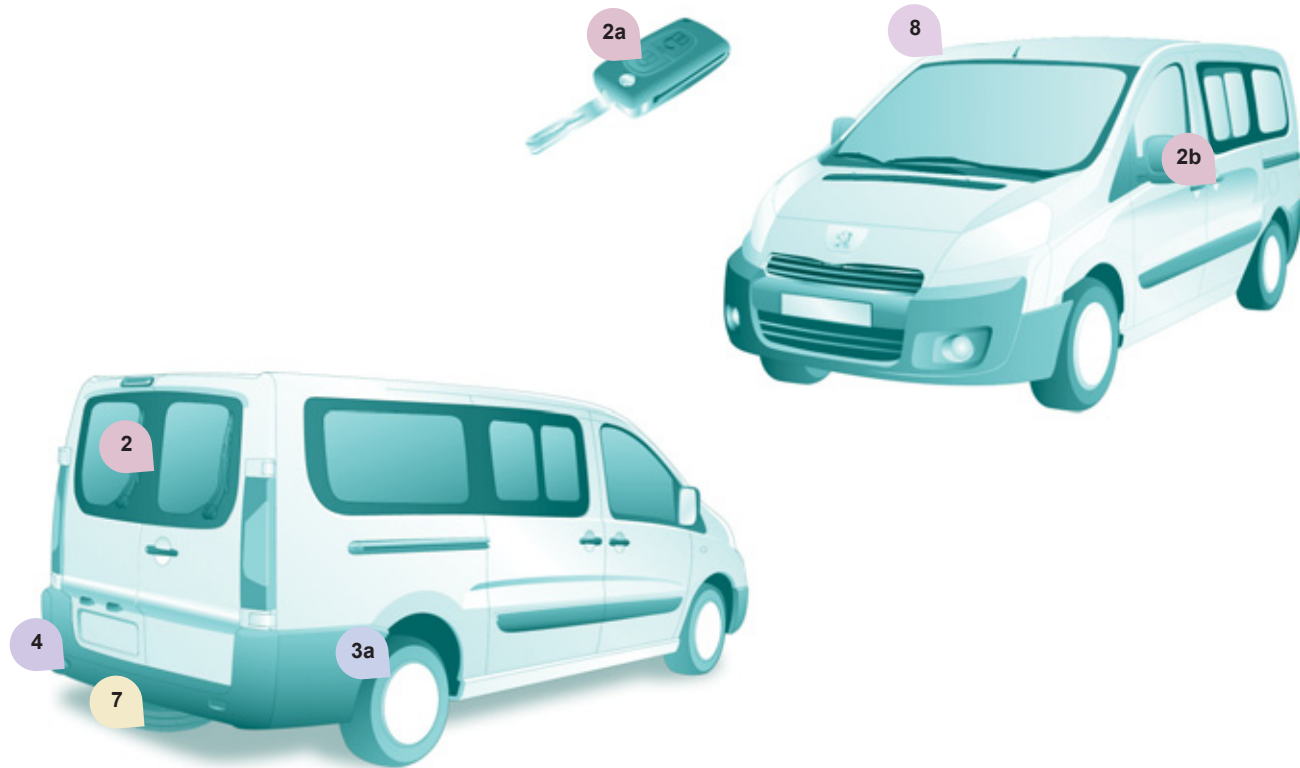

Uși spate batante

2 ▶ 27

Suspensie spate

3a ▶ 88

Schimbarea unei roți

7 ▶ 135

Cheie - Telecomandă

2a ▶ 21

Asistență la parcare

4 ▶ 95

Dimensiuni utile

8 ▶ 154

Ușă laterală culisantă

2b ▶ 25-26

Repararea unei roți

7 ▶ 133

Legendă

 : reper capitol : reper pagină

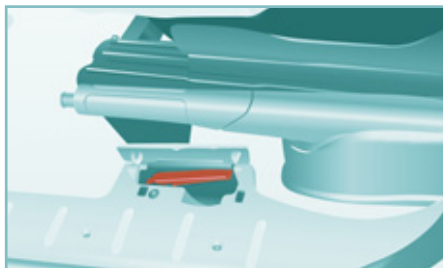

Deschidere capotă

Ridicați capacul situat la piciorul stâng al scaunului și trageți comanda în sus.



Întredeschideți capota, împingeți în sus comanda și ridicați capota.



Fixați tija într-unul din cele două spații, în funcție de înălțimea dorită, pentru a menține capota deschisă.

6 ▶ 120

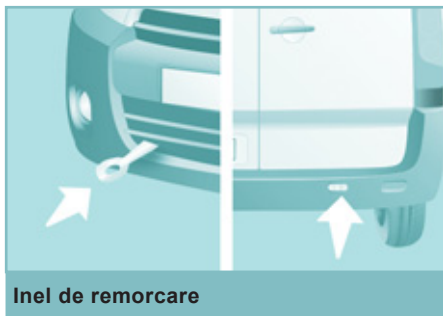

Inel de remorcare

În față, declipsați capacul apăsând pe partea inferioară a acestuia.

În spate, declipsați capacul folosind o monedă sau partea plată a inelului de remorcare.

7 ▶ 151

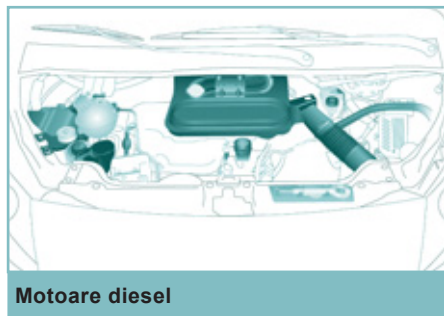

Motoare diesel

Fiți atenți în cazul oricărei intervenții sub capota motorului.

Consultați capitoul 6, secțiunea "Niveluri", pentru sfaturile de utilizare legate de lichide.

6 ▶ 121

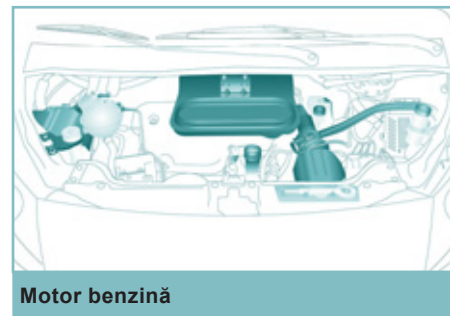

Motor benzină

6 ▶ 122

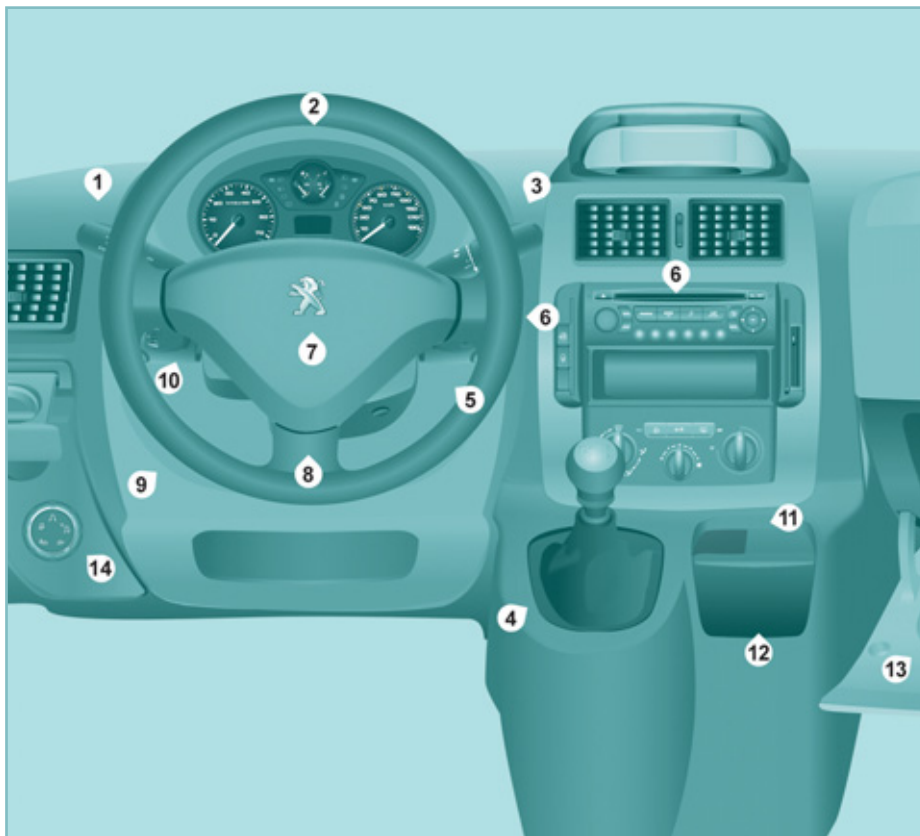

POST DE CONDUCERE

1. Comandă iluminare și semnalizatoare de direcție.
2. Tablou de bord cu afișaj.
3. Comenzi ștergătoare, spălare geamuri, calculator de bord.
4. Schimbător de viteze.
5. Contact.
6. Comenzi radio auto.
7. Airbag șofer, claxon.
8. Reglare înălțime și adâncime volan.
9. Reglare fascicul faruri.
10. Comandă regulator, limitator de viteză.
11. Priză accesorii 12 Volți (120 W max.) de tip brichetă.
12. Scrumieră.
13. Torpedo, priză auxiliară, comandă neutralizare airbag pasager.
14. "Grip control" (Control aderență).

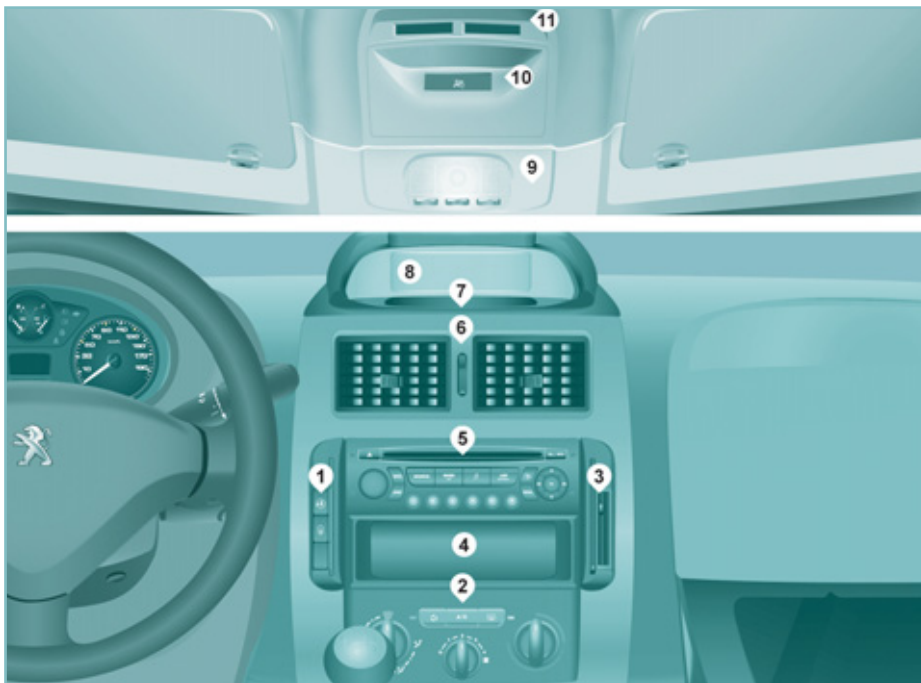

REGLARE ORĂ

În funcție de configurația vehiculului dumneavoastră, dispuneți fie de:

- consolă centrală cu ecran: a se vedea la capitolul 9, în secțiunea "Reglare dată și oră",
- consolă centrală fără ecran: a se vedea la capitolul 2, în secțiunea "Post de conducere".

CONSOLA CENTRALĂ ȘI CONSOLA SUPERIOARĂ

1. Amplasarea comenzilor:
 - blocare siguranță electrică copii,
 - blocare/deblocare centralizată.
2. Comenzile de încălzire și/sau aer condiționat.
3. Amplasarea spațiilor de așezare tichete/ hârti sau comenzi:
 - neutralizare ESC,
 - neutralizare alarmă volumetrică, led alarmă,
 - neutralizare asistență la parcare.
4. Spațiu de depozitare.
5. Radio auto sau spațiu depozitare obiecte mărunte.
6. Aeratoare centrale reglabile.
7. Buton semnal de avarie.
8. Ecran sau spațiu de depozitare.
9. Plafonieră.
10. Martor de neutralizare airbag pasager.
11. Spațiu pentru tichete/cartele, comandă de neutralizare a ventilației spate, comenzi încălzire scaune.

O BUNĂ INSTALARE

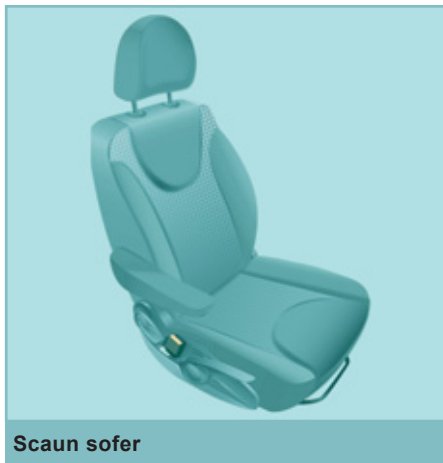

1. Reglaj longitudinal.



2. Înclinare.



3. Înălțime scaun.



4. Lombar.



5. Înălțime tetieră.



Volan

Ajustare înălțime și profunzime volan.

2 ▶ 45



Retrovizoare

Reglaje manuale.



Geamuri electrice

3 ▶ 93



Centuri de siguranță

Reglare pe înălțime.
Blocare.

4 ▶ 100



Reglaje electrice, pliere / depliere electrica.

3 ▶ 91

O BUNĂ VIZIBILITATE

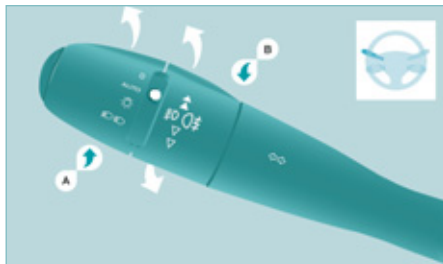

Comandă lumini



Lumini stinse.



Lumini de poziție.



Fază lungă (albastru).

Fază scurtă (verde).

AUTO

AUTO, aprindere automată a farurilor.

3 ▶ 46

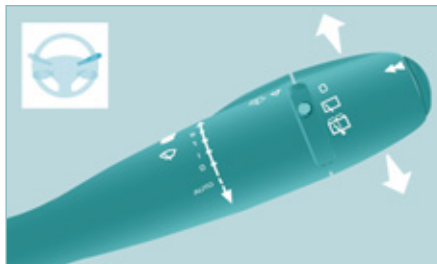

Comandă de ștergere a geamurilor

- 2 rapid.
- 1 normal.
- I intermitent.
- 0 oprit.
- ↓ ștergere pas cu pas.



AUTO, dați un impuls în jos.

3 ▶ 49



Înlocuire lămpi

Pe vremea rea sau pe timp de iarnă, aveți grijă ca farurile să nu fie acoperite cu noroi sau cu zăpadă.

7 ▶ 141

O BUNĂ CONDUCERE

14

Apel de urgență sau de asistență

Acest dispozitiv permite lansarea unui apel de urgență sau de asistență către serviciile de urgență sau către platforma PEUGEOT dedicată.

Pentru mai multe detalii asupra utilizării acestui echipament, consultați capitolul 9, "Tehnologie la bord".



WIP Sound

9



WIP Nav+

Acest radio auto ergonomic vă propune o hartă a Europei pe card SD, conectare prin Bluetooth și redarea fișierelor MP3 / WMA.

9



Regulator / Limitator de viteză

Pentru regulatorul de viteză, viteza vehiculului trebuie să fie mai mare de 40 km/h, având cel puțin treapta a patra de viteză cuplată.

Pentru limitatorul de viteză, viteza minimă ce poate fi programată este de cel puțin 30 km/h.

3 ▶ 51, 54

Limitator fix de viteză

3 ▶ 53



Controlul aderenței

Permite vehiculului să se deplaseze în majoritatea condițiilor de aderență redusă.

4 ▶ 98

AMENAJĂRI CABINĂ



Consola superioară

3 ▶ 83



Torpedo

3 ▶ 81



Spațiu pentru mărunțiș

3 ▶ 81

AMENAJĂRI SPATE



Scaune spate

3 ▶ 73

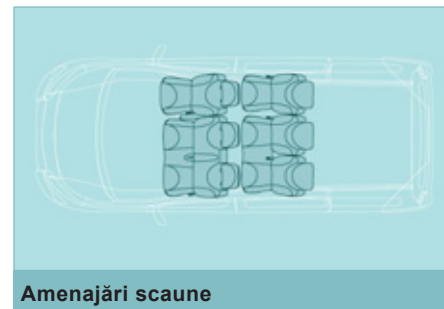

Amenajări scaune

3 ▶ 85

COPII LA BORD



Configurații scaune/banchete

3 ▶ 80

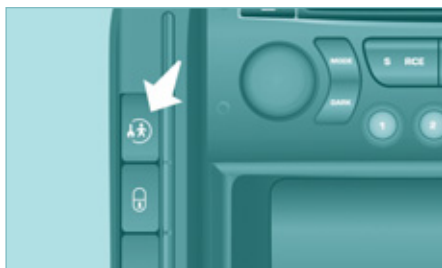

Siguranța electrică copii

2 ▶ 26



Oglindă de supraveghere

3 ▶ 92



Geamuri spate

3 ▶ 92



Anti-lovire

3 ▶ 93

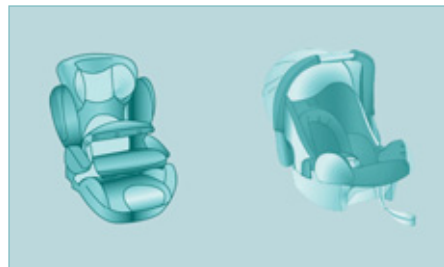

Scaune copii

4 ▶ 114

VENTILAȚIE



Cu reglare manuală

3 ▶ 57



Cu reglare automată, separată pentru sofer și pasager

3 ▶ 59

| Sfaturi de reglare | | | | | |
|---|--------------------|-------------|--------------|-----------------|------------|
| Pentru o bună utilizare a sistemului vă sfătuim să: | | | | | |
| Doresc... | Repartiția aerului | Temperatură | Debit de aer | Recirculare aer | AC |
| Cald | | | | | - |
| Rece | | | | | A/C |
| Degivrare Dezaburire | | | | | |

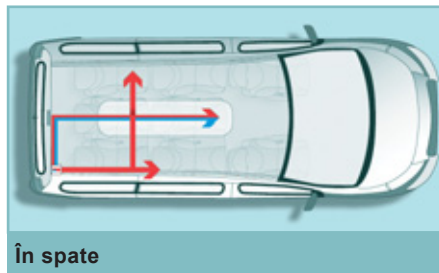

În spate

3 ▶ 65

CONDUCERE ECO

Conducerea Eco este un ansamblu de practici de rutină ce permit automobilistului să optimizeze consumul de carburant și emisiile de CO₂.

Optimizați utilizarea cutiei de viteze

Cu o cutie de viteze manuală, demarați ușor, angajați imediat următoarea treaptă de viteză și alegeți să rulați schimbând mai devreme treptele. Dacă vehiculul dumneavoastră este echipat, indicatorul de schimbare a treptei vă invită să treceți la o treaptă superioară; dacă este afișat pe tabloul de bord, urmați-l.

Cu o cutie de viteze automată, sau pilotată, rămâneți pe poziția Drive "**D**" sau Auto "**A**", în funcție de tipul de selector, fără a apăsa puternic sau brusc pedala de accelerație.

Adoptați un stil de conducere lejer

Respectați distanțele de siguranță între vehicule, utilizați frâna de motor în locul pedalei de frână, apăsați progresiv pe pedala de accelerație. Aceste maniere de conducere contribuie la reducerea consumului de carburant, a emisiilor de CO₂ și atenuarea fondului sonor produs de circulație.

În condiții de circulație fluidă, dacă dispuneți de comanda "Cruise" la volan, selectați regulatorul de viteză începând de la 40 km/h.

Controlați utilizarea echipamentelor electrice

Înainte de a porni, dacă habitacul este supraîncălzit, aerisiți-l coborând geamurile și pornind ventilația, înainte de a utiliza aerul condiționat.

De la 50 km/h în sus, ridicați geamurile și lăsați aeratoarele deschise.

Utilizați echipamentele ce vă permit limitarea temperaturii în habitacul (mascarea trapei de pavilion, storiuri...). Întrerupeți aerul condiționat, dacă acesta nu este automat, imediat ce s-a atins temperatura de confort dorită.

Oprii comenzile de degivrare și dezaburire, dacă acestea nu sunt gestionate automat.

Oprii cât mai repede posibil comanda de încălzire a scaunului.

Nu rulați cu proiectoarele anticeață aprinse când condițiile de vizibilitate sunt suficiente.

Evitați menținerea motorului pornit, mai ales în timpul iernii, înainte de a angaja prima treaptă de viteză; vehiculul dumneavoastră se încălzește mult mai repede în timpul rulării.

Ca pasager, dacă evitați utilizarea simultană a mai multor suporturi multimedia (film, muzică, jocuri video...), contribuiți la limitarea consumului de energie electrică, ceea ce înseamnă economie de carburant.

Debransați dispozitivele portabile înainte de a părăsi vehiculul.

Limitati cauzele supraconsumului

Repartizați greutatea în vehicul; plasați bagajele mai grele cât mai aproape de scaunele din spate.

Limitați încărcarea vehiculului și minimizați rezistența aerodinamică (bare de pavilion, bare transversale, suport de biciclete, remorcă...). Alegeți utilizarea unui portbagaj de acoperis închis.

Îndepărtați barele de pavilion și barele transversale după utilizare.

Imediat ce s-a încheiat iarna, demontați pneurile de iarnă și remontați pneurile de vară.

Respectati recomandările de intretinere

Verificați regulat și la rece presiunea din pneuri, având ca referință eticheta situată pe rama usii șoferului.

Efectuați această verificare cu precădere:

- înaintea unui drum lung,
- la fiecare schimbare de anotimp,
- după o staționare prelungită.

Nu uitați, de asemenea, roata de rezervă și pneurile remorcii sau rulotei.

Efectuați regulat întreținerea vehiculului (ulei, filtru de ulei, filtru de aer...) și urmați calendarul acestor operații prevăzute de constructor.

În momentul alimentării cu carburant, nu insistați după a treia întrerupere a pompei, pentru a evita revărsarea carburantului.

La volanul vehiculului nou, numai după parcurgerea primilor 3 000 kilometri veți constata o regularizare a consumului mediu de carburant.

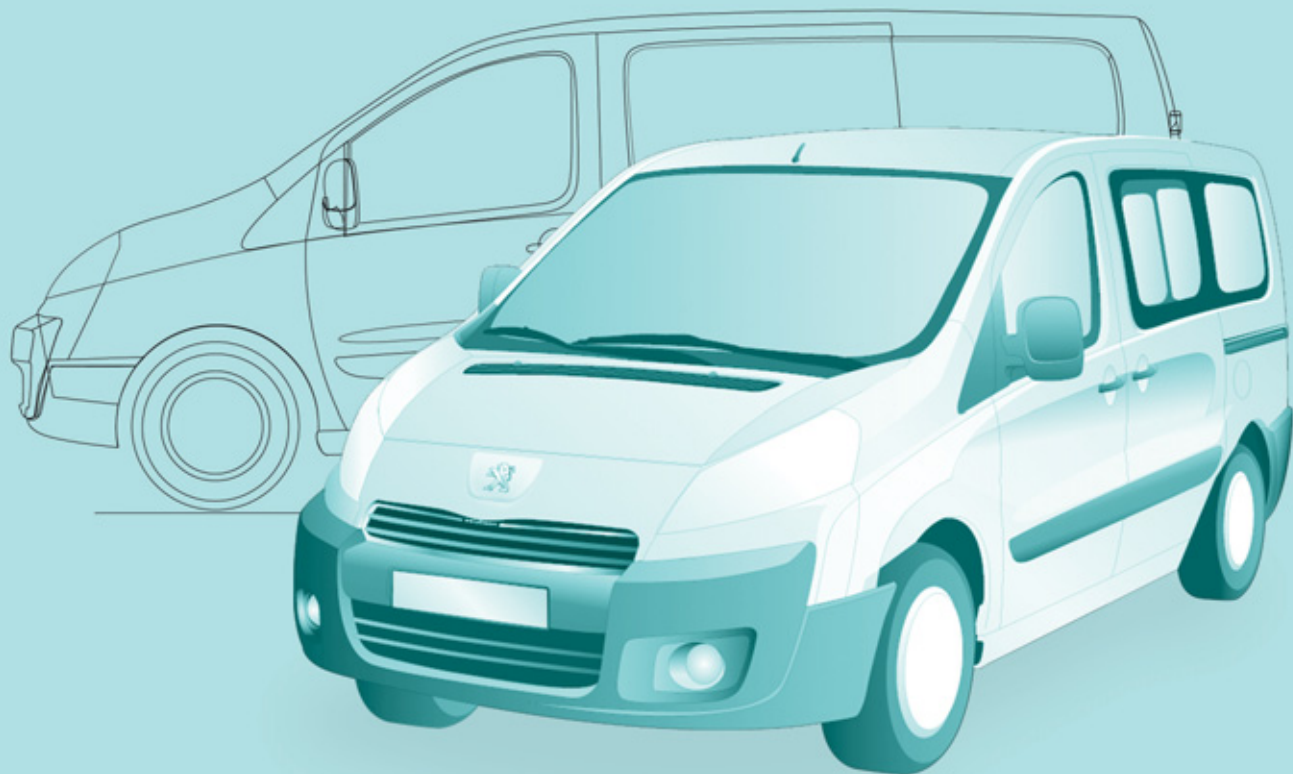



DESCHIDERI

TELECOMANDĂ

Deblocare centralizată



O apăsare pe această comandă permite deblocarea vehiculului dumneavoastră, a cabinei și ușilor spate.

Indicatoarele de direcție clipesc de două ori și retrovizoarele exterioare se depliază (dacă rabatarea nu a fost selectată cu comanda interioară, capitolul 3 secțiunea "Retrovizoare și geamuri").

Blocare centralizată



O apăsare pe această comandă permite blocarea vehiculului dumneavoastră, cabină și ușii spate.

Indicatoarele de direcție clipesc o singură dată și retrovizoarele exterioare se rabatează.

Dacă una dintre uși este deschisă sau incorect închisă, blocarea centralizată nu se va efectua.

Supra-blocarea

Dacă vehiculul dumneavoastră este astfel echipat, **a doua apăsare** pe butonul lacăt închis de la telecomandă în primele cinci secunde după blocare, schimbă închiderea în supra-blocare.

Este semnalizată prin aprinderea fixă a semnalizatoarelor timp de aproximativ două secunde.

Supra-blocarea dezactivează mânerele de deschidere din exterior și din interior ale ușilor: nu lăsați nici o persoană în interiorul vehiculului când acesta este supra-blocat.

Dacă supra-blocarea este acționată din interiorul vehiculului, aceasta va trece în blocare simplă la pornirea vehiculului.

Pliere / depliere cheie



Apăsați pe acest buton pentru ieșirea cheii din locașul său.

Pentru replierea cheii, apăsați pe butonul cromat apoi rabatați cheia în carcasă. Dacă nu apăsați pe buton, există posibilitatea să deteriorați mecanismul.

Pentru o bună utilizare

Aveți grijă ca telecomanda să nu intre în contact cu grăsimi, praf, ploaie sau cu un mediu umed.

Un obiect greu agățat de cheie (breloc, ...) ce forțează axa cheii aflate în contact, poate determina apariția unei defecțiuni.

Deschideri



CHEIE

Aceasta permite blocarea și deblocarea încuietorilor vehiculului și pornirea motorului, deschiderea și închiderea buseonului de rezervor de carburant, ca și pentru a porni și opri motorul.

TELECOMANDA

Schimbarea bateriei

Reper baterie: CR1620 / 3 Volți.

Informația "baterie uzată" este oferită de un semnal sonor, însoțit de un mesaj pe ecran.

Pentru înlocuirea bateriei, desfaceți cutia cu ajutorul unei monede la nivelul inelului.

Dacă telecomanda rămâne nefuncțională și după schimbarea bateriei, efectuați o procedură de initializare.



Există risc de deteriorare dacă bateria de schimb nu este conformă cu cea înlocuită. Nu folosiți decât baterii identice sau de tip echivalent celor preconizate de rețeaua PEUGEOT.

Nu aruncați bateriile telecomenzii la gunoi, ele conțin metale nocive pentru mediu.

Duceți-le la rețeaua PEUGEOT sau la oricare punct de colectare special amenajat în acest scop.

Resetarea telecomenzii

După schimbarea bateriei sau debransarea de la baterie, trebuie să reseați telecomanda. Așteptați cel puțin un minut înainte de folosirea telecomenzii.

Inserați cheia în contact cu butoanele (lacatele) telecomenzii îndreptate spre dumneavoastră.

Puneți contactul.

În următoarele zece secunde, apăsați pe lacatul de blocare de pe telecomandă timp de cel puțin cinci secunde.

Taiati contactul.

Așteptați cel puțin un minut înainte de folosirea telecomenzii.

Telecomanda este din nou funcțională.

ANTIDEMARAJ ELECTRONIC

Toate cheile au un dispozitiv antidemaraj electronic.

Acest dispozitiv blochează sistemul de alimentare al motorului. El se activează automat când scoateți cheia din contact.

După ce ați pus contactul, cheia și dispozitivul antidemaraj electronic comunică între ele.

Partea metalică a cheii trebuie să fie corect depliată pentru a realiza o bună comunicare.

În cazul pierderii cheilor

i Adresați-vă rețelei PEUGEOT împreună cu cardul gri și cartea de identitate a vehiculului.

Rețeaua PEUGEOT va putea recupera codul cheii și codul transponderului pentru a comanda o nouă cheie.

Utilizare corecta

Nu aduceți nici o modificare sistemului de antidemaraj electronic.

Manipularea telecomenzii chiar în buzunar poate declanșa deblocarea involuntară a portierelor.

Utilizarea simultană a altor aparate pe înaltă frecvență (telefoane mobile, alarme ale imobilului...), poate perturba temporar funcționarea telecomenzii.

Telecomanda nu poate funcționa atât timp cât cheia este în antifurt, chiar cu contactul tăiat.

La cumpararea unui vehicul de ocazie:

- cereți o memorare a cheilor în cadrul rețelei PEUGEOT, pentru a fi sigur că sunteți în posesia singurelor chei ce permit pornirea vehiculului.



La parasirea vehiculului, verificati daca ati stins luminile si nu lasati niciun obiect de valoare la vedere. Ca măsură de siguranță (copii la bord), scoateți cheia din contact când părăsiți vehiculul, chiar și pentru scurtă durată.



ALARMĂ

Dacă vehiculul dumneavoastră este astfel echipat, alarma realizează două tipuri de protecție:

- perimetrică, se declanșează în cazul deschiderii unei portiere față/spate sau a capotei.
- volumetrică, se declanșează în cazul variațiilor de volum din habitacul (spargere geamuri sau deplasare în interior).

Închidere vehicul cu alarma completă

Activare

- Întrerupeți contactul și ieșiți din vehicul.
- Activați alarma în următoarele cinci minute după ce ieșiți din autoturism, efectuând o blocare simplă sau o supra-blocare cu ajutorul telecomenzii. Ledul roșu situat pe consola centrală clipește o dată pe secundă.

Neutralizare

- Deblocați autoturismul folosind cheia cu telecomandă sau cuplați contactul, ledul roșu se stinge.

Închiderea vehiculului numai cu alarma perimetrică

În absența dumneavoastră, dacă doriți să lăsați un geam întredeschis sau un animal în interiorul autoturismului, trebuie să optați numai pentru tipul de protecție perimetrică.

- Întrerupeți contactul.



- În următoarele zece secunde, apăsați acest buton, aflat pe consola centrală, până la aprinderea fixă a ledului roșu.

- Ieșiți din vehicul.
- În cel mult cinci minute, activați alarma efectuând o blocare simplă sau o supra-blocare, cu ajutorul telecomenzii (ledul roșu, aflat în mijlocul planșei de bord, clipește o dată pe secundă).

Deschideri

Declanșare

Sirena pornește, semnalizatoarele de direcție clipesc timp de aproximativ 30 secunde și ledul roșu clipește rapid.

- Pentru a o opri, inserați cheia și cuplați contactul.

După zece declanșări consecutive (a unsprezecea dată) alarma se dezactivează. Trebuie să reluați operația de activare.

Închiderea vehiculului fără alarmă

- Inserați cheia în încuietoarea portierei șoferului și blocați-o.

La spălarea vehiculului dumneavoastră nu activați alarma.

Pană de telecomandă

Atunci când alarma este activată, însă telecomanda nu mai funcționează:

- Deblocați ușile cu cheia și deschideți portiera. Alarma se declanșează.
- Cuplați contactul în următoarele zece secunde. Alarma se dezactivează.

Disfuncție

La punerea contactului, dacă ledul roșu rămâne aprins timp de zece secunde, conexiunea sirenei este defectă.

Consultați rețeaua PEUGEOT sau un Service autorizat pentru verificarea sistemului.

Activare automată

În funcție de țara de comercializare, alarma se activează automat la aproximativ 2 minute după închiderea ultimei portiere. Pentru a evita declanșarea alarmei la deschiderea unei portiere, trebuie neapărat să apăsați din nou pe butonul de deblocare al telecomenzii.



Nu aduceți nici o modificare sistemului de alarmă, deoarece ar putea provoca defecțiuni.



UȘI

Din exterior

Utilizați telecomanda pentru blocarea / deblocarea vehiculului.

Inserați partea metalică a cheii în încuietoarea din partea șoferului dacă telecomanda este inactivă.

Din interior



O primă apăsare permite blocarea centralizată a vehiculului.

O a doua apăsare permite deblocarea centralizată a vehiculului.

Comanda este inactivă dacă vehiculul a fost blocat cu telecomanda sau cu cheia, din exterior.



Deschiderea ușilor este întotdeauna posibilă din interior.

Martorul luminos al comenzii:



- clipește dacă ușile sunt blocate și motorul este pornit,



- se aprinde dacă ușile sunt blocate și începând de cuplarea contactului.

 Rularea cu ușile blocate poate face mai dificil accesul echipelor de intervenție în habitaclu în caz de urgență.



Siguranța anti-agresiune



Sistemul blochează automat toate ușile imediat ce atingeți viteza de 10 km/h.

Activarea / dezactivarea funcției



Contactul fiind cuplat, efectuați o apăsare lungă pe acest buton pentru acitivarea sau neutralizarea funcției.

Martor deschidere



Dacă acest martor se aprinde, verificați buna închidere a ușilor cabinei, a ușilor spate sau laterale.



UȘĂ LATERALĂ CULISANTĂ

Dacă vehiculul dumneavoastră este dotat cu așa ceva, nu deschideți ușa laterală **stânga**, riscați să deteriorați trapa de carburant în timpul alimentării rezervorului.

Puteți bloca această ușă cu siguranța copii. Atenție să nu blocați spațiul de ghidare din podea, pentru buna culisare a ușii.



Din exterior

Trageți mânerul spre dumneavoastră apoi spre în spate.

Din interior

Pentru a debloca și a deschide ușa, împingeți mânerul spre în spate. Aveți grijă să se deschidă complet pentru a obține blocarea dispozitivului de la baza ușii.

Blocare / siguranță electrică copii

Ea interzice deschiderea, din interior, a ușilor laterale.



Contactul fiind pus, apăsați pe acest buton, ledul se aprinde însoțit de un mesaj pe ecran.

Acest dispozitiv este independent de comanda de blocare centralizată.

Pentru o bună utilizare

Nu rulați cu ușa laterală culisantă deschisă. Scoateți întotdeauna cheia din contact atunci când părăsiți vehiculul, chiar și pentru o scurtă durată.

La fiecare punere a contactului, verificați dacă siguranța copiilor este activată (ledul aprins).

În caz de șoc violent siguranța electrică pentru copii se dezactivează automat.



Intervenție în caz de pană a bateriei

Portierele pasagerului față și laterale

În caz de disfuncție a bateriei sau a blocării centralizate adeshchiderilor, utilizați încuietoarea pentru blocarea mecanică a portierelor.

- Pentru deschiderea portierei și ieșirea din vehicul, trageți comanda interioară.
- Pentru blocarea portierei, introduceți cheia în încuietoarea situată pe cantul ușii, apoi rotiți-o **o optime de tura**.

Portieră șofer

- Introduceți cheia în încuietoare, apoi rotiți-o spre dreapta pentru blocare, sau spre stânga pentru deblocare.



UȘILE BATANTE DIN SPATE

Din exterior

Cele două uși batante se deschid la 90°. Pentru a le deschide, trageți mânerul spre dumneavoastră apoi trageți de levier pentru a deschide ușa din stânga. Pentru a le închide, începeți cu ușa din stînga apoi închideți ușa din dreapta.

Deschidere la 180°

Un sistem de bară retractabilă permite să se deschidă ușile de la 90° la 180°. Eliberați bara spre dumneavoastră când ușa este parțial deschisă. Bara se va prinde la loc automat în momentul închiderii ușii.

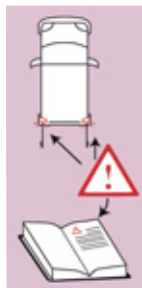

presemnalizare sau orice alt tip de dispozitiv prescris de legislația și reglementările din țara dumneavoastră.

În cazul în care staționați cu ușile din spate deschise la 90°, acestea maschează luminile din spate.

Pentru a putea semnaliza poziția dumneavoastră celorlalți participanți la trafic, care circulă în același sens și care nu au observat oprirea dumneavoastră, folosiți un triunghi de

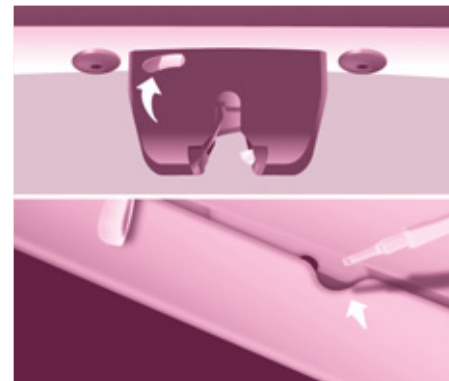

OBLON SPATE

Din exterior

Dacă vehiculul dumneavoastră este echipat cu așa ceva, blocarea/deblocarea acestuia se va face cu telecomanda. Pentru a-l deschide, acționați comanda apoi ridicați oblonul. Pentru a închide oblonul în poziția cea mai ridicată, aveți la dispoziție o tijă.

Din interior

Comandă de siguranță

În caz de defecțiune la partea de deblocare centralizată, ea permite anularea comenzii oblonului din spate din interior. Rabateți scaunele spate pentru a ajunge la încuietoare. Introduceți o șurubelniță în acest orificiu pentru a debloca oblonul.



POSTUL DE CONDUCERE

TABLOU DE BORD

1. Vitezometru kilometri / mile.
2. Afișaj.
3. Nivel de carburant, temperatura lichidului de răcire.
4. Turometru.
5. Reglarea intensității luminoase a bordului.
6. Aducerea la zero a contorului kilometrajului curent / a indicatorului de întreținere.



Afișajul tabloului de bord

- Limitator / regulator de viteză.
- Kilometri parcurși / Mile parcurse.
- Indicator de întreținere, indicator de nivel al uleiului din motor, total kilometri / mile.
- Prezența apei în filtrul de motorină.
- Preîncălzire diesel.
- Indicator de schimbare a treptei superioare.

Martor și comenzi pe consola superioară

- Martor de neutralizare a airbagului pasager.
- Comenzi încălzire scaune șofer / pasager (versiune cu 2 scaune față).
- Comandă activare / neutralizare ventilație spate.



Calculatoare de bord fără ecran

REGLARE ORĂ

Consolă centrală fără ecran



Pentru a regla ora pe ceasul calculatorului de bord folosiți butonul stâng de pe calculator apoi efectuați manevrele în ordinea următoare:

- rotiți butonul spre stânga: minutele clipește,
- rotiți butonul spre dreapta pentru a mări numărul de minute (mențineți butonul spre dreapta pentru a obține o defilare rapidă),
- rotiți butonul spre stânga: orele clipește,

- rotiți butonul spre dreapta pentru a mări numărul de ore (mențineți butonul spre dreapta pentru o defilare rapidă),
- rotiți butonul spre stânga: se afișează 24 H sau 12 H,
- rotiți butonul spre dreapta pentru a selecta 24 H sau 12 H,
- rotiți butonul spre stânga pentru a termina reglarea orei.

După aproximativ 30 de secunde fără nici-o altă intervenție, afișajul revine la afișarea curentă.



Consola centrală cu ecran



Secvența de afișare - oră variază în funcție de model (versiune). Accesul la Dată nu este activ atunci când versiunea modelului propune o dată în litere.







Pentru a regla ora care se afișează pe ecran, citiți indicațiile de la capitolul 9, secțiunea "Reglare dată și oră".

MARTORI

30





La fiecare pornire: o serie de martori se aprind aplicând un auto-test de control. Se sting imediat. Motorul pornit: martorul devine alertă dacă rămâne aprins în permanență sau clipește. Această primă alertă poate fi însoțită de un semnal sonor și de un mesaj scris pe afișaj. Nu neglijați aceste avertizări.

| Martor | | stare | semnalează | Rezolvare - acțiune |
|---|--|---|---|--|
|  | STOP | aprins, asociat cu un alt martor și însoțit de un mesaj pe ecran. | anomalii majore legate de martorii "Nivel lichid de frână", "Presiune și temperatură ulei motor", "Temperatura lichidului de răcire", "Reparitor electronic de frânare", "Direcție asistată", "Detectare pneu dezumflat". | Oprirea este imperativ necesară, staționați, întrerupeți contactul și faceți apel la rețeaua PEUGEOT sau la un Service autorizat. |
|  | Frână de staționare / Nivelul lichidului de frână / REF | aprins. | o frână trasă sau incorect eliberată. | Eliberarea frânei stinge martorul. |
| | | aprins. | un nivel insuficient al lichidului. | Completați nivelul cu lichid recomandat de PEUGEOT. |
| | | rămâne aprins, chiar dacă nivelul este corect și asociat cu martorul ABS. | o defecțiune a reparitorului electronic de frânare. | Oprirea este absolut necesară, staționați, întrerupeți contactul și apelați rețeaua PEUGEOT sau un Service autorizat. |
|  | Presiunea și temperatura uleiului motor | aprins în timpul circulației. | o presiune insuficientă sau o temperatură prea ridicată. | Oprii vehiculul, întrerupeți contactul apoi lăsați să se răcească. Verificați vizual nivelul. Capitolul 6 secțiunea "Niveluri". |
| | | rămas aprins, chiar dacă nivelul este corect. | o anomalie majoră. | Apelați rețeaua PEUGEOT sau un Service autorizat. |







| Martor | | stare | semnalează | Rezolvare - acțiune |
|---|--|--|--|---|
|  | Temperatura și nivelul lichidului de răcire | aprins cu acul pe zona roșie. | o creștere anormală a temperaturii. | Oprii vehiculul, întrerupeți contactul și lăsați să se răcească. Verificați nivelul vizual. |
| | | clipește. | o scădere a nivelului lichidului de răcire. | Capitolul 6, secțiunea "Niveluri". Consultați rețeaua PEUGEOT sau un Service autorizat. |
|  | Service | aprins temporar. | anomalii minore sau alerte. | Consultați jurnalul de alerte de pe afișaj sau de pe ecran. A se vedea capitolul 9, secțiunea "Calculator de bord" apoi "Jurnal de alerte". |
| | | rămas aprins. | anomalii majore. | În funcție de severitatea anomaliilor consultați rețeaua PEUGEOT sau un Service autorizat. |
|  | Centrură neprinsă pe rândul 1 | aprins apoi clipind. | conducătorul auto sau pasagerul din față nu și-a prins centura de siguranță. | Trageți de bandă apoi introduceți capătul metalic în dispozitivul de blocare. |
| | | însoțit de un semnal sonor apoi rămâne aprins. | vehiculul circulă cu centura șoferului sau pasagerului nepuse. | Verificați prinderea printr-o încercare de tracțiune asupra benzii. Capitolul 4, secțiunea "Centuri de siguranță". Șoferul trebuie să se asigure că toți pasagerii și-au blocat și folosesc corect centurile de siguranță. |







Postul de conducere

32

| Martor | | stare | semnalează | Rezolvare - acțiune |
|---|---|---|--|--|
|  | Airbag frontal / lateral / cortină | clipind sau rămas aprins. | o defecțiune a unui airbag. | Verificați fără întârziere sistemul în cadrul rețelei PEUGEOT sau la un Service autorizat. Capitolul 4, secțiunea "Airbaguri". |
|  | Neutralizarea airbagului frontal pasager | aprins. | neutralizarea voluntară a acestui airbag în prezența unui scaun pentru copii cu spatele la drum. | Capitolul 4, partea "Airbaguri copii la bord". |
|  | Nivel minim carburant | aprins cu acul roșei pe zona roșie. | de la prima aprindere, vă rămân aproximativ 8 litri de carburant. | Efectuați neapărat o alimentare cu carburant pentru a evita pana. Nu rulați până ajungeți în pană de carburant, deoarece aceasta ar putea deteriora sistemele de antipoluare și de injecție. Capacitatea rezervorului: aproximativ 80 litri. |
| | | rămas aprins după fiecare cuplare de contact. | o alimentare insuficientă cu carburant. | Faceți plinul. Capitolul 6, partea "Carburant". |
| | | clipește. | o întrerupere a alimentării ca urmare a unui șoc puternic. | |
|  | Sistem antipoluant EOBD | clipind sau rămas aprins. | o defecțiune la sistem. | Verificați rapid sistemul în rețeaua PEUGEOT sau la un Service autorizat. |
|  | Încărcare baterie | aprins. | o defecțiune în circuitul de încărcare. | Verificați bornele bateriei, ... Capitolul 7, partea "Baterie". |
| | | clipind. | o trecere în starea de veghe a funcțiilor active (modul economic). | Capitolul 7, partea "Baterie". |
| | | rămas aprins, în ciuda verificărilor efectuate. | un circuit defect, o defecțiune la aprindere sau injecție. | Apelați la rețeaua PEUGEOT sau la un Service autorizat. |

| Martor | stare | semnalează | Rezolvare - acțiune |
|---|---|---|---|
|  Direcție asistată | aprins. | funcționarea defectuoasă. | Vehiculul păstrează o direcție clasică, fără a fi asistată. Verificați sistemul în rețeaua PEUGEOT sau la un Service autorizat. |
|  Detectare deschidere | aprins și însoțit de un mesaj pe ecran. | o deschidere incorect închisă. | Verificați închiderea ușilor cabinei, ușilor din spate și pe cele laterale și de la capotă (dacă vehiculul dumneavoastră este echipat cu o alarmă). |
|  Suspensie spate cu compensare pneumatică | clipește. | o diferență anormală între înălțimea pragului detectat și înălțimea pragului optim. | La corecția automată: circulați ușor (aproximativ 10 km/h) până la stingerea completă a matorului. În cazul corecției manuale: reveniți la o înălțime a pragului optimă care a rămas pe limitatorul de sus sau de jos. Capitolul 3, partea "Suspensie spate". |
| | aprins la pornire sau în timpul rulării. | o defecțiune a compensării pneumatice. | Este necesară oprirea imediată. Apelați la rețeaua PEUGEOT sau la un Service autorizat. |
|  ABS | rămas aprins. | o defecțiune a sistemului de antiblocare roți. | Vehiculul își păstrează frâna clasică fără asistență dar noi vă sfătuim să vă opriți. Apelați la rețeaua PEUGEOT sau la un Service autorizat. |
|  ESC | clipește. | o intervenție de corectare din partea ESC. | Sistemul optimizează motricitatea și permite ameliorarea stabilității direcției vehiculului. Capitolul 4, secțiunea "Siguranță în conducere". |
| | rămas aprins. | defectarea sa. Exemplu: o dezumflare a roților. | Controlați presiunea din pneuri. Apelați la rețeaua PEUGEOT sau la un Service autorizat. |
| | rămas aprins cu ledul butonului (pe planșa de bord) aprins. | neutralizarea sa de către conducător. | Funcționarea sistemului este neutralizată. Reactivarea este automată la mai mult de 50 km/h sau după apăsarea butonului (pe planșa de bord). |

| Martor | | stare | semnalează | Rezolvare - acțiune |
|---|-----------------------------------|--------------------|--|--|
|  | Plăcuțe de frână | aprins. | o uzură a plăcuțelor de frână. | Înlocuiți plăcuțele în cadrul rețelei PEUGEOT sau la un Service autorizat. |
|  | Faza scurtă / Lumini de zi | aprins. | o selectare manuală sau o aprindere automată. | Rotiți inelul comenzii de iluminat în poziția a doua. |
| | | | o aprindere a fazei scurte imediat ce contactul este pe lumini de zi. | În funcție de țara de comercializare. Capitolul 3, secțiunea "Comenzi la volan". |
|  | Faza lungă | | o acționare către dumneavoastră a comenzii. | Trageți comanda pentru a reveni la faza scurtă. |
|  | Semnalizatoare de direcție | clipind cu zgomot. | o schimbare de direcție prin comanda de iluminare, la stânga volanului. | La Dreapta: comandă ce trebuie acționată spre în sus. La Stânga: comandă ce trebuie acționată spre în jos. |
|  | Faruri ceață față | aprins. | o selectare manuală. | Farurile nu funcționează decât dacă luminile de poziție sau de întâlnire sunt aprinse. |
|  | Faruri ceață spate | aprins. | o selectare manuală. | Farurile nu funcționează decât dacă luminile de poziție sau de întâlnire sunt aprinse. În condiții normale de vizibilitate, aveți grijă să le stingeți pentru că sunt de un roșu orbitor și îi pot deranja pe ceilalți participanți la trafic. |
|  | Filtru de particule | aprins. | o disfuncțiune a filtrului de particule (nivel aditiv motorină, risc de colmatare etc.). | Verificați filtrul în rețeaua PEUGEOT sau la un Service autorizat. Capitolul 6, secțiunea "Verificări". |

| Afișaj | stare | semnalează | Rezolvare - acțiune |
|--|---|--|--|
|  Regulator de viteză | aprins. | regulator selectat. | Selectarea manuală. Capitolul 3, partea "Comenzi la volan". |
|  Limitator de viteză | aprins. | limitator selectat. | Selectarea manuală. Capitolul 3, partea "Comenzi la volan". |
|  Indicator de schimbare a treptei superioare | aprins. | o recomandare independentă de configurația și densitatea rutieră. | Pentru a reduce consumul de carburant, schimbați treapta superioară având cutie de viteze manuală. Conducătorul poartă responsabilitatea respectării sau nu a acestei indicații. |
|  Preîncălzire Diesel | aprins. | condiții climatice ce necesită o preîncălzire. | Așteptați ca martorul să se stingă pentru a acționa demarorul. |
|  Filtru de particule | aprins. | o disfuncțiune a filtrului de particule (nivel aditiv motorină, risc de colmatare etc.). | Verificați filtrul în cadrul rețelei PEUGEOT sau la un Service autorizat. Capitolul 6, secțiunea "Verificări". |
|  Prezența apei în filtrul de motorină | aprins și însoțit de un mesaj pe ecran. | prezență apă în filtrul de motorină. | Purjați filtrul imediat în rețeaua PEUGEOT sau la un Service autorizat. Capitolul 6, secțiunea "Verificări". |
|  Cheie de întreținere | aprins. | o revizie privind întreținerea a ajuns la termen. | Consultați lista cu verificările din carnetul de întreținere și de garanție. Efectuați revizia în cadrul rețelei PEUGEOT sau la un Service autorizat. |
|  Ora | aprins. | o reglare a orei. | Utilizați butonul stâng al panoului de bord. Capitolul 2, la începutul secțiunii "Post de conducere". |



JOJĂ CARBURANT

Nivelul de carburant este verificat la fiecare poziționare "contact".

Joja se poziționează la:

- **1:** rezervorul este plin, aproximativ 80 litri.
- **0:** rezerva este atinsă, martorul rămâne permanent aprins.

La debutul alertei, rezerva este de circa 8 litri.

 Detalii în capitolul 6, secțiunea "Carburant".



TEMPERATURA LICHIDULUI DE RACIRE

Acul este poziționat înaintea de zona roșie: funcționare normală.

În condiții grele de utilizare sau condiții climatice calde, acul se poate apropia de gradațiile roșii.

Ce trebuie să faceți dacă acul ajunge în zona roșie:

Micșorați viteza vehiculului sau lăsați motorul să funcționeze la ralanti.

Cum să procedați dacă martorul se aprinde:

- opriți imediat, întrerupeți contactul. Moto-ventilatorul poate continua să funcționeze timp de circa 10 minute.
- așteptați răcirea motorului, pentru a verifica nivelul lichidului de răcire, iar dacă e nevoie, completați-l.

Deoarece circuitul de răcire este sub presiune, pentru a evita orice risc de arsură urmați aceste sfaturi:

- așteptați cel puțin o oră după oprirea motorului pentru a interveni,
- deșurubați capacul un sfert de tură pentru a scădea presiunea,
- când presiunea a scăzut, verificați nivelul din vasul de expansiune,
- dacă este necesar scoateți capacul pentru a-l completa.

Dacă acul rămâne în zona roșie, faceți o verificare în cadrul rețelei PEUGEOT sau la un service autorizat.

 Detalii în capitolul 6, secțiunea "Niveluri".

DEPOLUARE



EOBD (European On Board Diagnosis) este un sistem european de diagnosticare la bord ce răspunde, printre altele, normelor de emisii autorizate de:

- CO (monoxid de carbon),
- HC (hidrocarburi nearse),
- NOx (oxizi de azot) sau particule detectate de sondele de oxigen plasate înainte și după catalizatoare.

Șoferul este astfel avertizat de disfuncțiile apărute la acest dispozitiv antipoluare prin aprinderea pe tabloul bord a acestui maror specific.

Există riscul de a deteriora catalizatorul. Efectuați o verificare în rețeaua PEUGEOT sau la un Service autorizat.



DETECTARE PNEU DEZUMFLAT

Senzorii verifică presiunea din pneuri în permanentă, și declanșează o avertizare în cazul unui pneu dezumflat, în cazul unei pene, sau în cazul unei disfuncții la nivelul unui traductor de presiune.

Orice detectare este semnalată printr-o informație grafică și sonoră și însoțită de un mesaj pe ecran.

Roata dezumflata

Marorul de Service se aprinde. În urma unei avertizări de pneu dezumflat, deformarea pneului nu este vizibilă în mod obligatoriu.

Verificați presiunea din pneuri cât mai curând posibil.

Roata cu pana

Marorul STOP se aprinde.

Opriiți imediat și evitați orice manevră bruscă cu volanul și frânele.

Reparați provizoriu roata deteriorată, utilizând kitul de depanare, sau montați roata de rezerva.

Schimbați roata deteriorată și controlați presiunea din pneuri cât mai curând posibil.



Rubrica 7, partea "Înlocuirea unei roți".

Dacă roata deteriorată este înlocuită cu o roata fără traductor de presiune (de ex.: roata de rezerva), avertizarea va fi menținută, indicând că presiunea din această roată nu poate fi monitorizată, amintind astfel că roata deteriorată echipată cu traductor trebuie reparată.

Disfuncție sau traductor(i) nedetectat(i)

Marorul de Service se aprinde.

La înlocuirea unei roți, sau în caz de disfuncție a unui traductor, presiunea din pneu nu mai este monitorizată. Consultați rețeaua PEUGEOT sau un Service autorizat, pentru a înlocui traductorul(i) defect(i).

Postul de conducere

i Orice înlocuire de pneu la o roata echipata cu acest sistem trebuie efectuata in PEUGEOT sau la un Service autorizat.

i Daca la inlocuirea pneurilor, se monteaza pe vehicul roti nedetectabile (exemplu: montare de pneuri pentru zapada), va trebui sa reinitializati sistemul in reseaua PEUGEOT sau la un Service autorizat.

Sistemul de detectare a unei roți dezumflate facilitează conducerea, dar nu înlocuiește nici vigilența, nici responsabilitatea conducătorului.

Utilizare corecta

Acest sistem nu vă scutește de verificarea periodică a presiunii din pneuri (inclusiv roata de rezerva), pentru a asigura comportamentul dinamic optim al vehiculului si pentru a evita uzura prematură a pneurilor, în special în cazul încărcăturii mari si vitezelor ridicate.

Respectand presiunile indicate pentru pneuri, reduceti consumul de carburant al vehiculului.

Sistemul poate fi uneori perturbat de emisiile radioelectrice pe o frecvența apropiata.

INDICATOR DE ÎNTREȚINERE

Acesta stabilește periodicitatea reviziilor în funcție de modul de utilizare a autoturismului.

Funcționare

De la punerea contactului și timp de câteva secunde, cheia care simbolizează reviziile se aprinde; afișajul totalizatorului kilometric indică numărul de kilometri (rotunjit din setare initiala) rămasi până la următoarea revizie.

Termenele reviziilor se calculează pornind de la ultima resetare a indicatorului.

Aceste termene se stabilesc cu ajutorul a doi parametri:

- kilometrajul parcurs,
- timpul scurs de la ultima revizie.

i Numărul de kilometri rămași de parcurs poate fi ponderat de factorul timp, în funcție de obiceiurile de conducere ale șoferului.

Termenul limită pînă la următoarea revizie este peste 1 000 km

Exemplu: vă mai rămân de parcurs 4 800 km până la următoarea revizie. La punerea contactului și timp de câteva secunde, afișajul indică:



La câteva secunde după contact, se afișează nivelul uleiului, apoi contorul kilometric își reia funcționarea indicând kilometrajul total și parțial.

Termenul limită până la următoarea revizie este sub 1 000 km

De fiecare dată când se pune contactul și timp de câteva secunde, cheia clipește și se afișează numărul kilometrilor rămași:



La câteva secunde după contact, se afișează nivelul uleiului, apoi contorul kilometric își reia funcționarea normală iar cheia rămâne aprinsă, arătându-ne că o revizie trebuie efectuată în curând.

Termenul reviziei depășit



De fiecare dată când se pune contactul și timp de câteva secunde, cheia clipește și se afișează numărul de kilometri cu care s-a depășit termenul.

i Când motorul este pornit, cheia se aprinde până la efectuarea reviziei.

Resetarea indicatorului de întreținere

Rețeaua PEUGEOT sau un service autorizat efectuează această operație după fiecare revizie.

Dacă ați efectuat dumneavoastră singur revizia autoturismului, procedura de resetare este următoarea:

- taiati contactul,
- apăsați pe butonul de aducere la zero a kilometrajului curent și apăsați-l continuu,
- cuplați contactul.

Afișajul kilometric începe o numărătoare inversă.

i Când afișajul indică "**=0**", eliberați butonul; cheia de întreținere dispare.

După această operație, dacă doriți să debransați bateria, încuiați autoturismul și așteptați cel puțin cinci minute, altfel resetarea nu mai este luată în considerare.

Indicator nivel ulei motor

Când se cuplează contactul, nivelul uleiului de motor este indicat timp de câteva secunde, după informația despre întreținere.



Nivel ulei corect



Lipsă de ulei

Clipirea lui "OIL", cuplat la martorul de service, însoțit de un semnal

sonor și de un mesaj pe ecran, indică o lipsă de ulei care poate deteriora motorul.

Dacă lipsa de ulei se verifică și cu joja manuală, completați neapărat nivelul.



Anomalie joja nivel ulei

Clipirea lui "OIL--" indică o defecțiune a joiței de nivel ulei motor.

Consultați rețeaua PEUGEOT sau un service autorizat.

i Verificarea nivelului nu este valabilă decât dacă autoturismul se află pe un teren drept iar motorul este oprit de 30 minute.



Joja manuală

A = maxim, nu depășiți niciodată acest nivel, deoarece un surplus de ulei poate duce la deteriorarea motorului.

Consultați rapid rețeaua PEUGEOT sau un service autorizat.

B = minim, completați nivelul prin bușonul de alimentare cu ulei, cu tipul de ulei adaptat motorizării dumneavoastră.



Buton de resetare a contorului kilometrajului zilnic

Când contactul este pus, apăsați pe buton până la apariția zerourilor.



Reostat iluminare

Cu farurile aprinse, apăsați pe buton pentru a varia intensitatea iluminării postului de conducere. Când

iluminarea atinge punctul minim (sau maxim), eliberați butonul, apoi apăsați din nou, pentru a o crește (sau diminua).

Când obțineți intensitatea dorită, eliberați butonul.



Cutie de viteze cu 5 trepte

CUTII DE VITEZE ȘI VOLAN

Pentru a schimba ușor vitezele, apăsați întotdeauna până la capăt pedala de ambreiaj. Pentru a evita să vă deranjeze ceva sub pedale:

- verificați așezarea corectă a covorașului,
- nu suprapuneți niciodată mai multe covorașe.

În rulare, evitați să țineți mâna pe nuca schimbătorului deoarece forța exercitată, chiar și ușoară, poate să uzeze în timp elementele din interiorul cutiei.



Cutie de viteze cu 6 trepte

Cuplarea treptei a 5-a sau a 6-a

Deplasați complet maneta de viteze la dreapta, pentru a cupla treapta a 5-a sau a 6-a în mod corect.

Cuplarea mersului înapoi

La cutia de viteze cu 6 trepte, ridicați inelul de sub nuca schimbătorului pentru a cupla mersul înapoi.

Nu treceți niciodată în marșarier înainte de oprirea completă a vehiculului.

Mișcarea trebuie efectuată lent, pentru a reduce zgomotul la trecerea în marșarier.



INDICATOR DE SCHIMBARE A TREPTEI

Acest sistem permite reducerea consumului de carburant prin trecerea într-o treaptă superioară de viteză.

În cazul unei cutii de viteze secvențiale, sistemul nu este activ decât în cazul la funcționarea Manuală.

În funcție de condițiile de drum și echiparea vehiculului dumneavoastră, sistemul vă poate sugera schimbarea cu una sau mai multe trepte de viteză. Puteți urma această indicații și să treceți peste treptele de viteză intermediare.

Recomandările de cuplare a unei trepte de viteză nu trebuie considerate obligatorii. De fapt, configurația traseului, traficul sau siguranța dumneavoastră rămân elementele esențiale pentru alegerea treptei de viteză optimă. Conducătorul auto alege dacă ia în considerare sau nu indicațiile sistemului.

Această funcție nu poate fi dezactivată.



Aprinderea acestui martor semnaleză conducătorului auto că poate cupla o treaptă de viteză superioară.

Pe vehiculele echipate cu o cutie de viteze manuală, săgeata poate fi însoțită de cifra pentru treapta recomandată.

Sistemul corelează indicațiile de schimbare a treptei de viteză la condițiile de rulare (pantă, încărcare) și la acțiunile conducătorului auto (necesarul de putere, accelerare, frânare, ...).

Sistemul nu propune în nici un caz cuplarea primei trepte de viteză, a marșarierului, sau trecerea într-o treaptă inferioară.



CUTIE DE VITEZE AUTOMATĂ

Selecția pozițiilor

- Deplasați maneta pentru selectarea pozițiilor. După selectare, martorul poziției se aprinde pe indicatorul cadranului.

P

Park: poziția manetei de viteze în staționare.
Pentru a imobiliza vehiculul și a porni motorul.



R

Reverse: poziția manetei de viteze marșarier.
Pentru mersul cu spatele.

N

Neutral: poziția manetei în punctul mort.
Pentru parcare a vehiculului (frâna de mână trasă) și pentru a porni motorul.

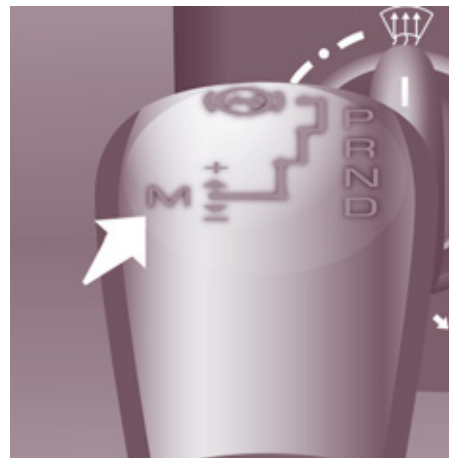

D

Drive: poziția manetei în timpul mersului.
Pentru a face să meargă vehiculul în modul automat.

M

Manual: selectarea vitezelor prin acționarea schimbătorului de viteze (+ sau -).
Pentru a face vehiculul să meargă în modul manual.

Pornirea vehiculului

Când motorul este pornit, pentru a porni vehiculul din poziția **P**.



- Apăsați neapărat pedala de frână pentru a ieși din poziția **P**,



- Selectați poziția **R** sau **D**.



- Eliberați progresiv pedala de frână; vehiculul se pune imediat în mișcare.

Puteți porni și din poziția **N**.



- cu piciorul pe frână, eliberați frâna de mână,



- selectați poziția **R**, **D** sau **M**,



- eliberați progresiv pedala de frână; vehiculul se pune imediat în mișcare.



- selectați poziția **D**.

Cutia de viteze selectează în permanență viteza cea mai adaptată la următorii parametri:

- stilul de conducere,
- profilul șoselei,
- încărcătura autoturismului.

Cutia de viteze funcționează atunci în mod auto-adaptabil, fără vreo intervenție din partea dumneavoastră.

i Pentru a obține o accelerare maximă fără a atinge schimbătorul de viteze, apăsați până la fund pedala de

acelație depășind punctul limită (kick down). Cutia de viteze va retrograda automat sau va menține viteza selectată până la un regim maxim al motorului.

La coborâre, cutia de viteze va retrograda automat pentru o frânare de motor eficientă, precum și o bună reluare a accelerației.

Când ridicați brusc piciorul de pe pedala de accelerație, cutia de viteze nu va trece la o viteză superioară pentru o mai bună siguranță.

La oprirea vehiculului cu levierul cutiei de viteze în poziția **D** (drive), un dispozitiv de limitare a vibrațiilor este acționat prin apăsarea pedalei de frână.

Mersul înapoi



- Selectați poziția **R**, cu vehiculul oprit și motorul la ralanti.

Oprirea vehiculului, pornirea motorului



- Selectați poziția **P** pentru a **imobiliza vehiculul** sau pentru a **porni motorul**, frâna de mână trasă sau eliberată.



i În caz de pană a bateriei, dacă schimbătorul de viteze este în poziția **P**, trecerea în altă poziție va fi imposibilă.



- Puteți selecționa de asemenea poziția **N** pentru a **parca** sau pentru a **porni motorul**, frâna de mână fiind trasă.



i Dacă din neatenție este introdus schimbătorul de viteze în poziția **N** în timpul mersului, lăsați motorul în ralanti înainte de a introduce maneta în poziția **D**, pentru a accelera.

Defecțiuni

Orice perturbare de funcționare este semnalată de un semnal sonor însoțit de mesajul "**Anomalie cutie de viteze automată**" pe ecran.

În acest caz, cutia de viteze funcționează în modul de asistență (blocare la viteza a 3-a). Puteți trece de la **P** la **R** și de la **N** la **R** (acest șoc nu prezintă nici un pericol pentru cutia de viteze).

Nu depășiți 100 km/oră în limita legislației locale.

Consultați rapid rețeaua PEUGEOT sau un Service autorizat.

Modul manual

Schimbarea manuală a treptelor cutiei de viteze.

- Selectați cu schimbătorul de viteze poziția **M**,
- împingeți schimbătorul de viteze spre semnul + pentru a intra într-o viteză superioară, de la 1 la 6,
- invers, împingeți schimbătorul de viteze spre semnul - pentru a trece într-o viteză inferioară.

 Trecerea de la poziția **D** (mod automat) la poziția **M** (mod manual) se poate face în orice moment.

În mod manual, trecerea de la o viteză la alta nu se face decât dacă condițiile de viteză ale vehiculului și cele ale regimului motorului o permit, în caz contrar se impun momentan regulile funcționării automate.

La oprire sau la o viteză foarte scăzută, cutia de viteze selectează automat viteza 1.

Pentru o bună utilizare

Nu trebuie să selectați niciodată poziția **N** când vehiculul se deplasează.

Nu selectați niciodată pozițiile **P** sau **R** dacă vehiculul nu este imobilizat.

Nu treceți dintr-o poziție în alta pentru a optimiza frânarea pe un drum alunecos.

Riscați deteriorarea cutiei de viteze dacă:

- apăsați în același timp pedalele de accelerație și de frână,
- forțați, în cazul unei pene de baterie, trecerea schimbătorului din poziția **P** în oricare alta.

Când motorul funcționează la ralanti, frânele fiind eliberare, dacă este selectată poziția **R**, **D** sau **M**, vehiculul se deplasează chiar fără intervenția pe accelerație.

Pentru acest motiv, **nu lăsați copiii fără supraveghere în interiorul vehiculului, când motorul este pornit.**



REGLARE ÎNĂLȚIME ȘI ÎN ADÂNCIME A VOLANULUI

Cu vehiculul oprit, deblocați volanul coborând comanda.

Reglați înălțimea și profunzimea volanului apoi blocați-l ridicând comanda până la capăt.



PORNIRE ȘI OPRIRE

Poziția Mers și Accesorii.

Pentru a debloca direcția, mișcați ușor volanul în timp ce răsușiți cheia, fără a forța. În această poziție unele accesorii pot funcționa.

Poziția Pornire.

Demarorul este acționat, motorul începe să funcționeze, eliberați cheia.

Poziția STOP: antifurt.

Contactul este întrerupt. Rotiți volanul până la blocarea direcției. Scoateți cheia.

Folosire corectă pentru pornire



Martor pre-încălzire diesel

Pe timp rece, așteptați stingerea acestui martor apoi acționați demarorul (poziția Pornire) până când motorul pornește.

Dacă temperatura este suficientă, martorul se aprinde sub o secundă, puteți porni fără să mai așteptați.

Martor deschidere



Dacă se aprinde, o deschidere este închisă incorect, verificați!

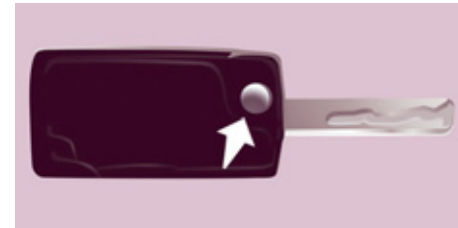

Cheie

Aveți grijă să nu intre cheia în contact cu grăsimi, praf, ploaie sau un mediu umed.

Un obiect greu legat de cheia (breloc etc.) ce apasă pe axa cheii aflate în contact poate cauza o defecțiune.

Folosire corectă la oprire

Protejați motorul și cutia de viteze

În momentul întreruperii contactului, lăsați motorul să funcționeze câteva secunde, timp ce permite turbocompresorului (motor Diesel) să încetinească.

Nu apăsați accelerația după întreruperea contactului.

Este inutil să cuplați o treaptă de viteză după ce vehiculul este oprit.

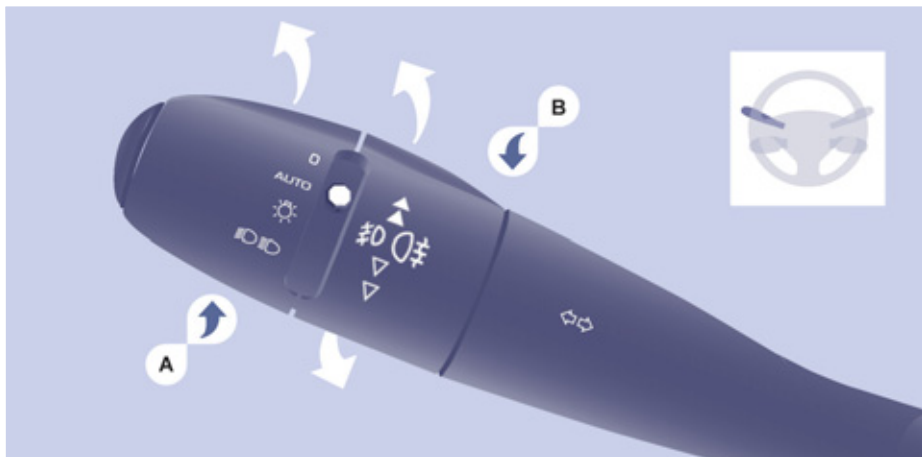

COMENZI DE LA VOLAN

INDICATOARE DE DIRECȚIE (clipitor)

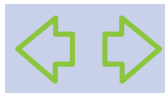

Stânga: în jos trecând de punctul de rezistență.

Dreapta: în sus trecând de punctul de rezistență.

COMANDA DE ILUMINAT

Lumini față și spate

Selectarea se efectuează prin rotirea inelului **A**.

 Verificarea prin intermediul martorilor de pe calculatorul de bord este explicată la rubrica 2, partea "Postul de conducere".



Lumini stinse

AUTO

Lumini cu aprindere automată, dacă vehiculul dumneavoastră este dotat cu un senzor de luminozitate.



Lumini de poziție



Fază scurtă (verde)

Fază lungă (albastru)

Inversare fază scurtă / fază lungă

Trageți comutatorul până la capăt spre dumneavoastră.

Uitarea luminilor aprinse

Când contactul este întrerupt, la deschiderea portierei șoferului, dacă uitați luminile aprinse, se aude un semnal sonor.

Proiectoare pentru ceață față și faruri de ceață spate

Selectarea se efectuează prin rotirea inelului cu impuls **B** înainte pentru aprindere și înapoi pentru stingere. Starea este vizualizată prin martorul de pe bord.

Funcționează cu luminile de poziție și cu luminile de întâlnire.



Proiectoare pentru ceață față (verde, prima rotație a inelului înainte).



Proiectoare pentru ceață față (verde) și faruri de ceață spate (ambră, a 2-a rotație a inelului înainte).

i Pentru stingerea farurilor de ceață spate și a proiectoarelor pentru ceață față, rotiți inelul de două ori la rând înapoi.

i Pe timp senin sau ploios, ziua sau noaptea, proiectoarele pentru ceață din față și farurile de ceață din spate sunt orbitoare și, așadar, interzise. Nu uitați să le stingeți de îndată ce nu mai sunt necesare.

Aprinderea automată a luminilor stinge farurile de ceață din spate, însă proiectoarele pentru ceață din față rămân aprinse.

Lumini de zi

În funcție de țara de comercializare, le vehiculul poate fi echipat cu lumini de zi. La pornirea vehiculului, luminile de întâlnire se aprind.



Acest martor se aprinde pe panoul de bord.

i Postul de conducere (panoul de bord, ecranul, panoul cu comenzile pentru aer condiționat, ...) nu se aprinde decât la trecerea în modul de aprindere automată a luminilor sau în momentul aprinderii manuale a farurilor.

Aprinderea automată a luminilor

48

AUTO

Dacă vehiculul dumneavoastră este echipat cu un senzor de luminozitate, pozițiile și luminile de întâlnire se aprind automat

când luminozitatea este redusă și de asemenea când funcționează ștergătoarele. Acestea se sting de îndată ce luminozitatea este din nou suficientă sau când se opresc ștergătoarele.

Această funcție nu este compatibilă cu luminile de zi.

i Pe timp de ceață sau când este zăpadă, senzorul de luminozitate poate detecta o lumină suficientă. Prin urmare, luminile nu se vor aprinde automat. Dacă este necesar, va trebui să aprindeți manual faza scurtă.

i Nu obțurați senzorul de luminozitate aflat pe parbriz, în spatele oglinzii retrovizoare. Acesta servește la aprinderea automată a luminilor și la ștergerea automată.

Activare

Rotiți inelul în poziția **AUTO**. Activarea acestei funcții este însoțită de un mesaj pe ecran.

Dezactivare

Rotiți inelul fie spre înainte, fie spre înapoi. Dezactivarea funcției este însoțită de un mesaj pe ecran.

Funcția este dezactivată temporar când folosiți comanda manuală de iluminat.

În cazul defectării senzorului de luminozitate, luminile se aprind fiind însoțite de martorul de service, de un semnal sonor și de un mesaj pe ecran. Consultați rețeaua PEUGEOT sau un service autorizat.



FASCICULUL FARURILOR

În funcție de gradul de încărcare a autoturismului dumneavoastră, este necesar să se corecteze reglajul fasciculului de lumină al farurilor.

- 0** - 1 sau 2 persoane pe locurile din față.
- 1** - 5 persoane.
- 2** - 6 până la 9 persoane.
- 3** - Șofer + încărcătură maximă autorizată.

Reglaj inițial în poziția 0.

i **Deplasări în străinătate**
Dacă folosiți vehiculul într-o țară în care sensul de circulație este inversat față de cel din țara de comercializare a vehiculului, este necesar să adaptați reglajele proiectoarelor pentru a nu jena conducătorii care circulă din sens invers. Consultați rețeaua PEUGEOT sau un Service autorizat.

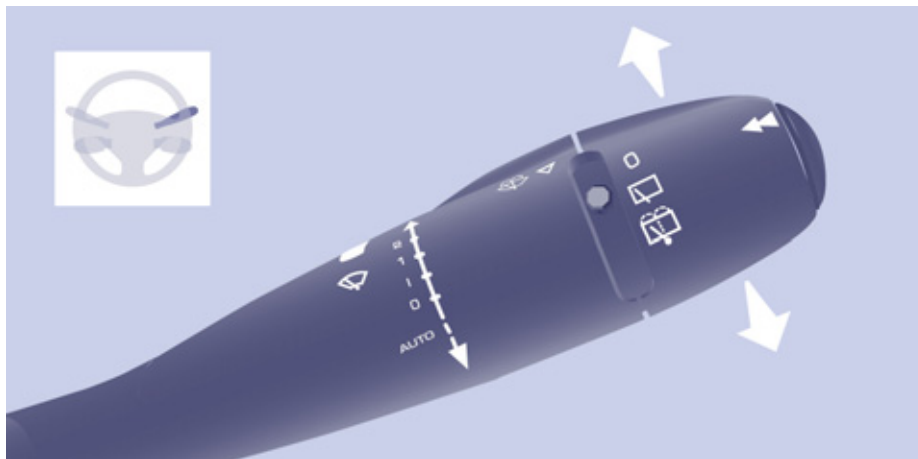

COMANDĂ ȘTERGĂTOARE

Ștergere față manuală

- 2 Ștergere rapidă (precipitații puternice).
- 1 Ștergere normală (ploaie moderată).
- I Ștergere intermitentă.
- 0 Oprire.
- ↓ Ștergere pas cu pas (apăsați în jos).

În poziție Intermitentă, cadența de ștergere este proporțională cu viteza vehiculului.

După fiecare intrerupere a contactului pe o perioadă mai lungă de un minut, cu comanda ștergătoarelor în poziția 2, 1 sau I, este necesar să reactivați comanda:

- deplasați comanda spre o poziție oarecare,
- apoi replasați-o în poziția dorită.

Spălătorul de parbriz și spălătorul de proiectoare

Aționați comanda spre dumneavoastră, spălătorul de parbriz este însoțit de o repriză temporizată a ștergătoarelor.

Spălătorul de proiectoare este cuplat cu spălătorul de parbriz, se declanșează dacă faza scurtă este aprinsă.

-  Pentru a completa nivelurile, a se vedea capitolul 6, partea "Niveluri".

Ștergere parbriz automată



Nu obturați senzorul de ploaie, situat în centrul parbrizului, în spatele oglinzii retrovizoare.

În poziția **AUTO**, ștergătorul funcționează automat și își adaptează cadența de ștergere la intensitatea precipitațiilor. Ieșiți din modul **AUTO**, pentru celelalte poziții, folosiți ștergătorul de parbriz față manual.

Activare

Apăsați pe comandă spre în jos. Activarea funcției este însoțită de un mesaj pe ecran. Trebuie reactivată ștergerea automată, după fiecare întrerupere a contactului de peste un minut, apăsând în jos comanda.

Dezactivare / Neutralizare

Așezați comanda ștergătorului de parbriz în poziția I, 1 sau 2. Neutralizarea funcției este însoțită de un mesaj pe ecran.

În cazul unei disfuncții a ștergerii cu cadenta automată, ștergătorul de parbriz va funcționa în mod intermitent.

Consultați rețeaua PEUGEOT sau un service autorizat pentru verificarea sistemului.

 Când se efectuează o spălare automată, taiati contactul pentru a evita pornirea automată a ștergătoarelor.

Iarna se recomandă să așteptați dezghețarea completă a parbrizului înainte de a activa ștergerea automată.

Poziția specifică a ștergătoarelor de parbriz din față

La un minut după întreruperea contactului, orice acțiune asupra comenzii ștergătorului de parbriz poziționează lamele de-a lungul cadrelor parbrizului.

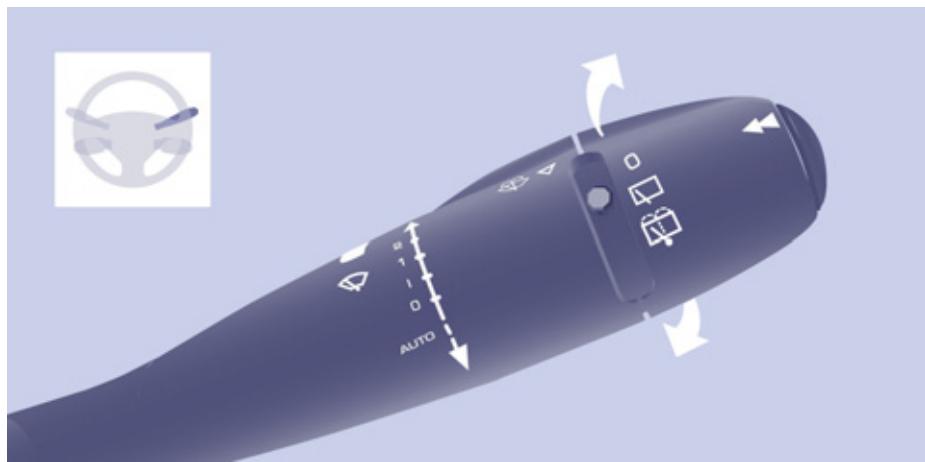

Această acțiune le permite lamelor să fie poziționate pentru parcare pe timp de iarnă, să fie curățate sau schimbate.

 Vezi rubrica 7 din partea "Schimbarea unei lame de ștergător".

Pentru a pune lamele în poziție normală după intervenție, cuplați contactul și deplasați comanda.

Ștergător lunetă

 Rotiți inelul până la prima poziție.



Spălător lunetă

Rotiți inelul dincolo de prima poziție, spălătorul, apoi ștergătorul funcționează pe o durată anume.

 Pe timp de iarnă, în cazul în care este multă zăpadă sau chiciură, puneți în funcțiune dejivrarea lunetei din spate. De îndată ce se termină dejivrarea, îndepărtați zăpada sau chiciura acumulată pe lamelele ștergătoarelor din spate. Puteți acționa apoi sistemul de ștergere a lunetei.



REGULATOR DE VITEZĂ "CRUISE"

"Este viteza cu care șoferul dorește să ruleze".

Această asistare a conducerii în condiții de circulație fluidă permite menținerea constantă a vitezei vehiculului programată de șofer, în afara cazului de rulare în pantă abruptă.

Pentru a fi memorată sau activată viteza vehiculului trebuie să fie mai mare de 40 km/h, fiind cel puțin în treapta a patra a cutiei de viteze.

Acest regulator afișează pe blocul de control starea selectării funcției și viteza programată:

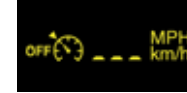

Funcția selectată, afișarea simbolului "Regulator de viteză".



Funcție neutralizată, **OFF** (exemplu la 107 km/h).



Funcție activată (exemplu la 107 km/h).



Viteza vehiculului este mai mare (ex. 118 km/h), viteza programată clipește.



Anomalie de funcționare detectată, **OFF** - liniile clipește.



Selectarea funcției

- Mutați rola în poziția **CRUISE**. Regulatorul este selectat dar nu este încă activ și nici o viteză nu este programată.

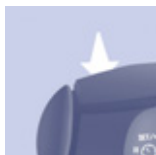

Prima activare / programarea unei viteze

- Aduceți vehiculul la viteza dorită apăsând pedala de accelerație.
- Apăsați tasta **SET** - sau **SET +**. Viteza dorită este programată, iar vehiculul rulează constant cu viteza respectivă.



Depășirea temporară a vitezei

Este posibil de a **accelera** și să rulați temporar cu o viteză superioară celei programate. Valoarea programată clipește. Dacă pedala de accelerație nu mai este apăsată, vehiculul va reveni la viteza programată.

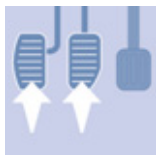
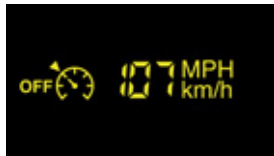

Neutralizare (off)

- Apăsați pe această tastă sau pe pedala de frână sau ambreiaj.



Reactivare

- După neutralizarea reglementării, apăsați această tastă. Vehiculul revine la viteza programată. Sau puteți să reluați procedura de la "prima activare".

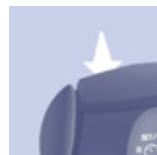

Modificarea vitezei programate

Pentru memorarea unei viteze superioare celei precedente, aveți următoarele posibilități:

Fără a folosi accelerația:

- apăsați tasta **Set +**. O apăsare scurtă crește viteza cu 1 km/h. O apăsare continuă o crește în pași de câte 5 km/h.

Folosind accelerația:

- depășiți viteza memorată până la atingere vitezei dorite,
- apăsați pe tasta **Set +** sau **Set -**.

Pentru a memora o viteză inferioară cele precedente:

- apăsați tasta **Set -**.

O apăsare scurtă scade viteza cu 1 km/h.

O apăsare lungă scade viteza în pași de câte 5 km/h.



Oprirea funcției

- Mutați roțița pe poziția **0** sau opriți contactul pentru oprirea sistemului.

Anularea vitezei programate

La oprirea vehiculului, după taierea contactului, nici o viteză nu mai este memorată de către sistem.



Anomalie de funcționare

Viteza programată este ștersă și înlocuită de trei linii. Consultați rețeaua PEUGEOT sau un service autorizat pentru verificarea sistemului.

Pentru o bună utilizare

La modificarea vitezei memorate prin apăsare prelungită fiți atenți pentru că viteza poate să crească sau să scadă repede.

Nu folosiți regulatorul de viteză pe carosabil alunecos sau când traficul este intens.

La coborâre abruptă, regulatorul de viteză nu va putea împiedica vehiculul să depășească viteza programată.

Regulatorul nu poate în nici un caz să înlocuiască respectarea regulilor de limitare a vitezei, nici atenția sau responsabilitatea șoferului.

Este recomandat să țineți picioarele în apropierea pedalelor.

Pentru a evita orice incomodare sub pedale:

- aveți grijă la buna poziționare a covorașului și la prinderea corectă pe podea a fixărilor sale,
- nu suprapuneți niciodată mai multe covorașe.



LIMITATOR FIX DE VITEZĂ

Dacă vehiculul este echipat, viteza vehiculului poate fi limitată permanent la 90, 100, 110 sau 130 km/h. O etichetă aplicată în habitacul semnalează această funcție. Viteză maximă fixă nu poate fi modificată.

i Limitatorul fix nu este o funcție de tipul regulatorului de viteză. Nu poate fi activat sau dezactivat de către șofer în timpul unei deplăsări.



LIMITATOR DE VITEZĂ "LIMIT"

"Este viteza aleasă pe care șoferul nu dorește să o depășească".

Această selectare se face cu motorul în funcțiune atât cu motorul în mers cât și oprit. Viteza minimă ce se poate programa este de cel puțin 30 km/h.

Viteza autoturismului este proporțională cu acțiunea asupra pedalei de accelerație de către șofer până la punctul de rezistență al acesteia, adică se atinge viteza programată.

Totuși, apăsarea pedalei dincolo de acest punct limită din podea permite depășirea vitezei programate. Pentru a reveni la folosirea limitatorului, este suficient să eliberați progresiv pedala de accelerație și să reveniți sub viteza programată.

Manevrele pot fi efectuate în staționare cu motorul pornit sau în mers.

Acest limitator afișează pe blocul de control starea de selectare a funcției și afișează viteza programată:



Funcția este selectată, simbolul "Limitator de viteze" se afișează.



Funcția este neutralizată, ultima viteză programată - OFF (exemplu 107 km/h).



Funcția este activată (exemplu 107 km/h).



Viteza vehiculului este mai mare (exemplu 118 km/h), viteza programată clipește.



Anomalie de funcționare detectată, **OFF** - liniile clipeșc.



Selectarea funcției

- Plasați roțița în poziția **LIMIT**. Limitatorul este selectat, dar nu este încă activ. Afișajul indică ultima viteză programată.



Programarea unei viteze

Programarea se poate face fără ca limitatorul să fie activat, dar motorul trebuie să fie pornit.

Pentru memorarea unei viteze superioare celei curente:

- apăsați tasta **Set +**.
- O apăsare scurtă crește viteza cu 1 km/h.
- O apăsare lungă crește viteza cu câte 5 km/h.

Pentru memorarea unei viteze inferioare celei curente:

- apăsați tasta **Set -**.
- O apăsare scurtă scade viteza cu 1 km/h.
- O apăsare lungă scade viteza cu câte 5 km/h.

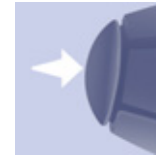
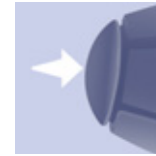

Activare / neutralizare (off)

O primă apăsare pe această tastă activează limitatorul, iar o a doua apăsare îl anulează (OFF).



Depășirea viteze programate

O apăsare a pedalei de accelerație pentru a depăși viteza programată va rămâne fără efect, cu excepția cazului în care apăsați **puternic** pedala și depășiți **punctul de rezistență**.

Limitatorul se dezactivează pentru moment, iar viteza programată clipește.

Pentru a reveni la funcția de limitare, reduceți viteza până la un nivel inferior celei programate.

Clipirea vitezei

Aceasta clipește:

- după ce ați forțat punctul de rezistență al pedalei de accelerație,
- când limitatorul nu poate împiedica creșterea vitezei vehiculului datorită profilului drumului sau în pantă pronunțată,
- în cazul unei accelerații puternice.



Oprirea funcției

- Plasați rola pe poziția **0** sau întrerupeți contactul pentru a opri sistemul.

Ultima viteză programată rămâne în memorie.



Anomalie de funcționare

Viteza programată este ștersă apoi înlocuită de trei linii.

Consultați rețeaua PEUGEOT sau un service autorizat pentru verificarea sistemului.

Pentru o bună utilizare

În nici un caz, limitatorul nu poate înlocui respectarea limitelor de viteză, nici vigilența sau responsabilitatea șoferului.

Fiți atenți la profilul șoselei, la accelerațiile puternice și păstrați un control perfect asupra vehiculului dumneavoastră.

Pentru a evita orice jenare în apăsarea pedalelor:

- aveți grijă la buna așezare a covorașelor și a fixărilor pe podea,
- nu suprapuneți niciodată mai multe covorașe.



VENTILAȚIE

REGLAJ MANUAL

Dacă vehiculul dumneavoastră este echipat cu aceste comenzi, ele se află pe planșa de bord pe fațada consolei centrale.

Răcire aer condiționat (A/C)

Dacă vehiculul dumneavoastră este dotat cu așa ceva, răcirea aerului nu poate funcționa decât cu motorul pornit.

A/C

O apăsare pe tastă pornește funcționarea aerului condiționat, mărtoșul luminos al butonului se aprinde. O nouă apăsare oprește funcția și stinge ledul.

Răcirea nu funcționează dacă debitul de aer este pe 0.

Reglaj temperatură

Comanda poziționată:



- pe culoarea albastră pornește răcirea,



- pe culoarea roșie pornește încălzirea aerului ambiental din interior.

Debit de aer



Forța aerului circulat, prin aeratoare, variază de la 1 la 4. Poziția 0 o stinge.

Pentru a atinge nivelul de confort dorit al aerului, ajustați această comandă.

Repartiția aerului

Repartiția aerului este orientată prin comanda rotită spre:



aeratoarele laterale și aeratoarele centrale,



aeratoarele laterale, aeratoarele centrale și picioare,



picioare,



parbriz și picioare,



parbriz.



Repartizarea aerului poate fi modulată așezând comanda pe pozițiile intermediare, marcate cu "•".

Intrare aer exterior



Led-ul tastei este stins. Această poziție este de preferat.

Recirculare aer interior



Led-ul tastei este aprins. Recircularea izolează momentan habitacul de mirosurile și fumul din exterior.

Utilizată simultan cu aerul condiționat pornit și cu reglajul forței aerului circulat (de la 1 la 4), recircularea permite atingerea nivelului de confort dorit al aerului atât pentru reglaj cald, cât și rece.

Această poziție nu trebuie folosită decât temporar. Odată atins nivelul de confort al aerului ambiental, reveniți la poziția intrare aer exterior, care permite înprospătarea aerului în habitacul și dezaburirea. Preferați acest mod de folosire.

Sfaturi pentru reglaj

Pentru o eficientă folosire a sistemului cu reglare manuală, vă recomandăm:

| Dacă doresc... | Repartiția aerului | Temperatură | Debit de aer | Recirculare aer | Răcire A/C |
|--------------------------|--------------------|-------------|--------------|-----------------|------------|
| Mai cald | | | | | - |
| Mai rece | | | | | A/C |
| Dezghețare Dezaburire | | | | | A/C |



AER CONDIȚIONAT AUTOMAT CU REGLARE SEPARATĂ

Dacă vehiculul dumneavoastră este dotat cu această opțiune, localizarea ei este pe consola centrală.

Pentru o bună utilizare

Pentru a răci sau încălzi la maxim habitacul este posibil să se depășească valorile de 15 rotind până la afișarea LO sau valoarea de 27 rotind până la afișarea HI.

Pentru un confort optim, diferența dintre valoarea afișată de șofer și de pasager nu trebuie să fie mai mare de 3.

Intrând în vehicul, temperatura din interior poate fi mult prea rece (sau mult prea caldă) față de temperatura de confort. Nu mai este nevoie să se modifice valoarea afișată pentru a atinge rapid temperatura de confort dorită. Sistemul va utiliza performanțele sale maxime pentru a atinge valoarea de confort fixată.

Funcționarea automată

Program confort AUTO

Acesta este modul normal de utilizare a sistemului de aer condiționat.

AUTO

Apăsați pe această tastă, simbolul **AUTO** se afișează.

În funcție de valoarea de confort aleasă, sistemul controlează repartizarea, debitul și intrarea aerului pentru a asigura confortul și circulația suficientă a aerului în habitacul. Nu mai aveți de ce să interveniți.

Motorul fiind rece, pentru a evita o prea mare difuzare de aer rece, aerarea nu va atinge nivelul său optim decât progresiv.

Pentru confortul dumneavoastră, între două porniri ale vehiculului, reglajele sunt păstrate, dacă temperatura din habitacul a variat foarte puțin; în caz contrar funcționarea este reluată în mod automat.

Valoarea de confort în partea șoferului sau a pasagerului

Valoarea indicată pe afișor corespunde nivelului de confort și nu temperaturii în grade Celsius sau Fahrenheit.



Rotiți această comandă spre stânga sau spre dreapta pentru a micșora sau mări valoarea. O reglare în jurul valorii 21 permite obținerea unui confort optim. Totuși, pentru nevoile dumneavoastră, ar fi bun reglaj între 18 și 24.



Nu mascați captatorul de lumină situat pe parbriz, în spatele oglinzii retrovizoare, acesta servește la reglarea aerului condiționat.

Funcționare manuală

Aveți posibilitatea, în funcție de dorința și obiceiurile dumneavoastră să alegeți un alt reglaj decât cel propus de sistem, modificând reglajul. Celelalte funcții vor fi controlate în mod automat. O apăsare pe tasta **AUTO** permite revenirea la funcționarea automată.



Repartizarea aerului

Apăsări succesive pe această tastă permit orientarea debitului de aer către:

- parbriz,
- parbriz și picioare,
- picioare,
- aeratoare laterale, aeratoare centrale și picioare,
- aeratoare laterale și aeratoare centrale.



Debit de aer

Apăsați pe tasta **elice mică** pentru a micșora debitul sau pe **elicea mare** pentru a mări debitul.

Pe ecran, paletele ventilatorului se umplu atunci când crește debitul.



Neutralizarea sistemului

Apăsați pe tasta **elice mică** a debitului de aer până când simbolul elicei dispare.

Această acțiune neutralizează toate funcțiile sistemului, cu excepția recirculării aerului și a dejivrării lunetei spate (dacă vehiculul este echipat cu acest sistem). Reglarea confortului dumneavoastră nu mai este menținută și se stinge.



Pentru confortul dumneavoastră, evitați să rămâneți pe poziția neutralizare. O nouă acționare pe tasta **elice mare** sau pe tasta **AUTO** reactivează sistemul la valorile precedente neutralizării.



Intrare aer din exterior / Recirculare aer din interior

Apăsați pe această tastă pentru a recircula aerul în interior. Simbolul de recirculare se afișează.

Recircularea izolează habitacul de mirosurile neplăcute și fumul din exterior. Evitați funcționarea prelungită a recirculării aerului din interior (risc de apariție a aburirii, mirosului și umidității).

O nouă apăsare pe această tastă activează intrarea de aer din exterior.



Pornire / Oprire a răcirii

Apăsați pe această tastă, simbolul **A/C** se afișează și răcirea este activată.

O nouă apăsare pe această tastă permite oprirea răcirii aerului.

FOLOSIREA CORECTĂ A VENTILAȚIEI ȘI AERULUI CONDIȚIONAT

Aeratoare

"Lăsați-le deschise"

Pentru o repartiție optimă a difuzării aerului cald sau rece în habitacul, dispuneți de: difuzoare centrale și laterale basculante, și orientabile lateral (dreapta sau stânga) înspre partea superioară a corpului. Pentru un bun confort în timpul circulației, nu le închideți ci mai degrabă orientați fluxul de aer către geamuri.

Echipamentul este completat de difuzoare de aer în direcția planșeului vehiculului.

Filtru habitacul, filtru de cărbune

Aveți grijă de starea acestui filtru și înlocuiți periodic toate elementele de filtrare.



Capitolul 6 secțiunea "Verificări".

Aer condiționat

În orice anotimp, aerul condiționat trebuie folosit cu geamurile închise. După o staționare prelungită a vehiculului la soare este recomandată aerisirea cabinei timp de câteva minute.



Folosiți la maximum modul AUTO deoarece acesta permite controlul în mod optim, al ansamblului de funcții: debit de aer, temperatură de confort în habitacul, repartizarea aerului, modul de intrare al aerului sau recircularea aerului în habitacul. Lăsați sistemul de aer condiționat să funcționeze timp de 5 până la 10 minute, o dată sau de două ori pe lună pentru a-l menține în perfectă stare de funcționare. Condensul format de sistemul de aer condiționat provoacă o scurgere de apă normală, care poate forma o baltă sub vehiculul în staționare.

Dacă sistemul nu produce aer rece, nu-l mai folosiți și consultați rețeaua PEUGEOT sau un Service autorizat.



DEZGHEȚARE ȘI DEZABURIRE

Mod manual



Orientați comanda pe acest reglaj de repartiție a aerului.



Orientați comanda pe acest reglaj de temperatură.



Creșteți variația debitului de aer.



Apăsăți pe aer condiționat.



Revenirea la poziția intrare aer exterior vă permite să reînnoiți aerul în habitaclu (ledul stins).

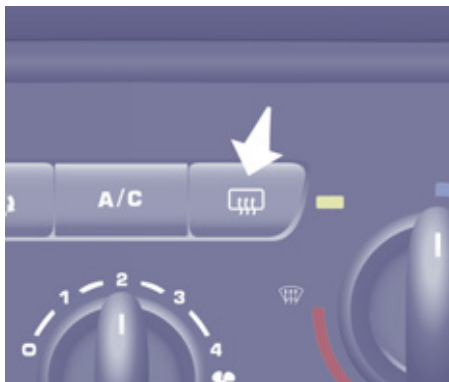

Dejivrare lunetă și/sau oglinzi retrovizoare

O apăsare pe această tastă cu motorul pornit, activează dezaburirea / dezghețarea rapidă a lunetei și/sau a retrovizoarelor cu comandă electrică.

Această funcție se întrerupe:

- apăsând pe tastă,
- la oprirea motorului,
- automat, pentru a evita consumul prea mare de energie.



Aer condiționat automat: program vizibilitate

Pentru dezaburirea sau dezghețarea rapidă a geamurilor (umiditate, pasageri numeroși, chiciură), programul confort (AUTO) se poate dovedi a fi insuficient.

Selectați atunci programul vizibilitate.

Martorul programului vizibilitate se aprinde.

Acesta activează aerul condiționat, debitul de aer, dezghețarea lunetei din spate și repartizează ventilația într-o manieră optimă spre parbriz și geamurile laterale.

Se dezactivează la recircularea aerului.



VENTILAȚIA ÎN SPATE

Dacă vehiculul este echipat cu un grup de aer condiționat adițional, situat în spatele vehiculului. Rampa de distribuție situată în pavilion și cele 6 duze de distribuție individuale asigură o perfectă difuzie a aerului.

Aerul cald difuzat la nivelul podelei, de la grupul de aer condiționat față, este repartizat la înălțimea picioarelor pasagerilor spate din al doilea rând.

O gură de ventilație de aer cald, situată pe grupul specificat, completează ansamblul pentru picioarele pasagerilor spate din al treilea rând.

Activare / Neutralizare



Acest buton, situat pe consola superioară, vă permite activarea/neutralizarea funcționării comenzilor spate, de pe locul șoferului sau pasagerului față.

O primă apăsare activează (ledul verde aprins).

O a doua apăsare neutralizează (ledul stins).

Debit de air



Forța aerului ventilat, prin duze, variază de la 1 la maxim 4.

Pentru a atinge nivelul de confort, ajustați această comandă.

Pentru a opri ventilatorul, plasați comanda în poziția 0.



Reglare temperatură

Comanda poziționată:

- pe culoarea albastră, declanșează răcirea,
- pe culoarea roșie, declanșează încălzirea aerului.

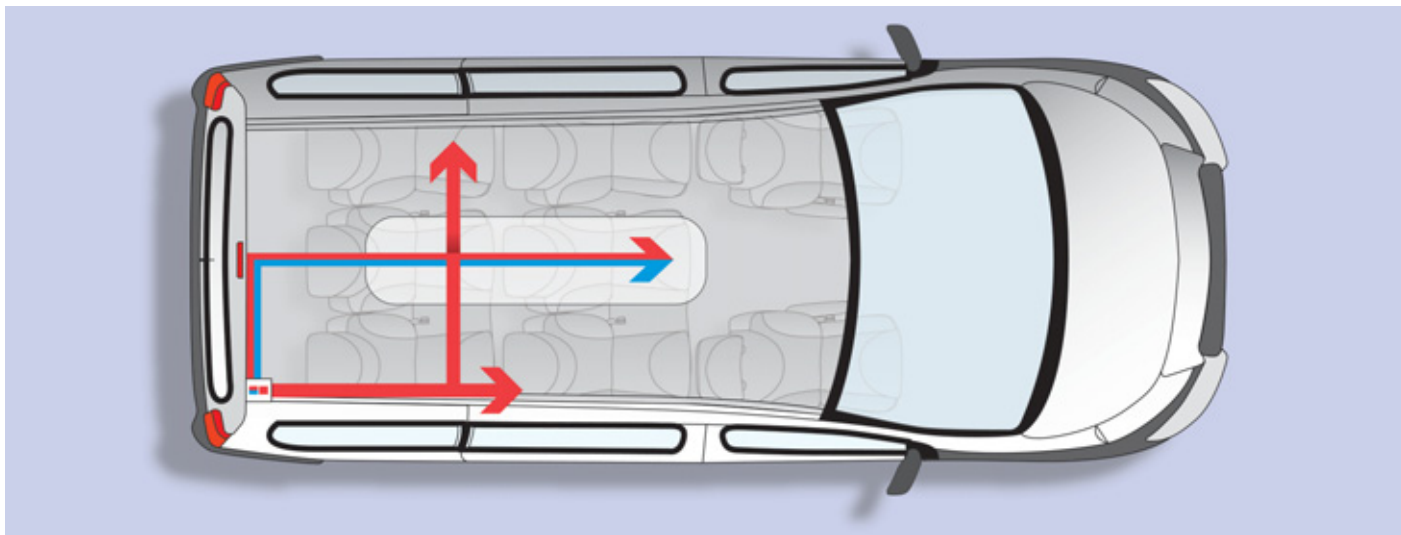

Ventilație în spate

ÎNCĂLZIRE SUPLIMENTARĂ

Dispozitivul de reîncălzire a circuitului de apă

Acesta este un sistem suplimentar și autonom care reîncălzește bucla de apă caldă a motorului diesel, pentru a ușura pornirea.

El ameliorează acțiunile de dejivrare și de dezaburire.

Vehiculele echipate cu motor HDi pot fi dotate cu un dispozitiv de reîncălzire. Când motorul este la relanti sau oprit, este normal să se audă un șuierat ascuțit și să se producă puțin fum și miros.

Pentru o bună folosire

Pentru a evita riscurile de intoxicare și de asfixiere, încălzirea nu trebuie folosită, nici măcar pentru intervale scurte, în medii închise cum ar fi un garaj sau un atelier care nu sunt echipate cu sisteme de aspirare a gazelor de eșapament.

Nu parcați vehiculul pe o suprafață inflamabilă (ierburi uscate, frunze moarte, hârtii etc.), există riscul unui incendiu.

Temperatura din jurul încălzirii nu trebuie să depășească 120°C. O temperatură mai mare (de exemplu în caz de vopsire în cuptor) poate deteriora elementele componente ale circuitelor electronice.

Sistemul de încălzire este alimentat de la rezervorul de carburant al vehiculului. Asigurați-vă de faptul că martorul jojei de carburant nu indică faptul că sunteți pe rezervă.

 Cel puțin o dată pe an, la venirea iernii, verificați sistemul de încălzire. Pentru întreținere și reparații, adresați-vă rețelei PEUGEOT sau unui Service autorizat. Nu folosiți decât piese de schimb agreate.



AVANTAJE CONFORT

Confort acustic prin tratarea caroseriei

Antifonarea caroseriei pe sub vehicul și a pasajelor de la roți duce la reducerea considerabilă a zgomotului în cabină și în același timp protejează caroseria de agresiunile exterioare. Expert Tepee beneficiază de un tratament în câmp electrostatic, tehnologie care asigură o foarte bună protecție la coroziune. Garanția anticoroziune este de 12 ani.

Datorită instrumentelor de simulare electronice, nivelul zgomotului din interiorul habitaculului a fost în mod special optimizat pentru a oferi o bună comunicare a pasagerilor din spate, în timpul rulării.



SCAUNE FAȚĂ

În funcție de versiune și configurația vehiculului, dispuneți de diferite tipuri de scaune în partea din față, adică:

- un scaun pentru șofer și un scaun pentru pasager,
- un scaun individual pentru șofer și o banchetă cu două locuri pentru pasageri.

În funcție de modele aveți următoarele reglaje:



1 - Reglaj longitudinal

Ridicați bara și culisați scaunul înainte sau înapoi.

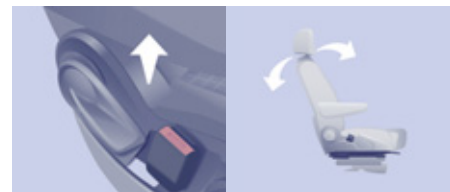

2 - Reglaj înclinare spătar

Acționați maneta în sus și reglați înclinarea dorită.



3 - Reglaj înălțime scaun șofer

În funcție de versiune și de configurația vehiculului dumneavoastră, dispuneți fie:

- de un reglaj pasiv: trageți comanda spre în sus apoi ridicați-vă de pe scaun pentru a-l ridica sau apăsați pe scaun pentru a-l coborî.

Scaune



- de un reglaj activ: trageți de manetă spre în sus sau spre în jos până obțineți poziția dorită.

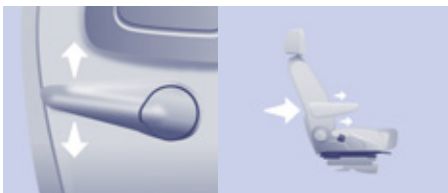

4 - Reglaj lombar scaun șofer

Ridicați sau coborâți maneta pentru a obține o poziție bună.

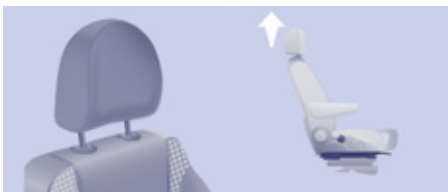

Reglaj înălțime tetieră

Pentru a o urca sau coborî, trageți-o înainte, apoi culisați-o.

Reglajul este corect când marginea de sus a tetierei se află deasupra capului.

Pentru a o îndepărta, aduceți-o în poziție înaltă, ridicați clapeta cu ajutorul unei monede și trageți-o în același timp înainte și în sus.

Pentru a o instala la loc, introduceți tije tetierei în orificii rămânând pe axul spătarului.



Nu circulați niciodată fără tetiere; acestea trebuie să fie reglate corect la locul lor.



Cotieră reglabilă

Pentru a așeza cotiera în poziția sa de repaus:

- ridicați-o până când aceasta se află în axul spătarului.

Pentru a așeza cotiera în poziția de utilizare:

- rabatați-o complet spre în jos,
- ridicați-o ușor până în poziția dorită,
- dacă poziția pe care o căutați este depășită, ridicați-o până la capăt apoi reluați operațiile de mai sus.

Comanda încălzirii scaunelor din față



Apăsați pe comanda corespunzătoare, aflată pe consolă.

Temperatura este reglată automat.

O nouă apăsare întrerupe funcționarea.

BANCHETĂ FAȚĂ CU 2 LOCURI

Dacă vehiculului dumneavoastră are această opțiune, bancheta este fixă și dispune de o a treia centură de siguranță.

Tetieră

Apăsați comanda pentru reglarea tetierei în înălțime.

Pentru a o scoate, apăsați comanda și ridicați tetiera.

Reglarea este corectă atunci când marginea superioară a tetierei se află la nivelul de deasupra capului.

Nu circulați niciodată cu tetierele scoase; acestea trebuie să fie corect montate și reglate.

Buzunare spătare

Dacă vehiculul dumneavoastră este astfel echipat, ele sunt situate pe spătarul scaunelor față.

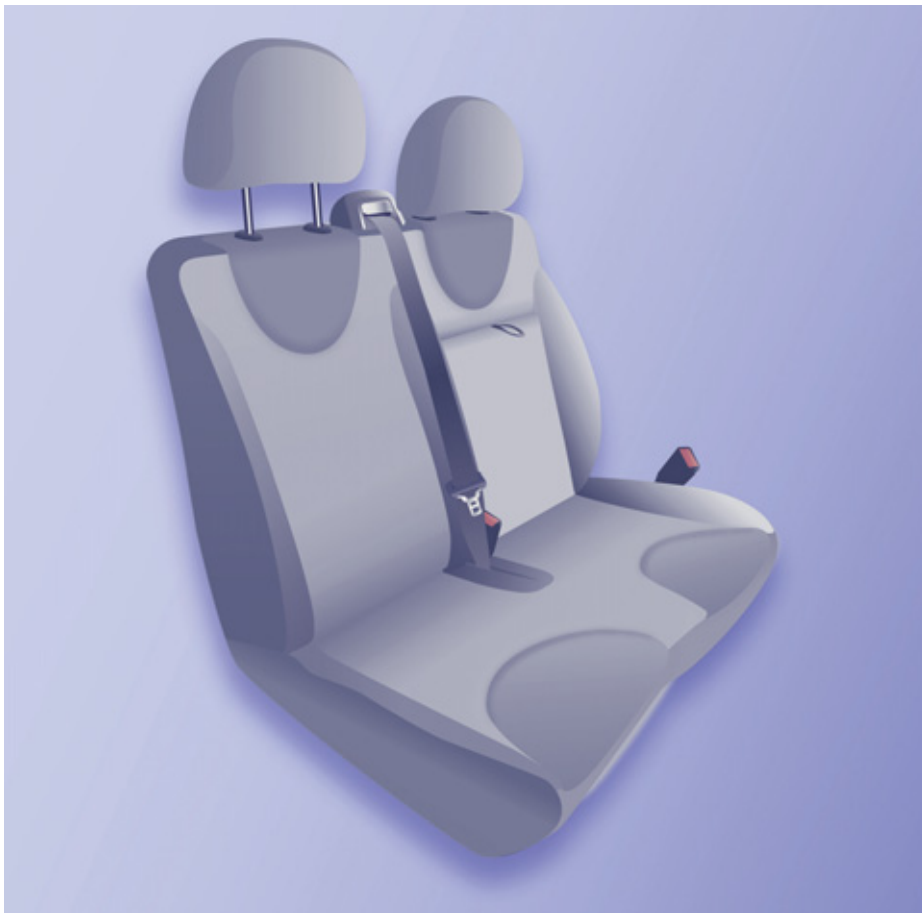



Masuță de scris

Dacă vehiculul dumneavoastră este astfel echipat, spătarul scaunului central al banchetei (Rândul 1) se rabatează pentru a forma o masuță de scris cu două locașuri pentru pahare.

Trageți mânerul situat în partea superioară a spătarului.



SCAUNE SPATE

În funcție de versiunea și de configurarea vehiculului dumneavoastră, dispuneți de diferite tipuri de scaune în spate.

Scaunul individual este întotdeauna situat pe partea dreaptă și bancheta pe partea stângă (în sensul de mers).



Scaun pasager individual

Acest scaun este solidar cu bancheta cu 2 locuri. Orice operație de manipulare trebuie să înceapă cu scaunul individual. Este propus în două modele:

Tip 1: un scaun individual rabatabil ce permite accesul la spațiul din spate.



Tip 2: un scaun individual al cărui spătar poate fi pliat în poziția măsuță și apoi demontat, facilitând accesul la spațiul din spate.



Bancheta cu două locuri

Ea este propusă în trei modele:

Tip 1: un șezut și două locuri cu spătar fix.



Tip 2: două locuri cu spătare repliabile și șezut demontabil.



Caracteristici în funcție de tipul de scaun

Șezut dotat cu această comandă: spătarul este înclinabil.

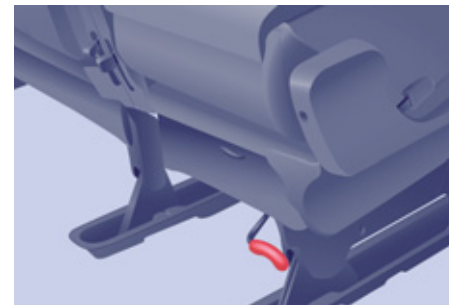

Șezut dotat cu această comandă: spătarul este repliabil și cuplat cu comanda de demontare.



Tip 3: un șezut pentru două locuri individuale înclinabile, repliabile în poziția măsuță și șezut demontabil.

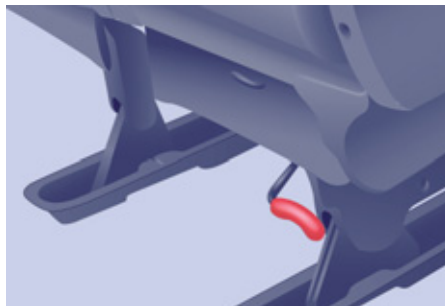

Șezut dotat cu această comandă: spătarul poate fi basculat și este demontat.



Tetieră tip virgulă.



Această cotieră poate fi propusă ca accesoriu opțional.



Pe spătarele scaunelor din mijloc sunt decupate suporturi pentru pahare și pentru depozitare.



Spătarele scaunelor exterioare sunt echipate cu plase de depozitare.

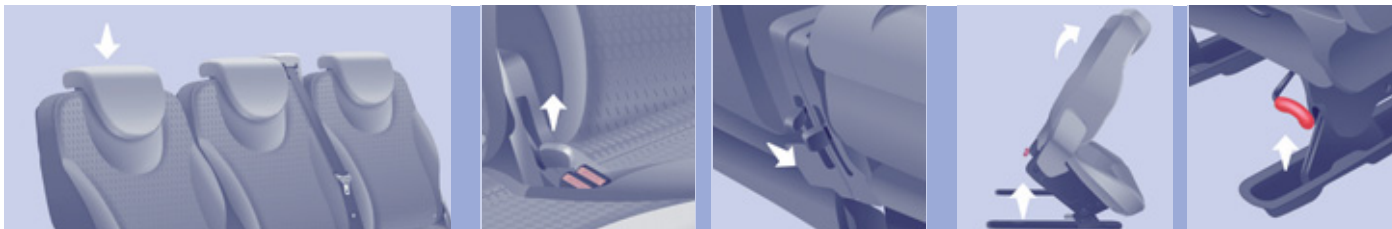

Manipulări

Intrare, ieșire din vehicul: demontarea scaunului

Întotdeauna începeți prin scaunul individual situat pe partea dreaptă și mutați tetiera în poziție joasă.

Repliați spătarul în poziția măsuță

(exemplu scaun din mijloc)

- Mutați tetiera în poziție joasă.
- Ridicați această manetă pentru a debloca spătarul (din spate, coborâți maneta).
- Basculați spătarul peste șezut.

Scaun și banchetă de tip 1:

- Basculați șezutul.

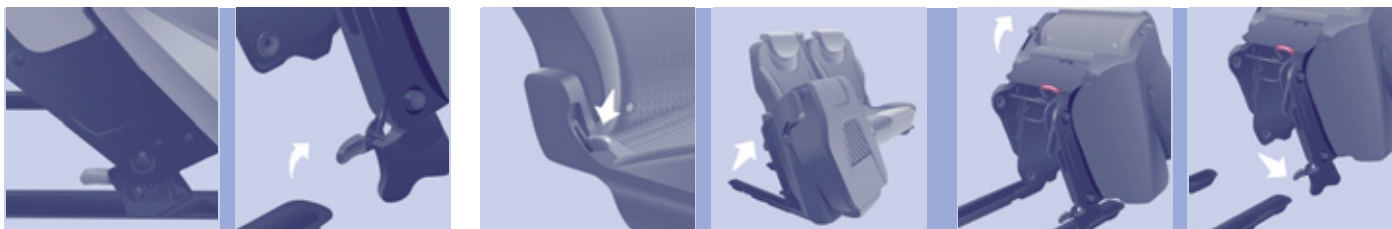

- Deblocați picioarele față cu ajutorul acestei manete.
- Degajați scaunul din prinderile sale.
- Scoateți scaunul prin ușa laterală dacă este în al doilea rând și prin ușa din spate dacă este în al treilea rând.

Scaun și banchetă de tip 2 / tip 3:

- Repliați spătarul în poziția măsuță folosind această manetă.
- Basculați șezutul.

- Deblocați picioarele față folosind această manetă.
- Degajați șezutul din prinderile sale.
- Scoateți scaunul prin ușa laterală dacă este în al doilea rând și prin ușa din spate dacă este în al treilea rând.



Instalarea scaunului

Instalați întotdeauna bancheta prima.

- Verificați dacă nici un obiect nu obstrucționează ancorările și nu împiedică blocarea corectă a picioarelor.
- Fixați picioarele față în prinderile din podea.

- Blocați picioarele din față folosind această manetă.
- Basculați șezutul spre spate până la blocarea picioarelor din spate. Atenție la picioarele pasagerilor în timpul mișcării.

Pentru scaunul tip 2 și bancheta tip 2 / 3: redresați spătarul.



Ancorarea corectă a picioarelor față



Verificați buna blocare în podea a scaunului când acesta a revenit la poziția șezut.

Precauții

În urma diferitelor manipulări:

- nu demontați o tetieră fără a o fixa pe un suport,
- verificați ca centurile de siguranță să rămână întotdeauna accesibile și ușor de fixat de către pasageri,
- un pasager nu trebuie să se așeze fără a își regla corect tetiera, fără a-și ajusta și fixa centura de siguranță.





Etichete

În timpul rulării, este interzis să aveți un pasager:

- în al treilea rând dacă spătarul locului din față (al doilea rând) este în poziția măsuță,
- în al treilea rând dacă scaunul/bancheta din față (al doilea rând) este în poziția portofel,
- în al treilea rând dacă scaunul din față sa (al doilea rând) este scos,
- în locul central dacă scaunul lateral dreapta este în poziția portofel.

CONFIGURAȚIILE SCAUNELOR ȘI BANCHETELOR

Exemple de amenajare variate îmbinând plăcutul cu utilul

-  Diferitele manipulări trebuie făcute cu vehiculul oprit.
-  Nu montați scaune în rândul 3 fără a le instala centurile de siguranță corespunzătoare.

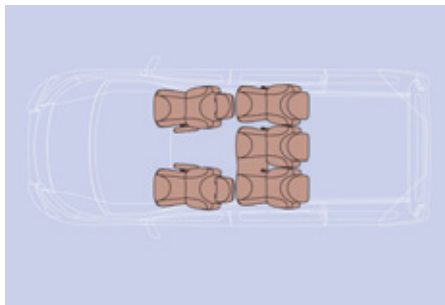
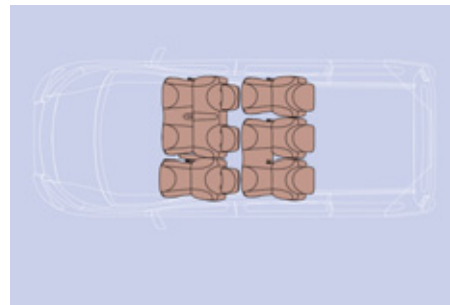
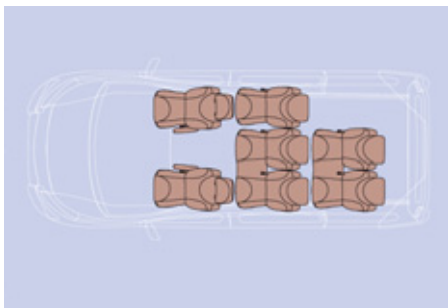
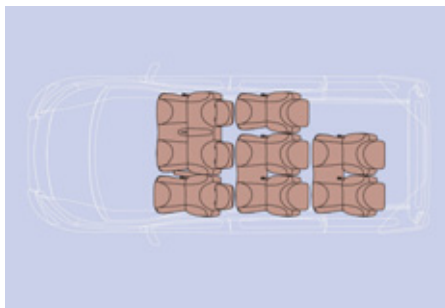
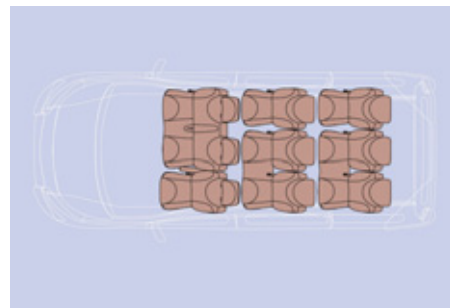
5 locuri**6 locuri****7 locuri****8 locuri****9 locuri**



VIAȚA LA BORD

AMENAJĂRI CABINĂ

În funcție de nivelul de echipare al vehiculului, aceste amenajări completează cabina.

Parasolar

Pentru a evita ca razele soarelui să vă orbească rabatați parasolarul spre în jos.

În parasolarul de la șofer există amenajat un buzunar pentru a așeza cardurile de plată autostradă, tichete...



Torpedo

Este echipat cu o încuietoare pentru a-l putea închide.

El conține trei prize de bransare a unui aparat electronic mobil (aparat video etc.) dacă vehiculul este echipat cu un ecran color.

Torpedoul are și suportii de pahare precum și amenajări dedicate așezării hârtiilor rutiere, a unui pachet de țigări, a unui document format A4, a unui stilou, etc.

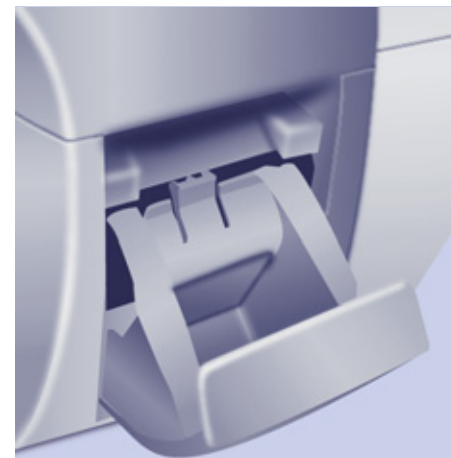

Locuri diverse pentru depozitare



Scrumieră

Priză de 12 V

Puterea maximă a prizei tip brichetă este de 120 W.



Spațiu de depozitare și suport sticlă (1,5 L)

Orice lichid transportat într-un recipient deschis se poate vărsa, reprezentând un risc de deteriorare a contactelor comenzilor postului de conducere și consolei centrale. "Fiți vigilenți".



Spațiu așezare tichete

În funcție de configurația vehiculului dumneavoastră.



Consolă superioară

Aceasta este așezată deasupra parasolarului și are două încăperi, cu sau fără capac, pentru a depozita un pulover, un dosar...

Atenție la zgomotele pe care le pot face unele obiecte tari așezate în cutia din consola superioară.



Plafonieră față

PLAFONIERE

Aprindere/stingere automată

Plafoniera din față se aprinde la scoaterea cheii din contact.

Toate plafonierele se aprind la deblocarea vehiculului, la deschiderea unei uși corespunzătoare și pentru localizarea vehiculului cu ajutorul telecomenzii.

Ele se sting progresiv după ce este pus contactul și la blocarea autoturismului.



Iluminare în permanență, contact pus.



Plafoniere spate



În față: iluminare la deschiderea unei uși față sau spate.



Rândurile 2 și 3: iluminare la deschiderea unei portiere sau a portbagajului.



Se aprind și se sting cu ajutorul unui comutator manual.



Spot individual de lectură



Dacă vehiculul este echipat, se aprind și se sting de la un întrerupător manual, cu contactul cuplat.

Zone pentru teleplată / parcare

Parbrizul atermic posedă două zone nereflectante situate de o parte și de alta a oglinzii retrovizoare interioare.

Aceste spații sunt destinate aplicării vignetelor de plată autostradă sau parcare.



Covoraș montare / demontare

În momentul demontării covorașului din față, trageți la maxim în spate scaunele și îndepărtați dispozitivele de fixare.

La remontare așezați covorașele corect pe dispozitivele de fixare și prindeți-le cu clemele. Verificați poziționarea corectă a covorașelor.

Pentru a evita orice disconfort la apăsarea pedalelor:

- nu utilizați decât covorașe adaptate sistemelor de prindere existente pe vehiculul dumneavoastră. Folosirea acestor sisteme de prindere este absolut necesară.
- nu suprapuneți niciodată mai multe covorașe.

AMENAJĂRI LOCURI PE SCAUNE

În funcție de echipamentul vehiculului aceste diferite amenajări completează locurile de ședere.

Mâner de susținere



Priză 12 volți

Aceasta poate funcționa cu contactul întrerupt, astfel încercați să limitați utilizarea sa pentru a nu descărca bateria.

Putere max: 120 W.

Suport pahare

Orice lichid transportat în recipient deschis se poate răsturna, reprezentând un risc. "Fiți atenți".

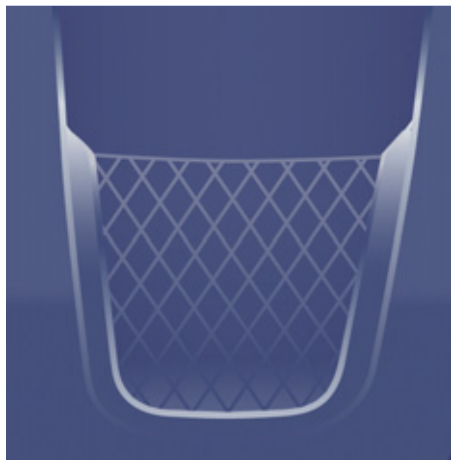

**Plase pe spătarele scaunelor
exterioare**



Amenajări / spații de depozitare obiecte mărunte

**Spațiu de depozitare și suport sticlă
(0,5 L)**

Suport umerășe

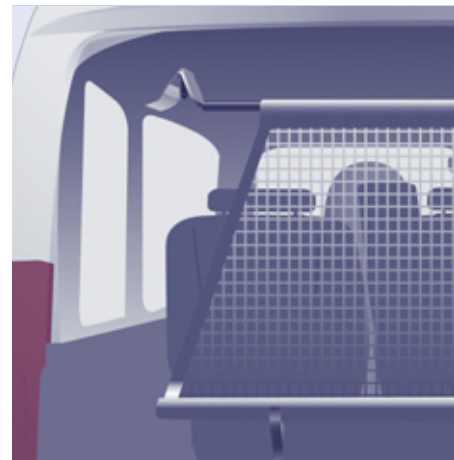

Fixare plasă oprire obiecte grele

Ridicați trapa pentru a ajunge la
dispozitivele de fixare ale plasei de oprire
obiecte grele.



Inele de prindere

Utilizați inelele de prindere de pe podeaua din spate pentru a fixa plasa, greutatea sau bagajele.

Pentru motive de siguranță, în caz de frânare bruscă, se recomandă așezarea obiectelor grele cât mai în față.



Este recomandat să imobilizați încărcătura fixând-o solid prin intermediul inelelor de ancorare prezente pe planșeu.



Mască bagaje

Pentru a o instala:

- poziționați un capăt al dispozitivului de înfășurare a storului de mascare a bagajelor în locul său,
- comprimați extremitatea opusă a dispozitivului de înfășurare și așezați-l la locul lui,
- eliberați-l pentru ca să se anclanșeze,
- derulați storul de mascare bagaje până la stâlpi,
- fixați cele două cârlige pe stâlpi.

Pentru a o scoate:

- trageți masca pentru bagaje spre dumneavoastră pentru a elibera fixările,
- introduceți storul de mascare bagaje în înfășurător,
- strângeți-o și scoateți-o din suport.



SUSPENSIE SPATE

Vă sunt propuse 2 tipuri de suspensii.

Suspensia metalică

Acest echipament adoptă limitatoare de deplasare lungi care pot garanta un comportament stabil atât în gol cât și cu sarcină. Nu trebuie să mai interveniți, numai să vegheați la întreținerea sa și la respectarea sarcinilor autorizate.

Suspensia spate cu compensare pneumatică

Dacă vehiculul dumneavoastră este dotat cu această opțiune, acest tip de suspensie reglează variațiile de înălțime ale platformei spate de la vehiculul dumneavoastră,

indiferent de sarcina încărcată, în limitele valorilor admise. La bord, mărirea sau micșorarea sarcinii pe platforma vehiculului este detectată de doi senzori de înălțime. Odată închise toate ușile, senzorii declanșează compensația automată și determină înălțimea pragului optim la condițiile de circulație ale vehiculului.

Doă funcțiuni

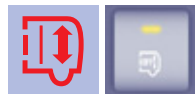

1. Corecție automată
2. Corecție manuală

1 - Corecție automată a înălțimii pragului spate

Suspensia pneumatică reglează automat variațiile de înălțime ale platformei spate a vehiculului dumneavoastră.



Un martor roșu de pe tabloul de bord clipește când înălțimea nu este optimă și va fi corectată, circulați ușor până la stingerea acestui martor.

Compensarea automată este inactivă momentan:

- dacă o ușă/volet spate este deschis(ă),
- în situație de frânare sau oprire la un semafor (pedala de frână solicitată).

Neutralizarea corecției automate

Comanda care permite neutralizarea controlului automat este situată în partea dreaptă, în spatele vehiculului.



Cu vehiculul oprit:

- efectuați o apăsare lungă,
- eliberați comanda.

Neutralizarea este confirmată de ledul care se aprinde. Acesta stă aprins timp de aproximativ 30 secunde.



Trebuie să neutralizați manual corecția automată în următoarele cazuri:

- când lucrați sub vehicul,
- când schimbați o roată,
- când transportați vehiculul pe un camion, tren, feribot, vapor, ...

Revenire la corecția automată



Cu vehiculul oprit:

- efectuați o apăsare lungă,
- eliberați comanda.

Revenirea la corecția automată este confirmată de ledul care se stinge.

În funcție de configurație în timpul acestor operații se poate auzi un bip sonor.



2 - Corecție manuală a înălțimii pragului din spate

Dacă vehiculul dumneavoastră este echipat cu acest tip de reglare, comanda se află în partea dreaptă spate a vehiculului.

Acest reglaj manual permite "coborârea" sau "ridicarea" înălțimii pragului platformei spate pentru a facilita operațiile în zona de staționare.

Această ajustare a înălțimii pragului se poate face între un limitator în partea de jos și unul în partea de sus.

Efectuați aceste operațiuni întotdeauna cu vehiculul oprit și:

- ușile față și laterale închise,
- frâna de staționare trasă,
- nu luați piciorul de pe pedala de frână.

Prima utilizare

Pentru a inițializa funcția, apăsați aproximativ 2 secunde pe comandă.



Coborâre: ajustare a pragului platformei spre în jos

Apăsați continuu pe partea de jos a comenzii.

Eliberați butonul pentru a opri mișcarea, 3 bip-uri sonore vor semnala faptul că ați atins limitatorul maxim, mișcarea se oprește automat.



Urcare: ajustare a pragului platformei spre în sus

Apăsați continuu pe partea de sus a comenzii.

Eliberați butonul pentru a opri mișcarea, 3 bip-uri sonore vor semnala faptul că ați atins limitatorul maxim, mișcarea se oprește automat.

Revenire la pragul optim

Apăsați de două ori succesiv pe partea de sus sau de jos a comenzii, în sens invers poziției pragului de încărcare.

Defecțiuni

Dacă apăsând pe comandă, pragul de încărcare nu se ajustează, 3 bip-uri sonore vă vor semnala o defecțiune pentru următoarele motive:

- sunteți cu un picior pe pedala de frână, cu cheia în contact,
- o utilizare excesivă a corecției manuale,
- o baterie descărcată,
- altceva.

Dacă semnalul sonor persistă, contactați rețeaua PEUGEOT sau un Service autorizat.

Neutralizarea corecției manuale



Cu vehiculul oprit:

- efectuați o apăsare lungă,
- eliberați comanda.

Neutralizarea este confirmată de ledul care se aprinde. El rămâne aprins timp de aproximativ 30 secunde.

Revenire la corecția manuală



Cu vehiculul oprit:

- apăsați prelung,
- eliberați comanda.

Întoarcerea la corecția manuală este confirmată de dioda care se stinge.

În funcție de configurare, pe durata acestor operații se poate auzi un bip sonor.



Trebuie să neutralizați manual corecția automată în următoarele cazuri:

- când lucrați sub vehicul,
- când schimbați o roată,
- când transportați vehiculul pe un camion, tren, feribot, vapor, ...

Pentru o bună utilizare

Când vehiculul este oprit și cheia scoasă din contact, utilizarea excesivă a sistemului consumă energia bateriei.

Dacă circulați cu înălțimea platformei din spate:

- prea joasă, există risc de stricare a elementelor tehnice de sub vehicul,
- prea înaltă, există risc de comportament instabil.

Dacă porniți și un marotor clipește, pentru a-l stinge:

- corectați poziția comenzii manuale care a rămas la limita joasă sau înaltă,
- circulând ușor cu peste 10 km/h, atâta timp cât compensarea trece în modul automat.

Staționare de lungă durată

Evitați staționarea pentru o lungă durată pe un sol care poate prezenta un potențial obstacol, vehiculul dumneavoastră poate să aibă roțile afundate în pământ.

După o lungă perioadă de neutilizare, înălțimea platformei poate să se modifice prin compensare automată imediat la deblocarea sau deschiderea uneia dintre uși.

Martor



Studiați indicațiile din capitolul 2, secțiunea "Post de conducere".



OGLINZI RETROVIZOARE ȘI GEAMURI

OGLINZI RETROVIZOARE

Dacă vehiculul dumneavoastră este echipat astfel, retrovizorul este suplimentat cu o a doua oglindă inferioară. Această oglindă este de formă sferică pentru a mări câmpul vizual în lateral. Obiectele observate sunt în realitate mai aproape decât par. Va trebui astfel să țineți cont de această particularitate pentru aprecierea corectă a distanței.

Retrovizoare exterioare cu comandă electrică

- Plasați comanda **A** la dreapta sau la stânga pentru a selecta retrovizorul corespunzător.
- Deplasați comanda **B** în cele patru direcții pentru a efectua reglajul.
- Aduceți comanda **A** în poziție centrală.

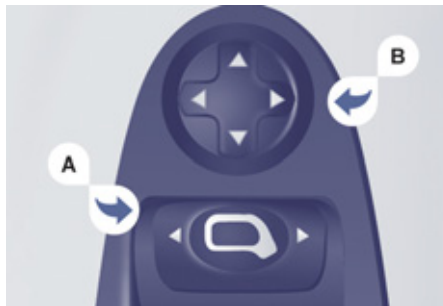

Rabatere electrică

Dacă vehiculul dumneavoastră este echipat, retrovizoarele sunt rabatabile electric din interior, cu vehiculul oprit și contactul cuplat:

- Plasați comanda **A** în poziție centrală.
- Trageți comanda **A** înspre spate.

Din exterior, blocați vehiculul cu ajutorul telecomenzii sau a cheii.

Deplierea electrică

Deplierea electrică a retrovizoarelor se face cu telecomanda sau cu cheia la deblocarea vehiculului. Numai dacă rabatarea a fost selectată cu comanda **A**, trageți din nou comanda din poziție centrală spre spate.



Rabaterea / deplierea la blocare / deblocare pot fi neutralizate. Consultați rețeaua PEUGEOT sau un Service autorizat.

Retrovizoare cu dejivrare

Dacă vehiculul dumneavoastră este astfel echipat, apăsați pe tasta de dejivrare a lunetei.

Retrovizoare exterioare cu comandă manuală

Aționați pârghia de reglaj în cele 4 direcții pentru a regla oglinda.

În staționare, retrovizoarele exterioare sunt rabatabile manual.

Dacă suportul oglinzii retrovizoare este ieșit din locașul inițial, cu vehiculul oprit, reasezați-l manual sau folosiți comanda de rabatare electrică.

Nu există pericol de spargere nici măcar în caz de îngheț.



Oglinda retrovizoare interioară manuală

Oglinda retrovizoare interioară are două poziții:

- zi (normal),
- noapte (antiiorbire).

Pentru a trece de la una la alta, apăsați sau trageți parghia aflată pe marginea inferioară a oglinzii.



OGLINDĂ DE SUPRAVEGHERE

Această oglindă, montată deasupra retrovizorului central, permite șoferului sau pasagerului din față să observe locurile din spate.

Montată pe propria sa articulație, reglarea sa manuală este simplă și asigură o vedere asupra interiorului din spate al vehiculului. Poate fi, de asemenea, reglat pentru a oferi o vizibilitate mai bună la efectuarea unei manevre sau pentru depășire.



GEAMURI SPATE

Geamuri laterale în rândul 2

Dacă vehiculul dumneavoastră este astfel echipat, geamurile laterale din rândul 2 pot fi deschise.

Strângeți cele două comenzi apoi deplasați geamul în lateral. Patru poziții sunt disponibile. În timpul rulării, geamul trebuie închis sau blocat pe una dintre cele patru poziții.

Geamuri custode în rândul 3

Ele sunt fixe.

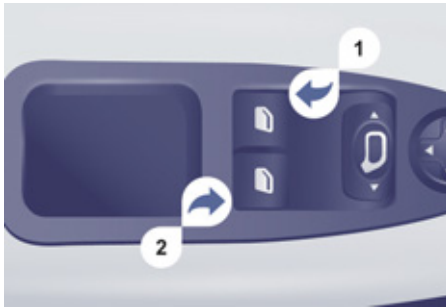

GEAMURI ELECTRICE

1. Comandă geam șofer
2. Comandă geam pasager

Dispuneți de două opțiuni:

Funcționare manuală

Apăsați sau trageți comanda, fără a depăși punctul limită. Mișcarea ferestrei se va opri odată cu eliberarea comenzii de către dumneavoastră.

Funcționare automată

Apăsați sau trageți comanda, dincolo de punctul limită. Fereastra se deschide sau se închide complet după eliberarea comenzii. O nouă acționare a comenzii oprește mișcarea geamului.

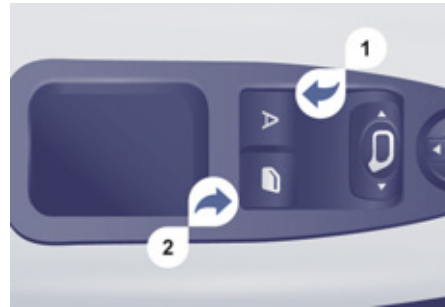

Funcționarea geamurilor electrice este neutralizată:

- la aproximativ 45 de secunde după întreruperea contactului,
- după deschiderea uneia dintre ușile din față, dacă contactul este întrerupt.

Dispozitiv antilovire

Dacă vehiculul dumneavoastră este dotat cu această opțiune, când geamul urcă și întâlnește un obstacol, acesta se oprește și coboară parțial.

În caz de deschidere intempestivă a geamurilor în momentul închiderii lor, apăsați pe comandă până la deschiderea completă. În cele 4 secunde care urmează, trageți comanda până la deschiderea completă a geamului.

Pe durata acestor operații, funcția antilovire este inoperantă.

Reinițializare

După o rebransare a bateriei, trebuie să reinițializați funcția de antilovire.

Coborâți complet geamul, apoi ridicați-l, acesta se va ridica în etape de câțiva centimetri la fiecare apăsare. Reluați operațiunea până la închiderea completă a geamului.

Mențineți comanda apăsată timp de cel puțin o secundă după ce ați atins poziția geam închis.

Pe durata acestor operații, funcția antilovire este inoperantă.

Pentru o utilizare eficientă

În cazul lovirii în timpul manevrării sistemului electric de ridicare a geamurilor, trebuie să inversați sensul de mișcare a geamului. Pentru aceasta, apăsați comanda respectivă.

Când șoferul acționează butoanele geamurilor pasagerilor, acesta trebuie să se asigure că nici o persoană nu împiedică închiderea corectă a geamurilor.

Șoferul trebuie să se asigure că pasagerii folosesc corect sistemul electric de ridicare a geamurilor.

Fiți atenți la copii în timpul manevrării geamurilor.

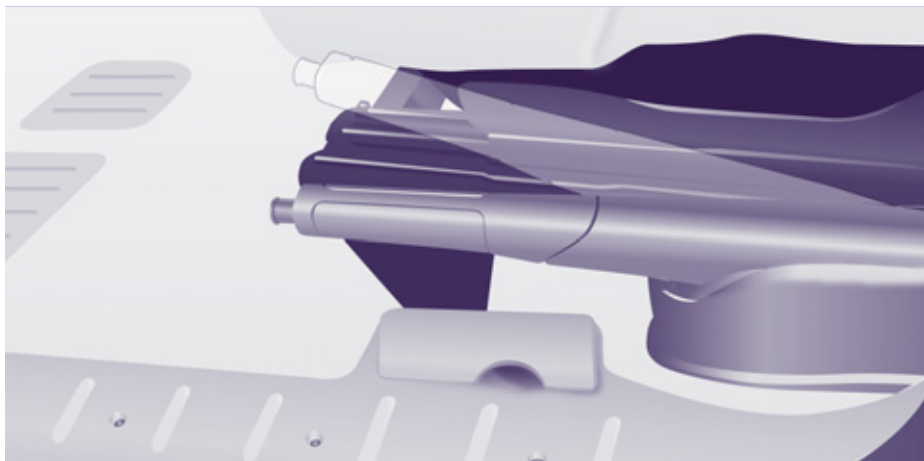

SIGURANȚĂ ÎN CONDUCERE FRÂNĂ DE STAȚIONARE

Blocare

Trageți frâna de staționare pentru a imobiliza vehiculul.

Verificați că este bine trasă înainte de a ieși din vehicul.



Frâna de staționare rămasă trasă sau incomplet deblocată este semnalizată prin aprinderea acestui martor pe tabloul de bord.

Dacă staționați în pantă, bracați roțile spre trotual și trageți frâna de staționare.

Este inutil să cuplați o viteză după oprirea vehiculului, mai ales când este încărcat.

Folosiți frâna de staționare, **doar cu vehiculul oprit.**

În cazuri excepționale dacă folosiți frâna de staționare când vehiculul este în mișcare, nu o trageți până la capăt pentru a nu bloca roțile din spate (risc de derapaj).

Deblocare

Trageți mânerul și apăsați pe buton pentru a coborî frâna de staționare.



SEMNAL DE AVARIE

Apăsați pe acest buton, semnalizatoarele de direcție clipeșc.

Poate funcționa cu contactul întrerupt.

Nu îl utilizați decât în caz de pericol, pentru o oprire de urgență sau pentru conducerea în condiții neobișnuite.



ASISTENȚA LA PARCAREA CU SPATELE

Dacă vehiculul dumneavoastră este dotat cu această opțiune, sistemul este sonor și/sau grafic este format din patru senzori de proximitate, instalați în bara spate a vehiculului. Aceștia detectează toate obiectele aflate în zona de detecție: persoane, vehicule, copaci, bariere, spatele unor vehicule în mișcare.

Unele obiecte pot fi detectate la începutul manevrei, dar nu mai pot fi detectate la sfârșitul manevrei când vehiculul ajunge în apropiere: în funcție de zonele moarte între și sub captatori. Exemple: țărushi, balize de șantier sau bordura trotuarului.

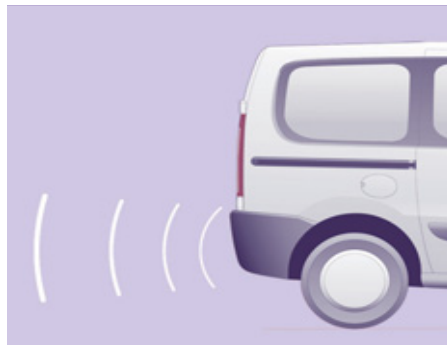

La trecerea în marșarier

Un semnal sonor confirmă activarea sistemului prin cuplarea marșarierului.

Informația de apropiere este dată de un semnal sonor cu frecvență mai mare cu cât vehiculul se apropie de obstacol. Când distanța "spatele vehiculului/obstacol" este mai mică de aproximativ 30 cm, semnalul sonor devine continuu.

Afișare pe ecran

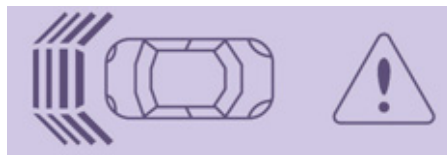

Oprire asistență la parcare

Treceți în punctul mort al cutiei de viteze.

Activare / Dezactivare



Puteți activa sau dezactiva sistemul apăsând acest buton.

Activarea și dezactivarea sistemului sunt memorizate la oprirea vehiculului.

Anomalie de funcționare

În cazul unei anomalii de funcționare, la trecerea în marșarier ledul butonului se aprinde, însoțit de un semnal sonor și de un mesaj pe ecran. Consultați rețeaua PEUGEOT sau un Service autorizat.

Pentru o bună funcționare

Pe timp urât sau pe timp de iarnă asigurați-vă că sistemul de senzori nu este acoperit cu noroi, gheață sau zăpadă.

Sistemul va fi neutralizat automat în cazul tractării unei remorci sau montării unui suport pentru bicicletă (vehicul echipat cu un dispozitiv de remorcare sau cu un suport pentru bicicletă recomandat de PEUGEOT).

Asistența la staționare nu poate, în niciun caz, să înlocuiască atenția și nici răspunderea conducătorului auto.



CLAXON

Apăsați pe mijlocul volanului.

SISTEM ANTIBLOCARE ROȚI (ABS - REF)

Sistemele ABS și REF (repartitor electronic al forței de frânare) măresc stabilitatea și manevrabilitatea vehiculului la frânare, în special pe drumuri cu suprafața de rulare deteriorată sau alunecoasă.

Sistemul ABS împiedică blocarea roților, iar REF controlează presiunea de frânare pe fiecare roată.

Pentru o utilizare eficientă

Dispozitivul de antiblocare a roților intervine automat în momentul apariției pericolului de blocare. Nu vă permite o frânare mai scurtă. Pe șosele foarte alunecoase (polei, ulei etc...) ABS poate să mărească distanța de frânare. În cazul unei frânări de urgență, nu ezitați în a apăsa puternic pedala de frână, fără a slăbi efortul, chiar și pe șosele alunecoase, astfel puteți continua manevrarea vehiculului pentru a evita un obstacol.

Funcționarea normală a sistemului ABS este simțită prin ușoare vibrații la nivelul pedalei de frână.

În cazul schimbării roților (pneuri și jante), aveți grijă ca acestea să fie recomandate de PEUGEOT.



Aprinderea acestui mator, însoțită de un semnal sonor și de un mesaj pe ecran, indică o defecțiune la sistemul ABS ce poate provoca pierderea controlului vehiculului în cazul frânării.



Aprinderea acestui mator, cuplat cu cel de frână și STOP, însoțită de un semnal sonor și un mesaj pe ecran, indică o defecțiune la sistemul de repartiție a forței de frânare ce poate provoca pierderea controlului vehiculului în cazul frânării.

Oprirea este imperativă

În amândouă cazurile, consultați rețeaua PEUGEOT sau un service autorizat.

SISTEM DE ASISTARE LA FRÂNAREA DE URGENȚĂ (AFU)

Acest sistem permite, în caz de urgență, de a se atinge mai repede presiunea optimă de frânare, apăsați foarte puternic și fără a slăbi forța.

Se declanșează în funcție de viteza de acțiune a pedalei de frână.

Sistemul modifică rezistența pedalei de frână sub picior.

Pentru a prelungi acțiunea sistemului de asistare la frânarea de urgență: mențineți piciorul apăsat pe pedala de frână.

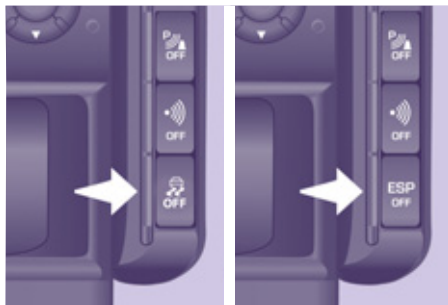

ANTIPATINARE ROTI (ASR) ȘI CONTROLUL DINAMIC AL STABILITĂȚII (ESC)

Aceste sisteme sunt asociate și complementare cu ABS-ul.

ASR este un dispozitiv foarte util pentru a păstra forța de tracțiune la un nivel optim și pentru a evita pierderea controlului datorată accelerării.

Sistemul optimizează cuplul transmis roților, cu scopul de a evita patinarea acestora, acționând asupra frânelor roților motoare și asupra motorului. Asigură, de asemenea, o stabilitate direcțională mai bună a vehiculului la accelerare.

Cu ESP, mențineți traiectoria fără a fi nevoie să contrabalansați direcția.

În cazul în care vehiculul urmează o traiectorie diferită față de cea dorită de șofer, sistemul ESC acționează automat frâna unei roți sau a mai multora și asupra motorului pentru a înscrie vehiculul pe traiectoria dorită.

Funcționarea sistemelor ASR și ESC

ESP
OFF



Martorul clipește când unul din sistemele ASR sau ESC este solicitat.

Dezactivarea sistemelor ASR/ESC

În condiții excepționale (pornirea autoturismului împotmolit, oprit în zăpadă, în noroi...), dezactivarea sistemelor ASR și ESC se dovedește a fi utilă pentru ca roțile să patineze și să-și recapete aderența.

- Apăsați pe buton, situat pe consola centrală.
- Martorul se aprinde: sistemele ASR și ESC nu mai intervin.

Acestea se declanșează din nou:

- automat la peste 50 km/h,
- manual apăsând din nou pe buton.

Verificarea funcționării



Când apar defecțiuni ale sistemelor, martorul se aprinde însoțit de un semnal sonor și de un mesaj pe ecranul multifuncție

Consultați rețeaua PEUGEOT sau un Service autorizat pentru verificarea sistemelor.

Martorul se poate aprinde de asemenea dacă pneurile sunt moi. Verificați presiunea din fiecare pneu.

Pentru o bună funcționare

Sistemele ASR/ESC oferă o siguranță sporită în conducerea normală dar nu trebuie să incite conducătorul auto să-și asume riscuri suplimentare sau să circule cu viteze prea mari.

Funcționarea acestor sisteme este asigurată sub rezerva respectării indicațiilor constructorului referitor la roți (pneuri și jante), componentele frânării, componentele electronice cât și la procedura de montaj și de intervenție.

După un șoc, verificați aceste sisteme în rețeaua PEUGEOT sau la un Service autorizat.



"GRIP CONTROL" (Controlul aderenței)

Pe zăpadă, noroi și pe nisip, acest sistem de asigurare a mobilității este realizat printr-un compromis între siguranță, aderență și motricitate, care sunt asociate cu pneurile Michelin® Agilis 51 M+S pentru orice tip de drum.

Acesta permite deplasarea în majoritatea condițiilor de aderență redusă.



Apăsarea pedalei de accelerație trebuie să fie suficientă pentru ca puterea motorului să permită gestionarea optimă a diferiților parametri.

Utilizare corectă

Vehiculul dumneavoastră este conceput în principal pentru a circula pe drumuri asfaltate, dar permite ocazional rularea pe drumuri mai puțin amenajate.

În mod deosebit când vehiculul este foarte încărcat, nu se permite realizarea de activități tot-teren cum ar fi:

- traversarea și conducerea pe terenuri ce ar putea deteriora partea inferioară a caroseriei, sau smulgerea unor piese (conducte de carburant, răcitor de carburant, ...), la trecerea peste obstacole sau pietre,
- rularea pe teren cu pante abrupte și cu aderență redusă,
- traversarea unui curs de apă.



Acest mod **ESC** este calibrat pentru un nivel slab de patinare, bazat pe diferitele niveluri de aderență întâlnite în mod obișnuit pe drum.

Dupa fiecare taiere a contactului, sistemul revine automat in mod ESC.



Mod **zapadă** permite adaptarea la condițiile de aderență întâlnite pe fiecare roată din față, la pornire.

În faza de progresie, sistemul optimizează patinarea, pentru a oferi cea mai bună accelerație în funcție de aderența disponibilă.



Modul **nisip** restricționează simultan patinarea celor două roți motoare, pentru a putea continua rularea și a limita riscurile de împotmolire.

La deplasarea pe nisip, nu utilizați alte moduri, pentru a evita împotmolirea vehiculului.



Acest mod **ESC OFF** nu este adecvat decat la condițiile particulare intalnite la

pornire sau la viteza redusa.

La peste 50 km/h, sistemul revine automat in mod ESC.



Modul **orice tip de drum** (noroii, iarba uda, ...) favorizează, din momentul pornirii, mai multă patinare a roții cu aderență mai

slabă, pentru a înlesni evacuarea noroiului și regasirea aderenței. În paralel, roții mai aderente îi este transferat cât mai mult cuplu posibil.

În faza de progresie, sistemul optimizează patinarea, pentru a răspunde cel mai bine solicitărilor șoferului.



CENTURI DE SIGURANȚĂ

Reglaj în înălțime

Prindeți comanda în dreptul semnului și culisați dispozitivul dinspre partea șoferului și pasagerului individual.

Dacă vehiculul este dotat cu o banchetă față, centura scaunului central nu este reglabilă pe înălțime.

Blocare

Trageți de centură, apoi introduceți până în cutia de blocaj.

Verificați prinderea trăgând de centură.

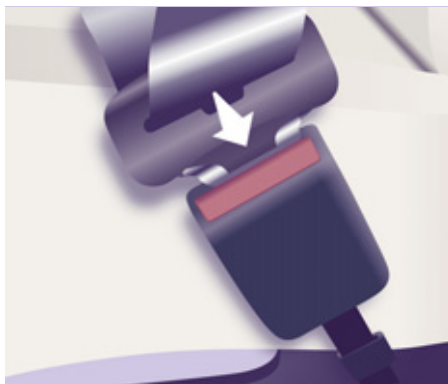

Deblocare

Apăsați pe butonul roșu.



Martor centură șofer neblocată

La pornirea vehiculului, dacă șoferul nu și-a blocat centura, acest martor se aprinde.



Martor centură pasager neblocată

Dacă vehiculul dumneavoastră este dotat cu un scaun pasager față, la pornirea vehiculului, când pasagerul nu a blocat centura acest martor se aprinde

Pentru buna utilizare

Șoferul trebuie să se asigure că pasagerii utilizează corect centurile de siguranță și că acestea sunt bine atașate, înainte de a porni la drum.

Oricare ar fi locul pe care-l ocupați în vehicul, puneți-vă întotdeauna centura de siguranță, chiar și pe trasee de scurtă durată.

Centurile de siguranță sunt echipate cu un dispozitiv de înfășurare care permite ajustarea automată a lungimii centurii, adaptându-se profilului dumneavoastră.

Nu utilizați accesorii (carlige de rufe, broșe, ace de siguranță etc.) ce ar putea fi atașate de centuri.

Asigurați-vă de faptul că centura este corect înfășurată după folosire.

După rabatarea sau deplasarea unui scaun sau a unei banchete din spate, asigurați-vă că centura este corect înfășurată și că dispozitivul de fixare al centurii este în bună stare.

În funcție de natura și importanța impactului, dispozitivul pirotehnic poate să se declanșeze înainte și independent de deplicarea airbagurilor. Acesta întinde centurile instantaneu și le mulează pe corpurile ocupanților.

Declanșarea dispozitivelor de pretensionare este însoțită de o ușoară degajare de fum inofensiv și de un zgomot, datorat activării cartușului pirotehnic integrat în sistem.

Limitatorul de efort atenuează presiunea centurii pe corpul ocupanților.

Centurile cu pretensionare pirotehnică sunt active din momentul punerii contactului.

Dispozitivele de rulare sunt echipate cu un sistem de blocare ce se declanșează automat în caz de coliziune, de frânare de urgență sau de răsturnare a vehiculului.

Puteți debloca centura apăsând pe butonul roșu al fixării. Însoțiți derularea centurii după deblocare.

Martorul airbagului se aprinde dacă dispozitivele de pretensionare s-au declanșat. Consultați rețeaua PEUGEOT sau un service autorizat.

Pentru a fi eficientă, o centură de siguranță trebuie:

- să mențină o singură persoană adultă,
- nu trebuie să fie răsucită; verificați acest lucru derulând-o ușor,
- să fie întinsă, cât mai aproape de corp.

Partea superioară a centurii trebuie să fie poziționată în dreptul umărului.

Partea de jos se va așeza pe cât posibil pe bazin.

Nu inversați fixările centurii, aceasta nu-și va mai îndeplini în totalitate rolul. Dacă scaunele sunt dotate cu cotiere, partea inferioară a centurii se va trece pe sub acestea.

Verificați buna blocare a centurii trăgând centura cu o mișcare bruscă.

Recomandări cu privire la copii:

- folosiți un scaun omologat pentru copii dacă pasagerul are mai puțin de 12 ani sau măsoară mai puțin de un metru și jumătate,
- nu transportați niciodată un copil pe genunchi, chiar dacă centura de siguranță a scaunului pe care stați este pusă.

 Pentru informații privind scaunele pentru copii, consultați capitolul 4, partea "Copii la bord".

În funcție de prescripțiile în vigoare privind siguranța, rețeaua PEUGEOT este garantul tuturor intervențiilor sau verificărilor, controalelor privind întreținerea și echipamentelor centurilor dumneavoastră de siguranță.

Verificați periodic centurile (chiar după un șoc minor) în rețeaua PEUGEOT sau la un service autorizat: ele nu trebuie să prezinte urme de uzură, tăiere sau scămoșare, și nici să fie transformate sau modificate.

 Curățați benzile centurilor cu apă cu săpun sau cu un produs de curățare pentru textile, vândut în rețeaua PEUGEOT.

CENTURI PENTRU LOCURILE DIN FAȚĂ

Cu airbag-uri frontale

Locurile din față sunt echipate cu dispozitive de pretensionare pirometrice și cu limitatoare de efort.

Fără airbag frontal

Dacă vehiculul dumneavoastră este dotat cu o banchetă față fără airbag frontal, centura pasagerului central nu are dispozitiv de pretensionare pirotehnică.

CENTURILE PE LOCURILE DIN SPATE

Dacă vehiculul dumneavoastră este echipat cu un scaun individual și o banchetă de 2 locuri, cele trei locuri sunt echipate cu centuri în trei puncte de prindere și sistem de retractare.

Locul central dispune de un ghidaj și un sistem de retractare a centurii integrate în spătarul scaunului.



Pentru rândurile 2 și 3, aveți grijă la fixarea centurii în prinderea corespunzătoare. Să nu fie inversate centurile sau prinderile locurilor laterale cu prinderea sau centura locului central.

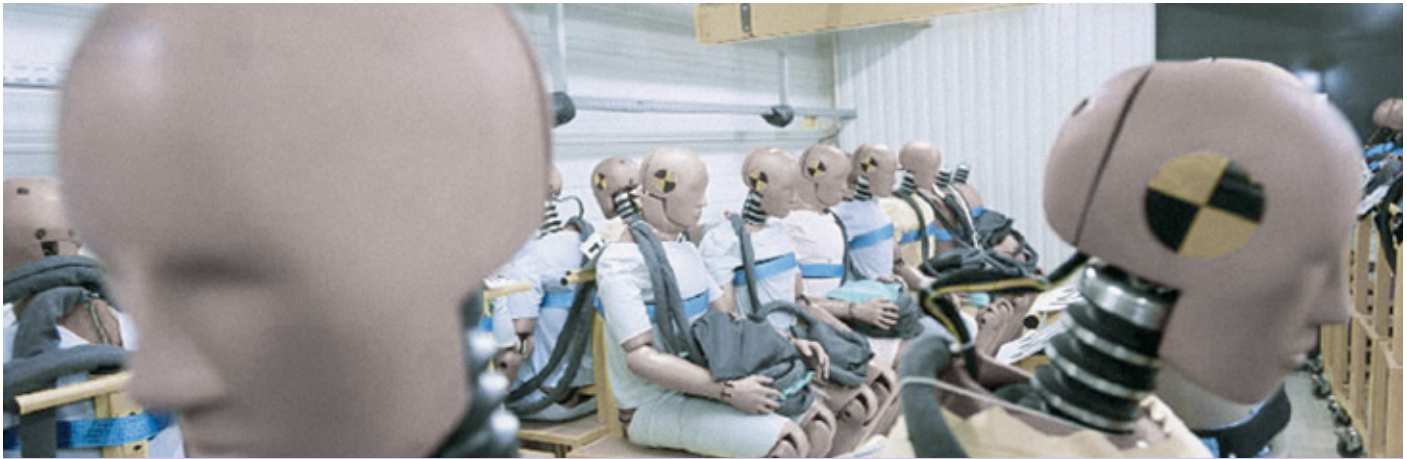

AVANTAJE DE SIGURANȚĂ

Roll Over Mitigation*

Acest sistem legat la ESP este o completare a funcțiilor de frânare ABS-REF, ASR-ESP și AFU, deja semnalate în acest document, pentru a vă garanta un înalt sistem de siguranță activă. Sistemul ROM este destinat la început vehiculelor înalte din gama 4x4 și acum echipează vehiculul dumneavoastră.

În cazul unei situații extreme, de accelerație transversală, acest modul limitează riscurile de răsturnare a vehiculului acționând asupra frânelor.

* Sistem anti-răsturnare.

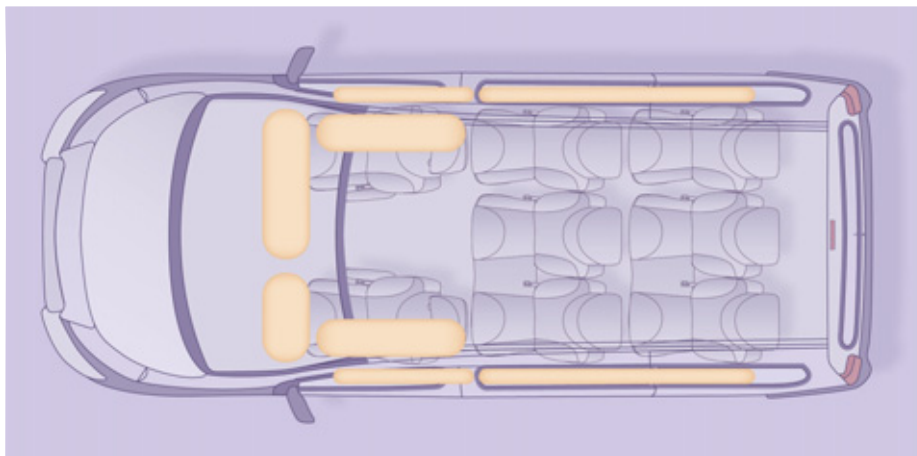

AIRBAGURI

Airbagurile au fost concepute pentru a spori siguranța pasagerilor (exceptând locurile centrale din rândurile 2 și 3) în cazul unor coliziuni violente; acestea completează acțiunea centurilor de siguranță cu limitator de efort.

În acest caz, detectoarele electronice înregistrează și analizează șocurile frontale și laterale suportate în zonele de detectare a șocului:

- În caz de șoc violent airbagurile se declanșează instantaneu pentru a contribui la o cât mai bună protecție a ocupanților

autoturismului. Imediat după impact, airbagurile se dezumflă pentru a nu împiedica nici vizibilitatea, nici eventuala ieșire a pasagerilor,

- în cazul unui șoc puțin violent, de impact pe partea din spate și în anumite condiții de răsturnare, airbagurile nu se declanșează; în aceste cazuri centura de siguranță este suficientă în asigurarea protecției.

Intensitatea unui șoc depinde de natura obstacolului și de viteza autoturismului în momentul coliziunii.

i Airbagurile funcționează doar când contactul este pus.

Acest echipament nu funcționează decât o singură dată. Dacă intervine un al doilea șoc (în cadrul aceluiași accident sau într-un alt accident) airbagul nu va funcționa.

Declanșarea airbagului sau a airbagurilor este însoțită de o ușoară degajare de fum și de un zgomot, datorate activării cartușului pirotehnic integrat în sistem.

Fumul nu este nociv, dar poate fi iritant pentru persoanele sensibile.

Zgomotul detonării poate antrena o ușoară scădere a capacității auditive pentru un foarte scurt interval de timp.



- +** Airbagul pasager trebuie neapărat să fie dezactivat dacă a fost instalat un scaun pentru copii de tipul "cu spatele la sensul de mers". Capitolul 4, secțiunea "Copii la bord".

Pentru o bună utilizare

Adoptați o poziție șezând normală și verticală.

Fixați-vă centura de siguranță și poziționați-o corect.

Nu lăsați nimic să se interpună între pasageri și airbag-uri (copii, animale, obiecte...). Acest lucru ar putea afecta funcționarea airbagurilor sau răni pasagerii.

După un accident sau când vehiculul a fost obiectul unui furt, verificați sistemul de airbaguri.

Orice intervenție asupra sistemului de airbag-uri trebuie să fie făcută doar de personalul rețelei PEUGEOT sau al unui service autorizat.

Chiar respectând toate precauțiile evocate nu este exclus un risc de rănire sau arsuri ușoare la cap, la bust sau la brațe în momentul declanșării airbagului. Sacul airbagului se umflă aproape instantaneu (în câteva milisecunde) apoi se dezumflă în același timp evacuând gazul cald prin orificiile prevăzute în acest scop.

Airbagurile laterale

Nu acoperiți scaunele decât cu huse omologate. Acestea nu riscă să împiedice declanșarea airbag-urilor laterale. Consultați rețeaua PEUGEOT sau un service autorizat.

Nu fixați sau lipiți nimic pe spătelele scaunelor; acest lucru ar putea provoca răni la torace, brațe la deschiderea airbagului lateral.

Nu apropiați mai mult decât este necesar bustul de portieră.

Airbaguri frontale

Nu conduceți ținând volanul de brațe sau lăsând mâinile pe partea centrală a volanului.

Nu lăsați niciodată pasagerii să își țină picioarele pe planșa de bord, deoarece există riscul producerii de răniri grave în caz de declanșare a airbag-ului.

Nu fumați, în măsura în care este posibil, deoarece declansarea airbagului poate produce arsuri sau apariția unor riscuri de rănire datorate țigării sau pipei aprinse.

Nu demontați, nu găuriți și nu supuneți volanul la lovituri violente.

Airbagurile cortină

Nu fixați sau lipiți nimic pe montanți și pavilion; acest lucru ar putea provoca răni la torace, brațe la deschiderea airbagului lateral.

Nu demontați șuruburile mânerului de sprijin fixat pe pavilion, ele participă la fixarea airbagurilor din partea superioară.



Airbaguri laterale

Dacă vehiculul dumneavoastră este echipat cu așa ceva, acesta este un sistem care protejează, în caz de șoc lateral violent, șoferul și pasagerul din față pentru a limita riscurile de traumatism ale toracelui.

Fiecare airbag lateral este integrat în spătarele scaunelor din față, pe partea dinspre portieră.

Activare

Se declanșează unilateral în caz de șoc violent aplicat parțial sau pe toată zona de impact lateral **B**, exercitându-se perpendicular pe axul longitudinal al vehiculului într-un plan orizontal și de sens exterior spre interiorul vehiculului.

Airbag-ul lateral se interpune între ocupantul din față al vehiculului și panoul portierei corespunzătoare.

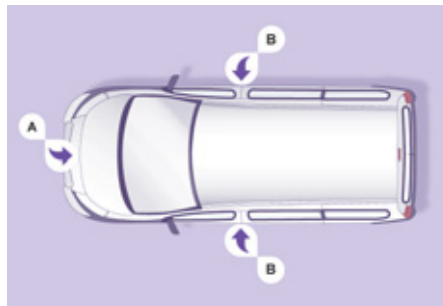

Zone de detectare a șocului

- A. Zona de impact frontal.
- B. Zona de impact lateral.

i În cazul unui șoc sau o agățare ușoară pe lateralul vehiculului sau în caz de răsturnare, airbag-ul poate să nu se declanșeze.

În cazul unei coliziuni frontale sau în spate, acest airbag nu se declanșează.

Anomalie airbaguri



Dacă acest martor se aprinde pe panoul de bord, însoțit fiind de un semnal sonor și de un mesaj pe ecran, consultați rețeaua PEUGEOT sau un Service autorizat pentru verificarea sistemului. Airbagurile ar putea să nu se mai declanșeze în caz de șoc puternic.

Airbaguri cortină

Dacă vehiculul dumneavoastră este dotat cu așa ceva, acesta este un sistem ce protejează, în caz de șoc lateral violent, atât șoferul cât și pasagerii (exceptând locul central din rândurile 2 și 3) pentru a limita riscurile de traumatism cranian.

Fiecare airbag cortină este integrat în montanți și partea superioară a habitaculului.

Activare

Se declanșează simultan cu airbagul lateral corespunzător în caz de șoc violent aplicat parțial sau pe toată zona de impact lateral **B**, exercitându-se perpendicular pe axul longitudinal al vehiculului într-un plan orizontal și cu sensul din exterior spre interiorul vehiculului.

Airbagul cortină se interpune între ocupantul din față sau din spate al vehiculului și geamuri.

Airbag-uri



Airbaguri frontale

Acestea sunt integrate în centrul volanului, pentru șofer, și în tabloul de bord, pentru pasagerul din față.

Activare

Ele se declanșează simultan, exceptând cazul în care airbagul frontal de la pasager a fost neutralizat, în caz de șoc frontal violent aplicat pe întreaga zonă sau numai parțial pe zona de impact frontal **A**, pe direcția axei longitudinale a vehiculului în plan orizontal și în sensul dinspre înainte spre înapoi al vehiculului.

Airbagul frontal se interpune între ocupantul locului din față al vehiculului și planșa de bord, pentru a amortiza proiectarea pasagerului spre în față.

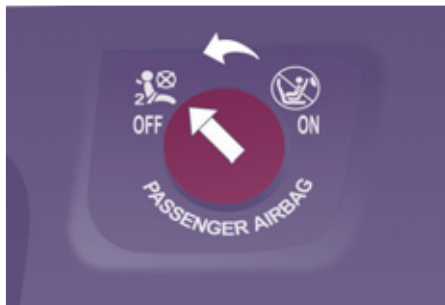

Neutralizare

Numai airbagul frontal de la pasager poate fi neutralizat:

- **Contactul fiind întrerupt**, introduceți cheia în comanda de neutralizare a airbagului pasager,
- rotiți-o în poziția **"OFF"**,
- apoi scoteți cheia menținând această poziție.



Martorul airbag din tabloul de bord se aprinde pe toată durata neutralizării.

 Pentru siguranța copilului dumneavoastră, neutralizați neapărat airbag-ul pasager dacă instalați un scaun de copil cu spatele la direcția de mers pe scaunul din față al pasagerului. În caz contrar, copilul riscă să fie omorât sau rănit grav în momentul desfacerii airbagului.

Reactivare

În poziția **"OFF"**, airbagul pasager nu se declanșează în cazul unui impact.

De îndată ce ați demontat scaunul de copil, rotiți comanda airbag-ului în poziția **"ON"** pentru a activa din nou airbagul pentru siguranța pasagerului dumneavoastră în cazul unui impact.

Anomalie la airbagul frontal



Dacă acest martor se aprinde, însoțit de un mesaj pe ecran, consultați rețeaua PEUGEOT sau un Service autorizat pentru verificarea sistemului.

 În cazul aprinderii în permanență a celor doi martori ai airbagurilor, nu instalați un scaun de copil cu spatele la drum. Consultați rețeaua PEUGEOT sau un Service autorizat.

GENERALITĂȚI CU PRIVIRE LA SCAUNELE PENTRU COPII

Preocupare constantă a PEUGEOT încă din faza de concepție a vehiculului, siguranța copiilor depinde în aceeași măsură și de dumneavoastră.

Pentru a asigura o siguranță optimă respectați sfaturile următoare:

- toți copiii cu vârsta mai mică de 12 ani și înălțimea mai mică de un metru cincizeci trebuie să fie transportați în scaune de copii omologate adaptate greutății lor, în locurile echipate cu centură de siguranță sau cu sistem de prindere ISOFIX.
- statistic, locurile cele mai sigure pentru transportul copiilor sunt cele din spate.
- copilul care are mai puțin de 9 kg trebuie obligatoriu transportat în poziția cu spatele la drum atât pe locurile din față cât și pe cele din spate.
- pasagerul nu trebuie să călătorească având un copil pe genunchi.

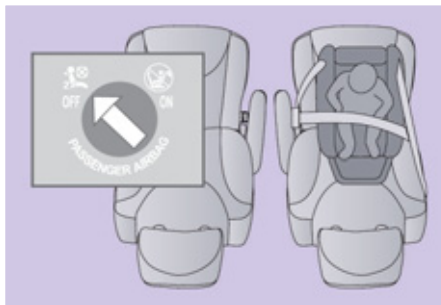

SCAUN PENTRU COPII PE LOCUL DIN FAȚĂ

"Spatele la direcția de mers"

Recomandate pe locurile din spate până la vârsta de 2 ani.

Atunci când scaunul pentru copii "cu spatele la direcția de mers" este montat pe locul pasagerului din față, airbag-ul pasagerului trebuie neapărat dezactivat. Altfel, copilul riscă să fie grav rănit sau chiar omorât la deschiderea airbag-ului.

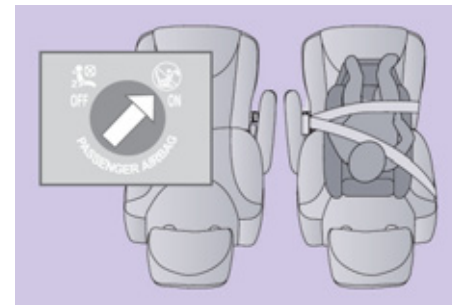

"Fața la direcția de mers"

Recomandate pe locurile din spate pentru o vârstă mai mare de 2 ani.

Atunci când scaunul pentru copii cu fața către direcția de mers este montat pe locul pasagerului din față, lăsați airbag-ul pasagerului activat.

Regulile privind transportul copiilor sunt specifice fiecărei țări. Consultați legislația în vigoare în țara dumneavoastră.

Consultați lista scaunelor omologate în țara dumneavoastră. Fixările isofix, scaunele spate, airbag-ul pasager și neutralizarea sa depind de versiunea comercializată.



Airbag de pasager OFF

i Instalarea scaunelor pentru copii și neutralizarea airbag-ului pasagerului sunt comune întregii game PEUGEOT. În absența neutralizării airbag-ului pasagerului, este strict interzisă instalarea unui scaun pentru copii "cu spatele la drum" pe locurile din față.

+ Capitolul 4, secțiunea "Airbag-uri".

Etichetă explicativă pe fiecare parte a parasolarului de pe partea pasagerului

| | |
|----|---|
| AR | لإجلال الطفل الوجه باتجاه الورا على مقعد سيارة مجهز بوسادة أمان هوائية أمامية مغلقة، فقد يؤدي هذا إلى التسبب بموت الطفل أو بإصابات خطيرة لديه. |
| BG | НИКОГА НЕ инсталирайте детско столче на седалка с АКТИВИРАНА предна ВЪЗДУШНА ВЪЗГЛАВНИЦА. Това можеда причини СМЪРТ или СЕРИОЗНО НАРАНЯВАНЕ на детето. |
| CS | NIKDY neumístujte dětské zádržné zařízení orientované směrem dozadu na sedadlo chráněné AKTIVOVANÝM čelním AIRBAGEM. Hrozí nebezpečí SMRTI DÍTĚTE nebo VAŽNĚHO ZRANĚNÍ. |
| DA | Brug aldrig en bagudvendt barnestol på et sæde der er beskyttet af en aktiv airbag. Død eller alvorlig skade på barnet kan forekomme. |
| DE | Verwenden Sie NIEMALS einen Kindersitz oder Babyschale gegen die Fahrtrichtung bei AKTIVIERTEM Airbag, TOD oder ERNSTHAFTE VERLETZUNGEN können die Folge sein. |
| EL | Μη χρησιμοποιείτε ΠΟΤΕ παιδικό κάθισμα με την πλάτη του προς το εμπρός μέρος του αυτοκινήτου, σε μια θέση που προστατεύεται από ΜΕΤΩΠΙΚΟ ερπώσακο που είναι ΕΝΕΡΓΟΣ. Αυτό μπορεί να έχει σαν συνέπεια το ΘΑΝΑΤΟ ή το ΣΟΒΑΡΟ ΤΡΑΥΜΑΤΙΣΜΟ του ΠΑΙΔΙΟΥ |
| EN | NEVER use a rearward facing child restraint on a seat protected by an ACTIVE AIRBAG in front of it, DEATH or SERIOUS INJURY to the CHILD can occur |
| ES | NO INSTALAR NUNCA EL SISTEMA DE RETENCIÓN PARA NIÑOS DE ESPALDAS AL SENTIDO DE LA CIRCULACIÓN SOBRE UN ASIENTO PROTEGIDO CON UN COJÍN INFLABLE FRONTAL (AIRBAG) ACTIVADO. ESTO PUEDE CAUSAR LA MUERTE DEL BEBE O HERIRLO GRAVEMENTE. |
| ET | Ärge kasutage kunagi lapse turvatooli seljaga sõidusuunas sõiduki istmel mis on kaitstud AKTIVEERITUD TURVAPADJAGA. See võib põhjustada lapsele RASKEID VIGASTUSI või SURMA. |
| FI | ÄLÄ KOSKAAN aseta lapsen turvaistuinta selkä ajosuuntaan istuimelle, jonka edessä suojana on käyttöön aktivoitu TURVATYÖNY. Sen laukeaminen voi aiheuttaa LAPSEN KUOLEMAN tai VAKAVAN LOUKKAANTUMISEN. |
| FR | NE JAMAIS installer de système de retenue pour enfants faisant face vers l'arrière sur un siège protégé par un COUSSIN GONFLABLE frontal ACTIVE. Cela peut provoquer la MORT de l'ENFANT ou le BLESSER GRAVEMENT |
| HR | NIKADA ne postavljati dječju sjedalicu leđima u smjeru vožnje na sjedalo zaštićeno UKLJUČENIM prednjim ZRAČNIM JASTUKOM. To bi moglo uzrokovati SMRT ili TEŠKŪ OŽLJEDU djeteta. |
| HU | SOHA ne használnjok menetíránynak háttal beszerelt gyermekülést olyan ülésen, amely AKTIVÁLT ÁLLAPOTÚ (BEKAPCSOLT) FRONTLÉGSÁKKAL van védve. Ez a gyermek halálát vagy súlyos sérülését okozhatja. |
| IT | NON installare MAI seggiolini per bambini posizionati in senso contrario a quello di marcia su un sedile protetto da un AIRBAG frontale ATTIVATO. Ciò potrebbe provocare la MORTE o FERITE GRAVI al bambino. |
| LT | NIEKADA neįrenkite vaiko prilaikymo priemonės su atgal atgręžtu vaiku ant sėdynės, kuri saugoma VEIKIANČIOS priekinės ORO PAGALVĖS. Išsiskleidus oro pagalvei vaikas gali būti MIRTINAI arba SUNKIAI TRAUMUOTAS. |
| LV | NAV PIEĻĀUJAMS uzstādīt uz aizmuguri vērstu bērnu sēdekļi priekšējā pasažiera vietā, kurā ir AKTIVIZĒTS priekšējais DROŠĪBAS GAISA SPILVENS. Tas var izraisīt BĒRNA NĀVI vai radīt NOPIETNUS IEVAINOJUMUS. |

Copii la bord

| | |
|----|--|
| MT | Gatt m'għandek thalli tifel/tifla marbut f'siggu dahu lejn l-Airbag attiva, għalix tista' tikkawza korriment serju jew anke mewt lit-tifel/tifla |
| NL | Plaats NOOIT een kinderzitje met de rug in de rijrichting op een zitplaats waarvan de AIRBAG is INGESCHAKELD. Bij het afgaan van de airbag kan het KIND ERNSTIG OF DODELIJK GEWOND raken. |
| NO | Installer ALDRI et barnesete med ryggen mot kjøretningen i et sete som er beskyttet med en frontal AKTIVERT KOLLISJONSPUTE, BARNET risikerer å bli DREPT eller HARDT SKADET. |
| PL | NIGDY nie instalować fotelika dziecięcego w pozycji «tyłem do kierunku jazdy»na siedzeniu wyposażonym w CZOŁOWĄ PODUSZKĘ POWIETRZNA w stanie AKTYWNYM.W przeciwnym razie dziecko narażone będzie na ŚMIERĆ lub BARDZO POWAŻNE OBRAŻENIA CIAŁA w momencie wyzwolenia poduszki powietrznej |
| PT | NUNCA instale um sistema de retenção para crianças de costas para a estrada, num banco protegido por um AIRBAG frontal ACTIVADO. Esta instalação poderá provocar FERIMENTOS GRAVES ou a MORTE da CRIANÇA. |
| RO | Nu instalati NICIODATA un sistem de retinere pentru copii, dispus cu spatele in directia de mers, pe un loc din vehicul protejat cu AIRBAG frontal ACTIVAT. Aceasta ar putea provoca MOARTEA COPILULUI sau RANIREA lui GRAVA. |
| RU | ВО ВСЕХ СЛУЧАЯХ ЗАПРЕЩАЕТСЯ использовать обращенное назад детское удерживающее устройство на сиденье, защищенном ФУНКЦИОНИРУЮЩЕЙ ПОДУШКОЙ БЕЗОПАСНОСТИ, установленной перед этим сиденьем. Это может привести к ГИБЕЛИ РЕБЕНКА или НАНЕСЕНИЮ ЕМУ СЕРЬЕЗНЫХ ТЕЛЕСНЫХ ПОВРЕЖДЕНИЙ |
| SK | NIKDY nepoužívajte na prednom sedadle chránenom AKTÍVNÝM AIRBAGOM detské zadržívacie zariadenie umiestnené v proti smere jazdy. Môže to spôsobiť SMRT, alebo VÁŽNE ZRANENIE DIEŤAŤA. |
| SL | NIKOLI ne nameščajte otroškega sedeža s hrbtom v smeri vožnje, če je VARNOSTNA BLAZINA pred sprednjim sopotnikovim sedežem AKTIVIRANA. Takšna namestitvev lahko povzroči SMRT OTROKA ali HUDE POŠKODBE. |
| SR | NIKADA ne koristite dečje sedišta koje se okreće unazad na sedištu zaštićenim AKTIVNIM VAZDUŠNIM JASTUKOM ispred njega, jer mogu nastupiti SMRT ili OZBILJNA POVREDA DETETA. |
| SV | Använd ALDRIG en bakåtvänd barnstol i ett säte skyddat av en AKTIV AIRBAG framför det. Det kan orsaka ALLVARLIGA eller DÖDLIGA skador på barnet. |
| TR | KEŞİNLKLE HAVA YASTIĞI AKTİF olan ön koltuğa yüzü arkaya dönük bir çocuk koltuğu yerleştirmeyiniz. Bu ÇOCUĞUN ÖLMESİNE veya ÇOK AĞIR YARALANMASINA sebep olabilir. |

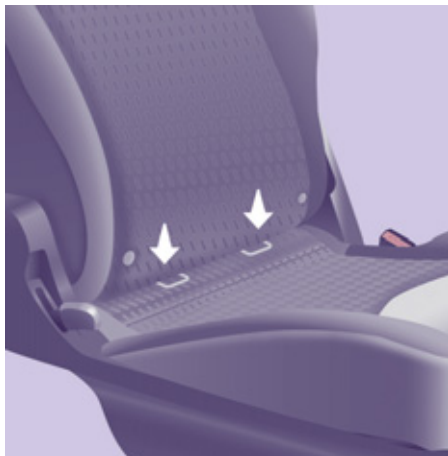

FIXĂRI "ISOFIX"

Vehiculul dumneavoastră a fost omologat conform noilor reglementări ISOFIX.

Dacă vehiculul dumneavoastră are această echipare, fixările ISOFIX regulamentare sunt indicate cu ajutorul etichetelor.



Este vorba de trei inele pentru fiecare scaun:

- două inele situate între spătar și baza scaunului, semnalate de o etichetă,
- un inel superior, pentru fixarea centurii înalte, denumită TOP TETHER, semnalat printr-o altă etichetă.

Acest sistem de fixare ISOFIX asigură o montare fiabilă, solidă și rapidă a scaunului pentru copii în mașină.

Scaunele ISOFIX pentru copii sunt prevăzute cu două încuietori care se prind ușor în cele două inele față.

Unele au și o centură superioară care se atașează în inelul din spate.

Pentru a atașa această centură, ridicați tetiera vehiculului, după care, treceți cârligul printre tijele sale. Fixați apoi cârligul în inelul din spate și strângeți centura înaltă.

Instalarea defectuoasă a unui scaun pentru copii în vehicul compromite protecția copilului în cazul unei coliziuni.

Pentru a cunoaște ce scaune pentru copii ISOFIX pot fi instalate în vehiculul dumneavoastră, consultați tabelul recapitulativ pentru amplasarea scaunelor pentru copii ISOFIX.

SCAUNELE PENTRU COPII ISOFIX RECOMANDATE DE PEUGEOT ȘI OMOLOGATE PENTRU VEHICULUL DUMNEAVOASTRĂ

RÖMER Duo Plus ISOFIX

(clasa de talie **B1**)

Grupa 1: de la 9 până la 18 kg



Se instalează doar cu fața la direcția de mers.
Dotat cu centură superioară ce trebuie legată pe inelul superior ISOFIX, numită TOP TETHER.

Trei înclinări ale ansamblului scaunului: poziție așezată, repaus și alungit

Aceste scaune pentru copii pot fi folosite și în vehicule ce nu sunt dotate cu sisteme de prindere ISOFIX.

În acest caz trebuie în mod obligatoriu legate de scaunul vehiculului folosind centura de siguranță în trei puncte.

Urmați instrucțiunile pentru instalarea scaunului pentru copii, din notița de instalare a producătorului scaunului.

TABEL RECAPITULATIV PENTRU AMPLASAREA SCAUNELOR PENTRU COPII ISOFIX

Acest tabel vă indică posibilitățile de instalare a scaunelor pentru copii ISOFIX pe locurile echipate cu fixări ISOFIX din vehicul.

Pentru scaunele de copii ISOFIX universale și semi-universale, clasa de talie ISOFIX a scaunului pentru copii, determinată printr-o literă de la **A** la **G**, este indicată pe scaunul pentru copii în dreptul logo-ului ISOFIX.

| Greutate copil / indicativ de vârstă | | | | | | | | | | |
|--|--|---|---|-------|---|---|-------|----------------|---|----|
| Tip de scaun ISOFIX | Sub 10 kg (grupa 0) Până la aproximativ 6 luni | | Sub 10 kg (grupa 0) Sub 13 kg (grupa 0+) Până la aproximativ 1 an | | | De la 9 la 18 kg (grupa 1) De la 1 la 3 ani aproximativ | | | | |
| | Nacelă | | "spatele la drum" | | | "spatele la drum" | | "fața la drum" | | |
| Clasă de talie ISOFIX | F | G | C | D | E | C | D | A | B | B1 |
| Locuri spate laterale Rând 2 cu scaune individuale în Rând 1 | IL-SU | | IL-SU | | | IL-SU | | IUF, IL-SU | | |
| Locuri spate laterale Rând 2 cu banchetă de 2 locuri în Rândul 1 | IL-SU | | X | IL-SU | | X | IL-SU | IUF, IL-SU | | |
| Locuri spate Rând 3 | IL-SU | | X | IL-SU | | X | IL-SU | IUF, IL-SU | | |

IUF: Loc adaptat instalării unui scaun pentru copii ISOFIX de categorie universală. Scaun pentru copii ISOFIX "cu fața la drum" echipat cu o centură înaltă ce se atașează pe inelul superior al locurilor ISOFIX din vehicul.

IL-SU: Loc adaptat instalării unui scaun pentru copii ISOFIX semi-universal. Scaun pentru copii ISOFIX "cu fața la drum" echipat cu o tijă. Scaun pentru copii ISOFIX "cu spatele la drum" sau nacelă, echipate cu o centură înaltă sau cu o tijă.

X: Niciun dispozitiv de prindere pentru copii.

Nacelă: ea este fixată pe inelele inferioare ale unui loc ISOFIX și ocupă două locuri în spate.

SCAUNE PENTRU COPII RECOMANDATE DE PEUGEOT

PEUGEOT vă propune o gamă completă de scaune pentru copii, care se fixează cu ajutorul **centurii de siguranță în trei puncte**:

114

Grupa 0+: de la naștere până la 13 kg



L1

"RÖMER Baby-Safe Plus"

Se instalează cu spatele la direcția de mers.

Grupele 2 și 3: între 15 și 36 kg



L4

"KLIPPAN Optima"

Începând de la 6 ani (aproximativ 22 kg) se folosește doar înalțătorul.



L5







"RÖMER KIDFIX"

Poate fi fixat pe ancorările ISOFIX ale vehiculului.

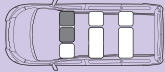
Copilul este reținut de centura de siguranță.

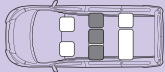
INSTALAREA SCAUNELOR PENTRU COPII FIXATE CU O CENTURĂ DE SIGURANȚĂ

Acest tabel vă indică posibilitățile de instalare a scaunelor pentru copii, fixate cu centura de siguranță și omologate ca universale în funcție de greutatea copilului și de locul în vehicul:

| Loc | | Greutatea copilului și vârsta orientativă | | | | |
|------------|---|--|---|--|---|--------|
| | | Sub 13 kg (grupele 0 (a) și 0+) Până la ≈ 1 an | De la 9 la 18 kg (grupa 1) De la 1 la ≈ 3 ani | De la 15 la 25 kg (grupa 2) De la 3 la ≈ 6 ani | De la 22 la 36 kg (grupa 3) De la 6 la ≈ 10 ani | |
| Rand 1 (b) |  | Scaun individual | U | U | U | U |
| |  | Bancheta, loc lateral | U | U | U | U |
| |  | Bancheta, loc central | L1 | - | L4, L5 | L4, L5 |
| Rând 2 |  | Locuri laterale | U | U | U | U |
| |  | Loc central | U | U | U | U |
| Rând 3 |  | Locuri laterale | U | U | U | U |
| |  | Loc central | U | U | U | U |

(a): Grupa 0: de la naștere la 13 kg. Nacelele și "patuțurile auto" nu pot fi instalate pe locul pasagerului din față.

(b): consultați legislația în vigoare din țara dumneavoastră, înainte de instalarea copilului dumneavoastră pe acel loc.

U: loc adaptat la instalarea unui scaun pentru copii ce se fixează cu centura de siguranță și omologat ca universal "cu spatele în direcția de mers" și/sau "cu fața în direcția de mers".

RECOMANDARI PRIVIND SCAUNELE PENTRU COPII

O instalare defectuoasă a unui scaun pentru copii într-un vehicul compromite protecția copilului în caz de coliziune.

Fixați centurile de siguranță sau centurile scaunului copilului **limitând la maxim jocul** în funcție de corpul copilului, chiar pe trasee scurte.

Pentru instalarea optimă a scaunului pentru copii "cu fața în direcția de mers", verificați dacă spătarul scaunului se sprijină pe spătarul scaunului mașinii și tetiera nu incomodează.

Dacă trebuie să scoateți tetiera, asigurați-vă că este bine așezată sau fixată, pentru a evita transformarea ei într-un proiectil în caz de frânare bruscă.

Copiii sub 10 ani nu trebuie transportați "cu fața către direcția de mers" pe locul pasagerului din față, decât în cazul în care locurile din spate sunt deja ocupate de alți copii, sau dacă în spate scaunele nu sunt utilizabile, ori dacă acestea lipsesc.

Dezactivați airbagul pasagerului de îndată ce un scaun pentru copii este instalat pe locul din față "cu spatele în direcția de mers".

În caz contrar copilul riscă să fie grav rănit sau chiar omorât la deplierea airbagului.

Pentru siguranță, nu lăsați:

- unul sau mai mulți copii singuri și fără supraveghere în mașină,
- un copil sau un animal în mașină, la soare, cu geamurile închise,
- cheile la îndemâna copiilor în interiorul mașinii.

Pentru a împiedica deschiderea accidentală a portierelor, folosiți dispozitivul "Siguranță copii".

Aveți grijă să nu deschideți mai mult de o treime geamurile din spate.

Pentru a vă proteja copii de razele soarelui, echipați geamurile din spate cu storuri laterale.

Instalarea unui înaltator

Partea toracică a centurii trebuie să fie poziționată pe umărul copilului, fără să atingă gâtul.

Verificați ca ramura abdominală a centurii de siguranță să treacă peste șoldul copilului. PEUGEOT vă recomandă folosirea unui înălțător cu spătar, echipat cu un ghidaj de centură la nivelul umărului.

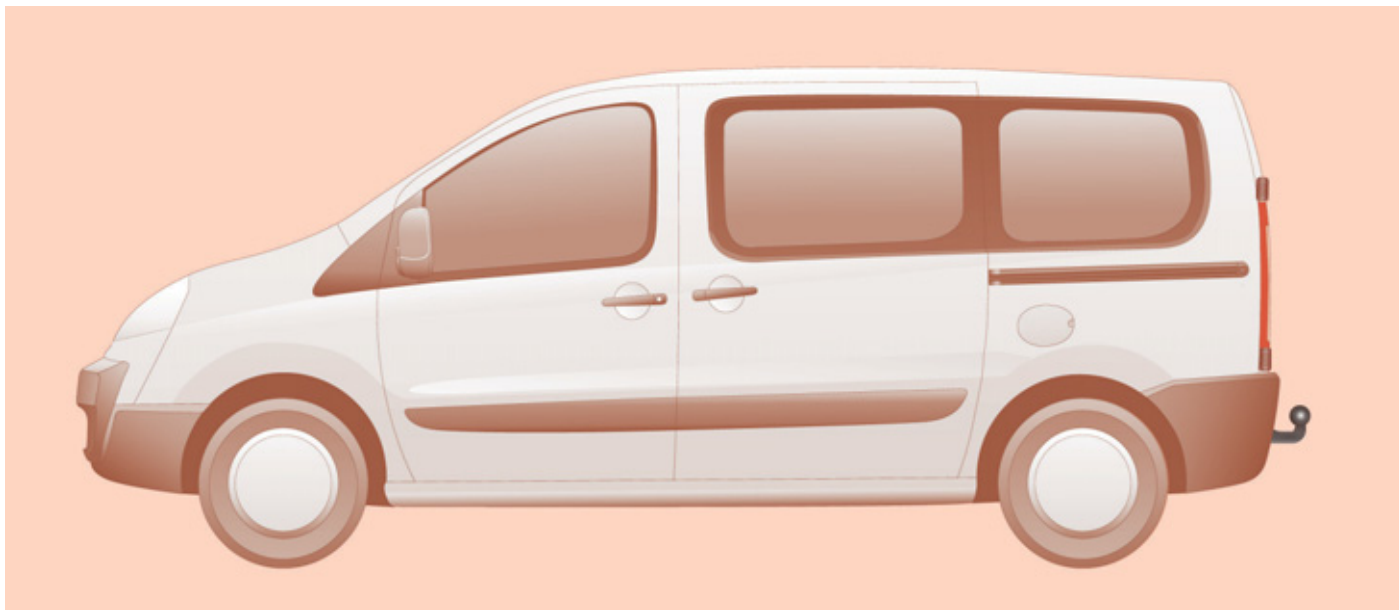

TRACTAREA UNEI REMORCI, RULOTE, BĂRCI...

+ Pentru a vă documenta în privința maselor ce pot fi tractate, studiați documentele (cartea de identitate a vehiculului, ...) sau în capitolul 8, "Mase".

Recomandări pentru conducere

Vehiculul remorcat trebuie să fie în modul roată liberă: cutia de viteze la punctul mort.

Repartiția încărcăturii

Repartiți sarcina în remorcă astfel încât obiectele cele mai grele să fie cât mai aproape de axa roților, iar sarcina verticală pe dispozitivul de remorcare să fie aproape de, dar să nu depășească valoarea maximă autorizată.

Răcire

Tractarea unei remorci în pantă duce la creșterea temperaturii lichidului de răcire. Ventilatorul fiind acționat electric, capacitatea sa de răcire nu depinde de regimul motorului.

Tractarea unei remorci

Folosiți o treaptă mai mare a cutiei de viteze pentru scăderea regimului motorului și reduceți viteza.

În orice caz, fiți atenți la temperatura lichidului de răcire.

Pentru o bună utilizare

În cazul unor porțiuni de drum dificile (tractarea sarcinii maxime pe o pantă cu înclinație mare și temperatură exterioară ridicată), motorul își limitează automat puterea. În acest caz oprirea automată a instalației de climatizare permite recuperarea puterii motorului.



În caz de aprindere a matorului de alertă pentru temperatura lichidului de răcire, opriți vehiculul și motorul cât mai curând posibil.



Capitolul 6, secțiunea "Niveluri".

+ Pneuri

Verificați presiunea din pneuri, atât pentru vehiculul tractor (vezi capitolul 8: "Elemente de identificare") cât și pentru remorcă, astfel încât să fie respectate presiunile recomandate.

Frâne

Tractarea crește distanța de frânare. Conduceți cu o viteză moderată, reduceți viteza din timp și frânați progresiv.

Vânt lateral

Țineți cont de creșterea influenței vântului asupra ținutei de mers. Conduceți fără a brusca comenzile și cu o viteză moderată.

ABS/ESC

Sistemele ABS și ESC acționează numai asupra vehiculului, nu și asupra remorcii sau rulotei.

Asistare la parcare

Acest sistem nu este utilizabil, când se tractează o remorcă.

Remorcare

Utilizați numai dispozitive de remorcare și cabluri electrice originale PEUGEOT, care au fost testate și omologate din faza de proiectare a vehiculului și încredințați montarea acestui dispozitiv în rețeaua PEUGEOT.

În cazul montării în afara rețelei PEUGEOT, este imperativ ca această montare să fie făcută folosind preechiparea electrică de la partea din spate a vehiculului și respectând prevederile constructorului.

Conform prescripțiilor generale amintite mai sus, vă atragem atenția asupra riscului legat de montarea unui sistem de tractare sau accesoriu electric nerecomandat de Automobiles PEUGEOT. Această montare poate genera defecțiuni ale sistemului electronic la vehiculul dumneavoastră. Vă rugăm, în prealabil, să cereți Constructorului informațiile necesare.

ACCESSORII

 Pentru orice intervenție asupra vehiculului dumneavoastră, adresați-vă unui atelier calificat ce dispune de informații tehnice, competență și material adaptat, la fel cum rețeaua PEUGEOT este capabilă să vă ofere.

Această gamă de produse este structurată pentru confort, timp liber și întreținere:

Alarmă antiintruziune, protecția geamurilor, trusă medicală, vestă reflectorizantă, asistență la parcare cu spatele, triunghi reflectorizant, ...

Huse pentru scaunele față compatibile cu sistemul airbag, banchetă față cu 2 locuri, covorașe din cauciuc, covorașe textile, spațiu depozitare portbagaj, bare de acoperiș, storuri laterale, lanțuri pentru zăpadă.

Pentru a preveni orice incomodare la apăsarea pedalelor:

- asigurați-vă că poziționarea covorașului și a prinderilor sale este corectă,
- nu suprapuneți niciodată mai multe covorașe.

Radiouri auto, radiotelefon, kit mâini libere, difuzoare, magazie CD-uri, sistem de navigare, ...
Oricare ar fi materialul audio sau telematic propus pe piață, constrângerile tehnice legate de montarea unui echipament din aceste familii de produse necesită luarea în considerare a specificului materialului și a compatibilităților cu capacitățile echipamentului de serie al vehiculului dumneavoastră.

Instalarea emițătorilor de radiocomunicații

Înainte de orice instalare a emițătoarelor de radiocomunicație ca echipament ulterior, cu antenă exterioară pe vehicul, vă sfătuim să contactați un reprezentant al mărcii PEUGEOT.

Rețeaua PEUGEOT vă va comunica caracteristicile emițătorilor (banda de frecvență, puterea maximă de ieșire, poziția antenei, condițiile specifice de instalare) care pot fi montate, conform Directivei Compatibilitate Electromagnetică Automobile (2004/104/CE).

Capace roți (exceptând motorul de 163 cp), kit ornamente interior din aluminiu, elemente aerodinamice față și spate, deflectoare, treaptă, ...

Lichid spălare geamuri, siguranțe de rezervă, ștergătoare, produse de curățire și de întreținere interior și exterior, becuri de schimb, ...

 Montarea unui echipament sau a unui accesoriu electric neomologat de către Automobiles PEUGEOT, poate duce la o pană a sistemului electronic al autoturismului dumneavoastră. V-am fi recunoscători dacă ați binevoi să notați această particularitate și vă sfătuim să luați legătura cu un reprezentant al Mărcii pentru a vă prezenta gama de echipamente sau accesorii omologate.

În funcție de țara unde se face comercializarea este posibil să fie obligatorii vestele și triunghiurile reflectorizante sau becurile de schimb, la bordul vehiculului.



DESCHIDEREA CAPOTEI

Din interior:

- ridicați capacul aflat la piciorul scaunului stâng din față.
- trageți comanda în sus.

Din exterior: întredeschideți capota, trageți în sus comanda și ridicați capota.

Tijă de susținere

Fixați tija în una dintre cele două crestături, în funcție de înălțimea dorită, pentru a ține capota deschisă.

Înainte de a închide capota, așezați tija înapoi la locul ei.

Pentru închidere

Coborâți capota și dați-i drumul aproape de sfârșitul cursei. Verificați blocarea capotei.

Alertă "capotă deschisă"

Această avarie este cuplată doar la opțiunea alarmă.



Când motorul este pornit sau în timpul mersului, atunci când capota motor nu este bine închisă, sunteți avertizat printr-un desen pe ecran, însoțit de un semnal sonor.

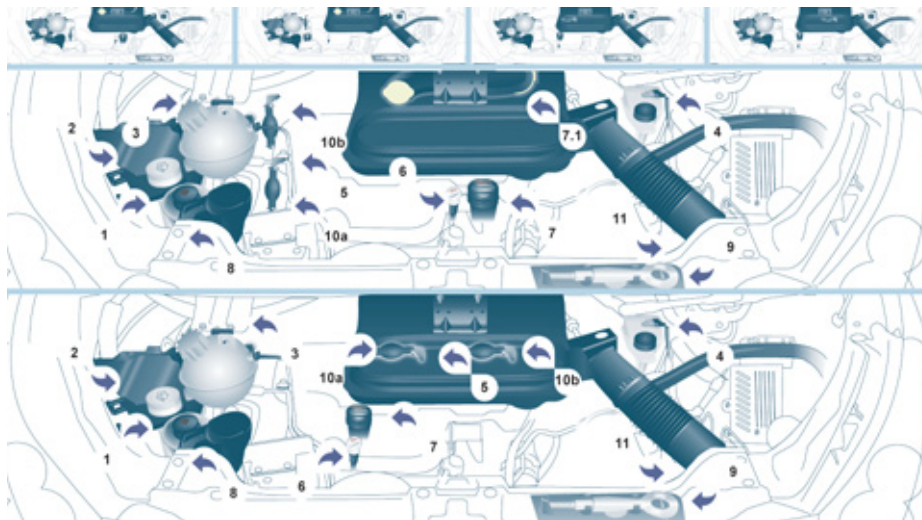

SUB CAPOTĂ

MOTOARE DIESEL

- 1 - Rezervor lichid spălare parbriz și faruri.
- 2 - Cutie cu siguranțe.
- 3 - Rezervor lichid de răcire.
- 4 - Rezervor lichid de frână și de ambreiaj.
- 5 - Filtru de aer.
- 6 - Jojă manuală ulei.
- 7 - Completare ulei motor.
- 8 - Rezervor direcție asistată.
- 9 - Inel mobil de remorcare.
- 10 - pompă de reamorsare (a: 1,6 L HDi; b: 2 L HDi).
- 11 - Pâlnie umplere ulei motor (2L HDi).

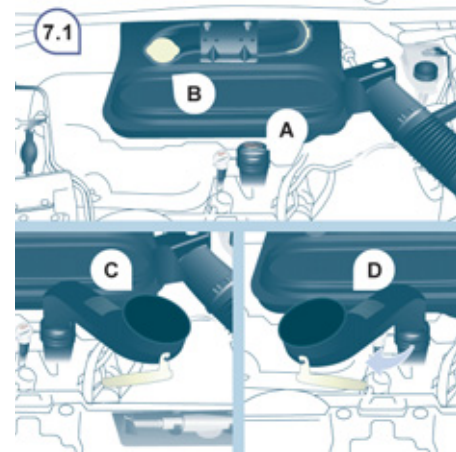

7.1 - Completare ulei motor.

Dacă vehiculul dumneavoastră este echipat cu această pâlnie pentru completarea uleiului de motor, procedați după cum urmează:

- A - Scoateți bușonul.
 - B - Luați pâlnia din locul său.
 - C - Plasați pâlnia în orificiul de completare după cum este prezentat în desen.
 - D - Rotiți un sfert de tură spre stânga pentru blocare, apoi completați nivelul de ulei.
- Pentru remontare, procedați în sens invers și nu uitați să înfiletați bine bușonul A.

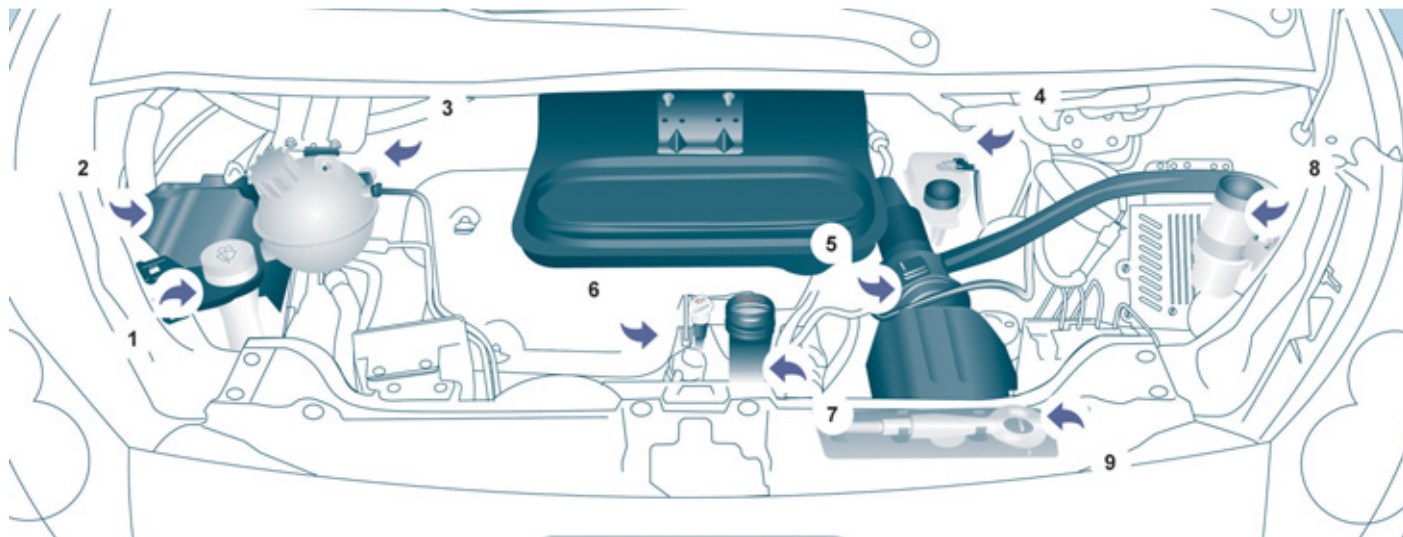

MOTOR BENZINĂ

1. Rezervor spălare geamuri și faruri.
2. Cutie cu siguranțe.
3. Rezervor lichid de răcire.

4. Rezervor lichid de frână și de ambreiaj.
5. Filtru de aer.
6. Jojă manuală de ulei.

7. Umplere cu ulei motor.
8. Rezervor direcție asistată.
9. Inel mobil de remorcare.

NIVELURI

i Aceste verificări uzuale duc la o bună funcționare a motorului. Consultați valorile de referință în rețeaua PEUGEOT, sau în carnetul de întreținere și garanție aflat în borseta cu documentele mașinii.

o Dacă trebuie să scoateți grila motorului aveți grijă să nu deteriorați clipsurile de fixare.

Nivel ulei

Controlați în mod regulat nivelul uleiului între două schimbări și completați dacă este necesar. Verificarea se face cu vehiculul așezat pe teren orizontal, cu motorul rece, cu ajutorul jojei manuale.

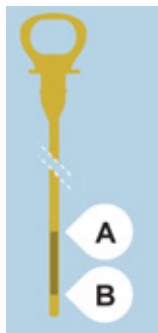

Joja manuală

Pe joja se găsesc două repere:

A = maxim.

Dacă se depășește acest nivel consultați rețeaua PEUGEOT sau un Service autorizat.

B = minim.

Este interzisă scăderea nivelului sub această limită.

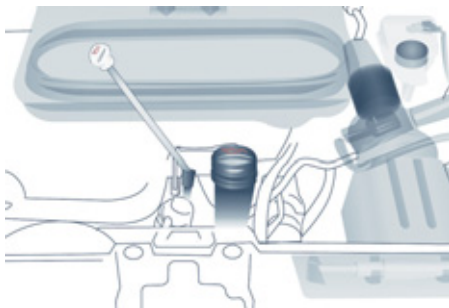

Pentru a păstra fiabilitatea motorului și a filtrelor antipoluare vă recomandăm să nu folosiți aditivi pentru uleiul de motor.

Schimbarea uleiului

Trebuie efectuat schimbul de ulei la intervalele indicate de constructor și cu un ulei cu vâscozitatea corespunzătoare cerințelor, conform planului de întreținere de la constructor. Consultați indicațiile din rețeaua PEUGEOT. Înainte de a schimba uleiul scoateți joja manuală. Pentru motorul 2L HDi utilizați pâlnia furnizată pentru a executa umplerea prin orificiul carterului. După schimbul de ulei verificați nivelul cu joja (să nu depășească niciodată nivelul maxim). Reînfiletați capacul de la rezervorul de ulei de motor înainte de a închide capota.

Alegerea gradului de vâscozitate

În toate cazurile acesta trebuie să răspundă exigențelor cerute de constructor.



Nivel lichid de frână

Schimbul se va face, în mod obligatoriu, la intervalele prevăzute de constructor în planul de întreținere.

Utilizați lichid recomandat de constructor, care corespunde Normelor DOT4.

Nivelul optim este între marcajele MINI și MAXI aflate pe rezervor.

Necesitatea de a completa nivelul de lichid indică o defecțiune și impune controlul sistemului în rețeaua PEUGEOT sau la un Service autorizat.

Martori

+ Verificările cu ajutorul martorilor din tabloul de bord este descrisă la capitolul 2, în secțiunea "Post de conducere".

Niveluri

Nivel lichid de răcire

Utilizați exclusiv lichid recomandat de constructor.

În caz contrar, riscați să provocați grave disfuncționalități la motor.

Când motorul se încălzește, temperatura este reglată cu ajutorul motoventilatorului. Acesta poate funcționa și cu contactul oprit; circuitul de răcire este sub presiune, așteptați cel puțin o oră după oprirea motorului pentru a interveni.

Pentru a evita orice risc de arsuri, roțiți bușonul un sfert de tură pentru a scădea presiunea. Când presiunea este scăzută deșurubați bușonul și completați nivelul cu lichid de răcire.

Necesitatea de a completa nivelul de lichid de răcire indică o defecțiune și impune controlul sistemului în rețeaua PEUGEOT sau la un Service autorizat.

Completare

Nivelul optim este între marcajele MINI și MAXI aflate pe vasul de expansiune. Dacă completați cu mai mult de 1 litru, controlați circuitul în rețeaua PEUGEOT sau la un Service autorizat.

Nivel lichid direcție asistată

Vehiculul trebuie să fie pe o suprafață plană și cu motorul rece. Deșurubați capacul cu joă și verificați dacă nivelul se află între reperatele MINI și MAXI.

Nivel lichid pentru spălare parbriz și faruri

Pentru o calitate optimă a curățării și pentru siguranța dumneavoastră, vă sfătuim să folosiți produsele din gama PEUGEOT. Capacitatea rezervorului: aprox. 4,5 litri.

Dacă vehiculul dumneavoastră este dotat cu dispozitiv de spălare faruri, conținutul rezervorului este de 7,5 litri.

Pentru asigurarea unei spălări optime și pentru evitarea înghețului, completarea nivelului acestui lichid nu trebuie făcută cu apă.



Nivel aditiv motorină (Diesel cu filtru de particule)

Nivelul minim al acestui aditiv vă este indicat prin aprinderea matorului service, însoțit de un semnal sonor și de un mesaj pe ecran.

Când se produce cu motorul pornit, aceasta se datorează unui debit de saturare al filtrului cu particule (condiții de circulație de tip urban extrem de prelungită: viteză redusă, blocaje de lungă durată, ...).

Pentru a regenera filtrul, vă sfătuim să circulați imediat ce este posibil, când condițiile de trafic o permit, cu o viteză de 60 km/h sau mai mare timp de cinci minute (până la dispariția mesajului și stingerii matorului de service).

Când se regenerează filtrul de particule pot apare zgomote pe planșa de bord.

Dacă mesajul rămâne afișat și dacă matorul de service rămâne aprins, consultați rețeaua PEUGEOT sau un Service autorizat.

Completare

Aducerea la nivel a acestui aditiv trebuie să fie imperativ și rapid efectuate de rețeaua PEUGEOT sau de un Service autorizat.

VERIFICĂRI

Baterie

În apropierea iernii, verificați bateria în cadrul rețelei PEUGEOT sau la un Service autorizat.

Plăcuțe de frână

Uzura plăcuțelor de frână depinde de stilul de conducere, în mod special pentru vehiculele utilizate preponderent în oraș, pe distanțe scurte. Poate fi necesar controlul stării frânelor și în perioada dintre revizii.

Cu excepția cazului în care există o fisură în circuit, o scădere a nivelului lichidului de frână indică o uzură a plăcuțelor.

Starea de uzură a discurilor/ tamburilor de frână

Pentru a verifica starea de uzură a discurilor/tamburilor de frână consultați rețeaua PEUGEOT sau un Service autorizat.

Frâna de mână

O cursă prea mare a levierului frânei de mână sau constatarea pierderii eficienței acestui sistem impune reglarea acestuia între două revizii.

Verificați sistemul în rețeaua PEUGEOT sau la un Service autorizat.

Filtru de ulei

Înlocuiți periodic cartușul conform planului de întreținere.

Filtrul cu carbon și filtrul pentru habitaclu

Filtrul cu cărbune permite filtrarea permanentă și performantă a prafului.

Filtrul pentru habitaclu care este îmbăcșit poate deteriora performanțele sistemului de aer condiționat și să producă mirosuri nedorite.

Vă sfătuim să folosiți un filtru combinat pentru habitaclu. Datorită unui al doilea filtru activ specific, el contribuie la purificarea aerului respirat de pasageri și la curățenia din habitaclu (reducerea simptomelor alergice, a mirosurilor urâte și a depunerilor de grăsime).

Consultați carnetul de întreținere și garanție pentru a vă informa asupra periodicității schimbării acestor elemente.

În funcție de mediu (atmosferă încărcată de praf...) schimbați-le dacă este necesar de două ori mai des.



Capitolul 6 partea "Sub capotă".

Filtru de particule (Diesel)

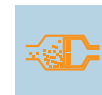

Acest filtru contribuie activ la conservarea calității aerului prin fixarea particulelor poluante nearse. Este în totalitate și

automat luat în considerare de către sistemul integrat de control al motorului. Acest martor se aprinde în cazul apariției riscului de colmatare.

Această alertă este datorată debutului sarturării filtrului de particule (conții de rulare de tip urban prelungite în mod excepțional: viteză redusă, ambuteiaje...).

Dacă această alertă persistă, consultați rețeaua PEUGEOT sau un Service autorizat. În momentul accelerării, după ce ați circulat un timp prelungit cu vehiculul la viteză foarte scăzută sau în relanti, puteți în mod excepțional constata emiteri de aburi de apă din eșapament. Acești aburi de apă sunt fără urmări asupra comportamentului vehiculului și asupra mediului.

Pentru regenerarea filtrului, este recomandat să rulați imediat ce este posibil, când condițiile de circulație vă permit, cu o viteză de cel puțin 60 km/h timp de cel puțin 5 minute (până la stingerea martorului și/sau dispariția mesajului).

Verificări

Pe durata acestei regenerări, se poate constata o creștere a turației la ralati, pornirea ventilatorului radiatorului iar funcționarea sistemului de epurare a gazelor de eșapament poate atinge temperaturi foarte ridicate. Astfel vă recomandă să nu opriți vehiculul pe teren ușor inflamabil (iarbă și frunze uscate, ace de brad, pe marginea pajștilor sau pădurilor).

Îndepărtarea apei din filtrul de motorină



Dacă acest martor se aprinde, purjați filtrul de motorină, sau efectuați purjarea regulată la fiecare schimb de ulei al motorului.

Pentru evacuarea apei, desfiletați șurubul de drenare situat la extremitatea tubului transparent.

Așteptați până la scurgerea completă a apei din tubul transparent apoi înfiletați șurubul sondei de detecție a apei.

Motorul HDi folosește o tehnologie avansată.

Pentru orice intervenție, consultați rețeaua PEUGEOT sau un Service autorizat.



1.6 | HDi

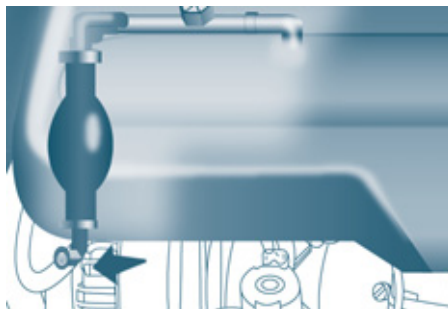

2 | HDi

Cutia de viteze manuală

Verificați nivelul conform planului de întreținere al constructorului.

i Pentru a efectua verificarea principalelor niveluri și controlul anumitor elemente, în conformitate cu planul de întreținere al constructorului, citiți paginile corespunzătoare motorizării vehiculului dumneavoastră în carnetul de întreținere și garanție.

i Nu utilizați decât produse recomandate de PEUGEOT sau produse de calitate cu caracteristici echivalente.

În scopul optimizării funcționării unor sisteme importante, cum ar fi direcția asistată și sistemul de frânare, PEUGEOT selectează și propune produse specifice.

Pentru a nu defecta sistemele electrice, este categoric interzisă spălarea compartimentului motorului sub jet de înaltă presiune.

După spălarea vehiculului, în caz de umiditate sau, pe durata iernii, gheață se pot depune pe plăcuțele de frână: eficacitatea frânării poate fi diminuată. Efectuați manevre lejere de frânare pentru a usca și dezgheța frânele.

PEUGEOT & TOTAL

PARTENERI ÎN OBTINEREA PERFORMANȚEI ȘI REDUCERII CONSUMULUI DE CARBURANT

Inovația în serviciul performanței

Echipele de Cercetare și Dezvoltare TOTAL elaborează pentru PEUGEOT lubrifianți care răspund ultimelor inovații tehnice pentru vehiculele PEUGEOT.

Aceasta pentru a vă asigura cele mai bune performanțe și o durată de viață maximală a motorului dumneavoastră.

Reducerea emisiilor poluante

Lubrifianții TOTAL sunt concepuți pentru a optimiza randamentul motorizărilor și protecția sistemelor post-tratament. Este crucial să respectați indicațiile de întreținere ale PEUGEOT pentru a asigura o bună funcționare.

PEUGEOT RECOMANDĂ TOTAL





ALIMENTAREA REZERVORULUI

Nivel minim de carburant



La prima aprindere a acestui motor și dacă acul este la începutul zonei roșii, nivelul minim din rezervor este atins.

Din acest moment vă mai rămân

aproximativ 8 litri.

Faceți cât mai repede alimentarea cu carburant, pentru a evita o pană de combustibil.



Nu rulați niciodată până ajungeți în pană de carburant, deoarece există riscul de a deteriora sistemele de antipoluare și de injecție.

Alimentare

Alimentarea cu carburant trebuie efectuată **cu motorul oprit.**



Nu deschideți ușa laterală stânga, dacă vehiculul dumneavoastră are această dotare, riscați să deteriorați trapa de carburant în momentul efectuării umplerii.



Puteți bloca această ușă cu siguranța pentru copii electrică. Capitolul 2, secțiunea "Deschideri".

- Deschideți trapa rezervorului de carburant.
Introduceți cheia și rotiți un sfert de tur.
- Scoateți busonul și agățați-l de cârligul situat pe partea interioară a trapei de la rezervor.

Este normal să auziți un șuierat de aspirație de aer, la deschiderea bușonului, deoarece apare o depresurizare datorită etanșeității circuitului de carburant.

O etichetă lipită pe interiorul trapei de la rezervor vă indică tipul de carburant care trebuie folosit.

O alimentare de carburant trebuie să fie mai mare de 8 litri pentru a fi luată în calcul de sonda de carburant.

Când faceți plinul rezervorului, nu insistați peste a 3-a oprire a pistolului. Aceasta ar putea produce defecțiuni.

Capacitatea rezervorului este de aproximativ 80 litri.

- După alimentare blocați bușonul și închideți trapa.

Calitatea carburantului utilizat pentru motoarele pe benzină



Motoarele cu benzină sunt perfect compatibile cu biocarburanții benzină de tipul E10 sau E24 (conținând 10 % sau 24 % etanol), conformi cu normele europene EN 228 și EN 15376.

Carburanții de tipul E85 (conținând până la 85 % etanol) sunt rezervați exclusiv pentru vehiculele comercializate pentru utilizarea acestui tip de carburant (vehicule BioFlex). Calitatea etanolului trebuie să respecte norma europeană EN 15293.

Numai pentru Brazilia, sunt comercializate vehicule speciale pentru a funcționa cu carburanți conținând până la 100 % etanol (tip E100).

Calitatea carburantului utilizat pentru motoarele Diesel



Motoarele Diesel sunt perfect compatibile cu biocarburanții conformi standardelor actuale și viitoare europene (motorină respectând norma EN 590 în amestec cu un biocarburant respectând norma EN 14214) putând fi distribuiți la pompe (incorporând posibil între 0 și 7 % Ester Metilic de Acid Gras).

Utilizarea biocarburantului B30 este posibilă pentru anumite motoare Diesel; totuși, această utilizare este condiționată de de aplicarea strictă a condițiilor speciale de întreținere. Consultați rețeaua PEUGEOT sau un service autorizat.

Utilizarea oricărui alt tip de (bio)carburant (uleiuri vegetale sau animale pure sau diluate, ulei menajer...) este oficial interzisă (riscuri de deteriorare a motorului și a circuitului de carburant).

CIRCUIT DE CARBURANT NEUTRALIZAT

În cazul unui șoc mai puternic, un dispozitiv întrerupe automat alimentarea motorului cu carburant.



Clipirea acestui martor este însoțită de un mesa pe ecran.

Verificați să nu fie miros și scurgeri de carburant în exteriorul vehiculului și reluați alimentarea:

- întrerupeți contactul (poziția STOP),
- scoateți cheia din contact,
- puneți din nou cheia în contact,
- puneți contactul și porniți.

POMPA DE REAMORSARE DIESEL

În caz de pană de carburant, este necesar să se reamorseze circuitul:

- umpleți rezervorul de carburant cu cel puțin cinci litri de motorină,
- acționați pompa manuală de reamorsare, aflată sub capota motorului, sub apărătoare, până la apariția carburantului în tubul transparent,
- acționați demarorul până la punerea în funcțiune a motorului.

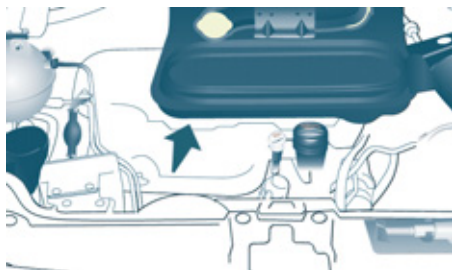

BUTON DE REAMORSARE DIESEL

În caz de pană de carburant, este posibil, prin utilizarea butonului, să se reamorseze circuitul:

- umpleți rezervorul de carburant cu cel puțin cinci litri de motorină,
- deschideți capota motorului,



- declipsați capacul de protecție pentru acces la butonul de reamorsare,
- depuneți capacul în partea dreaptă a motorului,



- remontați capacul de protecție, introducând la început cele două proeminente în fantele de la partea din spate a motorului,



- apăsați puternic butonul pentru a-l acționa; carburantul rigidizează tubul la trecere prin el,
- acționați demarorul până la punerea în funcțiune a motorului,

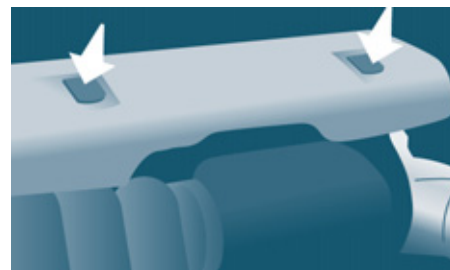

- clipsați capacul de protecție,
- închideți capota motorului.

i Dacă motorul nu pornește de la prima încercare, nu insistați.

Acționați din nou butonul de reamorsare, apoi demarorul.

BATERIE

Aceasta se află într-un compartiment, situat sub podea, în fața scaunului pasagerului față dreapta.

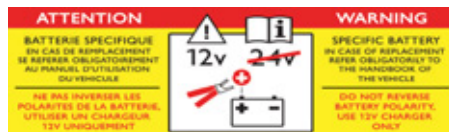

i Prezența acestei etichete, indică utilizarea unei baterii cu plumb, de 12 V, de tehnologie și cu caracteristici specifice, care necesită, în caz de debranșare sau înlocuire, o intervenție în rețeaua PEUGEOT sau într-un Service autorizat.

Nerespectarea acestor indicații riscă să antreneze o uzură prematură a bateriei.

Pentru a încărca bateria cu un încărcător pentru acumulatori

- deconectați bateria,
- urmați instrucțiunile de utilizare date de producătorul încărcătorului,
- reconectați începând de la borna (-),
- verificați dacă papucii și bornele sunt curate. Dacă sunt acoperite cu sulfat (o depunere albicioasă sau verzuie), demontați-le și curățați-le.

Pentru a porni de la o altă baterie

- conectați cablul roșu la bornele (+) ale celor două baterii,
- conectați un capăt al cablului verde sau negru la borna (-) a bateriei suplimentare,
- conectați celălalt capăt al cablului verde sau negru la un punct de masă al vehiculului depanat, cât mai departe de baterie,
- acționați demarorul, lăsați motorul să tureze,
- așteptați revenirea la ralanti și deconectați cablurile.

i În cazul nefolosirii autoturismului mai mult de o lună, se recomandă să deconectați bateria.



Înainte de a începe deconectarea bateriei, trebuie să așteptați 2 minute după întreruperea contactului. Nu scoateți papucii când motorul este pornit. Nu încărcați bateriile fără să fi deconectat papucii. După fiecare reconectare a bateriei, puneți contactul și așteptați 1 minut înainte de a porni, pentru a permite inițializarea sistemelor electronice. Totuși, dacă după această manevră persistă unele probleme, contactați rețeaua PEUGEOT sau un Service autorizat.

MOD ECONOMIE

După oprirea motorului, cu cheia în poziția contact, anumite funcții (ștergător parbriz, ridicare geamuri, plafoniere, radio auto, ...) nu pot fi folosite decât pe o perioadă cumulată de treizeci de minute, pentru a nu descărca bateria.

După ce au trecut aceste treizeci de minute, funcțiile active sunt puse în stare de veghe și martorul bateriei clipește însoțit de un mesaj pe ecran.

Pentru a reveni la folosirea imediată a acestor funcții, trebuie mai întâi să porniți motorul și apoi să-l țineți turat câteva secunde.

Timpul de care dispuneți pentru aceasta este dublul timpului de punere în funcțiune a motorului. În orice caz, acest timp va fi cuprins între cinci și treizeci minute.

O baterie descărcată nu permite pornirea motorului.



KIT DE DEPANARE

Instrumentele sunt plasate în spatele vehiculului, pe partea stângă.

Kitul de remediere provizorie a pneilor de cauciuc este un sistem compus dintr-un compresor și un flacon (conținând un produs de colmatare).

i Vehiculul livrat cu acest kit de depanare provizorie a pneurilor nu este echipat cu roată de rezervă, nici cu trusa de scule aferentă (cric, cheie de demontare roți, ...).

Utilizarea kitului

- tăiați contactul,
- lipiți autocolanțul de limitare a vitezei pe volanul vehiculului pentru a vă aduce aminte că o roată este în utilizare temporară,
- verificați dacă întrerupătorul **A** este în poziția "0",
- racordați tubul flaconului **1** la valva pneului ce trebuie remediat,
- conectați conductorul electric la priza de 12 V a vehiculului,
- porniți motorul și lăsați-l să funcționeze,
- puneți în funcție compresorul, apăsând pe butonul **A** în poziția "1", până când presiunea din pneu atinge 2,0 bari.

i Dacă după 5-10 minute nu se atinge această presiune, pneul nu poate fi reparat; consultați rețeaua PEUGEOT sau un Service autorizat pentru depanarea vehiculului dumneavoastră.

- îndepărtați compresorul, declipsați și depozitați flaconul într-un sac etanș, pentru a nu vă murdări vehiculul cu urme de lichid.
- rulați imediat, pentru trei kilometri, cu viteză redusă (între 20 și 60 km/h), pentru a colmata fisura,
- opriți-vă pentru a verifica remedierea și presiunea,

Repararea unei roți



- racordați direct tubul compresorului la valva roții reparate,
- conectați compresorul la priza de 12 V a vehiculului,
- porniți motorul și lăsați-l să funcționeze,

- ajustați presiunea folosind compresorul (pentru a o crește: întrerupătorul **A** în poziția "1"; pentru a o scădea: întrerupătorul **A** în poziția "0" și apăsați pe butonul **B**), conform etichetei de presiune a pneurilor (situată pe tocul portierei, pe partea șoferului), apoi verificați dacă fisura este bine colmatată (nu există nici o pierdere de presiune după mai mulți kilometri),
- îndepărtați compresorul, apoi depozitați kitul complet,
- rulați cu viteză redusă (80 km/h max.) pe o distanță de maximum 200 km,
- vizitați imediat ce este posibil rețeaua PEUGEOT sau un Service autorizat, pentru remedierea sau înlocuirea pneului de către un tehnician.

 **Atenție**, flaconul conține etilen-glicol, acest produs este nociv în caz de înghițire și iritant pentru ochi. Păstrați acest produs departe de copii.

Data limită de utilizare a lichidului este înscrisă pe flacon.

Flaconul este de unică folosire; chiar dacă a fost doar deschis, trebuie înlocuit.

După utilizare, nu aruncați flaconul, ci predați-l în rețeaua PEUGEOT, sau la un organism abilitat pentru recuperare.

Nu uitați să vă procurați un nou flacon de colmatare, disponibil în rețeaua PEUGEOT sau la un Service autorizat.

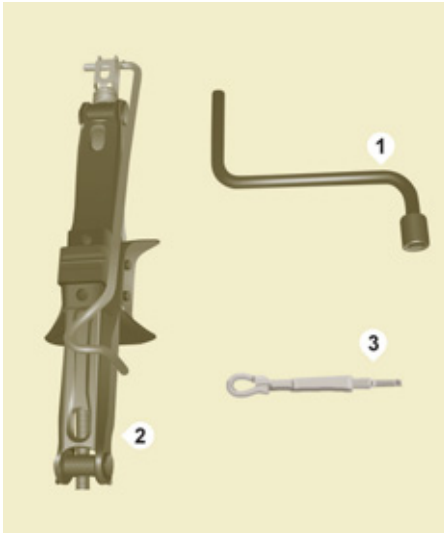

SCHIMBAREA UNEI ROȚI

Dacă vehiculul dumneavoastră este echipat cu o roată de rezervă situată sub vehicul, urmați aceste instrucțiuni.

1. STAȚIONAREA VEHICULULUI

- Asigurați-vă neapărat că ocupanții au ieșit din vehicul și se află într-o zonă sigură.
- În măsura în care este posibil, opriți vehiculul pe un teren drept, stabil și nealunecos.
- Ridicați frâna de mână, întrerupeți contactul și introduceți schimbătorul de viteze în prima treaptă sau în marșarier.
- Așezați o cală, dacă este posibil, sub roata diagonal opusă celei ce trebuie înlocuită.

În anumite condiții de teren și/sau de sarcinile transportate, este necesar să se ridice vehiculul pentru a scoate roata de rezervă. Apelați la rețeaua PEUGEOT sau la un Service autorizat.

+ Dacă vehiculul dumneavoastră este echipat cu o suspensie cu compensare pneumatică, aveți grijă să neutralizați sistemul. Capitolul 3, secțiunea "Suspensie spate".

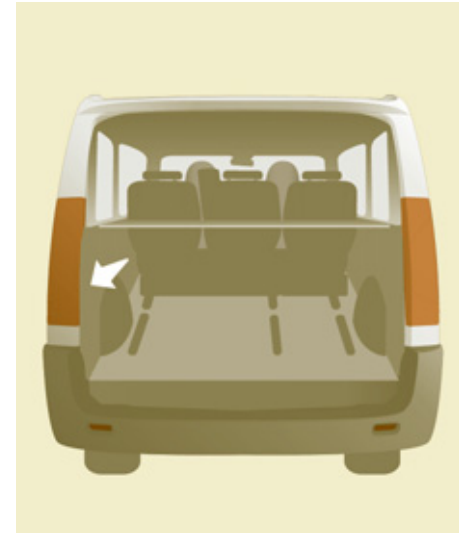

2. SCULELE

- Dacă vehiculul dumneavoastră este dotat cu trusă de scule, deschideți trapa din plastic ce se află în partea din stanga spate a vehiculului.
- Deșurubați piulița apoi scoateți cricul și manivela.

1. Manivela demontare roată.
2. Cric.
3. Inel de remorcare.

👁 Cricul și ansamblul de instrumente sunt specifice vehiculului dumneavoastră. Nu le utilizați în alte scopuri.



3. ROATA DE REZERVĂ

- Accesul la roata de rezervă se face din spate.

i Puteți aprinde plafoniera pentru a crește luminozitatea.



- Deschideți ușile din spate.



- Deschideți capacul, situat pe treaptă, pentru a accede la șurubul suportului roții.

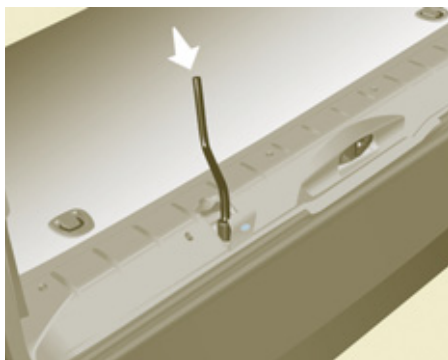

- Desfiletați șurubul cu manivela de demontare roți până când suportul coboară la maxim.



- Degajați suportul din cârlig și aduceți roata de rezervă în apropierea celei ce trebuie înlocuită.



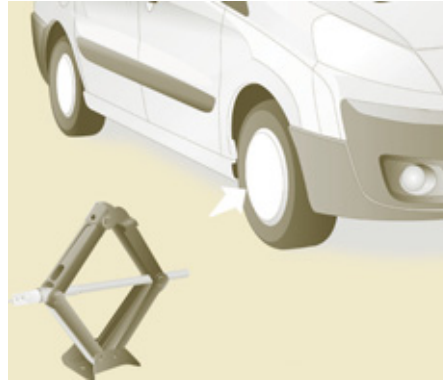

4. MODUL DE OPERARE

- Scoateți capacul de roată trăgând cu inelului de remorcare.
- Deblocați prezoanele roții și porniți deșurubarea.

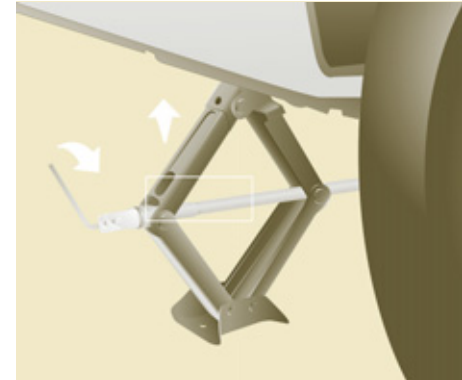

- Plasați cricul în contact cu locul prevăzut, cel mai apropiat de roata ce trebuie schimbată. Asigurați-vă că talpa cricului este în contact cu solul pe toată suprafața și are o poziție verticală.
- Depliați cricul și ridicați vizibil roata de pe sol.
- Continuați deșurubarea completă a roții.
- Scoateți prezoanele și îndepărtați roata.



-  Nu desfaceți cricul decât după ce ați început desfiletarea roții ce trebuie schimbată și după ce cala este așezată sub roata diagonal opusă.

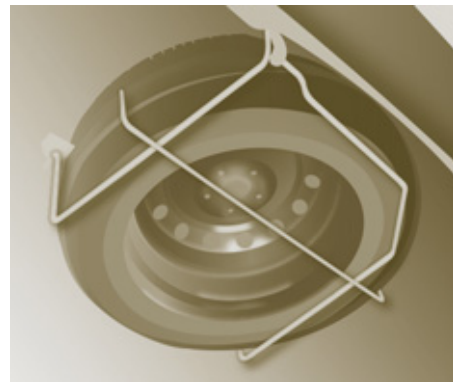
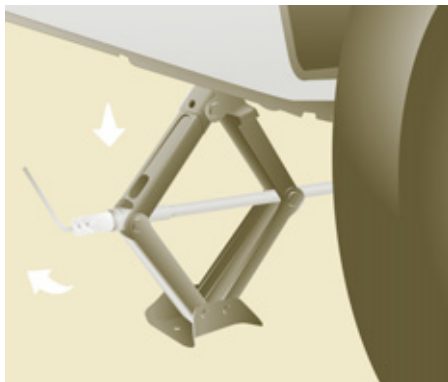

5. MONTAREA ROȚII DE REZERVĂ

- Puneți roata pe ax și începeți înșurubarea cu mâna.
- Efectuați o primă strângere folosind manivela de demontare roată.
- Coborâți complet vehiculul, repliați cricul și îndepărtați-l.
- Strângeți din nou prezoanele cu manivela, blocați-le fără a forța.
- Puneți roata cu pană în suport.
- Agățați suportul pe cârlig apoi ridicați suportul folosind șurubul și manivela. Verificați că roata și suportul sunt bine apăsate pe planșeul vehiculului.
- Aveți grijă la închiderea trapei ce este situată pe treaptă.
- Păstrați capacul roții în vehicul.

 Nu intrați niciodată sub un vehicul dacă acesta este ridicat numai cu un cric.

Nu folosiți niciodată o mașină electrică în locul manivelei de demontare roată.

6. REMONTAREA ROȚII REPARATE

Remontarea roții este aceeași cu etapa 5 fără a uita să puneți capacul de roată.

+ Capitolul 8, secțiunea "Elemente de identificare" pentru a localiza eticheta pneurilor.

i Roata de rezervă nu este concepută pentru a rula pe distanțe lungi; verificați rapid strângerea șuruburilor și presiunea roții de rezervă în rețeaua PEUGEOT sau la un Service autorizat. De asemenea, reparați și remontați roata originală cât mai repede posibil în cadrul rețelei PEUGEOT sau la un Service autorizat.



OBTURATOR DETASABIL PENTRU ZAPADA

În funcție de destinație, obturatorul detașabil pentru zăpadă se montează pe partea inferioară a barei de protecție din față, pentru evitarea înzăpezirii la nivelul ventilatorului de răcire a radiatorului.

Nu uitați să îndepărtați obturatorul detașabil pentru zăpadă dacă temperatura exterioară este mai mare de 10°C (nu există risc de ninsoare) sau dacă tractați.



MONTARE

- Așezați obturatorul mobil de zăpadă în fața pionului său de centrare **A** pe bara de protecție din față.
- Fixați-l apăsând la nivelul fiecărui clips **B** aflat în cele patru colțuri.

DEMONTARE

- Treceți cu o șurubelniță la nivelul orificiului aflat în apropierea fiecărui clips.
- Folosiți șurubelnița ca o pârghie pentru a desprinde fiecare clips **B** în parte.

Lanțuri pentru zăpadă

LANȚURI PENTRU ZĂPADĂ

În condiții de iarnă, lanțurile pentru zăpadă ameliorează tracțiunea cât și comportamentul vehiculului la frânare.

i Lanțurile pentru zăpadă trebuie montate pe roțile motrice. Acestea nu pot fi montate pe roata de rezervă de tip "disc".

Utilizați doar lanțurile pentru zăpadă concepute pentru tipul de roți cu care este echipat vehiculul dumneavoastră:

| Dimensiunea anvelopelor de origine | Dimensiune max. lanț |
|------------------------------------|----------------------|
| 215/65 R15 | 12 mm |
| 215/60 R16 MICHELIN | |
| 215/60 R16 BRIDGESTONE | |

Pentru mai multe informații privind lanțurile pentru zăpadă, consultați rețeaua PEUGEOT sau un Service autorizat.

i Țineți cont de reglementările specifice fiecărei țări în ceea ce privește utilizarea lanțurilor pentru zăpadă și viteza maximă autorizată.

Sfaturi de instalare

- ☞ Dacă doriți să montați lanțurile pe parcursul unui drum, opriți vehiculul pe o suprafață plană, înafara carosabilului.
- ☞ Trageți frâna de staționare și asigurați roțile cu o cală pentru a evita o alunecare a vehiculului.
- ☞ Montați lanțurile respectând instrucțiunile furnizate de către producătorul acestora.
- ☞ Porniți lent și rulați o perioadă de timp fără a depăși viteza de 50 km/h.
- ☞ Opriți vehiculul și verificați dacă lanțurile sunt corect poziționate.

i Evitați rularea pe drumuri dezapezite, pentru a nu deteriora anvelopele vehiculului cât și carosabilul. Este recomandată montarea lanțurilor înainte de plecare pe un loc drept și uscat. Dacă vehiculul dumneavoastră este echipat cu jante din aluminiu, verificați ca nici o parte a lanțului sau a fixărilor acestuia să nu intre în contact cu janta.



SCHIMBAREA UNUI BEC

TIPURI DE BECURI

Pe vehiculul dumneavoastră sunt instalate mai multe tipuri de lămpi. Pentru a le înlocui:

Schimbarea unui bec

Tip A

Lampă în întregime din sticlă: trageți ușor deoarece este montată prin presare.

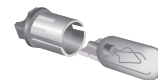

Tip B

Lampă baionetă: apăsați pe lampă apoi rotiți-o în sens contrar acelor de ceasornic.

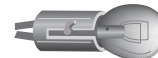

Tip C

Lampă halogen: desfaceți arcul de blocare din locul său.

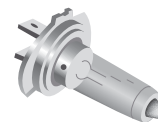

 Schimbarea becurilor cu halogen trebuie să se facă cu farurile stinse de câteva minute (risc de arsuri grave). Nu atingeți direct becul cu mâna, folosiți o cârpă moale.

La capătul fiecărei operații, verificați buna funcționare a luminilor.

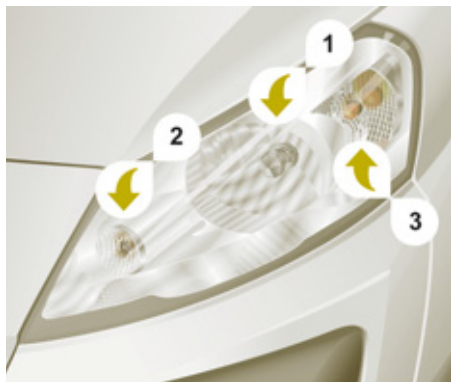

LUMINI FAȚĂ

Deschideți capota motorului. Pentru a avea acces la lămpi trebuie să ajungeți cu mâna în spatele blocului optic.

Pentru a remonta fiecare lampă, efectuați operațiunile în sens invers.

1. Fază scurtă / Fază lungă

Tip C, H4 -55 W

- Scoateți capacul din mijloc trăgând de lamela de cauciuc moale.
- Debransați conectorul electric.
- Declipsați arcul de blocare.
- Înlocuiți becul având grijă ca acesta să fie în contact cu partea metalică.



2. Lumini de poziție

Tip A, W5W - 5 W

- Scoateți capacul trăgând de lamela din cauciuc moale.
- Scoateți soclul becului montat prin presiune trăgând de conector.
- Înlocuiți becul.
- Verificați buna montare la loc a capacului pe întreaga sa suprafață pentru a asigura etanșeitatea.



3. Lumini semnalizatoare de direcție

Tip B, PY21W - 21 W (culoarea chihlimbarului)

- Rotiți soclul becului în sens invers acelor de ceasornic un sfert de tură.
- Scoateți becul apăsând ușor pe el și rotindu-l în sens antiorar.
- Înlocuiți becul.

4. Proiectoare anticeață

Tip C, H1 - 55 W

Consultați rețeaua PEUGEOT sau un Service autorizat.



SEMNALIZATOR LATERAL DE DIRECȚIE

Tipul A, WY5W - 5 W (ambră)

- Împingeți repetitorul înspre spate și eliberați-l.
- Mențineți conectorul și rotiți un sfert de tură la stânga suportul becului.
- Rotiți lampa un sfert de tură la stânga, scoateți-o și înlocuiți-o.
- La remontare, împingeți repetitorul spre în spate și aduceți-l spre înainte.

Lămpile de culoarea ambrei (indicatoare de direcție și semnalizatoare laterale) trebuie să fie înlocuite cu lămpi cu caracteristici și culoare identice.



Față / Spate

PLAFONIERE

Tip A, 12V5W - 5 W

- Scoateți capacul de protecție introducând o șurubelniță în spațiile libere de pe fiecare parte a plafonierei.
- Scoateți becul și înlocuiți-l.
- Fixați plafoniera la loc în poziția inițială având grijă să fie bine blocată.

Spălare cu jet de înaltă presiune

 La folosirea acestui tip de spălare a petelor persistente, nu insistați asupra proiectoarelor, farurilor și contururilor acestora pentru a evita deteriorarea lăcuirii și garniturilor de etanșeizare.



LUMINI SPATE

Pentru mai multe informații despre lămpi, consultați tabelul: "Tipuri de lămpi".

1. **Stopuri / lumini de poziție**
Tip B, P21/5W - 21/5 W
2. **Semnalizatoare de direcție**
Tip B, PY21W - 21 W (ambră)
3. **Lumini de mers înapoi**
Tip B, P21W - 21 W
4. **Faruri ceață**
Tip B, P21W - 21 W

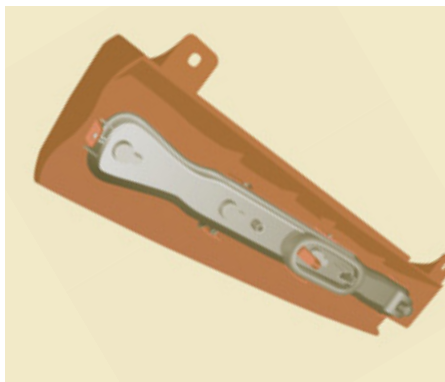

- Reparați lampa arsă înainte de a deschide ușile spate la 180°. Capitolul 2, secțiunea "Deschideri".
- Scoateți cele două piulițe de fixare. Din exterior trageți blocul optic transparent.
- Ținând blocul optic, debransați conectorul electric.



- Depărtați cele 8 lamele apoi scoateți suportul de bec.
- Scoateți becul defect apăsând ușor pe el și rotindu-l în sensul invers acelor de ceasornic.
- Înlocuiți lampa.

La remontare, vă rugăm să aveți grijă la poziționarea corectă:

- a celor 8 lamele,
- a celor doi pinteni albi aflați în cele două găuri din cauciuc pentru a menține etanșeitarea becului,
- firul de alimentare pentru a nu se deteriora.



LUMINI NUMĂR DE ÎNMATRICULARE

Tip A, W5W - 5 W

Cu volet

- Îndepărtați plasticul transparent cu ajutorul unei șurubelnițe, pe punctul indicat de săgeată.
- Înlocuiți lampa.
- Repoziționați plasticul transparent prin apăsare.

Cu uși batante

- Declipsați garnitura interioară.
- Debransați conectorul depărtând clema.
- Scoateți apărătoarea din plastic.
- Rotiți suportul lămpii un sfert de tură în sens invers acelor de ceasornic.
- Înlocuiți lampa.



AL TREILEA STOP

Tip A, W5W - 5W

Lampă situată în exterior (uși batante)

- Desfiletați cele două șuruburi cu ajutorul unei șurubelnițe Torx™ cu vârf de 20.
- Îndepărtați stopul.
- Înlocuiți lampa.



Tip B, P21W - 21W

Lampă situată în interior (portbagaj)

- Desfiletați cele două șuruburi cu ajutorul unei șurubelnițe Torx™ cu vârf de 20.
- Îndepărtați capacul din plastic.
- Scoateți suportul becurilor depărtând cele două lamele.
- Scoateți becul defect apăsând ușor deasupra și rotindu-l în sens invers acelor de ceas.
- Înlocuiți lampa.

Schimbarea unei siguranțe

SCHIMBAREA UNEI SIGURANȚE

Cele trei cutii cu siguranțe sunt situate:

- în planșa de bord în dreapta (în spatele spațiului de depozitare diverse, escamotabilă),
- în habitaclu (compartiment baterie),
- sub capota motorului.

Informațiile comunicate nu sunt decât pentru siguranțele care pot fi schimbate de utilizator. Pentru oricare altă intervenție, vizitați rețeaua PEUGEOT sau un Service autorizat.

i În atenția profesioniștilor: pentru o informare completă asupra siguranțelor și releului, consultați schemele de la "Metode" pe care le găsiți în Rețea.

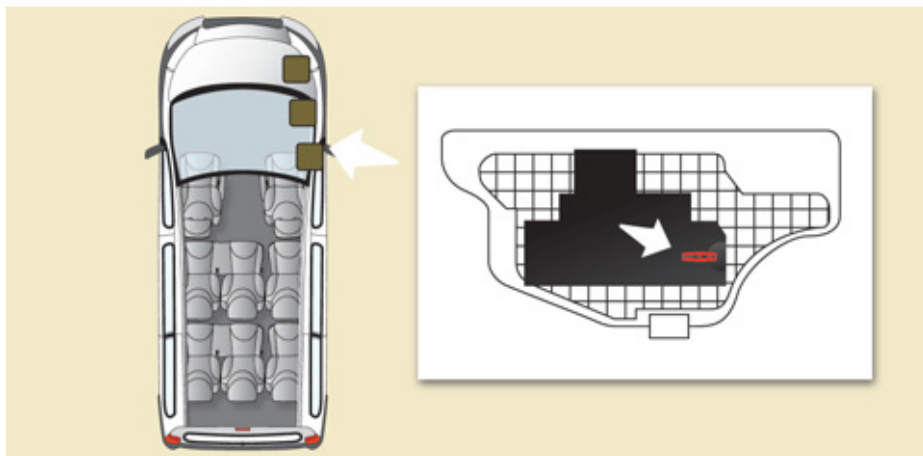

Scoaterea și montarea unei siguranțe

Înainte de înlocuirii unei siguranțe este necesară cunoașterea cauzei incidentului și remedierea acesteia.

Întodeauna înlocuiți o siguranță defectă cu alta de calibru echivalent.

PEUGEOT declină orice responsabilitate privind plata reparației vehiculului dumneavoastră sau disfuncțiile cauzate de instalarea de accesorii auxiliare, care nu sunt furnizate sau recomandate de PEUGEOT și care nu au fost instalate conform indicațiilor fabricantului, în mod special pentru orice aparat al cărui consum depășește 10 miliamperi.

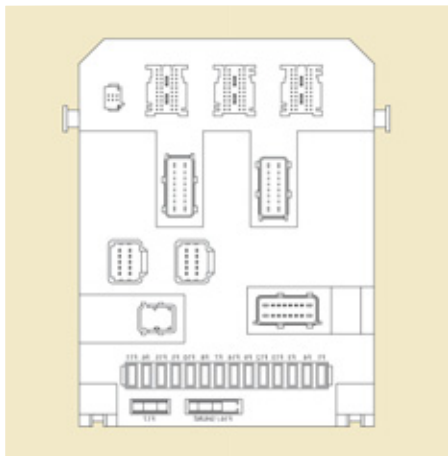

SIGURANȚELE DIN PLANȘA DE BORD DIN PARTEA DREAPTĂ

- Basculați spațiul de depozitare obiecte mărunte apoi trageți-l cu putere pentru a ajunge la siguranțe.

| Siguranțe | A (amperi) | Afectare |
|-----------|------------|--|
| 1 | 15 | Ștergător spate |
| 2 | - | Liberă |
| 3 | 5 | Calculator airbag |
| 4 | 10 | Senzor unghi volan, Priză diagnostic, Senzor ESC, Ventilație manuală, Contactor ambreiaj, Înălțime fascicul proiectoare, Pompă filtru de particule |
| 5 | 30 | Retrovizoare cu comandă electrică, Motor geam electric pasager |
| 6 | 30 | Alimentare geamuri electrice față |
| 7 | 5 | Plafoniere și iluminare torpedo |
| 8 | 20 | Ecran multifuncție, Sirenă alarmă antifurt, Autoradio, Magazie CD, Radiotelefon, Cutie servitudine remorcă (post-echipare) |
| 9 | 10 | Priză accesorii în rândul 2 |
| 10 | 30 | Corector spate, Comenzi sub volan, Tablou de bord |
| 11 | 15 | Priză diagnostic, Contactor antifurt |
| 12 | 15 | Kit mâini libere, Calculator airbag, Calculator asistență la parcare cu spatele |
| 13 | 5 | Cutie de servitudine motor, Cutie de servitudine remorcă |
| 14 | 15 | Senzor de ploaie, Ventilație spate, Aer condiționat automatic, Tablou de bord |
| 15 | 30 | Blocare/deblocare/supra-blocare a deschiderilor |
| 16 | - | Liberă |
| 17 | 40 | Dejivrare lunetă, Dejivrare retrovizoare |

Schimbarea unei siguranțe

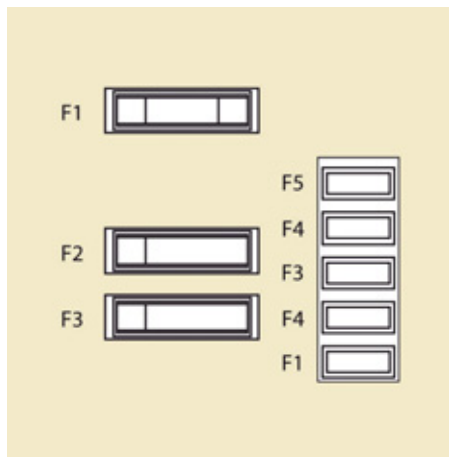

| Siguranțe | A (amperi) | Afectare |
|-----------|------------|---|
| 1 | 30 | Încălzire scaune |
| 2 | 20 | Priză 12V în rândul 3 |
| 3 | 40/50 | Cutie servitudine remorcă (post-echipare) |
| 4 | - | Liberă |
| 36 | 15 | Încuietori uși batante |
| 37 | 10 | Încuietori uși batante |
| 38 | 20 | Ștergătoare uși batante |
| 39 | 10 | Ventilație spate |
| 40 | 5 | Retrovizoare rabatabile |

SIGURANȚE HABITACLU

- Declipsați capacul compartimentului bateriei.
- Deconectați cablul roșu al bateriei (+).

După intervenție închideți cu mare grijă capacul.

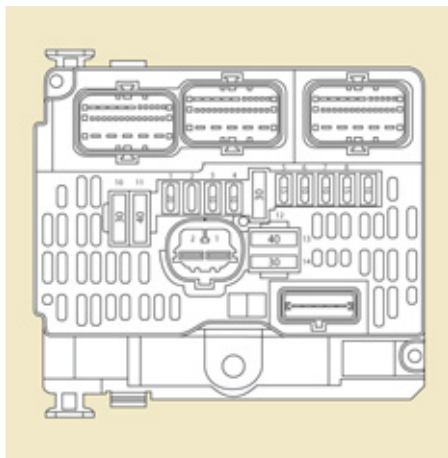

SIGURANȚE COMPARTIMENT MOTOR

- După ce ați deschis capota, glisați suportul lichidului de spălare a parbrizului pentru a vă facilita accesul.
- Declipsați și basculați cutia pentru a accede la siguranțe.

| Siguranțe | A (amperi) | Afectare |
|-----------|------------|--|
| 1 | 20 | Calculator motor, Dispositive alimentare carburant și alimentare aer, Grup moto-ventilator |
| 2 | 15 | Claxon |
| 3 | 10 | Pompă spălătoare față și spate |
| 4 | 20 | Pompă spălător proiectoare |
| 5 | 15 | Dispozitiv alimentare carburant |
| 6 | 10 | Direcție asistată, Contactor secundar pedală de frână |
| 7 | 10 | Sistem de frânare (ABS/ESC) |
| 8 | 20 | Commandă demaror |
| 9 | 10 | Contactor principal pedală de frână |
| 10 | 30 | Dispositive alimentare carburant și alimentare aer, Dispositive depoluare |
| 11 | 40 | Ventilare față |
| 12 | 30 | Ștergătoare față |
| 13 | 40 | Cutie servitudine inteligentă |
| 14 | 30 | Liberă |



INLOCUIRE LAMELA DE STERGATOR DE PARBRIZ

Aducere ștergătoare în poziție de întreținere

- La mai puțin de un minut după ce ați tăiat contactul, acționați comanda ștergătoarelor de parbriz în jos, pentru a aduce ștergătoarele paralel cu montanții parbrizului (poziție specifică).

Inlocuire lamela de ștergator de parbriz

- Ridicați brațul.
- Desprindeți lamela și îndepărtați-o.
- Montați lamela nouă.
- Rabateți brațul.

Pentru a readuce ștergătoarele în poziție, puneți contactul și activați comanda ștergătoarelor de parbriz.

Inlocuire lamela de ștergator de luneta

- Ridicați brațul, apoi desprindeți lamela și îndepărtați-o.
- Montați noua lamelă și coborâți brațul.

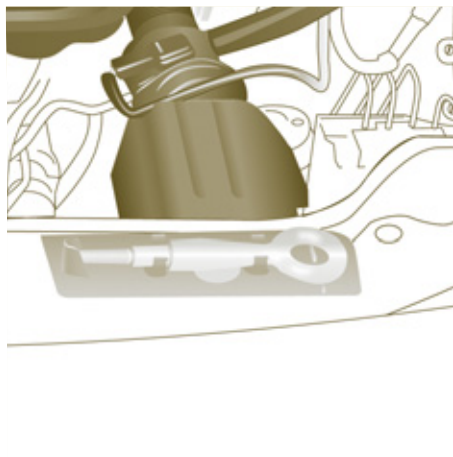

REMORCARE

Fără ridicare (4 roți pe sol)

Trebuie să folosiți întotdeauna o bară de remorcare.

La partea din față

- desfaceți capacul apăsând pe partea de jos a acestuia,
- înfiletați inelul amovibil de remorcare până la capăt.

La partea din spate

- desfaceți partea superioară a capacului cu ajutorul unei monede,
- înfiletați inelul amovibil de remorcare până la capăt.

Cu ridicare (numai 2 roți pe sol)

Este de preferat să ridicați vehiculul cu ajutorul unui dispozitiv special de ridicare.

Vehicule cu cutie de viteze mecanică (versiune diesel)

Pentru vehiculele echipate cu o cutie de viteze mecanică, este necesar ca schimbătorul de viteze să fie în punctul mort, nerespectarea acestei particularități poate conduce la deteriorarea anumitor componente ale sistemului de frânare și la absența asistenței frânării la repornirea motorului.

Sfaturi generale

Respectați legislația în vigoare din țara dumneavoastră.

Verificați că greutatea vehiculului tractor este mai mare decât cea a vehiculului tractat.

Șoferul de la volanul vehiculului remorcat trebuie să aibă permis de conducere valabil.

Dacă se efectuează tractarea cu cele patru roți pe sol, utilizați întotdeauna o bară de remorcare omologată; corzile elastice și centurile sunt interzise.

În cazul tractării cu motorul oprit, nu mai sunt asistate frânarea și direcția.

În următoarele cazuri, este imperativ să apelați la un profesionist pentru remorcare:

- vehicul în pană pe autostradă sau pe drum expres,
- vehicule cu tracțiune pe 4 roți,
- imposibilitatea trecerii cutiei de viteze pe punctul mort, deblocării direcției sau eliberării frânei de staționare,
- tractare doar cu două roți pe sol,
- absența barei de remorcare omologată...



PROTECȚIA MEDIULUI

Împreună cu dumneavoastră, PEUGEOT acționează pentru protejarea mediului.

Vă invităm să consultați site-ul

www.peugeot.com.

Ca utilizator, puteți contribui și dumneavoastră la protecția mediului urmând câteva reguli:

- adoptarea unui stil de conducere preventiv, fără accelerări frecvente și brutale.
- respectați intervalele de revizie, efectuați-le în rețeaua PEUGEOT, abilitată pentru recuperarea bateriilor și lichidelor uzate,
- nu adăugați aditivi în uleiul de motor, pentru a păstra motorul și dispozitivele antipoluare în parametri optimi.



Consultați în acest ghid de utilizare sfaturile de conducere ecologică la sfârșitul capitolului 1.

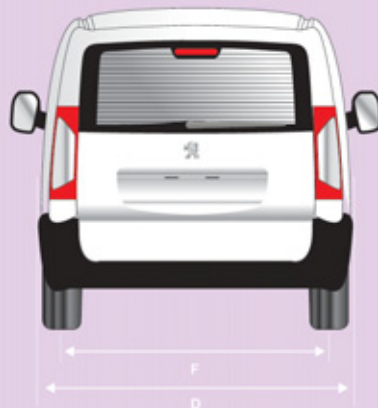

DIMENSIUNI (MM)

Vehiculul este disponibil în două variante de lungime (L1, L2) și o singură variantă de înălțime (H1), consultați tabelele:

| | | H1 | |
|---|--|-------------|-------|
| L | Lungime totală | 4 805 | 5 135 |
| H | Înălțime totală, suspensie pneumatică / metalică | 1 895/1 942 | |
| A | Ampatament | 3 000 | 3 122 |
| B | Consolă față | 975 | |
| C | Consolă spate | 830 | 1 038 |
| D | Lățime totală: | | |
| | caroserie | 1 870 | |
| | cu baghete | 1 895 | |
| | cu retrovizoare rabatate | 1 986 | |
| | cu retrovizoare desfăcute | 2 194 | |
| E | Ecartament față | 1 574 | |
| F | Ecartament spate | 1 574 | |
| | Diametrul de bracare între trotuare (m) | 12,18 | 12,59 |
| | Sarcini maxime (kg) | | |
| | Utilă | 1 000 | |
| | Pe pavilion | 170 | |

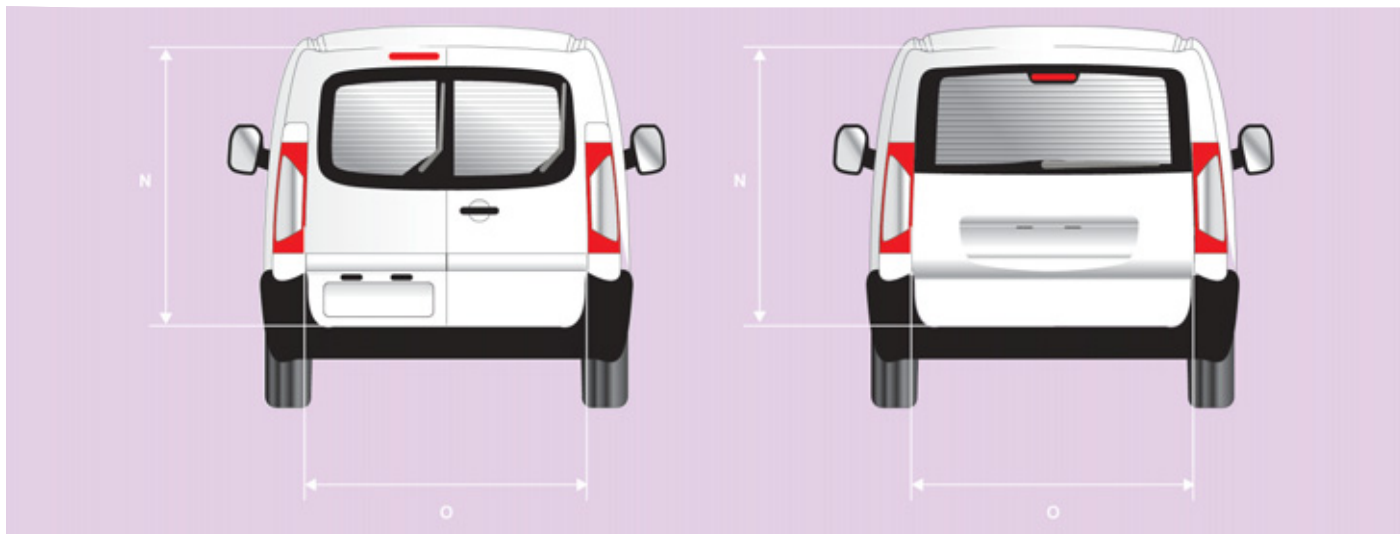

| | | UȘI SPATE (mm) | |
|---|----------------|----------------|----|
| | | L1 | L2 |
| N | Înălțime utilă | H1 | |
| O | Lățime utilă | 1 272 | |
| | | 1 237 | |

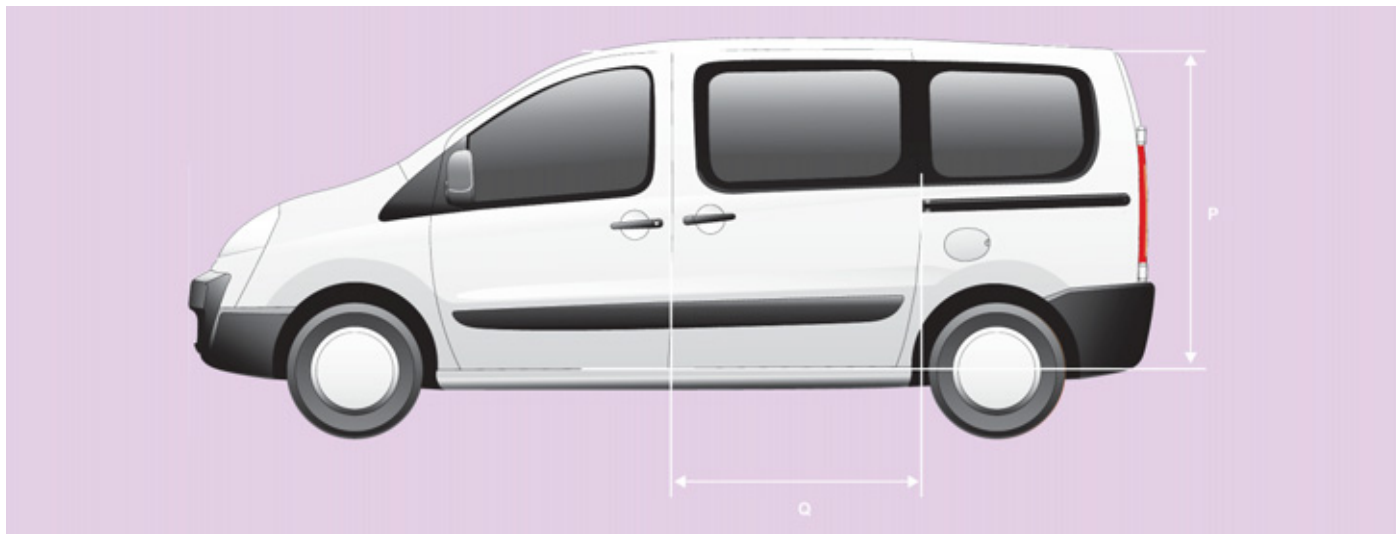

| | | PORTIERĂ LATERALĂ CULISANTĂ (mm) | |
|---|----------|----------------------------------|----|
| | | L1 | L2 |
| | | H1 | |
| P | Înălțime | 1 203 | |
| Q | Lățime | 924 | |

MASELE ȘI SARCINILE REMORCABILE (KG)

Pentru mai multe informații, consultați certificatul dumneavoastră de înmatriculare.

În fiecare țară, este absolut necesar să se respecte sarcinile remorcabile admise de legislația locală. Pentru a cunoaște posibilitățile de remorcare ale vehiculului dumneavoastră și greutatea sa totală admisă în mers, consultați rețeaua PEUGEOT.

Report de sarcină

Atunci când vehiculul tractor nu a atins MTAC este posibil să se treacă această masă în remorcă.

În orice caz, nu depășiți masa remorcii și MTRA, indicate în certificatul de înmatriculare.

Respectați capacitățile de remorcare ale vehiculului dumneavoastră.

Masa remorcată frânată cu report de sarcină poate fi mărită, cu condiția de a scoate din vehicul echivalentul acestei sarcini pentru a nu depăși MTRA.

Temperaturile exterioare ridicate pot antrena scăderi ale performanțelor din vehicul pentru a proteja motorul. Când temperatura exterioară este mai mare de 37 °C, limitați masa remorcată la 700 kg, fără report de sarcină.

În cazul vehiculului tractor este interzisă depășirea vitezei de 100 km/h (respectați legislația în vigoare din țara dumneavoastră).



ELEMENTE DE IDENTIFICARE

A. Eticheta constructorului.

- 1 - VF Număr de referință în seria tip (șasiu).
- 2 - Greutate în sarcină (MTAC).
- 3 - Greutate totală rulantă (MTRA).
- 4.1 - Masa maximă pe axul din față.
- 4.2 - Masa maximă pe axul spate.

B. Serie caroserie.

Utilizați capul plat al inelului de remorcare pentru a deschide trapa.

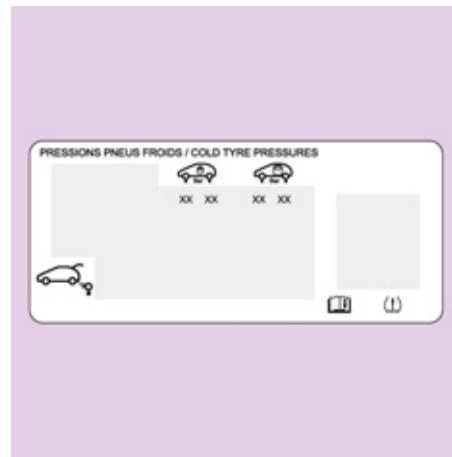

C. Anvelope și indice de referință vopsea.

Eticheta **C** lipită de cadrul ușii șoferului indică:

- dimensiuni jante și anvelope,
- mărci anvelope recomandate de constructor,
- presiune pneuri (verificarea presiunii pneurilor trebuie efectuată la rece, cel puțin o dată în fiecare lună),
- indice de referință culoare vopsea.



APEL DE URGENȚĂ SAU DE ASISTENȚĂ

APEL DE URGENȚĂ SAU DE ASISTENȚĂ

PEUGEOT CONNECT SOS



În caz de urgență, apăsați mai mult de 2 secunde pe această tastă. Cîlipirea ledului verde și un mesaj vocal confirmă lansarea apelului către centrul PEUGEOT CONNECT SOS*.

Ledul verde rămâne aprins (fără a clipi) când este stabilită comunicația. El se va stinge la finalul acesteia.

O nouă apăsare imediată pe această tastă anulează cererea. Ledul verde se stinge. Anularea este confirmată printr-un mesaj vocal.

Pentru a anula un apel, răspundeți centrului PEUGEOT CONNECT SOS și comunicați că a fost vorba de o eroare.

PEUGEOT CONNECT SOS primește informațiile de localizare a vehiculului și intră în contact cu dumneavoastră în limba nativă**, și solicită, dacă este cazul, ajutorul serviciilor de asistență publică competente**. În țările în care platforma nu este operațională, sau când serviciul de localizare a fost în mod expres refuzat, apelul este direcționat direct către serviciile de urgență (112), fără localizare.

! În caz de detectare a unui impact de către calculatorul airbagurilor, și independent de eventuala declanșare a airbagurilor, este lansat automat un apel de urgență.

* În funcție de condițiile generale de utilizare a serviciului disponibil la punctul de vânzare și sub rezerva limitărilor tehnologice și tehnice.

** În funcție de acoperirea geografică a PEUGEOT CONNECT SOS, PEUGEOT CONNECT ASSISTANCE și de limba națională oficială aleasă de proprietarul vehiculului.

Lista țărilor în care este disponibil serviciul PEUGEOT CONNECT poate fi consultată la punctele de vânzare sau pe www.peugeot.com.ro.

PEUGEOT CONNECT ASSISTANCE



Apăsați mai mult de 2 secunde această tastă, pentru a efectua o cerere de asistență în cazul imobilizării vehiculului.

Un mesaj vocal confirmă că apelul este lansat**.

O nouă apăsare imediată a acestei taste anulează cererea. Anularea este confirmată printr-un mesaj vocal.

FUNȚIONAREA SISTEMULUI



La punerea contactului, martorul verde se aprinde timp de 3 secunde, indicând funcționarea corectă a sistemului.



Martorul portocaliu clipește: sistemul prezintă o disfuncție. Martorul portocaliu este aprins continuu: bateria de rezervă trebuie înlocuită.

În aceste două cazuri, consultați rețeaua PEUGEOT.

Dacă nu ați cumpărat vehiculul din rețeaua PEUGEOT, verificați configurarea acestor servicii și cereți modificările dorite în rețeaua dumneavoastră. Într-o țară în care există mai multe limbi oficiale, configurarea este posibilă în limba națională oficială, la alegere.

Din motive tehnice, în mod deosebit pentru calitatea serviciilor PEUGEOT CONNECT de care beneficiază clientul, constructorul își rezervă dreptul de a opera în orice moment actualizări ale sistemului telematic integrat în vehicul.

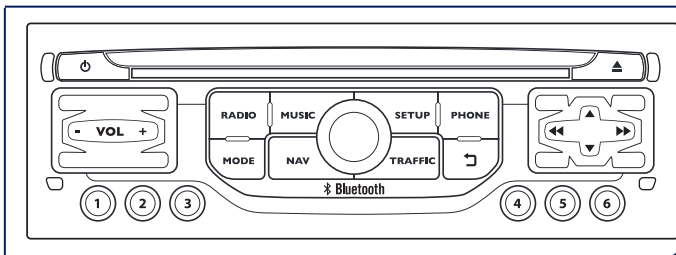

WIP Nav+

NAVIGATIE GPS

SISTEM AUDIO MULTIMEDIA CU TELEFON BLUETOOTH



Sistemul este protejat astfel încât să funcționeze numai pe vehiculul dumneavoastră.



Din motive de siguranță, șoferul va trebui neapărat să realizeze cu vehiculul oprit operațiile ce necesită o atenție susținută.

Când motorul este oprit și pentru a conserva energia bateriei, sistemul își întrerupe funcționarea la activarea modului economie de energie.

CUPRINS

| | | |
|-----------|---------------------------------------|----------------|
| 01 | Primii pași - Panou de comenzi | p. 9.4 |
| 02 | Funcționare generală | p. 9.6 |
| 03 | Comenzi la volan | p. 9.8 |
| 04 | Setări audio | p. 9.9 |
| 05 | Navigație - Ghidare | p. 9.10 |
| 06 | Informații trafic | p. 9.23 |
| 07 | Telefon | p. 9.27 |
| 08 | Radio | p. 9.38 |
| 09 | Redare media muzicale | p. 9.42 |
| 10 | Configurare | p. 9.48 |
| 11 | Calculator de bord | p. 9.51 |
| 12 | Ramificație ecran | p. 9.52 |
| | Întrebări frecvente | p. 9.56 |

01 PRIMII PAȘI

Apăsare lungă: acces la **"Audio settings"** (Setări audio): ambiante muzicale, frecvențe joase, frecvențe înalte, loudness, repartizare, balans stânga/dreapta, balans față/spate, corecție automată a volumului.

Acces la Meniul **"RADIO"** și afișarea listei posturilor recepționate.

Apăsare lungă: afișarea panoului de setări audio pentru sursa tuner.

Apăsare scurtă cu motorul oprit: pornire / oprire.

Apăsare scurtă cu motorul pornit: pauză / repornire sursă audio.

Regrajul volumului (independent pentru fiecare sursă, inclusiv mesaje TA și indicații ale sistemului de navigație).

Acces la Meniul **"MUSIC"** și afișarea pieselor sau listelor de pe CD/MP3/Apple® player.

Apăsare lungă: afișarea panoului de setări audio pentru sursele **"MEDIA"** (CD/USB/iPod/Streaming/AUX).

Rola de selectare și validare OK:
Selectarea unui element pe ecran, sau într-o listă, sau într-un meniu, apoi validare prin apăsare scurtă.

În afara unei liste sau meniu, o apăsare scurtă duce la apariția unui meniu contextual, în funcție de afișarea pe ecran.

Rotire în afișarea hărții: zoom +/-zoom - pentru scara hărții.

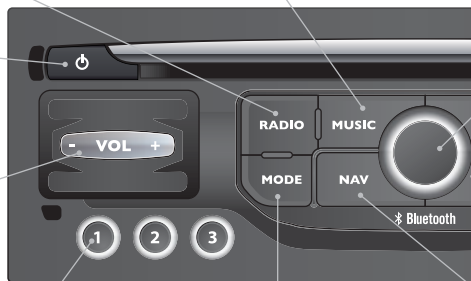

Apăsare scurtă: selectare post de radio memorat.

Apăsare lungă: memorizare post de radio ascultat.

Tasta **MODE**: Selectarea tipului de afișare permanentă.

Apăsare lungă: afișare ecran negru (DARK).

Acces la Meniul **"Navigation - guidance"** (Navigație - ghidare) și afișarea ultimelor destinații.

01 PRIMII PAȘI

Acces la Meniul
"Configuration"
(Configurare).

Apăsare lungă: acces
la acoperirea GPS și la
modul demonstrativ de
navigație.

Acces la Meniul
"Phone" (Telefon)
și afișarea listei
ultimelor apeluri, sau
acceptarea apelului
în intrare.

Selectare:

- rând precedent/următor dintr-o listă sau un meniu.
- repertoar media precedent/următor.
- pas cu pas a frecvenței radio precedentă/următoare.
- repertoar MP3 precedent/următor.

Deplasare sus/jos, în modul **"Move the map"** (Deplasare hartă).

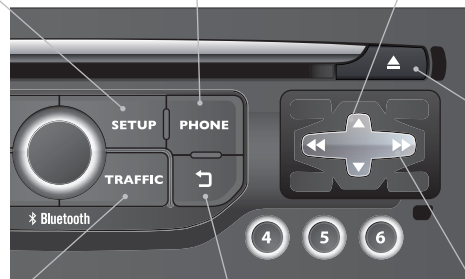

Apăsare lungă: reinițializare
sistem.

Acces la Meniul
"Traffic information"
(Informații trafic) și
afișarea avertizărilor
de trafic în curs.

Abandonarea operației în
curs, urcare în ramificații.
Apăsare lungă: retur la
afișajul permanent.

Selectare:

- automată a frecvenței radio inferioară/superioară.
- a plajei de pe CD, pista MP3 sau media precedent/următor.
- a părții stânga/dreapta a ecranului, când este afișat un meniu.

Deplasare stânga/dreapta, în modul **"Move the map"** (Deplasare hartă).

02 FUNCȚIONARE GENERALĂ

MODE

Prin apăsări succesive pe tasta **MODE**, aveți acces la ecranele funcțiilor următoare:

"**RADIO**"



"**PHONE**" (Telefon)

(Dacă o conversație este în derulare)

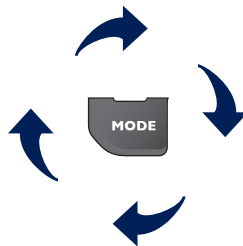

"**MAP IN WINDOW**" (Harta în fereastră)
(Dacă o ghidare este în curs)



"**MAP FULL SCREEN**"
(Harta pe tot ecranul)

SETUP

SETUP: PARAMETRĂRI
dată și oră, configurare afișaj, sonor.

RADIO

Schimbare sursa audio:
RADIO: difuzare RADIO.
MUSIC: difuzare MUSIC.

MUSIC



Pentru întreținerea ecranului este recomandată utilizarea unei lavete moi, neabrazive (material pentru șters ochelarii), fără produse adiționale.



Pentru a avea o imagine globală a asupra detaliilor meniurilor, consultați rubrica "Ramificatii ecran".

02 FUNCȚIONARE GENERALĂ

AFIȘARE ÎN FUNCȚIE DE CONTEXT



O apăsare a rolei permite accesul la meniul de comenzi rapide în funcție de afișarea de pe ecran.

RADIO:

- 1 Activate / Deactivate TA
Activare / Dezactivare TA
- 1 Activate / Deactivate RDS
Activare / Dezactivare RDS
- 1 Change waveband
Schimbarea benzii de frecvențe
- 1 TA
Informații trafic
- 2 FM
FM
- 2 AM
AM

PHONE (TELEFON) (în comunicare):

- 1 Private mode
Mod combinat
- 1 Put call on hold
Punere în așteptare

- 1 DTMF ring tones
Tonuri DTMF

- 1 Hang up
Închide

REDARE MULTIMEDIA, CD sau USB (în funcție de media):

Moduri de redare:

- 1 Normal
Normal
- 1 Random
Aleator
- 1 Random on all media
Aleator pe toate mijloacele media
- 1 Repetition
Repetare

HARTA PE TOȚ ECRANUL SAU HARTA ÎN FEREASTRĂ:

- 1 Stop / Restore guidance
Stop / Reluare ghidare

- 1 Select destination
Selectare destinație

- 2 Enter an address
Introducere adresă

- 2 Directory
Agendă

- 2 GPS coordinates
Coordonate GPS

- 1 Divert route
Deviere traseu

- 1 Move the map
Deplasare hartă

- 2 Info. on location
Info despre locație

- 2 Select as destination
Selectează ca destinație

- 2 Select as stage
Selectează ca etapă

- 2 Save this place
Salvează acest loc (contacte)

- 2 Quit map mode
Ieșire din modul hartă

- 1 Guidance criteria
Criterii de ghidare

03 COMENZI PE VOLAN

RADIO: selectarea postului memorat precedent/următor.

Selectarea elementului următor în agenda de contacte.

RADIO: trecerea la urmatorul post din Lista.

Apăsare lungă: căutare automată post cu frecvență superioară.

CD: selectarea piesei următoare.

CD: apăsare continuă: avans rapid.

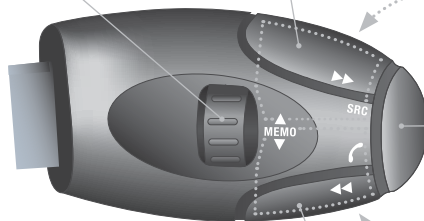

Creștere volum.

Schimbarea sursei sonore.
Efectuarea unui apel folosind agenda de contacte.

Preluare apel/Terminare apel.

Apăsare mai mult de două secunde:
acces la agenda de contacte.

Mute; volum zero: prin apăsarea simultană a tastelor de creștere și diminuare ale volumului.
Restaurarea sunetului: prin apăsarea unei dintre cele două taste pentru volum.

Diminuare volum.

RADIO: trecerea la postul de radio precedent din Lista.

Apăsare lungă: căutare automată frecvență inferioară.

CD: selectarea piesei precedente.

CD: apăsare continuă: retur rapid.

04 SETARI AUDIO

1



Ele sunt accesibile prin apăsarea tastei **MUSIC** de pe panoul de comenzi, sau prin apăsare lungă pe tasta **RADIO**, în funcție de sursa ascultată.

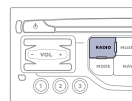
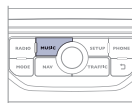

!

Repartiția (sau spațializarea prin sistemul Arkamys®) este o procesare audio care permite ameliorarea calității sonore în funcție de numărul auditorilor din vehicul.

2

- "Equalizer" (6 ambiante la alegere)
- "Bass" (Frecvente joase)
- "Treble" (Frecvente inalte)
- "Loudness" (Activare/Dezactivare)
- "Distribution" (Distributie) ("Driver" (Conducator), "All passengers" (Toti pasagerii))
- "Le-Ri balance" (Balans Stanga/Dreapta)
- "Fr-Re balance" (Balans Fata/Spate)
- "Auto. Volume" (Volum corelat cu viteza) (Activare/Dezactivare)

!

Setările audio (**Equalizer** (Egalizator de frecvente), **Bass** (Frecvente joase), **Treble** (Frecvente inalte), **Loudness**) sunt diferite și independente pentru fiecare sursă sonoră.

Reglajele de repartizare și de balans sunt comune pentru toate sursele.

05 NAVIGAȚIE - GHIDARE

Acces la meniul "NAVIGATIE"



Apăsați pe NAV.

O apăsare scurtă pe extremitatea comenzii de iluminat permite repetarea ultimelor indicații de navigație.

"Navigation - guidance" (Navigație - ghidare)

Lista ultimelor destinații.

"Select destination" (Selectare destinație)

"Journey leg and route" (Etape și traseu)

"Guidance options" (Opțiuni de ghidare)

"Map management" (Gestionare hartă)

"Stop / Restore guidance" (Stop / Reluare ghidare)



Consultați rețeaua PEUGEOT pentru a vă procura actualizările cartografice.

Pentru a șterge ultimele destinații, selectați "Guidance options" (Opțiuni de ghidare) în meniul navigației, apoi selectați "Delete last destinations" (Șterge ultimele destinații) și validați. Selectați "Yes" (Da), apoi validați. Nu este posibilă ștergerea unei singure destinații.

Trecere de la listă la meniul (stanga/dreapta).













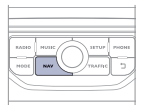

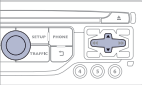

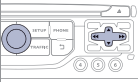

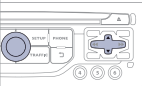
sau

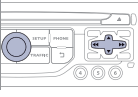

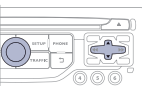
05 NAVIGAȚIE - GHIDARE

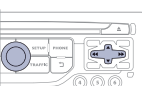
ALEGEREA UNEI DESTINATII

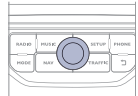
CATRE O NOUA DESTINATIE

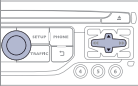
| | | | |
|---|--|---|--|
| 1  | Apasati pe NAV pentru afișarea meniului " Navigation - guidance " (Naviğație - ghidare). |  | 6 Selectați orașul în lista propusă, apoi validați. Lista predefinită (prin introducerea primelor litere) a orașelor din țara aleasă este direct accesibilă prin validarea " List " de pe ecran. |
| 2  | Selectați " Select destination " (Selectare destinație) și validați, apoi selectați " Enter an address " (Introducere adresă) și validați. |  | 7  Rotați rola și selectați " OK ", apoi validați.  |
| 3  | Selectați funcția " Country " (Tara), apoi validați. |  | 8  Completați, dacă este posibil, informațiile " Road " (Drum) și " Number/Intersection " (Numar/Intersecție), în același mod.  |
| 4  | Selectați funcția " Town " (Oras), apoi validați, pentru a înregistra orașul de destinație. |  |  Selectați " Archive " (Arhivează), pentru a înregistra adresa introdusă într-o fișă contact. Sistemul permite înregistrarea a maxim 400 fișe. |
| 5  | Selectați literele ce compun denumirea orașului una câte una, validând cu rola după fiecare literă. |  | 9  Validați " OK ", pentru a începe ghidarea.  |
| | | | 10  Selectați criteriul de ghidare: " Fastest route " (Traseul cel mai rapid), " Shortest route " (Traseul cel mai scurt), sau optimizat " Distance/Time ", (Distanță/Timp), apoi selectați criteriul de restricție dorit: " With tolls " (Cu plată), " With Ferry " (Cu feribot) sau " Traffic info " (Info trafic), apoi validați " OK ".  |

05 NAVIGAȚIE - GHIDARE

ALEGEREA UNEI DESTINAȚII

CĂTRE UNA DIN ULTIMELE DESTINAȚII

1



Apasați pe **NAV** pentru afișarea meniului "**Navigation - guidance**" (Naviğație - ghidare).

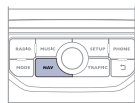

2



Selectați destinația dorită și validați, pentru a începe ghidarea.

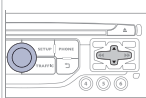

Ștergerea ultimelor destinații:

- Apăsați "**NAV**".
- Selectați "Guidance options" și validați.
- Selectați "Delete last destinations" și validați.

CĂTRE UN CONTACT DIN AGENDĂ

i

Naviğația către un contact importat din telefon nu este posibilă decât dacă adresa este compatibilă cu sistemul.

1



Apasați pe **NAV** pentru afișarea meniului "**Navigation - guidance**" (Naviğație - ghidare).

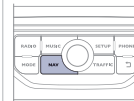

2



Alegeți "**Select destination**" (Selectare destinație) și validați, apoi selectați "**Directory**" (Agenda) și validați.

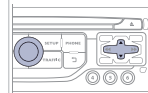

3



Selectați destinația dorită dintre contacte și validați cu "**OK**" pentru a începe ghidarea.

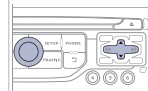

05 NAVIGAȚIE - GHIDARE

CĂTRE COORDONATELE GPS

1



Apasați pe **NAV** pentru afișarea meniului "**Navigation - guidance**" (Navigație - ghidare).

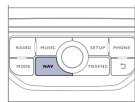

2



Alegeți "**Select destination**" (Selectare destinație) și validați, apoi selectați "**GPS coordinates**" (Coordonate GPS) și validați.

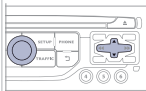

3



Introduceți coordonatele GPS și validați cu "**OK**" pentru a începe ghidarea.

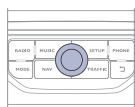

CĂTRE UN PUNCT DE PE HARTA

1



Când harta este afișată, apăsați pe **OK** pentru afișarea meniului contextual. Selectați "**Move the map**" (Deplasare hartă) și validați.

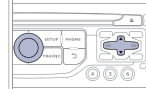

2



Deplasați cursorul, utilizând cursorul, pentru a marca destinația dorită.

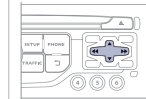

3



Apăsați pe **OK** pentru afișarea meniului contextual al modului "**Move the map**" (Deplasare hartă).

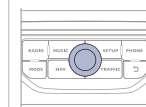

4



Selectați "**Select as destination**" (Selectare ca destinație) sau "**Select as stage**" (Selectare ca etapă) și validați.

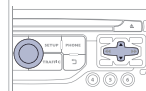

05 NAVIGAȚIE - GHIDARE

CĂTRE PUNCTE DE INTERES (POI)

Punctele de interes (POI) semnifică ansamblul de spații ce oferă servicii într-o anumită zonă (hoteluri, diferite tipuri de comerț, aeroporturi...).

1



Apasați pe **NAV** pentru afișarea meniului "**Navigation - guidance**" (Navigație - ghidare).

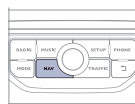

2



Selecționați "**Select destination**" (Selectare destinație) și validați, apoi selecționați "**Enter an address**" (Introducere adresă) și validați.

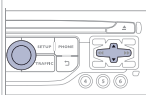

3



Pentru a alege un POI apropiat de locul în care sunteți, selecționați "**POI**" și validați, apoi selecționați "**Around the current place**" (În jurul locului actual) și validați. Pentru a alege un POI ca etapă a unui traseu, selecționați "**POI**" și validați, apoi selecționați "**On the route**" (Pe traseu) și validați.

Pentru a alege un POI ca destinație, completați țara și orașul (vezi paragraful "Către o nouă destinație"), selecționați "**POI**" și validați, apoi selecționați "**Near**" (Apropiat) și validați.

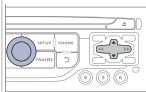

Selecționați "**Search by Name**" (Căutare după denumire) permite căutarea de POI după denumire și nu în raport cu distanța.

4



Căutați POI în categoriile propuse în paginile următoare.

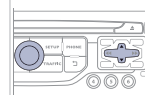

5



Selecționați POI și validați cu "**OK**" pentru a începe ghidarea.

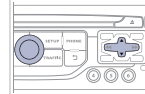



















05 NAVIGAȚIE - GHIDARE

Această pictogramă apare dacă mai multe POI sunt grupate în aceeași zonă. Un zoom pe această pictogramă permite descoperirea POI.



LISTA PRINCIPALELOR PUNCTE DE INTERES (POI)

-  Stație service
-  Atelier auto
-  PEUGEOT
-  Circuit de curse de automobile
-  Parcare acoperită
-  Parcare
-  Zona de recreere
-  Hotel
-  Restaurant
-  Restaurant cu autoservire
-  Hotel
-  Aeroport

-  Gară feroviară
-  Autogară
-  Port maritim
-  Zona industrială
-  Supermarket
-  Banca
-  Distributor automat
-  Complex sportiv, Centru sportiv, Teren de sport
-  Piscină
-  Stațiune de sporturi de iarnă
-  Spectacole, expoziții
-  Cinema

-  Parcuri de distracții
-  Spital, Farmacie, Clinica veterinara
-  Secție de poliție
-  Școală
-  Universitate
-  Primarie
-  Oficiu poștal
-  Muzeu, Cultura, Teatru, Monument istoric
-  Agenție de turism, Atracții turistice
-  Zonă cu risc*

Procedura detaliată a actualizării POI este disponibilă pe site-ul "<http://peugeot.navigation.com>".

* În funcție de disponibilitatea în țară.

05 NAVIGAȚIE - GHIDARE

PARAMETRAREA AVERTIZARILOR ZONE CU RISC

1



Apasați pe **NAV** pentru afișarea meniului "**Navigation - guidance**" (Naviğație - ghidare).

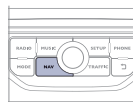

2



Selectați "**Guidance options**" (Opțiuni de ghidare) și validați, apoi selectați "**Set parameters for risk areas**" (Parametrare zone cu risc) și validați.

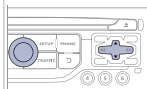

3



Puteți selecta:

- "Avertizare vizuala"
- "Avertizare sonora"
- "Avertizare numai în timpul ghidării"
- "Avertizare numai la supravitează".

Alegerea decalării anunțului permite stabilirea timpului ce precede avertizarea de "Accident-prone area" (Zona cu risc).
Selectați "**OK**", pentru a valida ecranul.

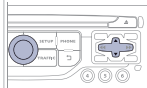

Aceste funcții nu sunt disponibile decât dacă zonele cu risc au fost încărcate și instalate în sistem.

Procedura detaliată de actualizare a zonelor cu risc este disponibilă pe site-ul www.peugeot.com.

05 NAVIGAȚIE - GHIDARE

ADAUGAREA UNEI ETAPE

1



Apasati pe **NAV** pentru afișarea meniului "**Navigation - guidance**" (Naviğație - ghidare).

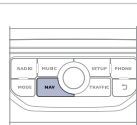

2



Selectati "**Journey leg and route**" (Etape și traseu), apoi validați.

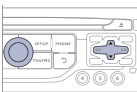

3



Selectati "**Add a stage**" (Adaugare etapa), apoi validați.
Adresa etapei va fi introdusa ca o destinație, prin "**Enter an address**" (Introducere adresa), contact al "**Directory**" (Lista), sau "**Previous destinations**" (Ultimele destinații).

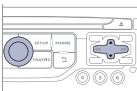

4



Selectati "**Close to**" (În apropiere de), pentru a indica o trecere prin apropierea etapei, sau "**Strict**" (Strict), pentru o trecere prin etapa.
Validati cu "**OK**" pentru a începe ghidarea și dați o orientare generală traseului de ghidare.

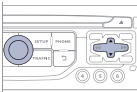

ORGANIZARE ETAPE

1



Pentru organizarea etapelor, reluați operațiile 1 și 2, apoi selectați "**Order/delete journey legs**" (Ordonare / Stergere etape) și validați.

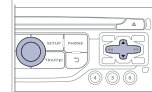

2



Selectați etapa pe care doriți să o deplasați în clasificare.

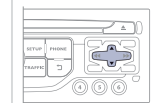

3



Selectați și validați, pentru înregistrarea modificărilor.

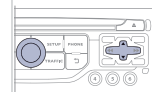

Selectati "**Delete**" (Sterege), pentru a șterge etapa.

05 NAVIGAȚIE - GHIDARE

OPTUNI DE GHIDARE

CRITERII DE CALCUL

1

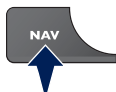

Apasati pe **NAV** pentru afișarea meniului "**Navigation - guidance**" (Navigație - ghidare).

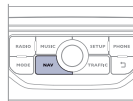

2



Selectați "**Guidance options**" (Opțiuni) și validați.

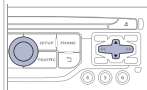

3



Selectați "**Define calculation criteria**" (Definire criteriile de calcul) și validați.

Această funcție permite modificarea:

- criteriilor de ghidare ("**Fastest route**" (Traseul cel mai rapid), "**Shortest route**" (Traseul cel mai scurt), "**Distance/Time**" (Distanță/Timp)),
- criteriilor de excludere ("**With tolls**" (Cu plată), sau "**With Ferry**" (Cu feribot)),
- luării în considerare a traficului ("**Traffic info**" (Informații Trafic)).

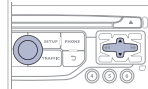

i

Dacă este luat în considerație traficul (informații trafic), sistemul va propune o deviere de la traseu, în cazul unui eveniment apărut pe traseul de ghidare.

4



Selectați "**OK**" și validați, pentru înregistrarea modificărilor.

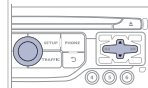

05 NAVIGAȚIE - GHIDARE

GESTIONAREA HĂRȚII

ALEGEREA PUNCTELOR DE INTERES AFIȘATE PE HARTĂ

1



Apasati pe **NAV** pentru afișarea meniului "**Navigation - guidance**" (Naviğație - ghidare).

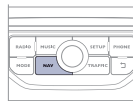

4



Selectati din diferitele categorii, pe cele pe care le doriți afișate pe ecran.

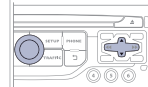

2



Selectați "**Map management**" (Gestionare hartă) și validați.

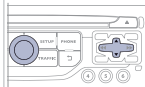

5



Selectați "**By default**" (Setări inițiale), pentru a face să apară pe hartă numai "**Oil stations, garages**" (Benzinării, ateliere de service) și "**Accident-prone area**" (Zone cu risc de accident) (dacă sunt instalate în sistem).

3



Selectați "**Map details**" (Detalii hartă) și validați.

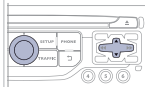

5



Selectați "**OK**", apoi validați și selectați din nou "**OK**", apoi validați, pentru a înregistra modificările.

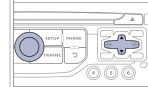

05 NAVIGAȚIE - GHIDARE

ORIENTAREA HĂRȚII

1



Apasati pe **NAV** pentru afișarea meniului "**Navigation - guidance**" (Navigație - ghidare).

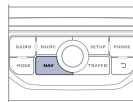

2



Selectați "**Map management**" (Gestionarea hărții) și validați.

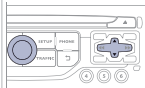

3



Selectați "**Map orientation**" (Orientarea hărții) și validați.

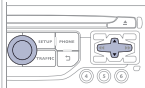

4



Selectați:

- "**Vehicle direction**" (Direcția vehiculului), pentru ca harta să se orienteze astfel încât să urmărească vehiculul,
- "**North direction**" (Orientare spre Nord), pentru ca harta să fie orientată întotdeauna spre Nord,
- "**Perspective view**" (Vedere în perspectivă), pentru afișarea unei vederi în perspectivă.

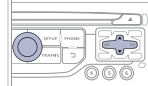

Schimbarea culorii hărții, diferită în modul de zi și în cel de noapte, se configurează din meniul "**SETUP**" (Setări).



Denumirile străzilor devin vizibile pe hartă începând cu scara 100 m.

05 NAVIGAȚIE - GHIDARE

REGLAREA SINTEZEI VOCALE A GHIDARII

REGLAREA VOLUMULUI/DEZACTIVARE

Reglarea volumului sonor al indicațiilor de ghidare este accesibilă și din meniul "SETUP" / "Voice synthesis" (Setări / Sinteză vocală).



Volumul sonor al indicațiilor poate fi reglat în momentul difuzării indicației, prin acționarea comenzii de reglare a volumului sonor.

1



Apasați pe **NAV** pentru afișarea meniului "Navigation - guidance" (Navigație - ghidare).

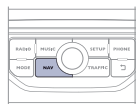

2



Selecți **"Guidance options"** (Opțiuni de ghidare) și validați.

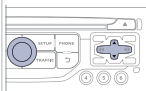

3



Selecți **"Set speech synthesis"** (Reglare sinteză vocală) și validați.

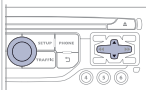

4



Selecți graficul de volum și validați.

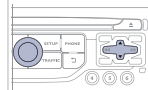

5



Reglați volumul sonor la nivelul dorit și validați.

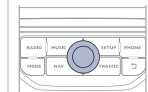

Selecți **"Deactivate"** (Dezactivați), pentru a dezactiva indicațiile vocale.

6



Selecți **"OK"** și validați.

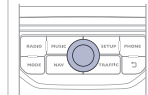

05 NAVIGAȚIE - GHIDARE

VOCE MASCULINĂ / VOCE FEMININĂ

1



Apăsați pe **SETUP**, pentru afișarea meniului de configurare.

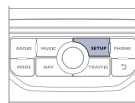

2



Selectați "**Voice synthesis**" (Sinteză vocală) și validați.

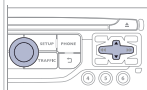

3



Selectați "**Select male voice**" (Selectare voce masculină) sau "**Select female voice**" (Selectare voce feminină), apoi validați cu "**Yes**" (Da), pentru activarea unei voci masculine sau feminine. Sistemul pornește din nou.

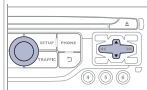

06 INFORMAȚII TRAFIC

Acces la meniul "INFORMATII TRAFIC"



Apăsați pe "TRAFFIC".

"Traffic information" (Informații trafic)

Lista de mesaje TMC clasificate în funcție de distanța până la vehicul.

"Geographic filter" (Filtru geografic)
"Select TMC station" (Alegere post TMC) (automat, manual)
"Display / Do not display messages" (Activare / Dezactivare avertizări de trafic)



Trecere de la listă la meniul (stânga/dreapta).



sau



06 INFORMAȚII TRAFIC

PARAMETRAREA FILTRARII SI AFISAREA MESAJELOR TMC

Mesajele TMC (Trafic Message Channel) sunt informații relative la trafic și condițiile meteorologice, primite în timp real și transmise conducătorului sub formă de anunțuri sonore și vizualizate pe harta de navigație.

Sistemul de ghidare poate propune astfel un itinerar de ocolire.

1



Apăsați pe **TRAFFIC**, pentru afișarea meniului "**Traffic information**" (Informații trafic).

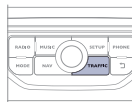

2



Selectați "**Geographic filter**" (Filtru geografic) și validați.

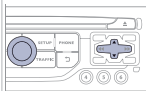

3



Sistemul propune la alegere:

- **"Retain all the messages"** (Păstrarea tuturor mesajelor), sau
- **"Retain the messages"** (Păstrarea mesajelor)
 - **"Around the vehicle"** (În jurul vehiculului), (validați kilometrajul pentru a-l modifica și a alege distanța),
 - **"On the route"** (Pe traseul de ghidare).

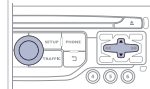

4



Validați cu **"OK"** pentru a înregistra modificările.

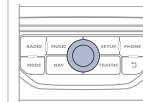

i

Se prevede:

- un filtru pe traseu și
- un filtru în jurul vehiculului, de:
 - 20 km în aglomerație,
 - 50 km pe autostradă.



06 INFORMAȚII TRAFIC

PRINCIPALELE SIMBOLURI VIZUALE TMC

1 Triunghi negru și albastru: informații generale, de exemplu:

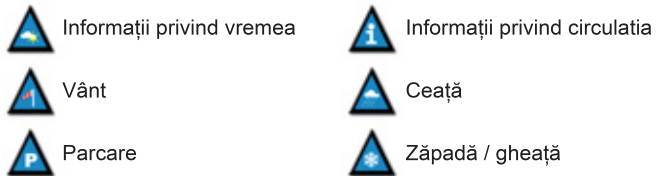

2 Triunghi roșu și galben: informații trafic, de exemplu:



ASCULTARE MESAJE TA

! Funcția TA (Trafic Announcement) cedează prioritatea mesajelor de alertă TA. Pentru a fi activată, această funcție necesită recepția corectă a unui post de radio care emite acest tip de mesaje. Imediat ce s-a emis o informație de trafic, programul în curs de redare (Radio, CD, USB, ...) se întrerupe automat, pentru a permite difuzarea unui mesaj TA. La terminarea mesajului TA, aparatul revine la redarea programului ascultat anterior.

1  Apăsați pe **RADIO** pentru afișarea meniului "**FM / AM band**".

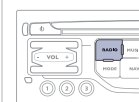

2  Selectați "**Guidance options**" (Opțiuni), apoi validați.

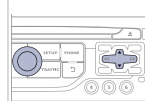

3  Activați sau dezactivați "**Traffic Info (TA)**" (Informații trafic TA), apoi validați.

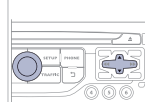

! Volumul sonor al anunțurilor TA se reglează numai în timpul difuzării acestui tip de avertizări.

 Activarea sau dezactivarea funcției prin apăsarea tastei este posibilă în orice moment.
În timpul enunțării unui mesaj, pentru a-l întrerupe apăsați pe tastă.

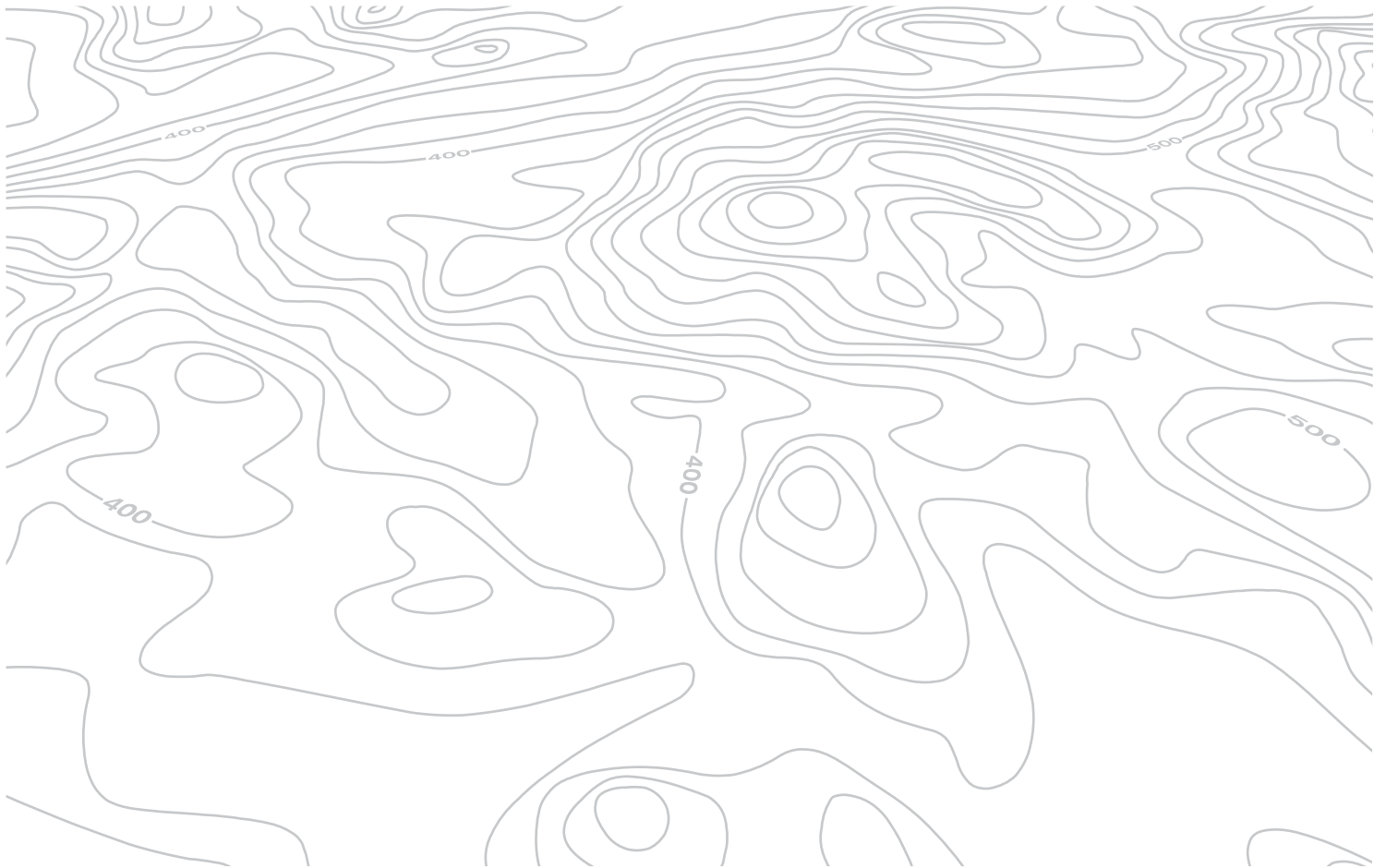

07 TELEFON

Acces la meniul "TELEFON"



Apasati tasta **PHONE**.

"Telefon"

Lista ultimelor apeluri emise si primite pe telefonul conectat la sistem.

"Dial" (Formare numar)
"Directory of contacts" (Contacte)
"Optiuni telefon"
"Bluetooth functions" (Functii Bluetooth)
"Hang up" (Inchidere) (comunicare in curs)

In banda superioara a afisajului permanent



Niciun telefon conectat.



Telefon conectat.



Apel primit.



Apel trimis.



Sincronizare carnet de adrese in curs.



Comunicare telefonica in curs.

Pentru a lansa un apel, selectati un numar din lista si validati cu **"OK"** pentru a lansa apelul.



Conectarea unui telefon diferit sterge lista ultimelor apeluri.

Treceti de la lista la meniul (stanga/dreapta).



sau



07 TELEFON

CONECTAREA UNUI TELEFON BLUETOOTH PRIMA CONECTARE

 Conectați-vă pe www.peugeot.com.ro pentru mai multe informații (compatibilitate, asistență suplimentară, ...).

1



Activați funcția Bluetooth a telefonului și asigurați-vă ca el este "vizibil pentru toți" (configurarea telefonului).



2



Apăsați pe aceasta tasta.

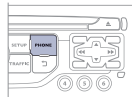

3



Selecți "Bluetooth functions" (Funcții Bluetooth) și validați.

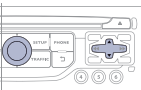

!

Din motive de siguranță și pentru că necesită o atenție susținută din partea șoferului, operațiile de cuplare a unui telefon mobil Bluetooth la sistemul kit mâini libere al sistemului audio, trebuie să se facă **cu vehiculul oprit**.

4



Selecți "Peripherals search" (Căutare periferice) și validați.
Lista perifericelor detectate este afișată.
Așteptați apariția comenzii "Connect" (Conectare).

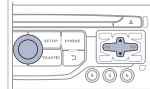

5



Selecți denumirea perifericului ales din lista perifericelor detectate, apoi selecți "Connect" (Conectare) și validați.

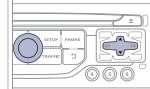

6



Sistemul propune conectarea telefonului:

- în profil "Hands-free mode" (Mod hands-free) (numai telefon),
- în profil "Audio" (Streaming: redare fișiere muzicale stocate în telefon),
- sau în profil "All" (Toate) (pentru a selecta cele două profiluri de mai sus).

Selecți "OK" și validați.

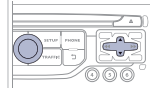

07 TELEFON



Serviciile disponibile sunt dependente de rețea, de cartela SIM și de compatibilitatea aparatelor Bluetooth utilizate. Verificați în manualul telefonului și informați-vă la operatorul de telefonie mobilă despre serviciile la care aveți acces.



Este de preferat utilizarea profilului "**Hands-free mode**" (Mod hands-free), dacă nu este dorită utilizarea redării "Streaming" (Redare fișiere muzicale stocate în telefon).



Capacitatea sistemului de a nu conecta decât un singur profil depinde de telefon. Conectarea celor două profile poate fi setarea inițială a sistemului.

7



Alegeți un cod pentru conectare, apoi validați cu "OK".

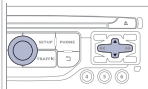

8

Introduceți același cod în telefon și apoi acceptați conectarea.



În continuare, acceptați conectarea automată pe telefon, pentru a permite telefonului să se reconecteze automat la fiecare pornire a vehiculului.



În funcție de tipul de telefon, sistemul va cere să acceptați sau nu transferarea agendei telefonice.











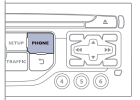

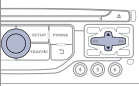

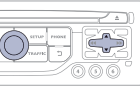
La revenirea în vehicul, ultimul telefon conectat se reconectează automat, în aproximativ 30 de secunde după punerea contactului (Bluetooth activat și vizibil).

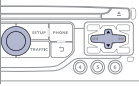
Pentru a modifica profilul conectării automate, deconectați telefonul și reluați conectarea cu profilul dorit.

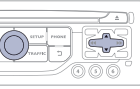

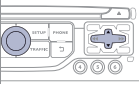

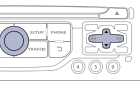





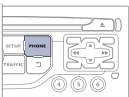

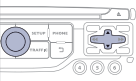
07 TELEFON

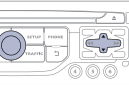
AGENDĂ / SINCRONIZARE CONTACTE

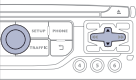
| | | | |
|---|--|--|--|
| <p>1</p>  <p>Apăsați pe PHONE (Telefon), apoi selectați "Contacts management" (Gestionare contacte) și validați.</p>  | | <p>2d</p>  <p>Selectați "Import all the entries" (Copierea tuturor contactelor), pentru a importa toate contactele din telefon și a le înregistra în sistem.</p> <p>După importare, un contact rămâne vizibil indiferent dacă telefonul este conectat.</p>  | |
| <p>2a</p>  <p>Selectați "New contact" (Contact nou), pentru a înregistra un nou contact.</p>  | | <p>2e</p>  <p>Selectați "Synchronization options" (Opțiuni de sincronizare):</p> <ul style="list-style-type: none">- No synchronization (Fără sincronizare): numai contactele înregistrate în sistem (încă prezente).- Display telephone contacts (Afișează contactele din telefon): numai contactele înregistrate în telefon.- Display SIM card contacts (Afișează contactele din cartela SIM): numai contactele înregistrate în cartela SIM.- Display all phone contacts (Afișarea tuturor contactelor): contactele din cartela SIM și din telefon.  | |
| <p>2b</p>  <p>Selectați "Ordonare după Nume/ Prenume" pentru alegerea ordinii de afișare.</p>  | | <p>2f</p>  <p>Selectați "Contact mem. status" (Stare memorie contacte), pentru a cunoaște numărul de contacte înregistrate în sistem sau importate, precum și memoria disponibilă.</p>  | |
| <p>2c</p>  <p>Selectați "Delete all contacts" (Șterge toate contactele), pentru a șterge contactele înregistrate în sistem.</p>  | | | |

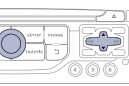
07 TELEFON

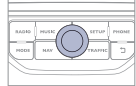
GESTIONAREA CONTACTELOR

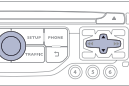
| | | | |
|--|---|---|---|
| <p>1</p>  <p>Apăsați pe PHONE (TELEFON), apoi selectați "Directory of contacts" (Contacte) și validați.</p> |  | <p>5</p>  <p>Selectați "Import" (Importă), pentru a copia un singur contact în sistem.</p> |  |
| <p>2</p>  <p>Selectați contactul dorit și validați.</p> |  | <p>6</p>  <p>Selectați "Delete" (Șterge), pentru a șterge un contact înregistrat în sistem.</p> |  |
| <p>3</p>  <p>Selectați "Call" (Apelează), pentru a lansa un apel.</p> |  | <p>7</p>  <p>Selectați OK</p> <p>sau</p>  <p>apăsați tasta de întoarcere pentru a ieși din acest meniu.</p> |  |
| <p>4</p>  <p>Selectați "Open" (Deschide), pentru a vizualiza un contact exterior sau a modifica un contact înregistrat în sistem.</p> |  | <p>Ștergerea adreselor salvate în agendă:</p> <ul style="list-style-type: none">- Apăsați PHONE.- Selectați "Directory of contacts".- Selectați "Display contacts" și validați, apoi selectați adresa.- Selectați "Delete" și validați. <p>(Această operațiune trebuie efectuată pe rând pentru fiecare contact).</p> | |
| <p>i Pentru a modifica un contact extern, este necesară importarea lui. El va fi înregistrat în sistem. Nu este posibilă modificarea sau ștergerea contactelor din telefon sau de pe cartela SIM prin conexiunea Bluetooth.</p> | | | |

07 TELEFON

EFFECTUAREA UNUI APEL

APELAREA UNUI NUMAR NOU

1



Apăsați de doua ori **PHONE**.

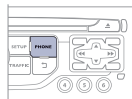

2



Selectati "**Dial**" (Formare numar), apoi validati.

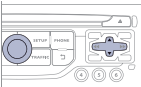

3



Formati numarul utilizand tastatura virtuala, selectand si validand cifrele una cate una.
Validati cu "**OK**" pentru a lansa apelul.

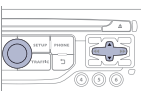

Utilizarea telefonului nu este recomandabila in timpul conducerii. Se recomanda stationarea in siguranta, sau utilizarea de preferinta a comenzilor de la volan.

APELAREA UNUI CONTACT

1



Apasati pe **TEL**, sau de doua ori pe **PHONE**.

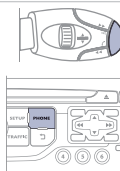

2



Selectati "**Directory of contacts**" (Contacte), apoi validati.

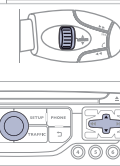

3



Selectati contactul ales si validati.
Daca accesul este realizat pe baza tastei **PHONE**, selectati "**Call**" (Apelare) si validati.

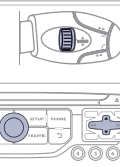

4



Selectati numarul si validati pentru a lansa apelul.

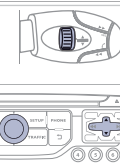

07 TELEFON

APELAREA UNUIA DIN ULTIMELE NUMERE FORMATE

1



Apasati pe **TEL**, selectati "**Call list**" (Lista de apeluri) si validati,



sau



Apasati pe **PHONE** pentru a afisa lista de apeluri.

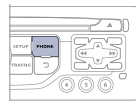

2



Selectati numarul dorit si validati.

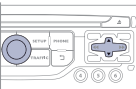

Pentru a sterge lista de apeluri, apasati de doua ori pe **PHONE**, selectati "**Phone functions**" (Funcții telefon) si validati, apoi selectati "**Delete calls log**" (Stergere lista de apeluri) si validati.

REFUZAREA UNUI APEL

1a



Apasati pe **PHONE**, apoi selectati "**OK**" pentru a inchide.

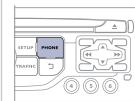

1b



Sau apasati lung pe tasta **TEL** din blocul comenzilor de la volan.



1c



Sau apasati de doua ori pe tasta **TEL** din blocul comenzilor de la volan.



1d



Sau apasati pe tasta **MODE**, de cate ori este necesar pentru a afisa ecranul telefonului.



Apasati pe comanda "**OK**", pentru afisarea meniului contextual, apoi selectati "**Hang up**" (Inchidere) si validati.

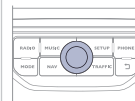

07 TELEFON

PRIMIREA UNUI APEL

1

Dacă sunteți apelat, o sonerie vă anunță și pe ecran se suprapune o fereastră.

2



"Yes" (Da) pentru acceptarea apelului este presetat.

Apasati pe "OK" pentru a accepta apelul.

Selectati "No" (Nu) si validati pentru a refuza apelul.

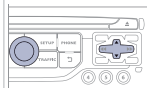

O apasare scurta pe tasta **TEL** accepta un apel in curs.

O apasare lunga pe tasta **TEL** refuza un apel in curs.



07 TELEFON

OPȚIUNI ÎN CURSUL UNUI APEL*

1



În cursul comunicării, efectuați apăsări succesive pe tasta **MODE** (Mod), pentru a selecta afișajul telefonului, apoi apăsați pe comanda **"OK"** pentru acces la meniul contextual.



Sau apăsați scurt această tastă.

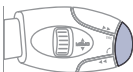
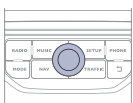
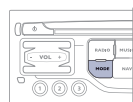

2a



Selectați **"Private mode"** (Mod pe afișajul telefonului) și validați pentru a relua apelul direct de pe afișajul telefonului.
Sau selectați **"Hands-free mode"** (Mod maini libere) și validați pentru a difuza apelul prin difuzoarele vehiculului.

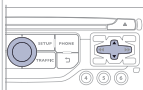

2b



Selectați **"Put call on hold"** (Punere în așteptare) și validați pentru a pune în așteptare apelul în curs.
Sau selectați **"Resume the call"** (Reluare apel) și validați pentru a relua un apel pus în așteptare.

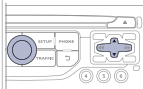

2c



Selectați **"DTMF ring tones"** (Tonuri DTMF), pentru a utiliza tastatura numerică, pentru a naviga în meniul unui server vocal interactiv.

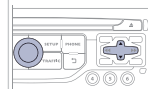

2d



Selectați **"Hang up"** (Închidere), pentru a termina un apel.

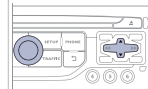





Este posibilă realizarea unei conferințe cu 3 persoane, lansând succesiv 2 apeluri*. Selectați **"Conference mode call"** (Conferință) în meniul contextual accesabil de pe aceasta tastă.





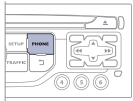

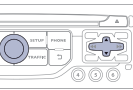

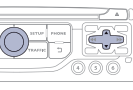

* În funcție de compatibilitatea telefonului și de abonament.

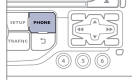
07 TELEFON

GESTIONAREA TELEFOANELOR CONECTATE

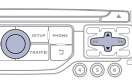
| | |
|---|---|
| <p>1</p>  <p>Apasati de doua ori pe tasta PHONE (TELEFON).</p> |  |
| <p>2</p>  <p>Selectati "Bluetooth functions" (Funcții Bluetooth).</p> |  |
| <p>3</p>  <p>Selectati "List of the paired peripherals" (Lista perifericelor cunoscute) si validati. Este posibil sa: - "Connect" (Conectati) sau sa "Disconnect" (Deconectati) telefonul ales, - anulati conectarea telefonului ales. Este posibila, de asemenea, anularea tuturor conectarilor.</p> |  |

SETAREA SONERIEI

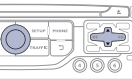
| | |
|--|---|
| <p>1</p>  <p>Apasati de doua ori pe PHONE (TELEFON).</p> |  |
| <p>2</p>  <p>Selectati "Phone functions" (Funcții telefon) si validati.</p> |  |
| <p>3</p>  <p>Selectati "Ring options" (Opțiuni sonerie) si validati.</p> |  |
| <p>4</p>  <p>Puteti regla volumul si alege tipul de sonerie.</p> |  |
| <p>5</p>  <p>Selectati "OK" si validati, pentru a inregistra modificarile.</p> |  |

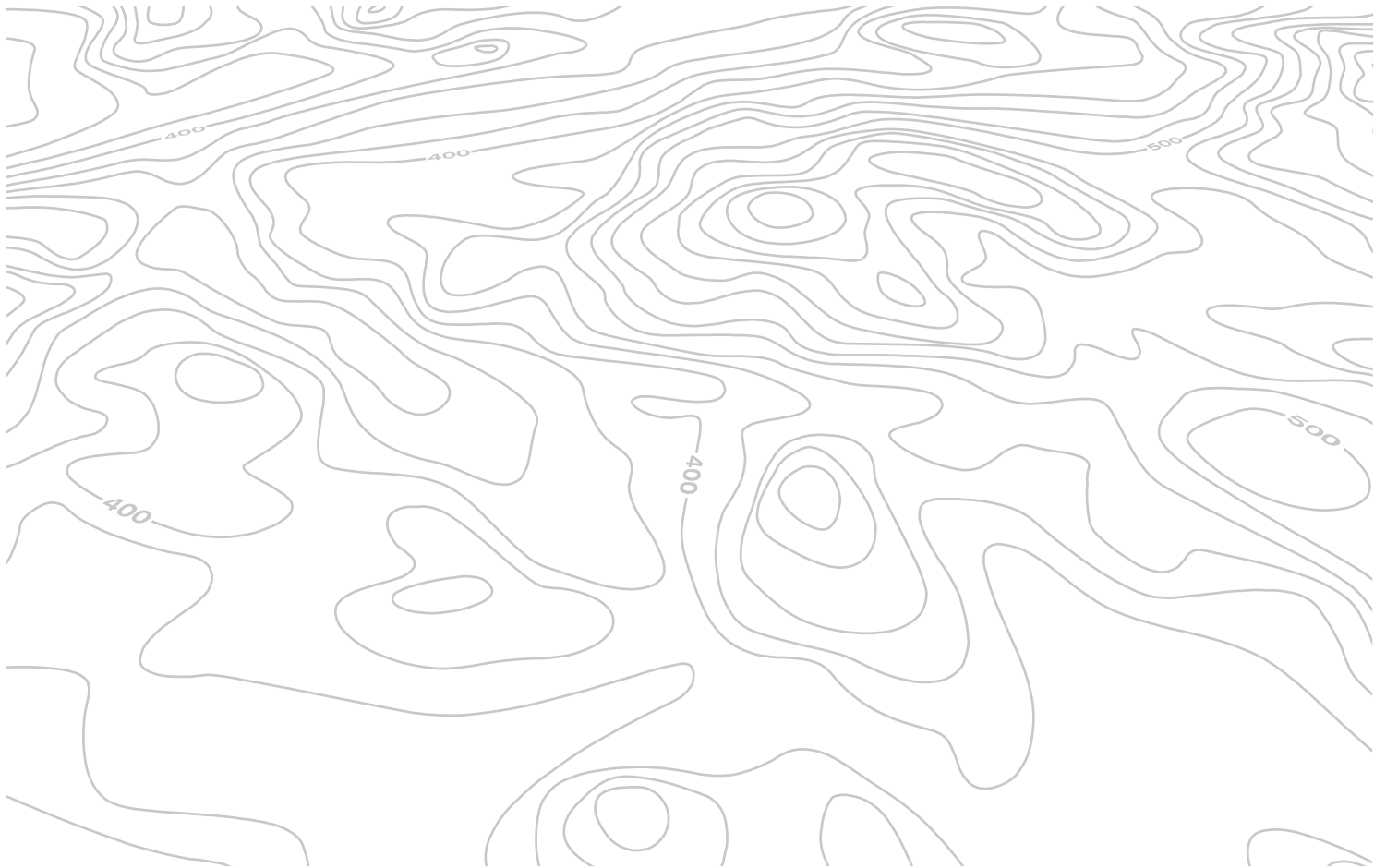

08 RADIO

Acces la meniul "RADIO"



Apăsați pe **RADIO**.

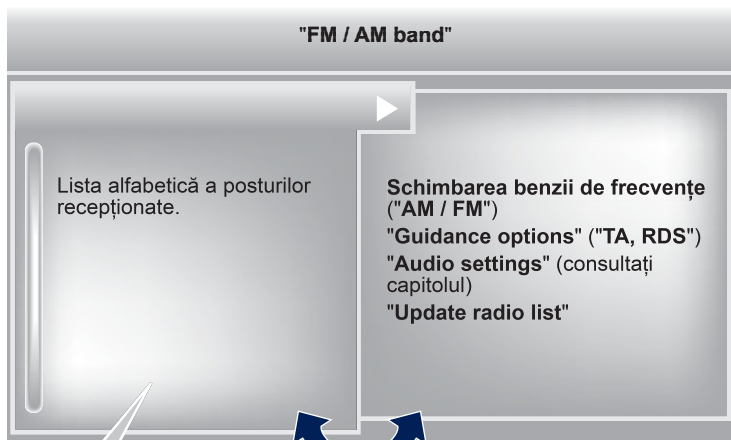

Apăsați pe ▲ ori ▼, sau utilizați comanda rotativă, pentru a selecta postul precedent sau următor din listă.

Trecere de la listă la meniul (stanga/dreapta).



sau



08 RADIO

SCHIMBARE BANDĂ DE FRECVENȚE



Mediul înconjurător (dealuri, clădiri, tunel, parcări, subsol...) poate bloca recepționarea, inclusiv pe cea în modul RDS. Acest fenomen este normal în propagarea undelor radio și nu se traduce în niciun caz ca o defecțiune a radioului auto.

1



Apăsați pe **RADIO** sau pe **"OK"** pentru afișarea meniului contextual.

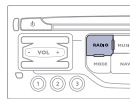

2



Selectați **"Schimbare bandă de frecvență"**.

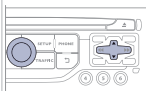

3



Selectați **"AM / FM"** și validați.

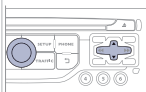

SELECTAREA UNUI POST DE RADIO



Calitatea recepției este reprezentată prin numărul de unde active pe acest simbol.

1a



În ordine alfabetică

Apăsați pe **RADIO**, selectați postul de radio dorit și validați.



1b



Prin căutare automată a frecvenței

Apăsați pe **◀** sau **▶** pentru căutarea automată a postului de radio de frecvență inferioară sau superioară.

Sau rotiți rola din cadrul comenzilor de la volan.

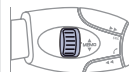
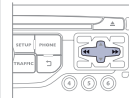

1c



Prin căutare manuală a frecvenței

Apăsați pe **▲** sau **▼** pentru a modifica frecvența pas cu pas.

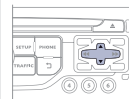

08 RADIO

MEMORAREA UNUI POST

1



După selectarea unui post, apăsați una din tastele tastaturii numerice, timp de mai mult de 2 secunde, pentru a memorarea postului ascultat.

Un bip validează memorarea.

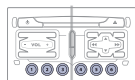

2



Apăsați tasta din tastatura numerică, pentru a apela postul de radio memorat.

Sau apăsați, apoi rotiți rola din cadrul comenzilor de la volan.

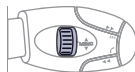
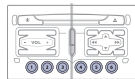

ACTIVARE / DEZACTIVARE RDS



Dacă este activat, sistemul RDS permite ascultarea aceluiași post datorită urmării frecvenței. Totuși, în anumite condiții, urmărirea postului RDS nu este asigurată în întreaga țară, posturile radio neacoperind 100% din teritoriu. Aceasta explică pierderea recepției unui post în momentul parcurgerii unui anumit traseu.

1



Apăsați pe **RADIO**.

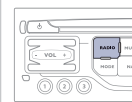

2



Selectați "**Guidance options**" (Opțiuni de ghidare) apoi validați.

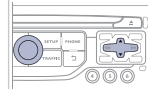

3



Activați sau dezactivați "**Urmărire RDS**" apoi validați.

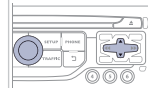



09 REDARE MEDII MUZICALE

Acces la meniul "REDARE MEDII MUZICALE"



Apăsați pe **MUSIC**.



Trecere de la listă la meniul (stânga/dreapta).



sau



09 REDARE MEDII MUZICALE

CD, CD MP3, USB PLAYER

INFORMATII SI RECOMANDARI



Sistemul nu redă decât fișiere audio cu extensia ".wma, .aac, .flac, .ogg, .mp3" cu o rată cuprinsă între 32 kbps și 320 kbps. Suportă de asemenea modul VBR (Variable Bit Rate). Niciun alt tip de fișier (.mp4, .m3u...) nu poate fi citit. Fișierele WMA trebuie să fie de tip wma 9 standard. Frecvențele de eșantionare suportate sunt 11, 22, 44 și 48 kHz.



Este recomandat să redactați numele fișierelor cu mai puțin de 20 caractere și excluzând caracterele particulare (ex: " " ? ; ù) pentru a evita orice problemă de citire sau afișare.



Pentru a putea citi un CDR sau un CDRW inscripționat, selectați de preferință, la tipul de inscripționare, standardele ISO 9660 nivel 1, 2 sau Joliet.

Dacă discul este inscripționat în alt format, există posibilitatea ca citirea să nu se efectueze corect.

Pe un același disc, este recomandat să folosiți același standard de inscripționare, cu o viteză cât mai mică posibilă (4x maxim) pentru o calitate acustică optimă.

În cazul special al unui CD multisesiune, este recomandat standardul Joliet.



Sistemul suportă aparate portabile de tip USB Mass Storage sau iPod prin conectorul USB (cablu adaptor nefurnizat).

Dacă o memorie USB multi-partitionată este conectată la sistem, este recunoscută numai prima partiție.

Gestionarea echipamentului periferic se face de la comenzile sistemului audio.

Numarul de piese este limitat la maxim 2000, cu 999 de piese pe un director.

În cazul în care consumul de curent depășește 500 mA pe portul USB, sistemul trece în mod de protecție și îl dezactivează.

Celelalte periferice, nerecunoscute de sistem la conectare, trebuie conectate la priza auxiliara cu un cablu Jack (nefurnizat).



Pentru a fi citită, o memorie USB trebuie să fie formatată în FAT 16 sau 32.



Sistemul nu funcționează cu un dispozitiv Apple® și o memorie USB bransate simultan.



Este recomandată folosirea cablurilor USB originale Apple® pentru a obține o utilizare conformă.

09 REDARE MEDII MUZICALE

SURSE AUDIO



Inserați CD-ul în unitate, introduceți memoria USB în portul USB sau conectați echipamentul periferic USB la conectorul USB utilizând un cablu adecvat (nefurnizat).



Sistemul își formează liste de redare (memoire temporară) ceea ce poate dura între câteva secunde și mai multe minute, la prima conectare.

Reducerea numărului de fișiere, altele decât muzicale și a numărului de liste permite diminuarea timpului de așteptare.

Listele de redare sunt actualizate la fiecare întrerupere a contactului, sau conectare a unui echipament USB. Totuși, sistemul audio memorizează aceste liste și dacă ele nu au fost modificate, timpul de încărcare este mai redus.

Redarea începe automat, după un timp ce depinde de capacitatea echipamentului USB.



ALEGEREA SURSEI



Tasta **SOURCE** din cadrul comenzilor de la volan permite trecerea directă la sursa media următoare.

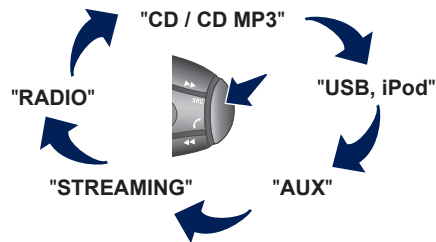

1



Apasați pe **MUSIC** pentru a afișa meniul **"MEDIA"**.

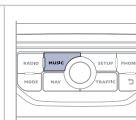

2





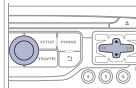







Selectați **"Following media source"** (Sursa media următoare) și validați.













Repetati operatia de cate ori este necesar pentru a ajunge la sursa media dorita (cu exceptia sursei radio, care este accesibila din **SOURCE** sau **RADIO**).

09 REDARE MEDII MUZICALE

ALEGEREA UNEI PIESE

| | |
|--------------------------------------|---|
| Piesă precedentă. |  /  |
| Piesă următoare. |  /  |
| Director precedent. |  |
| Director următor. |  |
| Avans rapid. | Apăsare lungă  /  |
| Retur rapid. | Apăsare lungă  /  |
| Pauză: apăsare lungă pe SRC . |  |

MUSIC: Lista pieselor și directoarelor USB sau CD

| | |
|-------------------------------------|---|
| |  |
| Urcare și coborâre în listă. |  /  /  |
| Validare, coborâre în arborescență. |  /  /  |
| Urcare în arborescență. |  +  /  /  |

09 REDARE MEDII MUZICALE

CONECTARE PLAYER APPLE®

1 Conectați playerul Apple® la portul USB, utilizând un cablu adecvat (nefurnizat).
Redarea începe automat.

2 Controlul se face prin comenzile sistemului audio.

i Clasificarea disponibilă este cea a echipamentului portabil conectat (artist / album / gen / playlist / audiobooks / podcasts).
Clasificarea utilizată din setarea inițială este clasificarea după artist.
Pentru a modifica o clasificare utilizată, urcați în ramificație până la primul său nivel, apoi selectați clasificarea dorită (playlist de exemplu) și validați pentru a coborî în ramificație până la piesa dorită.
Modul "Shuffle piese" de pe iPod®, (în funcție de setarea de redare), corespunde modului "Random" de pe sistemul audio al vehiculului.
Modul "Shuffle albume" de pe iPod®, (în funcție de setarea de redare), corespunde modului "Random all" de pe sistemul audio al vehiculului.
Modul "Shuffle piese" este redat de la conectare, ca setare inițială.

i Versiunea de soft a sistemului audio poate fi incompatibilă cu generația echipamentului Apple®.
Lista echipamentelor compatibile și actualizarea softului sunt disponibile în rețeaua PEUGEOT.

STREAMING AUDIO



Funcția streaming permite redarea fișierelor audio stocate în telefon prin difuzoarele vehiculului.

1

Conectați telefonul: vezi capitolul "TELEFON".
Alegeți profilul "**Audio**" (Audio) sau "**All**" (Toate).

2

Dacă redarea nu începe automat, poate fi necesară lansarea redării audio din telefon.
Gestionarea se face din echipamentul periferic, sau utilizând tastele sistemului audio.

!

Odata conectat în streaming, telefonul este considerat o sursă media.
Se recomandă activarea modului "**Repeat**" (Repetare) pe perifericul Bluetooth.

09 REDARE MEDII MUZICALE

UTILIZAREA INTRARII AUXILIARE (AUX) CABLU AUDIO JACK/USB NEFURNIZAT

1

Conectați echipamentul portabil (player MP3/WMA...) la priza audio JACK sau la portul USB, utilizând un cablu audio adecvat.

2



Apăsăți pe **MUSIC**, pentru afișarea meniului "MUSIC".

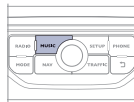

3



Selecționați "**Activate / Deactivate AUX input**" (Activare / Dezactivare sursa AUX) și validați.

Reglați mai întâi volumul echipamentului portabil (la nivel ridicat). Reglați apoi volumul sistemului audio.

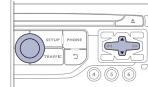

!

Gestionarea comenzilor se face de la echipamentul portabil.

10 CONFIGURATIE

CONFIGURARE AFIŞAJ

1



Apăsati pe **SETUP**, pentru afişarea meniului "**Configuration**" (Configurare).

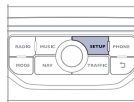

2



Selectați "**Display configuration**" (Configurare afişaj) și validați.

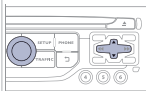

3a



Selectați "**Choose colour**" (Alegere culoare) și validați, pentru a alege tema cromatică a ecranului și modul de prezentare a hârtii:

- mod de zi,
- mod de noapte,
- zi/noapte automat, corelat cu aprinderea proiectoarelor.

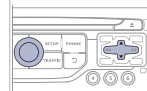

3b



Selectați "**Adjust luminosity**" (Reglare luminozitate) și validați, pentru a regla luminozitatea ecranului.

Apăsati pe "**OK**", pentru a înregistra modificările.

Setările de zi și cele de noapte sunt independente.

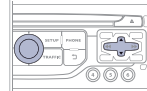

10 CONFIGURATIE

REGLARE DATĂ ȘI ORĂ

1



Apăsați pe **SETUP** (Setări), pentru afișarea meniului "**Configuration**" (Configurare).

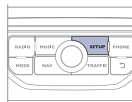

2



Selecționați "**Display configuration**" (Configurare afișaj) și validați.

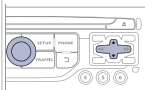

3



Selecționați "**Set date and time**" (Setare dată și oră) și validați.

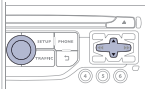

Selecționați "**Synchronize the minutes with GPS**" (Sincronizare minute prin GPS), pentru ca setarea minutelor să se facă automat prin recepție satelit.

4



Selecționați parametrul de modificat. Validați apăsând pe tasta **OK**, apoi modificați parametrul și validați din nou pentru a înregistra modificarea.

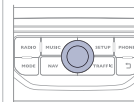

Setați parametrii unul cate unul. Selecționați apoi "**OK**" pe ecran, apoi validați pentru a se înregistra setările.

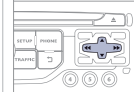

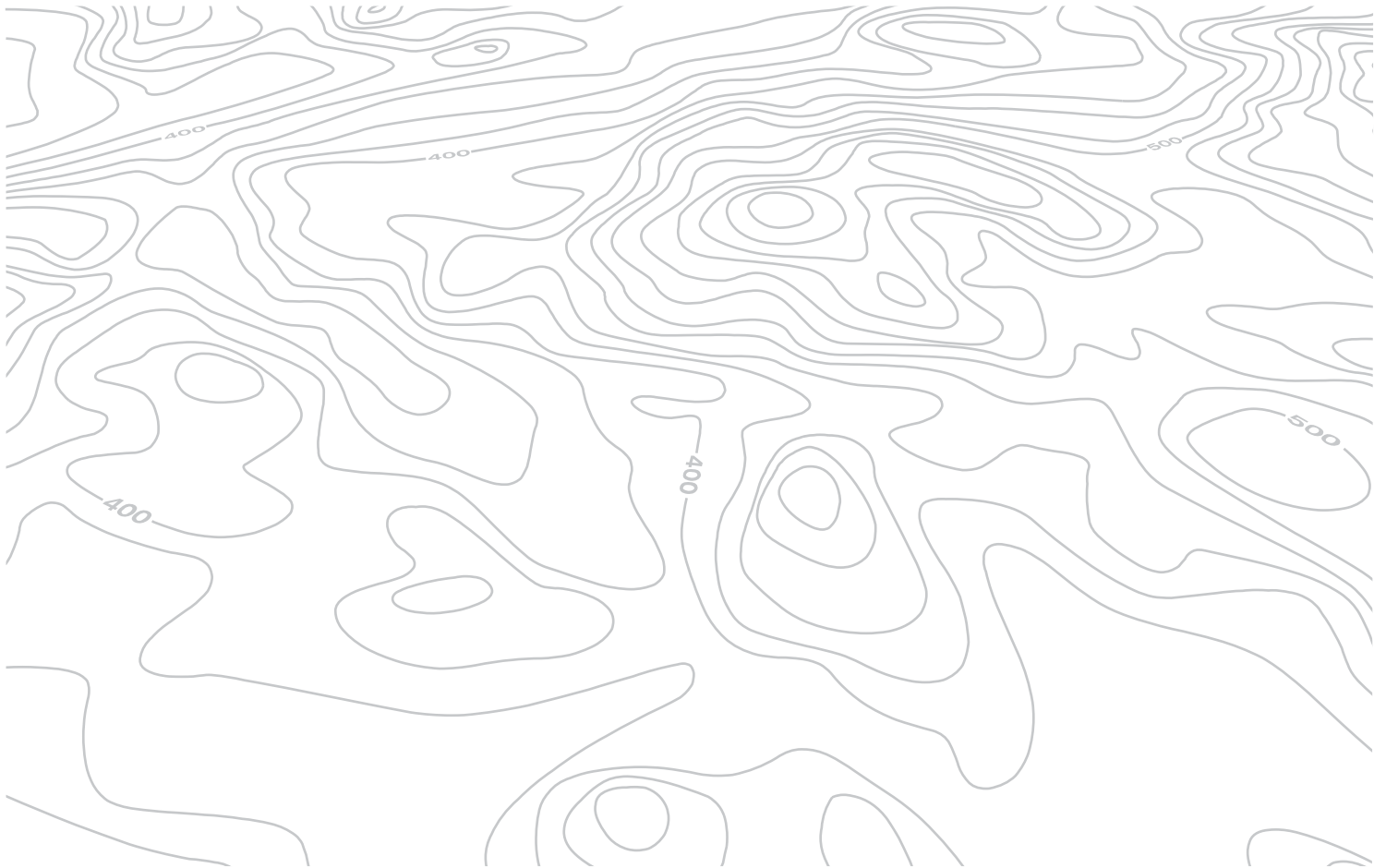

11 CALCULATOR DE BORD

CALCULATOR DE BORD

1

Apăsați de mai multe ori tasta MODE pînă la afișarea calculatorului de bord.



- Secțiunea "vehicle":
Autonomia, consumul instantaneu și distanța rămasă de parcurs.
- Secțiunea "1" (traseu 1) cu:
Viteza medie, consumul mediu și distanța parcursă calculată pe traseul "1".
- Secțiunea "2" (traseu 2) cu
aceleași caracteristici pentru un al doilea traseu.

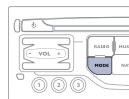

Fiecare apăsare pe butonul situat la extremitatea comenzii ștergătoarelor, permite afișarea succesivă a diferitelor date ale calculatorului de bord, în funcție de ecran.

CÂTEVA DEFINIȚII

i

Autonomie: Indică numărul de kilometri ce mai pot fi parcurși cu combustibilul rămas în rezervor, în funcție de consumul mediu pe ultimii kilometri parcurși.

Această valoare afișată poate să varieze ca urmare a schimbării comportamentului de conducere sau a reliefului șoselei.

Când autonomia scade sub 30 km, sunt afișate liniuțe. După o alimentare de completare a carburantului de minim 10 litri, autonomia este recalculată și este afișată dacă depășește 100 km. Dacă pentru o perioadă mai lungă de timp în decursul rulării sunt afișate liniuțe în loc de cifre, consultați rețeaua PEUGEOT.

Consum instantaneu: calculat și afișat numai când viteza este mai mare de 30 km/h.

Consum mediu: este cantitatea medie de carburant consumată de la ultima aducere la zero a computerului.

Distanță parcursă: calculată de la ultima aducere la zero a computerului.

Distanță rămasă de parcurs: calculată în funcție de destinația finală, introdusă de utilizator. Dacă este activată navigația, sistemul o calculează instantaneu.

Viteză medie: este viteza medie calculată de la ultima aducere la zero a calculatorului (contact pus).

12 ARBORESCENȚĂ ECRAN



FUNCTIE PRINCIPALA

1 ALEGERE A

2 alegere A1

3 alegere A2

1 ALEGERE B...

MENIU "Navigation - guidage" (Navigatie - Ghidare)

1 Select destination
Alegere destinatie

2 Enter an address
Introducere adresa

2 Directory
Agenda

2 GPS coordinates
Coordonate GPS

1 Journey leg and route
Etape si traseu

2 Add a stage
Adaugare etapa

3 Enter an address
Introducere adresa

3 Directory
Agenda

3 Previous destinations
Ultimele destinatii

2 Order/delete journey legs
Ordonare / Stergere etape

2 Divert route
Deviere traseu

2 Chosen destination
Alegere destinatie

1 Guidance options
Optiuni de ghidare

2 Define calculation criteria
Definirea criteriilor de calcul

3 Fastest route
Traseu rapid

3 Shortest route
Traseu scurt

3 Distance/Time
Distanta/Timp

3 With tolls
Cu platt

3 With Ferry
Cu feribot

3 Traffic info
Informatii trafic

2 Set speech synthesis
Setari sinteza vocala

2 Delete last destinations
Stergerea ultimei destinatii

2 Set parameters for risk areas
Setarea parametrilor pentru zonele de risc

1 Map management
Gestionare hartă

2 Map orientation
Orientare hartă

3 Vehicle direction
Directia vehiculului

3 North direction
Directia Nord

3 Perspective view
Vedere in perspectiva

2 Map details
Detalii harta

2 Move the map
Deplasare hartă

2 Mapping and updating
Cartografie si actualizare

2 Description of risk areas database
Descriere baza de date zone cu risc

1 Stop / Restore guidance
Stop / Reluare ghidare

2 Fastest route
Drumul cel mai rapid

2 Shortest route
Drumul cel mai scurt

2 Distance/Time
Distanta/Timp

2 With tolls
Cu plata

2 With Ferry
Cu feribot

2 Traffic info
Informatii trafic

12 ARBORESCENȚĂ ECRAN

MENIU "TRAFFIC" (Trafic)

- 1 Geographic filter
Filtru geografic
- 2 Retain all the messages
Pastrarea tuturor mesajelor
- 2 Retain the messages
Pastrare mesaje
- 3 Around the vehicle
În jurul vehiculului
- 3 On the route
Pe traseul de ghidare
- 1 Select TMC station
Selectare posturi TMC
- 2 Automatic TMC
Urmărire automată TMC
- 2 Manual TMC
Urmărire manuală TMC
- 2 List of TMC stations
Lista posturi TMC
- 1 Display / Do not display messages
Activare / dezactivare avertizari de trafic

MENIU "Phone" (Telefon)

- 1 Dial
Formare numar
- 1 Directory of contacts
Contacte

- 2 Call
Apelare
- 2 Open
Deschidere
- 2 Import
Importare
- 2 Delete
Stergere
- 2 Cancel
Renuntare
- 1 Contacts management
Gestionare contacte
- 2 New contact
Contact nou
- 2 Prenume/Nume
Sortare după
- 2 Delete all contacts
Șterge toate contactele
- 2 Import all the entries
Importă toate contactele
- 2 Synchronization options
Opțiuni sincronizare
- 3 No synchronization
Nu există sincronizare
- 3 Display telephone contacts
Afișare contacte telefon
- 3 Display SIM card contacts
Afișare contacte cartela SIM
- 3 Display all phone contacts
Afișare toate contactele telefon
- 2 Contact mem. status
Stare memorie contacte

- 1 Phone functions
Funcții telefon
- 2 Ring options
Opțiuni sonerie
- 2 Delete calls log
Ștergere listă apeluri
- 1 Bluetooth functions
Funcții Bluetooth
- 2 List of the paired peripherals
Listă periferice conectate
- 3 Connect
Conectare
- 3 Disconnect
Deconectare
- 3 Delete
Șterge
- 3 Delete all
Șterge tot
- 3 Cancel
Anulare
- 2 Peripherals search
Căutare periferice
- 2 Rename radiotelephone
Redenumire radiotelefon
- 1 Hang up
Închide

12 ARBORESCENȚĂ ECRAN

MENIU "RADIO" (Radio)

- 1 Change Waveband
Schimbare bandă de frecvențe
- 2 AM / FM
AM / FM
- 1 Options
Opțiuni
- 2 TA
Informații trafic
- 2 RDS
Urmărire RDS
- 1 Audio settings
Setări audio
- 2 Equalizer
Egalizator de frecvențe
- 3 None
Niciuna
- 3 Classical
Muzică clasică
- 3 Jazz
Jazz
- 3 Rock
Rock
- 3 Techno
Tehno
- 3 Vocal
Vocal

- 2 Bass
Frecvențe joase
- 2 Treble
Frecvențe înalte
- 2 Loudness
Loudness
- 3 Activated / Deactivated
Activat / Dezactivat
- 2 Distribution
Distribuție
- 3 Driver
Conducător auto
- 3 All passengers
Toți pasagerii
- 2 Le-Ri balance
Balans Stânga-Dreapta
- 2 Fr-Re balance
Balans Față-Spate
- 2 Auto. Volume
Volum auto.
- 3 Activated / Deactivated
- 1 Update radio list
Actualizare listă radio

MENIU "MUSIC" (Muzică)

- 1 Change Media
Schimbare sursă media
- 2 CD
Sursă CD
- 2 BT Streaming
Sursă Bluetooth
- 2 USB/iPod
Sursă USB/iPod
- 2 AUX
Intrare auxiliară
- 1 Read mode
Mod de redare
- 2 Normal
Normal
- 2 Random
Aleator
- 2 Random on all media
Aleator pe toate echipamentele media
- 2 Repetition
Repetare
- 1 Audio settings
Setări audio
- 1 Activate / Deactivate AUX input
Activare / Dezactivare sursă AUX

12 ARBORESCENȚĂ ECRAN

MENIU "SETUP" (Setări)

1 Display configuration
Configurare afișaj

2 Choose colour
Alege culoarea

3 Harmony
Armonie

3 Cartography
Cartografie

4 Day mode
Mod de zi

4 Night mode
Mod de noapte

4 Auto Day/Night
Zi/Noapte automat

2 Adjust luminosity
Reglare luminozitate

2 Set date and time
Setare oră și dată

2 Select units
Selectare unitați de măsură

1 Speech synthesis setting
Setări sinteză vocală

2 Guidance instructions volume
Volum indicații de ghidare

2 Select male voice / Select female voice
Selectare voce masculină / Selectare voce feminină

1 Select language
Selectarea limbii

2 Français
Français

2 English
English

2 Italiano
Italiano

2 Portuguese
Portuguese

2 Español
Español

2 Deutsch
Deutsch

2 Nederlands
Nederlands

2 Turkish
Turkish

2 Polski
Polski

2 Русский
Русский

1 Define vehicle parameters
Definirea parametrilor vehiculului*

2 Parking assistance
Ajutor la parcare

2 Operation of wipers
Funcționarea stergătoarelor

3 Engage rear wiper in REVERSE
Activare stergător de luneta la cuplarea mersului înapoi

2 Lighting configuration
Configurare iluminat

3 Duration of guide-me home lighting
Durată iluminat de însoțire

3 Directional headlamps
Proiectoare direcționale

3 Mood lighting
Iluminat de ambianță

3 Daytime running lamps
Funcție lumini de zi

1 Trip computer
Calculatoare de bord

2 Alert log
Lista alerte

2 Status of functions
Status funcții

* Valorile variază în funcție de vehicul.

INTREBARI FRECVENTE

Tabelul de mai jos grupează răspunsurile la întrebările cele mai frecvente puse cu privire la sistemul audio.

| ÎNTREBARE | RĂSPUNS | SOLUȚIE |
|--|---|---|
| Calculul itinerarului nu este realizat. | Criteriile de ghidare probabil sunt în contradicție cu localizarea actuală (excluderea rutelor cu taxă pe o autostradă cu taxă). | Verificați criteriile de ghidare în "Navigation Menu" (Meniu Navigație) \ "Guidance options" (Opțiuni de ghidare) \ "Define calculation criteria" (Stabilire criteriilor de calcul). |
| POI nu apar. | POI nu au fost selectate. | Selectați POI din lista POI. |
| | POI nu au fost descărcate prin Internet. | Încărcați POI actualizate de pe site-ul: " http://peugeot.navigation.com ". |
| Alerta sonoră pentru "Hazard zone" (Zona cu risc) nu funcționează. | Alerta sonoră nu este activă. | Activați alerta sonoră din meniul "Navigation - guidance" (Navigație - Ghidare) \ "Guidance options" (Opțiuni de ghidare) \ "Set parameters for risk areas" (Parametrați zonele cu risc). |
| Sistemul nu propune o deviere la un eveniment pe traseu. | Criteriile de ghidare nu iau în considerație informațiile TMC. | Selectați funcția "Traffic info" (Informații trafic) din lista de criterii de ghidare. |
| Primesc o avertizare de "Accident-prone area" (Zona cu risc) pentru una care nu se găsește pe traseul meu. | În lipsa ghidării, sistemul anunță toate "Hazard zone" (Zonele cu risc) de pe o anumită rază în fața vehiculului. El poate avertiza în privința unor "Hazard zone" (Zona cu risc) situate pe drumurile învecinate sau paralele. | Efectuați un zoom pe hartă pentru a vizualiza poziția exactă a "Zonei cu risc". Selectați "Pe traseul de ghidare", pentru a nu fi avertizați în afara ghidării sau pentru a diminua intervalul de avertizare. |

INTREBARI FRECVENTE

| ÎNTREBARE | RĂSPUNS | SOLUȚIE |
|--|--|---|
| Unele ambuteiaje de pe traseu nu sunt indicate în timp real. | La pornire, sistemului îi sunt necesare câteva minute pentru a capta informațiile de trafic. | Așteptați ca informațiile de trafic să fie primite (afișare pe harta a iconurilor de informații trafic). |
| | Filtrele sunt prea restrânse. | Modificați setările "Geographic filter" (Filtru geografic). |
| | În unele țări numai marile artere (autostrăzi etc.) sunt menționate în informațiile de trafic. | Acest fenomen este normal. Sistemul este dependent de informațiile de trafic disponibile. |
| Altitudinea nu se afișează. | La pornire, inițializarea GPS poate dura aproximativ 3 minute pentru a capta corect informațiile de la mai mult de 4 sateliți. | Așteptați pornirea completă a sistemului. Verificați dacă acoperirea GPS este de cel puțin 4 sateliți (apăsati lung tasta SETUP, apoi selectați "GPS coverage" (Acoperire GPS)). |
| | În funcție de condițiile geografice (tunel, etc.) sau meteo, condițiile de recepție a semnalului GPS pot varia. | Acest fenomen este normal. Sistemul este dependent de condițiile de recepție ale semnalului GPS. |
| Nu reușesc să conectez telefonul Bluetooth. | Este posibil ca sistemul Bluetooth al telefonului să fie dezactivat sau să fie invizibil. | <ul style="list-style-type: none"> - Verificați că sistemul Bluetooth al telefonului este activat. - Verificați în parametrii telefonului ca el sa fie "Vizibil pentru toți". |
| | Telefonul Bluetooth nu este compatibil cu sistemul. | O listă cu telefoane mobile Bluetooth compatibile este disponibilă în rețea. |
| Sunetul telefonului conectat prin Bluetooth nu se aude. | Sunetul depinde atât de sistem cât și de telefon. | Creșteți volumul sistemului audio, eventual la maxim și creșteți sunetul telefonului atât cât este necesar. |
| | Zgomotul ambiant influențează calitatea comunicării telefonice. | Reduceți zgomotul ambiant (inchideți geamurile, diminați ventilația, încetiniți, ...). |

INTREBARI FRECVENTE

| ÎNTREBARE | RĂSPUNS | SOLUȚIE |
|---|--|---|
| Unele contacte apar dublate în listă. | Opțiunile de sincronizare a contactelor propun sincronizarea contactelor de pe cartela SIM, contactele de pe telefon, sau ambele. Dacă sunt selectate ambele modalități de sincronizare, este posibil ca unele dintre contacte să apară în dublu exemplar. | Selectați "Display SIM card contacts" (Afișează contacte de pe cartela SIM) sau "Display telephone contacts" (Afișează contacte de pe telefon). |
| Contactele nu sunt clasificate în ordine alfabetică. | Unele telefoane propun opțiuni de afișare. În funcție de parametrii aleși, contactele pot fi transferate într-o ordine specifică. | Modificați parametrii de afișare a agendei telefonului. |
| Sistemul nu primește SMS-uri. | Modul Bluetooth nu permite transmiterea de SMS-uri către sistem. | |
| CD-ul este ejectat sistematic sau nu este citit de lector. | <p>CD-ul este așezat invers, ilizibil, nu conține date audio sau conține un format audio ilizibil pentru radioul auto.</p> <p>CD-ul a fost scris într-un format incompatibil cu capacitatea de redare a aparatului.</p> <p>CD-ul este protejat de un sistem de protecție anti-piratare nerecunoscut de radioul auto.</p> | <ul style="list-style-type: none"> - Verificați sensul de introducere al CD-ului în cititor. - Verificați starea CD-ului: CD-ul nu va putea fi citit dacă este prea deteriorat. - Verificați conținutul, dacă este vorba de un CD neoriginal: consultați informațiile și sfaturile din rubrica "AUDIO". - CD playerul sistemului audio nu citește DVD-uri. - Din cauza unei calități insuficiente, unele CD-uri scrise neoriginale nu sunt citite de sistemul audio. |
| Timpul de așteptare după inserarea unui CD, sau de conectare la un echipament USB este foarte lung. | Dacă se inserează un nou suport media, sistemul citește o serie de informații (director, titlu, artist etc.). Această fază poate dura de la câteva secunde la câteva minute. | Acest fenomen este normal. |
| Sunetul CD playerului este degradat. | <p>CD-ul folosit este zgâriat sau de proastă calitate.</p> <p>Setarile sistemului audio (sunete joase, înalte, ambianța) sunt incorecte.</p> | <p>Introduceți CD-uri de bună calitate și păstrați-le în bune condiții.</p> <p>Aduceți nivelul sunetelor joase sau înalte la 0, fără a selecta o ambianța.</p> |

INTREBARI FRECVENTE

| ÎNTREBARE | RĂSPUNS | SOLUȚIE |
|---|---|--|
| Unele criterii ale informațiilor media în curs de redare nu sunt afișate corect. | Sistemul audio nu poate trata unele tipuri de caractere. | Utilizați caractere standard, pentru a denumi piesele din echipamentul media. |
| Redarea fișierelor în streaming nu începe. | Echipamentul periferic conectat nu permite lansarea redării automate. | Lansați redarea din echipamentul periferic. |
| Denumirile pieselor și duratele lor nu sunt afișate pe ecran, în streaming audio. | Profilul Bluetooth nu permite transferul acestor informații. | |
| Calitatea de recepție a postului radio ascultat se degradează progresiv sau posturile radio memorate nu funcționează (nu se aude nimic, se afișează 87,5 Mhz etc.). | Vehiculul este prea departe de emițătorul postului ascultat sau niciun emițător de posturi nu este prezent în zona geografică traversată. | Activați funcția "RDS" din meniul cu comenzi rapide pentru a permite sistemului să verifice dacă nu există un emițător mai puternic în zona geografică respectivă. |
| | Relieful (dealuri, clădiri, tunel, parcare subterană etc.) blochează recepționarea, inclusiv modul de urmărire RDS. | Acest fenomen este normal și nu se traduce ca fiind o stare de defectare a radioului auto. |
| | Antena lipsește sau este deteriorată (de exemplu, la trecerea printre perile din spălătorie sau la intrarea în parcurile subterane). | Verificați antena în rețeaua PEUGEOT. |
| Unele posturi de radio nu se regăsesc în lista posturilor recepționate. | Postul nu mai este recepționat, sau denumirea lui este schimbată în listă. | |
| | Unele posturi de radio transmit în locul denumirii alte informații (titlul melodiei, de exemplu). | |
| Denumirea postului de radio se schimbă. | Sistemul interpretează aceste date ca denumire a postului. | |

INTREBARI FRECVENTE

| ÎNTREBARE | RĂSPUNS | SOLUȚIE |
|---|---|--|
| Schimbând reglajul înaltelor și gravelor, presetările de ambianță sunt deselectate. | Alegerea unei ambiante impune reglajul înaltelor și joaselor. Este imposibilă modificarea uneia fără a o modifica pe cealaltă. | Modificați reglajele înaltelor și joaselor sau alegeți ambianța, pentru a obține mediul sonor dorit. |
| Schimbând presetările de ambianță, reglajele înaltelor și joaselor revin la zero. | | |
| Modificând setările de balans, repartiția este deselectată. | Alegerea unei repartiții impune reglarea balansurilor. Este imposibilă modificarea uneia fără a o modifica pe cealaltă. | Modificați balansurile sau regalrea repartiției pentru a obține mediul sonor dorit. |
| Modificând repartiția, reglajele de balans sunt deselectate. | | |
| Există o diferență de calitate sonoră între diferite surse audio (radio, CD...). | Pentru a permite ascultarea în condiții optime, setările audio Loudness, Equalizer, Treble, Bass, Volume (Loudness, Egalizator de frecvente, Frecvente inalte, Frecvente joase, Volum) pot fi adaptate la diferite surse sonore, ceea ce poate duce la diferențe sesizabile de sunet în cazul schimbării sursei (radio, CD...). | Verificați ca setările audio (Loudness, Equalizer, Treble, Bass, Volume) (Loudness, Egalizator, Înalte, Joase, Volum) sunt adaptate la sursele ascultate. Vă sfătuim să reglați funcțiile AUDIO (Le-Ri balance, Fr-Re balance, Treble, Bass) (Balans St-Dr, Balans Fa-Sp, Înalte, Joase) pe poziția din mijloc, să selectați ambianța muzicală "Linear" (Niciuna), să reglați corecția loudness pe poziția "Active" în modul CD și pe poziția "Inactive" în modul radio. |

INTREBARI FRECVENTE

| ÎNTREBARE | RĂSPUNS | SOLUȚIE |
|--|--|---|
| Motorul fiind oprit, sistemul se oprește după câteva minute de utilizare. | Când motorul este oprit, timpul de funcționare al sistemului depinde de nivelul de încărcare al bateriei. Oprirea este normală: sistemul intră în modul economie de energie și se întrerupe pentru a proteja bateria vehiculului. | Porniți motorul vehiculului pentru a încărca bateria. |
| Lectura memoriei USB pomește după un timp excesiv de lung (aproximativ 2 - 3 minute). | Unele fișiere furnizate odată cu memoria pot încetini drastic accesul la citire (multiplicare de 10 ori a timpului de catalogare). | Ștergeți fișierele furnizate odată cu memoria și limitați numărul de sub-directoare din arborescența suportului de memorie. |
| Când conectez un iPhone ca telefon și simultan la portul USB, nu mai pot reda fișierele audio. | Când Iphone-ul se conectează automat ca telefon, el forteaza funcția streaming. Funcția streaming are prioritate asupra funcției USB, astfel cea din urmă nu mai este utilizabilă, urmează a pauză până la conectarea dispozitivului Apple®. | Debransați, apoi rebransați conexiunea USB (funcția USB va trece înaintea funcției streaming). |

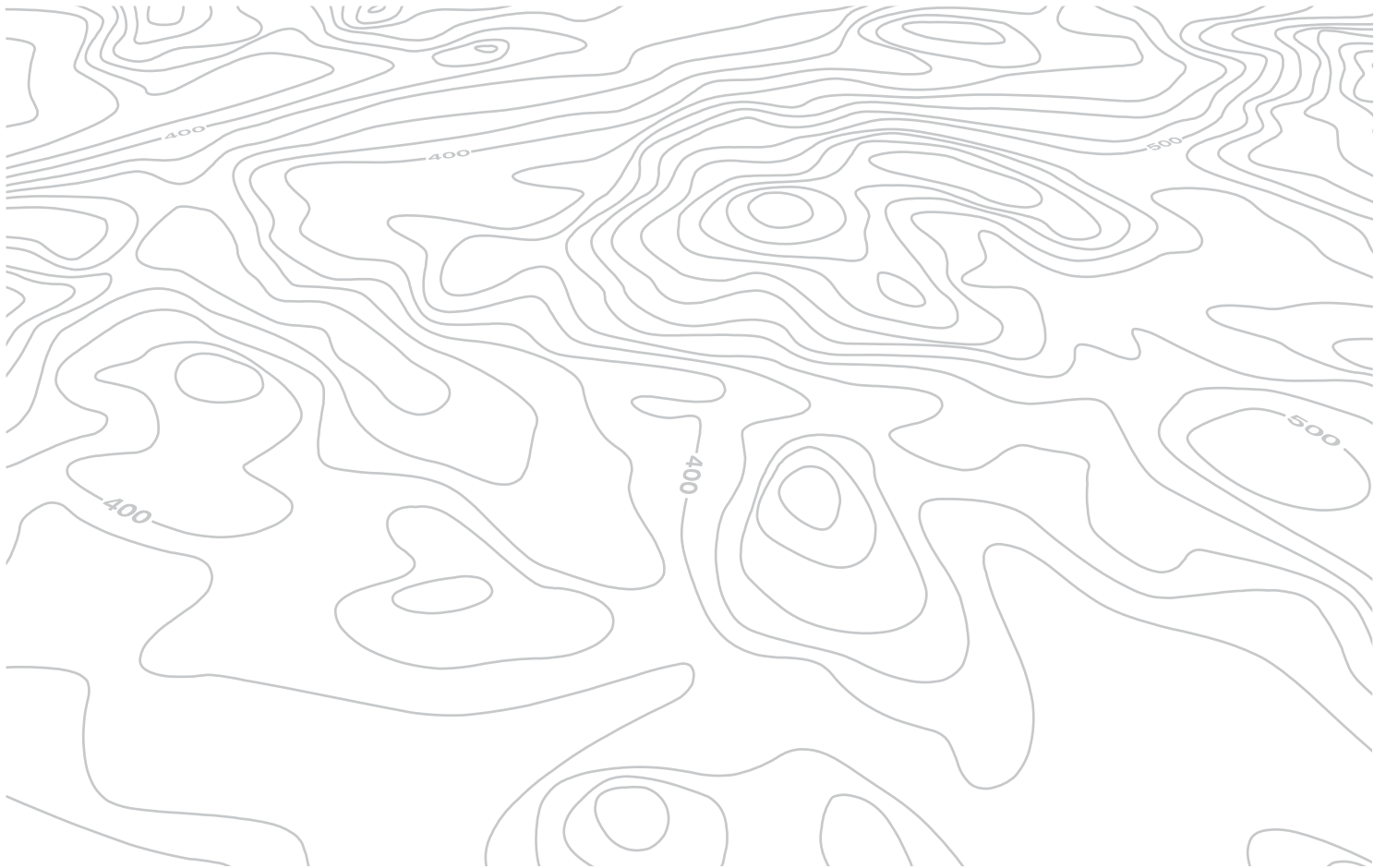

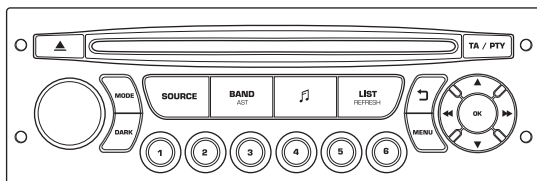

WIP Sound

SISTEM AUDIO / BLUETOOTH



Sistemul WIP Sound este codat astfel încât să funcționeze numai pe vehiculul dumneavoastră.



Pentru motive de siguranță, șoferul trebuie să execute aceste operații cu o atenție sporită și cu vehiculul oprit. Când motorul este oprit și pentru a se păstra bateria, radioul auto se poate opri după câteva minute.

CUPRINS

| | | |
|---------------------------------|-----------|-------------|
| 01 Primii pași | p. | 9.64 |
| 02 Comenzi la volan | p. | 9.65 |
| 03 Meniu general | p. | 9.66 |
| 04 Audio | p. | 9.67 |
| 05 Player USB - WIP Plug | p. | 9.70 |
| 06 WIP Bluetooth | p. | 9.73 |
| 07 Configurare | p. | 9.76 |
| 08 Calculator de bord | p. | 9.77 |
| 09 Ramificație ecran | p. | 9.78 |
| Întrebări frecvente | p. | 9.83 |

01 PRIMII PAȘI

Selectare sursă:
radio, CD audio / CD MP3, USB,
conexiune Jack, Streaming,
AUX.

Selectare a gamelor
de frecvențe FM1,
FM2, FMast și AM.

Reglare a opțiunilor
audio: balans
față/spate, stânga/
dreapta, joase/înalte,
loudness, ambiante
sonore.

Afișarea listei de
posturi locale.

Apăsare lungă:
piese din CD sau
directoare MP3 (CD /
USB).

Abandonul operației
în curs.

Ejectare CD.

Selectarea afișajului ecranului
între modulele:
Dată, funcții audio, calculator
de bord, telefon.

Pornire/oprire, reglare volum.

Tasta DARK modifică afișajul ecranului pentru
un mai bun confort pe timp de noapte.
Prima apăsare: iluminat numai pe banda
superioară.
A doua apăsare: afișarea unui ecran negru.
A treia apăsare: revenire la afișajul standard.

Taste de la 1 la 6:
Selectarea postului de radio
memorat.
Apăsare lungă: memorarea unui post
de radio.

Afișarea meniului
general.

Pornire/Oprire a funcției TA
(Anunț Trafic).
Apăsare lungă: acces la
modul PTY* (Tipuri de
Programe radio).

Căutare automată frecvență
inferioară/superioară.
Selectare piesă CD, MP3 sau
USB precedentă/următoare.

Validare.

Selectare frecvență inferioară/
superioară.
Selectare director MP3 precedent/
următor.
Selectare director/gen/artist/listă de
redare precedent/următor (USB).

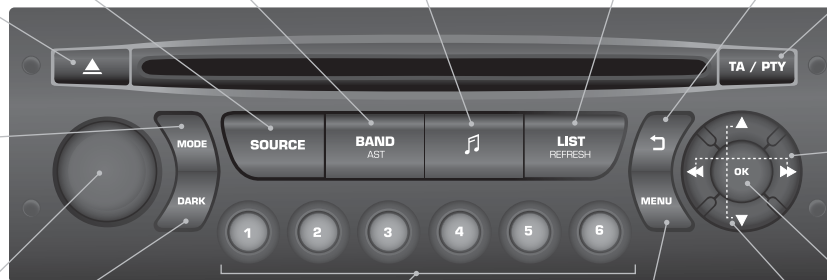

* Disponibil în funcție de versiune.

02 COMENZI PE VOLAN

Radio: selectare post inferior/superior memorat.

USB: selectare gen/artist/director din lista de clasificare.

Selectare a elementului precedent/următor dintr-un meniu.

Radio: căutare automată a frecvenței superioare.

CD/MP3/USB: selectare a piesei următoare.

CD/USB: apăsare continuă: avans rapid.

Salt în listă.

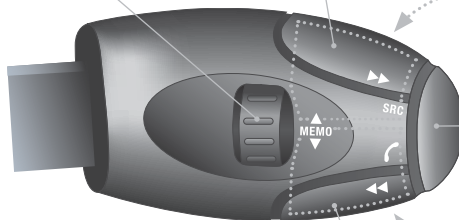

Creșterea volumului.

Schimbare sursă sonoră.

Validarea unei selecții.

Deschidere/Închidere telefon.

Apăsare mai mult de 2 secunde:
acces la meniul telefonului.

Sonor mut: întreruperea
sunetului prin apăsarea
simultană a tastelor de
creștere și de diminuare a
volumului.

Restabilirea sunet: prin
apăsarea pe una dintre
cele două taste de volum.

Micșorarea volumului.

Radio: căutare automată a frecvenței inferioare.

CD/MP3/USB: selectare a piesei precedente.

CD/USB: apăsare continuă: retur rapid.

Salt în listă.

03 MENUU GENERAL

> ECRAN MONOCROM C

AUDIO FUNCTIONS (FUNCTII AUDIO): radio, CD, USB, optiuni.

TELEPHONE (TELEFON): kit mâini-libere, conectare, controlul unei convorbiri.

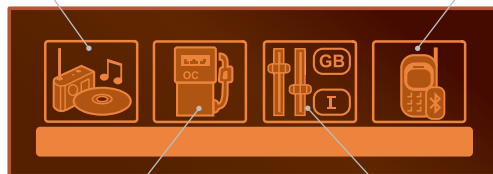

TRIP COMPUTER (CALCULATOR DE BORD): specificarea valorilor referitoare la distanță, alerte, starea funcțiilor.

PERSONALISATION-CONFIGURATION (PERSONALIZARE-CONFIGURARE): parametri vehicul, afișaj, limbi.

> ECRAN MONOCROM A









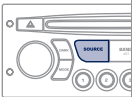

Pentru a avea o imagine de ansamblu asupra detaliilor meniurilor ce trebuie alese, consultați rubrica "Ramificatii ecran" din acest capitol.

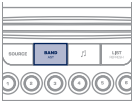
04 AUDIO

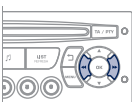

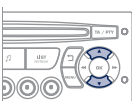

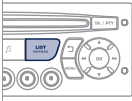

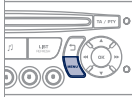

RADIO SELECTAREA UNUI POST

| | | | |
|--|---|--|---|
| 1 |  | Apăsați de mai multe ori pe tasta SOURCE (SURSA) și selectați radio. |  |
| 2 |  | Apăsați pe tasta BAND AST pentru a selecta una dintre gamele de unde: FM1, FM2, FMast, AM. |  |
| 3 |  | Apăsați scurt pe una dintre taste pentru efectuarea unei căutări automate a posturilor de radio. |  |
| 4 |  | Apăsați pe una din taste pentru căutarea manuală a frecvențelor superioare/inferioare. |  |
|  |  | Apăsați pe tasta LIST REFRESH (REACTUALIZARE LISTA), pentru afișarea listei de posturi de radio locale (maxim 30 posturi). Pentru actualizarea acestei liste, apăsați timp de mai mult de două secunde. |  |

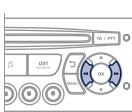
Mediul exterior (dealuri, clădiri, tunel, parcuri, subsol...) poate bloca primirea, inclusiv în modul de urmărire RDS. Acest fenomen este normal în propagarea undelor radio și nu se traduce sub nicio formă ca o defecțiune a radioului auto.

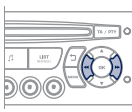
RDS

| | | | |
|---|---|--|---|
| 1 |  | Apăsați tasta MENU. |  |
| 2 |  | Selectați AUDIO FUNCTIONS, apoi apăsați pe OK. |  |
| 3 |  | Selectați funcția FM WAVEBAND PREFERENȚES (PREFERINȚE BANDĂ FM), apoi apăsați pe OK. |  |
| 4 |  | Selectați ACTIVATE RDS (ACTIVĂRE URMĂRIRE FRECVENȚĂ RDS), apoi apăsați pe OK. RDS se afișează pe ecran. |  |
|  | | În mod radio, apăsați direct pe OK pentru a activa/dezactiva modul RDS. | |
|  | | Dacă este afișat RDS, acesta permite continuarea ascultării unei aceleiași post datorită urmăririi frecvenței. Totuși, în anumite condiții, urmărirea acestui post RDS nu este asigurată pe întreg teritoriul țării, posturile radio neacoperind 100 % din teritoriu, când recepția devine mai slabă, frecvența este comutată pe un post regional. | |

04 AUDIO

ASCULTARE MESAJE TA



Funcția TA (Trafic Announcement) cedează prioritatea mesajelor de alertă TA. Pentru a fi activată, această funcție necesită recepția corectă a unui post de radio care emite acest tip de mesaje. Emisiunile de info trafic, programul în curs de redare (Radio, CD, Jukebox, ...) se intrerup automat, pentru a permite difuzarea unui mesaj TA. La terminarea mesajului TA, aparatul revine la redarea programului ascultat anterior.

1

TA / PTY



Apăsați pe tasta TA, pentru a activa sau dezactiva difuzarea anunțurilor.

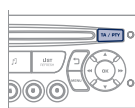

CD ASCULTAREA UNUI CD



Introduceți numai discuri compacte având o formă circulară. Unele sisteme antipiratare pe CD originale sau copiate de un sistem de înregistrare personal pot genera disfuncții independente de calitatea playerului original. Făsa a apăsa pe tasta EJECT, inserați un CD în player, citirea începe automat.

1



Pentru a asculta un disc deja introdus, efectuați apăsări succesive pe tasta SOURCE și selectați CD-ul.

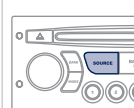

2



Apăsați pe una dintre taste pentru a selecta o piesă din CD.

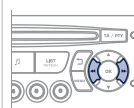

Apasati pe tasta LIST REFRESH, pentru a afisa lista cu piesele de pe CD.

3



Mentineti apasata una dintre taste, pentru avans sau retur rapid.

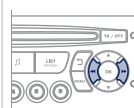

04 AUDIO

CD MP3 ASCULTAREA UNEI COMPILATII MP3



Introduceți o compilatie MP3 în aparat.

Sistemul audio caută toate piesele muzicale, ceea ce poate dura de la câteva secunde la câteva zeci de secunde înainte de a începe redarea.



Pe un același disc, CD playerul poate reda până la 255 fișiere MP3, repartizate pe 8 nivele de directoare. Este totuși recomandat să vă limitați la două nivele, pentru a reduce timpul de acces la redarea CD-ului.

În timpul redării, structura directoarelor nu este respectată. Toate fișierele sunt afișate pe aceleași nivel.

1



Pentru a asculta un disc deja introdus, efectuați mai multe apăsări succesive pe tasta SOURCE și selectați CD-ul.

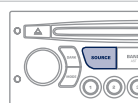

2



Apăsați pe una dintre taste pentru a selecta un director de pe CD.

Apasati pe una din taste pentru a selecta o piesa de pe CD.

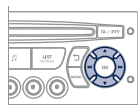

Apăsați tasta LIST REFRESH, pentru a afișa lista din directorul MP3.

3



Pentru derularea rapidă înainte sau înapoi, apăsați continuu una dintre taste.

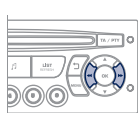

CD MP3 INFORMATII SI RECOMANDARI



Formatul MP3, prescurtare de la MPEG 1,2 & 2.5 Audio Layer 3 este o normă de compresie audio care permite scrierea mai multor zeci de fișiere muzicale pe același disc.



Pentru a putea citi un CDR sau un CDRW inscripționat, selectați în momentul inscripționării standardele ISO 9660, de preferință nivelurile 1, 2 sau Joliet.

Dacă discul este inscripționat în alt format, este posibil ca lectura să nu se poată efectua corect.

Se recomandă ca pe un disc să se folosească întotdeauna același standard de inscripționare, cu o viteză cât mai mică posibil (maxim 4x) pentru a obține o calitate acustică optimă.

În cazul special al unui CD multisesiune, este recomandat standardul Joliet.



CD playerul nu citește decât fișierele cu extensie ".mp3" cu o rata de eșantionare de 22,05 KHz sau 44,1 KHz. Nici un alt tip de fișier (.wma, .mp4, .m3u...) nu poate fi citit.



Vă sfătuim să redactați numele fișierelor cu mai puțin de 20 de caractere excluzând caracterele particulare (ex: " ? ; ù) pentru a evita orice problemă legată de citire sau de afișare.



CD-urile care nu contin informatii (nescrise) nu sunt recunoscute si pot deteriora sistemul.

05 PLAYER USB - WIP PLUG

UTILIZARE CONECTOR USB - WIP PLUG

Lista echipamentelor compatibile și standardele de compresie suportate este disponibilă în cadrul rețelei PEUGEOT.

1

Acest modul este compus dintr-un port USB și un conector Jack*. Fișierele audio sunt transmise de un echipament portabil - MP3 player sau memory stick USB - la sistemul WIP Sound, pentru a fi ascultate prin difuzoarele vehiculului.



2

Memory stick USB (1.1, 1.2 și 2.0) sau dispozitiv Apple® de generația a 5-a sau superioară:

- memoriile USB trebuie formate FAT sau FAT 32 (NTFS nu sunt suportate),
- prezența cablului dispozitivului Apple® este indispensabilă,
- navigația prin baza de fișiere se face utilizând comenzile de pe volan.



3

Alte playere Apple® de generație anterioară și aparate ce utilizează protocolul MTP*:

- redare numai prin cablu Jack-Jack (nefurnizat),
- navigația prin baza de fișiere se face utilizând comenzile dispozitivului portabil.



CONECTAREA UNUI MEMORY STICK USB

1

Introduceți un memory stick sau conectorul USB al unui aparat audio în portul prevăzut, redarea începe automat după un timp ce depinde de capacitatea memoriei USB.



Formatele de fișier recunoscute sunt .mp3 (numai mpeg1 layer 3) și .wma (numai standard 9, rata de compresie 128 kbit/s).

Anumite formate de liste de redare (playlist) sunt acceptate (.m3u, ...).

La rebransarea ultimei memorii utilizate, redarea ultimei piese ascultate se face automat.

!

Sistemul constituie liste de redare (memorie temporara) a căror timp de redare depinde de capacitatea echipamentului USB.

Celelalte surse sunt accesibile pe durata acestui timp.

Listele de redare (playlist) sunt actualizate la fiecare întrerupere a contactului sau conectare la USB.

La prima conectare, clasarea se face după director. La o reconectare, este păstrat sistemul de clasare a pieselor ales anterior.

* În funcție de vehicul.

05 PLAYER USB - WIP PLUG

UTILIZARE CONECTOR USB - WIP PLUG

2

Executați o apăsare lungă pe tasta LIST, pentru afișarea diferitelor liste de redare. Alegeți Director/Artist/Gen/Playlist, apăsați pe OK pentru a selecta lista de redare sau pentru a selecta ordinea aleasă, apoi din nou pe OK, pentru validare.



- selectare Director: toate directoarele ce conțin fișiere audio recunoscute de sistem.
- selectare Artist: toate numele artiștilor, din ID3 Tag, clasate în ordine alfabetică.
- selectare Gen: toate genurile muzicale, din ID3 Tag.
- selectare Playlist: listele de redare înregistrate în sistemul USB.

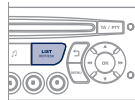

Apăsați scurt pe tasta LIST, pentru afișarea clasamentului anterior. Navigați prin listă folosind tastele stânga/dreapta și sus/jos. Validați selecția apăsând pe OK.

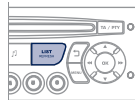

3



Apăsați pe una din aceste taste, pentru a avea acces la piesa precedentă/următoare din lista în curs de redare.

Mențineți apăsată una din aceste taste, pentru un avans sau retur rapid.

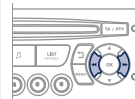

4



Apăsați pe una din aceste taste, pentru a avea acces la Genul, Directorul, Artistul sau Playlistul precedent/următor din clasificarea în curs de redare.

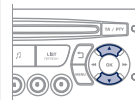

CONECTAREA UNUI DISPOZITIV APPLE® PRIN CONECTOR USB

1

Listele disponibile sunt Artist, Gen și Playlist (așa cum sunt ele stabilite în dispozitivul Apple®).

Selectarea și Navigația sunt descrise în etapele de la 1 la 4 precedente.

!

Nu conectați hard disk-uri sau alte aparate, ce prezintă un conector USB, decât echipamente audio cu conector USB. Nerespectarea acestei indicații poate deteriora instalația.

05 PLAYER USB - WIP PLUG

UTILIZAREA INTRARII AUXILIARE (AUX)

Conector JACK sau USB (în funcție de vehicul)



Intrarea auxiliară, JACK sau USB, permite conectarea unui echipament portabil (MP3 player...).



Nu conectați simultan același echipament și la portul USB și la priza JACK.

1

Brânșați echipamentul portabil (MP3 player...) la conectorul JACK sau la USB cu ajutorul unui cablu adecvat, ce nu este furnizat.



2



Efectuați apăsări succesive pe tasta SOURCE (Sursa) și selectați AUX (Intrare auxiliara).

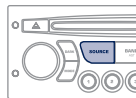

REGLAREA VOLUMULUI SURSEI AUXILIARE

1

Reglați mai întâi volumul echipamentului dumneavoastră portabil.



2



Reglați apoi volumul radioului dumneavoastră auto.

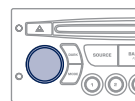

Afișajul și controlul comenzilor se face prin intermediul echipamentului portabil.



06 WIP BLUETOOTH



TELEFON BLUETOOTH

ECRAN C

(Disponibil în funcție de model și versiune)

Serviciile oferite de kiturile mâini libere sunt dependente de rețea, de cartela SIM și de compatibilitatea aparatelor Bluetooth folosite.

Verificați în manualul telefonului dumneavoastră și la operatorul dumneavoastră, serviciile la care aveți acces.

CUPLAREA UNUI TELEFON / PRIMA CONECTARE



!

Din motive de siguranță și pentru că ele necesită o atenție deosebită din partea șoferului, operațiile de cuplare a telefonului mobil Bluetooth la kitul mâini libere al sistemului Bluetooth al sistemului audio, trebuie să fie făcute cu vehiculul oprit și contactul pus.

☀

Conectați-vă la www.peugeot.com.ro pentru mai multe informații (compatibilitate, asistență suplimentară, ...).

1

Activați funcția Bluetooth a telefonului și asigurați-vă că este "vizibil pentru toți" (configurația telefonului).



2



Apăsăți tasta MENU (Meniu).

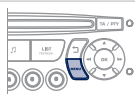

3



Selectați în meniu:

- Bluetooth telephone function - Audio
- Bluetooth configuration
- Perform a Bluetooth search

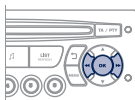

4

Se afișează o fereastră cu un mesaj de căutare în curs.

5

În fereastră se afișează primele 4 telefoane recunoscute.

!

Meniul TELEPHONE permite accesul în special la funcțiile următoare: Directory (Agendă telefonică)*, Call list (Listă de apeluri), Pairing management (Gestionare conectări).

* În cazul compatibilității totale între telefon și sistem.

6

În listă, selectați telefonul de conectat. Nu se poate conecta decât câte un telefon o dată.

7

Pe ecran se afișează o tastatură virtuală: formați un cod din minim 4 cifre. Validați pe OK.



8

Pe ecranul telefonului conectat se afișează un mesaj. Pentru a accepta conectarea, introduceți același cod pe telefon, apoi validați prin OK.



În caz de eroare, numărul de încercări este nelimitat.

9

Apare pe ecran un mesaj ce confirmă conectarea.

i

Conectarea automată autorizată nu este activă decât după configurarea telefonului.

Agenda și lista apelurilor sunt accesibile după un interval de timp necesar pentru sincronizare.

06 WIP BLUETOOTH



PRIMIRE APEL

1 Primirea unui apel este anunțată de sonerie și de un afișaj suprapus pe ecranul vehiculului.

2



Selectați YES (DA) pe ecran cu ajutorul tastelor și validați cu OK.

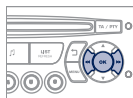

Pentru a accepta un apel, apăsați pe aceasta comanda.



LANSARE APEL

1 Din meniul Bluetooth telephone function Audio, selectați "Manage the telephone call" (Gestionare apel telefonic), apoi "Call" (Apelare), "Call list" (Lista apelurilor), sau "Directory" (Agenda).

2

Apăsați timp de mai mult de două secunde pe această comanda, pentru a accesa agenda proprie, apoi navigați folosind rola.
Sau
Pentru a forma un număr, utilizați tastatura telefonului, numai cu vehiculul oprit.



TERMINAREA UNUI APEL

1

În timpul unei convorbiri, apăsați mai mult de două secunde pe această comanda.
Validați prin OK pentru a termina convorbirea.



06 WIP BLUETOOTH



STREAMING AUDIO BLUETOOTH*

!

Difuzarea fișierelor muzicale din telefon via echipamentul audio. Telefonul trebuie să poată gestiona profilele Bluetooth adecvate (Profile A2DP / AVRCP).

1

Inițiați conectarea dintre telefon și vehicul. Această conectare poate fi inițiată din meniul telefonie al vehiculului sau de la tastatura telefonului. Urmăriți etapele 1 - 9 de la paginile precedente. În faza de conectare, vehiculul trebuie să fie oprit și cheia în contact.



2

Selectați în meniul de telefonie telefonul de conectat. Sistemul audio se conectează automat la un telefon nou conectat.

3



Activați sursa streaming apăsând butonul SOURCE**. Controlul redării uzual este posibil utilizând tastele panoului radio și comenzile de pe volan***. Informațiile contextuale pot fi afișate pe ecran.

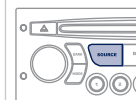











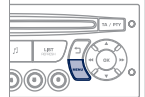

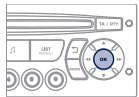

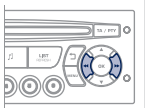
* În funcție de compatibilitatea telefonului.

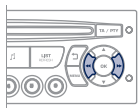
** În unele cazuri, redarea fișierelor Audio trebuie inițiată de la tastatură.

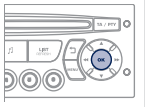
*** Dacă telefonul suportă această funcție.

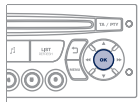
07 CONFIGURATIE

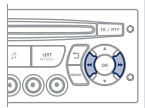
SETARE DATA SI ORA ECRAN C

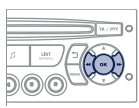
| | | | |
|--|---|--|---|
| <p>1</p>  <p>Apăsați pe tasta MENU (Meniu).</p> |  | <p>5</p>  <p>Apăsați pentru a valida selectarea.</p> |  |
| <p>2</p>  <p>Selectați cu săgețile funcția PERSONALISATION CONFIGURATION (Personalizare configurare).</p>  |  | <p>6</p>  <p>Selectați cu săgețile funcția ADJUST DATE AND TIME (Setare data si ora).</p> |  |
| <p>3</p>  <p>Apăsați pentru a valida selectarea.</p> |  | <p>7</p>  <p>Apăsați pentru a valida selectarea.</p> |  |
| <p>4</p>  <p>Selectați cu săgețile funcția DISPLAY CONFIGURATION (Configurare afisaj).</p> |  | <p>8</p>  <p>Setati parametrii unul câte unul, validând cu tasta OK. Selectați apoi OK pe ecran si apoi validați.</p> |  |

08 CALCULATOR DE BORD

DIAGNOZĂ VEHICUL



Fiecare apăsare pe buton, aflat pe extremitatea comenzii ștergătoarelor de parbriz, permite afișarea successivă a diferitelor date de la calculatorul de bord, în funcție de ecran.



- secțiunea "vehicul" cu:
 - autonomia, consumul instantaneu și distanța rămasă de parcurs,
- secțiunea "1" (traseul 1) cu:
 - viteza medie, consumul mediu și distanța parcursă calculată pe traseul "1",
- secțiunea "2" (traseul 2) cu aceleași caracteristici pentru un al doilea traseu.



Aducerea la zero

Când traseul dorit este afișat, apăsați mai mult de două secunde pe comandă.

CÂTEVA DEFINIȚII

Autonomie: Indică numărul de kilometri ce mai pot fi parcurși cu combustibilul rămas în rezervor, în funcție de consumul mediu pe ultimii kilometri parcurși.

Această valoare afișată poate să varieze ca urmare a schimbării comportamentului de conducere sau a reliefului șoselei.

Când autonomia scade sub 30 km, sunt afișate liniute. După o alimentare de completare a carburantului de minim 10 litri, autonomia este recalculată și este afișată dacă depășește 100 km.

Dacă pentru o perioadă mai lungă de timp în decursul rulării sunt afișate liniute în loc de cifre, consultați rețeaua PEUGEOT.

Consum instantaneu: calculat și afișat numai când viteza este mai mare de 30 km/h.

Consum mediu: este cantitatea medie de carburant consumată de la ultima aducere la zero a computerului.

Distanță parcursă: calculată de la ultima aducere la zero a computerului.

Distanță rămasă de parcurs: calculată în funcție de destinația finală, introdusă de utilizator. Dacă este activată navigația, sistemul o calculează instantaneu.

Viteză medie: este viteza medie calculată de la ultima aducere la zero a calculatorului (contact pus).

09 ARBORESCENȚĂ ECRAN

01:17 20°
27 MAI 2013

MONOCROM A



FUNCTIE PRINCIPALA

- 1
- 2 ALEGEREA A
- 3
- 3 ALEGEREA A1
- 3 ALEGEREA A2
- 2 ALEGEREA B...

- 1 RADIO-CD
RADIO-CD
- 2 RDS SEARCH
URMARIRE RDS
- 2 REG MODE
MOD REG
- 2 CD REPEAT
REPETARE CD
- 2 RANDOM PLAY
REDARE ALEATOARE

- 1 VEHICLE CONFIG
CONFIG VEHIC*
- 2 REV WIPE ACT
STERG GEAM MAR
- 2 GUIDE LAMPS
LUM INSOT

* Parametrii variază în funcție de vehicul.

- 1 OPTIONS
OPTIUNI
- 2 DIAGNOSTICS
DIAGNOSTIC
- 3 CONSULT
CONSULTARE
- 3 ABANDON
RENUNTARE

09 ARBORESCENȚĂ ECRAN

01:17 20°
27 MAR 2013

1 UNITS
UNITATI

2 TEMPERATURE: °CELSIUS / °FAHRENHEIT
TEMPERATURA: °CELSIUS / °FAHRENHEIT

2 FUEL CONSUMPTION: KM/L - L/100 - MPG
CONSUM DE CARBURANT: KM/L - L/100 - MPG

1 DISPLAY ADJUST
REGLARE AFF

2 YEAR
AN

2 MONTH
LUNA

2 DATE
ZI

2 HOUR
ORA

2 MINUTES
MINUTE

2 12 H/24 H MODE
MOD 12 H/24 H

1 LANGUAGE
LIMBA

2 FRANCAIS
FRANCEZA

2 ITALIANO
ITALIANA

2 NEDERLANDS
OLANDEZA

2 PORTUGUES
PORTUGHEZA

2 PORTUGUES-BRASIL
PORTUGHEZA-BRAZILIA

2 DEUTSCH
GERMANA

2 ENGLISH
ENGLEZA

2 ESPANOL
SPANIOLA

09 ARBORESCENȚĂ ECRAN



MONOCROM C



O apăsare pe rola OK, permite accesul la meniurile contextuale, în funcție de ceea ce este afișat pe ecran:



RADIO

- 1 activate / deactivate RDS
activare / dezactivare RDS
- 1 activate / deactivate REG mode
activare / dezactivare mod REG
- 1 activate / deactivate radiotext
activare / dezactivare radiotext

CD/CD MP3

- 1 activate / deactivate Intro
activare/dezactivare Intro
- 1 activate / deactivate track repeat (the entire current CD for CD, the entire current folder for MP3 CD)
activare/dezactivare repetare piese (întreg discul pentru CD, întreg directorul curent pentru CD MP3)
- 1 activate / deactivate random play (the entire current CD for CD, the entire current folder for MP3 CD)
activare/dezactivare redare aleatoare (întreg discul pentru CD, întreg directorul curent pentru CD MP3)

USB

- 1 activate / deactivate track repeat (of the current folder/artist/genre/playlist)
activare/dezactivare redare repetata a pieselor (în funcție de director / artist/gen/playlist curent)
- 1 activate / deactivate random play (of the current folder/artist/genre/playlist)
activare/dezactivare redarea aleatoare (în funcție de director/artist/gen/playlist curent)

09 ARBORESCENȚĂ ECRAN



MONOCROM C

O apăsare pe tasta MENU (Menui) permite afișarea:



- 1 **AUDIO FUNCTIONS
FUNCTII AUDIO**
- 2 **FM BAND PREFERENCES
PREFERINTE BANDA FM**
- 3 **alternative frequencies (RDS)
urmarire frecventa (RDS)**
- 4 activate/deactivate
activare/dezactivare
- 3 **regional mode (REG)
mod regional (REG)**
- 4 activate/deactivate
activare/dezactivare
- 3 **display radiotext (RDTXT)
afisare radiotext**
- 4 activate/deactivate
activare/dezactivare
- 2 **PLAY MODES
MODURI DE REDARE**
- 3 **album repeat (RPT)
repetare album (RPT)**
- 4 activate/deactivate
activare/dezactivare
- 3 **track random play (RDM)
redare aleatoare (RDM)**
- 4 activate/deactivate
activare/dezactivare



- 1 **TRIP COMPUTER
CALCULATOR DE BORD**
- 2 **ENTER DISTANCE TO DESTINATION
INTRODUCERE DISTANTA PANA LA DESTINATIE**
- 3 Distance x miles
Distanta: x km
- 2 **ALERT LOG
LISTA DE AVERTIZARI**
- 3 **Diagnostics
Diagnoza**
- 2 **STATUS OF THE FUNCTIONS
STARE FUNCTII***
- 3 **Functions activated or deactivated
Funcții activate sau dezactivate**

* Parametrii variază în funcție de vehicul.

09 ARBORESCENȚĂ ECRAN



PERSONALISATION-CONFIGURATION PERSONALIZARE - CONFIGURARE

1

2 DEFINE THE VEHICLE PARAMETERS STABILIREA PARAMETRILOR VEHICULULUI*

2 DISPLAY CONFIGURATION CONFIGURARE AFISAJ

3 video brightness adjustment reglare luminozitate video

4 normal video
video normal

4 inverse video
video invers

4 brightness (- +) adjustment
reglare luminozitate (- +)

3 date and time adjustment reglare data si ora

4 day/month/year adjustment
reglare zi/luna/an

4 hour/minute adjustment
reglare ora/minut

4 choice of 12 h/24 h mode
alegere mod 12 h/24 h

3 choice of units alegere unitati

4 l/100 km - mpg - km/l
l/100 km - mpg - km/l

4 °Celsius / °Fahrenheit
°Celsius / °Fahrenheit

2 CHOICE OF LANGUAGE ALEGEREA LIMBII



1 BLUETOOTH TELEPHONE TELEFON BLUETOOTH

1

2 BLUETOOTH CONFIGURATION CONFIGURARE BLUETOOTH

3 Connect/Disconnect a device
Conectare/Deconectare dispozitiv

3 Telephone function
Funcție telefon

3 Audio Streaming function Funcție Streaming audio

4 Consult the paired device
Consultare telefoane cuplate

4 Delete a paired device
Stergere telefon cuplat

4 Bluetooth search
Efectuare căutare Bluetooth

2 CALL APEL

3 Calls list
Lista apeluri

4 Directory
Agenda telefonica

2 MANAGE THE TELEPHONE CALL GESTIONARE APELURI TELEFONICE

3 Hang up
Terminare apel in curs

3 Active the secret mode
Activare mod secret

* Parametrii variază în funcție de vehicul.

INTREBARI FRECVENTE

| INTREBARE | RASPUNS | SOLUTIE |
|--|--|---|
| Există o diferență de calitate sonoră între diferite surse audio (radio, CD...). | Pentru a permite ascultarea în condiții optime, reglajele audio (volum, sunete grave, ascuțite, ambianță, volum) pot fi adaptate la diferite surse sonore, ceea ce poate duce la diferențe de sunet în cazul schimbării sursei (radio, CD...). | Verificați dacă reglajele audio (volum, sunete joase, înalte, ambianță, Loudness) sunt adaptate la sursele ascultate. Vă sfătuim să reglați funcțiile AUDIO (joase, înalte, balans față-spate, stânga-dreapta) pe poziția din mijloc, să selectați ambianța muzicală "Nici una", să reglați corecția loudness pe poziția "Activa" în modul CD și pe poziția "Inactivă" în modul radio. |
| CD-ul este ejectat sistematic sau nu este citit de unitate. | CD-ul este așezat invers, ilizibil, nu conține date audio sau conține un format audio ilizibil de radioul auto. CD-ul este protejat de un sistem de protecție antipiratare nerecunoscut de radioul auto. | <ul style="list-style-type: none"> - Verificați sensul de introducere al CD-ului în lector. - Verificați starea CD-ului: CD-ul nu va putea fi citit dacă este prea deteriorat. - Verificați conținutul, dacă este vorba de un CD gravat: consultați informațiile și sfaturile de la capitolul Audio. - Playerul CD nu citește DVD-uri. - Datorită unei calități insuficiente unele CD-uri scrise nu sunt citite de sistemul audio. |
| Mesajul "Eroare periferic USB" se afișează pe ecran. | Nivelul de încărcare a bateriei perifericului poate fi insuficient. | Încărcați bateria perifericului. |
| Conexiunea Bluetooth se întrerupe. | Memoria USB nu este recunoscută. Memoria poate fi virusată. | Formatați memoria. |
| Sunetul lectorului de CD este degradat. | CD-ul folosit este zgâriat sau de proastă calitate. | Introduceți CD-uri de bună calitate și păstrați-le în bune condiții. |
| | Reglajele radiourilor auto (sunete joase, înalte, ambianța) sunt neadaptate. | Reduceți nivelul sunetelor grave sau înalte la zero fără a selecta ambianța. |

| INTREBARE | RASPUNS | SOLUTIE |
|---|--|---|
| Posturile memorate nu funcționează (nu au sonor, 87,5 Mhz se șterge etc.). | Gama de unde selectată nu este bună. | Apăsati tasta BAND AST pentru a regăsi gama de unde (AM, FM1, FM2, FMAST) in care sunt memorate posturile. |
| Anunțul trafic (TA) este afișat. Nu primesc nici-o informație rutieră. | Postul radio nu participă la rețeaua regională de informații asupra traficului. | Treceți pe un post radio care difuzează informații despre trafic. |
| Calitatea de recepție a postului radio ascultat se degradează progresiv sau posturile radio memorate nu funcționează (nu se aude nimic, 87,5 Mhz se afișează etc.). | Vehiculul este prea departe de emițătorul postului ascultat sau niciun emițător de posturi nu este prezent în zona geografică traversată. | Activați funcția RDS pentru a permite sistemului să verifice dacă nu există un emițător mai puternic în zona geografică respectivă. |
| | Relieful (dealuri, clădiri, tunel, parcare subterană etc.) blochează recepționarea, inclusiv modul de urmărire RDS. | Acest fenomen este normal și nu se traduce ca fiind o stare de defectare a radioului auto. |
| | Antena lipsește sau a fost este stricată (câteodată la trecerea printre perile din spălătorie sau la intrarea în parcările subterane). | Verificați antena în rețeaua PEUGEOT. |
| Întreruperi de sunet de la 1 la 2 secunde în modul radio. | Sistemul RDS caută pe durata acestei scurte întreruperi a sunetului o eventuală frecvență care ar putea permite o mai bună recepție a postului. | Dezactivați funcția RDS dacă fenomenul este prea frecvent și se întâmplă mereu pe același traseu. |
| Motorul oprit, radioul auto se oprește după câteva minute de utilizare. | Când motorul este oprit, timpul de funcționare al radioului auto depinde de sarcina bateriei. Oprirea este normală: radioul auto intră în modul economie de energie și se întrerupe pentru a proteja bateria vehiculului. | Porniți motorul vehiculului pentru a crește sarcina bateriei. |
| Se afișează pe ecran mesajul "sistemul audio este supraîncălzit". | Pentru a proteja instalația în caz de temperatură a mediului prea ridicată radioul auto trece în modul automat de protecție termică ceea ce duce la reducerea volumului sonor sau la oprirea citirii CD-ului. | Întrerupeți sistemul audio timp de câteva minute pentru a lăsa sistemul să se răcească. |

EXTERIOR

Dimensiuni 154-157



Accesorii 119

Stopuri, semnalizatoare 46-47, 143
Al 3-lea stop 145
Schimbare lămpi spate 141, 145

Usi, capac de portbagaj 24-27
Comandă de urgență 27

Lumini de placa de înmatriculare 145

Kit de depanare 133
Roată de rezervă, cric,
schimbare roată, instrumente 135-139
Umflare roți, presiune 160

Remorcare, ridicare 151
Dispozitiv de remorcare 117-118
Asistență la parcare 95



Frâne, plăcuțe frână 94, 125
Frânare de urgență 96
ABS, REF 96
ASR, ESC 97
Pneuri, presiune 160
Lanțuri pentru zăpadă 140
Suspensie spate 88-90

Telecomandă 21-22
Schimbare baterie telecomandă,
reinițializare 22
Cheie 22
Pornire 45
Blocare / deblocare
centralizată 21, 24-25
Alarmă 23-24

Lamelă de ștergător 150
Retrovizoare exterioare 91
Semnalizator lateral 143

Lumini față, lumini anticeață,
semnalizatoare direcție 46-48
Reglare înălțime fascicul 48
Schimbare lămpi față 141-143
Spălător faruri 49, 124
Protecție împotriva zăpezii 139

Usi față 24-25
Ușă culisantă laterală 25-26
Cheie 22
Deschidere capotă 120
Siguranță copii electrică 26

Bușon, rezervor carburant 128-129
Întrerupere carburant,
reamorsare diesel 129-130

Postul de conducere

POST DE CONDUCERE

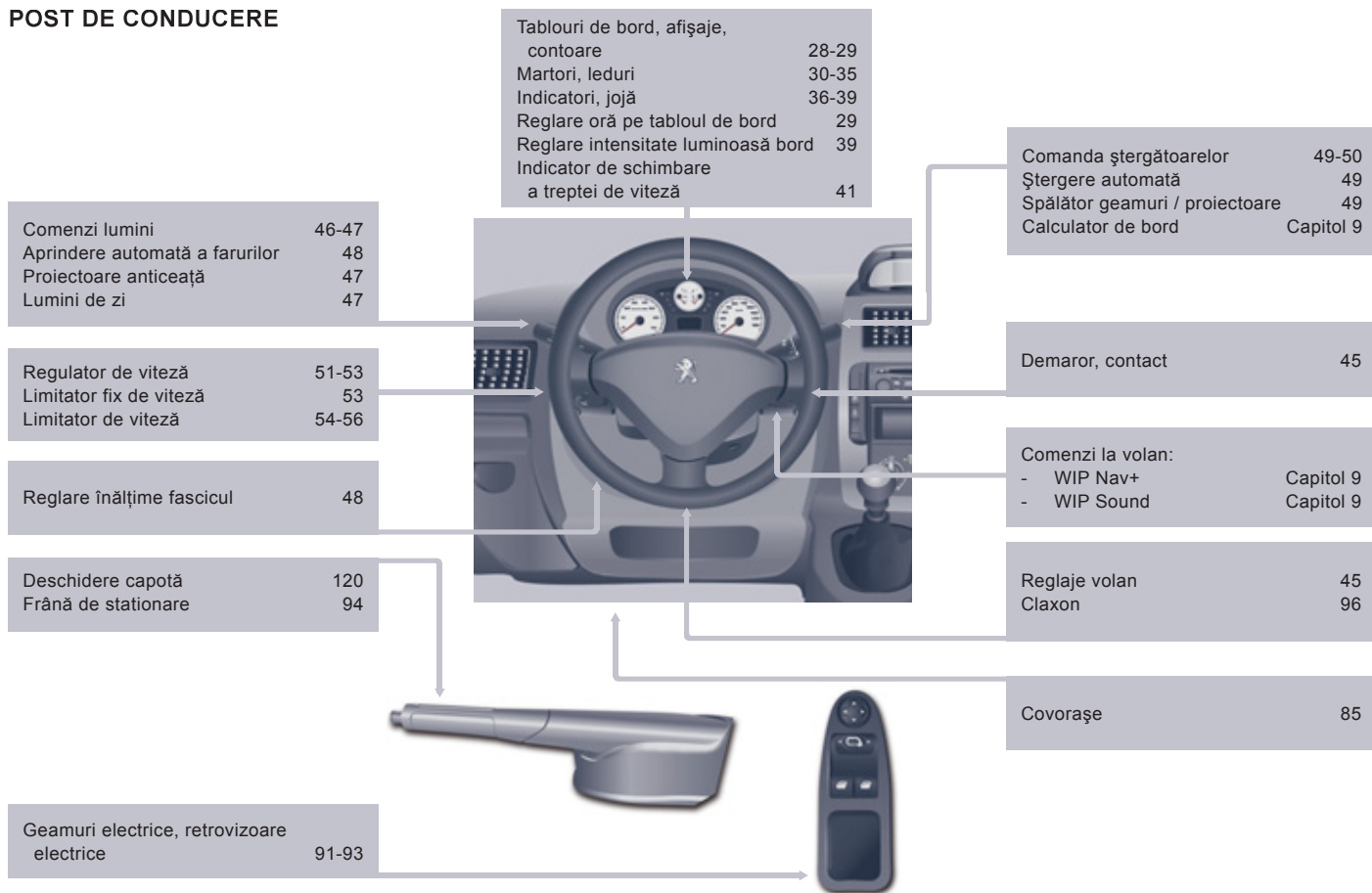

| | |
|-------------------------------|----|
| Retrovizor interior | 92 |
| Teleplată, parcare | 85 |
| Oglindă de supraveghere copii | 92 |

| | |
|-----------------------------|-------|
| Comenzi | |
| - blocare centralizată | 24-25 |
| - alarmă | 23-24 |
| - siguranță electrică copii | 26 |
| - asistență la parcare | 95 |
| - ASR, ESC | 97 |

| | |
|------------------------------------|-----------|
| Tehnologie la bord | Capitol 9 |
| - Apel de urgență sau de asistență | |
| - WIP Nav+ | |
| - WIP Sound | |

| | |
|-----------------|-------|
| Cutie de viteze | 40-44 |
|-----------------|-------|

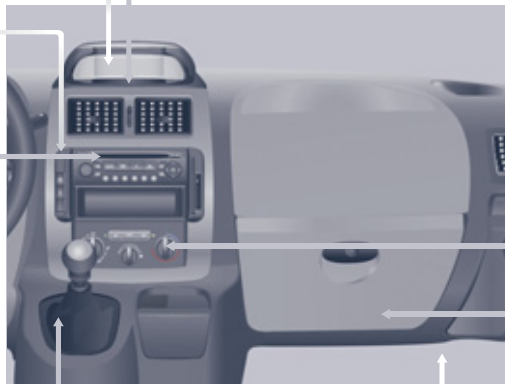

| | |
|---|-----|
| Siguranțe planșă de bord, pe partea dreaptă | 147 |
| Neutralizare airbag pasager | 106 |

| | |
|------------------------------|---------|
| Plafoniere | 84, 143 |
| Martor pe consola superioara | 28 |
| Încălzire scaune | 70 |
| Ventilare spate | 65-67 |



| | |
|----------------------|-----------|
| Ecrane, afișaj | Capitol 9 |
| Reglare oră pe ecran | Capitol 9 |

| | |
|------------------------------------|----|
| Semnal / lumini de avarie, warning | 94 |
|------------------------------------|----|

| | |
|-------------------------------------|-------|
| Încălzire, aerare | |
| - ventilare manuală | 57-58 |
| - aer condiționat A/C | 57 |
| - recirculare aer | 58 |
| Aer condiționat cu reglare separată | 59-61 |
| Degivrare-dezaburire | 63-64 |
| Încălzire suplimentară | 66-67 |

| | |
|-------------------------------|-------|
| Amenajări cabină | 81-83 |
| - torpeda, | |
| - consolă superioara, | |
| - scrumieră, | |
| - parasolar, | |
| - priză de 12 Volți, | |
| - spațiu pentru tichete, | |
| - spațiu depozitare mărunțiș. | |

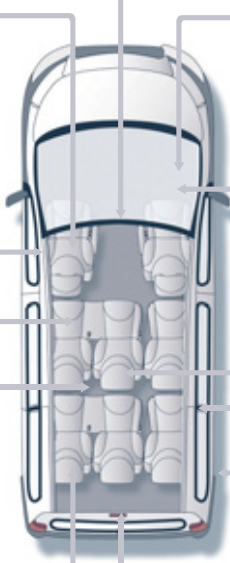
INTERIOR

| | | |
|---|--|---|
| <p>Scaune față, reglaje, tetieră 69-70 Banchetă față 2 locuri 71-72 Centuri de siguranță 100-101</p> | <p>Retrovizor interior 92 Plată autostradă, parcare 85 Plafonieră față 84 Schimbare becuri plafonieră 143</p> | <p>Airbaguri frontale, laterale, cortină 103-106 Neutralizare airbag pasager 106</p> |
| <p>Frână de staționare 94 Deschidere capotă 120</p> |  | <p> Baterie, încărcător, pornire 131 Siguranțe habitaclu 148</p> |
| <p>Scaune spate, banchetă spate 73-79 Configurare scaune, banchete 80</p> | | <p>Ventilare spate 65</p> |
| <p>Plafonieră spate 84 Schimbare lămpi plafonieră 143</p> | | <p>Scaune pentru copii 107-116 Fixări ISOFIX 111-113 Geamuri laterale spate 92</p> |
| <p>Amenajări scaune 85-87 - inele de ancorare, - mascare bagaje, - cârlig de centura și fixare plasă, - plasă de banchetă, - mâner, - suport de pahare, - priză de 12 Volți, - spațiu depozitare obiecte mărunte.</p> | | <p>Accesorii 119</p> |
| <p>Kit de depanare 133 Roată de rezervă, cric, schimbare roată, scule 135-139</p> | | <p>Suspensie spate 88-90</p> |

CARACTERISTICI - ÎNȚREȚINERE

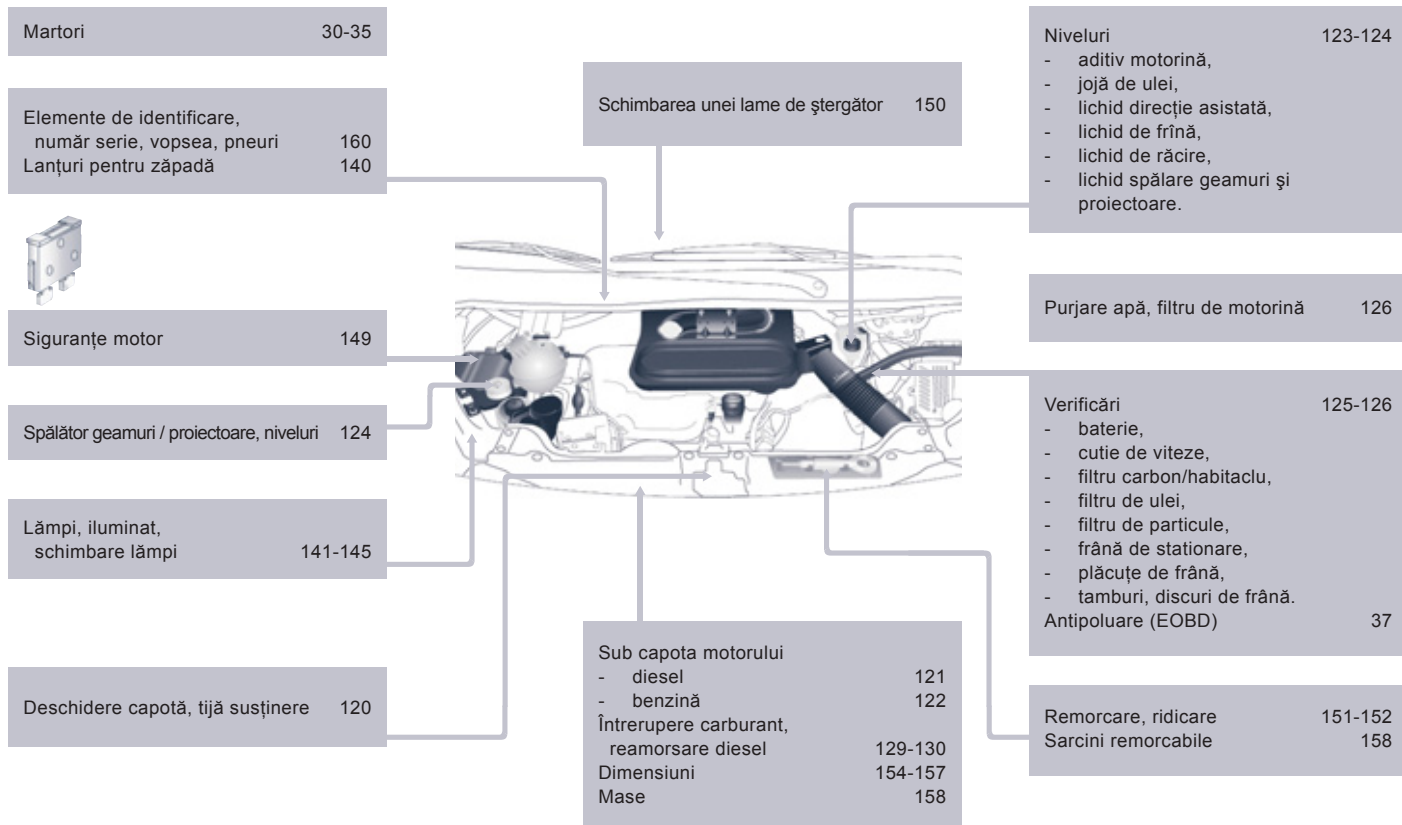



PRECAUȚII...

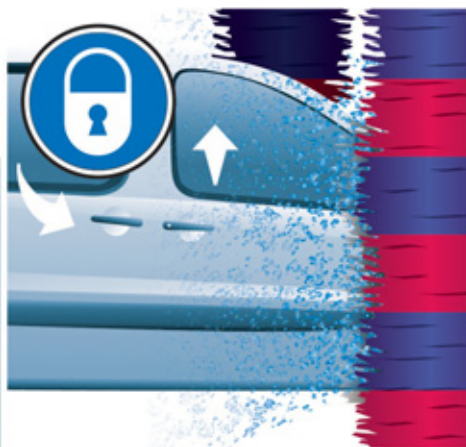

Acest ghid de utilizare prezintă toate echipamentele disponibile în ansamblul gamei. Vehiculul dumneavoastra poate dispune numai de o parte dintre echipamentele descrise în acest document, în funcție de nivelul de echipare, de model, de versiune și de caracteristicile proprii țării în care este comercializat.

Descrierile și schițele sunt oferite fără nici un angajament. Automobiles PEUGEOT își rezervă dreptul de a aduce modificări la caracteristicile tehnice, echipamente și accesorii, fără obligația de a actualiza prezentul ghid de utilizare.

Acest document este parte integrantă a vehiculului. Predați-l noului proprietar în caz de vânzare.

Automobiles PEUGEOT atestă, prin aplicarea dispozițiilor reglementării europene (Directiva 2000/53) referitoare la vehiculele scoase din uz, că a atins obiectivele fixate de aceasta și că la fabricarea produselor pe care le comercializează sunt utilizate materiale reciclate.

Reproducerile și traducerea, chiar parțiale, sunt interzise fără autorizarea scrisă din partea companiei Automobiles PEUGEOT.

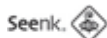

Tipărit în UE
Roumain

01-13



Automobiles PEUGEOT - Siège Social : 75, avenue de la Grande-Armée 75016 PARIS
Tél. 33 (0)1 40 66 55 11 - Fax 33 (0)1 40 66 54 14

Adresse postale : Automobiles PEUGEOT B.P 01 75761 PARIS cedex 16 - Adresse Internet : <http://www.peugeot.com>
Société Anonyme au capital de 171 284 850 Euros - R.C.S. PARIS B 552 144 503. SIRET 552 144 503 00018. APE 341 Z

