

Ghid de utilizare



EXPERT Tepee



PEUGEOT



Instructiunile de utilizare online

Cautati instructiunile de utilizare pe site-ul de Internet al PEUGEOT, la rubrica "Spatiu personal".

Consultand instructiuni de utilizare online, aveti acces la ultimele informatii disponibile, usor de identificat prin marcasele de pagina, reperabile cu ajutorul acestei pictograme:



 Daca rubrica "Spatiu personal" nu este disponibila pe site-ul marcii din Romania, puteti consulta instructiunile de utilizare la adresa urmatoare:
<http://public.servicebox.peugeot.com>

Selectati:

- > legatura de acces pentru "Particulari",
- > limba utilizata,
- > tipul de caroserie al modelului,
- > data editiei corespunzatoare datei primei inmatriculari.

Veti gasi instructiunile de utilizare in aceeaasi prezentare.



PEUGEOT

BINE AȚI VENIT

Atragem atenția asupra următorului aspect: montarea unui echipament sau a unui accesoriu electric neautorizat de Automobiles PEUGEOT, poate cauza defectarea sistemului electronic al vehiculului dumneavoastră. Vă mulțumim că ați reținut această particularitate și vă sfătuim să luați legătura cu un reprezentant al mărcii PEUGEOT pentru a vă fi prezentate echipamentele și accesoriile autorizate.

Vehiculul dumneavoastră este echipat cu o parte din dotările descrise în acest document, în funcție de nivelul de dotare, de versiunea și de caracteristicile proprii țării de comercializare.

Pentru orice intervenție asupra vehiculului dumneavoastră, adresați-vă unui atelier calificat ce dispune de informații tehnice, competență și material adaptat, la fel cum rețeaua PEUGEOT este capabilă să vă ofere.

Noul Expert Tepee a fost astfel conceput încât să satisfacă toate exigențele dumneavoastră în materie de utilitate, confort, siguranță și estetică. Pentru a vă bucura din plin de vehiculul dumneavoastră, vă propunem să vă familiarizați cu acesta, de la cabină la locurile din spate, consultând acest "Ghid de utilizare". Ghidul vă prezintă detaliat funcționarea echipamentelor de care dispuneți la bord.

PEUGEOT vă mulțumește pentru încrederea dumneavoastră și vă urează drum bun.



1. FAMILIARIZARE		2. GATA de PLECARÉ		3. ERGONOMIE și CONFORT		4. SIGURANȚĂ	
4-20		21-44		45-92		93-113	
Prezentare	4	Telecomandă	21	Comenzi lumini	45	Frâna de mână	93
La exterior	6	Cheie	22	ștergătoare	48	Semnal de avarie	93
O buna instalare	11	Alarmă	23	Regulator de viteză	50	Asistența la parcare	94
O buna vizibilitate	13	Uși	24	Limitator fix de viteză	52	Claxon	95
O buna conducere	14	Tablou de bord	28	Limitator de viteză	53	ABS	95
Amenajari cabina	15	Reglare oră	29	Încălzire/Aer condiționat		AFU	95
Amenajari spate	15	Martori	30	manual	56	ASR și ESP	96
Copii la bord	16	Jojă carburant	36	automat	58	"Grip control" (Controlul aderenței)	97
Ventilație	17	Lichid de răcire	36	Dezghețare și dezaburire	62	Centuri de siguranță	99
Conducere Eco	18	Detectare pneu dezumflat	37	Ventilația în spate	64	Airbag-uri	102
		Indicator de întreținere	38	Încălzire adițională	65	Airbag-uri laterale	104
		Reostat iluminare	39	Scaune	68	Airbag-uri frontale	105
		Cutii de viteze	40	Banchetă față cu 2 locuri	70	Neutralizare airbag pasager	105
		Indicator de schimbare a treptei	40	Scaune spate	72	Scaune copii	106
		Cutie de viteze automată	41	Configurațiile scaunelor și banchetelor	79	Scaune ISOFIX	108
		Reglare volan	44	Amenajări cabină	80	Scaune recomandate	111
		Pornire și oprire	44	Plafoniere	83		
				Teleplată/parcare	84		
				Amenajări locuri pe scaune	84		
				Suspensie spate	87		
				Retrovizoare	90		
				Geamuri electrice	92		

5. ACCESORII	114-116
Tractarea unei remorci	114
Alte accesorii	116

6. VERIFICĂRI	117-127
Deschiderea capotei	117
Motoare diesel	118
Motor benzină	119
Niveluri	120
Verificări	122
Carburant	125
Circuit neutralizat	126
Reamorsare diesel	126

7. ASISTENȚĂ RAPIDĂ	128-149
Baterie	128
Kit de depanare	130
Schimbarea unei roți	132
Protectie detasabila impotriva zapezii	136
Schimbarea unui bec o siguranță	137
o lamela de stergator de parbriz	142
Remorcare	147
Protecția mediului	149

8. CARACTERISTICI TEHNICE	150-156
Dimensiuni (mm)	150
Mase	154
Motorizari	155
Elemente de identificare	156

9. TEHNOLOGIE la BORD	
Urgență sau asistență	9.1
WIP Com	9.5
WIP Nav	9.51
WIP Sound	9.85
Capitolul "Tehnologie la bord" vă prezintă noile echipamente de radio-navigație.	
WIP: World In PEUGEOT este denumirea noilor echipamente din gama de radionavigație.	

10. LOCALIZARE	157-162
Exterior	157
Post de conducere	158
Interior	160
Caracteristici - Intretinere	161
Tip variantă versiune	162
Capitolul "Localizare" vă permite să descoperiți comenzile, funcțiile și numerele lor de pagină asociate cu reprezentările grafice ale caroseriile vehiculului (index vizual).	



PREZENTARE

Acest document de bord este conceput pentru a vă familiariza cu noul vehicul încă de la primirea sa și pentru a vă pune în temă cu funcțiile sale.

Citirea acestuia este ușurată de conținutul alcătuit din 10 capitole identificate, reperabile printr-un cod colorat, specific fiecărei rubrici. Părțile sale abordează, prin tematică, toate funcțiile vehiculului în versiunea cu dotările cele mai complete.

În capitolul 8 veți găsi toate caracteristicile tehnice ale vehiculului dumneavoastră. La sfârșitul documentului, imagini cu exteriorul și interiorul vehiculului vă vor ajuta să localizați un echipament sau o funcție precum și pagina de trimitere pentru detalii.

În cadrul fiecărei rubrici există repere care vă vor atrage atenția asupra unui conținut ierarhizat:

-  vă orientează spre rubrica sau partea care conține informația detaliată legată de o anumită funcție,
-  vă semnalează o informație importantă referitoare la utilizarea echipamentelor,
-  vă avertizează asupra siguranței persoanelor și echipamentelor de la bord.

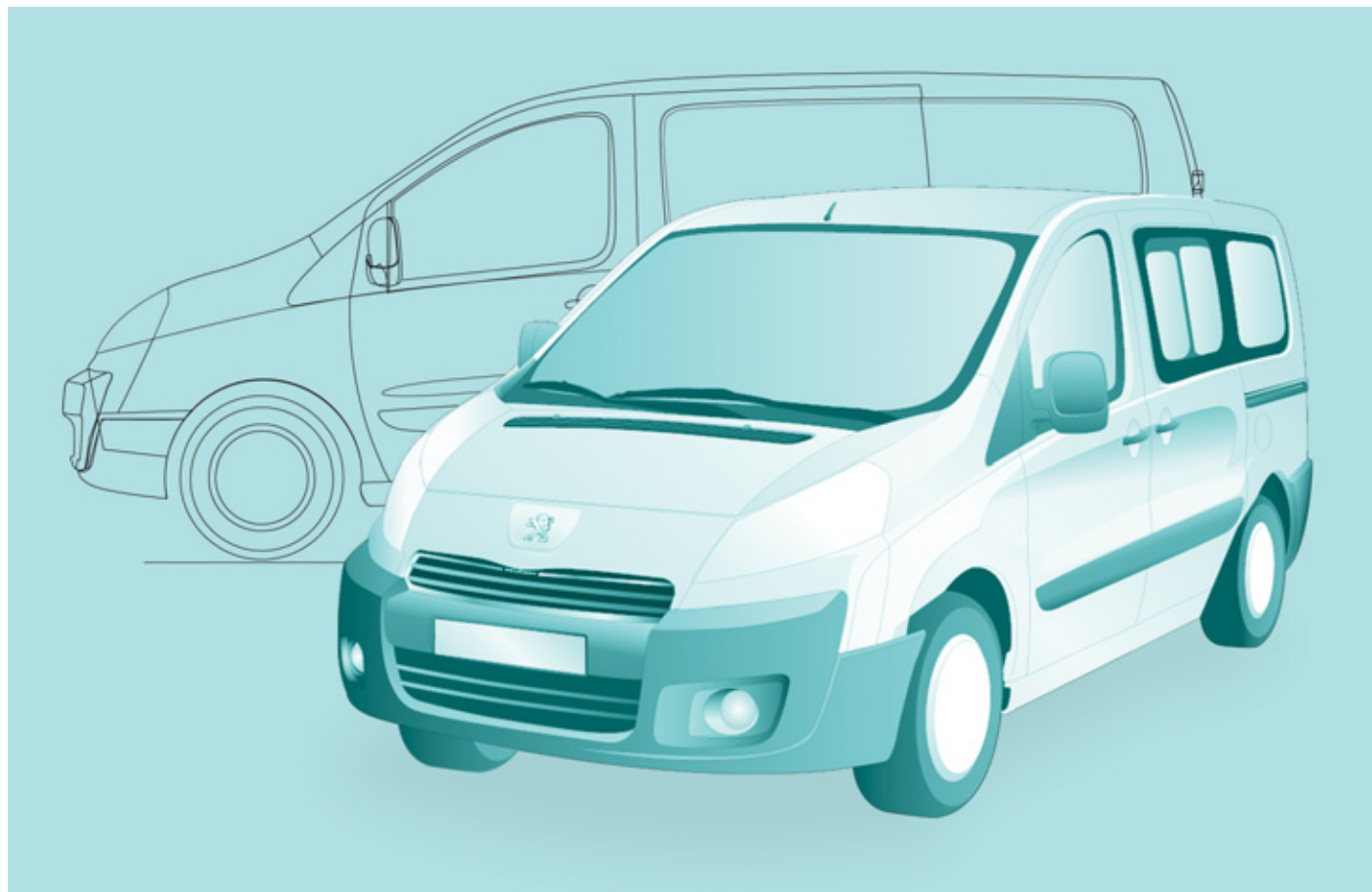

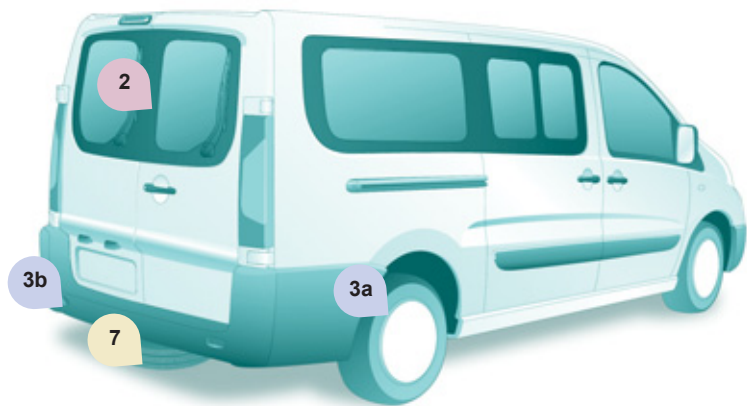
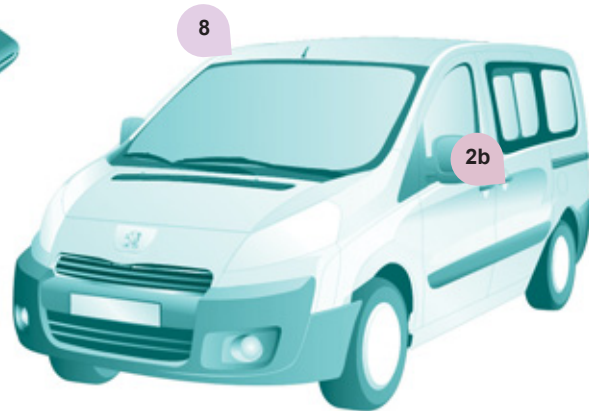

Uși spate batante

2 ▶ 27

Suspensie spate

3a ▶ 87

Schimbarea unei roți

7 ▶ 132

Cheie - Telecomandă

2a ▶ 21

Asistență la parcare

3b ▶ 94

Dimensiuni utile

8 ▶ 150

Ușă laterală culisantă

2b ▶ 25-26

Repararea unei roți

7 ▶ 130

Legendă

 : reper capitol : reper pagină

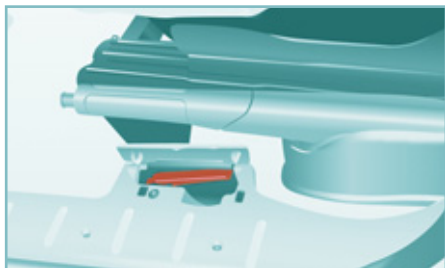

Deschidere capotă

Ridicați capacul situat la piciorul stâng al scaunului și trageți comanda în sus.



Întredeschideți capota, împingeți în sus comanda și ridicați capota.



Fixați tija într-unul din cele două spații, în funcție de înălțimea dorită, pentru a menține capota deschisă.

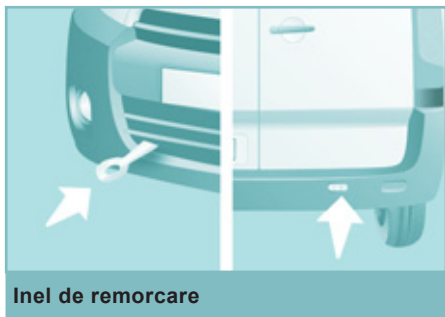

Inel de remorcare

În față, declipsați capacul apăsând pe partea inferioară a acestuia.

În spate, declipsați capacul folosind o monedă sau partea plată a inelului de remorcare.

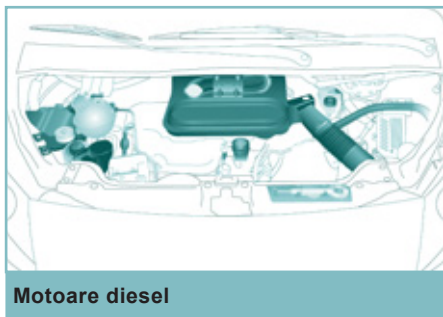

Motoare diesel

Fiți atenți în cazul oricărei intervenții sub capota motorului.

Consultați capitoul 6, secțiunea "Niveluri", pentru sfaturile de utilizare legate de lichide.

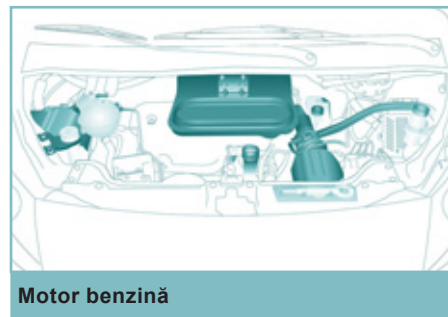

Motor benzină

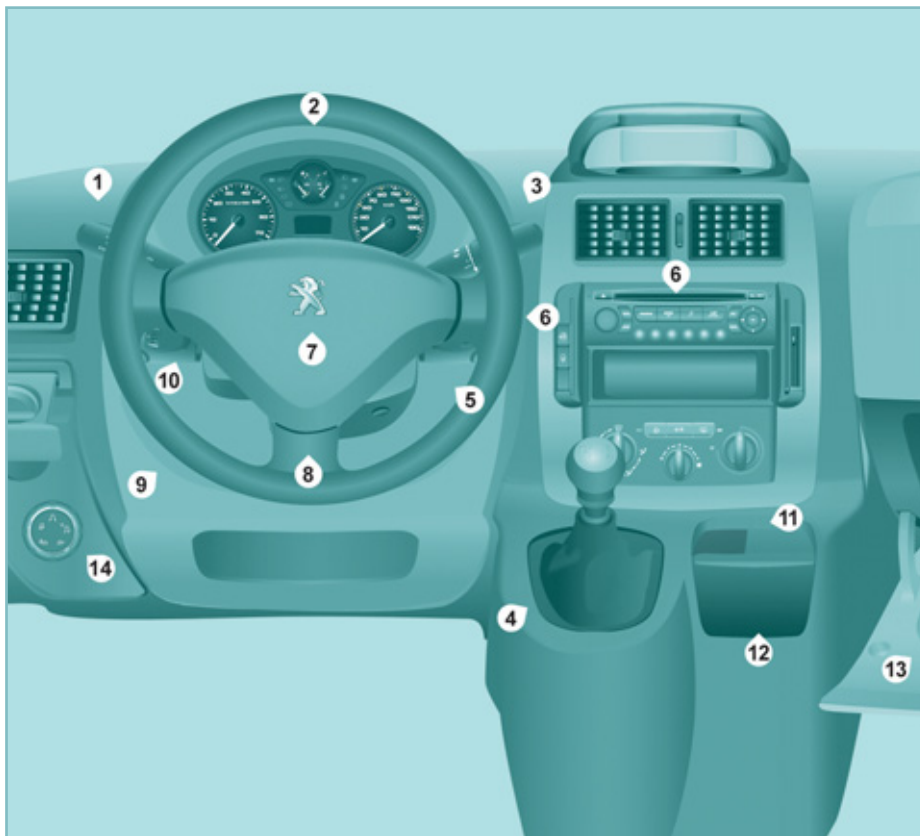

POST DE CONDUCERE

1. Comandă iluminare și semnalizatoare de direcție.
2. Tablou de bord cu afișaj.
3. Comenzi ștergătoare, spălare geamuri, calculator de bord.
4. Schimbător de viteze.
5. Contact.
6. Comenzi radio auto.
7. Airbag șofer, claxon.
8. Reglare înălțime și adâncime volan.
9. Reglare fascicul faruri.
10. Comandă regulator, limitator de viteză.
11. Priză accesorii 12 Volți (120 W max.) de tip brichetă.
12. Scrumieră.
13. Torpedo, priză auxiliară, comandă neutralizare airbag pasager.
14. "Grip control" (Control aderență).

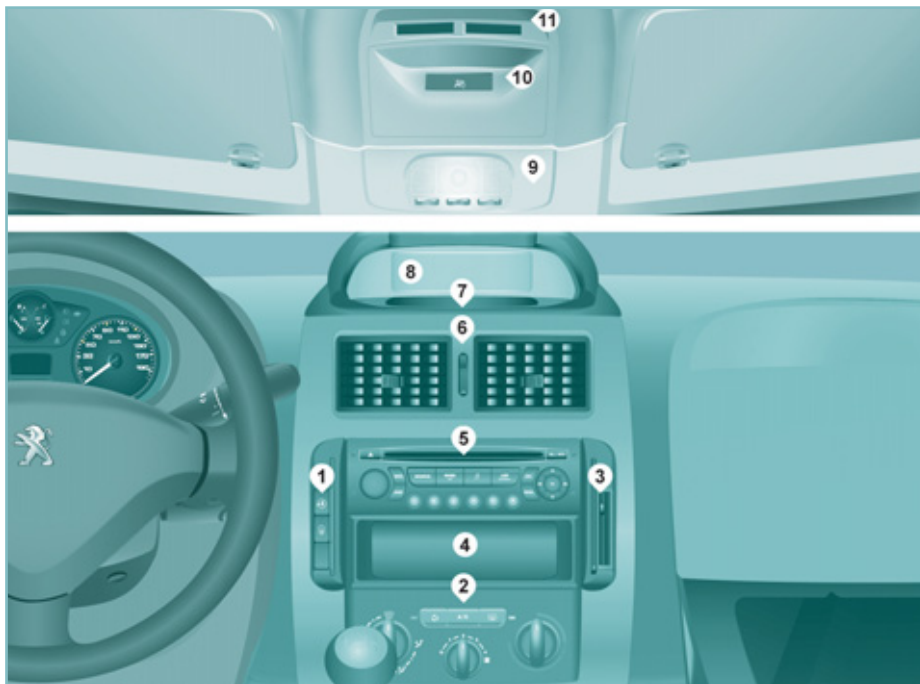

REGLARE ORĂ

În funcție de configurația vehiculului dumneavoastră, dispuneți fie de:

- consolă centrală cu ecran: a se vedea la capitolul 9, în secțiunea "Reglare dată și oră",
- consolă centrală fără ecran: a se vedea la capitolul 2, în secțiunea "Post de conducere".

CONSOLA CENTRALĂ ȘI CONSOLA SUPERIOARĂ

1. Amplasarea comenzilor:
 - blocare siguranță electrică copii,
 - blocare/deblocare centralizată.
2. Comenzile de încălzire și/sau aer condiționat.
3. Amplasarea spațiilor de așezare tichete/ hărți sau comenzi:
 - neutralizare ESP,
 - neutralizare alarmă volumetrică, led alarmă,
 - neutralizare asistență la parcare.
4. Spațiu de depozitare.
5. Radio auto sau spațiu depozitare obiecte mărunte.
6. Aeratoare centrale reglabile.
7. Buton semnal de avarie.
8. Ecran sau spațiu de depozitare.
9. Plafonieră.
10. Martor de neutralizare airbag pasager.
11. Spațiu pentru tichete/cartele, comandă de neutralizare a ventilației spate, comenzi încălzire scaune.

O BUNĂ INSTALARE



1. Reglaj longitudinal.



2. Înclinare.



3. Înălțime scaun.



4. Lombar.

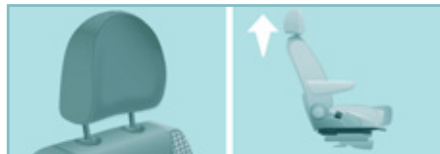

5. Înălțime tetieră.



Volan

Ajustare înălțime și profunzime volan.

2 ▶ 44



Retrovizoare

Reglaje manuale.



Geamuri electrice

3 ▶ 92



Centuri de siguranță

Reglare pe înălțime.
Blocare.

4 ▶ 99



Reglaje electrice, pliere / depliere electrica.

3 ▶ 90

O BUNĂ VIZIBILITATE

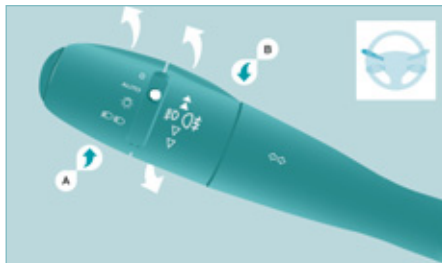

Comandă lumini



Lumini stinse.



Lumini de poziție.



Fază lungă (albastru).

Fază scurtă (verde).

AUTO

AUTO, aprindere automată a farurilor.

3 ▶ 45

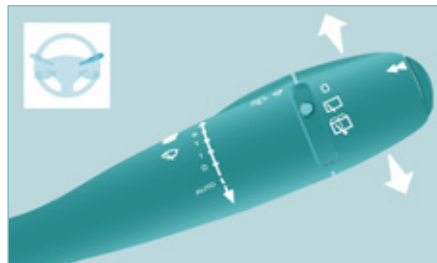

Comandă de ștergere a geamurilor

- 2 rapid.
- 1 normal.
- I intermitent.
- 0 oprit.
- ↓ ștergere pas cu pas.

AUTO, dați un impuls în jos.

3 ▶ 48



Înlocuire lămpi

Pe vreme rea sau pe timp de iarnă, aveți grijă ca farurile să nu fie acoperite cu noroi sau cu zăpadă.

7 ▶ 137

O BUNĂ CONDUCERE

14



WIP Com

Acest autoradio integrează un hard-disk cu o capacitate de 10 GB, special pentru muzica dumneavoastră.

Funcția Jukebox permite o audiție selectivă de până la 10 ore de muzică. Harta detaliată a Europei este conținută pe acest disc, fără a fi nevoie de un CD adițional. Este afișată pe ecranul color de 7 inci 16/9 și permite vizualizarea 3D.

Telefonul GSM mâini libere folosind cartela dumneavoastră SIM vă deschide de asemenea accesul la platforma de urgență PEUGEOT (sub anumite rezerve).

9

Apel de urgență sau de asistență cu WIP Com

Acest dispozitiv permite lansarea unui apel de urgență sau de asistență către serviciile de urgență sau către platforma PEUGEOT dedicată.

Pentru mai multe detalii asupra utilizării acestui echipament, consultați capitolul 9, "Tehnologie la bord".



WIP Sound

9



WIP Nav

Acest radio auto ergonomic vă propune o hartă a Europei pe card SD, conectare prin Bluetooth și redarea fișierelor MP3 / WMA.

9



Regulator / Limitator de viteză

Pentru regulatorul de viteză, viteza vehiculului trebuie să fie mai mare de 40 km/h, având cel puțin treapta a patra de viteză cuplată.

Pentru limitatorul de viteză, viteza minimă ce poate fi programată este de cel puțin 30 km/h.

3 ▶ 50, 53

Limitator fix de viteză

3 ▶ 52



Controlul aderenței

Permite vehiculului să se deplaseze în majoritatea condițiilor de aderență redusă.

3 ▶ 97

AMENAJĂRI CABINĂ



Consola superioară

3 ▶ 82



Torpedo

3 ▶ 80



Spațiu pentru mărunțiș

3 ▶ 80

AMENAJĂRI SPATE



Scaune spate

3 ▶ 72

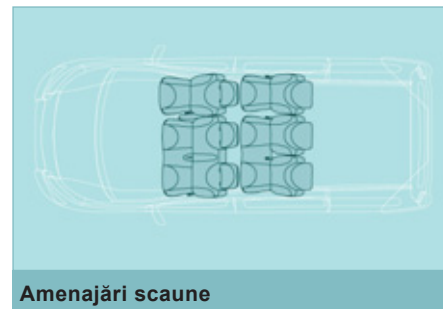

Amenajări scaune

3 ▶ 84

COPII LA BORD



Configurații scaune/banchete

3 ▶ 79



Siguranța electrică copii

2 ▶ 26



Oglindă de supraveghere

3 ▶ 91



Geamuri spate

3 ▶ 91



Anti-lovire

3 ▶ 92

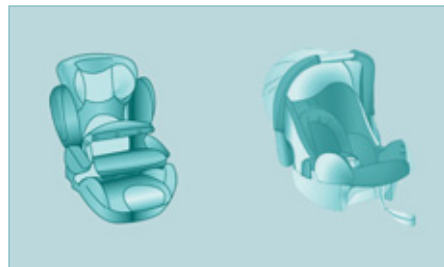

Scaune copii

4 ▶ 111

VENTILAȚIE



Cu reglare manuală

3 ▶ 56



Cu reglare automată, separată pentru sofer și pasager

3 ▶ 58

Sfaturi de reglare

Pentru o bună utilizare a sistemului vă sfătuim să:

Doresc...	Repartiția aerului	Temperatură	Debit de aer	Recirculare aer	AC
Cald					-
Rece					A/C
Degivrare Dezaburire					

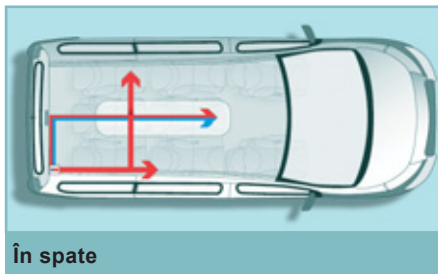

În spate

3 ▶ 64

CONDUCERE ECO

Conducerea Eco este un ansamblu de practici de rutină ce permit automobilistului să optimizeze consumul de carburant și emisiile de CO₂.

Optimizați utilizarea cutiei de viteze

Cu o cutie de viteze manuală, demarați ușor, angajați imediat următoarea treaptă de viteză și alegeți să rulați schimbând mai devreme treptele. Dacă vehiculul dumneavoastră este echipat, indicatorul de schimbare a treptei vă invită să treceți la o treaptă superioară; dacă este afișat pe tabloul de bord, urmați-l.

Cu o cutie de viteze automată, sau pilotată, rămâneți pe poziția Drive "**D**" sau Auto "**A**", în funcție de tipul de selector, fără a apăsa puternic sau brusc pedala de accelerație.

Adoptați un stil de conducere lejer

Respectați distanțele de siguranță între vehicule, utilizați frâna de motor în locul pedalei de frână, apăsați progresiv pe pedala de accelerație. Aceste maniere de conducere contribuie la reducerea consumului de carburant, a emisiilor de CO₂ și atenuarea fondului sonor produs de circulație.

În condiții de circulație fluidă, dacă dispuneți de comanda "Cruise" la volan, selectați regulatorul de viteză începând de la 40 km/h.

Controlați utilizarea echipamentelor electrice

Înainte de a porni, dacă habitacul este supraîncălzit, aerisiți-l coborând geamurile și pornind ventilația, înainte de a utiliza aerul condiționat.

De la 50 km/h în sus, ridicați geamurile și lăsați aeratoarele deschise.

Utilizați echipamentele ce vă permit limitarea temperaturii în habitacul (mascarea trapei de pavilion, storuri...). Întrerupeți aerul condiționat, dacă acesta nu este automat, imediat ce s-a atins temperatura de confort dorită.

Oprii comenzile de degivrare și dezaburire, dacă acestea nu sunt gestionate automat.

Oprii cât mai repede posibil comanda de încălzire a scaunului.

Nu rulați cu proiectoarele anticeață aprinse când condițiile de vizibilitate sunt suficiente.

Evitați menținerea motorului pornit, mai ales în timpul iernii, înainte de a angaja prima treaptă de viteză; vehiculul dumneavoastră se încălzește mult mai repede în timpul rulării.

Ca pasager, dacă evitați utilizarea simultană a mai multor suporturi multimedia (film, muzică, jocuri video...), contribuiți la limitarea consumului de energie electrică, ceea ce înseamnă economie de carburant.

Debransați dispozitivele portabile înainte de a părăsi vehiculul.

Limitati cauzele supraconsumului

Repartizați greutatea în vehicul; plasați bagajele mai grele cât mai aproape de scaunele din spate.

Limitați încărcarea vehiculului și minimizați rezistența aerodinamică (bare de pavilion, bare transversale, suport de biciclete, remorcă...). Alegeți utilizarea unui portbagaj de acoperis închis.

Îndepărtați barele de pavilion și barele transversale după utilizare.

Imediat ce s-a încheiat iarna, demontați pneurile de iarnă și remontați pneurile de vară.

Respectati recomandările de intretinere

Verificați regulat și la rece presiunea din pneuri, având ca referință eticheta situată pe rama usii șoferului.

Efectuați această verificare cu precădere:

- înaintea unui drum lung,
- la fiecare schimbare de anotimp,
- după o staționare prelungită.

Nu uitați, de asemenea, roata de rezervă și pneurile remorcii sau rulotei.

Efectuați regulat întreținerea vehiculului (ulei, filtru de ulei, filtru de aer...) și urmați calendarul acestor operații prevazute de constructor.

În momentul alimentării cu carburant, nu insistați după a treia întrerupere a pompei, pentru a evita revărsarea carburantului.

La volanul vehiculului nou, numai după parcurgerea primilor 3 000 kilometri veți constata o regularizare a consumului mediu de carburant.

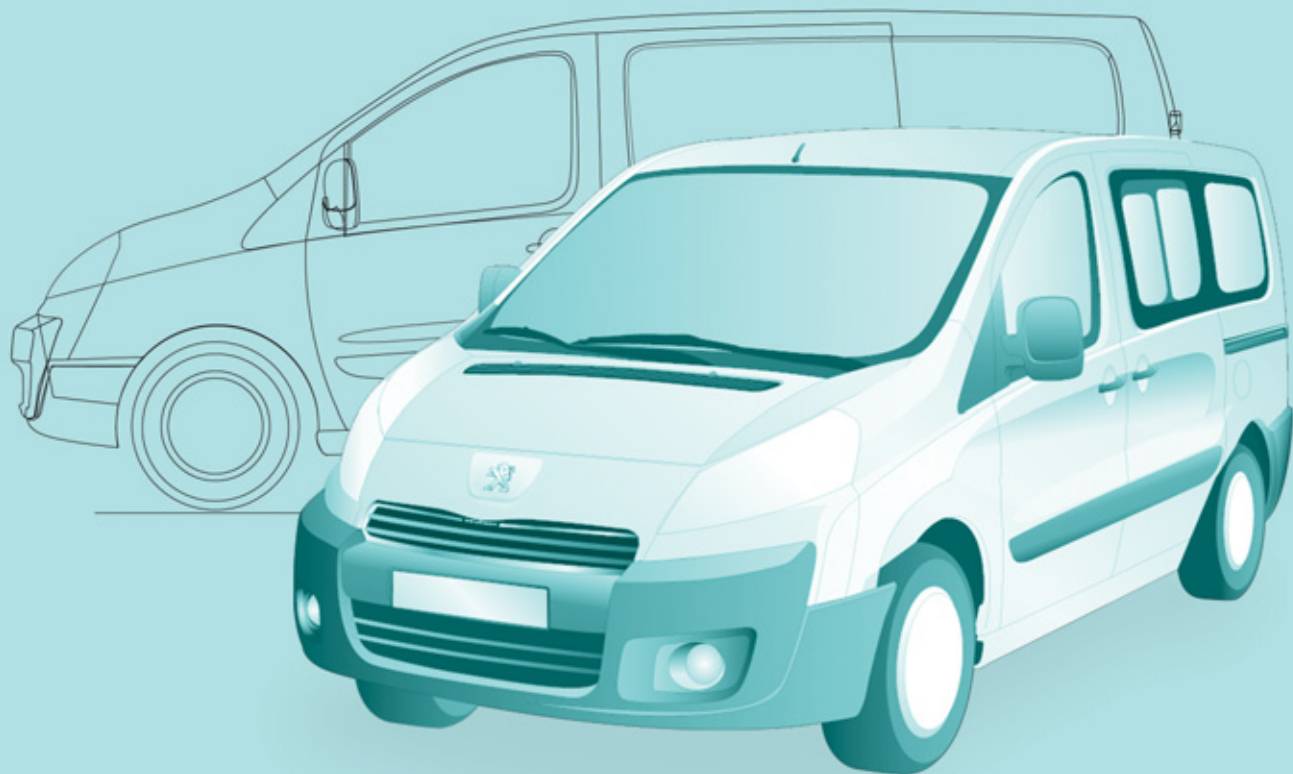



DESCHIDERI

TELECOMANDĂ

Deblocare centralizată



O apăsare pe această comandă permite deblocarea vehiculului dumneavoastră, a cabinei și ușilor spate.

Indicatoarele de direcție clipească de două ori și retrovizoarele exterioare se depliază (dacă rabatarea nu a fost selectată cu comanda interioară, capitolul 3 secțiunea "Retrovizoare și geamuri").

Blocare centralizată



O apăsare pe această comandă permite blocarea vehiculului dumneavoastră, cabină și ușii spate.

Indicatoarele de direcție clipească o singură dată și retrovizoarele exterioare se rabatează. Dacă una dintre ușii este deschisă sau incorect închisă, blocarea centralizată nu se va efectua.

Supra-blocarea

Dacă vehiculul dumneavoastră este astfel echipat, **a doua apăsare** pe butonul lacăt închis de la telecomandă în primele cinci secunde după blocare, schimbă închiderea în supra-blocare.

Este semnalizată prin aprinderea fixă a semnalizatoarelor timp de aproximativ două secunde.

Supra-blocarea dezactivează mânerul de deschidere din exterior și din interior ale ușilor: nu lăsați nici o persoană în interiorul vehiculului când acesta este supra-blocat.

Dacă supra-blocarea este acționată din interiorul vehiculului, aceasta va trece în blocare simplă la pornirea vehiculului.

Pliere / depliere cheie



Apăsați pe acest buton pentru ieșirea cheii din locașul său.

Pentru replierea cheii, apăsați pe butonul cromat apoi rabatați cheia în carcasă. Dacă nu apăsați pe buton, există posibilitatea să deteriorați mecanismul.

Pentru o bună utilizare

Aveți grijă ca telecomanda să nu intre în contact cu grăsimi, praf, ploaie sau cu un mediu umed.

Un obiect greu agățat de cheie (breloc, ...) ce forțează axa cheii aflate în contact, poate determina apariția unei defecțiuni.

Deschideri



CHEIE

Aceasta permite blocarea și deblocarea încuietorilor vehiculului și pornirea motorului, deschiderea și închiderea buseonului de rezervor de carburant, ca și pentru a porni și opri motorul.

TELECOMANDA

Schimbarea bateriei

Reper baterie: CR1620 / 3 Volți.

Informația "baterie uzată" este oferită de un semnal sonor, însoțit de un mesaj pe ecran.

Pentru înlocuirea bateriei, desfaceți cutia cu ajutorul unei monede la nivelul inelului.

Dacă telecomanda rămâne nefuncțională și după schimbarea bateriei, efectuați o procedură de initializare.



Există risc de deteriorare dacă bateria de schimb nu este conformă cu cea înlocuită. Nu folosiți decât baterii identice sau de tip echivalent celor preconizate de rețeaua PEUGEOT.

Nu aruncați bateriile telecomenzii la gunoi, ele conțin metale nocive pentru mediu.

Duceți-le la rețeaua PEUGEOT sau la oricare punct de colectare special amenajat în acest scop.

Resetarea telecomenzii

După schimbarea bateriei sau debransarea de la baterie, trebuie să reseați telecomanda. Așteptați cel puțin un minut înainte de folosirea telecomenzii.

Inserați cheia în contact cu butoanele (lacatele) telecomenzii îndreptate spre dumneavoastră.

Puneți contactul.

În următoarele zece secunde, apăsați pe lacatul de blocare de pe telecomandă timp de cel puțin cinci secunde.

Taiati contactul.

Așteptați cel puțin un minut înainte de folosirea telecomenzii.

Telecomanda este din nou funcțională.

ANTIDEMARAJ ELECTRONIC

Toate cheile au un dispozitiv antidemaraj electronic.

Acest dispozitiv blochează sistemul de alimentare al motorului. El se activează automat când scoateți cheia din contact.

După ce ați pus contactul, cheia și dispozitivul antidemaraj electronic comunică între ele.

Partea metalică a cheii trebuie să fie corect depliată pentru a realiza o bună comunicare.

În cazul pierderii cheilor

i Adresați-vă rețelei PEUGEOT împreună cu cardul gri și cartea de identitate a vehiculului.

Rețeaua PEUGEOT va putea recupera codul cheii și codul transponderului pentru a comanda o nouă cheie.

Utilizare corecta

Nu aduceți nici o modificare sistemului de antidemaraj electronic.

Manipularea telecomenzii chiar în buzunar poate declanșa deblocarea involuntară a portierelor.

Utilizarea simultană a altor aparate pe înaltă frecvență (telefoane mobile, alarme ale imobilului...), poate perturba temporar funcționarea telecomenzii.

Telecomanda nu poate funcționa atât timp cât cheia este în antifurt, chiar cu contactul tăiat.

La cumpararea unui vehicul de ocazie:

- cereți o memorare a cheilor în cadrul rețelei PEUGEOT, pentru a fi sigur că sunteți în posesia singurelor chei ce permit pornirea vehiculului.



La parasirea vehiculului, verificati daca ati stins luminile si nu lasati niciun obiect de valoare la vedere.

Ca măsură de siguranță (copii la bord), scoateți cheia din contact când părăsiți vehiculul, chiar și pentru scurtă durată.



ALARMĂ

Dacă vehiculul dumneavoastră este astfel echipat, alarma realizează două tipuri de protecție:

- perimetrică, se declanșează în cazul deschiderii unei portiere față/spate sau a capotei.
- volumetrică, se declanșează în cazul variațiilor de volum din habitacul (spargere geamuri sau deplasare în interior).

Închidere vehicul cu alarma completă

Activare

- Întrerupeți contactul și ieșiți din vehicul.
- Activați alarma în următoarele cinci minute după ce ieșiți din autoturism, efectuând o blocare simplă sau o supra-blocare cu ajutorul telecomenzii. Ledul roșu situat pe consola centrală clipește o dată pe secundă.

Neutralizare

- Deblocați autoturismul folosind cheia cu telecomandă sau cuplați contactul, ledul roșu se stinge.

Închiderea vehiculului numai cu alarma perimetrică

În absența dumneavoastră, dacă doriți să lăsați un geam întredeschis sau un animal în interiorul autoturismului, trebuie să optați numai pentru tipul de protecție perimetrică.

- Întrerupeți contactul.



- În următoarele zece secunde, apăsați acest buton, aflat pe consola centrală, până la aprinderea fixă a ledului roșu.

- Ieșiți din vehicul.
- În cel mult cinci minute, activați alarma efectuând o blocare simplă sau o supra-blocare, cu ajutorul telecomenzii (ledul roșu, aflat în mijlocul planșei de bord, clipește o dată pe secundă).

Declanșare

Sirena pornește, semnalizatoarele de direcție clipesc timp de aproximativ 30 secunde și ledul roșu clipește rapid.

- Pentru a o opri, inserați cheia și cuplați contactul.

După zece declanșări consecutive (a unsprezecea dată) alarma se dezactivează. Trebuie să reluați operația de activare.

Închiderea vehiculului fără alarmă

- Inserați cheia în încuietorea portierei șoferului și blocați-o.

La spălarea vehiculului dumneavoastră nu activați alarma.

Pană de telecomandă

Atunci când alarma este activată, însă telecomanda nu mai funcționează:

- Deblocați ușile cu cheia și deschideți portiera. Alarma se declanșează.
- Cuplați contactul în următoarele zece secunde. Alarma se dezactivează.

Disfuncție

La punerea contactului, dacă ledul roșu rămâne aprins timp de zece secunde, conexiunea sirenei este defectă.

Consultați rețeaua PEUGEOT sau un Service autorizat pentru verificarea sistemului.

Activare automată

În funcție de țara de comercializare, alarma se activează automat la aproximativ 2 minute după închiderea ultimei portiere. Pentru a evita declanșarea alarmei la deschiderea unei portiere, trebuie neapărat să apăsați din nou pe butonul de deblocare al telecomenzii.



Nu aduceți nici o modificare sistemului de alarmă, deoarece ar putea provoca defecțiuni.



UȘI

Din exterior

Utilizați telecomanda pentru blocarea/deblocarea vehiculului.

Inserați partea metalică a cheii în încuietorea din partea șoferului dacă telecomanda este inactivă.

Din interior



O primă apăsare permite blocarea centralizată a vehiculului.

O a doua apăsare permite deblocarea centralizată a vehiculului.

Comanda este inactivă dacă vehiculul a fost blocat cu telecomanda sau cu cheia, din exterior.



Deschiderea ușilor este întotdeauna posibilă din interior.

Martorul luminos al comenzii:



- clipește dacă ușile sunt blocate și motorul este pornit,



- se aprinde dacă ușile sunt blocate și începând de cuplarea contactului.



Siguranța anti-agresiune



Sistemul blochează automat toate ușile imediat ce atingeți viteza de 10 km/h.

Activarea / dezactivarea funcției



Contactul fiind cuplat, efectuați o apăsare lungă pe acest buton pentru acitivarea sau neutralizarea funcției.

Martor deschidere



Dacă acest martor se aprinde, verificați buna închidere a ușilor cabinei, a ușilor spate sau laterale.



UȘĂ LATERALĂ CULISANTĂ

Dacă vehiculul dumneavoastră este dotat cu așa ceva, nu deschideți ușa laterală **stânga**, riscați să deteriorați trapa de carburant în timpul alimentării rezervorului.

Puteți bloca această ușă cu siguranța copii. Atenție să nu blocați spațiul de ghidare din podea, pentru buna culisare a ușii.



Din exterior

Trageți mânerul spre dumneavoastră apoi spre în spate.

Din interior

Pentru a debloca și a deschide ușa, împingeți mânerul spre în spate. Aveți grijă să se deschidă complet pentru a obține blocarea dispozitivului de la baza ușii.

Blocare/siguranță electrică copii

Ea interzice deschiderea, din interior, a ușilor laterale.



Contactul fiind pus, apăsați pe acest buton, ledul se aprinde însoțit de un mesaj pe ecran.

Acest dispozitiv este independent de comanda de blocare centralizată.

Pentru o bună utilizare

Nu rulați cu ușa laterală culisantă deschisă. Scoateți întotdeauna cheia din contact atunci când părăsiți vehiculul, chiar și pentru o scurtă durată.

La fiecare punere a contactului, verificați dacă siguranța copiilor este activată (ledul aprins).

În caz de șoc violent siguranța electrică pentru copii se dezactivează automat.

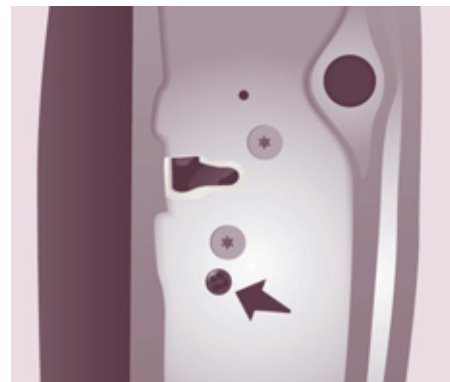

Intervenție în caz de pană a bateriei

Portierele pasagerului față și laterale

În caz de disfuncție a bateriei sau a blocării centralizate adeshchiderilor, utilizați încuietoarea pentru blocarea mecanică a portierelor.

- Pentru deschiderea portierei și ieșirea din vehicul, trageți comanda interioară.
- Pentru blocarea portierei, introduceți cheia în încuietoarea situată pe cantul ușii, apoi rotiți-o **o optime de tura**.

Portieră șofer

- Introduceți cheia în încuietoare, apoi rotiți-o spre dreapta pentru blocare, sau spre stânga pentru deblocare.



UȘILE BATANTE DIN SPATE

Din exterior

Cele două uși batante se deschid la 90°. Pentru a le deschide, trageți mânerul spre dumneavoastră apoi trageți de levier pentru a deschide ușa din stânga. Pentru a le închide, începeți cu ușa din stânga apoi închideți ușa din dreapta.

Deschidere la 180°

Un sistem de bară retractabilă permite să se deschidă ușile de la 90° la 180°. Eliberați bara spre dumneavoastră când ușa este parțial deschisă. Bara se va prinde la loc automat în momentul închiderii ușii.

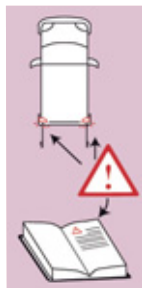
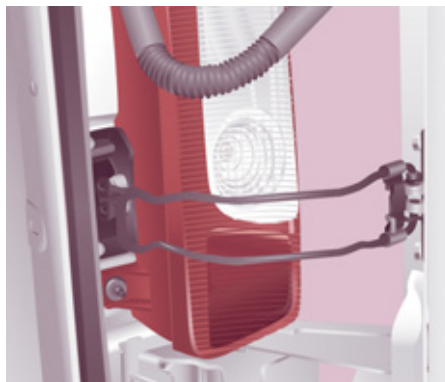

În cazul în care staționați cu ușile din spate deschise la 90°, acestea maschează luminile din spate. Pentru a putea semnaliza poziția dumneavoastră celorlalți participanți la trafic, care circulă în același sens și care nu au observat oprirea dumneavoastră, folosiți un triunghi de presemnalizare sau orice alt tip de dispozitiv prescris de legislația și reglementările din țara dumneavoastră.



OBLON SPATE

Din exterior

Dacă vehiculul dumneavoastră este echipat cu așa ceva, blocarea / deblocarea acestuia se va face cu telecomanda.

Pentru a-l deschide, acționați comanda apoi ridicați oblonul.

Pentru a închide oblonul în poziția cea mai ridicată, aveți la dispoziție o tijă.

Din interior

Comandă de siguranță

În caz de defecțiune la partea de deblocare centralizată, ea permite anularea comenzii oblonului din spate din interior.

Rabateți scaunele spate pentru a ajunge la încuietore.

Introduceți o șurubelniță în acest orificiu pentru a debloca oblonul.

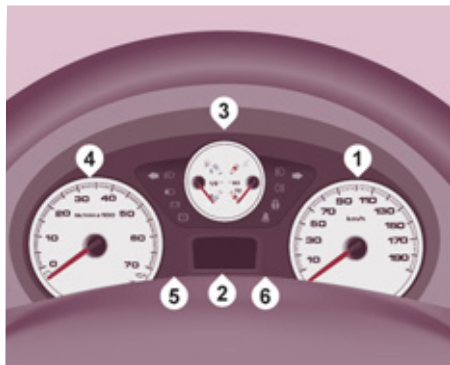

POSTUL DE CONDUCERE TABLOU DE BORD

1. Vitezometru kilometri/mile.
2. Afișaj.
3. Nivel de carburant, temperatura lichidului de răcire.
4. Turometru.
5. Reglarea intensității luminoase a bordului.
6. Aducerea la zero a contorului kilometrajului curent/a indicatorului de întreținere.



Afișajul tabloului de bord

- Limitator/regulator de viteză.
- Kilometri parcurși/Mile parcurse.
- Indicator de întreținere, indicator de nivel al uleiului din motor, total kilometri/mile.
- Prezența apei în filtrul de motorină.
- Preîncălzire diesel.
- Indicator de schimbare a treptei superioare.

Martor și comenzi pe consola superioară

- Martor de neutralizare a airbagului pasager.
- Comenzi încălzire scaune șofer/pasager (versiune cu 2 scaune față).
- Comandă activare/neutralizare ventilație spate.



Calculatoare de bord fără ecran

REGLARE ORĂ

Consolă centrală fără ecran



Pentru a regla ora pe ceasul calculatorului de bord folosiți butonul stâng de pe calculator apoi efectuați manevrele în ordinea următoare:

- rotiți butonul spre stânga: minutele clipește,
- rotiți butonul spre dreapta pentru a mări numărul de minute (mențineți butonul spre dreapta pentru a obține o defilare rapidă),
- rotiți butonul spre stânga: orele clipește,

- rotiți butonul spre dreapta pentru a mări numărul de ore (mențineți butonul spre dreapta pentru o defilare rapidă),
- rotiți butonul spre stânga: se afișează 24 H sau 12 H,
- rotiți butonul spre dreapta pentru a selecta 24 H sau 12 H,
- rotiți butonul spre stânga pentru a termina reglarea orei.

După aproximativ 30 de secunde fără nici-o altă intervenție, afișajul revine la afișarea curentă.



Consola centrală cu ecran



Secvența de afișare - oră variază în funcție de model (versiune). Accesul la Dată nu este activ atunci când versiunea modelului propune o dată în litere.





Pentru a regla ora care se afișează pe ecran, citiți indicațiile de la capitolul 9, secțiunea "Reglare dată și oră".



MARTORI

30

La fiecare pornire: o serie de martori se aprind aplicând un auto-test de control. Se sting imediat. Motorul pornit: martorul devine alertă dacă rămâne aprins în permanență sau clipește. Această primă alertă poate fi însoțită de un semnal sonor și de un mesaj scris pe afișaj.

Nu neglijați aceste avertizări.

Martor		stare	semnalează	Rezolvare - acțiune
	STOP	aprins, asociat cu un alt martor și însoțit de un mesaj pe ecran.	anomalii majore legate de martorii "Nivel lichid de frână", "Presiune și temperatură ulei motor", "Temperatura lichidului de răcire", "Reparitor electronic de frânare", "Direcție asistată", "Detectare pneu dezumflat".	Oprirea este imperativ necesară, staționați, întrerupeți contactul și faceți apel la rețeaua PEUGEOT sau la un Service autorizat.
	Frână de staționare / Nivelul lichidului de frână / REF	aprins.	o frână trasă sau incorect eliberată.	Eliberarea frânei stinge martorul.
		aprins.	un nivel insuficient al lichidului.	Completați nivelul cu lichid recomandat de PEUGEOT.
		rămâne aprins, chiar dacă nivelul este corect și asociat cu martorul ABS.	o defecțiune a reparitorului electronic de frânare.	Oprirea este absolut necesară, staționați, întrerupeți contactul și apelați rețeaua PEUGEOT sau un Service autorizat.
	Presiunea și temperatura uleiului motor	aprins în timpul circulației.	o presiune insuficientă sau o temperatură prea ridicată.	Oprii vehiculul, întrerupeți contactul apoi lăsați să se răcească. Verificați vizual nivelul. Capitolul 6 secțiunea "Niveluri".
		rămas aprins, chiar dacă nivelul este corect.	o anomalie majoră.	Apelați rețeaua PEUGEOT sau un Service autorizat.

Martor		stare	semnalează	Rezolvare - acțiune
	Temperatura și nivelul lichidului de răcire	aprins cu acul pe zona roșie.	o creștere anormală a temperaturii.	Oprii vehiculul, întrerupeți contactul și lăsați să se răcească. Verificați nivelul vizual.
		clipește.	o scădere a nivelului lichidului de răcire.	Capitolul 6, secțiunea "Niveluri". Consultați rețeaua PEUGEOT sau un Service autorizat.
	Service	aprins temporar.	anomalii minore sau alerte.	Consultați jurnalul de alerte de pe afișaj sau de pe ecran. A se vedea capitolul 9, secțiunea "Calculator de bord" apoi "Jurnal de alerte".
		rămas aprins.	anomalii majore.	În funcție de severitatea anomaliei consultați rețeaua PEUGEOT sau un Service autorizat.
	Centrură neprinsă pe rândul 1	aprins apoi clipind.	șoferul sau pasagerul din față nu și-a prins centura de siguranță.	Trageți de bandă apoi introduceți capătul metalic în dispozitivul de blocare.
		însoțit de un semnal sonor apoi rămâne aprins.	vehiculul circulă cu centura șoferului sau pasagerului nepuse.	Verificați prinderea printr-o încercare de tracțiune asupra benzii. Capitolul 4, secțiunea "Centuri de siguranță". Șoferul trebuie să se asigure că toți pasagerii și-au blocat și folosesc corect centurile de siguranță.

Postul de conducere

32

Martor	stare	semnalează	Rezolvare - acțiune
 Airbag frontal / lateral / cortină	clipind sau rămas aprins.	o defecțiune a unui airbag.	Verificați fără întârziere sistemul în cadrul rețelei PEUGEOT sau la un Service autorizat. Capitolul 4, secțiunea "Airbaguri".
 Neutralizarea airbagului frontal pasager	aprins.	neutralizarea voluntară a acestui airbag în prezența unui scaun pentru copii cu spatele la drum.	Capitolul 4, partea "Airbaguri copii la bord".
 Nivel minim carburant	aprins cu acul roșei pe zona roșie. rămas aprins după fiecare cuplare de contact. clipește.	de la prima aprindere, vă rămân aproximativ 8 litri de carburant. o alimentare insuficientă cu carburant. o întrerupere a alimentării ca urmare a unui șoc puternic.	Efectuați neapărat o alimentare cu carburant pentru a evita pana. Nu rulați până ajungeți în pană de carburant, deoarece aceasta ar putea deteriora sistemele de antipoluare și de injecție. Capacitatea rezervorului: aproximativ 80 litri. Faceți plinul. Capitolul 6, partea "Carburant".
 Sistem antipoluant EOBD	clipind sau rămas aprins.	o defecțiune la sistem.	Verificați rapid sistemul în rețeaua PEUGEOT sau la un Service autorizat.
 Încărcare baterie	aprins. clipind. rămas aprins, în ciuda verificărilor efectuate.	o defecțiune în circuitul de încărcare. o trecere în starea de veghe a funcțiilor active (modul economic). un circuit defect, o defecțiune la aprindere sau injecție.	Verificați bornele bateriei, ... Capitolul 7, partea "Baterie". Capitolul 7, partea "Baterie". Apelați la rețeaua PEUGEOT sau la un Service autorizat.

Martor	stare	semnalează	Rezolvare - acțiune
 Direcție asistată	aprins.	funcționarea defectuoasă.	Vehiculul păstrează o direcție clasică, fără a fi asistată. Verificați sistemul în rețeaua PEUGEOT sau la un Service autorizat.
 Detectare deschidere	aprins și însoțit de un mesaj pe ecran.	o deschidere incorect închisă.	Verificați închiderea ușilor cabinei, ușilor din spate și pe cele laterale și de la capotă (dacă vehiculul dumneavoastră este echipat cu o alarmă).
 Suspensie spate cu compensare pneumatică	clipește.	o diferență anormală între înălțimea pragului detectat și înălțimea pragului optim.	La corecția automată: circulați ușor (aproximativ 10 km/h) până la stingerea completă a matorului. În cazul corecției manuale: reveniți la o înălțime a pragului optimă care a rămas pe limitatorul de sus sau de jos. Capitolul 3, partea "Suspensie spate".
	aprins la pornire sau în timpul rulării.	o defecțiune a compensării pneumatice.	Este necesară oprirea imediată. Apelați la rețeaua PEUGEOT sau la un Service autorizat.
 ABS	rămas aprins.	o defecțiune a sistemului de antiblocare roți.	Vehiculul își păstrează frâna clasică fără asistență dar noi vă sfătuim să vă opriți. Apelați la rețeaua PEUGEOT sau la un Service autorizat.
 ESP	clipește.	o intervenție de corectare din partea ESP.	Sistemul optimizează motricitatea și permite ameliorarea stabilității direcției vehiculului. Capitolul 4, secțiunea "Siguranță în conducere".
	rămas aprins.	defectarea sa. Exemplu: o dezumflare a roților.	Controlați presiunea din pneuri. Apelați la rețeaua PEUGEOT sau la un Service autorizat.
	rămas aprins cu ledul butonului (pe planșa de bord) aprins.	neutralizarea sa de către conducător.	Funcționarea sistemului este neutralizată. Reactivarea este automată la mai mult de 50 km/h sau după apăsarea butonului (pe planșa de bord).

Martor		stare	semnalează	Rezolvare - acțiune
	Plăcuțe de frână	aprins.	o uzură a plăcuțelor de frână.	Înlocuiți plăcuțele în cadrul rețelei PEUGEOT sau la un Service autorizat.
	Faza scurtă / Lumini de zi	aprins.	o selectare manuală sau o aprindere automată.	Rotiți inelul comenzii de iluminat în poziția a doua.
			o aprindere a fazei scurte imediat ce contactul este pe lumini de zi.	În funcție de țara de comercializare. Capitolul 3, secțiunea "Comenzi la volan".
	Faza lungă		o acționare către dumneavoastră a comenzii.	Trageți comanda pentru a reveni la faza scurtă.
	Semnalizatoare de direcție	clipind cu zgomot.	o schimbare de direcție prin comanda de iluminare, la stânga volanului.	La Dreapta: comandă ce trebuie acționată spre în sus. La Stânga: comandă ce trebuie acționată spre în jos.
	Faruri ceață față	aprins.	o selectare manuală.	Farurile nu funcționează decât dacă luminile de poziție sau de întâlnire sunt aprinse.
	Faruri ceață spate	aprins.	o selectare manuală.	Farurile nu funcționează decât dacă luminile de poziție sau de întâlnire sunt aprinse. În condiții normale de vizibilitate, aveți grijă să le stingeți pentru că sunt de un roșu orbitor și îi pot deranja pe ceilalți participanți la trafic.
	Filtru de particule	aprins.	o disfuncțiune a filtrului de particule (nivel aditiv motorină, risc de colmatare etc.).	Verificați filtrul în rețeaua PEUGEOT sau la un Service autorizat. Capitolul 6, secțiunea "Verificări".

Afișaj	stare	semnalează	Rezolvare - acțiune
 Regulator de viteză	aprins.	regulator selectat.	Selectarea manuală. Capitolul 3, partea "Comenzi la volan".
 Limitator de viteză	aprins.	limitator selectat.	Selectarea manuală. Capitolul 3, partea "Comenzi la volan".
 Indicator de schimbare a treptei superioare	aprins.	o recomandare independentă de configurația și densitatea rutieră.	Pentru a reduce consumul de carburant, schimbați treapta superioară având cutie de viteze manuală. Conducătorul poartă responsabilitatea respectării sau nu a acestei indicații.
 Preîncălzire Diesel	aprins.	condiții climatice ce necesită o preîncălzire.	Așteptați ca martorul să se stingă pentru a acționa demarorul.
 Filtru de particule	aprins.	o disfuncțiune a filtrului de particule (nivel aditiv motorină, risc de colmatare etc.).	Verificați filtrul în cadrul rețelei PEUGEOT sau la un Service autorizat. Capitolul 6, secțiunea "Verificări".
 Prezența apei în filtrul de motorină	aprins și însoțit de un mesaj pe ecran.	prezență apă în filtrul de motorină.	Purjați filtrul imediat în rețeaua PEUGEOT sau la un Service autorizat. Capitolul 6, secțiunea "Verificări".
 Cheie de întreținere	aprins.	o revizie privind întreținerea a ajuns la termen.	Consultați lista cu verificările din carnetul de întreținere. Efectuați revizia în cadrul rețelei PEUGEOT sau la un Service autorizat.
 Ora	aprins.	o reglare a orei.	Utilizați butonul stâng al panoului de bord. Capitolul 2, la începutul secțiunii "Post de conducere".



JOJĂ CARBURANT

Nivelul de carburant este verificat la fiecare poziționare "contact".

Joja se poziționează la:

- **1:** rezervorul este plin, aproximativ 80 litri.
- **0:** rezerva este atinsă, martorul rămâne permanent aprins.

La debutul alertei, rezerva este de circa 8 litri.

 Detalii în capitolul 6, secțiunea "Carburant".



TEMPERATURA LICHIDULUI DE RACIRE

Acul este poziționat înaintea de zona roșie: funcționare normală.

În condiții grele de utilizare sau condiții climatice calde, acul se poate apropia de gradațiile roșii.

Ce trebuie să faceți dacă acul ajunge în zona roșie:

Micșorați viteza vehiculului sau lăsați motorul să funcționeze la ralanti.

Cum să procedați dacă martorul se aprinde:

- opriți imediat, întrerupeți contactul. Moto-ventilatorul poate continua să funcționeze timp de circa 10 minute.
- așteptați răcirea motorului, pentru a verifica nivelul lichidului de răcire, iar dacă e nevoie, completați-l.

Deoarece circuitul de răcire este sub presiune, pentru a evita orice risc de arsură urmați aceste sfaturi:

- așteptați cel puțin o oră după oprirea motorului pentru a interveni,
- deșurubați capacul un sfert de tură pentru a scădea presiunea,
- când presiunea a scăzut, verificați nivelul din vasul de expansiune,
- dacă este necesar scoateți capacul pentru a-l completa.

Dacă acul rămâne în zona roșie, faceți o verificare în cadrul rețelei PEUGEOT sau la un service autorizat.

 Detalii în capitolul 6, secțiunea "Niveluri".

DEPOLUARE



EOBD (European On Board Diagnosis) este un sistem european de diagnosticare la bord ce răspunde, printre altele, normelor de emisii autorizate de:

- CO (monoxid de carbon),
- HC (hidrocarburi nearse),
- NOx (oxizi de azot) sau particule detectate de sondele de oxigen plasate înainte și după catalizatoare.

Șoferul este astfel avertizat de disfuncțiile apărute la acest dispozitiv antipoluare prin aprinderea pe tabloul bord a acestui maror specific.

Există riscul de a deteriora catalizatorul. Efectuați o verificare în rețeaua PEUGEOT sau la un Service autorizat.



DETECTARE PNEU DEZUMFLAT

Senzorii verifică presiunea din pneuri în permanentă, și declanșează o avertizare în cazul unui pneu dezumflat, în cazul unei pene, sau în cazul unei disfuncții la nivelul unui traductor de presiune.

Orice detectare este semnalată printr-o informație grafică și sonoră și însoțită de un mesaj pe ecran.

Roata dezumflata

Marorul de Service se aprinde.

În urma unei avertizări de pneu dezumflat, deformarea pneului nu este vizibilă în mod obligatoriu.

Verificați presiunea din pneuri cât mai curând posibil.

Roata cu pana

Marorul STOP se aprinde.

Opriti imediat și evitați orice manevră bruscă cu volanul și frânele.

Reparati provizoriu roata deteriorata, utilizand kitul de depanare, sau montati roata de rezerva.

Schimbați roata deteriorata și controlați presiunea din pneuri cât mai curând posibil.

 Rubrica 7, partea "Înlocuirea unei roti".

Dacă roata deteriorată este înlocuită cu o roată fără traductor de presiune (de ex.: roata de rezervă), avertizarea va fi menținută, indicând că presiunea din această roată nu poate fi monitorizată, amintind astfel că roata deteriorată echipată cu traductor trebuie reparată.

Disfuncție sau traductor(i) nedetectat(i)

Marorul de Service se aprinde.

La înlocuirea unei roți, sau în caz de disfuncție a unui traductor, presiunea din pneu nu mai este monitorizată. Consultați rețeaua PEUGEOT sau un Service autorizat, pentru a înlocui traductorul(i) defect(i).

Postul de conducere

i Orice înlocuire de pneu la o roata echipata cu acest sistem trebuie efectuata in PEUGEOT sau la un Service autorizat.

i Daca la inlocuirea pneurilor, se monteaza pe vehicul roti nedetectabile (exemplu: montare de pneuri pentru zapada), va trebui sa reinitializati sistemul in reseaua PEUGEOT sau la un Service autorizat.

Sistemul de detectare a unei roți dezumflate facilitează conducerea, dar nu înlocuiește nici vigilența, nici responsabilitatea conducătorului.

Utilizare corecta

Acest sistem nu vă scutește de verificarea periodică a presiunii din pneuri (inclusiv roata de rezerva), pentru a asigura comportamentul dinamic optim al vehiculului si pentru a evita uzura prematură a pneurilor, în special în cazul încărcăturii mari si vitezelor ridicate.

Respectand presiunile indicate pentru pneuri, reduceti consumul de carburant al vehiculului.

Sistemul poate fi uneori perturbat de emisiile radioelectrice pe o frecvența apropiata.

INDICATOR DE ÎNTREȚINERE

Acesta stabilește periodicitatea reviziilor în funcție de modul de utilizare a autoturismului.

Funcționare

De la punerea contactului și timp de câteva secunde, cheia care simbolizează reviziile se aprinde; afișajul totalizatorului kilometric indică numărul de kilometri (rotunjit din setare initiala) rămasi până la următoarea revizie.

Termenele reviziilor se calculează pornind de la ultima resetare a indicatorului.

Aceste termene se stabilesc cu ajutorul a doi parametri:

- kilometrajul parcurs,
- timpul scurs de la ultima revizie.

i Numărul de kilometri rămași de parcurs poate fi ponderat de factorul timp, în funcție de obiceiurile de conducere ale șoferului.

Termenul limită pînă la următoarea revizie este peste 1 000 km

Exemplu: vă mai rămân de parcurs 4 800 km până la următoarea revizie. La punerea contactului și timp de câteva secunde, afișajul indică:



La câteva secunde după contact, se afișează nivelul uleiului, apoi contorul kilometric își reia funcționarea indicând kilometrajul total și parțial.

Termenul limită pînă la următoarea revizie este sub 1 000 km

De fiecare dată când se pune contactul și timp de câteva secunde, cheia clipește și se afișează numărul kilometrilor rămași:



La câteva secunde după contact, se afișează nivelul uleiului, apoi contorul kilometric își reia funcționarea normală iar cheia rămâne aprinsă, arătându-ne că o revizie trebuie efectuată în curând.

Termenul reviziei depășit



De fiecare dată când se pune contactul și timp de câteva secunde, cheia clipește și se afișează numărul de kilometri cu care s-a depășit termenul.

i Când motorul este pornit, cheia se aprinde până la efectuarea reviziei.

Oricare dintre termene fiind primul atins: cheia se aprinde și în cazul în care ați depășit termenul celor doi ani.

Resetarea indicatorului de întreținere

Rețeaua PEUGEOT sau un service autorizat efectuează această operație după fiecare revizie.

Dacă ați efectuat dumneavoastră singur revizia autoturismului, procedura de resetare este următoarea:

- taiati contactul,
- apăsați pe butonul de aducere la zero a kilometrajului curent și apăsați-l continuu,
- cuplați contactul.

Afișajul kilometric începe o numărătoare inversă.

Când afișajul indică "=0", eliberați butonul; cheia de întreținere dispare.

i După această operație, dacă doriți să debransați bateria, încuiați autoturismul și așteptați cel puțin cinci minute, altfel resetarea nu mai este luată în considerare.

Indicator nivel ulei motor

Când se cuplează contactul, nivelul uleiului de motor este indicat timp de câteva secunde, după informația despre întreținere.



Nivel ulei corect



Lipsă de ulei

Clipirea lui "OIL", cuplat la martorul de service, însoțit de un semnal

sonor și de un mesaj pe ecran, indică o lipsă de ulei care poate deteriora motorul.

Dacă lipsa de ulei se verifică și cu joja manuală, completați neapărat nivelul.



Anomalie joja nivel ulei

Clipirea lui "OIL--" indică o defecțiune a joiței de nivel ulei motor.

Consultați rețeaua PEUGEOT sau un service autorizat.

i Verificarea nivelului nu este valabilă decât dacă autoturismul se află pe un teren drept iar motorul este oprit de 30 minute.



Joja manuală

A = maxim, nu depășiți niciodată acest nivel, deoarece un surplus de ulei poate duce la deteriorarea motorului.

Consultați rapid rețeaua PEUGEOT sau un service autorizat.

B = minim, completați nivelul prin bușonul de alimentare cu ulei, cu tipul de ulei adaptat motorizării dumneavoastră.



Buton de resetare a contorului kilometrajului zilnic

Când contactul este pus, apăsați pe buton până la apariția zerourilor.



Reostat iluminare

Cu farurile aprinse, apăsați pe buton pentru a varia intensitatea iluminării postului de conducere. Când

iluminarea atinge punctul minim (sau maxim), eliberați butonul, apoi apăsați din nou, pentru a o crește (sau diminua). Când obțineți intensitatea dorită, eliberați butonul.



Cutie de viteze cu 5 trepte

CUTII DE VITEZE ȘI VOLAN

Pentru a schimba ușor vitezele, apăsați întotdeauna până la capăt pedala de ambreiaj. Pentru a evita să vă deranjeze ceva sub pedale:

- verificați așezarea corectă a covorașului,
- nu suprapuneți niciodată mai multe covorașe.

În rulare, evitați să țineți mâna pe nuca schimbătorului deoarece forța exercitată, chiar și ușoară, poate să uzeze în timp elementele din interiorul cutiei.



Cutie de viteze cu 6 trepte

Cuplarea treptei a 5-a sau a 6-a

Deplasați complet maneta de viteze la dreapta, pentru a cupla treapta a 5-a sau a 6-a în mod corect.

Cuplarea mersului înapoi

La cutia de viteze cu 6 trepte, ridicați inelul de sub nuca schimbătorului pentru a cupla mersul înapoi.

Nu treceți niciodată în marșarier înainte de oprirea completă a vehiculului.

Mișcarea trebuie efectuată lent, pentru a reduce zgomotul la trecerea în marșarier.



INDICATOR DE SCHIMBARE A TREPTEI



Pentru o conducere economică, cu o cutie de viteze manuală, acest mator semnalează conducătorului ca poate cupla treapta superioară.

Conducătorului îi revine responsabilitatea de a urma sau nu această indicație, deoarece matorul se aprinde fără a ține cont de configurația drumului, intensitatea traficului, sau siguranța.

Aprinderea acestui mator nu poate fi dezactivată.



Pornirea, cuplarea mersului înapoi și retrogradarea treptelor sunt acțiuni neutralizate.



CUTIE DE VITEZE AUTOMATĂ

Selecția pozițiilor

- Deplasați maneta pentru selectarea pozițiilor. După selectare, martorul poziției se aprinde pe indicatorul cadranului.

P

Park: poziția manetei de viteze în staționare.
Pentru a imobiliza vehiculul și a porni motorul.



R

Reverse: poziția manetei de viteze marșarier.
Pentru mersul cu spatele.

N

Neutral: poziția manetei în punctul mort.
Pentru parcare a vehiculului (frâna de mână trasă) și pentru a porni motorul.

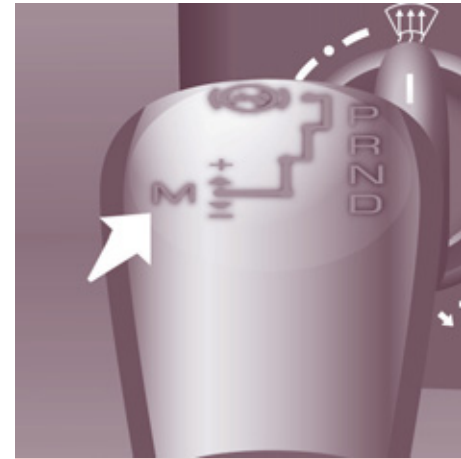

D

Drive: poziția manetei în timpul mersului.
Pentru a face să meargă vehiculul în modul automat.

M

Manual: selectarea vitezelor prin acționarea schimbătorului de viteze (+ sau -).
Pentru a face vehiculul să meargă în modul manual.

Cutia de viteze și volanul

Pornirea vehiculului

Când motorul este pornit, pentru a porni vehiculul din poziția **P**.



- Apăsați neapărat pedala de frână pentru a ieși din poziția **P**,



- Selectați poziția **R** sau **D**.



- Eliberați progresiv pedala de frână; vehiculul se pune imediat în mișcare.

Puteți porni și din poziția **N**.



- cu piciorul pe frână, eliberați frâna de mână,



- selectați poziția **R**, **D** sau **M**,



- eliberați progresiv pedala de frână; vehiculul se pune imediat în mișcare.



- selectați poziția **D**.

Cutia de viteze selectează în permanență viteza cea mai adaptată la următorii parametri:

- stilul de conducere,
- profilul șoselei,
- încărcătura autoturismului.

Cutia de viteze funcționează atunci în mod auto-adaptabil, fără vreo intervenție din partea dumneavoastră.

i Pentru a obține o accelerare maximă fără a atinge schimbătorul de viteze, apăsați până la fund pedala de

acelație depășind punctul limită (kick down). Cutia de viteze va retrograda automat sau va menține viteza selectată până la un regim maxim al motorului.

La coborâre, cutia de viteze va retrograda automat pentru o frânare de motor eficientă, precum și o bună reluare a accelerației.

Când ridicați brusc piciorul de pe pedala de accelerație, cutia de viteze nu va trece la o viteză superioară pentru o mai bună siguranță.

La oprirea vehiculului cu levierul cutiei de viteze în poziția **D** (drive), un dispozitiv de limitare a vibrațiilor este acționat prin apăsarea pedalei de frână.

Mersul înapoi



- Selectați poziția **R**, cu vehiculul oprit și motorul la ralanti.

Oprirea vehiculului, pornirea motorului



- Selectați poziția **P** pentru a **imobiliza vehiculul** sau pentru a **porni motorul**, frâna de mână trasă sau eliberată.

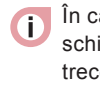

i În caz de pană a bateriei, dacă schimbătorul de viteze este în poziția **P**, trecerea în altă poziție va fi imposibilă.



- Puteți selecționa de asemenea poziția **N** pentru a **parca** sau pentru a **porni motorul**, frâna de mână fiind trasă.

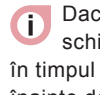

i Dacă din neatenție este introdus schimbătorul de viteze în poziția **N** în timpul mersului, lăsați motorul în ralanti înainte de a introduce maneta în poziția **D**, pentru a accelera.

Defecțiune

Orice perturbare de funcționare este semnalată de un semnal sonor însoțit de mesajul "**Anomalie cutie de viteze automată**" pe ecran.

În acest caz, cutia de viteze funcționează în modul de asistență (blocare la viteza a 3-a). Puteți trece de la **P** la **R** și de la **N** la **R** (acest șoc nu prezintă nici un pericol pentru cutia de viteze).

Nu depășiți 100 km/oră în limita legislației locale.

Consultați rapid rețeaua PEUGEOT sau un Service autorizat.

Modul manual

Schimbarea manuală a treptelor cutiei de viteze.

- Selectați cu schimbătorul de viteze poziția **M**,
- împingeți schimbătorul de viteze spre semnul + pentru a intra într-o viteză superioară, de la 1 la 6,
- invers, împingeți schimbătorul de viteze spre semnul - pentru a trece într-o viteză inferioară.

 Trecerea de la poziția **D** (mod automat) la poziția **M** (mod manual) se poate face în orice moment.

În mod manual, trecerea de la o viteză la alta nu se face decât dacă condițiile de viteză ale vehiculului și cele ale regimului motorului o permit, în caz contrar se impun momentan regulile funcționării automate.

La oprire sau la o viteză foarte scăzută, cutia de viteze selectează automat viteza 1.

Pentru o bună utilizare

Nu trebuie să selectați niciodată poziția **N** când vehiculul se deplasează.

Nu selectați niciodată pozițiile **P** sau **R** dacă vehiculul nu este imobilizat.

Nu treceți dintr-o poziție în alta pentru a optimiza frânarea pe un drum alunecos.

Riscați deteriorarea cutiei de viteze dacă:

- apăsați în același timp pedalele de accelerație și de frână,
- forțați, în cazul unei pene de baterie, trecerea schimbătorului din poziția **P** în oricare alta.

Când motorul funcționează la ralanti, frânele fiind eliberare, dacă este selectată poziția **R**, **D** sau **M**, vehiculul se deplasează chiar fără intervenția pe accelerație.

Pentru acest motiv, **nu lăsați copiii fără supraveghere în interiorul vehiculului, când motorul este pornit.**

Cutia de viteze și volanul



REGLARE ÎNĂLȚIME ȘI ÎN ADÂNCIME A VOLANULUI

Cu vehiculul oprit, deblocați volanul coborând comanda.

Reglați înălțimea și profunzimea volanului apoi blocați-l ridicând comanda până la capăt.

Pornirea și oprirea



PORNIRE ȘI OPRIRE

Poziția Mers și Accesorii.

Pentru a debloca direcția, mișcați ușor volanul în timp ce răsuciți cheia, fără a forța. În această poziție unele accesorii pot funcționa.

Poziția Pornire.

Demarorul este acționat, motorul începe să funcționeze, eliberați cheia.

Poziția STOP: antifurt.

Contactul este întrerupt. Rotiți volanul până la blocarea direcției. Scoateți cheia.

Folosire corectă pentru pornire



Martor pre-încălzire diesel

Pe timp rece, așteptați stingerea acestui martor apoi acționați demarorul (poziția Pornire) până când motorul pornește.

Dacă temperatura este suficientă, martorul se aprinde sub o secundă, puteți porni fără să mai așteptați.

Martor deschidere



Dacă se aprinde, o deschidere este închisă incorect, verificați!

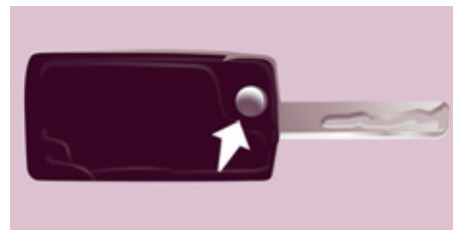

Cheie

Aveți grijă să nu intre cheia în contact cu grăsimi, praf, ploaie sau un mediu umed.

Un obiect greu legat de cheia (breloc etc.) ce apasă pe axa cheii aflate în contact poate cauza o defecțiune.

Folosire corectă la oprire

Protejați motorul și cutia de viteze

În momentul întreruperii contactului, lăsați motorul să funcționeze câteva secunde, timp ce permite turbocompresorului (motor Diesel) să încetinească.

Nu apăsați accelerația după întreruperea contactului.

Este inutil să cuplați o treaptă de viteză după ce vehiculul este oprit.

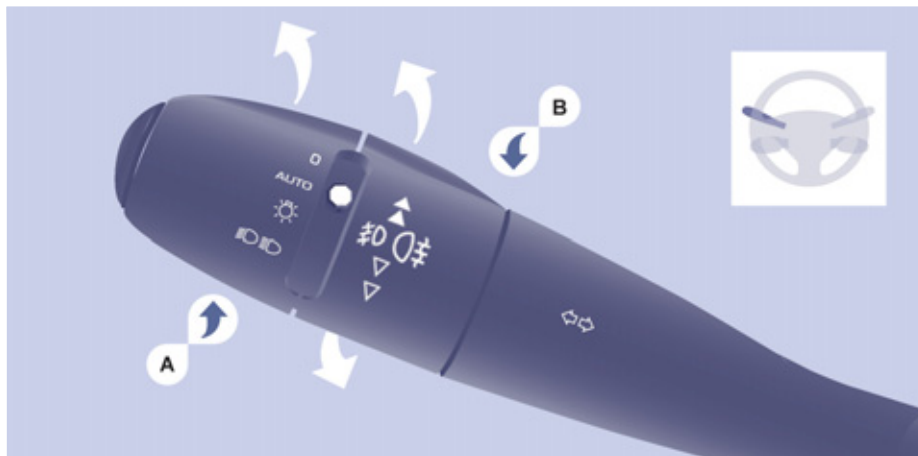

COMENZI DE LA VOLAN

INDICATOARE DE DIRECȚIE (clipitor)



Stânga: în jos trecând de punctul de rezistență.

Dreapta: în sus trecând de punctul de rezistență.

COMANDA DE ILUMINAT

Lumini față și spate

Selectarea se efectuează prin rotirea inelului **A**.

 Verificarea prin intermediul martorilor de pe calculatorul de bord este explicată la rubrica 2, partea "Postul de conducere".



Lumini stinse

AUTO

Lumini cu aprindere automată, dacă vehiculul dumneavoastră este dotat cu un senzor de luminozitate.



Lumini de poziție



Fază scurtă (verde)

Fază lungă (albastru)

Inversare fază scurtă / fază lungă

Trageți comutatorul până la capăt spre dumneavoastră.

Uitarea luminilor aprinse

Când contactul este întrerupt, la deschiderea portierei șoferului, dacă uitați luminile aprinse, se aude un semnal sonor.

Comenzi pe volan

Proiectoare pentru ceață față și faruri de ceață spate

Selectarea se efectuează prin rotirea inelului cu impuls **B** înainte pentru aprindere și înapoi pentru stingere. Starea este vizualizată prin martorul de pe bord.

Funcționează cu luminile de poziție și cu luminile de întâlnire.



Proiectoare pentru ceață față (verde, prima rotație a inelului înainte).



Proiectoare pentru ceață față (verde) și faruri de ceață spate (ambră, a 2-a rotație a inelului înainte).



Pentru stingerea farurilor de ceață spate și a proiectoarelor pentru ceață față, rotiți inelul de două ori la rând înapoi.



Pe timp senin sau ploios, ziua sau noaptea, proiectoarele pentru ceață din față și farurile de ceață din spate sunt orbitoare și, așadar, interzise.

Nu uitați să le stingeți de îndată ce nu mai sunt necesare.

Aprinderea automată a luminilor stinge farurile de ceață din spate, însă proiectoarele pentru ceață din față rămân aprinse.

Lumini de zi

În funcție de țara de comercializare, le vehiculul poate fi echipat cu lumini de zi. La pornirea vehiculului, luminile de întâlnire se aprind.



Acest martor se aprinde pe panoul de bord.



Postul de conducere (panoul de bord, ecranul, panoul cu comenzile pentru aer condiționat, ...) nu se aprinde decât la trecerea în modul de aprindere automată a luminilor sau în momentul aprinderii manuale a farurilor.

Aprinderea automată a luminilor

AUTO

Dacă vehiculul dumneavoastră este echipat cu un senzor de luminositățe, pozițiile și luminile de întâlnire se aprind automat

când luminositățe este redusă și de asemenea când funcționează ștergătoarele. Acestea se sting de îndată ce luminositățe este din nou suficientă sau când se opresc ștergătoarele.

Această funcție nu este compatibilă cu luminile de zi.

i Pe timp de ceață sau când este zăpadă, senzorul de luminositățe poate detecta o lumină suficientă. Prin urmare, luminile nu se vor aprinde automat. Dacă este necesar, va trebui să aprindeți manual faza scurtă.

👁️ Nu obturați senzorul de luminositățe aflat pe parbriz, în spatele oglinzii retrovizoare. Acesta servește la aprinderea automată a luminilor și la ștergerea automată.

Activare

Rotiți inelul în poziția **AUTO**. Activarea acestei funcții este însoțită de un mesaj pe ecran.

Dezactivare

Rotiți inelul fie spre înainte, fie spre înapoi. Dezactivarea funcției este însoțită de un mesaj pe ecran.

Funcția este dezactivată temporar când folosiți comanda manuală de iluminat.

În cazul defectării senzorului de luminositățe, luminile se aprind fiind însoțite de martorul de service, de un semnal sonor și de un mesaj pe ecran. Consultați rețeaua PEUGEOT sau un service autorizat.



FASCICULUL FARURILOR

În funcție de gradul de încărcare a autoturismului dumneavoastră, este necesar să se corecteze reglajul fasciculului de lumină al farurilor.

0 - 1 sau 2 persoane pe locurile din față.

1 - 5 persoane.

2 - 6 până la 9 persoane.

3 - Șofer + încărcătură maximă autorizată.

Reglaj inițial în poziția 0.

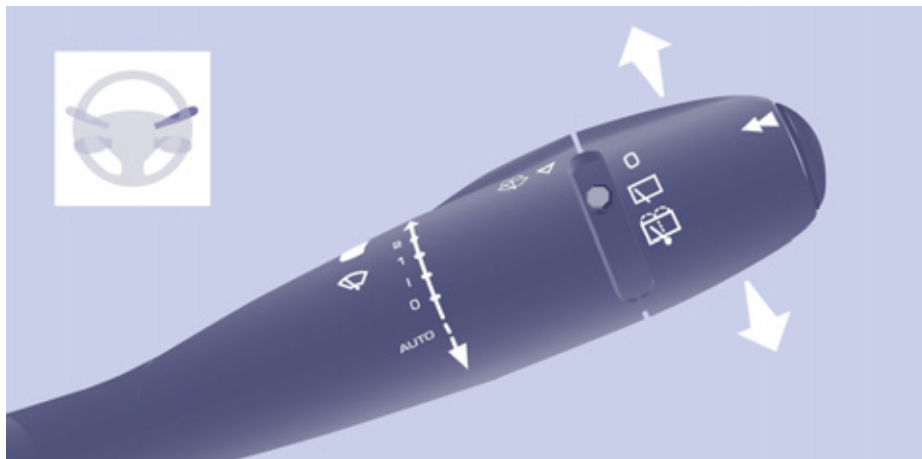

COMANDĂ ȘTERGĂTOARE

Ștergere față manuală

- 2 Ștergere rapidă (precipitații puternice).
- 1 Ștergere normală (ploaie moderată).
- 1 Ștergere intermitentă.
- 0 Oprire.
- ↓ Ștergere pas cu pas (apăsați în jos).

În poziție Intermitentă, cadența de ștergere este proporțională cu viteza vehiculului.

- După fiecare intrerupere a contactului pe o perioadă mai lungă de un minut, cu comanda ștergătoarelor în poziția 2, 1 sau 1, este necesar să reactivați comanda:
- deplasați comanda spre o poziție oarecare,
 - apoi replasați-o în poziția dorită.

Spălătorul de parbriz și spălătorul de proiectoare

Aționați comanda spre dumneavoastră, spălătorul de parbriz este însoțit de o repriză temporizată a ștergătoarelor.

Spălătorul de proiectoare este cuplat cu spălătorul de parbriz, se declanșează dacă faza scurtă este aprinsă.

-  Pentru a completa nivelurile, a se vedea capitolul 6, partea "Niveluri".

Ștergere parbriz automată



Nu obturați senzorul de ploaie, situat în centrul parbrizului, în spatele oglinzii retrovizoare.

În poziția **AUTO**, ștergătorul funcționează automat și își adaptează cadența de ștergere la intensitatea precipitațiilor. Ieșiți din modul **AUTO**, pentru celelalte poziții, folosiți ștergătorul de parbriz față manual.

Activare

Apăsăți pe comandă spre în jos. Activarea funcției este însoțită de un mesaj pe ecran. Trebuie reactivată ștergerea automată, după fiecare întrerupere a contactului de peste un minut, apăsând în jos comanda.

Dezactivare / Neutralizare

Așezați comanda ștergătorului de parbriz în poziția I, 1 sau 2. Neutralizarea funcției este însoțită de un mesaj pe ecran.

În cazul unei disfuncții a ștergerii cu cadenta automată, ștergătorul de parbriz va funcționa în mod intermitent.

Consultați rețeaua PEUGEOT sau un service autorizat pentru verificarea sistemului.

 Când se efectuează o spălare automată, taiati contactul pentru a evita pornirea automată a ștergătoarelor.

larna se recomandă să așteptați dezghețarea completă a parbrizului înainte de a activa ștergerea automată.

Poziția specifică a ștergătoarelor de parbriz din față

La un minut după întreruperea contactului, orice acțiune asupra comenzii ștergătorului de parbriz poziționează lamele de-a lungul cadrelor parbrizului.

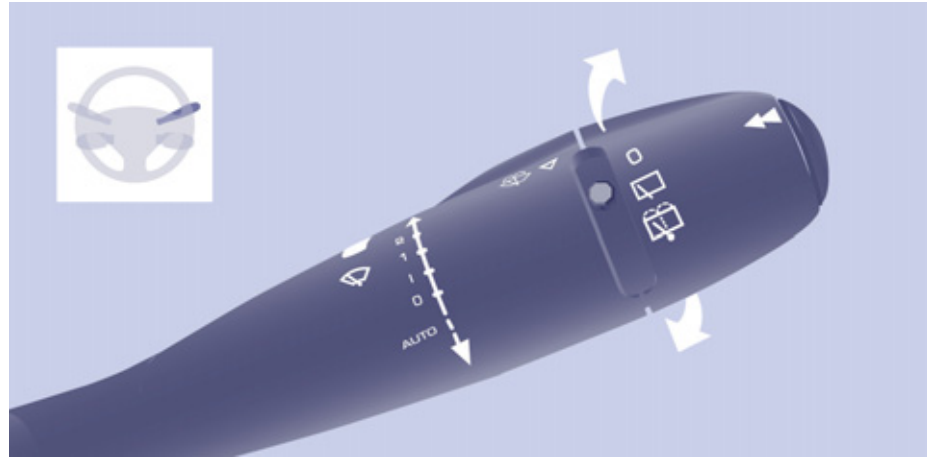

Această acțiune le permite lamelor să fie poziționate pentru parcare pe timp de iarnă, să fie curățate sau schimbate.

 Vezi rubrica 7 din partea "Schimbarea unei lame de ștergător".

Pentru a pune lamele în poziție normală după intervenție, cuplați contactul și deplasați comanda.

Ștergător lunetă

 Rotiți inelul până la prima poziție.



Spălător lunetă

Rotiți inelul dincolo de prima poziție, spălătorul, apoi ștergătorul funcționează pe o durată anume.

 Pe timp de iarnă, în cazul în care este multă zăpadă sau chiciură, puneți în funcțiune dejivrarea lunetei din spate. De îndată ce se termină dejivrarea, îndepărtați zăpada sau chiciura acumulată pe lamelele ștergătoarelor din spate. Puteți acționa apoi sistemul de ștergere a lunetei.



REGULATOR DE VITEZĂ "CRUISE"

"Este viteza cu care șoferul dorește să ruleze".

Această asistare a conducerii în condiții de circulație fluidă permite menținerea constantă a vitezei vehiculului programată de șofer, în afara cazului de rulare în pantă abruptă.

Pentru a fi memorată sau activată viteza vehiculului trebuie să fie mai mare de 40 km/h, fiind cel puțin în treapta a patra a cutiei de viteze.

Acest regulator afișează pe blocul de control starea selectării funcției și viteza programată:



Funcția selectată, afișarea simbolului "Regulator de viteză".

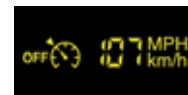

Funcție neutralizată, **OFF** (exemplu la 107 km/h).



Funcție activată (exemplu la 107 km/h).



Viteza vehiculului este mai mare (ex. 118 km/h), viteza programată clipește.



Anomalie de funcționare detectată, **OFF** - liniile clipește.



Selectarea funcției

- Mutați rola în poziția **CRUISE**. Regulatorul este selectat dar nu este încă activ și nici o viteză nu este programată.

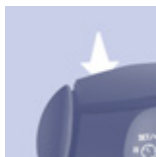

Prima activare/ programarea unei viteze

- Aduceți vehiculul la viteza dorită apăsând pedala de accelerație.
- Apăsați tasta **SET** - sau **SET +**. Viteza dorită este programată, iar vehiculul rulează constant cu viteza respectivă.



Depășirea temporară a vitezei

Este posibil de a **accelera** și să rulați temporar cu o viteză superioară celei programate. Valoarea programată clipește. Dacă pedala de accelerație nu mai este apăsată, vehiculul va reveni la viteza programată.

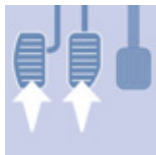
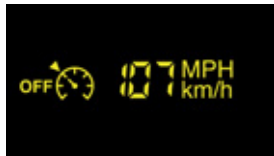

Neutralizare (off)

- Apăsați pe această tastă sau pe pedala de frână sau ambreiaj.



Reactivare

- După neutralizarea reglementării, apăsați această tastă. Vehiculul revine la viteza programată. Sau puteți să reluați procedura de la "prima activare".

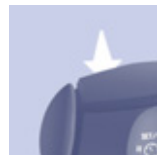

Modificarea vitezei programate

Pentru memorarea unei viteze superioare celei precedente, aveți următoarele posibilități:

Fără a folosi accelerația:

- apăsați tasta **Set +**. O apăsare scurtă crește viteza cu 1 km/h. O apăsare continuă o crește în pași de câte 5 km/h.

Comenzi pe volan

Folosind accelerația:

- depășiți viteza memorată până la atingere vitezei dorite,
- apăsați pe tasta **Set +** sau **Set -**.

Pentru a memora o viteză inferioară cele precedente:

- apăsați tasta **Set -**.

O apăsare scurtă scade viteza cu 1 km/h.

O apăsare lungă scade viteza în pași de câte 5 km/h.



Oprirea funcției

- Mutați roțița pe poziția **0** sau opriți contactul pentru oprirea sistemului.

Anularea vitezei programate

La oprirea vehiculului, după taierea contactului, nici o viteză nu mai este memorată de către sistem.



Anomalie de funcționare

Viteza programată este ștersă și înlocuită de trei linii. Consultați rețeaua PEUGEOT sau un service autorizat pentru verificarea sistemului.

Pentru o bună utilizare

La modificarea vitezei memorate prin apăsare prelungită fiți atenți pentru că viteza poate să crească sau să scadă repede.

Nu folosiți regulatorul de viteză pe carosabil alunecos sau când traficul este intens.

La coborâre abruptă, regulatorul de viteză nu va putea împiedica vehiculul să depășească viteza programată.

Regulatorul nu poate în nici un caz să înlocuiască respectarea regulilor de limitare a vitezei, nici atenția sau responsabilitatea șoferului.

Este recomandat să țineți picioarele în apropierea pedalelor.

Pentru a evita orice incomodare sub pedale:

- aveți grijă la buna poziționare a covorașului și la prinderea corectă pe podea a fixărilor sale,
- nu suprapuneți niciodată mai multe covorașe.



LIMITATOR FIX DE VITEZĂ

Dacă vehiculul este echipat, viteza vehiculului poate fi limitată permanent la 90, 100, 110 sau 130 km/h. O etichetă aplicată în habitacul semnalează această funcție.

Viteză maximă fixă nu poate fi modificată.

Limitatorul fix nu este o funcție de tipul

i regulatorului de viteză. Nu poate fi activat sau dezactivat de către șofer în timpul unei deplăsări.



LIMITATOR DE VITEZĂ "LIMIT"

"Este viteza aleasă pe care șoferul nu dorește să o depășească".

Această selectare se face cu motorul în funcțiune atât cu motorul în mers cât și oprit. Viteza minimă ce se poate programa este de cel puțin 30 km/h.

Viteza autoturismului este proporțională cu acțiunea asupra pedalei de accelerație de către șofer până la punctul de rezistență al acesteia, adică se atinge viteza programată.

Totuși, apăsarea pedalei dincolo de acest punct limită din podea permite depășirea vitezei programate. Pentru a reveni la folosirea limitatorului, este suficient să eliberați progresiv pedala de accelerație și să reveniți sub viteza programată.

Manevrele pot fi efectuate în staționare cu motorul pornit sau în mers.

Acest limitator afișează pe blocul de control starea de selectare a funcției și afișează viteza programată:



Funcția este selectată, simbolul "Limitator de viteze" se afișează.



Funcția este neutralizată, ultima viteză programată - OFF (exemplu 107 km/h).



Funcția este activată (exemplu 107 km/h).



Viteza vehiculului este mai mare (exemplu 118 km/h), viteza programată clipește.



Anomalie de funcționare detectată, **OFF** - liniile clipește.

Comenzi pe volan



Selectarea funcției

- Plasați roțița în poziția **LIMIT**. Limitatorul este selectat, dar nu este încă activ. Afișajul indică ultima viteză programată.

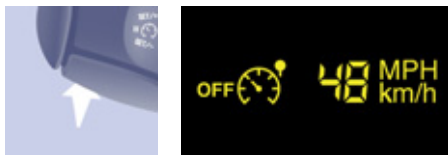
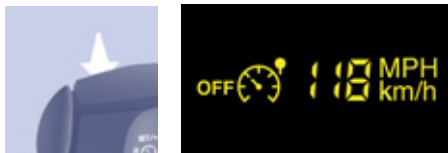

Programarea unei viteze

Programarea se poate face fără ca limitatorul să fie activat, dar motorul trebuie să fie pornit. Pentru memorarea unei viteze superioare celei curente:

- apăsați tasta **Set +**.

O apăsare scurtă crește viteza cu 1 km/h.

O apăsare lungă crește viteza cu câte 5 km/h.

Pentru memorarea unei viteze inferioare celei curente:

- apăsați tasta **Set -**.

O apăsare scurtă scade viteza cu 1 km/h.

O apăsare lungă scade viteza cu câte 5 km/h.

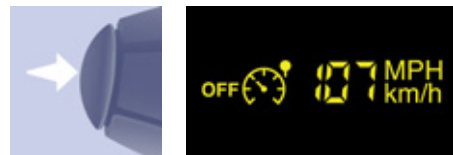
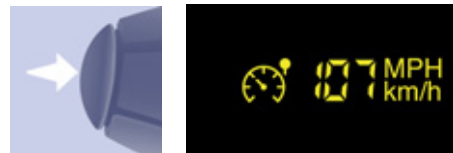

Activare/neutralizare (off)

O primă apăsare pe această tastă activează limitatorul, iar o a doua apăsare îl anulează (OFF).



Depășirea viteze programate

O apăsare a pedalei de accelerație pentru a depăși viteza programată va rămâne fără efect, cu excepția cazului în care apăsați **puternic** pedala și depășiți **punctul de rezistență**.

Limitatorul se dezactivează pentru moment, iar viteza programată clipește.

Pentru a reveni la funcția de limitare, reduceți viteza până la un nivel inferior celei programate.

Clipirea vitezei

Aceasta clipește:

- după ce ați forțat punctul de rezistență al pedalei de accelerație,
- când limitatorul nu poate împiedica creșterea vitezei vehiculului datorită profilului drumului sau în pantă pronunțată,
- în cazul unei accelerații puternice.

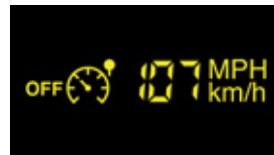

Oprirea funcției

- Plasați rola pe poziția **0** sau întrerupeți contactul pentru a opri sistemul.
- Ultima viteză programată rămâne în memorie.



Anomalie de funcționare

Viteza programată este ștersă apoi înlocuită de trei linii.

Consultați rețeaua PEUGEOT sau un service autorizat pentru verificarea sistemului.

Pentru o bună utilizare

În nici un caz, limitatorul nu poate înlocui respectarea limitelor de viteză, nici vigilența sau responsabilitatea șoferului.

Fiți atenți la profilul șoselei, la accelerațiile puternice și păstrați un control perfect asupra vehiculului dumneavoastră.

Pentru a evita orice jenare în apăsarea pedalelor:

- aveți grijă la buna așezare a covorașelor și a fixărilor pe podea,
- nu suprapuneți niciodată mai multe covorașe.



VENTILAȚIE

REGLAJ MANUAL

Dacă vehiculul dumneavoastră este echipat cu aceste comenzi, ele se află pe planșa de bord pe fațada consolei centrale.

Răcire aer condiționat (A/C)

Dacă vehiculul dumneavoastră este dotat cu așa ceva, răcirea aerului nu poate funcționa decât cu motorul pornit.



O apăsare pe tastă pornește funcționarea aerului condiționat, mărtoșul luminos al butonului se aprinde. O nouă apăsare oprește funcția și stinge ledul.

Răcirea nu funcționează dacă debitul de aer este pe 0.

Reglaj temperatură

Comanda poziționată:



- pe culoarea albastră pornește răcirea,



- pe culoarea roșie pornește încălzirea aerului ambiental din interior.

Debit de aer



Forța aerului circulat, prin aeratoare, variază de la 1 la 4. Poziția 0 o stinge.

Pentru a atinge nivelul de confort dorit al aerului, ajustați această comandă.

Repartiția aerului

Repartiția aerului este orientată prin comanda rotită spre:



aeratoarele laterale și aeratoarele centrale,



aeratoarele laterale, aeratoarele centrale și picioare,



picioare,



parbriz și picioare,



parbriz.



Repartizarea aerului poate fi modulată așezând comanda pe pozițiile intermediare, marcate cu "•".

Intrare aer exterior



Led-ul tastei este stins. Această poziție este de preferat.

Recirculare aer interior



Led-ul tastei este aprins. Recircularea izolează momentan habitacul de mirosurile și fumul din exterior.

Utilizată simultan cu aerul condiționat pornit și cu reglajul forței aerului circulat (de la 1 la 4), recircularea permite atingerea nivelului de confort dorit al aerului atât pentru reglaj cald, cât și rece.

Această poziție nu trebuie folosită decât temporar.

Odată atins nivelul de confort al aerului ambiental, reveniți la poziția intrare aer exterior, care permite înprospătarea aerului în habitacul și dezaburirea. Preferați acest mod de folosire.

Sfaturi pentru reglaj

Pentru o eficientă folosire a sistemului cu reglare manuală, vă recomandăm:

Dacă doresc...	Repartiția aerului	Temperatură	Debit de aer	Recirculare aer	Răcire A/C
Mai cald					-
Mai rece					A/C
Dezghețare Dezaburire					A/C



AER CONDIȚIONAT AUTOMAT CU REGLARE SEPARATĂ

Dacă vehiculul dumneavoastră este dotat cu această opțiune, localizarea ei este pe consola centrală.

Pentru o bună utilizare

Pentru a răci sau încălzi la maxim habitacul este posibil să se depășească valorile de 15 rotind până la afișarea LO sau valoarea de 27 rotind până la afișarea HI.

Pentru un confort optim, diferența dintre valoarea afișată de șofer și de pasager nu trebuie să fie mai mare de 3.

Intrând în vehicul, temperatura din interior poate fi mult prea rece (sau mult prea caldă) față de temperatura de confort. Nu mai este nevoie să se modifice valoarea afișată pentru a atinge rapid temperatura de confort dorită. Sistemul va utiliza performanțele sale maxime pentru a atinge valoarea de confort fixată.

Funcționarea automată

Program confort AUTO

Acesta este modul normal de utilizare a sistemului de aer condiționat.



Apăsăți pe această tastă, simbolul **AUTO** se afișează.

În funcție de valoarea de confort aleasă, sistemul controlează repartizarea, debitul și intrarea aerului pentru a asigura confortul și circulația suficientă a aerului în habitacul. Nu mai aveți de ce să interveniți.

Motorul fiind rece, pentru a evita o prea mare difuzare de aer rece, aerarea nu va atinge nivelul său optim decât progresiv.

Pentru confortul dumneavoastră, între două porniri ale vehiculului, reglajele sunt păstrate, dacă temperatura din habitacul a variat foarte puțin; în caz contrar funcționarea este reluată în mod automat.

Valoarea de confort în partea șoferului sau a pasagerului

Valoarea indicată pe afișor corespunde nivelului de confort și nu temperaturii în grade Celsius sau Fahrenheit.



Rotiți această comandă spre stânga sau spre dreapta pentru a micșora sau mări valoarea. O reglare în jurul valorii 21 permite obținerea unui confort optim. Totuși, pentru nevoile dumneavoastră, ar fi bun reglaj între 18 și 24.



Nu mascați captatorul de lumină situat pe parbriz, în spatele oglinzii retrovizoare, acesta servește la reglarea aerului condiționat.

Funcționare manuală

Aveți posibilitatea, în funcție de dorința și obiceiurile dumneavoastră să alegeți un alt reglaj decât cel propus de sistem, modificând reglajul. Celelalte funcții vor fi controlate în mod automat. O apăsare pe tasta **AUTO** permite revenirea la funcționarea automată.



Repartizarea aerului

Apăsări succesive pe această tastă permit orientarea debitului de aer către:

- parbriz,
- parbriz și picioare,
- picioare,
- aeratoare laterale, aeratoare centrale și picioare,
- aeratoare laterale și aeratoare centrale.



Debit de aer

Apăsați pe tasta **elice mică** pentru a micșora debitul sau pe **elicea mare** pentru a mări debitul.

Pe ecran, paletele ventilatorului se umplu atunci când crește debitul.



Neutralizarea sistemului

Apăsați pe tasta **elice mică** a debitului de aer până când simbolul elicei dispare.

Această acțiune neutralizează toate funcțiile sistemului, cu excepția recirculării aerului și a dejivrării lunetei spate (dacă vehiculul este echipat cu acest sistem). Reglarea confortului dumneavoastră nu mai este menținută și se stinge.

Pentru confortul dumneavoastră, evitați să rămâneți pe poziția neutralizare.



O nouă acționare pe tasta **elice mare** sau pe tasta **AUTO** reactivează sistemul la valorile precedente neutralizării.



Intrare aer din exterior / Recirculare aer din interior

Apăsați pe această tastă pentru a recircula aerul în interior. Simbolul de recirculare se afișează.

Recircularea izolează habitacul de mirosurile neplăcute și fumul din exterior. Evitați funcționarea prelungită a recirculării aerului din interior (risc de apariție a aburirii, mirosului și umidității).

O nouă apăsare pe această tastă activează intrarea de aer din exterior.



Pornire / Oprire a răcirii

Apăsați pe această tastă, simbolul **A/C** se afișează și răcirea este activată.

O nouă apăsare pe această tastă permite oprirea răcirii aerului.

FOLOSIREA CORECTĂ A VENTILAȚIEI ȘI AERULUI CONDIȚIONAT

Aeratoare

"Lăsați-le deschise"

Pentru o repartiție optimă a difuzării aerului cald sau rece în habitacul, dispuneți de: difuzoare centrale și laterale basculante, și orientabile lateral (dreapta sau stânga) înspre partea superioară a corpului. Pentru un bun confort în timpul circulației, nu le închideți ci mai degrabă orientați fluxul de aer către geamuri.

Echipamentul este completat de difuzoare de aer în direcția planșeului vehiculului.

Filtru habitacul, filtru de cărbune

Aveți grijă de starea acestui filtru și înlocuiți periodic toate elementele de filtrare.



Capitolul 6 secțiunea "Verificări".

Aer condiționat

În orice anotimp, aerul condiționat trebuie folosit cu geamurile închise. După o staționare prelungită a vehiculului la soare este recomandată aerisirea cabinei timp de câteva minute.



Folosiți la maximum modul AUTO deoarece acesta permite controlul în mod optim, al ansamblului de funcții: debit de aer, temperatură de confort în habitacul, repartizarea aerului, modul de intrare al aerului sau recircularea aerului în habitacul. Lăsați sistemul de aer condiționat să funcționeze timp de 5 până la 10 minute, o dată sau de două ori pe lună pentru a-l menține în perfectă stare de funcționare. Condensul format de sistemul de aer condiționat provoacă o scurgere de apă normală, care poate forma o baltă sub vehiculul în staționare.

Dacă sistemul nu produce aer rece, nu-l mai folosiți și consultați rețeaua PEUGEOT sau un Service autorizat.



DEZGHEȚARE ȘI DEZABURIRE

Mod manual



Orientați comanda pe acest reglaj de repartiție a aerului.



Orientați comanda pe acest reglaj de temperatură.



Creșteți variația debitului de aer.



Apăsați pe aer condiționat.



Revenirea la poziția intrare aer exterior vă permite să reînnoiți aerul în habitaclu (ledul stins).



Dejivrare lunetă și/sau oglinzi retrovizoare

O apăsare pe această tastă cu motorul pornit, activează dezaburirea/dezghețarea rapidă a lunetei și/sau a retrovizoarelor cu comandă electrică.

Această funcție se întrerupe:

- apăsând pe tastă,
- la oprirea motorului,
- automat, pentru a evita consumul prea mare de energie.



Aer condiționat automat: program vizibilitate

Pentru dezaburirea sau dezghețarea rapidă a geamurilor (umiditate, pasageri numeroși, chiciură), programul confort (AUTO) se poate dovedi a fi insuficient.

Selectați atunci programul vizibilitate.

Martorul programului vizibilitate se aprinde.

Acesta activează aerul condiționat, debitul de aer, dezghețarea lunetei din spate și repartizează ventilația într-o manieră optimă spre parbriz și geamurile laterale.

Se dezactivează la recircularea aerului.



VENTILAȚIA ÎN SPATE

Dacă vehiculul este echipat cu un grup de aer condiționat adițional, situat în spatele vehiculului. Rampa de distribuție situată în pavilion și cele 6 duze de distribuție individuale asigură o perfectă difuzie a aerului.

Aerul cald difuzat la nivelul podelei, de la grupul de aer condiționat față, este repartizat la înălțimea picioarelor pasagerilor spate din al doilea rând.

O gură de ventilație de aer cald, situată pe grupul specificat, completează ansamblul pentru picioarele pasagerilor spate din al treilea rând.

Activare/Neutralizare



Acest buton, situat pe consola superioară, vă permite activarea/neutralizarea funcționării comenzilor spate, de pe locul șoferului sau pasagerului față.

O primă apăsare activează (ledul verde aprins).

O a doua apăsare neutralizează (ledul stins).

Debit de air



Forța aerului ventilat, prin duze, variază de la 1 la maxim 4.

Pentru a atinge nivelul de confort, ajustați această comandă.

Pentru a opri ventilatorul, plasați comanda în poziția 0.

Reglare temperatură

Comanda poziționată:

- pe culoarea albastră, declanșează răcirea,
- pe culoarea roșie, declanșează încălzirea aerului.

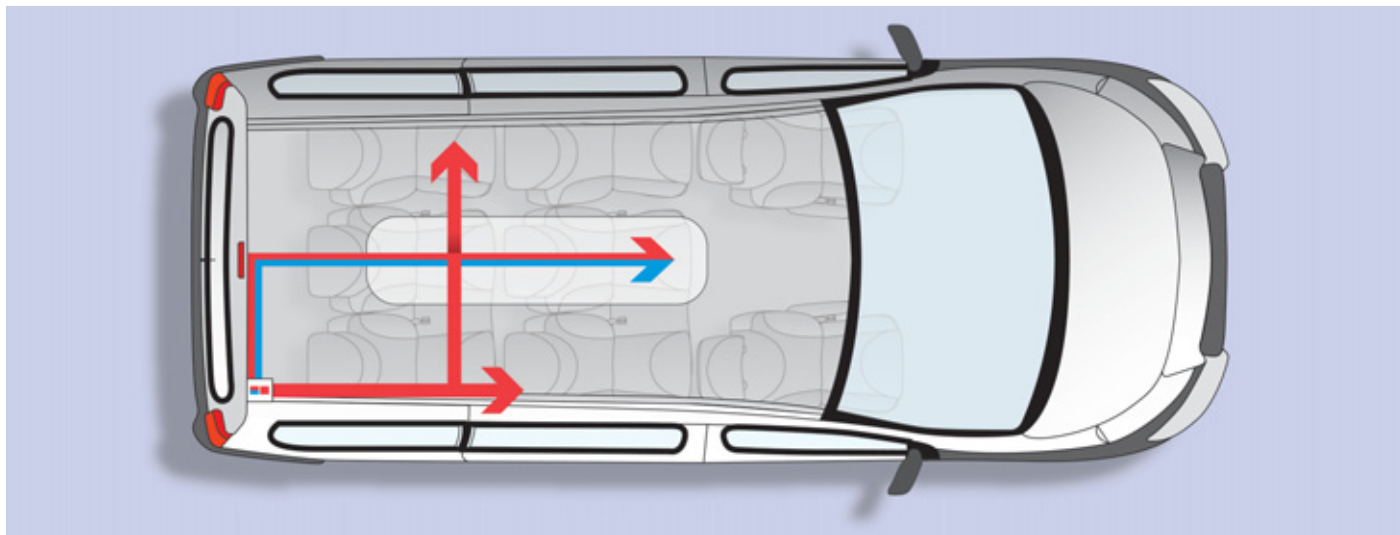

Ventilație în spate

ÎNCĂLZIRE SUPPLEMENTARĂ

Dispozitivul de reîncălzire a circuitului de apă

Acesta este un sistem suplimentar și autonom care reîncălzește bucla de apă caldă a motorului diesel, pentru a ușura pornirea.

El ameliorează acțiunile de dejivrare și de dezaburire.

Vehiculele echipate cu motor HDi pot fi dotate cu un dispozitiv de reîncălzire. Când motorul este la relanti sau oprit, este normal să se audă un șuierat ascuțit și să se producă puțin fum și miros.

Pentru o bună folosire

Pentru a evita riscurile de intoxicare și de asfixiere, încălzirea nu trebuie folosită, nici măcar pentru intervale scurte, în medii închise cum ar fi un garaj sau un atelier care nu sunt echipate cu sisteme de aspirare a gazelor de eșapament.

Nu parcați vehiculul pe o suprafață inflamabilă (ierburi uscate, frunze moarte, hârtii etc.), există riscul unui incendiu.

Temperatura din jurul încălzirii nu trebuie să depășească 120 °C. O temperatură mai mare (de exemplu în caz de vopsire în cuptor) poate deteriora elementele componente ale circuitelor electronice.

Sistemul de încălzire este alimentat de la rezervorul de carburant al vehiculului. Asigurați-vă de faptul că marotorul jojei de carburant nu indică faptul că sunteți pe rezervă.



Cel puțin o dată pe an, la venirea iernii, verificați sistemul de încălzire. Pentru întreținere și reparații, adresați-vă rețelei PEUGEOT sau unui Service autorizat. Nu folosiți decât piese de schimb agreate.



AVANTAJE CONFORT

Confort acustic prin tratarea caroseriei

Antifonarea caroseriei pe sub vehicul și a pasajelor de la roți duce la reducerea considerabilă a zgomotului în cabină și în același timp protejează caroseria de agresiunile exterioare. Expert Tepee beneficiază de un tratament în câmp electrostatic, tehnologie care asigură o foarte bună protecție la coroziune. Garanția anticoroziune este de 12 ani.

Datorită instrumentelor de simulare electronice, nivelul zgomotului din interiorul habitaculului a fost în mod special optimizat pentru a oferi o bună comunicare a pasagerilor din spate, în timpul rulării.



SCAUNE FAȚĂ

În funcție de versiune și configurația vehiculului, dispuneți de diferite tipuri de scaune în partea din față, adică:

- un scaun pentru șofer și un scaun pentru pasager,
- un scaun individual pentru șofer și o banchetă cu două locuri pentru pasageri.

În funcție de modele aveți următoarele reglaje:



1 - Reglaj longitudinal

Ridicați bara și culisați scaunul înainte sau înapoi.



2 - Reglaj înclinare spătar

Acționați maneta în sus și reglați înclinarea dorită.



3 - Reglaj înălțime scaun șofer

În funcție de versiune și de configurația vehiculului dumneavoastră, dispuneți fie:

- de un reglaj pasiv: trageți comanda spre în sus apoi ridicați-vă de pe scaun pentru a-l ridica sau apăsați pe scaun pentru a-l coborî.



- de un reglaj activ: trageți de manetă spre în sus sau spre în jos până obțineți poziția dorită.

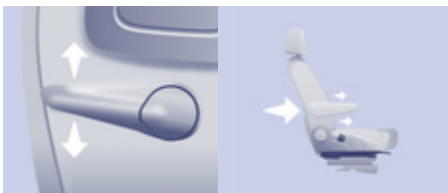

4 - Reglaj lombar scaun șofer

Ridicați sau coborâți maneta pentru a obține o poziție bună.

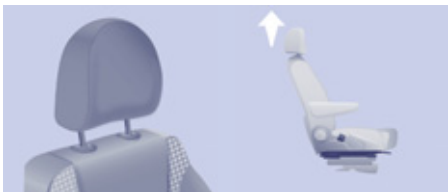

Reglaj înălțime tetieră

Pentru a o urca sau coborî, trageți-o înainte, apoi culisați-o.

Reglajul este corect când marginea de sus a tetierei se află deasupra capului.

Pentru a o îndepărta, aduceți-o în poziție înaltă, ridicați clapeta cu ajutorul unei monede și trageți-o în același timp înainte și în sus.

Pentru a o instala la loc, introduceți tijele tetierei în orificii rămânând pe axul spătarului.

-  Nu circulați niciodată fără tetiere; acestea trebuie să fie reglate corect la locul lor.



Cotieră reglabilă

Pentru a așeza cotiera în poziția sa de repaus:

- ridicați-o până când aceasta se află în axul spătarului.

Pentru a așeza cotiera în poziția de utilizare:

- rabatați-o complet spre în jos,
- ridicați-o ușor până în poziția dorită,
- dacă poziția pe care o căutați este depășită, ridicați-o până la capăt apoi reluați operațiile de mai sus.

Comanda încălzirii scaunelor din față



Apăsați pe comanda corespunzătoare, aflată pe consolă.

Temperatura este reglată automat.

O nouă apăsare întrerupe funcționarea.

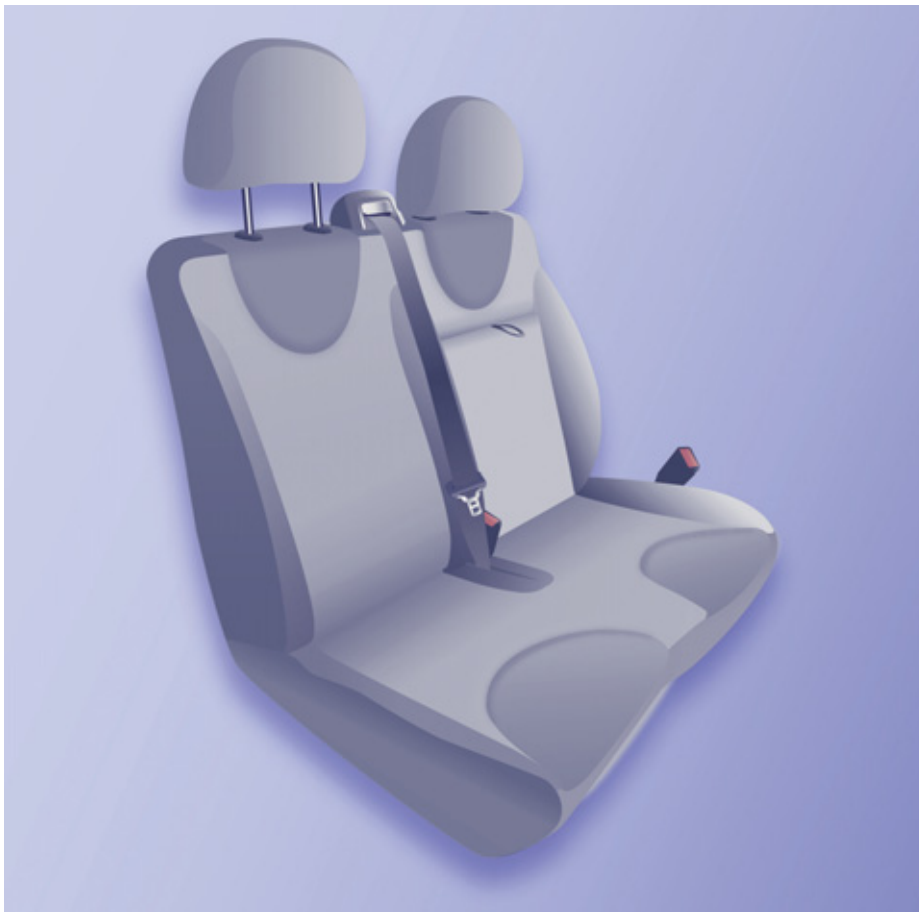

BANCHETĂ FAȚĂ CU 2 LOCURI

Dacă vehiculului dumneavoastră are această opțiune, bancheta este fixă și dispune de o a treia centură de siguranță.

Tetieră

Apăsați comanda pentru reglarea tetierei în înălțime.

Pentru a o scoate, apăsați comanda și ridicați tetiera.

Reglarea este corectă atunci când marginea superioară a tetierei se află la nivelul de deasupra capului.

Nu circulați niciodată cu tetierele scoase; acestea trebuie să fie corect montate și reglate.

Buzunare spătare

Dacă vehiculul dumneavoastră este astfel echipat, ele sunt situate pe spătarele scaunelor față.



Masuță de scris

Dacă vehiculul dumneavoastră este astfel echipat, spătarul scaunului central al banchetei (Rândul 1) se rabatează pentru a forma o masuță de scris cu două locașuri pentru pahare.

Trageți mânerul situat în partea superioară a spătarului.



SCAUNE SPATE

În funcție de versiunea și de configurarea vehiculului dumneavoastră, dispuneți de diferite tipuri de scaune în spate.

Scaunul individual este întotdeauna situat pe partea dreaptă și bancheta pe partea stângă (în sensul de mers).



Scaun pasager individual

Acest scaun este solidar cu bancheta cu 2 locuri. Orice operație de manipulare trebuie să înceapă cu scaunul individual. Este propus în două modele:

Tip 1: un scaun individual rabatabil ce permite accesul la spațiul din spate.



Tip 2: un scaun individual al cărui spătar poate fi pliat în poziția măsuță și apoi demontat, facilitând accesul la spațiul din spate.



Bancheta cu două locuri

Ea este propusă în trei modele:

Tip 1: un șezut și două locuri cu spătar fix.



Tip 2: două locuri cu spătare repliabile și șezut demontabil.



Caracteristici în funcție de tipul de scaun

Șezut dotat cu această comandă: spătarul este înclinabil.

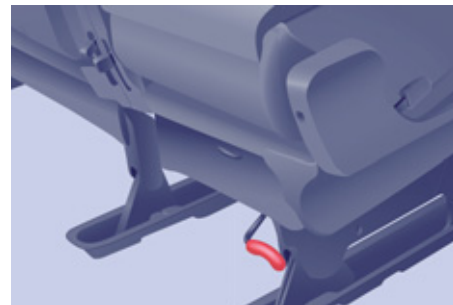

Șezut dotat cu această comandă: spătarul este repliabil și cuplat cu comanda de demontare.



Tip 3: un șezut pentru două locuri individuale înclinabile, repliabile în poziția măsuță și șezut demontabil.

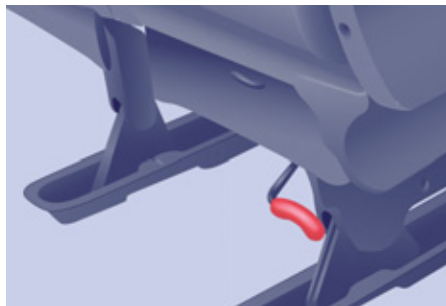

Șezut dotat cu această comandă: spătarul poate fi basculat și este demontat.

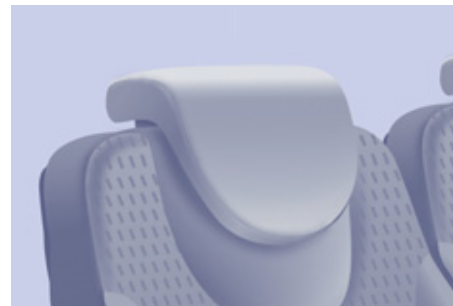

Tetieră tip virgulă.



Această cotieră poate fi propusă ca accesoriu opțional.



Pe spătarele scaunelor din mijloc sunt decupate suporturi pentru pahare și pentru depozitare.



Spătarele scaunelor exterioare sunt echipate cu plase de depozitare.

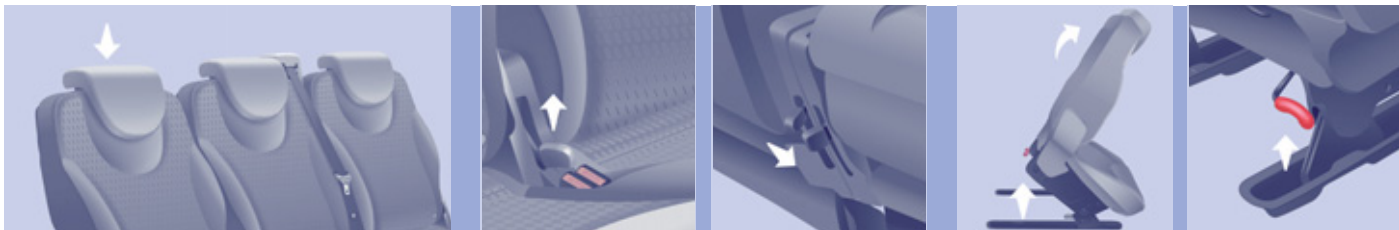

Manipulări

Intrare, ieșire din vehicul: demontarea scaunului

Întotdeauna începeți prin scaunul individual situat pe partea dreaptă și mutați tetiera în poziție joasă.

Repliați spătarul în poziția măsuță

(exemplu scaun din mijloc)

- Mutați tetiera în poziție joasă.
- Ridicați această manetă pentru a debloca spătarul (din spate, coborâți maneta).
- Basculați spătarul peste șezut.

Scaun și banchetă de tip 1:

- Basculați șezutul.

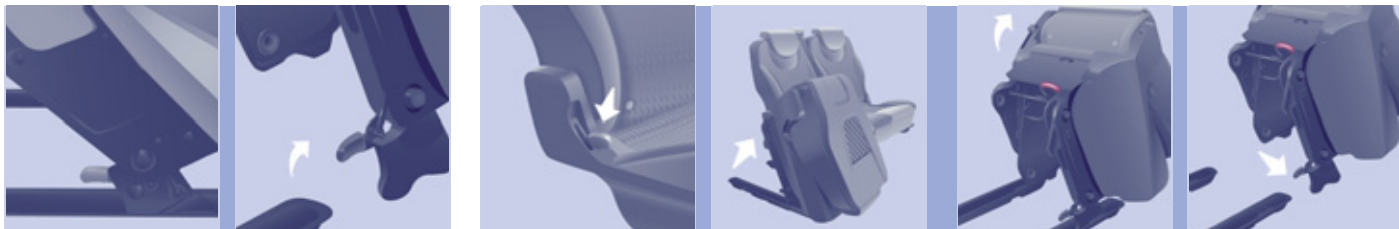

- Deblocați picioarele față cu ajutorul acestei manete.
- Degajați scaunul din prinderile sale.
- Scoateți scaunul prin ușa laterală dacă este în al doilea rând și prin ușa din spate dacă este în al treilea rând.

Scaun și banchetă de tip 2 / tip 3:

- Repliați spătarul în poziția măsuță folosind această manetă.
- Basculați șezutul.

- Deblocați picioarele față folosind această manetă.
- Degajați șezutul din prinderile sale.
- Scoateți scaunul prin ușa laterală dacă este în al doilea rând și prin ușa din spate dacă este în al treilea rând.



Instalarea scaunului

Instalați întotdeauna bancheta prima.

- Verificați dacă nici un obiect nu obstrucționează ancorările și nu împiedică blocarea corectă a picioarelor.
- Fixați picioarele față în prinderile din podea.

- Blocați picioarele din față folosind această manetă.
- Basculați șezutul spre spate până la blocarea picioarelor din spate. Atenție la picioarele pasagerilor în timpul mișcării.

Pentru scaunul tip 2 și bancheta tip 2/3: redresați spătarul.



Ancorarea corectă a picioarelor față



Verificați buna blocare în podea a scaunului când acesta a revenit la poziția șezut.

Precauții

În urma diferitelor manipulări:

- nu demontați o tetieră fără a o fixa pe un suport,
- verificați ca centurile de siguranță să rămână întotdeauna accesibile și ușor de fixat de către pasageri,
- un pasager nu trebuie să se așeze fără a își regla corect tetiera, fără a-și ajusta și fixa centura de siguranță.





Etichete

În timpul rulării, este interzis să aveți un pasager:

- în al treilea rând dacă spătarul locului din față (al doilea rând) este în poziția măsuță,
- în al treilea rând dacă scaunul/bancheta din față (al doilea rând) este în poziția portofel,
- în al treilea rând dacă scaunul din față sa (al doilea rând) este scos,
- în locul central dacă scaunul lateral dreapta este în poziția portofel.

CONFIGURAȚIILE SCAUNELOR ȘI BANCHETELOR

Exemple de amenajare variate îmbinând plăcutul cu utilul

-  Diferitele manipulări trebuie făcute cu vehiculul oprit.
-  Nu montați scaune în rândul 3 fără a le instala centurile de siguranță corespunzătoare.

5 locuri

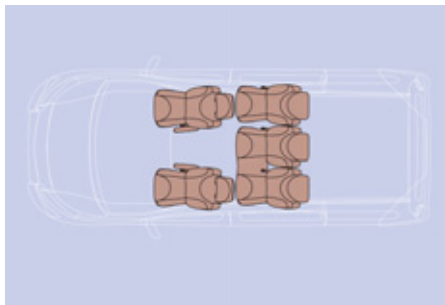

6 locuri

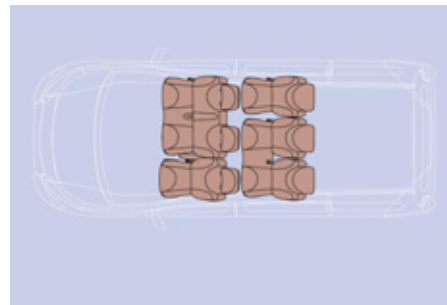

7 locuri

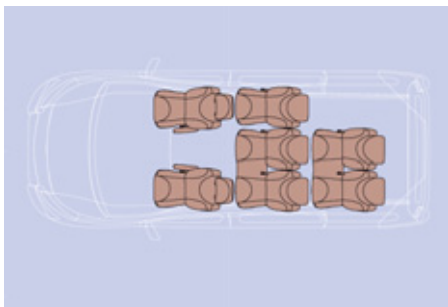

8 locuri

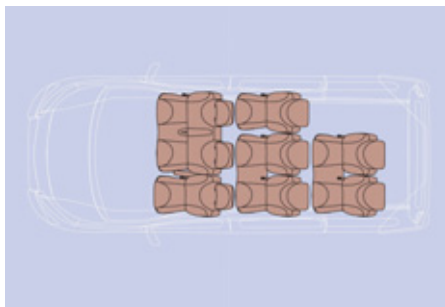

9 locuri

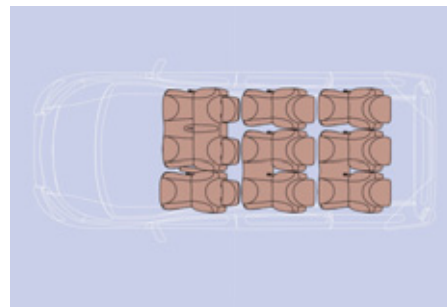



VIAȚA LA BORD

AMENAJĂRI CABINĂ

În funcție de nivelul de echipare al vehiculului, aceste amenajări completează cabina.

Parasolar

Pentru a evita ca razele soarelui să vă orbească rabatați parasolarul spre în jos.

În parasolarul de la șofer există amenajat un buzunar pentru a așeza cardurile de plată autostradă, tichete...



Torpedo

Este echipat cu o încuietoare pentru a-l putea închide.

El conține trei prize de bransare a unui aparat electronic mobil (aparat video etc.) dacă vehiculul este echipat cu un ecran color.

Torpedoul are și suportii de pahare precum și amenajări dedicate așezării hârtiilor rutiere, a unui pachet de țigări, a unui document format A4, a unui stilou, etc.

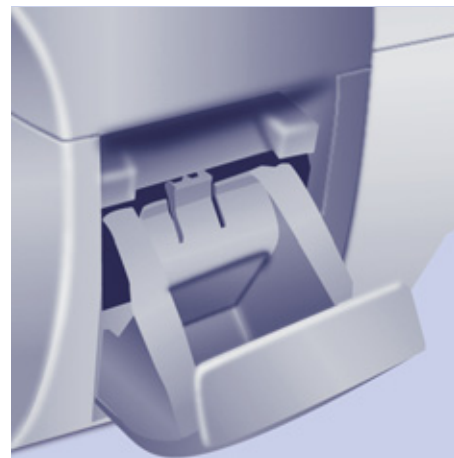

Locuri diverse pentru depozitare



Scrumieră

Priză de 12 V

Puterea maximă a prizei tip brichetă este de 120 W.



Spațiu de depozitare și suport sticlă (1,5 L)

Orice lichid transportat într-un recipient deschis se poate vărsa, reprezentând un risc de deteriorare a contactelor comenzilor postului de conducere și consolei centrale. "Fiți vigilenți".



Spațiu așezare tichete

În funcție de configurația vehiculului dumneavoastră.



Consolă superioară

Aceasta este așezată deasupra parasolarului și are două încăperi, cu sau fără capac, pentru a depozita un pulover, un dosar...

Atenție la zgomotele pe care le pot face unele obiecte tari așezate în cutia din consola superioară.



Plafonieră față

PLAFONIERE

Aprindere/stingere automată

Plafoniera din față se aprinde la scoaterea cheii din contact.

Toate plafonierele se aprind la deblocarea vehiculului, la deschiderea unei uși corespunzătoare și pentru localizarea vehiculului cu ajutorul telecomenzii.

Ele se sting progresiv după ce este pus contactul și la blocarea autoturismului.



Iluminare în permanență, contact pus.



Plafoniere spate



În față: iluminare la deschiderea unei uși față sau spate.



Rândurile 2 și 3: iluminare la deschiderea unei portiere sau a portbagajului.



Se aprind și se sting cu ajutorul unui comutator manual.



Spot individual de lectură



Dacă vehiculul este echipat, se aprind și se sting de la un întrerupător manual, cu contactul cuplat.

Zone pentru teleplată/parcare

Parbrizul atermic posedă două zone nereflectante situate de o parte și de alta a oglinzii retrovizoare interioare.

Aceste spații sunt destinate aplicării vignetelor de plată autostradă sau parcare.

Covoraș montare/demontare

În momentul demontării covorașului din față, trageți la maxim în spate scaunele și îndepărtați dispozitivele de fixare.

La remontare așezați covorașele corect pe dispozitivele de fixare și prindeți-le cu clemele. Verificați poziționarea corectă a covorașelor.

Pentru a evita orice disconfort la apăsarea pedalelor:

- nu utilizați decât covorașe adaptate sistemelor de prindere existente pe vehiculul dumneavoastră. Folosirea acestor sisteme de prindere este absolut necesară.
- nu suprapuneți niciodată mai multe covorașe.



AMENAJĂRI LOCURI PE SCAUNE

În funcție de echipamentul vehiculului aceste diferite amenajări completează locurile de ședere.

Mâner de susținere



Priză 12 volți

Aceasta poate funcționa cu contactul întrerupt, astfel încercați să limitați utilizarea sa pentru a nu descărca bateria.

Putere max: 120 W.

Suport pahare

Orice lichid transportat în recipient deschis se poate răsturna, reprezentând un risc. "Fiți atenți".



**Plase pe spătarele scaunelor
exterioare**



Amenajări/spații de depozitare obiecte mărunte

**Spațiu de depozitare și suport sticlă
(0,5 L)**

Suport umerășe

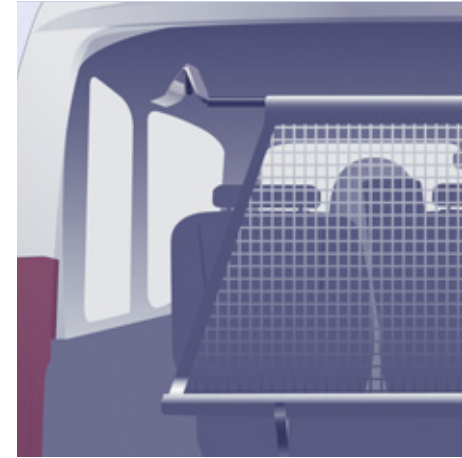

Fixare plasă oprire obiecte grele

Ridicați trapa pentru a ajunge la dispozitivele de fixare ale plasei de oprire obiecte grele.



Inele de prindere

Utilizați inelele de prindere de pe podeaua din spate pentru a fixa plasa, greutatea sau bagajele.

Pentru motive de siguranță, în caz de frânare bruscă, se recomandă așezarea obiectelor grele cât mai în față.



Este recomandat să imobilizați încărcătura fixând-o solid prin intermediul inelelor de ancorare prezente pe planșeu.



Mască bagaje

Pentru a o instala:

- poziționați un capăt al dispozitivului de înfășurare a storului de mascare a bagajelor în locul său,
- comprimați extremitatea opusă a dispozitivului de înfășurare și așezați-l la locul lui,
- eliberați-l pentru ca să se anclanșeze,
- derulați storul de mascare bagaje până la stâlpi,
- fixați cele două cârlige pe stâlpi.

Pentru a o scoate:

- trageți masca pentru bagaje spre dumneavoastră pentru a elibera fixările,
- introduceți storul de mascare bagaje în înfășurător,
- strângeți-o și scoateți-o din suport.

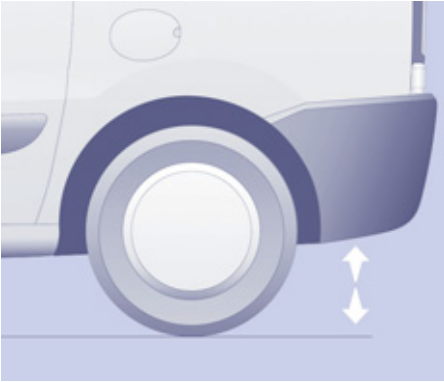

SUSPENSIE SPATE

Vă sunt propuse 2 tipuri de suspensii.

Suspensia metalică

Acest echipament adoptă limitatoare de deplasare lungi care pot garanta un comportament stabil atât în gol cât și cu sarcină. Nu trebuie să mai interveniți, numai să vegheați la întreținerea sa și la respectarea sarcinilor autorizate.

Suspensia spate cu compensare pneumatică

Dacă vehiculul dumneavoastră este dotat cu această opțiune, acest tip de suspensie reglează variațiile de înălțime ale platformei spate de la vehiculul dumneavoastră,

indiferent de sarcina încărcată, în limitele valorilor admise. La bord, mărirea sau micșorarea sarcinii pe platforma vehiculului este detectată de doi senzori de înălțime. Odată închise toate ușile, senzorii declanșează compensația automată și determină înălțimea pragului optim la condițiile de circulație ale vehiculului.

Doă funcțiuni



1. Corecție automată
2. Corecție manuală

1 - Corecție automată a înălțimii pragului spate

Suspensia pneumatică reglează automat variațiile de înălțime ale platformei spate a vehiculului dumneavoastră.



Un martor roșu de pe tabloul de bord clipește când înălțimea nu este optimă și va fi corectată, circulați ușor până la stingerea acestui martor.

Compensarea automată este inactivă momentan:

- dacă o ușă/volet spate este deschis(ă),
- în situație de frânare sau oprire la un semafor (pedala de frână solicitată).

Neutralizarea corecției automate

Comanda care permite neutralizarea controlului automat este situată în partea dreaptă, în spatele vehiculului.



Cu vehiculul oprit:

- efectuați o apăsare lungă,
- eliberați comanda.

Neutralizarea este confirmată de ledul care se aprinde. Acesta stă aprins timp de aproximativ 30 secunde.

 Trebuie să neutralizați manual corecția automată în următoarele cazuri:

- când lucrați sub vehicul,
- când schimbați o roată,
- când transportați vehiculul pe un camion, tren, feribot, vapor, ...

Revenire la corecția automată



Cu vehiculul oprit:

- efectuați o apăsare lungă,
- eliberați comanda.

Revenirea la corecția automată este confirmată de ledul care se stinge.

În funcție de configurație în timpul acestor operații se poate auzi un bip sonor.



2 - Corecție manuală a înălțimii pragului din spate

Dacă vehiculul dumneavoastră este echipat cu acest tip de reglare, comanda se află în partea dreaptă spate a vehiculului.

Acest reglaj manual permite "coborârea" sau "ridicarea" înălțimii pragului platformei spate pentru a facilita operațiile în zona de staționare.

Această ajustare a înălțimii pragului se poate face între un limitator în partea de jos și unul în partea de sus.

Efectuați aceste operațiuni întotdeauna cu vehiculul oprit și:

- ușile față și laterale închise,
- frâna de staționare trasă,
- nu luați piciorul de pe pedala de frână.

Prima utilizare

Pentru a inițializa funcția, apăsați aproximativ 2 secunde pe comandă.



Coborâre: ajustare a pragului platformei spre în jos

Apăsați continuu pe partea de jos a comenzii.

Eliberați butonul pentru a opri mișcarea, 3 bip-uri sonore vor semnala faptul că ați atins limitatorul maxim, mișcarea se oprește automat.



Urcare: ajustare a pragului platformei spre în sus

Apăsați continuu pe partea de sus a comenzii.

Eliberați butonul pentru a opri mișcarea, 3 bip-uri sonore vor semnala faptul că ați atins limitatorul maxim, mișcarea se oprește automat.

Revenire la pragul optim

Apăsați de două ori succesiv pe partea de sus sau de jos a comenzii, în sens invers poziției pragului de încărcare.

Defecțiuni

Dacă apăsând pe comandă, pragul de încărcare nu se ajustează, 3 bip-uri sonore vă vor semnala o defecțiune pentru următoarele motive:

- sunteți cu un picior pe pedala de frână, cu cheia în contact,
- o utilizare excesivă a corecției manuale,
- o baterie descărcată,
- altceva.

Dacă semnalul sonor persistă, contactați rețeaua PEUGEOT sau un Service autorizat.

Neutralizarea corecției manuale



Cu vehiculul oprit:

- efectuați o apăsare lungă,
- eliberați comanda.

Neutralizarea este confirmată de ledul care se aprinde. El rămâne aprins timp de aproximativ 30 secunde.

Revenire la corecția manuală



Cu vehiculul oprit:

- apăsați prelung,
- eliberați comanda.

Întoarcerea la corecția manuală este confirmată de dioda care se stinge.

În funcție de configurare, pe durata acestor operații se poate auzi un bip sonor.



Trebuie să neutralizați manual corecția automată în următoarele cazuri:

- când lucrați sub vehicul,
- când schimbați o roată,
- când transportați vehiculul pe un camion, tren, feribot, vapor, ...

Pentru o bună utilizare

Când vehiculul este oprit și cheia scoasă din contact, utilizarea excesivă a sistemului consumă energia bateriei.

Dacă circulați cu înălțimea platformei din spate:

- prea joasă, există risc de stricare a elementelor tehnice de sub vehicul,
- prea înaltă, există risc de comportament instabil.

Dacă porniți și un martor clipește, pentru a-l stinge:

- corectați poziția comenzii manuale care a rămas la limita joasă sau înaltă,
- circulând ușor cu peste 10 km/h, atâta timp cât compensarea trece în modul automat.

Staționare de lungă durată

Evitați staționarea pentru o lungă durată pe un sol care poate prezenta un potențial obstacol, vehiculul dumneavoastră poate să aibă roțile afundate în pământ.

După o lungă perioadă de neutilizare, înălțimea platformei poate să se modifice prin compensare automată imediat la deblocarea sau deschiderea uneia dintre uși.

Martor



Studiați indicațiile din capitoul 2, secțiunea "Post de conducere".



OGLINZI RETROVIZOARE ȘI GEAMURI

OGLINZI RETROVIZOARE

Dacă vehiculul dumneavoastră este echipat astfel, retrovizorul este suplimentat cu o a doua oglindă inferioară. Această oglindă este de formă sferică pentru a mări câmpul vizual în lateral. Obiectele observate sunt în realitate mai aproape decât par. Va trebui astfel să țineți cont de această particularitate pentru aprecierea corectă a distanței.

Retrovizoare exterioare cu comandă electrică

- Plasați comanda **A** la dreapta sau la stânga pentru a selecta retrovizorul corespunzător.
- Deplasați comanda **B** în cele patru direcții pentru a efectua reglajul.
- Aduceți comanda **A** în poziție centrală.



Rabatere electrică

Dacă vehiculul dumneavoastră este echipat, retrovizoarele sunt rabatabile electric din interior, cu vehiculul oprit și contactul cuplat:

- Plasați comanda **A** în poziție centrală.
- Trageți comanda **A** înspre spate.

Din exterior, blocați vehiculul cu ajutorul telecomenzii sau a cheii.

Deplierea electrică

Deplierea electrică a retrovizoarelor se face cu telecomanda sau cu cheia la deblocarea vehiculului. Numai dacă rabatarea a fost selectată cu comanda **A**, trageți din nou comanda din poziție centrală spre spate.



Rabatarea / deplierea la blocare / deblocare pot fi neutralizate. Consultați rețeaua PEUGEOT sau un Service autorizat.

Retrovizoare cu dejivrare

Dacă vehiculul dumneavoastră este astfel echipat, apăsați pe tasta de dejivrare a lunetei.

Retrovizoare exterioare cu comandă manuală

Aționați pârghia de reglaj în cele 4 direcții pentru a regla oglinda.

În staționare, retrovizoarele exterioare sunt rabatabile manual.

Dacă suportul oglinzii retrovizoare este ieșit din locașul inițial, cu vehiculul oprit, reasezați-l manual sau folosiți comanda de rabatare electrică.

Nu există pericol de spargere nici măcar în caz de îngheț.



Oglinda retrovizoare interioară manuală

Oglinda retrovizoare interioară are două poziții:

- zi (normal),
- noapte (antiiorbire).

Pentru a trece de la una la alta, apăsați sau trageți parghia aflată pe marginea inferioară a oglinzii.



OGLINDĂ DE SUPRAVEGHERE

Această oglindă, montată deasupra retrovizorului central, permite șoferului sau pasagerului din față să observe locurile din spate.

Montată pe propria sa articulație, reglarea sa manuală este simplă și asigură o vedere asupra interiorului din spate al vehiculului. Poate fi, de asemenea, reglat pentru a oferi o vizibilitate mai bună la efectuarea unei manevre sau pentru depășire.



GEAMURI SPATE

Geamuri laterale în rândul 2

Dacă vehiculul dumneavoastră este astfel echipat, geamurile laterale din rândul 2 pot fi deschise.

Strângeți cele două comenzi apoi deplasați geamul în lateral. Patru poziții sunt disponibile. În timpul rulării, geamul trebuie închis sau blocat pe una dintre cele patru poziții.

Geamuri custode în rândul 3

Ele sunt fixe.

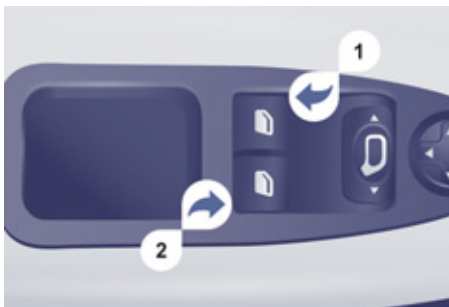

GEAMURI ELECTRICE

1. Comandă geam șofer
2. Comandă geam pasager

Dispuneți de două opțiuni:

Funcționare manuală

Apăsăți sau trageți comanda, fără a depăși punctul limită. Mișcarea ferestrei se va opri odată cu eliberarea comenzii de către dumneavoastră.

Funcționare automată

Apăsăți sau trageți comanda, dincolo de punctul limită. Fereastra se deschide sau se închide complet după eliberarea comenzii. O nouă acționare a comenzii oprește mișcarea geamului.

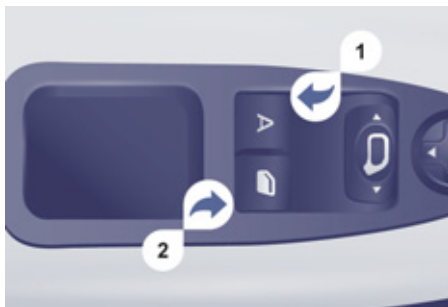

Funcționarea geamurilor electrice este neutralizată:

- la aproximativ 45 de secunde după întreruperea contactului,
- după deschiderea uneia dintre ușile din față, dacă contactul este întrerupt.

Dispozitiv antilovire

Dacă vehiculul dumneavoastră este dotat cu această opțiune, când geamul urcă și întâlnește un obstacol, acesta se oprește și coboară parțial.

În caz de deschidere intempestivă a geamurilor în momentul închiderii lor, apăsați pe comandă până la deschiderea completă.

În cele 4 secunde care urmează, trageți comanda până la deschiderea completă a geamului.

Pe durata acestor operații, funcția antilovire este inoperantă.

Reinițializare

După o rebransare a bateriei, trebuie să reinițializați funcția de antilovire.

Coborâți complet geamul, apoi ridicați-l, acesta se va ridica în etape de câțiva centimetri la fiecare apăsare. Reluați operațiunea până la închiderea completă a geamului.

Mențineți comanda apăsată timp de cel puțin o secundă după ce ați atins poziția geam închis.

Pe durata acestor operații, funcția antilovire este inoperantă.

Pentru o utilizare eficientă

În cazul lovirii în timpul manevrării sistemului electric de ridicare a geamurilor, trebuie să inversați sensul de mișcare a geamului. Pentru aceasta, apăsați comanda respectivă.

Când șoferul acționează butoanele geamurilor pasagerilor, acesta trebuie să se asigure că nici o persoană nu împiedică închiderea corectă a geamurilor.

Șoferul trebuie să se asigure că pasagerii folosesc corect sistemul electric de ridicare a geamurilor.

Fiți atenți la copii în timpul manevrării geamurilor.

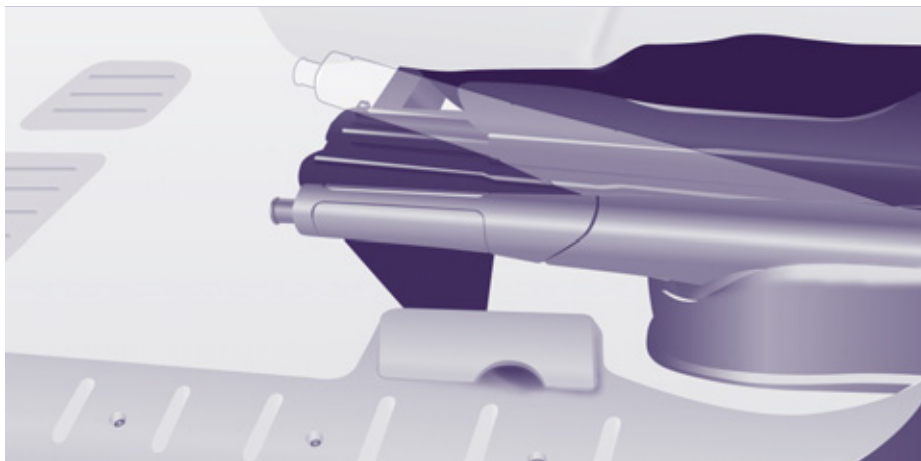

SIGURANȚĂ ÎN CONDUCERE

FRÂNA DE MÂNĂ

Blocare

Trageți frâna de mână pentru a imobiliza vehiculul.

Verificați că este bine trasă înainte de a ieși din vehicul.



Frâna de mână rămasă trasă sau incomplet deblocată este semnalizată prin aprinderea acestui mator pe tabloul de bord.

Dacă staționați în pantă, bracați roțile spre trotual și trageți frâna de mână.

Este inutil să cuplați o viteză după oprirea vehiculului, mai ales când este încărcat.

Deblocare

Trageți mânerul și apăsați pe buton pentru a coborî frâna de mână.



SEMNAL DE AVARIE

Apăsați pe acest buton, semnalizatoarele de direcție clipeșc.

Poate funcționa cu contactul întrerupt.

Nu îl utilizați decât în caz de pericol, pentru o oprire de urgență sau pentru conducerea în condiții neobișnuite.



ASISTENȚA LA PARCAREA CU SPATELE

Dacă vehiculul dumneavoastră este dotat cu această opțiune, sistemul este sonor și/sau grafic este format din patru senzori de proximitate, instalați în bara spate a vehiculului. Aceștia detectează toate obiectele aflate în zona de detecție: persoane, vehicule, copaci, bariere, spatele unor vehicule în mișcare.

Unele obiecte pot fi detectate la începutul manevrei, dar nu mai pot fi detectate la sfârșitul manevrei când vehiculul ajunge în apropiere: în funcție de zonele moarte între și sub captatori. Exemple: țărushi, balize de șantier sau bordura trotuarului.

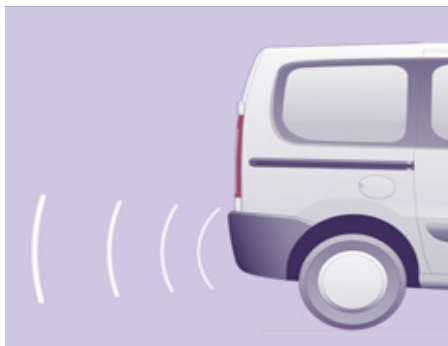

La trecerea în marșarier

Un semnal sonor confirmă activarea sistemului prin cuplarea marșarierului. Informația de apropiere este dată de un semnal sonor cu frecvență mai mare cu cât vehiculul se apropie de obstacol. Când distanța "spatele vehiculului/obstacol" este mai mică de aproximativ 30 cm, semnalul sonor devine continuu.

Afișare pe ecran

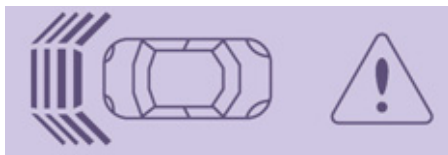

Oprire asistență la parcare

Treceți în punctul mort al cutiei de viteze.

Activare/Dezactivare



Puteți activa sau dezactiva sistemul apăsând acest buton. Activarea și dezactivarea sistemului sunt memorizate la oprirea vehiculului.

Anomalie de funcționare

În cazul unei anomalii de funcționare, la trecerea în marșarier ledul butonului se aprinde, însoțit de un semnal sonor și de un mesaj pe ecran. Consultați rețeaua PEUGEOT sau un Service autorizat.

Pentru o bună funcționare

Pe timp urât sau pe timp de iarnă asigurați-vă că sistemul de senzori nu este acoperit cu noroi, gheață sau zăpadă.

Sistemul va fi neutralizat automat în cazul tractării unei remorci sau montării unui suport pentru bicicletă (vehicul echipat cu un dispozitiv de remorcare sau cu un suport pentru bicicletă recomandat de PEUGEOT).

Asistența la staționare nu poate, în niciun caz, să înlocuiască atenția și nici răspunderea conducătorului auto.



CLAXON

Apăsați pe mijlocul volanului.

SISTEM ANTIBLOCARE ROȚI (ABS - REF)

Sistemele ABS și REF (repartitor electronic al forței de frânare) măresc stabilitatea și manevrabilitatea vehiculului la frânare, în special pe drumuri cu suprafața de rulare deteriorată sau alunecoasă.

Sistemul ABS împiedică blocarea roților, iar REF controlează presiunea de frânare pe fiecare roată.

Pentru o utilizare eficientă

Dispozitivul de antiblocare a roților intervine automat în momentul apariției pericolului de blocare. Nu vă permite o frânare mai scurtă. Pe șosele foarte alunecoase (polei, ulei etc...) ABS poate să mărească distanța de frânare. În cazul unei frânări de urgență, nu ezitați în a apăsa puternic pedala de frână, fără a slăbi efortul, chiar și pe șosele alunecoase, astfel puteți continua manevrarea vehiculului pentru a evita un obstacol.

Funcționarea normală a sistemului ABS este simțită prin ușoare vibrații la nivelul pedalei de frână.

În cazul schimbării roților (pneuri și jante), aveți grijă ca acestea să fie recomandate de PEUGEOT.



Aprinderea acestui mator, însoțită de un semnal sonor și de un mesaj pe ecran, indică o defecțiune la sistemul ABS ce poate provoca pierderea controlului vehiculului în cazul frânării.



Aprinderea acestui mator, cuplat cu cel de frână și STOP, însoțită de un semnal sonor și un mesaj pe ecran, indică o defecțiune la sistemul de repartiție a forței de frânare ce poate provoca pierderea controlului vehiculului în cazul frânării.

Oprirea este imperativă.

În amândouă cazurile, consultați rețeaua PEUGEOT sau un service autorizat.

SISTEM DE ASISTARE LA FRÂNAREA DE URGENȚĂ (AFU)

Acest sistem permite, în caz de urgență, de a se atinge mai repede presiunea optimă de frânare, apăsați foarte puternic și fără a slăbi forța.

Se declanșează în funcție de viteza de acționare a pedalei de frână.

Sistemul modifică rezistența pedalei de frână sub picior.

Pentru a prelungi acțiunea sistemului de asistare la frânarea de urgență: mențineți piciorul apăsat pe pedala de frână.

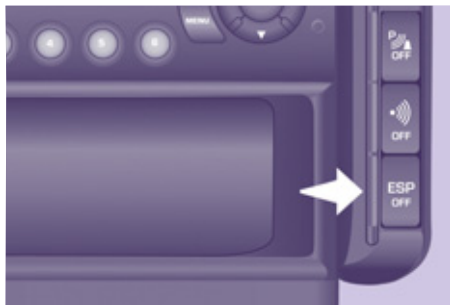

ANTIPATINARE ROTI (ASR) ȘI CONTROLUL DINAMIC AL STABILITĂȚII (ESP)

Aceste sisteme sunt asociate și complementare cu ABS-ul.

ASR este un dispozitiv foarte util pentru a păstra forța de tracțiune la un nivel optim și pentru a evita pierderea controlului datorată accelerării.

Sistemul optimizează cuplul transmis roților, cu scopul de a evita patinarea acestora, acționând asupra frânelor roților motoare și asupra motorului. Asigură, de asemenea, o stabilitate direcțională mai bună a vehiculului la accelerare.

Cu ESP, mențineți traiectoria fără a fi nevoie să contrabalansați direcția.

În cazul în care vehiculul urmează o traiectorie diferită față de cea dorită de șofer, sistemul ESP acționează automat

frâna unei roți sau a mai multora și asupra motorului pentru a înscrie vehiculul pe traiectoria dorită.

Funcționarea sistemelor ASR și ESP

ESP
OFF

Martorul clipește când unul din sistemele ASR sau ESP este solicitat.

Dezactivarea sistemelor ASR/ESP

În condiții excepționale (pornirea autoturismului împotmolit, oprit în zăpadă, în noroi...), dezactivarea sistemelor ASR și ESP se dovedește a fi utilă pentru ca roțile să patineze și să-și recapete aderența.

- Apăsați pe buton, situat pe consola centrală.
- Martorul se aprinde: sistemele ASR și ESP nu mai intervin.

Acestea se declanșează din nou:

- automat la peste 50 km/h,
- manual apăsând din nou pe buton.

Verificarea funcționării



Când apar defecțiuni ale sistemelor, martorul se aprinde însoțit de un semnal sonor și de un mesaj pe ecranul multifuncție.

Consultați rețeaua PEUGEOT sau un Service autorizat pentru verificarea sistemelor.

Martorul se poate aprinde de asemenea dacă pneurile sunt moi. Verificați presiunea din fiecare pneu.

Pentru o bună funcționare

Sistemele ASR/ESP oferă o siguranță sporită în conducerea normală dar nu trebuie să incite șoferul să-și asume riscuri suplimentare sau să circule cu viteze prea mari.

Funcționarea acestor sisteme este asigurată sub rezerva respectării indicațiilor constructorului referitor la roți (pneuri și jante), componentele frânării, componentele electronice cât și la procedura de montaj și de intervenție.

După un șoc, verificați aceste sisteme în rețeaua PEUGEOT sau la un Service autorizat.



"GRIP CONTROL" (CONTROLUL ADERENȚEI)

Pe zăpadă, noroi și pe nisip, acest sistem de asigurare a mobilității este realizat printr-un compromis între siguranță, aderență și motricitate, care sunt asociate cu pneurile Michelin® Agilis 51 M+S pentru orice tip de drum.

Acesta permite deplasarea în majoritatea condițiilor de aderență redusă.



Apăsarea pedalei de accelerație trebuie să fie suficientă pentru ca puterea motorului să permită gestionarea optimă a diferiților parametri.

Utilizare corectă

Vehiculul dumneavoastră este conceput în principal pentru a circula pe drumuri asfaltate, dar permite ocazional rularea pe drumuri mai puțin amenajate.

În mod deosebit când vehiculul este foarte încărcat, nu se permite realizarea de activități tot-teren cum ar fi:

- traversarea și conducerea pe terenuri ce ar putea deteriora partea inferioară a caroseriei, sau smulgerea unor piese (conducte de carburant, răcitor de carburant, ...), la trecerea peste obstacole sau pietre,
- rularea pe teren cu pante abrupte și cu aderență redusă,
- traversarea unui curs de apă.

Siguranța în conducere



Acest mod **ESP** este calibrat pentru un nivel slab de patinare, bazat pe diferitele niveluri de aderență întâlnite în mod obișnuit pe drum.

Dupa fiecare taiere a contactului, sistemul revine automat in mod ESP.



Acest mod **ESP OFF** nu este adecvat decat la conditiile particulare intalnite la pornire sau la viteza redusa.

La peste 50 km/h, sistemul revine automat in mod ESP.



Acest mod **zapada** permite adaptarea la condițiile de aderență întâlnite pe fiecare roată din față, la pornire.

În faza de progresie, sistemul optimizează patinarea, pentru a oferi cea mai bună accelerație în funcție de aderența disponibilă.



Acest mod **orice tip de drum** (noroi, iarba uda, ...) favorizează, din momentul pornirii, mai multă patinare a roții cu aderență mai

slabă, pentru a înlesni evacuarea noroiului și regasirea aderenței. În paralel, roții mai aderente îi este transferat cât mai mult cuplu posibil.

În faza de progresie, sistemul optimizează patinarea, pentru a răspunde cel mai bine solicitărilor șoferului.



Acest mod **nisip** restricționează simultan patinarea celor două roți motoare, pentru a putea continua rulara și a limita riscurile de

împotmolire.

La deplasarea pe nisip, nu utilizați alte moduri, pentru a evita împotmolirea vehiculului.



CENTURI DE SIGURANȚĂ

Reglaj în înălțime

Prindeți comanda în dreptul semnului și culisați dispozitivul dinspre partea șoferului și pasagerului individual.

Dacă vehiculul este dotat cu o banchetă față, centura scaunului central nu este reglabilă pe înălțime.

Blocare

Trageți de centură, apoi introduceți pana în cutia de blocaj.

Verificați prinderea trăgând de centură.

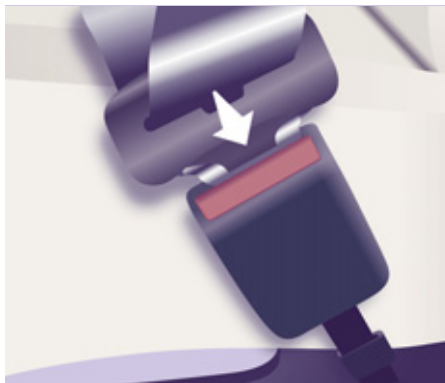

Deblocare

Apăsați pe butonul roșu.



Martor centură șofer neblocată

La pornirea vehiculului, dacă șoferul nu și-a blocat centura, acest martor se aprinde.



Martor centură pasager neblocată

Dacă vehiculul dumneavoastră este dotat cu un scaun pasager față, la pornirea vehiculului, când pasagerul nu a blocat centura acest martor se aprinde.

Pentru buna utilizare

Șoferul trebuie să se asigure că pasagerii utilizează corect centurile de siguranță și că acestea sunt bine atașate, înainte de a porni la drum.

Oricare ar fi locul pe care-l ocupați în vehicul, puneți-vă întotdeauna centura de siguranță, chiar și pe trasee de scurtă durată.

Centurile de siguranță sunt echipate cu un dispozitiv de înfășurare care permite ajustarea automată a lungimii centurii, adaptându-se profilului dumneavoastră.

Nu utilizați accesorii (carlige de rufe, broșe, ace de siguranță etc.) ce ar putea fi atașate de centuri.

Asigurați-vă de faptul că centura este corect înfășurată după folosire.

După rabatarea sau deplasarea unui scaun sau a unei banchete din spate, asigurați-vă că centura este corect înfășurată și că dispozitivul de fixare al centurii este în bună stare.

În funcție de natura și importanța impactului, dispozitivul pirotehnic poate să se declanșeze înainte și independent de deplierea airbagurilor. Acesta întinde centurile instantaneu și le mulează pe corpurile ocupanților.

Declanșarea dispozitivelor de pretensionare este însoțită de o ușoară degajare de fum inofensiv și de un zgomot, datorat activării cartușului pirotehnic integrat în sistem.

Centuri de siguranță

Limitatorul de efort atenuează presiunea centurii pe corpul ocupanților.

Centurile cu pretensionare pirotehnică sunt active din momentul punerii contactului.

Dispozitivele de rulare sunt echipate cu un sistem de blocare ce se declanșează automat în caz de coliziune, de frânare de urgență sau de răsturnare a vehiculului.

Puteți debloca centura apăsând pe butonul roșu al fixării. Însoțiți derularea centurii după deblocare.

Martorul airbagului se aprinde dacă dispozitivele de pretensionare s-au declanșat. Consultați rețeaua PEUGEOT sau un service autorizat.

Pentru a fi eficientă, o centură de siguranță trebuie:

- să mențină o singură persoană adultă,
- nu trebuie să fie răsucită; verificați acest lucru derulând-o ușor,
- să fie întinsă, cât mai aproape de corp.

Partea superioară a centurii trebuie să fie poziționată în dreptul umărului.

Partea de jos se va așeza pe cât posibil pe bazin.

Nu inversați fixările centurii, aceasta nu-și va mai îndeplini în totalitate rolul. Dacă scaunele sunt dotate cu cotiere, partea inferioară a centurii se va trece pe sub acestea.

Verificați buna blocare a centurii trăgând centura cu o mișcare bruscă.

Recomandări cu privire la copii:

- folosiți un scaun omologat pentru copii dacă pasagerul are mai puțin de 12 ani sau măsoară mai puțin de un metru și jumătate,
- nu transportați niciodată un copil pe genunchi, chiar dacă centura de siguranță a scaunului pe care stați este pusă.



Pentru informații privind scaunele pentru copii, consultați capitolul 4, partea "Copii la bord".

În funcție de prescripțiile în vigoare privind siguranța, rețeaua PEUGEOT este garantul tuturor intervențiilor sau verificărilor, controalelor privind întreținerea și echipamentelor centurilor dumneavoastră de siguranță.

Verificați periodic centurile (chiar după un șoc minor) în rețeaua PEUGEOT sau la un service autorizat : ele nu trebuie să prezinte urme de uzură, tăiere sau scămoșare, și nici să fie transformate sau modificate.



Curățați benzile centurilor cu apă cu săpun sau cu un produs de curățare pentru textile, vândut în rețeaua PEUGEOT.

CENTURI PENTRU LOCURILE DIN FAȚĂ

Cu airbag-uri frontale

Locurile din față sunt echipate cu dispozitive de pretensionare pirometrice și cu limitatoare de efort.

Fără airbag frontal

Dacă vehiculul dumneavoastră este dotat cu o banchetă față fără airbag frontal, centura pasagerului central nu are dispozitiv de pretensionare pirotehnică.

CENTURILE PE LOCURILE DIN SPATE

Dacă vehiculul dumneavoastră este echipat cu un scaun individual și o banchetă de 2 locuri, cele trei locuri sunt echipate cu centuri în trei puncte de prindere și sistem de retractare.

Locul central dispune de un ghidaj și un sistem de retractare a centurii integrate în spătarul scaunului.



Pentru rândurile 2 și 3, aveți grijă la fixarea centurii în prinderea corespunzătoare. Să nu fie inversate centurile sau prinderile locurilor laterale cu prinderea sau centura locului central.

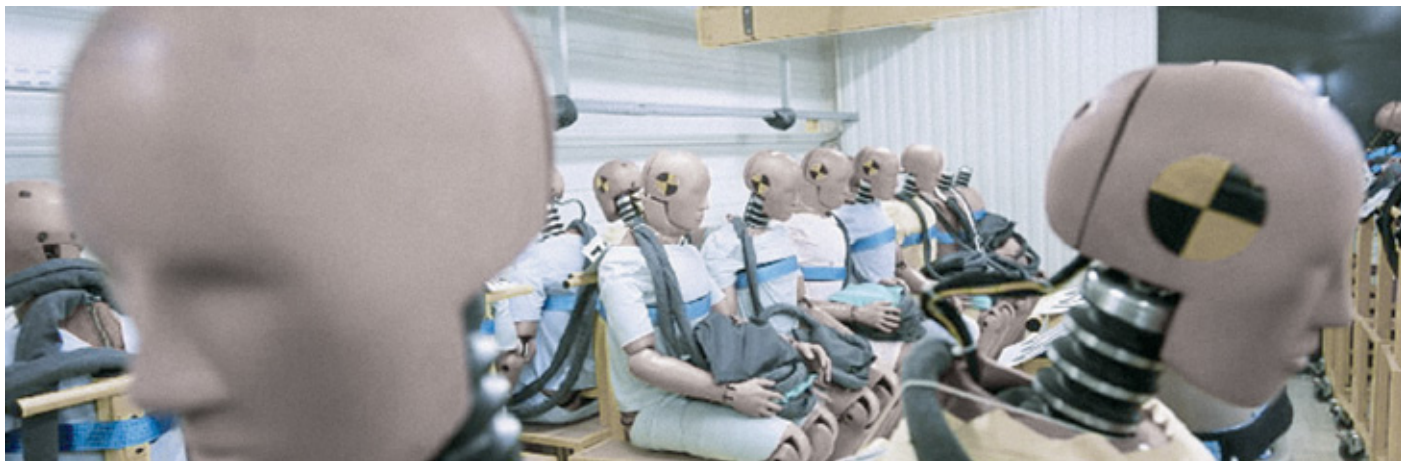

AVANTAJE DE SIGURANȚĂ

Roll Over Mitigation*

Acest sistem legat la ESP este o completare a funcțiilor de frânare ABS-REF, ASR-ESP și AFU, deja semnalate în acest document, pentru a vă garanta un înalt sistem de siguranță activă. Sistemul ROM este destinat la început vehiculelor înalte din gama 4x4 și acum echipează vehiculul dumneavoastră.

În cazul unei situații extreme, de accelerație transversală, acest modul limitează riscurile de răsturnare a vehiculului acționând asupra frânelor.

* Sistem anti-răsturnare.

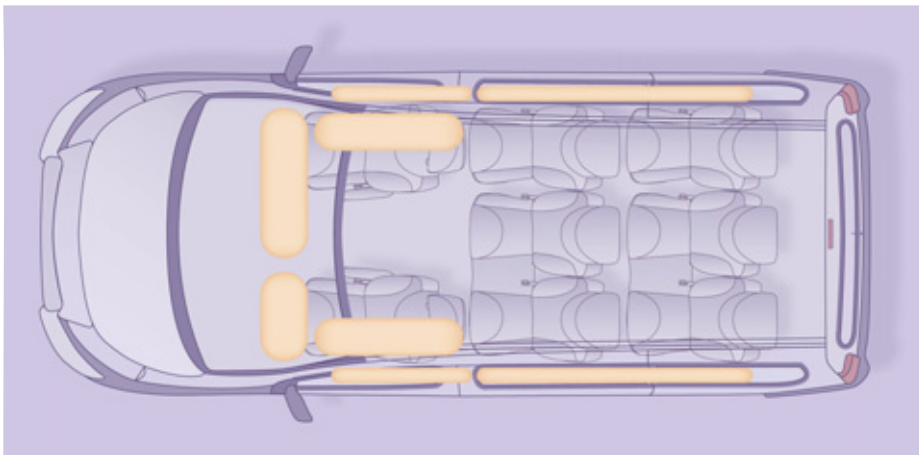

AIRBAG-URI

Airbag-urile au fost concepute pentru a spori siguranța pasagerilor (exceptând locurile centrale din rândurile 2 și 3) în cazul unor coliziuni violente; acestea completează acțiunea centurilor de siguranță cu limitator de efort.

În acest caz, detectoarele electronice înregistrează și analizează șocurile frontale și laterale suportate în zonele de detectare a șocului:

- În caz de șoc violent airbagurile se declanșează instantaneu pentru a proteja ocupanții autoturismului.

Imediat după impact, airbag-urile se dezumflă pentru a nu împiedica nici vizibilitatea, nici eventuala ieșire a pasagerilor,

- În cazul unui șoc puțin violent, de impact pe partea din spate și în anumite condiții de răsturnare, airbag-urile nu se declanșează; în aceste cazuri numai centura de siguranță este suficientă în asigurarea protecției optime.

Intensitatea unui șoc depinde de natura obstacolului și de viteza autoturismului în momentul coliziunii.

i Airbag-urile funcționează doar când contactul este pus.

Acest echipament nu funcționează decât o singură dată. Dacă intervine un al doilea șoc (în cadrul aceluiași accident sau într-un alt accident) airbagul nu va funcționa.

Declanșarea airbagului sau a airbagurilor este însoțită de o ușoară degajare de fum inofensiv și de un zgomot, datorate activării cartușului pirotehnic integrat în sistem.

Fumul nu este nociv, dar poate fi iritant pentru persoanele sensibile.

Zgomotul detonării poate antrena o ușoară scădere a capacității auditive pentru un foarte scurt interval de timp.



- +** Airbagul pasager trebuie neapărat să fie dezactivat dacă a fost instalat un scaun pentru copii de tipul "cu spatele la sensul de mers". Capitolul 4, secțiunea "Copii la bord".

Pentru o bună utilizare

Adoptați o poziție șezând normală și verticală.

Fixați-vă centura de siguranță și poziționați-o corect.

Nu lăsați nimic să se interpună între pasageri și airbag-uri (copii, animale, obiecte ...). Acest lucru ar putea afecta funcționarea airbagurilor sau răni pasagerii.

După un accident sau când vehiculul a fost obiectul unui furt, verificați sistemul de airbaguri.

Orice intervenție asupra sistemului de airbag-uri trebuie să fie făcută doar de personalul rețelei PEUGEOT sau al unui service autorizat.

Chiar respectând toate precauțiile evocate nu este exclus un risc de rănire sau arsuri ușoare la cap, la bust sau la brațe în momentul declanșării airbagului. Sacul airbagului se umflă aproape instantaneu (în câteva milisecunde) apoi se dezumflă în același timp evacuând gazul cald prin orificiile prevăzute în acest scop.

Airbagurile laterale

Nu acoperiți scaunele decât cu huse omologate. Acestea nu riscă să împiedice declanșarea airbag-urilor laterale. Consultați rețeaua PEUGEOT sau un service autorizat.

Nu fixați sau lipiți nimic pe spăarele scaunelor ; acest lucru ar putea provoca răni la torace, brațe la deschiderea airbagului lateral.

Nu apropiați mai mult decât este necesar bustul de portieră.

Airbaguri frontale

Nu conduceți ținând volanul de brațe sau lăsând mâinile pe partea centrală a volanului.

Nu lăsați niciodată pasagerii să își țină picioarele pe planșa de bord, deoarece există riscul producerii de răniri grave în caz de declanșare a airbag-ului.

Nu fumați, în măsura în care este posibil, deoarece declansarea airbagului poate produce arsuri sau apariția unor riscuri de rănire datorate țigării sau pipei aprinse.

Nu demontați, nu găuriți și nu supuneți volanul la lovituri violente.

Airbagurile cortină

Nu fixați sau lipiți nimic pe montanți și pavilion; acest lucru ar putea provoca răni la torace, brațe la deschiderea airbagului lateral.

Nu demontați șuruburile mânerului de sprijin fixat pe pavilion, ele participă la fixarea airbagurilor din partea superioară.

Airbag-uri



Airbaguri laterale

Dacă vehiculul dumneavoastră este echipat cu așa ceva, acesta este un sistem care protejează, în caz de șoc lateral violent, șoferul și pasagerul din față pentru a limita riscurile de traumatism ale toracelui.

Fiecare airbag lateral este integrat în spătarele scaunelor din față, pe partea dinspre portieră.

Activare

Se declanșează unilateral în caz de șoc violent aplicat parțial sau pe toată zona de impact lateral **B**, exercitându-se perpendicular pe axul longitudinal al vehiculului într-un plan orizontal și de sens exterior spre interiorul vehiculului.

Airbag-ul lateral se interpune între ocupantul din față al vehiculului și panoul portierei corespunzătoare.

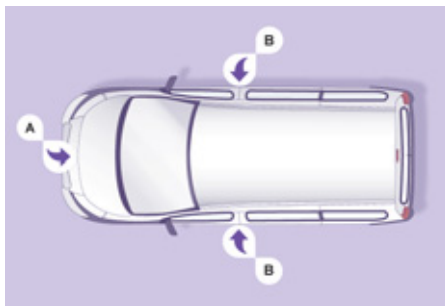

Zone de detectare a șocului

- A.** Zona de impact frontal.
- B.** Zona de impact lateral.

i În cazul unui șoc sau o agățare ușoară pe lateralul vehiculului sau în caz de răsturnare, airbag-ul poate să nu se declanșeze.

În cazul unei coliziuni frontale sau în spate, acest airbag nu se declanșează.

Anomalie airbaguri



Dacă acest martor se aprinde pe panoul de bord, însoțit fiind de un semnal sonor și de un mesaj pe ecran, consultați rețeaua PEUGEOT sau un Service autorizat pentru verificarea sistemului. Airbagurile ar putea să nu se mai declanșeze în caz de șoc puternic.

Airbaguri cortină

Dacă vehiculul dumneavoastră este dotat cu așa ceva, acesta este un sistem ce protejează, în caz de șoc lateral violent, atât șoferul cât și pasagerii (exceptând locul central din rândurile 2 și 3) pentru a limita riscurile de traumatism cranian.

Fiecare airbag cortină este integrat în montanți și partea superioară a habitaculului.

Activare

Se declanșează simultan cu airbagul lateral corespunzător în caz de șoc violent aplicat parțial sau pe toată zona de impact lateral **B**, exercitându-se perpendicular pe axul longitudinal al vehiculului într-un plan orizontal și cu sensul din exterior spre interiorul vehiculului. Airbagul cortină se interpune între ocupantul din față sau din spate al vehiculului și geamuri.



Airbaguri frontale

Acestea sunt integrate în centrul volanului, pentru șofer, și în tabloul de bord, pentru pasagerul din față.

Activare

Ele se declanșează simultan, exceptând cazul în care airbagul frontal de la pasager a fost neutralizat, în caz de șoc frontal violent aplicat pe întreaga zonă sau numai parțial pe zona de impact frontal **A**, pe direcția axei longitudinale a vehiculului în plan orizontal și în sensul dinspre înainte spre înapoi al vehiculului.

Airbagul frontal se interpune între ocupantul locului din față al vehiculului și planșa de bord, pentru a amortiza proiectarea pasagerului spre în față.

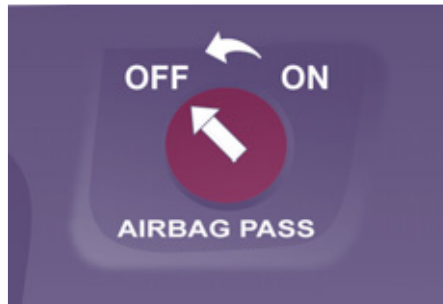

Neutralizare

Numai airbagul frontal de la pasager poate fi neutralizat:

- **Contactul fiind întrerupt**, introduceți cheia în comanda de neutralizare a airbagului pasager,
- rotiți-o în poziția **"OFF"**,
- apoi scoteți cheia menținând această poziție.



Martorul airbag din tabloul de bord se aprinde pe toată durata neutralizării.



Pentru siguranța copilului dumneavoastră, neutralizați neapărat airbag-ul pasager dacă instalați un scaun de copil cu spatele la direcția de mers pe scaunul din față al pasagerului. În caz contrar, copilul riscă să fie omorât sau rănit grav în momentul desfacerii airbagului.

Reactivare

În poziția **"OFF"**, airbagul pasager nu se declanșează în cazul unui impact.

De îndată ce ați demontat scaunul de copil, rotiți comanda airbag-ului în poziția **"ON"** pentru a activa din nou airbagul pentru siguranța pasagerului dumneavoastră în cazul unui impact.

Anomalie la airbagul frontal



Dacă acest martor se aprinde, însoțit de un mesaj pe ecran, consultați rețeaua PEUGEOT sau un Service autorizat pentru verificarea sistemului.



În cazul aprinderii în permanență a celor doi martori ai airbagurilor, nu instalați un scaun de copil cu spatele la drum. Consultați rețeaua PEUGEOT sau un Service autorizat.

GENERALITĂȚI CU PRIVIRE LA SCAUNELE PENTRU COPII

Preocupare constantă a PEUGEOT încă din faza de concepție a vehiculului, siguranța copiilor depinde în aceeași măsură și de dumneavoastră.

Pentru a asigura o siguranță optimă respectați sfaturile următoare:

- toți copiii cu vârsta mai mică de 12 ani și înălțimea mai mică de un metru cincizeci trebuie să fie transportați în scaune de copii omologate adaptate greutății lor, în locurile echipate cu centură de siguranță sau cu sistem de prindere ISOFIX.
- statistic, locurile cele mai sigure pentru transportul copiilor sunt cele din spate.
- copilul care are mai puțin de 9 kg trebuie obligatoriu transportat în poziția cu spatele la drum atât pe locurile din față cât și pe cele din spate.
- pasagerul nu trebuie să călătorească având un copil pe genunchi.

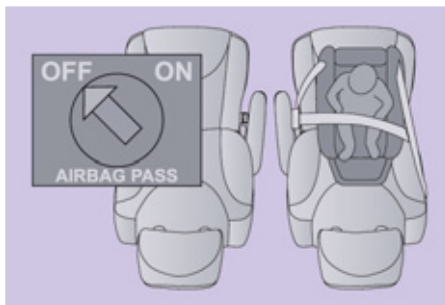

SCAUN PENTRU COPII PE LOCUL DIN FAȚĂ

"Spatele la direcția de mers"

Recomandate pe locurile din spate până la vârsta de 2 ani.

Atunci când scaunul pentru copii "cu spatele la direcția de mers" este montat pe locul pasagerului din față, airbag-ul pasagerului trebuie neapărat dezactivat. Altfel, copilul riscă să fie grav rănit sau chiar omorât la deschiderea airbag-ului.

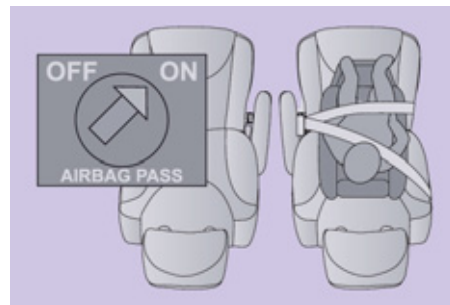

"Fața la direcția de mers"

Recomandate pe locurile din spate pentru o vârstă mai mare de 2 ani.

Atunci când scaunul pentru copii cu fața către direcția de mers este montat pe locul pasagerului din față, lăsați airbag-ul pasagerului activat.

Regulile privind transportul copiilor sunt specifice fiecărei țări. Consultați legislația în vigoare în țara dumneavoastră.

Consultați lista scaunelor omologate în țara dumneavoastră. Fixările isofix, scaunele spate, airbag-ul pasager și neutralizarea sa depind de versiunea comercializată.



i Instalarea scaunelor pentru copii și neutralizarea airbag-ului pasagerului sunt comune întregii game PEUGEOT.

În absența neutralizării airbag-ului pasagerului, este strict interzisă instalarea unui scaun pentru copii "cu spatele la drum" pe locurile din față.

+ Capitolul 4, secțiunea "Airbag-uri".

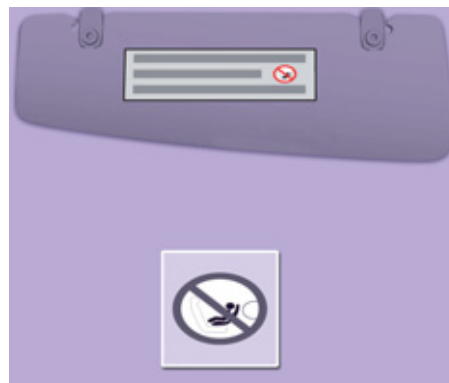

Airbag de pasager OFF

Consultați indicațiile menționate pe eticheta ce se găsește pe fiecare parte a parasolarului pasagerului.

i Pentru a asigura siguranța copilului dumneavoastră, este imperativ să neutralizați airbagul frontal al pasagerului când instalați un scaun pentru copii "cu spatele în direcția de mers" pe locul pasagerului din față.
In caz contrar, copilul riscă să fie grav rănit sau chiar omorât la declanșarea airbagului.

Copii la bord



FIXĂRI "ISOFIX"

Vehiculul dumneavoastră a fost omologat conform noilor reglementări ISOFIX.

Dacă vehiculul dumneavoastră are această echipare, fixările ISOFIX regulamentare sunt indicate cu ajutorul etichetelor.



Este vorba de trei inele pentru fiecare scaun:

- două inele situate între spătar și baza scaunului, semnalate de o etichetă,
- un inel superior, pentru fixarea centurii înalte, denumită TOP TETHER, semnalat printr-o altă etichetă.

Acest sistem de fixare ISOFIX asigură o montare fiabilă, solidă și rapidă a scaunului pentru copii în mașină.

Scaunele ISOFIX pentru copii sunt prevăzute cu două încuietori care se prind ușor în cele două inele față.

Unele au și o centură superioară care se atașează în inelul din spate.

Pentru a atașa această centură, ridicați tetiera vehiculului, după care, treceți cârligul printre tijele sale. Fixați apoi cârligul în inelul din spate și strângeți centura înaltă.

Instalarea defectuoasă a unui scaun pentru copii în vehicul compromite protecția copilului în cazul unei coliziuni.

Pentru a cunoaște ce scaune pentru copii ISOFIX pot fi instalate în vehiculul dumneavoastră, consultați tabelul recapitulativ pentru amplasarea scaunelor pentru copii ISOFIX.

SCAUNELE PENTRU COPII ISOFIX RECOMANDATE DE PEUGEOT ȘI OMOLOGATE PENTRU VEHICULUL DUMNEAVOASTRĂ

RÖMER Duo Plus ISOFIX

(clasa de talie B1)

Grupa 1: de la 9 până la 18 kg



Se instalează doar cu fața la direcția de mers.
Dotat cu centură superioară ce trebuie legată pe inelul superior ISOFIX, numită TOP TETHER.

Trei înclinări ale ansamblului scaunului: poziție așezată, repaus și alungit.

Aceste scaune pentru copii pot fi folosite și în vehicule ce nu sunt dotate cu sisteme de prindere ISOFIX.

În acest caz trebuie în mod obligatoriu legate de scaunul vehiculului folosind centura de siguranță în trei puncte.

Urmați instrucțiunile pentru instalarea scaunului pentru copii, din notița de instalare a producătorului scaunului.

TABEL RECAPITULATIV PENTRU AMPLASAREA SCAUNELOR PENTRU COPII ISOFIX

Acest tabel vă indică posibilitățile de instalare a scaunelor pentru copii ISOFIX pe locurile echipate cu fixări ISOFIX din vehicul. Pentru scaunele de copii ISOFIX universale și semi-universale, clasa de talie ISOFIX a scaunului pentru copii, determinată printr-o literă de la **A** la **G**, este indicată pe scaunul pentru copii în dreptul logo-ului ISOFIX.

Greutate copil/indicativ de vârstă										
	Sub 10 kg (grupa 0) Până la aproximativ 6 luni		Sub 10 kg (grupa 0) Sub 13 kg (grupa 0+) Până la aproximativ 1 an			De la 9 la 18 kg (grupa 1) De la 1 la 3 ani aproximativ				
Tip de scaun ISOFIX	Nacelă		"spatele la drum"			"spatele la drum"		"fața la drum"		
Clasă de talie ISOFIX	F	G	C	D	E	C	D	A	B	B1
Locuri spate laterale Rând 2 cu scaune individuale în Rând 1	IL-SU		IL-SU			IL-SU		IUF, IL-SU		
Locuri spate laterale Rând 2 cu banchetă de 2 locuri în Rândul 1	IL-SU		X	IL-SU		X	IL-SU	IUF, IL-SU		
Locuri spate Rând 3	IL-SU		X	IL-SU		X	IL-SU	IUF, IL-SU		

IUF: Loc adaptat instalării unui scaun pentru copii ISOFIX de categorie universală. Scaun pentru copii ISOFIX "cu fața la drum" echipat cu o centură înaltă ce se atașează pe inelul superior al locurilor ISOFIX din vehicul.

IL-SU: Loc adaptat instalării unui scaun pentru copii ISOFIX semi-universal. Scaun pentru copii ISOFIX "cu fața la drum" echipat cu o tijă. Scaun pentru copii ISOFIX "cu spatele la drum" sau nacelă, echipate cu o centură înaltă sau cu o tijă.

X: Niciun dispozitiv de prindere pentru copii.

Nacelă: ea este fixată pe inelele inferioare ale unui loc ISOFIX și ocupă două locuri în spate.

SCAUNE PENTRU COPII RECOMANDATE DE PEUGEOT

PEUGEOT vă propune o gamă completă de scaune pentru copii, care se fixează cu ajutorul **centurii de siguranță în trei puncte**:

Grupa 0+: de la naștere până la 13 kg**L1****"RÖMER Baby-Safe Plus"**

Se instalează cu spatele în direcția de mers.

Grupele 2 și 3: între 15 și 36 kg**L3****"RECARO Start"****L4****"KLIPPAN Optima"**

Începând de la 6 ani (aproximativ 22 kg)
se folosește doar înaltatorul.

**L5****"RÖMER KIDFIX"**

Poate fi fixat pe ancorările ISOFIX ale vehiculului.

Copilul este reținut de centura de siguranță.

INSTALAREA SCAUNELOR PENTRU COPII FIXATE CU O CENTURĂ DE SIGURANȚĂ

Acest tabel vă indică posibilitățile de instalare a scaunelor pentru copii, fixate cu centura de siguranță și omologate ca universale în funcție de greutatea copilului și de locul în vehicul:

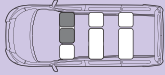
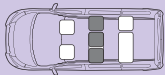
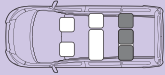
Loc			Greutatea copilului și vârsta orientativă			
			Sub 13 kg (grupele 0 (a) și 0+) Până la ≈ 1 an	De la 9 la 18 kg (grupa 1) De la 1 la ≈ 3 ani	De la 15 la 25 kg (grupa 2) De la 3 la ≈ 6 ani	De la 22 la 36 kg (grupa 3) De la 6 la ≈ 10 ani
Rand 1 (b)		Scaun individual	U	U	U	U
		Bancheta, loc lateral	U	U	U	U
		Bancheta, loc central	L1	-	L3, L4, L5	L3, L4, L5
Rând 2		Locuri laterale	U	U	U	U
		Loc central	U	U	U	U
Rând 3		Locuri laterale	U	U	U	U
		Loc central	U	U	U	U

(a): Grupa 0: de la naștere la 13 kg. Nacelele și "patușurile auto" nu pot fi instalate pe locul pasagerului din față.

(b): consultați legislația în vigoare din țara dumneavoastră, înainte de instalarea copilului dumneavoastră pe acel loc.

U: loc adaptat la instalarea unui scaun pentru copii ce se fixează cu centura de siguranță și omologat ca universal "cu spatele în direcția de mers" și/sau "cu fața în direcția de mers".

RECOMANDARI PRIVIND SCAUNELE PENTRU COPII

O instalare defectuoasă a unui scaun pentru copii într-un vehicul compromite protecția copilului în caz de coliziune.

Fixați centurile de siguranță sau centurile scaunului copilului **limitând la maxim jocul** în funcție de corpul copilului, chiar pe trasee scurte.

Pentru instalarea optimă a scaunului pentru copii "cu fața în direcția de mers", verificați dacă spătarul scaunului se sprijină pe spătarul scaunului mașinii și tetiera nu incomodează.

Dacă trebuie să scoateți tetiera, asigurați-vă că este bine așezată sau fixată, pentru a evita transformarea ei într-un proiectil în caz de frânare bruscă.

Copiii sub 10 ani nu trebuie transportați "cu fața către direcția de mers" pe locul pasagerului din față, decât în cazul în care locurile din spate sunt deja ocupate de alți copii, sau dacă în spate scaunele nu sunt utilizabile, ori dacă acestea lipsesc.

Dezactivați airbagul pasagerului de îndată ce un scaun pentru copii este instalat pe locul din față "cu spatele în direcția de mers".

În caz contrar copilul riscă să fie grav rănit sau chiar omorât la deplierea airbagului.

Pentru siguranță, nu lăsați:

- unul sau mai mulți copii singuri și fără supraveghere în mașină,
- un copil sau un animal în mașină, la soare, cu geamurile închise,
- cheile la îndemâna copiilor în interiorul mașinii.

Pentru a împiedica deschiderea accidentală a portierelor, folosiți dispozitivul "Siguranță copii".

Aveți grijă să nu deschideți mai mult de o treime geamurile din spate.

Pentru a vă proteja copii de razele soarelui, echipați geamurile din spate cu storuri laterale.

Instalarea unui înalțator

Partea toracică a centurii trebuie să fie poziționată pe umărul copilului, fără să atingă gâtul.

Verificați ca ramura abdominală a centurii de siguranță să treacă peste șoldul copilului. PEUGEOT vă recomandă folosirea unui înălțător cu spătar, echipat cu un ghidaj de centură la nivelul umărului.

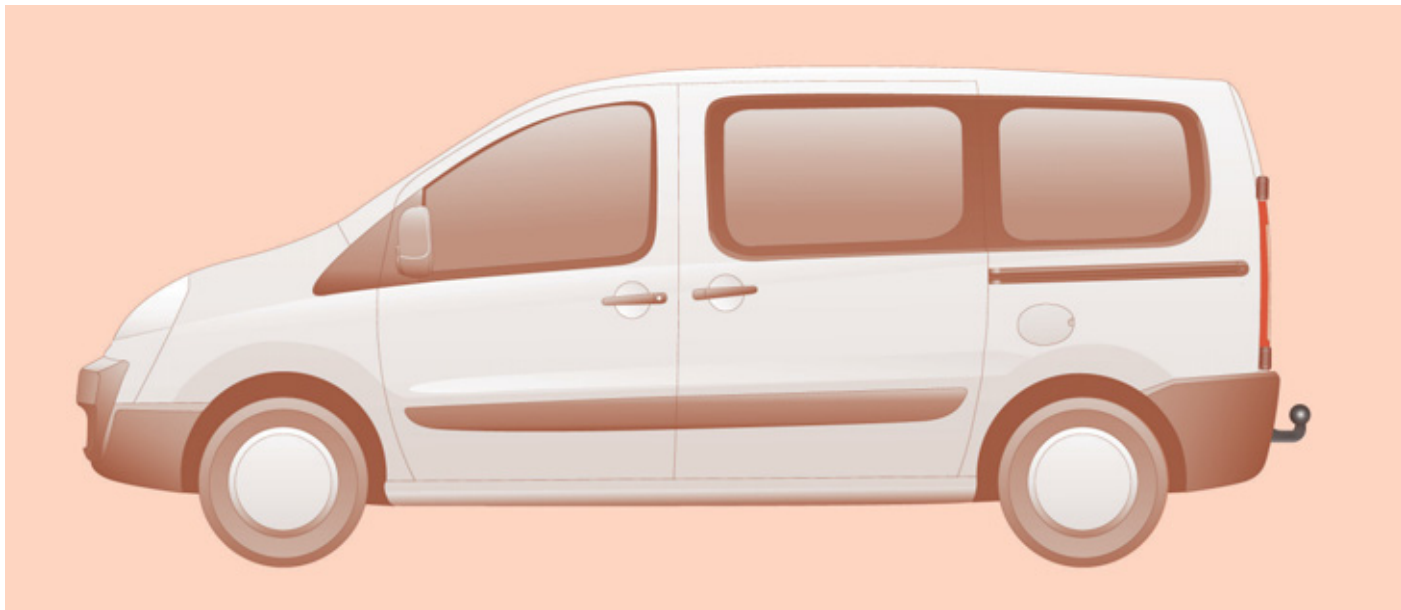

TRACTAREA UNEI REMORCI, RULOTE, BĂRCI...

+ Pentru a vă documenta în privința maselor ce pot fi tractate, studiați documentele (cartea de identitate a vehiculului, ...) sau în capitolul 8, "Mase".

Recomandări pentru conducere

Vehiculul remorcat trebuie să fie în modul roată liberă: cutia de viteze la punctul mort.

Repartiția încărcăturii

Repartiți sarcina în remorcă astfel încât obiectele cele mai grele să fie cât mai aproape de axa roților, iar sarcina verticală pe dispozitivul de remorcare să fie aproape de, dar să nu depășească valoarea maximă autorizată.

Răcire

Tractarea unei remorci în pantă duce la creșterea temperaturii lichidului de răcire. Ventilatorul fiind acționat electric, capacitatea sa de răcire nu depinde de regimul motorului.

Folosiți o treaptă mai mare a cutiei de viteze pentru scăderea regimului motorului și reduceți viteza.

În orice caz, fiți atenți la temperatura lichidului de răcire.

Pentru o bună utilizare

În cazul unor porțiuni de drum dificile (tractarea sarcinii maxime pe o pantă cu înclinație mare și temperatură exterioară ridicată), motorul își limitează automat puterea. În acest caz oprirea automată a instalației de climatizare permite recuperarea puterii motorului.



În caz de aprindere a matorului de alertă pentru temperatura lichidului de răcire, opriți vehiculul și motorul cât mai curând posibil.



Capitolul 6, secțiunea "Niveluri".

+ Pneuri

Verificați presiunea din pneuri, atât pentru vehiculul tractor (vezi capitolul 8: "Elemente de identificare") cât și pentru remorcă, astfel încât să fie respectate presiunile recomandate.

Frâne

Tractarea crește distanța de frânare. Conduceți cu o viteză moderată, reduceți viteza din timp și frânați progresiv.

Vânt lateral

Țineți cont de creșterea influenței vântului asupra ținutei de mers. Conduceți fără a brusca comenzile și cu o viteză moderată.

ABS/ESP

Sistemele ABS și ESP acționează numai asupra vehiculului, nu și asupra remorcii sau rulotei.

Asistare la parcare

Acest sistem nu este utilizabil, când se tractează o remorcă.

Remorcare

Utilizați numai dispozitive de remorcare și cabluri electrice originale PEUGEOT, care au fost testate și omologate din faza de proiectare a vehiculului și încredințați montarea acestui dispozitiv în rețeaua PEUGEOT.

În cazul montării în afara rețelei PEUGEOT, este imperativ ca această montare să fie făcută folosind preechiparea electrică de la partea din spate a vehiculului și respectând prevederile constructorului.

Conform prescripțiilor generale amintite mai sus, vă atragem atenția asupra riscului legat de montarea unui sistem de tractare sau accesoriu electric nerecomandat de Automobiles PEUGEOT. Această montare poate genera defecțiuni ale sistemului electronic la vehiculul dumneavoastră. Vă rugăm, în prealabil, să cereți Constructorului informațiile necesare.

ACCESSORII

 Pentru orice intervenție asupra vehiculului dumneavoastră, adresați-vă unui atelier calificat ce dispune de informații tehnice, competență și material adaptat, la fel cum rețeaua PEUGEOT este capabilă să vă ofere.

Această gamă de produse este structurată pentru confort, timp liber și întreținere:

Alarmă antiintruziune, protecția geamurilor, trusă medicală, vestă reflectorizantă, asistență la parcare cu spatele, triunghi reflectorizant, ...

Huse pentru scaunele față compatibile cu sistemul airbag, banchetă față cu 2 locuri, covorașe din cauciuc, covorașe textile, spațiu depozitare portbagaj, bare de acoperiș, storuri laterale, lanțuri pentru zăpadă.

Pentru a preveni orice incomodare la apăsarea pedalelor:

- asigurați-vă că poziționarea covorașului și a prinderilor sale este corectă,
- nu suprapuneți niciodată mai multe covorașe.

Radiouri auto, radiotelefon, kit mâini libere, difuzoare, magazie CD-uri, sistem de navigare, ...
Oricare ar fi materialul audio sau telematic propus pe piață, constrângerile tehnice legate de montarea unui echipament din aceste familii de produse necesită luarea în considerare a specificului materialului și a compatibilităților cu capacitățile echipamentului de serie al vehiculului dumneavoastră.

Instalarea emițătorilor de radiocomunicații

Înainte de orice instalare a emițătoarelor de radiocomunicație ca echipament ulterior, cu antenă exterioară pe vehicul, vă sfătuim să contactați un reprezentant al mărcii PEUGEOT.

Rețeaua PEUGEOT vă va comunica caracteristicile emițătorilor (banda de frecvență, puterea maximă de ieșire, poziția antenei, condițiile specifice de instalare) care pot fi montate, conform Directivei Compatibilitate Electromagnetică Automobile (2004/104/CE).

Capace roți (exceptând motorul de 163 cp), kit ornamente interior din aluminiu, elemente aerodinamice față și spate, deflectoare, treaptă, ...

Lichid spălare geamuri, siguranțe de rezervă, ștergătoare, produse de curățire și de întreținere interior și exterior, becuri de schimb, ...

 Montarea unui echipament sau a unui accesoriu electric neomologat de către Automobiles PEUGEOT, poate duce la o pană a sistemului electronic al autoturismului dumneavoastră. V-am fi recunoscători dacă ați binevoi să notați această particularitate și vă sfătuim să luați legătura cu un reprezentant al Mărcii pentru a vă prezenta gama de echipamente sau accesorii omologate.

În funcție de țara unde se face comercializarea este posibil să fie obligatorii vestele și triunghiurile reflectorizante sau becurile de schimb, la bordul vehiculului.



DESCHIDEREA CAPOTEI

Din interior:

- ridicați capacul aflat la piciorul scaunului stâng din față.
- trageți comanda în sus.



Din exterior: întredeschideți capota, trageți în sus comanda și ridicați capota.

Tijă de susținere

Fixați tija în una dintre cele două creștături, în funcție de înălțimea dorită, pentru a ține capota deschisă.

Înainte de a închide capota, așezați tija înapoi la locul ei.



Pentru închidere

Coborâți capota și dați-i drumul aproape de sfârșitul cursei. Verificați blocarea capotei.

Alertă "capotă deschisă"

Această avarie este cuplată doar **la opțiunea alarmă.**



Când motorul este pornit sau în timpul mersului, atunci când capota motor nu este bine închisă, sunteți avertizat printr-un desen pe ecran, însoțit de un semnal sonor.

Compartiment motor

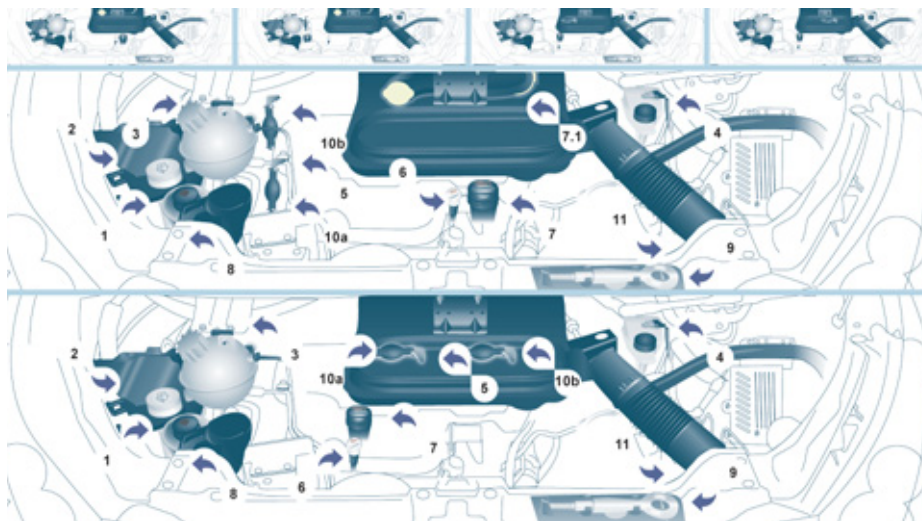

SUB CAPOTĂ

MOTOARE DIESEL

- 1 - Rezervor lichid spălare parbriz și faruri.
- 2 - Cutie cu siguranțe.
- 3 - Rezervor lichid de răcire.
- 4 - Rezervor lichid de frână și de ambreiaj.
- 5 - Filtru de aer.
- 6 - Jojă manuală ulei.
- 7 - Completare ulei motor.
- 8 - Rezervor direcție asistată.
- 9 - Inel mobil de remorcare.
- 10 - pompă de reamorsare (a: 1,6 L HDi; b: 2 L HDi).
- 11 - Pâlnie umplere ulei motor (2 L HDi).

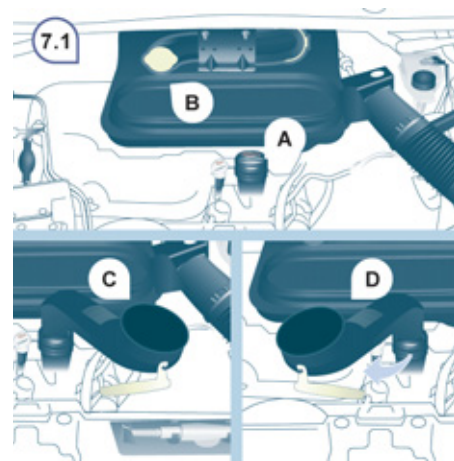

7.1 - Completare ulei motor.

Dacă vehiculul dumneavoastră este echipat cu această pâlnie pentru completarea uleiului de motor, procedați după cum urmează:

- A** - Scoateți bușonul.
- B** - Luați pâlnia din locașul său.
- C** - Plasați pâlnia în orificiul de completare după cum este prezentat în desen.
- D** - Rotiți un sfert de tură spre stânga pentru a bloca, apoi completați nivelul de ulei.

Pentru remontare, procedați în sens invers și nu uitați să înfiletați bine bușonul **A**.

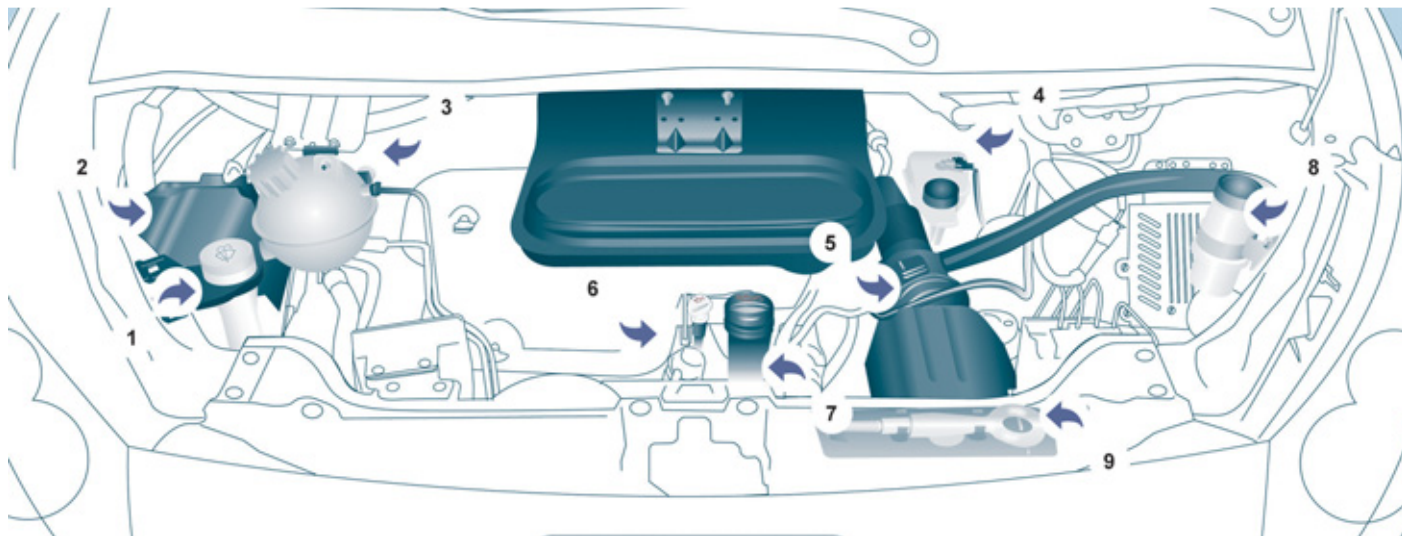

MOTOR BENZINĂ

- | | | |
|--|---|--------------------------------|
| 1. Rezervor spălare geamuri și faruri. | 4. Rezervor lichid de frână și de ambreiaj. | 7. Umplere cu ulei motor. |
| 2. Cutie cu siguranțe. | 5. Filtru de aer. | 8. Rezervor direcție asistată. |
| 3. Rezervor lichid de răcire. | 6. Jojă manuală de ulei. | 9. Inel mobil de remorcare. |

NIVELURI

i Aceste verificări uzuale duc la o bună funcționare a motorului. Consultați valorile de referință în rețeaua PEUGEOT, sau în carnetul de întreținere aflat în borseta cu documentele mașinii.

o Dacă trebuie să scoateți grila motorului aveți grijă să nu deteriorați clipsurile de fixare.

Nivel ulei

Controlați în mod regulat nivelul uleiului între două schimbări și completați dacă este necesar. Verificarea se face cu vehiculul așezat pe teren orizontal, cu motorul rece, cu ajutorul jojei manuale.

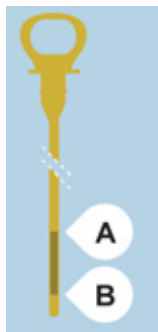

Joja manuală

Pe joja se găsesc două repere:

A = maxim.

Dacă se depășește acest nivel consultați rețeaua PEUGEOT sau un Service autorizat.

B = minim.

Este interzisă scăderea nivelului sub această limită.

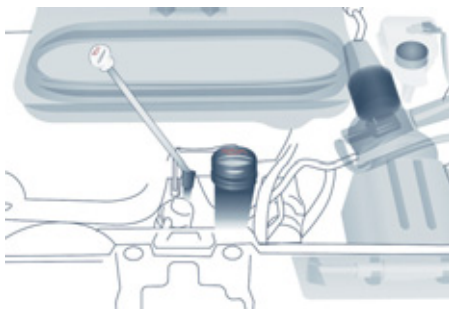

Pentru a păstra fiabilitatea motorului și a filtrelor antipoluare vă recomandăm să nu folosiți aditivi pentru uleiul de motor.

Schimbarea uleiului

Trebuie efectuat schimbul de ulei la intervalele indicate de constructor și cu un ulei cu vâscozitatea corespunzătoare cerințelor, conform planului de întreținere de la constructor. Consultați indicațiile din rețeaua PEUGEOT. Înainte de a schimba uleiul scoateți joja manuală.

Pentru motorul 2 L HDi utilizați pâlnia furnizată pentru a executa umplerea prin orificiul carterului.

După schimbul de ulei verificați nivelul cu joja (să nu depășească niciodată nivelul maxim). Reînfiletați capacul de la rezervorul de ulei de motor înainte de a închide capota.

Alegerea gradului de vâscozitate

În toate cazurile acesta trebuie să răspundă exigențelor cerute de constructor.



Nivel lichid de frână

Schimbul se va face, în mod obligatoriu, la intervalele prevăzute de constructor în planul de întreținere.

Utilizați lichid recomandat de constructor, care corespunde Normelor DOT4.

Nivelul optim este între marcajele MINI și MAXI aflate pe rezervor.

Necesitatea de a completa nivelul de lichid indică o defecțiune și impune controlul sistemului în rețeaua PEUGEOT sau la un Service autorizat.

Martori

+ Verificările cu ajutorul martorilor din tabloul de bord este descrisă la capitolul 2, în secțiunea "Post de conducere".

Nivel lichid de răcire

Utilizați exclusiv lichid recomandat de constructor.

În caz contrar, riscați să provocați grave disfuncționalități la motor.

Când motorul se încălzește, temperatura este reglată cu ajutorul motoventilatorului. Acesta poate funcționa și cu contactul oprit; circuitul de răcire este sub presiune, așteptați cel puțin o oră după oprirea motorului pentru a interveni.

Pentru a evita orice risc de arsuri, rotiți bușonul un sfert de tură pentru a scădea presiunea.

Când presiunea este scăzută deșurubați bușonul și completați nivelul cu lichid de răcire.

Necesitatea de a completa nivelul de lichid de răcire indică o defecțiune și impune controlul sistemului în rețeaua PEUGEOT sau la un Service autorizat.

Completare

Nivelul optim este între marcajele MINI și MAXI aflate pe vasul de expansiune. Dacă completați cu mai mult de 1 litru, controlați circuitul în rețeaua PEUGEOT sau la un Service autorizat.

Nivel lichid direcție asistată

Vehiculul trebuie să fie pe o suprafață plană și cu motorul rece. Deșurubați capacul cu joă și verificați dacă nivelul se află între reperetele MINI și MAXI.

Nivel lichid pentru spălare parbriz și faruri

Pentru o calitate optimă a curățării și pentru siguranța dumneavoastră, vă sfătuim să folosiți produsele din gama PEUGEOT.

Capacitatea rezervorului: aprox. 4,5 litri.

Dacă vehiculul dumneavoastră este dotat cu dispozitiv de spălare faruri, conținutul rezervorului este de 7,5 litri.

Pentru asigurarea unei spălări optime și pentru evitarea înghețului, completarea nivelului acestui lichid nu trebuie făcută cu apă.



Nivel aditiv motorină (Diesel cu filtru de particule)

Nivelul minim al acestui aditiv vă este indicat prin aprinderea matorului service, însoțit de un semnal sonor și de un mesaj pe ecran.

Când se produce cu motorul pornit, aceasta se datorează unui debit de saturare al filtrului cu particole (condiții de circulație de tip urban extrem de prelungită: viteză redusă, blocaje de lungă durată, ...).

Pentru a regenera filtrul, vă sfătuim să circulați imediat ce este posibil, când condițiile de trafic o permit, cu o viteză de 60 km/h sau mai mare timp de cinci minute (până la dispariția mesajului și stingerii matorului de service).

Când se regenerează filtrul de particule pot apare zgomote pe planșa de bord. Dacă mesajul rămâne afișat și dacă matorul de service rămâne aprins, consultați rețeaua PEUGEOT sau un Service autorizat.

Completare

Aducerea la nivel a acestui aditiv trebuie să fie imperativ și rapid efectuate de rețeaua PEUGEOT sau de un Service autorizat.

VERIFICĂRI

Baterie

În apropierea iernii, verificați bateria în cadrul rețelei PEUGEOT sau la un Service autorizat.

Plăcuțe de frână

Uzura plăcuțelor de frână depinde de stilul de conducere, în mod special pentru vehiculele utilizate preponderent în oraș, pe distanțe scurte. Poate fi necesar controlul stării frânelor și în perioada dintre revizii.

Cu excepția cazului în care există o fisură în circuit, o scădere a nivelului lichidului de frână indică o uzură a plăcuțelor.

Starea de uzură a discurilor/ tamburilor de frână

Pentru a verifica starea de uzură a discurilor/tamburilor de frână consultați rețeaua PEUGEOT sau un Service autorizat.

Frâna de mână

O cursă prea mare a levierului frânei de mână sau constatarea pierderii eficienței acestui sistem impune reglarea acestuia între două revizii.

Verificați sistemul în rețeaua PEUGEOT sau la un Service autorizat.

Filtru de ulei

Înlocuiți periodic cartușul conform planului de întreținere.

Filtrul cu carbon și filtrul pentru habitacul

Filtrul cu cărbune permite filtrarea permanentă și performantă a prafului.

Filtrul pentru habitacul care este îmbăcsit poate deteriora performanțele sistemului de aer condiționat și să producă mirosuri nedorite. Vă sfătuim să folosiți un filtru combinat pentru habitacul. Datorită unui al doilea filtru activ specific, el contribuie la purificarea aerului respirat de pasageri și la curățenia din habitacul (reducerea simptomelor alergice, a mirosurilor urâte și a depunerilor de grăsime).

Consultați carnetul de întreținere pentru a vă informa asupra periodicității schimbării acestor elemente.

În funcție de mediu (atmosferă încărcată de praf...) schimbați-le dacă este necesar de două ori mai des.



Capitolul 6 partea "Sub capotă".

Filtru de particule (Diesel)



Acest filtru contribuie activ la conservarea calității aerului prin fixarea particulelor poluante nearse. Este în totalitate și automat

luat în considerare de către sistemul integrat de control al motorului.

Acest martor se aprinde în cazul apariției riscului de colmatare.

Această alertă este datorată debutului satureării filtrului de particule (condiții de rulare de tip urban prelungite în mod excepțional: viteză redusă, ambuteiaje...).

Dacă această alertă persistă, consultați rețeaua PEUGEOT sau un Service autorizat.

În momentul accelerării, după ce ați circulat un timp prelungit cu vehiculul la viteză foarte scăzută sau în relanti, puteți în mod excepțional constata emiteri de aburi de apă din eșapament. Acești aburi de apă sunt fără urmări asupra comportamentului vehiculului și asupra mediului.

Pentru regenerarea filtrului, este recomandat să rulați imediat ce este posibil, când condițiile de circulație vă permit, cu o viteză de cel puțin 60 km/h timp de cel puțin 5 minute (până la stingerea martorului și/sau dispariția mesajului).

Pe durata acestei regenerări, se poate constata o creștere a turației la ralati, pornirea ventilatorului radiatorului iar funcționarea sistemului de epurare a gazelor de eșapament poate atinge temperaturi foarte ridicate. Astfel vă recomandă să nu opriți vehiculul pe teren ușor inflamabil (iarbă și frunze uscate, ace de brad, pe marginea pajiștilor sau pădurilor).

Îndepărtarea apei din filtrul de motorină



Dacă acest martor se aprinde, purjați filtrul de motorină, sau efectuați purjarea regulată la fiecare schimb de ulei al motorului.

Pentru evacuarea apei, desfiletați șurubul de drenare situat la extremitatea tubului transparent.

Așteptați până la scurgerea completă a apei din tubul transparent apoi înfiletați șurubul sondei de detecție a apei.

Motorul HDi folosește o tehnologie avansată.

Pentru orice intervenție, consultați rețeaua PEUGEOT sau un Service autorizat.



1.6 I HDi



2 I HDi

Cutia de viteze manuală

Verificați nivelul conform planului de întreținere al constructorului.

i Pentru a efectua verificarea principalelor niveluri și controlul anumitor elemente, în conformitate cu planul de întreținere al constructorului, citiți paginile corespunzătoare motorizării vehiculului dumneavoastră în carnetul de întreținere.

i Nu utilizați decât produse recomandate de PEUGEOT sau produse de calitate cu caracteristici echivalente.

În scopul optimizării funcționării unor sisteme importante, cum ar fi direcția asistată și sistemul de frânare, PEUGEOT selectează și propune produse specifice. Pentru a nu defecta sistemele electrice, este categoric interzisă spălarea compartimentului motorului sub jet de înaltă presiune.

PEUGEOT & TOTAL

PARTENERI ÎN OBTINEREA PERFORMANȚEI ȘI REDUCERII CONSUMULUI DE CARBURANT

Inovația în serviciul performanței

Echipele de Cercetare și Dezvoltare TOTAL elaborează pentru PEUGEOT lubrifianți care răspund ultimelor inovații tehnice pentru vehiculele PEUGEOT.

Aceasta pentru a vă asigura cele mai bune performanțe și o durată de viață maximală a motorului dumneavoastră.

Reducerea emisiilor poluante

Lubrifianții TOTAL sunt concepuți pentru a optimiza randamentul motorizărilor și protecția sistemelor post-tratament. Este crucial să respectați indicațiile de întreținere ale PEUGEOT pentru a asigura o bună funcționare.



PEUGEOT RECOMANDĂ TOTAL



PEUGEOT



TOTAL

OFFICIAL PARTNERS



ALIMENTAREA REZERVORULUI

Nivel minim de carburant



La prima aprindere a acestui motor și dacă acul este la începutul zonei roșii, nivelul minim din rezervor este atins.

Din acest moment vă mai rămân

aproximativ 8 litri.

Faceți cât mai repede alimentarea cu carburant, pentru a evita o pană de combustibil.



Nu rulați niciodată până ajungeți în pană de carburant, deoarece există riscul de a deteriora sistemele de antipoluare și de injecție.

Alimentare

Alimentarea cu carburant trebuie efectuată **cu motorul oprit.**



Nu deschideți ușa laterală stânga, dacă vehiculul dumneavoastră are această dotare, riscați să deteriorați trapa de carburant în momentul efectuării umpletii.



Puteți bloca această ușă cu siguranța pentru copii electrică. Capitolul 2, secțiunea "Deschideri".

- Deschideți trapa rezervorului de carburant.
Introduceți cheia și rotiți un sfert de tur.
- Scoateți busonul și agățați-l de cârligul situat pe partea interioară a trapei de la rezervor.

Este normal să auziți un șuierat de aspirație de aer, la deschiderea bușonului, deoarece apare o depresurizare datorită etanșeității circuitului de carburant.

O etichetă lipită pe interiorul trapei de la rezervor vă indică tipul de carburant care trebuie folosit.

O alimentare de carburant trebuie să fie mai mare de 8 litri pentru a fi luată în calcul de sonda de carburant.

Când faceți plinul rezervorului, nu insistați peste a 3-a oprire a pistolului. Aceasta ar putea produce defectiuni.

Capacitatea rezervorului este de aproximativ 80 litri.

- După alimentare blocați bușonul și închideți trapa.

Carburant

Calitatea carburantului utilizat pentru motoarele pe benzină



Motoarele cu benzină sunt perfect compatibile cu biocarburanții benzină de tipul E10 sau E24 (conținând 10 % sau 24 % etanol), conformi cu normele europene EN 228 și EN 15376.

Carburanții de tipul E85 (conținând până la 85 % etanol) sunt rezervați exclusiv pentru vehiculele comercializate pentru utilizarea acestui tip de carburant (vehicule BioFlex). Calitatea etanolului trebuie să respecte norma europeană EN 15293.

Numai pentru Brazilia, sunt comercializate vehicule speciale pentru a funcționa cu carburanți conținând până la 100 % etanol (tip E100).

Calitatea carburantului utilizat pentru motoarele Diesel



Motoarele Diesel sunt perfect compatibile cu biocarburanții conformi standardelor actuale și viitoare europene (motorină respectând norma EN 590 în amestec cu un biocarburant respectând norma EN 14214) putând fi distribuiți la pompe (incorporând posibil între 0 și 7 % Ester Metilic de Acid Gras).

Utilizarea biocarburantului B30 este posibilă pentru anumite motoare Diesel; totuși, această utilizare este condiționată de de aplicarea strictă a condițiilor speciale de întreținere. Consultați rețeaua PEUGEOT sau un service autorizat.

Utilizarea oricărui alt tip de (bio)carburant (uleiuri vegetale sau animale pure sau diluate, ulei menajer...) este oficial interzisă (riscuri de deteriorare a motorului și a circuitului de carburant).

CIRCUIT DE CARBURANT NEUTRALIZAT

În cazul unui șoc mai puternic, un dispozitiv întrerupe automat alimentarea motorului cu carburant.



Clipirea acestui martor este însoțită de un mesa pe ecran.

Verificați să nu fie miros și scurgeri de carburant în exteriorul vehiculului și reluați alimentarea:

- întrerupeți contactul (poziția STOP),
- scoateți cheia din contact,
- puneți din nou cheia în contact,
- puneți contactul și porniți.

POMPA DE REAMORSARE DIESEL

În caz de pană de carburant, este necesar să se reamorseze circuitul:

- umpleți rezervorul de carburant cu cel puțin cinci litri de motorină,
- acționați pompa manuală de reamorsare, aflată sub capota motorului, sub apărătoare, până la apariția carburantului în tubul transparent,
- acționați demarorul până la punerea în funcțiune a motorului.

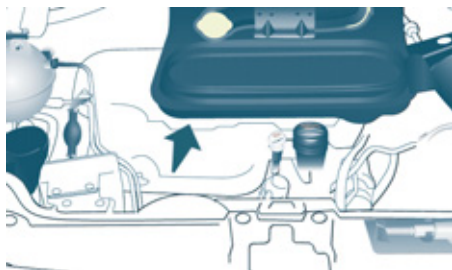

BUTON DE REAMORSARE DIESEL

În caz de pană de carburant, este posibil, prin utilizarea butonului, să se reamorseze circuitul:

- umpleți rezervorul de carburant cu cel puțin cinci litri de motorină,
- deschideți capota motorului,

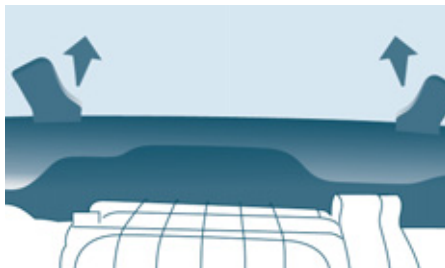

- declipsați capacul de protecție pentru acces la butonul de reamorsare,
- depuneți capacul în partea dreaptă a motorului,



- remontați capacul de protecție, introducând la început cele două proeminente în fantele de la partea din spate a motorului,



- apăsați puternic butonul pentru a-l acționa; carburantul rigidizează tubul la trecere prin el,
- acționați demarorul până la punerea în funcțiune a motorului,



- clipești capacul de protecție,
- închideți capota motorului.

i Dacă motorul nu pornește de la prima încercare, nu insistați.

Acționați din nou butonul de reamorsare, apoi demarorul.

Baterie

BATERIE

Aceasta se află într-un compartiment, situat sub podea, în fața scaunului pasagerului față dreapta.

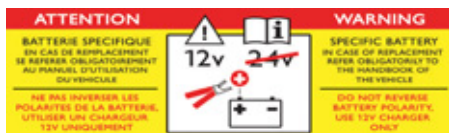

i Prezența acestei etichete, indică utilizarea unei baterii cu plumb, de 12 V, de tehnologie și cu caracteristici specifice, care necesită, în caz de debranșare sau înlocuire, o intervenție în rețeaua PEUGEOT sau într-un Service autorizat.

Nerespectarea acestor indicații riscă să antreneze o uzură prematură a bateriei.

Pentru a încărca bateria cu un încărcător pentru acumulatori

- deconectați bateria,
- urmați instrucțiunile de utilizare date de producătorul încărcătorului,
- reconectați începând de la borna (-),
- verificați dacă papucii și bornele sunt curate. Dacă sunt acoperite cu sulfat (o depunere albicioasă sau verzuie), demontați-le și curățați-le.

Pentru a porni de la o altă baterie

- conectați cablul roșu la bornele (+) ale celor două baterii,
- conectați un capăt al cablului verde sau negru la borna (-) a bateriei suplimentare,
- conectați celălalt capăt al cablului verde sau negru la un punct de masă al vehiculului depanat, cât mai departe de baterie,
- acționați demarorul, lăsați motorul să tureze,
- așteptați revenirea la ralanti și deconectați cablurile.

i În cazul nefolosirii autoturismului mai mult de o lună, se recomandă să deconectați bateria.



Înainte de a începe deconectarea bateriei, trebuie să așteptați 2 minute după întreruperea contactului. Nu scoateți papucii când motorul este pornit. Nu încărcați bateriile fără să fi deconectat papucii. După fiecare reconectare a bateriei, puneți contactul și așteptați 1 minut înainte de a porni, pentru a permite inițializarea sistemelor electronice. Totuși, dacă după această manevră persistă unele probleme, contactați rețeaua PEUGEOT sau un Service autorizat.

MOD ECONOMIE

După oprirea motorului, cu cheia în poziția contact, anumite funcții (ștergător parbriz, ridicare geamuri, plafoniere, radio auto, ...) nu pot fi folosite decât pe o perioadă cumulată de treizeci de minute, pentru a nu descărca bateria.

După ce au trecut aceste treizeci de minute, funcțiile active sunt puse în stare de veghe și martorul bateriei clipește însoțit de un mesaj pe ecran.

Pentru a reveni la folosirea imediată a acestor funcții, trebuie mai întâi să porniți motorul și apoi să-l țineți turat câteva secunde.

Timpul de care dispuneți pentru aceasta este dublul timpului de punere în funcțiune a motorului. În orice caz, acest timp va fi cuprins între cinci și treizeci minute.

O baterie descărcată nu permite pornirea motorului.

Repararea unei roți



KIT DE DEPARARE

Instrumentele sunt plasate în spatele vehiculului, pe partea stângă.

Kitul de remediere provizorie a pneilor de cauciuc este un sistem compus dintr-un compresor și un flacon (conținând un produs de colmatare).

i Vehiculul livrat cu acest kit de depanare provizorie a pneurilor nu este echipat cu roată de rezervă, nici cu trusa de scule aferentă (cric, cheie de demontare roți, ...).

Utilizarea kitului

- tăiați contactul,
- lipiți autocolantul de limitare a vitezei pe volanul vehiculului pentru a vă aduce aminte că o roată este în utilizare temporară,
- verificați dacă întrerupătorul **A** este în poziția "0",
- racordați tubul flaconului **1** la valva pneului ce trebuie remediat,
- conectați conductorul electric la priza de 12 V a vehiculului,
- porniți motorul și lăsați-l să funcționeze,
- puneți în funcție compresorul, apăsând pe butonul **A** în poziția "1", până când presiunea din pneu atinge 2,0 bari.

i Dacă după 5-10 minute nu se atinge această presiune, pneul nu poate fi reparat ; consultați rețeaua PEUGEOT sau un Service autorizat pentru depanarea vehiculului dumneavoastră.

- îndepărtați compresorul, declipsați și depozitați flaconul într-un sac etanș, pentru a nu vă murdări vehiculul cu urme de lichid.
- rulați imediat, pentru trei kilometri, cu viteză redusă (între 20 și 60 km/h), pentru a colmata fisura,
- opriți-vă pentru a verifica remedierea și presiunea,



- racordați direct tubul compresorului la valva roții reparate,
 - conectați compresorul la priza de 12 V a vehiculului,
 - porniți motorul și lăsați-l să funcționeze,
- ajustați presiunea folosind compresorul (pentru a o crește: întrerupătorul **A** în poziția "1"; pentru a o scădea: întrerupătorul **A** în poziția "0" și apăsați pe butonul **B**), conform etichetei de presiune a pneurilor (situată pe tocul portierei, pe partea șoferului), apoi verificați dacă fisura este bine colmatată (nu există nici o pierdere de presiune după mai mulți kilometri),
 - îndepărtați compresorul, apoi depozitați kitul complet,
 - rulați cu viteză redusă (80 km/h max.) pe o distanță de maximum 200 km,
 - vizitați imediat ce este posibil rețeaua PEUGEOT sau un Service autorizat, pentru remedierea sau înlocuirea pneului de către un tehnician.



Atenție, flaconul conține etilen-glicol, acest produs este nociv în caz de înghițire și iritant pentru ochi. Păstrați acest produs departe de copii.

Data limită de utilizare a lichidului este înscrisă pe flacon.

Flaconul este de unică folosire; chiar dacă a fost doar deschis, trebuie înlocuit.

După utilizare, nu aruncați flaconul, ci predați-l în rețeaua PEUGEOT, sau la un organism abilitat pentru recuperare.

Nu uitați să vă procurați un nou flacon de colmatare, disponibil în rețeaua PEUGEOT sau la un Service autorizat.

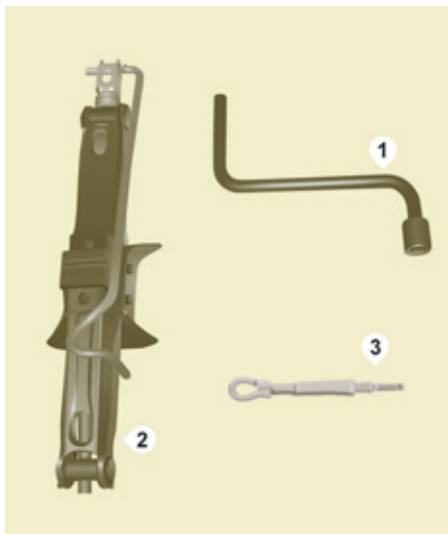

SCHIMBAREA UNEI ROȚI

Dacă vehiculul dumneavoastră este echipat cu o roată de rezervă situată sub vehicul, urmați aceste instrucțiuni.



Dacă vehiculul dumneavoastră este echipat cu o suspensie cu compensare pneumatică, aveți grijă să neutralizați sistemul. Capitolul 3, secțiunea "Suspensie spate".

1. STAȚIONAREA VEHICULULUI

- Asigurați-vă neapărat că ocupanții au ieșit din vehicul și se află într-o zonă sigură.
- În măsura în care este posibil, opriți vehiculul pe un teren drept, stabil și nealunecos.
- Ridicați frâna de mână, întrerupeți contactul și introduceți schimbătorul de viteze în prima treaptă sau în marșarier.
- Așezați o cală, dacă este posibil, sub roata diagonal opusă celei ce trebuie înlocuită.

În anumite condiții de teren și/sau de sarcinile transportate, este necesar să se ridice vehiculul pentru a scoate roata de rezervă. Apelați la rețeaua PEUGEOT sau la un Service autorizat.



2. SCULELE

- Dacă vehiculul dumneavoastră este dotat cu trusă de scule, deschideți trapa din plastic ce se află în partea din stanga spate a vehiculului.
- Deșurubați piulița apoi scoateți cricul și manivela.

1. Manivela demontare roată.
2. Cric.
3. Inel de remorcare.



Cricul și ansamblul de instrumente sunt specifice vehiculului dumneavoastră. Nu le utilizați în alte scopuri.



3. ROATA DE REZERVĂ

- Accesul la roata de rezervă se face din spate.

i Puteți aprinde plafoniera pentru a crește luminozitatea.



- Deschideți ușile din spate.



- Deschideți capacul, situat pe treaptă, pentru a accede la șurubul suportului roții.

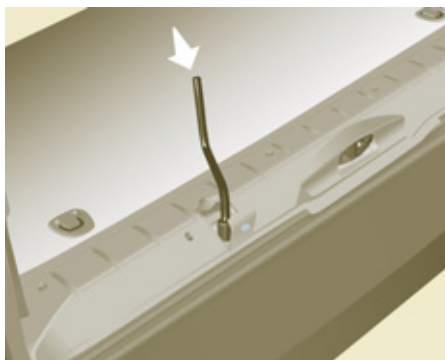

- Desfiletați șurubul cu manivela de demontare roți până când suportul coboară la maxim.



- Degajați suportul din cârlig și aduceți roata de rezervă în apropierea celei ce trebuie înlocuită.

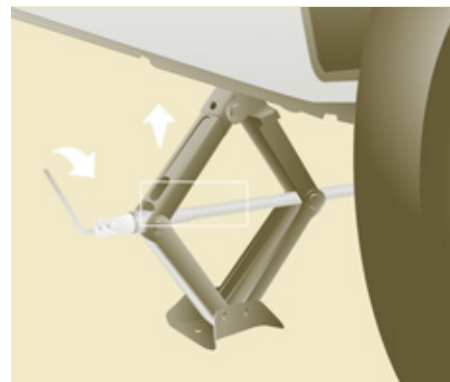
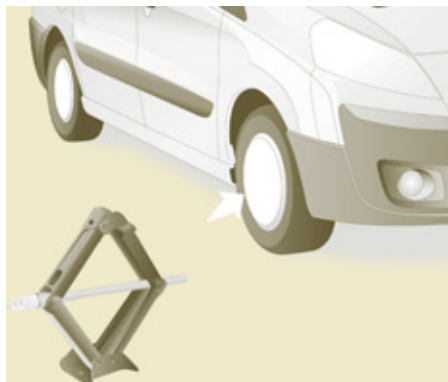

4. MODUL DE OPERARE

- Scoateți capacul de roată trăgând cu inelului de remorcare.
- Deblocați prezoanele roții și porniți deșurubarea.

- Plasați cricul în contact cu locul prevăzut, cel mai apropiat de roata ce trebuie schimbată.
Asigurați-vă că talpa cricului este în contact cu solul pe toată suprafața și are o poziție verticală.
- Depliați cricul și ridicați vizibil roata de pe sol.
- Continuați deșurubarea completă a roții.
- Scoateți prezoanele și îndepărtați roata.



Nu desfaceți cricul decât după ce ați început desfiletarea roții ce trebuie schimbată și după ce cala este așezată sub roata diagonal opusă.

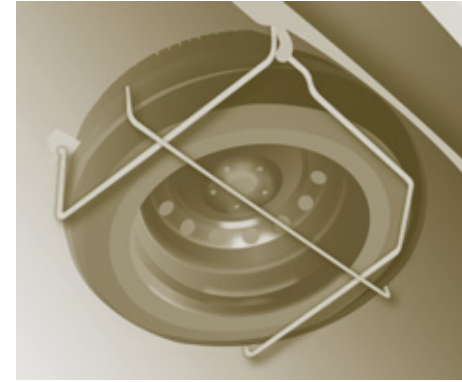
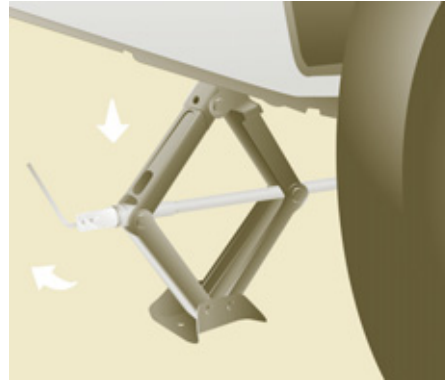
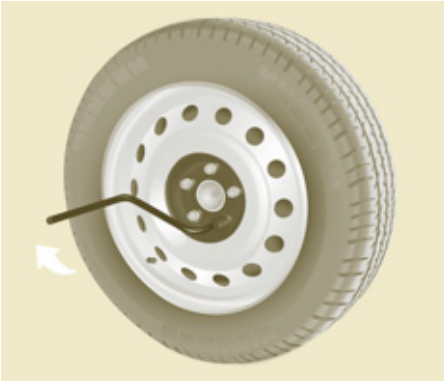

5. MONTAREA ROȚII DE REZERVĂ

- Puneți roata pe ax și începeți înșurubarea cu mâna.
 - Efectuați o primă strângere folosind manivela de demontare roată.
 - Coborâți complet vehiculul, repliați cricul și îndepărtați-l.
 - Strângeți din nou prezoanele cu manivela, blocați-le fără a forța.
 - Puneți roata cu pană în suport.
 - Agățați suportul pe cârlig apoi ridicați suportul folosind șurubul și manivela. Verificați că roata și suportul sunt bine apăstate pe planșeul vehiculului.
 - Aveți grijă la închiderea trapei ce este situată pe treaptă.
 - Păstrați capacul roții în vehicul.
-  Nu intrați niciodată sub un vehicul dacă acesta este ridicat numai cu un cric. Nu folosiți niciodată o mașină electrică în locul manivelei de demontare roată.

Protecție împotriva zăpezii

6. REMONTAREA ROȚII REPARATE

Remontarea roții este aceeași cu etapa 5 fără a uita să puneți capacul de roată.

+ Capitolul 8, secțiunea "Elemente de identificare" pentru a localiza eticheta pneurilor.

i Roata de rezervă nu este concepută pentru a rula pe distanțe lungi; verificați rapid strângerea șuruburilor și presiunea roții de rezervă în rețeaua PEUGEOT sau la un Service autorizat. De asemenea, reparați și remontați roata originală cât mai repede posibil în cadrul rețelei PEUGEOT sau la un Service autorizat.



OBTURATOR DETASABIL PENTRU ZAPADA

În funcție de destinație, obturatorul detașabil pentru zăpadă se montează pe partea inferioară a barei de protecție din față, pentru evitarea înzăpezirii la nivelul ventilatorului de răcire a radiatorului.

Nu uitați să îndepărtați obturatorul detașabil pentru zăpadă dacă temperatura exterioară este mai mare de 10°C (nu există risc de ninsoare) sau dacă tractați.

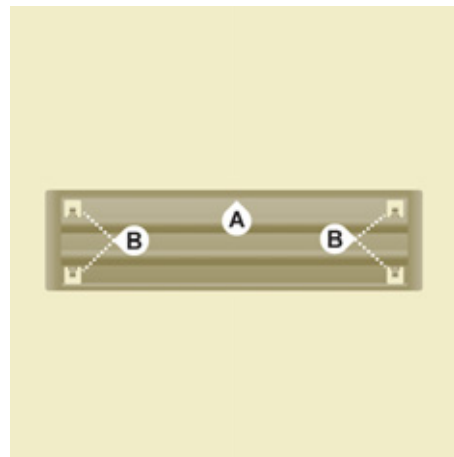

MONTARE

- Așezați obturatorul mobil de zăpadă în fața pionului său de centrare **A** pe bara de protecție din față.
- Fixați-l apăsând la nivelul fiecărui clips **B** aflat în cele patru colțuri.

DEMONTARE

- Treceți cu o șurubelniță la nivelul orificiului aflat în apropierea fiecărui clips.
- Folosiți șurubelnița ca o pârghie pentru a desprinde fiecare clips **B** în parte.



SCHIMBAREA UNUI BEC

TIPURI DE BECURI

Pe vehiculul dumneavoastră sunt instalate mai multe tipuri de lămpi. Pentru a le înlocui:

Schimbarea unui bec

Tip A

Lampă în întregime din sticlă: trageți ușor deoarece este montată prin presare.

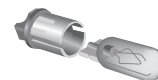

Tip B

Lampă baionetă: apăsați pe lampă apoi rotiți-o în sens contrar acelor de ceasornic.

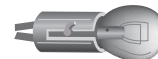

Tip C

Lampă halogen: desfaceți arcul de blocare din locul său.

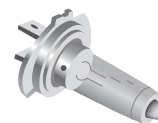

 Schimbarea becurilor cu halogen trebuie să se facă cu farurile stinse de câteva minute (risc de arsuri grave). Nu atingeți direct becul cu mâna, folosiți o cârpă moale.

La capătul fiecărei operații, verificați buna funcționare a luminilor.

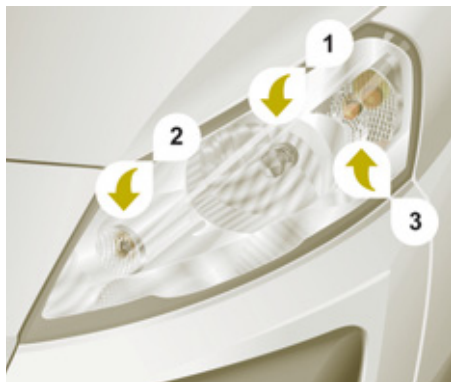

LUMINI FAȚĂ

Deschideți capota motorului. Pentru a avea acces la lămpi trebuie să ajungeți cu mâna în spatele blocului optic.

Pentru a remonta fiecare lampă, efectuați operațiunile în sens invers.

1. Fază scurtă / Fază lungă

Tip C, H4 -55 W

- Scoateți capacul din mijloc trăgând de lamela de cauciuc moale.
- Debransați conectorul electric.
- Declipsați arcul de blocare.
- Înlocuiți becul având grijă ca acesta să fie în contact cu partea metalică.



2. Lumini de poziție

Tip A, W5W - 5 W

- Scoateți capacul trăgând de lamela din cauciuc moale.
- Scoateți soclul becului montat prin presiune trăgând de conector.
- Înlocuiți becul.
- Verificați buna montare la loc a capacului pe întreaga sa suprafață pentru a asigura etanșeitatea.



3. Lumini semnalizatoare de direcție

Tip B, PY21W - 21 W (culoarea chihlimbarului)

- Rotiți soclul becului în sens invers acelor de ceasornic un sfert de tură.
- Scoateți becul apăsând ușor pe el și rotindu-l în sens antiorar.
- Înlocuiți becul.

4. Proiectoare anticeață

Tip C, H1 - 55 W

Consultați rețeaua PEUGEOT sau un Service autorizat.



SEMNALIZATOR LATERAL DE DIRECȚIE

Tipul A, WY5W - 5 W (ambră)

- Împingeți repetitorul înspre spate și eliberați-l.
- Mențineți conectorul și rotiți un sfert de tură la stânga suportul becului.
- Rotiți lampa un sfert de tură la stânga, scoateți-o și înlocuiți-o.
- La remontare, împingeți repetitorul spre în spate și aduceți-l spre înainte.

Lămpile de culoarea ambrei (indicatoare de direcție și semnalizatoare laterale) trebuie să fie înlocuite cu lămpi cu caracteristici și culoare identice.



Față / Spate

PLAFONIERE

Tip A, 12V5W - 5 W

- Scoateți capacul de protecție introducând o șurubelniță în spațiile libere de pe fiecare parte a plafonierei.
- Scoateți becul și înlocuiți-l.
- Fixați plafoniera la loc în poziția inițială având grijă să fie bine blocată.

Spălare cu jet de înaltă presiune

 La folosirea acestui tip de spălare a petelor persistente, nu insistați asupra proiectoarelor, farurilor și contururilor acestora pentru a evita deteriorarea lăcuirii și garniturilor de etanșeizare.



LUMINI SPATE

Pentru mai multe informații despre lămpi, consultați tabelul: "Tipuri de lămpi".

1. Stopuri/lumini de poziție

Tip B, P21/5W - 21/5 W

2. Semnalizatoare de direcție

Tip B, PY21W - 21 W (ambră)

3. Lumini de mers înapoi

Tip B, P21W - 21 W

4. Faruri ceață

Tip B, P21W - 21 W

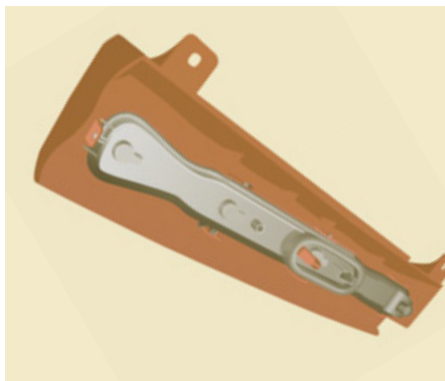

- Reparați lampa arsă înainte de a deschide ușile spate la 180°.
- Capitolul 2, secțiunea "Deschideri".
- Scoateți cele două piulițe de fixare.
- Din exterior trageți blocul optic transparent.
- Ținând blocul optic, debransați conectorul electric.



- Depărtați cele 8 lamele apoi scoateți suportul de bec.
- Scoateți becul defect apăsând ușor pe el și rotindu-l în sensul invers acelor de ceasornic.
- Înlocuiți lampa.

La remontare, vă rugăm să aveți grijă la poziționarea corectă:

- a celor 8 lamele,
- a celor doi pinteni albi aflați în cele două găuri din cauciuc pentru a menține etanșeitarea becului,
- firul de alimentare pentru a nu se deteriora.



LUMINI NUMĂR DE ÎNMATRICULARE

Tip A, W5W - 5 W

Cu volet

- Îndepărtați plasticul transparent cu ajutorul unei șurubelnițe, pe punctul indicat de săgeată.
- Înlocuiți lampa.
- Repoziționați plasticul transparent prin apăsare.

Cu uși batante

- Declipsați garnitura interioară.
- Debransați conectorul depărtând clema.
- Scoateți apărătoarea din plastic.
- Rotiți suportul lămpii un sfert de tură în sens invers acelor de ceasornic.
- Înlocuiți lampa.

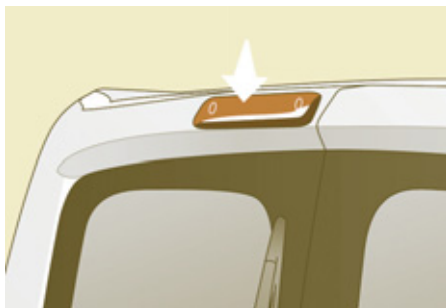

AL TREILEA STOP

Tip A, W5W - 5W

Lampă situată în exterior (uși batante)

- Desfiletați cele două șuruburi cu ajutorul unei șurubelnițe Torx™ cu vârf de 20.
- Îndepărtați stopul.
- Înlocuiți lampa.



Tip B, P21W - 21W

Lampă situată în interior (portbagaj)

- Desfiletați cele două șuruburi cu ajutorul unei șurubelnițe Torx™ cu vârf de 20.
- Îndepărtați capacul din plastic.
- Scoateți suportul becurilor depărtând cele două lamele.
- Scoateți becul defect apăsând ușor deasupra și rotindu-l în sens invers acelor de ceas.
- Înlocuiți lampa.

Schimbarea unei siguranțe

SCHIMBAREA UNEI SIGURANȚE

Cele trei cutii cu siguranțe sunt situate:

- în planșa de bord în dreapta (în spatele spațiului de depozitare diverse, escamotabilă),
- în habitaclu (compartiment baterie),
- sub capota motorului.

Informațiile comunicate nu sunt decât pentru siguranțele care pot fi schimbate de utilizator. Pentru oricare altă intervenție, vizitați rețeaua PEUGEOT sau un Service autorizat.

i În atenția profesioniștilor: pentru o informare completă asupra siguranțelor și releului, consultați schemele de la "Metode" pe care le găsiți în Rețea.

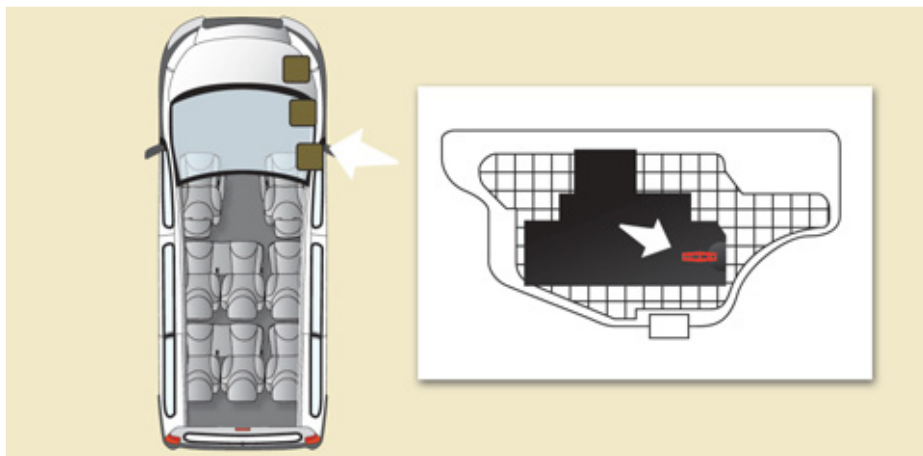

Scoaterea și montarea unei siguranțe

Înainte de înlocuirii unei siguranțe este necesară cunoașterea cauzei incidentului și remedierea acesteia.

Întodeauna înlocuiți o siguranță defectă cu alta de calibru echivalent.

PEUGEOT declină orice responsabilitate privind plata reparației vehiculului dumneavoastră sau disfuncțiile cauzate de instalarea de accesorii auxiliare, care nu sunt furnizate sau recomandate de PEUGEOT și care nu au fost instalate conform indicațiilor fabricantului, în mod special pentru orice aparat al cărui consum depășește 10 miliamperi.

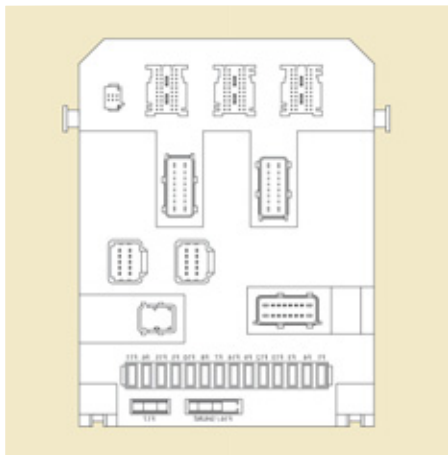

SIGURANȚELE DIN PLANȘA DE BORD DIN PARTEA DREAPTĂ

- Basculați spațiul de depozitare obiecte mărunte apoi trageți-l cu putere pentru a ajunge la siguranțe.

Șiurănțe	A (amperi)	Afectare
1	15	Ștergător spate
2	-	Liberă
3	5	Calculator airbag
4	10	Senzor unghi volan, Priză diagnostic, Senzor ESP, Ventilație manuală, Contactor ambreiaj, Înălțime fascicul proiectoare, Pompă filtru de particule
5	30	Retrovizoare cu comandă electrică, Motor geam electric pasager
6	30	Alimentare geamuri electrice față
7	5	Plafoniere și iluminare torpedo
8	20	Ecran multifuncție, Sirenă alarmă antifurt, Autoradio, Magazie CD, Radiotelefon, Cutie servitudine remorcă (post-echipare)
9	10	Priză accesorii în rândul 2
10	30	Corector spate, Comenzi sub volan, Tablou de bord
11	15	Priză diagnostic, Contactor antifurt
12	15	Kit mâini libere, Calculato airbag, Calculato asistență la parcare cu spatele
13	5	Cutie de servitudine motor, Cutie de servitudine remorcă
14	15	Senzor de ploaie, Ventilație spate, Aer condiționat automatic, Tablou de bord
15	30	Blocare/deblocare/supra-blocare a deschiderilor
16	-	Liberă
17	40	Dejivrare lunetă, Dejivrare retrovizoare

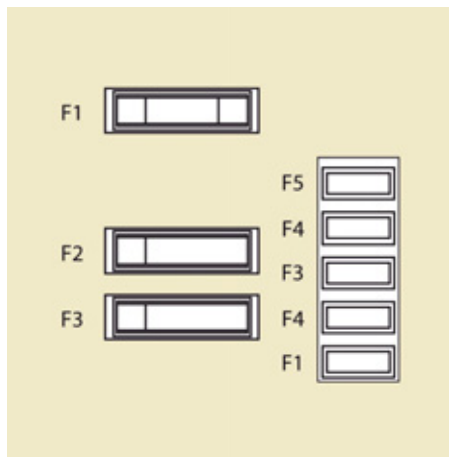

Siguranțe	A (amperi)	Afectare
1	30	Încălzire scaune
2	20	Priză 12 V în rândul 3
3	40/50	Cutie servitudine remorcă (post-echipare)
4	-	Liberă
36	15	Încuietori uși batante
37	10	Încuietori uși batante
38	20	Ștergătoare uși batante
39	10	Ventilație spate
40	5	Retrovizoare rabatabile

SIGURANȚE HABITACLU

- Declipsați capacul compartimentului bateriei.
- Deconectați cablul roșu al bateriei (+).

După intervenție închideți cu mare grijă capacul.

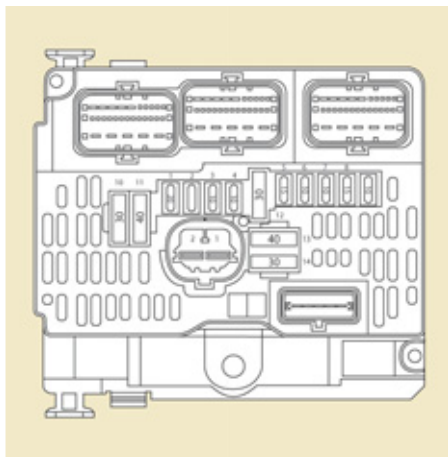

SIGURANȚE COMPARTIMENT MOTOR

- După ce ați deschis capota, glisați suportul lichidului de spălare a parbrizului pentru a vă facilita accesul.
- Declipsați și basculați cutia pentru a accede la siguranțe.

Siguranțe	A (amperi)	Afectare
1	20	Calculator motor, Dispositive alimentare carburant și alimentare aer, Grup moto-ventilator
2	15	Claxon
3	10	Pompă spălătoare față și spate
4	20	Pompă spălător proiectoare
5	15	Dispozitiv alimentare carburant
6	10	Direcție asistată, Contactor secundar pedală de frână
7	10	Sistem de frânare (ABS/ESP)
8	20	Commandă demaror
9	10	Contactor principal pedală de frână
10	30	Dispositive alimentare carburant și alimentare aer, Dispositive depoluare
11	40	Ventilare față
12	30	Ștergătoare față
13	40	Cutie servitudine inteligentă
14	30	Liberă



INLOCUIRE LAMELA DE STERGATOR DE PARBRIZ

Aducere ștergătoare în poziție de întreținere

- La mai puțin de un minut după ce ați tăiat contactul, acționați comanda ștergătoarelor de parbriz în jos, pentru a aduce ștergătoarele paralel cu montanții parbrizului (poziție specifică).

Inlocuire lamela de ștergator de parbriz

- Ridicați brațul.
- Desprindeți lamela și îndepărtați-o.
- Montați lamela nouă.
- Rabateți brațul.

Pentru a readuce ștergătoarele în poziție, puneți contactul și activați comanda ștergătoarelor de parbriz.

Inlocuire lamela de ștergator de luneta

- Ridicați brațul, apoi desprindeți lamela și îndepărtați-o.
- Montați noua lamelă și coborâți brațul.

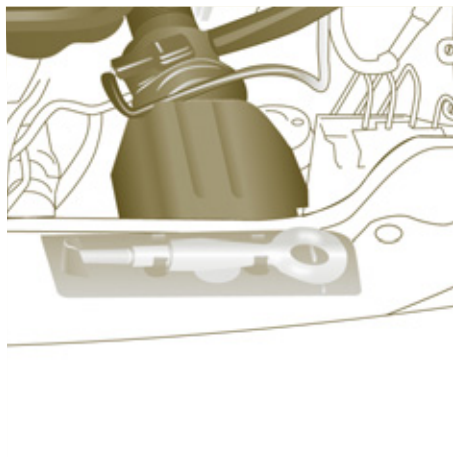

REMORCARE

Fără ridicare (4 roți pe sol)

Trebuie să folosiți întotdeauna o bară de remorcare.

La partea din față

- desfaceți capacul apăsând pe partea de jos a acestuia,
- înfiletați inelul amovibil de remorcare până la capăt.

La partea din spate

- desfaceți partea superioară a capacului cu ajutorul unei monede,
- înfiletați inelul amovibil de remorcare până la capăt.

Cu ridicare (numai 2 roți pe sol)

Este de preferat să ridicați vehiculul cu ajutorul unui dispozitiv special de ridicare.

Vehicule cu cutie de viteze mecanică (versiune diesel)

Pentru vehiculele echipate cu o cutie de viteze mecanică, este necesar ca schimbătorul de viteze să fie în punctul mort, nerespectarea acestei particularități poate conduce la deteriorarea anumitor componente ale sistemului de frânare și la absența asistenței frânării la repornirea motorului.

Sfaturi generale

Respectați legislația în vigoare din țara dumneavoastră.

Verificați că greutatea vehiculului tractor este mai mare decât cea a vehiculului tractat.

Șoferul trebuie să rămână la volanul vehiculului remorcat.

Circulația pe autostradă și pe drum expres este interzisă în condiții de tractare.

Dacă se efectuează tractarea cu cele patru roți pe sol, utilizați întotdeauna o bară de remorcare omologată; corzile elastice și centurile sunt interzise.

În cazul tractării cu motorul oprit, nu mai sunt asistate frânarea și direcția.

În următoarele cazuri, este imperativ să apelați la un profesionist pentru remorcare:

- vehicul în pană pe autostradă sau pe drum expres,
- imposibilitatea trecerii cutiei de viteze pe punctul mort, deblocării direcției sau eliberării frânei de staționare,
- tractare doar cu două roți pe sol,
- absența barei de remorcare omologată...



PROTECȚIA MEDIULUI

Împreună cu dumneavoastră, PEUGEOT acționează pentru protejarea mediului.

Vă invităm să consultați site-ul

www.peugeot.com.

Ca utilizator, puteți contribui și dumneavoastră la protecția mediului urmând câteva reguli:

- adoptarea unui stil de conducere preventiv, fără accelerări frecvente și brutale.
- respectați intervalele de revizie, efectuați-le în rețeaua PEUGEOT, abilitată pentru recuperarea bateriilor și lichidelor uzate,
- nu adăugați aditivi în uleiul de motor, pentru a păstra motorul și dispozitivele antipoluare în parametri optimi.



Consultați în acest ghid de utilizare sfaturile de conducere ecologică la sfârșitul capitolului 1.

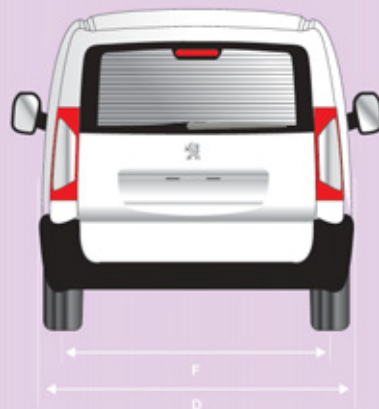

DIMENSIUNI (MM)

Vehiculul este disponibil în două variante de lungime (L1, L2) și o singură variantă de înălțime (H1), consultați tabelele:

		H1	
L	Lungime totală	4 805	5 135
H	Înălțime totală, suspensie pneumatică/metalică	1 895/1 942	
A	Ampatament	3 000	3 122
B	Consolă față	975	
C	Consolă spate	830	1 038
D	Lățime totală:		
	caroserie	1 870	
	cu baghete	1 895	
	cu retrovizoare rabatate	1 986	
	cu retrovizoare desfăcute	2 194	
E	Ecartament față	1 574	
F	Ecartament spate	1 574	
	Diametrul de bracare între trotuare (m)	12,18	12,59
	Sarcini maxime (kg)		
	Utilă	1 000	
	Pe pavilion	170	

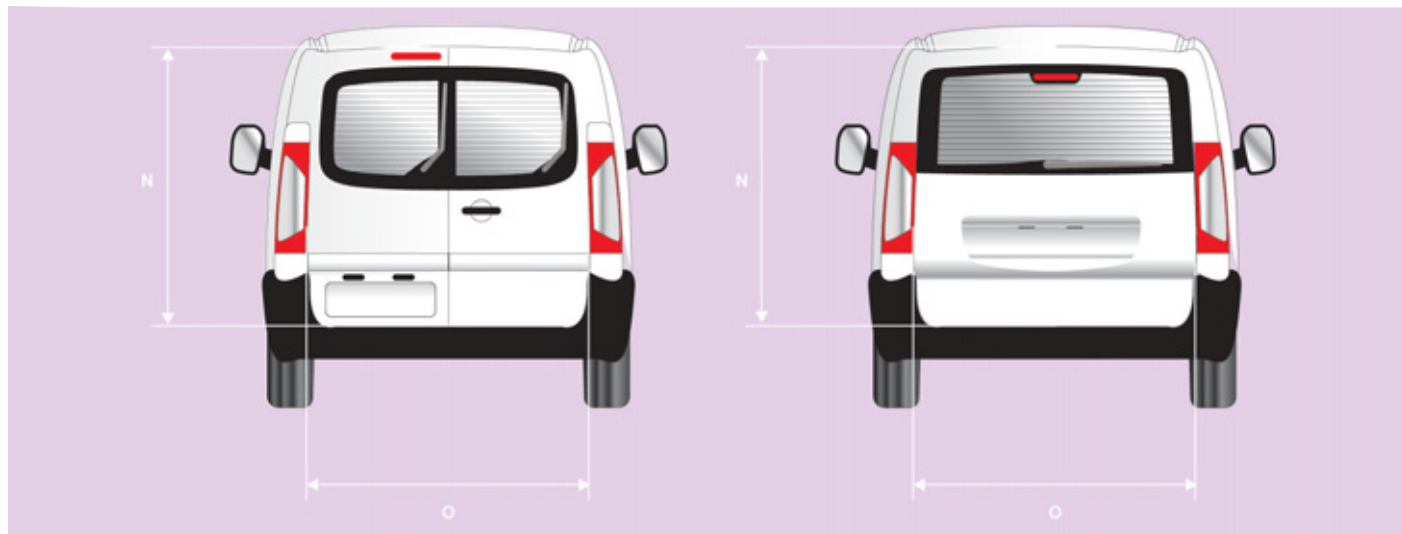

		UȘI SPATE (mm)	
		L1	L2
N	Înălțime utilă	H1	
O	Lățime utilă	1 272	
		1 237	

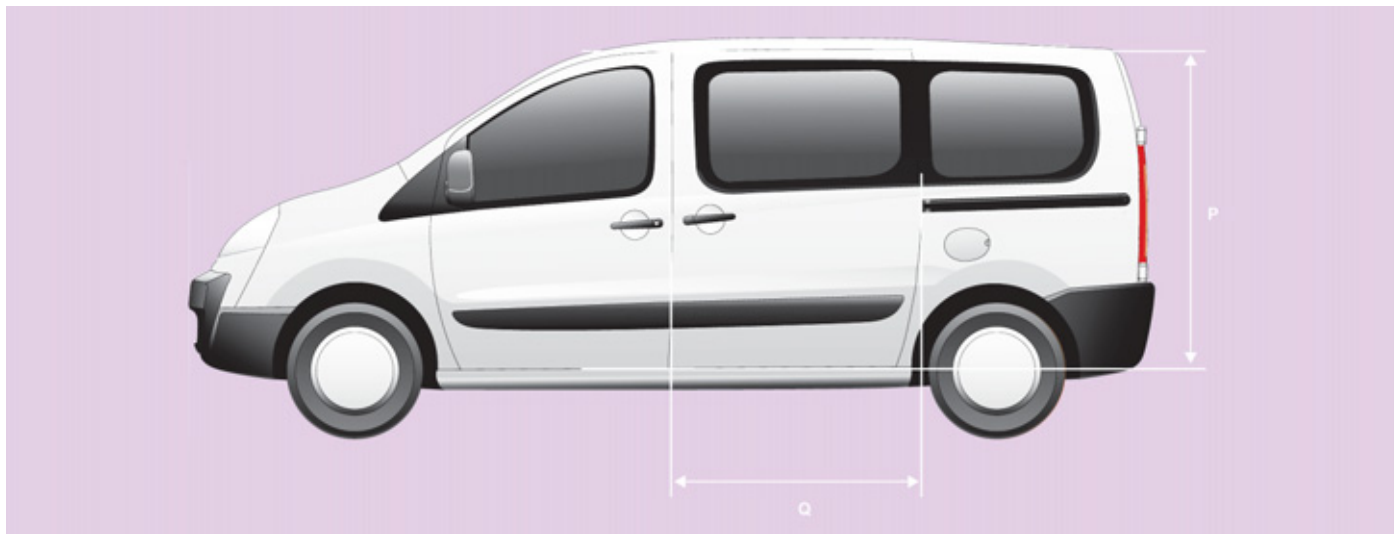

		PORTIERĂ LATERALĂ CULISANTĂ (mm)	
		L1	L2
		H1	
P	Înălțime	1 203	
Q	Lățime	924	

MASELE ȘI SARCINILE REMORCABILE (KG)

Pentru mai multe informații, consultați certificatul dumneavoastră de înmatriculare.

În fiecare țară, este absolut necesar să se respecte sarcinile remorcabile admise de legislația locală. Pentru a cunoaște posibilitățile de remorcare ale vehiculului dumneavoastră și greutatea sa totală admisă în mers, consultați rețeaua PEUGEOT.

Report de sarcină

Atunci când vehiculul tractor nu a atins MTAC este posibil să se treacă această masă în remorcă.

În orice caz, nu depășiți masa remorcii și MTRA, indicate în certificatul de înmatriculare.

Respectați capacitățile de remorcare ale vehiculului dumneavoastră.

Masa remorcată frânată cu report de sarcină poate fi mărită, cu condiția de a scoate din vehicul echivalentul acestei sarcini pentru a nu depăși MTRA.

Temperaturile exterioare ridicate pot antrena scăderi ale performanțelor din vehicul pentru a proteja motorul. Când temperatura exterioară este mai mare de 37 °C, limitați masa remorcată la 700 kg, fără report de sarcină.

În cazul vehiculului tractor este interzisă depășirea vitezei de 100 km/h (respectați legislația în vigoare din țara dumneavoastră).

MOTORIZĂRI ȘI CUTII DE VITEZE

	Diesel					Benzină	
	1.6 HDi 90	1.6 HDi 90 FAP	2.0 HDi 98 FAP	2.0 HDi 128 FAP	2.0 HDi 164 FAP	2.0 ESS 140	
Cilindree (cm ³)	1 560		1 997	1 997	1 997	1 997	
Alezaj x cursă (mm)	75 x 88		85 x 88	85 x 88	85 x 88	85 x 88	
Putere (CP)	90		98	128	164	138	
Putere max. conf. norma CEE (kW)	66		72	94	120	103	
Regim putere maxi (rot/min)	3 500		4 000	4 000	4 000	6 000	
Cuplu max. norma CEE (Nm)	180		260	320	340	180	
Regim cuplu max. (rot/min)	1 500		1 500	2 000	2 000	2 500	
Catalizator	Da	Da	Da	Da	Da	-	
Filtru de particule	Nu	Da	Da	Da	Da	/	
Carburant	Motorina	Motorina	Motorina	Motorina	Motorina	Fara plumb	
Cutie de viteze	Manuală				Manuală	Automată	Manuală
Viteze	5		6	6	6	5	

Pentru mai multe informații, consultați site-ul internet la adresa: <http://public.servicebox.peugeot.com>

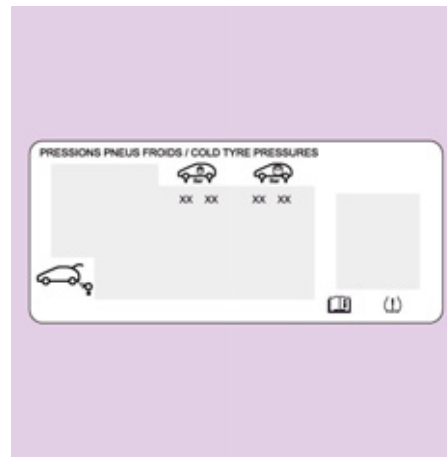

ELEMENTE DE IDENTIFICARE

A. Eticheta constructorului.

- 1 - VF Număr de referință în seria tip (șasiu).
- 2 - Greutate în sarcină (MTAC).
- 3 - Greutate totală rulantă (MTRA).
- 4.1 - Masa maximă pe axul din față.
- 4.2 - Masa maximă pe axul spate.

B. Serie caroserie.

Utilizați capul plat al inelului de remorcare pentru a deschide trapa.

C. Anvelope și indice de referință vopsea.

Eticheta C lipită de cadrul ușii șoferului indică:

- dimensiuni jante și anvelope,
- mărci anvelope omologate de constructor,
- presiune pneuri (verificarea presiunii pneurilor trebuie efectuată la rece, cel puțin o dată în fiecare lună),
- indice de referință culoare vopsea.



APEL DE URGENȚĂ SAU DE ASISTENȚĂ

APEL DE URGENȚĂ SAU DE ASISTENȚĂ CU WIP Com

PEUGEOT CONNECT SOS



Atenție, apelul de urgență și serviciile sunt active numai dacă telefonul intern este utilizat cu o cartelă SIM validă. Cu un telefon Bluetooth și fără cartela SIM, aceste servicii nu sunt funcționale.

În caz de urgență, apăsați tasta SOS până se aude un semnal sonor și se afișează un ecran "Confirmation/ Cancellation" (Validare/Anulare) (dacă a fost inserată cartela SIM validă).



Este lansat un apel către platforma PEUGEOT Urgenta, care primește informațiile de localizare a vehiculului și poate transmite o alertă autorizată către serviciile de urgență competente.

În țările în care platforma nu este operațională, sau când serviciul de localizare a fost în mod expres refuzat, apelul este transmis serviciului de urgență (112).



În caz de detectare a unui impact de către calculatorul airbagurilor și independent de eventuala declanșare a airbagurilor, este lansat automat un apel de urgență.

Mesajul "Deteriorated emergency call" (Apel de urgență în mod degradat) asociat clipirii marotorului portocaliu indică o defecțiune. Consultați rețeaua PEUGEOT.

PEUGEOT CONNECT ASSISTANCE



Apăsați această tastă pentru a accesa serviciile PEUGEOT.



Selectați "Customer call" (Centru contact client) pentru orice solicitare de informații privind marca PEUGEOT.

Customer call

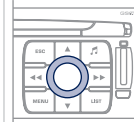

Selectați "PEUGEOT Assistance" pentru a lansa un apel de depanare.

PEUGEOT Assistance

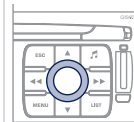

Acest serviciu este supus unor condiții și disponibilități. Consultați rețeaua PEUGEOT. Dacă ați cumpărat vehiculul din afara rețelei PEUGEOT, sunteți invitați să verificați configurarea acestor servicii și puteți cere modificarea în cadrul rețelei dumneavoastră.

APEL DE URGENȚĂ SAU DE ASISTENȚĂ

PEUGEOT CONNECT SOS



În caz de urgență, apăsați mai mult de 2 secunde pe această tastă. Clipirea ledului verde și un mesaj vocal confirmă lansarea apelului către platforma PEUGEOT Urgență*.

O nouă apăsare imediată pe această tastă anulează cererea. Ledul verde se stinge.

O apăsare (în orice moment) de mai mult de 8 secunde pe această tastă, anulează cererea.

Ledul verde rămâne aprins (fără a clipi) când este stabilită comunicația. El se va stinge la finalul comunicării.

Acest apel este operat către platforma PEUGEOT Urgență, care primește informațiile de localizare a vehiculului și poate transmite o alertă autorizată către serviciile de asistență competente. În țările în care platforma nu este operațională, sau când serviciul de localizare a fost în mod expres refuzat, apelul este operat direct către serviciile de urgență (112), fără localizare.



În caz de detectare a unui impact de către calculatorul airbagurilor, și independent de eventuala declanșare a airbagurilor, este lansat automat un apel de urgență.

* Aceste servicii sunt supuse unor condiții și disponibilități. Consultați rețeaua PEUGEOT.

PEUGEOT CONNECT ASSISTANCE



Apăsați mai mult de 2 secunde pe această tastă, pentru a efectua o cerere de asistență în cazul imobilizării vehiculului.

Un mesaj vocal confirmă că apelul este lansat*.

O nouă apăsare imediată pe această tastă anulează cererea. Anularea este confirmată printr-un mesaj vocal.

FUNȚIONAREA SISTEMULUI



La punerea contactului, martorul verde se aprinde timp de 3 secunde, indicând funcționarea corectă a sistemului.



Martorul portocaliu clipește: sistemul prezintă o disfuncție. Martorul portocaliu este aprins continuu: bateria de rezervă trebuie înlocuită. În aceste două cazuri, consultați un reparator agreat PEUGEOT.

Daca nu ați cumpărat vehiculul din rețeaua PEUGEOT, verificați configurarea acestor servicii și puteți cere modificarea ei în rețeaua dumneavoastră. Într-o țară în care există mai multe limbi oficiale, configurarea este posibilă în limba națională oficială, la alegere.

Din motive tehnice, în mod deosebit pentru calitatea serviciilor PEUGEOT CONNECT de care beneficiază clientul, constructorul își rezervă dreptul de a opera în orice moment actualizări ale sistemului telematic integrat în vehicul.

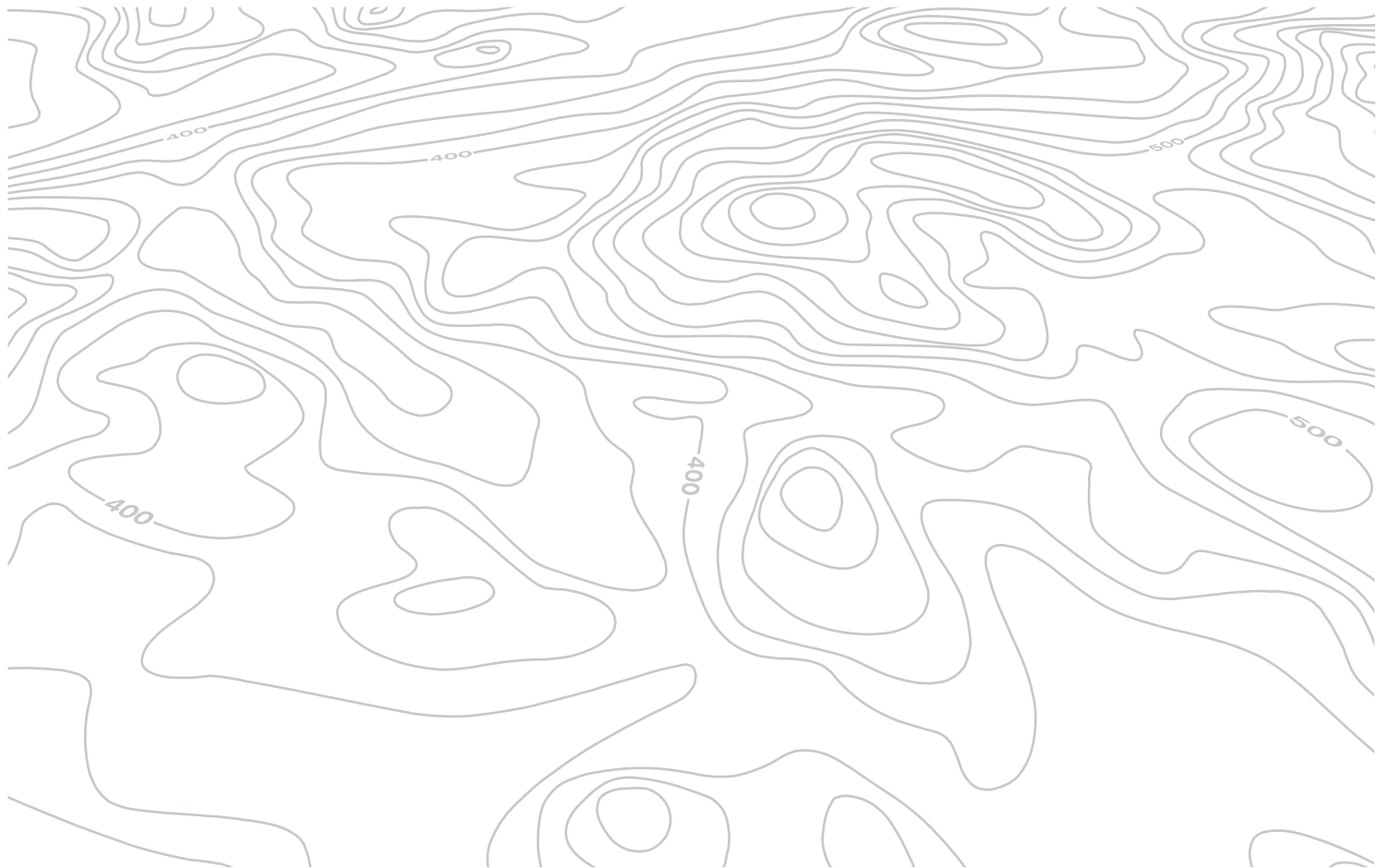

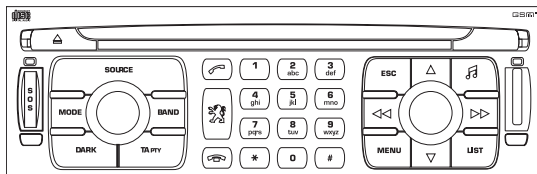

WIP Com

**SISTEM AUDIO MULTIMEDIA / TELEFON
FUNCTIE JUKEBOX (10 GB) / GPS (EUROPA)**



Sistemul WIP Com este codat astfel încât să poată funcționa numai pe vehiculul dumneavoastră.



Din motive de siguranță șoferul trebuie să efectueze în mod imperativ operațiile care necesită o atenție susținută cu vehiculul oprit.

Când motorul este oprit și pentru a proteja bateria, WIP Com se poate opri după numai câteva minute.

CUPRINS

01	Primii pași	p. 9.6
02	Comenzi vocale și la volan	p. 9.7
03	Ecran și meniu general	p. 9.9
04	Navigație - Ghidare	p. 9.13
05	Informații trafic	p. 9.23
06	Audio / Video	p. 9.25
07	Telefon	p. 9.34
08	Calculator de bord	p. 9.38
09	Configurare	p. 9.40
10	Ramificații ecran	p. 9.41
	Întrebări frecvente	p. 9.47

01 PRIMII PAȘI

Pornit/Oprit și Reglare volum.

Selectare sursă: radio, Jukebox, CD și auxiliare (AUX, dacă este activată din meniul Configurare).
Apăsare lungă: copiere CD pe HD.

Selectare game de unde FM1, FM2, FMast, AM.

Anulare operație în curs.
Apăsare lungă: retur la aplicația în curs.

Selectare listă MP3/USB/Jukebox precedent/următor.

Reglarea opțiunilor audio: balans față/spate, stânga/dreapta, loudness, ambiante sonore.

Selectare afișare ecran între modurile: TRIP, TEL, NAV și AUDIO.

Apăsare lungă pe tasta SOS: apel de urgență.

Modificare afișare ecran.
Apăsare lungă: reinițializare sistem.



Selectare și validare.

Capac cartelă SIM.

Afișare lista de posturi radio locale, piese CD sau liste MP3/USB/Jukebox.
Apăsare lungă: actualizare listă de posturi radio locale.

Pornit/Oprit funcție TA (Anunțuri Trafic).
Apăsare lungă: acces la modul PTY (Tipuri de Programe radio)

Acces la meniul de servicii "PEUGEOT".

Tastatură pentru introducerea etichetelor prin apăsări succesive.

Căutare automată a frecvențelor inferioare/superioare.
Selectare piesă CD, MP3, USB sau Jukebox precedentă/următoare.

Apăsare lungă: avans rapid și retur rapid.

Afișare meniu general.

02 COMENZI VOCALE SI PE VOLAN

RADIO: căutare automată frecvență superioară/inferioară.

Selectare post memorizat precedent/următor.

CD/MP3/DVD/JUKEBOX: selectarea piesei următoare.

DVD/MP3/USB/JUKEBOX: selectarea director următor.

CD/USB: apăsare continuă, avans rapid.

RADIO: selectare frecvență memorată inferioară.

MP3/USB/JUKEBOX: selectare director precedent.

Selectarea elementului precedent din meniu.

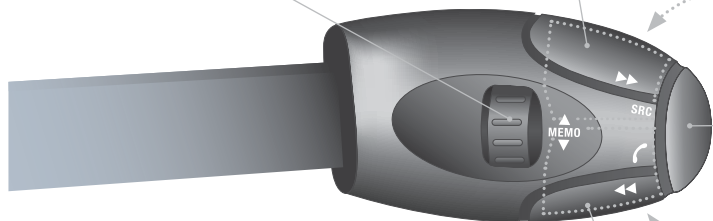

Mărirea volumului.

Schimbarea sursei sonore.

Validarea unei selecții.

Deschidere/Închidere telefon.

Apăsare mai mult de 2 secunde: acces la meniul telefon.

Micșorarea volumului.

Mut, întrerupere sunet: se face prin apăsarea simultană pe butoanele de mărire și diminuare a volumului.

Restabilirea sunetului se face prin apăsarea unuia dintre cele două taste pentru volum.

RADIO: căutare automată frecvență inferioară.

CD/MP3/USB/JUKEBOX: selectare piesă precedentă.

CD/USB: apăsare continuă: retur rapid.

02 COMENZI VOCALE SI PE VOLAN

COMENZI VOCALE

AFISAREA LISTEI SI FOLOSIREA EI



1



Pentru afișarea listei comenzilor vocale disponibile, apăsați pe comanda de recunoaștere vocală pentru a lansa recunoașterea vocală, apoi pronunțați AJUTOR sau comanda de recunoaștere vocală.



Pentru aceeași operațiune, apăsați lung pe tasta MENU, și selectați funcția "Lista de comenzi vocale".

Voice commands list

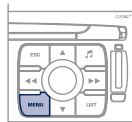

2



Apăsați pe comanda de recunoaștere vocală pentru a lansa recunoașterea vocală.

Pronunțați cuvintele unul câte unul și așteptați după fiecare, semnalul sonor de confirmare.

Lista care urmează este exhaustivă.



	LEVEL 1	LEVEL 2	LEVEL 3
radio		memory autostore previous/next list	1 to 6/*
cd player Jukebox (if activated) USB		previous/next track track number/track scan random play directory (CD-MP3 inserted) list	1 to 250/* previous/next repeat help/what can I say/cancel
call/guide to		"Pre-recorded description"	
telephone		last number voice box voice mail directory	"Pre-recorded description"
message		display read directory	"Pre-recorded description"
navigation		stop/resume zoom in/out view	* destination vehicle
traffic info		display read	
display		audio telephone trip computer Navigation air conditioning	
previous/next stop delete yes/no		for all level 1 and 2	
* help/what can I say/cancel		for all level 1, 2 or*	

03 ECRAN SI MENU GENERAL

> ECRAN COLOR

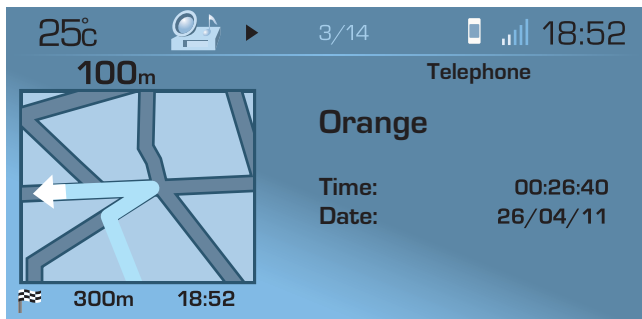

El afișează următoarele informații, prin intermediul panoului de comandă a sistemului audio:

- ora,
- data,
- temperatura exterioară (în caz de risc de apariție a poleiului, veți fi avertizat printr-un mesaj),
- afișarea surselor audio (radio, CD, jukebox...),
- afișarea sistemelor telematică (telefon, service, ...),
- controlul deschiderilor (portiere, portbagaj, ...),
- mesajele de alertă (ex: "Nivel scăzut carburant") și starea funcțiilor vehiculului (ex: "Aprindere automată a farurilor, activată") afișate temporar,
- afișarea calculatorului de bord,
- afișarea sistemului de ghidare asistată GPS (Europa).



Configurarea afișajului: consultați secțiunea - Ramificații ecran.



Sistemul dispune de cartografia NAVTEQ, instalată direct, completată și detaliată pe hard discul echipamentului.

Actualizările cartografiei Franței și a celorlalte țări europene, propuse de partenerul nostru NAVTEQ, vor fi disponibile în rețeaua PEUGEOT.

03 ECRAN SI MENUU GENERAL

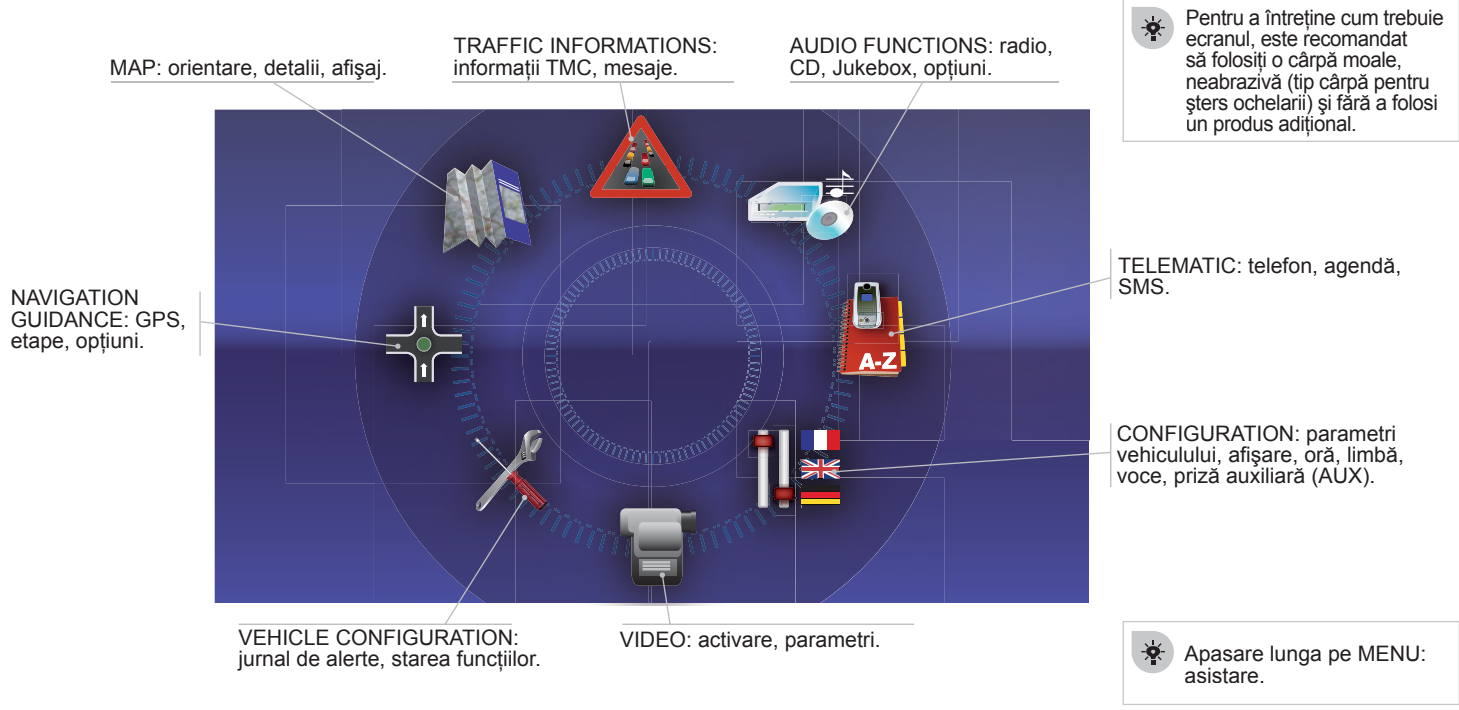

03 ECRAN SI MENIU GENERAL

AFIȘARE ÎN FUNCȚIE DE CONTEXT



O apăsare pe rola OK permite accesul la meniul de comenzi rapide, în funcție de ecranul afișat.

NAVIGAȚIE (DACĂ ESTE ÎN CURS)

- 1 resume / stop guidance
reluare/oprire ghidare
- 1 divert route
deviere parcurs
- 1 route type
criterii de ghidare
- 1 consult traffic info
consultare informații trafic
- 1 zoom/scroll map
deplasare hartă

ÎN MOD "DEPLASARE HARTĂ"

- 1 position info
informații asupra locului
- 1 select as destination
alegere ca destinație
- 1 select as stage
alegere ca etapă
- 1 store this position
memorare localizare
- 1 exit map mode
ieșire din modul hartă
- 1 guidance option
opțiuni ghidare

TELEFON INTERN

- 1 call list
lista de apeluri
- 1 dial
formare număr
- 1 phone book
agenda
- 1 voice mail
casuța vocală

TELEFON BLUETOOTH

- 1 call list
listă de apeluri
- 1 call
formare număr
- 1 phone book
agendă
- 1 private mode / hands-free mode
mod privat/mod mâini libere
- 1 place call on hold / resume call
comutare apel în așteptare/reluare convorbire

DIAGNOSTIC VEHICUL

- 1 alert log
lista de alerte
- 1 status of functions
stare funcții

03 ECRAN SI MENIU GENERAL

CD (MP3 SAU AUDIO)

- 1 copy CD to JBX / stop copy
copiere CD pe JBX/oprire copiere
- 1 activate / deactivate Introsca
activare/dezactivare Introsca
- 1 activate / deactivate random play
activare/dezactivare redare aleatoare
- 1 activate / deactivate repeat
activare/dezactivare repetare

JUKEBOX

- 1 select playlist
alegere playlist
- 1 activate / deactivate Introsca
activare/dezactivare Introsca
- 1 activate / deactivate random play
activare/dezactivare redare aleatoare
- 1 activate / deactivate repeat
activare / dezactivare repetiție

RADIO

- 1 enter a frequency
introducere frecvență
- 1 activate / deactivate RDS
activare / dezactivare urmărire frecvență RDS
- 1 activate / deactivate REG mode
activare/dezactivare mod REG
- 1 hide / display "Radio Text"
mascare/afișare "Radio Text"

USB

- 1 copy USB to JBX / stop copy
copiere USB pe JBX/oprire copiere
- 1 eject USB
deconectare USB
- 1 activate / deactivate Introsca
activare/dezactivare Introsca
- 1 activate / deactivate random play
activare/dezactivare redare aleatoare
- 1 activate / deactivate repeat
activare/dezactivare repetare

04 NAVIGAȚIE - GHIDARE

ALEGEREA UNEI DESTINATII

Notă: pentru a avea o vedere de ansamblu asupra detaliilor privind meniurile de ales, consultați secțiunea "Arborescențe ecrane" din acest capitol.

1



Apăsați pe tasta MENU.

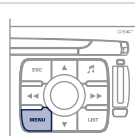

2



Rotiți butonul și selectați funcția "Navigation guidance" (Navigație ghidare).

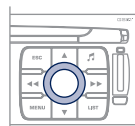

3



Apăsați pe buton pentru a valida selecția.

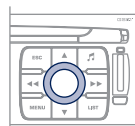

4



Rotiți butonul și selectați funcția "Destination choice" (Alegerea unei destinații).

Destination choice

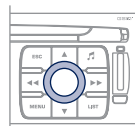

5



Apăsați pe buton pentru a valida selecția.



6



Rotiți butonul și selectați funcția "Enter an address" (Introducere adresă).

Enter an address

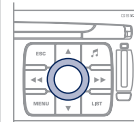

7



Apăsați pe buton pentru a valida selecția.

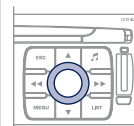

8



După selectarea țării, rotiți butonul și selectați funcția "Town" (Oraș).

Town

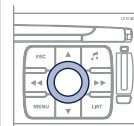

04 NAVIGAȚIE - GHIDARE

9



Rotiți butonul pentru a valida selectarea.

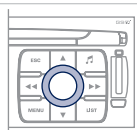

10



Rotiți butonul și selectați literele orașului una câte una, validând de fiecare dată prin apăsarea pe buton.

Paris

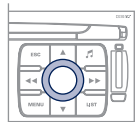

Pentru o introducere mai rapidă, este posibil să introduceți "Codul postal" în loc de numele "Orasului".

Folosiți tastatura alfanumerică pentru a tasta literele și cifrele și "*" pentru a corecta (maxim 5 caractere).



11



Rotiți butonul și selectați "OK".

OK

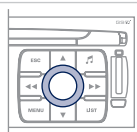

12



Apăsați butonul pentru a valida selectarea.

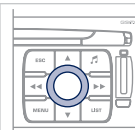

13

Reluați etapele de la 8 la 12, pentru funcțiile "Drum" și "Nr".

14



Selectați "OK" de la pagina "Introducere adresa".

OK

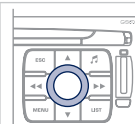

15



Apăsați pe buton pentru a valida selecția.

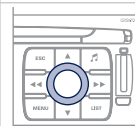











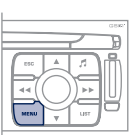



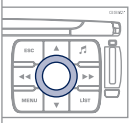

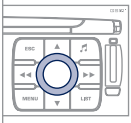

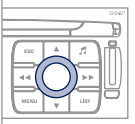
Selectați funcția "Arhivare" pentru a înregistra adresa introdusă într-o fișă din agendă și apăsați pe buton pentru validarea selectării. Punctele de interes (POI) semnalează ansamblul locurilor din apropiere ce oferă diferite servicii (hoteluri, magazine diverse, aeroporturi, ...).

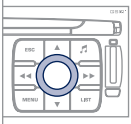
Store

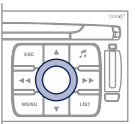
POI

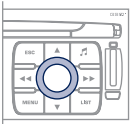
04 NAVIGAȚIE - GHIDARE

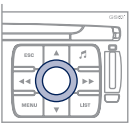
ADAUGARE UNEI ETAPE

<p>1</p>  <p>În timpul ghidării apăsați pe tasta MENU.</p>		<p>6</p>  <p>Rotiți butonul și selectați funcția "Add a stage" (Adaugare a unei etape) (maxim 9 etape) și apăsați pe buton pentru validarea selecției.</p> <p>Add a stage</p>	
<p>2</p>   <p>Rotiți butonul și selectați funcția "Navigation guidance" (Navigație ghidare).</p>		<p>7</p>  <p>Introduceți de exemplu o nouă adresă.</p> <p>Enter an address</p>	
<p>3</p>  <p>Apăsați pe buton pentru validarea selecției.</p>		<p>8</p>  <p>Odată introdusă noua adresă, selectați "OK" și apăsați pe buton pentru validare.</p>	
<p>4</p>  <p>Rotiți butonul și selectați funcția "Journey legs and route" (Etape și itinerarii).</p> <p>Journey legs and route</p>		<p>9</p>  <p>Selectați "OK" și apăsați butonul pentru validarea ordinei etapelor.</p>	
<p>5</p>  <p>Apăsați pe buton pentru validarea selecției.</p>		<p> Selectați "Strict" (etapa trebuie finalizată pentru a continua spre destinația următoare) sau "Proximitate", apoi apăsați pe buton pentru validare.</p>	

04 NAVIGAȚIE - GHIDARE

SINTEZA VOCALA A GHIDARII



Reglarea volumului sonor al alertelor POI Zone de Risc nu se poate efectua decât în momentul difuzării alertei prin acționarea comenzii de reglare a volumului sonor. În timpul anunțurilor, volumul fiecărei sinteze vocale (ghidare, informații trafic etc.) poate fi reglat direct prin acționarea comenzii de reglare a volumului sonor.

1



Apăsați tasta MENU.

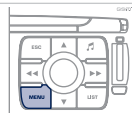

2



Rotiți butonul și selectați funcția "Navigation guidance" (Navigație ghidare).

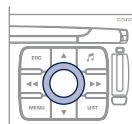

3



Apăsați butonul pentru a confirma selectarea.

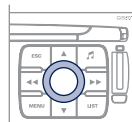

4



Rotiți butonul și selectați funcția "Guidance options" (Opțiuni de ghidare).

Guidance options

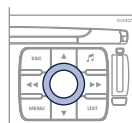

5



Apăsați butonul pentru a confirma selectarea.

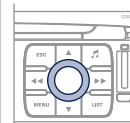

6



Selectați funcția "Adjust speech synthesis" (Reglare sinteză vocală) și apăsați butonul pentru a confirma.

Adjust speech synthesis



7



Apăsați pe buton, apoi reglați volumul sintezei vocale sau selectați funcția "Deactivate" (Dezactivare) și apăsați butonul pentru a confirma.

Deactivate

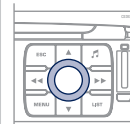

8









































Selectați "OK" și apăsați butonul pentru a confirma.

OK



04 NAVIGAȚIE - GHIDARE

Lista POI (puncte de interes)

	Aeroclub		Gară		Parcare acoperită
	Aeroport		Gară maritimă		Patinoar
	Loc de odihnă		Gară rutieră		Porturi
	Bowling		Spitale		Restaurant
	Cazino		Hoteluri		Centru comercial
	Centru de afaceri		Închiriere vehicule		Spectacol/Expoziție
	Centru sportiv		Primării		Stațiune sporturi de iarnă
	Centrul orașului		Monumente istorice		Stație de alimentare cu carburant
	Cinema		Biru de turism		Supermarket
	Complexe sportive		Parc de distracții		Teren de golf
	Cultură/Muzeu		Parc/Grădină		Turism
	Cramă		Parcare auto la periferie		Universitate
	Service		Parcare		Viață de noapte

04 NAVIGAȚIE - GHIDARE

ACTUALIZARE POI ZONE DE RISC (Info Radare)

1



Descărcăți pe un CD-ROM sau pe o memorie USB fișierul de actualizare a bazei de date "POI Zone de risc" de pe Internet. Acest serviciu este disponibil pe <https://www.peugeot-connect-downloads.co.uk> sau <https://www.wipinforadars.fr>.

!

Fișierele trebuie copiate în rădăcina suportului ales.

2



Inserați suportul (CD-ROM sau memorie USB) conținând baza de date POI în cititorul de CD sau în portul USB al sistemului.
Sistemul detectează automat suportul inserat.
Confirmați lansarea actualizării validând "YES".

3

Încărcarea cu succes este confirmată printr-un mesaj.
Suportul trebuie să fie golit de orice alt tip de fișiere.

AFISARE ZONE POI CU RISC

1



Apăsați tasta MENU.

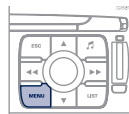

2



Selectați "Map" (Harta) și validați apăsând pe "OK".

Map

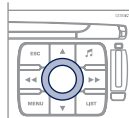

3



Selectați "Detalii harta" și validați apăsând pe "OK".

Map details



4



Selectați "Transport and automobiles" (Transporturi și automobile) și validați apăsând pe "OK".

Transport and automobiles



5



Bifați "Risk areas" (Zone cu Risc) și validați selecția apăsând pe "OK".











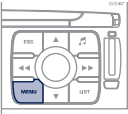

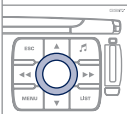

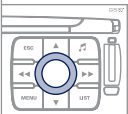
Risk areas

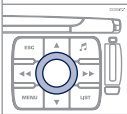

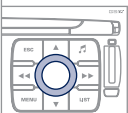
04 NAVIGAȚIE - GHIDARE

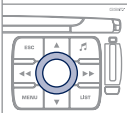
OPTIUNI DE GHIDARE

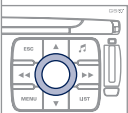
Itinerarul prezentat depinde direct de opțiunile de ghidare.
Modificarea acestor opțiuni poate schimba complet itinerariul.

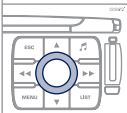
<p>1</p>  <p>Apăsați pe tasta MENU.</p>		<p>5</p>  <p>Apăsați pe buton pentru a valida selecția.</p>	
<p>2</p>  <p>Rotiți butonul și selectați funcția "Navigation guidance" (Navigație ghidare).</p> 		<p>6</p>  <p>Rotiți butonul și selectați funcția "Define calculation criteria" (Definire criteriilor de calcul).</p> <p>Define calculation criteria</p>	
<p>3</p>  <p>Apăsați pe buton pentru validarea selecției.</p>		<p>7</p>  <p>Apăsați pe buton pentru validarea selecției.</p>	
<p>4</p>  <p>Rotiți butonul și selectați funcția "Guidance options" (Opțiuni ghidare).</p> <p>Guidance options</p>		<p>8</p>  <p>Rotiți butonul și selectați, de exemplu, funcția "Distance/time" (Distanță/timp).</p> <p>Distance/time</p>	

04 NAVIGAȚIE - GHIDARE

Reglarea volumului sonor al alertelor POI Zone de Risc se efectuează numai la difuzarea alertei.

9



Apăsați pe buton pentru validarea selecției.



10



Rotiți butonul și selectați funcția "Traffic info" dacă doriți să primiți anunțurile Info trafic.

Traffic info



Bifați această căsuță pentru o funcționare optimă a informației de trafic, vor fi propuse rute deviate.

11



Apasați pe buton pentru a valida selecția.

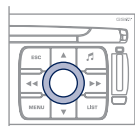

12



Selectați "OK" și apăsați pe buton pentru validare.

OK

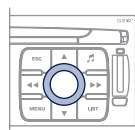

CONFIGURAREA AVERTIZARILOR ZONE CU RISC



1

Reluați etapele de la 1 la 5 de la opțiunile de ghidare.

2



Rotiți rola și selectați funcția "Set risk area parameters" (Parametrare zone cu risc) și apăsați pe buton pentru a valida mesajul de avertizare. Apăsați pe buton pentru a valida selecția.

Set risk area parameters

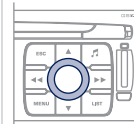

3



Alegeți:

- alerte vizuale,
- alerte sonore cu întârziere de anunțare (în secunde),
- alertă numai la utilizarea navigației, apoi selectați "OK" și apăsați pe buton pentru a valida.

OK

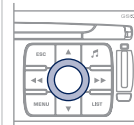

Aceste funcții nu sunt disponibile decât dacă zonele de risc au fost descărcate și instalate în sistem.

04 NAVIGAȚIE - GHIDARE

ACTIUNI PE HARTA

1



Apăsați tasta MENU.

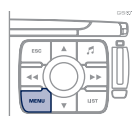

2



Rotiți butonul și selectați funcția "Map" (Harta).

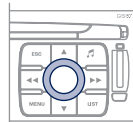

3



Apăsați pe buton pentru validarea selecției.

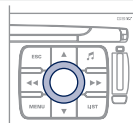

4



Rotiți butonul și selectați funcția "Map details" (Detalii harta). Aceasta permite selectarea serviciilor vizibile pe hartă (hoteluri, restaurante, zone cu risc...).

Map details

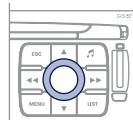

ORIENTAREA HARTII



Pentru o mai bună vizibilitate, dincolo de scara 10 km, harta trece în mod automat pe Orientare nord.

4



Reluați etapele de la 1 la 3 apoi rotiți butonul și selectați funcția "Map orientation" (Orientare hartă).

Map orientation

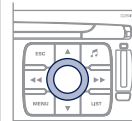

5



Apăsați buton pentru validarea selecției.

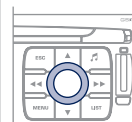

6



Rotiți butonul și selectați orientarea pe care o doriți.

Vehicle orientation

North direction

3D view

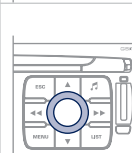

7



Selectați "OK" și apăsați butonul pentru validare.

OK

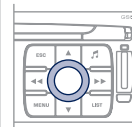

04 NAVIGAȚIE - GHIDARE

AFIȘAREA HĂRȚII ÎNTR-O FEREASTRĂ SAU PE ÎNTREG ECRANUL



1



Apăsați tasta MENU.

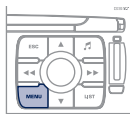

2



Rotiți butonul și selectați funcția "Map" (Hartă).

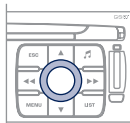

3



Apăsați pe buton pentru a valida selectarea.

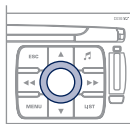

4



Rotiți butonul și selectați funcția "Display map" (Afișare hartă).

Display map

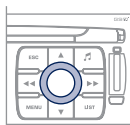

5



Apăsați pe buton pentru a valida selectarea.



6



Rotiți rola și selectați opțiunea "Map in window" (Hartă în fereastră) sau "Full screen map" (Hartă pe tot ecranul).

Map in window

Full screen map



7



Selectați "OK" și apăsați pe buton pentru validare.

OK

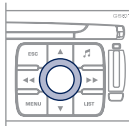











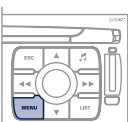

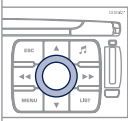

05 INFORMAȚII TRAFIC

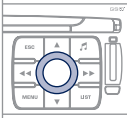

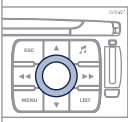
CONFIGURAREA FILTRĂRII ANUNȚURILOR TMC

Mesajele TMC (Traffic Message Channel) sunt informații referitoare la traficul și la condițiile meteorologice primite în timp real și transmise conducătorului sub forma de anunțuri sonore și vizuale pe harta de navigație.

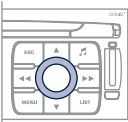

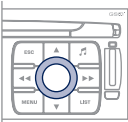







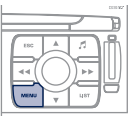

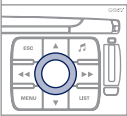

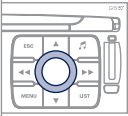
Sistemul de ghidare poate atunci să propună un itinerariu de ocolire.

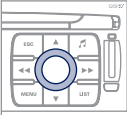
<p>1</p>  <p>Apăsați pe tasta MENU.</p>		<p>6</p>  <p>Selectați funcția "Geographic filter" (Filtru geografic) și apăsați pe buton pentru validare.</p> <p>Geographic filter</p>	
<p>2</p>  <p>Rotiți rola și selectați funcția "Traffic information" (Informații trafic).</p> 		<p>7</p>  <p>Rotiți butonul și selectați filtrul dorit.</p> <p>Around the vehicle</p> <p>On the route</p>	
<p>3</p>  <p>Apăsați pe buton, pentru validarea selectării.</p>		<p>8</p>  <p>Selectați "OK" și apăsați pe buton pentru validare.</p> <p>OK</p>	
<p>4</p>  <p>Rotiți butonul și selectați funcția "Filter traffic information" (Filtrare informații TMC).</p> <p>Filter traffic information</p>		<p>i Filtrele sunt independente și rezultatele acestora se scad. Se recomandă:</p> <ul style="list-style-type: none">- un filtru de 10 km în jurul vehiculului, în trafic dens,- un filtru de 50 km în jurul vehiculului, sau un filtru pe traseu, pentru trasee pe autostradă.	
<p>5</p>  <p>Apăsați butonul pentru validarea selectării.</p>			

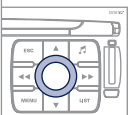
05 INFORMAȚII TRAFIC

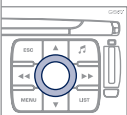
CONFIGURAREA AFIȘĂRII MESAJELOR TMC

Vă recomandăm să nu bifați opțiunea "Afișare mesaje noi" pentru regiunile cu circulație intensă.

<p>1</p>  <p>Apăsați tasta MENU.</p> 	<p>5</p>  <p>Apăsați butonul pentru validarea selectării.</p> 
<p>2</p>  <p>Rotiți butonul și selectați funcția "Traffic information" (Informație trafic).</p>  	<p>6</p>  <p>Selectați opțiunea "Read messages" (Citire mesaje).</p> <p>Read messages</p> 
<p>3</p>  <p>Apăsați pe buton pentru validarea selectării.</p> 	<p>7</p>  <p>Mesajele privind informații despre trafic vor fi citite prin sinteza vocală. Selectați opțiunea "Afișare mesaje noi". Mesajele privind informațiile despre trafic sunt trecute prin filtrele selectate (geografic...) și pot fi afișate și în afara ghidării.</p> <p>New message display</p> 
<p>4</p>  <p>Rotiți butonul și selectați funcția "Configure message announcement" (Configurare anunțare mesaje).</p> <p>Configure message announcement</p> 	<p>8</p>  <p>Selectați "OK" și apăsați pe buton pentru a valida.</p> <p>OK</p> 

06 AUDIO/VIDEO



RADIO SELECTAREA UNUI POST

1



Apăsați de mai multe ori pe tasta SOURCE și selectați RADIO.

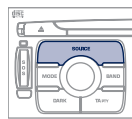

2



Apăsați pe tasta BAND, pentru a selecta una dintre gamele de unde: FM1, FM2, Fmast, AM.

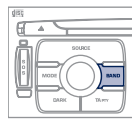

3



Apăsați scurt pe una dintre taste pentru efectuarea unei căutări automate a posturilor de radio.

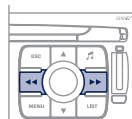

4



Apăsați pe una din taste pentru căutarea manuală a posturilor de radio.

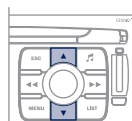

Apăsați pe tasta LIST, pentru afișarea listei de posturi recepționate local (maxim 60).
Pentru actualizarea acestei liste, apăsați timp de peste două secunde.



RDS

1



Apăsați tasta MENU.



2



Selectați "Audio functions" (Funcții audio), apoi apăsați pe "OK".

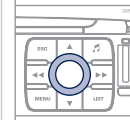

3



Selectați funcția "FM waveband preferences" (Preferințe bandă FM) apoi apăsați pe "OK".

FM waveband preferences



4



Selectați "Activate RDS" (Activare urmărire RDS), apoi apăsați pe "OK".
Pe ecran se afișează RDS.

Activate RDS



Dacă este afișat RDS, acesta permite continuarea ascultării unei aceleiași post datorită urmării frecvenței. Totuși, în anumite condiții, urmărirea acestui post RDS nu este asigurată pe întreg teritoriul țării, posturile radio neacoperind 100 % din teritoriul. Acest lucru explică pierderea posturilor în momentul deplasării pe un traseu.

06 AUDIO/VIDEO

CD MP3

INFORMATII SI RECOMANDARI

! CD-urile care nu contin informatii (nescrise) nu sunt recunoscute si pot deteriora sistemul.

! Formatul MP3, prescurtare de la MPEG 1,2 & 2.5 Audio Layer 3 este o normă de compresie audio care permite scrierea mai multor zeci de fișiere muzicale pe același disc.

 Pentru a putea citi un CDR sau un CDRW inscripționat, selectați în momentul inscripționării standardele ISO 9660, de preferință nivelurile 1, 2 sau Joliet.
Dacă discul este inscripționat în alt format, este posibil ca lectura să nu se poată efectua corect.
Se recomandă ca pe un disc să se folosească întotdeauna același standard de inscripționare, cu o viteză cât mai mică posibil (maxim 4x) pentru a obține o calitate acustică optimă.
În cazul special al unui CD multisesiune, este recomandat standardul Joliet.

 CD playerul nu citește decât fișierele cu extensie ".mp3" cu o rata de eșantionare de 22,05 KHz sau 44,1 KHz. Nici un alt tip de fișier (.wma, .mp4, .m3u...) nu poate fi citit.

 Vă sfătuim să redactați numele fișierelor cu mai puțin de 20 de caractere excluzând caracterele particulare (ex: " ? ; ù) pentru a evita orice problemă legată de citire sau de afișare.

CD

REDARE CD SAU COMPILAȚIE MP3



Introduceți numai CD-uri de formă circulară. Unele sisteme anti-piratare, pe discuri originale sau CD copiate de un dispozitiv de înregistrare personal, pot provoca disfuncțiuni independente de calitatea lectorului original. Introduceți un CD audio sau o compilație MP3 în unitate și redarea va începe automat.

1



Dacă este deja introdus un CD, apăsați de mai multe ori pe tasta SOURCE și selectați CD pentru a-l asculta.

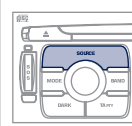

2



Apăsați pe una dintre taste pentru selectarea unei piese de pe CD.
Apăsați pe tasta LIST pentru afișarea listei cu piesele de pe CD sau cu listele compilației MP3.

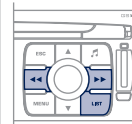

Citirea și afișarea unei compilații MP3 poate depinde de programul de înregistrare și/sau de parametrii folosiți. Vă recomandăm să folosiți standardul de înregistrare ISO 9660.

06 AUDIO/VIDEO

UTILIZARE PORT USB*

Lista echipamentelor compatibile este disponibilă în cadrul rețelei PEUGEOT.

1



Fisierele audio sunt transmise de o memorie USB, prin sistemul audio, în difuzoarele vehiculului.

Nu conectați nici un hard disk, nici alte dispozitive USB în afara de memorii USB formate în sistemul FAT 16 sau FAT 32 (formatul NTFS nu este suportat). Există riscul ca acestea să deterioreze instalația.

2

Memory stick USB (1.1, 1.2 și 2.0):

- memoriile USB trebuie să fie formate în sistemul FAT sau FAT 32 (formatul NTFS nu este suportat),
- navigarea în baza de fișiere se face utilizând comenzile de pe volan.



CONECTAREA UNUI MEMORY STICK USB

1



Introduceți un memory stick direct în conectorul USB sau cu ajutorul unui cablu. Dacă sistemul este pornit, sursa USB este detectată de la conectare. Redarea începe automat după un timp ce depinde de capacitatea aparatului conectat în USB.

Formatele de fișier recunoscute sunt .mp3 (numai mpeg1 layer 3).

!

Nu conectați la portul USB niciun hard disk sau alte dispozitive USB în afara echipamentelor audio. Există riscul ca acestea să deterioreze instalația.

* Disponibil în funcție de vehicul.

06 AUDIO/VIDEO

ASCULTAREA PIESELOR DE PE O MEMORIE USB MP3

1  Inserați dispozitivul USB în spațiul prevăzut.

2  Dacă o altă sursă este în curs de ascultare, efectuați apăsări succesive pe tasta SOURCE și selectați "USB" pentru a îl asculta.

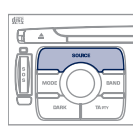

3  Apăsați pe una dintre taste pentru a selecta o piesă de pe dispozitivul USB. Apăsați tasta LIST pentru a afișa lista directoarelor de pe dispozitivul USB MP3.

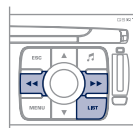

! Pentru a deconecta dispozitivul USB, utilizați meniul rapid (apăsați pe OK) sau apăsați pe tasta MENU, selectați "Audio functions" (Funcții audio), "USB", apoi "Eject USB".

Redarea și afișarea unei compilații MP3 pot depinde de programarea parametrilor utilizați.

! Pentru a fi citită, o cheie USB trebuie să fie formatată în modul FAT 16 sau 32. Playerul nu reda decât memoriile USB.

JUKEBOX

COPIEREA UNEI MEMORII USB MP3 PE HARD DISC

1  Introduceți un dispozitiv USB în spațiul prevăzut și apăsați pe tasta MENU.

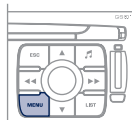

2  Selectați "Funcții audio" și apăsați pe buton pentru a valida.

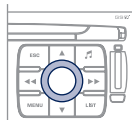

3  Selectați "USB" și apăsați pe buton pentru validare.

USB

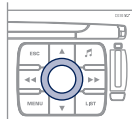

4  Selectați "Copy USB to jukebox" (Copiere USB pe Jukebox) și apăsați pe rola pentru a valida.

Copy USB to jukebox









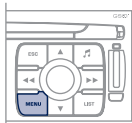

5  Selectați "Disc complet", pentru copierea integrală a memoriei USB și apăsați pe buton pentru a valida.

Complete disc

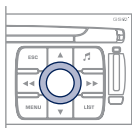

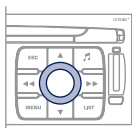
06 AUDIO/VIDEO

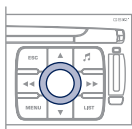
COPIERE A UNUI CD PE HARD DISC

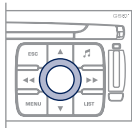
1	 <p>Introduceți un CD audio sau o compilație MP3 și apăsați pe tasta MENU.</p>	
2	 <p>Selectați "Audio functions" (Funcții audio), apoi selectați CD și apăsați pe buton pentru a valida.</p> <p>Audio functions</p>	
3	 <p>Selectați "Copy CD to jukebox" (Copiere pe Jukebox) și apăsați pe buton pentru validare.</p> <p>Copy CD to jukebox</p>	
4	 <p>Selectați "CD complet", pentru a copia întreg CD-ul și apăsați pe rola pentru a valida.</p> <p>Complete CD</p>	
5	 <p>Pentru a opri copierea, repetați punctele 2 și 3. Selectați "Stop copy" și apăsați pe buton pentru validare.</p> <p>Stop copy</p>	



Opțiunea "Auto creation" (Creare automată) copiază automat CD-ul într-un album de tipul "album nr...".



Selectați literele una câte una și selectați "OK" pentru a valida.

6

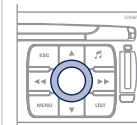

CD-ul audio sau MP3 este copiat pe hard disc. Copierea poate dura aproximativ 20 minute în funcție de durata CD-ului. În această perioadă de copiere, albumele deja înregistrate pe hard disc și pe CD-uri nu pot fi ascultate.



Dacă nu este vorba de un CD MP3, Jukebox comprimă automat conținutul CD-ului în format MP3. Comprimarea poate dura aproximativ 20 de minute, în funcție de durata CD-ului. Pe durata acestei faze de comprimare, CD-ul și albumele deja înregistrate pe hard disc pot fi ascultate.



O apăsare lungă pe tasta SOURCE lansează copierea CD-ului.



Copierea fișierelor din Jukebox pe CD nu este posibilă. Acțiunea "Stop copy" nu șterge fișierele deja copiate pe hard discul Jukebox.

06 AUDIO/VIDEO

ASCULTARE JUKEBOX

1



Efectuați apăsări succesive pe tasta SOURCE și selectați funcția "Jukebox".

Jukebox

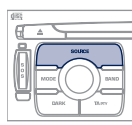

2



Apăsați tasta LIST.

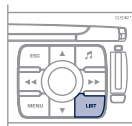

3



Rotiți butonul pentru a selecta fișierele.

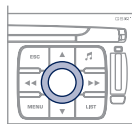

Apăsați tasta ESC pentru a reveni la primul nivel de fișiere.

REDENUMIREA UNUI ALBUM

1



Apăsați pe tasta MENU.

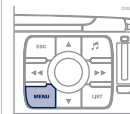

2



Selectați "Funcții audio" și apăsați butonul pentru a valida.

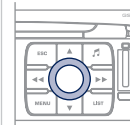

3



Selectați funcția "Jukebox" și apăsați rola pentru confirmare.

Jukebox

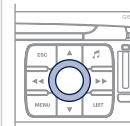

4



Selectați funcția "Jukebox management" și apăsați butonul pentru validare.

Jukebox management

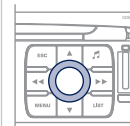

06 AUDIO/VIDEO

5



Selecțați albumul de redenumit și apăsați butonul pentru confirmare.

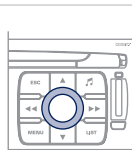

6



Selecțați eticheta "Rename" (Redenumire) și apăsați butonul pentru a valida.

Rename

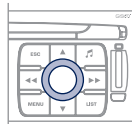

7



Rotiți butonul și selecțați literele din titlul albumului una câte una, confirmând de fiecare dată printr-o apăsare a butonului.

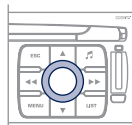

8



Selecțați "OK" și apăsați butonul pentru validare.

OK



Pentru a redenumi piesele unui album, urmați aceeași procedură, selectând piesele de redenumit.

Utilizați tasta ESC pentru a ieși din lista pieselor.



Selecțați funcția "Delete" (Ștergere), pentru a șterge un album sau o piesă din Jukebox.

Delete

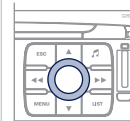

Utilizați tastatura alfanumerică pentru a introduce una câte una literele ce formează titlul albumului.

06 AUDIO/VIDEO

UTILIZARE INTRARE AUXILIARA (AUX) CABLU AUDIO (JACK-RCA) NEFURNIZAT



Apăsați pe tasta MENU apoi selectați funcția "Configuration", apoi "Sounds" (Sunete), apoi "Activate auxiliary source" (Activare intrare auxiliară), pentru a activa intrarea auxiliară a WIP Com.

1

Conectați echipamentul portabil (MP3 player...) la conectorii audio (alb și roșu, de tip RCA) aflați în torpedu, folosind un cablu audio corespunzător (JACK-RCA).



2



Apăsați de mai multe ori tasta SOURCE și selectați "AUX".

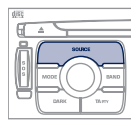

Afișarea și controlul comenzilor se fac prin echipamentul portabil.











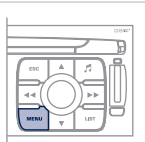

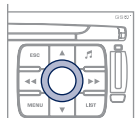

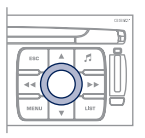

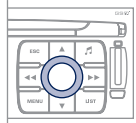
Este imposibil să se copieze fișierele pe hard disc de la intrarea auxiliară.

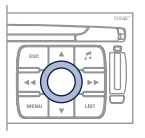
06 AUDIO/VIDEO

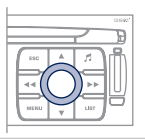
MENIU VIDEO

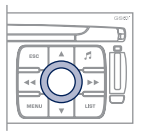
Puteți să brânșați un aparat video (cameră video, aparat de fotografiat digital, DVD player...) la cele trei prize audio/video din torpedou.

<p>1</p>  <p>Odată aparatul video brânșat, apăsați pe tasta MENU.</p>		<p>6</p>  <p>Rotiți butonul și selectați funcția "Video parameters", pentru a seta formatul de afișare, luminozitatea, contrastul și culorile.</p> <p>Video parameters</p> 
<p>2</p>   <p>Rotiți butonul și selectați funcția "Video".</p>		<p>7</p>  <p>Apăsați pe buton pentru a valida selectarea.</p> 
<p>3</p>  <p>Apăsați pe buton pentru validarea acestei selecții.</p>		<p> O apăsare pe tasta DARK deconectează afișajul aparatului video.</p>
<p>4</p>  <p>Rotiți butonul și selectați funcția "Active video mode" (Activare mod video), pentru activarea/dezactivarea aparatului video.</p> <p>Active video mode</p>		<p> Apăsări succesive pe tasta SOURCE permit selectarea unei alte surse audio decât cea de la video.</p>
<p>5</p>  <p>Apăsați pe buton pentru a valida selecția.</p>		<p> Afișarea imaginilor video nu este posibilă decât dacă vehiculul staționează.</p>

07 TELEFON INTERN

INSTALAREA UNEI CARTELE SIM (NEFURNIZATĂ)

1



Deschideți locașul apăsând cu vârful unui pix.

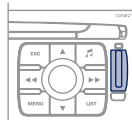

2

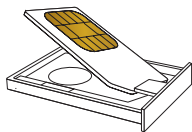

Introduceți cartela SIM în suport și inserați-o apoi în fantă.

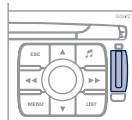

3

Pentru a scoate cartela SIM procedați ca la etapa 1.

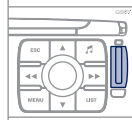

!

Introducerea și scoaterea cartelei SIM trebuie efectuate după oprirea sistemului audio și telematic WIP Com, cu contactul tăiat.

INTRODUCEREA CODULUI PIN

1



Tastați codul PIN pe tastatură.

Cod PIN

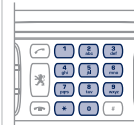

2



Validați codul PIN apăsând tasta #.

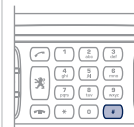

După tastarea codului dumneavoastră PIN, bifați opțiunea "Store PIN" (Memorare PIN), pentru a putea accesa telefonul fără a fi nevoie să tastați acest cod la fiecare utilizare.

07 TELEFON BLUETOOTH®



CONECTAREA UNUI TELEFON BLUETOOTH

Serviciile oferite de telefon sunt dependente de rețea, de cartela SIM și de compatibilitatea aparatelor Bluetooth utilizate. Verificați în manualul telefonului dumneavoastră și la operatorul de rețea serviciile la care aveți acces. O listă cu telefoanele mobile care vă propun cea mai bună ofertă este disponibilă în rețea.

!

Din motive de siguranță, șoferul trebuie să efectueze cu vehiculul oprit operațiile ce necesită o atenție susținută (cuplare a unui telefon mobil Bluetooth la sistemul kit mâini libere).

3



Selecționați "Mod de activare Bluetooth", apoi "Activ și vizibil". Apăsăți pe rola pentru a valida fiecare operație.

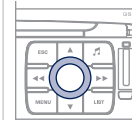

1

Activați funcția Bluetooth a telefonului.
Ultimul telefon cuplat se reconectează automat.



Pentru a afla și a schimba numele radiotelefonului PEUGEOT, repetați etapa 2, apoi selecționați "Redenumire telefon".

2



Apăsăți tasta MENU, selecționați "Telematica", apoi "Funcții Bluetooth". Apăsăți pe buton pentru validarea fiecărei operații.

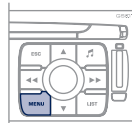

4

Selecționați pe telefonul dumneavoastră numele radiotelefonului PEUGEOT. Introduceți codul de autentificare (inițial: 0000).



07 TELEFON BLUETOOTH®

CONECTAREA UNUI TELEFON BLUETOOTH



Pentru a modifica codul de autentificare, repetați etapa 2 apoi selectați "Cod de autentificare" și înregistrați codul pe care îl doriți.



Pentru a schimba telefonul conectat, repetați pasul 2 apoi selectați "List of matched peripheral equipment" (Lista de telefoane conectate) și apăsați pe OK pentru validare. Se afișează lista cu telefoanele conectate anterior (maxim 10). Selectați telefonul dorit, validați, apoi selectați "Connect" și apăsați pe buton pentru a valida.



Din momentul conectării telefonului, sistemul poate sincroniza agenda de telefon și lista de apeluri. Repetați pasul 2, apoi selectați "Phone book synchronisation" (Mod de sincronizare a agendei telefonului). Selectați sincronizarea dorită și apăsați butonul pentru validare.

Sincronizarea poate dura câteva minute.



Lista de apeluri este compusă din convorbirile efectuate numai prin intermediul radiotelefonului vehiculului.

07 TELEFON

APELAREA UNUI CORESPONDENT

1



Apăsați pe tasta RĂDĂCĂRE RECEPTOR pentru afișarea meniului rapid al telefonului.



Selecționați "Call list" (Lista de apeluri), sau "Phone book" (Agendă telefon) și apăsați pe "OK". Alegeți numărul dorit și validați pentru efectuarea apelului.

2



Rotiți butonul și selecționați funcția "Dial" (Formare număr).



3



Apăsați butonul pentru validarea selecției.



4



Formați numărul de telefon al persoanei pe care doriți să o sunați cu ajutorul tastaturii alfanumerice.

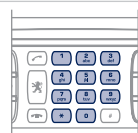

Pentru a alege telefonul utilizat, apăsați pe MENU, apoi selecționați "Telematics", apoi "Bluetooth functions", apoi "Bluetooth activation mode". Aveți următoarele opțiuni:

- "Deactivated" (Dezactivat): utilizarea telefonului intern,
- "Active and visible" (Activat și vizibil): utilizarea telefonului Bluetooth, vizibil de către toate telefoanele,
- "Active and invisible" (Activat și invizibil): utilizarea telefonului Bluetooth, invizibil pentru celelalte telefoane, imposibil de cuplat cu un nou telefon.

5



Apăsați pe tasta RĂDĂCĂRE RECEPTOR pentru apelarea numărului format.



6



Apăsați tasta ÎNCHIDERE pentru terminarea apelului.



ACCEPTAREA SAU REFUZAREA UNUI APEL



Apăsați pe tasta RĂDĂCĂRE RECEPTOR pentru a accepta apelul.



Apăsați tasta ÎNCHIDERE pentru a refuza un apel.



Apăsați mai mult de 2 secunde pe extremitatea comenzii sub volan pentru a accede la meniul telefonului: listă apeluri, agendă, căsuță vocală.



08 CALCULATOR DE BORD



- Secțiunea "vehicle": Autonomia, consumul instantaneu și distanța rămasă de parcurs.
- Secțiunea "1" (parcurs 1) cu: Viteza medie, consumul mediu și distanța parcursă calcatе pe parcursul "1".
- Secțiunea "2" (parcurs 2) cu aceleași caracteristici pentru un al doilea parcurs.

CÂTEVA DEFINIȚII

Autonomie: indică numărul de kilometri ce mai pot fi parcurși cu combustibilul rămas în rezervor, în funcție de consumul mediu pe ultimii kilometri parcurși.

Această valoare afișată poate să varieze ca urmare a schimbării comportamentului de conducere sau a reliefului șoselei.

Când autonomia scade sub 30 km, sunt afișate liniuțe. După o alimentare de completare a carburantului de minim 10 litri, autonomia este recalculată și este afișată dacă depășește 100 km.

Dacă pentru o perioadă mai lungă de timp în decursul rulării sunt afișate liniuțe în loc de cifre, consultați rețeaua PEUGEOT.

Consum instantaneu: calculat și afișat numai când viteza este mai mare de 30 km/h.

Consum mediu: este cantitatea medie de carburant consumată de la ultima aducere la zero a computerului.

Distanță parcursă: calculată de la ultima aducere la zero a computerului.

Distanță rămasă de parcurs: calculată în funcție de destinația finală, introdusă de utilizator. Dacă este activată navigația, sistemul o calculează instantaneu.

Viteză medie: este viteza medie calculată de la ultima aducere la zero a calculatorului (contact pus).

08 CALCULATOR DE BORD

COMENZI RAPIDE



Fiecare apăsare pe buton permite afișarea succesivă a diferitelor date ale calculatorului de bord, în funcție de ecran.

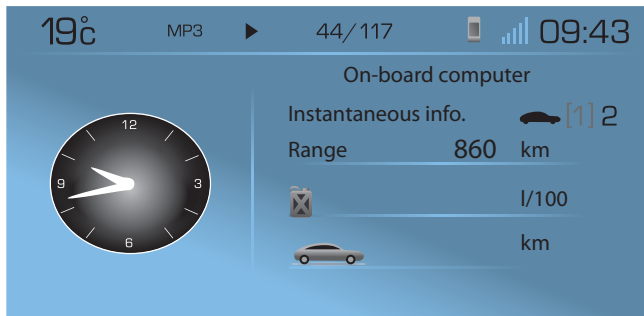

Aducere la zero

Când traseul dorit este afișat, apăsați comanda mai mult de două secunde.

DIAGNOSTICARE VEHICUL



- 1 VEHICLE DIAGNOSTICS
DIAGNOSTIC VEHICUL
- 2 ALERT LOG
JURNAL ALERTE
- 2 STATUS OF FUNCTIONS
STARE FUNCTII
- 2 RESET TYRE PRESS. DETECT. SYS.
RESETARE DETECTOR DE PNEU DEZUMFLAT

09 CONFIGURATIE



REGLAREA DATEI ȘI OREI

Funcția "Configuration" permite accesul la reglajele culorii, luminozității, unităților de măsură și comenzilor vocale.

! Acest reglaj este necesar după fiecare debransare a bateriei.

1  Apăsați tasta MENU.

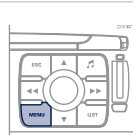

2  Rotiți butonul și selectați funcția "Configuration".

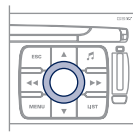

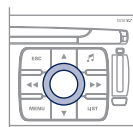

3  Apăsați butonul pentru a valida selectarea.

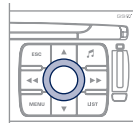

4  Rotiți butonul și selectați funcția "Display configuration" (Configurare afișaj).

Display configuration





5  Apăsați butonul pentru validarea selecției.



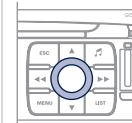

6  Rotiți butonul și selectați funcția "Set date and time" (Setare dată și oră).

Set date and time

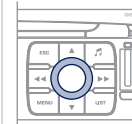

7  Apăsați butonul pentru a valida selecția.



8  Reglați parametrii unul câte unul și validați apăsând butonul. Selectați apoi opțiunea "OK" de pe ecran apoi validați.

OK

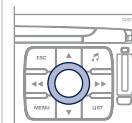

10 ARBORESCENȚĂ ECRAN



1 MAP HARTA

2 MAP ORIENTATION ORIENTAREA HĂRTII

3 vehicle direction orientarea vehiculului

3 north direction orientare spre nord

3 3D view vizualizare 3D

2 MAP DETAILS DETALII HARTĂ

3 administration and safety administrare și siguranță

4 town halls, town centre primării, prefecturi

4 universities, colleges universități, școli importante

4 hospitals spitale

3 hotels, restaurants and shops hoteluri, restaurante și magazine

4 hotels hoteluri

4 restaurants restaurante

4 vineyards podgorii

4 business centres centre de afaceri

4 supermarkets, shopping supermagazine, shopping

3 culture, tourism and shows cultură, turism și spectacole

4 culture and museums cultură și muzee

4 casinos and nightlife cazinouri și viață de noapte

4 cinemas and theatres cinematografe și teatre

4 tourism turism

4 shows and exhibitions spectacole și expoziții

3 sports and open air centres centre sportive și aer liber

4 sports centres centre, complexe sportive

4 golf courses terenuri de golf

4 skating rinks, bowling alleys patinoare, bowling

4 winter sports resorts stațiuni pentru sporturi de iarnă

4 parks, gardens parcuri, grădini

4 theme parks parcuri de atracții

3 transport and automobile transporturi și automobile

4 airports, ports aeroporturi, porturi

4 stations, bus stations gări, autogări

4 vehicle rental închiriere vehicule

4 lay-bys, car parks zone de odihnă, parcuri

4 service stations, garages stații service, garaje

2 DISPLAY MAP AFIȘARE HARTĂ

3 full screen map harta pe întreg ecranul

3 map in window harta afișată în fereastră

2 MOVE THE MAP/FOLLOW VEHICLE DEPLASARE HARTĂ / URMĂRIRE VEHICUL

2 MAP DATABASE DESCRIPTION DESCRIERE BAZA CARTOGRAFICĂ



1 TRAFFIC INFORMATION INFORMAȚII DESPRE TRAFIC

2 READ MESSAGES CONSULTARE MESAJE

2 FILTER TRAFFIC INFORMATION FILTRARE INFORMATII TMC

3 geographic filter filtru geografic

3 store all messages păstrarea tuturor mesajelor

3 store messages păstrarea mesajelor

10 ARBORESCENȚĂ ECRAN

4 around the vehicle
în jurul vehiculului

4 on the route
pe itinerariu

3 **road information**
informații rutiere

4 traffic information
informații despre trafic

4 road closure
închidere drumuri

4 size limit
limitare de gabarit

4 road condition
starea șoselei

4 weather and visibility
meteo și vizibilitate

3 **urban/city information**
informații urbane

4 parking
staționare

4 public transport
transport în comun

4 demonstrations
manifestații

2 **CONFIGURE MESSAGE ANNOUNCEMENT**
PARAMETRARE ANUNȚARE MESAJE

3 **read messages**
citire mesaje

3 **new message display**
afișarea noilor mesaje

2 **SELECT TMC STATION**
ALEGEREA STAȚIEI TMC

3 **automatic TMC**
urmărire automată TMC

3 **manual TMC**
urmărire manuală TMC

3 **list of TMC stations**
lista stațiilor TMC



1 **AUDIO FUNCTIONS**
FUNȚII AUDIO

2 **RADIO FAVOURITES**
OPȚIUNI RADIO

3 **enter a frequency**
introducerea unei frecvențe

3 **activate/deactivate RDS mode**
activare / dezactivare urmărire frecvență RDS

3 **activate/deactivate regional mode**
activare / dezactivare mod regional

3 **display/hide radio text**
afișare / mascare text radio

2 **CD, USB, JUKEBOX FAVOURITES**
OPȚIUNI REDARE CD, USB, JUKEBOX

3 **activate/deactivate Introscan (SCN)**
activare / dezactivare introscan (SCN)

3 **activate/deactivate Random mode (RDM)**
activare / dezactivare redare aleatoare (RDM)

3 **activate/deactivate Repeat (RPT)**
activare / dezactivare repetare (RPT)

3 **activate/deactivate display of CD info**
activare / dezactivare afișaje detalii CD

2 **CD**
CD

3 **copy CD to Jukebox**
copiere CD pe Jukebox

4 **copy complete CD**
copiere CD complet

4 **multiple selection**
selecție multiplă

4 **current album**
album curent

4 **current track**
pista curentă

3 **eject CD**
ejectare CD

2 **USB**
USB

3 **copy USB to Jukebox**
copiere USB în Jukebox

4 **complete disc**
disc complet

4 **multiple selection**
selecție multiplă

4 **current album**
album curent

4 **current track**
pista curentă

3 **eject USB**
extragere USB

2 **JUKEBOX**
JUKEBOX

3 **jukebox management**
gestionare jukebox

10 ARBORESCENȚĂ ECRAN

3 jukebox configuration configurare jukebox

4 hi-fi (320 kbps)
Hi-Fi (320 kbps)

4 high (192 kbps)
înalță (192 kbps)

4 normal (128 kbps)
normală (128 kbps)

3 playlist management gestionare playlist

3 delete jukebox data
ștergere date Jukebox

3 Jukebox status
stare Jukebox



1 TELEMATICS TELEMATICA

2 CALL APELARE

3 call list
lista apelurilor

3 dial
numerotare

3 directory
agendă

3 mailbox
casuța vocală

3 services
servicii

4 customer contact centre
centru contact client

4 PEUGEOT assistance
PEUGEOT asistență

4 PEUGEOT service
PEUGEOT service

4 messages received
mesaje primite

2 DIRECTORY AGENDA

3 managing directory files gestionarea fișelor din agendă

4 consult or modify a file
consultare sau modificare fișă

4 add a file
adăugare fișă

4 delete a file
stergere fișă

4 delete all files
ștergere a tuturor fișelor

3 configure directory configurarea agendei

4 select a directory
selectare a unei agende

4 name directory
denumire agendă

4 select starting directory
alegere repertoarul de pornire

3 file transfer transfer fișe

4 exchange by infrared
transfer prin infraroșu

5 send all records
trimitere toate fișele

5 send one record
trimitere o fișă

5 receive by infrared
primire prin infraroșu

4 exchange with SIM card
transfer cu cartela SIM

5 send all records to SIM
trimitere toate fișele spre SIM

5 send one record to SIM
trimitere o fișă spre SIM

5 receive all SIM files
primire toate fișele de la SIM

5 receive a SIM file
primire o fișă de la SIM

4 exchange with Bluetooth
transfer prin Bluetooth

2 TEXT MESSAGES (SMS) MESAJE SCURTE (SMS-uri)

3 read received text messages
citire SMS-uri primite

3 send a text message
trimitere SMS

3 write a text message
redactare SMS

3 delete list of text messages
ștergere listă SMS

2 TELEPHONE FUNCTIONS FUNȚIILE TELEFONULUI

3 network
rețea

4 network search mode
mod de căutare a rețelei

10 ARBORESCENȚĂ ECRAN

- 5 automatic mode
mod automat
- 5 manual mode
mod manual
- 4 networks available
rețele disponibile
- 3 length of calls
durată apeluri
- 4 reset
aducere la zero
- 3 manage PIN code
controlul codului PIN
- 4 activate/deactivate
activare/dezactivare
- 4 save PIN code
memorare cod PIN
- 4 modify PIN code
modificare cod PIN
- 3 call options
opțiuni apeluri
- 4 configure calls
configurare apeluri
- 5 display my number
prezentare număr propriu
- 5 automatic reply after x ring(s)
răspuns automat după x sonerii
- 4 ring options
opțiuni sonerie
- 5 for voice calls
pentru apeluri vocale
- 5 for text messages (SMS)
pentru minimesaje (SMS)

- 6 text message ring
semnal sonor minimesaj
- 3 calls diversion to mailbox n°
nr. de redirecționare apel vocal
- 3 delete calls log
ștergere listă apeluri
- 2 BLUETOOTH FUNCTIONS
FUNCTII BLUETOOTH
- 3 activation mode
mod de activare
- 4 deactivated
dezactivat
- 4 activated and visible
activat și vizibil
- 4 activated and not visible
activat și invizibil
- 3 list of matched peripheral equipment
listă periferice conectate
- 3 change the name of the audio/telephone
schimbare denumire radiotelefon
- 3 authentication code
cod de autentificare
- 3 phone book synchronisation mode
mod de sincronizare agendă
- 4 no synchronisation
fără sincronizare
- 4 view telephone phone book
vizualizare agendă telefon
- 4 view SIM card phone book
vizualizare agendă cartelă SIM
- 4 view all phone books
vizualizare toate agendele



- 1 CONFIGURATION
CONFIGURARE
- 2 DISPLAY CONFIGURATION
CONFIGURARE AFIȘAJ
- 3 choose colour
alegere culoare
- 3 adjust luminosity
reglare luminozitate
- 3 set date and time
reglare dată și oră
- 3 select units
alegere unități
- 2 SOUND
SUNETE
- 3 voice commands setting
reglare comenzi vocale
- 3 speech synthesis setting
reglare sinteză vocală
- 4 guidance instructions volume
volumul instrucțiuni de ghidare
- 4 other message volume
volumul celorlalte mesaje
- 4 select female / male voice
alegere voce feminină/mascălină
- 3 activate / deactivate auxiliary source
activare/dezactivare sursă auxiliară
- 2 SELECT LANGUAGE
ALEGEREA LIMBII
- 2 DEFINE VEHICLE PARAMETERS
DEFINIREA PARAMETRILOR VEHICULULUI*

10 ARBORESCENȚĂ ECRAN



1 VIDEO
VIDEO

2 ACTIVATE VIDEO MODE
ACTIVARE MOD VIDEO

2 VIDEO PARAMETERS
PARAMETRI VIDEO

3 display formats
formate de afișare

3 adjust luminosity
reglare luminozitate

3 set colours
reglare culoare

3 set contrasts
reglare contrast



1 VEHICLE DIAGNOSTICS
DIAGNOSTICARE VEICUL

2 ALERT LOG
LISTA ALERTELOR

2 STATUS OF FUNCTIONS
STAREA FUNCȚIILOR*

2 RESET TYRE PRESS. DETEC. SYS.
VARIANTĂ DETECTOR DE PNEU DEZUMFLAT*

* Parametrii variază în funcție de vehicul.



Apăsați mai mult de 2 secunde tasta MENU, pentru a accesa ramificația următoare.

1 VOICE COMMANDS LIST
LISTĂ DE COMENZI VOCALE

1 AUDIO/TELEPHONE DIAGNOSTICS
DIAGNOSTIC RADIOTELEFON

2 GPS COVERAGE
ACOPERIRE GPS

2 UNIT BACKUP POWER
ENERGIE DE REZERVĂ PENTRU APARAT

2 UNIT DESCRIPTION
DESCRIEREA APARATULUI

1 NAVIGATION DEMONSTRATION
DEMONSTRAȚIE NAVIGAȚIE

1 SERVICES CONFIGURATION
CONFIGURAREA SERVICIILOR

Versiune arborescență 8.2



Apăsați succesiv pe tasta Muzică, pentru a accesa setările următoare.

MUSICAL AMBIENCE
AMBIANȚA MUZICALĂ

BASS
FRECVENȚE JOASE

TREBLE
FRECVENȚE ÎNALTE

LOUDNESS CORRECTION
CORECȚIE LOUDNESS

FR - RR BALANCE
BALANS FAȚĂ - SPATE

LH - RH BALANCE
BALANS STÂNGA - DREAPTA

AUTO VOLUME CORRECTION
CORECȚIE AUTOMATĂ A VOLUMULUI



Fiecare sursă audio (Radio, CD, MP3, Jukebox) necesită reglaje proprii, separate.

INTREBARI FRECVENTE

Tabelul de mai jos grupează răspunsurile la întrebările cele mai frecvente.

INTREBARE	RĂSPUNS	SOLUȚIE
Există o diferență de calitate sonoră între diferitele surse audio (radio, CD...).	Pentru a permite o audiere în condiții optime, reglajele audio (volum, frecvențe joase, frecvențe înalte, ambianță, loudness) pot fi adaptate la diferitele surse sonore, ceea ce poate duce la diferențe de sunet în cazul schimbării sursei (radio, CD...).	Verificați dacă reglajele audio (volum, frecvențe joase, frecvențe înalte, ambianță, loudness) sunt adaptate la sursele ascultate. Vă recomandăm să reglați funcțiile AUDIO (frecvențe joase, frecvențe înalte, balans față-spate, balans stânga-dreapta) pe poziția mediană, să selectați ambianța muzicală "Nici una", să reglați corecția loudness pe poziția "Active" în modul CD și pe poziția "Inactive" în modul radio.
CD-ul este ejectat sistematic sau nu este citit de player.	CD-ul este așezat invers, este ilizibil, nu conține date audio, sau conține un format audio nerecunoscut de unitatea de redare.	CD-ul este blocat de un sistem de protecție antipiratar nerecunoscut de sistem. <ul style="list-style-type: none">- Verificați sensul de introducere al CD-ului în aparat.- Verificați starea CD-ului: CD-ul nu va putea fi citit dacă este deteriorat.- Verificați conținutul, dacă nu este un CD original: consultați recomandările din capitolul Audio.- Unitatea de redare CD a sistemului audio nu citește DVD-uri.- Din cauza unei calități necorespunzătoare, unele CD-uri neoriginale nu sunt citite de sistemul audio.
Sunetul unității de redare CD este degradat.	CD-ul utilizat este zgariat sau de slabă calitate.	Introduceți în aparat numai CD-uri de calitate și păstrați-le în bune condiții.
	Reglajele sistemului audio (frecvențe joase, frecvențe înalte, ambianța) sunt neadaptate.	Aduceți nivelul sunetelor joase sau înalte la zero, fără a selecta o ambianță.

INTREBARE	RĂSPUNS	SOLUȚIE
Posturile memorate nu funcționează (nu exista sonor, este afisata frecventa de 87,5 Mhz...).	Gama de unde selectată nu este corect aleasa.	Apăsați tasta BAND AST, pentru a regăsi gama de unde (AM, FM1, FM2, FMAST) in care sunt memorate posturile.
Calitatea de recepție a postului radio ascultat se degradează progresiv, sau posturile radio memorate nu funcționează (nu exista sonor, este afisata frecventa de 87,5 Mhz...).	Vehiculul este prea departe de emițătorul postului ascultat, sau nu exista nici un emițător în zona.	Activați funcția RDS, pentru a permite sistemului să verifice dacă există un emițător mai puternic în zona.
	Configuratia terenului (dealuri, clădiri, tunel, parcare subterană...) blochează recepția, inclusiv modul de urmărire RDS.	Acest fenomen este normal și nu reprezinta o defecțiune a aparatului de radio.
	Antena lipsește sau a fost deteriorată (de exemplu: la trecerea printre perile unei spălătorii, sau la intrarea în parcurile subterane).	Verificați antena la un reparator agreat PEUGEOT.
Întreruperi de sunet de la 1 la 2 secunde, în modul radio.	Sistemul RDS caută pe durata acestei scurte întreruperi a sunetului o eventuală frecvență ce ar putea permite o mai bună recepție a postului.	Dezactivați funcția RDS, dacă fenomenul este prea frecvent și se manifesta intotdeauna pe același traseu.
Motorul fiind oprit, radioul se oprește după câteva minute de utilizare.	Când motorul este oprit, durata de funcționare a sistemului audio depinde de nivelul de încărcare a bateriei. Oprirea este normală: aparatul de radio intră în modul economie de energie și se oprește pentru a proteja bateria vehiculului.	Porniți motorul vehiculului pentru a încărca bateria.
Căsuța INFORMAȚII TRAFIC este bifată. Totuși, nu sunt indicate în timp real unele ambuteiaje de pe traseu.	La pornire, sistemului îi sunt necesare câteva minute pentru a capta informațiile de trafic.	Așteptați ca informațiile de trafic să fie bine primite (afișaj pe harta cu informațiile de trafic).
	În unele țări numai marile artere (autostrăzi, ...) sunt menționate în informațiile de trafic.	Acest fenomen este normal. Sistemul este dependent de informațiile de trafic disponibile.
Timpul de calcul al unui traseu devine uneori mai lung decât de obicei.	Performanțele sistemului pot să fie momentan încetinite dacă un CD este în curs de copiere pe Jukebox simultan cu calcularea itinerariului.	Așteptați să se încheie copierea CD-ului, sau opriți copierea înainte de a porni sistemul de ghidare.

INTREBARE	RĂSPUNS	SOLUȚIE
Apelul de urgență funcționează fără cartele SIM?	Anumite reglementări naționale impun prezența unei cartele SIM pentru a putea transmite un apel de urgență.	Introduceți cartela SIM valabil în trapa sistemului.
Altitudinea nu se afișează.	La pornire, inițializarea GPS poate dura aproximativ 3 minute, pentru a capta corect informațiile de la mai mult de 4 sateliți. În funcție de condițiile geografice (tunel, ...) sau meteo, condițiile de recepție a semnalului GPS pot varia.	Așteptați pornirea completă a sistemului. Verificați dacă acoperirea GPS este de cel puțin 4 sateliți (apăsati lung tasta MENU, apoi selectați DIAGNOSTIC RADIOTELEFON, apoi ACOPERIRE GPS). Acest fenomen este normal. Sistemul este dependent de condițiile de recepție ale semnalului GPS.
Cardul meu SIM nu este recunoscut.	Sistemul admite cardurile SIM de 3,3 V, vechile carduri SIM de 5 V și de 1,8 V nefiind recunoscute.	Consultați operatorul dumneavoastră de telefonie.
Calcularea itinerarului nu se mai termină.	Criteriile de excludere sunt probabil contradictorii cu localizarea actuală (excluderea traseelor cu taxă în condițiile în care vă aflați pe o autostradă cu plată).	Verificați criteriile de excludere.
Timpul de așteptare după inserarea unui CD este lung.	La inserarea unui nou disc, sistemul citește anumite informații (directoare, titlu, artist etc.). Aceasta ar putea dura câteva secunde.	Acest fenomen este normal.
Nu reușesc să conectez telefonul meu Bluetooth.	Este posibil ca sistemul Bluetooth al telefonului să fie dezactivat sau nu este vizibil.	<ul style="list-style-type: none"> - Verificați dacă sistemul Bluetooth al telefonului este activat. - Verificați dacă telefonul dumneavoastră este vizibil.

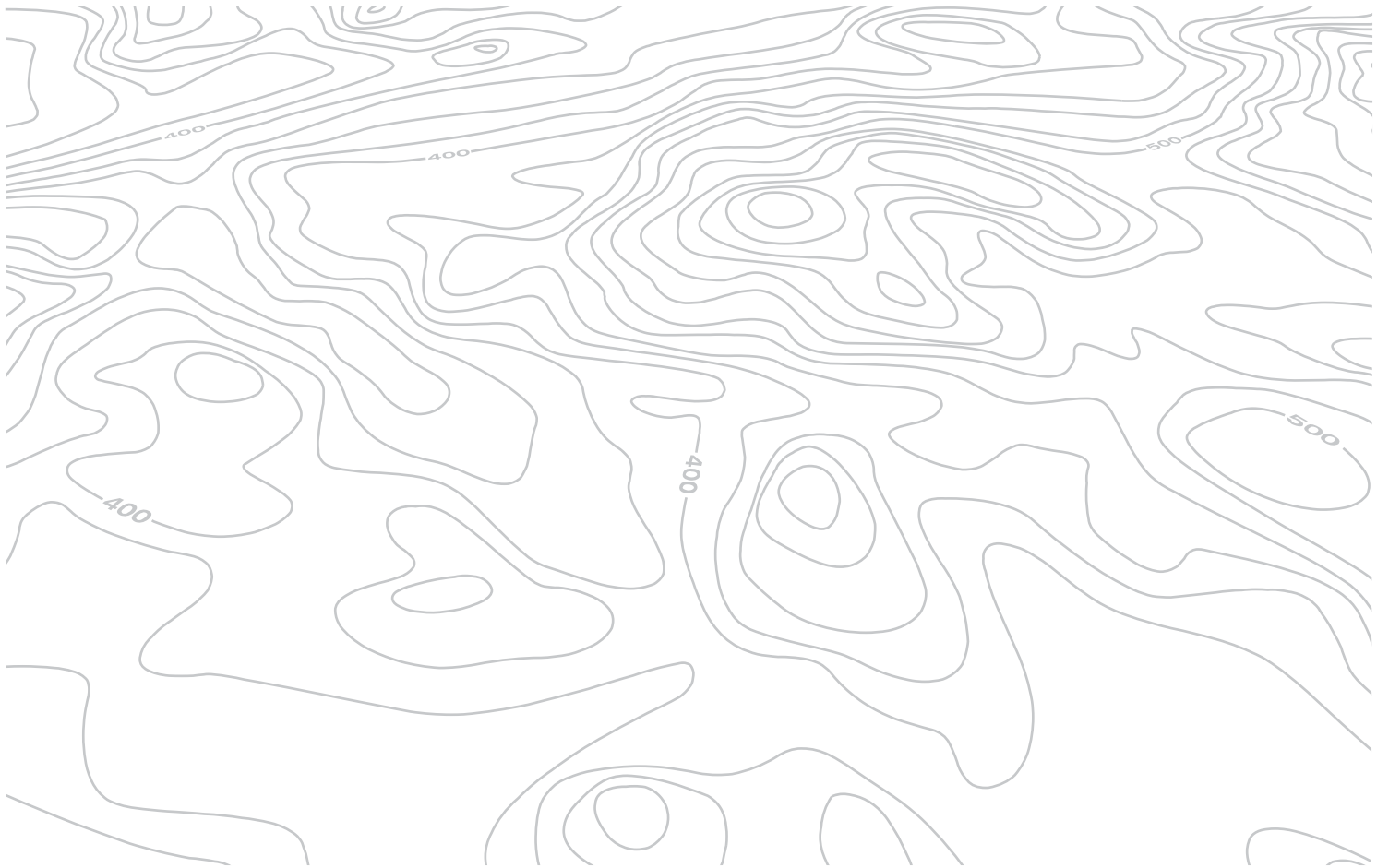

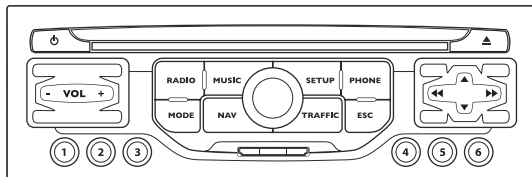

WIP Nav

SISTEM AUDIO MULTIMEDIA / TELEFON BLUETOOTH® GPS EUROPA CU HARTA SD



Sistemul WIP Nav este protejat astfel încât să funcționeze numai pe vehiculul dumneavoastră.



Din motive de siguranță, șoferul va trebui neapărat să realizeze cu vehiculul oprit operațiile ce necesită o atenție susținută.

Când motorul este oprit și pentru a conserva energia bateriei, WIP Nav își întrerupe funcționarea la activarea modului Economie de Energie.

CUPRINS

01	Primii pasi	p.	9.52
02	Comenzi la volan	p.	9.53
03	Functionare generala	p.	9.54
04	Navigatie - Ghidare	p.	9.57
05	Informatii trafic	p.	9.65
06	Radio	p.	9.67
07	Redare media muzicale	p.	9.68
08	Telefon Bluetooth®	p.	9.71
09	Configurare	p.	9.74
10	Calculator de bord	p.	9.75
11	Arborescenta ecran	p.	9.76
	Intrebari frecvente	p.	9.80

01 PRIMII PAȘI

Motor oprit:

- Apăsare scurtă: pornire/oprire.
- Apăsare lungă: pauză pentru redarea unui CD, tăiere sonor pentru radio.

Motor în funcțiune:

- Apăsare scurtă: pauză pentru redarea unui CD, tăiere sonor pentru radio.
- Apăsare lungă: reinițializarea sistemului.

Apăsare lungă: acces la setările audio: balans față/spate, stânga/dreapta, joase/înalte, ambiante muzicale, loudness, corecție automată a volumului, inițializarea setarilor.

Acces la "Radio Menu". Afișarea listei posturilor.

Acces la "Music Menu". Afișarea pieselor.

Rola de selectare în afișaj pe ecran și în funcție de contextul meniului.

Apăsare scurtă: meniu contextual sau validare.

Apăsare lungă: meniu contextual specific listei afișate.

Acces la Meniul "SETUP".

Apăsare lungă: acces la acoperirea GPS și la modul demonstrativ.

Acces la "Phone Menu". Afișarea listei de apeluri.

Reglarea volumului (fiecare sursă sonoră este independentă, inclusiv mesaje și avertizarile de navigație).

Taste de la 1 la 6:

Selectarea postului de radio memorata.

Apăsare lungă: memorarea postului ascultat.

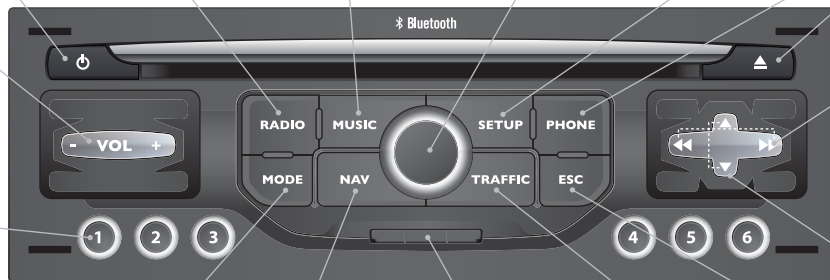

Ejectare CD.

Selectare post radio precedent/urmator.

Selectarea piesei CD sau MP3 precedentă/următoare.

Selectare linie precedentă/următoare dintr-o listă.

Selectare post radio precedent/urmator din listă.

Selectare director MP3 precedent/următor.

Selectare pagină precedentă/următoare dintr-o listă.

Acces la Meniul "MODE".

Selectare succesivă a afișării între:

Radio, Hartă, NAV (dacă navigația este în curs), Telefon (dacă o conversație este în curs), Calculator de bord.

Apăsare lungă: afișarea unui ecran negru (DARK).

Acces la "Navigation Menu". Afișarea ultimelor destinații.

Cititor de card SD, numai pentru navigație.

Acces la "Traffic Menu". Afișarea avertizarilor de trafic în curs.

ESC: abandonarea operației în curs.

02 COMENZI PE VOLAN

RADIO: selectarea postului memorat precedent/următor.
Selectarea elementului următor în agenda de contacte.

RADIO: trecerea la următorul post din Lista.

Apăsare lungă: căutare automată post cu frecvența superioară.

CD: selectarea piesei următoare.

CD: apăsare continuă: avans rapid.

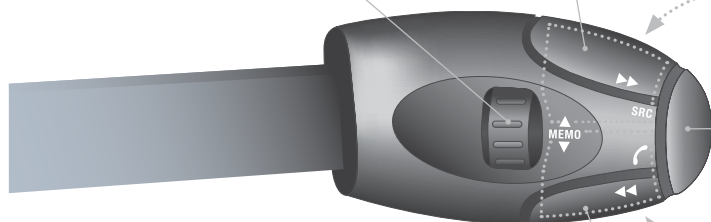

Creștere volum.

Schimbarea sursei sonore.
Efectuarea unui apel folosind agenda de contacte.
Preluare apel/Terminare apel.
Apăsare mai mult de două secunde: acces la agenda de contacte.

Mute; volum zero: prin apăsarea simultană a tastelor de creștere și diminuare ale volumului.
Restaurarea sunetului: prin apăsarea unei dintre cele două taste pentru volum.

Diminuare volum.

RADIO: trecerea la postul de radio precedent din Lista.

Apăsare lungă: căutare automată frecvență inferioară.

CD: selectarea piesei precedente.

CD: apăsare continuă: retur rapid.

03 FUNCȚIONARE GENERALĂ

Prin apăsări succesive ale tastei MODE, accesați meniurile următoare:

RADIO/REDARE MEDIA MUZICALE

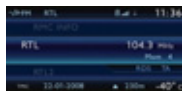

TELEFON

(Dacă o conversație este în curs)

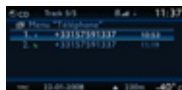

CALCULATOR DE BORD

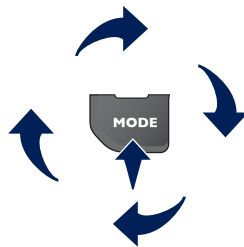
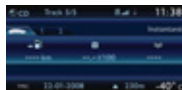

HARTĂ PE TOT ECRANUL

NAVIGAȚIE

(Dacă navigația este în desfășurare)



SETUP:

limba*, dată și oră*, afișaj, parametri vehicul*, unități și parametri sistem, "Demo mode".

* Disponibil în funcție de model.



TRAFIC:

informații TMC și mesaje.



Pentru întreținerea ecranului este recomandată utilizarea unei lavete moi, neabrazive (material pentru șters ochelarii), fără produse adiționale.



Pentru a avea o imagine globală a asupra detaliilor meniurilor, consultați capitolul "Arborescențe ecrane".

03 FUNCȚIONARE GENERALĂ

AFIȘARE ÎN FUNCȚIE DE CONTEXT



O apăsare pe rola OK permite accesul la meniul de comenzi rapide în funcție de afișarea de pe ecran.

NAVIGAȚIE (DACĂ ESTE IN CURS DE DESFĂȘURARE):

- 1 ABORT GUIDANCE
ANULARE GHIDARE
- 1 REPEAT ADVICE
REPETARE INDICAȚIE VOCALĂ
- 1 BLOCK ROAD
DEVIERE TRASEU
- 1 ROUTE INFO
INFO ITINERAR
- 2 Show destination
Vizualizare destinație
- 2 Trip info
Info traseu
- 3 Route type
Criterii de ghidare
- 3 Avoid
Criterii de excludere
- 3 Satellites
Număr sateliți
- 2 Zoom/Scroll
Zoom/Scroll pe harta
- 1 VOICE ADVICE
INDICAȚIE VOCALĂ DE GHIDARE
- 1 ROUTE OPTIONS
OPȚIUNE DE GHIDARE

CALCULATOR DE BORD:

- 1 ALERT LOG
JURNAL DE ALERTE
- 1 STATUS OF FUNCTIONS
STARE FUNCȚII

TELEFON:

- 1 END CALL
TERMINARE APEL
- 1 HOLD CALL
APEL ÎN AȘTEPTARE
- 1 DIAL
APELARE
- 1 DTMF-TONES
TONALITĂȚI DTMF
- 1 PRIVATE MODE
MOD PRIVAT
- 1 MICRO OFF
MICROFON INCHIS

03 FUNCȚIONARE GENERALĂ

AFIȘARE ÎN FUNCȚIE DE CONTEXT

REDARE MEDIA MUZICALE:

1 **TRAFFIC INFO (TA)**
INFO TRAFIC (TA)

1 **PLAY OPTIONS**
OPȚIUNI REDARE

2 Normal order
2 Redare normală

2 Random track
2 Redare aleatoare

2 Repeat folder
2 Repetare director

2 Scan
2 Scanare piese

1 **SELECT MUSIC**
ALEGERE SURSĂ

RADIO:

1 **IN FM MODE**
ÎN MOD FM

2 Traffic info (TA)
Info trafic (TA)

2 RDS
RDS

2 Radiotext
Radiotext

2 Regional prog.
2 Mod regional

2 AM
2 Bandă AM

1 **IN AM MODE**
ÎN MOD AM

2 TA
2 Info trafic (TA)

2 Refresh AM list
2 Reactualizare listă AM

2 FM
2 Bandă FM

HARTĂ PE TOT ECRANUL:

1 **ABORT GUIDANCE/RESUME GUIDANCE**
OPRIRE GHIDARE/RELUARE GHIDARE

1 **SET DESTINATION**
INTRODUCERE DESTINAȚIE

1 **POIS NEARBY**
PUNCTE DE INTERES

1 **POSITION INFO**
INFORMAȚII LOCALE

1 **MAP SETTINGS**
REGLAJE HARTĂ

1 **ZOOM/SCROLL**
DEPLASARE HARTĂ

04 NAVIGAȚIE - GHIDARE

ALEGERE A UNEI DESTINATII

Inserați și lăsați cardul SD de navigație în cititorul din panou pentru utilizarea funcțiilor de Navigație.

Datele de pe cardul SD de navigație nu trebuie să fie modificate.

Actualizările datelor de cartografie sunt disponibile în cadrul rețelei PEUGEOT.

1



Apăsați pe tasta NAV.

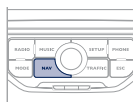

Lista ultimelor 20 destinații apare sub funcția Navigation Menu (Meniu Navigație).

2



Apăsați din nou pe tasta NAV sau selectați funcția Navigation Menu (Meniu Navigație) și apăsați pe rola pentru validare.

Navigation Menu

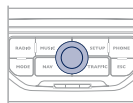

3



Selectați funcția "Destination input" (Introducere destinație) și apăsați pe rola pentru validare.

Destination input

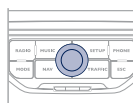

4



Selectați funcția "Address input" (Introducere adresa noua) și apăsați pe rola pentru validare.

Address input

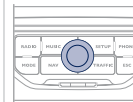

5



După ce ați selectat țara, rotiți butonul și selectați funcția oraș. Apăsați pe buton pentru validare.

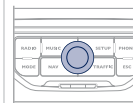

6



Selectați literele orașului una câte una validând de fiecare dată prin apăsarea butonului.



O listă predefinită (prin alegerea primelor litere) a orașelor în țara aleasă este accesibilă prin tasta LIST a tastaturii virtuale.

04 NAVIGAȚIE - GHIDARE

7



Rotiți butonul și selectați OK.
Apăsați pe rola pentru validare.

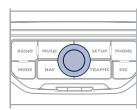

Pentru o alegere mai rapidă, este posibil să introduceți direct codul poștal după ce ați selectat funcția "Postal code" (Cod postal). Utilizați tastatura virtuală pentru a introduce literele și cifrele.

8



Reluați etapele de la 5 la 7 pentru funcțiile "House number" (Numar imobil) și "Street" (Strada).

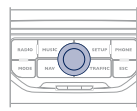

Selectați funcția "Save to address book" (Arhivare în agenda), pentru a înregistra adresa introdusă în agendă. Apăsați pe rola pentru validarea selecției.

WIP Nav permite înregistrarea a maxim 500 fișe de contact.



În cursul unei ghidări, o apăsare pe aceasta tasta permite reluarea ultimelor instrucțiuni de ghidare.



Pentru a șterge o destinație ; reluând de la etapele de la 1 la 3, selectați "Choose from last destinations" (Alegere din ultimele destinații).

O apăsare lungă pe una dintre destinații afișează o listă de acțiuni dintre care puteți alege:

Delete entry (Ștergere destinație)

Delete list (Ștergere ultimele destinații)

9



Selectați apoi "Start route guidance" (Începere ghidare) și apăsați pe rola pentru validare.



Start route guidance



Selectați criteriul de ghidare :

"Optimized route" (Traseu optimizat), "Short route" (Traseul cel mai scurt), "Fast route" (Traseul cel mai rapid) și apăsați pe rola pentru validare.

Alegerea unei destinații se poate face de asemenea din "Choose from last destinations" (Alegere din ultimele destinații), "Choose from address book" (Alegere din lista de adrese).

Choose from address book

Choose from last destinations



Setari harta

Este posibil să faceți zoom + sau -, pentru detalieri, sau pentru o vedere panoramică a hărții, acționând rola.

Este posibil să deplasați harta, sau să alegeți orientarea acesteia prin meniul de comenzi rapide HARTAPE TOT ECRANUL.

Apăsați pe MOD, până la afișarea hărții pe tot ecranul. Apăsați pe buton apoi selectați "Map settings" (Setări hartă). Selectați "2.5D Map" (Perspectivă) sau "2D Map" (Hartă în 2 dimensiuni) și, în acest din urmă caz, selectați "North Up" (Orientare după Nord) sau "Heading Up" (Orientare după vehicul).

04 NAVIGAȚIE - GHIDARE

SETAREA UNEI ADRESE ȘI NAVIGARE CATRE "DOMICILIU"

i

Pentru a fi setată drept "Home address" (Domiciliu), este necesar ca în carnetul de adrese să fie înregistrată o adresă, de exemplu din "Destination input"/"Address input" (Introducere destinație/Introducere adresă nouă), apoi "Save to address book" (Adăugare la lista de adrese).

1



Apăsați de 2 ori pe tasta NAV pentru a afișa Navigation Menu (Meniu navigație).

Navigation Menu

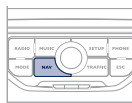

2



Selectați "Destination input" (Introducere destinație) și validați. Apoi selectați "Choose from address book" (Alegere adresă din listă) și validați.

Destination input

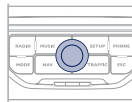

3



Selectați "Address book" (Carnet de adrese) și validați. Apoi selectați "Search entry (complete address book)" (Căutare fișă) și validați.

Address book

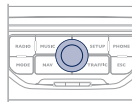

4



Selectați fișa domiciliu și validați. Apoi selectați "Edit entry" (Editare fișă) și validați.

Edit entry

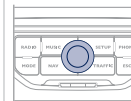

5



Selectați "Set as home address" (Setare ca Domiciliu) și validați pentru a înregistra.

Set as "Home address"

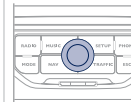

Pentru a lansa ghidarea către "Domiciliu", apăsați de 2 ori pe NAV pentru afișarea Navigation Menu (Meniu navigație), selectați "Destination input" (Introducere destinație) și validați. Apoi selectați "Navigate HOME" (Ghidare către Domiciliu) și validați pentru a începe ghidarea.

04 NAVIGAȚIE - GHIDARE

OPȚUNI DE GHIDARE

Itinerarul ales prin radiotelefonul WIP Nav depinde direct de opțiunile de ghidare.

Modificarea acestor opțiuni poate schimba complet itinerarul.

1



Apăsați pe tasta NAV.

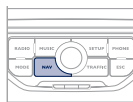

2



Apăsați din nou pe tasta NAV sau selectați funcția Navigation Menu (Meniu Navigație) și apăsați pe rola pentru validare.

Navigation Menu

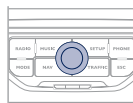

3



Selectați funcția "Route options" (Opțiuni Traseu) și apăsați pe rola pentru validare.

Route options

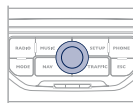

4



Selectați funcția "Route type" (Tip de traseu) și apăsați pe rola pentru validare. Această funcție permite modificarea criteriilor de ghidare.

Route type

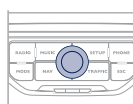

5



Această funcție oferă acces la opțiunea "Route dynamics" (Luarea în considerare a traficului). Această funcție are două opțiuni: "Semi-dynamic" (Cu luarea în considerare parțială a traficului) și "Traffic independent" (Independent de trafic).

Route dynamics

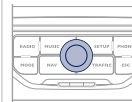

6



Selectați funcția "Avoidance criteria" (Criterii de excludere). Această funcție are mai multe opțiuni de EXCLUDERE (autostrăzi, taxare, feriboturi).

Avoidance criteria

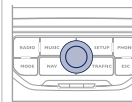

7



Rotiți rola și selectați funcția "Recalculate" (Recalculare itinerar), pentru a fi luate în considerare opțiunile alese. Apăsați pe rola pentru validare.

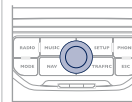

Recalculate



04 NAVIGAȚIE - GHIDARE

ADĂUGAREA UNEI ETAPE



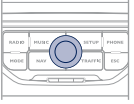







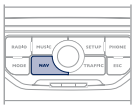

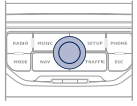

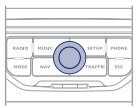
După alegerea unei destinații, pot fi adăugate etape adiționale.

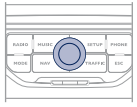
<p>1</p>  <p>Apăsați pe tasta NAV.</p>		<p>5</p>   <p>Introduceți, de exemplu, o nouă adresă.</p> <p>Address input</p>	
<p>2</p>   <p>Apăsați din nou pe tasta sau selectați funcția Navigation Menu (Meniu Navigație) și apăsați pe buton pentru validare.</p> <p>Navigation Menu</p>		<p>6</p>   <p>După ce ați introdus noua adresă, selectați "OK" și apăsați pe buton pentru validare.</p> <p>OK</p>	
<p>3</p>   <p>Selectați funcția "Stopovers" (Opriri intermediare) și apăsați pe buton pentru validare.</p> <p>Stopovers</p>		<p>7</p>   <p>Selectați "Recalculate" (Recalculare itinerar) și apăsați pe buton pentru validare.</p> <p>Recalculate</p>	
<p>4</p>   <p>Selectați funcția "Add stopover" (Adaugare oprire intermediară) (maxim 5 etape) și apăsați pe buton pentru validare.</p> <p>Add stopover</p>		<p> Etapa in curs trebuie parcursă în totalitate sau ștearsă, pentru ca ghidarea să continue spre destinația următoare. Altfel, WIP Nav vă va direcționa sistematic spre etapa precedentă.</p>	

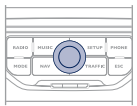
04 NAVIGAȚIE - GHIDARE

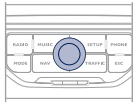
CĂUTARE PUNCTE DE INTERES (POI)

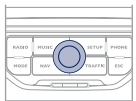
Punctele de interes (POI) semnifică ansamblul de spații ce oferă servicii într-o anumită zonă (hoteluri, diferite tipuri de comerț, aeroporturi...).

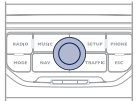
1	 <p>Apăsați pe tasta NAV.</p>	
2	 <p>Apăsați din nou pe tasta NAV sau selectați funcția Navigation Menu (Meniu Navigație) și apăsați pe rola pentru validare.</p> <p>Navigation Menu</p>	
3	 <p>Selectați funcția "POI search" (Căutare POI) și apăsați pe rola pentru validare.</p> <p>POI search</p>	
4	 <p>Selectați funcția "POI nearby" (POI în apropiere), pentru căutarea de POI în zona în care se găsește vehiculul.</p> <p>POI nearby</p>	
5	 <p>Selectați funcția "POI near destination" (POI în apropierea destinației), pentru căutarea de POI în zona punctului de destinație al itinerarului.</p> <p>POI near destination</p>	
<p>6</p>  <p>Selectați funcția "POI in city" (POI în oraș), pentru a căuta POI în orașul dorit. Alegeți țara, apoi orașul, utilizând tastatura virtuală.</p> <p>POI in city</p> 		
 <p>Este accesibilă o listă de localități din țara aleasă, acționând tasta LIST a tastaturii virtuale.</p>		
<p>7</p>  <p>Selectați funcția "POI in country" (POI în țară), pentru a căuta POI în țara dorită.</p> <p>POI in country</p> 		
<p>8</p>  <p>Selectați funcția "POI near route" (POI de-a lungul itinerarului), pentru căutarea de POI de-a lungul itinerarului.</p> <p>POI near route</p> 		

04 NAVIGAȚIE - GHIDARE



Această pictogramă apare dacă mai multe POI sunt grupate în aceeași zonă. Un zoom pe această pictogramă permite detalierea POI.

LISTA PRINCIPALELOR PUNCTE DE INTERES (POI)

- Stație service
- Stație GPL
- Atelier auto
- PEUGEOT
- Circuit automobile
- Parcare acoperită
- Parcare
- Zonă de recreere
- Hotel
- Restaurant
- Zonă de restaurante
- Zonă de picnic
- Restaurant cu autoservire

- Aeroport
- Gară feroviară
- Autogară
- Port maritim
- Zonă industrială
- Supermarket
- Bancă
- Distributor automat
- Teren de tenis
- Piscină
- Teren de golf
- Stațiune sporturi de iarnă
- Teatru

- Cinema
- Parcuri de distracții
- Spital
- Farmacie
- Secție de poliție
- Școală
- Oficiu poștal
- Muzeu
- Informații turistice
- Radar automat*
- Radar de semafor*
- Zonă cu risc*

* În funcție de disponibilitatea în țară.

04 NAVIGAȚIE - GHIDARE

SETARI NAVIGATIE

1



Apăsați pe tasta NAV.

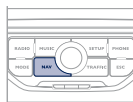

2



Apăsați din nou tasta sau selectați funcția Navigation Menu (Meniu Navigație) și apăsați pe buton pentru validare.

Navigation Menu

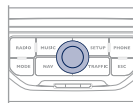

3



Selectați funcția "Settings" (Setari) și apăsați pe buton pentru validare.

Settings

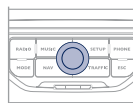

4



Selectați funcția "Navi volume" (Volum navigație) și rotiți butonul pentru a regla volumul fiecărui tip de sintetizare vocală (informații trafic, mesaje de alertă...).

Navi volume

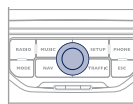

i Pentru a activa sau dezactiva ghidarea vocală, când ghidarea este activată și harta afișată pe ecran, apăsați pe rola, apoi selectați sau deselectați "Voice advice" (Mesaj vocal).

Voice advice



Reglarea volumului sonor al alertelor de POI Zone cu risc se face numai pe durata difuzării unei alerte.

5



Selectați funcția "POI categories on Map" (Categorii de POI pe harta), pentru selectarea punctelor de interes ce sunt afișate automat pe hartă.

POI categories on Map

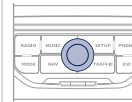

6



Selectați "Set parameters for risk areas" (Setare parametri de alerta pentru zonele cu risc), pentru acces la funcțiile "Display on map" (Afișare pe hartă), "Visual alert" (Alertă vizuală) și "Sound alert" (Alertă sonoră).

Set parameters for risk areas

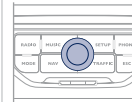

ACTUALIZARE POI

Procedura detaliată de actualizare a POI este disponibilă pe site-ul "wipinforadars.fr".

Necesită un dispozitiv compatibil SDHC (High Capacity).

05 INFORMAȚII TRAFIC

CONFIGURAREA FILTRĂRII ȘI AFIȘAREA MESAJELOR TMC

1



Apăsați pe tasta TRAFFIC.

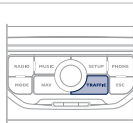

Lista de mesaje TMC apare sub Traffic Menu (Meniul Trafic), ordonată în funcție de distanță.

2



Apăsați din nou pe tasta TRAFFIC sau selectați funcția Traffic Menu (Meniul Trafic) și apăsați pe rola pentru validare.

Traffic Menu

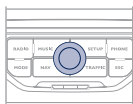

3



Selectați filtrul după cum doriți:

Messages on route

All warnings messages

Only warning on route

All messages

Mesajele apar pe hartă și în listă.
Pentru a ieși, apăsați pe ESC.

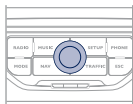

4



Selectați funcția "Geo. Filter" (Filtru geografic) și apăsați pe rola pentru validare.

Geo. Filter

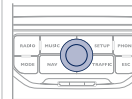

5



Apoi, selectați raza filtrului (în km), în funcție de itinerar și apăsați pe rola pentru validare.

Dacă sunt selectate toate mesajele pe un itinerar, este recomandabil să adaugați un filtru geografic (pe o rază de 5 km, de exemplu), pentru a reduce numărul de mesaje afișate pe hartă. Filtrul geografic urmărește deplasarea vehiculului.

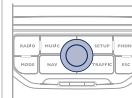

Filtrele sunt independente și rezultatele lor se cumulează. Noi vă recomandăm un filtru pe itinerar și un filtru în jurul vehiculului, de:

- 3 km sau 5 km, pentru o regiune cu circulație intensă,
- 10 km, pentru o regiune cu circulație normală,
- 50 km, pentru traseele lungi (autostradă).

05 INFORMAȚII TRAFIC

PRINCIPALELE SIMBOLURI VIZUALE TMC



1 Triunghi negru și albastru: informații generale, de exemplu:



2 Triunghi roșu și galben: informații trafic, de exemplu:

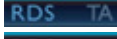

ASCULTARE MESAJE TA

- i**
- | | |
|---|---|
|  | - postul de radio difuzează anunțuri TA. |
|  | - postul de radio nu difuzează anunțuri TA. |
|  | - difuzarea mesajelor TA nu este activată. |

Funcția TA (Trafic Announcement) (Info trafic) difuzează cu prioritate mesajele de avertizare TA. Pentru a fi activată, această funcție necesită recepția corectă a unui post de radio care emite acest tip de mesaje. Imediat ce este emisă o informație privind traficul, programul în curs de redare (Radio, CD, ...) se întrerupe automat, pentru a permite difuzarea mesajului TA. La terminarea mesajului TA, aparatul revine la redarea programului ascultat anterior.

1



Când sursa de program media în curs de redare este afișată pe ecran, apăsați pe rolă.

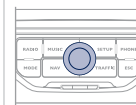

2

Meniul de comenzi rapide al sursei apare și oferă acces la:

Traffic Announcement (TA)

3



Selectați (TA) (Trafic Announcement) (Info trafic) și apăsați rola pentru validare, pentru a avea acces la reglajele corespunzătoare.



06 RADIO

SELECTAREA UNUI POST DE RADIO

1



Apăsați pe tasta RADIO pentru a afișa lista stațiilor recepționate local, sortată în ordine alfabetică.
Selectați postul dorit prin rotirea butonului și apăsați-l pentru validare.

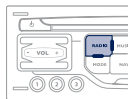

În ascultarea sursei radio, apăsați pe una dintre taste pentru a selecta stația precedentă sau următoare din listă.

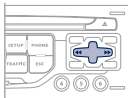

O apăsare lungă pe una dintre taste lansează căutarea automată a unei stații spre frecvențele inferioare sau superioare.

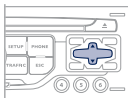

Apăsați pe una dintre tastele numerice, timp de cel puțin două secunde, pentru a memora postul ascultat.
Apăsați pe una dintre tastele numerice pentru a reveni la postul de radio memorat.

Mediul înconjurător (dealuri, clădiri, tunel, parcuri, subsol...) poate bloca recepționarea, inclusiv pe cea în modul RDS. Acest fenomen este normal în propagarea undelor radio și nu se traduce în nici un fel printr-o defecțiune a radioului auto.

RDS - MOD REGIONAL

1



Dacă postul de radio ascultat este afișat pe ecran, apăsați pe rola.

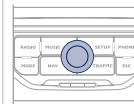

2

Meniul de comenzi rapide al sursei radio apare și aveți acces la următoarele funcții:

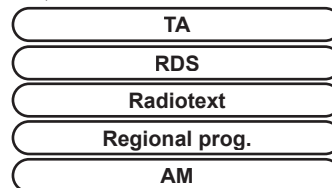

3



Selectați funcția dorită și apăsați pe rola pentru a valida și acces la setările corespundente.

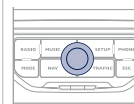

Dacă este afișat RDS, aceasta permite ascultarea aceluiași post datorită urmării frecvenței. Totuși, în anumite condiții, urmărirea postului RDS nu este asigurată în întreaga țară, posturile radio neacoperind 100 % din teritoriul. Aceasta explică pierderea recepției unui post în momentul parcurgerii unui anumit traseu.

07 REDARE MEDII MUZICALE

CD, CD MP3 / WMA INFORMATII SI RECOMANDARI



Formatul MP3, abreviere de la MPEG 1,2 & 2.5 Audio Layer 3 și formatul WMA, abreviere de la Windows Media Audio și proprietate a Microsoft, sunt norme de compresie audio ce permit instalarea mai multor zeci de fișiere muzicale pe un singur disc.



Pentru a putea citi un CDR sau un CDRW neoriginal, selectați la scriere standardele ISO 9660 nivel 1, 2 sau Joliet.

Dacă discul este scris în alt format, există posibilitatea ca redarea să nu se efectueze corect.

Pe un același disc, este recomandat să folosiți același standard de scriere, utilizând o viteză cât mai mică posibil (maxim 4x), pentru o calitate acustică optimă.

În cazul special al unui CD multi-sesiune, este recomandat standardul Joliet.



Sistemul WIP Nav nu citește decât fișiere audio cu extensia ".mp3", cu o rată între 8 Kbps și 320 Kbps și cu extensia ".wma" cu o rată între 5 Kbps și 384 Kbps.

El suportă de asemenea și modul VBR (Variable Bit Rate).

Nici un alt tip de fișier (.mp4, .m3u...) nu poate fi citit.



Este recomandată redactarea numelui fișierelor cu mai puțin de 20 caractere și excluzând caracterele particulare (ex: " ?; ù), pentru a evita orice problemă de citire sau afișare.

07 REDARE MEDII MUZICALE

SELECTARE/REDARE MUZICA CD, CD MP3/WMA

1



Apăsați pe tasta MUSIC.

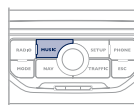

4



Selectați sursa muzicală dorită:
CD, CD MP3/WMA. Apăsați pe rola
pentru validare. Redarea începe.

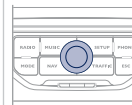

!

Lista de piese sau de fișiere MP3/WMA apare sub Music Menu
(Meniu muzica).

2



Apăsați din nou pe tasta MUSIC sau
selectați funcția Music Menu (Meniu
muzica) și apăsați pe rola pentru
validare.

Music Menu

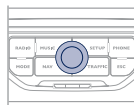

5



Apăsați pe una dintre tastele sus
și jos pentru a selecta directorul
următor/precedent.

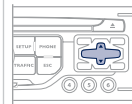

6



Apăsați pe una dintre taste pentru a
selecta o piesă muzicală.
Mențineți apăsată una din taste
pentru derulare rapidă înainte sau
înapoi.

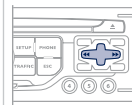

3



Selectați funcția "Select music"
(Selectare sursa) și apăsați pe rola
pentru validare.

Select music

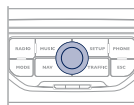

Citirea și afișarea unei compilații MP3/WMA poate depinde de
programul de scriere și/sau de parametrii utilizați. Vă recomandăm
utilizarea standardului de scriere ISO 9660.

07 REDARE MEDII MUZICALE

UTILIZAREA INTRARII AUXILIARE (AUX)

CABLU AUDIO JACK-RCA NEFURNIZAT

1

Conectați echipamentul portabil (player MP3/WMA...), la conectorii audio RCA (alb și roșu), utilizând un cablu audio JACK-RCA.



2



Apăsați pe tasta MUSIC și apăsați din nou pe tastă, sau selectați funcția "Music Menu" (Meniu Muzica) și apăsați rola pentru validare.

Music Menu

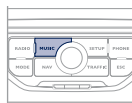

3



Selectați funcția "External device" (Intrare auxiliara) și apăsați pe rola pentru validare.

External device

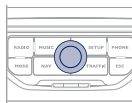

4



Selectați sursa AUX (AUXILIAR) și apăsați pe rola pentru validare. Redarea începe automat.

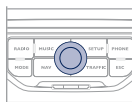

!

Afișarea și gestionarea comenzilor se fac de la echipamentul portabil.

08 TELEFON BLUETOOTH®



CUPLAREA UNUI TELEFON / PRIMA CONECTARE

* Serviciile disponibile sunt dependente de rețea, de cartela SIM și de compatibilitatea aparatelor Bluetooth utilizate. Verificați Instrucțiunile de Utilizare ale telefonului și informați-vă la operatorul de telefonie mobilă despre serviciile la care aveți acces.



Din motive de siguranță și pentru că necesită o atenție susținută din partea șoferului, operațiile de cuplare a unui telefon mobil Bluetooth la sistemul kit mâini libere al WIP Nav, trebuie să se facă cu vehiculul oprit și contactul pus.



Conectați-vă la www.peugeot.com.ro pentru mai multe informații (compatibilitate, asistență suplimentară, ...).

1

Activați funcția Bluetooth a telefonului și asigurați-vă că este "vizibil pentru toți" (consultați manualul telefonului).



2



Apăsați pe tasta PHONE.

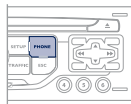

3



Pentru o primă conectare, selectați "Search phone" (Cautarea unui telefon) și apăsați pe rola pentru validare. Selectați în continuare numele asociat telefonului.

Search phone

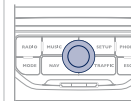

4

Introduceți codul de autentificare pe telefon. Codul introdus este afișat pe ecranul sistemului. Anumite telefoane propun o reconectare automată a telefonului la fiecare pornire a contactului. Un mesaj confirmă cuplarea.



Conectarea poate fi inițiată și de la telefon (consultați manualul telefonului).



După conectarea telefonului, WIP Nav poate sincroniza agenda și lista de apeluri. Această sincronizare poate dura câteva minute*.



Pentru a schimba telefonul conectat, apăsați pe tasta PHONE, apoi selectați Phone Menu (Meniu telefon) și apăsați pe rola pentru validare.

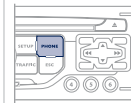

08 TELEFON BLUETOOTH®

CONECTAREA UNUI TELEFON

* Serviciile disponibile sunt dependente de rețea, de cartela SIM și de compatibilitatea aparatelor Bluetooth utilizate. Verificați Instrucțiunile de Utilizare ale telefonului și informați-vă la operatorul de telefonie mobilă despre serviciile la care aveți acces.



Din motive de siguranță și pentru că necesită o atenție susținută din partea șoferului, operațiile de cuplare a unui telefon mobil Bluetooth la sistemul kit mâini libere al WIP Nav, trebuie să se facă cu vehiculul oprit și contactul pus.



Conectați-vă pe www.peugeot.com.ro pentru mai multe informații (compatibilitate, asistență suplimentară, ...).

1

Activați funcția Bluetooth a telefonului și asigurați-vă că acesta este "vizibil pentru toți" (consultați manualul telefonului).

Ultimul telefon cuplat se reconectează automat.
Un mesaj confirmă conectarea.



2



Apăsați pe tasta PHONE (Telefon).

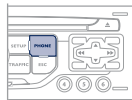

Lista de telefoane anterior conectate (maxim 4) este afișată pe ecranul multifuncțional. Selectați telefonul ales pentru o nouă conectare.



După conectarea telefonului, WIP Nav poate sincroniza agenda și lista de apeluri. Această sincronizare poate dura câteva minute*.

1



Când un telefon deja este conectat, pentru a îl schimba, apăsați pe tasta PHONE, apoi selectați Phone Menu (Meniu telefon) și apăsați rola pentru validare.

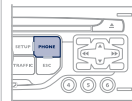

2



Selectați "Connect phone" (Conectare telefon). Selectați telefonul și apăsați pentru validare.

Connect phone

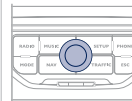

08 TELEFON BLUETOOTH®

PRIMIREA UNUI APEL

1

Dacă sunteți apelat, o sonerie vă anunță și pe ecranul multifuncție se suprapune o fereastră.

2



Selectați opțiunea Yes (Da) pentru acceptarea, sau No (Nu) pentru refuzarea apelului și apăsați pe buton.

Yes No

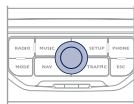

3



Pentru a termina conversația, apăsați pe tasta PHONE (Telefon) sau apăsați pe buton și selectați End call (Terminare apel) și validați apășând pe buton.

End call

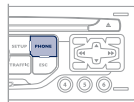

Apăsați pe extremitatea comenzii pe volan pentru acceptarea apelului, sau pentru terminarea conversației în desfășurare.

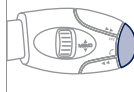

EFFECTUAREA UNUI APEL

1



Apăsați pe tasta PHONE.

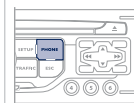

Lista ultimelor 20 apeluri efectuate sau primite din vehicul apare sub Phone Menu (Meniu telefon). Puteți selecta un număr apășând pe buton pentru a efectua un apel.

2



Selectați funcția Phone Menu (Meniu telefon) și apăsați pe buton pentru validare.

Phone Menu

Selectați "Dial number" (Formare număr), apoi compuneți numărul folosind tastatura virtuală.

Dial number



Alegerea unui număr se poate face din agenda de contacte. Puteți selecta "Dial from address book" (Lansare apel după număr din agenda). WIP Nav permite înregistrarea a 1 000 de contacte (numere de telefon).

Apăsați mai mult de două secunde pe extremitatea comenzii de la volan pentru a accede la agenda de contacte.



Este posibil să efectuați un apel direct de la telefon, opriți vehiculul ca măsură de siguranță.



Pentru a șterge un număr, apăsați tasta PHONE, apoi o apășare lungă pe numărul de apel afișează o listă de acțiuni:
Ștergere număr
Ștergere listă

09 CONFIGURATIE

SETARE DATA SI ORA

Funcția SETUP (Setari) oferă acces la următoarele opțiuni: System (Parametrare sistem), Units (Unități de măsură), Vehicle (Parametrare vehicul), Map colour (Culoare harta), Colour (Armonizare culori), Brightness (Luminozitate), Display (Afișaj), Date & Time (Data si ora), System language (Limba utilizata).



Această setare este necesară după fiecare debransare a bateriei.

1



Apăsați pe tasta SETUP (Setari).

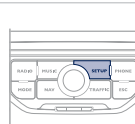

2



Selectați funcția "Date & Time" (Data si ora) și apăsați pe rolă pentru validare.

Date & Time

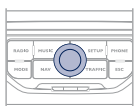

3



Selectați funcția "Set date & time" (Setare data si ora) și apăsați pe rolă pentru validare.

Set date & time

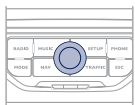

4



Reglați parametri unul câte unul, cu ajutorul săgeților, validând de fiecare dată prin apăsarea rolei.

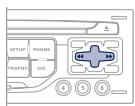

5



Selectați funcția "Date format" (Format data) și apăsați pe rolă pentru validare.

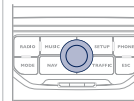

6



Validați formatul dorit prin apăsarea rolei.
Selectați funcția "Time format" (Format ora) și apăsați pe rolă pentru validare.

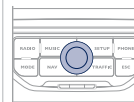

Validați formatul dorit prin apăsarea rolei.

Apăsând mai mult de 2 secunde pe tasta SETUP (Setari), aveți acces la:

Description of the unit

GPS coverage

Demo mode

10 CALCULATOR DE BORD

CALCULATOR DE BORD

1

Apăsați de mai multe ori tasta MODE pînă la afișarea calculatorului de bord.



- Secțiunea "vehicle":
Autonomia, consumul instantaneu și distanța rămasă de parcurs.
- Secțiunea "1" (traseu 1) cu:
Viteza medie, consumul mediu și distanța parcursă calculată pe traseul "1".
- Secțiunea "2" (traseu 2) cu
aceleași caracteristici pentru un al doilea traseu.

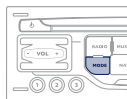

Fiecare apăsare pe butonul situat la extremitatea comenzii ștergătoarelor, permite afișarea succesivă a diferitelor date ale calculatorului de bord, în funcție de ecran.

CÂTEVA DEFINIȚII

i

Autonomie: indică numărul de kilometri ce mai pot fi parcurși cu combustibilul rămas în rezervor, în funcție de consumul mediu pe ultimii kilometri parcurși.

Această valoare afișată poate să varieze ca urmare a schimbării comportamentului de conducere sau a reliefului șoselei.

Când autonomia scade sub 30 km, sunt afișate liniuțe. După o alimentare de completare a carburantului de minim 10 litri, autonomia este recalculată și este afișată dacă depășește 100 km. Dacă pentru o perioadă mai lungă de timp în decursul rulării sunt afișate liniuțe în loc de cifre, consultați rețeaua PEUGEOT.

Consum instantaneu: calculat și afișat numai când viteza este mai mare de 30 km/h.

Consum mediu: este cantitatea medie de carburant consumată de la ultima aducere la zero a computerului.

Distanță parcursă: calculată de la ultima aducere la zero a computerului.

Distanță rămasă de parcurs: calculată în funcție de destinația finală, introdusă de utilizator. Dacă este activată navigația, sistemul o calculează instantaneu.

Viteză medie: este viteza medie calculată de la ultima aducere la zero a calculatorului (contact pus).

11 ARBORESCENȚĂ ECRAN



FUNCTIE PRINCIPALA

- 1
- 2 ALEGERE A
- 3 alegere A1
- 3 alegere A2
- 2 ALEGERE B...



"TRAFFIC" MENU MENU "TRAFIC"

- 1
- 2 MESSAGES ON ROUTE
TOATE MESAJELE DE PE TRASEU
- 2 ONLY WARNINGS ON ROUTE
NUMAI MESAJELE DE AVERTIZARE DE PE TRASEU
- 2 ALL WARNING MESSAGES
TOATE MESAJELE DE VERTIZARE
- 2 ALL MESSAGES
TOATE TIPURILE DE MESAJE
- 2 GEO. FILTER
FILTRU GEOGRAFIC
- 3 Within 2 miles (3 km)
Pe o raza de 3 km
- 3 Within 3 miles (5 km)
Pe o raza de 5 km

3 Within 6 miles (10 km)
Pe o raza de 10 km

3 Within 30 miles (50 km)
Pe o raza de 50 km

3 Within 60 miles (100 km)
Pe o raza de 100 km



"MUSIC" MENU MENU MUZICA

- 1
- 2 SELECT MUSIC
ALEGERE SURSA
- 2 SOUND SETTINGS
REGLAJE AUDIO
- 3 Balance / Fader
Balans stanga/dreapta / Balans fata/spate
- 3 Bass/Treble
Joase / Inalte
- 3 Equalizer
Ambianță muzicală
- 4 Linear
Nici una
- 4 Classic
Clasică
- 4 Jazz
Jazz
- 4 Rock/Pop
Rock/Pop
- 4 Techno
Tehno

4 Vocal
Vocală

3 Loudness
Loudness

3 Speed dependent volume
Volum corelat cu viteza

3 Reset sound settings
Resetare reglaje audio



"RADIO" MENU MENU RADIO

- 1
- 2 WAVEBAND
BANDA DE FRECVENTE
- 3 FM
Banda FM
- 3 AM
Banda AM
- 2 MANUAL TUNE
CAUTARE MANUALA POST
- 2 SOUND SETTINGS
SETARI AUDIO
- 3 Balance/Fader
Balans stanga/dreapta / Balans fata/spate
- 3 Bass/Treble
Joase / Inalte
- 3 Equalizer
Ambianta muzicala
- 4 Linear
Nici una

4 Classic
Clasică

4 Jazz
Jazz

4 Rock/Pop
Rock/Pop

4 Techno
Tehno

4 Vocal
Vocală

3 Loudness
Loudness

3 Speed dependent volume
Volum corelat cu viteza

3 Reset sound settings
Resetare setari audio

NAV

1 "NAVIGATION" MENU
MENIU NAVIGATIE

2 ABORT GUIDANCE/RESUME GUIDANCE
OPRIRE GHIDARE / RELUARE GHIDARE

2 DESTINATION INPUT
INTRODUCERE DESTINATIE

3 Enter new address
Introducere adresa noua

4 Country
Țară

4 City
Oraș

4 Street
Stradă

4 House number
Număr

4 Start route guidance
Începere ghidare

4 Postal code
Cod poștal

4 Save to address book
Adaugă în carnetul de adrese

4 Intersection
Intersecție

4 City district
Centru oraș

4 Geo position
Coordonate GPS

4 Map
Introducere pe harta

3 Navigate HOME
Ghidare catre domiciliu

3 Choose from address book
Din carnetul de adrese

3 Choose from last destinations
Dintre ultimele destinatii

3 TMC station information
Post cu informatii TMC

2 STOPOVERS
ETAPE

3 Add stopover
Adaugare etapa

4 Address input
Introducere adresă noua

4 Navigate HOME
Ghidare către domiciliul meu

4 Choose from address book
Din carnetul de adrese

4 Choose from last destinations
Dintre ultimele destinații

3 Rearrange route
Optimizare itinerar

3 Replace stopover
Înlocuire etapa

3 Delete stopover
Stergere etapa

3 Recalculate
Recalculare itinerar

4 Fast route
Cel mai rapid

4 Short route
Cel mai scurt

4 Optimized route
Optimizat timp/distanță

2 POI SEARCH
CAUTARE PUNCTE DE INTERES

3 POI nearby
În apropiere

3 POI near destination
în apropierea destinației

3 POI in city
Într-un oraș

3 POI in country
Într-o țară

3 POI near route
De-a lungul itinerarului

2 ROUTE OPTIONS
OPTIUNI DE GHIDARE

3 Route type
Criterii de ghidare

4 Fast route
Cel mai rapid

4 Short route
Cel mai scurt

4 Optimized route
Optimizat timp/distanță

3 **Route dynamics**
In funcție de trafic

4 Traffic independent
Fara deviere

4 Semi-dynamic
Cu confirmare

3 **Avoidance criteria**
Criterii de excludere

4 Avoid motorways
Excludere autostrăzi

4 Avoid toll roads
Excludere taxare

4 Avoid ferries
Excludere feribot

3 **Recalculate**
Recalculare itinerar

2 **SETTINGS**
REGLAJE

3 **Navi volume**
Volu mesaje vocale de navigatie

3 **POI categories on Map**
Puncte de interes pe harta

3 **Set parameters for risk areas**
Parametrare avertizari zone cu risc

4 Display on map
Afișare pe hartă

4 Visual alert
Apel vizual de apropiere

4 Sound alert
Apel sonor de apropiere



1 **"PHONE" MENU**
MENIU TELEFON

2 **DIAL NUMBER**
FORMARE NUMAR

2 **DIAL FROM ADDRESS BOOK**
APEL DIN AGENDA TELEFONICA

2 **CALL LISTS**
LISTA DE APELURI

2 **CONNECT PHONE**
CONECTAREA UNUI TELEFON

3 **Search phone**
Cautare telefon

3 **Phones connected**
Telefoane conectate

4 Disconnect phone
Deconectare telefon

4 Rename phone
Redenumire telefon

4 Delete pairing
Ștergere telefon

4 Delete all pairings
Ștergere toate telefoanele

4 Show details
Afișare detalii

2 **SETTINGS**
SETARI

3 **Select ring tone**
Alegere sonerie

3 **Ring tone volume**
Reglare volum sonerie

3 **Enter mailbox number**
Introducere numar pentru mesagerie



1 **"SETUP" MENU**
MENIU SETUP

2 **SYSTEM LANGUAGE**
LIMBA UTILIZATA*

3 **Deutsch**
Germana

3 **English**
Engleza

3 **Español**
Spaniola

3 **Français**
Franceza

3 **Italiano**
Italiana

3 **Nederlands**
Olandeza

3 **Polski**
Poloneza

3 **Portuguese**
Portugheza

2 **DATE & TIME**
DATA SI ORA*

3 **Set date & time**
Reglare data si ora

3 **Date format**
Format data

3 **Time format**
Format ora

* Disponibil în funcție de model.

**2 DISPLAY
AFISAJ**

**3 Brightness
Luminozitate**

**3 Colour
Armonizare culori**

**4 Pop titanium
Pop titanium**

**4 Toffee
Toffee**

**4 Blue steel
Blue steel**

**4 Technogrey
Technogrey**

**4 Dark blue
Dark blue**

**3 Map colour
Culoare harta**

**4 Day mode for map
Hartă în mod zi**

**4 Night mode for map
Hartă în mod noapte**

**4 Auto. Day/Night for map
Hartă în mod zi/noapte automat**

**2 VEHICLE
PARAMETRI VEHICUL****

**3 Vehicle information
Informații vehicul**

**4 Alert log
Listă avertizări**

**4 Status of functions
Stare funcții**

**2 UNITS
UNITATI DE MASURA**

**3 Temperature
Temperatură**

**4 Celsius
Celsius**

**4 Fahrenheit
Fahrenheit**

**3 Metric/Imperial
Sistem de masura**

**4 Kilometres (Consumption: l/100)
km și l/100 km**

**4 Kilometres (Consumption: km/l)
km și km/l**

**4 Miles (Consumption: MPG)
mile și MPG**

**2 SYSTEM
PARAMETRI SISTEM**

**3 Factory reset
Revenire la reglajele din uzina**

**3 Software version
Versiune de soft**

**3 Automatic scrolling
Derulare texte**

** Parametrii variază în funcție de vehicul.

INTREBARI FRECVENTE

ÎNTREBARE	RĂSPUNS	SOLUȚIE
Există o diferență de calitate sonoră între diferite surse audio (radio, CD, ...).	Pentru a permite ascultarea în condiții optime, reglajele audio (Volum, Joase, Înalte, Ambianță, Loudness) pot fi adaptate la diferite surse sonore, ceea ce poate duce la diferențe de sunet în cazul schimbării sursei (radio, CD...).	Verificați dacă reglajele audio (volum, sunete grave, ascuțite, ambianță, Loudness) sunt adaptate la sursele ascultate. Vă sfătuim să reglați funcțiile AUDIO (grave, înalte, balans înainte-înapoi, stânga-dreapta) pe poziția din mijloc, să selectați ambianța muzicală "Linear" (Nici una), să reglați corecția loudness pe poziția "Activă" în modul CD și pe poziția "Inactivă" în modul radio.
CD-ul este ejectat sistematic sau nu este citit de lector.	CD-ul este așezat invers, ilizibil, nu conține date audio sau conține un format audio ilizibil de radioul auto. CD-ul este protejat de un sistem de protecție anti-piratare nerecunoscut de radioul auto.	<ul style="list-style-type: none"> - Verificați sensul de introducere al CD-ului în lector. - Verificați starea CD-ului: CD-ul nu va putea fi citit dacă este prea deteriorat. - Verificați conținutul, dacă este vorba de un CD gravat: consultați informațiile și sfaturile de la capitolul Audio. - Lectorul CD al radioului auto nu citește DVD-uri. - Datorită unei calități insuficiente unele CD-uri gravate nu sunt citite de sistemul audio.
Sunetul lectorului de CD este degradat.	CD-ul folosit este zgâriat sau de proastă calitate.	Introduceți CD-uri de bună calitate și păstrați-le în bune condiții.
	Reglajele radioului auto (sunete joase, înalte, ambianța) sunt neadaptate.	Reduceți nivelul sunetelor joase sau înalte la zero fără a selecta ambianța.

ÎNTREBARE	RĂSPUNS	SOLUȚIE
Posturile memorate nu funcționează (nu au sonor, 87,5 Mhz este afișat etc.).	Gama de unde selectată nu este bună.	Apăsați tasta BAND AST pentru a regăsi gama de unde (AM, FM1, FM2, FMAST) în care sunt memorate posturile.
Calitatea de recepție a postului radio ascultat se degradează progresiv sau posturile radio memorate nu funcționează (nu se aude nimic, 87,5 Mhz se afișează etc.).	Vehiculul este prea departe de emițătorul postului ascultat sau niciun emițător de posturi nu este prezent în zona geografică traversată.	Activați funcția "RDS", pentru a permite sistemului să verifice dacă nu există un emițător mai puternic în zona geografică respectivă.
	Relieful (dealuri, clădiri, tunel, parcare subterană, etc.) blochează recepționarea, inclusiv modul de urmărire RDS.	Acest fenomen este normal și nu se traduce ca fiind o stare de defectare a radioului auto.
	Antena lipsește sau este deteriorată (câteodată la trecerea printre periile din spălătorie sau la intrarea în parcarile subterane).	Verificați antena la un reparator agreat PEUGEOT.
Întreruperi de sunet de la 1 la 2 secunde în modul radio.	Sistemul RDS caută pe durata acestei scurte întreruperi a sunetului o eventuală frecvență care ar putea permite o mai bună recepție a postului.	Dezactivați funcția "RDS", dacă fenomenul este prea frecvent și se întâmplă mereu pe același traseu.
Motorul oprit, radioul auto se oprește după câteva minute de utilizare.	Când motorul este oprit, timpul de funcționare al radioului auto depinde de sarcina bateriei. Oprirea este normală: radioul auto intră în modul economie de energie și se întrerupe pentru a proteja bateria vehiculului.	Porniți motorul vehiculului pentru a crește gradul de încărcare al bateriei.

ÎNTREBARE	RĂSPUNS	SOLUȚIE
Căsuța "TA" este bifată. Totuși, nu sunt indicate în timp real unele ambuteiaje de pe traseu.	La pornire, sistemului îi sunt necesare câteva minute pentru a capta informațiile de trafic. În unele țări numai marile artere (autostrăzi etc.) sunt menționate în informațiile de trafic.	Așteptați ca informațiile de trafic să fie bine primite (afișare pe harta cu informațiile de trafic). Acest fenomen este normal. Sistemul este dependent de informațiile de trafic disponibile.
Primesc o alarmă de radar pentru un radar care nu este amplasat pe traseul meu.	Sistemul anunță toate radarele situate pe hartă într-o zonă conică poziționată virtual în fața vehiculului. El poate detecta radare situate pe căi de circulație din apropiere sau paralele.	Executați zoom pe hartă, pentru a vizualiza poziția exactă a radarului.
Alerta sonoră de radar nu funcționează.	Alerta sonoră nu este activă.	Activați alerta sonoră în Navigation Menu (Meniu Navigație), Settings (Setări), Set parameters for risk areas (Setări parametri pentru zone cu risc).
	Sunetul este reglat la minim.	Măriți volumul sonor al avertizării de radar.
Altitudinea nu se afișează.	La pornire, inițializarea GPS poate dura aproximativ 3 minute pentru a capta corect informațiile de la mai mult de 3 sateliți.	Așteptați pornirea completă a sistemului. Verificați dacă acoperirea GPS este de cel puțin trei sateliți (apăsăți lung tasta SETUP, apoi selectați "GPS coverage" (Acoperire GPS)).
	În funcție de condițiile geografice (tunel etc.) sau meteo, condițiile de recepție a semnalului GPS pot varia.	Acest fenomen este normal. Sistemul este dependent de condițiile de recepție a semnalului GPS.
Calcularea itinerariului nu se mai termină.	Criteriile de excludere sunt probabil contradictorii cu localizarea actuală (excluderea traseelor cu taxă în condițiile în care vă aflați pe o autostradă cu plată).	Verificați criteriile de excludere.

INTREBARE	RASPUNS	SOLUTIE
Timpul de așteptare după inserarea unui CD este lung.	În cazul inserării unui suport media nou, sistemul citește o serie de date (directoare, titlu, artist...). Aceasta poate dura mai multe secunde.	Acest fenomen este normal.
Nu reușesc să conectez telefonul meu Bluetooth.	Este posibil ca sistemul Bluetooth al telefonului să fie dezactivat sau aparatul nu este vizibil.	<ul style="list-style-type: none"> - Verificați ca sistemul Bluetooth al telefonului dumneavoastră este activat. - Verificați dacă telefonul dumneavoastră este vizibil.
Sunetul telefonului conectat Bluetooth nu este auzibil.	Volumul sonor al telefonului poate depinde atât de sistem cât și de telefon.	Măriți volumul sonor al WIP Nav, eventual la maxim și măriți și volumul sonorului telefonului, dacă este necesar.

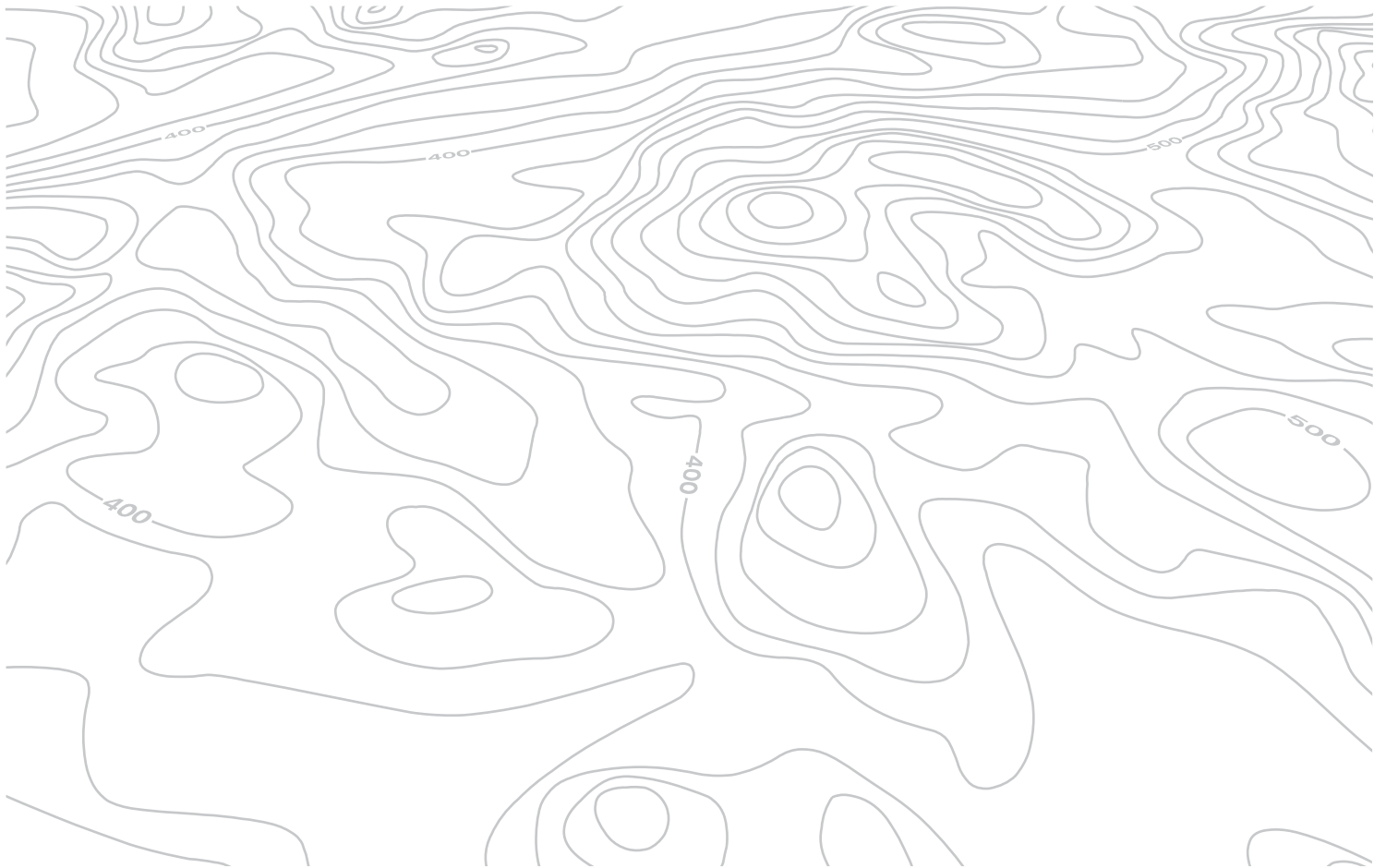

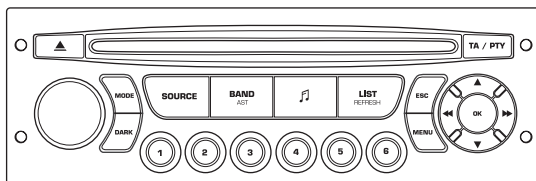

WIP Sound

SISTEM AUDIO / BLUETOOTH®



Sistemul WIP Sound este codat astfel încât să funcționeze numai pe vehiculul dumneavoastră.



Din motive de siguranță, șoferul trebuie să execute aceste operații cu o atenție sporită și cu vehiculul oprit. Când motorul este oprit și pentru a se proteja bateria, sistemul audio se poate opri după câteva minute.

CUPRINS

01	Primii pasi	p. 9.86
02	Comenzi la volan	p. 9.87
03	Meniu general	p. 9.88
04	Audio	p. 9.89
05	Media player muzica	p. 9.92
06	WIP Bluetooth	p. 9.95
07	Configurare	p. 9.98
08	Calculator de bord	p. 9.100
09	Ramificatie ecran	p. 9.101
	Intrebari frecvente	p. 9.106

01 PRIMII PAȘI

Selectare sursă:
radio, CD audio / CD MP3, USB,
conexiune Jack, Streaming,
AUX.

Selectare a gamelor
de frecvențe FM1,
FM2, FMast și AM.

Reglare a opțiunilor
audio: balans
față/spate, stânga/
dreapta, joase/înalte,
loudness, ambiante
sonore.

Afișarea listei de
posturi locale.
Apăsare lungă:
piese din CD sau
directoare MP3 (CD /
USB).

Abandonul operației
în curs.

Ejectare CD.

Selectarea afișajului ecranului
între modulele:
Dată, funcții audio, calculator
de bord, telefon.

Pornire/oprire, reglare volum.

Tasta DARK modifică afișajul ecranului pentru
un mai bun confort pe timp de noapte.
Prima apăsare: iluminat numai pe banda
superioară.
A doua apăsare: afișarea unui ecran negru.
A treia apăsare: revenire la afișajul standard.

Taste de la 1 la 6:
Selectarea postului de radio
memorat.
Apăsare lungă: memorarea unui post
de radio.

Afișarea meniului
general.

Pornire/Oprire a funcției TA
(Anunț Trafic).
Apăsare lungă: acces la
modul PTY* (Tipuri de
Programare radio).

Căutare automată frecvență
inferioară/superioară.
Selectare piesă CD, MP3 sau
USB precedentă/următoare.

Validare.

Selectare frecvență inferioară/
superioară.
Selectare director MP3 precedent/
următor.
Selectare director/gen/artist/listă de
redare precedent/următor (USB).



* Disponibil în funcție de versiune.

02 COMENZI PE VOLAN

Radio: selectare post inferior/superior memorat.

USB: selectare gen/artist/director din lista de clasificare.

Selectare a elementului precedent/următor dintr-un meniu.

Radio: căutare automată a frecvenței superioare.

CD/MP3/USB: selectare a piesei următoare.

CD/USB: apăsare continuă: avans rapid.

Salt în listă.

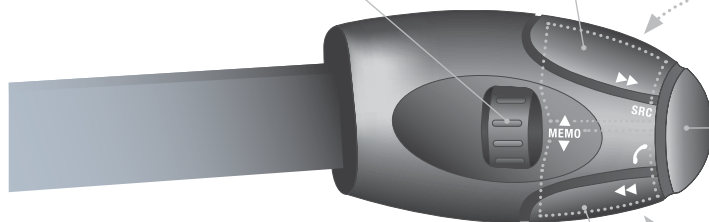

Creșterea volum.

Schimbare sursă sonoră.

Validarea unei selecții.

Deschidere/Închidere telefon.

Apăsare mai mult de 2 secunde:
acces la meniul telefonului.

Micșorarea volumului.

Sonor mut: Întreruperea sunetului prin apăsarea simultană a tastelor de creștere și de diminuare a volumului.

Restabilire sunet: prin apăsarea pe una dintre cele două taste de volum.

Radio: căutare automată a frecvenței inferioare.

CD/MP3/USB: selectare a piesei precedente.

CD/USB: apăsare continuă: retur rapid.

Salt în listă.

03 MENU GENERAL

> ECRAN MONOCROM C

AUDIO FUNCTIONS
(FUNCȚII AUDIO):
radio, CD, USB, opțiuni.

TELEPHONE
(TELEFON): kit mâini-
libere, conectare,
controlul unei convorbiri.

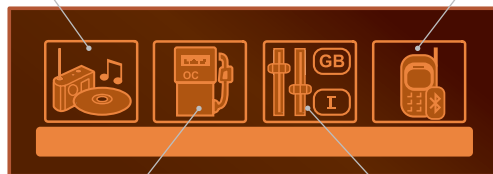

TRIP COMPUTER
(CALCULATOR DE BORD):
specificarea valorilor referitoare la
distanță, alerte, starea funcțiilor.

**PERSONALISATION-
CONFIGURATION**
(PERSONALIZARE-
CONFIGURARE): parametri
vehicul, afișaj, limbi.

> ECRAN MONOCROM A



Pentru a avea o imagine de ansamblu asupra detaliilor meniurilor ce trebuie alese, consultați partea "Arborescențe ecrane" din acest capitol.

04 AUDIO



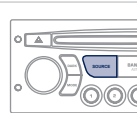

RADIO SELECTAREA UNUI POST

1  Apăsați de mai multe ori pe tasta SOURCE (SURSA) și selectați radio.

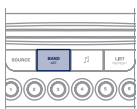

2  Apăsați pe tasta BAND AST pentru a selecta una dintre gamele de unde: FM1, FM2, FMast, AM.



3  Apăsați scurt pe una dintre taste pentru efectuarea unei căutări automate a posturilor de radio.

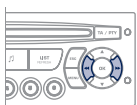

4  Apăsați pe una din taste pentru căutarea manuală a frecvențelor superioare/inferioare.

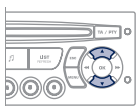

 Apăsați pe tasta LIST REFRESH (REACTUALIZARE LISTA), pentru afișarea listei de posturi de radio locale (maxim 30 posturi). Pentru actualizarea acestei liste, apăsați timp de mai mult de două secunde.

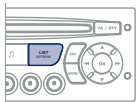

Mediul exterior (dealuri, clădiri, tunel, parcuri, subsol...) poate bloca primirea, inclusiv în modul de urmărire RDS. Acest fenomen este normal în propagarea undelor radio și nu se traduce sub nicio formă ca o defecțiune a radioului auto.

RDS

1  Apăsați tasta MENU.

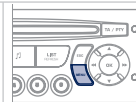

2  Selectați AUDIO FUNCTIONS, apoi apăsați pe OK.

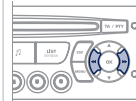

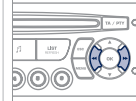

3  Selectați funcția FM WAVEBAND PREFERENCES (PREFERINTE BANDĂ FM), apoi apăsați pe OK.

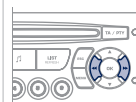

4  Selectați ACTIVATE RDS (ACTIVARE URMĂRIRE FRECVENȚĂ RDS), apoi apăsați pe OK. RDS se afișează pe ecran.



 În mod radio, apăsați direct pe OK pentru a activa/dezactiva modul RDS.

 Dacă este afișat RDS, acesta permite continuarea ascultării unei aceleiași post datorită urmăririi frecvenței. Totuși, în anumite condiții, urmărirea acestui post RDS nu este asigurată pe întreg teritoriul țării, posturile radio neacoperind 100 % din teritoriu, când recepția devine mai slabă, frecvența este comutată pe un post regional.

04 AUDIO

ASCULTARE MESAJE TA

! Funcția TA (Trafic Announcement) cedează prioritatea mesajelor de alertă TA. Pentru a fi activată, această funcție necesită recepția corectă a unui post de radio care emite acest tip de mesaje. Emisiunile de info trafic, programul în curs de redare (Radio, CD, Jukebox, ...) se intrerup automat, pentru a permite difuzarea unui mesaj TA. La terminarea mesajului TA, aparatul revine la redarea programului ascultat anterior.

1

TA / PTY



Apăsați pe tasta TA, pentru a activa sau dezactiva difuzarea anunțurilor.

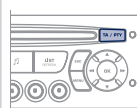

CD ASCULTAREA UNUI CD



Introduceți numai discuri compacte având formă circulară. Unele sisteme anti-piratare, pe discuri originale sau CD copiate de un aparat de copiere personal, pot genera disfuncții independente de calitatea lectorului original. Fără a apăsa tasta EJECT, introduceți un CD în lectorul de CD, citirea începe automat.

1



Pentru a asculta un disc deja introdus, apăsați succesiv pe tasta SURSĂ și selectați CD-ul.

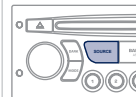

2



Apăsați pe una dintre taste pentru a selecta o piesă de pe CD.

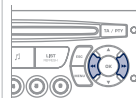

!

Apăsați pe tasta LIST REFRESH pentru a afișa lista câmpurilor din CD.

3



Pentru derularea rapida inainte sau inapoi, apasati continuu una dintre taste.

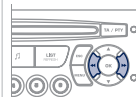

04 AUDIO

CD MP3 ASCULTAREA UNEI COMPILAȚII MP3



Introduceți o compilare MP3 în aparat.

Radioul auto caută toate câmpurile muzicale ceea ce poate dura de la câteva secunde la câteva zeci de secunde înainte de a începe citirea.



Pe un același disc, lectorul CD poate citi până la 255 fișiere MP3, repartizate pe 8 nivele de directoare. Este totuși recomandat să vă limitați la două nivele pentru a reduce timpul de acces la citirea CD-ului.

În timpul redării, structura directoarelor nu este respectată. Toate fișierele sunt afișate pe aceleași nivel.

1



Pentru a asculta un disc deja introdus, efectuați mai multe apăsări succesive pe tasta SOURCE și selectați CD-ul.

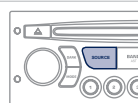

2



Apăsați pe una dintre taste pentru a selecta o piesă din CD.

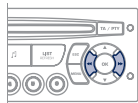

Apăsați tasta LIST REFRESH pentru a afișa lista cu repertoriul din compilarea MP3.

3



Pentru derularea rapidă înainte sau înapoi, apăsați continuu una dintre taste.

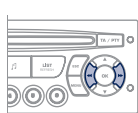

CD MP3 INFORMATII SI RECOMANDARI



Formatul MP3, prescurtare de la MPEG 1,2 & 2.5 Audio Layer 3 este o normă de compresie audio care permite scrierea mai multor zeci de fișiere muzicale pe același disc.



Pentru a putea citi un CDR sau un CDRW inscripționat, selectați în momentul inscripționării standardele ISO 9660, de preferință nivelurile 1, 2 sau Joliet.

Dacă discul este inscripționat în alt format, este posibil ca lectura să nu se poată efectua corect.

Se recomandă ca pe un disc să se folosească întotdeauna același standard de inscripționare, cu o viteză cât mai mică posibil (maxim 4x) pentru a obține o calitate acustică optimă.

În cazul special al unui CD multisesiune, este recomandat standardul Joliet.



CD playerul nu citește decât fișierele cu extensie ".mp3" cu o rata de eșantionare de 22,05 KHz sau 44,1 KHz. Nici un alt tip de fișier (.wma, .mp4, .m3u...) nu poate fi citit.



Vă sfătuim să redactați numele fișierelor cu mai puțin de 20 de caractere excluzând caracterele particulare (ex: " ? ; ù) pentru a evita orice problemă legată de citire sau de afișare.



CD-urile care nu contin informatii (nescrise) nu sunt recunoscute si pot deteriora sistemul.

05 REDARE MEDII MUZICALE

UTILIZARE CONECTOR USB - WIP PLUG

1

Acest modul este compus dintr-un port USB și un conector Jack*. Fișierele audio sunt transmise de un echipament portabil - MP3 player sau memory stick USB - la sistemul WIP Sound, pentru a fi ascultate prin difuzoarele vehiculului.



2

Memory stick USB (1.1, 1.2 și 2.0) sau dispozitiv Apple® de generația a 5-a sau superioară:

- memoriile USB trebuie formate FAT sau FAT 32 (NTFS nu sunt suportate),
- prezența cablului dispozitivului Apple® este indispensabilă,
- navigația prin baza de fișiere se face utilizând comenzile de pe volan.



3

Alte playere Apple® de generație anterioară și aparate ce utilizează protocolul MTP*:

- redare numai prin cablu Jack-Jack (nefurnizat),
- navigația prin baza de fișiere se face utilizând comenzile dispozitivului portabil.



Lista echipamentelor compatibile și standardele de compresie suportate este disponibilă în cadrul rețelei PEUGEOT.

CONECTAREA UNUI MEMORY STICK USB

1

Introducereți un memory stick sau conectorul USB al unui aparat audio în portul prevăzut, redarea începe automat după un timp ce depinde de capacitatea memoriei USB.

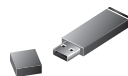

Formatele de fișier recunoscute sunt .mp3 (numai mpeg1 layer 3), .wma (numai standard 9, rata de compresie 128 kbit/s), .wav și .ogg.

Anumite formate de liste de redare (playlist) sunt acceptate (.m3u, ...).

La rebransarea ultimei memorii utilizate, redarea ultimei piese ascultate se face automat.

!

Sistemul constituie liste de redare (memorie temporara) a căror timp de redare depinde de capacitatea echipamentului USB.

Celelalte surse sunt accesibile pe durata acestui timp.

Listele de redare (playlist) sunt actualizate la fiecare taiere a contactului sau conectare la USB.

La prima conectare, clasarea se face după director. La o reconectare, este pastrat sistemul de clasare a pieselor ales anterior.

* În funcție de vehicul.

05 REDARE MEDII MUZICALE

UTILIZARE CONECTOR USB - WIP PLUG

2

Executați o apăsare lungă pe tasta LIST, pentru afișarea diferitelor liste de redare. Alegeți Director/Artist/Gen/Playlist, apăsați pe OK pentru a selecta lista de redare sau pentru a selecta ordinea aleasă, apoi din nou pe OK, pentru validare.



- selectare Director: toate directoarele ce conțin fișiere audio recunoscute de sistem.
- selectare Artist: toate numele artiștilor, din ID3 Tag, clasate în ordine alfabetică.
- selectare Gen: toate genurile muzicale, din ID3 Tag.
- selectare Playlist: listele de redare înregistrate în sistemul USB.

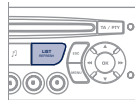

Apăsati scurt pe tasta LIST, pentru afișarea clasamentului anterior. Navigați prin listă folosind tastele stânga/dreapta și sus/jos. Validați selecția apăsând pe OK.

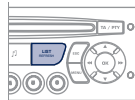

3



Apăsați pe una din aceste taste, pentru a avea acces la piesa precedentă/următoare din lista în curs de redare.

Mențineți apăsați una din aceste taste, pentru un avans sau retur rapid.

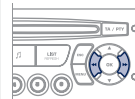

4



Apăsați pe una din aceste taste, pentru a avea acces la Genul, Directorul, Artistul sau Playlistul precedent/următor din clasificarea în curs de redare.

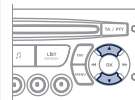

CONECTAREA UNUI DISPOZITIV APPLE® PRIN CONECTOR USB

1

Listele disponibile sunt Artist, Gen și Playlist (așa cum sunt ele stabilite în dispozitivul Apple®).
Selectarea și Navigația sunt descrise în etapele 1 - 4 precedente.



Nu conectați hard disk-uri sau alte aparate, ce prezintă un conector USB, decât echipamente audio cu conector USB. Nerespectarea acestei indicații poate deteriora instalația.

05 REDARE MEDII MUZICALE

UTILIZAREA INTRARII AUXILIARE (AUX)

CONECTORI RCA



Intrarea auxiliară, JACK sau RCA, permite conectarea unui echipament portabil (MP3 player...).

1

Branșați echipamentul portabil (MP3 player...) la prizele audio (alb și roșu, de tip RCA) cu ajutorul unui cablu adecvat, ce nu este furnizat.

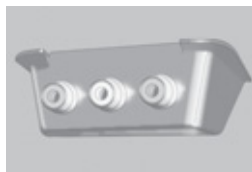

2



Efectuați apăsări succesive pe tasta SOURCE și selectați AUX.

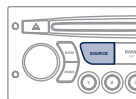

REGLAREA VOLUMULUI SURSEI AUXILIARE

1

Reglați mai întâi volumul echipamentului dumneavoastră portabil.



2



Reglați apoi volumul radioului dumneavoastră auto.

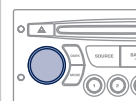

Afișajul și controlul comenzilor se face prin intermediul echipamentului portabil.



06 WIP BLUETOOTH



TELEFON BLUETOOTH

ECRAN C

(Disponibil in functie de model si versiune)

Serviciile oferite de kiturile mâini libere sunt dependente de rețea, de cartela SIM și de compatibilitatea aparatelor Bluetooth folosite.

Verificați în manualul telefonului dumneavoastră și la operatorul dumneavoastră, serviciile la care aveți acces.

CUPLAREA UNUI TELEFON / PRIMA CONECTARE



Din motive de siguranță și pentru că ele necesită o atenție deosebită din partea șoferului, operațiile de cuplare a telefonului mobil Bluetooth la kitul mâini libere al sistemului Bluetooth al sistemului audio, trebuie să fie făcute cu vehiculul oprit și contactul pus.



Conectați-vă la www.peugeot.com.ro pentru mai multe informații (compatibilitate, asistență suplimentară, ...).

1

Activați funcția Bluetooth a telefonului și asigurați-vă că este "vizibil pentru toți" (configurația telefonului).



2



Apăsăți tasta MENU (Meniu).

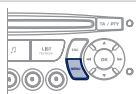

3



Selectați în meniu:

- Bluetooth telephone function - Audio
- Bluetooth configuration
- Perform a Bluetooth search

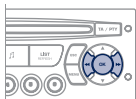

4

Se afișează o fereastră cu un mesaj de căutare în curs.

5

În fereaștră se afișează primele 4 telefoane recunoscute.



Meniul TELEPHONE permite accesul în special la funcțiile următoare: Directory (Agendă telefonică)*, Call list (Listă de apeluri), Pairing management (Gestionare conectări).

* În cazul compatibilității totale între telefon și sistem.

6

În listă, selectați telefonul de conectat. Nu se poate conecta decât câte un telefon o dată.

7

Pe ecran se afișează o tastatură virtuală: formați un cod din minim 4 cifre. Validați pe OK.



8

Pe ecranul telefonului conectat se afișează un mesaj. Pentru a accepta conectarea, introduceți același cod pe telefon, apoi validați prin OK.



În caz de eroare, numărul de încercări este nelimitat.

9

Apare pe ecran un mesaj ce confirmă conectarea.



Conectarea automată autorizată nu este activă decât după configurarea telefonului.

Agenda și lista apelurilor sunt accesibile după un interval de timp necesar pentru sincronizare.

06 WIP BLUETOOTH



PRIMIRE APEL

- 1 Primirea unui apel este anunțată de sonerie și de un afișaj suprapus pe ecranul vehiculului.

2



Selectați YES (DA) pe ecran cu ajutorul tastelor și validați cu OK.

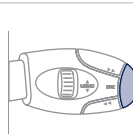
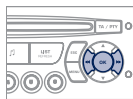

Pentru a prelua un apel, apăsați pe comanda de la volan.

LANSARE APEL

- 1 Din meniul Bluetooth telephone function Audio, selectați "Manage the telephone call" (Gestionare apel telefonic), apoi "Call" (Apelare), "Call list" (Lista apelurilor), sau "Directory" (Agenda).

2

Apăsați timp de mai mult de două secunde pe comanda de la volan, pentru a accesa agenda proprie, apoi navigați folosind rola.
Sau
Pentru a forma un număr, utilizați tastatura telefonului, numai cu vehiculul oprit.

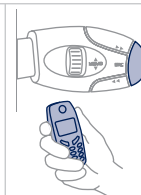

TERMINAREA UNUI APEL

- 1 În timpul unei convorbiri, apăsați mai mult de două secunde pe comanda de la volan. Validați prin OK pentru a termina convorbirea.

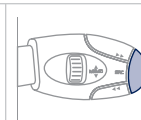

06 WIP BLUETOOTH



STREAMING AUDIO BLUETOOTH*



Difuzarea fișierelor muzicale din telefon via echipamentul audio. Telefonul trebuie să poată gestiona profilele Bluetooth adecvate (Profile A2DP / AVRCP).

1

Inițiați conectarea dintre telefon și vehicul. Această conectare poate fi inițiată din meniul telefonie al vehiculului sau de la tastatura telefonului. Urmăriți etapele 1 - 9 de la paginile precedente. În faza de conectare, vehiculul trebuie să fie oprit și cheia în contact.



2

Selectați în meniul de telefonie telefonul de conectat. Sistemul audio se conectează automat la un telefon nou conectat.

3



Activați sursa streaming apăsând butonul SOURCE**. Controlul redării uzual este posibil utilizând tastele panoului radio și comenzile de pe volan***. Informațiile contextuale pot fi afișate pe ecran.

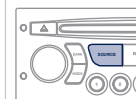

* În funcție de compatibilitatea telefonului.

** În unele cazuri, redarea fișierelor Audio trebuie inițiată de la tastatură.

*** Dacă telefonul suportă această funcție.

07 CONFIGURATIE



SETARE DATA SI ORA ECRAN A

1



Apăsați pe tasta MENU (Meniu).

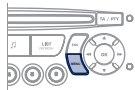

2



Selectați cu săgețile funcția
DISPLAY CONFIGURATION (Setari
ecran).

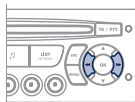

3



Apăsați pentru a valida selectarea.

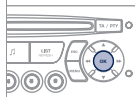

4



Selectați cu săgețile funcția YEAR
(An).

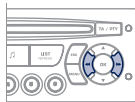

5



Apăsați pentru a valida selectarea.

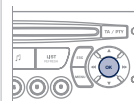

6



Setati parametrul.

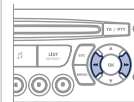

7



Apăsați pentru a valida selectarea.

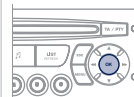

8



Reluați de la etapa 1 pentru a seta
în continuare MONTH (Luna), DAY
(Ziua), HOUR (Ora), MINUTES
(Minutele).

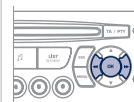

07 CONFIGURATIE

SETARE DATA SI ORA ECRAN C

1



Apăsați pe tasta MENU (Meniu).

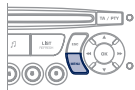

2



Selectați cu săgețile funcția PERSONALISATION CONFIGURATION (Personalizare configurare).

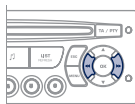

3



Apăsați pentru a valida selectarea.

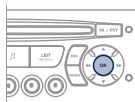

4



Selectați cu săgețile funcția DISPLAY CONFIGURATION (Configurare afisaj).

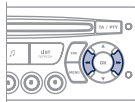

5



Apăsați pentru a valida selectarea.

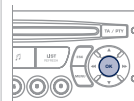

6



Selectați cu săgețile funcția ADJUST DATE AND TIME (Setare data si ora).

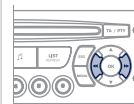

7



Apăsați pentru a valida selectarea.

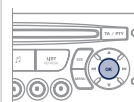

8



Setati parametrii unul câte unul, validând cu tasta OK. Selectați apoi OK pe ecran si apoi validați.

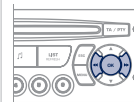

08 CALCULATOR DE BORD



Fiecare apăsare pe buton, aflat pe extremitatea comenzii ștergătoarelor de parbriz, permite afișarea succesivă a diferitelor date de la calculatorul de bord, în funcție de ecran.

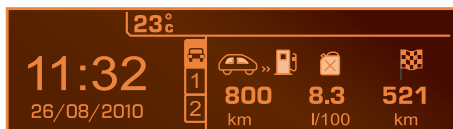

- secțiunea "vehicul" cu:
 - autonomia, consumul instantaneu și distanța rămasă de parcurs,
- secțiunea "1" (traseul 1) cu:
 - viteza medie, consumul mediu și distanța parcursă calculată pe traseul "1",
- secțiunea "2" (traseul 2) cu aceleași caracteristici pentru un al doilea traseu.



Aducerea la zero

Când traseul dorit este afișat, apăsați mai mult de două secunde pe comandă.

CÂTEVA DEFINIȚII

Autonomie: indică numărul de kilometri ce mai pot fi parcurși cu combustibilul rămas în rezervor, în funcție de consumul mediu pe ultimii kilometri parcurși.

Această valoare afișată poate să varieze ca urmare a schimbării comportamentului de conducere sau a reliefului șoselei.

Când autonomia scade sub 30 km, sunt afișate liniuțe. După o alimentare de completare a carburantului de minim 10 litri, autonomia este recalculată și este afișată dacă depășește 100 km.

Dacă pentru o perioadă mai lungă de timp în decursul rulării sunt afișate liniuțe în loc de cifre, consultați rețeaua PEUGEOT.

Consum instantaneu: calculat și afișat numai când viteza este mai mare de 30 km/h.

Consum mediu: este cantitatea medie de carburant consumată de la ultima aducere la zero a computerului.

Distanță parcursă: calculată de la ultima aducere la zero a computerului.

Distanță rămasă de parcurs: calculată în funcție de destinația finală, introdusă de utilizator. Dacă este activată navigația, sistemul o calculează instantaneu.

Viteză medie: este viteza medie calculată de la ultima aducere la zero a calculatorului (contact pus).

09 ARBORESCENȚĂ ECRAN

01:17 20°
27 MAI 2011

MONOCROM A



1 FUNCȚIE PRINCIPALĂ

2 ALEGEREA A

3 ALEGEREA A1

3 ALEGEREA A2

2 ALEGEREA B...

1 RADIO-CD
RADIO-CD

2 RDS SEARCH
URMARIRE RDS

2 REG MODE
MOD REG

2 CD REPEAT
REPETARE CD

2 RANDOM PLAY
REDARE ALEATOARE

1 VEHICLE CONFIG
CONFIG VEHIC*

2 REV WIPE ACT
STERG GEAM MAR

2 GUIDE LAMPS
LUM INSOT

* Parametrii variază în funcție de vehicul.

1 OPTIONS
OPTIUNI

2 DIAGNOSTICS
DIAGNOSTIC

3 CONSULT
CONSULTARE

3 ABANDON
RENUNTARE

09 ARBORESCENȚĂ ECRAN

01:17 20°
27 APR 2011
100 km/h

1 UNITS
UNITATI

2 TEMPERATURE: °CELSIUS / °FAHRENHEIT
TEMPERATURA: °CELSIUS / °FAHRENHEIT

2 FUEL CONSUMPTION: KM/L - L/100 - MPG
CONSUM DE CARBURANT: KM/L - L/100 - MPG

1 DISPLAY ADJUST
REGLARE AFF

2 YEAR
AN

2 MONTH
LUNA

2 DATE
ZI

2 HOUR
ORA

2 MINUTES
MINUTE

2 12 H/24 H MODE
MOD 12 H/24 H

1 LANGUAGE
LIMBA

2 FRANCAIS
FRANCEZA

2 ITALIANO
ITALIANA

2 NEDERLANDS
OLANDEZA

2 PORTUGUES
PORTUGHEZA

2 PORTUGUES-BRASIL
PORTUGHEZA-BRAZILIA

2 DEUTSCH
GERMANA

2 ENGLISH
ENGLEZA

2 ESPANOL
SPANIOLA

09 ARBORESCENȚĂ ECRAN



MONOCROM C



O apăsare pe rola OK, permite accesul la meniurile contextuale, în funcție de ceea ce este afișat pe ecran:



RADIO

- 1 activate / deactivate RDS
activate / deactivate RDS (activare / dezactivare RDS)
- 1 activate / deactivate REG mode
activate / deactivate REG mode (activare / dezactivare mod REG)
- 1 activate / deactivate radiotext
activate / deactivate radiotext (activare / dezactivare radiotext)

CD/CD MP3

- 1 activate / deactivate Intro
activate/dezactivare Intro
- 1 activate / deactivate track repeat (the entire current CD for CD, the entire current folder for MP3 CD)
activate/dezactivare repetare piese (întreg discul pentru CD, întreg directorul curent pentru CD MP3)
- 1 activate / deactivate random play (the entire current CD for CD, the entire current folder for MP3 CD)
activate/dezactivare redare aleatoare (întreg discul pentru CD, întreg directorul curent pentru CD MP3)

USB

- 1 activate / deactivate track repeat (of the current folder// artist / genre / playlist)
activate/dezactivare redare repetata a pieselor (în funcție de director / artist/gen/playlist curent)
- 1 activate / deactivate random play (of the current folder// artist / genre / playlist)
activate/dezactivare redarea aleatoare (în funcție de director/artist/gen/playlist curent)

09 ARBORESCENȚĂ ECRAN



MONOCROM C

O apăsare pe tasta MENU (Meniu) permite afișarea:



1 AUDIO FUNCTIONS FUNCTII AUDIO

2 FM BAND PREFERENCES PREFERINTE BANDA FM

3 alternative frequencies (RDS) urmarire frecventa (RDS)

4 activate/deactivate
activare/dezactivare

3 regional mode (REG) mod regional (REG)

4 activate/deactivate
activare/dezactivare

3 display radiotext (RDTXT) afisare radiotext

4 activate/deactivate
activare/dezactivare

2 PLAY MODES MODURI DE REDARE

3 album repeat (RPT) repetare album (RPT)

4 activate/deactivate
activare/dezactivare

3 track random play (RDM) redare aleatoare (RDM)

4 activate/deactivate
activare/dezactivare



1 TRIP COMPUTER CALCULATOR DE BORD

2 ENTER DISTANCE TO DESTINATION INTRODUCERE DISTANTA PANA LA DESTINATIE

3 Distance
Distanța: x km

2 ALERT LOG LISTA DE AVERTIZARI

3 Diagnostics
Diagnoza

2 STATUS OF THE FUNCTIONS STARE FUNCTII*

3 Functions activated or deactivated
Funcții activate sau dezactivate

* Parametrii variază în funcție de vehicul.

09 ARBORESCENȚĂ ECRAN



PERSONALISATION-CONFIGURATION PERSONALIZARE - CONFIGURARE

1

2 DEFINE THE VEHICLE PARAMETERS STABILIREA PARAMETRILOR VEHICULULUI*

2

2 DISPLAY CONFIGURATION CONFIGURARE AFISAJ

2

3 video brightness adjustment reglare luminozitate video

3

normal video
video normal

inverse video
video invers

brightness (- +) adjustment
reglare luminozitate (- +)

3 date and time adjustment reglare data si ora

3

day/month/year adjustment
reglare zi/luna/an

hour/minute adjustment
reglare ora/minut

choice of 12 h/24 h mode
alegere mod 12 h/24 h

3 choice of units alegere unitati

3

l/100 km - mpg - km/l
l/100 km - mpg - km/l

°Celsius / °Fahrenheit
°Celsius / °Fahrenheit

2 CHOICE OF LANGUAGE ALEGEREA LIMBII

2



BLUETOOTH TELEPHONE TELEFON BLUETOOTH

1

2 BLUETOOTH CONFIGURATION CONFIGURARE BLUETOOTH

2

Connect/Disconnect a device
Conectare/Deconectare dispozitiv

Telephone function
Funcție telefon

Audio Streaming function
Funcție Streaming audio

Consult the paired device
Consultare telefoane cuplate

Delete a paired device
Stergere telefon cuplat

Bluetooth search
Efectuare căutare Bluetooth

2 CALL APEL

2

Calls list
Lista apeluri

Directory
Agenda telefonica

2 MANAGE THE TELEPHONE CALL GESTIONARE APELURI TELEFONICE

2

Hang up
Terminare apel in curs

Active the secret mode
Activare mod secret

3

INTREBARI FRECVENTE

INTREBARE	RASPUNS	SOLUTIE
Există o diferență de calitate sonoră între diferite surse audio (radio, CD...).	Pentru a permite ascultarea în condiții optime, reglajele audio (volum, sunete grave, ascuțite, ambianță, volum) pot fi adaptate la diferite surse sonore, ceea ce poate duce la diferențe de sunet în cazul schimbării sursei (radio, CD...).	Verificați dacă reglajele audio (volum, sunete joase, înalte, ambianță, Loudness) sunt adaptate la sursele ascultate. Vă sfătuim să reglați funcțiile AUDIO (joase, înalte, balans față-spate, stânga-dreapta) pe poziția din mijloc, să selectați ambianța muzicală "Nici una", să reglați corecția loudness pe poziția "Activa" în modul CD și pe poziția "Inactivă" în modul radio.
CD-ul este ejectat sistematic sau nu este citit de unitate.	CD-ul este așezat invers, ilizibil, nu conține date audio sau conține un format audio ilizibil de radioul auto. CD-ul este protejat de un sistem de protecție antipiratare nerecunoscut de radioul auto.	<ul style="list-style-type: none"> - Verificați sensul de introducere al CD-ului în lector. - Verificați starea CD-ului: CD-ul nu va putea fi citit dacă este prea deteriorat. - Verificați conținutul, dacă este vorba de un CD gravat: consultați informațiile și sfaturile de la capitolul Audio. - Playerul CD nu citește DVD-uri. - Datorită unei calități insuficiente unele CD-uri scrise nu sunt citite de sistemul audio.
Mesajul "Eroare periferic USB" se afișează pe ecran.	Nivelul de încărcare a bateriei perifericului poate fi insuficient.	Încărcați bateria perifericului.
Conexiunea Bluetooth se întrerupe.	Memoria USB nu este recunoscută. Memoria poate fi virusată.	Formatați memoria.
Sunetul lectorului de CD este degradat.	CD-ul folosit este zgâriat sau de proastă calitate.	Introduceți CD-uri de bună calitate și păstrați-le în bune condiții.
	Reglajele radiourilor auto (sunete joase, înalte, ambianța) sunt neadaptate.	Reduceți nivelul sunetelor grave sau înalte la zero fără a selecta ambianța.

INTREBARE	RASPUNS	SOLUTIE
Posturile memorate nu funcționează (nu au sonor, 87,5 Mhz se șterge etc.).	Gama de unde selectată nu este bună.	Apăsati tasta BAND AST pentru a regăsi gama de unde (AM, FM1, FM2, FMAST) in care sunt memorate posturile.
Anunțul trafic (TA) este afișat. Nu primesc nici-o informație rutieră.	Postul radio nu participă la rețeaua regională de informații asupra traficului.	Treceți pe un post radio care difuzează informații despre trafic.
Calitatea de recepție a postului radio ascultat se degradează progresiv sau posturile radio memorate nu funcționează (nu se aude nimic, 87,5 Mhz se afișează etc.).	Vehiculul este prea departe de emițătorul postului ascultat sau niciun emițător de posturi nu este prezent în zona geografică traversată.	Activați funcția RDS pentru a permite sistemului să verifice dacă nu există un emițător mai puternic în zona geografică respectivă.
	Relieful (dealuri, clădiri, tunel, parcare subterană etc.) blochează recepționarea, inclusiv modul de urmărire RDS.	Acest fenomen este normal și nu se traduce ca fiind o stare de defectare a radioului auto.
	Antena lipsește sau a fost este stricată (câteodată la trecerea printre perile din spălătorie sau la intrarea în parcările subterane).	Verificați antena în rețeaua PEUGEOT.
Întreruperi de sunet de la 1 la 2 secunde în modul radio.	Sistemul RDS caută pe durata acestei scurte întreruperi a sunetului o eventuală frecvență care ar putea permite o mai bună recepție a postului.	Dezactivați funcția RDS dacă fenomenul este prea frecvent și se întâmplă mereu pe același traseu.
Motorul oprit, radioul auto se oprește după câteva minute de utilizare.	Când motorul este oprit, timpul de funcționare al radioului auto depinde de sarcina bateriei. Oprirea este normală: radioul auto intră în modul economie de energie și se întrerupe pentru a proteja bateria vehiculului.	Porniți motorul vehiculului pentru a crește sarcina bateriei.
Se afișează pe ecran mesajul "sistemul audio este supraîncălzit".	Pentru a proteja instalația în caz de temperatură a mediului prea ridicată radioul auto trece în modul automat de protecție termică ceea ce duce la reducerea volumului sonor sau la oprirea citirii CD-ului.	Întrerupeți sistemul audio timp de câteva minute pentru a lăsa sistemul să se răcească.

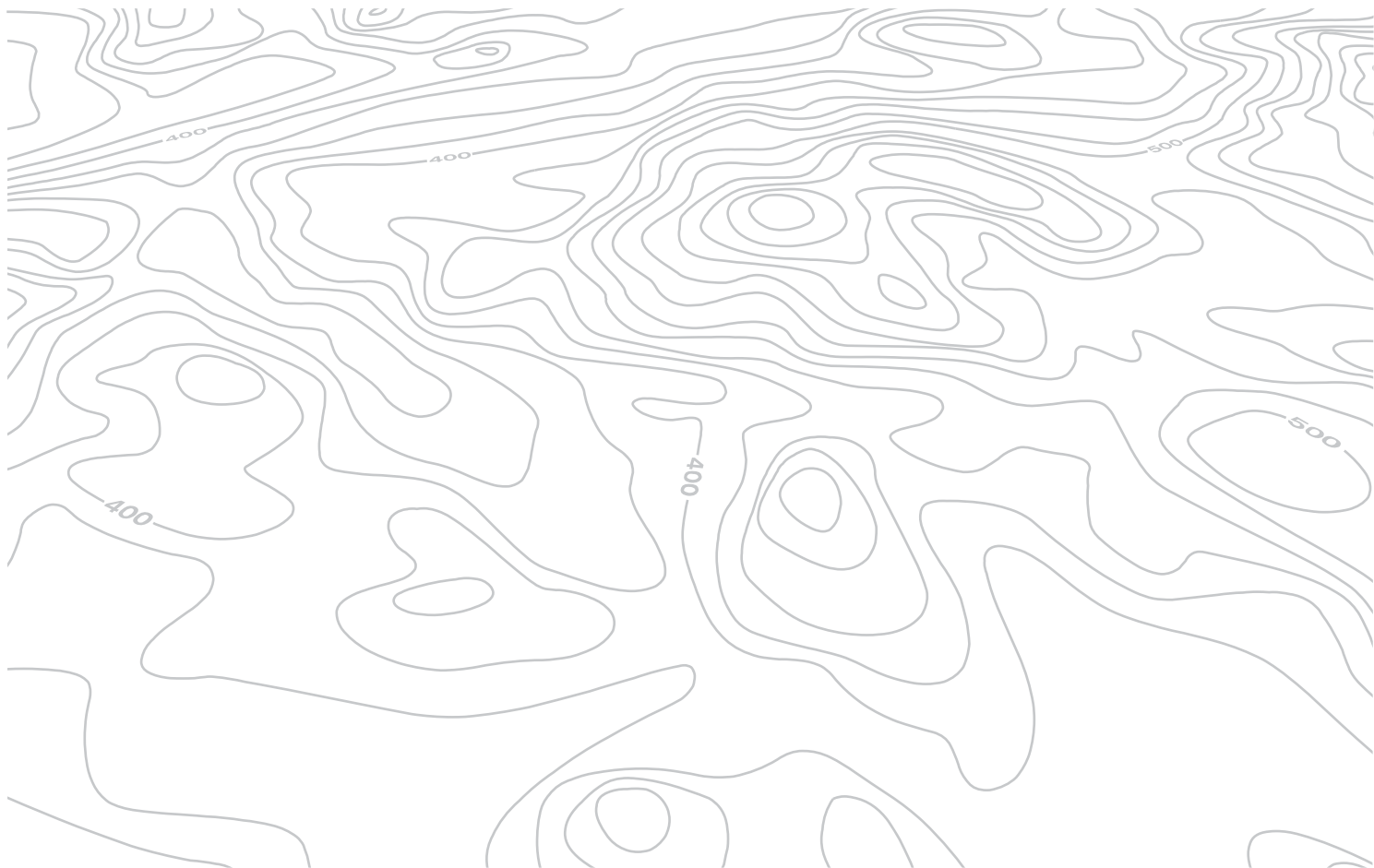

EXTERIOR

Dimensiuni 150-153



Accesorii 116

Stopuri, semnalizatoare 45-46, 139
Al 3-lea stop 141
Schimbare lămpi spate 137, 140

Usi, capac de portbagaj 24-27
Comandă de urgență 27

Lumini de placa de înmatriculare 141

Kit de depanare 130
Roată de rezervă, cric, schimbare roată, instrumente 132-136
Umflare roți, presiune 156

Remorcare, ridicare 147
Dispozitiv de remorcare 114-115
Asistență la parcare 94



Frâne, plăcuțe frână 93, 122
Frânare de urgență 95
ABS, REF 95
ASR, ESP 96
Pneuri, presiune 156
Suspensie spate 87-89

Telecomandă 21-22
Schimbare baterie telecomandă, reinițializare 22
Cheie 22
Pornire 44
Blocare / deblocare centralizată 21, 24-25
Alarmă 23-24

Lamelă de ștergător 146
Retrovizoare exterioare 90
Semnalizator lateral 139

Lumini față, lumini anticeață, semnalizatoare direcție 45-47
Reglare înălțime fascicul 47
Schimbare lămpi față 137-139
Spălător faruri 48, 121
Protecție împotriva zăpezii 136

Usi față 24-25
Ușă culisantă laterală 25-26
Cheie 22
Deschidere capotă 117
Siguranță copii electrică 26

Bușon, rezervor carburant 125-126
Întrerupere carburant, reamorsare diesel 126-127

POST DE CONDUCERE

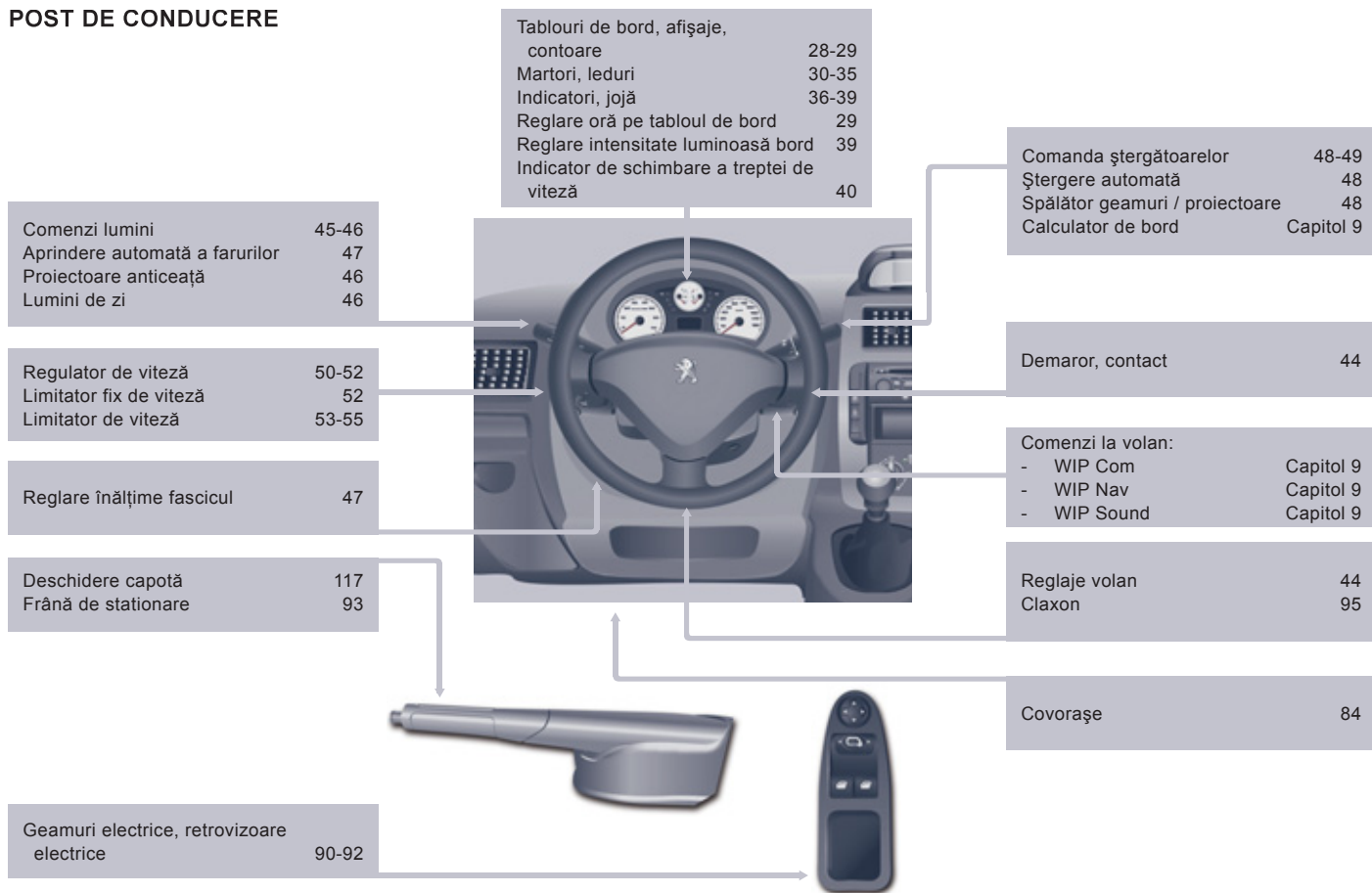

Retrovizor interior	91
Teleplată, parcare	84
Oglindă de supraveghere copii	91

Comenzi	
- blocare centralizată	24-25
- alarmă	23-24
- siguranță electrică copii	26
- asistență la parcare	94
- ASR, ESP	96

Tehnologie la bord	Capitol 9
- Apel de urgență sau de asistență	
- WIP Com	
- WIP Nav	
- WIP Sound	

Cutie de viteze	40-43
-----------------	-------

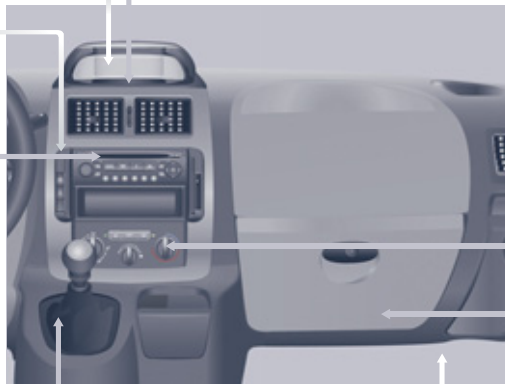

Siguranțe planșă de bord, pe partea dreaptă	143
Neutralizare airbag pasager	105

Plafoniere	83, 139
Martor pe consola superioara	28
Încălzire scaune	69
Ventilare spate	64, 65-66



Ecrane, afișaj	Capitol 9
Reglare oră pe ecran	Capitol 9

Semnal / lumini de avarie, warning	93
------------------------------------	----

Încălzire, aerare	
- ventilare manuală	56-57
- aer condiționat A/C	56
- recirculare aer	57
Aer condiționat cu reglare separată	58-60
Degivrare-dezaburire	62-63
Încălzire suplimentară	65-66

Amenajări cabină	80-82
- torpeda,	
- consolă superioara,	
- scrumieră,	
- parasolar,	
- priză de 12 Volți,	
- spațiu pentru tichete,	
- spațiu depozitare mărunțiș.	

INTERIOR

Scaune față, reglaje, tetieră 68-69 Banchetă față 2 locuri 70-71 Centuri de siguranță 99-100	Retrovizor interior 91 Plată autostradă, parcare 84 Plafonieră față 83 Schimbare becuri plafonieră 139	Airbaguri frontale, laterale, cortină 102-105 Neutralizare airbag pasager 105
Frână de staționare 93 Deschidere capotă 117		 Baterie, încărcător, pornire 128 Siguranțe habitaclu 144
Scaune spate, banchetă spate 72-78 Configurare scaune, banchete 79		Ventilare spate 64
Plafonieră spate 83 Schimbare lămpi plafonieră 139		Scaune pentru copii 106-113 Fixări ISOFIX 108-110 Geamuri laterale spate 91
Amenajări scaune 84-86 - inele de ancorare, - mascare bagaje, - cârlig de centura și fixare plasă, - plasă de banchetă, - mâner, - suport de pahare, - priză de 12 Volți, - spațiu depozitare obiecte mărunte.		Accesorii 116
Kit de depanare 130 Roată de rezervă, cric, schimbare roată, scule 132-136		Suspensie spate 87-89

CARACTERISTICI - ÎNTREȚINERE

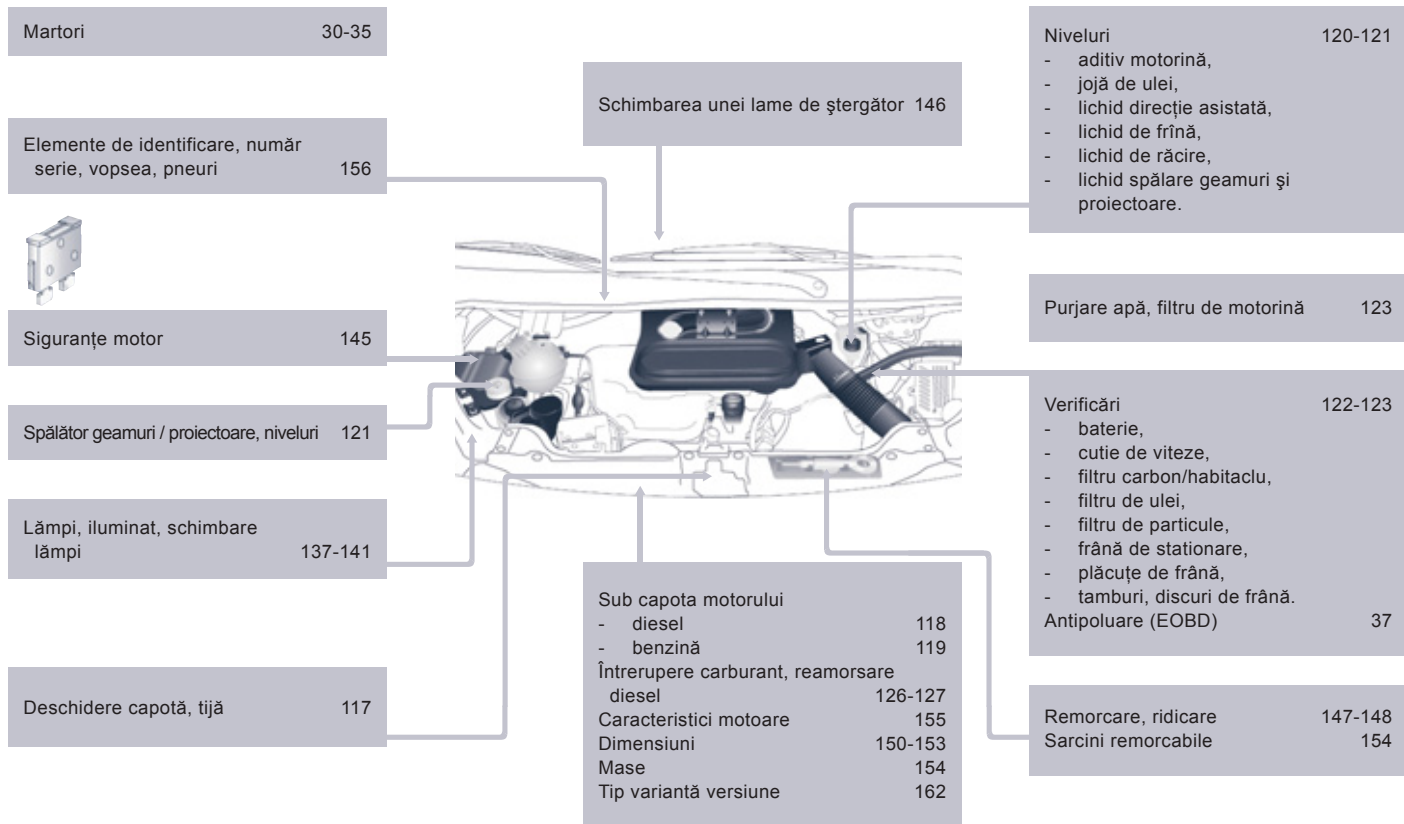

TIP VARIANTĂ VERSIUNE

Consultați certificatul de înmatriculare.

Acest tabel vă prezintă Tipurile Variantele Versiunie Benzină și Diesel.

Vehicul	X
Caroserii	X*___/___
6 locuri maxim, scurt L1	XA___/___
6 locuri maxim, lung L2	XB___/___
9 locuri maxim, scurt L1	XC___/___
9 locuri maxim, lung L2	XD___/___
8-9 locuri, lung L2	XE___/___
Motoare	X_***_/___
Diesel	
1.6 HDi 90	X_9HU_/___
2.0 HDi 120	X_RHK_/___
2.0 HDi 120 cu FAP	X_RHG_/___
2.0 HDi 136 cu FAP	X_RHR_/___
2.0 HDi 163 cu FAP	-
Benzină	
2.0 ESS 140	X_RFH_/___
Versiuni	X___*/___
Codul versiunii este o combinație determinată de tipul cutiei manuale și nivelul de depoluare asociat.	
Cutie de viteze manuală	
5 trepte	X___*/___
6 trepte	X___*/___
Variante	X___/*

Codul variantei este determinat în funcție de parametrii autorizați la fabricarea vehiculului.

PRECAUȚII...

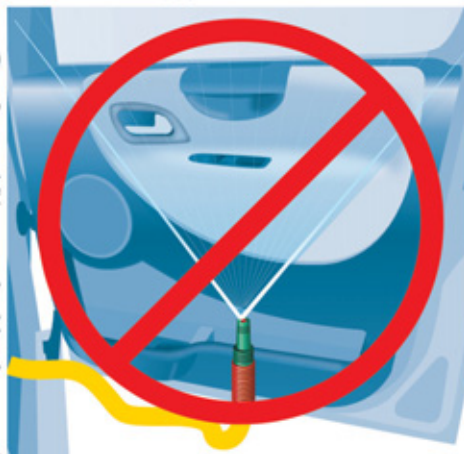
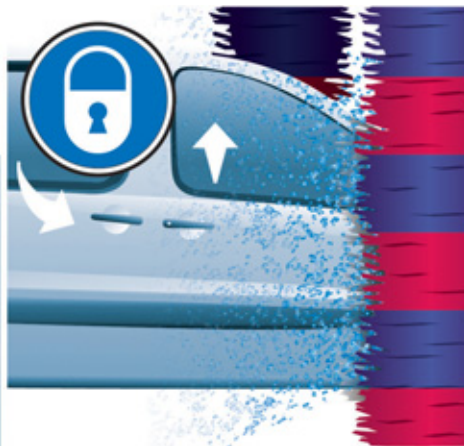

Acest ghid de utilizare prezintă toate echipamentele disponibile în ansamblul gamei. Vehiculul dumneavoastră poate dispune numai de o parte dintre echipamentele descrise în acest document, în funcție de nivelul de echipare, de model, de versiune și de caracteristicile proprii țării în care este comercializat.

Descrierile și schițele sunt oferite fără nici un angajament. Automobiles PEUGEOT își rezervă dreptul de a aduce modificări la caracteristicile tehnice, echipamente și accesorii, fără obligația de a actualiza prezentul ghid de utilizare.

Acest document este parte integrantă a vehiculului. Predați-l noului proprietar în caz de vânzare.

Automobiles PEUGEOT atestă, prin aplicarea dispozițiilor reglementării europene (Directiva 2000/53) referitoare la vehiculele scoase din uz, că a atins obiectivele fixate de aceasta și că la fabricarea produselor pe care le comercializează sunt utilizate materiale reciclate.

Reproducerile și traducerile, chiar parțiale, sunt interzise fără autorizarea scrisă din partea companiei Automobiles PEUGEOT.



Tipărit în UE
Roumain

11-11



Automobiles PEUGEOT - Siège Social : 75, avenue de la Grande-Armée 75016 PARIS

Tél. 33 (0)1 40 66 55 11 - Fax 33 (0)1 40 66 54 14

Adresse postale : Automobiles PEUGEOT B.P 01 75761 PARIS cedex 16 - Adresse Internet : <http://www.peugeot.com>

Société Anonyme au capital de 171 284 850 Euros - R.C.S. PARIS B 552 144 503. SIRET 552 144 503 00018. APE 341 Z

2 - SIGURANTA COPIILOR

ETICHETA PE FIECARE FATA A PARASOLARULUI DE PASAGER



Airbag pasager OFF



AR	لا يجب أبدا تركيب نظام لإجلالاس الطفل بالوجه باتجاه الراء على مقعد سيارة مجهز بوسادة أمان هوائية أمامية مغلقة، فقد يؤدي هذا إلى التسبب بموت الطفل أو بإصابات خطيرة لديه .
BG	НИКОГА НЕ инсталирайте детско столче на седалка с АКТИВИРАНА предна ВЪЗДУШНА ВЪЗГЛАВНИЦА. Това можеда причини СМЪРТ или СЕРИОЗНО НАРАНЯВАНЕ на детето.
CS	NIKDY neumist'ujte dětské zadržné zařízení orientované směrem dozadu na sedadlo chráněné AKTIVOVANÝM čelním AIRBAGEM. Hrozí nebezpečí SMRTI DÍTĚTE nebo VAŽNĚHO ZRANĚNÍ.
DA	Brug aldrig en bagudvendt barnestol på et sæde der er beskyttet af en aktiv airbag. Død eller alvorlig skade på barnet kan forekomme.
DE	Verwenden Sie NIEMALS einen Kindersitz oder Babyschale gegen die Fahrtrichtung bei AKTIVIERTEM Airbag, TOD oder ERNSTHAFTE VERLETZUNGEN können die Folge sein.
EL	Μη χρησιμοποιείτε ΠΟΤΕ παιδικό κάθισμα με την πλάτη του προς το εμπρός μέρος του αυτοκινήτου, σε μια θέση που προστατεύεται από ΜΕΤΩΠΙΚΟ αερόσακο που είναι ΕΝΕΡΓΟΣ. Αυτό μπορεί να έχει σαν συνέπεια το ΘΑΝΑΤΟ ή το ΣΟΒΑΡΟ ΤΡΑΥΜΑΤΙΣΜΟ του ΠΑΙΔΙΟΥ
EN	NEVER use a rearward facing child restraint on a seat protected by an ACTIVE AIRBAG in front of it, DEATH or SERIOUS INJURY to the CHILD can occur
ES	NO INSTALAR NUNCA EL SISTEMA DE RETENCIÓN PARA NIÑOS DE ESPALDAS AL SENTIDO DE LA CIRCULACIÓN SOBRE UN ASIENTO PROTEGIDO CON UN COJÍN INFLABLE FRONTAL (AIRBAG) ACTIVADO. ESTO PUEDE CAUSAR LA MUERTE DEL BEBE O HERIRLO GRAVEMENTE.
ET	Ärge kasutage kunagi lapse turvatooli seljaga sõidusuunas sõiduki istmel mis on kaitstud AKTIVEERITUD TURVAPADJAGA. See võib põhjustada lapsele RASKEID VIGASTUSI või SURMA.
FI	ÄLÄ KOSKAAN aseta lapsen turvaistuinta selkä ajosuuntaan istuimelle, jonka edessä suojana on käyttöön aktivoitu TURVATYÖNY. Sen laukeaminen voi aiheuttaa LAPSEN KUOLEMAN tai VAKAVAN LOUKKAANTUMISEN.
FR	NE JAMAIS installer de système de retenue pour enfants faisant face vers l'arrière sur un siège protégé par un COUSSIN GONFLABLE frontal ACTIVÉ. Cela peut provoquer la MORT de l'ENFANT ou le BLESSER GRAVEMENT

SIGURANTA COPIILOR

HR	NIKADA ne postavljati dječju sjedalicu leđima u smjeru vožnje na sjedalo zaštićeno UKLJUČENIM prednjim ZRAČNIM JASTUKOM. To bi moglo uzrokovati SMRT ili TEŠKU OZLJEDU djeteta.
HU	SOHA ne használnjon menetirányanak háttal beszerelt gyermekülést olyan ülésen, amely AKTÍVÁLT ÁLLAPOTÚ (BEKAPCSOLT) FRONTLÉGZSÁKKAL van védve. Ez a gyermek halálát vagy súlyos sérülését okozhatja.
IT	NON installare MAI seggiolini per bambini posizionati in senso contrario a quello di marcia su un sedile protetto da un AIRBAG frontale ATTIVATO. Ciò potrebbe provocare la MORTE o FERITE GRAVI al bambino.
LT	NIEKADA neįrenkite vaiko prilaikymo priemonės su atgal atgręžtu vaiku ant sėdynės, kuri saugoma VEIKIANČIOS priekinės ORO PAGALVĖS. Išsiskleidus oro pagalvei vaikas gali būti MIRTINAI arba SUNKIAI TRAUMUOTAS.
LV	NAV PIELĀUJAMS uzstādīt uz aizmuguri vērstu bērnu sēdekļi priekšējā pasažiera vietā, kurā ir AKTIVIZĒTS priekšējais DROŠĪBAS GAISA SPILVENS. Tas var izraisīt BĒRNA NĀVI vai radīt NOPIETNUS IEVAINOJUMUS.
MT	Qatt m'ghandek thalli tifel/tifla marbut f'siggu dahru lejn l-Airbag attiva, ghalix tista' tikkawza korriment serju jew anke mewt lit-tifel/tifla
NL	Plaats NOOIT een kinderzitje met de rug in de rijrichting op een zitplaats waarvan de AIRBAG is INGESCHAKELD. Bij het afgaan van de airbag kan het KIND ERNSTIG OF DODELIJK GEWOND raken.
NO	Installer ALDRI et barnesete med ryggen mot kjøretningen i et sete som er beskyttet med en frontal AKTIVERT KOLLISJONSPUTE, BARNET risikerer å bli DREPT eller HARDT SKADET.
PL	NIGDY nie instalować fotelika dziecięcego w pozycji «tyłem do kierunku jazdy» na siedzeniu wyposażonym w CZOŁOWĄ PODUSZKĘ POWIETRZNĄ w stanie AKTYWNYM. W przeciwnym razie dziecko narażone będzie na ŚMIERĆ lub BARDZO PÓWAŻNE OBRAŻENIA CIAŁA w momencie wyzwolenia poduszki powietrznej
PT	NUNCA instale um sistema de retenção para crianças de costas para a estrada, num banco protegido por um AIRBAG frontal ACTIVADO. Esta instalação poderá provocar FERIMENTOS GRÁVES ou a MORTE da CRIANÇA.
RO	Nu instalati NICIODATA un sistem de retenere pentru copii, dispus cu spatele in directia de mers, pe un loc din vehicul protejat cu AIRBAG frontal ACTIVAT. Aceasta ar putea provoca MOARTEA COPILULUI sau RANIREA lui GRAVA.
RU	ВО ВСЕХ СЛУЧАЯХ ЗАПРЕЩАЕТСЯ использовать обратное задат детское удерживающее устройство на сиденье, защищенном ФУНКЦИОНИРУЮЩЕЙ ПОДУШКОЙ БЕЗОПАСНОСТИ, установленной перед этим сиденьем. Это может привести к ГИБЕЛИ РЕБЕНКА или НАНЕСЕНИЮ ЕМУ СЕРЬЕЗНЫХ ТЕЛЕСНЫХ ПОВРЕЖДЕНИЙ
SK	NIKDY nepoužívajte na prednom sedadle chránenom AKTÍVNYM AIRBAGOM detské zadržívacie zariadenie umiestnené v proti smere jazdy. Môže to spôsobiť SMŤ, alebo VÁŽNE ZRANENIE DIEŤAŤA.
SL	NIKOLI ne nameščajte otroškega sedeža s hrbtom v smeri vožnje, če je VARNOSTNA BLAZINA pred sprednjim sopotnikovim sedežem AKTIVIRANA. Takšna namestitve lahko povzročijo SMRT OTROKA ali HUDE POŠKODBE.
SR	NIKADA ne koristite dečje sedišta koje se okreće unazad na sedištu zaštićenim AKTIVNIM VAZDUŠNIM JASTUKOM ispred njega, jer mogu nastupiti SMRT ili OZBILJNA POVREDA DETETA.
SV	Använd ALDRIG en bakåtvänd barnstol i ett säte skyddat av en AKTIV AIRBAG framför det. Det kan orsaka ALLVARLIGA eller DÖDLIGA skador på barnet.
TR	KESİNKLE HAVA YASTIĞI AKTİF olan ön koltuğa yüzü arkaya dönük bir çocuk koltuğu yerleştirmeyiniz. Bu ÇOCUĞUN ÖLMESİNE veya ÇOK AĞIR YARALANMASINA sebep olabilir.

Acest fascicul este un supliment la documentatia de bord a vehiculului dumneavoastra.

1 - Evolutie a caracteristicilor tehnice ale postului **B**.

Pe panoul postului de conducere, veti recunoaste vizualul **B** care va este dedicat.

2 - Inserarea a diverse puncte reglementare pe care trebuie sa le cunoasteti.

A



B



1 -



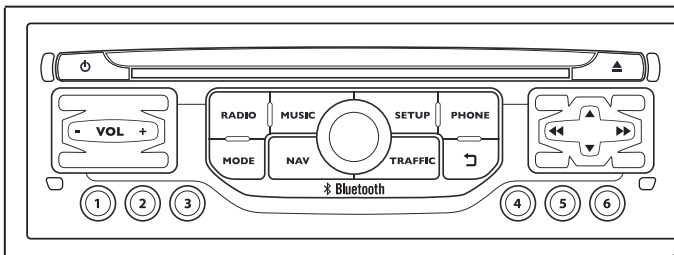

NAVIGATIE GPS SISTEM AUDIO MULTIMEDIA CU TELEFON BLUETOOTH



Sistemul este protejat astfel încât să funcționeze numai pe vehiculul dumneavoastră.



Din motive de siguranță, șoferul va trebui neapărat să realizeze cu vehiculul oprit operațiile ce necesită o atenție susținută.

Când motorul este oprit și pentru a conserva energia bateriei, sistemul își întrerupe funcționarea la activarea modului economie de energie.

CUPRINS

01	Primii pasi - Panou de comenzi	p.	2
02	Functionare generala	p.	4
03	Comenzi la volan	p.	6
04	Setari audio	p.	7
05	Navigatie - Ghidare	p.	8
06	Informatii trafic	p.	21
07	Telefon	p.	25
08	Radio	p.	36
09	Redare media muzicale	p.	40
10	Configurare	p.	46
11	Calculator de bord	p.	49
12	Ramificatii ecran	p.	50
	Intrebari frecvente	p.	54

01 PRIMII PAȘI

Apăsare lungă: acces la **"Audio settings"** (Setări audio): ambiante muzicale, frecvențe joase, frecvențe înalte, loudness, repartizare, balans stânga/dreapta, balans față/spate, corecție automată a volumului.

Rola de selectare și validare OK:
Selectarea unui element pe ecran, sau într-o listă, sau într-un meniu, apoi validare prin apăsare scurtă.

În afara unei liste sau meniu, o apăsare scurtă duce la apariția unui meniu contextual, în funcție de afișarea pe ecran.

Rotire în afișarea hărții: zoom +/-zoom - pentru scara hărții.

Acces la Meniul **"RADIO"** și afișarea listei posturilor recepționate.

Apăsare lungă: afișarea panoului de setări audio pentru sursa tuner.

Acces la Meniul **"MUSIC"** și afișarea pieselor sau listelor de pe CD/MP3/Apple® player.

Apăsare lungă: afișarea panoului de setări audio pentru sursele **"MEDIA"** (CD/USB/iPod/Streaming/AUX).

Apăsare scurtă cu motorul oprit: pornire / oprire.

Apăsare scurtă cu motorul pornit: pauză / repornire sursă audio.

Regrajul volumului (independent pentru fiecare sursă, inclusiv mesaje TA și indicații ale sistemului de navigație).

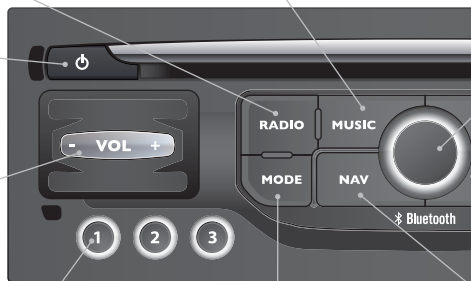

Apăsare scurtă: selectare post de radio memorat.

Apăsare lungă: memorizare post de radio ascultat.

Tasta **MODE**: Selectarea tipului de afișare permanentă.

Apăsare lungă: afișare ecran negru (DARK).

Acces la Meniul **"Navigation - guidance"** (Navigație - ghidare) și afișarea ultimelor destinații.

01 PRIMII PAȘI

Acces la Meniul
"Configuration"
(Configurare).

Apăsare lungă: acces
la acoperirea GPS și la
modul demonstrativ de
navigație.

Acces la Meniul
"Téléphone"
(Telefon) și afișarea
listei ultimelor apeluri,
sau acceptarea
apelului în intrare.

Selectare:

- rând precedent/următor dintr-o listă sau un meniu.
- repertoar media precedent/următor.
- pas cu pas a frecvenței radio precedentă/următoare.
- repertoar MP3 precedent/următor.

Deplasare sus/jos, în modul **"Move the map"** (Deplasare hartă).

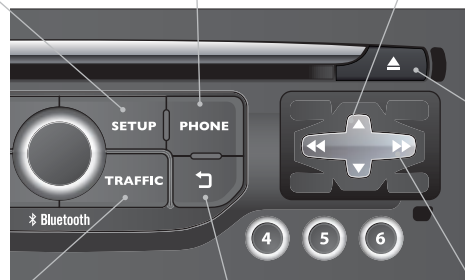

Apăsare lungă: reinițializare
sistem.

Acces la Meniul
"Traffic information"
(Informații trafic) și
afișarea avertizărilor
de trafic în curs.

Abandonarea operației în
curs, urcare în ramificații.
Apăsare lungă: retur la
afișajul permanent.

Selectare:

- automată a frecvenței radio inferioară/superioară.
- a plajei de pe CD, pista MP3 sau media precedent/următor.
- a părții stânga/dreapta a ecranului, când este afișat un meniu.

Deplasare stânga/dreapta, în modul **"Move the map"** (Deplasare hartă).

02 FUNCȚIONARE GENERALĂ

MODE

Prin apăsări succesive pe tasta **MODE**, aveți acces la ecranele funcțiilor următoare:

"**RADIO**"



"**PHONE**" (Telefon)

(Dacă o conversație este în derulare)

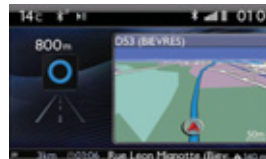
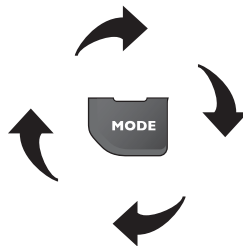

"**MAP IN WINDOW**" (Harta în fereastră)
(Dacă o ghidare este în curs)



"**MAP FULL SCREEN**"
(Harta pe tot ecranul)

SETUP

SETUP: PARAMETRĂRI
dată și oră, configurare afișaj, sonor.

RADIO

Schimbare sursa audio:
RADIO: difuzare RADIO.
MUSIC: difuzare MUSIC.

MUSIC



Pentru întreținerea ecranului este recomandată utilizarea unei lavete moi, neabrazive (material pentru șters ochelarii), fără produse adiționale.



Pentru a avea o imagine globală a asupra detaliilor meniurilor, consultați rubrica "Ramificatii ecran".

02 FUNCȚIONARE GENERALĂ

AFISARE ÎN FUNCȚIE DE CONTEXT



O apăsare pe rola permite accesul la meniul de comenzi rapide în funcție de afișarea de pe ecran.

RADIO:

1 Activate / Deactivate TA
Activare / Dezactivare TA

1 Activate / Deactivate RDS
Activare / Dezactivare RDS

1 Change waveband
Schimbarea benzii

1 TA
Informatii trafic

2 FM
FM

2 AM
AM

PHONE (TELEFON)

In comunicare:

1 Private mode
Mod combinat

1 Put call on hold
Pune în așteptare

1 DTMF ring tones
Tonuri DTMF

1 Hang up
Inchide

REDARE MULTIMEDIA, CD sau USB (in functie de media):

Moduri de redare:

1 Normal
Normal

1 Random
Aleator

1 Random on all media
Aleator pe toate mijloacele media

1 Repetition
Repetare

HARTA PE TOT ECRANUL SAU HARTA IN FEREAȘTRA:

1 Stop / Restore guidance
Stop / Reluare ghidare

1 Select destination
Selectare destinație

2 Enter an address
Introducere adresa

2 Directory
Agenda

2 GPS coordinates
Coordonate GPS

1 Divert route
Deviere traseu

1 Move the map
Deplasare harta

2 Info. on location
Info despre locație

2 Select as destination
Selectează ca destinație

2 Select as stage
Selectează ca etapa

2 Save this place
Salvează acest loc (contacte)

2 Quit map mode
Ieșire din modul harta

1 Guidance criteria
Criterii de ghidare

03 COMENZI PE VOLAN

RADIO: selectarea postului memorat precedent/următor.

Selectarea elementului următor în agenda de contacte.

RADIO: trecerea la următorul post din Lista.

Apăsare lungă: căutare automată post cu frecvență superioară.

CD: selectarea piesei următoare.

CD: apăsare continuă: avans rapid.

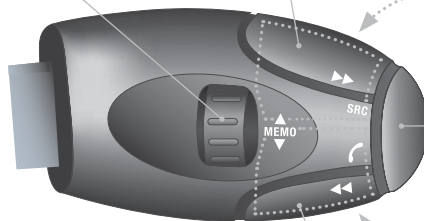

Creștere volum.

Schimbarea sursei sonore.
Efectuarea unui apel folosind agenda de contacte.

Preluare apel/Terminare apel.

Apăsare mai mult de două secunde:
acces la agenda de contacte.

Diminuare volum.

Mute; volum zero: prin apăsarea simultană a tastelor de creștere și diminuare ale volumului.
Restaurarea sunetului: prin apăsarea unei dintre cele două taste pentru volum.

RADIO: trecerea la postul de radio precedent din Lista.

Apăsare lungă: căutare automată frecvență inferioară.

CD: selectarea piesei precedente.

CD: apăsare continuă: retur rapid.

04 SETARI AUDIO

1



Ele sunt accesibile prin apăsarea tastei **MUSIC** de pe panoul de comenzi, sau prin apăsare lungă pe tasta **RADIO**, în funcție de sursa ascultată.

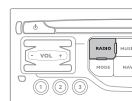
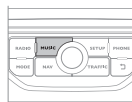

!

Repartiția (sau spațializarea prin sistemul Arkamys®) este o procesare audio care permite ameliorarea calității sonore în funcție de numărul auditorilor din vehicul.

2

- "Equalizer" (6 ambianțe la alegere)
- "Bass" (Frecvente joase)
- "Treble" (Frecvente înalte)
- "Loudness" (Activare/Dezactivare)
- "Distribution" (Distributie) ("Driver" (Conducator), "All passengers" (Toti pasagerii))
- "Le-Ri balance" (Balans Stanga/Dreapta)
- "Fr-Re balance" (Balans Fata/Spate)
- "Auto. Volume" (Volum corelat cu viteza) (Activare/Dezactivare)

!

Setările audio (**Equalizer** (Egalizator de frecvente), **Bass** (Frecvente joase), **Treble** (Frecvente înalte), **Loudness**) sunt diferite și independente pentru fiecare sursă sonoră.

Reglajele de repartizare și de balans sunt comune pentru toate sursele.

05 NAVIGAȚIE - GHIDARE

Acces la meniul "NAVIGAȚIE"



Apăsați pe NAV.

O apăsare scurtă pe extremitatea comenzii de iluminat permite repetarea ultimelor indicații de navigație.

Pentru a șterge ultimele destinații, selectați "**Guidance options**" (Opțiuni de ghidare) în meniul navigației, apoi selectați "**Delete last destinations**" (Șterge ultimele destinații) și validați. Selectați "**Yes**" (Da), apoi validați. Nu este posibilă ștergerea unei singure destinații.

"Navigation - guidance" (Navație - ghidare)

Lista ultimelor destinații.

- "**Select destination**" (Selectare destinație)
- "**Journey leg and route**" (Etapе și traseu)
- "**Guidance options**" (Opțiuni de ghidare)
- "**Map management**" (Gestionare hartă)
- "**Stop / Restore guidance**" (Stop / Reluare ghidare)



Consultați rețeaua mărcii, pentru a va procura actualizările cartografice.

Trecere de la listă la meniul (stânga/dreapta).













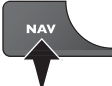
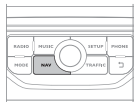

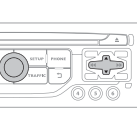

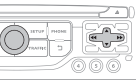

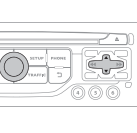
sau

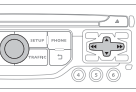

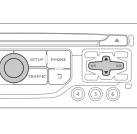
05 NAVIGAȚIE - GHIDARE

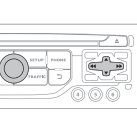
ALEGEREA UNEI DESTINATII

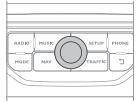
CATRE O NOUA DESTINATIE

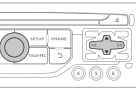
1 	Apasati pe NAV pentru afișarea meniului " Navigation - guidance " (Navigație - ghidare).		6 Selectați orașul în lista propusă, apoi validați. Lista predefinită (prin introducerea primelor litere) a orașelor din țara aleasă este direct accesibilă prin validarea " List " de pe ecran.
2 	Selectați " Select destination " (Selectare destinație) și validați, apoi selectați " Enter an address " (Introducere adresă) și validați.		7  Rotiți rola și selectați " OK ", apoi validați. 
3 	Selectați funcția " Country " (Tara), apoi validați.		8  Completați, dacă este posibil, informațiile " Road " (Drum) și " Number/Intersection " (Numar/Intersecție), în același mod. 
4 	Selectați funcția " Town " (Oras), apoi validați, pentru a înregistra orașul de destinație.		 Selectați " Archive " (Arhivează), pentru a înregistra adresa introdusă într-o fișă contact. Sistemul permite înregistrarea a maxim 400 fișe.
5 	Selectați literele ce compun denumirea orașului una câte una, validând cu rola după fiecare literă.		9  Validați " OK ", pentru a începe ghidarea. 
			10  Selectați criteriul de ghidare: " Fastest route " (Traseul cel mai rapid), " Shortest route " (Traseul cel mai scurt), sau optimizat " Distance/Time ", (Distanță/Timp), apoi selectați criteriul de restricție dorit: " With tolls " (Cu plată), " With Ferry " (Cu feribot) sau " Traffic info " (Info trafic), apoi validați " OK ". 

05 NAVIGAȚIE - GHIDARE

ALEGEREA UNEI DESTINAȚII

CĂTRE UNA DIN ULTIMELE DESTINAȚII

1



Apasați pe **NAV** pentru afișarea meniului "**Navigation - guidance**" (Naviğație - ghidare).

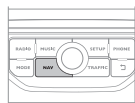

2



Selectați destinația dorită și validați, pentru a începe ghidarea.

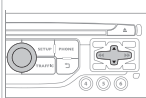

i

Naviğația către un contact importat din telefon nu este posibilă decât dacă adresa este compatibilă cu sistemul.

1



Apasați pe **NAV** pentru afișarea meniului "**Navigation - guidance**" (Naviğație - ghidare).

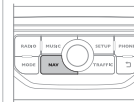

2



Alegeți "**Select destination**" (Selectare destinație) și validați, apoi selectați "**Directory**" (Agenda) și validați.

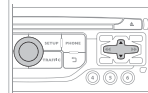

3



Selectați destinația dorită dintre contacte și validați cu "**OK**" pentru a începe ghidarea.

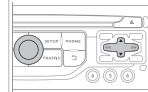

05 NAVIGAȚIE - GHIDARE

CĂTRE COORDONATELE GPS

1



Apasați pe **NAV** pentru afișarea meniului "**Navigation - guidance**" (Navigație - ghidare).

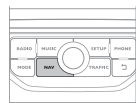

2



Alegeți "**Select destination**" (Selectare destinație) și validați, apoi selectați "**GPS coordinates**" (Coordonate GPS) și validați.

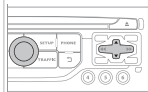

3



Introduceți coordonatele GPS și validați cu "**OK**" pentru a începe ghidarea.

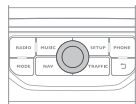

CĂTRE UN PUNCT DE PE HARTA

1



Când harta este afișată, apăsați pe **OK** pentru afișarea meniului contextual. Selectați "**Move the map**" (Deplasare hartă) și validați.

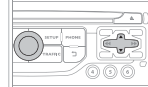

2



Deplasați cursorul, utilizând cursorul, pentru a marca destinația dorită.

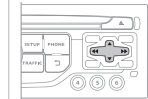

3



Apăsați pe **OK** pentru afișarea meniului contextual al modului "**Move the map**" (Deplasare hartă).

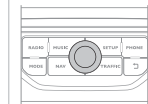

4



Selectați "**Select as destination**" (Selectare ca destinație) sau "**Select as stage**" (Selectare ca etapă) și validați.

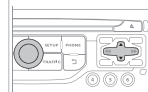

05 NAVIGAȚIE - GHIDARE

CĂTRE PUNCTE DE INTERES (POI)

Punctele de interes (POI) semnifică ansamblul de spații ce oferă servicii într-o anumită zonă (hoteluri, diferite tipuri de comerț, aeroporturi...).

1



Apasați pe **NAV** pentru afișarea meniului "**Navigation - guidance**" (Navigație - ghidare).

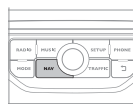

2



Selecționați "**Select destination**" (Selectare destinație) și validați, apoi selecționați "**Enter an address**" (Introducere adresă) și validați.

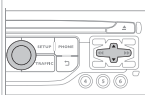

3



Pentru a alege un POI apropiat de locul în care sunteți, selecționați "**POI**" și validați, apoi selecționați "**Around the current place**" (În jurul locului actual) și validați. Pentru a alege un POI ca etapă a unui traseu, selecționați "**POI**" și validați, apoi selecționați "**On the route**" (Pe traseu) și validați.

Pentru a alege un POI ca destinație, completați țara și orașul (vezi paragraful "Către o nouă destinație"), selecționați "**POI**" și validați, apoi selecționați "**Near**" (Apropiat) și validați.

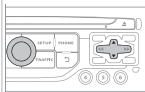

Selecționați "**Search by Name**" (Căutare după denumire) permite căutarea de POI după denumire și nu în raport cu distanța.

4



Căutați POI în categoriile propuse în paginile următoare.

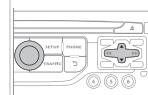

5



Selecționați POI și validați cu "**OK**" pentru a începe ghidarea.

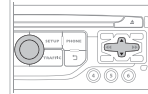













05 NAVIGAȚIE - GHIDARE

Această pictogramă apare dacă mai multe POI sunt grupate în aceeași zonă. Un zoom pe această pictogramă permite descoperirea POI.



LISTA PRINCIPALELOR PUNCTE DE INTERES (POI)

-  Service auto
-  Atelier auto
-  Marcă
-  Circuit de curse de automobile
-  Parcare acoperită
-  Parcare
-  Zonă de recreere
-  Hotel
-  Restaurant
-  Restaurant cu autoservire
-  Hotel
-  Aeroport

-  Gară feroviară
-  Autogară
-  Port maritim
-  Zonă industrială
-  Supermarket
-  Bancă
-  Distributor automat
-  Complex sportiv, Centru sportiv, Teren de sport
-  Piscină
-  Stațiune de sporturi de iarnă
-  Spectacole, expoziții
-  Cinema

-  Parcuri de distracții
-  Spital, Farmacie, Clinică veterinară
-  Secție de poliție
-  Școală
-  Universitate
-  Primărie
-  Oficiu poștal
-  Muzeu, Cultură, Teatru, Monument istoric
-  Agenție de turism, Atracții turistice
-  Zonă cu risc*

Procedura detaliată a actualizării POI este disponibilă pe site-ul "marcă.navigation.com".

* În funcție de disponibilitate în România.

05 NAVIGAȚIE - GHIDARE

PARAMETRAREA AVERTIZĂRILOR ZONE CU RISC

1



Apasați pe **NAV** pentru afișarea meniului "Navigation - guidance" (Naviğație - ghidare).

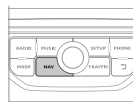

2



Selectați "**Guidance options**" (Opțiuni de ghidare) și validați, apoi selectați "**Set parameters for risk areas**" (Parametrare zone cu risc) și validați.

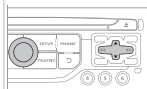

3



Puteți selecta:

- "Avertizare vizuală"
- "Avertizare sonoră"
- "Avertizare numai în timpul ghidării"
- "Avertizare numai la supravitează".

Alegerea decalării anunțului permite stabilirea timpului ce precede avertizarea de "Accident-prone area" (Zona cu risc).
Selectați "**OK**", pentru a valida ecranul.

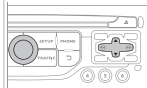

!

Aceste funcții nu sunt disponibile decât dacă zonele cu risc au fost încărcate și instalate în sistem.
Procedura detaliată de actualizare a zonelor cu risc este disponibilă pe siteul mărcii.

05 NAVIGAȚIE - GHIDARE

ADAUGAREA UNEI ETAPE

1



Apasati pe **NAV** pentru afișarea meniului "**Navigation - guidance**" (Naviğație - ghidare).

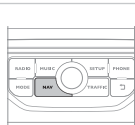

2



Selectati "**Journey leg and route**" (Etape și traseu), apoi validați.

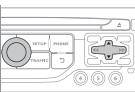

3



Selectati "**Add a stage**" (Adaugare etapa), apoi validați.
Adresa etapei va fi introdusa ca o destinație, prin "**Enter an address**" (Introducere adresa), contact al "**Directory**" (Lista), sau "**Previous destinations**" (Ultimele destinații).

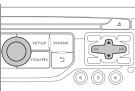

4



Selectati "**Close to**" (În apropiere de), pentru a indica o trecere prin apropierea etapei, sau "**Strict**" (Strict), pentru o trecere prin etapa.
Validati cu "**OK**" pentru a începe ghidarea și dați o orientare generală traseului de ghidare.

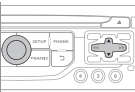

ORGANIZARE ETAPE

1



Pentru organizarea etapelor, reluați operațiile 1 și 2, apoi selectați "**Order/delete journey legs**" (Ordonare / Stergere etape) și validați.

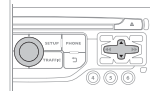

2



Selectați etapa pe care doriți să o deplasați în clasificare.

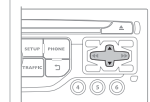

3



Selectați și validați, pentru înregistrarea modificărilor.

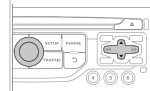

Selectati "**Delete**" (Sterege), pentru a șterge etapa.

05 NAVIGAȚIE - GHIDARE

OPTUNI DE GHIDARE

CRITERII DE CALCUL

1



Apasati pe **NAV** pentru afișarea meniului "**Navigation - guidance**" (Navigație - ghidare).

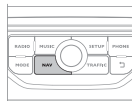

2



Selectați "**Guidance options**" (Opțiuni) și validați.

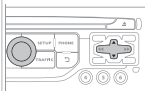

3



Selectați "**Define calculation criteria**" (Definire criteriile de calcul) și validați.

Această funcție permite modificarea:

- criteriilor de ghidare ("**Fastest route**" (Traseul cel mai rapid), "**Shortest route**" (Traseul cel mai scurt), "**Distance/Time**" (Distanță/Timp)),
- criteriilor de excludere ("**With tolls**" (Cu plată), sau "**With Ferry**" (Cu feribot)),
- luării în considerare a traficului ("**Traffic info**" (Informații Trafic)).

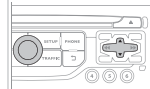

i

Dacă este luat în considerație traficul (informații trafic), sistemul va propune o deviere de la traseu, în cazul unui eveniment apărut pe traseul de ghidare.

4



Selectați "**OK**" și validați, pentru înregistrarea modificărilor.

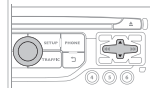

05 NAVIGAȚIE - GHIDARE

GESTIONAREA HĂRȚII

ALEGEREA PUNCTELOR DE INTERES AFIȘATE PE HARTĂ

1



Apasati pe **NAV** pentru afișarea meniului "**Navigation - guidance**" (Naviğație - ghidare).

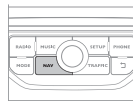

2



Selectați "**Map management**" (Gestionare hără) și validați.

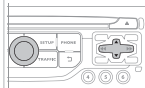

3



Selectați "**Map details**" (Detalii hără) și validați.

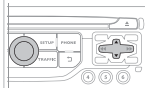

4



Selectați din diferitele categorii, pe cele pe care le doriți afișate pe ecran.

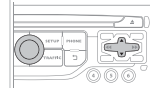

Selectați "**By default**" (Setări inițiale), pentru a face să apară pe hără numai "**Oil stations, garages**" (Benzinării, ateliere de service) și "**Accident-prone area**" (Zone cu risc de accident) (dacă sunt instalate în sistem).

5



Selectați "**OK**", apoi validați și selectați din nou "**OK**", apoi validați, pentru a înregistra modificările.

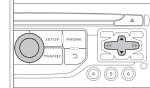

05 NAVIGAȚIE - GHIDARE

ORIENTAREA HARTII

1



Apasati pe **NAV** pentru afișarea meniului "**Navigation - guidance**" (Navigație - ghidare).

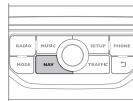

2



Selectati "**Map management**" (Gestionarea hartii) si validati.

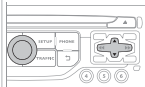

3



Selectati "**Map orientation**" (Orientarea hartii) si validati.

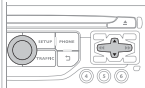

4



Selectati:

- "**Vehicle direction**" (Directia vehiculului), pentru ca harta sa se orienteze astfel incat sa umareasca vehiculul,
- "**North direction**" (Orientare spre Nord), pentru ca harta sa fie orientata intotdeauna spre Nord,
- "**Perspective view**" (Vedere in perspectiva), pentru afisarea unei vederi in perspectiva.

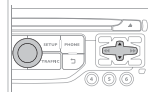

Schimbarea culorii hartii, diferita in modul de zi si in cel de noapte, se configureaza din meniul "**SETUP**" (Setari).



Denumirile strazilor devin vizibile pe harta incepand cu scara 100 m.

05 NAVIGAȚIE - GHIDARE

REGLAREA SINTEZEI VOCALE A GHIDARII

REGLAREA VOLUMULUI/DEZACTIVARE

Reglarea volumului sonor al indicațiilor de ghidare este accesibilă și din meniul "SETUP" / "Voice synthesis" (Setări / Sinteză vocală).



Volumul sonor al indicațiilor poate fi reglat în momentul difuzării indicației, prin acționarea comenzii de reglare a volumului sonor.

1



Apasați pe **NAV** pentru afișarea meniului "Navigation - guidance" (Navigație - ghidare).

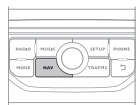

2



Selecționați "Guidance options" (Opțiuni de ghidare) și validați.

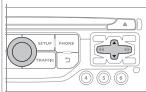

3



Selecționați "Set speech synthesis" (Reglare sinteză vocală) și validați.

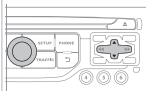

4



Selecționați graficul de volum și validați.

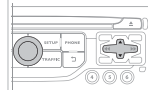

5



Reglați volumul sonor la nivelul dorit și validați.

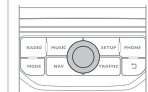

Selecționați "Deactivate" (Dezactivați), pentru a dezactiva indicațiile vocale.

6



Selecționați "OK" și validați.

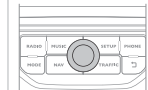

05 NAVIGAȚIE - GHIDARE

VOCE MASCULINĂ / VOCE FEMININĂ

1



Apăsați pe **SETUP**, pentru afișarea meniului de configurare.

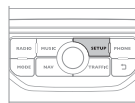

2



Selectați "**Voice synthesis**" (Sinteză vocală) și validați.

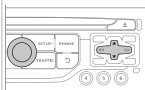

3



Selectați "**Select male voice**" (Selectare voce masculină) sau "**Select female voice**" (Selectare voce feminină), apoi validați cu "**Yes**" (Da), pentru activarea unei voci masculine sau feminine. Sistemul pornește din nou.

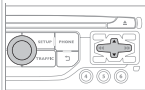

06 INFORMAȚII TRAFIC

Acces la meniul "INFORMATII TRAFIC"



Apăsați pe "TRAFFIC".

"Traffic information" (Informații trafic)

Lista de mesaje TMC clasificate în funcție de distanța până la vehicul.

"Geographic filter" (Filtru geografic)
"Select TMC station" (Alegere post TMC) (automat, manual)
"Display / Do not display messages" (Activare / Dezactivare avertizări de trafic)



Trecere de la listă la meniul (stânga/dreapta).



sau



06 INFORMAȚII TRAFIC

PARAMETRAREA FILTRARII SI AFISAREA MESAJELOR TMC

Mesajele TMC (Trafic Message Channel) sunt informații relative la trafic și condițiile meteorologice, primite în timp real și transmise conducătorului sub formă de anunțuri sonore și vizualizate pe harta de navigație.

Sistemul de ghidare poate propune astfel un itinerar de ocolire.

1



Apăsați pe **TRAFFIC**, pentru afișarea meniului "**Traffic information**" (Informații trafic).

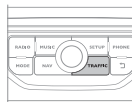

2



Selectați "**Geographic filter**" (Filtru geografic) și validați.

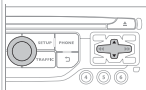

3



Sistemul propune la alegere:

- **"Retain all the messages"** (Păstrarea tuturor mesajelor), sau
- **"Retain the messages"** (Păstrarea mesajelor)
 - **"Around the vehicle"** (În jurul vehiculului), (validați kilometrajul pentru a-l modifica și a alege distanța),
 - **"On the route"** (Pe traseul de ghidare).

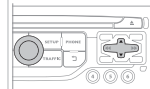

4



Validați cu **"OK"** pentru a înregistra modificările.

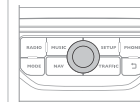

i

Se prevede:

- un filtru pe traseu și
- un filtru în jurul vehiculului, de:
 - 20 km în aglomerație,
 - 50 km pe autostradă.



06 INFORMAȚII TRAFIC

PRINCIPALELE SIMBOLURI VIZUALE TMC

1 Triunghi negru și albastru: informații generale, de exemplu:

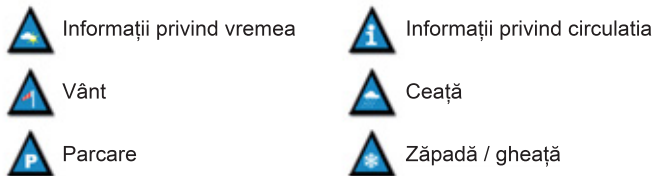

2 Triunghi roșu și galben: informații trafic, de exemplu:



ASCULTARE MESAJE TA

! Funcția TA (Trafic Announcement) cedează prioritatea mesajelor de alertă TA. Pentru a fi activată, această funcție necesită recepția corectă a unui post de radio care emite acest tip de mesaje. Imediat ce s-a emis o informație de trafic, programul în curs de redare (Radio, CD, USB, ...) se întrerupe automat, pentru a permite difuzarea unui mesaj TA. La terminarea mesajului TA, aparatul revine la redarea programului ascultat anterior.

1  Apăsați pe **RADIO** pentru afișarea meniului "**FM / AM band**".

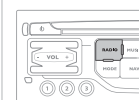

2  Selectați "**Guidance options**" (Opțiuni), apoi validați.

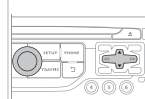

3  Activați sau dezactivați "**TA**" (Informații trafic TA), apoi validați.

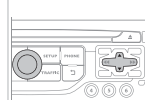

! Volumul sonor al anunțurilor TA se reglează numai în timpul difuzării acestui tip de avertizări.

 Activarea sau dezactivarea funcției prin apăsarea tastei este posibilă în orice moment.
În timpul enunțării unui mesaj, pentru a-l întrerupe apăsați pe tastă.

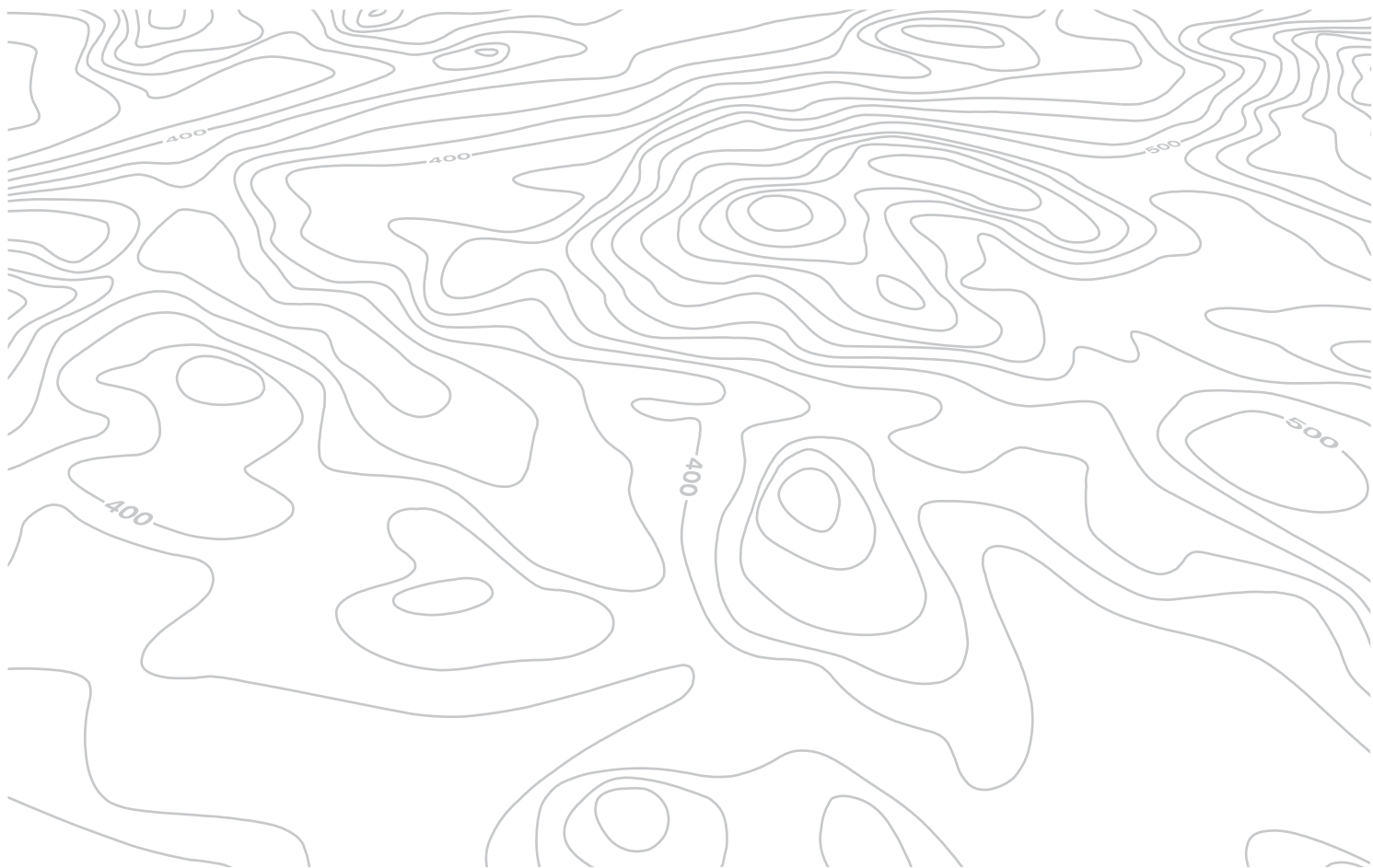

07 TELEFON

Acces la meniul "TELEFON"



Apasati tasta **PHONE**.

"Telefon"

Lista ultimelor apeluri emise si primite pe telefonul conectat la sistem.

"Dial" (Formare numar)
"Directory of contacts" (Contacte)
"Optiuni telefon"
"Bluetooth functions" (Functii Bluetooth)
"Hang up" (Inchidere) (comunicare in curs)

In banda superioara a afisajului permanent



Niciun telefon conectat.



Telefon conectat.



Apel primit.



Apel trimis.



Sincronizare carnet de adrese in curs.



Comunicare telefonica in curs.

Pentru a lansa un apel, selectati un numar din lista si validati cu **"OK"** pentru a lansa apelul.

Treceti de la lista la meniul (stanga/dreapta).



Conectarea unui telefon diferit sterge lista ultimelor apeluri.



sau



07 TELEFON

CONECTAREA UNUI TELEFON BLUETOOTH PRIMA CONECTARE

 Conectați-vă pe site-ul mărcii din Romania pentru mai multe informații (compatibilitate, asistență suplimentară, ...).

1



Activați funcția Bluetooth a telefonului și asigurați-vă că este setat "vizibil pentru toți" (configurația telefonului).



2



Apăsați această tastă.

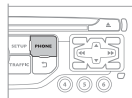

3



Selectați "**Bluetooth functions**" (Funcții Bluetooth) și validați.

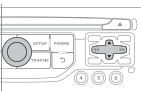

!

Din motive de siguranță și pentru că necesită o atenție susținută din partea conducătorului auto, operațiile de cuplare a unui telefon mobil Bluetooth la sistemul kit mâini libere al sistemului audio, trebuie să se facă **cu vehiculul oprit**.

4



Selectați "**Peripherals search**" (Căutare periferice) și validați.
Lista perifericelor detectate este afișată.
Așteptați apariția comenzii "**Connect**" (Conectare).

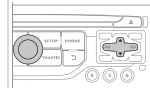

5



Selectați denumirea perifericului ales din lista perifericelor detectate, apoi selectați "**Connect**" (Conectare) și validați.

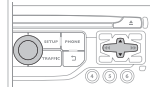

6



Sistemul propune conectarea telefonului:

- în profil "**Hands-free mode**" (Mod hands-free) (numai telefon),
- în profil "**Audio**" (Streaming: redare fișiere muzicale stocate în telefon),
- sau în profil "**All**" (Toate) (pentru a selecta cele două profile de mai sus).

Selectați "**OK**" și validați.

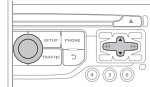

07 TELEFON



Serviciile disponibile sunt dependente de rețea, de cartela SIM și de compatibilitatea aparatelor Bluetooth utilizate. Verificați în manualul telefonului și informați-vă la operatorul de telefonie mobilă despre serviciile la care aveți acces.



Este de preferat utilizarea profilului "**Hands-free mode**" (Mod hands-free), dacă nu este dorită utilizarea redării "Streaming" (Redare fișiere muzicale stocate în telefon).



Capacitatea sistemului de a nu conecta decât un singur profil depinde de telefon. Conectarea celor două profile poate fi setarea inițială a sistemului.

7



Alegeți un cod pentru conectare, apoi validați cu "OK".

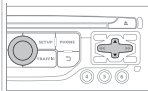

8

Introduceți același cod în telefon și apoi acceptați conectarea.



În continuare, acceptați conectarea automată pe telefon, pentru a permite telefonului să se reconecteze automat la fiecare pornire a vehiculului.



În funcție de tipul de telefon, sistemul vă cere să acceptați sau nu transferul agendei telefonice.



La revenirea în vehicul, ultimul telefon conectat se reconectează automat, în aproximativ 30 de secunde după punerea contactului (Bluetooth activat și vizibil). Pentru a modifica profilul conectării automate, deconectați telefonul și reluați conectarea cu profilul dorit.

07 TELEFON

AGENDA / SINCRONIZARE CONTACTE

1



Apasati pe **PHONE** (Telefon), apoi selectati "**Contacts management**" (Gestionare contacte) si validati.

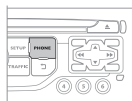

2a



Selectati "**New contact**" (Contact nou), pentru a inregistra un nou contact.

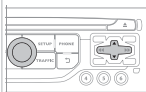

2b



Selectati "**Triere după Nume/Prenume**" pentru alegerea ordinii de afişare.

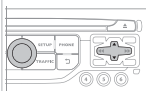

2c



Selectati "**Delete all contacts**" (Stergere toate contactele), pentru a sterge contactele înregistrate în sistem.

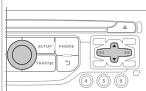

2d



Selectati "**Import all the entries**" (Importare tot), pentru a importa toate contactele din telefon si a le inregistra in sistem.

Dupa importare, un contact ramane vizibil indiferent de telefonul conectat.

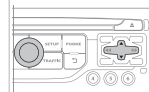

2e



Selectati "**Synchronization options**" (Optiuni de sincronizare):

- No synchronization (Fara sincronizare): numai contactele inregistrate in sistem (inca prezente).
- Display telephone contacts (Afiseaza contactele din telefon): numai contactele inregistrate in telefon.
- Display SIM card contacts (Afiseaza contactele din cartela SIM): numai contactele inregistrate in cartela SIM.
- Display all phone contacts (Afisare toate contactele): contactele din cartela SIM si din telefon.

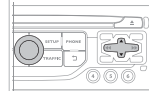

2f



Selectati "**Contact mem. status**" (Stare memorie contacte), pentru a cunoaste numarul de contacte inregistrate in sistem sau importate, precum si memoria disponibila.

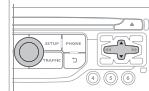

07 TELEFON

GESTIONAREA CONTACTELOR

1



Apăsați pe **PHONE** (TELEFON), apoi selectați "**Directory of contacts**" (Contacte) și validați.

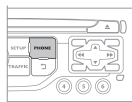

2



Selectați contactul dorit și validați.

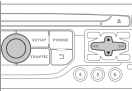

3



Selectați "**Call**" (Apelează), pentru a lansa un apel.

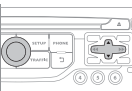

4



Selectați "**Open**" (Deschide), pentru a vizualiza un contact exterior sau a modifica un contact înregistrat în sistem.

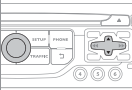

i

Pentru a modifica un contact extern, este necesară importarea lui. El va fi înregistrat în sistem. Nu este posibilă modificarea sau ștergerea contactelor din telefon sau de pe cartela SIM prin conexiunea Bluetooth.

5



Selectați "**Import**" (Importa), pentru a copia un singur contact în sistem.

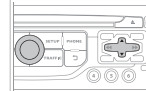

6



Selectați "**Delete**" (Șterge), pentru a șterge un contact înregistrat în sistem.

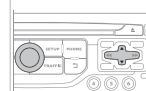

7



Selectați **OK**

sau



apăsați tasta de întoarcere pentru a ieși din acest meniu.

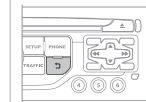
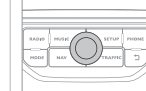

07 TELEFON

EFFECTUAREA UNUI APEL

APELAREA UNUI NUMAR NOU

1



Apăsați de doua ori **PHONE**.

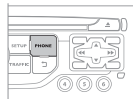

2



Selectati "**Dial**" (Formare numar), apoi validati.

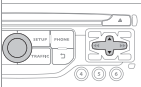

3



Formati numarul utilizand tastatura virtuala, selectand si validand cifrele una cate una.
Validati cu "**OK**" pentru a lansa apelul.

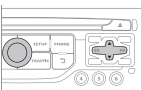

Utilizarea telefonului nu este recomandabila in timpul conducerii. Se recomanda stationarea in siguranta, sau utilizarea de preferinta a comenzilor de la volan.

APELAREA UNUI CONTACT

1



Apasati pe **TEL**, sau de doua ori pe **PHONE**.

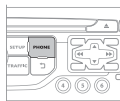

2



Selectati "**Directory of contacts**" (Contacte), apoi validati.

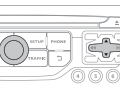

3



Selectati contactul ales si validati.
Daca accesul este realizat pe baza tastei **PHONE**, selectati "**Call**" (Apelare) si validati.

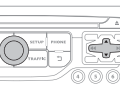

4



Selectati numarul si validati pentru a lansa apelul.

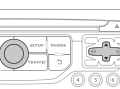

07 TELEFON

APELAREA UNUIA DIN ULTIMELE NUMERE FORMATE

1



Apasati pe **TEL**, selectati "**Call list**" (Lista de apeluri) si validati,



sau



Apasati pe **PHONE** pentru a afisa lista de apeluri.

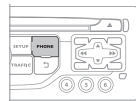

2



Selectati numarul dorit si validati.

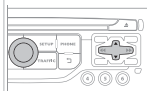

Pentru a sterge lista de apeluri, apasati de doua ori pe **PHONE**, selectati "**Phone functions**" (Funcții telefon) si validati, apoi selectati "**Delete calls log**" (Stergere lista de apeluri) si validati.

REFUZAREA UNUI APEL

1a



Apasati pe **PHONE**, apoi selectati "**OK**" pentru a inchide.

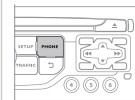

1b



Sau apasati lung pe tasta **TEL** din blocul comenzilor de la volan.



1c



Sau apasati de doua ori pe tasta **TEL** din blocul comenzilor de la volan.



1d



Sau apasati pe tasta **MODE**, de cate ori este necesar pentru a afisa ecranul telefonului.



Apasati pe comanda "**OK**", pentru afisarea meniului contextual, apoi selectati "**Hang up**" (Inchidere) si validati.



07 TELEFON

PRIMIREA UNUI APEL

1

Dacă sunteți apelat, o sonerie vă anunță și pe ecran se suprapune o fereastră.

2



"Yes" (Da) pentru acceptarea apelului este presetat.

Apasati pe "OK" pentru a accepta apelul.

Selectati "No" (Nu) si validati pentru a refuza apelul.

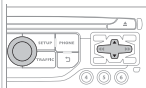

O apasare scurta pe tasta **TEL** accepta un apel in curs.

O apasare lunga pe tasta **TEL** refuza un apel in curs.



07 TELEFON

OPTIUNI IN CURSUL UNUI APEL*

1



În cursul comunicării, efectuați apăsări succesive pe tasta **MODE** (Mod), pentru a selecta afișajul telefonului, apoi apăsați pe comanda **"OK"** pentru acces la meniul contextual.



Sau apăsați scurt pe aceasta tasta.

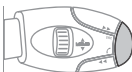
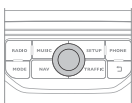
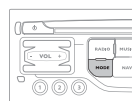

2c



Selecțai **"DTMF ring tones"** (Tonuri DTMF), pentru a utiliza tastatura numerică, pentru a naviga în meniul unui server vocal interactiv.

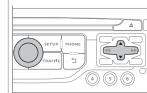

2d



Selecțai **"Hang up"** (Inchidere), pentru a termina un apel.

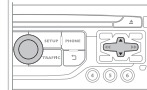

2a



Selecțai **"Private mode"** (Mod pe afișajul telefonului) și validați pentru a relua apelul direct de pe afișajul telefonului.
Sau selecțai **"Hands-free mode"** (Mod maini libere) și validați pentru a difuza apelul prin difuzoarele vehiculului.

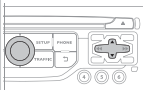

Este posibilă realizarea unei conferințe cu 3 persoane, lansând succesiv 2 apeluri*. Selecțai **"Conference mode call"** (Conferința) în meniul contextual accesabil de pe aceasta tasta.



2b





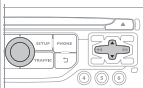

Selecțai **"Put call on hold"** (Punere în așteptare) și validați pentru a pune în așteptare apelul în curs.
Sau selecțai **"Resume the call"** (Reluare apel) și validați pentru a relua un apel pus în așteptare.





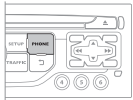

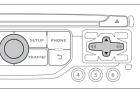

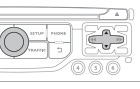

* În funcție de compatibilitatea telefonului și de abonament.

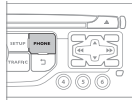
07 TELEFON

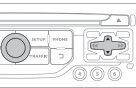
GESTIONAREA TELEFOANELOR CONECTATE

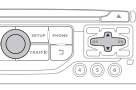
<p>1</p>  <p>Apasati de doua ori pe tasta PHONE (TELEFON).</p>	
<p>2</p>  <p>Selectati "Bluetooth functions" (Funcții Bluetooth).</p>	
<p>3</p>  <p>Selectati "List of the paired peripherals" (Lista perifericelor cunoscute) si validati. Este posibil sa: - "Connect" (Conectati) sau sa "Disconnect" (Deconectati) telefonul ales, - anulati conectarea telefonului ales. Este posibila, de asemenea, anularea tuturor conectarilor.</p>	

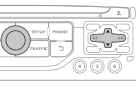
SETAREA SONERIEI

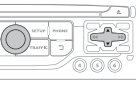
<p>1</p>  <p>Apasati de doua ori pe PHONE (TELEFON).</p>	
<p>2</p>  <p>Selectati "Phone functions" (Funcții telefon) si validati.</p>	
<p>3</p>  <p>Selectati "Ring options" (Opțiuni sonerie) si validati.</p>	
<p>4</p>  <p>Puteti regla volumul si alege tipul de sonerie.</p>	
<p>5</p>  <p>Selectati "OK" si validati, pentru a inregistra modificarile.</p>	

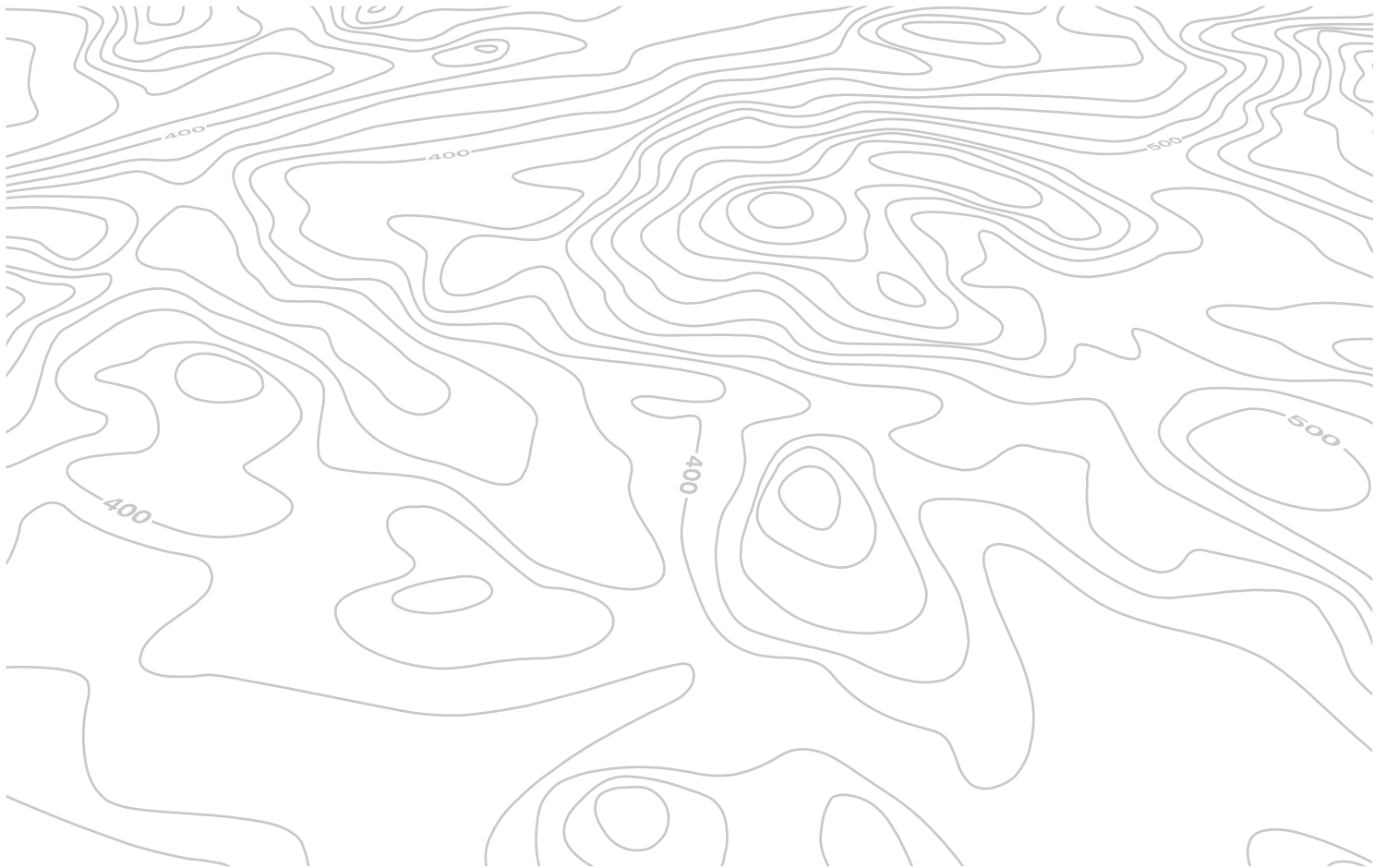

08 RADIO

Acces la meniul "RADIO"



Apăsați pe **RADIO**.

"FM / AM band"

Lista alfabetică a posturilor recepționate.

Schimbarea benzii de frecvențe ("AM / FM")
"Guidance options" ("TA, RDS")
"Audio settings" (consultați capitolul)
"Update radio list"



Apăsați pe ▲ ori ▼, sau utilizați comanda rotativă, pentru a selecta postul precedent sau următor din listă.

Trecere de la listă la meniul (stanga/dreapta).



sau



08 RADIO

SCHIMBARE BANDĂ DE FRECVENȚE



Mediul înconjurător (dealuri, clădiri, tunel, parcări, subsol...) poate bloca recepționarea, inclusiv pe cea în modul RDS. Acest fenomen este normal în propagarea undelor radio și nu se traduce în niciun caz ca o defecțiune a radioului auto.

1



Apăsați pe **RADIO** sau pe **"OK"** pentru afișarea meniului contextual.

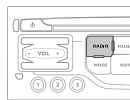

2



Selectați **"Schimbare bandă de frecvență"**.

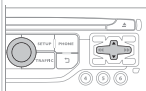

3



Selectați **"AM / FM"** și validați.

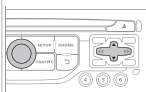

SELECTAREA UNUI POST DE RADIO



Calitatea recepției este reprezentată prin numărul de unde active pe acest simbol.

1a



In ordine alfabetica

Apăsați pe **RADIO**, selectați postul de radio dorit și validați.



1b



Prin cautare automata a frecventei

Apăsați pe **◀** sau **▶** pentru căutarea automată a postului de radio de frecvență inferioară sau superioară.

Sau rotiți rola din cadrul comenzilor de la volan.

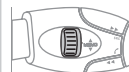
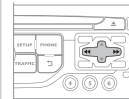

1c



Prin cautare manuala a frecventei

Apăsați pe **▲** sau **▼** pentru a modifica frecvența pas cu pas.

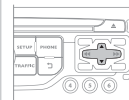

08 RADIO

MEMORAREA UNUI POST

1



După selectarea unui post, apăsați una din tastele tastaturii numerice, timp de mai mult de 2 secunde, pentru a memorarea postului ascultat.

Un bip validează memorarea.

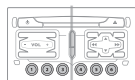

2



Apăsați tasta din tastatura numerică, pentru a apela postul de radio memorat.

Sau apăsați, apoi rotiți rola din cadrul comenzilor de la volan.

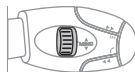
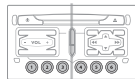

ACTIVARE / DEZACTIVARE RDS



Dacă este activat, sistemul RDS permite ascultarea aceluiași post datorită urmării frecvenței. Totuși, în anumite condiții, urmărirea postului RDS nu este asigurată în întreaga țară, posturile radio neacoperind 100 % din teritoriul. Aceasta explică pierderea recepției unui post în momentul parcurgerii unui anumit traseu.

1



Apăsați pe **RADIO**.

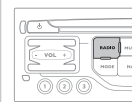

2



Selectați "**Guidance options**" (Opțiuni de ghidare) apoi validați.

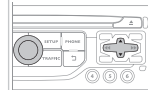

3



Activați sau dezactivați "**Urmărire RDS**" apoi validați.

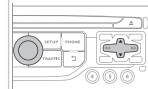

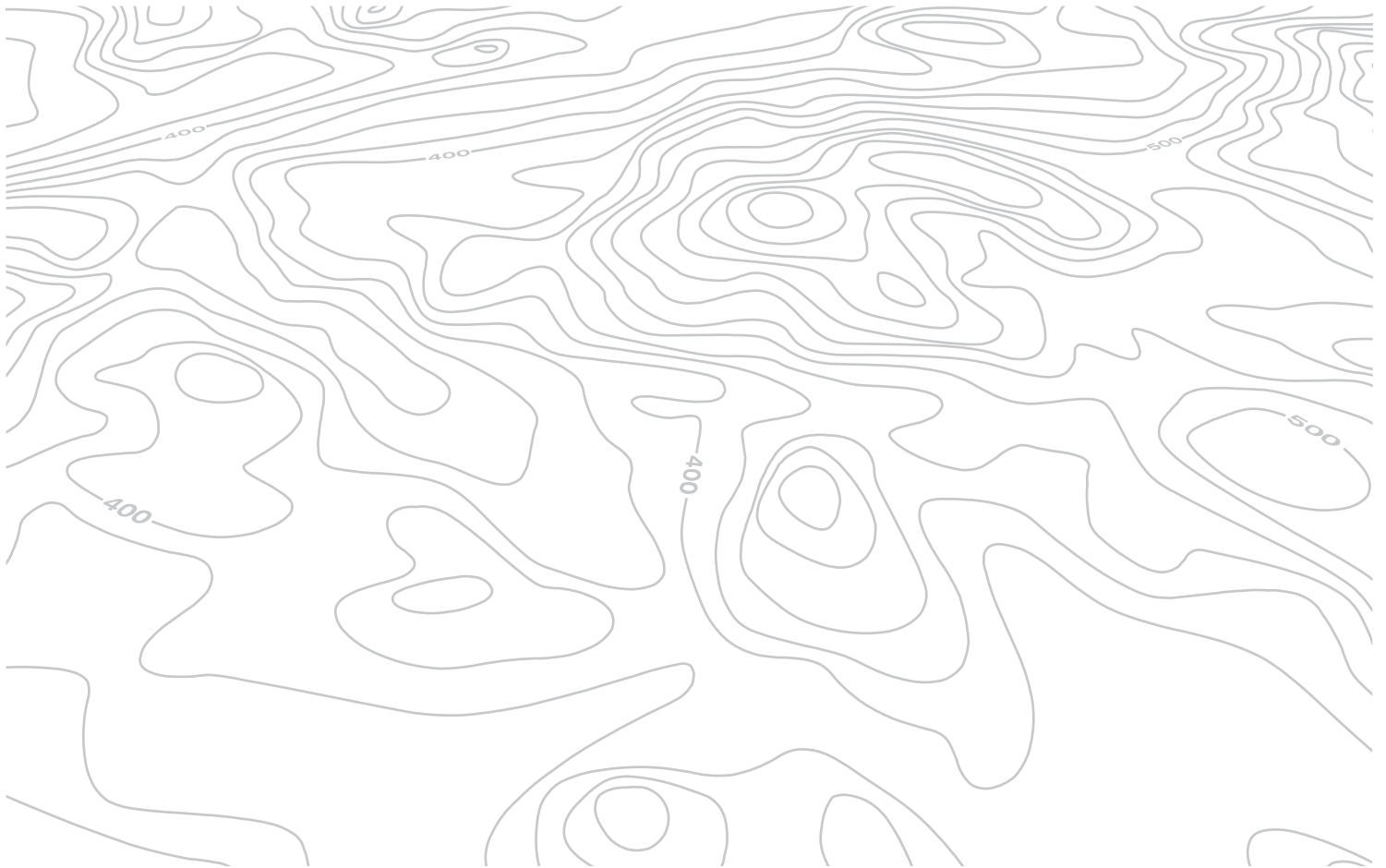

09 REDARE MEDII MUZICALE

Acces la meniul "REDARE MEDII MUZICALE"



Apăsați pe **MUSIC**.

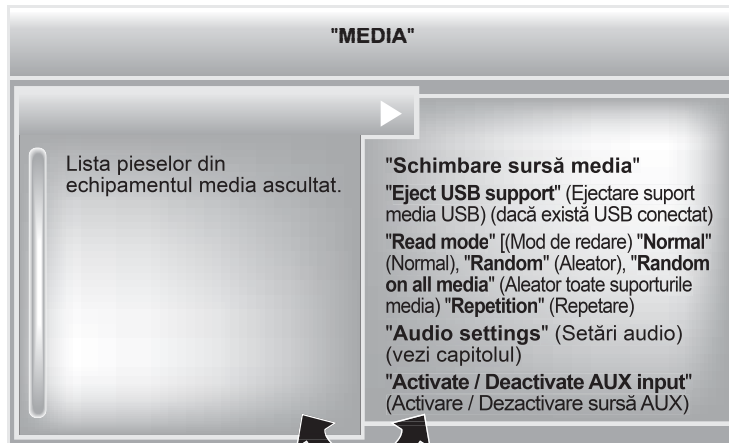

Trecere de la listă la meniul (stânga/dreapta).



sau



09 REDARE MEDII MUZICALE

CD, CD MP3, USB PLAYER

INFORMATII SI RECOMANDARI



Sistemul nu redă decât fișiere audio cu extensia ".wma, .aac, .flac, .ogg, .mp3" cu o rată cuprinsă între 32 kbps și 320 kbps. Suportă de asemenea modul VBR (Variable Bit Rate). Niciun alt tip de fișier (.mp4, .m3u...) nu poate fi citit. Fișierele WMA trebuie să fie de tip wma 9 standard. Frecvențele de eșantionare suportate sunt 11, 22, 44 și 48 kHz.



Este recomandat să redactați numele fișierelor cu mai puțin de 20 caractere și excluzând caracterele particulare (ex: " " ? ; ù) pentru a evita orice problemă de citire sau afișare.



Pentru a putea citi un CDR sau un CDRW inscripționat, selectați de preferință, la tipul de inscripționare, standardele ISO 9660 nivel 1, 2 sau Joliet.

Dacă discul este inscripționat în alt format, există posibilitatea ca citirea să nu se efectueze corect.

Pe un același disc, este recomandat să folosiți același standard de inscripționare, cu o viteză cât mai mică posibilă (4x maxim) pentru o calitate acustică optimă.

În cazul special al unui CD multisesiune, este recomandat standardul Joliet.



Sistemul suportă aparate portabile de tip USB Mass Storage sau iPod prin conectorul USB (cablu adaptor nefurnizat).

Dacă o memorie USB multi-partitionată este conectată la sistem, este recunoscută numai prima partiție.

Gestionarea echipamentului periferic se face de la comenzile sistemului audio.

Numărul de piese este limitat la maxim 2000, cu 999 de piese pe un director.

În cazul în care consumul de curent depășește 500 mA pe portul USB, sistemul trece în mod de protecție și îl dezactivează.

Celelalte periferice, nerecunoscute de sistem la conectare, trebuie conectate la priza auxiliara cu un cablu Jack (nefurnizat).



Pentru a fi citită, o memorie USB trebuie să fie formatată în FAT 16 sau 32.



Sistemul nu funcționează cu un dispozitiv Apple® și o memorie USB bransate simultan.



Este recomandată folosirea cablurilor USB originale Apple® pentru a obține o utilizare conformă.

09 REDARE MEDII MUZICALE

SURSE AUDIO



Inserați CD-ul în unitate, introduceți memoria USB în portul USB sau conectați echipamentul periferic USB la conectorul USB utilizând un cablu adecvat (nefurnizat).



Sistemul își formează liste de redare (memoire temporară) ceea ce poate dura între câteva secunde și mai multe minute, la prima conectare.

Reducerea numărului de fișiere, altele decât muzicale și a numărului de liste permite diminuarea timpului de așteptare.

Listele de redare sunt actualizate la fiecare întrerupere a contactului, sau conectare a unui echipament USB. Totuși, sistemul audio memorizează aceste liste și dacă ele nu au fost modificate, timpul de încărcare este mai redus.

Redarea începe automat, după un timp ce depinde de capacitatea echipamentului USB.



ALEGEREA SURSEI



Tasta **SOURCE** din cadrul comenzilor de la volan permite trecerea directă la sursa media următoare.

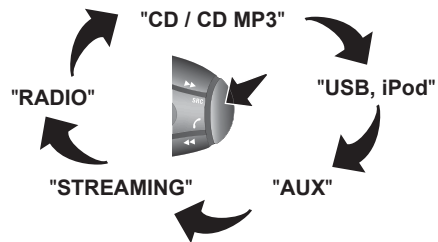

1



Apasați pe **MUSIC** pentru a afișa meniul **"MEDIA"**.

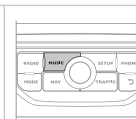

2





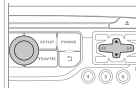







Selectați **"Following media source"** (Sursa media următoare) și validați.











Repetati operatia de cate ori este necesar pentru a ajunge la sursa media dorita (cu exceptia sursei radio, care este accesibila din **SOURCE** sau **RADIO**).

09 REDARE MEDII MUZICALE

ALEGEREA UNEI PIESE

Piesă precedentă.	 / 
Piesă următoare.	 / 
Director precedent.	
Director următor.	
Avans rapid.	Apăsare lungă  / 
Retur rapid.	Apăsare lungă  / 
Pauză: apăsare lungă pe SRC .	

MUSIC: Lista pieselor și directoarelor USB sau CD

	
Urcare și coborâre în listă.	 /  / 
Validare, coborâre în arborescență.	 /  / 
Urcare în arborescență.	 +  /  / 

09 REDARE MEDII MUZICALE

CONECTARE PLAYER APPLE®

1 Conectați playerul Apple® la portul USB, utilizând un cablu adecvat (nefurnizat).
Redarea începe automat.

2 Controlul se face prin comenzile sistemului audio.

i Clasificarea disponibilă este cea a echipamentului portabil conectat (artist / album / gen / playlist / audiobooks / podcasts).
Clasificarea utilizată din setarea inițială este clasificarea după artist. Pentru a modifica o clasificare utilizată, urcați în ramificație până la primul său nivel, apoi selectați clasificarea dorită (playlist de exemplu) și validați pentru a coborî în ramificație până la piesa dorită.
Modul "Shuffle piese" de pe iPod®, (în funcție de setarea de redare), corespunde modului "Random" de pe sistemul audio al vehiculului.
Modul "Shuffle albume" de pe iPod®, (în funcție de setarea de redare), corespunde modului "Random all" de pe sistemul audio al vehiculului.
Modul "Shuffle piese" este redat de la conectare, ca setare inițială.

i Versiunea de soft a sistemului audio poate fi incompatibilă cu generația echipamentului Apple®.
Lista echipamentelor compatibile și actualizarea softului sunt disponibile în rețeaua mărcii.

STREAMING AUDIO



Funcția streaming permite redarea fișierelor audio stocate în telefon prin difuzoarele vehiculului.

1

Conectați telefonul: vezi capitolul "TELEFON".
Alegeți profilul "**Audio**" (Audio) sau "**All**" (Toate).

2

Dacă redarea nu începe automat, poate fi necesară lansarea redării audio din telefon.
Gestionarea se face din echipamentul periferic, sau utilizand tastele sistemului audio.

!

Odata conectat în streaming, telefonul este considerat o sursă media.
Se recomandă activarea modului "**Repeat**" (Repetare) pe perifericul Bluetooth.

09 REDARE MEDII MUZICALE

UTILIZAREA INTRARII AUXILIARE (AUX) CABLU AUDIO JACK/USB NEFURNIZAT

1

Conectați echipamentul portabil (player MP3/WMA...) la priza audio JACK sau la portul USB, utilizând un cablu audio adecvat.

2



Apăsați pe **MUSIC**, pentru afișarea meniului "MUSIC".

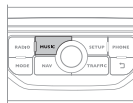

3



Selectați "**Activate / Deactivate AUX input**" (Activare / Dezactivare sursa AUX) și validați.

Reglați mai întâi volumul echipamentului portabil (la nivel ridicat). Reglați apoi volumul sistemului audio.

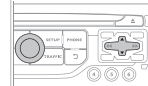

!

Gestionarea comenzilor se face de la echipamentul portabil.

10 CONFIGURATIE

CONFIGURARE AFIŞAJ

1



Apăsăți pe **SETUP**, pentru afișarea meniului "**Configuration**" (Configurare).

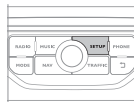

2



Selecționați "**Display configuration**" (Configurare afișaj) și validați.

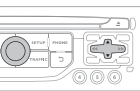

3a



Selecționați "**Choose colour**" (Alegere culoare) și validați, pentru a alege tema cromatică a ecranului și modul de prezentare a hârtii:

- mod de zi,
- mod de noapte,
- zi/noapte automat, corelat cu aprinderea proiectoarelor.

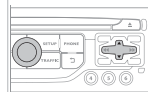

3b



Selecționați "**Adjust luminosity**" (Reglare luminozitate) și validați, pentru a regla luminozitatea ecranului.

Apăsăți pe "**OK**", pentru a înregistra modificările.

Setările de zi și cele de noapte sunt independente.

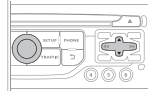

10 CONFIGURATIE

REGLARE DATĂ ȘI ORĂ

1



Apăsați pe **SETUP** (Setări), pentru afișarea meniului "**Configuration**" (Configurare).

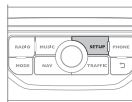

2



Selecționați "**Display configuration**" (Configurare afișaj) și validați.

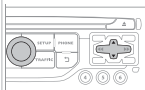

3



Selecționați "**Set date and time**" (Setare dată și oră) și validați.

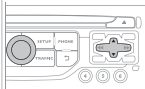

Selecționați "**Synchronize the minutes with GPS**" (Sincronizare minute prin GPS), pentru ca setarea minutelor să se facă automat prin recepție satelit.

4



Selecționați parametrul de modificat. Validați apăsând pe tasta **OK**, apoi modificați parametrul și validați din nou pentru a înregistra modificarea.

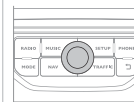

Setați parametrii unul cate unul. Selecționați apoi "**OK**" pe ecran, apoi validați pentru a se înregistra setările.

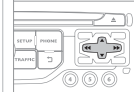

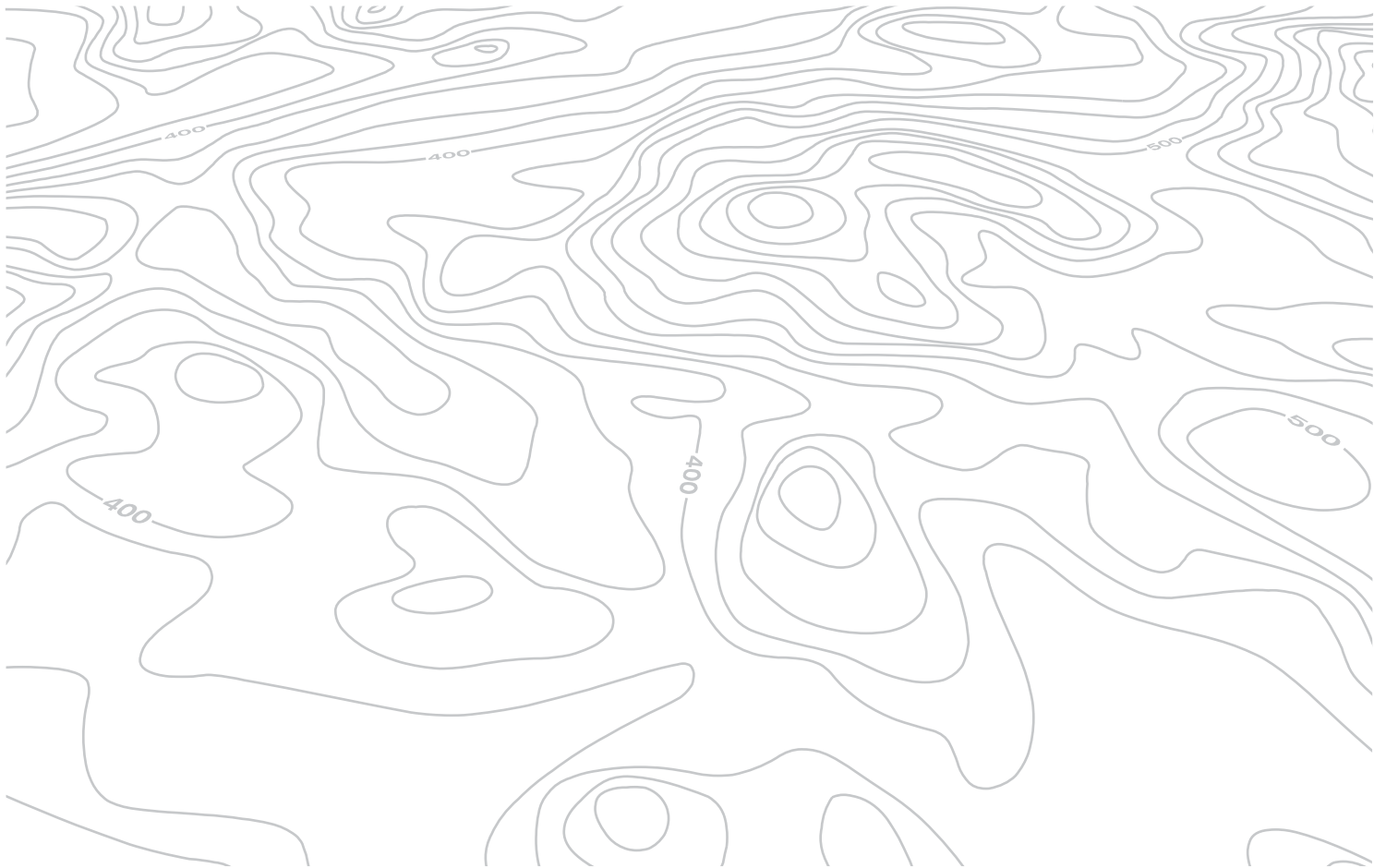

11 CALCULATOR DE BORD

CALCULATOR DE BORD

1

Apăsați de mai multe ori tasta MODE pînă la afișarea calculatorului de bord.



- Secțiunea "vehicle":
Autonomia, consumul instantaneu și distanța rămasă de parcurs.
- Secțiunea "1" (traseu 1) cu:
Viteza medie, consumul mediu și distanța parcursă calculată pe traseul "1".
- Secțiunea "2" (traseu 2) cu
aceleași caracteristici pentru un al doilea traseu.

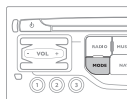

Fiecare apăsare pe butonul situat la extremitatea comenzii ștergătoarelor, permite afișarea succesivă a diferitelor date ale calculatorului de bord, în funcție de ecran.

CÂTEVA DEFINIȚII

i

Autonomie: Indică numărul de kilometri ce mai pot fi parcurși cu carburantul rămas în rezervor, în funcție de consumul mediu pe ultimii kilometri parcurși.

Această valoare afișată poate să varieze ca urmare a schimbării comportamentului de conducere sau a reliefului parcurs.

Când autonomia scade sub 30 km, sunt afișate liniuțe. După o alimentare de completare a carburantului de minim 10 litri, autonomia este recalculată și este afișată dacă depășește 100 km. Dacă pentru o perioadă mai lungă de timp în decursul rulării sunt afișate liniuțe în loc de cifre, consultați rețeaua mărcii.

Consum instantaneu: calculat și afișat numai când viteza este mai mare de 30 km/h.

Consum mediu: este cantitatea medie de carburant consumată de la ultima aducere la zero a computerului.

Distanța parcursă: calculată de la ultima aducere la zero a computerului.

Distanța rămasă de parcurs: calculată în funcție de destinația finală, introdusă de utilizator. Dacă este activată navigația, sistemul o calculează instantaneu.

Viteza medie: este viteza medie calculată de la ultima aducere la zero a calculatorului (contact pus).

12 ARBORESCENȚĂ ECRAN



FUNCȚIE PRINCIPALĂ

- 1 ALEGERE A
- 2 alegere A1
- 3 alegere A2
- 1 ALEGERE B...

MENIU "Navigation - guidance" (Navație - Ghidare)

- 1 Select destination
Alegere destinație
- 2 Enter an address
Introducere adresă
- 2 Directory
Agendă
- 2 GPS coordinates (Archive)
Coordonate GPS (Arhivă)
- 1 Journey leg and route
Etapă și traseu
- 2 Add a stage
Adăugare etapă
- 3 Enter an address
Introducere adresă
- 3 Directory
Agendă

- 3 Previous destinations
Ultimele destinații
- 2 Order/delete journey legs
Ordonare / Ștergere etape
- 2 Divert route
Deviere traseu
- 2 Chosen destination
Alegere destinație
- 1 Guidance options
Opțiuni de ghidare
- 2 Set speech synthesis
Setări sinteză vocală
- 2 Delete last destinations
Ștergerea ultimei destinații
- 2 Set parameters for risk areas
Setarea parametrilor pentru zonele de risc
- 1 Map management
Gestionare hartă
- 2 Map orientation
Orientare hartă
- 2 Map details
Detalii hartă
- 2 Move the map
Deplasare hartă
- 2 Mapping and updating
Cartografie și actualizare
- 2 Description of risk areas database
Descriere bază de date zone cu risc
- 1 Stop / Restore guidance
Stop / Reluare ghidare
- 2 Define calculation criteria
Definirea criteriilor de calcul

- 2 Fastest route
Traseu rapid
- 2 Shortest route
Traseu scurt
- 2 Distance/Time
Distanță/Timp
- 2 With tolls
Cu plată
- 2 With Ferry
Cu feribot
- 2 Traffic info
Informații trafic

12 ARBORESCENȚĂ ECRAN

MENIU "TRAFFIC" (Trafic)

- 1 Geographic filter
Filtru geografic
- 2 Retain all the messages
Păstrare toate mesajele
- 2 Retain the messages
Păstrare mesaje
- 3 Around the vehicle
În jurul vehiculului
- 3 On the route
Pe traseul de ghidare
- 1 Select TMC station
Selectare posturi TMC
- 2 Automatic TMC
Urmărire automată TMC
- 2 Manual TMC
Urmărire manuală TMC
- 2 List of TMC stations
Listă posturi TMC
- 1 Display / Do not display messages
Activare / dezactivare avertizări de trafic

MENIU "Phone" (Telefon)

- 1 Dial
Formare număr
- 1 Directory of contacts
Contacte

- 2 Call
Apelare
- 2 Open
Deschidere
- 2 Import
Importare
- 2 Delete
Ștergere
- 2 Cancel
Renunțare
- 1 Contacts management
Gestionare contacte
- 2 New contact
Contact nou
- 2 Sort by Name/First name
Sortare după Nume/Prenume
- 2 Delete all contacts
Șterge toate contactele
- 2 Import all the entries
Importă toate contactele
- 2 Synchronization options
Opțiuni sincronizare
- 3 No synchronization
Nu există sincronizare
- 3 Display telephone contacts
Afișare contacte telefon
- 3 Display SIM card contacts
Afișare contacte cartela SIM
- 3 Display all phone contacts
Afișare toate contactele telefon
- 2 Contact mem. status
Stare memorie contacte

- 1 Phone functions
Funcții telefon
- 2 Ring options
Opțiuni sonerie
- 2 Delete calls log
Ștergere listă apeluri
- 1 Bluetooth functions
Funcții Bluetooth
- 2 List of the paired peripherals
Listă periferice conectate
- 3 Connect
Conectare
- 3 Disconnect
Deconectare
- 3 Delete
Șterge
- 3 Delete all
Șterge tot
- 3 Cancel
Anulare
- 2 Peripherals search
Căutare periferice
- 2 Rename radiotelephone
Redenumire radiotelefon
- 1 Hang up
Închide

12 ARBORESCENȚĂ ECRAN

MENIU "RADIO"

- 1 Change Waveband
Schimbare bandă de frecvențe
- 1 Guidance options
Opțiuni de ghidare
- TA
- 2 Traffic Info TA
- RDS
- 2 Urmărire RDS
- 1 Audio settings
Setări audio
- 2 Equalizer
Egalizator de frecvențe
- None
- 3 Niciuna
- Classical
- 3 Muzică clasică
- Jazz
- 3 Jazz
- Rock
- 3 Rock
- Techno
- 3 Tehno
- Vocal
- 3 Vocal

- 2 Bass
Frecvențe joase
- 2 Treble
Frecvențe înalte
- Loudness
- 2 Loudness
- Distribution
- 2 Distribuție
- 3 Driver
Conducător auto
- 3 All passengers
Toți pasagerii
- 2 Le-Ri balance
Balans Stgânda-Dreapta
- 2 Fr-Re balance
Balans Față-Spate
- 2 Auto. Volume
Volum auto.
- 1 Update radio list
Actualizare listă radio

MENIU "MUSIC" (Muzică)

- 1 Change Media
Schimbare sursă media
- 2 CD
Sursă CD
- 2 BT Streaming
Sursă Bluetooth
- 2 USB/iPod
Sursă USB/iPod
- 2 AUX
Intrare auxiliară
- 1 Eject USB support
Eject suport USB
- 1 Read mode
Mod de redare
- 2 Normal
Normal
- 2 Random
Aleator
- 2 Random on all media
Aleator pe toate echipamentele media
- 2 Repetition
Repetare
- 1 Audio settings
Setări audio
- 1 Activate / Deactivate AUX input
Activare / Dezactivare sursă AUX

12 ARBORESCENȚĂ ECRAN

MENIU "SETUP" (Setări)

- 1 Display configuration
Configurare afișaj
- 2 Choose colour
Alege culoarea
- 3 Harmony
Armonie
- 3 Cartography
Cartografie
- 4 Day mode
Mod de zi
- 4 Night mode
Mod de noapte
- 4 Auto Day/Night
Zi/Noapte automat
- 2 Adjust luminosity
Reglare luminozitate
- 2 Set date and time
Setare oră și dată
- 2 Select units
Selectare unitați de măsură
- 1 Voice synthesis
Setări sinteză vocală
- 2 Guidance instructions volume
Volum indicații de ghidare
- 2 Select male voice / Select female voice
Selectare voce masculină / Selectare voce feminină

- 1 Define vehicle parameters
Definirea parametrilor vehiculului*
- 2 Parking assistance
Ajutor la parcare
- 2 Operation of wipers
Funcționarea stergătoarelor
- 3 Engage rear wiper in REVERSE
Activarea stergătoare AR și MARCHE
- 2 Lighting configuration
Configurare iluminat
- 3 Duration of guide-me home lighting
Durată iluminat de însoțire
- 3 Directional headlamps
Proiectoare direcționale
- 3 Mood lighting
Iluminat de ambianță
- 3 Daytime running lamps
Funcție lumini de zi
- 1 Trip computer
Calculator de bord
- 2 Alert log
Jurnal alerte
- 2 Status of functions
Status funcții

* Valorile variază în funcție de vehicul.

INTREBARI FRECVENTE

Tabelul de mai jos grupează răspunsurile la întrebările cele mai frecvente puse cu privire la sistemul audio.

ÎNTREBARE	RĂSPUNS	SOLUȚIE
Calculul itinerarului nu este realizat.	Criteriile de ghidare probabil sunt în contradicție cu localizarea actuală (excluderea rutelor cu taxă pe o autostradă cu taxă).	Verificați criteriile de ghidare în "Navigation Menu" (Meniu Navigație) \ "Guidance options" (Opțiuni de ghidare) \ "Define calculation criteria" (Stabilire criteriilor de calcul).
POI nu apar.	POI nu au fost selectate.	Selectați POI din lista POI.
	POI nu au fost descărcate prin Internet.	Încărcați POI de pe site-ul : "marcă.navigation.com", unde înlocuiți marca cu producătorul vehiculului dumneavoastră.
Alerta sonoră pentru "Hazard zone" (Zone cu risc) nu funcționează.	Alerta sonoră nu este activă.	Activați alerta sonoră din meniul "Navigation - guidance" (Navigație - Ghidare) \ "Guidance options" (Opțiuni de ghidare) \ "Set parameters for risk areas" (Parametrați zonele cu risc).
Sistemul nu propune o deviere la un eveniment pe traseu.	Criteriile de ghidare nu iau în considerație informațiile TMC.	Selectați funcția "Traffic info" (Informații trafic) din lista de criterii de ghidare.
Primesc o avertizare de "Accident-prone area" (Zona cu risc) pentru una care nu se găsește pe traseul meu.	În lipsa ghidării, sistemul anunță toate "Hazard zone" (Zonele cu risc) de pe o anumită rază în fața vehiculului. El poate avertiza în privința unor "Hazard zone" (Zone cu risc) situate pe drumurile învecinate sau paralele.	Efectuați un zoom pe hartă pentru a vizualiza poziția exactă a "Zonei cu risc". Selectați "Pe traseul de ghidare", pentru a nu fi avertizați în afara ghidării sau pentru a diminua intervalul de avertizare.

INTREBARI FRECVENTE

ÎNTREBARE	RĂSPUNS	SOLUȚIE
Unele ambuteiaje de pe traseu nu sunt indicate în timp real.	La pornire, sistemului îi sunt necesare câteva minute pentru a capta informațiile de trafic.	Așteptați ca informațiile de trafic să fie primite (afișare pe harta a iconurilor de informații trafic).
	Filtrele sunt prea restrânse.	Modificați setările "Geographic filter" (Filtru geografic).
	În unele țări numai marile artere (autostrăzi etc.) sunt menționate în informațiile de trafic.	Acest fenomen este normal. Sistemul este dependent de informațiile de trafic disponibile.
Altitudinea nu se afișează.	La pornire, inițializarea GPS poate dura aproximativ 3 minute pentru a capta corect informațiile de la mai mult de 4 sateliți.	Așteptați pornirea completă a sistemului. Verificați dacă acoperirea GPS este de cel puțin 4 sateliți (apăsati lung tasta SETUP, apoi selectați "GPS coverage" (Acoperire GPS)).
	În funcție de condițiile geografice (tunel, etc.) sau meteo, condițiile de recepție a semnalului GPS pot varia.	Acest fenomen este normal. Sistemul este dependent de condițiile de recepție ale semnalului GPS.
Nu reușesc să conectez telefonul Bluetooth.	Este posibil ca sistemul Bluetooth al telefonului să fie dezactivat sau să fie invizibil.	<ul style="list-style-type: none"> - Verificați că sistemul Bluetooth al telefonului este activat. - Verificați în parametrii telefonului ca el sa fie "Vizibil pentru toți".
	Telefonul Bluetooth nu este compatibil cu sistemul.	O listă cu telefoane mobile Bluetooth compatibile este disponibilă în rețea.
Sunetul telefonului conectat prin Bluetooth nu se aude.	Sunetul depinde atât de sistem cât și de telefon.	Creșteți volumul sistemului audio, eventual la maxim și creșteți sunetul telefonului atât cât este necesar.
	Zgomotul ambiant influențează calitatea comunicării telefonice.	Reduceți zgomotul ambiant (inchideți geamurile, diminați ventilația, încetiniți, ...).

INTREBARI FRECVENTE

ÎNTREBARE	RĂSPUNS	SOLUȚIE
Unele contacte apar dublate în listă.	Opțiunile de sincronizare a contactelor propun sincronizarea contactelor de pe cartela SIM, contactele de pe telefon, sau ambele. Dacă sunt selectate ambele modalități de sincronizare, este posibil ca unele dintre contacte să apară în dublu exemplar.	Selectați "Display SIM card contacts" (Afișează contacte de pe cartela SIM) sau "Display telephone contacts" (Afișează contacte de pe telefon).
Contactele nu sunt clasificate în ordine alfabetică.	Unele telefoane propun opțiuni de afișare. În funcție de parametrii aleși, contactele pot fi transferate într-o ordine specifică.	Modificați parametrii de afișare a agendei telefonului.
Sistemul nu primește SMS-uri.	Modul Bluetooth nu permite transmiterea de SMS-uri către sistem.	
CD-ul este ejectat sistematic sau nu este citit de lector.	<p>CD-ul este așezat invers, ilizibil, nu conține date audio sau conține un format audio ilizibil pentru radioul auto.</p> <p>CD-ul a fost scris într-un format incompatibil cu capacitatea de redare a aparatului.</p> <p>CD-ul este protejat de un sistem de protecție anti-piratare nerecunoscut de radioul auto.</p>	<ul style="list-style-type: none"> - Verificați sensul de introducere al CD-ului în cititor. - Verificați starea CD-ului: CD-ul nu va putea fi citit dacă este prea deteriorat. - Verificați conținutul, dacă este vorba de un CD neoriginal: consultați informațiile și sfaturile de la capitolul Audio. - CD playerul sistemului audio nu citește DVD-uri. - Din cauza unei calități insuficiente, unele CD-uri scrise în particular nu sunt citite de sistemul audio.
Timpul de așteptare după inserarea unui CD, sau de conectare la un echipament USB este foarte lung.	Dacă se inserează un nou suport media, sistemul citește o serie de informații (director, titlu, artist etc.). Această fază poate dura de la câteva secunde la câteva minute.	Acest fenomen este normal.
Sunetul CD playerului este degradat.	<p>CD-ul folosit este zgâriat sau de proastă calitate.</p> <p>Setările sistemului audio (sunete joase, înalte, ambianța) sunt incorecte.</p>	<p>Introduceți CD-uri de bună calitate și păstrați-le în bune condiții.</p> <p>Aduceți nivelul sunetelor joase sau înalte la 0, fără a selecta o ambianță.</p>

INTREBARI FRECVENTE

ÎNTREBARE	RĂSPUNS	SOLUȚIE
Unele criterii ale informațiilor media în curs de redare nu sunt afișate corect.	Sistemul audio nu poate trata unele tipuri de caractere.	Utilizați caractere standard, pentru a denumi piesele din echipamentul media.
Redarea fișierelor în streaming nu începe.	Echipamentul periferic conectat nu permite lansarea redării automate.	Lansați redarea din echipamentul periferic.
Denumirile pieselor și duratele lor nu sunt afișate pe ecran, în streaming audio.	Profilul Bluetooth nu permite transferul acestor informații.	
Calitatea de recepție a postului radio ascultat se degradează progresiv sau posturile radio memorate nu funcționează (nu se aude nimic, se afișează 87,5 Mhz etc.).	Vehiculul este prea departe de emițătorul postului ascultat sau niciun emițător de posturi nu este prezent în zona geografică traversată.	Activați funcția "RDS" din meniul cu comenzi rapide pentru a permite sistemului să verifice dacă nu există un emițător mai puternic în zona geografică respectivă.
	Relieful (dealuri, clădiri, tunel, parcare subterană etc.) blochează recepționarea, inclusiv modul de urmărire RDS.	Acest fenomen este normal și nu se traduce ca fiind o stare de defectare a radioului auto.
	Antena lipsește sau este deteriorată (de exemplu, la trecerea printre perile din spălătorie sau la intrarea în parcurile subterane).	Verificați antena în rețeaua mărcii.
Unele posturi de radio nu se regăsesc în lista posturilor recepționate.	Postul nu mai este recepționat, sau denumirea lui este schimbată în listă.	
	Unele posturi de radio transmit în locul denumirii alte informații (titlul melodiei, de exemplu).	
Denumirea postului de radio se schimbă.	Sistemul interpretează aceste date ca denumire a postului.	

INTREBARI FRECVENTE

ÎNTREBARE	RĂSPUNS	SOLUȚIE
Schimbând reglajul înaltelor și gravelor, presetările de ambianță sunt deselectate.	Alegerea unei ambiante impune reglajul înaltelor și joaselor. Este imposibilă modificarea uneia fără a o modifica pe cealaltă.	Modificați reglajele înaltelor și joaselor sau alegeți ambianța, pentru a obține mediul sonor dorit.
Schimbând presetările de ambianță, reglajele înaltelor și joaselor revin la zero.		
Modificând setările de balans, repartiția este deselectată.	Alegerea unei repartiții impune reglarea balansurilor. Este imposibilă modificarea uneia fără a o modifica pe cealaltă.	Modificați balansurile sau regalați repartiția pentru a obține mediul sonor dorit.
Modificând repartiția, reglajele de balans sunt deselectate.		
Există o diferență de calitate sonoră între diferite surse audio (radio, CD...).	Pentru a permite ascultarea în condiții optime, setările audio Loudness, Equalizer, Treble, Bass, Volume (Loudness, Egalizator de frecvente, Frecvente înalte, Frecvente joase, Volum) pot fi adaptate la diferite surse sonore, ceea ce poate duce la diferențe sesizabile de sunet în cazul schimbării sursei (radio, CD...).	Verificați ca setările audio (Loudness, Equalizer, Treble, Bass, Volume) (Loudness, Egalizator, Înalte, Joase, Volum) sunt adaptate la sursele ascultate. Vă sfătuim să reglați funcțiile AUDIO (Le-Ri balance, Fr-Re balance, Treble, Bass) (Balans St-Dr, Balans Fa-Sp, Înalte, Joase) pe poziția din mijloc, să selectați ambianța muzicală "Linear" (Niciuna), să reglați corecția loudness pe poziția "Active" în modul CD și pe poziția "Inactive" în modul radio.

INTREBARI FRECVENTE

ÎNTREBARE	RĂSPUNS	SOLUȚIE
Motorul fiind oprit, sistemul se oprește după câteva minute de utilizare.	Când motorul este oprit, timpul de funcționare al sistemului depinde de nivelul de încărcare al bateriei. Oprirea este normală: sistemul intră în modul economie de energie și se întrerupe pentru a proteja bateria vehiculului.	Porniți motorul vehiculului pentru a încărca bateria.
Lectura memoriei USB pornește după un timp excesiv de lung (aproximativ 2 - 3 minute).	Unele fișiere furnizate odată cu memoria pot încetini drastic accesul la citire (multiplicare de 10 ori a timpului de catalogare).	Ștergeți fișierele furnizate odată cu memoria și limitați numărul de sub-direcțoare din arborescența suportului de memorie.
Când conectez un iPhone ca telefon și simultan la portul USB, nu mai pot reda fișierele audio.	Când Iphone-ul se conectează automat ca telefon, el forțează funcția streaming. Funcția streaming are prioritate asupra funcției USB, astfel cea din urmă nu mai este utilizabilă, urmează o pauză până la conectarea dispozitivului Apple.	Debransați, apoi rebransați conexiunea USB (funcția USB va trece înaintea funcției streaming).