

# GHID DE UTILIZARE



**BOXER**





# Instructiunile de utilizare online

Cautati instructiunile de utilizare pe site-ul PEUGEOT, rubrica "MyPeugeot".

Consultând partea cu instructiuni de utilizare online, aveți acces la ultimele informații disponibile, ușor de identificat prin marcasele de pagină, reperabile cu ajutorul acestei pictograme:



## Selectați:

- > legătura la "Documentatie de bord" de pe pagina principală (logarea nu este necesară),
- > limba utilizată,
- > vehiculul, tipul de caroserie,
- > perioada de editare a instructiunilor de utilizare corespunzând primei puneri in circulatie a vehiculului.

Veți avea acces la instructiunile de utilizare online, ca și la ultimele informații disponibile, identificate prin pictograma:



Daca rubrica "MyPeugeot" nu este disponibilă pe site-ul PEUGEOT din România, puteți consulta instructiunile de utilizare la adresa următoare:

<http://public.servicebox.peugeot.com/ddb/>







PEUGEOT

## INTRODUCERE

În cadrul fiecărei rubrici există repere care vă vor atrage atenția asupra unui conținut ierarhizat:

-  vă orientează spre rubrica sau partea care conține informația detaliată legată de o anumită funcție,
-  vă semnalează o informație importantă referitoare la utilizarea echipamentelor,
-  vă avertizează asupra siguranței persoanelor și echipamentelor de la bord.

Montarea unui echipament sau a unui accesoriu electric nespecificat de Automobiles PEUGEOT, poate provoca o defecare a sistemului electronic al vehiculului dumneavoastră. Vă rugăm să rețineți acest aspect și vă sfătuim să luați legătura cu un reprezentant PEUGEOT, pentru a vă fi prezentate echipamentele și accesoriile agreate.

Pentru orice intervenție asupra vehiculului dumneavoastră, adresați-vă unui atelier calificat ce dispune de informații tehnice, competență și material adaptat, la fel cum rețeaua PEUGEOT este capabilă să vă ofere.

# BINE AȚI VENIT

Acest nou vehicul a fost conceput pentru a vă satisface exigențele de practicitate, confort, siguranță și de esteticism. Pentru a profita din plin de vehiculul dumneavoastră vă propunem să faceți turul cu "Ghidul de utilizare" în mână. Ghidul prezintă în detaliu funcționarea echipamentelor de care dispuneți la bord.

PEUGEOT vă mulțumește pentru încredere și vă urează drum bun.





**5. SIGURANȚĂ 95-115**

Frâna de staționare	95
Semnal de avarie	95
Claxon	96
Sisteme de asistare la franare	96
Sisteme de control al traiectoriei	98
Avertizare de depasire involuntara a marcajului rutier	101
Centuri de siguranta	102
Airbag-uri	105
Dezactivare airbag pasager fata	106
Scaune pentru copii	108
Scaune ISOFIX	112



Scaune copii în spate.

**6. ACCESORII  
116-120**

Tractarea unei remorci	116
Sisteme de transport pe acoperis	118
Alte accesorii	119
Lațuri pentru zăpadă	120

**7. VERIFICĂRI  
121-130**

Deschiderea capotei	122
Sub capota	123
Niveluri	124
Verificari	126
Carburant	129

**8. ASISTENȚĂ RAPIDĂ  
131-151**

Baterie	131
Schimbarea unei siguranțe	134
Schimbarea unei lămpi	138
Schimbarea unei lame de stergator	144
Schimbarea unei roți	145
Kit de remediere temporară până	148
Remorcarea vehiculului	150

**9. CARACTERISTICI  
TEHNICE 152-164**

Dimensiuni	152
Motorizari	159
Mase	160
Elemente de identificare	163

**10. AUDIO și  
TELEMATICĂ**

Sistem AUDIO-TELEMATIC TACTIL	10.1
Sistem AUDIO	10.51

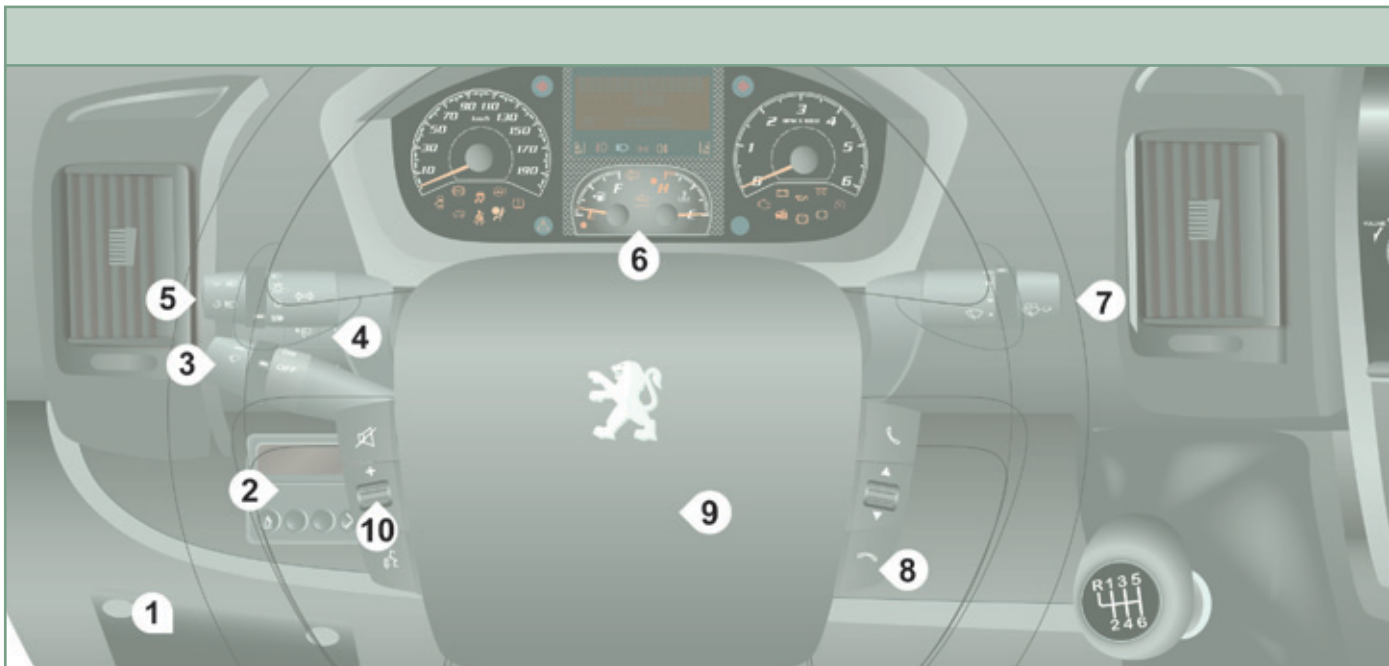

## POST DE CONDUCERE

1. Cutie cu sigurante fuzibile.
2. Incalzire suplimentara programabila.
3. Comenzi regulator / limitator de viteza.

4. Configuratie vehicul / Inaltime fascicul proiectoare / Lumini de ceata fata/spate.
5. Comenzi de iluminat si semnalizatoare de directie.
6. Tabloul de bord cu afisaj.

7. Comenzi stergatoare / spalare geamuri / calculator de bord.
8. Contactur.
9. Airbag frontal de conducator / Avertizor sonor.
10. Comenzi pe volan pentru sistemul audio.



### CONSOLA CENTRALA

1. Sistem audio / Navigatie.
2. Incalzire / Aer conditionat.
3. Scrumiera mobila.
4. Bricheta.

5. Priza accesorii 12 V (180 W maxim).
6. Control dinamic al stabilitatii (CDS/ASR) / Sistem inteligent de control al tractiunii.
7. Asistare la coborare panta.
8. Avertizare privind depasirea accidentala a marcajului benzii de rulare.

9. Semnal de avarie.
10. Inchidere centralizata / Martor luminos de blocare.
11. Degivrare / Dezaburire.
12. Maneta de viteze.

EXTERIOR

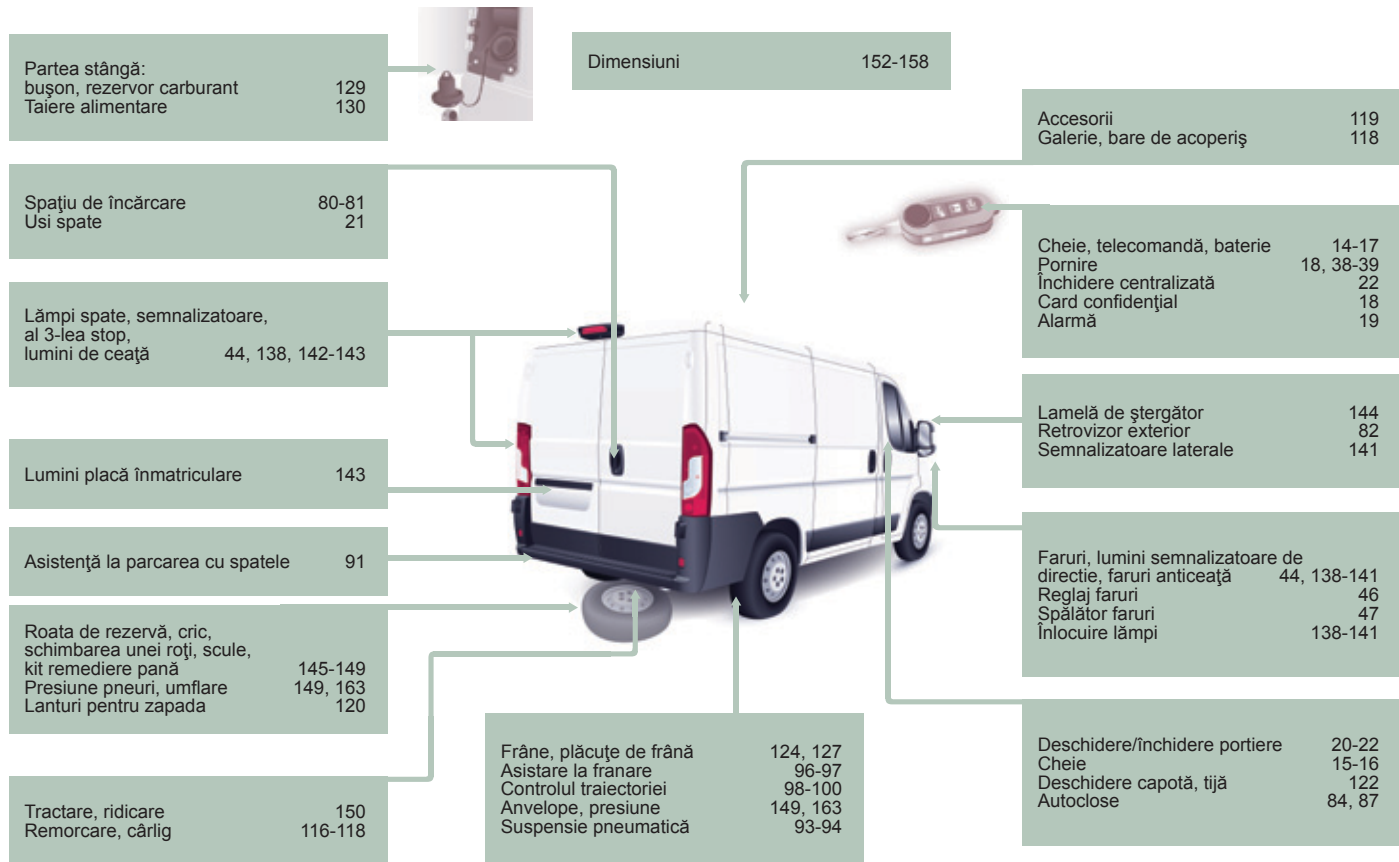

## POST DE CONDUCERE

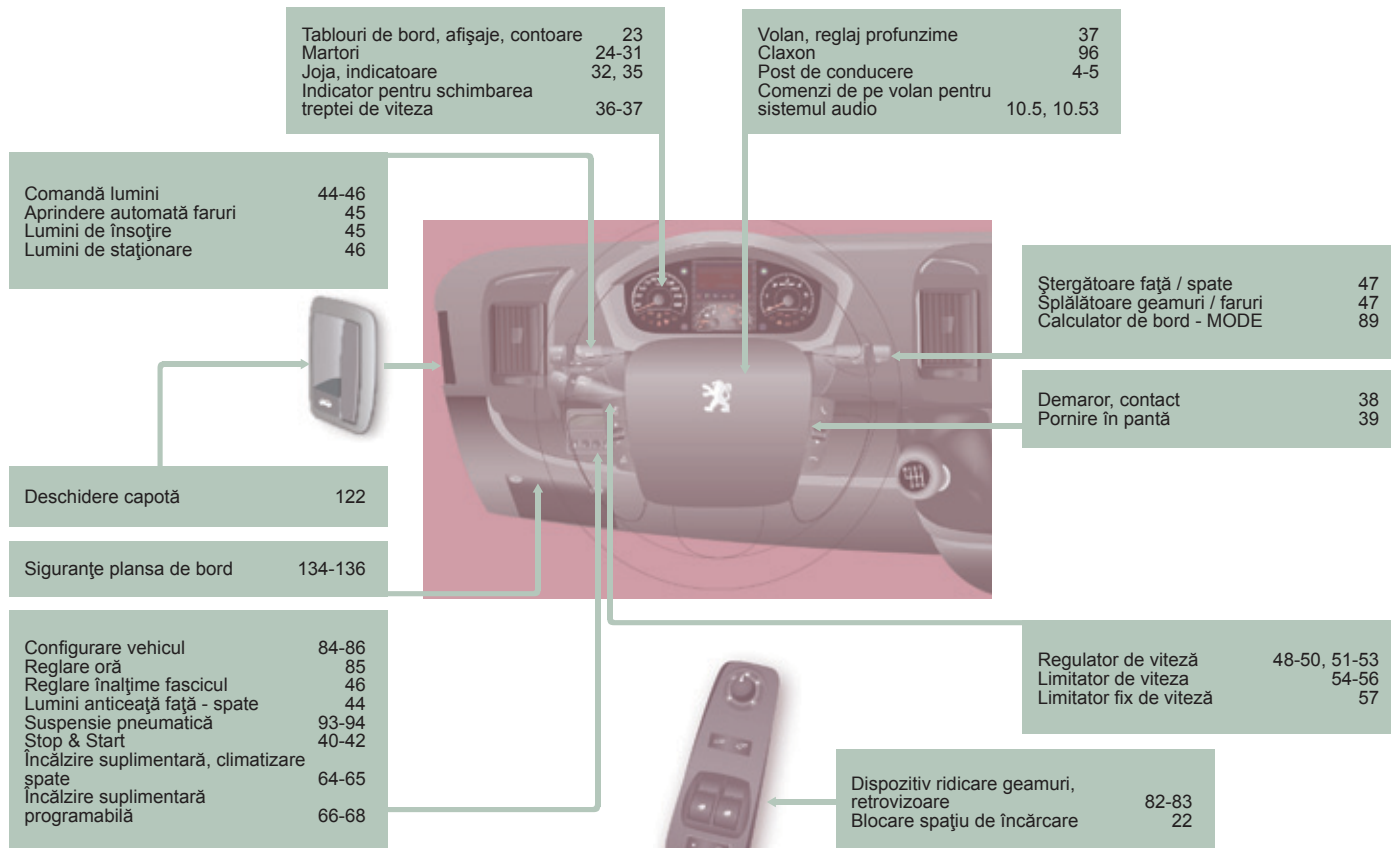

Tahograf 90



Configurare vehicul 87-88  
 Reglarea orei 88  
 Cameră video marșarier 92  
 Sistem audio telematic tactil 10.1-10.50  
 Sistem audio 10.51-10.68

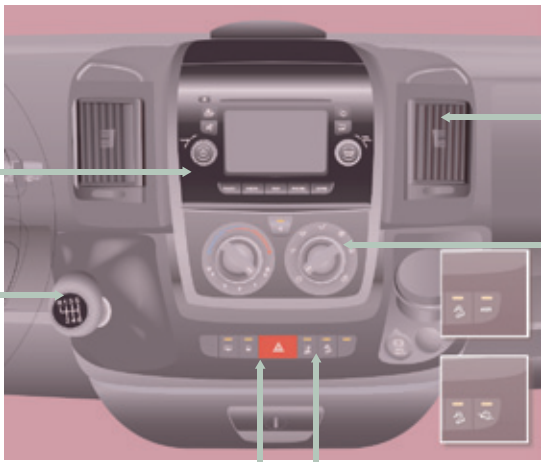

Ventilație, incalzire, climatizare 59-61, 62-63

- climatizare manuală,
- climatizare automată mono-zonă,
- recirculare aer.

Cutie de viteze 36-37  
 Asistență la parcare 91-92

Amenajare cabină 75-80

- brichetă,
- torpedu - refrigerat,
- raft deasupra parbrizului,
- scrumieră detașabilă,
- plafoniere,
- priză 12 Volți,
- masuță pentru scris,
- spații de depozitare.

Dezghețare-dezaburire 58  
 Închidere centralizată 22  
 Marșarier blocare 22  
 Semnal/lumini avarie, avertizare 95

Avertizare de depășire neintenționată a benzii de rulare 101  
 Asistență la coborâre 100  
 ASR, CDS 98-99  
 Control Tracțiune Inteligent 99-100

## INTERIOR

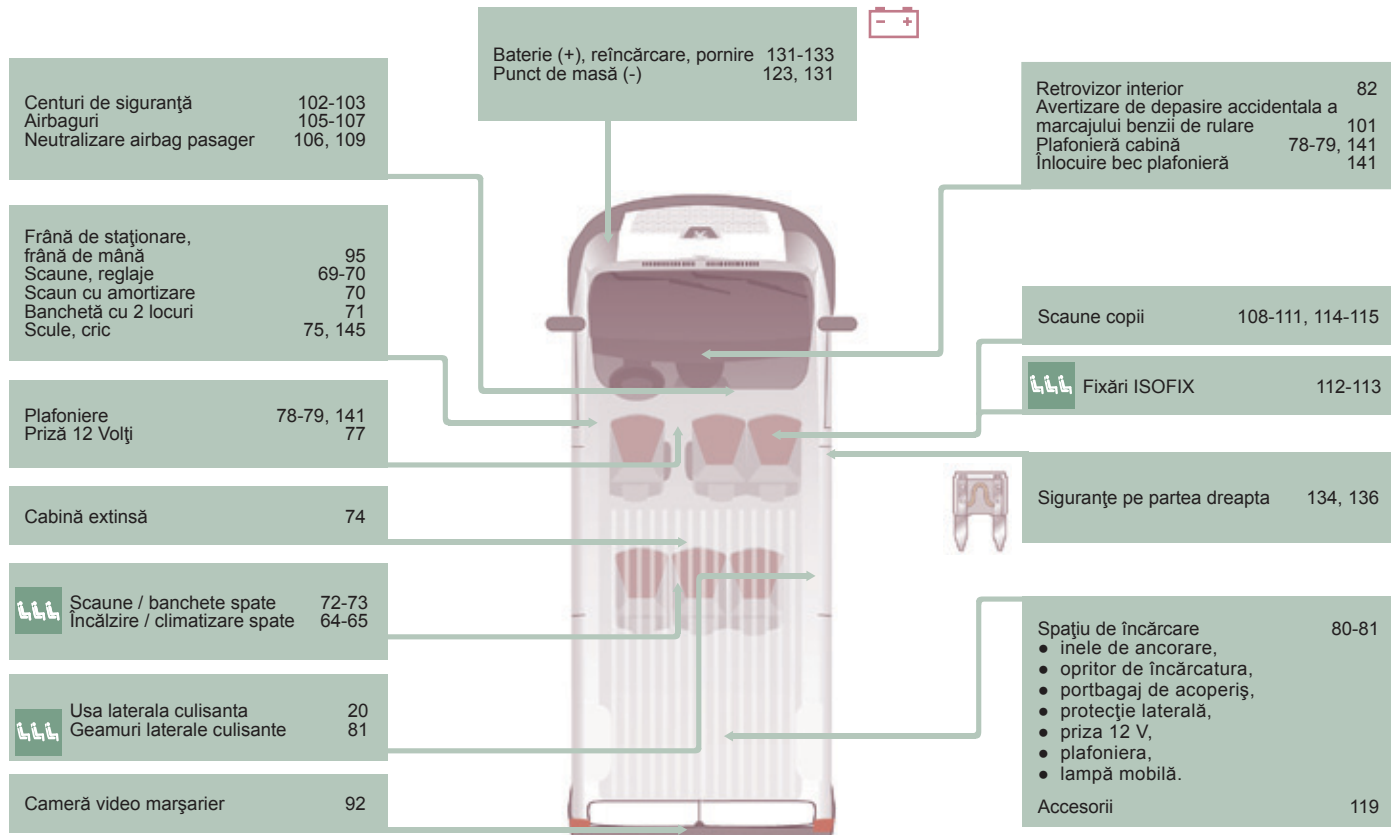

## CARACTERISTICI - INTRETINERE

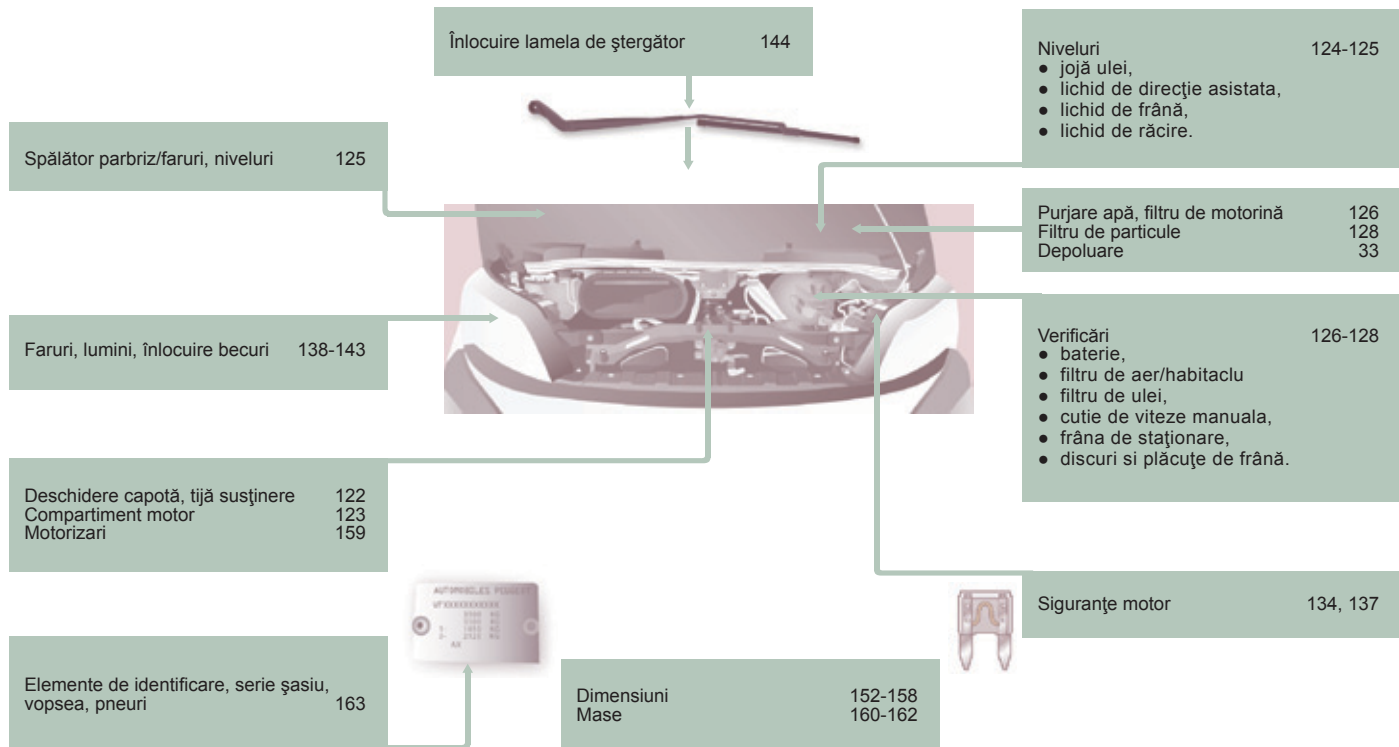



## PROTECȚIA MEDIULUI

Împreună cu dumneavoastră, PEUGEOT acționează pentru protejarea mediului.

Vă invităm să consultați site-ul [www.peugeot.com](http://www.peugeot.com).

Ca utilizator, puteți contribui și dumneavoastră la protecția mediului urmând câteva reguli:

- adoptarea unui stil de conducere preventiv, fără accelerări frecvente și brutale.
- respectați intervalele de revizie, efectuați-le în rețeaua PEUGEOT, abilitată pentru recuperarea bateriilor și lichidelor uzate,
- nu adăugați aditivi în uleiul de motor, pentru a păstra motorul și dispozitivele antipoluare în parametri optimi.



Consultați recomandările pentru o conducere ecologică, prezentate la sfârșitul acestei rubrici.

## CONDUCERE ECO

Conducerea Eco este un ansamblu de practici de rutină ce permit automobilistului să optimizeze consumul de carburant și emisiile de CO<sub>2</sub>.

### Optimizati utilizarea cutiei de viteze

Cu o cutie de viteze manuală, demarați ușor și cuplați imediat următoarea treaptă de viteză. În faza de accelerare, cuplați treptele de viteză mai devreme. Dacă vehiculul dumneavoastră este echipat, indicatorul de schimbare a treptei vă invită să treceți la o treaptă mai adecvată; respectați imediat indicația afișată pe tabloul de bord.

### Adoptati un stil de conducere lejer

Respectați distanțele de siguranță între vehicule, utilizați frâna de motor în locul pedalei de frână, apăsați progresiv pe pedala de accelerație. Aceste maniere de conducere contribuie la reducerea consumului de carburant, a emisiilor de CO<sub>2</sub> și atenuarea fondului sonor produs de circulație.

În condiții de circulație fluidă, dacă dispuneți de comanda "Cruise" la volan, selectați regulatorul de viteză începând de la 40 km/h.

### Controlati utilizarea echipamentelor electrice

Înainte de a porni, dacă habitacul este supraîncălzit, aerisiți-l coborând geamurile și pornind ventilația, înainte de a utiliza aerul condiționat.

De la 50 km/h în sus, ridicați geamurile și lăsați aeratoarele deschise.

Utilizați echipamentele ce vă permit limitarea temperaturii în habitacul (storuri...).

Întrerupeți aerul condiționat, dacă acesta nu este automat, imediat ce s-a atins temperatura de confort dorită.

Oprii comenzile de degivrare și dezaburire, dacă acestea nu sunt gestionate automat.

Oprii cât mai repede posibil comanda de încălzire a scaunului.

Nu rulați cu proiectoarele anticeață aprinse când condițiile de vizibilitate sunt suficiente.

Evitați menținerea motorului pornit, mai ales în timpul iernii, înainte de a angaja prima treaptă de viteză; vehiculul dumneavoastră se încălzește mult mai repede în timpul rulării.

Ca pasager, dacă evitați utilizarea simultană a mai multor suporturi multimedia (film, muzică, jocuri video...), contribuiți la limitarea consumului de energie electrică, ceea ce înseamnă economie de carburant.

Debransați dispozitivele portabile înainte de a părăsi vehiculul.

## Limitati cauzele supraconsumului

Repartizați greutatea în vehicul; plasați bagajele mai grele cât mai aproape de scaunele din spate.

Limitați încărcarea vehiculului și minimizați rezistența aerodinamică (bare de pavilion, bare transversale, suport de biciclete, remorcă...). Alegeți utilizarea unui portbagaj de acoperis închis.

Îndepărtați barele de pavilion și barele transversale după utilizare.

Imediat ce s-a încheiat iarna, demontați pneurile de iarnă și remontați pneurile de vară.

## Respectati recomandarile de intretinere

Verificați regulat și la rece presiunea din pneuri, având ca referință eticheta situată pe rama usii șoferului.

Efectuați această verificare cu precădere:

- înaintea unui drum lung,
- la fiecare schimbare de anotimp,
- după o staționare prelungită.

Nu uitați, de asemenea, roata de rezervă și pneurile remorcii sau rulotei.

Efectuați regulat întreținerea vehiculului (ulei, filtru de ulei, filtru de aer, filtru habitaculu...) și urmați calendarul acestor operații prevăzut în carnetul de intretinere și garanții.

În momentul alimentării cu carburant, nu insistați după a treia întrerupere a pompei, pentru a evita revărsarea carburantului.

În conducerea vehiculului nou, numai după parcurgerea primilor 3 000 kilometri veți constata o regularizare a consumului mediu de carburant.



## TELECOMANDA CU 3 BUTOANE

### Deblocare cabina



O apăsare pe această comandă permite deblocarea vehiculului dumneavoastră. Plafoniera interioară luminează pentru o perioadă scurtă de timp și semnalizatoarele de direcție clipeșc de două ori.

O apăsare lungă pe aceasta telecomanda permite deschiderea de la distanță a geamurilor (în funcție de echipare).

Se stinge martorul luminos de comandă blocare centralizată, situat pe planșa de bord.

### Deblocarea spațiului de încărcare



O apăsare pe această comandă permite deblocarea ușii laterale și a ușilor din spatele spațiului de încărcare.

Semnalizatoarele de direcție se aprind intermitent de două ori.

Dacă vehiculul dumneavoastră este echipat, apăsarea pe această comandă dezactivează alarma.

### Blocare centralizată



O apăsare scurtă pe această comandă vă permite să încuiați vehiculul, cabina și spațiul de încărcare. Dacă una din portiere este deschisă sau nu este închisă corect, închiderea centralizată nu se poate efectua. Semnalizatoarele de direcție clipeșc o singură dată.

Dacă vehiculul dumneavoastră este echipat, apăsarea pe această comandă activează alarma.

O apăsare lungă pe această comandă permite închiderea de la distanță a geamurilor (în funcție de echipare).



Martorul luminos al comenzii de blocare centralizată, situat pe planșa de bord, se aprinde intermitent.



## TELECOMANDA CU 2 BUTOANE

### Deblocare centralizata



O apasare pe aceasta comanda permite deblocarea simultana a tuturor usilor vehiculului dumneavoastra. Plafoniera

interioara se aprinde pentru cateva secunde si luminile semnalatoare de directie se aprind intermitent de doua ori.

Daca vehiculul dumneavoastra este echipat, apasarea pe aceasta comanda dezactiveaza alarma.

Se stinge martorul luminos al comenzii de blocare centralizata, situat pe plansa de bord.



### Blocare centralizata



O apasare pe aceasta comanda permite blocarea simultana a tuturor usilor vehiculului dumneavoastra. Daca una dintre usi este deschisa sau inchisa necorespunzator, blocarea centralizata nu se efectueaza.

Luminile semnalatoare de directie se aprind o data.

Daca vehiculul dumneavoastra este echipat, apasarea pe aceasta comanda activeaza alarma.



Martorul luminos al comenzii de blocare centralizata situat pe plansa de bord se aprinde intermitent.

### Superblocare



Două apăsări succesive pe această comandă permite superblocarea vehiculului. Astfel este imposibilă deschiderea ușilor din interior și din exterior. Semnalizatoarele de direcție clipesc de trei ori.



Nu lăsați niciodată pe cineva în interiorul vehiculului când acesta este superblocat.

### Plierea / Deplierea cheii



Apăsați pe acest buton pentru a scoate cheia din spațiul său. Pentru a repleia cheia, apăsați pe buton apoi rabatați cheia în carcasă.



Dacă nu apăsați pe buton, există riscul de a deteriora mecanismul.



### CHEIE

Aceasta permite blocarea și deblocarea încuietorilor vehiculului și pornirea motorului, deschiderea și închiderea busei de rezervor de carburant, ca și pentru a porni și opri motorul.

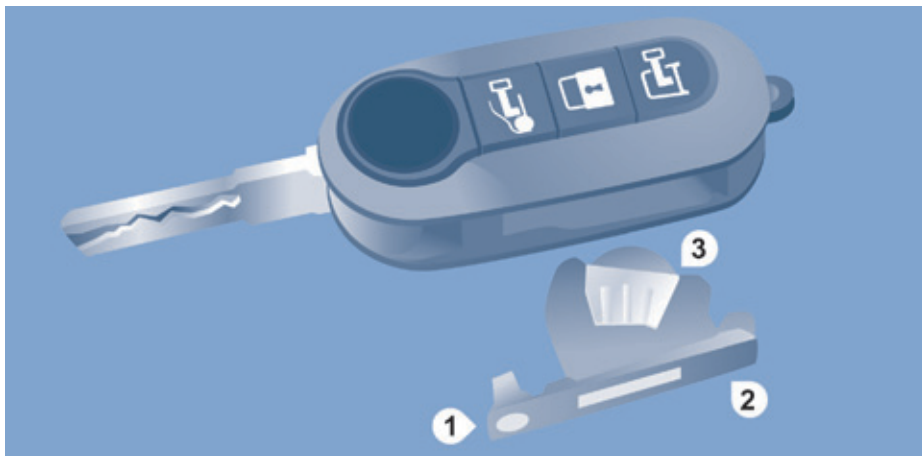

### BATERIE TELECOMANDA

Reper: CR 2032/3 Volți.

#### Schimbarea bateriei

- Apăsați pe buton pentru a scoate cheia,
- Rotați șurubul **1** din poziția lacăt închis spre poziția lacăt deschis, folosind o șurubelniță cu vârf subțire,
- Deschideți suportul bateriei **2** cu ajutorul șurubelniței,

- Scoateți suportul bateriei și înlocuiți bateria **3** respectând polaritatea,
- Închideți suportul bateriei **2** la loc, rotind șurubul **1**.

**i** Există riscul de deteriorare dacă bateria nu este conformă.

Nu folosiți decât baterii identice sau echivalente cu cele recomandate de către rețeaua PEUGEOT. Predați bateriile uzate la punctele de colectare agréate.

## RECAPITULARE CU FUNCTIILE PRINCIPALE ALE CHEII

Tip de cheie	Deblocare cabină	Blocare uși	Deblocare uși spate
Cheie simplă	Rotație în sens antiorar (pe partea conducătorului auto).	Rotație în sens orar (pe partea conducătorului auto).	-
Cheie cu telecomandă			-
Semnalizare			
Semnalizatoare de direcție	2 clipiri.	1 clipire.	2 clipiri.
Martorul luminos al comenzii de blocare centralizată, pe planșa de bord	Stins.	Aprins continuu timp de aproximativ 3 secunde, apoi clipitor.	Clipitor.



Cheia nu permite activarea/dezactivarea alarmei.

## ANTIDEMARAJ ELECTRONIC

Toate cheile au un dispozitiv antidemaraj electronic.

Acest dispozitiv blochează sistemul de alimentare al motorului. El se activează automat când scoateți cheia din contact.

După ce ați pus contactul, cheia și dispozitivul antidemaraj electronic comunică între ele.



Acest martor se stinge după punerea contactului, cheia a fost recunoscută, demarajul motorului se poate efectua.

În cazul în care cheia nu este recunoscută, pornirea este imposibilă. Schimbați cheia și verificați cheia defectă în cadrul rețelei PEUGEOT.

### Pentru o bună utilizare

Notați cu atenție numărul de identificare al cheilor. În caz de pierdere, intervenția în cadrul rețelei PEUGEOT autorizat va fi mai rapidă dacă prezentați numărul respectiv și cartela confidențială.

Nu aduceți nici o modificare sistemului antidemaraj electronic.

Manipularea telecomenzii chiar și în interiorul buzunarului dumneavoastră poate provoca descuierea involuntară a portierelor.

Totuși, dacă nici o portieră nu se deschide în circa 30 de secunde după deblocare, portierele se blochează automat.

Utilizarea simultană a altor aparate cu frecvență înaltă (telefoane mobile, alarme casnice...) poate perturba pe moment funcționarea telecomenzii.

Cu excepția cazului de reinițializare, telecomanda nu poate funcționa atât timp cât cheia se află în antifurt, chiar și cu contactul întrerupt.

### La achiziționarea unui vehicul de ocazie:

- verificați că primiți cartela confidențială,
- efectuați memorizarea cheilor în rețeaua PEUGEOT, pentru a fi siguri că acestea sunt singurele care permit punerea în mișcare a vehiculului.



Deplasarea cu portierele blocate poate îngreuna accesul ajutoarelor, în caz de urgență.

Din motive de siguranță (copii la bord), scoateți cheia din contact când părăsiți vehiculul, chiar și pe termen scurt.



## CARD CONFIDENTIAL

Îl primiți în momentul livrării autoturismului, împreună cu dublura de chei.

Acesta conține un cod de identificare necesar pentru orice intervenție în cadrul rețelei PEUGEOT asupra sistemului de antidemaraj electronic. Acest cod este acoperit cu o peliculă care nu trebuie îndepărtată decât în caz de nevoie.

Păstrați cardul dumneavoastră într-un loc sigur, niciodată în interiorul vehiculului.

Când călătoriți departe de casă, luați acest card, la fel ca și actele personale.

## ALARMA

Dacă vehiculul dumneavoastră este echipat cu alarma anti-efracție.

Aceasta asigură.

- o protecție perimetrală exterioară prin senzori de detectare a deschiderilor (portiere, capotă) și de continuitate a alimentării electrice,
- o protecție antiridicare\*.

### Activare alarma

Asigurați-vă în prealabil că toate deschiderile (usi, capota) sunt bine închise.



Activarea alarmei se face prin apăsarea pe acest lacăt, toate protecțiile se activează după câteva secunde.

Când alarma este în starea de veghe, orice efracție va declanșa sirena pentru aproximativ 30 de secunde, însoțită de aprinderea semnalizatoarelor de direcție.



Alarma trece apoi în stare de veghe, dar declanșarea rămâne memorată și este semnalată prin aprinderea matorului luminos imobilizare electronica, timp de aproximativ 10 secunde, la punerea contactului.

Alarma se declanșează și după întreruperea alimentării electrice, la restabilirea acesteia.

## Defectare telecomanda

Deblocați portierele cu ajutorul cheii, se declanșează alarma.

Puneți contactul, identificarea codului cheii va întrerupe alarma.



Blocarea ușilor cu ajutorul cheii nu activează alarma.

### Dezactivare cu ajutorul telecomenzii



Apăsând pe acest buton (cabină și cheie), la deblocarea vehiculului se iese din starea de veghe.

### Dezactivarea protecției antiridicare\*



Apăsați această tastă pentru a dezactiva protecția (de exemplu în caz de remorcare a vehiculului cu alarma activă).

Protecția rămâne activă până la deschiderea centralizată a ușilor.

\* În funcție de motorizare.

## Pentru o utilizare corectă

### Pentru neutralizarea rapidă a sirenei declanșate intempestiv, deblocați vehiculul:

- cuplați contactul, identificarea codului cheii va întrerupe alarma,
- apăsați pe acest buton de deblocare (cabină și cheie) de la telecomandă.

Pentru a evita pornirea alarmei, de exemplu înainte de spălare, blocați vehiculul cu ajutorul cheii.

Deblocarea vehiculului cu ajutorul telecomenzii neutralizează automat sirena.



## PORTIERE FAȚĂ

### Portieră șofer

Folosiți telecomanda pentru blocare / deblocare.

### UȘĂ LATERALĂ CULISANTĂ

Atenție: nu obstrucționați șina din podea, pentru ca ușa să poată culisa.

### Din exterior

Trageți mânerul spre dumneavoastră, apoi spre spate.



### Din interior

Pentru deblocare și deschidere, împingeți mânerul spre spate.  
Aveți grijă să efectuați o deschidere completă pentru ca dispozitivul de la baza ușii să se blocheze.  
Pentru deblocare și închidere, trageți mânerul și lăsați portiera să culiseze.



Nu circulați cu ușa laterală culisantă deschisă.



### Siguranță copii

Aceasta dezactivează deschiderea din interior a ușii laterale culisante.  
Apăsați pe comanda situată pe cantul ușii laterale.



## UȘI SPATE

### Din exterior

Trageți mânerul spre dumneavoastră. Cele două uși se deschid la 96°.

### Deschidere / închidere uși

Pentru a deschide, trageți mânerul spre dumneavoastră apoi trageți levierul pentru a deschide ușa din partea stângă.

Pentru a închide, începeți cu ușa din partea stângă apoi închideți ușa din partea dreaptă.



### Deschidere la 180°

Dacă vehiculul dumneavoastră are această opțiune, un sistem de tije retractabile permite o deschidere de la 96° la 180°.

Apăsați pe butonul aflat pe panoul portierei pentru a lărgi unghiul de deschidere al portierei.

La închidere, tija se va replia automat.



## BLOCARE / DEBLOCARE DIN INTERIOR

### Cabina si spatiu de incarcare



O apăsare permite blocarea sau deblocarea centralizată electrică, atunci când ușile sunt închise.

Deschiderea ușilor este întotdeauna posibilă din interior.



Dacă una dintre uși este deschisă sau încorect închisă, blocarea centralizată nu se efectuează.



Martorul luminos al comenzii:



- se aprinde când deschiderile sunt blocate și începând cu punerea contactului,
- apoi clipește atunci când deschiderile sunt blocate la oprire și motorul este oprit.

Comanda este inactivă atunci când vehiculul a fost blocat cu telecomanda sau cu cheia, din exterior.

## Spatiul de incarcare



O apăsare permite, din cabină, blocarea sau deblocarea ușii laterale și a ușilor spate. Martorul luminos rămâne aprins la blocare.

## Siguranta anti-agresiune

La pornirea vehiculului, sistemul blochează automat ușile cabinei și pe cele ale spațiului de încărcare la atingerea a circa 20 km/h.

Dacă pe parcurs nu se efectuează nici o deschidere, blocarea rămâne activă.

## Activare / dezactivare functie

Funcția este parametrabilă prin intermediul tastei MODE; în meniul "Autoclose", selectați "ON" sau "OF".



Consultați rubrica "Tehnologie la bord - Configurarea vehiculului".

## Martor deschidere



Dacă acest martor se aprinde, verificați închiderea tuturor ușilor și a capotei motorului.

## Pentru o utilizare corecta

Dacă vă decideți să rulați cu ușile blocate, trebuie să știți că acest lucru ar putea împiedica accesul echipelor de salvare în caz de urgență.



## TABLOU DE BORD

1. Contor kilometri/mile.
2. Afișaj.
3. Indicator de nivel de carburant.
4. Temperatura lichidului de racire.
5. Tuometru.

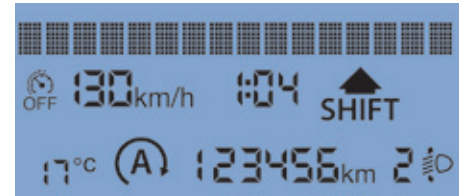

## Afișaj

La partea inferioara:





- Oră,
- Temperatură exterioară,
- Kilometri parcurși/Mile parcurse,
- Calculator de bord (autonomie, consum...),
- Înălțime fascicul proiectoare,
- Alertă de depășire a unei viteze programabilă,
- Regulator sau limitator de viteză,
- Indicator de schimbare a treptei de viteze,
- Stop & Start.





La partea superioara:





- Dată,
- Indicator de întreținere,
- Mesaje de avertizare,
- Mesaje privind starea funcțiilor,
- Configuratia vehiculului.

## MARTORI



La fiecare pornire: o serie de martori se aprind pentru un auto-test de control. În scurt timp aceștia se sting.  
Cu motorul pornit: martorul devine alertă dacă rămâne permanent aprins sau dacă clipește. Aceasta primă alertă poate fi însoțită de un semnal sonor și de un mesaj înscris pe afișaj. "Nu neglijați aceste avertismente."

Martor	este	semnalizează	Soluție - acțiune	
	Service	aprins temporar.	anomalii minore.	Consultați un Service autorizat sau rețeaua PEUGEOT.
		rămâne aprins, însoțit de un mesaj pe afișaj.	anomalii majore.	Notați mesajul de alertă și apelați la un Service autorizat sau la rețeaua PEUGEOT.
	Frână de staționare - Nivel lichid de frână	aprins.	frână acționată total sau parțial.	Eliberarea frânei duce la stingerea martorului.
		aprins.	nivel scăzut al lichidului.	Faceți comploterea cu un lichid recomandat de PEUGEOT.
		rămâne aprins, nivelul lichidului fiind corect.		<b>Oprirea este obligatorie. Parcați, tăiați contactul și apelați la un Service autorizat sau la rețeaua PEUGEOT.</b>
	Repartitor electronic de frânare	aprins.	o defectiune a sistemului.	Oprirea este obligatorie. Apelați la un Service autorizat sau la rețeaua PEUGEOT.
	Antiblocare roți	activat.	o defectiune a sistemului.	Vehiculul pastreaza o franare clasica fara asistare. Cu toate acestea, va recomandam sa opriti si sa apelați la rețeaua PEUGEOT sau la un Service autorizat.

Martor				
		este	semnalează	Soluție - acțiune
	Temperatură lichid de răcire	aprins, cu acul în zona roșie a indicatorului.	une o creștere anormală a temperaturii lichidului de răcire.	Opriți-vă și taiati contactul. Lasati sa se raceasca circuitul suficient. Verificați vizual nivelul lichidului.
		pe H în zona roșie a indicatorului.	temperatura prea ridicata a lichidului de răcire.	Rubrica "Verificări - Niveluri si controale". Apelati la un Service autorizat sau la rețeaua PEUGEOT.
	Presiune ulei motor	aprins în timpul mersului.	presiune insuficientă.	Opriți-vă și taiati contactul. Lasati sa se raceasca circuitul de lubrifiere pentru a verifica nivelul acestuia. Rubrica "Verificări - Niveluri si controale".
		rămâne aprins, nivelul lichidului fiind optim.	o anomalie majora.	Apelati la un Service autorizat sau la rețeaua PEUGEOT.
		intermitent, câteva secunde, cu un mesaj pe afișaj.	un nivel ridicat de degradare a calitatii uleiului de motor.	Imediat ce este posibil, efectuati golirea rezervorului cu ulei de motor. Dupa al doilea nivel de avertizare, performantele motorului vor fi limitate. Data efectuarii intretinerii programate a vehiculului dumneavoastra nu a fost modificata.
	Încărcare baterie	aprins.	o disfuncție la circuitul de încărcare.	Verificați conectorii bateriei... Rubrica "Asistență rapidă - Baterie descarcata".
		rămâne aprins, fix sau clipitor, la verificări nimic anormal.	o disfuncție la aprinderea sau la injecție.	Pentru verificare, apelati la un Service autorizat sau la rețeaua PEUGEOT.
	Detecție deschidere	aprins.	o deschidere incorect inchisa.	Verificați închiderea ușilor de la cabină, a ușii laterale, a ușilor spate și a capotei motorului.





Postul de conducere				
Martor	este	semnalează	Soluție - acțiune	
	Centură de siguranță necuplată	<p>aprins, apoi intermitent.</p> <p>un semnal sonor și apoi rămâne aprins.</p>	<p>șoferul nu și-a pus centura de siguranță.</p> <p>vehicului rulează, șoferul nu și-a pus centura de siguranță.</p>	<p>Trageți centura, apoi introduceți catarama în suportul de închidere.</p> <p>Verificați buna închidere trăgând de centură. Rubrica "Siguranță - Centuri de siguranta".</p>
	Direcție asistată	aprins, însoțit de un semnal sonor și de un mesaj pe afișaj.	o defecțiune a sistemului.	<p>Vehiculul păstrează un sistem de direcție clasic fără asistare.</p> <p>Pentru verificare apelati la rețeaua PEUGEOT sau la un Service autorizat.</p>
	Airbag frontal / lateral	intermitentsau rămâne aprins.	o disfuncție a unui airbag sau a unui dispozitiv de pretensionare al centurii de siguranta	<p>Pentru verificare apelati la rețeaua PEUGEOT sau la un Service autorizat.</p> <p>Rubrica "Siguranță - Airbaguri".</p>
	Suspensie pneumatica	aprins.	o defecțiune a sistemului.	<p>Pentru verificare apelati la rețeaua PEUGEOT sau la un Service autorizat.</p>
	Placute de frana	aprins.	o uzura a placutelor de frana fata.	<p>Solicitati inlocuirea placutelor de frana de catre rețeaua PEUGEOT sau un Service autorizat.</p>



Martor				
	este	semnalează	Soluție - acțiune	
	CDS/ASR	clipește.	funcționarea sa.	Sistemul optimizează motricitatea și permite îmbunătățirea stabilității direcționale a vehiculului.
		aprins, însoțit de un semnal sonor și de un mesaj pe afișaj.	o defectiune a sistemului sau a asistării la pornirea în rampă.	Consultați un Service autorizat sau rețeaua PEUGEOT. Rubrica "Siguranță - Siguranța la volan".
		aprins.	o defectare a Controlului de Tracțiune Inteligent.	
	Depoluare	aprins.	regenerarea filtrului de particule.	Este recomandabil să lăsați motorul în funcțiune până la stingerea matorului, pentru ca faza de regenerare să se termine. Rubrica "Verificări - Niveluri și controale".
	Sistem antipoluare	aprins.	arată o defectiune a sistemului.	Efectuați imediat o verificare în cadrul unui Service autorizat sau al rețelei PEUGEOT.
	Detectare pneuri dezumflate	aprins.	un pneu dezumflat sau fisurat.	Stationați și tăiați contactul. Schimbați roata sau reparați.
		aprins, însoțit de matorul luminos de service.	un senzor defect.	Efectuați o verificare în cadrul rețelei PEUGEOT sau al unui Service autorizat.

Postul de conducere				
Martor	este	semnalează	Soluție - acțiune	
	Avertizare depasire neintentionata a benzii de rulare	o depasire neintentionata a benzii de rulare pe partea stanga.	Rotiti volanul in partea opusa pentru a reveni la traiectoria corecta.	
		o depasire neintentionata a benzii de rulare pe partea dreapta.		
	Imobilizare electronica	aprsins.	Schimbati cheia si efectuati verificarea cheii defecte in cadrul retelei PEUGEOT. Rubrica "Gata de plecare - Deschideri".	
		aprsins timp de aproximativ 10 secunde la punerea contactului.	declansarea alarmei.	Apelati la reseaua PEUGEOT sau la un Service autorizat pentru verificarea starii mecanismelor de incuier.
	Prezență apă în filtrul de motorină	aprsins, însoțit de un mesaj pe afișaj.	apă în filtrul de carburant.	Faceți o purjare a filtrului în cadrul unui Service autorizat sau al rețelei PEUGEOT. Rubrica "Verificări - Niveluri si controale".
	Nivel minim de carburant	aprsins, cu acul în zona E.	este atacata rezerva de carburant.	Alimentați cu carburant in cel mai scurt timp. Evaluarea rezervei de carburant este un parametru care depinde de stilul de conducere, de profilul drumului, de condițiile climatice și de kilometrii parcurși de la aprinderea martorului.
		clipește.	o defectiune a sistemului.	Consultati un Service autorizat sau reseaua PEUGEOT.
	Preîncălzire Diesel	aprsins.	condițiile climatice impun o preîncălzire a motorului.	Așteptați stingerea martorului pentru a acționa demarorul.

Postul de conducere				
Martor		este	semnalează	Soluție - acțiune
	Lumini de intalnire	aprins.	o selectie manuala.	Rotiti inelul comenzii pentru iluminat in pozitia a doua.
	Lumini de drum		actionarea comenzii inspre conducator.	Trageti din nou comanda lumini pentru a reveni la lumini de intalnire.
	Semnalizatoare de directie	intermitent, însoțit de semnal sonor.	schimbarea direcției de mers prin comanda lumini.	La dreapta: comanda acționată în sus. La stânga: comanda acționată în jos.
	Proiectoare față ceață	aprins.	butonul de pe panoul de comenzi MODE este apăsat.	Selecție manuală. Proiectoarele anticeață funcționează doar cu faza scurtă aprinsă.
	Lumini de ceață spate	aprins.	butonul de pe panoul de comenzi MODE este apăsat.	Selecție manuală. Luminile de ceață spate funcționează doar cu luminile de intalnire aprinse. În condiții climatice normale de vizibilitate, stingeti-le.
	Regulator de viteză	aprins.	regulatorul este selecționat.	Selectare manuală. Rubrica "Ergonomie și confort - Comenzi pe volan".

## Postul de conducere

Postul de conducere				
Martor		este	semnalează	Soluție - acțiune
	Temperatură / Polei	martorul de prezență a poleiului, temperatura ce clipește însoțită de un mesaj pe afișaj.	condiții climatice care favorizează apariția poleiului pe șosea.	Fiți de două ori mai vigilenți și nu frânați brusc. Rubrica "Siguranță - Siguranța în conducere".
	Data / Ora	setare: data, ora.	configurare din meniul "MODE".	Rubrica Tehnologie la bord - Configurarea vehiculului".
	Înălțime fascicul proiectoare	un reglaj al farurilor.	o poziție, de la 0 la 3, în funcție de cantitatea transportată.	Reglați utilizând butoanele de pe tabloul de comenzi MODE. Rubrica "Ergonomie și confort - Comenzi pe volan".
	Cheie întreținere	a fost atins termenul pentru o nouă revizie de întreținere.	se apropie o revizie de întreținere.	Vedeți lista de verificări din carnet de întreținere și garanții, apoi efectuați vizita de întreținere.
	Stop & Start	aprinș.	activarea modului STOP a motorului ca urmare a staționării vehiculului.	Când doriți să reporniți, martorul se stinge și motorul repornește automat în modul START.
		clipitor câteva secunde, apoi stins.	indisponibilitatea momentană a modului STOP sau declanșarea automată a modului START.	Cazuri particulare ale modului STOP și modului START. Rubrica "Gata de plecare - Pornire și oprire".

Afisaj	afiseaza	semnaleaza	Solutie - actiune	
	Indicador pentru schimbarea treptei de viteza	sageata in sus.	posibilitatea cuplarii treptei de viteza superioare.	Rubrica "Gata de plecare - Cutie de viteze si volan".
	Limitator de viteza	aprins cu "OFF".	limitatorul selectat si inactiv.	Selectare manuala. Rubrica "Ergonomie și confort - Comenzi pe volan".
		aprins.	limitatorul activat.	



### INDICATOR DE NIVEL CARBURANT

Nivelul de carburant este verificat la fiecare punere a contactului.

Acul se poziționează la:

- **F (Full - plin):** rezervorul este plin, aproximativ 90 litri.
- **E (Empty - gol):** rezerva se golește, martorul de nivel minim rămâne permanent aprins.

La debutul alertei, rezerva este de aproximativ:

- 10 litri, pentru rezervoarele de 60 și de 90 de litri,
- 12 litri pentru rezervorul de 125 de litri.

Rezervoare de diferite capacități (60 și 125 litri) sunt disponibile opțional.

 Consultați rubrica "Verificări - Carburant".



### TEMPERATURA LICHIDULUI DE RĂCIRE

**Acul se află între C (Cold - rece) și H (Hot - cald):** funcționare normală.

În condiții grele de utilizare sau condiții climatice calde, acul se poate apropia de gradațiile roșii.

**Dacă acul intră în zona roșie, sau dacă martorul se aprinde:**

- opriți imediat, întrerupeți contactul. Electroventilatorul poate continua să funcționeze un timp oarecare de până la 10 minute.
- așteptați răcirea motorului, pentru a verifica nivelul, iar dacă e nevoie completați-l. Vă recomandăm:

circuitul de răcire este sub presiune. Pentru a evita orice risc de arsură, deșurubați capacul două ture pentru a permite scăderea presiunii.

Când presiunea a scăzut, verificați nivelul și îndepărtați capacul pentru a completa cu lichid.

Dacă acul rămâne în zona roșie, contactați un Service autorizat sau rețeaua PEUGEOT.

 Consultați rubrica "Verificări - Niveluri și verificări".

## DEPOLUARE

EOBD (European On Board Diagnosis) este un sistem european de diagnosticare la bord ce răspunde, printre altele, normelor de emisii autorizate de:

- CO (monoxid de carbon),
- HC (hidrocarburi nearse),
- NOx (oxizi de azot) sau particule detectate de sondele de oxigen plasate înainte și după catalizatoare.



Șoferul este astfel avertizat de disfuncțiile apărute la acest dispozitiv antipoluare prin aprinderea pe tabloul bord a acestui mator specific.

Există riscul de a deteriora catalizatorul. Efectuați o verificare în rețeaua PEUGEOT sau la un Service autorizat.

## DETECTARE PNEU DEZUMFLAT



Sistem care asigura controlul automat al presiunii pneurilor in rulare.

Sistemul supravegheaza in permanenta presiunea din cele patru pneuri, din momentul in care vehiculul se pune in miscare.

In valva fiecarui pneu este amplasat un senzor de presiune (cu exceptia rotii de rezerva).

Sistemul declanseaza o avertizare in momentul detectarii unei scaderi a presiunii din unul sau mai multe pneuri.

**!** Sistemul de detectare a pneurilor dezumflate reprezintă un ajutor la conducere care nu înlocuiește nici vigilența, nici responsabilitatea conducătorului.

**!** Acest sistem nu va scuteste de controlul lunar al presiunii de umflare a pneurilor (inclusiv roata de rezerva), ca si inaintea oricarei calatorii mai lungi.

Rularea cu pneuri dezumflate degradeaza tinuta de drum, mareste distantele de frinare si provoaca uzura prematura a pneurilor, in special in conditii severe (incarcare maxima, viteza ridicata, trasee lungi).

**i** Rularea cu pneuri dezumflate maresta consumul de carburant.

**i** Controlul presiunii din pneuri trebuie efectuat "la rece" (vehicul oprit de 1 ora sau dupa un traseu mai scurt de 10 km efectuat cu viteza moderata). In caz contrar, adaugati 0,3 bari la valorile mentionate pe eticheta.

Valorile de presiune de umflare prescrise pentru vehiculul dvs. sunt notate pe eticheta de presiuni pneuri.

**+** Consultati rubrica "Caracteristici tehnice - Identificarea vehiculului".

## Avertizare de pneu dezumflat



Se traduce prin aprinderea continua a acestui maror, insotit de un semnal sonor si, in functie de echipare, afisarea unui mesaj.

In caz de anomalie constatata la un singur pneu, pictograma sau mesajul afisat, permite identificarea rotii cu probleme, in functie de echipare.

- Reduceti imediat viteza, evitati bruscarile volanului si franarile bruste.
- Opriti imediat ce este posibil, imediat ce conditiile de circulatie o permit.
- In caz de pana, utilizati kitul de depanare provizorie a pneului sau roata de rezerva (in functie de echipare), sau
- daca dispuneti de un compresor, de exemplu cel din kitul de depanare provizorie a pneului, controlati presiunea din cele patru pneuri, la rece, sau
- daca nu este posibila realizarea acestui control imediat, rulati cu prudenta la viteza redusa.



Pierderea de presiune detectata nu genereaza intotdeauna o deformare vizibila a pneului. Nu este suficient un simplu control vizual.



Avertizarea este mentinuta pana la umflarea, repararea, sau inlocuirea pneului sau pneurilor in cauza.

Roata de rezerva (de tip galet sau cu janta din tabla) nu este echipata cu senzor de presiune.

## Disfunctie



Aprinderea intermitenta, apoi continua, a acestui maror, insotita de aprinderea marorului "service", si, in functie de echipare, de afisarea unui mesaj ce indica o disfunctie a sistemului.

In acest caz, supravegherea presiunii din pneuri nu mai este asigurata.



Aceasta avertizare se afiseaza si in cazul unei singure roti neechipate cu senzor (de exemplu, la utilizarea unei roti de rezerva de tip galet sau cu janta din tabla).

Adresati-va retelei PEUGEOT sau unui Service autorizat, pentru verificarea sistemului, sau dupa o pana, montati un pneu pe janta originala echipata cu senzor de presiune.

## INDICATOR DE INTRETINERE

De la punerea contactului, in cateva secunde, cheia care simbolizeaza indicatorul de intretinere se aprinde: afişajul vă informează despre scadența următoarei revizii de efectuat, conform planului din carnet de intretinere si garantii. Această informație este determinată în funcție de numărul de kilometri parcurși de la revizia precedentă.



După câteva secunde, afişajul revine la funcțiile sale curente.



## Reluarea informațiilor de întreținere

Pentru a accesa informațiile legate de întreținere, apăsați scurt tasta **MODE**.

Utilizați săgețile sus/jos pentru a vizualiza informațiile legate de interval și de uzură ale uleiului din motor.

O nouă apăsare pe tasta **MODE** vă permit revenirea la diferitele meniuri ale afişajului.

O apăsare lungă face revenirea la ecranul inițial.

Menu...	Alegere...	Permite...
M ▲ 11 ▼ Service	Service (Km/Mile până la revizie)	Afișarea kilometrilor/ milelor ce rămân de parcurs până la următoarea revizie.
	Ulei (Km/ Mile pana la schimbul de ulei)	Afișarea kilometrilor/ milelor de parcurs pana la urmatorul schimb de ulei.



Consultați rubrica "Tehnologie la bord - Configurarea vehiculului".

## Degradarea uleiului din motor



Acest martor clipește și, dacă vehiculul dumneavoastră este echipat cu această funcție, un mesaj este afișat la fiecare pornire: sistemul a detectat o degradare a uleiului din motor. Schimbul de ulei trebuie realizat rapid.



Acest al doilea martor, cuplat cu primul, se aprinde pe tabloul de bord dacă nu a fost efectuat schimbul de ulei, degradarea uleiului depășind un nou prag. Pentru a evita orice degradare și înainte de a atinge acest palier, efectuați schimbul de ulei.

Pentru motorizările 3.0 l HDi, regimul motorului va fi astfel limitat la 3 000 rot/min, apoi 1 500 rot/min atât timp cât nu se realizează schimbul de ulei. Operați schimbarea uleiului pentru a evita orice deteriorare.

## Aducere la zero

Oprirea clipirii permanente a indicatorului este asigurată de către un Service autorizat echipat cu dispozitivul de diagnostic.



Consultați lista de verificări din carnet de intretinere si garantii primit la livrarea vehiculului.

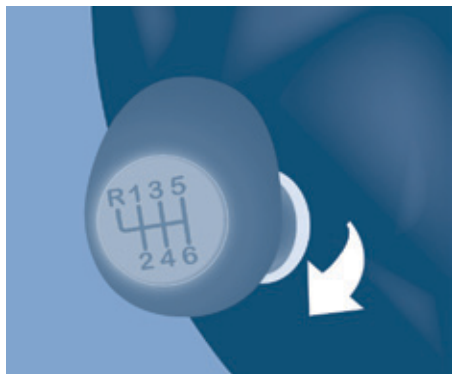

## CUTIE DE VITEZE MANUALA

Pentru a schimba ușor vitezele, apăsați întotdeauna până la capăt pedala de ambreiaj. Pentru a evita să vă deranjeze ceva sub pedale:

- **verificați așezarea corectă a covorașului de podea,**
- **nu suprapuneți niciodată mai multe covorașe.**

Evitați să lăsați mâna pe capătul schimbătorului de viteze deoarece forța exercitată, chiar și ușoară, poate să uzeze în timp elementele din interiorul cutiei.

### Mers inapoi

Ridicați inelul de sub nuca manetei pentru a trece în marșarier.

Nu treceți niciodată în marșarier înainte de oprirea completă a vehiculului.

Mișcarea trebuie efectuată lent, pentru a reduce zgomotul la trecerea în marșarier.

Manevrele de mers cu spatele sunt semnalizate prin avertizări sonore la exterior.

**i** Dacă vehiculul dumneavoastră are această dotare, dispozitivul de asistență la parcare cu spatele se declanșează la trecerea în marșarier; se aude un semnal sonor.

**+** Consultați rubrica "Tehnologie la bord - Asistență la parcare".



## INDICATOR DE SCHIMBARE A TREPTEI

Acest sistem permite reducerea consumului de carburant prin trecerea într-o treaptă superioară de viteză.

Recomandările de cuplare a unei trepte de viteză nu trebuie considerate obligatorii. De fapt, configurația traseului, traficul sau siguranța dumneavoastră rămân elementele esențiale pentru alegerea treptei de viteză optimă. Conducătorul auto alege dacă ia în considerare sau nu indicațiile sistemului.

Sistemul nu propune în nici un caz cuplarea primei trepte de viteză, a mersului inapoi, sau trecerea într-o treaptă inferioară.

## Pornire



Informația este afișată pe ecranul tabloului de bord sub forma matorului **SHIFT**, însoțit de o săgeată în sus, pentru a semnala conducătorului auto că poate cupla o treaptă de viteză superioară.

Sistemul corelează indicațiile de schimbare a treptei de viteză la condițiile de rulare (pantă, încărcare) și la acțiunile conducătorului auto (necesarul de putere, accelerare, frânare, ...).

## Oprire

Acest sistem nu poate fi dezactivat de către conducător.



## REGLAREA VOLANULUI

Cu vehiculul oprit, reglați mai întâi scaunul în poziția cea mai confortabilă.

Deblocați volanul trăgând comanda spre dumneavoastră.

Ajustați adâncimea volanului apoi blocați-l, împingând comanda până la capăt.



Ca măsură de siguranță, aceste manevre nu trebuie făcute în timpul mersului.



Dacă motorul este cald, mărtoșul luminos se aprinde câteva secunde și puteți porni imediat.

Eliberați cheia imediat ce motorul începe să funcționeze.



#### Mărtoș de deschidere

Dacă se aprinde acest mărtoș, verificați închiderea corespunzătoare a tuturor ușilor și a capotei motorului.

### CONTACTOR

Poziția **STOP**: antifurt.

Contactul este întrerupt.

Poziția **MERS**: punere contact.

Unele accesorii pot funcționa.

Poziția **AVV** (Avviamento): demaror.

Demarorul este acționat.

**i** Dacă un obiect greu (breloc...) este prins de cheie, acționând asupra axei acesteia când este în contact, pot apărea disfuncții.

### Pornire motor



#### Mărtoș antidemaraj

Dacă se aprinde acest mărtoș luminos, schimbați cheia și faceți o verificare a cheii defecte în cadrul rețelei PEUGEOT.



#### Mărtoș de preincalzire diesel

Cu frana de staționare activată și cutia de viteze în punctul mort, rotiți cheia până la poziția **MERS**.

Așteptați stingerea acestui mărtoș și apoi acționați demarorul (poziția **AVV**) până când motorul pornește.

Durata de aprindere a mărtoșului luminos depinde de condițiile meteorologice.

### Oprire motor

Opriti vehiculul și apoi, cu motorul la ralanti, rotiți cheia în poziția **STOP**.



#### În condiții de temperatură joasă

În zonele montane și/sau reci, este recomandată utilizarea unui carburant de tip "iarnă" adaptat temperaturilor scăzute sau negative.

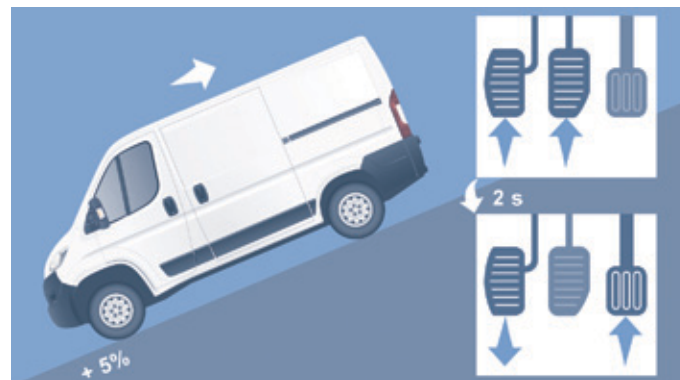
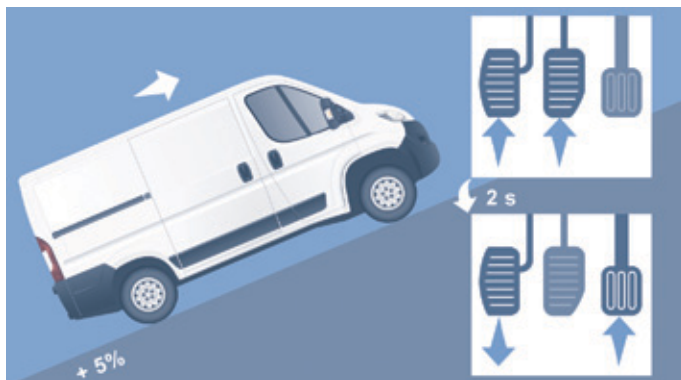

## ASISTENȚA LA PORNIREA ÎN PANTA

Această funcție (denumită și HHC - Hill Holder Control), legată de controlul dinamic al stabilității, ușurează demarajul în pantă și se activează în următoarele condiții:

- vehiculul trebuie să fie oprit, motorul fiind pornit, piciorul pe pedala de frână,
- panta drumului trebuie să fie mai mare de 5 %,
- pentru o panta în urcare, cutia de viteze trebuie să fie în punctul mort sau într-o viteză, diferită de marșarier,
- pentru o panta în coborâre, maneta de viteze trebuie să fie în marșarier.

Sistemul de asistență la pornirea în pantă este o îmbunătățire a confortului în conducere. Aceasta nu asigură nici parcare automată a vehiculului, nici o frână de staționare automată.

## Functionare

Cu pedala de frână și pedala de ambreiaj apăstate, imediat ce eliberați pedala de frână aveți circa 2 secunde pentru a porni, fără recul și fără a folosi frâna de mână.

În faza de demarare, funcția se dezactivează automat diminuând gradul presiunii de frânare. În timpul acestei faze este posibil să auziți un zgomot tipic de deblocare mecanică a frânelor, ce semnalează mișcarea iminentă a vehiculului.

Asistența la pornirea în pantă se dezactivează în oricare din situațiile următoare:

- la eliberarea pedalei de ambreiaj,
- la eliberarea franei de staționare,
- la oprirea motorului,
- la calarea motorului.

## Disfuncție



Când intervine o disfuncție la sistem, acest martor se aprinde însoțit de un semnal sonor și confirmat de un mesaj pe afișaj.

Efectuați verificarea sistemului prin intermediul rețelei PEUGEOT sau al unui Service autorizat.

## STOP & START

Sistemul Stop & Start trece motorul momentan în stare de veghe - mode STOP - pe durata fazelor de oprire din circulație (semafoare, ambuteiaje, altele...). Motorul porneste din nou automat - mod START - imediat ce doriți să reporniți. Repornirea se efectuează instantaneu, rapid și în liniște.

Perfect adaptat pentru utilizare urbană, sistemul Stop & Start permite reducerea consumului de carburant, a emisiilor de gaze poluante și oferă confortul unei liniști totale la opriri.

## Funcționare

### Trecerea motorului în mod STOP

La staționarea vehiculului, poziționați maneta de viteze în punctul mort și apoi eliberați pedala de ambreiaj.



- Mătrouțul "S" se aprinde pe tabloul de bord și motorul intră în starea de veghe.

 Oprirea automată a motorului este posibilă numai când s-a depășit o viteză de aproximativ 10 km/h, pentru a evita opriri repetate ale motorului la rularea cu viteză mică.

 Nu părăsiți niciodată vehiculul fără a întrerupe contactul cu cheia.

 Nu alimentați niciodată cu carburant când motorul este în mod STOP; este imperativă tăierea contactului cu cheia.

### Cazuri particulare: mod STOP indisponibil

Modul STOP nu se activează când:

- sistemul de inițializează,
- ușa conducătorului este deschisă,
- centura de siguranță a conducătorului este decuplată,
- aerul condiționat este activ,
- dezaburirea este activată,
- stergătorul de parbriz este în poziție de stergere rapidă,
- mersul înapoi este cuplat, pe durata manevrelor de staționare,
- unele condiții punctuale (încărcarea bateriei, temperatura motorului, regenerarea filtrului de particule, asistarea la frână, temperatura exterioară...) o necesită, pentru asigurarea controlului sistemului.



Mătrouțul "S" se aprinde intermitent câteva secunde, apoi se stinge.

**Această funcționare este perfect normală.**

### Trecerea motorului in mod START

Cu o viteză cuplată, repornirea automată a motorului este posibilă prin apăsarea până la capăt a pedalei de ambreiaj.



- Martorul "S" se stinge și motorul repornește.

Dacă după o repornire automată în mod START, conducătorul nu efectuează nicio acțiune asupra vehiculului în cele 3 minute ce urmează, sistemul oprește motorul definitiv. Repornirea motorului nu este posibilă decât cu cheia de contact.

### Cazuri particulare: declansare automata a modului START

Modul START se declansează automat când:

- vehiculul este în roata liberă, în pantă,
- stergătorul de parbriz este în poziție de stergere rapidă,
- aerul condiționat este activ,
- motorul este oprit de aproximativ 3 minute prin sistemul Stop & Start,
- unele condiții punctuale (încărcarea bateriei, temperatura motorului, asistarea la frânare, reglarea aerului condiționat...) o necesită, pentru asigurarea controlului sistemului sau al vehiculului.



În acest caz, pe afișajul din bord apare un mesaj, însoțit de mărtoșul "S" care se aprinde intermitent câteva secunde, apoi se stinge.

**Această funcționare este perfect normală.**

### Utilizare corectă

Cu o cutie de viteze manuală, în mod STOP, în caz de cuplare a unei trepte fără a debreia complet, repornirea vehiculului poate eșua.

Un mărtoș se aprinde sau un mesaj este afișat pe tabloul de bord invitându-vă să apăsați până la capăt pedala de ambreiaj pentru a asigura repornirea.

Cu motorul oprit în modul STOP, dacă conducătorul auto își decuplează centura de siguranță și deschide o ușă din față, repornirea motorului nu este posibilă decât cu cheia de contact. Un semnal sonor se aude, însoțit de aprinderea intermitentă a mărtoșului "S", și în funcție de echipare, un mesaj pe afișaj.

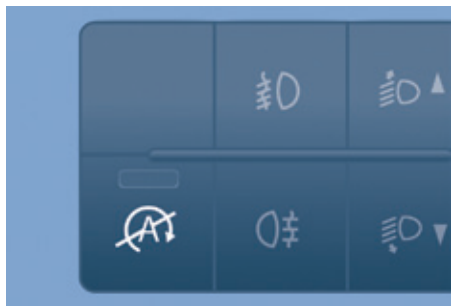

### Neutralizare

În orice moment, apăsați pe comanda "**A - OFF**", pentru a neutraliza sistemul. Aprinderea matorului de pe comandă, însoțită de un mesaj pe ecranul din tabloul de bord, semnaleză realizarea neutralizării.

**i** Dacă neutralizarea a fost efectuată în modul STOP, motorul repornește imediat.

**i** Este necesară neutralizarea Stop & Start, pentru a permite o funcționare continuă a aerului condiționat. Matorul comenzii rămâne aprins.

### Reactivare

Apăsați din nou pe comanda "**A - OFF**". Sistemul este din nou activ; aceasta este semnalată prin stingerea matorului de pe comandă, însoțită de un mesaj pe ecranul din tabloul de bord care confirmă reactivarea.

### Disfuncție



În cazul unei disfuncții a sistemului Stop & Start, acesta se dezactivează, iar acest mator se aprinde, fiind însoțit de un mesaj pe afișajul din bord.

Efectuați o verificare în cadrul rețelei PEUGEOT sau la un Service autorizat. În caz de anomalie în mod STOP, este posibilă repornirea motorului apăsând la fund pedala de ambreiaj sau aducând maneta de viteze la punctul mort.

### Întreținere

**i** Înainte de orice intervenție sub capota, este imperativă taierea contactului cu cheia, pentru a evita orice risc de ranire legat de o declansare automată a modului START.

Acest sistem necesită o baterie de tehnologie și de caracteristici specifice (reper disponibile în rețeaua PEUGEOT sau la un Service autorizat).

Montarea unei baterii neavând reper PEUGEOT antrenează riscuri de disfuncții ale sistemului.

**+** Consultați rubrica "Asistență rapidă - Baterie descărcată".



**i** Sistemul Stop & Start se bazează pe o tehnologie avansată. Orice intervenție necesită o calificare deosebită, pe care rețeaua PEUGEOT o garantează.



### **Antifonare**

Vehiculul dumneavoastră are un sistem de suspensie modern, care contribuie la îmbunătățirea confortului general.

Aceste ameliorări scad și nivelul de poluare sonoră.

### **Confort acustic**

Antifonarea caroseriei pe sub vehicul și a pasajelor roților duc la reducerea considerabilă a zgomotului și protejează caroseria de agresiunile exterioare.

## Comenzi pe volan

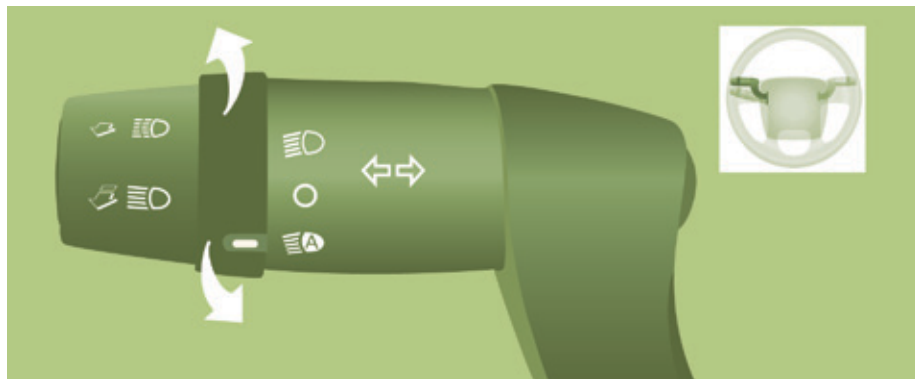

### COMANDĂ LUMINI

Selecția se efectuează prin rotirea reperului alb al inelului.



**Toate luminile stinse**



**Faza scurtă/faza lungă aprinsă**

### Inversarea fazelor: scurtă/lungă

Trageți comanda până la capăt spre dumneavoastră.

### Apel din faruri

Trageți comanda spre dumneavoastră, oricare ar fi poziția inelului.

### Funcția "autostradă"

Trageți ușor maneta spre volan, fără a trece de punctul de rezistență al comenzii luminilor; indicatoarele de direcție corespunzătoare clipeșc de cinci ori.



**Indicatoare de direcție (verde clipitoare)**

Stânga: în jos.

Dreapta: în sus.



**Proiector pentru ceață față**



**Lampă ceață spate**



Dacă vehiculul dumneavoastră este echipat cu lumini de ceață, acestea funcționează cu faza scurtă sau faza lungă.

Apăsați pe una dintre aceste comenzi pentru a aprinde luminile de ceață.

**i** Luminile de ceață trebuie folosite numai pe timp de ceață sau ninsoare.

Pe timp senin sau ploios, ziua sau noaptea, proiectoarele de ceață față și stopurile de ceață spate aprinse sunt orbitoare și interzise.

Nu uitați să le stingeți imediat ce nu mai sunt necesare.

## LUMINI DE ZI CU LED-URI

La pornirea vehiculului, ziua, luminile de zi se aprind automat.

La aprinderea manuala sau automata a luminilor de pozitie, de intalnire, sau de drum, luminile de zi se sting.

### Programare

Pentru tarile in care reglementarile nu impun aprinderea luminilor pe timp de zi, puteti activa sau neutraliza functia, trecand prin meniul configurare al ecranului multifunctional.

## APRINDERE AUTOMATA

Pe vehiculele echipate cu această funcție, faza scurtă se aprind automat în caz de luminozitate slabă.

Pe timp de ceață sau zăpadă, senzorul de luminozitate poate detecta o lumină suficientă. Astfel, luminile nu se mai aprind automat. Dacă este necesar, trebuie să porniți manual faza scurtă.

Ele se sting automat imediat ce luminozitatea redevine suficientă.



Nu mascați senzorul de luminozitate aflat în partea central superioară a parbrizului.



Puteti regla sensibilitatea senzorului de luminozitate.  
Consultati rubrica "Tehnologie la bord - Configurarea vehiculului".

### Activare



Rotiți inelul de selecție pe această poziție.

Luminile se sting automat la taierea contactului.

## LUMINĂ DE ÎNSOȚIRE (FOLLOW ME HOME)

Pe vehiculele echipate cu această opțiune: când părăsiți vehiculul dumneavoastră, faza scurtă rămâne aprinsă pe o durată presetată anterior (ieșirea din parcare, de exemplu).

### Contact întrerupt sau cheia pe poziția STOP.

Timp de 2 minute după oprirea motorului, poziționați cheia în contact la poziția STOP sau scoateți-o din contact.

Trageți comanda pentru lumini spre volan.



### Martorul se aprinde în tabloul de bord.

Cu fiecare acționare a comenzii luminilor, spre volan, se prelungeste durata de aprindere a luminilor cu 30 secunde până la aproximativ 3 minute. După trecerea perioadei selecționate luminile se sting automat.

Pentru a anula această funcție, țineți comanda luminilor trasă către volan timp de 2 secunde.

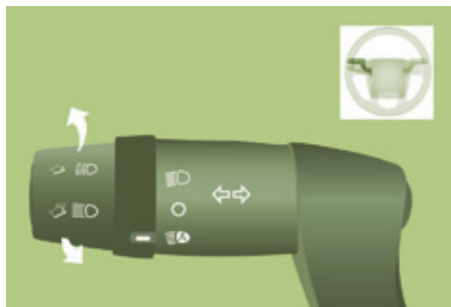

### LUMINI DE STAȚIONARE

Această opțiune vă permite să lăsați luminile de poziție aprinse pe durata staționării; cu contactul oprit, cheia în poziția STOP sau scoasă din contact.

Deplasați inelul comenzii luminilor pe poziția 0, apoi pe fază scurtă sau lungă.



#### **Martorul se aprinde în tabloul de bord.**

Luminile rămân aprinse pe toată durata staționării dumneavoastră.

O perioadă lungă de funcționare poate reduce semnificativ gradul de încărcare al bateriei vehiculului dumneavoastră.



### FASCICULUL PROIECTOARELOR

În funcție de greutatea mărfii transportate, este recomandată reglarea înălțimii fasciculului luminos al farurilor.

Această funcție este disponibilă numai pentru faza lungă.



Prin apăsări succesive pe aceste butoane aveți posibilitatea de a regla înălțimea farurilor.

Un martor pe afișaj indică poziția de reglare aleasă (0, 1, 2, 3).

### **i** Deplasări în străinătate

Dacă folosiți vehiculul într-o țară în care sensul de circulație este inversat față de cel din țara de comercializare a vehiculului, este necesar să adaptați reglajele proiectoarelor pentru a nu jena conducătorii care circulă din sens invers. Consultați rețeaua PEUGEOT sau un Service autorizat.



## COMANDA STERGATOARELOR DE GEAMURI





### Stergatoare fata

Ștergerea este activă numai dacă cheia de contact este în poziția **MERS**.

Comanda poate avea cinci poziții diferite:

Ștergere oprită.

Ștergere intermitentă: 1 pas în jos  
În această poziție, rotind inelul, este posibil să selectați patru niveluri de frecvență:

-  - frecvență foarte redusă,
-  - frecvență redusă,
-  - frecvență nominală,
-  - frecvență mare.



Ștergere continuă lentă: 2 pași în jos.

Ștergere continuă rapidă: 3 pași în jos.

Ștergere intermitentă: trageți comanda spre volan.

### Stergere automată cu detector de ploaie

Dacă vehiculul dumneavoastră este echipat, cadența de ștergere se reglează automat în funcție de intensitatea ploii.

Ștergere automată: 1 pas în jos. Este confirmată printr-o mișcare a ștergătoarelor. Trebuie reactivată după fiecare întrerupere a contactului.

În această poziție, rotind inelul, puteți crește sensibilitatea senzorului de ploaie.

 Nu mascați senzorul de ploaie, situat pe partea centrală superioară a parbrizului.

Pentru spălarea vehiculului, întrerupeți contactul sau dezactivați ștergătorul automat.

### Pentru o bună utilizare

Verificați ca ștergătoarele față să poată funcționa liber, dacă le folosiți în condiții de ger.

Folosiți-vă de treapta ajutoare din scutul față pentru a elimina zăpada acumulată la baza parbrizului și pe ștergătoare.

 Puteti schimba lamele ștergătoarelor. Consultati rubrica "Asistență rapidă - Lama ștergătorului uzată".

 Pe un vehicul echipat cu sistem Stop & Start, cât timp comanda ștergătoarelor de parbriz este în poziția de baleiaj rapid, modul STOP nu este disponibil.

### Spalator de parbriz si spalator de proiectoare

Acționați comanda ștergătoarelor de parbriz spre dumneavoastră, spălătorul de parbriz este însoțit de o repriză temporizată a ștergătoarelor.

Spălătorul de proiectoare este cuplat cu spălătorul de parbriz, se declanșează dacă faza scurtă este aprinsă.

 Puteti verifica nivelul de lichid. Consultati rubrica "Verificări - Niveluri si verificari".

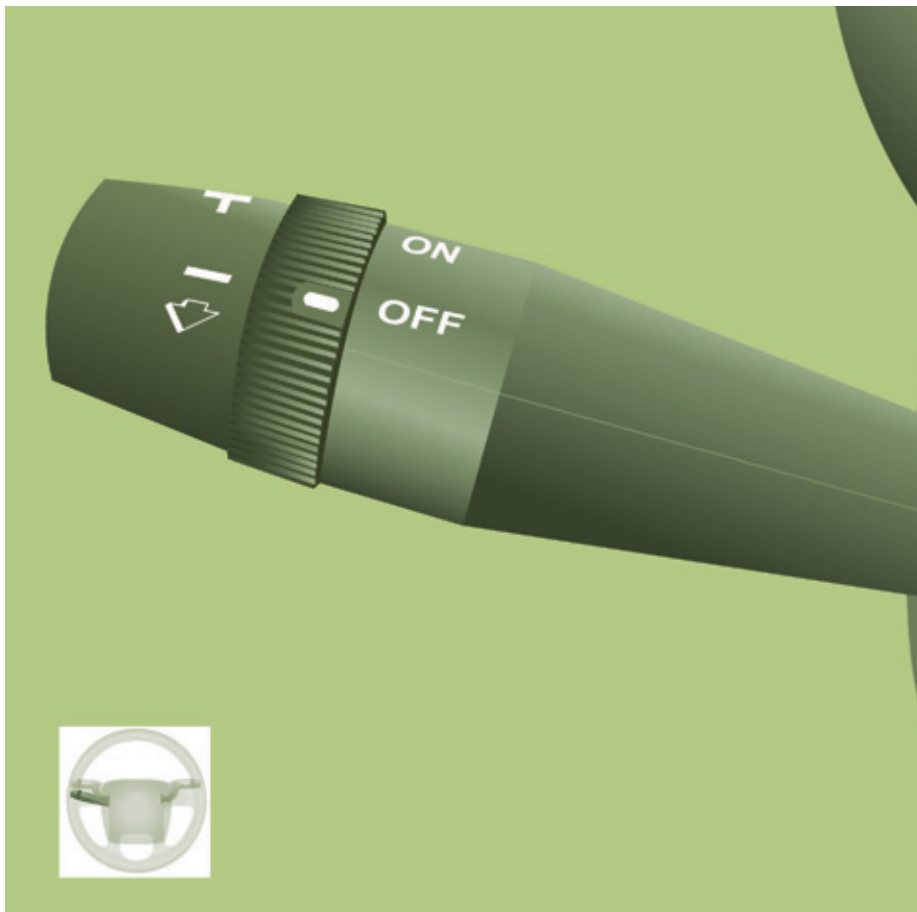

## REGULATOR DE VITEZA

"Este ritmul în care șoferul dorește să se deplaseze".

Acest sistem ajutător pentru condus în condiții de circulație fluidă permite menținerea constantă a vitezei programate a vehiculului, de către șofer, cu excepția cazurilor de pantă abruptă și de încărcătură mare.

Pentru a fi programată sau activată, viteza vehiculului trebuie să fie de peste 40 km/h, cu cel puțin al patrulea raport al cutiei de viteze angajat.

Dacă vehiculul dumneavoastră are această dotare, regulatorul de viteză poate fi vizualizat pe tabloul de bord printr-un martor situat în cadranul turometru.



Funcție selectată.



Funcție dezactivată.



### Selectarea funcției - ON

Selectarea poziției **ON** pornește funcția. Pe afișajul tabloului de bord apare un mesaj pentru a confirma acțiunea.



### Programarea unei viteze

Atingeți viteza dorită prin accelerare, cu a patra sau a cincia treaptă de viteză angajată.

Deplasați comanda în sus (+), timp de aproximativ o secundă, pentru a o memora. Eliberați pedala de accelerație, vehiculul va menține această viteză.

### Depășirea temporară a vitezei

În cursul regularizării, este întotdeauna posibil, prin acționarea pedalei de accelerație, să depășiți viteza programată (pentru depășirea unui vehicul, de exemplu).

### Modificarea vitezei programate în timpul regularizării

Aveți posibilitatea să:



- creșteți viteza pas cu pas, prin impulsuri scurte sau în mod continuu, menținând comanda în sus (semnul +),



- să descreșteți viteza în mod continuu, menținând comanda în jos (semnul -).

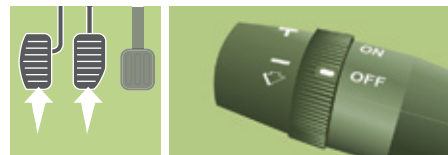

### Oprirea / dezactivarea funcției

Apăsați pedala de frână sau de ambreiaj sau plasați inelul în poziția **OFF**, matorul se stinge.

Dacă intervine sistemul de control dinamic al stabilității, funcționarea regulatorului este temporar dezactivată.



### Restabilire - RES

Pentru a restabili viteza programată a vehiculului (de exemplu, după o apăsare a pedalei de frână sau de ambreiaj) reveniți progresiv la modul dorit și apăsați pe **RES**. Matorul se aprinde, funcționarea regulatorului este restabilită.

## Anularea vitezei programate

La oprirea vehiculului, după întreruperea contactului, nici o viteză nu mai rămâne în memoria sistemului.

## Disfuncție



În cazul unei disfuncții, funcția se oprește și martorul se stinge.

Efectuați verificarea în cadrul unui Service autorizat sau al rețelei PEUGEOT.

## Pentru o buna utilizare

La modificarea vitezei programate prin apăsare continuă, rămâneți vigilenți deoarece viteza poate crește sau scădea rapid.

Nu folosiți regulatorul de viteză pe șosele umede sau cu circulație aglomerată.

În caz de pantă abruptă, regulatorul de viteză nu va putea împiedica vehiculul să depășească viteza programată.

Regulatorul nu poate, în nici un caz, să înlocuiască respectarea limitărilor de viteză, nici atenția, nici responsabilitatea șoferului.

Este recomandat să țineți picioarele în apropierea pedalelor.

Pentru a evita incomodarea apăsării pedalelor:

- verificați corecta poziționare a covorașului,
- nu suprapuneți niciodată mai multe covorașe.



## REGULATOR DE VITEZA

"Este viteza cu care șoferul dorește să ruleze".

Această asistare a conducerii în condiții de circulație fluidă permite menținerea constantă a vitezei vehiculului programată de șofer, în afara cazului de rulare în pantă abruptă.

Pentru a fi memorată sau activată, viteza vehiculului trebuie să fie mai mare de 40 km/h, fiind cel puțin în treapta a patra a cutiei de viteze manuale.

Acest regulator afișează pe tabloul de bord starea selectării funcției și viteza programată:



Funcția selectată, afișarea matorului "Regulator de viteză".

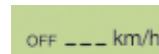

Funcție neutralizată, **OFF** (exemplu la 107 km/h).

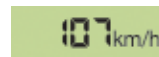

Funcție activată (exemplu la 107 km/h).



Viteza vehiculului este mai mare (ex. 118 km/h), viteza programată clipește.

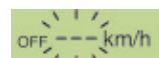

Disfuncție detectată, **OFF** - liniile clipeșc.

## Comenzi pe volan

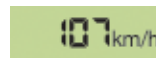
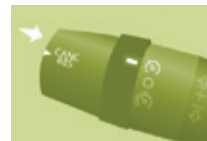
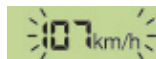
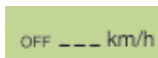

### Selectarea funcției

- Rotiti inelul complet in sus. Regulatorul este selectat dar nu este încă activ și nici o viteză nu este programată. Pe tabloul de bord se aprinde martorul luminos.

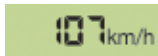

### Prima activare / programarea unei viteze

- Aduceți vehiculul la viteza dorită apăsând pedala de accelerație.
- Deplasați comanda spre sus (+) sau spre jos (-) pentru memorare. Pe afisajul tabloului de bord apare un mesaj pentru a confirma activarea.

Vehiculul va mentine aceasta valoare de referinta a vitezei.

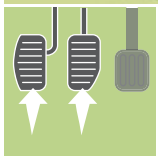
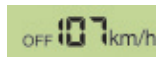

### Neutralizare (off)

- Apăsati pe această tastă sau pe pedala de frână sau ambreiaj. Pe afisajul tabloului de bord apare un mesaj pentru a confirma neutralizarea.

### Reactivare

- După neutralizarea reglementării, apăsați această tastă. Pe afisajul tabloului de bord apare un mesaj pentru a confirma reactivarea.

Vehiculul revine la viteza programată.

Sau puteți să reluați procedura de la "prima activare".



### Modificarea vitezei programate

Pentru memorarea unei viteze superioare celei precedente, aveți următoarele posibilități:

Fără a folosi accelerația:

- Deplasați comanda înspre sus (+).
- O apăsare scurtă crește viteza cu 1 km/h.
- O apăsare continuă o crește în pași de câte 5 km/h.

Folosind accelerația:

- depășiți viteza memorată până la atingere vitezei dorite,
- deplasați comanda înspre sus (+) sau înspre jos (-).

Pentru a memora o viteză inferioară celei precedente:

- deplasați comanda înspre jos (-).
- O apăsare scurtă scade viteza cu 1 km/h.
- O apăsare lungă scade viteza în pași de câte 5 km/h.



### Oprirea funcției

- Mutați inelul pe poziția centrală **O** sau opriți contactul pentru oprirea sistemului.

La oprirea vehiculului, după întreruperea contactului, nici o viteză nu mai este memorată de către sistem.

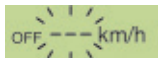

### Disfuncție

Viteza programată este ștearsă și înlocuită prin linii. Efectuați verificarea prin intermediul unui Service autorizat sau al rețelei PEUGEOT.

### Pentru o buna utilizare

La modificarea vitezei memorate prin apăsare prelungită fiți atenți pentru că viteza poate să crească sau să scadă repede.

Nu folosiți regulatorul de viteză pe carosabil alunecos sau când traficul este intens.

La coborâre abruptă, regulatorul de viteză nu va putea împiedica vehiculul să depășească viteza programată.

Regulatorul nu poate în nici un caz să înlocuiască respectarea regulilor de limitare a vitezei, nici atenția sau responsabilitatea șoferului.

Este recomandat să țineți picioarele în apropierea pedalelor.

Pentru a evita orice incomodare sub pedale:

- aveți grijă la buna poziționare a covorașului și la prinderea corectă pe podea a fixărilor sale,
- nu suprapuneți niciodată mai multe covorașe.



Acest limitator afișează pe ecranul tabloului de bord starea de selectare a funcției și viteza programată:



Funcția este selectată, marmorul "Limitator de viteze" se afișează.



Funcția este neutralizată, ultima viteză programată - **OFF** (exemplu 107 km/h).

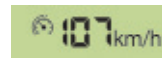

Funcția este activată (exemplu 107 km/h).



Viteza vehiculului este mai mare (exemplu 118 km/h), viteza programată clipește.



Disfuncție detectată, **OFF** - liniile clipeac.

## LIMITATOR DE VITEZA

"Este viteza aleasă pe care șoferul nu dorește să o depășească".

Această selectare se face cu motorul în funcțiune atât cu motorul în mers cât și oprit. Viteza minimă ce se poate programa este de cel puțin 30 km/h.

Viteza autoturismului este proporțională cu acțiunea asupra pedalei de accelerație de către șofer până la punctul de rezistență al acesteia, adică se atinge viteza programată.

Totuși, apăsarea pedalei dincolo de acest punct limită din podea permite depășirea vitezei programate. Pentru a reveni la folosirea limitatorului, este suficient să eliberați progresiv pedala de accelerație și să reveniți sub viteza programată.

**Manevrele pot fi efectuate în staționare, cu motorul pornit - sau în mers.**



### Selectarea funcției

- Rotiti inelul complet in jos. Limitatorul este selectat, dar nu este încă activ. Afișajul indică **OFF** și ultima viteză programată.

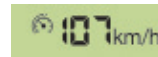
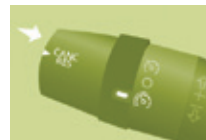
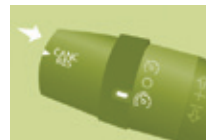
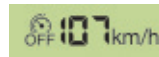
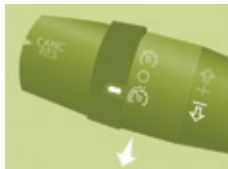

### Programarea unei viteze

Programarea se poate face fără ca limitatorul să fie activat, dar motorul trebuie să fie pornit.

Pentru memorarea unei viteze superioare celei curente:

- deplasați comanda în sus (+).
- O apăsare scurtă crește viteza cu 1 km/h.
- O apăsare lungă crește viteza cu câte 5 km/h.

Pentru memorarea unei viteze inferioare celei curente:

- deplasați comanda în jos (-).
- O apăsare scurtă scade viteza cu 1 km/h.
- O apăsare lungă scade viteza cu câte 5 km/h.

### Activare / neutralizare

O primă apăsare pe această tastă activează limitatorul, **OFF** dispare de pe afișaj și apare un mesaj pentru confirmarea activării.

O a doua apăsare neutralizează limitatorul, **OFF** re apare pe afișaj și este afișat un mesaj pentru a confirma neutralizarea.



### Depasirea vitezei programate

O apăsare a pedalei de accelerație pentru a depăși viteza programată va rămâne fără efect, cu excepția cazului în care apăsați **puternic** pedala și depășiți **punctul limită**.

În cazul în care limitatorul nu poate împiedica sporirea vitezei vehiculului din cauza tipului de drum sau a unei pante abrupte, viteza programată poate fi depășită. Limitatorul se dezactivează pentru moment, iar viteza programată clipește.

Pentru a reveni la funcția de limitare, reduceți viteza până la un nivel inferior celei programate.



### Oprirea funcției

- Plasați inelul în poziția centrală **O** sau întrerupeți contactul pentru a opri sistemul.

Ultima viteză programată rămâne în memorie.



### Disfuncție

Viteza programată este ștersă apoi înlocuită de linii.

Efectuați verificarea prin intermediul unui Service autorizat sau al rețelei PEUGEOT.

### Pentru o utilizare corectă

În nici un caz, limitatorul nu poate înlocui respectarea limitelor de viteză, nici vigilența sau responsabilitatea șoferului.

Fiți atenți la profilul șoselei, la accelerările puternice și păstrați un control perfect asupra vehiculului dumneavoastră.

Pentru a evita orice incomodare în apăsarea pedalelor:

- aveți grijă la buna așezare a covorașelor și a fixărilor pe podea,
- nu suprapuneți niciodată mai multe covorașe.



## LIMITATOR FIX DE VITEZA

Dacă vehiculul este dotat cu acest echipament, viteza vehiculului poate fi limitată permanent la 90 sau 100 km/h. Această viteză maximă nu poate fi modificată.

O etichetă situată în habitaclu indică această viteză maximă.

Limitatorul fix nu este o funcție de tipul regulatorului de viteză. Nu poate fi activat sau dezactivat de către conducător în timpul unei curse.

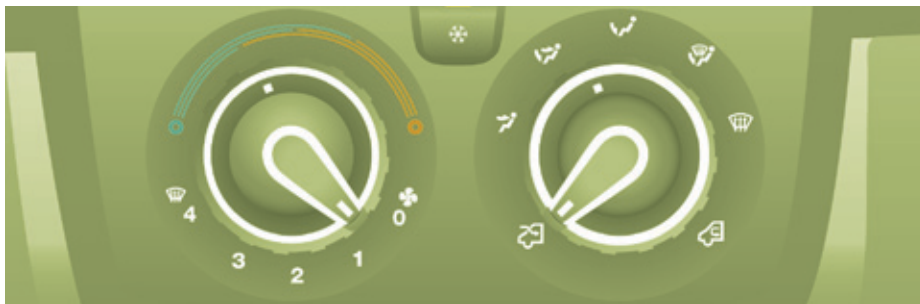

## DEJIVRARE ȘI DEZABURIRE

### Parbriz și geamuri laterale

Gurile de ventilație, aflate la baza parbrizului, și dispozitivele laterale pentru geamuri fac dejivrarea și dezaburirea mai eficiente. Nu obturați aceste intrări ale aerului în habitacul.

Filtrul de polen permite filtrarea permanentă și performantă a prafului.

Recircularea aerului (pe care o poate activa șoferul sau pasagerul) permite izolarea habitaculului de exterior. Totuși, această funcție trebuie activată doar temporar, de obicei se circulă cu comanda în poziția intrare aer exterior deschisă.

### Mod manual



Orientați comanda în această poziție pentru repartiția aerului. Pentru o eficiență și o rapiditate mai mare a dezghețării și a dezaburirii parbrizului:

- creșteți debitul de aer,
- treceți în același timp comanda intrare aer exterior pe recirculare aer.



Revenirea la poziția intrare aer exterior vă permite să reîmprospătați aerul în habitacul.

### Dejivrare lunetă și oglinzi retrovizoare

Nu funcționează decât cu motorul pornit,



o apăsare a acestui buton activează dezaburirea - dejivrarea rapidă a lunetei și a oglinzilor retrovizoare.

Această funcție se întrerupe automat pentru a nu consuma cantități mari de energie.

Dejivrarea se întrerupe la oprirea motorului, iar la pornirea motorului intră în funcțiune.

O apăsare pe acest buton oprește dejivrarea.



Pe un vehicul echipat cu Stop & Start, cât timp este activată dezaburirea lunetei, modul STOP nu este disponibil.



### UTILIZAREA CORECTA A AERULUI CONDITIONAT

Pentru a fi eficient, aerul condiționat trebuie folosit numai cu geamurile închise. După o staționare prelungită a vehiculului la soare este recomandată aerisirea cabinei timp de câteva secunde.

Pentru a obține o repartiție omogenă a aerului aveți grijă să nu obturați grila de admisie a aerului din exterior aflată la baza parbrizului, aeratoarele laterale și cele centrale, ieșirile de aer din plafon și din spate.

Indiferent de anotimp, aerul condiționat este util deoarece reglează umiditatea din cabină.

**i** Porniți sistemul de aer condiționat pentru 5 - 10 minute, o dată sau de două ori pe lună, pentru a-l menține în perfectă stare de funcționare.

Înlocuiți periodic elementele filtrante (filtrul de aer și filtrul habitaclu). Dacă mediul o impune, schimbați-le de două ori mai des. Condensul creat de sistemul de aer condiționat provoacă o scurgere normală de apă, care poate forma o peliculă sub vehiculul în staționare.

Dacă sistemul nu produce aer rece, nu îl utilizați și apelați la un Service autorizat sau la rețeaua PEUGEOT pentru a îl verifica.

### Aeratoare

#### "Lasati-le deschise"

Pentru o repartiție optimă a difuzării aerului cald sau rece în habitaclu, dispuneți de: 4 duze centrale basculante, dintre care 2 orientabile lateral (dreapta sau stânga) înspre partea superioară a corpului și 4 duze laterale basculante spre pasageri. Echipamentul este completat de duze de aer în direcția planșeului vehiculului.



## INCALZIRE / AER CONDITIONAT MANUAL

Dacă vehiculul este echipat cu aceste comenzi, ele sunt situate pe planșa de bord, în consola centrală.

### Aer condiționat

Funcționarea aerului condiționat nu este posibilă decât cu motorul pornit.



Ventilatorul de aer trebuie să fie cel puțin la valoarea 1.

O apăsare pe tastă pornește funcționarea aerului condiționat, ledul este aprins. O nouă apăsare oprește funcționarea și stinge ledul.

### Reglarea valorii de confort



Comanda poziționată:

- pe culoarea albastră declanșează răcirea,



- pe culoarea roșie declanșează încălzirea aerului din interior.

### Debit de aer



Forța aerului ventilat prin aeratoare variază de la 1 la maxim 4. Pentru a atinge confortul aerului puteți ajusta această comandă. Pentru oprirea ventilatorului plasați comanda pe poziția 0.

### Repartiția aerului

Repartiția aerului este stabilită prin poziționarea comenzii pe:



aeratoarele laterale și aeratoarele centrale,



aeratoarele laterale, aeratoarele centrale și picioare,



picioare,



parbriz, picioare și geamuri laterale,



parbriz și geamuri laterale.

### Intrare aer din exterior



Această poziție este de preferat.

### Recirculare aer interior



Această poziție nu trebuie folosită decât temporar.

Utilizată simultan cu aerul condiționat pornit și cu forța

aerului circulat reglată (de la 1 la 4), recircularea permite atingerea nivelului de confort dorit al aerului atât pentru aer cald, cât și rece.

Recircularea izolează pe moment habitacul de mirosurile și emisiile de fum exterioare.

Odată atins nivelul de confort al aerului ambiental, reveniți la poziția intrare aer exterior, care permite înprospătarea aerului în habitacul și dezaburirea. Vă recomandăm acest mod de utilizare.

## Recomandari de reglare a sistemului de aer condiționat cu comanda manuală

Pentru o utilizare eficientă a acestui sistem, vă recomandăm:

Dacă doresc...	Repartiția aerului	Temperatură	Debit de aer	Recirculare aer	AC
Cald					-
Rece					
Dezghețare Dezaburire					



## AER CONDITIONAT AUTOMATIC - MONOZONAL

Dacă vehiculul dumneavoastră este echipat cu aceste comenzi, ele sunt situate pe panoul de bord de pe fața consolei centrale.

Ecranul de control al stării funcției de aer condiționat.

 Cu motorul pornit și aerul condiționat pornit, acest simbol și mesajul **FULL AUTO** sunt afișate.

Celelalte elemente sunt afișate în funcție de reglaje selectate de utilizator.

## Modul AUTO



Punerea în funcțiune **FULL AUTO**: o apăsare pe comanda **AUTO** pornește funcțiile sistemului, confirmate de afișajul **FULL AUTO**. Acesta este modul normal de utilizare al sistemului de aer condiționat automat.

Prin inelul mobil care înconjoară comanda **AUTO** reglați temperatura de confort ce trebuie obținută după o gradată aflată între:

- HI (high până la aprox. 32) și
- LO (Low până la aprox. 16).

Sistemul controlează repartizarea, debitul și intrarea de aer pentru a asigura confortul

echivalent gradății afișate și o recirculare suficientă de aer în habitacul.

Nu mai aveți apoi de ce să interveniți.

## Modul AUTO personalizat



Pus în funcțiune în modul **AUTO**, anumite reglaje pot fi modificate: repartizarea, debitul de aer, răcirea și intrarea/recircularea aerului.

Afișajul trece de la **FULL AUTO** la **AUTO**.

Pentru a reveni la funcționarea automată, apăsați din nou această tastă. Afișajul se va modifica de la **AUTO** la **FULL AUTO**.

Dacă după setările manuale sistemul nu poate să mențină gradăția aleasă, aceasta clipește apoi **AUTO** se dezactivează.

Apăsați pe comanda **AUTO** pentru a reveni la reglajele automate.

## Oprirea răcirii aerului



O apăsare pe această comandă oprește funcțiile de răcire. Fulgii de zăpadă de pe afișaj dispar.

## Oprirea completă



O apăsare pe această comandă oprește sistemul. Ledul și afișajul se sting.

## Inelul de reglare a valorii de confort

Gradația este cuprinsă între:

- o creștere a temperaturii aerului ambiental interior HI (High) care se încălzește până la o gradație maximă de 32,
- o scădere a temperaturii aerului ambiental interior LO (Low) care se răcește până la o gradație de 16.

## Repartizarea aerului

O apăsare aprinde ledurile tastelor care distribuie debitul de aer spre:



aeratoarele parbrizului și ale geamurilor laterale față (dezaburire - dezghețare geamuri),



aeratoarele centrale și laterale (bust și față),



guri de ventilație pentru partea inferioară a cabinei (picioare).

O combinație de taste permite reglarea după preferințele dumneavoastră a repartizării debitului de aer.



### Debitul de aer

Apăsări succesive pe această tastă cresc (+) sau micșorează (-) forța debitului de aer în interior.



## Intrare aer exterior / Recirculare aer interior

Când ledul este aprins, aerul circulă în interiorul habitaculului pentru a îl izola de mirosurile și de fumul din exterior. Această setare se recomandă a fi folosită pe perioade scurte.

Confortul aerului ambiental fiind atins, o apăsare pe tastă stinge ledul și redeschide intrarea de aer din exterior.

O apăsare pe tasta **AUTO** restabilește de asemenea intrarea de aer din exterior. Revenirea la această poziție permite înprospătarea aerului în habitacul și dezaburirea. O nouă apăsare pe tasta **AUTO** restabilește funcția **FULL AUTO**.



## Dezaburire / Dezghețare rapidă

O apăsare pe această comandă vă permite să aveți în scurt timp geamurile curate. Ledul se aprinde. Sistemul controlează răcirea, debitul și intrarea de aer, dezghețarea lunetei și repartizează aerul în mod optim spre parbriz și spre geamurile laterale din față.

Dacă vehiculul dumneavoastră este dotat cu un sistem de încălzire auxiliar, vă rugăm să-l dezactivați pentru a garanta o dezaburire - dezghețare rapidă și eficientă.



## VENTILATIE ADITIOINALA SPATE



Acest sistem, complementar echipării de serie pentru ventilarea habitaculului, are comenzile situate pe partea inferioară a planșei de bord, langa volan.



### leșire aer

O apăsare pe această comandă activează expulzarea de aer spre exterior; se aprinde ledul. O nouă apăsare neutralizează și stinge.



### Intrare aer

O apăsare pe această comandă activează intrarea de aer exterior în habitacul; se aprinde ledul. O nouă apăsare neutralizează și stinge.

## SISTEME DE INCALZIRE SUPLEMENTARE

### Incalzire suplimentara

Este un sistem de încălzire a habitacului suplimentar echipamentului de serie.

Funcționarea sa poate fi independentă de motor.

### Incalzire suplimentara sau incalzire aditionala programabila

Acesta este un sistem suplimentar, programabil și autonom care preîncălzește circuitul de apă caldă al motorului diesel, pentru a-i ușura pornirea.

El ameliorează acțiunile de dezghețare, dezaburire și încălzește scaunele, dacă vehiculul are această opțiune.

Obținerea temperaturii dorite în habitacul este mai rapidă.

Acest sistem trebuie să fie programat pentru a fi pornit înainte de a pătrunde în vehicul.



### Incalzire suplimentara

Pentru variantele cu 2-3 locuri, instalația este poziționată sub scaunul de lângă șofer, cu o difuzare a aerului orientată spre în față.



Pentru variantele cu 5-9 locuri, instalația este situată în spate. În funcție de model, difuzarea de aer este fie directă dinspre spate, fie prin rampa poziționată sub fiecare dintre cele două rânduri de scaune.



Apăsăți această comandă pentru a activa/dezactiva încălzirea. Ledul se aprinde dacă încălzirea este activată.

În cazul degivrării și dezaburirii rapide, anulați comanda de preîncălzire.

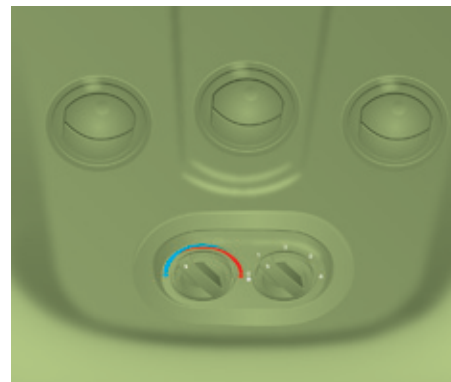

### INCALZIRE SI/SAU CLIMATIZARE SPATE



Dacă vehiculul dumneavoastră este dotat cu o instalație de aer condiționat suplimentară, situată în partea din spate a vehiculului:

rampa de distribuție aflată în pavilion și gurile de difuzare individualizate asigură o perfectă distribuție a aerului rece.

Aerul cald difuzat spre planșeu, de la grupul de aer condiționat din față, este repartizat la nivelul picioarelor pasagerilor din spate din rândurile 2 și 3.

O gură de difuzare a aerului cald, aflată pe pasajul roții din spate stânga, poate compete ansamblul pentru picioarele pasagerilor din rândul 3.

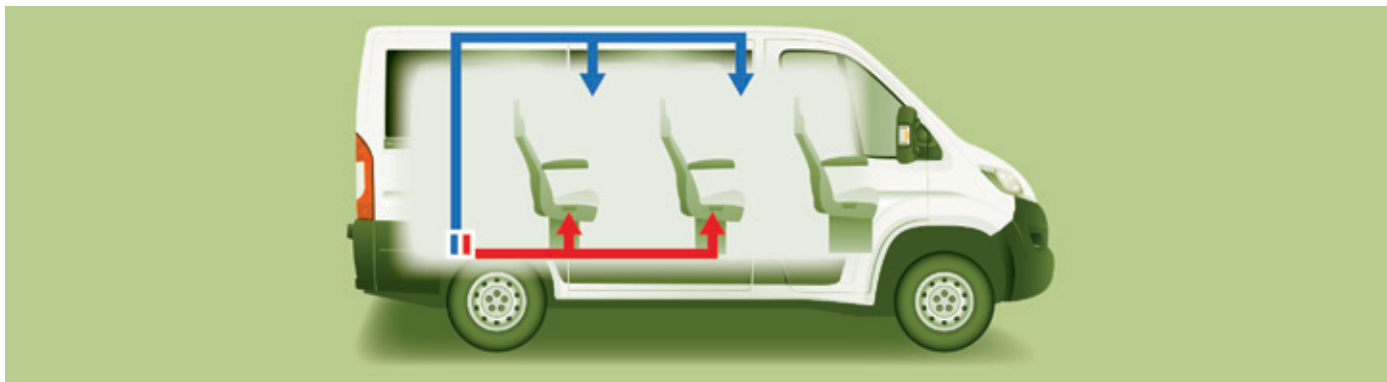

### Activare / Dezactivare



Această comandă, aflată pe panoul din extremitatea stângă a planșei de bord, vă permite activarea / dezactivarea funcționării comenzilor din spate, de la locul șoferului.

Prima apăsare duce la activarea funcției (led aprins).

La o a doua apăsare funcția este dezactivată (led stins).

### Debit de aer



Forța aerului pulsant prin gurile de ventilație variază de la 1 la 4 (maxim).

Pentru a atinge confortul ambiant dorit ajustați această comandă.

Pentru a neutraliza ventilația, așezați comanda pe poziția 0.

### Reglarea valorii de confort

Comanda poziționată:



- pe culoarea albastră, declanșează aerul rece,



- pe culoarea roșie, declanșează încălzirea aerului ambiant.

Comanda OFF de pe fața centrală "Monozone" oprește funcția.

Totuși, un dispozitiv de siguranță va ventila în mod automat circuitul din spate, chiar cu comanda pe poziția 0, pentru a evita formarea de condens.



### ÎNCĂLZIRE SUPLIMENTARĂ PROGRAMABILĂ

Dacă vehiculul dumneavoastră este echipat cu încălzire autonomă și programabilă: aceasta aduce progresiv motorul la temperatura optimă pentru a facilita pornirea.

Un ceas încorporat vă permite să programați ora de pornire a încălzirii. Încălzirea habitaculului va fi mai rapidă.

#### Programator digital

Interfața sistemului de încălzire programabilă se află în partea stângă - jos a planșei de bord.



Martor ciclul încălzire



Iluminare ecran



Afișaj număr program selectat



Tastă afișaj oră



Taste reglaj oră



Selectare program memorat



Tastă pornire imediată a încălzirii



Martor reglaj și citire oră

## Setarea ceasului intern

Reglați ceasul pe interfață înainte de a programa pornirea încălzirii.



Apăsați această tastă.

Ecranul și martorul corespunzător se aprind.

În maxim 10 secunde, acționați aceste două taste de reglaj până la afișarea orei exacte.



Apăsați pe ">" pentru a crește ora sau pe "<" pentru a o descreește. Cifrele rulează mai repede dacă mențineți tasta apăsată.

## Citirea orei



Apăsați această tastă.

Acest martor se aprinde, ora se afișează timp de circa zece secunde.

## Pornirea încălzirii imediate

Înainte de a porni încălzirea, verificați dacă:

- maneta de reglare al temperaturii este în poziția "Aer Cald" (roșu).
- maneta de reglare al debitului de aer este în poziția 2.



Apăsați această tastă.

Ecranul și martorul ciclului de încălzire se aprind și rămân aprinse pe toată durata de funcționare.

## Punerea în funcție a încălzirii diferențiate

Pornirea poate fi programată între un minut și douăzeci și patru de ore înainte.

Puteți memora până la trei ore diferite de pornire, dar nu programați decât o singură pornire diferențiată.

Observație: dacă doriți să porniți încălzirea în fiecare zi la oră fixă, este suficient să reprogramați ora memorată în fiecare zi.



Apăsați această tastă. Ecranul devine foarte luminos.



Acest simbol sau ora precedentă memorată și numărul (ex.1) corespunzător preselecției alese este afișat timp de zece secunde.

Observație: dacă doriți să vedeți celelate ore preselectate, apăsați de mai multe ori pe tasta SET înainte ca cele zece secunde să se termine.



În intervalul de zece secunde, acționați aceste două taste de reglaj pentru a selecta ora dorită a punerii în funcție.



Memorarea este confirmată prin dispariția orei de pornire, a afișajului numărului de preselecție (ex.1) și a suprailuminării ecranului.

## Anulare programare



Pentru a șterge ora pornirii programate, apăsați scurt această tastă.

Ecranul iluminat și numărul (ex.1) de preselecție se sting.

## Alegerea uneia dintre orele de pornire preselectate



Apăsați de câte ori este necesar pe această tastă până la apariția numărului corespunzător orei de pornire preselectată pe care o doriți (ex.2).

După zece secunde, ora dispare dar rămâne memorată, în timp ce numărul (ex.2) și ecranul rămân aprinse.

## Oprirea încălzirii



Apăsați această tastă.

Martorul ciclului de încălzire și ecranul se sting.

## Pentru o utilizare eficientă

Pentru a evita riscurile de intoxicare și de asfixiere, încălzirea suplimentară nu trebuie folosită, nici măcar pentru intervale scurte, în medii închise cum ar fi un garaj sau un atelier care nu sunt echipate cu sisteme de aspirare a gazelor de eșapament.

Încălzirea suplimentară este alimentată de rezervorul de carburant al vehiculului. Verificați dacă martorul jojei de carburant nu este pe rezervă.

Opriiți întotdeauna încălzirea suplimentară în timpul aprovizionării cu carburant pentru a evita riscul de incendiu sau de explozie.

Nu parcați vehiculul pe o suprafață inflamabilă (ierburi uscate, frunze moarte, hârtii etc.), există riscul unui incendiu.

Temperatura din jurul încălzirii nu trebuie să depășească 120°C. O temperatură mai mare (de exemplu în caz de vopsire) poate deteriora elementele componente ale circuitelor electronice.

Sistemul de încălzire suplimentară este echipat cu un limitator termic, care întrerupe combustia în caz de supraîncălzire datorată lipsei lichidului de răcire. Completați lichidul și apoi apăsați comanda de selectare a programului, înainte de a porni din nou încălzirea.

 Cel puțin o dată pe an, la venirea iernii, verificați sistemul de încălzire suplimentară. Pentru întreținere și reparații, adresați-vă numai rețelei PEUGEOT.

Nu folosiți decât piese de schimb agreate.

## Două echipamente diferite

Încălzirea suplimentară este autonomă și programabilă. Înaintea folosirii vehiculului de către dumneavoastră, crește progresiv temperatura motorului pentru a-i ușura demarajul. Încălzirea habitacului, dezghețarea și dezaburirea sunt și ele îmbunătățite.

Încălzirea suplimentară a habitacului este un dispozitiv care completează echipamentul de serie. Funcționarea sa poate fi independentă de motor. Pornirea încălzirii poate fi programabilă.



## SCAUN DE CONDUCATOR



### Tetiera

Apăsați clapeta pentru reglarea în înălțime a tetierei.

Pentru a o scoate, apăsați clapeta și ridicați tetiera.



### Cotiera reglabila

Ridicați sau coborâți cotiera.

Rotiți comanda situată la extremitatea cotierei, pentru a o bloca în poziția dorită.

## Scaune



### Sprijin lombar

Învârtiți roțița.



### Reglare înaltime perna de sezut

Ridicați mânerul 1 pentru a ridica sau coborîți partea din față a scaunului.

Ridicați mânerul 2 pentru a ridica sau coborîți partea din spate a scaunului.



### Încalzire scaun

Această comandă permite pornirea sau întreruperea încălzirii scaunului.



### Scaun cu amortizare variabilă

Dacă scaunul are această opțiune, învârtiți roțița pentru a regla gradul de amortizare în funcție de greutatea șoferului.



### Inclinare spatar

Învârtiți roțița pentru a regla înclinarea spătarului.



### Longitudinal

Trageți de bara de comandă, aflată sub scaun, și mișcați scaunul în poziția dorită.



### Scaun pivotant

Dacă scaunul dumneavoastră are această echipare, apăsați pe comandă pentru a pivota scaunul 180°.



## BANCHETĂ FAȚĂ CU 2 LOCURI

Aceasta este echipată cu două centuri de siguranță.



### Mâner de susținere

Este situat deasupra locului pasagerului central.



### Masuță de scris

Spătarul scaunului central se rabatează pentru a forma o măsuță de scris.

Trageți de mânerul situat în partea superioară a spătarului.



### SCAUNE SPATE Înclinare spătar

Învârtiți roțița pentru a regla înclinarea spătarului.

### Accesul la locurile din spate



Pentru a ajunge la rândul 3, manevrați comanda scaunului exterior din rândul 2 și basculați spătarul spre în față.

Pentru a pune la loc spătarul, aduceți-l în poziție verticală fără a atinge comanda.

### Poziție spătar rabatat a scaunului central (rândurile 2 și 3)

Spătarul scaunului central poate fi rabatat complet pe partea de ședere și să fie folosit drept măsuță suport pahare.

Coborați tetiera, apoi ridicați comanda și rabatați spătarul spre în față.

Pentru a reaseza spătarul în poziția sa inițială, ridicați din nou comanda.



## BANCHETE SPATE

### Acces la locurile din spate

Coborâți tetiera apoi ridicați comanda și înclinați spătarul spre înainte.

### Poziție spătar rabatat

Scoateți tetierele apoi înclinați spătarul conform descrierii precedente.

Cu mâna dreaptă ridicați levierul apoi basculați spătarul cu 5° spre în spate.

Cu mâna stângă basculați spătarul spre înainte, pe partea de ședere.



### Demontare banchetă

**i** Pentru demontarea banchete este necesară prezența a cel puțin două persoane.

Rabatați spătarul pe partea de ședere așa cum am indicat mai sus.

Rotiți cele două leviere spre în față.

Basculați baza banchetei spre înainte pentru a așeza ansamblul în poziție verticală.

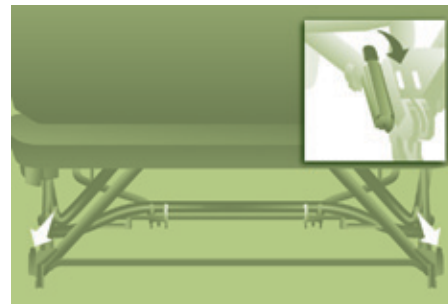

Rotiți cele două leviere spre în sus.  
Ridicați bancheta și scoateți-o.

### Pentru o bună utilizare

În continuarea diferitelor manipulări efectuate:

- nu demontați niciodată tetierele fără a le așeza și fixa pe un suport,
- nu călătoriți pe rândul 3 cu bancheta din rândul 2 în poziție verticală,
- nu așezați nici un obiect pe spătarul rabatat din rândul 2,
- verificați dacă centurile de siguranță sunt mereu accesibile și ușor de deblocat de către pasager,
- un pasager nu trebuie să se instaleze fără a regla corect tetierele scaunului său, fără a ajusta și cupla centura sa de siguranță.



### CABINA EXTINSA

Compusă dintr-o banchetă ergonomică de 4 locuri și un perete separator rezistent, ea vă oferă confort și siguranță.

Fiecare loc al banchetei este echipat cu centuri de siguranță retractabile.



Consultați rubrica "Siguranță - Centuri de siguranță".

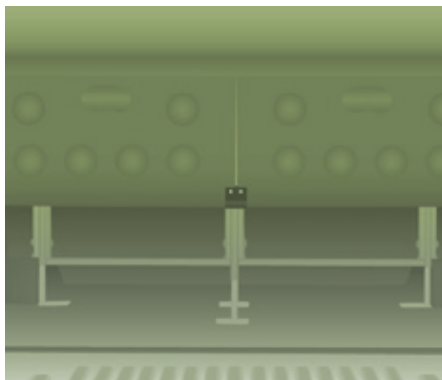

### Acces la spațiul de sub bancheta

#### Din cabina

Basculați șezutul spre față pentru a accede la spațiul de depozitare.

#### Prin compartimentul de încărcare

Ridicați cele două panouri ce permit utilizarea lungimii utile a podelei. Panourile sunt susținute în poziție de către magnetii de pe spatele peretelui separator.

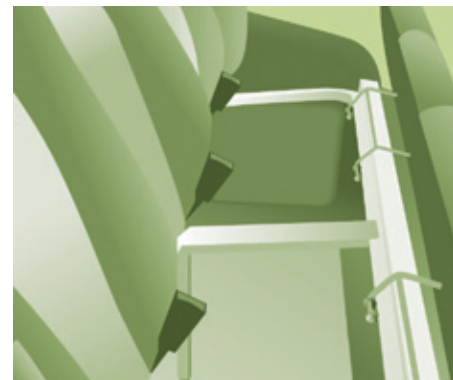

### Pentru o utilizare corectă

Nu basculați perna de șezut a banchetei în timpul transportării.

Nu ancorați nimic pe structura de fixare a cabinei.

Nu depășiți numărul de pasageri indicat în certificatul de înmatriculare.

Nu instalați scaune pentru copii, înălțătoare sau bazinețe pe locurile din spate ale cabinei extinse.

În spate, compartimentul de încărcare nu este destinat decât transportului de mărfuri.

Noi vă recomandăm să plasați obiectele grele cât mai în față (spre cabină) și să le fixați cu centuri folosind inelele de ancorare din podea.



## AMENAJARI CABINA

### Compartiment de depozitare central

Dacă este prevăzut cu încuietoare, acesta poate fi închis cu ajutorul cheii.



### Compartimente de depozitare scaune fata

Aveți la dispoziție două spații de depozitare sub scaunul șoferului și al pasagerului față.

**i** Dacă vehiculul dumneavoastră este echipat cu scaun cu amortizare variabilă, acesta nu este prevăzut cu spațiu de depozitare.



Spațiul de sub scaunul pasagerului este destinat depozitarii trusei de scule ce conține echipamentul necesar pentru schimbarea unei roți, a unui bec sau pentru remorcarea vehiculului...



### Masa de scris rabatabila

Aceasta este prevăzută în mijlocul planșei de bord.

Clipsul este prevăzut pentru a fixa documente, borderouri, ...

Trageți sau împingeți partea de sus a mășuței pentru a o deschide sau plia.

**i** Pentru a introduce sau scoate un CD, trebuie să pliați în prealabil masa.

Dacă vehiculul este echipat cu airbag pasager mășuța nu poate fi ridicată.



### Amenajari / loc pentru diferite obiecte in usi

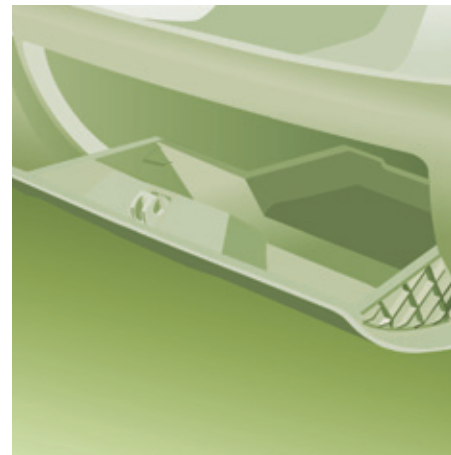

### Torpedo



### Torpedo climatizat

Se află în partea superioară din dreapta bordului.

Aerul ventilat în torpedo este același cu cel din aeratoarele habitaculului.



### Parasolar

Pentru a vă feri de razele solare, rabatați în jos parasolarul.

În parasolar sunt amenajate buzunare pentru vignete, bonuri etc.

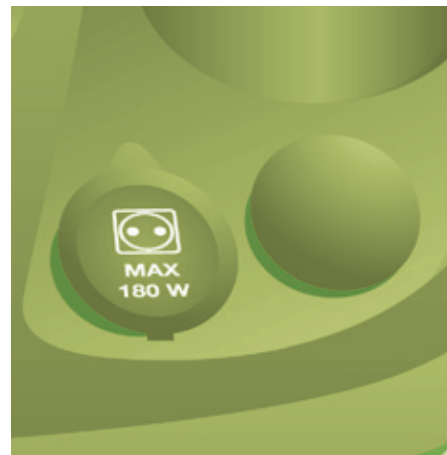

### Priză 12 Volți

Apăsați și așteptați câteva secunde, se declanșează automat.

În priză: 180 W maxim.



### Bricheta / Scrumiera mobila

După ce ați deschis capacul scrumierei, trageți în sus pentru a o scoate, apoi goliți-o într-un coș de gunoi.

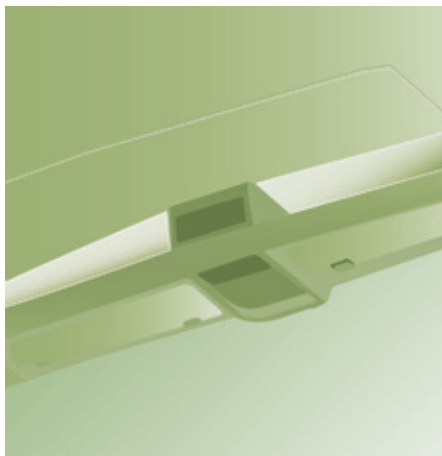

### Raft superior

Se află deasupra parasolarului. Sarcină maximă: aproximativ 20 kg.



### Plafoniera

Această dublă plafonieră este situată în mijlocul plafonului cabinei și poate fi aprinsă prin:

- întrerupătorul de pe plafonieră, cu contactul pus - poziția MERS,
- deschiderea sau închiderea unei uși față,
- blocarea/deblocarea vehiculului.

Se stinge automat:

- dacă întrerupătorul este pe poziția centrală,
- după 15 minute, dacă portierele rămân deschise sau la întreruperea contactului.

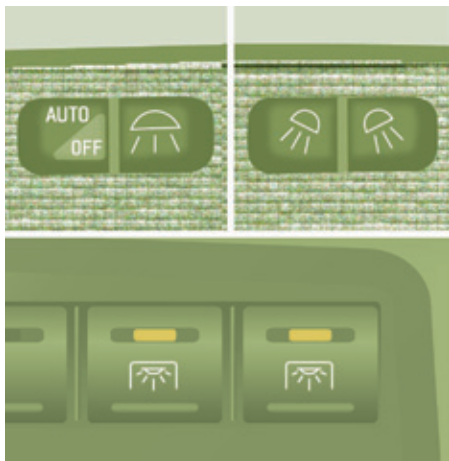

### Spoturi de lectura

Sunt comandate de întrerupătoare.

Întrerupătorul de la șofer comandă ambele lumini.

Întrerupătorul de la pasager comandă ori lumina de la șofer, ori cea de la pasager.



Comenzile, situate în partea stângă jos a planșei de bord, permit conducătorului să activeze/dezactiveze spotul pasagerului.



## AMENAJARI SPATIU DE INCARCARE

### Inele de ancorare

Aveti la dispozitie inele de ancorare pe podea pentru a fixa in siguranta incarcaturile pe care le transportati: 8, pentru vehiculele cu lungime L1 si L2; 10, pentru vehiculele cu lungime L3 si L4.

2 inele suplimentare sunt montate pe peretele despartitor din spatele cabinei.

Incarcatura maxima: 500 kg.

**!** Pentru motive de siguranță în cazul unei frânări bruște, este recomandată plasarea obiectelor mai grele cât mai aproape de cabină.

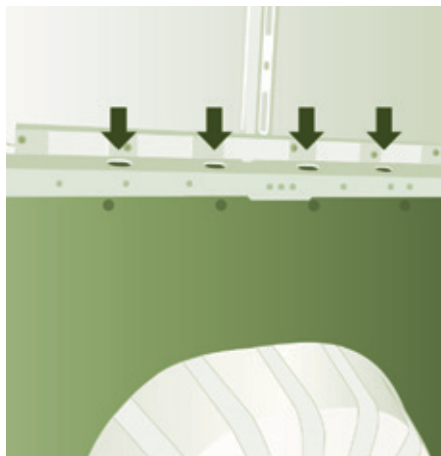

### Suporturi de fixare a sinelor de ancorare

Suporturile pentru fixarea unei șine de ancorare sunt disponibile sub protecția laterală, pe fiecare parte a vehiculului.

Incarcatura maxima: 200 kg.

### Protectie laterala

Părțile interioare laterale sunt prevăzute cu un placaj pentru protecția încărcăturii.



### Priza 12 Volti

În priză: 180 W maxim.

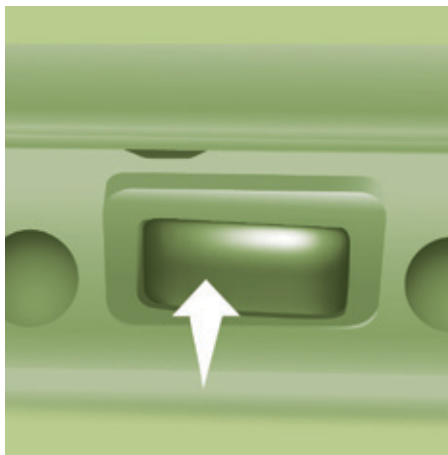

### Plafoniere

Dacă vehiculul dumneavoastră are această echipare, una sau două plafoniere sunt situate deasupra ușilor din spate și din lateral.

Pot fi activate prin:

- apăsarea plafonierei (spre stânga sau spre dreapta),
- deschiderea sau închiderea ușilor spate sau din lateral.

Această iluminare se stinge automat, după câteva minute, dacă ușile rămân deschise.

### Spoturi de lectură

Sunt situate deasupra fiecărui rând de scaune.

### Lampa mobilă

Dacă vehiculul dumneavoastră are această echipare.

### Portbagaj de acoperis

Este o zonă de depozitare situată în spațiul de încărcare, deasupra acoperișului cabinei. Capacitatea sa este variabilă, în funcție de acoperișul furgonului.

### Treapta escamotabilă

Pentru a facilita accesul și ieșirea, vehiculul dumneavoastră poate fi echipat cu o treaptă ce se depliază la deschiderea ușii laterale culisante.

### Separator vertical tip grilaj

În spatele scaunului șoferului un separator tip grilaj protejează șoferul de eventuale deplasări ale încărcăturii.

### Opritor de încărcătură

Pe podea, în spatele scaunelor față, un separator orizontal protejează șoferul și pasagerii față, împotriva riscurilor de deplasare a încărcăturii.

### Perete separator vitrat

Utilizați comanda pentru a deschide/închide geamul culisant al peretelui de separare.



### Geamuri laterale culisante



În funcție de dotarea vehiculului, geamurile laterale din rândul 2 pot fi deschise.

Aționați cele două dispozitive de prindere și culisați geamul.

În timpul mersului, geamul trebuie să fie închis sau blocat într-o poziție intermediară.

## Retrovizoare și geamuri



### OGLINZI RETROVIZOARE

#### Oglindă retrovizoare interioară

Comanda situată pe marginea inferioară a oglinzii vă permite să optați între cele două poziții disponibile.

Poziția de zi, comanda este împinsă.

Poziția de noapte, anti-orbire, trageți comanda spre dumneavoastră.

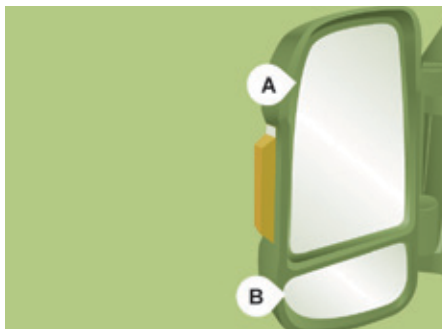

#### Retrovizoare exterioare

Acestea sunt formate din două zone:

**A** - Oglinda superioară

**B** - Oglindă inferioară

Oglinzile retrovizoare exterioare au o formă sferică pentru a mări zona laterală vizibilă. Din acest motiv, obiectele observate sunt mai aproape decât par. Așadar trebuie să țineți cont de acest lucru pentru a aprecia corect distanța.

Carcasa oglinzii integrează și un semnalizator lateral și antene, în funcție de diferitele echipamente disponibile la bord (GPS, GSM, Radio...).



#### Comanda electrică a oglinzilor

Poziția cheii în contact trebuie să fie **MAR**. Rotiți comanda pentru a selecționa oglinda pe care doriți să o reglați.

**1** Oglindă retrovizoare șofer:

**A1** - Oglinda superioară

**B1** - Oglindă inferioară

Apoi, înclinați comanda în sensul de reglare dorit.

**2** Oglindă retrovizoare pasager:

**A2** - Oglinda superioară

**B2** - Oglindă inferioară

Apoi, înclinați comanda în sensul de reglare dorit.



#### Rabatere electrică

Apăsați acest buton.



#### Dezghețare oglinzi

Apăsați butonul care comandă dezghețarea lunetei.



## GEAMURI ACTIONATE ELECTRIC

- A. Geam actionat electric la conducator
- B. Geam actionat electric la pasager

Aveți la dispoziție două posibilități:

### Funcționare automată

Apăsați sau trageți comanda **A/B**, dincolo de punctul limită: fereastra se deschide sau se închide complet după eliberarea comenzii.

O nouă acționare a comenzii oprește mișcarea geamului.

### Funcționare manuală

Apăsați pe comanda **A** sau trageți de aceasta, fără a depăși punctul de rezistență. Geamul se oprește imediat ce eliberați comanda.

### Pentru o utilizare corectă

Scoateți cheia din contact de fiecare dată când părăsiți vehiculul, chiar și pentru o perioadă scurtă.

În cazul lovirii în timpul manevrării sistemului electric de ridicare a geamurilor, trebuie să inversați sensul de mișcare a geamului. Pentru aceasta, apăsați butonul corespunzător.

Când șoferul acționează comenzile geamurilor pasagerilor, acesta trebuie să se asigure că nici o persoană nu împiedică închiderea corectă a geamurilor.

Șoferul trebuie să se asigure că pasagerii folosesc corect sistemul electric de ridicare a geamurilor.

Fiți atenți la copii în timpul manevrării geamurilor.

## PERSONALIZARE - CONFIGURARE



## Prin panoul de comenzi MODE

Acest panou de comenzi situat langa volan vă permite accesul la meniurile de personalizare pentru diferite echipamente. Informatiile corespunzatoare apar pe ecranul tabloului de bord.

Sunt disponibile unsprezece limbi: italiană, engleză, germană, franceză, spaniolă, portugheză, olandeză, braziliana, poloneza, rusa, turca.



Dacă vehiculul dumneavoastră este echipat cu sistem audio, aveți acces la toate meniurile.

Daca vehiculul dumneavoastra este echipat cu sistem audio-telematic tactil, anumite meniuri sunt accesibile doar prin intermediul fatadei sistemului audio.



Din motive de securitate, unele meniuri nu sunt disponibile decât cu contactul întrerupt.

**M Tasta MODE permite:**

- accesarea meniurilor și a submeniurilor,
- validarea unei opțiuni, în interiorul unui meniu,
- ieșirea din meniu.























































O apăsare lungă vă duce la pagina principală.

**Apasarea acestei taste permite:**

- să parcurgeți meniul, spre opțiunea superioară,
- creșterea unei valori.

**Apasarea acestei taste permite:**

- să parcurgeți meniul, spre opțiunea inferioară,
- diminuarea unei valori.

Meniu...	Apăsați pe...	Sub-meniu...	Apăsați pe...	Alegere...	Validare și ieșire	Permite să...				
  	1 Bip Viteză (Speed)		 ON		 Creștere		Activare/dezactivare semnal sonor ce indică depășirea vitezei programate și alegerea vitezei.			
			 OFF	 Diminuare						
  	2 Senzor de faruri				 Creștere		Reglarea sensibilității senzorului de lumină (de la 1 la 3).			
					 Diminuare					
  	3 Activare Trip B				 Activare		Vizualizarea celei de a doua distanțe "Trip B".			
					 Dezactivare					
  	4 Reglaje oră (Hour)		 Ore/Minute		 Creștere		Reglare ceas			
			 Format oră		 24			 12		Alegerea modului de afișare a ceasului.
  	5 Reglaje dată		 An/Lună/Zi		 Activare		Reglarea datei.			
					 Dezactivare					
  	6 Autoclose		În mișcare		 ON		Activare/dezactivare a închiderii automate a ușilor la o viteză mai mare de 20 km/h.			
					 OFF					

## Configurarea vehiculului

Meniu...		Apăsați pe...	Sub-meniu...		Apăsați pe...	Alegere...		Validare și ieșire	Permite...
M ▲ ▼	7 Unități de măsură (Unit)	M	▲	Distanță	M	▲	Km	M	Alegerea unității de afișare a distanțelor.
				Consumuri	M	▲	km/l		Alegerea unității de afișare a consumului.
			▼	Temperatura	M	▲	°C		Alegerea unitatii de afisare a temperaturii.
					▼	°F			
M ▲ ▼	8 Limbi	M			▲	Lista limbilor disponibile	M	Alegerea limbii de afișare.	
					▼				
M ▲ ▼	9 Volum anunțuri (Buzz)	M			▲	Creștere	M	Creștere/diminuare volum anunțuri sau semnal sonor de avertizare.	
					▼	Diminuare			
M ▲ ▼	10 Lumini diurne	M			▲	ON	M	Activare/dezactivare a luminilor diurne.	
					▼	OFF			
M ▲ ▼	11 Service	M				▲	Service (Km/Mile până la revizie)	M	Afișarea kilometrilor/milelor ce mai raman de parcurs până la următoarea revizie.
						▼	Ulei (Km/Mile pana la schimbul de ulei)		Afișarea kilometrilor/milelor ce mai raman de parcurs pana la urmatorul schimb de ulei.
M ▲ ▼	12 Airbag Pasager (Bag P)	M	▲	ON	M	▲	Da	M	Activare airbag pasager.
						▼	Nu		
			▼	OFF		▲	Da		Neutralizare airbag pasager.
						▼	Nu		
M ▲ ▼	13 Ieșire din meniu						M	Ieșire din meniu. O apăsare pe săgeata de jos vă aduce la primul meniu.	



### Prin sistem audio-telematic tactil

Aceasta fatada a sistemului audio, situata in centrul panzei de bord, va permite sa accesati meniurile de personalizare a anumitor echipamente.

Informatiile corespunzatoare apar pe ecranul tactil.

Sunt disponibile noua limbi: germana, engleza, spaniola, franceza, italiana, olandeza, poloneza, portugheza, turca.

**!** Din motive de siguranta, anumite meniuri nu sunt accesibile decat atunci cand atunci cand este taiat contactul.



Cu ajutorul acestei taste a fatadei puteti accesa meniul "Reglaaje".



Cu ajutorul acestei taste de pe ecran puteti sa reveniti la meniul anterior sau puteti creste o valoare.



Cu ajutorul acestei taste de pe ecran puteti derula in jos un meniu sau puteti diminua o valoare.

### Meniu "Reglaje"

1. "Afisaj".
2. "Comenzi vocale".
3. "Ora si Data".
4. "Siguranta / Asistare".
5. "Lumini".
6. "Usi & blocare".
7. "Audio".
8. "Telefon / Bluetooth".
9. "Reglaj radio".
10. "Restabilirea reglajelor" pentru a reveni la reglajele implicite ale constructorului.

**+** Pentru informatii suplimentare privind sistemul audio, telefonul, radio-ul si sistemul de navigatie, sub-meniurile **2, 7, 8 si 9** sunt detaliate in rubrica "Audio și telematică".

**i** Parametrii sub-meniurilor **4, 5 si 6** variaza in functie de echipamentele instalate pe vehicul.

## Configurarea vehiculului

88

Din sub-meniul "Afisaj", puteti:

- selecta "Limbile" si alege una dintre limbile mentionate mai sus,
- selecta "Unitati de masura" si seta consumul (l/100 km, mpg), distantele (km, mile) si temperatura (°C, °F),
- selecta "Afisaj Traseu B" pentru activarea sau dezactivarea traseului B din computerul de bord (On, Off).

Din sub-meniul "Ora si Data", puteti:

- selecta "Reglarea orei si formatul" pentru a regla ora, minutele, secundele si pentru a alege formatul (24 h, 12 h cu am sau pm),
- selecta "Reglarea Datei" pentru a regla ziua, luna si anul.

 Pentru a putea regla ora manual, optiunea "Sincronizare Ora" trebuie sa fie dezactivata (Off).

Din sub-meniul "Siguranta / Asistare", puteti:

- selecta "Camera de mers inapoi" pentru a o activa sau dezactiva (On, Off),
- selecta "Airbag pasager" pentru a-l activa sau dezactiva (On, Off).

Din sub-meniul "Lumini", puteti:

- selecta "Lumini diurne" pentru a le activa sau dezactiva (On, Off),
- selecta "Senzor faruri" pentru a-i regla sensibilitatea (1, 2, 3).

Din sub-meniul "Usi & deblocare", puteti:

- selecta "Inchidere automata" pentru a o activa sau dezactiva (On, Off).

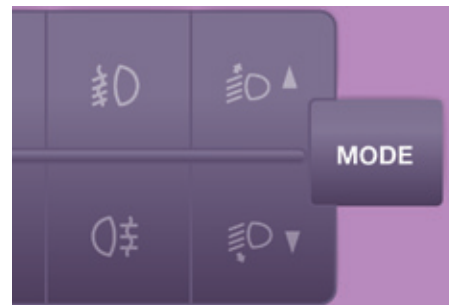
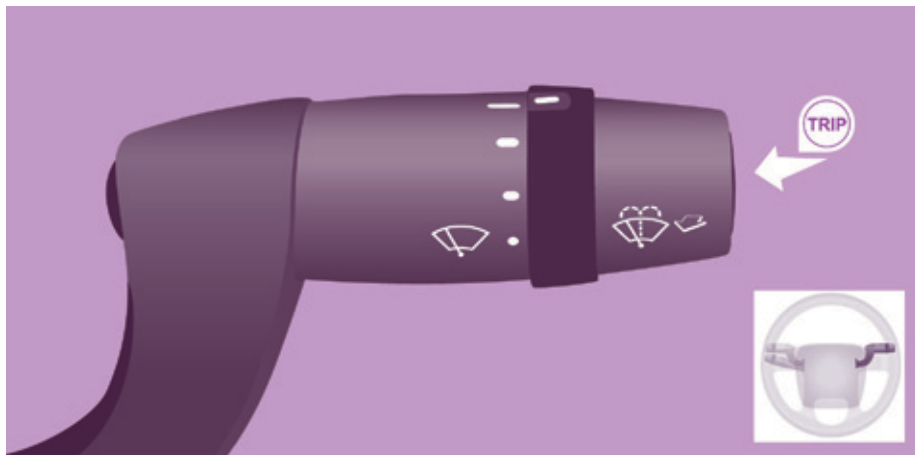

## CALCULATOR DE BORD

Folosind tasta **TRIP**, situată în extremitatea comenzii ștergătoarelor, aveți acces la următoarele informații:

### - **Autonomie**

Indică numărul de kilometri ce mai pot fi parcurși cu carburantul din rezervor, în funcție de consumul mediu al ultimilor kilometri parcurși.

### - **Distanța A**

Indică distanța parcursă de la ultima aducere la zero a calculatorului de bord.

### - **Consum mediu A**

Este cantitatea medie de carburant consumată de la ultima aducere la zero a calculatorului de bord.

### - **Consum instantaneu A**

Este cantitatea medie de carburant consumată în ultimele secunde.

### - **Viteza medie A**

Este viteza calculată de la ultima aducere la zero a calculatorului de bord (cu contactul cuplat).

### - **Durata traseu A**

Indică timpul cumulată de la ultima aducere la zero a calculatorului de bord.

Dacă este activat TRIP B din meniul **MODE**:

- Distanță B
- Consum mediu B
- Viteză medie B
- Durată traseu B



## TAHOGRAF

Dacă vehiculul dumneavoastră are ca dotare acest instrument, vă permite să memorați în aparat sau pe discul de carton inserat, toate datele cu privire la utilizarea vehiculului.

Exemplu: la plecarea în orice deplasare sau la schimbarea șoferului.

Când discul este introdus în aparat toate informațiile pot fi:

- afișate pe ecranul tahografului,
- imprimare,
- transferate pe un suport de stocare extern, printr-o interfață de conectare.

Pentru mai multe informații consultați manualele furnizate de producătorul tahografului.

**i** Dacă vehiculul dumneavoastră este echipat cu un tahograf, în cazul unei staționări a vehiculului pe o durată mai mare de 5 zile este recomandat să debransați borna (-) a bateriei (situată sub podeaua din partea stângă, în cabină).

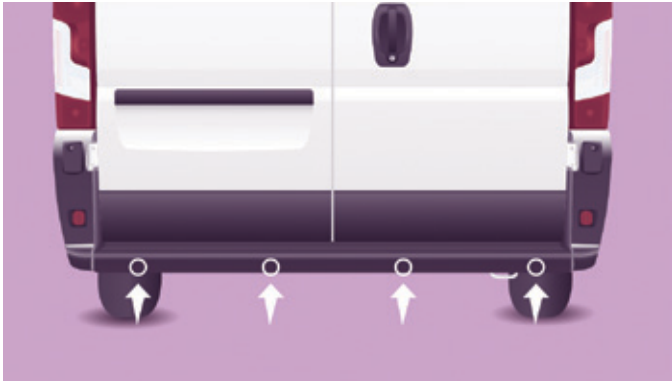

## ASISTENȚA SONORA LA PARCAREA CU SPATELE

Dacă vehiculul dumneavoastră are această echipare, sistemul este constituit din patru senzori de proximitate instalați în bara spate a vehiculului.

Acești senzori detectează orice obstacol: persoane, vehicul, copac, bariera aflate în spatele vehiculului ce manevrează.

Totuși, obiectele a căror înălțime sau grosime a fost detectată la începutul manevrei nu mai sunt detectate la sfârșitul acesteia: zone oarbe între și sub senzori. De exemplu: obiecte precum un țăruș, o baliză de șantier sau bordura de trotuar.

Sistemul de asistență la parcare cu spatele poate fi cuplat la camera de mers înapoi.

### Functionare

Cuplați treapta de mers înapoi cu ajutorul manetei de viteze.

Apropiere de un obiect este semnalizată printr-un semnal sonor, care devine din ce în ce mai des cu cât vehiculul se apropie de obstacol.

Dacă distanța "spatele vehiculului - obstacol" este mai mică de 30 cm, semnalul sonor devine continuu.

Acest sistem nu poate, în nici un caz, înlocui atenția și responsabilitatea șoferului.

### Oprire

Deplasați maneta de la treapta de mers înapoi și treceți la punctul mort.

### Disfuncție



Dacă acest martor rămâne aprins pe tabloul de bord, însoțit de un mesaj pe ecran, consultați un Service autorizat sau rețeaua PEUGEOT.

### Pentru o bună utilizare

Pe timp urât sau pe timp de iarnă, asigurați-vă că senzorii de proximitate nu sunt acoperiți cu noroi, gheață sau zăpadă.

## Asistență la parcare cu spatele



### CAMERA VIDEO DE MERS INAPOI

Dacă face parte din echiparea vehiculului, această cameră se află în spate, la nivelul celui de al treilea stop.

Aceasta transmite imagini pe ecranul plasat în cabină. Această vedere în partea din spate vă ajută la manevre.

Camera video de mers inapoi poate fi cuplata la sistemul de asistare la parcare cu spatele.



### Ecran

Camera transmite imagini la un ecran LCD color de 5 inci. Acest ecran este utilizat și de sistemul audio-telematic tactil.

Activarea sau dezactivarea sunt efectuate prin intermediul meniului pentru reglajele sistemului audio-telematic tactil.

### Functionare

Camera începe să funcționeze imediat ce este cuplat marșarierul și rămâne activă până la o viteză de aproximativ 15 km/h. Ea se dezactivează la peste 18 km/h.

Camera este activată, de asemenea, în cazul deschiderii ușilor spate atunci când vehiculul este oprit.

### Oprire

La trecerea în mers înainte, ultima imagine rămâne afișată timp de aproximativ 5 secunde, apoi se stinge.

Ultima imagine ramane, de asemenea, afisata in acelasi mod, in cazul inchiderii usilor spate cand vehiculul este oprit.

### Pentru o utilizare corecta

În condiții optime de mers ale vehiculului (poziție pe drum, nivel de încărcare) zona de vizibilitate maximă acoperită de această cameră are o adâncime a câmpului de aproximativ 3 m lungime și 5,5 m lățime.

Zona de vizibilitate poate varia în funcție de condițiile meteorologice din exterior (luminozitate, ploaie, ninsoare, ceață...), în funcție de încărcătura vehiculului și de poziționarea sa pe șosea.

Pentru a curăți camera și ecranul, evitați să folosiți un detergent sau un dispozitiv care poate zgâria sticla.

Folosiți mai degrabă o cârpă neabrazivă sau o pensulă.



## SUSPENSIE PNEUMATICA

Dacă vehiculul dumneavoastră este echipat cu o suspensie pneumatică, aveți posibilitatea să modificați înălțimea pragului din spate, pentru a ușura încărcarea sau descărcarea vehiculului.

Comanda acestuia este situată pe tabloul de bord.

Dispuneți de un nivel de referință și de 6 niveluri de variație a înălțimii pragului în sus (de la +1 la +3) sau în jos (de la -1 la -3). Fiecare nivel atins este înscris pe afișajul din tabloului de bord.

## Corectarea manuala a pragului de incarcare

### Ridicare: ajustarea pragului platformei spre in sus



Apăsați rapid pe comandă pentru a selecta nivelul superior. Fiecare apăsare (LED aprins) crește cu un nivel: +1 la +3.

O apăsare lungă selectează nivelul maximum (+3).



### Coborare: ajustare a pragului platformei spre in jos



Apăsați rapid pe comandă pentru a selecta nivelul inferior. Fiecare apăsare (LED aprins) scade cu un nivel: -1 la -3.

O apăsare lungă selectează nivelul minimum (-3).

## Asistare la incarcare

### Revenire la pragul nominal

Apăsați de tot atâtea ori în sens invers față de nivelul poziției afișate.

### Neutralizare

Efectuați o apăsare lungă pe cele două comenzi simultan pentru dezactivarea sistemului. Ledurile rămân aprinse.

### Reactivare

O nouă apăsare lungă pe cele două comenzi simultan reactivează sistemul. Ledurile se sting.



De la 5 km/h în sus, sistemul se reactivează.

### Corectie automata a pragului de incarcare

De la 20 km/h în sus, sistemul reglează automat înălțimea pragului spate la nivelul nominal.

## Disfunctie



În cazul apariției unei disfuncții a acestui sistem, se aprinde acest martor luminos.

Apeleati la rețeaua PEUGEOT sau la un Service autorizat pentru verificarea acestui sistem.

## Utilizare corecta

Rularea cu nivelul pragului prea sus sau prea jos riscă să se deterioreze piese de sub vehicul.

Înălțimea pragului se poate ajusta automat în funcție de eventualele schimbări de temperatură sau de încărcare.

Trebuie să evitați folosirea acestei comenzi în următoarele cazuri:

- când lucrați sub vehicul,
- când schimbați o roată,
- când transportați vehiculul pe un camion, tren, feribot, vapor...



## FRÂNA DE STAȚIONARE

### Blocare

Trageți frâna de staționare pentru a imobiliza vehiculul.

Verificați că este bine trasă înainte de a ieși din vehicul.



Frâna de staționare rămasă trasă sau incomplet deblocată este semnalizată prin aprinderea acestui martor pe tabloul de bord.

Dacă staționați în pantă, bracați roțile spre trotual și trageți frâna de staționare.

Este inutil să cuplați o viteză după oprirea vehiculului, mai ales când este încărcat.



Folosiți frâna de staționare, **doar cu vehiculul oprit.**



În cazuri excepționale dacă folosiți frâna de staționare când vehiculul este în mișcare, nu o trageți până la capăt pentru a nu bloca roțile din spate (risc de derapaj).

### Deblocare

Trageți mânerul și apăsați pe buton pentru a coborî frâna de staționare.

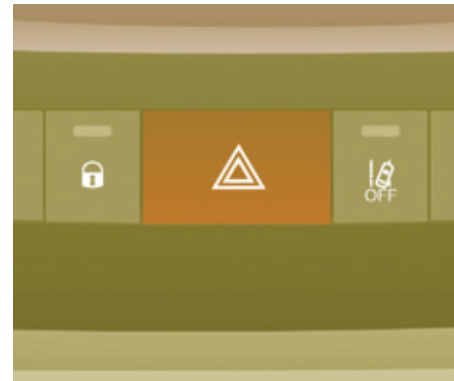

## SEMNAL DE AVARIE

Apăsați pe acest buton, semnalizatoarele de direcție clipeșc.

Poate funcționa cu contactul întrerupt.

Nu îl utilizați decât în caz de pericol, pentru o oprire de urgență sau pentru conducerea în condiții neobișnuite.



### CLAXON

Apăsați pe mijlocul volanului.

### SISTEME DE ASISTARE LA FRANARE

Aceste sisteme complementare vă ajută să frânați în condiții optime în situații de urgență:

- sistemul antiblocare roți (ABS),
- repartitorul electronic de frânare (REF),
- asistare la frânarea de urgență (AFU).

### Sistem antiblocare roți și repartitor electronic de frânare

Aceste două sisteme asociate măresc stabilitatea și maniabilitatea vehiculului dumneavoastră la frânare, în special pe carosabil degradat sau alunecos.

#### Funcționare

Dispozitivul de antiblocare intervine automat când există risc de blocare a roților.

Funcționarea normală a sistemului ABS se poate manifesta prin vibrații ușoare ale pedalei de frână, însoțite de zgomot.



În caz de frânare de urgență, apăsați puternic fără să eliberați pedala.

#### Oprire

Aceste sisteme nu pot fi dezactivate de către conducător.

**Disfuncție**

Aprinderea acestui martor, însoțită de un mesaj pe afisajul din bord, indică disfuncția sistemului ABS ceea ce ar putea provoca pierderea controlului vehiculului la frânare.



Aprinderea acestui martor, împreună cu aprinderea martorului **ABS**, însoțită de un mesaj pe afisajul din bord, indică o disfuncție a reparitorului electronic de frânare, ceea ce ar putea provoca pierderea controlului vehiculului la frânare.

**Oprirea este imperativa, în cele mai bune condiții de siguranță.**

În ambele cazuri, consultați rețeaua PEUGEOT sau un service autorizat.



Pentru eficacitatea maxima a sistemului de frânare, este necesară o perioadă de ajustare de aproximativ 500 de kilometri. În acest timp, se recomandă evitarea frânărilor bruște, repetate și prelungite.

**Utilizare corecta**

Dispozitivul de antiblocare nu permite o distanță de frânare mai redusă. Pe drumuri foarte alunecoase (polei, ulei...) sistemul ABS este susceptibil de a mări distanța de frânare. În cazul frânării de urgență, nu ezitați să apăsați puternic pedala de frână, fără a reduce efortul, chiar pe drum alunecos; veți putea astfel să continuați manevrarea vehiculului, pentru a evita un obstacol.

În cazul înlocuirii roților (pneuri și jante), asigurați-vă că acestea sunt conforme cu recomandările constructorului.

**Asistența la frânarea de urgență**

Acest sistem permite, în caz de urgență, atingerea mai rapidă a presiunii optime de frânare, reduce deci distanța de oprire.

**Funcționare**

Se declanșează în funcție de viteza de apăsare a pedalei de frână.

Acest lucru se traduce printr-o diminuare a rezistenței pedalei și o mărire a eficienței frânării.



În cazul unei frânări de urgență, apăsați puternic fără a slăbi efortul, nici măcar pentru o clipă.

**Oprire**

Acest sistem nu poate fi neutralizat de conducător.



## SISTEME DE CONTROL AL TRAIECTORIEI

### Control dinamic al stabilitatii (CDS)

Controlul dinamic al stabilității acționează asupra frânelor uneia sau mai multor roți, pentru a înscrie vehiculul pe traiectoria dorită de șofer, în limitele legilor fizicii.

Atunci când este activat sistemul CDS, pastrați linia de deplasare fără a încerca să contravirați.

#### Funcționare

Sistemul CDS este activat în mod automat la fiecare pornire a vehiculului.



În cazul unor probleme de aderență sau de traiectorie, acest sistem acționează.

Aceasta este semnalizată prin aprinderea acestui mator în tabloul de bord combinat.

#### Oprire

Acest sistem nu poate fi neutralizat de conducător.

#### Disfuncție



Aprinderea acestui mator, însoțită de un semnal sonor și confirmată de afișarea unui mesaj pe afișajul din bord, indică o disfuncție a sistemului CDS.

Efectuați o verificare în rețeaua PEUGEOT sau la un service autorizat.

### Antipatinare roți (ASR)

Antipatinarea roților optimizează motricitatea, pentru a evita patinarea roților, acționând asupra frânelor roților motoare și asupra motorului.

#### Funcționare

Acest sistem este activat automat la fiecare pornire a vehiculului.

Acest sistem acționează în cazul unor probleme de aderență sau de traiectorie.

#### Oprire

În condiții excepționale (demarajul vehiculului împotmolit, imobilizat în zăpadă, pe sol instabil...), poate fi utilă dezactivarea sistemului ASR pentru a determina patinarea roților pentru a-și regăsi aderența.

- Pentru a dezactiva sistemul, apăsați acest buton, situat în zona centrală a planșei de bord.

Aprinderea matorului butonului, însoțită de un mesaj pe afișajul din bord indică neutralizarea sistemului ASR.

### Reactivare

Sistemul ASR se reactivează automat după fiecare taiere a contactului.

- Apăsăți din nou acest buton pentru a-l reactiva manual.

### Disfuncție



Aprinderea acestui martor, însoțit de un semnal sonor și confirmat printr-un mesaj pe afisajul din bord indică o disfuncție a sistemului ASR.

Efectuați o verificare în cadrul rețelei PEUGEOT sau la un service autorizat.

### Utilizare corectă

Sistemele CDS și ASR oferă un surplus de siguranță la condusul normal, dar nu trebuie să incite șoferul să riște inutil sau să ruleze cu viteză prea mare.

Funcționarea acestor sisteme este asigurată sub rezerva respectării indicațiilor constructorului referitoare la roți (pneuri și jante), elementele sistemului de frânare, elementele electronice, procedurile de montare și intervenție a rețelei.

După un impact, efectuați o verificare a acestor sisteme în rețeaua PEUGEOT sau la un service autorizat.

### Controlul inertiei incarcaturii

Greutatea totala reala a unui vehicul utilitar poate varia considerabil in functie de incarcatura. Prin urmare, centrul de greutate al vehiculului se poate deplasa in plan longitudinal si chiar in inaltime.

Fiecare dintre aceste variatii are repercusiuni asupra franarii, mobilitatii, comportamentului in viraje si tendintei de rasturnare.

Controlul inertiei estimeaza greutatea totala reala a vehiculului, analizand comportarea acesteia din urma, in timpul fazelor de accelerare si de frinare.

Acest sistem adapteaza in mod corespunzator interventiile sistemelor CDS si ASR in functie de repartizarea greutatii vehiculului. Ca urmare, vehiculul isi pastreaza traiectoria in mod mai sigur in situatii critice.

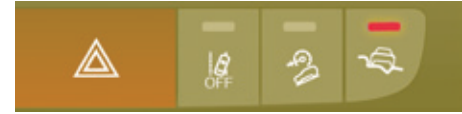

### Control Inteligent al Tracțiunii

Sistem de asistare a motricității pe drum uri cu aderența redusă (zapada, polei, noroi...). Acest sistem permite detectarea situațiilor de aderență redusă, ce ar putea face dificile pornirile și deplasarea vehiculului.

În aceste situații, **Controlul Inteligent al Tracțiunii** se substituie sistemului **ASR**, transferand forța motrice către roata care are aderența mai bună, pentru a optimiza tracțiunea și urmărirea traiectoriei.

## Siguranța în conducere

### Pornire

La pornirea vehiculului, acest sistem este dezactivat.

Apasati acest buton situat in centrul plansei de bord, pentru a activa sistemul; se aprinde matorul luminos al butonului.

Acest sistem este activ pana la aproximativ 30 km/h.

Imediat ce viteza depaseste 30 km/h, sistemul se dezactiveaza automat, dar matorul butonului ramane aprins.

Sistemul se reactiveaza automat cand viteza scade sub 30 km/h.

### Oprire

Apasati acest buton, situat in centrul plansei de bord, pentru a dezactiva sistemul; matorul de pe buton se stinge si sistemul **ASR** este din nou activ.

### Disfunctie



In cazul aparitiei unei disfunctii a controlului inteligent al tractiunii, se aprinde acest mator.

Efectuati verificarea prin intermediul retelei PEUGEOT sau apelati la un Service autorizat.

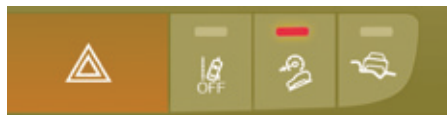

### Asistare la coborare in panta

Sistem de asistare la coborare in panta pe drumuri cu aderenza reduca (noroi, pietris...).

Acest sistem asigura reducerea riscului de alunecare sau de pierdere a controlului asupra vehiculului in timpul coborarii in panta.

Sistemul functioneaza in mod complementar cu **Controlul Inteligent al Tractiunii**.

### Pornire

La pornirea vehiculului, sistemul este dezactivat.

Apasati pe acest buton, situat in centrul plansei de bord, pentru a activa sistemul; matorul luminos al butonului se aprinde.

Pentru ca sistemul sa fie activat, este necesar ca panta sa fie mai mare de 8%.

Acest sistem este activ pana la o viteza de aproximativ 30 km/h.

Imediat ce viteza depaseste 30 km/h, sistemul este dezactivat automat, dar matorul luminos al butonului ramane aprins.

Sistemul este reactivat automat imediat ce viteza scade din nou sub 30 km/h.

### Oprire

Apasati pe acest buton, situat in centrul plansei de bord, pentru a dezactiva sistemul; matorul luminos al butonului se stinge.

### Disfunctie



In cazul aparitiei unei disfunctii a sistemului de asistare la coborarea in panta se aprinde acest mator luminos.

Pentru verificare, apelati la reseaua PEUGEOT sau la un Service autorizat.

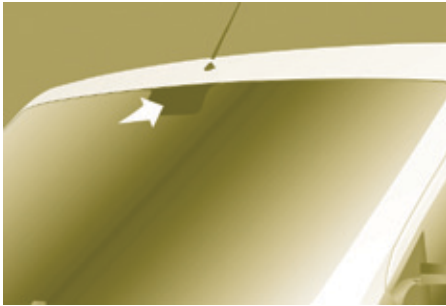

### AVERTIZARE DE DEPASIRE INVOLUNTARA A MARCAJULUI RUTIER

Sistem care detectează depășirea involuntară a unui marcaj longitudinal de pe drum (linie continuă sau întreruptă).

O camera video, montată în partea centrală, sus, a parbrizului, supraveghează drumul și declanșează o avertizare în cazul în care viteza este prea mare față de distanța dintre vehicule (viteză mai mare de 60 km/h).

Folosirea acestui sistem este optimă mai ales pe autostrăzi și pe benzile de mare viteză.

 Sistemul de alertă la depășirea involuntară a liniilor de marcaj nu poate, în niciun caz, să înlocuiască vigilența și răspunderea șoferului.



### Oprire

- Apăsați acest buton pentru a dezactiva sistemul; se aprinde matorul luminos al butonului.

Starea sistemului rămâne în memorie la întreruperea contactului.

### Functionare

- Apăsați acest buton pentru a reactiva sistemul; matorul luminos al butonului se stinge.

### Detectare

În cazul detectării unei devieri a direcției, sunteți avertizat prin intermediul unui mator luminos de pe tabloul de bord și emiterea unui semnal sonor:



- în cazul unei devieri spre stânga, se aprinde intermitent matorul luminos din partea stângă,



- în cazul unei devieri spre dreapta, se aprinde intermitent matorul luminos din partea dreaptă.

Nicio alertă nu este transmisă atâta timp cât semnalizatorul de direcție este activat și timp de încă 20 secunde după oprirea semnalizatorului de direcție.

Se poate declanșa o avertizare și la trecerea peste un marcaj de direcție (săgeată), sau peste un alt gen de marcaj nestandardizat (grafitti).

Detectarea poate fi perturbată:

- dacă marcajele de pe șosea sunt uzate,
- dacă între marcajele de pe șosea și suprafața șoselei există un contrast redus.

### Disfuncție



În cazul apariției unei disfuncții, se aprinde acest mator luminos, însoțit de un semnal sonor și confirmat prin afisarea unui mesaj pe ecran.

Efectuați verificarea prin intermediul unui Service autorizat sau al rețelei PEUGEOT.



### CENTURI DE SIGURANTA IN CABINA

Locul conducatorului este echipat cu un sistem de pretensionare pirotehnică și limitatoare de efort.

Bancheta fata este echipata cu doua centuri de siguranta.

Daca montati o bancheta ca post-echipare, ea trebuie sa fie echipata cu centuri de siguranta.

### Reglaj pe înaltime

Prindeți comanda în dreptul semnului și culisați dispozitivul dinspre partea scaunului șoferului și pasagerului lateral.

Centura scaunului central nu este reglabilă pe înălțime.



### Blocare

Trageți centura prin fața dumneavoastră, cu o mișcare lină, verificând ca aceasta să nu se răsucescă.

Blocați pana în dispozitivul de prindere.

Verificați blocarea și buna funcționare a dispozitivului de blocare automată trăgând brusc de centură.

### Deblocare

Apăsați pe butonul "roșu" al prinderii, centura se retrage automat, dar este recomandat să înșotiti centura in miscarea ei de rulare.



Ca măsură de siguranță, aceste manevre nu trebuie efectuate în timpul rularii.



### Martor pentru centura șoferului necuplată

La pornirea vehiculului, dacă șoferul nu și-a fixat centura, acest martor se aprinde.

### CABINA EXTINSA

Locurile din spate sunt echipate fiecare cu câte o centură de siguranță retractabilă și cu trei puncte de ancorare.

Utilizați centura pentru o singură persoană, pe un singur loc.



În caz de deblocare a centurii conducătorului auto, modul Stop & Start nu poate fi activat. Repornirea motorului nu este posibilă decât cu ajutorul cheii.

### CENTURI DE SIGURANȚĂ PENTRU LOCURILE DIN SPATE

Scaunele/banchetele sunt dotate cu centuri de siguranță cu trei puncte de ancorare și de dispozitive de înfășurare.

Locul central are un ghidaj și un dispozitiv de înfășurare a centurii, prinse de spătar.

## Pentru o utilizare corectă

Șoferul trebuie să se asigure că pasagerii utilizează corect centurile de siguranță și că acestea sunt bine atașate, înainte de a porni la drum.

Oricare ar fi locul pe care-l ocupați în vehicul, puneți-vă întotdeauna centura de siguranță, chiar și pe trasee de scurtă durată.

Centurile de siguranță sunt echipate cu un dispozitiv de înfășurare care permite ajustarea automată a lungimii centurii, adaptându-se profilului dumneavoastră.

Nu utilizați accesorii (carlige de rufe, broșe, ace de siguranță etc.) ce ar putea fi atașate de centuri.

Asigurați-vă de faptul că centura este corect înfășurată după folosire.

După rabatarea sau deplasarea unui scaun sau a unei banchete din spate, asigurați-vă că centura este corect înfășurată și că dispozitivul de fixare al centurii este în bună stare.

În funcție de natura și importanța impactului, dispozitivul pirotehnic poate să se declanșeze înainte și independent de deplierea airbagurilor. Acesta întinde centurile instantaneu și le mulează pe corpurile ocupanților.

Declanșarea dispozitivelor de pretensionare este însoțită de o ușoară degajare de fum

inofensiv și de un zgomot, datorat activării cartușului pirotehnic integrat în sistem. Limitatorul de efort atenuează presiunea centurii pe corpul ocupanților.

Centurile cu pretensionare pirotehnică sunt active din momentul punerii contactului.

Dispozitivele de rulare sunt echipate cu un sistem de blocare ce se declanșează automat în caz de coliziune, de frânare de urgență sau de răsturnare a vehiculului.

Puteți debloca centura apăsând pe butonul roșu al fixării. Însoțiți derularea centurii după deblocare.



Martorul airbagului se aprinde, de asemenea, dacă dispozitivele de pretensionare s-au declanșat. Consultați rețeaua PEUGEOT sau un service autorizat.

Pentru a fi eficientă, o centură de siguranță:

- trebuie să mențină o singură persoană adultă,
- nu trebuie să fie răsucită; verificați acest lucru derulând-o ușor,
- trebuie să fie întinsă, cât mai aproape de corp.

Partea superioară a centurii trebuie să fie poziționată în dreptul umărului.

Partea de jos se va așeza pe cât posibil pe bazin.

Nu inversați fixările centurii, aceasta nu-și va mai îndeplini în totalitate rolul. Dacă scaunele sunt dotate cu cotiere, partea inferioară a centurii se va trece pe sub acestea.

Verificați buna blocare a centurii trăgând centura cu o mișcare bruscă.

## Recomandări cu privire la copii

Utilizați un scaun pentru copil adaptat în cazul în care pasagerul are sub 12 ani sau dacă are o înalțime sub un metru și cincizeci de centimetri.

Nu transportați niciodată un copil ținut în brațe, chiar dacă este cuplata centura de siguranță.

**+** Pentru informații privind scaunele pentru copii, consultați capitolul 4, partea "Siguranță - Copii la bord".

În funcție de prescripțiile în vigoare privind siguranța, rețeaua PEUGEOT este garantul tuturor intervențiilor sau verificărilor, controalelor privind întreținerea și echipamentelor centurilor dumneavoastră de siguranță.

Verificați periodic centurile (chiar după un șoc minor) în rețeaua PEUGEOT sau la un service autorizat: ele nu trebuie să prezinte urme de uzură, tăiere sau scămoșare, și nici să fie transformate sau modificate.

**i** Curățați centurile de siguranță cu apă cu săpun, sau cu un produs de curățare pentru textile, vândut în rețeaua PEUGEOT.



### Rezistența la socuri

Vehiculul dumneavoastră a fost conceput pentru a limita la maxim forțele asupra habitaculului: în caz de coliziune, arhitectura cabinei față permite o deformare progresivă, iar usile din față sunt ranforsate, pentru a contribui la rigiditatea ansamblului.

### Protecție împotriva furtului

Vehiculul dumneavoastră, în versiune furgon, este compus din două zone distincte: cabina și spațiul de încărcare.

Această structură permite, în funcție de utilizare, o mai bună protecție, fie pentru lucrurile personale, fie pentru marfă.

În unele țări, în funcție de variantele comercializate, aveți la dispoziție o alarmă perimetrală cu protecție antiridicare.



Aceste funcții sunt detaliate în cadrul rubricii "Gata de plecare - Deschideri".

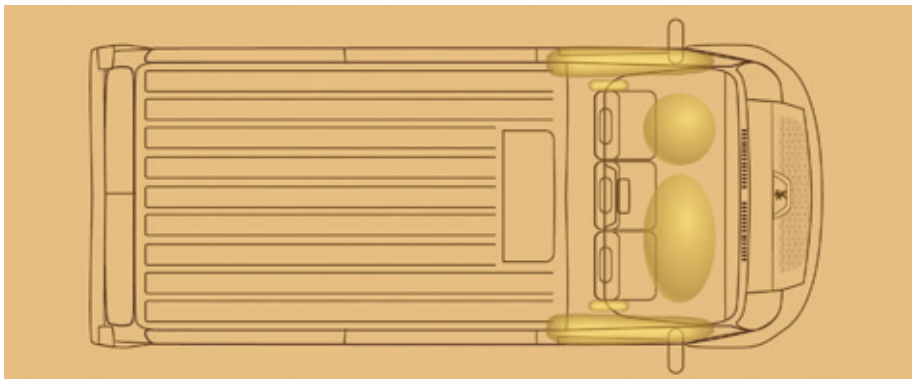

## INFORMATII GENERALE REFERITOARE LA AIRBAG-URI

Airbag-urile au fost concepute pentru a spori siguranța pasagerilor în cazul unei coliziuni violente; acestea completează acțiunea centurilor de siguranță cu limitator de efort.

În acest caz, detectoarele electronice înregistrează și analizează decelerația brutală a vehiculului:

- în caz de șoc puternic, airbagurile se desfac instantaneu pentru o protecție optimă a ocupanților autoturismului; imediat după șoc, airbag-urile se dezumflă repede pentru a nu împiedica nici vizibilitatea, nici eventuala ieșire a pasagerilor,
- în cazul unor șocuri mai ușoare, impact din spate sau răsturnări în anumite circumstanțe airbagurile nu se deschid;

centura de siguranță este suficientă în asigurarea protecției optime.

### **Airbagurile funcționează doar când contactul este cuplat.**

**i** Deschiderea airbagurilor este însoțită de o ușoară degajare de fum și de un zgomot, datorate activării cartușului pirotehnic integrat în sistem.

Acest fum nu este nociv, dar poate fi iritant pentru persoanele sensibile.

Zgomotul detonării poate provoca o ușoară diminuare a capacității auditive pentru o scurtă perioadă de timp.

### **Airbaguri frontale**

Sunt introduse în mijlocul volanului pentru șofer și în planșa de bord pentru pasagerul din față. Acestea se declanșează, cu excepția airbag-ului pasagerului, în cazul în care a fost dezactivat.

### **Disfuncție**



Dacă acest martor se aprinde, consultați rețeaua PEUGEOT pentru o verificare a sistemului.

## Airbag-uri



### Dezactivarea airbagului pasagerului din fata

Functie care poate fi setata prin atingerea tastei **"MODE"**; in meniul "Airbag passenger", selectați OFF.



Consultati rubrica "Tehnologie la bord - Configuratia vehiculului".



Pentru siguranța copilului dumneavoastră, dezactivați neapărat airbag-ul pasagerului din fata dacă instalați un scaun de copil cu spatele la drum pe scaunul din față pasager. În caz contrar, copilul riscă să-i fie pusă viața în pericol sau să fie grav rănit în timpul declanșării airbag-ului.

Dacă vehiculul nu are această opțiune: nu instalați scaunul pentru copii "cu spatele la drum".

În poziția "OFF", airbagul pasagerului din fata nu se declanșează în cazul unui șoc. Imediat după ce dezinstalați scaunul pentru copii, selectați "ON" pentru a reactiva airbagul, asigurând astfel siguranța pasagerului dumneavoastră în cazul unui șoc.

### Controlul dezactivării



De fiecare dată când porniți la drum, dezactivarea este confirmată prin aprinderea acestui maror, insotita de un mesaj afisat pe ecran.

## Airbaguri laterale si airbaguri cortina

Dacă vehiculul dumneavoastră este dotat cu acest gen de echipament, airbagurile laterale sunt introduse în spătarele scaunelor din față, pe partea laterală a ușii. Airbagurile cortină sunt introduse în stâlpii ușilor și în partea superioară a habitaculului, în pavilionul locurilor din față din cabină.

Ele se intercalează între ocupantul locului respectiv și suprafața geamului.

Se declanșează unilateral, pe partea în care se produce coliziunea.

### Disfuncție



Daca se aprinde acest maror luminos, consultati rețeaua PEUGEOT pentru verificarea sistemului.

## Pentru o utilizare eficientă

**Dacă vehiculul are această echipare, pentru ca airbag-urile frontale, laterale și cortină să fie pe deplin eficiente, respectați următoarele reguli de siguranță:**

Puneți-vă centura de siguranță reglată corespunzător.

Adoptați o poziție de condus corectă.

Nu lăsați nimic între pasageri și airbaguri (copil, animal, obiect...).

Aceasta ar putea împiedica buna funcționare a airbag-urilor sau provoca răni pasagerilor.

Orice intervenție asupra sistemelor de airbag-uri trebuie să fie realizată exclusiv în cadrul unui Service autorizat sau a rețelei PEUGEOT.

După un accident sau dacă vehiculul a fost victima unui furt, verificați sistemele de airbag-uri.

## Airbaguri frontale

Nu conduceți ținând volanul de brațe sau lăsând mâinile pe axul central al volanului.

Nu puneți picioarele pe planșa de bord, de partea pasagerului.

Încercați să nu fumați în măsura în care se poate, desfacerea airbag-urilor putând cauza arsuri sau existând pericolul unor răniri datorate țigării sau pipei.

Nu demontați, nu perforați și nu loviți volanul.

## Airbaguri laterale

Nu acoperiți scaunele decât cu huse omologate, compatibile cu declansarea airbagurilor laterale. Pentru a afla gama de huse adaptate pentru vehiculul dumneavoastră, puteți consulta rețeaua PEUGEOT.

Nu fixați și nu lipiți nimic pe spătarele scaunelor, deoarece ar putea cauza rănirea toracelui sau a brațelor în momentul declanșării airbag-ului lateral.

Nu vă apropiați mai mult decât trebuie de ușă.

## Airbaguri cortină

Nu fixați și nu lipiți nimic pe stâlpii ușii sau pe plafon, deoarece ar putea cauza răni la cap în momentul declanșării airbag-ului lateral.

Nu demontați șuruburile mânerelor de susținere introduse în plafon, acestea contribuie la fixarea airbagurilor cortină.

## GENERALITATI PRIVIND SCAUNELE PENTRU COPII

Preocupare constantă a PEUGEOT încă din faza de concepție a vehiculului, siguranța copiilor depinde în aceeași măsură și de dumneavoastră.

Pentru a asigura o siguranță optimă respectați sfaturile următoare:

- toți copiii cu vârsta mai mică de 12 ani și înălțimea mai mică de un metru cincizeci trebuie să fie transportați în scaune de copii omologate adaptate greutateii lor, în locurile echipate cu centură de siguranță sau cu sistem de prindere ISOFIX.
- statistic, locurile cele mai sigure pentru transportul copiilor sunt cele din spate.
- copilul care are mai puțin de 9 kg trebuie obligatoriu transportat în poziția cu spatele în direcția de mers, atât pe locurile din față cât și pe cele din spate.
- pasagerul nu trebuie să călătorească având un copil pe genunchi.

**!** PEUGEOT va recomanda sa transportati copiii pe **scaunele din spate** ale vehiculului:

- "cu spatele în direcția de mers", pana la vârsta de 3 ani,
- "cu fata în direcția de mers", peste vârsta de 3 ani.

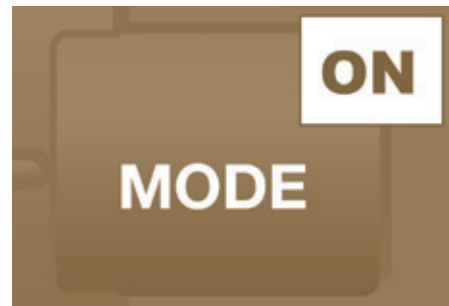
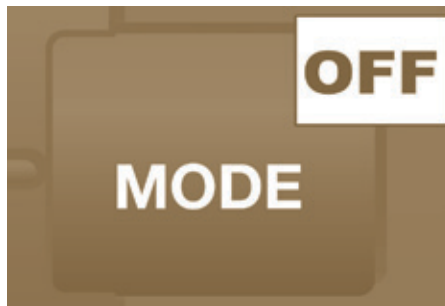

### Instalarea unui scaun pentru copii pe locul din fata



#### "Spatele în direcția de mers"

Atunci când scaunul pentru copii "cu spatele în direcția de mers" este montat pe locul pasagerului din față, airbagul pasagerului din fata trebuie neapărat dezactivat. Altfel, copilul riscă să fie grav rănit sau chiar omorât la deplierea airbagului.



#### "Fata în direcția de mers"

Atunci când scaunul pentru copii cu fața în direcția de mers este montat pe locul pasagerului din față, lăsați airbagul pasagerului activat.

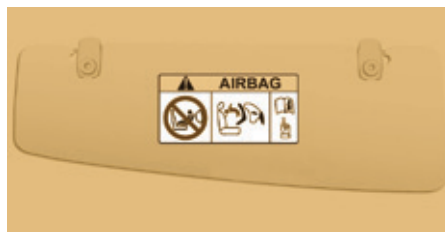

**!** Instalarea scaunelor pentru copii și neutralizarea airbagului pasagerului din fata sunt comune pentru întreaga gama PEUGEOT.

În absența neutralizării airbagului pasagerului din fata, este strict interzisă instalarea unui scaun pentru copii "cu spatele în direcția de mers" pe locurile din față.

## Instalarea unui scaun pentru copii in spate



### "Cu spatele in directia de mers"

Cand pe **locul pasagerului din spate** este instalat un scaun pentru copii amplasat "cu spatele in directia de mers", deplasati scaunul din fata al vehiculului catre inainte si aduceti spatarul la verticala, astfel incat scaunul pentru copii amplasat "cu spatele in directia de mers" sa nu atingă scaunul din fata al vehiculului.



### "Cu fata in directia de mers"

Cand pe **locul pasagerului din spate** este instalat un scaun pentru copii amplasat "cu fata in directia de mers", deplasati scaunul din fata al vehiculului catre inainte si aduceti spatarul la verticala, astfel incat gambele copilului instalat in scaunul pentru copii dispus "cu fata in directia de mers" sa nu atingă scaunul din fata al vehiculului.

**i** Asigurati-va ca centura de siguranta este bine tensionata.

In cazul scaunelor pentru copii cu suport, aveti grija ca acesta sa fie in contact ferm cu podeaua. Daca este necesar, reglati scaunul din fata.

## DEZACTIVAREA AIRBAGULUI PASAGERULUI DIN FATA

**i** Nu instalati niciodata sistemul de retentie pentru copii "cu spatele in directia de mers" pe un scaun protejat in directia de mers" al vehiculului cu un airbag frontal activat. Acest lucru poate duce la decesul copilului sau il poate rani grav.

Eticheta de avertizare, amplasata de fiecare parte a parasolarului pasagerului, contine aceasta recomandare. Conform reglementarilor in vigoare, puteti gasi in tabelele urmatoare acest avertisment, disponibil in toate limbile necesare.

**i** Regulile privind transportul copiilor sunt specifice fiecărei țări. Consultați legislația în vigoare în țara dumneavoastră. Consultați lista scaunelor omologate în țara dumneavoastră. Fixările isofix, scaunele spate, airbag-ul pasager și neutralizarea sa depind de versiunea comercializată.



Dacă vehiculul dumneavoastră are această opțiune, neutralizarea airbag-ului pasagerului din fata trebuie setată prin tasta **MODE**.

**+** Consultati rubrica "Siguranță - Airbaguri".



Airbag pasager OFF

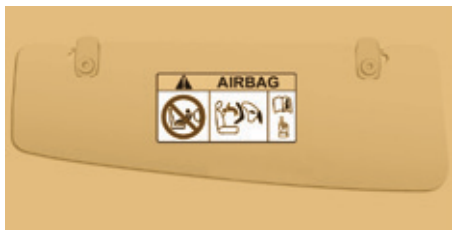

AR	لا يجب أبدا تركيب نظام لإجلال الطفل للوجه باتجاه الراء على مقعد سيارة مجهز بوسادة أمن هوائية أمامية مفعلة، فقد يؤدي هذا إلى التسبب بموت الطفل أو بإصابات خطيرة لديه .
BG	НИКОГА НЕ инсталирайте детско столче на седалка с АКТИВИРАНА предна ВЪЗДУШНА ВЪЗГЛАВНИЦА. Това можеда причини СМЪРТ или СЕРИОЗНО НАРАНЯВАНЕ на детето.
CS	NIKDY neumist'ujte dětské zádržné zařízení orientované směrem dozadu na sedadlo chráněné AKTIVOVANÝM čelním AIRBAGEM. Hrozí nebezpečí SMRTI DÍTĚTE nebo VÁŽNĚHO ZRANĚNÍ.
DA	Brug aldrig en bagudvendt barnestol på et sæde der er beskyttet af en aktiv airbag. Død eller alvorlig skade på barnet kan forekomme.
DE	Verwenden Sie NIEMALS einen Kindersitz oder Babyschale gegen die Fahrtrichtung bei AKTIVIERTEM Airbag, TOD oder ERNSTHAFTE VERLETZUNGEN können die Folge sein.
EL	Μη χρησιμοποιείτε ΠΟΤΕ παιδικό κάθισμα με την πλάτη του προς το εμπρός μέρος του αυτοκινήτου, σε μια θέση που προστατεύεται από ΜΕΤΩΠΙΚΟ αερόσακο που είναι ΕΝΕΡΓΟΣ. Αυτό μπορεί να έχει σαν συνέπεια το ΘΑΝΑΤΟ ή το ΣΟΒΑΡΟ ΤΡΑΥΜΑΤΙΣΜΟ του ΠΑΙΔΙΟΥ
EN	NEVER use a rearward facing child restraint on a seat protected by an ACTIVE AIRBAG in front of it, DEATH or SERIOUS INJURY to the CHILD can occur
ES	NO INSTALAR NUNCA EL SISTEMA DE RETENCIÓN PARA NIÑOS DE ESPALDAS AL SENTIDO DE LA CIRCULACIÓN SOBRE UN ASIENTO PROTEGIDO CON UN COJÍN INFLABLE FRONTAL ( AIRBAG ) ACTIVADO. ESTO PUEDE CAUSAR LA MUERTE DEL BEBE O HERIRLO GRAVEMENTE.
ET	Ärge kasutage kunagi lapse turvatooli seljaga sõidusuunas sõiduki istmel mis on kaitstud AKTIVEERITUD TURVAPADJAGA. See võib põhjustada lapsele RASKEID VIGASTUSI või SURMA.
FI	ÄLÄ KOSKAAN aseta lapsen turvaistuinta selkä ajosuuntaan istuimelle, jonka edessä suojana on käyttöön aktivoitu TURVATYYNŲY. Sen laukeaminen voi aiheuttaa LAPSEN KUOLEMAN tai VAKAVAN LOUKKAANTUMISEN.
FR	NE JAMAIS installer de système de retenue pour enfants faisant face vers l'arrière sur un siège protégé par un COUSSIN GONFLABLE frontal ACTIVÉ. Cela peut provoquer la MORT de l'ENFANT ou le BLESSER GRAVEMENT

HR	NIKADA ne postavljati dječju sjedalicu leđima u smjeru vožnje na sjedalo zaštićeno UKLJUČENIM prednjim ZRAČNIM JASTUKOM. To bi moglo uzrokovati SMRT ili TEŠKU OZLJEDU djeteta.
HU	SOHA ne használnjón menetirányinak háttal beszerelt gyermekülést olyan ülésen, amely AKTIVÁLT ÁLLAPOTÚ (BEKAPCSOLT) FRONTLÉGSÁKKAL van védve. Ez a gyermek halálát vagy súlyos sérülését okozhatja.
IT	NON installare MAI seggiolini per bambini posizionati in senso contrario a quello di marcia su un sedile protetto da un AIRBAG frontale ATTIVATO. Ciò potrebbe provocare la MORTE o FERITE GRAVI al bambino.
LT	NIKADA neįrenkite vaiko prietaikymo priemonės su atgal atgrežtu vaiku ant sėdynės, kuri saugoma VEIKIANČIOS priekinės ORO PAGALVĖS. Išsiskleidus oro pagalvei vaikas gali būti MIRTINAI arba SUNKIAI TRAUMUOTAS.
LV	NAV PIEĻĀUJAMS uzstādīt uz aizmuguri vērstu bērnu sēdekļi priekšējā pasažiera vietā, kurā ir AKTIVIZĒTS priekšējais DROŠĪBAS GAISA SPĪLVENS. Tas var izraisīt BĒRNA NĀVI vai radīt NOPIETNUS IEVAINOJUMUS.
MT	Qatt m'ghandek thalli tifel/tifla marbut f'siggu dahru lejn l-Airbag attiva, ghalix tista' tikkawza korriment serju jew anke mewt lit-tifel/tifla
NL	Plaats NOOIT een kinderzitje met de rug in de rijrichting op een zitplaats waarvan de AIRBAG is INGESCHAKELD. Bij het afgaan van de airbag kan het KIND ERNSTIG OF DODELIJK GEWOND raken.
NO	Installer ALDRI et barnesete med ryggen mot kjørerretningen i et sete som er beskyttet med en frontal AKTIVERT KOLLISJONSPUTE, BARNET risikerer å bli DREPET eller HARDT SKADET.
PL	NIGDY nie instalować fotelika dziecięcego w pozycji "tyłem do kierunku jazdy" na siedzeniu wyposażonym w CZOŁOWĄ PODUSZKĘ POWIETRZNĄ w stanie AKTYWNYM. W przeciwnym razie dziecko narażone będzie na ŚMIERĆ lub BARDZO POWAŻNE OBRAŻENIA CIAŁA w momencie wyzolenia poduszki powietrznej
PT	NUNCA instale um sistema de retenção para crianças de costas para a estrada, num banco protegido por um AIRBAG frontal ACTIVADO. Esta instalação poderá provocar FERIMENTOS GRAVES ou a MORTE da CRIANÇA.
RO	Nu instalati NICIODATA un sistem de retinere pentru copii, dispus cu spatele in directia de mers, pe un loc din vehicul protejat cu AIRBAG frontal ACTIVAT. Aceasta ar putea provoca MOARTEA COPILULUI sau RANIREA lui GRAVA.
RU	ВО ВСЕХ СЛУЧАЯХ ЗАПРЕЩАЕТСЯ использовать обращенное назад детское удерживающее устройство на сиденье, защищенном ФУНКЦИОНИРУЮЩЕЙ ПОДУШКОЙ БЕЗОПАСНОСТИ, установленной перед этим сиденьем. Это может привести к ГИБЕЛИ РЕБЕНКА или НАНЕСЕНИЮ ЕМУ СЕРЬЕЗНЫХ ТЕЛЕСНЫХ ПОВРЕЖДЕНИЙ
SK	NIKDY nepoužívajte na prednom sedadle chránenom AKTÍVNYM AIRBAGOM detské zadrživacie zariadenie umiestnené v proti smere jazdy. Môže to spôsobiť SMRT, alebo VÁŽNE ZRANENIE DIEŤAŤA.
SL	NIKOLI ne nameščajte otroškega sedeža s hrbtom v smeri vožnje, če je VARNOSTNA BLAZINA pred sprednjim sopotnikovim sedežem AKTIVIRANA. Takšna namestitev lahko povzroči SMRT OTROKA ali HUDE POŠKODBE.
SR	NIKADA ne koristite dečje sedišta koje se okreće unazad na sedištu zaštićenim AKTIVNIM VAZDUŠNIM JASTUKOM ispred njega, jer mogu nastupiti SMRT ili OZBILJNA POVREDA DETETA.
SV	Använd ALDRIG en bakåtvänd barnstol i ett säte skyddat av en AKTIV AIRBAG framför det. Det kan orsaka ALLVARLIGA eller DÖDLIGA skador på barnet.
TR	KESİNLİKLE HAVA YASTIĞI AKTİF olan ön koltuğa yüzü arkaya dönük bir çocuk koltuğu yerleştirmeyiniz. Bu ÇOCUĞUN ÖLMESİNE veya ÇOK AĞIR YARALANMASINA sebep olabilir.

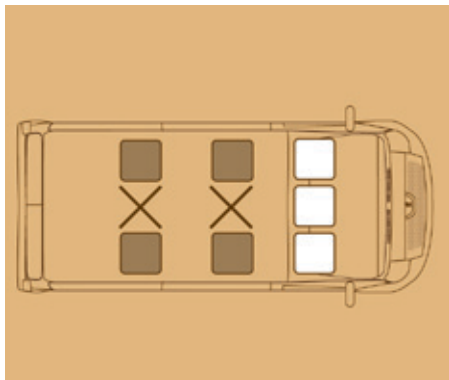

### FIXARI "ISOFIX"

Vehiculul dumneavoastră a fost omologat conform ultimelor reglementări ISOFIX.

Dacă vehiculul dumneavoastră are această echipare, fixările ISOFIX regulamentare sunt indicate cu ajutorul etichetelor.



Este vorba de trei inele pentru fiecare scaun:

- două inele situate între spătar și baza scaunului, semnalate de o etichetă,
- un inel superior, pentru fixarea centurii înalte, denumită TOP TETHER, semnalat printr-o altă etichetă.

Acest sistem de fixare ISOFIX asigură o montare fiabilă, solidă și rapidă a scaunului pentru copii în mașină.

Scaunele ISOFIX pentru copii sunt prevăzute cu două încuietori care se prind ușor în cele două inele față.

Unele au și o centură superioară care se atașează în inelul din spate.



Pentru a atașa această centură, scoateți și depozitați tetiera înainte de montarea scaunului pentru copii (remontați-o după îndepărtarea scaunului pentru copii). Fixați apoi cârligul în inelul din spate și strângeți centura înaltă.

**!** Instalarea defectuoasă a unui scaun pentru copii în vehicul compromise protejerea copilului în cazul unei coliziuni. Pentru a afla posibilitățile de instalare a scaunelor pentru copii ISOFIX în vehiculul dumneavoastră, consultați tabelul recapitulativ pentru amplasarea scaunelor pentru copii ISOFIX.

## TABEL RECAPITULATIV PENTRU AMPLASAREA SCAUNELOR PENTRU COPII ISOFIX

Conform reglementării europene, acest tabel vă indică posibilitățile de instalare a scaunelor ISOFIX pentru copii în locurile din vehicul dotate cu sistem de prindere ISOFIX.

Pentru scaunele pentru copii ISOFIX universale și semiuniversale, clasa de mărime ISOFIX a scaunului pentru copii, determinată de o literă cuprinsă între **A** și **G**, este indicată pe scaunul de copii alături de logoul ISOFIX.

	Sub 10 kg (grupa 0) Până la aprox. 6 luni		Sub 10 kg (grupa 0) Sub 13 kg (grupa 0+) Până la aprox. 1 an			De la 9 la 18 kg (grupa 1) De la 1 la 3 ani aprox.			
Tip de scaun ISOFIX	Landou		"cu spatele în direcția de mers"			"cu fața în direcția de mers"			
Clasă de mărime ISOFIX	F	G	C	D	E	C	D	A	B1
Locuri laterale spate Rândul 2 cu scaune individuale în Rândul 1 	IUF		IUF			IUF			
Locuri laterale spate Rândul 2 cu banchetă de 2 locuri în Rândul 1 	IUF		X	IUF		X	IUF		

**IUF:** Loc adaptat instalării unui scaun pentru copii ISOFIX de categorie universală. Scaune pentru copii ISOFIX "cu fața în direcția de mers" care se prinde cu o centură în partea superioară pe inelul din spate al locurilor ISOFIX ale vehiculului.

**X:** loc neadaptat instalării unui scaun pentru copil ISOFIX din clasa de mărime indicată.

 **i** Indepartati si depozitati tetiera inainte de a instala un scaun pentru copii cu spatari pe un scaun pentru pasager. Repozitionati tetiera dupa indepartarea scaunului pentru copil.

## INSTALAREA SCAUNELOR PENTRU COPII ATASATE CU CENTURA DE SIGURANTA

În concordanță cu reglementările europene, acest tabel vă indică opțiunile pentru instalarea scaunelor pentru copii cu fixare prin centura de siguranță și omologate universal în funcție de greutatea copilului și de locul în vehicul:

Locul		Greutatea copilului și grupa de vârstă			
		Sub 13 kg (grupele 0 (a) și 0+) până la ≈ 1 an	Între 9-18 kg (grupa 1) De la 1 până la ≈ 3 ani	Între 15-25 kg (grupa 2) De la 3 până la ≈ 6 ani	Între 22-36 kg (grupa 3) De la 6 până la ≈ 10 ani
Scaun pasager față (b)		U	U	U	U
Banchetă pasager față cu loc central și lateral (b)		U	U	U	U
 Scaune laterale în rândurile 2 și 3		U	U	U	U
 Scaun central în rândurile 2 și 3		U	U	U	U

**a:** Grupa 0: de la naștere la 10 kg.

**b:** consultați legislația în vigoare din țara dumneavoastră, înaintea așezării copilului pe acel loc.

**U:** scaun adaptat la instalarea unui scaun pentru copii ce se fixează cu o centură de siguranță și omologat universal "cu spatele în direcția de mers" și/sau "cu fața direcția de mers".

 Îndepărtați tetiera înainte de a instala un scaun pentru copil cu spatar pe scaunul unui pasager. Remontați tetiera după îndepărtarea scaunului pentru copil.

## RECOMANDARI PRIVIND SCAUNELE PENTRU COPII

O instalare defectuoasă a unui scaun pentru copii într-un vehicul compromite protecția copilului în caz de coliziune.

Verificați dacă există vreă centură de siguranță sau cataramă a acesteia sub scaunul pentru copii, deoarece acestea ar putea destabiliza scaunul.

Fixați centurile de siguranță sau centurile scaunului copilului **limitând la maxim jocul** în funcție de corpul copilului, chiar pentru trasee scurte.

Pentru instalarea unui scaun pentru copii cu centura de siguranță, verificați dacă acesta este bine tensionată pe scaunul pentru copii și dacă îl menține ferm pe scaunul vehiculului. Dacă scaunul pasagerului este reglabil, deplasați-l înainte dacă este necesar.

Pentru locurile din spate, lăsați întotdeauna un spațiu suficient între scaunul din față și:

- scaunul pentru copii "cu spatele în direcția de mers",
- picioarele copilului așezat într-un scaun pentru copii "cu spatele în direcția de mers".

Pentru aceasta, deplasați scaunul din față și, dacă este necesar, îndreptați-l și spatarul.

Pentru instalarea optimă a scaunului pentru copii "cu față în direcția de mers", aveți grijă ca spatarul acestuia să fie cât mai apropiat posibil de spatarul scaunului vehiculului, în contact cu acesta.

Trebuie să îndepărtați tetiera înainte de orice instalare a scaunului pentru copii cu spatar pe un loc al vehiculului.

Aveți grijă ca tetiera să fie depozitată sau fixată în siguranță, pentru a evita proiectarea acesteia în cazul unei franări puternice.

Fixați la loc tetiera după ce scaunul pentru copii a fost îndepărtat.

## Copii pe scaunul din față

Pentru fiecare țară există reglementări specifice referitoare la transportul copiilor pe locul pasagerului din față. Consultați legislația în vigoare din țara dumneavoastră.

Dezactivați airbagul frontal al pasagerului imediat ce ați instalat pe locul din față un scaun pentru copii "cu spatele în direcția de mers".

În caz contrar, există riscul rănirii grave sau fatale a copilului cauzată de declansarea airbagului.

## Cabină extinsă

Nu instalați scaune pentru copii, înălțătoare sau bazinețe pe locurile din spate ale cabinei.

## Instalarea unui înalțator

Partea toracică a centurii trebuie să fie poziționată pe umărul copilului, fără să atingă gâtul.

Verificați ca ramura abdominală a centurii de siguranță să treacă peste șoldul copilului.

PEUGEOT vă recomandă folosirea unui înălțător cu spătar, echipat cu un ghidaj de centură la nivelul umărului.

Pentru siguranță, nu lăsați:

- unul sau mai mulți copii singuri și fără supraveghere în mașină,
- un copil sau un animal într-un vehicul expus la soare, cu geamurile închise,
- cheile la îndemâna copiilor în interiorul mașinii.

Pentru a împiedica deschiderea accidentală a usilor, folosiți dispozitivul "Siguranță copii".

Aveți grijă să nu deschideți mai mult de o treime geamurile din spate.

Pentru a vă proteja copii de razele soarelui, echipați geamurile din spate cu storuri laterale.



## TRACTAREA UNEI REMORCI...

Valorile maselor remorcabile omologate sunt inscrise pe certificatul de inmatriculare al vehiculului, precum si pe placuta constructorului.

 Consultati rubrica "Caracteristici tehnice - Identificarea vehiculului".

Aceste valori sunt mentionate si in documentatia comerciala.

 Pentru a afla valorile maselor remorcabile nefranate si greutatea recomandata pe dispozitivul de remorcare, consultati rubrica "Caracteristici tehnice - Mase".

Veti afla, de asemenea, capacitatea vehiculului dumneavoastra de a tracta o remorca, o rulota, o barca...

## Sfaturi pentru conducere

Vehiculul remorcat trebuie să fie scos din viteză: cutia de viteze la punctul mort.

**Repartizarea sarcinii:** repartizați sarcina în remorcă astfel încât obiectele cele mai grele să fie cât mai aproape de osie, iar sarcina pe brațul de remorcare să fie aproape dar să nu depășească valoarea maximă autorizată.

**Răcire:** tractarea unei remorci în pantă crește temperatura lichidului de răcire.

Ventilatorul fiind acționat electric, capacitatea sa de răcire nu depinde de regimul motorului.

Folosiți o treaptă cât mai mare a cutiei de viteze pentru scăderea regimului de turație al motorului și reduceți viteza.

În toate cazurile, fiți atenți la temperatura lichidului de răcire.

## Pentru o buna utilizare

În cazul unor porțiuni de drum dificile (tractarea sarcinii maxime pe o pantă cu înclinație mare și temperatură exterioară ridicată), motorul își limitează automat puterea. În acest caz oprirea automată a instalației de climatizare permite o creștere a puterii motorului.



În caz de aprindere a motorului de alertă, opriți vehiculul și motorul cât mai curând posibil.



Consultati rubrica "Verificări, Niveluri si verificari".

**Pneuri:** verificați presiunea în pneuri, atât pentru vehiculul tractor cât și pentru remorcă, astfel încât să fie respectate recomandările fabricantului.



Consultati rubrica "Caracteristici tehnice - Identificarea vehiculului".

**Frâne:** tractarea crește distanța de frânare. Conduceți cu o viteză moderată, reduceți viteza din timp și frânați progresiv.

**Vânt lateral:** țineți cont de creșterea influenței vântului asupra ținutei de mers. Conduceți fără să bruscați comenzile și cu o viteză moderată.

**ABS:** sistemul acționează numai la sistemul de frânare a vehiculului, nu și a remorci.

**Asistența la parcare cu spatele:** aceasta funcție nu este operabilă cu remorcă.

## Montarea dispozitivului de remorcare

Vă recomandăm să utilizați numai dispozitive de remorcare și interfețele de conectare originale PEUGEOT, care au fost testate și omologate din faza de proiectare a vehiculului și să încredințați montarea acestui dispozitiv rețelei PEUGEOT.

Aceste dispozitive de remorcare originale sunt compatibile cu funcționarea asistentei la parcare cu spatele și a camerei de mers înapoi, dacă vehiculul este echipat.

În caz de montare în afara rețelei PEUGEOT, această instalare trebuie imperativ făcută în conformitate cu cerințele constructorului.

## REMORCARE CU ARTICULATIE SFERICA DEMONTABILA FARA DISPOZITIV

Aceasta articulatie sferica de remorcare poate fi montata sau demontata rapid si usor. Aceste operatiuni nu necesita niciun dispozitiv.

În absența remorcii, nu rulați fără a fi îndepărtat în prealabil articulatia sferica demontabila.

**i** Nu depasiti niciodata masa maxima admisa a vehiculului in timpul mersului (MTRA).

**+** Pentru a afla sarcina maxima a dispozitivului de remorcare, consultati rubrica "Caracteristici tehnice - Mase".

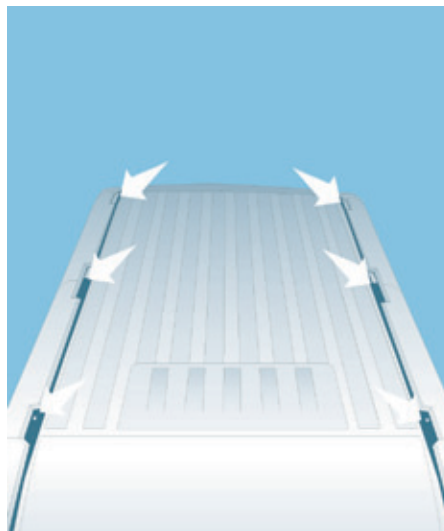

## SISTEME DE TRANSPORT PE ACOPERIS

Din motive de siguranta si pentru a evita deteriorarea acoperisului, este absolut necesara utilizarea unui sistem de transport (bare de acoperis sau galerie) omologat pentru vehiculul dumneavoastra.

Barele de acoperis pot fi montate doar pe versiunile de furgon, combi si microbuz cu inaltimea H1. In cazul microbuzului, verificati prezenta sistemelor de climatizare de acoperis.

Dispozitivul de transport trebuie sa fie neaparat fixat in punctele de ancorare amenajate pe acoperisul vehiculului: 6, 8 sau 10, in functie de ampatamentul vehiculului.

Respectati valorile de referinta de montare si conditiile de utilizare indicate in instructiunile livrate impreuna cu dispozitivul de transport.

**i** Incarcatura maxima pe pavilion, repartizata in mod uniform: 150 kg, pentru toate versiunile, in limita respectarii masei maxime admise cu incarcatura (MTAC) a vehiculului.

**i** Respectati cu strictete dispozitiile legale in vigoare referitoare la incarcarea maxima.

**+** Consultati rubrica "Caracteristici tehnice - Dimensiuni" pentru mai multe informatii privind lungimea (L1 - L4) și înălțimea (H1 - H3) ale vehiculului.

## ALTE ACCESORII

Aceste piese și accesorii, după ce au fost testate și aprobate ca fiabile și sigure, sunt toate adaptate pentru vehiculul dumneavoastră. Aveți la dispoziție o gamă largă de produse și piese de origine.

### "Solutii de transport":

Dispozitive de remorcare, cabluri remorca cu 7/13 pini, 7/7 pini, 13 pini, kit-uri de protecție interioară, podea anti-alunecare, protecție pentru pasajul rotii, pereți despartitori cabina, bare de acoperis transversale, galerie de acoperis, scara pentru galerie de acoperis, rola de încărcare pentru galerie de acoperis, panou de mers pentru galerie de acoperis...

### "Confort":

Deflectoare de aer, modul izoterm, difuzor de parfum, lampa de citit, bricheta, scrumiera mobilă, suport anti-alunecare, asistare la parcare spate...

### "Protecție":

Covorase, sorturi, husă de protecție vehicul, huse pentru scaune, grila de protecție pentru geamurile usilor spate, usi spate duble cu mecanism de blocare de siguranță, autocolante de retusare...

Pentru a preveni incomodarea apăsării pedalelor:

- asigurați-vă de buna poziționare a covorașului și a fixărilor sale,
- nu folosiți niciodată un covoraș peste altul.

### "Siguranța":

Alarma anti-intruziune, sistem de reperare a vehiculului, lanțuri pentru zapada, pneuri antiderapante, scaune pentru copii, trusa de prim ajutor, triunghi reflectorizant, vestă reflectorizantă, extingtor, centura de siguranță pentru animale de companie, dispozitiv pentru tăiat centura de siguranță / spargerea geamului...

### "Stil":

Jante din aluminiu...

### "Multimedia":

CD player, WiFi la bord, sistem de navigație semi-integrat, kit-uri maini-libere, sisteme de asistare a conducerii, suport multimedia spate, DVD player, actualizare cartografie de navigație, sisteme de navigație mobile, suport de telefon, accesorii radio digital, sisteme audio, priză de 230 V...

## Instalarea emițătoarelor de radiocomunicații

Înainte de orice instalare a emițătorilor de radiocomunicație ca echipament ulterior, cu antenă exterioară pe vehicul, vă sfătuim să contactați un reprezentant al mărcii PEUGEOT.

Rețeaua PEUGEOT vă va comunica caracteristicile emițătorilor (banda de frecvență, puterea maximă de ieșire, poziția antenei, condițiile specifice de instalare) care pot fi montați, conform Directivei Compatibilitate Electromagnetică Automobile (2004/104/CE).

 Montarea unui echipament sau a unui accesoriu electric neomologat de către Automobiles PEUGEOT, poate duce la o pană a sistemului electronic al autoturismului dumneavoastră.

Noi vă mulțumim pentru că ați reținut această particularitate și vă sfătuim să luați legătura cu un reprezentant al Mărcii pentru a vă prezenta gama de echipamente sau accesorii omologate.

 În funcție de țara unde se face comercializarea este posibil ca vestele și triunghiurile reflectorizante sau becurile de schimb și etilotestele să fie obligatorii la bordul vehiculului.

## LANȚURI PENTRU ZĂPADĂ

În condiții de iarnă, lanțurile pentru zăpadă ameliorează tracțiunea cât și comportamentul vehiculului la frânare.

**i** Lanțurile pentru zăpadă trebuie montate pe roțile motrice. Acestea nu pot fi montate pe roata de rezervă de tip "disc".





**i** Țineți cont de reglementările specifice fiecărei țări în ceea ce privește utilizarea lanțurilor pentru zăpadă și viteza maximă autorizată.

Utilizați numai lanțuri pentru zăpadă concepute pentru tipul de roți cu care este echipat vehiculul dumneavoastră:

Dimensiunea pneurilor originale	Dimensiune max. za de lanț
215/70 R15	12 mm
225/75 R15	16 mm
215/75 R16	16 mm
225/75 R16	16 mm

Pentru mai multe informații privind lanțurile pentru zăpadă, consultați rețeaua PEUGEOT sau un Service autorizat.

### Sfaturi de instalare

-  Dacă doriți să montați lanțurile pe parcursul unui drum, opriți vehiculul pe o suprafață plană, înafara carosabilului.
-  Trageți frâna de staționare și asigurați roțile cu o cală pentru a evita o alunecare a vehiculului.
-  Montați lanțurile respectând instrucțiunile furnizate de către producătorul acestora.
-  Porniți lent și rulați o perioadă de timp fără a depăși viteza de 50 km/h.
-  Opriți vehiculul și verificați dacă lanțurile sunt corect poziționate.

**!** Evitați rularea pe drumuri dezapezite, pentru a nu deteriora anvelopele vehiculului cât și carosabilul. Este recomandată montarea lanțurilor înainte de plecare pe un loc drept și uscat. Dacă vehiculul dumneavoastră este echipat cu jante din aluminiu, verificați ca nici o parte a lanțului sau a fixărilor acestuia să nu intre în contact cu janta.

## PEUGEOT & TOTAL

### Parteneri în obținerea performanței și reducerii consumului de carburant

#### Inovația în serviciul performanței

Echipele de Cercetare și Dezvoltare TOTAL elaborează pentru PEUGEOT lubrifianți care răspund ultimelor inovații tehnice pentru vehiculele PEUGEOT.

Aceasta pentru a vă asigura cele mai bune performanțe și o durată de viață maximală a motorului dumneavoastră.

#### Reducerea emisiilor poluante

Lubrifianții TOTAL sunt concepuți pentru a optimiza randamentul motorizărilor și protecția sistemelor post-tratament. Este crucial să respectați indicațiile de întreținere ale PEUGEOT pentru a asigura o bună funcționare.



PEUGEOT RECOMANDĂ **TOTAL**



OFFICIAL PARTNERS



## DESCHIDEREA CAPOTEI

### La interior

Această operație nu se poate face decât cu vehiculul oprit și ușa șoferului deschisă.

Trageți spre dumneavoastră comanda aflată la extremitatea pașnei de bord.

**i** Din cauza prezentei unor echipamente electrice în compartimentul motorului, se recomandă limitarea expunerii la apa (ploaie, spulare, ...).

**!** Înainte de orice intervenție sub capota motorului, este imperativ necesară tăierea contactului cu cheia, pentru a evita orice risc de rănire cauzat de o declanșare automată a modului START.



### La exterior

Împingeți către dreapta comanda aflată deasupra grilei și ridicați capota.

**!** Nu deschideți capota în caz de vânt puternic.

Atunci când motorul este cald, manipulați cu precauție paleta și tija capotei (risc de arsuri).

### Tija capotei

Desprindeți tija și pivotați-o pentru a o introduce în primul locaș, apoi în al doilea.

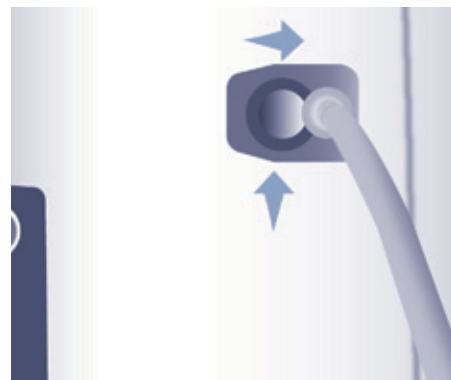

## INCHIDEREA CAPOTEI

Înainte de a reînchide capota, prindeți tija la locul său.

Coborâți capota și dați-i drumul când se apropie de capătul cursei. Verificați blocarea capotei.



Acest martor se aprinde pe tabloul de bord când capota nu este bine închisă.

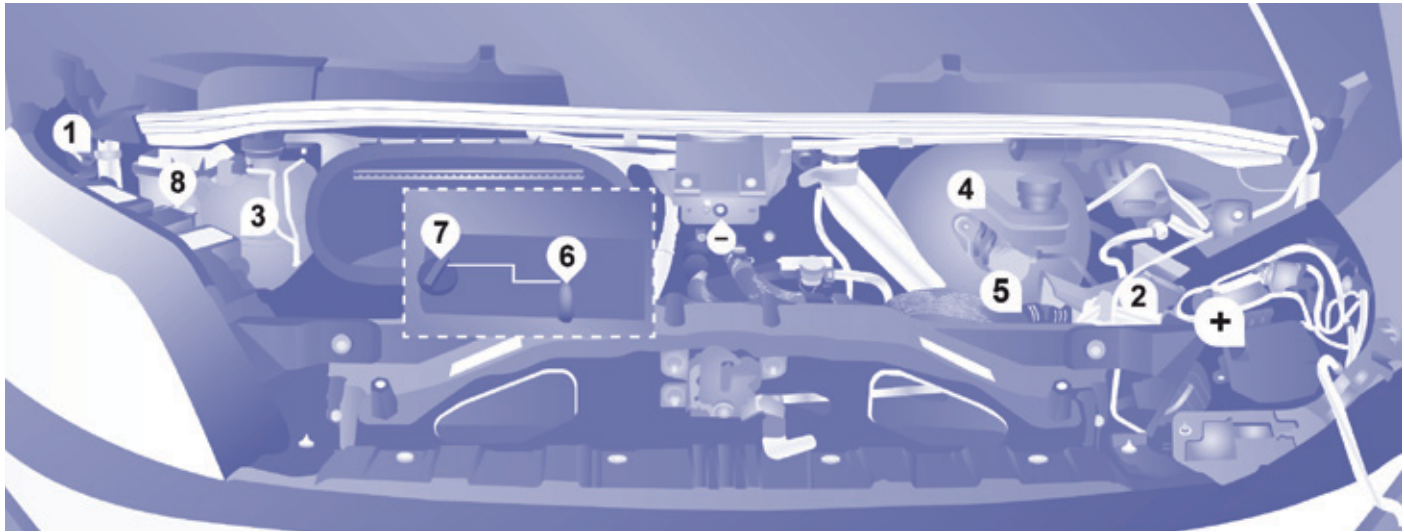

## SUB CAPOTELE MOTOARELOR DIESEL

- |   |   |
|---|---|
| 1. Rezervor lichid spălare parbriz și faruri. | 6. Joă de ulei manuală.<br>Motor 2,2 l HDi. |
| 2. Cutie cu siguranțe.                        | 7. Bușon ulei motor.<br>Motor 2,2 l HDi.    |
| 3. Rezervor lichid de răcire.                 | 8. Rezervor lichid servodirecție.           |
| 4. Rezervor lichid de frână și de ambreiaj.   |   |
| 5. Filtru de aer.                             |   |



### Conexiuni baterie:

- + Bornă pozitivă.
- Bornă negativă (masă).

## NIVELURI

**i** Aceste verificări uzuale duc la o bună funcționare a motorului. Consultați indicațiile din carnet de intretinere si garantii aflat in borseta cu documentatia de bord sau in rețeaua PEUGEOT.

**!** Dacă trebuie să demontați/remontați grila motorului, aveți grijă să nu deteriorați clipsurile de fixare.

### Produse uzate

Evitați orice contact prelungit al uleiului și al lichidelor uzate cu pielea.

Majoritatea acestor lichide sunt nocive pentru sănătate, adică foarte corozive.

Nu aruncați uleiul și lichidele în sistemul de canalizare sau pe pământ.

Goliți uleiurile uzate în containerele dedicate din rețeaua PEUGEOT sau la un Service autorizat.

### Nivel de ulei

Controlați în mod regulat nivelul uleiului între două schimburi și completați dacă este necesar (se acceptă un consum maxim de 0,5l la 1 000 km). Verificarea se face cu vehiculul oprit pe teren drept, cu motorul rece, cu ajutorul jojei manuale.



### Joja manuala

2 repere de nivel pe joja:

**A** = maxim.

Dacă se depășește acest reper, consultați un Service autorizat sau rețeaua PEUGEOT.

**B** = minim.

Nu lăsați nivelul să scadă sub acest reper.

Pentru a păstra fiabilitatea motorului și a filtrelor antipoluare vă recomandăm să nu folosiți aditivi pentru uleiul de motor.

### Schimb de ulei

Trebuie neapărat efectuat la intervalele prevăzute în planul de întreținere al constructorului. Consultați prescripțiile în cadrul rețelei PEUGEOT.

Înainte de a schimba uleiul scoateți joja manuală. După schimbul de ulei verificați nivelul cu joja (să nu depășească niciodată nivelul maxim).

Reînfiletați capacul de la rezervorul de ulei de motor înainte de a închide capota.

### Alegerea gradului de vascozitate

Pentru o simpla completare sau pentru schimbul de ulei, uleiul va trebui să corespundă exigențelor constructorului.

## Nivel de lichid de frana

Schimbul se va face, în mod obligatoriu, la intervalele prevăzute de constructor în planul de întreținere.

Utilizați lichid recomandat de constructor, care corespunde Normelor DOT4.

Nivelul optim este între marcajele **MINI** și **MAXI** aflate pe rezervor.

Necesitatea de a completa frecvent nivelul de lichid indică o defecțiune și impune controlul sistemului în cadrul unui Service autorizat sau al rețelei PEUGEOT.

## Martori

**+** Verificările cu ajutorul martorilor de pe tabloul de bord sunt descrise în cadrul rubricii "Gata de plecare - Postul de conducere".

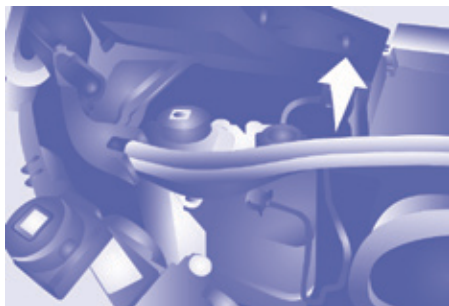

### Nivel de lichid de racire

Utilizați exclusiv lichidul de răcire recomandat de constructor. În caz contrar, riscați să provocați grave disfuncționalități la motor. Când motorul se încălzește, temperatura este reglată cu ajutorul motoventilatorului. Acesta poate funcționa și cu contactul oprit; circuitul de răcire este sub presiune, așteptați cel puțin o oră după oprirea motorului pentru a interveni.

Pentru a evita orice risc de arsuri, rotiți bușonul un sfert de tură pentru a scădea presiunea. Când presiunea este scăzută deșurubați bușonul și completați nivelul cu lichid de răcire.

Pentru a avea acces la busonul rezervorului, demontați masca de protecție prin îndepărtarea celor trei suruburi de fixare ale acesteia.

Necesitatea de a completa frecvent nivelul lichidului de răcire indică o defecțiune și impune controlul sistemului în cadrul unui Service autorizat sau al rețelei PEUGEOT.

### Completare

Nivelul trebuie să se situeze între reperele **MINI** și **MAXI** situate pe vasul de expansiune. Dacă trebuie să completați cu mai mult de 1 litru, controlați circuitul în cadrul unui Service autorizat sau al rețelei PEUGEOT.

### Nivel de lichid de direție asistată

Vehiculul trebuie să fie pe un teren drept și cu motorul rece. Desfiletați capacul cu joă și verificați dacă nivelul se află între reperele **MINI** și **MAXI**.

Pentru a avea acces la busonul rezervorului, demontați masca de protecție, îndepărtând cele trei suruburi de fixare ale acesteia, apoi îndepărtați cea de-a doua masca, amplasată pe buson.



### Nivel de lichid pentru spalare parbriz si faruri

Capacitatea rezervorului: aproximativ 5,5 litri.

Pentru acces la busonul rezervorului, trageți gura de umplere telescopică și desurubați busonul cu un sfert de tură.

Pentru asigurarea unei ștergeri optime și evitarea înghețării, completarea nivelului sau înlocuirea lichidului nu trebuie făcută cu apă.

În timpul iernii este recomandat să utilizați lichid pe baza de alcool etilic sau metanol.

## VERIFICARI

**i** Aceste operatiuni permit mentinerea vehiculului dumneavoastra in stare buna de functionare. Consultați indicațiile în carnet de intretinere si garantii aflat în borseta cu documentatia de bord sau în rețeaua PEUGEOT.

### Baterie

În apropierea iernii, verificați bateria în cașrul unui Service autorizat sau în rețeaua PEUGEOT.



Prezența acestei etichete, în special pe vehiculele echipate cu Stop & Start, indică utilizarea unei baterii cu plumb, de 12 V, de tehnologie și cu caracteristici specifice, care necesită, în caz de înlocuire sau debransare, o intervenție exclusivă în rețeaua PEUGEOT sau la un service autorizat.

## Eliminarea apei existente in filtrul de motorina



Dacă acest martor se aprinde, purjați filtrul dacă nu în mod regulat, cel puțin la fiecare schimb de ulei.

Pentru a evacua apa, desfaceți șurubul de scurgere sau sonda de detectare a apei în motorină, aflată la baza filtrului. Acționați astfel până la completa evacuare a apei. Apoi strângeți la loc șurubul de drenare sau sonda de detectare a apei.

**i** Motoarele HDi beneficiază de o tehnologie avansată. Orice intervenție necesită o calificare specială care vă este garantată în cadrul unui Service autorizat sau al rețelei PEUGEOT.

## Filtru de aer si filtru habitaciu

Filtrul din habitaciu care este plin de impurități poate altera performanțele sistemului de aer condiționat și să producă mirosuri nedorite. Consultați carnet de intretinere si garantii pentru a afla periodicitatea înlocuirii acestor elemente. În funcție de mediu (atmosfera plină de praf...) și de utilizarea vehiculului (condus în mediul urban...) schimbați-l dacă este necesar de două ori mai des.

**+** Consultați rubrica "Verificări - Compartimentul motorului".

## Filtru de ulei

Înlocuiți periodic filtrul conform planului de întreținere al constructorului.

## Placute de frana

Uzura plăcuțelor de frână depinde de stilul de conducere, în mod special pentru vehiculele utilizate preponderent în oraș, pe distanțe scurte. Poate fi necesar controlul stării frânelor și în perioada dintre revizii.



Daca se aprinde acest martor luminos, apelati la un Service autorizat sau la rețeaua PEUGEOT pentru verificarea stării placutelor de frana.

## Starea de uzura a discurilor/ tamburilor de frana

Pentru a verifica starea de uzură a discurilor / tamburilor de frână consultați un Service autorizat sau rețeaua PEUGEOT.

## Frana de staționare

O cursă prea mare a levierului frânei de staționare sau constatarea pierderii eficienței acestui sistem impune reglarea acestuia între două revizii.

Faceți o verificare a acestui sistem la un Service autorizat sau în cadrul rețelei PEUGEOT.

## Cutie de viteze manuală

Verificați nivelul conform planului de întreținere al constructorului.

## Utilizare corecta

Pentru a efectua verificarea principalelor niveluri și controlul anumitor elemente, în conformitate cu planul de întreținere al constructorului, citiți paginile corespunzătoare motorizării vehiculului dumneavoastră în carnet de intretinere si garantii.

Nu utilizați decât produse recomandate de PEUGEOT, sau produse de calitate si cu caracteristici echivalente.

În scopul optimizării funcționării unor sisteme importante, cum ar fi direcția asistată și sistemul de frânare, PEUGEOT selectează și propune produse specifice.

 Pentru a nu defecta sistemele electrice, este categoric interzisă spălarea compartimentului motorului sub jet de înaltă presiune.

După spălarea vehiculului, în caz de umiditate sau, pe durata iernii, gheață se poate depune pe plăcuțele de frână: eficacitatea frânării poate fi diminuată. Efectuați manevre lejere de frânare pentru a usca și dezgheța frânele.

## Filtru de particule (Diesel)

In mod complementar, pe langa catalizator, acest filtru contribuie activ la pastrarea calitatii aerului, retinand particulele poluante narse. Astfel, gazele de esapament nu mai contin particule negre de funingine.

### Functionare

Acest filtru, integrat in linia de esapament, retine particulele de carbon. Calculatorul de control motor gestioneaza automat si periodic eliminarea particulelor de carbon (regenerare).

Procedura de regenerare este declansata in functie de cantitatea de particule captate de filtru si de conditiile de utilizare a vehiculului. In timpul acestei faze, puteti constata unele fenomene - cresterea turatiei la ralanti, pornirea electroventilatorului, cresterea cantitatii de fum si a temperaturii in esapament - nu afecteaza functionarea vehiculului si nu au niciun impact asupra mediului inconjurator.

**i** Dupa o functionare prelungita a vehiculului la viteza foarte redusa sau la ralanti, pot fi constatate in mod exceptional emisii de vapori de apa in esapament, la accelerare. Acestea nu afecteaza comportamentul vehiculului si nu au niciun impact asupra mediului inconjurator.

**!** Din cauza temperaturilor ridicate la evacuare, rezultate in urma functionarii normale a filtrului de particule, nu este recomandat sa opriti vehiculul pe materiale inflamabile (iarba, frunze uscate, ace de pin, ...) pentru a evita orice risc de incendiu.

### Colmatare / Regenerare



In cazul in care exista riscul de colmatare a filtrului, acest martor se aprinde si un mesaj este afisat pe ecranul de pe tabloul de bord.

Aceasta avertizare indica inceputul colmatarii filtrului de particule (conditii de rulare in traficul urban pentru o perioada foarte lunga de timp : viteza redusa, trafic aglomerat...).

Pentru regenerarea filtrului, se recomanda sa rulati, imediat ce acest lucru este posibil, - cand conditiile de trafic si prevederile legale permit acest lucru - cu o viteza de cel putin 60 km/h, cu o turatie a motorului mai mare de 2 000 rot/min timp de aproximativ 15 minute (pana la stingerea martorului luminos si/sau disparitia mesajului).

Evitati, pe cat posibil, sa opriti motorul inainte de finalizarea regenerarii filtrului; intreruperile repetate pot cauza degradarea prematura a uleiului de motor. Nu se recomanda ca procedura de regenerare a filtrului sa fie finalizata cu vehiculul oprit.

### Disfunctie

Daca aceasta avertizare persista, nu ignorati acest avertisment ; acesta indica faptul ca a aparut o disfunctie in ansamblul liniei de esapament / filtru de particule.

Apelati la reseaua PEUGEOT sau la un service autorizat pentru verificarea ansamblului.



## UMPLEREA REZERVORULUI

**!** Cu Stop & Start, nu efectuați niciodată o alimentare cu carburant când motorul este în mod STOP; este imperativă taierea contactului cu cheia.

### În condiții de temperatură joasă

În zonele montane și/sau reci, este recomandată utilizarea unui carburant de tip "iarnă" adaptat temperaturilor scăzute sau negative.

## Nivel minim carburant



Când nivelul **E** (Empty) al rezervorului este atins, acest mator se aprinde. Din acest moment mai aveți **aproximativ**

**10 sau 12 litri** de rezerva, în funcție de capacitatea rezervorului vehiculului, de motorizare, condițiile de mers și de configurația drumului. Faceți cât mai repede alimentarea cu combustibil, pentru a evita o pană de combustibil.

Capacitatea rezervorului este de aproximativ **90 litri**.

Sunt comercializate și rezervoare de capacități diferite, de 60 și 125 litri.

Alimentarea cu combustibil trebuie efectuată cu **motorul oprit**.

- Deschideți trapa de la rezervorul de combustibil.
- Țineți bușonul cu o singură mână.
- Cu cealaltă mână, introduceți cheia, apoi rotiți-o în sens anti-orar.
- Scoateți bușonul și agățați-l pe trapa de la rezervor.

O etichetă lipită pe interiorul trapei de la rezervor vă indică tipul de carburant care trebuie folosit.

Când faceți plinul rezervorului, nu insistați să continuați alimentarea după a treia întrerupere a pompei. Acest lucru ar putea conduce la apariția unor disfuncționalități.

- După alimentare încuiați bușonul și închideți trapa.

## ÎNTRERUPERE CIRCUIT DE CARBURANT

În cazul unui șoc, un dispozitiv întrerupe alimentarea cu combustibil a motorului și alimentarea electrică a vehiculului.

Acesta declanșează aprinderea luminilor de avarie și plafonierelor, precum și deblocarea ușilor.

**!** După șoc și înainte de restabilirea acestor alimentări, verificați dacă există eventuale scurgeri de combustibil sau scantei pentru evitarea oricărui pericol de incendiu.

Pentru a reporni alimentarea cu combustibil, apăsați pe primul buton, amplasat sub torpedou.



Pentru a reseta apoi alimentarea electrică, apăsați pe al doilea buton, amplasat în compartimentul pentru baterie de sub podeaua din zona conductorului (Minibus).

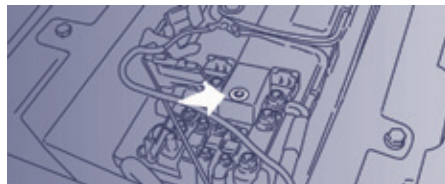

**i** Pentru celelalte versiuni, la care al doilea buton este înlocuit cu o siguranță fuzibilă, consultați rețeaua de siguranță PEUGEOT sau un Service autorizat.

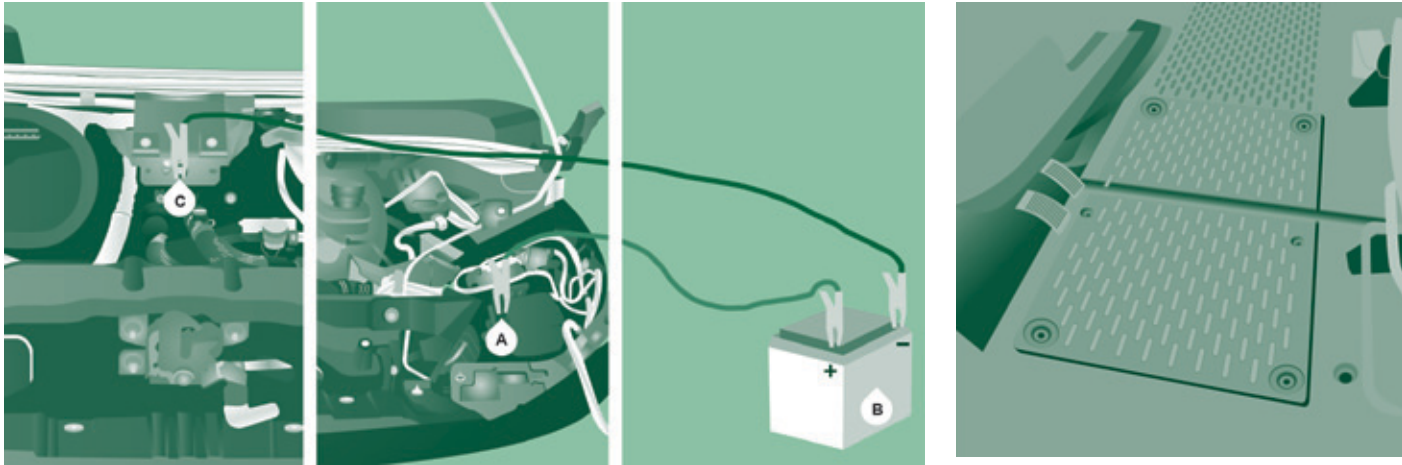

## BATERIE

- A. Borna metalică pozitivă a vehiculului dumneavoastră
- B. Baterie de rezervă
- C. Masa vehiculului dumneavoastră

## Pornire cu ajutorul altei baterii

- Conectați cablul roșu la borna pozitivă **A** apoi la borna (+) a bateriei de rezervă **B**,
- Conectați o extremitate a cablului verde sau negru la masa (-) a bateriei de rezervă **B**,
- Conectați cealaltă extremitate a cablului verde sau negru la masa **C** de la bateria vehiculului dumneavoastră,
- Acționați demarorul și lăsați motorul să funcționeze,
- Așteptați atingerea turației de ralanti și apoi deconectați cablurile.

## Incarcarea bateriei de la un redresor

- Asigurați-vă accesul la bateria situată sub podeaua față stânga.
- Deconectați bateria.
- Respectați instrucțiunile de utilizare ale încărcătorului furnizate de către producător.
- Reconectați începând cu borna negativă (-).
- Verificați starea de curățenie a bornelor și a conexiunilor. Dacă sunt sulfatate (depunere albărie sau verzuie), demontați-le și curățați-le.

## Baterie descarcata

**!** Operațiunea de încărcare trebuie efectuată într-un mediu bine ventilat, departe de foc sau surse de scânteii pentru a vă feri de posibilitatea de explozie sau incendiere.

Nu încercați să reîncărcați o baterie înghețată: trebuie întâi să o dezghețați pentru a evita riscul unei explozii. Dacă a înghețat, controlați bateria înainte de încărcare la un specialist care va verifica dacă elementele componente nu au avut de suferit și dacă recipientul nu a fost fisurat, ceea ce ar implica riscul pierderii de acid toxic și coroziv.

Efectuați o încărcare lentă la intensitate scăzută timp de aproximativ 24 ore pentru a evita deteriorarea bateriei.

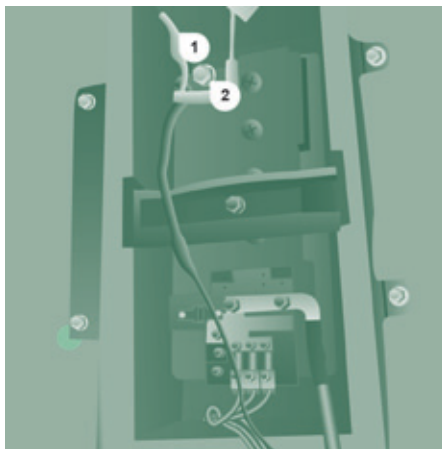

### Acces la baterie

Desurubati cele 6 suruburi de fixare a trapei de acces.

Ridicati sau indepartati complet trapa de acces.

Rabatati maneta **1** in jos pentru a indeparta papucii de cablu.

Indepartati papucii de cablu **2** ai bornei negative (-).

**!** Bateriile conțin substanțe nocive cum ar fi acidul sulfuric și plumbul. Ele trebuie distruse numai conform legii și în nici un caz nu pot fi aruncate împreună cu gunoiul menajer.

Duceți bujiile și bateriile uzate la un punct de colectare specializat.

Înainte de a debransa bateria, așteptați 2 minute după ce ați întrerupt contactul.

Nu deconectați bornele cu motorul pornit. Nu reîncărcați bateriile fără să deconectați bornele.

Închideți geamurile și portierele înainte de a debransa bateria.

După fiecare rebransare a bateriei, puneți contactul și așteptați 1 minut înainte de a porni, pentru a permite inițializarea sistemelor electronice. Totuși, dacă după această manevră, persistă perturbări minore, consultați un Service autorizat sau rețeaua PEUGEOT.

**i** Vă recomandăm să debransați borna (-) a bateriei dacă preconizați o staționare mai lungă de o lună.

Descrierea procedurii de încărcare a bateriei nu este dată decât informativ.

După o deconectare pe o perioadă mai lungă a bateriei, poate fi necesară reinițializarea următoarelor funcții:

- parametrii afișajului (dată, oră, limbă, unitate de măsură a distanței și temperaturii),
- posturile radioului auto,
- închiderea centralizată.

Anumite reglaje sunt anulate, trebuie să le configurați din nou, consultați rețeaua PEUGEOT.

Dacă vehiculul dumneavoastră este echipat cu un tahograf, în cazul unei staționări a vehiculului pe o durată mai mare de 5 zile este recomandat să debransați borna (-) a bateriei (situată sub podeaua din partea stângă, în cabină).



**i** Prezența acestei etichete, în special pe vehiculele echipate cu Stop & Start, indică utilizarea unei baterii cu plumb, de 12 V, de tehnologie și cu caracteristici specifice, care necesită, în caz de înlocuire sau debransare, o intervenție exclusiv în rețeaua PEUGEOT sau la un service autorizat.

Nerespectarea acestor indicații riscă să antreneze o uzură prematură a bateriei.

**i** După remontarea bateriei în rețeaua PEUGEOT sau la un service autorizat, sistemul Stop & Start nu va fi activ decât după o imobilizarea continuă a vehiculului, a cărei durată depinde de condițiile climatice și de nivelul de încărcare a bateriei (până la aproximativ 8 ore).

**i** Nu debransați bateria pentru a o încărca.

## Sigurante fuzibile defecte

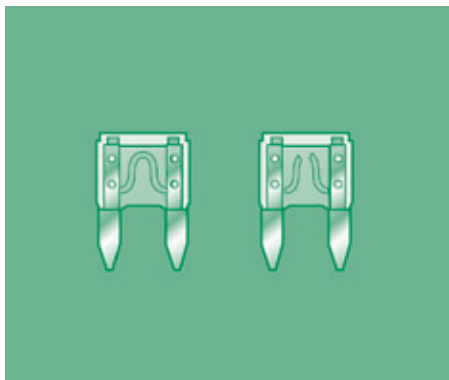

Buna

Defecta

### SCHIMBAREA UNEI SIGURANTE

Cele trei cutii cu siguranțe sunt situate în bord în stânga scaunului șoferului, în montantul din partea pasagerului și în compartimentul motor. Afectările comunicate sunt doar pentru siguranțele ce pot fi schimbate de către utilizator. Pentru orice altă intervenție, apălați la rețeaua PEUGEOT sau la un Service autorizat.

**i** În atenția profesioniștilor: pentru informații suplimentare legate de siguranțe și relee, consultați schemele "Metode" disponibile în rețeaua PEUGEOT.

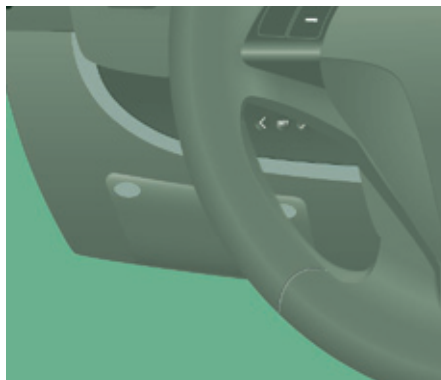

### Demontarea și montarea unei siguranțe

Înainte de înlocuirii unei siguranțe este necesară cunoașterea defectului care a dus la arderea acesteia. Numerele siguranțelor sunt indicate pe capacul cutiei de siguranțe.

**Întodeauna înlocuiți o siguranță defectă cu alta de același amperaj.**

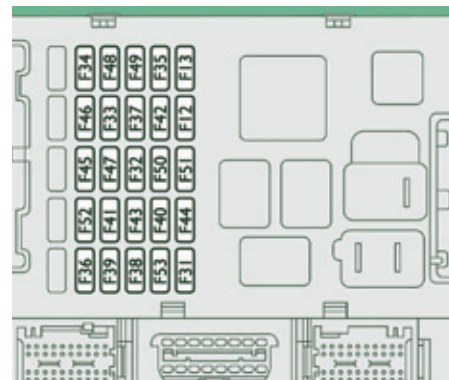

**i** PEUGEOT declină orice responsabilitate ocazionate de repararea vehiculului dumneavoastră sau de anomalii în funcționare datorate instalării de accesorii sau auxiliare care nu sunt furnizate, recomandate sau instalate de către PEUGEOT, în special pentru toate aparatele al căror consum depășește 10 miliamperi.

### Siguranțele din plansa de bord de pe partea conducătorului

Scoateți șuruburile și înclinați cutia pentru a ajunge la siguranțe.

Siguranta	A (amperi)	Afectare
12	7,5	Faza scurtă dreapta
13	7,5	Faza scurtă stânga
31	7.5	Alimentare releu
32	10	Iluminare habitacul
33	15	Priză 12 V spate
34	-	Neutilizată
35	7,5	Lumini de mers înapoi - Sondă de prezență apă în motorină
36	15	Comandă de blocare centralizată - Baterie
37	7,5	Contactator de lampă stop - Al treilea stop - Tablou de bord
38	10	Releu alimentare
39	10	Radio auto - Priză diagnostic - Sirenă alarmă - Comenzi adiționale programabile - Comenzi aer condiționat - Cronotahograf - Baterie
40	15	Dezaburire: lunetă spate (stânga), oglindă retrovizoare pe partea conducătorului auto
41	15	Dezaburire: lunetă spate (dreapta), oglindă retrovizoare pe partea pasagerului
42	7,5	Calculator și senzor ABS - Senzor ASR - Senzor CDS - Contactator lumini stop
43	30	Motor ștergătoare față
44	20	Brichetă - Priză 12 V fata
45	7,5	Comenzi uși
46	-	Neutilizată
47	20	Motor geam electric șofer
48	20	Motor geam electric pasager
49	7,5	Autoradio - Comenzi post de conducere - Geam electric conducător auto
50	7,5	Modul airbaguri și pretensionări
51	7,5	Cronotahograf - Regulator de viteză - Comenzi aer condiționat
52	7,5	Releu alimentare opțional
53	7,5	Tablou de bord - Lumini de ceață spate

## Sigurante fuzibile defecte

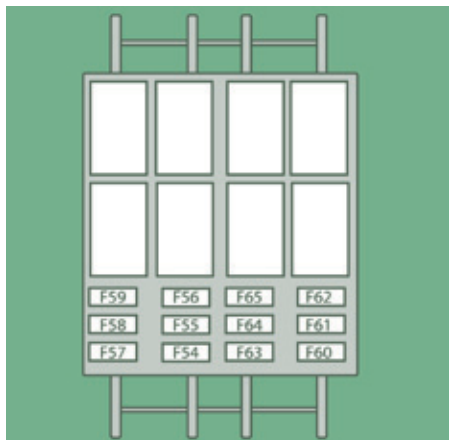

### Sigurante montant pasager

Declipsați capacul.

**După intervenție, închideți cu mare atenție capacul.**

Siguranta	A (amperi)	Afectare
54	-	Neutilizată
55	15	Încălzire scaune
56	15	Priză 12 V pasageri spate
57	10	Încălzire adițională programabilă
58	10	Lumini de poziție laterale
59	7,5	Suspensie pneumatică
60	-	Neutilizată
61	-	Neutilizată
62	-	Neutilizată
63	10	Comutator încălzire suplimentară programabilă
64	-	Neutilizată
65	30	Ventilator încălzire adițională programabilă

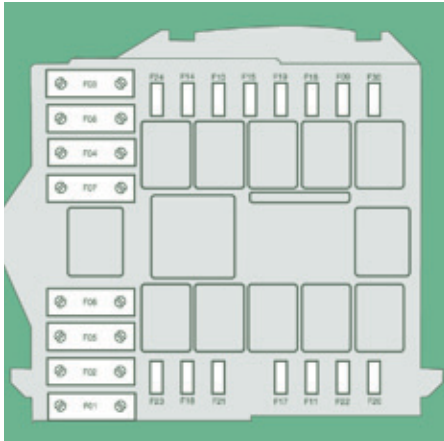

### Sigurante in compartimentul motor

Scoateți piulițele și basculați cutia pentru a ajunge la siguranțe.

Siguranta	A (amperi)	Afectare
1	40	Alimentare pompă ABS/ESP
2	50	Cutie preîncălzire motorină
3	30	Contactor antifurt
4	20	Sistem încălzire suplimentar programabil
5	20	Ventilație habitacul cu sistem încălzire suplimentar programabil
6	40/60	Grup moto-ventilator habitacul viteză maximă
7	40/50	Grup moto-ventilator habitacul viteză minimă
8	40	Grup moto-ventilator habitacul
9	20	Pompă spalare geamuri
10	15	Claxon
14	7,5	Lumină de drum dreapta
15	7,5	Lumină de drum stânga
18	7,5	Control motor
19	7,5	Compresor climatizare
20	30	Pompă spălător faruri
21	15	Alimentare pompă carburant
23	30	Electrovalve ABS
30	15	Proiectoare anticeață fata

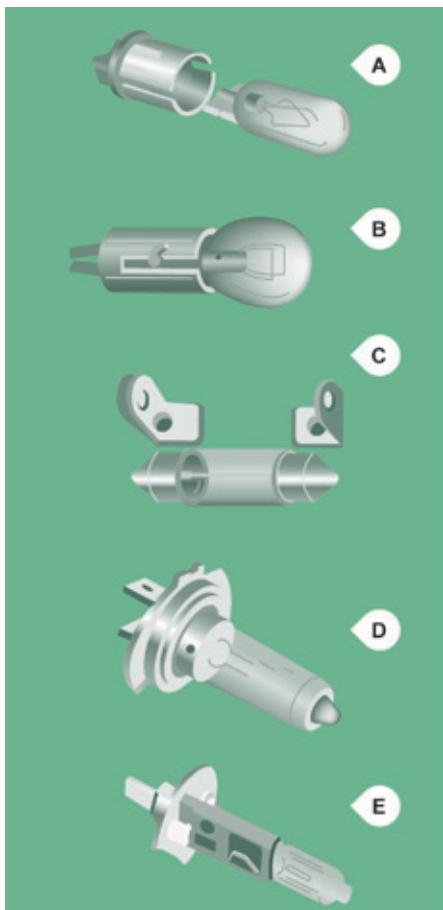

## SCHIMBAREA UNEI LAMPI

### Tipuri de becuri sau lampi

Pe vehiculul dumneavoastră sunt instalate mai multe tipuri de becuri sau lampi.

Pentru a le demonta:

**Tip A** **Bec în întregime din sticlă:** trageți ușor deoarece este montat prin apăsare.

**Tip B** **Bec baionetă:** apăsați pe bec apoi rotiți-l în sens contrar acelor de ceas.

**Tip C** **Bec cilindric:** depărtați contactele.

**Tip D - E** **Lampa cu halogen:** scoateți arcul de blocare din locașul său.

**i** Inlocuiți întotdeauna un bec sau o lampa defecte cu un bec sau o lampa noua având aceleași repere și aceleași caracteristici.

**!** La spălarea cu jet de înaltă presiune a petelor persistente, nu insistați asupra proiectoarelor, farurilor și contururilor pentru a evita deteriorarea lăcuirii și garniturilor de etanșeizare.

**i** Pentru a scoate sau remonta suruburile, utilizați surubelnita din trusa de scule amplasată sub scaunul pasagerului din față.

Pentru a remonta becul efectuați operațiunile în sens invers.



## Lumini fata

Deschideti capota motorului.

Pentru a avea acces la becuri trebuie să ajungeți cu mâna în spatele blocului optic. Dacă este necesar, puteți demonta blocul optic:

- Deconectați conectorul electric, îndepărtându-i bucsa de blocare.
- Scoateți cele două suruburi de fixare a blocului optic.
- Deplasați blocul optic către centrul vehiculului pentru a-i scoate glisierile. Aveți grijă la tija capotei din partea stanga.



### 1 - Faze lungi

#### Tip D, H7 - 55 W

- Scoateți capacul tragând claveta din cauciuc.
- Debransați conectorul electric.
- Declipsați arcul de blocare apăsând pe clema centrala de prindere.
- Înlocuiți becul având grijă ca partea metalică și șanțurile de pe soclul becului să fie în contact.



### 2 - Faze scurte

#### Tip D, H7 - 55 W

- Scoateți capacul tragând claveta din cauciuc.
- Debransați conectorul electric.
- Declipsați arcul de blocare apăsând pe clema centrala de prindere.
- Înlocuiți becul având grijă ca acesta să se facă contact între partea metalică și șanțurile de pe soclul becului.

### 3 - Semnalizatoare de direcție

#### Tip A, WY21W - 21 W

- Scoateți capacul tragând claveta din cauciuc.
- Rotiți soclul becului în sens invers acelor de ceasornic, un sfert de tură.
- Înlocuiți becul.

## Bec sau lampa defecte

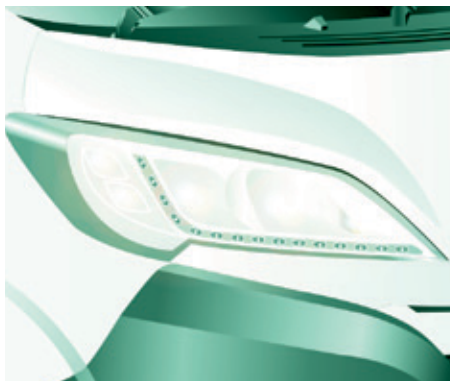

**!** Schimbarea becurilor cu halogen trebuie efectuată cu luminile stinse de câteva minute (pericol de arsuri grave). Nu atingeți direct becul cu degetele, folosiți o cârpă fără scame.

La sfârșitul fiecărei operații, verificați buna funcționare a luminilor.

### 4 - Lumini de poziție/diurne

**Tip A**, W21/5W - 21W și 5W

- Scoateți capacul tragând claveta din cauciuc.
- Rotiți soclul becului cu un sfert de tura, în sens invers acelor de ceasornic.
- Înlocuiți becul.

### Lumini diurne cu LED

Aceste diode electroluminiscente (LED) sunt utilizate pentru luminile diurne și pentru cele de poziție.

În cazul în care vehiculul dumneavoastră este echipat cu lumini diurne cu LED, consultați rețeaua PEUGEOT.

### 5 - Proiectoare pentru ceață

**Tip E**, H1 - 55 W

- Rotiți volanul complet spre stânga.
- Îndepartați șurubul situat în pasajul roții și apoi deschideți capacul.
- Ridicați capacul.
- Debransați conectorul electric.
- Declipsați arcul de blocare apăsând pe punctele de prindere.
- Înlocuiți becul având grijă ca partea metalică să corespundă șanțurilor prezente pe suport.



### Semnalizatoare laterale de directie

#### Tip A, W16WF - 16 W

- Mișcați oglinda pentru a avea acces la șuruburi.
- Îndepărtați cele două șuruburi de fixare.
- Trageți suportul pe care sunt fixate soclurile becurilor.
- Scoateți becul și înlocuiți-l.

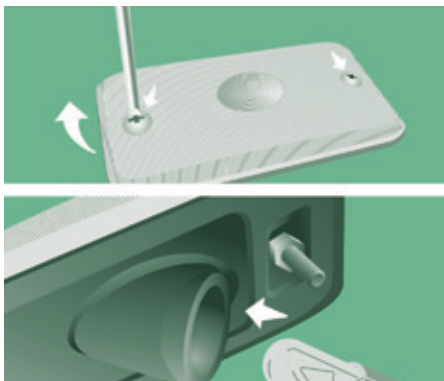

### Lumini de pozitie laterale

#### Tip A, W5W - 5 W

- Dacă vehiculul dumneavoastră este astfel echipat (furgon de tip L4), îndepărtați cele două șuruburi de fixare.
- Trageți suportul lămpii pentru a o degaja din elementele de prindere.
- Trageți becul și înlocuiți-l.

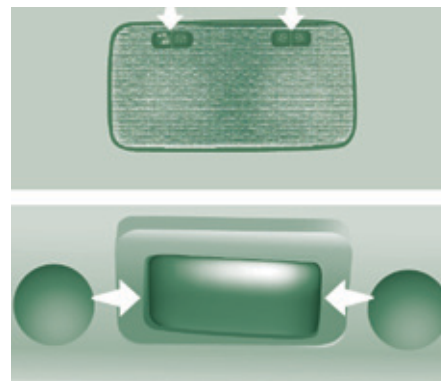

### Fata / Spate

### Plafoniere

#### Tip C, 12V10W - 10 W

- Apăsăți în locurile indicate de săgeți și apoi scoateți plafoniera.
- Deschideți capacul de protecție.
- Înlocuiți becul prin depărtarea celor două contacte.
- Verificați dacă becul nou este bine fixat între cele două contacte.
- Închideți capacul de protecție.
- Fixați plafoniera la loc în poziția inițială având grijă să fie bine blocată.

## Bec sau lampa defecte

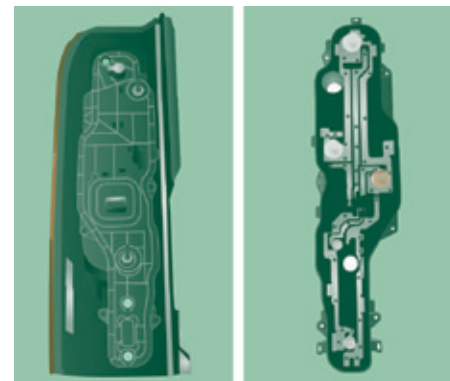
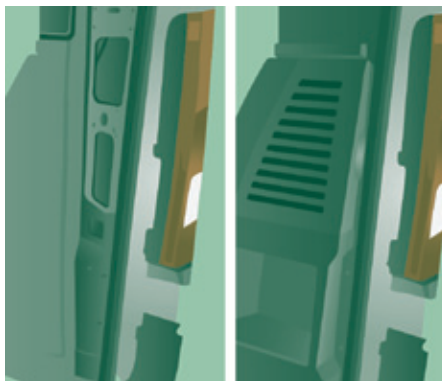
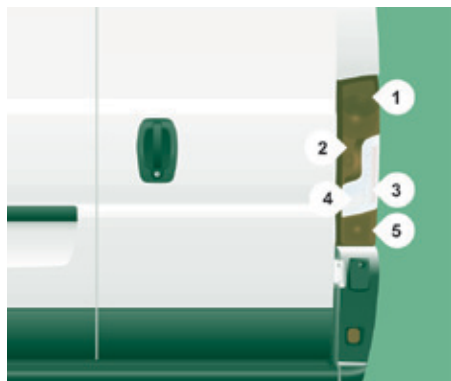

### Lumini spate

Pentru mai multe informații despre becuri consultați tabelul: "Tip de bec sau lampa". Efectuați operațiunile în sens invers pentru remontarea fiecărui bec.

1. **Lumini de stop**  
Tip B, P21W - 21W
2. **Lumini de stop/de poziție**  
Tip B, P21/5W - 21W și 5W
3. **Semnalizatoare direcție**  
Tip B, PY21W - 21 W
4. **Lumini de marșarier**  
Tip A, W16W - 16W
5. **Lumina de ceață**  
Tip A, W16W - 16W

- Descoperiți becul ars înainte de a deschide ușile spate.
- Demontați trapa de acces corespunzătoare, îndepărtându-i cele șapte șuruburi de fixare (furgon) sau  
Demontați trapa de acces corespunzătoare, trăgând de maner pentru a o desprinde (combi).

- Debransați conectorul electric, prin apăsarea clavetei centrale.
- Scoateți cele două piulițe de fixare ale blocului transparent.
- Din exterior, trageți blocul optic transparent.
- Îndepărtați cele șase șuruburi de fixare ale soclului becului.
- Îndepărtați cele trei clavete de fixare și scoateți soclul becului din carcasa sa.
- Încălziți becul.

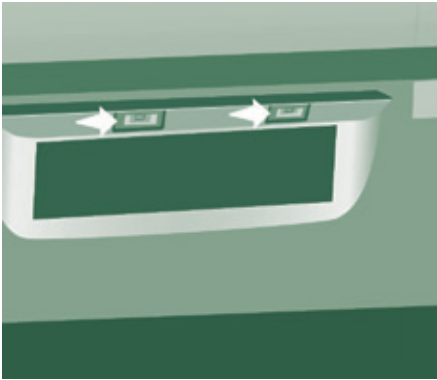

### Lumini placuta de inmatriculare

#### Tip C, C5W - 5 W

- Apăsați în locurile indicate de săgeți, apoi scoateți plasticul transparent.
- Scoateți becul ars depărtând cele două contacte.
- După înlocuirea becului, asigurați-vă că noul bec este bine fixat între cele două contacte.
- Repoziționați plasticul transparent și apăsați pe partea superioară pentru a-l bloca.

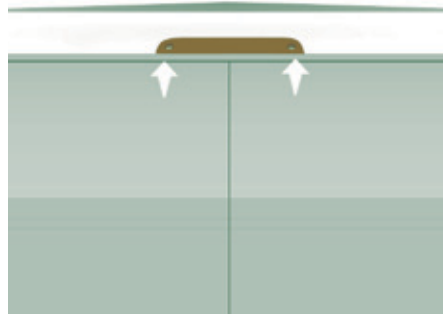

### Al treilea stop

#### Tip B, P21W - 21 W

- Deșurubați cele 2 șuruburi.
- Scoateți becul.
- Scoateți soclul prin depărtarea celor două lamele.
- Scoateți becul defect apăsând ușor pe el și rotindu-l în sens invers acelor de ceasornic.
- Înlocuiți becul.

## Lama de stergator de parbriz uzata



### SCHIMBAREA UNEI LAME DE STERGATOR

Locașurile pentru picior din bara față vă facilitează accesul la ștergătoarele de parbriz și la duzele instalației de spălare a parbrizului.



#### Schimbarea unui stergator de parbriz

Ridicați brațul ștergătorului.

Desprindeți lamela ștergătorului apăsând pe buton și scoateți-o.

Montați o lamă nouă, asigurați-vă că este bine fixată.

Lăsați brațul ștergătorului pe parbriz.

**Pentru a alinia ștergătoarele, puneți contactul și apăsați comanda ștergătoarelor.**

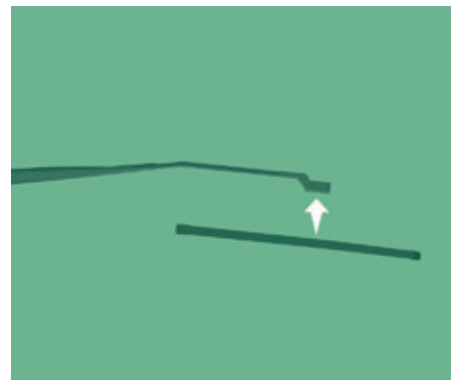

#### Schimbarea unei lame de stergator de luneta

Ridicați brațul ștergătorului, desprindeți lamela și îndepărtați-o.

Montați un ștergător nou și lăsați brațul pe lunetă.

Verificați ca duzele spălătoarelor de geamuri sau de faruri să nu fie obturate.



## SCHIMBAREA UNEI ROTI

### Oprirea vehiculului

Pe cât posibil, opriți autovehiculul pe un teren drept, stabil și nealunecos.

Trageți frâna de mână, introduceți schimbătorul de viteze în prima treaptă a cutiei de viteze.

Îmbrăcați vesta de siguranță și montați triunghiul de presemanalizare.

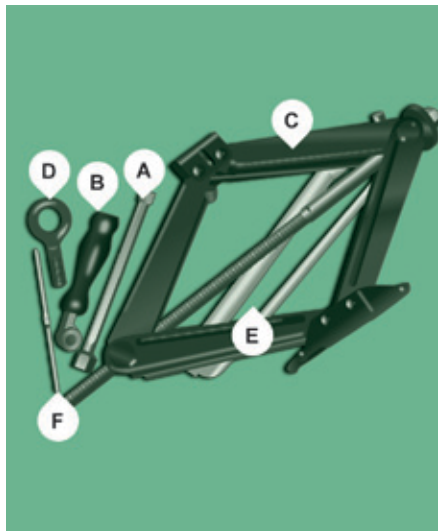

Asigurați-vă obligatoriu că pasagerii au ieșit din vehicul și se află într-o zonă ce le garantează siguranța.

Așezați o cală, dacă este posibil, în spatele roții diagonal opuse celei ce trebuie schimbată.

## Scule

Aceste scule sunt amplasate într-o cutie, sub scaunul pasagerului din față.

- Rotiți butonul cu un sfert de tură, apoi scoateți cutia.
- După utilizare, apăsați pe buton apoi rotiți-l cu un sfert de tură pentru a bloca cutia.

- A. Cheie cu tijă.
- B. Cheie cu clichet.
- C. Cric.
- D. Inel detasabil de tractare.
- E. Cheie demontare roată.
- F. Șurubelniță.

**!** Cricul și ansamblul instrumentelor sunt specifice vehiculului dumneavoastră.

Nu le utilizați în alte scopuri.

Nu intrați niciodată sub un vehicul ridicat cu ajutorul unui cric (folosiți o proptea).

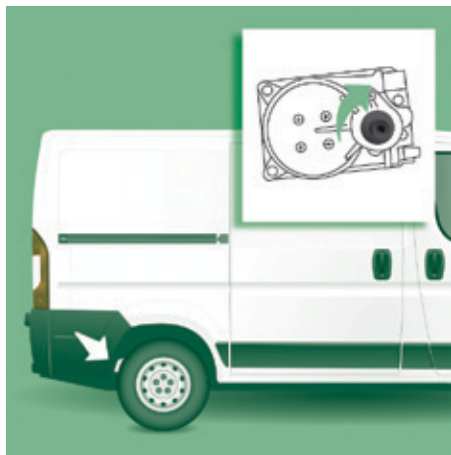

### Roata de rezerva

Șurubul de susținere a roții de rezervă este situat sub bara spate, partea dreaptă.

- Rotiți șurubul folosind cheia cu tija **A** și cheia cu clichet **B** pentru a elibera roata.
- Rotiți până la punctul de blocare, semnalat prin durificarea manevrei.



- Scoateți roata de rezervă cu ajutorul cheii.
- Deșurubați mânerul **G** și scoateți suportul **H**.
- Scoateți roata de rezervă și așezați-o lângă roata ce trebuie schimbată.



### Demontarea rotii de reparat

- Înlăturați capacul roții cu ajutorul șurubelniței **F**.
- Deblocați prezoanele cu ajutorul cheii de demontare roți **E**.
- Poziționați cricul **C** pe unul dintre cele patru locuri prevăzute în acest scop sub automobil în apropierea roților.



Dacă aveți o treaptă retractabilă, cricul trebuie poziționat la 45°.

- Deschideți cricul cu ajutorul cheii cu crichet **B** până roata se ridică câțiva centimetri de la sol.
- Deșurubați total prezoanele și indepartati roata de reparat.



### Montarea rotii de rezerva

- Poziționați roata de rezervă pe butuc și înșurubați la mână prezoanele.
- Strângeți prezoanele cu ajutorul cheii de demontare roți **E** fără să le înfiletați total.
- Coborâți vehiculul pe sol, strângeți și scoateți cricul.
- Strângeți prezoanele până la capăt cu ajutorul cheii de roți **E**, fără să le forțați.
- Așezați roata defectă înapoi la spatele vehiculului.

- Prindeți suportul **H** și înșurubați opritorul **G**.
- Introduceți cheia cu tijă **A** în orificiu, apoi înșurubați cu ajutorul cheii cu clichet **B**, pentru ridica roata.
- Strângeți sculele și capacul roții.

### Remontarea unei roti reparate

Remontarea unei roți reparate este identica operatiunii de montare a rotii de rezerva; nu uitati sa remontati capacul roții înapoi la roată.

 Pentru localizarea etichetei de presiune referitoare la pneuri, consultați rubrica "Caracteristici tehnice - Identificarea vehiculului".

Roata de rezervă nu a fost concepută pentru rulaje pe distanțe lung; efectuați rapid verificarea strângerii șuruburilor și presiunii roții de rezervă în cadrul unui Service autorizat sau al rețelei PEUGEOT.

De asemenea, efectuați repararea și remontarea roții originale cât mai repede în cadrul unui Service autorizat sau al rețelei PEUGEOT.

## Pneu spart

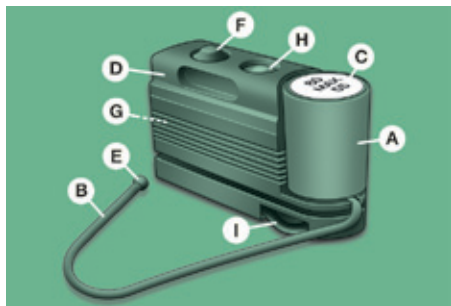

### KIT DE REMEDIERE TEMPORARA PANA

Acest kit este situat în partea din față a habitaculului.

Conține:

- un cartuș **A**, ce conține lichidul obturant, compus din:
  - un tub de umplere **B**,
  - un autocolant **C** indicând "max. 80 km/h", pe care șoferul trebuie să îl aplice într-un punct vizibil (pe planșa de bord), după repararea pneului,
- instrucțiuni de utilizare rapidă a kitului de reparare,
- un compresor **D** cu manometru și racorduri.
- adaptoare pentru umflarea diferitelor elemente.



### Repararea unui pneu

- Trageți frâna de mână. Deșurubați capacul valvei pneului ce trebuie reparat, scoateți tubul de umplere **B** și înșurubați inelul **E** pe valva,

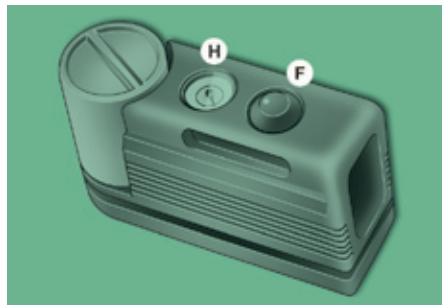

- Asigurați-vă că întrerupătorul de pornire/oprire **F** al compresorului este în poziția 0 (oprit),



- Porniți motorul,
- Introduceți fișa **G** în priza de accesorii 12V cea mai apropiată a vehiculului,
- Treceți întrerupătorul de pornire/oprire **F** al compresorului în poziția **I** (pornit),
- Umflați pneul până la presiunea de 4 bari.

Pentru a obține o indicație cât mai precisă este bine să verificați presiunea manometrului **H** având compresorul oprit.

- Dacă o presiune de minim **3 bari** nu este atinsă în 5 minute, debransați compresorul de la valvă și de la priza de accesorii 12V, mișcați vehiculul aproximativ 10 metri pentru a distribui lichidul de obturare în interiorul pneului.
- Repetați în continuare operația de umflare:
  - Dacă o presiune de minim **3 bari** nu este atinsă în 10 minute, opriți procedura: pneul este deteriorat prea puternic și nu a putut fi reparat. Consultați un Service autorizat sau rețeaua PEUGEOT.
  - Dacă pneul a fost umflat la presiunea de **4 bari**, porniți imediat.

După ce ați condus aproximativ 10 minute, opriți și verificați din nou presiunea din pneu. Aduceți presiunea la nivelul corect, dacă este necesar, și consultați cât mai repede posibil un Service autorizat sau rețeaua PEUGEOT.

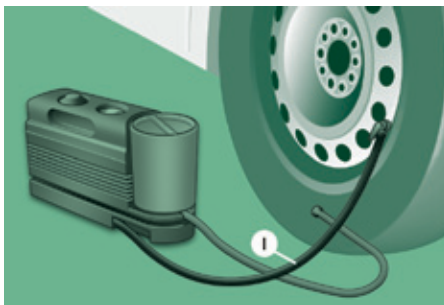

### Verificare și restabilirea presiunii

Compresorul poate fi utilizat doar pentru verificarea și restabilirea presiunii.

- Debransați tubul **I** și conectați-l direct la valva pneului; cartușul va fi astfel conectat la compresor și lichidul de obturare nu va mai fi injectat.

Dacă este necesară dezumflarea pneului, reconectați tubul **I** la valva pneului, apăsați pe tasta galbenă situată în centrul întrerupătorului compresorului.

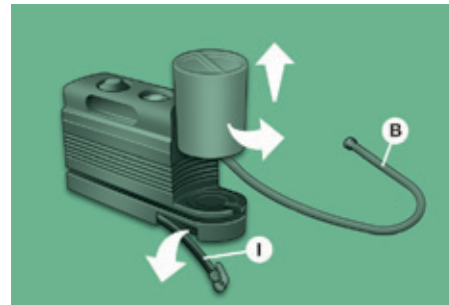

### Înlocuirea cartușului

Pentru înlocuirea cartușului cu lichid de etansare, procedați după cum urmează:

- debransați tubul **I**,
- rotiți cartușul gol în sens invers acelor de ceas și ridicați-l,
- Inserați cartușul nou și rotiți-l în sens orar,
- Rebransați tubul **I** și aduceți tubul **B** la locul său.

**!** Cartușul conține etilen-glicol, produs nociv în caz de ingerare și iritant pentru ochi.

Țineți acest produs departe de copii. După utilizare, nu aruncați la întâmplare cartușul uzat, ci aduceți-l în rețeaua PEUGEOT sau la o unitate abilitată pentru recuperarea acestuia.

Acest kit de remediere și cartusele de schimb sunt disponibile în rețeaua PEUGEOT.



## REMORCAREA VEHICULULUI

### Remorcarea vehiculului propriu

Inelul de remorcare este situat în cutia cu scule de sub scaunul pasagerului față.

Scoateți căpăcelul din bară folosind o șurubelniță plată, înfiletați inelul de remorcare până la capăt.

Fixați bara de remorcare omologată de inelul detasabil.

Treceți schimbătorul de viteze în punctul mort.

Nerespectarea acestei particularități poate conduce la deteriorarea anumitor elemente ale sistemului de frânare și la absența asistenței frânării la repornirea motorului.

**i** Nerespectarea acestei particularități poate duce la deteriorarea anumitor subansamble de frânare și la lipsa asistării la frânare sau la repornirea motorului.

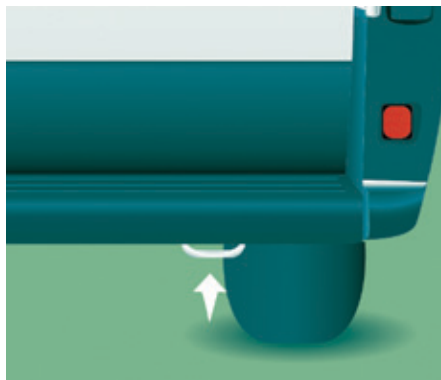

### Remorcarea unui alt vehicul

Inelul fix de remorcare este situat în dreapta, sub bara de protecție.

Prindeți bara de tractare omologată de inelul fix.

## **i** Indicații generale

Respectați legislația în vigoare din țara dumneavoastră.

Verificați ca greutatea vehiculului tractor să fie mai mare decât cea a vehiculului tractat.

Conducătorul trebuie să rămână la volanul vehiculului remorcat și trebuie să aibă un permis de conducere valid.

Dacă se efectuează tractarea cu cele patru roți pe sol, utilizați întotdeauna o bară de remorcă omologată; corzile și chingile sunt interzise.

Vehiculul tractor trebuie să pornească ușor.

În cazul tractării cu motorul oprit, nu mai sunt asistate frânarea și direcția.

În următoarele cazuri, este imperativ să apelați la un profesionist pentru remorcă:

- vehicul în pană pe autostradă sau pe o cale de rulare rapidă,
- vehicule cu tracțiune pe patru roți,
- imposibilitatea trecerii cutiei de viteze la punctul mort, deblocării direcției, sau eliberării frânei de staționare,
- tractare cu numai două roți pe sol,
- lipsa unei bare de remorcă omologate...



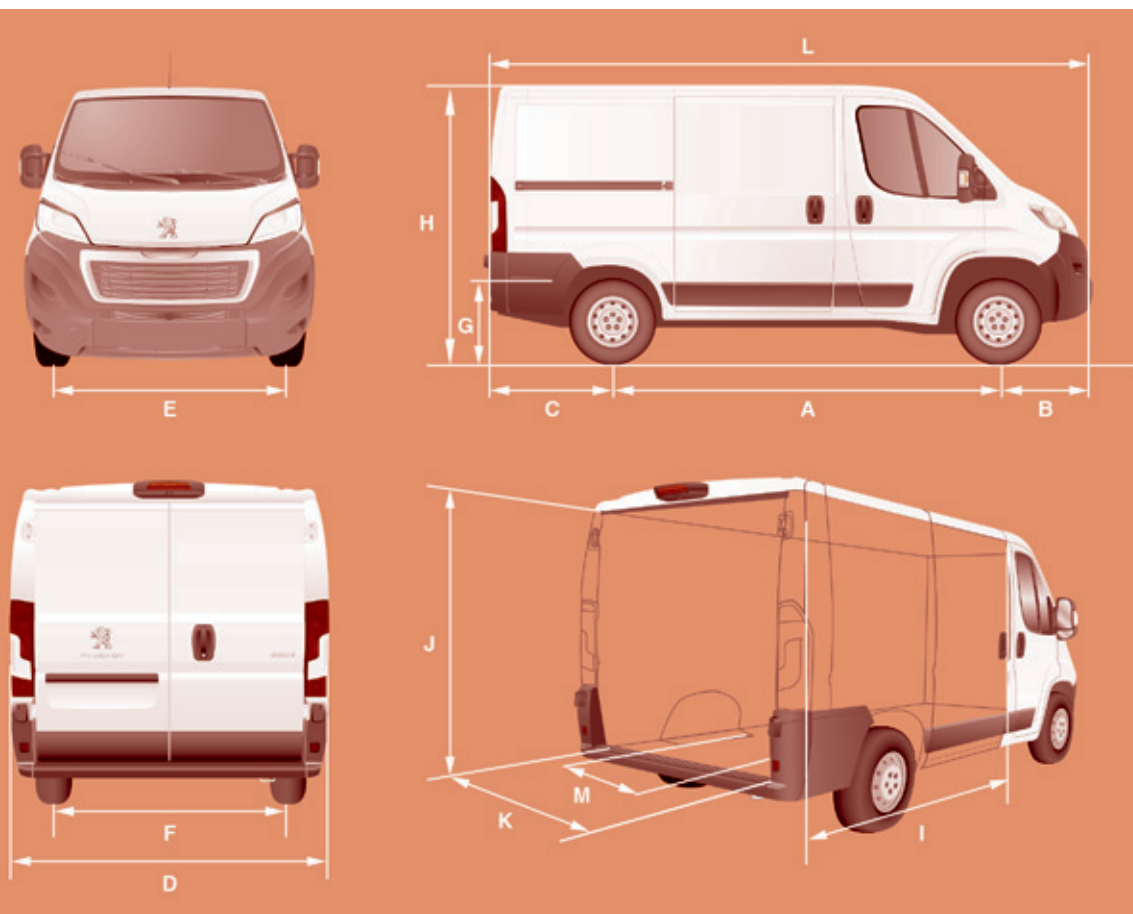

**DIMENSIUNI**

Vehiculul dumneavoastră este disponibil în 4 variante de lungime (L1..) și 3 variante de înălțime (H1..), prezentate în tabelele corespunzătoare:

		FURGON							
		L1		L2		L3		L4	
		H1	H2	H1	H2	H2	H3	H2	H3
L	Lungime totală	4 963		5 413		5 998		6 363	
H	Înălțime totală	2 254	2 524	2 254	2 524	2 524	2 764	2 524	2 764
A	Ampatament	3 000		3 450		4 035			
B	Cantilever față	948							
C	Cantilever spate	1 015						1 380	
D	Lățime (cu / fără retrovizoare)	2 508 / 2 050							
E	Ecartament față	1 810							
F	Ecartament spate	1 790							
G	Înălțime prag încărcare	535-565							
I	Lungime podea interioară	2 670		3 120		3 705		4 070	
J	Înălțime interioară maximă de încărcare	1 662	1 932	1 662	1 932	1 932	2 172	1 932	2 172
K	Lățime interioară maximă	1 870							
M	Lățime interioară între pasajele roților	1 422							
	<b>Volum (m<sup>3</sup>)</b>	<b>8</b>	<b>9,5</b>	<b>10</b>	<b>11,5</b>	<b>13</b>	<b>15</b>	<b>15</b>	<b>17</b>



## UȘI SPATE

		L1		L2		L3		L4	
		H1	H2	H1	H2	H2	H3	H2	H3
N	Înălțime utilă uși spate	1 520	1 790	1 520	1 790	1 790	2 030	1 790	2 030
O	Lățime utilă uși spate	1 562							

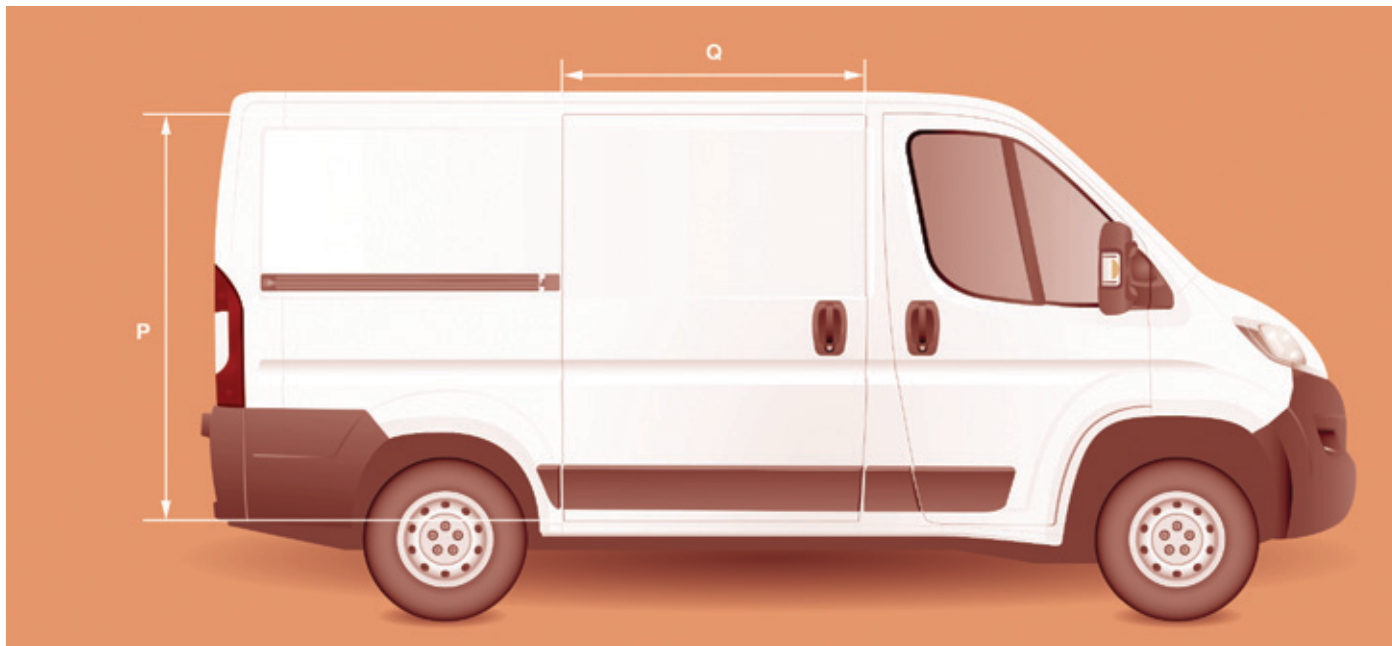

		UȘĂ LATERALĂ							
		L1		L2		L3		L4	
		H1	H2	H1	H2	H2	H3	H2	H3
P	Înălțimea ușii laterale culisante	1 485	1 755	1 485	1 755				
Q	Lățimea ușii laterale culisante	1 075		1 250					

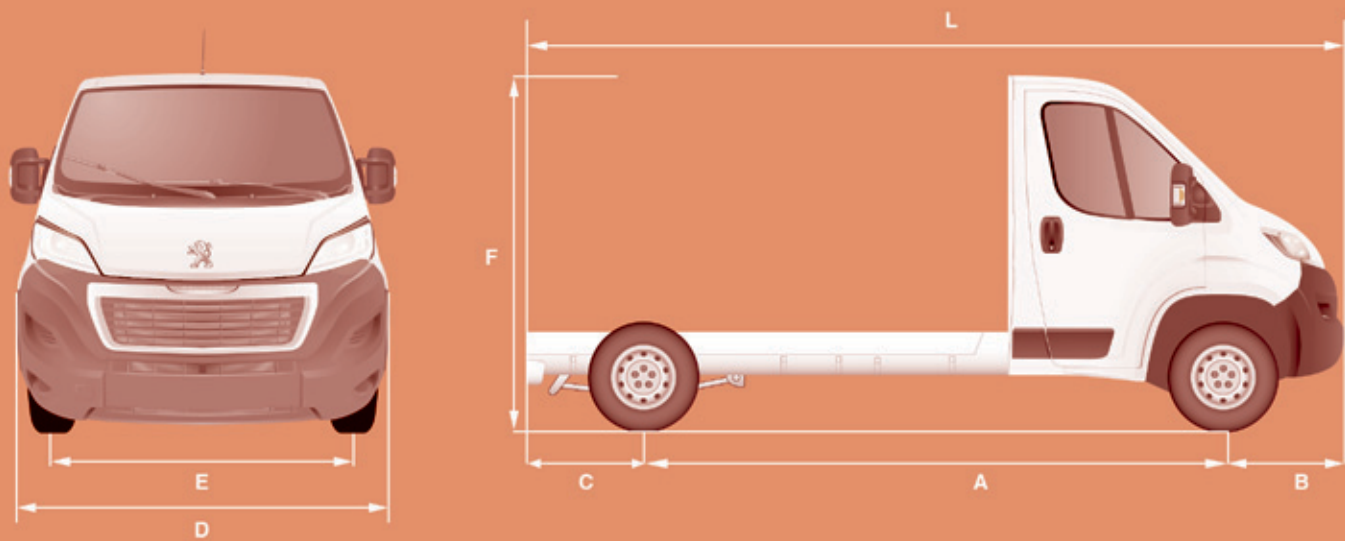

		ȘASIU CABINĂ				
		L1	L2	L2S	L3	L4
L	Lungime totală	4 908	5 358	5 708	5 943	6 208
A	Ampatament	3 000	3 450	3 800	4 035	4 035
B	Cantilever față	948				
C	Cantilever spate	960				1 225
D	Lățime (cu / fără retrovizoare)	2 508 / 2 050				
-	Lățime carosabilă	2 207				
-	Lățime maximă carosabilă	2 350				
E	Ecartament față	1 810				
-	Ecartament spate	1 790				
-	Ecartament spate mărit	1 980				
F	Înălțime totală	2 153				
-	Înălțime maximă carosabilă	3 500				

## Dimensiuni

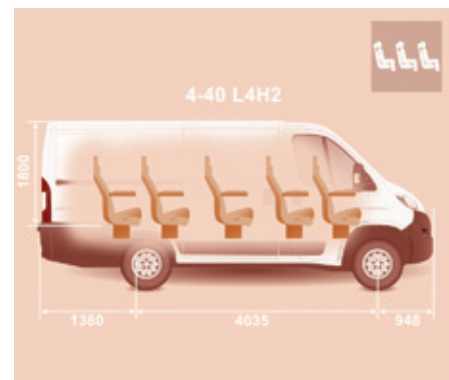
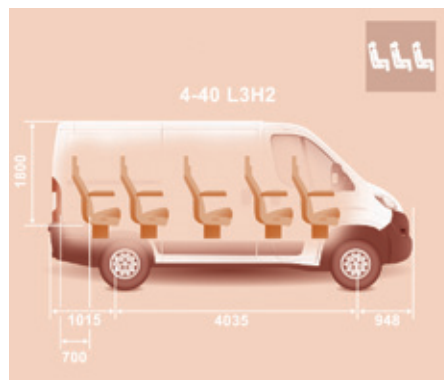

	L1H1		L2H2	
<b>A</b>	751	872	1 201	1 322
<b>B</b>	1 201	1 743	1 651	2 193
<b>C</b>	-	860	-	860

MOTORIZARI SI CUTIE DE VITEZE						
Motoare Diesel	2,2 HDi 110	2,2 HDi 130 2,2 e-HDi 130		2,2 HDi 150 2,2 e-HDi 150	3 HDi 155	3 HDi 180
Cutie de viteze	Manuala					
Trepte	6	6		6	6	6
Putere (CP)	110	120	130	150	156	180
Putere maxima norma CEE (kW)	81	88	96	110	115	130
Cilindree (cm <sup>3</sup> )	2 198	2 198		2198	2 999	2 999
Alezaj x cursa (mm)	86 x 94,6	86 x 94,6		86 x 94,6	95,8 x 104	95,8 x 104
Turatie de putere maxima (rot/min)	3 500	3 500		3 500	3 500	3 500
Cuplu maxim norma CEE (daNm)	250	320		320	400	400
Turatie de cuplu maxim (rot/min)	1 500	2 000		2 000	1 400	1 400
Carburant	Motorina	Motorina		Motorina	Motorina	Motorina
Catalizator	Da	Da		Da	Da	Da
Filtru de particule	Da	Nu	Da	Da	Da	Da
Capacitate ulei motor (in litri) dupa golire și inlocuire filtru	6,2	6,4	6,2	6,2	9	9

### Calitatea carburantului utilizat pentru motoarele Diesel

Motoarele Diesel sunt perfect compatibile cu biocarburanții conformi standardelor actuale și viitoare europene (motorină respectând norma EN 590 în amestec cu un biocarburant respectând norma EN 14214) putând fi distribuiți la pompe (incorporând posibil între 0 și 5 % Ester Metilic de Acid Gras).

Utilizarea biocarburantului B30 este posibilă pentru anumite motoare Diesel; totuși, această utilizare este condiționată de aplicarea strictă a condițiilor speciale de întreținere, indicate în carnet de întreținere și garanții. Consultați rețeaua PEUGEOT sau un service autorizat.

Utilizarea oricărui alt tip de (bio)carburant (uleiuri vegetale sau animale pure sau diluate, carburant menajer...) este oficial interzisă (riscuri de deteriorare a motorului și a circuitului de carburant).

## MASE SI SARCINI REMORCABILE

Consultați certificatul de înmatriculare și placuta cu informații ale constructorului.

În fiecare țară este neapărat necesar să respectați sarcinile remorcabile admise de legislația locală. Pentru a cunoaște posibilitățile de remorcare ale vehiculului dumneavoastră și masele totale admisibile, consultați rețeaua PEUGEOT.

Dacă vehiculul tractează, este interzisă depășirea vitezei de 100 km/h (respectând legislația în vigoare din țara dumneavoastră).

Temperaturile exterioare ridicate pot determina pierderi de performanțe ale vehiculului; pentru a proteja motorul, dacă temperatura exterioară depășește 37 °C, limitați masa remorcată.

Aceste tabele vă prezintă valorile maselor omologate (in kg) în funcție de dimensiuni și denumirea vehiculului.

### Microbuz

Dimensiuni	Denumiri	MTAC	Remorca nefranata	Sarcina verticala recomandata pe dispozitivul de remorcare
L3 H2	440	4 005	X	X
L4 H2	442	4 250	X	X

### Combi 5-6 locuri

Dimensiuni	Denumiri	MTAC	Remorca nefranata	Sarcina verticala recomandata pe dispozitivul de remorcare
L1 H1	330	3 000	750	100
	333	3 300	750	100
L2 H2	333	3 300	750	100
	435	3 500	750	120

### Combi 7-8-9 locuri

Dimensiuni	Denumiri	MTAC	Remorca nefranata	Sarcina verticala recomandata pe dispozitivul de remorcare
L1 H1	330	3 150	750	100
L2 H2	333	3 300	750	100

### Report de sarcina

Este posibil, dacă vehiculul tractor nu a atins MTAC, de a muta această cantitate în remorcă.

În acest caz, nu depășiți masa remorcii și valoarea MTRA indicată.

Respectați capacitățile de remorcare ale vehiculului dumneavoastră.

Furgon				
Dimensiuni	Denumiri	MTAC	Remorca nefranata	Sarcina verticala recomandata pe dispozitivul de remorcare
L1 H1	228	2 800	750	100
	330	3 000	750	100
	333	3 300	750	100
	335	3 500	750	100
	435	3 500	750	120
	440	4 005	750	120
L1 H2	330	3 000	750	100
	333	3 300	750	100
	335	3 500	750	100
L2 H1	330	3 000	750	100
	333	3 300	750	100
	335	3 500	750	100
	435	3 500	750	120
L2 H2	330	3 000	750	100
	333	3 300	750	100
	335	3 500	750	100
	435	3 500	750	120
	440	4 005	750	120

## Mase

Furgon				
Dimensiuni	Denumiri	MTAC	Remorca nefranata	Sarcina verticala recomandata pe dispozitivul de remorcare
L3 H2	333	3 300	750	100
	335	3 500	750	100
	435	3 500	750	120
	440	4 005	750	120
L3 H3	333	3 300	750	100
	335	3 500	750	100
	435	3 500	750	120
	440	4 005	750	120
L4 H2	435	3 500	750	120
	440	4 005	750	120
L4 H3	435	3 500	750	120
	440	4 005	750	120

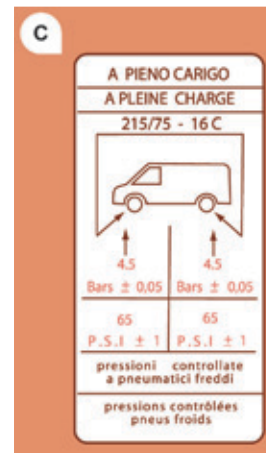
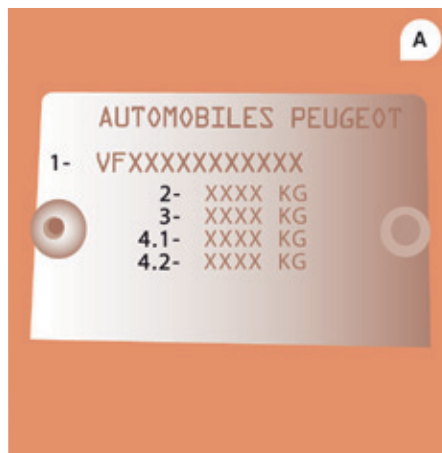
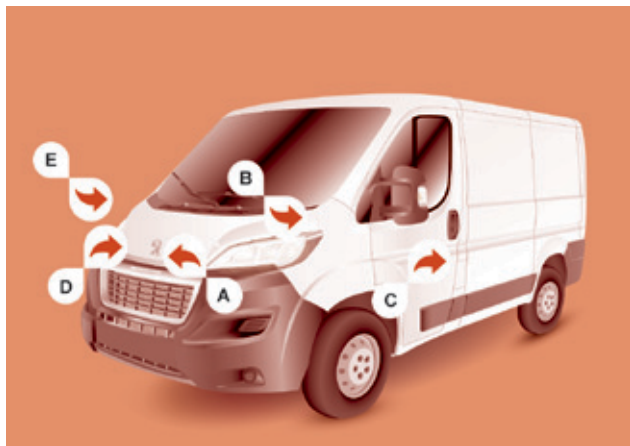

## ELEMENTE DE IDENTIFICARE

### A. Placuta constructorului

- 1 - VF Numărul de serie al modelului.
- 2 - Masă în sarcină (MTAC).
- 3 - Masă totală rulantă autorizată (MTRA).
- 4.1 - Masa maximă pe axa față
- 4.2 - Masa maximă pe axa spate.

### B. Numar de serie pe caroserie

### C. Pneuri

Aceasta eticheta (imaginea este cu titlu ilustrativ) lipită pe montantul de pe partea conducatorului indică:

- dimensiunile pneurilor,
- presiunile de umflare in gol si incarcat.
- presiunea de umflare a rotii de rezerva.

Controlul presiunii de umflare trebuie sa fie efectuat la rece, cel putin o data pe luna.

### D. Reper de culoare vopsea

### E. Numar de serie pe caroserie

Acest numar se afla sub masca de plastic de la nivelul treptei de pe partea dreapta.





# Sistem

## AUDIO-TELEMATIC TACTIL

SISTEM AUDIO MULTIMEDIA - TELEFON BLUETOOTH -  
NAVIGATIE GPS



Sistemul este protejat astfel încât să funcționeze numai pe vehiculul dumneavoastră.



Este imperativ ca, din motive de siguranță, conducatorul să realizeze operațiile ce necesită o atenție susținută cu vehiculul oprit.

Când motorul este oprit și pentru a conserva energia bateriei, sistemul își întrerupe funcționarea la activarea modului economie de energie.

### CUPRINS

<b>01</b>	<b>Functionare generala</b>	p.	<b>10.2</b>
<b>02</b>	<b>Primii pasi - Panou de comenzi</b>	p.	<b>10.4</b>
<b>03</b>	<b>Comenzi la volan</b>	p.	<b>10.5</b>
<b>04</b>	<b>Radio</b>	p.	<b>10.6</b>
<b>05</b>	<b>Media</b>	p.	<b>10.12</b>
<b>06</b>	<b>Telefon</b>	p.	<b>10.20</b>
<b>07</b>	<b>Navigatie</b>	p.	<b>10.26</b>
<b>08</b>	<b>Informatii vehicul</b>	p.	<b>10.30</b>
<b>09</b>	<b>Reglaje</b>	p.	<b>10.32</b>
<b>10</b>	<b>Comenzi vocale</b>	p.	<b>10.42</b>

# 01 FUNCTIONARE GENERALA

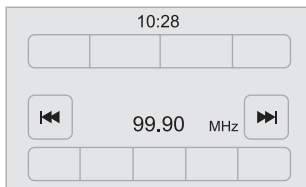

## "Radio"

permite selectarea diferitelor surse radio si activarea, dezactivarea și setarea parametrilor pentru diverse funcții de reglare.

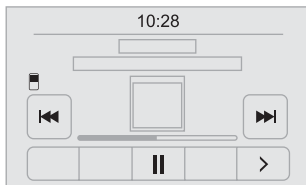

## "Media"

permite selectarea diferitelor surse de muzica si activarea, dezactivarea și setarea parametrilor pentru diverse funcții de reglare.



## "Navigation"

permite reglarea parametrilor sistemului de navigatie și alegerea destinației.



## "Settings"

permite activarea, dezactivarea și setarea parametrilor pentru diverse funcții de reglare ale sistemului si ale vehiculului.



## "Vehicle information"

permite accesul la temperatura exterioara, ceas, busola si la computerul de bord.

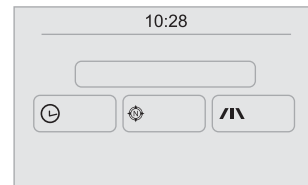

## "Telephone"

permite conectarea unui telefon prin Bluetooth.

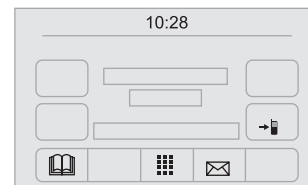

# 01 FUNCTIONARE GENERALA

Utilizați butoanele din partea de jos a ecranului tactil pentru a accesa meniurile principale, apoi apăsați butoanele afișate pe ecranul tactil.

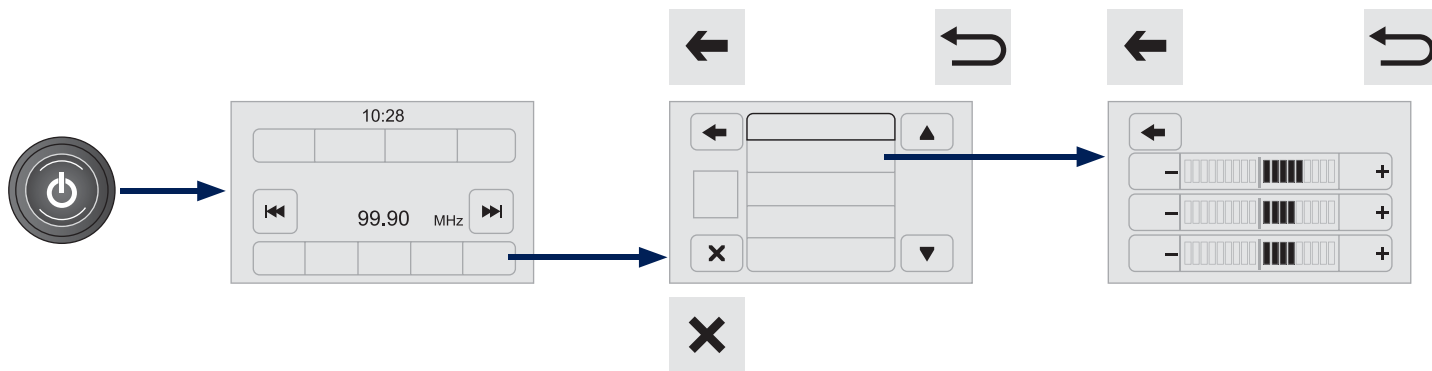
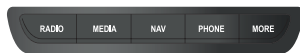
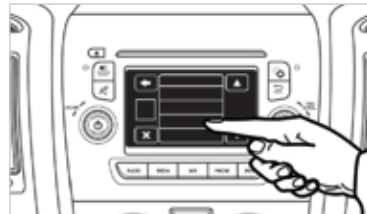

**i** În cazul unor raze solare puternice și al unor temperaturilor foarte ridicate, volumul sonor poate fi limitat pentru a proteja sistemul, acesta din urmă poate intra în stare de veghe (stingerea completă a ecranului și oprirea sonorului). Sistemul revine la starea inițială când temperatura din habitacul scade.

## 02 PRIMII PASI

Ejectare CD.

Aprindere / stingere ecran.

Activare / dezactivare volum  
(întrerupere sonor / pauza).

Apasare: pornire / oprire.  
Rotire: reglare volum (fiecare sursă este de sine statatoare).



Compartiment CD.

Iesire din meniul de selectare / revenire  
la pagina precedentă.

Rotire: desfășurarea listei sau reglarea  
unui post de radio.  
Apasare: confirmarea opțiunii afișate  
pe ecran.

**i** Ecranul este de tip "rezistiv", este necesară o apăsare mai hotărâtă, mai ales pentru gesturile tip "alunecare" (parcursarea unei liste, deplasarea pe hartă...). O atingere superficială nu va fi luată în considerare. O apăsare cu mai multe degete nu va fi luată în considerare. Ecranul poate fi folosit cu mânuși. Această tehnologie poate fi folosită la orice temperatură.

**!** Pentru întreținerea ecranului este recomandată folosirea unui material moale, neabraziv (lavetă pentru ochelari), fără a adăuga soluții de curățat. Nu folosiți obiecte ascuțite pe ecran. Nu atingeți ecranul cu mâinile ude.

## 03 COMENZI PE VOLAN

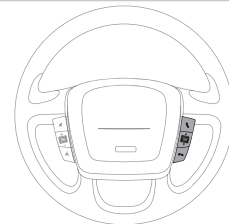
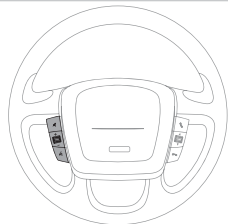

Intreruperea temporara / reluarea redarii surselor audio CD, USB/iPod, Bluetooth®.  
Activarea / dezactivarea functiei mute pentru radio.  
Dezactivarea / activarea difuzorului in cursul unei conversatii telefonice.



Rotire: reglarea volumului sistemului audio, dispozitivului maini libere, cititorului de mesaje, anunturilor vocale si surselor de muzica.  
Apasare scurta: cresterea / reducerea volumului in trepte.  
Apasare lunga: cresterea / reducerea continua a volumului pana la eliberarea tastei.



Activarea recunoasterii vocale.  
Intreruperea unui mesaj vocal pentru a lansa o noua comanda vocala.  
Intreruperea recunoasterii vocale.



Acceptarea primirii unui apel.  
Acceptarea primirii unui al doilea apel si punerea in asteptare a apelului activ.  
Activarea recunoasterii vocale pentru functia telefon.  
Intreruperea unui mesaj vocal pentru a efectua o alta comanda vocala.  
Intreruperea recunoasterii vocale.









Rotire:  
- Radio: selectarea postului precedent / urmator.  
- Sursa media: selectarea plajei precedente / urmatoare.  
Apasare scurta:  
- Validare.  
Apasare lunga:  
- Radio: baleierea frecventelor superioare / inferioare pana la eliberarea tastei.  
- Sursa media: derulare rapida inainte/ inapoi pana la eliberarea tastei.

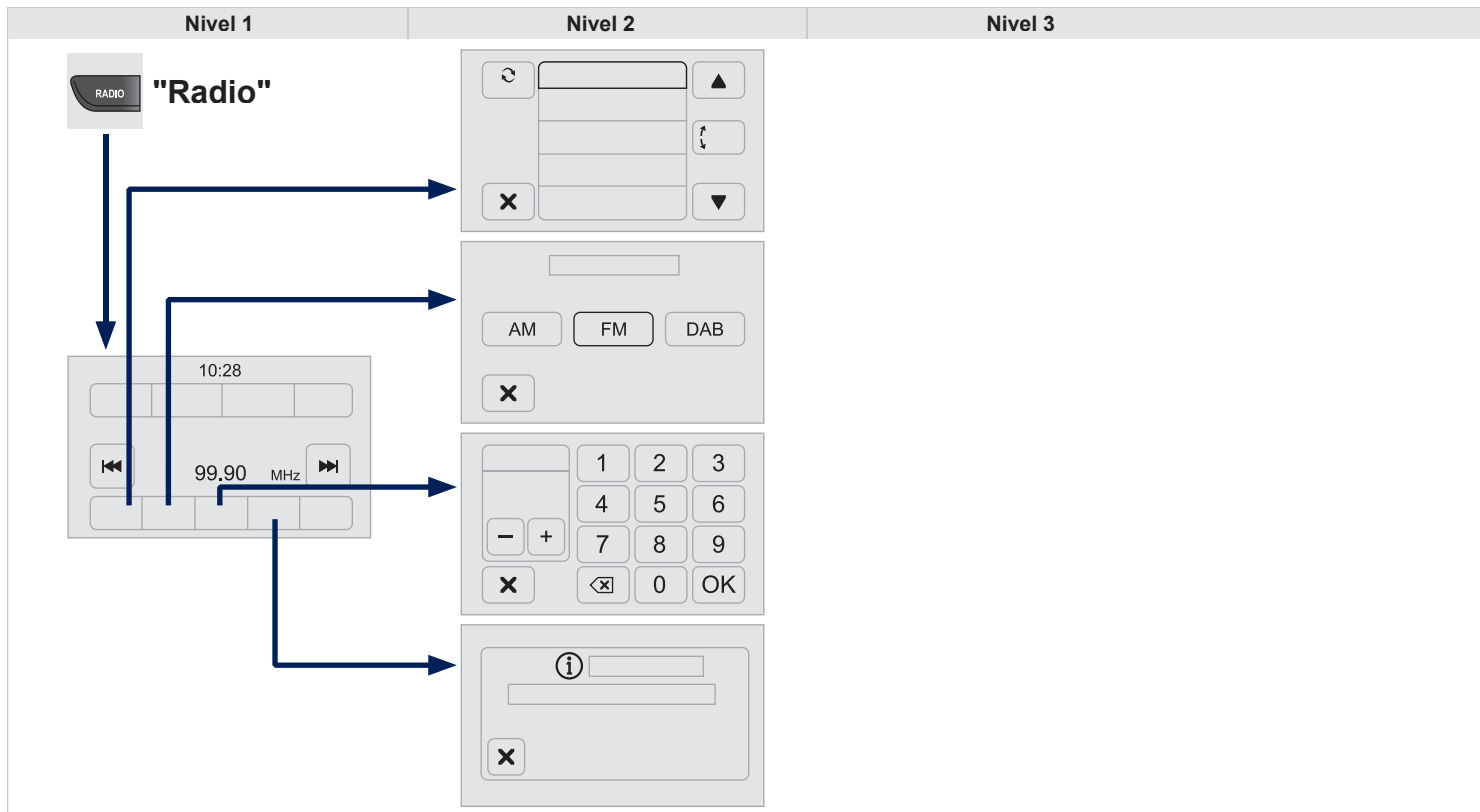

Refuzul primirii unui apel telefonic.  
Finalizarea apelului telefonic in curs de desfasurare.

# 04 RADIO



Nivel 1	Nivel 2	Nivel 3	Comentarii
<p>Radio</p> <p>↓</p> 			<p>Apasati scurt tastele grafice pentru a efectua o cautare automata.</p> <p>Mentineti o presiune asupra tastelor grafice pentru a efectua o cautare rapida.</p>
<p>Radio</p> <p>↓</p> <p>Apasati tasta memorare</p> <p>→</p>			<p>Apasati lung tasta pentru memorarea postului in curs de redare.</p> <p>Postul ascultat este indicat prin evidentiere.</p> <p>Apasati tasta "Toate" pentru a afisa toate posturile radio inregistrate in banda de frecvente selectata.</p>
<p>Radio</p> <p>↓</p> <p>Navigare radio</p> <p>→</p>	<p>Lista de posturi</p>		<p>Selectati un post de radio printr-o apasare.</p>
			<p>Actualizati lista in functie de receptie.</p>
			<p>Apasati aceste taste pentru a derula posturile radio receptionate.</p>
			<p>Treceti direct la litera dorita din lista.</p>
<p>Radio</p> <p>↓</p> <p>AM/FM</p> <p>→</p>	<p>AM</p> <p>FM</p> <p>DAB</p> <p>Alegeti banda de frecventa</p>		<p>Alegeti sursa audio.</p>
	 <p>Reglare directa</p>		<p>Tastatura virtuala de pe ecran permite introducerea unei singure cifre ce corespunde postului.</p>
	<p>+</p> <p>-</p>		<p>Tastele grafice permit reglarea cu exactitate a frecventei.</p>
<p>Radio</p> <p>↓</p> <p>Informatii</p> <p>→</p>	<p>Informatii</p>		<p>Afisati informatiile referitoare la postul de radio ascultat.</p>

# 04 RADIO

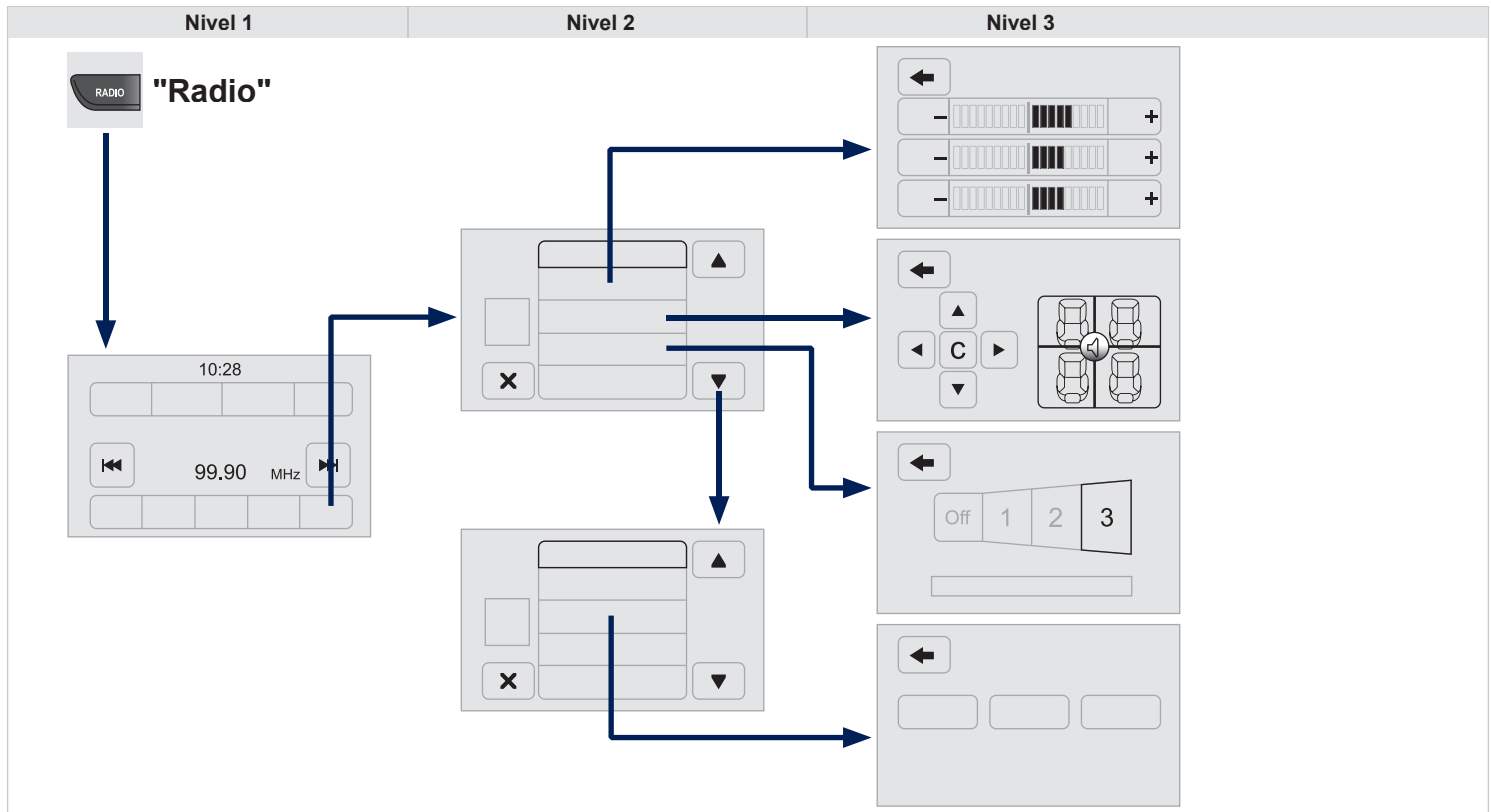

Nivel 1		Nivel 2		Nivel 3		Comentarii
 <b>Radio</b> ↓ <b>Audio</b> →		<b>Egalizator</b>				Reglati sunetele joase, medii si inalte.
		<b>Balans / Atenuare</b>		Joase		Reglati balansul difuzoarelor fata si spate, stanga si dreapta. Apasati tasta din centrul sagetilor pentru a echilibra reglajele.
				Medii		
				Inalte		
		<b>Volum / Viteza</b>		Off		Selectati parametrul dorit, optiunea este indicata prin evidentiere.
				1		
				2		
				3		
		<b>Loudness</b>		On		Optimizati calitatea sistemului audio la volum redus.
				Off		
		<b>Radio automat</b>				Reglati sistemul audio la pornire sau recuperati starea activata la ultima rotire a cheii de contact in pozitia STOP.
		<b>Intarziere oprire radio</b>				Reglati parametrul.
		<b>Reglare volum AUX</b>				Reglati parametrii.

# 04 RADIO



Daca postul "DAB" ascultat nu este disponibil, frecventa alternativa "AF" este barata.

Post de radio memorat.  
Apasare scurta: selectare post de radio memorat.  
Apasare lunga: memorarea unui post de radio.

Afisarea benzii "DAB".

Precedentul "Multiplex".  
Postul de radio precedent.

Selectarea postului de radio din urmatoarele filtre: "Toate", "Genuri", "Ansamblu".

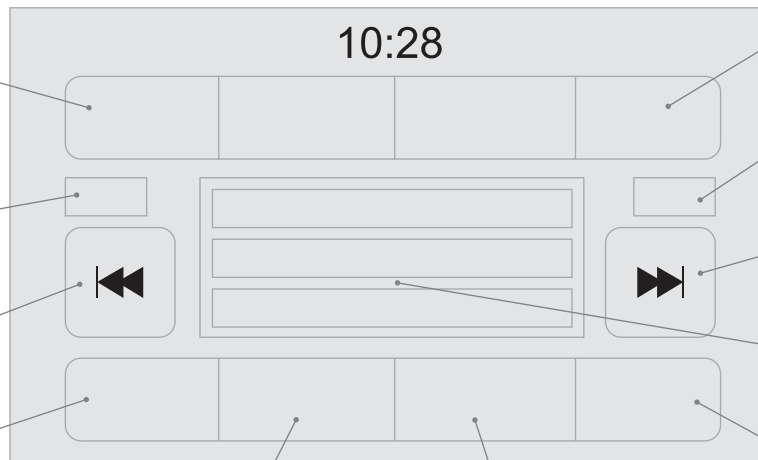

Selectarea sursei sonore.

Afisarea denumirii si numarului "multiplex" ascultat, denumit si "ansamblu".

Selectare posturi de radio memorate.

Frecventa alternativa.

Urmatorul "Multiplex".  
Urmatorul post de radio.

Afisarea denumirii si a "Radiotext" al postului curent.

Reglajele parametrilor audio.

# 04 RADIO

## DAB (Digital Audio Broadcasting) Radio digital



Aparatul de radio digital permite o redare de calitate superioara si afisarea de informatii grafice privind actualitatea postului ascultat. Diferitele "multiplex/ensemble" va propun posturi de radio in ordine alfabetica.

1

Apasati succesiv pe "**Radio**" pentru afisarea DAB Radio.



2

Selectati sectiunea "**Navigare**".



3

Selectati o lista din filtrele propuse: "**Toate**", "**Genuri**", "**Ansambluri**" pentru a selecta un radio.



4

Apasati pe tasta "**Actualizare**" pentru actualizarea listei de posturi radio "DAB Radio" receptionate.



## Radio digital - Urmarire DAB / FM



"DAB" nu acopera teritoriul 100%.  
In cazul in care sunetul are o calitate necorespunzatoare, optiunea "**AF**" (frecventa alternativa) asigura continuarea ascultarii unui anumit post, prin trecerea automata la postul radio digital "FM" corespunzator (daca acesta exista).







Cand sistemul trece la radio analogic, apare un decalaj de cateva secunde, uneori cu o variatie a volumului sunetului.  
Atunci cand calitatea sunetului digital redevine corespunzatoare, sistemul revine automat la "DAB".

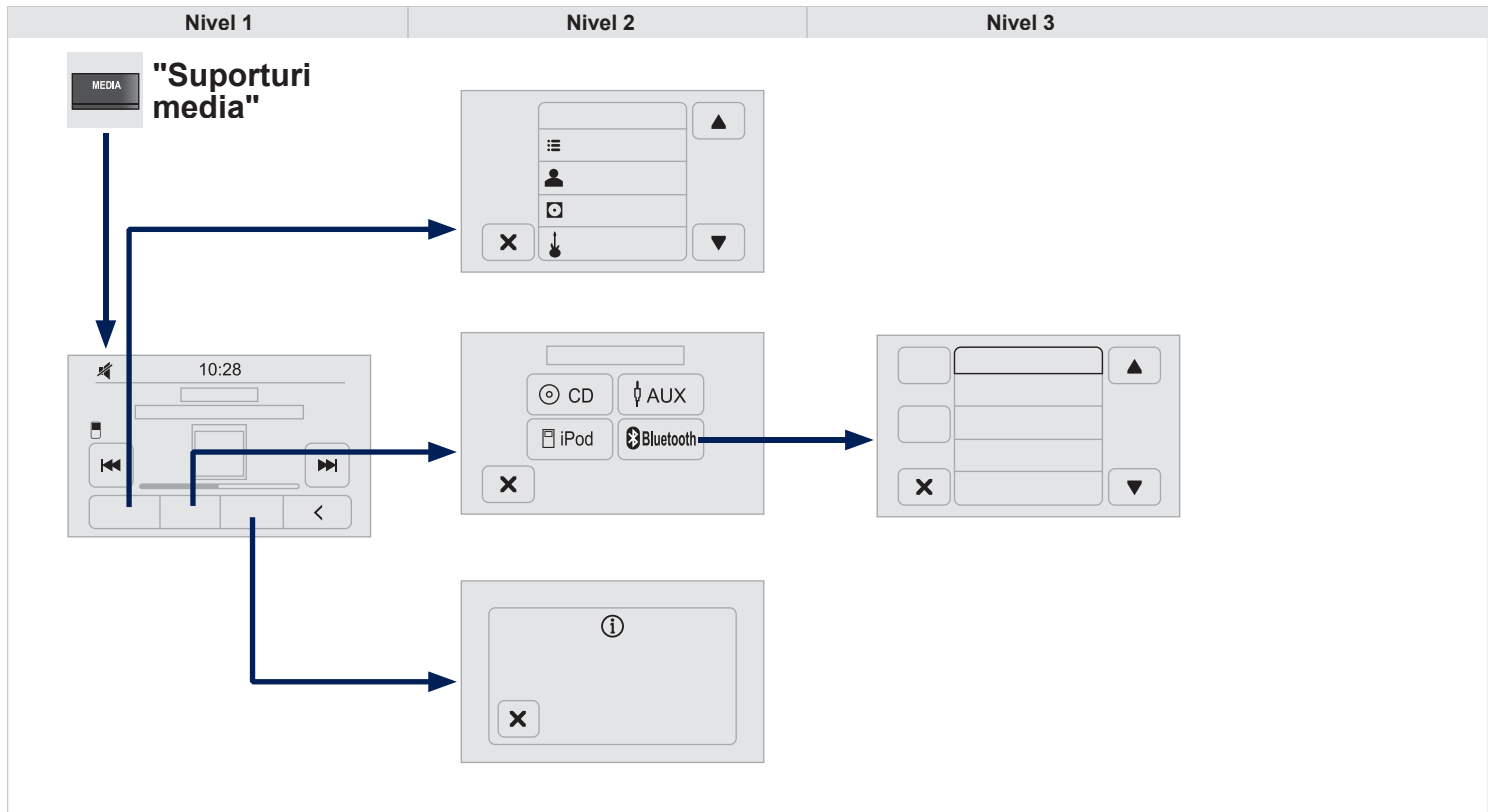

In cazul in care postul "DAB" ascultat nu este disponibil, apare o intrerupere a sunetului atunci cand calitatea semnalului digital devine necorespunzatoare.

# 05 MEDIA



Nivel 1	Nivel 2		Nivel 3		Comentarii
<p>Suporturi media</p> 					<p>Apasati scurt tastele grafice pentru a reda piesa precedenta/urmatoare.</p> <p>Mentineti o presiune asupra tastelor grafice pentru derularea rapida inainte sau inapoi a piesei selectate.</p>
<p>Navigare suporturi media</p> 	☰	Ascultare in curs			<p>Navigati si selectati piesele continute in cadrul dispozitivului activ.</p> <p>Posibilitatile de selectare depind de dispozitivul conectat sau de tipul de CD inserat.</p>
	👤	Interpreti			
	🎵	Albume			
	📻	Genuri			
	🎶	Piese			
	📜	Liste de redare			
	📖	Carti audio			
	📻	Podcast-uri			
<p>Sursa media</p> 	📀	CD			<p>Selectati sursa audio dorita dintre cele disponibile sau inserati un dispozitiv prevazut in acest sens, iar sistemul incepe sa redea automat sursele.</p>
	🔌	AUX			
	🔌	USB			
	📶	Bluetooth	Surse conectate		<p>Inregistrati un dispozitiv audio Bluetooth.</p>
			Adaugare dispozitiv		
			Telefon conectat		
<p>Informatii media</p> 		Informatiii			<p>Afisati informatiile referitoare la piesa in curs de redare.</p>

# 05 MEDIA

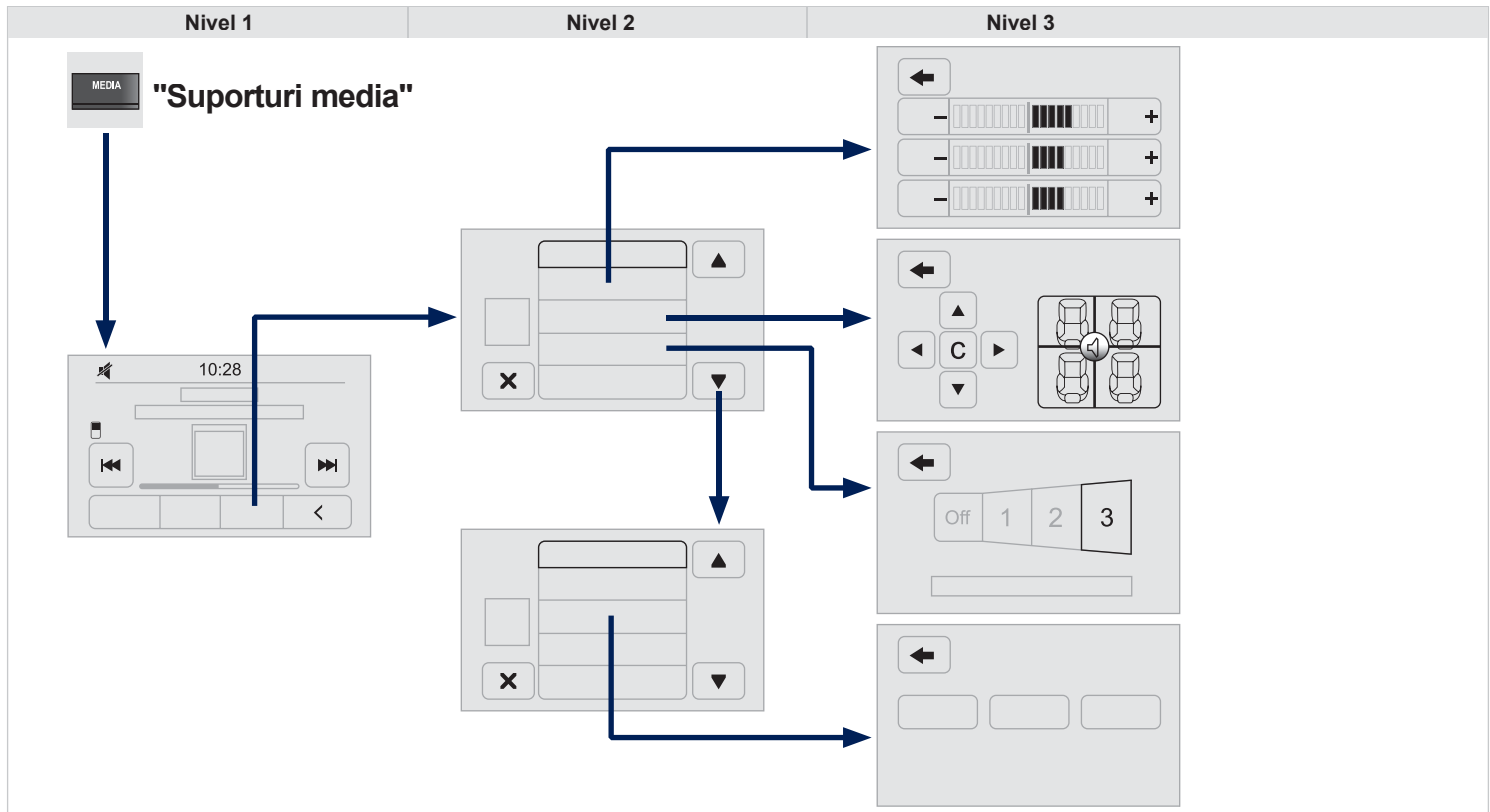

Nivel 1	Nivel 2		Nivel 3		Comentarii
Suporturi media ↓ Ordine aleatorie →					Apasati tasta pentru citirea pieselor continute in cadrul CD-ului, USB-ului, iPod-ului sau al Bluetooth in ordine aleatorie.
Suporturi media ↓ Repetare →					Apasati tasta pentru a activa aceasta functie.
Suporturi media ↓ Audio →	Egalizator				Reglati sunetele joase, medii si inalte.
	Balans / Atenuare		Joase	Reglati balansul difuzoarelor fata si spate, stanga si dreapta. Apasati tasta din centrul sagetilor pentru a echilibra reglajele.	
			Medii		
			Inalte		
	Volum / Viteza	Off			Selectati parametrul dorit, optiunea este indicata prin evidentiere.
		1			
		2			
		3			
	Loudness	On			Optimizati calitatea sistemului audio la volum mic.
Off					
Radio automat				Reglati sistemul audio la pornire sau recuperati starea activata la ultima rotire a cheii de contact in pozitia STOP.	
Intarziere oprire radio				Reglati parametrul.	
Regjaj volum AUX				Reglati parametrii.	

# 05 MEDIA

## Player USB

- 1 Introduceți memoria USB în portul USB, sau conectați echipamentul periferic USB la conectorul USB, utilizând un cablu adecvat (nefurnizat).

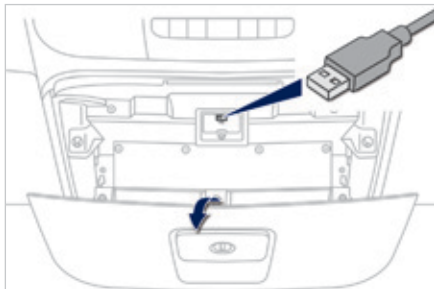

- !** Sistemul își formează liste de redare (memoire temporară), ceea ce poate dura între câteva secunde și mai multe minute, la prima conectare.
- Reducerea numărului de fișiere, altele decât muzicale și a numărului de directoare duce la diminuarea timpului de așteptare.
- Listele de redare sunt actualizate la fiecare tăiere a contactului, sau conectare a unui echipament USB. Totuși, sistemul audio memorează aceste liste și dacă ele nu au fost modificate, timpul de încărcare este mai redus.

## Utilizarea intrării auxiliare (AUX) (cablu audio nefurnizat)

- 1 Conectați echipamentul portabil (player MP3, ...) la priza JACK, utilizând un cablu audio.

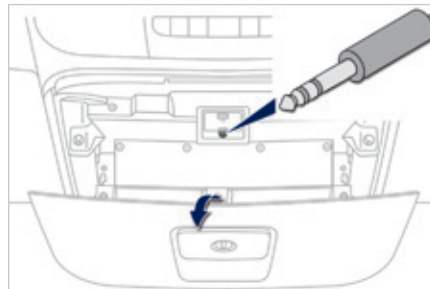

- !** Funcțiile dispozitivului conectat la priza "AUX" sunt gestionate direct de dispozitivul respectiv: astfel, schimbarea piesei/fisierului/listei de redare sau controlul începerii/incheierii/intreruperii temporare de a redării cu ajutorul comenzilor de pe panoul de comenzi sau de pe volan nu este posibilă.
- Nu lăsați cablul dispozitivului conectat la priza AUX după deconectare, pentru a evita eventualele zgomote provenite de la difuzoare.

# 05 MEDIA

## Alegerea sursei

2

Apăsați pe **"Media"**.



3

Selectați secțiunea **"Sursa"** pentru afisarea surselor audio in carusel.



4

Selectati sursa.

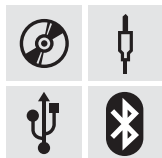

5

Utilizati parametrii de citire de pe ecran.  
Apasati pe tasta **"Aleat."** si sau pe tasta **"Repetare"** pentru activare;  
apasati din nou pentru dezactivare.

# 05 MEDIA

## MP3, USB player

### Informatii si recomandari



Sistemul nu redă decât fișiere audio cu extensia ".wav, .wma, .mp3" cu o rată cuprinsă între 32 kbps și 320 kbps.

Pentru fișierele audio cu extensia .aac, .m4a, .m4b, .mp4, frecvențele de esantionare suportate sunt de 8 - 96 KHz.

Sistemul suporta, de asemenea, modurile .m3u si .wpl.



Pentru a fi citită, o memorie USB trebuie să fie formatată în FAT 32. Sistemul nu gestionează dispozitive cu o capacitate mai mare de 64 GB.



Este recomandat să redactați numele fișierelor cu mai puțin de 20 caractere și excluzând caracterele particulare (ex: " " ? ; ù) pentru a evita orice problemă de citire sau afișare.



Sistemul este compatibil cu aparate portabile de tip USB Mass Storage, BlackBerry®, sau player Apple® prin porturile USB. Cablul adaptor nu este furnizat.

Gestionarea echipamentului periferic se face de la comenzile sistemului audio.

Celelalte periferice, nerecunoscute de sistem la conectare, trebuie conectate la priza auxiliară cu un cablu Jack (nefurnizat).



Sistemul nu funcționează cu două dispozitive identice conectate simultan (două memorii, două dispozitive Apple®) dar este posibilă conectarea unei memorii USB și a unui player Apple® simultan.



Este recomandată folosirea cablurilor USB originale Apple® pentru a garanta utilizare conformă.

# 05 MEDIA

## Streaming audio

 Funcția streaming permite redarea fișierelor audio stocate în telefon prin difuzoarele vehiculului.

**1** Activati functia Bluetooth pe dispozitivul periferic.



**2** Apasati pe **"Media"**.  
In cazul unei surse media active, apasati tasta **"Sursa"**.



**3** Selectati sursa media **"Bluetooth"** apoi apasati tasta **"Adaugare dispozitiv"**.



**4** Cautati numele sistemului in cadrul dispozitivului periferic, si atunci cand dispozitivul audio solicita acest lucru, introduceti codul PIN afisat pe ecranul sistemului sau confirmati codul PIN afisat pe dispozitivul periferic.



**5** Atunci cand procedura de inregistrare a fost finalizata cu succes, apare o pagina-ecran:

- daca raspundeti "Da" la intrebare, dispozitivul audio Bluetooth va fi inregistrat ca favorit (dispozitivul va avea prioritate fata de celelalte dispozitive care vor fi inregistrate ulterior).
- daca raspundeti "Nu", prioritatea va fi determinata in functie de ordinea de conectare. Ultimul dispozitiv conectat va avea cea mai mare prioritate.

**!** Unele dispozitive Bluetooth nu permit parcurgerea pieselor si informatiilor prin intermediul tuturor categoriilor prezente.

## Conectare player APPLE®

**1** Conectați playerul Apple® la portul USB, utilizând un cablu adecvat (nefurnizat).  
Redarea începe automat.

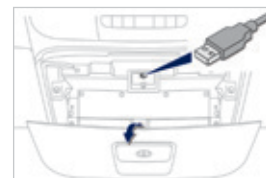





**2** Controlul se face prin comenzile sistemului audio.

**i** Clasificarea disponibilă este cea a echipamentului portabil conectat (artist / album / gen / piese / lista de redare / carti audio / podcast-uri).  
Clasificarea utilizată din setarea inițială este clasificarea după artist. Pentru a modifica o clasificare utilizată, urcați în ramificație până la primul său nivel, apoi selectați clasificarea dorită (playlist de exemplu) și validați pentru a coborî în ramificație până la piesa dorită.

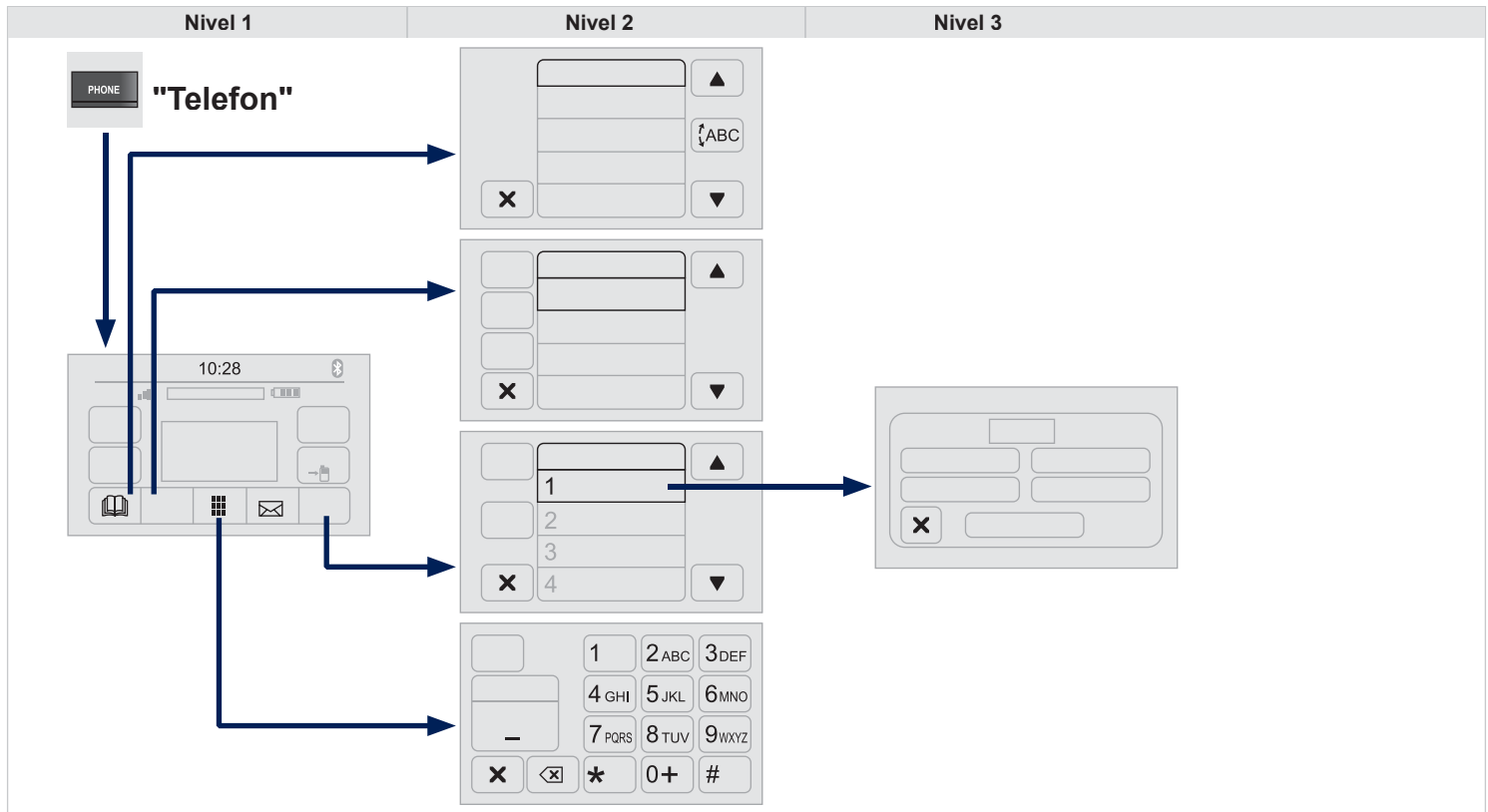
**!** Versiunea de soft a sistemului audio poate fi incompatibilă cu generația echipamentului Apple®.

# 06 TELEFON



Nivel 1	Nivel 2		Nivel 3		Comentarii
<p>Telefon</p> <p>↓</p> 		<b>Telefon mobil</b>			Afisarea si apelarea contactelor prezente in agenda telefonului mobil.
	▲				Apasati aceste taste pentru a derula numele din agenda.
	▼ ABC				Treceti direct la litera dorita din lista.
<p>Telefon</p> <p>↓</p> <p>Apeluri recente</p> <p>→</p>		<b>Toate apelurile</b>			Afisarea si apelarea contactelor din jurnalul de apeluri recente.
		<b>Primate</b>			
		<b>Efectuate</b>			
		<b>Pierdute</b>			
<p>Telefon</p> <p>↓</p> 					<p>Memoria sistemului contine mesaje predefinite care pot fi trimise pentru a raspunde unui mesaj primit sau ca mesaj nou.</p> <p>La primirea unui mesaj, sistemul permite, de asemea, transmiterea mesajului respectiv.</p>
<p>Telefon</p> <p>↓</p> <p>Telefon</p> <p>→</p>		<b>Telefoane conectate</b>		Deconectare	Asociati pana la 10 telefoane/dispozitive audio pentru a facilita si a accelera accesul si conectarea.
				Anulare dispozitiv	
				Memorare favorite	
				Mesaje On	
				Descarcare prin telechargement	
	<b>Adaugare dispozitiv</b>				
	<b>Conectare audio</b>				
<p>Telefon</p> <p>↓</p> 		<b>Apelare</b>			Formati numarul de telefon cu ajutorul tastaturi virtuale de pe ecran.
<p>Telefon</p> <p>↓</p> <p>Transf.</p> <p>→</p>		<b>Transf.</b>			Transferati apelurile de la sistem la telefonul mobil si invers.
		<b>Mute</b>			Dezactivati difuzorul sistemului pentru conversatii private.

# 06 BLUETOOTH

## Conectarea unui telefon Bluetooth Prima conectare

1

Activati functia Bluetooth a telefonului si asigurati-va ca este "vizibil pentru toti" (din configuratia telefonului).



2

Apasati pe "**Telefon**".  
Daca in sistem nu este inregistrat niciun telefon mobil, pe ecran este afisata o pagina speciala.



3

Selectati "Da" pentru a initia procedura de inregistrare si cautati numele sistemului pe telefonul mobil (daca selectati "Nu", este afisata pagina principala Telefon).



4

Introduceti codul PIN afisat pe ecranul sistemului cu ajutorul tastaturii telefonului sau confirmati PIN-ul afisat pe telefonul mobil.



!

Din motive de siguranță și pentru că necesită o atenție susținută din partea conducătorului auto, operațiile de cuplare a unui telefon mobil Bluetooth la sistemul "kit mâini libere" al sistemului audio, trebuie realizate **cu vehiculul oprit**.

5

In timpul inregistrării este afisata o pagina care indica stadiul operatiei.

i

In caz de esec, se recomanda dezactivarea si apoi reactivarea functiei Bluetooth a telefonului dumneavoastra.



6

Cand procedura de inregistrare a fost finalizata cu succes, pe ecran este afisata o pagina:  
Raspundeti "Da" la intrebare, telefonul mobil este inregistrat ca favorit (acesta va avea prioritate in fata altor telefoane mobile care vor fi inregistrate ulterior).

Daca niciun alt dispozitiv nu este asociat, sistemul considera ca favorit primul dispozitiv asociat.



!

Pentru telefoanele mobile care nu sunt inregistrate ca favorite, prioritatea se incheie in functie de ordinea de conectare. Ultimul telefon conectat va avea cea mai mare prioritate.

# 06 BLUETOOTH

## Gestionarea telefoanelor conectate

**!** Serviciile disponibile depind de rețea, cartela SIM și de compatibilitatea aparatelor Bluetooth utilizate. Consultați manualul telefonului și operatorul dumneavoastră de telefonie mobilă pentru a afla care sunt serviciile la care aveți acces.

**☀** La revenirea în vehicul, ultimul telefon conectat se reconectează automat, în aproximativ 30 de secunde după punerea contactului (Bluetooth activat).  
Pentru a modifica profilul conectării automate, selectați telefonul din listă apoi activați parametrul dorit.

**!** Profilele compatibile cu sistemul sunt: HFP, OPP, PBAP, A2DP, AVRCP, MAP.

### Reconectare automată

**1** La punerea contactului, ultimul telefon conectat la ultima tăiere a contactului se reconectează automat dacă acest mod a fost activat în timpul procedurii de conectare (vezi paginile anterioare).

**2** Conectarea este confirmată prin afișarea unui mesaj și a denumirii telefonului.

**i** Această funcție permite conectarea sau deconectarea unui periferic, ca și suprimarea unei conectări.

**1** Apasați pe **"Reglare"**.



**2** Selectați **"-Telefon/ Bluetooth"**, apoi selectați telefonul din lista de periferice conectate.

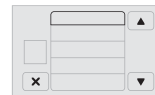

**3** Selectați **"Conectat"** sau **"Deconectat"**, **"Stergere dispozitiv"** sau **"Adăugare dispozitiv"**, **"Memorare favorite"**, **"Mesaje On"**, **"Descărcare prin téléchargement"** din lista de opțiuni propuse.

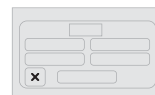

# 06 BLUETOOTH

## Primirea unui apel

1

Apelurile primite sunt anunțate printr-o alertă sonoră și prin suprapunerea pe ecran a unei ferestre.

2

Apăsați scurt pe aceasta tasta din comenzile de pe volan pentru a accepta apelul.

sau



Apăsați pe tasta "**Raspunde**" de pe ecran.

3

În cazul în care sunt în desfășurare două apeluri (unul în curs și unul în așteptare), este posibilă trecerea de la unul la celălalt apăsând tasta "**Trecere de la un apel la altul**" sau unirea celor două apeluri într-o conferință apăsând tasta "**Conferință**".

## Refuzarea unui apel

1

Pentru a refuza un apel, apăsați această tasta din cadrul comenzilor de pe volan.

sau



Apăsați tasta "**Ignora**" afișată pe ecran.

# 06 CONTACTE

## Lansarea unui apel

### Apelarea unui numar nou

1

Apăsați pe "Telefon".



2

Apasati tasta din cadrul tastaturii.



3

Formați numărul de telefon utilizând tastatura, apoi apasati tasta "Apelare" pentru a lansa apelul.



Utilizarea telefonului nu este recomandabilă în timpul conducerii vehiculului. Se recomandă staționarea în siguranță, sau utilizarea de preferință a comenzilor de la volan.

### Apelarea unui contact

1

Apăsați "Telefon".



2

Apasati tasta "Agenda telefonica" sau tasta "Apeluri recente".



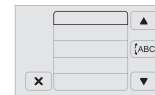

3

Selecțați contactul dorit din lista afișată pentru efectuarea apelului.



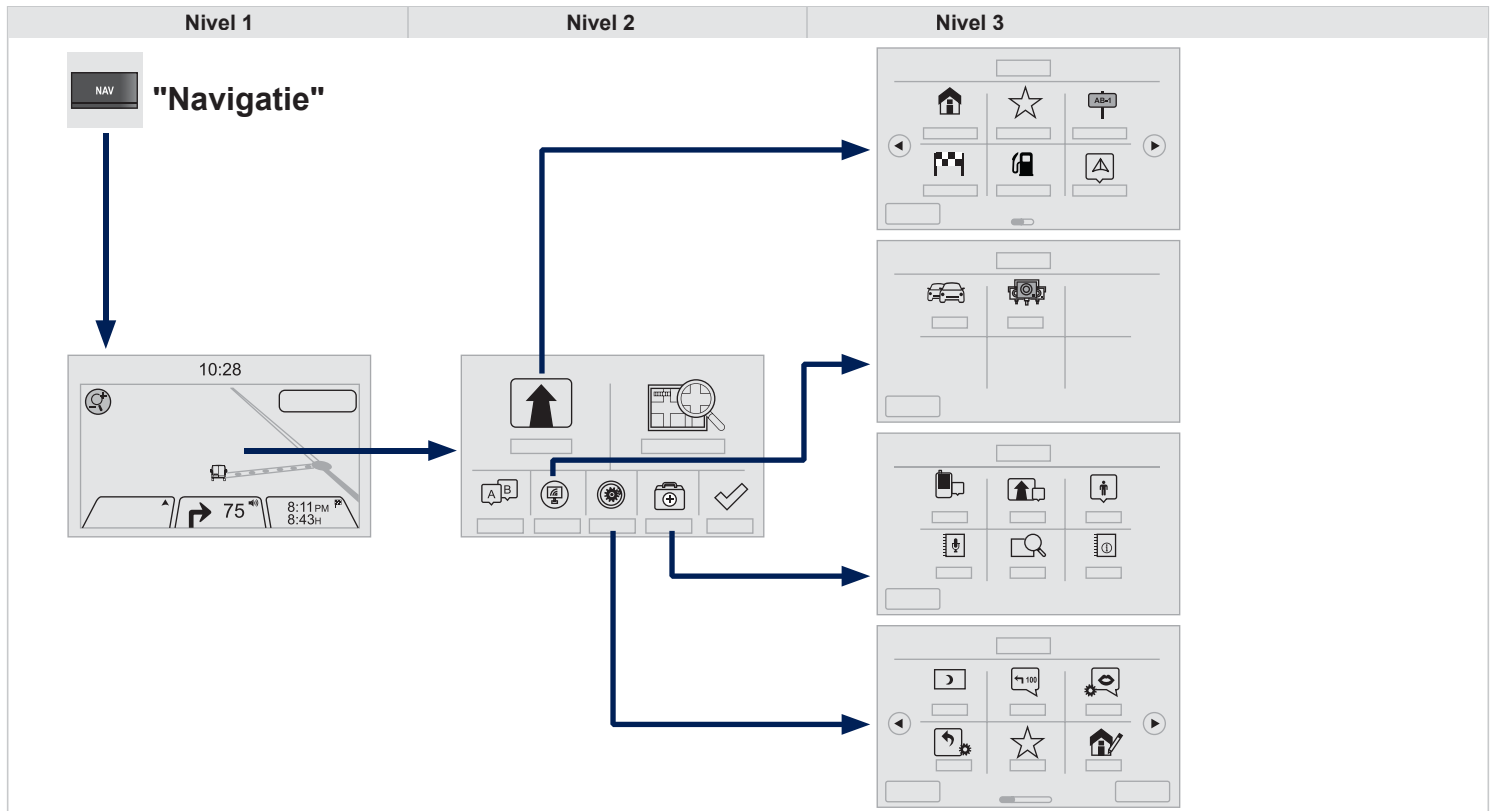



# 07 NAVIGATIE

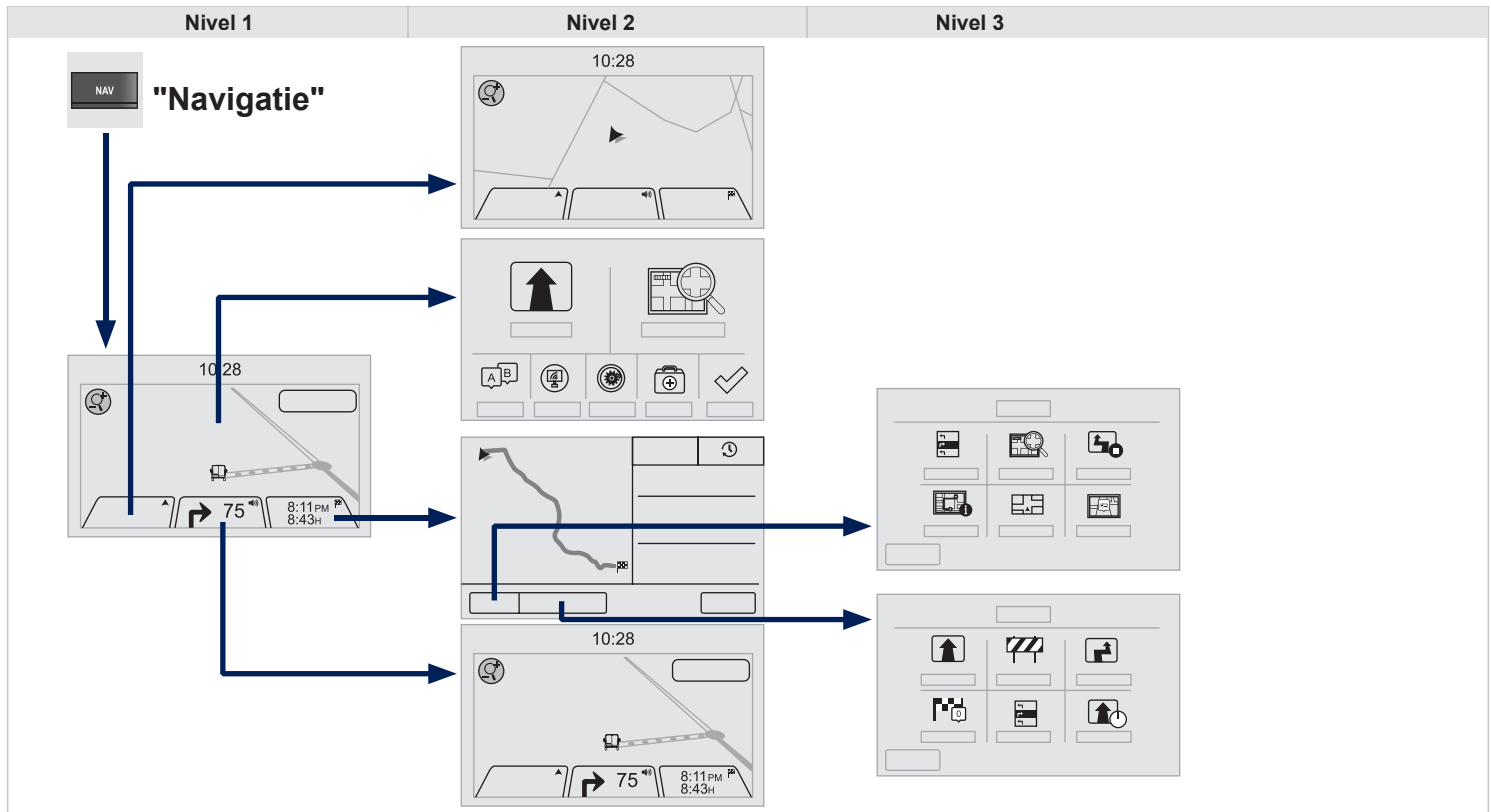

Nivel 1		Nivel 2		Nivel 3		Comentarii
 <p><b>Navigatie</b></p> 		<b>Mergi la...</b>		Domiciliu	Selectati "Mergi la", pentru a defini destinatia in mai multe moduri si nu doar prin introducerea adresei.	
				Favorite		
				Adresa		
				Destinatia recenta		
				Punct de interes		
				Pozitia mea		
				Latitudine/Longitudine		
				Pozitia ultimei opriri		
			<b>Afisarea hartii</b>		Afisati harta traseului pentru a avea o imagine asupra acestuia cu ajutorul browser-ului hartii.	
			<b>Planificarea unui traseu</b>		Utilizati sistemul de navigatie pentru a planifica din timp un traseu prin selectarea punctului de plecare si a destinatiei.	
	<b>Servicii</b>		Utilizati informatiile referitoare la trafic pentru a reduce la minim impactul asupra traseului dumneavoastra al intarzierilor cauzate de circulatie.			
	<b>Parametri</b>		Modificati aspectul si comportamentul sistemului de navigatie. Majoritatea parametrilor sistemului pot fi accesati prin apasarea optiunii "Parametri" din meniul principal.			
	<b>Asistare</b>		Apelarea asistentei	Accesati informatiile referitoare la serviciile de asistenta si alte servicii specializate.		
			Mergi la asistenta			
			Unde sunt?			
			Ce as putea sa spun?			
			Demonstratii			
			Siguranta si alte ghidaje			
	<b>Terminare</b>					







# 07 NAVIGATIE

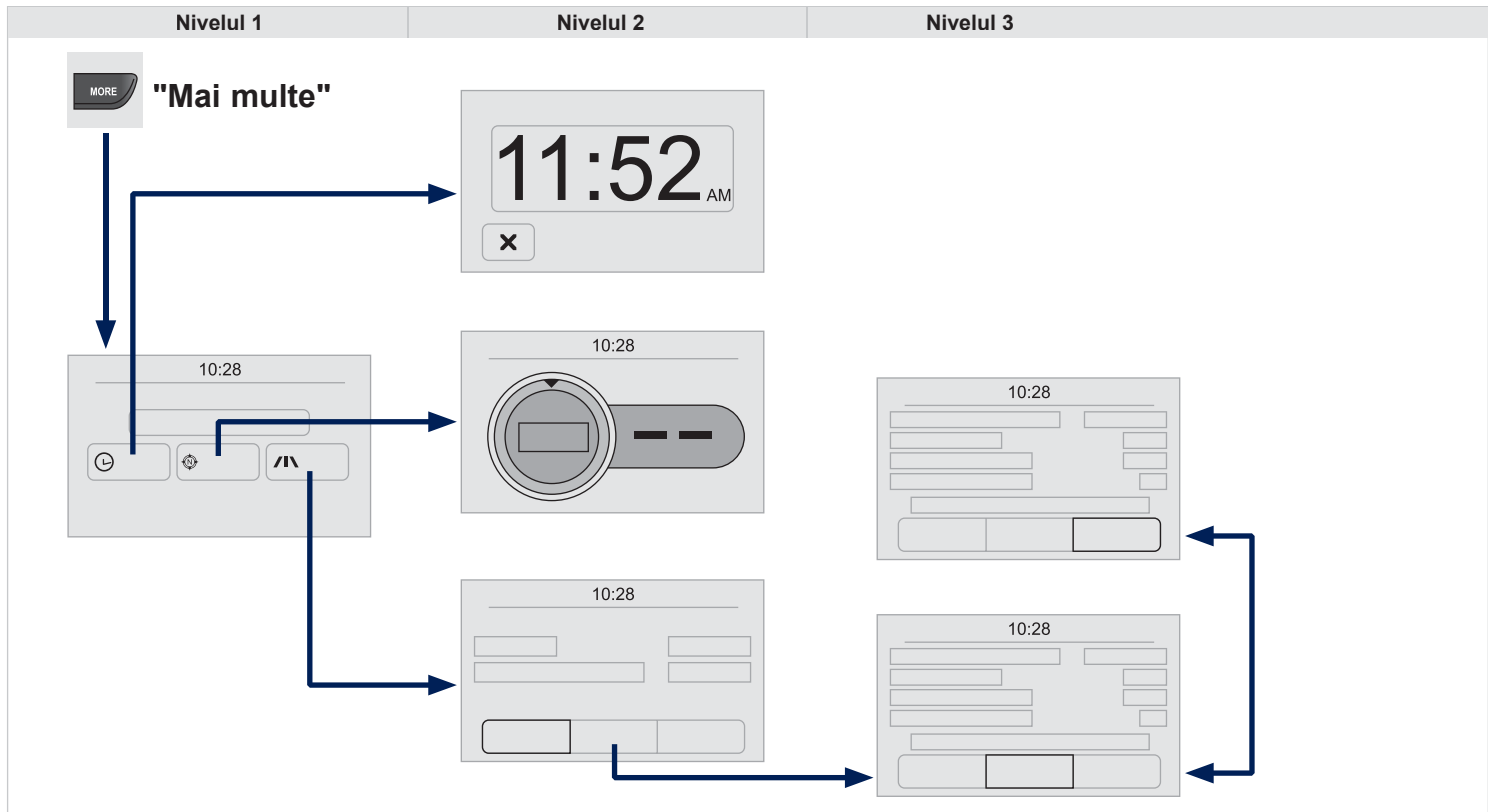

Nivel 1	Nivel 2	Nivel 3	Comentarii
<p><b>Navigatie</b></p> 			<p>Limita de viteza (daca este cunoscuta).            Pentru a vedea diferenta dintre ora de sosire dorita si ora de sosire estimata.            Atingeti partea aceasta a barei de stare pentru a trece de la o harta 3D la o harta 2D.</p>
<p><b>Navigatie</b></p> 	<p><b>Mergi la...</b></p> <p><b>Afisarea hartii</b></p> <p><b>Planificarea unui traseu</b></p> <p><b>Servicii</b></p> <p><b>Parametri</b></p> <p><b>Asistenta</b></p> <p><b>Terminare</b></p>		<p>La prima pornire a sistemului de navigatie, sunt afisate "Modul de conducere" precum si informatii detaliate referitoare la pozitia actuala.            Atingeti centrul ecranului pentru a deschide meniul principal.</p>
<p><b>Navigatie</b></p> 	<p><b>Detalii</b></p> <p><b>Modificare traseu</b></p> <p><b>Terminare</b></p>	<p>Afisarea instructiunilor</p> <p>Afisarea hartii traseului</p> <p>Afisarea unui traseu demonstrativ</p> <p>Sumarul traseului</p> <p>Afisarea destinatiei</p> <p>Afisarea traficului din cadrul traseului</p> <p>Modificarea destinatiei</p> <p>Evitarea blocajelor din trafic</p> <p>Calcularea unui traseu alternativ...</p> <p>Trecere prin...</p> <p>Evitarea unei zone din cadrul traseului</p> <p>Minimizarea intarzierilor</p>	<p>Sumarul traseului permite o prezentare generala a acestuia, a distantei ramase pana la destinatie si o estimare a timpului ramas pentru parcurgerea traseului.            In cazul prezentei datelor RDS-TMC, sumarul traseului indica si informatiile din trafic referitoare la intarzierile din timpul traseului.</p> <p>Sistemul de navigatie ajuta la ajungerea la destinatie cat mai repede posibil prin afisarea unui traseu alternativ mai rapid in momentul in care acesta este disponibil.</p>
<p><b>Navigatie</b></p> 			<p>Instructiuni de navigatie pentru urmarea traseului si distanta pana la urmatoarea instructiune. Daca a doua instructiune este la minim 150 de metri de prima, aceasta este afisata imediat in locul distantei.            Atingeti aceasta parte a barei de stare pentru repetarea ultimei instructiuni vocale.</p>

# 08 INFORMATII VEHICUL



Nivelul 1		Nivelul 2		Nivelul 3		Comentarii
	<p>Mai multe ↓ Temp. exterioara →</p>					Este afisata temperatura exterioara.
 	<p>Mai multe ↓ Ceas →</p>					Este afisat ceasul.
 	<p>Mai multe ↓ Busola →</p>					Este afisata directia de mers.
 	<p>Mai multe ↓ Traseu →</p>		Traseu act.		Autonomie	Este afisat computerul de bord. Apasati lung pe tastele "Traseu A" sau "Traseu B" pentru reinitializarea traseului respectiv.
					Consum instantaneu	
			Traseu A		Consum mediu	
					Viteza medie	
					Distanta parcursa	
					Timp traseu	
			Traseu B		Consum mediu	
					Viteza medie	
					Distanta parcursa	
					Timp traseu	

# 09 SETARI

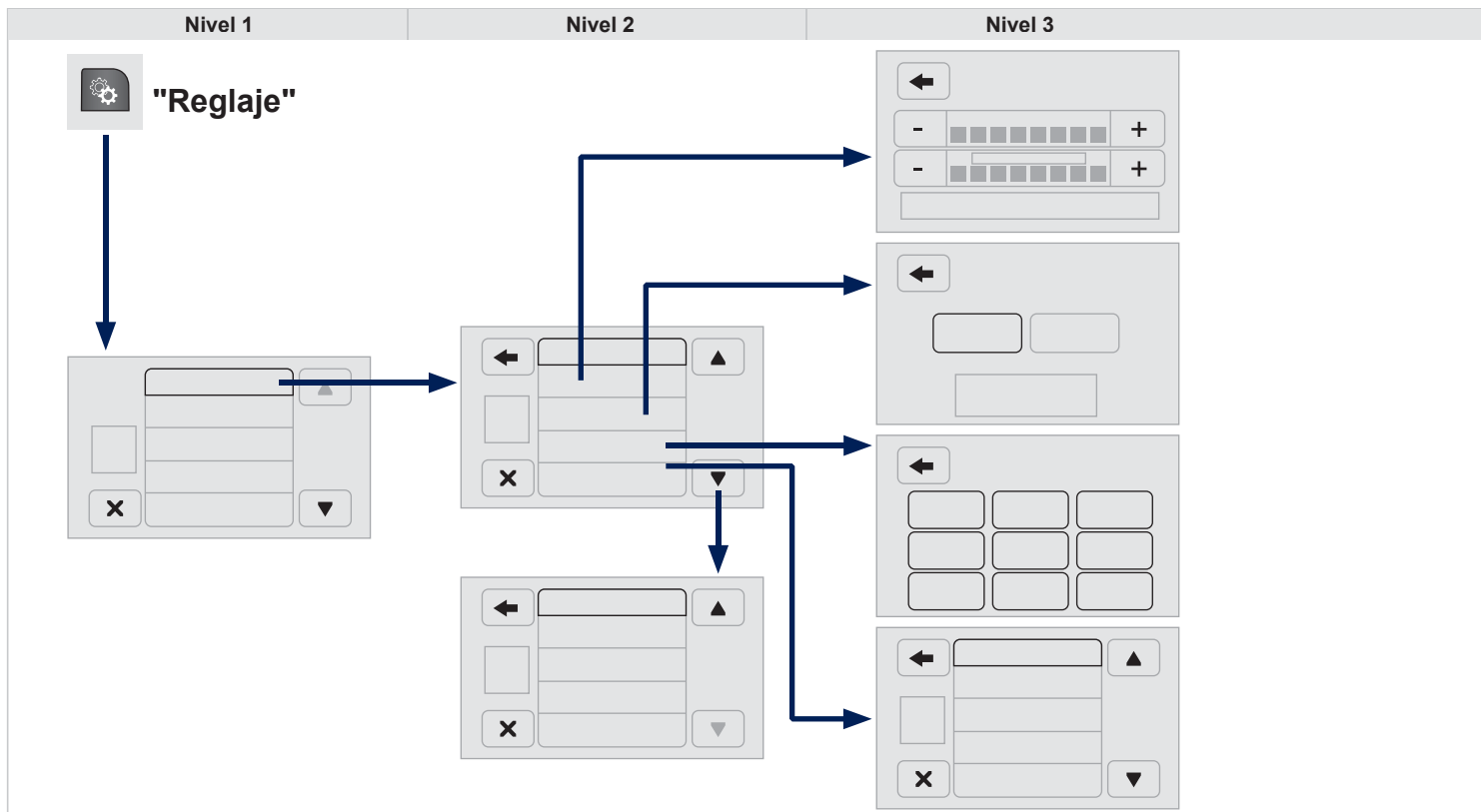

Nivel 1		Nivel 2		Nivel 3		Comentarii
 <p style="text-align: center;"> <b>Reglaje</b>            ↓  <b>Afisaj</b>            →         </p>		<b>Luminozitate</b>				Parametrarea luminozitatii ecranului.
		<b>Mod de afisare</b>		Manual		Parametrarea modului de afisare.
				Automat		
		<b>Limba</b>		Deutsch		Alegerea limbii dorite.
				English		
				Español		
				Français		
				Italiano		
				Nederlands		
				Polski		
			Português			
			Türkçe			
		<b>Unitate de masura</b>		Consum		Parametrarea unitatilor de afisare a consumului, distantei si a temperaturii.
				Distante		
				Temperatura		
	<b>Sunet de bip ecran tactil</b>		On		Parametrarea semnalului sonor emis la contactul unui buton de pe ecran.	
			Off			
	<b>Afisaj traseu B</b>		On		Afisarea traseului B pe ecranul conducatorului.	
			Off			

# 09 SETARI

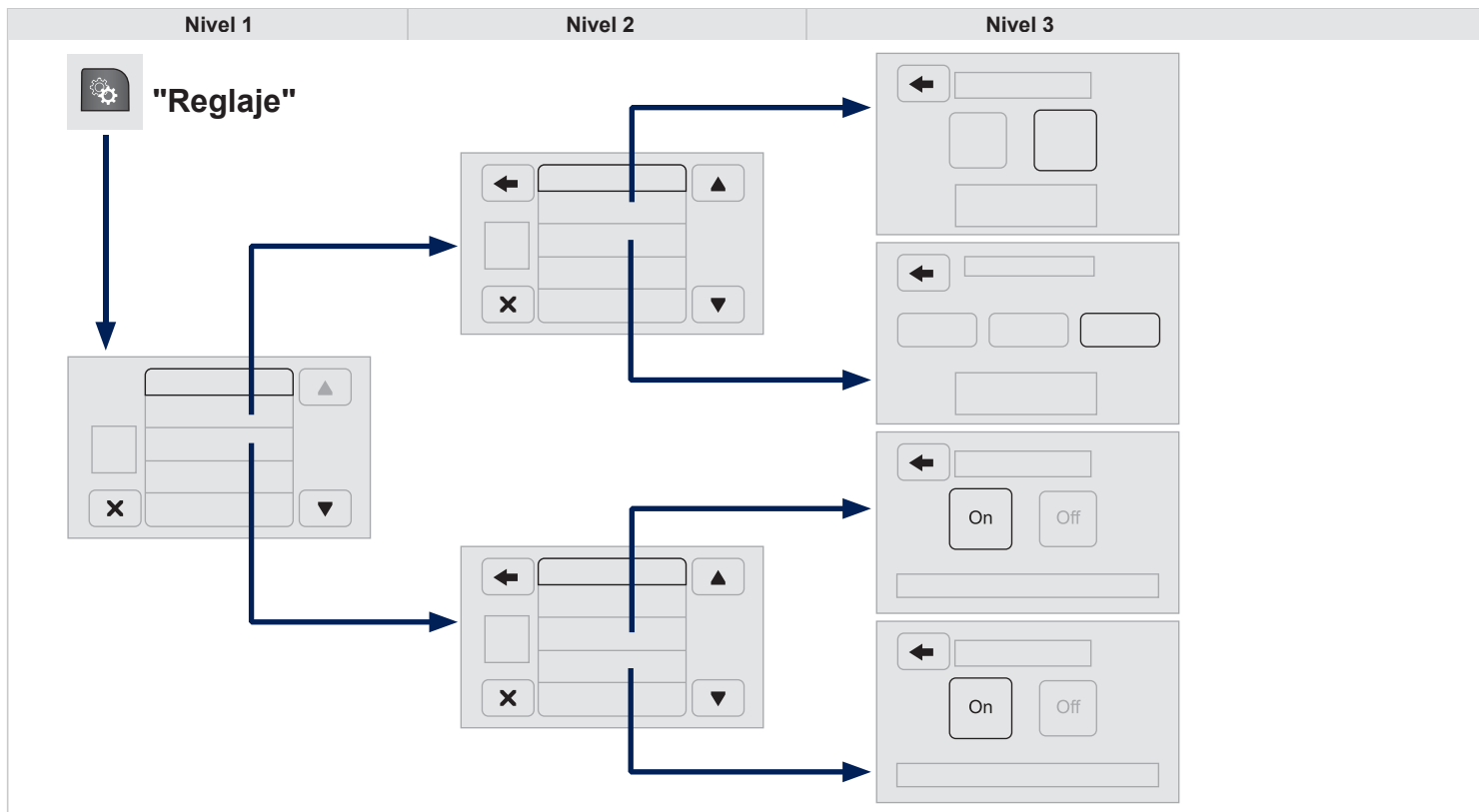

Nivel 1		Nivel 2		Nivel 3		Comentarii
<p>Reglaje ↓ Comenzi vocale →</p>	Timp de raspuns vocal	Scurt		Lung	Parametrarea lungimii raspunsului sistemului vocal.	
		Lung				
	Afisare lista de comenzi	Niciodata		Cu ajutorul		Afisare sugestii cu diferite optiuni in cazul unei sesiuni de comanda vocala.
		Intotdeauna				
<p>Reglaje ↓ Ora si data →</p>	Reglaj ora si format				Reglarea orei.	
	Afisare mod ora	On		Off	Parametrarea afisarii ceasului digital pe bara de stare.	
		Off				
	Sincronizare ora	On		Off	Parametrarea afisarii automate a orei.	
		Off				
Reglaj data				Reglarea datei.		

# 09 SETARI

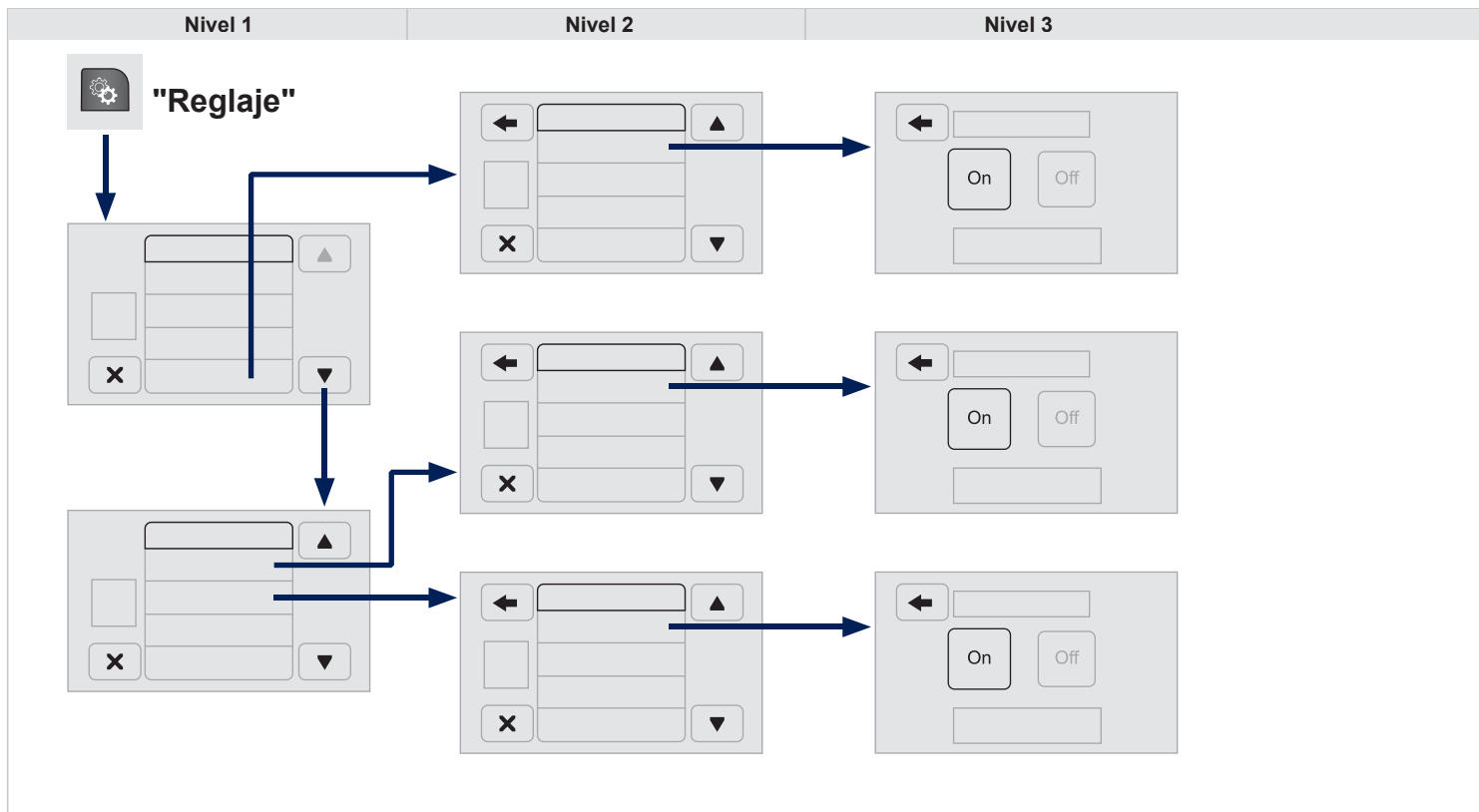

Nivel 1		Nivel 2		Nivel 3		Comentarii
	<p>Reglaje ↓ Siguranta / Asistenta →</p>	Camera de mers inapoi	On		Afisarea camerei de mers inapoi in timpul deplasarii inapoi.	
			Off			
	<p>Reglaje ↓ Lumini →</p>	Lumini de zi	On		Parametrarea aprinderii automate a farurilor la pornire.	
			Off			
	<p>Reglaje ↓ Usi si blocari →</p>	Inchidere automata	On		Parametrarea blocarii automate a usilor atunci cand vehiculul este in miscare.	
			Off			

# 09 SETARI

Nivel 1

Nivel 2

Nivel 3

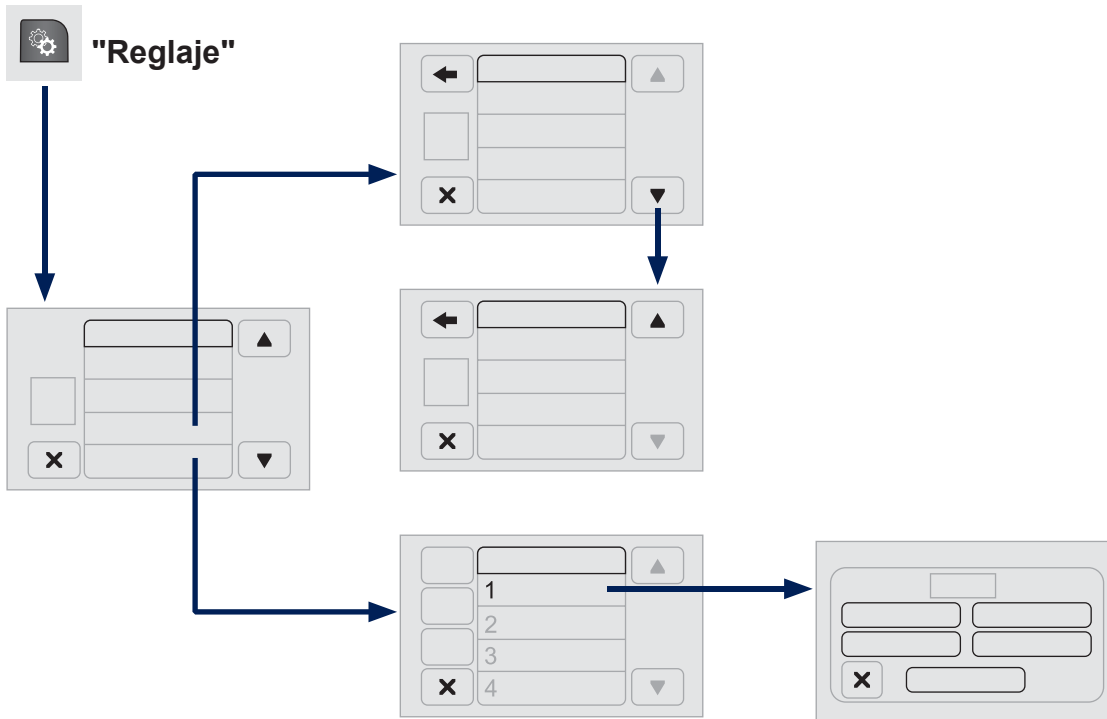

Nivel 1		Nivel 2		Nivel 3		Comentarii
<b>Reglaje</b> ↓ <b>Audio</b> →		<b>Egalizator</b>				Reglarea sunetelor joase, medii si inalte.
		<b>Balans / Atenuare</b>		Joase		Reglarea balansului difuzoarelor fata si spate, stanga si dreapta. Apasati tasta in centrul sagetilor pentru a echilibra reglajele.
				Medii		
				Inalte		
		<b>Volum / Viteza</b>		Off		Selectarea parametrul dorit, optiunea este evidentiata.
				1		
				2		
				3		
		<b>Loudness</b>		On		Optimizarea calitatatii sistemului audio la volum mic.
				Off		
		<b>Radio automat</b>				Reglarea sistemului audio la pornire sau recuperarea starii activate la ultima rotire a cheii de contact in pozitia STOP.
		<b>Intarziere oprire sistem audio</b>				Reglarea parametrului.
		<b>Reglare volum AUX</b>				Reglarea parametrilor.
<b>Reglaje</b> ↓ <b>Telefon / Bluetooth</b> →				Conectat		Lansarea conexiunii Bluetooth a dispozitivului periferic selectat.
				Anularea dispozitivului		Anularea dispozitivului periferic selectat.
		<b>Telefoane conectate</b>		Efectuarea memorarii favoritelor		Efectuarea memorarii dispozitivului periferic selectat in cadrul favoritelor.
				Mesaje On		Reglarea parametrilor.
				Descarcare prin telechargement		
			<b>Adaugare dispozitiv</b>			Adaugarea unui nou dispozitiv periferic.
			<b>Conexiune audio</b>			Conectarea dispozitivului periferic doar in modul audio.

# 09 SETARI

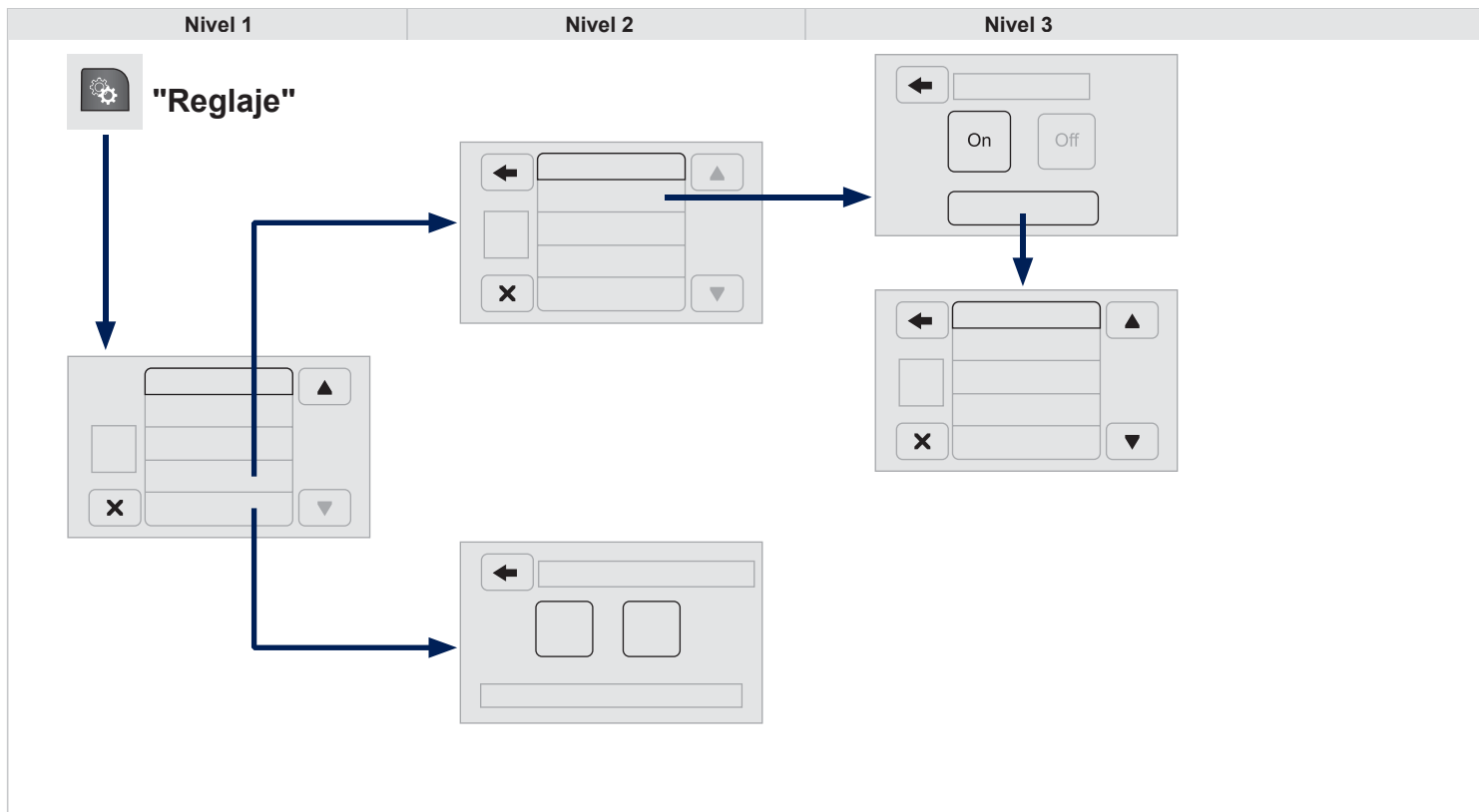

Nivel 1		Nivel 2		Nivel 3		Comentarii
	<p>Reglaje ↓ Reglaje audio →</p>	<p>Anunturi DAB</p>	On		<p>Activarea sau dezactivarea optiunilor.</p>	
	Off					
	Categorii		<p>Activarea sau dezactivarea optiunilor: alarma, Anunturi evenimente, Informatii bursiere, Buletin informativ, Informatii despre programe, Eveniment special, Informatii sportive, Informatii despre transporturi publice, Anunt de alarma, Informatii meteo.</p>			
<p>Reglaje ↓ Restaurarea reglajelor →</p>	Da				<p>Restaurarea reglajelor implicite ale ecranului, ceasului, sunetului si sistemului audio.</p>	
	Nu					

# 10 COMENZI VOCALE

## Informatii - Utilizari



In locul atingerii ecranului, este posibila utilizarea vocii pentru a comanda sistemul.



Pentru a asigura recunoasterea comenzilor vocale de catre sistem, tineti cont de urmatoarele sugestii:

- vorbiti pe un ton normal,
- rostiti intotdeauna comenzile dupa ce auziti bip-ul (semnalul sonor),
- sistemul poate recunoaste comenzile vocale indiferent de sex, tonul si inflexiunea vocii persoanei care le rosteste,
- daca este posibil, reduceti la minim zgomotul in interiorul habitaculului,
- inainte de a rosti comenzile vocale, rugati-i pe ceilalti ocupanti ai vehiculului sa pastreze linistea. Deoarece sistemul recunoaste comenzile indiferent de persoana care le rosteste, atunci cand mai multe persoane vorbesc in acelasi timp este posibil ca sistemul sa recunoasca comenzi diferite sau suplimentare fata de solicitarea dumneavoastra,
- pentru o functionare optima, este recomandat sa inchideti geamurile si eventual trapa de plafon (pentru versiunile/pietile unde aceasta este disponibila) pentru a evita orice sursa de perturbatii din exterior.

## Comenzi pe volan



Aceasta tasta activeaza modul de recunoastere vocala "Telefon", care va permite sa efectuati apeluri telefonice, sa vizualizati apelurile recente/primate/pierdute sau agenda telefonica etc.



Aceasta tasta activeaza modul de recunoastere vocala "Radio/Media", care permite sincronizarea unui post de radio specific sau a unei frecvente radio AF/FM specifice, redarea unei piese sau a unui album de pe un stick USB/iPod/CD MP3.



Utilizarea rapida a interactiunii vocale are loc la apasarea acestor taste in timpul unui mesaj vocal al sistemului si va permite sa pronuntati direct o comanda vocala.

De exemplu, daca sistemul este pe cale sa pronunte un mesaj vocal de asistenta si daca se cunoaste comanda care trebuie data sistemului, la apasarea acestor taste mesajul vocal este intrerupt si puteti pronunta direct comanda vocala dorita (nemaifiind astfel nevoie sa ascultati pana la capat mesajul vocal de asistenta).

Cand sistemul asteapta comanda vocala din partea utilizatorului, o apasare pe aceste taste incheie sesiunea vocala.



De fiecare data cand este apasata o tasta, este emis un "bip" (semnal sonor) si pe ecran este afisata o pagina cu sugestii care ii solicita utilizatorului sa rostiasca o comanda.

# 10 COMENZI VOCALE

## Comenzi vocale globale



Aceste comenzi pot fi efectuate de pe orice pagina dupa apasarea tastei de recunoastere vocala sau pentru telefon situata pe volan, cu conditia sa nu fie in desfasurare niciun apel telefonic.

	Nivelul 1	Nivelul 2	Nivelul 3	Comentarii
	<b>Asistare</b>			Furnizeaza asistenta generala utilizatorului propunandu-i unele comenzi disponibile.
	<b>Anuleaza</b>			Incheie secventa vocala in curs.
	<b>Repeta</b>			li repeta utilizatorului ultimul mesaj vocal pronuntat.
	<b>Tutorial vocal</b>			Furnizeaza utilizatorului o descriere detaliata cu privire la utilizarea sistemului de comanda vocala.

# 10 COMENZI VOCALE

## Comenzi vocale "Telefon"



Daca un telefon este conectat la sistem, aceste comenzi vocale pot fi efectuate de pe orice pagina principala dupa apasarea tastei pentru telefon situata pe volan, cu conditia sa nu fie in desfasurare niciun apel telefonic.

Daca nu este conectat niciun telefon, conducatorul este anuntat printr-un mesaj vocal: "Niciun telefon conectat. Conectati un telefon si incercati din nou" si secventa vocala va fi incheiata.

	Nivelul 1	Nivelul 2	Nivelul 3	Acțiuni
	Apeleaza*	Henri Dupont		Formeaza numarul de telefon al contactului Henri Dupont.
	Apeleaza*	Henri Dupont	Telefon mobil	Formeaza numarul de telefon cu eticheta telefon mobil al contactului Henri Dupont.
	Apeleaza numarul	0123456789		Apeleaza numarul 0123456789.
	Apeleaza din nou			Apeleaza numarul sau contactul asociat ultimului apel efectuat.
	Suna inapoi			Apeleaza numarul sau contactul asociat ultimului apel primit.
	Ultimele apeluri*			Afiseaza lista ultimelor apeluri: efectuate, pierdute si primite.
	Apeluri efectuate*			Afiseaza lista apelurilor efectuate.
	Apeluri pierdute*			Afiseaza lista apelurilor pierdute.

\* Aceasta functie este disponibila doar daca telefonul conectat la sistem este compatibil cu descarcarea prin téléchargement a agendei si a ultimelor apeluri si daca a fost efectuata descarcarea prin téléchargement.

# 10 COMENZI VOCALE

## Comenzi vocale "Telefon"



Eticheta "Telefon mobil" poate fi inlocuita cu alte trei etichete disponibile "Acasa"; "Birou"; "Altul".

	Nivelul 1	Nivelul 2	Nivelul 3	Comentarii
	<b>Apeluri primite*</b>			Afiseaza lista apelurilor primite.
	<b>Agenda telefonica*</b>			Afiseaza agenda telefonului conectat.
	<b>Cauta*</b>	<b>Henri Dupont</b>		Afiseaza contactul Henri Dupont din agenda telefonica cu toate numerele inregistrate pentru acesta.
	<b>Cauta*</b>	<b>Henri Dupont</b>	<b>Telefon mobil</b>	Afiseaza numarul de telefon cu eticheta telefon mobil asociat contactului Henri Dupont.
	<b>Afiseaza mesaje**</b>			Afiseaza lista de mesaje primite pe telefonul conectat.



Daca telefonul va permite sa inregistrati "Prenumele" (Henri) si "Numele" (Dupont) in doua campuri separate, efectuati urmatoarele comenzi vocale:

- "Apeleaza"; "Henri"; "Dupont" sau "Apeleaza"; "Dupont"; "Henri".
- "Cauta"; "Henri"; "Dupont" sau "Cauta"; "Dupont"; "Henri".

\* Aceasta functie este disponibila numai in cazul in care telefonul conectat la sistem permite descarcarea prin téléchargement a agendei telefonice si a ultimelor apeluri si daca aceasta a fost efectuata.

\*\* Aceasta functie este disponibila numai in cazul in care telefonul conectat la sistem permite citirea vocala a mesajelor.

# 10 COMENZI VOCALE

## Comenzi vocale "Radio AM / FM / DAB"



Aceste comenzi pot fi efectuate de pe orice pagina principala dupa apasarea tastei de recunoastere vocala situata pe volan, cu conditia sa nu fie in desfasurare niciun apel telefonic.

	Nivelul 1	Nivelul 2	Nivelul 3	Comentarii
	Selecteaza	105,5	FM	Selecteaza postul de radio cu frecventa 105,5 FM.
	Selecteaza	940	AM	Selecteaza postul de radio cu frecventa 940 AM.
	Selecteaza*	FIP	FM	Selecteaza postul de radio FIP.
	Selecteaza canalul DAB**	Radio NOVA		Selecteaza canalul RADIO NOVA al radioului DAB.

\* Este posibila inlocuirea "FIP" cu orice alt post de radio FM receptionat de aparatul radio. Nu toate posturile de radio ofera acest serviciu.

\*\* Este posibila inlocuirea "Radio NOVA" cu orice alt canal DAB receptionat de aparatul radio. Nu toate canalele DAB ofera acest serviciu.

# 10 COMENZI VOCALE

## Comenzi vocale "Media"



Aceste comenzi pot fi efectuate de pe orice pagina principala dupa apasarea tastei de recunoastere vocala situata pe volan, cu conditia sa nu fie in desfasurare niciun apel telefonic.

	Nivelul 1	Nivelul 2	Nivelul 3	Comentarii
	Reda piesa	"Titlu 1"		Este redata piesa "Titlu 1".
	Reda albumul	"Album 1"		Sunt redate piesele de pe albumul "Album 1".
	Reda piesele artistului	"Artist 1"		Sunt redate piesele artistului "Artist 1".
	Reda genul muzical	"Jazz"		Sunt redate piesele apartinand genului muzical "Jazz".
	Reda lista	"Lista de redare 1"		Sunt redate piesele din "Lista de redare 1".
	Reda podcast	"Radio 1"		Este redat podcast-ul "Podcast 1".
	Reda carte audio	"Carte 1"		Este redata cartea audio "Carte 1".
	Reda piesa cu numarul	"5"		Este redata piesa cu numarul "5".
	Selecteaza	"USB"		Selecteaza ca sursa audio activa suportul media USB.
	Rasfoieste	"Album"		Este afisata lista cu albumele disponibile.

# 10 COMENZI VOCALE

## Comenzi vocale "Navigatie"



Aceste comenzi pot fi efectuate de pe orice pagina principala dupa apasarea tastei de recunoastere vocala situata pe volan, cu conditia sa nu fie in desfasurare niciun apel telefonic.

	Nivelul 1	Nivelul 2	Nivelul 3	Acțiuni
	<b>Acasa</b>			Este afisat traseul catre domiciliu.
	<b>Mod 2D</b>			Trecere in modul 2D.
	<b>Mod 3D</b>			Trecere in modul 3D.
	<b>Sterge traseu</b>			Traseul afisat este sters.
	<b>Adauga la favorite</b>			Este afisata pagina cu favorite.
	<b>Repetă mesajul</b>			Este repetat ultimul mesaj vocal pronunțat.

# 10 COMENZI VOCALE

## Comenzi vocale "SMS-uri"



Aceste comenzi pot fi efectuate de pe orice pagina principala dupa apasarea tastei pentru telefon situata pe volan, cu conditia sa nu fie in desfasurare niciun apel telefonic.

	Nivelul 1	Nivelul 2	Nivelul 3	Comentarii
	Trimite SMS catre	0123456789		Initierea procedurii vocale pentru trimiterea unui mesaj predefinit prin intermediul sistemului.
	Trimite SMS lui	Henri Dupont	Telefon mobil	
	Afiseaza SMS-urile de la	Henri Dupont	Telefon mobil	Este afisata casuta de mesaje descarcate prin téléchargement din telefon.

# 10 COMENZI VOCALE

## Comenzi vocale "Apeluri maini libere"



Comenzi disponibile in timpul unui apel telefonic.

Comenzile pot fi efectuate de pe orice pagina in timpul unui apel dupa apasarea tastei pentru telefon situata pe volan.

	Nivelul 1	Nivelul 2	Nivelul 3	Comentarii
	Trimite 0123456789			Sunt trimise tonalitatile de selectie pentru numarul 0123456789.
	Trimite "Parola casuta vocala"			Sunt trimise tonalitatile de selectie pentru numerele inregistrate in "Parola casuta vocala".
	Activeaza difuzoarele			Transfera apelul pe telefon sau pe sistem.
	Activeaza / Dezactiveaza microfonul			Activarea / Dezactivarea microfonului sistemului.



# SISTEM AUDIO

## SISTEM AUDIO MULTIMEDIA TELEFON CU BLUETOOTH



Sistemul este proiectat sa functioneze numai pe vehiculul dumneavoastra.



Din motive de siguranta, conducatorul trebuie sa realizeze operatiile care necesita o atentie sporita numai cand vehiculul este oprit.

Cand motorul este pornit si pentru a reduce consumul de energie, sistemul este dezactivat dupa activarea modului de economisire a energiei.

### CUPRINS

<b>01 Primii pasi</b>	<b>p. 10.52</b>
<b>02 Comenzi la volan</b>	<b>p. 10.53</b>
<b>03 Sistem audio</b>	<b>p. 10.54</b>
<b>04 Media</b>	<b>p. 10.56</b>
<b>05 Telefon</b>	<b>p. 10.58</b>
<b>06 Reglare</b>	<b>p. 10.60</b>
<b>07 Comenzi vocale</b>	<b>p. 10.61</b>

# 01 PRIMII PASI

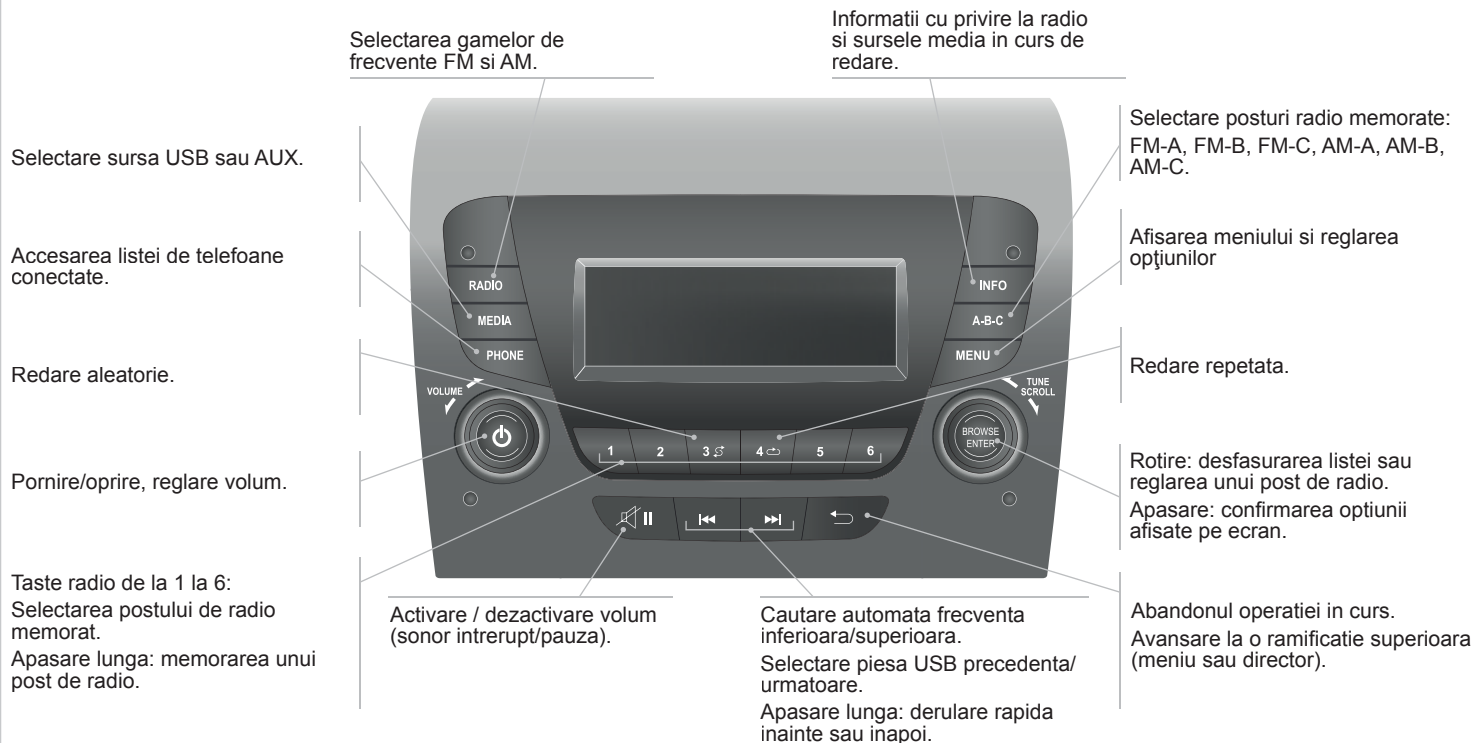

## 02 COMENZI PE VOLAN



Intreruperea temporara / reluarea redarii surselor audio CD, USB/iPod, Bluetooth®.  
Activarea / dezactivarea functiei mute a sistemului audio.  
Dezactivarea / activarea difuzorului in cursul unei conversatii telefonice.



Rotire: reglarea volumului audio, dispozitivului maini libere, cititorului de mesaje, anunturilor vocale si surselor de muzica.  
Apasare scurta: cresterea / reducerea volumului in trepte.  
Apasare lunga: cresterea / reducerea continua a volumului pana la eliberarea tastei.



Activarea recunoasterii vocale.  
Intreruperea unui mesaj vocal pentru a lansa o noua comanda vocala.  
Intreruperea recunoasterii vocale.



Acceptarea primirii unui apel.  
Acceptarea primirii unui al doilea apel, punand apelul activ in asteptare.  
Activarea recunoasterii vocale pentru functia telefon.  
Intreruperea unui mesaj pentru a efectua o alta comanda vocala.  
Intreruperea recunoasterii vocale.



Rotire:

- Radio: selectarea postului precedent / urmator.
- Sursa media: selectarea plajei precedente / urmatoare.

Apasare scurta:

- Validare.

Apasare lunga:

- Radio: baleierea frecventelor superioare / inferioare pana la eliberarea tastei.
- Sursa media: derulare rapida inainte / inapoi pana la eliberarea tastei.



Refuzul preluarii unui apel telefonic.  
Finalizarea apelului telefonic in curs de desfasurare.

# 03 RADIO

## Selectarea unui post

Mediul exterior (deal, cladire, tunel, parcare, subsol...) poate bloca receptia, inclusiv in modul de urmarire RDS. Acest fenomen este normal in propagarea undelor radio si nu reprezinta sub nicio forma o disfuncție a sistemului audio.

1

Apasati pe tasta "**RADIO**" pentru a selecta frecventa FM sau AM.



2a

Apasati scurt pe una dintre taste pentru cautarea automata a frecventelor inferioare/superioare.



2b

Rotiti rola de comanda pentru cautarea manuala a frecventelor inferioare/superioare.



2c

Apăsati pe tasta rola de comanda pentru afișarea listei de posturi de radio locale.

Rotiti rola de comanda pentru a alege un post de radio, apoi apasati pentru a-l selecta.



## Memorarea unui post de radio

1

Apasati pe tasta "**RADIO**" pentru a selecta frecventa FM sau AM.



2

Apasati pe tasta "**A-B-C**" pentru a selecta unul din cele trei niveluri de posturi de radio memorate.

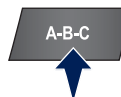

3

Apasati lung pe o tasta pentru a memora postul de radio in curs de redare.

Denumirea postului de radio este afisata pe ecran si memorarea este confirmata printr-un semnal sonor.





Apăsati pe tasta "**INFO**" pentru afișarea informatiilor despre postul de radio ascultat.



# 03 RADIO

## RDS

**!** Modul RDS, daca este afisat, va permite sa continuati ascultarea aceluiasi post de radio datorita urmaririi frecventei. Totusi, in anumite conditii, urmarirea acestui post RDS nu este asigurata in toate tarile, deoarece posturile de radio nu acopera teritoriul 100%; in cazul unei receptii mai slabe, se trece la redarea unui post de radio regional.

**1** Apăsați tasta **MENU**.



**2** Selectati "**Regional**", apoi apasati pentru a activa sau a dezactiva modul RDS.



## Frecventa alternativa (FA)

**3** Selectati "**Frecventa alternativa (FA)**", apoi apasati pentru a activa sau dezactiva frecventa.



**i** Cand functia "**Regional**" este activata, sistemul poate cauta in orice moment cea mai buna frecventa disponibila.

## Ascultarea mesajelor TA

**1** Functia TA (Trafic Announcement) asigura prioritate ascultarii mesajelor de avertizare TA. Pentru ca aceasta functie sa fie activa este necesara receptia corespunzatoare a unui post de radio care emite acest tip de mesaje. Imediat ce sunt receptionate informatiile privind traficul suporturile media in curs de functionare sunt intrerupte automat pentru a difuza mesajul TA. Ascultarea normala a suportului media este reluata imediat dupa terminarea emisiei mesajului.

**2** Apasati tasta "**MENIU**".



**3** Selectati "**Informatii rutiere (TA)**" si apoi apasati pentru a activa sau dezactiva primirea anunturilor din trafic.



# 04 MEDIA

## Player USB

- 1 Introduceți memoria USB în portul USB, sau conectați echipamentul periferic USB la conectorul USB, utilizând un cablu adecvat (nefurnizat).

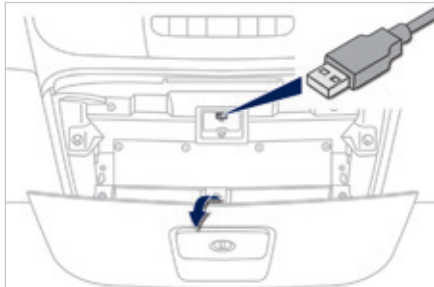

- !** Sistemul își formează liste de redare (memoire temporară), ceea ce poate dura între câteva secunde și mai multe minute, la prima conectare.
- Reducerea numărului de fișiere, altele decât muzicale și a numărului de directoare duce la diminuarea timpului de așteptare.
- Listele de redare sunt actualizate la fiecare tăiere a contactului, sau conectare a unui echipament USB. Totuși, sistemul audio memorează aceste liste și dacă ele nu au fost modificate, timpul de încărcare este mai redus.

## Utilizarea intrării auxiliare (AUX) (cablu audio nefurnizat)

- 1 Conectați echipamentul portabil (player MP3, ...) la priza JACK, utilizând un cablu audio.

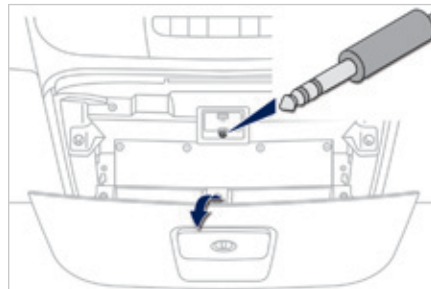

- !** Funcțiile dispozitivului conectat la priza "AUX" sunt gestionate direct de dispozitivul respectiv: astfel, schimbarea piesei/fișierului/listei de redare sau controlul începerii/incheierii/intreruperii temporare de a redării cu ajutorul comenzilor de pe panoul de comenzi sau de pe volan nu este posibilă.
- Nu lăsați cablul dispozitivului conectat la priza AUX după deconectare, pentru a evita eventualele zgomote provenite de la difuzoare.

# 04 MEDIA

## MP3, USB player

### Informatii si recomandari



Sistemul este compatibil cu aparate portabile de tip USB Mass Storage, BlackBerry® sau player Apple® prin porturile USB. Cablul adaptor nu este furnizat.

Celelalte periferice, nerecunoscute de sistem la conectare, trebuie conectate la priza auxiliară cu un cablu Jack (nefurnizat).



Pentru a fi citită, o memorie USB trebuie să fie formatată în FAT 32.



Este recomandat să redactați numele fișierelor cu mai puțin de 20 caractere și excluzând caracterele particulare (ex: " " ? ; ù) pentru a evita orice problemă de citire sau afișare.



Sistemul nu funcționează cu două dispozitive identice conectate simultan (două memorii, două dispozitive Apple®) dar este posibilă conectarea unei memorii USB și a unui player Apple® simultan.



Este recomandată folosirea cablurilor USB originale Apple® pentru a garanta outilizare conformă.

## Conectare player APPLE®

1

Conectați playerul Apple® la portul USB, utilizând un cablu adecvat (nefurnizat). Redarea începe automat.

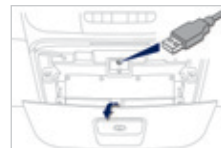

2

Controlul se face prin comenzile sistemului audio.



Clasificarea disponibilă este cea a echipamentului portabil conectat (artist / album / gen / piese / lista de redare / carti audio / podcast-uri).

Clasificarea utilizată din setarea inițială este clasificarea după artist. Pentru a modifica o clasificare utilizată, urcați în ramificație până la primul său nivel, apoi selectați clasificarea dorită (playlist de exemplu) și validați pentru a coborî în ramificație până la piesa dorită.



Versiunea de soft a sistemului audio poate fi incompatibilă cu generația echipamentului Apple®.

# 05 TELEFON

## Conectarea unui telefon Bluetooth Prima conectare

1

Activati functia Bluetooth a telefonului si asigurati-va ca este "vizibil pentru toti" (din configuratia telefonului).



2

Apasati pe tasta "**Telefon**".  
Daca in sistem nu este inregistrat niciun telefon mobil, pe ecran este afisata o pagina speciala.



3

Selectati "**Conectare tel.**" pentru a initia procedura de inregistrare si cautati numele sistemului pe telefonul mobil.



4

Introduceti codul PIN afisat pe ecranul sistemului cu ajutorul tastaturii telefonului sau confirmati PIN-ul afisat pe telefonul mobil.



!

Din motive de siguranță și pentru că necesită o atenție susținută din partea conducătorului auto, operațiile de cuplare a unui telefon mobil Bluetooth la sistemul "kit mâini libere" al sistemului audio, trebuie realizate **cu vehiculul oprit**.

5

In timpul inregistrarii este afisata o pagina care indica stadiul operatiei.

i

In caz de esec, se recomanda dezactivarea si apoi reactivarea functiei Bluetooth a telefonului dumneavoastra.



6

Cand procedura de inregistrare a fost finalizata cu succes, pe ecran este afisata o pagina cu mesajul "**Conectare reusita**".  
Confirmati pentru afisarea meniurilor.



!

Meniul telefonului permite in special accesul la urmatoarele functii: "**List. apeluri**", "**Contacte**"\*, "**Tastatura numerica**".

\* Daca telefonul dumneavoastra este total compatibil.



# 05 TELEFON

## Primirea unui apel

**1** Un apel primit este anunțat printr-o alertă sonoră și prin suprapunerea pe ecran a unei ferestre.

**2a** Apăsați aceasta tasta pentru a accepta apelul.



**2b** Sau apăsați aceasta tasta din comenzile de pe volan pentru a accepta apelul.



## Refuzarea unui apel

**1** Pentru a refuza un apel telefonic, apăsați aceasta tasta din cadrul comenzilor de pe volan.



## Lansarea unui apel

**1a** Selectați "**Listare apeluri**" pentru a avea acces la ultimele numere formate.



**1b** Selectați "**Contacte**" pentru a avea acces la agenda dumneavoastră telefonică, apoi navigați cu ajutorul butonului rotativ.



**1c** Pentru a forma un număr, utilizați "**Tastatura numerică**" a sistemului.



# 06 SETARI

## Reglare sistem

1

Apăsați tasta "MENIU".



2

Selectați "**Reglare sistem**" și apoi apăsați pentru a afișa lista de reglări și pentru a activa sau dezactiva opțiunile:

- "**Reinitializarea valorii implicite**"
- "**Interval de 20 minute până la oprire**"
- "**Limita de volum la pornire**"
- "**Automat**"



## Sistem audio

1

Apăsați tasta "MENIU".

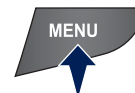

2

Selectați "**Audio**" și apoi apăsați pentru a afișa lista cu reglaje și pentru a activa sau dezactiva opțiunile:

- "**Inalte**"
- "**Medii**"
- "**Joase**"
- "**Balans**"
- "**Volum adaptat în funcție de viteză**"
- "**Loudness**"



i

Reglajele audio sunt diferite și independente pentru fiecare sursă audio.

# 07 COMENZI VOCALE

## Informatii - Utilizari



In locul atingerii ecranului, este posibila utilizarea vocii pentru a comanda sistemul.



Pentru a asigura recunoasterea comenzilor vocale de catre sistem, tineti cont de urmatoarele sugestii:

- vorbiti pe un ton normal,
- rostiti intotdeauna comenzile dupa ce auziti bip-ul (semnalul sonor),
- sistemul poate recunoaste comenzile vocale indiferent de sex, tonul si inflexiunea vocii persoanei care le rosteste,
- daca este posibil, reduceti la minim zgomotul in interiorul habitaculului,
- inainte de a rosti comenzile vocale, rugati-i pe ceilalti ocupanti ai vehiculului sa pastreze linistea. Deoarece sistemul recunoaste comenzile indiferent de persoana care le rosteste, atunci cand mai multe persoane vorbesc in acelasi timp este posibil ca sistemul sa recunoasca comenzi diferite sau suplimentare fata de solicitarea dumneavoastra,
- pentru o functionare optima, este recomandat sa inchideti geamurile si eventual trapa de plafon (pentru versiunile/pietele unde aceasta este disponibila) pentru a evita orice sursa de perturbatii din exterior.

## Comenzi pe volan



Aceasta tasta activeaza modul de recunoastere vocala "Telefon", care va permite sa efectuati apeluri telefonice, sa vizualizati apelurile recente/primite/pierdute sau agenda telefonica etc.



Aceasta tasta activeaza modul de recunoastere vocala "Radio/Media", care permite sincronizarea unui post de radio specific sau a unei frecvente radio AF/FM specifice, redarea unei piese sau a unui album de pe un stick USB/iPod/CD MP3.



Utilizarea rapida a interactiunii vocale are loc la apasarea acestor taste in timpul unui mesaj vocal al sistemului si va permite sa pronuntati direct o comanda vocala.

De exemplu, daca sistemul este pe cale sa pronunte un mesaj vocal de asistenta si daca se cunoaste comanda care trebuie data sistemului, la apasarea acestor taste mesajul vocal este intrerupt si puteti pronunta direct comanda vocala dorita (nemaifiind astfel nevoie sa ascultati pana la capat mesajul vocal de asistenta).

Cand sistemul asteapta comanda vocala din partea utilizatorului, o apasare pe aceste taste incheie sesiunea vocala.



De fiecare data cand este apasata o tasta, este emis un "bip" (semnal sonor) si pe ecran este afisata o pagina cu sugestii care ii solicita utilizatorului sa rosteasca o comanda.

# 07 COMENZI VOCALE

## Comenzi vocale globale



Aceste comenzi pot fi efectuate de pe orice pagina dupa apasarea tastei de recunoastere vocala sau pentru telefon situata pe volan, cu conditia sa nu fie in desfasurare niciun apel telefonic.

	Nivelul 1	Nivelul 2	Nivelul 3	Comentarii
	<b>Asistare</b>			Furnizeaza asistenta generala utilizatorului propunandu-i unele comenzi disponibile.
	<b>Anuleaza</b>			Incheie secventa vocala in curs.
	<b>Repeta</b>			li repeta utilizatorului ultimul mesaj vocal pronuntat.
	<b>Tutorial vocal</b>			Furnizeaza utilizatorului o descriere detaliata cu privire la utilizarea sistemului de comanda vocala.

# 07 COMENZI VOCALE

## Comenzi vocale "Telefon"



Daca un telefon este conectat la sistem, aceste comenzi vocale pot fi efectuate de pe orice pagina principala dupa apasarea tastei pentru telefon situata pe volan, cu conditia sa nu fie in desfasurare niciun apel telefonic.  
Daca nu este conectat niciun telefon, conducatorul este anuntat printr-un mesaj vocal: "Niciun telefon conectat. Conectati un telefon si incercati din nou" si secventa vocala va fi incheiata.

	Nivelul 1	Nivelul 2	Nivelul 3	Acțiuni
	Apeleaza*	Henri Dupont		Formeaza numarul de telefon al contactului Henri Dupont.
	Apeleaza*	Henri Dupont	Telefon mobil	Formeaza numarul de telefon cu eticheta telefon mobil al contactului Henri Dupont.
	Apeleaza numarul	0123456789		Apeleaza numarul 0123456789.
	Apeleaza din nou			Apeleaza numarul sau contactul asociat ultimului apel efectuat.
	Suna inapoi			Apeleaza numarul sau contactul asociat ultimului apel primit.
	Ultimele apeluri*			Afiseaza lista ultimelor apeluri: efectuate, pierdute si primite.
	Apeluri efectuate*			Afiseaza lista apelurilor efectuate.
	Apeluri pierdute*			Afiseaza lista apelurilor pierdute.

\* Aceasta functie este disponibila doar daca telefonul conectat la sistem este compatibil cu descarcarea prin téléchargement a agendei si a ultimelor apeluri si daca a fost efectuata descarcarea prin téléchargement.

# 07 COMENZI VOCALE

## Comenzi vocale "Telefon"



Este posibila inlocuirea etichetei "Telefon mobil" cu alte trei etichete disponibile "Acasa"; "Birou"; "Altul".

	Nivelul 1	Nivelul 2	Nivelul 3	Comentarii
	<b>Apeluri primite*</b>			Este afisata lista de apeluri primite.
	<b>Agenda telefonica*</b>			Este afisata agenda telefonului conectat.
	<b>Cauta*</b>	<b>Henri Dupont</b>		Este afisat contactul Henri Dupont din agenda telefonica cu toate numele inregistrate pentru acesta.
	<b>Cauta*</b>	<b>Henri Dupont</b>	<b>Telefon mobil</b>	Este afisat numarul de telefon cu eticheta telefon mobil asociat contactului Henri Dupont.



Daca telefonul va permite sa inregistrati "Prenumele" (Henri) si "Numele" (Dupont) in doua campuri separate, efectuati urmatoarele comenzi vocale:

- "Apeleaza"; "Henri"; "Dupont" sau "Apeleaza"; "Dupont"; "Henri".
- "Cauta"; "Henri"; "Dupont" sau "Cauta"; "Dupont"; "Henri".

\* Aceasta functie este disponibila numai in cazul in care telefonul conectat la sistem permite descarcarea prin téléchargement a agendei telefonice si a ultimelor apeluri si daca aceasta a fost efectuata.

# 07 COMENZI VOCALE

## Comenzi vocale "Radio AM / FM"



Aceste comenzi pot fi efectuate de pe orice pagina principala dupa apasarea tastei de recunoastere vocala situata pe volan, cu conditia sa nu fie in desfasurare niciun apel telefonic.

	Nivelul 1	Nivelul 2	Nivelul 3	Acțiuni
	Selecteaza	105,5	FM	Selecteaza postul de radio cu frecventa 105,5 FM.
	Selecteaza	940	AM	Selecteaza postul de radio cu frecventa 940 AM.
	Selecteaza*	FIP	FM	Selecteaza postul de radio FIP.

\* Este posibila inlocuirea "FIP" cu oricare alt post de radio FM receptionat de aparatul radio. Nu toate posturile de radio ofera acest serviciu.

# 07 COMENZI VOCALE

## Comenzi vocale "Media"



Aceste comenzi pot fi efectuate de pe orice pagina principala dupa apasarea tastei de recunoastere vocala situata pe volan, cu conditia sa nu fie in desfasurare niciun apel telefonic.

	Nivelul 1	Nivelul 2	Nivelul 3	Comentarii
	Reda piesa	"Titlu 1"		Este redata piesa "Titlu 1".
	Reda albumul	"Album 1"		Sunt redate piesele de pe albumul "Album 1".
	Reda piesele artistului	"Artist 1"		Sunt redate piesele artistului "Artist 1".
	Reda genul muzical	"Jazz"		Sunt redate piesele apartinand genului muzical "Jazz".
	Reda lista	"Lista de redare 1"		Sunt redate piesele din "Lista de redare 1".
	Reda podcast	"Radio 1"		Este redat podcast-ul "Podcast 1".
	Reda carte audio	"Carte 1"		Este redata cartea audio "Carte 1".
	Reda piesa cu numarul	"5"		Este redata piesa cu numarul "5".
	Selecteaza	"USB"		Selecteaza ca sursa audio activa suportul media USB.
Rasfoieste	"Album"		Este afisata lista cu albumele disponibile.	

# 07 COMENZI VOCALE

## Comenzi vocale "SMS-uri"



Aceste comenzi pot fi efectuate de pe orice pagina principala dupa apasarea tastei pentru telefon situata pe volan, cu conditia sa nu fie in desfasurare niciun apel telefonic.

	Nivelul 1	Nivelul 2	Nivelul 3	Comentarii
	Trimite SMS catre	0123456789		Initierea procedurii vocale pentru trimiterea unui mesaj predefinit prin intermediul sistemului.
	Trimite SMS lui	Henri Dupont	Telefon mobil	
	Afiseaza sms-urile de la	Henri Dupont	Telefon mobil	Este afisata casuta de mesaje descarcate prin téléchargement din telefon.

# 07 COMENZI VOCALE

## Comenzi vocale "Apeluri maini libere"



Comenzi disponibile in timpul unui apel telefonic.

Comenzile pot fi efectuate de pe orice pagina in timpul unui apel dupa apasarea tastei pentru telefon situata pe volan.

	Nivelul 1	Nivelul 2	Nivelul 3	Comentarii
	<b>Trimite 0123456789</b>			Sunt trimise tonalitatile de selectie pentru numarul 0123456789.
	<b>Trimite "Parola casuta vocala"</b>			Sunt trimise tonalitatile de selectie pentru numerele inregistrate in "Parola casuta vocala".
	<b>Activeaza difuzoarele</b>			Transfera apelul pe telefon sau pe sistem.
	<b>Activeaza / Dezactiveaza microfonul</b>			Activarea / Dezactivarea microfonului sistemului.









Acest ghid de utilizare prezintă toate echipamentele disponibile în ansamblul gamei.

Vehiculul dumneavoastra poate dispune numai de o parte dintre echipamentele descrise în acest document, în funcție de nivelul de echipare, de model, de versiune și de caracteristicile proprii țării în care este comercializat.

Descrierile și schițele sunt oferite fără nici un angajament. Automobiles PEUGEOT își rezervă dreptul de a aduce modificări la caracteristicile tehnice, echipamente și accesorii, fără obligația de a actualiza prezentul ghid de utilizare.

Acest document este parte integrantă a vehiculului. Predați-l noului proprietar în caz de vânzare.

Automobiles PEUGEOT atestă, prin aplicarea dispozițiilor reglementării europene (Directiva 2000/53) referitoare la vehiculele scoase din uz, că a atins obiectivele fixate de aceasta și că la fabricarea produselor pe care le comercializează sunt utilizate materiale reciclate.

Reproducerile și traduceri, chiar parțiale, sunt interzise fără autorizarea scrisă din partea companiei Automobiles PEUGEOT.

Tipărit în UE

Roumain

02.14



Automobiles PEUGEOT - Siège Social : 75, avenue de la Grande-Armée 75016 PARIS

Tél. 33 (0)1 40 66 55 11 - Fax 33 (0)1 40 66 54 14

Adresse postale : Automobiles PEUGEOT B.P. 01 75761 PARIS cedex 16 - Adresse Internet : <http://www.peugeot.com>

Société Anonyme au capital de 172 711 770 Euros - R.C.S. PARIS B 552 144 503. SIRET 552 144 503 00018. APE 341 Z





## INCALZIRE SUPLIMENTARA PROGRAMABILA

Dacă vehiculul dumneavoastră este echipat cu încălzire autonomă și programabilă: aceasta aduce progresiv motorul la temperatura optimă pentru a facilita pornirea.

Un ceas încorporat vă permite să programați ora de pornire a încălzirii. Încălzirea habitaculului va fi mai rapidă.

### Programator digital

Interfața de încălzire suplimentară programabilă se află lângă volan, sub panoul de comenzi **MODE**.



Afișare ora



Martor ciclu încălzire



Martor de reglaj și de citire oră



Afișaj număr program selectat



Martor de ventilatie



Taste reglaj oră



Tasta de selectare program



Tastă pornire imediată a încălzirii

## Setarea ceasului intern

Reglați ceasul pe interfață înainte de a programa pornirea încălzirii.



Apăsați tasta **"set"** și mențineți-o apăsată.

Ecranul și martorul de reglare a orei se aprind.

În maxim 10 secunde, apăsați una dintre tastele de reglaj până la afișarea orei exacte:



- ">" pentru a mari cifra orei, sau
- "<" pentru a micșora cifra orei.

Cifrele rulează mai repede dacă mențineți tasta apăsată.

Eliberați tasta **"set"**.

Când ecranul se stinge, ora este memorată.

## Citirea orei



Apăsați tasta "<" sau ">".

Martorul de citire a orei se aprinde și ora este afișată timp de circa zece secunde.

### ☞ Pornirea incalzirii imediate

Înainte de a porni încălzirea, verificați dacă:

- maneta de reglare al temperaturii este în poziția **"Aer Cald"** (roșu),
- maneta de reglare al debitului de aer este în poziția **"2"**.



Apăsați această tastă.

Ecranul și matorul ciclu de încălzire se aprind și rămân aprinse pe toată durata de funcționare.

### Punerea in functiune a incalzirii diferite

Pornirea poate fi programată între un minut și douăzeci și patru de ore înainte.

Puteți memora până la trei ore diferite de pornire, dar nu programați decât o singură pornire diferențiată.

**Observație:** dacă doriți să porniți încălzirea în fiecare zi la oră fixă, este suficient să reprogramați ora memorată în fiecare zi.



Apăsați tasta **"set"**, ecranul devine luminos.



Simbolul "- :- -" sau ora precedentă memorată și numărul (1, 2 sau 3) corespunzător preselecției alese este afișat timp de zece secunde.

**Observație:** dacă doriți să vedeți celelate ore preselectate, apăsați de mai multe ori pe tasta **"set"** înainte ca cele zece secunde să se termine.



În intervalul de zece secunde, apăsați tastele de reglaj "<" sau ">" pentru a selecta ora dorită a punerii în funcție.

Memorarea este confirmată prin dispariția orei de pornire, a afișajului numărului de preselecție (1, 2 sau 3) și a iluminării ecranului.



În mod implicit, orele preselectate sunt deja memorate în sistem (1 = 6 h; 2 = 16 h; 3 = 22 h). Orice modificare anulează și înlocuiește ora preselectată precedent.

În cazul debransării bateriei, vor fi restabilite orele preselectate în mod implicit.

### Anulare programare



Pentru a șterge ora pornirii programate, apăsați scurt tasta **"set"**.

Ecranul iluminat și numărul (1, 2 sau 3) de preselecție se sting.

### Alegerea uneia dintre orele de pornire preselectate



Apăsați de câte ori este necesar pe tasta **"set"** până la apariția numărului corespunzător orei de pornire preselectată pe care o

doriți (1, 2 sau 3).

După zece secunde, ora dispare dar rămâne memorată, în timp ce numărul corespunzător (1, 2 sau 3) și ecranul rămân aprinse.

## Reglarea duratei de funcționare

Durata de funcționare poate fi reglata între 10 și 60 de minute.



Apasați tasta **"set"** și mențineți-o apăsată.



Apasați în același timp tasta **"<"** sau **">"**.

Ora și martorul de reglaj al orei se aprind.

Apasați din nou tasta **"set"** și mențineți-o apăsată.

Apasați din nou și în același timp tasta **"<"** sau **">"**.

Durata de funcționare programată este afișată și martorul de ciclu de încălzire sau de ventilație se aprinde intermitent.

Reglați durata prin apăsarea tastei **"<"** sau **">"**.

Memorarea este confirmată prin dispariția duratei de pe ecran sau apăsând din nou tasta **"set"**.

## Oprirea încălzirii

În cazul pornirii încălzirii diferențiate, încălzirea se oprește automat la sfârșitul duratei programate.



În cazul pornirii imediate, apăsați din nou această tasta pentru a opri manual încălzirea.

Martorul ciclului de încălzire și ecranul se sting.

## Pentru o utilizare corectă

Pentru a evita riscurile de intoxicație și de asfixiere, încălzirea suplimentară nu trebuie folosită, nici măcar pentru intervale scurte, în medii închise cum ar fi un garaj sau un atelier care nu sunt echipate cu sisteme de aspirare a gazelor de eșapament.

Încălzirea suplimentară se oprește când tensiunea bateriei este scăzută, pentru a permite pornirea vehiculului.

Încălzirea suplimentară este alimentată de rezervorul de carburant al vehiculului.

Verificați dacă martorul jojei de carburant nu este pe rezervă.

Oprțiți întotdeauna încălzirea suplimentară în timpul aprovizionării cu carburant pentru a evita riscul de incendiu sau de explozie.

Nu opriți vehiculul pe o suprafață inflamabilă (ierburi uscate, frunze moarte, hârtii etc.), există riscul unui incendiu.

Temperatura din jurul încălzirii nu trebuie să depășească 120° C. O temperatură mai mare (de exemplu în caz de vopsire) poate deteriora elementele componente ale circuitelor electronice.

Încălzirea suplimentară este echipată cu un limitator termic, care întrerupe combustia în caz de supraîncălzire cauzată de lipsa lichidului de răcire. Controlați nivelul de lichid și, dacă este necesar, completați, respectând valorile de referință menționate în rubrica "Verificări - Niveluri". Apoi apăsați tasta de selectare a programului înainte de a reporni încălzirea.

**i** Cel puțin o dată pe an, la venirea iernii, verificați încălzirea suplimentară. Pentru întreținere și reparații, adresați-vă numai unui Service autorizat sau rețelei PEUGEOT.

Nu folosiți decât piese de schimb aprobate.

### 4 Doua echipamente diferite

Încălzirea suplimentară este autonomă și programabilă. Înaintea folosirii vehicului de către dumneavoastră, crește progresiv temperatura motorului pentru a-i ușura demarajul. Încălzirea habitaculului, dezghețarea și dezaburirea sunt și ele îmbunătățite.

Încălzirea suplimentară a habitaculului este un dispozitiv care completează echipamentul de serie. Funcționarea sa poate fi independentă de motor. Pornirea încălzirii poate fi programabilă.

## REMORCARE CU SFERA DEMONTABILA FARA SCULE

### Prezentare

Aceasta sfera de remorcare montata din fabrica poate fi montata sau demontata rapid si usor. Aceste operatii nu necesita nicio scula.



1. Suport de fixare.
2. Priza de cuplare.
3. Inel de siguranta.
4. Sfera amovibila.
5. Rola de blocare / deblocare.
6. Mecanism de incuiere cu cheia.
7. Eticheta pentru notarea reperelor cheii.

**+** Pentru a afla sarcina maxima a dispozitivului de remorcare, consultati rubrica "Caracteristici tehnice - Mase".

Pentru a rula in conditii de siguranta deplina cu o remorca, consultati rubrica "Accesorii - Atasarea unei remorci".

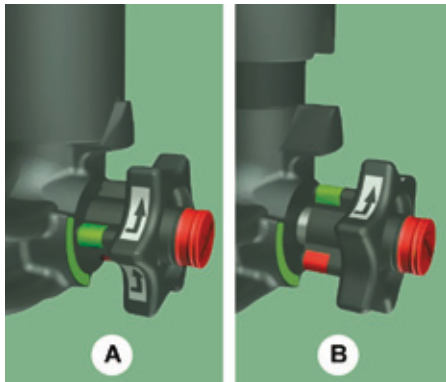

- A. Pozitie **blocat**; rola este in contact cu sfera (niciun spatiu).
- B. Pozitie **deblocat**; rola nu este in contact cu sfera (spatiu de aproximativ 5 mm).

**i** Respectati legislatia in vigoare in tara in care utilizati vehiculul.

### **i** Inainte de orice utilizare

Verificati daca sfera este blocata in mod corect, controland punctele urmatoare:

- reperul de culoare verde de pe rola sa coincida cu reperul verde de pe sfera,
- rola sa fie in contact cu sfera,
- mecanismul de incuiere sa fie actionat si cheia indepartata; rola sa nu mai poata fi actionata,
- sfera sa nu mai poata fi miscata absolut deloc in suportul sau; incercati sa o miscati cu mana.

### In timpul utilizarii

Nu deblocati niciodata dispozitivul in timp ce remorca sau elementul port-sarcina este fixat pe sfera.

Nu depasiti niciodata masa maxima rulanta autorizata (MTRA).

### Dupa utilizare

In cazul unor calatorii efectuate fara remorca sau element port-sarcina, sfera trebuie demontata si obturatorul inserat in suportul sau. Aceasta masura se aplica in special in cazul in care exista riscul ca sfera sa impiedice vederea clara a placutei de inmatriculare sau a dispozitivului de iluminat.

☉ Montarea sferei



Indepartati obturatorul de protectie din suportul de fixare, de sub bara de protectie spate.

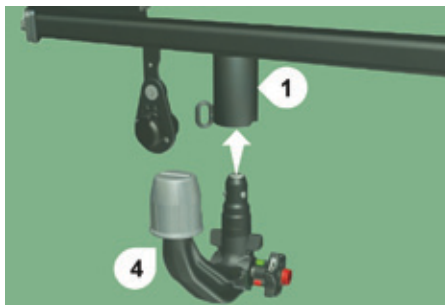

Introduceti extremitatea 4 a sferei in suportul 1 si apasati in sus; blocarea este efectuata automat.

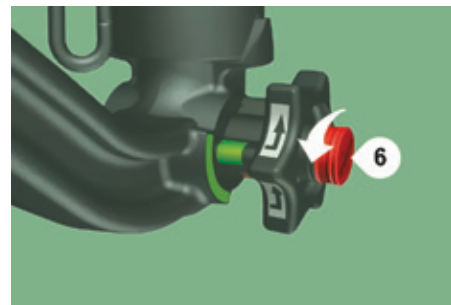

Verificati ca mecanismul sa fie blocat corect (pozitia A).  
Actionati mecanismul de incuiere 6 cu ajutorul cheii.

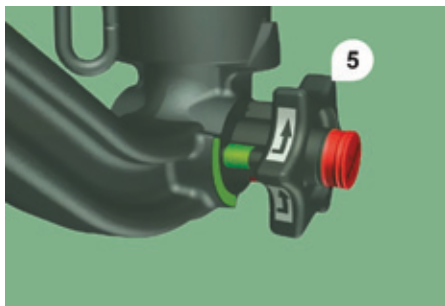

Rola 5 efectueaza un sfert de tura in sens antiorar; aveti grija sa nu tineti mana in apropiere.

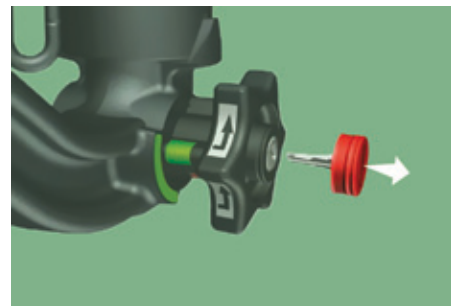

Indepartati intotdeauna cheia. Cheia nu poate fi indepartata cand mecanismul de incuiere este deschis.  
Fixati capacul pe mecanismul de incuiere.

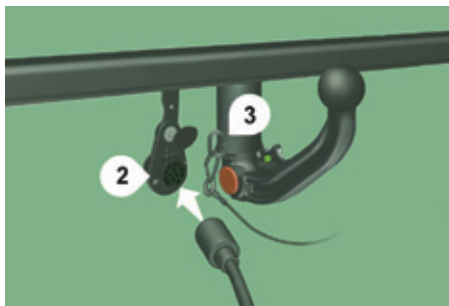

Indepartati masca de protectie a sferei de remorcare.

Fixati remorca pe articulatia sferica a dispozitivului de remorcare.

Atasati cablul solidar cu remorca la inelul de siguranta 3 al suportului.

Bransati fisa remorcii la priza de racordare 2 de pe suport.

### Demontarea sferei

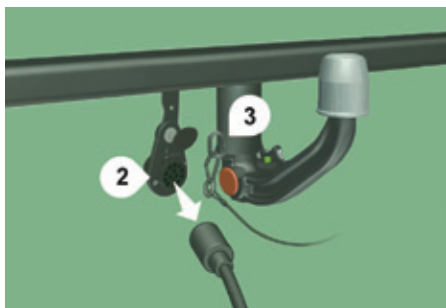

Debransati fisa remorcii de la priza de racordare 2 de pe suport.

Detasati cablul solidar cu remorca de la inelul de siguranta 3 al suportului.

Detasati remorca de pe sfera de remorcare.

Remontati masca de protectie pe sfera de remorcare.

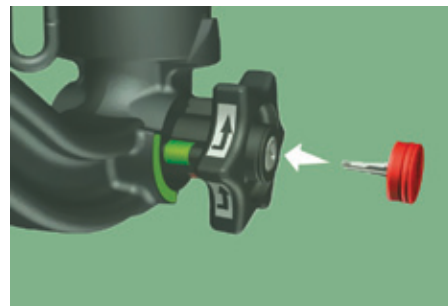

Indepartati capacul mecanismului de incuiere si apasati-l pe capatul cheii.

Introduceti cheia in mecanismul de incuiere 6.

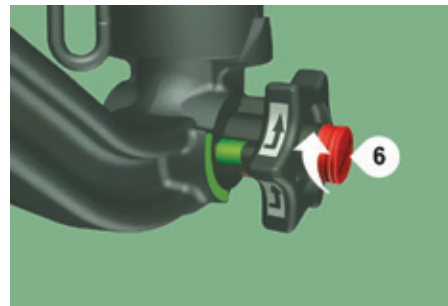

Descuriati mecanismul de incuiere cu ajutorul cheii.

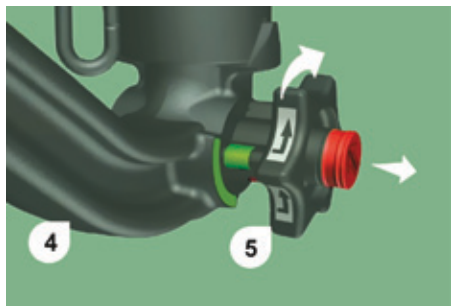

Tineti ferm sfera **4** cu o mana; cu mana cealalta trageți și rotiti rola **5** in sens orar, pana la limita; nu eliberati rola.



Scoateti sfera prin partea de jos a suportului **1**. Eliberati rola; aceasta se blocheaza automat in pozitie deblocat (pozitia **B**).



Remontati obturatorul de protectie pe suport. Depozitati cu grija sfera de remorcare in husa ei, la adăpost de lovituri și murdarire.

## Intretinere

Functionarea corecta este posibila doar daca sfera și suportul ei raman curate. Inainte de a curata vehiculul cu jet de apa la inalta presiune, sfera trebuie demontata și obturatorul introdus in suport.

 Lipiti eticheta livrata intr-un loc foarte vizibil, in apropierea suportului sau in interiorul portbagajului.

Pentru orice interventie asupra dispozitivului de remorcare, adresati-va rețelei PEUGEOT sau unui Service autorizat.