

GHID DE UTILIZARE



PEUGEOT BIPPER





Instrucțiunile de utilizare online

Alegeți unul din următoarele tipuri de acces pentru a consulta instrucțiunile de utilizare online...

Căutați instrucțiunile de utilizare pe site-ul PEUGEOT, rubrica "MyPEUGEOT".

Acest spațiu personal vă propune sfaturi și alte informații utile pentru întreținerea vehiculului dumneavoastră.

Scanați acest cod pentru a accesa direct instrucțiunile de utilizare.



Dacă rubrica "MyPEUGEOT" nu este disponibilă pe site-ul PEUGEOT din România, puteți consulta instrucțiunile de utilizare la adresa următoare:

<http://public.servicebox.peugeot.com/ddb/>

Selecționați:

- > limba utilizată,
- > vehiculul, tipul de caroserie,
- > perioada de editare a instrucțiunilor de utilizare corespunzând primei puneri în circulație a vehiculului.

Consultând instrucțiuni de utilizare online, aveți acces la ultimele informații disponibile, ușor de identificat prin marcajele de pagină, reperabile cu ajutorul acestei pictograme:



BINE ATI VENIT

Vehiculul dumneavoastră este echipat cu o parte din dotările descrise în acest document, în funcție de nivelul de dotare, de versiunea și de caracteristicile proprii țării de comercializare.



Vă atragem atenția asupra următorului aspect:

Montarea unui echipament sau a unui accesoriu electric nespecificat de Automobiles PEUGEOT poate provoca o defecțare a sistemului electronic al vehiculului dumneavoastră. Luați legătura cu un reprezentant PEUGEOT pentru a cunoaște care sunt echipamentele și accesoriile agreate.

Acest nou vehicul a fost conceput pentru a vă satisface exigențele de practicitate, confort, siguranță și de esteticism. Pentru a profita din plin de vehiculul dumneavoastră vă propunem să faceți turul cu "Ghidul de utilizare" în mână. Ghidul prezintă în detaliu funcționarea echipamentelor de care dispuneți la bord.

PEUGEOT vă mulțumește pentru încredere și vă urează drum bun.

Legenda



vă orientează spre o informație complementară.



vă semnalează o informație importantă legată de utilizarea unui echipament.



vă pune în gardă asupra siguranței persoanelor și utilizării echipamentelor de bord.

7. ACCESORII**137-140**

Atasarea unei remorci, rulate...	137
Galerie acoperiș	139
Alte accesorii	139

8. VERIFICĂRI**141-151**

Umplerea rezervorului	142
Deschiderea capotei	144
Motor Diesel	145
Motor benzina	146
Niveluri	147
Verificari	149
Filtru de particule (Diesel)	151

**9. ASISTENȚĂ
RAPIDĂ****152-173**

Baterie	152
Schimbarea unei roti	155
Kit depanare provizorie pneu	158
Lanturi pentru zapada	160
Schimbarea unui bec	161
Schimbarea unei lame de ștergător	166
Schimbarea unei siguranțe	167
Remorcarea vehiculului	172

**10. CARACTERISTICI
TEHNICE****174-183**

Dimensiuni	174
Motorizari	180
Mase	182
Elemente de identificare	183



corespunde unui vehicul
avand volanul pe partea
stanga.



corespunde unui vehicul
avand volanul pe partea
dreapta.

↖ EXTERIOR (FURGONETA)

Accesorii139-140
 Galerie de acoperis 139

Dimensiuni174-175

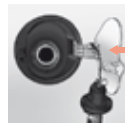

Partea dreapta:
 bușon, rezervor carburant 142
 taiere carburant 142-143

Cheie, telecomandă, baterie.....36-38
 Blocare centralizată deschideri 36, 42, 44
 Deschidere/Închidere geamuri fata.....37
 Card confidențial.....39
 Alarmă40



Spațiu de încărcare77-78
 Uși spate.....36, 42-45
 Deschidere/Închidere la 180°42, 44

Lamelă de ștergător geamuri..... 166
 Retrovizoare exterioare51
 Semnalizatoare laterale..... 163

Lumini spate, semnalizatoare,
 al treilea stop 46-47, 164-165

Faruri, lumini anticeață,
 semnalizatoare 46-47, 161-162
 Reglaj înălțime fascicul luminos47
 Înlocuire becuri161-165

Lumini placuta de înmatriculare..... 164

Deschidere/Închidere
 uși36, 38, 41-45
 Deschidere capotă..... 144
 Configurare -
 Autoclose42, 44, 83, 85

Asistență la parcare cu spatele88

Roata de rezervă, schimbarea
 unei roți, scule155-157

Frâne, plăcuțe de frână 147, 149
 Asistare la pornirea în pantă.....60
 Asistare la frânare 112-113
 Controlul traiectoriei..... 113-115
 Pneuri, presiuni..... 159, 183
 Lanturi pentru zapada..... 160

Tractare, ridicare172
 Dispozitiv de remorcare.....137-138



EXTERIOR (COMBI)

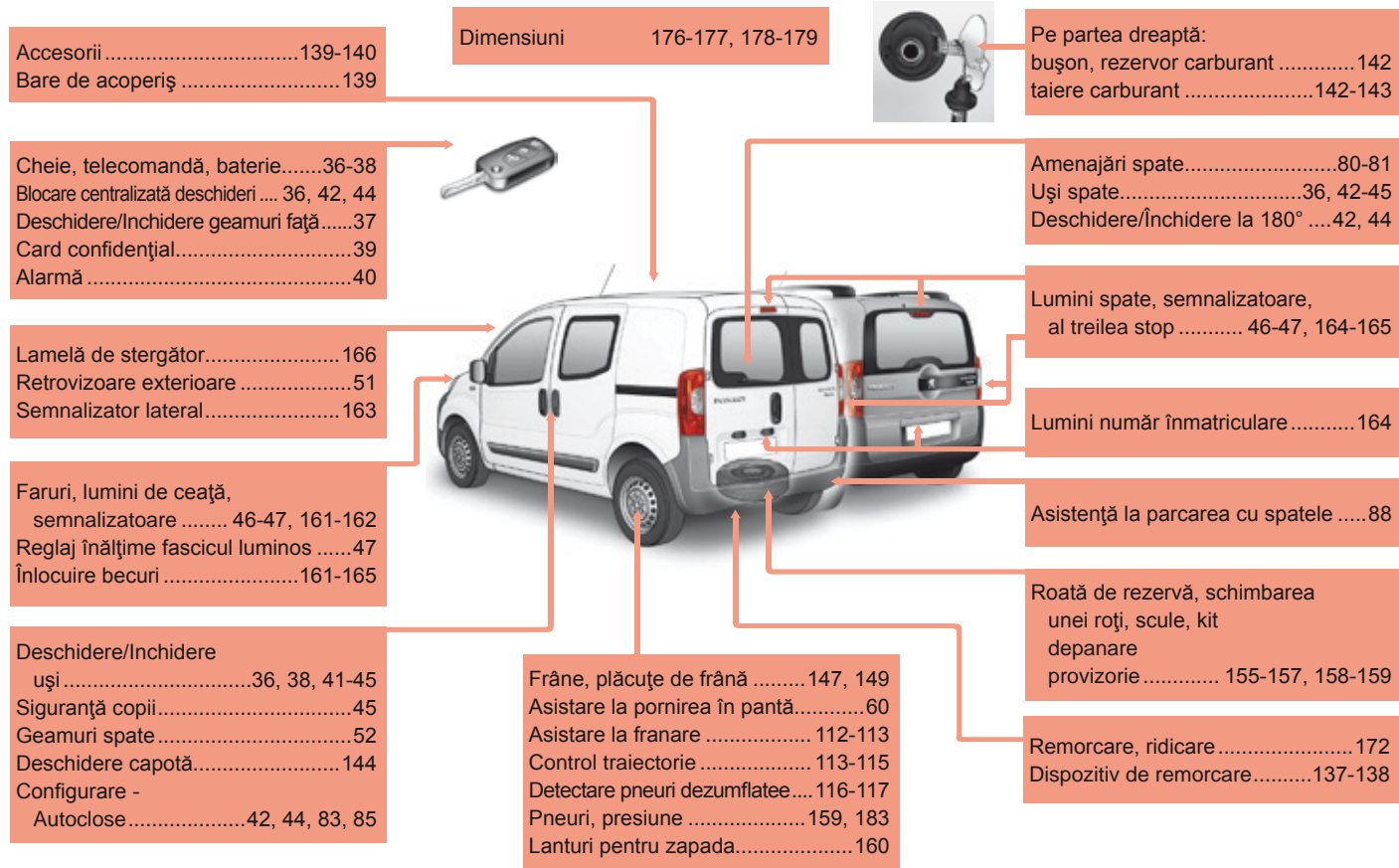

☞ INTERIOR (FURGONETA)



Centuri de siguranță	118-119
Airbaguri	120-123
Neutralizare airbag frontal pasager.....	122, 127

Scaune, reglaje.....	64-65
Scule, cric.....	155

Priză 12 V	76
Frână de staționare	111

Baterie (+), reîncărcare, pornire	152-154
---	---------

Retrovizor interior	51
Plafonieră față	82
Înlocuire bec de plafonieră.....	163

Scaun escamotabil	66
Scaune pentru copii ...	124, 126-131, 133

Spațiu de încărcare	78-79
• inele de ancorare,	
• bac de depozitare,	
• lampă amovibilă,	
• separator vertical.	
Plafonieră spate.....	82
Accesorii	139-140

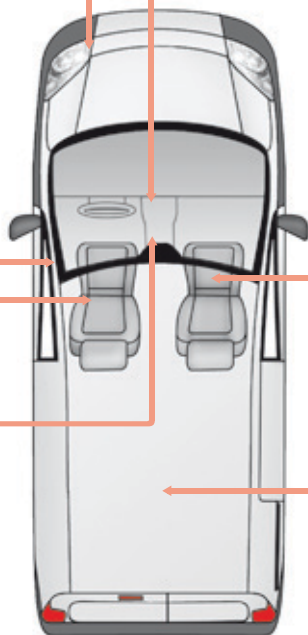

INTERIOR (FURGONETA)

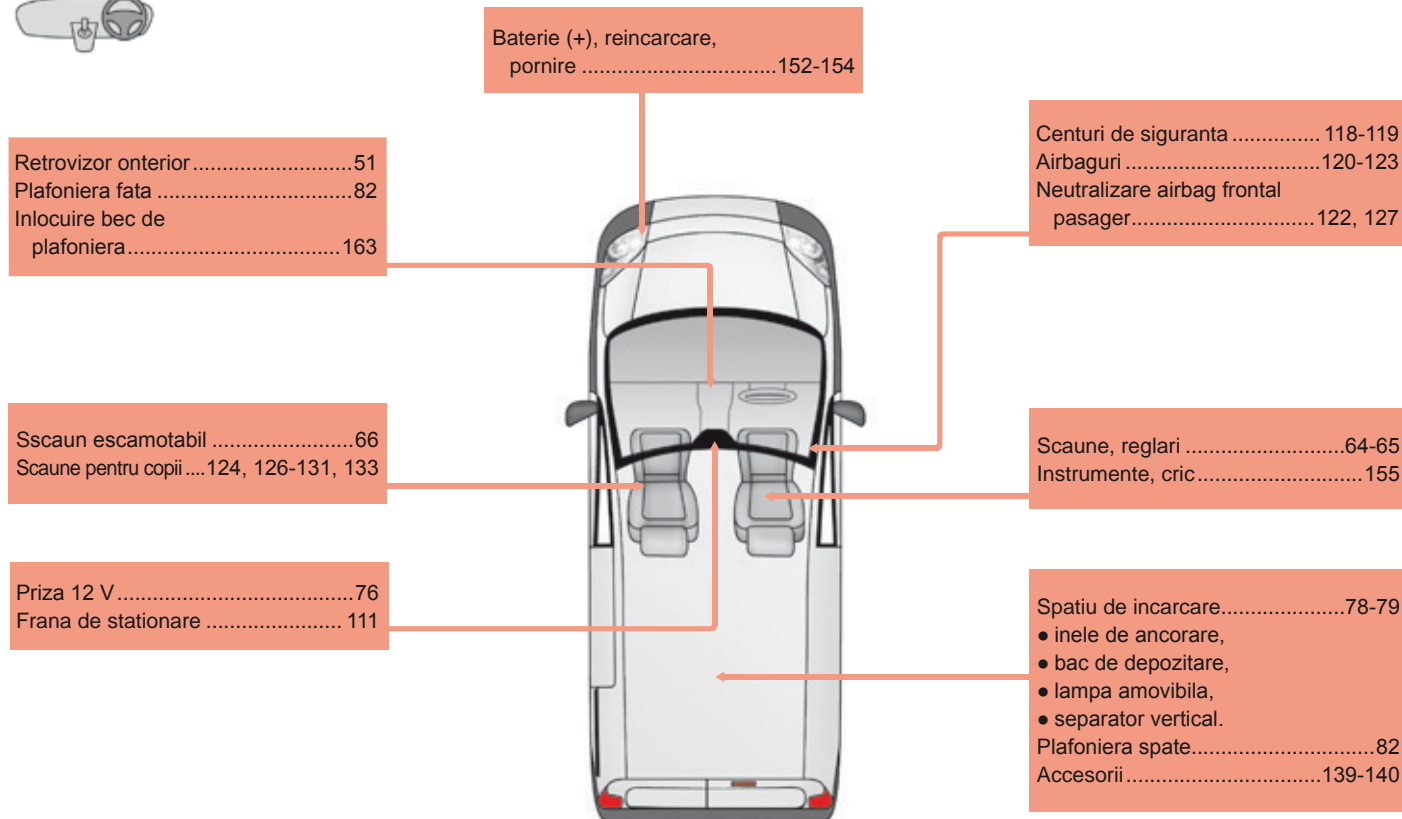

∞ INTERIOR (COMBI)



Centuri de siguranță față 118-119
 Airbaguri 120-123
 Neutralizare airbag frontal
 pasager..... 122, 127

Scaune față, reglaje.....64-65

Priză 12 V76
 Frână de staționare 111

Baterie (+), reîncărcare,
 pornire152-154

Oglindă retrovizoare interioară51
 Plafonieră față82
 Schimbare bec
 plafonieră..... 163

Scaun escamotabil 66
 Banchetă spate.....67-68
 Centuri de siguranță
 spate..... 118-119
 Scaune pentru copii... 124-130, 132-133
 Fixari ISOFIX134-136

Amenajări spate..... 80
 • inele de ancorare,
 • plasă de reținere a bagajelor,
 • panou de mascare bagaje.
 Plafonieră spate..... 82
 Scule, cric, kit
 de depanare provizorie
 pneu.....155, 158-159
 Accesorii139-140

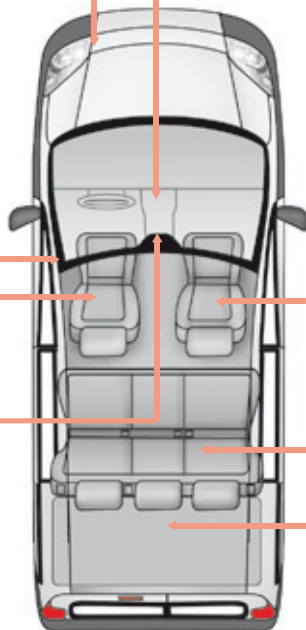

INTERIOR (COMBI)

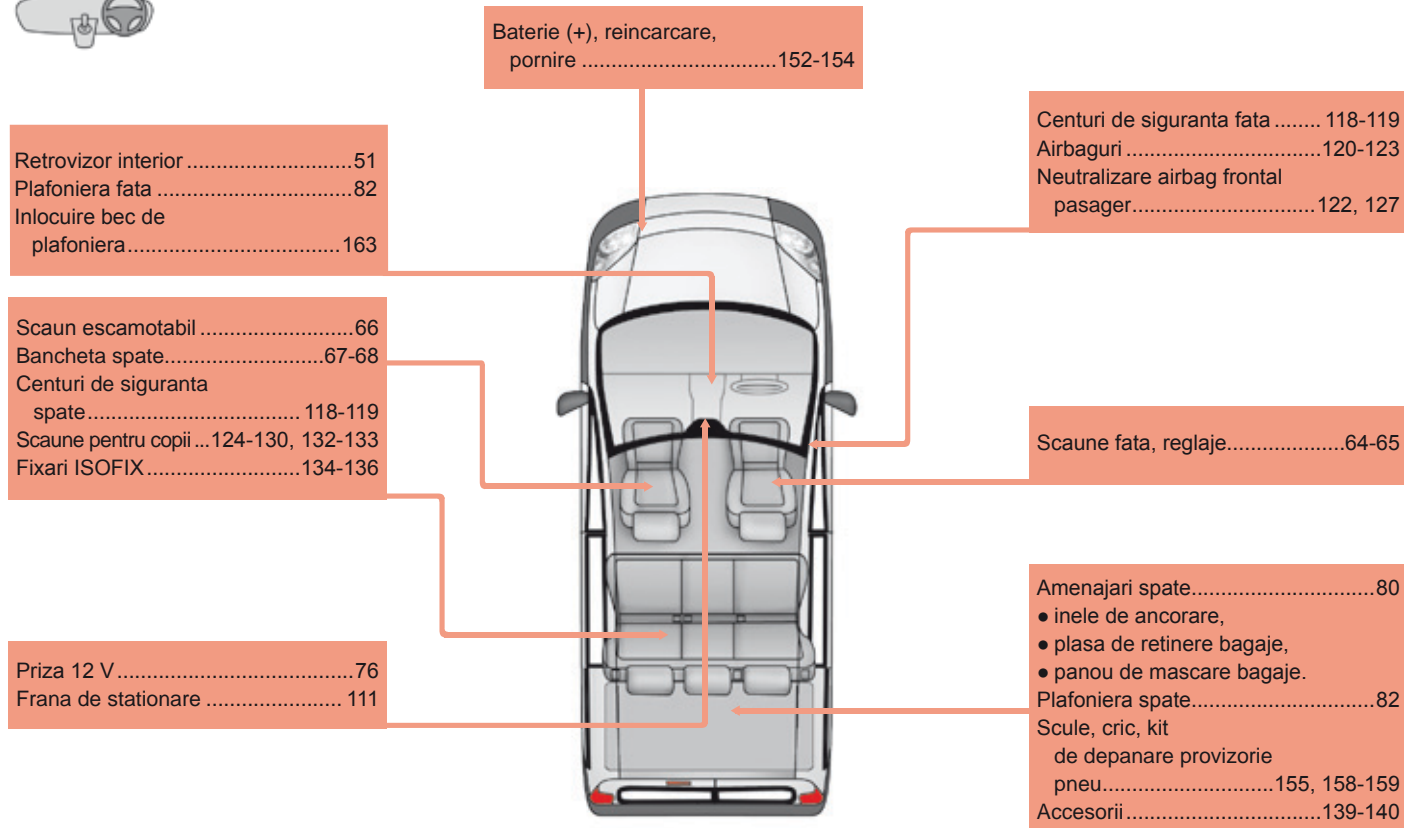

10 INTERIOR (COMBI)



Centuri de siguranță față 118-119
 Airbaguri 120-123
 Neutralizare airbag frontal
 pasager..... 122, 127

Scaune față, reglaje.....64-65

Priză 12 V76
 Frână de staționare 111

Baterie (+), încărcare,
 pornire152-154

Retrovizor interior51
 Plafonieră față82
 Inlocuire bec
 plafonieră.....163

Scaun escamotabil66
 Banchetă spate.....69-70
 Centuri de siguranță
 spate 118-119
 Scaune pentru copii ... 124-130, 132-133
 Fixări ISOFIX134-136

Amenajări spate.....80-81

- inele de ancorare,
- plasa de retenție bagaje,
- panou de mascare bagaje,
- chinga de fixare,
- lampa amovibilă.

Plafoniera spate.....82
 Iluminat de portbagaj82
 Scule, cric, kit
 de depanare provizorie
 pneu.....155, 158-159
 Accesorii.....139-140

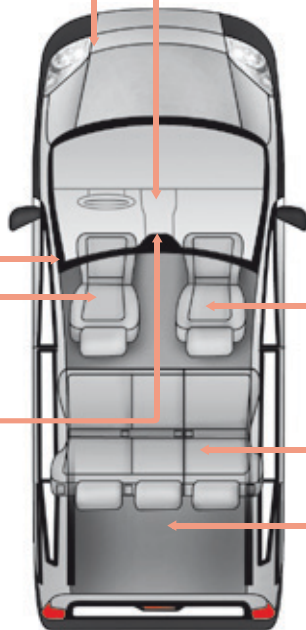

INTERIOR (COMBI)



		Baterie (+), incarcare, pornire152-154
Retrovizor interior51 Plafoniera fata82 Inlocuire bec de plafoniera163		Centuri de siguranta fata avant118-119 Airbaguri120-123 Neutralizare airbag frontal pasager.....122, 127
Scaun escamotabil66 Bancheta spate.....69-70 Centuri de siguranta spate 118-119 Scaune pentru copii124-130, 132-133 Fixari ISOFIX134-136		Scaune fata, reglaje.....64-65
Priza 12 V76 Frana de stationare 111		Amenajari spate.....80-81 <ul style="list-style-type: none"> ● inele de ancorare, ● plasa de retinere bagaje, ● panou de mascare bagaje, ● chinga de fixare, ● lampa amovibila. Plafoniera spate.....82 Iluminat de portbagaj82 Scule, cric, kit de depanare provizorie pneu.....155, 158-159 Accesorii139-140

12 POST DE CONDUCERE



Tablou de bord, afișaje, contoare25
 Martori, indicatori luminoși.....26-33
 Indicatori, nivel carburant34-35

Volan, reglaje.....53
 Claxon 112
 Plansa de bord / Consola
 centrala.....18-19

Comenzi lumini.....46-47
 Lumini de însoțire47
 Lumini de staționare46

Regulator de viteză.....49-50

Configurare - Personalizare
 vehicul84-87
 Reglare oră.....84-85
 Reglare înălțime fascicul luminos....47
 Reostat de iluminat.....35
 Antipatinare roți / Control
 al tracțiunii inteligent 113-115
 Reinițializare detectare pneuri
 dezumflate 117
 Lumini de ceață față/spate47

Siguranțe167-169

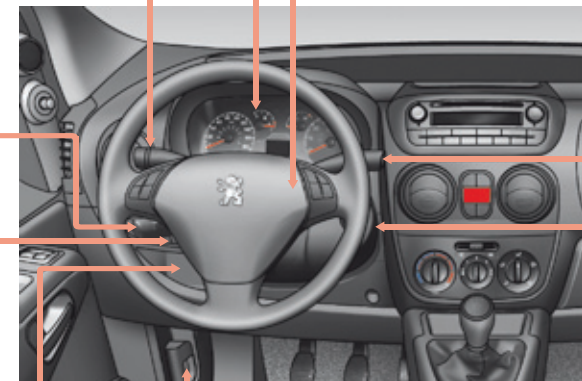

Ștergătoare de geamuri față/spate48
 Spălător de geamuri48
 Computer de bord.....83

Pornire, contactor39, 59



Deschidere capotă..... 144



Actionari electrice geamuri52
 Retrovizoare exterioare51



Sistem audio, CD/MP389-92
Comenzi audio la volan /
Kit mâini libere90, 93-110

Indicator de schimbare
a treptei58

Cutii de viteze53, 54-57
Asistență la parcare cu spatele88

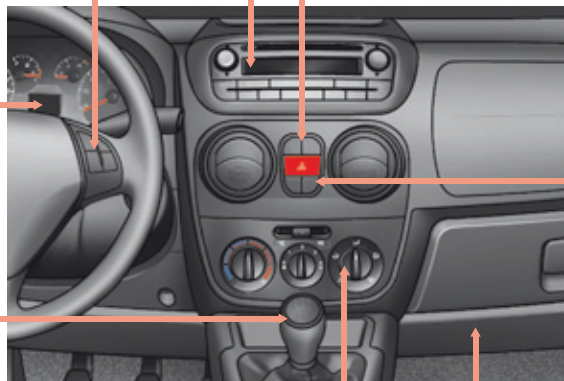

Încălzire, ventilație,
aer condiționat72-75

Stop & Start61-63
Semnal/Lumini de avarie 111

Degivrare/Dezaburire71
Blocare deschideri
spațiu de încărcare43-44

Amenajări față76-77

- torpedo,
- kit pentru fumători,
- priză 12 V,
- masuță pentru scris,
- spațiu pentru ochelari,
- parasolar.

14 POST DE CONDUCERE



Volan, reglaje.....53
 Avertizor sonor 112
 Plansa de bord /
 Consola centrala.....20-21

Tablouri de bord, afisaje, contoare....25
 Martori, indicatori26-33
 Indicatori, indicator de nivel.....34-35
 Indicator de schimbare
 treapta 58

Comenzi de iluminat.....46-47
 Iluminat de insotire47
 Lumini de stationare46

Regulator de viteza.....49-50

Actionare geamuri52
 Retrovizoare exterioare51

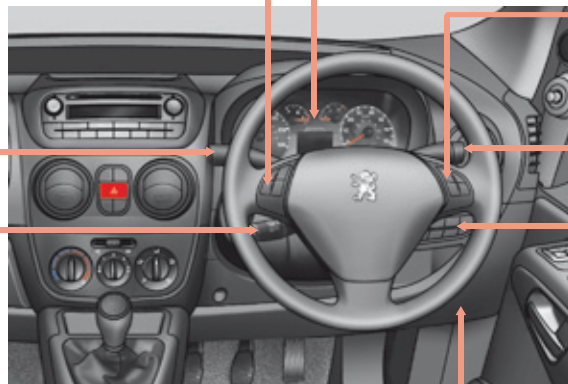

Comenzi audio pe volan /
 Kit maini-libere..... 90, 93-110

Stergere geamuri fata / spate.....48
 Spalare geamuri48
 Calculator de bord83

Pornire, contactor39, 59
 Configurare - Personalizare
 vehicul84-87
 Reglare ora84-85
 Reglare inaltime fascicul luminos47
 Reostat de iluminat.....35
 Antipatinare roti / Control
 inteligent al tractiunii 113-115
 Reinitializare detectare
 pneuri dezumflate 117
 Lumini anticeata fata /
 spate.....47

Sigurante fuzibile167-169





Stop & Start61-63
Semnalizare / Lumini de avarie 111

Degivrare / Dezaburire71
Blocare deschideri spatiu
de incarcare43-44

Deschidere capota..... 144

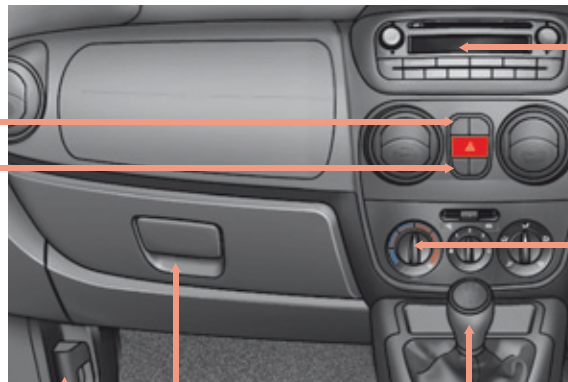

Sistem audio, CD/MP389-92

Incalzire, aerisire,
aer conditionat72-75

Cutii de viteze53, 54-57
Asistare la parcare cu spatele88

Amenajari fata76-77

- torpedo,
- kit pentru fumatori,
- priza 12 V,
- masuta pentru scris,
- suport pentru ochelari,
- parasolar.

10 CARACTERISTICI - INTRETINERE

Înlocuire lamelă ștergător 166



Niveluri.....147-148

- joăă ulei,
- lichid de directie asistata,
- lichid de frână,
- lichid de răcire,
- lichid de spălare geamuri.

Becuri, iluminat, înlocuire
becuri.....161-165



Siguranțe fuzibile motor 167, 170-171

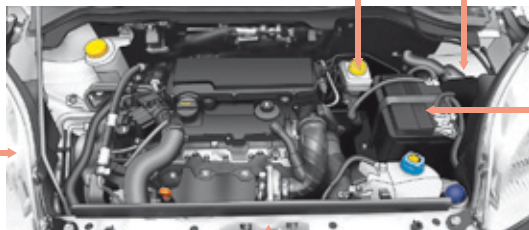

Controale149-151

- baterie,
- filtru de aer/habitaclu,
- filtru de ulei,
- filtru de particule (1,3 HDi 75),
- frâna de staționare,
- plăcuțe de frână.

Deschidere capotă..... 144
Compartiment motor.....145-146

Depoluare34, 151

Elemente de identificare,
serie șasiu, vopsea,
pneuri..... 183

Caracteristicile motoare..... 180-181
Dimensiuni.....174-175,
176-177, 178-179
Mase.....182



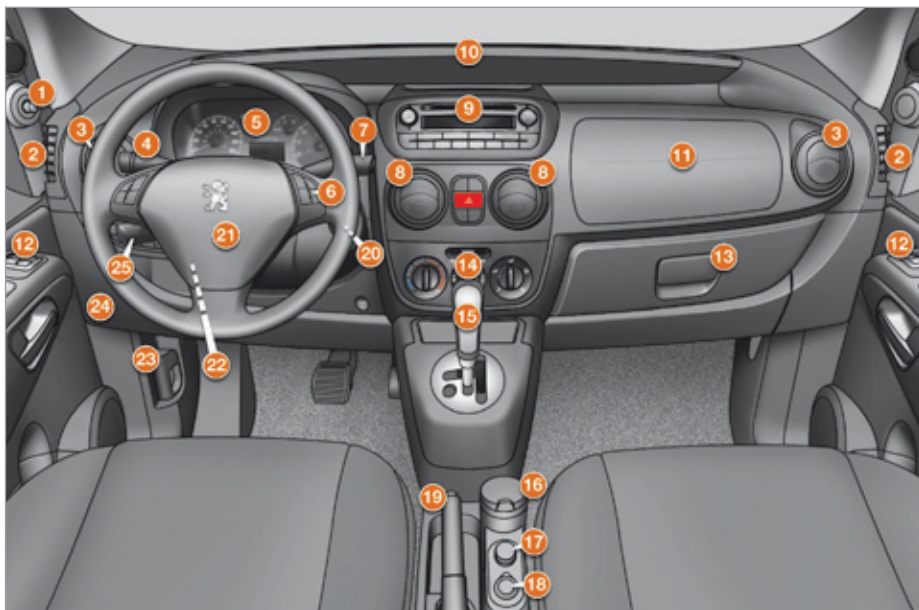

Plansa de bord / Consola centrala

1. Comenzi ale retrovizoarelor exterioare.
2. Duza de degivrare a geamului usii din fata.
3. Aerator lateral orientabil si obturabil.
4. Comenzi pentru iluminat si semnalizatoare de directie.
5. Tablou de bord.
6. Comenzi pe volan pentru sistemul audio. Sistem maini libere Bluetooth.
7. Comenzi pentru stergatoare / instalatie de spalare geamuri / calculator de bord.
8. Aeratoare centrale orientabile si obturabile.
9. Sistem audio.
10. Duza de degivrare a parbrizului.
11. Airbag frontal pasager.
12. Comenzi sistem maini libere.
13. Torpedou.
14. Comenzi de incalzire / climatizare.
15. Maneta de viteze.
16. Scrumiera.
17. Bricheta.
18. Priza accesorii 12 V.
19. Frana de stationare.
20. Antifurt si contact.
21. Airbag frontal conducator. Avertizor sonor.
22. Comanda de reglare a volanului.
23. Comanda de deschidere a capotei.
24. Caseta de sigurante.
25. Comenzi ale regulatorului de viteza.



Linie de comenzi centrala

- A. Martor luminos de dezactivare a airbagului frontal pasager.
- B. Dezactivare sistem Stop & Start.
- C. Semnal de avarie.
- D. Degivrare luneta si retrovizoare exterioare.
- E. Blocare / Deblocare compartiment pentru incarcatura (Furgoneta).



Panou de comanda lateral

- 1. Proiectoare anticeata fata.
- 2. Lumini de ceata spate.
- 3. Control inteligent al tractiunii sau Antipatinare roti (ASR).
- 4. Reinitializare detectare pneuri dezumflate.
- 5. Reglaj superior proiectoare / Configurare vehicul (derulare in sus, crestere cu o valoare).
- 6. Reglaj inferior proiectoare / Configurare vehicul (derulare in jos, diminuare cu o valoare).
- 7. Configurare vehicul (acces la meniuri, validare, iesire din meniuri).

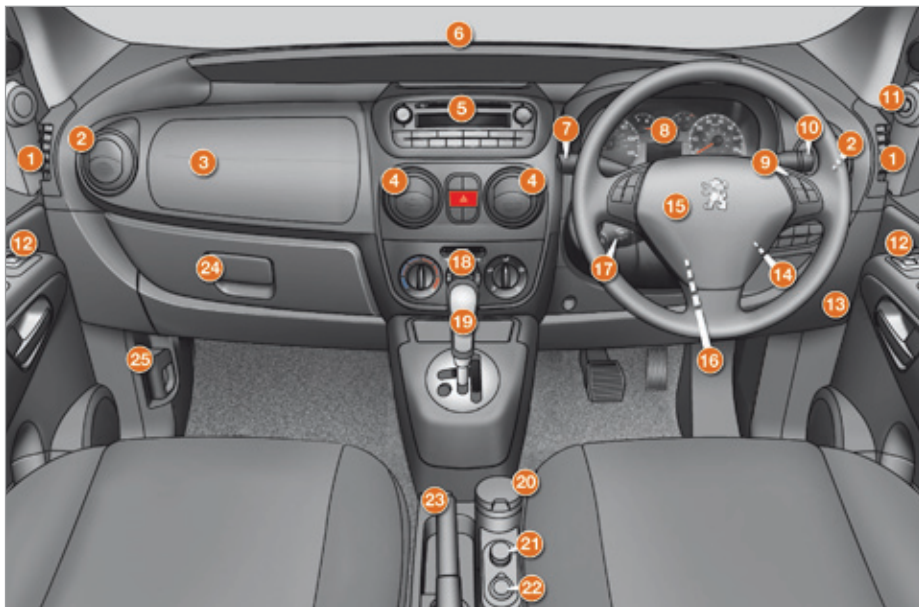

Plansa de bord / Consola centrala

1. Duza de degivrare a geamului usii fata.
2. Aerator lateral orientabil si obturabil.
3. Airbag frontal pasager.
4. Aeratoare centrale orientabile si obturabile.
5. Sistem audio.
6. Duza de degivrare a parbrizului.
7. Comenzi pentru iluminat si semnalizatoare de directie.
8. Tablou de bord.
9. Comenzi pe volan pentru sistemul audio. Sistem maini libere Bluetooth.
10. Comenzi stergatoare / instalatie de spalare geamuri / calculator de bord.
11. Comenzi retrovizoare exterioare.
12. Comenzi actionare geamuri.
13. Caseta de sigurante.
14. Antifurt si contact.
15. Airbag frontal conducator. Avertizor sonor.
16. Comanda pentru reglarea volanului.
17. Comenzi ale regulatorului de viteza.
18. Comenzi de incalzire / climatizare.
19. Maneta de viteze.
20. Scrumiera.
21. Bricheta.
22. Priza accesorii 12 V.
23. Frana de stationare.
24. Torpedou.
25. Comanda de deschidere capota.



Linie de comenzi centrala

- A. Martor luminos de dezactivare a airbagului frontal pasager.
- B. Dezactivare sistem Stop & Start.
- C. Semnal de avarie.
- D. Degivrare luneta si retrovizoare exterioare.
- E. Blocare / Deblocare compartiment pentru incarcatura (Furgoneta).



Panou de comanda lateral

- 1. Configurare vehicul (acces la meniuri, validare, iesire din meniuri).
- 2. Reglaj superior proiectoare / Configurare vehicul (derulare in sus, crestere cu o valoare).
- 3. Reglaj inferior proiectoare / Configurare vehicul (derulare in jos, diminuare cu o valoare).
- 4. Control inteligent al tractiunii sau Antipatinare roti (ASR).
- 5. Reinitializare detectare pneuri dezumflate.
- 6. Proiectoare anticeata fata.
- 7. Lumini de ceata spate.



PROTECȚIA MEDIULUI

Împreună cu dumneavoastră, PEUGEOT acționează pentru protejarea mediului.

Vă invităm să consultați site-ul

www.peugeot.com.

Ca utilizator, puteți contribui și dumneavoastră la protecția mediului urmând câteva reguli:

- adoptarea unui stil de conducere preventiv, fără accelerări frecvente și brutale,
- respectați intervalele de revizie, efectuați-le în rețeaua PEUGEOT, abilitată pentru recuperarea bateriilor și lichidelor uzate,
- nu adăugați aditivi în uleiul de motor, pentru a păstra motorul și dispozitivele antipoluare în parametri optimi.



Consultați recomandările pentru o conducere ecologică, prezentate la sfârșitul acestei rubrici.

CONDUCERE ECO

Conducerea Eco este un ansamblu de practici de rutina ce permit automobilistului sa optimizeze consumul de carburant si emisiile de CO₂.

Optimizati utilizarea cutiei de viteze

Cu o cutie de viteze manuală, porniti ușor si cuplati fara a astepta treapta de viteze superioara. In faza de accelerare, schimbati vitezele mai devreme.

Cu o cutie de viteze automată, sau pilotata, utilizati cu precadere modul automat, fără a apăsa puternic sau brusc pedala de accelerație.

Indicatorul de schimbare a treptei de viteza va invita sa cuplati treapta de viteza adecvata: imediat ce este afisata o indicatie pe tabloul de bord, urmati-o.

Pentru vehiculele echipate cu o cutie de viteze pilotata sau automata, acest indicator nu apare decat in modul manual.

Adoptati un stil de conducere flexibil

Respectați distanțele de siguranță între vehicule, utilizați frâna de motor în locul pedalei de frână, apăsați progresiv pe pedala de accelerație. Aceste maniere de conducere contribuie la reducerea consumului de carburant, a emisiilor de CO₂ și atenuarea fondului sonor produs de circulație.

În condiții de circulație fluidă, dacă dispuneți de comanda "Cruise" la volan, selectați regulatorul de viteză incepand de la 40 km/h.

Controlati utilizarea echipamentelor electrice

Înainte de a porni, dacă habitaclul este supraîncălzit, aerisiți-l coborând geamurile și pornind ventilația, înainte de a utiliza aerul condiționat.

De la 50 km/h în sus, ridicați geamurile și lăsați aeratoarele deschise. Utilizați echipamentele ce permit limitarea temperaturii în habitaclu (mascarea trapei de pavilion, storuri...).

Opriti aerul condiționat, dacă acesta nu este automat, imediat ce s-a atins temperatura de confort dorită.

Opriti comenzile de degivrare și dezaburire, dacă acestea nu sunt gestionate automat.

Opriti cât mai curand posibil comanda de încălzire a scaunului.

Nu rulați cu proiectoarele anticeață aprinse când condițiile de vizibilitate sunt suficiente.

Evitați menținerea motorului pornit, mai ales în timpul iernii, înainte de a angaja prima treaptă de viteză; vehiculul se încălzește mult mai repede în timpul rulării.

Ca pasager, dacă evitați utilizarea simultană a mai multor suporturi multimedia (film, muzică, jocuri video...), contribuiți la limitarea consumului de energie electrică, ceea ce înseamnă economie de carburant. Debransați dispozitivele portabile înainte de a părăsi vehiculul.

Limitati cauzele supraconsumului

Repartizați greutatea în vehicul; plasați bagajele mai grele din portbagaj cât mai aproape de scaunele din spate.

Limitați încărcarea vehiculului și minimizați rezistența aerodinamică (bare de pavilion, bare transversale, suport de biciclete, remorcă...).

Alegeți utilizarea unui portbagaj de acoperis închis.

Îndepărtați barele de pavilion și barele transversale după utilizare.

Imediat ce s-a încheiat iarna, demontați pneurile de iarnă și montați pneurile de vară.

Respectati recomandarile de intretinere

Verificați regulat și la rece presiunea din pneuri, având ca referință eticheta situată pe rama usii conducătorului.

Efectuați această verificare cu precădere:

- înaintea unui drum lung,
- la fiecare schimbare de anotimp,
- după o staționare prelungită.

Nu uitați, de asemenea, roata de rezervă și pneurile remorcii sau rulotei.

Efectuați regulat întreținerea vehiculului (ulei, filtru de ulei, filtru de aer, filtru habitaclu...) și urmați calendarul acestor operații prevăzute în carnetul de întreținere și garanții.

În momentul alimentării cu carburant, nu insistați după a treia întrerupere a pompei, pentru a evita revărsarea carburantului.

La volanul vehiculului nou, numai după parcurgerea primilor 3 000 kilometri veți constata o regularizare a consumului mediu de carburant.



Tablou de bord cu afisaj de nivel 1

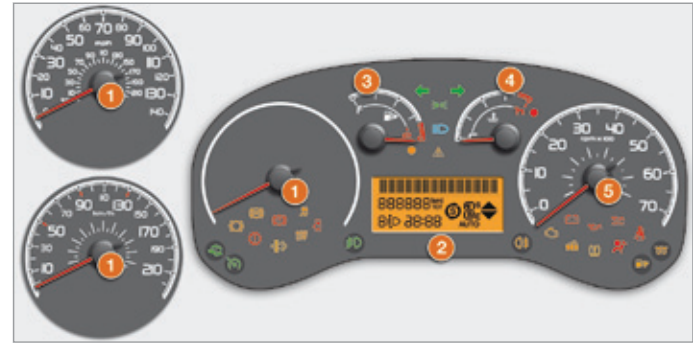

Tablou de bord cu afisaj de nivel 2

TABLOURI DE BORD

1. Vitezometru kilometri / mile.
2. Afișaj.
3. Nivel carburant.
4. Temperatură lichid de răcire.
5. Turometru.

Afișaj de nivel 1 pe tabloul de bord

- Oră.
- Kilometri parcurși / Mile parcurse.
- Calculator de bord (autonomie, consum, viteză medie).
- Înălțime fascicul luminos de proiectoare.
- Avertizare de depășire viteză programată.
- Indicator de schimbare treapta.
- Stop & Start.
- Activare / Dezactivare airbag frontal de pasager.

Afișaj de nivel 2 pe tabloul de bord

- Oră.
- Dată.
- Radio.





- Kilometri parcurși / Mile parcurse.
- Moduri și trepte cuplate in cutia de viteze manuala pilotata.
- Calculator de bord (temperatura exterioara, autonomie, consum, viteză medie).
- Înălțime fascicul luminos de proiectoare.
- Alertă depășire viteză programată.
- Selectare limbă de afișare.
- Indicator de schimbare treapta.
- Stop & Start.
- Activare / Dezactivare airbag frontal de pasager.
- Mesaje privind starea si de avertizare referitoare la functii.





MARTORI







La fiecare pornire, o serie de martori se aprind pentru un auto-test. În scurt timp aceștia se sting.

Cu motorul pornit: martorul devine avertizare dacă rămâne permanent aprins sau dacă clipește. Aceasta primă avertizare poate fi însoțită de un semnal sonor și de un mesaj înscris pe afișaj. "Nu neglijați aceste avertismente."







Martor		este	semnaleaza	Solutie - actiune
	Service	aprins temporar.	anomalii minore.	Consultați rețeaua PEUGEOT sau un service autorizat.
		rămâne aprins, însoțit de un mesaj pe ecran.	anomalii majore.	Notați mesajul de alertă și apelați la rețeaua PEUGEOT sau un service autorizat.
	Frâna de staționare Nivelul lichidului de frână	aprins.	frâna este acționată sau eliberată necorespunzător.	Eliberarea frânei determină stingerea martorului.
		aprins.	un nivel insuficient al lichidului.	Completarea cu lichid recomandat în cadrul rețelei PEUGEOT.
		rămâne aprins, deși nivelul este bun.		Oprirea este imperativă. Opriti, taiati contactul și apelați rețeaua PEUGEOT sau un service autorizat.
	Nivel minim al uleiului de motor	aprins.	nivelul uleiului din motor este insuficient.	Verificați nivelul uleiului din motor și apelați la PEUGEOT sau la un service autorizat.
		rămâne aprins, deși nivelul este bun.		Oprirea este imperativă. Opriti, taiati contactul și apelați rețeaua PEUGEOT sau la un service autorizat.
	Temperatura lichidului de răcire	aprins cu acul în zona roșie.	o creștere anormală.	Opriti și taiati contactul, lăsați circuitul să se răcească. Verificați vizual nivelul.
		pe H în zona roșie	o temperatura prea ridicată a lichidului de răcire.	Rubrica "Verificări - Niveluri". Consultați rețeaua PEUGEOT sau un service autorizat.

Martor		este	semnalează	Soluție - acțiune
	Ulei de motor	aprinș în timpul rularii, cu mesaj pe afișaj.	o presiune insuficientă la nivelul uleiului din motor.	Opritiți, tăiați contactul și apelați rețeaua PEUGEOT sau un service autorizat.
		clipește cu mesaj pe afișaj (numai la 1,3 HDi 75).	degradare a calității uleiului din motor.	Schimbați uleiul, pentru a evita deteriorarea motorului.
	Nivelul de încărcare a bateriei	aprinș.	o anomalie în circuitul de încărcare.	Verificați bornele bateriei... Rubrica "Asistență rapidă - Baterie".
		rămâne aprinș, în pofida verificărilor.	o defecțiune de aprindere sau de injecție.	Apelați la rețeaua PEUGEOT sau la un service autorizat.
	Detectarea unei deschideri	aprinș. Însoțit de un mesaj pe ecran.	o deschidere închisă necorespunzător.	Verificați închiderea ușilor față, spate și laterale.
	Necuplarea centurii de siguranță	aprinș, apoi clipește.	șoferul nu și-a cuplat centura de siguranță.	Trageți centura, apoi introduceți capătul în cataramă.
		Însoțit de un semnal sonor, apoi rămâne aprinș.	vehiculul se deplasează cu centura șoferului necuplată.	Verificați cuplarea sa, încercând să trageți de centură. Rubrica "Siguranță - Centuri de siguranță".
		clipește, însoțit de un semnal sonor	Pasagerul din față nu și-a cuplat centura de siguranță.	Trageți centura și apoi introduceți până în mecanismul de cuplare.

Martor		este	semnalează	Soluție - acțiune
	Airbag frontal Airbag lateral	clipește sau rămâne aprins.	o defecțiune a unui airbag.	Rubrica "Siguranță - Airbaguri" Trebuie verificat imediat în rețeaua PEUGEOT sau la un service autorizat.
	Dezactivarea airbagului pasager față	aprins.	dezactivarea voluntară a acestui airbag în prezența unui scaun pentru copii amplasat "cu spatele în direcția de mers".	Rubrica "Tehnologie la bord - Configurarea vehiculului".
	ABS	rămâne aprins.	o defecțiune a sistemului.	Vehiculul păstrează o frânare clasică, fără asistență. Cu toate acestea, vă sfătuim să opriți și să apelați la rețeaua PEUGEOT sau la un Service autorizat.
		rămâne aprins, împreună cu martorul de frână de staționare.	o defecțiune la repartitorul electronic de frânare.	Oprirea este imperativă. Opriti, taiati contactul și apelați la rețeaua PEUGEOT sau la un service autorizat.
	Sistem de control al traiectoriei	clipește câteva secunde.	o declanșare a sistemului ESC.	Intervenție a sistemului pentru a readuce vehiculul pe traiectoria dorită.
		aprins, însoțit de un mesaj pe ecran.	o defecțiune a sistemului ESC.	Apelați la rețeaua PEUGEOT sau la un service autorizat.
		aprins, cuplat cu martorul butonului "ASR OFF" și însoțit de un mesaj pe ecran.	o defecțiune a sistemului ASR / MSR.	Apelați la rețeaua PEUGEOT sau la un service autorizat.
		aprins.	o defecțiune a sistemului de Control al Tracțiunii Inteligente.	Apelați la rețeaua PEUGEOT sau la un service autorizat.
	Asistare la pornirea în pantă	aprins.	o defecțiune a sistemului de pornire în pantă.	Apelați la rețeaua PEUGEOT sau la un service autorizat.



Martor		este	semnaleaza	Solutie - actiune
	Antipatinare roti	aprins.	dezactivarea sistemului antipatinare roti (ASR).	Selectare manuala. Rubrica "Siguranță - Siguranta in timpul conducerii".
	Stop & Start	aprins.	o defectiune a sistemului Stop & Start.	Apelati imediat la reseaua PEUGEOT sau la un Service autorizat pentru verificare.
	Placute de frana	aprins.	o uzura a placutelor de frana fata.	Apelati la reseaua PEUGEOT sau la un Service autorizat pentru inlocuirea placutelor de frana.
	Detectare pneuri dezumflate	aprins.	un pneu dezumflat sau fisurat.	Opriti si taiati contactul. Inlocuiti roata sau reparati pneul.
		aprins intermitent cateva secunde, apoi ramane aprins continuu.	o defectiune a sistemului.	Apelati la reseaua PEUGEOT sau la un Service autorizat pentru verificare.
	Asistare la parcare cu spatele	aprins, insotit de un mesaj pe ecran.	o defectiune a sistemului.	Asistarea sonora nu mai este activa. Apelati imediat la reseaua PEUGEOT sau la un Service autorizat pentru verificare.
	Cutie de viteze manuala pilotata	aprins, insotit de un mesaj pe ecran.	o manipulare gresita din partea conducatorului.	Reluati efectuarea operatiei dorite.
		aprins intermitent, insotit de un semnal sonor si de un mesaj afisat pe ecran.	o defectiune a cutiei de viteze.	Apelati imediat la reseaua PEUGEOT sau la un Service autorizat pentru verificare.





Postul de conducere

Martor		stare	semnalează	Solutie - actiune
	Imobilizare electronică	aprins.	cheia de contact introdusă nu este recunoscută. Pornirea este imposibila.	Rubrica "Gata de plecare - Deschideri". Înlocuiți cheia și verificați cheia defectă în rețeaua PEUGEOT.
	Sistem antipoluare	clipitor sau ramane aprins.	o defectiune a sistemului.	Verificati de urgenta in rețeaua PEUGEOT sau la un service autorizat.
	Nivel minim de carburant	aprins, acul de la indicatorul de nivel carburant în zona E.	rezerva de carburant este atinsă.	Alimentați cu carburant cât de curand posibil. Evaluarea rezervei de carburant este un parametru care depinde de stilul de conducere, de profilul drumului, de condițiile climatice și de kilometrii parcurși de la aprinderea matorului.
	Filtru de particule	aprins, însoțit de un semnal sonor și de un mesaj pe ecran.	un inceput de saturare a filtrului de particule.	Rubrica "Verificări - Controale". Efectuați o regenerare a filtrului, imediat ce este posibil.
	Prezența apei în filtrul de motorină	aprins, însoțit de un mesaj pe ecran.	apa în filtrul de carburant Diesel.	Rubrica "Verificări - Controale". Purjați filtrul în rețeaua PEUGEOT sau la un service autorizat.
	Preîncălzire Diesel	aprins.	condițiile climaterice impun o peîncălzire (pana la aproximativ 30 de secunde in conditii climatice extreme).	Așteptați stingerea matorului pentru a acționa demarorul. Dacă motorul nu pornește, puneți contactul din nou și așteptați din nou stingerea matorului, apoi porniți motorul.

Martor		este	semnaleaza	Solutie - actiune
	Lumini de poziție	aprins.	o selecție manuală.	Rotiți inelul comenzii luminilor pe prima poziție.
	Lumini de intalnire	aprins.	o selecție manuală.	Rotiți inelul comenzii luminilor pe a doua poziție.
	Lumini de drum		actionarea comenzii catre dumneavoastra.	Trageți comanda luminilor pentru a reveni la luminile de întâlnire.
	Lumini semnalizatoare de direcție	clipește cu un semnal sonor.	o schimbare de direcție de la comanda luminilor.	La dreapta: acționați comanda în sus. La stânga: acționați comanda în jos.
	Lumini de avarie	clipește cu un semnal sonor.	o apăsare a comenzii semnalului de avarie, situat în centrul planșei de bord.	Luminile semnalizatoare de direcție stânga și dreapta, ca și matorii asociați, se aprind simultan, intermitent.
	Proiectoare anticeață față	aprins.	butonul de pe panoul de bord apasat.	Selectare manuală. Proiectoarele nu funcționează decât dacă luminile de poziție sau de întâlnire sunt aprinse.
	Lumini de ceață spate	aprins.	butonul de pe panoul de bord apăsat.	Selectare manuala. Luminile nu funcționează decât dacă luminile de întâlnire sunt aprinse. În condiții normale de vizibilitate, aveți grijă să le stingeți.

Postul de conducere

Martor		este	semnaleaza	Solutie - actiune
	Regulator de viteză	apins.	activarea regulatorului de viteza.	Rubrica "Gata de plecare - Comenzi la volan" Selectare manuală.
	Control inteligent al tractiunii	apins.	activarea controlului inteligent al tractiunii.	Rubrica "Siguranță - Siguranta in timpul conducerii". Selectare manuala.

Ecran		este	semnalează	Solutie - actiune
	Stop & Start	aprinș.	motorul trece în mod STOP în urma opririi vehiculului.	Imediat ce doriți să reporniți, motorul se stinge și motorul repornește automat în mod START.
		clipește câteva secunde, apoi se stinge.	indisponibilitatea momentană a modului STOP sau declanșarea automată a modului START.	Rubrica "Gata de plecare - Pornire și oprire". Cazuri particulare în modul STOP și în modul START.
	Indicator de schimbare de treaptă	săgeată în sus.	posibilitate de a cupla treapta superioară.	Rubrica "Gata de plecare - Cutie de viteze și volan".
	Inaltime fascicul	o reglare a proiectoarelor.	poziție între 0 și 3, în funcție de încărcătura transportată.	Reglați cu ajutorul butoanelor de pe panoul de comandă lateral. Rubrica "Gata de plecare - Comenzi la volan".
	Temperatura exterioară (°C / °F)	temperatura clipește, însoțită de un mesaj pe ecran.	condiții climatice care pot provoca apariția poleiului pe carosabil.	Rubrica "Siguranță - Siguranța în timpul conducerii". Sporiți vigilența și nu frânați brusc.
	Data (AAAA/LL/ZZ) Ora (OO:MM)	o setare a Datei. a Orei.	o configurare cu ajutorul butonului SET / Inapoi de pe panoul de comandă lateral.	Rubrica "Tehnologie la bord - Configurarea vehiculului".

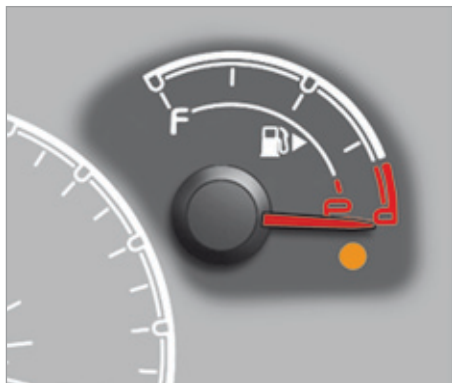

INDICATOR DE NIVEL CARBURANT

Nivelul de carburant este verificat la fiecare punere a contactului.

Acul se poziționează la:

- **f (full - plin)**: capacitatea rezervorului este de aproximativ **45 litri**.
- **e (empty - gol)**: rezerva este atacata, matorul rămâne permanent aprins.

La debutul alertei, rezerva este de aproximativ 6 litri.

 Consultati rubrica "Verificări - Niveluri".



TEMPERATURA LICHIDULUI DE RACIRE

Acul se află între c (cold - rece) și h (hot - cald): funcționare normală.

În condiții grele de utilizare sau condiții climatice calde, acul se poate apropia de gradațiile roșii.

 **Daca acul intra în zona rosie sau dacă matorul se aprinde:**

- opriți imediat, taiati contactul. Electroventilatorul poate continua să funcționeze un timp, circa 10 minute.

- așteptați aproximativ 15 minute răcirea motorului, pentru a verifica nivelul si, dacă este nevoie, pentru a-l completa. Circuitul de răcire este sub presiune. Pentru a evita orice risc de arsuri, deșurubați dopul cu 2 ture, pentru a permite reducerea presiunii.

Când presiunea a scăzut din nou, verificați nivelul si scoateți capacul pentru a-l completa. Dacă acul rămâne în zona roșie, apelați la rețeaua PEUGEOT sau la un service autorizat.

 Consultati sectiunea "Verificări - Niveluri".

DEPOLUARE

EOBD (European On Board Diagnosis) este un sistem european de diagnostic la bord care respectă, printre altele, normele de emisie autorizate pentru:

- CO (monoxid de carbon),
- HC (hidrocarburi nearse),
- NOx (oxid de azot) sau particule detectate de sondele de oxigen plasate în amonte și în aval de catalizatori.



Șoferul este astfel avertizat despre disfuncțiunile acestui dispozitiv antipoluare prin aprinderea acestui mator din tabloul de bord.

INDICATOR DE INTRETINERE

Afișajul din tabloul de bord vă informează despre scadența următoarei revizii de efectuat, conform planului Constructorului, comunicat în carnetul de întreținere și garanții. Această informație este determinată în funcție de numărul de kilometri parcurși de la revizia precedentă.



i Consultați lista de verificări în carnetul de întreținere și garanții primit la livrarea vehiculului.

După câteva secunde, afișajul revine la funcțiile sale curente.

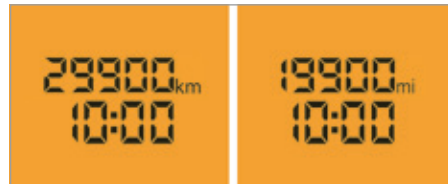

MARTOR DE ULEI MOTOR

Presiune a uleiului insuficienta



Martorul se aprinde continuu, însoțit de un mesaj pe afișajul din bord, când sistemul detectează o scădere a presiunii uleiului din motor.

Oprirea este imperativă: opriți, taiati contactul și apelați rețeaua PEUGEOT sau un service autorizat.

Degradarea uleiului (numai la motorul 1,3 HDi 75 CP)



Martorul se aprinde intermitent, însoțit de un mesaj pe afișajul din bord, când sistemul detectează o degradare a calității uleiului din motor. Aprinderea intermitentă a matorului nu trebuie interpretată ca o anomalie a vehiculului, ci ca un avertisment care semnalează conducătorului că revizia de întreținere a vehiculului trebuie efectuată în cel mai scurt timp.



Dacă operația de întreținere nu este efectuată, la atingerea unui al doilea prag de degradare a uleiului, matorul sistemului antipoluare se aprinde în bord, iar turația motorului este limitată la 3000 rot/min.

Dacă operația de întreținere nu este efectuată, la atingerea unui al treilea prag de degradare a uleiului, turația motorului este limitată la 1500 tr/min, pentru a evita orice deteriorare.

! Pentru a evita deteriorarea motorului, se recomandă efectuarea reviziei de întreținere a vehiculului când matorul de ulei motor se aprinde intermitent.



REOSTAT DE ILUMINAT

Reostatul este activ când luminile de poziție sunt aprinse.



Utilizați aceste comenzi pentru a regla luminozitatea tabloului de bord și a panoului sistemului audio.





TELECOMANDA

Deblocarea deschiderilor vehiculului



O apăsare pe această comandă vă permite să deblocați numai ușile din față (Furgon) sau toate ușile (Combi).

Deblocarea este semnalizată prin clipirea de două ori a semnalizatoarelor de direcție.

Deblocare uși batante spate sau capac de portbagaj spate



O apăsare pe această comandă vă permite să deblocați ușile zonei de încărcare (Furgon) sau numai ușile batante spate, ori capacul portbagajului (Combi).

Blocarea centralizată a deschiderilor vehiculului



O apăsare scurtă pe această comandă vă permite să blocați toate ușile vehiculului dumneavoastră. Blocarea

este semnalizată prin o singură clipire a semnalizatoarelor de direcție. Dacă una dintre uși este deschisă sau incorect închisă, blocarea nu se efectuează. Astfel, neefectuarea blocării este semnalizată prin trei clipiri ale semnalizatoarelor de direcție.

Super-blocarea deschiderilor



O apăsare dublă pe această comandă schimbă blocarea simplă în super-blocare.

Super-blocarea dezactivează mânerele de deschidere exterioare și interioare ale ușilor. Nu lăsați nici o persoană în interiorul vehiculului când acesta este super-blocat. Super-blocarea este semnalizată printr-o clipire a semnalizatoarelor de direcție.

Super-blocarea se dezactivează:

- efectuând operația de de deschidere a ușilor,
- prin rotirea cheii în contact în poziția de **MAR**.

Plierea/deplierea cheii



Apăsați pe acest buton pentru a scoate cheia din locașul său. Pentru a replia cheia, apăsați pe buton apoi împingeți cheia la loc în suport.



Dacă nu apăsați pe buton înainte de a plia cheia, riscați să stricați mecanismul.

Deschiderea geamurilor cu telecomanda



O apasare mentinuta mai mult de 3 secunde pe acest buton declanseaza deschiderea geamurilor din fata. Mentineti apasarea pana cand geamurile ating nivelul dorit. Geamurile se opresc la eliberarea butonului.

Aceasta operatie de deschidere a geamurilor poate fi executata de asemenea introducand si rotind cheia in mecanismul de incuiere al unei usi din fata.

Inchidere geamuri cu telecomanda



O apasare mentinuta mai mult de 3 secunde pe acest buton declanseaza inchiderea geamurilor din fata. Mentineti apasarea pana cand geamurile ating nivelul dorit. Geamurile se opresc la eliberarea butonului.

Aceasta operatie de deschidere a geamurilor poate fi executata de asemenea introducand si rotind cheia in mecanismul de incuiere al unei usi din fata.



La inchiderea geamurilor cu telecomanda, trebuie sa va asigurati ca nimic nu impiedica inchiderea lor corecta. Functia antiprindere este inoperanta pe durata acestor manevre. Daca doriti sa lasati geamurile intredeschise, este necesara neutralizarea supravegherii volumetrica a alarmei.

Deschideri



CHEIE

Aceasta permite blocarea și deblocarea încuietorilor vehiculului și pornirea motorului, deschiderea și închiderea busonului de rezervor de carburant, ca și pentru a porni și opri motorul.



Oprirea motorului antrenează pierderea asistării la franare.



BATERIE TELECOMANDĂ

Referință: CR 2032/3 Volți.

Schimbarea bateriei de la telecomandă



- apăsați pe buton pentru a scoate cheia,
- rotiți șurubul **1** din poziția lacăt închis spre poziția lacăt deschis, folosind o șurubelniță cu vârf subțire,

- deschideți suportul bateriei **2** cu ajutorul șurubelniței,
- scoateți suportul bateriei și înlocuiți bateria **3** respectând polaritatea,
- închideți suportul bateriei **2** la loc, rotind șurubul **1**.



Există riscul de deteriorare dacă bateria nu este conformă.
Nu folosiți decât baterii identice sau echivalente cu cele recomandate de către rețeaua PEUGEOT. Predați bateriile uzate la punctele de colectare agreate.



CARD CONFIDENTIAL

Îl primiți în momentul livrării autoturismului, împreună cu dublura de chei.

Acesta conține un cod de identificare necesar pentru orice intervenție în cadrul rețelei PEUGEOT asupra sistemului de antidemaraj electronic. Acest cod este acoperit cu o peliculă care nu trebuie îndepărtată decât în caz de nevoie.

Păstrați cardul dumneavoastră într-un loc sigur, niciodată în interiorul vehiculului.

Când călătoriți departe de casă, luați acest card, la fel ca și actele personale.

ANTIDEMARAJ ELECTRONIC

Toate cheile au un dispozitiv antidemaraj electronic.

Acest dispozitiv blochează sistemul de alimentare al motorului. El se activează automat când scoateți cheia din contact. După ce ați pus contactul, cheia și dispozitivul antidemaraj electronic comunică între ele.



Acest martor se stinge după punerea contactului, cheia a fost recunoscută, demarajul motorului se poate efectua.

În cazul în care cheia nu este recunoscută, pornirea este imposibilă. Schimbați cheia și verificați cheia defectă în cadrul rețelei PEUGEOT.

Pentru o utilizare eficientă

Nu aduceți nici o modificare sistemului antidemaraj electronic.

Manipularea telecomenzii chiar și în interiorul buzunarului dumneavoastră poate provoca descuierea involuntară a portierelor. Utilizarea simultană a altor aparate cu frecvență înaltă (telefoane mobile, alarme casnice...) poate perturba pe moment funcționarea telecomenzii.

La achiziționarea unui vehicul de ocazie:

- verificați că primiți cartela confidențială,
- prezentați cheile pentru memorare în cadrul rețelei PEUGEOT, pentru a fi sigur că acestea sunt singurele care pornesc vehiculul.



Deplasarea cu ușile blocate poate îngreuna accesul ajutoarelor, în caz de urgență.

Din motive de siguranță (copii la bord), scoateți cheia din contact când părăsiți vehiculul, chiar și pe termen scurt.

ALARMA

Ea asigură:

- o protecție perimetrică exterioară prin senzorii montați pe deschideri (uși, capotă) și pe alimentarea electrică,
- o protecție volumetrică,
- o protecție anti-ridicare.
- o protecție împotriva inserției unei chei în demaror.

Echipamentul conține și o sirenă.

Activarea alarmei

Asigurați-vă în prealabil de buna închidere a tuturor deschiderilor.



Activarea alarmei se face apăsând pe acest buton, protecțiile sunt active după câteva secunde.

Când alarma este în stare de veghe, orice efracție declanșează sirena pentru aproximativ 30 secunde, însoțită de aprinderea semnalizatoarelor de direcție. Alarma trece imediat înapoi în starea de veghe.

Alarma se declanșează la fiecare întrerupere de alimentare electrică și la restabilirea acesteia.

Semnalizarea tentativelor de efracție



Când vă întoarceți la vehicul, clipirea marotorului de anti-demaraj electronic sau apariția unui mesaj de alertă pe afișajul tabloului de bord vă indică încercarea unei efracții în timpul absenței dumneavoastră.

Dezactivare cu telecomanda



Apăsând scurt pe acest buton, ieșirea din starea de veghe se efectuează odată cu deblocarea vehiculului.

Dezactivarea cu cheia

Deblocați ușile cu cheia, intrați în vehicul. Puneți contactul în poziția de **MERS**, identificarea cheii va opri alarma.

Dezactivarea protecției volumetrice și anti-ridicare



Pentru dezactivarea protecțiilor volumetrice și anti-ridicare, apăsați pe butonul situat pe plafoniera vehiculului. Pentru a fi luată în considerare, comanda trebuie repetată după fiecare tăiere a contactului.

Pentru o bună utilizare

Pentru neutralizarea rapidă a sirenei declanșate intempestiv deblocați vehiculul cu telecomanda.

Pentru a evita trecerea în stare de veghe a alarmei, de exemplu înainte de spălare, blocați vehiculul cu cheia.



DESHIDERE DIN EXTERIOR

Ușa conducătorului

Folosiți telecomanda pentru deblocare din exterior.

Trageți mânerul spre dumneavoastră.

Dacă telecomanda este inactivă, introduceți partea metalică a cheii în încuietorea din partea conducătorului.

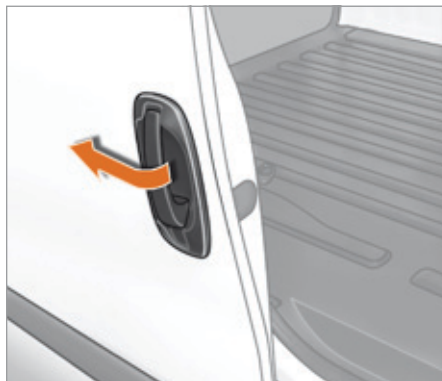

Ușa laterală culisanta

Trageți mânerul spre dumneavoastră, apoi spre înapoi.

Culisăți în totalitate ușa, pentru a trece de punctul de rezistență în poziție deschisă.



Dacă trapa de acces la bușonul rezervorului de carburant este deschisă, un sistem de siguranță împiedică culisarea ușii laterale (Combi).



Dacă vehiculul este situat în pantă, însoțiți culisarea ușii laterale. Portiera s-ar putea deschide sau închide mai rapid, în funcție de înclinarea terenului, și există posibilitatea de a provoca răni. Din motive de siguranță și de funcționare nu rulați cu ușa laterală culisantă deschisă.



Capac de portbagaj (Combi)

Dupa deblocarea deschiderilor vehiculului cu telecomanda sau cheia, trageți de manerul central și ridicați capacul din spate.



Uși batante spate

Ușile batante asimetrice din spate tip 60/40 dispun de patru puncte de închidere dintre care unul central.

Trageți mânerul spre dumneavoastră.

Începeți prin deschiderea ușii mari, apoi deblocați trăgând levierul pentru a elibera ușa mică.

Cele două uși batante se deschid la 90°.

! Este autorizată rularea cu ușa mică deschisă pentru a transporta sarcinile lungi. Respectați codificările de siguranță pentru atragerea atenției celorlalți participanți la trafic.

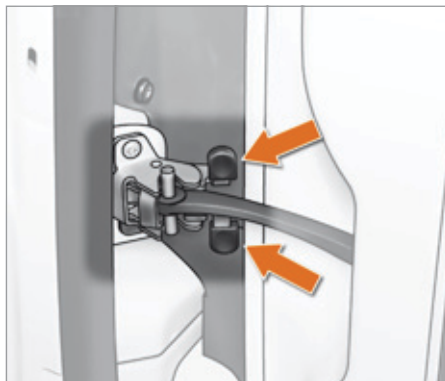

Deschidere la 180°

Apăsați pe piesa de blocare și în același timp deschideți ușa, pentru a mari unghiul de deschidere al ușii.

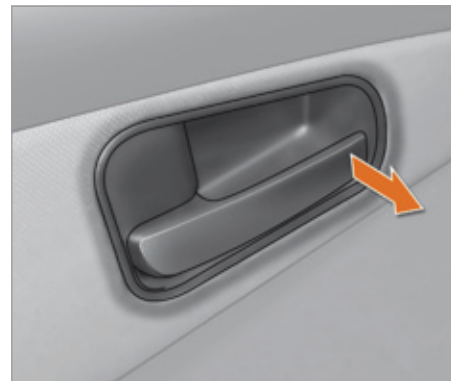

DESCHIDERE DIN INTERIOR

Usa conducatorului

Deblocarea se face trăgând mânerul din interior.

Siguranța anti-agresiune: când viteza vehiculului ajunge la aproximativ 20 km/h, un zgomot caracteristic închiderii semnalează blocarea automată a deschiderilor vehiculului.

Această funcție poate fi setată din cadrul meniului de configurare; selectați "Autoclose", apoi "ON" sau "OFF".

Este dezactivată la livrarea vehiculului.



Consultați rubrica "Tehnologie la bord - Configurarea vehiculului".



Usa laterala culisanta (Combi)

Trageți comanda **A** și culisați în totalitate ușa, pentru a trece de punctul de rezistență în poziție deschisă.

! Dacă vehiculul este situat în pantă, însoțiți culisarea ușii laterale. Usa s-ar putea deschide sau închide mai rapid, în funcție de înclinarea terenului și există posibilitatea de a provoca răni. Din motive de siguranță și de funcționare, nu rulați niciodată cu usa laterală culisantă deschisă.

Usi batante spate

Pentru a le deschide culisați comanda **B** spre dreapta.



Pentru o bună utilizare

La deschidere, aveți grijă să nu blocați spațiul ghidajului din podea, pentru o bună culisare a ușii.
Nu deranjați circulația.

Capac de portbagaj (Combi)

În cazul unei disfuncții la nivelul bateriei, sau blocării centralizate a deschiderilor, este posibilă deblocarea mecanică a capacului portbagajului de la interior. Deschideți usa laterala culisanta si rabateti complet scaunele din spate. De la interior, din portbagaj, apăsați pe parghie pentru a putea deschide capacul portbagajului.



Spatiu de incarcare



O apăsare permite deblocarea de la postul de conducere a ușilor laterale culisante și a ușilor din spate (Furgoneta).

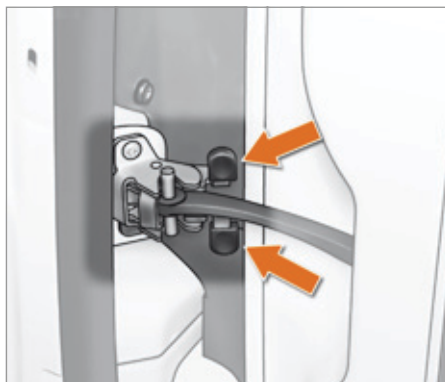
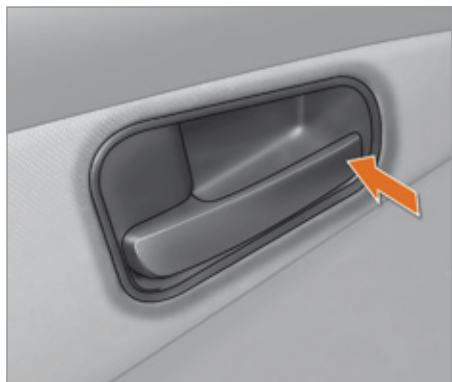

BLOCAREA DESCHIDERILOR DIN INTERIOR

Blocare centralizata

Apăsați mânerul interior pentru a bloca toate deschiderile vehiculului sau ușa respectivă. Dar dacă una dintre uși este deschisă sau incorect închisă, blocarea centralizată nu se realizează.

 Scoateți întotdeauna cheia din contact când părăsiți vehiculul, chiar și pentru o perioadă scurtă.

Inchiderea ușilor cu deschidere la 180°

Tirantul își va relua prinderea sa automat la închiderea ușilor batante, închizând mai întâi ușa mică.

Spatiu de incarcare



O apăsare permite blocarea de la postul de conducere a ușilor laterale culisante și a ușilor spate (Furgoneta), de la postul de conducere.

Siguranta antiagresiune

La pornirea vehiculului, aceasta funcție blochează automat portierele postului de conducere și pe cele ale spațiului de încărcare, la atingerea a circa 20 km/h. Dacă pe parcurs nu se efectuează nici o deschidere, blocarea rămâne activă. Această funcție poate fi setată din meniul de configurare; selectați "Autoclose", apoi "ON" sau "OFF". Este dezactivată la livrarea vehiculului.



Usa laterala culisanta (Combi)

Utilizati manerul pentru a depasi punctul de rezistenta si a incepe culisarea. Utilizati manerul in continuare, pentru a insoti usa pana la inchidere.

! Daca vehiculul este stationat in panta, insotiti culisarea usii laterale pana la inchidere. Usa s-ar putea deschide inainte de a ajunge la cap de cursa, ori s-ar putea inchide prea repede din cauza inclinarii terenului si exista riscul unei raniri.



Siguranță copii

Interzice deschiderea din interior a oricărei portiere din spate.

- ☞ Rotiți comanda fiecărei portiere din spate un sfert de tur cu ajutorul cheii de contact.



ÎNCHIDERE DIN EXTERIOR

Ușă laterală culisantă

Trageți mânerul spre dumnevoastră, apoi spre față pentru a trece de punctul de rezistență (Furgonetă) sau pentru deblocarea dispozitivului de prindere a ușii (Combi).

Culisați ușa în totalitate până la închidere.

Uși batante spate

Începeți prin închiderea ușii mici, aceasta blocându-se automat la închidere.

Închideți ușa mare folosind mânerul său.

Capac de portbagaj (Combi)

Coborâți capacul, utilizând manerele de prindere de la interior.

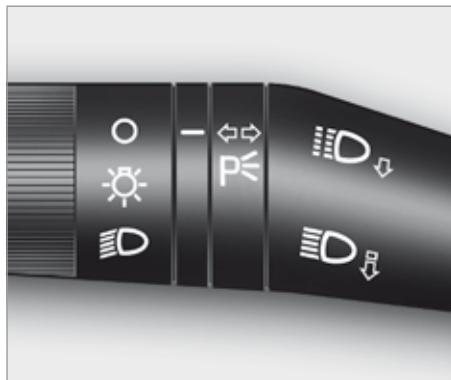

COMANDĂ LUMINI

Selectarea se face rotind reperul alb al inelului, dacă cheia de contact este în poziția **MAR**.



Toate luminile stinse



Lumini de poziție aprinse

Sunt semnalizate în tabloul de bord prin aprinderea matorului.

Fază scurtă/fază lungă aprinse



Rotiți inelul în poziție.

Inversare fază scurtă/fază lungă

Trageți comanda luminilor spre dumneavoastră.

Apel de faruri



Trageți ușor comanda luminilor spre dumneavoastră, oricare ar fi poziția inelului.

Indicatoare de direcție



Stânga: actionați în jos. Matorul săgeții de direcție clipește în tabloul de bord.

Dreapta: actionați în sus.

Matorul săgeții de direcție clipește în tabloul de bord.

Funcția "autostradă"

Dispozitiv pentru semnalizarea schimbării unei benzi pe cai de rulare rapide.

Dați un simplu impuls în sus sau în jos pe comanda luminilor, fără a trece de punctul de rezistență; indicatoarele de direcție corespunzătoare clipeșc de trei ori.

Lumini de staționare

Balizaj lateral realizat prin aprinderea numai a luminilor de poziție de pe partea pe care se circula.

Cheie de contact în poziția **STOP** sau scoasa din contactor:

- ☞ rotiți inelul în poziția "Toate luminile stinse", apoi în poziția "Lumini de poziție aprinse",
- ☞ Actionați comanda de iluminat în sus sau în jos, în funcție de partea pe care se circula (exemplu: dacă staționați pe partea dreapta: comanda de iluminat trebuie acționată în jos; aprinderea luminilor se va face pe partea stanga a vehiculului).

Aceasta este indicată prin aprinderea matorului luminilor de poziție pe tabloul de bord combinat.

Pentru a stinge luminile de poziție, readuceți comanda luminilor pe poziția centrală, în poziția "Toate luminile stinse".



Proiector anticeață

Comenzile sunt situate pe panoul de pe planșa de bord.

Lumini de ceață față și spate



Luminile pentru ceață față funcționează împreună cu luminile de poziție și faza scurtă.



Luminile pentru ceață spate funcționează cu faza scurtă.

Apăsați pe una dintre aceste comenzi pentru a aprinde aceste lumini.

i Luminile pentru ceață trebuie utilizate numai în condiții de ceață sau de ninsoare.

În condiții de vizibilitate normală sau de ploaie, ziua sau noaptea, luminile pentru ceață sunt orbitoare și interzise.

Nu uitați să le stingeți imediat ce nu mai sunt necesare.

Lumină de însoțire

Menținerea temporară a fazei scurte, după ce ați întrerupt contactul vehiculului, facilitează ieșirea șoferului în cazul unei luminozități scăzute și iluminează spațiul din fața vehiculului.

Activare

Cheia de contact în poziția **STOP** sau retrasă, trageți comanda de lumini spre volan în primele 2 minute ce urmează opririi motorului.

La fiecare acționare a comenzii, timpul de aprindere a luminilor este prelungit cu 30 secunde, până la un maxim de 210 secunde. După expirarea acestui timp luminile se sting automat.



Martorul se aprinde, însoțit de un mesaj pe afișaj, la prima acționare a comenzii și rămâne aprins până la dezactivarea automată a funcției.

Dezactivare

Mențineți comanda luminilor trasă spre volan timp de 2 secunde.

Fascicul proiectoare

În funcție de greutatea mărfii transportate este recomandată reglarea înălțimii fasciculului luminos al farurilor. Această funcție este disponibilă numai pentru faza lungă și faza scurtă.



Apăsarea succesivă a unuia dintre aceste butoane vă permite reglarea înălțimii fasciculului luminos al farurilor.



Un martor pe tabloul de bord indică poziția selectată: (0, 1, 2, 3).

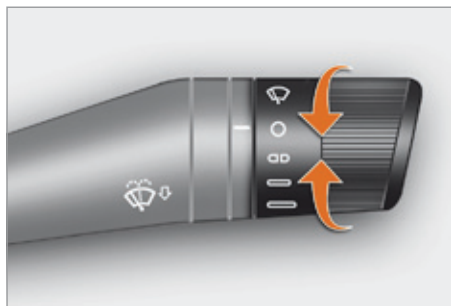

COMANDA STERGATOARE

Stergătoare de parbriz

Ștergătoarele pot funcționa doar după ce cheia de contact este în poziția de mers. Comanda poate avea patru poziții diferite. Este posibil să selectați 3 viteze rotind inelul.



Intermitent.

Continuu lent.

Continuu rapid.

Pas cu pas: printr-un impuls în jos.



Spalare parbriz

Aționați comanda în jos, funcționează numai spălătorul față. Mențineți comanda apăsată în jos, spălătorul față este însoțit de o ștergere temporizată a parbrizului.

 Pentru a completa nivelul, consultați rubrica "Verificări - Niveluri".

Pentru o utilizare eficientă

Verificați ca ștergătoarele față să poată funcționa liber, dacă le folosiți pe timp geros.

 Pentru a schimba lamelele ștergătoarelor, consultați rubrica "Asistență rapidă - Schimbarea unei lamele de ștergător".

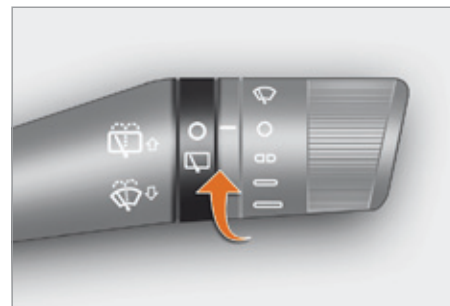

Ștergător spate



Este poziționat pe ușa mare din spate.
Rotiți inelul.

Spălător geam spate

Spălătorul din spate este integrat în dreptul celui de al treilea stop.

Aționați comanda în sus, funcționează numai spălătorul geamului din spate.

Mențineți comanda împinsă în sus, spălătorul geamului din spate este însoțit de o ștergere temporizată a geamului.

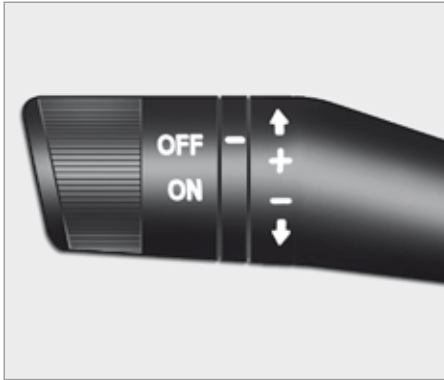

REGULATOR DE VITEZA

"Este viteza cu care conducatorul dorește să ruleze".

Această asistare a conducerii în condiții de circulație fluidă permite menținerea constantă a vitezei vehiculului programată de conducător, fara apasarea pedalei de acceleratie.

Pentru a fi programata sau activată, viteza vehiculului trebuie să fie mai mare de 30 km/h, fiind cel puțin în treapta a II-a a cutiei de viteze.

La activarea funcției, matorul "Regulator de viteza" se aprinde pe tabloul de bord:



Selectarea funcției

- Mutați inelul în poziția **ON**. Regulatorul este selectat dar nu este încă activ și nici o viteză nu este programată.

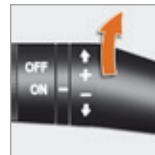

Prima activare / Programarea unei viteze

- Aduceți vehiculul la viteza dorită apăsând pedala de accelerație.
- Deplasați comanda spre sus (+) timp de o secunda, apoi eliberați-o.

Viteza dorită este programată. Puteti elibera pedala de acceleratie, vehiculul va mentine aceasta viteza constanta.



Depasire temporara a vitezei

Este posibil de a **acclera** și să rulați temporar cu o viteză superioară celei programate (de exemplu: pentru efectuarea unei manevre de depasire). Cand pedala de accelerație va fi eliberata, vehiculul va reveni la viteza programată.



Neutralizare

- Apăsați tasta situata la extremitatea comenzii.

sau

- Apăsați pe pedala de frână sau pe ambreiaj.

Regulatorul de viteza este neutralizat si in caz de interventie a sistemului ABS sau ESC.



Reactivare

- Apăsați din nou tasta situată la extremitatea comenzii.

sau

- Apasati pe pedala de acceleratie pana la atingerea unei viteze apropiate de cea programata.
- Cuplati treapta selectate la programarea vitezei.

Vehiculul revine la ultima viteza programată.

Modificarea vitezei programate

Pentru memorarea unei viteze superioare celei precedente, aveți următoarele posibilități:



Fără a folosi accelerația:

- Deplasați comanda către în sus (+).

Fiecare apăsare scurtă crește viteza cu 1 km/h.

O apăsare continuă crește viteza în mod continuu.

Folosind pedala de accelerație:

- depășiți viteza memorată până la atingere vitezei dorite,
- deplasați comanda în sus (+) timp de o secunda, apoi eliberați-o.



Pentru a memora o viteză inferioară celei precedente:

- deplasați comanda în jos (-); noua viteză va fi memorată automat.

Fiecare apăsare scurtă scade viteza cu 1 km/h.

O apăsare continuă scade viteza în mod continuu.



Oprirea funcției

- Mutați inelul pe poziția **OFF** sau tăiați contactul pentru oprire totală.

Anularea vitezei programate

La oprirea vehiculului, după taierea contactului, nici o viteză nu mai este memorată de sistem.

Anomalie de funcționare

În caz de disfuncție, rotiți inelul pe poziția **OFF** și adresați-vă rețelei PEUGEOT sau unui service autorizat.

Pentru o bună utilizare

La modificarea vitezei memorate prin apăsare prelungită fiți atenți pentru că viteza poate să crească sau să scadă repede.

Nu folosiți regulatorul de viteză pe carosabil alunecos sau când traficul este intens.

Nu treceti maneta de viteze la punctul mort niciodată în timp ce sistemul este în funcțiune. La coborâre abruptă, regulatorul de viteză nu va putea împiedica vehiculul să depășească viteza programată.

Regulatorul nu poate în nici un caz să înlocuiască respectarea regulilor de limitare a vitezei, nici atenția sau responsabilitatea șoferului.

Este recomandat să țineți picioarele în apropierea pedalelor.

Pentru a evita orice incomodare sub pedale:

- aveți grijă la corectă poziționare a covorașului și la prinderea corectă pe podea a fixărilor sale,
- nu suprapuneți niciodată mai multe covorașe.



LIMITATOR FIX DE VITEZĂ

Această funcție permite limitarea fixă a vitezei maxime a vehiculului (în funcție de versiune și doar pentru motorizarea 1,3 HDi 75 cp). Viteza limitată poate fi reglată între 4 paliere predefinite: 90, 100, 110 sau 130 km/h.

i O etichetă, situată în habitacul, indică prezența acestei funcții și viteza maximă definită.

Această funcție nu poate fi neutralizată sau modificată de conducător.

**RETROVIZOR INTERIOR**

Comanda situată pe latura inferioară permite poziționarea retrovizorului în două poziții.

Poziția de zi, comanda trebuie împinsă.

Poziția de noapte, anti-orbire, trageți comanda spre dumneavoastră.

**RETROVIZOARE EXTERIOARE**

Oglinzile retrovizoare exterioare au o formă sferică pentru a mări zona laterală vizibilă.

Din acest motiv, obiectele observate sunt mai aproape decât par. Așadar trebuie să țineți cont de acest lucru pentru a aprecia corect distanța.

**Comenzi electrice**

Comanda electrică este situată pe latura interioară, la înălțimea retrovizorului.

Selecționați retrovizorul ce trebuie reglat, rotind comanda spre stânga sau spre dreapta, apoi acționați comanda în sensul de reglare dorit.



Pentru a degivra retrovizoarele, apăsați tasta de degivrare a lunetei.

**Comenzi manuale**

Comenzile manuale stânga și dreapta sunt situate pe partea interioară a suportului fiecărui retrovizor.

Manevrați maneta în sensul de reglare dorit.



ACTIONARE GEAMURI

Comenzi electrice

Pe partea conducatorului, geamul cu comandă electrică este anti-lovire și cu comandă secvențială la coborâre și ridicare. Pe partea conducatorului, comenzile aflate pe usa permit acționarea geamurilor din față ale vehiculului.

Pe partea pasagerului, comanda permite acționarea geamului pasagerului din față.

Comenzi secvențiale

Ridicați sau coborâți complet geamul conducatorului, printr-un impuls prelungit asupra comenzii.

Geamul se oprește la un nou impuls asupra comenzii.

Declanșați mișcarea geamului printr-un impuls scurt asupra comenzii.

Comenzi manuale

Rotiți mânerul geamului situat pe panoul usii.

O utilizare corecta

Scoateți întotdeauna cheia din contact când părăsiți vehiculul, chiar și pentru o perioadă scurtă.

În cazul lovirii în timpul manevrării sistemului electric de ridicare a geamului, trebuie să inversați sensul de mișcare a geamului. Pentru aceasta, apăsați butonul corespunzător. Când conducatorul acționează comenzile geamului unui pasager, el trebuie să se asigure că nici o persoană nu împiedică închiderea corectă a geamurilor.

Conducatorul trebuie să se asigure că pasagerul folosește corect sistemul electric de acționare a geamului.

Fiți atenți la copii în timpul manevrării geamurilor.



GEAMURI SPATE (COMBI)

Pentru a întredeschide geamurile din spate, basculați maneta, apoi împingeți-o până la capăt pentru blocarea geamurilor în poziție deschisă.

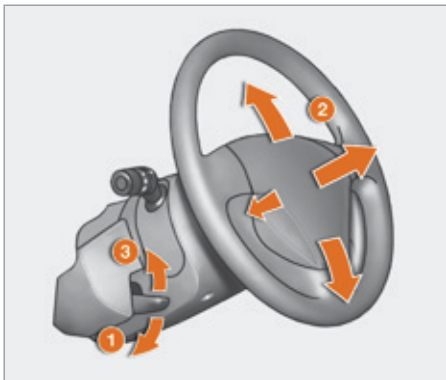

REGLARE VOLAN

Cu mașina oprită, deblocați volanul împingând comanda în jos. Ajustați profunzimea și înălțimea volanului apoi blocați-l trăgând comanda în sus până la capăt.



CUTIE DE VITEZE MANUALA

Mers inapoi

Nu treceți niciodată în marșarier înainte de oprirea completă a vehiculului. Mișcarea trebuie efectuată lent, pentru a reduce zgomotul la trecerea în marșarier.

i Dacă vehiculul dumneavoastră are această dotare, dispozitivul de asistență la parcare cu spatele se declanșează la trecerea în marșarier; se aude un semnal sonor.

+ Consultați rubrica "Tehnologie la bord - Asistență la parcare".

Pentru o buna utilizare

Pentru a schimba ușor vitezele, apăsați întotdeauna până la capăt pedala de ambreiaj.

Pentru a evita să vă deranjeze ceva sub pedale:

- verificați așezarea corectă a covorașului,
- nu suprapuneți niciodată mai multe covorașe.

Evitați să lăsați mâna pe nuca schimbătorului de viteze deoarece forța exercitată, chiar și ușoară, poate să uzeze în timp elementele din interiorul cutiei.

! În cazul rularii pe un drum inundat sau la traversarea unui curs de apă, rulați cu viteza redusă.



CUTIE DE VITEZE SECVENȚIALĂ

Cutia de viteze secvențială prevăzută cu cinci viteze oferă, la alegere, confortul automatismului sau plăcerea schimbării manuale a vitezelor.

Această cutie de viteze permite accesul la două modalități de conducere:

- un mod automatizat, pentru gestionarea automată a vitezelor de către cutie, deci fără intervenția șoferului,
- un mod secvențial pentru schimbarea manuală a vitezelor de către șofer, utilizând maneta de viteze.

Este compusă din:

1. o maneta de viteze **1** amplasat pe consola centrală, pentru selectarea modului de conducere, a mersului înapoi și a punctului mort, sau pentru schimbarea treptelor în mod secvențial,
2. un buton **2**, pentru activarea sau neutralizarea programului economic.



Bloc de comanda a manetei de viteze

Toate pozițiile manetei de viteze sunt date plecând de la punctul central.

N: punct mort.

Cu piciorul pe frână, selectați această poziție pentru a porni, deplasând maneta de viteze la dreapta și apoi în sus.

R: mers înapoi.

Vehiculul fiind oprit, mențineți piciorul pe pedala de frână și deplasați maneta de viteze la dreapta și apoi în jos.

M +/-: mod secvențial, cu schimbarea manuală a treptelor.

Pentru a selecta acest mod, apăsați lung la stânga pe maneta de viteze, apoi:

- dați un impuls către **+**, pentru a cupla treapta superioară,
- dați un impuls către **-**, pentru a cupla treapta inferioară.

A: mod automatizat.

Pentru a selecta acest mod, apăsați lung la stânga pe maneta de viteze.

E: program economic.

Apăsați pe acest buton, pentru activare sau dezactivare.



Afisare pe tabloul de bord combinat

N. Neutral (Punct mort).

R. Reverse (Mers înapoi).

1 2 3 4 5. Trepte cuplate.

AUTO. Se aprinde la selectarea modului automatizat; se stinge la trecerea în mod secvențial.

E. Se aprinde la activarea programului economic; se stinge la dezactivarea acestui program.



Pornirea vehiculului

Este obligatoriu sa apasati pedala de frana.

Porniti motorul; cutia de viteze trece automat la punctul mort.

Maneta de viteze ramane in pozitia selectata inainte de taierea contactului.

"N" apare pe afisajul din tabloul de bord combinat, insotit de un semnal sonor când eliberati pedala de frână, pentru a va indica diferenta dintre pozitia efectiva a manetei de viteze si treapta selectata de cutia de viteze. Selectati treapta I-a (deplasare catre +) sau mersul inapoi (pozitia R).

"1" sau "R" pe afisajul din tabloul de bord combinat.

Eliberati frana de stationare.

Retrageti piciorul de pe pedala de frana, apoi accelerati.

i Modul AUTO sau manual utilizat înainte de întreruperea contactului rămâne memorat la următoarea pornire.

i Este posibil să porniți și cu viteza a II-a, în caz de drum cu aderența redusă (a II-a apăsată pe +).

i Apăsând rapid și până la capăt pedala de accelerație, se poate obține o pornire în forță.

Oprire - Pornire în pantă

Această cutie de viteze este una manuală pilotată, fără pedala de ambreiaj.

Pentru imobilizarea vehiculului în pantă, este necesar să se utilizeze frâna de stationare și nu pedala de accelerație; nerespectarea acestei proceduri poate genera supraîncalzirea ambreiajului și deteriorarea cutiei de viteze.

În cazul unei porniri în pantă, accelerați progresiv eliberând în același timp frâna de stationare.

Mod automatizat

După pornirea vehiculului, puteți trece în modul automatizat, selectând poziția A/M.



"AUTO" și treapta cuplata apar pe afisajul din tabloul de bord combinat.

Cutia de viteze funcționează în mod auto-activ, fără intervenția șoferului.

Ea selectează în permanență treapta de viteză optimă, în funcție de următorii parametri:

- viteza vehiculului,
- durata motorului,
- forța cu care este apăsată pedala de accelerație.

Pentru optimizarea confortului la conducere și pentru a obține treapta de viteze cea mai bine adaptată, evitați variațiile brutale pe pedala de accelerație.

Dacă apăsați până la capăt pedala de accelerație, cutia de viteze selectează o treaptă inferioară de viteză, pentru a permite o accelerație mai puternică.

Cutie de viteze și volan

Schimbare de treaptă temporară în mod AUTO

Puteti comanda o schimbare a treptei de viteza, actionand maneta de viteze.

Aceasta actiune nu dezactiveaza modul automatizat, dar permite utilizarea temporara a functiilor modului secvential (de exemplu: la depasirea unui vehicul...).

"**AUTO**" ramane prezent pe afisajul din tabloul de bord combinat.

Program economic "ECO"

Acest program vine in completarea modului automatizat, pentru limitarea consumului de carburant.

Apasati butonul **E** pentru activarea programului.



"**E**" apare pe afisajul din tabloul de bord combinat, langa "**AUTO**" si treapta de viteza selectata de cutia de viteze.

Cutie de viteze selecteaza treapta adaptata la viteza vehiculului, la turatia motorului si la forta cu care este apasata pedala de acceleratie, pentru a limita consumul de carburant.

Mod secvential

Dupa utilizarea modului automatizat, puteti reveni la modul secvential, selectand din nou pozitia **A/M**.



"**AUTO**" dispara, iar treptele folosite apar succesiv pe afisajul tabloului de bord.

Nu este necesar sa ridicati piciorul de pe pedala de acceleratie pentru a efectua o schimbare de treapta.

Solicitarile de schimbare a treptelor se efectueaza numai daca regimul motorului o permite. Cand schimbarea nu este posibila, sistemul emite un semnal sonor.

În cazul unei viteze reduse, la apropierea de un stop sau de un semafor de exemplu, cutia de viteze retrogradează automat, până la viteza I-a.

Oprirea vehiculului

Pentru a opri motorul, cu piciorul pe pedala de frana, trebuie:

- să selectati treapta I-a, sau mersul inapoi,
- să actionati frana de stationare, pentru a imobiliza vehiculul,
- întrerupeți contactul.



Eliberati pedala de frana dupa disparitia de pe afisajul din tabloul de bord combinat a treptei de viteza cuplate.



Nu parasiti niciodata vehiculul cu cutia de viteze in punctul mort (pozitia **N**).

In acest caz, un semnal sonor este emis la taierea contactului (cheia de contact in pozitie **STOP**).

i În caz de oprire prelungită cu motorul în funcțiune, este recomandată menținerea cutiei de viteze la punctul mort (poziția **N**).

i Cu vehiculul oprit și motorul pornit pentru prima oară, cu treapta a II-a cuplata sau mersul înapoi, cutia de viteze trece automat la punctul mort, însoțită de un semnal sonor, în următoarele cazuri:

- nicio apăsare pe pedalele de accelerație și/sau de frână de cel puțin 3 minute,
- apăsare pe pedala de frână timp de mai mult de 10 minute,
- deschiderea ușii conducătorului și nicio apăsare pe pedalele de accelerație și/sau de frână de cel puțin 1,5 secunde,
- anomalie la cutia de viteze.

Reinițializare

Rotiți cheia de contact în poziția **MAR**. În zece secunde, treapta cuplata trebuie să fie afișată pe bord.

În caz contrar, rotiți cheia de contact în poziția **STOP** și așteptați stingerea afișajului din bord.

Rotiți din nou cheia de contact în poziția **MAR**.

i Dacă problema persistă, verificați sistemul în rețeaua PEUGEOT sau la un service autorizat.

Mod de avarie - Pornire dificilă

Această procedură trebuie aplicată dacă apăsarea pedalei de frână nu este recunoscută de sistem, sau când cutia de viteze este în anomalie de funcționare la pornirea motorului.

Apăsați ferm pe pedala de frână.

Rotiți cheia de contact în poziția **AVV** timp de minim șapte secunde.

Motorul porneste.

Sistemul rămâne în modul de avarie; cutia de viteze nu va depăși treapta a III-a și modul automatizat nu va fi disponibil.

i Dacă motorul nu porneste, verificați sistemul în rețeaua PEUGEOT sau la un Service autorizat.

Anomalie de funcționare



Aprinderea acestui mărtoș, însoțit de un mesaj pe afișajul din bord, indică o utilizare defectuoasă a cutiei de viteze de către conducător.

Cu contactul pus, clipirea acestui mărtoș, însoțită de un semnal sonor și de un mesaj pe ecranul tabloului de bord indică o disfuncție la cutia de viteze.

Efectuați o verificare în cadrul rețelei PEUGEOT sau la un service autorizat.

i În timpul mersului, nu selectați niciodată punctul mort (poziția **N**). Selectați (poziția **R**) pentru mersul înapoi numai când vehiculul este oprit, și cu piciorul pe pedala de frână.

Dacă apăsați în același timp pedalele de accelerație și de frână, riscați să deteriorați cutia de viteze.

i În cazul tractării vehiculului dumneavoastră, asigurați-vă că ați selectat punctul mort (poziția **N**) al cutiei de viteze.

i În cazul rularii pe un drum inundat sau la traversarea unui curs de apă, rulați cu viteza redusă.

INDICATOR DE SCHIMBARE A TREPTEI*

Sistem ce permite reducerea consumului de carburant recomandand treapta de viteza cea mai adecvata.

Functionare

Sistemul nu intervine decât în cadrul unui mod de conducere economic.

Preconizările de utilizare a treptelor de viteze nu trebuie considerate obligatorii. Practic, configurația drumului, densitatea circulației sau siguranța rămân elementele determinante în alegerea raportului optim. Șoferul poartă responsabilitatea de a urma sau nu indicațiile sistemului. Această funcție nu poate fi dezactivată.

În cazul unei cutii de viteze pilotate, sistemul este activ numai în modul manual.

Exemplu:

- Sunteți în treapta a 3-a de viteză.
- Apăsăți moderat pedala de accelerație.
- Sistemul poate să vă propună, dacă sunt îndeplinite condițiile, cuplarea treptei superioare.



Afișaj pe tabloul de bord de nivel 1



Afișaj pe tabloul de bord de nivel 2

Informația apare sub forma matorului **SHIFT** pe afișajul tabloului de bord, însoțit de o săgeată îndreptată în sus, pentru cuplarea treptei superioare.

La vehiculele echipate cu cutie de viteze manuala, săgeata poate fi însoțită de numărul treptei propuse.

- i** În caz de conducere ce solicită în mod special performanțele motorului (apăsare bruscă pe accelerație, de exemplu, pentru efectuarea unei depășiri...), sistemul nu va preconiza nici o schimbare de treaptă. Sistemul nu va propune în niciun caz:
- cuplarea treptei I-a de viteză,
 - cuplarea treptei de mers înapoi.

* În funcție de motorizare.



CONTACTOR

Poziția **STOP**: antifurt.

Contactul este întrerupt.

Poziția **MERS**: punere contact.

Unele accesorii pot funcționa.

Poziția **AVV** (Avviamento): demaror.

Demarorul este acționat.

 Evitați agatarea unui obiect greu la cheia, care ar apăsa asupra axei acesteia când este în contact și ar putea cauza disfuncții.

Pornire motor



Martor antidemaraj

Dacă se aprinde acest martor luminos, schimbați cheia și faceți o verificare a cheii defecte în cadrul rețelei PEUGEOT.



Martor de preincalzire diesel

Cu frana de staționare activată și cutia de viteze în punctul mort, rotiți cheia până la poziția **MERS**.

Așteptați stingerea acestui martor și apoi acționați demarorul (poziția **AVV**) până când motorul pornește.

Durata de aprindere a matorului luminos depinde de condițiile meteorologice.

Dacă motorul este cald, martorul luminos se aprinde câteva secunde și puteți porni imediat. Eliberați cheia imediat ce motorul începe să funcționeze.

 La temperaturi mai mici de -23°C , lăsați motorul să funcționeze în gol timp de patru minute, pentru a asigura o funcționare optimă și o durată lungă de viață a motorului și cutiei de viteze.



În condiții de temperatură joasă

În zonele montane și/sau reci, este recomandată utilizarea unui carburant de tip "iarnă" adaptat temperaturilor scăzute sau negative.



Martor de deschidere

Dacă se aprinde acest martor, verificați închiderea corespunzătoare a tuturor ușilor și a capotei motorului.

Oprire motor

Opriti vehiculul și apoi, cu motorul la ralanti, rotiți cheia în poziția **STOP**.

ASISTARE LA PORNIRE ÎN PANTA

Parte integrantă a sistemului ESC, el facilitează pornirea în pantă menținând vehiculul imobilizat un interval scurt de timp (aproximativ 2 secunde), pentru a vă oferi timpul necesar să mutați piciorul de pe pedala de frână pe cea de accelerație.

Această funcție nu este activă decât dacă:

- vehiculul a fost complet imobilizat cu piciorul pe pedala de frână,
- motorul este pornit,
- panta are valoare mai mare de 5 %.

 În modul STOP al Stop & Start, asistarea la pornirea în pantă este inactivă.

Funcționare

În pantă ascendentă, când vehiculul este oprit cu motorul pornit, vehiculul este menținut scurt timp imediat ce eliberați pedala de frână:

- dacă este cuplată treapta I-a, sau la punctul mort la o cutie de viteze manuală,
- dacă maneta de viteze este în poziția **A** sau **M**, în cazul cutiei de viteze manuale pilotate.

În pantă descendentă, vehiculul fiind oprit, motorul în funcțiune și mersul înapoi cuplat, vehiculul este menținut scurt timp imediat ce eliberați pedala de frână.

 După 2 secunde, timp în care pornirea nu s-a efectuat, sistemul se dezactivează automat, diminuând progresiv presiunea de frânare. Pe durata acestei faze, se poate auzi un zgomot tipic de decuplare mecanică a franelor, ceea ce indică iminenta punere în mișcare a vehiculului.

 Nu ieșiți din vehicul în timpul unei faze de menținere temporară asigurată de sistemul de asistare la pornirea în pantă. Dacă trebuie să părăsiți vehiculul, motorul fiind pornit, acționați manual frâna de staționare. Apoi verificați ca motorul de frâna de staționare să fie aprins continuu pe tabloul de bord combinat.

Anomalie de funcționare



În caz de disfuncție a sistemului, acești martori se aprind pe tabloul de bord. Consultați rețeaua PEUGEOT sau un service autorizat, pentru a verifica sistemul.



STOP & START

Sistemul Stop & Start trece motorul momentan în stare de veghe - mod STOP - pe durata fazelor de oprire din circulație (semafoare, ambuteiaje, altele...). Motorul porneste din nou automat - mod START - imediat ce doriți să reporniți. Repornirea se efectuează instantaneu, rapid și în liniște. Perfect adaptat pentru utilizare urbană, sistemul Stop & Start permite reducerea consumului de carburant, a emisiilor de gaze poluante și a nivelului sonor la opriri.

Functionare

Trecerea motorului în mod STOP



Martorul "S" se aprinde pe tabloul de bord combinat și motorul trece în stare de veghe:

- **în cazul unei cutii de viteze manuale**, cu vehiculul oprit, aduceți maneta de viteze la punctul mort, apoi eliberați pedala de ambreiaj,
- **în cazul unei cutii de viteze manuale pilotate**, cu vehiculul oprit, mențineți apăsată pedala de frână.



Oprirea automată a motorului este posibilă numai când s-a depășit o viteză de aproximativ 10 km/h, pentru a evita opriri repetate ale motorului la rulare cu viteză mică.



În modul STOP al Stop & Start, asistarea la pornirea în pantă este inactivă.



Nu parasiti niciodata vehiculul fara a taia contactul cu cheia.



Nu alimentați niciodată cu carburant când motorul este în mod STOP; este imperativă tăierea contactului cu cheia.

Cazuri particulare: mod STOP indisponibil

Modul STOP nu se activează când:

- ușa conducătorului este deschisă,
- centura de siguranță a conducătorului este decuplată,
- mersul înapoi este cuplat,
- unele condiții punctuale (încărcarea bateriei, temperatura motorului, regenerarea filtrului de particule, asistarea la frână, temperatura exterioară...) o necesită, pentru asigurarea controlului sistemului.



În acest caz, pe afișajul din bord apare un mesaj, însoțit de mărutul "S" care se aprinde intermitent câteva secunde, apoi se stinge.

Această funcționare este perfect normală.

Pornirea și oprirea

Trecerea motorului în mod START



Martorul "S" se stinge și motorul reporneste:

- în cazul unei cutii de viteze manuale, apăsați pedala de ambreiaj,
- în cazul unei cutii de viteze manuale pilotate:
 - aduceți maneta de viteze în poziția A sau M, eliberați pedala de frână,
 - sau cuplați mersul înapoi.



În mod STOP, o acționare a manetei cutiei de viteze manuale pilotate anticipează pornirea determinând repornirea motorului.



În cazul opririi automate a motorului în pantă, asistarea la pornirea în pantă fiind activă numai dacă motorul este pornit, este necesară pornirea motorului cuplând o viteză înainte de eliberarea pedalei de frână.

Cazuri particulare: declansare automata a modului START

Modul START se declanșează automat când:

- vehiculul este în roata liberă, în pantă,
- motorul este oprit de aproximativ 3 minute prin sistemul Stop & Start,
- unele condiții punctuale (încărcarea bateriei, temperatura motorului, asistarea la frână, reglarea aerului condiționat...) o necesită, pentru asigurarea controlului sistemului sau al vehiculului.



În acest caz, pe afișajul din bord apare un mesaj, însoțit de mărtoșul "S" care se aprinde intermitent câteva secunde, apoi se stinge.

Această funcționare este perfect normală.

Utilizare corectă

Cu o cutie de viteze manuală, în mod STOP, în caz de cuplare a unei trepte fără a debreia complet, repornirea vehiculului poate eșua.

Un mărtoș se aprinde sau un mesaj este afișat pe tabloul de bord invitându-vă să apăsați până la capăt pedala de ambreiaj pentru a asigura repornirea.

Cu motorul oprit în modul STOP, dacă șoferul își decuplează centura de siguranță și deschide o ușă din față, repornirea motorului nu este posibilă decât cu cheia de contact. Acest lucru este indicat de un semnal sonor, însoțit de aprinderea intermitentă a mărtoșului de service și de un mesaj pe afișajul din bord.

Dacă după o repornire automată în mod START, conducătorul nu efectuează nicio acțiune asupra vehiculului în cele 3 minute ce urmează, sistemul oprește motorul definitiv. Repornirea motorului nu este posibilă decât cu cheia de contact.

Neutralizare



În orice moment, apăsați pe comanda "S - OFF", pentru a neutraliza sistemul.

Aceasta este semnalată prin aprinderea unui mator pe comanda, însoțită de un mesaj pe ecranul din tabloul de bord.

i Dacă neutralizarea a fost efectuată în modul STOP, motorul repornește imediat.

i Dacă se dorește păstrarea confortului climatic, este necesară neutralizarea Stop & Start, pentru a permite o funcționare continuă a aerului condiționat.

Reactivare

Apăsați din nou pe comanda "S - OFF". Sistemul este din nou activ; aceasta este semnalată prin stingerea matorului de pe comanda, însoțită de un mesaj pe ecranul din tabloul de bord.

i După pornirea motorului cu cheia, sistemul păstrează aceeași stare (activat sau dezactivat) pe care o avea înainte de oprirea motorului.

Anomalie de funcționare



În cazul unei disfuncții a sistemului Stop & Start, acesta se dezactivează și acești matori se aprind pe tabloul de bord, însoțiti de un mesaj pe afișajul din bord. Efectuați o verificare în cadrul rețelei PEUGEOT sau la un service autorizat.



În caz de anomalie în mod STOP, este posibilă repornirea motorului apăsând la fund pedala de ambreiaj sau aducând maneta de viteze la punctul mort.

Întreținere

! Înainte de orice intervenție sub capota, este imperativă tăierea contactului cu cheia, pentru a evita orice risc de ranire legat de o declanșare automată a modului START.

Acest sistem necesită o baterie de tehnologie și de caracteristici specifice (reper disponibile în rețeaua PEUGEOT sau la un service autorizat). Montarea unei baterii neavând reper PEUGEOT antrenează riscuri de disfuncții ale sistemului.



i Sistemul Stop & Start se bazează pe o tehnologie avansată. Orice intervenție necesită o calificare deosebită, pe care rețeaua PEUGEOT o garantează.



SCAUNE FAȚĂ

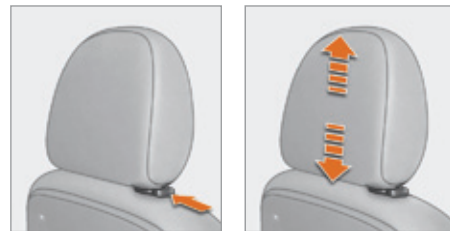

Tetiere

Reglare pe înălțime a tetierei: pentru a o ridica sau coborî, culisați-o apăsând pe proeminenta.

Reglajul este corect dacă partea superioară a tetierei este la nivelul creștetului capului. Pentru a o înlătura, degajați piciorul tije, pentru a apăsa pe buton și aduceți-o în poziția înaltă.

Pentru a o reinstala, apăsați pe buton și introduceți tijele tetierei în deschideri urmărind axul spătarului.



Nu rulați niciodată cu tetierele demontate. Acestea trebuie montate la loc și corect reglate.



Longitudinal

Ridicați bara de comandă și culisați scaunul înainte sau înapoi în poziția dorită.



Suștinere lombară

Mișcați roțița.



Cotiera

Scaunul conducătorului poate fi echipat cu o cotiera, pe partea consolei centrale. Ridicați sau coborâți complet cotiera, pentru a obține poziția de conducere cea mai confortabilă.



Înclinare spătar

Mișcați roțița pentru a regla înclinarea spătarului.



Înălțimea șezutului

Pentru reglarea înălțimii șezutului scaunului șoferului trageți comanda în sus, de câte ori este necesar pentru a îl ridica la nivelul dorit.

Pentru a îl coborî, împingeți comanda în jos, de câte ori este necesar.



Comandă scaune încălzite

Apăsați pe comandă.
Temperatura este reglată automat.
O nouă apăsare întrerupe funcționarea.



SCAUN PASAGER ESCAMOTABIL

! Nu deplasați scaunul decât în lipsa pasagerilor pe locurile din spate.

! Înainte de a iniția o manevră de deplasare a scaunului către înapoi, verificați ca nimeni și nimic să nu deranjeze cursa scaunului către înapoi, pentru a evita orice risc de lovire a pasagerilor din spate, sau de blocare a scaunului prin prezența unor obiecte mari așezate pe podea în spatele scaunului. În cazul blocării scaunului, întrerupeți manevra imediat.



Poziția măsuță

Apăsați pe tetieră pentru a o coborî în poziție joasă.
Împingeți spre spate una din comenzile situate pe fiecare parte a spătarului.
Coborâți spătarul peste șezut în poziția măsuță.



Poziția escamotat

După ce ați plasat spătarul în poziția măsuță, trageți centura din spatele scaunului ghidând în același timp spătarul rabatat pentru a însoți mișcarea spre față și spre podea.

Revenirea scaunului în poziția șezut

Trageți de cordonul din spatele scaunului pentru a îl debloca.

Ridicați scaunul din față și din spate, apoi conduceți mișcarea spre față pentru a îl aduce în poziția măsuță.

Împingeți spre spate una dintre comenzi, situate pe fiecare parte a spătarului, apoi îndreptați spătarul scaunului.

Apăsați puternic pe spătar pentru a declanșa blocarea scaunului în podea.

Reglați tetiera cu ajutorul butonului din lateral.



BANCHETĂ SPATE MONOBLOC

Poziția măsuță

Apăsați simultan pe tetieră și pe buton pentru a o coborî în poziție joasă.

Deblocați spătarul apăsând cele două comenzi laterale. Martorul roșu devine vizibil.

Rabatați spătarul peste șezut.

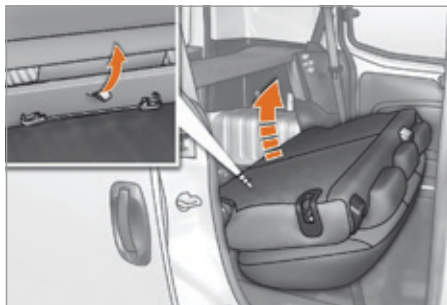

Poziție portofel

După ce ați plasat spătarul în poziția măsuță, trageți cordonul central pentru a debloca picioarele din spate ale șezutului. Ridicați șezutul până la capăt pentru a îl bloca în poziția portofel.

i În rulare, pentru a fixa bancheta, detasați chinga roșie de retenere, situată pe spatele șezutului banchetei și fixați una din capetele țigii de o tetiera față și cealaltă de marginea scaunului.

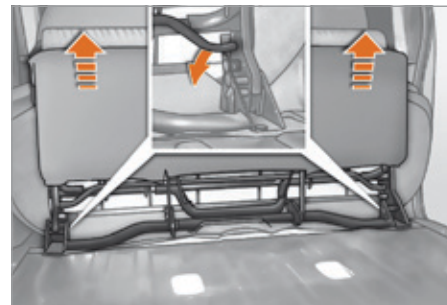

Demontarea banchetei

După ce ați plasat bancheta în poziția portofel, coborâți bara transversală pentru a debloca picioarele față ale șezutului. Ridicați bancheta pentru a o elibera din ancorările față.



Remontarea banchetei

Puneți la loc în prinderile din față bancheta în poziție portofel.

Rabatați bancheta în poziție măsuță, picioarele față și spate ale șezutului se blochează automat.



Aducerea banchetei la poziția de șezut

Ridicați spătarul banchetei.

Aveți atenție să nu blocați centurile de siguranță.

Blocați spătarul apăsând spre spate până la capăt. Martorul roșu nu mai este vizibil.



Tetiere spate

Tetiерele din spate se pot demonta și au două poziții:

- ▶ înaltă, poziția de utilizare,
- ▶ joasă, poziție retrasă.

Pentru ridicarea sau coborârea unei tetiere, trageți-o înainte și culisați-o în același timp. Pentru a o scoate, aduceți-o în poziție înaltă, împingeți clapeta și trageți-o în același timp înainte și în sus.

Pentru a o așeza la loc, introduceți tijele tetierei în orificii rămânând fix pe axul spătarului.



Nu circulați niciodată fără tetiere; acestea trebuie să fie la locul lor reglate corect.

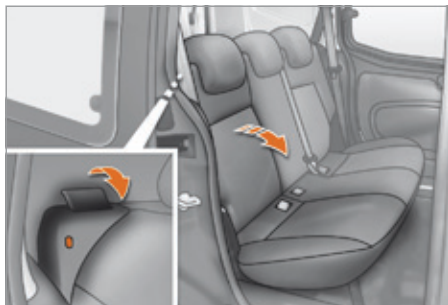

BANCHETA SPATE FRACTIONABILA

Aceasta bancheta este rabatabila in partea stanga (2/3) sau dreapta (1/3), pentru a modula spatiul de incarcare din portbagaj.

Pozitie masuta

Apăsăți simultan pe tetieră și pe buton pentru a o coborî în poziție joasă.

Deblocați spătarul tragand catre dumneavoastra comanda laterala corespunzatoare. Martorul roșu devine vizibil.

Rabatați spătarul corespunzator peste perna de șezut.



Pozitie portofel

După ce ați plasat spătarul în poziția măsurată, trageți cordonul corespunzator, pentru a debloca picioarele din spate ale pernei de șezut. Ridicați perna de șezut până la capăt, pentru a îl bloca în poziția portofel.

i În rulare, pentru a fixa bancheta, detasati chinga rosie de retinere, situata pe spatele șezutului banchetei si fixati una din captele țijeji de o tetiera fata si cealalta de marginea scaunului.

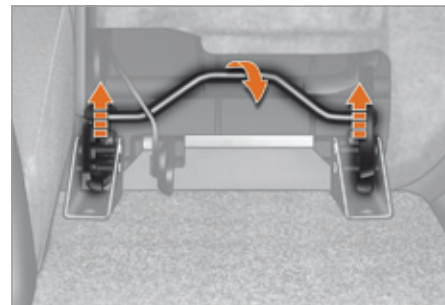

Demontarea banchetei

După ce ați plasat bancheta în poziția potrtofel, coborâți bara transversală corespunzatoare, pentru a debloca picioarelele față ale șezutului.

Ridicați bancheta pentru a o elibera din ancorările față.

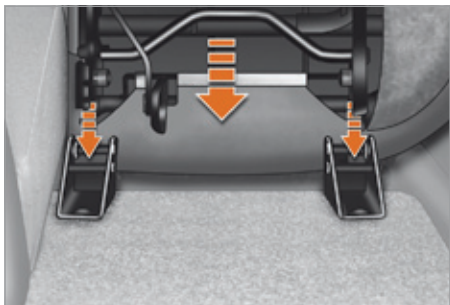

Remontarea banchetei

Puneți la loc în prinderile din față bancheta în poziție portofel.

Rabatați bancheta în poziție măsuță, picioarele față și spate ale șezutului se blochează automat.



Readucerea banchetei la pozitia de sezut

Ridicați spătarul banchetei.

Aveți atenție să nu blocați centurile de siguranță.

Blocați spătarul apăsând spre spate până la capăt. Martorul roșu nu mai este vizibil.

Repetati toate aceste operatii, pentru cealalta parte a banchetei spate.



DEJIVRARE ȘI DEZABURIRE

Parbriz

Gurile de ventilație, aflate la baza parbrizului, și dispozitivele laterale pentru geamuri fac dezghețarea și dezaburirea mai eficiente. Nu obturați aceste opt intrări ale aerului în habitacul.

Climatizarea manuală este compusă dintr-un filtru de polen și un sistem de circulare a aerului.

Filtrul de polen permite filtrarea permanentă și performantă a prafului.

Recircularea aerului (pe care o poate activa șoferul sau pasagerul) permite izolarea habitaculului de exterior. Totuși, această funcție trebuie activată doar temporar, de obicei se circulă cu comanda în poziția intrare aer exterior deschisă.

Mod manual



Orientați comanda în această poziție pentru repartitia aerului. Pentru o eficiență și o rapiditate mai mare a dezghețării și a dezaburirii parbrizului:

- creșteți debitul de aer,



- treceți în același timp comanda intrare aer exterior pe recirculare aer.



Revenirea la poziția intrare aer exterior vă permite să reîmprospătați aerul în habitacul.















Dejivrare lunetă și oglinzi retrovizoare



Nu funcționează decât cu motorul pornit, o apăsare pe această activează dezaburirea/ dejivrarea rapidă a lunetei și/sau a retrovizoarelor. Această funcție se oprește singură pentru a evita un consum excesiv de energie. Se întrerupe la oprirea motorului. O apăsare pe această tastă oprește funcția.

O BUNA VENTILATIE

Recomandari pentru reglaje

Doresc...	Încălzire sau Aer condiționat manual				
	Repartiția aerului	Debit de aer	Recirculare aer / Intrare aer exterior	Temperatură	AC manual
CALD					
RECE					
DEZABURIRE DEGIVRARE					

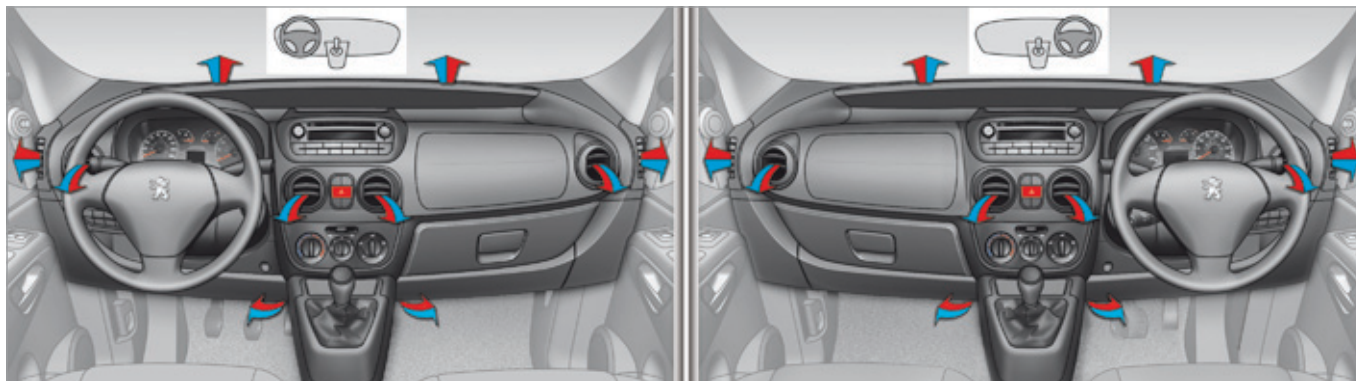

FOLOSIREA CORECTĂ A AERULUI CONDIȚIONAT

Pentru a fi eficient, aerul condiționat trebuie folosit numai cu geamurile închise. După o staționare prelungită a vehiculului la soare este recomandată aerisirea cabinei timp de câteva secunde.

Pentru a obține o repartiție omogenă a aerului aveți grijă să nu obturați grila de admisie a aerului din exterior aflată la baza parbrizului, aeratoarele laterale și cele centrale, ieșirile de aer din plafon și din spate.

Indiferent de anotimp, aerul condiționat este util deoarece reglează umiditatea din cabină.

i Porniți sistemul de aer condiționat pentru 5 - 10 minute, o dată sau de două ori pe lună, pentru a-l menține în perfectă stare de funcționare.

Înlocuiți periodic elementele filtrante (filtrul de aer și filtrul habitaculu). Dacă mediul o impune, schimbați-le de două ori mai des. Condensul creat de sistemul de aer condiționat provoacă o scurgere normală de apă, care poate forma o peliculă sub vehiculul în staționare.

Dacă sistemul nu produce aer rece, nu îl utilizați și contactați rețeaua PEUGEOT sau un service autorizat.

AERATOARE

Pentru o repartiție optimă a difuzării aerului cald sau rece în habitaculu, dispuneți de:

- 2 difuzoare centrale orientabile,
- 2 difuzoare laterale orientabile și care se pot închide,
- 2 difuzoare în direcția planșeului vehiculului.



Aceste comenzi se află pe consola centrală.

Aer condiționat

Aerul condiționat este operațional numai cu motorul pornit. Ledul este aprins.



Apăsați pe comanda ventilatorului. Ledul se aprinde. Comanda ventilatorului nu trebuie să fie pe poziția **0** (debit zero) pentru a obține aer condiționat.

Rotiți comanda pentru a atinge poziția dorită.

Reglaj temperatură



Comanda poziționată pe:
- culoarea albastră pornește răcirea,



- culoarea roșie pornește încălzirea aerului ambiental din interior.

Debit de aer



Forța aerului ventilat prin aeratoarele variază de la **1** la maxim **4**. Pentru a aduce aerul la nivelul de confort dorit puteți ajusta această comandă. Pentru a neutraliza ventilatorul, plasați comanda în poziția **0**.

Repartiția aerului



Repartiția aerului este stabilită prin poziționarea comenzii pe:



aeratoarele laterale și aeratoarele centrale,



aeratoarele laterale, aeratoarele centrale și picioare,



picioare,



parbriz, geamurile laterale față și picioare,



parbriz.

Intrare aer exterior



Această poziție este de preferat.

Recirculare aer interior



Această poziție nu trebuie folosită decât temporar.

Utilizată simultan cu aerul condiționat pornit și cu forța

aerului circulat reglată (de la **1** la **4**), recircularea permite atingerea nivelului de confort dorit al aerului atât pentru aer cald, cât și rece.

Recircularea izolează pe moment habitaculul de mirosurile și emisiile de fum exterioare. Dejivrarea va fi mai rapidă dacă folosiți această poziție.

Odată atins nivelul de confort al aerului ambiental, reveniți la poziția intrare aer exterior, care permite înprospătarea aerului în habitacul și dezaburirea. Vă recomandăm acest mod de utilizare.



AMENAJĂRI FAȚĂ

Măsuță de scris rabatabilă (Furgoneta)

Este situată în centrul planșei de bord. În absența măsuței aveți la dispoziție un spațiu de depozitare pentru mărunțiș.

Clema servește la prinderea de documente în format A5, borderouri...

Trageți partea de sus a măsuței pentru a o deplia, împingeți pentru a o replea.



Kit fumători

Situat în partea inferioară a consolei centrale, este compus dintr-o brichetă și o scrumieră.

Priză 12 V (maxim 180 W)

Dispuneți de o priză de accesorii, situată în dreptul brichetei.

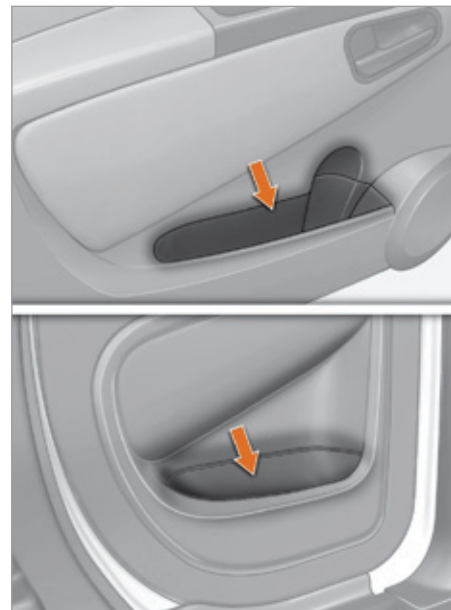

Spații de depozitare în usi

Cu formă specială pentru depozitarea unei sticle de un litru.

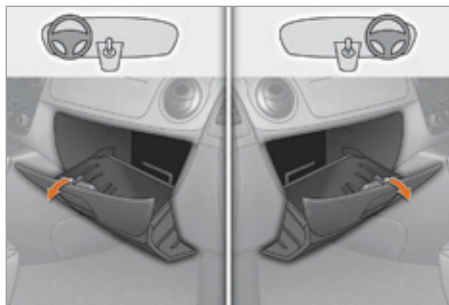

Torpedo

Pentru a-l deschide, ridicati manerul.
Poate primi un computer portabil.
Conține documentația de bord.

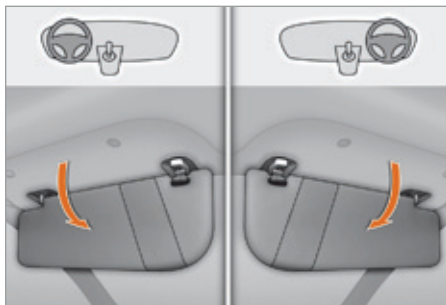

Parasolar

Pentru a vă feri de razele solare, rabatați și
orientați parasolarul.
În parasolarul din partea șoferului sunt
amenajate buzunare în care puteți pune
vignete, bilete...
Parasolarul de pe partea pasagerului poate
dispune de o oglindă de curtoazie.

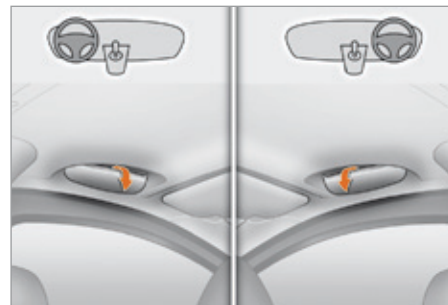

Suport pentru ochelari (Combi)

Pe partea conducătorului exista un mic
compartiment pentru depozitarea ochelarilor,
deasupra usii.
Pentru a-l deschide, trageți din partea de
mijloc a capacului.

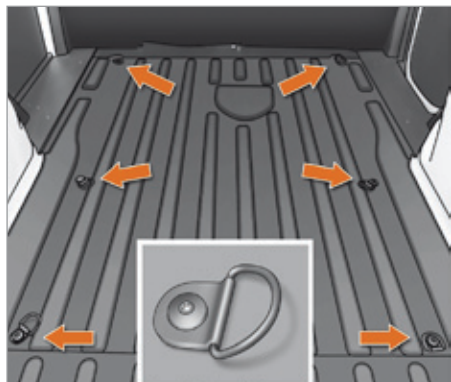

AMENAJĂRI SPAȚIU DE ÎNCĂRCARE

! Transportul de persoane nu este autorizat în spațiul de încărcare.

Inele de ancorare

Aveți la dispoziție 6 inele de ancorare pe podeaua din spate pentru a vă fixa încărcătura.

! Din motive de siguranță în caz de frânare puternică, este recomandat să plasați obiectele grele cât mai în față, spre postul de conducere.

i Este recomandat să imobilizați încărcătura, fixând-o solid prin intermediul inelelor de ancorare prezente pe podea.



Cutie de depozitare

Dispuneți de o cutie de depozitare situată în parte din stânga spate a spațiului de încărcare.

Lampă mobilă

Aveți la dispoziție o lampă mobilă magnetică situată în partea dreapta spate a spațiului de încărcare.

Scoateți lampa mobilă din soclul său efectuând o pivotare de 90 grade în jos. Pentru a aprinde lampa, culisați întrerupătorul către înainte.

Pentru a schimba cei 4 acumulatori (tip NiMH) ridicați capacul de protecție, situat pe lampa mobilă. Pentru a pune la loc lampa mobilă, inserați-o în creștăturile soclului și pivotați-o în sus.

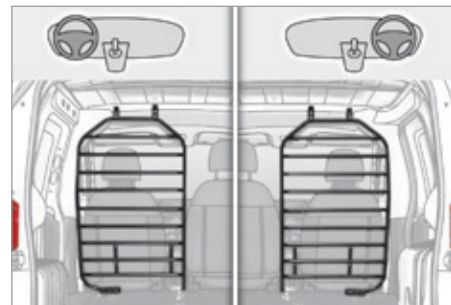

Acumulatorii se încarcă automat, în mers. Un iluminat suplimentar este amplasat în centrul locasului lampii mobile (vezi "Iluminat interior").

Separator vertical de tip scara

În spatele șoferului, un separator vertical de tip scara protejează șoferul împotriva riscurilor de deplasare a încărcăturii.

Pereți de separare

Separatori metalici, vitrați, din tablă până la mijloc și cu grilaj, grilaj vertical modular sunt oferți suplimentar pentru furgoneta dumneavoastră.



Grilaj vertical modular

Puteți avea la dispoziție un grilaj de separație în două părți.

Asociat cu scaunul escamotabil, grilajul permite protejarea șoferului izolându-l de încărcătura din față.

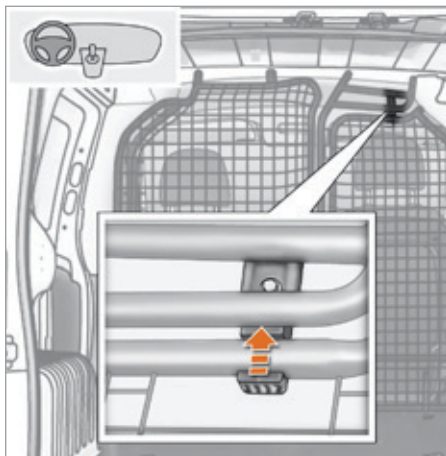

Manipulări:

1. Plasați scaunul pasagerului în poziția pliat.
2. Ridicați mânerul situat în partea superioară a grilajului.



3. Ridicați mânerul situat în partea inferioară a grilajului.
4. Pivotați grilajul și inserați mânerul în spațiul prevăzut pe spătarul scaunului pasagerului.



AMENAJĂRI SPATE

Inele de ancorare

Aveți la dispoziție 4 inele de ancorare pe podeaua din spate pentru fixarea bagajelor dumneavoastră.

Plasa de reținere bagaje

Agățată de inelele de ancorare, permite fixarea bagajelor dumneavoastră.

Placă spate

Întinsă, pentru a ascunde conținutul portbagajului de privirile trecătorilor.
Repliată, pentru a oferi un acces facil la conținutul portbagajului.
Depozitat în spatele banchetei spate, pentru a încălca un obiect înalt.

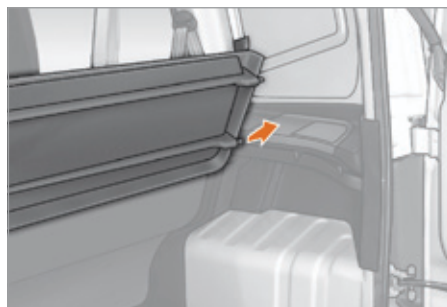
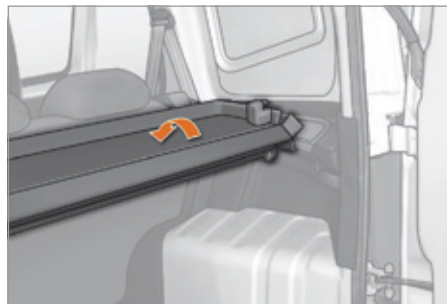

Retragerea plăcii

Repliați placa.

Ridicați placa la aproximativ 60°.

Declipsați fixările laterale ale plăcii din suporturi.

Scoateți placa.

Depozitați placa repliată în spațiul din spatele banchetei din spate.

Pentru a fi pusă la loc, procedați în ordine inversă.

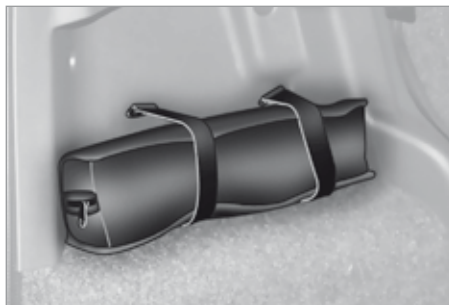

Chinga de fixare

Pe partea stanga a portbagajului exista o chinga ce poate fi folosita la fixarea bagajelor.

Neutilizata, ea mentine in pozitie trusa de scule.



Lampa amovibila

Pe partea dreapta a portbagajului este dispusa o lampa amovibila, cu fixare magnetica.

Scoateti lampa amovibila din soclul sau, apasand pe buton si rotind-o apoi cu 90 de grade in jos.

Pentru a aprinde lampa, culisati intrerupatorul catre inainte.

Pentru a inlocui cei 4 acumulatori (tip NiMH), ridicati masca de protectie de pe lampa.

Pentru a fixa lampa in locasul sau, agajati-o in degajarile din soclu, apoi roti-o in sus.

Acumulatorii lampii amovibile se incarca automat in rulare.

Un alt corp de iluminat este amplasat in centrul soclului lampii amovibile (vezi "Iluminat interior").



ILUMINAT INTERIOR

Plafonieră fata

Este situată în mijlocul pavilionului.

Poate fi activată prin:

- bascularea capacului transparent,
- deschiderea sau închiderea unei uși,
- blocarea sau deblocarea deschiderilor vehiculului.

Se stinge automat, după câteva minute, dacă ușile rămân deschise, sau la punerea contactului. Plafoniera poate fi dotată cu senzor de alarmă, cu microfon pentru kitul mâini libere și cu lumini pentru citit.

Luminile pentru citit sunt echipate cu întrerupătoare pe partea dreaptă și pe partea stângă.



Plafoniera spate

Este situată în partea superioară a flancului dreapta spate.

Apăsați pe partea transparentă a plafonierei pentru a o aprinde sau a o stinge.

La deschiderea unei uși (combi), se aprinde automat.

La deschiderea unei uși laterale culisante, sau a ușilor batante (furgoneta), se aprinde automat.

O bună utilizare

Se stinge automat:

- dacă întrerupătorul nu este apăsat,
- în orice condiții, după o perioadă de 15 minute, dacă ușile rămân deschise,
- la închiderea ușilor, după temporizare,
- la punerea contactului,
- la blocarea deschiderilor vehiculului.



La închiderea ușilor, timpul scurs până la stingerea plafonierei fata poate să difere de timpul până la stingerea plafonierei spate.



Iluminat de portbagaj

Este situat în centrul soclului lampii amovibile.

Iluminatul funcționează în funcție de una din cele trei poziții ale întrerupătorului.

Iluminat permanent.



AUTO

În această poziție "AUTO", lumina se aprinde progresiv la deblocarea deschiderilor vehiculului și la deschiderea unei uși spate, sau capacului de portbagaj.

Lumina se stinge automat, după câteva minute, dacă o ușă spate sau capacul de portbagaj rămâne deschis, sau la punerea contactului.



Stins în permanentă.



CALCULATOR DE BORD

Folosind tasta **TRIP**, situată în extremitatea comenzii ștergătoarelor, vi se afișează succesiv următoarele informații:

- Temperatura exterioara,
- Autonomie,
- Parcurs A,
- Consum mediu A,
- Consum instantaneu A,
- Viteză medie A,
- Durată călătorie A,

Dacă este activat TRIP B din meniul de configurare a vehiculului:

- Parcurs B,
- Consum mediu B,
- Viteză medie B,
- Durată călătorie B.

Aducere la zero

Apăsați mai mult de două secunde pe tasta **TRIP** pentru a aduce la zero datele afișate.



Apăsați mai mult de două secunde pe tasta **SET / Inapoi** pentru revenirea la ecranul principal.

CONFIGURARE / PERSONALIZARE VEHICUL

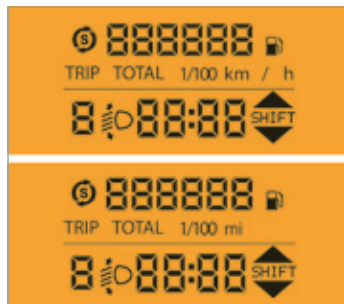

Afisaaj de nivel 1

- Speed (Bip viteza).
- Hour (Reglare ora).
- Buzz (Volum anunturi).
- Unit (Unitate de masura).
- Bag p (Airbag pasager).

Verificați rândul corespunzător din tabelul de configurare / personalizare din paginile următoare.

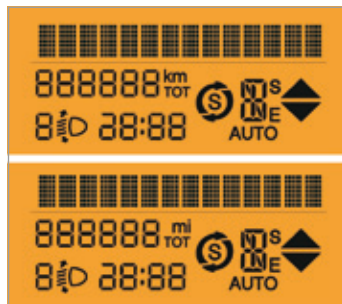

Afisaaj de nivel 2

Consultati randul corespunzator din tabelul de configurare / personalizare din paginile urmatoare.



Panou de comanda

Panoul de comandă lateral situat langa volan vă permite accesul la meniurile de afișaj, de personalizare pentru diferite echipamente.

Opt limbi sunt disponibile: italiană, engleză, germană, franceză, spaniolă, portugheză, olandeză și turcă.



Din motive de siguranță, unele meniuri nu sunt disponibile decât cu contactul întrerupt (motorul oprit).

**Această tastă permite:**

- accesarea meniurilor și a submeniurilor,

- validarea unei opțiuni, în interiorul unui meniu,
- ieșirea din meniu.

O apăsare îndelungată vă duce la pagina principală.

**Apăsarea acestei taste permite:**













































- să navigați în meniu, spre opțiunea superioară,
- creșterea unei valori cu o unitate.











**Apăsarea acestei taste vă permite:**

- să navigați în meniu, spre opțiunea inferioară,
- diminuarea unei valori cu o unitate.

Menuu...	Apăsați pe...	Sub-meniu...	Apăsați pe...	Alegere...	Validare și ieșire	Ațiune...
1 Bip Viteză		▲ ON		▲ Creștere		Activare / Dezactivare semnal sonor de indicare a depășirii vitezei programate. Modificati valoarea vitezei.
				▼ Diminuare		
		▼ OFF				
2 Activare Trip B		▲ ON		▲ Activare		Vizualizarea celui de-al doilea parcurs "Trip B".
		▼ OFF		▼ Dezactivare		
3 Reglare ora		▲ Ore		▲ Creștere		Reglati ceasul.
				▼ Diminuare		
		▼ Format		▲ 24 h		Alegeti modul de afisare a ceasului.
				▼ 12 h		
4 Reglare data		▲ An / Luna / Zi		▲ Creștere		Reglati data.
		▼		▼ Diminuare		

Configurarea vehiculului

Meniu...		Apăsați pe...	Sub-meniu...	Apăsați pe...	Alegere...	Validare și ieșire	Acțiune...			
 	5 Vedeți radio				 ON		Afișare nume post radio. Afișare număr piesă pe CD.			
					 OFF					
 	6 Autoblocare portiere		În mișcare		 ON		Activare/Dezactivare blocare automată a portierelor la viteză mai mare de 20 km/h.			
					 OFF					
 	7 Unitate de măsură		 Distanțe		 Km		Alegere unitate de măsură a distanței.			
					 Mile					
			 Consum		 °C		Alegerea unității de afișare a temperaturii.			
					 °F					
			 	8 Limbă				 Listă de limbi disponibile		Selectarea limbii de afișare a meniului.
										
 	9 Volum anunțuri				 Creștere		Creșterea / Diminuarea volumului sonor al semnalizărilor și avertizărilor (modificarea nivelului sonor se realizează imediat ce ați apăsat tasta).			
					 Diminuare					
 	10 Volum de actionare taste				 Creștere		Creșterea/Diminuarea volumului sonor de actionare a tastelor.			
					 Diminuare					

Meniu...	Apăsați pe...	Sub-meniu...	Apăsați pe...	Alegere...	Validare și ieșire	Acțiune...			
	11 Service			▲	(Km/Mile până la schimbul de ulei)		Afișează numărul de kilometri / mile rămase până la următoarea vizită la service.		
				▼			Afișează nivelul de ulei de motor.		
	12 Bag p		▲	ON		▲	Da		Activati airbagul frontal pasager.
			▼	OFF		▼	Nu		
						▲	Da		Dezactivati airbagul frontal pasager.
						▼	Nu		
	13 Ieșire din meniu					Ieșire din meniu. O apăsare a tastei de diminuare vă readuce la primul meniu.			



ASISTENTA LA PARCAREA CU SPATELE

Sistemul sonor este format din patru senzori de proximitate, instalați în bara de protecție a vehiculului.

Acesta detectează orice obstacol care intră în raza sa: persoană, vehicul, copac, barieră, aflate în spatele vehiculului manevrat.

Totuși, nu va putea detecta obstacolele situate chiar sub bara de protecție.

Un obiect, cum ar fi un țărnuș, o baliză de șantier sau orice alt obiect similar pot fi detectate la începutul manevrei, dar nu și în momentul în care vehiculul ajunge foarte aproape de acesta.

Acest sistem nu înlocuiește atenția conducătorului.

Functionare

Cuplați treapta de mers înapoi cu maneta de viteze.

Apropierea de un obiect este semnalizată printr-un semnal sonor, care devine din ce în ce mai des cu cât vehiculul se apropie de obstacol.

Dacă distanța „spatele vehiculului / obstacol” este mai mică de 30 cm, semnalul sonor devine continuu.

Această funcție va fi dezactivată automat în cazul cuplării unei remorci. Se recomandă să vă adresați unui Service autorizat în vederea montării, utilizând un dispozitiv de remorcare recomandat de PEUGEOT.

Oprire

Deplasați maneta de viteze din poziția pentru mers înapoi la punctul mort.

Anomalie de funcționare



Dacă acest martor se aprinde pe tabloul de bord, însoțit de un mesaj pe afișaj, consultați rețeaua PEUGEOT sau un service autorizat.

Pentru o bună funcționare

Pe timp urât sau pe timp de iarnă, asigurați-vă că senzorii de proximitate nu sunt acoperiți cu noroi, gheață sau zăpadă.

PRIMII PASI

Panou frontal

Selectare gamă de frecvențe AM.

Utilizați săgețile stânga/dreapta pentru o căutare automată a posturilor.

Utilizați săgețile sus/jos pentru o căutare manuală a posturilor.



Este necesară
o apăsare
lungă.

Scoaterea unui CD.

Reglare opțiuni audio: bass (grave), treble (înalte), fader (față/spate), balance (stânga/dreapta), loudness, EQ Preset (egalizator).

Utilizați săgețile sus/jos pentru selectarea opțiunilor.

Utilizați săgețile stânga/dreapta pentru a crește sau diminua valoarea opțiunilor sau schimbarea egalizatorului.

Creștere/Diminuare
volum sonor.

Pornire.
oprire.

Întrerupere/Revenire
sunet.

Selectarea gamei de frecvențe FM.

Memorare automată a posturilor
radio (autostore AS).

1/2/3/4/5/6: selecție posturi radio memorate.

Memorarea unei post.



Intrarea în meniu.

Utilizați săgețile sus/jos
pentru a selecta una din
funcțiile următoare:

- AF Switching.
- Traffic info.
- Regional mode.
- MP3 display.
- Speed volume.
- External audio vol.
- Radio off.
- Restore default.

Utilizați săgețile stânga/
dreapta pentru schimbarea
reglajelor pentru funcția
selectată.

Selectarea sursei CD/CD MP3.

Utilizați săgețile stânga/dreapta pentru
selectarea piesei precedente/următoare.

Utilizați săgețile stânga/dreapta pentru
retur/avans rapid a piesei în curs.

În CD MP3: utilizați săgețile sus/jos pentru
schimbarea directorului.

PRIMII PASI**Comenzi la volan**

Creșterea volumului sonor.

RADIO: selectarea postului memorizat inferior.
 CD: selectarea piesei precedente.
 CD MP3: selectarea directorului precedent.

Întrerupere /
 Restaurare sunet.

Schimbarea sursei sonore:
 RADIO / CD / CD MP3.
 Selectarea gamei de unde: FM1 /
 FM2 / FMT / MW / LW.



Sistem maini libere Bluetooth*.

Sistem mâini libere Bluetooth*.

Diminuarea volumului sonor.

RADIO: selectarea postului memorizat superior.
 CD: selectarea piesei urmatoare.
 CD MP3: selectarea directorului urmator.

* Pentru mai multe detalii privind utilizarea sistemului mâini libere Bluetooth, consultați rubrica corespunzătoare.

MENIU "FONCTIONS AUDIO" (FUNCTII AUDIO)



Apăsați pe tasta **MENIU** de la autoradio pentru acces la "Fonctions Audio" (Funcții Audio). Apăsați pe tasta "▲" sau "▼" pentru a selecta una dintre funcțiile audio ce trebuie configurate în continuare.

Sistem RDS "AF Switching"

Sistemul RDS (Radio Data System) vă permite să ascultați același post de radio, indiferent de frecvența pe care o folosește în funcție de zona în care vă aflați. Autoradioul caută în permanență emițătorul ce difuzează semnalul cu cel mai bun confort acustic.

Apăsați pe tasta "◀" sau "▶" pentru activare (ON) sau dezactivare (OFF) funcția RDS.

În bandă FM, "AF" apare pe afișaj, dacă funcția RDS este activată și stația emite în standard RDS.

Informatii trafic "Traffic Info"

Orice mesaj de informații trafic va fi difuzat prioritar indiferent de sursa ascultată în momentul respectiv.

Sistemul EON (Enhanced Other Networks) crează o legătură între stațiile ce aparțin aceleiași rețele. El permite difuzarea unei informații de trafic emisă de unul dintre posturile ce aparțin aceleiași rețele cu stația ascultată în momentul respectiv.

Volumul sonor al informațiilor de trafic este independent de volumul sonor al celorlalte surse. Aveți posibilitatea să îl reglați cu ajutorul butonului de volum în timpul difuzării; acest reglaj va fi memorat pentru următoarea difuzare.

Apăsați pe tasta "◀" sau "▶" pentru a activa (ON) sau dezactiva (OFF) funcția TA. În bandă "TA" apare pe afișaj, dacă funcția TA este activată și "TPM" dacă stația emite informații de trafic.

Mod de urmarire regionala "Regional Mode"

Anumite posturi, organizate în rețea, emit programe regionale în diferitele zone pe care le deservesc. Modul de urmărire regională permite privilegierea ascultării unui singur program.

Apăsați tasta "◀" sau "▶" pentru activare (ON) sau dezactivare (OFF) a funcției REG. În banda FM, "LOC" apare pe afișaj, dacă funcția REG este activată și stația găsește o frecvență locală.

Afisare MP3 "MP3 Display"

Apăsați pe tasta "◀" sau "▶" pentru afișarea numărului piesei sau afișarea informațiilor de pe CD-ul MP3 (Autor/Album/Director/Fișier/Titlu/Durata melodiei).

"MP3" apare pe afișaj, dacă funcția este activată și CD-ul conține piese în format MP3.

Control automat al volumului sonor "Speed Volume"

Apăsați pe tasta "◀" sau "▶" pentru minimizare (LOW), maximizare (HIGH) sau dezactivare (OFF) a controlului automat al volumului sonor în funcție de viteza vehiculului.

Volum sonor de sursa externa "External Audio Vol"

Apăsați pe tasta "◀" sau "▶" pentru diminuare (până la 0), creștere (până la 40) sau dezactivare (OFF) a volumului sonor al sursei externe (ex: kit mâini libere).

Oprire programată "Radio Off"

Apăsați pe tasta "◀" sau "▶" pentru programarea timpului de oprire "00 MIN" sau "20 MIN". Acest cronometru începe numărătoarea inversă când portierele sunt închise și cheia în poziția **STOP**.

Valorile inițiale "Restore Default"

Apăsați tasta "◀" sau "▶" pentru a păstra valorile modificate (NO) sau revenirea la valorile din fabrică (YES). "Restoring" apare pe afișaj pe durata restaurării valorilor de configurare inițiale.

CD

ASCULTAREA UNUI CD SAU A UNEI COMPILAȚII MP3



Introduceți numai compact discuri cu formă circulară. Unele copii făcute pe calculatorul personal după un disc cu sistem antipirataj pot cauza disfuncționalități de citire.

1

CD

La introducerea unui CD sau a unei compilații MP3 în unitate, citirea acestora începe automat. Dacă un disc este deja introdus, apăsați pe tasta CD.



2



Apăsați pe una din aceste taste pentru a reda una din piesele de pe CD.



MP3



Formatul MP3, prescurtarea MPEG 1,2 & 2.5 Audio Layer 3 este o normă de comprese audio care permite instalarea mai multor zeci de fișiere muzicale pe același disc.

Pentru a putea citi un CDR sau un CDRW înregistrat, selectați în momentul înregistrării standardele ISO 9660 nivel 1,2 sau Joliet de preferință.

Dacă discul este înregistrat într-un alt format, este posibil ca citirea să nu se facă corect.

Pe același disc este recomandat să folosiți mereu același standard de înregistrare, cu viteza cea mai scăzută posibil (4x maxim) pentru o calitate acustică optimă.

În cazul special al unui CD multi-sesiune este recomandat standardul Joliet.

Radioul auto nu citește fișiere cu extensie ".mp3" cu un raport de eșantionare de 22,05 KHz sau 44,1 kHz. Orice alt tip de fișier (.wma, .mp4, .m3u..) nu poate fi citit.

Vă sfătuim să redactați numele fișierelor cu mai puțin de 20 de caractere excluzând caracterele specifice (ex.: () " " ? ; , ă spațiu) pentru a evita orice problemă legată de citire sau de afișare.

SISTEM MAINI LIBERE BLUETOOTH

INTRODUCERE

Acest sistem vă permite să:

- efectuați și să primiți apeluri telefonice prin sistemul Bluetooth® al telefonului mobil,
- afișați numele contactelor și numerele din agenda telefonului mobil pe ecranul tabloului de bord,
- utilizați comenzile vocale pentru a apela, gestionarea contacte păstrându-vă mâinile pe volan,
- aflați conținutul mesajelor primite cu ajutorul sintetizatorului vocal integrat în sistem,
- ascultați fișiere audio MP3, WMA, AAC, M4A, MP4 și WAV de pe un suport de stocare via USB,
- afișați informațiile piesei ascultate pe ecranul radioului auto (titlu, artist etc.),
- controlați vocal un dispozitiv audio portabil (tip iPod®),
- încărcați acumulatorul dispozitivului portabil (tip iPod®) prin portul USB.

LEGENDA



Semnaleză o presiune ce trebuie menținută pentru a lansa acțiunea descrisă.

Mod vocal



Necesită o apăsare pe comanda "vocal" de pe volan, înainte de rosti comanda dorită.



Pronunțați clar și distinct comanda vocală descrisă.

PREZENTARE

Afișaj, port USB, comenzi



PREZENTARE

Descrierea comenzilor volanului



Afișare a meniurilor și a repertoarelor fișierelor în curs de citire (suport de stocare conectat prin USB).



Port de conectare USB. Scoateți apărătoarea din plastic pentru a conecta lectorul dumneavoastră portabil.



Pauză/reluarea fișierului în curs de citire (lector portabil).



Reglarea volumului sonor al funcțiilor: mâini libere, lector audio și de mesaje, anunțuri vocale.



- Defilare opțiunilor meniului.
- Selectarea fișierelor pentru citire (lector portabil).
- Defilarea mesajelor din listă.



- Activarea meniului principal.
- Validarea alegerii meniului în curs.
- Acceptarea apelului sosit.
- Trecerea de la o convorbire telefonică la alta.
- Selectarea mesajului vizualizat.
- Refuzul apelului telefonic sosit.
- Încheierea apelului telefonic în curs.



- Validarea alegerii unui meniu în curs.
- Transferarea convorbirii telefonice din sistemul mâini libere spre telefonul mobil și invers.
- Selectarea sursei audio.
- Selectarea mesajului afișat.



- Dezactivarea recunoașterii vocale.
- Întreruperea mesajului vocal.
- Leșire din meniul principal.
- Leșire dintr-un submeniu și revenire la alegerea meniului precedent.
- Leșire fără memorare.
- Dezactivarea/reactivarea microfonului în timpul convorbirii telefonice.
- Întrerupere sonerie apel.



- Activarea recunoașterii vocale.
- Întreruperea mesajului vocal pentru a putea lansa o nouă comandă vocală.
- Repetarea ultimului mesaj vocal.



TELEFON MOBIL CU FUNCȚIE MĂINI LIBERE

Înregistrare/cuplarea unui telefon mobil

Cuplarea constă în a face ca telefonul dumneavoastră să fie recunoscut de sistemul Bluetooth® al vehiculului dumneavoastră.
Este necesar ca funcția Bluetooth® a telefonului să fie activată în modul vizibil.



Contactul fiind pus, activați meniul principal.



Selectați SETTINGS (REGLAJE).



Validați.



Selectați PAIRING (CUPLARE).



Validați.



"SETTINGS" (Reglaje) așteptați un răspuns "PAIRING" (Cuplare).

Numar PIN



Acest număr, care permite recunoașterea telefonului dumneavoastră mobil, este ales în mod aleatoriu de sistem.

El este comunicat prin afișarea pe panoul de bord și prin repetarea orală de către sistem.
Acest număr PIN este independent de cardul dumneavoastră SIM și de codul de acces la telefonul mobil.

Nu este nevoie să notați acest număr pentru a-l reține din moment ce combinația a fost înregistrată.
Dacă vă schimbați telefonul mobil, trebuie să refaceți cuplarea deoarece vă va fi transmis un nou număr PIN.



Căutați opțiunea care permite vizualizarea sistemului Bluetooth® detectat de telefonul dumneavoastră.



Când sistemul este identificat, apare un mesaj pe telefonul dumneavoastră (My car, ...).

Când telefonul o cere, introduceți numărul PIN afișat pe tabloul de bord.
Dacă înregistrarea este reușită, sistemul anunță "Conexiune în curs".
Numele telefonului identificat apare pe afișajul calculatorului, înregistrarea este confirmată.



Orice apăsare pe MAIN sau ESC pe durata fazei de înregistrare riscă să anuleze procedura.

Dacă înregistrarea nu se face, va apare un mesaj de eroare; în acest caz repetați procedura.

Copierea agende telefonice

2 posibilități:

- 1 - După procedura de înregistrare, sistemul vă propune copierea agende telefonului dumneavoastră.



O apăsare validează acceptul dumneavoastră.



"YES" (DA) antrenează copierea.



O apăsare refuză această copiere.



"NO" (NU) antrenează un refuz.

- 2 - Puteți copia agenda ulterior, trecând prin meniu:



Activați meniul principal.



Selectați SETTINGS (REGLAJE) apoi USER DATA (INFORMAȚII UTILIZATOR) apoi PHONEBOOK (AGENDĂ).



"SETTINGS" (Reglaje)"USER DATA" (Informații utilizator)"DOWNLOAD PHONEBOOK" (Copiere agendă).

Apelarea unei persoane înregistrate în agendă

Trebuie să fi copiat în prealabil agenda telefonului dumneavoastră în sistem.



Activați meniul principal.



Selectați PHONEBOOK (AGENDĂ).



Validați.



Selectați grupul din care face parte persoana de apelat.



Validați.



Selectați numele.



Validați pentru lansarea apelului, dacă persoana nu are decât un singur număr.



"CALL" (Apelare) [Numele persoanei] așteptați apariția informațiilor privitoare la persoană (numele, număr telefon., ...)\n"YES" (Da) pentru a lansa apelul sau "NO" (Nu) pentru a-l anula.

Dacă persoana are mai multe numere:



Selectați numărul.



Validați pentru lansare apel.



Precizați "HOME" (Domiciliu), sau "WORK" (La serviciu), dacă nu "NEXT" (Următorul) sau "PREVIOUS" (Precedentul). Apăsați pe tasta OK pentru a lansa apelul.

Apelare formând un număr Numai prin comandă vocală



"DIAL" (Formați)
Pronunțați numărul element cu element (+, #, *), cifră cu cifră (0 la 9).

123456789

Sistemul afișează și repetă oral numărul recunoscut.

"CALL" (Apelați) dacă numărul este corect.

sau

"CANCEL" (Anulați) pentru a anula formarea numărului.

"START OVER" (Reîncepeți) pentru a șterge și începeți o nouă formare a numărului.

"REPEAT" (Repetăți) pentru a auzi din nou numărul.



Sfârșit de apel



O apăsare lungă.



Primire apel



Dacă persoana este înregistrată în agendă, numele său va fi afișat.



O apăsare lungă pentru acceptare apel.



O apăsare lungă pentru a refuza apelul.



O apăsare lungă pentru a ignora apelul, totuși apelul este memorat printre ultimele apeluri primite.



În timpul unei convorbiri, în caz că primiți un nou apel.



O apăsare, pentru a transfera convorbirea și pentru a pune cealaltă persoană în așteptare.

Sistem maini libere Bluetooth

Transferul unei convorbiri în curs de derulare

2 posibilități:

1 - De la telefonul mobil spre sistemul hands-free

Contactul fiind cuplat, legătura de recunoaștere între telefonul mobil și echipamentul audio al vehiculului are loc automat.

Confirmați această recunoaștere de la tastatura telefonului mobil.

Transferarea convorbirii este în acest caz posibilă.

2 - De la sistemul hands-free spre telefonul mobil



O apăsare, comenzile sistemului sunt încă active.

Punerea în așteptare a unui apel



O apăsare dezactivează microfonul și pune interlocutorul dumneavoastră în așteptare.



O nouă apăsare pentru a relua convorbirea.

Ultimele apeluri

Aceasta vă va permite apelarea unui număr dintre ultimele 10 apeluri primite, ultimele 10 persoane apelate sau ultimele 5 apeluri pierdute.



Activați meniul principal.



Selecțați "CALL REGISTER" (ULTIMELE APELURI).



Validați.



Selecțați numărul ce trebuie apelat.



Validați.



"Callback" (Ultimul apel primit pentru ultima persoană care v-a apelat, sau

"Redial" (Ultimul apel efectuat pentru ultima persoană pe care ați apelat-o.

"Yes" sau "No" pentru confirmare/anulare.

Se poate utiliza de asemenea comanda "Redial".



Sistemul vă va întreba "Redial or callback?" (Ultimul apel efectuat, sau ultimul apel primit?).

"Callback" (Primit) pentru a apela ultima persoană care v-a contactat. "Redial" (Efectuat) pentru a reapela ultimul număr format.

COMENZI VOCALE

Reglaje/cuplare



Cuvintele cheie recunoscute de sistem sunt organizate pe trei nivele (nivelul 1,2 și 3)
Pronunțând o comandă de nivelul 1, sistemul face disponibile comenzile din nivelul 2; pronunțând o comandă din nivelul 2, sistemul face disponibile comenzile din nivelul 3.

Nivelul 1	Nivelul 2	Nivelul 3	Acțiuni
Reglaje Reglare Configurare	User data (Informații utilizator)		Activarea meniului SETTINGS (REGLAJE) la sistemul mâini libere.
			Activarea meniului USER DATA (INFO UTILIZATOR).
		Delete users (Ștergere utilizatori)	Suprimarea datelor înregistrate de toți utilizatorii.
		Delete contacts (Anulare contacte)/ Delete directory (Eliminare repertoar)/ Delete numbers (Eliminare numere)	Suprimarea datelor din agenda telefonică.
		Copy phone book (Copiere agendă)/ Copy phonebook (Copiere repertoar)/ Copy numbers (Copiere numere)	Transfer al agendelor telefonului dumneavoastră mobil spre sistemul mâini-libere (disponibil în funcție de tipul de mobil).
		Add contacts (Adăugare contacte)	Transfer al numelor din telefonul dumneavoastră mobil spre sistemul mâini -libere (disponibil în funcție de tipul de telefon mobil).
		Delete all (Ștergeți totul)	Ștergeți datele de înregistrare, agendele telefonice/contactele cu toate telefoanele înregistrate cu restabilirea reglajelor dacă nu aveți sistemul mâini-libere.
	Pairing (Înregistrare)/Pair (Înregistrați)/Pair the user (Înregistrare utilizator)		Activarea procedurii de înregistrare a unui nou telefon mobil.
	Advanced options (Opțiuni avansate)		Activarea meniului ADVANCED OPTIONS (Opțiuni avansate).

COMENZI VOCALE

Telefon mobil cu functii maini libere



Cuvintele cheie recunoscute de sistem sunt organizate pe trei nivele (nivelul 1, 2 și 3)

Pronunțând o comandă de nivelul 1, sistemul face disponibile comenzile din nivelul 2; pronunțând o comandă din nivelul 2, sistemul face disponibile comenzile din nivelul 3.

Nivelul 1	Nivelul 2	Nivelul 3	Acțiuni
Dial (Formați un număr)	One (Unu), Two (Doi), ..., Plus, STAR (Asterisc), Pound (Diez)	CALL/DIAL (Apelați/ Formați)	Introducerea cifrelor sau a simbolurilor pentru a forma numărul de telefon.
	Delete (Ștergere)/ Correct (Corectare)		Ștergerea ultimului grup de cifre introduse.
	Start over (Reîncepeți)		Ștergerea tuturor grupelor de cifre introduse cu posibilitatea de a introduce un număr nou.
	Repeat (Repetăți)		Repetarea numărului de telefon introdus și recunoscut de sistemul mâini- libere.
	Cancel (Anulați)		Anularea formării numărului.
CALL (Apelare)	[Nume]	YES (Da)/NO (Nu)	Apelarea numelui persoanei, memorate în agenda sistemului.
		MOBILE (telefon mobil)	Apelarea numelui persoanei cu personalizare dacă sunt mai multe numere memorate în sistem.
		HOME (domiciliu)	
		WORK (muncă/birou)	
Redial (Ultimul apel efectuat)			Apelarea ultimei persoane pe care ați sunat-o.
Callback (Ultimul apel primit)			Apelare a ultimei persoane care v-a sunat.

CITITOR DE MESAJE TEXT

Doar pentru telefoanele mobile dotate cu aceasta functie

Dacă telefonul dumneavoastră mobil integrează această funcție, la primirea unui mesaj text sistemul emite un semnal sonor și vă propune citirea conținutului prin sinteză vocală.

Citirea unui nou mesaj text

 Pentru a citi mesajul primit.

 "Yes" confirmă citirea mesajului.

 Pentru a înregistra mesajul și a-l citi ulterior.

 "No" pentru a înregistra mesajul și a-l citi ulterior.

Citirea ultimului mesaj primit



 Activarea meniului principal.

 Selectați MESS. READER (CITIRE MESAJE).

 Validați.

 Selectați READ LAST (CITEȘTE ULTIMUL).

 Validați.

  "Read last" (Citește ultimul) declanșează citirea ultimului mesaj text primit.

Lista de mesaje

Sistemul poate stoca aproximativ 20 mesaje text. Dacă lista este plină, primirea unui nou mesaj determină ștergerea celui mai vechi.

Pentru a accesa la un anumit mesaj:

 Activați meniul principal.

 Selectați MESS. READER (CITIRE MESAJE).

 Validați.

 Selectați IN BOX (MESAJE PRIMITE).

 Validați.

Sistem maini libere Bluetooth



Selecțați mesajul dorit.



Validați pentru citirea mesajului.



"Message reader" (Citire mesaje) apoi după semnalul sonor "message received" (mesaj primit).

"Previous" (Precedent) sau "Next" (Următor) permite defilarea mesajelor text.



"Read" (Citește) lansează lectura mesajului selectat.

Gestionarea mesajelor

În timpul lecturii mesajului:



Activați meniul principal.



Selecțați opțiunea dorită.



"Read" (Citește) lansează lectura mesajului selectat.

"Erase" (Șterge) elimină mesajul.

"Call" (Apelare) permite contactarea expeditorului mesajului.

Stergerea tuturor mesajelor



Activați meniul principal.



Selecțați DELETE ALL (ȘTERGE TOT).



Validați.

Sistemul vă cere confirmarea alegerii:



Validați pentru ștergere.



Pentru anulare.



"Message reader" (Citire mesaje) apoi după semnalul sonor "Delete all" (Șterge tot).



Sistemul cere confirmare, răspundeți prin: "Yes" (Da) pentru validare sau "No" (Nu) pentru anulare.

Reglaje informare



Activați meniul principal.



Selecțați MESS. READER (CITIRE MESAJE).



Validați.



Selecțați SIGNAL TYPE (TIPURI DE INFORMARE).



Validați apoi alegeți între cele 3 opțiuni disponibile:

- Audio+vizuală: sistemul semnalizează recepția unui mesaj în mod sonor și vizuat și vă propune citirea mesajului.
- Numai vizuală: primirea unui mesaj este indicată vizual pe tabloul de bord.
- Dezactivare: funcția de redare a mesajelor text este dezactivată.



"Message reader" (Citire mesaje) apoi după semnalul sonor "Signal type" (Tipuri de informare). Sistemul enumeră opțiunile, alegeți între: "Reader deactivated" (Citire dezactivată), "Audio and video info" (Info audio și vizuală) sau "Visual info only" (Info numai vizuală).



COMENZI VOCALE

Citire mesaje text



Cuvintele cheie recunoscute de sistem sunt organizate pe trei niveluri (nivelul 1,2 și 3).
Pronunțând o comandă de nivelul 1, sistemul face disponibile comenzile din nivelul 2; pronunțând o comandă din nivelul 2, sistemul face disponibile comenzile din nivelul 3.

Nivel 1	Nivel 2	Nivel 3	Acțiuni	
Message reader (Citire mesaje) Messages (Mesaje text)			Activarea meniului MESS. READER (CITIRE MESAJE).	
	Messages received (Mesaje primite)/ Received (Primate)			Acces la lista de mesaje text primite.
		Read (Citire)/Read again (Recitare)	Citirea unui mesaj text selectat din listă.	
		CALL (Apelare)	Apelare a numărului expeditorului mesajului text.	
		Delete (Ștergere)	Anulează apelul către numărul expeditorului mesajului sau șterge mesajul text în curs de citire.	
		Back (Precedent)/ Next (Următor)/ NEXT (URMĂTORUL)	Trecere la următorul mesaj text din listă.	
		Back (Înapoi)/ PREVIOUS (PRECEDENT)	Trecere la mesajul text precedent din listă.	
	Read last (Citește ultimul)/ read last message (citește ultimul mesaj) / read message (citește mesaj)	Citirea ultimului mesaj text primit.		
Delete all (Șterge tot)/ Delete messages (Șterge mesaje)/ Delete (Șterge)	Ștergerea tuturor mesajelor text din listă după confirmare.			

Nivel 1	Nivel 2	Nivel 3	Acțiuni
Message reader (Citire mesaje) Messages (Mesaje text)	Type of info (Tipuri de informații)/ Info (Informații)		Activarea meniului MESS. READER (CITIRE MESAJE).
			Activarea funcției de reglare a informațiilor.
		Deactivate reader (Dezactivare citire)/ Reader not active (Citire inactivă) / Reader off (Citire oprită)	Dezactivarea citirii mesajelor text.
		Visual and audible info (Informare vizuală și auditivă) / Visual and audible (Vizuală și auditivă) / Visual plus audible (Vizuală plus auditivă) / Audible (Auditivă)	Recepția unui mesaj text este semnalată pe ecranul tabloului de bord și printr-un semnal sonor.
Visual info only (Informare numai vizuală) / Only visual (Numai vizuală) / Visual (Vizuală)	Recepția unui mesaj text este semnalată numai pe ecranul tabloului de bord.		

DISPOZITIV AUDIO PORTABIL

Fisierele audio de format .mp3, .wma, .wav și listele de redare fișier cu extensia .wpl sunt recunoscute de sistem.

Port USB



Conectați aparatul direct la portul USB sau cu ajutorul unui cablu adaptat (nelivrat).

Contactul fiind pus:

- se activează legătura de recunoaștere și lansarea automată a listei de redare,
- sau se activează redarea automată dacă sistemul este programat pe redare automată.



În caz contrar, faceți o selectare a fișierului de citit din meniu.

Citare automată



Activați meniul principal.



Selectați SETTINGS (SETĂRI), apoi MEDIA PLAYER, apoi TRACK PLAY (REDARE PIEȘA).



Validați.



Alegeți "READER" (CITIRE ACTIVATĂ), sau READER OFF (CITIRE DEZACTIVATĂ).



Validați.

Selectarea fișierelor



Activarea meniului principal.



Selectați MEDIA PLAYER (MEDIA PLAYER).



Validați.



Alegeți unul dintre modurile de selectare: FOLDERS (DIRECTOARE), ARTISTS (ARTIȘTI), GENRES (GENURI), ALBUMS (ALBUME), PLAYLISTS (LISTE DE REDARE), SHUFFLE (citire aleatorie a fișierelor listei de redare).



"Media player" (Media player), apoi "USB options" (opțiuni USB) și în final "Folders" (Directorii), "Artists" (Artiști), ...



Funcția **PLAY ALL (REDĂ TOT)** permite ascultarea întregului conținut al modului de selectare (directorii, artiști, ...).

Sistem maini libere Bluetooth



Validare.



Selectare fișier.



Lansare citire.

Afișarea informațiilor fișierului

Această funcție este disponibilă numai prin comandă vocală.

 "Track info" (Informații piesă).

Fișier precedent



O apăsare:

- în primele 3 secunde de la începutul redării, permite citirea fișierului precedent
- după 3 secunde, permite reascultarea fișierului în curs de redare.

 "PREVIOUS" (Precedent).

Fisierul următor





O apăsare pentru a reda fișierul următor.

 "NEXT" (Următor).

Pauză/reluarea redării



O apăsare suspendă sau reia lectura.

 "Stop" pentru întreruperea redării.
 "Play" pentru reluarea lecturii.

 Funcția vocală **"Play"** nu este disponibilă decât dacă redarea a fost întreruptă în prealabil prin comanda **"Stop"**.

Schimbarea sursei sonore



O apăsare pentru selectarea sursei audio (Radio, CD, Media player).

COMENZI VOCALE

Redare audio media portabil



Cuvintele cheie recunoscute de sistem sunt organizate pe trei niveluri (nivelul 1, 2 și 3).
Pronunțând o comandă de nivelul 1, sistemul face disponibile comenzile din nivelul 2; pronunțând o comandă din nivelul 2, sistemul face disponibile comenzile din nivelul 3.

Nivel 1	Acțiuni
Player (Player)/Multimedia player (Lector multimedia)/Media player (Lector media)	Activarea meniului MEDIA PLAYER (Lector multimedia).
Play (Redare)/Play the track (Redare piesă)/Play the multimedia file (Redare fișier multimedia)	Activarea redării.
Stop/Stop the track (Oprire piesă)/Stop the multimedia file (Oprire fișier multimedia)	Înteruperea redării fișierului în curs.
Next (Următor)/Next track (Piesa următoare)	Mergeți la meniul sau la fișierul următor.
PREVIOUS (Precedent) / Previous track (Piesa precedentă) / Back (Înapoi)	Mergeți la meniul sau la fișierul precedent.
Shuffle on (Redare aleatoare)	Activarea lecturii fișierelor într-o ordine aleatoare.
Shuffle off (Dezactivare redare aleatoare)	Dezactivarea lecturii fișierelor în ordine aleatorie.
Track repeat on (Redare repetată a piesei)/Repeat on (Redare repetată)/Repeat (Repetare)	Activare a lecturii fișierelor în buclă.
Track repeat on (Dezactivare redare repetată a piesei) / Repeat on (Dezactivare redare repetată)	Dezactivarea citirii fișierelor în buclă.
Now playing (Piesa în curs) / What is playing (Ce este piesa actuală?) / What is this? (Ce este asta?)	Afișarea informațiilor fișierului în curs de citire.
USB media settings (Reglaje media USB)/USB settings (Reglaje USB)	Activarea meniului de reglaje pentru MEDIA PLAYER (Media player).
Activate automatic play (Activare redare automată)	Activarea citirii automate la conectarea dispozitivului portabil.
Deactivate automatic play (Dezactivare redare automată)	Dezactivarea citirii automate la conectarea dispozitivului portabil.
Shuffle (Aleator)/Any (Oricare)/Random (Aleator)	Activarea redării tuturor fișierelor în ordine aleatoare.

Sistem maini libere Bluetooth

Nivel 1	Nivel 2	Nivel 3	Acțiuni
Player (Lector)/ Multimedia player (Lector multimedia)/ Media player (Lector media)/Player (Lector)			Activarea meniului pentru MEDIA PLAYER (MEDIA PLAYER).
	Advanced USB options (Opțiuni USB avansate)/Other options (Alte opțiuni)		Activarea opțiunii de redare.
		Folder (Director)/Explore folders (Explorare directoare)/ Consult list of folders (Consultare lista de directoare)	Activarea meniului FOLDERS (DIRECTORI).
		Artists (Artiști)/ List of artists (Lista artiștilor)	Activarea meniului ARTISTS (ARTISTI).
		Genres (Genuri)/ List of genres (Lista genurilor)	Activarea meniului GENRES (GENURI).
		Album/List of albums (Lista albumelor)	Activarea meniului ALBUMS (ALBUME).
		Playlist (Listă de redare)/List of tracks (Lista pieselor)	Activarea meniului PLAYLISTS (LISTE DE REDARE).

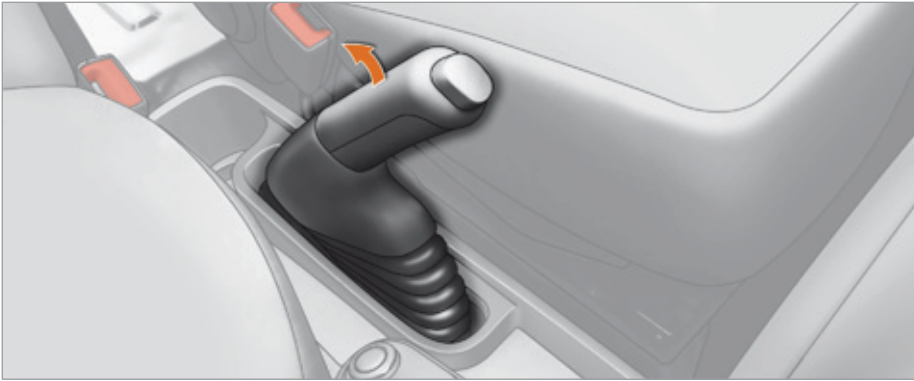

FRÂNA DE STAȚIONARE

Blocare

Trageți frâna de staționare pentru a imobiliza vehiculul.

Verificați că este bine trasă înainte de a ieși din vehicul.



Frâna de staționare rămasă trasă sau incomplet deblocată este semnalizată prin aprinderea acestui martor pe tabloul de bord.

Dacă staționați în pantă, bracați roțile spre trotual și trageți frâna de staționare.

Este inutil să cuplați o viteză după oprirea vehiculului, mai ales când este încărcat.

Folosiți frâna de staționare, **doar cu vehiculul oprit**.

În cazuri excepționale dacă folosiți frâna de staționare când vehiculul este în mișcare, nu o trageți până la capăt pentru a nu bloca roțile din spate (risc de derapaj).

Deblocare

Trageți mânerul și apăsați pe buton pentru a coborî frâna de staționare.



SEMNAL DE AVARIE

Apăsați acest buton, cele două săgeți indicatoare de direcție clipesc. Acesta funcționează și cu contactul întrerupt.

Dacă semnalul de avarie este pornit, funcționarea semnalizării schimbării direcției este anulată.

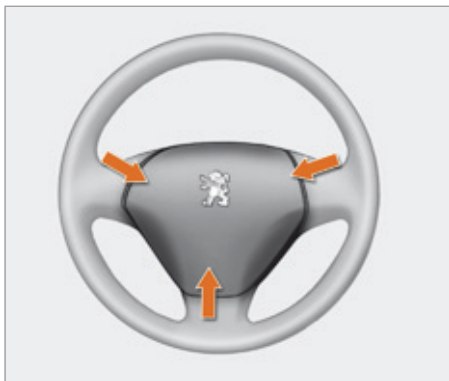

CLAXON

Apăsați pe centrul volanului.

SISTEME DE ASISTARE LA FRANARE

Aceste sisteme complementare vă ajută să frânați în condiții optime în situații de urgență:

- sistemul antiblocare roți (ABS),
- repartitorul electronic de frânare (REF),
- asistare la frânarea de urgență (AFU).

Sistem antiblocare roți și repartitor electronic de frânare

Aceste două sisteme asociate măresc stabilitatea și maniabilitatea vehiculului dumneavoastră la frânare, în special pe carosabil degradat sau alunecos.

Activare

Dispozitivul de antiblocare intervine automat când există risc de blocare a roților. Funcționarea normală a sistemului ABS se poate manifesta prin vibrații ușoare ale pedalei de frână, însoțite de zgomot.



În caz de frânare de urgență, apăsați puternic fără să eliberați pedala.

Anomalie de funcționare



Aprinderea acestui martor, însoțită de un mesaj pe afisajul din bord, indică disfuncția sistemului ABS ceea ce ar putea provoca pierderea controlului vehiculului la frânare.



Aprinderea acestui martor, împreună cu aprinderea matorului **ABS**, însoțita de un mesaj pe afisajul din bord, indică

o disfuncție a repartitorului electronic al frânării, ceea ce ar putea provoca pierderea controlului vehiculului la frânare.

Oprirea este absolut necesară, în cele mai bune condiții de siguranță.

În ambele cazuri, consultați rețeaua PEUGEOT sau un service autorizat.



Pentru eficacitatea maximă a sistemului de frânare, este necesară o perioadă de ajustare de aproximativ 500 de kilometri. În acest timp, se recomandă evitarea frânarilor bruște, repetate și prelungite.

O utilizare corectă

Dispozitivul de antiblocare nu permite o distanță de frânare mai scurtă. Pe drumuri foarte alunecoase (polei, ulei...) sistemul ABS este susceptibil de a mări distanța de frânare. În cazul frânării de urgență nu ezitați să apăsați puternic pedala de frână, fără a reduce efortul, chiar pe drum alunecos; veți putea astfel să continuați manevrarea vehiculului pentru a evita un obstacol.

În cazul schimbării roților (pneuri și jante), asigurați-vă că acestea sunt conforme cu recomandările constructorului.

Asistența la frânarea de urgență*

Acest sistem permite, în caz de urgență, atingerea mai rapidă a presiunii optime de frânare, reduce deci distanța de oprire. Asistența la frânarea de urgență face parte integrantă din sistemul ESC.

Activare

Se declanșează în funcție de viteza de apăsare a pedalei de frână. Acest lucru se traduce printr-o diminuare a rezistenței pedalei și o mărire a eficienței frânării. În cazul unei frânări de urgență, apăsați puternic fără a slăbi efortul, nici măcar pentru o clipă.

O utilizare corectă

Acest sistem nu poate fi neutralizat de conducător.

SISTEME DE CONTROL AL TRAIECTORIEI

Control dinamic al stabilității (ESC)

Controlul dinamic al stabilității acționează asupra frânelor uneia sau mai multor roți, pentru a înscrie vehiculul pe traiectoria dorită de șofer, în limitele legilor fizicii.

Activare

Acest sistem ESC este activat în mod automat la fiecare pornire a vehiculului și nu poate fi neutralizat. În cazul unor probleme de aderență sau de traiectorie, acest sistem acționează.



Aceasta este semnalizată prin aprinderea acestui martor în tabloul de bord.

Anomalie de funcționare



Aprinderea acestui martor, însoțită de un mesaj pe afișajul din bord, indică o disfuncție a acestui sistem, care se dezactivează automat.

Efectuați o verificare în rețeaua PEUGEOT sau la un service autorizat.

Antipatinare roți (ASR) și control motor (MSR)

Antipatinarea roților optimizează motricitatea, pentru a evita patinarea roților, acționând asupra franelor roților motoare și asupra motorului. Controlul motorului face parte integrantă din sistemul ASR și intervine în caz de schimbare bruscă de viteză sau la o patinare a roților motoare, redând cuplul motorului, pentru a evita pierderea stabilității vehiculului.

Activare

Aceste sisteme sunt activate automat la fiecare pornire a vehiculului. În caz de problemă de aderență sau de traiectorie, aceste sisteme acționează.

Dezactivare

În condiții excepționale (demarajul vehiculului împotmolit, imobilizat în zăpadă, pe sol instabil...), poate fi utilă dezactivarea sistemului ASR pentru a determina patinarea roților pentru a-și regăsi aderența.

* În funcție de destinație.



- ☞ Apăsați butonul **"ASR OFF"** situat pe panoul de comanda lateral de langa volan.



Aprinderea acestui martor pe tabloul de bord, insotita de un mesaj pe afisaj, indica neutralizarea sistemului ASR.

Reactivare

Sistemul ASR se reactivează automat după fiecare taiere a contactului.

- ☞ Apăsați din nou butonul **"ASR OFF"** pentru a-l reactiva manual.

Anomalie de functionare



Aprinderea acestui martor, cuplat la martorul ASR OFF, însoțit de un mesaj pe afisajul din bord indică o disfuncție a sistemului ASR care se dezactiveaza automat.

Efectuați o verificare în cadrul rețelei PEUGEOT sau la un service autorizat.

Utilizare corecta

Sistemele ESC si ASR oferă un surplus de siguranță la condusul normal, dar nu trebuie să înceteze șoferul să riște inutil sau să ruleze cu viteză prea mare.

Funcționarea acestor sisteme este asigurată sub rezerva respectării indicațiilor constructorului referitoare la roți (pneuri și jante), elementele sistemului de frânare, elementele electronice, procedurile de montare și intervenție a rețelei.

După un impact, efectuați o verificare a acestor sisteme în rețeaua PEUGEOT sau la un service autorizat.

Control Inteligent al Tracțiunii

Sistem de asistare a motricității pe drum uri cu aderență redusă (zapada, polei, noroi...).

Acest sistem permite detectarea situațiilor de aderență redusă, ce ar putea face dificile pornirile și deplasarea vehiculului.

În aceste situații, **Controlul Inteligent al Tracțiunii** se substituie sistemului **ASR**, transferând forța motrice către roata care are aderența mai bună, pentru a optimiza tracțiunea și urmărirea traiectoriei.

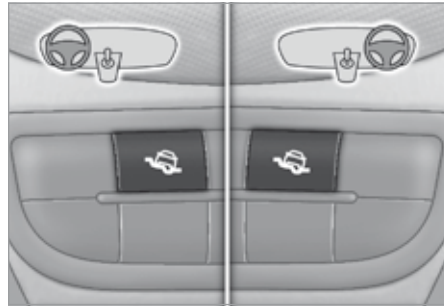

Activare

La pornirea vehiculului, acest sistem este dezactivat.

Apasați pe butonul situat pe panoul de comenzi laterale de lângă volan pentru a activa sistemul.



Aprinderea acestui mator pe tabloul de bord, însoțită de un mesaj afișat pe ecran, indică activarea sistemului.

Acest sistem este activ până la aproximativ 30 km/h.

Imediat ce viteza depășește 30 km/h, sistemul se dezactivează automat, dar matorul rămâne aprins.

Sistemul se reactivează automat când viteza scade sub 30 km/h.

Neutralizare

Apasați pe butonul situat pe panoul de comenzi laterale de lângă volan pentru a dezactiva sistemul.

Matorul de pe tabloul de bord se stinge și sistemul **ASR** este din nou activat.

Anomalie de funcționare



Acest mator se va aprinde continuu pe tabloul de bord în caz de disfuncție a sistemului.

DETECTARE PNEU DEZUMFLAT

Sistem care controlează automat presiunea din pneuri în rulare.

Sistemul supraveghează presiunea din cele patru pneuri, din momentul în care vehiculul se pune în mișcare.

El compară informațiile generate de senzorii de viteză roată **cu valorile de referință care trebuie reinitializate după fiecare ajustare a presiunii din pneuri sau înlocuire de roată.**

Sistemul declanșează o avertizare imediat ce detectează o scădere a presiunii în unul sau mai multe pneuri.

 Sistemul de detectare a pneului dezumflat nu înlocuiește nici atenția, nici responsabilitatea conducătorului. Acest sistem nu înlocuiește controlul lunar al presiunii de umflare a pneurilor (inclusiv roata de rezervă), ca și înainte de orice calatorie mai lungă.

Rularea cu un pneu dezumflat degradează ținuta de drum, mărește distanțele de frânare și provoacă uzura prematură a pneului, în special în condiții severe (încărcare maximă, viteză ridicată, trasee lungi).



Rularea cu un pneu dezumflat mărește consumul de carburant.

 Valorile presiunilor de umflare prevăzute pentru vehiculul dvs. sunt menționate pe eticheta de presiune pneuri. Consultați rubrica "Elemente de identificare". Controlul presiunii din pneuri trebuie efectuat "la rece" (vehicul oprit de 1 oră, după un traseu mai scurt de 10 km, parcurs cu viteză moderată). În caz contrar (la cald), adăugați 0,3 bari la valorile indicate pe eticheta.

Avertizare de pneu dezumflat



Se traduce prin aprinderea continuă a acestui mărtoș, însoțită de afișarea unui mesaj, în funcție de echipare.

-  Reduceți imediat viteza, evitați acționarea bruscă a volanului și a franelor.
-  Opriti-vă imediat ce este posibil, când condițiile de circulație o permit.

 Pierderea de presiune detectată nu antrenează întotdeauna o deformare vizibilă a pneului. Nu vă mulțumiți cu un simplu control vizual.

-  În caz de pană, utilizați kitul de depanare provizorie a pneului, sau roata de rezervă (în funcție de echipare),

sau

-  dacă dispuneți de un compresor, de exemplu cel din kitul de depanare provizorie a pneului, controlați presiunea din cele patru pneuri, la rece,

sau

-  dacă nu este posibilă efectuarea acestui control imediat, rulați cu prudență și cu viteză redusă.

 Avertizarea este menținută până la reinitializarea sistemului.

Reinitalizare

Este necesar sa reinitalizati sistemul dupa fiecare ajustare a presiunii dintr-unul sau mai multe pneuri si dupa inlocuirea unei sau mai multor roti (pneuri).

! Inaintea reinitalizarii sistemului, asigurati-va ca presiunea din cele patru pneuri este adecvata pentru conditiile de utilizare a vehiculului si este conforma cu indicatiile inscrite pe eticheta de presiune pneuri. Sistemul de detectare a pneurilor dezumflate nu avertizeaza asupra unei presiuni eronate in momentul reinitalizarii.

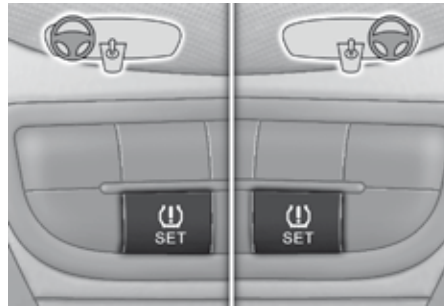

☞ Cu contactul pus si vehiculul oprit, apasati pe acest buton timp de aproximativ 3 secunde, apoi eliberati-l. Un semnal sonor confirma reinitalizarea.

! Avertizarea referitoare la pneuri dezumflate nu este functionala decat daca este efectuata reinitalizarea sistemului, cu presiunea din toate cele patru pneuri reglata corect.

i Lanturi pentru zapada

Sistemul nu trebuie reinitalizat dupa montarea sau demontarea lanturilor pentru zapada.

Anomalie de functionare



Aprinderea intermitenta, apoi continua, a matorului de pneu dezumflat, insotita de afisarea unui mesaj, in functie de echipare, indica o disfunctie la nivelul sistemului.

In acest caz, supravegherea nivelului de umflare a pneurilor nu mai este asigurata. Verificati sistemul in retea PEUGEOT sau la un Service autorizat.

i Dupa orice interventie asupra sistemului, este necesara verificarea presiunii din cele patru pneuri si apoi reinitalizarea sistemului.

Centuri de siguranță



CENTURI PENTRU LOCURILE DIN FAȚĂ

Centurile față sunt echipate cu un sistem de pretensionare pirotehnică și limitatoare de efort.

Blocare

Trageți de centură, apoi introduceți până în cutia de blocaj.

Verificați prinderea trăgând de centură.

Banda abdominală trebuie poziționată cât mai jos posibil deasupra bazinului. Banda toracică trebuie să treacă peste claviculă.

i În cazul decuplării centurii conducătorului, modul START al sistemului Stop & Start nu se poate declansa. Repornirea motorului nu este posibilă decât cu cheia de contact.



Centuri de siguranță retractabile

Acestea sunt echipate cu un dispozitiv automat de blocare în cazul unei coliziuni sau unei frânări de urgență.

Siguranța în cazul șocurilor frontale a fost ameliorată prin introducerea centurilor cu pretensionare pirotehnică și limitator de efort. În funcție de importanța șocului sistemul de pretensionare pirotehnică tensionează instantaneu centurile și le mulează pe corpurile ocupanților.

Centurile cu pretensionare pirotehnică se activează la cuplarea contactului.

Limitatorul de efort atenuează presiunea exercitată de centuri asupra ocupanților în caz de accident.



Martor de centură șofer necuplata



La pornirea vehiculului, dacă șoferul nu și-a blocat centura, acest martor se aprinde.

CENTURI PENTRU LOCURILE DIN SPATE (COMBI)

Bancheta cu 3 locuri este echipată cu centuri în trei puncte de ancorare și cu sistem de retractare și limitator de efort.

Locul central conține un ghidaj și un sistem de retractare a centurii, ce fac corp comun cu spătarul.

i Când o centură nu este utilizată, puteți păstra dispozitivul de blocare în spațiul prevăzut în șezutul banchetei.

Utilizare corectă

Conducatorul trebuie să se asigure că toți pasagerii și-au atăsat centura de siguranță și că utilizează corect centurile.

Oricare ar fi locul pe care-l ocupați în vehicul, puneți-vă întotdeauna centura de siguranță, chiar și pe trasee de scurtă durată.

Centurile de siguranță sunt echipate cu un dispozitiv de înfășurare care permite ajustarea automată a lungimii centurii, adaptându-se profilului dumneavoastră.

Înfășurarea centurii se face automat atunci când nu mai este folosită.

Asigurați-vă de faptul că centura este corect înfășurată după folosire.

După rabatarea sau deplasarea unui scaun, asigurați-vă că centura este înfășurată corect în compartimentul său și că dispozitivul de fixare a centurii este în bună stare.

În funcție de natura și importanța impactului, dispozitivul pirotehnic poate să se declanșeze înainte și independent de deschiderea airbag-urilor. Acesta întinde centurile instantaneu și le mulează pe corpurile ocupanților.

Declansarea dispozitivelor de pretensionare este însoțită de o ușoară degajare de fum inofensiv și de un zgomot, datorat activării cartușului pirotehnic integrat în sistem.

Limitatorul de efort atenuează presiunea centurii pe corpul ocupanților. Echipamentul centurilor este operațional la punerea contactului.

Dispozitivele de înfășurare sunt echipate cu un sistem de blocare care se declanșează automat în caz de coliziune, de frânare de urgență sau de răsturnare a vehiculului.



Martorul de airbag se aprinde, dacă dispozitivele de pretensionare s-au declanșat. Consultați rețeaua PEUGEOT sau un Service autorizat.

Pentru a fi eficientă, o centură de siguranță trebuie:

- să fixeze un singur adult,
- să nu fie răsucită, verificați acest lucru derulând-o ușor,
- să fie întinsă, cât mai aproape de corp.

Partea superioară a centurii va trece prin dreptul umărului.

Partea de jos se va așeza cât mai jos posibil, pe bazin.

Nu inversați ramurile centurii, aceasta nu-și va mai îndeplini în totalitate rolul. Dacă scaunele sunt dotate cu cotiere, partea inferioară a centurii se va trece pe sub acestea.

Verificați buna blocare a centurii trăgând centura cu o mișcare bruscă.

Recomandări privitoare la copii:

- folosiți un scaun omologat pentru copii, dacă pasagerul are mai puțin de 12 ani sau măsoară mai puțin de un metru și jumătate
- nu transportați niciodată un copil pe genunchi, chiar dacă centura de siguranță a scaunului pe care stați este pusă.



Pentru informații privind scaunele pentru copii, consultați rubrica "Siguranță - Copii la bord".

Având în vedere recomandările în vigoare privind siguranța, pentru orice intervenție asupra vehiculului dumneavoastră, adresați-vă unui Service autorizat ce dispune de competență și de material adecvat, la nivelul pe care rețeaua PEUGEOT este în măsură să vi-l ofere.

Centurile trebuie verificate periodic (chiar și după un impact minor) în cadrul rețelei PEUGEOT sau la un Service autorizat: ele nu trebuie să prezinte urme de uzură, tăiere sau de scâmoșare, nici să fie transformate sau modificate.



Curățați centurile cu apă cu săpun, sau cu un produs de curățare pentru textile, comercializat în rețeaua PEUGEOT.

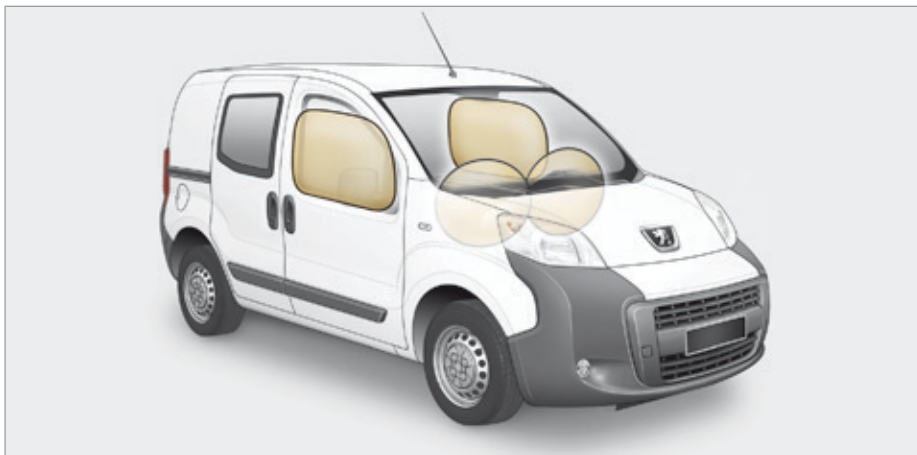

i Airbagurile funcționează numai dacă contactul este pus.

Acest echipament nu funcționează decât o singură dată. Dacă intervine un al doilea șoc (în cadrul aceluiași accident sau într-un alt accident) airbagul nu va mai funcționa. Declanșarea airbagului sau a airbagurilor este însoțită de o ușoară degajare de fum și de un zgomot, datorate activării cartușului pirotehnic integrat în sistem. Fumul nu este nociv, dar poate fi iritant pentru persoanele sensibile. Zgomotul detonării poate antrena o ușoară scădere a capacității auditive, pentru un foarte scurt interval de timp.

Airbagul frontal al pasagerului din fata trebuie neapărat să fie neutralizat dacă a fost instalat un scaun pentru copii în poziția "cu spatele în direcția de mers".

+ Consultați rubrica "Siguranță - Copii la bord".

INFORMATII GENERALE DESPRE AIRBAGURI

Airbagurile au fost concepute pentru a optimiza siguranța pasagerilor în cazul unor coliziuni violente; acestea completează acțiunea centurilor de siguranță echipate cu limitator de efort.

În acest caz, detectoarele electronice înregistrează și analizează șocurile frontale și laterale suportate în zonele de detectare a șocului:

- în caz de șoc violent airbagurile se depliază instantaneu și contribuie la o mai bună protecție a ocupanților vehiculului. Imediat după impact, airbagurile se dezumflă rapid, pentru a nu împiedica nici vizibilitatea, nici eventuala ieșire a ocupanților,

- în cazul unui șoc mai puțin violent, de impact pe partea din spate și în anumite condiții de răsturnare, airbagurile nu se declanșează; în aceste cazuri numai centura de siguranță contribuie la asigurarea protecției.

Intensitatea unui impact depinde de natura obstacolului și de viteza autoturismului în momentul coliziunii.



AIRBAG-URI LATERALE

Activare

Se declanșează unilateral în caz de șoc lateral violent, exercitându-se perpendicular pe axul longitudinal al vehiculului într-un plan orizontal și de sens exterior spre interiorul vehiculului.

Airbag-ul lateral se interpune între ocupantul din față al vehiculului și panoul portierei corespunzătoare.

i În cazul unui șoc sau acroșare ușoară pe lateralul vehiculului sau în caz de răsturnare, airbagul poate să nu se declanșeze.

Anomalie airbag-uri



Dacă acest martor se aprinde pe tabloul de bord, consultați rețeaua PEUGEOT sau un service autorizat pentru verificarea sistemului. Este posibil ca airbag-urile să nu se declanșeze în caz de șoc violent.

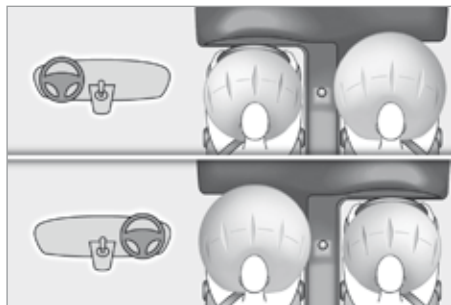

AIRBAGURI FRONTALE

Acestea sunt integrate în centrul volanului pentru conducător și în planșa de bord pentru pasagerul din față.

Activare

Ele se declanșează, exceptând cazul în care airbagul frontal al pasagerului a fost neutralizat, în caz de impact frontal violent. Airbagul frontal se interpune între ocupantul locului din față al vehiculului și planșa de bord, pentru a amortiza proiectarea pasagerului spre înainte.



Dezactivarea airbagului frontal pasager

Numai airbagul frontal al pasagerului poate fi neutralizat. Neutralizarea se efectuează cu ajutorul butonului **SET / Inapoi**, situat pe panoul de comenzi lateral; în meniul "Bag p", selectați "OFF".



Consultați rubrica "Tehnologie la bord - Configurarea vehiculului".



Martorul de airbag frontal al pasagerului din fata de pe linia de comenzi centrala se aprinde pe toată durata neutralizării.



! Pentru siguranța copilului dumneavoastră, este imperativ să neutralizați airbagul frontal al pasagerului din fata, dacă instalați un scaun pentru copii "cu spatele în direcția de mers" pe scaunul pasagerului. În caz contrar, copilul riscă să fie omorât sau rănit grav în momentul deplierii airbagului.

Anomalie de funcționare



Dacă acest martor se aprinde în tabloul de bord, însoțit de un semnal sonor și un mesaj pe ecran, consultați imediat rețeaua PEUGEOT sau un service autorizat, pentru verificarea sistemului. Există posibilitatea ca airbagurile să nu se mai declanșeze în cazul unui șoc violent.



În cazul aprinderii permanente a celor doi martori ai airbagurilor, nu instalați un scaun pentru copii "cu spatele în direcția de mers". Efectuați o verificare în cadrul rețelei PEUGEOT sau la un service autorizat.

Pentru ca airbagurile să fie pe deplin eficiente, respectați următoarele reguli de siguranță:

Să adoptați o poziție așezată normală și verticală.

Legăți-vă de scaun cu o centură de siguranță poziționată corect.

Să nu permiteți interpunerea între pasageri și airbag-uri a copiilor, animalelor, obiectelor, etc. Acest lucru ar putea afecta funcționarea airbag-urilor sau răni pasagerii.

După un accident sau când vehiculul a format obiectul unui furt, verificați sistemul de airbag-uri.

Orice intervenție asupra sistemelor de airbag-uri este realizată exclusiv de către rețeaua PEUGEOT sau un service autorizat. Chiar respectând toate precauțiile evocate nu este exclus un risc de rănire sau arsuri ușoare la cap, la bust sau la brațe în momentul declanșării airbagului. Sacul airbagului se umflă aproape instantaneu (în câteva milisecunde) apoi se dezumflă în același timp evacuând gazul cald prin orificiile prevăzute în acest scop.

Airbaguri frontale

Nu conduceți ținând volanul de brațe sau lăsând mâinile pe partea centrală a volanului.

Nu puneți picioarele pe bord, pe partea pasagerului.

Abțineți-vă de la fumat în măsura în care este posibil, deschiderea airbag-urilor putând provoca arsuri sau risc de rănire datorate țigărilor sau pipei.

Nu demontați niciodată, înțepați sau loviți violent volanul.

Airbagurile laterale

Acoperiți scaunele doar cu huse omologate, compatibile cu declanșarea airbag-urilor laterale. Pentru a cunoaște gama de huse adaptate vehiculului dumneavoastră, puteți consulta rețeaua PEUGEOT. Vedeti capitolul "Accesorii".

Nu fixați sau lipiți nimic pe spătarele scaunelor, acest lucru ar putea provoca răni la torace sau brațe la deschiderea airbagului lateral.

Nu apropiați mai mult decât este necesar bustul de portieră.

GENERALITATI PRIVIND SCAUNELE PENTRU COPII

Preocupare constantă pentru PEUGEOT din momentul proiectării vehiculului, siguranța copiilor depinde în aceeași măsură și de dumneavoastră.

Pentru a asigura o siguranță optimă respectați sfaturile următoare:

- conform reglementărilor europene, **toți copiii cu vârsta mai mică de 12 ani sau cu înălțime mai mică de un metru cincizeci trebuie transportați în scaune pentru copii omologate, adaptate greutății lor**, pe locurile echipate cu centură de siguranță sau cu sistem de prindere ISOFIX*,
- **statistic, locurile cele mai sigure pentru transportul copiilor sunt cele din spatele vehiculului dumneavoastră,**
- **copilul care are mai puțin de 9 kg trebuie obligatoriu transportat în poziția "cu spatele în direcția de mers", atât pe locurile din față cât și pe cele din spate.**



PEUGEOT va recomanda sa transportati copiii pe **scaunele din spate** ale vehiculului:

- **"cu spatele în direcția de mers",** până la vârsta de 3 ani,
- **"cu fața în direcția de mers",** peste vârsta de 3 ani.

* Reglementarea referitoare la transportul copiilor este specifică fiecărei țări. Consultați legislația în vigoare din țara dumneavoastră.

SCAUN PENTRU COPII IN SPATE (COMBI)

"Cu spatele in directia de mers"



Cand pe **locul pasagerului din spate** este instalat un scaun pentru copii, amplasat "cu spatele in directia de mers",

deplasati scaunul din fata al vehiculului catre inainte si aduceti spatarul la verticala, astfel incat scaunul pentru copii amplasat "cu spatele in directia de mers" sa nu atinga scaunul din fata al vehiculului.

"Cu fata in directia de mers"



Cand pe **locul pasagerului din spate** este instalat un scaun pentru copii, amplasat "cu fata in directia de mers", deplasati

scaunul din fata al vehiculului catre inainte si aduceti spatarul la verticala, astfel incat gambele copilului instalat in scaunul pentru copii dispus "cu fata in directia de mers" sa nu atinga scaunul din fata al vehiculului.

 Asigurati-va ca centura de siguranta este bine intinsa. Pentru scaunele pentru copii cu punct de sprijin, asigurati-va ca piesa de sprijin este in contact stabil cu podeaua.



SCAUN PENTRU COPII IN FATA*

"Cu spatele la direcția de mers"



Cand scaunul pentru copii este instalat "cu spatele la direcția de mers" pe **locul pasagerului din fata**, reglați scaunul vehiculului în poziție longitudinală intermediară, în poziția cea mai înaltă și cu spătarul la verticală. Este imperativ ca airbagul pasagerului să fie neutralizat. În caz contrar, **copilul riscă să fie grav rănit, sau chiar omorât la deplierea airbagului.**



"Cu fața în direcția de mers"



Cand scaunul pentru copii este montat "cu fața în direcția de mers" pe **locul pasagerului din fata**, reglați scaunul vehiculului în poziția longitudinală intermediară, cu spătarul ridicat și lăsați airbagul pasagerului activat.

i Asigurați-vă că centura de siguranță este tensionată corect.

Pentru scaunele pentru copii cu punct de sprijin, asigurați-vă că piesa de sprijin este în contact stabil cu podeaua. Dacă este necesar, ajustați poziția scaunului pasagerului.

* Consultați legislația în vigoare în țara dumneavoastră, înainte de a instala scaunul pentru copii pe acest loc din vehicul.

DEZACTIVAREA AIRBAGULUI FRONTAL PENTRU PASAGER

! Nu instalati niciodata un sistem de retinere pentru copii "cu spatele in directia de mers" pe un scaun din vehicul protejat de un airbag frontal activat. Aceasta poate provoca decesul copilului sau ranirea lui grava.

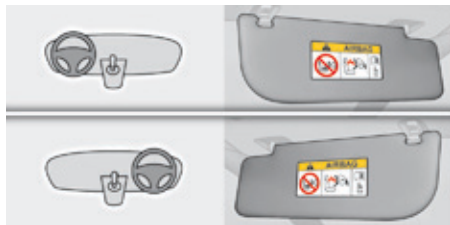

Eticheta de avertizare prezenta pe ambele parti ale parasolarului de pasager repeta aceasta indicatie. Conform reglementarilor in vigoare, veti gasi in tabelele urmatoare acest avertisment scris in toate limbile considerate necesare.



Airbag de pasager OFF

i Pentru mai multe detalii privind neutralizarea airbagului frontal pentru pasager, consultati rubrica "Airbaguri".



i Funcționalitatea scaunelor pentru copii este comună întregii game PEUGEOT. Cu toate acestea, fiecare gamă are particularitățile sale.

Dacă vehiculul dumneavoastră are această opțiune, neutralizarea airbagului pasagerului din fata trebuie sa fie efectuata prin intermediul butonului **SET / Inapoi**, situat pe panoul de comanda lateral.

+ Consultati rubrica "Siguranță - Airbaguri".

! Dacă vehiculul dumneavoastră nu este echipat cu posibilitatea neutralizării airbagului frontal pasager, este strict interzisă instalarea unui scaun pentru copii "cu spatele in directia de mers" pe locul pasagerului din față. Pasagerul nu trebuie să călătorească având un copil pe genunchi.

Copii la bord

AR	لا يجب أبدا تركيب نظام لإجلاس الطفل الوجه باتجاه الورااء على مقعد سيارة مجهز بوسادة أمن هوائية أمامية مغلقة، فقد يؤدي هذا إلى التسبب بموت الطفل أو بإصابات خطيرة لديه.
BG	НИКОГА НЕ инсталирайте детско столче на седалка с АКТИВИРАНА предна ВЪЗДУШНА ВЪЗГЛАВНИЦА. Това може да причини СМЪРТ или СЕРИОЗНО НАРАНЯВАНЕ на детето.
CS	NIKDY neumistujte dětské zádržné zařízení orientované směrem dozadu na sedadlo chráněné AKTIVOVANÝM čelním AIRBAGEM. Hrozí nebezpečí SMRTI DÍTĚTE nebo VÁŽNĚHO ZRANĚNÍ.
DA	Brug ALDRIG en bagudvendt barnestol på et sæde, der er beskyttet af en AKTIV AIRBAG. BARNET risikerer at blive ALVORLIGT KVÆSTET eller DRÆBT.
DE	Montieren Sie auf einem Sitz mit AKTIVIERTEM Front-Airbag NIEMALS einen Kindersitz oder eine Babyschale entgegen der Fahrtrichtung, das Kind könnte schwere oder sogar tödliche Verletzungen erleiden.
EL	Μη χρησιμοποιείτε ΠΟΤΕ παιδικό κάθισμα με την πλάτη του προς το εμπρός μέρος του αυτοκινήτου, σε μια θέση που προστατεύεται από ΜΕΤΩΠΙΚΟ αερόσακο που είναι ΕΝΕΡΓΟΣ. Αυτό μπορεί να έχει σαν συνέπεια το ΘΑΝΑΤΟ ή το ΣΟΒΑΡΟ ΤΡΑΥΜΑΤΙΣΜΟ του ΠΑΙΔΙΟΥ
EN	NEVER use a rearward facing child restraint on a seat protected by an ACTIVE AIRBAG in front of it, DEATH or SERIOUS INJURY to the CHILD can occur
ES	NO INSTALAR NUNCA un sistema de retención para niños de espaldas al sentido de la marcha en un asiento protegido mediante un AIRBAG frontal ACTIVADO, ya que podría causar lesiones GRAVES o incluso la MUERTE del niño.
ET	Ärge MITTE KUNAGI paigaldage "seljaga sõidusuunas" lapseistet juhi kõrvalistmele, mille ESITURVAPADI on AKTIVEERITUD. Turvapadja avanemine võib last TÕSISELT või ELUOHTLIKULT vigastada.
FI	ÄLÄ KOSKAAN aseta lapsen turvaistuinta selkää ajosuuntaan istuimelle, jonka edessä suojana on käyttöön aktivoitu TURVATYÖNY. Sen laukeaminen voi aiheuttaa LAPSEN KUOLEMAN tai VAKAVAN LOUKKAANTUMISEN.
FR	NE JAMAIS installer de système de retenue pour enfants faisant face vers l'arrière sur un siège protégé par un COUSSIN GONFLABLE frontal ACTIVÉ. Cela peut provoquer la MORT de l'ENFANT ou le BLESSER GRAVEMENT
HR	NIKADA ne postavljati dječju sjedalicu leđima u smjeru vožnje na sjedalo zaštićeno UKLUJUČENIM prednjim ZRAČNIM JASTUKOM. To bi moglo uzrokovati SMRT ili TEŠKU OZLJEDU djeteta.
HU	SOHA ne használjon menetiránynak háttal beszerelt gyermekülést AKTIVÁLT (BEKAPCSOLT) FRONTLÉGSÁKKAL védett ülésen. Ez a gyermek HALÁLÁT vagy SÜLYÖS SÉRÜLÉSET okozhatja.
IT	NON installare MAI seggiolini per bambini posizionati in senso contrario a quello di marcia su un sedile protetto da un AIRBAG frontale ATTIVATO. Ciò potrebbe provocare la MORTE o FERITE GRAVI al bambino.

LT	NIEKADA neįrenkite vaiko prilaikymo priemonės su atgal atgretu vaiku ant sėdynės, kuri saugoma VEIKIANČIOS priekinės ORO PAGALVĖS. Išsiskleidus oro pagalvei vaikas gali būti MIRTINAI arba SUNKIAI TRAUMUOTAS.
LV	NEKAD NEuzstādiēt uz aizmuguri vērstu bērnu sēdekļi priekšējā pasažiera sēdvietā, kurā ir AKTIVIZĒTS priekšējais DROŠĪBAS GAISA SPILVENS. Tas var izraisīt BĒRNA NĀVI vai radīt NOPIETNUS IEVAINOJUMUS.
MT	Qatt m'ghandek thalli tifel/tifla marbut f'siggu dahru lejn l-Airbag attiva, ghaliex tista' tikkawza korriment serju jew anke mewt lit-tifel/tifla
NL	Plaats NOOIT een kinderzitje met de rug in de rijrichting op een zitplaats waarvan de AIRBAG is INGESCHAKELD. Bij het afgaan van de airbag kan het KIND LEVENSGEVAARLIJK GEWOND RAKEN
NO	Installer ALDRI et barnesete med ryggen mot kjøreretningen i et sete som er beskyttet med en frontal AKTIVERT KOLLISJONSPUTE, BARNET risikerer å bli DREPT eller HARDT SKADET.
PL	NIGDY nie instalować fotelika dziecięcego w pozycji "tyłem do kierunku jazdy" na siedzeniu wyposażonym w CZOŁOWĄ PODUSZKĘ POWIETRZNAJĄ w stanie AKTYWNYM. Może to doprowadzić do ŚMIERCI DZIECKA lub spowodować u niego POWAŻNE OBRAŻENIA CIAŁA.
PT	NUNCA instale um sistema de retenção para crianças de costas para a estrada num banco protegido por um AIRBAG frontal ACTIVADO. Esta instalação poderá provocar FERIMENTOS GRAVES ou a MORTE da CRIANÇA.
RO	Nu instalati NICIODATA un sistem de retinere pentru copii, dispus cu spatele in directia de mers, pe un loc din vehicul protejat cu AIRBAG frontal ACTIVAT. Aceasta ar putea provoca MOARTEA COPILULUI sau RANIREA lui GRAVA.
RU	ВО ВСЕХ СЛУЧАЯХ ЗАПРЕЩАЕТСЯ использовать обращенное назад детское удерживающее устройство на сиденье, защищенном ФУНКЦИОНИРУЮЩЕЙ ПОДУШКОЙ БЕЗОПАСНОСТИ, установленной перед этим сиденьем. Это может привести к ГИБЕЛИ РЕБЕНКА или НАНЕСЕНИЮ ЕМУ СЕРЬЕЗНЫХ ТЕЛЕСНЫХ ПОВРЕЖДЕНИЙ
SK	NIKDY neinštalujte detské zádržné zariadenie orientované smerom dozadu na sedadlo chránené AKTIVOVANÝM čelným AIRBAGOM. Mohlo by dôjsť k SMRTEĽNÉMU alebo VÁŽNEMU PORANENIU DIEŤAŤA.
SL	NIKOLI ne nameščajte otroškega sedeža s hrbtom v smeri vožnje, če je VARNOSTNA BLAZINA pred sprednjim sopotnikovim sedežem AKTIVIRANA. Takšna namestitev lahko povzroči SMRT OTROKA ali HUDE POŠKODBE.
SR	NIKADA ne koristite dečje sedište koje se okreće unazad na sedištu zaštićenim AKTIVNIM VAZDUŠNIM JASTUKOM ispred njega, jer mogu nastupiti SMRT ili OZBILJNA POVREDA DETETA.
SV	Passagerarkrockkudden fram MÅSTE vara avaktiverad om en bakåtvänd bilbarnstol installeras på denna plats. Annars riskerar barnet att DÖDAS eller SKADAS ALLVARLIGT.
TR	KESİNLİKLE HAVA YASTIĞI AKTİF olan ön koltuğa yüzü arkaya dönük bir çocuk koltuğu yerleştirmeyiniz. Bu ÇOCUĞUN ÖLMESİNE veya ÇOK AĞIR YARALANMASINA sebep olabilir.

SCAUNE PENTRU COPII RECOMANDATE DE PEUGEOT

PEUGEOT vă propune o gamă de scaune înregistrate pentru copii, fixate **cu ajutorul unei centuri de siguranță în trei puncte**.

Grupa 0+: de la naștere până la 13 kg**L1**

"RÖMER Baby-Safe Plus"

Se instalează cu spatele în direcția de mers.

Grupele 2 și 3: de la 15 la 36 kg**L4**

"KLIPPAN Optima"

Începând de la 22 kg (aproximativ 6 ani), este folosit numai înălțătorul.

**L5**

"RÖMER KIDFIX"

Poate fi fixat pe elementele de ancorare ISOFIX de pe vehicul.
Copilul este reținut de centura de siguranță.

INSTALAREA SCAUNELOR PENTRU COPII FIXATE CU CENTURA DE SIGURANȚĂ (FURGONETĂ)

În concordanță cu reglementările europene, acest tabel vă indică opțiunile pentru instalarea scaunelor pentru copii cu fixare prin centura de siguranță și omologate ca universale, în funcție de greutatea copilului și de locul în vehicul:

Loc	Greutatea copilului si varsta indicativa			
	Sub 13 kg (grupele 0 (a) și 0+) Până la ≈ 1 an	De la 9 la 18 kg (grupa 1) De la 1 la ≈ 3 ani	De la 15 la 25 kg (grupa 2) De la 3 la ≈ 6 ani	De la 22 la 36 kg (grupa 3) De la 6 la ≈ 10 ani
Scaun pasager față (b)	U	U	U	U



a: Grupa 0: de la naștere la 10 kg. Nacelele și paturile "auto" nu pot fi instalate pe locul pasagerului din față.

b: consultați legislația în vigoare din țara dumneavoastră, înainte de așezării copilului pe acel loc.

U: loc în vehicul, adecvat pentru instalarea unui scaun pentru copii, ce se fixează cu centura de siguranță și omologat ca universal, amplasat "cu spatele în direcția de mers" și/sau "cu fața în direcția de mers".

INSTALAREA SCAUNELOR PENTRU COPII FIXATE CU CENTURA DE SIGURANȚĂ (COMBI)

În concordanță cu reglementările europene, acest tabel vă indică opțiunile pentru instalarea scaunelor pentru copii, fixate cu centura de siguranță și omologate ca universale, în funcție de greutatea copilului și de locul în vehicul:

Loc	Greutatea copilului și vârsta indicată			
	Sub 13 kg (grupele 0 (a) și 0+) Până la ≈ 1 an	De la 9 la 18 kg (grupa 1) De la 1 la ≈ 3 ani	De la 15 la 25 kg (grupa 2) De la 3 la ≈ 6 ani	De la 22 la 36 kg (grupa 3) De la 6 la ≈ 10 ani
Scaun pasager față (b) 	U	U	U	U
Scaune laterale spate 	U	U	U	U
Scaun central spate 	U	U	U	U

a: Grupa 0: de la naștere la 10 kg. Nacelele și paturile "auto" nu pot fi instalate pe locul pasagerului din față

b: consultați legislația în vigoare din țara dumneavoastră, înaintea așezării copilului pe acel loc.

U: loc în vehicul, adecvat pentru instalarea unui scaun pentru copii, ce se fixează cu centura de siguranță și omologat ca universal, amplasat "cu spatele în direcția de mers" și/sau "cu fața în direcția de mers".

RECOMANDARI PRIVIND SCAUNELE PENTRU COPII

O instalare defectuoasă a unui scaun pentru copii într-un vehicul compromise protecția copilului în caz de coliziune.

Verificați dacă există vreă centură de siguranță sau cataramă a acesteia sub scaunul pentru copii, deoarece acestea ar putea destabiliza scaunul.

Fixați centurile de siguranță sau centurile scaunului copilului **limitând la maxim jocul** în funcție de corpul copilului, chiar pentru trasee scurte.

Pentru instalarea unui scaun pentru copii cu centura de siguranță, verificați dacă acesta este bine tensionată pe scaunul pentru copii și dacă îl menține ferm pe scaunul vehiculului. Dacă scaunul pasagerului este reglabil, deplasați-l înainte dacă este necesar.

Pentru locurile din spate, lăsați întotdeauna un spațiu suficient între scaunul din față și:

- scaunul pentru copii "cu spatele în direcția de mers",
- picioarele copilului așezat într-un scaun pentru copii "cu față în direcția de mers".

Pentru aceasta, deplasați scaunul din față și, dacă este necesar, îndreptați și spatarul.

Pentru instalarea optimă a scaunului pentru copii "cu față în direcția de mers", aveți grijă ca spatarul acestuia să fie cât mai apropiat posibil de spatarul scaunului vehiculului, în contact cu acesta.

Trebuie să îndepărtați tetiera înainte de orice instalare a scaunului pentru copii cu spatar pe un loc al vehiculului.

Aveți grijă ca tetiera să fie depozitată sau fixată în siguranță, pentru a evita proiectarea acesteia în cazul unei franări puternice.

Fixați la loc tetiera după ce scaunul pentru copii a fost îndepărtat.

Copii pe scaunul din față

Pentru fiecare țară există reglementări specifice referitoare la transportul copiilor pe locul pasagerului din față. Consultați legislația în vigoare din țara dumneavoastră. Dezactivați airbagul frontal al pasagerului imediat ce ați instalat pe locul din față un scaun pentru copii "cu spatele în direcția de mers".

În caz contrar, există riscul rănirii grave sau fatale a copilului cauzată de declansarea airbagului.

Instalarea unui înalțător

Partea toracică a centurii trebuie să fie poziționată pe umărul copilului, fără să atingă gâtul.

Verificați ca ramura abdominală a centurii de siguranță să treacă peste șoldul copilului. PEUGEOT vă recomandă folosirea unui înălțător cu spătar, echipat cu un ghidaj de centură la nivelul umărului.

Pentru siguranță, nu lăsați:

- unul sau mai mulți copii singuri și fără supraveghere în mașină,
- un copil sau un animal într-un vehicul expus la soare, cu geamurile închise,
- cheile la îndemână copiilor în interiorul mașinii.

Pentru a împiedica deschiderea accidentală a usilor, folosiți dispozitivul "Siguranță copii". Aveți grijă să nu deschideți mai mult de o treime geamurile din spate.

Pentru a vă proteja copiii de razele soarelui, echipați geamurile din spate cu storuri laterale.

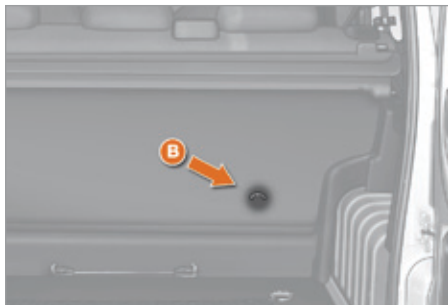
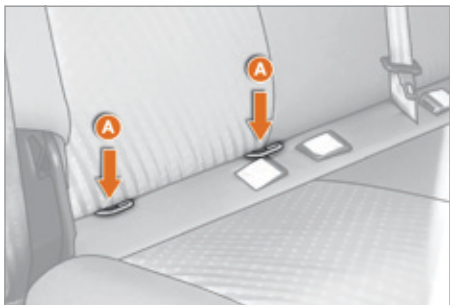

FIXARI "ISOFIX"

Autoturismul dumneavoastră este omologat conform ultimei reglementări ISOFIX.

Este vorba de trei inele pentru fiecare scaun lateral a banchetei din spate:

- două inele în față, **A**, situate între spătar și baza scaunului,
- un inel în spate, **B**, pentru fixarea chingii superioare, denumite TOP TETHER.

Top Tether permite fixarea chingii superioare a scaunului pentru copii care este echpat cu acesta. In cazul unui impact frontal, acest dispozitiv limiteaza bascularea scaunului pentru copii spre partea din fata.

Acest sistem de fixare ISOFIX asigură o montare fiabilă, solidă și rapidă a scaunului pentru copii în mașină.

Scaunele ISOFIX pentru copii sunt prevăzute cu două prinderi care se fixează ușor pe cele două inele din față, **A**. Unele dispun și de o chinga superioară care se atașează de inelul din spate, **B**.

Pentru atașarea acestei chingii:

- îndepărtați și depozitați tetiera înainte de a instala un scaun pentru copii pe acest loc (montați-o la loc imediat ce ați îndepărtat scaunul pentru copii),
- treceți chinga scaunului pentru copii în spatele spatarului scaunului de pe vehicul, centrand-o între cele două orificii ale tijelor de tetiera,
- fixați chinga superioară a scaunului pentru copii pe inelul din spate al scaunului de pe vehicul,
- întindeți chinga superioară.

! O instalare incorectă a scaunului pentru copii în vehicul compromite protecția copilului în cazul unei coliziuni. Respectați cu strictete indicațiile de montare din instrucțiunile de utilizare livrate împreună cu scaunul pentru copii.

i Pentru a cunoaște posibilitățile de instalare a scaunelor ISOFIX pentru copii în vehicul, consultați tabelul recapitulativ.

SCAUNE ISOFIX PENTRU COPII RECOMANDATE DE PEUGEOT SI OMOLOGATE PE VEHICULUL (COMBI)

RÖMER BabySafe Plus ISOFIX

(clasă de mărime E)

Grupa 0+: până la 13 kg



Se instalează cu fața la direcția de mers cu ajutorul unei baze ISOFIX care se fixează cu ajutorul inelelor **A**. Tijă bazei ISOFIX, trebuie reglată în înălțime pentru a veni în contact cu podeaua vehiculului.

RÖMER Duo Plus ISOFIX

(clasă de mărime B1)

Grupa 1: de la 9 la 18 kg



Se instalează cu fața în direcția de mers.
Dotat cu chinga superioară ce trebuie legată pe inelul superior ISOFIX, numit TOP TETHER.
Trei înclinări ale ansamblului scaunului: poziție așezată, repaus și alungit.

i Aceste scaune pentru copii pot fi folosite și în vehicule ce nu sunt dotate cu sisteme de prindere ISOFIX.

În acest caz, trebuie în mod obligatoriu atasate de scaunul vehiculului folosind centura de siguranță în trei puncte.

Urmați instrucțiunile pentru instalarea scaunului pentru copii, din notița de instalare a producătorului scaunului.

TABEL RECAPITULATIV PENTRU AMPLASAREA SCAUNELOR ISOFIX PENTRU COPII (COMBI)

Conform reglementărilor europene, acest tabel vă indică posibilitățile de instalare a scaunelor ISOFIX pentru copii pe locurile dotate cu sisteme de fixare ISOFIX din vehicul.

În cazul scaunelor ISOFIX pentru copii, universale și semi-universale, categoria de mărime ISOFIX a scaunului pentru copii, determinată de una dintre literele de la **A** la **G**, este indicată pe scaunul pentru copii, lângă logoul ISOFIX.

Greutatea copilului/vârsta orientativă										
	Sub 10 kg (grupa 0) Până la aproximativ 6 luni		Sub 10 kg (grupa 0) Sub 13 kg (grupa 0+) Până la aproximativ 1 an			De la 9 la 18 kg (grupa 1) De la 1 an până la 3 ani aproximativ				
Tip de scaun ISOFIX pentru copii	Nacele*		"cu spatele in directia de mers"			"cu spatele in directia de mers"		"cu fata in directia de mers"		
Categoria de mărime ISOFIX	F	G	C	D	E	C	D	A	B	B1
Scaune ISOFIX pentru copii universale și semi-universale care pot fi instalate pe locurile laterale spate	X		IL-SU			IL-SU		IUF		

IUF: loc adecvat pentru instalarea unui scaun Isofix Universal, "cu fața in directia de mers", care se fixează cu centură superioara "Top Tether".

IL-SU: loc adecvat pentru instalarea unui scaun Isofix Semi-Universal, fie:

- "cu spatele in directia de mers", echipat cu o centură superioara "Top Tether" sau cu un suport,
- "cu fața in directia de mers", echipat cu un suport.

Pentru a atașa centura înaltă "Top Tether", consultați capitolul "Fixări ISOFIX".

X: loc neadecvat pentru instalarea unui scaun ISOFIX din categoria de mărime indicată.

* Nacelele si paturile "auto" nu pot fi instalate pe locul pasagerului din fata.



ATASAREA UNEI REMORCI, RULOTE...

Recomandari de conducere

Vehiculul remorcat trebuie să fie scos din viteză: cutia de viteze la punctul mort.

Racire: tractarea unei remorci în pantă crește temperatura lichidului de răcire.

Ventilatorul fiind acționat electric, capacitatea sa de răcire nu depinde de regimul motorului.

Folosiți o treaptă cât mai mare a cutiei de viteze pentru scăderea regimului de turație al motorului și reduceți viteza.

În orice caz, fiți atenți la temperatura lichidului de răcire.

Tractarea unei remorci

În cazul unor porțiuni de drum dificile (tractarea sarcinii maxime pe o pantă cu înclinație mare și temperatură exterioară ridicată), motorul își limitează automat puterea. În acest caz oprirea automată a aerului condiționat permite o creștere a puterii motorului.



În caz de aprindere a marotorului de alertă, opriți vehiculul și motorul cât mai curând posibil.

 Consultati rubrica "Verificări - Niveluri".

Pneuri: verificați presiunea în pneuri, atât pentru vehiculul tractor cât și pentru remorcă, astfel încât să fie respectate recomandările fabricantului.

 Consultati rubrica "Caracteristici tehnice - Elemente de identificare".

Frane: tractarea crește distanța de frânare. Conduceți cu o viteză moderată, reduceți viteza din timp și frânați progresiv.

Vant lateral: țineți cont de creșterea influenței vântului asupra ținutei de mers. Conduceți fără a brusca comenzile și cu o viteză moderată.

ABS: sistemul acționează numai la sistemul de frânare al vehiculului, nu și al remorcii.

Asistența la parcare cu spatele: asistența va fi neutralizată automat dacă utilizați un sistem de tractare original PEUGEOT.



Consultati rubrica "Tehnologie la bord - Asistența la parcare".

Repartizarea incarcaturii

Repartizați incarcatura în remorcă astfel încât obiectele cele mai grele să fie cât mai aproape de axa, iar sarcina pe dispozitivul de remorcare să se apropie de valoarea maximă autorizată, dar să nu o depășească. Densitatea aerului scade odată cu altitudinea, reducând astfel performanțele motorului. Sarcina maxima remorcabilă trebuie redusă cu 10 % pentru fiecare 1 000 metri de altitudine suplimentari.



Pentru a afla masele și sarcinile remorcabile în funcție de vehiculul dumneavoastră, consultați rubrica "Caracteristici tehnice - Mase".

Remorcare

Vă recomandăm să utilizați dispozitivele de remorcare originale PEUGEOT, care au fost testate și omologate din faza de proiectare a vehiculului și să încredințați montarea acestui dispozitiv rețelei PEUGEOT sau unui service autorizat.

În caz de motare în afara rețelei PEUGEOT, acesta montare trebuie făcută imperativ utilizând preechiparea electrică prevăzută la partea din spate a vehiculului și conform indicațiilor constructorului.

Funcționarea senzorilor de asistare la parcare cu spatele este automat dezactivată la conectarea cablului remorcii în priză dispozitivului de tractare. La deconectarea cablului remorcii, senzorii de asistare la parcare cu spatele sunt din nou activați.

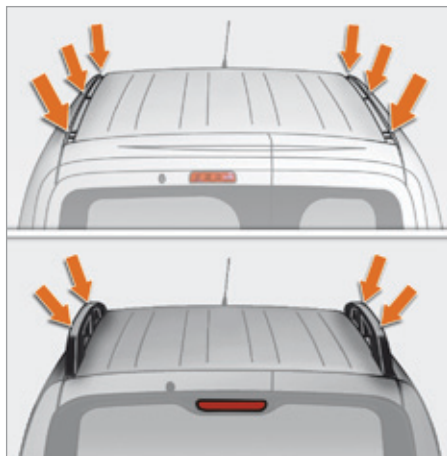

GALERIE ACOPERIȘ

Pentru instalarea barelor transversale pe acoperiș, utilizați fixările prevăzute în acest scop.

Sarcina maximă: 75 kg

i Nu depășiți masa totală autorizată în sarcină (MTAC) a vehiculului.

ALTE ACCESORII

O gamă largă de accesorii și piese de origine vă este propusă de către rețeaua PEUGEOT.

Aceste accesorii și piese au fost testate și aprobate atât pentru fiabilitate cât și pentru siguranță.

Ele sunt adaptate la vehiculul dumneavoastră, au un reper PEUGEOT și beneficiază de garanție.

Gama de echipamente profesionale

Direcția de piese de schimb editează un catalog cu accesorii propunând diverse echipamente și amenajări, cum ar fi:

- planșeu de protecție din lemn, planșeu antiderapant din lemn, protecție laterală din lemn, grila de protecție geamuri,
- portbagaj de acoperis, set de bare transversale de acoperis, rulou de încărcare,
- dispozitive de remorcă, cabluri pentru remorca cu 7/13 pini, 7/7 pini, 13 pini...

i În cazul montării unui dispozitiv de remorcă și a cablului electric aferent în afara rețelei PEUGEOT, această montare trebuie să se facă imperativ cu utilizarea echipării electrice a vehiculului și cu respectarea prevederilor constructorului.

! Montarea unui echipament sau a unui accesoriu electric neomologat de către Automobiles PEUGEOT, poate duce la o pană a sistemului electronic al vehiculului dumneavoastră și un consum mare. Noi vă mulțumim pentru că ați reținut această particularitate și vă sfătuim să luați legătura cu un reprezentant al marcii PEUGEOT pentru a vă prezenta gama de echipamente sau accesorii omologate. În funcție de țara unde se face comercializarea este posibil să fie obligatorii vestele cu vizibilitate marită, triunghiurile reflectorizante, becurile de schimb și sigurantele sunt obligatorii la bordul vehiculului.

i Înainte de orice instalare a emițătorilor de radiocomunicație ca echipament ulterior, cu antenă exterioară pe vehicul, puteți să contactați rețeaua PEUGEOT pentru a vă va comunica caracteristicile emițătorilor (banda de frecvență, puterea maximă de ieșire, poziția antenei, condițiile specifice de instalare) care pot fi montate, conform Directivei Compatibilitate Electromagnetică Automobile (2004/104/CE).

Gama de accesorii speciale

O altă gamă este de asemenea disponibilă în rețeaua PEUGEOT.

"Confort":

modul izoterm, umeraș fixat pe tetiera, lampă pentru lectură, asistare la parcare cu spatele...

"Soluție de transport":

compartiment de portbagaj, fileu pe ușa din spate, set de bare transversale și longitudinale pe pavilion, portbagaj pe pavilion...

"Stil":

capace pentru roți, capace pentru roți securizate...

"Siguranță":

alarma antiintruziune, gravarea geamurilor, trusă etilotest, trusă de farmacie, vestă de siguranță, triunghi de presemanlizare, înălțătoare de scaun pentru copii, lanțuri antiderapante pentru zăpadă...

"Protecție":

covoraș de podea din cauciuc, covoraș de podea din material textil, covoraș de podea 3D, huse de scaun compatibile cu airbagurile laterale, apărători de noroi pentru față și spate...

Pentru a evita orice risc de blocare a pedalelor:

- aveți grijă la corectă poziționare și fixare a covorașului,
- nu suprapuneți mai multe covorașe.

"Multimedia":

sisteme audio, kit maini-libere, difuzoare, sisteme de navigație portabile, avertizoare de radar, WiFi on board...

Prezentându-vă în rețeaua PEUGEOT, puteți să vă procurați de asemenea produse de curățare și de întreținere (interior și exterior) - între care produsele din gama "TECHNATURE" -, produse de completare a nivelurilor (lichid de spalat geamuri), creioane de retuș vopsea și sprayuri ce corespund exact culorii vehiculului dumneavoastră, rezerve (cartuș pentru kitul de depanare provizorie pneuri...), ...



- Modelul 208 HYbrid FE, un autovehicul ce demonstrează tehnologii inovatoare, cu caracteristici de excepție: consum de 1,9 l/100 km și accelerare de la 0 la 100 km/h în 8 s.

PEUGEOT & TOTAL, UN PARTENERIAT ÎN SERVICIUL PERFORMANȚEI!

Inovația, cheia succesului

Echipele de Cercetare și Dezvoltare TOTAL lucrează în colaborare cu echipele PEUGEOT pentru a crea lubrifianți de înaltă calitate, care răspund ultimelor inovații tehnice pentru vehiculele PEUGEOT. Obiectivul este asigurarea optimizării performanțelor și protecția în timp a motorului vehiculului dumneavoastră.

Modelul 208 HYbrid FE demonstrează capacitatea PEUGEOT și TOTAL de a dezvolta tehnologii inovatoare, pentru a avansa către viitor într-un mod diferit.

Reducerea emisiilor poluante o realitate

Lubrifianții TOTAL sunt concepuți pentru a optimiza randamentul motorizărilor și protecția sistemelor post-tratament. Este convenabil să respectați indicațiile de întreținere ale PEUGEOT pentru a asigura o bună funcționare.

PEUGEOT RECOMANDA TOTAL



PARTENAIRES OFFICIELS

OFFICIAL PARTNERS

UMPLEREA REZERVORULUI

Capacitatea rezervorului: aproximativ **45 litri**.

Nivel minim de carburant



Dacă nivelul minim al rezervorului este atins, acest maror se aprinde. La prima aprindere mai rămân aproximativ **6 litri** de carburant.

Faceți cât mai repede o alimentare cu carburant, pentru a evita o pană.

O sageata de pe tabloul de bord va indica in ce parte a vehiculului este amplasata trapa rezervorului de carburant.

i Cu Stop & Start, nu efectuați niciodată o alimentare cu carburant când motorul este în mod STOP; este imperativa taierea contactului cu cheia.

Alimentarea cu carburant trebuie efectuată cu **motorul oprit**.

- Deschideți trapa de la rezervorul de carburant.
- Țineți bușonul cu o mână.
- Cu cealaltă mână introduceți cheia și rotiți o treime de tură.
- Scoateți bușonul și agățați-l pe partea interioară a trapei.



i Dacă trapa de acces la bușonul rezervorului de carburant este deschisă, culisarea ușii laterale este împiedicată de un sistem de siguranță (Combi).

O etichetă lipită pe interiorul trapei de la rezervor vă indică tipul de carburant care trebuie folosit.

Deschiderea bușonului poate declanșa o aspirație de aer cu zgnot. Aceasta depresiune, cât se poate de normală, este provocată de etanșeitatea circuitului de carburant.

Când faceți plinul rezervorului, nu insistați să continuați alimentarea după a treia întrerupere a pompei; aceasta ar putea genera disfuncții.

După alimentare încuiați bușonul și închideți trapa.

CIRCUIT DE CARBURANT NEUTRALIZAT

În cazul unui șoc important, un dispozitiv întrerupe alimentarea cu combustibil a motorului și alimentarea electrică a vehiculului.

Acesta determină în același timp deblocarea automată a ușilor și aprinderea plafonierelor. Un mesaj apare pe afișajul tabloului de bord în funcție de echiparea vehiculului dumneavoastră.

Rotiți cheia în poziția **STOP** pentru a evita descărcarea bateriei.

Verificați dacă nu sunt prezente urme sau miros de combustibil în exteriorul vehiculului.

Reactivare

Pentru a reporni, restabiliți manual alimentarea cu carburant și alimentarea electrică:

- cheia în poziția **STOP**, rotiți cheia în poziția **MERS**,
- acționați comanda indicatoarelor de direcție până la capăt în sus,
- aduceți-o în poziția "Oprit",
- acționați comanda semnalizatoarelor până la capăt în jos,
- aduceți-o în poziția "Oprit",
- acționați-o din nou până la capăt în sus,
- aduceți-o din nou în poziția "Oprit",
- acționați-o din nou până la capăt în jos,
- aduceți-o din nou în poziția "Oprit",
- rotiți cheia în poziția **STOP**.

Carburant utilizat pentru motoarele pe benzină



Motoarele cu benzină sunt compatibile cu biocarburanții benzină de tipul E10 (conținând 10% etanol), conformi cu normele europene EN 228 și EN 15376. Carburanții de tipul E85 (conținând până la 85% etanol) sunt rezervați exclusiv pentru vehiculele comercializate pentru utilizarea acestui tip de carburant (vehicule BioFlex). Calitatea etanolului trebuie să respecte norma europeană EN 15293.

Carburant utilizat pentru motoarele Diesel



Motoarele Diesel sunt compatibile cu biocarburanții conformi standardelor actuale și viitoare europene (motorină respectând norma EN 590 în amestec cu un biocarburant respectând norma EN 14214) putând fi distribuiți la pompe (incorporând posibil între 0 și 7 % Ester Metilic de Acid Gras).

Utilizarea biocarburantului B30 este posibilă pentru anumite motoare Diesel; totuși, această utilizare este condiționată de de aplicarea strictă a condițiilor speciale de întreținere, indicate în carnet de întreținere și garanții. Consultați rețeaua PEUGEOT sau un service autorizat.

Utilizarea oricărui alt tip de (bio)carburant (uleiuri vegetale sau animale pure sau diluate, ulei menajer...) este oficial interzisă (riscuri de deteriorare a motorului și a circuitului de carburant).

Deschiderea capotei



DESCHIDEREA CAPOTEI

La interior

Trageți de comanda aflată sub planșa de bord.

i Înainte de orice intervenție sub capota motorului, este imperativ necesară taierea contactului cu cheia, pentru a evita orice risc de rănire cauzat de o declanșare automată a modului START.



La exterior

Ridicați ușor capota ținând palma dreaptă sub capotă pentru ușurință. Împingeți paleta spre stînga apoi deschideți capota la maxim. În timp ce țineți capota deschisă, verificați prin apăsare fixarea comenzii de blocare **A**.

! Din cauza prezentei unor echipamente electrice în compartimentul motorului, se recomandă limitarea expunerii la apă (ploaie, spalare, ...).



Pentru închidere

Ridicați ușor capota și trageți de comanda de deblocare **A** pentru a o elibera. Coborâți capota și dați-i drumul aproape de sfârșitul cursei. Verificați blocarea capotei. Evitați manevrarea capotei în condiții de vânt puternic.

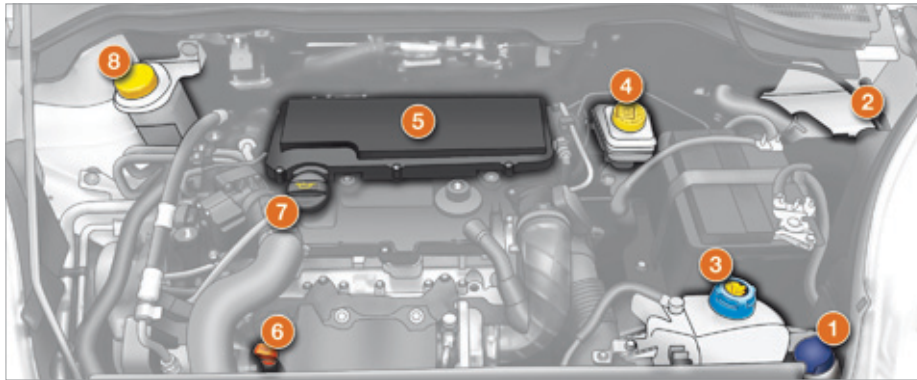
**MOTOR DIESEL**

! Fiti foarte atenti in cazul oricarei interventii sub capota motorului.

1. Rezervor de lichid de spălare parbriz.
2. Caseta cu siguranțe.
3. Rezervor de lichid de răcire motor.
4. Rezervor de lichid de frână și de ambreiaj.
5. Filtru de aer.
6. Jojă de ulei, manuală.
7. Rezervor de ulei de motor.
8. Rezervor de lichid de direcție asistată.

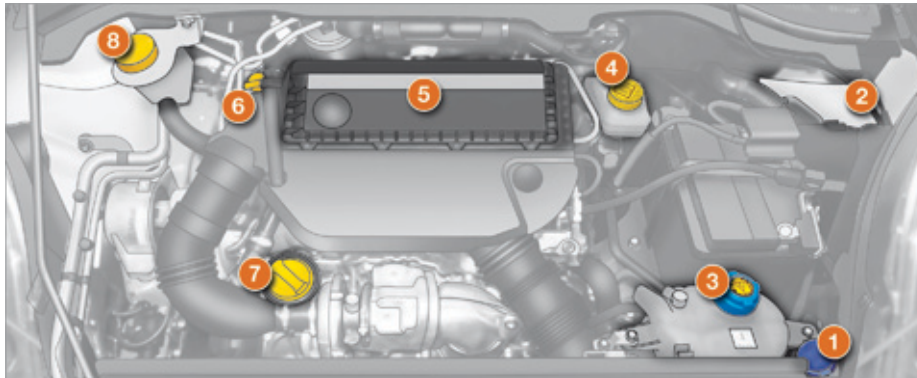

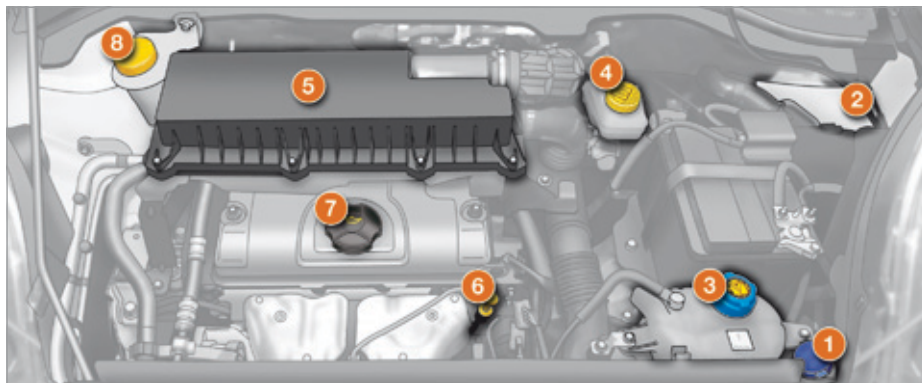
**MOTOR BENZINA**

 Fiti foarte atenti in cazul oricarei interventii sub capota motorului.

1. Rezervor de lichid de spălare parbriz.
2. Caseta cu siguranțe.
3. Rezervor de lichid de răcire motor.
4. Rezervor de lichid de frână și ambreiaj.
5. Filtru de aer.
6. Joă de ulei manuală.
7. Bușon de completare cu ulei motor.
8. Rezervor de lichid de direcție asistată.

NIVELURI

Aceste operații țin de întreținerea uzuală pentru buna funcționare a vehiculului dumneavoastră. Consultați valorile de referință în rețeaua PEUGEOT, la un service autorizat, sau în carnet de intretinere si garantii aflat în mapa cu documentele de bord.

Nivel de ulei

Controlați în mod regulat nivelul uleiului între două schimburi și completați dacă este necesar (consum maxim 0,5 litri la 1 000 km). Verificarea se face cu vehiculul pe teren orizontal, cu motorul rece, cu ajutorul jojei manuale.

Joja manuala

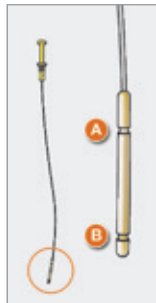

Pe joă se găsesc două repere:

A = maxim.

Dacă acest reper este depasit, consultați rețeaua PEUGEOT sau un service autorizat.

B = minim.

Este interzisă scăderea nivelului sub acest reper.

Pentru a păstra fiabilitatea motorului și a dispozitivelor antipoluare, este strict interzisă utilizarea de aditivi în uleiul de motor.

Schimb de ulei

Trebuie efectuat în mod obligatoriu la intervalele prevăzute, iar gradul de vâscozitate al uleiului ales trebuie să răspundă cerințelor conform planului de întreținere al constructorului. Consultați indicațiile în cadrul rețelei PEUGEOT sau la un service autorizat.

Înainte de a umple motorul cu ulei, scoateți joja manuala.

După schimbul de ulei, verificați nivelul cu joja (să nu depășească niciodată nivelul maxim).

Insurubati dopul de pe carterul fata, inainte de a inchide capota.

Nivel de lichid de frana

Schimbul se va face, în mod obligatoriu, la intervalele prevăzute de constructor în planul de întreținere.

Utilizați lichid recomandat de constructor, care corespunde Normelor DOT4.

Nivelul optim este între marcajele **MINI** și **MAXI** aflate pe rezervor.

Necesitatea de a adăuga frecvent lichid indică o defecțiune, care trebuie verificată cât mai repede în cadrul rețelei PEUGEOT sau la un service autorizat.

Martori



Verificările cu ajutorul martorilor din tabloul de bord sunt descrise la rubrica "Gata de plecare - Post de conducere".

Nivel de lichid de răcire

Utilizați exclusiv lichidul de răcire recomandat de constructor. În caz contrar, riscați să provocați grave disfuncționalități la motor. Când motorul se încălzește, temperatura este reglată cu ajutorul motoventilatorului. Acesta poate funcționa și cu contactul oprit; circuitul de răcire este sub presiune, așteptați cel puțin o oră după oprirea motorului pentru a interveni.

Pentru a evita orice risc de arsuri, rotiți bușonul cu două ture pentru a scădea presiunea. Când presiunea a scăzut deșurubați bușonul și completați nivelul cu lichid de răcire.

Necesitatea de a adăuga frecvent lichid indică o defecțiune, care trebuie verificată cât mai repede în cadrul rețelei PEUGEOT sau la un service autorizat.

Completare

Nivelul trebuie să se afle între reperele **MINI** și **MAXI** situate pe vasul de expansiune. În cazul în care completarea depășește 1 litru, circuitul trebuie verificat în cadrul rețelei PEUGEOT sau la un service autorizat.

Nivel de lichid de direcție asistată

Vehiculul trebuie să fie pe o suprafață orizontală și cu motorul rece. Deșurubați capacul cu jojă și verificați dacă nivelul se află între reperele **MINI** și **MAXI**.

Nivel de lichid de spalare geamuri

Pentru o calitate optimă a curățării și pentru a evita înghețul, completarea sau înlocuirea acestui lichid nu trebuie făcută cu apă; vă sfătuim să folosiți produsele disponibile în rețeaua PEUGEOT. Capacitatea rezervorului: aproximativ 3 litri.

Produse uzate

Evitați contactul prelungit între uleiul utilizat și piele.

Lichidul de frână este nociv pentru sănătate și este foarte coroziv.

Nu aruncați uleiul uzat, lichidul de frână sau lichidul de răcire la canal sau pe pământ, ci în containere special dedicate pentru acest lucru, în cadrul rețelei PEUGEOT, sau la organism ce se ocupă cu recuperarea acestora.

VERIFICARI

Purjarea apei din filtrul de motorina



Dacă acest martor se aprinde, este imperativ sa purjati filtrul; dacă nu, în mod regulat, cel puțin la fiecare schimb de ulei.

Pentru a evacua apa, desfaceți șurubul de scurgere sau sonda de detectare a apei în motorină, aflată la baza filtrului. Acționați astfel până la completa evacuare a apei. Apoi strângeți la loc șurubul de scurgere sau sonda de detectare a apei.

i Motoarele HDi apelează la o tehnologie avansată. Orice intervenție necesită o calificare specială garantată de rețeaua PEUGEOT.

Baterie

În apropierea iernii, verificați bateria în rețeaua PEUGEOT sau la un service autorizat.



Prezența acestei etichete, în special pe vehiculele echipate cu Stop & Start, indică utilizarea unei baterii cu plumb, de 12 V, de tehnologie și cu caracteristici specifice, care necesită, în caz de înlocuire sau debransare, o intervenție exclusivă în rețeaua PEUGEOT sau la un service autorizat.

Filtru de aer si filtru de habitaciu

Filtrul din habitaciu care este plin de impurități poate altera performanțele sistemului de aer condiționat și să producă mirosuri nedorite. Studiați în carnet de intretinere și garanții periodicitatea înlocuirii acestor elemente.

În funcție de mediu (atmosfera plină de praf...) și de utilizarea vehiculului (conducere în mediul urban...), schimbați-l dacă este necesar de două ori mai des.



Consultati rubrica "Verificări - Sub capota".

Placute de frana

Uzura plăcuțelor de frână depinde de stilul de conducere, în mod special pentru vehiculele utilizate preponderent în oraș, pe distanțe scurte. Poate fi necesar controlul stării frânelor și în perioada dintre revizii. Cu excepția cazului în care există o fisură în circuit, o scădere a nivelului lichidului de frână indică apariția unei uzuri a plăcuțelor.

Nivel de uzura discuri/tamburi de frana

Pentru orice informație privind verificarea stării de uzură a discurilor/tamburilor de frână, consultați rețeaua PEUGEOT sau un service autorizat.

Frana de stationare

O cursă prea mare a manetei frânei de staționare sau constatarea pierderii eficienței acestui sistem impune reglarea acestuia între două revizii. Verificați sistemul în rețeaua PEUGEOT sau la un service autorizat.

Filtru de ulei

Înlocuiți periodic cartușul, conform planului de întreținere al producătorului.

Cutie de viteze manuala

Cutie de viteze manuală nu necesită întreținere (uleiul nu trebuie schimbat). Consultați carnet de intretinere si garantii, pentru a cunoaște periodicitatea controlului acestui element.

Cutie de viteze manuala pilotata

Cutie de viteze este fara întreținere (uleiul nu trebuie schimbat). Consultați carnet de intretinere si garantii, pentru a cunoaște periodicitatea de control a acestui element.

Utilizare corecta

Pentru a efectua verificarea principalelor niveluri și controlul anumitor elemente, în conformitate cu planul de întreținere al constructorului, citiți paginile corespunzătoare motorizării vehiculului dumneavoastră în carnet de intretinere si garantii.



Nu utilizați decât produse recomandate de PEUGEOT, sau produse de calitate și cu caracteristici echivalente.

În scopul optimizării funcționării unor sisteme importante, cum ar fi direcția asistată și sistemul de frânare, PEUGEOT selectează și propune produse specifice. Pentru a nu defecta sistemele electrice, este categoric interzisă spălarea compartimentului motorului sub jet de înaltă presiune.

După spălarea vehiculului, în caz de umiditate sau, pe durata iernii, gheață se poate depune pe plăcuțele de frână: eficacitatea frânării poate fi diminuată. Efectuați manevre lejere de frânare pentru a usca și dezgheța frânele.

Filtru de particule (1,3 HDi 75)

În mod complementar, pe lângă catalizator, acest filtru contribuie activ la pastrarea calitatii aerului, reținând particulele poluante neare. Gazele de esapament nu mai au culoare neagra.

Acest filtru, intercalat pe linia de esapament, acumulează particulele carbonizate.

Calculatorul de control motor gestionează automat și periodic eliminarea acestor particule carbonizate (regenerare).

Procedura de regenerare este declanșată în funcție de cantitatea de particule acumulate și de condițiile de utilizare a vehiculului. Pe durata acestei faze, puteți constata unele fenomene - ralanti marit, anclansarea electroventilatorului, fum în esapament și creșterea temperaturii la esapament - care nu au nicio consecință asupra funcționării vehiculului și mediului.

După rulajul prelungit în regim de viteză redusă sau la ralanti, puteți constata în mod excepțional un fenomen de emisie de vapori de apă pe teava de esapament, când accelerați. Aceste emisii nu au nici un efect nociv asupra vehiculului sau mediului inconjurător.



Din cauza temperaturilor ridicate a esapamentului, induse de funcționarea normală a filtrului de particule, este recomandat să nu staționați cu vehiculul deasupra unei materiale inflamabile (iarbă uscată, frunze uscate, pat de ace de pin, ...), pentru a evita orice risc de incendiu.

Saturare / Regenerare



În caz de risc de colmatare, acest martor se aprinde, însoțit de un mesaj pe afișajul din tabloul de bord.

Această alarmă se declanșează la începerea saturației filtrului de particule (condiții de rulare de circuit urban, timp îndelungat: viteză redusă, ambuteiaje...).

Pentru regenerarea filtrului, vă recomandăm să rulați cât mai curând posibil, atunci când condițiile de trafic și reglementările în vigoare vă permit, cu o viteză de minim 60 km/h, la o turatie a motorului mai mare de 2 000 rot/min, timp de aproximativ 15 minute (pană la stingerea martorului și/sau dispariția mesajului).



Evitați, pe cât posibil, să opriți motorul înainte terminării regenerării filtrului; întreruperile repetate pot antrena degradarea uleiului din motor. Nu se recomandă terminarea regenerării filtrului cu vehiculul oprit.

Anomalie de funcționare

Dacă avertizarea persistă, nu neglijați acest avertisment; a intervenit o disfuncție pe ansamblul linie de esapament / filtru de particule.

Efectuați o verificare în rețeaua PEUGEOT sau la un service autorizat.

Baterie

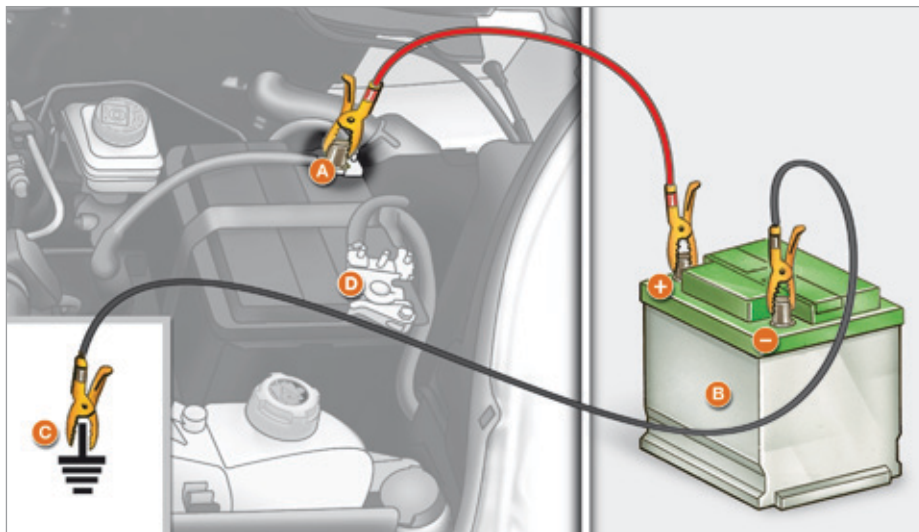

Pornire cu o baterie de rezerva

- Conectați cablul roșu la punctul metalic **A**, apoi la borna (+) a bateriei de rezervă **B**.
- Conectați o extremitate a cablului verde sau negru la masa (-) a bateriei de rezervă **B**.
- Conectați cealaltă extremitate a cablului verde sau negru la masa **C** de pe vehiculul dumneavoastră (niciodată la punctul metalic **D** de pe vehicul).
- Acționați demarorul și lăsați motorul să funcționeze.
- Așteptați revenirea motorului la turația de ralanti și apoi deconectați cablurile.

i Unele funcții nu sunt disponibile cât timp bateria nu a atins un nivel de încărcare suficient.

BATERIE

Model fara Stop & Start

- A.** Punct metalic pozitiv pe vehicul.
- B.** Baterie de avarie.
- C.** Masa pe vehicul.
- D.** Punct metalic negativ pe vehicul.

Incărcarea bateriei cu un redresor

- !** Nu reîncărcați bateria fără să deconectați bornele.
- Debransați cele două borne cu fixare rapidă de pe baterie.
- Respectați instrucțiunile de utilizare a încărcătorului furnizate de către producător.
- Verificați starea de curățenie a bornelor și a conexiunilor. Dacă sunt sulfatate (depunere alburie sau verzuie), demontați-le și curățați-le.
- Reconectați cele două borne cu fixare rapidă, începând cu borna negativă (-).



i Prezența acestei etichete, în special pe vehiculele echipate cu Stop & Start, indică utilizarea unei baterii cu plumb, de 12 V, de tehnologie și cu caracteristici specifice, care necesită, în caz de înlocuire sau debransare, o intervenție exclusiv în rețeaua PEUGEOT sau la un service autorizat. Nerespectarea acestor indicații riscă să antreneze o uzură prematură a bateriei.

i După remontarea bateriei în rețeaua PEUGEOT sau la un service autorizat, sistemul Stop & Start nu va fi activ decât după o imobilizarea continuă a vehiculului, a cărei durată depinde de condițiile climatice și de nivelul de încărcare a bateriei (până la aproximativ 8 ore).

i Vă recomandăm să debransați bateria dacă preconizați o staționare mai lungă de o lună. Pentru aceasta, la modelele cu Stop & Start:

- apăsați pe butonul de deblocare **E** pentru a debransa conectorul **F**,
- debransați conectorul **F** al senzorului de control **G**.

Nu demontați niciodată senzorul de control **G** de pe punctul metalic **H**, decât în cazul înlocuirii bateriei.

Înainte de a încărca bateria

Operația de încărcare trebuie efectuată într-un mediu bine ventilat, departe de foc sau surse de scântei pentru a vă feri de riscul de explozie sau incendiu.

Nu încercați să reîncărcați o baterie înghețată: trebuie întâi să o dezghețați pentru a evita riscul unei explozii. Dacă a înghețat, controlați bateria înainte de încărcare la un specialist care va verifica dacă elementele componente nu au avut de suferit și dacă carcasa nu a fost fisurată, ceea ce ar implica riscul pierderii de acid toxic și coroziv.

Înainte de a debransa bateria

Nu deconectați bornele cu motorul pornit. Înainte de a debransa bateria, așteptați 2 minute după ce ați întrerupt contactul. Închideți geamurile și portierele înainte de a debransa bateria.

Dupa rebransare

După fiecare rebransare a bateriei, puneți contactul și așteptați 1 minut înainte de a porni, pentru a permite inițializarea sistemelor electronice. Totuși, dacă după această manevră, persistă perturbări minore, consultați rețeaua PEUGEOT sau un service autorizat.

După o debransare prelungită a bateriei, poate fi necesar să reinitializați funcțiile următoare:

- parametrii afișajului (dată, oră, limbă, unitate de măsură a distanței și temperaturii),
- posturile de radio,
- blocarea centralizată a deschiderilor.

Anumite setări fiind anulate, trebuie să le realizați din nou, consultați rețeaua PEUGEOT sau un service autorizat.

! Bateriile contin substante nocive cum ar fi acid sulfuric si plumb. Ele trebuie eliminate conform legii și în nici un caz nu pot fi aruncate împreună cu gunoiul menajer. Duceți bujiile și bateriile uzate la un punct de colectare specializat.



SCHIMBAREA UNEI ROTI

Stationarea vehiculului

Pe cât posibil, opriți vehiculul pe un teren orizontal, stabil și nealunecos.

Trageți frâna de mână, întrerupeți contactul și introduceți schimbătorul de viteze în prima treaptă (în pantă).

Este imperativ să vă asigurați că ocupanții au parasit vehiculul și s-au deplasat într-o zonă sigură.

Așezați o cală, dacă este posibil, în spatele roții diagonale opuse celei ce trebuie schimbată.



Scule

Instrumentele necesare sunt depozitate într-o trusă aflată în spatele scaunului șoferului (Furgon) sau în spatele banchetei spate (Combi).

1. Cheie pentru demontare roți.
2. Ghidaj de centrare.
3. Șurubelniță.
4. Cric cu manivelă.
5. Inel de remorcare detașabil.

Cricul și sculele sunt specifice vehiculului.

Nu le utilizați în alte scopuri.

Nu vă angajați sub vehicul, dacă acesta este susținut numai de cric; utilizați un suport fix.



Scoaterea roții de rezervă

Șurubul de fixare a roții de rezervă se află în partea stângă spate a pragului de încărcare.

1. Deblocați șurubul de fixare a roții cu ajutorul cheii pentru demontare roți.
2. Deșurubați până la capăt, pentru a derula cablul suportului.
3. Scoateți roata de rezervă cu ajutorul cheii.
4. Montați la loc capacul **A** în sus.
5. Scoateți cablul **B** din locașul său.
6. Eliberați roata de rezervă și așezați-o lângă roata care trebuie înlocuită.

Schimbarea unei roți

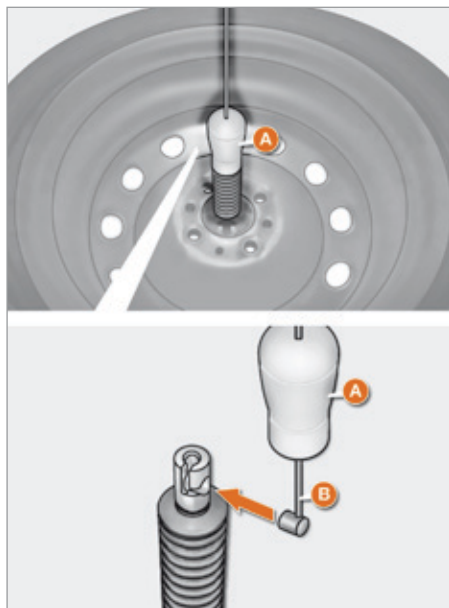

Aducerea rotii în pozitie

1. Montați suportul pe roată.
2. Puneți la loc cablul **B**.
3. Coborâți capacul **A**.
4. Poziționați roata.
5. Rotiți cheia în sens orar, pentru a permite montarea la loc a roții de rezervă.

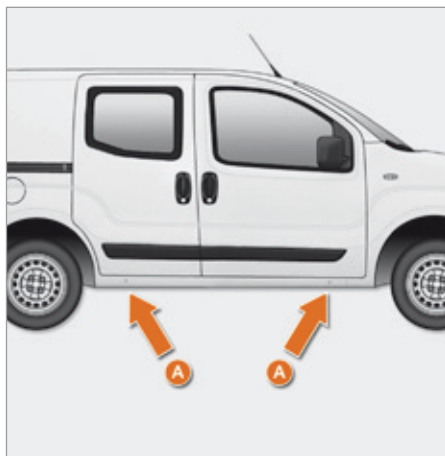

Demontare

1. Oprii vehiculul pe un teren orizontal, stabil și nealunecos. Trageți frâna de mână. Întrerupeți contactul și cuplați schimbătorul de viteze în prima treaptă sau în mers înapoi, în funcție de înclinația drumului.
2. Scoateți capacul roții (model mare) cu ajutorul cheii de demontare roți **1**, trăgând din locul de trecere ventilului. Glisați șurubelnița **3** în fanta centrală a capacului de roată (model mic) și apăsați pentru a o desprinde.
3. Slăbiți șuruburile roții cu ajutorul cheii de demontare a roților.

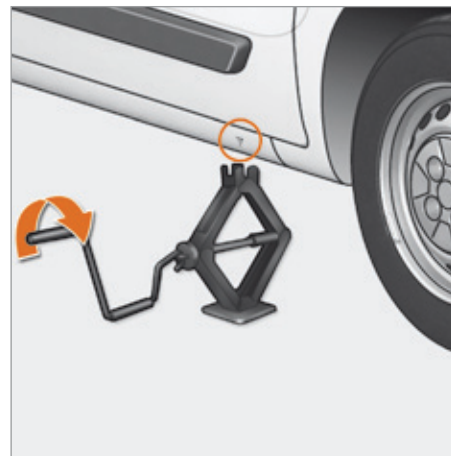

4. Poziționați cricul sub caroserie, conform ilustrației, la nivelul reperului **A** (în scobitura lonjeronului), cât mai aproape de roata care trebuie schimbată.
5. Depliați cricul **4** până când talpa sa este în contact cu solul. Asigurați-vă că axa tălpii cricului este pe aceeași axa verticală cu suprafața de așezare de pe caroserie.
6. Ridicați vehiculul.
7. Îndepărtați șuruburile și eliberați roata.

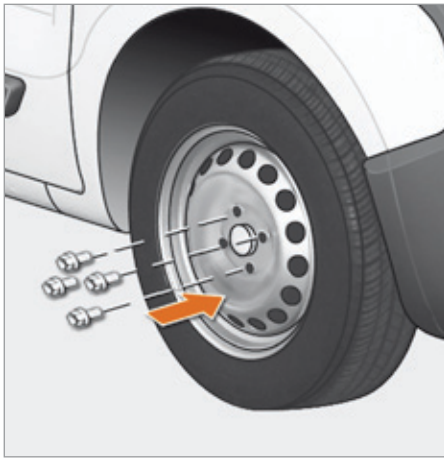

Remontarea rotii

1. Puneți roata la loc cu ajutorul ghidului de centrare 2.
2. Strângeți cele 3 suruburi cu mâna și scoateți ghidul de centrare. Poziționați al 4-lea surub.
3. Efectuați o strângere prealabilă cu ajutorul cheii de demontare a roților 1.
4. Pliati cricul 4 și îndepărtați-l.
5. Strangeti suruburile roții cu cheia de demontare a roților.
6. Puneți la loc capacul de roată, începând prin poziționarea fantei sale cu fața spre ventil, și apăsați cu palma mâinii.
7. Depozitați sculele și roata cu pana.
8. Verificați presiunea de umflare a roții și verificați echilibrarea.



+ Consultați rubrica "Caracteristici tehnice - Elemente de identificare" pentru localizarea etichetei pneurilor și pentru a afla valorile presiunii de umflare recomandate.

i Trebuie verificate, de îndată, strângerea șuruburilor și presiunea roții de rezervă, în rețeaua PEUGEOT sau la un Service autorizat.
De asemenea, trebuie reparată și remontată roata de origine cât mai repede, în rețeaua PEUGEOT sau la un Service autorizat.

Schimbarea unei roți

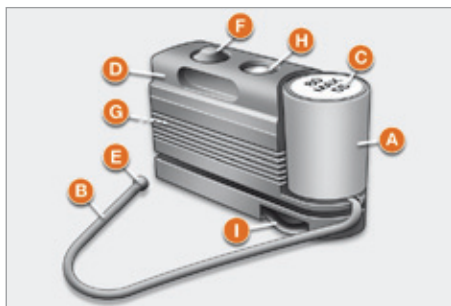

KIT DEPARARE PROVIZORIE PNEU

Acest kit este situat în partea din față a habitaculului. El conține:

- un cartuș de reparare **A**, ce conține lichidul obturator prevăzut cu:
 - un tub de umplere **B**,
 - un autocolant **C** cu mențiunea "max. 80 km/h", pe care șoferul trebuie să îl aplice într-un punct vizibil pe planșa de bord, după remedierea penei,
- un compresor **D** cu manometru și racorduri,
- adaptoare pentru umflarea diferitelor elemente,
- o pereche de mănuși de protecție,
- instrucțiuni de utilizare rapidă a kitului de depanare provizorie.



i Acest kit de depanare provizorie este disponibil în rețeaua PEUGEOT.

Este prevăzut pentru repararea gaurilor de până la maxim 4 mm diametru, situate exclusiv pe banda de rulare sau pe talonul pneului. Evitați să îndepărtați orice corp străin ce a penetrat pneul.

Procedură de reparare

- Trageți frâna de mână și treceți schimbătorul de viteze în punctul mort.
- Deșurubați capacul valvei pneului ce trebuie reparat.
- Scoateți tubul de umplere **B** și înșurubați inelul **E** pe valva pneului.
- Asigurați-vă că întrerupătorul de pornire/oprire **F** al compresorului este în poziția **"0"** (oprit).



- Porniți motorul.
- Introduceți fișa **G** în priza de accesorii 12 V cea mai apropiată a vehiculului.
- Treceți întrerupătorul de pornire/oprire **F** al compresorului în poziția **"1"** (pornit).
- Umflați pneul până la presiunea de 3 bari.

Pentru a obține o indicație cât mai precisă, este bine să verificați presiunea indicată de manometrul **H** cu compresorul oprit.

- Dacă o presiune de minim **1,5 bari** nu este atinsă în **5 minute**:
 - debransați compresorul de la valvă și de la priză de accesorii 12 V,
 - deplasați vehiculul aproximativ 10 metri, pentru a distribui lichidul de obturare în interiorul pneului,
 - repetați în continuare operația de umflare.
- Dacă o presiune de minim **1,8 bari** nu este atinsă în **10 minute**:
 - întrerupeți procedura de reparație; pneul este prea deteriorat pentru a fi reparat,
 - consultați rețeaua PEUGEOT sau un service autorizat.
- Dacă pneul a fost umflat la presiunea de **3 bari**, porniți imediat.

După ce ați condus aproximativ 10 minute, opriți și verificați din nou presiunea din pneu. Aduceți presiunea la nivelul corect, dacă este necesar, și consultați cât mai curând posibil rețeaua PEUGEOT sau un service autorizat.

Informați neapărat tehnicianul că ați reparat pneul cu kit-ul de reparație provizorie și aratați-i instrucțiunile de utilizare.



Verificarea și refacerea presiunii

Pentru verificarea și restabilirea presiunii unui pneu, compresorul trebuie utilizat după cum urmează:

- debransați tubul I,
- conectați-l direct la valva pneului, cartușul va fi astfel conectat la compresor și lichidul de obturare nu va mai fi injectat.

Dacă este necesară dezumflarea pneului:

- reconectați tubul I la valva pneului,
- apăsați pe tasta galbenă situată în centrul întrerupătorului F de la compresor.

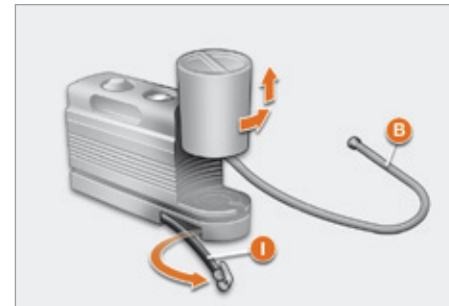

Înlocuirea cartușului de reparație

Debransați tubul I.

Rotiți cartușul gol în sens invers antiorar și ridicați-l.

Inserați cartușul nou și rotiți-l în sens orar. Rebransați tubul I și aduceți tubul B la locul său.

! Cartușul de reparație conține etilen-glicol, produs nociv în caz de ingerare și iritant pentru ochi.

Țineți acest produs departe de copii. După utilizare, nu aruncați la întâmplare cartușul uzat, ci aduceți-l în rețeaua PEUGEOT, sau la o unitate abilitată pentru recuperarea acestuia.

LANTURI PENTRU ZAPADA

În condiții de iarnă, lanțurile pentru zăpadă ameliorează tracțiunea cât și comportamentul vehiculului la frânare.

 Lanțurile pentru zăpadă trebuie montate pe roțile motrice. Acestea nu pot fi montate pe roata de rezervă de tip "disc".





Utilizați numai lanțurile pentru zăpadă concepute pentru tipul de roți cu care este echipat vehiculul:

Dimensiunea pneurilor originale	Dimensiune maxima za de lant
175/70 R14	9 mm
185/65 R15	

Pentru mai multe informații privind lanțurile pentru zăpadă, consultați rețeaua PEUGEOT sau un Service autorizat.

 Țineți cont de reglementările specifice fiecărei țări în ceea ce privește utilizarea lanțurilor pentru zăpadă și viteza maximă autorizată.

Sfaturi de instalare

-  Dacă doriți să montați lanțurile pe parcursul unui drum, opriți vehiculul pe o suprafață plană, înafara carosabilului.
-  Trageți frâna de staționare și asigurați roțile cu o cală pentru a evita o alunecare a vehiculului.
-  Montați lanțurile respectând instrucțiunile furnizate de către producătorul acestora.
-  Porniți lent și rulați o perioadă de timp fără a depăși viteza de 50 km/h.
-  Opriți vehiculul și verificați dacă lanțurile sunt corect poziționate.

 Se recomanda montarea lanțurilor înainte de a porni la drum, pe un teren orizontal și uscat.

 Evitați rularea pe drumuri dezăpezite, pentru a nu deteriora anvelopele vehiculului cât și carosabilul. Dacă vehiculul dumneavoastră este echipat cu jante din aluminiu, verificați ca nici o parte a lanțului sau a fixărilor acestuia să nu intre în contact cu janta.

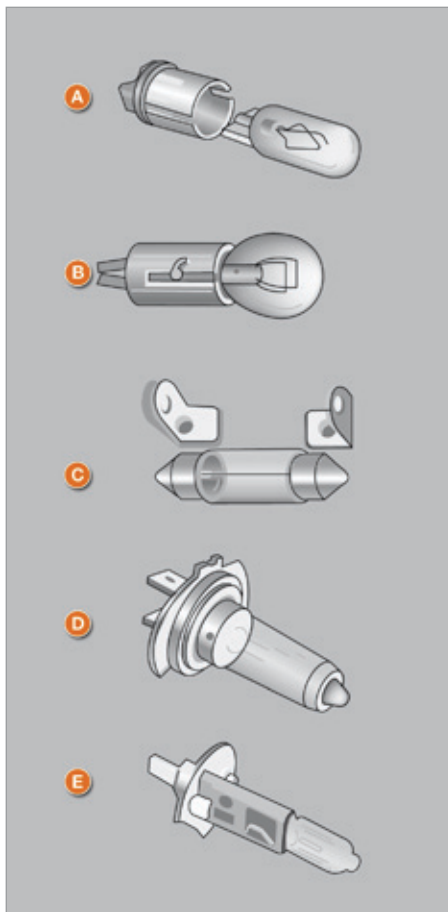

SCHIMBAREA UNUI BEC

Tipuri de becuri sau lămpi

Diferite tipuri de becuri sunt instalate pe vehiculul dumneavoastră.

Pentru a le demonta:

1. Tip A

Bec în totalitate din sticlă: trageți ușor deoarece este montat prin apăsare.

2. Tip B

Bec cu soclu: apăsați pe bec apoi rotiți-l în sens antiorar.

3. Tip C

Bec cilindric: distanțați contactele.

4. Tip D - E

Lampă cu halogen: degajați arcul de blocare al suportului său.



Lumini față

Deschideți capota motorului. Pentru a avea acces la lămpi și becuri, treceți mâna în spatele blocului optic.

Îndepărtați capacele de protecție pentru a avea acces la becuri.

Efectuați operațiunile în sens invers pentru a pune la loc fiecare lampă sau bec.

Spalare cu jet de apa la inalta presiune

La spalarea cu jet de apa la inalta presiune pentru indepartarea murdariei persistente, nu insitati pe proiectoare, pe blocurile optice si pe conturul lor, pentru a evita deteriorarea lacului de protectie si a garniturilor de etansare.

Schimbarea unui bec



1 - Lumini de intalnire

Tip D, H4 - 55W

- Îndepărtați capacul rotindu-l în sens antiorar.
- Deconectați firele electrice.
- Degajați arcul de blocare apăsând pe cele două cleme.
- Înlocuiți lampa având grijă ca partea metalică să corespundă cu canelurile prezente pe far.

2 - Lumini de poziție

Tip A, W5W - 5W

- Îndepărtați capacul rotindu-l în sens anti-orar.
- Trageți de suportul becului pentru a avea acces la lampă.
- Înlocuiți becul.

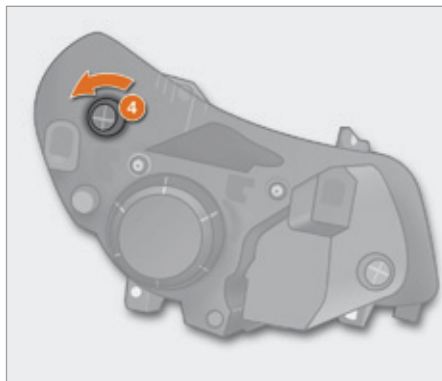

3 - Lumini de drum

Tip D, H4 - 55W

- Îndepărtați capacul rotindu-l în sens invers acelor de ceas.
- Debransați firele electrice.
- Degajați arcul de blocare apăsând cele două cleme.
- Îndepărtați suportul becului.
- Înlocuiți lampa având grijă ca partea metalică să corespundă cu canelurile prezente pe far.

4 - Lumini semnalizatoare de direcție

Tip B, PY21W - 21W ambră

- Rotiți suportul un sfert de tură, în sens invers acelor de ceas.
- Desprindeți becul apăsând lejer deasupra și rotind în sens invers acelor de ceas.
- Înlocuiți becul.

În caz de dificultate, consultați PEUGEOT sau un service autorizat.

5 - Proiectoare anticeata

Tip E, H1 - 55W

Consultați rețeaua PEUGEOT sau un service autorizat.



La sfârșitul fiecărei operațiuni, verificați buna funcționare a luminilor.

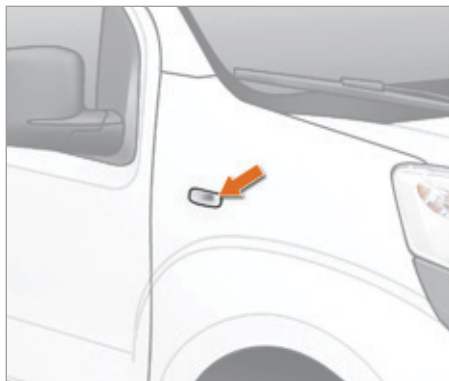

Semnalizator de direcție montat lateral

Tip A, WY5W - 5W ambra

- Împingeți semnalizatorul spre spate și detașați-l.
- Țineți conectorul și rotiți un sfert de tură suportul becului.
- Rotiți lampa un sfert de tură spre stânga.
- Trageți lampa apoi înlocuiți-o.
- La remontare, inserați semnalizatorul spre spate, apoi aduceți-l în față.



Plafoniere față/ spate

Tip C, 12 V 10W - 10W

- Îndepărtați plafoniera cu ajutorul unei șurubelnițe.
- Ridicați capacul pentru a avea acces la lampă.
- Înlocuiți becul îndepărtând cele două contacte.
- Asigurați-vă că becurile noi sunt bine blocate între cele două contacte.
- Închideți capacul de protecție.
- Fixați plafoniera în suportul său și asigurați-vă că este bine prinsă.

Schimbarea unui bec

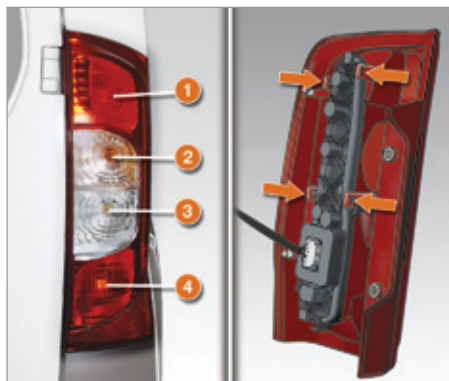

- Descoperiți becul ars înainte de a deschide ușile spate.
- Deșurubați cele 2 șuruburi cu șurubelnița din trusă (în spatele scaunului șoferului) și scoateți suportul becului.
- Degajați blocul.
- Debranșați conectorul electric.
- Scoateți suportul depărtând clemele.
- Înlocuiți becul.



Lumini spate

Pentru mai multe informații despre becuri consultați tabelul "Tipuri de becuri sau lămpi".

1. Lumini de stop

Tip B, P21 W - 21 W

2. Lumini semnalizatoare de direcție

Tip B, PY21 W - 21 W ambră

3. Lumini de mers înapoi

Tip B, P21 W - 21 W

4. Lumini de poziție/Lumini pentru ceață

Tip B, P4/21 W - 4 W/21 W

Limini de placa de inmatriculare

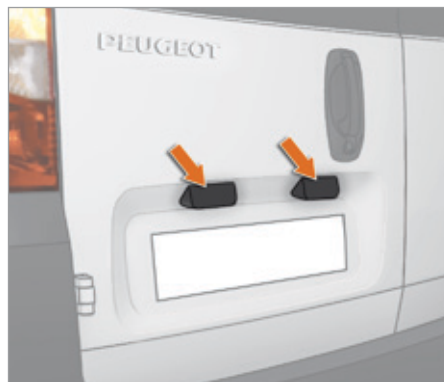

Pe usile batante din spate

Pe capacul de portbagaj din spate

Tip A, C5 W - 5 W

- Declipșați capacul transparent cu ajutorul șurubelniței furnizate împreună cu trusa (în spatele scaunului șoferului) și extrageți suportul becului.
- Înlocuiți becul depărtând cele două contacte.
- Asigurați-vă că noul bec este bine fixat între cele două contacte.
- Repoziționați plasticul transparent prin apăsare.

Al treilea stop



Pe usile batante spate

Tip B, W5W - 5W (4 becuri)

- Declipsați capacul transparent cu ajutorul unei șurubelnițe situate în trusa descule.
- Debransați conectorul electric.
- Scoateți soclul prin apăsarea celor două lamele.
- Scoateți becul defect.
- Înlocuiți becul.



Pe capacul portbagajului

Tip B, W5W - 5W (5 becuri)

- Deschideți capacul portbagajului.
- Demontați cele două șuruburi de fixare ale mastii, apoi masca.
- Demontați suportul becurilor, presând cele două lamele.
- Scoateți becul defect.
- Înlocuiți becul.

Dacă întâlniți o problemă, consultați rețeaua PEUGEOT sau un service autorizat.

Schimbarea unui ștergător

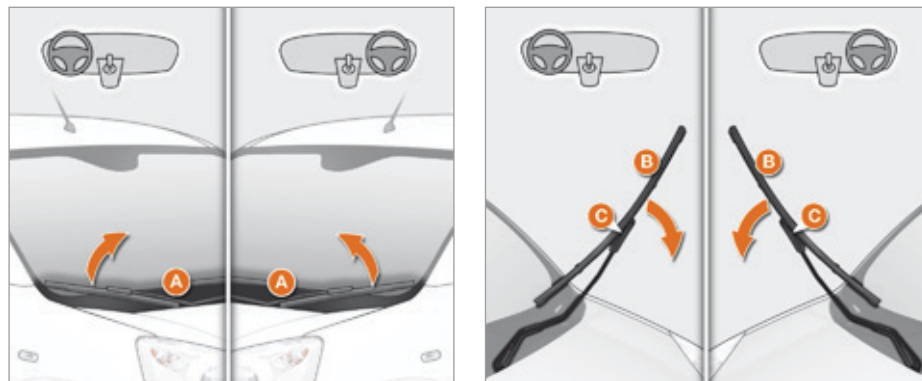

SCHIMBAREA UNEI LAME DE ȘTERGĂTOR

Schimbarea unei lame față sau spate

Instrucțiuni pentru desprinderea lamei:

Ridicați brațul **A** al ștergătorului de parbriz.

Rotiți lama **B** 90° în jurul pivotului **C**, prezent la capătul brațului.

Desprindeți pivotul de brațul **C**.

Instrucțiuni pentru montarea lamei:

Introduceți pivotul **C** în orificiul aflat în partea centrală a lamei **B**.

Așezați ștergătorul cu lama pe parbriz.

SCHIMBAREA UNEI SIGURANȚE

Cele două cutii cu siguranțe sunt situate în bord în stânga scaunului șoferului și în compartimentul motor.

! PEUGEOT declină orice responsabilitate pentru cheltuielile cauzate de repararea vehicului dumneavoastră sau pentru anomaliile în funcționare cauzate de instalarea de accesorii sau echipamente auxiliare care nu sunt furnizate și recomandate de PEUGEOT și nu sunt montate conform prevederilor, în special pentru toate aparatele al căror consum depășește 10 miliamperi.

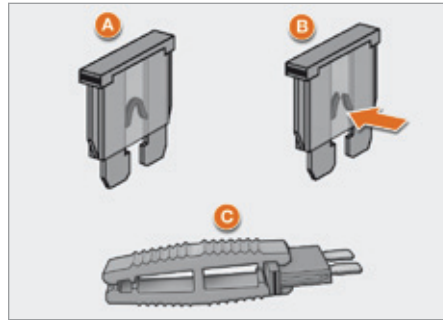

A. Bună.

B. Arsă.

C. Pensetă.

Scoaterea și montarea unei siguranțe

Înainte de înlocuirii unei siguranțe este necesară cunoașterea defectului care a dus la arderea acesteia. Numărul siguranțelor este indicat pe capacul cutiei de siguranțe. Utilizați întotdeauna penseta specială pentru a extrage siguranța din locașul sau și verificați starea filamentului.

Înlocuiți întotdeauna o siguranță defectă cu alta de aceeași intensitate (aceeași culoare).

Dacă până se produce din nou la puțin timp după înlocuirea siguranței, verificați echipamentul electric în rețeaua PEUGEOT sau la un service autorizat.

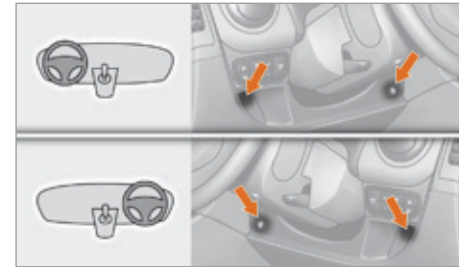

Acces la siguranțele din planșa de bord

- Pentru a accede la siguranțele din planșa de bord, îndepărtați cele 2 șuruburi folosind cheia de contact și basculați cutia.

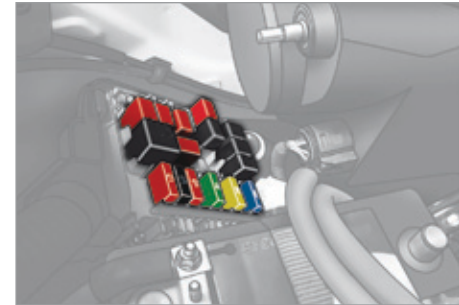

Acces la siguranțele din compartimentul motorului

- Pentru acces la siguranțele de sub capota motorului, decuplați conectorul farului din stânga, apoi desprindeți capacul casei.

Tabel cu siguranțele din planșa de bord de pe partea conducătorului

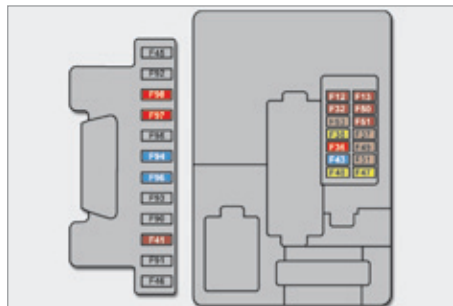

Reper	Amperaj	Funcții
F12	7,5 A	Alimentare fază scurtă dreapta.
F13	7,5 A	Alimentare fază scurtă stânga - corectare proiectoare.
F31	5 A	Întreprător alimentare calculator motor.
F32	7,5 A	Lumini fata - plafoniera fata - lumini de plafoniera fata.
F36	10 A	Autoradio - pre-echipare telefon portabil - panou comandă aer condiționat - priza de diagnostic EODB.
F37	5 A	Lumini de stop - tablou de bord.
F38	20 A	Blocare uși.
F43	15 A	Pompa de ștergătoare geamuri.
F47	20 A	Alimentare motor geam electric șofer.
F48	20 A	Alimentare motor geam electric pasager.
F49	5 A	Computer asistență la parcare - întrerupere lumină spate - retrovizoare exterioare electrice - calculator de alarma volumetrica.
F50	7,5 A	Computer airbag-uri.
F51	7,5 A	Întreprător pe pedala de frână - întrerupător pe pedala de ambreiaj - cpmnda de retrovizoare electrice - centrala sistem Bluetooth.
F53	5 A	Tablou de bord - lumini ceață spate.

Reper	Amperaj	Functii
F41	7,5 A	Degivrare retrovizoare exterioare.
F94	15 A	Bricheta.
F96	15 A	Priza de accesorii 12 V.
F97	10 A	Incalzire scaun sofer.
F98	10 A	Incalzire scaun pasager.

Tabel cu siguranțele din compartimentul motorului

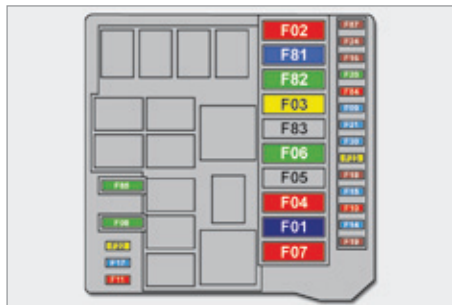

Reper	Amperaj	Funcții
F01	60 A	Computer.
F02	40 A	Ventilator habitacul.
F03	20 A	Alimentare demaror.
F04	40 A	Alimentare pompă bloc hidraulic ABS.
F06	30 A	Comandă grup moto-ventilator mono-viteză.
F07	40 A	Comandă grup moto-ventilator mare viteză.
F08	30 A	Pompă grup aer condiționat.
F09	15 A	Cablu electric de remorca.
F10	10 A	Claxon.
F11	10 A	Alimentare sarcină secundară control motor.
F14	15 A	Fază lungă.
F15	15 A	Priza de accesorii 12 V.

Reper	Amperaj	Functii
F16	7,5 A	Computer control motor - computer si maneta cutie de viteze manuala pilotata - bobina releu T20.
F17	15 A	Alimentare bobină aprindere - injectoare - centrală control motor (1,3 HDi).
F18	7,5 A	Computer control motor (1,3 HDi) - bobina releu T09 (1,3 HDi).
F19	7,5 A	Compresor aer condiționat.
F20	30 A	Alimentare încălzire lunetă, rezistențe degivrare retrovizoare electrice exterioare.
F21	15 A	Pompa de carburant (1,4 benzină si 1,3 HDi).
F22	20 A	Computer control motor (1,3 HDi).
F23	20 A	Alimentare electrovalve de bloc hidraulic ABS.
F24	7,5 A	ABS.
F30	15 A	Proiectoare anticeață.
F81	60 A	Cutie de preîncălzire (1,3 HDi).
F82	30 A	Pompă cutie de viteze secvențială - alimentare cutie de viteze manuala pilotata.
F84	10 A	Computer și electrovalve cutie de viteze manuala pilotata.
F85	30 A	Brichetă - priză accesorii 12 V.
F87	7,5 A	Lumini de mers inapoi - senzor prezență apă în motorină - debitmetru - bobine relee T02, T05, T14, T17 si T19 (cu exceptia 1,3 HDi).
	5 A	Lumini de mers inapoi - senzor prezență apă în motorină - debitmetru - bobine relee T02, T05, T14, T17 si T19 - senzor de nivel de incarcare baterie (1,3 HDi).



REMORCARE

Inelul de remorcare este situat în trusa din spatele scaunului șoferului (Furgonetă) sau în spatele banchetei din spate (Combi).

Remorcarea vehiculului

Scoateți căpăcelul din bara din fata, folosind o șurubelniță plată.

Înfiletați inelul de remorcare până la capăt. Cuplați bara de remorcare la inelul de remorcare.

Deblocați direcția rotind cheia în contact cu o treaptă și eliberați frâna de staționare.

Aprindeți luminile de avarie ale ambelor vehicule.

Porniti lin si rulați lent pe o distanță redusă.



i La vehiculul remorcat, este necesară plasarea manetei de viteze în punctul mort; nerespectarea acestei indicații poate genera deteriorarea unor subansamble (franare, transmisie...) și lipsa asistării franării la repornirea motorului.

Remorcarea unui alt vehicul

Scoateți căpăcelul din bara din spate, folosind o șurubelniță plată.

Înfiletați inelul de remorcare până la capăt. Cuplați bara de remorcare la inelul de remorcare.

Aprindeți luminile de avarie ale ambelor vehicule.

Porniti lin si rulați lent pe o distanță redusă.

i Indicații generale

Respectați legislația în vigoare din țara dumneavoastră.

Verificați ca greutatea vehiculului tractor să fie mai mare decât cea a vehiculului tractat. Conducătorul trebuie să rămână la volanul vehiculului remorcat și trebuie să posede un permis de conducere valid.

Dacă se efectuează tractarea cu cele patru roți pe sol, utilizați întotdeauna o bară de remorcare omologată; corzile și chingile sunt interzise.

Vehiculul tractor trebuie să pornească ușor.

În cazul tractării cu motorul oprit, nu mai sunt asistate frânarea și direcția.

În următoarele cazuri, este imperativ să apelați la un profesionist pentru remorcare:

- vehicul în pană pe autostradă sau pe o cale de rulare rapidă,
- vehicule cu tracțiune pe patru roți,
- imposibilitatea trecerii cutiei de viteze la punctul mort, deblocării direcției, sau eliberării frânei de staționare,
- tractare cu numai două roți pe sol,
- lipsa unei bare de remorcare omologate...

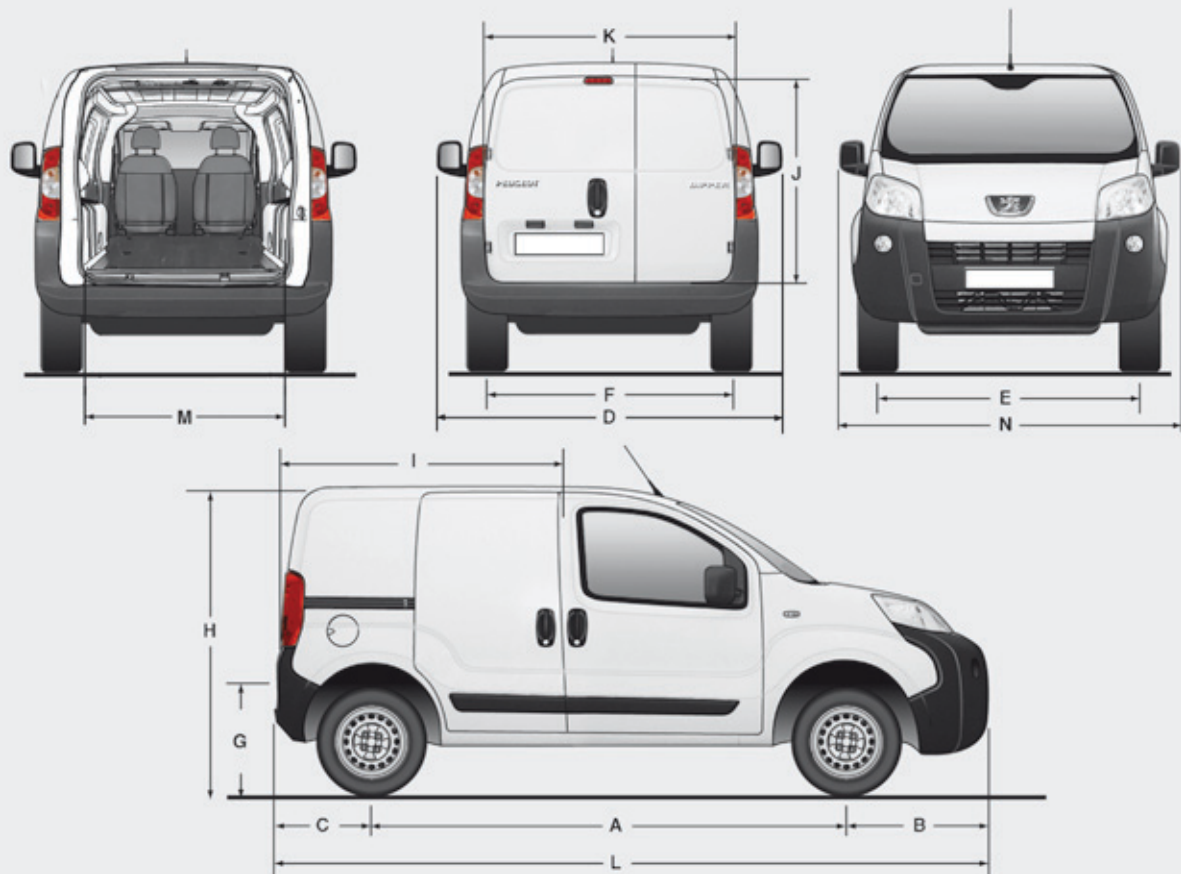

DIMENSIUNI

Furgoneta "L1" este modelul standard, versiunea "L2 - Pachet Șantier" este un model comercializat în funcție de destinații.

		Furgonetă (în mm)	
		L1	L2 (Pachet Șantier)
L	Lungime peste tot	3 864	3 881
H	Înălțime peste tot	1 721	1 742
	Înălțime cu bare portbagaj de acoperiș	1 782	1 803
A	Ampatament	2 513	
B	Consola față	760	777
C	Consola spate	591	
D	Lățime peste tot	2 019	
	Lățime (cu oglinzile rabatate)	1 816	
E	Ecartament față	1 469	1 464
F	Ecartament spate	1 465	
G	Înălțime prag de încărcare	527	544
I	Lungime planșeu interior	1 523	
J	Înălțime maximă la interior pentru încărcătură	1 205	
K	Lățime maximă la interior (la 10 cm de podea)	1 473	
M	Lățime interioară între pasajele roților	1 046	
	Volume (m³)	2,5	

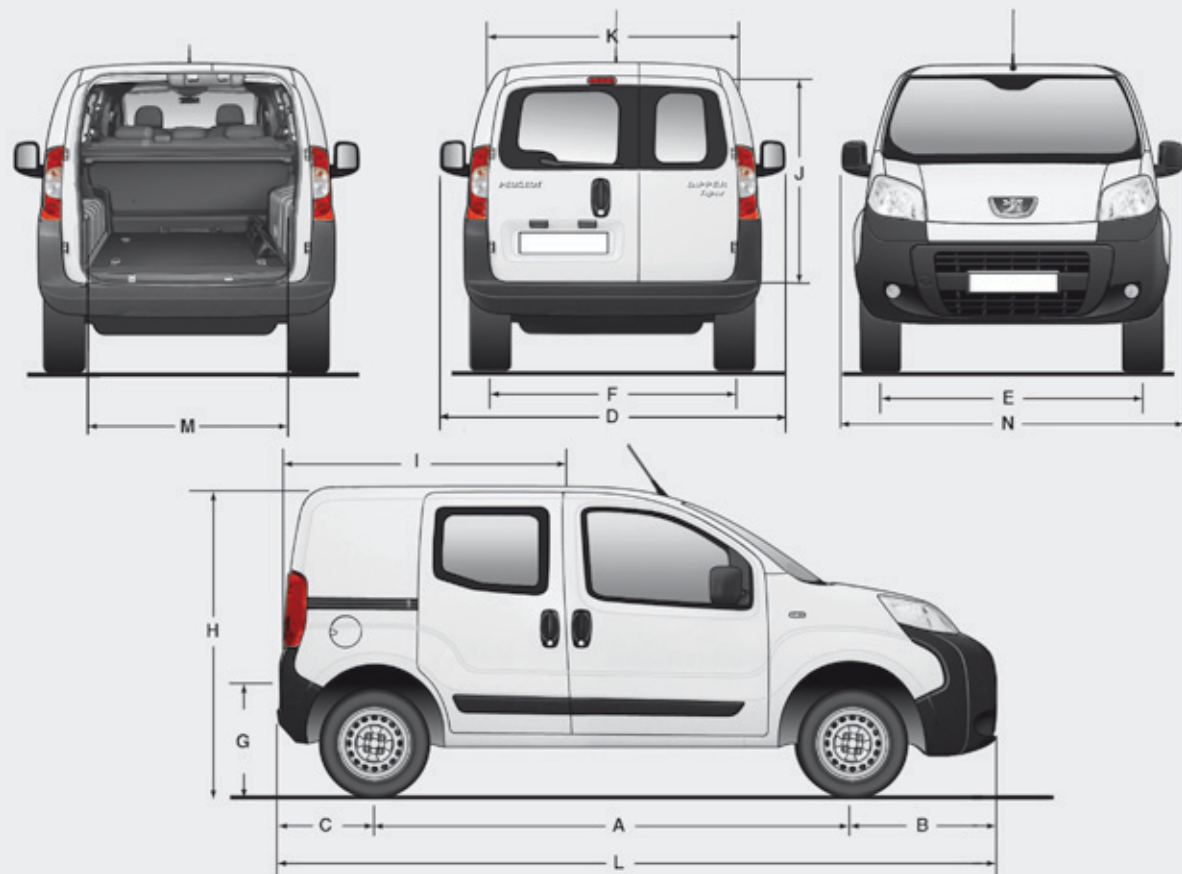

		Combi (în mm)	
		Standard	"Orice tip de drum"
L	Lungime peste tot	3 959	3 970
H	Înălțime peste tot	1 721	1 742
	Înălțime cu bare de acoperiș	1 782	1 803
A	Ampatament	2 513	
B	Consola față	855	866
C	Consola spate	591	
D	Lățime peste tot	2 019	
	Lățime (cu retrovizoarele rabatate)	1 816	
E	Ecartament față	1 464	
F	Ecartament spate	1 465	
G	Înălțimea pragului de încărcare	527	544
I	Lungime planșeu interior (bancheta spate pe locul ei)	743	
	Lungime planșeu interior (bancheta spate în poziția portofel)	1 130	
J	Înălțime maximă de încărcare la interior (sub panoul de mascare bagaje)	592	
K	Lățime maximă la interior (la 10 cm de podea)	1 473	
M	Lățime interioară între pasajele roților	1 046	

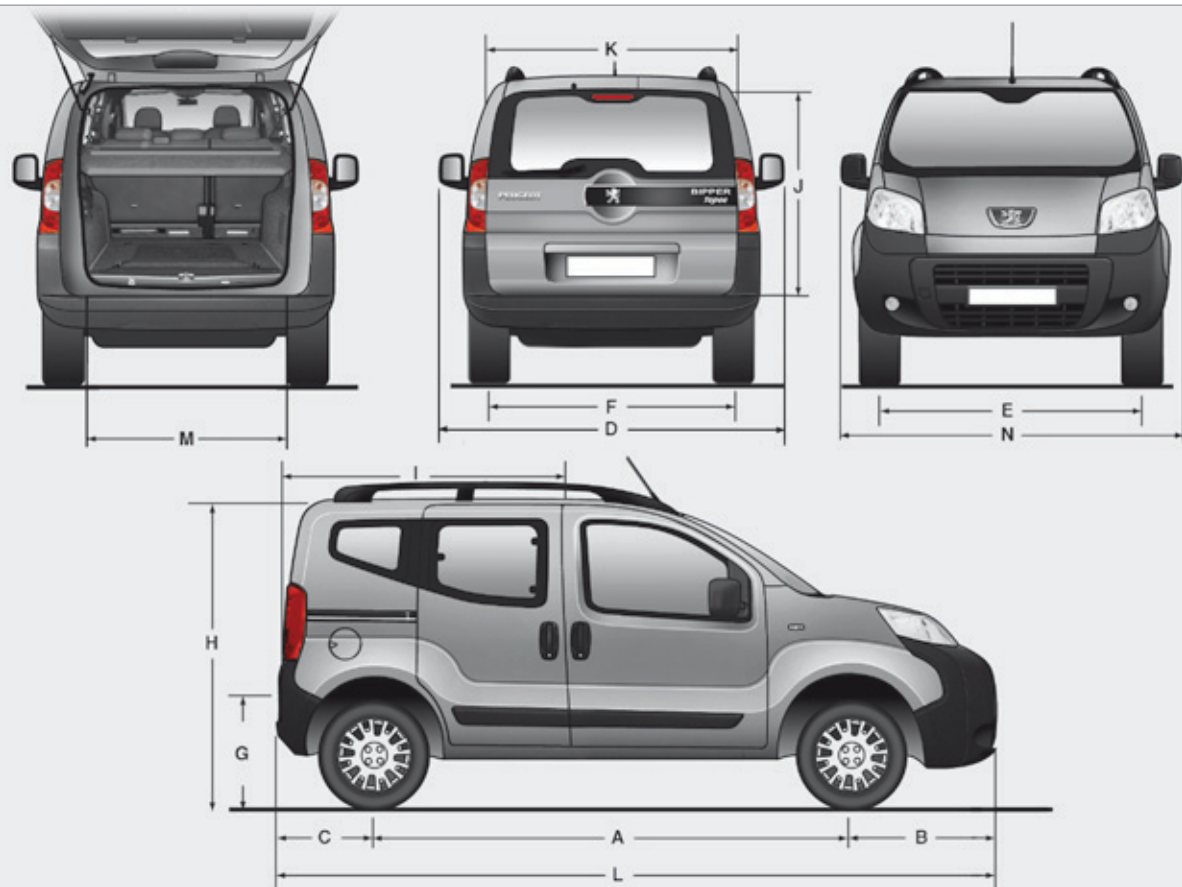

		Combi (in mm)	
		Standard	"Orice tip de drum"
L	Lungime peste tot	3 959	3 970
H	Inaltime peste tot	1 721	1 742
	Inaltime cu barele portbagaj de acoperis	1 794	1 803
A	Ampatament	2 513	
B	Consola fata	855	866
C	Consola spate	591	
D	Latime peste tot	2 019	
	Latime (cu retrovizoare rabatate)	1 816	
E	Ecartament fata	1 464	
F	Ecartament spate	1 465	
G	Inaltimea pragului de incarcare	527	544
I	Lungime planseu interior (bancheta spate in pozitie de utilizare)	743	
	Lungime planseu interior (bancheta spate in pozitie pliata)	1 130	
J	Inaltime interioara maxima pentru incarcatura (sub panoul de mascare bagaje)	592	
K	Latime maxima la interior (la 10 cm de podea)	1 473	
M	Latime interioara intre pasajele rotilor	1 046	

Motorizări

MOTORIZARI DIESEL			
Cutii de viteze	1,4 HDi 70 CP	1,3 HDi 75 CP	
	Manuala	Manuala	Manuala pilotata
Trepte	5	5	5
Putere maxima norma CEE (kW)*	50	55	
Cilindree (cm ³)	1 399	1 248	
Alezaj x cursa (mm)	73,7 x 82	69,6 x 82	
Regim de putere maxima (rot/min)	4 000	3 750	
Cuplu maxim norma CEE (Nm)	160	190	
Regim de cuplu maxim (rot/min)	2 750	1 750	
Carburant	Motorina	Motorina	
Catalizator	Da	Da	
Filtru de particule (FAP)	Nu	Da	
Stop & Start	Nu	Da	
Capacitate ulei motor cu inlocuirea filtrului (litri)	3,8	3,0	

* Puterea maxima corespunde valorii omologate pe motorul aflat la bancul de incercari, conform conditiilor stabilite prin regulamentul European (directiva 1999/99/CE).

MOTORIZARE BENZINA	
	1,4 l 75 CP
Cutie de viteze	Manuala
Trepte	5
Putere maxima norma CEE (kW)*	54
Cilindree (cm ³)	1 360
Alezaj x cursa (mm)	75 x 77
Regim de putere maxima (rot/min)	5 200
Cuplu maxim norma CEE (Nm)	118
Regim de cuplu maxim (rot/min)	2 600
Carburant	Benzina fara plumb
Stop & Start	Nu
Capacitate ulei motor cu inlocuirea filtrului (litri)	3,0

* Puterea maxima corespunde valorii omologate la bancul de incercari motoare, conform conditiilor mentionate in reglementarea Europeana (directiva 1999/99/CE).

MASE SI SARCINI REMORCABILE

Valorile referitoare la mase si sarcinile remorcabile corespunzatoare vehiculului dumneavoastra sunt mentionate in certificatul de inmatriculare, precum si in documentatia comerciala.

Caracteristici tehnice Aceste valori se regasesc, de asemenea, pe placuta sau eticheta constructorului (consultati rubrica "Elemente de identificare").

In fiecare tara, trebuie sa respectati cu strictete sarcinile remorcabile admise stabilite de legislatia locala.

Pentru a afla posibilitatile de remorcare ale vehiculului dumneavoastra, consultati reseaua PEUGEOT sau un Service autorizat.

Masa in ordine de mers este egala cu masa la gol + greutatea conductorului (75 kg).

Valorile MTRA si ale sarcinilor remorcabile indicate sunt valabile pentru o altitudine maxima de 1.000 m. Valoarea sarcinii remorcabile trebuie redusa cu 10 % pentru fiecare 1.000 m suplimentari.

Masa remorcii franate poate fi marita, in limita MTRA, numai in masura in care se reduce proportional valoarea MTAC a vehiculului tractor.

Masa recomandata pe carligul de remorcare corespunde celei admise pe sfera de remorcare (care poate fi demontata cu sau fara scule).

MTAC: masa maxima tehnic admisibila incarcat.

MTRA: masa totala rulanta autorizata.

 Temperaturile exterioare ridicate pot determina scaderea performantei vehiculului pentru a proteja motorul. Cand temperatura exterioara depaseste valoarea de 37°C, reduceti masa remorcata.

 Remorcarea cu un vehicul tractor putin incarcat poate afecta tinuta sa de drum. Tractarea unei remorci mareste distanta de franare. In cazul unui vehicul tractor, viteza maxima autorizata este redusa (respectati legislatia in vigoare in tara respectiva).

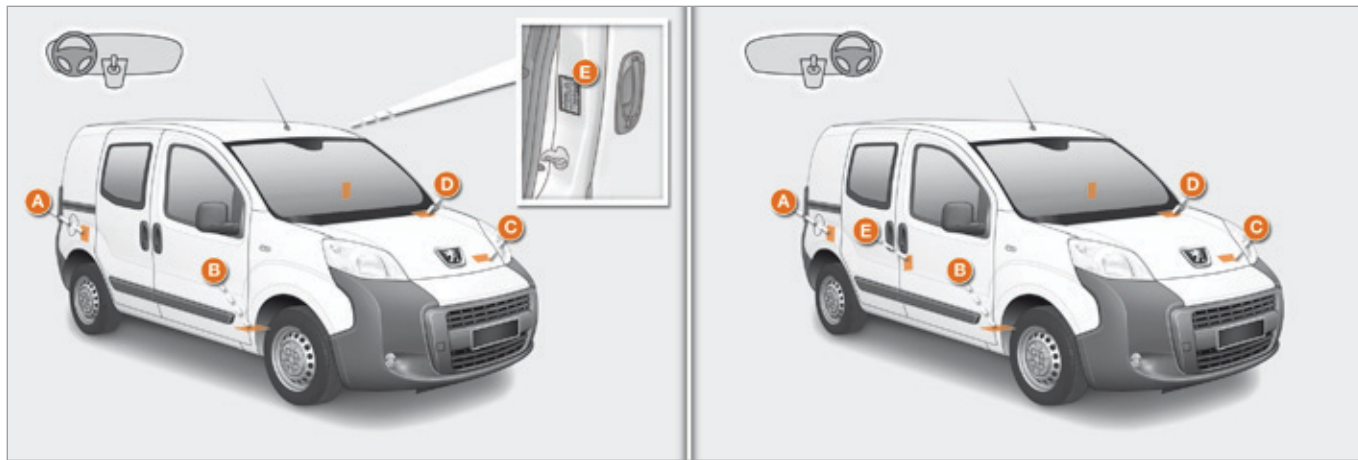

ELEMENTE DE IDENTIFICARE

A. Placă constructor

1. VF Numărul de serie al modelului.
2. Masa totală autorizată în sarcină (MTAC).
3. Masa totală rulantă admisibilă (MTRA).
4. Masa maximă pe osia față.
5. Masa maximă pe osia spate.

B. Număr de serie pe caroserie

C. Referință culoare vopsea

D. Număr de serie pe planșa de bord

E. Presiune pneuri

Acest ghid de utilizare prezintă toate echipamentele disponibile în ansamblul gamei.

Vehiculul dumneavoastră poate dispune numai de o parte dintre echipamentele descrise în acest document, în funcție de nivelul de echipare, de model, de versiune și de caracteristicile proprii țării în care este comercializat.

Descrierile și schițele sunt oferite fără nici un angajament. Automobiles PEUGEOT își rezervă dreptul de a aduce modificări la prezentul ghid de utilizare caracteristicile tehnice, echipamente și accesorii, fără obligația de a actualiza.

Acest document este parte integrantă a vehiculului. Predați-l noului proprietar în caz de vânzare.

De asemenea, autocolantele sunt prezente în interiorul vehiculului pentru a vă avertiza să luați anumite măsuri de precauție pentru siguranța dumneavoastră ; nu le dezlipiti, vor fi la fel de utile pentru un nou proprietar.

Automobiles PEUGEOT atestă, prin aplicarea dispozițiilor reglementării europene (Directiva 2000/53) referitoare la vehiculele scoase din uz, că a atins obiectivele fixate de aceasta și că la fabricarea produselor pe care le comercializează sunt utilizate materiale reciclate.

Reproducerea și traducerea acestui document, chiar parțială, sunt interzise fără autorizarea scrisă din partea companiei Automobiles PEUGEOT.

Pentru orice intervenție asupra vehiculului dumneavoastră, adresați-vă unui atelier calificat ce dispune de informații tehnice, competență și material adaptat, la fel cum rețeaua PEUGEOT este capabilă să vă ofere.

Roumain

05-14

Tipărit în UE



PEUGEOT

Automobiles PEUGEOT - Siège Social : 75, avenue de la Grande-Armée 75016 PARIS

Tél. 33 (0)1 40 66 55 11 - Fax 33 (0)1 40 66 54 14

Adresse postale : Automobiles PEUGEOT B.P. 01 75761 PARIS cedex 16 - Adresse Internet : <http://www.peugeot.com>

Société Anonyme au capital de 172 711 770 Euros - R.C.S. PARIS B 552 144 503. SIRET 552 144 503 00018. APE 341 Z

Compatibilitate carburanti

Carburant utilizat pentru motoarele pe benzina

Motoarele cu benzină sunt compatibile cu biocarburanții conformi cu standardele europene actuale și viitoare ce pot fi distribuite la pompa.

E5 Benzina ce respecta norma EN228 in amestec cu un biocarburant ce respecta norma EN15376.

E10

i Este autorizata numai utilizarea aditivului de carburant benzina ce respecta norma B715001.

Carburant utilizat pentru motoarele Diesel

Motoarele Diesel sunt compatibile cu biocarburanții conformi standardelor actuale și viitoare europene, ce pot fi distribuite la pompa.

B7 Motorina ce respecta norma EN590 in amestec cu un biocarburant ce respecta norma EN14214 (continut posibil de la 0 - 7 % Ester Metilic de Acizi Grasi).

E5

E10

B7

B10

XTL

B20

B30

B10 Motorina ce respecta norma EN16734 in amestec cu un biocarburant ce respecta norma EN14214 (cu un posibil continut de 0 - 10 % de Ester Metilic de Acizi Grasi).

XTL Motorina parafinica ce respecta norma EN15940 în amestec cu un biocarburant ce respecta norma EN14214 (cu un posibil continut de 0 - 7 % de Ester Metilic de Acizi Grasi).

B20 Utilizarea carburantilor B20 sau B30 care respecta norma EN16709 este posibila pentru motorul Diesel. Totusi, aceasta utilizare, chiar si ocazionala, necesita aplicarea stricta a conditiilor speciale de intretinere denumite "Utilizare severa".

B30

Pentru mai multe informatii, consultați rețeaua marcii sau un Service autorizat.

! Utilizarea oricarui alt tip de (bio) carburant (uleiuri vegetale, sau animale, pure sau diluate, ulei menajer...) este oficial interzisa (risc de deteriorare a motorului și a circuitului de carburant).

i Este autorizata numai utilizarea aditivilor pentru carburant Diesel ce respecta norma B715000.

Motorina la temperaturi scazute

La temperaturi situate sub 0° C (+32° F), formarea de parafine in motorinele de vara poate genera o functionare anormala a circuitului de alimentare cu carburant. Pentru a evita acest lucru, se recomanda utilizarea de motorine de iarna si pastrarea in rezervor a unei cantitati de carburant mai mari decat 50 % din capacitatea acestuia.

In cazul in care, cu toate masurile de prevedere, la temperaturi sub -15° C (+5° F) motorul are probleme la pornire, este suficienta lasarea vehiculului un timp intrun garaj sau un atelier incalzit.

i Deplasare in strainatate

Unii carburanti pot deteriora motorul. In unele tari, este posibila obligatia de a utiliza un anumit tip de carburant (cifra octanica specifica, denumire comerciala specifica...) pentru a garanta buna functionare a motorului.

Pentru orice informatie suplimentara, consultati punctul de vanzare.



16CAR.A250

Compatibilitate carburanti

Carburant utilizat pentru motoarele pe benzina

Motoarele cu benzină sunt compatibile cu biocarburanții conformi cu standardele europene actuale și viitoare ce pot fi distribuite la pompa.

E5 Benzina ce respecta norma EN228 in amestec cu un biocarburant ce respecta norma EN15376.

E10

i Este autorizata numai utilizarea aditivului de carburant benzina ce respecta norma B715001.

Carburant utilizat pentru motoarele Diesel

Motoarele Diesel sunt compatibile cu biocarburanții conformi standardelor actuale și viitoare europene, ce pot fi distribuite la pompa.

B7 Motorina ce respecta norma EN590 in amestec cu un biocarburant ce respecta norma EN14214 (continut posibil de la 0 - 7 % Ester Metilic de Acizi Grasi).

E5

E10

B7

B10

XTL

B20

B30

B10 Motorina ce respecta norma EN16734 in amestec cu un biocarburant ce respecta norma EN14214 (cu un posibil continut de 0 - 10 % de Ester Metilic de Acizi Grasi).

XTL Motorina parafinica ce respecta norma EN15940 în amestec cu un biocarburant ce respecta norma EN14214 (cu un posibil continut de 0 - 7 % de Ester Metilic de Acizi Grasi).

B20 Utilizarea carburantilor B20 sau B30 care respecta norma EN16709 este posibila pentru motorul Diesel. Totusi, aceasta utilizare, chiar si ocazionala, necesita aplicarea stricta a conditiilor speciale de intretinere denumite "Utilizare severa".

B30

Pentru mai multe informatii, consultați rețeaua marcii sau un Service autorizat.

! Utilizarea oricarui alt tip de (bio) carburant (uleiuri vegetale, sau animale, pure sau diluate, ulei menajer...) este oficial interzisa (risc de deteriorare a motorului și a circuitului de carburant).

i Este autorizata numai utilizarea aditivilor pentru carburant Diesel ce respecta norma B715000.

Motorina la temperaturi scazute

La temperaturi situate sub 0° C (+32° F), formarea de parafine in motorinele de vara poate genera o functionare anormala a circuitului de alimentare cu carburant. Pentru a evita acest lucru, se recomanda utilizarea de motorine de iarna si pastrarea in rezervor a unei cantitati de carburant mai mari decat 50 % din capacitatea acestuia.

In cazul in care, cu toate masurile de prevedere, la temperaturi sub -15° C (+5° F) motorul are probleme la pornire, este suficienta lasarea vehiculului un timp intrun garaj sau un atelier incalzit.

i Deplasare in strainatate

Unii carburanti pot deteriora motorul. In unele tari, este posibila obligatia de a utiliza un anumit tip de carburant (cifra octanica specifica, denumire comerciala specifica...) pentru a garanta buna functionare a motorului.

Pentru orice informatie suplimentara, consultati punctul de vanzare.



16CAR.A250