

Ghid de utilizare



PEUGEOT **508**





Instructiunile de utilizare online

Cautati instructiunile de utilizare pe site-ul de Internet al PEUGEOT, la rubrica "Spatiu personal".

Consultand instructiuni de utilizare online, aveti acces la ultimele informatii disponibile, usor de identificat prin marcasele de pagina, reperabile cu ajutorul acestei pictograme:



Vă atragem atenția asupra următorului aspect:

Montarea unui echipament sau a unui accesoriu electric nespecificat de către Automobiles PEUGEOT poate provoca o defecțare a sistemului electronic al vehiculului dumneavoastră. Vă rugăm să rețineți acest aspect și vă sfătuim să luați legătura cu un reprezentant PEUGEOT, pentru a vă fi prezentate echipamentele și accesoriile agreate.

 Dacă rubrica "Spatiu personal" nu este disponibila pe site-ul marcii din Romania, puteti consulta instructiunile de utilizare la adresa urmatoare:
<http://public.servicebox.peugeot.com>

Selectati:

- > legatura de acces pentru "Particulari",
 - > limba utilizata,
 - > tipul de caroserie al modelului,
 - > data editiei corespunzatoare datei primei inmatriculari.
- Veti gasi instructiunile de utilizare in aceeasi prezentare.

BINE AȚI VENIT

Vă mulțumim că ați ales un 508.

Acest ghid de utilizare este conceput pentru a vă face să profitați din plin de vehiculul dumneavoastră în toate situațiile din viață.

Încă de la primele pagini veți găsi un cuprins detaliat, urmat de o familiarizare rapidă destinată să vă înlesnească descoperirea vehiculului dumneavoastră.

Toate detaliile specifice vehiculului dumneavoastră, confort, siguranță, informații practice, vă vor fi apoi prezentate în acest ghid, pentru ca să-l apreciați mai bine și să profitați de el.

Fiecare model poate să nu fie dotat decât parțial cu echipamentele menționate în acest ghid, în funcție de nivelul său de dotare, modelele, versiunile și de caracteristicile proprii țării în care se comercializează.

Legendă

Atenție:

acest simbol marchează avertizările pe care trebuie să le respectați în mod imperativ, pentru propria dumneavoastră siguranță, pentru siguranța celorlalți și pentru a nu risca deteriorarea vehiculului dumneavoastră.

Protecția mediului:

acest simbol acompaniază indicațiile referitoare la protecția mediului.

Informare:

acest simbol vă atrage atenția asupra informațiilor complementare, pentru o mai bună utilizare a vehiculului dumneavoastră.

Trimitere la pagină:

acest simbol vă invită să citiți paginile ce detaliază o anumită funcție.

Siguranță copii

Scaune pentru copii	153
Scaune ISOFIX pentru copii	160
Siguranța pentru copii	164

6

Informații practice

Kit de reparatie provizorie a pneurilor	178
Schimbarea unei roți	184
Înlocuirea unei lămpi	191
Schimbarea unei siguranțe	200
Baterie 12 V	204
Mod economie de energie	207
Schimbarea unei lame de stergator	208
Remorcarea vehiculului	209
Atasarea unei remorci	211
Montarea barelor de pavilion	213
Accesorii	214

8

Caracteristici tehnice

Motorizări pe benzină	227
Mase benzină	228
Motorizări Diesel	230
Mase Diesel	233
Dimensiuni	236
Elemente de identificare	237

10

Siguranță

Semnalizatoare de direcție	165
Apel de urgență sau de asistentă	166
Avertizor sonor	166
Detectare presiune insuficientă	167
Sistem ESC	168
Centuri de siguranță	171
Airbaguri	174

7

Verificări

Deschiderea capotei	217
Pana de carburant (Diesel)	218
Motoare pe benzina	219
Motoare Diesel	220
Verificare niveluri	222
Controale	225

9

Audio și telematică

Urgență sau asistență	239
Echipament JBL	241
WIP Nav+	243
Sistem audio	297

Index alfabetic ■

Căutare vizuală ■

La exterior

Cheie electronică: Acces și Pornire Mâini Libere

Acest sistem vă permite deschiderea, închiderea și pornirea vehiculului având cheia asupra dumneavoastră cu localizare în zona definită.

▶ 44, 101

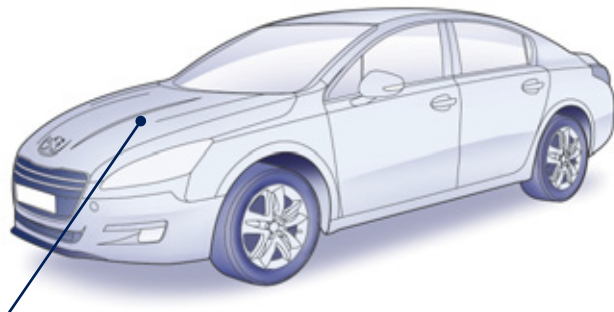
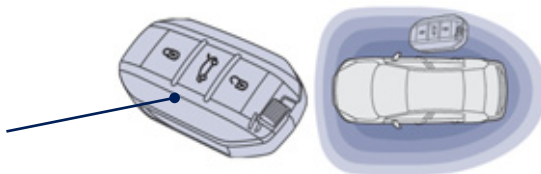

Stop & Start

Acest sistem trece pentru moment motorul în stare de veghe, la opririle impuse de circulație (semafoare, ambuteiaje, altele...). Motorul pornește din nou automat imediat ce doriți să plecați. Sistemul Stop & Start permite reducerea consumului de carburant, a emisiilor de gaze poluante și oferă un confort sonor total la opriri.

▶ 121

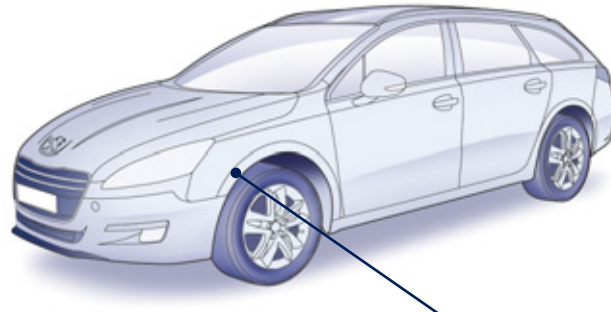

Măsurarea spațiului disponibil

Acest sistem măsoară dimensiunile unui spațiu și vă informează dacă e posibilă parcare.

▶ 134

La exterior

Asistare la parcare cu față și spatele

Acest echipament vă avertizează în timpul manevrelor asupra prezenței obstacolelor aflate în spatele sau în fața vehiculului.

▶ 132



Portbagaj motorizat (SW)

Acest sistem vă permite, prin intermediul unui buton, o deschidere sau închidere ușoară datorită motorizării portbagajului.

▶ 58



Kit de reparare provizorie pneu

Acest kit este un sistem complet compus dintr-un compresor și de un cartus conținând un produs de colmatare, pentru executarea unei reparații provizorii a pneului.

▶ 178

Deschidere

Cheie cu telecomandă

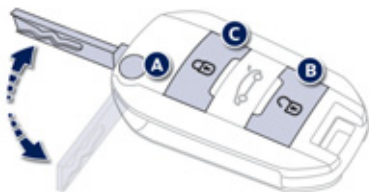

- A. Depliere / Pliere cheie.
- B. Deblocarea deschiderilor vehiculului.

- i** Alte funcții disponibile...
- C. Blocarea deschiderilor vehiculului.
 - Localizarea vehiculului.

▶ 43

Sistem Acces și Pornire Mâini Libere

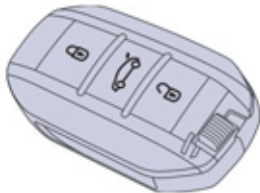

▶ 44



Deschidere

Cu cheia electronică asupra dumneavoastră în zona definită, apucați mânerul portierei pentru a debloca vehiculul, apoi trageți mânerul pentru a deschide portiera.

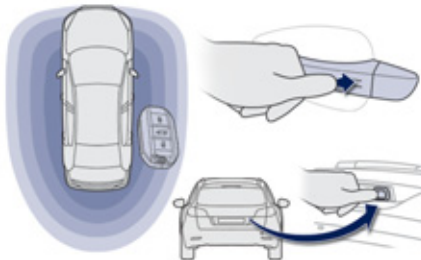

Închidere

Cu cheia electronică în zona definită, apăsați cu degetul pe mânerul portierei (la nivelul reperelor) pentru a bloca vehiculul.

Rezervor de carburant

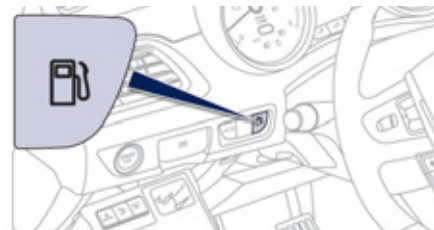

1. Deschiderea trapei de carburant.

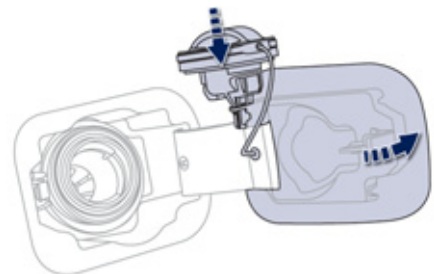

2. Deschiderea și agățarea bușonului rezervorului.

Capacitate rezervor: 72 litri aproximativ (sau 55 în funcție de versiune).

▶ 64

La interior

Ecraan cu proiecție frontală

Acest dispozitiv proiectează informațiile de viteză și ale regulatorului/limitatorului pe o lamă ușor opacă în câmpul vizual al șoferului pentru a nu-și muta privirea de la drum.

▶ 125

Iluminare de ambianță

Acest tip de iluminat, difuz, facilitează vizibilitatea în interiorul vehiculului în cazul luminozității reduse.

▶ 152

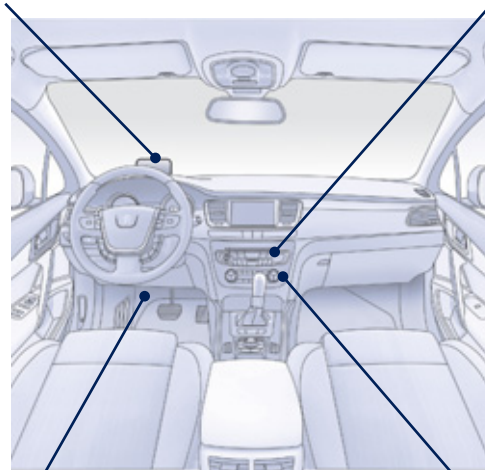

Sisteme audio și de comunicații

Aceste echipamente beneficiază de cele mai noi tehnologii: sistem audio compatibil MP3, player USB, kit mâini libere Bluetooth, cu ecran color 16/9, prize auxiliare, sistem audio Hi-Fi.

WIP Nav+

▶ 243

Sistem audio

▶ 297

JBL

Dacă vehiculul dumneavoastră este echipat cu un sistem audio Hi-Fi de marcă JBL, acesta este conceput luând în calcul caracteristicile specifice habitaculului vehiculului.

Consultați rubrica "Audio și telematică".

Aer condiționat automat

Acest echipament permite menținerea automată a unui nivel de confort prestabilit, în funcție de condițiile climatice exterioare.

Manual

▶ 88

Bizonal

▶ 90

Cvadrizonal

▶ 93

Linii de comenzi



Aprinderea matorului luminos semnaleză starea funcției corespunzătoare.



Masaj.

▶ 71



Asistență faruri.

▶ 142



Măsurare a spațiului disponibil.

▶ 134



Alarmă.

▶ 53



Frână de staționare electrică.

▶ 103



Pornire/oprire cu cheia electronică.

▶ 101



Deschidere portbagaj.

▶ 57, 58



Deschidere trapă de carburant.

▶ 64



Neutralizare a sistemului CDS/ASR.

▶ 170



Siguranță pentru copii electrică.

▶ 164



Mator de încălzire programabilă.

▶ 99



Neutralizare a asistenței la staționare.

▶ 133



Neutralizare Stop & Start.

▶ 122



Afișaj cu proiecție frontală (on/off, reglaje).

▶ 125

Instalare

Scaune față

Reglaje manuale

1. Reglare înălțime.
2. Reglare a înclinării spătarului.
3. Reglare a înălțimii scaunului.
4. Reglare lombară.
5. Reglare longitudinală a scaunului.
6. Reglaj pernă.

▶ 67

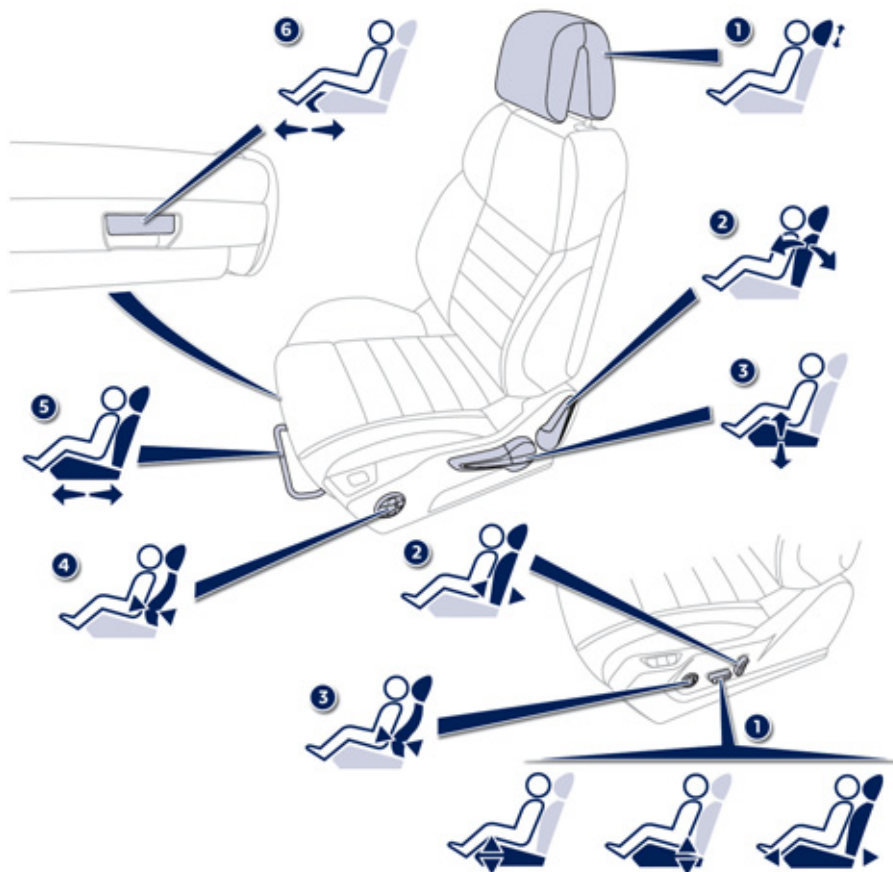

Reglaje electrice

1. Reglare a înclinării, a înălțimii șezutului și a susținerii lombare.
2. Reglare a înclinării spătarului.
3. Reglare lombară.

▶ 68

Post de conducere

1. Comenzile regulatorului de viteză / limitatorului de viteză.
2. Reglaj pe înălțime al farurilor.
3. Comenzi lumini și semnalizatoare de direcție.
4. Tablou de bord.
5. Airbag șofer.
Claxon.
6. Schimbător de viteze.
7. Priză accesorii 12 V.
Conector USB / Jack.
8. Comandă deschidere capotă.
9. Cutie siguranțe.
10. Duză de dezghețare geamuri ușă față.
11. Ajutaj dezghețare parbriz.
12. Antifurt și pornire cu cheia.
13. Pornire cu cheia electronică.
14. Comandă pe volan a sistemului audio.
15. Comenzi ștergătoare / spălare geamuri / computer de bord.
16. Butoane de avarie și de blocare centralizată a deschiderilor.
17. Ecran multifuncție.
18. Aeratoare centrale orientabile și obturabile.
19. Airbag pasager.
20. Aeratoare laterale orientabile și obturabile.
21. Torpedo / Dezactivare airbag pasager.
22. Frână de staționare electrică.
23. Cotieră centrală cu compartimente de depozitare.
24. Spații de depozitare (în funcție de versiune).
25. Sistem audio.
26. Comenzi încălzire / aer condiționat.

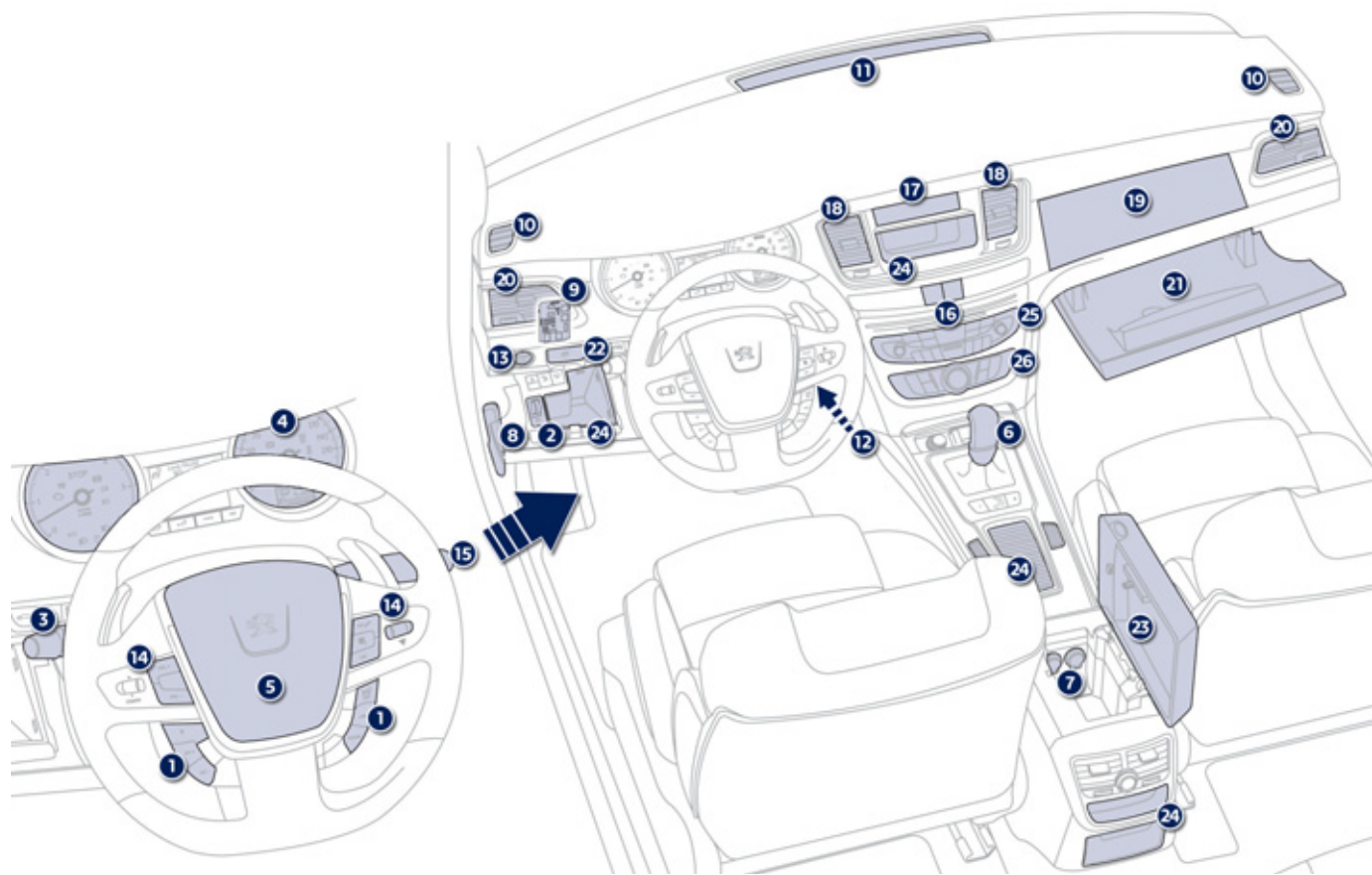

Instalare

Reglaj tetieră

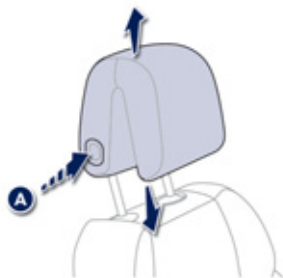

Pentru a o coborî, apăsați pe butonul **A**.
Pentru a o ridica, împingeți-o până la poziția dorită.

▶ 70

Reglaj volan

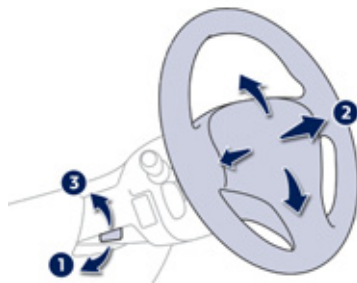

1. Deblocarea comenzii.
2. Reglaj pe înălțime și pe adâncime.
3. Blocarea comenzii.

! Din motive de siguranță, este imperativ ca aceste operații să fie executate cu vehiculul oprit.

▶ 76

Comandă de încălzire a scaunelor



- 0: oprită.
- 1: ușoară.
- 2: medie.
- 3: puternică.

▶ 70

O bună instalare

Retrovizoare exterioare

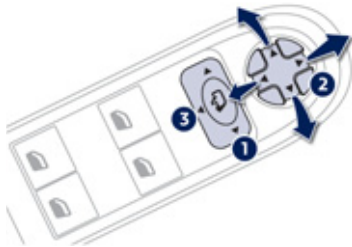

Reglare

1. Selectare retrovizor.
2. Reglare a poziției oglinzii.
3. De-selectare a retrovizorului.

▶ 74

i Alte funcții disponibile...
Pliere / Depliere.

Retrovizor interior

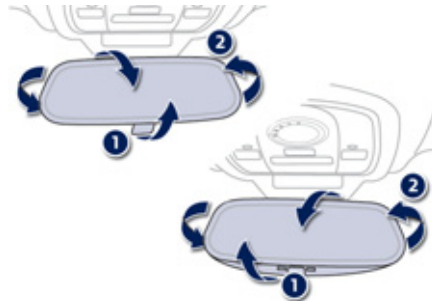

Model zi/noapte manual

1. Selectarea poziției "zi" a oglinzii.
2. Orientarea oglinzii retrovizoare.

Model automat zi/noapte

1. Detectarea automată a modului zi/noapte.
2. Orientarea retrovizorului.

▶ 76

Centuri față





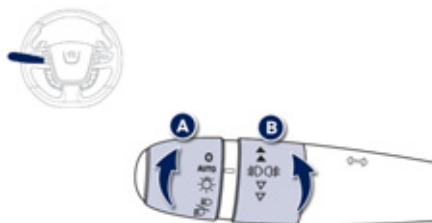

1. Instalarea centurii.
2. Cuplarea centurii.
3. Verificarea cuplării corecte, trăgând de centură.

▶ 171



O bună vizibilitate Iluminat



Inel A

-  Faruri stinse.
-  Aprindere automată a farurilor.
-  Lumini de poziție.
-  Faza scurtă / faza lungă.

Inel B

-  Lumini de ceață față și spate.
-  136

Ștergătoare de geam

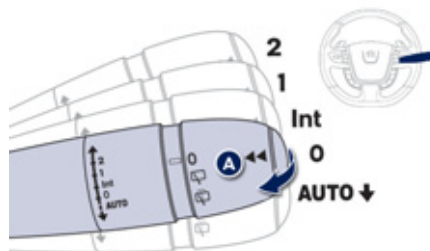

Comanda A: ștergătoare de parbriz

- 2. Ștergere rapidă.
- 1. Ștergere normală.
- Int. Ștergere intermitentă.
- 0. Oprire.
- AUTO** Ștergere automată.
- ↓ Ștergere pas cu pas: trageți comanda spre dumneavoastră cu o mișcare scurtă.

Spălare parbriz: trageți lung comanda spre dumneavoastră.

 147

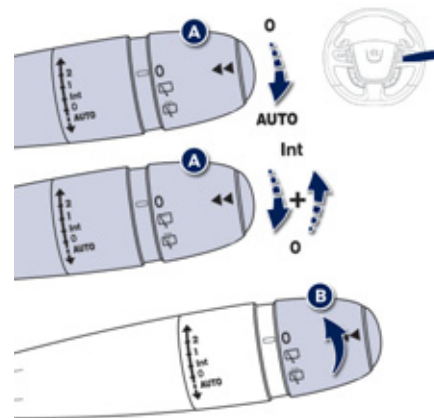

Activare mod "AUTO"



 Împingeți scurt pe comandă în jos.

Oprire "AUTO"

 Împingeți din nou scurt comanda în jos sau plasați-o pe o altă poziție: Int, 1 sau 2.

 149











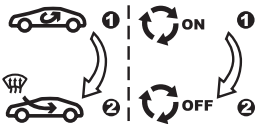

Inel B: ștergător de luneta

-  Oprire.
-  Ștergere intermitentă.
-  Spălare luneta.

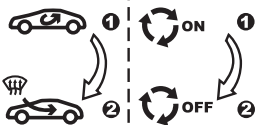
 148

O bună ventilație

Recomandari pentru reglajele interioare

Doresc...	Încălzire sau Aer condiționat manual				
	Repartiție aer	Debit de aer	Recirculare aer / Intrare aer din exterior	Temperatură	A/C manual
CALD					
RECE					ON
DEZABURIRE DEGIVRARE					ON

Aer condiționat automat: este de preferat să folosiți modul de funcționare automat, apăsând tasta "AUTO".

O bună monitorizare

Tablou de bord



La punerea contactului, acele aparatelor efectuează o baieiere completă a cadranelor și revin la 0.

- A. Când contactul este pus, acul trebuie să indice nivelul de carburant rămas în rezervor.
- B. Când motorul este pornit, martorul luminos asociat nivelului minim ar trebui să se stingă.

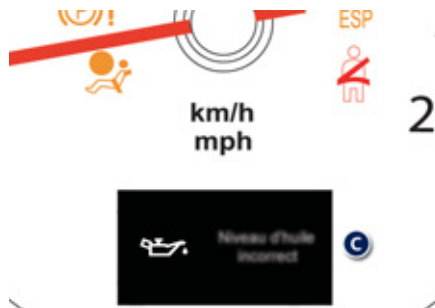

C. Când contactul este pus, afișajul tabloului de bord indică nivelul uleiului. Dacă nivelurile nu sunt corecte, completați.

▶ 37

Martori



1. Când contactul este pus, martorii de alertă portocalii și roșii se aprind.
2. După pornirea motorului acești martori ar trebui să se stingă.

Dacă rămân martori aprinși, consultați pagina corespunzătoare din manual.

▶ 23

Siguranța pasagerilor

Airbag pasager față

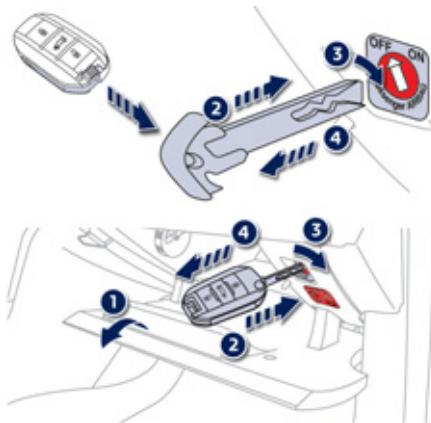

1. Deschiderea torpedoului.
2. Introducerea cheii.
3. Selectarea poziției:
"ON" (activat), dacă aveți pasager în față sau este montat un scaun pentru copii "cu fața în direcția de mers",
"OFF" (dezactivat), dacă este montat un scaun pentru copii "cu spatele în direcția de mers".
4. Scoateți cheia păstrând poziția.

▶ 175

Centuri față și airbag frontal pentru pasager

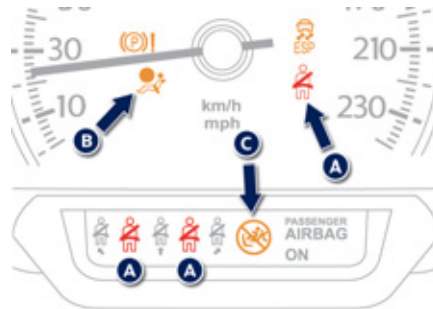

- A. Martor de centuri față necuplate sau decuplate.

▶ 172

- B. Martor de anomalie a unui airbag.

- C. Martor de activare a airbagului frontal al pasagerului.

▶ 175

Conducere

Stop & Start

Trecerea motorului în mod STOP

ECO Martorul "ECO" se aprinde pe tabloul de bord, **cu o cutie de viteze secvențială** și la o viteză mai mică de 6 km/h, apăsați pedala de frână sau treceți levierul în poziția **N**.

În unele cazuri particulare, modul STOP poate fi indisponibil; mартorul "ECO" se aprinde intermitent câteva secunde, apoi se stinge.

▶ 121

Trecerea motorului în mod START

ECO Martorul "ECO" se stinge și motorul pornește din nou **cu o cutie de viteze secvențială**:

- levierul de viteze în poziția **A** sau **M**, eliberați pedala de frână,
- sau levierul de viteze în poziția **N** și pedala de frână eliberată, treceți în poziția **A** sau **M**,
- sau cuplați marșarierul.

În unele cazuri particulare, modul START se poate declanșa automat; mартorul "ECO" se aprinde intermitent câteva secunde, apoi se stinge.

▶ 122



Neutralizare / Reactivare

Sistemul poate fi neutralizat în orice moment, printr-o apăsare pe comanda "ECO OFF"; mартorul de pe tastă se aprinde.

i Sistemul se reactivează automat la fiecare pornire cu cheia.

! Înainte de alimentarea cu carburant sau înainte de orice intervenție sub capota motorului, este imperativă întreruperea contactului cu ajutorul cheii.

▶ 122

Conducere

Limitator de viteza "LIMIT"

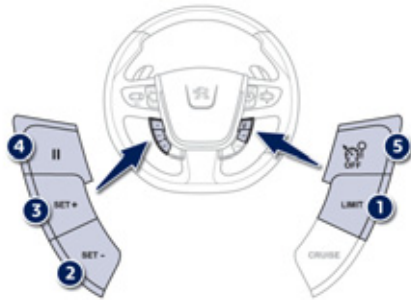

1. Selectare mod limitator.
2. Reducerea vitezei programate.
3. Creșterea vitezei programate.
4. Suspendare/reluare a limitării (pause).
5. Dezactivare limitare.

Reglajele trebuie făcute cu motorul pornit.

▶ 128

Regulator de viteza "CRUISE"

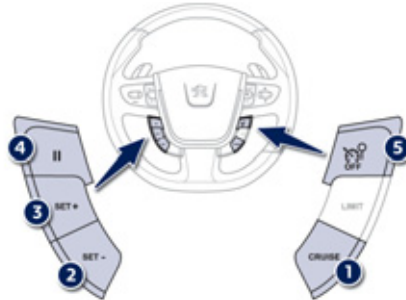

1. Selectare mod regulator.
2. Reducerea vitezei programate.
3. Creșterea vitezei programate.
4. Suspendare/reluare a regularizării (pause).
5. Dezactivare regularizare.

Pentru a fi programată sau activată, viteza vehiculului trebuie să fie mai mare de 40 km/h, vehiculul rulând cel puțin în treapta a patra a cutiei manuale viteze (în treapta a doua pentru cutia de viteze secvențială sau automată).

▶ 130

Afișare în tabloul de bord



Modul regulator sau limitator de viteză este afișat când unul dintre acestea este selectat.

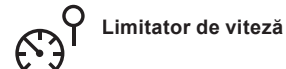

Conducere Eco

Conducerea Eco este un ansamblu de practici de rutină ce permit automobilistului să optimizeze consumul de carburant și emisiile de CO₂.

Optimizati utilizarea cutiei de viteze

Cu o cutie de viteze manuală, demarați ușor, angajați imediat următoarea treaptă de viteză și alegeți să rulați schimbând mai devreme treptele. Dacă vehiculul dumneavoastră este echipat, indicatorul de schimbare a treptei vă invită să treceți la o treaptă superioară; dacă este afișat pe tabloul de bord, urmați-l.

Cu o cutie de viteze automată, sau pilotată, rămâneți pe poziția Drive "D" sau Auto "A", în funcție de tipul de selector, fără a apăsa puternic sau brusc pedala de accelerație.

Adoptati un stil de conducere lejer

Respectați distanțele de siguranță între vehicule, utilizați frâna de motor în locul pedalei de frână, apăsați progresiv pe pedala de accelerație. Aceste maniere de conducere contribuie la reducerea consumului de carburant, a emisiilor de CO₂ și atenuarea fondului sonor produs de circulație.

În condiții de circulație fluidă, dacă dispuneți de comanda "Cruise" la volan, selectați regulatorul de viteză începând de la 40 km/h.

Controlati utilizarea echipamentelor electrice

Înainte de a porni, dacă habitacul este supraîncălzit, aerisiți-l coborând geamurile și pornind ventilația, înainte de a utiliza aerul condiționat.

De la 50 km/h în sus, ridicați geamurile și lăsați aeratoarele deschise.

Utilizați echipamentele ce vă permit limitarea temperaturii în habitacul (mascarea trapei de pavilion, stururi...).

Înterupeți aerul condiționat, dacă acesta nu este automat, imediat ce s-a atins temperatura de confort dorită.

Oprii comenzile de degivrare și dezaburire, dacă acestea nu sunt gestionate automat.

Oprii cât mai repede posibil comanda de încălzire a scaunului.

Nu rulați cu proiectoarele anticeată aprinse când condițiile de vizibilitate sunt suficiente.

Evitați menținerea motorului pornit, mai ales în timpul iernii, înainte de a angaja prima treaptă de viteză; vehiculul dumneavoastră se încălzește mult mai repede în timpul rulării.

Ca pasager, dacă evitați utilizarea simultană a mai multor suporturi multimedia (film, muzică, jocuri video...), contribuiți la limitarea consumului de energie electrică, ceea ce înseamnă economie de carburant.

Debransați dispozitivele portabile înainte de a părăsi vehiculul.

Limitati cauzele supraconsumului

Repartizați greutatea în vehicul; plasați bagajele mai grele cât mai aproape de scaunele din spate.

Limitați încărcarea vehiculului și minimizați rezistența aerodinamică (bare de pavilion, bare transversale, suport de biciclete, remorcă...). Alegeți utilizarea unui portbagaj de acoperis închis.

Îndepărtați barele de pavilion și barele transversale după utilizare.

Imediat ce s-a încheiat iarna, demontați pneurile de iarnă și remontați pneurile de vară.

Respectati recomandarile de intretinere

Verificați regulat și la rece presiunea din pneuri, având ca referință eticheta situată pe rama usii șoferului.

Efectuați această verificare cu precădere:

- înaintea unui drum lung,
- la fiecare schimbare de anotimp,
- după o staționare prelungită.

Nu uitați, de asemenea, roata de rezervă și pneurile remorcii sau rulotei.

Efectuați regulat întreținerea vehiculului (ulei, filtru de ulei, filtru de aer...) și urmați calendarul acestor operații prevazute de constructor.

În momentul alimentării cu carburant, nu insistați după a treia întrerupere a pompei, pentru a evita revărsarea carburantului.

La volanul vehiculului nou, numai după parcurgerea primilor 3 000 kilometri veți constata o regularizare a consumului mediu de carburant.

Tablou de bord benzină-Diesel

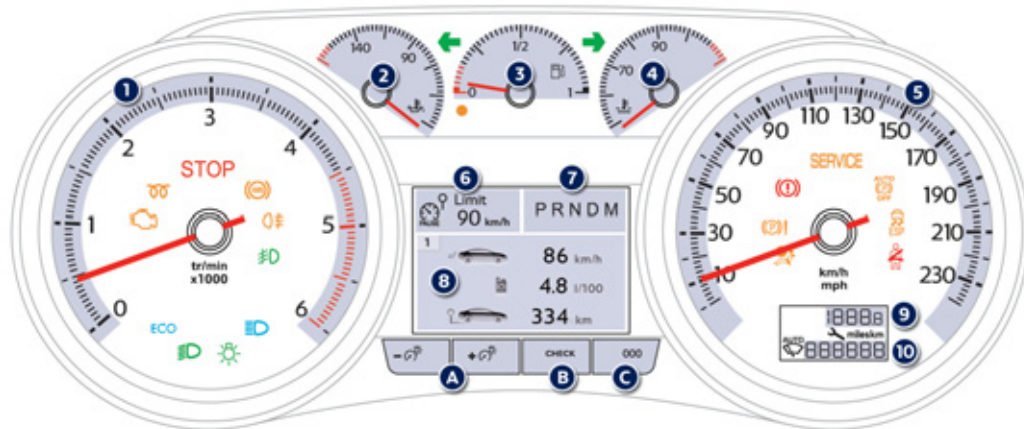

Cadrane și afișaje

1. Tuometru (x 1 000 rot/min sau rpm), gradat în funcție de motorizare (benzină sau Diesel).
2. Indicator de temperatură a uleiului din motor.
3. Indicator nivel carburant.
4. Indicator de temperatură a lichidului de răcire.
5. Vitezometru (km/h sau mph).
6. Instrucțiuni ale regulatorului sau limitatorului de viteză.
7. Indicator de schimbare a treptei pentru cutia de viteze manuală sau poziția

selectorului și treapta pentru cutia de viteze secvențială sau automată.

8. Zonă de afișare: mesaje de alertă sau de stare a funcțiilor, calculator de bord.
9. Kilometraj curent (km sau mile).
10. Acționare automată a ștergătoarelor
Indicator de întreținere (km sau miles) apoi, kilometraj total.
Aceste două funcții se afișează succesiv la cuplarea contactului.

Taste de comandă

- A. Reostat de iluminare generală.
- B. Afișare a jurnalului de alerte.
Afișare a informațiilor de întreținere.
- C. Aducere la zero sau kilometraj curent.

Afișajul tabloului de bord

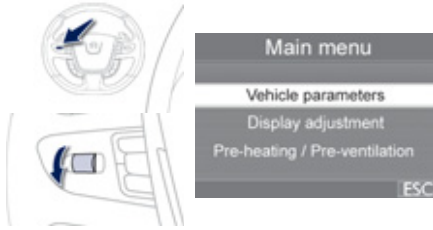

Cu vehiculul oprit, utilizați rola stângă a volanului pentru a naviga între meniuri pentru a configura parametrii vehiculului (echipamente de conducere și de confort, ...).

- Rotire (în afara meniului): derularea diferitelor funcții active disponibile,
- Apăsare: acces la meniul general, validarea selectării,
- Rotire (în meniu): deplasare în sus și în jos, în meniu.

Meniu general

- 1 **Vehicle parameters**
Parametri vehicul
- 2 **Driving position setting**
Reglaje întâmpinare conducător
- 2 **Unlocking boot only**
Deblocare doar a portbagajului

- 2 **Driving assistance**
Asistență la conducere
- 3 **Speeds memorised**
Viteze memorate
- 3 **Rear wipe in reverse gear**
Ștergere lunetă la marșarier
- 3 **Parking brake automatic**
Frână de staționare automată

- 2 **Lighting**
Iluminare
- 3 **Welcome lighting**
Lumini de întâmpinare
- 3 **Follow-me-home headlamps**
Lumini de însoțire
- 3 **Directional headlamps**
Lumini direcționale

1 **Screen settings** Reglaje afișaj

- 2 **Language**
Limbă
- 2 **Units**
Unități
- 3 **Fuel consumption**
Consum
- 3 **Temperature**
Temperatuă

2 **Colours** Schemă de culori

1 **Preheating / Preventilation** Preîncălzire / Prevenția

- 2 **Parameters**
Parametri

Martori

Repere vizuale care informează șoferul de punerea în funcțiune a unui sistem (martori de funcționare sau de dezactivare) sau de apariția unei anomalii (martor alertă).

La punerea contactului

Unii martori de alertă se aprind timp de câteva secunde la punerea contactului vehiculului, pe tabloul de bord și/sau pe afișajul tabloului de bord.

Imediat după pornirea motorului, acești martori trebuie să se stingă.

În caz că persistă, înainte de a porni la drum, consultați martorul de alertă respectiv.

Avertizări asociate

Aprinderea anumitor martori poate să fie însoțită de un semnal sonor și de un mesaj pe afișajul tabloului de bord.







Aprinderea acestui martor este fie continuă sau clipitoare.



Unii martori pot avea ambele tipuri de aprindere. Numai corelarea dintre tipul de aprindere și starea de funcționare a vehiculului permite să se stabilească dacă situația este normală sau dacă a apărut o anomalie.



Martori de funcționare



Aprinderea, în tabloul de bord și/sau pe afișajul tabloului de bord, a unuia dintre martorii următori confirmă punerea în funcțiune a sistemului corespunzător.

Martor	Stare	Cauză	Acțiuni / Observații
 Semnalizator de direcție stânga	clipește cu zgomot.	Comanda luminilor este acționată în jos.	
 Semnalizator de direcție dreapta	clipește cu zgomot.	Comanda luminilor este acționată în sus.	
 Lumini de poziție	continuu.	Comanda de iluminat este pe poziția "Lumini de poziție".	
 Fază scurtă	continuu.	Comanda luminilor este pe poziția "Fază scurtă".	
 Fază lungă	continuu.	Comanda luminilor este acționată spre dumneavoastră.	Trageți comanda pentru a reveni la luminile de întâlnire.
 Proiectoare anticeață față	continuu.	Proiectoarele de ceață față sunt pornite.	Rotiți inelul comenzii de doua ori spre inapoi pentru a dezactiva proiectoarele de ceață.
 Faruri de ceață spate	continuu.	Farurile de ceață spate sunt pornite.	Rotiți inelul comenzii spre spate pentru a dezactiva farurile de ceață.



Pentru mai multe informații asupra comenzii luminilor, consultați rubrica corespunzătoare.



Martor	Stare	Cauză	Acțiuni / Observații
	Preincalzire motor Diesel	continuu.	<p>Butonul de pornire "START/STOP" a fost acționat (Contact).</p> <p>Așteptați stigerea matorului înainte de pornire. La stingere, pornirea este imediata, cu conditia ca pedala de frana sa fie apasata, pentru vehiculele cu cutie automata sau manuala pilotata; sau pedala de ambreiaj apasata, la vehiculele cu cutie manuala. Durata de aprindere este determinată de condițiile climatice (până la aproximativ treizeci de secunde în condiții climatice extreme). Dacă motorul nu pornește, puneți contactul din nou și așteptați iar stingerea matorului, apoi porniți motorul.</p>
	Frână de staționare	continuu.	<p>Frâna de staționare este trasă sau incomplet eliberata.</p> <p>Eliberați frână de staționare, pentru a stinge matorul; cu piciorul pe pedala de frână. Respectați indicațiile de siguranță. Pentru mai multe informații asupra frânei de staționare, consultați rubrica "Frână de staționare".</p>
	Dezactivarea funcțiilor automate ale franei de staționare electrice	continuu.	<p>Funcțiile "acțiune automată" (la oprirea motorului) și "eliberare automată" sunt dezactivare sau defecte.</p> <p>Activați funcția (în funcție de destinație) din meniul de configurare a vehiculului sau consultați fie rețeaua PEUGEOT, fie un service autorizat, dacă acțiunea/eliberarea nu mai este posibilă. Frâna poate fi eliberată manual utilizând procedura de deblocare de avarie. Pentru mai multe informații asupra frânei de staționare electrice, consultați rubrica corespunzătoare.</p>

Martor		Stare	Cauză	Acțiuni / Observații
	Stergere automată	continuu.	Comanda de stergere geamuri este acționată în jos.	Stergerea automată a parbrizului este activată. Pentru a dezactiva stergerea automată, acționați comanda în jos, sau plasați comanda de stergere geamuri pe alta poziție.
	Sistem de airbag pentru pasager	continuu pe afișajul marțorilor centurilor și airbagului frontal al pasagerului.	Comanda, situată în torpedo, este acționată pe poziția "ON" . Airbagul frontal al pasagerului este activat. În acest caz, nu instalați un scaun pentru copii "cu spatele în direcția de mers".	Acționați comanda pe poziția "OFF" pentru a neutraliza airbagul frontal al pasagerului. În acest caz, puteți instala un scaun pentru copii "cu spatele în direcția de mers".
	Stop & Start	continuu.	La oprirea vehiculului (semafor, ambuteiaj, alte cauze...), sistemul Stop & Start a pus motorul în mod STOP.	Imediat ce doriți să porniți din nou, marțorul se stinge și motorul repornește automat în mod START.
		aprindere intermitentă câteva secunde, apoi se stinge.	Modul STOP este momentan indisponibil. sau Modul START s-a declanșat automat.	Pentru mai multe informații despre cazurile deosebite ale modului STOP și ale modului START, consultați rubrica "Stop & Start".

Martori de neutralizare

Aprinderea unuia dintre martorii următori confirmă oprirea voluntară a sistemului corespondent.

Aprinderea martorului poate fi însoțită de un semnal sonor și de apariția unui mesaj pe afișajul tabloului de bord.





Martor	Stare	Cauză	Acțiuni / Observații	
	Sistem de airbag pentru pasager	continuu pe tabloul de bord si/sau pe afișajul martorilor centurilor și airbagului frontal al pasagerului.	Comanda, situată în torpedo, este acționată pe poziția " OFF ". Airbagul frontal al pasagerului este neutralizat.	Acționați comanda pe poziția " ON ", pentru a activa airbagul frontal al pasagerului. În acest caz, nu instalați un scaun pentru copii dispus "cu spatele în direcția de mers" pe locul pasagerului.
	CDS/ASR (ESP)	continuu.	Este acționată tasta (situată pe panoul rabatabil, în partea inferioară stângă a tabloului de bord). Martorul său este aprins. Sistemul CDS/ASR este dezactivat. CDS: control dinamic al stabilității. ASR: antipatinare roți.	Apăsați tasta, pentru a activa sistemul CDS/ASR. Martorul său se stinge. Sistemul CDS/ASR este activat automat la pornirea vehiculului. De la aproximativ 50 km/h, sistemul se reactivează automat.





Martori de alertă



Motorul fiind pornit sau cu vehiculul în rulare, aprinderea unuia dintre martorii ce urmează indică apariția unei anomalii ce necesită intervenția șoferului. Orice anomalie care determină aprinderea unui martor de alertă necesită un diagnostic suplimentar prin citirea mesajului asociat pe afișajul tabloului de bord.



Dacă întâmpinați probleme, nu ezitați să consultați rețeaua PEUGEOT sau un service autorizat.

Martor		Stare	Cauză	Acțiuni / Observații
STOP	STOP	continuu, asociat cu un alt martor de alertă, însoțit de un semnal sonor și de un mesaj pe ecran.	Este asociat cu o roată în pană, sistemul de franare, direcția asistată, presiunea uleiului din motor sau temperatura lichidului de răcire sau cu o anomalie majoră.	Oprirea este imperativă în cele mai bune condiții de siguranță deoarece motorul riscă să se oprească. Opriți, întrerupeți contactul și apelați rețeaua PEUGEOT sau un service autorizat.
SERVICE	Service	aprins temporar.	Apariția unor anomalii minore care nu au un martor specific.	Identificați anomalia, consultând mesajul afișat pe ecran, de exemplu: <ul style="list-style-type: none"> - nivelul uleiului din motor, - saturarea filtrului de particule (Diesel), - direcția asistată, - o anomalie electrică minoră, - ... Pentru celelalte anomalii, consultați rețeaua PEUGEOT sau un Service autorizat.
		continuu.	Apariția unor anomalii majore care nu au un martor specific.	Identificați anomalia consultând mesajul care este afișat pe ecran și consultați imperativ rețeaua PEUGEOT sau un Service autorizat.

Martor		Stare	Cauză	Acțiuni / Observații
	Frâna de staționare electrică	clipitor.	Frâna de staționare electrică nu se acționează automat. Acționarea /eliberarea este defectă.	Oprirea este imperativă în cele mai bune condiții de siguranță. Opriiți pe un teren plat, orizontal, taiati contactul și consultați rețeaua PEUGEOT sau un service autorizat.
	Anomalie la frâna de staționare electrică	continuu.	Frana de staționare electrică este defectă.	Consultați de urgență rețeaua PEUGEOT sau un service autorizat. Frâna poate fi eliberată manual. Pentru mai multe informații asupra frânei de staționare electrice, consultați rubrica corespunzătoare.
	Dezactivarea funcțiilor automate ale franei de staționare electrice	continuu.	Funcțiile "acțiune automată" (la oprirea motorului) și "eliberare automată" sunt dezactivare sau defecte.	Activați funcția (în funcție de destinație) din meniul de configurare a vehiculului sau consultați fie rețeaua PEUGEOT, fie un service autorizat, dacă acționarea/ eliberarea nu mai este posibilă. Frâna poate fi eliberată manual utilizând procedura de deblocare de avarie. Pentru mai multe informații asupra frânei de staționare electrice, consultați rubrica corespunzătoare.
	Frânare	continuu.	Scăderea nivelului în circuitul de frânare este semnificativă.	Oprirea este imperativă în cele mai bune condiții de siguranță. Completați nivelul cu lichid recomandat de PEUGEOT. Dacă problema persistă, verificați circuitul în rețeaua PEUGEOT sau la un service autorizat.
		continuu, asociat cu martorul ABS.	Repartitorul electronic de frânare (REF) este defect.	Oprirea este imperativă în cele mai bune condiții de siguranță. Efectuați o verificare în cadrul rețelei PEUGEOT sau unui service autorizat.

Martor	Stare	Cauză	Acțiuni / Observații
 Antiblocare roți (ABS)	continuu.	Sistemul de antiblocare a roților este defect.	Vehiculul păstrează frânarea clasică. Rulați prudent, cu viteză moderată și consultați de urgență rețeaua PEUGEOT sau un service autorizat.
 Control dinamic al stabilității (CDS/ASR)	clipitor.	Sistemul CDS/ASR intră în acțiune.	Sistemul optimizează motricitatea și permite ameliorarea stabilității direcționale a vehiculului.
	continuu.	Dacă nu ați dezactivat sistemul (apăsare pe buton și martorul său este aprins), atunci sistemul CDS/ASR este defect.	Efectuați o verificare în cadrul rețelei PEUGEOT sau unui Service autorizat.
 Sistem de autodiagnosticare a motorului	clipitor.	Sistemul de control al motorului este defect.	Risc de distrugere a catalizatorului. Efectuați o verificare în rețeaua PEUGEOT sau la un service autorizat.
	continuu.	Sistemul antipoluare este defect.	Martorul trebuie să se stingă la pornirea motorului. Dacă nu se stinge, consultați imediat rețeaua PEUGEOT sau un service autorizat.
 Nivel minim de carburant	continuu, cu acul în zona roșie.	La prima aprindere, în rezervor mai sunt aproximativ 7 litri de carburant. În acest moment începeți să consumați rezerva de carburant.	Alimentați neapărat cu carburant, pentru a evita o pană. Acest martor se aprinde din nou la fiecare punere a contactului, atât timp cât alimentarea cu carburant nu a fost suficientă. Nu rulați niciodată până la terminarea carburantului din rezervor, deoarece există riscul deteriorării sistemelor de anti-poluare și de injecție.

Martor pe afișajul tabloului de bord		Stare	Cauză	Acțiuni / Observații
	Presiune ulei motor	continuu.	Circuitul de ungere al motorului este defect.	Oprirea este imperativă, asigurând cele mai bune condiții de siguranță. Opriți vehiculul, tăiați contactul și consultați rețeaua PEUGEOT sau un service autorizat.
	Încărcare baterie	continuu.	Circuitul de încărcare al bateriei este defect (borne sulfatate sau slabite, cureaua alternatorului slăbită sau tăiata...).	Martorul trebuie să se stingă la pornirea motorului. Dacă nu se stinge, consultați rețeaua PEUGEOT sau un service autorizat.
	Portieră(e) deschisă(e)	<p>continuu și asociat cu un mesaj ce indică portiera deschisă, dacă viteza este mai mică de 10 km/h.</p> <p>continuu, asociat cu un mesaj ce indică portiera deschisă și însoțit de un semnal sonor, dacă viteza este mai mare de 10 km/h.</p>	O portieră sau portbagajul, este deschis.	Închideți deschiderea respectivă.

Martor		Stare	Cauză	Acțiuni / Observații
	Centură nefixată/ deblocată	continuu, apoi clipitor însoțit de un semnal sonor crescator.	O centură nu a fost fixată sau a fost desfăcută.	Trageți centura apoi inserați pana metalică în dispozitivul de blocare.
	Airbaguri	aprinș temporar.	Se aprinde pentru câteva secunde apoi se stinge la punerea contactului.	Trebuie să se stingă la pornirea motorului. Dacă nu se stinge, consultați rețeaua PEUGEOT sau un Service autorizat.
		continuu.	Unul dintre sistemele airbag sau de pretensionare pirotehnică a centurilor de siguranță este defect.	Efectuați o verificare în rețeaua PEUGEOT sau la un Service autorizat.
	Proiector direcționale	clipitor.	Sistemul proiectoarelor direcționale este defect.	Efectuați o verificare în rețeaua PEUGEOT sau la un service autorizat.

Indicator de temperatură a lichidului de răcire

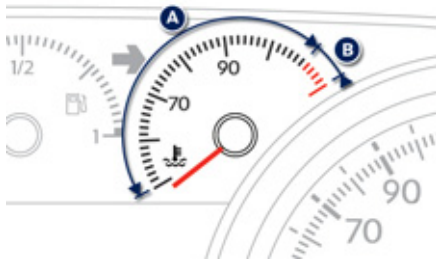

Cu motorul pornit, când acul se află:

- în zona **A**, temperatura este corectă,
- în zona **B**, temperatura este prea mare; marmorul de alertă centralizată **STOP** se aprinde, împreună cu un semnal sonor și un mesaj pe ecranul tabloului de bord.

Opriți, în mod obligatoriu, vehiculul dumneavoastră în cele mai bune condiții de siguranță.

Așteptați câteva minute înainte de a opri motorul.

Consultați rețeaua PEUGEOT sau un service autorizat.

După câteva minute de condus, temperatura și presiunea cresc în circuitul de răcire.

Pentru completarea nivelului:

- ☞ așteptați răcirea motorului,
- ☞ deșurubați bușonul două ture pentru a reduce presiunea din circuit,
- ☞ după ce a scăzut presiunea, scoateți bușonul,
- ☞ completați nivelul până la reperul "MAXI".



Atenție la riscurile de arsură în cazul completării cu lichid de răcire. Nu completați mai mult de nivelul maxim (indicat pe vas).

Indicator de temperatură a uleiului

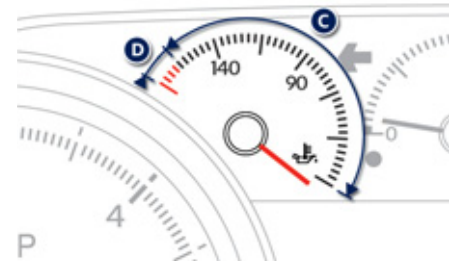

La cuplarea contactului sau cu vehiculul în rulare, el indică temperatura uleiului din motor. Acul fiind în zona **C**, temperatura este corectă. Acul fiind în zona **D**, temperatura este prea ridicată.

Reduceți viteza pentru a o coborî.

CHECK (autotest al vehiculului)

CHECK automat

Cheia în poziție contact, toți martorii funcțiilor testate sunt afișați. Ei se sting după câteva secunde.

În acest timp se realizează un CHECK automat (autotest vehicul).

Dacă nici o defecțiune "majoră" nu a fost detectată, puteți porni vehiculul.

În caz de disfuncționalități

O disfuncționalitate "minoră" a fost detectată: martorul sau martorii de alertă se afișează apoi dispar.

Puteți porni vehiculul, totuși consultați în cel mai scurt timp rețeaua PEUGEOT sau un service autorizat.

O disfuncționalitate "majoră" a fost detectată: martorul sau martorii de alertă rămân aprinși, însoțiți de martorul STOP sau SERVICE. Nu porniți vehiculul.

Apelați rapid la rețeaua PEUGEOT sau un service autorizat.

CHECK manual



O apăsare pe butonul **"CHECK"** de la tabloul de bord pune în funcțiune CHECK manual (autotest al vehiculului). Această funcție permite cunoașterea în orice moment (cheia în poziție contact sau demaraj sau vehicul în rulare), alertele prezente.

Afișajul tabloului de bord afișează, când motorul funcționează, vehiculul rulează, martorii de alertă (în caz de disfuncționalitate).

i Atât timp cât airbag-ul pasager este anulat* martorul rămâne afișat.

Reostat iluminare



Cu luminile aprinse, apăsați butonul **B** pentru creșterea intensității iluminării postului de conducere și de ambianță în vehicul sau pe butonul **A** pentru diminuarea acesteia. Când este atinsă intensitatea dorită eliberați butonul.

* În funcție de destinație.

Indicator de întreținere

Sistem care informează șoferul asupra numărului de kilometri până la următoarea revizie care trebuie efectuată conform planului de întreținere al constructorului. Această distanță este calculată de la ultima aducere la zero a indicatorului. Ea se determină prin doi parametri:

- kilometrajul parcurs,
- timpul scurs de la ultima revizie.



Distanța până la revizie mai mare de 3 000 km

La punerea contactului, nicio informație de întreținere nu apare pe ecran.

Distanța până la revizie, cuprinsă între 1 000 km și 3 000 km

La punerea contactului și timp de încă 5 secunde, cheia care simbolizează operațiile de întreținere se aprinde. Afișajul kilometrajului total indică numărul rămas de kilometri până la următoarea revizie.

Exemplu: vă mai rămân de parcurs 2 800 km până la următoarea revizie. La punerea contactului și în următoarele 5 secunde, afișajul indică:



La 5 secunde după punerea contactului, **simbolul cheie se stinge**; totalizatorul kilometric își reia funcționarea normală. Afișajul indică atunci kilometrajul total și curent.



Distanța până la revizie, mai mică de 1 000 km

Exemplu: vă mai rămân de parcurs 900 km până la următoarea revizie.

La punerea contactului și timp de încă 5 secunde, afișajul indică:



La 5 secunde după punerea contactului, kilometrajul își reia funcționarea normală.

Simbolul cheie rămâne aprins pentru a vă semnala că revizia trebuie făcută în curând.



i Aprinderea cheii este însoțită de un mesaj pe afișajul tabloului de bord.

Termenul limită al reviziei este depășit

La fiecare punere a contactului și timp de încă 5 secunde, **simbolul cheie** clipește pentru a vă semnala că revizia trebuie efectuată cât mai rapid.

Exemplu: ați depășit cu 300 km termenul limită prevăzut pentru revizie.

La punerea contactului și timp de încă 5 secunde, afișajul indică:



La 5 secunde după contact, kilometrajul își reia funcționarea normală. **Simbolul cheie rămâne tot timpul aprins.**



i Distanța rămasă de parcurs poate fi modificată de factorul timp, în funcție de obiceiul de conducere al șoferului. Simbolul cheie poate, de asemenea, să se aprindă și în cazul în care au trecut mai mult de doi ani de la ultima revizie.

Resetarea indicatorului de întreținere



După fiecare revizie, indicatorul de întreținere trebuie readus la zero.

Pentru aceasta, efectuați procedura următoare:

- ☞ opriți contactul,
- ☞ apăsați și țineți apăsat butonul de aducere la zero al kilometrajului zilnic,
- ☞ puneți contactul; afișajul kilometrilor începe să scadă,
- ☞ când afișajul indică "=0", eliberați butonul; simbolul cheie dispare.

i După această operațiune, dacă doriți debransarea bateriei, închideți vehiculul și așteptați cel puțin cinci minute pentru ca readucerea la zero să fie finalizată.

Reamintirea informației despre întreținere

În orice moment puteți accesa informația despre întreținere.

- ☞ Apăsați butonul de aducere la zero a totalizatorului de km zilnic. Informația despre întreținere se afișează câteva secunde, apoi dispare.

Indicator de nivel ulei motor

Sistemul informează șoferul dacă nivelul uleiului din motor este în limitele normale sau nu. Această informație este afișată pentru câteva secunde la cuplarea contactului, după informațiile despre întreținere.

i Orice verificare a nivelului nu este valabilă decât dacă vehiculul este pe sol orizontal, cu motorul oprit de mai mult de 30 minute.



Nivel de ulei corect

Este indicat printr-un mesaj pe afișajul tabloului de bord.



Lipsa de ulei

Este indicată printr-un mesaj pe afișajul tabloului de bord.

Dacă lipsa uleiului este confirmată prin verificarea cu joja manuală, completați în mod obligatoriu nivelul pentru a evita deteriorarea motorului.



Anomalie indicator de nivel ulei

Este indicată printr-un mesaj pe afișajul tabloului de bord. Consultați rețeaua PEUGEOT sau un service autorizat.

Joja manuala

Consultați rubrica "Verificari" pentru localizarea jojei manuale și completarea nivelului de ulei în funcție de motorizare.



Pe joă se găsesc două repere:

- **A** = maxim; a nu se depăși niciodată acest nivel.
- **B** = minim; completați nivelul prin gura de umplere, cu un ulei corespunzător tipului de motorizare.

Totalizator kilometric



Kilometrajul total se afișează în zona **A** a ecranului, iar cel jurnalier în zona **B**.

Resetare kilometraj curent



Când kilometrajul curent este afișat, apăsați câteva secunde pe buton.

Calculator de bord

Sistemul vă oferă informații instantanee asupra parcursului efectuat (autonomie, consum etc.).

Afișajul tabloului de bord

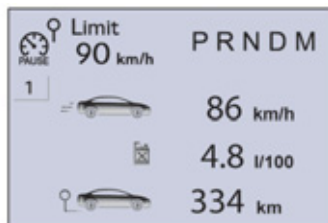

Afișarea datelor



☞ Apăsați **comanda de pe volan**, pentru a afișa succesiv diferitele secțiuni cu informații ale computerului de bord.

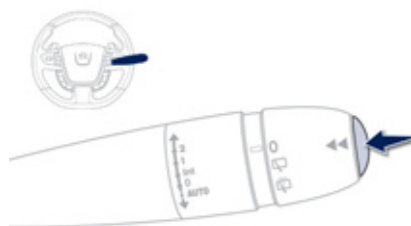

☞ Sau pe extremitatea comenzii ștergătoarelor.

- Secțiunea informațiilor instantanee cu:
 - autonomia,
 - consumul instantaneu,
 - contorul de timp Stop & Start.

1

- Secțiunea parcursului "1" cu:
 - viteza medie, pentru primul parcurs,
 - consumul mediu,
 - distanța parcursă.

2

- Secțiunea parcursului "2" cu:
 - viteza medie, pentru al doilea parcurs,
 - consumul mediu,
 - distanța parcursă.

Aducere la zero a unui parcurs

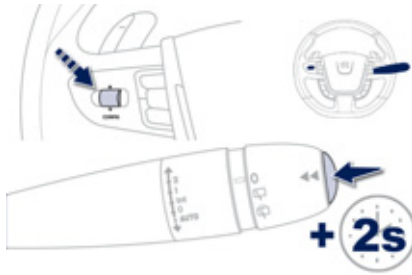

☞ Când parcursul dorit este afișat, apăsați mai mult de două secunde comanda sau efectuați o apăsare lungă pe rola din stânga comenzilor volanului.

Parcursurile "1" și "2" sunt independente și au un mod de utilizare identic.

Parcursul "1" permite efectuarea, de exemplu, de calcule zilnice, și parcursul "2" de calcule lunare.

Calculator de bord, câteva definiții...



Autonomie

(km sau mile)

Ea indică numărul de kilometri care pot fi încă parcurși cu carburantul care a rămas în rezervor în funcție de consumul mediu al ultimilor kilometri parcurși.



Această valoare poate varia ca urmare a schimbării stilului de condus sau a reliefului, lucru care determină o variație mare a consumului instantaneu.

Dacă autonomia este mai mică de 30 km, se afișează câteva liniuțe. După completarea carburantului cu cel puțin 5 litri, autonomia este recalculată și afișată dacă depășește 100 km.



Dacă aceste liniuțe se afișează continuu în locul cifrelor, consultați rețeaua PEUGEOT sau un service autorizat.



Consum instantaneu

(l/100 km sau km/l sau mpg)

Este cantitatea medie de carburant consumat de câteva secunde.



Această funcție nu se afișează decât începând cu 30 km/h.



Consum mediu

(l/100 km sau km/l sau mpg)

Aceasta este cantitatea medie de carburant consumat de la ultima aducere la zero a calculatorului.



Viteza medie

(km/h sau mph)

Aceasta este viteza medie calculată de la ultima aducere la zero a calculatorului (contactul pus).



Contor de timp al Stop & Start

(minute / secunde sau ore /
minute)

Dacă vehiculul este echipat cu
Stop & Start, un contor de timp
însumează duratele de trecere în
mod STOP pentru un parcurs.
El revine la zero la fiecare
punere a contactului cu cheia.

Setare data si ora

Sistem audio / Bluetooth

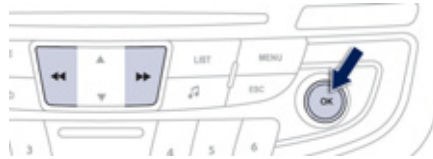

Selectați cu săgețile "**Personalisation-configuration**" (Personalizare - Configurare) și validați.



Selectați parametrul de modificat. Validați apăsând pe tasta **OK**, apoi modificați parametrul și validați din nou, pentru a înregistra modificarea.



Apăsați pe **MENIU**.

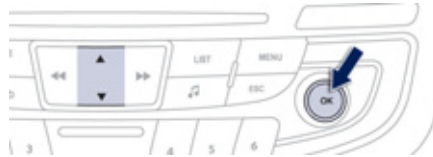

Selectați cu săgețile "**Display configuration**" (Configurare afișaj) și validați.

Selectați cu săgețile "**Date and time adjustment**" (Setare dată și oră) și validați.

Reglați parametrii unul câte unul, validând cu tasta **OK**. Selectați apoi căsuța "**OK**" pe ecran, apoi validați, pentru a ieși din meniul "**Date and time adjustment**" (Setare dată și oră).

WIP Nav+

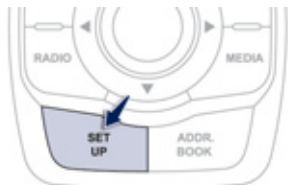

Apăsați pe **SETUP** (Setări), pentru afișarea meniului **"Configuration"** (Configurare).

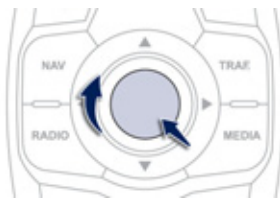

Selecționați **"Display configuration"** (Configurare afișaj) și validați.

Selecționați **"Set date and time"** (Setare dată și oră) și validați.

i Selecționați **"Synchronize the minutes with GPS"** (Sincronizare minute prin GPS), pentru ca setarea minutelor să se facă automat prin recepție satelit.

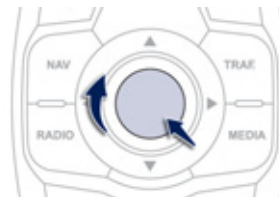

Selecționați parametrul de modificat. Validați apăsând pe tasta **OK**, apoi modificați parametrul și validați din nou pentru a înregistra modificarea.

Setați parametrii unul câte unul. Selecționați apoi **"OK"** pe ecran, apoi validați pentru a se înregistra setările.

Cheie cu telecomandă

Sistem care permite deschiderea sau închiderea centralizată a vehiculului de la încuietoare sau de la distanță. El asigură de asemenea localizarea și pornirea vehiculului, cât și o protecție contra furtului.



Depliere cheie

- ☞ Apăsați în prealabil acest buton pentru a deplia cheia.

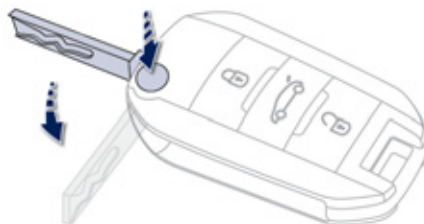

Plierea cheii

- ☞ Apăsați în prealabil pe acest buton pentru a plia cheia.

Daca nu apasati pe buton inainte la plierea cheii, riscati sa deteriorati mecanismul.

Sistem "Acces și Pornire Mâini Libere"

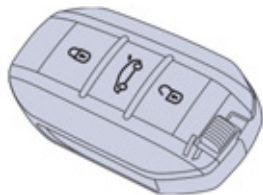

Sistemul permite deschiderea, închiderea și pornirea vehiculului păstrând cheia asupra dumneavoastră. De asemenea poate fi utilizată ca telecomandă.

Deschiderea vehiculului Deblocare totală

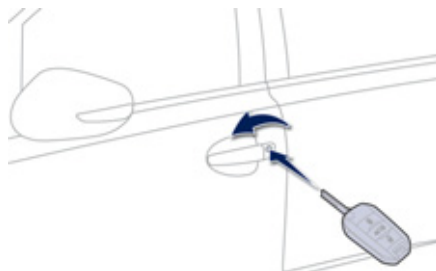

Cu cheia

- ☞ Rotiți cheia spre partea din față a vehiculului a îl debloca.

Cu telecomandă



- ☞ Apăsați pe lacătul deschis pentru de debloca vehiculul.



O apăsare continuă pe acest buton permite deschiderea automată a geamurilor.

Pentru a evita închiderea vehiculului cu geamurile deschise din neatenție, consultați rețeaua PEUGEOT pentru a dezactiva această funcție.

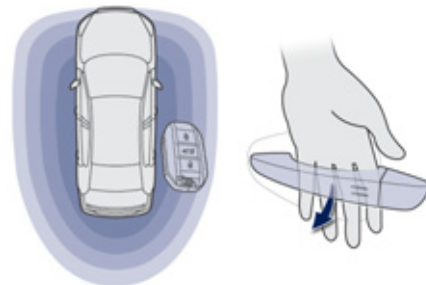

Cu cheia electronică

- ☞ Având cheia electronică asupra dumneavoastră în zona definită, apucați mânerul portierei pentru a debloca vehiculul, apoi trageți de acesta pentru a deschide portiera. Pasagerii dumneavoastră pot de asemenea să deschidă portierele, exceptând portbagajul, imediat ce cheia electronică se află în zona definită.



Deblocarea este semnalată de clipirea rapidă a semnalizatoarelor de direcție timp de aproximativ două secunde. În același timp, în funcție de versiunea dumneavoastră, oglinzile retrovizoare exterioare se depliază.

! Acumularea de impurități pe suprafața interioară a mânerului poate altera detecția (apa, praf, noroi, sare, ...). Dacă o curățare cu o lavetă a suprafeței interioare a mânerului nu rezolvă problema, consultați rețeaua PEUGEOT sau un Service autorizat. Un aflus brusc de apă (jet de apă, spălare cu presiune, ...) poate fi considerat de sistem ca fiind o intenție de acces în vehicul.

Deblocare selectivă



Această setare se face din meniul de configurare al afișajului tabloului de bord.

Din fabrică este activată deblocarea totală.

Cu telecomanda



Pentru a debloca doar portiera șoferului, apăsați pentru prima dată pe lacătul deschis.

Pentru a debloca celelalte portiere și portbagajul, apăsați o a doua oară pe lacătul deschis.

Cu cheia electronică

- ☞ Pentru a debloca doar portiera șoferului cu cheia electronică asupra dumneavoastră, apucați mânerul portierei șoferului apoi trageți-l pentru a o deschide.
- ☞ Pentru a debloca vehiculul în întregime, apucați mânerul unei portiere pentru pasageri, pe partea vehiculului unde se află cheia electronică, apoi trageți de acesta pentru a o deschide.

i Fiecare deblocare este semnalată de o clipire rapidă a semnalizatoarelor de direcție timp de aproximativ două secunde. În același timp, în funcție de vesiunea vehiculului dumneavoastră, retrovizoarele exterioare se depliază.

Deblocare portbagaj

Cu telecomanda



- ☞ Apăsați acest buton pentru a debloca vehiculul și a deschide portbagajul.



Cu cheia electronică

- ☞ Cu cheia electronică în zona definită, apăsați pe butonul 1 (Berlină) sau ridicați clapeta 2 (SW) pentru a debloca vehiculul și a deschide portbagajul.

Funcția de activare doar a portbagajului



- ☞ Această setare se face din meniul de configurare al afișajului tabloului de bord.

Din fabrică, această funcție este dezactivată.

- ☞ Utilizarea telecomenzii sau a cheii cu telecomandă deblochează și/sau deschide astfel doar portbagajul.

! Nu uitați să blocați din nou portbagajul.

Închiderea vehiculului Blocare simplă

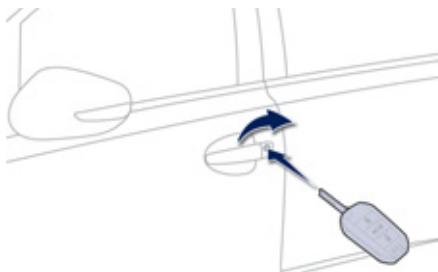

Cu cheia

- ☞ Rotiți cheia spre spatele vehiculului pentru a îl bloca complet.

Cu telecomanda



- ☞ Apăsați pe lacătul închis pentru a bloca vehiculul complet.

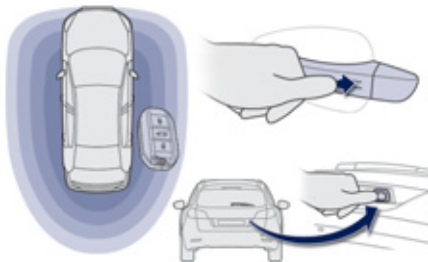

Cu cheia electronică

- ☞ Cu cheia electronică în zona definită, apăsați cu un deget pe mânerul portierei (la nivelul reperelor) pentru a bloca vehiculul.
- ☞ De la portbagaj (numai pentru SW), cu cheia electronică în zona definită, apăsați pe un buton pentru blocarea vehiculului.

i



Prelungirea acțiunii de blocare a vehiculului (cheie, telecomandă sau manuală) permite închiderea automată a geamurilor și trapei pavilionului. Consultați rețeaua PEUGEOT pentru a dezactiva această funcție.

i

Blocarea este semnalată prin aprinderea cu lumină continuă a semnalizatoarelor de direcție timp de aproximativ două secunde. În același timp, în funcție de versiunea vehiculului dumneavoastră, oglinzile retrovizoare exterioare se pliază. Nu este posibilă blocarea vehiculului dacă o cheie electronică este lăsată în interiorul vehiculului sau dacă este cuplat contactul.

!

Ca măsură de siguranță (copii la bord), nu părăsiți niciodată vehiculul fără cheie, chiar și pentru o scurtă durată. Aveți grijă la furturi atunci când cheia electronică se află în zona definită și vehiculul este deblocat.

i

Dacă una dintre uși sau portbagajul rămân deschise sau dacă o cheie electronică este lăsată în interiorul vehiculului, blocarea centralizată nu se efectuează. Vehiculul fiind blocat, în caz de deschidere accidentală, acesta se va bloca înapoi automat după treizeci de secunde, exceptând cazul în care este deschisă o ușă. Plierea și deplierea oglinzilor retrovizoare exterioare cu telecomanda pot fi dezactivate în rețeaua PEUGEOT.

Supra-blocare

- !** Supra-blocarea face inoperante comenzile exterioare și interioare ale portierelor. Aceasta dezactivează, de asemenea, butonul comenzii centralizate manuale. Astfel, nu lăsați niciodată o persoană în vehicul când acesta este supra-blocat.

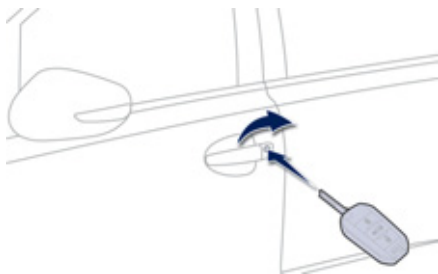

Cu cheia

- ☞ Rotiți cheia spre spate în încuietorea portierei de la șofer pentru a bloca complet vehiculul.
- ☞ În decurs de cinci secunde, rotiți cheia din nou înspre spate pentru a supra-bloca vehiculul.

Cu telecomanda



- ☞ Apăsați pe lacătul închis pentru a bloca în întregime vehiculul sau apăsați mai mult de două secunde pe lacătul închis pentru a închide automat și geamurile.
- ☞ În următoarele cinci secunde, apăsați din nou pe lacătul închis pentru a supra-bloca vehiculul.

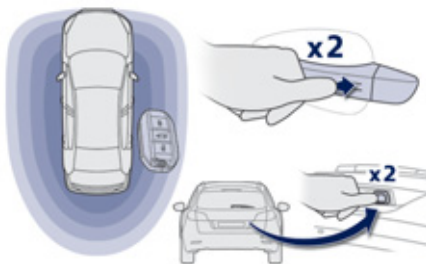

Cu cheia electronică

De la portiere:

- ☞ Având cheia electronică în zona definită, apăsați cu un deget pe mânerul portierei (la nivelul reperelor) pentru a bloca vehiculul.
- ☞ În următoarele cinci secunde, apăsați din nou mânerul pentru a efectua o supra-blocare a vehiculului.

De la portbagaj (unic pentru SW):

- ☞ Având cheia electronică în zona definită, apăsați cu butonul pentru a bloca vehiculul.
- ☞ În următoarele cinci secunde, apăsați din nou pe un buton pentru supra-blocarea vehiculului.

i Supra-blocarea este semnalată prin aprinderea cu lumină continuă a semnalizatoarelor de direcție timp de aproximativ două secunde.

Blocare/Deblocare din interior

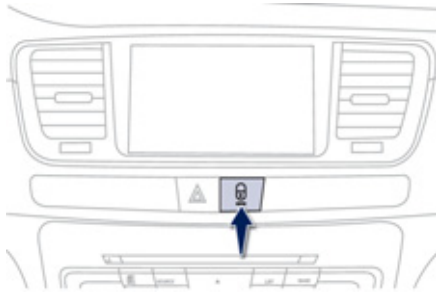

☞ Apăsați pe buton.

Ușile și portbagajul vor putea fi blocate sau deblocate.

! Dacă modul superblocare este activ, butonul este inoperant. În acest caz utilizați cheia sau telecomanda pentru a descuia.

i În cazul transportării unui obiect voluminos cu portbagajul deschis, puteți apăsa pe buton pentru a neutraliza semnalul de alertă de deschidere a portbagajului. Dacă se efectuează blocarea din interior, retrovizoarele exterioare nu se pliază.

Închidere centralizată automată a ușilor

Ușile se pot bloca automat în timpul mersului (viteza mai mare de 10 km/h).

Pentru a activa sau neutraliza această funcție, apăsați lung butonul până la apariția unui mesaj pe ecran.

! Rularea cu portierele blocate poate face accesul în habitacul mai dificil în caz de urgență.

Localizarea vehiculului



☞ Apăsați simbolul lacătului închis pentru a va localiza într-o parcare vehiculul cu închiderea centralizată activată.

Acesta vă este semnalat prin aprinderea plafonierelor și prin aprinderea intermitenta timp de câteva secunde a semnalizatoarelor de direcție.

Procedură de urgență

Deschidere-închidere de urgență cu cheia electronică

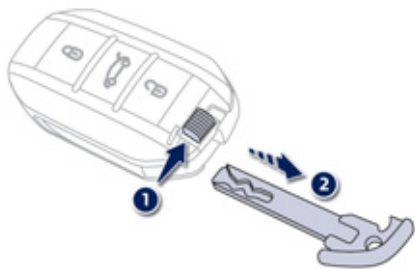

Cheia integrată servește la blocarea sau deblocarea vehiculului când cheia electronică nu poate funcționa:

- baterie uzată, bateria vehiculului descărcată sau debransată, ...
- vehiculul este situat într-o zonă cu emisii puternice electromagnetice.
- ☞ Trageți butonul **1**, pentru a extrage cheia integrată **2**.
- ☞ Deschideți sau închideți vehiculul folosind cheia.

Blocare manuală

Portiera șoferului

Introduceți cheia în broască pentru a bloca sau debloca portiera.

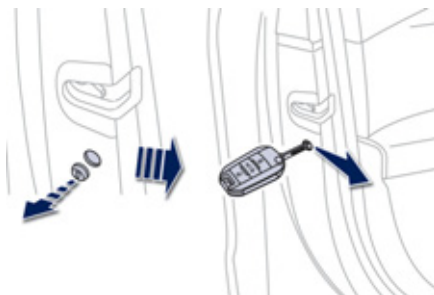

Portiere pasageri

- ☞ Verificați dezactivarea siguranței pentru copii pe portierele din spate.
- ☞ Îndepărtați capacul negru, situat pe cantul portierei, folosind cheia.
- ☞ Inserați în cavitate cheia fără a forța, apoi fără a o roti, deplasați lateral zăvorul spre interior.
- ☞ Scoateți cheia și puneți la loc capacul.

Probleme cu telecomanda

După debransarea bateriei, schimbarea bateriei sau, în caz de nefuncționare a telecomenzii, nu mai puteți deschide, închide sau localiza vehiculul.

- ☞ În primă fază, utilizați cheia pentru a deschide sau închide vehiculul dumneavoastră.
- ☞ În a doua fază, reinițializați telecomanda. Dacă problema persistă, consultați urgent rețeaua PEUGEOT sau un service autorizat.

Reinițializare cu telecomanda

- ☞ Cuplați contactul.
- ☞ Apăsați imediat pe unul dintre butoanele telecomenzii pentru câteva secunde.
- ☞ Decuplați contactul.

Telecomanda este din nou complet operațională.

Reinițializare cu cheia electronică

- ☞ Întrerupeți contactul.
- ☞ Apăsați imediat pe unul dintre butoanele telecomenzii timp de câteva secunde.
- ☞ Cuplați contactul.

Cheia electrică este din nou complet operațională.

Înlocuirea bateriei cheii

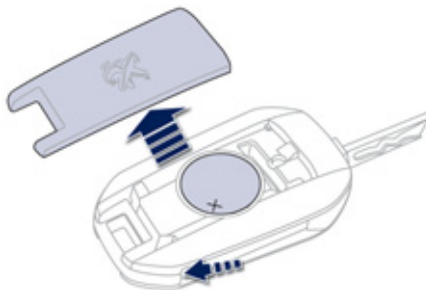

Ref. baterie: CR2032 / 3 volți.

Această baterie de schimb este disponibilă în rețeaua PEUGEOT sau într-un Service autorizat. Un mesaj apare pe afișajul tabloului de bord când este necesară înlocuirea bateriei.

- ☞ Desfaceți capacul cu ajutorul unei șurubelnițe mici la nivelul creștăturii.
- ☞ Ridicați capacul.
- ☞ Glisați bateria uzată din locașul său înspre exterior.
- ☞ Glisați înapoi bateria nouă în locașul său respectând polaritatea.
- ☞ Închideți telecomanda.



Nu aruncați bateriile de la telecomandă, ele conțin metale nocive pentru mediu. Duceți-le la un punct de colectare autorizat.

Înlocuirea bateriei cheii electronice

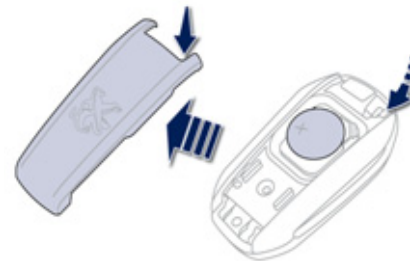

Ref. baterie: CR2032/ 3 volți.

Această baterie de schimb este disponibilă în rețeaua PEUGEOT sau într-un Service autorizat. Un mesaj apare pe afișajul tabloului de bord când este necesară înlocuirea bateriei.

- ☞ Declipsați capacul folosind un obiect ascuțit la nivelul brelocului.
- ☞ Glisați bateria uzată din locașul său înspre exterior.
- ☞ Glisați înapoi bateria nouă în locașul său respectând polaritatea.
- ☞ Clipsați înapoi capacul începând din față.
- ☞ Reinițializați cheia electronică.

! Pierdere chei, telecomandă, cheie electronică

Mergeți la rețeaua PEUGEOT cu cartela gri și cartea dumneavoastră de identitate.

Rețeaua PEUGEOT vă va putea recupera codul cheii și codul transponder pentru a comanda altă cheie.

Telecomandă

Telecomanda cu frecvență înaltă este un sistem sensibil; nu o manipulați prin buzunare pentru că există riscul de a deschide vehiculul fără să doriți.

Evitați manipularea butoanelor telecomenzii când sunteți departe și nu vă vedeți vehiculul. Riscați să o faceți inoperantă. Și atunci este necesară o nouă reinițializare.

Telecomanda nu funcționează atât timp cât cheia este în antifurt, chiar când contactul este întrerupt.

Închiderea vehiculului

Conducerea cu portierele blocate poate face accesul mai dificil în habitacul în caz de urgență majoră.

Ca măsură de siguranță (copii la bord), scoateți cheia din contact sau luați cheia electronică atunci când plecați din mașină, chiar și pentru puțin timp.

Perturbări electronice

Există riscul ca cheia electronică de Acces și Pornire Mâini Libere să nu funcționeze dacă este în apropierea unui aparat electronic: telefon, calculator portabil, câmpuri magnetice intense, ...

Protecție antifurt

Nu aduceți nici o modificare la sistemul de antidemaraj electronic deoarece ar putea genera disfuncții.

Nu uitați să rotiți volanul pentru a bloca coloana de direcție.

Când cumpărați un vehicul de ocazie

Efectuați o memorare a cheilor în rețeaua PEUGEOT, pentru a fi siguri că cheile pe care le aveți sunt singurele care permit pornirea vehiculului.

Alarmă

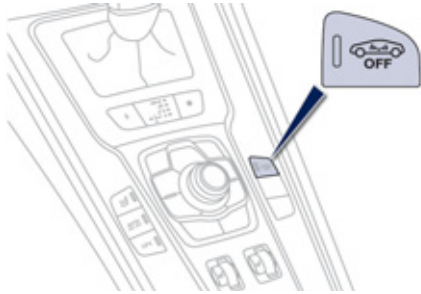

Sistem de protecție și de descurajare împotriva furtului și efracției. Vă asigură următoarele tipuri de protecție:

- Perimetrică

Sistemul controlează deschiderea vehiculului. Alarma se declanșează dacă cineva încearcă să deschidă o portieră, portbagajul sau capota.

- Volumetrică

Sistemul controlează variația volumului din habitacul.

Alarma se declanșează dacă cineva sparge un geam, intră în habitacul sau se mișcă în interiorul vehiculului.

- Anti-ridicare

Sistemul controlează modificarea înclinării longitudinale a vehiculului. Alarma se declanșează dacă vehiculul este ridicat, deplasat sau lovit.

! Funcția autoprotecție

Sistemul controlează scoaterea din funcțiune a componentelor sale. Alarma se declanșează dacă cineva deconectează sau deteriorează bateria, comanda centralizată sau alimentarea sirenei.

Pentru orice intervenție asupra sistemului de alarmă, consultați rețeaua PEUGEOT sau un Service autorizat.

Închiderea vehiculului cu sistem de alarmă complet

Activare

☞ Decuplați contactul și ieșiți din mașină.



☞ Apăsați pe butonul de închidere al telecomenzii sau efectuați blocarea cu sistemul "Acces și Pornire Mâini Libere".

Sistemul de monitorizare este activ: martorul butonului clipește o dată pe secundă. După ce apăsați butonul de închidere al telecomenzii sau efectuați blocarea cu sistemul "Acces și Pornire Mâini Libere", monitorizarea perimetrică este activată după 5 secunde, iar monitorizarea volumetrică după 45 secunde și cea anti-ridicare după 90 secunde. Dacă o deschidere (portieră, portbagaj...) este incorect închisă, vehiculul nu se blochează, dar monitorizarea perimetrică se activează după 45 secunde.

Neutralizare a monitorizării volumetrice



☞ Apăsați butonul de deblocare al telecomenzii sau deschideți cu sistemul "Acces și Pornire Mâini Libere".



Sistemul de protecție volumetrică este dezactivat: martorul butonului se stinge.

Închiderea vehiculului doar cu monitorizare perimetrică

Neutralizați monitorizările volumetrică și anti-ridicare pentru a evita declanșarea intempestivă a alarmei în anumite cazuri, după cum urmează:

- lăsați un geam întredeschis,
- spălarea vehiculului,
- schimbarea unei roți,
- remorcarea vehiculului,
- transportul pe ambarcațiune.

Dezactivarea monitorizărilor volumetrică și anti-ridicare



- ☞ Întrerupeți contactul și în mai puțin de 10 secunde, apăsați acest buton până se aprinde cu lumină continuă marmorul.
- ☞ leșiți din vehicul.



- ☞ Apăsați imediat pe butonul de închidere al telecomenzii sau efectuați blocarea cu sistemul "Acces și Pornire Mâini Libere".

Doar monitorizarea perimetrală este activă; marmorul butonului clipește o dată pe secundă. Pentru a avea efect, această dezactivare trebuie făcută după fiecare întrerupere a contactului.

Reactivarea monitorizărilor volumetrică și anti-ridicare



- ☞ Apăsați butonul de deblocare al telecomenzii sau efectuați deblocarea cu sistemul "Acces și Pornire Mâini Libere" pentru a neutraliza monitorizarea perimetrică.



- ☞ Apăsați butonul de închidere al telecomenzii sau efectuați blocarea cu sistemul "Acces și Pornire Mâini Libere" pentru a activa ansamblul monitorizărilor.



Marmorul butonului clipește din nou o dată pe secundă.

Declanșarea alarmei

Se manifestă, timp de treizeci secunde, prin declanșarea sirenei și clipirea semnalizatoarelor de direcție.

Funcțiile de monitorizare rămân active până la a unsprezecea declanșare consecutivă a alarmei.



La deblocarea vehiculului cu telecomanda sau la deblocarea cu sistemul "Acces și Pornire Mâini Libere", clipirea rapidă a marmorului butonului vă informează că alarma a fost declanșată în timpul cât ați lipsit. La cuplarea contactului, marmorul se stinge.

Defectarea telecomenzii

Pentru dezactivarea funcțiilor de monitorizare:

- ☞ Deschideți vehiculul cu cheia introdusă în încuietorea portierei șoferului.
- ☞ Deschideți portiera; alarma se declanșează.
- ☞ Cuplați contactul, alarma se oprește. Marmorul butonului se stinge.

Închiderea vehiculului fără a activa alarma

- ☞ Blocați sau supra-blocați vehiculul cu cheia în încuietorea de la portiera șoferului.

Defectare

La punerea contactului, aprinderea continuă a marmorului butonului indică o defecțiune a sistemului.

Efectuați o verificare în rețeaua PEUGEOT sau de către un Service autorizat.

Activare automată*

La 2 minute după închiderea ultimei portiere sau a portbagajului, sistemul se activează automat.

- ☞ Pentru a evita declanșarea alarmei la intrarea în vehicul, apăsați în prealabil butonul de deblocare al telecomenzii sau efectuați deblocarea cu sistemul "Acces și Pornire Mâini Libere".

* În funcție de echipare.

Geamuri electrice

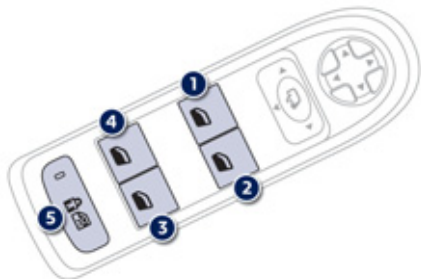

1. Comanda geamului electric față stânga.
2. Comanda geamului electric față dreapta.
3. Comanda geamului electric din spate dreapta.
4. Comanda geamului electric din spate stânga.
5. Dezactivarea comenzilor geamurilor electrice la locurile din spate, blocarea portierelor spate (securitate pentru copii).

Funcționarea manuală

Pentru a deschide sau închide geamul apăsați pe buton sau trageți-l fără a depăși punctul de rezistență. Geamul se oprește imediat ce ați eliberat comanda.

Funcționarea automată (în funcție de versiune)

Pentru a deschide sau închide geamul apăsați butonul sau trageți-l, trecând de punctului de rezistență: geamul se deschide sau se închide complet după ce ați eliberat întrerupătorul. Un nou impuls oprește mișcarea geamului. Comenzile geamurilor rămân active aproximativ un minut după scoaterea cheii din contact. La expirarea acestui timp, orice acționare a geamurilor este inoperantă. Pentru a o activa, puneți din nou contactul.

Anti-lovire

Atunci când geamul urcă și întâlnește un obstacol, se oprește și coboară din nou parțial. În caz de deschidere intempestivă a geamului la închiderea sa apăsați pe comandă până la deschiderea sa completă și apoi imediat trageți de comandă până la închidere. Mențineți comanda încă o secundă după închidere. În timpul acestor operațiuni funcția de anti-lovire este inoperantă.

Dezactivarea comenzilor geamurilor electrice

Pentru siguranța copiilor dumneavoastră, apăsați pe comanda 5 pentru dezactivarea comenzilor geamurilor electrice din spate, oricare ar fi poziția acestora. Comenzile interioare ale portierelor din spate sunt de asemenea dezactivate. O dată butonul apăsat, martorul este aprins, comenzile sunt neutralizate. Când butonul este ridicat, comenzile sunt activate, iar martorul este stins.

Reinițializare geamuri electrice

După o rebransare a bateriei trebuie să reinițializați funcția anti-lovire.

Funcția anti-lovire este dezactivată în timpul acestor operații:

- coborâți complet geamul, apoi ridicați-l, el va urca în etape de câțiva centimetri la fiecare apăsare; repetați operațiunea până la completa închidere a geamului,
- mențineți comanda apăsată încă aproximativ o secundă după ce s-a atins poziția geam închis.

! Scoateți întotdeauna cheia din contact când părăsiți vehiculul fie și pentru o scurtă perioadă.

În caz de lovire la manipularea geamurilor, trebuie să inversați mișcarea geamului. Pentru aceasta apăsați comanda corespunzătoare. Când șoferul acționează comanda geamurilor electrice ale pasagerilor, acesta trebuie să se asigure că nu este nimeni care să împiedice închiderea corectă a geamurilor.

Șoferul trebuie să se asigure că pasagerii folosesc corect sistemul de deschidere/închidere al geamurilor. Aveți grijă la copii în timp ce manevrați geamurile.

Portbagaj Deschidere

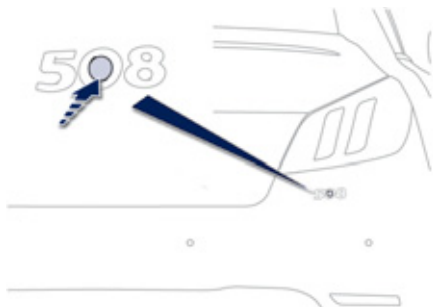

Berlină

- ☞ După deblocarea totală a vehiculului cu telecomanda sau cu cheia, apăsați pe acest buton.

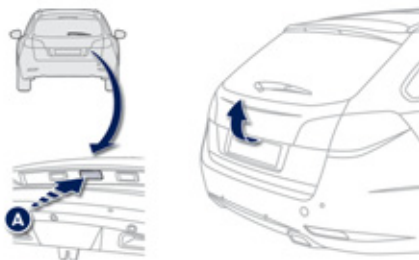

SW

- ☞ După deblocarea totală a vehiculului folosind telecomanda sau cheia, apăsați în sus (pe clapeta A), și ridicați portbagajul.



Din interior

- ☞ Mențineți apăsat acest buton până auziți deblocarea portbagajului.

Închidere

- ☞ Coborâți portbagajului cu ajutorul mânerului din interior.

Când portbagajul nu este bine închis:



- **motorul pornit**, acest mator și un mesaj apar pe afișajul tabloului de bord,
- **vehiculul în mișcare** (viteza mai mare de 10 km/h), acest mator și un mesaj pe ecranul, însoțit de un semnal sonor, apar pe afișajul tabloului de bord timp de câteva secunde.

Portbagaj servo-acționat (SW) Deschidere

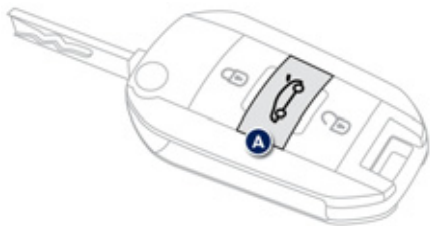

Vehicul blocat/blocat anti-intruziune



- ☞ Apăsați butonul **A**, aflat pe cheia cu telecomandă.



Vehicul deblocat

- ☞ Apăsați butonul **A** al cheii cu telecomandă, sau apăsați butonul **B** al portbagajului.



Din interior

- ☞ Apăsați pe acest buton pentru a debloca și deschide portbagajul.



Verificați să nu fie obstacole în cazul deschiderii portbagajului de la distanță.

Închidere

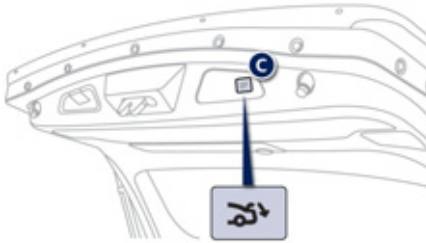

☞ Apăsați pe acest buton **C** pentru a comanda închiderea electrică a portbagajului.

Asigurați-va ca închiderea capotei portbagajului nu este împiedicată de nici un obstacol; altfel, la întâlnirea obstacolului mișcarea de închidere se va opri și portbagajul va urca automat câțiva centimetri.

Pentru închiderea manuală: mișcați ușor ușa portbagajului în sus apoi în jos pentru a o debloca, apoi coborâți-o până se închide.

! Pentru a evita orice risc de rănire, aveți grijă ca nici o persoană să nu se afle în apropierea portbagajului în momentul manevrelor de deschidere/inchidere a portbagajului.

Întrerupere la închidere/ deschidere

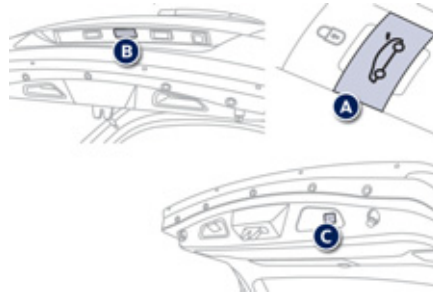

În timpul închiderii/deschiderii portbagajului, oricând puteți interveni pentru întreruperea mișcării:

☞ apăsați butonul interior sau pe butonul **A** al cheii cu telecomandă sau pe butonul **B** sau **C** al portbagajului.

Reglare a înălțimii de deschidere

Înălțimea maximă de deschidere a portbagajului poate fi memorizată (înălțime redusă a plafonului, ...).

Această memorizare se efectuează în două etape, prin apăsări succesive pe butonul **C**:

- în timpul deschiderii, o primă apăsare permite oprirea ușii portbagajului la înălțimea dorită,
- o a doua apăsare, continuă, memorizează poziția ușii portbagajului, un semnal sonor confirmă memorarea.

Pentru a șterge această memorizare, efectuați o nouă apăsare continuă până la semnalul sonor.

Alertă "portbagaj deschis"

Cu motorul pornit sau cu vehiculul în rulare, dacă portbagajul nu este corect închis, un mesaj însoțit de un semnal sonor (la o viteză mai mare de 10 km/h) este afișat pe ecranul tabloului de bord.

Comandă de urgență (Berlină și SW)

Dispozitiv pentru deschiderea mecanică a portbagajului în cazul defectării bateriei sau a închiderii centralizate.

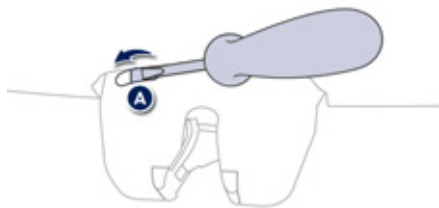

Deschidere

- ☞ Rabatați scaunele din spate pentru a accesa broasca prin interiorul portbagajului.
- ☞ Introduceți o șurubelniță mică în orificiul **A** al încuietorii, apoi basculați levierul spre stânga pentru a debloca portbagajul.

Trapă

Dispuneți de un plafon cu trapă din sticlă fumurie care mărește luminozitatea și vizibilitatea în habitacul.

Deschidere



Rotiți comanda rotativă spre stânga pentru a culisa trapa (sunt posibile mai multe poziții de deschidere).

Întredeschidere



Rotiți comanda rotativă spre dreapta pentru a întredeschide trapa.

Închidere

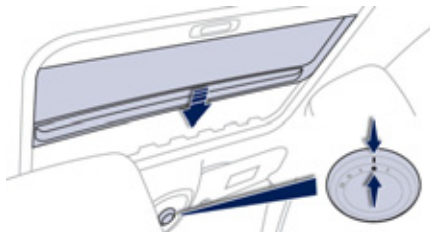

Readuceți comanda rotativă în poziția inițială. Când poziția panoului vitrat nu corespunde poziției indicate de comanda rotativă, apăsați comanda pentru a declanșa deschiderea până la această poziție.

Trapă de mascare



Trapa de mascare ameliorează confortul termic și acustic.

Aceasta este angrenată automat la deschiderea trapei vitrate. Este necesar să o aduceți la loc manual după închiderea trapei vitrate.

Antilovire

Un dispozitiv antilovire oprește închiderea trapei în timpul culisării și întredeschiderii. Dacă aceasta întâlnește un obstacol, ea se oprește și se deschide parțial.

După o nouă tentativă ineficace, poate fi necesară forțarea închiderii transperantului procedând la o reinițializare a sistemului.

Reinițializarea sistemului

După rebransarea bateriei sau în caz de disfuncție în timpul mișcării sau imediat după oprire, trebuie să reinițializați funcția antilovire:

- ☞ rotiți comanda spre dreapta pentru a întredeschide trapa,
- ☞ așteptați ca trapa să ajungă în poziția de întredeschidere completă,
- ☞ apăsați imediat comanda rotativă pentru cel puțin trei secunde.

În caz de deschidere intempestivă a trapei în timpul închiderii, și imediat după oprirea sa:

- aduceți comanda în poziția de închidere completă,
- apăsați imediat pe comanda rotativă,
- mențineți apăsarea până la închiderea completă a trapei.

Pe durata acestor operații, funcția antilovire este inoperantă.

! Conducătorul trebuie să se asigure că pasagerii utilizează corect trapa. Aveți mare atenție la copii în timpul manevrării trapei.

Plafon vitrat panoramic (SW)



Dispuneți de un plafon panoramic din sticlă fumurie care mărește luminozitatea și vizibilitatea în habitacul. Trapa de mascare a acestuia este acționată electric și ameliorează confortul termic și acustic.

Trapă de mascare electrică

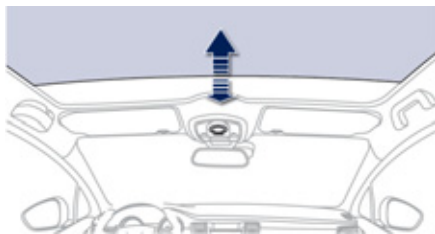

Este comandată electric printr-o comandă rotativă de deschidere.

Deschidere

Rotiți comanda rotativă spre stânga (sunt posibile mai multe poziții de deschidere).

Închidere

Readuceți comanda rotativă în poziția inițială. Când poziția trapei de mascare nu corespunde poziției indicate de comanda rotativă, apăsați comanda pentru a declanșa deschiderea până la această poziție.

Antilovire

Când trapei de mascare întâlnește un obstacol în timp ce se închide, aceasta se oprește și se deschide din nou parțial până la a doua poziție. După o nouă tentativă ineficace, poate fi necesară forțarea închiderii trapei de mascare procedând la o reinițializare a sistemului.

Reinițializarea sistemului

După rebransarea bateriei sau în caz de disfuncție în timpul mișcării sau imediat după oprire, trebuie să reinițializați funcția antilovire:

- ☞ rotiți comanda în poziția de deschidere completă,
- ☞ așteptați ca trapa de mascare să ajungă în poziția de deschidere completă,
- ☞ apăsați imediat comanda rotativă pentru cel puțin trei secunde.

În caz de deschidere intempestivă a trapei de mascare în timpul închiderii, și imediat după oprirea sa:

- aduceți comanda în poziția de închidere completă,
- apăsați imediat pe comanda rotativă,
- mențineți apăsarea până la închiderea completă a trapei de mascare.

Pe durata acestor operații, funcția antilovire este inoperantă.

! În caz de lovire în timpul manipulării trapei de mascare, trebuie să inversați sensul său de mișcare. Pentru aceasta, rotiți comanda rotativă în cauză. Când șoferul acționează comanda rotativă a transparentului, trebuie să se asigure că nimic împiedică închiderea sa corectă. Șoferul trebuie să se asigure că pasagerii folosesc corect trapa de mascare. Fiți atenți la copii în timpul manevrării trapei de mascare.

Rezervor de carburant

Capacitatea rezervorului: aproximativ 72 litri (sau 55 litri, în funcție de versiune).

Deschidere

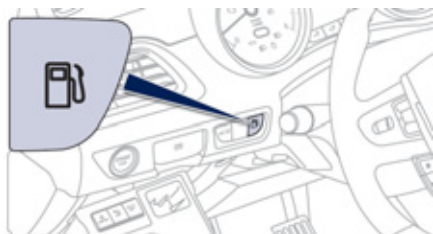

- Apăsați pe comandă.
După tăierea contactului, această comandă este activă timp de câteva minute. Dacă este necesar, puneți din nou contactul pentru a reactiva comanda.

! Cu Stop & Start, nu efectuați niciodată o alimentare cu carburant când motorul este în mod STOP; este imperativă tăierea contactului cu cheia.

Alimentare cu carburant

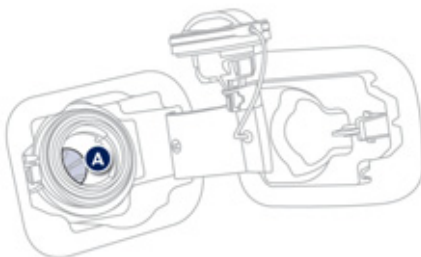

Nivelul de carburant trebuie completat cu cel puțin 5 litri pentru a fi luat în calcul de indicatorul de nivel de carburant. Deschiderea bușonului poate declanșa un zgomot de aspirare a aerului. Acest fenomen de depresurizare, care este perfect normal, este provocat de etanșeitarea circuitului de carburant.

- ☞ Identificați pompa corespunzătoare carburantului motorizării vehiculului (vă este reamintit de eticheta aflată pe trapă).
- ☞ Deschideți bușonul rotindu-l 1/4 de tur spre stânga.
- ☞ Îndepărtați bușonul și puneți-l în suportul său (pe trapă).

- ☞ Introduceți pistolul până la capăt (până împingeți clapeta metalică **A**).
- ☞ Efectuați alimentarea. Nu insistați după a treia oprire a pistolului, deoarece acestea ar putea conduce la defecțiuni.
- ☞ Puneți la loc bușonul și închideți-l rotindu-l 1/4 de tur spre dreapta.
- ☞ Apăsați pe capacul orificiului rezervorului de carburant pentru a-l închide.

Vehiculul dumneavoastră este echipat cu un catalizator, care reduce substanțele nocive din gazul de eșapament.

Pentru motoarele pe benzină, carburantul fără plumb este obligatoriu.

Orificiul de alimentare al rezervorului are un diametru redus, care nu permite decât alimentarea cu benzină.

! În caz de introducere a unui carburant necorespunzător cu motorul vehiculului, golirea rezervorului este obligatorie înainte de a porni motorul.

Nivel minim de carburant



Când este atins nivelul minim de carburant, acest maror se aprinde pe tabloul de bord, însoțit de un semnal sonor și un mesaj pe afișajul tabloului de bord.

La prima aprindere, vă raman aproximativ 7 litri în rezervor.

Este imperativ să alimentați cu carburant, pentru a nu rămâne în pană.

Întreruperea alimentării cu carburant

Vehiculul este echipat cu un dispozitiv de siguranță, care realizează întreruperea alimentării cu carburant în caz de impact.

Selector de carburant Diesel

Dispozitiv mecanic ce împiedică introducerea de benzină în rezervorul unui vehicul ce funcționează cu motorină. Se evită astfel defectarea motoarelor cauzată de acest tip de incident. Situat la gura de alimentare a rezervorului, selectorul de carburant apare la îndepărtarea bușonului.

Funcționare

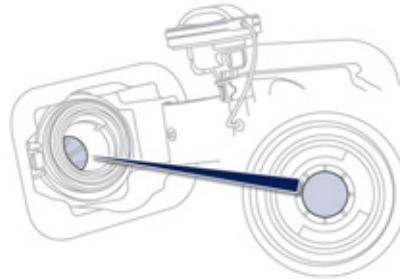

La introducerea pistolului pompei de benzină într-un rezervor de motorină, pistolul de alimentare cu benzină este blocat de o clapetă. Sistemul rămâne blocat și împiedică alimentarea. **Nu insistați și folosiți un pistol de alimentare de tip Diesel.**

i Utilizarea unei canistre este posibilă prin alimentarea lentă a rezervorului. Pentru a asigura o bună scurgere a carburantului, apropiați gura canistrei fără a o lipi de clapeta selectorului de carburant.

Deplasări în străinătate

Pistoalele de alimentare Diesel pot fi diferite de la o țară la alta; prezența selectorului poate face imposibilă alimentarea. Înainte de a vă deplasa în străinătate, vă sfătuim să verificați în cadrul rețelei PEUGEOT dacă vehiculul dumneavoastră este adaptat sistemului de distribuție utilizat în țara de destinație.

Calitatea carburantului utilizat pentru motoarele pe benzină



SP95
E10



SP98

Motoarele cu benzină sunt perfect compatibile cu biocarburanții benzină de tipul E10 sau E24 (conținând 10% sau 24% etanol), conformi cu normele europene EN 228 și EN 15376.

Carburanții de tipul E85 (conținând până la 85 % etanol) sunt rezervați exclusiv pentru vehiculele comercializate pentru utilizarea acestui tip de carburant (vehicule BioFlex).

Calitatea etanolului trebuie să respecte norma europeană EN 15293.

Numai pentru Brazilia, sunt comercializate vehicule speciale pentru a funcționa cu carburanți conținând până la 100% etanol (tip E100).

Numai pentru Rusia, este permisă utilizarea benzinei fără plumb RON 92.

Calitatea carburantului utilizat pentru motoarele Diesel



DIESEL

Motoarele Diesel sunt perfect compatibile cu biocarburanții conformi standardelor actuale și viitoare europene (motorină respectând norma EN 590 în amestec cu un biocarburant respectând norma EN 14214) putând fi distribuiți la pompe (incorporând posibil între 0 și 7 % Ester Metilic de Acid Gras).

Utilizarea biocarburantului B30 este posibilă pentru anumite motoare Diesel; totuși, această utilizare este condiționată de de aplicarea strictă a condițiilor speciale de întreținere.

Consultați rețeaua PEUGEOT sau un service autorizat.

Utilizarea oricărui alt tip de (bio)carburant (uleiuri vegetale sau animale pure sau diluate, ulei menajer...) este oficial interzisă (riscuri de deteriorare a motorului și a circuitului de carburant).

Scaune față

Reglaje manuale

1. Reglarea înălțimii și înclinării tetierei

Pentru a ridica tetiera, trageți în sus.
Pentru a coborî tetiera, mențineți butonul apăsat și apăsați pe tetieră (nu ezitați în a trece de punctul de rezistență al butonului).

2. Reglarea înclinării spătarului

Acționați comanda și reglați înclinarea spătarului către înainte sau înapoi.

3. Reglarea în înălțime a pernei de șezut a scaunului

Ridicați sau coborâți comanda de câte ori este necesar pentru a obține poziția dorită.

4. Reglajul suportului lombar

Acest dispozitiv permite reglarea independentă pe înălțime și pe adâncime a suportului lombar.

☞ Spre față sau spre spate pentru a crește sau diminua susținerea lombară.

☞ Spre sus sau spre jos pentru a ridica sau coborî zona de apăsare lombară.

5. Reglare longitudinală a scaunului

Ridicați bara de comandă și culisați scaunul spre față sau spre spate.

6. Reglaj pernă

Trageți mânerul pentru a ajusta lungimea pernei.



Reglaje electrice

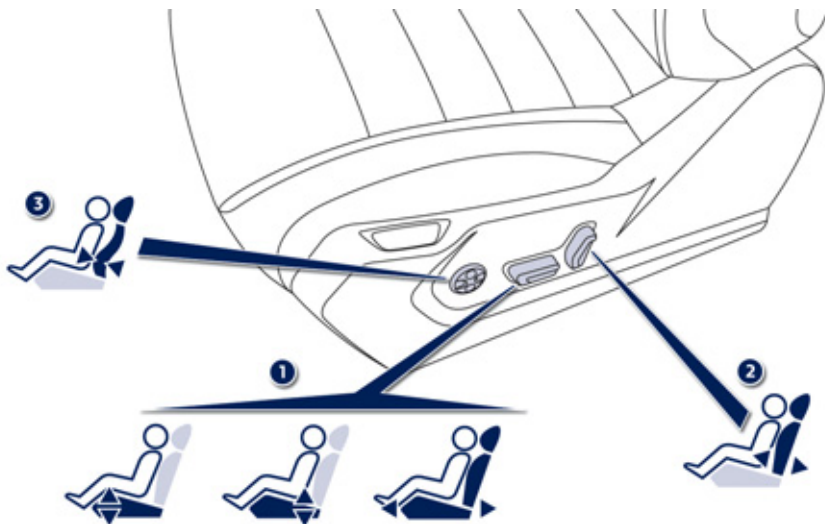

1. Reglarea înclinării, înălțimii, pernei de șezut și reglaj longitudinal

- ☞ Ridicați sau coborâți partea din față a comenzii, pentru a regla înclinarea pernei de șezut a scaunului.
- ☞ Ridicați sau coborâți partea din spate a comenzii, pentru a ridica sau coborî perna de șezut a scaunului.
- ☞ Deplasați comanda către înainte sau înapoi, pentru a deplasa scaunul înainte, respectiv înapoi.

2. Reglarea înclinării spătarului

Acționați comanda către înainte sau înapoi, pentru a regla înclinarea spătarului.

3. Reglarea sprijinului lombar

Acest dispozitiv permite reglarea independentă în înălțime și în profunzime a sprijinului lombar.

Actionați comanda:

- ☞ Către înainte sau înapoi, pentru a mari sau diminua sprijinul lombar.
- ☞ În sus sau în jos, pentru a ridica sau coborî sprijinul lombar.

i Puneți contactul sau porniți motorul dacă vehiculul a trecut în modul de economie de energie, pentru a efectua reglajele electrice.

Funcțiile electrice ale scaunului șoferului sunt active timp de aproximativ un minut după deschiderea portierei din față. Ele sunt neutralizate la aproximativ un minut după întreruperea contactului în modul economie de energie.

Pentru a le reactiva, cuplați contactul.

Memorizarea pozițiilor de conducere

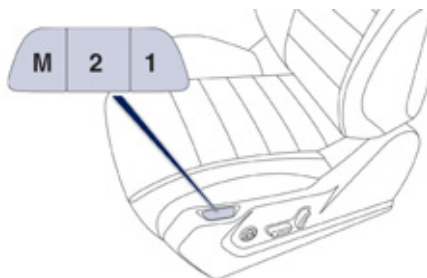

Sistem care ia în considerare atât reglajele electrice ale scaunului de la șofer și a retrovizoarelor exterioare cât și reglajele afișajului cu proiecție frontală. El permite memorarea a două poziții, cu ajutorul tastelor de pe partea laterală a scaunului conducătorului.

Memorizarea unei poziții cu tastele M / 1 / 2

- ☞ Puneți contactul.
- ☞ Reglați scaunul dumneavoastră, oglinzile retrovizoare exterioare și afișajul cu proiecție frontală.
- ☞ Apăsati tasta **M**, apoi în cele patru secunde care urmează apăsați tasta **1** sau **2**.
Un semnal sonor se aude pentru a vă indica faptul că a avut loc memorarea.

Memorarea unei noi poziții o anulează pe cea precedentă.

Revenirea la o poziție memorată

Contactul este pus sau motorul este pornit

- ☞ Apăsati scurt tasta **1** sau **2** pentru a reveni la poziția corespunzătoare.

Un semnal sonor se va auzi pentru a indica sfârșitul reglării.

Puteți întrerupe mișcarea în curs, apăsând una din tastele **M**, **1**, **2** sau utilizând o comandă de reglare a scaunului.

Solicitarea unei poziții în timpul rulării este imposibilă.

Solicitarea unei poziții este neutralizată la aproximativ 45 de secunde după întreruperea contactului.

Funcția de întâmpinare

Funcția de întâmpinare facilitează accesul la vehicul și ieșirea din vehicul.

Pentru aceasta, la întreruperea contactului și deschiderea portierei conducătorului, scaunul se deplasează automat înapoi și rămâne în acea poziție pentru a ușura accesul în vehicul. La punerea contactului, scaunul se deplasează către înainte pentru a se plasa în poziția de conducere memorată.

În timpul deplasării automate a scaunului, asigurați-vă că nici un pasager sau obiect nu împiedică mișcarea automată a scaunului. Pentru a activa sau neutraliza această funcție, consultați rețeaua PEUGEOT sau un service autorizat.

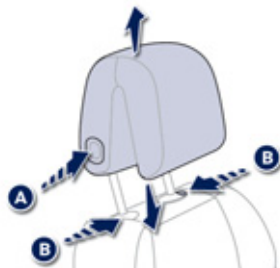

Reglare în înălțime și în înclinare a tetierei

- ☞ Pentru a o coborî, apăsați butonul **A** trecând pentru punctul de rezistență, apăsați tetiera apoi eliberați butonul pe poziția dorită.
- ☞ Pentru a o ridica, ridicați tetiera până la poziția dorită.
- ☞ Pentru a o scoate, apăsați pe cele două butoane **B** și ridicați tetiera.
- ☞ Pentru a o pune la loc, introduceți tijele tetierei în orificii având grijă să fie pe axul spătarului. Verificați dacă este blocată trăgând în sus.

! Tetiera este prevăzută cu o armatură dotată cu o frână cu blocare ce împiedică coborârea acesteia; acest sistem este un dispozitiv de siguranță în caz de șoc.

Reglajul este corect atunci când marginea superioară a tetierei se află deasupra capului.

Nu circulați niciodată cu tetierele demontate; acestea trebuie să fie la locul lor și corect reglate.

Comandă încălzire în scaune

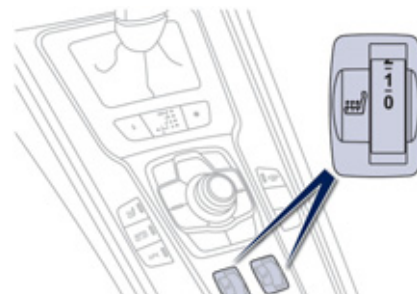

Cu motorul pornit, scaunele din față pot fi încălzite separat.

- ☞ Utilizați rola de reglare, pentru a porni și pentru a alege nivelul de încălzire dorit:

- 0:** Oprit.
- 1:** Slab.
- 2:** Mediu.
- 3:** Puternic.

Funcția masaj

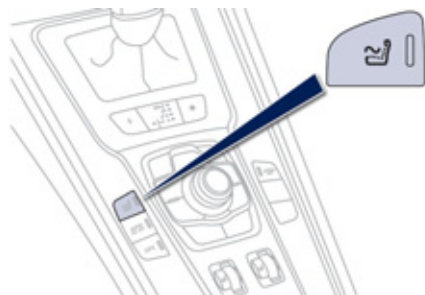

Această funcție asigură masarea regiunii lombare a conducătorului și nu este activă decât cu motorul în funcțiune, chiar și în modul STOP al Stop & Start.

Activare



Apăsați pe acest buton.

Martorul se aprinde iar funcția de masare este activată pentru o oră. În acest interval de timp, masajul se efectuează în cicluri de câte 6 minute (4 minute de masaj, urmate de 2 minute de pauză). În total, sistemul efectuează 10 cicluri.

După o oră, funcția se dezactivează, iar martorul se stinge.

Dezactivare



Puteți dezactiva funcția de masaj în orice moment, apăsând pe acest buton.

Scaune spate

Banchetă rabatabilă în partea stângă (1/3) sau dreaptă (2/3) pentru a modula spațiul de depozitare din portbagaj.

Tetiere locuri spate laterale

Ele au o poziție înaltă (confort și siguranță), o poziție joasă (vizibilitate spate) și sunt de asemenea demontabile.

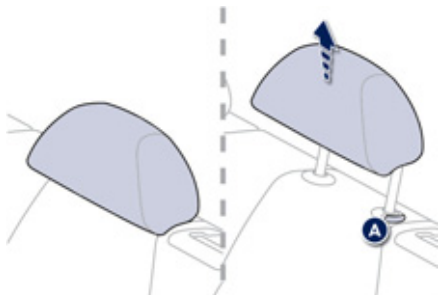

Pentru a îndepărta o tetieră:

- ☞ trageți-o în sus până la capăt,
- ☞ apoi, apăsați pe butonul A.

! Nu circulați niciodată cu pasageri în spate dacă tetierele locurilor respective nu sunt montate; ele trebuie să fie la locul lor și în poziția înaltă.

Rabaterea scaunului din portbagaj (SW)

Fiecare parte a banchetei (1/3 sau 2/3) are propria sa comandă pentru deblocarea din portbagaj a spătarului și șezutului aferent.



- ☞ Verificați dacă mișcarea de rabatare nu este împiedicată de prezența unui obiect (tetieră, centuri, ...),
- ☞ verificați de asemenea, dacă există un obiect care să incomodeze manipularea scaunului, atât în partea superioară cât și în cea inferioară,

- ☞ trageți comanda din portbagaj și împingeți spătarul.

Rabaterea scaunului din spate

Verificați dacă manevrarea scaunului nu este împiedicată de prezența unui obiect, atât în partea superioară, cât și în partea inferioară.

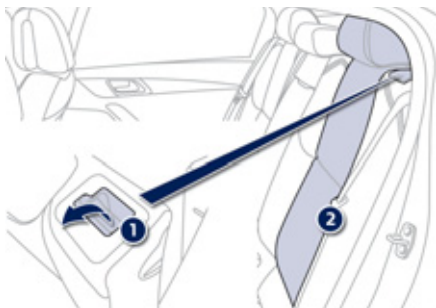

- ☞ Deplasați scaunul corespunzător înainte, dacă este necesar,
- ☞ verificați poziționarea corectă a centurii pe partea laterală a spătarului,
- ☞ plasați tetierele în poziție joasă sau îndepărtați-le, dacă este necesar,

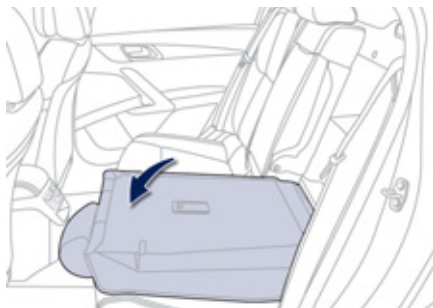

- ☞ trageți înainte comanda 1 pentru a debloca spătarul 2, apoi basculați-l spre față.

Montarea la loc a scaunelor

Când se pune la loc scaunul din spate, fiți atenți să nu prindeți centurile și să le poziționați cum trebuie.

3

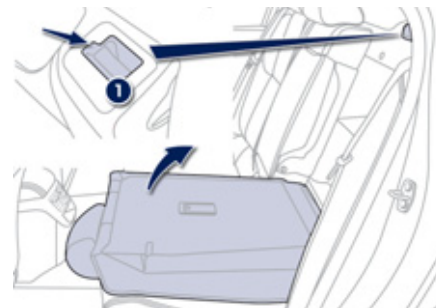

- ☞ Ridicați spătarul și blocați-l, șezutul revine de asemenea la locul său,
- ☞ verificați dacă martorul roșu, situat la nivelul comenzii 1, nu mai este vizibil,
- ☞ ridicați sau puneți la loc tetierele.

Retrovizoare

Retrovizoarele exterioare

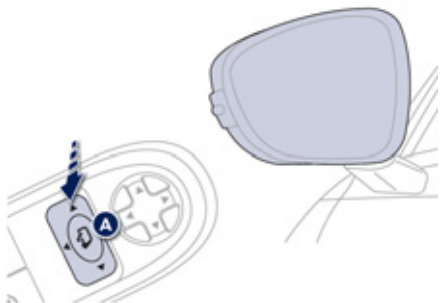

Fiecare retrovizor este echipat cu câte o oglindă reglabilă, care vă permite să vedeți în spate lateral, lucru necesar mai ales în cazuri de depășiri sau de parcare. Ele pot fi de asemenea rabatate pentru a trece printr-un loc foarte strâmt.

Dezaburire - Degivrare

Dezaburirea - degivrarea retrovizoarelor exterioare se efectueaza, cand motorul este pornit, apasand pe comanda de degivrare a lunetei (vezi paragraful "Dezaburire - Degivrare lunetă").

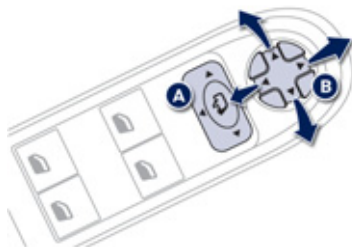

Reglare

- ☞ Așezați comanda **A** la dreapta sau la stânga pentru a selecta oglinda retrovizoare corespunzătoare.
- ☞ Deplasați comanda **B** în cele patru direcții pentru a efectua reglarea.
- ☞ Așezați din nou comanda **A** în poziție centrală.

i Obiectele văzute prin oglinda retrovizoare sunt în realitate mai aproape decât par. Țineți cont de acest lucru pentru a aprecia corect distanța față de vehiculele care vin din spate.

Rabatare

- Automată: blocați vehiculul cu ajutorul telecomenzii sau a cheii.
- Manuală: contactul fiind pus, trageți comanda **A** spre înapoi.

i Dacă retrovizoarele sunt rabatate din comanda **A**, ele nu se vor deplia la deschiderea vehiculului. Trebuie să trageți din nou comanda **A**.

Depliere

- Automată: deblocați vehiculul cu ajutorul telecomenzii sau cu cheia.
- Manuală: contactul fiind pus, trageți comanda **A** spre înapoi.

i Rabatarea și deplierea retrovizoarelor exterioare cu telecomanda pot fi dezactivate în rețeaua PEUGEOT sau la un Service autorizat. La spălarea automată a vehiculului, rabatați retrovizoarele.

Înclinarea automată la marșarier

Sistem care permite observarea solului în momentul efectuării manevrelor de parcare cu spatele.

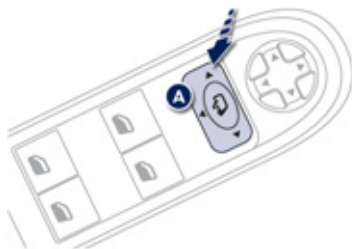

Programare

- ☞ Cu motorul pornit, cuplați schimbătorul de viteze în marșarier.
 - ☞ Selectați și reglați succesiv retrovizoarele din stânga și din dreapta.
- Memorarea reglării este imediată.

Punerea în funcțiune

- ☞ Cu motorul pornit, cuplați schimbătorul de viteze în marșarier.
- ☞ Deplasați comanda **A** la dreapta sau la stânga pentru a selecta oglinda retrovizoare corespunzătoare.

Oglinda retrovizoare selectată se înclină spre în jos, conform programării sale.

Oprirea

- ☞ Scoateți schimbătorul din marșarier și așteptați zece de secunde.
- sau
- ☞ Treceți comanda **A** în poziție centrală.
- Oglinda retrovizorului revine la poziția sa inițială.

Acesta revine și el la poziția inițială:

- dacă viteza depășește 10 km/h,
- dacă motorul este oprit.

Retrovizor interior

Oglindă reglabilă, care permite șoferului să vadă partea centrală din spate.

Conține un dispozitiv anti-orbire, care conferă oglinzii o nuanță mai închisă pentru a reduce disconfortul la nivelul privirii conducătorului generat de farurile celorlalte vehicule, sau din cauza reflexiei luminii solare...



Model zi/noapte manual

Reglare

- ☞ Reglați oglinda retrovizoare pentru a orienta mai bine oglinda în poziția "zi".

Poziție zi / noapte

- ☞ Trageți de comanda pentru a trece în poziția anti-orbire "noapte".
- ☞ Împingeți comanda pentru a trece pe poziția normală "zi".



Din motive de siguranță, retrovizoarele trebuie reglate pentru a reduce "unghiul mort".



Model zi/noapte automat

Datorită unui senzor ce măsoară luminozitatea provenită din spatele vehiculului, acest sistem asigură automat și progresiv trecerea între utilizările zi sau noapte.



Pentru a asigura o vizibilitate optimă în timpul manevrelor, oglinda se luminează automat imediat ce a fost cuplat mersul înapoi.

Reglare volan

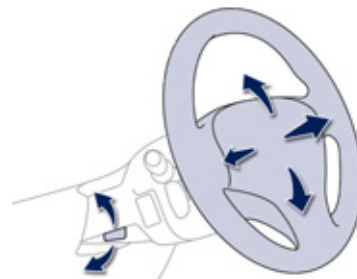

- ☞ **Cu vehiculul oprit**, ridicați comanda pentru a debloca volanul.
- ☞ Reglați înălțimea și adâncimea volanului pentru a vă adapta poziția de condus.
- ☞ Trageți comanda pentru a bloca volanul.



Ca măsură de siguranță, aceste manevre trebuie făcute cu vehiculul oprit.

Amenajări interioare

1. Torpedo refrigerabil

Este echipat cu o duză de ventilație obturabilă cu ajutorul unei role, difuzând aer rece.

2. Spații de depozitare (în funcție de versiune)

3. Suport pahare retractabil

Apăsați pe capac pentru a deschide suportul de pahare.

4. Scrumieră mobilă

Apăsați pe capac pentru a deschide scrumiera.

Pentru a o goli, îndepărtați-o trăgând în sus.

5. Spațiu pentru monezi

6. Spațiu de depozitare cu trapă culisantă

7. Cotieră față

8. Prize accesorii 12 V (120 W)

Respectați puterea maximă pentru a nu deteriora accesoriul dumneavoastră.

9. WIP Plug - USB player

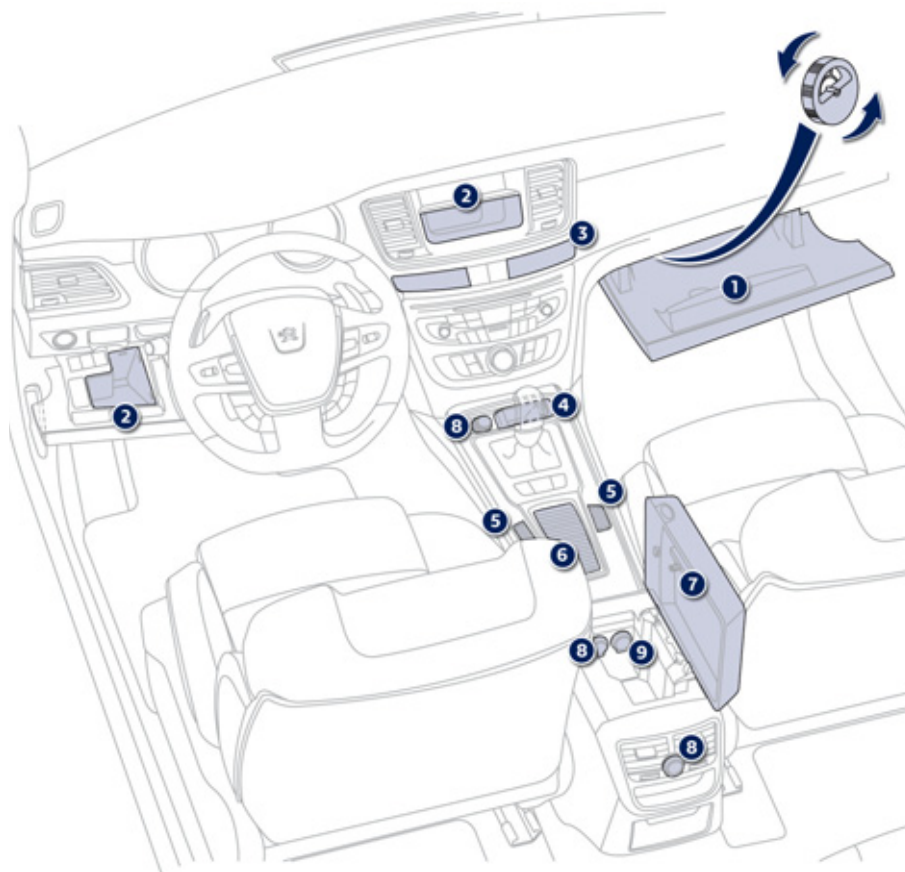

3

Covoras de podea

Dispozitiv detașabil pentru protecția mochetei.

Montare

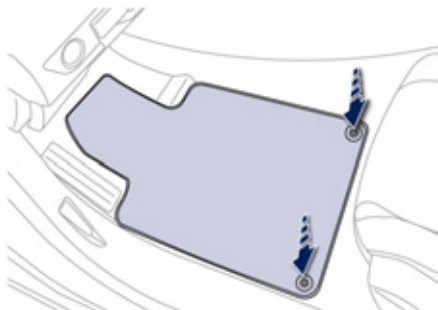

La prima montare, pe partea șoferului, utilizați exclusiv elementele de fixare din plicul atașat. Celelalte covorașe sunt numai așezate pe mocheta.

Demontare

Pentru demontare, pe partea șoferului:

- ☞ trageți scaunul înapoi la maxim,
- ☞ declipsați fixările,
- ☞ scoateți covorașul.

Remontare

Pentru remontare, pe partea șoferului:

- ☞ poziționați corect covorașul,
- ☞ prindeți fixările apăsând pe acestea,
- ☞ verificați fixarea corectă a covorașului.

! Pentru a preveni orice risc de blocare a pedalelor:

- folosiți numai covorașe adaptate punctelor de fixare deja existente în vehicul; folosirea lor este imperativă,
- nu suprapuneți niciodată mai multe covorașe.

Utilizarea covorașelor neomologate de PEUGEOT poate incomoda accesul la pedale și afecta cu funcționarea regulatorului / limitatorului de viteză.

Cotiera spate



- ☞ Coborâți cotiera pentru a îmbunătăți astfel poziția de confort.

Ea poate fi echipată cu suport pentru pahare și permite accesul la trapa de skiuri.

Trapa pentru schiuri

Dispozitiv pentru depozitarea și transportul obiectelor lungi.



Deschidere

- ☞ Coborati cotiera.
- ☞ Apasati comanda de deschidere a trapei.
- ☞ Coborati trapa.
- ☞ Asezati obiectele dinspre interiorul portbagajului.

WIP Plug - USB player



Acest modul de conectare, compus dintr-un conector de tip JACK și USB, este amplasat în interiorul cotierei față (sub capac). El permite conectarea unui echipament portabil, de tip iPod® sau o memorie USB. Acesta citește fișierele audio ce sunt transmise sistemului audio al vehiculului, pentru a fi ascultate utilizând sistemul de difuzoare existent în vehicul. Redarea fișierelor poate fi gestionată prin utilizarea comenzilor de la volan, sau pe panoul sistemului audio, vizualizarea fiind posibilă pe ecranul multifuncțional.

Pe durata utilizării sale în USB, acumulatorul echipamentului portabil se poate încărca automat.

i Pentru mai multe detalii privind utilizarea acestui echipament, consultați rubrica "Audio si Telematica".

Amenajări portbagaj (Berlină)

1. **Puncte de ancorare retractabile**
2. **Cutii de depozitare**
Cu inel de remorcare, o cală pentru imobilizarea vehiculului și un kit de remediere provizorie a pneului (în funcție de destinație și echipare).
3. **Inele de ancorare**
4. **Centură de susținere**
5. **Iluminare portbagaj**
6. **Podea portbagaj**
Pentru a accede la cutii sau la roata de rezervă (în funcție de destinație), ridicați podeaua.
7. **Perete mobil**

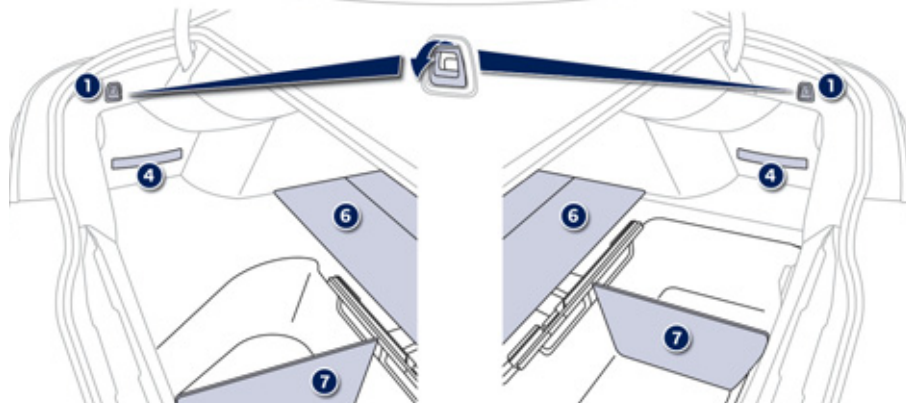
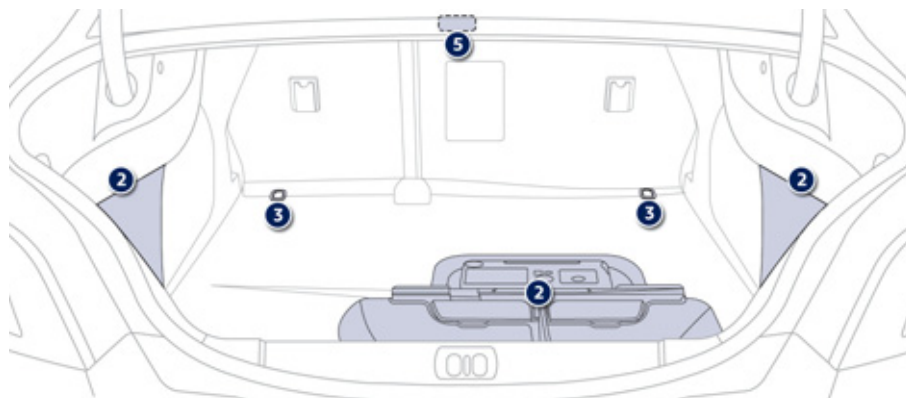

Amenajări portbagaj (SW)

1. Lămpi în portbagaj
2. Comenzi de rabatare a scaunelor spate
3. Puncte de ancorare retractabile
4. Priză accesorii 12 V (120 W maximum)
5. Cutii de depozitare

Cu inel de remorcare, o cală pentru imobilizarea vehiculului și un kit de remediere provizorie a pneului (în funcție de destinație și echipare).

6. Inele de ancorare
7. Mască pentru bagaje
(vedeți pagina următoare).

8. Podea portbagaj

Pentru a accede la cutii sau la roata de rezervă (în funcție de destinație), plasați podeaua în poziție verticală, pe ghidajul său.

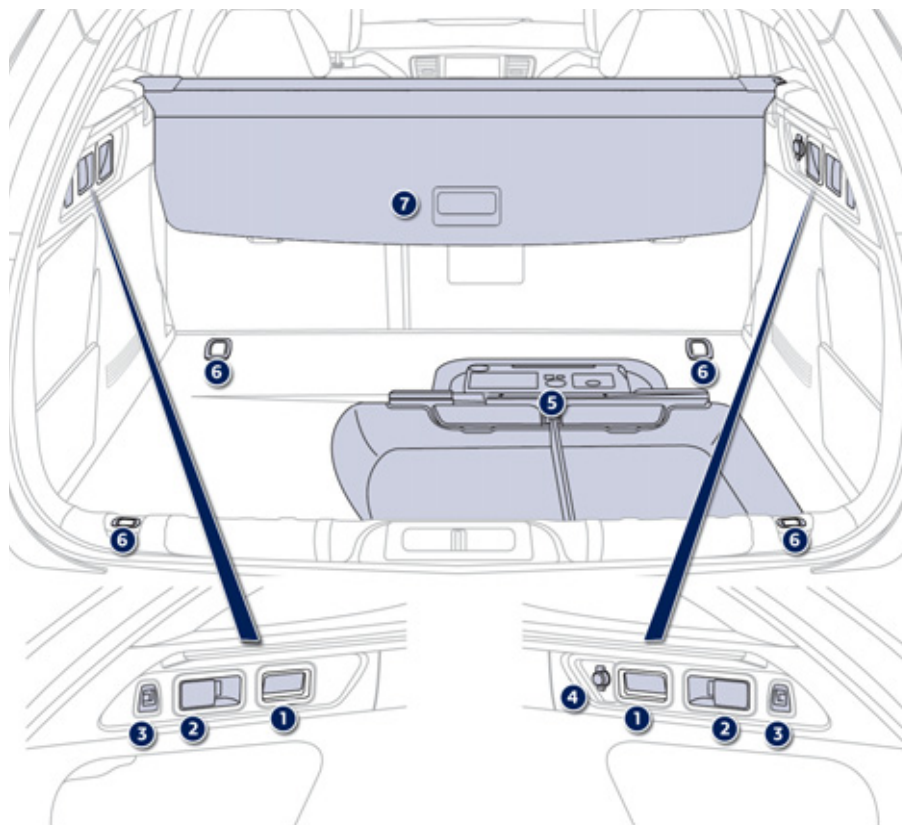
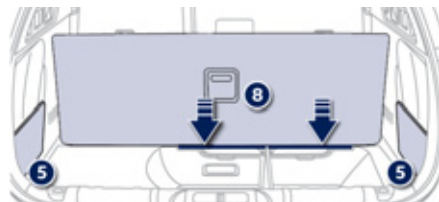

Rulou de mascare bagaje (SW)

Rulare

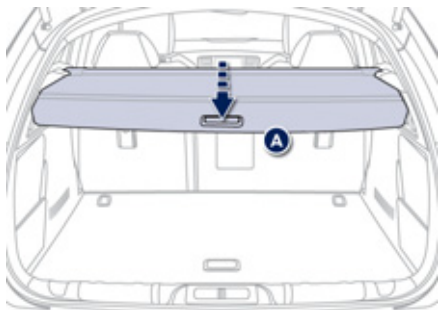

- ☞ Apăsați ușor pe mâner (PRESS), ruloul de mascare a portbagajului se ruleaza automat.

Partea mobilă **A** se poate rabate de-a lungul spătarului banchetei din spate.

Demontare

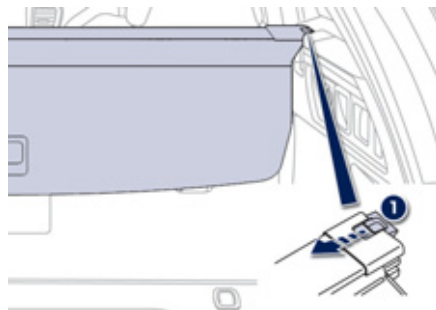

- ☞ Comprimați comanda **1** și ridicați ruloul de mascare bagaje din partea dreaptă, apoi din partea stângă, pentru a-l îndepărta.

Instalare



- ☞ Pozitionați partea stângă a ruloului în locul **B**, din spatele banchetei.
- ☞ Comprimați comanda **1** a ruloului și plasați-o în poziție în locul **C** din stânga.
- ☞ Eliberați comanda pentru a fixa ruloul.
- ☞ Derulați până la fixarea pe stâlpii portbagajului.

Triunghi de presemnalizare (Depozitare)

Spațiul pentru depozitarea unui triunghi pliat sau a cutiei sale este situat în capitonajul interior al capacului portbagajului.

! Înainte de a ieși din vehicul, pentru a monta și instala triunghiul, îmbrăcați vesta reflectorizantă.

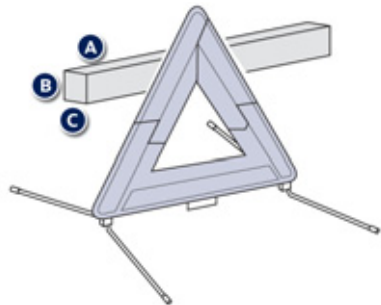

Dimensiunile triunghiului (pliat) sau a cutiei sale trebuie să fie:

- **A:** lungime = 438 mm,
- **B:** înălțime = 56 mm,
- **C:** lățime = 38 mm.

i Pentru utilizarea triunghiului, consultați instrucțiunile fabricantului.

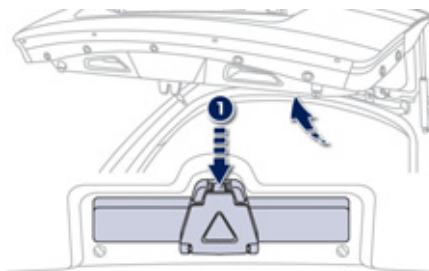

Berlină

- ☞ Apăsați pe butonul 1 și trageți ansamblul spre dumneavoastră.

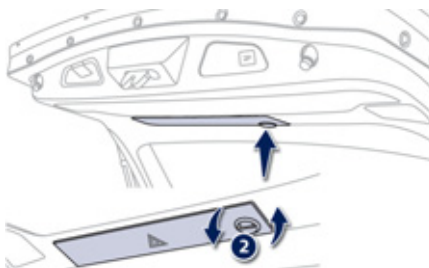

SW

- ☞ Rotiți butonul 2 pentru a îndepărta capacul.
- ☞ Scoateți capacul și triunghiul pentru a evita căderea acestuia.

Instalarea triunghiului pe drum

- ☞ Instalați triunghiul în spatele vehiculului, conform tabelului următor, în funcție de tipul de drum și de luminozitatea exterioară.

Distanță de montare (în metri)		
Șosea		Autostradă
Zi	Noapte	
50 m	80 m	150 m

i Aceste valori sunt cifre de referință internaționale. Montați triunghiul în conformitate cu regulile de circulație în vigoare locale.

Triunghiul vă este propus ca accesoriu, consultați rețeaua PEUGEOT sau un Service autorizat.

Plasă de reținere obiecte înalte (SW)

Ancorată în dispozitivele de fixare specifice, înalte și joase, permite utilizarea întregului volum de încărcare până la pavilion:

- în spatele scaunelor din față (rândul 1), când scaunele din spate sunt rabatate.
- în spatele scaunelor din spate (rândul 2).

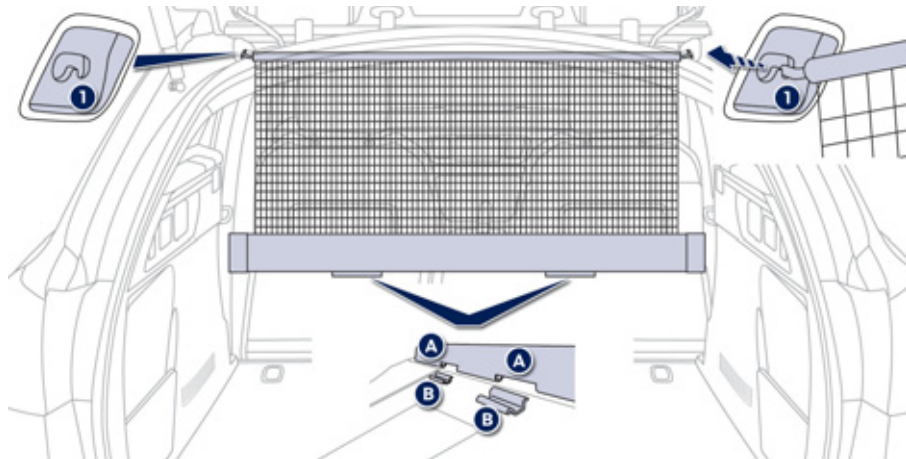

i Nu îndreptați scaunele din spate dacă ruloul plasei este fixat pe spătarele rabatate.

rândul 1

- ☞ poziționați ruloul plasei sub cele două șine (situat pe spatele scaunelor din spate rabatate),
- ☞ cele două puncte **A** trebuie plasate sub cele două șine **B**. Culisați cele două șine **B** în punctele **A** și împingeți ruloul (în sensul lungimii) de la dreapta spre stânga pentru a o bloca,
- ☞ verificați dacă plasa este bine ancorată și bine întinsă,
- ☞ rabatați scaunele din spate,
- ☞ derulați plasa de reținere a obiectelor înalte,
- ☞ poziționați una dintre extremitățile barei metalice de la plasă în dispozitivul de fixare înalt **1** corespunzător, apoi procedați la fel și cu a doua extremitate,
- ☞ trageți bara metalică a plasei pentru a poziționa cealaltă extremitate în punctul de fixare corespunzător **1**.

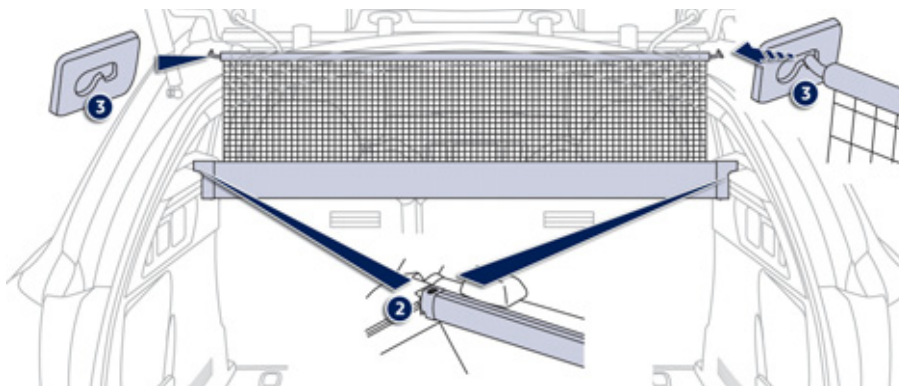

3

rândul 2

- ☞ strângeți panoul de mascare bagaje,
- ☞ poziționați extremitatea stângă a ruloului 2 în suportul măștii de acoperire a portbagajului,
- ☞ poziționați extremitatea dreaptă a ruloului 2 în suportul măștii de acoperire a portbagajului, apoi blocați poziția (indicator roșu),
- ☞ din bancheta spate, derulați plasa de reținere a obiectelor înalte apăsând-o pentru a degaja punctele de fixare,
- ☞ poziționați una dintre extremitățile barei metalice a plasei în punctul de fixare înalt 3 corespunzător,
- ☞ trageți bara metalică a plasei pentru a poziționa cealaltă extremitate în punctul său de fixare 3,
- ☞ verificați dacă plasa este bine ancorată și bine întinsă.

Încălzire și Ventilație

Sistem pentru crearea și menținerea unor bune condiții de confort și de vizibilitate în habitacul vehiculului.

Intrare aer

Aerul care circulă prin habitacul este filtrat și provine, fie din exterior prin grila situată la baza parbrizului, fie din interior prin recirculare.

Comenzi

Aerul care intră urmează diferite trasee în funcție de comenzile selectate de șofer, pasagerul față sau pasagerii spate în funcție de nivelul de echipare.

Comanda temperaturii vă permite să obțineți nivelul de confort dorit prin amestecarea aerului provenit din circuite diferite.

Comanda de repartitie a aerului permite alegerea punctelor de difuzare a aerului în habitacul, prin combinarea tastelor asociate. Comanda debitului de aer permite creșterea sau scăderea vitezei de suflare a ventilatorului. Aceste comenzi sunt grupate pe panoul **A** al consolei centrale.

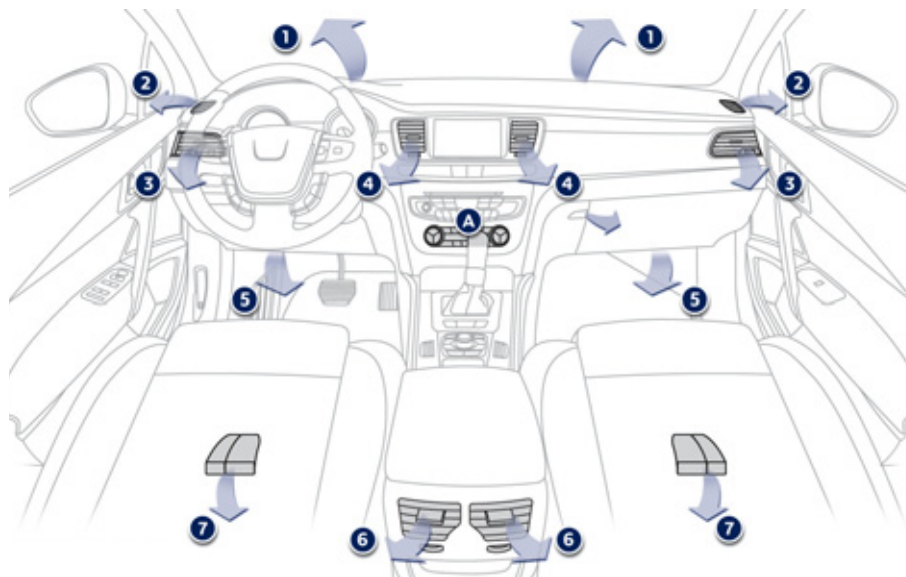

Repartiția aerului

1. Duze de dezghețare sau dezaburire a parbrizului.
2. Duze de dezghețare sau dezaburire a geamurilor laterale din față.
3. Aeratoare laterale obturabile și orientabile.
4. Aeratoare centrale obturabile și orientabile.
5. Guri de ventilație la picioarele pasagerilor față.
6. Duze obturabile și orientabile pentru pasagerii din spate.
7. Guri de ventilație la picioarele pasagerilor spate.

Sfaturi pentru ventilație și aer condiționat

- i** Pentru ca aceste sisteme să fie eficiente pe deplin, respectați regulile de utilizare și de întreținere următoare:
- ☞ Dacă după o staționare prelungită la soare, temperatura interioară rămâne foarte ridicată, nu ezitați să aerisiți habitacul timp de câteva minute. Reglați comanda debitului de aer la un nivel corespunzător pentru a asigura o bună aerisire a habitacului.
 - ☞ Pentru a obține o repartizare perfect omogenă a aerului, aveți grijă să nu obturați grilele de intrare a aerului exterior situate în partea de jos a parbrizului, aeratoarele și gurile de aer, precum și preluarea de aer din portbagaj.
 - ☞ Este recomandat să folosiți preponderent intrarea aerului din exterior deoarece o utilizare prelungită a recirculării aerului riscă să provoace aburirea parbrizului și a geamurilor laterale.
 - ☞ Nu mascați senzorul de luminozitate, situat pe planșa de bord; acesta servește la reglarea sistemului de aer condiționat automat.
 - ☞ Porniți sistemul de aer condiționat între 5 și 10 minute, o dată sau de două ori pe lună pentru a-l păstra în stare perfectă de funcționare.
 - ☞ Aveți grijă ca filtrul habitacului să fie în stare bună de funcționare și înlocuiți periodic elementele filtrante. (vezi capitolul "Verificări").
Vă recomandăm să utilizați un filtru combinat pentru habitacul. Datorită celui de-al doilea filtru specific activ, el contribuie la purificarea aerului respirat de pasageri și la curățarea habitacului (reducerea simptomelor alergice, a mirosurilor grele și a depunerilor de grăsime).
 - ☞ Aerul condiționat utilizează energia motorului în timpul funcționării. Astfel rezultă un consum mai mare al vehiculului.
În cazul tractării unei sarcini maxime pe o pantă abruptă în condiții de temperatură ridicată, întreruperea aerului condiționat permite recuperarea puterii motorului, ameliorându-i capacitatea de remorcare.
Condensul creat de aerul condiționat formează la oprire o acumulare normală de apă sub vehicul.
 - ☞ Pentru a fi siguri de buna funcționare a aerului condiționat, vă recomandăm să îl verificați în mod regulat.
 - ☞ Dacă sistemul nu produce frig, nu îl mai activați și consultați rețeaua PEUGEOT sau un service autorizat.



Sistemul de aer condiționat nu conține clor, astfel că nu reprezintă nici un pericol pentru stratul de ozon.

Aer condiționat manual

Aerul condiționat nu poate funcționa decât cu motorul pornit.

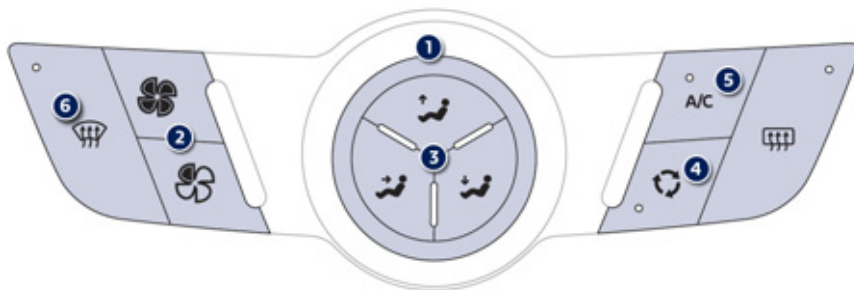

1. Reglarea temperaturii



- Rotiți butonul spre stânga (rece) sau dreapta (cald) pentru a modifica temperatura după dorința dumneavoastră.

2. Reglarea debitului de aer



- Apăsați această tastă "**elice plină**" pentru a crește debitul de aer.
În funcție de valoarea cerută, linia de leduri asociată se aprinde progresiv.



- Apăsați pe această tastă "**elice goală**" pentru a diminua debitul de aer.

3. Reglarea repartiției aerului

- Apăsați pe tasta corespunzătoare pentru:



- Parbriz și geamuri laterale.



- Aeratoare centrale și laterale.



- Picioare pasageri.



- În funcție de nevoile dumneavoastră, puteți să combinați tastele de distribuție câte două sau să selectați simultan toate trei modurile de distribuție.

4. Intrare aer/Recirculare aer

Intrarea aerului din exterior permite evitarea apariției condensului pe parbriz și pe geamurile laterale.

Recircularea aerului interior permite izolarea habitaculului de mirosurile și fumul din exterior. De îndată ce este posibil, reveniți la intrarea de aer exterior pentru evitarea riscurilor de degradare a calității aerului și aburirii.



- ☞ Apăsați această tastă pentru a recircula aerul interior. Acest lucru este vizualizat prin aprinderea ledului.



- ☞ Apăsați din nou tasta pentru a permite intrarea aerului din exterior. Acest lucru este vizualizat prin stingerea ledului.

5. Pornire / Oprere aer condiționat



Aerul condiționat este prevăzut pentru a funcționa eficient în toate anotimpurile, cu geamurile închise.

Acesta vă permite:

- vara, să scădeți temperatura,
- iarna, când temperatura este mai mare de 3 °C, să sporiți eficiența dezaburirii.

Pornire

- ☞ Apăsați pe tasta "A/C", martorul luminos corespunzător, de culoare verde, se va aprinde.

Aerul condiționat nu funcționează când reglajul debitului de aer este neutralizat.

Oprere

- ☞ Apăsați din nou tasta "A/C", martorul luminos corespunzător, de culoare verde, se stinge.

Oprerea sa poate genera disconfort (umiditate, condens).

6. Program automat vizibilitate



Consultați paragraful "Dezaburire - Degivrare față".

Aer condiționat automat bizonal

Aerul condiționat nu poate funcționa decât cu motorul pornit.

Funcționare automată

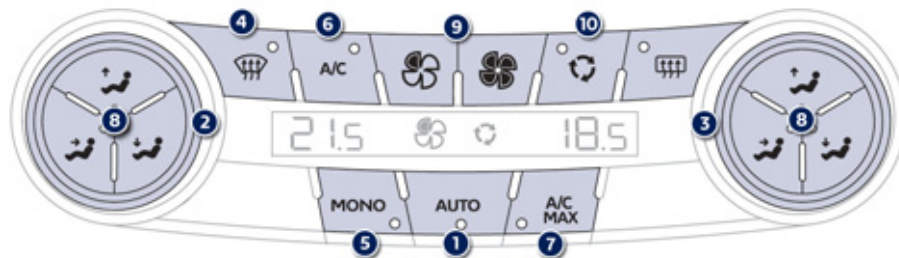

1. Program automat confort

AUTO

- ☞ Apăsați această tastă "AUTO". Motorul se aprinde.

Vă recomandăm să utilizați acest mod: el reglează automat și în manieră optimă toate funcțiile, temperatura în habitacul, debitul de aer, repartiția aerului și recircularea aerului, conform valorii de confort pe care ați selectat-o.

Acest sistem este prevăzut să funcționeze eficient în toate anotimpurile, cu geamurile închise.

i Motorul fiind rece, pentru a evita o prea mare difuzare de aer rece, debitul de aer nu va atinge nivelul său optim decât progresiv.
Pe timp rece permite difuzarea de aer cald numai spre parbriz, geamurile laterale și picioarele pasagerilor.

2 - 3. Reglare pe partea conducătorului-pasagerului

Șoferul și pasagerul din față pot fiecare regla temperatura după preferința lor. Valoarea indicată pe afișaj corespunde nivelului de confort și nu unei temperaturi în grade Celsius sau Fahrenheit.



- ☞ Rotiți butonul 2 sau 3 spre stânga (albastru) pentru a micșora valoarea sau spre dreapta (roșu) pentru a o crește.

Reglarea în jurul valorii de 21 permite obținerea unui confort optim. În funcție de nevoile dumneavoastră, un reglaj între valorile 18 și 24 este cel mai folosit.
În plus, se recomandă evitarea unei diferențe de reglare stânga/dreapta mai mare de 3.

i Intrînd în vehicul, dacă temperatura interioară este mult mai rece sau mult mai caldă decât valoarea de confort, nu este nevoie să modificați valoarea afișată pentru a atinge confortul dorit. Sistemul compensează automat și cât mai rapid posibil diferența de temperatură.

4. Program automat vizibilitate



Consultați paragraful "Dezaburire - Degivrare în față".

i Pe un vehicul echipat cu Stop & Start, cat timp este activata dezaburirea, modul STOP nu este disponibil.

5. Monozonal / Bizonal



☞ Apăsăți această tastă pentru a aduce la aceeași valoare confortul de partea pasagerului cu cel de pe partea șoferului (monozonal). Martorul tastei se aprinde.

6. Pornire / Oprire aer condiționat



Aerul condiționat este prevăzut să funcționeze eficient în toate anotimpurile, cu geamurile închise.

El vă permite:

- vara, să scădeți temperatura,
- iarna, la peste 3 °C, să creșteți eficacitatea dezaburirii.

Pornire

☞ Apăsăți tasta "A/C", martorul verde asociat se aprinde.

Aerul condiționat nu funcționează dacă debitul de aer este neutralizat.

Oprire

☞ Apăsăți din nou pe tasta "A/C", martorul verde asociat se stinge.

Oprirea sa poate produce un disconfort (umiditate, condens).

7. Aer condiționat la maximum



Dacă doriți să răciți temporar aerul din habitacul, apăsați pe această tastă și "LO" este afișat.

Pentru a reveni la reglajele precedente, apăsați din nou pe tastă.

Reglaje manuale

În funcție de dorința dumneavoastră, puteți face o alegere diferită de cea propusă de sistem, modificând reglajele. Celelalte funcții vor fi în continuare controlate automat.

☞ Apăsăți tasta "AUTO" pentru a reveni la funcționarea complet automată.

i Pentru a răci sau încălzi la maxim habitacul, este posibil să se depășească valoarea minimă de 14 sau maximă de 28.

☞ Rotiți butonul 2 sau 3 spre stînga până când se afișează "LO" sau spre dreapta până când se afișează "HI".

8. Reglarea repartiției aerului

☞ Apăsați tasta corespunzătoare pentru:



Parbriz și geamuri laterale.



Aeratoare centrale și laterale.



Picioarele ocupanților.



În funcție de nevoile dumneavoastră, puteți să combinați tastele de distribuție câte două sau să le selectați simultan pe toate trei modulele de distribuție.

9. Reglarea debitului de aer



☞ Apăsați pe această tastă "**elice plină**" pentru a crește debitul de aer.

Simbolul de debit al aerului, elicea, se umple progresiv în funcție de valoarea cerută.



☞ Apăsați pe această tastă "**elice goală**" pentru a diminua debitul de aer.

Dezactivarea sistemului



☞ Apăsați pe această tastă "**elice goală**" a debitului de aer până ce simbolul de elice dispare și "--" apare.

Această acțiune întrerupe toate funcțiile sistemului de aer condiționat.

Confortul termic nu mai este controlat. Rămâne perceptibil un flux ușor de aer, datorat deplasării vehiculului.

10. Intrare aer / Recirculare aer



☞ Apăsați această tastă pentru a recircula aerul din interior. Martorul tastei se aprinde.

Recircularea aerului permite izolarea habitaculului de mirosurile și fumul din exterior. Ea se activează automat la pornirea spălătorului de parbriz.

☞ De îndată ce este posibil, apăsați din nou această tastă pentru a permite intrarea de aer din exterior și pentru a evita formarea condensului. Martorul tastei se stinge.

! Evitați dezactivarea sistemului o perioadă mai lungă de timp (risc de apariție a condensului și de degradare a calității aerului).
O apăsare pe tasta "**elice plină**" reactivează sistemul cu valorile precedente neutralizării.

Aer condiționat automat cvadrizional

Aerul condiționat nu poate funcționa decât cu motorul pornit.

Funcționare automată

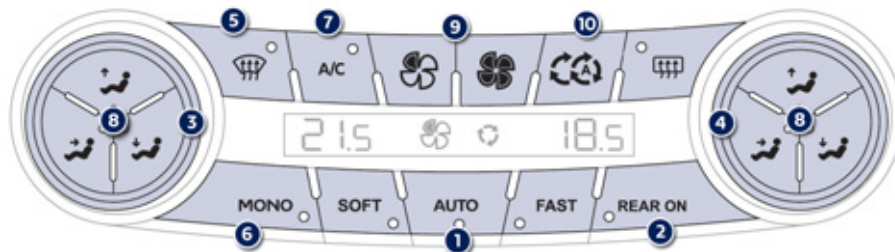

1. Program automat confort

Modurile Soft/Auto/Fast permit conducătorului și pasagerului față să aleagă după preferință confortul în habitaclu:

SOFT

Privilegiază un curent ușor de aer și o funcționare silențioasă limitând debitul.

AUTO

Oferă cel mai bun compromis între confortul termic și silențiozitatea în funcționare.

FAST

Privilegiază o difuzie de aer dinamică și eficientă.

2. Activare/ dezactivare aer condiționat în spate

REAR ON

Apăsați această tastă pentru a dezactiva aerul condiționat în spate și închiderea sistemului. Un lacăt apare pe ecranul LCD. Când sistemul pentru spate este reactivat, modul automat este ales împreună cu ultimele reglaje de temperatură.

3 - 4. Reglare pe partea conducătorului-pasagerului

Conducătorul și pasagerul față își pot regla fiecare temperatura dorită.

Valoare indicată pe afișaj corespunde unui nivel de confort și nu neapărat unei temperaturi în grade Celsius sau Fahrenheit.



Rotiți butonul 3 sau 4 spre stânga (albastru) pentru a diminua valoarea sau spre dreapta (roșu) pentru o creștere.

Un reglaj în jurul valorii 21 permite obținerea unui confort optim. În funcție de nevoile dumneavoastră, un reglaj între 18 și 24 este uzual.

În plus, este recomandat să evitați o diferență de reglaj stânga/dreapta mai mare de 3.

3

i Când intrați în vehicul, dacă temperatura interioară este mult prea rece sau prea caldă față de valoarea de confort, nu este util să modificați valoarea afișată pentru a atinge confortul dorit. Sistemul compensează diferența de temperatură automat și în cel mai scurt timp posibil.

5. Program automatic vizibilitate



Consultați paragraful "Dezaburire - Degivrare față".

i Pe un vehicul echipat cu Stop & Start, cat timp este activata dezaburirea, modul STOP nu este disponibil.

6. Monozonal / Cvadri-zonal

MONO

Apăsăți pe această tastă pentru a aplica aceleași reglaje de confort ca ale conducătorului pentru pasagerul din față și pentru pasagerii din spate (monozonală). Martorul tastei se aprinde.

7. Pornire / Oprere aer condiționat

A/C

Aerul condiționat este prevăzut pentru a funcționa eficient în toate anotimpurile, cu geamurile închise. El vă permite:

- vara, să coborâți temperatura,
- iarna, la peste 3 °C, să creșteți eficacitatea dezaburirii.

Pornire

☞ Apăsăți pe tasta "**A/C**", martorul verde asociat se aprinde.

Aerul condiționat nu funcționează dacă debitul de aer este oprit.

Oprere

☞ Apăsăți din nou pe tasta "**A/C**", martorul verde asociat se stinge.

Oprerea sa poate produce disconfort (umiditate, condens).

Reglaje manuale

Puteți, în funcție de gusturile dumneavoastră, să faceți o alegere diferită față de propunerea sistemului modificând un reglaj. Celelalte funcții vor fi în continuare gestionate automat. Apăsăți pe una dintre tastele Soft/Auto/Fast pentru a reveni la o funcționare complet automată.

i Pentru a răci sau încălzi la maximum habitacul, este posibil să depășiți valorile minimală de 14 sau maximală de 28.

☞ Rotiți butonul **3** sau **4** spre stânga până la afișarea "**LO**" sau spre dreapta până la afișarea "**HI**".

8. Reglare a repartiției aerului

☞ Apăsați pe tasta corespunzătoare pentru:



Parbriz și geamuri laterale.



Aeratoare centrale și laterale.



Picioarele ocupanților.



În funcție de nevoile dumneavoastră, puteți să combinați tastele de distribuție câte două sau să le selectați simțult pe toate trei modurile de distribuție.

9. Reglare a debitului de aer



☞ Apăsați pe această tastă "**elice plină**" pentru a crește debitul de aer.

Simbolul de debit al aerului, elicea, se umple progresiv în funcție de valoarea cerută.



☞ Apăsați pe această tastă "**elice goală**" pentru a diminua debitul de aer.

Neutralizarea sistemului



☞ Apăsați pe această tastă "**elice goală**" a debitului de aer până ce simbolul de elice dispăre și "- -" apare.

Această acțiune neutralizează toate funcțiile sistemului de aer condiționat.

Confortul termic nu mai este controlat. Un ușor flux de aer, datorat deplasării vehiculului, rămâne perceptibil.

Evitați să rulați mult timp cu sistemul neutralizat (risc de apariție a condensului și de degradare a calității aerului). O apăsare pe tasta "**elice plină**" reactivează sistemul cu valorile precedente neutralizării.

10. Intrare aer/Recirculare aer



Intrare aer în mod automat

Ea este activată implicit în utilizarea reglajelor de confort automat.

Recircularea aerului permite izolarea habitaculului de odorurile și de fumul din exterior. Ea se activează automat la pornirea spălătorului de parbriz. Ea se dezactivează când temperatura exterioră este sub 5 °C pentru a preveni riscul de aburire în vehicul.

☞ Imediat ce este posibil, apăsați din nou pe această tastă pentru a permite intrarea aerului din exterior, astfel evitând formarea condensului. Martorul tastei se stinge.

Reglare a confortului pasagerilor din spate

Comenzile de climatizare în spate nu sunt disponibile decât în față:

- tasta **REAR** este activată,
- programul automat de vizibilitate nu este activat.

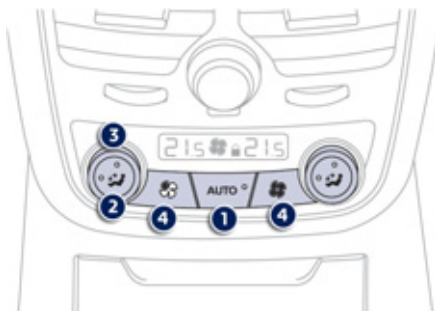

1. Program automat confort

AUTO

- ☞ Apăsați tasta "AUTO". Martorul tastei se aprinde.

Noi vă recomandăm să utilizați acest mod: el reglează automat și optim ansamblul de funcții, temperatură în habitaclu, debit de aer, repartitie de aer, conform valorii de confort aleasă. Acest sistem este prevăzut să funcționeze eficient în toate anotimpurile, cu geamurile închise.

2. Reglare a repartitiei aerului

Apăsați pe tasta corespunzătoare succesiv pentru:



- Picioarele ocupanților și aeratorul central.



- Aerator central.



- Distribuție de aer gestionată automat.

3. Reglare a temperaturii pe partea stângă sau dreaptă

Pasagerii din partea stângă și dreaptă își pot fiecare regla singuri temperatura dorită.

Valoarea indicată pe afișaj corespunde unui nivel de confort și nu unei temperaturi în grade Celsius sau Fahrenheit.



- ☞ Rotiți butonul spre stânga pentru a diminua valoarea sau spre dreapta pentru a o crește.

Un reglaj în jurul valorii de 21 permite obținerea unui confort optim. În funcție de nevoile dumneavoastră, un reglaj între 18 și 24 este uzual.

În plus, este recomandat să evitați o diferență de reglaj mai mare de 3 între stânga și dreapta. Verificați să nu obstrucționați aeratoarele și gurile de aer de pe podea.

4. Reglare a debitului de aer



- ☞ Apăsați pe această tastă "elice plină" pentru a crește debitul de aer.

Simbolul de debit de aer, elice, se colorează progresiv în funcție de valoarea cerută.



- ☞ Apăsați pe această tastă "elice goală" pentru a diminua debitul de aer.

Neutralizarea sistemul



- ☞ Apăsați pe această tastă "elice goală" a debitului de aer până ce simbolul de elice dispare și "- -" apare.

Această acțiune neutralizează toate funcțiile sistemului de aer condiționat. Confortul termic nu mai este gestionat. Un flux ușor de aer, datorat deplasării vehiculului, rămâne perceptibil.

Dezaburire - Degivrare față

Cu aer condiționat manual



- ☞ Selectați acest program pentru a dezaburi sau dezgheța rapid parbrizul și geamurile laterale.

Sistemul gestionează automat aerul condiționat, debitul de aer, accesul aerului și repartizează ventilația în mod optim către parbriz și geamurile laterale.

Ajustați comanda de temperatură pentru o dezaburire/degivrare mai rapidă a suprafețelor vitrate.

Pentru a îl opri, apăsați din nou pe tasta "vizibilitate", martorul tastei se stinge iar sistemul își reia funcționarea cu valorile precedente activării programului.

Cu aer condiționat automat bizonal și cvadrizional

Program automat vizibilitate



- ☞ Selectați acest program pentru a dezaburi sau dezgheța rapid parbrizul și geamurile laterale.

Sistemul gestionează automat aerul condiționat, debitul de aer, accesul aerului și repartizează ventilația în mod optim către parbriz și geamurile laterale.

Cu aerul condiționat automat cvadrizional, o apăsare pe această tastă neutralizează și blochează climatizarea în spate.

- ☞ Pentru oprire, apăsați din nou pe tasta "vizibilitate" sau pe "AUTO", martorul tastei se stinge iar cel al tastei "AUTO" se aprinde.

Sistemul se reactivează cu valorile precedente neutralizării.

- i** Pe un vehicul echipat cu Stop & Start, cât timp este activată dezaburirea, modul STOP nu este disponibil.

Dezaburire- degivrare lunetă

Dezaburirea - dezghețarea lunetei nu se poate face decât cu motorul pornit.



Tasta de comandă se află pe panoul sistemului de aer condiționat.

Pornire

- ☞ Apăsați pe această tastă pentru dejivrarea lunetei și, în funcție de versiune, a retrovizoarelor exterioare. Martorul asociat tastei se aprinde.

Oprire

Dezghețarea se stinge automat pentru a evita un consum de curent prea mare.

- ☞ Este posibilă oprirea funcționării dejivrării înainte de oprirea automată apăsând încă o dată tasta. Martorul asociat tastei se stinge.



- ☞ Opriti dezghețarea lunetei și a oglinzilor retrovizoare atunci când credeți de cuviință, deoarece un consum mai mic de curent permite diminuarea consumului de carburant.

Încălzire/Ventilație programabilă

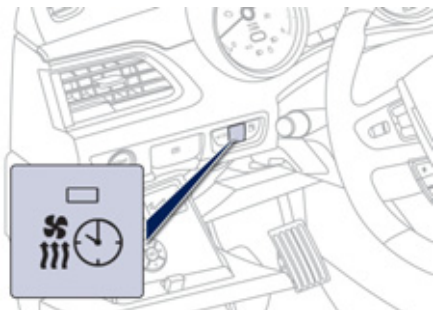

Mod Încălzire programabilă

Acesta este un sistem suplimentar și autonom care preîncălzește circuitul de apă al motorului pentru a-i ușura degivrarea și preîncălzirea habitacului.



Acest maror se aprinde doar dacă sistemul de încălzire este în modul programabil.

Mod Ventilație programabilă

Acest mod permite ventilarea habitacului cu aer din exterior pentru a ameliora temperatura la intrarea în vehicul în condiții estivale.

Programare

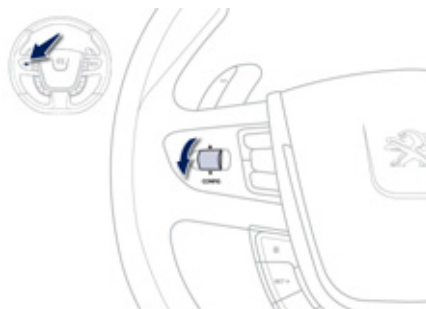

Contactul pus, apăsați rola din stânga volanului pentru a accede la meniul general.

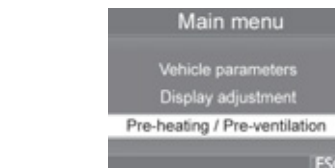

În "Meniul general", selectați "Preîncălzire / Preventilare",

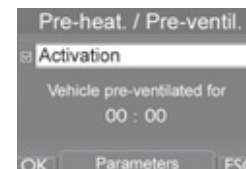

Bifați "Activare" și dacă este necesar pentru programare, selectați "Parametri",

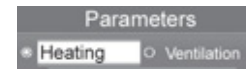

Selectați "Încălzire" pentru preîncălzirea motorului și habitacului sau "Ventilare" pentru a ventila habitacul,

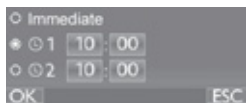

☛ **Selecțiați:**

- imediat pentru a lansa încălzirea sau ventilarea (după validarea "OK"),
- la primul ceas pentru a programa/memora ora dumneavoastră de plecare,
- la al doilea ceas pentru a programa/memora o a doua oră de plecare.

În funcție de ora de plecare aleasă, sistemul va calcula automat momentul optim de activare.

i Activarea imediată sau programată a modului Ventilație depinde de condițiile de temperatură din interiorul și exteriorul vehiculului.

i Datorită acestor două ceasuri și în funcție de sezon, puteți, spre exemplu, să selecțiați o oră sau alta pentru plecare.
Un mesaj pe afișajul tabloului de bord confirmă alegerea dumneavoastră.

i Puteți activa un singur program de preîncălzire/preventilare sau imediat între două porniri ale vehiculului.

! Încălzirea sau ventilarea în modul imediat sau programabil nu se poate activa în cazurile următoare:

- nivelul de carburant este insuficient,
- încărcarea bateriei este defectă.

! Programarea încălzirii și ventilației necesită în prealabil neutralizarea monitorizării volumetrică și alarma anti-ridicare (vezi rubrica "Alarmă").

! Întodeauna stingeți încălzirea programabilă pe durata alimentărilor cu carburant pentru a revita riscul de incendiu sau explozie.
Pentru a evita riscul de intoxicare sau asfixiere, încălzirea programabilă nu trebuie utilizată, chiar și pentru perioade scurte de timp, într-o incintă închisă cum ar fi un garaj sau un atelier neechipate cu exhaustoare pentru gazele de eșapament.
Nu parcați vehiculul pe suprafețe inflamabile (iarbă uscată, frunze urcate, hârtii), există riscul declanșării unui incendiu.

Pornire-oprire a motorului

În cazul **cutiei manuale**, plasați levierul de viteze în punctul mort.

În cazul **cutiei secvențiale**, plasați levierul pe **N**.

În cazul **cutiei de viteze automate**, plasați levierul pe **P** sau **N**.

Pornire folosind cheia

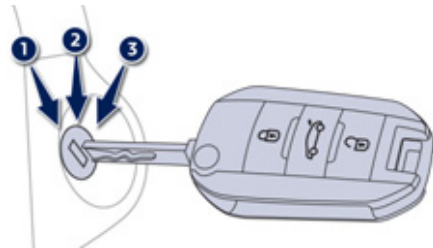

- ☞ Introduceți cheia în contact.
- ☞ Rotiți cheia înspre planșa de bord până în poziția **3 (Pornire)**.
- ☞ Când motorul pornește, dați drumul cheii.

Oprire folosind cheia

- ☞ Imobilizați vehiculul.
- ☞ Rotiți la maxim cheia înspre dumneavoastră în poziția **1 (Stop)**.
- ☞ Scoateți cheia din contact.

i Cheie uitată

Dacă ați uitat cheia în contact, un semnal sonor se aude la deschiderea portierei șoferului.

Pornire cu cheia electronică

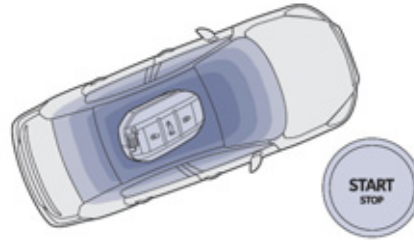

- ☞ Cu cheia electronică în interiorul vehiculului, apăsați pe pedala de frână pentru vehiculele cu cutie de viteze automată sau secvențială sau debriați complet pentru vehiculele cu cutie de viteze manuală și mențineți apăsarea până la pornirea motorului.



- ☞ Apăsați pe butonul "**START/STOP**".

i Dacă una dintre condițiile de pornire nu este aplicată, un mesaj este afișat pe tabloul de bord. În anumite cazuri, este necesar să mișcați volanul în timp ce apăsați pe butonul "START/STOP" pentru a ajuta deblocarea coloanei de direcție, un mesaj avertizându-vă în acest scop.

Oprire cu cheia electronică

- ☞ Imobilizați vehiculul.



- ☞ Cu cheia electronică în interiorul vehiculului, apăsați pe butonul "**START/STOP**".

Motorul se oprește și coloana de direcție se blochează.

i Dacă vehiculul nu este imobilizat, motorul nu se va opri.

Poziția accesorii

Cu cheia electronică în interiorul vehiculului, o apăsare pe butonul "START/STOP", fără nici o acțiune asupra pedalelor, permite cuplarea sau întreruperea contactului, astfel activând accesoriile.

! Pentru vehiculele diesel, în condiții de ger, pornirea nu se va efectua decât după stingerea marotorului de preîncălzire.

Protectie antifurt

Antidemaraj electronic

Cheile conțin un cip electronic ce are un cod secret. La punerea contactului, codul trebuie să fie recunoscut pentru ca demarajul să fie posibil.

Acest antidemaraj electronic blochează sistemul de control al motorului la câteva secunde după ce a fost decuplat contactul și împiedică pornirea vehiculului prin efracție.

Dacă sistemul nu funcționează, sunteți avertizați de un mesaj pe afișajul tabloului de bord.

În acest caz vehiculul nu demarează; consultați de urgență rețeaua PEUGEOT.

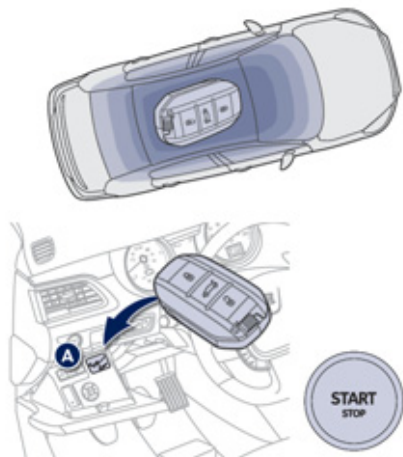

Pornire de urgență cu cheia electronică

Când cheia electronică este în zona definită și vehiculul dumneavoastră nu pornește, după o apăsare pe butonul "START/STOP":

- ☞ Deschideți spațiul de sub butonul "START/STOP".
- ☞ Inserați cheia electronică în spațiul A.
- ☞ Apăsați pe butonul "START/STOP".

i După pornirea motorului, puteți îndepărta cheia electronică și închide spațiul.

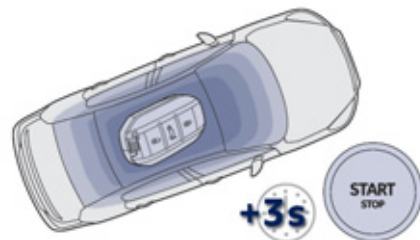

Oprire de urgență cu cheia electronică

Numai în caz de urgență, motorul poate fi oprit necondiționat. Pentru aceasta, apăsați aproximativ trei secunde pe butonul "START/STOP".

În acest caz coloana de direcție se blochează când vehiculul este imobilizat.

Dacă cheia electronică nu mai este în zona definită, în momentul cererii de oprire a motorului, un mesaj apare pe tabloul de bord.

- ☞ Apăsați aproximativ trei secunde pe butonul "START/STOP" dacă doriți să forțați oprirea motorului (atenție, pornirea nu va mai fi posibilă fără cheie).

! Cheia electronică trebuie păstrată în interiorul vehiculului pe durata utilizării acestuia.

Frână de staționare electrică



Frâna de staționare electrică permite două moduri de funcționare:

- **Acționare/Eliberare automată**
Acționarea este automată la oprirea motorului, eliberarea este automată la punerea în mișcare a vehiculului (sunt activate din fabrică),
- **Acționare/Eliberare manuală**
Acționarea manuală a frânei de staționare se efectuează prin acționarea comenzii **A**. Eliberarea manuală se face prin împingerea apoi eliberarea clapetei, apăsând în același timp pedala de frână.

La deschiderea portierei șoferului, un semnal sonor se aude și un mesaj este afișat dacă frâna nu a fost acționată.

Programarea modului de funcționare

În funcție de țara de comercializare a vehiculului, acționarea automată la întreruperea motorului și eliberarea automată la punerea în mișcare a vehiculului pot fi dezactivate.



Activarea/dezactivarea se face din meniul afișajului tabloului de bord.

Astfel, acționarea și eliberarea frânei de staționare se fac manual.



Dacă acest mator se aprinde pe tabloul de bord, modul automat este dezactivat.



Nu se recomandă să acționați frâna de staționare electrică în caz de vreme foarte rece (ger-îngheț) și în cazul remorcării (depanare, tractare rulotă...). Pentru aceasta, dezactivați funcțiile automate sau eliberați manual frâna de staționare.

Acționare manuală

Vehiculul fiind oprit, pentru a acționa frâna de staționare, motorul fiind pornit sau oprit, **trageți** de clapeta **A**.

Acționarea frânei de staționare este semnalată:



- prin aprinderea matorului de frânare și a matorului **P** pe clapeta **A**,



- prin afișarea mesajului "Frână de staționare acționată".

Dacă frâna de staționare nu este acționată, la deschiderea portierei șoferului, sunteți avertizați printr-un semnal sonor și afișarea unui mesaj. Excepție face cazul când selectorul de viteze al cutiei automate este în poziția **P** (Park).



Înainte de a părăsi vehiculul, verificați cu atenție dacă matorii frânei de staționare sunt aprinși pe tabloul de bord și pe clapeta **A**.

Eliberare manuală



Contactul fiind pus sau motorul în funcțiune, pentru eliberarea frânei de staționare, **apăsați pe pedala de frână, împingeți clapeta A**. Eliberarea completă a frânei de staționare este semnalată:



- prin stingerea matorului de frânare și a matorului **P** de pe clapeta **A**,



- prin afișarea mesajului "Frână de staționare eliberată".

Dacă trageți de clapeta **A** fără a apăsa pe pedala de frână, frâna de staționare nu se eliberează și un mesaj apare pe tabloul de bord.

Acționare la maximum

În caz de necesitate, **puteți acționa la maximum** frâna de staționare. Aceasta se poate obține prin **tragerea prelungită** a manetei **A** până la apariția mesajului "Handbrake on maximum" (Frână de staționare la maximum) și a semnalului sonor.

Acționarea la maximum este indispensabilă:

- când vehiculul tractează o remorcă sau o rulotă, când funcțiile automate sunt activate și efectuați o acționare manuală,
- când stabilitatea vehiculului variază pe durata staționării (ex.: transport pe vapor, pe o platforma de camion).



În cazul remorcării, încărcării maxime sau staționării în pantă abruptă, efectuați o acționare la maximum, apoi bracați roțile spre trotuar și cuplați o treaptă de viteză la staționare. După o acționare la maximum, timpul de eliberare este mai lung.

Acționare automată, cu motorul oprit

Vehiculul fiind oprit, frâna de staționare **se acționează automat la oprirea motorului**. Acționarea frânei de staționare este semnalată:



- prin aprinderea matorului de frânare și a matorului luminos **P** de pe clapeta **A**,



- prin afișarea mesajului "Frână de staționare acționată".





Înainte de a părăsi vehiculul, verificați cu atenție dacă matorii frânei de staționare sunt aprinși pe tabloul de bord și pe clapeta **A**. Nu lăsați un copil singur în vehicul, contactul fiind pus. Copilul ar putea elibera frâna de staționare electrică.

Eliberarea automată

Frâna de staționare **se eliberează automat și progresiv la punerea în mișcare a vehiculului:**

- ☞ **Cutie de viteze manuală:** apăsați pedala de ambreiaj până la capătul cursei, cuplați prima viteză sau marșarierul, apăsați pedala de accelerație și ambreiați.
- ☞ **Cutie de viteze secvențială:** selectați poziția **A**, **M** sau **R**, apoi apăsați pedala de accelerație.
- ☞ **Cutie de viteze automată:** selectați poziția **D**, **M** sau **R**, apoi apăsați pedala de accelerație.

Eliberarea completă a frânei de staționare este semnalată:

-  - prin stingerea matorului de frânare și a matorului **P** de pe clapeta **A**,
-  - prin afișarea mesajului "Handbrake off" (Frână de staționare eliberată).

! Cu vehiculul oprit și motorul în funcțiune, nu accelerați inutil, riscați să eliberați frâna de staționare.

Imobilizarea vehiculului, cu motorul pornit

Motorul fiind pornit și vehiculul oprit, pentru a imobiliza vehiculul este indispensabilă acționarea **manuală, trăgând** de clapeta **A**. Acționarea frânei de staționare este semnalată:



- prin aprinderea matorului de frânare și a matorului **P** de pe clapeta **A**,
- prin afișarea mesajului "Handbrake on" ("Frână de staționare acționată").



Dacă frâna de staționare nu este acționată, la deschiderea portierei șoferului, sunteți avertizați printr-un semnal sonor și afișarea unui mesaj. Excepție face cazul când schimbătorul de viteze este în poziția **P** (Park) a cutiei de viteze automate.

! Înainte de a ieși din vehicul, verificați dacă matorii frânei de staționare sunt aprinși pe tabloul de bord și clapeta **A**.

Situații deosebite

În unele situații (pornirea motorului...), frâna de staționare își poate ajusta singură efortul de frânare. Acest mod de funcționare este normal. Pentru a deplasa vehiculul cu câțiva centimetri fără a porni motorul, contactul fiind pus, apăsați pe pedala de frână și eliberați frâna de staționare **apăsînd** și apoi **eliberând** clapeta **A**. Eliberarea completă a frânei de staționare este semnalată prin stingerea matorului de pe clapeta **A**, a matorului din tabloul de bord și prin afișarea mesajului "Handbrake off" ("Frână de staționare eliberată").

În caz de defecțiune la nivelul frânei de staționare în **poziția acționată** sau în caz de pană a bateriei, există posibilitatea eliberării frânei printr-o metoda de urgență. Pentru a garanta buna sa funcționare și în consecință siguranța dumneavoastră, numărul de acționări/eliberări succesive ale frânei de staționare este limitat la opt. În caz de abuz, sunteți alertat prin mesajul "Parking brake faulty" ("Frână de parcare defectă") și clipirea unui mator.

Frânare de urgență



În caz de defectare a frânării folosind pedala de frână, tragerea continuă a clapetei **A** permite oprirea vehiculului. Controlul dinamic al stabilității garantează stabilitatea la frânarea dinamică de siguranță.

În caz de defectare a sistemului de frânare de urgență, se afișează mesajul "Parking brake control faulty" ("Defecțiune a frânei de parcare").



În caz de defectare a sistemului CDS, semnalată prin aprinderea acestui martor, stabilitatea la frânare nu este garantată.

În acest caz, stabilitatea trebuie asigurată de către șofer, prin repetarea alternată a acțiunilor de "tragere-eliberare" a clapetei **A**.

Deblocare de urgență

În caz de defectare a frânei de staționare electrice sau de pană a bateriei, o comandă mecanică de urgență permite **deblocarea manuală** a frânei de staționare.

- ☞ Imobilizați vehiculul (sau blocați-l cât timp pedala de frână este eliberată), porniți motorul și cuplați prima treaptă (cutie de viteze manuală), poziția **P** (cutie de viteze automată) sau **M** sau **R** (cutie de viteze secvențială).
- ☞ Opriiți motorul dar lăsați contactul. Dacă imobilizarea vehiculului nu este posibilă, nu acționați această comandă și consultați rapid rețeaua PEUGEOT sau un Service autorizat.



- ☞ Dacă vehiculul dumneavoastră este astfel echipat, scoateți cala **B** a vehiculului, situată sub podeaua portbagajului.
- ☞ Pe teren în pantă, calați vehiculul plasând cala în fața sau în spatele unei roți din față, în sens opus pantei. Pe teren plat, calați vehiculul plasând cala în fața sau în spatele unei roți din față.



Frânarea de urgență trebuie utilizată numai în situații excepționale.



- ☞ Treceți cu degetele sub marginea burdufului (sub placa schimbătorului de viteze).
- ☞ Declipsați placa ecartând clemele (situate dedesubt) apoi îndepărtați ansamblul placă-burduf.



- ☞ Rotiți ansamblul pentru a accede la manetă.
- ☞ Trageți puternic de comanda **C** pentru a debloca frâna. Un puternic zgomot mecanic va confirma deblocarea frânei.
- ☞ Asigurați-vă că ați adus înapoi comanda în locul său.
- ☞ Puneți la loc ansamblul placă-burduf.

! Ca urmare a unei deblocări de urgență, imobilizarea vehiculului nu mai este garantată din momentul deblocării mecanice de urgență, iar comanda frânei de staționare nu mai permite utilizarea frânei de staționare.

Nu efectuați nici o acțiune asupra clapetei **A**, sau să opriți/porniți motorul când comanda de deblocare este acționată.



Consultați rețeaua PEUGEOT sau un Service autorizat.





Comanda **C** nu permite acționarea frânei de staționare.

Pentru reactivarea frânei de staționare electrice (după rezolvarea disfuncției sau pana bateriei), trageți lung de clapeta de comandă **A**, până la aprinderea intermitentă a matorului frânei de staționare (!) pe tabloul de bord, apoi trageți din nou lung, până la aprinderea continuă a acestui mator.

Anomalii de funcționare

În caz de aprindere a marotorului de defecțiune a frânei de staționare electrice și a unui marotor din tabelul următor, opriți vehiculul într-o poziție de siguranță (pe sol orizontal și cu o treaptă de viteză cuplată) și consultați imediat rețeaua PEUGEOT sau un service autorizat.

Situatii	Consecinte
<p>Afișarea mesajului "Parking brake fault" (Defect la frâna de staționare) și a marotorilor următori:</p> 	<ul style="list-style-type: none"> - Funcțiile automate sunt dezactivate. - Asistența la pornirea în pantă este indisponibilă. - Frâna de staționare electrică nu este utilizabilă decât în modul manual.
<p>Afișarea mesajului "Parking brake fault" (Defect la frâna de staționare) și a marotorilor următori:</p> 	<ul style="list-style-type: none"> - Eliberarea manuală a frânei de staționare electrice este disponibilă doar prin apăsarea pe pedala de accelerație și eliberarea clapetei. - Asistența la pornirea în pantă este indisponibilă. - Eliberarea automată și manuală a frânei rămân disponibile.
<p>Afișarea mesajului "Parking brake fault" (Defect la frâna de staționare) și a marotorilor următori:</p> 	<ul style="list-style-type: none"> - Funcțiile automate sunt dezactivate. - Asistența la pornirea în pantă este indisponibilă.

Situatii	Consecinte
 <p>și eventual  clipitor.</p>	<p>Pentru a acționa frâna de staționare electrică:</p> <ul style="list-style-type: none"> ☞ imobilizați vehiculul și tăiați contactul, ☞ trageți clapeta timp de cel puțin 5 secunde sau până la sfârșitul acționării, ☞ puneți contactul și verificați aprinderea marilor frâne de staționare electrice. <p>Acționarea se face mai lent decât în condiții de funcționare normală. Pentru a elibera frâna de staționare electrică:</p> <ul style="list-style-type: none"> ☞ puneți contactul, ☞ împingeți clapeta și mențineți-o în această poziție aproximativ 3 secunde apoi eliberați-o. <p>Dacă marorul de frânare sau dacă marorii nu se aprind cu contactul cuplat, aceste proceduri nu funcționează. Plasați vehiculul pe un teren drept și apelați PEUGEOT sau un service autorizat pentru verificare.</p>
<p>Afișarea mesajului "Parking brake fault" (Defect la frâna de staționare) și a marorilor următori:</p>  <p>și eventual  clipitor.</p>	<ul style="list-style-type: none"> - Numai funcțiile de acționare automată la întreruperea motorului și de eliberare automată la accelerare sunt disponibile. - Acționarea/eliberarea manuală a frânei de staționare electrice și frânarea de siguranță sunt indisponibile.
<p>Afișarea mesajului "Battery charge fault: Stop the vehicle" (Defect baterie).</p> 	<ul style="list-style-type: none"> - Aceasta impune o oprire imediată în funcție de condițiile de circulație. Opriți-vă și imobilizați vehiculul (dacă este necesar, plasați o cală sub una dintre roți). - Acționați frâna de staționare electrică înainte de oprirea motorului.

Frână de staționare manuală

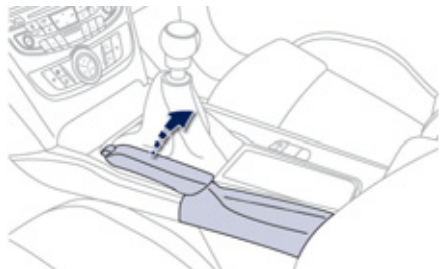

Acționare

- ☞ Trageți maneta frânei de staționare pentru a imobiliza vehiculul.

Eliberare

- ☞ Trageți ușor maneta frânei de staționare, apăsați butonul de deblocare, apoi coborâți maneta până la capăt.



Când vehiculul se află în mișcare, aprinderea acestui mator și a matorului **STOP**, însoțită de un semnal sonor și de un mesaj pe afișajul tabloului de bord, indică faptul că frâna a rămas acționată sau este incomplet eliberată.



Când parcați pe o pantă, bracați roțile spre trotuar pentru a le bloca, acționați frâna de staționare, cuplați o treaptă de viteză pentru cutia manuală de viteze sau poziția **P** în cazul unei cutii automate și întrerupeți contactul.

Cutie manuală cu 5 trepte

Cuplarea marșarierului

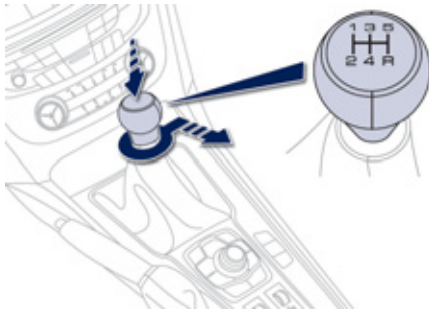

- ☞ Împingeți schimbătorul de viteze spre dreapta, apoi spre spate.

! Cuplați marșarierul, numai cu vehiculul oprit și motorul la ralanti.

- i** Din motive de siguranță și pentru a ușura pornirea motorului:
- selectați, întotdeauna, punctul mort,
 - apăsați pedala de ambreiaj.

Cutie manuala cu 6 trepte

Cuplarea treptei a 5-a sau a 6-a

- ☞ Deplasați complet schimbătorul spre dreapta, pentru a cupla treapta a 5-a sau a 6-a de viteză.

Cuplarea mersului înapoi

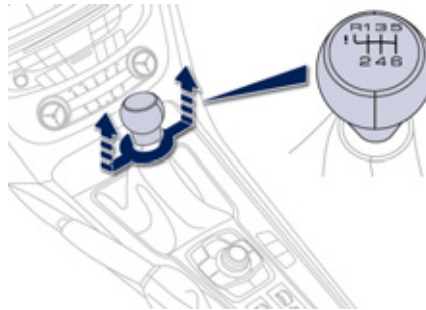

- ☞ Ridicați inelul de sub nuca manetei și deplasați schimbătorul de viteze spre stânga, apoi spre înainte.

! Cuplați marșarierul, numai cu vehiculul oprit și motorul la ralanti.

- i** Din motive de siguranță și pentru a ușura pornirea motorului:
- selectați întotdeauna punctul mort,
 - apăsați complet pedala de ambreiaj.

Indicator de schimbare a treptei*

Sistem ce permite reducerea consumului de carburant, recomandând schimbarea unei trepte superioare pe vehiculele echipate cu cutie de viteze manuală.

Functionare

Sistemul nu intervine decât în cadrul unui mod de conducere economic.

În funcție de modul de conducere și de echiparea vehiculului dumneavoastră, sistemul vă poate indica să creșteți una sau mai multe trepte de viteză. Puteți urma această indicație fără a trece prin rapoartele intermediare.

Recomandările de utilizare a treptelor de viteză nu trebuie considerate drept obligatorii. Practic, configurația drumului, densitatea circulației sau siguranța rămân elementele determinante în alegerea raportului optim. Șoferul poartă responsabilitatea de a urma sau nu indicațiile sistemului.

Această funcție nu poate fi dezactivată.

Exemplu:



- Sunteți în treapta a treia de viteză.



- Apăsați moderat pedala de accelerație.



- Sistemul poate să vă propună, dacă sunt îndeplinite condițiile, schimbarea unei trepte superioare.

Informația apare pe tabloul de bord, sub forma unei săgeți însoțite de treapta propusă.

- i** În caz de conducere ce solicită în mod special performanțele motorului (apăsare bruscă pe accelerație, de exemplu, pentru efectuarea unei depășiri...), sistemul nu va recomanda nici o schimbare de treaptă. Sistemul în nici un caz nu vă va propune:
- să cuplați prima treaptă,
 - să cuplați marșarierul,
 - să retrogradați.

* În funcție de motorizare.

Cutie de viteze automată "TipTronic - Sistem Porsche"

Cutie de viteze automată cu șase trepte de viteze care oferă, la alegere, confortul automat integral, îmbogățit cu programe sport și zăpadă, sau schimbarea manuală a vitezelor. Vă sunt propuse patru moduri de conducere:

- funcționarea **automată** pentru controlul electronic al vitezelor de către cutie,
- programul **sport** pentru a vă oferi un stil de condus mai dinamic,
- programul **zăpadă** pentru a ameliora stilul de condus în cazul unei aderențe scăzute,
- funcționarea **manuală** pentru schimbarea secvențială a vitezelor de către șofer.

Maneta de viteze



1. Buton setare "S" (sport).
2. Buton setare "❄" (zăpadă).

Grila cutiei de viteze

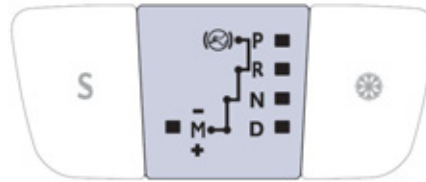

P. Staționare.

- Imobilizarea vehiculului, frână de parcare trasă sau eliberată.
- Demaraj motor.

R. Marșarier.

- Manevre de mers înapoi, vehiculul oprit, motorul la relanti.

N. Punctul mort.

- Imobilizare vehicul, frâna de staționare trasă.
- Demaraj motor.

D. Funcționare automată.

M.+ / - - Funcționare manuală cu trecere secvențială în șase viteze.

- ☞ Aplicați un impuls spre spate, pentru a cupla treapta de viteză superioară.

sau

- ☞ Aplicați un impuls spre față, pentru a cupla treapta de viteză inferioară.

Comenzi sub volan



- + Comandă pentru a cupla treapta superioară la dreapta volanului.
 - ☞ Apăsați în spatele comenzii de sub volan "+" pentru a trece în treapta superioară.
- Comandă pentru a cupla treapta inferioară la stânga volanului.
 - ☞ Apăsați în spatele comenzii de sub volan "-" pentru a trece în treapta inferioară.



Comenzile sub volan nu permit selectarea punctului mort și trecerea sau ieșirea din marșarier.

Afișare pe tabloul de bord



Când deplasați schimbătorul de viteze pe grilă pentru a selecta o poziție, martorul corespunzător se afișează pe tabloul de bord.

- P.** Parking (Staționare)
- R.** Reverse (Mers înapoi)
- N.** Neutral (Punctul mort)
- D.** Drive (Conducere automată)
- S.** Program **sport**
- ⊗ Program **zăpadă**

1 la 6. Treaptă de viteză cuplată în funcționare manuală

- Valoare invalidă în funcționarea manuală

Pornire vehicul

- ☞ Cu piciorul pe frână, selectați poziția **P** sau **N**.
- ☞ Porniți motorul.

În caz contrar, se aude un semnal sonor, însoțit de un mesaj pe afișajul tabloului de bord.

- ☞ Cu motorul pornit, apăsați pedala de frână.
- ☞ Eliberați frâna de staționare dacă aceasta nu este programată în mod automat.
- ☞ Selectați poziția **R**, **D** sau **M**,
- ☞ Eliberați progresiv pedala de frână.

Vehiculul începe să se deplaseze imediat.

i Dacă în timpul mersului, din neatenție cuplați schimbătorul în poziția **N**, lăsați motorul la ralanti, apoi cuplați în poziția **D** pentru a accelera.

! Când motorul funcționează la ralanti, frânele fiind eliberate, dacă este selectată poziția **R**, **D** sau **M**, vehiculul se deplasează chiar fără a interveni asupra accelerației.

Când motorul este pornit, nu lăsați niciodată copii nesupravegheați în interiorul vehiculului.

În cazul efectuării unor operații de întreținere, motorul fiind pornit, trageți frâna de parcare și selectați poziția **P**.

Funcționare automată

☞ Selectați poziția **D** pentru schimbarea **automată** a celor șase trepte.

Cutia de viteze funcționează în acest caz în modul auto-adaptant, fără intervenție din partea șoferului. Ea selectează în permanență raportul de viteză cel mai bine adaptat la stilul de condus, la configurația drumului și la sarcina vehiculului.

Pentru a obține o accelerație maximă fără a atinge schimbătorul, apăsați până la capăt pedala de accelerație (kick down). Cutia de viteze retrogradează automat sau menține treapta selectată până la regimul maxim al motorului.

În momentul frânării, cutia de viteze retrogradează automat pentru a oferi o frânare eficientă a motorului.

Când ridicați brusc piciorul de pe accelerație, cutia de viteze nu va trece într-o viteză superioară, și asta pentru a ameliora siguranța.



Nu selectați niciodată poziția **N** când vehiculul este în mișcare.

Nu selectați niciodată pozițiile **P** sau **R**, atâta timp cât vehiculul nu este imobilizat complet.

Programe sport și zăpadă

Aceste două programe specifice completează funcția automată în cazul utilizării în condiții speciale.

Sport "S"

☞ Apăsați butonul "**S**", după ce ați pornit motorul.

Cutia de viteze facilitează automat un stil de conducere dinamic.



S apare pe tabloul de bord.

Zăpadă "❄"

☞ Apăsați butonul "❄", după ce ați pornit motorul.

Cutia de viteze se adaptează la conducere pe drumuri alunecoase.

Acest program ușurează demarajele și îmbunătățește motricitatea când condițiile de aderență sunt scăzute.



❄ apare pe tabloul de bord.

Revenire la funcționarea automată

☞ Oricând puteți apăsa din nou butonul selectat (**S** sau ❄) pentru a ieși din programul angajat și pentru a reveni în modul autoadaptiv.

Funcția tracțiune autonomă (rulare fără accelerație)

Această funcție permite manevrarea vehiculului cu o mai mare lejeritate la viteză redusă (manevre de parcare, ambuteiaje, ...). Când motorul este la turația de relanti, frâna de staționare este decuplată și este selectată una din pozițiile **D**, **M** sau **R**, **vehiculul se deplasează** când ridicați piciorul de pe pedala de frână (chiar și fără acționarea accelerației). Pentru securitatea dumneavoastră, această funcție se activează doar dacă dumneavoastră apăsați pedala de frână în momentul selectării mersului înainte sau a marșarierului. Funcția se dezactivează la deschiderea ușii conducătorului auto. Închideți ușa apoi apăsați pedala de frână sau accelerația pentru a reactiva funcția.



Cu motorul pornit, nu lăsați în interiorul vehiculului copii fără supraveghere.

Funcționare manuală

- ☞ Selectați poziția **M** pentru schimbarea **secvențială** a celor șase trepte.
- ☞ Trageți maneta spre semnul **+** pentru a trece într-o viteză superioară.
- ☞ Împingeți maneta spre semnul **-** pentru a trece într-o viteză inferioară.

Trecerea de la o viteză la alta se face numai când condițiile de viteză ale vehiculului și regimul motorului o permit; în caz contrar, momentan vor fi impuse regulile de funcționare automată.



D dispare și vitezele cuplate apar succesiv pe tabloul de bord.

În sub regim sau supra regim, viteza selectată clipește timp de câteva secunde, apoi viteza efectiv cuplată se afișează.

Trecerea de la poziția **D** (automată) la poziția **M** (manuală) se poate face în orice moment.

La oprire sau în cazul unei viteze foarte scăzute, cutia de viteze selectează automat viteza **M1**.

În funcționare manuală, programele sport și zăpadă sunt inoperante.

Valoare invalidă în funcționarea manuală



Acest simbol se afișează dacă o viteză a fost incorect angajată (selectorul se află între două poziții).

Oprirea vehiculului

Înainte de a opri motorul, puteți trece în poziția **P** sau **N** pentru a fi la punctul mort.

În ambele cazuri, trageți frâna de mână pentru a imobiliza vehiculul dacă aceasta nu este programată în mod automat.

i Dacă maneta nu este în poziția **P**, la deschiderea ușii șoferului sau timp de aproximativ 45 de secunde după întreruperea contactului, se aude un semnal sonor și apare un mesaj pe ecranul multifuncție.

- ☞ Aduceți schimbătorul de viteze în poziția **P**; semnalul sonor se întrerupe și mesajul dispare.

Anomalie de funcționare

SERVICE Contactul fiind pus, un mesaj apare pe afișajul tabloului de bord indicând o defecțiune a cutiei de viteze. În acest caz, aceasta trece în modul de funcționare de urgență, blocându-se în viteza a III-a. Puteți simți un șoc puternic trecând de la **P** la **R** și de la **N** la **R**. Acest șoc nu prezintă niciun risc de deteriorare pentru cutia de viteze. Nu depășiți viteza de 100 km/h în limitele reglementărilor locale. Efectuați o verificare în rețeaua PEUGEOT sau în cadrul unui Service autorizat.

- !** Riscați deteriorarea cutiei de viteze:
- dacă apăsați în același timp pe pedalele de accelerație și de frână,
 - dacă forțați, în caz de pană a bateriei, trecerea din poziția **P** în oricare alta.



Pentru a limita consumul de carburant pe timpul unei staționări prelungite (ambuteiaj...), poziționați schimbătorul de viteze pe **N** și trageți frâna de mână, cu excepția cazului în care aceasta este programată în mod automat.

Cutie de viteze secvențială cu 6 trepte

Cutie de viteze secvențială, cu șase trepte, care oferă, la alegere, confortul automatizării sau plăcerea schimbării manuale a vitezelor.

Vă sunt propuse două moduri de conducere:

- modul **automatizat**, pentru gestionarea automată a schimbării treptelor, din cutie,
- modul **manual**, pentru schimbarea secvențială a treptelor de către conducător.

În mod automatizat, este posibilă oricând schimbarea treptelor utilizând comenzile de la volan, de exemplu pentru a efectua o depășire.

Această cutie de viteze vă permite să beneficiați de funcționalități suplimentare:

- asistența pornirii în pantă,
- funcția de tracțiune autonomă (deplasarea vehiculului la eliberarea pedalei de frână) în mod automatizat sau în marșarier.

Maneta de viteze

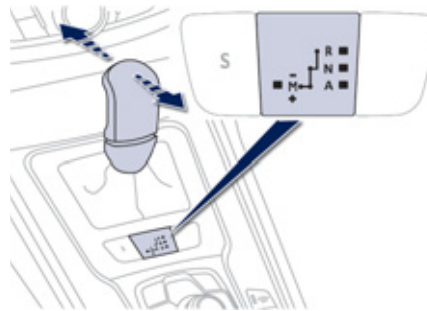

R. Marșarier.

- ☞ Cu piciorul pe frână, împingeti maneta catre înainte.

N. Punct mort.

- ☞ Cu piciorul pe frână, selectați această poziție pentru a porni.

A. Mod automatizat.

- ☞ Deplasați maneta catre înapoi, pentru a selecta acest mod.

M. Mod manual, cu schimbare secvențială a vitezelor.

- ☞ Deplasați maneta spre stânga pentru a selecta acest mod, apoi utilizați comenzile din spatele volanului pentru a schimba vitezele.

Comenzi la volan



- + Comandă de cuplare a treptei superioare, situată în dreapta volanului.

- ☞ Apăsați pe spatele comenzii "+" de la volan, pentru a cupla treapta superioară.

- Comandă de cuplare a treptei inferioare, situată în stânga volanului.

- ☞ Apăsați pe spatele comenzii "-" de la volan, pentru a cupla treapta inferioară.

i Comenzile de la volan nu permit selectarea punctului mort și cuplarea sau decuplarea marșarierului.

Afișare pe tabloul de bord



Pozițiile manetei de viteze

N. Neutru (Punct mort).

R. Reverse (Marșarier).

1, 2, 3, 4, 5, 6. Trepte de viteză în mod manual.

A. Se aprinde la selectarea modului automatizat. Se stinge la trecerea în modul manual.



- ☞ Puneți **picioarul pe frână** când acest mesaj apare pe afișajul tabloului de bord.

i La trecerea în marșarier, se aude un semnal sonor.

Pornirea vehiculului

- ☞ Selectați poziția **N**.
- ☞ Apăsați pedala de frână.
- ☞ Porniți motorul.



N apare pe afișajul tabloului de bord.

i **N** clipește pe tabloul de bord, însoțit de un semnal sonor și de un mesaj pe afișajul tabloului de bord, dacă maneta de viteze nu este pe poziția **N** la pornire. **Picioarul pe frână** clipește pe tabloul de bord, însoțit de un semnal sonor și de un mesaj pe afișajul tabloului de bord, dacă pedala de frână nu este apăsată la pornire.

- ☞ Selectați prima viteză (poziția **M** sau **A**) sau marșarierul (poziția **R**).
- ☞ Eliberați frâna de staționare dacă aceasta nu este programată să funcționeze în mod automat.
- ☞ Ridicați piciorul de pe pedala de frână, apoi accelerați.



A și **1** sau **R** apar pe afișajul tabloului de bord.

Mod automatizat

- ☞ După pornirea vehiculului, selectați poziția **A** pentru a trece în mod automatizat.



A și viteza acționată vor apărea pe afișajul tabloului de bord.

Cutia de viteze va funcționa în modul auto-activ, fără intervenția șoferului. Ea selectează în permanență viteza cea mai bine adaptată la următorii parametri:

- stilul de conducere,
- profilul drumului.

i Pentru a obține o accelerație optimă, de exemplu la depășirea unui vehicul, apăsați pedala de accelerație și depășiți punctul de rezistență.

Cuplare manuală a treptelor Mod manual



Acest mod de a schimba vitezele punctual permite efectuarea unei depășiri, de exemplu, rămânând în modul automatizat.

☞ Acționați comenzile de la volan + sau -. Cutia de viteză cuplează treapta cerută dacă regimul motorului o permite. **A** rămâne afișat pe tabloul de bord.

După câteva momente, fără a acționa comenzile, cutia de viteze controlează din nou treptele de viteză automat.

- ☞ După pornirea vehiculului, selectați poziția **M** pentru a trece în mod manual.
- ☞ Trageți levierul spre semnul + pentru a trece la o treaptă superioară.
- ☞ Împingeți levierul spre semnul - pentru a trece la o treaptă inferioară.



A dispare și **M** apare împreună cu vitezele cuplate succesiv pe afișajul tabloului de bord.

Cererile de schimbare a vitezei se execută numai dacă regimul motorului le permite. Nu este necesară eliberarea accelerației în timpul schimbării vitezei.

În cazul unei frânări sau a unei încetiniri, cutia de viteze trece în mod automat într-o viteză inferioară pentru a permite relansarea vehiculului cu treapta adecvată.

i La viteză foarte mică, dacă este necesar marșarierul, aceasta va fi luată în considerare numai când vehiculul va fi imobilizat. Un martor apare pe afișajul tabloului de bord.

! În caz de accelerare puternică, viteza superioară nu va fi cuplată decât dacă șoferul va acționa schimbătorul de viteze sau comenzile de la volan. Vehiculul fiind în mers, nu trebuie să selectați niciodată punctul mort **N**. Cuplați numai marșarierul **R**, vehiculul fiind imobilizat cu piciorul pe frână.

Funcția de tracțiune autonomă (rulare fără accelerare)

Această funcție permite manevrarea vehiculului cu o mai mare ușurință la viteză mică (manevră de parcare, ambuteiaje...).

Cu motorul la relanti și frâna de mână eliberată, dacă poziția **A**, **M** sau **R** este selectată, **vehiculul se deplasează** imediat ce ridicați piciorul de pe frână (fără intervenție asupra pedalei de accelerație). Pentru siguranța dumneavoastră, această funcție nu se va activa decât dacă apăsați pedala de frână în timpul selectării sensului de rulare: mersul înainte sau marșarierul.

Funcția se dezactivează la deschiderea ușii conducătorului auto. Închideți ușa apoi apăsați pedala de frână sau accelerația pentru a reactiva funcția.

i Vehiculul nu se pune în mișcare fără acționarea pedalei de accelerației, dacă comanda cutiei de viteze rămâne pe poziția **N** pentru mai mult de **2 secunde**, cu motorul pornit și fără apăsarea pedalei de frână înainte de selectarea pozițiilor **A**, **M** sau **R**.

! Când motorul este pornit, nu vă lăsați niciodată copiii nesupravegheați în interiorul vehiculului.

Oprirea vehiculului

Înainte de a opri motorul, puteți alege:

- să treceți în poziția **N** pentru a fi în punctul mort,
- să lăsați treapta cuplată; în acest caz vehiculul nu va putea fi deplasat.

În cele două cazuri, trebuie neapărat să trageți frâna de staționare pentru a imobiliza vehiculul dacă aceasta nu este programată să funcționeze în mod automat.

! În caz de imobilizare a vehiculului, cu motorul pornit, cuplați schimbătorul de viteze în punctul mort **N**.
Înainte de orice intervenție în compartimentul motor, verificați dacă schimbătorul de viteze este în punctul mort **N** și dacă frâna de parcare este trasă.

Anomalie de funcționare

SERVICE

Contactul fiind pus, clipirea acestui martor, însoțită de un semnal sonor și de un mesaj pe afișajul tabloului de bord, indică o defecțiune la cutia de viteze.

Efectuați o verificare în rețeaua PEUGEOT sau de către Service autorizat.

! Apăsați, în mod obligatoriu pe pedala de frână în timpul pornirii motorului.
În toate cazurile de staționare, trageți frâna de staționare, în mod obligatoriu, pentru a imobiliza vehiculul, cu excepția cazului în care vehiculul este programat în mod automat.

Stop & Start

Sistemul Stop & Start trece motorul momentan în stare de repaos - mod STOP - pe durata perioadelor de staționare din circulație (semafoare, ambuteiaje, altele...). Motorul pornește din nou, automat, - mod START - imediat ce doriți să reporniți. Repornirea se efectuează instantaneu, rapid și în liniște.

Perfect adaptat pentru utilizare urbană, sistemul Stop & Start permite reducerea consumului de carburant, a emisiilor de gaze poluante și a nivelului sonor cand staționați.

Functionare

Trecerea motorului în mod STOP

ECO Martorul "ECO" se aprinde pe tabloul de bord și motorul trece în stare de repaos:

- **la o cutie de viteze manuală pilotată,** la o viteză mai mică de 8 km/h, apăsați pedala de frână sau treceți maneta de viteze în poziția **N**.

Dacă vehiculul este echipat, un contor de timp cumulează timpul de trecere în modul STOP pe durata parcurgerii unui traseu. El se resetează (aducere la zero) la fiecare punerea a contactului cu cheia.

i Pentru confort, în timpul unei manevre de parcare, modul STOP este indisponibil timp de câteva secunde după decuplarea marșarierului. Modul STOP nu modifică funcțiile vehiculului, cum ar fi frânarea, asistarea direcției...

! Nu alimentați cu carburant când motorul este în mod STOP; este imperativă întreruperea contactului cu cheia.

Cazuri particulare: mod STOP indisponibil

Modul STOP nu se activează când:

- portiera conducătorului este deschisă,
- centura de siguranță a conducătorului este decuplată,
- viteza vehiculului nu a depășit 10 km/h de la ultima pornire cu cheia,
- frâna de staționare electrică este acționată sau în curs de acționare,
- menținerea confortului termic în habitacul o necesită,
- dezaburirea este activată,
- unele condiții punctuale (încărcarea bateriei, temperatura motorului, asistarea la frânare, temperatura exterioară...) o necesită, pentru asigurarea controlului sistemului.

ECO În acest caz, martorul "ECO" clipește câteva secunde, apoi se stinge.

Această funcționare este perfect normală.

Trecerea motorului în mod START

ECO

Martorul "ECO" se stinge și motorul repornește **cu o cutie manuala pilotata:**

- aduceți maneta de viteze în poziția **A** sau **M**, eliberați pedala de frână,
- sau cu maneta de viteze în poziția **N** și pedala de frână eliberată, treceți maneta de viteze în poziția **A** sau **M**,
- sau cuplați marșarierul.

Cazuri particulare: declanșare automată a modului START

Modul START se declanșează automat când:

- portiera conducătorului este deschisă,
- centura de siguranță a conducătorului este decuplată,
- viteza vehiculului depășește 11 km/h cu o cutie de viteze secvențială,
- frâna de staționare electrică este în curs de acționare,
- unele condiții punctuale (încarcarea bateriei, temperatura motorului, asistarea la frânare, temperatura exterioară...) o necesită, pentru asigurarea controlului sistemului sau al vehiculului.

ECO

În acest caz, martorul "ECO" clipește câteva secunde, apoi se stinge.

Această funcționare este perfect normală.

Neutralizare



În orice moment, apăsați pe comanda "ECO OFF", pentru a neutraliza sistemul. Aceasta este semnalată prin aprinderea martorului comenzii, însoțită de un mesaj pe ecran.

i

Dacă neutralizarea a fost efectuată în modul STOP, motorul repornește imediat.

Reactivare

Apăsați din nou pe comanda **"ECO OFF"**. Sistemul este din nou activ; aceasta este semnalată prin stingerea matorului comenzii și un mesaj pe afișaj.

i Sistemul se reactivează automat, la fiecare nouă pornire cu cheia.

Anomalie de funcționare



În cazul defectării sistemului, matorul comenzii **"ECO OFF"** se aprinde intermitent, apoi rămâne aprins continuu.

Efectuați o verificare în rețeaua PEUGEOT sau de către un Service autorizat.

În caz de anomalie în mod STOP, este posibil ca motorul să se oprească: toți matorii din tabloul de bord se aprind. În acest caz este necesară tăierea contactului și apoi repornirea cu cheia.

Intretinere

! Înainte de orice intervenție sub capota motorului, neutralizați sistemul Stop & Start, pentru a evita orice risc de rănire legat de o declanșare automată a modului START.

Acest sistem necesită o baterie 12 V de tehnologie si cu caracteristici specifice (reper disponibile în rețeaua PEUGEOT).

Montarea unei baterii neavand reper PEUGEOT antrenează riscuri de disfuncții ale sistemului.

Pentru a o încărca, utilizați un redresor 12 V și nu inversați polaritățile.

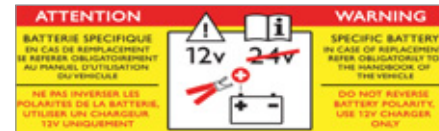

! Sistemul Stop & Start se bazează pe o tehnologie avansată. Pentru orice intervenție asupra vehiculului dumneavoastră, adresați-vă unui Service autorizat ce dispune de competența și echipamentul adaptat, la nivelul pe care rețeaua PEUGEOT este în măsură să vi-l asigure.

Asistare la pornirea în pantă

Sistemul menține vehiculul imobilizat un interval scurt de timp (aproximativ 2 secunde) la pornirea în pantă, pentru a vă oferi timpul necesar să treceți de la pedala de frână la cea de accelerație.

Această funcție nu este activă decât dacă:

- vehiculul a fost complet imobilizat cu piciorul pe pedala de frână,
- în unele condiții de pantă,
- ușa șoferului este închisă.

Funcția de asistare la pornirea în pantă nu poate fi dezactivată.

Funcționare

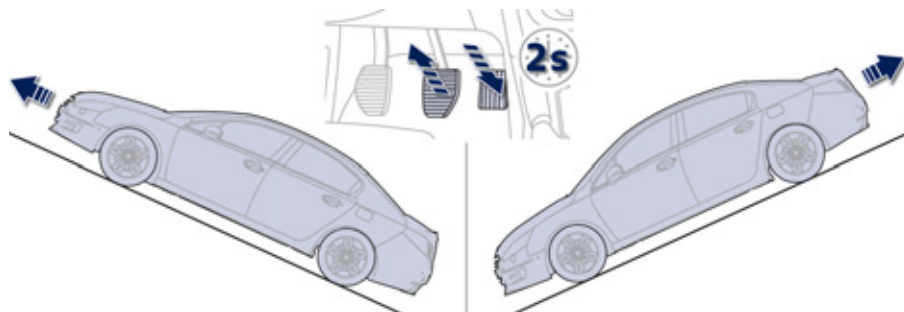

În pantă ascendentă, când vehiculul este oprit, vehiculul este menținut scurt timp imediat ce eliberați pedala de frână:

- dacă a fost cuplată viteza întâi sau în punctul mort pentru cutia de viteze manuală,
- dacă maneta de viteze este în poziția **A** sau **M**, în cazul cutiei de viteze manuale pilotate,
- dacă maneta de viteze este în poziția **D** sau **M**, în cazul cutiei de viteze automate.

În pantă descendentă, vehiculul fiind oprit și marșarierul cuplat, vehiculul este menținut scurt timp imediat ce eliberați pedala de frână.

Anomalie de funcționare



SERVICE

În caz de anomalie a sistemului, acești martori se aprind. Consultați rețeaua PEUGEOT sau un service autorizat pentru a verifica sistemul.

! Nu ieșiți din vehicul în timpul unei faze de menținere temporară asigurată de sistemul de asistare la pornirea în pantă. Dacă trebuie să părăsiți vehiculul, motorul fiind pornit, acționați manual frâna de staționare. Apoi verificați dacă martorul frânei de staționare (și martorul **P** de pe clapeta de frână electrică) este aprins continuu pe tabloul de bord.

Ecran cu afișare frontală

Sistem ce proiectează un ansamblu de informații pe o lamă fumurie, aflată în câmpul vizual al șoferului, pentru a-și păstra privirea îndreptată spre drum.

Acest sistem funcționează cu motorul pornit și își păstrează reglajele la întreruperea contactului.

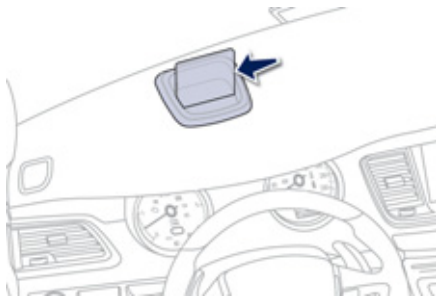

Comutatori

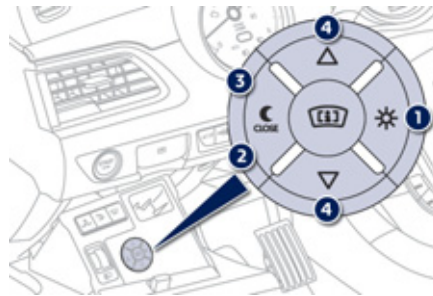

1. Pornire a ecranului cu afișare frontală.
2. Oprire a afișajului cu proiecție frontală (apăsare lungă).
3. Reglare luminozitate.
4. Reglare pe înălțime a afișajului.

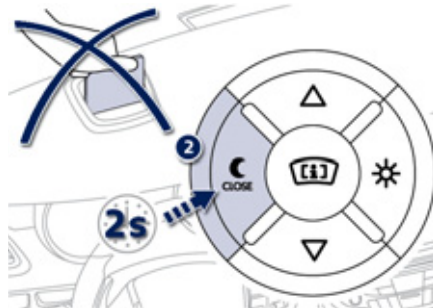

Informații afișate în timpul funcționării



Din momentul activării, informațiile regrupate de ecranul de afișare frontală sunt:

- A. Viteza vehiculului dumneavoastră.
- B. Informațiile reglatorului/limitatorului de viteză.
- C. Informațiile de navigație (în funcție de versiune).

i Pentru mai multe informații asupra navigației, consultați rubrica "Audio și telematică".

Activare/Neutralizare

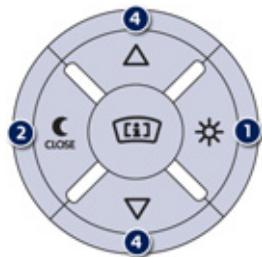

- ☞ Cu motorul pornit, apăsați tasta **1** pentru a activa sistemul și ieșirea lamei.
- ☞ Apăsați continuu tasta **2** pentru a neutraliza sistemul și a ascunde lama.

Starea activ/neutralizat a sistemului la oprirea motorului este păstrată la repornire.

Reglare înălțime

- ☞ Cu motorul pornit, ajustați înălțimea ecranului folosind tastele **4**:
 - în sus pentru a deplasa ecranul spre sus,
 - în jos pentru a deplasa ecranul spre jos.

Reglaj luminozitate

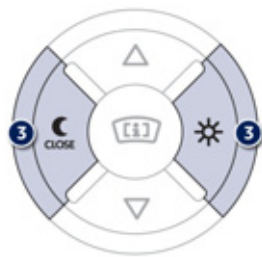

- ☞ Cu motorul pornit, reglați luminozitatea informațiilor folosind tastele **3**:
 - pe "soare" pentru a crește luminozitatea,
 - pe "lună" pentru a scădea luminozitatea.

! Este recomandat să efectuați aceste reglaje numai cu vehiculul oprit. La oprirea sau în timpul rulării, nici un obiect nu trebuie poziționat în jurul lamei (sau în cavitate) pentru a nu împiedica ieșirea lamei și corecta sa funcționare.

i În anumite condiții meteorologice extreme (ploaie și/sau zăpadă, soare puternic, ...) informațiile de pe ecran nu pot fi citite sau vizualizarea poate fi perturbată temporar. Anumite lentile de soare pot incomoda citirea informațiilor. Pentru a șterge lama, utilizați o lavetă curată și moale (din material pentru ștergerea ochelarilor sau microfibră). Nu utilizați un material uscat sau abraziv, nici împreună cu un produs detergent sau solvant, altfel riscați să zgâriați lama sau să deteriorați stratul anti-reflexie.

Memorarea vitezelor

Memorizarea vitezelor se aplică atât modului limitator de viteză, cât și modului regulator de viteză.

Funcționare

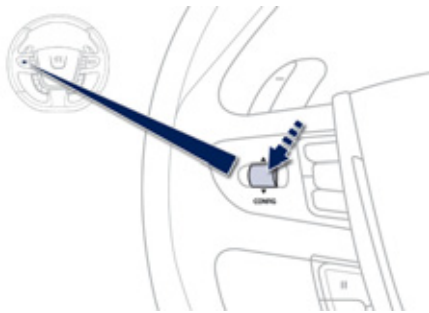

Există posibilitatea de a memora până la cinci viteze în sistem.

Din fabrică sunt deja memorizate câteva viteze.

- ☞ Acces la meniul general pe afișajul tabloului de bord, printr-o apăsare a tastei **"CONFIG"**.
- ☞ Selectați meniul "Personalisation-configuration" (Personalizare-configurare) și validați.

- ☞ Selectați meniul "Vehicle parameters" (Parametri vehicul) și validați.
- ☞ Selectați rândul "Driving assistance" (Asistență la conducere) și validați.
- ☞ Selectați rândul "Speeds memorised" (Viteze memorate) și validați.
- ☞ Modificați viteza.
- ☞ Selectați **"OK"** și validați pentru înregistrarea modificărilor.

! Din motive de siguranță, este imperativ ca conducătorul trebuie să efectueze aceste operații cu vehiculul oprit în timpul utilizării afișajului tabloului de bord.
Aceste operații sunt posibile numai cu vehiculul oprit.

Selectare

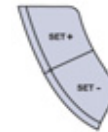

Pentru a selecta o viteză memorată:

- ☞ apăsați pe tasta **"+"** sau **"-"** și mențineți-o apăsată; sistemul se va opri la cea mai apropiată viteză memorată,
- ☞ apăsați din nou pe tasta **"+"** sau **"-"** și mențineți-o apăsată, pentru a selecta o altă viteză memorată.

Pe tabloul de bord se afișează viteza și starea sistemului (activ / inactiv).

4

Limitator de viteză

Sistem care ajută șoferul să nu depășească viteza vehiculului programată de acesta. Viteza limită fiind atinsă, pedala de accelerație nu produce nici un efect, exceptând o apăsare puternică pe aceasta; astfel este posibil ca vehiculul să depășească viteza programată. Pentru a reveni la viteza programată este suficientă deplasarea cu o viteză inferioară vitezei programate eliberând pedala de accelerație.

Punerea în funcțiune a limitatorului este manuală: aceasta necesită o viteză de deplasare mai mare de 30 km/h.

Oprirea funcționării limitatorului este obținută printr-o acționare manuală a comenzii.

Valoarea vitezei programate rămâne în memorie dacă se întrerupe contactul.

i Limitatorul nu poate în nici un caz să înlocuiască respectarea regulilor de limitare a vitezei, nici atenția sau responsabilitatea șoferului.

Comenzi la volan

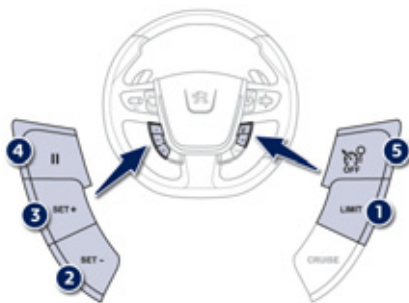

1. Tastă pentru selectarea modului limitator
2. Tastă de reducere a valorii programate
3. Tastă de creștere a valorii programate
4. Tastă de suspendare/reluare a limitării (pauză)
5. Tastă pentru oprirea limitării

Afișaje pe tabloul de bord



Informațiile programate sunt grupate pe acest afișaj al tabloului de bord.

i Aceste informații sunt de asemenea afișate pe ecranul escamotabil. Pentru mai multe detalii legate de ecranul escamotabil, consultați rubrica "Afișaj escamotabil".



- A. Informație despre starea pornită/în pauză a limitării
- B. Indicație privind selectarea funcției limitator
- C. Viteză programată

Programare



☞ Apăsați pe 1, limitatorul este activat și rămâne în pauză.

Nu este necesar să se pună limitatorul în funcțiune pentru a regla viteza.

☞ Reglați valoarea prin apăsarea tastelor 2 sau 3 (ex: 90 km/h).

Puteți regla viteza de referință apăsând tastele 2 și 3 în felul următor:

- pe + sau - 1 km/h = apăsare scurtă,
- pe + sau - 5 km/h = apăsare lungă,
- prin pas de + sau - 5 km/h = apăsare continuă.

☞ Porniți limitatorul prin apăsarea tastei 4.

☞ Suspendați limitatorul prin apăsarea tastei 4: afișajul confirmă suspendarea prin "Pause".

☞ Reporniți limitatorul printr-o altă apăsare a tastei 4.

Depășirea vitezei programate

O apăsare pe accelerație pentru depășirea vitezei programate va fi inactivă, cu excepția cazului în care **apăsați foarte tare** pedala de accelerație, depășind **punctul de rezistență**.

Limitatorul se dezactivează momentan și viteza programată care este afișată pe bord clipește.

Revenirea la viteza programată, prin decelerare voluntară sau nu a vehiculului, anulează automat clipeirea.

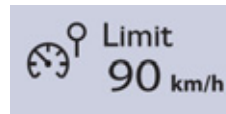
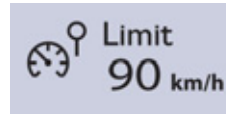
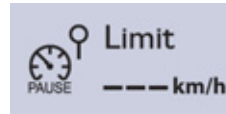

Oprire/Revenire la modul de condus normal

☞ Apăsați pe 5, limitatorul este dezactivat.

Anomalie de funcționare



În caz de disfuncție a limitatorului, viteza programată este ștearsă și înlocuită cu liniuțe clipeitoare.

Efectuați o verificare în rețeaua PEUGEOT sau în cadrul unui service autorizat.



În caz de coborâre abruptă, sau de accelerație puternică, limitatorul de viteză nu va putea împiedica vehiculul să depășească viteza programată.

Utilizarea de covorașe ne-omologate de către PEUGEOT pot împiedica utilizarea normală a pedalei de accelerație și interfera cu funcționarea limitatorului de viteză. Covorașele omologate de către PEUGEOT sunt dotate cu o a treia ancorare situată în zona pedalierei, pentru a evita orice risc de interferență cu pedalele.

Regulator de viteză

Sistem care menține automat viteza vehiculului la valoarea programată de către șofer, fără ca acesta să intervină prin apăsarea pedalelor.

Punerea în funcțiune a regulatorului este manuală: aceasta necesită o viteză de deplasare mai mare de 40 km/h, cât și cuplarea:

- treptei a patra sau superioară de viteză pentru vehiculele echipate cu cutie de viteze manuală,
- treptei a doua sau superioară pentru cutia secvențială sau cutia automată,
- în poziția **A** la cutia secvențială sau **D** la cutia automată.

Oprirea funcționării regulatorului este obținută printr-o apăsare manuală sau prin acționarea pedalei de frână sau ambreiaj sau în cazul declanșării sistemului ESC din motive de siguranță.

Apăsând pe accelerație este posibil să se depășească momentan viteza programată. Când pedala de accelerație este eliberată, vehiculul se va întoarce la viteza memorată.

La oprirea vehiculului, după scoaterea cheii din contact, nicio viteză nu mai este memorată de sistem.

Comenzile la volan

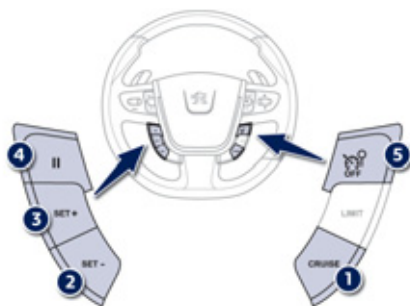

1. Tastă pentru selecția modului de funcționare a regulatorului
2. Tastă de programare a unei viteze/de reducere a valorii programate
3. Tastă de programare a unei viteze/de creștere a valorii programate
4. Tastă de suspendare/reluare a funcției (pauză)
5. Tastă de oprire a funcției

i Regulatorul nu poate în nici un caz să înlocuiască respectarea regulilor de limitare a vitezei, nici atenția, nici răspunderea șoferului.

Afișaje pe tabloul de bord



Informațiile acestei funcții sunt grupate pe acest afișaj al tabloului de bord.

i Aceste informații sunt de asemenea afișate pe ecranul escamotabil. Pentru mai multe detalii legate de ecranul escamotabil, consultați rubrica "Afișaj escamotabil".



- A. Indicator de stare pornit/în pauză
- B. Indicator de selectare a modului regulator
- C. Viteză programată

Programare



- ☞ Apăsați pe 1, regulatorul este activat, și rămâne în pauză.
- ☞ Reglați viteza programată accelerând până la viteza dorită, apoi apăsați tasta 2 sau 3 (ex: la 110 km/h).

Puteți regla viteza de referință apăsând tastele 2 și 3 în felul următor:

- pe + sau - 1 km/h = apăsare scurtă,
- pe + sau - 5 km/h = apăsare lungă,
- pas cu pas de + sau - 5 km/h = apăsare continuă.
- ☞ Suspențați regulatorul prin apăsarea tastei 4: afișajul confirmă suspendarea prin "Pause".
- ☞ Reporniți regulatorul printr-o altă apăsare a tastei 4.

Depășirea vitezei programate

Depășirea voluntară sau nu a vitezei programate determină clipirea sa pe afișaj.

Revenirea la viteza programată, prin decelerare voluntară sau nu a vehiculului, anulează automat clipirea.

Oprire/Revenire la condusul normal

- ☞ Apăsați pe 5, regulatorul este dezactivat. Pe afișaj, revine kilometrajul.

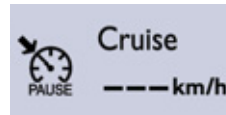

Anomalie de funcționare



În caz de disfuncție a regulatorului, viteza programată este ștearsă, liniuțele clipeșc timp de câteva secunde.

Efectuați o verificare în rețeaua PEUGEOT sau în cadrul unui Service autorizat.

! Când regulatorul este în funcțiune, fiți atenți dacă mențineți apăsată una dintre tastele de modificare a vitezei programate: aceasta poate provoca o schimbare rapidă a vitezei vehiculului dumneavoastră.

Nu folosiți regulatorul de viteză pe carosabil alunecos sau când traficul este intens.

La coborâre abruptă, regulatorul de viteză nu va putea împiedica vehiculul să depășească viteza programată.

Pentru a evita orice risc de blocare a pedalelor:

- aveți grijă să așezați corect covorașul,
- nu suprapuneți niciodată mai multe covorașe.

Asistență la parcare

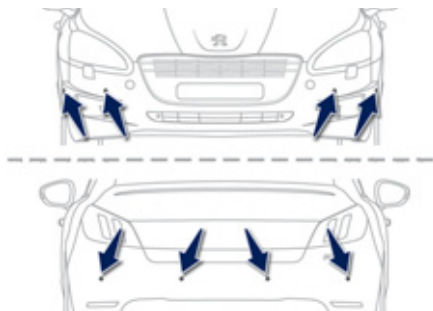

Cu ajutorul senzorilor aflați în bara de protecție, această funcție vă semnalează apropierea de orice obstacol (persoane, vehicule, arbori, bariere...) ce intră în zona de detecție. Anumite obstacole (țăruș, baliză de șantier...) detectate la început, nu mai sunt vizibile la sfârșitul manevrei datorită prezenței zonelor moarte.

! Această funcție nu poate, în nici un caz, înlocui vigilența și responsabilitatea șoferului.

Asistența la parcare cu spatele

Activarea se face prin cuplarea marșarierului. Este însoțită de un semnal sonor. Oprirea se face prin decuplarea marșarierului.

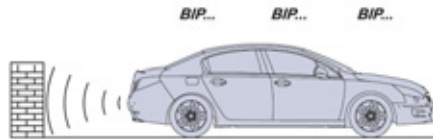

Asistență sonoră

Informația de apropiere este dată de un semnal intermitent, cu frecvență din ce în ce mai rapidă pe măsură ce vă apropiați de obstacol. Sunetul emis prin difuzor (stânga sau dreapta) permite identificarea direcției în care se află obstacolul. Dacă distanța "vehicul/obstacol" ajunge sub treizeci centimetri, semnalul sonor devine continuu.



Asistență grafică

Ea completează semnalul sonor prin afișarea pe ecranul multifuncție a segmentelor, pe măsura apropierii de vehicul. Dacă vă apropiați prea mult de un obstacol, simbolul "Pericol" este afișat pe ecran.

Asistare la parcare cu fata

Suplimentar, pe lângă asistarea la parcare cu spatele, asistarea la parcare cu fața se declanșează imediat ce un obstacol este detectat, iar viteza vehiculului este sub 10 km/h. Asistarea la parcare se întrerupe dacă vehiculul se oprește mai mult de 3 secunde din mersul înainte, dacă obstacolul detectat nu mai există, sau viteza vehiculului depășește 10 km/h.

- i** Sunetul emis prin difuzor (spate sau fata) permite localizarea obstacolului în față sau în spate.

Neutralizarea / Activarea asistării la parcare cu fata si cu spatele



Neutralizarea funcției se efectuează prin apăsarea acestui buton. Martorul de pe buton se aprinde.

O nouă apăsare pe acest buton reactivează funcția. Martorul de pe buton se stinge.

- i** Funcția va fi neutralizată automat în caz de tractare a unei remorci sau de montare a unui suport pentru biciclete (vehicul echipat cu un suport pentru biciclete recomandat de PEUGEOT).

Anomalie de funcționare

SERVICE

În caz de disfuncție a sistemului, la trecerea în marșarier, acest martor se aprinde pe tabloul de bord și/sau un mesaj apare pe ecran, însoțit de un semnal sonor (bip scurt). Consultați rețeaua PEUGEOT sau un Service autorizat.

- i** Pe vreme rea sau pe timp de iarnă, asigurați-vă că senzorii nu sunt acoperiți cu noroi, gheață sau zăpadă. La trecerea în marșarier, un semnal sonor (bip lung) vă indică faptul că senzorii ar putea fi acoperiți. Anumite surse sonore (motocicletă, camion, pick hamper...) pot declanșa semnale sonore de asistență la parcare.

Măsurarea spațiului disponibil

Sistemul măsoară locul disponibil între două obstacole sau vehicule. Această funcție asigură măsurarea spațiului și oferă informații despre:

- posibilitatea de a parca într-un loc liber, în funcție de gabaritul vehiculului și distanțele necesare pentru efectuarea manevrelor,
- nivelul de dificultate al manevrei care urmează a fi efectuată.

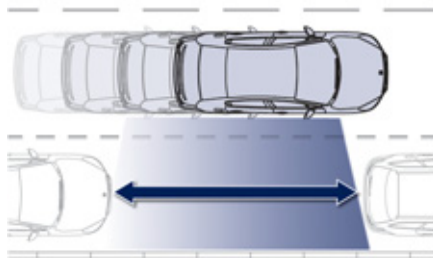

Sistemul nu măsoară spațiile care diferă mult de dimensiunea de gabarit a vehiculului.

Afișare

>P<

Martorul, plasat pe comanda **A**, poate prezintă două stări diferite:

- **apris continuu:** funcția este selectată printr-o apăsare pe comanda **A**.
- **stins:** funcția nu este selectată.

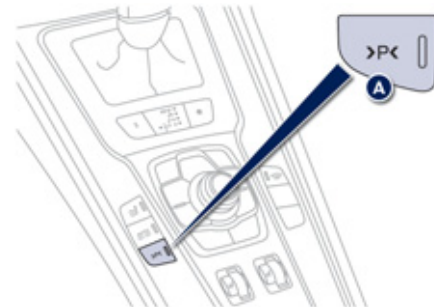

Funcționare

Ați identificat un loc disponibil:

- ☞ Angajați o treaptă de viteză pentru cutia de viteze manuală sau plasați schimbătorul de viteze în poziția **A** (cutie secvențială) sau în poziția **D** (cutie automată).
- ☞ Apăsați comanda **A** pentru a selecta funcția.
- ☞ Activați indicatorul de direcție de pe latura locului ce urmează a fi măsurat; un mesaj și clipirea marotorului confirmă că măsurarea este în curs.
- ☞ În timpul măsurării, avansați de-a lungul locului cu o viteză mai mică de 20 km/h, pentru a va pregăti de efectuarea manevrei.
- ☞ Odată măsurarea terminată, sistemul vă indică nivelul de dificultate al manevrei printr-un mesaj pe ecranul multifuncție, însoțit de un semnal sonor.

Funcția afișează următoarele mesaje:

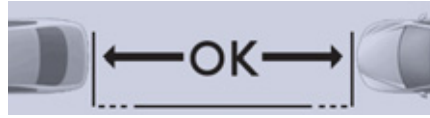

Parcare posibilă

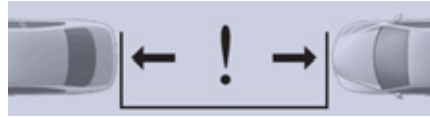

Parcare dificilă



Parcare nerecomandată

Funcția se dezactivează automat:

- la cuplarea marșarierului,
- la întreruperea contactului,
- dacă nu se solicită nici o măsurare,
- în următoarele cinci minute de la selectarea funcției,
- dacă viteza vehiculului depășește pragul de 70 km/h timp de un minut.

! Dacă distanța laterală dintre vehicul și loc este prea mare, există riscul ca sistemul să nu măsoare spațiul.

i Funcția rămâne disponibilă după o măsurare și se pot măsura astfel mai multe spații pe rand. Pe timp nefavorabil sau iarna, asigurați-vă că senzorii nu sunt murdari, acoperiți cu zăpadă sau gheață. Funcția de măsurare a spațiului disponibil dezactivează asistarea la parcare cu fața, în faza de măsurare în mers înainte. În caz de funcționare anormală, sistemul trebuie verificat de către rețeaua PEUGEOT sau un service autorizat.

Comenzi lumini

Dispozitiv de selectare și comandă a diferitelor lumini față și spate care asigură iluminatul și semnalizarea vehiculului.

Iluminat principal

Disponeti de diferite lumini:

- luminile de poziție, pentru a fi văzut,
- lumini de întâlnire pentru a vedea, fără a orbi ceilalți șoferi,
- lumini de drum, pentru a vedea bine în cazul în care drumul este liber,
- lumini direcționale, pentru a vedea mai bine în viraje.

Iluminat aditional

Alte tipuri de lumini sunt instalate pentru a corespunde condițiilor speciale de mers:

- lumini de ceață spate, pentru o mai bună semnalizare pe timp de ceață,
- lumini anticeață față, pentru a o vizibilitate mai bună pe timp de ceață și pentru a optimiza iluminarea intersecțiilor și manevrelor în parcare,
- lumini de zi pentru a fi văzut pe timpul zilei.

Automatizări de iluminare

Sunt de asemenea disponibile diferite moduri de comandă automată a iluminării, după următoarele opțiuni:

- lumină de însoțire,
- iluminat direcțional,
- lumină de întâmpinare,
- Iluminat diurn (lumini de zi),
- aprindere automată a farurilor,
- "Asistenta lumini de drum".

Inel de selectare a modului de iluminare principal

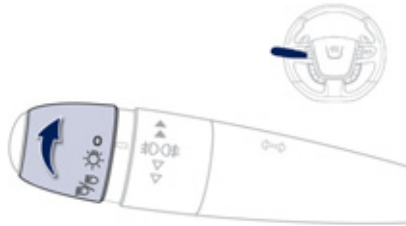

Rotiți-l pentru a plasa simbolul dorit în dreptul reperului.

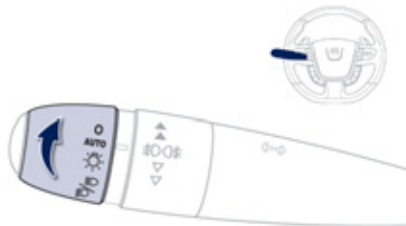

Model fără aprindere AUTO



Model cu aprindere AUTO

- O** Lumini stinse.
- AUTO** Aprindere automată a farurilor.
-  Numai lumini de poziție.
-  Fază scurtă sau fază lungă.

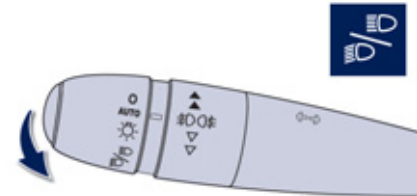

5

Manetă de inversare a farurilor

Trageți de aceasta pentru a comuta între fază scurtă/fază lungă.

În modul de funcționare cu lumini stinse și lumini de poziție, șoferul poate aprinde direct faza lungă (apel de faruri) atâta timp cât menține maneta trasă.

Afișaje

Aprinderea martorului corespunzător de pe tabloul de bord confirmă punerea în funcțiune a tipului de iluminare selectat.

Inel pentru selectarea luminilor de ceață

Acestea funcționează cu faza scurtă și cu faza lungă.

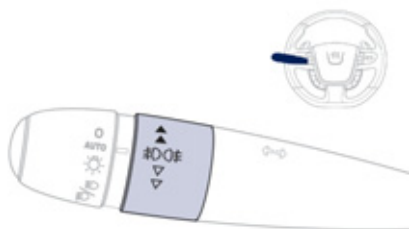

Proiector anticeață față și lumini de ceață spate

Dați un impuls, rotind inelul:

- ☞ spre înainte, o primă dată, pentru a aprinde luminile de ceață față,
- ☞ spre înainte, a 2-a oară, pentru a aprinde luminile de ceață spate,
- ☞ spre înapoi, o primă dată, pentru a stinge luminile de ceață spate,
- ☞ spre înapoi, a 2-a oară, pentru a stinge luminile de ceață față.

În momentul stingerii automate a farurilor (cu model AUTO), sau în cazul stingerii manuale a luminilor de întâlnire, luminile de ceață și luminile de poziție vor rămâne aprinse.

- ☞ Rotiți inelul spre înapoi pentru a stinge luminile de ceață, luminile de poziție se vor stinge și ele.

! Pe timp frumos sau pe ploaie, atât ziua cât și noaptea, este interzis să se folosească farurile ceață din față și luminile ceață spate. În aceste cazuri puterea fasciculelor luminoase poate orbi pe ceilalți participanți la trafic. Acestea trebuie utilizate exclusiv în condiții de ceață sau ninsoare.

În aceste condiții meteorologice, trebuie să aprindeți manual luminile de ceață și faza scurtă, deoarece senzorul de lumină poate detecta o luminizitate suficientă.

Nu uitați să stingeți farurile ceață din față și luminile de ceață din spate imediat ce nu mai sunt necesare.

i Uitarea luminilor aprinse

Declanșarea unui semnal sonor, imediat ce se deschide portiera din față, avertizează șoferul că a uitat să stingă sistemul de iluminare al vehiculului său, contactul fiind întrerupt în modul de aprindere manual.

În acest caz, stingerea farurilor antrenează oprirea semnalului sonor. Contactul fiind întrerupt, dacă faza scurtă rămâne aprinsă, vehiculul trece în mod "ECO" pentru a nu se descărca bateria.

Luminile se sting la întreruperea contactului, dar aveți întotdeauna posibilitatea să le reactivați acționând comanda luminilor.

i În unele condiții de climă (temperatură scăzută, umiditate), este normală apariția fenomenului de aburire a suprafeței interioare a farurilor și a luminilor din spate; acesta dispare în câteva minute, după aprinderea luminilor.

Lumini de zi

Iluminat specific de zi, obligatoriu în unele țări, care se activează automat, la pornirea motorului, oferind o mai bună vizibilitate a vehiculului de către ceilalți participanți la trafic.

Această funcție este asigurată:

- pentru țările în care reglementarea este impusă, prin aprinderea fazei scurte, asociată cu luminile de poziție și luminile plăcuței de înmatriculare.
- pentru celelalte țări de comercializare, prin aprinderea luminilor dedicate.

i



Această funcție poate fi activată sau neutralizată din meniul de configurare al vehiculului.

5

Iluminat de însoțire manual

Menținerea temporară a fazei scurte aprinse, după ce s-a întrerupt contactul vehiculului, facilitează ieșirea șoferului din vehicul în caz de luminozitate scăzută.

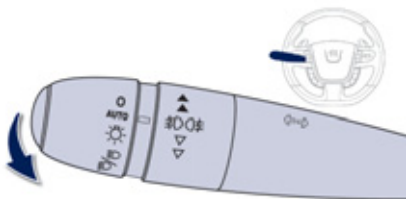

Punerea în funcțiune

- ☞ În primele 30 secunde sau un minut de la întreruperea contactului (în funcție de timpul de aprindere a luminii de însoțire, programat din meniul de configurare), efectuați un "apel de faruri" folosind comanda pentru lumini.
- ☞ Un nou "apel de faruri" oprește funcția.

Opreire

Iluminatul de însoțire manual se oprește automat după aproximativ 30 secunde.

Lumini de staționare

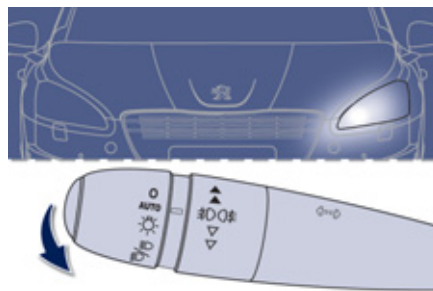

Balizaj lateral realizat prin aprinderea numai a luminilor de poziție de pe partea pe care se circulă.

- ☞ În minutul ce urmează întreruperii contactului, acționați comanda luminilor în sus sau în jos, în funcție de partea pe care se circulă (exemplu: dacă staționați pe partea dreaptă: comanda luminilor trebuie acționată în jos; aprinderea luminilor se va face pe partea stângă a vehiculului).

Aceasta este indicată printr-un semnal sonor și aprinderea matorului indicator de direcție corespunzător pe tabloul de bord.

Pentru a stinge luminile de poziție, aduceți comanda luminilor pe poziția centrală sau puneți contactul.

Aprindere automată a farurilor

Luminile de poziție și faza scurtă se aprind automat, fără ca șoferul să intervină, în caz de luminozitate slabă exterioară precum și în diferite cazuri de declanșare a ștergătoarelor. Se sting automat de îndată ce luminozitatea a devenit din nou suficient de bună sau ștergătoarele s-au oprit.

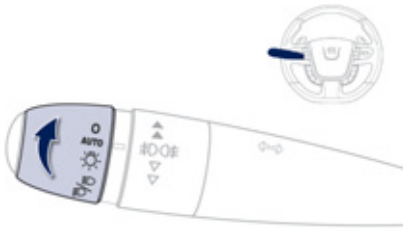

Punere în funcțiune

☞ Rotiți inelul în poziția "AUTO". Aprinderea automată este însoțită de un mesaj pe afișajul tabloului de bord.

Oprire

☞ Rotiți inelul pe o altă poziție. Oprirea este însoțită de un mesaj pe afișajul tabloului de bord.

Asociere cu lumina de însoțire automată

Asocierea cu aprinderea automată aduce iluminatului de însoțire următoarele posibilități suplimentare:

- alegerea duratei de menținere a luminilor timp de 15, 30 sau 60 secunde,
- pornirea automată a luminilor de însoțire când aprinderea automată este activată.

Programare



Alegerea duratei luminii de însoțire se face din parametrii vehiculului din meniul de configurare, în afișajul tabloului de bord.

Anomalie de funcționare

SERVICE

În caz de disfuncție a senzorului de luminozitate, acest maror se afișează pe tabloul de bord și/sau un mesaj apare pe afișajul tabloului de bord, însoțit de un semnal sonor.

Efectuați o verificare în rețeaua PEUGEOT sau în cadrul unui Service autorizat.



Pe timp de ceață sau zăpadă, senzorul de luminozitate poate detecta o lumină suficientă. Astfel, luminile nu se aprind automat.

Nu mascați senzorul de luminozitate, cuplat la senzorul de ploaie și situat în mijlocul parbrizului, în spatele oglinzii retrovizoare interioare; funcțiile asociate nu vor mai fi comandate.

Asistență faruri

Sistem ce inversează automat faza lungă cu faza scurtă și invers, în funcție de condițiile de circulație datorită senzorului montat pe oglinda retrovizoare interioară.

Sistemul este activ de la 25 km/h și se dezactivează la 15 km/h.



Pornire

☞ plasați comanda luminilor în poziția "AUTO" sau "Fază scurtă/lungă",



☞ apăsați pe acest buton, martorul se aprinde.

Oprire

Dacă situația o necesită, conducătorul poate interveni în orice moment.



☞ apăsați pe acest buton, martorul se stinge,

☞ sau înversând comanda luminilor care este fie pe poziția "AUTO" fie pe poziția "Fază lungă/scurtă".

i Un apel de faruri (blitz) nu dezactivează sistemul.

Starea sistemului rămâne în memorie la întreruperea contactului.

Această inversare automată a farurilor este un sistem de asistare a conducerii. Șoferul rămâne responsabil de iluminarea vehiculului său și de adaptarea la condițiile de luminositate, de vizibilitate și de circulație.

i Sistemul poate fi perturbat sau nu poate funcționa:

- când condițiile de vizibilitate sunt reduse (spre exemplu în condiții de ninsoare, de ploaie puternică sau de ceață intensă, ...),
- dacă parbrizul este crăpat, aburit sau mascat (de un autocolant, ...) în dreptul senzorului,
- dacă vehiculul este în dreptul unor panouri puternic reflectorizante.

Sistemul nu este în măsură să detecteze participanții la trafic care:

- nu au iluminare proprie, spre exemplu pietonii,
- au luminile mascate, spre exemplu vehiculele circulând în spatele unei glișiere de siguranță (pe autostradă),
- se află în vârful sau la baza unei pante abrupte, în viraje sinuoase, în intersecții în cruce.

Iluminare exterioară de întâmpinare

Aprinderea de la distanță a farurilor vă ușurează apropierea de vehicul în cazul unei slabe iluminări. El se activează în funcție de intensitatea luminoasă detectată de senzorul de luminozitate.

Punere în funcțiune



- Apăsați pe lacătul deschis al telecomenzii.
- Farurile de față scurtă și de poziție se aprind; vehiculul este de asemenea deblocat.

Oprire

Iluminatul exterior se întrerupe automat la capătul unei perioade date, la punerea contactului sau la blocarea vehiculului.

Programare



Alegerea duratei de menținere a luminii se face din meniul de configurare al afișajului tabloului de bord.

Spoturi în retrovizoarele exterioare

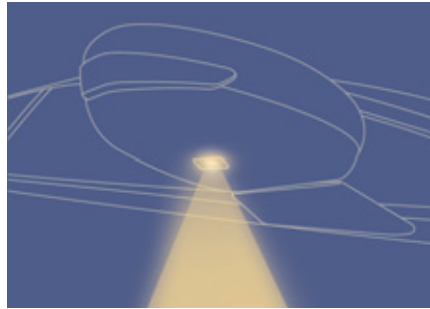

Pentru a ușura apropierea de vehicul, ele luminează:

- zonele situate în dreptul ușilor șoferului și pasagerului din față,
- zonele din față retrovizorului și din spatele ușilor față.

Operare

Spoturile se aprind:

- la deblocarea vehiculului,
- la scoaterea cheii din contact,
- la deschiderea unei portiere,
- la efectuarea comenzii de localizare a vehiculului de pe telecomandă.

Stingere

Luminile laterale se sting după o durată prestabilită (temporizare).

Reglare manuală a proiectoarelor cu halogen

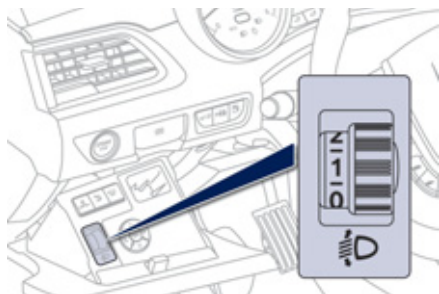

Pentru a nu-i incomoda pe ceilalți participanți la trafic, proiectoarele cu lămpi cu halogen trebuie să fie reglate pe înălțime, în funcție de sarcina vehiculului.

- 1 Conducător auto
- 2 Conducător auto + pasager față.
- 3 Conducător auto + pasager față + pasageri spate.
- 4 5 persoane.
- 5 5 persoane + încărcătură în portbagaj.
- 6 Șofer + încărcătură în portbagaj.

i Reglaj inițial în poziția "0".

Reglare automată a proiectoarelor cu xenon



Pentru a nu îi incomoda pe ceilalți participanți la trafic, acest sistem corectează automat și cu vehiculul staționat, înălțimea fascicolului becurilor cu xenon, în funcție de sarcina vehiculului.

SERVICE

În caz de defecțiune, acest martor se afișează pe tabloul de bord, însoțit de un semnal sonor și de un mesaj pe afișajul tabloului de bord.

Sistemul pune în acest caz proiectoarele în poziție joasă.

! În caz de anomalie, nu atingeți becurile cu xenon. Efectuați o verificare în rețeaua PEUGEOT sau în cadrul unui service autorizat.

Iluminare direcțională principală

La faza scurtă sau lungă, această funcție permite fascicolului proiectoarelor să lumineze mai bine marginea drumului în viraje.

Utilizarea acestei funcții, cuplată numai cu lămpile cu xenon, îmbunătățește considerabil calitatea iluminării în viraje.

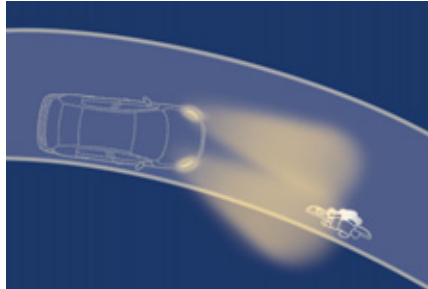

cu iluminat direcțional

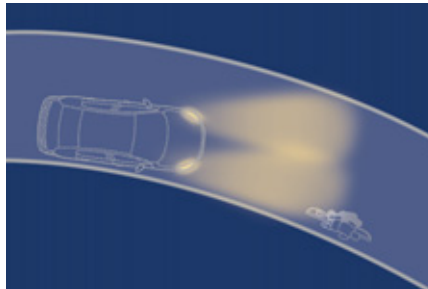

fără iluminat direcțional

i La viteză zero sau foarte slabă sau la intrarea în marșarier, această funcție este inactivă. Starea funcției rămâne în memorie la întreruperea contactului.

Programare



Activarea sau dezactivarea funcției se face din meniul de configurare (pe afișajul tabloului de bord).

5

Anomalie de funcționare



În caz de defecțiune, acest martor clipește pe tabloul de bord, însoțit de un mesaj pe afișajul tabloului de bord.

Consultați rețeaua PEUGEOT sau un service autorizat.

Iluminat direcțional adițional

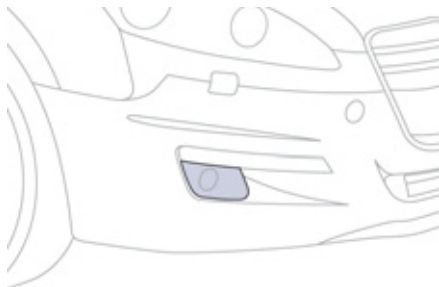

Pentru luminile de întâlnire sau de drum, această funcție permite fasciculului luminos al proiectoarelor de ceață față să lumineze interiorul virajului la un unghi suplimentar, dacă viteza vehiculului este mai mică de 40 km/h. Utilizarea acestui tip de iluminare adițională este optimă în condiții de tip urban, în intersecții, pe șosele sinuoase, în manevrele de parcare, ...

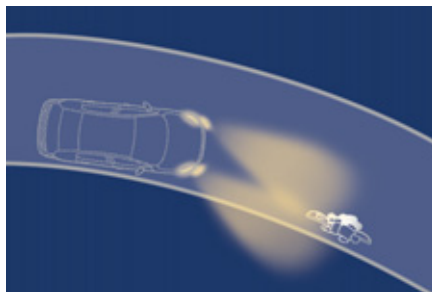

cu iluminat direcțional adițional

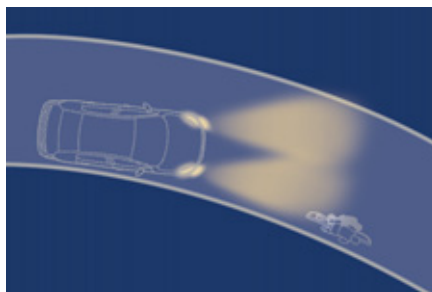

fără iluminat direcțional adițional

Activare

Această funcție se activează:

- la acționarea semnalizatoarelor de direcție (aprinderea proiectoarelor de ceață pe aceeași parte), sau
- dincolo de un anumit unghi de rotire al volanului.

Dezactivare

Această funcție este inactivă:

- sub un anumit unghi de rotire al volanului,
- la oprirea semnalizatorului de direcție.

Programare



Activarea sau neutralizarea funcției se face din meniul de configurare (pe afișajul tabloului de bord).

Din fabrică, aceasta funcție este activată.

Comenzi ștergătoare

Diferitele ștergătoare pentru partea din față și din spate a vehiculului sunt concepute pentru a îmbunătăți progresiv vizibilitatea șoferului în funcție de condițiile climatice.

Programări

Sunt de asemenea disponibile diferite moduri de comandă automată a ștergătoarelor conform opțiunilor următoare:

- ștergere automată pentru ștergătorul de parbriz,
- ștergere luneta, la cuplarea mersului înapoi.

Comenzi manuale

Comenzile ștergătoarelor de parbriz se efectuează direct de către șofer.

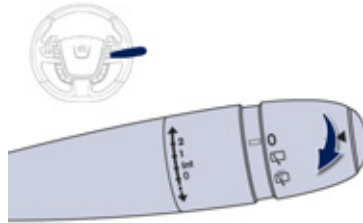

Model cu ștergere manuală (intermitentă)

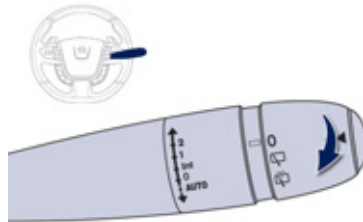

Model cu ștergere AUTO

Ștergătoare de parbriz

Cadență de ștergere:

- 2** rapidă (precipitații puternice),
- 1** normală (ploaie moderată),
- I** intermitentă (proporțională cu viteza vehiculului),
- 0** oprire,
- ↓** ștergere pas cu pas (apăsați în jos și eliberați),
- AUTO ↓** automată (apăsați în jos și eliberați).
pas cu pas (trageți comanda scurt spre dumneavoastră).

5

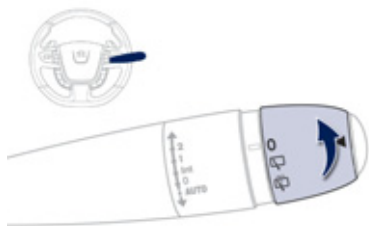

Ștergător geamuri spate

Inel de selectare a ștergătorului spate:

! În caz de ninsoare sau de îngheț puternic și la utilizarea unui suport pentru bicicletă pe portbagaj, dezactivați ștergătorul automat din spate din meniul de configurare al afișajului tabloului de bord.



oprire,



ștergere intermitentă,



ștergere cu utilizarea spălătorului de geamuri (durată determinată).

Marșarier

La trecerea în marșarier, dacă ștergătorul față funcționează și ștergătorul din spate se va pune în funcțiune.

Programare



Punerea în funcțiune sau oprirea funcției se face din meniul configurare al afișajului tabloului de bord.

În caz contrar, această funcție este activată.

Spălător geamuri față și proiectoare

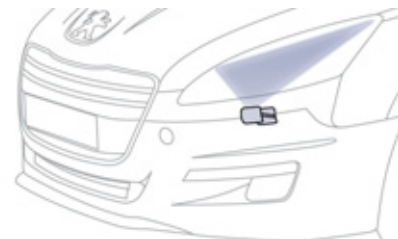

Trageți către dumneavoastră comanda ștergătoarelor. Spălătorul de geamuri, iar apoi ștergătorul de geamuri funcționează pentru o perioadă fixă de timp. Spălătoarele proiectoarelor nu se activează decât dacă **faza scurtă este aprinsă**.

Nivel minim lichid spălare parbriz/spălare faruri

SERVICE

Pentru vehiculele echipate cu dispozitive de spălare faruri, dacă nivelul minim este atins, acest martor se afișează pe tabloul de bord, însoțit de un semnal sonor și de un mesaj pe afișajul tabloului de bord. Acesta se afișează la punerea contactului, sau la fiecare acționare a manetei de comandă când rezervorul nu a fost umplut. La următoarea oprire umpleți rezervorul cu lichid pentru spălare parbriz/faruri.

Stergere automată parbriz

Ștergătorul funcționează automat, fără intervenția șoferului în caz de detectare a ploii (senzorul din spatele oglinzii retrovizoare din interior) și își adaptează viteza în funcție de intensitatea precipitațiilor.

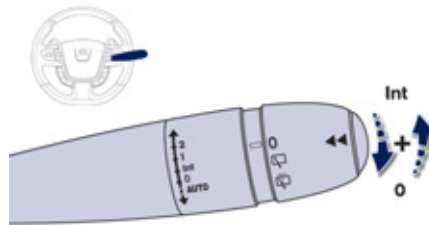
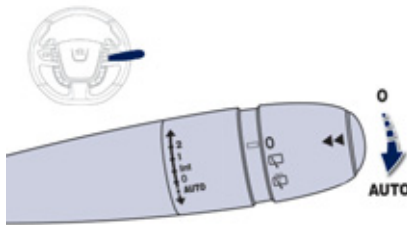

Pornire



Dați un impuls scurt comenzii în jos. Acest martor se aprinde pe tabloul de bord și un mesaj este afișat.

Oprire



Dați un nou impuls scurt comenzii în jos sau plasați comanda pe o altă poziție (Int, 1 sau 2). Acest martor se stinge pe tabloul de bord și un mesaj este afișat.

i Reactivarea ștergerii automate este necesară după fiecare întrerupere a contactului mai lungă de un minut, printr-un impuls în jos asupra comenzii.

Anomalie de funcționare

În caz de disfuncție a ștergerii automate, ștergătorul va funcționa intermitent. Efectuați o verificare în rețeaua PEUGEOT sau în cadrul unui service autorizat.

- !** Nu acoperiți senzorul de ploaie, cuplat cu senzorul de luminositățe și situat pe mijlocul parbrizului, în spatele oglinzii retrovizoare interioare. La spălare într-o spălătorie automată, dezactivați sistemul de ștergere automată. Iarna, este recomandat să așteptați dezghețarea completă a parbrizului, înainte de a acționa ștergerea automată.

Pozitie specială a ștergătoarelor de parbriz

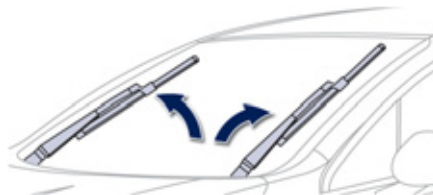

Această poziție permite degajarea lamelor ștergătoarelor de parbriz. Permite curățarea lamelor sau înlocuirea ștergătoarelor. De asemenea, poate fi utilizată, pe timp de iarnă, pentru a degaja lamele de pe parbriz.

- ☞ În minutul ce urmează tăierii contactului, orice acțiune a comenzii ștergătoarelor de geamuri poziționează ștergătoarele în poziție verticală.
- ☞ Pentru a readuce ștergătoarele în poziție normală după intervenție, puneți contactul și acționați comanda.

- i** Pentru a păstra eficacitatea ștergătoarelor cu lame plate, de tip "flat-blade", vă recomandăm:
- să le manipulați cu atenție,
 - să le curățați în mod regulat cu apă cu săpun,
 - să nu le utilizați pentru a susține o placă de carton presată pe parbriz,
 - să le înlocuiți la primele semne de uzură.

Plafoniere

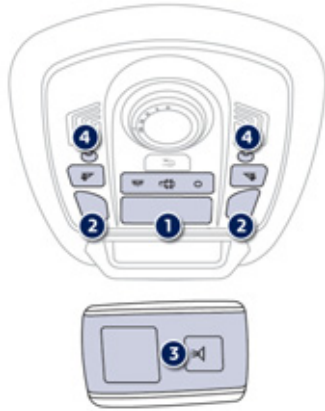

1. Plafoniera din față
2. Lumini de lectură față
3. Lumini de lectură spate
4. Leduri de ambianță

Plafonierele față



În această poziție plafoniera se aprinde treptat:

- la deblocarea vehiculului,
- la scoaterea cheii din contact,
- la deschiderea unei portiere,
- la apăsarea butonului de blocare de pe telecomandă, pentru a localiza vehiculul.

Se sting progresiv:

- la blocarea vehiculului,
- după punerea contactului,
- după 30 de secunde după închiderea ultimei portiere.



Stinse în permanență.



Luminare continuă.



Cu modul "iluminarea permanentă", durata de funcționare variază, în funcție de context:

- după întreruperea contactului, aproximativ 10 min,
- în modul economie de energie aproximativ 30 secunde,
- motorul pornit, fără limită.

Lumina de lectură față și spate

☞ Cu contactul pus, acționați întrerupătorul corespunzător.

Când plafoniera față este în poziția "iluminare permanentă", lumina de lectură din spate se va aprinde de asemenea, doar dacă aceasta nu este în poziția "stins în permanență".

Din față puteți neutraliza luminile de lectură dinsă pentru, de exemplu, a nu perturba somnul pasagerilor. Aceștia pot oricând comanda aprinderea lămpii.

5



Aveți grijă ca nimic să nu intre în contact cu plafonierele.

Iluminat de ambianță

Aprinderea unei lumini difuze in habitacul ușurează vizibilitatea în vehicul în caz de luminozitate redusă.

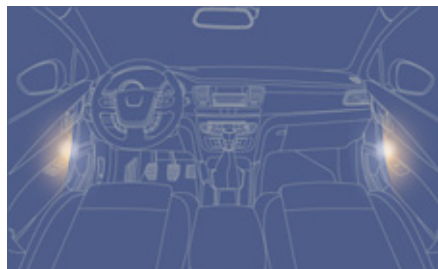

Punere în funcțiune

Noaptea, diodele electroluminescente-LED de ambianță se aprind automat, odată cu luminile de poziție.

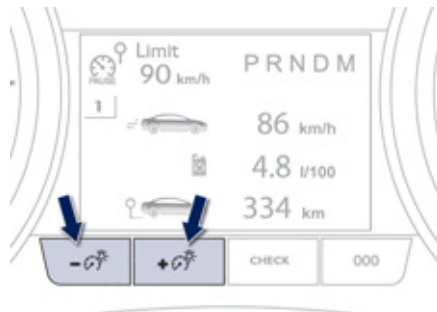

Oprire

Iluminatul de ambianță se oprește automat la stingerea luminilor de poziție.

El poate fi stins manual, acționând reostatului de iluminat al tabloului de bord la nivelul cel mai redus.

Generalități privind scaunele pentru copii

Preocupare constantă pentru PEUGEOT din momentul proiectării vehiculului, siguranța copiilor depinde în aceeași măsură și de dumneavoastră.

Pentru a asigura o siguranță optimă respectați sfaturile următoare:

- conform reglementărilor europene, **toți copiii cu vârsta mai mică de 12 ani sau cu înălțime mai mică de un metru cincizeci trebuie transportați în scaune pentru copii omologate, adaptate greutății lor**, pe locurile echipate cu centură de siguranță sau cu sistem de prindere ISOFIX*,
- **statistic, locurile cele mai sigure pentru transportul copiilor sunt cele din spatele vehiculului dumneavoastră,**
- **copilul care are mai puțin de 9 kg trebuie obligatoriu transportat în poziția "cu spatele în direcția de mers", atât pe locurile din față cât și pe cele din spate.**

i **PEUGEOT vă recomandă să transportați copilul dumneavoastră pe scaunele laterale din spate** ale vehiculului:

- **"cu spatele în direcția de mers"** până la vârsta de 2 ani,
- **"cu fața în direcția de mers"** peste vârsta de 2 ani.

* Reglementările privind transportul copiilor sunt specifice fiecărei țări. Consultați legislația în vigoare din țara dumneavoastră.

Scaun pentru copii în față



"Cu spatele în direcția de mers"

Atunci când scaunul pentru copii este montat pe **locul pasagerului din față** "cu spatele în direcția de mers", este imperativ ca airbagul pasagerului să fie dezactivat. Altfel, **copilul riscă să fie grav rănit, sau chiar omorât la deplierea airbagului.**



"Cu fața în direcția de mers"

Atunci când scaunul pentru copii este montat pe **locul pasagerului din față** "cu fața în direcția de mers", reglați scaunul vehiculului în poziția longitudinală retras la maxim către înapoi, cu spătarul ridicat și lăsați airbagul pasagerului activat.

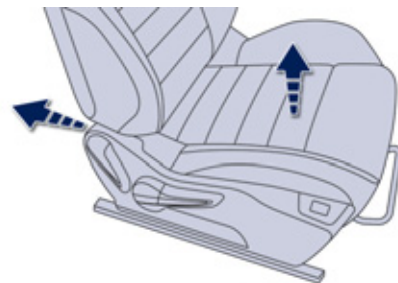

Scaun de pasager reglat în poziția cea mai înaltă și în poziția longitudinală deplasată la maxim spre înapoi.

i Asigurați-vă că centura de siguranță este tensionată corect.



Airbag de pasager OFF

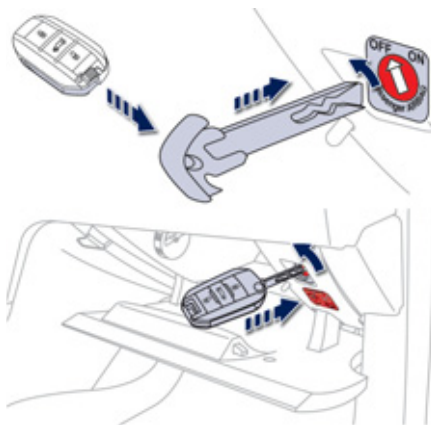

Consultați indicațiile menționate pe eticheta ce se găsește pe fiecare parte a parasolarului pasagerului.

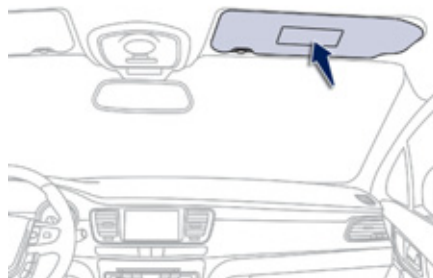

- i** Pentru a asigura siguranța copilului dumneavoastră, este imperativ să neutralizați airbagul frontal al pasagerului când instalați un scaun pentru copii "cu spatele în direcția de mers" pe locul pasagerului din față. În caz contrar, copilul riscă să fie grav rănit sau chiar omorât la declanșarea airbagului.

- i** Pentru mai multe detalii asupra neutralizării airbagului, consultați rubrica "Siguranța" apoi "Airbaguri".





Scaune pentru copii recomandate de PEUGEOT

PEUGEOT vă propune o gamă completă de scaune înregistrate pentru copii, fixate **cu ajutorul unei centuri de siguranță în trei puncte**.

Grupa 0+: de la naștere până la 13 kg	Grupele 1, 2 și 3: de la 9 la 36 kg
 <p data-bbox="443 370 762 471">L1 "RÖMER Baby-Safe Plus" Se instalează cu spatele la direcția de mers.</p>	 <p data-bbox="1098 359 1481 487">L2 "KIDDY Comfort Pro" Utilizarea scutului de protecție este obligatorie pentru transportul copiilor mici (de la 9 la 18 kg).</p>
Grupele 2 și 3: de la 15 la 36 kg	
 <p data-bbox="427 614 794 716">L4 "KLIPPAN Optima" Începând de la 6 ani (aproximativ 22 kg) este folosit numai înălțătorul.</p>	 <p data-bbox="1090 604 1489 732">L5 "RÖMER KIDFIX" Poate fi fixat pe elementele de ancorare ISOFIX de pe vehicul. Copilul este reținut de centura de siguranță.</p>

Instalarea scaunelor pentru copii fixate cu centura de siguranță

În concordanță cu reglementările europene, acest tabel vă indică opțiunile pentru instalarea scaunelor pentru copii cu fixare prin centura de siguranță și omologate universal (a) în funcție de greutatea copilului și de locul în vehicul:

Greutatea copilului și vârsta					
Loc		Sub 13 kg (grupa 0 (b) și 0+) Până la ≈ 1 an	De la 9 la 18 kg (grupa 1) De la 1 la ≈ 3 ani	De la 15 la 25 kg (grupa 2) De la 3 la ≈ 6 ani	De la 22 la 36 kg (grupa 3) De la 6 la ≈ 10 ani
Scaun pasager față (c) cu înălțime reglabilă		U (R)	U (R)	U (R)	U (R)
Scaun pasager față (c) cu înălțime reglabilă		U	U	U	U
Berlină					
Locuri laterale spate		U	U	U	U
Loc central spate		X	X	X	X
SW					
Locuri laterale spate		U	U	U	U
Loc central spate		X	X	X	X

a: Scaun pentru copii universal, scaun pentru copii care poate fi instalat în toate vehiculele cu centura de siguranță.

b: grupa 0, de la naștere la 10 kg. Coșurile pentru copii și landourile auto nu pot fi instalate pe locul pasagerului din față.

c: consultați legislația în vigoare din țara dumneavoastră, înaintea așezării copilului pe acel loc.

U: loc adaptat la instalarea unui scaun pentru copii este fixat cu o centură de siguranță și omologat universal "cu spatele la direcția de mers" și/sau "cu fața la direcția de mers".

U (R): idem **U**, cu scaunul vehiculului ce trebuie reglat în poziția cea mai înaltă și în poziția longitudinală la maxim în spate.

X: loc necorespunzător pentru instalarea unui scaun de copii din grupa de greutate indicată.

Recomandari privind scaunele pentru copii

! Instalarea incorectă a unui scaun pentru copii într-un vehicul compromite protecția copilului în caz de coliziune. Fixați centurile de siguranță sau centurile scaunului copilului limitând la maxim jocul în funcție de corpul copilului, chiar pe trasee scurte. Pentru instalare scaunului pentru copii cu centura de siguranță, verificați dacă aceasta este bine întinsă pe scaunul copilului și că îl apasă ferm pe scaunul vehiculului. Dacă scaunul pasagerului este reglabil, deplasați scaunul către înainte, dacă este necesar. Pentru instalarea optimă a scaunului pentru copii "cu fața în direcția de mers", verificați dacă spătarul scaunului este sprijinit pe spătarului scaunului mașinii și tetiera nu jenează. Dacă trebuie să scoateți tetiera, asigurați-vă că este bine depozitată și fixată pentru a evita transformarea ei într-un proiectil în caz de frânare.

Copiii sub 10 ani nu trebuie transportați "cu fața în direcția de mers" pe locul pasagerului din față, decât în cazul în care locurile din spate sunt deja ocupate de alți copii, sau dacă în spate nu sunt destule scaune sau deloc. Dezactivați airbagul pasagerului imediat ce un scaun pentru copii este instalat pe locul din față, "cu spatele în direcția de mers". În caz contrar copilul riscă să fie grav rănit, sau chiar omorât la deplierea airbagului.

Instalarea unui înaltator

Partea toracică a centurii trebuie să fie poziționată pe umărul copilului fără să atingă gâtul copilului. Verificați dacă partea abdominală a centurii de siguranță trece peste șoldurile copilului. PEUGEOT vă recomandă folosirea unui înălțător cu spătar, echipat cu un ghidaj de centură la nivelul umărului.

Pentru siguranță, nu lăsați:

- unul sau mai mulți copii singuri și nesupravegheați în mașină,
- un copil sau un animal în mașină, la soare, cu geamurile închise,
- cheile la îndemâna copiilor în interiorul mașinii.

Pentru a împiedica deschiderea accidentală a ușilor și geamurilor din spate, folosiți dispozitivul "Siguranță copii".

Aveți grijă să nu deschideți mai mult de 1/3 geamurile din spate.

Pentru a proteja copiii de razele soarelui, echipați geamurile din spate cu storuri laterale.

Puncte de fixare "ISOFIX"

Autoturismul dumneavoastră este omologat conform **ultimei reglementări** ISOFIX.

Scaunele reprezentate mai jos sunt echipate cu ancoraje ISOFIX omologate:

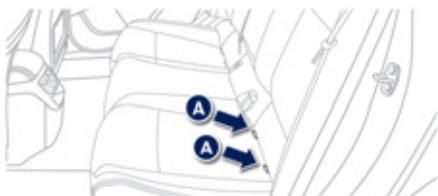

Este nevoie de trei inele pentru fixarea fiecărui scaun:

- Este vorba despre două inele **A** situate între spătar și baza scaunului, semnalate de o etichetă,
- Un inel superior **B**, situat pe spatele scaunului pentru fixarea centurii superioare, denumit **TOP TETHER**.

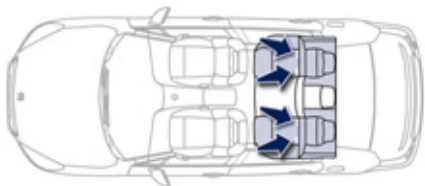

Berlină

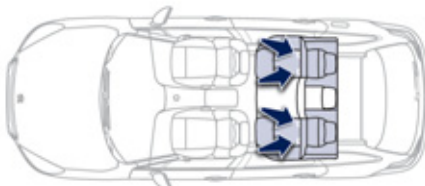

SW



Acest sistem de fixare ISOFIX asigură o montare fiabilă, solidă și rapidă a scaunului pentru copii în mașină.

Scaunele ISOFIX pentru copii sunt prevăzute cu două dispozitive de fixare care se ancorează ușor în cele două inele **A**.

Unele scaune dispun și o **centură superioară** care se atașează în inelul **B**.

Pentru a atașa această centură, ridicați tetiera vehiculului, după care treceți cârligul printre tije sale. Fixați apoi cârligul în inelul **B** și întindeți centura superioară.

! O așezare incorectă a scaunului pentru copii în vehicul compromise protecția copilului în cazul unui accident.

Pentru informații privind instalarea scaunelor ISOFIX pentru copii în vehiculul dumneavoastră, consultați tabelul recapitulativ pentru localizarea scaunelor ISOFIX.

Scaun ISOFIX pentru copii

Recomandate de PEUGEOT si omologate pe vehiculul dumneavoastra

"RÖMER Duo Plus ISOFIX"
(categoria de mărime B1)

Grupa 1: de la 9 la 18 kg



Se instalează numai cu "fața în direcția de mers".

Este echipat cu o centură superioară, care trebuie atașată la inelul superior **B**, denumită TOP TETHER.

Trei poziții de înclinare a scaunului: șezut, repaus și culcat.

Reglați scaunul din față a vehiculului astfel încât picioarele copilului să nu atingă spătarul. Poate fi instalat cu față la direcția de mers și fixat de scaun cu ajutorul centurii de siguranță în 3 puncte.





i Acest scaun pentru copii poate fi utilizat și pentru locurile care nu sunt echipate cu sisteme de fixare ISOFIX. În acest caz, este fixat, în mod obligatoriu, de scaunul vehiculului prin centura de siguranță în trei puncte.

Urmați instrucțiunile de montare a scaunului pentru copii din manualul de instalare, date de producătorul scaunului.

Tabel recapitulativ pentru amplasarea scaunelor pentru copii ISOFIX

Conform reglementării europene, acest tabel vă indică posibilitățile de instalare a scaunelor ISOFIX pentru copii în locurile din vehicul dotate cu sistem de prindere ISOFIX.

Pentru scaunele pentru copii ISOFIX universale și semiuniversale, clasa de mărime ISOFIX a scaunului pentru copii, determinată de o literă cuprinsă între **A** și **G**, este indicată pe scaunul de copii alături de logoul ISOFIX.

	Greutatea copilului/vârstă orientativă									
	Mai puțin de 10 kg (grupa 0) Până la aprox. 6 luni		Mai puțin de 10 kg (grupa 0) Mai puțin de 13 kg (grupa 0+) Până la aprox 1 an			De la 9 la 18 kg (grupa 1) De la 1 la 3 ani aprox.				
Tip de scaun ISOFIX pentru copii	Landou		"cu spatele în direcția de mers"			"cu spatele în direcția de mers"		"cu fața în direcția de mers"		
Clasa de mărime ISOFIX	F	G	C	D	E	C	D	A	B	B1
Scaun pasager față 	Non-isofix									
Berlină										
Locuri laterale spate 	X		IL-SU			IL-SU		IUF IL-SU		
Loc central spate 	Non-isofix									
SW										
Locuri laterale spate 	X		IL-SU			IL-SU		IUF IL-SU		
Loc central spate 	Non-isofix									

IUF: loc adaptat instalării unui scaun Isofix **U**niversal, "Cu fața la direcția de mers" care se prinde cu centura superioară.

IL-SU: loc adaptat instalării unui scaun Isofix **S**emi-**U**niversal fie:

- "cu spatele la direcția de mers" echipat cu o chingă înaltă sau cu o tijă,
- "cu fața la direcția de mers" echipat cu un punct de sprijin,
- un landou dotat cu centură înaltă sau cu un punct de sprijin.

Pentru a prinde centura superioară, consultați paragraful "Fixările Isofix".

X: loc neadaptat instalării unui scaun pentru copii sau a unei nacele pentru grupa de vârstă indicată.

Siguranța electrică pentru copii

Dispozitiv electric cu comandă de la distanță, care anulează deschiderea ușilor din spate din interiorul mașinii și utilizarea sistemului de acționare geamuri spate.

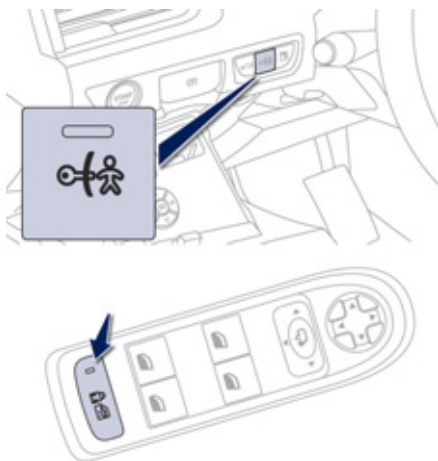

Activare

☞ Contactul fiind pus, apăsați pe acest buton. Martorul butonului se aprinde, însoțit de un mesaj ce confirmă activarea. Acest martor rămâne aprins atât timp cât siguranța pentru copii este activată. Rămân posibile deschiderea portierelor din exterior și acționarea geamurilor electrice din spate de către șofer.

Dezactivare

☞ Cu contactul pus, apăsați din nou pe acest buton. Martorul butonului se stinge, însoțit de un mesaj ce confirmă neutralizarea. Acest martor rămâne stins, atât timp cât siguranța pentru copii este dezactivată.

! Oricare altă stare a martorului indică o defecțiune la siguranța electrică pentru copii. Efectuați o verificare în rețeaua PEUGEOT sau în cadrul unui service autorizat.

! Acest sistem este independent și nu înlocuiește folosirea blocării centralizate a deschiderilor. Verificați starea siguranței pentru copii la fiecare punere a contactului. Scoateți cheia din contact de fiecare dată când ieșiți din mașină, chiar și pentru o scurtă durată de timp. În caz de impact violent, siguranța electrică pentru copii se dezactivează automat, pentru a permite ieșirea pasagerilor din spate.

Semnalizatoare de direcție

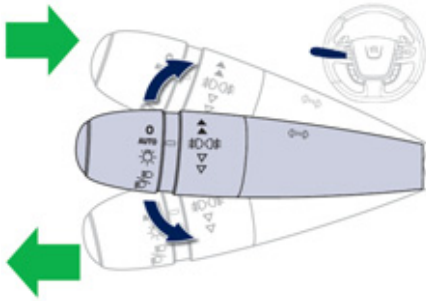

- Apăsați până la capăt comanda luminilor pentru a semnaliza schimbarea direcției la stânga.
- Ridicați până la capăt comanda luminilor pentru a semnaliza schimbarea direcției la dreapta.

i Uitarea semnalizării active mai mult de 20 secunde duce la intensificarea semnalului sonor, dacă vă deplasați cu viteză mai mare de 60 km/h.

Funcția "autostradă"

Apăsați ușor în sus sau în jos, fără a depăși punctul de rezistență al comenzii luminilor; luminile semnalizatoare de direcție corespunzătoare se vor aprinde intermitent de trei ori.

Semnal de avarie

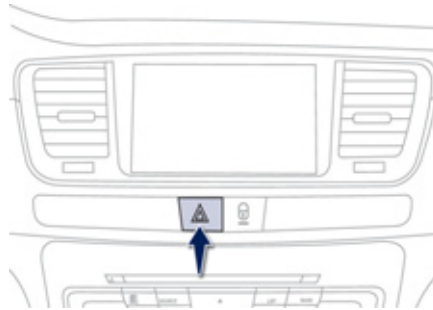

Dacă apăsați pe buton, semnalizatoarele de direcție clipeșc.
Poate funcționa și când contactul este întrerupt.

Aprindere automată a luminilor de avarie

La o frânare de urgență și în funcție de decelerare, în cazul activării sistemului ABS sau al unui șoc, luminile de avarie se aprind automat.

Ele se sting automat la prima accelerare.

- De asemenea, le puteți stinge apăsând pe buton.

Apel de urgență sau de asistență

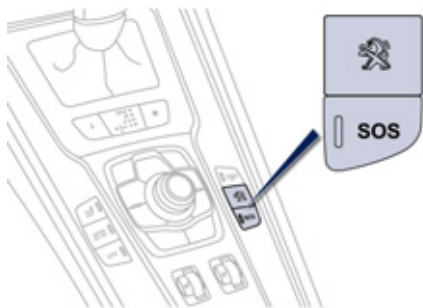

Acest dispozitiv permite lansarea unui apel de urgență sau de asistență către serviciile de urgență sau către platforma PEUGEOT dedicată.

i Pentru mai multe detalii asupra acestui echipament, consultați rubrica "Audio și telematică".

Avertizor sonor

Sistemul de avertizare sonora indică celorlalți participanți la trafic prezența unui pericol iminent.

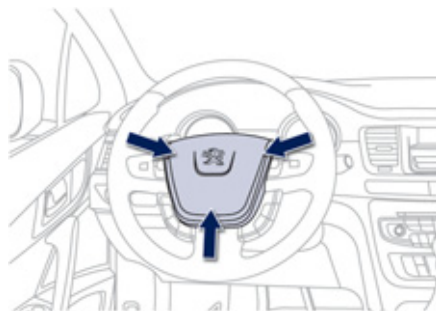

☞ Apasați pe secțiunea centrală a volanului cu comenzi centrale integrate.

i Avertizorul sonor trebuie utilizat cu moderatie numai în următoarele situații:

- pericol imediat,
- depășirea unui biciclist sau pieton,
- la apropierea de o zonă fără vizibilitate.

Detectare presiune insuficientă

Sistem care controlează automat presiunea pneurilor la rulare.

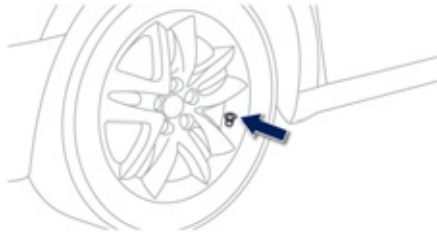

Senzorii, montați în fiecare valvă, controlează presiunea pneurilor și declanșează avertizarea în caz de disfuncție (viteză mai mare de 20 km/h).

Roata de rezervă nu este echipată cu senzor.

i Sistemul de detectare a pneurilor dezumflate reprezintă un ajutor la condus, care nu înlocuiește nici vigilența, nici răspunderea șoferului.

Roată dezumflată

Un mesaj pe afișajul tabloului de bord, însoțit de un semnal sonor localizează roata în cauză.

☞ Verificați presiunea pneurilor cât mai repede posibil.

Acest control trebuie să aibă loc la rece.

Roata dezumflată

STOP



Acest martor și martorul **STOP** se aprind însoțite de un semnal sonor și

de un mesaj pe afișajul tabloului de bord care localizează roata în cauză.

- ☞ Opriți-vă imediat evitând orice manevră bruscă cu volanul sau frânele.
- ☞ Schimbați roata deteriorată (crăpată sau puternic dezumflată) și verificați presiunea pneurilor cât mai repede posibil.

Senzori nedetectați sau defecti

Un mesaj apare pe afișajul tabloului de bord, însoțit de un semnal sonor care localizează roata/roțile nedetectată(e) sau la care apare o anomalie a sistemului.

Consultați rețeaua PEUGEOT sau un service autorizat pentru a înlocui senzorul(ii) stricat(ți).

i Acest mesaj se afișează și când una dintre roți este îndepărtată de vehicul, la reparare sau în timpul montării uneia sau mai multor roți neechipate cu senzor.

! Orice reparație, schimbare de pneuri la o roată echipată cu acest sistem trebuie să se facă în rețeaua PEUGEOT sau de către un service autorizat.

Dacă în momentul schimbării pneurilor, instalați o roată nedetectată de vehiculul dumneavoastră (exemplu: montarea pneurilor de iarnă), trebuie să reinițializați sistemul în rețeaua PEUGEOT sau la un service autorizat.

i Acest sistem nu vă scutește de verificarea periodică a presiunii pneurilor (consultați paragraful "Elemente de identificare"), pentru a vă asigura de optimizarea comportamentului dinamic al vehiculului și pentru a evita o uzură prematură a pneurilor, în special în condiții de solicitare (încărcătură mare, viteză mare).

Verificarea presiunii pneurilor trebuie să fie făcută la rece, cel puțin o dată pe lună. Verificați și presiunea roții de rezervă.

Sistemul de detectare a pneurilor slabe poate fi uneori perturbat de emisiile radioelectrice de frecvență apropiată.

Program de stabilitate electronic (ESC)

Programul de stabilitate electronic (ESC: Electronic Stability Control) integrează următoarele sisteme:

- antiblocarea roților (ABS) și repartitorul electronic de frânare (REF),
- asistența la frânarea de urgență (AFU),
- antipatinare roți (ASR),
- control dinamic al stabilității (CDS).

Definiii

Antiblocare roți (ABS) și repartitor electronic de frânare (REF)

Acest sistem crește stabilitatea și maniabilitatea vehiculului dumneavoastră în timpul frânării și asigură un mai bun control în viraje, mai ales pe carosabil deteriorat sau alunecos.

ABS împiedică blocarea roților în cazul unei frânări de urgență.

REF asigură o gestionare integrală a presiunii de frânare pe fiecare roată.

Asistența la frânarea de urgență (AFU)

Acest sistem permite, în caz de urgență, atingerea mult mai repede a presiunii optime de frânare, reducând astfel distanța de oprire.

El se declanșează în funcție de viteza de acționare a pedalei de frână. Aceasta se traduce prin diminuarea rezistenței pedalei și creșterea eficacității frânării.

Antipatinare roți (ASR)

Sistemul ASR optimizează motricitatea, pentru a evita patinarea roților, acționând asupra frânelor roților și motorului. El permite de asemenea ameliorarea stabilității direcționale a vehiculului la accelerare.

Control dinamic al stabilității (CDS)

În cazul apariției unei diferențe între traiectoria urmată de vehicul și cea dorită de șofer, sistemul CDS monitorizează fiecare roată și acționează automat frâna uneia sau mai multor roți și asupra motorului pentru a înscrie vehiculul pe traiectoria dorită, în limita legilor fizicii.

Asistare a tracțiunii pe zăpadă (Control Inteligent al Tracțiunii)

Vehiculul este echipat cu un sistem de asistare a tracțiunii pe zăpadă: **Controlul Inteligent al Tracțiunii**.

Această funcție automată permite detectarea în permanență a situațiilor de aderență redusă, ce ar putea face dificile pornirile și deplasarea vehiculului în zăpadă adâncă, proaspăt căzută, sau pe zăpadă tasată și în pantă.

În aceste situații, **Controlul Inteligent al Tracțiunii** limitează patinarea roților din față pentru a optimiza tracțiunea și urmărirea traiectoriei.

În condiții deosebit de nefavorabile (zăpadă adâncă, nisip, noroi...), este posibil să fie necesară neutralizarea punctuală a sistemelor de **control dinamic al stabilității** și de **antipatinare roți**, pentru a permite patinarea roților și obținerea aderenței necesare. Vă sfătuim să reconectați sistemul imediat ce este posibil.

Pe carosabil cu aderență scăzută, utilizarea pneurilor de iarnă este indicată.

Functionare

Sistem de antiblocare a roților (ABS) și repartitor electronic de frânare (REF)



Aprinderea acestui mator, însoțită de un semnal sonor și de un mesaj, indică o disfuncție a sistemului ABS ce ar putea provoca pierderea controlului vehiculului la frânare.



Aprinderea acestui mator, cuplată cu matorul **STOP**, însoțită de un semnal sonor și de un mesaj, indică o disfuncție a repartitorului electronic de frânare (REF) ce ar putea provoca pierderea controlului vehiculului la frânare.

Oprirea este imperativă.

În ambele cazuri, consultați rețeaua PEUGEOT sau un Service autorizat.

i În cazul schimbării roților (pneuri și jante), verificați ca acestea să fie omologate pentru vehiculul dumneavoastră. Funcționarea normală a sistemului ABS se poate manifesta prin vibrații ușoare ale pedalei de frână.

! În cazul unei frânări de urgență, apăsați foarte puternic pedala de frana, fără a slăbi forța.



Control dinamic al stabilității (CDS)

Activare

Acest sistem este activat automat la fiecare pornire a vehiculului.

În cazul unor probleme de aderență sau de traiectorie, sistemul intră în funcțiune.



Aceasta este semnalizată prin aprinderea marteorului în tabloul de bord.

Dezactivare

În condiții excepționale (demarajul vehiculului împotmolit, imobilizat în zăpadă, pe sol instabil, etc.), poate fi utilă dezactivarea sistemului ASR și ESP pentru a determina patinarea roților pentru a-și regăsi aderența.

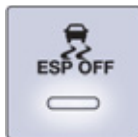

☞ Apăsați întrerupătorul "ESP OFF".



Acest mator și ledul butonului se aprind: sistemul CDS nu mai intervine asupra funcționării motorului.



Reactivare

Sistemul se reactivează automat după fiecare întrerupere a contactului sau dacă viteza crește peste 50 km/h.

☞ Apăsați din nou butonul "ESP OFF" pentru a îl reactiva manual.

Anomalie de funcționare



Aprinderea acestui mator, însoțită de un semnal sonor și de un mesaj pe afișajul tabloului de bord indică o disfuncție a acestui sistem.

Consultați rețeaua PEUGEOT sau un service autorizat pentru verificarea sistemului.



Sistemul CDS vă oferă un surplus de siguranță la condusul normal, dar nu trebuie să incite șoferul la asumarea de riscuri inutile sau să ruleze cu viteză prea mare.

Funcționarea sistemului este asigurată sub rezerva respectării indicațiilor constructorului referitoare la roți (pneuri și jante), elementele sistemului de frânare, elementele electronice, procedurile de montare și intervenție a rețelei PEUGEOT.

După un șoc, efectuați o verificare a sistemului în rețeaua PEUGEOT sau de către un service autorizat.

Centuri de siguranță

Centuri de siguranță față

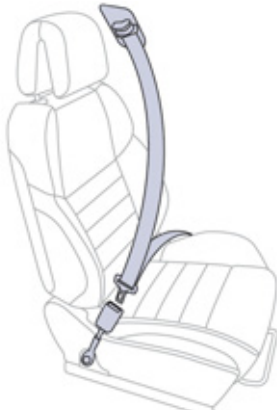

Centurile de siguranță din față sunt echipate cu un sistem de pretensiune pirotehnică și cu un limitator de efort.

Acest sistem îmbunătățește siguranța pe locurile din față, în caz de șocuri frontal și lateral. În funcție de mărimea șocului, sistemul de pretensiune pirotehnică întinde centurile instantaneu și le strânge pe corpurile pasagerilor. Centurile cu pretensiune pirotehnică sunt activate atunci când este pus contactul. Limitatorul de efort atenuează presiunea centurii pe toracele persoanei care ocupă acel loc, îmbunătățind astfel protecția acesteia.

Centuri de siguranță spate

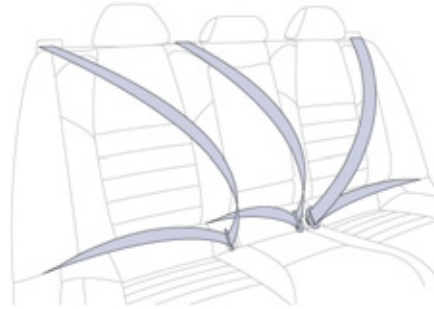

Locurile din spate sunt echipate fiecare cu o centură, dotată cu trei puncte de ancorare și de un dispozitiv de înfășurare cu limitator de efort (cu excepția pasagerului central spate).



Blocare

- ☞ Trageți centura, apoi introduceți dispozitivul de prindere în cataramă.
- ☞ Verificați blocarea încercând să trageți centura.

Deblocare

- ☞ Apăsați butonul roșu al cataramei.
- ☞ Țineți centura până este complet retractată.

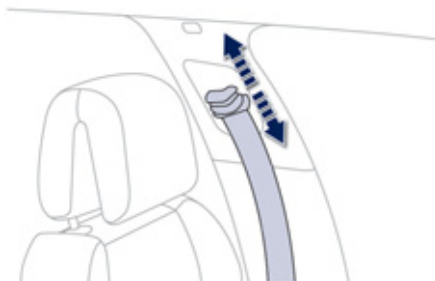

Reglare în înălțime față

- ☞ Pentru a găsi punctul de prindere, apăcați comanda și culisați-o până găsiți o poziție de fixare predefinită.

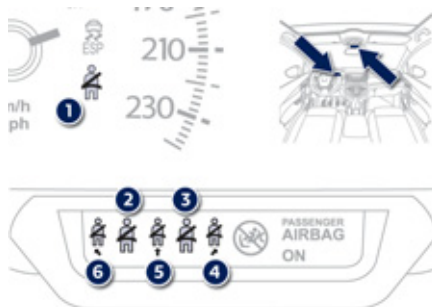

Martori de necuplare/decuplare ai centurilor

1. Martor necuplare/decuplare a centurii față și/sau spate, pe tabloul de bord.
2. Martor centură față stânga.
3. Martor centură față dreapta.
4. Martor centură spate dreapta.
5. Martor centură spate, central.
6. Martor centură spate stânga.



Începând de la aproximativ 20 km/h și timp de două minute, acești martori clipesc însoțiți de un semnal sonor. Trecând aceste două minute, martorii rămân aprinși atât timp cât șoferul sau pasagerii nu își fixează centurile.

Martori ai centurilor față și spate



La cuplarea contactului, martorul 1 se aprinde pe tabloul de bord și martorul corespunzător (2 - 6) se aprinde în roșu pe afișajul martorilor de centură și de airbag frontal al pasagerului; dacă centura corespunzătoare nu este cuplată sau este decuplată.

i Conducătorul trebuie să se asigure că pasagerii utilizează centurile de siguranță în mod corect și că toate centurile sunt bine fixate înainte de a porni.

Oricare ar fi locul dumneavoastră în mașină, puneți-vă întotdeauna centura de siguranță, chiar pe distanțe scurte.

Nu inversați punctele de prindere ale centurilor, pentru că acestea nu își mai îndeplinesc pe deplin rolul.

Centurile de siguranță sunt dotate cu dispozitive de înfășurare care permit reglarea automată a lungimii centurii la conformația dumneavoastră. Retractivitatea centurii se face automat când nu este folosită.

Înainte și după utilizare, asigurați-vă că centura este înfășurată corect.

Partea inferioară a centurii trebuie să fie poziționată cât mai jos posibil, deasupra bazinului.

Partea superioară trebuie să fie poziționată la jumătatea distanței dintre gat și umăr.

Dispozitivele de înfășurare sunt dotate cu un mecanism de blocare automat care se declanșează în momentul unei coliziuni, al unei frânări de urgență sau al unei răsturnări a vehiculului. Puteți debloca mecanismul trăgând ferm de centură și eliberând-o pentru a se retrage ușor.

Pentru a fi eficientă, o centură de siguranță:

- trebuie să fie întinsă cât mai aproape de corp,
- trebuie să fie trasă prin fața dumneavoastră cu o mișcare regulată, verificând-o să nu se încurce,
- nu trebuie să mentina decât o singură persoană,
- nu trebuie să fie ruptă sau deșirată,
- nu trebuie să fie transformată sau modificată pentru a nu-i afecta performanțele.

În conformitate cu actualele reguli de siguranță, pentru orice intervenție la vehiculul dumneavoastră, adresați-vă unui service autorizat care dispune de competența și materialele adecvate, ceea ce rețeaua PEUGEOT este în măsură să ofere. Verificați, periodic, centurile dumneavoastră în rețeaua PEUGEOT sau la un Service autorizat și, în special, verificați dacă acestea prezintă urme de deteriorare. Ștergeți curelele centurilor cu apă cu săpun sau cu un produs de curățare pentru textile, comercializat în rețeaua PEUGEOT. După rabatarea sau deplasarea unui scaun sau a banchetei spate, asigurați-vă că centura este poziționată și înfășurată corect.

Recomandari pentru copii

Folosiți scaune de copii adaptate, dacă pasagerul are mai puțin de 12 ani sau măsoară mai puțin de 1,50 m. Nu folosiți niciodată aceeași centură pentru mai multe persoane. Nu călătoriți niciodată cu un copil în brațe.

În caz de impact

În funcție de natura și intensitatea impactului, dispozitivul pirotehnic poate să se declanșeze înainte și independent de deschiderea airbagurilor. Declanșarea dispozitivelor de pretensionare este însoțită de o ușoară degajare de fum inofensiv și de un zgomot, cauzate de activarea cartușului pirotehnic integrat în sistem. Indiferent de situație, martorul airbag se aprinde.

După un impact, verificați și eventual înlocuiți sistemul de centuri de siguranță în rețeaua PEUGEOT sau la un service autorizat.

Airbaguri

Airbagurile au fost concepute pentru optimizarea siguranței pasagerilor (exceptând pasagerul din spate centru) în caz de ciocniri violente; completează acțiunea centurilor de siguranță cu limitator de efort (exceptând pasagerul din spate centru).

În acest caz, detectoarele electronice înregistrează și analizează șocurile frontale și laterale suportate în zonele de detectare:

- în caz de șoc violent, airbagurile se declanșează imediat și protejează ocupanții mașinii (mai puțin pasagerul din centru spate); imediat după șoc, airbagurile se dezumflă rapid pentru a nu împiedica nici vizibilitatea, nici eventuala ieșire din vehicul a pasagerilor,
- în caz de șoc mai redus, de impact din spate și în anumite condiții de răsturnare, airbag-urile nu se activează, fiind suficientă în aceste cazuri numai centura de siguranță pentru a asigura o protecție optimă.

! Airbagurile nu funcționează cu contactul întrerupt.

Acest echipament nu se declanșează decât o singură dată. Dacă intervine un al doilea șoc (în timpul aceluiași accident sau în cazul unui alt accident) airbagul nu se va mai declanșa.

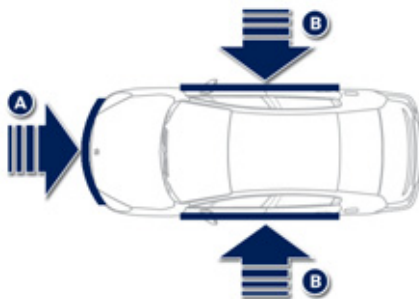

Zone de detectare a șocului

- A. Zonă de impact frontal.
- B. Zonă de impact lateral.

i Declanșarea airbagului / airbagurilor este însoțită de o ușoară degajare de fum inofensiv și de un zgomot, datorate activării cartușului pirotehnic integrat în sistem.

Acest fum nu este nociv, dar poate fi iritant pentru unele persoane sensibile. Zgomotul detonării poate antrena o ușoară diminuare a capacității auditive pentru un foarte scurt timp.

Airbaguri frontale

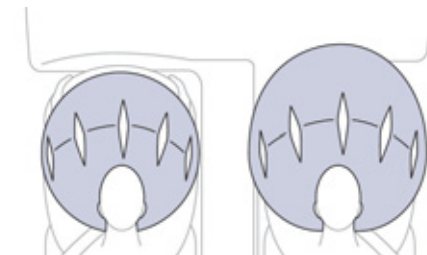

În caz de șoc frontal violent sistemul protejează șoferul și pasagerul din față pentru a limita riscurile de traumatisme la cap și torace. Pentru șofer, airbagul este integrat în centrul volanului; pentru pasagerul din față acesta este integrat în bord, deasupra torpedoului.

Activare

Se declanșează simultan, cu excepția situației în care airbagul frontal al pasagerului este neutralizat, în caz de șoc frontal violent pe întreaga sau numai pe o parte din zona de impact frontal A, pe axul longitudinal al vehiculului, în plan orizontal și în sensul orientat spre partea din spate a vehiculului. Airbagul frontal se interpune între toracele și capul ocupantului vehiculului și volan, pe partea conducătorului și plansa de bord, pe partea pasagerului, pentru a amortiza proiectarea către înainte.

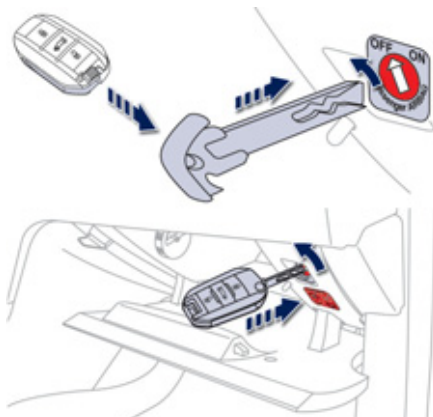

Dezactivare

Numai airbagul frontal pasager poate fi neutralizat:

- ☞ **cu contactul taiat**, introduceți cheia în comanda de dezactivare a airbagului pasagerului,
- ☞ rotiți-o pe poziția **"OFF"**,
- ☞ apoi scoateți-o menținând această poziție.



În funcție de versiune, acest martor se aprinde fie pe tabloul de bord, fie pe afișajul marilor de centură și de airbag frontal pasager, cu contactul pus pe întreaga durată a neutralizării.



Pentru a asigura siguranța copilului dumneavoastră, dezactivați neapărat airbagul frontal pasager când instalați un scaun pentru copii cu spatele la șosea pe scaunul din față al pasagerului. În caz contrar, copilul ar risca să fie grav rănit sau omorât în caz de declanșare a airbagului.

Reactivare

Imediat ce veți scoate scaunul pentru copii, **cu contactul taiat**, rotiți comanda în poziția **"ON"**, pentru a activa din nou airbagul și a asigura astfel siguranța pasagerului în caz de șoc.



Contactul fiind pus, acest martor se aprinde pe afișajul marilor de centură și a airbagului frontal pasager pentru aproximativ un minut, dacă airbagul frontal al pasagerului este activat.

Anomalie de funcționare



Dacă acest martor se aprinde pe tabloul de bord, însoțit fiind de un semnal sonor și de un mesaj pe afișajul tabloului de bord, consultați rețeaua PEUGEOT sau un service autorizat pentru verificarea sistemului. Airbagurile ar putea să nu se mai declanșeze în caz de șoc violent.



Dacă acest martor clipește, consultați rețeaua PEUGEOT sau un service autorizat. Airbagul frontal al pasagerului ar putea să nu se mai declanșeze în caz de șoc violent.



În caz de aprindere permanentă a cel puțin un martor dintre cei 2 martori ai airbagului, nu instalați acest scaun pentru copii pe locul pasagerului din față. Efectuați o verificare în rețeaua PEUGEOT sau în cadrul unui service autorizat.

Airbaguri laterale



Este un sistem care protejează, în caz de șoc lateral violent, șoferul și pasagerul din față, pentru a limita riscurile de traumatisme la nivelul bustului, între șold și umăr. Fiecare airbag lateral este integrat în armătura spătarului scaunului, în partea dinspre portieră.

Activare

Ele se declanșează unilateral în caz de șoc lateral violent aplicat pe întreaga zonă de impact sau parțial pe zona de impact laterală **B**, exercitându-se perpendicular pe axa longitudinală a vehiculului, în plan orizontal și în sensul de la exterior spre interiorul vehiculului. Airbagul lateral se interpune între șoldul și umărul ocupantului din față al vehiculului și panoul ușii corespunzătoare.

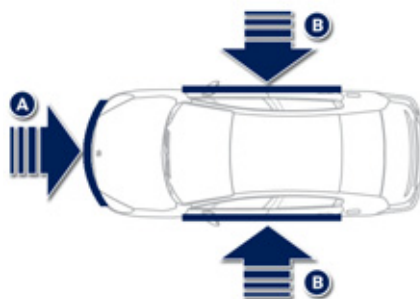

Zone de detectare a șocului

- A. Zona de impact frontal.
- B. Zona de impact lateral.

Airbaguri cortina

Sistem care protejează, în caz de impact lateral violent, atât conducătorul cât și pasagerii (cu excepția pasagerului de pe locul central-spate), pentru a limita riscurile de traumatisme în zona laterală a craniului. Fiecare airbag cortină este integrat în stâlpi și în partea superioară a habitaculului.

Activare

Airbagul cortină se declanșează simultan cu airbagurile laterale corespunzătoare, în caz de impact lateral violent, aplicat pe întreaga parte laterală sau parțial pe zona de impact lateral **B**, exercitat perpendicular pe axa longitudinală a vehiculului, în plan orizontal și dinspre exterior spre interiorul vehiculului.

Airbagul cortină se interpune între ocupantul din față sau din spate și geamuri.

Anomalie de funcționare



Dacă acest martor se aprinde pe tabloul de bord, însoțit de un semnal sonor și de un mesaj pe afișajul tabloului de bord, consultați rețeaua PEUGEOT

sau un service autorizat pentru verificarea sistemului. Este posibil ca airbagurile să nu se mai declanșeze în caz de impact violent.



În momentul unui șoc sau al unui acroșaj ușor pe partea laterală a vehiculului, sau în cazul răsturnării laterale a vehiculului, este posibil ca airbagurile cortină să nu se declanșeze. În cazul unei coliziuni frontale sau din spate, airbagurile cortină nu se declanșează.

! Pentru ca airbagurile să fie pe deplin eficiente, respectați următoarele reguli de siguranță:

Adoptați o poziție așezată normală, verticală.

Luăți loc în scaun și asigurați-vă fixând corect centura de siguranță.

Nu permiteți interpunerea copiilor, animalelor, obiectelor între pasageri și airbaguri. Acest lucru poate afecta funcționarea airbagurilor sau răni pasagerii. După un accident sau când vehiculul a făcut obiectul unui furt, verificați sistemul de airbaguri.

Orice intervenție asupra sistemului de airbaguri trebuie realizată exclusiv în rețeaua PEUGEOT sau la un service autorizat. Chiar respectând toate măsurile de precauție menționate nu este exclus riscul de rănire sau arsuri ușoare în zona capului, bustului sau brațelor în momentul declanșării airbagului. Sacul airbagului se umflă aproape instantaneu (în câteva milisecunde) apoi se dezumflă evacuând în același timp gazul cald prin orificiile prevăzute în acest scop.

Airbaguri frontale

Nu conduceți ținând volanul de brațe sau lăsând mâinile pe partea centrală a acestuia.

Nu puneți picioarele pe bord, pe partea pasagerului.

Abțineți-vă de la fumat în măsura în care este posibil, deschiderea airbagurilor putând provoca arsuri sau răni din cauza țigării sau pipei.

Nu demontați, înțepați sau loviți violent volanul.

Airbaguri laterale

Folosiți pentru scaune numai huse omologate, compatibile cu modul de declanșare a airbagurilor laterale. Pentru a cunoaște gama de huse adaptate la vehiculul dumneavoastră, puteți consulta rețeaua PEUGEOT.

Consultați rubrica "Accesorii".

Nu fixați și nu lipiți nimic pe spătarele scaunelor (haine...). Acest lucru ar putea cauza răni la nivelul toracelui și brațelor în momentul declanșării airbagului lateral. Nu apropiați mai mult decât este necesar bustul de portieră.

Airbaguri cortină

Nu fixați și nu lipiți nimic pe pavilion, acest lucru ar putea cauza răni la nivelul capului în momentul deplierii airbagului cortină.

Dacă vehiculul este echipat, nu demontați mânerele montate pe pavilion. Ele contribuie la fixarea airbagurilor cortină.

Kit de reparatie provizorie a pneurilor

Este un sistem complet ce conține un compresor și un cartuș cu produs de colmatare, care permite o **reparare temporară** a pneului, pentru a putea ajunge la cel mai apropiat atelier auto.

Este conceput pentru a repara majoritatea fisurilor ce pot afecta pneul, situate pe banda de rulare sau pe talonul pneului.

Acces la kit

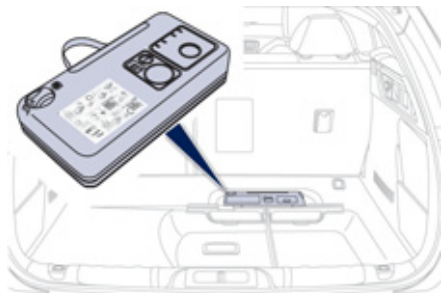

Acest kit este instalat în cutia de depozitare, sub planșeul portbagajului.

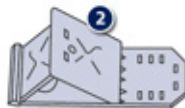

Listă de instrumente

Toate aceste instrumente sunt specifice vehiculului dumneavoastră și pot varia în funcție de echipare. Nu le întrebuințați în alte scopuri.

1. Compresor 12 V.
Conține un produs de colmatare pentru repararea temporară a roții și permite reglarea presiunii pneului.
2. O cală* pentru imobilizarea unei roți din față a vehiculului.
3. Inel mobil de remorcare.
Consultați rubrica "Tractarea vehiculului".

* În funcție de destinație sau echipare.

Descrierea kitului

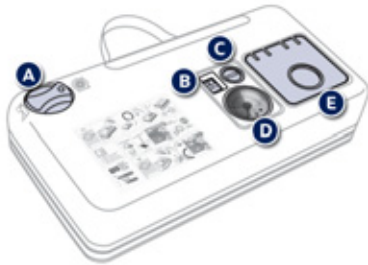

- A. Selector de poziție "Reparare" sau "Umflare".
- B. Întrerupător pornit "I" / oprit "O".
- C. Buton de dezumflare.
- D. Manometru (în bari sau p.s.i.).
- E. Compartiment ce conține :
 - un cablu cu adaptor pentru priza 12 V,
 - diverse capete de umflare pentru accesorii, cum ar fi mingi, roți de bicicleta...



- F. Cartuș cu produs de colmatare.
- G. Tub alb cu bușon pentru reparare.
- H. Tub negru pentru umflare.
- I. Autocolant de limitare a vitezei.

i Autocolantul de limitare a vitezei I trebuie lipit pe volanul vehiculului, pentru a vă aduce aminte că o roata este în utilizare temporară. Nu depășiți viteza de 80 km/h în timpul rulării cu un pneu reparat prin folosirea acestui tip de kit.

Procedura de reparare

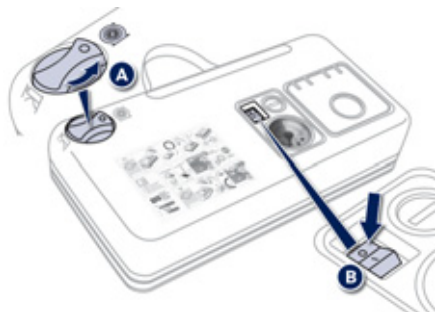

1. Colmatare

- ☞ Taiati contactul.
- ☞ Rotiți selectorul **A** pe poziția "Reparare".
- ☞ Verificați că întrerupătorul **B** este în poziția "O".



i Evitați îndepărtarea oricărui corp străin ce a penetrat pneul.

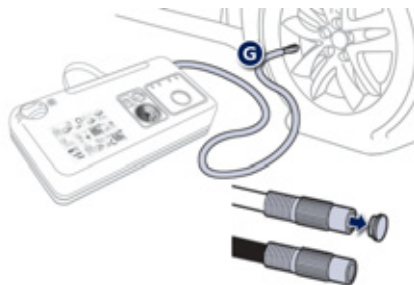

- ☞ Derulați complet tubul alb **G**.
- ☞ Deșurubați bușonul tubului alb.
- ☞ Racordați tubul alb la valva pneului ce trebuie reparat.

! Fiți atenți, acest produs este nociv (ex.: etilen-glicol, colofoniu...) în caz de ingerare și iritant pentru ochi. Păstrați acest produs departe de copii. Nu lăsați acest produs la îndemana copiilor.

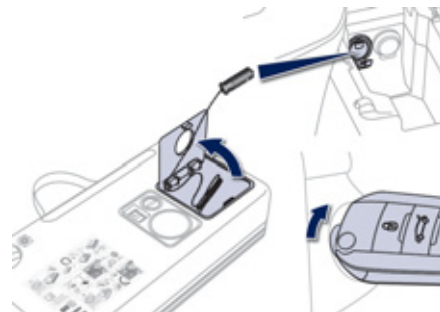

- ☞ Conectați alimentarea electrică a compresorului la una din prizele de 12 V ale vehiculului.
- ☞ Porniți motorul și lăsați-l să funcționeze.

! Nu porniți compresorul înainte de a racorda conducta alba la valva pneului: produsul de colmatare se va răspândi la exterior.

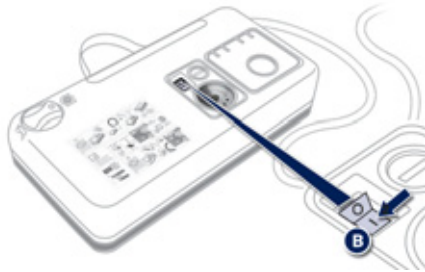

- ☞ Puneți în funcție compresorul, trecând butonul **B** în poziția "I", până ce presiunea pneului ajunge la 2,0 bari. Produsul de colmatare este injectat în pneu; nu îndepărtați tubul de la valvă în timpul acestei operații (risc de colmatare a valvei).

i Dacă după șapte minute presiunea nu atinge valoarea prescrisă, pneul nu mai poate fi reparat; consultați rețeaua PEUGEOT sau un Service autorizat pentru depanarea vehiculului.

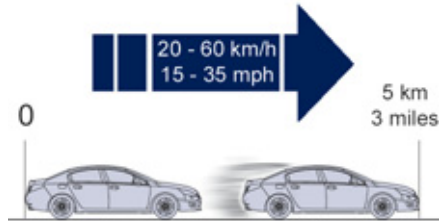

- ☞ Îndepărtați kitul și înfiletați dopul tubului alb. Manipulați-l cu atenție pentru a nu păta vehiculul cu lichid. Păstrați kitul la îndemână.
- ☞ Rulați imediat, aproximativ cinci kilometri, cu viteză redusă (între 20 și 60 km/h), pentru a colmata fisura.
- ☞ Opriti-vă pentru a verifica reparația și presiunea, utilizand kitul.

i Detectare presiune scăzută în pneuri

Dacă vehiculul este echipat cu sistem de detectare a presiunii scăzute, mărtoșul de presiune scăzută în pneuri va rămâne aprins după repararea roții până la reinițializarea sistemului în cadrul rețelei PEUGEOT sau la un service autorizat.

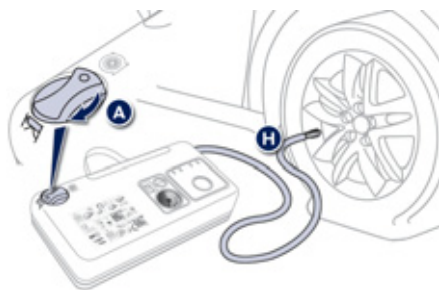

2. Umflare

- ☞ Rotiți selectorul **A** pe poziția "Umflare".
- ☞ Derulați complet tubul negru **H**.
- ☞ Racordați direct tubul negru la valva roții reparate.



- ☞ Conectați din nou fișa electrică a compresorului la priza 12 V a vehiculului.
- ☞ Porniți din nou motorul și lăsați-l să funcționeze.

! Prezentați-va cât de curând posibil în rețeaua PEUGEOT sau la un Service autorizat.
Este imperativ să informați tehnicianul despre utilizarea kitului. După diagnosticare, tehnicianul va informa dacă pneul poate fi reparat sau trebuie înlocuit.



- ☞ Ajustați presiunea cu ajutorul compresorului (pentru umflare: întrerupătorul **B** în poziția "I"; pentru dezumflare: întrerupătorul **B** în poziția "O" și apăsați pe butonul **C**), conform etichetei de presiune a pneurilor vehiculului, situată la nivelul ușii conducătorului.
O pierdere ulterioară de presiune indică faptul că fisura din pneu nu a fost colmatată, consultați rețeaua PEUGEOT sau un Service autorizat pentru depanarea vehiculului.
- ☞ Îndepărtați, apoi depozitați kitul complet.
- ☞ Rulați cu viteză redusă (maxim 80 km/h) limitând la 200 km distanța parcursă.

Indeprtarea cartusului



- ☞ Așezați în poziție tubul negru.
- ☞ Degajați baza cu cot a tubului alb.
- ☞ Mențineți compresorul vertical.
- ☞ Desurubați cartușul pe la partea inferioară.

! Fiți atenți la eventualele scurgeri de lichid.
 Data limită de utilizare a lichidului este înscrisă pe cartuș.
 Cartusul cu lichid este de unica folosință; chiar dacă este numai început, el trebuie înlocuit.
 După utilizare, nu aruncați cartușul, ci predați-l în rețeaua PEUGEOT, sau la o societate abilitată pentru recuperarea acestuia.
 Nu uitați să vă procurați un nou cartuș, care este disponibil în cadrul rețelei PEUGEOT sau un Service autorizat.

Control de presiune / Umflare ocazionala

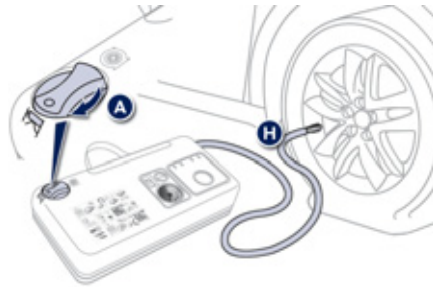

Puteți de asemenea utiliza compresorul, fără injectare de produs, pentru a:

- controla sau umfla ocazional pneurile,
- umfla alte accesorii (mingi, roți de bicicletă...).

- ☞ Rotiți selectorul **A** pe poziția "Umflare".
- ☞ Derulați complet tubul negru **H**.
- ☞ Racordați tubul negru la valva roții sau accesoriiului.



Dacă este necesar, montați în prealabil unul dintre capurile furnizate împreună cu kitul.

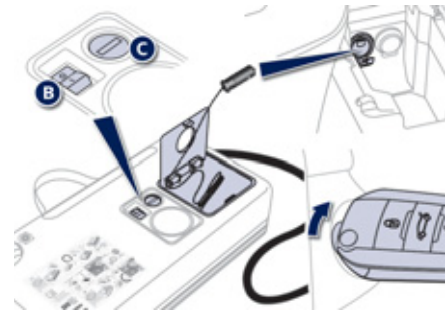

- ☞ Conectați fișa compresorului la priză 12 V a vehiculului.
- ☞ Porniți vehiculul și lăsați motorul să funcționeze.
- ☞ Ajustați presiunea folosind compresorul (pentru umflare: întrerupătorul **B** în poziția "I"; pentru dezumflare: întrerupătorul **B** în poziția "O" și apăsați pe butonul **C**), conform etichetei de presiune a pneurilor vehiculului sau a accesoriiului.
- ☞ Îndepărtați și depozitați kitul.

Schimbarea unei roți

Metoda de schimbare a unei roți pe pană cu uña de schimb având la dispoziție echipamentele cu care este dotat autoturismul dumneavoastră.

Accesul la instrumente

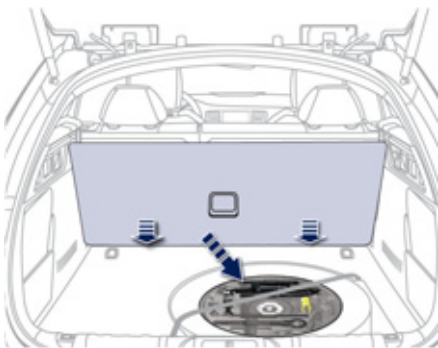

Instrumentele sunt situate în portbagaj sub podeaua portbagajului.

Pentru acces:

- ☞ deschideți portbagajul,
- ☞ plasați podeaua portbagajului în poziție verticală (SW: pe ghidajul său), pentru a accede la scule.

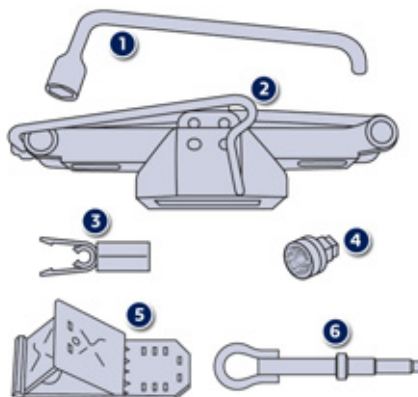

Lista instrumentelor

Toate aceste unelte sunt specifice vehiculului dumneavoastră și pot varia în funcție de echipare. Nu le utilizați în alt scop.

1. Cheia pentru demontare roți.
Se folosește la defiletarea și înfiletarea prezoanelor.
2. Cric cu manivelă.
Se folosește la ridicarea mașinii.

3. Dispozitiv pentru capacele de protecție ale șuruburilor (în funcție de echipare).
Permite demontarea protecțiilor șuruburilor roților din aliaj.
4. Adaptor pentru șurubul antifurt.
Permite adaptarea cheii de demontare roată la șuruburile speciale "antifurt".
5. O cală pentru blocarea unei roți a vehiculului.
6. Inel de remorcare.
Consultați paragraful "Remorcare vehicul".

i Roată cu capac pentru jante

La montarea unei roți, puneți capacul pentru jante la loc, începând cu spațiul pentru valvă, și apăsați cu palma pe toată circumferința.

Acces la roata de rezervă

Roata de rezervă este situată în portbagaj sub podea.

În funcție de echipare, roata de rezervă este din tablă, aluminiu sau de tip "disc". Pentru folosire citiți paragraful "Acces la unelte" de la pagina precedentă.

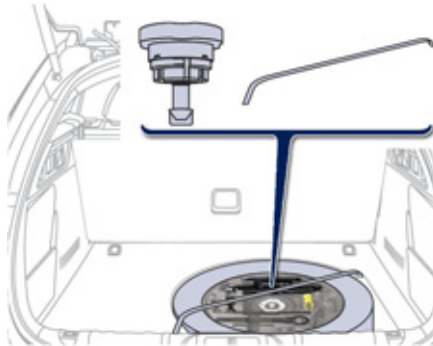

În funcție de echiparea vehiculului dumneavoastră, roata de rezervă este fixată fie cu o centură sau cu un șurub central. Pentru șurub, urmați procedura ce urmează.

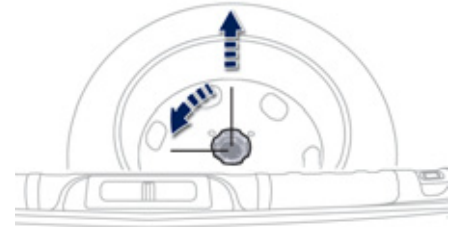

Scoaterea roții

- ☞ Deșurubați șurubul central galben.
- ☞ Ridicați roata de rezervă prin spate.
- ☞ Scoateți roata din portbagaj.

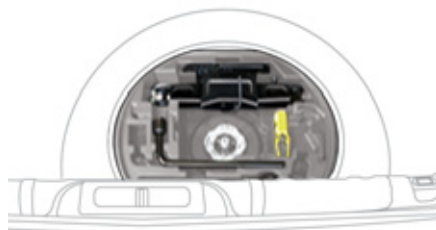
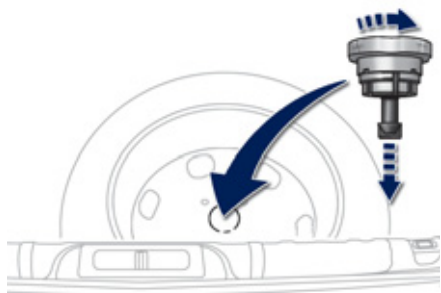

Depozitarea roții

- ☞ Așezați roata în locul său.
- ☞ Rotiți câteva ture partea centrală a șurubului central galben apoi reșezați-l în centrul roții.
- ☞ Înșurubați până la capătul cursei (se va auzi un clic).

- ☞ Așezați suportul pentru unelte în mijlocul roții și fixați clemele de prindere.
- ☞ Așezați pe locul său cutia de depozitare din polistiren.

i Detectarea presiunii scăzute în roată

Roata de rezervă nu are senzor de presiune. Repararea roții sparte trebuie făcută în rețeaua PEUGEOT sau de către un Service autorizat.

Demontarea unei roți

i Staționarea vehiculului

Opriiți într-un loc unde nu deranjați circulația: terenul trebuie să fie orizontal, stabil și nealunecos. Trageți frâna de parcare dacă aceasta nu este programată în mod automat, scoateți cheia din contact și cuplați în viteza întâi* cu scopul de a bloca roțile. Verificați aprinderea marotorului de frânare și a marotorului **P** pe maneta frânei de mână.

Asigurați-vă, în mod obligatoriu, că ocupanții au coborât din vehicul și se află într-o zonă care le garantează siguranța.

Niciodată să nu vă băgați sub un vehicul ridicat pe cric, folosiți în acest scop o proptea.

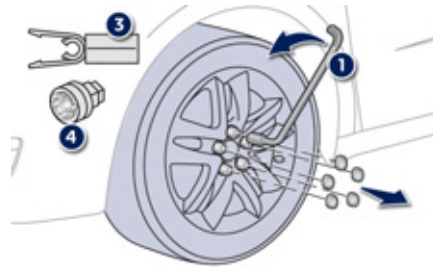

Listă de operațiuni

- ☞ Scoateți capacul desfăcând șuruburile cu ajutorul dispozitivului **3** (în funcție de echipare).
- ☞ Montați adaptorul antifurt **4** pe cheia de deșurubare a roții **1** pentru deblocarea șurubului antifurt (în funcție de echipare).
- ☞ Deșurubați restul prezoanelor cu ajutorul cheii **1**.

* Poziția **R** în cazul cutiei de viteze secvențiale;
P pentru cutia de viteze automată.

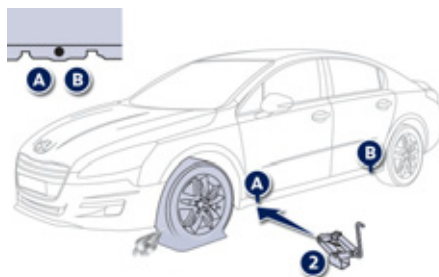

- ☞ Plasați cricul **2** într-unul dintre cele două locașuri **A** în față sau **B** în spate prevăzute sub mașină (reprezentate printr-un triunghi), cel mai aproape de roata de schimbat.

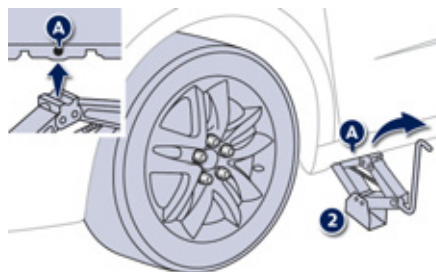

- ☞ Coborâți cricul **2** până ce talpa sa este în contact cu solul. Asigurați-vă că axa tălpii cricului este la baza locașului **A** sau **B** utilizat.

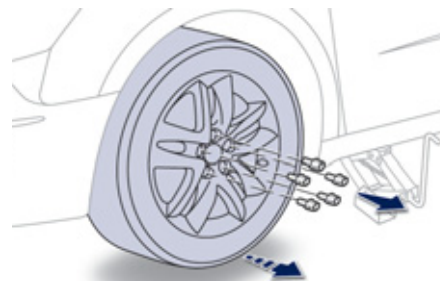

- ☞ Ridicați vehiculul până când se creează un spațiu suficient între roată și sol, astfel încât să se poată pune cu ușurință roata de rezervă (cea bună).
- ☞ Scoateți prezoanele și păstrați-le într-un loc curat.
- ☞ Scoateți roata.

Montarea roții

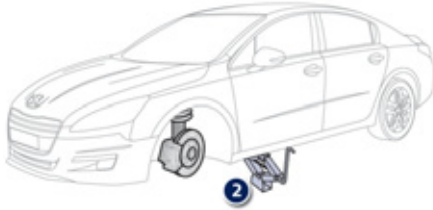

i Fixarea roții de rezervă de tip "disc"

Dacă vehiculul dumneavoastră este echipat cu roți din aluminiu, este normal să constatați, la strângerea prezoanelor, că rondellele nu vin în contact direct cu roata de rezervă tip "disc". Presarea roții se face prin apăsarea suprafeței conice a fiecărui prezon.

După schimbarea unei roți

Pentru a așeza corect roata defectă în portbagaj ridicați în prealabil placa centrală de mascare a roții de rezervă. Utilizând roata de rezervă de tip "disc" nu trebuie să depășiți viteza de 80 km/h.

Verificați rapid dacă șuruburile sunt bine strânse, precum și presiunea roții de rezervă în rețeaua PEUGEOT sau la un service autorizat.

Reparați roata spartă și puneți-o la loc pe mașină.

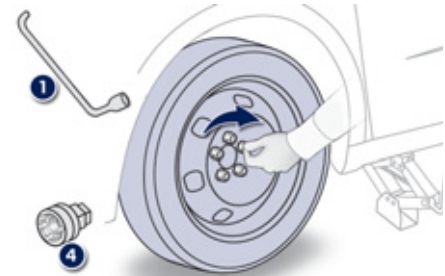

Lista operațiilor

- ☞ Puneți roata la loc pe butuc.
- ☞ Înșurubați prezoanele cu mâna.
- ☞ Efectuați strângerea prealabilă a șurubului antifurt cu cheia 1 echipată cu adaptorul antifurt 4.
- ☞ Efectuați strângerea prealabilă cu cheia 1.

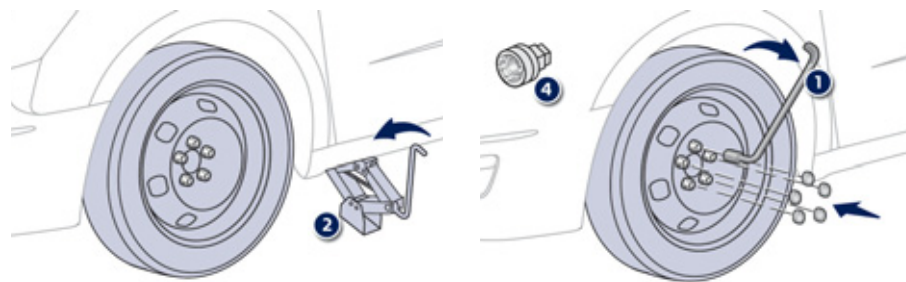

- ☞ Coborâți complet mașina pe sol.
- ☞ Pliati cricul 2 și scoateți-l.

- ☞ Blocați șurubul antifurt cu cheia 1 echipată cu adaptorul antifurt 4.
- ☞ Blocați celelalte șuruburi cu cheia 1.
- ☞ Puneți la loc căpăcele pe fiecare șurub (în funcție de echipare).
- ☞ Depozitați sculele în portbagaj.

Inlocuirea unei lămpi

Lumini față

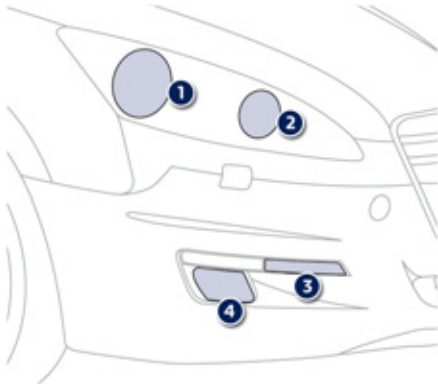

Model cu faruri xenon și proiectoare direcționale

1. Lumini de zi/de poziție (LED).
2. Fază scurtă / fază lungă direcționale (D1S-35 W).
3. Semnalizatoare de direcție (PY21-21 W).
4. Proiectoare ceață (direcționale în funcție de versiune) (H8).

i În unele condiții de climă (temperatură scăzută, umiditate), este normală apariția fenomenului de aburire a suprafeței interioare a farurilor și a luminilor din spate; acesta dispare în câteva minute, după aprinderea luminilor.

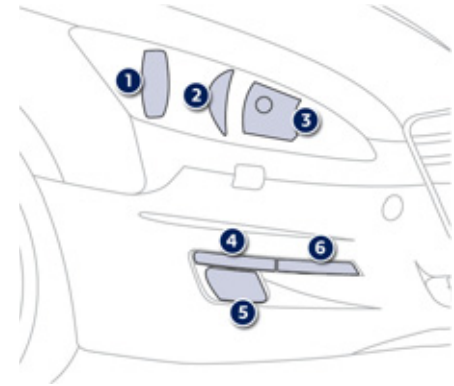

Model cu faruri halogen

1. Fază scurtă și fază lungă (H7-55 W).
2. Lumini de poziție (W5-5 W).
3. Fază lungă (H7-55 W).
4. Lumini de zi (SP13-13 W).
5. Proiectoare ceață (direcționale în funcție de versiune) (H8).
6. Indicatoare de direcție (PY21-21 W).

Cu lămpile de tip H7... respectați poziționarea corectă pentru a garanta cea mai bună calitate de iluminare.

- !** Proiectoarele sunt dotate cu geamuri din policarbonat, acoperite cu lac de protecție:
- ☞ **nu trebuie curățate cu materiale textile uscate sau abrazive, nici cu produse pe bază de detergenți sau solvenți,**
 - ☞ utilizați un burete și soluție de apă cu săpun,
 - ☞ utilizând sistemul de spălare de înaltă presiune pentru a curăța petele persistente, nu îndreptați mult timp pistolul spre proiectoare, farurilor sau conturilor acestora pentru a evita deteriorarea lacului de protecție și a garniturii de etanșare.
 - ☞ nu atingeți direct lampa cu degetele: utilizați un material textil care nu lasă scame.

Înlocuirea unei lămpi trebuie efectuată cu farul stins de câteva minute (risc de arsură gravă).

Este absolut necesară utilizarea exclusivă a lămpilor anti-ultraviolet (UV), pentru a nu deteriora proiectorul. Înlocuiți întotdeauna o lampă defectă cu alta nouă având același reper și aceleași caracteristici.

! Risc de electrocutare

Înlocuirea unei lămpi cu xenon (D1S-35W) trebuie efectuată în rețeaua PEUGEOT sau de către un service autorizat.

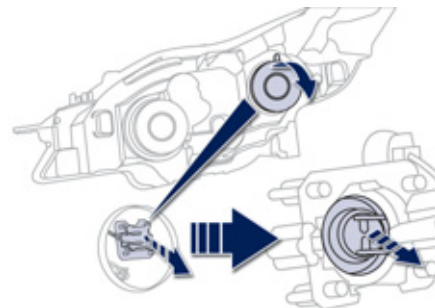

Lămpi de fază scurtă (model cu halogen)

- ☞ Scoateți capacul de protecție din plastic trăgând de clemele de prindere.
- ☞ Debransați conectorul lămpii.
- ☞ Extrageți lampa și înlocuiți-o.

Pentru remontare, efectuați aceste operații în sens invers.

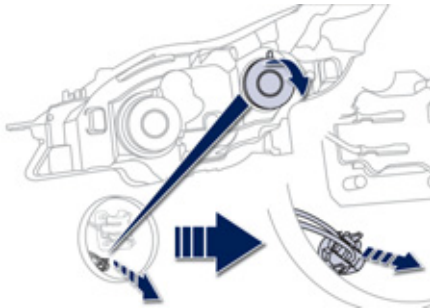

Lumini de poziție (model cu halogen)

- ☞ Scoateți capacul de protecție din plastic trăgând de clemă.
- ☞ Declipsați suportul lămpii.
- ☞ Extrageți lampa și înlocuiți-o.

Pentru remontare, efectuați aceste operații în sens invers.

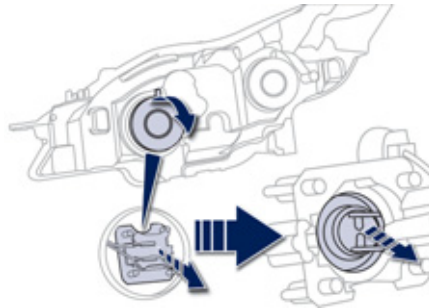

Lămpi de fază lungă (model cu halogen)

- ☞ Scoateți capacul de protecție din plastic trăgând de clemă.
- ☞ Debransați conectorul lămpii.
- ☞ Extrageți lampa și înlocuiți-o.

Pentru remontare, efectuați aceste operații în sens invers.

i Lămpi de fază scurtă și de fază lungă (model cu xenon)

Înlocuirea unei lămpi cu xenon D1S trebuie efectuată de către rețeaua PEUGEOT sau un service autorizat deoarece există riscul de a vă electrocuta.

Este recomandat să înlocuiți simultan lămpile D1S ca urmare a defectării uneia dintre acestea.

Lămpi de zi (model cu xenon)

Pentru înlocuirea diodelor electroluminiscente-LED, trebuie să consultați rețeaua PEUGEOT sau un Service autorizat.

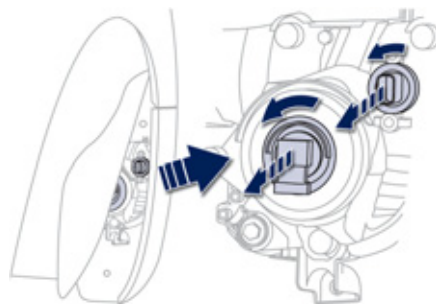
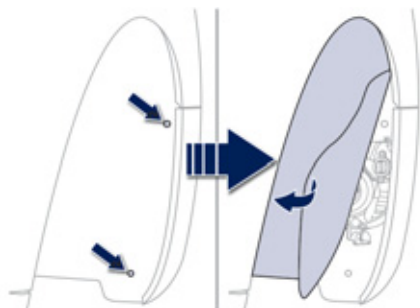

Proiectoare de ceață și lumini de zi (model cu halogen)

- ☞ Blocați roata complet spre interior pentru a ajunge mai ușor la apărătoarea de noroi.
- ☞ Îndepărtați cele două șuruburi de fixare a trapei de acces aflată în spațiul destinat amplasării roții.
- ☞ Întredeschideți apărătoarea de noroi.

- ☞ Rotiți un sfert de tur suportul lămpii și scoateți-l.
- ☞ Debransați conectorul suportului lămpii.
- ☞ Trageți lampa și înlocuiți-o.

Pentru remontare, efectuați aceste operații în sens invers.

Pentru înlocuirea acestor becuri, puteți, de asemenea, consulta rețeaua PEUGEOT sau un Service autorizat.

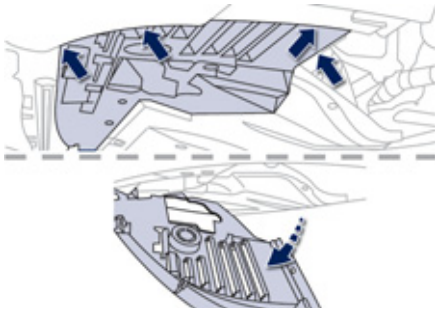

Semnalizatoare de direcție

- ☞ Întindeți-vă sub vehicul.
- ☞ Îndepărtați șurubul care susține capacul sub carcasă.
- ☞ Îndepărtați capacul de sub carcasă.

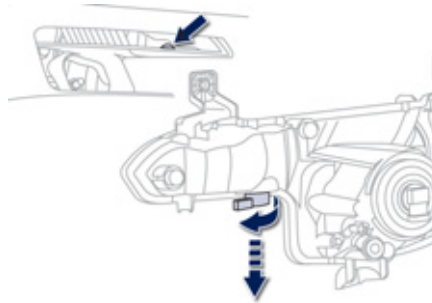

- ☞ Rotiți un sfert de tur suportul lămpii și îndepărtați-l.
 - ☞ Încuiți lampa defectă.
- Pentru remontare, efectuați aceste operații în sens invers.
- Pentru înlocuirea acestor lămpi, puteți de asemenea consulta rețeaua PEUGEOT sau un Service autorizat.

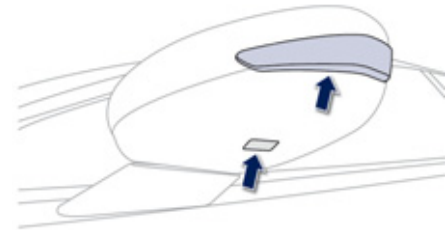

Spoturi retrovizoare exterioare

Pentru înlocuirea ledurilor, trebuie să consultați rețeaua PEUGEOT sau un service autorizat.

Semnalizatoare laterale cu clipire integrată

Pentru înlocuirea acestor lămpi, trebuie să consultați rețeaua PEUGEOT sau un service autorizat.

Lumini spate (Berlină)

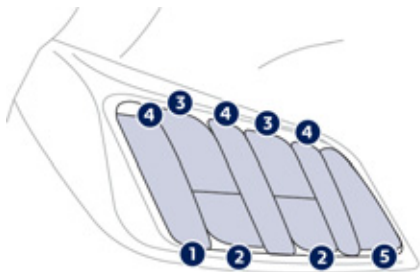

1. Lumini de stop (LED).
2. Lumini marșarier (P21W).
3. Semnalizatoare de direcție (P21W ambră).
4. Lumini de poziție (LED).
5. Lampă ceață (H21W).

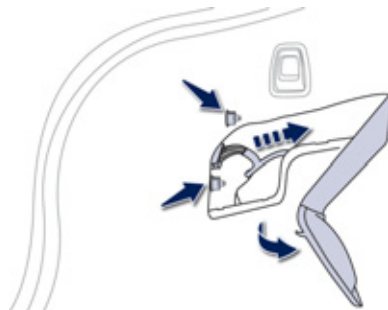

Lămpi de marșarier, semnalizatoare și ceață

- ☞ Deschideți portbagajul apoi trapa din plastic.
- ☞ Scoateți cele două piulițe de fixare ale farului.
- ☞ Scoateți cu atenție farul prin exterior.
- ☞ Debranșați conectorul farului.

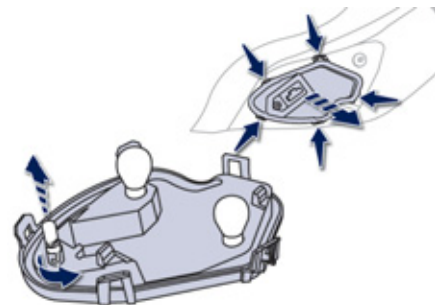

- ☞ Ecartați cele cinci cleme și scoateți suportul lămpii.
- ☞ Rotiți un sfert de rotație lampa și înlocuiți-o. Pentru remontare, efectuați aceste operații în sens invers.

i Înlocuirea lămpilor cu diode electroluminiscente-LED

Pentru a le înlocui, consultați rețeaua PEUGEOT sau un service autorizat.

Lumini spate (SW)

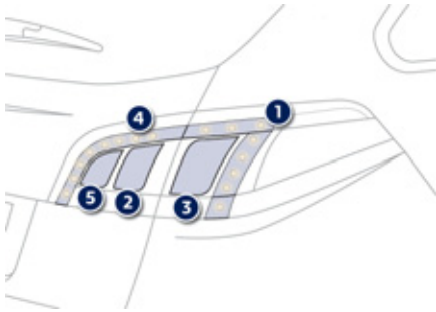

1. Lumini de stop/de poziție (LED).
2. Lumini marșarier (W19 W).
3. Semnalizatoare de direcție (P21W ambră).
4. Lumini de poziție (LED).
5. Lampă ceață (LED).

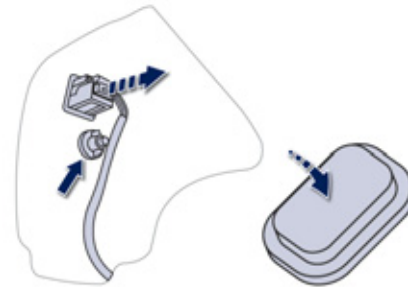

Semnalizatoare de direcție (pe aripi)

- ☞ Deschideți portbagajul apoi îndepărtați trapa de acces.
- ☞ Îndepărtați spuma de etanșeizare.
- ☞ Debranșați conectorul electric.
- ☞ Îndepărtați șurubul fixare a blocului optic.

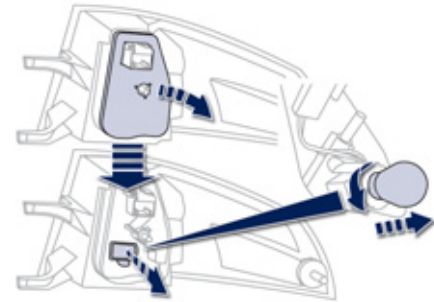

- ☞ Scoateți cu grijă blocul optic prin exterior.
 - ☞ Îndepărtați spuma de etanșeizare.
 - ☞ Declipsați suportul lămpii.
 - ☞ Rotiți lampa un sfert de tură și înlocuiți-o.
- Pentru remontare, efectuați aceste operațiuni în ordine inversă.

i Înlocuirea lămpilor cu diode electroluminiscente-LED

Pentru a le înlocui, consultați rețeaua PEUGEOT sau un service autorizat.

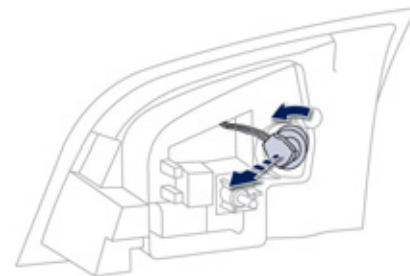
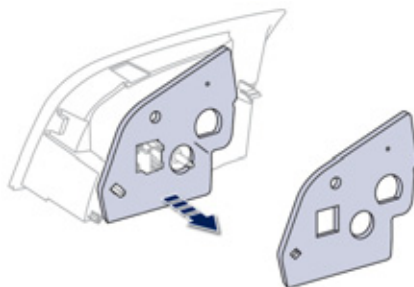
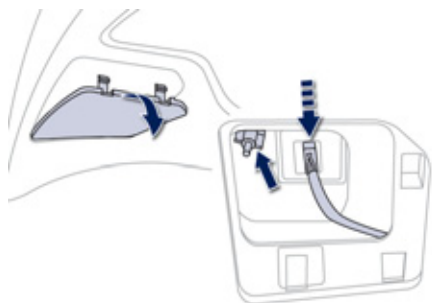

Lumini de marșarier (pe volet)

- ☞ Deschideți voletul portbagajului apoi îndepărtați trapa de acces.
- ☞ Debranșați conectorul lămpii.
- ☞ Îndepărtați piulița de fixare a blocului optic.

- ☞ Scoateți cu grijă blocul optic prin exterior.
- ☞ Îndepărtați spuma de etanșizare.

- ☞ Rotiți un sfert de tur suportul lămpii și înlocuiți-o.

Pentru remontare, efectuați aceste operații în sens invers.

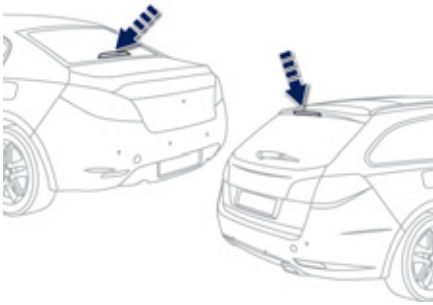

Al treilea stop (LED)

Efectuați o verificare în rețeaua PEUGEOT sau în cadrul unui service autorizat.

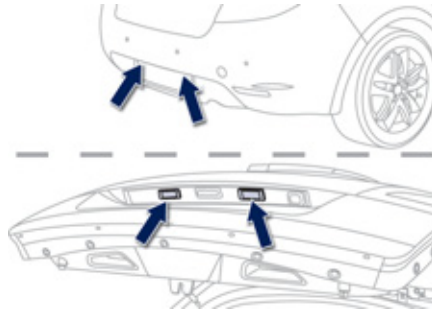

Lumini plăcuță de înmatriculare

- ☞ Introduceți o șurubelniță într-una dintre găurile exterioare ale carcasei transparente.
- ☞ Împingeți-o spre exterior pentru a o desprinde.
- ☞ Debranșați conectorul electric.
- ☞ Scoateți carcasa transparentă a lămpii.
- ☞ Scoateți lampa și înlocuiți-o.

Schimbarea unei siguranțe

Mod de operare pentru înlocuirea unei siguranțe defecte cu o siguranță nouă pentru a remedia o disfuncțiune la funcția corespunzătoare.

Acces la instrumente

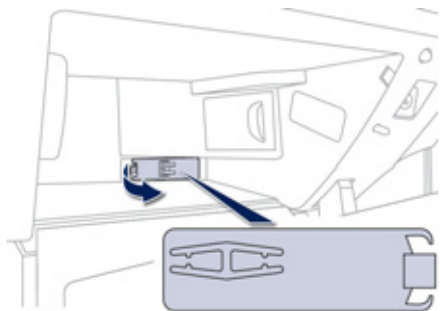

Penseta de extracție este depozitată în torpedu.

Înlocuirea unei siguranțe



Bună



Defectă

Înainte de a înlocui siguranța, este necesar să se cunoască cauza paniei pentru a o putea remedia.

- ☞ Reparați siguranța defectă, analizând starea filamentului său.
- ☞ Utilizați penseta specială pentru a scoate siguranța din locașul său.
- ☞ Înlocuiți întotdeauna siguranța defectă cu una de intensitate echivalentă.
- ☞ Verificați corespondența dintre numărul gravat pe cutie, intensitatea gravată deasupra și tabelele de mai jos.

i Instalarea accesoriilor electrice

Circuitul electric este conceput pentru a funcționa cu echipamente de serie sau opționale.

Înainte de a instala alte echipamente sau accesorii electrice pe vehiculul dumneavoastră, consultați rețeaua PEUGEOT sau un Service autorizat.

! PEUGEOT declină orice responsabilitate privind cheltuielile ocazionate de aducerea în stare de funcționare a vehiculului dumneavoastră sau de defecțiunile rezultate în urma instalării de accesorii auxiliare nefurnizate, nerecomandate de PEUGEOT și neinstalate conform instrucțiunilor sale, mai ales când consumul tuturor aparatelor suplimentare conectate este mai mare de 10 miliamperi.

Siguranțe în planșa de bord

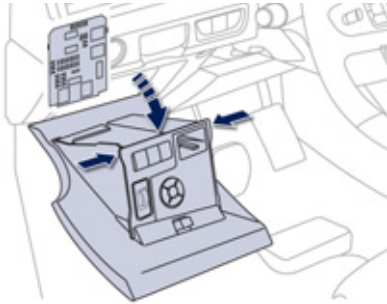

Cutia cu siguranțe este așezată în partea interioară a planșei de bord (în partea stângă).

Siguranța Nr.	Intensitate (A)	Funcții
F6 A sau B	15	Sistem audio.
F8	3	Alarmă.
F13	10	Brichetă față.
F14	10	Priză 12 V față.
F16	3	Plafonieră spate, lumini de citit spate.
F17	3	Plafonieră față, oglindă de curtoazie.
F28 A sau B	15	Sistem audio.
F30	20	Ștergător spate.
F32	10	Amplificator audio.

Acces la siguranțe

- Deschideți panoul escamotabil apoi forțați ușor pentru a trece punctele de rezistență.

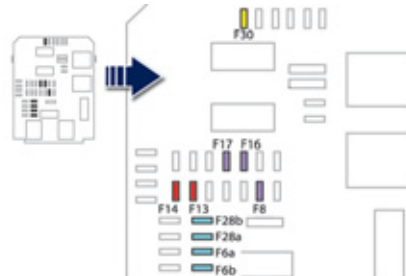

Siguranțe în spatele torpedoului

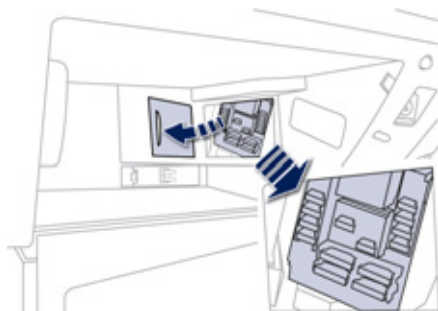

Siguranța Nr.	Intensitate (A)	Funcții
F3	15	Bloc de comenzi geamuri electrice șofer, priză 12 V scaune spate.
F4	15	Priză 12 V portbagaj.
F5	30	Geam electric secvențial spate.
F6	30	Geam electric secvențial față.
F11	20	Modul remorcare.
F12	20	Amplificator audio.
F15	20	Trapă de mascare a pavilionului panoramic (SW).
F16	5	Bloc de comenzi geamuri electrice șofer.

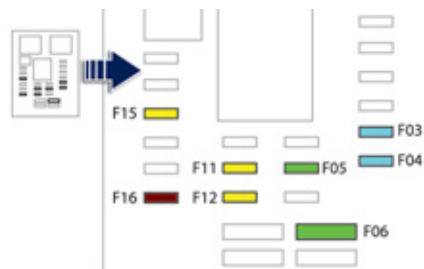

Siguranțe în compartimentul motor

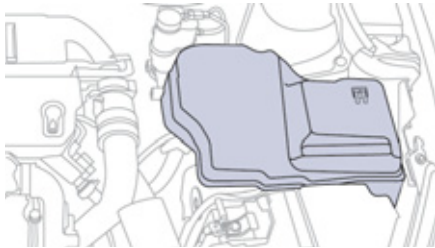

Cutia cu siguranțe este așezată în compartimentul motor aproape de baterie.

Siguranța Nr.	Intensitate (A)	Funcții
F20	15	Pompă spălător geamuri față/spate.
F21	20	Pompă spălător faruri.
F22	15	Claxon.
F23	15	Lumini de drum dreapta.
F24	15	Lumini de drum stânga.
F27	5	Mască far stâng.
F28	5	Mască far drept.

Acces la siguranțe

- ☞ Desfaceți capacul.
- ☞ Încadruați siguranța (vezi paragraful corespunzător).
- ☞ După intervenție, închideți cu grijă capacul pentru a garanta etanșeitatea cutiei cu siguranțe.

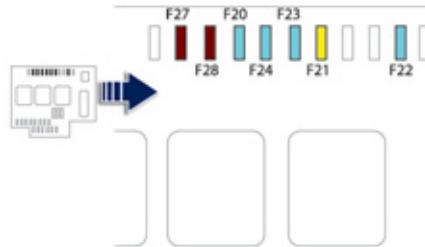

Baterie 12 V

Instrucțiuni de încărcare a bateriei descărcate sau pornirea motorului cu ajutorul altei baterii.

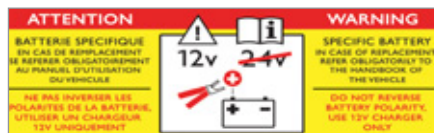

! Prezența acestei etichete, indică utilizarea unei baterii cu plumb, de 12 V, de tehnologie și cu caracteristici specifice, care necesită, în caz de înlocuire sau debransare, o intervenție în rețeaua PEUGEOT sau într-un service autorizat. Nerespectarea acestor indicații riscă să antreneze o uzură prematură a bateriei.

i După remontarea bateriei, sistemul Stop & Start nu va fi activ decât după o durată de câteva ore, în funcție de condițiile climatice și de starea de încărcare a bateriei (până la aproximativ 8 ore).

Acces la baterie

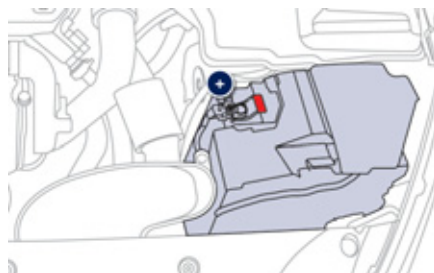

Bateria este situată sub capota motorului.

Acces la baterie:

- ☞ deschideți capota folosind maneta din interior, apoi pe cea din exterior,
- ☞ îndepărtați capacul de plastic pentru a ajunge la cele două borne,
- ☞ desprindeți caseta cu siguranțe pentru a scoate bateria, dacă este necesar.

Debransare borna (+)

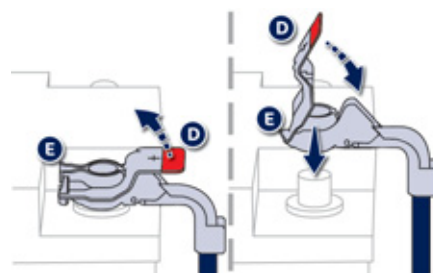

- ☞ Ridicați la maximum comanda **D** pentru blocarea colierului **E**.

Rebransare borna (+)

- ☞ Așezați colierul **E** deschis al cablului pe borna (+) a bateriei.
- ☞ Apăsăți vertical colierul **E**, pentru o bună așezare pe baterie.
- ☞ Blocați colierul, ecartând pintelul de poziționare apoi coborând comanda **D**.

! Nu forțați comanda, deoarece, în cazul în care colierul este incorect poziționat, blocarea este imposibilă; reluați procedura.

Pentru pornire cu ajutorul altei baterii

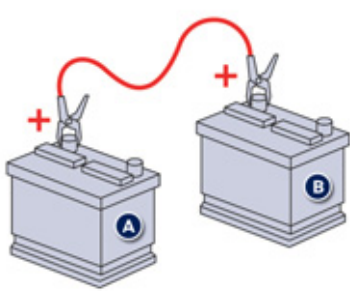

- ☞ Conectați cablul roșu la borna (+) a bateriei în pană **A**, apoi la borna (+) a bateriei de rezerva **B**.

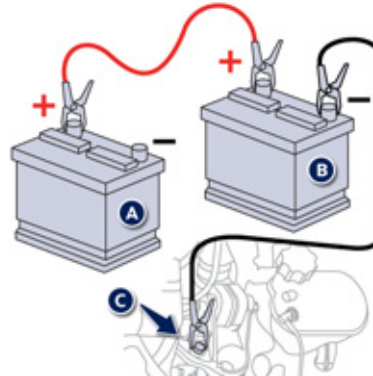

- ☞ Conectați o extremitate a cablului verde sau negru la borna (-) a bateriei de rezerva **B**.
- ☞ Conectați cealaltă extremitate a cablului verde sau negru la punctul de masă **C** al vehiculului dumneavoastră (suport motor).
- ☞ Acționați demarorul și lăsați motorul să funcționeze.
- ☞ Așteptați revenirea turației la ralanti și deconectați cablurile.

Încărcarea bateriei cu un redresor

i Reîncărcarea bateriei sistemului Stop & Start nu necesită debransarea ei.

- ☞ Debranșați bateria de pe vehicul, dacă este necesar.
- ☞ Respectați instrucțiunile de utilizare date de producatorul redresorului.
- ☞ Reconectați începând cu borna (-).
- ☞ Verificați starea de curățenie a bornelor și a conexiunilor. Dacă ele sunt sulfatate (depozit albicios sau verzui), demontați-le și curățați-le.



Bateriile conțin substanțe nocive, cum ar fi acidul sulfuric și plumbul. Ele trebuie eliminate conform prescripțiilor legale și nu trebuie în nici un caz aruncate împreună cu resturile menajere. Reciclați bateriile folosite la un centru de colectare.



Este indicat, ca în cazul unei staționări îndelungate să debransați bateria de 12 V.



Nu inversați polii și utilizați numai un redresor de 12 V. Nu deconectați bateria cu motorul pornit. Nu reîncărcați bateria fără a deconecta bornele. Nu încercați să porniți mașina prin împingere dacă aveți cutie de viteze secvențială cu 6 trepte sau o cutie automată.

Înainte de debransare

Înainte de debransarea bateriei de 12 V, așteptați 2 minute după tăierea contactului. Închideți geamurile și ușile înainte de deconectarea bateriei.

După rebransare

După reconectarea bateriei de 12 V puneți contactul și așteptați un minut înainte de a porni, pentru a permite inițializarea tuturor sistemelor electronice. Dacă și în acest moment persistă anumite disfuncții, consultați rețeaua PEUGEOT sau un Service autorizat. Conform indicațiilor din capitolul corespunzător, trebuie să reinițializați singuri:

- cheia cu telecomandă,
- transparentul acoperisului panoramic din sticlă,
- sistemul de ghidare GPS îmbarcat.

Mod de delestare

Sistemul gestionează anumite funcții, în concordanță cu nivelul de încărcare al bateriei. Cu vehiculul în mers, anumite funcții cum ar fi aerul condiționat, degivrarea lunetei... pot fi dezactivate temporar, în funcție de starea de încărcare a bateriei. Reactivarea funcțiilor dezactivate se face automat, imediat ce starea bateriei o permite.

Mod economie de energie

Sistem ce gestionează durata utilizării anumitor funcții pentru conservarea energiei bateriei. După oprirea motorului, puteți utiliza în continuare, timp cumulată maximal de aproximativ patruzeci de minute, anumite funcții cum ar fi sistemul audio și telematic, ștergătoarele, faza scurtă, plafonierele...

Trecerea la acest mod

În continuare, un mesaj de trecere în modul economie de energie apare pe afișajul tabloului de bord și funcțiile active trec în starea de repaos. Dacă o convorbire telefonică are loc în acest moment, aceasta va fi menținută timp de aproximativ 10 minute cu kitul mâini-libere al sistemului audio.

Ieșirea din acest mod

Aceste funcții vor fi automat activate la următoarea utilizare a vehiculului.

- ☞ Pentru a beneficia imediat de aceste funcții, porniți motorul și lăsați-l să funcționeze:
 - mai puțin de zece minute, pentru a dispune de echipamente timp de aproximativ cinci minute,
 - mai mult de zece minute, pentru a le utiliza timp de aproximativ treizeci minute.

Respectați timpii de pornire a motorului pentru a asigura o încărcare corectă a bateriei. Nu utilizați în mod repetat și continuu repornirea motorului pentru a încărca bateria. O baterie descărcată nu permite pornirea motorului (a se vedea paragraful "Bateria").

Schimbarea unei lame de ștergător



Inainte de demontarea unei lame din fata

- ☞ În minutul care urmează taierii contactului, acționați comanda ștergătoarelor pentru a poziționa lamele pe mijlocul parbrizului.

Demontare

- ☞ Ridicați brațul ștergătorului.
- ☞ Deblocați lama și scoateți-o.

Remontare

- ☞ Montați lama nouă și blocați-o.
- ☞ Rabatați brațul cu grijă.

Dupa remontarea unei lame fata

- ☞ Puneți contactul.
- ☞ Acționați din nou comanda ștergătorului pentru a aranja lamele.

Remorcarea vehiculului

Operațiunile care trebuie urmate pentru a efectua operațiunea de remorcare a vehiculului sau pentru a remorca un alt vehicul cu un dispozitiv mecanic fix.

Acces la instrumente

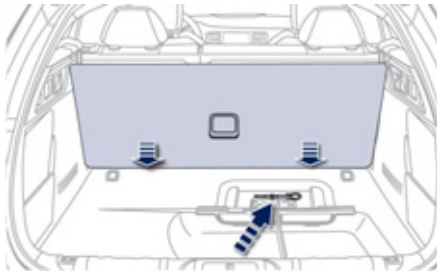

Inelul de remorcare se află în portbagaj sub podeaua acestuia.

Pentru a avea acces la acesta:

- ☞ deschideți portbagajul,
- ☞ plasați podeaua în poziție verticală,
- ☞ scoateți inelul de remorcare.

Remorcarea din față

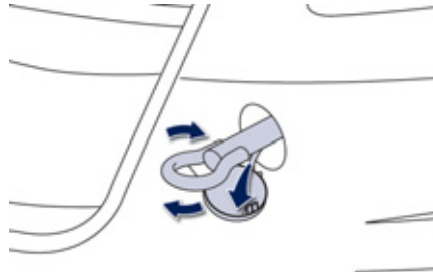

- ☞ În bara față declipsați obturatorul apăsând pe partea joasă a acestuia.
- ☞ Înșurubați complet inelul de remorcare.
- ☞ Instalați o bară de tractare.
- ☞ Aprindeți luminile de avarie.

- i** ☞ Poziționați maneta cutiei de viteze în punctul mort (poziția **N** pentru cutia de viteze secvențială sau automată). Nerespectarea acestei particularități poate duce la o deteriorare a anumitor organe de frânare și la absența asistenței la frânare la repornirea motorului.

Remorcarea din spate

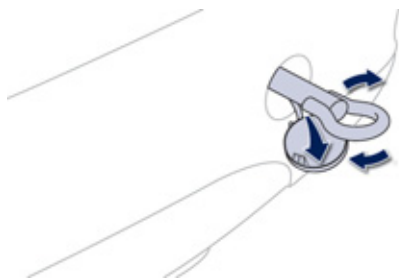

- ☞ În bara spate declipsați obturatorul apăsând pe partea sa joasă.
- ☞ Înșurubați complet inelul de remorcare.
- ☞ Instalați o bară de tractare.
- ☞ Aprindeți luminile de avarie la vehiculul remorcat.

! Sfaturi generale

Respectați legislația în vigoare din țara dumneavoastră.

Verificați că greutatea vehiculului tractor este mai mare decât cea a vehiculului tractat.

Șoferul de la volanul vehiculului remorcat trebuie să aibă permis de conducere valabil.

Dacă se efectuează tractarea cu cele patru roți pe sol, utilizați întotdeauna o bară de remorcare omologată; corzile elastice și centurile sunt interzise.

În cazul tractării cu motorul oprit, nu mai sunt asistate frânarea și direcția.

În următoarele cazuri, este imperativ să apelați la un profesionist pentru remorcare:

- vehicul în pană pe autostradă sau pe drum expres,
- vehicule cu tracțiune pe 4 roți,
- imposibilitatea trecerii cutiei de viteze pe punctul mort, deblocării direcției sau eliberării frânei de staționare,
- tractare doar cu două roți pe sol,
- absența barei de remorcare omologată...

Atasarea unei remorci



Dispozitiv mecanic adaptat pentru atasarea unei remorci sau a unui suport pentru biciclete cu semnalizare și iluminat complementare.

Vehiculul dumneavoastră este în primul rând conceput pentru transportul de persoane și bagaje, dar, în același timp, poate fi utilizat pentru tractarea unei remorci.

Obturator

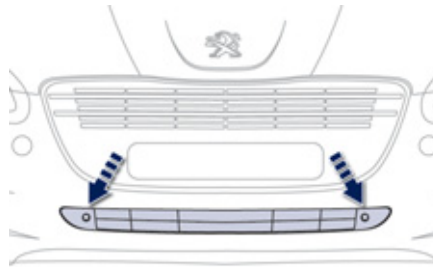

În cazul remorcării, este imperativă îndepărtarea obturatorului, dacă vehiculul este astfel echipat.

Pentru aceasta, consultați rețeaua PEUGEOT sau un Service autorizat.

i Vă recomandăm să utilizați dispozitivele de remorcare și cablurile originale PEUGEOT, care au fost testate și omologate încă din faza de concepție a vehiculului dumneavoastră și să încredințați montarea acestui dispozitiv rețelei PEUGEOT sau unui Service autorizat.

În cazul montării în afara rețelei PEUGEOT, această instalare trebuie făcută conform instrucțiunilor constructorului.

! Conducerea cu remorcă supune vehiculul tractat la solicitări mai mari și cere din partea șoferului o atenție deosebită.

Recomandări de conducere

Repartizarea încărcăturii

☞ Repartizați încărcătura în remorcă astfel încât obiectele cele mai grele să fie cât mai aproape de axa roților, iar sarcina verticală pe brațul de remorcă să fie aproape de, dar să nu depășească, valoarea maximă autorizată.

Densitatea aerului scade odată cu altitudinea, reducând astfel performanțele motorului. Sarcina maximă remorcabilă trebuie redusă cu câte 10% pentru fiecare 1 000 m de altitudine suplimentari.

Consultați rubrica "Caracteristici tehnice", pentru a cunoaște masele și sarcinile remorcabile în funcție de vehiculul dumneavoastră.

Vant lateral

☞ Țineți cont de creșterea sensibilității la vânt.

Răcire

Tractarea unei remorci în pantă crește temperatura lichidului de răcire.

Ventilatorul fiind acționat electric, capacitatea sa de răcire nu depinde de turația motorului.

☞ Pentru a reduce regimul motorului, reduceți viteza.

Sarcina maximă remorcabilă în pantă timp îndelungat depinde de înclinarea acesteia și de temperatura exterioară.

În orice caz, fiți atenți la temperatura lichidului de răcire.



☞ În cazul aprinderii marotorului de avertizare și a marotorului **STOP**, opriți vehiculul și motorul cât mai curând posibil.

Frane

Tractarea unei remorci crește distanța de frânare.

Pentru a limita încălzirea franelor, în mod deosebit la coborârea pantelor pe munte, este recomandată utilizarea franei de motor.

Pneuri

☞ Verificați presiunea în pneurile vehiculului tractor și ale remorcii tractate, respectând presiunile recomandate.

Lumini

☞ Verificați semnalizarea electrică a remorcii.

i Asistența la parcare cu spatele va fi automat dezactivată în cazul folosirii unui dispozitiv de remorcă original PEUGEOT.

Montarea barelor de pavilion

Pentru instalarea barelor de pavilion transversale, respectați poziționarea acestora:

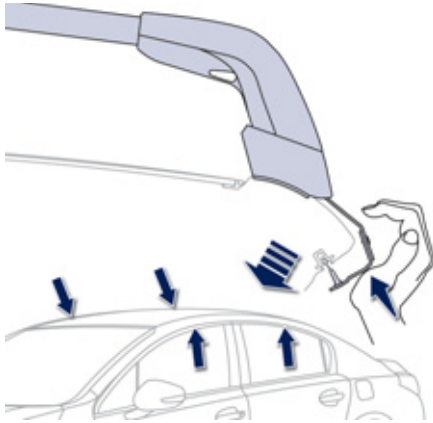

- Berlină: sunt reprezentate de pionii de susținere, situați deasupra portierelor.

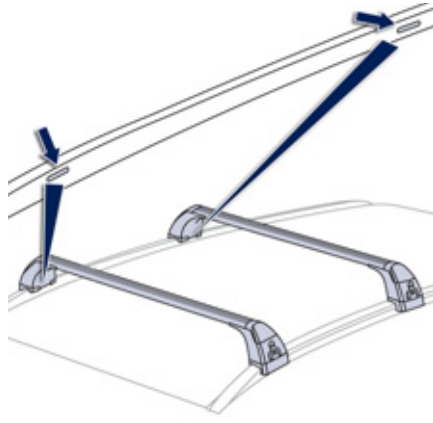

- SW: sunt reprezentate de repere pe fiecare bară longitudinală.



Utilizați accesoriile omologate de PEUGEOT respectând indicațiile și instrucțiunile de montare ale constructorului pentru a nu deteriora caroseria (deformări, zgârieturi, ...).



Greutatea maximală autorizată pe pavilion, pentru o înălțime maximă a sarcinii de 40 cm (mai puțin în cazul port-bicicletă):

- Berlină: **70 kg**
- SW: **100 kg**

Dacă înălțimea depășește 40 cm, adaptați viteza vehiculului în funcție de profilul drumului, pentru a nu deteriora barele de pavilion și fixările acestora. Verificați legislația specifică țării în care vă deplasați privind transportul obiectelor cu o lungime mai mare decât cea a mașinii.

Accesorii

Rețeaua PEUGEOT vă propune o gamă largă de accesorii și piese originale.

Aceste accesorii și piese au fost testate și aprobate atât în privința fiabilității cât și a siguranței.

Aceste accesorii adaptate vehiculului sunt înregistrate cu reper PEUGEOT și beneficiază de garanție.

"Confort":

modul izoterm, kit fumători, priză 230 V, lampă mobilă...

"Soluție de transport":

Înălțători și scaune pentru copii, compartimente pentru portbagaj, portbagaj suplimentar, suport pentru skiuri, suport de bicicletă pe flanșă de remorcă, sisteme de remorcă (cui de remorcă, RDSO, escamotabile), conectori, planșeu culisant, kit de transformare vehicul utilitar, ...

Sistemul de remorcă și conectorul necesită, în mod obligatoriu, să fie montat de către rețeaua PEUGEOT.

"Stil":

eleron, apărători de noroi față și spate, schimbător din aluminiu, jante aluminiu (16", 17", 18", 19"), kit caroserie, carcase retrovizoare exterioare, deflectoare de aer pe portiere...

"Siguranță":

limitator/regulator de viteză, alarmă anti-intruziune, modul hiperfrecvență, geamuri inscripționate, antifurt roți, alcooltest, trusă sanitară de prim ajutor, triunghi semnalizare, vestă reflectorizantă, sistem de reperare a vehiculului furat, echipare de iarnă (jantă de tablă 17" pentru lanțurile de zăpadă), lanțuri de zăpadă, cameră pentru marșarier, asistență la parcare cu față și spatele, cală de portbagaj, ...

"Protecție":

covoraș*, huse pentru scaune, husă pentru vehicul, storuri, plasă în portbagaj, plasă de reținere, grilaj de protecție, protecții pentru pragurile portierelor și portbagajului, nervuri laterale...

- * Pentru a evita orice risc de blocare a pedalelor:
- vă rugăm să așezați și să poziționați bine covorașul,
 - nu suprapuneți mai multe covorașe.

"Multimedia":

radio auto, sistem de navigație portabil, ecran video portabil Takara/Sony, kit mâini libere Bluetooth, kit ecran timp liber, difuzoare, DVD player, WiFi, asistență la conducere, suport video, modul hiperfrecvență, ...

Aveți de asemenea posibilitatea de a vă procura produse de întreținere pentru exterior și interior, de completare a nivelurilor (lichid pentru spălătorul de parbriz...) și consumabile (cartuș pentru kit-ul de remediere temporară a pneurilor...) în cadrul rețelei PEUGEOT.

i Instalarea emițătoarelor de radiocomunicații

Înainte de a instala un emițător de radiocomunicații ca post-echipare, cu antenă exterioară pe vehiculul dumneavoastră, consultați rețeaua PEUGEOT care vă va informa asupra caracteristicilor emițătoarelor (bandă de frecvență, putere maximă de ieșire, poziția antenei, condiții specifice de instalare) ce pot fi montate, conform Directivei de Compatibilitate Electromagnetica a Automobilului (2004/104/CE).

i În funcție de legislația în vigoare în țară, vestele de siguranță reflectorizante, triunghurile de presemnalizare, becurile și sigurantele fuzibile de rezervă pot fi obligatorii la bordul vehiculului.

! Montarea unui echipament sau accesoriu electric neavând cod de reper PEUGEOT poate produce o pană în sistemul electronic al vehiculului dumneavoastră și un consum mărit. Vă recomandăm să țineți cont de această măsură de prevedere și să contactați un reprezentant al mărcii PEUGEOT, pentru a vă prezenta gama de accesorii sau echipamente originale.

PEUGEOT & TOTAL

Parteneri în obținerea performanței și reducerii consumului de carburant

Inovația în serviciul performanței

Echipele de Cercetare și Dezvoltare TOTAL elaborează pentru PEUGEOT lubrifianți care răspund ultimelor inovații tehnice pentru vehiculele PEUGEOT. Aceasta pentru a vă asigura cele mai bune performanțe și o durată de viață maximală a motorului dumneavoastră.

Reducerea emisiilor poluante

Lubrifiții TOTAL sunt concepuți pentru a optimiza randamentul motorizărilor și protecția sistemelor post-tratament. Este crucial să respectați indicațiile de întreținere ale PEUGEOT pentru a asigura o bună funcționare.



PEUGEOT



TOTAL

PEUGEOT RECOMANDĂ TOTAL

OFFICIAL PARTNERS

Deschiderea capotei

! Înainte de orice intervenție sub capota motorului, neutralizați sistemul Stop & Start, pentru a evita orice risc de rănire generat de o declanșare automată a modului START.



Deschidere

☞ **Din interior:** trageți spre dumneavoastră comanda, situată în partea stângă sub tabloul de bord.



☞ **Din exterior:** ridicați comanda și ridicați capota.
Un telescop va ridica capota și o va menține în această poziție.

Închidere

☞ Coborâți capota și lăsați-o liberă la sfârșitul cursei.
☞ Verificați blocarea capotei.

Pana de carburant (Diesel)

Pentru vehiculele echipate cu motor HDi, în caz de pană de carburant, este necesară reamorsarea circuitului de carburant; consultați desenul corespunzător reprezentând compartimentul motorului.

I În cazul în care gura de alimentare a rezervorului este prevăzută cu un selector de carburant, consultați rubrica "Selector de carburant (Diesel)".

! Dacă motorul nu pornește la prima încercare, nu insistați în acționarea demarorului; reluați procedura.

Motor 1,6 litri HDi



- ☞ Adaugați în rezervorul de carburant cel puțin 5 litri de motorină.
- ☞ Deschideți capota motorului.
- ☞ Dacă este necesar, declipsați apărătoarea pentru a accede la pompa de amorsare.
- ☞ Acționați pompa de reamorsare până la întărirea acesteia (prima apăsare poate fi dură).
- ☞ Acționați demarorul până la punerea în funcțiune a motorului (dacă motorul nu pornește la prima solicitare, așteptați aproximativ 15 secunde, apoi reluați).
- ☞ Fără rezultat după câteva tentative, acționați din nou pompa de reamorsare apoi demarorul.
- ☞ Puneți la loc și clipsați apărătoarea.
- ☞ Închideți capota motorului.

Motoare 2 litri și 2,2 litri HDi



- ☞ Alimentați rezervorul de carburant cu cel puțin 5 litri de motorină.
- ☞ Deschideți capota motorului.
- ☞ Dacă este necesar, declipsați apărătoarea pentru a ajunge la pompa de reamorsare.
- ☞ Acționați pompa de reamorsare până la apariția carburantului pe conducta transparentă.
- ☞ Acționați demarorul până la punerea în funcțiune a motorului (dacă motorul nu pornește la prima solicitare, așteptați aproximativ 15 secunde, apoi reluați).
- ☞ Fără rezultat după câteva tentative, acționați din nou pompa de reamorsare apoi demarorul.
- ☞ Puneți la loc și clipsați apărătoarea.
- ☞ Închideți capota motorului.

Motoare pe benzina

Acestea vă permit accesul la verificarea nivelului diferitelor tipuri de lichide și la înlocuirea anumitor elemente.

1. Rezervor direcție asistată.
2. Rezervor sistem spălare geamuri și faruri.
3. Rezervor lichid de răcire.
4. Rezervor lichid de frână.
5. Baterie / Siguranțe.
6. Cutie cu siguranțe.
7. Filtru de aer.
8. Jojă ulei motor.
9. Completare ulei motor.

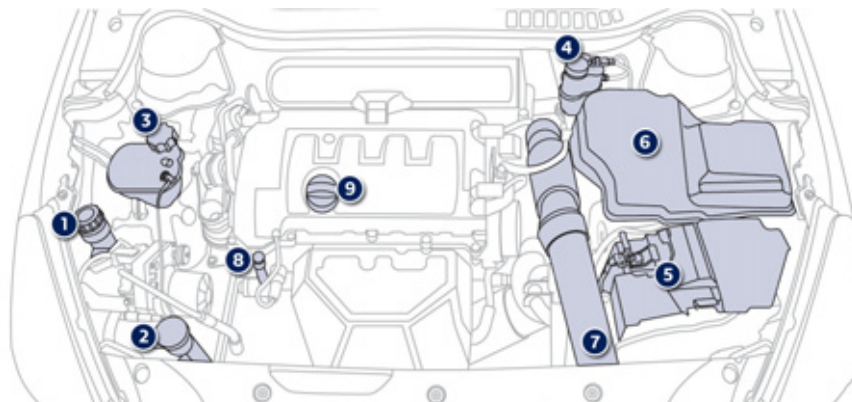

1,6 l 16V VTi 120 cp

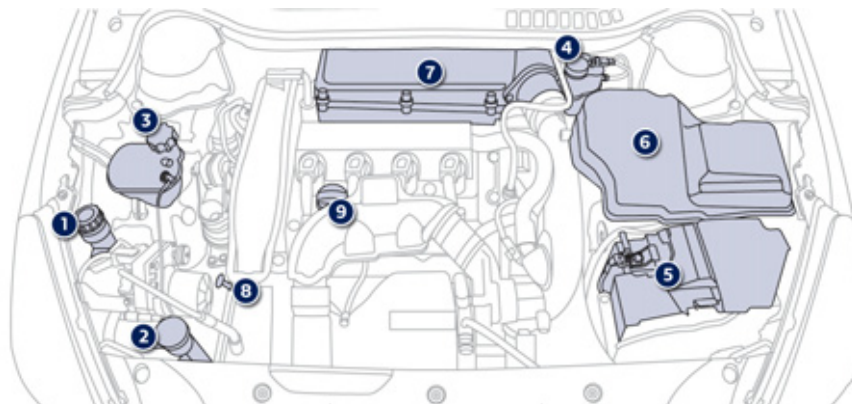

1,6 l 16V THP 155 cp

Motoare Diesel

Ele vă permit accesul la verificarea nivelului diferitelor lichide, la înlocuirea anumitor elemente și la reamorsarea pompei de carburant.

1. Rezervor de lichid de direcție asistată.
2. Rezervor de instalație de spălare geamuri și faruri.
3. Rezervor de lichid de răcire.
4. Rezervor de lichid de frână.
5. Baterie / Siguranțe.
6. Cutie cu siguranțe.
7. Filtru de aer.
8. Joă ulei motor.
9. Completare cu ulei motor.
10. Pompă de reamorsare*.
11. Șurub de purjare*.

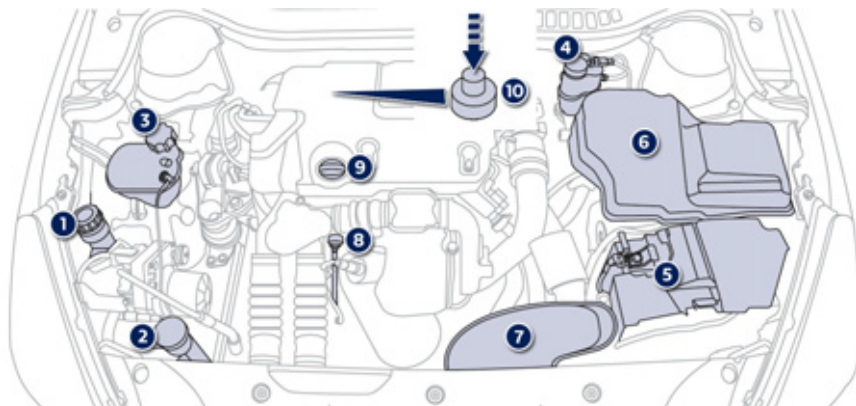

1,6 l HDi 110 cp

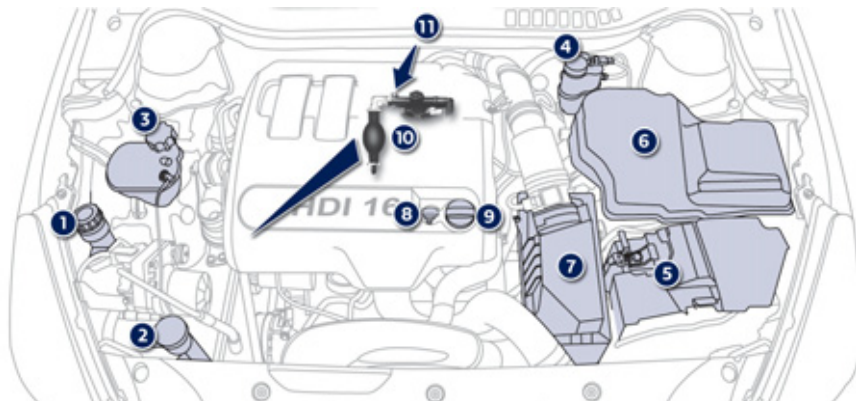

2,0 l HDi 140 cp

* În funcție de motorizare.

Motoare Diesel

Ele vă permit accesul la verificarea nivelului diferitelor lichide, la înlocuirea anumitor elemente și la reamorsarea pompei de carburant.

1. Rezervor de lichid de direcție asistată.
2. Rezervor de instalatie de spălare geamuri și faruri.
3. Rezervor de lichid de răcire.
4. Rezervor de lichid de frână.
5. Baterie / Siguranțe.
6. Cutie cu siguranțe.
7. Filtru de aer.
8. Joă ulei motor.
9. Completare cu ulei motor.
10. Pompă de reamorsare*.
11. Șurub de purjare*.

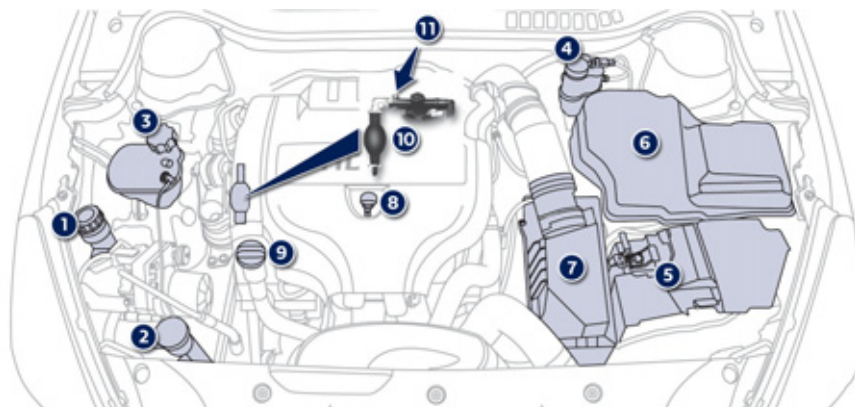

2,0 I HDi 163 cp

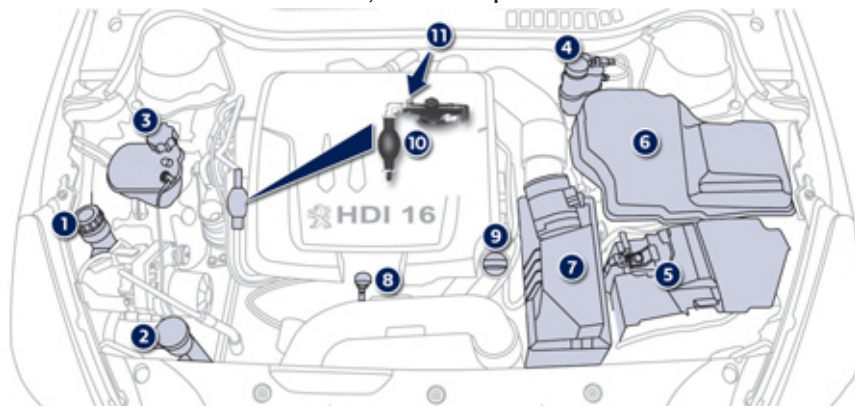

2,2 I HDi 200 cp

* În funcție de motorizare.

Verificare niveluri

În cazul unor pierderi importante de lichid, verificați circuitul corespunzător la rețeaua PEUGEOT sau la un Service autorizat.

Verificați în mod regulat toate aceste niveluri, conform carnetului de întreținere și de garanție. Faceți completări dacă este necesar, cu excepția cazurilor când există indicații contrare.

! La o intervenție sub capotă, aveți mare atenție, deoarece anumite zone ale motorului pot fi extrem de calde (risc de arsură).

Nivelul de ulei



Verificarea se face fie la punerea contactului cu indicatorul de nivel al uleiului din bord, fie cu joja manuală.

Această verificare manuală este valabilă numai cu vehiculul în poziție orizontală, cu motorul oprit de cel puțin 30 minute.

Este normal să completați ulei între două revizii (sau schimburi de ulei). PEUGEOT vă recomandă un control, eventual cu completare de ulei, la fiecare 5 000 km.

După o completare cu ulei, verificarea făcută la cuplarea contactului cu indicatorul de nivel de la bord va fi valabilă doar începând cu 30 minute după completare.

Schimbul de ulei

Citiți indicațiile din cartea de service pentru a cunoaște periodicitatea acestei operațiuni. Pentru a păstra fiabilitatea motorului și a dispozitivului de antipoluare, nu este recomandată folosirea aditivilor în uleiul de motor.

Caracteristicile uleiului

Uleiul trebuie să corespundă motorizării dumneavoastră și să fie conform exigențelor constructorului.

Nivelul lichidului de frână



Nivelul acestui lichid trebuie să se situeze în apropierea nivelului "MAXI". În caz contrar trebuie verificată uzura plăcuțelor de frână.

Înlocuirea lichidului de frână

Citiți indicațiile din carnetul de întreținere pentru a cunoaște periodicitatea acestei operațiuni.

Caracteristicile lichidului de frână

Acest lichid trebuie să fie conform recomandărilor constructorului și să corespundă normelor DOT3 sau DOT4.

Nivelul lichidului de direcție asistată



Nivelul acestui lichid trebuie să fie în apropierea reperului "MAXI". Deșurubați dopul, cu motorul rece, pentru a verifica nivelul.

Nivelul lichidului de răcire



Nivelul acestui lichid trebuie să se situeze în apropierea nivelului "MAXI" fără să-l depășească.

Când motorul este cald, temperatura lichidului de răcire este reglată de electroventilator.

Moto-ventilatorul poate porni după oprirea motorului: atenție la obiectele sau hainele care s-ar putea prinde în elice.

Mai mult, circuitul de răcire, fiind sub presiune, așteptați cel puțin o oră după oprirea motorului pentru a interveni.

Pentru a evita orice risc de ardere, deșurubați bușonul cu două ture pentru a reduce presiunea. Când presiunea a scăzut, scoateți bușonul și completați nivelul.

Înlocuirea lichidului de răcire

Lichidul de răcire nu trebuie schimbat.

Caracteristicile lichidului de răcire

Acest lichid trebuie să fie conform recomandărilor constructorului.

Nivelul lichidului de spălare a geamurilor și a proiectoarelor



Pentru vehiculele echipate cu spălătoare de faruri, nivelul minim al acestui lichid vă este indicat printr-un semnal sonor și un mesaj pe afișajul tabloului de bord.

Completați nivelul la următoarea oprire a vehiculului.

Caracteristicile lichidului

Pentru a asigura o curățare optimă și pentru a evita înghețarea, aducerea la nivel sau înlocuirea acestui lichid nu trebuie să se facă doar cu apă.

Nivelul de aditiv în motorină (Diesel cu filtru de particule)

Nivelul minim al acestui aditiv vă este indicat prin aprinderea matorului de service, însoțit de un semnal sonor și de un mesaj pe afișajul tabloului de bord.

Completare nivel

Aducerea la nivel a acestui aditiv trebuie neapărat făcută cât mai repede în rețeaua PEUGEOT sau la un service autorizat.

Produse uzate



Evitați orice contact prelungit al uleiului și al lichidelor uzate cu pielea. Majoritatea acestor lichide sunt nocive pentru sănătate, adică foarte corozive.



Nu aruncați uleiul și lichidele în sistemul de canalizare sau pe pământ. Goliți uleiurile uzate în containerele dedicate din rețeaua PEUGEOT sau la un Service autorizat.

Controale

Dacă nu există indicații contrare, controlați aceste elemente, conform carnetului de întreținere și în funcție de tipul de motorizare al vehiculului dumneavoastră. În caz contrar, controlați-le în rețeaua PEUGEOT sau la un Service autorizat.

Baterie 12 V



Bateria nu necesită întreținere. Totuși, verificați starea de curățenie a bornelor, mai ales în perioada de vară și de iarnă.

În caz că trebuie să efectuați operațiuni la baterie, consultați rubrica "Baterie 12 V", pentru a cunoaște măsurile de prevedere pe care trebuie să le luați înainte de debransarea și după rebransarea bateriei.

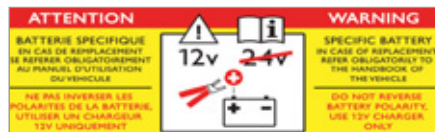

Prezența acestei etichete, în special pe vehiculele echipate cu Stop & Start, indică utilizarea unei baterii cu plumb, de 12 V, de tehnologie și cu caracteristici specifice, care necesită, în caz de înlocuire sau debransare, o intervenție exclusivă în rețeaua PEUGEOT sau la un service autorizat.

Filtru de aer și filtru de habitaclu



Consultați carnetul de întreținere pentru a cunoaște periodicitatea înlocuirii acestor elemente.

În funcție de mediu (atmosferă cu praf...) și de utilizarea vehiculului (conducere în mediu urban...), **schimbați-le, dacă este necesar, de două ori mai des.**

Un filtru de habitaclu îmbăcsit poate deteriora performanțele sistemului de aer condiționat și poate genera mirosuri neplăcute.

Filtru de ulei



Schimbați filtrul de ulei la fiecare schimb al uleiului de motor. Consultați carnetul de întreținere, pentru a cunoaște periodicitatea de înlocuire a acestui element.

Filtru de particule (Diesel)

SERVICE

Inceputul saturării filtrului de particule este indicat prin aprinderea temporară a acestui mator, însoțită de un mesaj dedicat pe ecranul multifuncțional.

i Imediat ce condițiile de circulație vă permit, regenerați filtrul rulând cu o viteză de cel puțin 60 km/h până la stingerea matorului.

Dacă matorul rămâne afișat, este vorba de o lipsă de aditiv: consultați paragraful "Nivel de aditiv pentru motorină".

La un vehicul nou, primele operații de regenerare a filtrului de particule pot fi însoțite de un miros de ars, perfect normal.

După o funcționare prelungită a vehiculului la viteză redusă sau la ralanti, puteți să constatați emisii de aburi de apă pe eșapament, când accelerați. Acești aburi nu au consecințe asupra comportamentului vehiculului și nici asupra mediului.

Cutia de viteze manuală



Cutia de viteze manuală nu necesită întreținere (nu trebuie schimbat uleiul). Consultați carnetul de întreținere pentru a cunoaște periodicitatea controlului de nivel la acest element.

Cutie manuala pilotata cu 6 trepte



Cutia de viteze nu necesită operații de întreținere (uleiul nu trebuie schimbat). Consultați carnetul de întreținere pentru a cunoaște periodicitatea controlului acestui element.

Cutia de viteze automată



Cutia de viteze nu necesită operațiuni de întreținere (nu trebuie schimbat uleiul). Consultați carnetul de întreținere pentru a cunoaște periodicitatea controlului acestui element.

Placute de frana



Uzura frânelor depinde de stilul de condus, mai ales pentru vehiculele folosite în orașe, pe distanțe scurte. Poate fi necesar în acest caz controlarea stării frânelor, chiar și între reviziile prestabilite. În afara cazului în care au loc scurgeri de lichid de frână, scăderea nivelului acestuia indică o uzură a plăcuțelor de frână.

Starea de uzură a discurilor de frana



Pentru orice informație referitoare la verificarea stării de uzură a discurilor de frână, consultați rețeaua PEUGEOT sau un Service autorizat.

Frana de stationare



O cursa prea mare a frânei de staționare sau constatarea unei pierderi de eficacitate a acestui sistem impune o reglare chiar și între două revizii.

Controlul acestui sistem se va face în rețeaua PEUGEOT sau la un Service autorizat.

Frâna de staționare electrică



Acest sistem nu necesită niciun control deosebit. Totuși, în caz de probleme, nu ezitați să verificați sistemul în rețeaua PEUGEOT sau la un Service autorizat.

Pentru mai multe informații, vedeți rubrica "Frână de staționare electrică - § Anomalii de funcționare".

! Nu folosiți decât produse recomandate de PEUGEOT sau produse având calitatea și caracteristicile echivalente cu acestea. În scopul optimizării funcționării subansamblor la fel de importante ca și circuitul de frânare, PEUGEOT selectează și propune produse cu totul specifice. Pentru a nu deteriora circuitele electrice, este **absolut interzisă** spălarea cu apa la înalta presiune a compartimentului motorului.

Motorizări și cutii de viteze benzină

Motoare pe benzină	1,6 l VTi 120 cp	1,6 l THP 156 cp		1,6 l THP 160 cp
Cutii de viteze	Secvențială (6 trepte)	Manuală (6 trepte)	Automatică (6 trepte)	Manuală (6 trepte)
Tipuri Variante Versiuni	8D5FH8/P - 8E5FH8/P 8D5FS8/P - 8E5FS8/P	8D5FV8 - 8E5FV8	8D5FNA - 8E5FNA 8D5FVA - 8E5FVA	-
Cilindree (cm ³)	1 598	1 598		1 598
Alezaj x cursă (mm)	77 x 85,8	77 x 85,8		77 x 85,8
Putere max.: norma CEE (kW)	85 88	110 115		-
Regim de putere max. (rot/min)	6 000	6 000		-
Cuplu max: norma CEE (Nm)	160	240		-
Regimul cuplu max (rot/min)	4 250	1 400		-
Carburant	Fără plumb	Fără plumb		Fără plumb
Catalizator	Da	Da		Da
Capacități ulei (în litri)				
Motor (cu schimbare cartuș)	4,25	4,25		4,25

Mase și sarcini remorcabile (în kg) benzină

Motoare pe benzină	1,6 l VTi 120 cp		1,6 l THP 156 cp			
Cutii de viteze	Secvențială (6 trepte)		Manuală (6 trepte)		Automatică (6 trepte)	
Tipuri Variante Versiuni	8D5FH8/P - 8E5FH8/P 8D5FS8/P - 8E5FS8/P		8D5FV8 - 8E5FV8		8D5FNA - 8E5FNA 8D5FVA - 8E5FVA	
Caroserie	Berlină	SW	Berlină	SW	Berlină	SW
- Masă vehicul gol	1 390	1 410	1 400	1 420	1 410	1 430
- Masa de plecare*	1 465	1 485	1 475	1 495	1 485	1 505
- Masa maxima tehnic admisibila incarcata (MTAC)	1 945	2 055	1 995	2 080	2 015	2 100
- Masa totală rulantă autorizată (MTRA) în pantă 12 %	3 345	3 355	3 595	3 580	3 615	3 600
- Remorcă frânată (în limita MTRA) în pantă 10 % sau 12 %	1 400	1 300	1 600	1 500	1 600	1 500
- Remorcă frânată** (cu report de sarcină în limita MTRA)	1 675	1 575	1 875	1 775	1 875	1 775
- Remorcă fără frânare	730	740	735	745	740	750
- Greutate recomandată pe brațul de remorcare	75		75			

* Masa de plecare este egală cu masa vehiculului gol + șofer (75 kg).

** Masa remorcii cu dispozitiv de frânare poate fi mărită, în limita MTRA, în măsura în care se reduce cu aceeași valoare MTAC a vehiculului tractor; atenție: remorcarea cu un vehicul tractor puțin încărcat poate degrada ținuta sa de drum.

Valorile MTRA și ale sarcinilor remorcabile indicate sunt valabile pentru o altitudine maximă de 1 000 metri; sarcina remorcabilă menționată trebuie să fie redusă cu 10% pe paliere de 1 000 metri suplimentari.

În cazul unui vehicul tractor este interzis să se depășească viteza de 100 km/h (respectați legislația în vigoare din țara dumneavoastră).

Temperaturile exterioare ridicate pot antrena scăderi ale performanțelor vehiculului pentru a proteja motorul; când temperatura exterioară este mai mare de 37 °C, limitați masa remorcată.

Mase și sarcini remorcabile (în kg) benzină

Motor benzină	1,6 l THP 160 cp	
Cutie de viteze	Manuală (6 trepte)	
Tipuri Variante Versiuni	-	
Caroserie	Berlină	SW
- Masă vehicul gol	-	-
- Masă de plecare*	-	-
- Masă maximă tehnic admisibilă încărcat (MTAC)	-	-
- Masă totală rulantă autorizată (MTRA) în pantă 12%	-	-
- Remorcă frânată (în limita MTRA) în pantă 10 % sau 12 %	-	-
- Remorcă frânată** (cu report de sarcină în limita MTRA)	-	-
- Remorcă fără frânare	-	-
- Greutate recomandată pe brațul de remorcare	-	-

* Masa de plecare este egală cu masa vehiculului gol + șofer (75 kg).

** Masa remorcii cu dispoziție de frânare poate fi mărită, în limita MTRA, în măsura în care se reduce cu aceeași valoare MTAC a vehiculului tractor; atenție: remorcarea cu un vehicul tractor puțin încărcat poate degrada ținuta sa de drum.

Valorile MTRA și ale sarcinilor remorcabile indicate sunt valabile pentru o altitudine maximă de 1 000 metri; sarcina remorcabilă menționată trebuie să fie redusă cu 10 % pe paliere de 1 000 metri suplimentari.

În cazul unui vehicul tractor este interzis să se depășească viteza de 100 km/h (respectați legislația în vigoare din țara dumneavoastră).

Temperaturile exterioare ridicate pot antrena scăderi ale performanțelor vehiculului pentru a proteja motorul; când temperatura exterioară este mai mare de 37 °C, limitați masa remorcată.

Motorizări și cutii de viteze Diesel

Motor Diesel	1,6 l HDi 110 cp			
Cutii de viteze	Manuală (5 trepte)		Secvențială (6 trepte)	
Tipuri Variante Versiuni	8D9HL0 - 8E9HL0		8D9HR8/PS - 8E9HR8/PS	
Caroserie	Berlină	SW	Berlină	SW
Cilindree (cm ³)	1 560		1 560	
Alezaj x cursă (mm)	75 x 88,3		75 x 88,3	
Putere max: norma CEE (kW)	84		84	
Regim putere max (rot/min)	3 600		3 600	
Cuplu max: norma CEE (Nm)	240		270	
Regim cuplu max (rot/min)	1 750		1 750	
Carburant	Motorină			
Catalizator	Da			
Filtru cu particole	Da			
Capacități ulei (în litri)				
Motor (cu schimbare filtru)	3,25			

Motorizări și cutii de viteze Diesel

Motor Diesel	2,0 l HDi 140 cp		2,0 l HDi 163 cp			
	Manuală (6 trepte)		Automatică (6 trepte)		Manuală (6 trepte)	
Tipuri Variante Versiuni	8DRHR8 - 8ERHR8 8DRHF8 - 8ERHF8		8DRHHA - 8ERHHA 8DRHDA - 8ERHDA		8DRHH8 - 8ERHH8	
Caroserie	Berlină	SW	Berlină	SW	Berlină	SW
Cilindree (cm ³)	1 997		1 997			
Alezaj x cursă (mm)	85 x 88		85 x 88			
Putere maximă: normă CEE (kW)	100 103		100 120			
Regim de putere maximă (rot/min)	4 000		3 750			
Cuplu maxim: normă CEE (Nm)	320		340			
Regim de cuplă maxim (rot/min)	2 000		2 000			
Carburant			Motorină			
Catalizator			Da			
Filtru de particule			da		nu	
Ccapacități ulei (în litri)						
Motor (cu schimbare de filtru)	5,25		5			

Motorizări și cutie de viteze Diesel

Motor Diesel	2,2 l HDi 204 cp	
Cutie de viteze	Automatică (6 trepte)	
Tipuri Variante Versiuni	8D4HLA - 8E4HLA	
Caroserie	Berlină	SW
Cilindree (cm ³)	2 179	
Alezaj x cursă (mm)	85 x 96	
Putere maximă: normă CEE (kW)	150	
Regim de putere maximă (rot/min)	3 500	
Cuplu maxim: normă CEE (Nm)	450	
Regime de cuplu maxim (rot/min)	2 000	
Carburant	Motorină	
Catalizator	da	
Filtru de particule	da	
Capacități ulei (în litri)		
Motor (cu schimb de filtru)	5,25	

Mase și sarcini remorcabile (în kg) Diesel

Motor Diesel	1,6 I HDi 110 cp			
	Manuală (5 trepte)		Secvențială (6 trepte)	
Tipuri Variante Versiuni	8D9HL0 - 8E9HL0		8D9HR8/PS - 8E9HR8/PS	
Caroserie	Berlină	SW	Berlină	SW
- Masă vehicul gol	1 405	1 425	1 410	1 430
- Masă de plecare*	1 480	1 500	1 485	1 505
- Masa maxima tehnic admisibilă în sarcină (MTAC)	1 975	2 080	2 005	2 100
- Masa totală rulantă autorizată (MTRA) în pantă 12 %	3 175	3 180	3 205	3 200
- Remorcă frânată (în limita MTRA) în pantă 10 % sau 12 %	1 200	1 100	1 200	1 100
- Remorcă frânată** (cu report de sarcină în limita MTRA)	1 475	1 375	1 475	1 375
- Remorcă fără frânare	740	745	740	750
- Sarcină verticală recomandată pe dispozitivul de remorcare	75			

* Masa de plecare este masa vehiculului gol + șofer (75 kg).

** Masa remorcii frânate poate fi mărită, în limita MTRA, în măsura în care se reduce cu aceeași valoare MTAC a vehiculului tractor; atenție, remorcarea cu un vehicul tractor puțin încărcat poate degrada ținuta sa de drum.

Valorile MTRA și ale sarcinilor remorcabile indicate sunt valabile pentru o altitudine maximă de 1 000 metri; sarcina remorcabilă menționată trebuie să fie redusă cu 10 % pe paliere de 1 000 metri suplimentari.

În cazul unui vehicul tractor este interzis să se depășească viteza de 100 km/h (respectați legislația în vigoare din țara dumneavoastră).

Temperaturile exterioare ridicate pot antrena scăderi ale performanțelor vehiculului pentru a proteja motorul, când temperatura exterioară este mai mare de 37 °C, limitați masa remorcată.

Mase și sarcini remorcabile (în kg) Diesel

Motoare Diesel	2,0 l HDi 140 cp		2,0 l HDi 163 cp			
Cutii de viteze	Manuală (6 trepte)		Automatică (6 trepte)		Manuală (6 trepte)	
Tipuri Variante Versiuni	8DRHR8 - 8ERHR8 8DRHF8 - 8ERHF8		8DRHHA - 8ERHHA 8DRHDA - 8ERHDA		8DRHH8 - 8ERHH8	
Caroserie	Berlină	SW	Berlină	SW	Berlină	SW
- Masă vehicul gol	1 430	1 500	1 520	1 540	1 480	1 500
- Masă de plecare*	1 505	1 575	1 595	1 615	1 555	1 575
- Masa maxima tehnic admisibilă în sarcină (MTAC)	2 065	2 140	2 105	2 180	2 075	2 140
- Masa totală rulantă autorizată admisibilă în sarcină (MTRA) în pantă 12%	3 665	3 640	3 405	3 380	3 675	3 640
- Remorcă frânată (în limita MTRA) în pantă 10% sau 12%	1 600	1 500	1 300	1 200	1 600	1 500
- Remorcă frânată** (cu report de sarcină în limita MTRA)	1 875	1 775	1 575	1 475	1 875	1 775
- Remorcă fără frânare	750		750			
- Sarcina verticala recomandată pe dispozitivul de remorcare	75		75			

* Masa de plecare este masa vehiculului gol + șofer (75 kg).

** Masa remorcii frânate poate fi mărită, în limita MTRA, în măsura în care se reduce cu aceeași valoare MTAC a vehiculului tractor; atenție, remorcarea cu un vehicul tractor puțin încărcat poate degrada ținuta sa de drum.

Valorile MTRA și ale sarcinilor remorcabile indicate sunt valabile pentru o altitudine maximă de 1 000 metri; sarcina remorcabilă menționată trebuie să fie redusă cu 10 % pe paliere de 1 000 metri suplimentari.

În cazul unui vehicul tractor este interzis să se depășească viteza de 100 km/h (respectați legislația în vigoare din țara dumneavoastră).

Temperaturile exterioare ridicate pot antrena scăderi ale performanțelor vehiculului pentru a proteja motorul, când temperatura exterioară este mai mare de 37 °C, limitați masa remorcată.

Mase și sarcini remorcabile (în kg) Diesel

Motor Diesel	2,2 l HDi 204 cp	
Cutie de viteze	Automată (6 trepte)	
Tipuri Variante Versiuni	8D4HLA - 8E4HLA	
Caroserie	Berlină	SW
- Masă vehicul gol	1 540	1 660
- Masă de plecare*	1 615	1 735
- Masa maxima tehnic admisibilă în sarcină (MTAC)	2 155	2 280
- Masa totală rulantă autorizată admisibilă în sarcină (MTRA) în pantă 12%	3 855	3 880
- Remorcă frânată (în limita MTRA) în pantă 10% sau 12%	1 700	1 600
- Remorcă frânată** (cu report de sarcină în limita MTRA)	1 975	1 875
- Remorcă fără frânare		750
- Sarcină verticală recomandată pe dispozitivul de remorcare		75

* Masa de plecare este masa vehiculului gol + șofer (75 kg).

** Masa remorcii frânate poate fi mărită, în limita MTRA, în măsura în care se reduce cu aceeași valoare MTAC a vehiculului tractor; atenție, remorcarea cu un vehicul tractor puțin încărcat poate degrada ținuta sa de drum.

Valorile MTRA și ale sarcinilor remorcabile indicate sunt valabile pentru o altitudine maximă de 1 000 metri; sarcina remorcabilă menționată trebuie să fie redusă cu 10 % pe paliere de 1 000 metri suplimentari.

În cazul unui vehicul tractor este interzis să se depășească viteza de 100 km/h (respectați legislația în vigoare din țara dumneavoastră).

Temperaturile exterioare ridicate pot antrena scăderi ale performanțelor vehiculului pentru a proteja motorul, când temperatura exterioară este mai mare de 37 °C, limitați masa remorcată.

Dimensiuni (în mm)

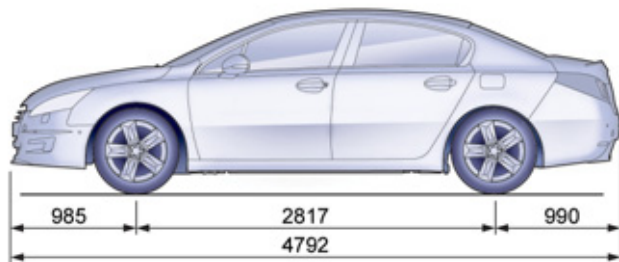
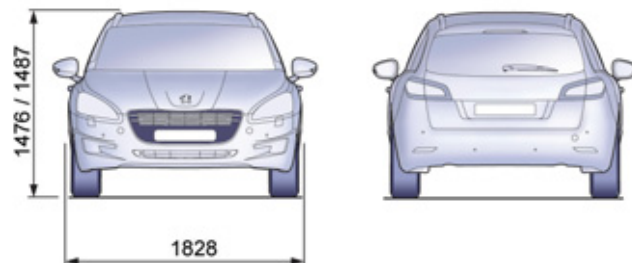
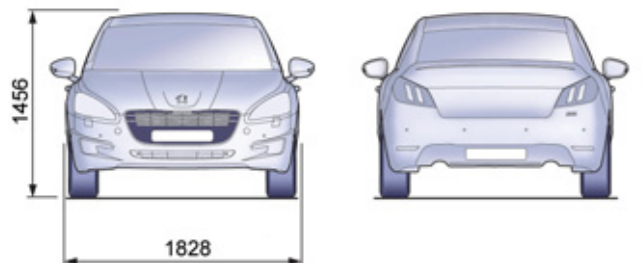

Berlină

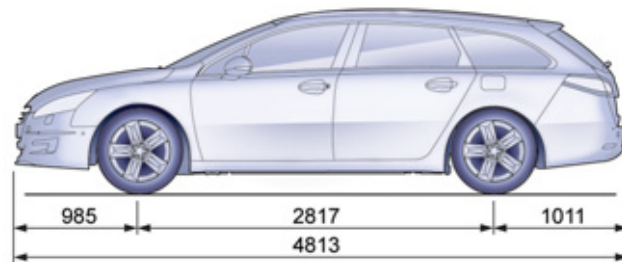

SW

Elemente de identificare

Pe vehiculul dumneavoastră sunt mai multe locuri unde este afișată seria șasiului pentru identificare și căutare.

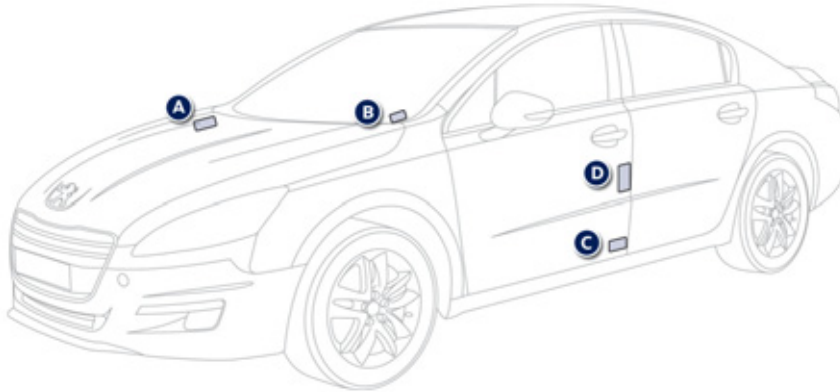

A. Serie șasiu pe capota motorului.

Această serie este gravată pe capotă în apropierea suportului amortizorului.

B. Serie șasiu pe traversa inferioară a parbrizului

Această serie este scrisă pe o etichetă și poate fi citită prin parbriz.

C. Etichetă constructor.

Acest număr este scris pe o etichetă autodestructibilă lipită pe intrarea portierei, pe partea dreaptă.

D. Etichetă dimensiuni pneuri/coduri vopsea.

Această etichetă este lipită pe stâlpul median, pe partea conducătorului auto.

Ea conține informațiile următoare:

- presiunea de umflare a pneurilor cu și fără sarcină,
- dimensiunea anvelopelor,
- mărcile de anvelope omologate de constructor,
- presiunea de umflare a roții de rezervă,
- referința culorii vopselei.



Verificarea presiunii de umflare trebuie efectuată cel puțin o dată pe lună.



Dacă presiunea în pneuri e scăzută, crește consumul de carburant.

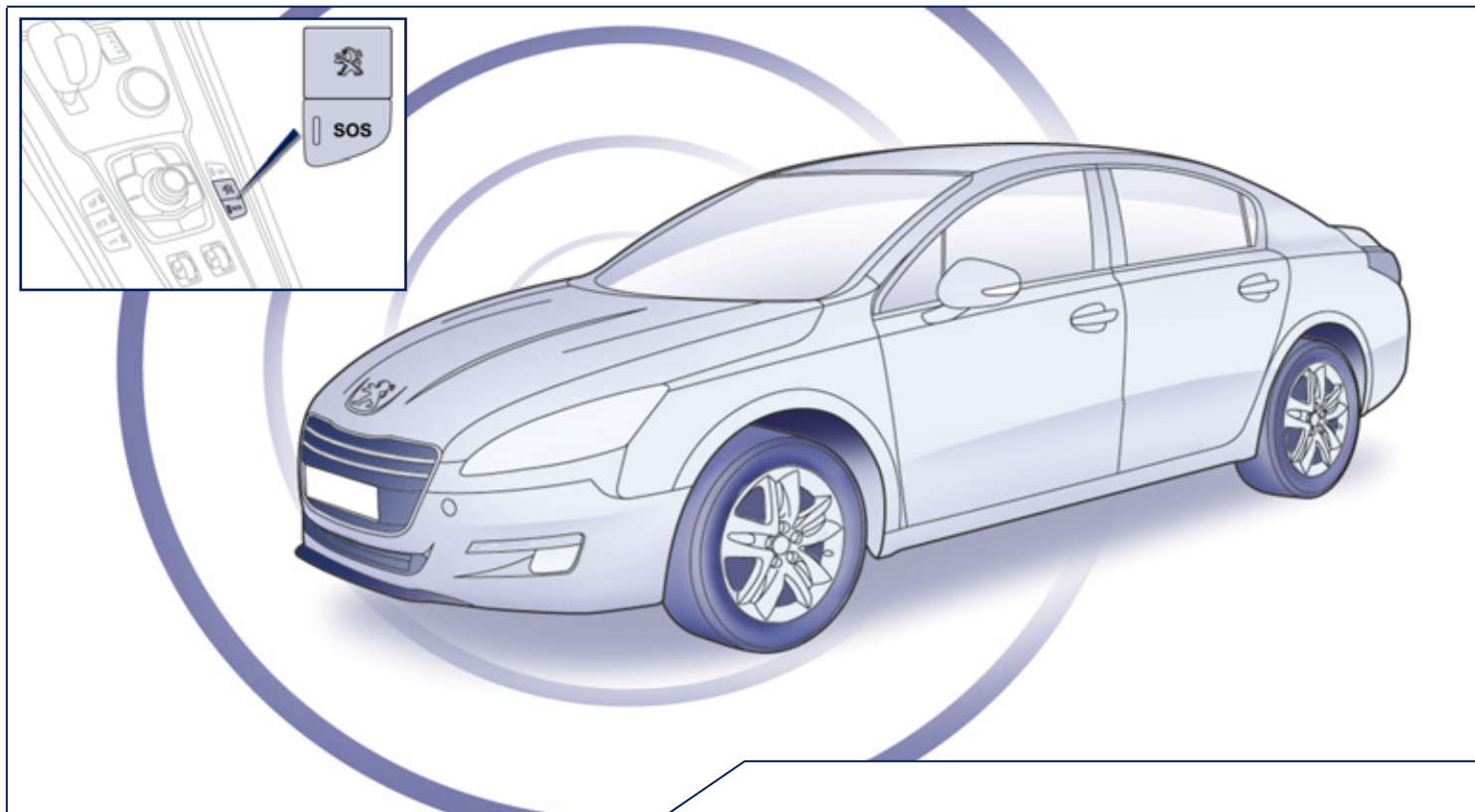

APEL DE URGENȚĂ SAU DE ASISTENȚĂ

APEL DE URGENȚĂ SAU DE ASISTENȚĂ

PEUGEOT CONNECT SOS



În caz de urgență, apăsați mai mult de 2 secunde pe această tastă. Căpierea ledului verde și un mesaj vocal confirmă lansarea apelului către centrul PEUGEOT CONNECT SOS*.

Ledul verde rămâne aprins (fără a clipi) când este stabilită comunicația. El se va stinge la finalul comunicării.

O nouă apăsare imediată pe această tastă anulează cererea. Ledul verde se stinge. Anularea este confirmată printr-un mesaj vocal.

Pentru a anula un apel, răspundeți centrului PEUGEOT CONNECT SOS și comunicați că a fost vorba de o eroare.

PEUGEOT CONNECT SOS primește informațiile de localizare a vehiculului și intră în contact cu dumneavoastră în limba nativă**, și solicită, dacă este cazul, ajutorul serviciilor de asistență publică competente**. În țările în care platforma nu este operațională, sau când serviciul de localizare a fost în mod expres refuzat, apelul este direcționat direct către serviciile de urgență (112), fără localizare.



În caz de detectare a unui impact de către calculatorul airbagurilor, și independent de eventuala declanșare a airbagurilor, este lansat automat un apel de urgență.

* În funcție de condițiile generale de utilizare a serviciului disponibil la punctul de vânzare și sub rezerva limitărilor tehnologice și tehnice.

** În funcție de acoperirea geografică a PEUGEOT CONNECT SOS, PEUGEOT CONNECT ASSISTANCE și de limba națională oficială aleasă de proprietarul vehiculului.

Lista țărilor în care este disponibil serviciul PEUGEOT CONNECT poate fi consultată la punctele de vânzare sau pe www.peugeot.com.ro.

PEUGEOT CONNECT ASSISTANCE



Apăsați mai mult de 2 secunde pe această tastă, pentru a efectua o cerere de asistență în cazul imobilizării vehiculului.

Un mesaj vocal confirmă că apelul este lansat**.

O nouă apăsare imediată pe această tastă anulează cererea. Anularea este confirmată printr-un mesaj vocal.

FUNȚIONAREA SISTEMULUI



La punerea contactului, martorul verde se aprinde timp de 3 secunde, indicând funcționarea corectă a sistemului.



Martorul portocaliu clipește: sistemul prezintă o disfuncție.

Martorul portocaliu este aprins continuu: bateria de rezervă trebuie înlocuită.

În aceste două cazuri, consultați un rețeaua PEUGEOT.

Dacă nu ați cumpărat vehiculul din rețeaua PEUGEOT, verificați configurarea acestor servicii și cereți modificările dorite în rețeaua dumneavoastră. Într-o țară în care există mai multe limbi oficiale, configurarea este posibilă în limba națională oficială, la alegere.

Din motive tehnice, în mod deosebit pentru calitatea serviciilor PEUGEOT CONNECT de care beneficiază clientul, constructorul își rezervă dreptul de a opera în orice moment actualizări ale sistemului telematic integrat în vehicul.

ECHIPAMENT JBL

Sistemul Hifi este un sistem 5.1 dezvoltat în colaborare de echipele PEUGEOT în colaborare cu reprezentanții mărcii JBL.



În față și în spate, 4 incinte acustice cu două căi, separate prin filtraj activ, sunt amplasate de manieră optimă în habitacul.

Acestea sunt compuse dintr-un tweeter ce permite redarea stabilă și echilibrată a înaltelor și un medium-woofer 50W RMS cu motor invers și magnet din neodim ce oferă un înalt randament pentru frecvențele joase.

Difuzorul central din planșa de bord ameliorează redarea scenei sonore muzicale, reproducând în mod realist înregistrarea muzicală.

Difuzorul de sunete joase situat în portbagaj conține un veritabil subwoofer 150W cu triplă bobină într-o cutie de rezonanță optimizată, oferind amploare și impact sunetelor din partea inferioară a spectrului sonor.

Acest ansamblu este gestionat de un amplificator cu 10 căi 500W RMS la 2 ohmi, utilizând o procesare avansată de tip surround și repartitie sonoră, pentru a oferi o redare optimă atât conducătorului cât și tuturor pasagerilor din habitacul.

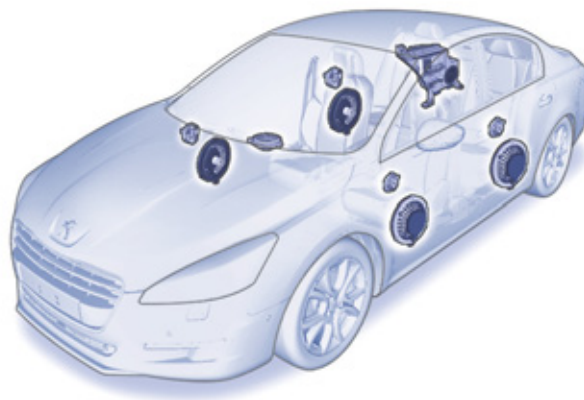

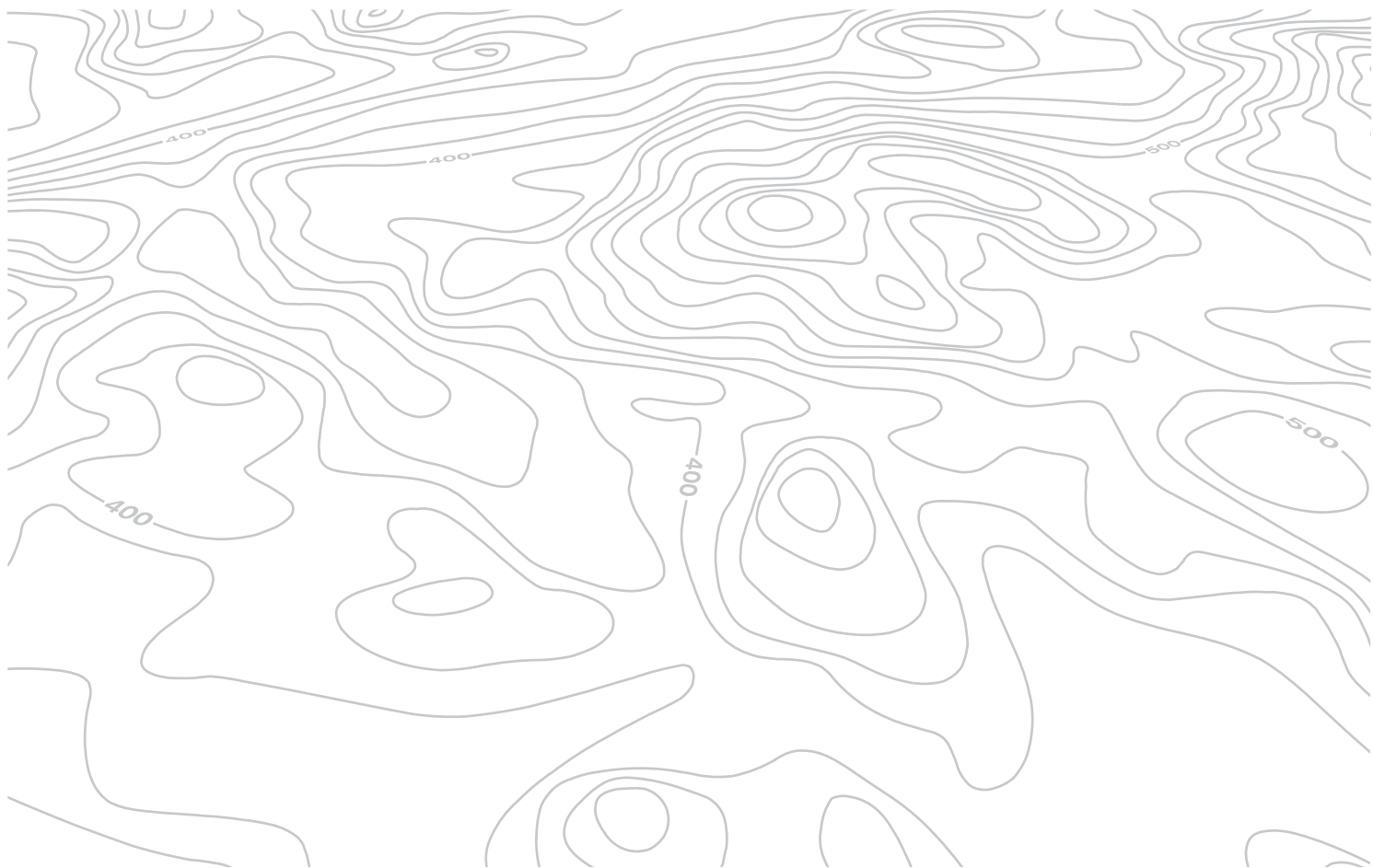

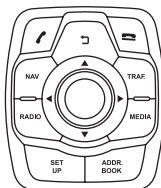
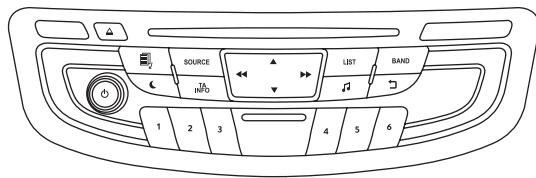

WIP Nav+

NAVIGATIE GPS

SISTEM AUDIO MULTIMEDIA TELEFON BLUETOOTH

CUPRINS

01	Primii pași - Panou de comenzi	p. 244
02	Comenzi la volan	p. 246
03	Funcționare generală	p. 247
04	Navigație - Ghidare	p. 249
05	Informații trafic	p. 263
06	Telefon	p. 266
07	Agenda - ADDR BOOK	p. 274
08	Radio	p. 277
09	Redare medii muzicale	p. 280
10	Setări audio	p. 286
11	Configurare	p. 287
12	Arborescență ecran	p. 288
	Întrebări frecvente	p. 291



Sistemul este protejat astfel încât să funcționeze numai pe vehiculul dumneavoastră.



Din motive de siguranță, șoferul va trebui neapărat să realizeze cu vehiculul oprit operațiile ce necesită o atenție susținută.

Când motorul este oprit și pentru a conserva energia bateriei, sistemul își întrerupe funcționarea la activarea modului economie de energie.

01 PRIMII PAȘI

Apăsare prelungită: reinitalizare sistem.

Selectarea sursei: CD, USB, AUX, playere Apple®, Bluetooth Streaming, Radio.

Pornit / oprit funcție TA (Anunțuri Trafic).

Afisarea listei posturilor receptionate, a pieselor sau repertoriilor CD/MP3/player Apple®.
Apăsare lungă: gestionare a clasării fișierelor MP3/WMA/actualizarea listei posturilor receptionate.

Tasta **MODE**: selectarea tipului de afisare permanentă.

Rotatie: reglare volum (fiecare sursa este independenta, inclusiv mesajele TA si indicatiile de navigatie).

Pornit / oprit.
Apăsare scurtă: întrerupere / revenire sunet.

Afișare ecran negru.



Selectarea gamelor de unde AM / FM.

Abandonarea operației în curs, urcare în ramificație.
Apăsare lungă: retur la afișajul precedent.

Acces la "**Audio settings**" (Setări audio): ambianțe muzicale, joase, înalte, loudness, repartizare, balans stânga/dreapta, balans față/spate, corecție automată a volumului.

Selectare:

- automată, la radio, a frecvenței inferioare/superioare.
- a piesei de pe CD, a piesei MP3, sau media precedent/următor.

Deplasare stânga/dreapta, în modul "**Move the map**" (Deplasare hartă).

Apăsare scurtă: selectarea postului de radio memorat.
Apăsare lungă: memorarea postului ascultat.

Selectare:

- rând precedent/următor dintr-o listă sau un meniu.
- repertoriu media precedent/următor.
- pas cu pas a frecvenței radio precedente/următoare.
- repertoriu MP3 precedent/următor.

Deplasare sus/jos, în modul "**Move the map**" (Deplasare hartă).

01 PRIMII PAȘI

Acces la Meniul "**Telefon**" și afișarea listei ultimelor apeluri, sau acceptare apel in intrare.

Acces la Meniul "**Navigation - guidance**" (Navigatie - ghidare) și afișarea ultimelor destinații.

Sursa radio, acces la Meniul "**RADIO**" (Radio) și afișarea listei posturilor recepționate.

Acces la Meniul "**Configuration**" (Configurare).

Apăsare lungă: acces la acoperirea GPS și modul demonstrativ al navigatiei.

Abandonarea operatiei în curs, urcare în ramificație.
Apăsare lungă: retur la afișarea permanentă.

Refuzarea unui apel in intrare, sau inchidere apel in curs.

Acces la Meniul "**Traffic information**" (Informații trafic) și afișarea avertizărilor de trafic în curs.

Sursa media, acces la Meniul "**MEDIA**" și afișarea listei de melodii.

Afișarea listei de contacte / Acces la Meniul "**Directory of contacts**" (Contacte).

Roleta de selectare și validare OK:
Selectarea unui element pe ecran sau într-o lista ori un meniu, apoi validare prin apăsare scurtă.

În afara unui meniu sau liste, o apăsare scurtă duce la apariția unui meniu contextual, în funcție de ceea ce este afișat pe ecran.

Rotire cu harta afișată: zoom in / zoom out scara hărții.



02 COMENZI PE VOLAN

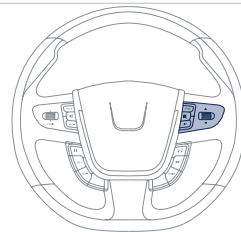
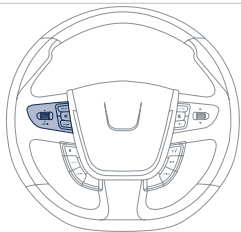

- Apăsare: acces la meniul afișajului tabloului de bord.
- Rotire: navigare prin meniul afișajului tabloului de bord.



- Creștere volum sonor.



- Întrerupere/ repornire sunet.



- Diminuare volum sonor.



- Rotire.
Radio: selectare automată a postului cu frecvența precedentă / următoare.
Media: piesa precedentă / următoare.
- Apăsare apoi rotire: acces la 6 posturi memorizate.



- Schimbare de sursă sonoră.
- Tasta TEL/SRC (apăsare scurtă): Acceptare apel.
Apel în curs: acces la meniul telefon: Încheiere convorbire, Mod secret, Mod mâini libere.
- Tasta TEL/SRC (apăsare lungă): Refuzarea unui apel sau încheierea convorbirii curente.
În afara unei convorbiri telefonice, acces la meniul telefon (Formare număr, Contacte, Jurnal apeluri, Căsuță vocală).



- Selectare a tipului de afișare permanentă pe ecran.



- Radio: afișarea listei posturilor.
Media: afișarea listei pieselor.

03 FUNCȚIONARE GENERALĂ



Prin apăsări succesive pe tasta **MODE**, aveți acces la ecranele funcțiilor următoare:

"**RADIO**"

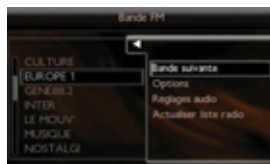

"**PHONE**" (Telefon)

(Dacă o conversație este în derulare)

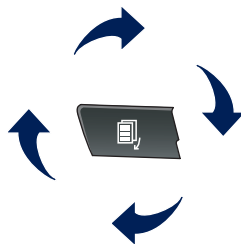

"**MAP FULL SCREEN**"
(Harta pe tot ecranul)

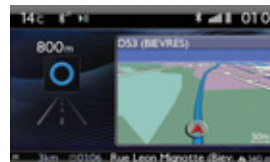

"**MAP IN WINDOW**"
(Harta în fereastră)
(Dacă o ghidare este în curs)



SETUP: PARAMETRĂRI
dată și oră, configurare afișaj, sonor.



Schimbare sursa audio:
RADIO: difuzare RADIO.
MUSIC: difuzare MUSIC.



Pentru întreținerea ecranului este recomandată utilizarea unei lavete moi, neabrazive (material pentru șters ochelarii), fără produse adiționale.



Pentru a avea o imagine globală a asupra detaliilor meniurilor, consultați rubrica "Ramificații ecran".

03 FUNCȚIONARE GENERALĂ

AFIȘARE ÎN FUNCȚIE DE CONTEXT



O apăsare pe rola permite accesul la meniul de comenzi rapide în funcție de afișarea de pe ecran.

RADIO:

- 1 Activate / Deactivate TA
Activare / Dezactivare TA
- 1 Activate / Deactivate RDS
Activare / Dezactivare RDS
- 1 Options
Opțiuni
- 2 Change waveband
Schimbare bandă de frecvență
- 2 Activate / Deactivate TA information
Activare / Dezactivare info TA

PHONE (în comunicare):

- 1 Private mode
Mod combinat
- 1 Put call on hold
Pune în așteptare

1 DTMF ring tones
Tonuri DTMF

1 Hang up
Închide

REDARE MULTIMEDIA, CD sau USB (în funcție de media):

Moduri de redare:

- 1 Normal
Normal
- 1 Random
Aleator
- 1 Random on all media
Aleator pe toate mijloacele media
- 1 Repetition
Repetare

HARTA PE TOȚ ECRANUL SAU HARTA ÎN FEREASTRĂ:

- 1 Stop / Restore guidance
Stop / Reluare ghidare

1 Select destination
Selectare destinație

2 Enter an address
Introducere adresă

2 Directory
Agendă

2 GPS coordinates
Coordonate GPS

1 Divert route
Deviere traseu

1 Move the map
Deplasare hartă

2 Info. on location
Info despre locație

2 Select as destination
Selectează ca destinație

2 Select as stage
Selectează ca etapă

2 Save this place
Salvează acest loc (contacte)

2 Quit map mode
Ieșire din modul hartă

1 Guidance criteria
Criterii de ghidare

04 NAVIGAȚIE - GHIDARE

Acces la meniul "NAVIGATIE"



Apăsați pe NAV.

O apăsare lungă pe extremitatea comenzii de iluminat permite repetarea ultimelor indicații de navigație.

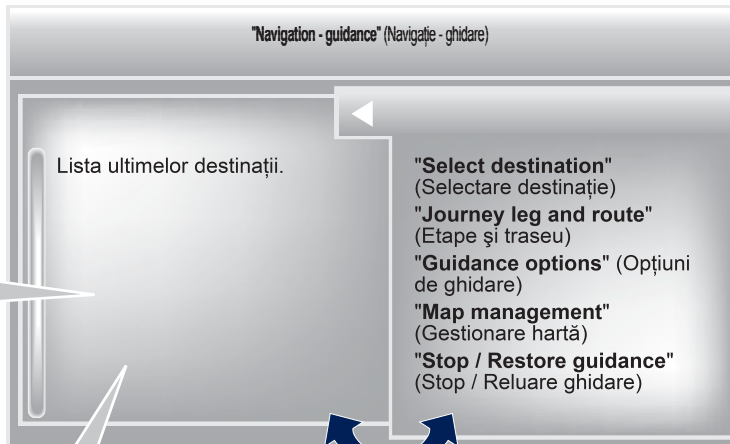

Consultați rețeaua PEUGEOT pentru a vă procura actualizările cartografice.

Pentru a șterge ultimele destinații, selectați "Guidance options" (Opțiuni de ghidare) în meniul navigației, apoi selectați "Delete last destinations" (Șterge ultimele destinații) și validați. Selectați "Yes" (Da), apoi validați. Nu este posibilă ștergerea unei singure destinații.

Trecere de la listă la meniul (stanga/dreapta).















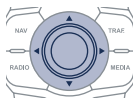

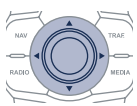

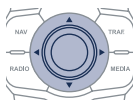
sau

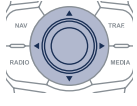

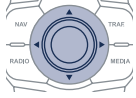
04 NAVIGAȚIE - GHIDARE

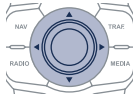
ALEGEREA UNEI DESTINATII

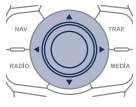
CATRE O NOUA DESTINATIE

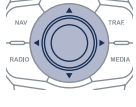
1	 <p>Apasati pe NAV pentru afișarea meniului "Navigation - guidance" (Naviğație - ghidare).</p>	
2	 <p>Selecțați "Select destination" (Selectare destinație) și validați, apoi selecțați "Enter an address" (Introducere adresă) și validați.</p>	
3	 <p>Selecțați funcția "Country" (Tara), apoi validați.</p>	
4	 <p>Selecțați funcția "Town" (Oras), apoi validați, pentru a înregistra orasul de destinație.</p>	
5	 <p>Selecțați literele ce compun denumirea orașului una câte una, validând cu rola după fiecare literă.</p>	
6	Selecțați orașul în lista propusă, apoi validați. Lista predefinită (prin introducerea primelor litere) a orașelor din țara aleasă este direct accesibilă prin validarea " List " de pe ecran.	
7	 <p>Rotiți rola și selecțați "OK", apoi validați.</p>	
8	 <p>Completați, dacă este posibil, informațiile "Road" (Drum) și "Number/Intersection" (Numar/Intersecție), în același mod.</p>	
	Selecțați " Archive " (Arhivează), pentru a înregistra adresa introdusă într-o fișă contact. Sistemul permite înregistrarea a maxim 400 fișe.	
9	 <p>Validați "OK", pentru a începe ghidarea.</p>	
10	 <p>Selecțați criteriul de ghidare: "Fastest route" (Traseul cel mai rapid), "Shortest route" (Traseul cel mai scurt), sau optimizat "Distance/Time", (Distanță/Timp), apoi selecțați criteriul de restricție dorit: "With tolls" (Cu plată), "With Ferry" (Cu feribot) sau "Traffic info" (Info trafic), apoi validați "OK".</p>	

04 NAVIGAȚIE - GHIDARE

ALEGEREA UNEI DESTINAȚII

CĂTRE UNA DIN ULTIMELE DESTINAȚII

1



Apasați pe **NAV** pentru afișarea meniului "**Navigation - guidance**" (Naviğație - ghidare).



2



Selecțați destinația dorită și validați, pentru a începe ghidarea.

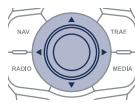

CĂTRE UN CONTACT DIN AGENDĂ

i

Naviğația către un contact importat din telefon nu este posibilă decât dacă adresa este compatibilă cu sistemul.

1



Apasați pe **NAV** pentru afișarea meniului "**Navigation - guidance**" (Naviğație - ghidare).



2



Alegeți "**Select destination**" (Selecțare destinație) și validați, apoi selecțați "**Directory**" (Agenda) și validați.

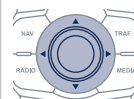

3





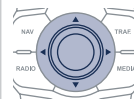

Selecțați destinația dorită dintre contacte și validați cu "**OK**" pentru a începe ghidarea.





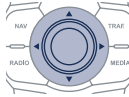

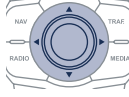

04 NAVIGAȚIE - GHIDARE

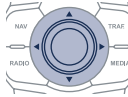
CĂTRE COORDONATELE GPS

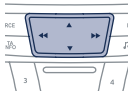
<p>1</p>  <p>Apasati pe NAV pentru afișarea meniului "Navigation - guidance" (Naviğație - ghidare).</p>	
<p>2</p>  <p>Alegeți "Select destination" (Selectare destinație) și validați, apoi selectați "GPS coordinates" (Coordonate GPS) și validați.</p>	
<p>3</p>  <p>Introduceți coordonatele GPS și validați cu "OK" pentru a începe ghidarea.</p>	

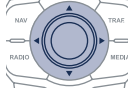
CATRE UN PUNCT DE PE HARTA

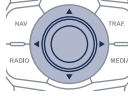
<p>1</p>  <p>Când harta este afișată, apăsați pe OK pentru afișarea meniului contextual. Selectați "Move the map" (Deplasare hartă) și validați.</p>	
<p>2</p>  <p>Deplasați cursorul, utilizând cursorul, pentru a marca destinația dorită.</p>	
<p>3</p>  <p>Apăsați pe OK pentru afișarea meniului contextual al modului "Move the map" (Deplasare hartă).</p>	
<p>4</p>  <p>Selectați "Select as destination" (Selectare ca destinație) sau "Select as stage" (Selectare ca etapă) și validați.</p>	

04 NAVIGAȚIE - GHIDARE

CĂTRE PUNCTE DE INTERES (POI)

Punctele de interes (POI) semnifică ansamblul de spații ce oferă servicii într-o anumită zonă (hoteluri, diferite tipuri de comerț, aeroporturi...).

1



Apasați pe **NAV** pentru afișarea meniului "**Navigation - guidance**" (Naviğație - ghidare).

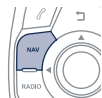

2



Selecțați "**Select destination**" (Selectare destinație) și validați, apoi selecțați "**Enter an address**" (Introducere adresă) și validați.

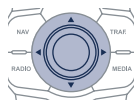

3



Pentru a alege un POI apropiat de locul în care sunteți, selecțați "**POI**" și validați, apoi selecțați "**Around the current place**" (În jurul locului actual) și validați. Pentru a alege un POI ca etapă a unui traseu, selecțați "**POI**" și validați, apoi selecțați "**On the route**" (Pe traseu) și validați.

Pentru a alege un POI ca destinație, completați țara și orașul (vezi paragraful "Către o nouă destinație"), selecțați "**POI**" și validați, apoi selecțați "**Near**" (Apropiat) și validați.

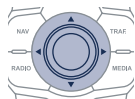

Selecțați "**Search by Name**" (Căutare după denumire) permite căutarea de POI după denumire și nu în raport cu distanța.

4



Căutați POI în categoriile propuse în paginile următoare.

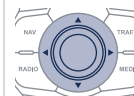

5



Selecțați POI și validați cu "**OK**" pentru a începe ghidarea.

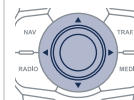













04 NAVIGAȚIE - GHIDARE

Această pictogramă apare dacă mai multe POI sunt grupate în aceeași zonă. Un zoom pe această pictogramă permite descoperirea POI.



LISTA PRINCIPALELOR PUNCTE DE INTERES (POI)

-  Stație service
-  Atelier auto
-  PEUGEOT
-  Circuit de curse de automobile
-  Parcare acoperită
-  Parcare
-  Zona de recreere
-  Hotel
-  Restaurant
-  Restaurant cu autoservire
-  Hotel
-  Aeroport

-  Gară feroviară
-  Autogară
-  Port maritim
-  Zona industrială
-  Supermarket
-  Banca
-  Distributor automat
-  Complex sportiv, Centru sportiv, Teren de sport
-  Piscină
-  Stațiune de sporturi de iarnă
-  Spectacole, expoziții
-  Cinema

-  Parcuri de distracții
-  Spital, Farmacie, Clinica veterinara
-  Secție de poliție
-  Școală
-  Universitate
-  Primarie
-  Oficiu poștal
-  Muzeu, Cultura, Teatru, Monument istoric
-  Agenție de turism, Atracții turistice
-  Zonă cu risc*

04 NAVIGAȚIE - GHIDARE

ACTUALIZARE POI ZONE DE RISC

i

Procedura detaliată este disponibilă în cadrul rețelei PEUGEOT.

1



Descărcați pe un CD-ROM sau pe o memorie USB fișierul de actualizare a bazei de date "POI Zone de risc" de pe Internet.

Acest serviciu* este disponibil pe <http://peugeot.navigation.com> sau <https://www.peugeot-connect-downloads.co.uk>.

i

Fișierele trebuie copiate în rădăcina suportului ales.

2



Inserați suportul (CD-ROM sau memorie USB) conținând baza de date POI în cititorul de CD sau în portul USB al sistemului.

Sistemul detectează automat suportul inserat. Confirmați lansarea actualizării validând "YES".

3

Încărcarea cu succes este confirmată printr-un mesaj. Suportul trebuie golit de orice alt conținut.

* Disponibil în anumite țări.

04 NAVIGAȚIE - GHIDARE

PARAMETRAREA AVERTIZARILOR ZONE CU RISC

1



Apasați pe **NAV** pentru afișarea meniului "**Navigation - guidance**" (Naviğație - ghidare).



2



Selectați "**Guidance options**" (Opțiuni de ghidare) și validați, apoi selectați "**Set parameters for risk areas**" (Parametrare zone cu risc) și validați.

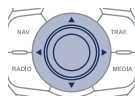

3



Puteți selecta:

- "Avertizare vizuala"
- "Avertizare sonora"
- "Avertizare numai în timpul ghidării"
- "Avertizare numai la supravitează".



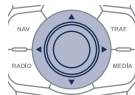



Alegerea decalării anunțului permite stabilirea timpului ce precede avertizarea de "Accident-prone area" (Zona cu risc). Selectați "**OK**", pentru a valida ecranul.

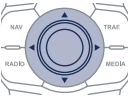

Aceste funcții nu sunt disponibile decât dacă zonele cu risc au fost încărcate și instalate în sistem.
Procedura detaliată de actualizare a zonelor cu risc este disponibilă pe site-ul www.peugeot.com.

04 NAVIGAȚIE - GHIDARE

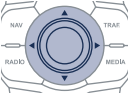
ADAUGAREA UNEI ETAPE

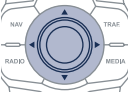
1	 <p>Apasati pe NAV pentru afișarea meniului "Navigation - guidance" (Naviğație - ghidare).</p>	
2	 <p>Selectati "Journey leg and route" (Etapе si traseu), apoi validati.</p>	
3	 <p>Selectati "Add a stage" (Adaugare etapa), apoi validati. Adresa etapei va fi introdusa ca o destinatie, prin "Enter an address" (Introducere adresa), contact al "Directory" (Lista), sau "Previous destinations" (Ultimele destinatii).</p>	
4	 <p>Selectati "Close to" (In apropiere de), pentru a indica o trecere prin apropierea etapei, sau "Strict" (Strict), pentru o trecere prin etapa. Validati cu "OK" pentru a incepe ghidarea si dati o orientare generala traseului de ghidare.</p>	

ORGANIZARE ETAPE

1	 <p>Pentru organizarea etapelor, reluati operațiile 1 și 2, apoi selectati "Order/ delete journey legs" (Ordonare / Stergere etape) și validati.</p>	
2	 <p>Selectati etapa pe care doriti să o deplasati în clasificare.</p>	
3	 <p>Selectati și validati, pentru înregistrarea modificărilor.</p>	
	Selectati " Delete " (Sterege), pentru a sterge etapa.	

04 NAVIGAȚIE - GHIDARE

OPTUNI DE GHIDARE

CRITERII DE CALCUL

1



Apasati pe **NAV** pentru afișarea meniului "**Navigation - guidance**" (Naviğație - ghidare).



2



Selectați "**Guidance options**" (Opțiuni) și validați.

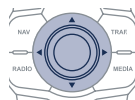

3



Selectați "**Define calculation criteria**" (Definire criteriilor de calcul) și validați.

Această funcție permite modificarea:

- criteriilor de ghidare {"**Fastest route**" (Traseul cel mai rapid), "**Shortest route**" (Traseul cel mai scurt), "**Distance/Time**" (Distanță/Timp)},
- criteriilor de excludere {"**With tolls**" (Cu plată), sau "**With Ferry**" (Cu feribot)},
- luării în considerare a traficului {"**Traffic info**" (Informații Trafic)}.

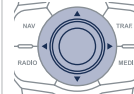

i

Dacă este luat în considerație traficul (informații trafic), sistemul va propune o deviere de la traseu, în cazul unui eveniment apărut pe traseul de ghidare.

4



Selectați "**OK**" și validați, pentru înregistrarea modificărilor.

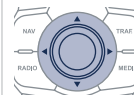

04 NAVIGAȚIE - GHIDARE

GESTIONAREA HĂRȚII

ALEGEREA PUNCTELOR DE INTERES AFIȘATE PE HARTĂ

1



Apasati pe **NAV** pentru afișarea meniului "**Navigation - guidance**" (Naviğație - ghidare).



4



Selectați din diferitele categorii, pe cele pe care le doriți afișate pe ecran.

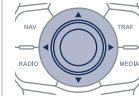

2



Selectați "**Map management**" (Gestionare hartă) și validați.

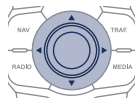

Selectați "**By default**" (Setări inițiale), pentru a face să apară pe hartă numai "**Oil stations, garages**" (Benzinării, ateliere de service) și "**Accident-prone area**" (Zone cu risc de accident) (dacă sunt instalate în sistem).

3



Selectați "**Map details**" (Detalii hartă) și validați.

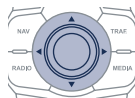

5



Selectați "**OK**", apoi validați și selectați din nou "**OK**", apoi validați, pentru a înregistra modificările.

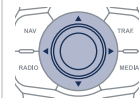

04 NAVIGAȚIE - GHIDARE

ORIENTAREA HARTII

1



Apasati pe **NAV** pentru afișarea meniului "**Navigation - guidance**" (Navigație - ghidare).

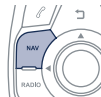

2



Selectati "**Map management**" (Gestionarea hartii) si validati.

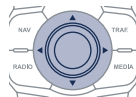

3



Selectati "**Map orientation**" (Orientarea hartii) si validati.

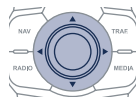

4



Selectati:

- "**Vehicle direction**" (Directia vehiculului), pentru ca harta sa se orienteze astfel incat sa urmareasca vehiculul,
- "**North direction**" (Orientare spre Nord), pentru ca harta sa fie orientata intotdeauna spre Nord,
- "**Perspective view**" (Vedere in perspectiva), pentru afisarea unei vederi in perspectiva.

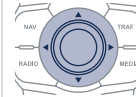

Schimbarea culorii hartii, diferita in modul de zi si in cel de noapte, se configureaza din meniul "**SETUP**" (Setari).



Denumirile strazilor devin vizibile pe harta incepand cu scara 100 m.

04 NAVIGAȚIE - GHIDARE

REGLAREA SINTEZEI VOCALE A GHIDARII

REGLAREA VOLUMULUI/DEZACTIVARE

Reglarea volumului sonor al indicațiilor de ghidare este accesibilă și din meniul "SETUP" / "Voice synthesis" (Setări / Sinteză vocală).



Volumul sonor al indicațiilor poate fi reglat în momentul difuzării indicației, prin acționarea comenzii de reglare a volumului sonor.

1



Apasați pe **NAV** pentru afișarea meniului "Navigation - guidance" (Navigație - ghidare).



2



Selecționați "Guidance options" (Opțiuni de ghidare) și validați.

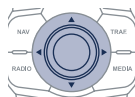

3



Selecționați "Set speech synthesis" (Reglare sinteză vocală) și validați.

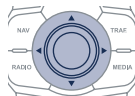

4



Selecționați graficul de volum și validați.

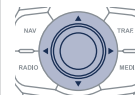

5



Reglați volumul sonor la nivelul dorit și validați.

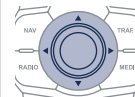

Selecționați "Deactivate" (Dezactivați), pentru a dezactiva indicațiile vocale.

6



Selecționați "OK" și validați.

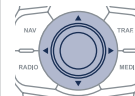

04 NAVIGAȚIE - GHIDARE

VOCE MASCULINĂ / VOCE FEMININĂ

1



Apăsați pe **SETUP**, pentru afișarea meniului de configurare.



2



Selectați "**Voice synthesis**" (Sinteză vocală) și validați.

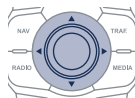

3



Selectați "**Select male voice**" (Selectare voce masculină) sau "**Select female voice**" (Selectare voce feminină), apoi validați cu "**Yes**" (Da), pentru activarea unei voci masculine sau feminine. Sistemul pornește din nou.

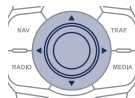

05 INFORMAȚII TRAFIC

Acces la meniul "INFORMATII TRAFIC"



Apăsați pe "TRAFFIC".

"Traffic information" (Informații trafic)

Lista de mesaje TMC clasificate în funcție de distanța până la vehicul.

"Geographic filter" (Filtru geografic)
"Select TMC station" (Alegere post TMC) (automat, manual)
"Display / Do not display messages" (Activare / Dezactivare avertizări de trafic)

A diagram of the traffic information screen. The screen has a title bar at the top. Below it is a large area for a list of TMC messages. To the right of the list is a menu with three options: "Geographic filter", "Select TMC station", and "Display / Do not display messages". A blue arrow points from the TRAF button to the screen. Two blue curved arrows at the bottom of the screen indicate navigation between the list and the menu.

Trecere de la listă la meniul (stânga/dreapta).



sau



05 INFORMAȚII TRAFIC

PARAMETRAREA FILTRĂRII ȘI AFIȘAREA MESAJELOR TMC

Mesajele TMC (Traffic Message Channel) sunt informații relative la trafic și condițiile meteorologice, primite în timp real și transmise conducătorului sub formă de anunțuri sonore și vizualizate pe harta de navigație.

Sistemul de ghidare poate propune astfel un itinerar de ocolire.

1



Apăsați pe **TRAFFIC**, pentru afișarea meniului "**Traffic information**" (Informații trafic).



2



Selectați "**Geographic filter**" (Filtru geografic) și validați.

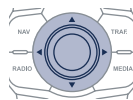

i

Se prevede:

- un filtru pe traseu și
- un filtru în jurul vehiculului, de:
 - 20 km în aglomerație,
 - 50 km pe autostradă.

3



Sistemul propune la alegere:

- "**Retain all the messages**" (Păstrarea tuturor mesajelor), sau
- "**Retain the messages**" (Păstrarea mesajelor)
 - "**Around the vehicle**" (În jurul vehiculului), (validați kilometrajul pentru a-l modifica și a alege distanța),
 - "**On the route**" (Pe traseul de ghidare).

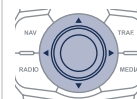

4



Validați cu "**OK**" pentru a înregistra modificările.

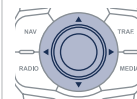

05 INFORMAȚII TRAFIC

PRINCIPALELE SIMBOLURI VIZUALE TMC

1 Triunghi negru și albastru: informații generale, de exemplu:

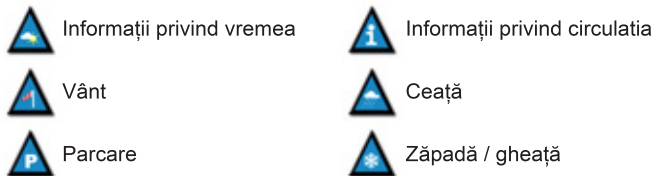

2 Triunghi roșu și galben: informații trafic, de exemplu:



ASCULTARE MESAJE TA

! Funcția TA (Trafic Announcement) cedează prioritatea mesajelor de alertă TA. Pentru a fi activată, această funcție necesită recepția corectă a unui post de radio care emite acest tip de mesaje. Imediat ce s-a emis o informație de trafic, programul în curs de redare (Radio, CD, USB, ...) se întrerupe automat, pentru a permite difuzarea unui mesaj TA. La terminarea mesajului TA, aparatul revine la redarea programului ascultat anterior.

1  Apăsați pe **RADIO** pentru afișarea meniului "FM / AM band".

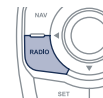

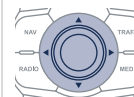

2  Selectați "**Guidance options**" (Opțiuni de ghidare), apoi validați.

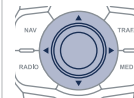

3  Selectați "**Activate / Deactivate TA**" (Activare / Dezactivare TA), apoi validați.



! Volumul sonor al anunțurilor TA se reglează numai în timpul difuzării acestui tip de avertizări.

  Activarea sau dezactivarea funcției prin apăsarea tastei este posibilă în orice moment. În timpul enunțării unui mesaj, pentru a-l întrerupe apăsați pe tastă.

06 TELEFON

Acces la meniul "TELEFON"



Apăsați pe această tastă.

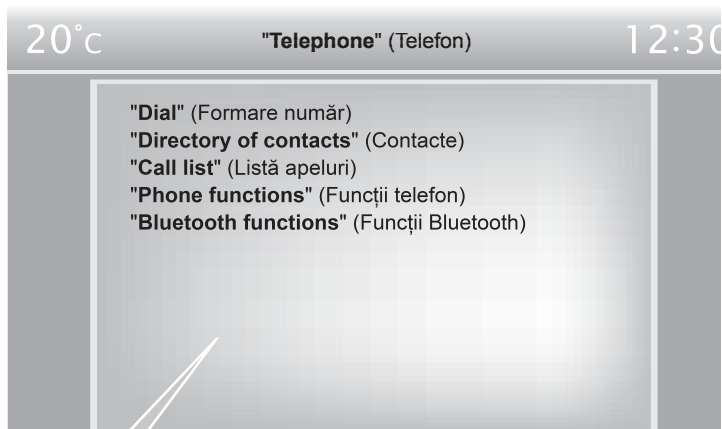

În banda superioară a afișajului permanent



Niciun telefon conectat.



Telefon conectat.



Apel primit.



Apel trimis.



Sincronizare carnet de adrese în curs.



Comunicare telefonică în curs.

În "Call list" (Listă apeluri), selectați un număr din listă și validați cu "OK" pentru a lansa un apel.



Apeluri primite.



Apeluri efectuate.



Conectarea unui telefon diferit șterge lista ultimelor apeluri.

06 TELEFON

CONECTAREA UNUI TELEFON BLUETOOTH PRIMA CONECTARE



Conectați-vă pe www.peugeot.com.ro pentru mai multe informații (compatibilitate, asistență suplimentară, ...).

1



Activați funcția Bluetooth a telefonului și asigurați-vă ca el este "vizibil pentru toți" (configurarea telefonului).



2



Apăsați pe aceasta tasta.



3



Selectați "**Bluetooth functions**" (Funcții Bluetooth) și validați.

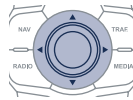

Din motive de siguranță și pentru că necesită o atenție susținută din partea șoferului, operațiile de cuplare a unui telefon mobil Bluetooth la sistemul kit mâini libere al sistemului audio, trebuie să se facă **cu vehiculul oprit**.

4



Selectați "**Peripherals search**" (Căutare periferice) și validați.
Lista perifericelor detectate este afișată.
Așteptați apariția comenzii "**Connect**" (Conectare).

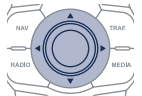

5



Selectați denumirea perifericului ales din lista perifericelor detectate, apoi selectați "**Connect**" (Conectare) și validați.

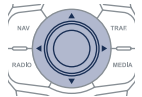

6



Sistemul propune conectarea telefonului:

- în profil "**Hands-free mode**" (Mod hands-free) (numai telefon),
- în profil "**Audio**" (Streaming: redare fișiere muzicale stocate în telefon),
- sau în profil "**All**" (Toate) (pentru a selecta cele două profiluri de mai sus).

Selectați "**OK**" și validați.

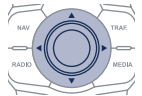

06 TELEFON



Serviciile disponibile sunt dependente de rețea, de cartela SIM și de compatibilitatea aparatelor Bluetooth utilizate. Verificați în manualul telefonului și informați-vă la operatorul de telefonie mobilă despre serviciile la care aveți acces.



Este de preferat utilizarea profilului "**Hands-free mode**" (Mod hands-free), dacă nu este dorită utilizarea redării "Streaming" (Redare fișiere muzicale stocate în telefon).



Capacitatea sistemului de a nu conecta decât un singur profil depinde de telefon. Conectarea celor două profile poate fi setarea inițială a sistemului.

7



Alegeți un cod pentru conectare, apoi validați cu "OK".

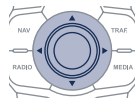

8

Introduceți același cod în telefon și apoi acceptați conectarea.



În continuare, acceptați conectarea automată pe telefon, pentru a permite telefonului să se reconecteze automat la fiecare pornire a vehiculului.



În funcție de tipul de telefon, sistemul va cere să acceptați sau nu transferarea agendei telefonice.



La revenirea în vehicul, ultimul telefon conectat se reconectează automat, în aproximativ 30 de secunde după punerea contactului (Bluetooth activat și vizibil). Pentru a modifica profilul conectării automate, deconectați telefonul și reluați conectarea cu profilul dorit.

06 TELEFON

LANSAREA UNUI APEL

APELAREA UNUI NUMAR NOU

1



Apăsați pe acesta tasta.



2



Selectați "Dial" (Formare număr), apoi validați.

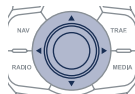

3



Formați numărul utilizând tastatura virtuală, selectând și validând cifrele una câte una. Validați cu "OK" pentru a lansa apelul.

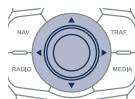

Utilizarea telefonului nu este recomandabilă în timpul conducerii. Se recomandă staționarea în siguranță, sau utilizarea de preferință a comenzilor de la volan.

APELAREA UNUI CONTACT

1



Apăsați pe aceasta tastă, sau apăsați lung pe **TEL/SRC** de la volan.



2



Selectați "Directory of contacts" (Contacte), apoi validați.

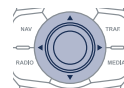

3



Selectați contactul ales și validați.

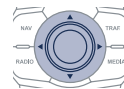

4



Selectați numărul și validați pentru a lansa apelul.

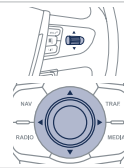

06 TELEFON

APELAREA UNUI NUMAR DINTRE ULTIMELE FORMATE

1



Apăsați pe aceasta tastă, sau apăsați lung pe **TEL/SRC**, selectați "**Call list**" (Listă de apeluri) și validați,

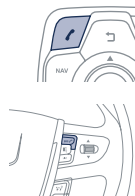

2



Selectați numărul dorit și validați.

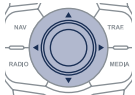

Pentru a șterge lista de apeluri, apăsați pe **PHONE**, selectați "**Opțiuni telefon**" și validați, apoi selectați "**Delete calls log**" (Ștergere listă de apeluri) și validați.

i

Oricând este necesar să efectuați un apel direct de pe telefon; opriți vehiculul ca măsură de siguranță.

REFUZAREA UNUI APEL

1



Apăsați pe **ÎNCHIDERE CONVORBIRE**.



sau
Apăsați lung pe tasta **TEL/SRC** din blocul comenzilor de la volan.



06 TELEFON

PRIMIREA UNUI APEL

1

Dacă sunteți apelat, o sonerie vă anunță și pe ecran se suprapune o fereastră.

2



"Yes" (Da) pentru acceptarea apelului este din setarea inițială. Apăsați pe "OK" pentru a accepta apelul. Selectați "No" (Nu) și validați pentru a refuza apelul.

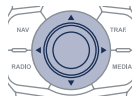

O apăsare scurtă pe această tastă sau pe **TEL/SRC** acceptă un apel.



O apăsare lungă pe această tastă **TEL/SRC**

sau o apăsare pe **TERMINARE APEL** refuză un apel.



06 TELEFON

OPTIUNI IN CURSUL UNUI APEL*

1



În cursul comunicării, efectuați apăsări succesive pe tasta **MODE** (Mod), pentru a selecta afișajul telefonului, apoi apăsați pe comanda "**OK**" pentru acces la meniul contextual.



Sau apăsați scurt pe aceasta tasta.

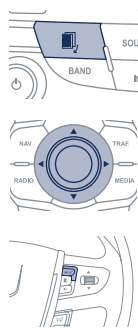

2c



Selecțiți "**DTMF ring tones**" (Tonuri DTMF), pentru a utiliza tastatura numerică, pentru a naviga în meniul unui server vocal interactiv.

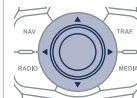

2d



Selecțiți "**Hang up**" (Inchidere), pentru a termina un apel.

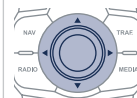

Este posibilă realizarea unei conferințe cu 3 persoane, lansând succesiv 2 apeluri. Selecțiți "**Conference mode call**" (Conferința) în meniul contextual accesabil de pe aceasta tasta.



2a



Selecțiți "**Private mode**" (Mod pe afișajul telefonului) și validați pentru a relua apelul direct de pe afișajul telefonului.

Sau selecțiți "**Hands-free mode**" (Mod maini libere) și validați pentru a difuza apelul prin difuzoarele vehiculului.

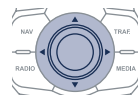

2b



Selecțiți "**Put call on hold**" (Punere în așteptare) și validați pentru a pune în așteptare apelul în curs.



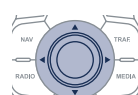

Sau selecțiți "**Resume the call**" (Reluare apel) și validați pentru a relua un apel pus în așteptare.



* În funcție de compatibilitatea telefonului și de abonament.

06 TELEFON

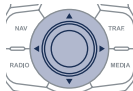
GESTIONAREA TELEFOANELOR CONECTATE

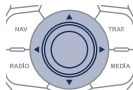
<p>1</p> 	<p>Apăsați de două ori pe aceasta tasta.</p>	
<p>2</p> 	<p>Selectați "Bluetooth functions" (Funcții Bluetooth).</p>	
<p>3</p> 	<p>Selectați "List of the paired peripherals" (Lista perifericelor cunoscute) și validați. Este posibil să: - "Connect" (Conectați), sau să "Disconnect" (Deconectați) telefonul ales, - anulați conectarea telefonului ales. Este posibilă, de asemenea, anularea tuturor conexiunilor.</p>	

REGLAREA SONERIEI

<p>1</p> 	<p>Apăsați pe acesta tasta.</p> 
<p>2</p> 	<p>Selectați "Opțiuni telefon" și validați.</p> 
<p>3</p> 	<p>Selectați "Ring options" (Opțiuni sonerie) și validați.</p> 
<p>4</p> 	<p>Puteți regla volumul și alege tipul de sonerie.</p> 
<p>5</p> 	<p>Selectați "OK" și validați, pentru a înregistra modificările.</p> 

07 AGENDĂ - ADDR BOOK

Acces la meniul "CONTACTS"



Apăsați pe ADDR BOOK (Agenda telefon).



Clasificarea listei de contacte depinde de telefonul utilizat.

Lista contactelor.

"Directory of contacts" (Agenda de contacte)

"Display contacts" (Afișare contacte)
("Open" (Deschide), "Import" (Importă), "Delete" (Șterge))
"New contact" (Contact nou)
"Configuration" (Configurare)
("Delete all contacts" (Șterge toate contactele), "Import all the entries" (Importă toate contactele), "Synchronization options" (Opțiuni de sincronizare)).
"Contact mem. status" (Stare memorie contacte)
(până la 400)



Destinație:

- contacte provenite din telefonul mobil și din cartela SIM (în funcție de opțiunile de sincronizare din meniul Bluetooth și compatibilitatea telefonului),
- înregistrate în sistem.

Selectați un contact și validați.

Selectați în continuare "Guide" (Ghidare) apoi validați.



Contacte telefonice:

- din telefonul mobil și din cartela SIM (în funcție de opțiunile de sincronizare din meniul Bluetooth și compatibilitatea telefonului),
- înregistrate în sistem.

Selectați un contact telefonic și validați pentru apelare.

07 AGENDĂ - ADDR BOOK

AGENDĂ / SINCRONIZARE CONTACTE

1



Apăsați de două ori pe **ADDR BOOK** apoi selectați "**New contact**" (Contact nou), pentru a înregistra un nou contact.

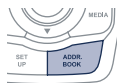

2



Apăsați de două ori pe **ADDR BOOK** apoi selectați "**Configuration**" (Configurare) și validați.

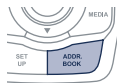

3a



Selectați "**Delete all contacts**" (Șterge toate contactele), pentru a șterge contactele înregistrate în sistem.

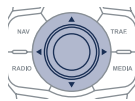

3b



Selectați "**Import all the entries**" (Importare tot), pentru a importa toate contactele din telefon și a le înregistra în sistem.

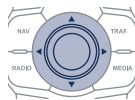

3c



Selectați "**Synchronization options**" (Opțiuni de sincronizare) și validați:

- No synchronization (Fără sincronizare): numai contactele înregistrate în sistem (încă prezente).
- Display telephone contacts (Afișează contactele din telefon): numai contactele înregistrate în telefon.
- Display SIM card contacts (Afișează contactele din cartela SIM): numai contactele înregistrate în cartela SIM.
- Display all phone contacts (Afișează toate contactele): contactele din cartela SIM și din telefon.

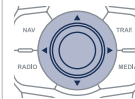

4











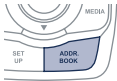

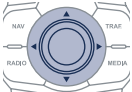

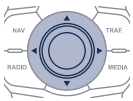
Apăsați de două ori pe **ADDR BOOK** apoi selectați "**Contact mem. status**" (Stare memorie contacte), pentru a cunoaște numărul de contacte înregistrate în sistem sau importate, precum și memoria disponibilă.

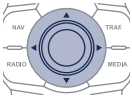

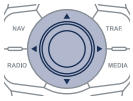
07 AGENDĂ - ADDR BOOK

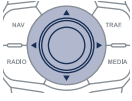
GESTIONAREA CONTACTELOR

<p>1</p>  <p>Apăsați de două ori ADDR BOOK (Contacte) apoi selectați "Display contacts" (Afișare contacte) și validați.</p> 		<p>4</p>  <p>Selectați "Import" (Importă), pentru a copia un singur contact în sistem.</p> 	
<p>2</p>  <p>Selectați contactul dorit și validați.</p>		<p>5</p>  <p>Selectați "Delete" (Șterge), pentru a șterge un contact înregistrat în sistem.</p>	
<p>3</p>  <p>Selectați "Open" (Deschide) pentru a vizualiza un contact exterior sau a modifica un contact înregistrat în sistem.</p>		<p>6</p>  <p>Selectați OK</p> <p>sau</p> 	
<p>i</p> <p>Pentru a modifica un contact extern, este necesară importarea lui. El va fi înregistrat în sistem. Nu este posibilă modificarea sau ștergerea contactelor din telefon sau de pe cartela SIM prin conexiunea Bluetooth.</p>		 <p>apăsați această tastă, pentru a ieși din acest meniu.</p> 	

08 RADIO

Acces la meniul "RADIO"



Apăsați pe **RADIO**.



O apăsare lungă pe **LIST** actualizează lista posturilor recepționate.

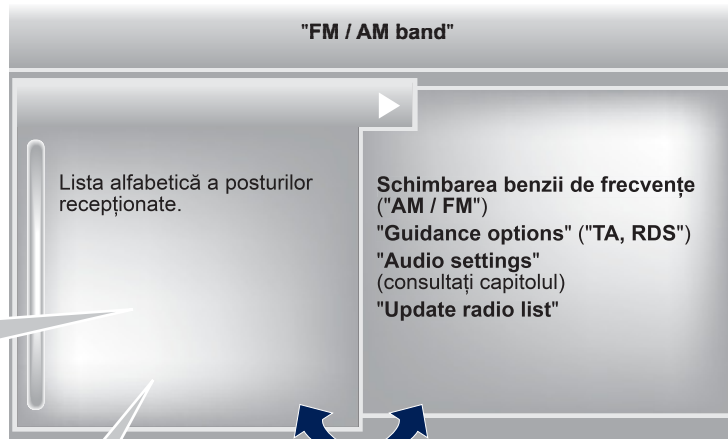

Lista alfabetică a posturilor recepționate.

Schimbarea benzii de frecvențe
("AM / FM")
"Guidance options" ("TA, RDS")
"Audio settings"
(consultați capitolul)
"Update radio list"



Apăsați pe ▲ ori ▼, sau utilizați comanda rotativă, pentru a selecta postul precedent sau următor din listă.

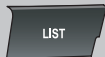

Această listă se afișează și prin apăsare pe comanda **LIST** din cadrul comenziilor de la volan.

Trecere de la listă la meniul (stânga/dreapta).



sau



08 RADIO

SELECTAREA UNUI POST DE RADIO

MEMORAREA UNUI POST



Mediul înconjurător (dealuri, clădiri, tunel, parcări, subsol...) poate bloca recepționarea, inclusiv pe cea în modul RDS. Acest fenomen este normal în propagarea undelor radio și nu se traduce în niciun caz ca o defecțiune a radioului auto.



Calitatea recepției este reprezentată prin numărul de unde active pe acest simbol.

1a



În ordine alfabetică

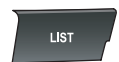

Apăsați pe **RADIO** sau pe **LIST**, selectați postul de radio dorit și validați.

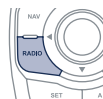

1b



Prin căutare automată a frecvenței

Apăsați pe **◀** sau **▶** pentru căutarea automată a postului de radio de frecvență inferioară sau superioară.



Sau rotiți rola din cadrul comenzilor de la volan.

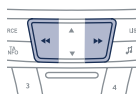

1c



Prin căutare manuală a frecvenței

Apăsați pe **▲** sau **▼** pentru a modifica frecvența pas cu pas.

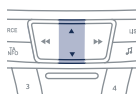

1



După selectarea unui post, apăsați una din tastele tastaturii numerice, timp de mai mult de 2 secunde, pentru a memorarea postului ascultat.

Un bip validează memorarea.

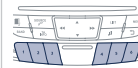

2



Apăsați tasta din tastatura numerică, pentru a apela postul de radio memorat. Sau apăsați, apoi rotiți rola din cadrul comenzilor de la volan.

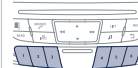

08 RADIO

ACTIVARE / DEZACTIVARE RDS



Dacă este activat, sistemul RDS permite ascultarea aceluiași post datorită urmării frecvenței. Totuși, în anumite condiții, urmărirea postului RDS nu este asigurată în întreaga țară, posturile radio neacoperind 100 % din teritoriu. Aceasta explică pierderea recepției unui post în momentul parcurgerii unui anumit traseu.

1



Apăsați pe **RADIO**.

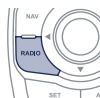

Pe afișajul de radio, apăsați pe **"OK"** pentru afișarea meniului contextual.

Selecțați **"Activate / Deactivate RDS"** (Activare / Dezactivare RDS).

2



Selecțați **"Guidance options"**
(Opțiuni de ghidare) și validați.

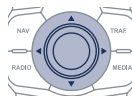

3



Selecțați **"Activate / Deactivate RDS"**
(Activare / Dezactivare RDS) și validați.

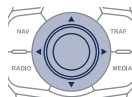

09 REDARE MEDII MUZICALE

Acces la meniul "REDARE MEDII MUZICALE"



Apăsați pe **MEDIA**.

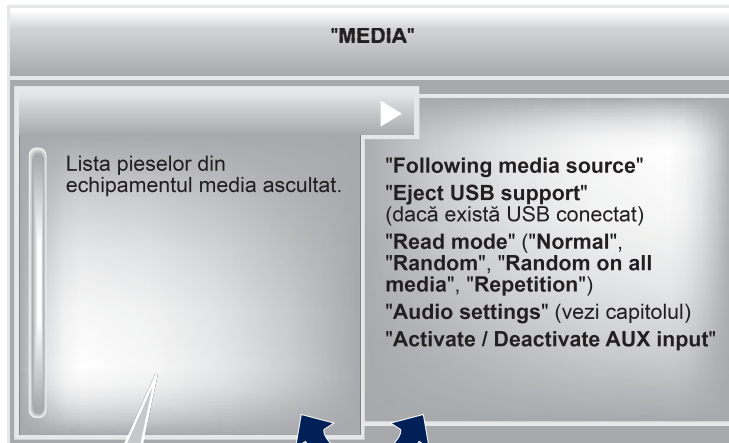

Aceasta listă se afișează și prin apăsarea comenzii **LIST** din cadrul comenzilor de la volan.

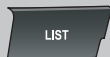

Trecere de la listă la meniul (stânga/dreapta).



sau



09 REDARE MEDII MUZICALE

CD, CD MP3, USB PLAYER

INFORMATII SI RECOMANDARI



Sistemul nu redă decât fișiere audio cu extensia ".wma, .aac, .flac, .ogg, .mp3" cu o rată cuprinsă între 32 kbps și 320 kbps. Suportă de asemenea modul VBR (Variable Bit Rate). Niciun alt tip de fișier (.mp4, .m3u...) nu poate fi citit. Fișierele WMA trebuie să fie de tip wma 9 standard. Frecvențele de eșantionare suportate sunt 11, 22, 44 și 48 kHz.



Este recomandat să redactați numele fișierelor cu mai puțin de 20 caractere și excluzând caracterele particulare (ex: " " ? ; ù) pentru a evita orice problemă de citire sau afișare.



Pentru a putea citi un CDR sau un CDRW inscripționat, selectați de preferință, la tipul de inscripționare, standardele ISO 9660 nivel 1, 2 sau Joliet.

Dacă discul este inscripționat în alt format, există posibilitatea ca citirea să nu se efectueze corect.

Pe un același disc, este recomandat să folosiți același standard de inscripționare, cu o viteză cât mai mică posibilă (4x maxim) pentru o calitate acustică optimă.

În cazul special al unui CD multisesiune, este recomandat standardul Joliet.



Sistemul suportă aparate portabile de tip USB Mass Storage sau iPod prin conectorul USB (cablu adaptor nefurnizat).

Gestionarea echipamentului periferic se face de la comenzile sistemului audio.

Celelalte periferice, nerecunoscute de sistem la conectare, trebuie conectate la priza auxiliara cu un cablu Jack (nefurnizat).



Pentru a fi citita, o memorie USB trebuie să fie formatată în FAT 16 sau 32.

09 REDARE MEDII MUZICALE

SURSE AUDIO



Inserați CD-ul în unitate, introduceți memoria USB în portul USB sau conectați echipamentul periferic USB la conectorul USB utilizând un cablu adecvat (nefurnizat).

Sistemul își formează liste de redare (memoire temporară) ceea ce poate dura între câteva secunde și mai multe minute, la prima conectare.

Reducerea numărului de fișiere, altele decât muzicale și a numărului de liste permite diminuarea timpului de așteptare.

Listele de redare sunt actualizate la fiecare întrerupere a contactului, sau conectare a unui echipament USB. Totuși, sistemul audio memorizează aceste liste și dacă ele nu au fost modificate, timpul de încărcare este mai redus.

Redarea începe automat, după un timp ce depinde de capacitatea echipamentului USB.



ALEGEREA SURSEI



Tasta **SOURCE** sau **SRC** din cadrul comenzilor de la volan permite trecerea directă la sursa media următoare.

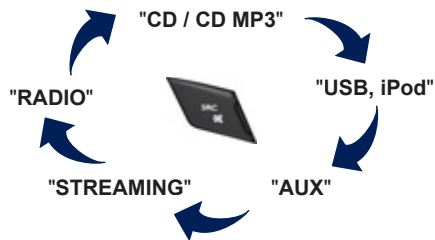

1



Apăsați pe **MEDIA** pentru a afișa meniul **"MEDIA"**.

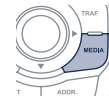

2





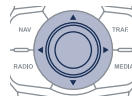





Selectați **"Schimbă Media"** și validați.



09 REDARE MEDII MUZICALE

ALEGEREA UNEI PIESE

Piesă precedentă.	 / 
Piesă următoare.	 / 
Director precedent.	
Director următor.	
Avans rapid.	Apăsare lungă 
Retur rapid.	Apăsare lungă 
Pauză: apăsare lungă pe SRC .	

LIST: Lista pieselor și directoarelor USB sau CD

	
Urcare și coborâre în listă.	 /  /  
Validare, coborâre în arborescență.	 /  / 
Urcare în arborescență.	 +  /  / 

09 REDARE MEDII MUZICALE

CONECTARE PLAYER APPLE®

1

Conectați playerul Apple® la portul USB, utilizând un cablu adecvat (nefurnizat).
Redarea începe automat.

2

Controlul se face prin comenzile sistemului audio.

i

Clasificarea disponibilă este cea a echipamentului portabil conectat (artist / album / gen / playlist / audiobooks / podcasts).
Clasificarea utilizată din setarea inițială este clasificarea după artist.
Pentru a modifica o clasificare utilizată, urcați în ramificație până la primul său nivel, apoi selectați clasificarea dorită (playlist de exemplu) și validați pentru a coborî în ramificație până la piesa dorită.

!

Versiunea de soft a sistemului audio poate fi incompatibilă cu generația echipamentului Apple®.
Lista echipamentelor compatibile și actualizarea softului sunt disponibile în rețeaua PEUGEOT.

STREAMING AUDIO



Funcția streaming permite redarea fișierelor audio stocate în telefon prin difuzoarele vehiculului.

1

Conectați telefonul: vezi capitolul "TELEFON".
Alegeți profilul "**Audio**" (Audio) sau "**All**" (Toate).

2

Dacă redarea nu începe automat, poate fi necesară lansarea redării audio din telefon.
Gestionarea se face din echipamentul periferic, sau utilizând tastele sistemului audio.

!

Odata conectat în streaming, telefonul este considerat o sursă media.
Se recomandă activarea modului "**Repeat**" (Repetare) pe perifericul Bluetooth.

09 REDARE MEDII MUZICALE

UTILIZAREA INTRĂRII AUXILIARE (AUX) Cablu audio nefurnizat

1

Conectați echipamentul portabil (player MP3, ...) la priza JACK, utilizând un cablu audio.



2



Apăsați pe **MEDIA** pentru afișarea meniului "**MEDIA**".

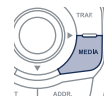

3



Selectați "**Activate / Deactivate AUX input**" (Activare / Dezactivare sursa AUX) și validați.

Reglați mai întâi volumul echipamentului portabil (la nivel ridicat). Reglați apoi volumul sistemului audio.

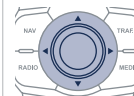

!

Gestionarea comenzilor se face de la echipamentul portabil.

10 SETARI AUDIO

1



Ele sunt accesibile prin apăsarea tastei **MUSIC** de pe panoul de comenzi, sau prin apăsare lungă pe tasta **RADIO** sau **MEDIA**, în funcție de sursa ascultată.

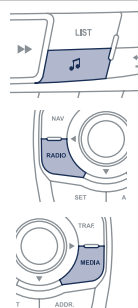

i

Sistem audio: Sound Staging d'Arkamys® (spațializarea sunetului prin sistemul Arkamys®).

Cu Sound Staging, conducătorul auto și pasagerii sunt proiectați într-o "scenă sonoră" care recrează o atmosferă naturală dintr-o sală de spectacol: o percepție de scenă veritabilă și un sunet tridimensional.

Această nouă senzație este disponibilă grație unui procesor încorporat în sistemul audio care modifică semnalul digital de la sursele media (radio, CD, MP3...) fără a schimba setările difuzoarelor. Aceasta procesare ia în considerare toate caracteristicile habitaculului pentru a obține rezultatul optim.

Softul Arkamys® instalat pe sistemul dumneavoastră audio procesează semnalul digital al tuturor surselor media (radio, CD, MP3, ...) și permite recrearea unei scene sonore naturale, cu plasarea armonioasă în partea superioară a parbrizului a instrumentelor și vocilor.

2

- "Equalizer" (6 ambianțe la alegere)
- "Bass" (Frecvențe joase)
- "Treble" (Frecvențe înalte)
- "Loudness" (Activare/Dezactivare)
- "Distribution" (Distributie) ("Driver" (Conducător), "All passengers" (Toti pasagerii))
- "Le-Ri balance" (Balans Stanga/Dreapta)
- "Fr-Re balance" (Balans Fata/Spate)
- "Auto. Volume" (Volum corelat cu viteza) (Activare/Dezactivare)

!

Repartiția (sau spațializarea prin sistemul Arkamys®) este o procesare audio care permite ameliorarea calității sonore în funcție de numărul auditorilor din vehicul.

!

Setările audio (**Equalizer** (Egalizator de frecvențe), **Bass** (Frecvențe joase), **Treble** (Frecvențe înalte), **Loudness**) sunt diferite și independente pentru fiecare sursă sonoră.

Reglajele de repartizare și de balans sunt comune pentru toate sursele.

11 CONFIGURATIE

CONFIGURARE AFIŞAJ

1



Apăsăți pe **SETUP**, pentru afișarea meniului "**Configuration**" (Configurare).

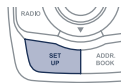

2



Selectați "**Display configuration**" (Configurare afișaj) și validați.

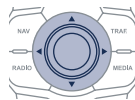

3a



Selectați "**Choose colour**" (Alegere culoare) și validați, pentru a alege tema cromatică a ecranului și modul de prezentare a hărții:

- mod de zi,
- mod de noapte,
- zi/noapte automat, corelat cu aprinderea proiectoarelor.

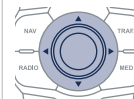

3b



Selectați "**Adjust luminosity**" (Reglare luminozitate) și validați, pentru a regla luminozitatea ecranului.

Apăsăți pe "**OK**", pentru a înregistra modificările.

Setările de zi și cele de noapte sunt independente.

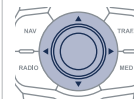

12 ARBORESCENȚĂ ECRAN



FUNCȚIE PRINCIPALĂ

- 1 ALEGERE A
 - 2 alegere A1
 - 3 alegere A2
- 2 ALEGERE B...

MENIU "Navigation - guidance" (Navigație - Ghidare)

- 1 Select destination
Alegere destinație
- 2 Enter an address
Introducere adresă
- 2 Directory
Agendă
- 2 GPS coordinates (Archive)
Coordonate GPS (Arhivă)
- 1 Journey leg and route
Etapă și traseu
- 2 Add a stage
Adăugare etapă
- 3 Enter an address
Introducere adresă
- 3 Directory
Agendă

- 3 Previous destinations
Ultimele destinații
- 2 Order/delete journey legs
Ordonare/ștergere etape
- 2 Divert route
Rută ocolitoare
- 2 Chosen destination
Destinație aleasă
- 1 Guidance options
Opțiuni de ghidare
- 2 Define calculation criteria
Definire criteriu de calcul
- 2 Set speech synthesis
Reglare sinteză vocală
- 2 Delete last destinations
Șterge ultimele destinații
- 2 Set parameters for risk areas
Parametrare zone de risc
- 1 Map management
Management hartă
- 2 Map orientation
Orientare hartă
- 2 Map details
Detalii hartă
- 2 Move the map / "Vehicle monitoring"
Mișcare hartă/Urmărire vehicul vehicul
- 2 Mapping and updating
Cartografie și actualizare
- 2 Description of risk areas database
Descriere a bazei de date cu zone de risc
- 1 Stop / Restore guidance
Stop / Reluare ghidare

MENIU "TRAFFIC"

- 1 Geographic filter
Filtru geografic
- 2 Retain all the messages:
Reține toate mesajele:
- 2 Retain the messages:
Reține mesajul:
 - 3 Around the vehicle
În jurul vehiculului
 - 3 On the route
Pe traseul de ghidare
- 1 Select TMC station
Selectare posturi TMC
- 2 Automatic TMC
TMC automat
- 2 Manual TMC
TMC manual
- 2 List of TMC stations
Listă a stațiilor TMC
- 1 Display / Do not display messages
Activare / dezactivare avertizări de trafic

12 ARBORESCENȚĂ ECRAN

MENIU "Phone"

- 1 Dial
Formare număr
- 1 Directory of contacts
Contacte
- 1 Call list
Listă apeluri
- 1 Phone functions
Funcții telefon
- 2 Ring options
Opțiuni sonerie
- 2 Delete calls log
Ștergere jurnal apeluri
- 1 Bluetooth functions
Funcții Bluetooth
- 2 List of the paired peripherals
Lista perifericelor conectate
- 3 Connect
Conectare
- 3 Disconnect
Deconectare
- 3 Delete
Șterge
- 3 Delete all
Șterge tot
- 2 Peripherals search
Căutare periferice
- 2 Rename radiotelephone
Redenumire radiotelefon

MENIU "Directory of contacts" (Contacte)

- 1 Display contacts
Afișare contacte
- 2 Open
Deschide
- 2 Import
Importă
- 2 Delete
Șterge
- 1 New contact
Contact nou
- 1 Configuration
Configurare
- 2 Delete all contacts
Șterge toate contactele
- 2 Import all the entries
Importă toate contactele
- 2 Synchronization options
Opțiuni de sincronizare
- 3 No synchronization
Fără sincronizare
- 3 Display telephone contacts
Afișează contactele din telefon
- 3 Display SIM card contacts
Afișează contactele de pe cartela SIM
- 3 Display all phone contacts
Afișează toate contactele telefonice
- 1 Contact mem. status
Stare memorie

MENIU "RADIO"

- 1 Following waveband
Banda urmatoare
- 1 Options
Opțiuni
- 2 Activate / Deactivate TA
Activare/Dezactivare TA
- 2 Activate / Deactivate RDS
Activare/dezactivare RDS
- 1 Audio settings
Reglaje audio
- 2 Equalizer
Egalizator
- 3 None
Niciuna
- 3 Classical
Clasică
- 3 Jazz
Jazz
- 3 Rock
Rock
- 3 Techno
Tehno
- 3 Vocal
Vocală

12 ARBORESCENȚĂ ECRAN

- 2 Bass
Joase
- 2 Treble
Înalte
- 2 Loudness
Loudness
- 2 Distribution
Distribuție
- 3 Driver
Conducător
- 3 All passengers
Toți pasagerii
- 2 Le-Ri balance
Balans St-Dr
- 2 Fr-Re balance
Balans Fa-Sp
- 2 Auto. Volume
Volum auto.
- 1 Update radio list
Actualizare listă posturi radio

MENIU "MEDIA"

- 1 Following media source
Sursă media următoare
- 1 Eject USB support
Eject suport USB
- 1 Read mode
Mod de redare
- 2 Normal
Normal
- 2 Random
Aleatoriu
- 2 Random on all media
Aleatoriu pe toate mediile
- 2 Repetition
Repetare
- 1 Audio settings
(Reglaje audio) (idem RADIO)
- 1 Activate / Deactivate AUX input
Activare / Dezactivare sursă AUX

MENIU "SETUP"

- 1 Display configuration
Configurare afișaj
- 2 Choose colour
Alegere culoare
- 3 Harmony:
Schemă de culor
- 3 Cartography:
Cartografie
- 4 Day mode
Mod de zi
- 4 Night mode
Mod de noapte
- 4 Auto Day/Night
Zi/Noapte automat
- 2 Adjust luminosity
Ajustare luminozitate
- 2 Set date and time
Reglare dată și oră
- 1 Voice synthesis
Sinteză vocală
- 2 Guidance instructions volume
Volum instrucțiuni de ghidare
- 2 Select male voice / Select female voice
Selectare voce masculină / Selectare voce feminină

INTREBARI FRECVENTE

Tabelul de mai jos grupează răspunsurile la întrebările cele mai frecvente puse cu privire la sistemul audio.

INTREBARE	RASPUNS	SOLUTIE
Calculul itinerarului nu este realizat.	Criteriile de ghidare probabil sunt în contradicție cu localizarea actuală (excluderea rutelor cu taxă pe o autostradă cu taxă).	Verificați criteriile de ghidare în "Navigation Menu" (Meniu Navigație) \ "Guidance options" (Opțiuni de ghidare) \ "Define calculation criteria" (Stabilire criteriilor de calcul).
POI nu apar.	POI nu au fost selectate.	Selectați POI din lista POI.
	POI nu au fost descărcate prin Internet.	Încărcați POI actualizate de pe site-ul: " http://peugeot.navigation.com ".
Alerta sonoră pentru "Hazard zone" (Zona cu risc) nu funcționează.	Alerta sonoră nu este activă.	Activați alerta sonoră din meniul "Navigation - guidance" (Navigație - Ghidare) \ "Guidance options" (Opțiuni de ghidare) \ "Set parameters for risk areas" (Parametrați zonele cu risc).
Sistemul nu propune o deviere la un eveniment pe traseu.	Criteriile de ghidare nu iau în considerație informațiile TMC.	Selectați funcția "Traffic info" (Informații trafic) din lista de criterii de ghidare.
Primesc o avertizare de "Accident-prone area" (Zona cu risc) pentru una care nu se găsește pe traseul meu.	În lipsa ghidării, sistemul anunță toate "Hazard zone" (Zonele cu risc) de pe o anumită rază în fața vehiculului. El poate avertiza în privința unor "Hazard zone" (Zona cu risc) situate pe drumurile învecinate sau paralele.	Efectuați un zoom pe hartă pentru a vizualiza poziția exactă a "Zonei cu risc". Selectați "Pe traseul de ghidare", pentru a nu fi avertizați în afara ghidării sau pentru a diminua intervalul de avertizare.

INTREBARI FRECVENTE

INTREBARE	RASPUNS	SOLUTIE
Unele ambuteiaje de pe traseu nu sunt indicate în timp real.	La pornire, sistemului îi sunt necesare câteva minute pentru a capta informațiile de trafic.	Așteptați ca informațiile de trafic să fie primite (afișare pe harta a iconurilor de informații trafic).
	Filtrele sunt prea restranse.	Modificați setările "Geographic filter" (Filtru geografic).
	În unele țări numai marile artere (autostrăzi etc.) sunt menționate în informațiile de trafic.	Acest fenomen este normal. Sistemul este dependent de informațiile de trafic disponibile.
Altitudinea nu se afișează.	La pornire, inițializarea GPS poate dura aproximativ 3 minute pentru a capta corect informațiile de la mai mult de 4 sateliți.	Așteptați pornirea completă a sistemului. Verificați dacă acoperirea GPS este de cel puțin 4 sateliți (apăsati lung tasta SETUP, apoi selectați "GPS coverage" (Acoperire GPS)).
	În funcție de condițiile geografice (tunel, etc.) sau meteo, condițiile de recepție a semnalului GPS pot varia.	Acest fenomen este normal. Sistemul este dependent de condițiile de recepție ale semnalului GPS.
Nu reușesc să conectez telefonul Bluetooth.	Este posibil ca sistemul Bluetooth al telefonului să fie dezactivat sau să fie invizibil.	<ul style="list-style-type: none"> - Verificați că sistemul Bluetooth al telefonului este activat. - Verificați în parametrii telefonului ca el sa fie "Vizibil pentru toți".
	Telefonul Bluetooth nu este compatibil cu sistemul.	O listă cu telefoane mobile Bluetooth compatibile este disponibilă în rețea.
Sunetul telefonului conectat prin Bluetooth nu se aude.	Sunetul depinde atât de sistem cât și de telefon.	Creșteți volumul sistemului audio, eventual la maxim și creșteți sunetul telefonului atât cât este necesar.
	Zgomotul ambiant influențează calitatea comunicării telefonice.	Reduceți zgomotul ambiant (inchideți geamurile, diminați ventilația, încetiniți, ...).

INTREBARI FRECVENTE

INTREBARE	RASPUNS	SOLUTIE
Unele contacte apar dublate în listă.	Opțiunile de sincronizare a contactelor propun sincronizarea contactelor de pe cartela SIM, contactele de pe telefon, sau ambele. Dacă sunt selectate ambele modalități de sincronizare, este posibil ca unele dintre contacte să apară în dublu exemplar.	Selectați "Display SIM card contacts" (Afișează contacte de pe cartela SIM) sau "Display telephone contacts" (Afișează contacte de pe telefon).
Contactele nu sunt clasificate în ordine alfabetică.	Unele telefoane propun opțiuni de afișare. În funcție de parametrii aleși, contactele pot fi transferate într-o ordine specifică.	Modificați parametrii de afișare a agendei telefonului.
Sistemul nu primește SMS-uri.	Modul Bluetooth nu permite transmiterea de SMS-uri către sistem.	
CD-ul este ejectat sistematic sau nu este citit de lector.	CD-ul este așezat invers, ilizibil, nu conține date audio sau conține un format audio ilizibil pentru radioul auto.	<ul style="list-style-type: none"> - Verificați sensul de introducere al CD-ului în cititor. - Verificați starea CD-ului: CD-ul nu va putea fi citit dacă este prea deteriorat. - Verificați conținutul, dacă este vorba de un CD neoriginal: consultați informațiile și sfaturile de la capitolul Audio. - CD playerul sistemului audio nu citește DVD-uri. - Din cauza unei calități insuficiente, unele CD-uri scrise în particular nu sunt citite de sistemul audio.
	CD-ul a fost scris într-un format incompatibil cu capacitatea de redare a aparatului.	
	CD-ul este protejat de un sistem de protecție anti-piratare nerecunoscut de radioul auto.	
Timpul de așteptare după inserarea unui CD, sau de conectare la un echipament USB este foarte lung.	Dacă se inserează un nou suport media, sistemul citește o serie de informații (director, titlu, artist etc.). Această fază poate dura de la câteva secunde la câteva minute.	Acest fenomen este normal.
Sunetul CD playerului este degradat.	CD-ul folosit este zgâriat sau de proastă calitate.	Introduceți CD-uri de bună calitate și păstrați-le în bune condiții.
	Setările sistemului audio (sunete joase, înalte, ambianța) sunt incorecte.	Aduceți nivelul sunetelor joase sau înalte la 0, fără a selecta o ambianța.

INTREBARI FRECVENTE

INTREBARE	RASPUNS	SOLUTIE
Unele criterii ale informatiilor media in curs de redare nu sunt afisate corect.	Sistemul audio nu poate trata unele tipuri de caractere.	Utilizați caractere standard, pentru a denumi piesele din echipamentul media.
Redarea fișierelor în streaming nu începe.	Echipamentul periferic conectat nu permite lansarea redării automate.	Lansați redarea din echipamentul periferic.
Denumirile pieselor și duratele lor nu sunt afișate pe ecran, în streaming audio.	Profilul Bluetooth nu permite transferul acestor informații.	
Calitatea de recepție a postului radio ascultat se degradează progresiv sau posturile radio memorate nu funcționează (nu se aude nimic, se afișează 87,5 Mhz etc.).	Vehiculul este prea departe de emițătorul postului ascultat sau niciun emițător de posturi nu este prezent în zona geografică traversată.	Activați funcția "RDS" din meniul cu comenzi rapide pentru a permite sistemului să verifice dacă nu există un emițător mai puternic în zona geografică respectivă.
	Relieful (dealuri, clădiri, tunel, parcare subterană etc.) blochează recepționarea, inclusiv modul de urmărire RDS.	Acest fenomen este normal și nu se traduce ca fiind o stare de defectare a radioului auto.
	Antena lipsește sau este deteriorată (de exemplu, la trecerea printre perile din spălătorie sau la intrarea în parcurile subterane).	Verificați antena în rețeaua PEUGEOT.
Unele posturi de radio nu se regăsesc în lista posturilor recepționate.	Postul nu mai este recepționat, sau denumirea lui este schimbată în listă.	
	Unele posturi de radio transmit în locul denumirii alte informații (titlul melodiei, de exemplu).	
Denumirea postului de radio se schimbă.	Sistemul interpretează aceste date ca denumire a postului.	

INTREBARI FRECVENTE

INTREBARE	RASPUNS	SOLUTIE
Schimbând reglajul înaltelor și gravelor, presetările de ambianță sunt deselectate.	Alegerea unei ambiante impune reglajul înaltelor și joaselor. Este imposibilă modificarea uneia fără a o modifica pe cealaltă.	Modificați reglajele înaltelor și joaselor sau alegeți ambianța, pentru a obține mediul sonor dorit.
Schimbând presetările de ambianță, reglajele înaltelor și joaselor revin la zero.		
Modificând setările de balans, repartiția este deselectată.	Alegerea unei repartiții impune reglarea balansurilor. Este imposibilă modificarea uneia fără a o modifica pe cealaltă.	Modificați balansurile sau regalrea repartiției pentru a obține mediul sonor dorit.
Modificând repartiția, reglajele de balans sunt deselectate.		
Există o diferență de calitate sonoră între diferite surse audio (radio, CD...).	Pentru a permite ascultarea în condiții optime, setările audio Loudness, Equalizer, Treble, Bass, Volume (Loudness, Egalizator de frecvente, Frecvente inalte, Frecvente joase, Volum) pot fi adaptate la diferite surse sonore, ceea ce poate duce la diferențe sesizabile de sunet în cazul schimbării sursei (radio, CD...).	Verificați ca setările audio (Loudness, Equalizer, Treble, Bass, Volume) (Loudness, Egalizator, Înalte, Joase, Volum) sunt adaptate la sursele ascultate. Vă sfătuim să reglați funcțiile AUDIO (Le-Ri balance, Fr-Re balance, Treble, Bass) (Balans St-Dr, Balans Fa-Sp, Înalte, Joase) pe poziția din mijloc, să selectați ambianța muzicală "Linear" (Niciuna), să reglați corecția loudness pe poziția "Active" în modul CD și pe poziția "Inactive" în modul radio.

INTREBARI FRECVENTE

INTREBARE	RASPUNS	SOLUTIE
Motorul fiind oprit, sistemul se oprește după câteva minute de utilizare.	Când motorul este oprit, timpul de funcționare al sistemului depinde de nivelul de încărcare al bateriei. Oprirea este normală: sistemul intră în modul economie de energie și se întrerupe pentru a proteja bateria vehiculului.	Porniți motorul vehiculului pentru a încărca bateria.
Lectura memoriei USB pornește după un timp excesiv de lung (aproximativ 2 - 3 minute).	Unele fișiere furnizate odată cu memoria pot încetini drastic accesul la citire (multiplicare de 10 ori a timpului de catalogare).	Ștergeți fișierele furnizate odată cu memoria și limitați numărul de sub-directoare din arborescența suportului de memorie.
Când conectez un iPhone ca telefon și simultan la portul USB, nu mai pot reda fișierele audio.	Când Iphone-ul se conectează automat ca telefon, el forteaza funcția streaming. Funcția streaming are prioritate asupra funcției USB, astfel cea din urmă nu mai este utilizabilă, urmează a pauză până la conectarea dispozitivului Apple.	Debransați, apoi rebransați conexiunea USB (funcția USB va trece înaintea funcției streaming).



SISTEM AUDIO / BLUETOOTH



Sistemul este codat astfel încât să funcționeze numai pe vehiculul dumneavoastră.



Din motive de siguranță, șoferul trebuie să execute aceste operații cu o atenție sporită și cu vehiculul oprit. Când motorul este oprit și pentru a se păstra bateria, radioul auto se poate opri după câteva minute.

CUPRINS

01	Primii pași	p.	298
02	Comenzi la volan	p.	299
03	Meniu general	p.	300
04	Audio	p.	301
05	Telefon	p.	311
06	Setari audio	p.	319
07	Ramificatii ecran	p.	320
	Intrebari frecvente	p.	322

01 PRIMII PAȘI

Selectare afișare pe ecran, între modurile:

Afișaj pe întregul ecran: Audio (sau telefon, dacă o conversație este în curs) /

Afișaj în fereastra: Audio (sau telefon, dacă o conversație este în curs) - Ora sau Trip computer (Calculator de bord).

Apăsare lungă: ecran negru (DARK).

Pornit / Oprit.

Reglare volum.

Selectarea gamelor de unde AM / FM.

Căutare manuală pas cu pas a frecvenței radio inferioare / superioare.

Selectare lista MP3 precedent / următor.

Selectare listă / gen / artist / playlist precedent / următor, pe echipamentul USB.

Navigație într-o listă.

Selectare sursă:

Radio, CD, AUX, USB, Streaming.

Acceptă un apel de intrare.

Pornit / Oprit funcția TA (Anunțuri Trafic).

Apăsare lungă: acces la tipul de informații.

Afișarea listei posturilor recepționate, a pieselor sau listei CD/MP3.

Apăsare lungă: gestionarea fișierelor MP3/WMA / actualizarea listei posturilor recepționate.

Acces la meniul general.

Abandonare operație în curs.

Urcare în ramificație (meniu sau agendă).

Validare sau afișare meniu contextual.

Reglare opțiuni audio: ambiante sonore, înalte, joase, loudness, repartizare, balans stânga/dreapta, față/spate, volum automat.

Selectarea postului de radio memorat.

Apăsare lungă: memorizarea unui post.

Căutare automată a frecvenței radio inferioare / superioare.

Selectare piesă CD, USB, streaming precedent / următor.

Navigație într-o listă.



02 COMENZI PE VOLAN

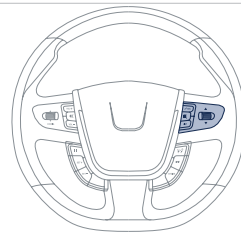
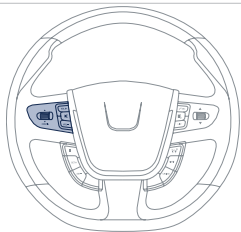

- Apăsare: acces la meniul afișajului tabloului de bord.
- Rotire: navigare prin meniul afișajului tabloului de bord.



- Creștere volum.



- Întrerupere/ repornire sunet.



- Diminuare volum.



- Rotire:
Radio: căutare post precedent / următor.
Media: piesa precedentă / următoare.
Apăsare: validare.



- Schimbare de sursă sonoră.
- Acceptă un apel.
- Acces la meniul "Telephone", dacă o convorbire este în curs de desfășurare.
- Apăsare lungă: refuză un apel sau îl închide pe cel curent.
- Apăsare lungă: acces la meniul "Telephone" fără a fi în timpul unei convorbiri.



- Selectare a tipului de afișaj permanent între modulile: în fereastră sau pe tot ecranul.
- Apăsare lungă: ecran negru (DARK).



- Radio: afișare listă posturi.
Media: afișare listă piese.
Apăsare lungă: actualizare a listei de posturi recepționate.

03 MENU GENERAL

> ECRAN C

"Multimedia" (Multimedia): Media parameters (Parametri media), Radio parameters (Parametri radio).

"Bluetooth connection" (Conexiune Bluetooth): Connections management (Gestionarea conexiunii), Search for a device (Căutarea unui periferic).

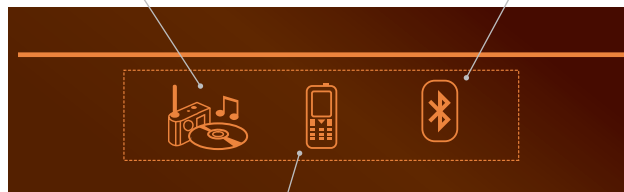

"Telephone" (Telefon): Call (Apelare), Directory management (Gestionare agenda), Telephone management (Gestionare telefon), Hang up (Terminare apel).



Pentru a avea o imagine de ansamblu asupra detaliilor meniurilor ce trebuie alese, consultați rubrica "Ramificații ecran".

04 AUDIO

RADIO

SELECTAREA UNUI POST



Mediul exterior (coline, imobile, tunele, parcare subterana...) poate bloca recepția, inclusiv în modul de urmărire RDS. Acest fenomen este normal în propagarea undelor radio și nu constituie în nici un fel o defecțiune a aparatului de radio auto.

1



Apăsați de mai multe ori pe tasta **SOURCE** sau **SRC** și selectați radio.

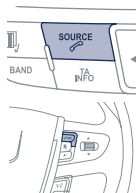

2



Apăsați pe tasta **BAND**, pentru a selecta una dintre gamele de unde.

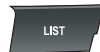

Apăsați pe **LIST**, pentru afișarea listei de posturi de radio recepționate, clasificate în ordine alfabetică.



Selectați postul de radio dorit, apoi validați prin apăsare pe **OK**.

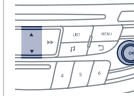

O apăsare permite trecerea la litera următoare (ex.: A, B, D, F, G, J, K, ...), sau precedentă.

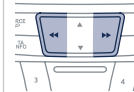

1



Efectuați o apăsare lungă pe **LIST**, pentru a genera sau actualiza lista posturilor. Recepția radio se întrerupe momentan.



04 AUDIO

RDS

i

Dacă este afișat RDS, aceasta permite ascultarea aceluiași post datorită urmării frecvenței. Totuși, în anumite condiții, urmărirea postului RDS nu este asigurată în întreaga țară, posturile radio neacoperind 100 % din teritoriu. Aceasta explică pierderea recepției unui post la parcurgerea unui traseu.

1



Când pe ecran este afișat radio, apăsați pe **OK**, pentru afișarea meniului contextual.

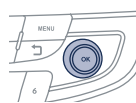

2



Selecțați **"RDS"** și validați pentru înregistrare. Pe ecran se afișează **"RDS"**.



ASCULTARE MESAJE TA

i

Funcția TA (Trafic Announcement) cedează prioritatea mesajelor de alarma TA. Pentru a fi activată, această funcție necesită recepția corectă a unui post de radio care emite acest tip de mesaje. Imediat ce s-a emis o informație de trafic, programul în curs de redare (Radio, CD, USB, ...) se întrerupe automat, pentru a permite difuzarea unui mesaj TA. La terminarea mesajului TA, aparatul revine la redarea programului ascultat anterior.

1



Apăsați pe **TA INFO**, pentru activarea sau dezactivarea recepției anunțurilor de trafic.



04 AUDIO

ASCULTARE MESAJE INFO

i Funcția INFO acordă prioritate ascultării mesajelor de avertizare TA. Pentru a fi activă, această funcție necesită recepția corectă a unui post de radio ce emite acest tip de mesaje. De la emiterea unui mesaj, echipamentul media în curs de redare (Radio, CD, USB,...) se întrerupe automat, pentru a difuza mesajul INFO. Revenirea la redarea media are loc imediat după terminarea mesajului.

1



Apăsați lung pe **TA INFO**, pentru afișarea listei de categorii.

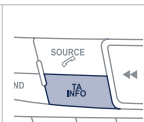

2



Selectați sau deselectați categoria sau categoriile, pentru a activa sau dezactiva recepționarea mesajelor corespunzătoare.

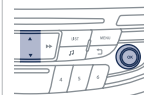

AFISARE INFO TEXT

! Informațiile text sunt informații transmise de postul de radio și se referă la emisiunea sau la melodia în curs de ascultare.

ECRAN C

1



Când postul de radio este afișat pe ecran, apăsați pe **OK** pentru afișarea meniului contextual.

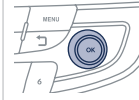

2



Selectați "**RadioText (TXT) display**" (Afișare radiotext (TXT)) și validați cu **OK** pentru înregistrare.

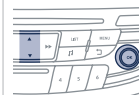

04 AUDIO

CD AUDIO

ASCULTAREA UNUI CD



Introduceți numai discuri compacte având formă circulară cu diametrul de 12 cm.

Unele sisteme antipiratare, pe discuri originale sau CD copiate de un aparat de copiere personal, pot genera disfuncții independente de calitatea lectorului original.

Fără a apăsa tasta **EJECT**, introduceți un CD în lectorul de CD, citirea începe automat.

1

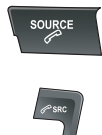

Pentru a asculta un disc deja introdus, apăsați succesiv pe tasta **SOURCE** sau **SRC** și selectați "CD".

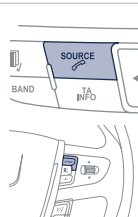

2



Apăsați pe una dintre taste pentru a selecta o piesă de pe CD.



!

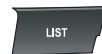

Apăsați pe **LIST**, pentru a afișa lista pieselor de pe CD.



3



Pentru derularea rapidă înainte sau înapoi, apăsați continuu una dintre taste.



04 AUDIO

CD, USB

INFORMAȚII ȘI RECOMANDĂRI



CD playerul nu citește decât fișierele cu extensie ".mp3" sau ".wma" cu o rată de comprimare constantă sau variabilă de 32 Kbps - 320 Kbps.



Vă sfătuim să redactați numele fișierelor cu mai puțin de 20 de caractere excluzând caracterele particulare (ex: " ? ; ù "), pentru a evita orice problemă legată de citire sau de afișare.



Listele de redare acceptate sunt de tip .m3u și .pls. Numărul de fișiere este limitat la 5 000, în 500 de directoare, pe maxim 8 niveluri.



Pe un același CD, CD playerul poate citi până la 255 de fișiere MP3 repartizate pe 8 niveluri. În același timp, este recomandată limitarea la două niveluri, pentru a reduce timpul de acces la redarea CD-ului. Pe durata redării, arborescența directoarelor nu este respectată.



Pentru a putea citi un CDR sau un CDRW neoriginal, selectați în momentul scrierii standardele ISO 9660, de preferință nivelurile 1, 2 sau Joliet.

Dacă CD-ul este scris în alt format, este posibil ca redarea să nu se poată efectua corect.

Se recomandă ca pe un disc să se folosească întotdeauna același standard de scriere, cu o viteză cât mai mică posibil (maxim 4x), pentru a obține o calitate acustică optimă.

În cazul special al unui CD multisesiuni, este recomandat standardul Joliet.



Nu conectați hard discuri sau dispozitive USB altele decât echipamente audio la portul USB. Aceasta ar putea deteriora instalația.

04 AUDIO

CD, USB

ASCULTAREA UNEI COMPILATII



Introduceți o compilație MP3 în CD player sau conectați un echipament USB, direct sau prin cablu.



Sistemul își formează liste de redare (în memoria temporară), ceea ce poate dura de la câteva secunde la câteva minute.

Listele de redare sunt actualizate la fiecare întrerupere a contactului sau conectare la USB.

Redarea începe automat, după un timp care depinde de capacitatea echipamentului USB conectat.



La o primă conectare, clasamentul pieselor este realizat după directoare. La o conectare ulterioară, sistemul de clasificare ales în prealabil este păstrat.

1



Pentru a asculta un disc sau un echipament USB deja conectat, efectuați mai multe apăsări succesive pe tasta **SOURCE** sau **SRC** și selectați "CD" sau "USB".



2



Apăsați pe una dintre taste pentru a selecta o piesă din CD.

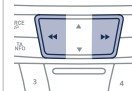

3



Apăsați pe una din taste, pentru a selecta repertoriul precedent sau următor, în funcție de clasificarea aleasă.

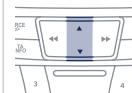

4



Pentru derularea rapidă înainte sau înapoi, apăsați continuu una dintre taste.



5

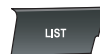

Apăsați tasta **LIST**, pentru a afișa structura de directoare din compilație.



04 AUDIO

6



Selecțați un rând din listă.

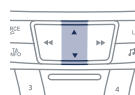

7



Selecțați o piesă sau un director.



8



Urcati in ramificatie.



9



Sariti o plaja.

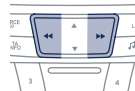

ECHIPAMENT USB - CLASIFICARE FISIERE

1

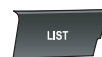

Efectuați o apăsare lungă pe **LIST** sau apăsați pe **MENU**, selecțați "**Multimedia**", apoi "**Media parameters**" (Parametri media) și la final "**Choice of track listing**" (Alegere clasificare piese).



2



Dupa ce ați selectat clasificarea dorită ("**By playlists**" (După playlist) / "**By genres**" (După gen) / "**By artists**" (După artist) / "**By folders**" (După director)), apăsați pe **OK**.

Apoi, validați cu **OK** pentru a înregistra modificările.

- **By folders** (După director): toate directoarele ce conțin fișiere audio recunoscute în periferic, în ordine alfabetică, fără respectarea structurii arborescente.
- **By artists** (După artist): toate numele artiștilor, din ID3 Tag, clasate în ordine alfabetică.
- **By genres** (După gen): toate genurile muzicale, din ID3 Tag.
- **By playlists** (După playlist): în funcție de listele de redare înregistrate.

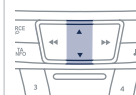

04 AUDIO

PLAYER APPLE® sau PLAYER PORTABIL



Fișierele audio dintr-un echipament portabil de tip Mass Storage* pot fi ascultate prin difuzoarele vehiculului, prin conectarea la portul USB (cablu nefurnizat).



Gestionarea perifericului se face prin comenzile sistemului audio.



Dacă echipamentul portabil nu este recunoscut de portul USB, conectați-l prin conectorii Jack.



Softul unui player Apple® trebuie actualizat în mod regulat, pentru o conexiune cât mai bună.



Listele de redare sunt cele stabilite în playerul Apple®.



Playerul Apple®-ul trebuie să fie de generația a V-a sau superioară.

* Verificați în instrucțiunile de utilizare a echipamentului portabil.

04 AUDIO

INTRARE AUXILIARA (AUX)

PRIZA JACK



Intrarea auxiliară Jack permite conectarea unui echipament portabil, dar nu de tip Mass Storage sau Apple®, dacă nu este recunoscut de portul USB.



Nu conectați același echipament și la portul USB și la priza Jack.

1

Conectați echipamentul portabil la priza Jack, utilizând un cablu adecvat, nefurnizat.



2



Efectuați apăsări succesive pe tasta **SOURCE** (Sursa) sau **SRC** și selectați **"AUX"**.

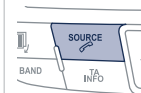

3

Reglați pentru început volumul echipamentului portabil.



4



Reglați apoi volumul sistemului audio.



Afișarea și gestionarea comenzilor se fac din echipamentul portabil.



04 AUDIO

STREAMING - REDARE FISIERE AUDIO VIA BLUETOOTH



În funcție de compatibilitatea telefonului



Funcția streaming permite redarea de fișiere muzicale din telefon prin difuzoarele din vehicul. Telefonul trebuie să poată gestiona profilele Bluetooth adecvate (Profile A2DP / AVRCP).

1



Cuplați/conectați telefonul: vezi capitolul TELEFON.

2



Activați sursa streaming apăsând butonul **SOURCE** (Sursa) sau **SRC**. Gestionarea redării se face utilizând comenzile de pe panoul sistemului audio. Informații contextuale pot fi afișate pe ecran.



În unele cazuri, redarea fișierelor audio trebuie inițiată de pe telefon.



Calitatea redării depinde de calitatea emisieii din telefon.

MOD DE REDARE



Modurile de redare posibile sunt:

- Normal (Normal): piesele sunt difuzate în ordine, în funcție de clasificarea aleasă a fișierelor.
- Random (Aleator): piesele sunt difuzate în mod aleator, din cuprinsul unui album sau unei liste.
- Random all (Aleator tot): piesele sunt difuzate în mod aleator, din cuprinsul tuturor pieselor înregistrate pe echipamentul media.
- Repeat (Repetare): piesele difuzate sunt numai cele aparținând albumului sau listei în curs de ascultare.

1



Apasați pe **OK**, pentru acces la meniul contextual.
sau
Apasați pe **MENU** (Meniu).

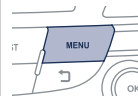

2



Selectați "**Multimedia**" (Multimedia) și validați.

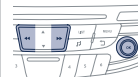

3



Selectați "**Media parameters**" (Parametri media) și validați.



4



Selectați "**Read mode**" (Mod de redare) și validați.

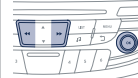

5



Alegeti modul de redare dorit și validați **OK**, pentru a înregistra modificările.



05 TELEFON

CUPLAREA UNUI TELEFON PRIMA CONECTARE



Serviciile oferite sunt dependente de rețea, de cartela SIM și de compatibilitatea aparatelor Bluetooth folosite. Verificați în manualul telefonului dumneavoastră și la operatorul dumneavoastră, serviciile la care aveți acces.



Din motive de siguranță și pentru că ele necesită o atenție deosebită din partea șoferului, operațiile de cuplare a telefonului mobil Bluetooth la sistemul mâini-libere Bluetooth al sistemului audio, trebuie făcute **cu vehiculul oprit** și contactul pus. Conectați-vă pe www.peugeot.com.ro pentru mai multe informații (compatibilitate, asistență suplimentară, ...).

1

Activați funcția Bluetooth a telefonului și asigurați-vă că acesta este "vizibil pentru toți" (consultați manualul de utilizare al telefonului).



4



Selectați "**Search for a device**" (Căutarea unui periferic).

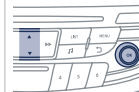

2



Apăsăți pe **MENU**.

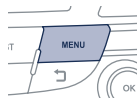

5

Se afișează o fereastră cu "**Search in progress...**" (Căutare în curs...).

3



Selectați "**Bluetooth connection**" (Conexiune Bluetooth) și validați.



6



În listă, selectați telefonul de conectat și validați. Nu se pot conecta mai multe telefoane simultan.

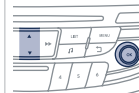

05 TELEFON



În unele cazuri, în locul numelui telefonului pot apărea reperul aparatului sau adresa Bluetooth.

7



Pe ecran se afișează o tastatură virtuală: formați un cod din minimum 4 cifre și validați cu **OK**.

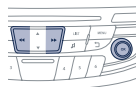

8

Pe ecranul telefonului conectat se afișează un mesaj: introduceți același cod pe telefon și validați.



În caz de eșec, numărul de încercări este nelimitat.

9

Acceptați conectarea pe telefon.

10

Un mesaj apare pe ecran, pentru a confirma reușita conectării.



Conectarea poate fi inițiată și de pe telefon, căutând echipamentele Bluetooth detectate.



Agenda și lista apelurilor sunt accesibile după un interval de timp necesar pentru sincronizare (dacă telefonul este compatibil).
Conectarea automată trebuie configurată în telefon, pentru a permite conectarea la fiecare pornire a vehiculului.

STREAMING - REDARE FISIERE AUDIO VIA BLUETOOTH

1

Cuplați/conectați telefonul apoi ascultați: vezi capitolul AUDIO.

05 TELEFON

GESTIONAREA CONEXIUNILOR

i Conectarea telefonului include automat kitul mâini-libere și funcția streaming audio.
Capacitatea sistemului de a conecta doar un singur profil depinde de telefon. Cele două profiluri se pot conecta din setare inițială.

1  Apăsați pe **MENU** și validați.



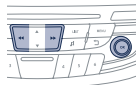

2  Selectați "**Bluetooth connection**" (Conexiune Bluetooth) și validați.



3  Selectați "**Connections management**" (Gestionarea conexțiilor) și validați. Lista telefoanelor conectate se afișează.



  Indică un aparat conectat.

 Indică profilul streaming audio conectat.

 Indică profilul telefon mâini-libere conectat.

4  Selectați un telefon și validați.

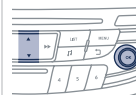

5 Apoi, selectați și validați:

- "**Connect telephone**" / "**Disconnect telephone**": pentru a conecta / deconecta telefonul sau numai kitul mâini-libere.
- "**Connect media player**" / "**Disconnect media player**": pentru a conecta / deconecta numai funcția streaming.
- "**Connect telephone + media player**" / "**Disconnect telephone + media player**": pentru a conecta / deconecta telefonul (kit mâini-libere și streaming).
- "**Delete connection**": pentru a șterge conectarea.

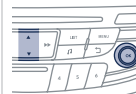

05 TELEFON

LANSAREA UNUI APEL - FORMARE NUMAR

1



Pentru afișarea meniului "TELEPHONE" (Telefon):

- Apăsați lung pe **SOURCE** sau **SRC**.
- Sau, apăsați pe **OK**, pentru afișarea meniului contextual. Selectați "Call" (Apelare) și validați.
- Sau, apăsați pe **MENU**, selectați "Telephone" (Telefon) și validați. Selectați "Call" (Apelare) și validați.

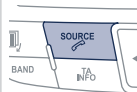

2



Selectați "Dial" (Formare număr), pentru a forma numărul și validați.

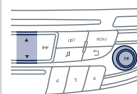

3



Selectați cifrele una câte una, utilizând tastele ◀ și ▶ și comanda de validare.

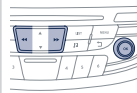

Corecție ce permite ștergerea caracterelor unul câte unul.

4



Selectați **OK** și validați, pentru a lansa apelul.

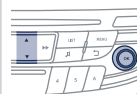

EFFECTUAREA UNUI APEL - ULTIMELE NUMERE FORMATE*

1



Pentru afișarea meniului "TELEFON":

- Apăsați lung pe **SRC/TEL**.
- Sau, apăsați roțița pentru a afișa meniul contextual. Selectați "Call" și confirmați.
- Sau, apăsați pe **MENU**, selectați "Telephone" și confirmați. Selectați "Call" și confirmați.

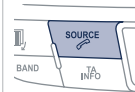

2



Selectați "Calls list" (Listă de apeluri) și validați.

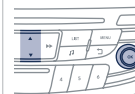

3



Selectați numărul și validați, pentru a lansa apelul.

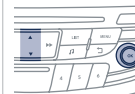

i

Lista de apeluri cuprinde apelurile emise și primite de când vehiculul este în legătură cu telefonul conectat.

!

Este posibil să efectuați un apel direct de pe telefon; opriți vehiculul ca măsură de siguranță.

* În funcție de compatibilitatea telefonului.

05 TELEFON

EFFECTUAREA UNUI APEL - DIN AGENDĂ

1

Pentru afișarea meniului "TELEFON":

- Apăsați lung pe **SRC/TEL**.
- Sau, apăsați pe roțiță pentru aghisarea meniului contextual. Selectați "Call" și confirmați.
- Sau, apăsați pe **MENU**, selectați "Telephone" și confirmați. Selectați "Call" și confirmați.

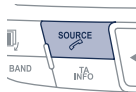

2



Selectați "Directory" (Agendă) și validați.

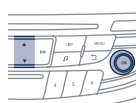

3

Selectați un contact, apoi validați.



Domiciliu
Loc de muncă
Telefon mobil
(în funcție de informațiile disponibile în fișele de contact din agenda telefonului conectat).

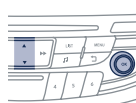

4



Selectați numărul și validați.

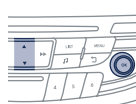

PRIMIREA UNUI APEL

1

Dacă sunteți apelat, o sonerie vă anunță și pe ecranul multifuncțional se suprapune o fereastră.

2



"YES" (Da) este pre-selectat pentru acceptarea apelului.
Apăsați pe **OK**, pentru a accepta apelul.

Selectați "NO" (Nu) și validați, pentru a refuza apelul.
sau

Apăsați pe una din taste, pentru a accepta apelul.

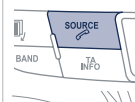

O apăsare lungă pe **ESC** sau pe **TEL**, **SOURCE** sau **SRC** permite de asemenea refuzarea unui apel.

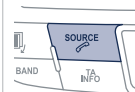

05 TELEFON

GESTIONAREA APELURILOR

1



În cursul comunicării, apăsați pe **OK**, pentru a afișa meniul contextual.



2a Inchiidere



Din meniul contextual, selectați "**Hang up**" (Inchiidere), pentru a termina apelul.



O apăsare lungă pe una din taste, termină de asemenea apelul.

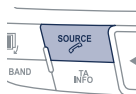

2b

Secret - Mut

(corespondentul nu mai aude)



Din meniul contextual:

- bifați "**Micro OFF**" (Microfon oprit), pentru a dezactiva microfonul.
- debifați "**Micro OFF**" (Microfon oprit), pentru a reactiva microfonul.

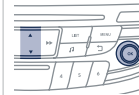

05 TELEFON

2c Mod combinat (pentru a părăsi vehiculul fără întreruperea comunicării)



Din meniul contextual:

- bifați "**Telephone mode**" (Mod telefon), pentru a trece comunicarea pe telefon.
- debifați "**Telephone mode**" (Mod telefon), pentru a trece comunicarea pe vehicul.



În unele cazuri, modul combinat trebuie activat de pe telefon. Dacă a fost întrerupt contactul, la repunere, la revenirea în vehicul, conexiunea bluetooth se va reactiva automat (în funcție de compatibilitatea telefonului).

2d Server vocal



În meniul contextual, selectați "**DTMF tones**" (Tonuri DTMF) și validați, pentru a utiliza tastatura numerică la navigarea în meniul unui server vocal interactiv.

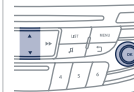

2e Apel dublu



Din meniul contextual, selectați "**Switch**" (Permutare) și validați, pentru a relua o conversație pusă în așteptare.

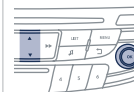

05 TELEFON

AGENDA



Agenda telefonului este transmisă sistemului, în funcție de compatibilitatea telefonului.
Agenda este provizorie și depinde de conexiunea Bluetooth.



Contactele importate de pe telefon în agenda sistemului audio sunt înregistrate într-o agendă permanent vizibilă pentru toți, indiferent de telefonul conectat.

1



Pentru acces la agendă, apăsați lung pe **SOURCE** sau **SRC** sau apăsați o dată pe **OK** și selectați **"Call"** (Apelare) și validați.

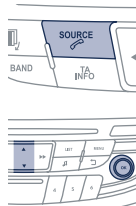

2



Selectați **"Directory"** (Agendă), pentru a vizualiza lista contactelor.

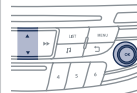

3



Pentru a modifica contactele înregistrate în sistem, apăsați pe **MENU**, apoi selectați **"Telephone"** (Telefon) și validați.

Selectați **"Directory management"** (Gestionare agendă) și validați.

Puteți:

- **"Consult an entry"** (Vizualizare fișă),
- **"Delete an entry"** (Șterge fișă),
- **"Delete all entries"** (Șterge toate fișele).



06 SETARI AUDIO

ECRAN C

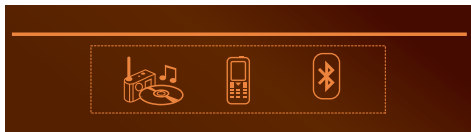

1



Apasati pe , pentru afisarea meniului de setari audio.



2

Setarile disponibile sunt:

- Ambience (Ambianta),
- Bass (Frecvente joase),
- Treble (Frecvente inalte),
- Loudness (Loudness),
- Distribution (Distribuție): Personalised (Presonalizata) sau Driver (Conducator),
- Left / right balance (Balans stânga / dreapta),
- Fader (front / rear balance) (Fader (balans fata / spate)),
- Auto. volume (Volum automat).

3



Selecți și validați "**Other settings...**" (Alte setări), pentru afișarea continuării listei de reglaje disponibile.



Repartiția (sau spațializarea grație sistemului Arkamys®) este o procesare audio care permite ameliorarea calității sonore în funcție de reglajele alese, corespunzător poziției auditorilor în vehicul.



Reglajele audio Ambience (Ambianta), Treble (Frecvente inalte) și Bass (Frecvente joase) sunt diferite și independente pentru fiecare sursă sonoră.



Sistem audio: Sound Staging d'Arkamys® (spațializarea sunetului prin sistemul Arkamys®).

Cu Sound Staging, conducătorul auto și pasagerii sunt proiectați într-o "scenă sonoră" care recrează o atmosferă naturală dintr-o sală de spectacol: o percepție de scenă veritabilă și un sunet tridimensional.

Această nouă senzație este disponibilă grație unui procesor încorporat în sistemul audio care modifică semnalul digital de la sursele media (radio, CD, MP3...) fără a schimba setările difuzoarelor. Aceasta procesare ia în considerare toate caracteristicile habitaculului pentru a obține rezultatul optim.

Softul Arkamys® instalat pe sistemul dumneavoastră audio procesează semnalul digital al tuturor surselor media (radio, CD, MP3, ...) și permite recrearea unei scene sonore naturale, cu plasarea armonioasă în partea superioară a parbrizului a instrumentelor și vocilor.

07 ARBORESCENȚĂ ECRAN

ECRAN C



FUNCTIE PRINCIPALA

1 ALEGERE A

2 Alegere A1

2 Alegere A2

1 ALEGERE B

Multimedia

1 Media parameters
Parametri media

2 Choice of playback mode
Alegere mod de redare

3 Normal
Normal

3 Random
Aleator

3 Random all
Aleator tot

3 Repeat
Repetare

2 Choice of track listing
Alegere clasificare piese

3 By folders
Dupa director

3 By artists
Dupa artist

3 By genres
Dupa gen

3 By playlists
Dupa playlist

1 Radio parameters
Parametri radio

Telefon

1 Call
Apelare

2 Dial
Formare numar

2 Directory
Agenda

2 Calls list
Lista de apeluri

2 Voice mail box
Casuta vocala

1 Directory management
Gestionare agenda

2 Consult an entry
Consultare fisa

2 Delete an entry
Stergere fisa

2 Delete all entries
Stergere toate fisiile

1 Telephone management
Gestionare telefon

2 Telephone status
Stare telefon

1 Hang up
Inchidere

07 ARBORESCENȚĂ ECRAN

Conexiune Bluetooth

1 Connections management
Gestionarea conexiunilor

1 Search for a device
Căutarea unui periferic

Stabilire parametri vehicul

1 Choice of language
Alegere limbă

1 Display configuration
Configurare afișaj

2 Choice of units
Alegere unități de măsură

2 Date and time adjustment
Ajustare dată și oră

2 Display parameters
Parametri de afișaj

2 Brightness
Luminozitate

INTREBARI FRECVENTE

Tabelele de mai jos regroupează răspunsurile la întrebările puse cel mai frecvent.

INTREBARE	RASPUNS	SOLUTIE
Există o diferență de calitate sonoră între diferite surse audio (radio, CD...).	Pentru a permite ascultarea în condiții optime, reglajele audio (volum, sunete grave, ascuțite, ambianță, volum) pot fi adaptate la diferite surse sonore, ceea ce poate duce la diferențe de sunet în cazul schimbării sursei (radio, CD...).	Verificați dacă setările audio (volum, joase, înalte, ambianță, Loudness) sunt adaptate la sursele ascultate. Vă sfătuim să reglați funcțiile AUDIO (joase, înalte, balans față-spate, stânga-dreapta) pe poziția din mijloc, să selectați ambianța muzicală "Nici una", să reglați corecția loudness pe poziția "Activă" în modul CD și pe poziția "Inactivă" în modul radio.
Schimbând reglajele înaltelor și joaselor, ambianța este deselectedată. Schimbând ambianța, reglajele înaltelor și joaselor revin la zero.	Alegerea unei ambiante impune un anumit reglaj al înaltelor și joaselor. Modificarea uneia fără a o afecta pe cealaltă este imposibilă.	Modificați reglajele înaltelor și joaselor sau reglajul de ambianță, pentru a obține sonoritatea dorită.
Schimbând reglajele de balans, repartizarea este deselectedată.	Alegerea unei repartizări impune un anumit reglaj de balans. Modificarea uneia fără a o afecta pe cealaltă este imposibilă.	Modificați reglajele de balans sau reglajul de repartiție, pentru a obține sonoritatea dorită.

INTREBARI FRECVENTE

INTREBARE	RASPUNS	SOLUTIE
Calitatea de recepție a postului radio ascultat se degradează progresiv sau posturile radio memorate nu funcționează (nu se aude nimic, 87,5 Mhz se afișează...).	Vehiculul este prea departe de emițătorul postului ascultat sau niciun emițător de posturi nu este prezent în zona geografică traversată.	Activați funcția RDS și lansați o nouă căutare a postului, pentru a permite sistemului să verifice dacă nu există un emițător mai puternic în zona geografică respectivă.
	Relieful (dealuri, clădiri, tunel, parcare subterană etc.) blochează recepționarea, inclusiv modul de urmărire RDS.	Acest fenomen este normal și nu se traduce ca fiind o stare de defectare a radioului auto.
	Antena lipsește sau este deteriorată (spre exemplu la trecerea printre perile din spălătorie sau la intrarea în parcările subterane).	Verificați antena în cadrul rețelei PEUGEOT.
Întreruperi de sunet de la 1 la 2 secunde în modul radio.	Sistemul RDS caută pe durata acestei scurte întreruperi a sunetului o eventuală frecvență care ar putea permite o mai bună recepție a postului.	Dezactivați funcția RDS dacă fenomenul este prea frecvent și se întâmplă mereu pe același traseu.
Anunțul trafic (TA) este afișat. Nu primesc nicio informație rutieră.	Postul radio nu difuzează informații despre trafic.	Treceți pe un post radio care difuzează informații despre trafic.
Posturile memorate nu sunt găsite (nu exista sunet, 87,5 MHz este afișat...).	Gama de unde selectată nu este bună.	Apăsați tasta BAND, pentru a regăsi gama de unde în care sunt memorate posturile.

INTREBARI FRECVENTE

INTREBARE	RASPUNS	SOLUTIE
<p>CD-ul este ejectat sistematic sau nu este citit de unitate.</p>	<p>CD-ul este așezat invers, ilizibil, nu conține date audio sau conține un format audio ilizibil pentru radioul auto. CD-ul este protejat de un sistem de protecție antipiratare nerecunoscut de radioul auto.</p>	<ul style="list-style-type: none"> - Verificați sensul de introducere al CD-ului în lector. - Verificați starea CD-ului: CD-ul nu va putea fi citit dacă este prea deteriorat. - Verificați conținutul, dacă este vorba de un CD personalizat: consultați informațiile și sfaturile de la capitolul Audio. - Unitatea de redare CD a sistemului audio nu citește DVD-uri. - Datorită unei calități insuficiente unele CD-uri scrise nu sunt citite de sistemul audio.
<p>Sunetul lectorului de CD este degradat.</p>	<p>CD-ul folosit este zgâriat sau de proastă calitate.</p> <p>Reglajele radiourilor auto (sunete joase, înalte, ambianța) sunt neadaptate.</p>	<p>Introduceți CD-uri de bună calitate și păstrați-le în bune condiții.</p> <p>Reduceți nivelul sunetelor grave sau înalte la zero fără a selecta ambianța.</p>
<p>Conexiunea Bluetooth se întrerupe.</p>	<p>Nivelul de încărcare a bateriei perifericului poate fi insuficient.</p>	<p>Încărcați bateria perifericului.</p>
<p>Mesajul "Eroare periferic USB" sau "Periferic nerecunoscut" se afișează pe ecran.</p>	<p>Memoria USB nu este recunoscută. Memoria poate fi virusată.</p>	<p>Formatați memoria (FAT 32).</p>

INTREBARI FRECVENTE

INTREBARE	RASPUNS	SOLUTIE
Un telefon se conectează automat, deconectând un alt telefon.	Conectarea automată primează asupra conectărilor manuale.	Modificați reglajele telefonului pentru a șterge conectarea automată.
Playerul Apple® nu este recunoscut la conectarea în portul USB.	Playerul Apple® este de o generație incompatibilă cu conexiunea USB.	Conectați playerul Apple® la priza AUX Jack, utilizând un cablu care nu este furnizat.
Hard discul sau perifericul nu este recunoscut la conectare la portul USB.	Unele hard discuri sau periferice necesită o alimentare electrică superioară celei oferite de sistemul audio.	Conectați perifericul la priza de 230 V, la priza de 12 V, sau la o alimentare externă. Atenție: asigurați-vă că perifericul nu transmite o tensiune mai mare de 5 V (risc de distrugere a sistemului).
În mod de redare streaming, sunetul se întrerupe momentan.	Unele telefoane au ca prioritară conexiunea cu profilul "mâini-libere".	Ștergeți conectarea profilului "mâini-libere", pentru a ameliora redarea streaming.
În mod de redare "Random all" (Aleator tot), nu sunt luate în considerație toate piesele.	În mod de redare "Random all" (Aleator tot), sistemul nu poate lua în considerație decât 999 de piese.	
Cu motorul oprit, radioul auto se oprește după câteva minute de utilizare.	Când motorul este oprit, timpul de funcționare al radioului auto depinde de sarcina bateriei. Oprirea este normală: radioul auto intră în modul economie de energie și se întrerupe pentru a proteja bateria vehiculului.	Porniți motorul vehiculului pentru a crește încărcarea bateriei.
Se afișează pe ecran mesajul "sistemul audio este supraîncălzit".	Pentru a proteja instalația în caz de temperatură a mediului prea ridicată radioul auto trece în modul automat de protecție termică ceea ce duce la reducerea volumului sonor sau la oprirea citirii CD-ului.	Întrerupeți sistemul audio timp de câteva minute pentru a lăsa sistemul să se răcească.

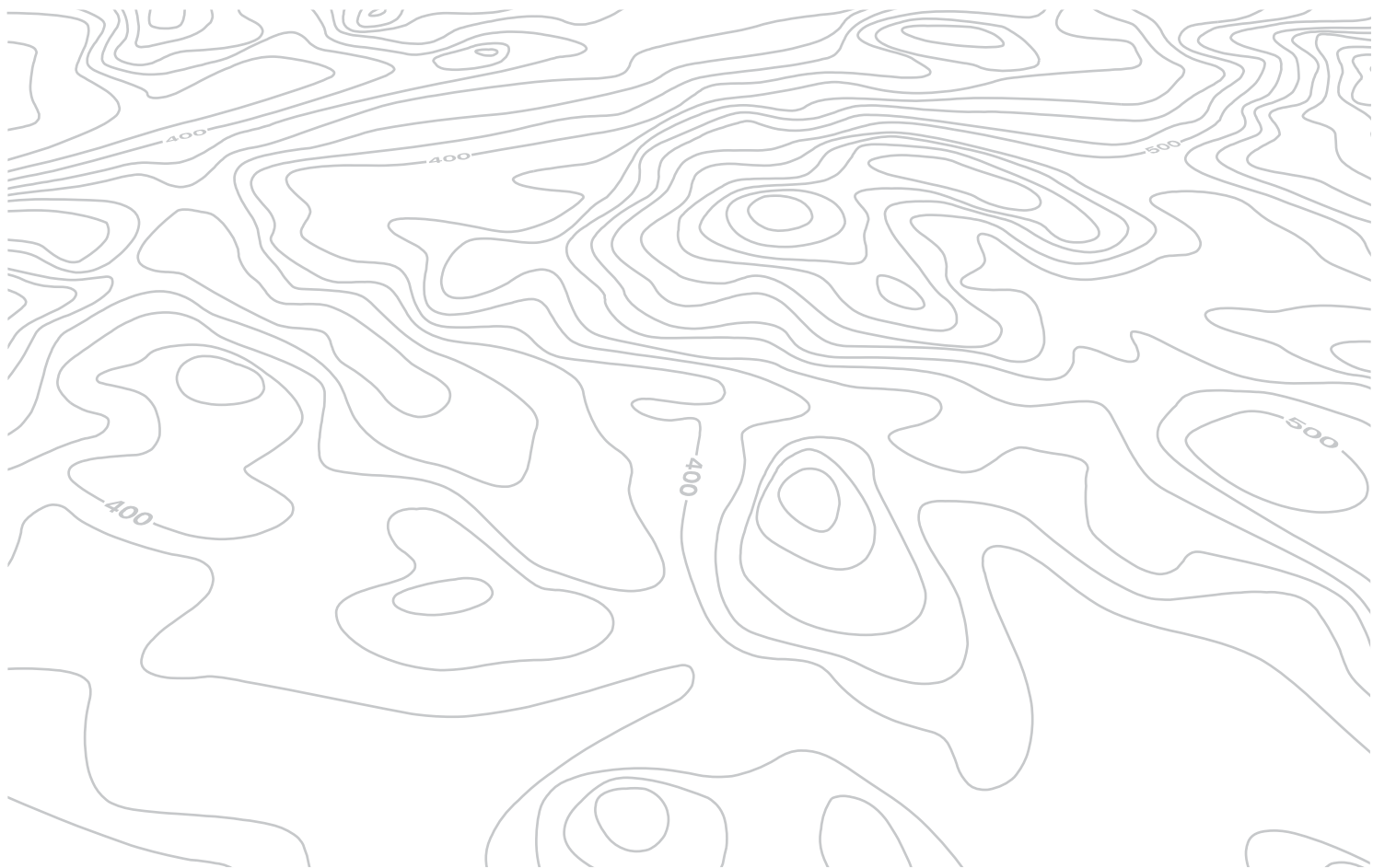

A

Accesorii	214
Acces și Pornire	
Mâini Libere	44, 45, 52, 101
Actualizare dată	41, 42
Actualizare oră	41, 42
Aducere la zero indicator de întreținere	36
Aeratoare	86
Aer condiționat	20, 89
Aer condiționat automat	87, 90
Aer condiționat bizonal	98
Aer condiționat cvadri-zonal	93, 96, 98
Aer condiționat manual	87, 88
Afișaj frontal	125, 128, 130
Afișaj la panoul de bord	23, 112
Airbaguri	32
Airbaguri cortină	176, 177
Airbaguri frontale	174, 177
Airbaguri laterale	176, 177
Alarmă	53
Alimentare rezervor de combustibil	64, 66
Al treilea stop	199
Amenajări interioare	77
Amenajări portbagaj	80, 81
Antidemaraj electronic	52, 102
Antifurt	102
Antipatinare roți (ASR)	30
Anvelope	20
Apel de asistență	166, 240
Apel de urgență	166, 240
Aprindere automată a farurilor	137, 141
Aprindere automată lumini de avarie	165
Arborescență ecran	288, 320
Asistență la parcare cu față	133
Asistență la parcare cu spatele	132
Asistență la pornirea în pantă	124
Autoradio	297

B

Bare suport pe acoperiș	213
Baterie	204, 225
Baterie telecomandă	50-52
Bluetooth (kit mâini libere)	267, 311
Bluetooth (telefon)	267

C

Capacitate rezervor carburant	64
Capac rezervor carburant	64
Caracteristici tehnice	227, 228, 230, 233
Carburant	20, 66
CD	304
CD MP3	305, 306
Centuri de siguranță	156, 171-173
Cheie	43-45, 47, 50, 52
Cheie cu telecomandă	102
Cheie electronică	43-47, 50
Cițitori medii muzicale	280
Claxon	166
Cod culoare vopsea	237
Comandă de urgență portbagaj	60
Comandă încălzire scaune	70
Comanda lumini	136, 140
Comanda radioului auto de la volan	246, 299
Comanda stergător geamuri	147-149
Compartimente de depozitare	80, 81
Compartiment motor	219-221
Computer de bord	38, 39
Conducere eco	20
Conducere Eco (sfaturi)	20
Conducere economică	20
Conectare JACK	309
Conector USB	79, 307
Consum carburant	20
Control dinamic al stabilitatii (CDS)	30, 170

Control dinamic al stabilitatii (ESC)	168
Control presiune (cu kit)	178
Controlul Tracțiunii Inteligent	169
Copii	157, 161, 162
Cotieră	77
Cotieră spate	78
Covorașe	78
Cric	184, 185
Curea de susținere	80, 81
Cutie de viteze automată	113, 226
Cutie de viteze manuală	111, 112, 121, 226
Cutie secvențială	117, 121, 226
Cutie siguranțe compartiment motor	200
Cutie siguranțe planșa de bord	200

D

Dată (reglare)	41, 42
Deblocare	43, 44
Deblocare portbagaj	46
Demontarea unei roți	187
Demontare covoraș	78
Descărcare (mod)	206
Deschidere portbagaj	43, 46, 57
Deschidere portiere	43
Deschidere volet de mascare acoperiș panoramic	63
Detectare presiune insuficientă	167, 186
Dezghetare	98
Diesel	25
Dimensiuni	236
Discuri de frână	226

E

Economie de energie (mod).....	207
Ecran color și cartografic DT.....	247, 288
Ecran monocrom.....	300, 320
Ecran multifuncție (cu radio auto).....	300
Ecranul tabloului de bord.....	23, 38
Elemente de identificare.....	237
ESC/ASR.....	168
Etichete de identificare.....	237

F

Faruri (reglaje).....	144
Faruri ceață față.....	138, 191, 194
Faruri cu halogen.....	191, 192
Faruri cu xenon.....	191
Faruri direcționale.....	145, 191
Fază lungă.....	136, 191-193, 195
Fază scurtă.....	136, 191-193
Filtru de aer.....	225
Filtru de particule.....	223-225
Filtru de ulei.....	225
Filtru habitaclu.....	225
Frână de mână.....	106, 110, 226
Frana de staționare electrica.....	103
Franare dinamica de siguranta.....	103
Frâne.....	226
Funcția masaj.....	71
Funcția primire.....	69
Funcție autostradă (semnalizatoare).....	165

G

G.P.S.....	252
------------	-----

I

Identificare vehicul.....	237
Iluminare de întâmpinare.....	143
Iluminare habitaclu.....	152
Iluminare interioara.....	151, 152
Inchidere centralizată.....	47
Indicator de schimbare treapta.....	112
Indicator întreținere.....	35
Indicator nivel carburant.....	64
Indicator nivel ulei motor.....	37, 222
Indicator temperatură lichid de răcire.....	33
Inele de prindere.....	80, 81
Informatii trafic (TA).....	265, 279, 302
Informații trafic (TMC).....	264, 265
Intrare auxiliară.....	309
ISOFIX.....	161
ISOFIX (puncte de fixare).....	160

Î

Încălzire.....	20, 88, 96, 99
Încălzire programabilă (Webasto).....	99
Încărcare.....	20, 213
Încărcarea bateriei.....	204
Încărcare baterie.....	204
Închidere portbagaj.....	57
Închidere portiere.....	47
Înlocuire becuri.....	191, 196, 197, 199
Înlocuire filtru de aer.....	225
Înlocuire filtru habitaclu.....	225
Înlocuire filtru ulei.....	225
Înlocuire siguranțe.....	200
Întreținere curentă.....	20

J

JBL (sistem audio).....	7, 241
Jojă ulei.....	37, 222

K

Kit de remediere temporară anvelope.....	178
Kit mâini libere.....	267, 311
Kit remediere pană.....	178

L

Lame ștergătoare de parbriz (schimbare).....	150, 208
Lampă ceață spate.....	138, 196, 197
Lămpi (schimbare).....	191, 196, 197, 199
Lector CD MP3.....	305, 306
Lectori de hartă.....	151
Limitator de viteză.....	127, 128
Localizare vehicul.....	49
Lumină de însoțire.....	141
Lumină de însoțire (Follow me home).....	140, 141
Lumină marșarieri.....	196, 197
Lumini avarie.....	83, 165
Lumini ceata.....	191
Lumini de staționare.....	140
Lumini de zi.....	139, 191, 193, 195
Lumini direcționale.....	145, 146
Lumini laterale.....	143
Lumini placă de înmatriculare.....	199
Lumini pozitie.....	136, 140, 191, 193, 195-197
Lumini uitate aprinse.....	138
Lunetă (dezghețare).....	98

M

Martori de alertă	25, 28, 29
Martori de funcționare	23, 25, 27, 29
Martori luminoși	23, 27, 28
Martori stare funcționare	25, 29
Martor preîncălzire motor Diesel	25
Mase	228, 233
Masurarea spatiului disponibil	134
Mediu	20, 51
Memorarea pozițiilor de condus	69
Meniu general	300
Meniuri rapide	248
Mod degrevare	206
Mod economie de energie	207
Montare bare de acoperiș	213
Motor benzină	66, 219, 227, 228
Motor Diesel	66, 218, 220, 221, 230, 233
Motorizări	227, 230
MP3 (cd)	305, 306

N

Navigație	249, 250, 258
Neutralizare airbag pasager	174
Neutralizare ESP	170
Nivel aditiv motorină	224
Nivel lichid de răcire	33, 223
Nivel lichid frână	222
Nivel lichid servodirecție	222
Nivel lichid spălător faruri	148, 223
Nivel lichid spălător parbriz	148, 223
Nivel minim carburant	64
Nivel ulei	37, 222
Niveluri și verificări	219-224

O

Obturator fix (parazăpadă)	211
Oglindă retrovizoare interioară	76
Oglinzi retrovizoare exterioare	74, 75
Oprire de urgență	102
Oprire motor	102
Oprire vehicul	101, 113, 117
Oră (reglare)	41, 42

P

Pană carburant (Diesel)	218
Pavilion panoramic	63
PEUGEOT CONNECT ASISTENȚĂ	240
PEUGEOT CONNECT SOS	240
Placă de identificare constructor	237
Placă de mascare acoperiș panoramic	63
Placă mascare bagaje	82
Plăcuță identificare fabricant	237
Plăcuțe de frână	226
Plafoniere	151
Plasă reținere obiecte înalte	84
Pornirea motorului	102
Pornirea vehiculului	101, 113, 117
Portbagaj	57-59
Portbagaj (deschidere)	46
Portbagaj motorizat	58, 59
Poziții de conducere (memorare)	69
Presiune în pneuri	237
Presiune insuficientă în pneuri (detectare)	167
Presiune roți	20
Priză accesorii 12 volți	77
Priză auxiliară	309
Prize audio	79, 307, 309
Protecție copii	153, 154, 157, 160-162, 174
Puncte de fixare ISOFIX	160

R

Rabatarea scaunelor spate	72
Radio	277, 278, 301
Reamorsare circuit carburant	218
Regenerare filtru de particule	225
Reglaj faruri	144
Reglaj în înălțime și adâncime a volanului	76
Reglaj pe înălțime centuri siguranță	172
Reglaj scaune	67, 68
Reglarea datei	41, 42
Reglare oră	41, 42
Reglare tetiere	67, 70
Regulator de viteză	127, 130
Reinițializare telecomandă	50, 51
Remontare roată	187
Remorcă	211
Remorcarea unui vehicul	209
Repetitor lateral (semnalizator)	195
Revizii	20
Rezervor carburant	64
Rezervor spălător faruri	223
Rezervor spălător geamuri	223
Roată de rezervă	184-186

S

Sarcini remorcabile	228, 233
Scaune copii clasice	156, 157
Scaune față	67-69
Scaune incalzite	67, 70
Scaune ISOFIX pentru copii	160-162
Scaune pentru copii	153, 154, 156, 159
Scaune spate	72
Schimbarea unei lame ștergător de parbriz	150, 208
Schimbarea unei lămpi	191, 196, 197, 199
Schimbarea unei siguranțe	200

Schimbare baterie telecomandă.....	50, 51
Schimbare roata.....	184, 185
Schimbător cutie de viteze manuală	111
Schimbător cutie secvențială.....	117
Schimbător de viteze	20
Schimbător de viteze automat	113
Scule	184, 185
Semnalizatoare	140, 165, 191, 195-197
Semnalizatoare direcție.....	165
Siguranță copii	164
Siguranța copiilor	153, 154, 157, 161, 162, 174
Siguranțe.....	200
Sinscronizare telecomandă	50, 51
Sinteză vocală.....	261
Sistem de navigație.....	250
Spălător faruri	148
Spălător lunetă.....	148
Spălător parbriz	148
Spargere roată.....	178
Spații depozitare	77, 78, 80, 81
Spoturi laterale.....	143, 195
Stop & Start.....	40, 64, 91, 94, 98, 121, 204, 217, 225
Stopuri.....	196, 197
Streaming audio Bluetooth	284, 310, 312
Suport pahare	77
Supra-blocare	48

Ș

Ștergător	26, 147, 149
Ștergător spate	148
Ștergere automată a parbrizului	147, 149

T

Tabele mase.....	228, 233
Tabele motorizări	227, 230
Tablou de bord	22
Tablouri de bord	23
Tablouri de siguranțe	200
Telecomandă	43-45, 47, 52
Telefon.....	267, 269
Temperatura lichidului de răcire	33
Tetiere față	67, 70
Tetiere spate	72
TMC (Informații trafic).....	264
Tractarea unei remorci	211
Transport obiecte lungi	79
Trapă	61
Trapă rezervor carburant	64
Trapă schiuri.....	79
Triunghi de semnalizare	83

U

Umflare ocazională (cu kit).....	178
----------------------------------	-----

V

Ventilație	20, 86-88
Verificare nivel ulei motor	37
Verificare niveluri	222-224
Verificări.....	219-221, 225, 226
Verificări curente.....	225, 226
Volan (reglaj).....	76
Volet de mascare	61

W

WIP Nav+	243
WIP Plug	79

Exterior Berlină

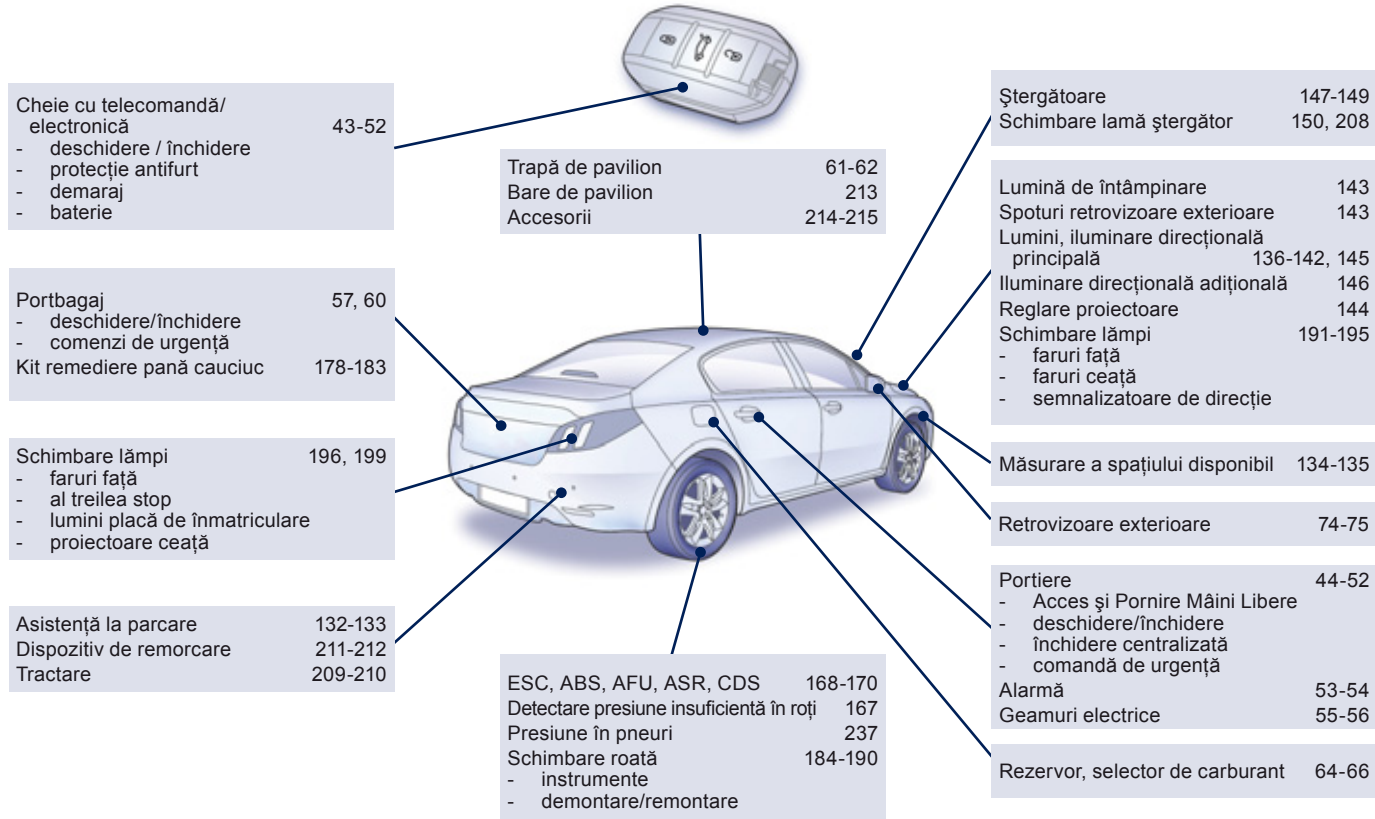

Exterior SW

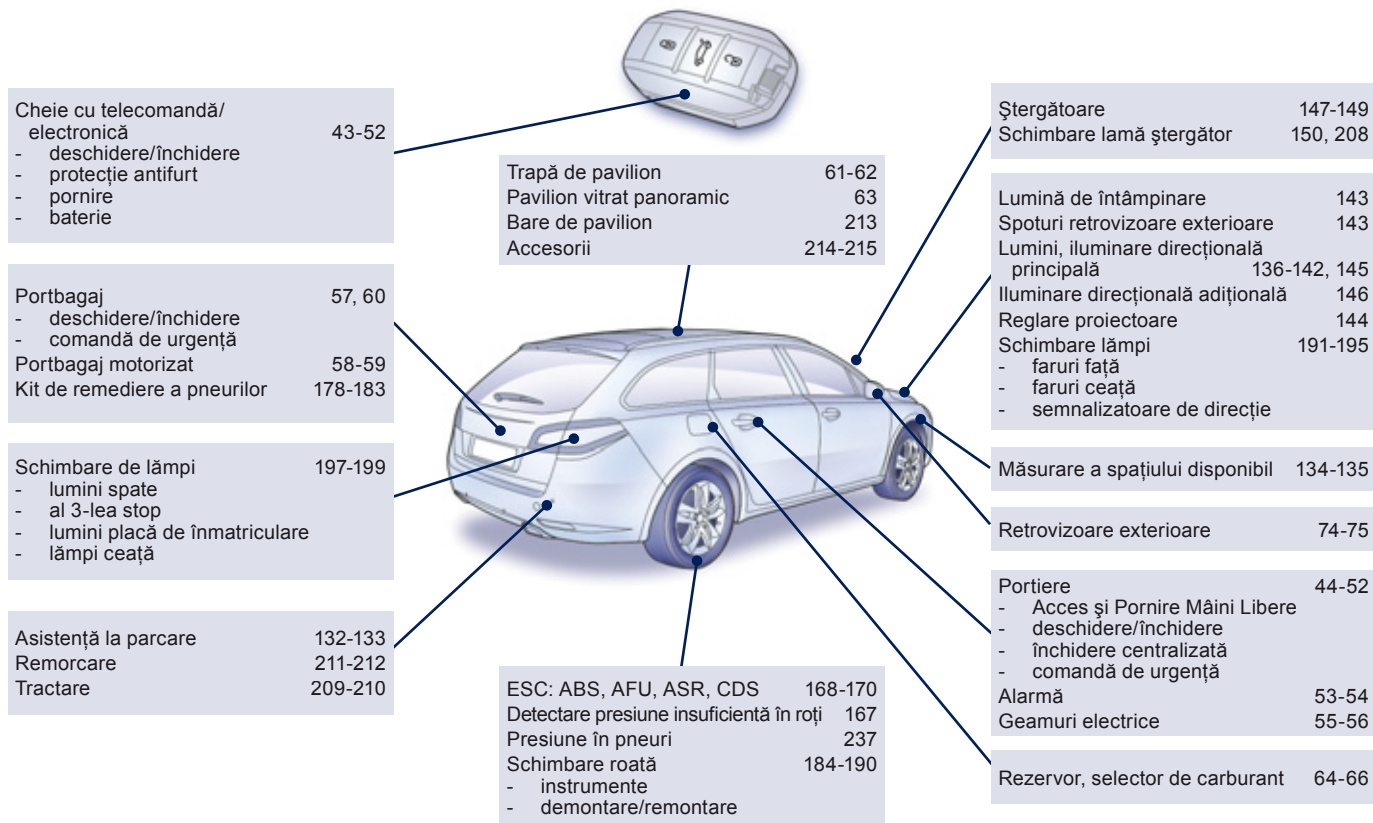

Interior

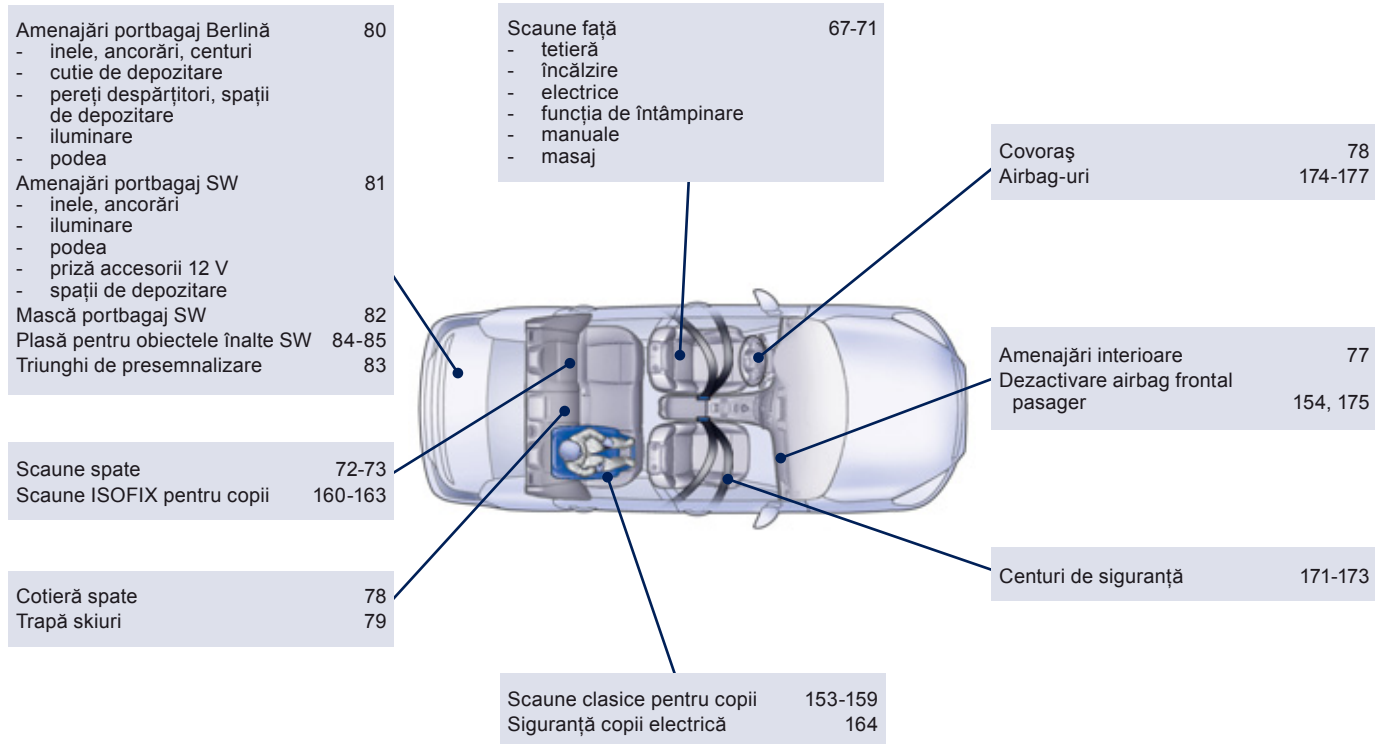

Post de conducere

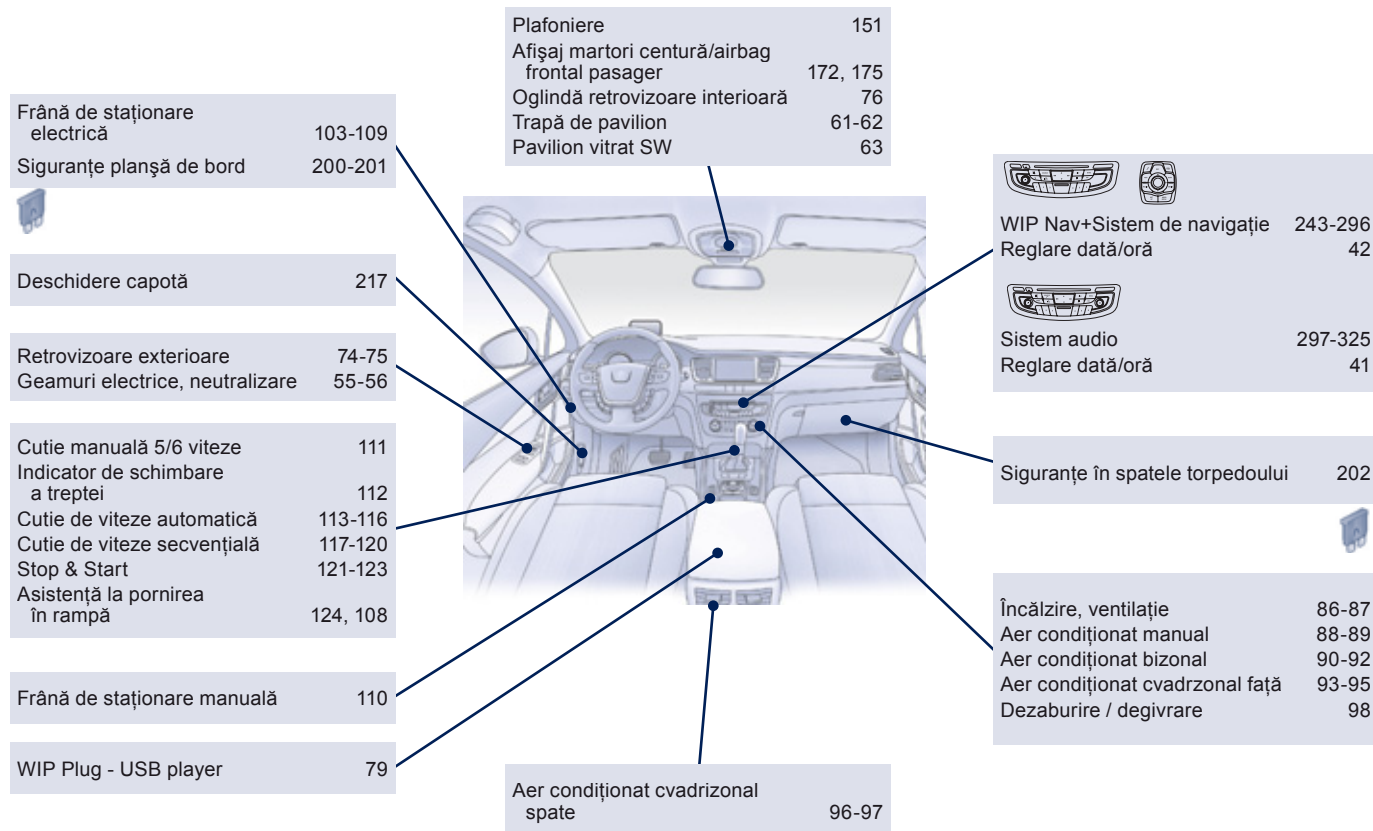

Post de conducere (continuare)

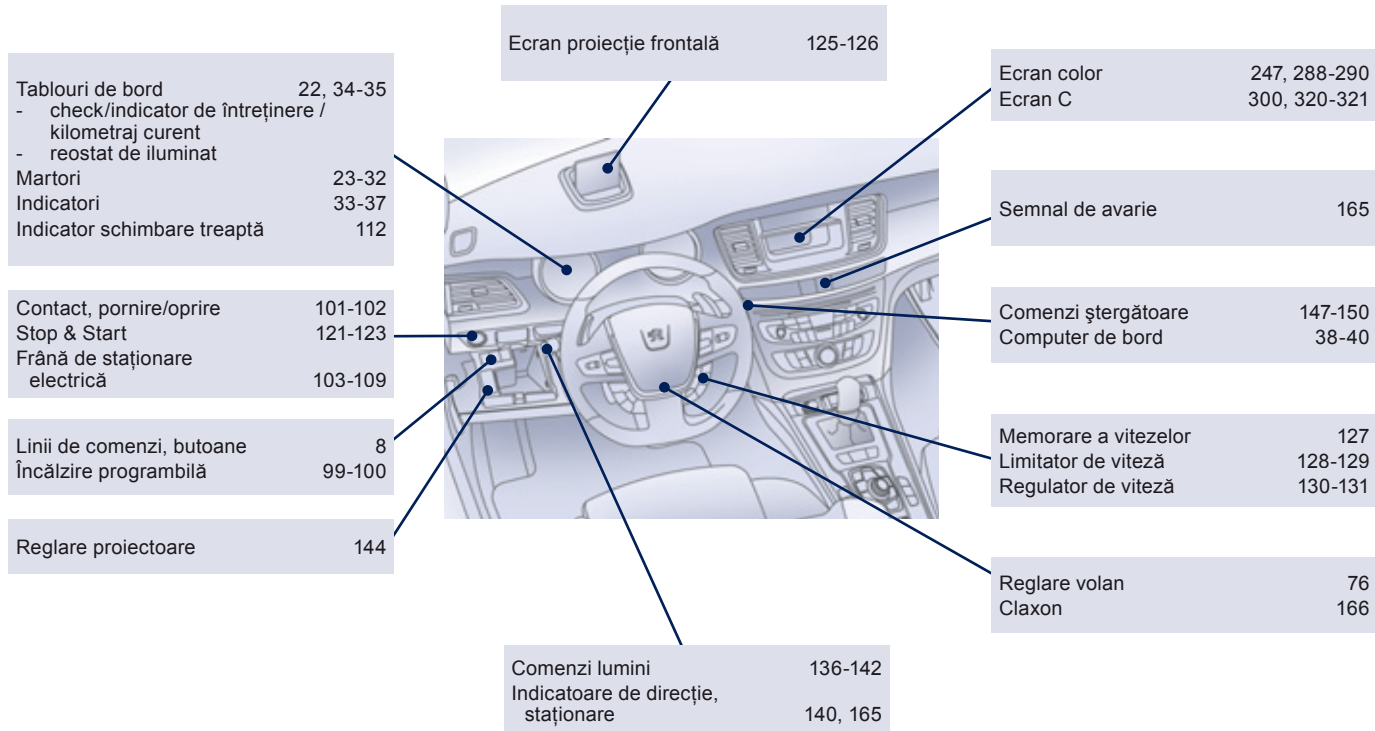

Întreținere - Caracteristici

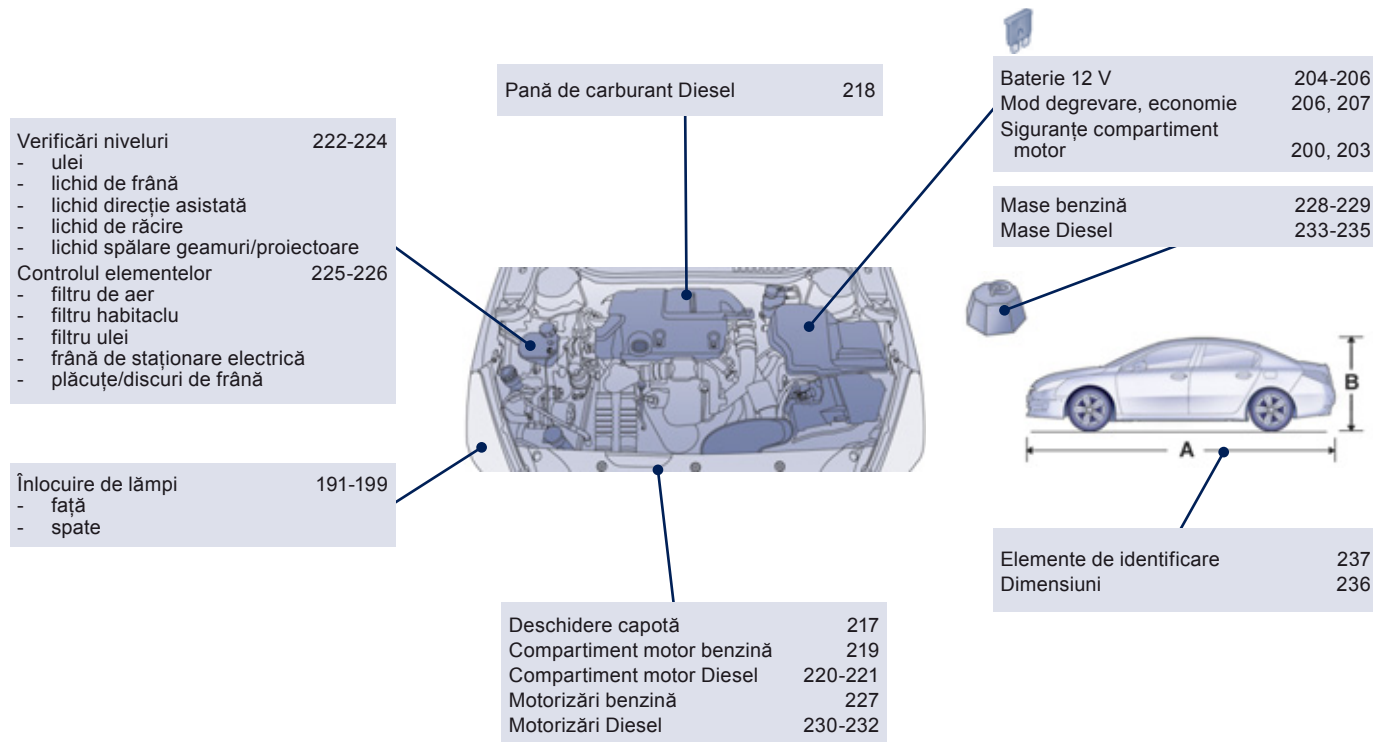

Acest ghid de utilizare prezintă toate echipamentele disponibile în ansamblul gamei.

Vehiculul dumneavoastră poate dispune numai de o parte dintre echipamentele descrise în acest document, în funcție de nivelul de echipare, de model, de versiune și de caracteristicile proprii țării în care este comercializat.

Descrierile și schițele sunt oferite fără nici un angajament. Automobiles PEUGEOT își rezervă dreptul de a aduce modificări la caracteristicile tehnice, echipamente și accesorii, fără obligația de a actualiza prezentul ghid de utilizare.

Acest document este parte integrantă a vehiculului. Predați-l noului proprietar în caz de vânzare.

Automobiles PEUGEOT atestă, prin aplicarea dispozițiilor reglementării europene (Directiva 2000/53) referitoare la vehiculele scoase din uz, că a atins obiectivele fixate de aceasta și că la fabricarea produselor pe care le comercializează sunt utilizate materiale reciclate.

Reproducerea și traducerea, chiar parțială, sunt interzise fără autorizarea scrisă din partea companiei Automobiles PEUGEOT.

Pentru orice intervenție asupra vehiculului dumneavoastră, adresați-vă unui atelier calificat ce dispune de informații tehnice, competență și material adaptat, la fel cum rețeaua PEUGEOT este capabilă să vă ofere.

Roumain

Tipărit în UE



PEUGEOT

Automobiles PEUGEOT - Siège Social : 75, avenue de la Grande-Armée 75016 PARIS

Tél. 33 (0)1 40 66 55 11 - Fax 33 (0)1 40 66 54 14

Adresse postale : Automobiles PEUGEOT B.P. 01 75761 PARIS cedex 16 - Adresse Internet : <http://www.peugeot.com>

Société Anonyme au capital de 171 284 850 Euros - R.C.S. PARIS B 552 144 503. SIRET 552 144 503 00018. APE 341 Z

04-12

Completare



PEUGEOT **508 HYbrid4**





Instructiunile de utilizare online

Cautati instructiunile de utilizare pe site-ul de Internet al PEUGEOT, la rubrica "Spatiu personal".

Acest spațiu personal vă propune sfaturi și alte informații utile pentru întreținerea vehiculului dumneavoastră.

Consultand instructiuni de utilizare online, aveti acces la ultimele informatii disponibile, usor de identificat prin marcajele de pagina, reperabile cu ajutorul acestei pictograme:



Vă atragem atenția asupra următorului aspect:

Montarea unui echipament sau a unui accesoriu electric nespecificat de către Automobiles PEUGEOT poate provoca o defectare a sistemului electronic al vehiculului dumneavoastră. Vă rugăm să rețineți acest aspect și vă sfătuim să luați legătura cu un reprezentant PEUGEOT, pentru a vă fi prezentate echipamentele și accesoriile agreate.

 Dacă rubrica "Spatiu personal" nu este disponibila pe site-ul marcii din Romania, puteti consulta instructiunile de utilizare la adresa urmatoare:
<http://public.servicebox.peugeot.com>

Selectati:

- > legatura de acces pentru "Particulari",
 - > limba utilizata,
 - > tipul de caroserie al modelului,
 - > data editiei corespunzatoare datei primei inmatriculari.
- Veti gasi instructiunile de utilizare in aceeasi prezentare.

BINE AȚI VENIT

Vă mulțumim că ați ales un 508 HYbrid4. Acest ghid de utilizare este conceput pentru a vă face să profitați din plin de vehiculul dumneavoastră în toate situațiile din viață. Încă de la primele pagini veți găsi un cuprins detaliat, urmat de o familiarizare rapidă destinată să vă înlesnească descoperirea vehiculului dumneavoastră. Toate detaliile specifice vehiculului dumneavoastră, confort, siguranță, informații practice, vă vor fi apoi prezentate în acest ghid, pentru ca să-l apreciați mai bine și să profitați de el.

Fiecare model poate să nu fie dotat decât parțial cu echipamentele menționate în acest ghid, în funcție de nivelul său de dotare, modelele, versiunile și de caracteristicile proprii țării în care se comercializează.

Sistem hibrid	■
Prezentare	2
Pornire / oprire	5
Martor Ready	9
Selector de mod HYbrid4	9
Indicator de consum / generare de energie	12
Afișare flux hibrid	13
Eco off	16
Conducere Eco	17
Consum	19
Baterie de înalta tensiune	20
Spălătorie auto de tip boxă sau tunel automat	24
Remorcare	25

Confort	3
Amenajări portbagaj	26

Conducere	4
Frânare de urgență	27
Cutie de viteze manuala pilotata cu 6 trepte	29

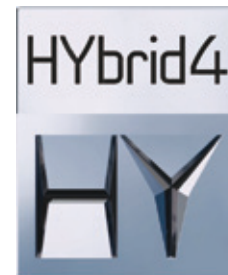

Caracteristici tehnice	10
Motorizare electrica	33
Motorizare Diesel	34
Mase Diesel	35

Index alfabetic	■
-----------------	---

Prezentare

Tehnologia HYbrid4 permite asocierea inteligentă a două surse de energie: cea a motorului Diesel HDi ce antrenează roțile față (tracțiune) și cea a motorului electric ce antrenează roțile spate (propulsie).

Aceste două motoare pot funcționa alternativ sau simultan, în funcție de modul hibrid selectat și de condițiile de rulare.

Motorul electric asigură singur mobilitatea vehiculului în mod "ZEV" (Zero Emission Vehicle), și în mod "Auto" în fazele de rulare la viteză joasă și în condiții de solicitare moderată. El asistă de asemenea motorul Diesel la demaraje, accelerații și schimbarea treptelor de viteză.

Bateria ce alimentează motorul electric se încarcă în fazele de decelerație și stochează energia pentru a o furniza ulterior.

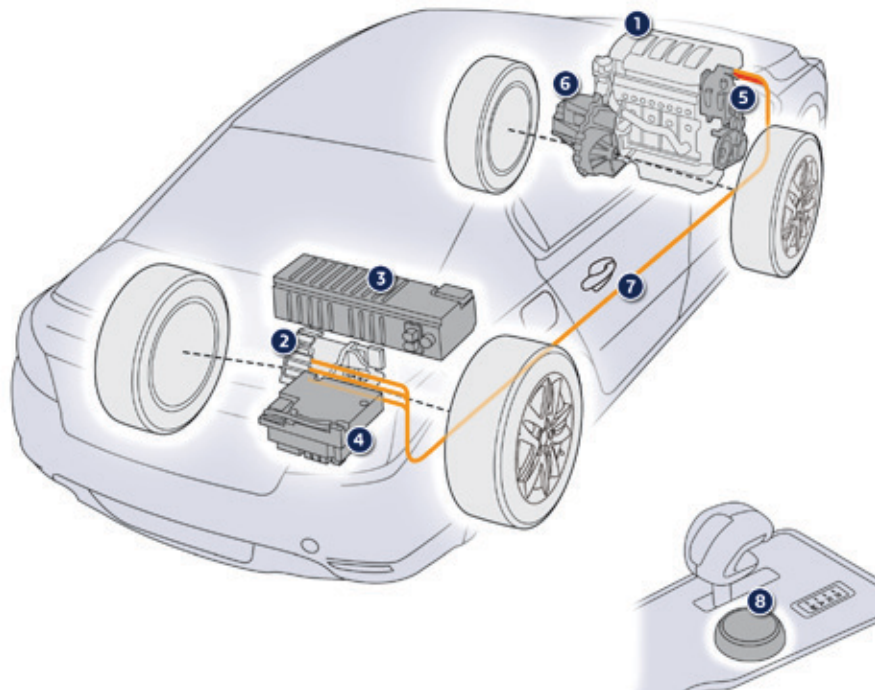

1. Motor Diesel HDi (tracțiune).
2. Motor electric (propulsie).
3. Bateria 200 V.
4. Supervizare electronică a puterii.
5. Sistem Stop & Start.
6. Cutie de viteze secvențială cu 6 trepte.
7. Flux electric.
8. Selector pentru modul HYbrid4.

Principalele elemente ale sistemului HYbrid4

Motorul Diesel HDi - 1 situat în față asigură tracțiunea (motricitatea pe roțile din față) și cea mai mare parte a necesităților de tracțiune ale vehiculului.

Este echipat cu sistemul **Stop & Start - 5** ce încarcă bateriile și asigură necesarul de energie dacă este necesar (mod 4x4).

Motorul electric - 2 situat în spatele vehiculului asigură propulsia, acționând roțile din spate, sau vine în completarea tracțiunii asigurate de motorul Diesel, în funcție de modul de gestionare ales pentru sistemul hibrid.

El asigură recuperarea de energie, încărcarea bateriilor în fazele de decelerație a vehiculului și este activ până la 120 km/h.

O **baterie de înaltă tensiune - 3**, de 200 V, tip NI-MH, asigură rezerva de energie a motorului electric.

Gestionarea nivelului de încărcare este asigurată automat de vehicul în fazele de decelerație. Este situată într-un compartiment al portbagajului, accesul fiind rezervat tehnicienilor post-vânzare și celor autorizați.

Nivelul de încărcare a bateriei este indicat prin 8 bare orizontale sau verticale (în funcție de ecran).

Bateria tradițională de 12 V, situată în compartimentul motorului, alimentează rețeaua electrică a vehiculului. Aceasta este încărcată automat prin rețeaua de înaltă tensiune.

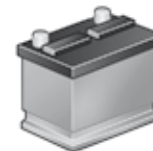
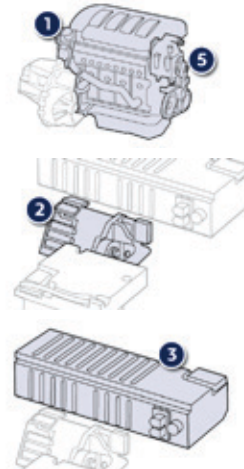

Monitorul electronic de putere - 4 gestionează automat diferitele moduri de funcționare a celor două motoare (Diesel și electric), pentru a favoriza un consum redus.

Un invertor și un convertor sunt necesare pentru a gestiona puterea electrică.

Invertorul acționează asupra cuplului motorului electric, regularizând curentul ce provine de la bateria de înaltă tensiune. Plaja sa de tensiune este între 150 și 270 Volți.

Convertorul asigură transformarea tensiunii de la 200 V la nivelul bateriei la 12 V, pentru alimentarea rețelei electrice a vehiculului.

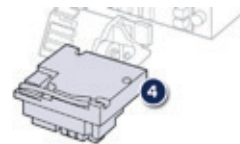

Sistemul Stop & Start - 5 permite trecerea în stare de veghe a motorului Diesel în timpul opririlor (la un semafor, un stop, sau un ambuteiaj, de exemplu), sau în fazele de rulare în mod complet electric.

Oprirea și repornirea motorului Diesel sunt asigurate în mod instantaneu și transparent pentru conducător.

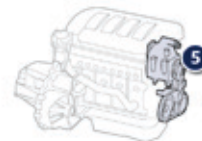

Cutia de viteze mecanică pilotată - 6 permite în modul automat economii semnificative în materie de consum, în comparație cu o cutie de viteze clasică, datorită gestionării electronice.

Ea oferă, de asemenea, plăcerea conducerii prin posibilitatea alegerii în orice moment a modului de schimbare a vitezelor: automat sau manual, cu ajutorul padelelor situate în spatele volanului.

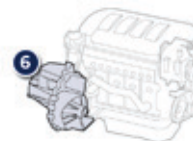

Pornirea - oprirea motorului

Înainte de pornire

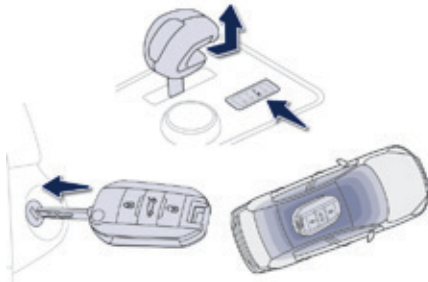

- Poziționați selectorul de viteze în poziția **N**.
- Dacă aveți sistemul Acces și Pornire Mâini Libere, prezența cheii în interiorul vehiculului este suficientă.
- Dacă nu, este necesar să introduceți cheia în contact.



Din motive de siguranță și pentru a evita furtul, nu lăsați niciodată cheia electronică în vehicul, chiar dacă sunteți în apropierea lui.

Se recomandă păstrarea cheii la dumneavoastră: în buzunar, în poșeta, ...

Pornire la temperaturi pozitive

- Apăsați pedala de frână.
- Apăsați o singură dată scurt (aproximativ o secundă) butonul **START/STOP** sau rotiți către bord cheia până pe poziția **3** (Pornire).
- Coloana de direcție se deblochează (zgomot și mișcare perceptibilă a volanului).
- Păstrați piciorul pe pedala de frână până la activarea sistemului HYbrid4 (tabloul de bord și marmorul **Ready** se aprind, însoțite de un semnal sonor).

Sistemul hibrid determină dacă este necesară pornirea motorului Diesel.



Pornire la temperaturi negative

La temperaturi negative, trebuie pornit sistemul de preîncălzire a motorului Diesel:

- **Fără a apăsa pedala de frână**, apăsați scurt (aproximativ o secundă) butonul **START/STOP** sau rotiți către bord cheia până pe poziția **3** (Pornire).
- Coloana de direcție se deblochează (zgomot și mișcare perceptibilă a volanului).
- Așteptați stingerea marmorului de preîncălzire.
- **Cu piciorul pe pedala de frână**, efectuați o a doua apăsare scurtă a butonului **START/STOP** sau păstrați cheia pe poziția **3** (Pornire).
- Păstrați piciorul pe pedala de frână până la activarea sistemului HYbrid4 (marmorul **Ready** se aprinde, însoțit de un semnal sonor) și pornirea motorului Diesel.



Oprirea



- Înainte de oprirea sistemului HYbrid4, plasați selectorul cutiei de viteze în poziția **N**.
- Apăsați scurt butonul **START/STOP** sau rotiți cheia spre dumneavoastră până în poziția **1 (Stop)**.
- Sistemul se oprește și coloana de direcție se blochează.

La oprire, verificați întreruperea contactului și ca mărtoșul **Ready** să fie stins când ieșiți din vehicul, altfel sistemul hibrid rămâne activ.

i Pentru mai multe informații, consultați rubrica "Precauții / avertizări sub capotă".

! Când vehiculul pornește în mod de rulare electric, el nu generează niciun zgomot. Fiți deci foarte atenți la pietoni, deoarece ei nu vă vor auzi pe măsură ce vă apropiați.

Mărtoș		Stare	Cauză	Acțiuni / Observații
	Picior pe frână	continuu.	Pedala de frână nu este apăsată.	Apăsați pedala de frână pentru a porni sistemul hibrid (selectorul de viteze în poziția N). Dacă doriți să eliberați frâna de staționare fără să apăsați pedala de frâna, acest mărtoș va rămâne aprins.
		clipitor.	Dacă mențineți mult timp vehiculul în pantă ascendentă folosind accelerația, ambreiajul se supraîncălzește.	Utilizați pedala de frână și/sau frâna de staționare electrică.

Contact fără pornirea motorului (poziție accesorii)

Rotiți cheia către plașa de bord în poziție intermediară sau cu cheia Acces și Pornire Mâini Libere în interiorul vehiculului, apăsați pe butonul "START/STOP", fără nici o acțiune asupra pedalei de frână. Punerea contactului este realizată și sunt active accesoriile.



- ☞ Apăsați pe butonul "START/STOP", tabloul de bord se aprinde, dar motorul nu pornește.
- ☞ Apăsați din nou pe buton, pentru a întrerupe contactul și a permite astfel blocarea deschiderilor vehiculului.



Dacă utilizați accesoriile o perioadă mai lungă de timp, sistemul va trece automat în modul economie pentru a evita descarcarea bateriei.

Protecție antifurt

Antidemaraj electronic

Cheile conțin un cip electronic ce are un cod secret. La punerea contactului, codul trebuie să fie recunoscut pentru ca demarajul să fie posibil.

Acest antidemaraj electronic blochează sistemul de control al motorului la câteva secunde după ce a fost decuplat contactul și împiedică pornirea vehiculului prin efracție.

Dacă sistemul nu funcționează, sunteți avertizați de un mesaj pe afișajul tabloului de bord.

În acest caz vehiculul nu demarează; consultați de urgență rețeaua PEUGEOT.

Pornire de urgență cu cheia electronică

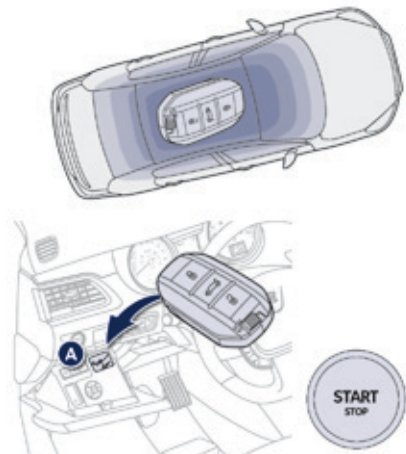

Când cheia electronică este în zona definită și vehiculul dumneavoastră nu pornește, după o apăsare pe butonul "START/STOP":

- ☞ Deschideți spațiul de sub butonul "START/STOP".
- ☞ Inserați cheia electronică în spațiul A.
- ☞ Apăsați pe butonul "START/STOP".

i După pornirea motorului, puteți îndepărta cheia electronică și închide spațiul.

Oprire de urgență cu cheia electronică

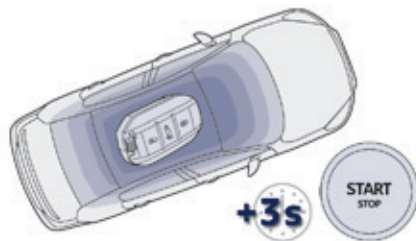

Numai în caz de urgență, motorul poate fi oprit necondiționat. Pentru aceasta, apăsați aproximativ trei secunde pe butonul "START/STOP".

În acest caz coloana de direcție se blochează când vehiculul este imobilizat.

Dacă cheia electronică nu mai este în zona definită, în momentul cererii de oprire a motorului, un mesaj apare pe tabloul de bord.

- ☞ Apăsați aproximativ trei secunde pe butonul "START/STOP" dacă doriți să forțați oprirea motorului (atenție, pornirea nu va mai fi posibilă fără cheie).

! Cheia electronică trebuie păstrată în interiorul vehiculului pe durata utilizării acestuia.

Cheie electronică nerecunoscută de sistemul "Acces și Pornire Mâini Libere"



Dacă cheia electronică nu mai este în zona definită în timp ce rulați, sau în momentul solicitării de oprire a sistemului hibrid (ulterior), un mesaj apare pe tabloul de bord.



- ☞ Apăsați aproximativ trei secunde pe butonul "START/STOP", dacă doriți să forțați oprirea sistemului hibrid (atenție, pornirea nu va mai fi posibilă fără cheie în zona definită).

Martor Ready



Apăsați pedala de frână, cu selectorul de viteze în poziția **N** și activați sistemul hibrid.

Acest martor se aprinde dacă vehiculul este gata de pornire (modul "Auto" se aprinde implicit) și astfel conducătorul poate apăsa pedala de accelerație.

Aprinderea martorului este aproape instantanee dar poate dura câteva secunde în anumite situații (timpul necesar de preîncălzire a motorului Diesel, în special pe timp rece, sau în cazul modului economie activat...).

! Cu vehiculul în staționare, opriți sistemul hibrid și verificați dacă martorul **Ready** este stins la ieșirea din vehicul, altfel sistemul hibrid va rămâne activ.

Pentru mai multe informații, consultați rubrica "Precauții / avertizări sub capotă".

Selector de mod HYbrid4

Selectorul oferă utilizatorului posibilitatea de a alege între patru moduri de tracțiune a vehiculului.

Rotiți rola spre dreapta sau spre stânga, modul selectat fiind semnalat prin aprinderea martorului corespunzător.

Mod **AUTO**, pentru utilizarea normală și un consum optimizat.

Mod **Sport**, pentru a profita de performanțele maxime ale vehiculului.

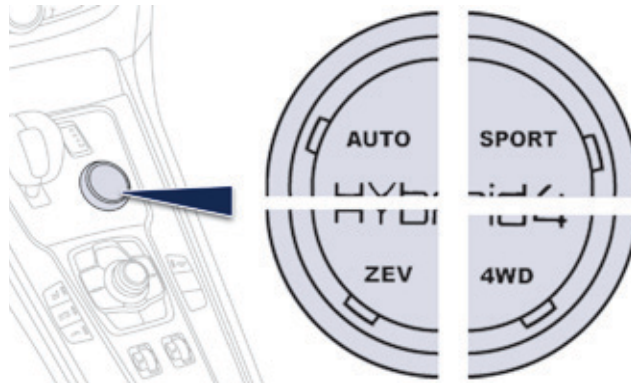

Mod **ZEV**, pentru a forța rularea în mod electric.

Mod **4WD**, pentru a forța tracțiunea 4x4.

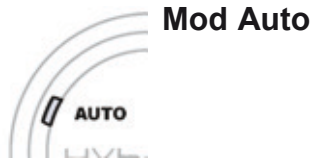

Mod Auto

i Acest mod **standard recomandat** este activat **automat** la pornirea sistemului hibrid.

El gestionează automat funcționarea motoarelor Diesel și electric, în funcție de parametri inerenți ai vehiculului, de condițiile de rulare și de modul de conducere pentru **a optimiza consumul de carburant al vehiculului**.

Acest mod va activa în special **rularea electrică "zero emisii"** când condițiile sunt îndeplinite.

În mod auto, **motorul electric**:

- poate asigura singur propulsarea vehiculului până la aproximativ 60 km/h în rulare electrică "zero emisii", în funcție de starea de încărcare a baterie, când condițiile proprii vehiculului sunt îndeplinite și nevoile de accelerație sunt moderate,
- vine în **asistarea motorului Diesel**, în timpul pornirii și schimbării vitezelor, la accelerație și în caz de tracțiune insuficientă a trenului de rulare față (realizează automat **tracțiunea cu 4 roți motoare**),
- nu mai este activ la viteze mai mari de 120 km/h.

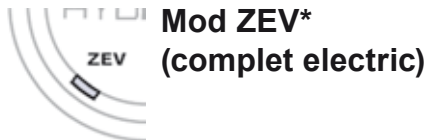

Mod ZEV* (complet electric)

Funcționarea cu zero emisii a vehiculului este asigurată în proporție de 100% prin propulsia electrică.

Acest mod permite **impunerea unei rulări silențioase**, la viteză moderată.



Este activabil când condițiile necesare sunt îndeplinite, în special dacă starea de încărcare a bateriei de înaltă tensiune este suficientă (incepând de la 4 segmente).

Când condițiile nu permit acest mod, un mesaj "mod electric momentan indisponibil" apare pe ecran. Martorul ZEV se stinge după câteva secunde de clipire și martorul selectorului se aprinde în AUTO.

În mod ZEV:

- Comanda de accelerație este progresivă.
- Autonomia și capacitatea de accelerare sunt limitate. Viteza maximă posibilă a vehiculului este de 60 km/h.
- În caz de solicitare intensă sau de nevoie prioritară ce necesită pornirea motorului Diesel, sistemul trece automat în mod AUTO.

i Pentru mai multe informații privind "Pornirea automată a motorului Diesel sau indisponibilitate Mod ZEV", consultați rubrica corespondentă.

* ZEV: Zero Emission Vehicle.



Mod Sport (Diesel si electric)

Acest mod permite o conducere mai dinamică, aducând un **surplus de performanta**. Accelerațiile și reprizele vehiculului sunt maxime, prin utilizarea întregii capacități a motorului electric, adăugată motorului Diesel. Acest mod ia în calcul progresivitatea accelerației, gestionarea cutiei de viteze secvențiale și aportul suplimentar de putere al motorului electric.

În mod Sport:

- Aportul motorului electric este disponibil până la 120 km/h.



Mod 4WD** (Diesel si electric)

Acest mod permite un **surplus de tracțiune***** la viteză scăzută, prin antrenarea continuă a celor 4 roți ale vehiculului: motorul Diesel (tracțiune față) și motorul electric (tracțiune spate) funcționează simultan și permanent.

Cuplarea lor este gestionată electronic, pentru a optimiza tracțiunea în situații de aderență redusă.

În mod 4WD:

- Alimentarea motorului electric spate este asigurată, dacă este necesar, prin alternatorul-demaror al motorului față. Motorul Diesel funcționează în permanență.
- Aportul de tracțiune al motorului electric este disponibil până la 120 km/h.

i Acest mod este recomandat pentru utilizarea pe drumuri înzăpezite și terenuri dificile (noroi, nisip, ...). În acest mod, în condiții meteo deosebite și dacă terenul vă permite, este recomandată o accelerare susținută pentru a asigura trecerea peste porțiunea respectivă de drum și a evita riscul de împotmolire.

** 4WD: 4 Wheel Drive: 4 roți motoare.

*** Acest mod va fi cu atât mai eficace cu cât el va fi combinat cu utilizarea unor pneuri adaptate la teren (în special pneuri de iarnă).

Indicator de consum / generare de energie

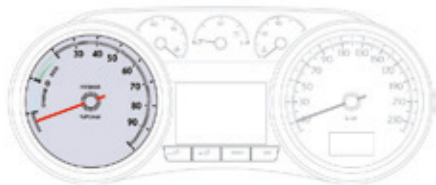

Cadranel permite vizualizare în timp real a puterii totale utilizate, Diesel cumulat cu electric.
Conține trei zone principale de funcționare.

Zona CHARGE

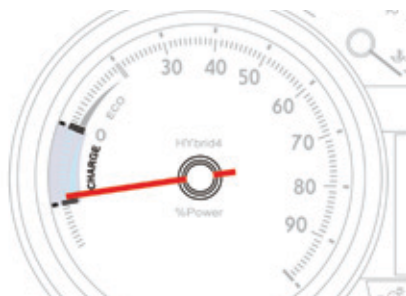

Zonă ce indică faptul că vehiculul este în faza de **recuperare de energie** electrică: în decelerare, frânare sau cu piciorul ridicat de pe accelerație, ...

Aceasta permite încărcarea bateriei de înaltă tensiune prin utilizarea unei **energii "gratuite"** ce este **reutilizabilă** în condiții ulterioare ce necesită consum de energie.

Zona POWER



Zonă ce indică o creștere a **solicitării de putere** cumulată a vehiculului hibrid, ținând cont de capacitățile combinate ale motorului Diesel și motorului electric.

Zona ECO



Zonă ce indică faptul că vehiculul **optimizează consumul de carburant** în mod electric, Diesel sau combinat.

Această zonă corespunde atât fazelor de rulare electrică cât și fazelor de utilizare optimă a motorului Diesel, ce sunt ușor accesibile printr-o conducere adecvată (conducere flexibilă "eco-urbană").

Vizualizarea informațiilor fluxului hibrid

Informațiile legate de modul hibrid selectat, direcția fluxului de energie și nivelul de încărcare a bateriei sunt afișate în timp real pe afișajul tabloului de bord, sau pe ecran.

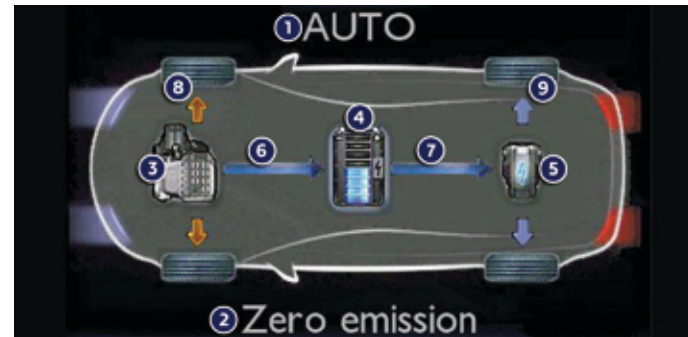
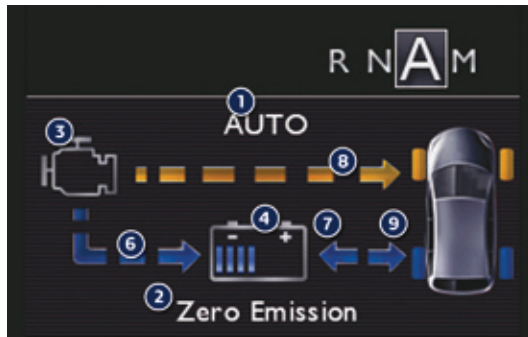

Moduri hibride

1. Mod Hibrid selectat (AUTO, ZEV, SPORT, 4WD).
2. Mesaje, ex.: "Zero Emission" (Emisii zero), dacă motorul diesel este oprit (0 g/km de CO₂).

Infrastructura vehiculului

3. Motor Diesel.
4. Nivel de încărcare a bateriei de tracțiune.
5. Motor/Generator electric.

Funcționare / Flux de energie

6. Motorul Diesel alimentează bateria (în funcție de necesitate).
7. Săgeata de la stânga la dreapta: bateria alimentează motorul electric (când motorul electric funcționează).
Săgeata de la dreapta la stânga: motorul/generatorul electric încarcă bateria (faze de recuperare de energie).
8. Motorul Diesel antrenează roțile din față.
9. Motorul electric antrenează roțile din spate.

Exemplu de afișare

La pornire și la oprire

Nici un flux de energie nu este transmis (sistemul Stop & Start oprește și pornește motorul Diesel automat).

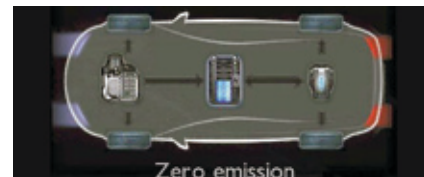
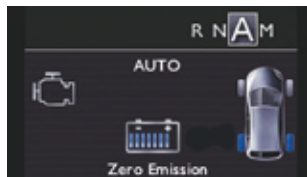

Recuperare de energie

În această fază (decelerare, frânare, piciorul ridicat, ... toate modurile), bateria este încărcată de motorul/generatorul electric, la rândul lui fiind antrenat de roțile din spate.

Dumneavoastră puteți beneficia pe deplin de recuperarea de energie când doriți să încetiniți prin ridicarea piciorului de pe accelerație, decelerarea va fi mai puternică decât la un vehicul clasic.

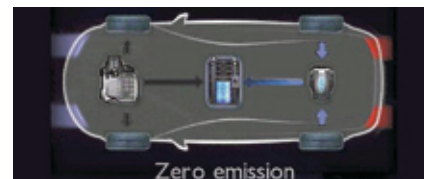
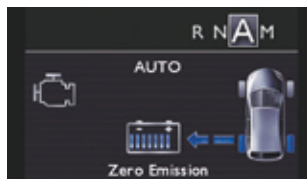

100% electric

În timpul rulării complet electrice (modurile AUTO sau ZEV), doar motorul electric, alimentat de baterie, antrenează roțile spate.

Afișarea "Zero Emission" indică faptul că motorul Diesel este oprit și că vehiculul nu emite CO₂.

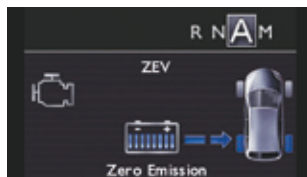

i Repornire automata a motorului Diesel sau indisponibilitate mod ZEV

Motorul termic poate reporni sau modul ZEV poate fi indisponibil, în situațiile prezentate mai jos.

Oprirea motorului termic va fi reluată imediat ce aceste condiții vor înceta.

În cazul acestor situații, enunțate mai jos, vehiculul va ieși din modul ZEV și motorul Diesel va porni, trecând automat în modul AUTO.

Actiunea conducătorului

- Trecerea selectorului de viteze în poziția **M**.
- Acționarea comezilor (sau a clapetelor) de la volan, pentru schimbarea vitezelor.
- Accelerare continuă și puternică.
- Utilizarea dezaburirii.
- Utilizarea aerului condiționat.

Mentineră performanțelor sistemului

- Dacă vehiculul depășește viteza de 30 km/h după pornire (dacă motorul termic nu a pornit încă de la începerea deplasării).
- Dacă bateria de înaltă tensiune este descărcată. Minim 4 linii sunt necesare astfel ca în modul ZEV să poată fi parcursă o anumită distanță (în modul AUTO, tracțiunea electrică este accesibilă pe perioade scurte la un nivel de încărcare scăzut).
- Dacă nivelul de carburant este în zona rezervei (în cazul unei proporții mari consumate din rezervă, neutralizarea modului ZEV poate redeveni activ după ceva vreme de la realimentare).
- Pe perioada regenerării filtrului de particule care se activează automat pentru o perioadă de la 5 până la 10 minute după fiecare aproximativ 500 kms parcurși (sau mai puțin în cazul utilizării urbane prelungite).

Condiții meteo și de teren dificile

- Dacă anumite condiții sau cerințe de temperatură ale motorului sunt necesare (cum ar fi o temperatură a motorului scăzută, combinată cu temperatura exterioară).
- Dacă bateria este aproape de nivelul maxim de încărcare (de exemplu: la coborârea unei pante prelungite) recuperarea de energie nemaifiind posibilă, motorul termic va porni automat pentru a asigura singur frâna de motor.
- Dacă vehiculul este pe o rampă abruptă (rampă din parcuri, ...).
- Dacă vehiculul a staționat o perioadă mai lungă într-o zonă însorită.
- Dacă vehiculul se află într-o zonă muntoasă (condiții de altitudine).

Vehiculul dumneavoastră este echipat cu sisteme anti-poluare performante, în special Filtrul de Particule (FAP).

Motorul dumneavoastră Diesel va produce la intervale regulate energie pentru autocurățarea acestui filtru.

În timpul aceste faze de regenerare FAP, rularea electrică în mod voluntar va fi indisponibilă.

Comanda ECO OFF



Această funcție împiedică oprirea funcționării motorului Diesel și privilegiază astfel confortul termic în habitacul (menține în permanență climatizarea).

Imediat ce apăsați comanda, motorul pornește. Pentru a reveni la funcționarea normală, apăsați din nou comanda.

La tăierea contactului, vehiculul va reveni automat la funcționarea normală (măsurătorul comenzi este stins).

Pe durata rulării electrice și a opririi motorului termic, sistemul hibrid poate comanda în mod automat repornirea motorului pentru a fi asigurat confortul termic în habitacul*.

Diferențe de temperatură pot fi simțite în cazul climatelor foarte calde. Pentru a evita diferențele de temperatură aveți posibilitatea de a activa comanda ECO OFF.

* În afara funcționării în modul ZEV, care prioritizează rularea electrică înaintea confortului termic.

Conducere Eco

Conducerea Eco este un ansamblu de practici de rutină ce permit conducătorului auto să optimizeze consumul de carburant și emisiile de CO₂.

Optimizați utilizarea cutiei de viteze

Utilizați la maximum modul automat **A**, care optimizează schimbarea treptelor în funcție de necesități.

Adoptați un stil de conducere elastic

Respectați distanțele de siguranță între vehicule, utilizați frâna de motor în locul pedalei de frână, apăsați progresiv pedala de accelerație. Aceste maniere de conducere contribuie la reducerea consumului de carburant, a emisiilor de CO₂ și atenuarea fondului sonor produs de circulație.

În condiții de circulație fluidă, dacă dispuneți de comanda "Cruise" la volan, selectați regulatorul de viteză de la minimum 40 km/h.

Controlați utilizarea echipamentelor electrice

Înainte de a porni, dacă habitacul este supraîncălzit, aerisiți-l coborând geamurile și pornind ventilația, înainte de a utiliza aerul condiționat.

De la 50 km/h în sus, ridicați geamurile și lăsați aeratoarele deschise.

Utilizați echipamentele ce vă permit limitarea temperaturii în habitacul (mascarea trapei de pavilion, storuri...).

Înterupeți aerul condiționat, dacă acesta nu este automat, imediat ce s-a atins temperatura de confort dorită.

Oprii comenzile de degivrare și dezaburire, dacă acestea nu sunt gestionate automat.

Oprii cât mai repede posibil comanda de încălzire a scaunului.

Nu rulați cu proiectoarele anticeață aprinse când condițiile de vizibilitate sunt suficiente.

Evitați menținerea motorului Diesel pornit în timpul staționării, mai ales în timpul iernii; vehiculul dumneavoastră se încălzește mult mai repede în timpul rulării.

Ca pasager, dacă evitați utilizarea simultană a mai multor suporturi multimedia (film, muzică, joc video...), contribuiți la limitarea consumului de energie electrică, ceea ce înseamnă economie de carburant.

Debransați dispozitivele mobile înainte de a părăsi vehiculul.

Limitati cauzele de supraconsum

Repartizați greutatea în vehicul; plasați-vă bagajele mai grele cât mai aproape de scaunele din spate.

Limitați încărcarea vehiculului și minimizați rezistența aerodinamică (bare de pavilion, bare transversale, suport de biciclete, remorcă...). Alegeți utilizarea unui portbagaj suplimentar închis.

Îndepărtați barele de pavilion și barele transversale după utilizare.

Imediat ce s-a încheiat iarna, îndepărtați pneurile de iarnă și remontați anvelopele de vară.

Respectati recomandarile de intretinere

Verificați regulat și la rece presiunea din pneuri, luând ca referință eticheta situată pe rama usii șoferului.

Efectuați această verificare cu precădere:

- înaintea unui drum lung,
- la fiecare schimbare de anotimp,
- după o staționare prelungită.

Efectuați regulat întreținerea vehiculului dumneavoastră (ulei, filtru de ulei, filtru de aer...) și urmați calendarul acestor operațiuni preconizate de constructor.

În momentul alimentării rezervorului, nu insistați după a treia întrerupere a pompei pentru a evita revărsarea carburantului.

La conducerea unui vehiculului nou, numai după parcurgerea primilor 3 000 kilometri se poate constata o regularizare a consumului mediu de carburant.

Consumul sistemului hibrid afișat pe ecran

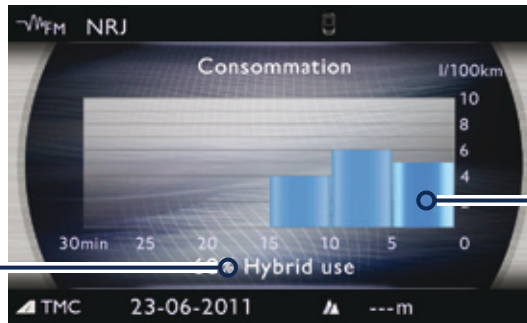

Consum mediu din ultimele 5 minute.

"60% Hybrid Use" corespunde unui timp de rulare cumulat de 60%, folosind motorul electric in diferitele Moduri (Auto, ZEV, Sport, sau 4WD) si 40% din timp numai cu motorul Diesel (fără aportul sistemului hibrid).

Aducere la zero a istoricului

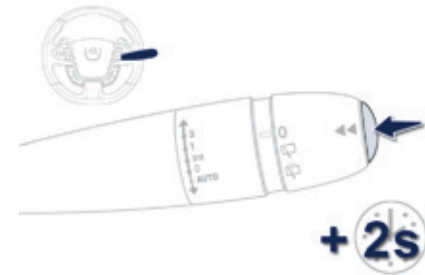

Cu sistemul hibrid activat, când este afișat parcursul "2", apăsați timp de mai mult de două secunde comanda pentru a aduce istoricul la zero.



Pentru mai multe informații asupra calculatorului de bord, vedeți rubrica corespunzătoare.

Baterie de înalta tensiune 200 V

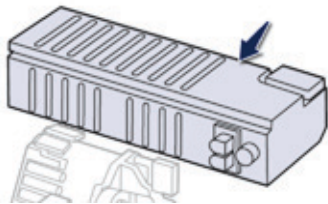

Bateria de înaltă tensiune de 200 V nu se încarcă de la o priză electrică. De tip Ni-MH (Nichel Metal Hidruri), sunt amplasate sub podeaua portbagajului în apropierea motorului electric.

Încarcare



Bateria se încarcă în momentele în care vehiculul decelerează. Motorul electric devine generator și transformă energia cinetică în energie electrică (exceptând cazul când viteza vehiculului este de peste 120 km/h). Bateria nu se încarcă de la o priză electrică. Bateria se poate încărca automat, în caz de necesitate, folosind sistemul Stop & Start al motorului Diesel.

Această recuperare permite astfel utilizarea unei energii "gratuite".

Timpul de încărcare a bateriei este foarte scurt și continuu.

O baterie descărcată (spre exemplu ca urmare a rulării în mod ZEV, sau după o solicitare susținută) va reveni rapid la un nivel de încărcare suficient pentru a beneficia de utilizarea diferitelor moduri hibride.

Încărcarea se face automat, în timpul rulării.

Recuperarea poate fi mai rapidă în cazul decelerărilor.

Nivelul optim de încărcare este de la 4 la 5 linii, păstrând o rezervă pentru recuperarea de energie la decelerări sau la coborârea pantelor (energie gratuită).

i Pentru a mări durata de viață a bateriei, nivelul de încărcare nu scade niciodată sub pragul de 20%, chiar dacă nivelul afișat este 0 segmente luminoase după o rulare în mod ZEV.

În cazul apropierii de maxim al încărcării bateriei, nivelul decelerărilor vehiculului la eliberarea pedalei de accelerare poate fi redus.

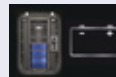

Înaltă tensiune

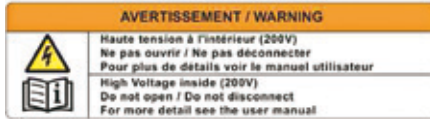

Tensiunile utile funcționării motorului electric sunt cuprinse între 150 - 270 Volți.

Respectați etichetele de avertizare prezente pe vehicul.

Dați dovadă de mare prudență în privința circuitului de înaltă tensiune și temperaturile ridicate ale pieselor prin care circulă curent electric.

READY

Înainte oricărei intervenții, tăiați contactul (martor **Ready** stins).

Întrerupere de urgență

În caz de accident, un sistem de întrerupere blochează curentul de înaltă tensiune și oprește pompa de carburant; vehiculul dumneavoastră nu mai poate demara. Pentru a reporni sistemul hibrid, consultați rețeaua PEUGEOT.

Cabluri de înaltă tensiune

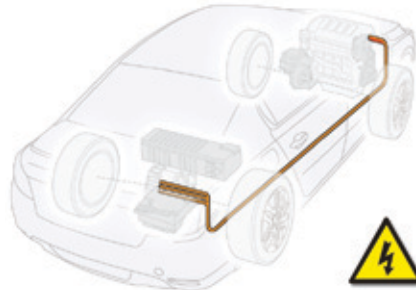

Sub vehicul sunt montate cabluri de înaltă tensiune (la partea inferoară a caroseriei); aveți grijă să nu le deteriorați când practicați activități de tip "off-road" (ex: agățarea acestora).

! Nu atingeți, demontați, îndepărtați sau înlocuiți piese, cabluri, sau conectori de înaltă tensiune portocalii, nici chiar în caz de accident.

! Aveți mare grijă la poziționarea sistemelor de ridicare (cric, elevator, ...) în punctele prevăzute, pentru a nu deteriora cablurile.

Măsuri de prevedere privind bateria

Bateria de înaltă tensiune nu trebuie încărcată în nici o situație folosind o sursă exterioară și trebuie manipulată doar de către un tehnician post-vânzare.

Poate provoca arsuri grave și descărcări electrice ce pot duce la răniri grave, chiar mortale.

Bateria de înaltă tensiune de tip Ni-MH (Nichel-Hidruri Metalice) uzată trebuie îndepărtată într-o manieră adecvată, prin filiera post-vânzare, pentru a vă asigura că reciclarea acesteia nu provoacă nici un risc pentru mediu.

Ventilația bateriei de înaltă tensiune

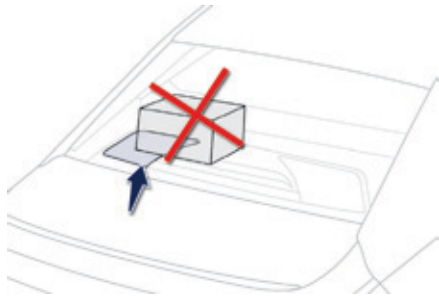

Bateria de înaltă tensiune este echipată cu un sistem de răcire cu aer, compus dintr-o priză de aspirație (situată sub bancheta spate) și un ventilator (situat în capitonajul portbagajului).

Acest sistem nu funcționează continuu, ci își adaptează automat puterea de ventilație în funcție de temperatura bateriei.

Se poate auzi funcționarea în spate, chiar dacă vehiculul este oprit după ce s-a rulat.

În caz de obstrucționare a acestei prize de aspirație, există riscul supraîncălzirii bateriei, deteriorării acesteia, traducându-se printr-o pierdere de performanță a sistemului hibrid.

- ! Pentru o bună utilizare a bateriei de înaltă tensiune, vă rugăm să urmați aceste recomandări:
- nu obstrucționați priza de aspirație cu corpuri străine, deoarece supraîncălzirea bateriei poate conduce la scăderea performanței sistemului hibrid,
 - nu deversați lichide, deoarece acestea pot deteriora bateria.

Precauții/Avertizări sub capotă

READY

Aveți grijă să întrerupeți contactul (matorul Ready stins) înainte de a deschide capota motorului.

Alternodemarorul vehiculului dumneavoastră hibrid este și el alimentat cu tensiune înaltă. Dacă nu ați întrerupt contactul, riscați să reporniți motorul într-o manieră intempestivă.

! Aveți de asemenea grijă să întrerupeți contactul în timpul alimentării cu carburant pentru a evita o repornire a motorului.

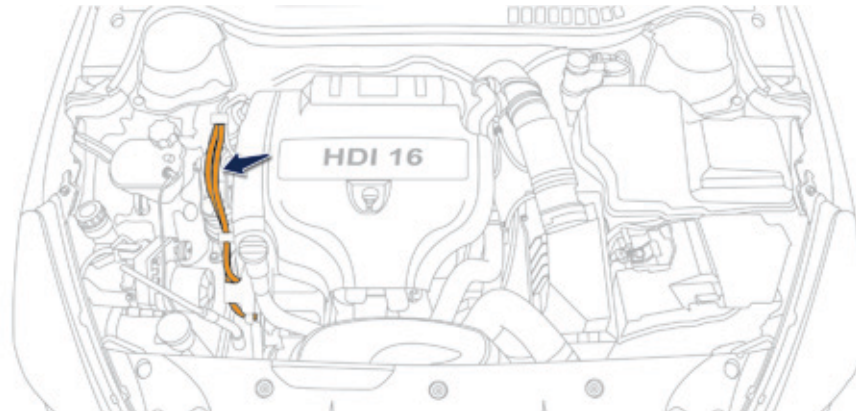
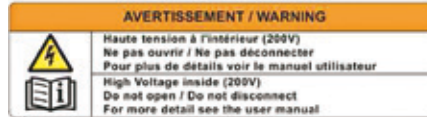

Spălătorie auto de tip boxă sau tunel automat



Anumite spălătorii auto de tip tunel (vehiculele sunt deplasate cu ajutorul unei benzi de rulare) impun ca frâna de staționare să fie "eliberată" pe durata spălării.

Spălătorii auto de tip boxă sau tunel automat în care motorul Diesel trebuie să fie oprit.

- i** Cu sistemul hibrid activ, marotorul **Ready** aprins, frâna de staționare eliberată:
- Treceți selectorul de viteze pe poziția **N**.
 - Opriți motorul (apăsați START/STOP sau rotiți cheia pentru vehiculele fără funcția Acces și Pornire Mâini Libere). Frâna de staționare se va cupla automat și marotorul **Ready** se stinge pe tabloul de bord.
 - Recuplați contactul (apăsați START/STOP sau mutați cheia în poziția intermediară) fără a avea piciorul pe pedala de frână. Marotorul **Ready** rămâne stins.
 - Eliberați frâna de staționare folosind comanda manuală de pe consola centrală, menținând piciorul pe pedala de frână.
 - Întrerupeți contactul (apăsați START/STOP fără a apăsa pedala de frână, sau cu ajutorul cheii) asigurându-vă că frâna de staționare rămâne eliberată.

Spălătorii auto de tip boxă sau tunel automat în care motorul Diesel nu trebuie oprit.

- i** Cu sistemul hibrid activ, marotorul **Ready** aprins, frâna de staționare eliberată:
- Treceți selectorul de viteze pe poziția **N** (mod Auto sau Sport).
 - Apăsați pedala de frână apoi butonul ECO OFF.

Dacă motorul Diesel este oprit, acesta va reporni.
Dacă motorul Diesel este pornit, acesta va continua să funcționeze fără limită de timp.

Remorcare

Înainte de orice intervenție, contactul fiind pus, apăsați pedala de frână și plasați selectorul de viteze pe poziția **N**, apoi opriți sistemul hibrid.

În caz de necesitate legată de un acces dificil, vehiculul poate fi deplasat câteva zeci de metri, cu o viteză ce nu depășește 10 km/h.

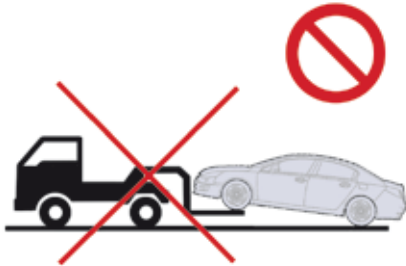
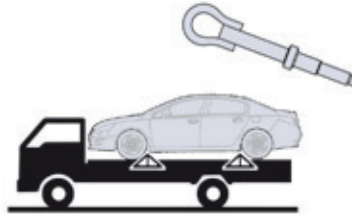

Roțile din față sau din spate nu trebuie să fie pe sol, utilizați o platformă pentru a transporta vehiculul dumneavoastră.

Utilizați inelele de remorcare numai pentru a muta vehiculul sau pentru a îl ridica pe platformă.

Amenajări portbagaj

1. Lămpi în portbagaj

2. Cutii de depozitare

Cu inel de remorcare, o cală pentru imobilizarea vehiculului și un kit de remediere provizorie a pneului (în funcție de destinație și echipare).

3. Inele de ancorare

Scoateți inelele și așezați-le pe șina de glisare.

Ținând butonul apăsat, mișcați inelul până în poziția dorită.

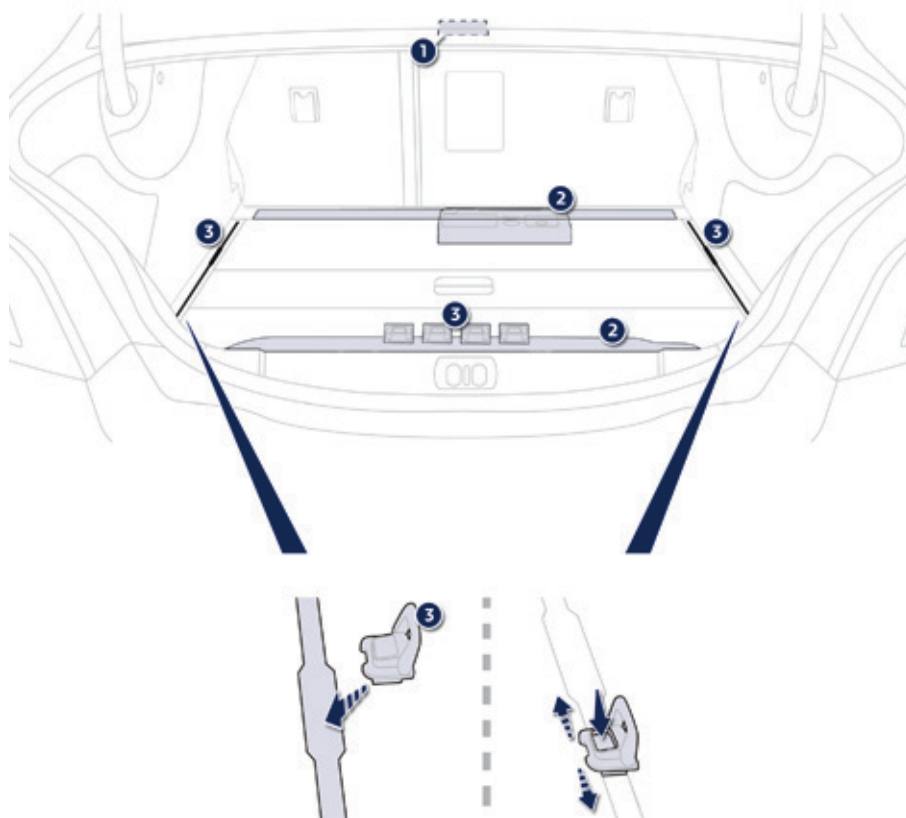

Frânare de urgență

Deblocare de urgență

În caz de defectare a frânei de staționare electrice sau de pană a bateriei, o comandă mecanică de urgență permite **deblocarea manuală** a frânei de staționare.

- ☞ Imobilizați vehiculul (sau blocați-l cât timp pedala de frână este eliberată), sistemul hibrid pornit, plasați selectorul de viteze pe poziția **M** sau **R**.
- ☞ Opriți sistemul hibrid dar lăsați contactul cuplat. Dacă imobilizarea vehiculului nu este posibilă, nu acționați această comandă și consultați rapid rețeaua PEUGEOT sau un Service autorizat.



- ☞ Dacă vehiculul dumneavoastră este astfel echipat, scoateți cala **B** a vehiculului, situată după banchetei spate.
- ☞ Pe teren în pantă, blocați vehiculul plasând cala în fața sau în spatele unei roți din față, în sens opus pantei.
Pe teren plat, calați vehiculul plasând cala în fața sau în spatele unei roți din față.

! Frânarea de urgență trebuie folosită doar în situații excepționale.

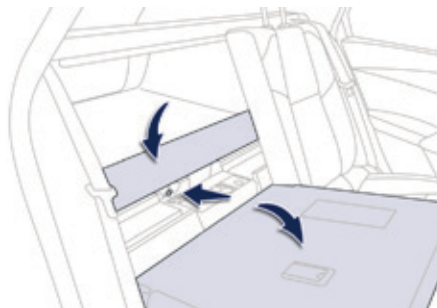

- ☞ Rabatați partea 2/3 din bancheta spate pentru a ajunge la capacul verde.

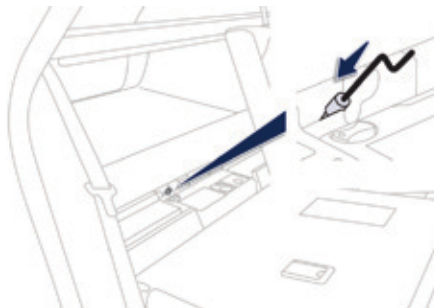

- ☞ Perforați capacul și introduceți comanda de deblocare în tub.
- ☞ Rotiți comanda de deblocare în **sensul acelor de ceasornic**. Din **motive de siguranță** este **obligatoriu** să rotiți până la capăt. Frâna de staționare este deblocată.
- ☞ Asigurați-vă că ați adus înapoi comanda în locul său.
- ☞ Funcționarea frânei de staționare se reinițializează când întrerupeți și apoi puneți contactul. Dacă reinițializarea frânei de staționare este imposibilă, consultați rețeaua PEUGEOT.
- ☞ Timpul de blocare poate fi mai lung decât cel de funcționare normală.

! Pentru motive de siguranță, este imperativ să consultați rețeaua PEUGEOT cât mai repede pentru înlocuirea capacului.

Aveți grijă să nu poziționați obiecte prăfuite sau umede în apropierea capacului.

Ca urmare a unei deblocări de urgență, imobilizarea vehiculului nu mai este garantată din momentul deblocării mecanice de urgență, iar comanda mecanică nu mai permite utilizarea frânei de staționare.

Nu efectuați nici o acțiune asupra clapetei **A**, sau să opriți/porniți sistemul când comanda de deblocare este acționată.

Consultați rețeaua PEUGEOT sau un Service autorizat.

Pentru reactivarea frânei de staționare electrice (după rezolvarea disfuncției sau încărcarea bateriei), trageți lung de clapeta de comandă **A**, până la aprinderea intermitentă a matorului frânei de staționare (!) pe tabloul de bord, apoi trageți din nou lung, până la aprinderea continuă a acestui mator.

Cutie de viteze manuala pilotata cu 6 trepte

Cutie de viteze secvențială, cu șase trepte, care oferă, la alegere, confortul automatizării sau plăcerea schimbării manuale a vitezelor.

Va sunt propuse două moduri de conducere:

- modul **automatizat**, pentru gestionarea automată a schimbării treptelor cutiei de viteze,
- modul **manual**, pentru schimbarea secvențială a treptelor de către conducătorul auto.

În mod automatizat, este posibilă oricând schimbarea treptelor utilizând comenzile de la volan, de exemplu pentru a efectua o depășire. Această cutie de viteze oferă beneficiul funcțiilor suplimentare:

- asistare la pornirea în rampă,
- funcția de tracțiune autonomă (deplasarea vehiculului la eliberarea pedalei de frână) în mod automat sau în mers înapoi.

Selector de viteze

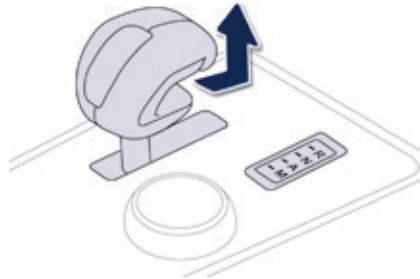

- R.** Mers înapoi.
 - ☞ Cu piciorul pe frână, împingeți selectorul către înainte.
- N.** Punct mort.
 - ☞ Cu piciorul pe frână, selectați această poziție pentru a porni.
- A.** Mod automat.
 - ☞ Deplasați selectorul către înapoi, pentru a selecta acest mod.
- M.** Mod manual, cu schimbare secvențială a vitezelor.
 - ☞ Ridicați selectorul, apoi deplasați-l înapoi, pentru a selecta acest mod, apoi utilizați comenzile de la volan pentru a schimba vitezele.

Comenzi la volan



- + Comandă de cuplare a treptei superioare, situată în dreapta volanului.
 - ☞ Apăsăți pe spatele comenzii "+" de la volan, pentru a trece într-o treaptă superioară.
- Comandă de cuplare a treptei inferioare, situată în stânga volanului.
 - ☞ Apăsăți pe spatele comenzii "-" de la volan, pentru a trece într-o treaptă inferioară.

i Comenzile de la volan nu permit selectarea punctului mort și cuplarea sau decuplarea marșarierului.

Afisare pe tabloul de bord



N Neutru (Punct mort).

R Reverse (Marșarier).

1, 2, 3, 4, 5, 6 Trepte de viteză în mod manual.

A Se aprinde la selectarea modului automatizat. Se stinge la trecerea în modul manual.



☞ Puneți **piciorul pe frână** când un mesaj apare pe afișajul tabloului de bord.

i La trecerea în marșarier, se aude un semnal sonor.
Dacă părăsiți vehiculul, plasați selectorul în poziția **N** și opriți imperativ sistemul hibrid decuplând contactul (martor **Ready** stins).

Pornirea vehiculului

- ☞ Selectați poziția **N**.
- ☞ Apăsați pedala de frână până la capăt.
- ☞ Porniți sistemul hibrid.



N apare pe afișajul tabloului de bord.

i Dacă selectorul de viteze nu este în poziția **N** la pornire, **N** clipește pe tabloul de bord, însoțit de un semnal sonor și de un mesaj pe afișajul tabloului de bord.

Piciorul pe frână clipește pe tabloul de bord, însoțit de un semnal sonor și de un mesaj pe afișajul tabloului de bord, dacă pedala de frână nu este apăsată la pornire.

- ☞ Selectați o treapta de viteză (poziția **M** sau **A**) sau marșarierul (poziția **R**).
- ☞ Eliberați frâna de staționare dacă aceasta nu este programată să funcționeze în mod automat.
- ☞ Ridicați piciorul de pe pedala de frână, apoi accelerați.



A sau **1** sau **R** apar pe afișajul tabloului de bord.

i Când motorul funcționează la ralanti și frâna este eliberată, dacă este selectată una din pozițiile **R**, **A** sau **M**, vehiculul se deplasează chiar și fără o acțiune asupra pedalei de accelerație.

Mod automatizat

- ☞ După pornirea vehiculului, selectați poziția **A** pentru a trece în mod automatizat.



A va apărea pe afișajul tabloului de bord.

Cutia de viteze va funcționa în modul auto-activ, fără intervenția șoferului. Ea selectează în permanență viteza cea mai bine adaptată la următorii parametri:

- stilul de conducere,
- profilul drumului.

i Pentru a obține o accelerație optimă, de exemplu la depășirea unui vehicul, apăsați pedala de accelerație și depășiți punctul de rezistență.

Cuplare manuala a treptelor



Acest mod de a schimba vitezele punctual permite efectuarea unei depășiri, de exemplu, rămânând în modul automatizat.

☞ Acționați comenzile de la volan + sau -. Cutia de viteză cuplează treapta cerută dacă regimul motorului o permite. **A** rămâne afișat pe tabloul de bord.

După câteva momente, fără a acționa comenzile, cutia de viteze controlează din nou treptele de viteză automat.

Mod manual

- ☞ După pornirea vehiculului, selectați poziția **M** pentru a trece în mod manual.
- ☞ Acționați comenzile de la volan + sau -.



A dispăre și vitezele cuplate apar succesiv pe afișajul tabloului de bord.

Cererile de schimbare a vitezei se execută numai dacă regimul motorului o permite. Motorul termic rămâne activ.

Nu este necesară eliberarea accelerației în timpul schimbării vitezei.

În cazul unei frânări sau a unei încetiniri, cutia de viteze trece în mod automat într-o viteză inferioară pentru a permite relansarea vehiculului cu treapta adecvată.

i La viteză foarte mică, dacă este necesar marșarierul, aceasta va fi luată în considerare numai când vehiculul va fi imobilizat (apăsăți pedala de frână). Un martor apare pe afișajul tabloului de bord.

! În caz de accelerare puternică, în mod manual, viteza superioară nu va fi cuplată decât dacă șoferul va acționa schimbătorul de viteze sau comenzile de la volan. Vehiculul fiind în mers, nu trebuie să selectați niciodată punctul mort **N**. Cuplați numai marșarierul **R**, vehiculul fiind imobilizat cu piciorul pe frână.

Tracțiune autonomă (rulare fără a accelera)

Această funcție permite manevrarea vehiculului cu mai multă flexibilitate la viteză redusă (manevra de parcare, ambuteiaje, ...). Sistemul hibrid fiind activ și frâna eliberată, dacă este selectată poziția **A**, **M** sau **R**, vehiculul începe să se deplaseze imediat ce ridicați piciorul de pe pedala de frână (chiar fără a interveni asupra pedalei de accelerație).

i Pentru siguranța dumneavoastră, această funcție nu se va activa decât dacă apăsați pedala de frână la cuplarea unei trepte de mers înainte sau a mersului înapoi. Această funcție se dezactivează la deschiderea ușii conducătorului auto. Pentru a o reactiva, închideți ușa, apoi apăsați pedala de frână sau pedala de accelerație.

! Când sistemul hibrid este activ, nu lăsați niciodată copiii fără supraveghere în vehicul.

Oprirea vehiculului

Înainte de a opri motorul, puteți alege:

- să treceți în poziția **N** pentru a fi în punctul mort,
- să lăsați treapta cuplată; în acest caz vehiculul nu va putea fi deplasat.

În cele două cazuri, trebuie să acționați frâna de staționare pentru a imobiliza vehiculul, dacă aceasta nu este programată să funcționeze în mod automat.

! În caz de imobilizare a vehiculului, cu sistemul hibrid activ, este obligatoriu să aduceți selectorul de viteze în punctul mort **N**. Înainte de orice intervenție în compartimentul motorului, verificați dacă selectorul de viteze este în punctul mort **N** și dacă frâna de staționare este acționată.

Anomalie de funcționare

SERVICE

Contactul fiind pus, clipirea acestui martor, însoțită de un semnal sonor și de un mesaj pe afișajul tabloului de bord, indică o disfuncție la cutia de viteze.

Efectuați o verificare în rețeaua PEUGEOT sau la un Service autorizat.

! Apăsați, în mod obligatoriu pe pedala de frână în timpul pornirii motorului. În toate cazurile de staționare, acționați frâna de staționare, în mod obligatoriu, pentru a imobiliza vehiculul, cu excepția cazului în care aceasta este programată în mod automat.

Motorizare electrica si baterie

Motor electric	-
Tehnologie	Sincron cu magneți permanenți.
Putere maximă: normă CEE (kW)	27
Regim de putere maximă (rot/min)	2 500
Cuplu maxim: normă CEE (Nm)	200
Regim de cuplu maxim (rot/min)	1 250
Randament (%)	80 - 90
Baterie de înaltă tensiune	Ni-MH (Nichel Metal Hidruri)
Tensiune (V~)	200
Capacitate energetică (kWh/Ah)	1,1/5,5
Autonomie (km)	2 (aproximativ)

Autonomia variază în funcție de condițiile climatice exterioare, de obiceiurile de rulare ale conducătorului, de utilizarea echipamentelor și de vechimea bateriei.

Motorizare și cutie de viteze

Motor Diesel	2,0 I HDi 163 cp
Cutie de viteze	Secvențială (6 trepte)
Tipuri Variante Versiuni	8DRHC8/P
Cilindree (cm ³)	1 997
Alezaj x cursă (mm)	85 x 88
Putere maximă: normă CEE (kW)	120
Regim de putere maximă (rot/min)	3 850
Cuplu maxim: normă CEE (Nm)	300
Regim de cuplă maxim (rot/min)	1 750
Carburant	Motorină
Catalizator	da
Filtru de particule	da
Capacitate ulei (în litri)	
Motor (cu schimbare de filtru)	5

Mase și sarcini remorcabile (în kg)

Motoare Diesel	2,0 I HDi 163 cp
Cutie de viteze	Secvențială (6 trepte)
Tipuri Variante Versiuni	8DRHC8/P
- Masă vehicul gol	1 660
- Masă de plecare*	1 735
- Masa maxima tehnic admisibilă în sarcină (MTAC)	2 265
- Masa totală rulantă autorizată admisibilă în sarcină (MTRA) în pantă 12%	2 765
- Remorcă frânată (în limita MTRA) în pantă 10% sau 12%	500
- Remorcă frânată** (cu report de sarcină în limita MTRA)	775
- Remorcă fără frânare	750
- Sarcina verticală recomandată pe dispozitivul de remorcare	75

* Masa de plecare este masa vehiculului gol + conducător auto (75 kg).

** Masa remorcii frânate poate fi mărită, în limita MTRA, în măsura în care se reduce cu aceeași valoare MTAC a vehiculului tractor; atenție, remorcarea cu un vehicul tractor puțin încărcat poate degrada ținuta sa de drum.

Valorile MTRA și ale sarcinilor remorcabile indicate sunt valabile pentru o altitudine maximă de 1 000 metri; sarcina remorcabilă menționată trebuie să fie redusă cu 10% pe paliere de 1 000 metri suplimentari.

În cazul unui vehicul tractor este interzis să se depășească viteza de 100 km/h (respectați legislația în vigoare din țara dumneavoastră).

Temperaturile exterioare ridicate pot antrena scăderi ale performanțelor vehiculului pentru a proteja motorul, când temperatura exterioară este mai mare de 37 °C, limitați masa remorcată.

A

Accesorii	7
Acces și Pornire Mâini Libere	5
Aducere la zero a istoricului	19
Aer condiționat	17
Amenajări portbagaj	26
Antidemaraj electronic	7
Antifurt	7
Anvelope	17

B

Baterie	2, 20-22
---------------	----------

C

Cablu de înaltă tensiune	21
Caracteristici tehnice	33-35
Carburant	17
Cheie cu telecomandă	7
Cheie electronică	8
Cheie nerecunoscută	8
Compartimente de depozitare	26
Compartiment motor	23
Conducere eco	17
Conducere economica	17
Consum carburant	17, 19
Consumuri	19
Contact	7
Contor	12
Cutie secvențială	29

D

Diesel	15, 16
--------------	--------

E

Eco off	16
---------------	----

F

Flux hibrid	2, 13
Frână de mână	27
Frana de stationare electrica	6, 27
Franare dinamica de siguranta	27
Frâne	6

H

Hibrid.....2, 9, 13

Î

Înaltă tensiune..... 20-22
 Încălzire..... 17
 Încărcare 17
 Întreținere curentă 17

I

Inele de prindere.....26
 Istoric.....19

M

Martor Ready9
 Mase.....35
 Mediu.....17
 Motor Diesel.....34, 35
 Motorizări33-35

O

Oprire5
 Oprire de urgență.....8
 Oprire motor8, 9
 Oprire vehicul.....5, 8, 29

P

Platformă de remorcăre.....25
 Pornire.....5
 Pornirea motorului8, 9, 15
 Pornirea vehiculului5, 29
 Pozitie accesorii.....7
 Presiune roți.....17
 Punere sub contact.....7
 Putere.....12

R

Ready9
 Remorcarea unui vehicul.....25
 Revizii.....17

S

Sarcini remorcabile.....35
 Schimbător cutie secvențială.....29
 Selector hibrid9
 Sistem hibrid2, 3
 Spălare (recomandări).....24
 Spații depozitare.....26

T

Tabele mase.....35
 Tabele motorizări33-35

V

Ventilație17, 22

Acest ghid de utilizare prezintă toate echipamentele disponibile în ansamblul gamei.

Vehiculul dumneavoastră poate dispune numai de o parte dintre echipamentele descrise în acest document, în funcție de nivelul de echipare, de model, de versiune și de caracteristicile proprii țării în care este comercializat.

Descrierile și schițele sunt oferite fără nici un angajament. Automobiles PEUGEOT își rezervă dreptul de a aduce modificări la caracteristicile tehnice, echipamente și accesorii, fără obligația de a actualiza prezentul ghid de utilizare.

Acest document este parte integrantă a vehiculului. Predați-l noului proprietar în caz de vânzare.

Automobiles PEUGEOT atestă, prin aplicarea dispozițiilor reglementării europene (Directiva 2000/53) referitoare la vehiculele scoase din uz, că a atins obiectivele fixate de aceasta și că la fabricarea produselor pe care le comercializează sunt utilizate materiale reciclate.

Reproducerea și traducerea, chiar parțială, sunt interzise fără autorizarea scrisă din partea companiei Automobiles PEUGEOT.

Pentru orice intervenție asupra vehiculului dumneavoastră, adresați-vă unui atelier calificat ce dispune de informații tehnice, competență și material adaptat, la fel cum rețeaua PEUGEOT este capabilă să vă ofere.

Roumain

Tipărit în UE

04-12



PEUGEOT

Automobiles PEUGEOT - Siège Social : 75, avenue de la Grande-Armée 75016 PARIS

Tél. 33 (0)1 40 66 55 11 - Fax 33 (0)1 40 66 54 14

Adresse postale : Automobiles PEUGEOT B.P. 01 75761 PARIS cedex 16 - Adresse Internet : <http://www.peugeot.com>

Société Anonyme au capital de 171 284 850 Euros - R.C.S. PARIS B 552 144 503. SIRET 552 144 503 00018. APE 341 Z

