

GHID DE UTILIZARE



PEUGEOT 301





Instrucțiunile de utilizare online

Alegeți unul din următoarele tipuri de acces pentru a consulta instrucțiunile de utilizare online...

Căutați instrucțiunile de utilizare pe site-ul PEUGEOT, rubrica "MyPEUGEOT".

Acest spațiu personal vă propune recomandări și alte informații utile pentru întreținerea vehiculului.

Scanați acest cod pentru a accesa direct instrucțiunile de utilizare.



Dacă rubrica "MyPEUGEOT" nu este disponibilă pe site-ul PEUGEOT din România, puteți consulta instrucțiunile de utilizare la adresa următoare:

<http://public.servicebox.peugeot.com/ddb/>

Selecționați:

- > limba utilizată,
- > vehiculul, tipul de caroserie,
- > perioada de editare a instrucțiunilor de utilizare corespunzând primei puneri în circulație a vehiculului.

Consultând instrucțiuni de utilizare online, aveți acces la ultimele informații disponibile, ușor de identificat prin marcajele de pagină, reperabile cu ajutorul acestei pictograme:



BINE ATI VENIT

Aceste instrucțiuni de utilizare prezintă toate echipamentele disponibile în ansamblul gamei.

Vehiculul dumneavoastră poate dispune numai de o parte dintre echipamentele descrise în acest document, în funcție de nivelul de echipare, de model, de versiune și de caracteristicile proprii țării în care este comercializat.

Descrierile și schițele sunt oferite fără nici un angajament. Automobilele PEUGEOT își rezervă dreptul de a aduce modificări la caracteristicile tehnice, echipamente și accesorii, fără obligația de a actualiza prezentele instrucțiuni de utilizare.

Acest document este parte integrantă a vehiculului. Predați-l noului proprietar în caz de vânzare.

Va mulțumim ca ați ales un 301.

Aceste instrucțiuni de utilizare sunt create pentru a vă asigura posibilitatea de a profita din plin de vehiculul dumneavoastră în orice situație.

Legendă

Atenție:

acest simbol marchează avertizările pe care trebuie să le respectați în mod imperativ, pentru propria dumneavoastră siguranță, pentru siguranța celorlalți și pentru a nu risca deteriorarea vehiculului dumneavoastră.

Protecția mediului:

acest simbol acompaniază indicațiile referitoare la protecția mediului.

Informare:

acest simbol vă atrage atenția asupra informațiilor complementare, pentru o mai bună utilizare a vehiculului dumneavoastră.

Trimitere la pagină:

acest simbol vă invită să citiți paginile ce detaliază o anumită funcție.

La exterior

Detectare pneuri dezumflate

Acest echipament asigura controlul automat al presiunii din pneuri in timpul rularii si va avertizeaza in cazul unor pneuri dezumflate.

▶ 101

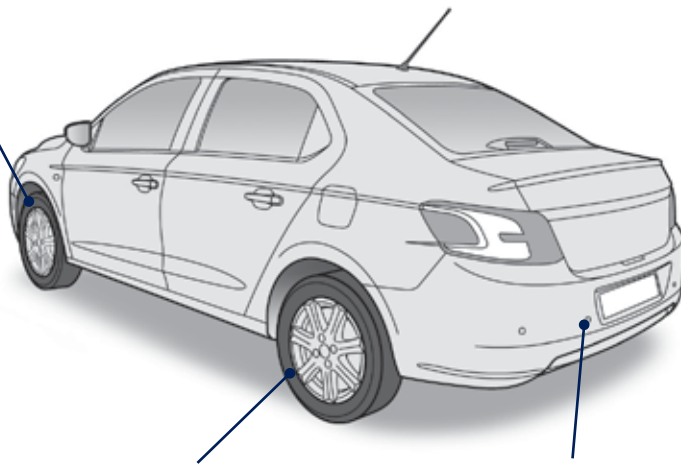

Kit de reparare provizorie pneu

Acest kit este un sistem complet compus dintr-un compresor și de un cartus conținând un produs de colmatare, pentru executarea unei reparații provizorii a pneului.

▶ 140

Asistenta la parcare cu spatele

Acest echipament vă avertizează în timpul manevrelor asupra prezenței unor obstacole în spatele vehiculului.

▶ 89

La interior

Limitator / Regulator de viteza

Aceste două echipamente vă permit menținerea vitezei vehiculului în funcție de valorile programate de dumneavoastră.

▶ 85 / 87

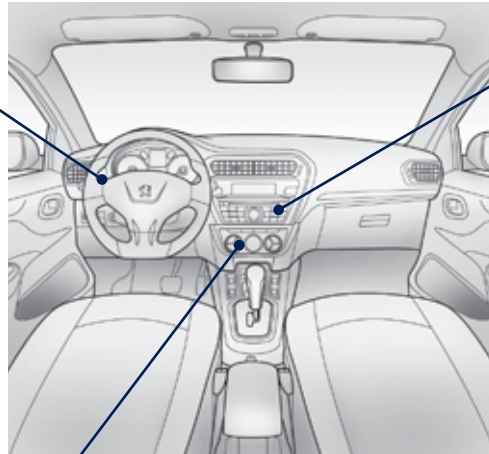

Sisteme audio si de comunicatii

Aceste echipamente beneficiază de cele mai noi tehnologii: sistem audio compatibil MP3, player USB, kit mâini libere Bluetooth, prize auxiliare, ...

Sistem audio / Bluetooth

▶ 195

Sistem audio

▶ 227

Aer conditionat electronic (cu afișaj)

Acest sistem, echipat cu un afișaj, vă permite asigurarea temperaturii de confort și o circulație optimă a aerului în habitacul.

▶ 53

Post de conducere

1. Comandă regulator de viteză / limitator de viteză.
2. Comandă reglare volan.
3. Comandă lumini și semnalizatoare de direcție.
4. Tablou de bord.
5. Airbag de conducător și claxon.
6. Brichetă / Priză accesorii 12 V.
Conector USB / Jack.
7. Comandă încălzire în scaune.
8. Comandă trapă de carburant.
Comandă deschidere capotă portbagaj*.
9. Comandă deschidere capotă.
10. Cutie cu siguranțe.
11. Reglare faruri pe înălțime.
12. Buton pentru controlul dinamic al stabilității (ESP/ASR)
13. Comandă deschidere portbagaj*
Martor alarmă.
14. Comandă reglare retrovizoare exterioare.
15. Aerator lateral orientabil și obturabil.
Duză de dezghețare geamuri uși față.

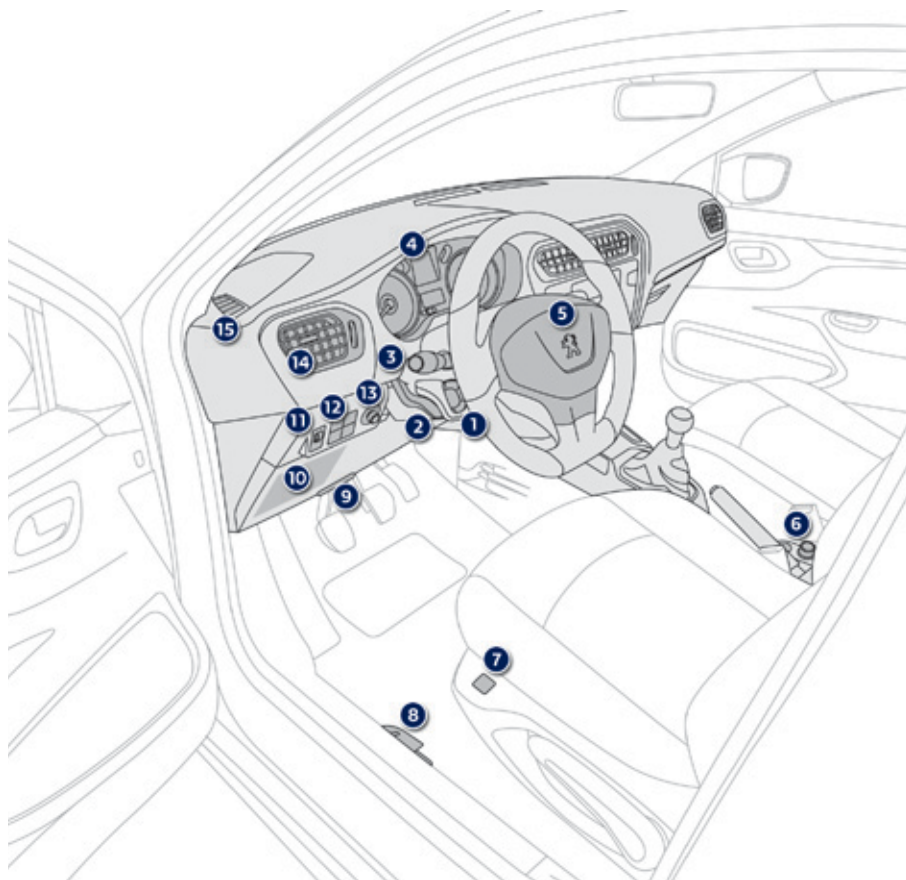

* În funcție de versiune.

Post de conducere

1. Antifurt și contact.
2. Comandă ștergătoare și spălare parbriz / calculator de bord.
3. Buton de blocare / deblocare centralizată deschideri.
4. Compartiment de depozitare deschis. sau
Ecran monocrom C (Sistem audio / Bluetooth).
5. Aeratoare centrale orientabile și obturabile.
6. Ajută dezghețare - dezaburire parbriz.
7. Airbag pasager.
8. Torpedou.
9. Neutralizare airbag de pasager.
10. Buton lumini de avarie.
11. Sistem audio.
12. Comandă de încălzire / aer condiționat.
13. Scrumieră / Suport pahare.
14. Comandă geamuri electrice.
15. Schimbător de viteze.
16. Frână de staționare.

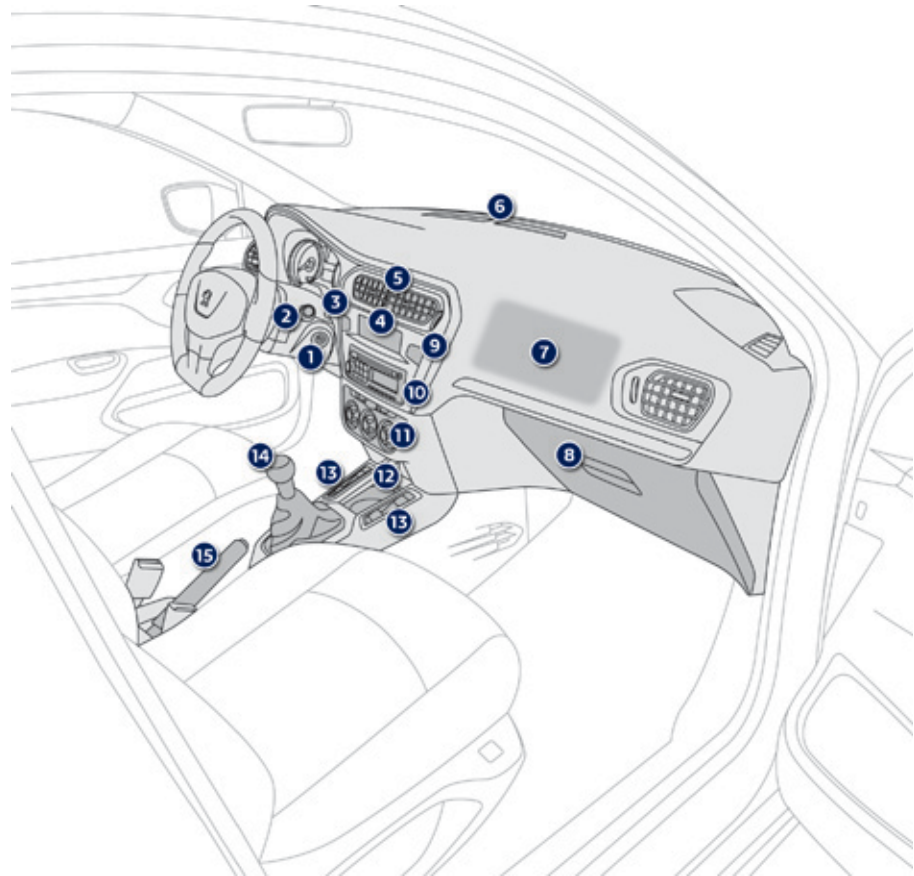

Conducere Eco

Conducerea Eco este un ansamblu de practici cotidiene ce permit automobilistului să optimizeze consumul de carburant și emisiile de CO₂.

Optimizati utilizarea cutiei de viteze

Cu o cutie de viteze manuală, demarați ușor, angajați imediat următoarea treaptă de viteză și alegeți să rulați schimbând mai devreme treptele.

Cu o cutie de viteze automată, sau secvențială, rămâneți pe poziția Drive "D" sau Auto "A", în funcție de tipul de selector, fără a apăsa puternic sau brusca pedala de accelerație.

Indicatorul de schimbare a treptei va invita să cuplați treapta de viteză cea mai adecvată: urmați indicația imediat după ce aceasta este afișată pe tabloul de bord.

Pentru vehiculele echipate cu cutie de viteze pilotată sau automată, acest indicator apare numai în modul manual.

Adoptati un stil de conducere lejer

Respectați distanțele de siguranță între vehicule, utilizați frâna de motor în locul pedalei de frână, apăsați progresiv pe pedala de accelerație. Aceste maniere de conducere contribuie la reducerea consumului de carburant, a emisiilor de CO₂ și atenuarea fondului sonor produs de circulație.

În condiții de circulație fluidă, dacă dispuneți de regulatorul vitezei, activați-l pornind de la 40 km/h.

Controlati utilizarea echipamentelor electrice

Înainte de a porni, dacă habitaclul este supraîncălzit, aerisiți-l coborând geamurile și pornind ventilația, înainte de a utiliza aerul condiționat. De la 50 km/h în sus, ridicați geamurile și lăsați aeratoarele deschise. Utilizați echipamentele ce vă permit limitarea temperaturii în habitaclu (storuri...).

Întrerupeți aerul condiționat imediat ce s-a atins temperatura de confort dorită.

Oprțiți comenzile de degivrare și dezaburire, dacă acestea nu sunt gestionate automat.

Oprțiți cât mai repede posibil comanda de încălzire a scaunului.

Nu rulați cu proiectoarele anticeață aprinse când condițiile de vizibilitate sunt suficiente.

Evitați menținerea motorului pornit, mai ales în timpul iernii, înainte de a angaja prima treaptă de viteză; vehiculul dumneavoastră se încălzește mult mai repede în timpul rulării.

Ca pasager, dacă evitați utilizarea simultană a mai multor suporturi multimedia (film, muzică, jocuri video...), contribuiți la limitarea consumului de energie electrică, ceea ce înseamnă economie de carburant. Debransați dispozitivele portabile înainte de a părăsi vehiculul.

Limitati cauzele supraconsumului

Repartizați greutatea în vehicul; plasați bagajele mai grele cât mai aproape de scaunele din spate.

Limitați încărcarea vehiculului și minimizați rezistența aerodinamică (bare de pavilion, bare transversale, suport de biciclete, remorcă...).

Alegeți utilizarea unui portbagaj de acoperis închis.

Îndepărtați barele de pavilion și barele transversale după utilizare.

Imediat ce s-a încheiat iarna, demontați pneurile de iarnă și remontați pneurile de vară.

Respectati recomandările de intretinere

Verificați regulat și la rece presiunea din pneuri, având ca referință eticheta situată pe rama usii șoferului.

Efectuați această verificare cu precădere:

- înaintea unui drum lung,
- la fiecare schimbare de anotimp,
- după o staționare prelungită.

Nu uitați, de asemenea, roata de rezervă și pneurile remorcii sau rulotei.

Efectuați regulat întreținerea vehiculului (ulei, filtru de ulei, filtru de aer...) și urmați calendarul acestor operații prevăzute de constructor.

În momentul alimentării cu carburant, nu insistați după a treia întrerupere a pompei, pentru a evita revărsarea carburantului.

La volanul vehiculului nou, numai după parcurgerea primilor 3 000 kilometri veți constata o regularizare a consumului mediu de carburant.

Tablou de bord benzina - Diesel



Cadranе

1. Tuometru (x 1000 rot/min).
2. Afișaj.
3. Vitezometru (km/h).
4. Rapel informații de întreținere. Aducere la zero a funcției selectate (totalizator kilometric zilnic sau indicator de întreținere). Reglarea orei.

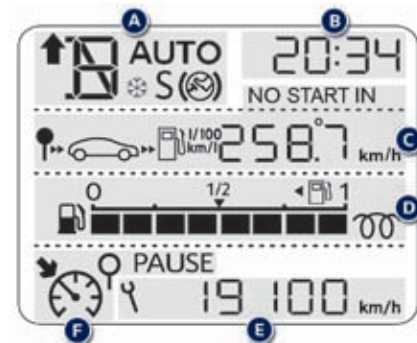

Afișaj

- A. Informații despre cutia de viteze pilotată sau automată.
- B. Ora.
- C. Autonomie referitoare la carburant sau aditiv AdBlue și la sistemul SCR (km) sau Totalizator kilometric zilnic.
- D. Indicator de nivel carburant / Preincalzire Diesel.
- E. Indicator de întreținere (km) apoi, totalizator kilometric. Aceste două funcții se afișează succesiv, la punerea contactului.
- F. Valori de referință pentru regulatorul sau limitatorul de viteză.

Martori

Repere vizuale care informează șoferul de punerea în funcțiune a unui sistem (martori de funcționare sau de dezactivare) sau de apariția unei anomalii (martor alertă).



La punerea contactului

Unii martori de alertă se aprind timp de câteva secunde la punerea contactului vehiculului. Imediat după pornirea motorului, acești martori trebuie să se stingă.

În caz că persistă, înainte de a porni la drum, consultați informațiile referitoare la martorul de alertă respectiv.

Avertizări asociate

Aprinderea anumitor martori poate să fie însoțită de un semnal sonor și de un mesaj pe ecranul multifuncție.







Aprinderea acestui martor este de tip lumină fixă sau clipitoare.



Unii martori pot avea ambele două tipuri de aprindere. Numai corelarea dintre tipul de aprindere și starea de funcționare a vehiculului permite să se stabilească dacă situația este normală sau dacă a apărut o anomalie.



Martori de funcționare

Aprinderea unuia dintre martorii următori confirmă punerea în funcțiune a sistemului corespunzător.

Martor	Stare	Cauză	Ațiuni / Observații
 Semnalizator de direcție stânga	clipește cu zgomot.	Comanda luminilor este acționată în jos.	
 Semnalizator de direcție dreapta	clipește cu zgomot.	Comanda luminilor este acționată în sus.	
 Fază scurtă	continuu.	Comanda luminilor este pe poziția "Fază scurtă".	
 Fază lungă	continuu.	Comanda luminilor este acționată spre dumneavoastră.	Trageți comanda pentru a reveni la luminile de întâlnire.
 Proiectoare anticeata fata	continuu.	Proiectoarele anticeață față sunt aprinse cu ajutorul inelului comenzii pentru iluminat.	Rotiți inelul comenzii pentru iluminat de doua ori spre inapoi pentru a stinge proiectoarele anticeață.
 Lumini de ceata spate	Continuu.	Luminile de ceață spate sunt aprinse cu ajutorul inelului comenzii pentru iluminat.	Rotiți inelul comenzii pentru iluminat spre spate, pentru a stinge luminile de ceață spate.



Pentru mai multe informații asupra comenzii luminilor, consultați capitolul "Vizibilitate".



Martor	Stare	Cauză	Acțiuni / Observații
 Preincalzire motor Diesel	continuu.	Cheia este in pozitia 2 (contact) in contactor.	<p>Așteptați stigerea marotorului înainte de pornire. Durata de aprindere este determinată de condițiile climatice (pana la aproximativ treizeci de secunde in conditii climatice extreme).</p> <p>Daca motorul nu porneste, puneti contactul din nou si asteptati din nou stingerea marotorului, apoi porniti motorul.</p>
 Frână de staționare	continuu.	Frâna de staționare este trasă sau incomplet eliberată.	<p>Eliberați frână de staționare, pentru a stinge marotorul; cu piciorul pe pedala de frână.</p> <p>Respectați indicațiile de siguranță.</p> <p>Pentru mai multe informații asupra frânei de staționare, consultați capitolul "Conducere".</p>
 Picior pe frana	continuu.	Pedala de frana trebuie apasata.	<p>Pentru cutia de viteze pilotata, apăsați pedala de frână pentru a porni motorul (maneta în poziția N).</p> <p>Pentru cutia de viteze automată, cu motorul in functiune, apăsați pedala de frână inainte de a elibera frana de staționare, pentru a debloca maneta de viteze si a o scoate din pozitia P.</p> <p>Dacă doriți eliberarea frânei de staționare fără a apăsa pedala de frână, acest martor va rămâne aprins.</p>
	clipitor.	În cazul cutiei de viteze pilotate, dacă mențineți mult timp vehiculul în pantă folosind accelerația, ambreiajul se supraîncălzește.	Utilizați pedala de frână și/sau frâna de staționare.

Martor		Stare	Cauză	Acțiuni / Observații
	Stop & Start	continuu.	La oprirea vehiculului (semafor, ambuteiaj, alte cauze...), sistemul Stop & Start a pus motorul în mod STOP.	Imediat ce doriți să porniți din nou, martorul se stinge și motorul repornește automat în mod START.
		aprindere intermitentă câteva secunde, apoi se stinge.	Modul STOP este momentan indisponibil. sau Modul START s-a declanșat automat.	Pentru mai multe informații despre sistemul Stop & Start, consultați rubrica corespunzătoare.

Martori de neutralizare

Aprinderea unuia dintre martorii următori confirmă oprirea voluntară a sistemului corespunzător.





Aprinderea martorului poate fi însoțită de un semnal sonor și de apariția unui mesaj pe ecran.





Martor	Stare	Cauză	Acțiuni / Observații
	Sistem de airbag de pasager	continuu. Comanda, situată în torpedo, este acționată pe poziția "OFF". Airbagul frontal al pasagerului este neutralizat. Puteti instala un scaun pentru copii amplasat "cu spatele in directia de mers", cu exceptia cazului in care exista o anomalie de functionare a airbagurilor (martor de avertizare Airbaguri aprins).	Acționați comanda pe poziția "ON", pentru a activa airbagul frontal al pasagerului. In acest caz, nu instalati un scaun pentru copii dispus "cu spatele in directia de mers" pe locul pasagerului.
	ESP/ASR	continuu. Este acționata tasta situata în partea inferioară stângă a planșei de bord. Martorul său este aprins. Sistemul ESP/ASR este dezactivat. ESP: control dinamic al stabilității. ASR: antipatinare roți.	Apăsăți tasta, pentru a activa sistemul ESP/ASR. Ledul se stinge. Sistemul ESP/ASR este activat automat la pornirea vehiculului. În caz de dezactivare, sistemul se reactivează automat de la aproximativ 50 km/h.





Martori de alertă



Motorul fiind pornit sau cu vehiculul în rulare, aprinderea unuia dintre martorii ce urmează indică apariția unei anomalii ce necesită intervenția șoferului. Orice anomalie care determină aprinderea unui martor de alertă necesită un diagnostic suplimentar prin citirea mesajului asociat pe ecran. Dacă întâmpinați probleme, nu ezitați să consultați rețeaua PEUGEOT sau un Service autorizat.

Martor		Stare	Cauză	Acțiuni / Observații
STOP	STOP	continuu, asociat cu un alt martor.	Este asociat cu presiunea de ulei motor sau temperatura lichidului de racire.	Oprirea este imperativă în cele mai bune condiții de siguranță. Opriți, tăiați contactul și apelați rețeaua PEUGEOT sau un Service autorizat.
SERVICE	Service	aprins temporar.	Apariția unor anomalii minore care nu au un martor specific.	Identificați anomalia, consultând mesajul afișat pe ecran, de exemplu: <ul style="list-style-type: none"> - saturarea filtrului de particule (Diesel), - direcția asistată, - o anomalie electrică minoră, - ... Pentru celelalte anomalii, consultați rețeaua PEUGEOT sau un Service autorizat.
		continuu.	Apariția unor anomalii majore care nu au un martor specific.	Identificați anomalia consultând mesajul care este afișat pe ecran și consultați imperativ rețeaua PEUGEOT sau un Service autorizat.

Martor		Stare	Cauză	Acțiuni / Observații
 STOP	Frânare	continuu.	Scăderea nivelului de lichid de frana în circuitul de frânare este semnificativă.	Oprirea este imperativă în cele mai bune condiții de siguranță. Completați nivelul cu lichid recomandat de PEUGEOT. Dacă problema persistă, verificați circuitul în rețeaua PEUGEOT sau la un service autorizat.
			continuu, asociat cu martorul ABS.	Repartitorul electronic de frânare (REF) este defect.
	Temperatura maxima a lichidului de răcire	continuu, de culoare roșie.	Temperatura din circuitul de răcire este prea înaltă.	Oprirea este imperativă, respectand cele mai bune condiții de siguranță. Așteptați răcirea motorului pentru a completa nivelul, dacă este necesar. Dacă problema persistă, consultați rețeaua PEUGEOT sau un Service autorizat.
	Pneu dezumflat	continuu, insotit de un semnal sonor si de un mesaj.	Presiunea este insuficienta in una sau mai multe roti.	Controlați presiunea din pneuri cât mai curand posibil. Acest control este preferabil să fie efectuat la rece. Sistemul trebuie reinitializat dupa fiecare ajustare a presiunii din unul sau mai multe pneuri si dupa inlocuirea uneia sau mai multor roti. Pentru mai multe informatii privind detectarea pneului dezumflat, consultati rubrica corespunzatoare.
			intermitent apoi continuu, insotit de martorul de Service.	Funcția prezintă o disfuncție: controlul presiunii din pneuri nu mai este asigurat.

Martor		Stare	Cauză	Acțiuni / Observații
	Antiblocare roți (ABS)	continuu.	Sistemul de antiblocare a roților este defect.	Vehiculul păstrează frânarea clasică. Rulați prudent, cu viteză moderată și consultați de urgență rețeaua PEUGEOT sau un service autorizat.
	Control dinamic al stabilității (ESP/ASR)	clipitor.	Sistemul ESP/ASR intră în acțiune.	Sistemul optimizează tracțiunea și permite ameliorarea stabilității direcționale a vehiculului.
		continuu.	Dacă nu ați dezactivat sistemul (apăsare pe buton și martorul său este aprins), atunci sistemul ESP/ASR este defect.	Efectuați o verificare în cadrul rețelei PEUGEOT sau unui service autorizat.
	Sistem de autodiagnosticare a motorului	continuu.	Sistemul antipoluare este defect.	Martorul trebuie să se stingă la pornirea motorului. Dacă nu se stinge, consultați rețeaua PEUGEOT sau un service autorizat.
		clipitor.	Sistemul de control al motorului este defect.	Risc de distrugere a catalizatorului. Verificați în rețeaua PEUGEOT sau la un service autorizat.
 SERVICE	Defecțiuni la motor	continuu portocaliu.	Motorul prezintă defecțiuni minore.	Consultați rapid rețeaua PEUGEOT sau la un Service autorizat.
		continuu roșu.	Motorul a suferit defecțiuni grave care duc la imobilizarea acestuia.	Oprirea este imperativă în cele mai bune condiții de securitate. Opriți, întrerupeți contactul și contactați rețeaua PEUGEOT sau un Service autorizat.
 STOP				

Martor	Stare	Cauză	Acțiuni / Observații
 Nivel minim de carburant	continuu.	La prima aprindere, în rezervor mai sunt aproximativ 5 litri de carburant .	<p>Este imperativ sa alimentați cu carburant, pentru a evita o pană.</p> <p>Acest martor se aprinde din nou la fiecare punere a contactului, atât timp cât alimentarea cu carburant nu a fost suficientă.</p> <p>Capacitatea rezervorului: aproximativ 50 litri.</p> <p>Nu rulați niciodată până la terminarea carburantului din rezervor, deoarece există riscul deteriorării sistemelor de antipoluare și de injecție.</p>
 Presiune ulei motor	continuu.	Circuitul de ungere al motorului este defect.	<p>Oprirea este imperativă, asigurând cele mai bune condiții de siguranță.</p> <p>Opriți vehiculul, tăiați contactul și consultați rețeaua PEUGEOT sau un service autorizat.</p>
 Încărcare baterie	continuu.	Circuitul de încărcare al bateriei este defect (borne sulfatate sau slabite, cureaua alternatorului slăbită sau tăiată...).	<p>Martorul trebuie să se stingă la pornirea motorului.</p> <p>Dacă nu se stinge, consultați rețeaua PEUGEOT sau un service autorizat.</p>
 Ușă(i) deschisă(e) / Portbagaj cu acționare electrică deschis	<p>continuu, dacă viteza este mai mică de 10 km/h.</p> <p>continuu si însoțit de un semnal sonor, dacă viteza este mai mare de 10 km/h.</p>	O ușă sau portbagajul cu acționare electrică este deschis.	Închideți deschiderea respectivă.

Martor		Stare	Cauză	Acțiuni / Observații
	Centură conducător auto necuplată sau decuplată / Centură pasager față decuplată	continuu sau clipitor însoțit de un semnal sonor crescător.	Conducătorul auto nu și-a fixat sau și-a decuplat centura. Pasagerul față nu și-a fixat centura.	Trageți centura apoi inserați pana metalică în dispozitivul de blocare.
	Airbaguri	aprins temporar.	Se aprinde pentru câteva secunde apoi se stinge la punerea contactului.	Trebuie să se stingă la pornirea motorului. Dacă nu se stinge, consultați rețeaua PEUGEOT sau un Service autorizat.
		continuu.	Unul dintre sistemele airbag sau de pretensionare pirotehnică a centurilor de siguranță este defect.	Efectuați o verificare în rețeaua PEUGEOT sau la un Service autorizat.
	Direcție asistată	continuu.	Direcția asistată este defectă.	Rulați cu prudență, cu viteză moderată. Verificați la un reparator agreat PEUGEOT sau la un Service autorizat.

Martor	Stare	Cauză	Acțiuni / Observații
UREA	Aditiv AdBlue® (Diesel BlueHDI)	aprindere continua imediat dupa punerea contactului, insotita de emiterea unui semnal sonor si afisarea unui mesaj ce indica autonomia de rulare.	Completati de urgenta cu aditiv AdBlue®: apelati la rețeaua PEUGEOT sau la un Service autorizat, sau efectuați personal aceasta operatie.
+ SERVICE		aprindere intermitenta, asociata cu martorul luminos SERVICE, insotita de emiterea unui semnal sonor si afisarea unui mesaj ce indica autonomia de rulare.	Este imperativa completarea cu aditiv AdBlue® pentru a evita o pana : apelati la rețeaua PEUGEOT sau la un Service autorizat, sau efectuați personal aceasta operatie.
		Rezervorul de aditiv AdBlue® este gol: dispozitivul de imobilizare electronica impiedica repornirea motorului.	Pentru a reporni motorul, este imperios necesar sa completati cantitatea de aditiv AdBlue®: apelati la rețeaua PEUGEOT, sau la un Service autorizat, sau efectuați personal aceasta operatie conform instructiunilor din sectiunea corespunzatoare. Trebuie sa adaugati cel puțin 3,8 litri de AdBlue® in rezervorul de aditiv.

i Pentru a face o completare, sau pentru mai multe informatii privind aditivul AdBlue®, consultati rubrica corespunzatoare.

Martor	Stare	Cauză	Acțiuni / Observații
 <p>Sistem antipoluare SCR (Diesel BlueHDi)</p>	<p>aprinde continuu imediat după punerea contactului, asociată cu mărtoșii luminoși SERVICE și sistem de autodiagnosticare motor, însoțită de emiterea unui semnal sonor și afișarea unui mesaj ce indică un defect de antipoluare.</p>	<p>A fost detectată o disfuncție a sistemului de antipoluare SCR.</p>	<p>Această avertizare dispăre imediat ce nivelul de emisii poluante revine în limitele stabilite.</p>
	<p>aprinde intermitentă imediat după punerea contactului, asociată cu mărtoșii luminoși SERVICE și sistem de autodiagnosticare motor, însoțită de emiterea unui semnal sonor și afișarea unui mesaj ce indică autonomia de rulare.</p>	<p>După confirmarea disfuncției sistemului antipoluare, puteți parcurge până la 1100 km înaintea declansării dispozitivului de blocare a pornirii motorului.</p>	<p>Apelați imediat ce este posibil la rețeaua PEUGEOT sau un Service autorizat pentru a evita pana.</p>
	<p>aprinde intermitentă imediat după punerea contactului, asociată cu mărtoșii luminoși SERVICE și sistem de autodiagnosticare motor, însoțită de emiterea unui semnal sonor și afișarea unui mesaj ce indică interdicția de pornire.</p>	<p>Ați depășit limita de rulare autorizată după confirmarea disfuncției sistemului antipoluare: dispozitivul de blocare a pornirii împiedică pornirea motorului.</p>	<p>Pentru a putea reporni motorul, este imperativ să apelați la rețeaua PEUGEOT sau la un Service autorizat.</p>

Indicator de intretinere



Sistem care informează conducătorul asupra numărului de kilometri până la următoarea revizie ce trebuie efectuată conform planului de întreținere al constructorului.

Această valoare este calculată de la ultima aducere la zero a indicatorului, în funcție de numărul de kilometri parcurși și de timpul scurs de la ultima revizie.

i Pentru versiunile Diesel BlueHDi, este luat în considerare și nivelul de degradare a uleiului de motor (în funcție de țara de comercializare).

Distanța pana la revizie mai mare de 3 000 km

La punerea contactului, nicio informație de întreținere nu apare pe ecran.

Distanța pana la revizie cuprinsa între 1 000 km și 3 000 km

La punerea contactului și timp de încă 5 secunde, cheia care simbolizează operațiile de întreținere se aprinde. Afișajul kilometrajului total indică numărul rămas de kilometri până la următoarea revizie.

Exemplu: vă mai rămân de parcurs 2 800 km până la următoarea revizie.

La punerea contactului și în următoarele 5 secunde, afișajul indică:



La 5 secunde după punerea contactului, **simbolul cheie se stinge**; totalizatorul kilometric își reia funcționarea normală. Afișajul indică kilometrajul total.



Distanța pana la revizie mai mica de 1 000 km

Exemplu: vă mai rămân de parcurs 900 km până la următoarea revizie.

La punerea contactului și timp de încă 5 secunde, afișajul indică:



La 5 secunde după punerea contactului, kilometrajul își reia funcționarea normală.

Simbolul cheie rămâne aprins, pentru a vă semnala că revizia trebuie făcută în curând.



Termenul limita al reviziei este depășit

La fiecare punere a contactului și timp de încă 5 secunde, **simbolul cheie** clipește pentru a vă semnala că revizia trebuie efectuată de urgență.

Exemplu: ați depășit cu 300 km termenul limită prevăzut pentru revizie.

La punerea contactului și timp de încă 5 secunde, afișajul indică:



La 5 secunde după punerea contactului, kilometrajul își reia funcționarea normală.

Simbolul cheie rămâne aprins.



i Pentru versiunile Diesel BlueHDi, aceasta avertizare este însoțită de aprinderea continuă a martorului de Service, imediat după punerea contactului.

i Numarul de kilometri ramasi poate fi ponderat cu factorul timp, in functie de stilul de rulare al conducatorului. Simbolul cheie poate să se aprindă, de asemenea, în cazul în care ați depășit timpul scurs de la ultima revizie, indicat în planul de întreținere al constructorului.

Pentru versiunile Diesel BlueHDi, simbolul cheie se poate aprinde și în mod anticipat, în funcție de nivelul de degradare a uleiului de motor (în funcție de țara de comercializare).

Nivelul de degradare a uleiului de motor depinde de condițiile de conducere a vehiculului.

Resetarea indicatorului de întreținere



După fiecare revizie, indicatorul de întreținere trebuie readus la zero.

Pentru aceasta, efectuați procedura următoare:

- ☞ opriți contactul,
- ☞ apăsați și țineți apăsat butonul de aducere la zero al kilometrajului zilnic,
- ☞ puneți contactul; afișajul kilometrilor începe să scadă,
- ☞ când afișajul indică "**=0**", eliberați butonul; simbolul cheie dispare.

i După această operațiune, dacă doriți debransarea bateriei, închideți vehiculul și așteptați cel puțin cinci minute pentru ca readucerea la zero să fie finalizată.

Reamintirea informației despre întreținere

În orice moment puteți accesa informația despre întreținere.

- ☞ Apăsați butonul de aducere la zero a totalizatorului de km zilnic. Informația despre întreținere se afișează câteva secunde, apoi dispare.

Jurnale kilometri Totalizator de kilometri



Sistem pentru măsurarea distanței totale parcurse de vehicul pe durata vieții sale. Kilometrajele total și curent sunt afișate timp de treizeci de secunde de la întreruperea contactului, la deschiderea ușii conducătorului auto, cât și la blocarea și la deblocarea deschiderilor vehiculului.

Totalizator de kilometri jurnalier

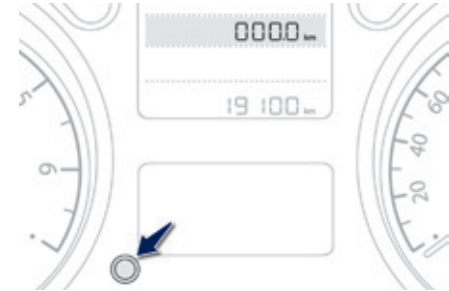

Sistem pentru măsurarea distanței zilnice parcurse, de la aducerea la zero de către conducătorul auto.

- ☞ Cu contactul pus, apăsați pe buton până la apariția zerourilor.

Reglare dată și oră



Tablou de bord

Utilizați butonul din stânga tabloului de bord pentru a efectua operațiunile în ordinea următoare:

- ☞ apăsați timp de două secunde butonul: minulete clipesc,
- ☞ apăsați butonul pentru a mări numărul de minute,
- ☞ apăsați timp de două secunde butonul: orele clipesc,
- ☞ apăsați butonul pentru a mări numărul de ore,
- ☞ apăsați timp de două secunde butonul: se afișează 24H sau 12H,
- ☞ apăsați butonul pentru a selecta 24H sau 12H,
- ☞ apăsați mai mult de două secunde butonul, pentru a termina setările.

După aproximativ 30 de secunde fără nici o intervenție, afișajul revine la modul de afișare curent.



Sistem audio / Bluetooth

Utilizați tastele sistemului audio pentru a efectua operațiunile în ordinea următoare:



- ☞ apăsați tasta **"MENU"**,



- ☞ selectați cu ajutorul săgeților meniul **"Personalizare - Configurare"** apoi validați prin apăsarea rotitei,



- ☞ selectați cu ajutorul săgeților meniul **"Configurare afișaj"** apoi validați,



- ☞ selectați cu ajutorul săgeților meniul **"Reglare dată și oră"** apoi validați,



- ☞ selectați parametrul apoi validați,
- ☞ modificați parametrul apoi validați din nou pentru salvarea setării,



- ☞ modificați parametrii pe rând și salvați de fiecare dată,
- ☞ selectați **"OK"** de pe ecran și apoi validați pentru a ieși din meniul **"Reglare dată și oră"**.

Calculator de bord

Sistem ce va ofera informatii privind traseul în curs (autonomie, consum...).

Afișaj pe tabloul de bord



Ecraan monocrom C

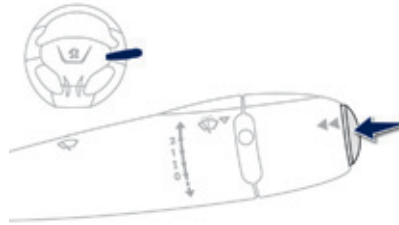

Afișarea datelor

- ☞ Apăsați pe butonul aflat la extremitatea **comenzii ștergătoarelor**, pentru afișarea succesivă a diferitelor date din calculatorul de bord.

Datele computerului de bord sunt următoarele:

- autonomia,
- consumul instantaneu,
- distanța parcursă,
- consumul mediu,
- viteza medie.

- ☞ La apăsarea următoare, veți reveni la afișajul curent.

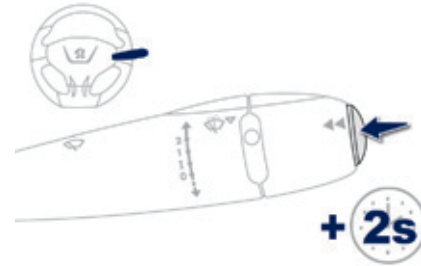

Aducere la zero

- ☞ Apăsați mai mult de două secunde comanda pentru a aduce la zero distanța parcursă, consumul mediu și viteza medie.

Calculator de bord, câteva definiții



Autonomie

(km)

Numărul de kilometri care pot fi parcurși cu carburantul care a rămas în rezervor. În funcție de consumul mediu al ultimilor kilometri parcurși.

i Această valoare poate varia ca urmare a schimbării stilului de condus sau a reliefului, lucru care determină o variație mare a consumului instantaneu.

Dacă autonomia este mai mică de 30 km, se afișează câteva liniuțe. După completarea cu cel puțin 5 litri de carburant, autonomia este recalculată și afișată dacă depășește 100 km.

i Dacă aceste liniuțe se afișează continuu în locul cifrelor, consultați rețeaua PEUGEOT sau un Service autorizat.



Consum instantaneu

(l/100 km sau km/l)

Calculat pentru ultimele câteva secunde.

i Această funcție nu se afișează decât începând cu 30 km/h.



Consum mediu

(l/100 km sau km/l)

Calculată de la ultima aducere la zero a informațiilor de traseu.



Distanța parcursă

(km)

Calculată de la ultima aducere la zero informațiilor de traseu.



Viteză medie

(km/h)

Calculată de la ultima aducere la zero a informațiilor de traseu.

Ecran monocrom C (Autoradio / Bluetooth)

Afisare pe ecran

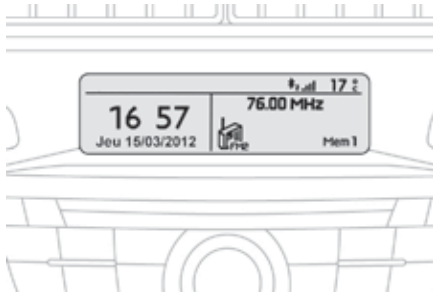

Afișează informațiile următoare:

- oră,
- dată,
- temperatura exterioară (aceasta pâlpâie în cazul în care există risc de formare a poleiului),
- controlul deschiderilor (uși, portbagaj etc.),
- asistență la parcare,
- surse audio (radio, CD, priză USB / Jack...),
- calculatorul de bord (vezi capitolul "Controlul mersului").

Mesajele de alertă sau de informare pot apărea temporar. Acestea pot fi șterse apăsând tasta **"BACK"**.

Comenzi



Plecând de la interfața Sistemului audio / Bluetooth, puteți apăsa pe:

- ☞ tasta **"MENU"** pentru a accesa **meniul general**,
- ☞ tasta **"MODE"** pentru alegerea afișajului cu informații în mod "Tot ecranul" sau "În fereastre",
- ☞ apăsa tastele **"◀"** sau **"▶"** pentru a parcurge o listă,
- ☞ tasta centrală pentru a valida, sau
- ☞ tasta **"BACK"** pentru a abandona operația în desfășurare sau pentru a urca în meniul superior.

Meniu general

Personalisation-configuration



- ☞ Apăsați tasta **"MENU"** pentru a accesa **meniul general**:
 - "Multimedia",
 - "Telefon",
 - "Calculator de bord",
 - "Conexiuni Bluetooth",
 - "Personalizare - Configurare".
- ☞ Apăsați tastele **"◀"** sau **"▶"** pentru a selecta meniul dorit, apoi validați apăsând tasta centrală.



Meniu "Multimedia"



Cu Sistemul audio / Bluetooth pornit, odată ce a selectat acest meniu, veți putea activa sau dezactiva funcțiile legate de folosirea radioului, a CD-ului sau a MP3 player-ului (Priză USB / Jack).

Pentru mai multe detalii despre aplicația "Multimedia", consultați secțiunea Sistem audio / Bluetooth a capitolului "Audio și Telematică".



Meniu "Telefon"

Cu Sistemul audio / Bluetooth pornit, odată ce a selectat acest meniu, veți putea efectua un apel și să consultați diferite agende telefonice disponibile.

Pentru mai multe detalii despre aplicația "Telefon", consultați secțiunea Sistem audio / Bluetooth a capitolului "Audio și Telematică".



Meniu "Calculator de bord"

Odată acest meniu selectat, puteți consulta informații asupra stării vehiculului.

Lista de avertizari

Acesta recapitulează mesajele de stare și de avertizare ale funcțiilor și le afișează succesiv pe ecranul multifuncțional.

- ☞ Apăsați tasta "**MENU**" pentru a accesa **meniul general**.
- ☞ Apăsați săgețile duble, apoi tasta centrală pentru a selecta meniul "**Calculator de bord**".
- ☞ În meniul "**Calculator de bord**", selectați linia "Jurnal de alerte" și validați.

Meniu "Conexiune Bluetooth"

Cu Sistem audio / Bluetooth aprins, odată ce a selectat acest meniu, veți putea conecta sau deconecta un periferic Bluetooth (telefon, dispozitiv media) și defini modul de conexiune (kit hands free, redare fișiere audio).

Pentru mai multe detalii despre aplicația "Conexiune Bluetooth", consultați secțiunea Sistem audio / Bluetooth a capitolului "Audio și Telematică".

Meniu "Personalizare-Configurare"



Odată selectat acest meniu, puteți accesa funcțiile următoare:

- "Definirea parametrilor vehiculului",
- "Alegerea limbii",
- "Configurarea afișajului".

Definirea parametrilor vehiculului

Odată selectat acest meniu, puteți activa sau dezactiva următoarele echipamente, clasate pe diferite categorii:

- "Asistenta la conducere",
- "Lumini de conducere",
- "Lumini de confort".

Alegerea limbii

Odată acest meniu selectat, puteți schimba limba de afișare a ecranului dintr-o listă definită.

! Din motive de siguranță, conducătorul auto trebuie să configureze afișajul multifuncțional numai când vehiculul staționează.

Configurarea afișajului

Odată selectat acest meniu, puteți accesa reglajele următoare:

- "Alegerea unităților",
- "Reglare dată și oră",
- "Setări afișaj",
- "Luminozitate".

Cheie cu telecomandă

Sistem care permite deschiderea sau închiderea centralizată a vehiculului de la încuietoare sau de la distanță. El asigură de asemenea localizarea și pornirea vehiculului, cât și o protecție contra furtului.

Deplierea / Replierea cheii

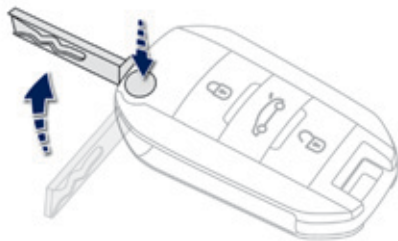

- ☞ Apăsați în prealabil pe acest buton, pentru a o deplia / replia.

Deschiderea vehiculului

Deblocare cu telecomanda



- ☞ Apăsați pe lacătul deschis pentru de debloca vehiculul.



Deblocarea este semnalată de clipirea rapidă a semnalizatoarelor de direcție timp de aproximativ două secunde.

Deblocare și întredeschidere portbagaj



- ☞ Apăsați mai mult de o secundă pentru a debloca portbagajul. Acesta se întredeschide ușor. Această acțiune deblochează în prealabil vehiculul.



Deblocare cu cheia

- ☞ Rotiți cheia în încuietoarea de la portiera conducătorului auto spre stânga pentru deblocare.

Închiderea vehiculului

Blocare cu telecomanda



- ☞ Apăsați pe lacătul închis pentru a bloca vehiculul.

Blocarea este semnalată prin aprinderea cu lumină continuă a semnalizatoarelor de direcție timp de aproximativ două secunde.

i Dacă una dintre uși sau portbagajul rămân deschise, blocarea centralizată nu se efectuează; vehiculul se blochează, apoi de deblochează imediat, acest fapt este semnalat printr-un zgomot dublu. Vehiculul fiind blocat, în caz de deblocare accidentală, acesta se va bloca înapoi automat după treizeci de secunde, exceptând cazul în care este deschisă o ușă sau portbagajul.

Blocare cu cheia

- ☞ Rotați cheia spre spate în încuietorea portierei șoferului pentru a bloca complet vehiculul.

i Verificați dacă ușile și portbagajul sunt bine închise.

Localizarea vehiculului

Această funcție vă permite reperarea vehiculului de la distanță, mai ales în condiții de luminositate slabă. Vehiculul dumneavoastră trebuie să fie în prealabil încuiat.



- ☞ Apăsați pe lacătul închis al telecomenzii.

Aceasta va determina atât aprinderea plafonierelor, cât și prin clipirea timp de câteva secunde a semnalizatoarelor de direcție.

Anomalie de funcționare a telecomenzii

După debransarea bateriei, schimbarea bateriei sau, în caz de nefuncționare a telecomenzii, nu mai puteți debloca, bloca sau localiza vehiculul.

- ☞ În primă fază, utilizați cheia pentru a deschide sau închide vehiculul dumneavoastră.
- ☞ În a doua fază, reinițializați telecomanda.

Reinițializare

- ☞ Întrerupeți contactul și scoateți cheia din contact.
- ☞ Apăsați imediat pe lacătul închis pentru câteva secunde.
- ☞ Puneți cheia în poziția **2 (Contact)**.
- ☞ Întrerupeți contactul și scoateți cheia din contact.

Telecomanda este din nou complet operațională.



Înlocuirea bateriei

Reper baterie: CR2032 / 3 Volți.

SERVICE

În cazul uzării bateriei, veți fi avertizați prin aprinderea acestui mator, un semnal sonor și un mesaj pe ecran.

- ☞ Desfaceți capacul utilizând o șurubelnita mică la nivelul creștăturii.
- ☞ Ridicați capacul.

- ☞ Glisați bateria uzată din locașul său înspre exterior.
- ☞ Glisați bateria nouă în locașul său, respectând polaritatea.
- ☞ Închideți telecomanda.

! Dacă problema persistă, consultați urgent rețeaua PEUGEOT.

! Pierdere chei

Mergeți în rețeaua PEUGEOT cu certificatul de înmatriculare al vehiculului, cartea dumneavoastră de identitate și, dacă este posibil, eticheta cu codul cheilor.

Rețeaua PEUGEOT va putea căuta codul cheii și codul transponderului, pentru a comanda noua cheie.

Telecomanda

Telecomanda cu frecvență înaltă este un sistem sensibil; nu o manipulați prin buzunare pentru că există riscul de a debloca deschiderile vehiculului fără să doriți.

Evitați manipularea butoanelor telecomenzii când sunteți departe și nu vă vedeți vehiculul.

Riscați să o faceți inoperantă. Și atunci este necesară o nouă reinițializare.

Nici o telecomandă nu funcționează atâta timp cât cheia este în contact, chiar când contactul este întrerupt, în afară de cazul procedurii de reinițializare.

Blocarea deschiderilor vehiculului

Conducerea cu usile blocate poate face accesul mai dificil în habitacul în caz de urgență majoră.

Ca măsură de siguranță, nu lăsați niciodată copii singuri la bord, chiar și pentru scurt timp. În toate situațiile, este imperativă scoaterea cheii din contact când părăsiți vehiculul.

Protecție antifurt

Nu aduceți nici o modificare la sistemul de antidemaraj electronic, deoarece ar putea genera disfuncții.

La cumpararea unui vehicul de ocazie

Verificați împerecherea tuturor cheilor deținute de dvs. cu vehiculul, în rețeaua PEUGEOT, pentru a fi siguri că numai cheile pe care le aveți permit accesul și pornirea vehiculului.



Nu aruncați bateriile de la telecomandă, ele conțin metale nocive pentru mediu. Duceți-le la un punct de colectare autorizat.

Alarmă



Sistem de protecție și de descurajare împotriva furtului și efracției. Vă asigură o protecție perimetrică, cât și o funcție de autoprotecție.

Protecție perimetrică

Sistemul controlează deschiderea vehiculului. Alarma se declanșează dacă cineva încearcă să deschidă o ușă, portbagajul, capota...

! Funcția autoprotecție

Sistemul controlează scoaterea din funcțiune a componentelor sale. Alarma se declanșează dacă cineva deconectează sau deteriorează bateria, comanda centralizată sau alimentarea sirenei.

i Pentru orice intervenție asupra sistemului de alarmă, consultați rețeaua PEUGEOT sau un Service autorizat.

Închiderea vehiculului cu alarmă

Activare

☞ Decuplați contactul și ieșiți din mașină.



☞ Apăsați pe butonul de închidere al telecomenzii.



Sistemul de alarmă activ: martorul, situat pe linia de comenzi din stânga volanului, clipește o dată pe secundă.

După apăsarea butonului de închidere al telecomenzii, protecția perimetrică este activată după un interval de 5 secunde. Dacă o deschidere (ușă, portbagaj...) este incorect închisă, vehiculul nu se blochează, dar alarma se activează.

Neutralizare



☞ Apăsați butonul de deblocare al telecomenzii.



Alarma este dezactivată: martorul se stinge.

Declanșarea alarmei

Se manifestă, timp de treizeci secunde, prin declanșarea sirenei și clipirea semnalizatoarelor de direcție.



La deblocarea vehiculului cu telecomanda, clipirea rapidă a matorului butonului vă informează că alarma a fost declanșată în timpul cât ați lipsit. La cuplarea contactului, matorul se stinge.

Închiderea vehiculului fără a activa alarma

☞ Blocați vehiculul cu cheia.

Defectarea telecomenzii

Pentru dezactivarea funcțiilor de monitorizare:

- ☞ Deblocați vehiculul cu cheia.
- ☞ Deschideți portiera; alarma se declanșează.
- ☞ Cuplați contactul; alarma se oprește.

Defectare

La punerea contactului, aprinderea continuă a matorului indică o defecțiune a sistemului. Efectuați o verificare în rețeaua PEUGEOT sau la un Service autorizat.

Usi Deschidere

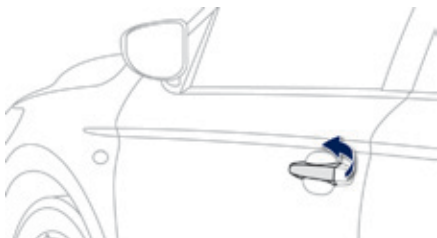

Din exterior

- ☞ După deblocarea deschiderilor vehiculului cu telecomanda sau cu cheia, trageți de manerul usii.



Din interior

- ☞ Trageți comanda interioara de deschidere a unei usi; aceasta actiune deblochează toate deschiderile vehiculului.

Închidere

Când o portieră nu este bine închisă:



- **motorul fiind pornit**, acest martor se aprinde, însoțit de un mesaj pe ecranul multifuncție, timp de câteva secunde.
- **vehiculul fiind în mers** (viteză mai mare de 10 km/h), acest martor se aprinde, însoțit de un semnal sonor și de un mesaj pe ecranul multifuncție, timp de câteva secunde.

Comandă de urgență

Pentru a bloca sau debloca mecanic ușile în caz de defecțiune a sistemului de închidere centralizată sau până de baterie.

Ușa conducătorului auto

Introduceți cheia în broască pentru a bloca sau debloca ușa.

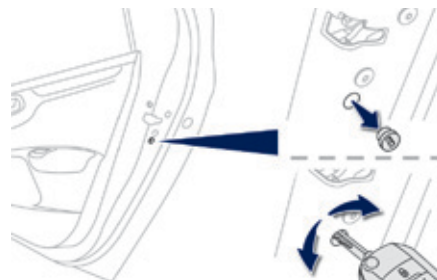

Uși pasageri

- ☞ Verificați dezactivarea siguranței pentru copii pe portierele din spate.
- ☞ Îndepărtați capacul negru, situat pe cantul portierei, folosind cheia.
- ☞ Inserați în cavitate cheia fără a forța, apoi fără a o roti, deplasați lateral zăvorul spre interior.
- ☞ Scoateți cheia și puneți la loc capacul.

Portbagaj

Deschidere

Deblocare și întredeschidere portbagaj cu ajutorul telecomenzii



☞ Apăsați mai mult de o secundă butonul central al telecomenzii. Capota portbagajului se deschide lejer.



Întredeschiderea portbagajului din interior

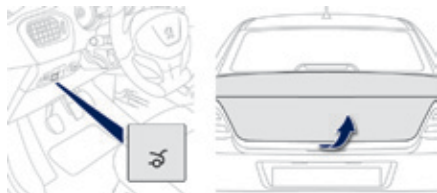

☞ Apăsați butonul de deschidere a portbagajului, aflat în partea stângă a tabloului de bord (portbagaj cu deschidere electrică), sau



☞ Ridicați comanda situată în partea inferioară a ușii conducătorului auto (portbagaj cu deschidere mecanică). Capota portbagajului se deschide lejer.

Deschidere portbagaj

☞ Ridicați capota portbagajului până la nivelul maxim.

Închidere

☞ Coborâți capacul portbagajului cu ajutorul mânerului din interior.

Portbagaj cu deschidere electrică

Când portbagajul nu este bine închis:



- **motorul pornit**, acest mator se aprinde, însoțit de un mesaj pe ecranul multifuncție timp de câteva secunde,
- **vehiculul în mișcare** (viteza mai mare de 10 km/h), acest mator se aprinde, însoțit de un semnal sonor și de un mesaj pe ecranul multifuncție timp de câteva secunde.

Portbagaj cu deschidere mecanică

Nu există nici un mator asociat cu închiderea defectuoasă a capotei portbagajului. Dumneavoastră trebuie să verificați buna închidere a acestuia.

Blocare / deblocare din interior

Comandă de urgență

Dispozitiv pentru deschiderea mecanică a portbagajului în cazul defectării bateriei sau a închiderii centralizate.

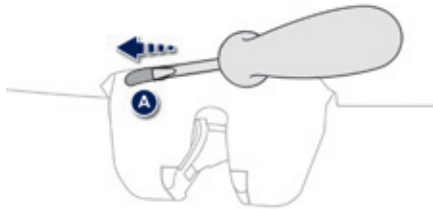

Deschidere

- ☞ Rabatați scaunele din spate pentru a accesa încuietoarea prin interiorul portbagajului.
- ☞ Introduceți o șurubelniță mică în orificiul A al încuietorii pentru a debloca portbagajul.

i Dacă vehiculul dumneavoastră este echipat cu o banchetă fixă, consultați rețeaua PEUGEOT sau un Service autorizat.



- ☞ Apăsați pe buton. Ușile și portbagajul vor putea fi blocate sau deblocate.

i Dacă vreuna din uși este deschisă închiderea centralizată nu se efectuează.

! **Blocare din exterior**
Dacă vehiculul este blocat din exterior, butonul este inoperant.

- ☞ Trageți de comanda pentru deschidere a ușii din interior pentru a debloca vehiculul.

Închidere centralizată automată a ușilor

Ușile se pot bloca automat în timpul mersului (viteza mai mare de 10 km/h).

Pentru a activa sau neutraliza această funcție (activă din fabricație):

- ☞ apăsați butonul până la apariția unei alerte sonore și/sau a unui mesaj pe ecran.

! Rularea cu portierele blocate poate face accesul în habitacul mai dificil în caz de urgență.

Actionare geamuri

Comenzi manuale

Rotiți mânerul geamului situat pe panoul portierei.

Comenzi electrice



Model cu geamuri actionate electric fata

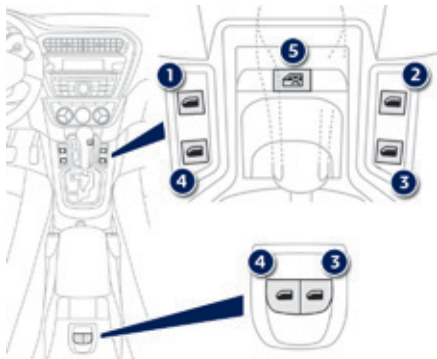

Model cu geamuri actionate electric fata si spate

1. **Actionare electrica geam stanga fata.**
2. **Actionare electrica geam dreapta fata.**
3. **Actionare electrica geam dreapta spate.**
4. **Actionare electrica geam stanga spate.**
5. **Dezactivarea comenzilor geamurilor electrice spate.**

Pentru a deschide sau închide geamul apăsați pe buton sau trageți-l. Geamul se oprește imediat ce ați eliberat comanda.

i Comenzile geamurilor electrice sunt operaționale timp de 45 de secunde după întreruperea contactului sau până la deschiderea unei uși față. Pe durata celor 45 de secunde, dacă deschideți o ușă pe durata mișcării unui geam, acesta se va opri. Geamurile redevin active după repunerea contactului.

Dezactivarea comenzilor electrice ale geamurilor

Pentru siguranța copiilor dumneavoastră, apăsați pe comanda 5 pentru dezactivarea tuturor comenzilor geamurilor electrice, oricare ar fi poziția acestora.

Martorul aprins, comenzile sunt neutralizate. Martorul aprins, comenzile sunt active.

! Scoateți întotdeauna cheia din contact când părăsiți vehiculul fie și pentru o scurtă perioadă.

În caz de lovire la manipularea geamurilor, trebuie să inversați mișcarea geamului. Pentru aceasta apăsați comanda corespunzătoare. Când șoferul acționează comanda geamurilor electrice ale pasagerilor, acesta trebuie să se asigure că nu este nimeni care să împiedice închiderea corectă a geamurilor.

Șoferul trebuie să se asigure că pasagerii folosesc corect sistemul de deschidere/închidere al geamurilor. Aveți grijă deosebită la copii în timp ce manevrați geamurile.

Scaune față

Din motive de siguranță, reglajul scaunului conducătorului auto trebuie făcut cu vehiculul în staționare.

Longitudinal



- ☞ Ridicați comanda și culisați scaunul către înainte sau către înapoi.

Înclinare spătar

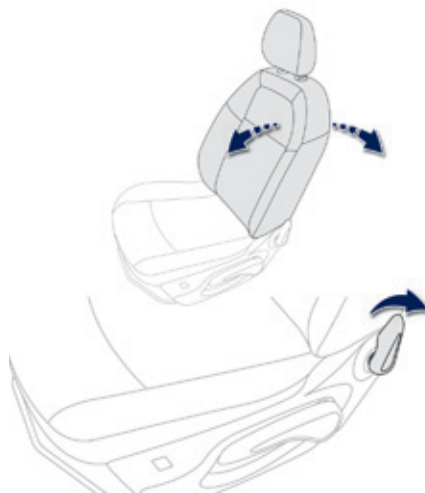

- ☞ Împingeți comanda către înapoi.

În înălțime (doar la conducătorul auto)

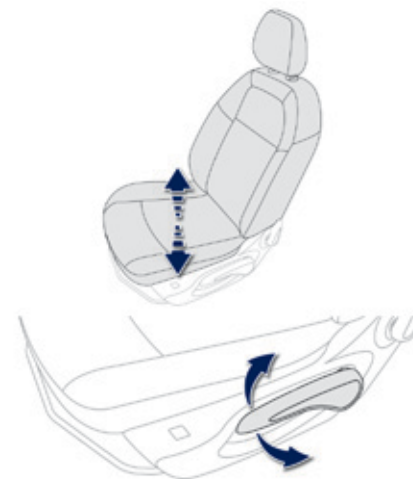

- ☞ Trageți comanda în sus, pentru a ridica sau apăsați-o pentru a coborâ, de câte ori este necesar pentru a obține poziția dorită.

! Înainte de a iniția o manevra de deplasare a scaunului către înapoi, verificați ca nimeni și nimic să nu deranjeze cursa scaunului către înapoi, pentru a evita orice risc de lovire a pasagerilor din spate, sau de blocare a scaunului prin prezenta unor obiecte mari așezate pe podea în spatele scaunului. În cazul blocării scaunului, întrerupeți manevra imediat.

Reglarea în înălțime al tetierei



- ☞ Pentru a o ridica, trageți-o în sus.
- ☞ Pentru a o scoate, apăsați pe proeminența **A** și trageți tetiera în sus.
- ☞ Pentru a o pune la loc, introduceți tijele tetierei în orificii având grijă să fie pe axul spătarului.
- ☞ Pentru a o coborâ, apăsați simultan pe proeminența **A** și pe tetieră.

! Tetiera este dotată cu o armatură care are o serie de creștături, ceea ce împiedică coborârea acesteia; acest sistem de creștături este un dispozitiv de siguranță în caz de șoc.

Reglajul este corect când marginea superioară a tetierei se află la același nivel cu partea de sus a capului.

Nu circulați niciodată cu tetierele demontate; acestea trebuie să fie la locul lor și reglate corect.

Comandă scaune încălzite

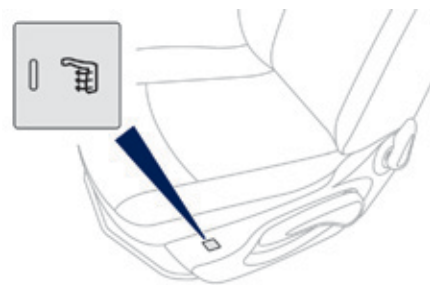

Apăsați pe comandă.
Temperatura este reglată automat.
O nouă apăsare întrerupe funcționarea.

Scaune spate

În funcție de versiune, vehiculul dumneavoastră poate fi echipat cu o banchetă fixă. Pentru scoaterea sau punerea la loc a acesteia, consultați rețeaua PEUGEOT sau un Service autorizat.

Banchetă cu perna de sezut monobloc fix și spatar rabatabil în partea stângă (2/3), sau dreaptă (1/3), pentru modularea spațiului de încărcare al portbagajului.

Rabatirea spătarului

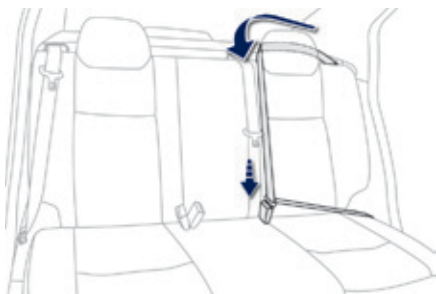

- ☞ Deplasați către înainte scaunul din față corespunzător, dacă este necesar.
- ☞ Poziționați centura lângă spătarul corespunzător și blocați-o.



- ☞ Trageți centura 1 pentru a debloca spătarul 2.
- ☞ Basculați spătarul 2 pe perna de sezut.

Reducerea în poziție a spătarului

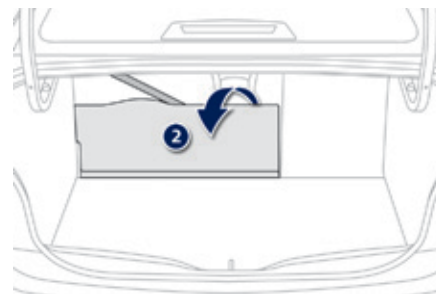

- ☞ Redresați spătarul 2 și blocați-l.
- ☞ Deblocați centura și puneți-o la loc la marginea spătarului.

! La re poziționarea spătarului, atenție să nu blocați centurile.
Verificați buna fixare a spătarului după re poziționare.

Retrovizoare

Retrovizoarele exterioare

Fiecare retrovizor este echipat cu câte o oglindă reglabilă, care vă permite să vedeți în spate lateral, lucru necesar mai ales în cazuri de depășiri sau de parcare. Ele pot fi de asemenea rabatate pentru a trece printr-un loc foarte strâmt.

! Ca măsura de siguranță, retrovizoarele trebuie să fie reglate pentru a reduce "unghiul mort".

Dezaburire - Degivrare



Dezaburirea - degivrarea retrovizoarelor exterioare se efectuează, când motorul este pornit, apăsând pe comanda de degivrare a lunetei.

Pentru informații suplimentare despre dezaburirea - degivrarea lunetei, consultați rubrica corespunzătoare.

Model manual

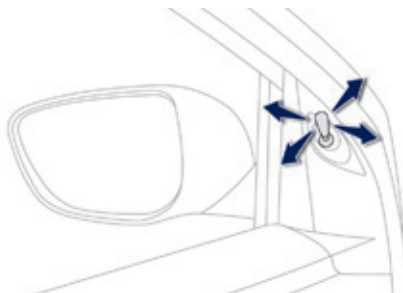

Reglaj

- ☞ Manipulați levierul în cele patru direcții pentru a orienta corect oglinda retrovizoare.

Pliere

- ☞ În staționare, pliați manual retrovizoarele pentru a le proteja.

Depliere

- ☞ Înainte de a pleca, depliați-le.

Model electric

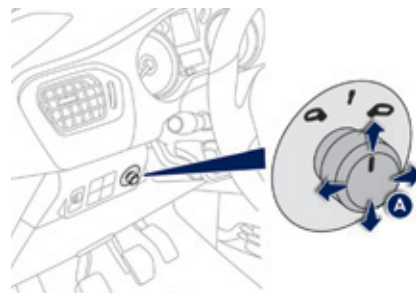

Reglaj

- ☞ Așezați comanda **A** la dreapta sau la stânga pentru a selecta oglinda retrovizoare corespunzătoare.
- ☞ Deplasați comanda în cele patru direcții pentru a efectua reglarea.
- ☞ Așezați din nou comanda în poziție centrală.

i Obiectele văzute prin oglinda retrovizoare sunt în realitate mai aproape decât par. Țineți cont de acest lucru pentru a aprecia corect distanța față de vehiculele care vin din spate.

Pliere manuală

Retrovizoarele pot fi pliate manual de către dumneavoastră (parcare aglomerată, garaj îngust, ...).

- ☞ Pivotați retrovizorul către vehicul.

Retrovizor interior

Conține un dispozitiv antiorbire, care conferă oglinzii o nuanță mai închisă pentru a reduce disconfortul la nivelul privirii conducătorului generat de farurile celorlalte vehicule, sau din cauza reflexiei luminii solare...



Model zi/noapte manual

Reglare

- ☞ Reglați oglinda retrovizoare pentru a orienta mai bine oglinda în poziția "zi".

Pozitie zi / noapte

- ☞ Trageți de comanda pentru a trece în poziția anti-orbire "noapte".
- ☞ Împingeți comanda pentru a trece pe poziția normală "zi".

Reglare volan

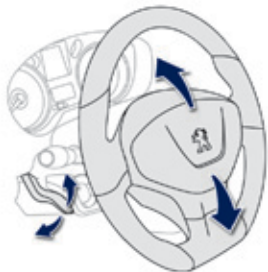

- ☞ **Cu vehiculul oprit**, ridicați comanda pentru a debloca volanul.
- ☞ Reglați înălțimea volanului pentru a vă găsi poziția optimă de condus.
- ☞ Trageți comanda pentru a bloca volanul.

! Ca măsură de siguranță, aceste manevre trebuie făcute cu vehiculul oprit.

Ventilație

Intrare aer

Aerul care circulă prin habitacul este filtrat și provine, fie din exterior prin grila situată la baza parbrizului, fie din interior prin recirculare.

Tratarea aerului

Aerul care intră urmează diferite trasee în funcție de comenzile selectate de conducătorul auto:

- intrare directă în habitacul (intrare aer),
- trecere printr-un circuit de încălzire (încălzire),
- trecere printr-un circuit de răcire (aer condiționat).

Panou de comandă

Comenzile acestui sistem sunt grupate pe panoul A al consolei centrale.

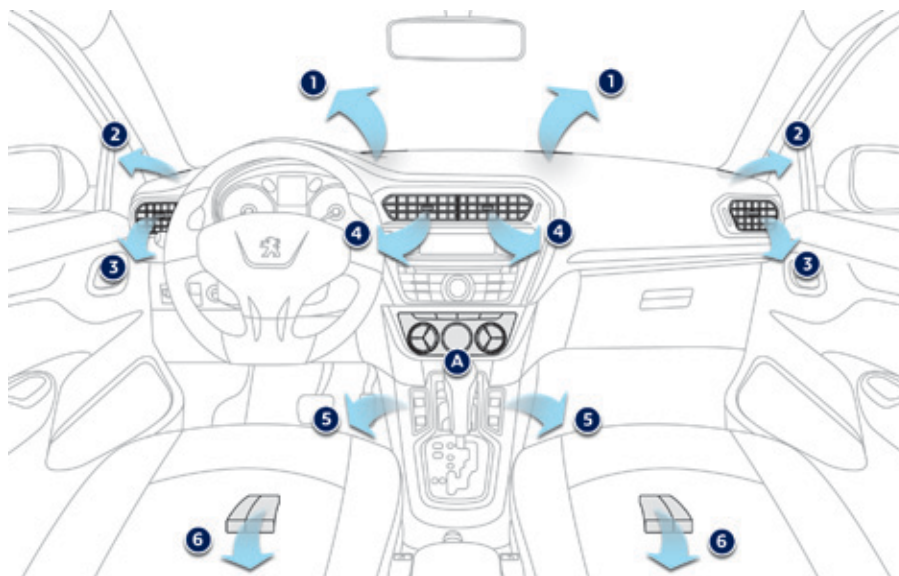

Repartiția aerului

1. Duze de dejivrare sau de dezaburire a parbrizului.
2. Duze de degivrare sau de dezaburire a geamurilor laterale din față.
3. Aeratoare laterale obturabile și orientabile.
4. Aeratoare centrale obturabile și orientabile.
5. Prize de aer la picioarele pasagerilor față.
6. Prize de aer la picioarele pasagerilor spate.

Recomandari privind ventilatia si aerul conditionat

i Pentru ca aceste sisteme să fie eficiente pe deplin, respectați următoarele reguli de utilizare și întreținere:

- ☞ Pentru a obține o repartizare perfect omogenă a aerului, aveți grijă să nu obturați grilele de intrare a aerului exterior situate în partea de jos a parbrizului, aeratoarele și gurile de aer, precum și preluarea de aer din portbagaj.
- ☞ Porniți sistemul de aer condiționat între 5 și 10 minute, o dată sau de două ori pe lună pentru a-l păstra în stare perfectă de funcționare.
- ☞ Aveți grijă ca filtrul habitaculului să fie în stare bună de funcționare și înlocuiți periodic filtrele.
- ☞ Pentru a asigura buna funcționare a aerului condiționat, vă recomandăm de asemenea să îl verificați conform indicațiilor din carnet de intretinere si garantii.
- ☞ Dacă sistemul nu produce frig, dezactivați-l și consultați rețeaua PEUGEOT sau un Service autorizat.

În cazul tractării unei sarcini maxime pe o pantă abruptă și la o temperatură ridicată, oprirea aerului condiționat permite recuperarea puterii motorului, ameliorând astfel, capacitatea de remorcare.



Dacă, după o staționare îndelungată la soare, temperatura interioară este foarte ridicată, aerisiți habitacul câteva momente.

Plasați comanda de debit de aer la un nivel suficient, pentru a asigura o bună aerisire a habitaculului.

Sistemul de aer condiționat nu conține clor, astfel că nu reprezintă nici un pericol pentru stratul de ozon.



Condensul creat de aerul condiționat provoacă la oprire o scurgere de apă normală sub vehicul.

Încălzire / Ventilație

Acest sistem funcționează doar cu motorul pornit.

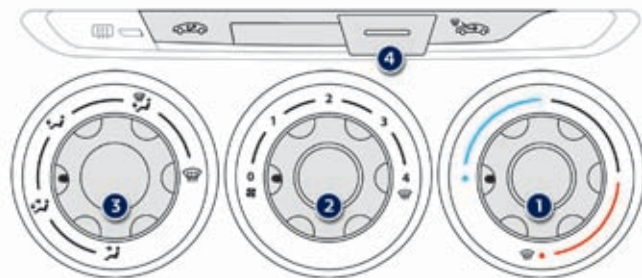

1. Reglare nivel temperatură



Rotiți comanda de la albastru (rece) la roșu (cald), pentru a modifica temperatura după dorință.



Rotiți comanda din poziția 1 în poziția 4, pentru a obține un debit de aer suficient pentru a vă asigura confortul.

Aer condiționat manual (fără afișaj)

Acest sistem funcționează numai cu motorul pornit.

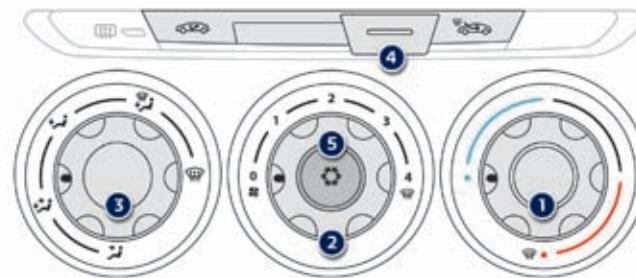

2. Reglarea debitului de aer

i Dacă plasați comanda debitului de aer în poziția 0 (neutralizarea sistemului), confortul termic nu mai este gestionat. Se va simți în continuare un flux de aer de intensitate mică, datorat deplasării vehiculului.

3. Reglarea repartiției aerului



Parbriz și geamuri laterale.



Parbriz, geamuri laterale și picioare pasageri.



Picioare pasageri.



Aeratoare centrale, laterale și picioare pasageri.



Aeratoare centrale și laterale.



Repartizarea aerului poate fi modificată așezând roțița pe o poziție intermediară sau prin închiderea aeratoarelor.

4. Intrare aer / Recirculare aer

Recircularea aerului interior permite izolarea habitaculului de mirosurile și fumul din exterior. De îndată ce este posibil, selectați intrarea de aer din exterior, pentru a evita posibilitatea de degradare a calității aerului și formarea condensului.



☞ Deplasați comanda manual către stânga pentru a selecta "Recircularea aerului din interior".



☞ Deplasați comanda manual către dreapta pentru a reveni la poziția "Intrare aer din exterior".

5. Pornire / Oprește aer condiționat



Aerul condiționat este prevăzut pentru a funcționa eficient în toate anotimpurile, cu geamurile închise.

Acesta vă permite:

- vara, să scădeți temperatura,
- iarna, când temperatura este mai mare de 3°C, să sporiți eficiența dezaburirii.

Pornire

☞ Apăsăți pe tasta **5**, comanda asociată se va aprinde.

i Aerul condiționat nu funcționează când roțița de reglare **2** a debitului de aer se află pe poziția **"0"**.

Pentru a obține aer rece mai rapid, puteți utiliza recircularea aerului interior pentru câteva momente. Apoi, reveniți la intrarea aerului din exterior.

Oprește

☞ Apăsăți din nou tasta **5**, comanda asociată se stinge.

Oprirea funcționării poate genera disconfort (umiditate, condens).

Aer condiționat electronic (cu afișaj)

Sistemul nu funcționează decât cu motorul pornit.

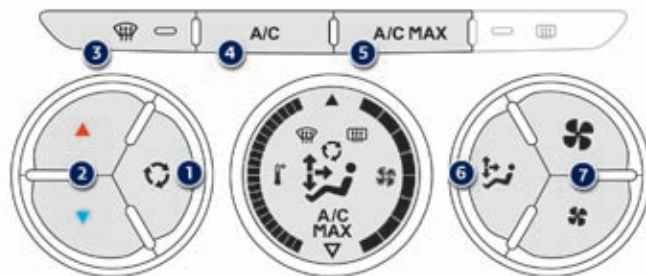

1. Intrare aer / Recirculare aer

Recircularea aerului interior permite izolarea habitaculului de mirosurile și fumul din exterior.

De îndată ce este posibil, dezactivați funcția pentru evitarea riscurilor de degradare a calității aerului și de apariție a aburirii.

☞ Apăsați tasta pentru a întrerupe intrarea aerului din exterior și a recircula aerul din interior. Acest lucru este vizualizat prin aprinderea matorului de pe afișajul aerului condiționat.



☞ Apăsați din nou tasta pentru a permite intrarea aerului din exterior. Acest lucru este vizualizat prin stingerea matorului de pe afișajul aerului condiționat.

2. Reglarea temperaturii



☞ Apăsați tasta "▲" (roșu pentru cald) și "▼" (albastru pentru rece) pentru a modifica temperatura după dorința dumneavoastră.



Indicatoarele de temperatură se aprind sau se sting progresiv pe afișajul aerului condiționat.

3. Dezaburire - Dezghețare față

Vezi rubrica corespunzătoare.

4. Pornire / Oprere aer condiționat

Pornire



- ☞ Apăsați tasta **"A/C"**, matorul de pe afișajul aerului condiționat se aprinde.

Oprere

- ☞ Apăsați din nou tasta **"A/C"**, matorul de pe afișajul aerului condiționat se stinge. Oprerea poate avea efecte neplăcute (umiditate, condens).

5. Aer condiționat: tasta A/C MAX



Această tastă vă permite activarea rapidă a aerului condiționat în habitablu.

Pornire

- ☞ Apăsați tasta **"A/C MAX"**, matorul de pe afișajul aerului condiționat se aprinde.

Oprere

- ☞ Apăsați din nou tasta **"A/C MAX"**, matorul de pe afișajul aerului condiționat se stinge.

6. Reglarea repartiției aerului



- ☞ Prin apăsarea succesivă a tastei orientați debitul de aer către:
 - parbriz și geamuri laterale (dezaburire sau dezghețare),
 - parbriz, geamuri laterale și aeratoare,
 - parbriz, geamuri laterale, aeratoare și picioarele pasagerilor,
 - parbriz, geamuri laterale și picioarele pasagerilor,
 - picioarele pasagerilor,
 - aeratoare și picioarele pasagerilor,
 - aeratoare.

7. Reglarea debitului de aer



- ☞ Apăsați tasta **"Elice mare"** pentru a crește debitul de aer.

Indicatorul pentru debitul de aer crește progresiv.



- ☞ Apăsați tasta **"Elice mică"** pentru a diminua debitul de aer.

Indicatorul pentru debitul de aer scade progresiv.

Neutralizarea sistemului

- ☞ Apăsați tasta **"Elice mică"** până la stingerea totală a indicatorului pentru debitul de aer de pe afișajul aerului condiționat.

Această funcție neutralizează toate funcțiile sistemului de aer condiționat.

Confortul termic nu mai poate fi asigurat. Un flux de aer de mică intensitate, generat de miscarea vehiculului, rămâne perceptibil.

O nouă apăsare pe tasta **"Elice mare"** repornește sistemul.

! Evitați să rulați mult timp cu sistemul neutralizat (risc de apariție a condensului și de degradare a calității aerului).

Dezaburire - Degivrare față



Aceste simboluri de pe panou indica starea comenzilor pentru dezaburirea sau degivrarea rapidă a parbrizului și geamurilor laterale.

Cu sistemul de încălzire / ventilație

- ☞ Plasati comenzile de temperatură și de debit de aer în poziția indicată prin simbolul specific.
- ☞ Plasați comanda de intrare aer în poziția "Intrare aer din exterior" (comanda manuală deplasată la dreapta).
- ☞ Plasați comanda de repartizare a aerului în poziția "Parbriz".

Cu sistemul de aer condiționat manual (fără afișaj)

- ☞ Plasați comenzile de temperatură și de debit de aer în poziția indicată prin simbolul specific.
- ☞ Plasați comanda de intrare aer în poziția "Intrare aer din exterior" (comanda manuală deplasată la dreapta).
- ☞ Plasați comanda de repartizare a aerului în poziția "Parbriz".
- ☞ Porniți aerul condiționat, apăsând tasta corespunzătoare; comanda asociată se aprinde.

Cu sistemul de aer condiționat electronic (cu afișaj)



- ☞ Apăsați această tastă. Martorul tastei se aprinde.
- ☞ Pentru oprire, apăsați din nou aceasta tastă. Martorul tastei se stinge.

Dezaburire - Degivrare luneta



Tasta de comandă se află pe panoul sistemului de încălzire / ventilație sau de aer condiționat.

Pornire

Dezaburirea - degivrarea lunetei nu se poate face decât cu motorul pornit.

- ☞ Apăsați această tastă pentru degivrarea lunetei și, în funcție de versiune, a retrovizoarelor exterioare. Martorul asociat tastei se aprinde.

Oprire

Degivrarea se oprește automat pentru a evita un consum de curent prea mare.

- ☞ Este posibilă oprirea funcționării degivrării înainte de oprirea automată apăsând încă o dată tasta. Martorul asociat tastei se stinge.
- ☞ Opriti dezghețarea lunetei și a oglinzilor retrovizoare, în funcție de versiune, atunci când credeți de cuviință, deoarece un consum mai mic de curent permite diminuarea consumului de carburant.

Parbriz incalzit la partea inferioara*

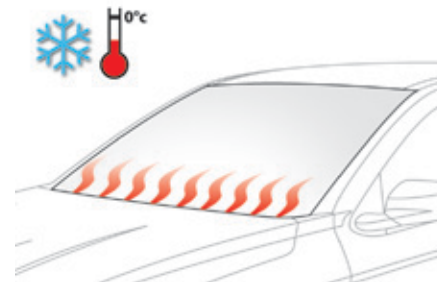

La temperaturi scăzute, comanda de dezaburire - degivrare a lunetei activează deasemenea și încălzirea părții inferioare a parbrizului, pentru a dezlipi ștergătoarele când ele sunt prinse în gheață sau zăpadă.

i Această funcție este activă de la temperaturi exterioare mai scăzute de 0°C.

* În funcție de tara de comercializare.

Amenajări interioare

1. Parasolar
2. Torpedou
(vezi detaliile pe pagina următoare)
3. Buzunare portieră
4. Spațiu depozitare deschis
5. Scrumieră / Suport pahare
6. Priză USB / Jack
Brichetă / Priză accesorii 12 V
(vedeți detaliile în pagina următoare)
7. Cotieră centrală cu spațiu de depozitare
sau
Scrumieră / Suport pahare / Suport
sticlă

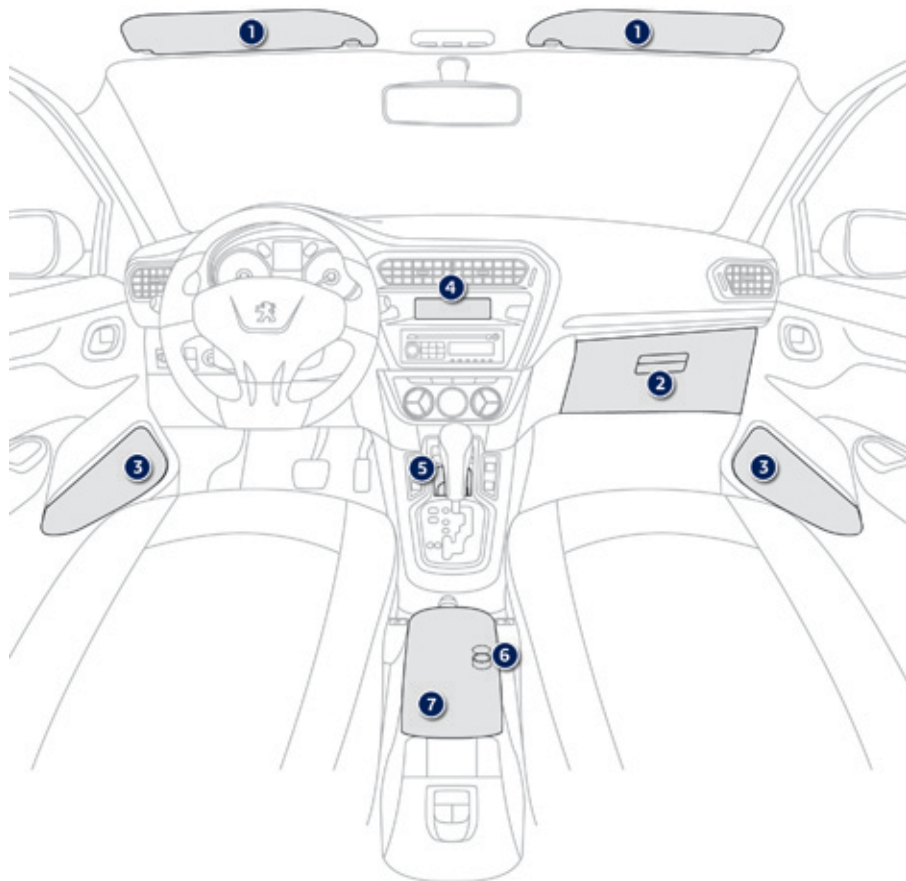

Parasolar

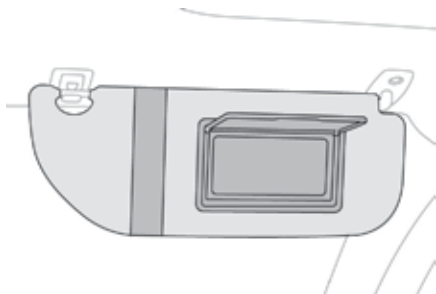

Dispozitiv de protecție împotriva razelor solare din față sau din lateral.

Parasolarul pasager este dotat cu o oglindă obturabilă și cu un suport pentru tichete.

Torpedo



Acesta permite depozitarea unei sticle cu apă, a documentelor de bord ale vehiculului...

În funcție de versiune, acesta poate fi dotat cu un capac. În acest caz:

- ☞ Pentru a deschide torpedoul, ridicați mânerul.

Conține comanda de neutralizare a aibagului pasagerului din față **A**.

Cotiera față

Dispozitiv de asigurare a confortului și spațiu de depozitare a diferitelor obiecte, atât pentru conducătorul auto cât și pentru pasagerul din față.

Compartimente de depozitare

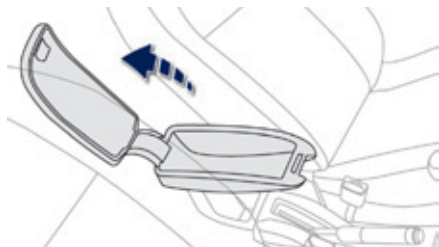

- ☞ Pentru acces la compartimentul de depozitare închis, ridicați clapeta pentru a deschide capacul.

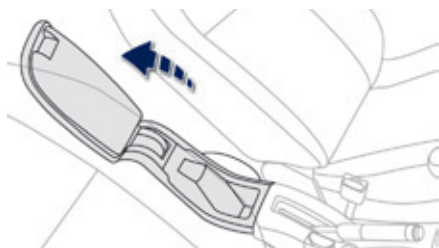

- ☞ Pentru acces la compartimentul de depozitare deschis, de sub cotieră, ridicați complet cotiera către înapoi.

Conector USB / Jack



Acest modul de conectare "AUX", compus dintr-un conector de tip JACK și USB, este amplasat pe consola centrală.

El permite conectarea unui echipament portabil, de tip iPod® sau o memorie USB.

Acesta citește fișierele audio ce sunt transmise sistemului audio al vehiculului, pentru a fi ascultate utilizând sistemul de difuzoare existent în vehicul. Redarea fișierelor poate fi gestionată prin utilizarea comenzilor de pe panoul sistemului audio, vizualizarea fiind posibilă pe ecranul multifuncțional.

Pe durata cuplării sale la USB, acumulatorul echipamentului portabil se poate încărca automat. În timpul reincărcării este afișat un mesaj în care consumul echipamentului mobil este mai mare decât amperajul furnizat de vehicul.

- i** Pentru mai multe detalii privind utilizarea acestui echipament, consultați rubrica "Audio și telematică".

Brichetă / Priza de accesorii 12 V

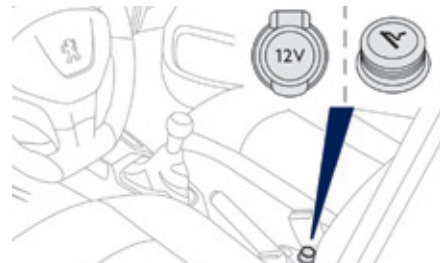

- ☞ Pentru a folosi bricheta, apăsați-o și așteptați câteva secunde declanșarea sa automată.
- ☞ Pentru a brânșa un accesoriu la 12 V (putere maximă: 120 W), scoateți bricheta și conectați adaptorul adecvat.

Această priză permite brânșarea unui încărcător de telefon, a unui încălzitor pentru biberone... După utilizare, introduceți imediat bricheta în locașul ei.

- !** Conectarea unui echipament electric neomologat de PEUGEOT, cum ar fi un încărcător cu conector USB, poate provoca perturbatii în funcționarea subsansamblelor electrice ale vehiculului, de exemplu o recepție radio de slabă calitate sau perturbarea datelor afișate pe ecrane.

Amenajările portbagajului

1. **Iluminat de portbagaj**
2. **Caseta de depozitare**
(vezi detalii în pagina următoare)

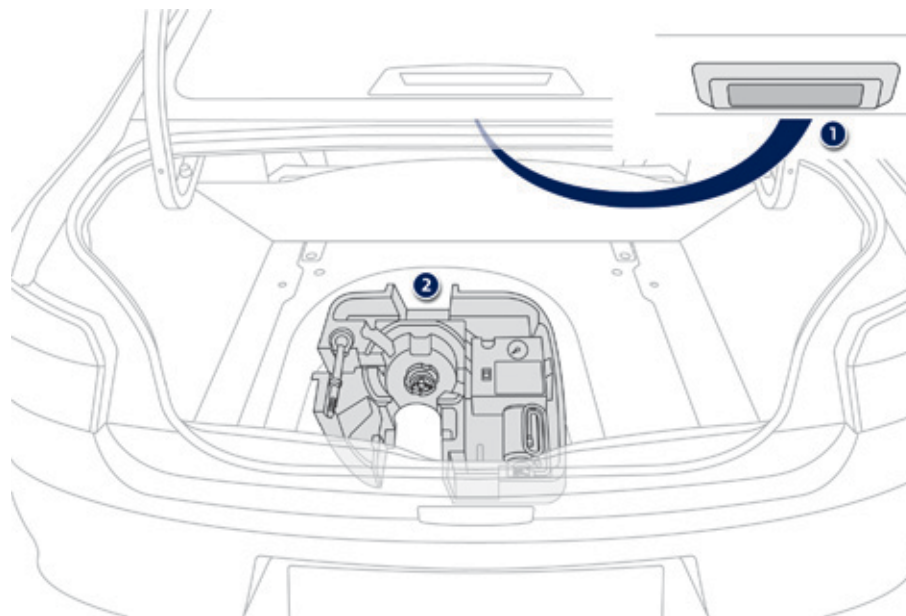

Caseta de depozitare

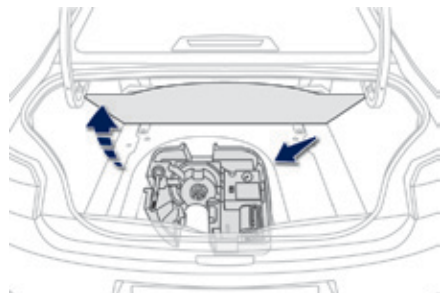

- ☞ Ridicati podeaua portbagajului pentru a avea acces la caseta de depozitare.

Aceasta are amenajări ce permit depozitarea unei cutii cu becuri de schimb, o trusă de prim ajutor, două triunghiuri reflectorizante de presemnalizare...

Ea contine, de asemenea, trusa de scule, kitul de depanare provizorie a pneurilor...

Recomandari de conducere

Respectati codul rutier si fiti concentrat la drum indiferent de conditiile de circulatie. Fiti atent la trafic si mentineti intotdeauna mainile pe volan pentru a fi pregatit sa reactionati in orice moment si in orice situatie. In cazul unei calatorii lungi, este recomandat sa faceti o pauza la fiecare doua ore. In caz de intemperii, adoptati un stil flexibil de conducere, anticipati situatiile de franare si mariti distantele de siguranta.

Conducere pe un drum inundat

Nu este recomandat sa conduceti pe un drum inundat, deoarece acest lucru ar putea deteriora grav motorul, cutia de viteze si sistemele electrice ale vehiculului.

In cazul in care trebuie sa traversati un drum inundat:



- asigurati-va ca apa nu are o adancime mai mare de 15 cm, tinand cont de valurile ce pot fi generate de ceilalti utilizatori ai drumului,
- dezactivati functia Stop & Start,
- rulati cu o viteza cat mai mica posibil, fara a accelera. Nu depasiti in niciun caz viteza de 10 km/h,
- nu va opriti si nu opriti motorul.

La iesirea de pe drumul inundat, imediat ce conditiile de siguranta permit acest lucru, franati usor de mai multe ori pentru a usca discurile si placutele de frana. Daca aveti dubii cu privire la starea vehiculului dumneavoastra, consultati retea PEUGEOT sau un Service autorizat.

Important!

! Nu conduceti niciodata cu frana de parcare actionata - Pericol de supraincalzire si de deteriorare a sistemului de franare!
Nu stationati si nu turati motorul, cand vehiculul este oprit, in zonele unde diferite substante si materiale inflamabile (iarba uscata, frunze uscate...) pot intra in contact cu sistemul de evacuare fierbinte - Pericol de incendiu!

! Nu lasati niciodata un vehicul nesupravegheat, cu motorul pornit. Daca trebuie sa parasiti vehiculul cu motorul pornit, actionati frana de stationare si deplasati maneta de viteze in punctul mort sau in pozitia **N** sau **P**, in functie de tipul cutiei de viteze.

Pornire-oprire a motorului

Protectie antifurt

Imobilizare electronica

Cheia conține un cip electronic ce are un cod special. La punerea contactului, codul trebuie să fie recunoscut pentru ca demarajul să fie posibil.

Acest antidemaraj electronic blochează sistemul de control al motorului la câteva secunde după ce a fost întrerupt contactul și împiedică pornirea vehiculului prin efracție.

SERVICE În cazul în care sistemul nu funcționează, acest martor se aprinde, însoțit de un semnal sonor și de un mesaj pe ecran. În acest caz, vehiculul nu pornește; consultați de urgență rețeaua PEUGEOT.

i Pastrati cu grija, in afara vehiculului, eticheta atasata la cheile ce va sunt predate la cumpararea vehiculului.

Contactor cu cheie

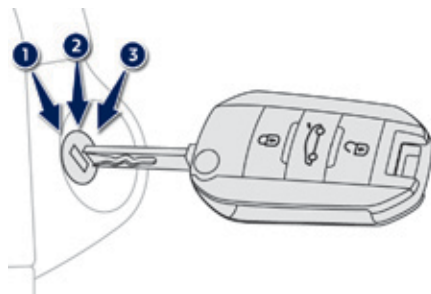

Are 3 pozitii:

- pozitia **1 (Oprire)**: introducerea si scoaterea cheii, coloana de directie blocata,
- pozitia **2 (Contact)**: coloana de directie deblocata, punerea contactului, preincalzire motorina, functionare motor,
- pozitia **3 (Pornire)**.

Pozitia contact

Permite utilizarea echipamentelor electrice ale vehiculului sau reincarcarea accesoriilor. Imediat ce nivelul de incarcare a bateriei atinge pragul de rezerva, sistemul trece la modul economie de energie: alimentarea este intrerupta automat pentru a conserva energia bateriei.

i Evitati agatarea unui obiect greu la cheie, care ar apasa asupra axei acesteia când este în contact si ar putea cauza disfuncții.

Pornirea motorului

Frana de stationare actionata, cutia de viteze in punctul mort sau in pozitia **N** sau **P**:

- ☞ apasati complet pedala de ambreiaj (cutie de viteze manuala), sau
- ☞ apasati complet pedala de frana (cutie de viteze pilotata sau automata),
- ☞ introduceti cheia in contactor; sistemul recunoaste codul,
- ☞ deblocati coloana de directie rotind volanul si cheia in acelasi timp.

i In unele cazuri, este posibil sa fie nevoie de o forta mare pentru a manevra volanul (roti bracate, de exemplu).

- ☞ In cazul unui motor pe benzina, actionati demarorul rotind cheia in pozitia **3** pana la pornirea motorului, fara a accelera. Imediat ce motorul porneste, eliberati cheia.

- ☞ In cazul unui motor diesel, rotiti cheia in pozitia **2**, punerea contactului, pentru a activa dispozitivul de preincalzire a motorului.



Asteptati pana cand acest martor luminos de pe tabloul de bord se stinge, apoi actionati demarorul rotind cheia in pozitia **3**, pana la pornirea motorului, fara a accelera. Imediat ce motorul porneste, eliberati cheia.

i Pe timp de iarna, durata de aprindere a matorului este mai mare. Cand motorul este cald, matorul luminos nu se aprinde.

! Daca motorul nu porneste imediat, taiati contactul. Asteptati cateva momente inainte de a reporni. Daca dupa cateva incercari motorul nu porneste, nu insistati: exista riscul de a deteriora demarorul si motorul. Consultati reseaua PEUGEOT sau un service autorizat.

i In conditii de clima temperata, nu incalziti motorul dupa o oprire, ci porniti imediat si rulati la o turatie moderata a motorului.

! Nu lasati niciodata motorul sa functioneze intr-un loc inchis, fara o ventilatie adecvata: motoarele termice emit gaze de esapament toxice, precum monoxidul de carbon. Pericol de intoxicare si de deces.
In conditii extreme de iarna (temperaturi mai mici de -23°C), pentru a garanta buna functionare si durata lunga de viata a elementelor mecanice ale vehiculului, a motorului si a cutiei de viteze, lasati motorul sa functioneze timp de 4 minute inainte de a porni vehiculul.

Oprirea motorului

- ☞ Imobilizați vehiculul.
- ☞ Cu motorul la ralanti, rotiți cheia în poziția 1.
- ☞ Scoateți cheia din contactor.
- ☞ Pentru a bloca coloana de direcție, manevrați volanul până ce se blochează.

i Pentru a facilita deblocarea coloanei de direcție, se recomandă să poziționați roțile din față în axa vehiculului înainte de a opri motorul.

- ☞ Asigurați-vă că frâna de staționare este acționată corect, în special pe un teren în pantă.

! Nu tăiați niciodată contactul înainte de imobilizarea completă a vehiculului. Odată cu oprirea motorului sunt dezactivate și funcțiile de asistare la frânare și de asistare a direcției: pericol de a pierde controlul asupra vehiculului.

i Când parasiti vehiculul, luați cheia cu dumneavoastră și incuiați vehiculul.

Modul economie de energie

Dupa oprirea motorului (poziția 1 - **Oprire**), mai puteți utiliza timp de maxim 30 de minute funcții precum sistemul audio și telematic, stergătoarele, luminile de întâlnire, plafonierele, ...

i Pentru mai multe detalii, consultați secțiunea "Informații practice", paragraful "Modul economie de energie".

i Cheie uitată

La deschiderea ușii conducătorului, un mesaj de avertizare este afișat, însoțit de un semnal sonor, pentru a vă reaminti faptul că ați lăsat cheia în contactor în poziția 1 (**Stop**).

În cazul în care uitați cheia în contactor în poziția 2 (**Contact**), tăierea automată a contactului are loc după aproximativ o oră.

Pentru a pune contactul din nou, rotiți cheia în poziția 1 (**Stop**), apoi din nou în poziția 2 (**Contact**).

Frana de staționare

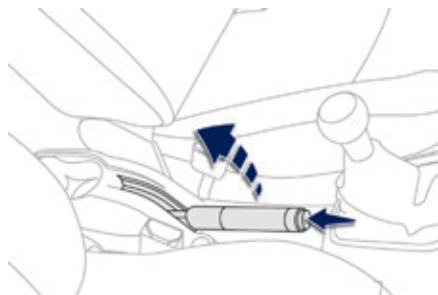

Actionare

- ☞ Acționați maneta frânei de staționare pentru a imobiliza vehiculul.

Eliberare

- ☞ Trageți ușor maneta frânei de staționare, apăsați butonul de deblocare, apoi coborâți maneta până la capăt.



Când vehiculul se află în mișcare, aprinderea acestui mator și a matorului **STOP**, însoțită de un semnal sonor și de un mesaj pe ecran, indică faptul că frâna a rămas acționată sau este incomplet eliberată.



Când parcați pe o pantă, bracați roțile spre trotuar pentru a le bloca, acționați frâna de staționare, cuplați o treaptă de viteză și taiati contactul.

Cutie de viteze manuala

Cuplarea mersului inapoi

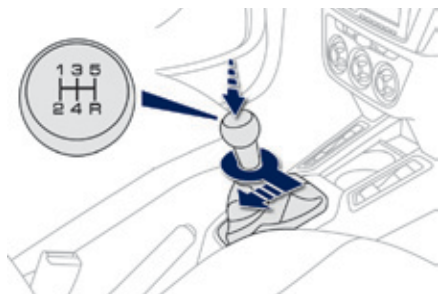

- ☞ Apasati la maxim pedala de ambreiaj.
- ☞ Deplasați maneta de viteze spre dreapta până la capăt, apoi spre inapoi.

! Cuplați mersul inapoi numai cu vehiculul oprit și motorul la ralanti.

i Din motive de siguranță și pentru a ușura pornirea motorului:

- selectați, întotdeauna, punctul mort,
- apăsați pedala de ambreiaj pana la capat.

Cutie de viteze pilotata

Cutie de viteze pilotata cu cinci trepte oferă, la alegere, confortul unei cutii automate sau plăcerea selecției manuale a vitezelor.

Aveți la dispoziție doua moduri de funcționare ale cutiei de viteze:

- modul **automatizat**, pentru o gestionare automată a vitezelor fără intervenția conducătorului,
- modul **manual**, pentru schimbarea secvențială a treptelor de către conducător, utilizând selectorul de viteze.

Selector de viteze

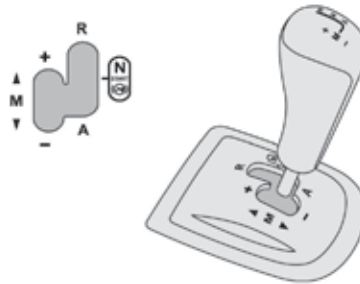

R. Mers înapoi.

- ☞ Apăsați pedala de frână, apoi împingeți selectorul către înainte, pentru a selecta această poziție.

N. Punct mort.

- ☞ Cu piciorul pe pedala de frână, selectați această poziție, pentru a porni motorul.

A. Mod automatizat.

- ☞ Deplasați selectorul către înapoi, pentru a selecta acest mod.

M + / -. Mod manual, cu schimbarea secvențială a vitezelor.

- ☞ Deplasați selectorul către înapoi, apoi spre stânga, pentru a selecta acest mod, după care:
 - dați un impuls către înainte, pentru a selecta treapta superioară,
 - dați un impuls către înapoi, pentru a selecta treapta inferioară.

Afisare pe tabloul de bord



Pozitia selectorului de viteze

N. Neutru (Punct mort).

R. Reverse (Mers înapoi).

1 2 3 4 5. Trepte cuplate în mod manual.

AUTO. Se aprinde la selectarea modului automatizat. Se stinge la trecerea în modul manual.



- ☞ **Apăsați pedala de frână** dacă acest martor clipește (ex.: pornirea motorului).

Pornirea vehiculului

- ☞ Selectați poziția **N**.
- ☞ Apăsați până la capăt pedala de frână.
- ☞ Porniți motorul.

! Apasati in mod obligatoriu pedala de frana in timpul pornirii motorului.

- i** Daca motorul nu porneste:
- Daca **N** se afiseaza intermitent pe tabloul de bord, deplasati selectorul de viteze in pozitia **A** si apoi in pozitia **N**.
 - Daca este afisat mesajul "Picior pe pedala de frana", apasati mai tare pedala de frana.



N apare pe tabloul de bord.

- ☞ Selectați modul automatizat (poziția **A**), modul manual (poziția **M**), sau mersul înapoi (poziția **R**).



AUTO și **1**, **1** sau **R** apar pe tabloul de bord.

- ☞ Eliberați frâna de parcare.
- ☞ Ridicați progresiv piciorul de pe pedala de frână.

i Vehiculul se deplasează imediat (consultați paragraful "Funcție de tracțiune autonomă").

- ☞ Accelerați.

! Nu apăsați simultan pedalele de frână și de accelerație. Există riscul uzării rapide a ambreiajului.

Funcție de tracțiune autonomă

Această funcție permite manevrarea mai ușoară a vehiculului la viteză redusă (manevre de parcare, ambuteiaje...).

După ce ați adus în prealabil selectorul în poziția **A**, **M**, sau **R**, **vehiculul se deplasează imediat ce ați ridicat piciorul de pe pedala de frână**, cu viteză redusă și motorul la ralanti.

! Cu motorul pornit, nu lăsați niciodată copii nesupravegheați în interiorul vehiculului.

i Funcția de tracțiune autonomă poate fi indisponibilă dacă temperatura ambreiajului este prea ridicată, sau dacă panta este prea accentuată.

Mod automatizat

☞ Selectați poziția **A**.



AUTO și treapta de viteză cuplata se afișează pe tabloul de bord.

Cutia de viteze funcționează în modul autoactiv fără intervenția conducătorului. Ea va selecta în permanență treapta de viteză cea mai bine adaptată în funcție de următorii parametri:

- optimizarea consumului,
- stilul de conducere,
- configurația drumului,
- încărcarea vehiculului.

Pentru a obține o accelerație optimă, de exemplu la depășirea altui vehicul, apăsați puternic pe pedala de accelerație și depășiți punctul ei de rezistență.

i Schimbarea modului este posibilă oricând, prin deplasarea selectorului de viteze din **A** în **M** sau invers.

! Cu vehiculul în rulare, nu selectați niciodată punctul mort **N**.

Mod manual

☞ Selectați poziția **M**.



Treptele selectate apar succesiv pe tabloul de bord.

Cererile de schimbare a treptelor sunt luate în considerație numai dacă turația motorului o permite.

În timpul schimbării treptelor de viteză, nu este necesară eliberarea pedalei de accelerație.

La o frânare sau încetinire, cutia de viteze retrogradează automat, pentru a permite o bună repriză ulterior, în treapta adecvată.

În cazul unei accelerații puternice, treapta superioară nu va fi cuplată fără o acțiune a conducătorului auto asupra selectorului de viteze (decât dacă turația motorului se apropie de valoarea maximă).

i Schimbarea modului este posibilă oricând, prin deplasarea selectorului de viteze din **A** în **M** sau invers.

! Cu vehiculul în rulare, nu selectați niciodată punctul mort **N**.

Mers inapoi

Pentru a cupla mersul inapoi, vehiculul trebuie să fie oprit, imobilizat cu piciorul pe pedala de frână.

☞ Selectați poziția **R**.

i La cuplarea mersului inapoi, se aude un semnal sonor.

La viteza redusă, dacă este solicitată cuplarea mersului inapoi, martorul **N** va clipi, iar cutia de viteze va trece automat la punctul mort. Pentru cuplarea mersului inapoi, readuceți selectorul în poziția **N**, apoi în poziția **R**.

Oprirea vehiculului

Înainte de a opri motorul, puteți să:

- treceți selectorul în poziția **N** pentru a aduce cutia la punctul mort, sau
- lăsați o treaptă cuplată; în acest caz, vehiculul nu va putea fi deplasat.

! În toate cazurile de staționare, **este imperativă acționarea frânei de parcare**, pentru imobilizarea vehiculului.

! În cazul imobilizării vehiculului cu motorul în funcțiune, este imperativă aducerea selectorului de viteze la punctul mort **N**.

! Înainte de orice intervenție în compartimentul motorului, verificați ca selectorul de viteze să fie la punctul mort **N** și frâna de parcare să fie acționată.

Reinițializare

După o debransare a bateriei, va trebui să reinițializați cutia de viteze.

- ☞ Puneți contactul.



Pe tabloul de bord apar **AUTO** și -.

- ☞ Selectați poziția **N**.
- ☞ Apăsați pe pedala de frână.
- ☞ Așteptați aproximativ 30 de secunde, până când simbolul **N** sau o treaptă apare pe tabloul de bord.
- ☞ Deplasați selectorul în poziția **A**, apoi în poziția **N**.
- ☞ Ținând în continuare piciorul pe pedala de frână, porniți motorul.

Cutia de viteze este din nou operațională.

i În mod excepțional, cutia de viteze poate necesita o reinițializare automată: pornirea vehiculului, sau schimbarea treptelor de viteza nu mai este posibilă.



Pe tabloul de bord apar **AUTO** și -.

Urmați procedura descrisă anterior.

Anomalie de funcționare

SERVICE Cu contactul pus, aprinderea indicatorului **AUTO** însoțită de un semnal sonor și de un mesaj pe ecranul multifuncțional indică o disfuncție a cutiei de viteze. Faceți o verificare a acesteia în rețeaua PEUGEOT sau într-un Service autorizat.

Cutie de viteze automata

Cutie de viteze automată cu patru trepte care oferă, la alegere, confortul automat integral, îmbogățit cu programe sport și zăpadă, sau schimbarea manuală a vitezelor.

Vă sunt propuse doua moduri de conducere:

- funcționarea **automata**, pentru gestionarea electronica a schimbarii treptelor din cutie, cu programul **sport**, pentru un stil de conducere mai dinamic, sau programul **zapada**, pentru ameliorarea conducerii in caz de aderenta redusa,
- funcționarea **manuala**, pentru schimbarea secvențială a treptelor de către conducator.

Grila cutiei de viteze

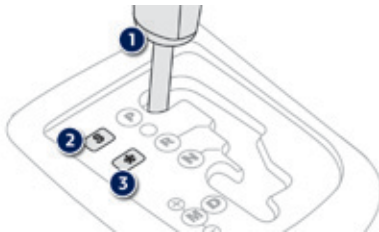

1. Maneta de selectare viteze.
2. Buton "S" (**sport**).
3. Buton "❄" (**zapada**).

Pozitia selectorului de viteze

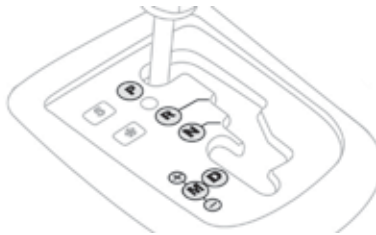

- P.** Staționare.
- Imobilizarea vehiculului, frână de mână acționata sau eliberată.
 - Pornire motor.
- R.** Mers înapoi.
- Manevre de mers cu spatele, vehiculul oprit, motorul la ralanti.
- N.** Punct mort.
- Imobilizare a vehiculului, frâna de staționare trasă.
 - Demaraj motor.
- D.** Funcționare automată.
- M + / -.** Funcționare manuală, cu schimbare secvențială a celor patru viteze.
- ☞ Dați un impuls către înainte, pentru a cupla o treaptă superioară. sau
 - ☞ Dați un impuls către înapoi, pentru a cupla o treaptă inferioară.

Afisare pe tabloul de bord



5

Când deplasați selectorul de viteze pe grilă pentru a selecta o poziție, marotorul corespunzător se afișează pe tabloul de bord.

- P.** Parking (Staționare).
R. Reverse (Mers înapoi).
N. Neutral (Punct mort).
D. Drive (Conducere automată).
S. Program **sport**.
 ❄. Program **zăpadă**.
1 2 3 4. Trepte de viteza cuplate în funcționare manuală.
 -. Valoare invalidă în funcționarea manuală.

Picior pe frana



- ☞ Apăsați pe pedala de frână când acest marotor se afișează pe tabloul de bord (ex.: pornire motor).

Pornire vehicul

- ☞ Acționați frâna de staționare.
- ☞ Selectați poziția **P** sau **N**.
- ☞ Porniți motorul.

În caz contrar, se aude un semnal sonor, însoțit de afișarea unui mesaj de avertizare.

- ☞ Cu motorul pornit, apăsați pe pedala de frână.
- ☞ Eliberați frâna de parcare.
- ☞ Selectați poziția **R**, **D** sau **M**.
- ☞ Eliberați progresiv pedala de frână.

Vehiculul începe să se deplaseze imediat.

i Dacă în timpul mersului, din neatenție treceți selectorul în poziția **N**, lăsați motorul la relanti, selectați poziția **D** înainte de a accelera.

i În cazul în care temperatura este sub -23 °C, este necesar să lăsați motorul să funcționeze în gol timp de patru minute, pentru a garanta buna funcționare și durata mare de viață a motorului și cutiei de viteze.

! Când motorul funcționează la relanti, frânele fiind eliberate, dacă este selectată poziția **R**, **D** sau **M**, vehiculul se deplasează chiar fără a interveni asupra accelerației. Când motorul este pornit, nu lăsați niciodată copiii nesupravegheați în interiorul vehiculului. În cazul efectuării unor operații de întreținere, motorul fiind pornit, trageți frâna de staționare și selectați poziția **P**.

Funcționare automată

- ☞ Selectați poziția **D** pentru cuplare **automată** a celor patru viteze.

Cutia de viteze funcționează în acest caz în modul autoadaptiv, fără intervenție din partea conducătorului. Ea selectează în permanență raportul de viteză cel mai bine adaptat la stilul de condus, la configurația drumului și la sarcina vehiculului.

Pentru a obține o accelerație maximă fără a atinge selectorul, apăsați până la capăt pedala de accelerație (kick down). Cutia de viteze retrogradează automat sau menține raportul selectat până la regimul maxim al motorului. În momentul frânării, cutia de viteze retrogradează automat pentru a oferi o frânare eficientă a motorului.

Când ridicați brusc piciorul de pe accelerație, cutia de viteze nu va trece într-o viteză superioară, și asta pentru a ameliora siguranța.

! Nu selectați niciodată poziția **N** când vehiculul este în mișcare. Nu selectați niciodată pozițiile **P** sau **R**, atâta timp cât vehiculul nu este imobilizat complet.

Programe sport si zapada

Aceste două programe specifice completează funcția automată în cazul utilizării cu totul speciale.

Program sport "S"

- ☞ Apăsați pe butonul "S", odată ce motorul este pornit.

Cutia de viteze preferă automat un stil de condus dinamic.



S apare pe panoul de bord.

Program zapada "❄"

- ☞ Apăsați pe butonul "❄", odată ce motorul este pornit.

Cutia de viteze se adaptează la condusul pe drumuri alunecoase.

Acest program ușurează demarajele și motricitatea când condițiile de aderență sunt scăzute.



❄ apare pe panoul de bord.

Revenire la functionare automata standard

- ☞ Oricând puteți apăsa din nou pe butonul selectat pentru a ieși din programul angajat și pentru a reveni în modul autoadaptiv.

Functionare manuala

- ☞ Selectați poziția **M** pentru trecerea **secvențială** în cele patru viteze.
- ☞ Împingeți selectorul spre semnul +, pentru a trece într-o treaptă superioară.
- ☞ Trageți selectorul spre semnul -, pentru a trece într-o treaptă inferioară.

Trecerea de la o treaptă la alta se face numai dacă condițiile de viteză ale vehiculului și regimul motorului o permite; în caz contrar, momentan vor fi impuse regulile de funcționare automată.



D dispăre și vitezele angajate apar succesiv pe panoul de bord.

În sub regim sau supra regim, viteza selectată clipește timp de câteva secunde, apoi viteza efectiv angajată se afișează. Trecerea de la poziția **D** (automată) la poziția **M** (manuală) se poate face în orice moment. La oprire sau în cazul unei viteze foarte scăzute, cutia de viteze selectează automat viteza **M1**. În funcționare manuală, programele sport și zăpadă sunt inoperante.

Valoare invalida in functionarea manuala



Acest simbol se afișează dacă o treaptă a fost prost angajată (selectorul se află între două poziții).

Oprirea vehiculului

Înainte de a opri motorul, puteți trece în poziția **P** sau **N** pentru a fi la punctul mort. În ambele cazuri, acționați frâna de mână pentru a imobiliza vehiculul.

i Dacă maneta nu este în poziția **P**, la deschiderea usii conducătorului sau după aproximativ 45 de secunde de la taierea contactului, un mesaj de alertă va apărea pe ecran.

☞ Reduceți selectorul de viteze în poziția **P**; semnalul sonor se întrerupe și mesajul dispăre.

În cazul conducerii pe un drum inundat sau al traversării unui curs de apă, rulați cu viteza foarte redusă.

Anomalie de functionare

SERVICE Contactul fiind pus, aprinderea acestui martor, însoțită de un semnal sonor și de un mesaj de alertă pe ecran, indică o defecțiune a cutiei de viteze.

În acest caz, aceasta trece în modul de funcționare de urgență, blocându-se pe viteza a 3-a. Veți simți un șoc puternic trecând de la **P** la **R** și de la **N** la **R**. Acest șoc nu prezintă nici un risc de deteriorare pentru cutia de viteze. Nu depășiți viteza de 100 km/h în limitele reglementărilor locale. Consultați de urgență rețeaua PEUGEOT sau un Service autorizat.



Riscați să deteriorați cutia de viteze:

- dacă apăsați în același timp pedalele de frână și accelerație,
- dacă forțați trecerea selectorului de viteze din poziția **P** într-o altă poziție, în cazul unei pene de baterie.

Pentru a limita consumul de carburant pe durata unei staționări prelungite cu motorul în funcțiune (ambuteiaj...), poziționați selectorul de viteze în poziția **N** și acționați frâna de parcare.

Cutie de viteze automata (EAT6)

Cutie de viteze automată cu șase trepte care oferă, la alegere, confortul automatizării integrale completate cu programele sport și zapada, sau schimbarea manuală a vitezelor. Vă sunt propuse două moduri de conducere:

- funcționarea **automată**, pentru gestionarea electronică a schimbării treptelor din cutie, cu programul **sport** pentru un stil de conducere mai dinamic, sau programul **zapada** pentru ameliorarea conducerii în cazul unei aderențe reduse.
- funcționarea **manuală**, pentru schimbarea secvențială a treptelor de către conducător.

Comanda cutiei de viteze

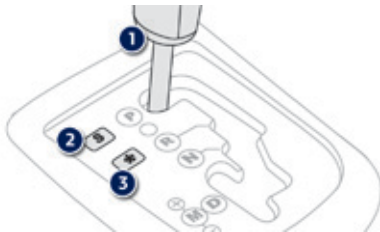

1. Selector de trepte.
2. Buton "S" (**sport**).
3. Buton "*" (**zapada**).

Pozițiile selectorului de viteze



- P.** Parcare.
- Imobilizarea vehiculului, cu frana de parcare acționată sau eliberată.
 - Pornire motor.
- R.** Mers înapoi.
- Manevre de mers înapoi; se cuplează cu vehiculul oprit, cu motorul la ralanti.
- N.** Punct mort.
- Imobilizarea vehiculului, frana de parcare acționată.
 - Pornire motor.
- D.** Funcționare automată.
- M + / -.** Funcționare manuală, cu schimbare secvențială a celor șase trepte.
- ☞ Dați un impuls către înainte, pentru a cupla treapta superioară.
 - sau
 - ☞ Dați un impuls către înapoi, pentru a cupla treapta inferioară.

Afisare pe tabloul de bord



5

Când deplasați selectorul de viteze pentru a selecta o poziție, martorul corespunzător se afișează pe tabloul de bord.

- P.** Parking (Parcare).
- R.** Reverse (Mers înapoi).
- N.** Neutral (Punct mort).
- D.** Drive (Funcționare automată).
- S.** Program **sport**.
- *. Program **zapada**.

1 2 3 4 5 6. Trepte de viteze cuplate în funcționare manuală.

- Valoare invalidă în funcționarea manuală.

Picior pe frana



- ☞ Apăsați pe pedala de frână când acest martor se afișează pe tabloul de bord (ex.: pornire motor).

Pornire vehicul

- ☞ Acționați frâna de parcare.
- ☞ Selectați poziția **P** sau **N**.
- ☞ Porniți motorul.

Dacă aceste condiții nu sunt îndeplinite, se aude un semnal sonor, însoțit de afișarea unui mesaj de avertizare.

- ☞ Cu motorul pornit, apăsați pe pedala de frână.
- ☞ Eliberați frâna de parcare.
- ☞ Selectați poziția **R**, **D** sau **M**.
- ☞ Eliberați progresiv pedala de frână.

Vehiculul începe să se deplaseze imediat.

i Dacă în timpul mersului, din neatenție treceți selectorul în poziția **N**, lăsați motorul la ralanti, apoi selectați poziția **D** înainte de a accelera. În cazul în care temperatura este sub -23 °C, este necesar să lăsați motorul să funcționeze în gol timp de patru minute, pentru a garanta buna funcționare și durata mare de viață a motorului și cutiei de viteze.

! Când motorul funcționează la ralanti, frânele fiind eliberate, dacă este selectată poziția **R**, **D** sau **M**, vehiculul se deplasează chiar fără a interveni asupra accelerației. Când motorul este pornit, nu lăsați niciodată copiii nesupravegheați în interiorul vehiculului. În cazul efectuării unor operații de întreținere, motorul fiind pornit, acționați frâna de parcare și selectați poziția **P**.

Functionare automata

☞ Selectați poziția **D** pentru cuplarea **automată** a celor șase trepte.

Cutia de viteze funcționează în acest caz în modul autoadaptiv, fără intervenție din partea conducătorului. Ea selectează în permanență treapta de viteză cea mai bine adaptată la stilul de conducere, la configurația drumului și la încărcarea vehiculului.

Pentru a obține o accelerație maximă fără a atinge selectorul, apăsați până la capăt pedala de accelerație (kick down). Cutia de viteze retrogradează automat sau menține raportul selectat până la turatia maxima a motorului. La franare, cutia de viteze retrogradează automat, pentru a oferi o frâna de motor eficientă.

Când ridicați brusc piciorul de pe accelerație, cutia de viteze nu va trece într-o viteză superioară, pentru a ameliora siguranța.

! Nu selectați niciodată poziția **N** când vehiculul este în mișcare.

Nu selectați niciodată pozițiile **P** sau **R**, cât timp vehiculul nu este imobilizat complet.

Mers inapoi

Cu contactul pus, la cuplarea mersului inapoi **R**, sistemul de asistență la parcare cu spatele se anclanșează automat. Pentru mai multe informații, consultați rubrica "Asistență la parcare cu spatele".

Funcție de tractiune autonoma (rulare fara a accelera)

Această funcție permite manevrarea vehiculului cu mare ușurință la viteze reduse (manevre de parcare, în ambuteiaje, ...).

Când motorul funcționează la ralanti, cu frâna eliberată și cu selectorul de viteze în una din pozițiile **D**, **M** sau **R**, **vehiculul se deplasează** imediat ce ridicați piciorul de pe pedala de frâna (chiar fără a atinge pedala de accelerație).

Programe sport și zapada

Aceste două programe specifice completează funcționarea automată în cazuri deosebite de utilizare.

Program sport "S"

☞ După ce motorul a pornit, apăsați pe butonul "**S**".

Cutia de viteze oferă un stil de conducere dinamic.



Pe tabloul de bord apare simbolul **S**.

Program zapada ❄️

☞ După ce motorul a pornit, apăsați pe butonul "❄️".

Cutia de viteze își adaptează funcționarea automată pentru conducere pe drumuri alunecoase.

Acest program facilitează pornirile și îmbunătățește tracțiunea în condiții de aderență redusă.



Pe tabloul de bord apare simbolul ❄️.

i Apăsați din nou pe butonul ales pentru a părăsi programul angajat și pentru a reveni la modul autoadaptiv.

Funcționare manuala

- ☞ Selectați poziția **M** pentru cuplarea **secventiala** a celor șase trepte.
- ☞ Deplasați selectorul spre semnul **+**, pentru a cupla treapta superioară.
- ☞ Deplasați selectorul spre semnul **-**, pentru a cupla treapta inferioară.

Trecerea de la o treaptă la alta se face numai dacă condițiile de viteză a vehiculului și turatia motorului o permit; în caz contrar, momentan vor fi impuse regulile de funcționare automată.



D dispare și vitezele cuplate apar succesiv pe tabloul de bord.

În condiții de subturatie sau supraturatie motor, viteza selectată clipește timp de câteva secunde, apoi viteza efectiv cuplata se afișează.

Trecerea de la poziția **D** (automată) la poziția **M** (manuală) se poate face în orice moment. La oprire, sau în cazul unei viteze foarte reduse, cutia de viteze selectează automat treapta 1-a.

i În funcționare manuala, programele sport și zapada sunt inoperante.

Valoare invalida in functionarea manuala



Acest simbol se afișează dacă o treaptă a fost cuplata defectuos (selectorul se află între două poziții).

Oprirea vehiculului

Înainte de a opri motorul, puteți trece selectorul în poziția **P** sau **N** pentru punctul mort.

În ambele cazuri, acționați frâna de parcare, pentru a imobiliza vehiculul.

- i** Dacă selectorul nu este în poziția **P**, la deschiderea ușii conducătorului sau după aproximativ 45 de secunde de la taierea contactului, un mesaj de avertizare va apărea pe ecran.
 - ☞ Reduceți selectorul de viteze în poziția **P**; mesajul dispare.

În cazul conducerii pe un drum inundat sau al traversării unui curs de apă, rulați cu viteza foarte redusă.

Anomalie de funcționare

SERVICE

Când contactul este pus, aprinderea acestui martor, însoțită de un semnal sonor și de un mesaj de avertizare pe ecran, indică o defecțiune a cutiei de viteze.

În acest caz, aceasta trece în modul de funcționare de avarie, blocându-se în treapta a 3-a. Veți simți un șoc puternic trecând de la **P** la **R** și de la **N** la **R**. Acest șoc nu prezintă nici un risc de deteriorare pentru cutia de viteze. Nu depășiți viteza de 100 km/h în limitele reglementărilor locale.

Consultați de urgență rețeaua PEUGEOT sau un Service autorizat.



Riscați să deteriorați cutia de viteze:

- dacă apăsați în același timp pedalele de frână și accelerație,
- dacă forțați trecerea selectorului de viteze din poziția **P** într-o altă poziție, în cazul unei pene de baterie.



Pentru a limita consumul de carburant pe durata unei staționări prelungite cu motorul în funcțiune (ambuteiaj...), poziționați selectorul de viteze în poziția **N** și acționați frâna de parcare.

Indicator de schimbare a treptei

Sistem ce permite reducerea consumului de carburant, recomandând schimbarea într-o treaptă superioară.

i În cazul unei cutii de viteze pilotate sau automate, sistemul este activ numai în modul manual.

Funcționare

În funcție de modul de conducere și de echiparea vehiculului dumneavoastră, sistemul vă poate indica să creșteți una sau mai multe trepte de viteză. Puteți urma această indicație fără a trece prin rapoartele intermediare. Recomandările de utilizare a treptelor de viteză nu trebuie considerate drept obligatorii. Practic, configurația drumului, densitatea circulației sau siguranța rămân elementele determinante în alegerea raportului optim. Conducătorul este cel care are responsabilitatea de a urma sau nu indicațiile sistemului. Această funcție nu poate fi dezactivată.

Exemplu:

- Sunteți în treapta a 3-a de viteză.
- Apăsați moderat pedala de accelerație.
- Sistemul poate să vă propună, dacă sunt îndeplinite condițiile, schimbarea treptei superioare.



Informația apare pe tabloul de bord, sub forma unei săgeți însoțite de numărul treptei propuse.

i La vehiculele echipate cu cutie de viteze manuala, sageata este insotita de numărul treptei propuse.

i În caz de conducere ce solicită în mod special performanțele motorului (apăsare bruscă pe accelerație, de exemplu, pentru efectuarea unei depășiri...), sistemul nu va recomanda nici o schimbare de treaptă. Sistemul nu vă va propune în nici un caz:

- să cuplați prima treaptă,
- să cuplați mersul înapoi,
- să cuplați treapta inferioară.

Stop & Start

Sistemul Stop & Start trece motorul momentan în stare de veghe - mod STOP - pe durata fazelor de oprire din circulație (semafoare, ambuteiaje, altele...). Motorul pornește din nou, automat, - mod START - imediat ce doriți să reporniți. Repornirea se efectuează instantaneu, rapid și silentios.

Perfect adaptat pentru utilizare urbană, sistemul Stop & Start permite reducerea consumului de carburant, a emisiilor de gaze poluante și a nivelului sonor la oprire.

Funcționare Trecerea motorului în mod STOP

ECO

Motorul "ECO" se aprinde pe tabloul de bord și motorul trece în stare de veghe:

- **la o cutie de viteze pilotată cu 5 trepte**, cu vehiculul oprit, când apăsați pedala de frână, sau treceți selectorul de viteze în poziția **N**.

Un contor de timp cumulează timpul de trecere în modul STOP pe durata parcurgerii unui traseu. El se resetează (aducere la zero) la fiecare punere a contactului cu cheia.

i Pentru confort, în timpul unei manevre de parcare, modul STOP este indisponibil timp de câteva secunde după decuplarea mersului înapoi. Modul STOP nu modifică funcțiile vehiculului, cum ar fi frânarea, asistarea direcției...

! Nu alimentați cu carburant când motorul este în mod STOP; este imperativă tăierea contactului cu cheia.

Cazuri particulare: mod STOP indisponibil

Modul STOP nu se activează când:

- usa conducătorului este deschisă,
- centura de siguranță a conducătorului este decuplată,
- menținerea confortului termic în habitacul o necesită,
- dezaburirea este activată,
- unele condiții punctuale (încărcarea bateriei, temperatura motorului, asistarea la frânare, temperatura exterioară...) o necesită, pentru asigurarea controlului sistemului.

ECO Martorul "ECO" clipește câteva secunde, apoi se stinge.

Aceasta functionare este perfect normala.

Trecerea motorului in mod START

ECO

Martorul "ECO" se stinge și motorul reporneste **cu o cutie de viteze pilotata:**

- cu selectorul de viteze în poziția **A** sau **M**, cand eliberați pedala de frână,
- sau cu selectorul de viteze în poziția **N** și pedala de frână eliberată, cand treceți selectorul de viteze în poziția **A** sau **M**, sau cand cuplați mersul inapoi.

Cazuri particulare: declansare automata a modului START

Din motive de siguranta, modul START se declanșează automat când:

- deschideti usa conducătorului,
- decuplati centura de siguranță a conducătorului,
- viteza vehiculului depășește 3 km/h cu o cutie de viteze pilotata,
- unele condiții punctuale (încărcarea bateriei, temperatura motorului, asistarea la frânare, temperatura exterioară...) o necesită, pentru asigurarea controlului sistemului sau al vehiculului.

ECO Martorul "ECO" clipește câteva secunde, apoi se stinge.

Aceasta functionare este perfect normala.

Neutralizare / Reactivare manuala

În unele cazuri, cum ar fi necesitatea menținerii confortului termic în habitacul, poate fi utilă neutralizarea sistemului Stop & Start.

Solicitarea de neutralizare poate fi efectuată în orice moment, de la punerea contactului.

Dacă motorul este în mod STOP, el pornește imediat.

Sistemul Stop & Start se reactivează automat la fiecare punere a contactului.

! Deschiderea capotei motorului

Înainte de orice intervenție în compartimentul motorului, neutralizați sistemul Stop & Start pentru a evita orice risc de ranire legat de o declanșare automată a modului START.



! Conducere pe un drum inundat

Înainte de a vă angaja într-o zonă inundată, se recomandă insistent neutralizarea sistemului Stop & Start. Pentru mai multe informații privind recomandările de conducere, în special pe drumuri inundate, consultați rubrica corespunzătoare.



Apasați pe acest buton pentru a neutraliza sistemul.

Neutralizarea este confirmată prin aprinderea matorului butonului și afișarea unui mesaj.

O nouă apăsare pe acest buton reactivează funcția.

Martorul butonului se stinge și este afișat un mesaj.

Anomalie de funcționare

În cazul unei disfuncții a sistemului, matorul comenzii "ECO OFF" se aprinde intermitent câteva momente, apoi rămâne aprins continuu. Efectuați o verificare în rețeaua PEUGEOT sau la un Service autorizat.

În caz de anomalie în mod STOP, este posibil ca motorul să se oprească. Toți matorii de pe tabloul de bord se aprind. În acest caz este necesară tăierea contactului și apoi repornirea cu cheia.

! Sistemul Stop & Start necesită o baterie de 12 V de tehnologie și cu caracteristici specifice. Orice intervenție la acest tip de baterie trebuie realizată exclusiv în rețeaua PEUGEOT sau la un Service autorizat. Pentru mai multe informații privind bateria de 12 V, consultați rubrica corespunzătoare.

Limitator de viteza

Sistem care impiedica conducatorul să depășească viteza programată a vehiculului. Când viteza limită este atinsă, apăsarea pedalei de accelerație nu mai produce nici un efect.

Punerea în funcțiune a limitatorului este manuală: aceasta necesită o viteză programată mai mare de 30 km/h.

Oprirea funcționării limitatorului este obținută printr-o acționare manuală a comenzii.

O apăsare puternică a pedalei de accelerație face ca vehiculul să depășească viteza programată. Pentru a reveni la viteza programată este suficientă revenirea la o viteză inferioară vitezei programate.

Valoarea vitezei programate rămâne în memorie dacă se întrerupe contactul.

i Limitatorul nu poate în nici un caz să înlocuiască respectarea regulilor de limitare a vitezei și nici atenția conducătorului auto.

Comenzi in spatele volanului

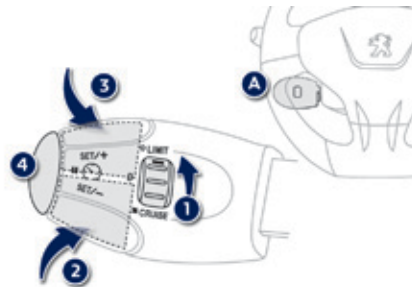

Comenzile pentru această funcție sunt grupate pe maneta A.

1. Rolă pentru selecția modului limitator.
2. Tastă de reducere a valorii.
3. Tastă de creștere a valorii.
4. Tastă pentru pornirea/oprirea limitării.

Afisare pe tabloul de bord

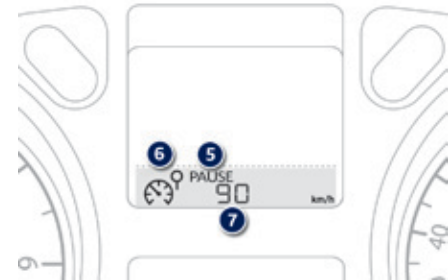

Informațiile programate sunt grupate pe acest afișaj al tabloului de bord.

5. Informație despre pornirea / oprirea limitării.
6. Indicație privind selectarea funcției limitator.
7. Valoarea vitezei programate.

5

Programare

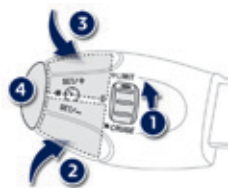

- ☞ Rotiți rola 1 în poziția "LIMIT": selectarea modului limitator este activată, fără ca el să fie pus în funcțiune (PAUZA).

Nu este necesar să se pună limitatorul în funcțiune pentru a regla viteza.

- ☞ Reglați valoarea prin apăsarea tastelor 2 sau 3 (ex.: 90 km/h). Puteți regla viteza programată apăsând tastele 2 și 3 în felul următor:
 - cu + sau - 1 km/h = apăsare scurtă,
 - cu + sau - 5 km/h = apăsare lungă,
 - cu pasi de + sau - 5 km/h = apăsare continuă.

- ☞ Porniți limitatorul prin apăsarea tastei 3.
- ☞ Opriiți limitatorul prin apăsarea tastei 4: afișajul confirmă oprirea (PAUSE).
- ☞ Reporniți limitatorul printr-o altă apăsare a tastei 4.

Depășirea vitezei programate

O apăsare pe accelerație pentru depășirea vitezei programate va fi inactivă, cu excepția cazului în care **apăsați foarte tare** pedala de accelerație, depășind **punctul de rezistență**.

Limitatorul se dezactivează momentan și viteza programată care este afișată pe bord clipește, fiind emis și un semnal sonor.

Revenirea la viteza programată, prin decelerare voluntară sau nu a vehiculului, anulează automat clipirea și semnalul sonor se oprește.

lesire din modul limitator

- ☞ Plasați roțița 1 în poziția "0"; modul limitator este anulat. Afișajul revine la totalizatorul de km.

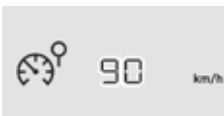
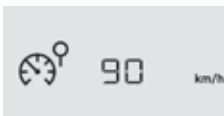

Anomalie de functionare



În caz de disfuncție a limitatorului, viteza programată este ștersă antrenând clipirea liniuțelor.

Verificați în rețeaua PEUGEOT sau la un Service autorizat.

! În caz de coborâre abruptă, sau de accelerare puternică, limitatorul de viteză nu va putea împiedica vehiculul să depășească viteza programată. Pentru a evita orice risc de blocare a pedalelor:

- asigurați fixarea corectă a covorasului,
- nu suprapuneți niciodată mai multe covorașe.

Regulator de viteza

Sistem ce menține automat viteza vehiculului la valoarea programată de conducătorul auto, fără a acționa pedala de accelerație.

Punerea în funcțiune a regulatorului este manuală: aceasta necesită o viteză a vehiculului de minim 40 km/h, cât și cuplarea:

- treptei a 4-a, pentru cutia de viteze manuală,
- treptei a 2-a, în mod secvențial, pentru cutia de viteze pilotată sau automată,
- poziției **A**, la cutia de viteze pilotată, sau **D** la cutia de viteze automată.

Oprirea regulatorului este obținută prin comandă manuală, sau prin acționarea pedalelor de frână sau de ambreiaj, sau în caz de declanșare a sistemelor de control al traiectoriei, din motive de siguranță. Apăsând pe pedala de accelerație este posibil să depășiți temporar viteza programată. Pentru a reveni la viteza programată este suficient să eliberați pedala de accelerație. Tăierea contactului anulează valoarea vitezei programate.

Comenzi in spatele volanului

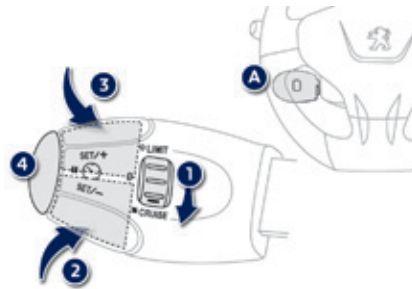

Comenzile acestui sistem sunt grupate pe maneta **A**.

1. Rola de selectare a modului regulator.
2. Tastă de diminuare a vitezei.
3. Tastă de creștere a vitezei.
4. Tastă de oprire / reluare a funcției.

i Regulatorul nu poate, în nici un caz, înlocui respectarea limitărilor de viteză și nici vigilența conducătorului.

Afisare pe tabloul de bord

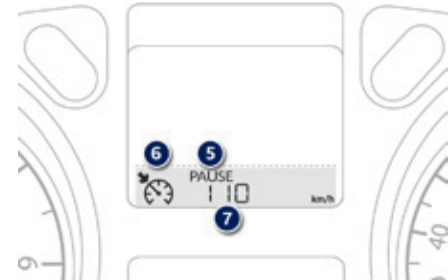

Informațiile programate sunt regrupate pe afișajul din tabloul de bord.

5. Indicator de oprire / reluare a funcției.
6. Indicator de selectare a funcției regulatorului.
7. Valoarea vitezei programate.

5

Programare

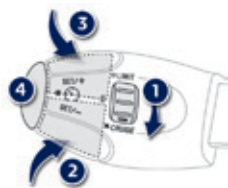

- ☞ Mutați rola 1 în poziția **"CRUISE"**: selectarea modului regulator este realizată, fără ca acesta să fie pus în funcțiune (PAUSE).
- ☞ Reglați viteza programată accelerând până la viteza dorită, apoi apăsați pe tasta 2 sau 3 (ex.: 110 km/h).

Puteți în continuare modifica viteza programată cu ajutorul tastelor 2 și 3:

- cu + sau - 1 km/h = apăsare scurtă,
- cu + sau - 5 km/h = apăsare lungă,
- în pași de + sau - 5 km/h = apăsare continuă.

- ☞ Opriiți regulatorul apăsând tasta 4: afișajul confirmă oprirea (PAUSE).
- ☞ Porniți regulatorul din nou, apăsând din nou tasta 4.

Depășirea viteze programate

Depășirea voluntară sau nu a vitezei programate determină clipirea acesteia pe afișaj.

Revenirea la viteza programată, prin decelerare voluntară sau nu, anulează automat clipirea.

Lesire din modul de deplasare cu viteza de croaziera

- ☞ Mutați rola 1 în poziția **"0"**: modul regulator este deselectat. Afișajul revine la indicarea kilometrajului.

Anomalie de funcționare



În caz de defecțiune a regulatorului, viteza se șterge și este înlocuită de linii ce clipesc. Verificați sistemul în rețeaua PEUGEOT sau într-un Service autorizat.

- !
- Când regulatorul funcționează fiți vigilenți; dacă mențineți apăsată una dintre tastele de modificare a vitezei programate: aceasta poate antrena o schimbare foarte rapidă a vitezei vehiculului.
- Nu utilizați regulatorul de viteză pe drumuri acoperite cu gheață sau în condiții de circulație aglomerată. În cazul coborârilor abrupte, regulatorul de viteză nu va putea împiedica vehiculul să depășească viteza programată.
- Pentru a evita orice risc de blocare a pedalelor:
- aveți grijă la corectă fixare a covorașului,
 - nu suprapuneți niciodată mai multe covorașe.

Asistența la parcare cu spatele



Cu ajutorul senzorilor aflați în bara de protecție, această funcție vă semnalează apropierea de orice obstacol (persoane, vehicule, arbori, bariere...) ce intră în zona de detecție. Unele obstacole (țărșuș, baliză de șantier...) detectate la început, nu mai sunt vizibile la sfârșitul manevrei datorită prezenței zonelor moarte.

! Această funcție nu poate, în nici un caz, înlocui vigilența șoferului.

Activarea se face prin cuplarea marșarierului.
Este însoțită de un semnal sonor.
Oprirea se face prin decuplarea marșarierului.

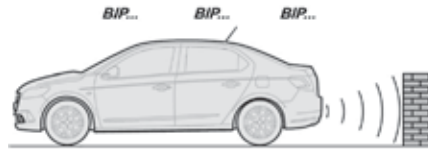

Asistența sonora

Informația de apropiere este dată de un semnal intermitent, cu frecvență din ce în ce mai mare pe măsură ce vă apropiați de obstacol. Sunetul emis prin difuzor (stânga sau dreapta) permite identificarea direcției în care se află obstacolul. Dacă distanța "vehicul/obstacol" ajunge sub treizeci centimetri, semnalul sonor devine continuu.

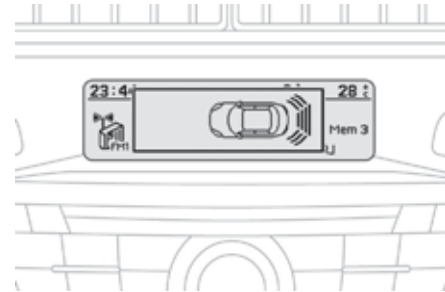

Asistența grafică

Ea completează semnalul sonor prin afisarea pe ecran a unor segmente din ce în ce mai apropiate de vehicul. La o distanță foarte redusă de obstacol, pe ecran se afișează simbolul "Pericol".

5

Neutralizare / Activare asistența la parcare cu spatele



Neutralizarea sau activarea funcției se efectuează din meniul de configurare al vehiculului.

Starea funcției este memorată la întreruperea contactului.

Pentru mai multe detalii asupra accesului la meniul asistenței la parcare, consultați partea "Personalizare - Configurare" de pe ecran, la capitolul "Verificarea funcționării vehiculului".

i Funcția va fi neutralizată automat în caz de tractare a unei remorci sau de montare a unui suport pentru biciclete (vehicul echipat cu un dispozitiv de remorcare sau suport pentru biciclete recomandat de PEUGEOT).

Anomalie de funcționare

SERVICE În caz de disfuncție a sistemului, la trecerea în marșarier, acest martor se aprinde pe tabloul de bord și/sau un mesaj apare pe ecran, însoțit de un semnal sonor (bip scurt).

Consultați rețeaua PEUGEOT sau un Service autorizat.

i Pe vreme rea sau pe timp de iarnă, asigurați-vă că senzorii nu sunt acoperiți cu noroi, gheață sau zăpadă. La cuplarea mersului înapoi, un semnal sonor (bip lung) vă indică faptul că senzorii ar putea fi acoperiți. Anumite surse sonore (motocicletă, camion, pickhammer...) pot declanșa semnale sonore de asistență la parcare.

Comenzi de iluminat

Dispozitiv de selectare și comandă a diferitelor lumini față și spate care asigură iluminatul vehiculului.

Iluminat principal

Diferitele lumini din fața și din spatele vehiculului sunt concepute pentru a adapta progresiv vizibilitatea șoferului în funcție de condițiile climatice și de luminozitate:

- luminile de poziție, pentru a fi văzut,
- lumini de întâlnire pentru a vedea, fără a orbi ceilalți șoferi,
- lumini de drum, pentru a vedea bine în cazul în care drumul este liber.

Iluminatul adițional

Alte tipuri de lumini sunt instalate pentru a corespunde condițiilor speciale de vizibilitate:



- lumină ceață spate,
- proiectoare ceață față.

i În unele condiții de climă (temperatură scăzută, umiditate), este normală apariția fenomenului de aburire a suprafeței interioare a farurilor și a luminilor din spate; acesta dispare în câteva minute, după aprinderea luminilor.

Inel de selectare a modului de iluminat principal

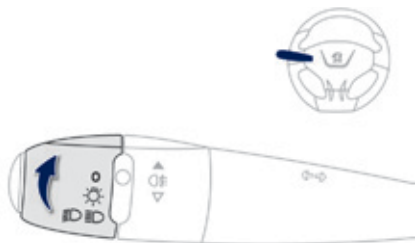
Rotiți-l pentru a plasa simbolul dorit în dreptul reperului.



-  Lumini stinse (contact taiat) / Lumini de zi (motor pornit).
-  Numai lumini de poziție.
-  Fază scurtă sau fază lungă.

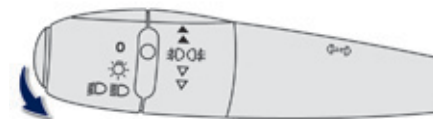

Maneta de inversare a luminilor

Trageți de comanda pentru a comuta luminile de intalnire cu luminile de drum.

În modul de funcționare cu lumini stinse și lumini de poziție, conducatorul poate aprinde direct luminile de drum (apel de faruri) cat timp cât menține maneta trasă.

Afisare

Aprinderea martorului corespunzător de pe tabloul de bord confirmă punerea în funcțiune a tipului de iluminat selectat.

Inel pentru selectarea luminilor de ceață

Acestea funcționează cu luminile de întâlnire sau cu cele de drum aprinse.

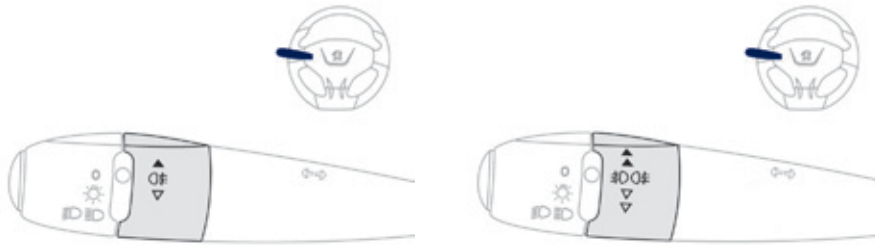

6

Lumină de ceață spate

- ☞ Pentru a aprinde lumina, rotești inelul spre înainte.
- ☞ Pentru a o stinge rotești inelul spre înapoi.

Proiector anticeață față și lumină de ceață spate

- Dați un impuls, rotind inelul:
- ☞ spre înainte, o primă dată, pentru a aprinde luminile de ceață față,
 - ☞ spre înainte, a 2-a oară, pentru a aprinde lumina de ceață spate,
 - ☞ spre înapoi, o primă dată, pentru a stinge lumina de ceață spate,
 - ☞ spre înapoi, a 2-a oară, pentru a stinge luminile de ceață față.

În momentul stingerii manuale a luminilor de întâlnire, luminile de ceață și luminile de poziție vor rămâne aprinse.

- ☞ Rotești inelul spre înapoi pentru a stinge luminile de ceață, luminile de poziție se vor stinge și ele.

! Pe timp frumos sau pe ploaie, atât ziua cât și noaptea, este interzis să se folosească luminile de ceață din față și spate. În aceste cazuri puterea fasciculelor luminoase îi poate orbi pe ceilalți participanți la trafic. Acestea trebuie utilizate exclusiv în condiții de ceață sau ninsoare.

În aceste condiții meteorologice, trebuie să aprindeți manual luminile de ceață și faza scurtă, deoarece senzorul de lumină poate detecta o luminozitate suficientă.

Nu uitați să stingeți farurile ceață din față și luminile de ceață din spate imediat ce nu mai sunt necesare.

i Stingerea luminilor la întreruperea contactului

La întreruperea contactului, toate luminile se sting instantaneu, cu excepția fazei scurte în cazul în care iluminatul de însoțire automat este activat.

i Aprinderea luminilor după întreruperea contactului

Pentru a reactiva comanda de iluminat, rotiți inelul în poziția "0" - lumini stinse, apoi în poziția dorită de dumneavoastră. La deschiderea portierei conducătorului va fi emis un semnal sonor temporar pentru a vă aminti că luminile sunt aprinse.

Iluminatul, cu excepția luminilor de poziție, va fi întrerupt automat după treizeci de minute pentru a nu se descărca bateria.

Lumini de zi*

La pornirea vehiculului, luminile de zi se aprind automat, dacă comanda luminilor este în poziția "0".



Aprinderea luminilor de poziție, de întâlnire sau de drum, duce la stingerea luminilor de zi.

i Aceasta funcție nu poate fi dezactivată.

Iluminat de însoțire manual

Aprinderea temporară a fazei scurte, după ce s-a întrerupt contactul vehiculului, facilitează ieșirea conducătorului auto din vehicul în caz de luminozitate scăzută.

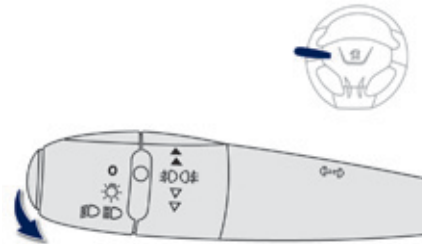

Punerea în funcțiune

- ☞ Contactul fiind întrerupt, efectuați un "apel cu farurile" folosind comanda pentru lumini.
- ☞ Un nou "apel cu farurile" oprește funcția.

Oprire

Iluminatul de însoțire manual se oprește automat la capătul unei perioade prestabilite.

* În funcție de țara de comercializare.

Reglare proiectoare pe verticala

Pentru a nu deranja pe ceilalți participanți la trafic, proiectoarele trebuie să fie reglate pe înălțime în funcție de încărcarea vehiculului.

Acest reglaj poate fi realizat cu ajutorul comenzii amplasate:

- în compartimentul motorului,
- în partea stânga jos fata de volan (în funcție de versiune).

In compartimentul motorului

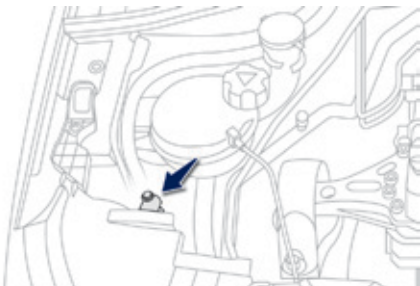

- ☞ Ridicați capota motorului pentru a ajunge la comandă (câte una pentru fiecare far).
- ☞ Rotiți comanda pentru a regla înălțimea farurilor.

In stanga volanului



- 0** Una sau două persoane pe locurile din față.
 - 5 persoane.
- 1** 5 persoane + sarcina maximă autorizată în portbagaj.
 - Conducător auto singur + sarcina maximă autorizată în portbagaj.

Pozițiile superioare pot fi utilizate, dar există riscul de limitare a campului iluminat de faruri.

i Deplasari in strainatate

Modul în care sunt proiectate luminile de întâlnire permite, fără nicio modificare, conducerea într-o țară în care sensul de circulație este inversat față de cel din țara de comercializare a vehiculului dumneavoastră.

i Reglajul inițial este în poziția "0".

Comanda stergatoare de geam

Comenzi manuale

Comanda stergatoarelor de geamuri se efectuează direct de la conducător.

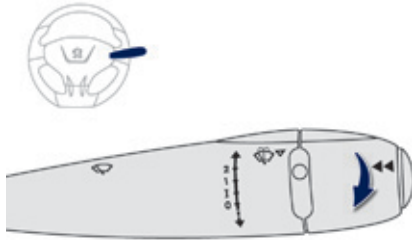

Stergatoare de parbriz

Comanda de selectare a cadentei de stergere: ridicați sau coborâți comanda până în poziția dorită.

2

Stergere rapidă (precipitații puternice).

1

Stergere normală (ploaie moderată).

I

Stergere intermitentă (proporțională cu viteza vehiculului).

0

Oprit.



Stergere pas cu pas (apăsați în jos și eliberați).

Spălător parbriz față

Trageți comanda ștergătoarelor spre dumneavoastră. Este acționat spălătorul și apoi ștergătoarele funcționează pentru o durată determinată.

i

Jigloarele nu sunt reglabile. Nu încercați să le reglați (risc de deteriorare a acestora).

6

Pozitie speciala a stergatoarelor de parbriz

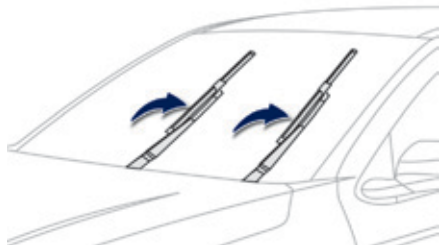

Această poziție permite degajarea lamelor stergătoarelor de parbriz.

Permite curățarea lamelor sau înlocuirea ștergătoarelor. De asemenea, poate fi utilizată, pe timp de iarnă, pentru a degaja lamele de pe parbriz.

- ☞ În minutul ce urmează tăierii contactului, orice acțiune a comenzii ștergătoarelor de geamuri poziționează stergătoarele în poziție verticală.
- ☞ Pentru a readuce ștergătoarele în poziție normală după intervenție, puneți contactul și acționați comanda.

i Pentru a păstra eficacitatea ștergătoarelor cu lame plate, vă recomandăm:

- să le manipulați cu atenție,
- să le curățați în mod regulat cu apă cu săpun,
- să nu le utilizați pentru a susține o placă de carton presată pe parbriz,
- să le înlocuiți la primele semne de uzură.

Plafoniere

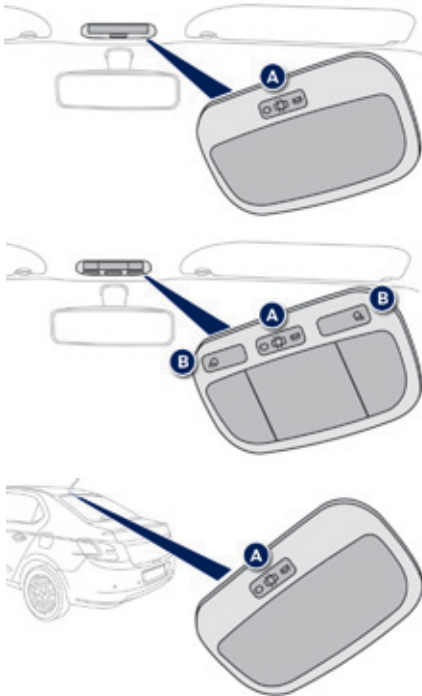

- A. Plafoniere
B. Lumini pentru citit harta

Plafoniere față și spate



În această poziție, plafoniera se aprinde treptat:

- la deblocarea vehiculului,
- la scoaterea cheii din contact,
- la deschiderea unei uși,
- la activarea butonului de blocare al telecomenzii, pentru a repera vehiculul.

Se stinge treptat:

- la blocarea vehiculului,
- la punerea contactului,
- 30 de secunde după închiderea ultimei uși.



Stinsă în permanență.



Iluminat permanent.

i

Cu modul "iluminat permanent", durata de aprindere variază, în funcție de context:

- după întreruperea contactului, aproximativ zece minute,
- în modul de economie de energie, aproximativ 30 secunde,
- cu motorul pornit, fără limită.

Lumină față pentru citit harta



Cu contactul cuplat, acționați întrerupătorul corespunzător.

Lumini semnalizatoare de direcție

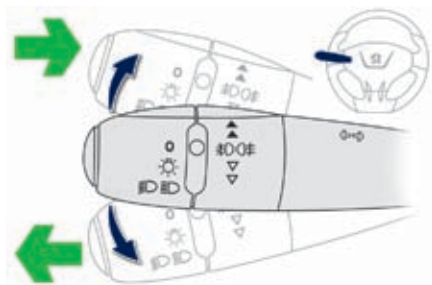

- ☞ Stanga: coborati comanda luminilor dincolo de punctul de rezistență.
- ☞ Dreapta: ridicati comanda luminilor dincolo de punctul de rezistență.

Trei aprinderi intermitente

- ☞ Dați un impuls în sus sau în jos, fără a depăși punctul de rezistență; luminile semnalizatoare de direcție corespunzătoare se vor aprinde de trei ori.

Semnal de avarie

Avertizare vizuala pentru a atenționa ceilalți participanți la trafic prin luminile de semnalizare aprinse despre o pană, în caz de tractare, sau dacă a avut loc un accident.



- ☞ Apăsați acest buton, luminile semnalizatoare de direcție clipesc. Poate funcționa și cu contactul tăiat.

Aprindere automată a luminilor de avarie

La o frână de urgență, în funcție de decelerare, luminile de avarie se aprind automat.

Ele se sting automat la prima accelerare.

- ☞ De asemenea, le puteți stinge apăsând pe buton.

Claxon

Sistemul de avertizare sonoră indică celorlalți participanți la trafic prezența unui pericol iminent.

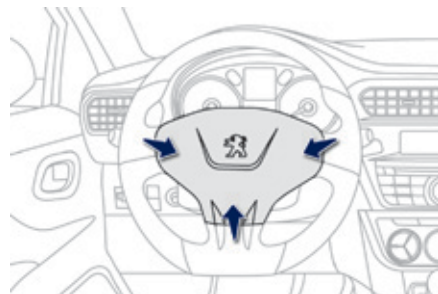

- ☞ Apăsați pe partea centrală a volanului.

Detectare pneu dezumflat

Sistem care controlează automat presiunea din pneuri în rulare.

Sistemul supraveghează presiunea din cele patru pneuri, din momentul în care vehiculul se pune în mișcare.

El compară informațiile generate de senzorii de viteză roată **cu valorile de referință care trebuie reinitializate după fiecare ajustare a presiunii din pneuri sau înlocuire de roată.**

Sistemul declanșează o avertizare imediat ce detectează o scădere a presiunii în unul sau mai multe pneuri.



Sistemul de detectare a pneului dezumflat nu înlocuiește nici atenția conducătorului.

Acest sistem nu înlocuiește controlul lunar al presiunii de umflare a pneurilor (inclusiv roata de rezervă), ca și înainte de orice călătorie mai lungă.

Rularea cu un pneu dezumflat degradează ținuta de drum, mărește distanțele de frânare și provoacă uzura prematură a pneului, în special în condiții severe (încărcare maximă, viteză ridicată, trasee lungi).



Valorile presiunilor de umflare prevăzute pentru vehiculul dvs. sunt menționate pe eticheta de presiune pneuri.

Pentru mai multe informații privind elementele de identificare, consultați rubrica corespunzătoare.

Controlul presiunii din pneuri trebuie efectuat "la rece" (vehicul oprit de 1 oră, după un traseu mai scurt de 10 km, parcurs cu viteză moderată).

În caz contrar (la cald), adăugați 0,3 bari la valorile indicate pe eticheta.



Rularea cu un pneu dezumflat mărește consumul de carburant.

Avertizare de pneu dezumflat



Se traduce prin aprinderea continua a acestui martor, însoțită de un semnal sonor și de afișarea unui mesaj.

- ☞ Reduceți imediat viteza, evitați acționarea bruscă a volanului și a franelor.
- ☞ Oprite-vă imediat ce este posibil, când condițiile de circulație o permit.

! Pierderea de presiune detectată nu antrenează întotdeauna o deformare vizibilă a pneului. Nu va mulțumiți cu un simplu control vizual.

- ☞ Dacă dispuneți de un compresor (de exemplu cel din kitul de depanare provizorie a pneului) controlați presiunea din cele patru pneuri, la rece. Dacă nu este posibil să efectuați imediat această verificare, ruțați cu prudență, cu viteză redusă.

sau

- ☞ În caz de pană, utilizați kitul de depanare provizorie a pneului, sau roata de rezervă (în funcție de echipare).

i Avertizarea este menținută până la reinițializarea sistemului.

Reinițializare

Reinițializarea sistemului este necesară după fiecare ajustare a presiunii dintr-unul sau mai multe pneuri și după înlocuirea unei sau mai multor roți.

! Înaintea reinițializării sistemului, asigurați-vă că presiunea din cele patru pneuri este adecvată pentru condițiile de utilizare a vehiculului și este conformă cu indicațiile înscrise pe eticheta de presiune pneuri. Avertizarea de pneu dezumflat nu este relevantă decât dacă sistemul a fost reinițializat după ajustarea corectă a presiunii din cele patru pneuri. Sistemul de detectare a pneurilor dezumflate nu avertizează asupra unei presiuni eronate în momentul reinițializării.

Cererea de reinitializare a sistemului se realizează cu **contactul pus și vehiculul oprit**:

- prin intermediul meniului de configurare vehicul, pentru vehiculele echipate cu ecran,
- prin intermediul butonului situat în torpedou, pentru vehiculele fără ecran.



Ecraan monocrom C

- ☞ Apasati pe tasta **MENIU** pentru acces la meniul general.
- ☞ Apasati pe una din tastele "◀" sau "▶", pentru a selecta meniul "**Personalizare-configurare**", apoi validati apasand tasta centrala.
- ☞ Apasati pe una din tastele "◀" sau "▶", pentru a selecta meniul "**Definirea parametrilor vehiculului**", apoi validati apasand tasta centrala.
- ☞ Apasati tastele "◀" sau "▶" pentru a selecta categoria "**Asistare la conducere**", apoi validati apasand tasta centrala.
- ☞ Apasati pe una din tastele "◀" sau "▶", pentru a selecta "**Umflare pneuri**", apoi "**Reinitializare**", puis apoi validati apasand tasta centrala.
Un mesaj confirma reinitializarea.

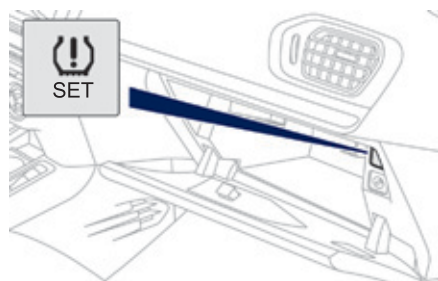

Vehicule fara ecran

- ☞ Deschideti torpedoul.
 - ☞ Efectuati o apasare lunga pe acest buton.
- Un semnal sonor cu sunete joase confirma reinitializarea.
- Un semnal sonor cu sunete inalte indica faptul ca reinitializarea nu a fost efectuata.

Noii parametri de presiune inregistrati sunt considerati de sistem ca valori de referinta.

! Avertizarea referitoare la pneuri dezumflate nu este functionala decat daca este efectuata reinitializarea sistemului, cu presiunea din toate cele patru pneuri reglata corect.

i Lanturi pentru zapada

Sistemul nu trebuie reinitializat dupa montarea sau demontarea lanturilor pentru zapada.

Anomalie de functionare



Aprinderea intermitenta, apoi continua, a matorului de pneu dezumflat, insotita de aprinderea matorului de Service, indica o disfunctie la nivelul sistemului.

In acest caz, supravegherea nivelului de umflare a pneurilor nu mai este asigurata. Verificati sistemul in retea PEUGEOT sau la un Service autorizat.

i Dupa orice interventie asupra sistemului, este necesara verificarea presiunii din cele patru pneuri si apoi reinitializarea sistemului.

Sisteme de asistare la frânare

Aceste sisteme complementare vă ajută să frânați în condiții optime în situații de urgență:

- sistemul antiblocare roți (ABS),
- repartitorul electronic de frânare (REF),
- asistare la frânarea de urgență (AFU).

Sistem antiblocare roți și repartitor electronic de frânare

Aceste două sisteme asociate măresc stabilitatea și maniabilitatea vehiculului dumneavoastră la frânare, în special pe carosabil degradat sau alunecos.

Activare

Dispozitivul de antiblocare intervine automat când există risc de blocare a roților. Funcționarea normală a sistemului ABS se poate manifesta prin vibrații ușoare ale pedalei de frână.

! În caz de frânare de urgență, apăsați puternic fără să eliberați pedala.

Anomalie de funcționare



Aprinderea acestui mator, însoțită de un semnal sonor și de un mesaj pe ecran, indică disfuncția sistemului

ABS ceea ce ar putea provoca pierderea controlului vehiculului la frânare.



Aprinderea acestui mator, împreună cu aprinderea matorilor **STOP** și **ABS**, însoțite de un semnal sonor și de un

mesaj pe ecran, indică o disfuncție la nivelul repartitorului electronic, ceea ce ar putea provoca pierderea controlului vehiculului la frânare.

Oprirea este imperativă, în cele mai bune condiții de siguranță.

În ambele cazuri, consultați rețeaua PEUGEOT sau un service autorizat.



În cazul schimbării roților (pneuri și jante), aveți grijă ca ele să fie conforme cu recomandările constructorului.



Rularea cu motorul oprit face ca asistența la frânare să nu fie activă.

Asistență la frânarea de urgență

Acest sistem permite, în caz de urgență, atingerea mai rapidă a presiunii optime de frânare, reduce deci distanța de oprire.

Activare

Se declanșează în funcție de viteza de apăsare a pedalei de frână.

Acest lucru se traduce printr-o diminuare a rezistenței pedalei și o mărire a eficienței frânării.



În cazul unei frânări de urgență, apăsați puternic fără a slăbi efortul, nici măcar pentru o clipă.

Sisteme de control al traiectoriei

Antipatinare roți (ASR) și control dinamic al stabilității (ESP)

Sistemul de antipatinare a roților optimizează motricitatea, acționând asupra frânelor roților motrice și asupra motorului.

Controlul dinamic al stabilității acționează asupra frânelor uneia sau mai multor roți, pentru a înscrie vehiculul pe traiectoria dorită de șofer, în limitele legilor fizicii.

Activare

Aceste sisteme sunt automat activate la fiecare pornire a vehiculului.

În cazul unor probleme de aderență sau de traiectorie, aceste sisteme intră în funcțiune.



Aceasta este semnalizată prin aprinderea marteorului în tabloul de bord.

Neutralizare

În condiții excepționale (demarajul vehiculului împotmolit, imobilizat în zăpadă, pe sol instabil...), poate fi utilă neutralizarea sistemelor ASR și ESP, pentru a permite patinarea roților pentru a-și regăsi aderența.

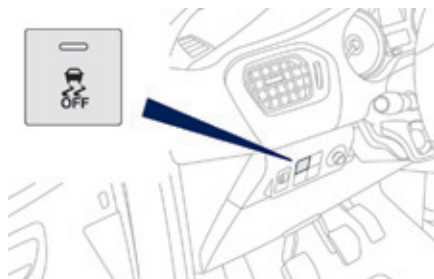

- ☞ Apăsați pe acest buton, situat în partea inferioară a planșei de bord (pe partea conducătorului), până la apariția simbolului corespunzător pe ecranul tabloului de bord. Martorul butonului se aprinde.



Afișarea acestui simbol indică dezactivarea sistemelor ASR și ESP.

Reactivarea

Aceste sisteme se reactivează automat după fiecare întrerupere a contactului sau la viteze mai mari de 50 km/h.

- ☞ Apăsați din nou butonul, pentru a le reactiva manual.

Martorul butonului se stinge.

Stingerea simbolului pe tabloul de bord indică reactivarea sistemelor ASR și ESP.

Anomalie de funcționare



Aprinderea acestui marteor, însoțit de un semnal sonor și de un mesaj pe ecran, indică o disfuncție a acestor sisteme.

Consultați rețeaua PEUGEOT sau un Service autorizat pentru verificarea sistemelor ASR/ESP.



Sistemele ASR/ESP oferă un surplus de siguranță la condusul normal, dar nu trebuie să incite șoferul la asumarea unor riscuri inutile sau la rularea cu viteză prea mare.

Funcționarea acestor sisteme este asigurată sub rezerva respectării indicațiilor constructorului referitoare la roți (pneuri și jante), elementele sistemului de frânare, elementele electronice, procedurile de montare și intervenție a rețelei PEUGEOT. După un șoc, verificați sistemele în rețeaua PEUGEOT sau la un Service autorizat.



Rularea cu motorul oprit duce la neutralizarea direcției asistate.

Centuri de siguranță

Centuri de siguranță față



Centurile de siguranță din față sunt echipate cu un sistem de pretensiune pirotehnică și cu un limitator de efort.

Acest sistem îmbunătățește siguranța pe locurile din față, în caz de șocuri frontal și lateral. În funcție de mărimea șocului, sistemul de pretensiune pirotehnică întinde centurile instantaneu și le strânge pe corpurile pasagerilor.

Centurile cu pretensiune pirotehnică sunt activate atunci când este pus contactul.

Limitatorul de efort atenuează presiunea centurii pe toracele persoanei care ocupă acel loc, îmbunătățind astfel protecția acesteia.

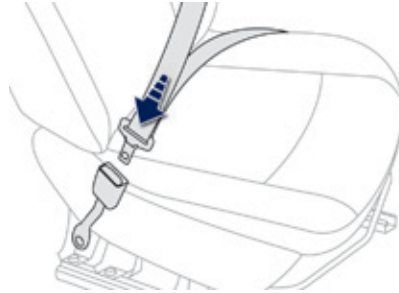

Cuplare

- ☞ Trageți centura, apoi introduceți catarama în dispozitivul de cuplare.
- ☞ Verificați blocarea, încercând să trageți centura.

Decuplare

- ☞ Apăsăți butonul roșu al dispozitivului de cuplare.
- ☞ Însotțiți centura în miscarea ei de rulare.

Martor de necuplare / decuplare a centurii



La punerea contactului, acest martor se aprinde, pe tabloul de bord când conducătorul auto nu și-a cuplat centura.

Începând de la aproximativ 20 km/h și timp de două minute, acest martor clipește însoțit de un semnal sonor crescător. După ce au trecut cele două minute, acest martor rămâne aprins atât timp cât conducătorul auto nu-și cuplează centura.

Deasemenea, acest martor se aprinde dacă conducătorul auto și/sau pasagerul față își decuplează centura pe parcurs.

Centuri de siguranță spate

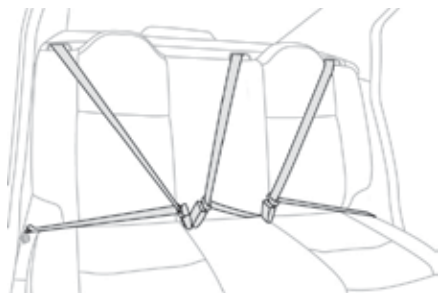

Locurile din spate dreapta și stânga sunt echipate fiecare cu o centură cu trei puncte de ancorare și dispozitiv de rulare.

În funcție de versiune, locul spate central este echipat cu o centură cu sau fără dispozitiv de rulare, cu două sau trei puncte de ancorare.

Cuplare

- ☞ Trageți de centură, apoi introduceți catarama în dispozitivul de cuplare.
- ☞ Verificați blocarea încercând să trageți centura.

Decuplare

- ☞ Apăsați butonul roșu al dispozitivului de cuplare.
- ☞ Însotiti centura în mișcarea ei de rulare.

i Recomandari

Conducatorul trebuie să se asigure că pasagerii utilizează centurile de siguranță în mod corect și că toate centurile sunt corect cuplate, înainte de a porni.

Oricare ar fi locul dumneavoastră în mașină, cuplați întotdeauna centura de siguranță chiar pe distanțe reduse.

Nu inversați punctele de prindere a centurilor, pentru că astfel acestea nu își mai îndeplinesc pe deplin rolul.

Centurile de siguranță sunt dotate cu dispozitive de rulare care permit reglarea automată a lungimii centurii după conformația dumneavoastră. Retractarea centurii se face automat, când aceasta nu este folosită.

Înainte și după utilizare, asigurați-vă că centura este rulată corect.

Ramura inferioară a centurii trebuie poziționată cât mai jos posibil, deasupra bazinului.

Ramura superioară trebuie poziționată la jumătatea distanței dintre gat și umăr.

Dispozitivele de rulare sunt dotate cu un mecanism de blocare automată, care se declanșează în momentul unei coliziuni, al unei frânări de urgență sau al răsturnării vehiculului. Puteți debloca mecanismul trăgând ferm de centură și eliberând-o pentru a se retrage ușor.

Pentru a fi eficientă, o centură de siguranță:

- trebuie să fie întinsă cât mai aproape de corp,
- trebuie să fie trasă prin fața cu o mișcare regulată, verificând-o să nu se răsucească,
- nu trebuie să mentina decăt o singură persoană,
- nu trebuie să fie ruptă sau deșirată,
- nu trebuie să fie transformată sau modificată, pentru a nu-i afecta performanțele.

În conformitate cu actualele reguli de siguranță, pentru orice intervenție la centurile de siguranță ale vehiculului, adresați-vă unui Service autorizat care dispune de competența și materialele adecvate, ceea ce rețeaua PEUGEOT este în măsură să ofere.

Verificați, periodic, centurile în rețeaua PEUGEOT sau la un Service autorizat și, în special, verificați dacă acestea prezintă urme de deteriorare.

Ștergeți curelele centurilor cu apă cu săpun sau cu un produs de curățare pentru textile, comercializat în rețeaua PEUGEOT.

După rabaterea sau deplasarea unui scaun sau a banchetei spate, asigurați-vă că centura este poziționată și rulată corect.

Recomandari pentru copii

Folosiți scaune pentru copii adecvate, dacă pasagerul are mai puțin de 12 ani sau măsoară mai puțin de 1,50 m.

Nu folosiți niciodată aceeași centură pentru mai multe persoane.

Nu călătoriți niciodată cu un copil în brațe. Pentru informații suplimentare privind scaunele pentru copii, consultați rubrica corespunzătoare.

In caz de impact

In functie de natura si intensitatea

impactului, dispozitivul pirotehnic poate să se declanșeze înainte și independent de deplierea airbagurilor. Declanșarea dispozitivelor de pretensionare este însoțită de o ușoară degajare de fum inofensiv și de un zgomot, cauzate de activarea cartușului pitotehnic integrat în sistem. Indiferent de situație, martorul de airbaguri se aprinde.

După un impact, verificați și eventual înlocuiți sistemul de centuri de siguranță în rețeaua PEUGEOT sau la un service autorizat.

Airbaguri

Concepute pentru a contribui la sporirea siguranței pasagerilor în caz de ciocniri violente. Airbagurile completează acțiunea centurilor de siguranță cu limitator de efort. În acest caz, detectoarele electronice înregistrează și analizează șocurile frontale și laterale suportate în zonele de detectare:

- în caz de șoc violent, airbagurile se declanșează instantaneu și contribuie la protecția ocupanților vehiculului; imediat după impact, airbagurile se dezumflă rapid pentru a nu împiedica nici vizibilitatea, nici eventuala ieșire din vehicul a pasagerilor,
- în caz de șoc mai redus, de impact din spate și în anumite condiții de răsturnare, este posibil ca airbagurile să nu se activeze; în aceste cazuri centura de siguranță vă asigură protecția.

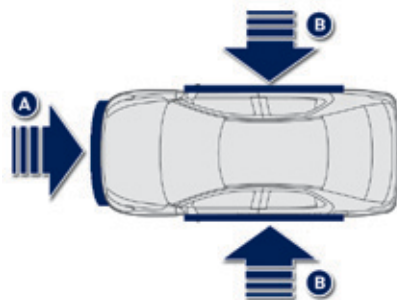

Zone de detectare a socului

- A. Zonă de impact frontal.
- B. Zonă de impact lateral.

i Declanșarea unui airbag / a airbagurilor este însoțită de o ușoară degajare de fum și de un zgomot, din cauza activării cartușului pirotehnic integrat în sistem. Acest fum nu este nociv, dar poate fi iritant pentru unele persoane sensibile. Zgomotul detonării asociat declanșării unuia sau a mai multor airbaguri poate antrena o ușoară diminuare a capacității auditive, pentru un timp foarte scurt.

! Airbagurile nu funcționează cu contactul tăiat.

Acest echipament nu se declanșează decât o singură dată. Dacă intervine un al doilea șoc (în timpul aceluiași accident, sau în cazul unui alt accident) airbagul nu se va mai declanșa.

Airbaguri frontale

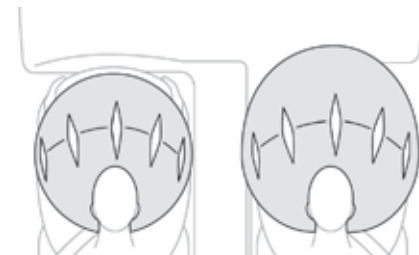

În caz de impact frontal violent, sistemul protejează conducătorul și pasagerul din față, pentru a limita riscurile de traumatisme la cap și torace.

Pentru conducător, airbagul este integrat în centrul volanului; pentru pasagerul din față acesta este integrat în bord, deasupra torpedoului.

Declansare

Airbagurile se declanșează, cu excepția airbagului frontal al pasagerului dacă acesta este neutralizat, în caz de impact frontal violent pe întreaga sau numai pe o parte din zona de impact frontal A, după axa longitudinală a vehiculului, în plan orizontal și cu sensul orientat din față către partea din spate a vehiculului.

Airbagul frontal se interpune între toracele și capul ocupantului și volan, pe partea conducătorului și planșa de bord, pe partea pasagerului, pentru a amortiza proiectarea către înainte.

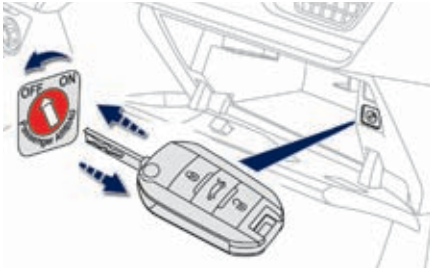

Neutralizare

Numai airbagul frontal al pasagerului poate fi neutralizat.

- ☛ **Cu contactul taiat**, introduceți cheia în comanda de dezactivare a airbagului pasagerului.
- ☛ Rotiti-o in pozitia **"OFF"**.
- ☛ Scoateti cheia mentinand aceasta pozitie.



Acest martor se aprinde pe tabloul de bord, când contactul este pus, pe întreaga durată a neutralizării.



Pentru siguranța copilului dumneavoastră, este imperativă neutralizarea airbagului frontal al pasagerului când instalați un scaun pentru copii amplasat "cu spatele în direcția de mers" pe locul pasagerului din față. În caz contrar, copilul risca să fie grav rănit sau chiar omorât la declansarea airbagului.

Reactivare

Imediat ce îndepărtați scaunul pentru copii amplasat "cu spatele în direcția de mers", **cu contactul taiat**, rotiți comanda în poziția **"ON"**, pentru a activa din nou airbagul și a asigura astfel siguranța pasagerului în caz de impact.

Anomalie de funcționare



Dacă acest martor se aprinde pe tabloul de bord, este imperativ să consultați imediat rețeaua PEUGEOT sau un Service autorizat pentru verificarea sistemului. Airbagurile ar putea să nu se mai declanșeze în caz de șoc violent.

Airbaguri laterale

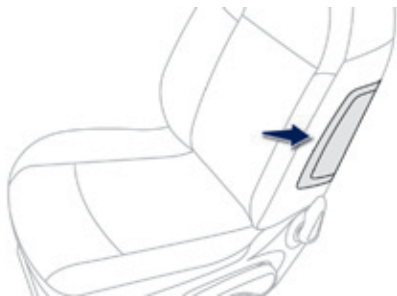

Este un sistem care contribuie la sporirea protecției, în caz de șoc lateral violent, a șoferului și pasagerului din față, pentru a limita riscurile de traumatisme la nivelul bustului, între șold și umăr.

Fiecare airbag lateral este integrat în armătura spătarului scaunului, în partea dinspre usa.

Declansare

Ele se declanșează unilateral în caz de șoc lateral violent, aplicat pe întreaga zonă de impact sau parțial pe zona de impact laterală **B**, exercitându-se perpendicular pe axa longitudinală a vehiculului, în plan orizontal și în sensul de la exterior spre interiorul vehiculului.

Airbagul lateral contribuie la protecția ocupanților vehiculului de la partea inferioară a toracelui până la cap.

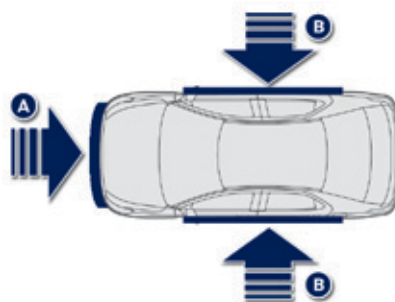

Zone de detectare a impactului

- A. Zona de impact frontal.
- B. Zona de impact lateral.

Anomalie de functionare



Daca acest martor se aprinde pe tabloul de bord, este imperativ sa consultați rețeaua PEUGEOT sau un Service autorizat pentru verificarea sistemului. Este posibil ca airbagurile să nu se mai declanșeze în caz de impact violent.



În momentul unui șoc sau al unui acroșaj ușor pe partea laterala a vehiculului sau în cazul răsturnării laterale a vehiculului, este posibil ca airbagurile cortină să nu se declanșeze. În cazul unei coliziuni frontale sau din spate, airbagurile cortină nu se declanșează.

! Recomandari

Pentru ca airbagurile sa fie pe deplin eficiente, respectati regulile de siguranta de mai jos:

Adoptați o poziție așezată normală, verticală.

Luați loc în scaun și asigurați-vă cupland corect centura de siguranță.

Nu permiteți interpunerea copiilor, animalelor, obiectelor între pasageri și airbaguri, nu fixați și nu lipiți nimic în apropierea sau pe direcția de declansare a airbagurilor, pentru a nu rani pasagerii la declansarea acestora.

Nu modificați niciodată echiparea originală a vehiculului, în special în raza de acțiune directă a airbagurilor.

După un accident, sau când vehiculul a făcut obiectul unui furt, verificați sistemul de airbaguri.

Orice intervenție asupra sistemului de airbaguri trebuie realizată exclusiv în rețeaua PEUGEOT sau la un service autorizat.

Chiar respectând toate măsurile de prevedere menționate, nu este exclus riscul de rănire sau arsuri ușoare în zona capului, bustului sau brațelor în momentul declanșării airbagului. Sacul airbagului se umflă aproape instantaneu (în câteva milisecunde), apoi se dezumflă, evacuând gazul cald prin orificiile prevăzute în acest scop.

Airbaguri frontale

Nu conduceți ținând volanul de brațe sau ținând mâinile în zona centrală a acestuia.

Nu puneți picioarele pe bord, pe partea pasagerului.

Abțineți-vă de la fumat, declansarea airbagurilor putând provoca arsuri sau răni din cauza țigării sau pipei.

Nu demontați, înțepați sau loviți violent volanul.

Nu fixați și nu lipiți nimic pe volan sau pe plasa de bord, deoarece acest lucru ar putea cauza raniri la declansarea airbagurilor.

Airbaguri laterale

Folosiți pentru scaune numai huse omologate, compatibile cu modul de declanșare a airbagurilor laterale. Pentru a cunoaște gama de huse adaptate la vehiculul dumneavoastră, puteți consulta rețeaua PEUGEOT.

Pentru mai multe informații privind accesoriile, consultați rubrica corespunzătoare.

Nu fixați și nu lipiți nimic pe spătarele scaunelor (haine...). Acest lucru ar putea cauza răni la nivelul toracelui și brațelor în momentul declanșării airbagului lateral. Nu apropiați mai mult decât este necesar bustul de usa.

Generalitati privind scaunele pentru copii

Preocupare constantă pentru PEUGEOT din momentul proiectării vehiculului, siguranța copiilor depinde în aceeași măsură și de dumneavoastră.

Pentru a asigura o siguranță optimă respectați sfaturile următoare:

- conform reglementărilor europene, **toți copiii cu vârsta mai mică de 12 ani sau cu înălțime mai mică de un metru cincizeci trebuie transportați în scaune pentru copii omologate, adaptate greutății lor**, pe locurile echipate cu centură de siguranță sau cu sistem de prindere ISOFIX*,
- **statistic, locurile cele mai sigure pentru transportul copiilor sunt cele din spatele vehiculului dumneavoastră,**
- **copilul care are mai puțin de 9 kg trebuie obligatoriu transportat în poziția "cu spatele în direcția de mers", atât pe locurile din față cât și pe cele din spate.**

i PEUGEOT vă recomandă să transportați copiii pe **scaunele laterale din spate** ale vehiculului:

- **"cu spatele în direcția de mers"** până la vârsta de 3 ani,
- **"cu fața în direcția de mers"** începând cu vârsta de 3 ani.

* Reglementarea referitoare la transportul copiilor este specifică fiecărei țări. Consultați legislația în vigoare din țara dumneavoastră.

Scaun pentru copii in spate

"Cu spatele in directia de mers"



Cand pe **locul pasagerului din spate** este instalat un scaun pentru copii amplasat "cu spatele in directia de mers", deplasati scaunul din fata al vehiculului catre inainte si aduceti spatarul la verticala, astfel incat scaunul pentru copii amplasat "cu spatele in directia de mers" sa nu atinga scaunul din fata al vehiculului.

"Cu fata in directia de mers"

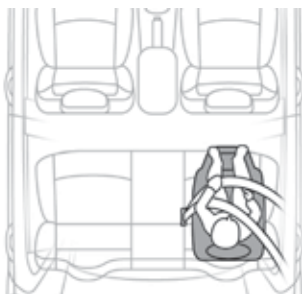

Cand pe **locul pasagerului din spate** este instalat un scaun pentru copii amplasat "cu fata in directia de mers", deplasati scaunul din fata al vehiculului catre inainte si aduceti spatarul la verticala, astfel incat gambele copilului instalat in scaunul pentru copii dispus "cu fata in directia de mers" sa nu atinga scaunul din fata al vehiculului.

i Asigurati-va ca centura de siguranta este bine intinsa. Pentru scaunele pentru copii cu punct de sprijin, asigurati-va ca piesa de sprijin este in contact stabil cu podeaua.

Scaun pentru copii in fata*

"Cu spatele in directia de mers"



Cand scaunul pentru copii este instalat "cu spatele in direcția de mers" pe **locul pasagerului din fata**, reglați scaunul vehiculului in poziția longitudinală intermediară, cu spatarul la verticală.

Este imperativ ca airbagul frontal al pasagerului sa fie neutralizat. In caz contrar, **copilul riscă să fie grav rănit, sau chiar omorât la deplierea airbagului.**

"Cu fata in directia de mers"



Cand scaunul pentru copii este montat "cu fața in direcția de mers" pe **locul pasagerului din fata**, reglați scaunul vehiculului în poziția longitudinală intermediară, cu spătarul ridicat și lăsați airbagul frontal al pasagerului activat.

i Asigurați-vă că centura de siguranță este tensionată corect.
Pentru scaunele pentru copii cu punct de sprijin, asigurați-vă că piesa de sprijin este în contact stabil cu podeaua. Dacă este necesar, ajustați poziția scaunului pasagerului.

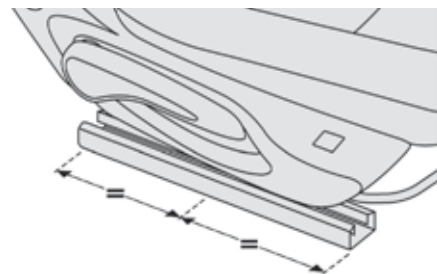

Scaun de pasager reglat in pozitia longitudinală intermediară.

* Consultați legislația în vigoare în țara dumneavoastră înainte de a vă așeza copilul pe acest loc din vehicul.

Dezactivarea airbagului frontal pentru pasager

! Nu instalați niciodată un sistem de retenție pentru copii "cu spatele în direcția de mers" pe un scaun din vehicul protejat de un airbag frontal activat. Aceasta poate provoca decesul copilului sau rănirea lui gravă.

Eticheta de avertizare prezenta pe ambele parti ale parasolarului de pasager repeta aceasta indicatie. Conform reglementarilor in vigoare, veti gasi in tabelele urmatoare acest avertisment scris in toate limbile considerate necesare.



Airbag de pasager OFF

Aceasta eticheta este situata pe stalpul central, pe partea pasagerului fata.

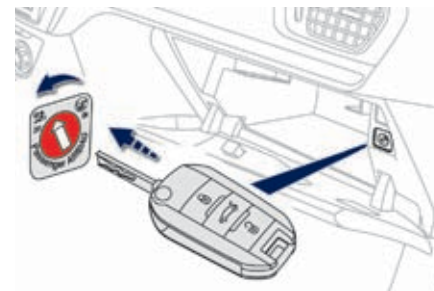

! Pentru mai multe detalii privind neutralizarea airbagului frontal pentru pasager, consultați rubrica "Airbaguri".

AR	لا يجب أبدا تركيب نظام لإجلاس الطفل الوجه باتجاه الورااء على مقعد سيارة مجهز بوسادة أمان هوائية أمامية مغلقة، فقد يؤدي هذا إلى التسبب بموت الطفل أو بإصابات خطيرة لديه.
BG	НИКОГА НЕ инсталирайте детско столче на седалка с АКТИВИРАНА предна ВЪЗДУШНА ВЪЗГЛАВНИЦА. Това може да причини СМЪРТ или СЕРИОЗНО НАРАНЯВАНЕ на детето.
CS	NIKDY neumistujte dětské zádržné zařízení orientované směrem dozadu na sedadlo chráněné AKTIVOVANÝM čelním AIRBAGEM. Hrozí nebezpečí SMRTI DÍTĚTE nebo VÁŽNĚHO ZRANĚNÍ.
DA	Brug ALDRIG en bagudvendt barnestol på et sæde, der er beskyttet af en AKTIV AIRBAG. BARNET risikerer at blive ALVORLIGT KVÆSTET eller DRÆBT.
DE	Montieren Sie auf einem Sitz mit AKTIVIERTEM Front-Airbag NIEMALS einen Kindersitz oder eine Babyschale entgegen der Fahrtrichtung, das Kind könnte schwere oder sogar tödliche Verletzungen erleiden.
EL	Μη χρησιμοποιείτε ΠΟΤΕ παιδικό κάθισμα με την πλάτη του προς το εμπρός μέρος του αυτοκινήτου, σε μια θέση που προστατεύεται από ΜΕΤΩΠΙΚΟ αερόσακο που είναι ΕΝΕΡΓΟΣ. Αυτό μπορεί να έχει σαν συνέπεια το ΘΑΝΑΤΟ ή το ΣΟΒΑΡΟ ΤΡΑΥΜΑΤΙΣΜΟ του ΠΑΙΔΙΟΥ
EN	NEVER use a rearward facing child restraint on a seat protected by an ACTIVE AIRBAG in front of it, DEATH or SERIOUS INJURY to the CHILD can occur
ES	NO INSTALAR NUNCA un sistema de retención para niños de espaldas al sentido de la marcha en un asiento protegido mediante un AIRBAG frontal ACTIVADO, ya que podría causar lesiones GRAVES o incluso la MUERTE del niño.
ET	Ärge MITTE KUNAGI paigaldage "seljaga sõidusuunas" lapseistet juhi kõrvalistmele, mille ESITURVAPADI on AKTIVEERITUD. Turvapadja avanemine võib last TÕSISELT või ELUOHTLIKULT vigastada.
FI	ÄLÄ KOSKAAN aseta lapsen turvaistuinta selkã ajosuuntaan istuimelle, jonka edessä suojana on käyttöön aktivoitu TURVATYYNYY. Sen laukeaminen voi aiheuttaa LAPSEN KUOLEMAN tai VAKAVAN LOUKKAANTUMISEN.
FR	NE JAMAIS installer de système de retenue pour enfants faisant face vers l'arrière sur un siège protégé par un COUSSIN GONFLABLE frontal ACTIVE. Cela peut provoquer la MORT de l'ENFANT ou le BLESSER GRAVEMENT
HR	NIKADA ne postavljati dječju sjedalicu leđima u smjeru vožnje na sjedalo zaštićeno UKLJUČENIM prednjim ZRAČNIM JASTUKOM. To bi moglo uzrokovati SMRT ili TEŠKU OZLJEDU djeteta.
HU	SOHA ne használnjok menetiránynak háttal beszerelt gyermekülést AKTIVÁLT (BEKAPCSOLT) FRONTLÉGZSÁKKAL védett ülésen. Ez a gyermek HALÁLÁT vagy SÜLYÖS SÉRÜLÉSÉT okozhatja.
IT	NON installare MAI seggiolini per bambini posizionati in senso contrario a quello di marcia su un sedile protetto da un AIRBAG frontale ATTIVATO. Ciò potrebbe provocare la MORTE o FERITE GRAVI al bambino.
LT	NIEKADA neįrengkite vaiko prilaikymo priemonės su atgal atgretžtu vaiku ant sėdynės, kuri saugoma VEIKIANČIOS priekinės ORO PAGALVĖS. Išsiskleidus oro pagalvei vaikas gali būti MIRTINAI arba SUNKIAI TRAUMUOTAS.
LV	NEKAD NEuzstādiet uz aizmuguri vērstu bērnu sēdekli priekšējā pasažiera sēdvietā, kurā ir AKTIVIZĒTS priekšējais DROŠĪBAS GAISA SPILVENS. Tas var izraisīt BĒRNA NĀVI vai radīt NOPIETNUS IEVAINOJUMUS.

MT	Qatt m'ghandek thalli tifel/tifla marbut f'siggu dahru lejn l-Airbag attiva, ghaliex tista' tikkawza korriment serju jew anke mewt lit-tifel/tifla
NL	Plaats NOOIT een kinderzitje met de rug in de rijrichting op een zitplaats waarvan de AIRBAG is INGESCHAKELD. Bij het afgaan van de airbag kan het KIND LEVENSGEVAARLIJK GEWOND RAKEN
NO	Installer ALDRI et barnesete med ryggen mot kjøreretningen i et sete som er beskyttet med en frontal AKTIVERT KOLLISJONSPUTE, BARNET risikerer å bli DREPT eller HARDT SKADET.
PL	NIGDY nie instalować fotelika dziecięcego w pozycji "tyłem do kierunku jazdy" na siedzeniu wyposażonym w CZŁOWA PODUSZKĘ POWIETRZNA w stanie AKTYWNYM. Może to doprowadzić do ŚMIERCI DZIECKA lub spowodować u niego POWAŻNE OBRAŻENIA CIAŁA.
PT	NUNCA instale um sistema de retenção para crianças de costas para a estrada num banco protegido por um AIRBAG frontal ACTIVADO. Esta instalação poderá provocar FERIMENTOS GRAVES ou a MORTE da CRIANÇA.
RO	Nu instalati NICIODATA un sistem de retenere pentru copii, dispus cu spatele in directia de mers, pe un loc din vehicul protejat cu AIRBAG frontal ACTIVAT. Aceasta ar putea provoca MOARTEA COPILULUI sau RANIREA lui GRAVA.
RU	ВО ВСЕХ СЛУЧАЯХ ЗАПРЕЩАЕТСЯ использовать обращенное назад детское удерживающее устройство на сиденье, защищенном ФУНКЦИОНИРУЮЩЕЙ ПОДУШКОЙ БЕЗОПАСНОСТИ, установленной перед этим сиденьем. Это может привести к ГИБЕЛИ РЕБЕНКА или НАНЕСЕНИЮ ЕМУ СЕРЬЕЗНЫХ ТЕЛЕСНЫХ ПОВРЕЖДЕНИЙ
SK	NIKDY neinštalujte detské zádržné zariadenie orientované smerom dozadu na sedadlo chránené AKTIVOVANÝM čelným AIRBAGOM. Mohlo by dôjsť k SMRTEĽNÉMU alebo VÁŽNEMU PORANENIU DIEŤAŤA.
SL	NIKOLI ne nameščajte otroškega sedeža s hrbtom v smeri voznje, če je VARNOSTNA BLAZINA pred sprednjim sopotnikovim sedežem AKTIVIRANA. Takšna namestitvev lahko povzroči SMRT OTROKA ali HUDE POŠKODBE.
SR	NIKADA ne koristite dečje sedište koje se okreće unazad na sedištu zaštićenim AKTIVNIM VAZDUŠNIM JASTUKOM ispred njega, jer mogu nastupiti SMRT ili OZBILJNA POVREDA DETETA.
SV	Passagerarkrockkudden fram MÅSTE vara avaktiverad om en bakåtvänd bilbarnstol installeras på denna plats. Annars riskerar barnet att DÖDAS eller SKADAS ALLVARLIGT.
TR	KESİNLKLE HAVA YASTIĞI AKTİF olan ön koltuğa yüzü arkaya dönük bir çocuk koltuğu yerleştirmeyiniz. Bu ÇOCUĞUN ÖLMESİNE veya ÇOK AĞIR YARALANMASINA sebep olabilir.

Scaune pentru copii recomandate de PEUGEOT

PEUGEOT vă propune o gamă de scaune înregistrate pentru copii, fixate **cu ajutorul unei centuri de siguranță în trei puncte.**

Grupa 0+: de la naștere până la 13 kg



L1

"RÖMER Baby-Safe Plus"

Se instalează cu spatele în direcția de mers.

Grupele 2 și 3: de la 15 la 36 kg



L4

"KLIPPAN Optima"

Începând de la 22 kg (aproximativ 6 ani), este folosit numai înălțătorul.





L5

"RÖMER KIDFIX"

Poate fi fixat pe elementele de ancorare ISOFIX de pe vehicul.
Copilul este reținut de centura de siguranță.

Instalarea scaunelor pentru copii fixate cu centura de siguranta

În concordanță cu reglementările europene, acest tabel indică opțiunile pentru instalarea scaunelor pentru copii cu fixare prin centura de siguranță și omologate ca universale (a), în funcție de greutatea copilului și de locul în vehicul:

Greutatea copilului / vârsta orientativă				
Loc	Sub 13 kg (grupa 0 (b) și 0+) Până la ≈ 1 an	De la 9 la 18 kg (grupa 1) De la 1 la ≈ 3 ani	De la 15 la 25 kg (grupa 2) De la 3 la ≈ 6 ani	De la 22 la 36 kg (grupa 3) De la 6 la ≈ 10 ani
Scaun pasager față fără reglaj în înălțime (c) (e) 	U	U	U	U
Locuri laterale spate (d) 	U	U	U	U
Loc central spate 	X	X	X	X

- (a) Scaun pentru copii universal: scaun pentru copii, care poate fi instalat în toate vehiculele, fixat cu centura de siguranță.
- (b) Grupa 0: de la naștere la 10 kg. Cosurile pentru copii și landourile auto nu pot fi instalate pe locul pasagerului din față.
- (c) Consultați legislația în vigoare din țara dumneavoastră, înaintea așezării copilului pe acel loc.
- (d) Pentru a instala pe un scaun din spate un scaun pentru copii cu spatele sau cu fata in directia de mers, deplasati scaunul din fata catre inainte, apoi ridicati spatarul pentru a lasa suficient spatiu pentru scaunul pentru copii si pentru picioarele copilului.
- (e) Cand pe **locul pasagerului din fata** este instalat un scaun pentru copii cu spatele in directia de mers, este obligatoriu ca airbagul pasagerului sa fie neutralizat. In caz contrar, **exista riscul ranirii grave sau al mortii copilului in momentul declansarii airbagului**. In cazul in care pe **locul pasagerului din fata** este instalat un scaun pentru copii cu fata in directia de mers, airbagul pasagerului trebuie sa ramana activ.

- U:** Loc adaptat la instalarea unui scaun pentru copii, ce se fixează cu o centură de siguranță și omologat ca universal "cu spatele în direcția de mers" și/sau "cu fața în direcția de mers".
- X:** Loc neadaptat instalării unui scaun pentru copii de grupa indicată.



Înainte de a instala un scaun pentru copii, cu spatar, indepartati si depozitati tetiera. Remontati tetiera imediat ce ati demontat scaunul pentru copii.

! Recomandari

Instalarea incorectă a unui scaun pentru copii într-un vehicul compromite protecția copilului în caz de coliziune.

Verificați ca centurile de siguranță, sau cataramele de fixare a acestora să nu fie sub scaunul pentru copii, există riscul de destabilizare a acestuia.

Fixați centurile de siguranță sau centurile scaunului copilului limitând la maxim jocul în funcție de corpul copilului, chiar pe trasee scurte.

Pentru instalare scaunului pentru copii cu centura de siguranță, verificați dacă aceasta este bine întinsă pe scaunul copilului și că îl apasă ferm pe scaunul vehiculului. Dacă scaunul pasagerului este reglabil, deplasați scaunul către înainte, dacă este necesar.

Pentru locurile din spate, păstrați o distanță suficientă între scaunul față și:

- scaunul pentru copii "cu spatele în direcția de mers",
- picioarele copiilor așezați într-un scaun pentru copii "cu fața în direcția de mers".

Pentru aceasta, culisați scaunul din față vatre înainte și, dacă este necesar, aduceți spătarul la verticala.

Pentru instalarea optimă a scaunului pentru copii "cu fața în direcția de mers", verificați ca spătarul scaunului pentru copii să fie cât se poate de aproape de spătarul scaunului vehiculului, chiar lipit dacă este posibil.

Va trebui să demontați tetiera înaintea instalării unui scaun pentru copii cu spatar pe locul unui pasager.

Asigurați-vă că tetiera este bine depozitată și fixată, pentru a evita transformarea ei într-un proiectil în caz de frânare puternică. Remontați tetiera în momentul în care scaunul pentru copii a fost înlăturat.

Copii în fata

Reglementările privind transportul copiilor pe locul pasagerului din fata sunt diferite de la tara la tara. Consultați legislația în vigoare în România.

Neutralizați airbagul frontal al pasagerului imediat ce un scaun pentru copii este instalat pe locul pasagerului din față, "cu spatele în direcția de mers".

În caz contrar, copilul riscă să fie grav rănit, sau chiar omorât la deplierea airbagului.

Instalarea unui înaltator

Partea toracică a centurii trebuie să fie poziționată pe umărul copilului fără să atingă gâtul copilului.

Verificați dacă partea abdominală a centurii de siguranță trece peste șoldurile copilului. PEUGEOT vă recomandă folosirea unui înălțător cu spătar, echipat cu un ghidaj de centură la nivelul umărului.

Pentru siguranță, nu lăsați:

- unul sau mai mulți copii singuri și nesupravegheați în mașină,
- un copil sau un animal în vehicul, la soare, cu geamurile închise,
- cheile la îndemâna copiilor în interiorul mașinii.

Pentru a împiedica deschiderea accidentală a ușilor și geamurilor din spate, folosiți dispozitivul "Siguranță copii".

Nu deschideți mai mult de 1/3 geamurile din spate.

Pentru a proteja copiii de razele soarelui, echipați geamurile din spate cu storuri laterale.

Puncte de fixare "ISOFIX"

Vehiculul dumneavoastră a fost omologat conform **ultimei reglementari** ISOFIX. Scaunele reprezentate mai jos sunt echipate cu elemente de fixare ISOFIX omologate:

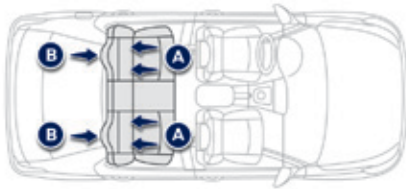

Exista trei inele pentru fixarea fiecărui scaun:



- două inele **A** situate între spătar și perna de șezut a scaunului de pe vehicul, semnalate printr-un marcaj,

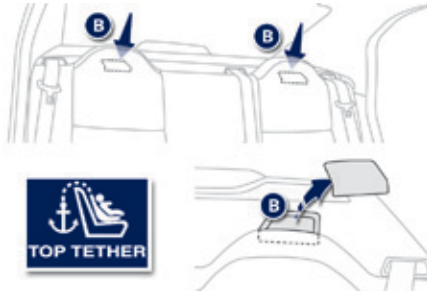

- un inel superior **B**, situat sub o mască, pe spatele părții superioare a spatarului, denumit **TOP TETHER**, pentru fixarea chingii superioare. El este semnalat printr-un marcaj.

Inelul TOP TETHER permite fixarea chingii superioare a scaunelor pentru copii care sunt astfel echipate. Acest dispozitiv limiteaza bascularea scaunului pentru copii catre inainte, in caz de impact frontal.

Acest sistem de fixare ISOFIX asigura o montare fiabila, solida si rapida a scaunului pentru copii in vehicul.

Scaunele ISOFIX pentru copii sunt prevăzute cu două mecanisme de prindere, care se fixeaza ușor pe cele două inele **A**. Unele scaune dispun si de o **centura superioara** care se atașează pe inelul **B**.

Pentru a fixa scaunul pentru copii cu inelul TOP TETHER:

- treceti chinga scaunului pentru copii, centrând-o, in spatele spatarului,
- ridicati masca inelului TOP TETHER,
- fixati mecanismul de prindere de pe chinga superioara pe inelul **B**,
- intindeti chinga superioara.

Cand instalati un scaun pentru copii ISOFIX pe locul din dreapta al banchetei, inainte de a fixa scaunul indepartati centura de siguranta pentru locul central spate spre centrul vehiculului, pentru a nu impiedica functionarea centurii.

i Instalarea defectuoasa a unui scaun pentru copii compromite protecția copilului în caz de accident.

! Respectati cu strictete indicatiile de montare prezente in instructiunile de instalare date de producatorul scaunului pentru copii.

Pentru a cunoaste posibilitatile de instalare a scaunelor ISOFIX pentru copii in vehicul, consultati tabelul recapitulativ.

Scaune ISOFIX pentru copii recomandate de PEUGEOT și omologate pe vehiculul dumneavoastră

"RÖMER Baby-Safe Plus" și baza "Baby-Safe Plus ISOFIX" (clasa de marime: E)

Grupa 0+: de la naștere până la 13 kg

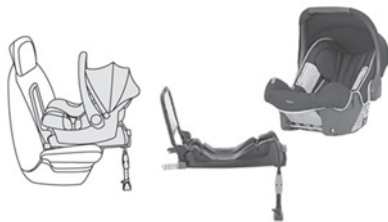

Se instalează "cu spatele în direcția de mers", utilizând o bază ISOFIX care se cuplează pe inelele A. Baza include un punct de sprijin reglabil în înălțime, care se sprijină pe podeaua vehiculului. Acest scaun pentru copii poate fi fixat, de asemenea, cu centura de siguranță. În acest caz, este utilizată numai carcasa scaunului, ea fiind atașată de scaunul vehiculului cu centura de siguranță în trei puncte.



Urmați instrucțiunile de montare a scaunului pentru copii din manualul de instalare, date de producătorul scaunului.

"RÖMER Duo Plus ISOFIX" (clasa de marime: B1)**Grupa 1: de la 9 la 18 kg**

Se instalează doar "cu față în direcția de mers".
 Se fixează pe inelele **A**, ca și pe inelul **B**, denumit Top Tether, utilizând o centură superioară.
 3 înclinări ale scaunului: așezat, repaus și alungit.

i Acest scaun pentru copii poate fi de asemenea utilizat pe locuri neechipate cu sisteme de ancorare ISOFIX.
 În acest caz, este obligatoriu ca el să fie atașat la scaunul vehiculului cu centura de siguranță cu prindere în trei puncte.
 Reglați scaunul din față astfel încât picioarele copilului să nu atingă spătarul.

Respectați indicațiile de instalare a scaunului pentru copii incluse în instrucțiunile de instalare date de fabricant.

"Baby P2C Midi" si baza ISOFIX (clase de marime: D, C, A, B, B1)

Grupa 1: de la 9 la 18 kg



Se instaleaza "cu spatele in directia de mers", utilizand o baza ISOFIX care se cupleaza pe inelele **A**. Baza include un punct de sprijin reglabil in inaltime, care se sprijina pe podeaua vehiculului.

Se poate instala si "cu fata in directia de mers".

Acest scaun **nu** poate fi fixat cu o centura de siguranta.

Se recomanda ca, pentru copiii pana la 3 ani, sa fie orientat "cu spatele in directia de mers".

FAIR G 0/1 S si bazele sale ISOFIX RWF A si FWF A

(clasa de marime **C** pentru versiunea "cu spatele in directia de mers", clasa de marime **A** pentru versiunea "cu fata in directia de mers")

Grupa 0+ si 1: de la nastere pana la 18 kg



Se instaleaza "cu spatele in directia de mers" pentru copiii avand o greutate sub 18 kg si "cu fata in directia de mers" pentru copiii avand o greutate intre 13 si 18 kg, cu ajutorul unei baze ISOFIX care se fixeaza pe inelele **A**.

Utilizati baza ISOFIX "cu spatele in directia de mers" (**RWF**) de tip **A** sau "cu fata in directia de mers" (**FWF**) de tip **A**.

6 pozitii de inclinare a carcasei scaunului.

Acest scaun pentru copii poate fi utilizat si in pozitia "cu fata in directia de mers", pe locuri neechipate cu inele de ancorare ISOFIX.

In acest caz, carcasa scaunului pentru copii trebuie atasata obligatoriu la scaunul vehiculului cu centura de siguranta in trei puncte.



Urmați instrucțiunile de montare a scaunului pentru copii din manualul de instalare, date de producătorul scaunului.

Tabel recapitulativ pentru amplasarea scaunelor ISOFIX pentru copii

Conform reglementărilor europene, acest tabel vă indică posibilitățile de instalare a scaunelor ISOFIX pentru copii pe locurile dotate cu sisteme de fixare ISOFIX din vehicul.

În cazul scaunelor ISOFIX pentru copii, universale și semiuniversale, categoria de mărime ISOFIX a scaunului pentru copii, determinată de una dintre literele de la **A** la **G**, este indicată pe scaunul pentru copii, lângă logoul ISOFIX.

	Greutatea copilului / vârsta orientativă									
	Sub 10 kg (grupa 0) Până la aproximativ 6 luni		Sub 10 kg (grupa 0) Sub 13 kg (grupa 0+) Până la aproximativ 1 an			De la 9 la 18 kg (grupa 1) De la 1 an până la 3 ani aproximativ				
Tip de scaun ISOFIX pentru copii	Cos pentru copii*		"cu spatele la direcția de mers"			"cu spatele la direcția de mers"		"cu fața la direcția de mers"		
Categoria de mărime ISOFIX	F	G	C	D	E	C	D	A	B	B1
Scaune ISOFIX pentru copii universale și semi-universale care pot fi instalate pe locurile laterale spate	X		IL-SU			IL-SU		IUF IL-SU		

IUF: loc adecvat pentru instalarea unui scaun Isofix Universal, "cu Fața la direcția de mers", care se fixează cu centură superioară.

IL-SU: loc adecvat pentru instalarea unui scaun Isofix Semi-Universal, fie:

- "cu spatele la direcția de mers", echipat cu o centură superioară, sau cu un suport,
- "cu fața la direcția de mers", echipat cu un suport.

Pentru a atașa centura superioară, consultați paragraful "Puncte de fixare ISOFIX".

X: loc neadecvat pentru instalarea unui scaun ISOFIX din categoria de mărime indicată.

* Cosurile pentru copii și pătuțurile "auto" nu pot fi instalate pe locul pasagerului din față.

Siguranță copii mecanică

Dispozitiv mecanic care împiedică deschiderea ușilor din spate din interiorul mașinii.

Comanda este situată pe cantul ușii spate.

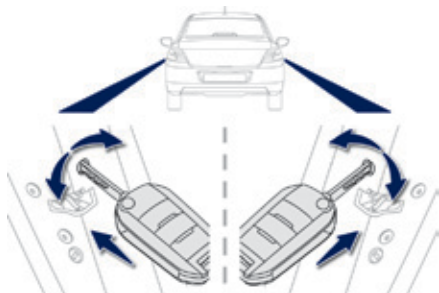

Blocare

- ☞ Cu cheia de contact, rotiți comanda de culoare roșie cu un sfert de tură:
 - la dreapta, pe ușa din stânga spate,
 - la stânga, pe ușa dreapta spate.

Deblocare

- ☞ Cu cheia de contact, rotiți comanda de culoare roșie cu un sfert de tură:
 - la stânga, pe ușa din stânga spate,
 - la dreapta, pe ușa din dreapta spate.

Rezervor de carburant

Capacitatea rezervorului: aproximativ 50 litri.

Nivel minim de carburant



Când este atins nivelul minim de carburant, acest mator se aprinde pe tabloul de bord.

La prima aprindere, vă raman **aproximativ 5 litri** de carburant în rezervor.

Este imperativ să realimentați, pentru a nu rămâne în pană.

În caz de pană de carburant (Diesel), vedeți capitolul "Verificări".

Deschidere

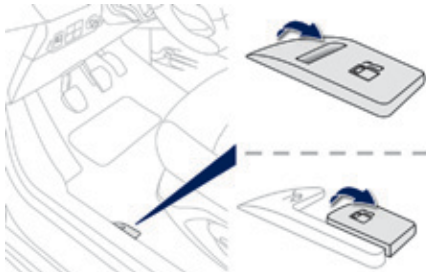

☞ Ridicați comanda.

Alimentare cu carburant

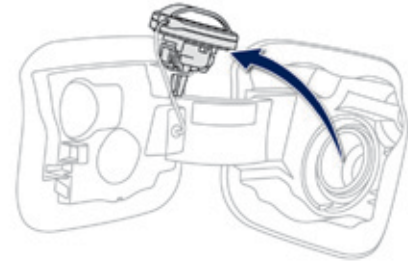
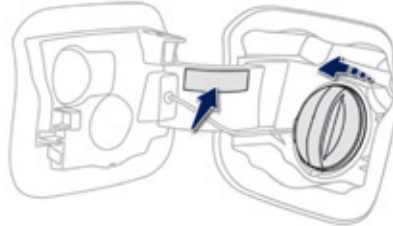

O etichetă, lipită pe interiorul trapei, vă reamintește tipul de carburant utilizat în funcție de motorizarea vehiculului dumneavoastră. Nivelul de carburant trebuie completat cu cel puțin 5 litri pentru a fi luat în calcul de indicatorul de nivel de carburant.

i Deschiderea bușonului poate declanșa un zgomot de aspirare a aerului. Acest fenomen de depresurizare, care este perfect normal, este provocat de etanșeitatea circuitului de carburant.

- ☞ Deschideți bușonul rotindu-l 1/4 de tur spre stânga.
- ☞ Îndepărtați bușonul și puneți-l în suportul său (pe trapă).
- ☞ Efectuați alimentarea. Nu insistați după a treia oprire a pompei, deoarece aceasta ar putea conduce la defecțiuni.
- ☞ Puneți la loc bușonul și închideți-l rotindu-l 1/4 de tur spre dreapta.
- ☞ Apăsăți pe capacul orificiului rezervorului de carburant pentru a-l închide.

Selector de carburant (Diesel)*

Dispozitiv mecanic ce împiedică introducerea de benzină în rezervorul unui vehicul ce funcționează cu motorină. Se evită astfel defectarea motoarelor cauzată de acest tip de incident.

Situat la gura de alimentare a rezervorului, selectorul de carburant este vizibil la îndepărtarea bușonului.

! În caz de alimentare cu un carburant necorespunzător cu motorul vehiculului dumneavoastră, golirea rezervorului este obligatorie înainte de a porni motorul.

Întrerupere alimentare cu carburant

Autoturismul dumneavoastră este echipat cu un dispozitiv de securitate care întrerupe alimentarea cu carburant în caz de coliziune.

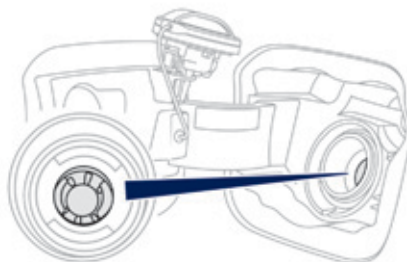

Funcționare

La introducerea pistolului pompei de benzină într-un rezervor de motorină, pistolul de alimentare cu benzină este blocat de o clapetă. Sistemul rămâne blocat și împiedică alimentarea.

Nu insistați. Introduceți în gura de alimentare a rezervorului un pistol de alimentare de tip Diesel.

i Selectorul de carburant permite alimentarea dintr-o canistră. Pentru a asigura o bună scurgere a carburantului, apropiați gura canistrei fara a o aduce în contact direct cu selectorul de carburant și turnați încet.

i Deplasări în străinătate

Pistoalele de alimentare Diesel pot fi diferite de la o țară la alta; prezența selectorului poate face imposibilă alimentarea.

Înainte de a vă deplasa în străinătate, vă sfătuim să verificați în cadrul rețelei PEUGEOT dacă vehiculul dumneavoastră este adaptat sistemului de distribuție utilizat în țara de destinație.

* În funcție de țara de destinație.

Carburant utilizat pentru motoarele pe benzină

Motoarele cu benzină sunt compatibile cu biocarburanții benzină de tipul E10 (conținând 10% etanol), conformi cu normele europene EN 228 și EN 15376.

Carburanții de tipul E85 (conținând până la 85% etanol) sunt rezervați exclusiv pentru vehiculele comercializate pentru utilizarea acestui tip de carburant (vehicule BioFlex). Calitatea etanolului trebuie să respecte norma europeană EN 15293.



SP95

SP95
E10

SP98

Carburant utilizat pentru motoarele Diesel

Motoarele Diesel sunt compatibile cu biocarburanții conformi standardelor actuale și viitoare europene, ce pot fi distribuiți la pompa:

- Motorina ce respecta norma EN590 in amestec cu un biocarburant ce respecta norma EN14214,
- Motorina ce respecta norma EN16734 in amestec cu un biocarburant ce respecta norma EN14214 (cu un posibil continut de 0 - 10% de Ester Metilic de Acid Gras),
- Motorina parafinica ce respecta norma EN15940 în amestec cu un biocarburant ce respecta norma EN14214 (cu un posibil continut de 0 - 7% de Ester Metilic de Acid Gras).

Utilizarea carburantilor B20 sau B30 care respecta norma EN16709 este posibila pentru motorul Diesel. Totusi, aceasta utilizare, chiar si ocazionala, necesita aplicarea stricta a conditiilor speciale de intretinere denumite "Utilizare severa". Pentru mai multe informatii, consultați rețeaua PEUGEOT sau un service autorizat.

Utilizarea oricarui alt tip de (bio)carburant (uleiuri vegetale, sau animale, pure sau diluate, ulei menajer...) este oficial interzisa (risc de deteriorare a motorului si a circuitului de carburant).

Este autorizata numai utilizarea aditivilor pentru carburant ce respecta norma B715000.



DIESEL

Pană de carburant (Diesel)

Pentru vehiculele echipate cu motor HDi, în caz de pană de carburant, este necesară reamorsarea circuitului de carburant; consultați desenul reprezentând compartimentul motorului din rubrica "Motor Diesel".

Dacă rezervorul vehiculului dumneavoastră este echipat cu decantor, vedeți rubrica corespunzătoare.

i Dacă motorul nu pornește la prima încercare, nu insistați în acționarea demarorului; reluați procedura.

Motor HDi 92

- ☞ Adăugați în rezervorul de carburant cel puțin 5 litri de motorină.
- ☞ Deschideți capota motorului.
- ☞ Acționați pompa de reamorsare până la întărirea acesteia (prima apăsare poate fi dură).
- ☞ Acționați demarorul până la punerea în funcțiune a motorului (dacă motorul nu pornește la prima solicitare, așteptați aproximativ 15 secunde, apoi reluați).
- ☞ Fără rezultat după câteva tentative, acționați din nou pompa de reamorsare apoi demarorul.
- ☞ Închideți capota motorului.

Motor BlueHDi

- ☞ Alimentați rezervorul de carburant cu cel puțin 5 litri de motorină.
- ☞ Puneți contactul (fără a porni motorul).
- ☞ Așteptați aproximativ 6 secunde și tăiați contactul.
- ☞ Repetați operația de 10 ori.
- ☞ Acționați demarorul pentru a pune în funcțiune motorul.

Aditiv AdBlue® si sistem SCR pentru motoare Diesel BlueHDi

Dispozitivul care asociaza sistemul SCR (Reducere Catalitica Selectiva) si filtrul de particule (FAP), pentru tratarea gazelor de esapament, a fost ales de PEUGEOT pentru a proteja mediul înconjurător si pentru a se conforma prevederilor noului standard Euro 6, fără a afecta performanțele sau consumul de carburant al motoarelor Diesel.

Sistem SCR

Cu ajutorul aditivului denumit AdBlue®, care contine uree, un catalizator transforma pana la 85% din oxizii de azot (NOx) in azot si apa, substante inofensive pentru sanatate si mediul inconjurator.

Aditivul AdBlue® se afla intr-un rezervor specific, situat sub portbagaj, in partea din spate a vehiculului. Capacitatea acestuia este de 17 litri, permitandu-i o autonomie de deplasare de aproximativ 20 000 de kilometri inainte de activarea unui dispozitiv de avertizare care va anunta ca nivelul de rezerva va permite sa parcurgeti 2 400 de kilometri.

La fiecare vizita pentru intretinere programata a vehiculului dumneavoastra in rețeaua PEUGEOT sau la un Service autorizat va fi efectuata o umplere a rezervorului de aditiv AdBlue®, pentru a garanta funcționarea corectă a sistemului SCR.

In cazul in care kilometrajul estimat dintre doua etape de intretinere depaseste limita de 20 000 de kilometri, va recomandam sa apelati la un Service autorizat sau la rețeaua PEUGEOT pentru a efectua completarea necesara.



Daca rezervorul de aditiv AdBlue® este gol, pornirea motorului este impiedicata de un dispozitiv reglementar.

In cazul in care este defect sistemul SCR, nivelul de emisii al vehiculului dumneavoastra nu mai corespunde standardului Euro 6: vehiculul dumneavoastra devine poluant.

In cazul unei defectiuni confirmate a sistemului SCR, trebuie sa apelati cat mai repede posibil la rețeaua PEUGEOT sau la un Service autorizat: dupa parcurgerea unei distante de 1 100 de kilometri se va activa automat un dispozitiv pentru a impiedica pornirea motorului.

Indicatoare de autonomie

Imediat ce este atacata rezerva din rezervorul de aditiv AdBlue®, sau dupa detectarea unei disfuncții a sistemului de depoluare SCR, un indicator va comunica, de la punerea contactului, estimarea kilometrajului ramas de parcurs inainte de blocarea pornirii motorului. In cazul detectarii simultane a unei disfuncții și a unui nivel redus de aditiv AdBlue®, este afisata autonomia cea mai mica.

Autonomie mai mare de 2 400 km

La punerea contactului, pe tabloul de bord nu este afisata automat nicio informatie referitoare la autonomia.

In cazul riscului ca motorul sa nu mai porneasca din cauza lipsei de aditiv AdBlue®

! Dispozitivul reglementat de imobilizare electronica se activeaza automat, imediat dupa golirea rezervorului de aditiv AdBlue®.

Autonomie cuprinsa între 600 si 2 400 km

UREA



Imediat dupa punerea contactului se aprinde matorul luminos UREA, este emis un semnal sonor și afisat un mesaj temporar pe tabloul de bord "NO START IN" și o distanta, indicand autonomia de rulare exprimata in kilometri sau mile inainte de blocarea pornirii motorului - (de exemplu: "NO START IN 1500 km" inseamna "Pornire interzisa dupa 1500 km").

In timpul deplasarii, acest mesaj este afisat la fiecare 300 de kilometri, cat timp cat nu a fost completata cantitatea de aditiv.

Adresati-va retelei PEUGEOT sau unui Service autorizat pentru a completa cantitatea de aditiv AdBlue®.

Puteti, de asemenea, sa efectuati dumneavoastra personal aceasta completare. Pentru mai multe informatii despre completarea cantitatii de aditiv AdBlue®, consultati rubrica respectiva.

Autonomie cuprinsa intre 0 si 600 km

Imediat dupa punerea contactului se aprinde martorul luminos SERVICE si martorul UREA lumineaza intermitent, este emis un semnal sonor si afisat un mesaj temporar pe tabloul de bord "NO START IN" si o distanta, indicand autonomia de rulare exprimata in kilometri sau mile inainte de blocarea pornirii motorului - (de exemplu: "NO START IN 300 km" inseamna "Pornire interzisa dupa 300 km").

In timpul deplasarii, acest mesaj este afisat la fiecare 30 de secunde, atat timp cat nu a fost completata cantitatea de aditiv.

Adresati-va retelei PEUGEOT sau unui Service autorizat pentru a completa cantitatea de aditiv AdBlue®.

Puteti, de asemenea, sa efectuati dumneavoastra personal aceasta completare. In caz contrar, nu veti mai putea porni vehiculul. Pentru mai multe informatii despre completarea cantitatii de aditiv AdBlue®, consultati rubrica respectiva.

Pana cauzata de lipsa de aditiv AdBlue®

La punerea contactului, martorul luminos SERVICE si martorul UREA lumineaza intermitent, este emis un semnal sonor si afisat un mesaj temporar pe tabloul de bord "NO START IN" si distanta de 0 km sau mile - ("NO START IN 0 km" inseamna "Pornire interzisa").

Rezervorul de aditiv AdBlue® este gol: dispozitivul de blocare a pornirii motorului impiedica pornirea acestuia.

! Pentru a putea reporni motorul, va recomandam sa apelati la reseaua PEUGEOT sau la un Service autorizat, pentru a completa cantitatea de aditiv. Daca efectuati dumneavoastra personal aceasta completare, este imperativ sa adaugati in rezervorul de aditiv o cantitate de minim 3,8 litri de aditiv AdBlue®. Pentru mai multe informatii despre completarea cantitatii de aditiv AdBlue®, consultati rubrica respectiva.

In cazul detectarii unei disfunctii a sistemului antipoluare SCR

! Un dispozitiv de imobilizare electronica a motorului se activeaza automat la depasirea distantei de 1 100 de kilometri parcursi dupa confirmarea disfunctiei sistemului antipoluare SCR. Imediat ce este posibil, apelati la reteaua PEUGEOT sau la un Service autorizat pentru verificarea sistemului.

In cazul detectarii unei disfunctii



Martorii luminosi UREA, SERVICE si autodiagnosticare motor se aprind si este emis un semnal sonor si de afisarea mesajului "Emissions fault" (Defect antipoluare). Avertizarea se declanseaza in timpul rularii, cand disfunctia este detectata pentru prima oara, apoi la punerea contactului pentru calatoriile urmatoare, atat timp cat persista cauza disfunctiei.

i Daca este o disfunctie temporara, avertizarea dispare in cursul deplasarii urmatoare, dupa controlul autodiagnosticarii sistemului antipoluare SCR.

In timpul fazei de rulare autorizate (intre 1 100 km si 0 km)



Daca este confirmat defectul sistemului SCR (dupa parcurgerea unei distante de 50 de kilometri pe parcursul careia a fost afisat permanent un mesaj ce semnaleaza o disfunctie), se aprind martorii luminosi SERVICE si autodiagnosticare motor, iar martorul UREA lumineaza intermitent, este emis un semnal sonor si afisat un mesaj temporar pe tabloul de bord "NO START IN" si o distanta indicand autonomia de deplasare exprimata in kilometri sau in mile inainte de blocarea pornirii motorului - (de exemplu: "NO START IN 600 km" inseamna "Pornire interzisa dupa 600 km").

In timpul deplasarii, acest mesaj este afisat la intervale de 30 de secunde, atat timp cat continua sa existe disfunctia sistemului antipoluare SCR. Avertizarea este reinnoita imediat dupa punerea contactului.

Imediat ce este posibil, trebuie sa apelati la reteaua PEUGEOT sau la un Service autorizat. In caz contrar, nu veti mai putea porni vehiculul.

Pornire interzisa



La fiecare punere a contactului se aprind martorii luminosi SERVICE si autodiagnosticare motor, iar martorul UREA lumineaza intermitent, este emis un semnal sonor si afisat mesajul temporar "NO START IN" si distanta de 0 km sau mile - ("NO START IN 0 km" inseamna "Pornire interzisa").

! Ati depasit limita de rulare autorizata: dispozitivul de blocare a pornirii motorului impiedica pornirea acestuia.

Pentru a putea porni motorul, trebuie sa va adresati neaparat retelei PEUGEOT sau unui Service autorizat.

Completare(i) cu aditiv AdBlue®

Completarea cantitatii de aditiv AdBlue® din rezervor este prevazuta la fiecare revizie tehnica a vehiculului dumneavoastra in retea PEUGEOT sau la un Service autorizat.

Cu toate acestea, in functie de capacitatea rezervorului, este posibil sa fie necesara completarea cantitatii de aditiv intre doua revizii, in special in cazul in care acest lucru este semnalat de o avertizare (martori luminosi si mesaj).

Puteti apela la retea PEUGEOT sau la un Service autorizat.

Daca doriti sa efectuati dumneavoastra personal aceasta completare, va rugam sa cititi cu atentie urmatoarele avertizari.

i Inghetarea aditivului AdBlue®

La temperaturi mai mici de aproximativ -11 °C, aditivul AdBlue® ingheata.

Sistemul SCR include un dispozitiv de incalzire a rezervorului de aditiv AdBlue®, ceea ce permite rulara in conditiile unei clime foarte reci.

Masuri de prevedere in utilizare

Aditivul AdBlue® este o solutie pe baza de uree. Acest lichid este neinflamabil, incolor si inodor (daca este pastrat intr-un loc racoros).

In cazul contactului cu pielea, spalati zona respectiva cu multa apa si sapun. In cazul contactului cu ochii, clatiti imediat si din abundenta cu apa sau cu o solutie pentru spalare oculara, timp de cel putin 15 minute. In caz de senzatie de arsura sau de iritatie persistenta, consultati un medic.

In cazul ingerarii, clatiti imediat gura cu apa curata si apoi beti multa apa.

In anumite conditii (de exemplu la temperaturi extreme), nu poate fi exclus riscul de degajare a vaporilor de amoniac: nu inhalati produsul. Vaporii de amoniac au un efect iritant asupra mucoaselor (ochii, nasul si gura).

! Nu lasati aditivul AdBlue® la indemana copiilor si pastrati-l in recipientul sau original. Nu transvazati niciodata aditivul AdBlue® in alt recipient, pentru ca ii vor fi afectate calitatile si puritatea.

Utilizati aditivul AdBlue® exclusiv in conformitate cu standardul ISO 22241.

! Nu diluati niciodata aditivul cu apa. Nu turnati niciodata aditiv in rezervorul de motorina.



AdBlue®

Ambalarea intr-un recipient cu dispozitiv antistropire permite simplificarea operatiilor de completare a cantitatii. Puteti sa achizitionati recipiente de 1,89 litri (1/2 galon) din retea PEUGEOT sau de la un Service autorizat.

! Nu completati niciodata cantitatea cu un distribuitor de aditiv AdBlue® rezervat pentru camioane.

Recomandari pentru depozitare

Aditivul AdBlue® îngheață la temperaturi sub aproximativ -11°C și se degradează la temperaturi mai mari de 25°C . Se recomandă depozitarea recipientelor într-un loc răcoros și la adăpost de razele directe ale soarelui.

În aceste condiții, aditivul poate fi păstrat cel puțin un an.

Dacă aditivul a înghețat, va putea fi utilizat după dezghețare completă, la temperatura ambiantă.

! Nu depozitați niciodată recipientele de aditiv AdBlue® în vehicul.

Procedura

Înainte de a efectua completarea, asigurați-vă că vehiculul este staționat pe o suprafață plană și orizontală.

În timpul iernii, verificați dacă temperatura din vehicul este mai mare de -11°C . În caz contrar, fiind înghețat, aditivul AdBlue® nu poate fi alimentat în rezervor. Garati vehiculul într-un loc mai cald timp de câteva ore pentru a putea efectua completarea.

☞ Taiati contactul și scoateți cheia.

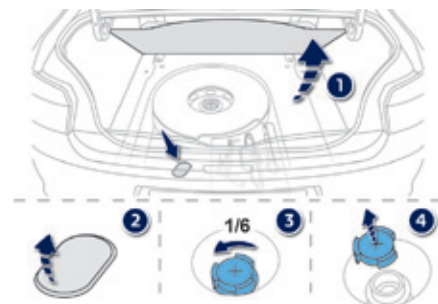

- ☞ Pentru acces la rezervorul de aditiv AdBlue®, deschideți portbagajul, ridicăți și îndepărtați podeaua, apoi îndepărtați caseta de depozitare a șulelor.
- ☞ Desprindeți obturatorul din material plastic.
- ☞ Introduceți degetele în orificiu și rotiți dopul albastru cu $1/6$ tura în sens antiorar.
- ☞ Degajați dopul în sus cu atenție, fără a-l da drumul.



- ☞ Procurati-va un recipient de aditiv AdBlue®. Dupa verificarea datei de expirare, cititi cu atentie instructiunile de utilizare de pe eticheta acestuia inainte de de a turna continutul recipientului in rezervorul de aditiv AdBlue® al vehiculului.

! Important: daca rezervorul de aditiv AdBlue® al vehiculului este complet gol, acest lucru fiind confirmat de afisajele de avertizare si de imposibilitatea de a reporni motorul, trebuie sa efectuati in mod obligatoriu o completare a cantitatii cu cel putin 3,8 litri (ceea ce inseamna doua recipiente de 1,89 litri).

- ☞ Dupa ce ati turnat continutul recipientului, in cazul unor scurgeri, stergeti conturul gurii de alimentare a rezervorului cu ajutorul unei lavete umede.

! In cazul stropirii cu aditiv, clatiti imediat cu apa rece sau stergeti cu o laveta umeda. Daca aditivul este cristalizat, indepartati-l cu un burete si apa calda.

- ☞ Asezati din nou dopul albastru pe gura de alimentare a rezervorului si rotiti-l cu 1/6 tura in sens orar, pana la capat.
- ☞ Montati obturatorul din plastic, fixandu-l pe orificiu.
- ☞ Asezati caseta cu scule la locul ei.
- ☞ Asezati podeaua de portbagaj si inchideti capacul de portbagaj.

! Important: **in cazul adaugarii de aditiv dupa golirea rezervorului de aditiv (pana)**, trebuie sa asteptati circa 5 minute inainte de a repune contactul, **fara a deschide usa conducatorului sau debloca deschiderile vehiculului si fara a introduce cheia in contact.** Puneti contactul, apoi, dupa un interval de 10 secunde, porniti motorul.

☘ Nu aruncati recipientele de aditiv AdBlue® impreuna cu deseurile menajere. Depozitati-le intr-un container destinat special pentru aceasta, sau predati-le la punctul de vanzare.

Kit de depanare provizorie pneu

Compus dintr-un compresor și un cartus cu produs de colmatare, acesta permite o **depanare temporară** a pneului, pentru a putea ajunge la cel mai apropiat atelier auto. Este conceput pentru a repara majoritatea fisurilor ce pot afecta pneul, situate pe banda de rulare sau pe talonul pneului.

Acces la kit

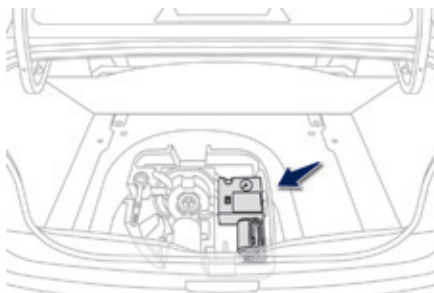

Acest kit este amplasat în caseta de depozitare, sub planșeul portbagajului.

i Circuitul electric al vehiculului permite bransarea compresorului pe durata necesară reparării pneului deteriorat.

Componenta kitului

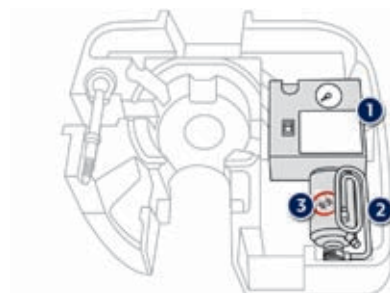

1. Compresor de 12 V cu manometru integrat.
2. Recipient cu produs de colmatare cu conducta flexibila integrata.
3. Autocolant de limitare a vitezei.

i Autocolantul de limitare a vitezei trebuie lipit la interiorul vehiculului, în câmpul vizual al conducătorului, pentru a vă aduce aminte că o roata este în utilizare temporară.

! Nu depășiți viteza de 80 km/h în timpul rulării cu un pneu reparat prin folosirea acestui tip de kit.

Procedura de reparare



- ☞ Taiati contactul.
- ☞ Lipiti autocolantul de limitare a vitezei la interiorul vehiculului.

i Evitați îndepărtarea oricărui corp străin ce a penetrat pneul.



- ☞ Desfaceți conducta depozitată sub compresor.
- ☞ Racordați conducta compresorului la recipientul cu produs de colmatare.
- ☞ Rasturnați recipientul cu produs de colmatare și fixați-l în degajarea specială din compresor.



- ☞ Scoateți capacul ventilului pneului ce trebuie reparat și țineți-l într-un loc curat.
- ☞ Racordați conducta flexibilă a recipientului cu produs de colmatare la ventilul pneului ce trebuie reparat și strângeți ferm.

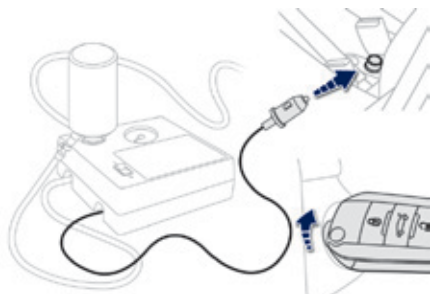

- ☞ Aveți grijă ca intreruatorul compresorului să se afle în poziția "O".
- ☞ Desfaceți complet cablul electric depozitat sub compresor.
- ☞ Conectați fișa electrică a compresorului la priza de 12 V a vehiculului.
- ☞ Puneți contactul.

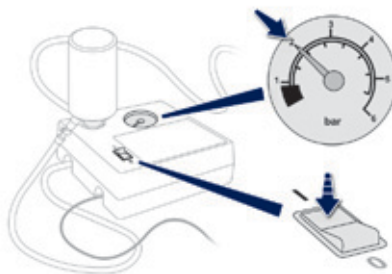

- ☞ Porniți compresorul prin deplasarea intreruatorului în poziția "I" și lăsați să funcționeze până când presiunea în pneu ajunge la 2,0 bari. Produsul de colmatare este injectat sub presiune în pneu; nu deconectați conducta de la ventil în timpul acestei operații (risc de stropire).

i Dacă după șapte minute presiunea nu atinge valoarea prescrisă, pneul nu mai poate fi reparat; consultați rețeaua PEUGEOT sau un Service autorizat pentru depanarea vehiculului.

! Fiți atenți, produsul de colmatare este nociv în caz de ingerare și iritant pentru ochi.
Nu lăsați acest produs la îndemâna copiilor.
Data limita de utilizare a lichidului este înscrisă pe recipient.
După utilizare, nu aruncați recipientul în mediul înconjurător, predați-l în cadrul rețelei PEUGEOT sau unei organizații care se ocupă cu recuperarea acestor recipiente.
Nu uitați să va reprovizionați cu un nou recipient, disponibil în rețeaua PEUGEOT sau la un service autorizat.

Controlul presiunii / Umflare ocazionala

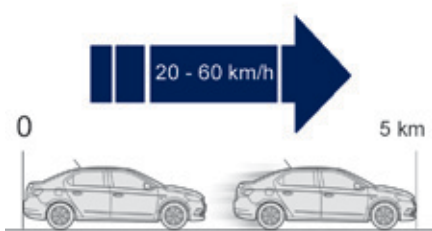

- ☞ Deplasați intrerupatorul în poziția "0".
- ☞ Îndepărtați kitul.
- ☞ Rulați imediat, aproximativ cinci kilometri, cu viteză redusă (între 20 și 60 km/h), pentru a colmata fisura.
- ☞ Opriți-vă pentru a verifica reparația și presiunea, utilizând kitul.



Puteți de asemenea utiliza compresorul, fără injectare de produs, pentru a controla sau umfla ocazional pneurile.

- ☞ Îndepărtați capacul ventilului pneului și țineți-l într-un loc curat.
- ☞ Desfaceți conducta depozitată sub compresor.
- ☞ Înșurubați conducta pe ventil și strângeți ferm.

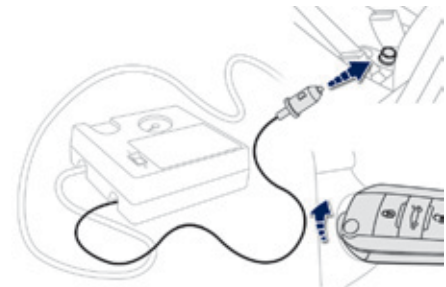

- ☞ Aveți grijă ca intrerupatorul compresorului să fie deplasat în poziția "0".
- ☞ Desfaceți complet cablul electric depozitat sub compresor.
- ☞ Conectați firele electrice ale compresorului la priză de 12 V a vehiculului.
- ☞ Puneți contactul.

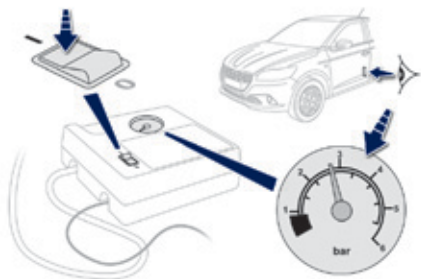

- ☞ Porniti compresorul prin deplasarea intrerupatorului in pozitia "I" si ajustati presiunea in conformitate cu valorile inscrise pe eticheta cu presiunea pneurilor vehiculului.
Pentru dezumflare apasati pe butonul negru situat pe conducta compresorului, la nivelul racordului de ventil.
- ☞ Dupa ce a fost atinsa presiunea respectiva, deplasati intrerupatorul in pozitia "O".
- ☞ Îndepărtați și depozitați kitul.

i Detectare pneu dezumflat

Dupa repararea pneului, martorul va ramane aprins cat timp reinițializarea sistemului nu a fost efectuata.
Pentru mai multe informatii privind detectarea pneului dezumflat, consultati rubrica corespunzatoare.

! In cazul modificarii presiunii din unul sau mai multe pneuri, este necesara reinițializarea sistemului de detectare pneu dezumflat.
Pentru mai multe informatii privind detectarea pneului dezumflat, consultati rubrica corespunzatoare.

Roata de rezerva

Metoda de schimbare a unei roți având până cu una de rezerva, utilizând sculele livrate împreună cu vehiculul.

Accesul la scule

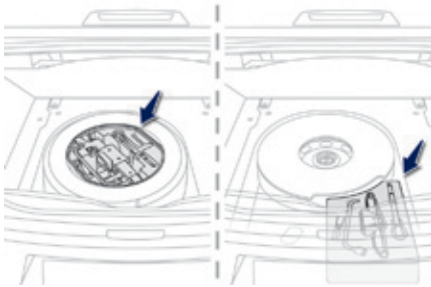

Sculele sunt situate în portbagaj sub podea.

Pentru acces:

- ☞ deschideți portbagajul,
- ☞ ridicați podeaua portbagajului și îndepărtați-o.
- ☞ scoateți caseta de depozitare care conține sculele.

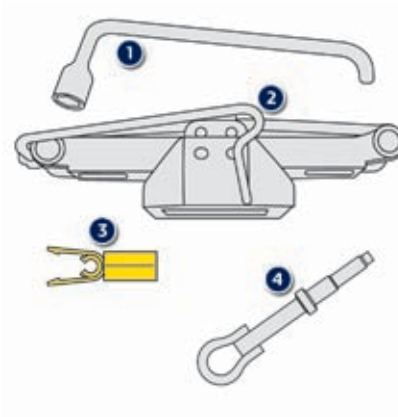

Lista de scule

Aceste scule sunt specifice vehiculului și pot varia în funcție de echipare. Nu le utilizați în alte scopuri decât cele indicate mai jos.

1. Cheia pentru demontare roți.
Se folosește la defiletarea și înfiletarea prezoanelor.
2. Cric cu manivelă.
Se folosește la ridicarea mașinii.
3. Dispozitiv de demontare capacele de protecție de șuruburi de roata.
Permite demontarea protecțiilor șuruburilor la roțile cu jante din aliaj.
4. Inel de remorcare.

Pentru mai multe informații privind remorcarea, consultați paragraful corespunzător.

! Cricul trebuie utilizat numai pentru înlocuirea unei roți cu pana.

i Cricul nu necesită nicio întreținere.

i Cricul este conform ultimelor reglementări europene așa cum au fost definite în Directiva Mașini 2006/42/CE.

Acces la roata de rezerva

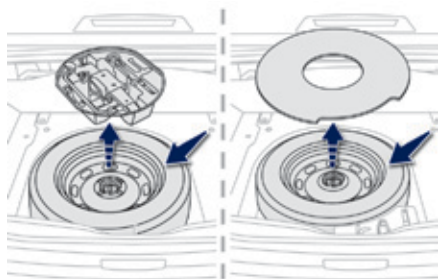

Roata de rezerva este situata in portbagaj, sub podea.

In functie de motorizare, roata de rezerva este de acelasi tip cu cele care echipeaza vehiculul sau una de tip "galeț" (BlueHDi 100).

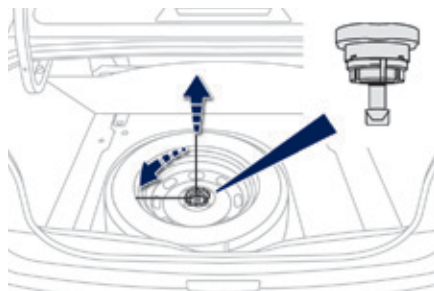

Scoaterea rotii

- ☞ Desprindeți caseta de depozitare a sculelor (roata de rezervă de același tip cu cele care echipează vehiculul).
- ☞ Desurubați piulita centrală.
- ☞ Îndepărtați dispozitivul de fixare (piulita și surub).
- ☞ Ridicați roata de rezervă prinzând din spate.
- ☞ Scoateți roata din portbagaj.

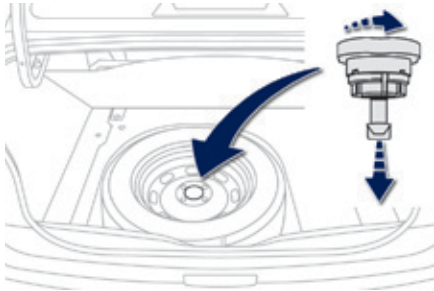

Depozitarea rotii

- ☞ Așezați roata în locașul ei.
- ☞ Desurubați cu câteva ture piulita de pe surub.
- ☞ Montați dispozitivul de fixare (piulita și surub) în centrul rotii.
- ☞ Înșurubați până la capăt piulita centrală pentru a fixa corect roata.

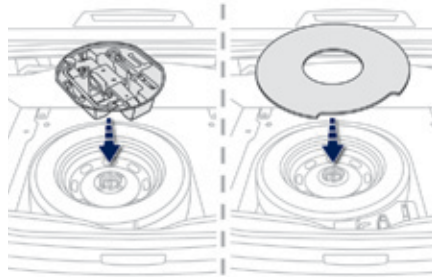

- ☞ Fixați caseta de depozitare a sculelor (roata de rezerva de același tip cu cele care echipază vehiculul).

i În lipsa rotii din locașul ei, dispozitivul de fixare (piulita și surub) nu poate fi montat.

Demontarea unei roți

! Parcarea vehiculului

Opriti într-un loc unde nu deranjați circulația: terenul trebuie să fie orizontal, stabil și nealunecos.

Trageți frâna de parcare, scoateți cheia din contact și cuplați în viteză întâi* cu scopul de a bloca roțile.

Verificați aprinderea continuă a matorului de frâna de parcare pe tabloul de bord.

Asigurați-vă, în mod obligatoriu, că ocupații au coborât din vehicul și se află într-o zonă care le garantează siguranța.

Asigurați-vă că cricul este bine poziționat pe poziția prevăzută pe vehicul pentru ridicare.

O manevrare defectuoasă a cricului poate cauza defecțiuni vehiculului.

Nu va angajați niciodată sub un vehicul susținut numai de cric; utilizați un suport fix, rigid.

! Nu utilizați un alt cric decât cel furnizat de constructor.

i Roata cu capac

La demontarea rotii, degajați în prealabil capacul de roata, utilizând cheia de demontare roți 1, tragând la nivelul degajării de valvă.

La montarea rotii, montați capacul de roata începând prin a aduce degajarea din capac în dreptul valvei; apoi, apăsați pe toată circumferința cu palma.

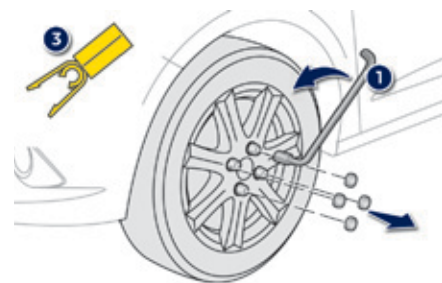

Lista de operatii



- ☞ Îndepărtați capacele de protecție de pe capul fiecărui șurub cu ajutorul instrumentului 3 (jante din aluminiu).
- ☞ Deblocați șuruburile cu ajutorul cheii de demontare roți 1.

* Poziția **R** în cazul cutiei de viteze pilotate;
P pentru cutia de viteze automată.

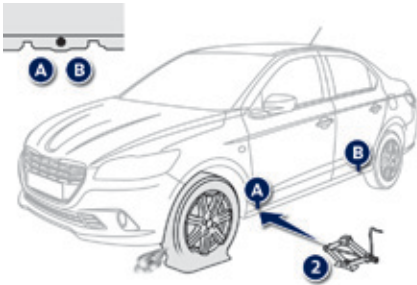

☞ Pozitionati talpa cricului **2** in contact cu solul si asigurati-va ca este pe aceeași linie verticală cu amplasamentul **A** în față sau **B** în spate, prevăzute sub vehicul, cel mai aproape de roata de schimbat.

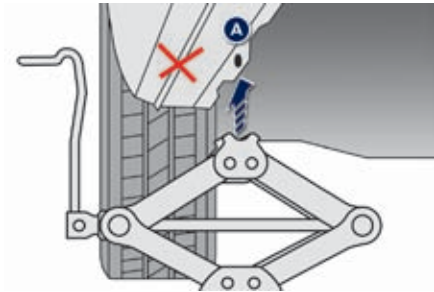
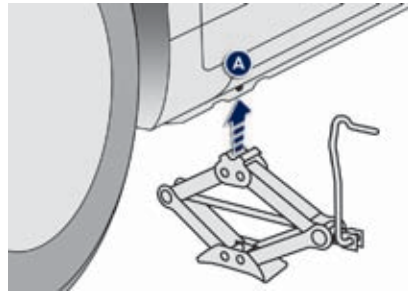

- ☞ Depliați cricul **2** până ce capul acestuia intră în contact cu amplasamentul **A** sau **B** utilizat; zona de sprijin **A** sau **B** a vehiculului trebuie să se însereze perfect în partea centrală a capului cricului.
- ☞ Ridicați vehiculul până când se creează un spațiu suficient între roată și sol, astfel încât să se poată pune cu ușurință roata de rezervă (cea bună).



! Aveți grijă ca cricul să fie perfect stabil. Dacă solul este glisant sau sfaramicios, există riscul ca cricul să alunece sau să se afunde - Risc de ranire!

Aveți grijă să poziționați cricul doar în amplasamentele **A** sau **B** sub vehicul, asigurându-va că zona de sprijin a vehiculului este bine centrată pe capul cricului. În caz contrar, există riscul ca vehiculul să fie deteriorat și/ sau cricul să se afunde - Risc de ranire!



- ☞ Îndepărtați suruburile și păstrați-le într-un loc curat.
- ☞ Scoateți roata.



i Depozitarea rotii cu pana

Roata cu pana poate fi depusa sub podea, in locasul rotii de rezerva de acelasi tip cu cele care echeaza vehiculul.

Pentru a depozita o roata cu janta din aluminiu, indepartati in prealabil ornamentul central pentru a permite montarea dispozitivului de fixare (piulita si surub).

O roata de rezerva de tip "galeț" cu pana nu poate fi depozitata sub podea. Ea trebuie depusa in portbagaj; utilizati o husa pentru a proteja interiorul portbagajului.

Montarea rotii

i Fixarea rotii de rezerva

Dacă vehiculul este echipat cu roți cu jante din aluminiu, este normal să constatați, la strângerea suruburilor, că saizele nu vin în contact direct cu roata de rezervă. Fixarea roții se face prin suprafețele conice ale fiecărui surub.

Dupa schimbarea unei roti

In cazul utilizarii unei roti de rezerva de tip "galeț", nu depasiti viteza de 80 km/h.

Verificați cat mai curand dacă suruburile sunt strânse corect, precum și presiunea roții de rezervă în rețeaua PEUGEOT sau la un Service autorizat. Reparați roata cu pana și remontați-o pe vehicul in cel mai scurt timp.

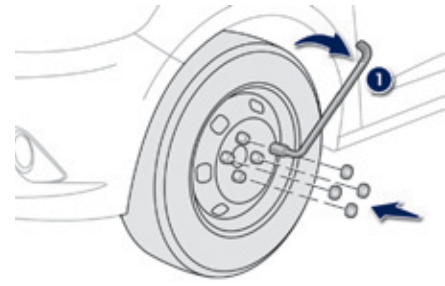
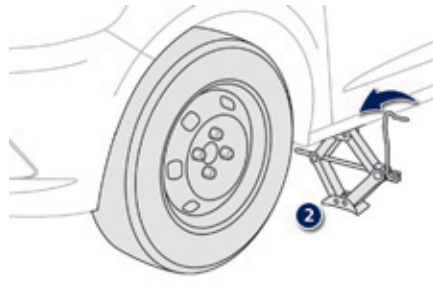
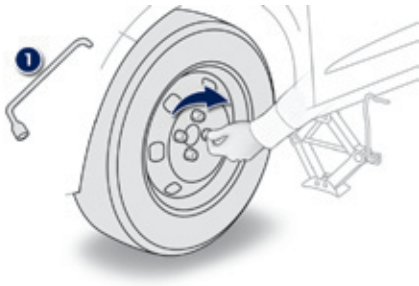

Lista operatiilor

- ☞ Puneți roata pe butuc.
- ☞ Înșurubați suruburile cu mâna.
- ☞ Efectuați o strângerea prealabilă cu cheia 1.

- ☞ Coborâți complet mașina pe sol.
- ☞ Plițați cricul 2 și îndepărtați-l.

- ☞ Blocați suruburile cu cheia 1.
- ☞ Remontați capacele de protecție pe fiecare surub (jante din aluminiu).
- ☞ Depozitați sculele în caseta.

Lanturi pentru zapada

În condiții de iarnă, lanțurile pentru zăpadă ameliorează tracțiunea cât și comportamentul vehiculului la frânare.

i Lanțurile pentru zăpadă pot fi montate doar pe roțile față. Acestea nu pot fi montate pe roata de rezervă de tip "galeț".

Utilizați numai lanțurile pentru zăpadă concepute pentru a fi montate pe tipul de roți cu care este echipat vehiculul dvs.:

Dimensiunea pneurilor originale	Dimensiune maxima za de lant
185/65 R15	9 mm
195/55 R16	

Pentru mai multe informații privind lanțurile pentru zăpadă, consultați rețeaua PEUGEOT sau un Service autorizat.

! Se recomanda cu tarie sa va antrenati pentru montarea lanturilor inainte de plecare, pe un teren plan si uscat.

i Țineți cont de reglementările specifice fiecărei țări în ceea ce privește utilizarea lanțurilor pentru zăpadă și viteza maximă autorizată.

Recomandari de instalare

- ☞ Dacă doriți să montați lanțurile pe parcursul unui drum, opriți vehiculul pe o suprafață plană, în afara carosabilului.
- ☞ Trageți frâna de staționare și asigurați roțile cu o cală pentru a evita alunecarea vehiculului.
- ☞ Montați lanțurile respectând instrucțiunile furnizate de către producătorul acestora.
- ☞ Porniți lent și rulați o perioadă de timp fără a depăși viteza de 50 km/h.
- ☞ Opriți vehiculul și verificați dacă lanțurile sunt corect poziționate.

i Evitați rularea pe drumuri dezăpezite cu lanțuri pentru zăpadă, pentru a nu deteriora anvelopele vehiculului cât și carosabilul. Dacă vehiculul dumneavoastră este echipat cu jante din aluminiu, verificați ca nici o parte a lanțului sau a fixărilor acestuia să nu intre în contact cu janta.

Inlocuirea unei lămpi

! Proiectoarele sunt dotate cu geamuri din policarbonat, acoperite cu lac de protecție:

- ☞ **nu le curatați cu materiale textile uscate sau abrazive, nici cu produse pe baza de detergenți sau solvenți,**
- ☞ utilizați un burete și soluție de apă cu săpun sau un produs cu pH neutru,
- ☞ utilizând sistemul de spălare de înaltă presiune pentru a curăța petele persistente, nu îndreptați mult timp pistolul spre proiectoare, farurilor sau contururilor acestora pentru a evita deteriorarea lacului de protecție și a garniturii de etanșare.

Înlocuirea unui bec trebuie efectuată cu farul stîns de mai multe minute (risc de arsură gravă).

- ☞ Nu atingeți direct becul: utilizați lavete neplușate.

Este absolut necesară utilizarea exclusivă a becurilor anti-ultraviolet (UV), pentru a nu deteriora proiectorul.

Înlocuiți întotdeauna un bec defect cu altul nou având aceleași repere și aceleași caracteristici.

Lumini față

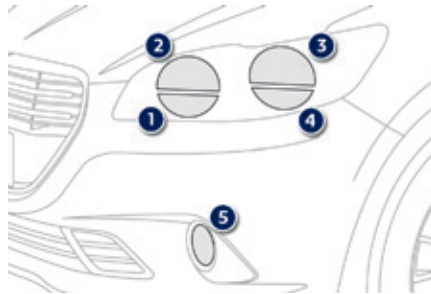

1. **Semnalizatoare de direcție (PY21W ambră).**
2. **Lumini de drum (H1-55W).**
3. **Lumini de întâlnire (H7-55W).**
4. **Lumini de zi / de poziție (W21/5W).**
sau
Lumini de poziție (W5W).
5. **Proiectoare anticeață (H11-55W).**

i În unele condiții de climă (temperatură scăzută, umiditate), este normală apariția fenomenului de aburire a suprafeței interioare a farurilor și a luminilor din spate; acesta dispare în câteva minute, după aprinderea luminilor.

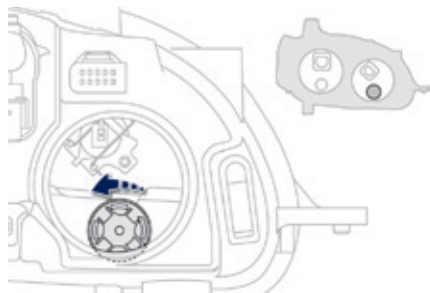

Înlocuirea becurilor la semnalizatoarele de direcție

i O aprindere intermitentă mai rapidă a matorului de semnalizare de direcție (dreapta sau stânga) indică defectarea unui bec de pe partea respectivă.

- ☞ Rotiți soclul lămpii cu o optime de tură, în sens antiorar și scoateți-l.
 - ☞ Demontați becul și înlocuiți-l.
- Pentru remontare, efectuați aceleași operațiuni în sens invers.

i Becurile de culoarea chihlimbarului, cum sunt cele de la semnalizatoarele de direcție, trebuie înlocuite cu becuri având caracteristicile și culoarea identică.

La remontare, închideți cu grijă capacul de protecție, pentru a asigura etanșeitatea.

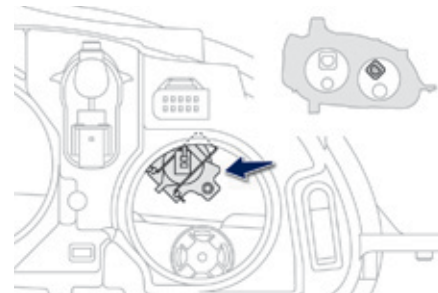

Schimbarea becurilor luminilor de drum

- ☞ Scoateți capacul de protecție, trăgând de clemă.
 - ☞ Debranșați conectorul becului.
 - ☞ Împingeți arcul către laterale pentru a elibera becul.
 - ☞ Scoateți becul și înlocuiți-l.
- Pentru remontare, efectuați aceste operații în sens invers.

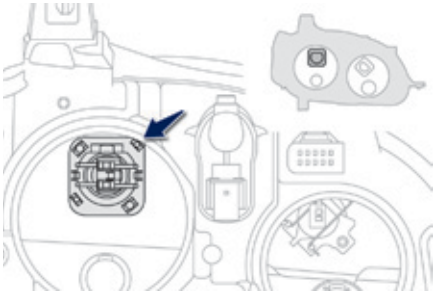

Schimbarea becurilor luminilor de întâlnire

- ☞ Scoateți capacul de protecție, trăgând clema.
- ☞ Debranșați conectorul becului prin ridicare.
- ☞ Scoateți becul și înlocuiți-l.

Pentru remontare, efectuați aceste operații în sens invers.

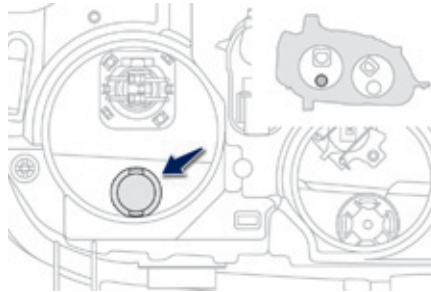

Schimbarea becurilor de la luminile de zi / de poziție sau de la luminile de poziție

- ☞ Trageți suportul de lampă, presând lamelele de pe ambele părți.
- ☞ Demontați lampa și înlocuiți-o.

Pentru remontare, efectuați aceste operații în sens invers.

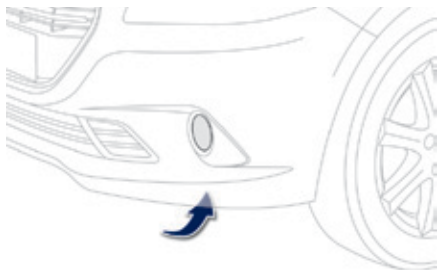

Schimbarea becurilor proiectoarelor anticeață

- ☞ Accesul la proiectoarele anticeață este posibil prin orificiul situat sub bara de protecție.
Dacă este necesar, deșurubați și scoateți complet protecția.
 - ☞ Rotiți soclul becului un sfert de tură, în sens antiorar, și scoteți-l.
 - ☞ Debranșați conectorul becului.
 - ☞ Scoateți becul și înlocuiți-l.
- Pentru remontare, efectuați aceste operații în sens invers.

! În cazul în care aveți dificultăți la înlocuirea acestor becuri, puteți, de asemenea, consulta rețeaua PEUGEOT sau un Service autorizat.

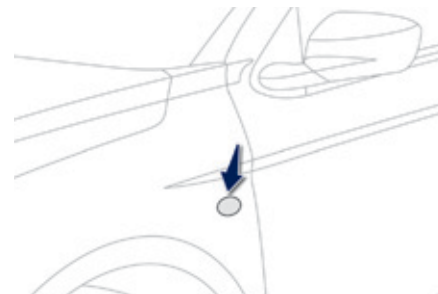

Schimbarea semnalizatoarelor de direcție laterale

- ☞ Introduceți o șurubelniță în mijlocul repetitorului, între acesta și baza caroseriei.
 - ☞ Basculați șurubelnița pentru a scoate repetitorul și scoteți-l.
 - ☞ Debranșați conectorul repetitorului.
 - ☞ Înlocuiți modulul.
- Pentru remontare, executați aceste operații în ordine inversă.

i Pentru a vă procura modulul, contactați rețeaua PEUGEOT sau un Service autorizat.

Lumini spate

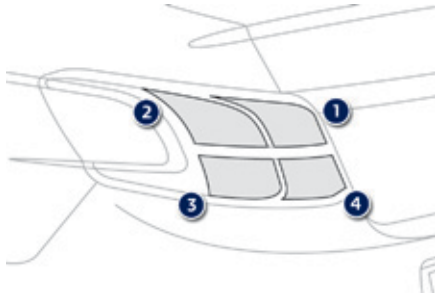

1. Lumini de stop / de poziție (P21/5W).
2. Semnalizatoare de direcție (PY21W ambră).
3. Lumini marșarier (R10W).
4. Lampă ceață (P21W).

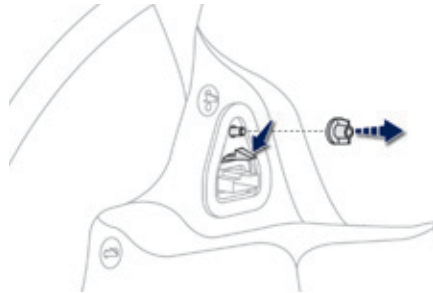

Înlocuirea becurilor de stop

Aceste becuri se schimbă din interiorul portbagajului:

- ☞ deschideți portbagajul,
- ☞ îndepărtați grila de acces de pe garnitura corespunzătoare,
- ☞ deșurubați și scoateți piulițele,
- ☞ desfaceți conectorul blocului optic,
- ☞ declipsați blocul optic prin apăsarea lamelei și scoateți-l cu grijă, trăgând de partea inferioară și pivotându-l înspre exterior,

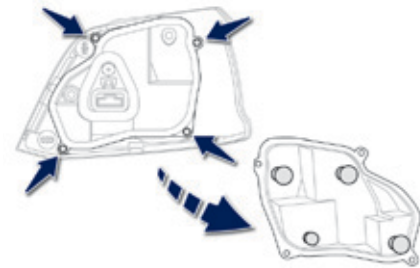

- ☞ scoateți cele patru șuruburi și scoateți suportul becurilor,
- ☞ rotiți becul ars cu un sfert de tură și înlocuiți-l.

Pentru remontare, efectuați aceleași operații în ordine inversă.

Angajați blocul optic în ghidajele sale, pentru a fi bine fixat în axa vehiculului.

Strângeți fără să forțați, pentru a asigura etanșeitarea, dar fără a deteriora blocul optic.

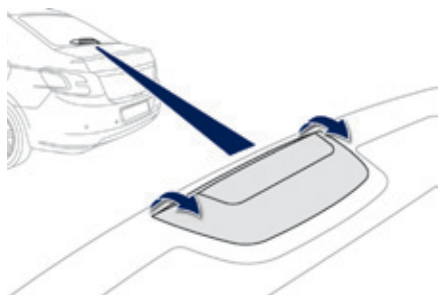

Schimbarea celui de-al treilea stop (5 becuri W5W)

Pentru înlocuirea acestor becuri, este necesară demontarea, de pe bancheta spate, carcasei aflate pe placa spate:

- ☞ trageți carcasa către dumneavoastră și în sus pentru a o scoate din locașul său,

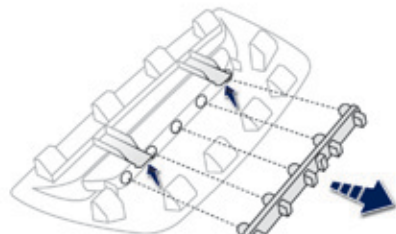

- ☞ debransați conectorul lămpii,
- ☞ declipsați soclul becurilor prin ridicarea celor două clame și scoateți-l,
- ☞ înlocuiți becul ars.

Pentru remontare, efectuați aceleași operațiuni în sens invers.

i Verificați buna poziționare a carcasei pe suport înainte de a o fixa.



Schimbarea becurilor de la placa de înmatriculare (W5W)

- ☞ Introduceți o șurubelniță subțire într-unul dintre orificiile exterioare ale capacului transparent.
 - ☞ Împingeți-l spre exterior pentru a-l desprinde și scoateți-l.
 - ☞ Demontați becul defect și înlocuiți-l.
- Pentru remontare, efectuați aceleași operații în sens invers.

Inlocuirea unei sigurante fuzibile

Acces la instrumente

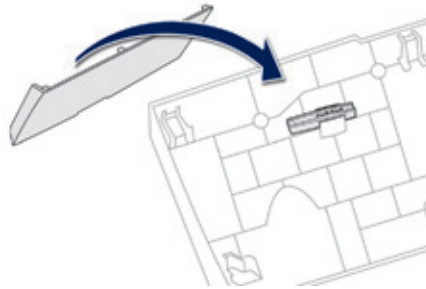
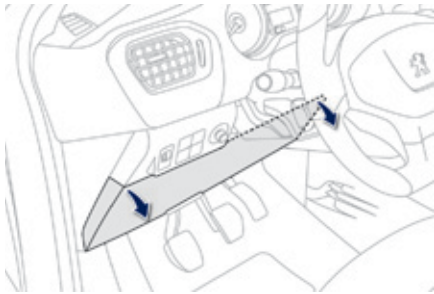

Penseta de extracție este fixată pe spatele capacului cutiei cu siguranțe a planșei de bord.

- ☞ desprindeți capacul trăgând de partea superioară dreapta, apoi de partea stânga,
- ☞ degajați complet capacul și rotiți-l,

- ☞ scoateți penseta.

Înlocuirea unei sigurante

Înainte de a înlocui siguranța, este necesară:

- ☞ cunoașterea cauzei penei și remedierea acesteia,
- ☞ deconectarea (oprirea) tuturor consumatorilor electrici,
- ☞ imobilizarea vehiculului și întreruperea contactului,
- ☞ identificarea siguranței fuzibile defecte, utilizând tabelul și schemele prezente în paginile următoare.

Pentru a interveni la o siguranță fuzibilă, este imperativ să:

- ☞ utilizați penseta specială pentru a extrage siguranța din locașul său și să verificați filamentul,
- ☞ înlocuiți întotdeauna siguranța defectă cu una având intensitatea echivalentă (aceeași culoare); o siguranță de intensitate diferită poate provoca o disfuncție (risc de incendiu).

i Dacă pana se repetă după înlocuirea unei siguranțe, verificați echipamentul electric la un reparator agreat PEUGEOT sau la un Service autorizat.

! Înlocuirea unei siguranțe fuzibile nemenționate în tabelele de mai jos ar putea genera disfuncții grave la vehicul. Consultați rețeaua PEUGEOT sau un Service autorizat.



Siguranță bună



Siguranță arsă



Pensetă

i Instalarea de accesorii electrice

Circuitul electric este conceput pentru a funcționa cu echipamente de serie sau opționale.

Înainte de a instala alte echipamente sau accesorii electrice pe vehiculul dumneavoastră, consultați rețeaua PEUGEOT sau un Service autorizat.

! PEUGEOT își declină orice responsabilitate privind cheltuielile ocazionate de aducerea în stare de funcționare a vehiculului dumneavoastră sau de defecțiunile rezultate din instalarea de accesorii auxiliare nefurnizate, nerecomandate de PEUGEOT și neinstalate conform instrucțiunilor sale, mai ales când consumul tuturor aparatelor suplimentare conectate este mai mare de 10 miliamperi.

Sigurante fuzibile in planșa de bord

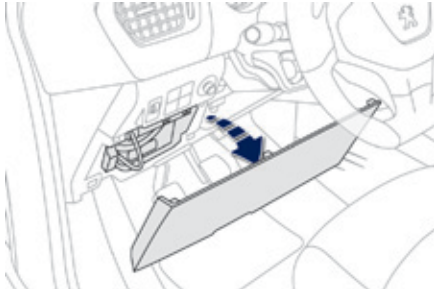

Cutia cu siguranțe este așezată în partea inferioară a planșei de bord (în partea stângă).

Acces la siguranțe

☞ Vezi paragraful "Acces la instrumente".

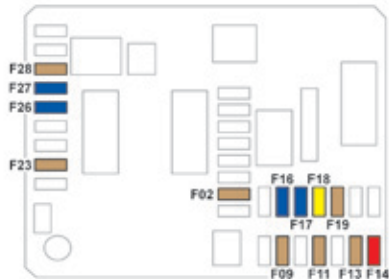

Tabele cu siguranțe

Siguranta fuzibila Nr.	Intensitate	Funcții
F02	5 A	Reglare pe înălțime proiectoare, cuplă de diagnoză, tablou climatizare.
F09	5 A	Alarmă, alarmă (postechipare).
F11	5 A	Încălzire complementară.
F13	5 A	Asistență parcare, asistență parcare (postechipare).
F14	10 A	Tabou climatizare.
F16	15 A	Brichetă, Priză 12 V.
F17	15 A	Sistem audio, sistem audio (postechipare).
F18	20 A	Sistem audio/ Bluetooth, sistem audio (postechipare).
F19	5 A	Ecran monocrom C.
F23	5 A	Plafonieră, lumini de lectură.
F26	15 A	Claxon.
F27	15 A	Pompă sistem spălare geamuri.
F28	5 A	Sistem antifurt.



Siguranta fuzibila Nr.	Intensitate	Functii
F29	-	Neutilizată.
F30	10 A	Retrovizoare exterioare cu degivrare.
F31	25 A	Lunetă cu degivrare.
F32	-	Neutilizată.
F33	30 A	Geamuri electrice față.
F34	30 A	Geamuri electrice spate.
F35	30 A	Scaune încălzite față.
F36	-	Neutilizată.
F37	20 A	Cuplă pentru remorcă.

Sigurante fuzibile in compartimentul motorului

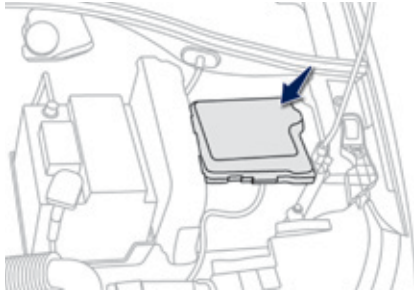

Cutia cu siguranțe este așezată în compartimentul motorului, aproape de baterie (în partea stângă).

Acces la siguranțe

- ☞ Desfaceți capacul.
- ☞ Înlocuiți siguranța (vezi paragraful corespunzător).
- ☞ După intervenție, închideți cu grijă capacul pentru a asigura etanșeitatea cutiei cu siguranțe.

Tabel cu siguranțe

Siguranța fuzibila Nr.	Intensitate	Funcții
F14	15 A	Parbriz cu partea inferioară încălzită.
F15	5 A	Compresor de climatizare.
F16	15 A	Proiectoare anticeață fata.
F18	10 A	Fază lungă dreapta.
F19	10 A	Fază lungă stânga.
F29	40 A	Motor ștergătoare față.
F30	80 A	Bujii incandescente (Diesel).

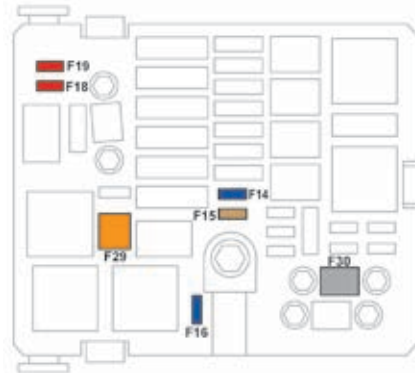

Baterie 12 V

Instrucțiuni pentru pornirea motorului cu ajutorul altei baterii, sau încărcarea bateriei descărcate de pe vehicul.

Generalitati

Baterii de pornire cu plumb



Bateriile contin substante nocive ca acidul sulfuric si plumbul.

Ele trebuie eliminate cu respectarea prevederilor legale si nu trebuie in niciun caz aruncate impreuna cu gunoiul menajer.

Predati bateriile uzate de orice tip la un punct de colectare specializat.



Versiunile echipate cu sistemul Stop & Start dispun de o baterie cu plumb de 12 V avand o tehnologie si caracteristici specifice.

Inlocuirea ei trebuie efectuata exclusiv in rețeaua PEUGEOT sau la un service autorizat.



Înainte de a manipula bateria, protejați-vă ochii și fața.

Orice operație la o baterie trebuie efectuată într-un mediu aerisit, ferit de foc deschis sau surse de scântei, pentru a evita orice risc de explozie sau incendiu. Spălați-vă mâinile la terminarea operațiilor.



Dacă vehiculul este echipat cu cutie de viteze pilotată sau automată, nu încercați niciodată să porniți motorul prin împingerea vehiculului.

Acces la baterie

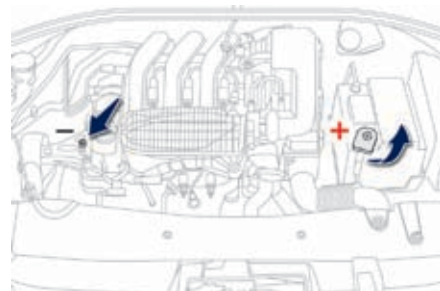

Bateria este amplasată în compartimentul motorului. Pentru acces la baterie:

- ☞ deschideți capota folosind maneta din interior, apoi pe cea din exterior,
- ☞ fixați tija de susținere a capotei,
- ☞ îndepărtați capacul de plastic pentru a ajunge la borna (+).

Borna (-) a bateriei nu este accesibilă. Un punct de masă detasat este amplasat pe suportul motorului.

Pornire cu ajutorul altei baterii

Când bateria vehiculului este descărcată, motorul poate fi pornit cu ajutorul unei baterii de rezervă (externă sau de pe un alt vehicul) și a unor cabluri de ajutor, sau de la o stație de incarcare baterii (booster).

- ! Nu porniți niciodată motorul dacă bateria este conectată la un redresor de incarcare baterii.
- Nu utilizați niciodată o stație de incarcare baterii (booster) de 24 V sau mai mult.
- Verificați în prealabil ca bateria de rezervă să fie de 12 V și de un amperaj mai mare sau egal cu cel al bateriei descărcate.
- Cele doua vehicule nu trebuie sa se atinga.
- Opriti toti consumatorii din cele doua vehicule (sistem audio, stergatoare de geam, lumini, ...).
- Asigurați cablurilor electrice un traseu care sa evite apropierea de partile mobile ale motorului (ventilator, curele, ...).
- Nu debransați borna (+) cu motorul pornit.

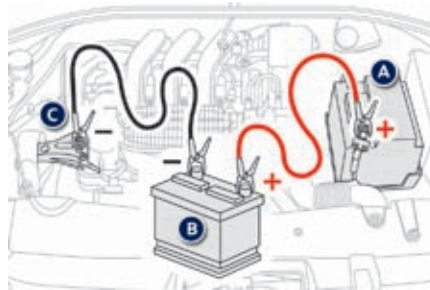

- ☞ Ridicați protecția de plastic a bornei (+), dacă vehiculul este echipat.
- ☞ Conectați cablul roșu la borna (+) a bateriei în pana **A** (la nivelul partii metalice cu cot), apoi la borna (+) a bateriei de rezerva **B** sau a boosterului.
- ☞ Conectați o extremitate a cablului verde sau negru la borna (-) a bateriei de rezerva **B** sau a boosterului (sau la masa vehiculului de depanare).
- ☞ Conectați cealaltă extremitate a cablului verde sau negru la punctul de masă **C** al vehiculului în pana.

- ☞ Porniți motorul vehiculului de depanare, apoi lăsați-l să meargă câteva minute.
- ☞ Acționați demarorul vehiculului în pana și lăsați motorul să funcționeze. Dacă motorul nu porneste imediat, tăiați contactul și așteptați puțin înainte de a face o nouă încercare.
- ☞ Așteptați revenirea turației la ralanti, apoi deconectați cablurile de curent în ordine inversa.
- ☞ Remontați protecția de plastic al bornei (+), dacă vehiculul este echipat.
- ☞ Lasati motorul in functiune, cu vehiculul pornit sau oprit, minim 30 de minute, pentru a permite bateriei sa atinga un nivel de incarcare suficient.

i Unele functii, printre care si Stop & Start, nu sunt disponibile cat timp bateria nu a atins un nivel de incarcare suficient.

Incarcarea bateriei cu un redresor pentru baterii

Pentru a asigura o longevitate maxima bateriei, este indispensabila mentinerea unui nivel de incarcare suficient.

In unele cazuri, poate fi necesara incarcarea bateriei:

- daca parcurgeti in mod repetat trasee scurte,
- in vederea unei stationari prelungite de mai multe saptamani.

Consultati rețeaua PEUGEOT sau un Service autorizat.

- ! Daca incarcati personal bateria vehiculului, utilizati numai un redresor compatibil cu bateriile cu plumb, avand tensiunea nominala de 12 V.



Daca aceasta eticheta este prezenta, este imperativa utilizarea unica a unui redresor de 12 V. In caz contrar, exista riscul deteriorarii ireversibile a echipamentelor electrice aferente sistemului Stop & Start.

- ! Respectati instructiunile de utilizare date de producatorul redresorului. Nu inversati niciodata polaritatile.

- i Nu este necesara debransarea bateriei.

- ☞ Taiati contactul.
- ☞ Opriti consumatorii electrici (sistem audio, lumini, stergatoare de geam, ...).
- ☞ Opriti redresorul **B** inainte de a conecta cablurile la baterie, pentru a evita orice scantei periculoase.
- ☞ Verificati cablurile redresorului sa fie in buna stare.
- ☞ Daca vehiculul este echipat, ridicati masca din plastic de pe borna (+).
- ☞ Conectati cablurile redresorului **B** dupa cum urmeaza:
 - cablul pozitiv de culoare rosie (+) la borna (+) a bateriei **A**,
 - cablul negativ de culoare neagra (-) la punctul de masa **C** de pe vehicul.
- ☞ La terminarea operatiei de incarcare, opriti redresorul **B** inainte de a deconecta cablurile de la bateria **A**.

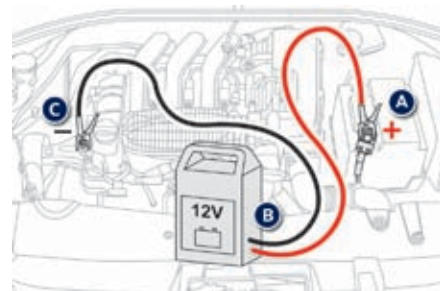

- ! Nu incercati niciodata sa incarcati o baterie inghetata. Risc de explozie! Daca bateria a inghetat, controlati-o in rețeaua PEUGEOT sau la un Service autorizat care va verifica daca componentele interne nu sunt deteriorate si daca carcasa nu este fisurata, ceea ce ar implica riscul scaparilor/scurgerilor de acid care este toxic si coroziv.

Debransarea bateriei

Pentru a mentine un nivel de incarcare suficient care sa permita pornirea motorului, se recomanda debransarea bateriei in cazul imobilizarii pe o durata de timp mai indelungata.

Inainte de debransarea bateriei:

- ☞ inchideti toate deschiderile (usi, portbagaj, geamuri),
- ☞ opriti toti consumatorii electrici (sistem audio, stergatoare de geamuri, lumini, ...),
- ☞ taiati contactul si respectati un interval de asteptare de patru minute.

In momentul in care aveti acces la baterie, este suficient sa debransati borna (+).

Colier cu montare rapida

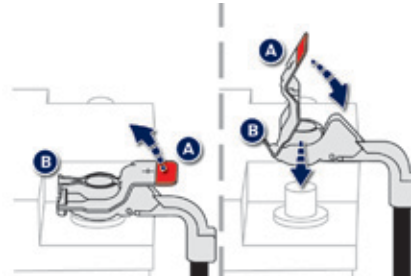

Debransare cablu de la borna (+)

- ☞ Ridicați clapeta **A** la maxim, pentru a debloca colierul **B**.

Rebransare cablu la borna (+)

- ☞ Poziționați colierul **B** al cablului in pozitia deschis pe borna (+) a bateriei.
- ☞ Apăsăți vertical colierul, pentru o bună asezare pe borna bateriei.
- ☞ Blocati colierul, coborand clapeta **A**.



Nu forțați cand apasati clapeta, deoarece, în cazul în care colierul este asezat incorect, blocarea este imposibilă; reluați procedura.

Dupa rebransare

Dupa rebransarea bateriei, puneti contactul si asteptati un minut inainte de a porni, pentru a permite initializarea tuturor sistemelor electronice.

Totusi, daca dupa aceasta manipulare persista usoare perturbatii, consultati reteaua PEUGEOT sau un Service autorizat. Conform indicatiilor din rubrica corespunzatoare, trebuie sa reinitializati personal unele elemente ca:

- cheia cu telecomanda,
- data si ora,
- posturile de radio memorizate.



Pe durata deplasării de după prima pornire a motorului, s-ar putea ca sistemul Stop & Start să nu fie operational.

In acest caz, functia nu va fi disponibila din nou decat dupa o imobilizarea continua a vehiculului, a carei durata depinde de temperatura ambianta si de nivelul de incarcare a bateriei (pana la aproximativ 8 ore).

Mod de delestare

Sistemul gestionează anumite funcții, în concordanță cu nivelul de încărcare al bateriei.

Cu vehiculul în mers, anumite funcții cum ar fi aerul condiționat, degivrarea lunetei... pot fi dezactivate temporar, în funcție de starea de încărcare a bateriei.

Reactivarea funcțiilor dezactivate se face automat, imediat ce starea bateriei o permite.

Mod economie de energie

Sistemul gestionează durata utilizării anumitor funcții pentru conservarea energiei bateriei.

După oprirea motorului, puteți utiliza în continuare, timp cumulativ maximal de aproximativ treizeci de minute, anumite funcții cum ar fi sistemul audio și telematic, ștergătoarele, faza scurtă, plafonierele...

Trecerea la acest mod

După expirarea perioadei, un mesaj de trecere în modul economie de energie apare pe ecran și funcțiile active trec în starea de veghe. Dacă o convorbire telefonică are loc în acest moment, aceasta va fi menținută timp de aproximativ 10 minute cu kitul mâini-libere al sistemului audio.

Ieșirea din acest mod

Aceste funcții vor fi automat activate la următoarea utilizare a vehiculului.

- ☞ Pentru utilizarea imediată a funcțiilor, porniți motorul și lăsați-l să funcționeze pentru cel puțin cinci minute.

! O baterie descărcată nu permite pornirea motorului (a se vedea paragraful corespondent).

Schimbarea unei lame de ștergător

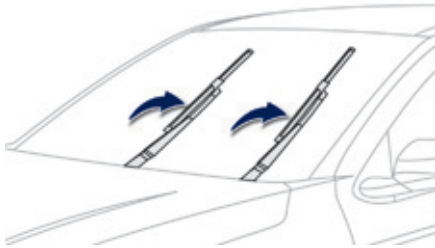

Inainte de demontarea unei lame din fata

- ☞ În minutul care urmează taierii contactului, acționați comanda ștergătoarelor pentru a poziționa lamele pe mijlocul parbrizului.

Demontare

- ☞ Ridicați brațul ștergătorului.
- ☞ Deblocați lama și scoateți-o.

Remontare

- ☞ Montați lama nouă și blocați-o.
- ☞ Rabatați brațul cu grijă.

Dupa remontarea unei lame fata

- ☞ Puneți contactul.
- ☞ Acționați din nou comanda ștergătorului pentru a aranja lamele.

Remorcarea vehiculului

Mod de operare ce trebuie urmat pentru a efectua remorcarea vehiculului.

Acces la scule

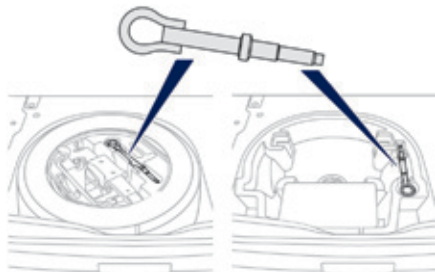

Inelul de remorcare se află în portbagaj sub podea.

Pentru acces:

- ☞ deschideți portbagajul,
- ☞ ridicați panoul de podea și îndepărtați-l,
- ☞ scoateți inelul de remorcare din cutia de scule.

! Indicații generale

Respectați legislația în vigoare din țara dumneavoastră.

Verificați ca greutatea vehiculului tractor să fie mai mare decât cea a vehiculului tractat.

Conducătorul trebuie să rămână la volanul vehiculului remorcat și trebuie să aibă un permis de conducere valid.

Dacă se efectuează tractarea cu cele patru roți pe sol, utilizați întotdeauna o bară de remorcă omologată; corzile și chingile sunt interzise.

Vehiculul tractor trebuie să pornească ușor.

În cazul tractării cu motorul oprit, nu mai sunt asistate frânarea și direcția.

În următoarele cazuri, este imperativ să apelați la un profesionist pentru remorcă:

- vehicul în pană pe autostradă sau pe o cale de rulare rapidă,
- vehicule cu tracțiune pe patru roți,
- imposibilitatea trecerii cutiei de viteze la punctul mort, deblocării direcției, sau eliberării frânelor de staționare,
- tractare cu numai două roți pe sol,
- lipsa unei bare de remorcă omologate...

Remorcarea propriului vehicul

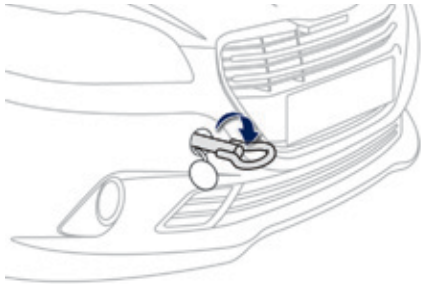

- ☞ În bara față, desprindeți obturatorul, apăsând pe partea lateral stânga a acestuia.
- ☞ Înșurubați inelul de remorcare până la capăt.
- ☞ Instalați o bară de tractare.

i Poziționați selectorul de viteze la punctul mort (poziția **N** pentru cutia de viteze pilotată sau automată). Nerespectarea acestei indicații poate duce la deteriorarea unor subansamble (frână, transmisie...) și la absența asistenței la frână la repornirea motorului.

- ☞ Deblocați direcția, rotind cheia de contact o treaptă și eliberați frâna de staționare.
- ☞ Aprindeți luminile de avarie pe ambele vehicule.
- ☞ Porniți ușor și rulați încet pe o distanță redusă.

Remorcarea altui vehicul

! Remorcarea altui vehicul este oficial interzisă (risc de deteriorare a vehiculului propriu).

Atasarea unei remorci



Vehiculul dumneavoastră este în primul rând conceput pentru transportul de persoane și bagaje, dar, în același timp, poate fi utilizat pentru tractarea unei remorci.

i Vă recomandăm să utilizați dispozitivele de remorcare și cablurile originale PEUGEOT, care au fost testate și omologate încă din faza de concepție a vehiculului dumneavoastră și să încredințați montarea acestui dispozitiv rețelei PEUGEOT sau unui Service autorizat.
În cazul montării în afara rețelei PEUGEOT, această instalare trebuie făcută conform instrucțiunilor constructorului.

i Conducerea cu remorcă supune vehiculul care tractează la solicitări mai mari și cere din partea conducătorului auto o atenție deosebită.

Recomandari de conducere

Repartizarea incarcaturii

- ☞ Repartați încărcătura în remorcă astfel încât obiectele cele mai grele să fie cât mai aproape de axa roților, iar sarcina verticală pe brațul de remorcă să fie aproape de, dar să nu depășească, valoarea maximă autorizată.

Densitatea aerului scade odată cu altitudinea, reducând astfel performanțele motorului. Sarcina maximă remorcabilă trebuie redusă cu câte 10% pentru fiecare 1 000 m de altitudine suplimentari.

Consultați rubrica "Caracteristici tehnice", pentru a cunoaște masele și sarcinile remorcabile în funcție de vehiculul dumneavoastră.

Vant lateral

- ☞ Țineți cont de creșterea sensibilității la vânt.

Racire

Tractarea unei remorci în pantă crește temperatura lichidului de răcire.

Ventilatorul fiind acționat electric, capacitatea sa de răcire nu depinde de durata motorului.

- ☞ Pentru a reduce regimul motorului, reduceți viteza.

Sarcina maximă remorcabilă în pantă timp îndelungat depinde de înclinarea acesteia și de temperatura exterioară.

În orice caz, fiți atenți la temperatura lichidului de răcire.



- ☞ În cazul aprinderii marotorului de avertizare și a marotorului **STOP**, opriți vehiculul și motorul cât mai curând posibil.

Frane

Tractarea unei remorci crește distanța de frânare.

Pentru a limita încălzirea frânelor, în mod deosebit la coborarea pantelor pe munte, este recomandată utilizarea frânei de motor.

Pneuri

- ☞ Verificați presiunea în pneurile vehiculului tractor și ale remorcii tractate, respectând presiunile recomandate.

Lumini

- ☞ Verificați semnalizarea electrică a remorcii.



Asistența la parcare cu spatele va fi automat dezactivată în cazul folosirii unui dispozitiv de remorcă original PEUGEOT.

Ecran(e) de protecție pentru temperaturi foarte scăzute*

Dispozitiv(e) detașabil(e) care evita acumularea de zăpadă la nivelul ventilatorului de răcire a radiatorului.

În funcție de versiune, aveți la dispoziție unul sau două ecrane.

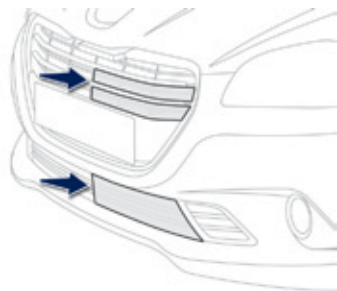

Montare

- ☞ Aduceți ecranul corespunzător în fața zonei inferioare sau superioare stânga a barei de protecție din față.
- ☞ Apăsați pe marginea ecranului pentru a prinde pe rând elementele de fixare.

Demontare

- ☞ Cu ajutorul unei șurubelnițe pe care o veți folosi drept pârghie, declipsați pe rând toate clemele de fixare ale fiecărui ecran.

- !** Nu uitați să demontați ecranul (sau ecranele) de protecție la ger în caz de:
- temperatură exterioară mai mare de 10 °C,
 - remorcare,
 - viteză mai mare de 120 km/h.

* În funcție de țara de comercializare.

Recomandari de intretinere

Recomandarile generale de întreținere a vehiculului dumneavoastră sunt detaliate în carnet de intretinere si garantii.

Accesorii

Rețeaua PEUGEOT vă propune o gamă largă de accesorii și piese originale. Aceste accesorii și piese sunt adaptate vehiculului, sunt înregistrate cu reper PEUGEOT și beneficiază de garanție.

"Confort":

deflectoare de portiere, storuri laterale și lunetă spate, kit fumători, difuzor de parfum mobil, spații organizare portbagaj, umerăș, cotieră, modul izoterm, lumini de lectură, regulator de viteză, spațiu de depozitare portbagaj, asistență la parcare cu față și cu spatele, mască portbagaj...

"Solutii de transport":

dispozitive de remorcare, cuplaj electric pentru dispozitivul de remorcare, bare de pavilion, suport de biciclete pe dispozitivul de remorcare, suport de biciclete pe barele pavilionului, suport pentru schiuri, portbagaje de pavilion...



Dispozitivul de remorcare necesită imperativ montare în cadrul rețelei PEUGEOT sau la un Service autorizat.

"Stil":

nucă de maneta de viteze, comandă de frână de staționare, spoiler, jante de aluminiu, ornamente de lumini de ceață, carcase de retrovizoare cromate, protecție din aluminiu langa pedalier, capăt de eșapament cromat, autocolante, protecție uși, logouri linie S, capace roți, kit caroserie, bară față...

"Siguranta":

antifurt roți, scaune pentru copii, trusă de prim-ajutor, triunghi de presemanlizare, vestă reflectorizantă, lanțuri zăpadă, huse antiderapante, proiectoare anticeață, extincător...

"Protectie":

covorase de podea* (mocheta din cauciuc), huse pentru scaune, alarmă, apărători pentru noroi față și spate, cuvă portbagaj, covor portbagaj, baghete laterale de protecție, bandouri protecție bare de protecție, protecție de prag de portbagaj transparentă, scut motor...

"Multimedia":

sisteme audio auto, sistem de navigație portabil și semi-integrat, kit mâini-libere fix și portabil, difuzoare și cabluri, priză 230 V, suport multimedia spate, suport pentru telefon...

* Pentru a evita orice risc de blocare a pedalelor:

- verificați poziționarea și prinderea corectă a covorașului,
- nu suprapuneți mai multe covorașe.

Din cadrul rețelei PEUGEOT puteți să vă procurați produse de curățare și de întreținere (exterior și interior), cum ar fi cele din gama ecologică "TECHNATURE", cât și produse de completare (lichid de spălat prabrizul...), creioane de retuș și tuburi de vopsea la nuanța exactă de culoare pentru vehiculul dumneavoastră și diverse rezerve (cartuș pentru kitul de depanare provizorie a pneurilor...), ...

i Instalarea emitatoarelor de radiocomunicații

Înainte de a instala un emițător de radiocomunicații ca post-echipare, cu antenă exterioară pe vehiculul dumneavoastră, consultați rețeaua PEUGEOT care vă va informa asupra caracteristicilor emițătoarelor (bandă de frecvență, putere maximă de ieșire, poziția antenei, condiții specifice de instalare) ce pot fi montate, conform Directivei de Compatibilitate Electromagnetica a Automobilului (2004/104/CE).

i În funcție de legislația în vigoare în țară, unele echipamente de siguranță pot fi obligatorii: veste de siguranță reflectorizante, triunghuri de presemnalizare, etiloteste, becuri, sigurante fuzibile de rezervă, extincător, trusa de prim ajutor, bavete de protecție la roțile din spatele vehiculului.

! Montarea unui echipament, sau accesoriu electric, neavând cod de reper PEUGEOT, poate produce o pană în sistemul electronic al vehiculului dumneavoastră și un consum mărit. Contactați un reprezentant al mărcii PEUGEOT pentru a afla informații despre gama de accesorii sau echipamente originale.

Covorașe

Dispozitiv detașabil pentru protecția mochetei.

Montare

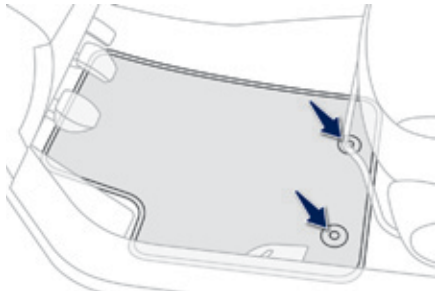

La prima montare, pe partea șoferului, utilizați exclusiv elementele de fixare din plicul atașat. Celelalte covorașe sunt numai așezate pe mocheta.

Demontare

Pentru demontare, pe partea șoferului:

- ☞ trageți scaunul înapoi la maxim,
- ☞ declipsați fixările,
- ☞ scoateți covorașul.

Remontare

Pentru remontare, pe partea șoferului:

- ☞ poziționați corect covorașul,
- ☞ prindeți fixările apăsând pe acestea,
- ☞ verificați fixarea corectă a covorașului.

! Pentru a preveni orice risc de blocare a pedalelor:

- folosiți numai covorașe adaptate punctelor de fixare deja existente în vehicul; folosirea lor este imperativă,
- nu suprapuneți niciodată mai multe covorașe.

Utilizarea covorașelor neomologate de PEUGEOT poate incomoda accesul la pedale și afecta funcționarea regulatorului / limitatorului de viteză.

Bare de acoperis

Din motive de siguranță și pentru a nu deteriora acoperișul, este imperativă utilizarea barelor de acoperis transversale specificate pentru vehiculul dumneavoastră.

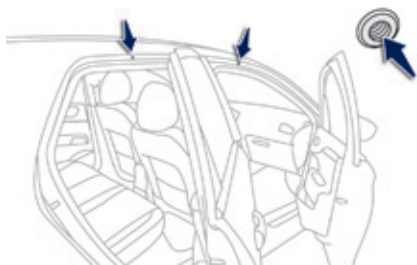

Pentru instalarea barelor de acoperiș, va trebui să le fixați exclusiv în cele patru puncte de prindere situate pe rama pavilionului. Aceste puncte sunt mascate de ușile vehiculului când acestea sunt închise.

Fixarea barelor de acoperiș presupune utilizarea unor prezoane ce trebuie introduse în orificiile punctelor de prindere.

Respectați indicațiile de montare și condițiile de utilizare menționate în instrucțiunile de utilizare a barelor de acoperiș.

i Greutatea maximă autorizată pe barele de acoperiș: **75 kg**.
Dacă înălțimea depășește 40 cm, adaptați viteza vehiculului în funcție de profilul drumului, pentru a nu deteriora barele de pavilion și fixările acestora pe acoperiș.
Verificați legislația specifică țării în care vă deplasați privind transportul obiectelor cu o lungime mai mare decât cea a mașinii.



PEUGEOT & TOTAL

UN PARTENERIAT IN SERVICIUL PERFORMANTEI!

In 2015, PEUGEOT a revenit in cursele de Rally-Raid, unele dintre cursele de automobile cele mai dificile din lume. Pentru a obtine cele mai bune performante in aceste probe, echipele PEUGEOT Sport au ales TOTAL QUARTZ pentru PEUGEOT 2008 DKR, un lubrifiant de inalta tehnologie, care protejeaza motorul in conditiile cele mai solicitante.

TOTAL QUARTZ protejeaza motorul impotriva efectelor timpului.

TOTAL QUARTZ Ineo First este un lubrifiant de foarte inalta performanta, rezultat din efortul conjugat al echipelor R&D PEUGEOT si Total. Special formulat pentru motorizarile vehiculelor PEUGEOT, tehnologia sa inovatoare permite reducerea semnificativa a emisiilor de CO₂ si protejarea motorului impotriva ancrasarii.

PEUGEOT

RECOMANDA

TOTAL



OFFICIAL PARTNERS

Capota Deschidere



- ☞ Trageți către dumneavoastră maneta interioară, poziționată în partea inferioară a planșei de bord.

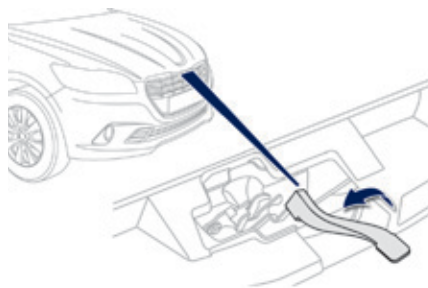

- ☞ Împingeți către stânga comanda exterioră și ridicați capota.

! Nu deschideți capota în caz de vânt puternic.
Când motorul este cald, manipulați cu grijă comanda exterioră și tija de susținere a capotei (risc de arsură).

! Din cauza prezentei unor echipamente electrice în compartimentul motorului, se recomandă limitarea expunerii la apă (ploaie, spalare, ...).

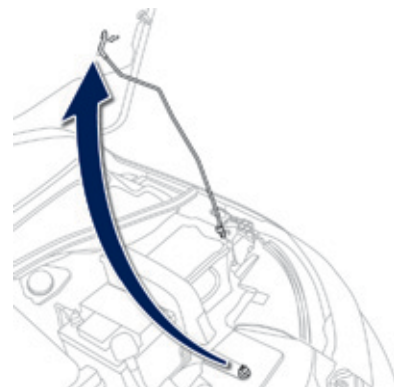

- ☞ Declipsați tija de susținere a capotei din locașul său.
- ☞ Fixați tija de susținere a capotei în locașul destinat pentru a ține capota deschisă.

Inchidere

- ☞ Scoateți tija de susținere din locașul de susținere.
- ☞ Clipsați susținătorul de capotă în locașul său.
- ☞ Coborâți capota și dați-i drumul la sfârșitul cursei.
- ☞ Trageți de capotă pentru a o verifica dacă este blocată corespunzător.

Motoare pe benzina

1. Rezervor de lichid pentru spălare geamuri.
2. Rezervor de lichid de răcire.
3. Filtru de aer.
4. Rezervor de lichid de frână.
5. Baterie.
6. Cutie cu siguranțe.
7. Jojă de ulei motor.
8. Completare ulei motor.

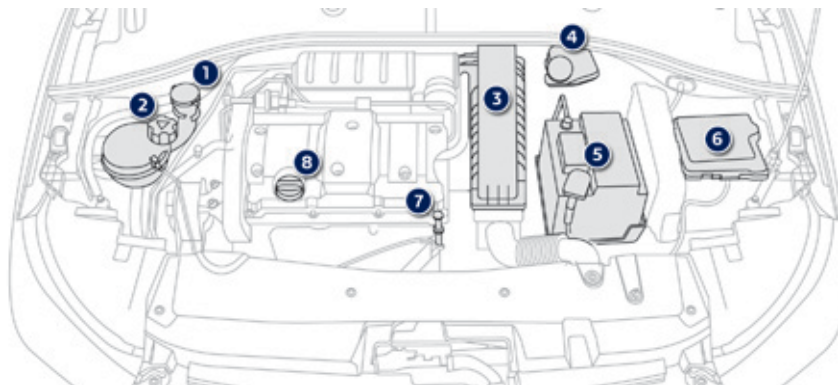
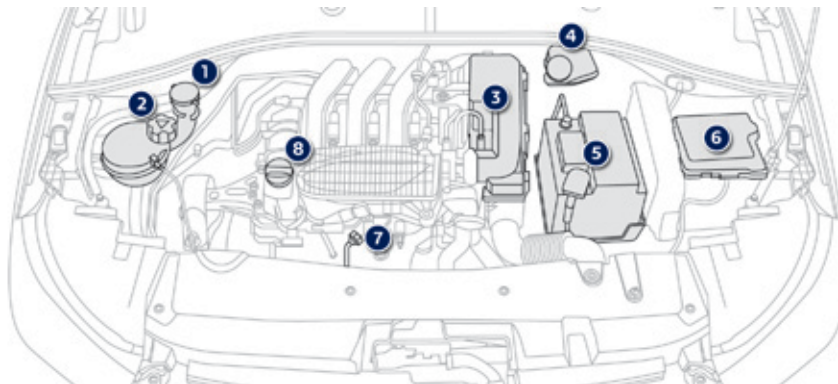

i Pentru a nu deteriora subansamblele electrice, **nu utilizați niciodată** spălarea cu apă la înaltă presiune în compartimentul motorului.

Motor Diesel

1. Rezervor de lichid pentru instalația de spălare geamuri.
2. Rezervor de lichid de răcire.
3. Filtru de aer.
4. Rezervor de lichid de frână.
5. Baterie.
6. Cutie cu siguranțe.
7. Jojă de ulei motor.
8. Completare cu ulei de motor.
9. Pompă de reamorsare.

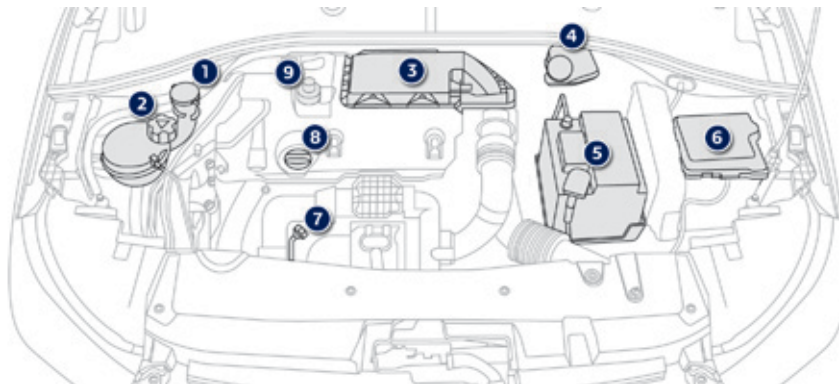

i Pentru a nu deteriora subansamblele electrice, **nu utilizați niciodată** spălarea cu apă la înaltă presiune în compartimentul motorului.

Verificare niveluri

Verificati în mod regulat toate aceste niveluri conform planului de intretinere al constructorului. Faceți completări dacă este necesar, cu excepția cazurilor când există indicații contrare. În cazul unor pierderi importante de lichid, verificați circuitul respectiv în rețeaua PEUGEOT sau la un Service autorizat.

! În cazul intervențiilor sub capotă, fiti atenți, deoarece anumite zone ale motorului pot fi extrem de calde (risc de arsuri) și electroventilatorul poate porni în orice moment (chiar și cu contactul tăiat).

Nivel de ulei motor



Verificarea nivelului se face cu joja manuală, amplasată sub capota motorului. Pentru localizarea jojei, consultați descrierea elementelor de sub capota motorului.

Pentru o verificare corectă, vehiculul trebuie parcat pe o suprafață orizontală, cu motorul oprit de cel puțin 30 minute.

i Este normal să completați nivelul de ulei între două revizii (sau schimburi de ulei). PEUGEOT prevede un control, eventual cu completare de ulei, la fiecare 5 000 km.

Verificare cu joja manuală

Pentru locația jojei manuale în compartimentul motor al vehiculului, citiți descrierea elementelor de sub capota motorului.

- ☞ Apucați joja de capatul colorat și scoateți-o complet.
- ☞ Stergeți tija jojei cu o lavetă curată, care nu lasă scame.
- ☞ Introduceți joja până la capăt, apoi scoateți-o din nou pentru a efectua un control vizual: nivelul corect trebuie să se situeze între marcasele **A** și **B**.

Dacă nivelul uleiului este deasupra marcajului **A** sau sub marcajul **B**, **nu porniți motorul.**

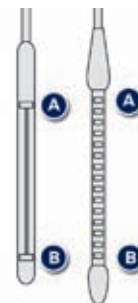

- Dacă este depășit nivelul **MAXIM** (pericol de deteriorare a motorului), consultați rețeaua PEUGEOT sau un Service autorizat.
- Dacă nu este atins nivelul **MINIM**, este necesară completarea cu ulei de motor.

Completarea cu ulei de motor

Caracteristicile uleiului

Uleiul trebuie să corespundă motorizării și să fie conform exigențelor constructorului. Pentru a localiza busonul rezervorului în compartimentul motorului, consultați descrierea elementelor de sub capota motorului.

- ☞ Desurubati busonul rezervorului pentru acces la orificiul de umplere.
- ☞ Turnati ulei in cantitati mici, pentru a evita stropirea elementelor motorului (pericol de incendiu).
- ☞ Așteptati cateva minute inainte de a efectua o verificare a nivelului cu joja manuala.
- ☞ Completați nivelul, dacă este necesar.
- ☞ După verificarea nivelului, insurubati cu atentie busonul rezervorului si asezati la loc joja in compartimentul sau.

Schimb de ulei

Consultați indicațiile din planul de intretinere al constructorului pentru a cunoaște periodicitatea acestei operațiuni. Pentru a păstra fiabilitatea motorului și a dispozitivului de antipoluare, nu utilizați niciodata aditivi în uleiul de motor.

Nivelul lichidului de frana



Nivelul acestui lichid trebuie să se situeze în apropierea reperului "MAXI". În caz contrar, verificați uzura plăcuțelor de frână.

Inlocuirea lichidului de frana

Consultați indicațiile din plan de intretinere al constructorului, pentru a cunoaște periodicitatea acestei operatii.

Caracteristicile lichidului de frana

Acest lichid trebuie să fie conform recomandărilor constructorului.

Nivelul lichidului de răcire



Nivelul acestui lichid trebuie să se situeze în apropierea nivelului "MAXI" fără să-l depășească.

Când motorul este cald, temperatura lichidului de răcire este reglată de electroventilator.

Electroventilatorul poate porni după oprirea motorului: atenție la obiectele sau hainele care s-ar putea prinde în elice.

Mai mult, circuitul de răcire, fiind sub presiune, așteptați cel puțin o oră după oprirea motorului pentru a interveni.

Pentru a evita orice risc de ardere, deșurubați bușonul cu două ture pentru a reduce presiunea. Când presiunea a scăzut, scoateți bușonul și completați nivelul.

Înlocuirea lichidului de răcire

Lichidul de răcire nu trebuie schimbat.

Caracteristicile lichidului de răcire

Acest lichid trebuie să fie conform recomandărilor constructorului.

Nivelul lichidului de spălare geamuri



Completați nivelul atunci când este necesar.

Caracteristicile lichidului

Pentru a asigura o curățare optimă și pentru a evita înghețarea, completarea până la nivelul maxim sau înlocuirea acestui lichid nu trebuie să se facă cu apă.

În condiții de iarnă, se recomandă utilizarea lichidului pe baza de alcool etilic sau de metanol.

Nivelul aditivului pentru motorină (Diesel cu filtru de particule)

Nivelul minim al acestui aditiv vă este indicat prin aprinderea martorului de service, însoțit de un semnal sonor și de un mesaj pe ecran (dacă aveți afișaj).

Completare nivel

Aducerea la nivel a acestui aditiv trebuie neapărat făcută cât mai repede în rețeaua PEUGEOT sau la un Service autorizat.

Produse uzate



Evitați orice contact prelungit al uleiului și al lichidelor uzate cu pielea. Majoritatea acestor lichide sunt nocive pentru sănătate, adică foarte corozive.



Nu aruncați uleiul și lichidele în sistemul de canalizare sau pe pământ. Goliți uleiurile uzate în containerele dedicate din rețeaua PEUGEOT sau la un Service autorizat.

Controale

Daca nu exista indicatii contrare, controlati aceste elemente conform planului de intretinere al constructorului si in functie de motorizarea vehiculului. Controlați-le în rețeaua PEUGEOT sau la un Service autorizat.

Baterie de 12 V



Bateria nu necesita intretinere. Totusi, verificati in mod regulat strangerea colierelor cu surub (pentru versiunile fara coliere rapide) si starea de curatenie a conexiunilor.

In cazul unor operatii la bateria de 12 V, consultati rubrica corespunzatoare, pentru a cunoaste masurile de prevenire de aplicat inainte de orice interventie.

Filtru de aer si filtru de habitaciu



Consultati planul de intretinere al constructorului, pentru a cunoaste periodicitatea inlocuirii acestor elemente.

În funcție de mediu (atmosferă cu praf...) și de utilizarea vehiculului (conducere în mediu urban...), **schimbați-le, dacă este necesar, de două ori mai des.**

Un filtru de habitaciu îmbăcsit poate deteriora performanțele sistemului de aer condiționat și poate genera mirosuri neplăcute.

Filtru de particule (Diesel)

SERVICE

Începutul saturării filtrului de particule este indicat prin aprinderea continuă a acestui martor, însoțită de un mesaj de alertă pe ecran (dacă aveți afișaj).

Imediat ce condițiile de trafic vă permit, regenerați filtrul rulând cu o viteză de cel puțin 60 km/h până la stingerea martorului.

Dacă martorul rămâne afișat, este vorba de o lipsă de aditiv: consultați paragraful "Nivelul aditivului pentru motorină".

Filtru de ulei



Schimbați filtrul de ulei la fiecare schimbare a uleiului de motor.

Consultati planul de intretinere al constructorului, pentru a cunoaste periodicitatea de inlocuire a acestui element.

i La un vehicul nou, primele operații de regenerare a filtrului de particule pot fi însoțite de un miros de ars, perfect normal.

După o funcționare prelungită a vehiculului la viteză redusă sau la ralanti, puteți să constatați emisii de aburi de apă pe eșapament, când accelerați. Acești aburi nu au consecințe asupra comportamentului vehiculului și nici asupra mediului.

Cutie de viteze manuala



Cutie de viteze manuală nu necesită întreținere (uleiul nu trebuie schimbat). Consultați planul de întreținere al constructorului, pentru a cunoaște periodicitatea controlului acestui element.

Cutie de viteze pilotata



Cutie de viteze este fara întreținere (uleiul nu trebuie schimbat). Consultați planul de întreținere al constructorului pentru a cunoaște periodicitatea de control a acestui element.

Cutie de viteze automata



Cutie de viteze este fara intretinere (uleiul nu trebuie schimbat). Consultați planul de întreținere al constructorului, pentru a cunoaște periodicitatea controlului acestui element.

Placute de frana



Uzura frânelor depinde de stilul de condus, mai ales pentru vehiculele folosite în orașe, pe distanțe scurte. Poate fi necesar în acest caz controlarea stării frânelor, chiar și între reviziile prestabilite.

În afara cazului în care au loc scurgeri de lichid de frână, scăderea nivelului acestuia indică o uzură a plăcuțelor de frână.

Starea de uzură a discurilor de frana



Pentru orice informație referitoare la verificarea stării de uzură a discurilor de frână, consultați rețeaua PEUGEOT sau un Service autorizat.

Frâna de staționare



O cursă prea mare a frânei de staționare sau constatarea unei pierderi de eficacitate a acestui sistem impune o reglare chiar și între două revizii.

Controlul acestui sistem se va face în rețeaua PEUGEOT sau la un Service autorizat.



Nu utilizați decât produse recomandate de PEUGEOT, sau produse având calitatea și caracteristicile echivalente cu acestea.

În scopul optimizării funcționării subansamblelor la fel de importante ca și circuitul de frânare, PEUGEOT selectează și propune produse cu totul specifice.

După spălarea vehiculului, când umiditatea este crescută, sau în condiții de iarnă, se poate forma gheata pe discurile și plăcuțele de frână, eficacitatea sistemului de frânare putând fi diminuată. Efectuați ușoare manevre de frânare, pentru a usca sau dezgheța frânele.

Motorizari pe benzina

Motoare	PureTech 72		PureTech 82	PureTech 82 S&S	VTi 115		
	BVM (Manuala cu 5 trepte)	ETG (Pilotata cu 5 trepte)	BVM (Manuala cu 5 trepte)	ETG (Pilotata cu 5 trepte)	BVM (Manuala cu 5 trepte)	BVA (Automata cu 4 trepte)	EAT6 (Automata cu 6 trepte)
Tipuri variante versiuni: DD...	HMY0	HMY0/P	HMZ6	HMZ6/PS	NFP0 NFP6	NFP9	NFPT
Cilindree (cm ³)	1 199		1 199	1 199	1 587		
Alezaj x cursa (mm)	75 x 90,5		75 x 90,5	75 x 90,5	78,5 x 82		
Putere max.: norma CEE (kW)*	53		60	60	85		
Regim de putere max. (rot/min)	5 500		5 750	5 750	6 050		
Cuplu max.: norma CEE (Nm)	110		118	118	150		
Regim de cuplu max. (rot/min)	3 000		2 750	2 750	4 000		
Carburant	Fara plumb RON 91 - RON 98		Fara plumb RON 91 - RON 98	Fara plumb RON 91 - RON 98	Fara plumb RON 91 - RON 98		
Catalizator	da		da	da	da		
Capacitate ulei motor (in litri) (cu schimbare cartus)	3,25		3,25	3,25	3,5		

* Puterea maxima corespunde valorii omologate pe bancul de incercari, in functie de conditiile definite de reglementarile europene (directiva 1999/99/CE).

Mase benzina (in kg)

Motoare	PureTech 72		PureTech 82	PureTech 82 S&S	VTi 115		
Cutii de viteze	BVM (Manuala cu 5 trepte)	ETG (Pilotata cu 5 trepte)	BVM (Manuala cu 5 trepte)	ETG (Pilotata cu 5 trepte)	BVM (Manuala cu 5 trepte)	BVA (Automata cu 4 trepte)	EAT6 (Automata cu 6 trepte)
Tipuri variante versiuni: DD...	HMY0	HMY0/P	HMZ6	HMZ6/PS	NFP0 NFP6	NFP9	NFPT
Masa la gol	980		980	980	1 090		1 115
Masa in ordine de mers*	1 055		1 055	1 055	1 165		1 190
Masa maxima tehnic admisibila incarcata (MTAC)	1 459	1 467	1 470	1490	1 524	1 559	1 585
Masa totala rulanta autorizata (MTRA) in panta 12%	1 909	1 917	1 920	1 990	2 274	2 309	2 335
Remorca franata (in limita MTRA) in panta 10% sau 12%	450		450	500	750		
Remorca franata** (cu report de sarcina in limita MTRA)	720		720	720	1 010		
Remorca fara franare	450		450	450	580		
Sarcina verticala recomandata pe dispozitivul de remorcare	55		55	55	55		

* Masa de plecare este egală cu masa vehiculului gol + conducător auto (75 kg).

** Masa remorcii cu dispozitiv de frânare poate fi mărită, în limita MTRA, în măsura în care se reduce cu aceeași valoare MTAC a vehiculului tractor; atenție: remorcarea cu un vehicul tractor mai puțin încărcat poate degrada ținuta sa de drum.

Valorile MTRA și ale sarcinilor remorcabile indicate sunt valabile pentru o altitudine maximă de 1 000 metri; sarcina remorcabilă menționată trebuie să fie redusă cu 10% pe paliere de 1 000 metri suplimentari.

În cazul unui vehicul tractor este interzisă depășirea vitezei de 100 km/h (respectați legislația în vigoare în România).

Temperaturile exterioare ridicate pot antrena scăderi ale performanțelor vehiculului; pentru a proteja motorul, când temperatura exterioară este mai mare de 37 °C, limitați masa remorcată.

Motorizari Diesel

Motorizare	HDi 92		BlueHDi 100
Cutii de viteze	BVM (Manuala cu 5 trepte)		BVM (Manuala cu 5 trepte)
Tipuri variante versiuni: DD...	9HJC	9HP0	BHY6
Cilindree (cm ³)	1 560		1 560
Alezaj x cursa (mm)	75 x 88,3		75 x 88,3
Putere max.: norma CEE (kW)*	68		73
Regim de putere max. (rot/min)	4 000		3 750
Cuplu max.: norma CEE (Nm)	230		254
Regim de cuplu max. (rot/min)	1 750		1 750
Carburant	Motorina		Motorina
Catalizator	da		da
Filtru de particule	nu	da	da
Capacitate de ulei (in litri) a motorului (cu schimbare filtru)	3,75		3,75

* Puterea maxima corespunde valorii omologate pe bancul de probe, in functie de conditiile definite de reglementarile europene (directiva 1999/99/CE).

Mase Diesel (in kg)

Motor	HDi 92		BlueHDi 100
Cutii de viteze	BVM (Manuala cu 5 trepte)		BVM (Manuala cu 5 trepte)
Tipuri variante versiuni: DD...	9HJC	9HP0	BHY6
Masa la gol	1 090		1 090
Masa in ordine de mers*	1 165		1 165
Masa maxima tehnic admisibila incarcata (MTAC)	1 549	1 548	1 585
Masa totala rulanta autorizata (MTRA) in panta 12%	2 299	2 298	2 335
Remorca franata (in limita MTRA) in panta 10% sau 12%	750		750
Remorca franata** (cu report de sarcina in limita MTRA)	1 010		1 010
Remorca fara franare	580		580
Sarcina verticala recomandata pe dispozitivul de remorcare	55		55

* Masa in ordine de mers este masa vehiculului gol + conducator auto (75 kg).

** Masa remorcii frânate poate fi mărită, în limita MTRA, în măsura în care se reduce cu aceeași valoare MTAC a vehiculului tractor; atenție, remorcarea cu un vehicul tractor puțin încărcat poate degrada ținuta sa de drum.

Valorile MTRA și ale sarcinilor remorcabile indicate sunt valabile pentru o altitudine maximă de 1 000 metri; sarcina remorcabilă menționată trebuie redusă cu cate 10% pentru fiecare palier suplimentar de 1 000 metri.

În cazul unui vehicul tractor este interzis să se depășească viteza de 100 km/h (respectați legislația în vigoare din țara dumneavoastră).

Temperaturile exterioare ridicate pot antrena scăderi ale performanțelor vehiculului, pentru a proteja motorul, când temperatura exterioară este mai mare de 37 °C, limitați masa remorcată.



Dimensiuni (în mm)

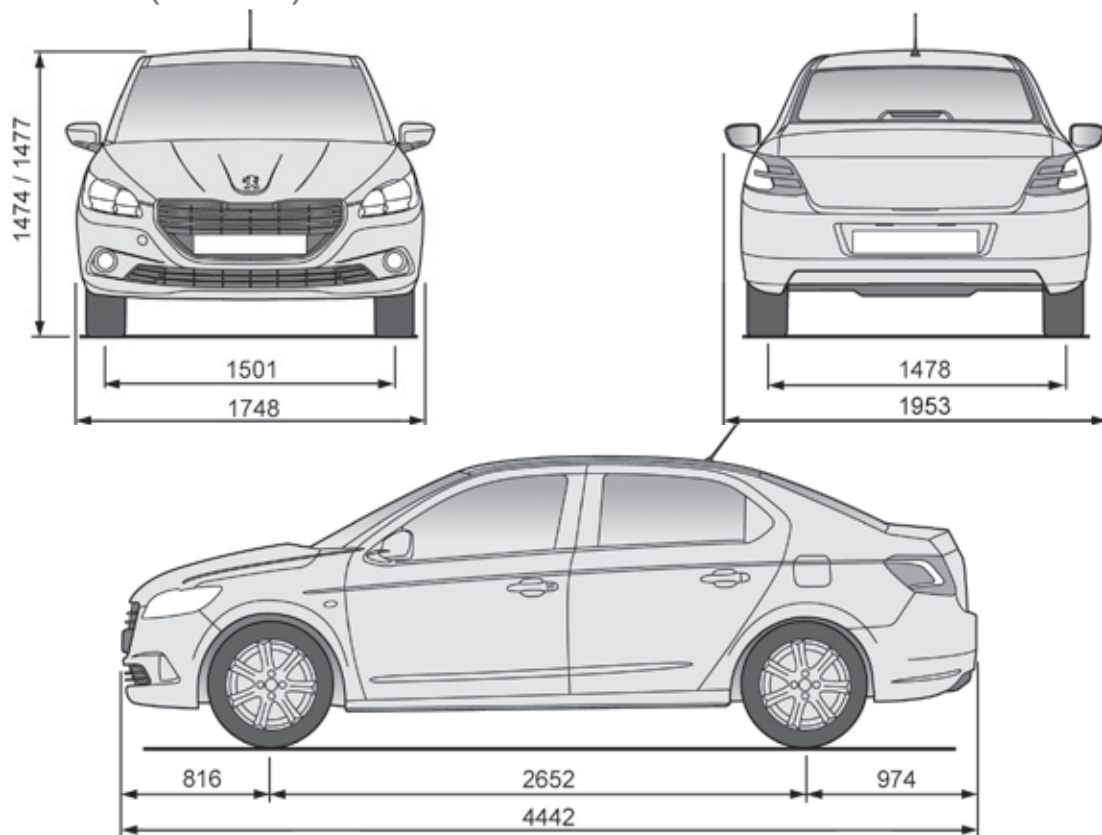

Elemente de identificare

Diferite repere de marcare vizibile, pentru identificarea și căutarea vehiculului.

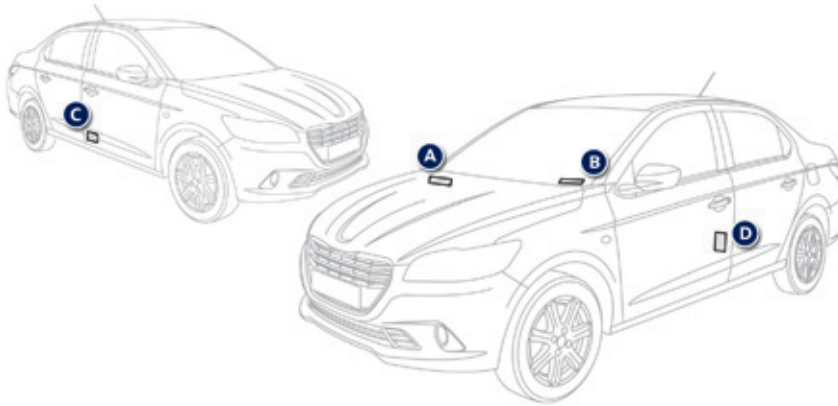

A. Număr de serie sub capota motorului.

Aceast număr este gravat pe coroserie lângă filtrul de habitacul.

B. Număr de serie pe planșa de bord.

Acest număr este scris pe o etichetă lipită și vizibilă prin parbriz.

C. Etichetă constructor.

Această serie este înscrisă pe o etichetă autodestructivă lipită pe partea inferioară a stâlpului central dreapta.

D. Etichetă anvelope/vopsea.

Această etichetă este lipită pe stâlpul central stânga.

Aceasta conține informațiile următoare:

- presiunea de umflare pneuri la gol și încărcat,
- dimensiunile pneurilor,
- presiunea de umflare a roții de rezervă,
- reperul culorii vopselei.

i Verificarea presiunii de umflare trebuie efectuată cel puțin o dată pe luna.



O presiunea scăzută în pneuri determină un risc până și creșterea consumului de carburant.



Sistem audio / Bluetooth®



Sistemul este codat astfel încât să funcționeze numai pe vehiculul dumneavoastră.



Din motive de siguranță, șoferul trebuie să execute aceste operații cu o atenție sporită și cu vehiculul oprit. Când motorul este oprit și pentru a se păstra bateria, sistemul audio se poate opri după câteva minute.

CUPRINS

01 Primii pasi	p. 196
02 Comenzi la volan	p. 197
03 Meniu general	p. 198
04 Audio	p. 199
05 Telefon	p. 209
06 Setari audio	p. 218
07 Ramificatie(i) ecran(e)	p. 219
Intrebari frecvente	p. 221

01 PRIMII PASI



02 COMENZI PE VOLAN

Radio: căutare automată a frecvenței superioare.
CD/MP3/USB: selectare a piesei următoare.
CD/USB: apăsare continuă: avans rapid.
Salt în listă.



Radio: selectare post inferior/superior memorat.
USB: selectare gen/artist/director din lista de clasificare.
Selectare a elementului precedent/următor dintr-un meniu.

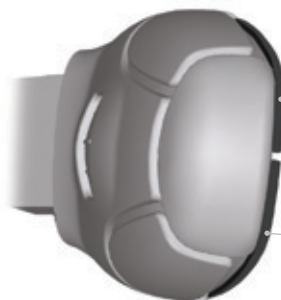

Creșterea volumului.

Micșorarea volumului.

Schimbare sursă sonoră.
Validarea unei selecții.
Deschidere/Închidere telefon.
Apăsare mai mult de 2 secunde:
acces la meniul telefonului.

Radio: căutare automată a frecvenței inferioare.
CD/MP3/USB: selectare a piesei precedente.
CD/USB: apăsare continuă: retur rapid.
Salt în listă.

← Sonor mut: întreruperea sunetului prin apăsarea simultană a tastelor de creștere și de diminuare a volumului.
← Restabilire sunet: prin apăsarea pe una dintre cele două taste de volum.

03 MENU GENERAL

Ecraan C

"Multimedia" (Multimedia):
Media parameters (Parametri media), Radio parameters (Parametri radio).

"Bluetooth connection" (Conexiune Bluetooth):
Connections management (Gestionarea conexiunii), Search for a device (Căutarea unui periferic).

"Personalisation-configuration" (Personalizare-configurare):
Define the vehicle parameters (Stabilire parametri vehicul), Choice of language (Alegerea limbii), Display configuration (Configurare afişaj), Choice of units (Alegere unităţi), Date and time adjustment (Reglare dată şi oră).

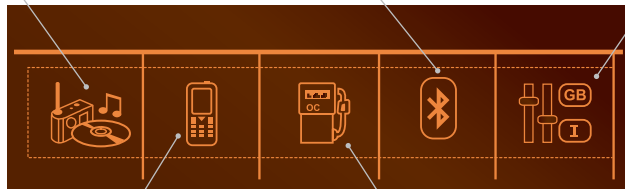

"Telephone" (Telefon):
Call (Apelare), Directory management (Gestionare agenda), Telephone management (Gestionare telefon), Hang up (Terminare apel).

"Trip computer" (Calculatoare de bord):
Warning log (Lista de avertizari).



Pentru a avea o imagine de ansamblu asupra detaliilor meniurilor ce trebuie alese, consultați rubrica "Ramificații ecraan".

04 AUDIO

Radio

Selectarea unui post de radio



Mediul exterior (coline, imobile, tunele, parcare subterană...) poate bloca recepția, inclusiv în modul de urmărire RDS. Acest fenomen este normal în propagarea undelor radio și nu constituie în nici un fel o defecțiune a sistemului audio.

1

SRC

Apăsați de mai multe ori pe tasta **SRC/TEL** și selectați radio.



2

BAND

Apăsați pe tasta **BAND**, pentru a selecta una dintre gamele de unde.

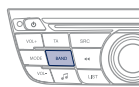

LIST

Apăsați pe **LIST**, pentru afișarea listei de posturi de radio recepționate, clasificate în ordine alfabetică.



Selectați postul de radio dorit cu ajutorul roțiței apoi validați prin apăsare.

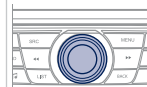

O apăsare permite trecerea la litera următoare (ex.: A, B, D, F, G, J, K, ...), sau precedentă.

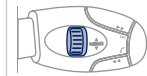

▶▶

◀◀

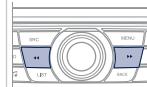

1

LIST

Efectuați o apăsare lungă pe **LIST**, pentru a genera sau actualiza lista posturilor. Recepția radio se întrerupe momentan.

04 AUDIO

RDS

i

Dacă este afișat RDS, aceasta permite ascultarea aceluiași post datorită urmării frecvenței. Totuși, în anumite condiții, urmărirea postului RDS nu este asigurată în întreaga țară, posturile radio neacoperind 100 % din teritoriu. Aceasta explică pierderea recepției unui post la parcurgerea unui traseu.

1



Când pe ecran este afișat radio, apăsați roțița pentru afișarea meniului contextual.

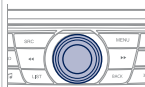

2



Selectați "RDS" și validați pentru înregistrare.
Pe ecran se afișează "RDS".

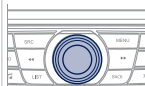

Ascultare mesaje TA

i

Funcția TA (Trafic Announcement) cedează prioritatea mesajelor de alarmă TA. Pentru a fi activată, această funcție necesită recepția corectă a unui post de radio care emite acest tip de mesaje. Imediat ce s-a emis o informație de trafic, programul în curs de redare (Radio, CD, USB, ...) se întrerupe automat, pentru a permite difuzarea unui mesaj TA. La terminarea mesajului TA, aparatul revine la redarea programului ascultat anterior.

1

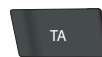

Apăsați pe **TA**, pentru activarea sau dezactivarea recepției anunțurilor de trafic.



04 AUDIO

Afisare INFO TEXT



Informațiile text sunt informații transmise de postul de radio și se referă la emisiunea sau la melodia în curs de ascultare.

Ecran C

1



Când postul de radio este afișat pe ecran, apăsați rola pentru afișarea meniului contextual.

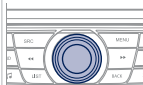

2



Acționați rola pentru a selecta "**RADIO TEXT**" apoi apăsați-o pentru validare.

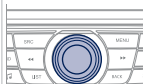

04 AUDIO

CD Audio

Ascultarea unui CD



Introduceți numai discuri compacte având formă circulară cu diametrul de 12 cm.
Unele sisteme antipiratare, pe discuri originale sau CD copiate de un aparat de copiere personal, pot genera disfuncții independente de calitatea cititorului original.
Fără a apăsa tasta **EJECT**, introduceți un CD în lectorul de CD, citirea începe automat.

1

SRC

Pentru a asculta un disc deja introdus, apăsați succesiv pe tasta **SRC/TEL** și selectați "CD".



2



Apăsați pe una dintre taste pentru a selecta o piesă de pe CD.

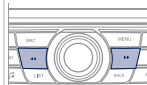

!

LIST

Apăsați pe **LIST**, pentru a afișa lista pieselor de pe CD.



3



Pentru derularea rapidă înainte sau înapoi, apăsați continuu una dintre taste.



04 AUDIO

CD, USB

Informatii si recomandari



CD playerul nu citește decât fișierele cu extensie ".mp3" sau ".wma" cu o rată de comprimare constantă sau variabilă de 32 Kbps - 320 Kbps.



Vă recomandăm să redactați numele fișierelor cu mai puțin de 20 de caractere excluzând caracterele particulare (ex: " ? ; ù "), pentru a evita orice problemă legată de citire sau de afișare.



Listele de redare acceptate sunt de tip .m3u și .pls.
Numărul de fișiere este limitat la 5 000, în 500 de directoare, pe maxim 8 niveluri.



Pe un același CD, CD playerul poate citi până la 255 de fișiere MP3 repartizate pe 8 niveluri. În același timp, este recomandată limitarea la două niveluri, pentru a reduce timpul de acces la redarea CD-ului. Pe durata redării, arborescența directoarelor nu este respectată.



Pentru a putea citi un CDR sau un CDRW neoriginal, selectați în momentul scrierii standardele ISO 9660, de preferință nivelurile 1, 2 sau Joliet.

Dacă CD-ul este scris în alt format, este posibil ca redarea să nu se poată efectua corect.

Se recomandă ca pe un disc să se folosească întotdeauna același standard de scriere, cu o viteză cât mai mică posibil (maxim 4x), pentru a obține o calitate acustică optimă.

În cazul special al unui CD multisesiuni, este recomandat standardul Joliet.



Nu conectați hard-discuri sau dispozitive USB altele decât echipamente audio la portul USB. Aceasta ar putea deteriora instalația.

04 AUDIO

CD, USB

Ascultarea unei compilatii



Introduceți o compilație MP3 în CD player sau conectați un echipament USB, direct sau prin cablu.



Sistemul își formează liste de redare (în memoria temporară), ceea ce poate dura de la câteva secunde la câteva minute. Listele de redare sunt actualizate la fiecare întrerupere a contactului sau conectare la USB. Redarea începe automat, după un timp care depinde de capacitatea echipamentului USB conectat. Utilizați doar memorii USB în formatul FAT32 (File Allocation Table).



La o primă conectare, clasamentul pieselor este realizat după directoare. La o conectare ulterioară, sistemul de clasificare ales în prealabil este păstrat.

1



Pentru a asculta un disc sau un echipament USB deja conectat, efectuați mai multe apăsări succesive pe tasta **SRC/TEL** și selectați **"CD"** sau **"USB"**.

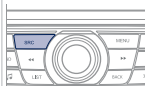

2



Apăsați pe una dintre taste pentru a selecta o piesă din CD.

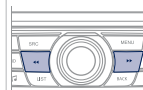
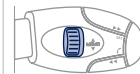

3



Folosiți rola pentru a selecta repertoriul precedent sau următor, în funcție de clasificarea aleasă.

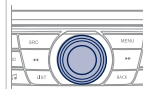

4



Pentru derularea rapidă înainte sau înapoi, apăsați continuu una dintre taste.

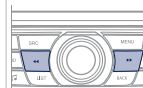

5



Apăsați tasta **LIST**, pentru a afișa structura de directoare din compilație.

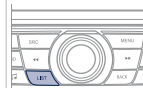

04 AUDIO

6



Selecționați un rând din listă.

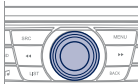

7



Selecționați o piesă sau un director.



8



Urcați în ramificație.



9



Săriți o piesă.



Memorie USB - Clasificare fișiere

1

LIST

Efectuați o apăsare lungă pe **LIST** sau apăsați pe **MENU**, selecționați **"Multimedia"**, apoi **"Media parameters"** (Parametri media) și la final **"Choice of track listing"** (Alegere clasificare piese).



2

Dupa ce ați selectat clasificarea dorită ("**By playlists**" (După playlist) / "**By genres**" (După gen) / "**By artists**" (După artist) / "**By folders**" (După director)), apăsați roțița.

Apoi apăsați roțița pentru a valida și a înregistra modificările.



- **By folders** (După director): toate directoarele ce conțin fișiere audio recunoscute în periferic, în ordine alfabetică, fără respectarea structurii arborescente.
- **By artists** (După artist): toate numele artiștilor, din ID3 Tag, clasate în ordine alfabetică.
- **By genres** (După gen): toate genurile muzicale, din ID3 Tag.
- **By playlists** (După playlist): în funcție de listele de redare înregistrate.

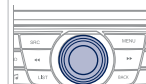

04 AUDIO

Player APPLE® sau player portabil



Fișierele audio dintr-un echipament portabil de tip Mass Storage* pot fi ascultate prin difuzoarele vehiculului, prin conectarea la portul USB (cablu nefurnizat).



Gestionarea perifericului se face prin comenzile sistemului audio.



Dacă echipamentul portabil nu este recunoscut de portul USB, conectați-l prin conectorii Jack.



Softul unui player Apple® trebuie actualizat în mod regulat, pentru o conexiune cât mai bună.



Listele de redare sunt cele stabilite în playerul Apple®.



Playerul Apple®-ul trebuie să fie de generația a V-a sau superioară.

* Verificați în instrucțiunile de utilizare a echipamentului portabil.

04 AUDIO

Intrare auxiliara (AUX)

Priza JACK



Intrarea auxiliară Jack permite conectarea unui echipament portabil, dar nu de tip Mass Storage sau Apple®, dacă nu este recunoscut de portul USB.



Nu conectați același echipament și la portul USB și la priza Jack.

1

Conectați echipamentul portabil la priza Jack, utilizând un cablu adecvat, nefurnizat.

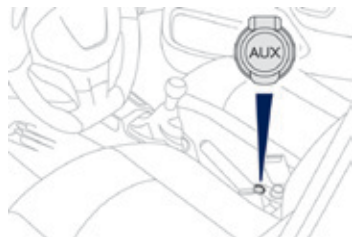

2

SRC

Efectuați apăsări succesive pe tasta **SRC/TEL** și selectați "**AUX**".

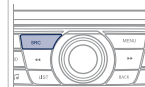

3

Reglați pentru început volumul echipamentului portabil.



4

VOL+

VOL-

Reglați apoi volumul sistemului audio.



Afișarea și gestionarea comenzilor se fac din echipamentul portabil.



04 AUDIO

Streaming - Redare fișiere audio via Bluetooth



In functie de compatibilitatea telefonului



Funcția streaming permite redarea de fișiere muzicale din telefon prin difuzoarele din vehicul.
Telefonul trebuie să poată gestiona profilele Bluetooth adecvate (Profile A2DP / AVRCP).

1



Cuplați/conectați telefonul: vezi capitolul TELEFON.

2



Activați sursa streaming apăsând butonul **SRC/TEL**. Gestionarea redării se face utilizând comenzile de pe panoul sistemului audio. Informații contextuale pot fi afișate pe ecran.



În unele cazuri, redarea fișierelor audio trebuie inițiată de pe telefon.



Calitatea redării depinde de calitatea emisieii telefonului.

Mod de redare



Modurile de redare posibile sunt:

- Normal (Normal): piesele sunt difuzate în ordine, în funcție de clasificarea aleasă a fișierelor.
- Random (Aleator): piesele sunt difuzate în mod aleator, din cuprinsul unui album sau unei liste.
- Random all (Aleator tot): piesele sunt difuzate în mod aleator, din cuprinsul tuturor pieselor înregistrate pe echipamentul media.
- Repeat (Repetare): piesele difuzate sunt numai cele aparținând albumului sau listei în curs de ascultare.

1



Apasați roțița pentru acces la meniul contextual.
sau
Apasați pe **MENU** (Meniu).

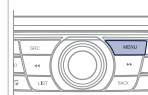

2



Selectați "**Multimedia**" (Multimedia) și validați.

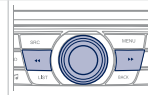

3



Selectați "**Media parameters**" (Parametri media) și validați.

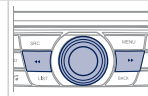

4



Selectați "**Read mode**" (Mod de redare) și validați.

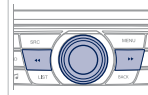

5



Alegeți modul de redare dorit apoi apăsați rola pentru validarea și înregistrarea modificărilor.

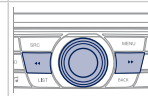

05 A TELEFONA

Cuplarea unui telefon Prima conectare



Serviciile oferite sunt dependente de rețea, de cartela SIM și de compatibilitatea aparatelor Bluetooth folosite. Verificați în manualul telefonului dumneavoastră și la operatorul dumneavoastră, serviciile la care aveți acces.



Din motive de siguranță și pentru că ele necesită o atenție deosebită din partea conducătorului auto, operațiile de cuplare a telefonului mobil Bluetooth la sistemul mâini-libere Bluetooth al sistemului audio, trebuie făcute **cu vehiculul oprit** și contactul pus. Conectați-vă pe www.peugeot.com.ro pentru mai multe informații (compatibilitate, asistență suplimentară, ...).

1

Activați funcția Bluetooth a telefonului și asigurați-vă că acesta este "vizibil pentru toți" (consultați manualul de utilizare al telefonului).



2



Apăsați pe **MENU**.

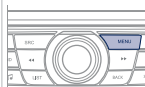

3



Selectați "**Bluetooth connection**" (Conexiune Bluetooth) și validați.

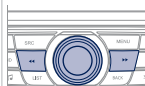

4



Selectați "**Search for a device**" (Căutarea unui periferic).

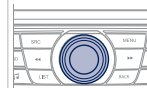

5

Se afișează o fereastră cu "**Search in progress...**" (Căutare în curs...).

6



În listă, selectați telefonul de conectat și validați. Nu se pot conecta mai multe telefoane simultan.

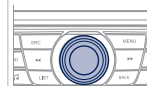

05 A TELEFONA



În unele cazuri, în locul numelui telefonului pot apărea reperul aparatului sau adresa Bluetooth.

7



Pe ecran se afișează o tastatură virtuală: formați un cod din minimum 4 cifre apoi apăsați rolă pentru validare.

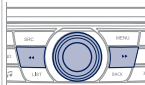

8

Pe ecranul telefonului conectat se afișează un mesaj: introduceți același cod pe telefon și validați.



În caz de eșec, numărul de încercări este nelimitat.

9

Acceptați conectarea pe telefon.

10

Un mesaj apare pe ecran, pentru a confirma reușita conectării.



Conectarea poate fi inițiată și de pe telefon, căutând echipamentele Bluetooth vizibile.



Agenda și lista apelurilor sunt accesibile după un interval de timp necesar pentru sincronizare (dacă telefonul este compatibil).
Conectarea automată trebuie configurată în telefon, pentru a permite conectarea la fiecare pornire a vehiculului.

Streaming - Redare fișiere audio via Bluetooth

1

Cuplați/conectați telefonul apoi ascultați: vezi capitolul AUDIO.

05 A TELEFONA

Starea telefonului

1

MENU

Pentru a cunoaște starea telefonului, apăsați pe **MENIU**.

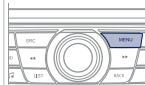

2



Selectați "**Telephone**" (Telefon) și validați.

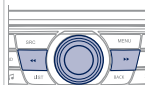

3



Selectați "**Telephone management**" (Gestionare telefon) și validați.

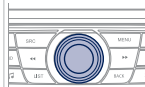

4



Selectați "**Telephone status**" (Status telefon) și validați.

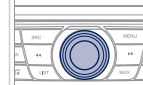

Pe ecran se afișează: numele telefonului, denumirea rețelei, calitatea recepției rețelei, confirmarea conexiunii Bluetooth și a conexiunii streaming.

05 A TELEFONA

Gestionarea conexiunilor

i Conectarea telefonului include automat kitul mâini-libere și funcția streaming audio.
Capacitatea sistemului de a conecta doar un singur profil depinde de telefon. Cele două profiluri se pot conecta din setare inițială.

1



Apăsați pe **MENU**.

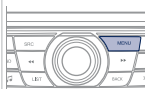

2



Selecți **"Bluetooth connection"** (Conexiune Bluetooth) și validați.

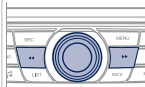

3



Selecți **"Connections management"** (Gestionarea conectărilor) și validați. Lista telefoanelor conectate se afișează.

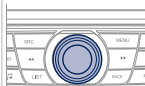

Indică un aparat conectat.



Indică profilul streaming audio conectat.



Indică profilul telefon mâini-libere conectat.

4



Selecți un telefon și validați.

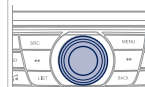

5



Apoi, selecți și validați:

- **"Connect telephone" / "Disconnect telephone"**: pentru a conecta / deconecta telefonul sau numai kitul mâini-libere.
- **"Connect media player" / "Disconnect media player"**: pentru a conecta / deconecta numai funcția streaming.
- **"Connect telephone + media player" / "Disconnect telephone + media player"**: pentru a conecta / deconecta telefonul (kit mâini-libere și streaming).
- **"Delete connection"**: pentru a șterge conectarea.

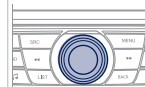



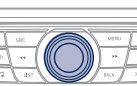

05 A TELEFONA

Lansarea unui apel - Formare numar

1  	<p>Pentru afișarea meniului "TELEPHONE" (Telefon):</p> <ul style="list-style-type: none">- Apăsați lung pe SRC/TEL.- Sau, apăsați roțița pentru afișarea meniului contextual. Selectați "Call" (Apelare) și validați.- Sau, apăsați pe MENU, selectați "Telephone" (Telefon) și validați. Selectați "Call" (Apelare) și validați.	
2 	<p>Selectați "Dial" (Formare număr), pentru a forma numărul și validați.</p>	
3 	<p>Selectați cifrele una câte una, utilizând tastele ◀ și ▶ și comanda de validare.</p>	
	<p>Corecție ce permite ștergerea caracterelor unul câte unul.</p>	
4 	<p>Apăsați rola pentru validarea și lansarea apelului.</p>	

Lansarea unui apel - Ultimele numere formate*

1 	<p>Pentru afișarea meniului "TELEFON":</p> <ul style="list-style-type: none">- Apăsați lung pe SRC/TEL.- Sau, apăsați roțița pentru a afișa meniul contextual. Selectați "Call" și confirmați.- Sau, apăsați pe MENU, selectați "Telephone" și confirmați. Selectați "Call" și confirmați.	
2 	<p>Selectați "Calls list" (Lista de apeluri) și validați.</p>	
3 	<p>Selectați numărul și validați, pentru a lansa apelul.</p>	
i	<p>Lista de apeluri cuprinde apelurile emise și primite de când vehiculul este în legatură cu telefonul conectat.</p>	
!	<p>Este posibil să efectuați un apel direct de pe telefon; ca masura de siguranță, opriți vehiculul.</p>	

* În funcție de compatibilitatea telefonului.

05 A TELEFONA

Lansarea unui apel - Din agenda

1

Pentru afișarea meniului "TELEFON":

- Apăsați lung pe **SRC/TEL**.
- Sau, apăsați pe rolă pentru afișarea meniului contextual. Selectați "**Call**" și confirmați.
- Sau, apăsați pe **MENU**, selectați "**Telephone**" și confirmați. Selectați "**Call**" și confirmați.

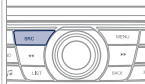

2



Selectați "**Directory**" (Agenda) și validați.

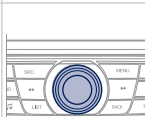

3



Selectați un contact, apoi validați.



Domiciliu



Loc de munca



Telefon mobil

(in functie de informatiile disponibile in fisele de contact din agenda telefonului conectat).



4



Selectați numărul și validați.



Primirea unui apel

1

Dacă sunteți apelat, o sonerie vă anunță și pe ecranul multifuncțional se suprapune o fereastră.

2

"**YES**" (Da) este pre-selectat pentru acceptarea apelului.

Apăsați pe roțiță, pentru a accepta apelul.

Selectați "**NO**" (Nu) și validați, pentru a refuza apelul.

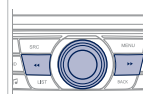

sau

Apăsați pe una din taste, pentru a accepta apelul.

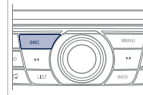

BACK

O apăsare lungă pe **BACK** sau pe **SRC/TEL** permite de asemenea refuzarea unui apel.

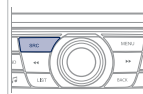
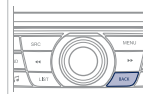

05 A TELEFONA

Gestionarea apelurilor

1



În cursul comunicării, apăsați rola pentru a afișa meniul contextual.

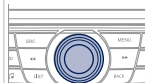

Terminare convorbire

2a



Din meniul contextual, selectați **"Hang up"** (Terminare convorbire), pentru a termina apelul.

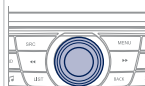

O apăsare lungă pe una din taste, termină de asemenea apelul.



Secret - Mut

(corespondentul nu va mai aude)

2b



Din meniul contextual:

- bifați **"Micro OFF"** (Microfon oprit), pentru a dezactiva microfonul.
- debifați **"Micro OFF"** (Microfon oprit), pentru a reactiva microfonul.

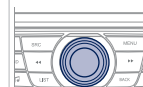

05 A TELEFONA

Mod combinat

(pentru a părăsi vehiculul fără întreruperea comunicării)

2c



Din meniul contextual:

- bifați "**Telephone mode**" (Mod telefon), pentru a trece comunicarea pe telefon.
- debifați "**Telephone mode**" (Mod telefon), pentru a trece comunicarea pe vehicul.

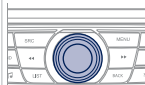

În unele cazuri, modul combinat trebuie activat de pe telefon. Dacă contactul a fost taiat, la repunerea lui, la revenirea în vehicul, conexiunea bluetooth se va reactiva automat (în funcție de compatibilitatea telefonului).

Server vocal

2d



În meniul contextual, selectați "**DTMF tones**" (Tonuri DTMF) și validați, pentru a utiliza tastatura numerică la navigarea în meniul unui server vocal interactiv.

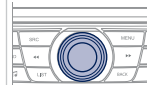

Apel dublu

2e



Din meniul contextual, selectați "**Switch**" (Permutare) și validați, pentru a relua o conversație pusă în așteptare.



05 A TELEFONA

Agenda



Agenda telefonului este transmisă sistemului, în funcție de compatibilitatea telefonului.
Agenda este provizorie și depinde de conexiunea Bluetooth.



Contactele importate de pe telefon în agenda sistemului audio sunt înregistrate într-o agendă permanent vizibilă pentru toți, indiferent de telefonul conectat.

1



Pentru acces la agendă, apăsați lung pe **SRC/TEL**.

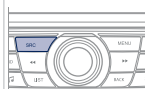

sau



Apăsați lung rola, apoi selectați **"Call"** și validați.

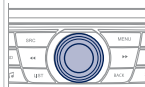

2



Selectați **"Directory"** (Agendă), pentru a vizualiza lista contactelor.

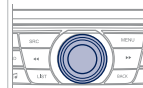

3



Pentru a modifica contactele înregistrate în sistem, apăsați pe **MENU**, apoi selectați **"Telephone"** (Telefon) și validați. Selectați **"Directory management"** (Gestionare agendă) și validați.

Puteți:

- **"Consult an entry"** (Vizualizare contact),
- **"Delete an entry"** (Șterge contact),
- **"Delete all entries"** (Șterge toate contactele).

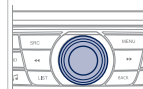
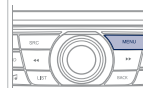

06 SETARI AUDIO

Ecran C

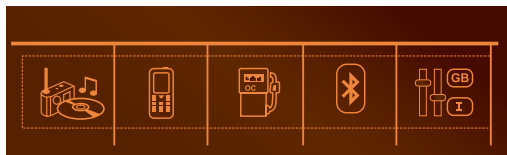

1



Apasati pe , pentru afisarea meniului de setari audio.

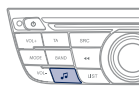

2

Setarile disponibile sunt:

- Ambience (Ambianta),
- Bass (Frecvente joase),
- Treble (Frecvente inalte),
- Loudness (Loudness),
- Distribution (Distribuție): Personalised (Presonalizata) sau Driver (Conducator),
- Left / right balance (Balans stanga / dreapta),
- Fader (front / rear balance) (Fader (balans fata / spate)),
- Auto. volume (Volum automat).

3



Selectați și validați "**Other settings...**" (Alte setări), pentru afișarea continuării listei de reglaje disponibile.



Repartiția (sau spațializarea grație sistemului Arkamys®) este o procesare audio care permite ameliorarea calității sonore în funcție de reglajele alese, corespunzător poziției auditorilor în vehicul.



Reglajele audio Ambience (Ambianta), Treble (Frecvente inalte) și Bass (Frecvente joase) sunt diferite și independente pentru fiecare sursa sonora.



Sistem audio imbarcat: Sound Staging d'Arkamys® (spațializarea sunetului în sistemul Arkamys®).

Cu Sound Staging, conducătorul auto și pasagerii sunt plasați într-o "scenă sonoră" care recrează atmosfera naturală dintr-o sală de spectacol: o percepție de scenă veritabilă și un sunet tridimensional.

Această nouă senzație este disponibilă grație unui procesor încorporat în sistemul audio care modifică semnalul digital de la sursele media (radio, CD, MP3...) fără a schimba setările difuzoarelor. Aceasta procesare ia în considerare toate caracteristicile habitaculului pentru a obține rezultatul optim.

Softul Arkamys® instalat pe sistemul audio procesează semnalul digital al tuturor surselor media (radio, CD, MP3, ...) și permite recrearea unei scene sonore naturale, cu plasarea armonioasă a instrumentelor și vocilor la nivelul parbrizului.

07 RAMIFICATIE(II) ECRAN(E)

Ecran C



FUNCTIE PRINCIPALA

- 1 **Alegerea A**
- 2 Alegerea A1
- 3 Alegerea A11
- 1 **Alegerea B...**

MEDIA

- 1 **Media parameters**
Parametri media
- 2 **Choice of playback mode**
Alegere mod de redare
 - 3 Normal
 - 3 Aleator
 - 3 Random all
Aleator tot
 - 3 Repeat
Repetare
- 2 **Choice of track listing**
Alegere lista piese

- 3 **By folders**
Dupa director

- 3 **By artists**
Dupa artist

- 3 **By genres**
Dupa gen

- 3 **By playlists**
Dupa playlist

- 1 **Radio parameters**
Parametri radio

TELEFON

- 1 **Call**
Apelare
 - 2 Dial
Formare numar
 - 2 Directory
Agenda
 - 2 Calls list
Lista de apeluri
 - 2 Voice mail box
Casuta vocala

- 1 **Directory management**
Gestionare agenda

- 2 **Consult an entry**
Consultare fisa

- 2 **Delete an entry**
Stergere fisa

- 2 **Delete all entries**
Stergere toate fisiile

- 1 **Telephone management**
Gestionare telefon

- 2 **Telephone status**
Stare telefon

- 1 **Hang up**
Inchidere

CONEXIUNE BLUETOOTH

- 1 **Connections management**
Gestionarea conexiunilor

- 1 **Search for a device**
Cautarea unui periferic

07 RAMIFICATIE(II) ECRAN(E)

PERSONALIZARE - CONFIGURARE

1 Define the vehicle parameters
Stabilire parametri vehicul

2 Driving assistance
Asistenta la conducere

3 Parking assistance
Asistenta la parcare

2 Vehicle lighting
Iluminat de drum

3 Daytime lights
Lumini de zi

2 Interior lighting
Iluminat interior

3 Follow-me-home headlamps
Lumini de însoțire

1 Choice of language
Alegere limba

1 Display configuration
Configurare afisaj

2 Choice of units
Alegere unități

2 Date and time adjustment
Setare dată și oră

2 Display parameters
Afișare parametri

2 Brightness
Luminozitate

INTREBARI FRECVENTE

Tabelele de mai jos grupează răspunsurile la întrebările puse cel mai frecvent.

INTREBARE	RASPUNS	SOLUTIE
Există o diferență de calitate sonoră între diferite surse audio (radio, CD...).	Pentru a permite ascultarea în condiții optime, reglajele audio (volum, sunete grave, ascuțite, ambianță, volum) pot fi adaptate la diferite surse sonore, ceea ce poate duce la diferențe de sunet în cazul schimbării sursei (radio, CD...).	Verificați dacă setările audio (volum, joase, înalte, ambianță, Loudness) sunt adaptate la sursele ascultate. Vă sfătuim să reglați funcțiile AUDIO (joase, înalte, balans față-spate, stânga-dreapta) pe poziția din mijloc, să selectați ambianța muzicală "Nici una", să reglați corecția loudness pe poziția "Activă" în modul CD și pe poziția "Inactivă" în modul radio.
Schimbând reglajele înaltelor și joaselor, ambianța este deselectedată. Schimbând ambianța, reglajele înaltelor și joaselor revin la zero.	Alegerea unei ambiante impune un anumit reglaj al înaltelor și joaselor. Modificarea uneia fără a o afecta pe cealaltă este imposibilă.	Modificați reglajele înaltelor și joaselor sau reglajul de ambianță, pentru a obține sonoritatea dorită.
Schimbând reglajele de balans, repartizarea este deselectedată.	Alegerea unei repartizări impune un anumit reglaj de balans. Modificarea uneia fără a o afecta pe cealaltă este imposibilă.	Modificați reglajele de balans sau reglajul de repartizare, pentru a obține sonoritatea dorită.

INTREBARI FRECVENTE

INTREBARE	RASPUNS	SOLUTIE
Calitatea de recepție a postului radio ascultat se degradează progresiv sau posturile radio memorate nu funcționează (nu se aude nimic, 87,5 Mhz se afișează...).	Vehiculul este prea departe de emițătorul postului ascultat sau niciun emițător de posturi nu este prezent în zona geografică traversată.	Activați funcția RDS și lansați o nouă căutare a postului, pentru a permite sistemului să verifice dacă nu există un emițător mai puternic în zona geografică respectivă.
	Relieful (dealuri, clădiri, tunel, parcare subterană etc.) blochează recepționarea, inclusiv modul de urmărire RDS.	Acest fenomen este normal și nu se traduce ca fiind o stare de defectare a radioului auto.
	Antena lipsește sau este deteriorată (spre exemplu, la trecerea printru perile dintr-o spalatorie automata sau la intrarea în parcarile subterane).	Verificați antena în cadrul rețelei PEUGEOT.
Întreruperi de sunet de la 1 la 2 secunde în modul radio.	Sistemul RDS caută pe durata acestei scurte întreruperi a sunetului o altă frecvență pentru a permite o mai bună recepție a postului.	Dezactivați funcția RDS dacă fenomenul este prea frecvent și se întâmplă mereu pe același traseu.
Anunțul trafic (TA) este afișat. Nu primesc nicio informație rutieră.	Postul radio nu difuzează informații despre trafic.	Treceți pe un post radio care difuzează informații despre trafic.
Posturile memorate nu sunt găsite (nu există sunet, 87,5 MHz este afișat...).	Gama de unde selectată nu este bună.	Apăsați tasta BAND, pentru a regăsi gama de unde în care sunt memorate posturile.

INTREBARI FRECVENTE

INTREBARE	RASPUNS	SOLUTIE
CD-ul este ejectat sistematic sau nu este citit de unitate.	<p>CD-ul este așezat invers, ilizibil, nu conține date audio sau conține un format audio ilizibil pentru sistemul audio.</p> <p>CD-ul este protejat de un sistem de protecție antipiratare nerecunoscut de sistemul audio.</p>	<ul style="list-style-type: none"> - Verificați sensul de introducere al CD-ului în cititor. - Verificați starea CD-ului: CD-ul nu va putea fi citit dacă este prea deteriorat. - Verificați conținutul, dacă este vorba de un CD personalizat: consultați informațiile și sfaturile de la capitolul Audio. - Unitatea de redare CD a sistemului audio nu citește DVD-uri. - Datorită unei calități insuficiente unele CD-uri scrise nu sunt citite de sistemul audio.
Sunetul lectorului de CD este degradat.	CD-ul folosit este zgâriat sau de proastă calitate.	Introduceți CD-uri de bună calitate și păstrați-le în bune condiții.
	Reglajele radiourilor auto (sunete joase, înalte, ambianța) sunt neadaptate.	Reduceți nivelul sunetelor grave sau înalte la zero fără a selecta ambianța.
Nu reușesc să conectez telefonul Bluetooth.	Este posibil ca sistemul Bluetooth al telefonului să fie dezactivat, sau aparatul să nu fie vizibil.	<ul style="list-style-type: none"> - Verificați ca sistemul Bluetooth al telefonului să fie activat. - Verificați în parametrii telefonului ca el să fie "Vizibil pentru toți".
	Telefonul Bluetooth nu este compatibil cu sistemul.	Verificați compatibilitatea telefonului pe www.peugeot.com.ro (servicii).
Conexiunea Bluetooth se întrerupe.	Nivelul de încărcare a bateriei perifericului poate fi insuficient.	Încărcați bateria perifericului.

INTREBARI FRECVENTE

INTREBARE	RASPUNS	SOLUTIE
Mesajul "Eroare periferic USB" sau "Periferic nerecunoscut" se afișează pe ecran.	Memoria USB nu este recunoscută. Memoria poate fi virusată.	Formați memoria (FAT 32).
Un telefon se conectează automat, deconectând un alt telefon.	Conectarea automată primează asupra conectărilor manuale.	Modificați reglajele telefonului pentru a șterge conectarea automată.
Playerul Apple® nu este recunoscut la conectarea în portul USB.	Playerul Apple® este de o generație incompatibilă cu o conexiune USB.	Conectați playerul Apple® la priză AUX Jack, utilizând un cablu care nu este furnizat.
Hard discul sau perifericul nu este recunoscut la conectare prin portul USB.	Unele hard discuri sau periferice necesită o alimentare electrică superioară celei oferite de sistemul audio.	Conectați perifericul la priză de 230 V, la priză de 12 V, sau la o alimentare externă. Atenție: asigurați-vă că perifericul nu transmite o tensiune mai mare de 5 V (risc de distrugere a sistemului).
În mod de redare streaming, sunetul se întrerupe momentan.	Unele telefoane au ca prioritară conexiunea cu profilul "mâini-libere".	Ștergeți conectarea profilului "mâini-libere", pentru a ameliora redarea streaming.
În mod de redare "Random all" (Aleator tot), nu sunt luate în considerație toate piesele.	În mod de redare "Random all" (Aleator tot), sistemul nu poate lua în considerație decât 999 de piese.	

INTREBARI FRECVENTE

INTREBARE	RASPUNS	SOLUTIE
Cu motorul oprit, radioul auto se oprește după câteva minute de utilizare.	Când motorul este oprit, timpul de funcționare a sistemului audio depinde de încărcarea bateriei. Oprirea este normală: radioul auto intră în modul economie de energie și se întrerupe pentru a proteja bateria vehiculului.	Porniți motorul vehiculului pentru a mari nivelul de încărcare a bateriei.
Pe ecran se afișează mesajul "sistemul audio este supraîncălzit".	Pentru a proteja instalația în caz de temperatură a mediului prea ridicată radioul auto trece în modul automat de protecție termică ceea ce duce la reducerea volumului sonor sau la oprirea citirii CD-ului.	Întrerupeți funcționarea sistemului audio timp de câteva minute, pentru a lăsa sistemul să se răcească.

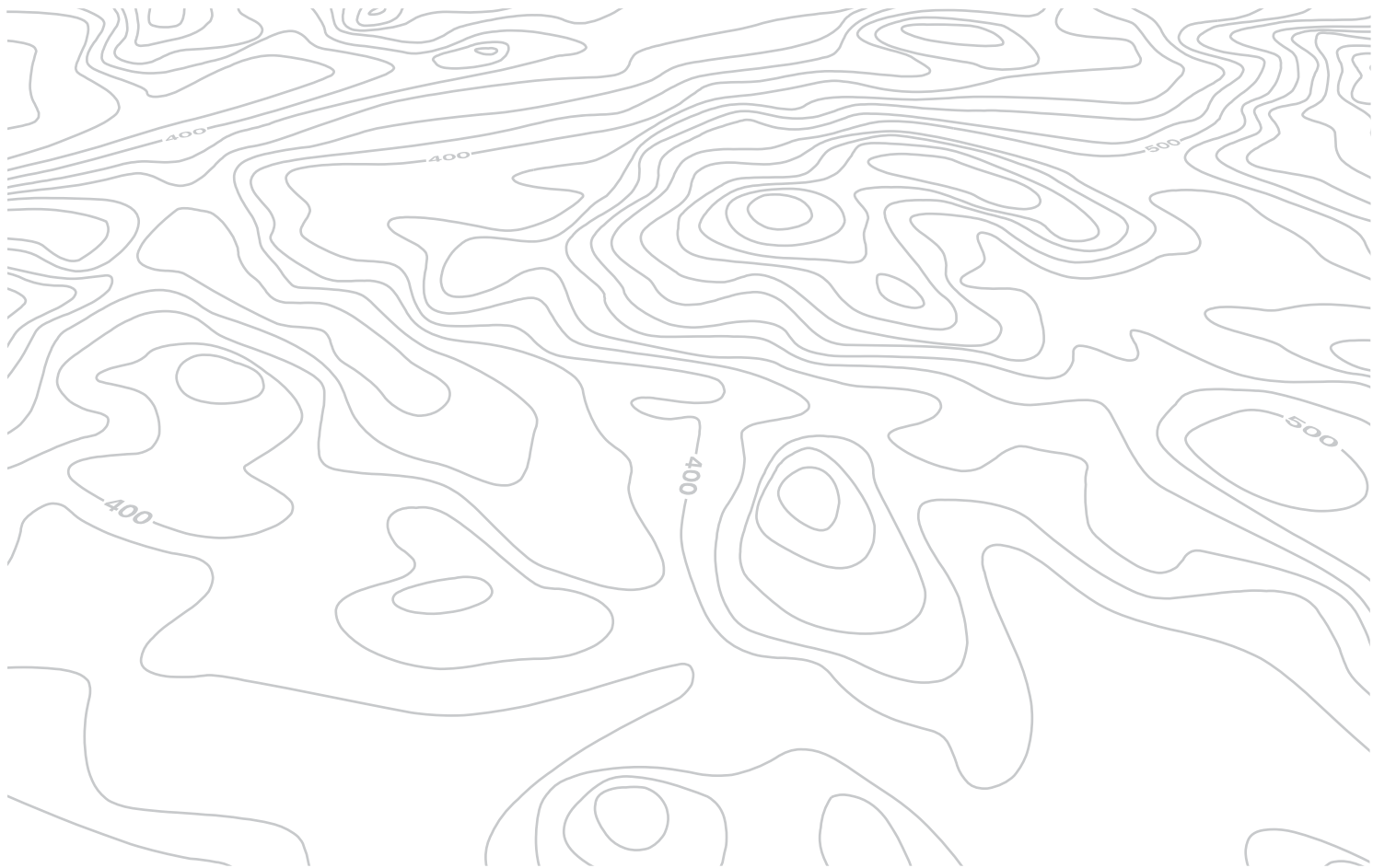



Sistem audio



Din motive de siguranță, în mod imperativ, conducătorul trebuie să realizeze operațiile ce necesită o atenție susținută cu vehiculul oprit.

Când motorul este oprit, sistemul auto se poate întrerupe după activarea modului economie de energie pentru a conserva bateria.

CUPRINS

01 Primii pasi	p. 228
02 Audio	p. 229
03 Reglaje audio	p. 237
04 Ramificatie(i) ecran(e)	p. 238
Intrebari frecvente	p. 239

01 PRIMII PASI

Selectie a sursei:
FM1, FM2, AM, CD, AUX.

Reglaj al opțiunilor audio:
ambianțe sonore, înalte,
joase, loudness, repartiție,
balans stânga/dreata, față/
spate, volum automat.

Abandonare a operației
curente.
Urcare un nivel în
arborescență (meniu sau
director).

Căutare automată post
radio cu frecvență inferioară/
superioară.

Selectare piesă CD
precedentă/următoare.

Navigare în listă.

Apăsare continuă: avans sau
retur rapid.

Scoatere CD.



Pornire / Opreire și
reglare volum.

Afișarea listei de posturi
recepționate, a pieselor sau
directoarelor CD/MP3.

Apăsare lungă: actualizarea listei
posturilor recepționate.

Căutare manuală pas cu pas
frecvență radio inferioară/
superioară.

Selectie director MP3
precedent / următor.

Navigare în listă.

Acces la meniul
general.

Selectare a unui post de radio
memorat.

Radio: apăsare lungă: memorarea
unui post.

02 AUDIO

Radio

Selectarea unui post

i

Mediul exterior (dealuri, imobile, tuneluri, parări, subsol...) pot bloca recepția, inclusiv în modul de urmărire RDS. Acest fenomen este normal în propagarea undelor radio și nu se traduce prin defectarea aparatului de recepție.

1



Efectuați apăsări succesive pe **SRC/BAND** și selectați gama de unde FM1, FM2 sau AM.



Selectarea unui post memorat

1



Efectuați o apăsare lungă pe o tastă pentru a memora stația curentă. Numele stației este afișat și un semnal sonor confirmă memorarea.

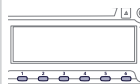

2



Apăsați pe o tastă pentru a asculta postul de radio corespunzător memorat.



☀



Apăsați pe **LIST** pentru a afișa lista stațiilor recepționate, clasate în ordine alfabetică.

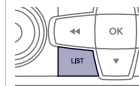

Selectați postul dorit apoi validați apăsând pe **OK**.



O apăsare permite trecerea la litera următoare (ex. A, B, D, F, G, J, K, ...), sau precedentă.



1



Efectuați o apăsare lungă pe **LIST** pentru a construi sau actualiza lista de stații; recepția audio se întrerupe temporar.

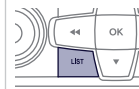

02 AUDIO

RDS

i

Sistemul RDS, dacă este afișat, permite continuarea ascultării aceleiași post datorită urmării frecvenței. Totuși, în anumite condiții, urmărirea acestei stații RDS nu este asigurată în proporție de 100% pe întreg teritoriul țării. Astfel se explică pierderea recepției unui post în timpul parcurgerii unui traseu.

1



Apăsați pe **MENU**.

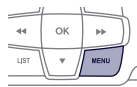

2



Selectați "**Radio**" apoi validați apăsând pe **OK**.
Selectați "**RDS**" apoi validați apăsând pe **OK**.



3



Selectați "**On**" sau "**Off**" pentru a activa sau dezactiva funcția **RDS**, apoi validați **OK** pentru a înregistra alegerea.



Ascultare mesaje TA

i

Funcția TA (Trafic Announcement) prioritizează ascultarea mesajelor de avertizare TA. Pentru a fi activă, această funcție necesită recepția corectă a unei stații radio ce emite acest tip de mesaje. La emiterea unei informații de trafic, sursa audio curentă (Radio, CD, ...) se întrerupe automat pentru difuzarea mesajului TA. Ascultarea normală își reia cursul după terminarea emiterii mesajului.

1



Apăsați pe **MENU** pentru a activa sau dezactiva recepția anunțurilor de trafic.



2



Selectați "**Radio**" apoi validați apăsând pe **OK**.
Selectați "**Trafic TA**" apoi validați apăsând pe **OK**.



3



Selectați "**On**" sau "**Off**" pentru a activa sau dezactiva difuzarea anunțurilor de trafic, apoi validați **OK** pentru înregistrarea alegerii.

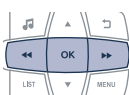

02 AUDIO

Afisare info TEXT

!

Info textele sunt informații transmise de stațiile radio și sunt legate de emisiunea postului sau melodia în curs de redare.

1



Apăsați pe **MENU**.

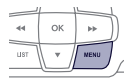

2



Selectați **"Radio"** sau **"Media"** (în funcție de sursa ascultată) apoi validați apăsând pe **OK**.
Selectați **"INFO TEXT"** apoi validați apăsând pe **OK**.



3



Selectați **"On"** sau **"Off"** pentru a activa sau dezactiva afișarea info textelor apoi validați **OK** pentru înregistrarea alegerii.



CD audio

Redarea unui CD



Inserați numai compact discuri cu o formă circulară și cu un diametru de 12 cm.

Anumite sisteme antipiratarie, ale discurilor originale sau copiate cu un inscripționator personal, pot genera disfuncții independente de calitatea unității de redare.

Fără a apăsa pe tasta **EJECT**, inserați un CD în unitate; redarea pornește automat.

1



Pentru a asculta un disc deja inserat, apăsați succesiv pe tasta **SRC/BAND** până la afișarea sursei **"CD"**.



2



Apăsați pe una dintre taste, pentru a selecta o piesă de pe CD.
Mențineți apăsată una dintre taste, pentru avans sau retur rapid.



02 AUDIO

CD

Informatii si recomandari



Sistemul audio nu citește decât fișiere cu extensia ".mp3", ".wma", ".wav".



Un grad ridicat de compresie poate deteriora calitatea sonoră de redare.



Este recomandat să redactați numele fișierelor folosind cel mult 20 caractere, excluzând simbolurile speciale (ex: " ? ; ù) pentru a evita orice problemă de redare sau de afișare.



Listele de redare acceptate sunt de tip .m3u și .pls.
Numărul de fișiere recunoscute este limitat la 5 000 în 500 directoare ierarhizate pe maximum 8 niveluri.



Pe un disc, unitatea de redare a CD-urilor poate citi până la 255 fișiere MP3 repartizate pe 8 niveluri. Totuși, este recomandat să vă limitați la două niveluri de directoare pentru a reduce timpii de acces la redarea CD-ului.

În timpul redării, arborescența directoarelor nu este respectată.



Pentru a putea reda un CDR sau un CDRW inscripționat, selectați în momentul scrierii, de preferință, standardele ISO 9660 nivel 1, 2 sau Joliet.

Dacă discul este inscripționat în alt format, atunci este posibil ca citirea să nu fie corectă.

Pe un disc, este recomandat să utilizați același standard de inscripționare, cu o viteză cât mai mică de scriere (4x maximum) pentru o calitate acustică optimă.

În cazul particular al unui CD multi-sesiune, este recomandat standardul Joliet.

02 AUDIO

CD

Ascultarea unei compilatii

!



Inserați o compilație MP3 în unitate.

☀

Sistemul stabilește o listă de redare (în memorie temporară), astfel că timpul de creare poate dura de la câteva secunde până la câteva minute.

1



Pentru a asculta un disc deja inserat, efectuați apăsări succesive pe **SRC/BAND** până la afișarea sursei "CD".



2



Apăsați pe una dintre taste pentru a selecta piesa precedentă sau următoare.



3



Apăsați pe una dintre taste pentru a selecta directorul precedent sau următor în funcție de sortarea aleasă.



4



Mențineți apăsată una dintre taste pentru avans sau retur rapid.



02 AUDIO

5



Apăsați pe **LIST** pentru a afișa arborescența directoarelor compilației.

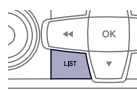

6



Selecțați o linie din listă.



7



Săriți o pagină.



8



Selecțați un director/Playlist.
Lansați redarea de la piesa dorită.



9



Urcați în arborescență.



Urcați până la primul nivel al structurii pentru a alege sortarea pieselor:

- După **Folders (Directoare)**: toate directoarele aflate pe periferic ce conțin fișiere audio recunoscute, sortate alfabetic fără a lua în considerare structura arborescentă.
- După **Playlist (Liste de redare)**: în funcție de listele de redare înregistrate.

02 AUDIO

Intrare auxiliara (AUX)

Priza JACK



Intrarea auxiliară Jack permite conectarea unui echipament portabil.

1

Conectați echipamentul portabil la priza Jack, utilizând un cablu adecvat, nefurnizat.

2



Efectuați apăsări succesive pe tasta **SRC/BAND** până la afișarea sursei "**AUX**".



3

Reglați pentru început volumul echipamentului portabil.



4



Reglați apoi volumul sistemului audio.

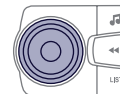

Afișarea și gestionarea comenzilor se fac din echipamentul portabil.



02 AUDIO

Mod de redare

!

Modurile de redare posibile sunt:

- Normal (Normal): piesele sunt difuzate în ordine, în funcție de clasificarea aleasă a fișierelor.
- Random (Aleator): piesele sunt difuzate în mod aleator, din cuprinsul unui album sau unei liste.
- Random all (Aleator tot): piesele sunt difuzate în mod aleator, din cuprinsul tuturor pieselor înregistrate pe echipamentul media.
- Repeat (Repetare): piesele difuzate sunt numai cele aparținând albumului sau listei în curs de ascultare.

1



Apăsați pe "**MENU**".

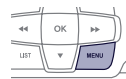

2



Selectați "**Media**" apoi validați apășând **OK**.



3



Alegeți modul de redare dorit și validați **OK**, pentru a înregistra modificările.



03 SETARI AUDIO

1



Apăsați pe , pentru afișarea meniului de setări audio.



4



Ajustați reglajul apoi validați apăsând pe **OK**.



2

Setările disponibile sunt:

- AMBIANCE (Distribuție),
- BASS (Joase),
- TREBLE (Înalte),
- LOUDNESS,
- BALANCE (Balans stânga / dreapta),
- VOLUM AUTOMAT.

!

Reglajele audio AMBIANCE (Ambianță), TREBLE (Înalte) și BASS (Joase) sunt diferite și independente pentru fiecare sursă sonoră.

3



Alegeți reglajul pe care doriți să îl modificați.



04 RAMIFICATIE(II) ECRAN(E)



FUNCTIE PRINCIPALA

- 1 Alegerea A
- 2 Alegerea A1
- 3 Alegerea A11
- 1 Alegerea B...

MENIU

- 1 Radio
Radio
- 2 Traffic TA
Anunturi trafic
- 2 RDS
RDS
- 2 TEXT INFO
INFO TEXT

- 1 Media
Media
- 2 Play
Redare
- 3 Normal
Normal
- 3 Random
Aleator
- 3 Random all
Aleator tot
- 3 Repeat
Repetare
- 2 TEXT INFO
INFORMAȚII TEXT

- 1 Displaying
Afisare
- 2 TXT DEFIL
DERULARE TEXT

- 1 Unit
Unitati
- 2 Celsius
Celsius
- 2 Fahrenheit
Fahrenheit

- 1 Language
Limba

INTREBARI FRECVENTE

Tabelele de mai jos regroupează răspunsurile la întrebările puse cel mai frecvent.

ÎNTREBARE	RĂSPUNS	SOLUȚIE
Există o diferență de calitate sonoră între diferite surse audio (radio, CD...).	Pentru a permite ascultarea în condiții optime, reglajele audio (volum, sunete grave, ascuțite, ambianță, volum) pot fi adaptate la diferite surse sonore, ceea ce poate duce la diferențe de sunet în cazul schimbării sursei (radio, CD...).	Verificați dacă setările audio (volum, joase, înalte, ambianță, Loudness) sunt adaptate la sursele ascultate. Vă sfătuim să reglați funcțiile AUDIO (joase, înalte, balans față-spate, stânga-dreapta) pe poziția din mijloc, să selectați ambianța muzicală "Nici una", să reglați corecția loudness pe poziția "Activa" în modul CD și pe poziția "Inactivă" în modul radio.
Schimbând reglajele înaltelor și joaselor, ambianța este deselectedată. Schimbând ambianța, reglajele înaltelor și joaselor revin la zero.	Alegerea unei ambiante impune un anumit reglaj al înaltelor și joaselor. Modificarea uneia fără a o afecta pe cealaltă este imposibilă.	Modificați reglajele înaltelor și joaselor sau reglajul de ambianță, pentru a obține sonoritatea dorită.

INTREBARI FRECVENTE

ÎNTREBARE	RĂSPUNS	SOLUȚIE
Calitatea de recepție a postului radio ascultat se degradează progresiv sau posturile radio memorate nu funcționează (nu se aude nimic, 87,5 Mhz se afișează...).	Vehiculul este prea departe de emițătorul postului ascultat sau niciun emițător de posturi nu este prezent în zona geografică traversată.	Activați funcția RDS și lansați o nouă căutare a postului, pentru a permite sistemului să verifice dacă nu există un emițător mai puternic în zona geografică respectivă.
	Relieful (dealuri, clădiri, tunel, parcare subterană etc.) blochează recepționarea, inclusiv modul de urmărire RDS.	Acest fenomen este normal și nu se traduce ca fiind o stare de defectare a radioului auto.
	Antena lipsește sau este deteriorată (spre exemplu la trecerea printre perile din spălătorie sau la intrarea în parcarile subterane).	Verificați antena în cadrul rețelei PEUGEOT.
Întreruperi de sunet de la 1 la 2 secunde în modul radio.	Sistemul RDS caută pe durata acestei scurte întreruperi a sunetului o eventuală frecvență care ar putea permite o mai bună recepție a postului.	Dezactivați funcția RDS dacă fenomenul este prea frecvent și se întâmplă mereu pe același traseu.
Anunțul trafic (TA) este afișat. Nu primesc nicio informație rutieră.	Postul radio nu difuzează informații despre trafic.	Treceți pe un post radio care difuzează informații despre trafic.
Posturile memorate nu sunt găsite (nu exista sunet, 87,5 MHz este afișat...).	Gama de unde selectată nu este bună.	Apăsăți tasta SRC, pentru a regăsi gama de unde (AM, FM1, FM2) în care sunt memorate posturile.

INTREBARI FRECVENTE

ÎNTREBARE	RĂSPUNS	SOLUȚIE
CD-ul este ejectat sistematic sau nu este citit de unitate.	CD-ul este așezat invers, ilizibil, nu conține date audio sau conține un format audio ilizibil pentru radioul auto. CD-ul este protejat de un sistem de protecție antipiratare nerecunoscut de radioul auto.	<ul style="list-style-type: none"> - Verificați sensul de introducere al CD-ului în lector. - Verificați starea CD-ului: CD-ul nu va putea fi citit dacă este prea deteriorat. - Verificați conținutul, dacă este vorba de un CD personalizat: consultați informațiile și sfaturile de la capitolul Audio. - Unitatea de redare CD a sistemului audio nu citește DVD-uri. - Datorită unei calități insuficiente unele CD-uri scrise nu sunt citite de sistemul audio.
Sunetul lectorului de CD este degradat.	CD-ul folosit este zgâriat sau de proastă calitate.	Introduceți CD-uri de bună calitate și păstrați-le în bune condiții.
	Reglajele radiourilor auto (sunete joase, înalte, ambianța) sunt neadaptate.	Reduceți nivelul sunetelor grave sau înalte la zero fără a selecta ambianța.
În mod de redare "Random all" (Aleator tot), nu sunt luate în considerație toate piesele.	În mod de redare "Random all" (Aleator tot), sistemul nu poate lua în considerație decât 999 de piese.	
Cu motorul oprit, radioul auto se oprește după câteva minute de utilizare.	Când motorul este oprit, timpul de funcționare al radioului auto depinde de sarcina bateriei. Oprirea este normală: radioul auto intră în modul economie de energie și se întrerupe pentru a proteja bateria vehiculului.	Porniți motorul vehiculului pentru a crește încărcarea bateriei.
Se afișează pe ecran mesajul "sistemul audio este supraîncălzit".	Pentru a proteja instalația în caz de temperatură a mediului prea ridicată radioul auto trece în modul automat de protecție termică ceea ce duce la reducerea volumului sonor sau la oprirea citirii CD-ului.	Întrerupeți sistemul audio timp de câteva minute pentru a lăsa sistemul să se răcească.

Exterior

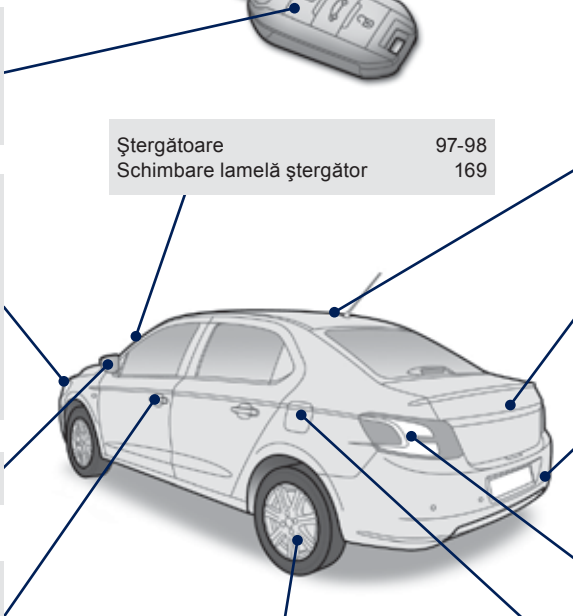

Cheie cu telecomandă - deschidere/închidere - protecție antifurt - pornire - baterie	33-36				
Comandă lumini Lumini de zi Reglare proiectoare pe verticala Schimbare becuri - lumini fata - lumini anticeață - lumini semnalizatoare de direcție Tractare Ecran(e) temperaturi foarte scăzute	91-95 95 96 153-156 170-171 174	Ștergătoare Schimbare lamelă ștergător	97-98 169	Accesorii	175-176
Retrovizoare exterioare	46-47			Portbagaj - deschidere/închidere - comenzi de urgență Kit depanare pneuri	40-41 140-144
Uși - deschidere/închidere - blocare centralizată deschideri - comandă de urgență Alarmă Geamuri actionate electric	33-36, 39 37-38 42	ESP / ASR Presiune pneuri Roata de rezerva - scule - demontare / remontare Lanturi pentru zapada Detectare pneu dezumflat	106 193 145-151 152 101-104	Asistare la parcare cu spatele Dispozitiv de remorcare	89-90 172-173
				Schimbare becuri - lumini spate - al treilea stop - lumini de placă de înmatriculare - lumini de ceață	157-158
				Rezervor, selector de carburant Pana de carburant (Diesel)	129-131 132

Interior

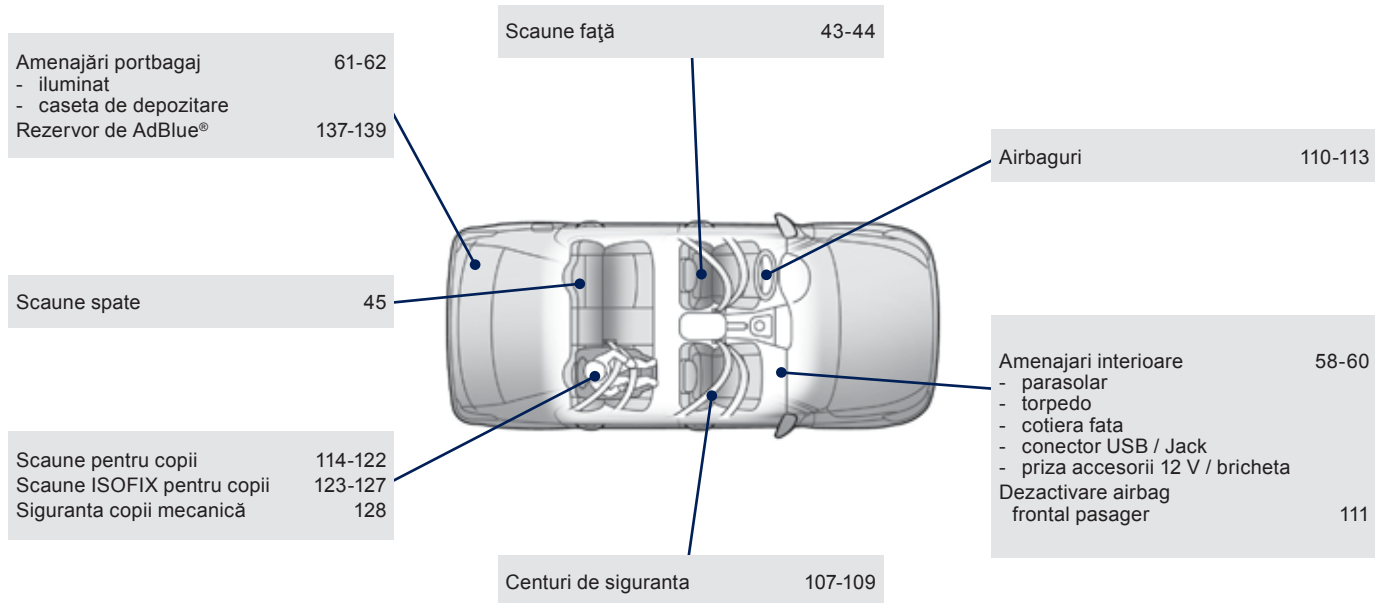

Post de conducere (continuare)

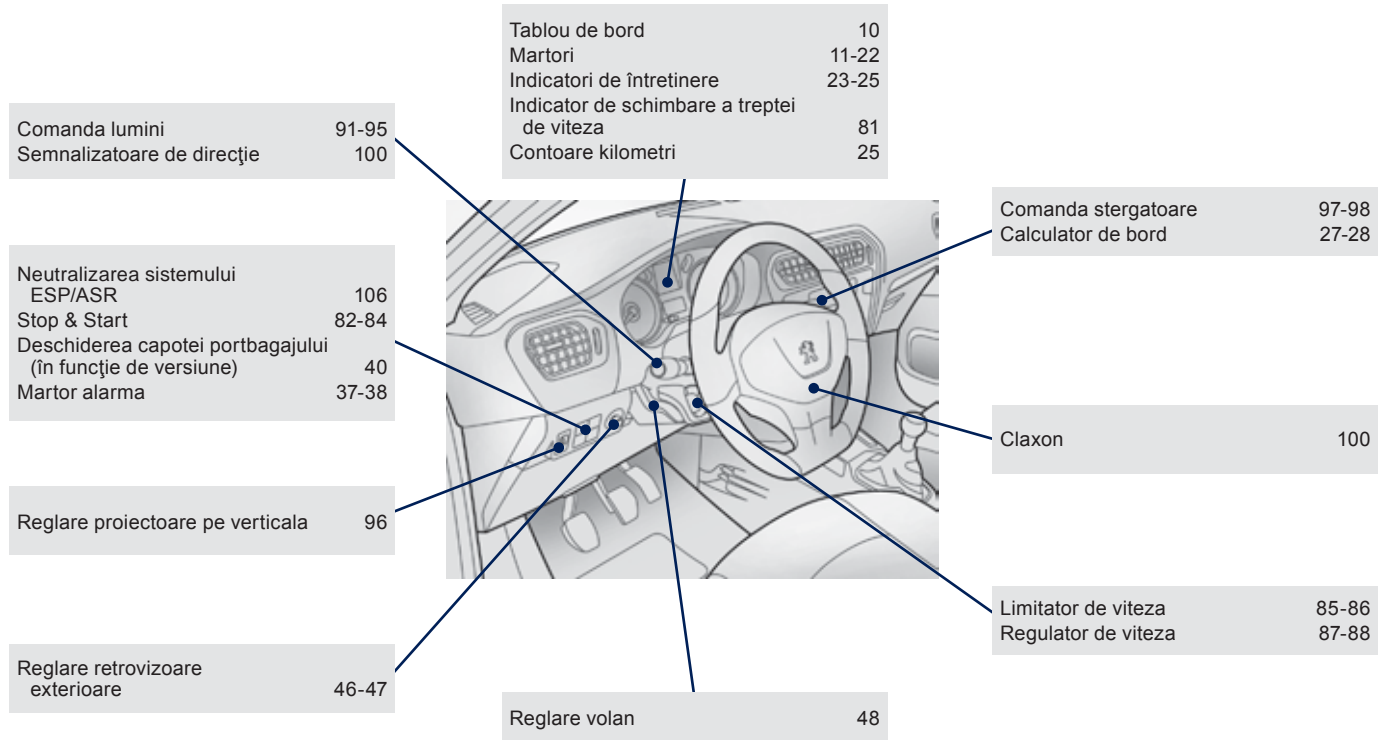

Intretinere - Caracteristici tehnice

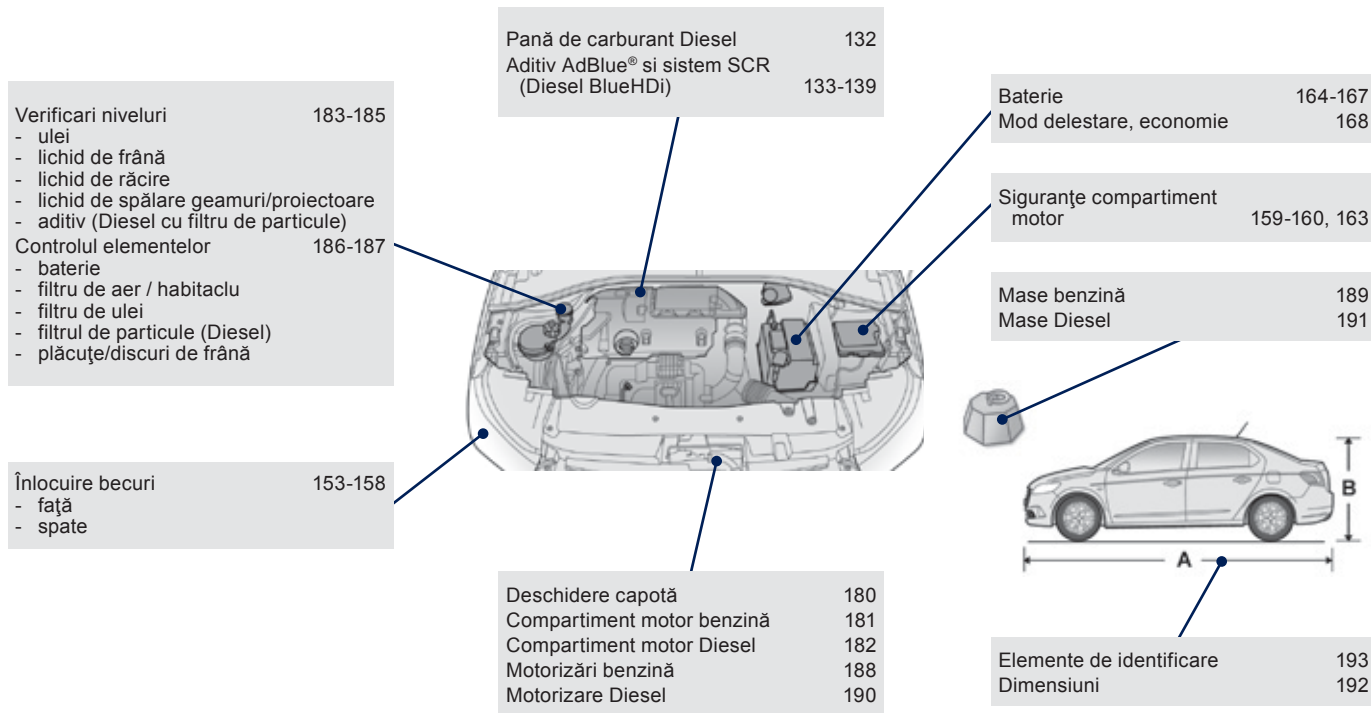

A

Accesorii	175
Actionare geamuri.....	42
AdBlue®.....	21, 133, 137
Aditiv AdBlue.....	21, 133, 134, 137
Aducere la zero a kilometrajului curent.....	25
Aducere la zero indicator de întreținere	24
Aeratoare	49
Aer condiționat.....	8
Aer condiționat electronic (cu afișaj).....	50, 53
Aer condiționat manual (fără afișaj).....	50, 51
Afișaj multifuncțional (cu sistem audio).....	29
Afișaj pe tabloul de bord.....	10, 81
Airbaguri.....	20, 110
Airbaguri cortina	113
Airbaguri frontale	110, 113
Airbaguri laterale.....	112, 113
Alarma	37
Alimentare rezervor de carburant	129-131
Al treilea stop	158
Amenajări interioare	58, 59
Amenajări portbagaj	61
Antiblocare roți (ABS).....	105
Antidemaraj electronic.....	36, 64
Antifur.....	64
Antipatinare roți (ASR).....	106
Aprindere automată lumini de avarie	100
Asistența la frânarea de urgență (AFU)	105
Asistența la parcare cu spatele	89
Autonomie AdBlue	134
Autoradio.....	195, 227

B

Bare suport pe acoperiș	178
Baterie.....	164-167, 186
Baterie de telecomanda.....	35, 36
Becuri (inlocuire).....	153, 157
Benzina	131
Blocare centralizată deschideri	34
BlueHDi.....	23, 133, 134
Bluetooth (kit maini libere)	209
Bricheta.....	60
Buson de rezervor de carburant.....	129

C

Cadrane de bord	10
Calculator de bord	27-29
Capac de protecție buson de carburant	129, 130
Capacitate rezervor carburant.....	129
Capotă motor	180
Caracteristici tehnice	188-191
Carburant	8, 131
Carburant (rezervor)	130
Caseta cu sigurantă în compartimentul motorului	159
Caseta cu sigurantă în planșa de bord.....	159
Caseta de depozitare.....	62
CD	202
CD MP3.....	203, 204

CD player MP3.....	203, 204
Ceas	26
Centuri de siguranță	107, 109, 120
Cheie cu telecomandă.....	33, 34, 36, 64
Cheie uitată în contact	66
Claxon	100
Comanda acționare geamuri	42
Comanda de avarie portbagaj	41
Comanda lumini	91
Comanda sistem audio de la volan	197
Comanda stergător geam.....	97
Compartimente de depozitare	58-60
Compartimente de usa	58
Compartiment motor	181, 182
Completări cu aditiv AdBlue®.....	137
Conducere eco.....	8
Conducere economică.....	8
Conducere Eco (sfaturi).....	8
Conectare JACK	60, 207
Conector USB	60, 205
Consum carburant	8
Contact.....	66
Contor	10
Contor de kilometri zilnic	25
Controale.....	181, 182, 186, 187
Control dinamic al stabilității (ESP).....	106
Control presiune (cu kit).....	140
Copii	121, 124-127
Copii (siguranță).....	128
Cotieră	58
Cotiera fată	60
Covorase de podea.....	177
Cric.....	145, 146
Curățare (recomandări)	175
Cutie de viteze automată	73, 77, 164, 187
Cutie de viteze manuală	68, 187
Cutie de viteze pilotată	69, 82, 164, 187

D

Data (setare)	26
Deblocare deschideri	33
Deblocare portbagaj	33
Deblocare usi	33, 39
Degivrare	51, 57
Degivrarea partii inferioare a parbrizului	57
Degivrare fata	56
Degivrare luneta	57
Delestare (mod)	168
Demontarea unei roti	148
Demontare covoras de podea	177
Deschidere capotă motor	180
Deschidere portbagaj	33, 40
Detectare pneu dezumflat	17, 101, 103, 104, 144
Detectare pneu dezumflat (detectare)	101
Dezaburire	51
Dezaburire fata	56
Diesel	131
Dimensiuni	192
Discuri de frana	187
Dispozitiv de remorcare	172

E

Economie de energie (mod)	168
Ecran monocrom	219, 238
Ecran monocrom (Sistem audio, Bluetooth)	29
Ecran multifunctional (cu sistem audio)	29, 198

Elemente de identificare	193
ESP/ASR	106
Etichete de identificare	193

F

Faruri	91
Faruri cu halogen	153
Filtru de aer	186
Filtru de particule	185, 186
Filtru de ulei	186
Filtru habitacul	186
Frana de stationare	67, 187
Frâne	17, 187
Funcție autostrada (semnalizatoare de direcție)	100

Inchidere usi	34, 39
Indicator de intretinere	23
Indicator de schimbare treapta	81
Indicator nivel carburant	129
Informatii trafic (TA)	200
Inlocuirea unei roti	145, 146
Inlocuirea unui bec	153, 157
Inlocuire baterie de telecomanda	35
Inlocuire becuri	153, 157
Inlocuire filtru ulei	186
Inlocuire sigurante fuzibile	159
Intrare auxiliară	207, 235
Intretinere curenta	8
Intretinere (recomandari)	175
ISOFIX (puncte de fixare)	123, 126, 127

Î

Încălzire	8, 51, 53
Înlocuire filtru de aer	186
Înlocuire filtru habitacul	186

I

Iluminare	91
Iluminat de insotire	95
Iluminat interior	99
Incarcare	8, 178
Incarcarea bateriei	166
Incarcare baterie	166
Inchidere portbagaj	34, 40

J

Joja de ulei	183
--------------------	-----

K

Kilometraj total.....	25
Kit de depanare provizorie pneu	140
Kit mâini libere	209

L

Lamela de stergator de geam (inlocuire).....	98, 169
Lanturi pentru zapada.....	152
Limitator de viteza.....	85
Localizare vehicul.....	34
Lumini avarie.....	100
Lumini de avarie.....	100
Lumini de ceata spate.....	93, 157
Lumini de citit harta.....	99
Lumini de drum.....	91, 154
Lumini de intalnire.....	91, 155
Lumini de mers inapoi.....	157
Lumini de placa de inmatriculare.....	158
Lumini de stop.....	157
Lumini de zi.....	95, 155
Lumini fata.....	153
Lumini pozitie.....	91, 155, 157
Lumini semnalizatoare de directie.....	100, 154, 157
Lumini semnalizatoare de directie laterale.....	156
Lumini uitate aprinse.....	94
Luneta (degivrare).....	57

M

Maneta de cutie de viteze manuala.....	68
Maneta de cutie de viteze pilotata.....	187
Maneta de viteze.....	8
Maneta de viteze cutie automata	73
Martor de preincalzire motor Diesel.....	13
Martor de sistem antipoluare SCR.....	22
Martori de avertizare.....	16
Martori de functionare	11, 15
Martori luminosi	11, 15, 16
Martor sistem de frânare	17
Mase.....	189, 191
Mediu.....	8, 36
Meniu general	198
Mod delectare	168
Mod economie de energie.....	168
Montare bare de acoperiş.....	178
Motor benzina	131, 181, 188
Motor Diesel.....	13, 131, 132, 182, 190, 191
Motorizări	188, 190, 191
MP3 (CD)	203, 204

N

Neutralizare airbag pasager.....	110
Nivel aditiv AdBlue®.....	133
Nivel de aditiv motorină	185
Nivel de lichid de frana	184
Nivel de lichid de spalare geamuri	185
Nivel de ulei.....	183
Nivel lichid de racire.....	185
Nivel minim carburant.....	129
Niveluri si verificari.....	181-185

O

Obturator amovibil (parazapada)	174
Oglinda de interior	59
Oprire motor.....	64
Oprire vehicul.....	64, 69, 73, 77
Ora (setare).....	26

P

Pana de carburant (Diesel).....	132
Pana pneu.....	140
Parasolar.....	59
Parbriz incalzit la partea inferioara.....	57
Placute de frana.....	187
Plafoniere.....	99
Pneuri.....	8
Pornire.....	165
Pornirea motorului	64
Pornirea vehiculului	64, 69, 73, 77
Pornire de avarie.....	165
Portbagaj.....	40
Portbagaj (deschidere)	33
Preincalzire Diesel.....	13
Presiune in pneuri.....	144, 193
Presiune pneuri.....	8
Pretensionare pirotehnică (centuri de siguranta).....	109
Priza auxiliara	207
Priza de accesorii 12 V.....	60
Prize audio	60, 205, 207, 235
Prize auxiliare	235
Proiectoare anticeata fata	93, 156

Protectie copii	110, 114-116, 121, 124-127
Protecție la temperaturi foarte scăzute	174
Puncte de fixare ISOFIX	123, 126, 127

Rezervor de carburant	129, 130
Rezervor de spalare geamuri	185
Roată de rezervă	145, 146

Sistem SCR/ AdBlue	133
Spălare (recomandări)	175, 181, 182
Spălător parbriz	97
Stergator de geam	97
Stop & Start	14, 82, 164, 167
Streaming audio Bluetooth	208, 210
Suport de pahare	58

R

Radio	199
Ramificatii ecran	219, 220, 238
Reamorsare circuit carburant	132
Recomandari de conducere	63
Recomandari de intretinere	175, 181, 182
Regenerare filtru de particule	186
Reglarea proiectoarelor pe verticala	96
Reglare scaune	43
Reglare tetiere	44
Reglare volan in inaltime	48
Regulator de viteza	87
Reinitializarea telecomenzii	35
Reinitializare detectare pneu dezumflat	102
Remontarea unei roti	148
Remorca	172
Remorcarea unui vehicul	170
Repartitor electronic de franare (REF)	105
Reper culoare vopsea	193
Retrovizoare exterioare	46
Retrovizor interior	47
Revizii	8
Rezervor aditiv AdBlue®	133, 137

S

Sarcini remorcabile	189, 191
Scaune copii clasice	120
Scaune fata	43
Scaune ISOFIX pentru copii	123-127
Scaune pentru copii	109, 114-116, 120-122
Scaune spate	45
Schimbarea unei lamele de stergator de geam	98, 169
Schimbarea unei sigurante	159
SCR (Reductie Catalitica Selectiva)	133
Scrumiera	58
Scule	145, 146
Selector de carburant	130
Selector de viteze	69, 77
Serie vehicul	193
Setarea datei	26
Setare ora	26
Siguranta copii	110, 114-116, 121, 124-128
Sigurante fuzibile	159
Sinscronizare telecomandă	35
Sistem antipoluare SCR	22
Sistem asistenta la franarea de urgenta	105
Sistem de asistare la franare	105
Sisteme ABS și REF	105
Sisteme ASR și ESP	106

T

Tabele cu mase	189, 191
Tabele cu motorizări	188, 190, 191
Tabele cu sigurante	159
Tablou de bord	10
Telecomanda	33, 34, 36
Telefon	211
Tetiere fata	44
Torpedo	59
Tuometru	10

U

Umflare ocazională (cu kit)	140
UREA	133, 134
Usi	39

V

Ventilatie	49-51, 53
Ventilație	8
Verificare niveluri	183-185
Verificări curente.....	186, 187
Volan (reglare).....	48



In diferite locuri din vehicul sunt aplicate etichete. Ele contin avertismente legate de siguranta, precum si date de identificare a vehiculului. Nu le indepartati: ele fac parte integranta din vehicul.

Reproducerea și traducerea acestui document, chiar parțial, sunt interzise fără autorizarea scrisă din partea companiei Automobiles PEUGEOT.

Automobiles PEUGEOT atestă, prin aplicarea dispozițiilor reglementării europene (Directiva 2000/53) referitoare la vehiculele scoase din uz, că a atins obiectivele fixate de aceasta și că la fabricarea produselor pe care le comercializează sunt utilizate materiale reciclate.

Pentru orice intervenție asupra vehiculului dumneavoastră, adresați-vă unui atelier calificat ce dispune de informații tehnice, competență și echipament tehnic adecvat, ceea ce rețeaua PEUGEOT este în măsură să vă ofere.

Va atragem atenția asupra următoarelor informații:

- Montarea unui echipament sau a unui accesoriu electric neavând reper Automobiles PEUGEOT poate provoca o defectare a sistemelor electronice ale vehiculului. Apelați la rețeaua PEUGEOT pentru a va fi prezentată oferta de accesorii agreate.
- Din motive de siguranță, accesul la priza de diagnosticare, asociată cu sistemele electronice imbarcate ce echipează vehiculul, este strict rezervat pentru rețeaua PEUGEOT sau un Service autorizat, ce dispune de utilajul adecvat (risc de disfuncții la nivelul sistemelor electronice imbarcate, ce ar putea genera pene sau accidente grave). Responsabilitatea constructorului nu va putea fi angajată în cazul nerespectării acestei indicații.
- Orice modificare sau adaptare, neprevăzută sau neautorizată de Automobiles PEUGEOT, sau realizată fără a respecta indicațiile tehnice ale constructorului, duce la anularea garanției legale și contractuale.

Tipărit în UE
Roumain

11-15



PEUGEOT

AUTOMOBILES PEUGEOT - Siège Social : 75, avenue de la Grande-Armée 75016 Paris - France

Tél. : +33 (0)1 40 66 55 11 - Fax : +33 (0)1 40 66 54 14 - Télex : 645 700 F

<http://www.peugeot.com>

Société anonyme au capital de 172.711.770 € - R.C.S. : 552 144 503 R.C.S. Paris - SIRET : 552 144 503 00018 - APE : 2910Z

