

# INSTRUCTIEBOEKJE



PEUGEOT 3008





## Toegang tot volledige instructieboekje



Het **instructieboekje** is beschikbaar op de PEUGEOT-website, in de rubriek "Persoonlijke pagina" of op het volgende adres:  
<http://public.servicebox.peugeot.com/ddb/>

Selecteer:

- de taal,
- het model van uw auto en de carrosserievariant,
- de uitgifteperiode van het boekje die overeenkomt met de eerste registratiedatum van uw auto.



Directe toegang tot het/de **volledige instructieboekje**.



Met dit symbool wordt de meest recente en beschikbare informatie aangeduid.



# Welkom

Wij danken u voor uw keuze voor 3008.

Dit boekje bevat alle informatie en adviezen die u nodig hebt om optimaal en in alle veiligheid gebruik te maken van de mogelijkheden van uw auto.

Uw auto kan, afhankelijk van het uitrustingsniveau, het type, de uitvoering en de specifieke kenmerken voor het land waar uw auto verkocht is, slechts van een deel van de in dit boekje vermelde uitrustingselementen zijn voorzien.

Aan de beschrijvingen en afbeeldingen kunnen geen rechten worden ontleend.

Automobiles PEUGEOT houdt zich het recht voor de technische kenmerken, uitrusting en accessoires te wijzigen zonder verplicht te zijn dit boekje bij te werken.

Overhandig **dit volledige instructieboekje** bij verkoop van de auto aan de nieuwe eigenaar.

In boekje vindt u alle aanwijzingen en adviezen voor het gebruik van uw auto zodat u optimaal van uw auto kunt profiteren. Neem de tijd dit boekje aandachtig door te lezen zodat u vertrouwd raakt met uw nieuwe auto. Lees ook het garantie- en onderhoudsboekje door waarin u informatie vindt over de garanties, het onderhoud en de pechhulpverlening.

## Legenda



Veiligheidswaarschuwing



Aanvullende informatie



Adviezen met betrekking tot de bescherming van het milieu



Auto's met linkse besturing



Auto's met rechtse besturing

<p>Overzicht</p> <hr/> <p>Eco-rijden</p> <hr/> <p><b>1</b> Instrumentenpaneel</p> <p>Digitaal instrumentenpaneel 8          Verklikkerlampjes 12          Meters 28          Handmatige CHECK 34          Kilometer teller/dag teller 34          Dimmer dashboardverlichting 35          Boordcomputer 36          Monochroom display C 38          Touchscreen 40</p> <hr/> <p><b>2</b> Toegang tot de auto</p> <p>Afstandsbediening 49          Keyless entry and start 52          Noodprocedures 57          Centrale vergrendeling 60          Alarm 61          Portieren 63          Bagageruimte 64          Handsfree achterklep 65          Elektrisch bedienbare ruiten 69          Panoramisch schuif-/kanteldak 71</p>	<p>Ergonomie en comfort</p> <hr/> <p><b>3</b></p> <p>Zitpositie 74          Voorstoelen 76          Stuurwielverstelling 82          Spiegels 82          Achterbank 84          Functie i-Cockpit Amplify 86          Verwarming en ventilatie 88          Handbediende airconditioning 90          Semi-automatische airconditioning met centrale regeling 91          Automatische airconditioning met gescheiden regeling 93          Ontwasemen - Ontdooien voorzijde 96          Voorruitverwarming 97          Achterruitverwarming 98          Programmeerbare verwarming 98          Voorzieningen voorin 104          Plafonniers 110          Sfeerverlichting interieur 111          Voorzieningen achter 112          Voorzieningen bagageruimte 114</p>	<p>Verlichting en zicht</p> <hr/> <p><b>4</b></p> <p>Lichtschakelaar 119          Richtingaanwijzers 122          Koplampen verstellen 122          Automatisch inschakelen van de verlichting 123          Grootlichtassistent 125          Statische bochtverlichting 127          Ruitenwisserschakelaar 128          Automatische ruitenwissers 130</p> <hr/> <p>Veiligheid</p> <hr/> <p><b>5</b></p> <p>Algemene aanbevelingen met betrekking tot de veiligheid 132          Alarmknipperlichten 133          Claxon 133          Noodoproep of Pechhulp 134          Elektronisch stabiliteitsprogramma 136          Advanced Grip Control 139          Hill Assist Descent Control 141          Veiligheidsgordels 142          Airbags 146          Kinderzitjes 150          Uitschakelen airbag aan passagierszijde 152          ISOFIX-kinderzitjes 158          i-Size-kinderzitjes 162          Kinderbeveiliging 165</p>
--	---	--



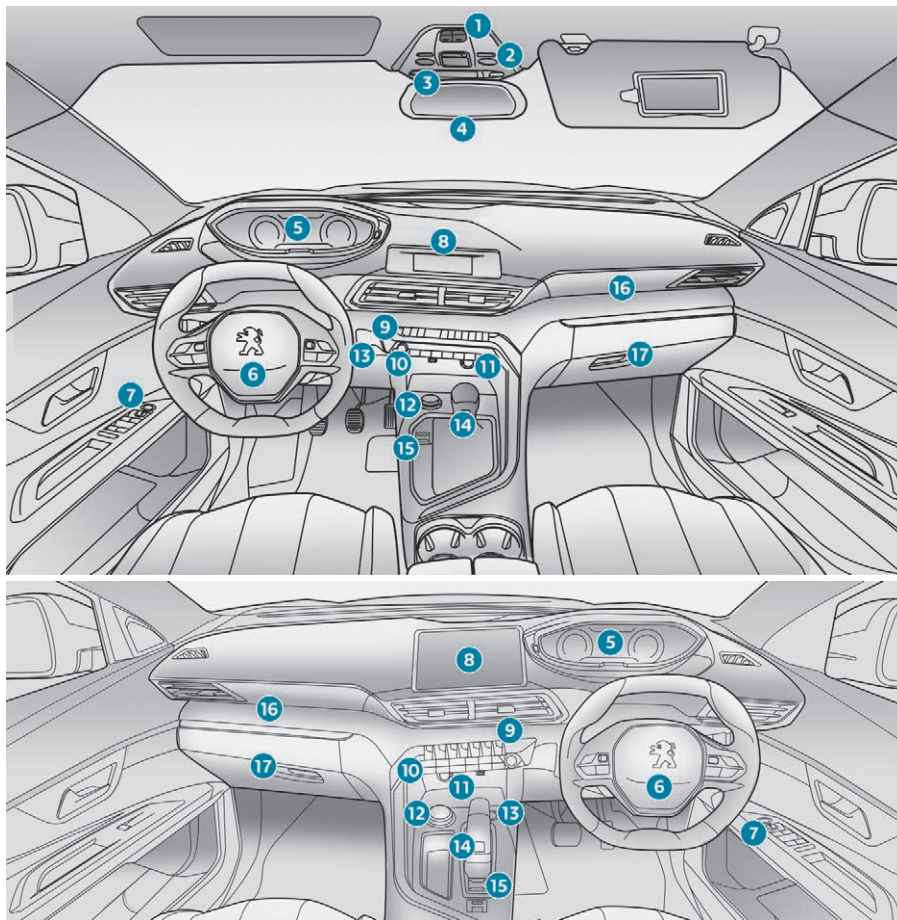

## Cockpit

1. Bediening schuifdak en zonnescerm
2. Interieurverlichting vóór / kaartleeslampjes
3. Pictogrammendispley veiligheidsgordels en airbag vóór aan passagierszijde  
Toetsen Urgence- en Assistance-oproep
4. Binnenspiegel
5. Digitaal head-up instrumentenpaneel
6. Geluidssignaal om medeweggebruikers te waarschuwen voor direct gevaar.  
Bestuurdersairbag
7. Bedieningspaneel buitenspiegels en elektrisch bedienbare ruiten
8. Monochroom display bij audiosysteem Bluetooth  
of  
Touchscreen bij PEUGEOT Connect Radio of PEUGEOT Connect Nav
9. Alarmknipperlichten
10. Bedieningspaneel airconditioning
11. 12V-aansluiting / USB-aansluiting  
Draadloze lader
12. Advanced Grip Control  
Hill Assist Descent Control
13. Contactslot  
of  
"START/STOP"-knop
14. Versnellingsbakbediening  
Toets "Sport"
15. Elektrische parkeerrem
16. Airbag vóór aan passagierszijde
17. Dashboardkastje  
Uitschakelen airbag aan passagierszijde

## Stuurkolomschakelaars

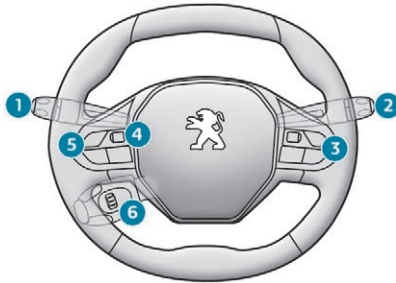

1. Schakelaar verlichting en richtingaanwijzers
2. Schakelaar ruitenwissers / ruitensproeiers / boordcomputer
3. Bediening audiosysteem
4. Knop voor het selecteren van de weergavemodus van het instrumentenpaneel
5. Bediening spraaksynthese Volumeregeling
6. Bediening snelheidsbegrenzer/-regelaar Adaptieve cruise control met Stop-functie

## Schakelaarpaneel aan de zijkant

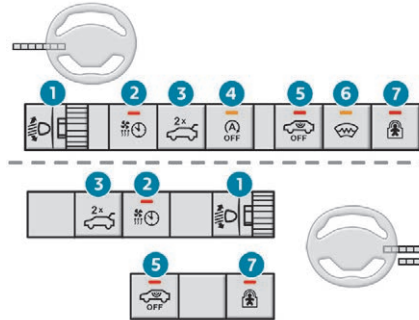

1. Knop hoogterestelling koplampen
2. Controlelampje werking standkachel
3. Handsfree openen/sluiten achterklep
4. Uitschakelen van Stop & Start
5. Uitschakelen van de interieur- en wegsleepbeveiliging
6. Voorruitverwarming
7. Elektrisch bediend kinderslot

## Centraal geplaatst schakelaarpaneel

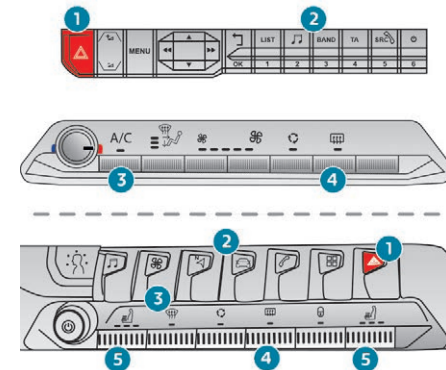

1. Schakelaar alarmknipperlichten
2. Bediening audiosysteem Bluetooth of Bediening touchscreen bij PEUGEOT Connect Radio of PEUGEOT Connect Nav  
Functie i-Cockpit Amplify
3. Bedieningspaneel handbediende airconditioning of Bediening semi-automatische of volautomatische airconditioning
4. Schakelaar achterruitverwarming
5. Bediening stoelverwarming

## Eco-rijden

Door in de dagelijkse praktijk een aantal aanwijzingen op te volgen kunt u het brandstofverbruik en de CO<sub>2</sub>-uitstoot van uw auto verminderen.

### **Maak optimaal gebruik van de versnellingsbak**

Als uw auto is voorzien van een handgeschakelde versnellingsbak, rijd dan rustig weg, schakel zo snel mogelijk de tweede versnelling in. Schakel bij het accelereren bij voorkeur relatief snel over naar een hogere versnelling.

Als uw auto is voorzien van een automatische transmissie, gebruik dan bij voorkeur de automatische stand en trap het gaspedaal niet bruusk of diep in.

De schakelindicator adviseert u de versnelling in te schakelen die het best geschikt is voor de rijomstandigheden: volg het op het instrumentenpaneel weergegeven schakeladvies zo snel mogelijk op. Bij auto's met een automatische transmissie wordt de schakelindicator uitsluitend in de handmatige stand weergegeven.

### **Kies voor een soepele rijstijl**

Houd afstand van de auto's voor u, rem bij voorkeur af op de motor in plaats van het rempedaal te gebruiken en trap het gaspedaal geleidelijk in. Als u deze aanwijzingen naleeft, neemt het brandstofverbruik en de CO<sub>2</sub>-uitstoot af en wordt de geluidsoverlast door het verkeer beperkt.

Als het verkeer goed doorstroomt, gebruik dan vanaf een snelheid van ongeveer 40 km/h de snelheidsregelaar (indien aanwezig).

### **Matig het gebruik van uw elektrische uitrusting**

Als het passagierscompartiment te warm is, ventileer dit dan voordat u gaat rijden door de ruiten en de ventilatieopeningen te openen voordat u de airconditioning gaat gebruiken. Sluit bij snelheden boven 50 km/h de ruiten, maar laat de ventilatieopeningen open staan. Maak gebruik van alle uitrustingsdelen die kunnen bijdragen aan een verlaging van de temperatuur in het passagierscompartiment (zonnedak en zonnescherm...).

Schakel de airconditioning uit zodra de gewenste temperatuur is bereikt (behalve bij auto's met een automatische airconditioning). Schakel de achterruitverwarming en de ontwaseming uit zodra deze niet meer nodig zijn als deze niet automatisch worden aangestuurd. Schakel de stoelverwarming zo snel mogelijk uit.

Schakel de verlichting en de mistlampen uit als het zicht voldoende is.

Laat de motor vooral 's winters na het starten niet stationair warmdraaien, maar rijd zo snel mogelijk weg: uw auto warmt sneller op als u rijdt.

Sluit als passagier zo min mogelijk multimedia-apparatuur (DVD-speler, MP3-speler, spelcomputer, enz.) op de auto aan om het elektriciteitsverbruik, en dus het brandstofverbruik, te beperken. Koppel externe apparatuur los als u de auto verlaat.

## Beperk de oorzaken van een hoger brandstofverbruik

Verdeel het gewicht evenredig over de auto: plaats de zwaarste voorwerpen in de bagageruimte, zo dicht mogelijk bij de achterbank.

Beperk de belading en de luchtweerstand (dakdragers, imperiaal, fietsendrager, aanhanger, enz.) van uw auto. Gebruik liever een dakkofer.

Verwijder na gebruik de dakdragers en het imperiaal.

Vervang na de winter zo snel mogelijk de winterbanden door zomerbanden.

## Houd u aan de onderhoudsvorschriften

Controleer regelmatig de bandenspanning (bij koude banden), houd u daarbij aan de bandenspanning die staat vermeld op de sticker op de portiersponning aan bestuurderszijde.

Controleer de bandenspanning met name:

- voor een lange rit,
- bij de wisseling van de seizoenen,
- als de auto gedurende langere tijd niet is gebruikt.

Vergeet niet het reservewiel en de wielen van een aanhanger of caravan.

Laat uw auto regelmatig onderhouden (olie verversen, oliefilter, luchtfilter en interieurfilter vervangen, enz.) en houd u daarbij aan het aan uw situatie aangepaste onderhoudsschema van de fabrikant.

Uitvoeringen met een BlueHDi-dieselmotor: bij een storing in het SCR-systeem stoot de auto schadelijke stoffen uit. Ga zo spoedig mogelijk naar het PEUGEOT-netwerk of een gekwalificeerde werkplaats om de uitstoot van stikstofoxiden terug te brengen tot onder de wettelijke normen.

Laat bij het tanken het vulpistool niet meer dan drie keer afslaan; zo voorkomt u dat brandstof uit de tank stroomt.

U zult bij een nieuwe auto merken dat pas na 3.000 km het gemiddelde brandstofverbruik zich stabiliseert.

## Digitaal head-up instrumentenpaneel

Digitaal instrumentenpaneel dat aan uw persoonlijke wensen kan worden aangepast.

Afhankelijk van de gekozen weergavemodus kan bepaalde informatie zijn gemaskeerd of op een andere wijze worden weergegeven.

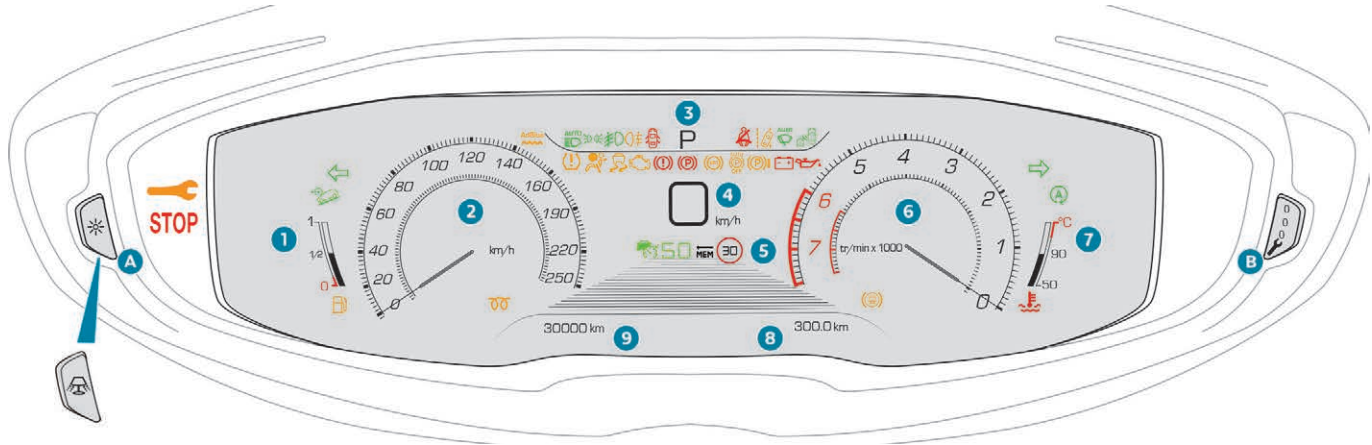

## Digitaal instrumentenpaneel

De onderstaande afbeelding komt overeen met de weergavemodus "METERS".

1. Brandstofniveaumeter.
2. Analoge snelheidsmeter (km/h of mph).
3. Schakelindicator, geselecteerde stand en ingeschakelde versnelling van de automatische transmissie.
4. Digitale snelheidsmeter (km/h of mph).
5. Instellingen van de snelheidsregelaar of de snelheidsbegrenzer, weergave van verkeersborden met een snelheidslimiet.
6. Toerenteller (x 1.000 t/min of rpm).
7. Koelvloeistoftemperatuurmeter (°C).
8. Dagteller (km of mijlen).
9. Kilometerteller (km of mijlen).

## Toetsen

- A. Dimmer van de dashboardverlichting en de verlichting van de bedieningselementen\* (beschikbaar in de nachtmodus).  
of  
Sfeerverlichting van het dashboard\*\*.
- B. Kort indrukken: start van een handmatige check.  
Lang indrukken: resetten van de onderhoudsindicator of de dagteller (afhankelijk van de geselecteerde functie).

## Weergaves

De meeste waarschuwings- en indicatielampjes hebben geen vaste positie.

De waarschuwings- en indicatielampjes van de tweede rij worden van rechts naar links weergegeven, in volgorde van belangrijkheid. De indicatielampjes AAN en UIT van bepaalde functies worden op dezelfde positie weergegeven.

\* Uitvoeringen met monochroom scherm.

\*\* Uitvoeringen met touchscreen.

## Permanente weergave

Ongeacht de geselecteerde weergavemodus toont het instrumentenpaneel:

- op vaste posities:
  - de informatie met betrekking tot de versnellingsbak en de schakelindicator;
  - de brandstofniveaumeter;
  - de koelvloeistoftemperatuurmeter;
  - de kilometer- en dagteller;
- op variabele posities:
  - de digitale snelheidsmeter;
  - status- resp. waarschuwingsmeldingen worden kortstondig weergegeven.

## Optionele informatie

Afhankelijk van de geselecteerde weergavemodus en de ingeschakelde functies kan het volgende worden weergegeven:

- de toerenteller;
- de boordcomputer;
- de rijhulpsystemen;
- de snelheidsbegrenzer of -regelaar;
- de ingeschakelde audiobron;
- de aanwijzingen van het navigatiesysteem;
- motorinformatie afkomstig van het Dynamic Pack.

## Persoonlijke instellingen voor het instrumentenpaneel

U kunt het uiterlijk van het instrumentenpaneel aanpassen door een keuze te maken uit:

- de kleur van de weergave op het instrumentenpaneel\*\*,
- de weergavemodi.

### Schermtaal en eenheden

Deze zijn afhankelijk van de configuratie van het multifunctionele display (configuratiemenu).

Wanneer u reist naar een land met een andere officiële eenheid voor de afstanden en snelheidslimieten (km of miles, km/h of mph), dient u de configuratie van het multifunctionele display te wijzigen.

-  Voer deze handelingen om veiligheidsredenen uitsluitend uit bij stilstaande auto.

## Keuze van de schermkleur

Deze is afhankelijk van de sfeer die is geactiveerd met de functie i-Cockpit Amplify. U kunt kiezen uit de volgende sferen:

- ☞ "Relax": grijs,
  - ☞ "Boost": rood,
  - ☞ "Normaal" (geen sfeer geactiveerd): blauw.
- Raadpleeg de desbetreffende rubriek voor meer informatie over de **functie i-Cockpit Amplify**.

\*\* Versies met touchscreen.

## Keuze van de weergavemodus

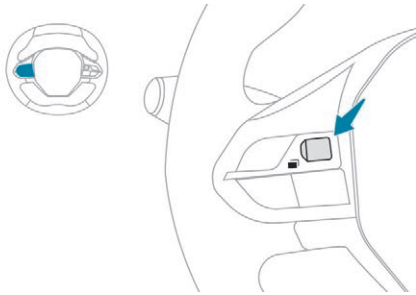

Wijzigen van de weergavemodus van het instrumentenpaneel:

- ☞ Draai aan de rolknop links op het stuurwiel om de verschillende weergavemodi op het rechter gedeelte van het instrumentenpaneel weer te geven en er doorheen te scrollen.
- ☞ Druk zodra de gewenste weergavemodus verschijnt op de knop om te bevestigen. De nieuwe weergavemodus wordt direct toegepast.

Elke modus is gekoppeld aan een type informatie dat wordt weergegeven op het instrumentenpaneel.

- "METERS": standaardweergave van de analoge en digitale snelheidsmeter, de toerenteller, de brandstofniveaumeter, de koelvloeistof temperatuurmeter en de kilometer- en dagteller.

- "NAVIGATIE": standaardweergave aangevuld met de informatie over de huidige routebegeleiding (kaartgegevens en navigatie-aanwijzingen).
  - "RIJDEN": standaardweergave aangevuld met de informatie van de actieve rijkhulpsystemen.
  - "MINIMAAL": beperkte weergave met alleen de digitale snelheidsmeter, de kilometer- en dagteller en, uitsluitend bij een waarschuwingssituatie, de brandstofniveaumeter en de koelvloeistof temperatuurmeter.
  - "BOORDCOMPUTER\*\*": weergave MINIMAAL met bovendien de toerenteller, de actuele gegevens en het geselecteerde traject (1 of 2).
- of
- "PERSOONLIJK\*\*\*": weergave MINIMAAL met bovendien de op het touchscreen geselecteerde gegevens in de te personaliseren gedeelten links en rechts.

Configureren van de weergavemodus "PERSOONLIJK" en selecteren van de weer te geven gegevens in de te personaliseren gedeelten van het instrumentenpaneel:

\* Versies met monochroom scherm.

\*\* Versies met touchscreen.



- ☞ Selecteer het menu **Instellingen** in de bovenste menubalk van het touchscreen.

of

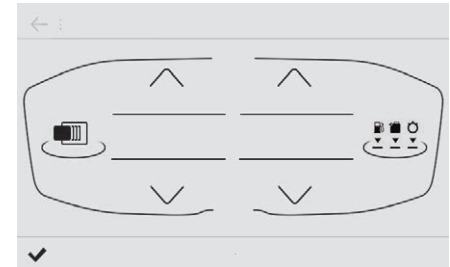

- ☞ Selecteer "**Parameters**".



- ☞ Druk op de toets "Instellingen instrumentenpaneel".





- ☞ Selecteer voor elk te personaliseren gedeelte, links en rechts, het type weer te geven gegevens met de desbetreffende scrollpijlen op het touchscreen:
  - "Rijhulpsystemen",
  - "Standaard" (leeg),
  - "Informatie over de motor" (Driver Sport Pack),
  - "G-meters" (Driver Sport Pack),
  - "Temperaturen" (motorolie),
  - "Media",
  - "Navigatie",
  - "Boordcomputer",
  - "Toerenteller".
- ☞ Bevestig om de instelling op te slaan en het menu af te sluiten.







Als de weergavemodus is ingesteld op "PERSOONLIJK", wordt de nieuwe selectie direct weergegeven.





**!** Voer deze handelingen om veiligheidsredenen uitsluitend uit bij stilstaande auto.



Waarschuwings- resp. indicatielampje	Status	Oorzaak	Acties / Opmerkingen
	STOP	Dit waarschuwingslampje gaat branden bij een ernstige storing van de motor, het remsysteem, de stuurbekrachtiging, de automatische transmissie of bij een ernstige elektrische storing.	<p><b>Zet de auto zo snel mogelijk stil op een veilige plaats.</b></p> <p>Zet het contact af en raadpleeg het PEUGEOT-netwerk of een gekwalificeerde werkplaats.</p>
 + 	Te hoge koelvloeistoftemperatuur	De temperatuur van de koelvloeistof is te hoog.	<p>Stop zo snel mogelijk op een veilige plaats. Wacht met het eventueel bijvullen van de koelvloeistof tot de motor is afgekoeld.</p> <p>Als het probleem zich blijft voordoen, raadpleeg dan het PEUGEOT-netwerk of een gekwalificeerde werkplaats.</p>
	Motoroliedruk	Er is een storing in de motorsmering.	<p>Stop zo snel mogelijk op een veilige plaats. Zet het contact af en neem contact op met het PEUGEOT-netwerk of een gekwalificeerde werkplaats.</p>
	Laadtoestand accu *	Er is een storing in het laadstroomcircuit van de accu (vervuilde of losgeraakte accuklemmen, aandrijfriem dynamo niet correct gespannen of gebroken, enz.).	<p>Het lampje moet na het starten van de motor uitgaan. Raadpleeg het PEUGEOT-netwerk of een gekwalificeerde werkplaats als dit niet het geval is.</p> <p>Vanwege de laadtoestand van de accu moet u de auto zo snel mogelijk op een veilige plaats stilzetten. Als de elektrische parkeerrem niet werkt, beveilig de auto dan op de volgende manier tegen weggrollen:</p> <ul style="list-style-type: none"> <li>☞ Bij auto's met een handgeschakelde versnellingsbak: schakel een versnelling in.</li> <li>☞ Bij auto's met een automatische transmissie: plaats de meegeleverde wielblokken voor en achter een van de wielen.</li> </ul>

\* Afhankelijk van het verkoopland.

Waarschuwings- resp. indicatielampje	Status	Oorzaak	Acties / Opmerkingen
	<b>Portier(en) geopend</b>	Permanent, in combinatie met een melding die het desbetreffende carrosseriedeel aangeeft.	Sluit het portier of het kofferdeksel.
	Permanent, in combinatie met een geluidssignaal en een melding die het desbetreffende carrosseriedeel aangeeft.	Bij een snelheid hoger dan 10 km/h is een portier of de achterklep niet goed gesloten.	
	<b>Veiligheidsgordels niet vastgemaakt of losgemaakt</b>	Permanent. De bestuurder en/of de voor-/achterpassagier heeft zijn autogordel niet vastgemaakt of losgemaakt.	Trek aan de gordel en steek de gesp in de gordelsluiting. De verlichte punten stellen de passagiers voor die geen autogordel dragen. De punten: <ul style="list-style-type: none"> <li>- branden gedurende 30 seconden na het starten van de auto,</li> <li>- branden in de loop van de rit bij een wagensnelheid tussen 0 en 20 km/h,</li> <li>- knipperen bij een wagensnelheid hoger dan 20 km/h ongeveer 120 seconden in combinatie met een geluidssignaal.</li> </ul>
	<b>Elektrische parkeerrem</b>	Permanent. De elektrisch bediende parkeerrem is aangetrokken.	Zet de parkeerrem vrij zodat het controlelampje uitgaat: trap het rempedaal in en trek kort aan de hendel van de parkeerrem. Houd u aan de veiligheidsvoorschriften. Raadpleeg de desbetreffende rubriek voor meer informatie over de <b>elektrische parkeerrem</b> .
	<b>Uitschakeling van de automatische werking van de elektrische parkeerrem</b>	Permanent. De functies "automatisch aantrekken" (bij het afzetten van de motor) en "automatisch vrijzetten" zijn uitgeschakeld.	Schakel de functies weer in. Raadpleeg de desbetreffende rubriek voor meer informatie over de <b>elektrische parkeerrem</b> .

Waarschuings- resp. indicatielampje	Status	Oorzaak	Acties / Opmerkingen
	<b>Remsysteem</b>	Permanent.	Een kleine storing van het remsysteem.
		Permanent.	Het remvloeistofniveau is te laag.
+ 		Permanent, in combinatie met het waarschuwingslampje ABS.	Er is een storing in de elektronische remdrukregelaar (REF).
	<b>Antiblokkeersysteem (ABS)</b>	Permanent.	Er is een storing in het antiblokkeersysteem.
	<b>Elektronisch stabiliteitsprogramma (ESP/ASR)</b>	Knippert.	De ESP-/ASR-regeling is actief.
		Permanent.	Dit duidt op een storing in het ESP-/ASR-systeem.

Rijd voorzichtig.  
Laat het systeem zo snel mogelijk controleren door het PEUGEOT-netwerk of door een gekwalificeerde werkplaats.



Stop zo snel mogelijk op een veilige plaats.  
Vul het niveau bij met een door PEUGEOT aanbevolen vloeistof.  
Als het probleem zich blijft voordoen, laat het systeem dan controleren door het PEUGEOT-netwerk of door een gekwalificeerde werkplaats.





Stop zo snel mogelijk op een veilige plaats.  
Laat uw auto controleren door het PEUGEOT-netwerk of door een gekwalificeerde werkplaats.





De normale remwerking blijft behouden.  
Rijd voorzichtig met lage snelheid en raadpleeg zo snel mogelijk het PEUGEOT-netwerk of een gekwalificeerde werkplaats.



Deze functie verbetert zodra de wielen te weinig grip of tractie hebben de aandrijving en zorgt voor een betere koersstabiliteit.

Laat uw auto controleren door het PEUGEOT-netwerk of een gekwalificeerde werkplaats.



Waarschuwings- resp. indicatielampje		Status	Oorzaak	Acties / Opmerkingen
	<b>Service</b>	Brandt tijdelijk in combinatie met de weergave van een melding.	Er zijn één of meer kleine storingen gedetecteerd waarbij geen specifiek verklikkerlampje gaat branden.	Identificeer de oorzaak van de storing met behulp van de melding op het instrumentenpaneel. In sommige gevallen kunt u het probleem zelf op te lossen door bijvoorbeeld een nog geopend portier te sluiten of het roetfilter te regenereren als dit vervuild begint te raken (ga om het roetfilter te regenereren, zodra de omstandigheden het toelaten, met een snelheid van minimaal 60 km/h rijden tot het lampje dooft). Raadpleeg in andere gevallen, zoals een storing in het bandenspanningscontrolesysteem, het PEUGEOT-netwerk of een gekwalificeerde werkplaats.
		Permanent, in combinatie met de weergave van een melding.	Er zijn één of meer ernstige storingen gedetecteerd waarbij geen specifiek verklikkerlampje gaat branden.	Identificeer de oorzaak van de storing met behulp van de melding op het instrumentenpaneel en raadpleeg het PEUGEOT-netwerk of een gekwalificeerde werkplaats.
		Permanent, in combinatie met het knipperen en vervolgens blijven branden van de onderhoudsleutel.	Het interval voor de onderhoudsbeurt is overschreden.	Alleen bij uitvoeringen met een BlueHDI-dieselmotor. Laat de onderhoudsbeurt van uw auto zo snel mogelijk uitvoeren.
	<b>Distance Alert / Active Safety Brake</b>	Knippert.	Het systeem wordt geactiveerd.	Het systeem remt de auto kort af om de snelheid van de aanrijding met de voorligger te beperken.
		Permanent, in combinatie met een melding en een geluidssignaal.	Er is een storing in het systeem.	Laat uw auto controleren door het PEUGEOT-netwerk of een gekwalificeerde werkplaats.

Waarschuwings- resp. indicatielampje		Status	Oorzaak	Acties / Opmerkingen
	<b>Distance Alert / Active Safety Brake</b>	Permanent, in combinatie met een melding.	Het systeem is uitgeschakeld via het configuratiemenu van de auto.	Raadpleeg de desbetreffende rubriek voor meer informatie over de <b>Distance Alert/Active Safety Brake</b> .
	<b>Lane Departure Warning System</b>	Knippert in combinatie met een geluidssignaal.	Er wordt een overschrijding van een rijstrookmarkering links of rechts gedetecteerd.	Stuur de andere kant op om de auto weer op de juiste koers te brengen. Raadpleeg de desbetreffende rubriek voor meer informatie over het <b>Lane Departure Warning System</b> .
		Permanent, in combinatie met de weergave van een melding.	Er is een storing in het systeem.	Let extra goed op en rijd voorzichtig. Laat uw auto controleren door het PEUGEOT-netwerk of een gekwalificeerde werkplaats.
  + 	<b>Actief Lane Departure Warning System</b>	Permanent.	Het systeem is automatisch uitgeschakeld of in de wachtstand gezet.	Raadpleeg de desbetreffende rubriek voor meer informatie over het <b>Actief Lane Departure Warning System</b> .
		Knippert.	De auto dreigt een onderbroken rijstrookmarkering te overschrijden zonder dat de richtingaanwijzer is ingeschakeld.	Het systeem wordt geactiveerd en corrigeert vervolgens de koers afhankelijk van de zijde van de rijstrookmarkering die overschreden dreigt te worden.
		Permanent, in combinatie met de weergave van een melding, een geluidssignaal en het branden van het verklikkerlampje SERVICE.	Er is een storing in het systeem.	Let extra goed op en rijd voorzichtig. Laat uw auto controleren door het PEUGEOT-netwerk of een gekwalificeerde werkplaats. Raadpleeg de desbetreffende rubriek voor meer informatie over het <b>Actief Lane Departure Warning System</b> .



Waarschuings- resp. indicatielampje	Status	Oorzaak	Acties / Opmerkingen	
  +  	Bandenspanning te laag	Permanent.	De bandenspanning van een of meerdere wielen is te laag.	Controleer zo snel mogelijk de bandenspanning. De controle dient bij voorkeur bij koude banden te worden uitgevoerd.
		Knipperend en vervolgens permanent, in combinatie met het verklikkerlampje Service.	Er is een storing in het bandenspanningscontrolesysteem.	De werking van de bandenspanningscontrole kan niet langer worden gegarandeerd. Laat uw auto controleren door het PEUGEOT-netwerk of een gekwalificeerde werkplaats.
	Airbags	Brandt tijdelijk.	Het lampje brandt gedurende enkele seconden en dooft als het contact wordt aangezet.	Het lampje moet doven zodra de motor wordt gestart. Raadpleeg het PEUGEOT-netwerk of een gekwalificeerde werkplaats als dit niet het geval is.
		Permanent.	Er is een storing in een van de airbags of de pyrotechnische gordelspanners.	Laat ze controleren door het PEUGEOT-netwerk of een gekwalificeerde werkplaats.
	Airbag vóór aan passagierszijde	permanent op het display van de waarschuwinglampjes voor de veiligheidsgordels en de airbag vóór aan passagierszijde.	De schakelaar in het dashboardkastje staat in de stand "OFF". De airbag vóór aan passagierszijde is uitgeschakeld. U kunt een kinderzitje met de "rug in de rijrichting" plaatsen, behalve in het geval van een storing in het airbagsysteem (brandend verklikkerlampje Airbags).	Zet de schakelaar in de stand "ON" om de airbag vóór aan passagierszijde in te schakelen. Plaats in dit geval geen kinderzitje met de rug in de rijrichting op deze zitplaats.

Waarschuwings- resp. indicatielampje		Status	Oorzaak	Acties / Opmerkingen
	<b>Airbag vóór aan passagierszijde</b>	Permanent op het display van de verklikkerlampjes voor de veiligheidsgordels en de airbag vóór aan passagierszijde.	De schakelaar in het dashboardkastje staat in de stand " <b>ON</b> ". De airbag vóór aan passagierszijde is geactiveerd.	Plaats in dit geval geen kinderzitje met de rug in de rijrichting op deze zitplaats. Zet de schakelaar in de stand <b>OFF</b> om de passagiersairbag vóór uit te schakelen. U kunt een kinderzitje met de "rug in de rijrichting" plaatsen, behalve in het geval van een storing in het airbagsysteem (brandend waarschuwinglampje Airbags).
	<b>Laag brandstofniveau</b>	Permanent, terwijl de resterende hoeveelheid brandstof in het rood wordt weergegeven, in combinatie met de weergave van een melding en een geluidssignaal.	Als het lampje gaat branden zit er nog <b>ongeveer 6 liter</b> brandstof in de tank.	Ga zo snel mogelijk tanken om te voorkomen dat u met een lege tank strandt. Dit verklikkerlampje gaat elke keer na het aanzetten van het contact branden in combinatie met een melding en een geluidssignaal zolang er niet voldoende brandstof getankt is. Dit geluidssignaal en deze melding worden met een toenemende frequentie herhaald naarmate het niveau daalt en dichter bij de "0" komt. <b>Inhoud brandstoftank: 53 liter.</b> Rijd nooit door tot de tank helemaal leeg is, hierdoor kunnen het emissieregelsysteem en het injectiesysteem beschadigd raken.
	<b>Zelfdiagnose motor</b>	Knippert.	Er is een storing in het motormanagementsysteem.	De kans is aanwezig dat de katalysator onherstelbaar wordt beschadigd. Laat het systeem controleren door het PEUGEOT-netwerk of door een gekwalificeerde werkplaats.
		Permanent.	Er is een storing in de emissieregeling.	Het lampje moet doven als de motor draait. Raadpleeg het PEUGEOT-netwerk of een gekwalificeerde werkplaats als dit niet het geval is.







Waarschuings- resp. indicatielampje	Status	Oorzaak	Acties / Opmerkingen	
	<b>AdBlue® (BlueHDi- dieselmotor)</b>	Permanent zodra het contact is aangezet, in combinatie met een geluidssignaal en een melding van het aantal kilometers dat u nog kunt rijden.	De actieradius ligt tussen de 600 en 2.400 km.	Vul het AdBlue®-reservoir snel bij of neem contact op met het PEUGEOT-netwerk of een gekwalificeerde werkplaats. U kunt maximaal 10 liter AdBlue® in het reservoir gieten.
		Knippert, in combinatie met een geluidssignaal en een melding van het aantal kilometers dat u nog kunt rijden.	De actieradius is kleiner dan 600 km.	<b>Vul</b> het AdBlue®-reservoir zo snel mogelijk bij om te <b>voorkomen dat de motor niet meer gestart kan worden</b> of neem contact op met het PEUGEOT-netwerk of een gekwalificeerde werkplaats. U kunt maximaal 10 liter AdBlue® in het reservoir gieten.
		Knippert, in combinatie met een geluidssignaal en een melding dat het starten van de motor wordt geblokkeerd.	Het AdBlue®-reservoir is leeg: het starten van de motor wordt geblokkeerd door het wettelijk verplichte startblokkeringssysteem.	Om de motor te kunnen starten <b>moet</b> u het AdBlue®-reservoir bijvullen of contact opnemen met het PEUGEOT-netwerk of een gekwalificeerde werkplaats. U <b>moet</b> het reservoir bijvullen met minimaal 4 liter AdBlue®.

Waarschuwings- resp. indicatielampje	Status	Oorzaak	Acties / Opmerkingen
 +  + 	<b>Emissieregelsysteem SCR (Diesel BlueHDi)</b> Permanent zodra het contact is aangezet, in combinatie met het branden van het verklikkerlampje SERVICE en het verklikkerlampje zelfdiagnose motor, een geluidssignaal en een melding.	Er is een storing in het SCR-emissieregelsysteem.	Deze waarschuwing verdwijnt zodra de uitstoot van uitlaatgassen weer aan de normen voldoet.
	Knippert zodra het contact is aangezet, in combinatie met het branden van het verklikkerlampje SERVICE en het verklikkerlampje zelfdiagnose motor, een geluidssignaal en een melding met betrekking tot de actieradius.	Na bevestiging van de storing in het emissieregelsysteem kunt u maximaal 1.100 km afleggen voordat het systeem het starten van de motor blokkeert.	Raadpleeg <b>zo snel mogelijk</b> het PEUGEOT-netwerk of een gekwalificeerde werkplaats om <b>storingen te voorkomen</b> .
	Knippert zodra het contact is aangezet, in combinatie met het branden van het verklikkerlampje SERVICE en het verklikkerlampje zelfdiagnose motor, een geluidssignaal en een melding.	U hebt de actieradius overschreden die is toegestaan na de bevestiging van de storing in het emissieregelsysteem: het starten van de motor wordt geblokkeerd door het startblokkeringsysteem.	Om de motor weer te kunnen starten, <b>moet u</b> contact opnemen met het PEUGEOT-netwerk of een gekwalificeerde werkplaats.

 Raadpleeg de desbetreffende rubriek voor het bijvullen of voor meer informatie over **AdBlue®** en het SCR-systeem.

Waarschuwings- resp. indicatielampje		Status	Oorzaak	Acties / Opmerkingen
	<b>Voorgloeien dieselmotor</b>	Permanent.	Bij het aanzetten van het contact bij uitvoeringen met contactslot of een verzoek om de motor te starten door het indrukken van de <b>"START/STOP"</b> -knop, is de temperatuur van de motor zo laag dat voorgloeien noodzakelijk is.	De wachttijd is afhankelijk van de weersomstandigheden (tot ongeveer 30 seconden bij koud winterweer). Wacht bij uitvoeringen met een contactslot met starten tot het verlikkerlampje uitgaat. Bij uitvoeringen met Keyless entry and start-systeem wordt wanneer het lampje uitgaat de motor onmiddellijk gestart, op voorwaarde dat het rempedaal ingetrapt blijft bij auto's met automatische transmissie. Bij uitvoeringen met Keyless entry and start-systeem wordt wanneer het lampje uitgaat de motor onmiddellijk gestart, op voorwaarde dat het koppelingspedaal ingetrapt blijft bij auto's met handgeschakelde versnellingsbak. Als de motor niet wil aanslaan, zet dan het contact af. Zet het contact vervolgens weer aan en wacht opnieuw tot het lampje uitgaat voordat u de motor start.
	<b>Stop &amp; Start</b>	Permanent, in combinatie met de weergave van een melding.	Het Stop & Start-systeem is uitgeschakeld.	De volgende keer dat de auto tot stilstand komt, wordt de motor niet meer afgezet. Schakel de functie weer in door nogmaals op de toets te drukken. Raadpleeg de desbetreffende rubriek voor meer informatie over het <b>Stop &amp; Start</b> -systeem.
	<b>Stop &amp; Start</b>	Permanent.	Het Stop & Start-systeem heeft de motor in de STOP-stand gezet (verkeerslicht, stopbord, opstopping enz.).	Het lampje gaat uit en de motor wordt automatisch gestart (START-stand) als u wilt wegrijden.
		Knippert enkele seconden en gaat vervolgens uit.	De STOP-stand is tijdelijk niet beschikbaar. of De motor wordt automatisch in de START-stand gezet.	Raadpleeg de desbetreffende rubriek voor meer informatie over het <b>Stop &amp; Start</b> -systeem.





Waarschuwings- resp. indicatielampje	Status	Oorzaak	Acties / Opmerkingen	
	<b>Hill Assist Descent Control</b>	Permanent.	De functie is geactiveerd, maar de werking is onderbroken omdat de snelheid te hoog is.	Tussen 30 en 50 km/h wordt het systeem gedeactiveerd. Verminder de snelheid van uw auto.
		Permanent.	De functie is geactiveerd, maar er wordt niet voldaan aan alle voorwaarden voor de regeling (hellingspercentage, ingeschakelde versnelling).	
		Knippert.	Het systeem regelt de snelheid van de auto.	De auto wordt afgeremd; de remlichten gaan branden tijdens de afdaling. Raadpleeg de desbetreffende rubriek voor meer informatie over de functie <b>Hill Assist Descent Control</b> .
	Dodehoekbewakingssysteem	Permanent.	De functie is geactiveerd.	Raadpleeg de desbetreffende rubriek voor meer informatie over het <b>Dodehoekbewakingssysteem</b> .
	<b>Park Assist</b>	Permanent.	De functie is geactiveerd.	Raadpleeg de desbetreffende rubriek voor meer informatie over het <b>Park Assist</b> -systeem.
	<b>Automatische ruitenwissers</b>	Permanent.	De ruitenwisserschakelaar is naar beneden bewogen. De automatische stand van de ruitenwissers vóór is geactiveerd.	Beweeg om de automatische stand van de ruitenwissers te deactiveren de hendel nogmaals omlaag of zet de hendel in een andere stand.
	<b>Mistachterlicht</b>	Permanent.	De mistachterlichten zijn ingeschakeld met de ring op de lichtschakelaar.	Draai de ring naar achteren om de mistachterlichten uit te schakelen.



Waarschuwings- resp. indicatielampje	Status	Oorzaak	Acties / Opmerkingen
 <b>Mistlampen vóór</b>	Permanent.	De mistlampen vóór zijn ingeschakeld met de ring van de lichtschakelaar.	Draai de ring van de lichtschakelaar eenmaal naar achteren om de mistverlichting uit te schakelen.
 <b>Richtingaanwijzer links</b>	Knippert, met geluidssignaal.	Als u de lichtschakelaar omlaag beweegt.	
 <b>Richtingaanwijzer rechts</b>	Knippert, met geluidssignaal.	Als u de lichtschakelaar omhoog beweegt.	
 <b>Alarmknipperlichten</b>	Knippert, met geluidssignaal.	De schakelaar voor de alarmknipperlichten op het dashboard is ingedrukt.	De richtingaanwijzers links en rechts en de bijbehorende waarschuwinglampjes knipperen tegelijkertijd.
 <b>Parkeerlicht</b>	Permanent.	De lichtschakelaar staat in de stand "Parkeerlichten".	
 <b>Dimlicht</b>	Permanent.	De lichtschakelaar staat in de stand "Dimlicht".	
 <b>Grootlicht</b>	Permanent.	U hebt de lichtschakelaar naar u toe getrokken.	Trek aan de lichtschakelaar om terug te schakelen naar dimlicht.

Waarschuings- resp. indicatielampje	Status	Oorzaak	Acties / Opmerkingen
	Grootlichtassistent	Permanent.  De functie is geactiveerd via het menu <b>Auto / Rijverlichting</b> van het touchscreen. De lichtschakelaar staat in de stand "AUTO".	De camera aan de bovenzijde van de voorruit regelt het overschakelen naar grootlicht of dimlicht afhankelijk van de lichtsterkte van de omgeving en de verkeerssituatie. Raadpleeg de desbetreffende rubriek voor meer informatie over het <b>Grootlichtassistent</b> .

**i** Raadpleeg voor meer informatie over de **lichtschakelaar** de desbetreffende rubriek.

## Elektrische parkeerrem



Waarschuwinglampje en controlelampje	Status	Oorzaak	Acties / Opmerkingen
	Brandt, in combinatie met de weergave van de melding "Parkeerrem defect".	Automatisch vrijzetten is niet mogelijk.	Als u de parkeerrem automatisch probeert vrij te zetten, wordt, als de parkeerrem is aangetrokken, tijdens het wegrijden een melding weergegeven. Deze melding geeft aan dat u de parkeerrem handmatig moet vrijzetten.
	Branden, in combinatie met de weergave van de melding "Parkeerrem defect".	De noodremfunctie werkt niet optimaal.	Als het automatisch vrijzetten niet mogelijk is, wordt, als de parkeerrem is aangetrokken, tijdens het wegrijden een melding weergegeven. Deze melding geeft aan dat u de parkeerrem handmatig moet vrijzetten.
	Branden, in combinatie met de weergave van de melding "Parkeerrem defect".	Automatisch aantrekken is niet mogelijk.	Gebruik de hendel van de elektrische parkeerrem. De elektrische parkeerrem kan alleen handmatig worden bediend. Als het automatisch vrijzetten tevens niet mogelijk is, wordt, als de parkeerrem is aangetrokken, tijdens het wegrijden een melding weergegeven. Deze melding geeft aan dat u de parkeerrem handmatig moet vrijzetten.
	Branden, in combinatie met de weergave van de melding "Parkeerrem defect".	U kunt de auto niet meer met de parkeerrem op zijn plaats houden terwijl de motor draait.	Als het handmatig aantrekken en vrijzetten niet mogelijk is, is de hendel van de elektrische parkeerrem defect. De automatische functies moeten te allen tijde worden gebruikt: ze worden automatisch geactiveerd bij een storing in de hendel.



Waarschuwingstempjes en controlelampjes	Status	Oorzaak	Acties / Opmerkingen
	Branden, in combinatie met de weergave van de melding "Parkeerrem defect".	De parkeerrem is defect; de handmatige en elektrische bediening werken mogelijk niet meer.	Om bij stilstand de auto op zijn plaats te houden: <ul style="list-style-type: none"> <li>☞ Trek aan de hendel en houd deze ongeveer 7 tot 15 seconden aangetrokken tot het verklikkerlampje op het instrumentenpaneel gaat branden.</li> </ul> Als deze procedure niet werkt, beveilig uw auto dan op de volgende wijze tegen weggrollen: <ul style="list-style-type: none"> <li>☞ Parkeer de auto op een vlakke ondergrond.</li> <li>☞ Bij auto's met een handgeschakelde versnellingsbak: schakel een versnelling in.</li> <li>☞ Bij auto's met een automatische transmissie: selecteer de stand <b>P</b> en plaats de meegeleverde wielblokken voor en achter een van de wielen.</li> </ul> Neem contact op met het PEUGEOT-netwerk of een gekwalificeerde werkplaats.
	Branden, in combinatie met de weergave van de melding "Parkeerrem defect".	De parkeerrem kan niet optimaal werken om de auto in alle omstandigheden veilig te parkeren.	Om uw auto te beveiligen tegen weggrollen: <ul style="list-style-type: none"> <li>☞ Parkeer de auto op een vlakke ondergrond.</li> <li>☞ Bij auto's met een handgeschakelde versnellingsbak: schakel een versnelling in.</li> <li>☞ Bij auto's met een automatische transmissie: selecteer de stand <b>P</b> en plaats de meegeleverde wielblokken voor en achter een van de wielen.</li> </ul> Neem contact op met het PEUGEOT-netwerk of een gekwalificeerde werkplaats.
	Knipperen nadat de motor is gestart.	De parkeerrem is niet goed vrijgezet.	Zet de auto stil zodra dit mogelijk is en probeer de parkeerrem met de hendel volledig vrij te zetten. Trap daarbij het rempedaal in. Als het probleem zich blijft voordoen, raadpleeg dan het PEUGEOT-netwerk of een gekwalificeerde werkplaats.

**i** Raadpleeg de desbetreffende rubriek voor meer informatie over het gebruik van de **elektrische parkeerrem**.

## Meters

## Onderhoudsindicatoren

Waarschuwinglampje en controlelampje		Status	Oorzaak	Acties / Opmerkingen
	Onderhoudssleutel	Brandt tijdelijk, bij het aanzetten van het contact.	De afstand tot de eerstvolgende onderhoudsbeurt is 1.000 tot 3.000 km.	De onderhoudsindicator wordt enkele seconden weergegeven op het instrumentenpaneel. Afhankelijk van de uitvoering: <ul style="list-style-type: none"> <li>- de kilometerteller geeft de resterende kilometers (in kilometers of mijlen) tot de eerstvolgende onderhoudsbeurt aan.</li> <li>- een waarschuwing geeft de resterende kilometers (in kilometers of mijlen) en de tijd tot de eerstvolgende onderhoudsbeurt aan.</li> </ul> De onderhoudssleutel gaat na een paar seconden uit. De waarschuwing wordt weergegeven als het einde van het onderhoudsinterval nadert.
		Permanent, bij het aanzetten van het contact.	De afstand tot de eerstvolgende onderhoudsbeurt is minder dan 1.000 km.	De onderhoudsindicator wordt enkele seconden weergegeven op het instrumentenpaneel. Afhankelijk van de uitvoering: <ul style="list-style-type: none"> <li>- de kilometerteller geeft de resterende kilometers tot de eerstvolgende onderhoudsbeurt aan.</li> <li>- een waarschuwing melding geeft de resterende kilometers en de tijd tot de eerstvolgende onderhoudsbeurt aan.</li> </ul> De onderhoudssleutel blijft branden om aan te geven dat uw auto zeer binnenkort aan een onderhoudsbeurt toe is. De waarschuwing wordt weergegeven als het einde van het onderhoudsinterval nadert.

Waarschuingslampje en controlelampje	Status	Oorzaak	Acties / Opmerkingen
	Onderhoudsleutel	Het interval voor de onderhoudsbeurt is overschreden.	<p>De onderhoudsindicator wordt enkele seconden weergegeven op het instrumentenpaneel. Afhankelijk van de uitvoering:</p> <ul style="list-style-type: none"> <li>- de kilometerteller geeft het aantal afgelegde kilometers aan sinds het interval voor de onderhoudsbeurt is overschreden. Waarde voorafgegaan door het teken "-".</li> <li>- een waarschuwing geeft aan dat het interval voor de onderhoudsbeurt is overschreden.</li> </ul> <p>De onderhoudsleutel blijft branden zolang de onderhoudsbeurt niet is uitgevoerd. De waarschuwing wordt gegeven wanneer het interval voor de onderhoudsbeurt is overschreden.</p>
		De onderhoudsinterval voor de uitvoeringen met een BlueHDi-dieselmotor is overschreden.	<p>De onderhoudsindicator wordt enkele seconden weergegeven op het instrumentenpaneel. Afhankelijk van de uitvoering:</p> <ul style="list-style-type: none"> <li>- de kilometerteller geeft het aantal afgelegde kilometers aan sinds het interval voor de onderhoudsbeurt is overschreden. Waarde voorafgegaan door het teken "-".</li> <li>- een waarschuwing geeft aan dat het interval voor de onderhoudsbeurt is overschreden.</li> </ul> <p>De onderhoudsleutel blijft branden zolang de onderhoudsbeurt niet is uitgevoerd. De waarschuwing wordt gegeven wanneer het interval voor de onderhoudsbeurt is overschreden.</p>

**i** De weergegeven afstand (in kilometers of mijlen) wordt berekend op basis van het aantal afgelegde kilometers en de verstreken tijd sinds de laatste onderhoudsbeurt.

## Nulstelling onderhoudsindicator

Na elke onderhoudsbeurt moet de onderhoudsindicator weer op nul gezet worden. Als u de onderhoudsbeurt van uw auto zelf hebt uitgevoerd:

- ☞ zet het contact af,

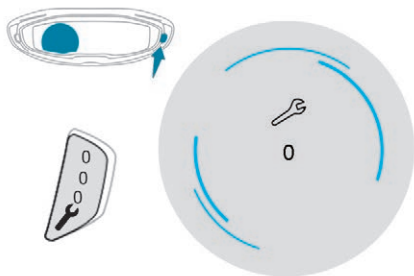

- ☞ druk op de resetknop van de dagteller en houd deze ingedrukt,
- ☞ zet het contact aan; de kilometerteller begint terug te tellen,
- ☞ Laat de knop los als het display "=0" aangeeft; de sleutel verdwijnt.

**i** Als u na deze handeling de accu wilt loskoppelen, vergrendel dan de auto en wacht minimaal 5 minuten. Het op 0 zetten van de onderhoudsindicator zal anders niet worden opgeslagen.

## Opvragen van onderhoudsinformatie

U kunt op elk moment de onderhoudsinformatie weergeven.

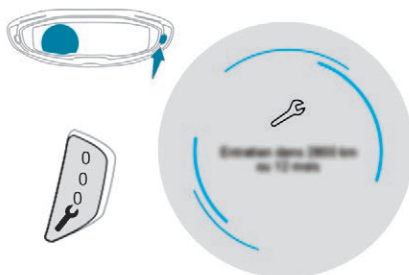

- ☞ Druk op de knop voor nulstelling van de dagteller. De onderhoudsinformatie wordt enkele seconden weergegeven en verdwijnt vervolgens weer.

## Motorolieniveaumeter

(afhankelijk van de uitvoering)

Bij uitvoeringen met een motorolieniveaumeter wordt bij het aanzetten van het contact eerst de onderhoudsindicator weergegeven en vervolgens gedurende enkele seconden het motorolieniveau.

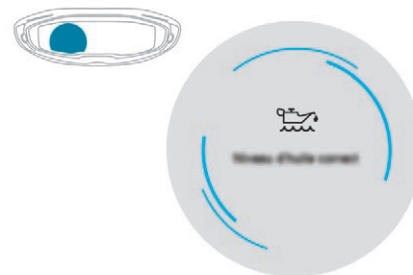

**i** Een controle van het olieniveau is alleen betrouwbaar als de auto op een vlakke, horizontale ondergrond staat en de motor minstens 30 minuten niet heeft gedraaid.

## Olieniveau correct



## Te laag olieniveau



Als het motorolieniveau te laag is, verschijnt de melding "Te laag olieniveau" op het instrumentenpaneel, gaat het verklikkerlampje Service branden en klinkt een geluidssignaal. Controleer het olieniveau met de peilstok. Als blijkt dat het olieniveau te laag is, moet olie worden bijgevoerd om te voorkomen dat ernstige motorschade ontstaat.

Raadpleeg de desbetreffende rubriek voor meer informatie over het **controleren van de niveaus**.

## Storing in motorolieniveaumeter

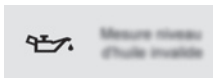

Als de melding "Ongeldige meting olieniveau" wordt weergegeven, duidt dit op een storing in de motorolieniveaumeter.

Raadpleeg een PEUGEOT-dealer of een gekwalificeerde werkplaats.

**!** Als de motorolieniveaumeter niet werkt, wordt het motoroliepeil niet meer gecontroleerd. Zolang het systeem niet werkt, moet u het motoroliepeil controleren met de peilstok in de motorruimte. Raadpleeg de desbetreffende rubriek voor meer informatie over het **controleren van de niveaus**.

## Koelvloeistoftemperatuurmeter

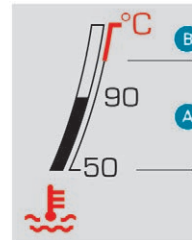

Bij draaiende motor:

- in zone **A**, de temperatuur is in orde,
- in zone **B**, de temperatuur is te hoog; dit verklikkerlampje en het gecentraliseerde **STOP** verklikkerlampje gaan branden in combinatie met een melding en een geluidssignaal.

**Stop zo snel mogelijk op een veilige plaats.** Wacht enkele minuten voordat u de motor afzet.

**!** Open nadat u het contact hebt afgezet voorzichtig de motorkap en controleer het koelvloeistofniveau.

**i** Raadpleeg de desbetreffende rubriek voor meer informatie over het **controleren van de niveaus**.

## AdBlue®-actieradiusindicatoren

Deze actieradiusindicatoren zijn uitsluitend aanwezig bij auto's met een BlueHDi-dieselmotor.

Zodra de reservevoorraad van het AdBlue®-reservoir is aangesproken of een storing in het SCR-systeem is gesignaleerd, verschijnt bij het aanzetten van het contact een indicator die aangeeft hoeveel kilometer u nog ongeveer kunt rijden voordat het opnieuw starten van de motor automatisch wordt geblokkeerd.

### Niet starten van de motor bij een te laag AdBlue®-niveau

! Het wettelijk verplichte startblokkeringssysteem wordt automatisch geactiveerd zodra het AdBlue®-reservoir leeg is.

#### Actieradius groter dan 2.400 km

Als het contact wordt aangezet, wordt er geen informatie over de actieradius weergegeven op het instrumentenpaneel.

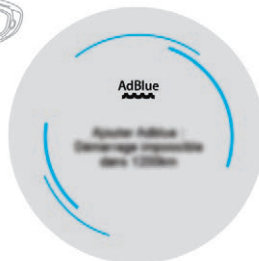

Druk op deze knop om de actieradius tijdelijk weer te geven in combinatie met de melding "AdBlue: Actieradius groter dan 2.400 km". Afhankelijk van de hoeveelheid AdBlue in het reservoir wordt vervolgens een melding weergegeven waarin staat aangegeven dat u minimaal 10 liter kunt bijvullen.

#### Actieradius tussen 2.400 en 600 km



Zodra het contact wordt aangezet, gaat het verklikkerlampje AdBlue branden in combinatie met een geluidssignaal en een melding (bijvoorbeeld "Vul AdBlue bij: starten onmogelijk over 1.500 km") die aangeeft hoeveel kilometer of mijl u nog kunt rijden met de resterende hoeveelheid additief.

Tijdens het rijden wordt de melding elke 300 km weergegeven zolang er geen AdBlue is bijgevuld.

Het minimumniveau is bereikt; vul zo snel mogelijk vloeistof bij.

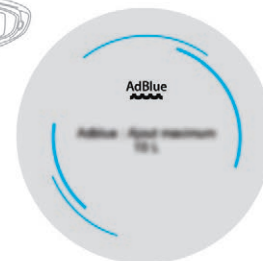

Deze meldingen worden vergezeld van het advies om niet meer dan 10 liter AdBlue bij te vullen.

#### Actieradius kleiner dan 600 km



Zodra het contact wordt aangezet, gaat het verklikkerlampje AdBlue knipperen in combinatie met een geluidssignaal en een melding (bijvoorbeeld "Vul AdBlue bij: starten onmogelijk over 300 km") die aangeeft hoeveel kilometer of mijl u nog kunt rijden met de resterende hoeveelheid additief.

Tijdens het rijden wordt de melding elke 30 seconden weergegeven zolang er geen AdBlue is bijgevuld.

Vul zo snel mogelijk vloeistof bij om te voorkomen dat het reservoir helemaal leeg raakt en de motor niet meer gestart kan worden.

Raadpleeg de desbetreffende rubriek voor meer informatie over AdBlue®, **het SCR-systeem** en in het bijzonder over het bijvullen van vloeistof.

### Starten geblokkeerd vanwege te weinig AdBlue®



Als het contact wordt aangezet, gaat het verklikkerlampje AdBlue knipperen in combinatie met een geluidssignaal en de melding "Vul AdBlue bij: starten onmogelijk".

Het AdBlue®-reservoir is leeg: het starten van de motor wordt geblokkeerd door het wettelijk verplichte startblokkeringsysteem.

! Om de motor weer te kunnen starten moet het reservoir met minimaal 4 liter AdBlue® worden gevuld.

### Als een storing in het emissieregelsysteem wordt gedetecteerd SCR

! Er wordt automatisch een startblokkeringsysteem geactiveerd als meer dan 1.100 km is gereden nadat de storing in het SCR-systeem is bevestigd. Laat het systeem zo snel mogelijk controleren door het PEUGEOT-netwerk of door een gekwalificeerde werkplaats.

### Als een storing wordt gedetecteerd



De verklikkerlampjes AdBlue, SERVICE en zelfdiagnose motor gaan branden in combinatie met een geluidssignaal en de melding "Storing emissieregeling".

De waarschuwing wordt tijdens het rijden gegeven als de storing voor de eerste keer wordt gedetecteerd en vervolgens steeds bij het aanzetten van het contact zolang de storing niet is verholpen.

i In het geval van een tijdelijke storing verdwijnt de waarschuwing tijdens de volgende rit na controle van de zelfdiagnose van het SCR-systeem.

### Tijdens de toegestane rijfase (tussen 1.100 en 0 km)



Als een storing met het SCR-systeem is bevestigd (na 50 km) en de storingsmelding permanent wordt weergegeven, gaan de verklikkerlampjes SERVICE en motordiagnose branden en knippert het AdBlue-verklikkerlampje in combinatie met een geluidssignaal en een melding (bijvoorbeeld: "Storing emissieregeling: Starten verboden binnen 300 km") die aangeeft hoeveel kilometer u nog kunt rijden met de resterende hoeveelheid additief.

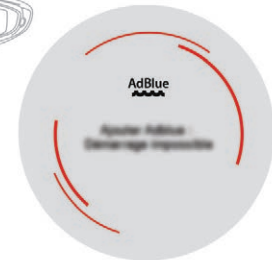

Tijdens het rijden wordt de melding elke 30 seconden weergegeven zolang de storing in het SCR-systeem niet is verholpen.

De waarschuwing wordt opnieuw weergegeven zodra het contact wordt aangezet.

Neem zo snel mogelijk contact op met het PEUGEOT-netwerk of een gekwalificeerde werkplaats.

Als u dit niet doet, kan de motor niet meer worden gestart.

## Starten geblokkeerd



Elke keer dat het contact wordt aangezet, gaan de verklikkerlampjes SERVICE en zelfdiagnose motor branden en knippert het verklikkerlampje AdBlue in combinatie met een geluidssignaal en de melding "Storing emissieregeling: Starten verboden".

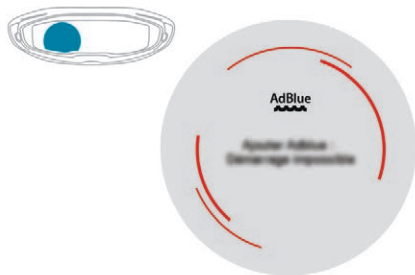

**!** U hebt de limiet van de geautoriseerde rijfase overschreden: het startblokkeringssysteem voorkomt dat de motor opnieuw wordt gestart.

Om de motor weer te kunnen starten, is het noodzakelijk dat u contact opneemt met het PEUGEOT-netwerk of een gekwalificeerde werkplaats.

## Handmatige CHECK van het instrumentenpaneel

Met deze functie kunnen op elk moment bepaalde indicatoren worden gecontroleerd en het logboek van storingen worden weergegeven.

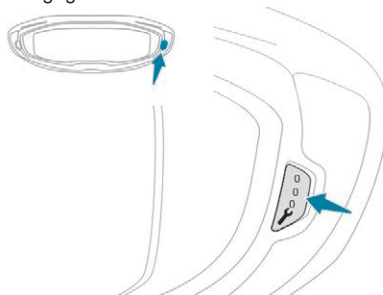

**☞** Druk bij draaiende motor kort op deze knop. De volgende gegevens verschijnen op het instrumentenpaneel:

- het motorolieniveau,
- het onderhoudsinterval,
- de actieradius voor AdBlue en het SCR-systeem voor BlueHDI-uitvoeringen met dieselmotor,
- de actuele waarschuwingen.

**i** Deze informatie verschijnt ook automatisch elke keer wanneer u het contact aanzet.

## Kilometerteller/dagteller

De kilometerteller en dagteller worden gedurende 30 seconden weergegeven bij het afzetten van het contact, bij het openen van het bestuurdersportier en bij het vergrendelen en ontgrendelen van de auto.

**i** Voor reizen in het buitenland kan de eenheid van de afstand worden aangepast: de snelheid moet namelijk worden weergegeven in de officiële eenheid van het land (km of mijl). U kunt bij stilstaande auto de eenheid voor snelheid wijzigen via het configuratiemenu.

## Kilometerteller

Deze teller geeft de totale kilometerstand van de auto aan.



30000 km

## Dagteller

Deze teller geeft het aantal gereden kilometers weer sinds de bestuurder de teller op 0 heeft gezet.

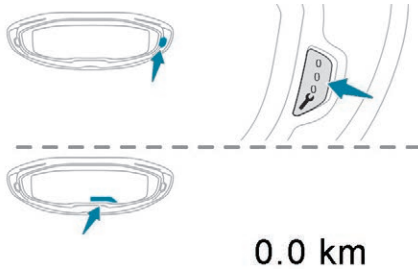

### Op 0 zetten van de dagteller

- ☞ Druk bij aangezet contact op de knop tot de dagteller op 0 staat.

## Dimmer dashboardverlichting

### Uitvoering met monochroom scherm

Werkt alleen als de verlichting van de auto is ingeschakeld (nachtmodus). De lichtsterkte van de verlichting van de instrumenten en bedieningselementen kan worden afgesteld.



- ☞ Druk op deze knop om de lichtsterkte af te stellen.
- ☞ Laat de knop los als de laagste stand van de lichtsterkte is bereikt en druk nogmaals op de knop om de lichtsterkte te verhogen.

of

- ☞ Laat de knop los als de hoogste stand van de lichtsterkte is bereikt en druk nogmaals op de knop om de lichtsterkte te verlagen.
- ☞ Laat de knop los zodra de gewenste lichtsterkte is bereikt.

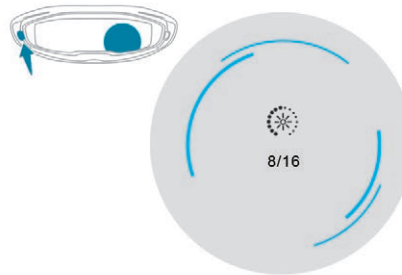

## Sfeerverlichting van het instrumentenpaneel

### Uitvoering met touchscreen

Hiermee kan de sfeerverlichting van het instrumentenpaneel worden ingeschakeld of uitgeschakeld.

- ☞ Druk op deze knop.



De lichtsterkte van de sfeerverlichting van het instrumentenpaneel kan worden ingesteld via het touchscreen.



- ☞ Selecteer het menu **Instellingen** in de bovenste menubalk van het touchscreen.

of



- ☞ Druk op de toets "Lichtsterkte".

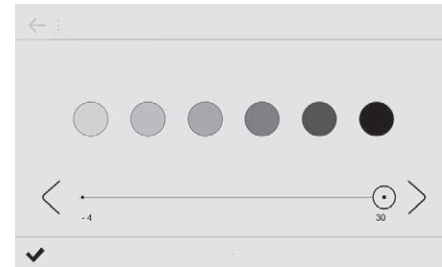

- ☞ Stel de lichtsterkte af door op de pijlen te drukken of de cursor te bewegen.
- ☞ Bevestig om de instelling op te slaan en het menu af te sluiten.

## Boordcomputer

Geeft informatie over de actuele rit (actieradius, brandstofverbruik, gemiddelde snelheid enz.).

## Weergave van informatie op het instrumentenpaneel



De gegevens van de dagteller worden permanent weergegeven als u de weergavemodus "DAGTELLER" of "PERSOONLIJK" (afhankelijk van de uitvoering) hebt geselecteerd. Druk bij alle andere weergavemodi op de toets op het uiteinde van de ruitenwisserschakelaar om deze informatie tijdelijk op een specifiek scherm weer te geven.

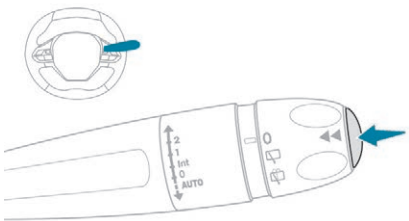

- ☞ Druk herhaaldelijk op de toets op het uiteinde van de **ruitenwisserschakelaar** om de verschillende onderwerpen achtereenvolgend weer te geven.
- Actuele informatie:
  - de actieradius,
  - het actuele brandstofverbruik,
  - de teller van het Stop & Start-systeem.
- Traject "1":
  - de gemiddelde snelheid,
  - het gemiddelde brandstofverbruik,
  - de afgelegde afstand,tijdens het eerste traject.
- Traject "2":
  - de gemiddelde snelheid,
  - het gemiddelde brandstofverbruik,
  - de afgelegde afstand,tijdens het tweede traject.

## Traject resetten

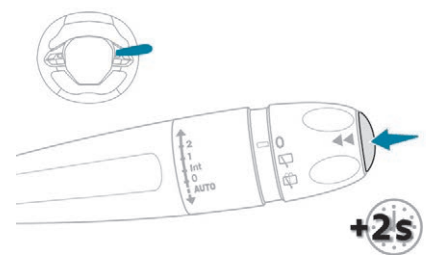

- ☞ Druk langer dan 2 seconden op de knop op het uiteinde van de ruitenwisserschakelaar wanneer het gewenste traject wordt weergegeven.
- Traject "1" en "2" zijn onafhankelijk en worden identiek gebruikt. Via traject "1" kunnen dagelijkse berekeningen en via traject "2" maandelijkse berekeningen worden uitgevoerd.

## Enkele definities...

### Actieradius

(km of mijl)

- ➔ De actieradius geeft aan hoeveel kilometer u nog met de resterende hoeveelheid brandstof kunt rijden (berekend op basis van het gemiddelde verbruik over de laatste afgelegde kilometers).

**i** Deze waarde kan variëren door een gewijzigde rijstijl of het rijden op een helling, waardoor het momentane brandstofverbruik aanzienlijk kan wijzigen.

Als de actieradius minder dan 30 km bedraagt, verschijnen streepjes op het display. Na het tanken van minimaal 5 liter brandstof wordt de actieradius opnieuw berekend en weergegeven als deze meer dan 100 km bedraagt.

**!** Raadpleeg het PEUGEOT-netwerk of een gekwalificeerde werkplaats als tijdens het rijden de streepjes continu worden weergegeven.

## Huidig brandstofverbruik

(l/100 km, km/l of mpg)



Berekend over de laatste seconden.

**i** Deze functie wordt alleen weergegeven bij snelheden vanaf 30 km/h.

## Gemiddeld brandstofverbruik

(l/100 km, km/l of mpg)



Berekend sinds de laatste nulstelling van de trajectgegevens.

## Gemiddelde snelheid

(km/h of mph)



Berekend sinds de laatste nulstelling van de trajectgegevens.

## Afgelegde afstand

(km of mijl)



Berekend sinds de laatste nulstelling van de trajectgegevens.

## Teller Stop & Start

(minuten/seconden of uren/minuten)



Als uw auto is uitgerust met Stop & Start, registreert een teller hoelang de STOP-stand tijdens een traject is geactiveerd. De teller wordt elke keer als u het contact aanzet weer op nul gezet.

## Monochroom display C

### Verklikkerlampjes

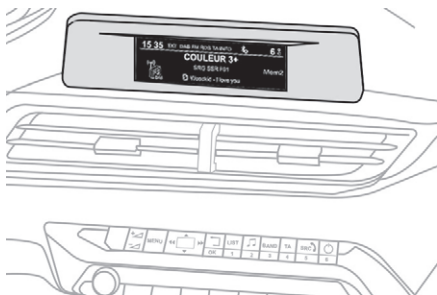

Afhankelijk van de geselecteerde functie wordt het volgende weergegeven:

- de tijd,
- de datum,
- de buitentemperatuur (de temperatuur knippert bij kans op gladheid),
- de informatie van de parkeerhulp,
- de geluidsbron waarnaar geluisterd wordt,
- de informatie van de telefoon of de handsfree set,
- de configuratiemenu's van het display en de uitrusting van de auto.

### Toetsen



Druk op het bedieningspaneel van de autoradio op:

- ☞ de toets "**MENU**" om het **hoofdmenu** weer te geven,
  - ☞ de toets "▲" of "▼" om door de items op het display te scrollen,
  - ☞ de toets "◀" of "▶" om de waarde van een instelling te wijzigen,
  - ☞ de toets "**OK**" om te bevestigen,
- of
- ☞ de toets "**Terug**" om de uitgevoerde handeling af te breken.

### Hoofdmenu

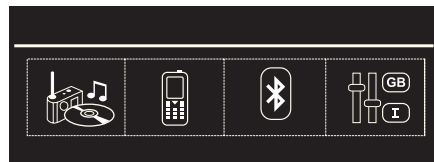

- ☞ Druk op de toets **MENU**:
  - "Multimedia",
  - "Telefoon",
  - "Verbindingen",
  - "Persoonlijke instelling - configuratie",
- ☞ Druk op de toets "◀" of "▶" om het gewenste menu te selecteren en bevestig door op de toets "OK" te drukken.

### Menu "Multimedia"



Als de autoradio is ingeschakeld, kunt u via dit menu de functies van de radio (Zendervolgsysteem (RDS), Volgstelsel digitale zender / FM, Zenderinfo (TXT)) in- of uitschakelen en kunt u kiezen op welke manier de media moeten worden afgespeeld (Normaal, Shuffle, Shuffle uitgebreid, Herhaling).

Zie voor meer informatie over de toepassing "Multimedia" de rubriek "Audio en telematica".

## Menu "Telefoon"



Als de autoradio is ingeschakeld en dit menu is geselecteerd, kunt u het gesprekkenlogboek weergeven en de adresboeken van de telefoon opvragen.

Zie voor meer informatie over de toepassing "Telefoon" de rubriek "Audio en telematica".

## Menu "Verbindingen"



Als de autoradio is ingeschakeld, kunt u via dit menu een Bluetooth-apparaat aankoppelen (telefoon, mediaspeler) en de aansluitmodus ervan instellen (handsfree, audiobestanden afspelen).

Zie voor meer informatie over de toepassing "Verbindingen" de rubriek "Audio en telematica".

## Menu "Persoonlijke instelling - configuratie"



Als dit menu is geselecteerd, hebt u toegang tot de volgende functies:

- "Parameters van de auto definiëren",
- "Taalkeuze",
- "Configuratie beeldscherm".

## Parameters van de auto instellen

Via dit menu kunnen verschillende systemen van de auto in- en uitgeschakeld worden (volgens uitvoering):

- **"Toegang tot de auto"**:
  - "Afstandsbd".

Raadpleeg voor meer informatie over de **afstandsbediening** en in het bijzonder over de selectieve ontgrendeling van het bestuurdersportier de rubriek "Toegang tot de auto".

- **"Comfort"**:
  - "Ruitenw. aan bij achterruit".  
Raadpleeg voor meer informatie over de **ruitenwissers** de rubriek "Verlichting en zicht".
  - "Parkeerhulp".  
Raadpleeg voor meer informatie over de **parkeerhulp** de rubriek "Rijden".
  - "Detectie verslapping aandacht".  
Raadpleeg voor meer informatie over de **detectie verslapping aandacht** de rubriek "Rijden".
- **"Hulp bij het rijden"**:
  - "Autom. noodremfunctie".  
Raadpleeg voor meer informatie over **Active Safety Brake** de rubriek "Rijden".
  - "Snelheidsadviezen".  
Raadpleeg voor meer informatie over de **snelheidslimietherkenning** de rubriek "Rijden".

- "Banden oppompen".  
Raadpleeg voor meer informatie over het **bandenspanningscontrolesysteem** en in het bijzonder over het resetten ervan de rubriek "Rijden".

## Taalkeuze

Als dit menu is geselecteerd, kan de taal van de weergave van het display en het instrumentenpaneel worden geselecteerd uit een lijst van talen.

## Configuratie display

Als dit menu is geselecteerd, hebt u toegang tot de volgende instellingen:

- "Keuze van eenheden",
- "Datum en tijd instellen",
- "Instellingen display",
- "Lichtsterkte".

### Datum en tijd instellen

- ☞ Druk op de knop "◀" of "▶" om het menu "Configuratie beeldscherm" weer te geven en druk vervolgens op OK.
- ☞ Druk op de knop "▲" of "▼" om de knop "Datum en tijd instellen" te selecteren en druk vervolgens op OK.
- ☞ Druk op de knop "◀" of "▶" om de te wijzigen instelling te selecteren. Bevestig door op OK te drukken, wijzig de instelling en bevestig opnieuw om de wijziging op te slaan.
- ☞ Stel de instellingen één voor één af en bevestig met de knop OK.
- ☞ Druk op de knop "▲" of "▼" en vervolgens op de knop OK om het vakje OK te selecteren en bevestig of druk op de knop Terug om te annuleren.

**!** Uit veiligheidsoverwegingen moet de bestuurder handelingen die veel aandacht vergen altijd bij stilstaande auto uitvoeren.

## Touchscreen

Dit systeem heeft de volgende functies:

- permanente weergave van de tijd en de buitentemperatuur (er verschijnt een blauw verknikkerlampje bij kans op gladheid),
  - bediening van de verwarming/airconditioning,
  - toegang tot de configuratiemenu's van de functies en de systemen van de auto,
  - bediening van het audiosysteem, de telefoon en weergave van de bijbehorende informatie,
  - weergave van de waarschuwingen van de parkeerhulpsystemen (grafische weergave van de parkeerhulp, Park Assist enz.),
  - Toegang tot de internetdiensten en weergave van de bijbehorende informatie.
- en, afhankelijk van de uitvoering:
- bediening van het navigatiesysteem en weergave van de bijbehorende informatie.

**!** **Uit veiligheidsoverwegingen moet de bestuurder handelingen die veel aandacht vergen altijd bij stilstaande auto uitvoeren.**

Bepaalde functies zijn niet beschikbaar als de auto rijdt.

## Algemene werking

### Adviezen

Het touchscreen is een capacitief scherm. Het kan bij alle temperaturen worden gebruikt. Houd geen puntige voorwerpen tegen het touchscreen.  
Raak het touchscreen niet aan met vochtige vingers.  
Gebruik een schone en zachte doek om het touchscreen te reinigen.

### Werkingsprincipes

Gebruik de toetsen onder het touchscreen om de menu's te openen en druk vervolgens op de op het touchscreen weergegeven toetsen. Bepaalde menu's kunnen op twee pagina's worden weergegeven: druk op de toets "**OPTIES**" om de tweede pagina te bekijken.

**i** Als gedurende enkele seconden geen handelingen op de tweede pagina worden uitgevoerd, wordt automatisch de eerste pagina weer weergegeven.

Druk op "**ON**" of "**OFF**" om een functie in of uit te schakelen.



Druk op deze toets om de instellingen voor een functie aan te passen.



Druk op deze toets om aanvullende informatie over de functie weer te geven.



Gebruik deze toets om uw keuze te bevestigen.



Gebruik deze toets om terug te keren naar de vorige pagina.

## Menu's



### Functie i-Cockpit Amplify.

Hiermee kunt u de ambiance in de auto aan uw smaak aanpassen.

Raadpleeg de desbetreffende rubriek voor meer informatie over de **functie i-Cockpit Amplify**.



### RadioMedia.

Zie de rubriek "Audio en telematica".



### Airconditioning.

Hiermee kunnen onder andere de temperatuur en de aanjagersnelheid worden ingesteld.

Raadpleeg de desbetreffende rubrieken voor meer informatie over de **semi-automatische airconditioning met centrale regeling** en de **automatische airconditioning met gescheiden regeling**.



### Navigatie Online of Mirror Screen\*.

Zie de rubriek "Audio en telematica".



### Auto of Rijverlichting\*.

Hiermee kunnen bepaalde functies worden geactiveerd, gedeactiveerd en geconfigureerd.

De via dit menu beschikbare functies zijn verdeeld onder twee tabbladen: "**Overige instellingen**" en "**Snelkoppelingen**".



### Telefoon.

Zie de rubriek "Audio en telematica".



### Connect-App.

Hiermee hebt u rechtstreeks toegang tot bepaalde elementen van de functie **i-Cockpit Amplify** (parfumeur...).

Raadpleeg de desbetreffende rubriek voor meer informatie over de parfumeur. Raadpleeg voor andere functies de instelling "Audio en telematica".



U kunt ook met drie vingers op het touchscreen drukken om de menucarrousel weer te geven.



Instellen van het volume/ onderbreken van het geluid. Zie de rubriek "Audio en telematica".

## Bovenste balk

Bepaalde gegevens worden permanent weergegeven in de bovenste balk van het touchscreen:

- De tijd en de buitentemperatuur (er verschijnt een blauw verklikkerlampje bij kans op gladheid).
- Herhaling van de informatie over de airconditioning en rechtstreekse toegang tot het bijbehorende menu.
- Basisinformatie van de menu's **RadioMedia**, **Telefoon** en navigatie-aanwijzingen\*.
- Berichten.
- Toegang tot de **Instellingen** voor het touchscreen en het digitale instrumentenpaneel (datum/tijd, taal, eenheden enz.).



\* Volgens uitvoering.

\* Afhankelijk van de uitvoering





## Menu Auto / Rijverlichting

### Tabblad "Overige instellingen"

#### PEUGEOT Connect Nav

Groepen	Functies
 <b>"Rijverlichting"</b>	<ul style="list-style-type: none"> <li>- "Bochtverlichting": inschakelen/uitschakelen van de statische bochtverlichting.</li> </ul>
 <b>"Toegang auto"</b>	<ul style="list-style-type: none"> <li>- "Plip action: Driver only": inschakelen/uitschakelen van het selectief ontgrendelen van het bestuurdersportier.</li> <li>- "Alleen ontgrendeling achterklep": inschakelen/uitschakelen van het selectief ontgrendelen van de achterklep.</li> <li>- "Elektrisch bedienbare achterklep": inschakelen/uitschakelen van het elektrisch openen en sluiten van de achterklep.</li> <li>- "Handsfree toegang": inschakelen/uitschakelen van de handsfree-functie van de achterklep.</li> </ul>
 <b>"Comfortverlichting"</b>	<ul style="list-style-type: none"> <li>- "Ruitenwisser achter bij inschakelen achterruit": inschakelen/uitschakelen van de ruitenwisser achter bij het inschakelen van de achteruitversnelling.</li> <li>- "Buitensp. afstellen bij inschakelen achterruit": inschakelen/uitschakelen van het automatisch verstellen van de buitenspiegels bij het inschakelen van de achteruitversnelling.</li> <li>- "Follow me home-verlichting": inschakelen/uitschakelen van de automatische follow me home-verlichting.</li> <li>- "Instapverlichting": inschakelen/uitschakelen van de instapverlichting.</li> <li>- "Sfeerverlichting": inschakelen/uitschakelen van de sfeerverlichting en instellen van de lichtsterkte.</li> </ul>
 <b>"Beveiliging"</b>	<ul style="list-style-type: none"> <li>- "Waarschuwing kans op aanrijding": inschakelen/uitschakelen van de waarschuwing kans op aanrijding en het automatische noodremsysteem.</li> <li>- "Weergave adviessnelheid": inschakelen/uitschakelen van de snelheidslimietherkenning.</li> <li>- "Detectie verslapping aandacht": inschakelen/uitschakelen van de detectie van het verslappen van de aandacht van de bestuurder.</li> </ul>

## PEUGEOT Connect Radio

Groepen	Functies
 <p><b>"Verlichting"</b></p>	<ul style="list-style-type: none"> <li>- "Bochtverlichting": inschakelen/uitschakelen van de statische bochtverlichting.</li> <li>- "Follow me home-verlichting": inschakelen/uitschakelen van de automatische follow me home-verlichting.</li> <li>- "Instapverlichting": inschakelen/uitschakelen van de instapverlichting.</li> </ul>
 <p><b>"Toegang auto"</b></p>	<ul style="list-style-type: none"> <li>- "Ontgrendelen: Alleen bestuurder": inschakelen/uitschakelen van het selectief ontgrendelen van het bestuurdersportier.</li> <li>- "Ontgrendelen: Alleen de achterklep": inschakelen/uitschakelen van het selectief ontgrendelen van de achterklep.</li> <li>- "Elektrisch bedienbare achterklep": inschakelen/uitschakelen van het elektrisch openen en sluiten van de achterklep.</li> <li>- "Handsfree toegang": inschakelen/uitschakelen van de handsfree-functie van de achterklep.</li> </ul>
 <p><b>"Comfortverlicht."</b></p>	<ul style="list-style-type: none"> <li>- "Ruitenwisser achter bij inschakelen achteruit": inschakelen/uitschakelen van de ruitenwisser achter bij het inschakelen van de achteruitversnelling.</li> <li>- "Buitensp. afstellen bij inschakelen achteruit": inschakelen/uitschakelen van het automatisch verstellen van de buitenspiegels bij het inschakelen van de achteruitversnelling.</li> <li>- "Sfeerverlichting": inschakelen/uitschakelen van de sfeerverlichting en instellen van de lichtsterkte.</li> </ul>
 <p><b>"Beveiliging"</b></p>	<ul style="list-style-type: none"> <li>- "Waarschuwing kans op aanrijding": inschakelen/uitschakelen van de waarschuwing kans op aanrijding en het automatische noodremsysteem.</li> <li>- "Weergave adviessnelheid": inschakelen/uitschakelen van de snelheidslimietherkenning.</li> <li>- "Detectie verslappig aandacht": inschakelen/uitschakelen van de detectie van het verslappen van de aandacht van de bestuurder.</li> </ul>

 Raadpleeg de desbetreffende rubriek voor meer informatie over een van deze functies.

## Tabblad "Snelkoppelingen"

Functie	Toelichting
"Instelling snelheid"	Opslaan van de snelheden voor de snelheidsbegrenzer of de programmeerbare snelheidsregelaar.
"Bandenspan.contr."	Resetten van het bandenspanningscontrolesysteem.
"Lane Departure Warning System"	Inschakelen/uitschakelen van de functie.
"Lane Keeping System"	Inschakelen/uitschakelen van de functie.
"Parkeerhulp"	Inschakelen/uitschakelen van de functie.
"Park Assist"	Inschakelen/uitschakelen van de functie.
"Automat. aan/uit grootlicht"	Inschakelen/uitschakelen van de functie.
"Stop & Start"	Inschakelen/uitschakelen van de functie.
"Dodehoekbewaking"	Inschakelen/uitschakelen van de functie.
"Panoramacamera"	Inschakelen van de functie Visiopark 2.
"Antispinregeling"	Inschakelen/uitschakelen van de functie.

 Raadpleeg de desbetreffende rubriek voor meer informatie over een van deze functies.

## Instellingen







### PEUGEOT Connect Nav



De via de bovenste menubalk toegankelijke functies zijn in de volgende tabel weergegeven.

Toets	Aanwijzingen
	Keuze van een onderwerp.
	Audio-instellingen (muziektype, verdeling, niveau, stemvolume, belvolume).
	Uitschakelen van het scherm.
OPTIONS	Instellingen van het touchscreen en het digitale instrumentenpaneel.

## Instellingen van het touchscreen en het digitale instrumentenpaneel

Toets	Aanwijzingen
	Keuze van de eenheden: - temperatuur (°Celsius of °Fahrenheit), - afstand en brandstofverbruik (l/100 km, mpg of km/l).
	Keuze van de op het touchscreen en het digitale instrumentenpaneel weergegeven taal.
	Instellen van datum en tijd. Keuze voor de synchronisering met het GPS.
	Instellen van de scherminstellingen (tekst scrollen, animaties enz.) en de helderheid.
	Selecteren en configureren van de drie gebruikersprofielen.
	Keuze van het type weer te geven informatie op het digitale instrumentenpaneel.





## PEUGEOT Connect Radio



De via de bovenste menubalk toegankelijke functies zijn in de volgende tabel weergegeven.

Toets	Aanwijzingen
	Uitschakelen van het scherm (zwart scherm). Druk op het zwarte scherm of op een van de menu-toetsen om terug te gaan naar de oorspronkelijke weergave.
	Instellen van de lichtsterkte van de sfeerverlichting van het dashboard.
	Selecteren en configureren van de drie gebruikersprofielen.
	Instellingen van het touchscreen en het digitale instrumentenpaneel.
	Activering en configuratie van de instellingen voor het Wi-Fi.

## Instellingen van het touchscreen en het digitale instrumentenpaneel

Toets	Aanwijzingen
	Instellen van de scherminstellingen (tekst scrollen, animaties enz.) en de helderheid.
	Keuze van de eenheden: - temperatuur (°Celsius of °Fahrenheit), - afstand en brandstofverbruik (l/100 km, mpg of km/l).
	Keuze van de op het touchscreen en het digitale instrumentenpaneel weergegeven taal.
	Instellen van datum en tijd.
	Keuze van het type weer te geven informatie op het digitale instrumentenpaneel.

## Afstandsbediening

### Algemeen

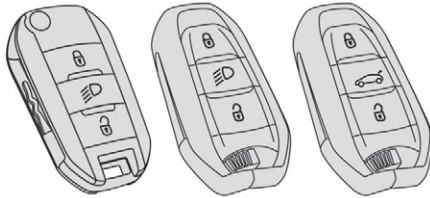

Afhankelijk van de uitvoering heeft de afstandsbediening de volgende functies:

- ontgrendelen/vergrendelen/supervergrendelen van de auto,
- ontgrendelen/openen/sluiten van de achterklep,
- inschakelen van de verlichting,
- inklappen/uitklappen van de buitenspiegels,
- inschakelen/uitschakelen van het alarmsysteem,
- openen van de ruiten,
- sluiten van de ruiten en het schuif-/kanteldak,
- lokaliseren van de auto,
- startbeveiliging van de auto.

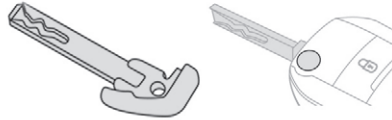

Afhankelijk van de uitvoering kan met de in de afstandsbediening geïntegreerde sleutel het volgende worden gedaan:

- ontgrendelen/vergrendelen/supervergrendelen van de auto,
- inschakelen/uitschakelen van het mechanische kinderslot,
- inschakelen/uitschakelen van de airbag vóór aan passagierszijde,
- vergrendelen van de portieren (noodprocedure),
- aanzetten van het contact en starten/afzetten van de motor.

### Uitklappen van de sleutel

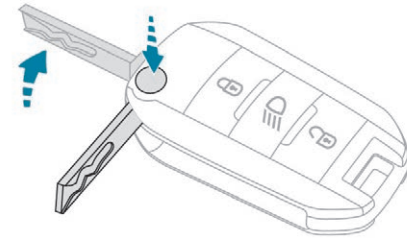

#### Uitvoering zonder Keyless entry and start

☞ Druk op deze knop; de sleutel wordt uitgeklaapt.

Druk om de sleutel in te klappen eerst op deze knop; zo voorkomt u beschadiging van het mechanisme.

# 2

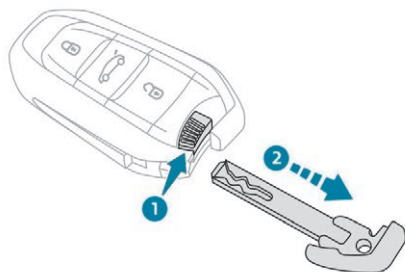

### Uitvoering met Keyless entry and start

Trek aan deze knop terwijl u de sleutel uit de houder haalt.

Houd deze knop aangetrokken voordat u de sleutel weer terugplaatst.

## Ontgrendelen van de auto

### Alle portieren ontgrendelen



Druk op deze toets.

## Selectief ontgrendelen

### Bestuurdersportier en brandstofvulklep

Deze functie kan via het configuratiemenu van de auto worden ingesteld.



- Druk op deze toets.
- Druk nogmaals op deze knop om de overige portieren te ontgrendelen en de achterklep te openen.

De eerste keer dat op de ontgrendelknop wordt gedrukt, knipperen de richtingaanwijzers enkele seconden om aan te geven dat:

- de auto volledig of selectief is ontgrendeld bij uitvoeringen zonder alarmsysteem,
- het alarmsysteem is uitgeschakeld bij de andere uitvoeringen.

Afhankelijk van de uitvoering worden de buitenspiegels uitgeklaapt.

### Openen van de ruiten



Afhankelijk van de uitvoering kunnen door de ontgrendelknop ingedrukt te houden de ruiten worden geopend tot de gewenste stand. Het openen van de ruiten stopt zodra u de knop loslaat.

## Vergrendelen van de auto

### Normale vergrendeling



Druk op deze toets.

De eerste keer dat op de ontgrendelknop wordt gedrukt, knipperen de richtingaanwijzers enkele seconden om aan te geven dat:

- de auto is vergrendeld bij uitvoeringen zonder alarmsysteem,
- het alarmsysteem is ingeschakeld bij de andere uitvoeringen.

Afhankelijk van de uitvoering worden de buitenspiegels ingeklapt.

**i** Als een portier of de achterklep niet goed is gesloten, kan de auto niet goed worden vergrendeld. Als uw auto echter is uitgerust met het alarmsysteem, wordt dit na ongeveer 45 seconden volledig ingeschakeld.

Als de auto per ongeluk wordt ontgrendeld en de portieren en de achterklep gesloten blijven, wordt de auto na ongeveer 30 seconden automatisch weer vergrendeld. Als het alarmsysteem ingeschakeld was, wordt dit automatisch weer opnieuw ingeschakeld.

**i** Het automatisch inklappen en uitklappen van de buitenspiegels bij het vergrendelen en ontgrendelen met de afstandsbediening kan worden uitgeschakeld door het PEUGEOT-netwerk of door een gekwalificeerde werkplaats.

## Supervergrendeling



**☞** Druk binnen vijf seconden nogmaals op deze knop om de supervergrendeling van de auto in te schakelen.

Bij uitvoeringen zonder alarmsysteem geeft het gedurende enkele seconden branden van de richtingaanwijzers tijdens het de tweede keer indrukken van de vergrendelknop aan dat de supervergrendeling is ingeschakeld.

**!** Als de supervergrendeling is ingeschakeld, werken de binnenportiergrepen niet. Ook de toets van de centrale vergrendeling, op het dashboard, werkt dan niet meer. Schakel daarom nooit de supervergrendeling in als er zich iemand in de auto bevindt.

## Sluiten van de ruiten en het schuifdak



Als u de voorportiergreep of de vergrendelknop op de achterklep ingedrukt houdt, worden de ruiten en, afhankelijk van de uitvoering, het schuifdak gesloten tot u de knop loslaat. Hierbij wordt ook het zonnescerm van het schuifdak gesloten.

**!** Let erop dat niets het correcte sluiten van de ruiten en het schuifdak in de weg staat. Als u bij een uitvoering met alarmsysteem de ruiten en/of het schuifdak bij het verlaten van de auto op een kier wilt laten staan, moet u eerst de interieurbeveiliging van het alarmsysteem uitschakelen. Raadpleeg de desbetreffende rubriek voor meer informatie over het **alarmsysteem**.

## Lokaliseren van de auto

Met deze functie kunt u uw auto op afstand lokaliseren, wat vooral praktisch is bij weinig licht. Uw auto moet zijn vergrendeld.



**☞** Druk op deze toets.

Gedurende ongeveer tien seconden gaan de plafonniers en de verlichting in de buitenspiegels branden en gaan de richtingaanwijzers knipperen.

## Instapverlichting

De beschikbaarheid van deze functie is afhankelijk van de uitvoering.



**☞** Druk kort op deze toets van de afstandsbediening.

De parkeerlichten, het dimlicht, de kentekenplaatverlichting en de instapverlichting in de buitenspiegels gaan gedurende 30 seconden branden. Door de toets nogmaals in te drukken terwijl de verlichting nog brandt, wordt de verlichting onmiddellijk uitgeschakeld.

## Selectief ontgrendelen en openen van de achterklep

Het selectief ontgrendelen en elektrisch openen van de achterklep kan worden ingesteld in het configuratiemenu van de auto. Standaard is het selectief ontgrendelen van de achterklep geactiveerd en de elektrische bediening gedeactiveerd.



- ☞ Houd deze knop ingedrukt om de achterklep te ontgrendelen en elektrisch te openen.

De portieren en de brandstofvulklep blijven vergrendeld.

**i** Als de selectieve ontgrendeling van de achterklep is uitgeschakeld, wordt bij het indrukken van de knop de auto volledig vergrendeld.

**i** Als de elektrische werking van de achterklep is uitgeschakeld, wordt de achterklep bij het indrukken van de knop op een kier gezet. Om de auto te kunnen vergrendelen, moet u de achterklep weer sluiten.

## Keyless entry and start

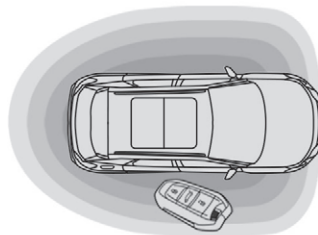

Systeem waarmee de auto ontgrendeld (geopend), vergrendeld (gesloten) en gestart kan worden zonder dat u de elektronische sleutel tevoorschijn hoeft te halen.

**i** De elektronische sleutel kan ook worden gebruikt als afstandsbediening. Zie de desbetreffende rubriek voor meer informatie over de werking van de **Afstandsbediening**.

## Ontgrendelen van de auto

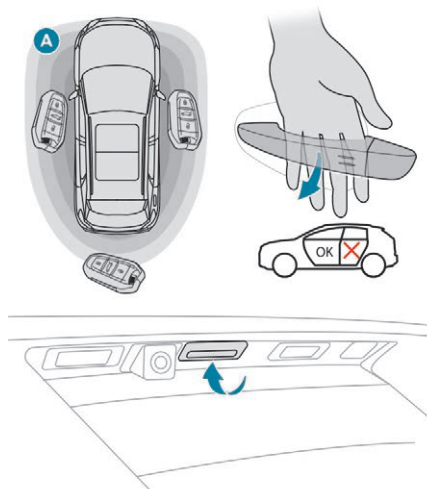

### Volledige ontgrendeling

- ☞ Zorg dat de elektronische sleutel zich in de detectiezone **A** bevindt en breng uw hand achter de portiergreep van één van de voorportieren of druk op de vergrendelknop op de achterklep (middelste knop). Als de elektrische bediening van de achterklep is geactiveerd, gaat deze bovendien automatisch open.

### Openen van de ruiten

Afhankelijk van de uitvoering kunnen de ruiten in de gewenste positie worden gezet door de hand achter de handgreep te houden of de schakelaar voor het openen van de achterklep in te drukken.

Het gedurende enkele seconden knippen van de richtingaanwijzers geeft aan dat:

- de auto is ontgrendeld (uitvoeringen zonder alarmsysteem);
- het alarmsysteem is uitgeschakeld (overige uitvoeringen).

Afhankelijk van de uitvoering worden de buitenspiegels uitgeklappt.

## Selectief ontgrendelen

### Bestuurdersportier en brandstofvulklep

- ☞ Leg uw hand achter de portiergreep van het bestuurdersportier.
- ☞ Wanneer u de volledige auto wilt ontgrendelen, legt u uw hand achter de portiergreep van het voorpassagiersportier terwijl de elektronische sleutel zich in de buurt van dit portier bevindt, of drukt u op de schakelaar voor het openen van de achterklep (in het midden) terwijl de elektronische sleutel zich in de buurt van de achterzijde van de auto bevindt.

De selectieve ontgrendeling van het bestuurdersportier kan worden geconfigureerd via het configuratiemenu van de auto.

Tijdens het ontgrendelen van het bestuurdersportier knippen de richtingaanwijzers gedurende enkele seconden om aan te geven dat:

- de auto selectief is ontgrendeld (uitvoeringen zonder alarmsysteem),
- het alarmsysteem is uitgeschakeld (overige uitvoeringen).

Afhankelijk van de uitvoering worden de buitenspiegels uitgeklappt.

### Selectief ontgrendelen van de achterklep

- ☞ Druk op de ontgrendelknop van de achterklep om uitsluitend de achterklep te ontgrendelen.

De portieren blijven vergrendeld.

- ℹ Als de selectieve ontgrendeling van de achterklep is uitgeschakeld, worden bij het indrukken van deze knop ook de portieren ontgrendeld.



De selectieve ontgrendeling van de achterklep kan worden in- of uitgeschakeld via het menu **Auto / Rijverlichting** van het touchscreen.

- ℹ Als een van de portieren of de achterklep geopend is of als een van de elektronische sleutels van het Keyless entry and start-systeem zich in de auto bevindt, werkt de centrale vergrendeling niet. Daarentegen wordt het alarmsysteem (indien aanwezig) na ongeveer 45 seconden ingeschakeld.

- ℹ Als de auto is vergrendeld en per ongeluk wordt ontgrendeld zonder dat binnen ongeveer 30 seconden een van de portieren of de achterklep wordt geopend, wordt de auto automatisch weer vergrendeld. Het alarm (indien aanwezig) wordt automatisch opnieuw ingeschakeld.

- ℹ Het automatisch in- en uitklappen van de buitenspiegels kan worden uitgeschakeld door het PEUGEOT-netwerk of door een gekwalificeerde werkplaats.

! Verlaat om veiligheidsredenen (kinderen in de auto) de auto nooit, zelfs niet voor een korte tijd, zonder de elektronische sleutel van het Keyless entry and start-systeem mee te nemen. Wees bedacht op diefstal van de auto als de elektronische sleutel van het Keyless entry and start-systeem zich binnen een van de detectiezones bevindt terwijl uw auto ontgrendeld is.

! Om de batterij in de elektronische sleutel en de accu van de auto te sparen worden de 'handsfree' functies in een soort langdurige stand-by gezet als deze 21 dagen niet zijn gebruikt. Als u de functies weer wilt activeren, druk dan op één van de knoppen op de afstandsbediening of start de auto met de elektronische sleutel in de reader. Raadpleeg de desbetreffende rubriek voor meer informatie over het starten met het **Keyless entry and start**-systeem.

## Vergrendelen van de auto

### Normale vergrendeling

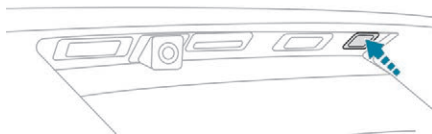
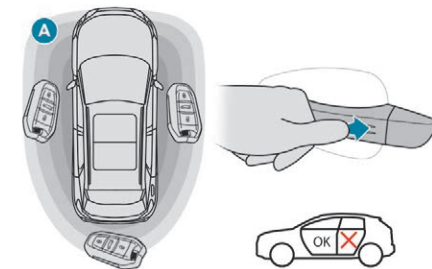

☞ Druk, als de elektronische sleutel zich in de detectiezone **A** bevindt, met een vinger op de portiergreep (bij de merktekens) van een van de voorportieren of op de vergrendelknop op de achterklep (rechts). De auto kan niet worden vergrendeld als een van de elektronische sleutels is achtergebleven in het interieur van de auto.

### Sluiten van de ruiten en het schuif-/kanteldak

Als u de voorportiergreep of de vergrendelknop op de achterklep ingedrukt houdt, worden de ruiten en, volgens uitvoering, het schuifdak gesloten tot u de knop loslaat. Hierbij wordt ook het zonnescherm van het schuifdak gesloten.

! Let erop dat niets het correcte sluiten van de ruiten en het schuifdak in de weg staat. Wees extra alert op kinderen, zodat deze zich tijdens het bedienen van de ruit niet kunnen bezeren.

De richtingaanwijzers gaan enkele seconden branden om aan te geven dat:

- de auto is vergrendeld bij uitvoeringen zonder alarmsysteem,
- het alarmsysteem is ingeschakeld bij de andere uitvoeringen.

Afhankelijk van de uitvoering worden de buitenspiegels automatisch ingeklapt.

**!** Laat omwille van de veiligheid en ter voorkoming van diefstal de elektronische sleutel nooit in de auto achter, ook niet wanneer u in de buurt bent. Het is raadzaam de sleutel bij u te houden.

**!** Vuil (vocht, stof, modder, zout...) op de binnenzijde van de portiergreep kan de detectie negatief beïnvloeden. Als na het reinigen van de binnenzijde van de portiergreep met een doek de detectie niet verbetert, raadpleeg dan het PEUGEOT-netwerk of een gekwalificeerde werkplaats. Plotseling contact met water (waterstraal, hogedrukspuit...) kan door het systeem worden beschouwd als een verzoek om ontgrendelen van de auto.

## Supervergrendeling

**!** Als de supervergrendeling is ingeschakeld, werken de binnenportiergrepen niet. Ook de toets van de centrale vergrendeling, op het dashboard, werkt dan niet meer. Schakel daarom nooit de supervergrendeling in als er zich iemand in de auto bevindt.

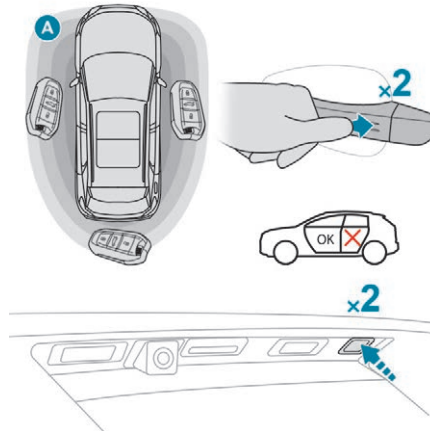

**☞** Druk, als de elektronische sleutel zich in de detectiezone **A** bevindt, met een vinger op de portiergreep (bij de merktekens) van een van de voorportieren of op de vergrendelknop op de achterklep (rechts).

**☞** Druk binnen vijf seconden nogmaals op de portiergreep of op de vergrendelknop van de achterklep om de supervergrendeling in te schakelen.

Het gedurende enkele seconden branden van de richtingaanwijzers tijdens het de eerste keer drukken op de portiergreep of de vergrendelknop van de achterklep geeft aan dat:

- de auto is vergrendeld (uitvoeringen zonder alarmsysteem),
- het alarmsysteem is ingeschakeld (overige uitvoeringen).

Afhankelijk van de uitvoering worden de buitenspiegels ingeklapt.

Het gedurende enkele seconden branden van de richtingaanwijzers tijdens het de tweede keer drukken op de portiergreep of de vergrendelknop van de achterklep geeft aan dat de supervergrendeling van de auto is ingeschakeld.

**! Sleutels, afstandsbediening, elektronische sleutel verloren**

Ga met het kentekenbewijs van de auto, uw legitimatiebewijs en indien mogelijk de sticker met de sleutelcode naar het PEUGEOT-netwerk.

Het PEUGEOT-netwerk kan de speciale code van de sleutel en de transponder opzoeken en een nieuwe sleutel bestellen.

**Afstandsbediening**

De radiografische afstandsbediening is een systeem met een groot bereik. Het is raadzaam om niet met de knop van de afstandsbediening te spelen, om te voorkomen dat de portieren per ongeluk ontgrendeld worden.

Druk nooit op de knoppen van uw afstandsbediening buiten het bereik en het zicht van uw auto. De afstandsbediening kan dan onbruikbaar worden en moet in dat geval opnieuw worden gesynchroniseerd.

De afstandsbediening kan niet functioneren als de sleutel in het contactslot zit, zelfs als het contact uitstaat.

**Vergrendelen van de auto**

Het rijden met vergrendelde portieren kan bij een noodgeval de toegang tot de auto voor de hulpdiensten bemoeilijken.

Neem uit veiligheidsoverwegingen (kinderen in de auto) de sleutel met afstandsbediening of de elektronische sleutel mee als u de auto verlaat, zelfs al is dit voor korte duur.

**Elektrische storingen**

De elektronische sleutel van het Keyless entry and start-systeem werkt in sommige gevallen niet correct in de nabijheid van elektronische apparatuur: telefoon, laptop, sterke magnetische velden, enz.

**Diefstalbeveiliging**

Breng geen wijzigingen aan in de elektronische startblokkering; dit kan tot storingen leiden.

Vergeet bij uitvoeringen met contactslot niet om de sleutel te verwijderen en aan het stuurwiel te draaien om het stuurslot te activeren.

**Bij het aanschaffen van een gebruikte auto**

Laat uw sleutels door het PEUGEOT-netwerk in het elektronische geheugen van de auto opslaan, zodat u er zeker van kunt zijn dat de in uw bezit zijnde sleutels de enige zijn waarmee de auto kan worden gestart.



Gooi de lege batterijen van de afstandsbediening niet weg: ze bevatten metalen die schadelijk zijn voor het milieu. Lever lege batterijen in bij een speciaal verzamelpunt.

## Noodprocedures

### De auto volledig ontgrendelen / vergrendelen met de sleutel

Volg deze procedures in de volgende gevallen:

- lege batterij van de afstandsbediening;
- storing van de afstandsbediening;
- auto is in een gebied met sterke elektromagnetische straling.

In het eerste geval moet u de batterij van de afstandsbediening vervangen.

Zie de desbetreffende rubriek.

In het tweede geval kunt u het probleem mogelijk verhelpen door de afstandsbediening te resetten.

Zie de desbetreffende rubriek.

#### Ontgrendelen

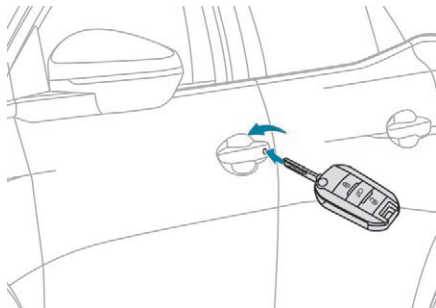

- ☞ Steek de sleutel in het portierslot.
- ☞ Draai de sleutel in de richting van de voorzijde van de auto.

Bij uitvoeringen zonder alarmsysteem knipperen de richtingaanwijzers enkele seconden om aan te geven dat de auto is ontgrendeld.

Afhankelijk van de uitvoering worden de buitenspiegels uitgeklappt.

- i** Als het alarmsysteem is ingeschakeld, klinkt de sirene bij het openen van het portier. De sirene stopt als het contact wordt aangezet.

#### Normale vergrendeling

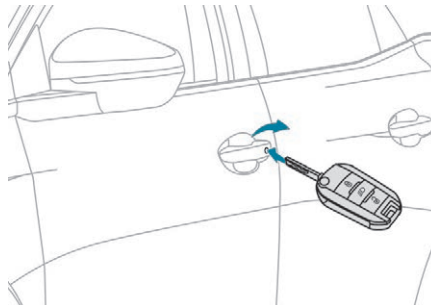

- ☞ Steek de sleutel in het portierslot.
- ☞ Draai de sleutel in de richting van de achterzijde van de auto.

Bij uitvoeringen zonder alarmsysteem knipperen de richtingaanwijzers enkele seconden om aan te geven dat de auto is vergrendeld.

Afhankelijk van de uitvoering worden de buitenspiegels ingeklapt.

- i** Als uw auto is uitgerust met het alarmsysteem, wordt het alarm niet ingeschakeld bij het vergrendelen met de sleutel.

#### Supervergrendeling

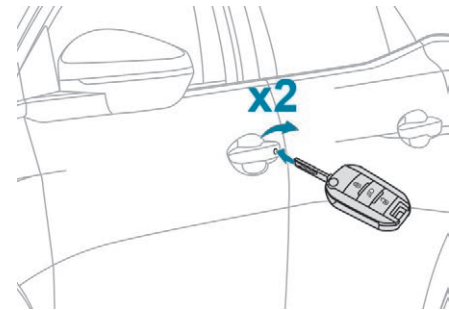

- ☞ Steek de sleutel in het portierslot.
- ☞ Draai de sleutel in de richting van de achterzijde van de auto om deze te vergrendelen.
- ☞ Draai binnen 5 seconden de sleutel nogmaals in de richting van de achterzijde van de auto om de supervergrendeling in te schakelen.

## Toegang tot de auto

Bij uitvoeringen zonder alarmsysteem gaan bij de tweede handeling met de sleutel de richtingaanwijzers enkele seconden branden om aan te geven dat de supervergrendeling is ingeschakeld.

Afhankelijk van de uitvoering worden de buitenspiegels ingeklapt.

## Zonder centrale vergrendeling

Volg deze procedures in de volgende gevallen:

- storing van de centrale vergrendeling;
- accu losgekoppeld of ontladen.

## Bestuurdersportier

- ☞ Draai de sleutel in de richting van de achterzijde van de auto om deze te vergrendelen, of in de richting van de voorzijde om de auto te ontgrendelen.

## Overige portieren

### Ontgrendelen van een portier

- ☞ Trek aan de binnenportiergreep van het portier.

## Vergrendelen

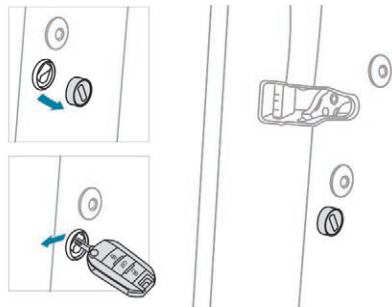

- ☞ Open de portieren.
- ☞ Controleer of de kinderbeveiliging van de achterportieren niet geactiveerd is. Raadpleeg de desbetreffende rubriek.
- ☞ Verwijder de zwarte dop op de zijkant van het portier met behulp van de sleutel.
- ☞ Steek de sleutel zonder te forceren in het gat en beweeg, zonder de sleutel te draaien, de pal zijwaarts richting de binnenzijde van het portier.
- ☞ Verwijder de sleutel en breng de zwarte dop aan.
- ☞ Sluit de portieren en controleer van buitenaf of de auto goed is vergrendeld.

## Vervangen van de batterij

Een melding op het display van het instrumentenpaneel geeft aan dat u de batterij moet vervangen.

**Uitvoering zonder Keyless entry and start**  
**Batterijtype: CR1620 / 3 volt.**

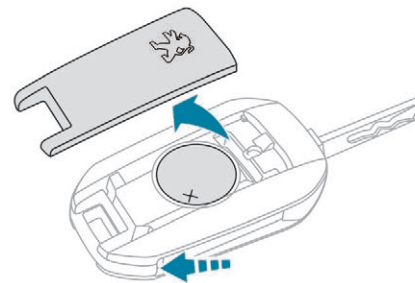

### Uitvoering met Keyless entry and start Batterijtype: CR2032 / 3 volt.

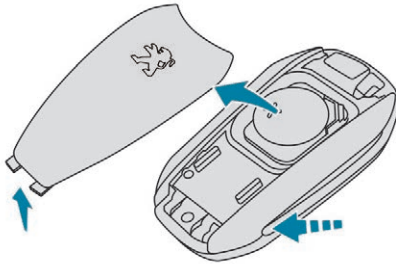

- ☞ Wip het deksel met een kleine schroevendraaier bij de uitsparing los.
- ☞ Verwijder het deksel.
- ☞ Verwijder de lege batterij uit de houder.
- ☞ Plaats een nieuwe batterij met de juiste polariteit in de houder.
- ☞ Druk het deksel vast.

Na het vervangen van de batterij moet de afstandsbediening worden gereset. Raadpleeg de desbetreffende rubriek voor meer informatie over het resetten van de afstandsbediening.

## Synchroniseren van de afstandsbediening

Na het vervangen van de batterij of in het geval van een storing moet de afstandsbediening gesynchroniseerd worden.

### Uitvoering zonder Keyless entry and start

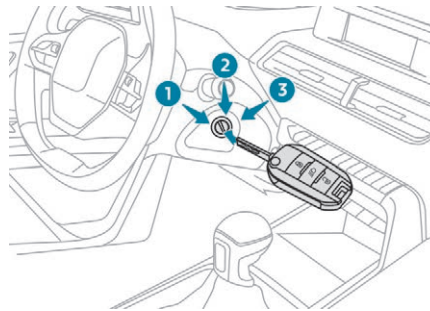

- ☞ Zet het contact uit.
  - ☞ Zet de sleutel in de stand **2 (Contact)**.
  - ☞ Druk direct gedurende enkele seconden op het gesloten hangslot.
  - ☞ Zet het contact uit en verwijder de sleutel uit het contactslot.
- De afstandsbediening werkt nu weer volledig.

## Uitvoering met Keyless entry and start

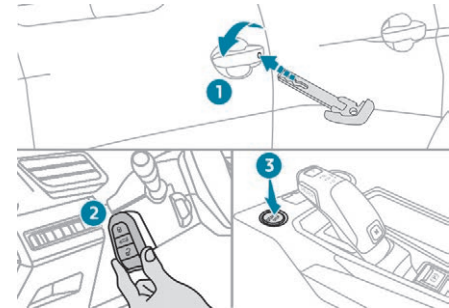

- ☞ Steek eerst de mechanische sleutel (ondergebracht in de afstandsbediening) in het slot om de auto te ontgrendelen.
  - ☞ Houd de elektronische sleutel tegen de noodstuurlezer op de stuurkolom tot u het contact aanzet.
  - ☞ Zet bij een auto met een handgeschakelde versnellingsbak de versnellingshendel in de neutraalstand en trap het koppelpedaal volledig in.
  - ☞ Selecteer bij een auto met een automatische transmissie de stand **P** en trap vervolgens het rempedaal stevig in.
  - ☞ Zet het contact aan door op de **START/STOP**-knop te drukken.
- De elektronische sleutel werkt nu weer volledig.

Raadpleeg als de storing na het resetten niet is verholpen zo snel mogelijk het PEUGEOT-netwerk of een gekwalificeerde werkplaats.

## Centrale vergrendeling

Met deze functie kunnen de portieren en de achterklep van binnenuit worden vergrendeld of ontgrendeld.

## Handbediening



### Vergrendelen



☞ Druk op deze knop om de auto te vergrendelen.

Het rode indicatielampje in de knop gaat branden.

**i** Als één van de portieren is geopend, werkt de centrale vergrendeling van binnenuit niet.

### Vrijzetten



☞ Druk nogmaals op deze knop om de auto te ontgrendelen.

Het rode indicatielampje in de knop gaat uit.

### **i** Bij vergrendeling / supervergrendeling van buitenaf

Als de auto van buitenaf is vergrendeld of de supervergrendeling is ingeschakeld, knippert het rode lampje en is de knop inactief.

- ☞ Als de auto vergrendeld is, trek dan aan de binnenportiergreep van een van de portieren om de auto te ontgrendelen.
- ☞ Als de supervergrendeling is ingeschakeld, moet u het Keyless entry and start-systeem of de geïntegreerde sleutel gebruiken om de auto te ontgrendelen.

## Automatisch

Deze functie, ook wel carjackbeveiliging genoemd, vergrendelt de auto automatisch tijdens het rijden.

Raadpleeg de desbetreffende rubriek voor meer informatie over de **carjackbeveiliging**.

## Carjackbeveiliging

Deze functie zorgt ervoor dat de portieren en de achterklep automatisch en gelijktijdig worden vergrendeld vanaf een wagensnelheid van 10 km/h.

## Werking

De automatische centrale vergrendeling werkt niet als een van de portieren of de achterklep is geopend.



U zult de vergrendeling horen "terugspringen", en op het instrumentenpaneel gaat dit lampje branden, in combinatie met een geluidssignaal en een waarschuwingsmelding.

### **i** Vervoer van lange of grote voorwerpen

Wanneer u wilt rijden met geopende achterklep, dient u op de schakelaar van de centrale vergrendeling te drukken om de portieren te vergrendelen. Wanneer u dit niet doet, hoort u elke keer dat u de 10 km/h overschrijdt de vergrendeling 'terugspringen', met de bijbehorende bovenstaande waarschuwingen. Wanneer u nogmaals op de schakelaar van de centrale vergrendeling drukt, wordt de auto weer ontgrendeld. Bij snelheden boven 10 km/h is dit ontgrendelen slechts tijdelijk.

## Inschakelen/uitschakelen

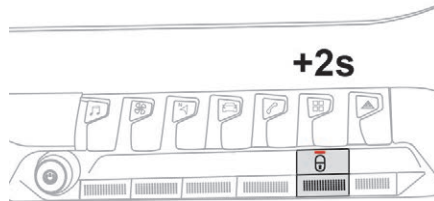

U kunt de functie desgewenst permanent inschakelen of uitschakelen.

De status van de functie blijft nadat het contact is afgezet opgeslagen in het geheugen.

**!** Het rijden met vergrendelde portieren kan in noodgevallen de toegang tot het interieur voor de hulpdiensten bemoeilijken.

## Alarm

(afhankelijk van de uitvoering)

Dit systeem beveiligd uw auto tegen inbraak en diefstal. Het bestaat uit de volgende typen beveiliging:

### - uitwendige beveiliging

Dit systeem houdt de te openen carrossiedelen van de auto in de gaten. Het alarm gaat af als iemand een portier, de achterklep of de motorkap probeert te openen.

### - interieurbeveiliging

Dit systeem treedt in werking als er bewegingen in het interieur worden waargenomen. Het alarm gaat af als er een ruit wordt ingeslagen, als iets of iemand de auto binnendringt of als iets of iemand in de auto beweegt.

### - wegsleefbeveiliging

Dit systeem treedt in werking als er veranderingen in de positie van de auto worden waargenomen.

Het alarm gaat af als de auto wordt opgetild, verplaatst of aangestoten.

## Automatische beveiligingsfunctie

Dit systeem treedt in werking als iemand probeert het alarm te saboteren.

Het alarm gaat af als iemand probeert de accu, de bedieningseenheid of de kabels van de sirene uit te schakelen of te beschadigen.

**!** Raadpleeg het PEUGEOT-netwerk of een gekwalificeerde werkplaats voor werkzaamheden aan het alarm.

# 2

## Vergrendelen van de auto met volledig ingeschakeld alarm

### Inschakelen

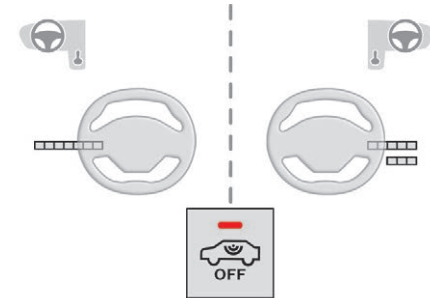

- ☞ Zet het contact af en verlaat de auto.
- ☞ Vergrendel de auto met de afstandsbediening of met het "Keyless entry and start"-systeem.



Het alarmsysteem is geactiveerd: het verknikkerlampje van de knop knippert één keer per seconde en de richtingaanwijzers gaan gedurende ongeveer 2 seconden branden.

**i** De uitwendige beveiliging wordt 5 seconden nadat de auto is vergrendeld, geactiveerd. De interieur- en wegsleepbeveiliging worden 45 seconden nadat de auto is vergrendeld, geactiveerd.

**i** Indien een portier, de achterklep of de motorkap niet goed is gesloten, wordt de auto niet vergrendeld, maar worden de uitwendige beveiliging, de interieurbeveiliging en de wegsleepbeveiliging na 45 seconden wel ingeschakeld.

## Uitschakelen

- ☞ Druk op de ontgrendelknop van de afstandsbediening.
- of
- ☞ Ontgrendel de auto met het Keyless entry and start-systeem.

Het alarmsysteem wordt uitgeschakeld; het lampje van de knop gaat uit en de richtingaanwijzers knipperen gedurende ongeveer 2 seconden.

**i** Als de auto automatisch opnieuw wordt vergrendeld (als binnen 30 seconden één van de portieren of de achterklep niet is geopend), wordt het alarmsysteem automatisch weer ingeschakeld.

## Vergrendelen van de auto met alleen de uitwendige beveiliging ingeschakeld

Deactiveer de interieurbeveiliging en de wegsleepbeveiliging om vals alarm te voorkomen, bijvoorbeeld wanneer:

- een huisdier in de auto wordt achtergelaten;
- een ruit of het schuifdak op een kier blijft staan;
- de auto wordt gewassen;
- een wiel wordt verwisseld;
- de auto wordt gesleept;
- de auto wordt vervoerd per schip.

## Uitschakelen van de interieur- en wegsleepbeveiliging

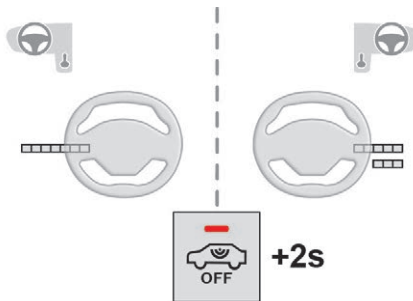

- ☞ Zet het contact af en druk binnen 10 seconden op de knop tot het lampje blijft branden.

- ☞ Verlaat de auto.
- ☞ Vergrendel de auto onmiddellijk met de afstandsbediening of het Keyless entry and start-systeem.

Alleen de omtrekbeveiliging wordt ingeschakeld; het verklikkerlampje van de knop zal één keer per seconde knipperen.

**i** De interieurbeveiliging wordt uitsluitend uitgeschakeld als deze procedure elke keer na het afzetten van het contact wordt uitgevoerd.

## Opnieuw inschakelen van de interieur- en wegsleepbeveiliging

- ☞ Schakel de uitwendige beveiliging uit door de auto met de afstandsbediening of het Keyless entry and start-systeem te ontgrendelen. Het lampje van de knop gaat uit.
- ☞ Schakel alle beveiligingen weer in door de auto met de afstandsbediening of het Keyless entry and start-systeem te vergrendelen. Het lampje van de knop gaat opnieuw één keer per seconde knipperen.

## Afgaan van het alarm

Als het alarm afgaat, treedt de sirene in werking en knipperen de richtingaanwijzers gedurende 30 seconden.

Als het alarm voor de 11e keer afgaat, worden de alarmsystemen uitgeschakeld.

Als het lampje van de knop snel knippert bij het ontgrendelen van de auto met de afstandsbediening of het Keyless entry and start-systeem, is het alarm tijdens uw afwezigheid afgegaan. Het lampje stopt met knipperen als het contact wordt aangezet.

## Storing afstandsbediening

Om de alarmsystemen uit te schakelen:

- ☞ ontgrendel de auto met de sleutel (geïntegreerd in de afstandsbediening) in het slot van het bestuurdersportier;
- ☞ open het portier; het alarm gaat af;
- ☞ zet het contact aan: het alarm stopt en het indicatielampje in de knop gaat uit.

## Vergrendelen van de auto zonder het alarm in te schakelen

- ☞ Vergrendel de auto of schakel de supervergrendeling in met de sleutel (geïntegreerd in de afstandsbediening) in het slot van het bestuurdersportier.

## Storing

Als bij het aanzetten van het contact het indicatielampje in de knop blijft branden, duidt dit op een storing in het systeem. Laat dit controleren door het PEUGEOT-netwerk of een gekwalificeerde werkplaats.

## Portieren Openen

### Van buitenaf

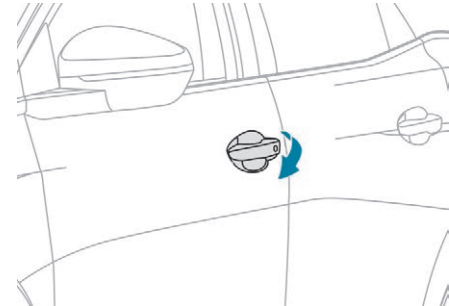

- ☞ Ontgrendel de auto of houd de elektronische sleutel van het Keyless entry and start-systeem in het detectiegebied en trek aan de portiergreep.

**i** Als het selectief ontgrendelen is geactiveerd en één keer op de ontgrendelknop van de afstandsbediening wordt gedrukt, kan alleen het bestuurdersportier worden geopend.

## Van binnenuit

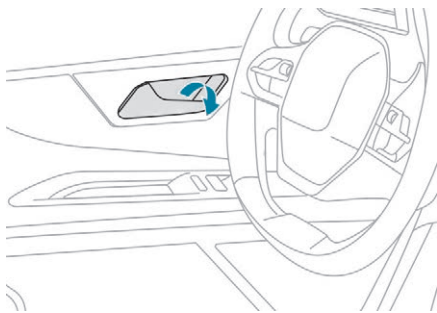

☞ Trek aan een portierhendel aan de binnenzijde; de auto wordt dan volledig ontgrendeld.

- i** Als het selectief ontgrendelen is geactiveerd:
- wordt bij het openen van het bestuurdersportier alleen het bestuurdersportier ontgrendeld (als de auto nog niet volledig ontgrendeld was);
  - wordt bij het openen van een van de andere portieren de auto volledig ontgrendeld.

## Sluiten

Als een portier niet goed is gesloten:



- gaat bij draaiende motor of tijdens het rijden (snelheid lager dan 10 km/h), dit verklikkerlampje branden en wordt gedurende enkele seconden een waarschuwing melding weergegeven.
- klinkt tijdens het rijden, als de snelheid hoger is dan 10 km/h, ook nog een geluidssignaal gedurende enkele seconden.

## Bagageruimte

### Openen van de achterklep

#### Met de knop aan de buitenzijde van de achterklep

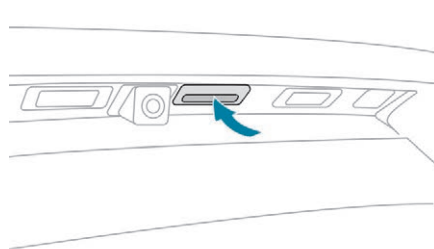

- ☞ Druk op de middelste knop van de achterklep terwijl de auto ontgrendeld is of de elektronische sleutel van het Keyless entry and start-systeem zich in de detectiezone bevindt.
- ☞ Beweeg de achterklep omhoog.

**i** Als de selectieve ontgrendeling is geactiveerd, moet de elektronische sleutel zich bij de achterzijde van de auto bevinden.

**!** De achterklep is niet geschikt voor de bevestiging van een fietsendrager.

## Sluiten van de achterklep

- Trek de achterklep omlaag met behulp van de handgrepen aan de binnenzijde van de klep.
- Laat de handgrepen los en duw de achterklep dicht.

Als de achterklep niet goed is gesloten:



- **bij draaiende motor** wordt u hier gedurende enkele seconden door dit lampje en een melding op het instrumentenpaneel op geattendeerd.
- **tijdens het rijden** (wagensnelheid hoger dan 10 km/h) wordt u hier gedurende enkele seconden door dit lampje, een melding op het instrumentenpaneel en een geluidssignaal op geattendeerd.

## Handsfree achterklep

### Algemeen

De elektrische bediening van de achterklep kan worden ingeschakeld en uitgeschakeld via het configuratiemenu van de auto.

De achterklep mag alleen worden geopend of gesloten als de auto stilstaat.

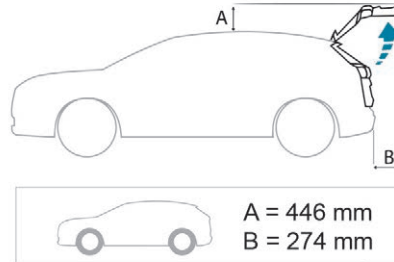

! Controleer of er voldoende ruimte is om de elektrisch bedienbare achterklep te openen.

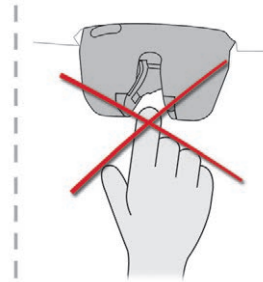

! Steek nooit een vinger in het vergrendelingssysteem van de elektrisch bedienbare achterklep - Risico van zwaar letsel!

### Antiklemvoorziening

De elektrisch bedienbare achterklep is voorzien van een obstakeldetectiesysteem. Als de klep op een obstakel stuit, wordt de beweging van de klep automatisch door dit systeem onderbroken waarna de klep een klein stukje terug beweegt zodat het obstakel kan worden verwijderd.

Let op: deze antiklemvoorziening werkt niet aan het einde van de sluitbeweging van de klep (vanaf ongeveer 1 cm vóór het volledig sluiten van de klep).

- !** Om ietsel door beknelling vóór en tijdens het openen en sluiten van de elektrisch bedienbare achterklep te voorkomen:
- moet u erop letten dat niemand zich in de buurt van de achterzijde van de auto bevindt;
  - moet u letten op de achterpassagiers, met name op kinderen.

## Fietsendrager / trekhaak

De elektrisch bedienbare achterklep is niet geschikt voor de bevestiging van een fietsendrager.

Als een fietsendrager op de trekhaak is bevestigd en de kabel ervan is aangesloten op de trekhaakaansluiting, wordt de werking van de elektrisch bedienbare achterklep automatisch uitgeschakeld.

Bij gebruik van een niet door PEUGEOT goedgekeurde trekhaak of fietsendrager moet de werking van de elektrisch bedienbare achterklep worden uitgeschakeld.

## Elektrische werking



De elektrische werking van de achterklep kan worden in- en uitgeschakeld via het menu **Auto / Rijverlichting** van het touchscreen.

Deze functie is standaard uitgeschakeld.

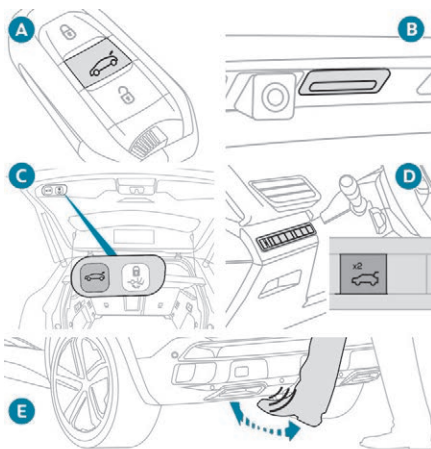

U kunt de achterklep op verschillende manieren openen of sluiten:

- met de elektronische sleutel van het Keyless entry and start-systeem,
- met de knop aan de buitenzijde van de achterklep;
- met de achterklepbedieningsknop in de auto;
- met de toets op het dashboard;
- door een 'trapbeweging' te maken onder de achterbumper.

### Openen / Sluiten

- ☞ Houd de middelste knop **A** van de elektronische sleutel ingedrukt.

- of ☞ Druk op de knop **B** aan de buitenzijde van de achterklep terwijl u de elektronische sleutel bij u hebt.
  - of ☞ Druk op de knop **C** aan de binnenzijde van de achterklep (alleen voor sluiten).
  - of ☞ Druk twee keer kort achter elkaar op de bedieningsknop **D** op het dashboard.
  - of ☞ Bedien de achterklep via handsfree toegang **E** door een snelle trapbeweging te maken onder de achterbumper terwijl u de elektronische sleutel bij u hebt.
- De actie wordt bevestigd door een geluidssignaal.

**i** De achterklep gaat volledig open (standaardinstelling) of tot de vooraf opgeslagen positie. Als de elektrische werking van de achterklep is uitgeschakeld, wordt de achterklep door deze acties op een kier gezet. Als de selectieve ontgrendeling van de bagageruimte is ingeschakeld, kunt u met het verzoek om de achterklep te openen via een van de knoppen **A**, **B** of **E** het voertuig ontgrendelen of vooraf alleen de achterklep. Door de achterklep te sluiten via de functie handsfree toegang kunt u het voertuig vergrendelen.

**i** U kunt het openen of sluiten van de achterklep op elk moment onderbreken. Als u nogmaals op een van deze knoppen of toetsen drukt, wordt de beweging onderbroken. Als u na het onderbreken van de beweging weer op een van de knoppen of toetsen drukt, wordt de beweging omgekeerd.

## Handsfree toegang



De functie "Handsfree toegang" kan worden in- en uitgeschakeld via het menu **Auto / Rijverlichting** van het touchscreen.

Deze functie is standaard uitgeschakeld.

**!** Zorg ervoor dat u stabiel staat wanneer u de snelle voetbeweging onder de achterbumper maakt. Raak het mogelijk warme uitlaatsysteem niet aan - Kans op brandwonden!

## Automatische vergrendeling met de functie "Handsfree toegang"

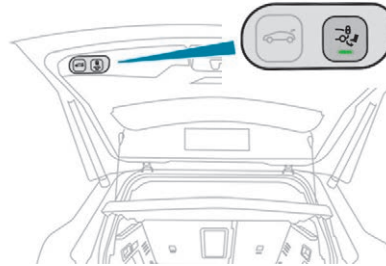

Activeren van de automatische vergrendeling van de auto bij het met de functie Handsfree toegang sluiten van de achterklep:



**☞** Druk op deze toets. Het verklikkerlampje gaat branden. Als u nogmaals op deze toets drukt, wordt de automatische vergrendeling uitgeschakeld; het verklikkerlampje gaat uit.

## Opslaan van een openingshoek

Voor het beperken van de openingshoek bij een elektrisch bediende achterklep:

**☞** open de achterklep tot de gewenste hoek,  
**☞** houd de knop **C** of de knop **B** aan de buitenzijde langer dan 3 seconden ingedrukt.

Het opslaan van de maximale openingshoek van de achterklep wordt bevestigd door een geluidssignaal.

Om de opgeslagen openingshoek te wissen:

**☞** open de achterklep tot halverwege en houd hem in deze stand stil,  
**☞** houd de knop **C** of de knop **B** aan de buitenzijde langer dan 3 seconden ingedrukt.

Het wissen van de opgeslagen openingshoek wordt bevestigd door een geluidssignaal.

## Handbediende werking

De achterklep kan met de hand worden bewogen, zelfs als de elektrische werking ingeschakeld is.

De achterklep mag niet bewegen. Bij het handmatig openen en sluiten van de elektrisch bedienbare achterklep wordt de beweging niet meer ondersteund door gasveren. Het is dus normaal dat u zowel bij het openen als bij het sluiten enige weerstand voelt.

**i** Als de achterklep herhaaldelijk elektrisch wordt geopend en gesloten, kan het voorkomen dat de elektromotor te warm wordt waardoor elektrische bediening tijdelijk niet meer mogelijk is. Wacht ten minste 10 minuten met het bedienen van de achterklep om de elektromotor te laten afkoelen. Bedien de achterklep handmatig als u niet zo lang wilt wachten.

## Resetten van de elektrisch bedienbare achterklep

Deze handeling is noodzakelijk als de klep niet meer beweegt, bijvoorbeeld na detectie van een obstakel of het loskoppelen en weer aansluiten van de accu.

☞ Open, indien nodig, de achterklep handmatig.

☞ Sluit de achterklep volledig en handmatig. Neem als het probleem hierdoor niet wordt verholpen contact op met het PEUGEOT-netwerk of een gekwalificeerde werkplaats.

## Gebruiksaanwijzingen

**i** **Onder winterse omstandigheden**  
Als er sneeuw op de achterklep ligt, moet de sneeuw worden verwijderd voordat de achterklep automatisch wordt geopend. Bij vorst kan de achterklep vastvriezen waardoor het automatisch openen niet werkt: ontdooi de achterklep door het interieur te verwarmen en probeer het daarna opnieuw.

**i** **Bij het wassen van de auto**  
Als u de auto in een automatische wasstraat laat wassen, vergeet dan niet om de auto eerst te vergrendelen om te voorkomen dat de achterklep per ongeluk wordt geopend.

## Adviezen met betrekking tot de functie "Handsfree toegang"

Wanneer de achterklep met verschillende schopbewegingen niet kan worden bediend, wacht u enkele seconden voordat u het optimaal probeert.

De functie schakelt automatisch uit bij zware regenval of bij opgehoopte sneeuw.

Als de functie niet werkt, controleer dan of de elektronische sleutel niet gestoord wordt door een elektromagnetische storingsbron (smartphone enz.).

De functie werkt wellicht niet correct bij een prothesebeen.

De functie werkt wellicht niet correct als uw auto voorzien is van een trekhaak.

Onder bepaalde omstandigheden kan de achterklep vanzelf openen of sluiten, met name wanneer:

- u een aanhanger aan- of loskoppelt,
- u een fietsendrager monteert of verwijdert,
- u fietsen op de fietsendrager plaatst of verwijdert,
- u iets achter de auto plaatst of optilt,
- een dier de achterbumper nadert,
- u uw auto wast,
- er onderhoud aan uw auto wordt uitgevoerd,
- u het reservewiel gebruikt (afhankelijk van de versie).

Om dergelijke problemen te voorkomen, houdt u de elektronische sleutel uit de buurt van de sensorzone of schakelt u de "Handsfree toegang"-functie uit.

## Noodbediening

Hiermee kan bij een lege accu of een eventuele storing van de centrale vergrendeling de achterklep mechanisch ontgrendeld worden.

### Vrijzetten

- ☞ Klap de achterbank naar voren om bij het slot in de bagageruimte te komen.

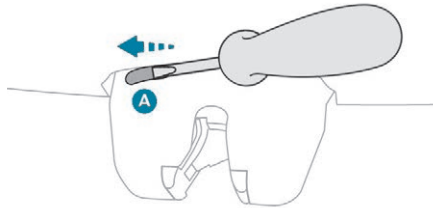

- ☞ Steek een kleine schroevendraaier in de opening **A** van het slot om de achterklep te ontgrendelen.
- ☞ Verplaats de nok naar links.

### Vergrendeling na het sluiten

Wanneer de achterklep weer wordt gesloten, wordt deze weer vergrendeld als het probleem niet is verholpen.

## Elektrisch bedienbare ruiten

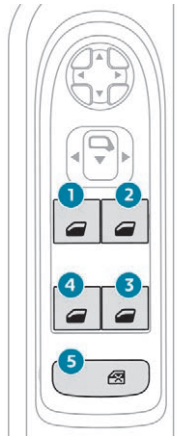

1. Linksvoor.
2. Rechtsvoor.
3. Rechtsachter.
4. Linksachter.
5. Blokkeerschakelaar elektrisch bedienbare ruiten achter.

### Handbediende werking

Duw of trek de schakelaar tot het zware punt om de ruit te openen of sluiten. De ruit stopt zodra de schakelaar wordt losgelaten.

## Automatische werking

Duw of trek de schakelaar voorbij het zware punt om de ruit te openen of te sluiten. Als u de schakelaar hebt losgelaten, opent of sluit de ruit volledig. Druk opnieuw op de schakelaar om het openen of sluiten te stoppen.

# 2

**i** De elektrisch bedienbare ruiten kunnen nog 45 seconden nadat het contact is uitgezet, worden bediend. Na die tijd kunnen de ruiten niet meer worden bediend. Zet het contact aan om de ruiten weer te kunnen bedienen.

### Antiklemvoorziening

Als de ruit sluit en tegen een obstakel stuit, stopt de ruit en gaat deze direct gedeeltelijk weer open.

Als de ruit niet wil sluiten, druk dan op de schakelaar om de ruit helemaal te openen en trek vervolgens de schakelaar omhoog tot de ruit volledig is gesloten. Houd de schakelaar na het sluiten nog ongeveer 1 seconde vast. Tijdens deze handelingen is de antiklemvoorziening uitgeschakeld.

## Blokkering van de ruitbediening achter



Druk, voor de veiligheid van uw kinderen, op de schakelaar **5** om de ruitbediening achter, ongeacht de stand van de ruiten, te blokkeren.

Ter bevestiging gaat het indicatielampje in de knop branden en wordt er een melding weergegeven. Het lampje blijft branden zolang de blokkering is ingeschakeld. Het blijft mogelijk om de achterportieruiten via het bedieningspaneel op het bestuurdersportier te bedienen.

## Resetten van de ruitbediening

Als de accu losgekoppeld is geweest, moet de ruitbediening gereset worden.

Tijdens deze handelingen is de antiklemvoorziening uitgeschakeld.

Voer de volgende procedure voor elke ruit uit:

- laat de ruit volledig zakken en weer volledig omhoog gaan. De ruit zal telkens een paar centimeters hoger komen. Herhaal deze procedure totdat de ruit volledig dicht is;
- houd de schakelaar na het sluiten nog minimaal 1 seconde vast zodra de ruit volledig is gesloten.

**!** Wanneer tijdens het bedienen van de ruit iets tussen de ruit en de sponning bekneld raakt, moet de ruit weer worden geopend. Druk daarvoor op de desbetreffende schakelaar.

Wanneer de bestuurder de ruit aan passagierszijde bedient, moet hij/zij ervan verzekerd zijn dat niets het correcte sluiten van de ruit hindert.

De bestuurder moet ervan verzekerd zijn dat de passagiers op de juiste manier gebruik maken van de elektrische ruitbediening.

Wees extra alert op kinderen, zodat deze zich tijdens het bedienen van de ruit niet kunnen bezeeren.

Let op inzittenden en/of personen in de buurt van de auto tijdens het sluiten van de ruiten met de elektronische sleutel of het 'Keyless entry and start'-systeem.

## Panoramisch schuif-/kanteldak

Het schuif-/kanteldak en het zonneschermbank kunnen met de schakelaars op de dakconsole worden geopend en gesloten.

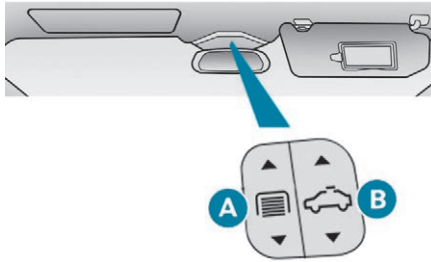

- A. Schakelaar van het zonneschermbank.
- B. Schakelaar van het schuif-/kanteldak.

**!** Controleer of de op de allesdragers gemonteerde accessoires of vervoerde lading de beweging van het dak niet kunnen hinderen.  
Leg geen zware voorwerpen op het vaste en beweegbare deel van het schuif-/kanteldak.

## Werkingsprincipes

Om het schuif-/kanteldak volledig te openen, gaat het mobiele deel van het glas eerst iets omhoog en schuift vervolgens over het vaste deel.

Elke tussenstand is mogelijk.

Bij het openen van het schuif-/kanteldak wordt automatisch ook het zonneschermbank geopend. Het is echter mogelijk om het zonneschermbank open te laten als het schuif-/kanteldak wordt gesloten.

De bedieningsknoppen van het schuif-/kanteldak en zonneschermbank kunnen worden gebruikt:

- Het zonneschermbank kan echter geopend blijven als het dak is gesloten.
- als de motor draait;
- in STOP-modus met Stop & Start;
- binnen 45 seconden nadat het contact uit is gezet;
- tot 45 seconden na het afzetten van het contact,

**!** Voor het bedienen van de knoppen van het schuif-/kanteldak en zonneschermbank moet u controleren of geen voorwerpen of personen de verplaatsing kunnen belemmeren.

## Schuif-/kanteldak openen en sluiten

### Openen



Als het dak volledig gesloten of gedeeltelijk opengedakeld is:

☞ druk om het dak volledig open te kantelen kort op het achterste deel van de schakelaar **B**, zonder het zware punt te passeren.

Als het dak verder is geopend dan de opengedakelde stand:

☞ druk om het dak volledig te openen kort op het achterste deel van de schakelaar **B**, zonder het zware punt te passeren.

Als het dak gedeeltelijk of volledig gesloten is:

☞ druk om het dak volledig te openen kort op het achterste deel van de schakelaar **B**, tot voorbij het zware punt.

Als u nogmaals op deze schakelaar drukt, wordt de beweging onderbroken.

☞ Houd het achterste deel van de schakelaar **B** ingedrukt, zonder het zware punt te passeren: het dak gaat open en stopt als u de schakelaar loslaat.

**!** Als het schuif-/kanteldak door regen of het wassen van de auto nat is geworden, wacht dan tot het volledig droog is alvorens het dak te bedienen. Open het schuif-/kanteldak niet als het met sneeuw of ijs is bedekt - Kans op beschadiging! Gebruik alleen kunststof werktuigen om het schuif-/kanteldak sneeuw- of ijsvrij te maken.

**!** Steek tijdens het rijden niet uw hoofd of armen uit het geopende dak - Kans op ernstig letsel!

## Sluiten

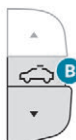

Als het dak gedeeltelijk of volledig geopend is:

☞ druk om het dak volledig te sluiten kort op het voorste deel van de schakelaar **B**, tot voorbij het zware punt.

Als u nogmaals op deze schakelaar drukt, wordt de beweging onderbroken.

Als het dak gedeeltelijk of volledig geopend is:  
☞ druk om het dak te sluiten tot de volledig opengekantelde stand kort op het voorste deel van de schakelaar **B**, zonder het zware punt te passeren.

☞ druk om het dak volledig te sluiten nogmaals op het voorste deel van de schakelaar **B**.

Als het dak gedeeltelijk of volledig is opengekanteld:

☞ druk om het dak volledig te sluiten kort op het voorste deel van de schakelaar **B**, zonder het zware punt te passeren.

☞ Houd het voorste deel van de schakelaar **B** ingedrukt, zonder het zware punt te passeren: het dak sluit en stopt als u de schakelaar loslaat.

**!** Laat de auto nooit achter met geopend schuif-/kanteldak.

## Antiklemvoorziening

Als het dak tijdens het sluiten op een obstakel stuit, wordt de beweging automatisch omgedraaid.

De antiklemvoorziening werkt doeltreffend tot een snelheid van 120 km/h.

## Resetten

Na het loskoppelen en weer aansluiten van de accu, bij een storing van het schuif-/kanteldak of bij het schokkerig bewegen ervan, moet het schuif-/kanteldak worden gereset:

☞ druk op het achterste deel van de schakelaar **B** tot het schuif-/kanteldak volledig is geopend,  
☞ houd het achterste deel van de schakelaar **B** gedurende ten minste 3 seconden ingedrukt.

**!** Controleer geregeld de staat van de rubbers van het schuif-/kanteldak (aanwezigheid van vuil, dode bladeren, enz.). Zorg er bij het wassen van de auto in een wasstraat of met een hogedrukreiniger voor dat het dak volledig is gesloten en houd de spuitmond van de hogedrukreiniger altijd op meer dan 30 cm van de rubbers.

## Openen en sluiten van het zonnescerm

Het sluiten van het zonnescerm is afhankelijk van de stand van het schuif-/kanteldak: het scherm kan slechts tot het voorste gedeelte van het beweegbare deel van het dak worden gesloten.

## Openen



☞ Druk op het achterste deel van de schakelaar **A**, tot voorbij het zware punt; het zonnescerm wordt volledig geopend.

Als u nogmaals op deze schakelaar drukt, wordt de beweging onderbroken.

☞ Houd het achterste deel van de schakelaar **A** ingedrukt, zonder het zware punt te passeren: het zonnescerm opent en stopt als u de schakelaar loslaat.

## Sluiten

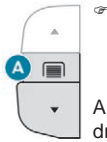

Druk op het voorste deel van de schakelaar **A**, tot voorbij het zware punt; het zonnescherf wordt volledig gesloten.

Als u nogmaals op deze schakelaar drukt, wordt de beweging onderbroken.

- Houd het voorste deel van de schakelaar **A** ingedrukt, zonder het zware punt te passeren; het zonnescherf sluit en stopt als u de schakelaar loslaat.

## Antiklemvoorziening

Als het zonnescherf tijdens het sluiten op een obstakel stuit, wordt de beweging automatisch omgedraaid.

## Resetten

Na het loskoppelen en weer aansluiten van de accu, bij een storing van het zonnescherf of bij het schokkerig bewegen ervan, moet het scherm worden gereset:

- druk op het achterste deel van de schakelaar **A** tot het scherm volledig is geopend,
- houd het achterste deel van de schakelaar **A** gedurende ten minste 3 seconden ingedrukt.

Als tijdens het gelijktijdig sluiten van het schuif-/kanteldak en het zonnescherf, het zonnescherf het dak dreigt in te halen, houdt het scherm op te bewegen tot het schuif-/kanteldak volledig is gesloten.

Als u bij het vergrendelen van de auto de vergrendelknop ingedrukt houdt, worden de ruiten en het schuif-/kanteldak gelijktijdig gesloten. Vervolgens wordt ook het zonnescherf gesloten. Het sluiten stopt als u de vergrendelknop loslaat.

Laat, zelfs als u de auto slechts voor een korte tijd verlaat, de elektronische sleutel nooit in de auto achter. Als er iets klem komt te zitten tijdens de bediening van het schuif-/kanteldak of het zonnescherf, moet u de beweging ervan omdraaien door op de desbetreffende schakelaar te drukken. De bestuurder moet zich ervan vergewissen dat de passagiers het schuif-/kanteldak en het zonnescherf correct bedienen. Let vooral op kinderen tijdens het bedienen van het schuif-/kanteldak of het zonnescherf.

## Zitpositie

Een goede zitpositie tijdens het rijden verbetert uw comfort en uw veiligheid.

Ook het zicht rondom en de bereikbaarheid van de bedieningsfuncties zijn erbij gebaat.

## Comfortabel zitten

Bepaalde in deze rubriek beschreven afstel mogelijkheden van de stoelen zijn afhankelijk van het uitrustingsniveau en het land van verkoop.

## Bestuurdersstoel

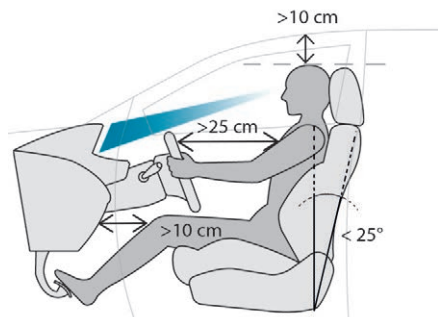

Neem plaats op de stoel en zorg ervoor dat uw bekken, uw rug en uw schouders goed tegen de rugleuning steunen.

De stoelhoogte moet zodanig worden ingesteld dat uw ogen naar het midden van de voorruit kijken.

De ruimte boven uw hoofd moet min. 10 cm bedragen.

Zorg er bij het verstellen van de stoel in lengterichting voor dat u de pedalen volledig kunt intrappen zonder uw benen geheel te strekken.

De knieruimte dient tenminste 10 cm tot het dashboard te bedragen om de bedieningselementen daarop te kunnen bereiken.

Zet de rugleuning zo recht mogelijk; kantel deze nooit verder dan 25°.

De juiste stand van de hoofdsteun is als de bovenzijde van de hoofdsteun zich ter hoogte van de bovenzijde van het hoofd bevindt.

Stel de lengte van de zitting af zodat uw bovenbenen goed worden ondersteund. Stel de lendensteun af op de vorm van uw wervelkolom.

Stel het stuur zodanig af dat dit tenminste 25 cm verwijderd is van uw borstbeen en dat uw armen iets gebogen zijn.

Het stuur mag het instrumentenpaneel niet aan het zicht onttrekken.

**!** Stel de stoel uit veiligheidsoverwegingen uitsluitend af als de auto staat geparkeerd.

**i** Zet als uw auto is uitgerust met elektrisch verstelbare stoelen eerst het contact aan om de stoelen te kunnen verstellen.

## Passagiersstoel

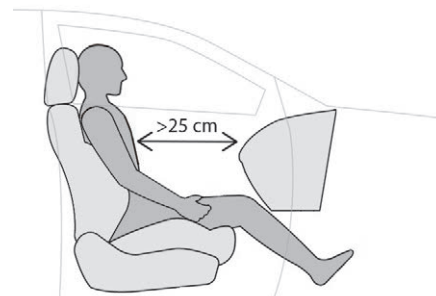

Neem plaats op de stoel en zorg ervoor dat uw bekken, uw rug en uw schouders goed tegen de rugleuning steunen.

Zorg bij het verstellen van de stoel in lengterichting voor een afstand van ten minste 25 cm tot het dashboard.

De juiste stand van de hoofdsteun is als de bovenzijde van de hoofdsteun zich ter hoogte van de bovenzijde van het hoofd bevindt.

## Voordat u gaat rijden

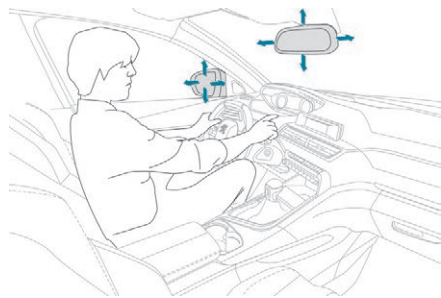

Stel de buitenspiegels en de binnenspiegel af om de dode hoeken te minimaliseren.



Doe uw veiligheidsgordel om: plaats het schoudergedeelte van de gordel in het midden van uw schouder en trek het heupgedeelte goed aan ter hoogte van uw bekken. Controleer of alle passagiers hun gordel goed hebben omgedaan.

**i** Zet als uw auto is uitgerust met elektrisch verstelbare buitenspiegels eerst het contact aan om de buitenspiegels te kunnen verstellen.

## Tijdens het rijden

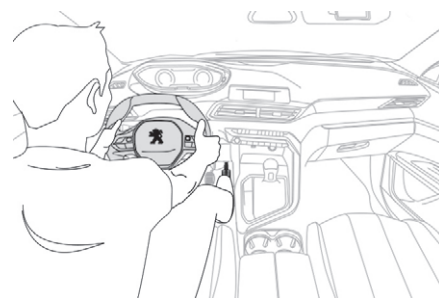

Houd u aan de voorgeschreven zitpositie en houd het stuurwiel met beide handen vast op 'kwart over negen', zodat u op elk moment alle bedieningsfuncties binnen handbereik hebt.

**!** Verstel de stoelen en het stuurwiel nooit tijdens het rijden.  
Houd uw voeten altijd op de vloer.

## Voorstoelen

### Handmatig verstelbare stoelen

1. Verstelling in lengterichting van de stoel
  - ☞ Beweeg de stang omhoog en schuif de stoel naar voren of naar achteren.
  - ☞ Laat de stang los om de stoel in een van de standen te blokkeren.
2. De zittinghoogte verstellen
  - ☞ Beweeg de hendel zo vaak omhoog of omlaag tot de gewenste hoogte is bereikt.
3. Hellingshoek rugleuning verstellen
  - ☞ Draai de draaiknop naar voren of naar achteren tot de gewenste hoek is bereikt.
  - of
  - ☞ Trek bij een passagiersstoel die in de tafelstand kan worden gezet aan de hendel en beweeg de rugleuning naar voren of naar achteren.
4. De hoogte van de hoofdsteun afstellen  
Zie de desbetreffende rubriek.
5. Lendensteunverstelling (alleen aan bestuurderszijde)
  - ☞ Draai de draaiknop naar voren of naar achteren om de mate van steun voor de lendenen in te stellen.

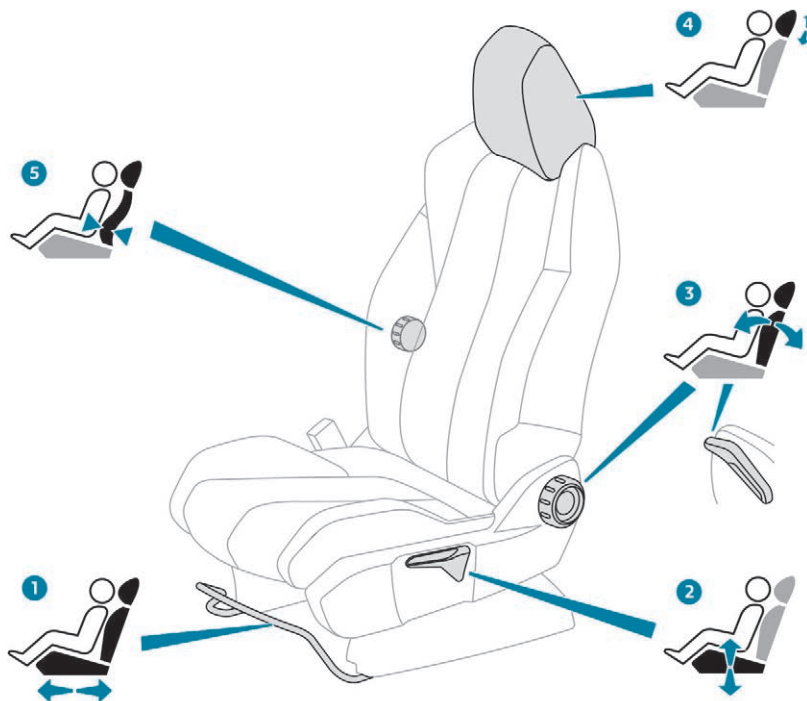

**!** Zorg er bij het verstellen van de stoel naar achteren voor dat het schuiven van de stoel niet wordt verhinderd door personen of voorwerpen. Er is een risico op bekneld raken van de achterpassagiers of op blokkeren van de stoel als grote voorwerpen op de vloer achter de stoel zijn geplaatst.

## Stoelen met AGR-kwaliteitslabel

### Aanvullende verstelmogelijkheden

#### 1. Verstelling van de lengte van de zitting

- ☞ Trek de handgreep naar voren om de zitting te ontgrendelen en beweeg vervolgens het voorste deel van de zitting naar voren of naar achteren.

#### 2. Elektrische verstelling van de hoek van de zitting

- ☞ Houd het voorste of achterste gedeelte van de schakelaar ingedrukt om het voorste deel van de zitting omhoog of omlaag te bewegen.

#### 3. Elektrische lendensteunverstelling

Met deze schakelaar kan de lendensteun zowel in diepte als in hoogte worden ingesteld.

- ☞ Houd het voorste of het achterste gedeelte van de schakelaar ingedrukt om de mate van steun voor de lendenen te vergroten of te verkleinen.
- ☞ Houd het bovenste of onderste gedeelte van de schakelaar ingedrukt om de lendensteun te verhogen of te verlagen.

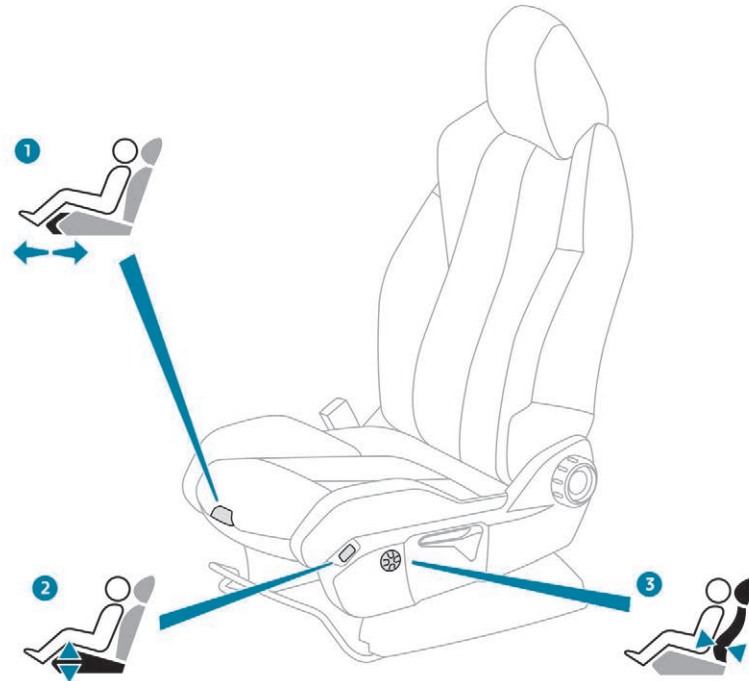

## Voorpassagiersstoel als tafeltje gebruiken

De rugleuning van de voorpassagiersstoel kan volledig worden neergeklapt en in die stand worden vergrendeld.

Als ook de rugleuning van de achterbank is neergeklapt, is dit een praktische functie voor het vervoer van lange en grote voorwerpen.

Eerste handelingen:

- ☞ zet de hoofdsteun omlaag;
- ☞ schuif de stoel volledig naar achteren zodat de hoofdsteun langs het dashboard kan bewegen;
- ☞ zet de stoel in de laagste stand;
- ☞ controleer of er niets in de weg zit bij het neerklappen van de rugleuning (veiligheidsgordel, kinderzitje, kleding, tassen...).

**i** Het deactiveren van de passagiersairbag vóór wordt hierbij aanbevolen.

## Neerklappen van de rugleuning

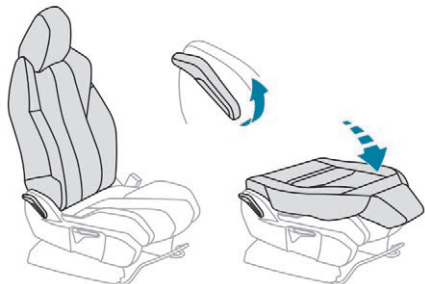

- ☞ Trek de hendel volledig omhoog om de rugleuning te ontgrendelen.
- ☞ Klap de rugleuning volledig neer.

**!** In deze stand kan de rugleuning worden belast met een gewicht van maximaal **30 kg**. Let op: bij hard remmen kunnen op de neergeklapte rugleuning geplaatste voorwerpen veranderen in gevaarlijke projectielen.

## Rechtop zetten van de rugleuning

- ☞ Trek de hendel volledig omhoog om de rugleuning te ontgrendelen.
- ☞ Beweeg de rugleuning omhoog en naar achteren tot deze wordt vergrendeld.
- ☞ Controleer of de rugleuning goed is vergrendeld.

## Hoofdsteunen vóór

### In hoogte verstellen



### Omhoog:

- ☞ trek de hoofdsteun omhoog tot de gewenste hoogte; een klik geeft aan dat de hoofdsteun is vergrendeld.

### Omlaag:

- ☞ druk de blokkeerpal **A** in en duw de hoofdsteun omlaag tot de gewenste hoogte.

**i** De hoofdsteun staat in de juiste stand als de bovenzijde van de hoofdsteun zich ter hoogte van de bovenzijde van het hoofd bevindt.

## Een hoofdsteun verwijderen

- ☞ Beweeg de hoofdsteun omhoog tot tegen de aanslag.
- ☞ Druk vervolgens de pal **A** in om de hoofdsteun te ontgrendelen en beweeg hem helemaal omhoog.
- ☞ Berg de hoofdsteun veilig op.

## Een hoofdsteun aanbrengen

- ☞ Steek de pennen van de hoofdsteun in de geleiders van de desbetreffende rugleuning.
- ☞ Duw de hoofdsteun omlaag tot tegen de aanslag.
- ☞ Druk de blokkeerpal **A** in en duw de hoofdsteun omlaag.
- ☞ Stel de hoogte van de hoofdsteun af.

**!** Ga nooit rijden als de hoofdsteunen zijn verwijderd. Deze moeten zijn aangebracht en correct zijn afgesteld voor de desbetreffende inzittende.

## Elektrisch verstelbare bestuurdersstoel

**i** Voor het elektrisch verstellen van de stoel het contact inschakelen, of, wanneer de eco-modus actief is, de motor starten. De stoel kan tot ongeveer één minuut na het openen van het bestuursportier elektrisch worden veresteld. De verstelfuncties worden ongeveer een minuut na het afzetten van het contact gedeactiveerd.

### 1. Verstelling van de hoek en hoogte van de zitting / Verstelling in lengterichting van de stoel

- ☞ Beweeg het voorste deel van de schakelaar omhoog of omlaag tot de gewenste hoek van de zitting is bereikt.
- ☞ Beweeg het achterste deel van de schakelaar omhoog of omlaag om de zitting in hoogte te verstellen.
- ☞ Beweeg de schakelaar naar voren of naar achteren om de stoel naar voren of naar achteren te bewegen.

### 2. Hellingshoek rugleuning verstellen

- ☞ Beweeg de schakelaar naar voren of naar achteren tot de gewenste hoek van de rugleuning is bereikt.

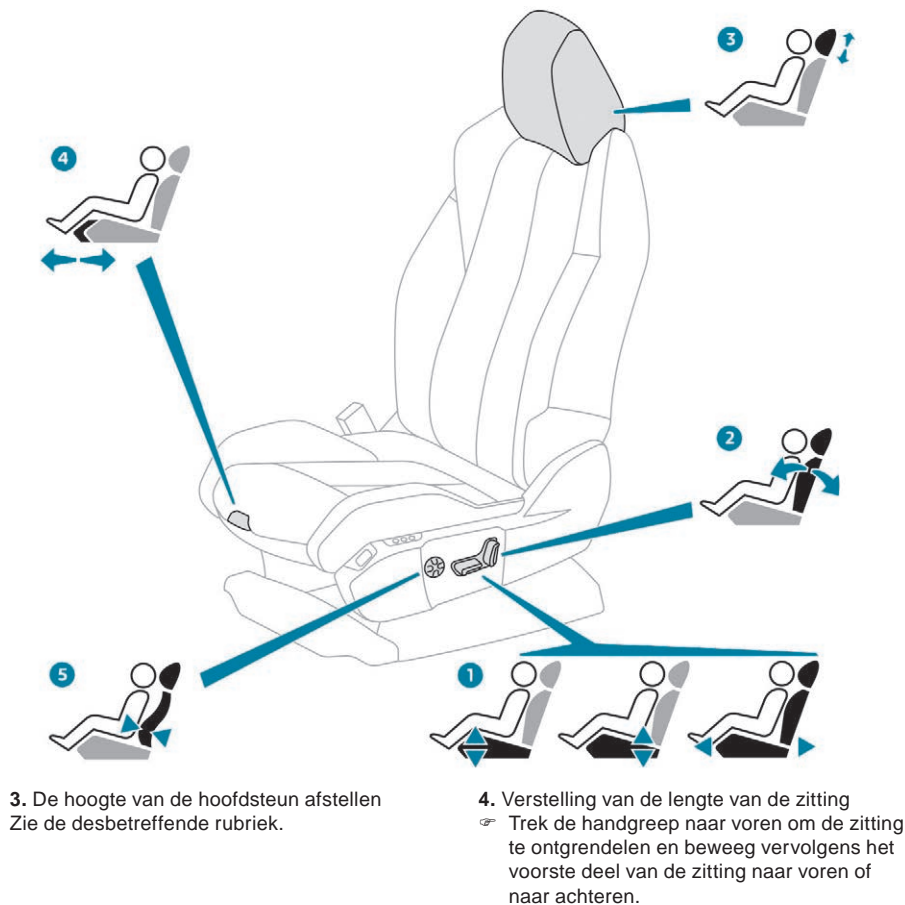

### 5. Lendensteunverstelling

Met deze schakelaar kan de lendensteun zowel in diepte als in hoogte worden ingesteld.

- ☞ Houd het voorste of het achterste gedeelte van de schakelaar ingedrukt om de mate van steun voor de lendenen te vergroten of te verkleinen.
- ☞ Houd het bovenste of onderste gedeelte van de schakelaar ingedrukt om de lendensteun te verhogen of te verlagen.

**!** Zorg er bij het verstellen van de stoel naar achteren voor dat het schuiven van de stoel niet wordt verhinderd door personen of voorwerpen.  
Er is een risico op bekneld raken van de achterpassagiers of op blokkeren van de stoel als grote voorwerpen op de vloer achter de stoel zijn geplaatst.

## Opslaan van zitposities in het geheugen

Deze functie, die is gekoppeld aan de elektrisch verstelbare bestuurdersstoel, biedt de mogelijkheid om twee standen van de bestuurdersstoel in het geheugen op te slaan. Dit vergemakkelijkt het instellen van de stoel als de auto regelmatig door een andere bestuurder wordt gebruikt.

Naast de stand van de elektrisch verstelbare stoel wordt ook die van de buitenspiegels opgeslagen.

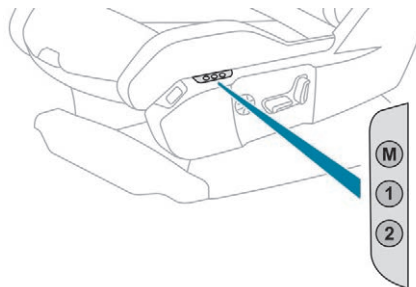

## Opslaan van een zitpositie

### Met de toetsen M / 1 / 2

- ☞ Neem plaats op de bestuurdersstoel.
- ☞ Zet het contact aan.
- ☞ Zet uw stoel en de buitenspiegels in de gewenste stand.
- ☞ Druk op de knop **M** en vervolgens binnen 4 seconden op de knop **1** of **2**.

Een geluidssignaal geeft aan dat de zitpositie is opgeslagen.

- i** Het opslaan van een andere stand annuleert de vorige, in het geheugen opgeslagen stand.

## Oproepen van een opgeslagen zitpositie

### Contact aan of draaiende motor

- ☞ Druk op de knop **1** of **2** om de desbetreffende zitpositie op te roepen. Een geluidssignaal geeft aan dat de opgeslagen zitpositie is ingenomen.

- i** U kunt de huidige beweging onderbreken door te drukken op knop **M**, **1** of **2** of door een stoelschakelaar te gebruiken. U kunt een zitpositie niet oproepen tijdens het rijden. Het opvragen van een opgeslagen zitpositie is tot ongeveer 45 seconden na het afzetten van het contact mogelijk.

## Stoelverwarming

De functie werkt alleen als de motor draait.



## Inschakelen

- ☞ Druk op de toets voor uw stoel.
- ☞ Elke keer dat u op de toets drukt, wijzigt de sterkte van de verwarming; het bijbehorende aantal verklikkerlampjes gaat branden:
  - 1 verklikkerlampje = zwak.
  - 2 verklikkerlampjes = gemiddeld.
  - 3 verklikkerlampjes = sterk.

## Uitschakelen

- ☞ Druk nogmaals op de toets tot alle verklikkerlampjes uit zijn.

De status van de functie wordt niet opgeslagen bij het afzetten van het contact.



Gebruik de functie niet als de stoel niet wordt gebruikt. Zet de stoelverwarming zo snel mogelijk in een lagere stand. U kunt de functie uitschakelen zodra de temperatuur van de stoelen en in het interieur op een aangenaam niveau is gekomen. Dit vermindert het stroomverbruik waardoor ook het brandstofverbruik lager wordt.

**!** Langdurig gebruik in de hoogste instelling wordt afgeraden voor personen met een gevoelige huid. Personen waarvan de warmtevoorneming beperkt is (ziekte, medicijnen enz.) kunnen brandwonden krijgen. Het systeem kan oververhit raken als materiaal met isolerende eigenschappen zoals kussens of stoelhoezen wordt gebruikt.

Gebruik het systeem niet:

- als vochtige kleding wordt gedragen,
- als kinderzitjes zijn aangebracht.

Om breken van het verwarmingselement in de stoel te voorkomen:

- plaats geen zware voorwerpen op de stoel,
- kniel of sta niet op de stoel,
- plaats geen scherpe voorwerpen op de stoel,
- mors geen vloeistoffen op de stoel.

Voorkomen van de kans op kortsluiting:

- gebruik geen vloeibare producten om de stoel te reinigen,
- gebruik de verwarmingsfunctie nooit wanneer de stoel vochtig is.

## Meerkeuzemassagefunctie

Systeem waarbij kan worden gekozen uit verschillende massagesoorten en waarbij de intensiteit van de massage kan worden ingesteld. Dit systeem werkt bij draaiende motor en in de STOP-stand van het Stop & Start-systeem.

## Inschakelen / instellen

Via het touchscreen kunnen de instellingen van de massagefunctie worden aangepast. De functie kan rechtstreeks worden ingeschakeld met de schakelaar van de voorstoel of door een persoonlijke ambiance van de functie **i-Cockpit Amplify** te activeren.

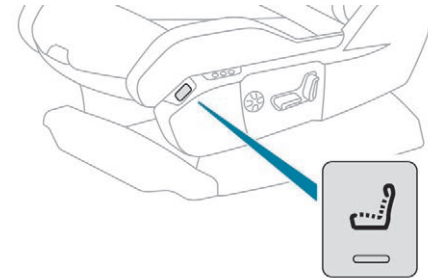

Met de schakelaar van de voorstoel:



- ☞ Druk op deze toets. Het verklikkerlampje gaat branden.

De functie wordt onmiddellijk geactiveerd waarbij de laatst opgeslagen instellingen worden gebruikt. Bovendien wordt de pagina voor het wijzigen van de instellingen geopend op het touchscreen. Als de instellingen naar uw zin zijn, hoeft u niets te doen en zal deze pagina automatisch weer sluiten.



De meerkeuzemassagefunctie wordt ook aangestuurd door de functie **i-Cockpit Amplify**.

Raadpleeg de desbetreffende rubriek voor meer informatie over de **functie-Cockpit Amplify**. Als u de instellingen wilt wijzigen:

- ☞ selecteer een andere soort massage; u hebt de keuze uit vijf soorten,
- ☞ selecteer een massage-intensiteit uit de drie verschillende niveaus: "1" (Zacht), "2" (Normaal) of "3" (Hard).

De wijzigingen in de parameters worden direct doorgevoerd.

Zodra het systeem is ingeschakeld, wordt een één uur durende massagecyclus gestart, bestaande uit sessies van 6 minuten massage en 3 minuten pauze.

Het systeem wordt automatisch uitgeschakeld aan het einde van de cyclus; het verklikkerlampje van de schakelaar gaat uit.

## Stuurwielverstelling

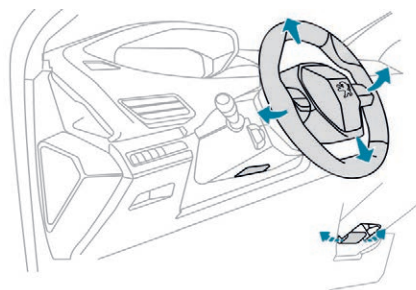

- ☞ Trek **bij stilstaande auto** aan de hendel om het verstelmecanisme van het stuurwiel te ontgrendelen.
- ☞ Verstel het stuurwiel in hoogte en diepte voor een optimale zithouding.
- ☞ Duw tegen de hendel om het stuurwiel te vergrendelen.

**!** Voer deze handelingen om veiligheidsredenen uitsluitend uit bij stilstaande auto.

## Spiegels

### Buitenspiegels

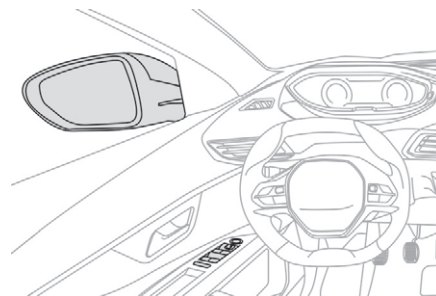

De verstelbare buitenspiegels zorgen voor het benodigde zicht naar achteren bij een inhaalmanoeuvre of het parkeren van de auto. De buitenspiegels kunnen ook worden ingeklapt voor het parkeren in een smalle straat.

### Ontwaseming/ontdooiing



Als uw auto is voorzien van spiegelverwarming, kunt u deze inschakelen door op de toets van de achterruijverwarming te drukken.

Raadpleeg de desbetreffende rubriek voor meer informatie over de **achterruijverwarming**.

## Instellingen

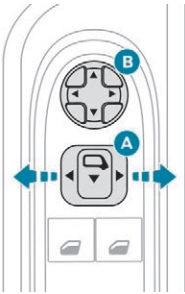

- ☞ Beweeg de schakelaar **A** naar rechts of links om de desbetreffende buitenspiegel te selecteren.
- ☞ Duw de knop **B** in een van de vier richtingen om de spiegel af te stellen.
- ☞ Zet de knop **A** weer in het midden.

**!** Stel om veiligheidsredenen de buitenspiegels goed af om de "dode hoek" zo klein mogelijk te maken. De waargenomen objecten in de buitenspiegels lijken verder af dan ze in werkelijkheid zijn. Hiermee moet rekening worden gehouden om de afstand ten opzichte van achteropkomend verkeer goed in te schatten.

## Inklappen

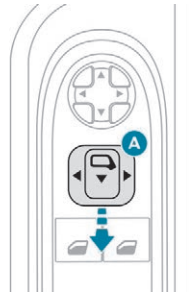

- ☞ Van buitenaf: vergrendel de auto met de afstandsbediening of de sleutel.
- ☞ Vanuit het interieur: trek bij aangezet contact de schakelaar **A** vanuit de middelste stand naar achteren.

**i** Als de buitenspiegels zijn ingeklapt met behulp van de schakelaar **A**, worden ze niet automatisch uitgeklappt als de auto wordt ontgrendeld. Trek nogmaals de schakelaar **A** naar achteren om de buitenspiegels uit te klappen.

## Uitklappen

- ☞ Van buitenaf: ontgrendel de auto met de afstandsbediening of de sleutel.
- ☞ Vanuit het interieur: trek bij aangezet contact de schakelaar **A** vanuit de middelste stand naar achteren.

**i** Het in- en uitklappen van de buitenspiegels met de afstandsbediening kan worden uitgeschakeld door het PEUGEOT-netwerk of een gekwalificeerde werkplaats.

**i** Indien nodig kunnen de buitenspiegels handmatig worden ingeklapt.

## Automatisch kantelen buitenspiegels bij het achteruitrijden

De buitenspiegels kunnen bij het achteruit inparkeren naar de grond worden gericht.

Zodra bij draaiende motor de achteruitversnelling wordt ingeschakeld, wordt het spiegelglas van de spiegels naar de grond gericht.

Ze keren terug naar de oorspronkelijke stand:

- enkele seconden nadat uit de achteruitversnelling is geschakeld,
- zodra sneller wordt gereden dan 10 km/h,
- als de motor wordt afgezet.



Deze functie kan worden geactiveerd of gedeactiveerd via het tabblad **Overige instellingen** in het menu **Auto / Rijverlichting** van het touchscreen.

## Binnenspiegel

De binnenspiegel is voorzien van een antiverblindersstand waardoor de spiegel donkerder wordt en de bestuurder minder hinder ondervindt van bijvoorbeeld de zon en van de koplampen van achteropkomend verkeer.

## Handbediende binnenspiegel

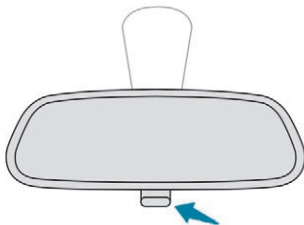

### Verstellen

- ☞ Stel de spiegel af als deze in de dagstand staat.

### Dag-/nachtstand

- ☞ Trek aan het hendeltje om de spiegel in de nachtstand te zetten.
- ☞ Duw het hendeltje naar voren om de spiegel terug te zetten in de dagstand.

## "Elektrochromatische" binnenspiegel

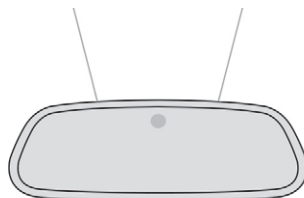

Dankzij een sensor die de hoeveelheid licht die vanaf de achterzijde van de auto op de spiegel valt meet, gaat de binnenspiegel geleidelijk en automatisch over van de dag- in de nachtstand.

**i** Zodra de achteruitversnelling wordt ingeschakeld, wordt de spiegel in de dagstand gezet voor een maximaal zicht naar achteren.

## Achterbank

Achterbank met vaste zitting en een in twee delen (2/3 - 1/3) neerklapbare rugleuning waarmee de bagageruimte kan worden vergroot.

## Hoofdsteunen achter

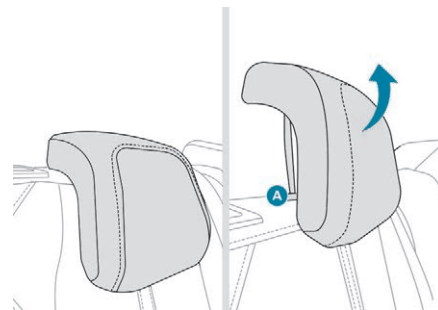

De hoofdsteunen hebben twee standen:

- de **hoge stand** (gebruiksstand):
  - ☞ beweeg de hoofdsteun omhoog tot aan de aanslag.
- de **lage stand** (opgeborgen stand), als de zitplaats onbezet is:
  - ☞ druk de pal **A** in om de hoofdsteun te ontgrendelen en duw de hoofdsteun omlaag.

De hoofdsteunen achter kunnen worden verwijderd.

### Verwijderen van een hoofdsteun:

- ☞ beweeg de hoofdsteun omhoog tot aan de aanslag,
- ☞ druk vervolgens de pal **A** in om de hoofdsteun te ontgrendelen en beweeg hem helemaal omhoog.
- ☞ berg de hoofdsteun op.

**Terugplaatsen van een hoofdsteun:**

- ☞ steek de pennen van de hoofdsteun in de geleiders van de desbetreffende rugleuning,
- ☞ duw de hoofdsteun omlaag tot aan de aanslag,
- ☞ druk de blokkeerpal **A** in en duw de hoofdsteun omlaag.

**!** Ga nooit rijden met passagiers op de achterbank als de hoofdsteunen zijn verwijderd; de hoofdsteunen moeten zijn geplaatst en in de hoge stand staan. De hoofdsteun van de middelste zitplaats en de hoofdsteunen van de buitenste zitplaatsen zijn niet uitwisselbaar.

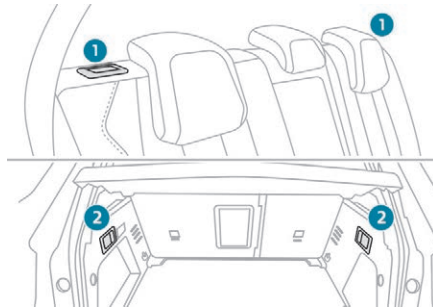
**Neerklappen van de rugleuningen**

Beide delen van de rugleuning kunnen op twee manieren worden ontgrendeld:

- met een handgreep **1** aan de buitenzijde van de rugleuning,

- met een hendel **2** op het zijpaneel van de bagageruimte.

**!** Het neerklappen en rechtop zetten van de rugleuningen mag uitsluitend worden uitgevoerd bij stilstaande auto.

**Eerste handelingen:**

- ☞ zet de hoofdsteunen omlaag,
- ☞ schuif indien nodig de voorstoelen naar voren,
- ☞ zet de armsteun achter omhoog,
- ☞ zorg ervoor dat de rugleuningen ongehinderd kunnen worden neergeklapt (verwijder kleding, bagage, enz.),
- ☞ controleer of de veiligheidsgordels goed tegen de rugleuning zijn geplaatst.

**i** Bij het neerklappen van de rugleuning gaat de desbetreffende zitting iets omlaag. Om een vlakke laadvloer te verkrijgen is het raadzaam de uitneembare laadvloer in de hoogste stand te zetten. Wanneer de rugleuning is ontgrendeld, is de rode indicator zichtbaar in de handgreep.

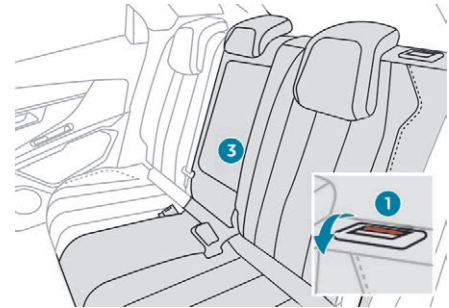
**Neerklappen van de achterbank vanuit het interieur**

- ☞ Druk de handgreep **1** voor het ontgrendelen van de rugleuning in.

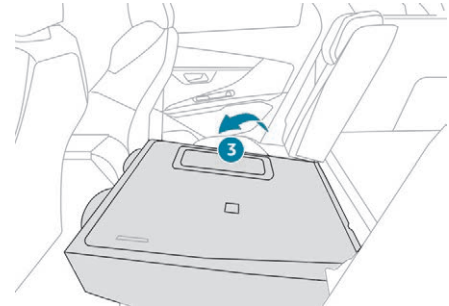

- ☞ Beweeg de rugleuning **3** naar voren tot hij plat ligt.

## Neerklappen vanuit de bagageruimte

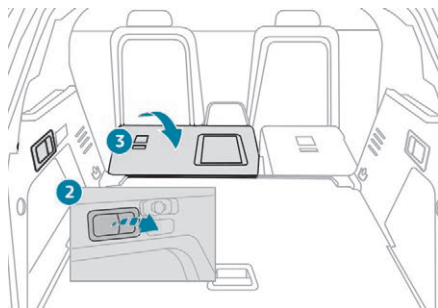
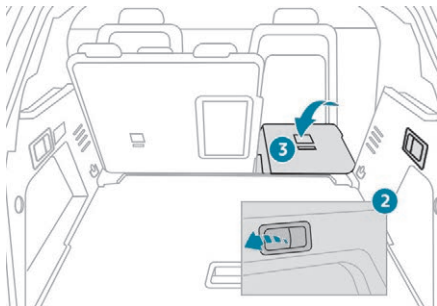

☞ Trek hendel **2** naar u toe om de rugleuning te ontgrendelen.

De rugleuning **3** wordt volledig op de zitting neergeklapt.

## Terugplaatsen van de rugleuningen

**!** Controleer eerst of de buitenste veiligheidsgordels goed verticaal langs de vergrendelingsogen van de rugleuningen zijn geplaatst.

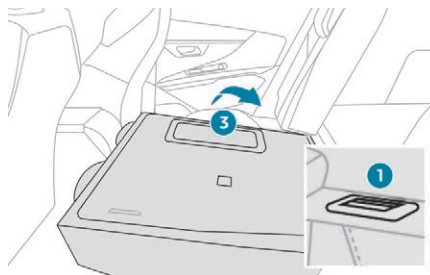

- ☞ Zet de rugleuning **3** rechtop en druk hem stevig aan zodat hij wordt vergrendeld.
- ☞ Controleer of de rode indicator van de handgreep **1** niet meer zichtbaar is.
- ☞ Controleer of de buitenste veiligheidsgordels niet klem komen te zitten bij het terugplaatsen van de rugleuning.

**!** Let erop dat bij het terugplaatsen van de achterbank de veiligheidsgordels niet klem komen te zitten en dat de gesphouders op de juiste plek komen te zitten. De inhoud van de bagageruimte kan naar voren slingeren - Kans op ernstig letsel!

## Functie i-Cockpit Amplify

Met deze functie kunt u twee ambiances voor het rijden kiezen.

Beide ambiances worden gekenmerkt door specifieke instellingen van de uitrustingselementen.

Deze ambiances kunt u via het touchscreen aan uw persoonlijke smaak aanpassen.

## Inhoud van een ambiance

Een ambiance wordt bepaald door de instellingen van de volgende uitrustingselementen:



- sfeerverlichting van het interieur, (inschakelen / uitschakelen en instellen van de lichtsterkte).



- geluidssfeer, (selecteren van een vooraf bepaalde instelling van de equalizer van het audiosysteem).



- parfumeur, (inschakelen / uitschakelen, selecteren van de parfumeur en instellen van de intensiteit van de verspreiding van de geur).



- meerkeuzemassagefunctie, (selecteren van de stoel, inschakelen / uitschakelen, selecteren van het soort massage en de intensiteit van de massage).



- Driver Sport Pack, (inschakelen / uitschakelen).

## Openen van de startpagina van het systeem i-Cockpit Amplify



Rechtstreeks via deze toets



Via het menu Connect-App



Selecteer "i-Cockpit Amplify".

## Activeren van een ambiance

Vanaf de startpagina:

- Selecteer een ambiance: "**Relax**" of "**Boost**".

Afhankelijk van de gekozen instellingen voor de ambiance worden de verschillende uitrustingselementen direct geactiveerd.

## Deactiveren van een ambiance

Vanaf de startpagina:

- Druk op "**Geluidssfeer uitschakelen**".

of

- Selecteer de andere ambiance.

De ambiance wordt automatisch gedeactiveerd bij het afzetten van het contact.

## Personaliseren van een ambiance

Vanaf de startpagina:

- Selecteer de ambiance om deze te activeren.
- Druk op "**Instellingen**" om de pagina voor het instellen van de ambiance te openen.
- Selecteer een uitrustingselement waarvan u de instellingen wilt wijzigen.
- Druk, om terug te keren naar de pagina voor het instellen van de ambiance, na het wijzigen van de instellingen op een deel van het scherm buiten het venster voor het instellen van het uitrustingselement.
- Druk als u alle gewenste wijzigingen hebt doorgevoerd op "**Parameters opslaan**".

De wijzigingen in de parameters worden direct doorgevoerd.

**I** U kunt op elk gewenst moment tijdelijk een ambiance wijzigen door de instellingen van een of meer uitrustingselementen die bepalend zijn voor de ambiance te wijzigen, buiten de functie i-Cockpit Amplify om.

U kunt bijvoorbeeld de intensiteit van de huidige massage deactiveren of aanpassen door te drukken op de massage-activeringsknop in uw stoel of door de sfeerverlichting in het interieur te activeren/deactiveren in het menu **Auto / Rijverlichting**.

In dat geval worden de nieuwe instellingen niet opgeslagen in de op dat moment geactiveerde ambiance.

## Verwarming en ventilatie

### Luchttoevoer

De lucht in het interieur wordt gefilterd en wordt van buitenaf toegevoerd via het luchtrooster onder de voorruit, of in het interieur gecirculeerd.

### Toetsen

De lucht kan afhankelijk van de instellingen van de bestuurder, voorpassagier of achterpassagiers (afhankelijk van het uitrustingsniveau) via verschillende circuits worden toegevoerd.

Stel de temperatuurregeling in: de lucht van de verschillende circuits wordt gemengd om het gewenste comfortniveau te bereiken.

Stel de luchtverdeling in met de desbetreffende (combinatie van) toetsen: de lucht wordt via de gewenste uitstroombopeningen verdeeld.

Stel de luchtopbrengst in: de aanjagersnelheid wordt verhoogd of verlaagd.

Afhankelijk van de uitvoering van uw auto kan de verwarming en ventilatie worden bediend via het menu "**Airconditioning**" van touchscreen of via het bedieningspaneel van de middenconsole.

## Luchtverdeling

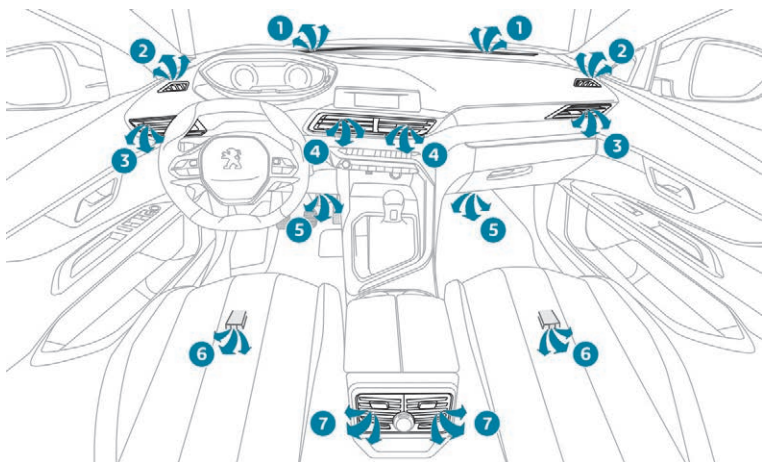

1. Uitstroomopeningen voor het ontdoeien of ontwasemen van de voorruit.
2. Uitstroomopeningen voor het ontdoeien of ontwasemen van de zijruiten vóór.
3. Afsluitbare en verstelbare zijventilatieoosters.
4. Afsluitbare en verstelbare middelste ventilatieoosters.
5. Uitstroomopeningen beenruimte voorpassagiers.
6. Uitstroomopeningen beenruimte achterpassagiers.
7. Verstelbare ventilatieoosters.

Sluiten van de ventilatieoosters:

- ☞ buitenste ventilatieoosters: zet de knop in de middelste stand en beweeg hem zijwaarts richting het portier.
- ☞ middelste ventilatieoosters: zet de knop in de middelste stand en beweeg hem zijwaarts naar u toe.

### **i** Gebruiksadviezen voor de verwarming, ventilatie en airconditioning

Neem voor een optimale werking van de verwarming, ventilatie en airconditioning de volgende gebruiksadviezen in acht:

- ☞ Let erop dat voor een gelijkmatige verdeling van de lucht naar het interieur de uitstroombopening onder de voorruit, de verschillende luchtkanalen, ventilatieroosters en overige uitstroombopeningen alsmede de ventilatieopening in de bagageruimte vrij blijven.
- ☞ Dek de zonnensensor op het dashboard niet af; deze wordt gebruikt voor het regelen van het automatische airconditioningssysteem.
- ☞ Zet de airconditioning minstens één tot twee keer per maand vijf tot tien minuten aan om het systeem in perfecte staat te houden.
- ☞ Controleer regelmatig de staat van het interieurfilter en laat de filterelementen periodiek vervangen. Wij raden u een gecombineerd interieurfilter aan. Dankzij het toegevoegde speciale actieve middel draagt het bij tot een gezuiverde lucht voor de inzittenden en een schoon interieur (vermindering van allergische reacties, stank en vetaanslag).

- ☞ Laat de airconditioning regelmatig controleren zoals voorgeschreven in het garantie- en onderhoudsboekje, om het systeem in perfecte staat te houden.
- ☞ Gebruik de airconditioning niet als deze niet koelt en raadpleeg het PEUGEOT-netwerk of een gekwalificeerde werkplaats.

Bij een zware belasting van de motor (trekken van een aanhanger op een steile helling bij een hoge buitentemperatuur) kan de airconditioning tijdelijk worden uitgeschakeld voor een optimale trekkracht van de motor.



Als de auto lange tijd in de zon heeft gestaan en de temperatuur in het interieur hoog is opgelopen, zet dan de ruiten enige tijd open. Zorg ervoor dat de aanjagersnelheid voldoende hoog is ingesteld, zodat de lucht in het interieur goed ververst wordt.

- i** Condensvorming door de airconditioning kan ertoe leiden dat zich een klein plasje water onder de auto vormt. Dit is een normaal verschijnsel.

### **i** Stop & Start

De verwarmings- en airconditioningssysteem werken alleen als de motor draait.

Als u het thermische comfort in de auto op het door u gewenste niveau wilt houden, kunt u tijdelijk de functie Stop & Start uitschakelen.

Raadpleeg de desbetreffende rubriek voor meer informatie over het **Stop & Start**-systeem.

## Handbediende airconditioning

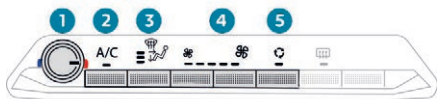

1. Temperatuurregeling.
2. Airconditioning AAN/UIT.
3. Regeling luchtverdeling.
4. Regeling luchttopbrengst.
5. Recirculatie van de interieurlucht.

De airconditioning werkt uitsluitend bij draaiende motor.

### Temperatuurregeling



☞ Draai deze knop van blauw (koel) naar rood (warm).

### Regeling luchtverdeling



Voorruit en zijruiten.



Centrale ventilatieroosters en zijventilatieroosters.



Beenruimte.

☞ Druk op deze knop tot de gewenste luchtverdeling is geselecteerd. De luchtstroom kan worden verdeeld door meerdere lampjes te laten branden.

### Regeling luchttopbrengst



☞ Druk op de knop "**grote ventilator**" of "**kleine ventilator**" om de luchttopbrengst te verhogen of te verlagen.



De desbetreffende lampjes gaan branden.

Wanneer u op de knop "**kleine ventilator**" drukt tot alle lampjes uit zijn (uitschakeling van het systeem), wordt het thermische comfort niet meer geregeld. Er blijft door de rijwind echter nog wel een kleine luchtstroom gehandhaafd.

### Airconditioning AAN/UIT

De airconditioning werkt doeltreffend in elk jaargetijde, mits de ruiten zijn gesloten.

Het systeem stelt u in staat:

- de temperatuur in het interieur 's zomers te verlagen,
- in de winter bij temperaturen boven 3 °C beslagen ruiten snel te ontwasemen.

### Inschakelen



☞ Druk op deze toets. Het verklikkerlampje gaat branden.

**i** De airconditioning werkt niet als de regeling voor de luchttopbrengst is uitgeschakeld. Om het interieur sneller te verkoelen kunt u korte tijd de recirculatiestand inschakelen.

### Uitschakelen



☞ Druk nogmaals op deze toets. Het verklikkerlampje gaat uit.

Het uitschakelen van de airconditioning kan negatieve effecten hebben (vocht, beslaan van de ruiten).

## Semi-automatische airconditioning met centrale regeling

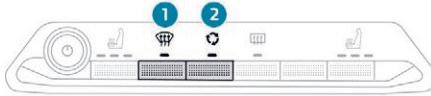

 Druk op de toets van het menu Airconditioning om de pagina met de bedieningstoetsen van het systeem weer te geven.

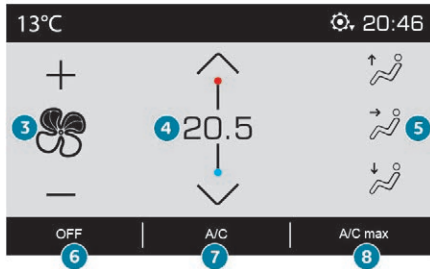



1. Automatisch programma "Zicht".
2. Recirculatie van de interieurlucht.
3. Regeling van de luchttopbrengst.
4. Regeling van de temperatuur.
5. Regeling van de luchtverdeling
6. Uitschakelen van het systeem.
7. In-/uitschakelen van de airconditioning.
8. Maximale stand van de airconditioning

De airconditioning werkt uitsluitend bij draaiende motor.

De temperatuur van de lucht die uit de ventilatieroosters en -openingen stroomt, wordt door het systeem geregeld afhankelijk van de temperatuur in het interieur en de ingestelde waarden voor de temperatuur.

## Temperatuurregeling

   Druk op een van deze toetsen om de waarde te verlagen (blauw) of te verhogen (rood).

De weergegeven waarde heeft betrekking op een bepaald comfortniveau en niet op een exacte temperatuur.

## Regeling luchttopbrengst

 Druk op een van deze toetsen om de aanjagersnelheid te verhogen (+) of te verlagen (-).

Het symbool van de luchttopbrengst (ventilator) wordt geleidelijk opgevuld, afhankelijk van de gewenste aanjagersnelheid.

Door de aanjagersnelheid in de laagst mogelijke stand te zetten wordt de aanjager volledig uitgeschakeld.

**!** Rijd niet te lang met uitgeschakelde aanjager - Kans op beslaan van de ruiten en vermindering van de luchtkwaliteit!

## Regeling luchtverdeling

Met deze toetsen regelt u de verdeling van de luchtstroom naar het interieur.

 Voorruit en zijruiten.

 Centrale ventilatieroosters en zijventilatieroosters.

 Beenruimte.

De luchtstroom kan met meerdere toetsen worden aangepast: als het verklikkerlampje brandt, stroomt er lucht in de aangegeven richting; als het verklikkerlampje uit is, stroomt er geen lucht in de aangegeven richting. Voor een gelijkmatige verdeling van de lucht over het interieur kunnen de drie toetsen gelijktijdig zijn geactiveerd.

## Airconditioning AAN/UIT

De airconditioning werkt doeltreffend in elk jaargetijde, mits de ruiten zijn gesloten.

Het systeem stelt u in staat:

- de temperatuur in het interieur 's zomers te verlagen,
- in de winter bij temperaturen boven 3 °C beslagen ruiten snel te ontwasemen.

### Inschakelen

 Druk op deze toets. Het verklikkerlampje gaat branden.

 De airconditioning werkt niet als de regeling voor de luchtopbrengst is uitgeschakeld. Om het interieur sneller te verkoelen kunt u korte tijd de recirculatiestand inschakelen. Schakel daarna de toevoer van buitenlucht weer in.

### Uitschakelen

 Druk nogmaals op deze toets. Het verklikkerlampje gaat uit.

Het uitschakelen van de airconditioning kan negatieve effecten hebben (vocht, beslaan van de ruiten).

## Maximale stand van de airconditioning

In deze stand wordt de lucht in het interieur sneller gekoeld.

Het systeem stelt automatisch de temperatuur in op het laagste comfortniveau, verdeelt de lucht over de middelste ventilatieroosters en zijventilatieroosters en schakelt de maximale aanjagersnelheid en de recirculatie van de interieurlucht in.

 Druk op deze toets om de functie in te schakelen; het verklikkerlampje van de toets gaat branden.

 Druk nogmaals op deze toets om de functie uit te schakelen en de vorige instellingen weer te gebruiken; het verklikkerlampje van de toets gaat uit.

## Automatisch programma "Zicht"

Raadpleeg de desbetreffende rubriek voor meer informatie over het **ontdooien/ontwasemen van de voorruit**.

## Uitschakelen van het systeem

 Druk op deze toets. Het lampje van de toets gaat branden en alle andere lampjes van het systeem gaan uit.

Hiermee worden alle functies van de airconditioning uitgeschakeld. Het thermische comfort wordt niet meer geregeld. Er blijft door de rijwind echter nog wel een kleine luchtstroom gehandhaafd.

 Rijd niet te lang met een uitgeschakelde airconditioning - Kans op beslaan van de ruiten en vermindering van de luchtkwaliteit!  
Door op een willekeurige toets te drukken wordt het systeem weer ingeschakeld waarbij de instellingen van vóór het uitschakelen weer worden gebruikt.

## Automatische airconditioning met gescheiden regeling

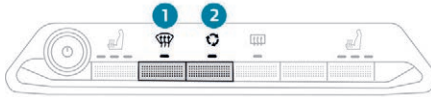

 Druk op de toets van het menu Airconditioning om de pagina met de bedieningstoetsen van het systeem weer te geven.

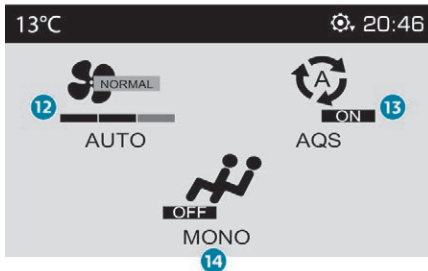
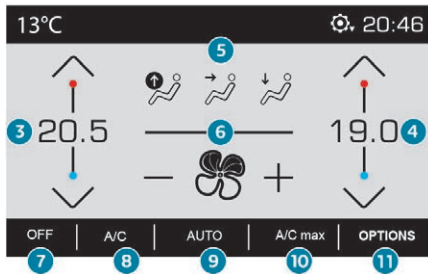

1. Automatisch programma "Zicht".
2. Recirculatie van de interieurlucht.
3. Temperatuurregeling bestuurderszijde.
4. Temperatuurregeling passagierszijde.
5. Regeling van de luchtverdeling
6. Regeling van de luchtopbrengst.
7. Uitschakelen van het systeem.
8. In-/uitschakelen van de airconditioning.
9. Automatisch programma "Comfort" Aan/ Uit.
10. Maximale stand van de airconditioning
11. Toegang tot de secundaire pagina.
12. Selectie van de instellingen voor het automatische programma "Comfort" (Lan gzaam/Normaal/Snel).
13. De functie "AQS (Air Quality System)" (met vervuilingssensor).
14. Centrale regeling / gescheiden regeling.

Het airconditioningssysteem werkt bij draaiende motor, maar de aanjager en bedieningsfuncties werken ook bij ingeschakeld contact.

Het inschakelen van de airconditioning, de temperatuur, de luchtopbrengst en de luchtverdeling in het interieur worden automatisch geregeld.

## Temperatuurregeling

De bestuurder en voorpassagier kunnen de temperatuur afzonderlijk en naar eigen wens instellen.

De weergegeven waarde heeft betrekking op een bepaald comfortniveau en niet op een exacte temperatuur.

-  Druk op een van deze toetsen om de waarde te verhogen.
-  Druk op een van deze toetsen om de waarde te verlagen.

Het is raadzaam het verschil tussen de instellingen links en rechts niet meer dan 3 °C te laten bedragen.

## Automatisch programma "Comfort"

-  Druk op deze toets om het automatische programma van de airconditioning in of uit te schakelen.
- AUTO

Als het lampje van de toets brandt, werkt het airconditioningssysteem automatisch: afhankelijk van het comfortniveau dat u hebt geselecteerd, zorgt het systeem voor een optimale temperatuur, luchtopbrengst en luchtverdeling in het interieur.

De intensiteit van het automatische programma "Comfort" kan worden ingesteld door op de secundaire pagina een van de instellingen te selecteren. Deze pagina kan worden geopend via de toets "OPTIES".

Druk om de door het desbetreffende lampje aangegeven instelling te wijzigen meerdere keren op deze toets tot de gewenste instelling wordt weergegeven:

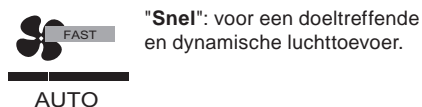
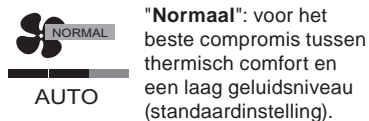

Gebruik de instelling "**Normaal**" of "**Snel**" om het comfort te waarborgen van de passagiers op de achterstoelen.

Deze instelling kan uitsluitend samen met de automatische stand worden gebruikt. Als de stand AUTO echter wordt uitgeschakeld, blijft het lampje van de geselecteerde instelling branden.

Als de instelling wordt gewijzigd terwijl de stand AUTO is uitgeschakeld, wordt de stand AUTO hierdoor niet ingeschakeld.

**i** Om bij koud weer en koude motor de toevoer van koude lucht in het interieur te beperken, wordt de luchtobbrengst geleidelijk vergroot tot de gewenste comfortwaarde is bereikt. Als de temperatuur in de auto bij het instappen veel lager of hoger is dan de ingestelde waarde, heeft het geen zin om voor een optimale temperatuur de ingestelde waarde te wijzigen. Het systeem compenseert automatisch en zo snel mogelijk het temperatuurverschil.

## Automatisch programma "Zicht"

Raadpleeg de desbetreffende rubriek voor meer informatie over het **ontdooien/ontwasemen van de voorruit**.

## Functie "Air Quality System" (AQS)

Met behulp van een luchtkwaliteitssensor schakelt deze functie automatisch de recirculatie van de interieurlucht in als een bepaalde grenswaarde voor de vervuiling van de buitenlucht wordt bereikt. Als de luchtkwaliteit weer voldoende is, wordt de recirculatie van de interieurlucht automatisch uitgeschakeld.

Deze functie is niet in staat om vervelende geurtjes te detecteren. De recirculatie wordt automatisch ingeschakeld als de ruitensproeiers vóór worden gebruikt of de achteruitversnelling wordt ingeschakeld. De functie werkt niet als de buitentemperatuur lager is dan 5 °C om te voorkomen dat de voorruit en zijruiten gaan beslaan.

U kunt deze functie in- en uitschakelen op de secundaire pagina die u kunt openen met de toets "**OPTIES**".

## Handmatig instellen

Het is mogelijk één of meer functies van de airconditioning handmatig in te stellen, terwijl de overige functies door het systeem geregeld blijven:

- luchtobbrengstregeling,
- luchtverdeling.

Zodra u een instelling wijzigt, gaat het lampje van de toets "**AUTO**" uit.

 Druk nogmaals op deze toets om het automatische programma "Comfort" weer in te schakelen.

## Luchtobbrengstregeling

 Druk op een van deze toetsen om de aanjagersnelheid te verhogen of te verlagen.

Het symbool van de luchtopbrengst (ventilator) wordt afhankelijk van de ingestelde aanjagersnelheid geleidelijk opgevuld.

Door de aanjagersnelheid in de laagst mogelijke stand te zetten wordt de aanjager volledig uitgeschakeld. Naast de ventilator wordt **"OFF"** weergegeven.

**!** Rijd niet te lang met uitgeschakelde aanjager - Kans op beslaan van de ruiten en vermindering van de luchtkwaliteit!

## Regeling luchtverdeling

Met deze drie toetsen kunt u de luchtverdeling in het interieur regelen.



Voorruit en zijruiten.



Centrale ventilatieroosters en zijventilatieroosters.



Beenruimte.

Bij het indrukken van een toets wordt de desbetreffende functie in- of uitgeschakeld. Het lampje brandt als de functie is ingeschakeld. Voor een gelijkmatige verdeling van de lucht over het interieur kunnen de drie toetsen gelijktijdig zijn geactiveerd.

In de stand **AUTO** zijn de lampjes van deze drie toetsen gedoofd.

## Airconditioning AAN/UIT

De airconditioning werkt doeltreffend in elk jaargetijde, mits de ruiten zijn gesloten.

Het systeem stelt u in staat:

- de temperatuur in het interieur 's zomers te verlagen,
- in de winter bij temperaturen boven 3 °C beslagen ruiten snel te ontwasemen.

## Inschakelen

A/C

- ☞ Druk op deze toets. Het verklikkerlampje gaat branden.

**i** De airconditioning werkt niet als de aanjager is uitgeschakeld.

## Uitschakelen

A/C

- ☞ Druk nogmaals op deze toets. Het verklikkerlampje gaat uit.

Het uitschakelen van de airconditioning kan negatieve effecten hebben (vocht, beslaan van de ruiten).

## Maximale stand van de airconditioning

In deze stand wordt de lucht in het interieur sneller gekoeld.

Het systeem stelt automatisch de temperatuur in op het laagste comfortniveau, verdeelt de lucht over de middelste ventilatieroosters en zijventilatieroosters en schakelt de maximale aanjagersnelheid en de recirculatie van de interieurlucht in.

A/C MAX ☞ Druk op deze toets om de functie in te schakelen; het verklikkerlampje van de toets gaat branden.

☞ Druk nogmaals op deze toets om de functie uit te schakelen en de vorige instellingen weer te gebruiken; het verklikkerlampje van de toets gaat uit.

## Centrale regeling / gescheiden regeling

De temperatuurinstelling aan voorpassagierszijde kan worden afgestemd op de instelling aan bestuurderszijde (functie centrale regeling).

U kunt deze functie inschakelen op de secundaire pagina die u kunt openen via de toets **"OPTIES"**.



- ☞ Druk op deze toets om de functie **"MONO"** (centrale regeling) in te schakelen; de functie krijgt de status **"ON"**.

De functie wordt automatisch uitgeschakeld als de passagier de toetsen voor de temperatuurregeling aan zijn zijde bedient (functie gescheiden regeling).

## Ventilatie bij aangezet contact

Bij ingeschakeld contact kunt u het ventilatiesysteem gebruiken om de luchttopbrengst en de luchtverdeling in het interieur te regelen afhankelijk van de laadtoestand van de accu.

Bij deze functie wordt de airconditioning niet ingeschakeld.

## Uitschakelen van het systeem

- OFF**  Druk op deze toets. Het verklikkerlampje van de toets gaat branden en alle andere verklikkerlampjes van het systeem gaan uit. Hiermee worden alle functies van de airconditioning uitgeschakeld.

Door de aanjagersnelheid in de laagst mogelijke stand te zetten wordt de aanjager volledig uitgeschakeld. Het thermische comfort wordt niet meer geregeld. Tijdens het rijden blijft er een kleine luchtstroom gehandhaafd.



- !** Vermijd het te lang rijden met een uitgeschakelde aanjager of een uitgeschakeld systeem om te voorkomen dat de ruiten beslaan of de luchtkwaliteit vermindert. Door op een willekeurige toets te drukken wordt het systeem weer ingeschakeld waarbij de instellingen van vóór het uitschakelen weer worden gebruikt.

## Recirculatie van de interieurlucht

De toevoer van buitenlucht voorkomt het beslaan van de voorruit en zijruiten. De luchtrecirculatie dient om de toevoer van buitenlucht bij stank (bijvoorbeeld van uitlaatgassen) af te sluiten.

Deze functie kan ook worden gebruikt om sneller de gewenste temperatuur in het interieur te bereiken.







-  Druk op deze toets om de functie in te schakelen; het verklikkerlampje van de toets gaat branden.
-  Druk nogmaals op deze toets om de functie uit te schakelen; het verklikkerlampje van de toets gaat uit.

**!** Schakel zo snel mogelijk de toevoer van buitenlucht weer in - Kans op beslaan van de ruiten en vermindering van de luchtkwaliteit!

**i** Het systeem wordt automatisch geactiveerd wanneer de achteruitversnelling wordt ingeschakeld.

## Ontwasemen - Ontdooien voorzijde

### Met handbediende airconditioning

-  Zet de temperatuur op de hoogste stand (rood).
-  Zet de aanjager op de hoogste stand; alle lampjes gaan branden.
-  Zet de luchtverdeling in de stand "Voorruit"; het desbetreffende lampje gaat branden
-  Controleer of de luchtrecirculatie is uitgeschakeld; het desbetreffende lampje moet uit zijn.
-  Schakel de airconditioning in door de toets **A/C** in te drukken; het desbetreffende lampje gaat branden.

**i** Als bij auto's met Stop & Start de ontwaseming, de airconditioning en de aanjager zijn ingeschakeld, is de STOP-stand niet beschikbaar.

### Met semi-automatische en automatische airconditioning

#### Automatisch programma "Zicht"



-  Druk op deze toets om de voorruit en de zijruiten snel te ontwasemen of te ontdooien. Het lampje van de toets gaat branden.

Het systeem regelt automatisch de airconditioning (volgens uitvoering), de luchtdebiet en de luchttoevoer en stelt de luchtverdeling zodanig in dat de voorruit en de zijruiten zo snel mogelijk schoon worden.

- ☞ Druk nogmaals op deze toets om het programma uit te schakelen. Het lampje van de toets gaat uit.

De luchtdebiet kan handmatig worden gewijzigd zonder dat het automatische programma "Zicht" wordt uitgeschakeld.

**i** Bij auto's met een Stop & Start-systeem geldt dat zolang de voorruitontwaseming in werking is, de STOP-functie niet beschikbaar is.

**!** Verwijder in winterse omstandigheden alle sneeuw of ijs van de camera op de voorruit voordat u wegrijdt. Anders kan de werking van de apparatuur van het camerasysteem worden aangetast.

## Voorruitverwarming

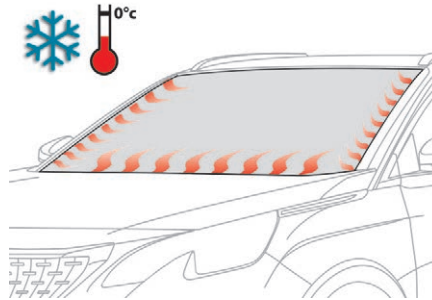

Bij koud weer verwarmt deze functie de onderzijde van de voorruit en het gedeelte langs de voorruitstijlen.

Zonder dat u daarvoor de instellingen van de airconditioning hoeft te wijzigen, zorgt deze functie ervoor dat de ruitenwischerbladen sneller loskomen van de voorruit als ze zijn vastgevroren en dat opeenhoping van sneeuw door de werking van de ruitenwissers wordt voorkomen.

## Inschakelen

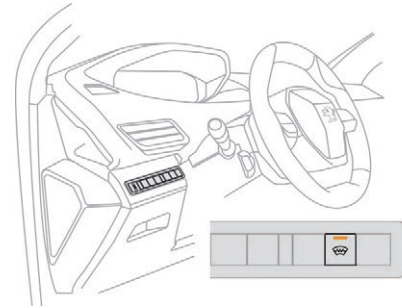

**!** Druk bij draaiende motor op deze toets; het lampje van de toets gaat branden.

Deze functie is actief zodra de buitentemperatuur lager is dan 0 °C.

## Uitschakelen

**!** Druk nogmaals op deze toets om de functie weer uit te schakelen; het lampje van de toets gaat uit.

De functie wordt automatisch uitgeschakeld als de motor wordt afgezet.

## Achterrautverwarming



### Inschakelen



☞ Druk op deze toets om de achterraut en, afhankelijk van de uitvoering, de buitenspiegels te ontwasemen.

Het lampje van de toets gaat branden.

### Uitschakelen

De achterrautverwarming wordt automatisch uitgeschakeld om onnodig stroomverbruik te voorkomen.



☞ U kunt de achterrautverwarming ook eerder uitschakelen door nogmaals op de toets te drukken.

Het lampje van de toets gaat dan weer uit.



Schakel, zodra de omstandigheden het toelaten, de achterraut- en buitenspiegelverwarming uit, omdat een geringer stroomverbruik leidt tot een verlaging van het brandstofverbruik.



De achterrautverwarming werkt uitsluitend bij draaiende motor.

## Programmeerbare verwarming

De programmeerbare verwarming werkt onafhankelijk van de motor. Bij uitgeschakelde motor wordt het koelcircuit voorverwarmd tot de optimale motorbedrijfstemperatuur zodra de verwarming wordt ingeschakeld. De programmeerbare verwarming wordt ingeschakeld met de afstandsbediening met groot bereik. Het inschakelen gebeurt direct of uitgesteld, met de programmeringsfunctie.



Schakel de programmeerbare verwarming altijd uit tijdens het tanken om elk risico van brand of explosie te vermijden.

De programmeerbare verwarming werkt op brandstof uit de brandstoftank van de auto. Controleer vóór gebruik of er voldoende brandstof in de tank aanwezig is. Wanneer het minimumbrandstofniveau is bereikt, adviseren wij u nadrukkelijk de verwarming niet te gebruiken.

Om het risico van vergiftiging of verstikking te vermijden, mag de programmeerbare verwarming niet worden gebruikt, ook niet voor korte perioden, in afgesloten ruimten, zoals een garage of een werkplaats zonder een uitlaatgasafvoersysteem.

Parkeer de auto niet op een brandbare ondergrond (dor gras, dode bladeren, papier enz.). - Brandgevaar!

**i** De bewegingsdetector van de interieurbeveiliging werkt mogelijk minder goed door de luchtstroming die de in werking zijnde programmeerbare verwarming creëert. Om een ongewenste activering van het alarm te voorkomen tijdens het gebruik van de programmeerbare verwarming, is het raadzaam de interieurbeveiliging uit te schakelen.

**i** Door het instellen van de programmeerbare verwarming kunt u deze functie gebruiken om het interieur van uw auto vooraf te verwarmen. Neem contact op met het PEUGEOT-netwerk of een gekwalificeerde werkplaats.

## Presentatie

### Afstandsbediening

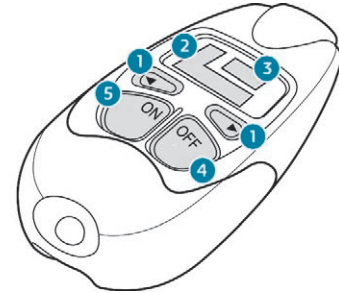

1. Toetsen voor de functies van het dropdown-menu.
2. Functiesymbolen: klok, temperatuur, werkingstijd, geprogrammeerde tijd, werking verwarming, regeling verwarming.
3. Digitale weergave: tijd, temperatuur, werkingstijd, geprogrammeerde tijd of verwarmingsniveau.
4. Toets UIT.
5. Toets AAN.

# 3

## Verklikkerlampje werking

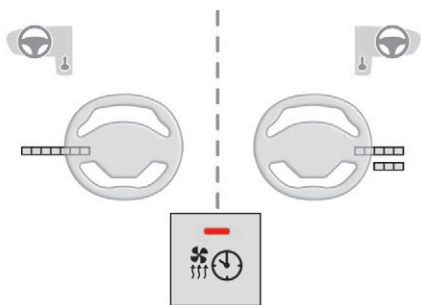

brandt: uitgestelde starttijd  
geprogrammeerd.  
knippert: verwarming AAN.  
uit: verwarming UIT.

## Weergave functies

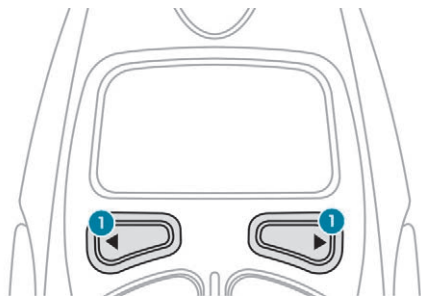

☞ Druk meerdere keren op de toetsen "1" om de functies weer te geven.

Wanneer de eerste keer op de linker of rechter toets wordt gedrukt, wordt de tijd weergegeven. Vervolgens kan de linker toets worden gebruikt om naar de geprogrammeerde tijd en vervolgens naar het verwarmingsniveau te gaan ("C1" tot en met "C5"). De rechter toets kan worden gebruikt om naar de interieurtemperatuur en vervolgens naar de werkingstijd van de verwarming te gaan, als deze direct is aangezet.

**i** De informatie over de interieurtemperatuur is alleen beschikbaar als de motor is aangezet.

## Instellen van de tijd



☞ Druk, nadat de tijd is weergegeven met de toetsen 1, binnen 10 seconden gelijktijdig op de toetsen 4 en 5.



Dit symbool knippert.

- ☞ Stel de tijd in met de toetsen 1.
- ☞ Druk gelijktijdig op de toetsen 4 en 5 om de ingestelde tijd op te slaan.



Dit symbool wordt weergegeven.

## Direct inschakelen



- ☞ Druk op de toets 5 tot de melding "OK" verschijnt. Als het signaal is ontvangen, worden de melding "OK" en de werkingstijd van de verwarming weergegeven.



De verwarming wordt ingeschakeld en dit symbool wordt weergegeven.



Dit verklikkerlampje knippert als de verwarming in werking is.

- ☞ Voor uitschakelen van de functie drukt u op de toets **4** tot de melding "**OK**" verschijnt.



Dit symbool verdwijnt en het verklikkerlampje gaat uit.

**i** Als tijdens deze handelingen de melding "**FAIL**" verschijnt, is het signaal niet ontvangen. Herhaal de procedure nadat u de positie hebt gewijzigd.

## Instellen van de werkingstijd

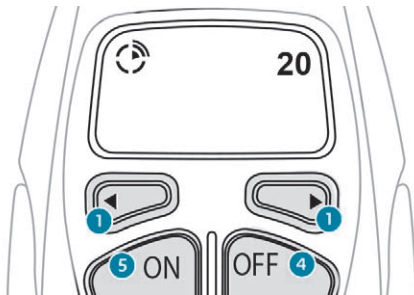

- ☞ Druk op toets **1** om de werkingstijd weer te geven.



Dit symbool zal verschijnen.

- ☞ Druk, zodra de werkingstijd wordt getoond, binnen 10 seconden gelijktijdig op de toetsen **4** en **5**.



Dit symbool gaat knipperen.

- ☞ Stel de tijd in met toets **1**: in stappen van 10 minuten met een maximum van 30 minuten.
- ☞ Druk gelijktijdig op de toetsen **4** en **5** om de werkingstijd op te slaan.



Dit symbool zal verschijnen.

**i** In de fabriek is een waarde van 30 minuten ingesteld.

## Uitgesteld inschakelen

U moet een vertrektijd programmeren zodat het systeem automatisch de optimale inschakeltijd van de verwarming kan berekenen.

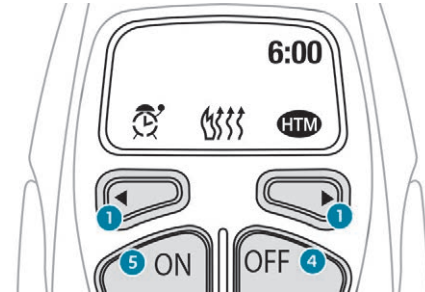

## Programmeren van de vertrektijd

- ☞ Druk op toets **1** om de werkingstijd weer te geven.



Dit symbool zal verschijnen.

- ☞ Druk zodra de geprogrammeerde tijd wordt getoond binnen 10 seconden gelijktijdig op de toetsen **4** en **5**.



Dit symbool gaat knipperen.

## Ergonomie en comfort

- ☞ Stel de tijd in door op toets **1** te drukken.
- ☞ Druk gelijktijdig op de toetsen **4** en **5** om de tijd op te slaan.



Dit symbool zal verschijnen.



Dit symbool zal verschijnen.

## Inschakelen/uitschakelen

- ☞ Druk, zodra de geprogrammeerde tijd wordt getoond na drukken op toets **1**, op de toets **5** tot de melding "**OK**" verschijnt.



Als het signaal is ontvangen, worden de melding "**OK**" en dit symbool weergegeven.



Dit verklikkerlampje brandt tot de verwarming in werking treedt.



Dit symbool verschijnt als de verwarming in werking treedt.

**i** HTM: Heat Thermo Management (verwarmingsregeling).

- ☞ Voor uitschakelen van de programmeerfunctie drukt u op de toets **4** tot de melding "**OK**" verschijnt.



Dit symbool zal verdwijnen.

**i** Als tijdens deze handelingen de melding "**FAIL**" verschijnt, is het signaal niet ontvangen. Herhaal de procedure nadat u de positie hebt gewijzigd.

## Uitschakelen van de verwarming

- ☞ Druk op de toets **5**.



Dit symbool blijft weergegeven worden.

Dit verklikkerlampje gaat uit.

## Wijzigen van het verwarmingsniveau

Het systeem heeft 5 verwarmingsniveaus: **C1** (laagste niveau) tot en met **C5** (hoogste niveau).

- ☞ Druk, nadat de het verwarmingsniveau is weergegeven met toets **1**, gelijktijdig op de toetsen **4** en **5**.

De letter "**C**" knippert.

- ☞ Wijzig het verwarmingsniveau door op de toets **1** te drukken.

- ☞ Druk gelijktijdig op de toetsen **4** en **5** om het geselecteerde niveau op te slaan.

De letter "**C**" verschijnt.

**i** De ingestelde waarde worden door de nieuwe invoer overschreven. De geprogrammeerde tijden worden opgeslagen tot de volgende wijziging. Als de starttijd is geactiveerd, kan het verwarmingsniveau niet worden gewijzigd. Deactiveer dan eerst de starttijd.

## Storingen

Als de programmeerbare extra verwarming niet werkt, neem dan contact op met het PEUGEOT-netwerk of een gekwalificeerde werkplaats.

## Vervangen van de batterij

De afstandsbediening wordt gevoed door een meegeleverde 6V-28L-batterij.

Als de batterij moet worden vervangen, wordt dit aangegeven op het display.

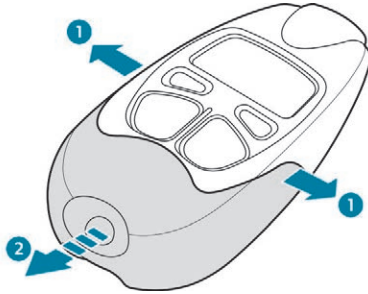

- ☞ Maak de behuizing los.
- ☞ Vervang de batterij; let daarbij op de polariteit.
- ☞ Synchroniseer de afstandsbediening.



Gooi lege batterijen niet weg, maar lever ze in bij een speciaal verzamelpunt.

## Synchroniseren van de afstandsbediening

Na het losnemen en weer aansluiten van de accukabels of het vervangen van de batterij van de afstandsbediening moet de afstandsbediening worden gesynchroniseerd.

- ☞ Druk binnen 5 seconden na het aanzetten van het contact op de toets **4** en houd de toets 1 seconde ingedrukt.  
Als het synchroniseren is gelukt, wordt de melding "**OK**" weergegeven op het display van de afstandsbediening.  
Als het niet is gelukt, wordt de melding "**FAIL**" weergegeven.
- ☞ Voer de handelingen nogmaals uit.

## Voorzorgen voorin

1. Handgreep
2. Zonneklep
3. Kaarhouder
4. Opbergruimte onder het stuurwiel
5. Dashboardkastje met verlichting
6. Portiervakken
7. Parfumeur
8. USB-poort
9. 12V-aansluiting vóór (120 W)
10. Opbergruimte of CD-speler of draadloze oplader
11. Opbergruimte
12. Bekerhouder
13. Armsteun vóór met opbergruimte
14. 12V-aansluiting achter (120 W)
15. Opbergruimte
16. 230V-accessoireaansluiting

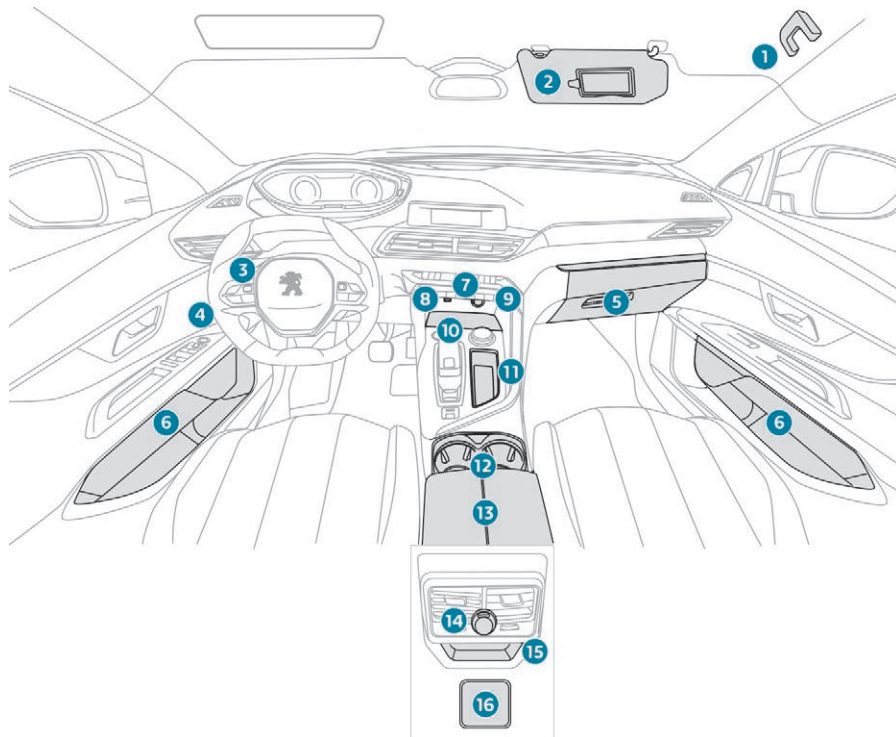

## Zonneklep

De zonneklep kan zowel omlaag als naar opzij worden geklapt en is voorzien van een make-upspiegel met verlichting.

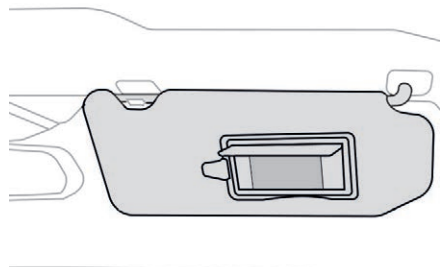

☞ Open als het contact aan is het afdekkapje. De verlichting van de make-upspiegel gaat automatisch branden.

De zonneklep bevat tevens een mogelijkheid voor het opbergen van pasjes.

## Dashboordkastje

☞ Trek de handgreep omhoog om het dashboordkastje te openen. De verlichting van het dashboordkastje treedt in werking zodra het wordt geopend.

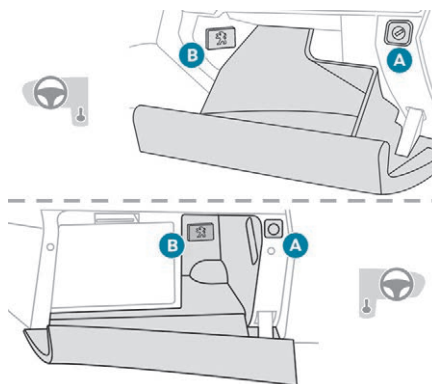

Hierin bevindt zich de schakelaar **A** voor het uitschakelen van de passagiersairbag. Het dashboordkastje biedt tevens toegang tot de behuizing voor de patronen van de parfumeur **B**.

**!** Rijd nooit met een geopend dashboordkastje als er iemand op de voorpassagiersstoel zit - bij een noodstop of een aanrijding kan dit leiden tot ernstig letsel!

## Aansteker / 12V-aansluiting(en)

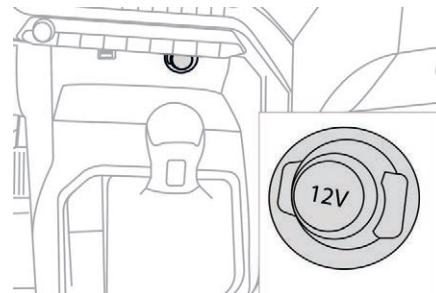

☞ Om de aansteker te gebruiken deze indrukken en enkele seconden wachten tot de aansteker uit zichzelf naar buiten springt.

☞ Verwijder, wanneer u een 12V-accessoire (maximaal vermogen: 120 W) wilt aansluiten, de aansteker en sluit een geschikte adapter aan.

U kunt bijvoorbeeld een telefoonlader of een flessenwarmer op deze aansluiting aansluiten. Plaats na het gebruik de aansteker direct terug.

**!** Het aansluiten van elektrische apparatuur die niet door PEUGEOT is goedgekeurd, zoals een lader met USB-aansluitingen, kan leiden tot storingen in de werking van de elektrische componenten van de auto, zoals een slechte radio-ontvangst of storingen in de weergave van de displays.

## USB-aansluiting

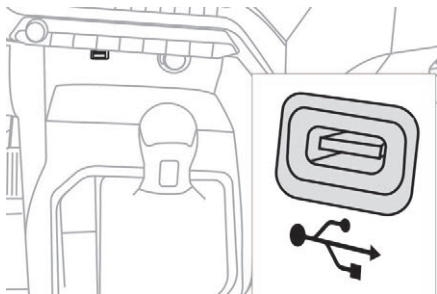

Op de USB-poort kunt u draagbare apparatuur, zoals een digitale audiospeler (iPod®) of een USB-stick aansluiten.

Via de USB-lezer kunt u de audiobestanden op uw draagbare apparatuur beluisteren via de luidsprekers van het audiosysteem.

Deze bestanden worden beheerd via de bedieningsfuncties op het stuur of vanaf het audiosysteem.

**I** Het draagbare apparaat kan tijdens het gebruik via de USB-aansluiting automatisch worden opgeladen. Tijdens het laden wordt een melding weergegeven als het stroomverbruik van de draagbare apparatuur hoger is dan de door de auto geleverde stroomsterkte.

Raadpleeg de betreffende audiorubriek voor meer informatie over Audio en telematica en met name de USP-poort.

De USB-aansluiting kan ook worden gebruikt om een smartphone via MirrorLink™ of CarPlay® te verbinden, zodat u bepaalde apps van uw smartphone op het touchscreen kunt weergeven.

## Premium FOCAL® hifi-systeem

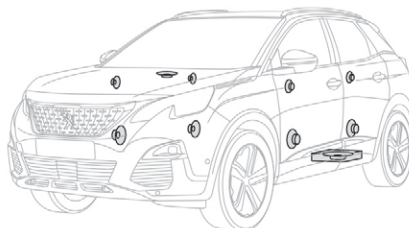

Uw auto is uitgerust met een hifi-geluidsinstallatie van de al meer dan 35 jaar bestaande Franse luidsprekerfabrikant FOCAL® die wereldwijd befaamd is om zijn gepatenteerde innovaties en unieke geluidskwaliteit.

Dankzij de 10 luidsprekers met exclusieve technologieën van FOCAL® kunt u genieten van een puur en verfijnd geluid in de auto:

- Hifi-woofers/middentonenluidsprekers: Polyglass-technologie voor een optimale balans en precisie van het geluid.
- TNF-tweeters: technologie met omgekeerde aluminium conussen voor een optimale spreiding van het geluid en uiterst verfijnde hoge tonen.

- Subwoofer: technologie met drievoudige spoel Power Flower™ 200 mm voor een perfecte, dynamische weergave van de lage tonen.
- Actieve 12-kanaalsversterker - 515 W: hybride technologie klasse AB/klasse D voor volle en verfijnde hoge tonen en krachtige bassen.

## Draadloze lader

Met dit systeem kan externe apparatuur, zoals een smartphone, door middel van magnetische inductie draadloos worden opgeladen. Het systeem voldoet aan de norm Qi 1.1.

Het op te laden apparaat moet zelf compatibel zijn met de Qi-norm of moet zijn voorzien van een compatibele hoes of houder. Het laadgedeelte is te herkennen aan het symbool Qi.

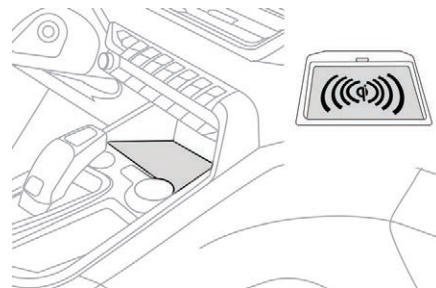

## Werking

De lader werkt als de motor draait en in de STOP-stand van het Stop & Start-systeem. Het opladen wordt aangestuurd door de smartphone.

Bij uitvoeringen met Keyless entry and start kan de werking van de lader tijdelijk worden gestoord bij het openen van een portier of bij het afzetten van het contact.

## Laden

- ☞ Zorg ervoor dat het laadgedeelte vrij is.
- ☞ Plaats een apparaat in het midden van het laadgedeelte.
- ☞ Zodra het apparaat wordt gedetecteerd, gaat het verklikkerlampje van de lader groen branden.



- ☞ De batterij van het apparaat wordt dan opgeladen.
- ☞ Zodra de batterij volledig opgeladen is, gaat het verklikkerlampje van de lader uit.

**!** Het systeem kan niet meerdere apparaten tegelijkertijd opladen.

**!** Zorg dat er geen metalen voorwerpen (munten, sleutels, afstandsbediening van de auto enz.) in het laadgedeelte liggen tijdens het opladen van een apparaat - kans op oververhitting of onderbreking van het opladen!



## Controle van de werking

De status van het verklikkerlampje geeft de werking van de lader aan.

Status van het verklikkerlampje	Betekenis
UIT	Motor afgezet. Geen compatibel apparaat gedetecteerd. Opladen voltooid.
Permanent, groen	Detectie van een compatibel apparaat. Opladen bezig.
Oranje knipperend	Detectie van een vreemd voorwerp op het laadgedeelte. Apparaat niet goed gecentreerd op het laadgedeelte.
Permanent, oranje	Storing van de laadindicator van het apparaat. Temperatuur van de batterij van het apparaat te hoog. Storing van de lader.

Als het verklikkerlampje oranje brandt:



- verwijder het apparaat en plaats het opnieuw in het midden van het laadgedeelte.

of

- verwijder het apparaat en probeer het een kwartier later nog eens.

Als het probleem zich blijft voordoen, laat het systeem dan controleren door het PEUGEOT-netwerk of door een gekwalificeerde werkplaats.

## Middenarmsteun vóór

De armsteun vóór zorgt voor extra comfort voor de bestuurder en voorpassagier.

De armsteun bevat een gekoeld opbergvak.

### Openen

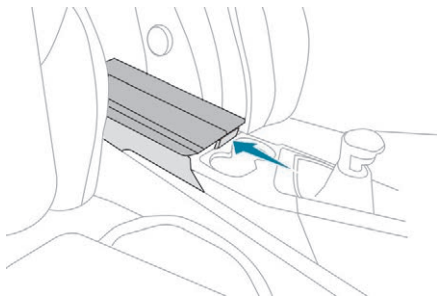

☞ Til de hendel onder het deksel op. Het deksel opent in twee delen.

### Openen

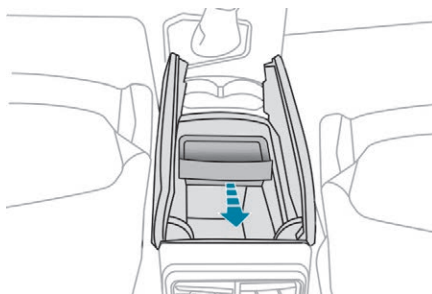

Het kleine afneembare blad kan voor of achter het opbergvak worden aangebracht.

Een ventilatieopening circuleert frisse lucht.

### Sluiten

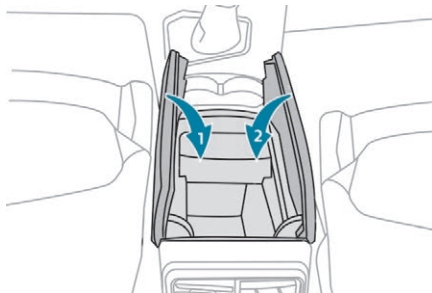

☞ Klap de twee delen van de afdekking terug.

## Parfumeur

Dit autonome systeem verspreidt een aangename geur in het interieur. Het bestaat uit een patroon met drie geuren.

Dit systeem werkt alleen bij draaiende motor.

### Inschakelen / instellen

De parfumeur kan worden ingeschakeld en ingesteld via het touchscreen:

- rechtstreeks via het menu **Connect-App**,
- of door een ambiance van de functie **i-Cockpit Amplify** te personaliseren.

In het menu **Connect-App**:



- ☞ Selecteer "**Parfumeur**",
- ☞ selecteer een van de drie beschikbare geuren,
- ☞ selecteer de intensiteit waarmee de geur wordt verspreid: het systeem wordt nu ingeschakeld,

of

- ☞ selecteer "**OFF**" om het systeem uit te schakelen.

De wijzigingen in de parameters worden direct doorgevoerd.



De parfumeur wordt ook aangestuurd door de functie **i-Cockpit Amplify**.

Raadpleeg de desbetreffende rubriek voor meer informatie over de functie **i-Cockpit Amplify**.

## Vervangen van de patroon

De patroon is via het dashboardkastje bereikbaar.

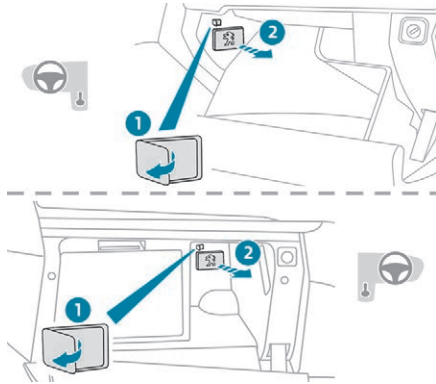

- ☞ Trek bij ingeschakeld contact nok 1 in de richting van de pijl om de gebruikte patroon vrij te geven.
- ☞ Verwijder de lege patroon 2 uit de houder. Als de patroon is verwijderd, werkt de parfumeur niet meer.

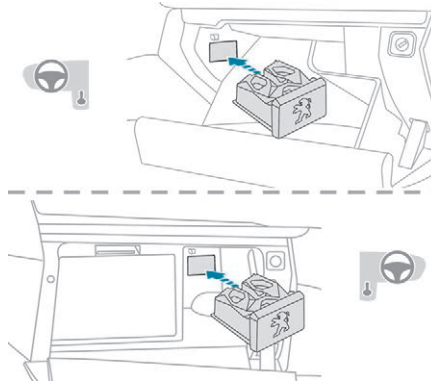

- ☞ Verwijder de twee dekseltjes van de nieuwe patroon.
- ☞ Plaats de nieuwe patroon in de oorspronkelijke positie in de houder. De parfumeur werkt weer.

## Adviezen

Gooi de oorspronkelijke patroon niet weg. Deze patroon dient als afsluiter als de parfumeur niet wordt gebruikt.

Bewaar de patronen - als ze niet worden gebruikt - in de afgedichte etuis waarin ze zijn verpakt.

Vervangingspatronen zijn verkrijgbaar bij het PEUGEOT-netwerk of van de internetsite van het merk.

### ! Voor uw veiligheid:

- gebruik alleen voor dit systeem bestemde patronen,
- kom tijdens het rijden niet aan de patroon,
- probeer patronen niet bij te vullen of te demonteren.

Houd de patronen buiten het bereik van kinderen en dieren.

Laat de vloeistof in het patroon niet in contact komen met de huid of de ogen. Neem als parfum is ingeslikt contact op met een arts en laat hem of haar de verpakking of het etiket van het product zien.

## Matten

### Plaatsen

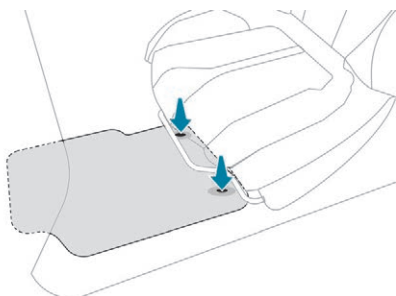

Wanneer u een nieuwe mat bevestigt aan bestuurderszijde, gebruik dan uitsluitend de bevestigingen uit het bijgeleverde zakje. De overige matten worden gewoon op de vloerbedekking gelegd.

### Verwijderen

Verwijderen van de mat aan de bestuurderszijde:

- ☞ zet de stoel in de achterste stand,
- ☞ maak de bevestigingen los,
- ☞ verwijder vervolgens de mat.

## Monteren

Terugplaatsen van de mat aan bestuurderszijde:

- ☞ leg de mat goed op zijn plaats,
- ☞ druk de bevestigingen vast,
- ☞ controleer of de mat goed vastzit.

**!** Om te voorkomen dat de pedalen blijven hangen:

- gebruik uitsluitend matten die op de bevestigingen van de auto passen; het gebruik van deze bevestigingen is verplicht,
- leg nooit meerdere matten boven op elkaar.

Bij gebruik van niet door PEUGEOT goedgekeurde matten kunnen de bediening van de pedalen en de werking van de snelheidsregelaar/-begrenzer worden gehinderd.

De door PEUGEOT goedgekeurde matten zijn voorzien van twee bevestigingen onder de stoel.

## Plafonniers

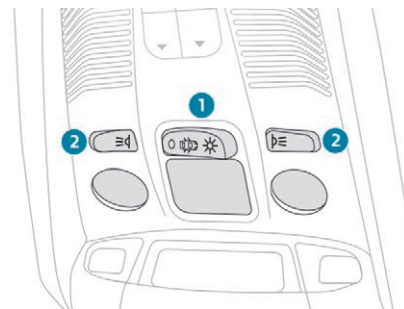

1. Plafonnier vóór
2. Kaartleeslampjes vóór

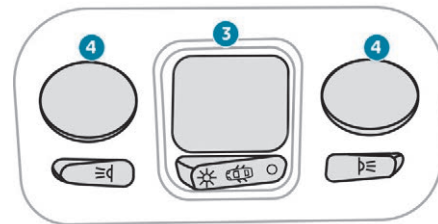

3. Plafonnier achter
4. Kaartleeslampjes achter

## Plafonniers vóór en achter



In deze stand gaat de interieurverlichting geleidelijk branden:

- als de auto wordt ontgrendeld,
- als de sleutel uit het contact wordt verwijderd,
- als een portier wordt geopend,
- als op de vergrendelingsknop van de afstandsbediening wordt gedrukt om de auto te lokaliseren.

De interieurverlichting gaat geleidelijk uit:

- als de auto wordt vergrendeld,
- als het contact wordt aangezet,
- 30 seconden na het sluiten van het laatste portier.



Permanent uit.



Permanent aan.

Als de interieurverlichting permanent is ingeschakeld, blijft deze gedurende een bepaalde tijd branden:

- bij afgezet contact: ongeveer 10 minuten,
- in de eco-mode: ongeveer 30 seconden,
- bij draaiende motor: onbeperkt.

**i** Als de plafonnier vóór permanent is ingeschakeld, zal de plafonnier achter ook branden tenzij deze op "permanent uit" staat.  
Zet de plafonnier achter op "permanent uit" als u deze wilt uitschakelen.

## Kaartleeslampjes vóór en achter



**i** Druk bij aangezet contact op de desbetreffende schakelaar.

**!** Let op dat u niet tegen de plafonniers stoot.

## Sfeerverlichting interieur

De gedempte interieurverlichting verbetert het zicht in de auto als deze zich in een donkere omgeving bevindt.

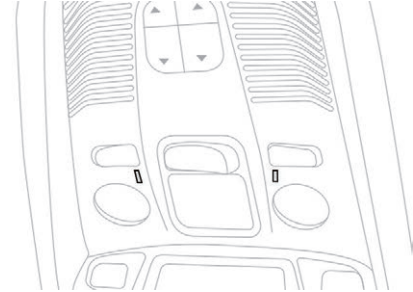

# 3

Als het buiten donker is, gaat de sfeerverlichting automatisch branden als de parkeerlichten worden ingeschakeld.

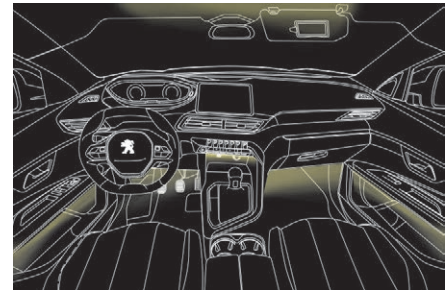

Afhankelijk van de uitvoering bestaat de sfeerverlichting uit:

- twee LED's in de plafonnier vóór,
- een lichtbron in het opbergvak aan de voorzijde van de middenconsole,
- een lichtbron in beide beenruimten vóór,
- lichtgeleiders in de voorportierpanelen en op de zijkanten van de middenconsole,
- verlichte ringen in de bekerhouders vóór,
- een lichtbron in beide voorportiervakken,
- lichtbanen langs het zonnescherm van het panoramische schuif-/kanteldak.

De sfeerverlichting gaat automatisch uit als de parkeerlichten worden uitgeschakeld.



De sfeerverlichting van het interieur kan worden geactiveerd of gedeactiveerd en de helderheid kan worden afgesteld in het menu **Auto / Rijverlichting** van het touchscreen.



De sfeerverlichting van het interieur wordt ook aangestuurd door de functie **i-Cockpit Amplify**. Raadpleeg de desbetreffende rubriek voor meer informatie over de **functie i-Cockpit Amplify**.

## Voorzieningen achter

### 230V-stopcontact (50 Hz)

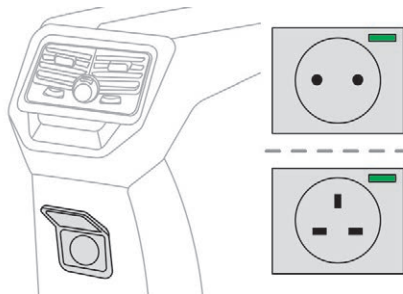

Deze bevindt zich aan de achterzijde van de middenconsole, onder een beschermklepje. Dit stopcontact (max. vermogen: 150 W) werkt als de motor draait, maar ook in de STOP-stand bij auto's met een Stop & Start-systeem.

- ☞ Beweeg het beschermklepje omhoog.
- ☞ Controleer of het groene controlelampje brandt.
- ☞ Sluit uw elektrische apparaat (telefoonlader, laptop, CD/DVD-speler, flessenwarmer enz.) aan.

Bij een storing gaat het groene lampje knipperen.

Laat uw auto controleren door het PEUGEOT-netwerk of door een gekwalificeerde werkplaats.

**!** Sluit hoogstens één apparaat op het stopcontact aan (verlengsnoeren of dubbelstekkers niet toegestaan). Sluit alleen apparaten aan die voldoen aan isolatieklasse II (op het apparaat aangegeven). Gebruik geen apparaten met een metalen behuizing (zoals een elektrisch scheerapparaat).

**i** De stroomtoevoer naar dit stopcontact wordt bij overbelasting automatisch onderbroken; dit gebeurt ook als er andere omstandigheden zijn die daar aanleiding toe geven (bijzondere weersomstandigheden, zware belasting van de elektrische installatie van de auto enz.). Het groene verknikkerlampje gaat dan uit.

## 12V-aansluiting

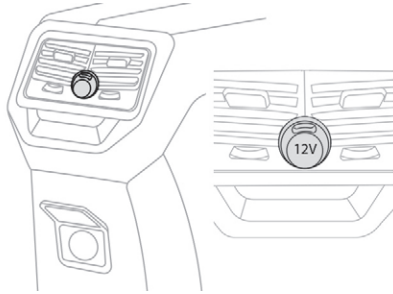

- ☞ Open, wanneer u een 12V-accessoire (maximaal vermogen: 120 W) wilt aansluiten, het kapje en sluit een geschikte adapter aan.

**!** Het aansluiten van elektrische apparatuur die niet door PEUGEOT is goedgekeurd, zoals een lader met USB-aansluitingen, kan leiden tot storingen in de werking van de elektrische componenten van de auto, zoals een slechte radio-ontvangst of storingen in de weergave van de displays.

## Middenarmsteun achter

Deze armsteun verbetert het comfort van de achterpassagiers en biedt tevens een extra opbergmogelijkheid.

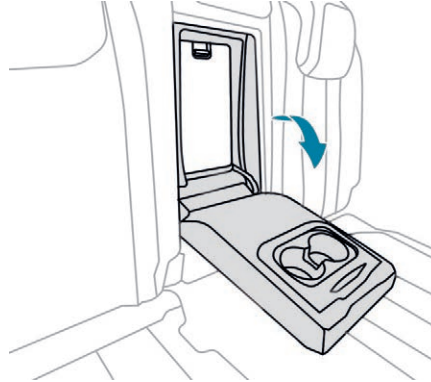

- ☞ Klap de middenarmsteun achter omlaag voor een optimaal zitcomfort. De armsteun bevat twee bekerhouders.

## Skiluiк

Het skiluiк kan worden gebruikt voor het vervoeren van lange voorwerpen.

### Openen

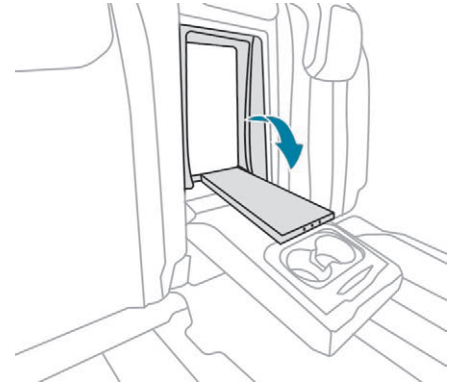

- ☞ Klap de armleuning achter omlaag.
- ☞ Trek de handgreep van het skiluiк omlaag.
- ☞ Laat het skiluiк zakken.
- ☞ Steek voorwerpen vanuit de bagageruimte door het skiluiк.

# 3

## Voorzieningen bagageruimte

1. Bagageafdekscherm
2. 12V-aansluiting achter (120 W)
3. Verlichting bagageruimte
4. Schakelaars voor neerklappen zitplaatsen achter
5. Haken
6. Sjorogen
7. Verplaatsbare vloer bagageruimte (2 standen)
8. Opbergvak / Gereedschapskist onder de vloer

**I** Aan de sjorogen kunt u verschillende soorten bagagenetten bevestigen om bagage op zijn plaats te houden. Deze netten zijn als optie of accessoire leverbaar. Raadpleeg het PEUGEOT-netwerk voor meer informatie. Raadpleeg de desbetreffende rubriek voor meer informatie over het plaatsen van het bagagenet voor hoge belading.

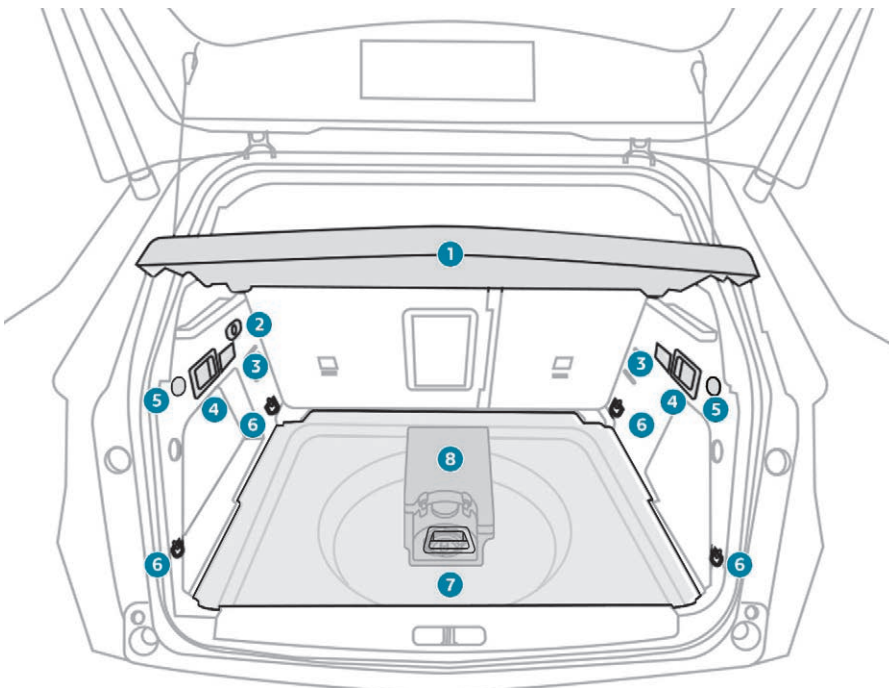

## Bagageafdekking

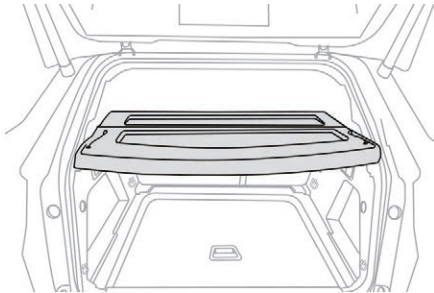

- De bagageafdekking bestaat uit twee delen:
- een vast gedeelte met een open opbergvak,
  - een bewegend gedeelte met een open opbergvak dat bij het openen van de achterklep mee omhoog gaat.

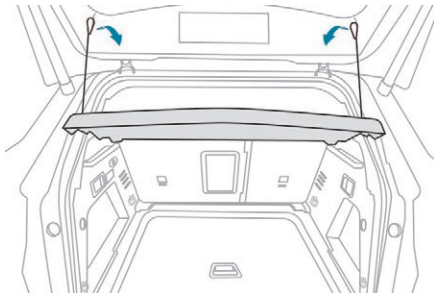

Verwijderen van de bagageafdekking:

- ☞ maak de twee koorden los,
- ☞ verwijder voorzichtig het bewegende gedeelte en maak vervolgens de klem aan beide zijden los,

- ☞ neem het vaste gedeelte aan beide zijden uit de klemmen en verwijder de bagageafdekking.

Het bagageafdekscherm kan onder de vloerplaat van de bagageruimte worden opgeborgen.

- ! Let op: bij hard remmen kunnen op het bagageafdekscherm geplaatste voorwerpen veranderen in gevaarlijke projectielen.

## 12V-aansluiting

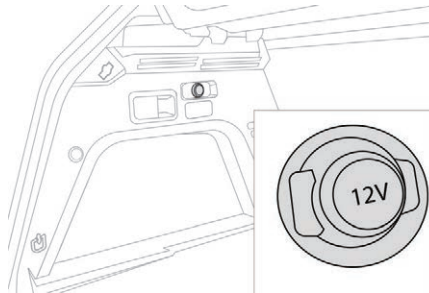

- ☞ Aansluiten van een 12V-accessoire (max. vermogen: 120 W): verwijder de dop en sluit een geschikte adapter aan.
- ☞ Zet het contact aan.

- ! Het aansluiten van elektrische apparatuur die niet door PEUGEOT is goedgekeurd, zoals een lader met USB-aansluitingen, kan leiden tot storingen in de werking van de elektrische componenten van de auto, zoals een slechte radio-ontvangst of storingen in de weergave van de displays.

## Bagagenet voor hoge belading

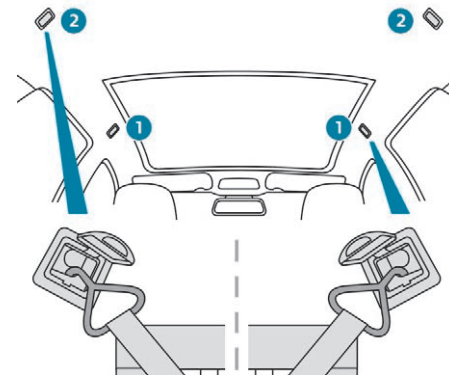

Met dit uitneembare bagagenet kan de auto tot aan het dak worden beladen:

- achter de voorstoelen (1<sup>e</sup> zitrij) wanneer de achterbank is neergeklapt,
- achter de achterbank (2<sup>e</sup> zitrij) wanneer de bagageafdekking is verwijderd.

- i** Het biedt bescherming voor de inzittenden bij zeer krachtig afremmen.

## Achter de voorstoelen

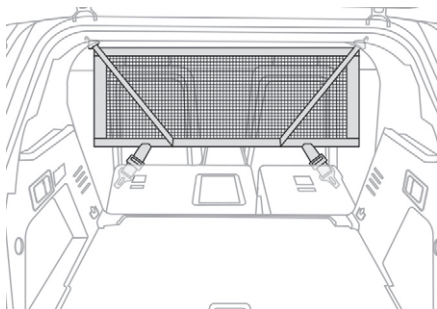

- ☞ Klap de achterbank neer.
- ☞ Verwijder aan weerszijden de afdekplaatjes bovenaan bij de hemelbekleding.
- ☞ Plaats de bovenste haken van het net in de hemelbekleding.
- ☞ Bevestig de riemen van het net aan de onderste ringen op de buitenste rails van de voorstoelen.
- ☞ Span het net met behulp van de riemen.

- i** Als het net is geplaatst, kunnen de rugleuningen van de achterbank probleemloos worden opgeklapt.

## Achter de achterbank

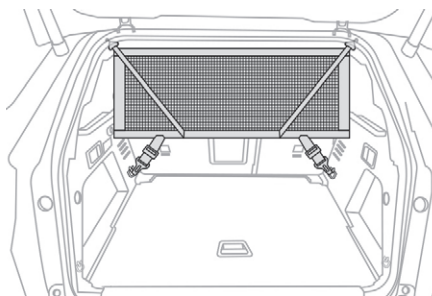

- ☞ Verwijder de bagageafdekking.
- ☞ Verwijder aan weerszijden de afdekplaatjes bovenaan bij de hemelbekleding.
- ☞ Plaats de bovenste haken van het net in de hemelbekleding.
- ☞ Bevestig de riemen van het net aan de onderste ringen op elk zijpaneel van de bagageruimte.
- ☞ Span het net met behulp van de riemen.

## Vloer bagageruimte (2 standen)

De vloerplaat kan met behulp van de steunen aan de zijkant in twee standen worden gezet, waarmee u de bagageruimte naar wens kunt indelen:

- Hoogste stand (**maximaal 100 kg**): met de achterbank neergeklapt ontstaat zo een vlakke laadvloer tot aan de voorstoelen.
- Laagste stand (**maximaal 150 kg**): maximale inhoud van de bagageruimte.

- i** Bij bepaalde uitvoeringen kan de verplaatsbare vloerplaat niet in de laagste stand worden gezet.

Hoogteverstelling:

- ☞ Trek de vloerplaat met behulp van de middelste handgreep omhoog en naar u toe en gebruik vervolgens de steunen aan de zijkant om de vloerplaat te verplaatsen.
- ☞ Duw de vloerplaat zo ver mogelijk naar voren om deze in de gewenste stand te zetten.

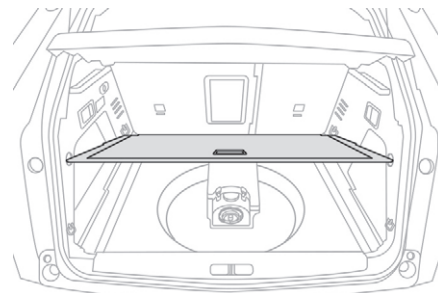

Vastzetten in de opgetilde stand:

- ☞ Til de vloerplaat vanuit de hoge stand op tot de bagage-afdekplaat.
- ☞ Haal de vloerplaat langs de uittrekbare steunen en laat de vloerplaat hierop rusten.

## Verschuifbare vloer bagageruimte (2 standen)

De vloerplaat kan met behulp van de steunen aan de zijkant in twee standen worden gezet, waarmee u de bagageruimte naar wens kunt indelen:

- Hoogste stand (**maximaal 100 kg**): met de achterbank neergeklapt ontstaat zo een vlakke laadvloer tot aan de voorstoelen.
- Laagste stand (**maximaal 150 kg**): maximale inhoud van de bagageruimte.

**i** Bij bepaalde uitvoeringen kan de verplaatsbare vloerplaat niet in de laagste stand worden gezet.

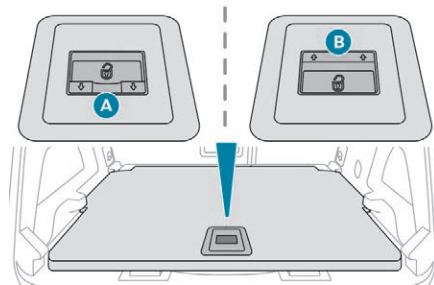

- A. Vloerplaat in ingeschoven stand vergrendeld.
- B. Vloerplaat in ingeschoven stand ontgrendeld.

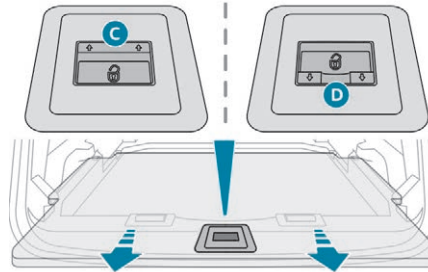

- C. Vloerplaat in uitgeschoven stand vergrendeld.
- D. Vloerplaat in uitgeschoven stand ontgrendeld.

**!** Controleer ongeacht de gebruikspositie altijd of de vloerplaat op juiste wijze is vergrendeld.

Verschuiven:

- ☞ Druk als de vloerplaat in de hoge stand ligt de handgreep in om de vloerplaat te ontgrendelen en trek de vloerplaat naar u toe tot hij stuit.

Deze stand maakt het in- en uitladen van de bagageruimte gemakkelijker.

Maximale belasting: **100 kg**.

- ☞ Druk om de vloerplaat weer in de oorspronkelijke stand te zetten de handgreep nogmaals in en duw de vloerplaat naar voren tot hij wordt vergrendeld.

**!** Ga nooit rijden met de vloerplaat van de bagageruimte in de ontgrendelde stand.

Vastzetten in de opgetilde stand:

- ☞ Til de vloerplaat op met de middelste handgreep.
- ☞ Trek de vloerplaat in de schuine stand naar u toe.
- ☞ Schuif de vloerplaat in de schuine stand

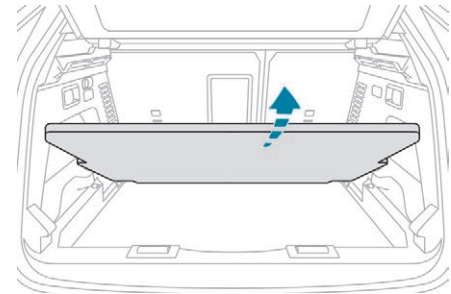

# 3

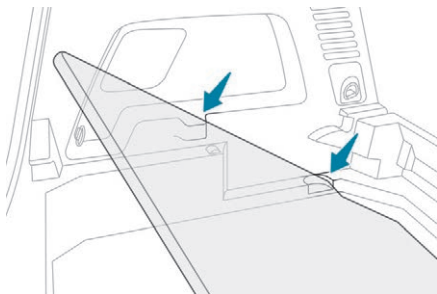

naar voren en laat deze in de onderste steunen aan de zijkant vallen.

- ☞ Plaats de vloerplaat terug via de bovenste steunen aan de zijkant.

## Opbergbak

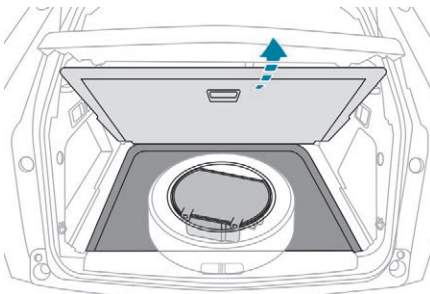
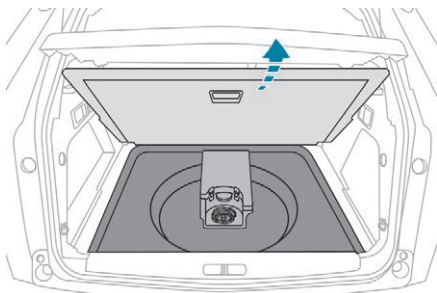

- ☞ Til de vloerplaat van de bagageruimte zover mogelijk op voor toegang tot de opbergbak.

Afhankelijk van de uitvoering bestaat het opbergvak uit:

- een noodreparatieset voor een lekke band, met het boordgereedschap,
- een reservewiel met het boordgereedschap.

Hierin kan ook de bagageafdekking worden opbergen.

## Bagageruimteverlichting

De verlichting van de bagageruimte gaat automatisch branden zodra de bagageruimte wordt geopend en dooft zodra deze wordt gesloten.

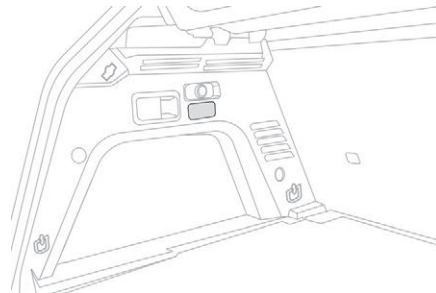

**i** De brandduur van de bagageruimteverlichting hangt af van de situatie:

- bij afgezet contact: ongeveer 10 minuten,
- in de eco-mode: ongeveer 30 seconden,
- bij draaiende motor: onbeperkt.

## Lichtschakelaar

### Hoofdverlichting

#### Selecteren van de stand van de hoofdverlichting

- ☞ Draai aan ring **A** om het symbool van de gewenste stand tegenover het merkteken te zetten.

**O** Lichten uit (afgezet contact) /  
Dagrijverlichting (draaiende motor).

**AUTO** Automatisch inschakelen van het dimlicht  
als het donker wordt.  
Verlichting overdag / Dimlicht / Grootlicht.

 Alleen parkeerlicht.

 Dimlicht of grootlicht.

#### **i** "Highway-functie"

Bij de uitvoeringen met "Full led"-koplampen wordt vanaf een wagensnelheid van 110 km/h het bereik van de lichtbundel van de dimlichten automatisch vergroot.

#### Zonder automatische verlichting

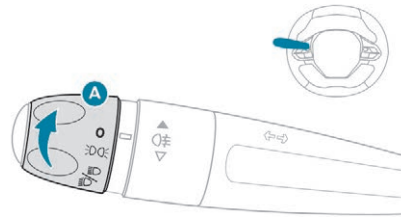

#### Met automatische verlichting

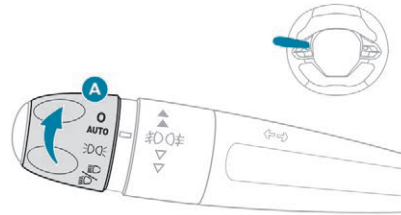

#### Overschakelen van dim- naar grootlicht

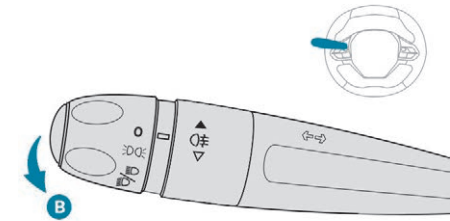

- ☞ Trek de hendel **B** naar u toe om over te schakelen van dim- naar grootlicht en terug of om de grootlichtassistent te activeren. Als de verlichting is uitgeschakeld of wanneer alleen de parkeerlichten zijn ingeschakeld, kunt u een lichtsignaal geven door de hendel naar u toe te trekken.

#### Verklikkerlampjes

Een verklikkerlampje op het instrumentenpaneel geeft aan dat de geselecteerde verlichting is ingeschakeld.

-  Een defecte lamp wordt gesignaleerd door het permanent branden van dit verklikkerlampje in combinatie met de weergave van een melding en een geluidssignaal.

## Mistverlichting

**!** Bij helder of regenachtig weer, zowel overdag als 's nachts, zijn de mistlampen vóór en het mistachterlicht verblindend voor medeweggebruikers en daarom niet toegestaan. Gebruik de mistlampen vóór en de mistachterlichten uitsluitend bij mist of sneeuwval. Onder deze weersomstandigheden dient u de mistlampen vóór en het dimlicht handmatig in te schakelen, omdat de lichtsensor voldoende licht kan waarnemen. Schakel de mistverlichting uit zodra deze niet meer nodig is.



### Mistachterlichten

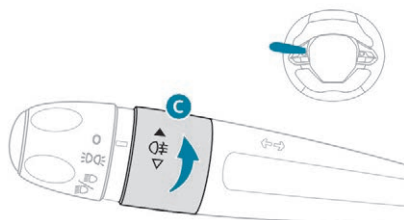

**i** Het dimlicht of het grootlicht moet zijn ingeschakeld.

Draai aan ring **C** en laat deze los:

- ☞ naar voren om de mistachterlichten in te schakelen,
- ☞ naar achteren om de mistachterlichten uit te schakelen.



### Mistlampen vóór en mistachterlichten

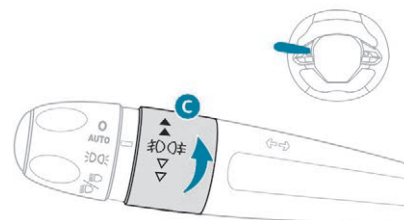

**i** Parkeerlichting, dimlicht of grootlicht moet zijn ingeschakeld.

Draai aan ring **C** en laat deze los:

- ☞ eenmaal naar voren om de mistlampen vóór in te schakelen,
- ☞ een tweede maal naar voren om de mistachterlichten in te schakelen.
- ☞ eenmaal naar achteren om de mistachterlichten uit te schakelen,
- ☞ een tweede maal naar achteren om de mistlampen vóór uit te schakelen.

### **i De verlichting uitschakelen na het afzetten van het contact**

Als u het contact afzet, worden alle lichten automatisch uitgeschakeld, behalve als de automatische "follow me home"-verlichting is geactiveerd.

### **i De verlichting inschakelen na het afzetten van het contact**

Om de verlichting weer aan te zetten, draait u de ring **A** in de stand 0 - lichten gedoofd, en kiest u vervolgens de door u gewenste stand.

Als het bestuurdersportier wordt geopend, klinkt er een geluidssignaal om aan te geven dat de verlichting nog brandt.

De verlichting gaat vanzelf na enige tijd uit; hoe lang dit duurt is afhankelijk van de laadtoestand van de accu (overgang naar eco-modus).

**i** Onder bepaalde weersomstandigheden (lage temperatuur, vochtigheid) kan zich een laagje condens aan de binnenzijde van de koplampen en de achterlichten vormen; dit verdwijnt enkele minuten na het ontsteken van de koplampen.

### **i Reizen naar het buitenland**

Wanneer u uw auto gaat gebruiken in een land waarin het verkeer aan de andere kant van de weg rijdt, moet de afstelling van de koplampen worden gewijzigd om te voorkomen dat tegemoetkomend verkeer wordt verblind.

Neem contact op met het PEUGEOT-netwerk of een gekwalificeerde werkplaats.

## Dagrijsverlichting / Parkeerlichten

De LED's van de lampen aan de voorkant en de achterkant van de auto gaan automatisch branden wanneer de motor wordt gestart.

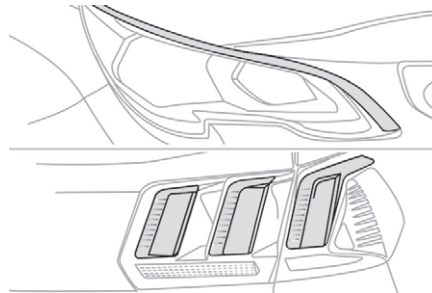

De verlichting doet dienst als:

- Dagrijverlichting (lichtschakelaar in de stand "0" of "AUTO" als er voldoende licht in de omgeving is).
- Parkeerlicht (lichtschakelaar in de stand "AUTO" als er weinig licht in de omgeving is of in de stand "alleen parkeerlicht" of "dim-/grootlicht").

## Richtingaanwijzers

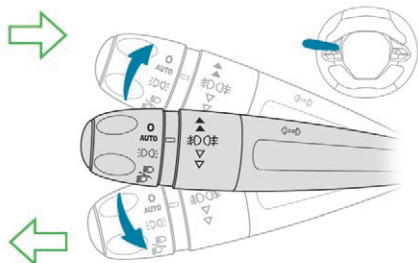

- ☞ Links: beweeg de verlichtingsschakelaar omlaag voorbij het weerstandspunt.
- ☞ Rechts: beweeg de verlichtingsschakelaar omhoog voorbij het weerstandspunt.

**i** Wanneer bij een snelheid van meer dan 60 km/h de richtingaanwijzers na meer dan 20 seconden nog niet zijn uitgeschakeld, wordt automatisch het verklikergeluid versterkt.

## Drie keer knipperen

- ☞ Beweeg de schakelaar kort omhoog of omlaag, zonder deze door de weerstand te drukken. De desbetreffende richtingaanwijzers zullen drie keer knipperen.

Bij uitvoeringen met richtingaanwijzers met led-verlichting knipperen de leds sequentieel.

De sterkte van de dagrijverlichting wordt minder tijdens het knipperen van de richtingaanwijzers.

## Parkeerlichten

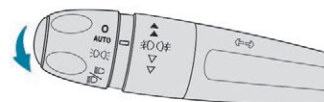

De zijkant van de auto wordt gemarkeerd door het inschakelen van de parkeerlichten aan de kant van het verkeer.

- ☞ Volgens uitvoering: duw de lichtschakelaar binnen één minuut na het afzetten van het contact omhoog of omlaag om de parkeerlichten aan de kant van het verkeer in te schakelen (voorbeeld: rechts van de weg parkeren: lichtschakelaar omlaag duwen; parkeerlichten links gaan branden).

Het inschakelen wordt bevestigd door een geluidssignaal en het branden van het controlelampje van de desbetreffende richtingaanwijzer op het instrumentenpaneel. Zet om de parkeerlichten uit te schakelen de lichtschakelaar in de middelste stand.

## Koplampen verstellen

### Halogeen koplampen handmatig verstellen

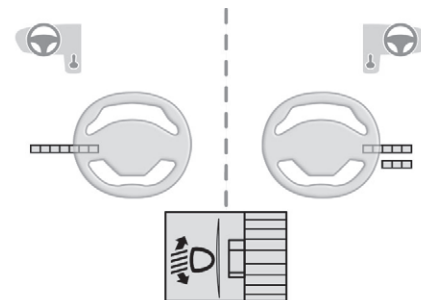

Verstel de koplampen met halogeenlampen afhankelijk van de belading van uw auto om verblinding van medeweggebruikers te voorkomen.

- 0** Bestuurder of bestuurder + voorpassagier.
- Bestuurder + voorpassagier + achterpassagiers.
- 1** 5 personen.
- 5 personen + belading in de bagageruimte.
- 2** Bestuurder + belading in de bagageruimte.

**i** Stand **0**: basisinstelling.

## Automatische verstelling van de koplampen met "Full led"-technologie

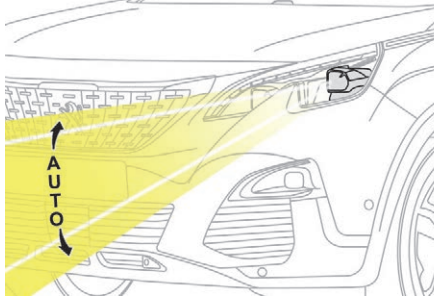

Om verblinding van andere weggebruikers te voorkomen corrigeert dit systeem automatisch de hoogte van de lichtbundel van dit type koplampen overeenkomstig de belading van de auto.



In het geval van een storing gaat dit verklipperlampje branden op het instrumentenpaneel, in combinatie met een melding en een geluidssignaal.

Het systeem zet in dat geval de koplampen in de laagste stand.

Laat het systeem controleren door een PEUGEOT-dealer of door een gekwalificeerde werkplaats.

**!** Raak de "Full led"-lampen niet aan.  
Elektrocutedigitaal!

## Automatisch inschakelen van de verlichting

Met behulp van een lichtsensor worden de kentekenplaatverlichting, de parkeerlichten en het dimlicht automatisch ingeschakeld als de lichtsterkte van de omgeving onvoldoende is. De verlichting kan ook, in geval van neerslag, gelijktijdig met het automatisch inschakelen van de ruitenwissers vóór worden ingeschakeld. De verlichting wordt uitgeschakeld als de lichtsterkte van de omgeving weer voldoende is of nadat het wisselen is gestopt.

### Inschakelen

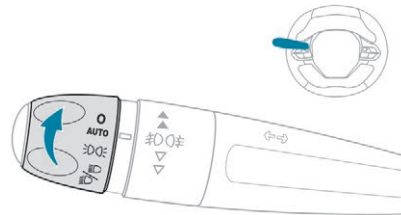

☞ Draai de ring in de stand **AUTO**.  
Het inschakelen van de functie wordt bevestigd door een melding.

### Uitschakelen

☞ Draai de ring in een andere stand.  
Het uitschakelen van de functie wordt bevestigd door een melding.

## Storing



Bij een storing in de lichtsensor gaat de verlichting branden en wordt dit pictogram weergegeven op het instrumentenpaneel in combinatie met een geluidssignaal en/of een melding.

Raadpleeg het PEUGEOT-netwerk of een gekwalificeerde werkplaats.



Dek de met de regensensor gecombineerde lichtsensor, die zich in het midden aan de bovenzijde van de voorruit achter de binnenspiegel bevindt, niet af. De aan de sensor gekoppelde functies worden dan niet meer bediend.



Bij mist of sneeuw kan de lichtsensor ten onrechte voldoende licht waarnemen; de verlichting wordt dan niet automatisch ingeschakeld. Dek de met de regensensor gecombineerde lichtsensor, die zich in aan de bovenzijde van de voorruit achter de binnenspiegel bevindt, niet af.

## Automatische follow me home-verlichting

Als de functie "Automatische verlichting" is geactiveerd, worden onder donkere omstandigheden de parkeerlichten, het dimlicht de instapverlichting in de buitenspiegels automatisch ingeschakeld bij het afzetten van het contact.

## Verlichting en zicht

Het in- of uitschakelen van de functie en de tijdsduur van de follow me home-verlichting zijn in te stellen via het configuratiemenu op het scherm van de auto.

### Handbediende follow me home-verlichting

Deze functie zorgt ervoor dat na het afzetten van het contact de dimlichten nog even blijven branden om het uitstappen in het donker te vergemakkelijken.

### Inschakelen

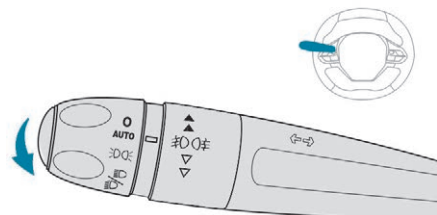

- ☞ Geef bij afgezet contact een "lichtsignaal" met de lichtschakelaar.
- ☞ Geef nogmaals een "lichtsignaal" om de functie uit te schakelen.

### Uitschakelen

Bij uitvoeringen zonder "Automatische verlichting" wordt de handbediende follow me home-verlichting na 30 seconden automatisch uitgeschakeld.

Bij uitvoeringen met "Automatische verlichting" is de duur van de handbediende follow me home-verlichting gelijk aan de ingestelde duur van de automatische follow me home-verlichting.

### Automatische instapverlichting buitenzijde

Als de functie "automatische verlichting" is geactiveerd, gaan bij een geringe lichtsterkte van de omgeving na het vergrendelen van de auto de parkeerlichten, het dimlicht en de instapverlichting in de buitenspiegels branden.

Het in- en uitschakelen en de duur van het branden van de instapverlichting kunnen worden ingesteld via het configuratiemenu op het scherm van de auto.

### Instapverlichting

De beschikbaarheid van deze functie is afhankelijk van de uitvoering.



- ☞ Druk kort op deze toets van de afstandsbediening.

De parkeerlichten, het dimlicht, de kentekenplaatverlichting en de instapverlichting in de buitenspiegels gaan gedurende 30 seconden branden. Door de toets nogmaals in te drukken terwijl de verlichting nog brandt, wordt de verlichting onmiddellijk uitgeschakeld.

### Instapverlichting buitenspiegels



Om de toegang tot de auto te vergemakkelijken, worden de volgende delen verlicht:

- het oppervlak naast het bestuurders- en het passagiersportier,
- het oppervlak voor de spiegel en achter de voorportieren.

## Inschakelen



Als de knop van de plafonnier vóór in deze stand staat, wordt de instapverlichting automatisch ingeschakeld:

- bij het ontgrendelen,
- als er een portier geopend wordt,
- als een verzoek wordt ontvangen van de gelegenheid voor het lokaliseren van de auto.

Ongeacht de stand van de knop van de plafonnier vóór wordt de instapverlichting in de buitenspiegels ook ingeschakeld in combinatie met de instapverlichting buitenzijde en de follow me home-verlichting.

## Uitschakelen

De verlichting dooft na 30 seconden automatisch.

## Grootlichtassistent

Dit systeem schakelt automatisch tussen dim- en grootlicht, afhankelijk van het omgevingslicht en de rijcondities met behulp van een camera aan de bovenzijde van de voorruit.

**!** Dit systeem is een hulpsysteem bij het rijden. De bestuurder blijft zelf verantwoordelijk voor de verlichting van zijn auto, voor de aanpassing van de verlichting aan de lichtsterkte van de omgeving, het zicht, het verkeer en voor het naleven van de verkeersregels.

**i** Het systeem wordt geactiveerd vanaf 25 km/h. Als de snelheid lager dan 15 km/h wordt, werkt de functie niet meer.

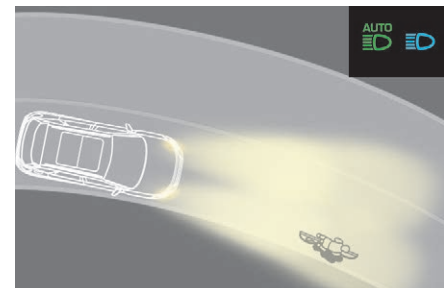
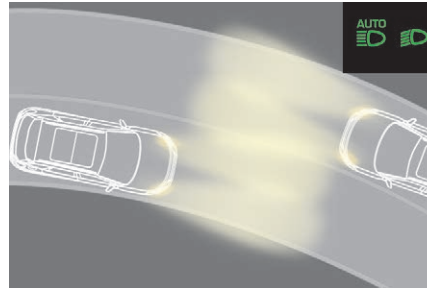
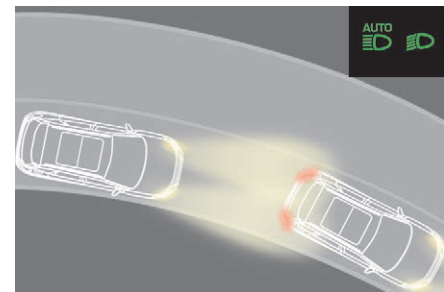
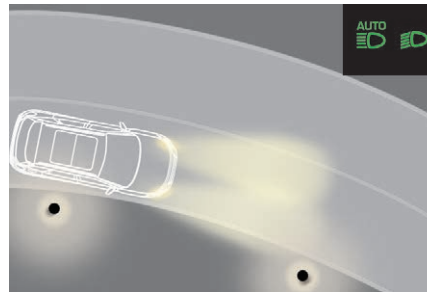

## Inschakelen / uitschakelen

☞ Zet de ring van de lichtschemelaar in de stand "AUTO".



☞ Selecteer in het menu **Auto / Rijverlichting** het tabblad "**Snelkoppelingen**" en daarna "Automat. aan/uit grootlicht".

De systeemstatus blijft na het afzetten van het contact opgeslagen in het geheugen.

## Werking

Als de omgeving voldoende is verlicht en/of als de verkeerssituatie het gebruik van het grootlicht niet toelaat:



- de dimlichten blijven ingeschakeld: op het instrumentenpaneel gaan deze verknipperlampjes branden.



In een zeer donkere omgeving en als de verkeerssituatie het toelaat:



- het grootlicht wordt automatisch ingeschakeld: op het instrumentenpaneel gaan deze verknipperlampjes branden.



Het systeem schakelt de functie tijdelijk uit als het dichte mist signaleert. Zodra de auto de mistbank uit rijdt, wordt de functie automatisch weer ingeschakeld.



Dit verknipperlampje gaat uit als de functie wordt uitgeschakeld.

## Pause

De bestuurder kan indien nodig op elk moment zelf de verlichting omschakelen.

☞ Geef een lichtsignaal om de werking van de functie te onderbreken; het verlichtingssysteem wordt overgeschakeld op de stand "automatische verlichting":

- als de verknipperlampjes "AUTO" en "Dimlicht" groen brandden, zal het systeem overschakelen op het grootlicht,
- als de verknipperlampjes "AUTO" en "Grootlicht" blauw brandden, zal het systeem overschakelen op het dimlicht.

Geef nogmaals een lichtsignaal om de functie weer te activeren.

**I** Er kunnen storingen in de werking van het systeem optreden:

- bij slecht zicht (sneeuw, zware regenval enz.),
- als het gedeelte van de voorruit voor de camera vuil, beslagen of bedekt is (bijvoorbeeld met een sticker),
- als de verlichting van uw auto wordt weerkaatst door spiegelende of reflecterende panelen (bijvoorbeeld verkeersborden).

Het systeem schakelt de functie tijdelijk uit als het dichte mist signaleert.

Het systeem signaleert geen:

- weggebruikers die geen verlichting voeren, zoals voetgangers,
- voertuigen waarvan de verlichting wordt afgeschermd (bijvoorbeeld door een vangrail op de snelweg),
- voertuigen die zich aan de top of de voet van een steile helling, in een bocht of op een zijweg bevinden.

## Statische bochtverlichting

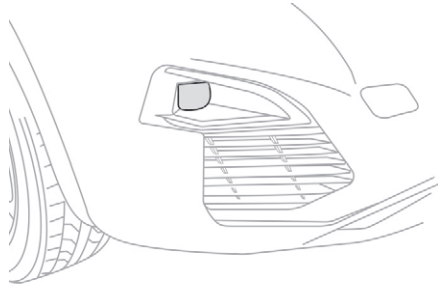

Deze functie, aanwezig op uitvoeringen met "Full led"-koplampen, zorgt ervoor dat tijdens het rijden met dim- of grootlicht de mistlamp vóór wordt ingeschakeld om de binnenkant van de bocht extra te verlichten bij snelheden tot 40 km/h (handig in de stad, op bochtige wegen, kruispunten, parkeergarages enz.).

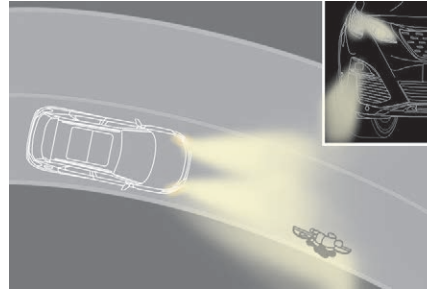

Met statische bochtverlichting

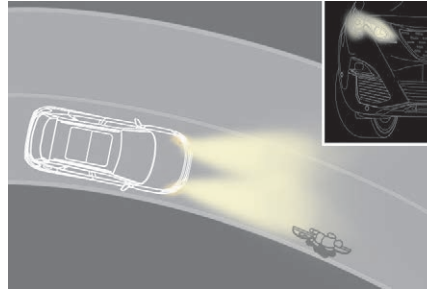

Zonder statische bochtverlichting

## Inschakelen / uitschakelen



De statische bochtverlichting kan worden in- en uitgeschakeld via het menu **Auto / Rijverlichting** van het touchscreen.

### Inschakelen

De bochtverlichting wordt in de volgende gevallen ingeschakeld:

- bij het inschakelen van een richtingaanwijzer,

of

- als het stuurwiel ver genoeg wordt verdraaid.

### Uitschakelen

De verlichting werkt in de volgende gevallen niet:

- bij een geringe stuuruitslag,
- bij snelheden boven 40 km/h,
- als de achteruit is ingeschakeld.

## Ruitenwisserschakelaar

### Instellen

Afhankelijk van de uitvoering van uw auto zijn verschillende instellingen mogelijk:

- automatische werking van de ruitenwissers vóór,
- automatisch inschakelen van de ruitenwischer achter bij het inschakelen van de achteruitversnelling.

**i** Verwijder onder winterse omstandigheden sneeuw, ijs of rijp van de voorruit, van het gebied rondom de ruitenwisserarmen en -bladen en van de voorruitrand alvorens de ruitenwissers in te schakelen.

**!** Schakel de ruitenwissers niet in als de voorruit droog is. Controleer voordat u bij extreem koud of warm weer de ruitenwissers inschakelt of de ruitenwisserbladen niet vastzitten aan de voorruit.

### Zonder automatische ruitenwissers

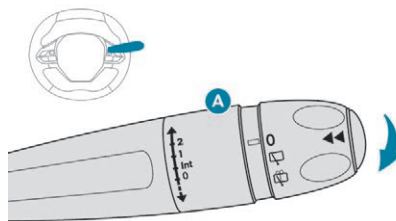

### Met automatische ruitenwissers

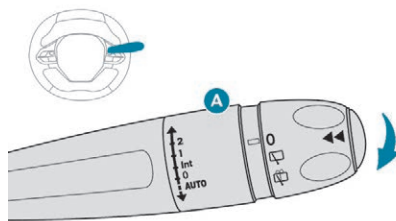

### Ruitenwissers vóór

**A.** Selecteren van de wissnelheid: zet de schakelaar in de gewenste stand.

**2**

Wissen op hoge snelheid (hevige neerslag).

**1**

Wissen op normale snelheid (matige regen).

**Int**

Intervalwissen (wissnelheid afhankelijk van de rijsnelheid).

**0**

Stop.



Eén keer wissen (de hendel omlaag duwen of kort naar u toe trekken en vervolgens loslaten).

of

**AUTO** ↓

Automatisch wissen (omlaag duwen en vervolgens loslaten).  
Eén keer wissen (de hendel even naar u toe trekken).

## Ruitenwisser achter

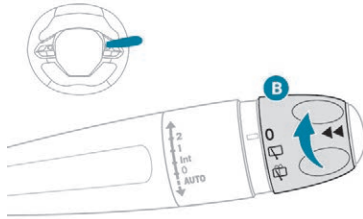

- B.** Ring voor de selectie van de ruitenwisser achter: draai de ring tot het gewenste symbool tegenover de markering staat.



Uit.



Interval.



Sproeien en wissen.

Draai de ring tot deze niet verder kan; de ruitensproeier achter werkt en vervolgens zal de wisser gedurende enige tijd wissen.

## Achteruitversnelling

Als de ruitenwissers vóór zijn geactiveerd op het moment dat u de achteruitversnelling inschakelt, treedt ook de ruitenwisser achter in werking.

Deze functie kan worden in- en uitgeschakeld via het configuratiemenu op het scherm van de auto.

Deze functie is standaard geactiveerd.

**!** Schakel de automatische werking van de ruitenwisser achter uit bij sneeuwval, strenge vorst of als een fietsendrager op de trekhaak is bevestigd. Dit kan worden uitgevoerd via het configuratiemenu van de auto.

## Ruitensproeiers voor

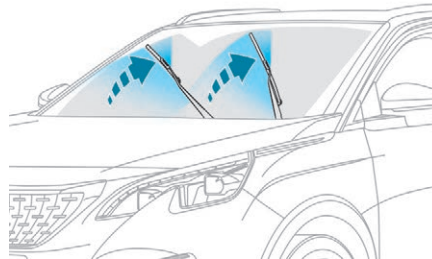

**☞** Trek de hendel van de ruitenswisserschakelaar naar u toe. De ruitensproeiers treden in werking en vervolgens worden ook de ruitenwissers kort ingeschakeld.

**i** Bij dit ruitensproeiersysteem zijn de sproeierkoppen geïntegreerd in de ruitenwisserbladen. De ruitensproeiervloeistof wordt over de gehele lengte van het ruitenwisserblad op de voorruit gesproeid. Dit zorgt voor beter zicht en een lager verbruik van ruitensproeiervloeistof. In sommige gevallen, afhankelijk van de samenstelling of kleur van de vloeistof en het omgevingslicht is het sproeien van de vloeistof nauwelijks merkbaar.

**!** Bedien de ruitensproeiers niet zolang het ruitensproeiervloeistofreservoir leeg is; kans op beschadiging van de ruitenwisserbladen. Bedien de ruitensproeiers alleen als er geen risico is van bevriezing van de vloeistof op de voorruit; hierdoor zou het zicht namelijk kunnen afnemen. Gebruik 's winters altijd een ruitensproeiervloeistof die voldoende tegen vorst beschermd is.

## Speciale stand van de ruitenwissers vóór

In deze stand kunnen de ruitenwisserbladen worden gereinigd of vervangen. De stand kan tevens 's winters worden gebruikt om de ruitenwissers los te zetten van de voorruit.

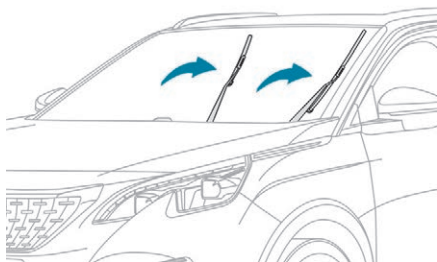

- ☞ De ruitenwissers worden verticaal geplaatst als binnen de minuut na het uitschakelen van het contact de ruitenwisserschakelaar wordt bediend.
- ☞ Zet het contact aan en bedien de ruitenwisserschakelaar om de ruitenwissers weer in de ruststand te zetten.

- i Om een goede werking van de ruitenwissers te behouden adviseren wij u:
  - voorzichtig met de ruitenwissers om te gaan,
  - de ruitenwissers regelmatig te reinigen met zeepsop,
  - de ruitenwissers niet te gebruiken om een stuk karton tegen de voorruit te houden,
  - de ruitenwissers te vervangen zodra ze tekenen van slijtage vertonen.

## Automatische ruitenwissers vóór

De ruitenwissers worden automatisch ingeschakeld als regen wordt gedetecteerd. De snelheid van de ruitenwissers wordt aangepast aan de hoeveelheid neerslag. De regen wordt gedetecteerd door een regensensor die zich in het midden aan de bovenzijde van de voorruit bevindt, achter de binnenspiegel.

### Inschakelen

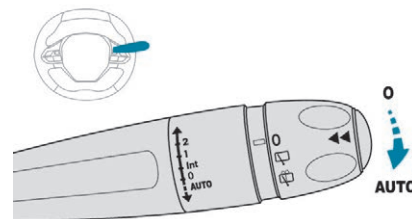

- ☞ Druk de hendel kort naar beneden. De ruitenwissers maken één slag om het inschakelen te bevestigen.



Dit verklikkerlampje op het instrumentenpaneel gaat branden en er verschijnt een melding.

## Uitschakelen

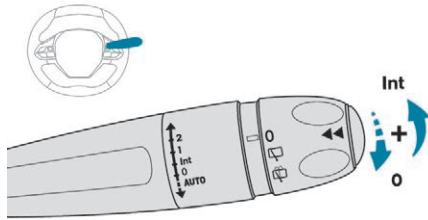

- ☞ Duw de hendel nog een keer kort omlaag of zet de hendel in een andere stand (**Int.**, **1** of **2**).



Dit verklikkerlampje op het instrumentenpaneel gaat uit en er verschijnt een melding.

- i Elke keer als het contact meer dan 1 minuut is afgezet, moet u de automatische werking van de ruitenwissers opnieuw activeren door de hendel één keer omlaag te duwen.

## Storing

In het geval van een storing in de automatische werking van de ruitenwissers werken deze in de intervalstand. Laat ze controleren door het PEUGEOT-netwerk of een gekwalificeerde werkplaats.

- ! Dek de regensensor, die zich gecombineerd met de lichtsensor in het midden van de voorruit bevindt, niet af. Schakel de automatische werking van de ruitenwissers uit als de auto wordt gewassen in een wasstraat. Wacht 's winters met het inschakelen van de automatische ruitenwissers tot de voorruit ontdooid is.

## Algemene aanbevelingen met betrekking tot de veiligheid

! Op verschillende plaatsen in uw auto zijn labels aangebracht. Ze bevatten veiligheidswaarschuwingen en informatie over de identificatie van uw auto. Verwijder ze niet: ze horen namelijk bij de auto.

! Neem voor alle werkzaamheden aan uw auto contact op met een gekwalificeerde werkplaats die beschikt over de juiste technische informatie, vakkennis en apparatuur. Het PEUGEOT-netwerk is in staat u dit te bieden.

### ! Belangrijke informatie:

- Het monteren van elektrische uitrustingen of accessoires die niet onder een artikelnummer in het assortiment van PEUGEOT voorkomen, kan tot een hoger verbruik leiden en storingen in het elektronische systeem van uw auto veroorzaken. Ga naar het PEUGEOT-netwerk voor meer informatie over het aanbod aan accessoires met een artikelnummer.
- Uit veiligheidsoverwegingen is toegang tot de diagnose-aansluiting, die is gekoppeld aan de elektronische systemen in de auto, uitsluitend voorbehouden aan het PEUGEOT-netwerk of een gekwalificeerde werkplaats waar de beschikking is over geschikt gereedschap (kans op storingen in de elektronische systemen die kunnen leiden tot pech of ernstige ongevallen). De fabrikant kan niet aansprakelijk worden gesteld als deze aanwijzing niet wordt opgevolgd.
- Wijzigingen of aanpassingen die niet door PEUGEOT zijn voorzien of toegestaan, of die niet volgens de technische voorschriften van de fabrikant zijn uitgevoerd, leiden tot het vervallen van de wettelijke en contractuele garanties.

### ! Monteren van als accessoire geleverde radiocommunicatiezenders

Voordat u een radiocommunicatiezender met buitenantenne monteert, moet u bij het PEUGEOT-netwerk de technische gegevens (frequentieband, maximaal uitgangsvermogen, positie antenne, specifieke installatievoorschriften) van de voor montage geschikte zenders opvragen, conform de Richtlijn Elektromagnetische Compatibiliteit (2004/104/EG).

! Afhankelijk van de landelijke wetgeving kan de aanwezigheid van bepaalde veiligheidsuitrusting verplicht zijn: veiligheidsvesten, gevarendriehoeken, alcoholtests, een set reservelampen, reservezekeringen, een brandblusser, een verbandtrommel, spatlappen aan de achterzijde van de auto, enz.

## Alarmknipperlichten

Lichtsignaal van de richtingaanwijzers om het overige verkeer te waarschuwen in het geval van file, pech, slepen of een ongeval.

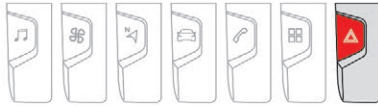

- ☞ Druk deze knop in: de richtingaanwijzers knipperen tegelijkertijd. De alarmknipperlichten werken ook als het contact is afgezet.

## Automatische ontsteking van de alarmknipperlichten

Bij een noodstop schakelen de alarmknipperlichten, afhankelijk van de remvertraging die optreedt, automatisch in. De alarmknipperlichten blijven knipperen totdat er opnieuw gas wordt gegeven.

U kunt de alarmknipperlichten echter ook uitschakelen door de knop op het instrumentenpaneel in te drukken.

## Claxon

Systeem om uw medeweggebruikers met een geluidssignaal te waarschuwen voor direct gevaar.



- ☞ Druk op het middelste gedeelte van het multifunctionele stuurwiel.

## Noodoproep of Pechhulp

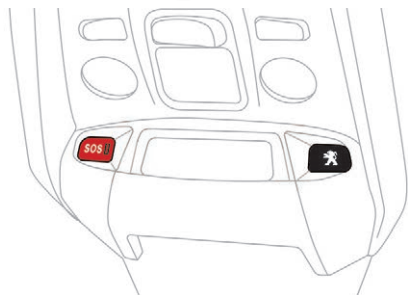

### Peugeot Connect SOS

**SOS** Druk in geval van nood langer dan 2 seconden op deze toets. Het groene LED-lampje en een gesproken bericht bevestigen de oproep naar de alarmcentrale "Peugeot Connect SOS".

**SOS** Door deze toets meteen opnieuw in te drukken, wordt de oproep geannuleerd. Het groene lampje dooft.

Het groene lampje blijft branden (zonder te knipperen) wanneer de verbinding tot stand is gebracht. Aan het einde van het gesprek gaat het lampje uit.

De alarmcentrale "Peugeot Connect SOS" lokaliseert onmiddellijk uw auto, neemt in uw landstaal contact met u op\*\* en roept indien nodig de hulp in van de bevoegde hulpdiensten. In landen waar de alarmcentrale niet operationeel is, wordt de oproep meteen doorgestuurd naar de hulpdiensten (112), zonder lokalisatie.

**i** Indien u gebruikmaakt van de dienst Peugeot Connect Packs met SOS-pakket en pechhulpdienst, beschikt u over aanvullende diensten via uw persoonlijke pagina op de internetsite voor uw land.

**!** Als onafhankelijk van de activering van de airbags een aanrijding is gedetecteerd door de airbagregeleenheid, wordt automatisch een noodoproep verzonden.

\* in overeenstemming met de algemene gebruiksvoorwaarden, die u bij uw verkooppunt kunt opvragen, en de technische beperkingen van het systeem.

\*\* afhankelijk van de geografische dekking van "Peugeot Connect SOS", "Peugeot Connect Assistance" en van de officiële landstaal die door de eigenaar van de auto is gekozen. De lijst van de landen waar het systeem werkzaam is en de lijst van beschikbare diensten PEUGEOT CONNECT kunt u bij uw verkooppunt opvragen of op de website voor uw land bekijken.

### Werking van het systeem

**SOS** Bij het aanzetten van het contact gaat het groene lampje 3 seconden branden. Dit duidt op een goede werking van het systeem.

**Voor alle landen uitgezonderd Rusland, Wit-Rusland en Kazachstan.**

**SOS** Het rode lampje knippert en dooft vervolgens: er is een storing in het systeem.

Het rode lampje blijft branden: de noodbatterij moet worden vervangen.

**Voor Rusland, Wit-Rusland en Kazachstan.**

Het rode lampje blijft branden: er is een storing in het systeem.

Het rode lampje knippert: de noodbatterij moet worden vervangen.

In beide gevallen is het mogelijk dat de Urgence-oproep of Assistance-oproep niet meer werkt.

Neem zo snel mogelijk contact op met een gekwalificeerde werkplaats.

**i** Bij een storing in het systeem kan er wel met de auto worden gereden.

## Peugeot Connect Assistance



Druk langer dan 2 seconden op deze toets voor het aanvragen van hulp bij het stranden van de auto.

Een gesproken bericht bevestigt dat de oproep is verstuurd\*\*.



Door deze toets meteen opnieuw in te drukken, wordt de aanvraag geannuleerd.

Dit wordt bevestigd door een gesproken bericht.

## Geolokalisatie



U kunt de geolokalisatie uitschakelen door gelijktijdig op de toetsen "Peugeot Connect SOS" en "Peugeot Connect Assistance" te drukken en vervolgens op "Peugeot Connect Assistance" te drukken om te bevestigen.



U kunt de geolokalisatie opnieuw inschakelen door gelijktijdig op de toetsen "Peugeot Connect SOS" en "Peugeot Connect Assistance" te drukken en vervolgens op "Peugeot Connect Assistance" te drukken om te bevestigen.

**i** Wanneer u uw auto buiten het PSA-netwerk hebt gekocht, raden wij u aan de beschikbaarheid van deze diensten door een PSA-dealer te laten controleren en eventueel configureren. In een meertalig land kunt u het systeem laten configureren in de officiële landstaal van uw voorkeur.

**i** Om technische redenen, zoals het verbeteren van de diensten PEUGEOT CONNECT aan de klant, behoudt de fabrikant zich het recht voor om op elk willekeurig moment het telematicasysteem in de auto te wijzigen.

\*\* Afhankelijk van de geografische dekking van "Peugeot Connect SOS" en "Peugeot Connect Assistance" en van de officiële landstaal die door de eigenaar van de auto is gekozen. De lijst van de landen waar het systeem werkzaam is en de lijst van beschikbare diensten PEUGEOT CONNECT kunt u bij uw verkooppunt opvragen of op [www.peugeot.nl](http://www.peugeot.nl) bekijken.

## Elektronisch stabiliteitsprogramma

Elektronisch stabiliteitsprogramma dat de volgende systemen omvat:

- het antiblokkeersysteem (ABS) en de elektronische remdrukregelaar (EBD),
- de noodremassistentie (NRA),
- de antislipregeling (ASR),
- de dynamische stabiliteitscontrole (DSC),
- de aanhangerstabiliteitscontrole (TSA).

## Begrippen

### Antiblokkeersysteem (ABS) en elektronische remdrukregelaar (EBD)

Deze systemen zorgen tijdens het remmen voor een betere stabiliteit en bestuurbaarheid van uw auto en voor een betere controle in bochten, vooral op een slecht of glad wegdek. Het ABS voorkomt het blokkeren van de wielen in het geval van een noodstop.

De EBD verdeelt de remdruk over de wielen.

### Noodremassistentie (AFU)

Dit systeem zorgt ervoor dat in noodgevallen de optimale remdruk sneller wordt bereikt, zodat de remafstand kleiner wordt.

Het systeem wordt ingeschakeld als het rempedaal snel wordt ingetrapt en zorgt ervoor dat de benodigde bedieningskracht wordt verminderd en de effectiviteit van het remmen wordt vergroot.

### Antislipregeling (ASR)

Dit systeem past de aandrijfkracht aan om het doorspinnen van de wielen te voorkomen via de remmen van de aangedreven wielen en de motor. De ASR zorgt ook voor meer koersstabiliteit bij het accelereren.

### Dynamische stabiliteitscontrole (DSC)

Dit systeem houdt de vier wielen in de gaten en grijpt, als de koers van de auto afwijkt van de door de bestuurder gewenste richting, automatisch in via de remmen van een of meerdere wielen en het motorkoppel om de auto voor zover mogelijk weer in de juiste koers te brengen.

### Aanhangerstabiliteitscontrole (TSM)

Dit systeem helpt de auto onder controle te houden bij het trekken van een aanhanger, om de kans op slingeren te verkleinen.

## Antiblokkeersysteem (ABS) en elektronische remdrukregelaar (EBFD)



Als dit lampje blijft branden, duidt dit op een storing in het ABS.

De normale remwerking blijft behouden. Rijd wel voorzichtig en matig uw snelheid. Neem zo snel mogelijk contact op met het PEUGEOT-netwerk of een gekwalificeerde werkplaats.



Als dit verklikkerlampje en de verklikkerlampjes **STOP** en ABS gaan branden in combinatie met een melding en een geluidssignaal, duidt dit op een storing in de elektronische remdrukregelaar (EBFD).

**Stop zo snel mogelijk op een veilige plaats.** Neem contact op met het PEUGEOT-netwerk of een gekwalificeerde werkplaats.

**i** Als het antiblokkeersysteem ingrijpt, kunt u trillingen in het rempedaal voelen; dit is normaal.

**!** **Trap het rempedaal bij een noodstop zeer krachtig in en laat het niet los.**

**!** Zorg er bij vervanging van de wielen (banden en velgen) voor dat wielen worden gemonteerd die voor uw auto zijn gehomologeerd.

**!** Laat deze systemen na een aanrijding controleren door het PEUGEOT-netwerk of een gekwalificeerde werkplaats.

## Intelligente tractiecontrole

Afhankelijk van de uitvoering is uw auto uitgerust met een systeem dat zorgt voor extra tractie op besneeuwde wegen: **intelligente tractiecontrole**.

Deze functie signaleert situaties met weinig grip, zoals wegrijden en voortbewegen van de auto in verse en diepe sneeuw of over platgereden sneeuw.

In dergelijke omstandigheden regelt de **intelligente tractiecontrole** het doorslippen van de voorwielen om voor een optimale grip te zorgen. Zo wordt de aandrijving en de bestuurbaarheid verbeterd.

**i** Onder gladde omstandigheden is het raadzaam te rijden op winterbanden.

## Antispinregeling (ASR) / Dynamische stabiliteitscontrole (DSC)

### Werking

Deze systemen worden automatisch geactiveerd zodra de motor wordt gestart. Deze systemen treden in werking zodra de wielen te weinig grip of tractie hebben.



In dat geval gaat dit lampje op het instrumentenpaneel knipperen.

### Uitschakelen

In bijzondere omstandigheden (als de auto vastzit in de modder, sneeuw, in mulle grond enz.) kan het nuttig zijn het ASR-systeem uit te schakelen, zodat de wielen kunnen spinnen en weer grip kunnen krijgen.

Schakel het systeem weer in zodra de gripomstandigheden dit toelaten.



De functie kan worden uitgeschakeld via het menu **Auto / Rijverlichting** van touchscreen.

Dit wordt bevestigd door de weergave van een melding.

Het ASR-systeem grijpt dan niet meer in op de werking van de motor.

### Opnieuw inschakelen

Het ASR-systeem wordt automatisch weer ingeschakeld als het contact opnieuw wordt aangezet of als een snelheid van 50 km/h wordt bereikt.

Bij snelheden tot 50 km/h kunt u het systeem handmatig weer inschakelen.



De functie kan opnieuw worden ingeschakeld via het menu **Auto / Rijverlichting** van touchscreen.

Dit wordt bevestigd door de weergave van een melding.

### Storingen



Als dit verklikkerlampje gaat branden in combinatie met een melding en een geluidssignaal, duidt dit op een storing in de systemen.

Raadpleeg het PEUGEOT-netwerk of een gekwalificeerde werkplaats om de systemen te laten controleren.

### **! ASR/DSC**

Deze systemen zorgen voor meer veiligheid tijdens het rijden. De bestuurder mag zich echter nooit laten verleiden tot het nemen van meer risico's of te hard rijden.

In situaties die tot gladheid kunnen leiden (regen, sneeuw, ijzel) wordt de kans dat de wielen hun grip verliezen groter. Het is voor uw veiligheid dus van het grootste belang dat de systemen altijd ingeschakeld zijn, zeker als de omstandigheden gevaarlijker worden. De goede werking van deze systemen wordt verzekerd door de naleving van de voorschriften van de fabrikant met betrekking tot de wielen (banden en velgen), onderdelen van het remsysteem, elektronische onderdelen alsmede van de montageprocedures die door het PEUGEOT-netwerk worden toegepast. Voor een maximale effectiviteit van deze systemen onder winterse omstandigheden adviseren wij u winterbanden te gebruiken.

Zorg er dan voor dat alle vier de wielen zijn voorzien van hetzelfde type winterband dat voor uw auto is gehomologeerd.

## Aanhangerstabiliteitscontrole

Bij het trekken van een aanhanger vermindert dit systeem de kans op slingeren van de auto en de aanhanger.

### Activeren

Het systeem wordt automatisch ingeschakeld als het contact wordt aangezet.

Het elektronisch stabiliteitsprogramma (ESC) moet storingsvrij zijn.

Dit systeem, dat werkt tussen 60 km/h en 160 km/h, grijpt zodra het signaleert dat de aanhanger begint te slingeren in op de remmen om de aanhanger te stabiliseren, waarbij het systeem indien nodig het motorvermogen vermindert om de auto te vertragen.



De ingreep wordt gesignaleerd door het knipperen van dit verklikkerlampje op het instrumentenpaneel en het branden van de remlichten.

Raadpleeg voor de gewichten en aanhangergewichten de rubriek "Technische gegevens" of het kentekenbewijs van uw auto. Raadpleeg de desbetreffende rubriek voor meer informatie over veilig gebruik van de **trekhaak**.

## Storing



Als een storing in het systeem optreedt, gaat dit verklikkerlampje branden op het instrumentenpaneel in combinatie met een melding en een geluidssignaal.

Wanneer u in dat geval verder rijdt met de aanhanger, verminder dan u snelheid en rijd voorzichtig! Raadpleeg het PEUGEOT-netwerk of een gekwalificeerde werkplaats om het systeem te laten controleren.

**!** De aanhangerstabiliteitscontrole vergroot de veiligheid onder normale rijomstandigheden en wanneer de adviezen met betrekking tot het rijden met een aanhanger in acht worden genomen. Het systeem mag de bestuurder niet verleiden tot het nemen van extra risico's bij het trekken van een aanhanger (overbelading, onjuiste kogeldruk, versleten banden of een te lage bandenspanning, versleten remmen enz.) of het rijden met een te hoge snelheid (in Nederland max. 90 km/h). In bepaalde gevallen kan het slingeren van de aanhanger niet worden verminderd door het ESC-systeem, met name bij het trekken van een lichte aanhanger. Bij het rijden op een glad of slecht wegdek kan het systeem niet voorkomen dat de aanhanger slingert of uitbreekt.

## Advanced Grip Control

Specifieke en gepatenteerde antispinregeling waarmee de aandrijving wordt verbeterd op ondergronden met sneeuw, modder en zand. Dit systeem werkt in elke situatie op optimale wijze en zorgt ervoor dat u ook onder omstandigheden met weinig grip, die u tijdens toeristisch gebruik kunt tegenkomen, uw weg kunt vervolgen.

In combinatie met vierseizoenenbanden M+S (Mud and Snow) weet dit systeem veiligheid, grip en tractie uitstekend te combineren.

Het gaspedaal dient voldoende te worden ingetrapt om het systeem optimaal gebruik te laten maken van het motorvermogen. De elektronica zorgt zelf voor de juiste instellingen. Met een draaiknop met vijf standen kunt u de stand selecteren die het meest geschikt is voor de rijomstandigheden die u tegenkomt.

Afhankelijk van de gekozen stand gaat een lampje branden in combinatie met de weergave van een melding om uw keuze te bevestigen.

## Funcities

### Normaal (ESP)

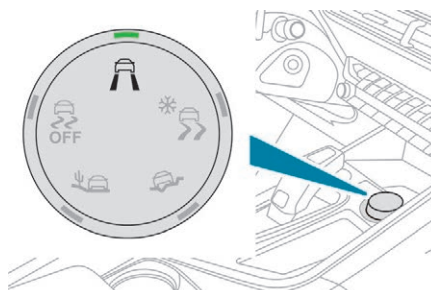

Dit is de stand voor situaties waarin weinig wielslip optreedt, gebaseerd op de meest voorkomende omstandigheden tijdens het rijden op autowegen en snelwegen.



☞ Zet de draaiknop in deze stand.

**i** Als u het contact opnieuw aanzet, neemt het systeem automatisch deze stand weer aan.

### Sneeuw

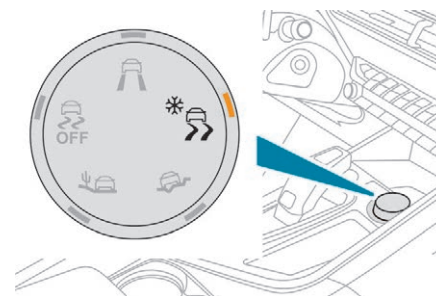

In deze stand past het systeem bij het wegrijden de regeling aan op de hoeveelheid grip die elk voorwiel op dat moment heeft. (regeling actief tot 50 km/h)



☞ Zet de draaiknop in deze stand.

5

## Off road (modder, nat gras enz.)



In deze stand wordt bij het wegrijden veel wiel slip toegestaan bij het wiel met de minste grip, zodat de modder van de band wordt verwijderd en het wiel vervolgens weer grip krijgt. Er wordt zo veel mogelijk koppel naar het wiel met de meeste grip overgebracht.

Tijdens het optrekken verdeelt het systeem de wiel slip zodanig dat de handelingen van de bestuurder zo veel mogelijk effect hebben. (regeling actief tot 80 km/h)



☞ Zet de draaiknop in deze stand.

## Zand

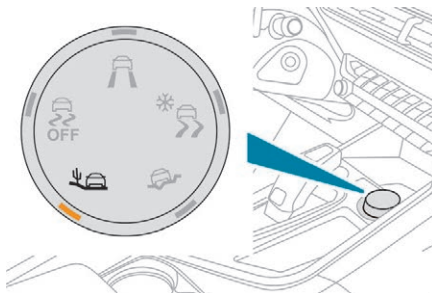

In deze stand is het gelijktijdig licht doorslippen van de aangedreven wielen toegestaan, zodat de auto vooruit komt en het risico van ingraven wordt beperkt.

(regeling actief tot 120 km/h)



☞ Zet de draaiknop in deze stand.

**!** Activeer op zand geen andere standen, hierdoor bestaat de kans dat de auto vast komt te zitten in het terrein.

**i**



U kunt de ASR en het CDS uitschakelen door de draaiknop in de stand "OFF" te draaien.

De ASR en het DSC grijpen niet meer in op de werking van de motor en het remsysteem als de auto uit de koers raakt. Deze systemen worden automatisch weer ingeschakeld vanaf 50 km/h of als het contact opnieuw wordt aangezet.

**!**

### Voorschriften

Uw auto is hoofdzakelijk ontworpen voor het gebruik op verharde wegen, maar u kunt er ook mee uit de voeten op minder goed begaanbare wegen.

Uw auto is echter geen terreinauto, en is niet ontworpen voor de volgende omstandigheden:

- het rijden in terreinen die de onderzijde van de auto zouden kunnen beschadigen of waarin onderdelen (brandstofleiding, brandstofkoeler, ...) geraakt zouden kunnen worden door stenen of andere objecten,
- het rijden in terrein met steile hellingen en weinig grip,
- het doorwaden van beekjes en stroompjes, enz.

## Hill Assist Descent Control

Hulpsysteem bij het afdalen van een helling op onverhard wegdek (gravel, modder enz.) of bij het afdalen van een steile helling.

Dit systeem beperkt de kans op wegglijden van de auto en de kans dat de auto te veel vaart maakt tijdens het voorruit of achteruit afdalen. Bij het afdalen van een helling assisteert dit systeem de bestuurder, afhankelijk van de ingeschakelde versnelling, bij het weggrijden en constant houden van de snelheid door geleidelijk de remdruk te verminderen.

- i** Het systeem werkt slechts bij hellingen van meer dan 5%.  
Het systeem kan worden gebruikt met de versnellingsbak in de neutraalstand. Het is echter raadzaam een voor de rijsnelheid geschikte versnelling in te schakelen om te voorkomen dat de motor afslaat.  
Bij een automatische transmissie kan het systeem worden gebruikt als de stand **N**, **D** of **R** is geselecteerd.

- !** Als het systeem in werking treedt, wordt de Active Safety Brake automatisch uitgeschakeld.

- i** Het systeem is niet meer beschikbaar:
  - als de rijsnelheid hoger is dan 70 km/h,
  - als de rijsnelheid wordt geregeld door de Adaptieve cruise control met Stop-functie, afhankelijk van het type versnellingsbak.

## Werking

### Inschakelen

Het systeem is standaard niet geselecteerd. De systeemstatus wordt niet opgeslagen bij het afzetten van het contact. De bestuurder kan het systeem bij draaiende motor selecteren, bij stilstaande auto of tot een snelheid van ongeveer 50 km/h.

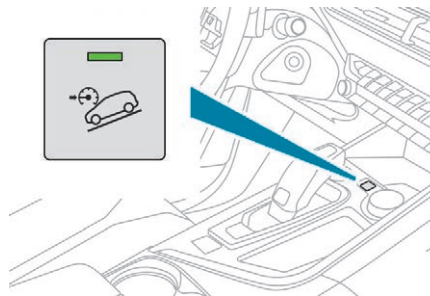

- ⚠** Snelheid lager dan 50 km/h: houd deze toets ingedrukt tot het lampje gaat branden om het systeem te selecteren; dit verklikkerlampje gaat grijs branden op het instrumentenpaneel.



- ⚠** Snelheid lager dan 30 km/h: het systeem wordt geactiveerd; dit verklikkerlampje gaat groen branden op het instrumentenpaneel.

- ⚠** Zodra de afdaling begint, kunt u het gaspedaal en het rempedaal loslaten, het systeem regelt de snelheid:



- als de 1e of 2e versnelling is ingeschakeld, wordt de snelheid verminderd en knippert het verklikkerlampje snel,
- als de versnellingsbak in de neutraalstand staat of het koppelingspedaal is ingetrapt, wordt de snelheid verminderd en knippert het verklikkerlampje langzaam; in dat geval is de constante snelheid waarmee wordt afgedaald lager.

Als u bij het afdalen en wanneer de auto stilstaat het gaspedaal en het rempedaal loslaat, ontgrendelt het systeem de remmen om de auto geleidelijk in beweging te zetten. De remlichten gaan automatisch branden wanneer het systeem in werking treedt. Als de rijsnelheid hoger wordt dan 30 km/h, wordt de regeling automatisch onderbroken. Het verklikkerlampje op het instrumentenpaneel brandt dan weer grijs, maar het lampje van de toets blijft branden. De regeling wordt automatisch hervat zodra de rijsnelheid lager wordt dan 30 km/h en wordt voldaan aan de voorwaarden met betrekking tot de helling en het loslaten van de pedalen. U kunt op elk gewenst moment het gaspedaal of het rempedaal weer intrappen.

### Uitschakelen

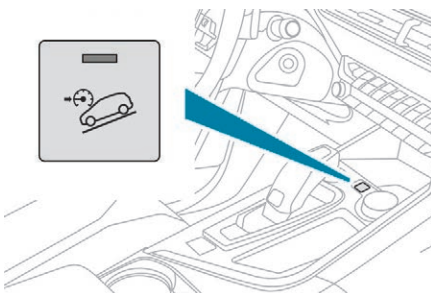

☞ Houd deze toets ingedrukt tot het lampje uitgaat; het verklikkerlampje op het instrumentenpaneel gaat uit.

Als de wagensnelheid hoger wordt dan 70 km/h, wordt het systeem automatisch gedeactiveerd; het verklikkerlampje van de toets gaat uit.

### Storing



Bij een storing in het systeem gaat dit verklikkerlampje branden in combinatie met een melding op het instrumentenpaneel.

Laat uw auto controleren door het PEUGEOT-netwerk of door een gekwalificeerde werkplaats.

## Veiligheidsgordels

### Veiligheidsgordels vóór

De veiligheidsgordels vóór zijn voorzien van een pyrotechnische gordelspanner en een spankrachtbegrenzer. Deze systemen zorgen voor extra bescherming van de bestuurder en passagier bij frontale en zijdelingse aanrijdingen. Bij een krachtige aanrijding zorgen de pyrotechnische gordelspanners ervoor dat de veiligheidsgordels stevig tegen de lichamen van de inzittenden worden getrokken. De pyrotechnische gordelspanners zijn actief zodra het contact wordt aangezet. De spankrachtbegrenzer beperkt de kracht waarmee de gordel tegen het lichaam van de inzittenden getrokken wordt en bevordert daarmee de veiligheid.

## Vergrendelen

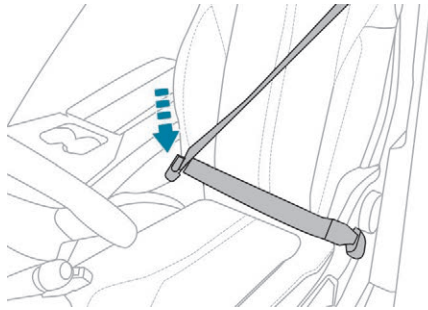

- ☞ Trek aan de gordel en steek de gesp in de gordelsluiting.
- ☞ Controleer of de gordel goed is vastgemaakt door even aan de riem te trekken.

## Ontgrendelen

- ☞ Druk op de rode knop van de gordelsluiting.
- ☞ Houd de gordel vast terwijl deze zich oprolt.

## Hoogteverstelling

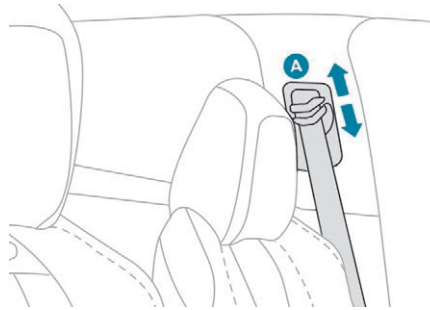

- ☞ Knijp de knop **A** in en schuif deze in de gewenste stand om het bevestigingspunt in hoogte te verstellen.

## Veiligheidsgordels achter

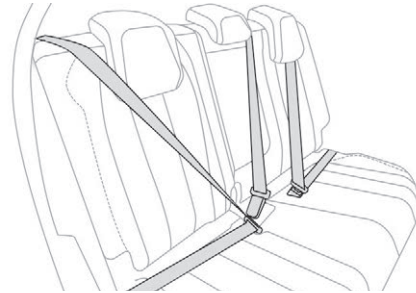

Iedere zitplaats achter heeft een veiligheidsgordel met drie bevestigingspunten en een oprolautomaat. De veiligheidsgordels van de buitenste zitplaatsen zijn voorzien van een gordelspanner en een spankrachtbegrenzer. De gordelsluiting van de middelste zitplaats wordt door een elastische riem horizontaal gehouden als de middelste veiligheidsgordel niet wordt gebruikt.

## Vergrendelen

- ☞ Trek aan de gordel en steek de gesp in de gordelsluiting.
- ☞ Controleer de vergrendeling door aan de gordel te trekken.

## Ontgrendelen

- ☞ Druk op de rode knop van de gordelsluiting.
- ☞ Houd de gordel vast terwijl deze zich oprolt.

## Waarschuwingen losgemaakte/ niet vastgemaakte veiligheidsgordel(s)

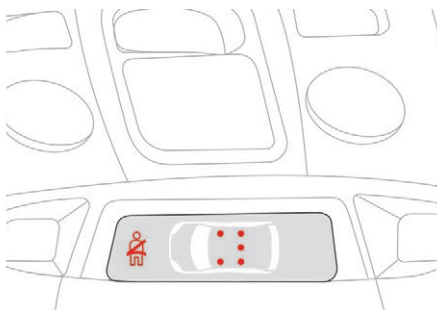

### Verklikkerlampje veiligheidsgordel(s) losgemaakt/niet vastgemaakt



Dit verklikkerlampje gaat branden op zowel het instrumentenpaneel als op het pictogramdisplay voor de veiligheidsgordels en de airbag vóór aan passagierszijde als het systeem heeft gesignaleerd dat een van de veiligheidsgordels is losgemaakt of niet is vastgemaakt.

### Indicatielampje losgemaakte/niet vastgemaakte veiligheidsgordel(s)



Dit indicatielampje gaat branden op het pictogramdisplay: het geeft aan van welke zitplaats de veiligheidsgordel is losgemaakt of niet is vastgemaakt.

## Waarschuwing veiligheidsgordels vóór niet vastgemaakt

Als het contact wordt aangezet, gaan het verklikkerlampje op het instrumentenpaneel en de desbetreffende positie-indicator(en) branden als de bestuurder en/of de voorpassagier zijn veiligheidsgordel niet heeft vastgemaakt. Bij een wagensnelheid hoger dan 20 km/h knipperen deze lampjes gedurende 2 minuten in combinatie met een geluidssignaal. Daarna blijven de lampjes branden tot de veiligheidsgordels zijn vastgemaakt.

## Waarschuwing veiligheidsgordels achter niet vastgemaakt

Als het contact wordt aangezet, bij draaiende motor of bij een wagensnelheid hoger dan 20 km/h gaan het waarschuwingslampje en de positie-indicatoren gedurende ongeveer 30 seconden branden als één of meer veiligheidsgordels achter niet zijn vastgemaakt.

## Waarschuwing veiligheidsgordels losgemaakt

Nadat het contact is aangezet gaan het waarschuwingslampje en de desbetreffende positie-indicatoren branden als de bestuurder en/of één of meer passagiers hun veiligheidsgordels losmaken. Bij een wagensnelheid hoger dan 20 km/h knipperen deze lampjes gedurende 2 minuten in combinatie met een geluidssignaal. Daarna blijven de lampjes branden tot de veiligheidsgordels weer zijn vastgemaakt.

## Veiligheidsadviezen

**!** Alvorens te gaan rijden dient de bestuurder te controleren of alle passagiers hun veiligheidsgordel goed hebben omgedaan en vastgemaakt.

Zorg ervoor dat alle inzittenden tijdens het rijden hun veiligheidsgordel dragen, ook al betreft het een korte rit.

Wissel de gespen van de veiligheidsgordels onderling niet om; de gordels zijn dan niet voldoende effectief.

De veiligheidsgordels zijn voorzien van een oprolautomaat die ervoor zorgt dat de lengte van de gordel automatisch wordt aangepast aan de lichaamsbouw van de gebruiker. De gordel wordt automatisch opgerold als deze niet wordt gebruikt.

Controleer zowel voor en na het gebruik van de gordel of deze goed is opgerold.

De heupgordel moet zo laag mogelijk op het bekken worden geplaatst.

De schoudergordel moet langs het holle gedeelte van de schouder worden geplaatst.

De oprolautomaten zijn voorzien van een automatische blokkeerinrichting die in werking treedt bij een aanrijding, een noodstop of het over de kop slaan van de auto. U kunt de blokkeerinrichting deblokken door stevig aan de riem te trekken en deze weer los te laten, zodat de riem weer een stukje wordt opgerold.

Voor een effectieve werking van de veiligheidsgordel:

- dient deze strak om het lichaam te worden gedragen,
- moet deze in een vloeiende beweging naar voren worden getrokken, zonder dat de gordel gedraaid raakt,
- mag deze door niet meer dan één persoon worden gedragen,
- mag deze geen beschadigingen of rafels vertonen,
- mag er om te voorkomen dat de gordel niet goed werkt, niets aan worden gewijzigd.

Vanwege de wettelijke veiligheidsvoorschriften moeten werkzaamheden en controles aan de veiligheidsgordels worden uitgevoerd door een PEUGEOT-dealer of een gekwalificeerde werkplaats, om te garanderen dat de werkzaamheden volgens de voorschriften worden uitgevoerd.

Laat de veiligheidsgordels van uw auto regelmatig controleren door een PEUGEOT-dealer of een gekwalificeerde werkplaats, vooral als de gordels beschadigingen vertonen.

Reinig de veiligheidsgordels met zeepsop of een reinigingsmiddel voor textiel, verkrijgbaar bij de PEUGEOT-dealer.

Controleer na het neerklappen of verstellen van een stoel of de achterbank of de gordel zich op de juiste plaats bevindt en goed is opgerold.

### Aanbevelingen voor kinderen

Maak voor kinderen tot 12 jaar of kleiner dan 1,50 m gebruik van een geschikt kinderzitje. De veiligheidsgordel mag door niet meer dan één persoon gedragen worden.

Laat nooit een kind op schoot zitten tijdens het rijden.

Raadpleeg de desbetreffende rubriek voor meer informatie over **kinderzitjes**.

### In het geval van een aanrijding

De gordelspanners kunnen, **afhankelijk van de aard en de kracht van de aanrijding**, vóór en onafhankelijk van de airbags afgaan. Het afgaan van de gordelspanners gaat gepaard met wat onschadelijke rook en een knal, als gevolg van de activering van de pyrotechnische lading die in het systeem is geïntegreerd.

In alle gevallen gaat het verklikkerlampje van de airbag branden.

Laat het systeem na een aanrijding controleren en eventueel vervangen door een PEUGEOT-dealer of een gekwalificeerde werkplaats.

## Airbags

### Algemeen

De airbags zijn speciaal ontworpen om de inzittenden (uitgezonderd de passagier op de middelste zitplaats achterin) zo goed mogelijk te beschermen tegen de gevolgen van een ernstige aanrijding. De airbags vormen een aanvulling op de werking van de veiligheidsgordels met spankrachtbegrenzers (uitgezonderd de veiligheidsgordel van de middelste zitplaats achterin).

Bij een aanrijding registreren en analyseren de elektronische schoksensoren de frontale en zijdelingse krachten waaraan de detectiezones voor een aanrijding worden blootgesteld:

- bij een ernstige aanrijding gaan de airbags onmiddellijk af om de inzittenden van de auto (uitgezonderd de middelste passagier achter) te helpen beschermen. Direct na de aanrijding ontsnapt het gas snel uit de airbags, zodat het zicht niet wordt belemmerd en de inzittenden de auto eventueel kunnen verlaten,
- bij een minder ernstige aanrijding of een aanrijding van achteren en in bepaalde gevallen waarbij de auto over de kop slaat, treden de airbags niet in werking. De veiligheidsgordels helpen u in deze situaties voldoende te beschermen.

**! De airbags werken alleen als het contact is ingeschakeld.**

De airbags werken slechts één keer. Als er een tweede aanrijding plaatsvindt (tijdens hetzelfde of een volgend ongeval), worden de airbags niet meer opgeblazen.

### Registratiezones voor een aanrijding

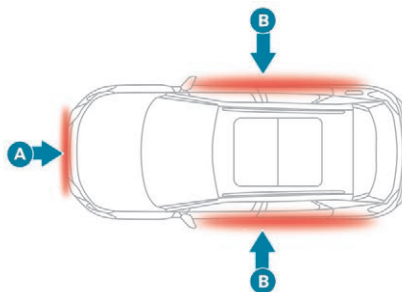

- A. Impactzone vóór.
- B. Impactzone opzij.

**i** Het activeren van een airbag gaat gepaard met wat rook en geluid, als gevolg van de activering van de pyrotechnische lading die in het systeem is geïntegreerd. De rook is niet schadelijk, maar kan voor personen die hier gevoelig voor zijn, irriterend zijn. De knal die bij het afgaan van een airbag wordt geproduceerd, kan het gehoor gedurende een korte periode enigszins verminderen.

### Frontairbags

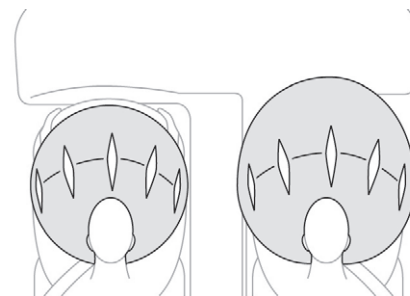

De frontairbags beschermen de bestuurder en voorpassagier bij een ernstige frontale aanrijding, om de kans op hoofd- en borstletsel te verkleinen.

De bestuurdersairbag is geïntegreerd in het stuurwiel en de passagiersairbag in het dashboard boven het dashboardkastje.

### Activering

De airbags worden opgeblazen, behalve de airbag aan passagierszijde wanneer deze is uitgeschakeld, bij een ernstige frontale aanrijding binnen (een gedeelte van) de impactzone vóór (A), in de lengterichting van de auto en vanaf de voorzijde richting de achterzijde van de auto, die zich op een horizontale ondergrond moet bevinden. De frontairbag wordt opgeblazen tussen de bestuurder en het stuur of tussen de passagier voorin en het dashboard om te verhinderen dat deze naar voren wordt geslingerd.

## Uitschakelen van de airbag vóór aan passagierszijde

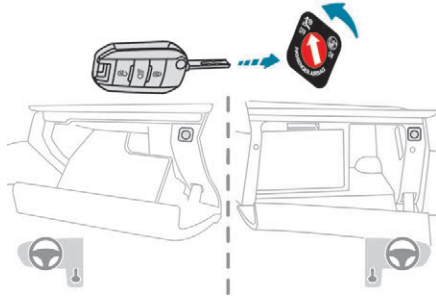

- ☞ **Zet het contact af** en steek de sleutel in de schakelaar voor het uitschakelen van de airbag vóór aan passagierszijde.
- ☞ Draai deze in de stand **OFF**.
- ☞ Verwijder de sleutel zonder de stand van de schakelaar te veranderen.



Bij het aanzetten van het contact brandt dit waarschuwingslampje in het display met de waarschuwingslampjes voor de veiligheidsgordels. Het blijft branden zolang de airbag is uitgeschakeld.

**!** Schakel voor de veiligheid van uw kind de airbag aan passagierszijde altijd uit als u een kindzitje met de rug in de rijrichting op de voorstoel plaatst. Het kind kan anders bij het afgaan van de airbag levensgevaarlijk gewond raken.

## Opnieuw inschakelen airbag vóór aan passagierszijde

Als u het kindzitje hebt verwijderd, zet dan **met afgezet contact** de schakelaar weer op **ON** om de airbag vóór aan passagierszijde opnieuw in te schakelen en zo de veiligheid van uw voorpassagier te garanderen.



Bij het aanzetten van het contact gaat dit lampje in het display met de verklikkerlampjes voor de veiligheidsgordels gedurende ongeveer één minuut branden om aan te geven dat de airbag vóór aan passagierszijde weer is ingeschakeld.

## Storingen



Als dit lampje gaat branden raadpleeg dan altijd het PEUGEOT-netwerk of een gekwalificeerde werkplaats om het systeem te laten controleren.

De kans bestaat dat de airbags bij een ernstige aanrijding niet worden geactiveerd.

## Zijairbags



De zijairbags beschermen de bestuurder en de voorpassagier bij een ernstige zijdelingse aanrijding om de kans op letsel te verkleinen. De zijairbags zijn aangebracht in het frame van de rugleuning, aan de portierzijde.

## Activering

De zijairbags worden aan de desbetreffende zijde opgeblazen bij een ernstige zijdelingse aanrijding binnen (een gedeelte van) de impactzone opzij, loodrecht op de lengteas van de auto en vanaf de buitenzijde richting de binnenzijde van de auto. De zijairbag wordt opgeblazen tussen de inzittende voorin en het desbetreffende portierpaneel.

## Window-airbags

Het systeem helpt de bestuurder en passagiers (uitgezonderd de middelste passagier achter) te beschermen bij een ernstige zijdelingse aanrijding, om de kans op letsel aan de zijkant van het hoofd te verkleinen.

De window-airbags zijn aangebracht in de stijlen en in de hemelbekleding.

## Activering

De window-airbag wordt gelijktijdig met de zijairbag aan de desbetreffende zijde opgeblazen bij een ernstige zijdelingse aanrijding binnen (een gedeelte van) de impactzone opzij (**B**), waarbij de krachten loodrecht op de lengterichting van de auto en vanaf de buitenzijde richting de binnenzijde van de auto worden uitgeoefend.

De window-airbag wordt opgeblazen tussen de inzittenden voor en achter en de ruiten.

## Storing



Als dit verklikkerlampje gaat branden, raadpleeg dan altijd een PEUGEOT-dealer of een gekwalificeerde werkplaats om het systeem te laten controleren.

De kans bestaat dat de airbags bij een ernstige aanrijding niet worden geactiveerd.

**!** Bij een lichte zijdelingse aanrijding of bij over de kop slaan kan het zijn dat de airbags niet worden geactiveerd. Bij een aanrijding van achteren of een frontale aanrijding worden de zij- en gordijnairbags niet geactiveerd.

## Veiligheidsvoorschriften

### **!** Houd u aan de onderstaande veiligheidsvoorschriften voor een maximale effectiviteit van de airbags.

Ga normaal en rechtop zitten.

Draag altijd een correct afgestelde veiligheidsgordel.

Zorg dat er zich niets bevindt tussen de airbag en de inzittenden (kinderen, huisdieren, objecten enz.) en bevestig niets in de buurt van de airbags of in het gebied waar de airbags afgaan. Dit kan de inzittende bij het afgaan van de airbag verwonden.

Verander niets aan de oorspronkelijke uitvoering van uw auto, voer met name geen wijzigingen door aan de onderdelen in de directe nabijheid van de airbags.

Laat na een aanrijding of diefstal van uw auto de airbagsystemen controleren.

Werkzaamheden aan airbagsystemen mogen uitsluitend door het PEUGEOT-netwerk of door een gekwalificeerde werkplaats worden uitgevoerd.

Zelfs als alle bovenstaande voorschriften worden nageleefd, blijft de kans bestaan op letsel of lichte brandwonden aan het hoofd, de borst of de armen als de airbag wordt geactiveerd. De airbag wordt namelijk zeer snel opgeblazen (binnen enkele milliseconden) en loopt vervolgens even snel leeg, waarbij de warme gassen via de daarvoor bestemde openingen naar buiten stromen.

### **Frontairbags**

Houd het stuurwiel niet aan de spaken vast en laat uw handen niet op het stuurwielkussen rusten.

De voorpassagier mag zijn voeten niet op het dashboard laten rusten.

Rook niet in de auto. Als de airbag afgaat, kunnen brandende sigaretten of een pijp brandwonden of ander letsel veroorzaken.

Verwijder het stuurwiel nooit, maak geen gaten in de stuurwielbekleding en sla er niet op.

Bevestig geen voorwerpen of stickers op het stuurwiel of op het dashboard. Deze kunnen bij het afgaan van de airbags letsel veroorzaken.

### **Window-airbags**

Bevestig nooit iets op de hemelbekleding; dit zou bij het afgaan van de window-airbags kunnen leiden tot hoofdletsel.

Demonteer nooit de handgrepen van het dak (indien aanwezig); deze maken deel uit van de bevestiging van de window-airbags.

### **Zijairbags**

Bedek de stoelen uitsluitend met daarvoor goedgekeurde stoelhoezen, die in combinatie met actieve zijairbags gebruikt kunnen worden. Voor informatie over de stoelhoezen die geschikt zijn voor uw auto kunt u zich wenden tot het PEUGEOT-netwerk.

Bevestig nooit iets aan de rugleuning van de stoelen (kleding enz.): dit zou bij het afgaan van de zijairbags kunnen leiden tot verwondingen aan armen of borstkas.

Ga niet onnodig dicht tegen het portierpaneel zitten.

De portierpanelen van de voorportieren bevatten de zijdelingse schoksensoren van de auto.

Schade aan het portier of het uitvoeren van werkzaamheden (wijzigingen of reparaties) die niet aan de voorschriften voldoen, kan ertoe leiden dat deze sensoren niet meer goed werken - In dat geval werken de zij-airbags mogelijk niet!

Laat werkzaamheden aan de voorportieren uitsluitend uitvoeren door het PEUGEOT-netwerk of door een gekwalificeerde werkplaats.

## Algemene informatie met betrekking tot kinderzitjes

Hoewel PEUGEOT bij het ontwerp van uw auto veel aandacht heeft besteed aan veiligheidsvoorzieningen voor uw kinderen, is hun veiligheid natuurlijk ook afhankelijk van uzelf.

Volg voor een optimale veiligheid de volgende adviezen op:

- Conform de Europese wetgeving dienen **kinderen jonger dan 12 jaar of kleiner dan 1,50 m in gehomologeerde, aan het lichaamsgewicht aangepaste kinderzitjes** op met veiligheidsgordels of ISOFIX-bevestigingen uitgeruste plaatsen te worden vervoerd\*.
- **De veiligste plaats voor het vervoeren van een kind is volgens de statistieken een plaats op de achterbank van uw auto.**
- **Kinderen tot 9 kg moeten zowel voor- als achterin met de "rug in de rijrichting" worden vervoerd.**

- ! **PEUGEOT beveelt u aan** kinderen op de **achterzitplaatsen** van uw auto te vervoeren:
  - Tot 3 jaar "**met de rug in de rijrichting**",
  - vanaf 3 jaar "**met het gezicht in de rijrichting**".

\* De regelgeving met betrekking tot het vervoer van kinderen verschilt per land. Raadpleeg de in uw land geldende regelgeving.

## Kinderzitje op de passagiersstoel voor

Raadpleeg de wettelijke bepalingen van uw land alvorens een kinderzitje op deze plaats te bevestigen.

### "Met de rug in de rijrichting"



Zet als een kinderzitje "met de rug in de rijrichting" op de **voorpassagiersstoel** is geplaatst, de stoel in de achterste stand van de verstelling in lengterichting en in de hoogste stand van de hoogteverstelling en zet de rugleuning rechtop.

**!** De airbag vóór aan passagierszijde moet zijn uitgeschakeld. Gebeurt dit niet, dan **kan het kind bij het afgaan van de airbag levensgevaarlijk gewond raken.**

### "Met het gezicht in de rijrichting"



Zet als een kinderzitje "met het gezicht in de rijrichting" op de **voorpassagiersstoel** is geplaatst, de stoel in de achterste stand van de verstelling in lengterichting en in de hoogste stand van de hoogteverstelling en zet de rugleuning rechtop. Schakel de airbag vóór aan passagierszijde niet uit.

**!** Controleer of de veiligheidsgordel goed is aangetrokken. Controleer bij kinderzitjes met een steun of deze steun stevig en stabiel op de vloer staat. Verstel de passagiersstoel als dit niet het geval is.

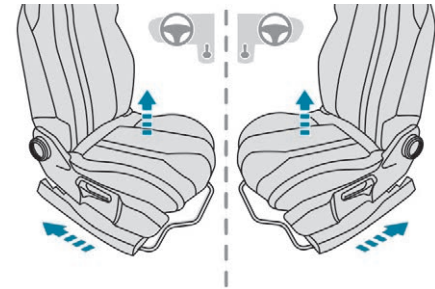

Passagiersstoel in de hoogste en achterste stand.

## Uitschakelen airbag aan passagierszijde

**!** Plaats nooit een kind in een kinderzitje "met de rug in de rijrichting" op de voorpassagiersstoel als de airbag vóór aan passagierszijde is ingeschakeld. Het kind kan in dat geval bij een aanrijding levensgevaarlijk gewond raken.

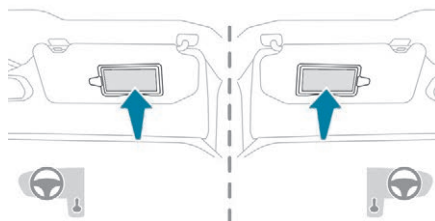

Dit voorschrift wordt tevens vermeld op de waarschuwingssticker aan beide zijden van de zonneklep aan passagierszijde. Conform de wettelijke voorschriften vindt u op de volgende tabellen deze waarschuwing in alle benodigde talen.

## Airbag aan passagierszijde OFF

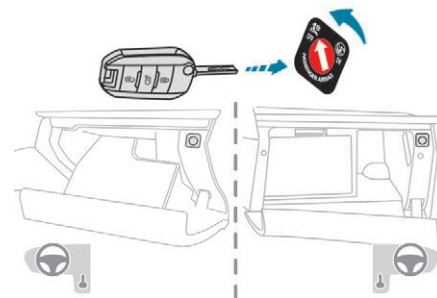

**i** Raadpleeg de desbetreffende rubriek voor meer informatie over **airbags** en in het bijzonder uitschakelen van de airbag aan passagierszijde.

AR	لا يجب أبدا تركيب نظام لإجلال الطفل الوجه باتجاه الراء على مقعد سيارة مجهز بوسادة أمان هوائية أمامية مغلقة، فقد يؤدي هذا إلى التسبب بموت الطفل أو بإصابات خطيرة لديه.
BG	НИКОГА НЕ инсталирайте детско столче на седалка с АКТИВИРАНА предна ВЪЗДУШНА ВЪЗГЛАВНИЦА. Това може да причини СМЪРТ или СЕРИОЗНО НАРАНЯВАНЕ на детето.
CS	NIKDY neumist'ujte dětské zádržné zařízení orientované směrem dozadu na sedadlo chráněné AKTIVOVANÝM čelním AIRBAGEM. Hrozí nebezpečí SMRTI DÍTĚTE nebo VÁŽNĚHO ZRANĚNÍ.
DA	Brug ALDRIG en bagudvendt barnestol på et sæde, der er beskyttet af en AKTIV AIRBAG. BARNET risikerer at blive ALVORLIGT KVÆSTET eller DRÆBT.
DE	Montieren Sie auf einem Sitz mit AKTIVIERTEM Front-Airbag NIEMALS einen Kindersitz oder eine Babyschale entgegen der Fahrtrichtung, das Kind könnte schwere oder sogar tödliche Verletzungen erleiden.
EL	Μη χρησιμοποιείτε ΠΟΤΕ παιδικό κάθισμα με την πλάτη του προς το εμπρός μέρος του αυτοκινήτου, σε μια θέση που προστατεύεται από ΜΕΤΩΠΙΚΟ αερόσακο που είναι ΕΝΕΡΓΟΣ. Αυτό μπορεί να έχει σαν συνέπεια το ΘΑΝΑΤΟ ή το ΣΟΒΑΡΟ ΤΡΑΥΜΑΤΙΣΜΟ του ΠΑΙΔΙΟΥ
EN	NEVER use a rearward facing child restraint on a seat protected by an ACTIVE AIRBAG in front of it, DEATH or SERIOUS INJURY to the CHILD can occur
ES	NO INSTALAR NUNCA un sistema de retención para niños de espaldas al sentido de la marcha en un asiento protegido mediante un AIRBAG frontal ACTIVADO, ya que podría causar lesiones GRAVES o incluso la MUERTE del niño.
ET	Ärge MITTE KUNAGI paigaldage "seljaga sõidusuunas" lapseistet juhi kõrvalistmele, mille ESITURVAPADI on AKTIVEERITUD. Turvapadja avanemine võib last TÕSISELT või ELUOHTLIKULT vigastada.
FI	ÄLÄ KOSKAAN aseta lapsen turvaistuinta selkää ajosuuntaan istuimelle, jonka edessä suojana on käyttöön aktivoitu TURVATYYNY. Sen laukeaminen voi aiheuttaa LAPSEN KUOLEMAN tai VAKAVAN LOUKKAANTUMISEN.
FR	NE JAMAIS installer de système de retenue pour enfants faisant face vers l'arrière sur un siège protégé par un COUSSIN GONFLABLE frontal ACTIVÉ. Cela peut provoquer la MORT de l'ENFANT ou le BLESSER GRAVEMENT.
HR	NIKADA ne postavljati dječju sjedalicu leđima u smjeru vožnje na sjedalo zaštićeno UKLJUČENIM prednjim ZRAČNIM JASTUKOM. To bi moglo uzrokovati SMRT ili TEŠKU OZLJEDU djeteta.
HU	SOHA ne használnjon menetiránynak háttal beszerelt gyermekülést AKTIVÁLT (BEKAPCSOLT) FRONTLÉGSZÁKKAL védett ülésen. Ez a gyermek HALÁLÁT vagy SÚLYOS SÉRÜLÉSÉT okozhatja.
IT	NON installare MAI seggiolini per bambini posizionati in senso contrario a quello di marcia su un sedile protetto da un AIRBAG frontale ATTIVATO. Ciò potrebbe provocare la MORTE o FERITE GRAVI al bambino.

LT	NIEKADA neįrenkite vaiko prilaikymo priemonės su atgal atgręžtu vaiku ant sėdynės, kuri saugoma VEIKIANČIOS priekinės ORO PAGALVĖS. Išsiskleidus oro pagalvei vaikas gali būti MIRTINAI arba SUNKIAI TRAUMUOTAS.
LV	NEKAD NEuzstādiēt uz aizmuguri vērstu bērnu sēdekļīti priekšējā pasažiera sēdvietā, kurā ir AKTIVIZĒTS priekšējais DROŠĪBAS GAISA SPILVENS. Tas var izraisīt BĒRNA NĀVI vai radīt NOPIETNUS IEVAINOJUMUS.
MT	Qatt m'ghandek thalli tifel/tifla marbut f'siggu dahru lejn l-Airbag attiva, ghalix tista' tikkawza korriment serju jew anke mewt lit-tifel/tifla
NL	Plaats NOOIT een kinderzitje met de rug in de rijrichting op een zitplaats waarvan de AIRBAG is INGESCHAKELD. Bij het afgaan van de airbag kan het KIND LEVENSGEVAARLIJK GEWOND RAKEN
NO	Installer ALDRI et barnesete med ryggen mot kjøreretningen i et sete som er beskyttet med en frontal AKTIVERT KOLLISJONSPUTE, BARNET risikerer å bli DREPT eller HARDT SKADET.
PL	NIGDY nie instalować fotelika dziecięcego w pozycji "tyłem do kierunku jazdy" na siedzeniu wyposażonym w CZOŁOWĄ PODUSZKĘ POWIETRZNA w stanie AKTYWNYM. Może to doprowadzić do ŚMIERCI DZIECKA lub spowodować u niego POWAŻNE OBRAŻENIA CIAŁA.
PT	NUNCA instale um sistema de retenção para crianças de costas para a estrada num banco protegido por um AIRBAG frontal ACTIVADO. Esta instalação poderá provocar FERIMENTOS GRAVES ou a MORTE da CRIANÇA.
RO	Nu instalati NICIODATA un sistem de retinere pentru copii, dispus cu spatele in directia de mers, pe un loc din vehicul protejat cu AIRBAG frontal ACTIVAT. Aceasta ar putea provoca MOARTEA COPILULUI sau RANIREA lui GRAVA.
RU	ВО ВСЕХ СЛУЧАЯХ ЗАПРЕЩАЕТСЯ использовать обращенное назад детское удерживающее устройство на сиденье, защищенном ФУНКЦИОНИРУЮЩЕЙ ПОДУШКОЙ БЕЗОПАСНОСТИ, установленной перед этим сиденьем. Это может привести к ГИБЕЛИ РЕБЕНКА или НАНЕСЕНИЮ ЕМУ СЕРЬЕЗНЫХ ТЕЛЕСНЫХ ПОВРЕЖДЕНИЙ
SK	NIKDY neinštalujte detské zádržné zariadenie orientované smerom dozadu na sedadlo chránené AKTIVOVANÝM čelným AIRBAGOM. Mohlo by dôjsť k SMRTEĽNÉMU alebo VÁŽNEMU PORANENIU DIEŤAŤA.
SL	NIKOLI ne nameščajte otroškega sedeža s hrbtom v smeri vožnje, če je VARNOSTNA BLAZINA pred sprednjim sopolnikovim sedežem AKTIVIRANA. Takšna namestitvev lahko povzroči SMRT OTROKA ali HUDE POŠKODBE.
SR	NIKADA ne koristite dečje sedište koje se okreće unazad na sedištu zaštićenim AKTIVNIM VAZDUŠNIM JASTUKOM ispred njega, jer mogu nastupiti SMRT ili OZBILJNA POVREDA DETETA.
SV	Passagerarkrockkudden fram MÅSTE vara avaktiverad om en bakåtvänd bilbarnstol installerad på denna plats. Annars riskerar barnet att DÖDAS eller SKADAS ALLVARLIGT.
TR	KESİNLKLE HAVA YASTIĞI AKTİF olan ön koltuğa yüzü arkaya dönük bir çocuk koltuğu yerleştirmeyiniz. Bu ÇOCUĞUN ÖLMESİNE veya ÇOK AĞIR YARALANMASINA sebep olabilir.

## Kinderzitje achterin "Rug in de rijrichting"

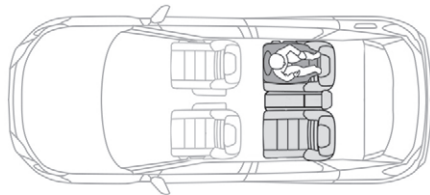

Schuif als u een kindersitje "met de rug in de rijrichting" **achterin** plaatst de voorstoel naar voren en zet de rugleuning van de voorstoel rechtop, zodat het kindersitje de voorstoel niet raakt.

## "Gezicht in de rijrichting"

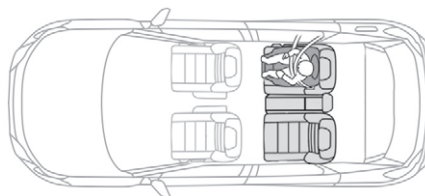

Schuif als u een kindersitje "met het gezicht in de rijrichting" **achterin** plaatst de voorstoel naar voren en zet de rugleuning van de voorstoel rechtop, zodat de benen van het kind de voorstoel niet raken.

**!** Controleer of de veiligheidsgordel goed is aangetrokken.  
Controleer bij kindersitjes met een steun of deze steun stabiel op de vloer staat.  
Verzet indien nodig de voorstoel van de auto.

## Middelste zitplaats achter

Een kindersitje met steun mag nooit op de **middelste zitplaats achter** worden bevestigd.

**!** Bij een onjuist geplaatst kindersitje is de bescherming van het kind bij een aanrijding niet meer gewaarborgd.





## Kinderzitjes aanbevolen door PEUGEOT

PEUGEOT levert een reeks kinderzitjes met artikelnummer die met een **driepuntsveiligheidsgordel** kunnen worden vastgemaakt.

Groep 0+: vanaf geboorte tot 13 kg	Groep 2 en 3: van 15 tot 36 kg	
 <p><b>L1</b> "RÖMER Baby-Safe Plus" Wordt met de rug in de rijrichting geplaatst.</p>	 <p><b>L5</b> "RÖMER KIDFIX XP" Kan aan de ISOFIX-verankeringen van de auto worden bevestigd. Het kind wordt beschermd door de veiligheidsgordel.</p>	 <p><b>L6</b> "GRACO Booster" Het kind wordt beschermd door de veiligheidsgordel.</p>

## Tabel voor het bevestigen van kinderzitjes met veiligheidsgordel

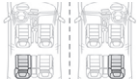
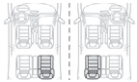
Overeenkomstig de Europese wetgeving geeft dit overzicht de mogelijkheden aan voor het bevestigen met de veiligheidsgordel van een universeel gehomologeerd kinderzitje (a) in uw auto, gerangschikt naar het gewicht van het kind en de plaats in de auto.

Zitplaats			Airbag vóór aan passagierszijde	Gewicht van het kind / leeftijdsindicatie			
				Tot 13 kg (categorie 0 (b) en 0+) Tot ongeveer 1 jaar	9-18 kg (categorie 1) Van 1 tot ongeveer 3 jaar	15-25 kg (categorie 2) Van 3 tot ongeveer 6 jaar	22-36 kg (categorie 3) Van 6 tot ongeveer 10 jaar
Zitrij 1 (c)	Passagiersstoel Met hoogteverstelling*		Uitgeschakeld "OFF"	U	U	U	U
			Ingeschakeld "ON"	X	UF	UF	UF
	Passagiersstoel Zonder hoogteverstelling**		Uitgeschakeld "OFF"	U	U	U	U
			Ingeschakeld "ON"	X	UF	UF	UF
Zitrij 2 (d)	Zitplaats achter bestuurder			U	U	U	U
	Zitplaats achter voorpassagier			U	U	U	U
	Middelste zitplaats achter (e)			U	U	U	U

\* Hoogste stand.

\*\* Rugleuning rechttop.

- U:** zitplaats geschikt voor de bevestiging van een universeel gehomologeerd kinderzitje met een veiligheidsgordel, zowel met de "rug in de rijrichting" als met het "gezicht in de rijrichting".
- UF:** zitplaats geschikt voor de bevestiging van een universeel gehomologeerd kinderzitje met een veiligheidsgordel, met het "gezicht in de rijrichting".
- X:** zitplaats die niet geschikt is voor het plaatsen van een kinderzitje uit de aangegeven gewichtscategorie.
  - (a)** Universeel kinderzitje: kinderzitje dat in alle auto's met de veiligheidsgordel kan worden bevestigd.
  - (b)** Categorie 0: vanaf geboorte tot 10 kg. Reiswieg en "autobedjes" mogen niet op de passagiersstoel vóór worden bevestigd.
  - (c)** Raadpleeg de wettelijke bepalingen van uw land alvorens een kinderzitje op deze plaats te bevestigen.
  - (d)** Bij het plaatsen van een kinderzitje met de "rug in de rijrichting" of met het "gezicht in de rijrichting" op een zitplaats achter: schuif de voorstoel naar voren en zet de rugleuning rechtop, zodat er voldoende ruimte is voor het kinderzitje en de benen van het kind.
  - (e)** Een kinderzitje met steun mag nooit op deze zitplaats worden geplaatst.

**!** Verwijder de hoofdsteun en berg hem op alvorens een kinderzitje met een rugleuning te bevestigen op een zitplaats. Plaats de hoofdsteun terug zodra het kinderzitje is verwijderd.

## ISOFIX-bevestigingen

Uw auto voldoet aan de **laatste ISOFIX-normen**.

De hieronder aangegeven zitplaatsen zijn uitgerust met compatibele ISOFIX-bevestigingen:

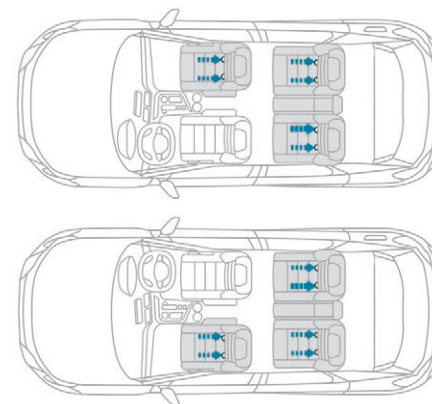

Elke zitplaats is voorzien van drie bevestigingsringen:

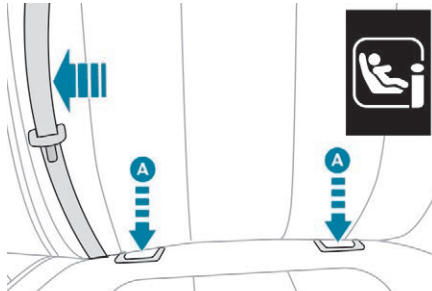

- twee bevestigingsringen **A**, die zich tussen de rugleuning en de zitting van de zitplaats bevinden, aangegeven met een markering,

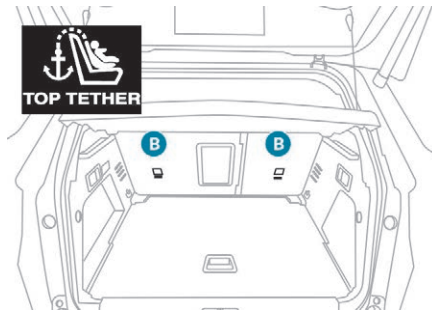

- één bevestigingsring **B** achter de stoel, aangegeven met een markering, voor de bevestiging van de bovenste riem (**Top Tether**).

Met de ISOFIX-bevestigingen kan een kinderzitje veilig, degelijk en snel in uw auto worden gemonteerd.

**ISOFIX-kinderzitjes** zijn voorzien van twee vergrendelingen die aan de twee bevestigingsringen **A** kunnen worden verankerd.

Sommige kinderzitjes zijn bovendien voorzien van een **Top Tether** (bovenste riem) die kan worden vastgemaakt aan bevestigingsring **B**.

Kinderzitje vastmaken aan de **TOP TETHER**:

- ☞ verwijder de hoofdsteun van de zitplaats waarop u het kinderzitje wilt plaatsen en berg de hoofdsteun op (plaats de hoofdsteun terug zodra het kinderzitje is verwijderd),
- ☞ voer de riem van het kinderzitje achter de rugleuning van de zitplaats langs, tussen de openingen voor de pennen van de hoofdsteun door,
- ☞ bevestig de haak van de bovenste riem aan het bevestigingssoog **B**,
- ☞ zet de bovenste riem vast.

- i** Voor u een ISOFIX-kinderzitje op de linker achterstoel kunt plaatsen, moet u eerst de middelste veiligheidsgordel achter naar het midden van de auto duwen op een zodanige manier dat de gordel normaal blijft werken.

**!** Bij een onjuist geplaatst kinderzitje kan het kind bij een aanrijding ernstig letsel oplopen. Houd u nauwkeurig aan de montagevoorschriften die zijn vermeld in de gebruiksaanwijzing van het kinderzitje.

**i** Raadpleeg het overzicht voor de bevestiging van ISOFIX-kinderzitjes in uw auto, waarin staat vermeld welke kinderzitjes geschikt zijn.

## ISOFIX-kinderzitjes aanbevolen door PEUGEOT

PEUGEOT Deze kinderzitjes zijn goedgekeurd voor gebruik in uw auto.

**i** Raadpleeg voor het aanbrengen en verwijderen van het kinderzitje de montage-instructies van de fabrikant.

### "RÖMER Baby-Safe Plus met ISOFIX-basis"

(lengtecategorie: E)

#### Categorie 0+: vanaf geboorte tot 13 kg.

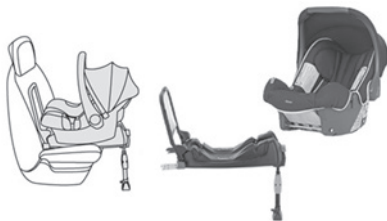

Dit kinderzitje wordt met de rug in de rijrichting geplaatst met behulp van een ISOFIX-basis die aan de ogen **A** wordt bevestigd.

De basis is voorzien van een in hoogte verstelbare steun die op de vloer van de auto rust.

Dit kinderzitje kan ook worden bevestigd met een veiligheidsgordel. In dat geval wordt het zitje zonder basis met de driepuntsgordel op de zitplaats van de auto bevestigd.

### "RÖMER Duo Plus ISOFIX"

(lengtecategorie: B1)

#### Categorie 1: 9-18kg



Dit wordt uitsluitend met het gezicht in de rijrichting geplaatst.  
Het wordt verankerd aan de ringen **A** en met de bovenste riem, de TOP TETHER, aan de ring **B**.

Drie standen: rechtop, ruststand en ligstand.  
Dit kinderzitje kan ook worden gebruikt op zitplaatsen die niet zijn voorzien van ISOFIX-bevestigingspunten. In dat geval moet het zitje met de driepuntsveiligheidsgordel op de stoel van de auto worden bevestigd. Stel de voorstoel zo af dat de voeten van het kind de rugleuning niet kunnen raken.

## Overzichtstabel van zitplaatsen geschikt voor ISOFIX-kinderzitjes

Overeenkomstig de Europese wetgeving geeft het overzicht de mogelijkheden aan voor het bevestigen van een ISOFIX-kinderzitje op een plaats in de auto voorzien van ISOFIX-bevestigingen.

Bij universele en semi-universele ISOFIX-kinderzitjes wordt de ISOFIX-maat op het kindersitje naast het i-Size logo aangegeven met een letter (**A t/m G**).

			Gewicht van het kind / leeftijdsindicatie									
			Tot 10 kg (categorie 0) Tot ongeveer 6 maanden		Tot 10 kg Tot 13 kg (categorie 0+) Tot ongeveer 1 jaar			9-18 kg (categorie 1) Van 1 tot ongeveer 3 jaar				
Type ISOFIX-kinderzitje			Reiswieg		"Met de rug in de rijrichting"			"Met de rug in de rijrichting"		"Met het gezicht in de rijrichting"		
ISOFIX-maat			F	G	C	D	E	C	D	A	B	B1
Zitplaats		Airbag vóór aan passagierszijde										
Zitrij 1 (a)	Passagiersstoel met hoogteverstelling	Uitgeschakeld "OFF"	X		IL			IL		IUF / IL		
		Ingeschakeld "ON"	X		X			X		IUF / IL		
	Passagiersstoel zonder hoogteverstelling	Uitgeschakeld "OFF"	X		IL			IL		IUF / IL		
		Ingeschakeld "ON"	X		X			X		IUF / IL		
Zitrij 2	Zitplaats achter bestuurdersstoel		IL (b)		IL			IL		IUF / IL		
	Zitplaats achter bestuurdersstoel		IL (b)		IL			IL		IUF / IL		
	Middelste zitplaats achter		Geen ISOFIX									

**IUF:** zitplaats geschikt voor de bevestiging met behulp van de Top Tether van een universeel ISOFIX-kinderzitje met het "gezicht in de rijrichting".

**IL:** zitplaats geschikt voor de bevestiging van een semi-universeel ISOFIX-kinderzitje:

- "met de rug in de rijrichting", bevestigd met behulp van een Top Tether of een steun,
- "met het gezicht in de rijrichting", bevestigd met behulp van een steun,
- een reiswieg bevestigd met behulp van een Top Tether of een steun.

Raadpleeg de desbetreffende rubriek voor meer informatie over de bevestiging van de Top Tether met de **ISOFIX-bevestigingen**.

**X:** zitplaats die niet geschikt is voor het plaatsen van een kindersitje uit de aangegeven gewichtscategorie.

**(a)** Raadpleeg de wettelijke bepalingen van uw land alvorens een kindersitje op deze plaats te bevestigen.

**(b)** Als een reiswieg op deze zitplaats is bevestigd, kunnen één of beide andere zitplaatsen van dezelfde zitrij mogelijk niet meer worden gebruikt.

**!** Verwijder de hoofdsteun en berg hem op alvorens een kindersitje met een rugleuning te bevestigen op een passagiersstoel. Plaats de hoofdsteun terug zodra het kindersitje is verwijderd.

## Overzicht van zitplaatsen geschikt voor i-Size-kinderzitjes

i-Size-kinderzitjes zijn voorzien van twee vergrendelingen die aan de twee bevestigingsringen **A** kunnen worden vastgemaakt.



i-Size-kinderzitjes zijn ook uitgerust met:

- een riem aan de bovenzijde die kan worden vastgemaakt aan de bevestigingsring **B**,
- of een steun die op de vloer rust vóór de voor i-Size-kinderzitjes geschikte zitplaats van de auto.

Deze steun voorkomt dat het zitje bij een ongeval kantelt.

Raadpleeg de desbetreffende rubriek voor meer informatie over **ISOFIX-bevestigingen**.

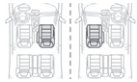
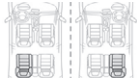
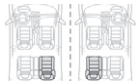
Overeenkomstig de nieuwe Europese wetgeving geeft dit overzicht de mogelijkheden aan voor het bevestigen van een i-Size-kinderzitje op een plaats in de auto voorzien van ISOFIX-bevestigingen die voor i-Size-kinderzitjes zijn goedgekeurd.

Plaats			Airbag vóór aan passagierszijde	i-Size-bevestigingssysteem
Zitrij 1 (a)	Passagiersstoel		Uitgeschakeld "OFF"	i-U
			Ingeschakeld "ON"	i-UF
Zitrij 2	Zitplaats achter bestuurdersstoel			i-U
	Zitplaats achter voorpassagier			i-U
	Middelste zitplaats achter			Geen i-Size

**i-U:** zitplaats geschikt voor de bevestiging van een universeel gehomologeerd i-Size-kinderzitje met het gezicht in de rijrichting of met de rug in de rijrichting.

**i-UF:** zitplaats uitsluitend geschikt voor de bevestiging van een universeel gehomologeerd i-Size-kinderzitje met het gezicht in de rijrichting.

**X:** zitplaats niet geschikt voor de bevestiging van een universeel gehomologeerd i-Size-kinderzitje.

**(a)** Raadpleeg de wettelijke bepalingen van uw land alvorens een kinderzitje op deze plaats te bevestigen.

**!** Verwijder de hoofdsteen en berg hem op alvorens een kinderzitje met een rugleuning te bevestigen op een passagiersstoel. Plaats de hoofdsteen terug zodra het kinderzitje is verwijderd.

## Veiligheidsvoorschriften

**!** De onjuiste bevestiging van een kinderzitje brengt de veiligheid van het kind in gevaar in geval van een botsing. Controleer of er geen veiligheidsgordel of gesp van de veiligheidsgordel onder het kinderzitje zit; dat zou de stabiliteit van het zitje in gevaar kunnen brengen. Zorg ervoor dat de veiligheidsgordels of het tuigje van het kinderzitje, zelfs bij korte ritten, worden vastgemaakt waarbij de speling ten opzichte van het lichaam van het kind zoveel mogelijk moet worden beperkt. Zorg er bij het bevestigen van het kinderzitje met de veiligheidsgordel voor dat de veiligheidsgordel correct tegen het kinderzitje is gespannen en dat de gordel het kinderzitje stevig op zijn plaats houdt. Schuif de passagiersstoel, wanneer deze versteld kan worden, indien nodig naar voren. Laat bij de achterzitplaatsen altijd voldoende ruimte tussen de voorstoel en:

- het kinderzitje "met de rug in de rijrichting",
- de voeten van het kind in het kinderzitje "met het gezicht in de rijrichting".

Schuif daartoe de stoel naar voren en zet de rugleuning ervan, indien nodig, meer rechtop. Voor een optimale bevestiging van het kinderzitje met "het gezicht in de rijrichting" is het noodzakelijk dat de afstand tussen de rugleuning van het kinderzitje en de rugleuning van de stoel van de auto zo klein mogelijk is.

Verwijder de hoofdsteun alvorens een kinderzitje met een rugleuning te plaatsen op een passagiersstoel. Berg de hoofdsteun zorgvuldig op om te voorkomen dat de hoofdsteun door de auto vliegt bij krachtig afremmen. Vergeet niet de hoofdsteun weer te bevestigen nadat het kinderzitje weer is verwijderd.

### Kinderen voorin

De regelgeving met betrekking tot het vervoer van kinderen op de voorpassagiersstoel verschilt per land. Raadpleeg de in uw land geldende regels. Schakel de airbag vóór aan passagierszijde uit zodra een kinderzitje met de rug in de rijrichting op de voorpassagiersstoel wordt geplaatst. Het kind kan anders bij het afgaan van de airbag levensgevaarlijk gewond raken.

### Plaatsen van een stoelverhoger

Het bovenste gedeelte van de autogordel moet over de schouder van het kind liggen zonder de hals te raken. Controleer of de heupgordel goed over de bovenbenen van het kind ligt. PEUGEOT beveelt aan een stoelverhoger met rugleuning te gebruiken voorzien van een gordelgeleider ter hoogte van de schouder.

Laat uit veiligheidsoverwegingen:

- geen kinderen zonder toezicht achter in een auto,
- nooit een kind of een ruit in een auto achter wanneer alle ruiten gesloten zijn en de auto in de zon staat,
- de sleutels nooit binnen bereik van de kinderen achter in de auto.

Gebruik de kindersloten om te voorkomen dat de portieren en de portieruiten achter per ongeluk geopend worden.

Zorg ervoor dat de achterzijruiten niet verder dan voor 1/3 deel worden geopend. Plaats zonneschermen om uw jonge kinderen tegen de zon te beschermen.

## Mechanische kinderbeveiliging

Beide achterportieren zijn voorzien van een kinderbeveiliging om het openen van binnenuit te verhinderen.

De rode knop bevindt zich op de zijkant van beide achterportieren.

De knop wordt aangegeven door een op de carrosserie aangebrachte sticker.

## Vergrendelen

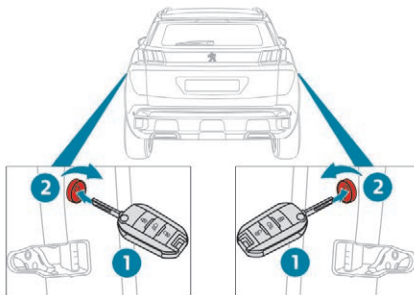

- ☞ Draai de **rode** knop met de contactsleutel of de geïntegreerde sleutel (afhankelijk van de uitvoering) tot de aanslag:
- naar rechts bij het linker achterportier,
  - naar links het rechter achterportier.

## Ontgrendelen

- ☞ Draai de **rode** knop met de contactsleutel of de geïntegreerde sleutel (afhankelijk van de uitvoering) tot de aanslag:
- naar links bij het linker achterportier,
  - naar rechts bij het rechter achterportier.

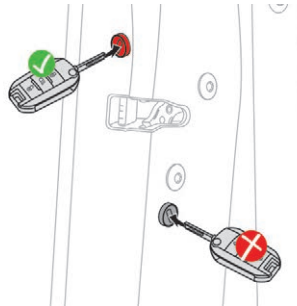

**!** Verwar de rode knop van het kinderslot niet met de zwarte knop van de noodvergrendeling.

## Elektrische kinderbeveiliging

De elektrische kinderbeveiliging voorkomt dat beide achterportieren van binnenuit kunnen worden geopend.

De vergrendeltoets bevindt zich op het dashboard aan bestuurderszijde.

### Inschakelen

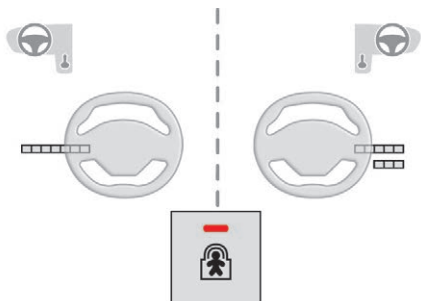

☞ Druk op deze toets.

Het lampje van de toets gaat branden en er verschijnt een melding ter bevestiging van het inschakelen.

Zolang de kinderbeveiliging actief is blijft dit lampje branden.

### Uitschakelen

☞ Druk nogmaals op deze knop.

Het lampje van de toets gaat uit en er verschijnt een melding ter bevestiging dat de functie is uitgeschakeld.

Het lampje blijft uit zolang de kinderbeveiliging is uitgeschakeld.

**!** Als het lampje een ander signaal geeft, wijst dit op een storing in de kinderbeveiliging. Controleer bij het aanzetten van het contact altijd de stand van de kinderbeveiliging. Verwijder bij het verlaten van de auto altijd de contactsleutel, zelfs wanneer dit voor korte duur is. Bij een ernstige aanrijding wordt de elektrische kinderbeveiliging automatisch uitgeschakeld, zodat de achterpassagiers de auto ongehinderd kunnen verlaten.

## Rijadviezen

Houd u aan de verkeersregels en let onder alle omstandigheden goed op.

Richt uw aandacht op het verkeer en houd uw handen op het stuurwiel, zodat u snel kunt reageren op onverwachte situaties.

Uit veiligheidsoverwegingen moet de bestuurder handelingen die veel aandacht vergen altijd bij stilstaande auto uitvoeren.

Las tijdens een lange rit om de twee uur een pauze in.

Rijd bij slecht weer defensief, rem eerder af en houd meer afstand tot uw voorligger.

**!** Laat de motor nooit stationair draaien in een slecht geventileerde, afgesloten ruimte: verbrandingsmotoren stoten giftige uitlaatgassen uit, zoals koolmonoxide. Dit kan leiden tot een vergiftiging met dodelijke afloop!

Laat onder extreem koude omstandigheden (temperaturen lager dan -23 °C) de motor gedurende 4 minuten stationair draaien alvorens weg te rijden. Deze handelswijze komt de goede werking en de duurzaamheid van de mechanische onderdelen van de auto, motor en versnellingsbak ten goede.

## Belangrijk!

**!** Rijd nooit met aangetrokken parkeerrem - Kans op oververhitting en beschadiging van het remsysteem!

Het uitlaatsysteem van uw auto wordt erg warm en blijft ook na het afzetten van de motor nog enige tijd warm. Zet uw auto daarom niet stil (om te parkeren of met draaiende motor) op een plaats met brandbaar materiaal (gras, afgefallen blad enz.). Brandgevaar!

**!** Laat de auto nooit onbewaakt met draaiende motor achter. Als u uw auto met draaiende motor moet verlaten, trek dan de parkeerrem aan en zet de versnellingsbak in de neutraalstand of in de stand **N** of **P**, afhankelijk van het type versnellingsbak.

## Rijden op een overstromde weg

Probeer het rijden over overstromde wegen zo veel mogelijk te vermijden, want het water kan de motor, versnellingsbak en het elektrische systeem van uw auto ernstig beschadigen.

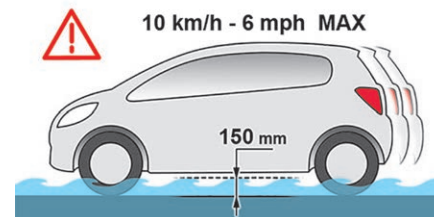

Bent u genoodzaakt over een overstromde wegedeelte te rijden, doe dan het volgende:

- controleer dat de diepte van het water nergens meer is dan 15 cm en houd daarbij rekening met de golven die kunnen worden veroorzaakt door andere gebruikers;
- schakel het Stop & Start-systeem uit;
- rijd zo langzaam mogelijk zonder de motor te laten afslaan. Rijd in elk geval niet sneller dan 10 km/h;
- zet de auto niet stil en zet de motor niet af.

Als u het overstromde wegedeelte achter u hebt gelaten, rem dan, zodra de verkeerssituatie dat toelaat, meerdere keren licht af om de remschijven en remblokken te drogen.

Als u twijfels hebt over de staat van uw auto, neem dan contact op met het PEUGEOT-netwerk of een gekwalificeerde werkplaats.

## Bij het trekken van een aanhanger

**!** Het rijden met een aanhanger heeft veel invloed op het rijgedrag van de auto en vergt daarom extra aandacht van de bestuurder.

### Gewichtsverdeling

☞ Verdeel het gewicht in de caravan/aanhanger gelijkmatig, plaats zware voorwerpen zo dicht mogelijk bij de as en probeer de maximaal toegestane kogeldruk zo dicht mogelijk te benaderen zonder deze te overschrijden.

Door een geringere luchtdichtheid nemen de prestaties van de motor af als men op grotere hoogte boven de zeespiegel komt. Trek daarbij voor elke 1.000 m hoogte 10% van het maximale aanhangergewicht af.

**i** Houd u aan de maximale aanhangergewichten.

### Zijwind

☞ Houd er rekening mee dat de windgevoeligheid van de auto groter is.

## Koeling

Het trekken van een aanhanger op een helling veroorzaakt een hogere koelvloeistoftemperatuur. De koelventilator wordt elektrisch bediend en is niet afhankelijk van het motortoerental.

☞ Verlaag uw snelheid om het motortoerental te beperken.

Het maximale aanhangergewicht op een helling is afhankelijk van het hellingspercentage en de buitentemperatuur.

Houd in elk geval de koelvloeistoftemperatuur in de gaten.



☞ Als dit verklikkerlampje gaat branden in combinatie met het verklikkerlampje **STOP**, stop dan zo snel mogelijk en zet de motor af.

### **!** Nieuwe auto

Koppel geen aanhanger achter de auto voordat deze een kilometerstand van ten minste 1.000 km heeft.

## Remmen

Het trekken van een aanhanger verlengt de remweg.

Vermijd langdurig gebruik van de remmen om te voorkomen dat de remmen oververhit raken. In dat geval is het raadzaam om op de motor af te remmen.

## Banden

☞ Controleer de bandenspanning van de auto en de aanhanger en breng deze indien nodig op de juiste waarde.

## Verlichting

☞ Controleer de verlichting van de aanhanger en de hoogtevinstelling van de koplampen van uw auto.

Raadpleeg de desbetreffende rubriek voor meer informatie over de **handmatige hoogtevinstelling van de koplampen**.

**i** Om bij het gebruik van een originele PEUGEOT-trekhaak het onnodig activeren van het geluidssignaal te voorkomen, wordt de parkeerhulp achter hierbij automatisch uitgeschakeld.

## Diefstalbeveiliging

### Elektronische startblokkering

In de sleutels is een chip aangebracht die over een geheime code beschikt. Om te kunnen starten, moet bij het aanzetten van het contact deze code worden herkend door de startblokkering.

Enkele seconden na het uitschakelen van het contact vergrendelt dit systeem de motorregelmodule om te voorkomen dat de motor na een eventuele inbraak in de auto gestart kan worden.

Bij een storing in het systeem verschijnt er een waarschuwing en zal de motor niet starten.

Raadpleeg een PEUGEOT-dealer.

## Starten / afzetten van de motor met de sleutel

### Contactslot

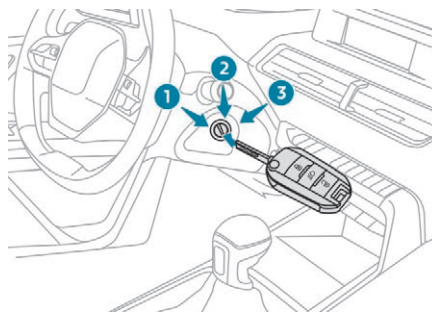

Het contactslot heeft 3 standen:

- stand **1 (Stop)**: sleutel in het contactslot steken en uit het contactslot verwijderen, stuurslot vergrendeld,
- stand **2 (Contact)**: stuurslot ontgrendeld, contact ingeschakeld, voorgloeien dieselmotor, draaien van de motor,
- stand **3 (Starten)**.

### Stand Contact

In deze stand werkt de elektrische uitrusting van de auto en kan externe apparatuur worden opgeladen.

Als het laadniveau van de accu een bepaalde minimale grenswaarde heeft bereikt, schakelt het systeem over op de eco-mode: de elektrische voeding wordt automatisch uitgeschakeld zodat de accu voldoende opgeladen blijft.

**i** Hang geen zware voorwerpen aan de sleutel of de afstandsbediening: dit kan namelijk storingen aan het contactslot veroorzaken.

**!** Bij het afzetten van de motor is de rembekrachting niet meer actief.

## Starten van de motor

Parkeerrem aangetrokken:

- ☞ Auto's met een **handgeschakelde versnellingsbak**: zet de versnellingshendel in de neutraalstand en trap het koppelingspedaal volledig in.
- ☞ Auto's met een **automatische transmissie**: zet de selectiehandel in de stand **N** of **P** en trap het rempedaal volledig in.
- ☞ Steek de sleutel in het contactslot; het systeem herkent de code.
- ☞ Ontgrendel het stuurslot door tegelijkertijd aan het stuurwiel en aan de contactsleutel te draaien.

**i** In bepaalde gevallen is veel kracht nodig bij het draaien aan het stuurwiel (bijvoorbeeld als de wielen niet rechtuit staan).

- ☞ Auto's met een **benzinemotor**: activeer de startmotor door de sleutel in de stand **3** te houden tot de motor is aangeslagen. Geef hierbij geen gas. Laat de sleutel los zodra de motor draait.

- ☞ Auto's met een **dieselmotor**: draai de sleutel in de stand **2** (aanzetten van het contact) om de motor te laten voorgloeien.



Activeer, zodra dit verklikkerlampje op het instrumentenpaneel is gedoofd, de startmotor door de sleutel in de stand **3** te houden tot de motor is aangeslagen; geef daarbij geen gas. Laat de sleutel los zodra de motor draait.

- ▮ Onder winterse omstandigheden blijft het verklikkerlampje langer branden. Als de motor warm is, gaat het verklikkerlampje niet branden.

- ▮ Als de motor niet onmiddellijk aanslaat, zet dan het contact uit. Wacht even alvorens opnieuw te starten. Als de motor ook na een aantal pogingen niet aanslaat, probeer dan niet langer de motor te starten: de startmotor en de motor zouden beschadigd kunnen raken. Neem contact op met het PEUGEOT-netwerk of een gekwalificeerde werkplaats.

- ▮ Laat de motor bij gematigde temperaturen niet stationair warmdraaien, maar rijd zo snel mogelijk weg zonder de motor veel toeren te laten draaien.

▮ Laat de motor nooit stationair draaien in een slecht geventileerde, afgesloten ruimte: verbrandingsmotoren stoten giftige uitlaatgassen uit, zoals koolmonoxide. Kans op vergiftiging met dodelijke afloop! Laat onder extreem koude omstandigheden (temperaturen lager dan -23 °C) de motor gedurende 4 minuten stationair draaien alvorens weg te rijden. Deze handelwijze komt de goede werking en de duurzaamheid van de mechanische onderdelen van de auto, motor en versnellingsbak ten goede.

## Motor uitschakelen

- ☞ Breng de auto tot stilstand.
- ☞ Draai bij een stationaire motor de sleutel naar stand **1**.
- ☞ Verwijder de sleutel uit het contactslot.
- ☞ Draai om het stuurslot te vergrendelen aan het stuurwiel tot het blokkeert.

- ▮ Zet de voorwielen in de rechthoekstand alvorens de motor af te zetten. Dit vergemakkelijkt het ontgrendelen van het stuurslot.

- ☞ Controleer of de parkeerrem correct is aangehouden, met name als de auto op een helling staat.

▮ Zet nooit het contact af voordat de auto volledig tot stilstand is gekomen. Als de motor wordt afgezet, worden ook de rembekrachtiging en de stuurbepalingsuitgeschakeld: u zou dan de controle over de auto kunnen verliezen.

- ▮ Als u de auto verlaat, neem dan de sleutel mee en vergrendel de auto.

## Eco-modus

Na het afzetten van de motor (stand **1-Stop**) kunt u nog gedurende maximaal 30 minuten gebruikmaken van een aantal functies, zoals het audio- en telematicasysteem, de ruitenwissers, het dimlicht en de plafonniers.

- ▮ Raadpleeg de desbetreffende rubriek voor meer informatie over de **Eco-mode**.

### ▮ Sleutel vergeten

Als de sleutel onbedoeld in de stand **2 (Contact)** van het contactslot blijft staan, zal het contact na een uur automatisch worden afgezet. Draai de sleutel in de stand **1 (Stop)** en vervolgens opnieuw in de stand **2 (Contact)** om het contact weer aan te zetten.

## Starten / afzetten van de motor met Keyless entry and start

### Starten van de motor

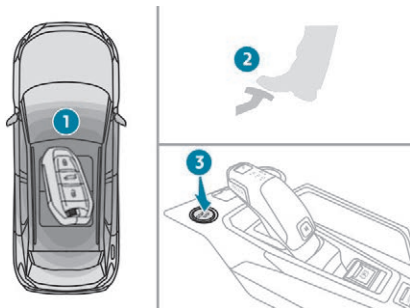

- ☞ Zet bij een **handgeschakelde versnellingsbak** de versnellingshendel in de neutraalstand.
- ☞ Houd, als de elektronische sleutel zich in de auto bevindt, het koppelingspedaal volledig ingetrapt.
- ☞ Zet bij een **automatische transmissie** de selectiehandel in stand **P** of **N**.
- ☞ Houd, als de elektronische sleutel zich in de auto bevindt, het rempedaal stevig ingetrapt.

**i** De elektronische sleutel van het Keyless entry and start-systeem moet zich binnen de detectiezone bevinden. Als de elektronische sleutel niet in deze zone wordt gedetecteerd, wordt er een melding weergegeven. Verplaats de elektronische sleutel naar deze zone zodat de motor kan worden gestart. Als dit niet lukt, raadpleeg dan de rubriek "Sleutel niet gedetecteerd - Noodprocedure voor het starten".



- ☞ Druk kort op de toets "**START/STOP**" en houd daarbij het pedaal ingetrapt tot de motor draait.

De stuurkolom wordt ontgrendeld en de motor wordt gestart.

Bij auto's met een **dieselmotor** wordt de motor bij temperaturen onder nul en/of bij koude motor pas gestart als het verklikkerlampje voor het voorgloeien is gedoofd.



Als dit verklikkerlampje gaat branden nadat u op de toets "**START/STOP**" hebt gedrukt:

- ☞ Moet u bij een **handgeschakelde versnellingsbak** het koppelingspedaal ingetrapt houden tot het lampje uitgaat en niet nogmaals op de toets "**START/STOP**" drukken voordat de motor is aangeslagen.

- ☞ Moet u bij een **automatische transmissie** het rempedaal ingetrapt houden tot het lampje uitgaat en niet nogmaals op de toets "**START/STOP**" drukken voordat de motor is aangeslagen.

Als aan een van de voorwaarden voor het starten niet wordt voldaan, wordt ter herinnering een melding op het instrumentenpaneel weergegeven. In sommige gevallen moet het stuurwiel heen en weer worden bewogen terwijl de toets "**START/STOP**" wordt ingedrukt om het stuurslot te ontgrendelen; u wordt hiervan via een melding op de hoogte gebracht.

**!** Verlaat om veiligheidsredenen nooit de auto terwijl de motor nog draait.

### Afzetten van de motor

- ☞ Zet de auto stil en laat de motor stationair draaien.
- ☞ Zet bij een **handgeschakelde versnellingsbak** de versnellingshendel in de neutraalstand.
- ☞ Zet bij een **automatische transmissie** de selectiehandel in stand **P** of **N**.
- ☞ Druk terwijl de elektronische sleutel zich in de auto bevindt op de toets "**START/STOP**".



De motor wordt afgezet en het stuurslot wordt vergrendeld.

**i** Als de auto niet stilstaat, wordt de motor niet afgezet.

**!** Laat nooit de elektronische sleutel in de auto achter als u de auto verlaat.

**!** Bij het afzetten van de motor is de rembevoegdheid niet meer actief.

## Contact aanzetten (zonder te starten)

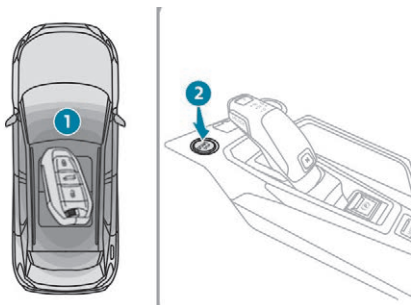

Het contact kan worden aangezet door, terwijl de elektronische sleutel van het Keyless entry and start-systeem zich in de auto bevindt, **zonder pedalen in te trappen** op de "START/STOP"-knop te drukken.

U kunt dan ook verschillende elektrische functies activeren (radio, verlichting enz.).



☞ Druk op de "START/STOP"-knop: de verlichting en lampjes van het instrumentenpaneel gaan branden zonder dat de motor wordt gestart.

☞ Druk nogmaals op deze knop om het contact af te zetten en de auto te kunnen vergrendelen.

**i** Als het contact aanstaat, gaat het systeem na een bepaalde tijd automatisch over op de eco-mode om de laadtoestand van de accu op peil te houden.

## Sleutel niet herkend

### Noodprocedure voor het starten

Op de stuurkolom bevindt zich een nood sleutellezer waarmee de motor kan worden gestart als het systeem de sleutel niet waarneemt in de detectiezone of als de batterij van de elektronische sleutel leeg is.



☞ Houd de afstandsbediening tegen de lezer.

☞ Zet bij een auto met een handgeschakelde versnellingsbak de versnellingshendel in de neutraalstand en trap het koppelingspedaal volledig in.

☞ Als uw auto is uitgerust met een automatische transmissie, selecteer dan de stand **P** en trap vervolgens het rempedaal stevig in.

☞ Druk op de toets "START/STOP". De motor wordt gestart.

### Noodprocedure voor het afzetten van de motor

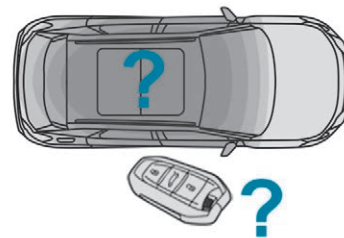

Als de elektronische sleutel niet wordt herkend of zich niet meer in het detectiegebied bevindt, verschijnt een melding op het instrumentenpaneel als een portier wordt gesloten of bij een poging om de motor af te zetten.



☞ Houd om het afzetten van de motor te bevestigen de knop "START/STOP" ongeveer 5 seconden ingedrukt.

Als de elektronische sleutel niet werkt, neem dan contact op met het PEUGEOT-netwerk of een gekwalificeerde werkplaats.

## Noodprocedure voor het uitschakelen van de motor



Uitsluitend in noodgevallen kan de motor geforceerd worden afgezet (zelfs tijdens het rijden).

Houd de knop "START/STOP" ongeveer vijf seconden ingedrukt.

In dat geval wordt het stuurslot ingeschakeld zodra de auto stilstaat.

## Elektrische parkeerrem

Wanneer de automatische werking is geactiveerd, zorgt dit systeem ervoor dat de parkeerrem automatisch wordt aangetrokken bij het afzetten van de motor en automatisch wordt vrijgezet bij het wegrijden.

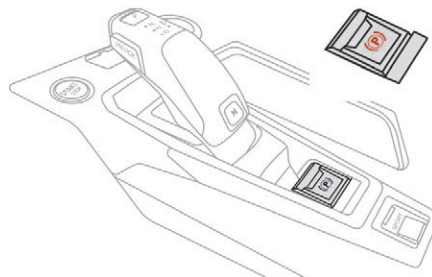

De bestuurder kan op elk moment zelf de parkeerrem aantrekken of vrijzetten met de hendel:

- ☞ door kort aan de hendel te **trekken** om de parkeerrem aan te trekken,
- ☞ door de hendel kort **in te drukken** terwijl u het rempedaal ingetrapt houdt om de parkeerrem vrij te zetten.

Standaard is de automatische werking geactiveerd.

## Pictogram



Dit verklikkerlampje gaat zowel op het instrumentenpaneel als op de hendel branden om te bevestigen dat de parkeerrem is aangetrokken.

Als de parkeerrem wordt vrijgezet, gaat dit verklikkerlampje uit om dit te bevestigen. Dit verklikkerlampje knippert op de hendel wanneer handbediende remblokkering of -vrijgave wordt uitgevoerd.

**!** In het geval van een lege accu werkt de bediening van de elektrische parkeerrem niet.

Beveilig als de parkeerrem niet is aangetrokken de auto tegen weggrollen door een versnelling in te schakelen (auto met een handgeschakelde versnellingsbak) of de meegeleverde wielblokken tegen een van de wielen te plaatsen.

Neem contact op met het PEUGEOT-netwerk of een gekwalificeerde werkplaats.

6

## Sticker op het portierpaneel

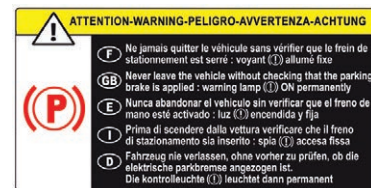

**!** Controleer voordat u de auto verlaat of de parkeerrem is aangetrokken: de verklikkerlampjes van de parkeerrem op het instrumentenpaneel en op de hendel moeten allebei permanent branden. Als de parkeerrem niet is aangetrokken, klinkt een geluidssignaal en wordt een melding weergegeven als het bestuurdersportier wordt geopend.

**!** Laat kinderen nooit alleen in de auto wanneer het contact is aangezet: ze zouden de parkeerrem kunnen vrijzetten.

**!** Als een aanhangwagen achter uw auto is gekoppeld, op een steile helling wordt geparkeerd of uw auto zwaar is beladen, dient u bij het parkeren de voorwielen naar het trottoir te sturen en een versnelling in te schakelen (handgeschakelde versnellingsbak) of de stand **P** te selecteren (automatische transmissie). Als een aanhangwagen achter uw auto is gekoppeld, moet bij het parkeren het hellingspercentage lager zijn dan 12%.

## Handbediende werking

### Handmatig vrijzetten

Contact aan of draaiende motor:

- ☞ trap het rempedaal in,
- ☞ houd het rempedaal ingetrapt en druk de hendel kort in.

Als de parkeerrem volledig is vrijgezet, wordt dit bevestigd door het doven van het verklikkerlampje remsysteem en het verklikkerlampje **P** op de hendel in combinatie met de melding "Parkeerrem vrijgezet".

**i** Als u de hendel indrukt zonder het rempedaal in te trappen, wordt de parkeerrem niet vrijgezet en wordt een melding weergegeven.

### Handmatig aantrekken

Stilstaand voertuig:

- ☞ trek kort aan de hendel.

Als de parkeerrem wordt aangetrokken, wordt dit bevestigd door het knipperen van het verklikkerlampje van de hendel.



Als de parkeerrem is aangetrokken, wordt dit bevestigd door het verklikkerlampje remsysteem en het verklikkerlampje **P** op de hendel in combinatie met de melding "Parkeerrem aangetrokken".

## Automatische werking

### Automatisch vrijzetten

Controleer eerst of de motor is gestart en het bestuurdersportier goet is gesloten. De elektrische parkeerrem wordt **automatisch geleidelijk vrijgezet bij het wegrijden**.

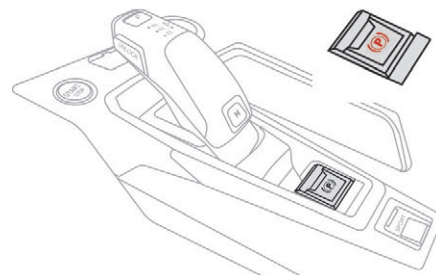

### Bij een handgeschakelde versnellingsbak

- ☞ Trap het koppelpedaal volledig in en schakel de 1<sup>e</sup> versnelling of de achteruitversnelling in.
- ☞ Geef gas en laat het koppelpedaal opkomen.

### Bij een automatische transmissie

- ☞ Houd het rempedaal ingetrapt.
- ☞ Selecteer stand **D**, **M** of **R**.
- ☞ Laat het rempedaal los en geef gas.

**i** Als bij een auto met een automatische transmissie de parkeerrem niet automatisch wordt vrijgezet, controleer dan of de voorportieren correct zijn gesloten.

Als de parkeerrem volledig is vrijgezet, wordt dit bevestigd door het doven van het verklikkerlampje remsysteem en het verklikkerlampje **P** op de hendel in combinatie met de melding "Parkeerrem vrijgezet".

**!** Trap bij stilstaande auto niet onnodig het gaspedaal in, omdat hierbij de parkeerrem kan worden vrijgezet.

## Automatisch aantrekken

Wanneer de auto stilstaat, **wordt de parkeerrem automatisch aangetrokken als u de motor afzet.**

**(P)** Als de parkeerrem is aangetrokken, wordt dit bevestigd door het verklikkerlampje remsysteem en het verklikkerlampje **P** op de hendel in combinatie met de melding "Parkeerrem aangetrokken".

**!** Als de motor is afgeslagen of is afgezet door de STOP-stand van het Stop & Start-systeem, wordt de parkeerrem niet automatisch aangetrokken.

**i** Als de automatische werking is geactiveerd, kunt u op elk moment zelf de parkeerrem aantrekken of vrijzetten met de hendel.

## Bijzonderheden

Onder bepaalde omstandigheden kan het nodig zijn om de parkeerrem handmatig aan te trekken.

### Stilzetten van de auto, bij draaiende motor

Trek om de auto stil te zetten bij draaiende motor kort aan de hendel.

**(P)** Als de parkeerrem is aangetrokken, wordt dit bevestigd door het verklikkerlampje remsysteem en het verklikkerlampje **P** op de hendel in combinatie met de melding "Parkeerrem aangetrokken".

### Parkeren van de auto met vrijgezette parkeerrem

**!** Onder zeer koude weersomstandigheden (vorst) is het raadzaam de parkeerrem niet te gebruiken. Schakel om te voorkomen dat de auto wegrolt een versnelling in of plaats de wielblokken tegen een van de wielen.

### Stilzetten van de auto, met de parkeerrem vrijgezet.

- ☞ Zet de motor af.  
Het branden van het verklikkerlampje op het instrumentenpaneel en op de hendel bevestigt dat de parkeerrem is aangetrokken,
- ☞ Zet het contact weer aan, zonder de motor te starten.
- ☞ Zet de parkeerrem handmatig vrij door op de hendel te drukken terwijl u het rempedaal ingetrapt houdt.



Als de parkeerrem volledig is vrijgezet, wordt dit bevestigd door het doven van het verklikkerlampje remsysteem en het verklikkerlampje **P** op de hendel in combinatie met de melding "Parkeerrem vrijgezet".

- ☞ Zet het contact af.

**i** Bij een auto met een automatische transmissie wordt de stand **P** automatisch ingeschakeld als het contact wordt afgezet. De wielen zijn dan geblokkeerd. Raadpleeg de desbetreffende rubriek voor meer informatie over de **automatische transmissie**, in het bijzonder met betrekking tot het in de vrijloop zetten van de auto.

**i** Bij uitvoeringen met een automatische transmissie klinkt een geluidssignaal als de stand **N** wordt geselecteerd. Het geluidssignaal stopt zodra u het bestuurdersportier weer sluit.

## Uitschakelen van de automatische werking

Onder bepaalde omstandigheden, bijvoorbeeld bij zeer koud weer, bij het trekken van een aanhanger of bij slepen (in het geval van autopech), kan het noodzakelijk zijn om de automatische werking van het systeem uit te schakelen.

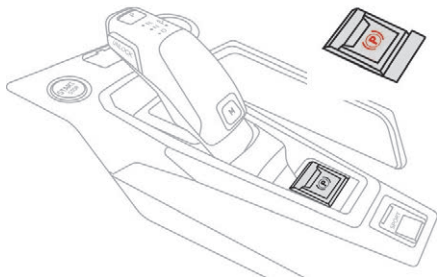

- ☞ Start de motor.
- ☞ Trek met de hendel de parkeerrem aan als deze is vrijgezet.
- ☞ Laat het rempedaal volledig los.

- ☞ Houd de hendel 10 tot 15 seconden in de stand voor het vrijzetten.
- ☞ Laat de hendel los.
- ☞ Trap het rempedaal in en houd dit ingetrapt.
- ☞ Houd de hendel gedurende 2 seconden in de stand voor het aantrekken.



Het uitschakelen van de automatische werking wordt bevestigd door het branden van dit verklikkerlampje op het instrumentenpaneel.

- ☞ Laat de hendel en het rempedaal los.

Vanaf dit moment kan de parkeerrem alleen handmatig met behulp van de hendel worden aangetrokken en vrijgezet.

Herhaal deze procedure om de automatische werking weer in te schakelen. Het inschakelen van de automatische werking wordt bevestigd door het doven van het verklikkerlampje op het instrumentenpaneel.

## Noodremfunctie

**!** De noodremfunctie mag uitsluitend in uitzonderlijke gevallen worden gebruikt.

Wanneer het rempedaal niet werkt of bij uitzonderlijke situaties (bijv. wanneer de bestuurder onwel wordt), kan de auto worden afgeremd door aan de parkeerremhendel te trekken en deze vast te houden. De auto wordt afgeremd zolang aan de parkeerremhendel wordt getrokken. Het afremmen wordt onderbroken als de parkeerremhendel wordt losgelaten. De systemen ABS en ESP zorgen ervoor dat de auto stabiel blijft wanneer de noodremfunctie actief is. In geval van een storing aan het systeem van de noodremfunctie verschijnt de melding "Parkeerrem defect" op het instrumentenpaneel.



Bij een storing aan de systemen ABS en CDS, aangegeven door het branden van een van de twee verklikkerlampjes op het instrumentenpaneel, kan de stabiliteit van de auto niet meer worden gegarandeerd.

In dat geval moet de bestuurder er zelf voor zorgen dat de auto stabiel blijft door afwisselend aan de hendel te trekken en deze weer los te laten tot de auto stilstaat.

## Handgeschakelde 6-versnellingsbak

### Inschakelen van de achteruitversnelling

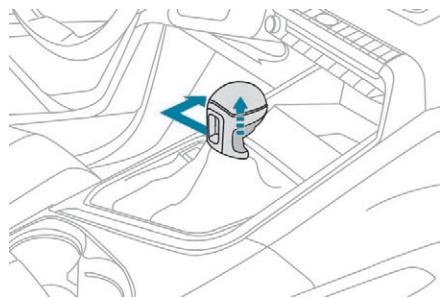

- ☞ Trek de ring onder de pookknop omhoog en beweeg de versnellingshendel eerst naar links en dan naar voren.

**i** Schakel de achteruitversnelling alleen in als de auto stilstaat en de motor stationair draait.

**!** Voor uw veiligheid en om het starten van de motor te vergemakkelijken: zorg dat de versnellingshendel altijd in de vrijstand staat en trap het koppelpedaal in.

### Inschakelen van de 5<sup>e</sup> of de 6<sup>e</sup> versnelling

- ☞ Beweeg de versnellingshendel zo ver mogelijk naar rechts om de 5<sup>e</sup> of de 6<sup>e</sup> versnelling in te schakelen.

**!** Als u dit niet doet, kan de versnellingsbak onherstelbaar beschadigd raken (door per ongeluk inschakelen van de 3<sup>e</sup> of 4<sup>e</sup> versnelling).

## Automatische transmissie (EAT6)

Automatische transmissie met zes versnellingen en een impulsselectiehandel. De transmissie biedt ook de mogelijkheid handmatig te schakelen met de schakelflippers aan de stuurkolom.

### Standen van de transmissie

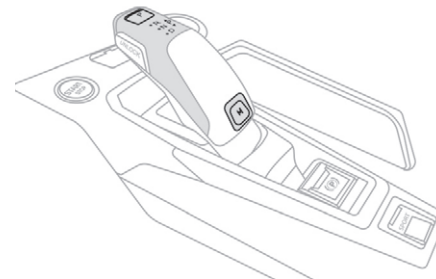

- P.** Uit.  
Om de auto op zijn plaats te houden na het parkeren: de voorwielen zijn in deze stand geblokkeerd.
- R.** Achteruit.
- N.** Neutraalstand.  
Om de auto te verplaatsen met afgezet contact: in bepaalde wasstraten, bij het slepen van de auto enz.

- D. Automatisch schakelprogramma.  
De transmissie schakelt zelf de juiste versnelling in, afhankelijk van uw rijstijl, het wegprofiel en de belading van de auto.
- M. Sequentiële stand.  
De bestuurder schakelt met de schakelknoppen aan de stuurkolom.

## Impulsselectiehandel

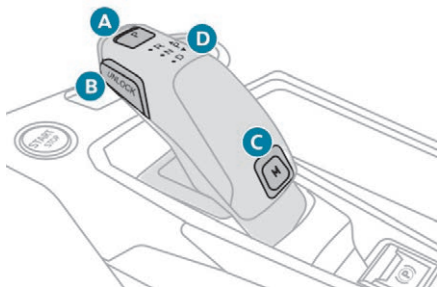

- A. Toets **P**.  
Om de transmissie in stand **P** te schakelen.
- B. Toets **Unlock**.  
Om de transmissie te deblokken en vanuit de stand **P**, met ingetrapt rempedaal, een andere stand in te schakelen, of de stand **R** in te schakelen.  
Druk eerst op deze toets voordat u de selectiehandel bedient.
- C. Toets **M**.  
Om vanuit de stand **D** over te schakelen op de handbediende stand.
- D. Verkliekerlampjes voor transmissiestand (**P**, **R**, **N**, **D**).

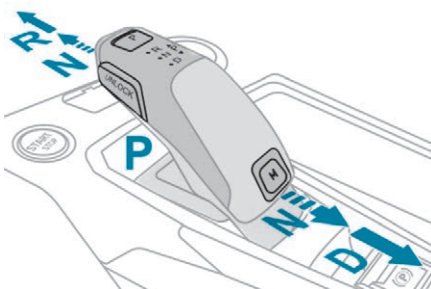

Beweeg de impulsselectiehandel één of twee keer naar voren (**N** of **R**) of naar achteren (**N** of **D**), indien nodig tot voorbij het weerstandspunt. Zodra u de impulsselectiehandel loslaat, keert hij terug naar zijn oorspronkelijke positie.

- U kunt bijvoorbeeld op twee manieren vanuit de stand **P** de stand **R** te selecteren: door de impulsselectiehandel twee keer naar voren te bewegen tot aan het weerstandspunt of één keer naar voren te bewegen tot voorbij het weerstandspunt.
- In het eerste geval wordt de transmissie vanuit de stand **P** in de stand **N** en vervolgens vanuit de stand **N** in de stand **R** gezet.
  - In het tweede geval wordt de transmissie vanuit de stand **P** direct in de stand **R** gezet.

## Schakelknoppen aan het stuurwiel

In de stand **M** of **D** kan de bestuurder met de schakelknoppen handmatig schakelen.

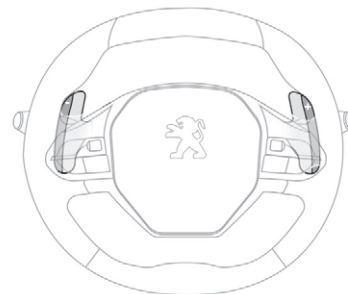

- ☞ Beweeg de rechter flipper "+" kort naar u toe om een hogere versnelling in te schakelen.
- ☞ Beweeg de linker flipper "-" kort naar u toe om een lagere versnelling in te schakelen.

**i** Met de flippers is het niet mogelijk de neutraalstand en de achteruitversnelling in te schakelen of uit de achteruitversnelling te schakelen.

## Toets "Sport"

Als bij draaiende motor met deze toets het Sport-programma wordt geactiveerd, schakelt de transmissie bij een hoger toerental op zodat een sportievere rijstijl mogelijk is. Het programma wordt automatisch uitgeschakeld bij het afzetten van het contact.

Activeren van het programma **Sport** of het **Driver Sport Pack** wordt niet aanbevolen in de volgende situaties:

- gebruik van een andere stand van de Advanced Grip Control dan de standaardstand,
- het minimumniveau van de brandstofvoorraad is bereikt,
- het minimumniveau van de AdBlue-voorraad is bereikt.

**i** Bij aangekoppelde aanhangwagen heeft het indrukken van deze toets geen effect.

## Programma Sport

SPORT

Door in de stand **D** deze toets in te drukken wordt het programma **Sport** geactiveerd. De letter "**S**" wordt weergegeven op het instrumentenpaneel.

## Driver Sport Pack

SPORT

Het verklikkerlampje van de toets brandt als het **Driver Sport Pack** is geactiveerd.

U kunt de functie activeren/deactiveren:

- door op deze toets te drukken, of
- via de functie **i-Cockpit Amplify**, door de configuratie van een ambiance via het touchscreen te wijzigen.

Raadpleeg de desbetreffende rubrieken voor meer informatie over het **Driver Sport Pack** en de functie **i-Cockpit Amplify**.

## Weergave op het instrumentenpaneel

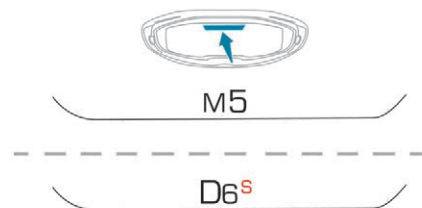

Als het contact aan staat, wordt de stand van de transmissie weergegeven op het instrumentenpaneel:

**P**: parkeren.

**R**: achteruitversnelling.

**N**: neutraalstand.

**D1...D6**: automatische modus.

**S**: programma Sport of Driver Sport Pack.

**M1...M6**: handbediende stand.

-: schakelcommando van de bestuurder in de handbediende stand niet opgevolgd.

Als het contact aan staat, wordt bij het openen van het bestuurdersportier een melding weergegeven waarin u wordt gevraagd de transmissie in de stand **P** te zetten. Bij het afzetten van het contact blijft de stand van de transmissie nog enkele seconden weergegeven op het instrumentenpaneel.

## Werking

Als bij draaiende motor het rempedaal moet worden ingetrapt en/of de toets **Unlock** moet worden ingedrukt om van stand te veranderen, wordt dit aangegeven met een waarschuwingmelding op het instrumentenpaneel.

Alleen de verzoeken voor het veranderen van de stand die correct uitvoerbaar zijn, worden uitgevoerd.

**!** Als bij draaiende motor en vrijgezette parkeerrem de stand **R**, **D** of **M** wordt geselecteerd, zet de auto zich in beweging zonder dat u het gaspedaal hoeft in te trappen. Laat nooit kinderen alleen achter in de auto als de motor nog draait.

**!** Trap nooit tegelijkertijd op het gas- en het rempedaal - Kans op beschadiging van de transmissie! Plaats bij een lege accu altijd de met het boordgereedschap meegeleverde wielblokken tegen een van de wielen om de auto op zijn plaats te houden.

## Algemene informatie

Om de transmissie te deblokkeren:

- Vanuit de stand **P**:
  - ☞ Trap het rempedaal volledig in,
  - ☞ druk op de toets **Unlock**,
  - ☞ selecteer een andere stand terwijl u het rempedaal ingetrapt en de toets **Unlock** ingedrukt houdt.
- Als de neutraalstand **N** is geselecteerd en bij een snelheid lager dan 5 km/h:
  - ☞ Trap het rempedaal volledig in,
  - ☞ selecteer een andere stand terwijl u het rempedaal ingetrapt houdt.

Om de achteruitversnelling te selecteren:

- ☞ breng de auto volledig tot stilstand,
- ☞ druk op de toets **Unlock**,
- ☞ beweeg de selectiehendel één of twee keer naar voren.

Om de handmatige stand te selecteren:

- ☞ selecteer eerst de stand **D**,
- ☞ druk op de toets **M**; het lampje van de toets gaat branden.

Om de handmatige stand uit te schakelen:

- ☞ beweeg de selectiehendel één keer naar voren om de stand **D** weer te selecteren.

of

- ☞ druk op de toets **M**; het lampje van de toets gaat uit.

Zet het contact alleen af als de auto stilstaat.

Om de auto in de vrijloop te zetten, met afgezette motor:

- ☞ selecteer terwijl de auto met draaiende motor stilstaat de stand **N**,
- ☞ zet de motor af,
- ☞ zet het contact binnen vijf seconden weer aan,
- ☞ houd het rempedaal ingetrapt en beweeg de selectiehendel één keer naar voren of naar achteren om de stand **N** te bevestigen en zet de elektrische parkeerrem handmatig vrij,
- ☞ zet het contact af.

Als u langer dan vijf seconden wacht, wordt de transmissie in de stand **P** gezet. U moet in dat geval de procedure nogmaals uitvoeren.

**i** Als u het bestuurdersportier opent terwijl de stand **N** is geselecteerd, klinkt een geluidssignaal. Het geluidssignaal stopt zodra u het bestuurdersportier weer sluit.

## Bijzonderheden van de automatische stand

De transmissie schakelt zelf de meest geschikte versnelling, waarbij rekening wordt gehouden met de buitentemperatuur, het wegprofiel, de belading van de auto en de rijstijl van de bestuurder.

Als u maximaal wilt accelereren zonder de selectiehendel te bedienen, trap dan het gaspedaal volledig in (kick down). De transmissie schakelt automatisch terug of houdt de ingeschakelde versnelling vast tot het maximale toerental van de motor is bereikt.

Bij het remmen schakelt de transmissie automatisch terug voor een betere motorremwerking.

Met de schakelflippers aan de stuurkolom kan de bestuurder tijdelijk zelf schakelen als de wagensnelheid en het motortoerental dit toelaten.

## Bijzonderheden van de handbediende stand

De transmissie schakelt alleen een andere versnelling in als de wagensnelheid en het motortoerental dit toelaten.

Bij een te laag of te hoog toerental knippert de geselecteerde versnelling enkele seconden waarna de werkelijk ingeschakelde versnelling wordt weergegeven.

## Starten en wegrijden

Vanuit de stand **P**:

- ☞ Trap het rempedaal stevig in.
- ☞ Start de motor.
- ☞ Houd het rempedaal ingetrapt en druk op de toets **Unlock**.
- ☞ Beweeg de selectiehendel twee keer naar achteren om de automatische stand **D** te selecteren of twee keer naar voren om de achteruitversnelling **R** in te schakelen.

Vanuit de neutraalstand **N**:

- ☞ Trap het rempedaal stevig in.
- ☞ Start de motor.
- ☞ Houd het rempedaal ingetrapt, druk de selectiehandel naar achteren om de automatische stand **D** te selecteren of naar voren terwijl u de toets **Unlock** indrukt om de achteruit **R** in te schakelen.

Vervolgens, vanuit de stand **P** of **N**:

- ☞ Laat het rempedaal los.
- ☞ Geef geleidelijk gas om de elektrische parkeerrem automatisch vrij te zetten.
- ☞ Als de parkeerrem is vrijgezet, zet de auto zich onmiddellijk in beweging.

**i** Laat onder winterse omstandigheden (temperatuur lager dan -23 °C) de motor enkele minuten stationair draaien alvorens weg te rijden. Dit is belangrijk voor de goede werking en de levensduur van de motor en de transmissie.

## Parkeren van de auto

Ongeacht de stand van de transmissie wordt bij het afzetten van het contact automatisch de stand **P** ingeschakeld, behalve als de transmissie in de stand **N** staat. In dat geval wordt de stand **P** na 5 seconden ingeschakeld (om de vrijloop te kunnen activeren).

Controleer of de stand **P** inderdaad is ingeschakeld en of de elektrische parkeerrem automatisch is aangetrokken; zo niet, trek de parkeerrem dan handmatig aan.



De desbetreffende verklikkerlampjes van de selectiehandel en de handel van de elektrische parkeerrem, en de verklikkerlampjes op het instrumentenpaneel moeten branden.

## Storing

### Storing van de transmissie



Als het contact aan staat, wordt een storing aangegeven door het branden van dit verklikkerlampje, in combinatie met een melding en een geluidssignaal.

De transmissie gaat over op het noodprogramma: de transmissie wordt geblokkeerd in de derde versnelling van de stand **D**, de schakelflippers werken niet meer en de stand **M** kan niet meer worden gebruikt. U kunt dan een hevige schok voelen bij het inschakelen van de achteruitversnelling. Dit is niet schadelijk voor de transmissie.

Rijd niet sneller dan 100 km/h, waar dat is toegestaan.

Neem zo snel mogelijk contact op met het PEUGEOT-netwerk of een gekwalificeerde werkplaats.

## Storing van de selectiehandel

### Kleine storing



U wordt gewaarschuwd door het branden van het verklikkerlampje in combinatie met een melding en een geluidssignaal.

In bepaalde gevallen gaan de lampjes van de selectiehandel niet branden, maar wordt de status van de transmissie nog wel weergegeven in het instrumentenpaneel.

Rijd voorzichtig en neem contact op met het PEUGEOT-netwerk of een gekwalificeerde werkplaats.

### Ernstige storing

U wordt gewaarschuwd door het branden van dit verklikkerlampje.

**STOP**

**!** Zet de auto zo snel mogelijk op een veilige plaats stil en neem contact op met het PEUGEOT-netwerk of een gekwalificeerde werkplaats.

Bij het afzetten van het contact schakelt de transmissie automatisch de stand **P** in.

## Hill Start Assist

Dit systeem houdt bij het wegwijden op een helling uw auto ongeveer 2 seconden op zijn plaats. In die tijd kunt u uw voet van het rempedaal naar het gaspedaal verplaatsen.

Deze functie is alleen actief:

- als de auto volledig stilstaat met het rempedaal ingedrukt,
- als aan bepaalde hellingcondities wordt voldaan,
- als het bestuurdersportier is gesloten.

De Hill Start Assist kan niet worden uitgeschakeld.

**!** Verlaat de auto niet in de korte periode dat u de Hill Start Assist gebruikt.

Als u de auto moet verlaten terwijl de motor draait, trek de parkeerrem dan handmatig aan en controleer of het verklikkerlampje van de parkeerrem en het lampje **P** op de hendel permanent branden.

## Werking

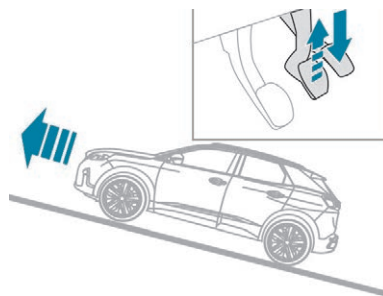

**Als de auto bergopwaarts stilstaat, wordt deze even op zijn plaats gehouden wanneer u het rempedaal loslaat:**

- als bij de handgeschakelde versnellingsbak de eerste versnelling of de neutraalstand is ingeschakeld,
- als bij de automatische transmissie de stand **D** of **M** is ingeschakeld.

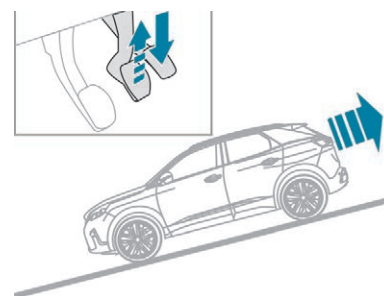

**Als de auto bergafwaarts stilstaat en de achteruitversnelling ingeschakeld is, wordt de auto even op zijn plaats gehouden als u het rempedaal loslaat.**

## Storing



Bij een systeemstoring gaan deze verklikkerlampjes branden. Laat het systeem controleren door het PEUGEOT-netwerk of een gekwalificeerde werkplaats.

## Driver Sport Pack

Dit pakket beïnvloedt:

- het motorgeluid,
- de stuurbekrachtiging,
- de acceleratie,
- het schakelprogramma van de automatische transmissie,
- de weergave op het instrumentenpaneel van informatie over de dynamische parameters van de auto (weergavemodus "PERSOONLIJK").

### Inschakelen/uitschakelen



 Druk op deze toets; het lampje van de toets gaat branden om te bevestigen dat de functie is geactiveerd.



Het Driver Sport Pack wordt ook aangestuurd door de functie **i-Cockpit Amplify**.

Raadpleeg de desbetreffende rubriek voor meer informatie over de functie **i-Cockpit Amplify**.

- i** Als het lampje knippert, kan de functie niet worden geactiveerd (bijvoorbeeld als de Park Assist is geselecteerd). Als het lampje langdurig blijft knipperen, neem dan contact op met het PEUGEOT-netwerk of een gekwalificeerde werkplaats.

### Verklikkerlampjes

Selecteer om deze informatie op het instrumentenpaneel weer te geven de weergavemodus "PERSOONLIJK" en vervolgens het gewenste type informatie.

- i** Deze telemetrische gegevens (geleverd vermogen, vuldruk, koppel, versnelling in lengte- en dwarsrichting enz.) dienen uitsluitend ter indicatie.

## Schakelindicator

(Volgens motoruitvoering.)

Dit systeem geeft aan welke versnelling moet worden ingeschakeld om het brandstofverbruik te reduceren.

### Werking

Afhankelijk van de rijomstandigheden en de uitrusting van uw auto kan het systeem u adviseren één of meer versnellingen over te slaan. U kunt deze aanwijzing opvolgen zonder de tussenliggende versnellingen in te hoeven schakelen.

Het is niet verplicht om de aanbevolen versnellingen ook daadwerkelijk in te schakelen. De keuze van de optimale versnelling hangt namelijk altijd af van de situatie op de weg, de verkeersdruk en de veiligheid. De bestuurder blijft derhalve altijd zelf verantwoordelijk voor het al dan niet opvolgen van een schakeladvies van het systeem.

Deze functie kan niet worden uitgeschakeld.

- i** Bij auto's met een automatische transmissie werkt dit systeem alleen in de handbediende stand.

De informatie wordt in de vorm van een pijl op het instrumentenpaneel weergegeven.

- Bij auto's met handgeschakelde versnellingsbak kan naast de pijl ook de geadviseerde versnelling worden weergegeven.

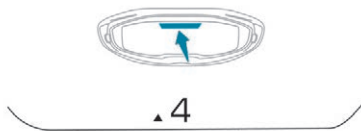

- Het systeem past het schakeladvies aan de rijomstandigheden (helling, belading van de auto enz.) en de rijstijl van de bestuurder (veel vermogen nodig, accelereren, remmen enz.) aan.  
Het systeem zal u nooit adviseren om:
  - de eerste versnelling in te schakelen,
  - terug te schakelen,
  - de achteruitversnelling in te schakelen.

## Stop & Start

Het Stop & Start-systeem zet de motor tijdelijk af (STOP-stand) als u stopt (bij rood licht, opstoppingen enz.). De motor wordt automatisch gestart (START-stand) als u weer weg wilt rijden. Het starten gebeurt direct, snel en stil. Het Stop & Start-systeem is perfect afgestemd op stadsgebruik en zorgt voor een lager brandstofverbruik, minder uitstoot van schadelijke stoffen en een aangename rust in het interieur tijdens het wachten.

- !** Tank nooit als de motor door het Stop & Start-systeem in de STOP-stand is gezet. Zet in dat geval altijd het contact af met de sleutel of de toets "**START/STOP**".

## Werking

### Overgang naar de STOP-stand van de motor



Dit verklikkerlampje op het instrumentenpaneel gaat branden en de motor wordt automatisch in de STOP-stand gezet:

- als u, **bij een handgeschakelde versnellingsbak**, bij een snelheid lager dan 20 km/h of bij stilstaande auto bij de benzine-uitvoering PureTech 130 en de dieseluiteringen BlueHDi 115 en 120, de versnellingshendel in de neutraalstand zet en het koppelingspedaal loslaat,
- als u, **bij een automatische transmissie**, bij stilstaande auto het rempedaal intrapt of de stand **N** selecteert.

De teller registreert hoe lang de STOP-stand tijdens een rit is geactiveerd. De teller wordt, elke keer als u het contact met de sleutel of de toets **START/STOP** aanzet, weer op nul gezet.

- Bij uw gebruiksgemak tijdens parkeer manoeuvres zal het systeem enkele seconden na het schakelen uit de achteruitversnelling niet werken. Stop & Start is niet van invloed op de werking van voertuigsystemen zoals remmen, stuurbeheersing enz.

## Bijzonderheden: STOP-stand niet beschikbaar

De STOP-stand wordt niet geactiveerd als:

- de auto op een steile helling staat (bergopwaarts of bergafwaarts),
- het bestuurdersportier is geopend,
- de veiligheidsgordel van de bestuurder niet is vastgemaakt,
- de auto sinds de laatste start (met de sleutel of de "START/STOP"-knop) niet sneller dan 10 km/h heeft gereden,
- de elektrische parkeerrem wordt/is aangetrokken,
- de klimaatregeling in het interieur dat niet toelaat,
- de ruitontwaseming is ingeschakeld,
- bepaalde tijdelijke omstandigheden (laadtoestand accu, motortemperatuur, rembekrachtiging, buitentemperatuur enz.) dit niet toelaten.



In dit geval knippert dit verklikkerlampje een paar seconden, waarna het uitgaat.

**Dit is volkomen normaal.**

## Overgang naar de START-stand



Dit verklikkerlampje gaat uit en de motor wordt automatisch gestart:

- als u, **bij een handgeschakelde versnellingsbak**, het koppelingspedaal **volledig** intrapt,
- **Bij een automatische transmissie:**
  - als u, terwijl de stand **D** of **M** is geselecteerd, het rempedaal loslaat,
  - of als u, terwijl de stand **N** is geselecteerd en het rempedaal is losgelaten, de stand **D** of **M** selecteert,
  - of als u de achteruitversnelling inschakelt.

## Bijzonderheden: automatisch activeren van de START-stand

Uit veiligheids- en comfortoverwegingen wordt de START-stand automatisch geactiveerd als:

- het bestuurdersportier wordt geopend,
- de veiligheidsgordel van de bestuurder los wordt gemaakt,
- de snelheid van de auto hoger is dan 25 km/h bij een handgeschakelde versnellingsbak (3 km/h bij de benzine-uitvoering PureTech 130 en de dieseluitvoeringen BlueHDi 115 en 120) of hoger is dan 3 km/h bij een automatische transmissie,

- de elektrische parkeerrem wordt aangetrokken,
- bepaalde tijdelijke omstandigheden (laadtoestand accu, motortemperatuur, rembekrachtiging, instelling airconditioning...) dit niet toelaten.



In dit geval knippert dit verklikkerlampje een paar seconden, waarna het uitgaat.

**Dit is volkomen normaal.**

## Uitschakelen / weer inschakelen

In bepaalde gevallen, bijvoorbeeld om het thermische comfort in het interieur op peil te houden, kan het nuttig zijn het Stop & Start-systeem uit te schakelen.

Het systeem kan bij aangezet contact op elk gewenst moment worden uitgeschakeld.

Als het systeem in de STOP-stand wordt uitgeschakeld, dan wordt de motor direct weer gestart.

Het Stop & Start-systeem wordt automatisch weer ingeschakeld als het contact wordt aangezet.

## Met de toets op het dashboard

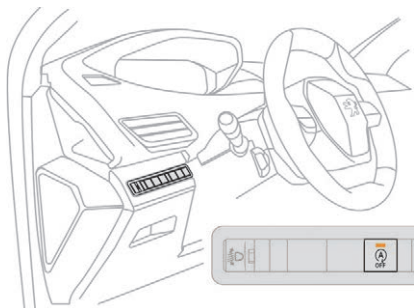

☞ Druk op deze toets. Het desbetreffende lampje gaat branden.



Ter bevestiging van de uitschakeling gaat dit verklikkerlampje branden en wordt er een melding weergegeven op het instrumentenpaneel.

Als u nogmaals op de toets drukt, wordt de functie weer ingeschakeld. Het desbetreffende lampje gaat uit.  
Het verklikkerlampje op het instrumentenpaneel dooft en er wordt een melding weergegeven.

## Met de toets touchscreen



Het systeem kan worden in- en uitgeschakeld via het menu **Auto / Rijverlichting** van het touchscreen.

Selecteer het tabblad "Snelkoppelingen" en daarna het tabblad "Stop & Start".



Ter bevestiging van de uitschakeling gaat dit verklikkerlampje branden en wordt er een melding weergegeven op het instrumentenpaneel.

Bij een nieuwe selectie wordt de functie weer ingeschakeld.  
Het verklikkerlampje op het instrumentenpaneel dooft en er wordt een melding weergegeven.

### ! Motorkap openen

Schakel het Stop & Start-systeem altijd uit als u handelingen onder de motorkap wilt uitvoeren, om letsel door het automatisch activeren van de START-stand te voorkomen.



### ! Rijden op een overstromde weg

Schakel het Stop & Start-systeem uit wanneer u over een overstromde weg moet rijden.  
Raadpleeg de desbetreffende rubriek voor meer **rijadviezen**, met name over het rijden op overstromde wegen.

## Storing



Bij een storing in het systeem knippert dit verklikkerlampje op het instrumentenpaneel enige tijd en gaat het vervolgens permanent branden, in combinatie met de weergave van een melding.

Laat uw auto controleren door het PEUGEOT-netwerk of door een gekwalificeerde werkplaats.

Als er in de STOP-stand een storing optreedt, kan de motor afslaan.

Alle verklikkerlampjes op het instrumentenpaneel gaan branden.

In dat geval moet u het contact uitzetten en de motor opnieuw starten met de sleutel of door op de "START/STOP"-knop te drukken.

! Auto's met het Stop & Start-systeem zijn voorzien van een speciale 12V-accu. Laat eventuele werkzaamheden aan deze accu uitsluitend uitvoeren door het PEUGEOT-netwerk of door een gekwalificeerde werkplaats.  
Raadpleeg de desbetreffende rubriek voor meer informatie over de **12V-accu**.

## Bandenspanningscontrolesysteem

Dit systeem controleert automatisch de bandenspanning tijdens het rijden.

Het systeem bewaakt de spanning van de vier banden zodra de auto begint te rijden.

Het systeem vergelijkt de signalen van de snelheidssensoren van de wielen met de referentiewaarden die elke keer nadat de banden op spanning zijn gebracht of na het verwisselen van een wiel moeten worden gereset.

Het systeem geeft een waarschuwing zodra wordt gesignaleerd dat de spanning van een of meer banden te laag is.

**!** Het bandenspanningscontrolesysteem is niet meer dan een hulpmiddel, hetgeen inhoudt dat de waakzaamheid van de bestuurder niet door het systeem kan worden vervangen. Het systeem onthoudt u niet van de verantwoordelijkheid om elke maand de bandenspanning te controleren (ook die van het reservewiel). Doe dit ook voordat u een lange rit gaat maken. Het rijden met een te lage bandenspanning verslechtert de wegligging, verlengt de remafstanden en veroorzaakt vroegtijdige bandslijtage, vooral onder ongunstige omstandigheden (zware belading, hoge snelheden, lange ritten).



Het rijden met een te lage bandenspanning veroorzaakt bovendien een hoger brandstofverbruik.



De voor uw auto voorgeschreven bandenspanning vindt u op de sticker met de bandenspanningen. Raadpleeg de desbetreffende rubriek voor meer informatie over de **identificatie van de auto**.



### Bandenspanning controleren

De bandenspanning moet worden gecontroleerd als de banden "koud" zijn (de auto staat langer dan een uur stil of er is minder dan 10 km gereden met een beperkte snelheid). Onder andere omstandigheden moet de bandenspanning ten opzichte van de op de sticker vermelde spanning met 0,3 bar worden verhoogd.



### Sneeuwkettingen

Het systeem hoeft niet gereset te worden na het aanbrengen of verwijderen van sneeuwkettingen.

## Waarschuwing te lage bandenspanning



Deze waarschuwing wordt aangegeven door permanent branden van het lampje, een geluidssignaal, afhankelijk van de aangebrachte uitrusting en een melding op het scherm.

- ☞ Verminder onmiddellijk uw snelheid en vermijd plotselinge stuurbewegingen en krachtig remmen.
- ☞ Zet de auto zo snel mogelijk stil op een veilige plaats.



Een te lage bandenspanning is niet altijd aan de band te zien. Een visuele controle is dus niet voldoende.

- ☞ Controleer als u een compressor in de auto hebt (bijvoorbeeld die van de bandenreparatieset) de spanning van de vier banden als deze zijn afgekoeld.
  - ☞ Rijd voorzichtig verder als het niet mogelijk is om deze controle onmiddellijk uit te voeren.
- of
- ☞ Gebruik in het geval van een lekke band de bandenreparatieset of het reservewiel (volgens uitvoering).



De waarschuwing blijft actief tot het systeem wordt gereset.

## Reset

Elke keer nadat u een of meer banden op spanning hebt gebracht en na het verwisselen van een of meer wielen, moet u het systeem resetten.

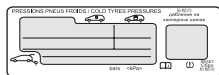

- !** Controleer voordat u het systeem gaat resetten of de spanning van de vier banden overeenkomstig de gebruiksomstandigheden van de auto en de voorschriften op de sticker met de bandenspanningen is. Het bandenspanningscontrolesysteem is alleen betrouwbaar als de vier banden tijdens het resetten de juiste spanning hebben. Het bandenspanningscontrolesysteem geeft geen meldingen als de bandenspanning bij het resetten onjuist is.

## Monochroom display C



Deze functie kan worden gereset via het menu "**Persoonlijke instelling - configuratie**" van het scherm.

- ☞ Selecteer het menu "**Parameters van de auto definiëren**".
  - ☞ Selecteer het menu "**Hulp bij het rijden**".
  - ☞ Selecteer het menu "**Banden oppompen**".
  - ☞ Selecteer de functie "**Resetten**".
  - ☞ Selecteer "**Ja**" om te bevestigen.
- Het resetten wordt bevestigd door een geluidssignaal.

## Touchscreen



Het resetten van de functie kan worden uitgevoerd via het menu **Auto / Rijverlichting** van het touchscreen.

- ☞ Selecteer in het menu het tabblad "Overige instellingen".
  - ☞ Selecteer op deze pagina de functie "**Bandenspan.contr.**".
  - ☞ Selecteer "**Ja**" om te bevestigen.
- Er klinkt een geluidssignaal en er wordt een melding weergegeven om aan te geven dat het resetten is gelukt.

## Storing



Als het waarschuwingslampje te lage bandenspanning gaat knipperen en vervolgens blijft branden in combinatie met het lampje Service, wijst dit op een storing in het systeem. Er verschijnt een melding in combinatie met een geluidssignaal.

In dat geval werkt de bandenspanningscontrole mogelijk niet goed. Laat het systeem controleren door een PEUGEOT-dealer of door een gekwalificeerde werkplaats.

- i** Controleer voorafgaand aan werkzaamheden aan het systeem altijd eerst de spanning van de vier banden en reset het systeem vervolgens.

## Snelheden opslaan

Met deze functie, die is gekoppeld aan de snelheidsbegrenzer of de programmeerbare snelheidsregelaar, kunt u snelheden opslaan die vervolgens kunnen worden gebruikt voor het instellen van de snelheidsbegrenzer (snelheidslimiet) en de snelheidsregelaar (kruissnelheid).

U kunt 5 snelheidslimieten opslaan in het geheugen van het systeem.  
Er zijn standaard al enkele snelheden opgeslagen.

**!** Om veiligheidsredenen mogen de geprogrammeerde snelheden alleen worden gewijzigd als de auto stilstaat.

## Snelheden opslaan



Deze functie kan worden in-/uitgeschakeld via het menu Auto / Rijverlichting van het touchscreen.

- ☞ Selecteer het tabblad "**Snelkoppelingen**".
- ☞ Selecteer de functie "**Instelling snelheid**".
- ☞ Druk op "**ON**" om de functie in te schakelen.
- ☞ Selecteer de ingestelde snelheid **1 t/m 5** die u wilt wijzigen.
- ☞ Selecteer de ingestelde snelheid die u wilt wijzigen.

✕		
120	km/h	✕
1	2	3
4	5	6
7	8	9
	0	
✓		

- ☞ Voer de nieuwe waarde in met de nummertoetsen en bevestig.
- ☞ Er zijn standaard al enkele snelheden opgeslagen.

## Toets "MEM"

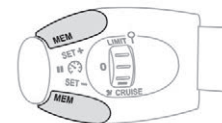

Met deze toets kunt u een opgeslagen snelheid selecteren om deze te gebruiken voor de snelheidsbegrenzer of de snelheidsregelaar. Zie de desbetreffende rubrieken voor meer informatie over de **snelheidsbegrenzer** of de **snelheidsregelaar**.

## Snelheidslimietherkennings- en snelheidsadviesfunctie

Met dit systeem kan de door de camera gedetecteerde snelheidslimiet worden weergegeven op het instrumentenpaneel. Bepaalde snelheidslimieten, zoals voor vrachtwagens, worden niet weergegeven. De weergave van de snelheidslimiet in het instrumentenpaneel wordt bijgewerkt als u een snelheidslimietbord bedoeld voor auto's (lichte voertuigen) passeert.

! De eenheid van de snelheidslimiet (mph of km/h) hangt af van het land waarin u rijdt. Houd hier rekening mee om te voorkomen dat u de snelheidslimiet overschrijdt. Als u in een ander land bent, moet de eenheid van snelheid die door het instrumentenpaneel wordt aangegeven gelden voor het land waarin u rijdt; anders werkt het systeem niet correct.

! Het snelheidslimietherkenningsysteem is een hulpsysteem; het geeft niet altijd de juiste snelheidslimiet aan. De snelheidslimietborden langs of boven de weg hebben altijd prioriteit boven de door het systeem weergegeven snelheidslimieten. Dit systeem is een hulpmiddel voor de bestuurder die echter te allen tijde zijn aandacht op het verkeer moet blijven vestigen.

De bestuurder moet zich houden aan de verkeersregels en de snelheid van het voertuig aanpassen aan het weer en het verkeer.

Het is mogelijk dat het systeem de snelheidslimiet niet weergeeft wanneer binnen een vooraf ingestelde periode geen snelheidslimietbord wordt gedetecteerd. Het systeem is ontworpen voor het detecteren van borden die voldoen aan de regels van het Verdrag van Wenen betreffende verkeersborden.

i Voor een correcte werking van het systeem: reinig regelmatig het gebied vóór de camera.

## Werkingsprincipes

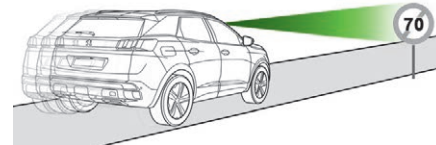
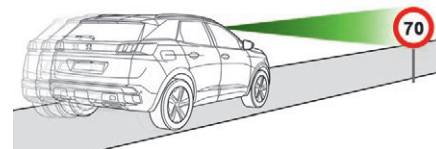

Met dit systeem kan de door de camera gedetecteerde snelheidslimiet worden weergegeven op het instrumentenpaneel. Het systeem maakt tevens gebruik van de informatie over snelheidslimieten die is opgeslagen in de kaartgegevens van het navigatiesysteem.

! Om er zeker van te zijn dat de informatie over snelheidslimieten afkomstig van het navigatiesysteem actueel is, dienen de kaartgegevens geregeld te worden geüpdatet.

## Inschakelen/uitschakelen

Deze functie kan worden in- en uitgeschakeld via het configuratiemenu van de auto.

## Weergave op het instrumentenpaneel

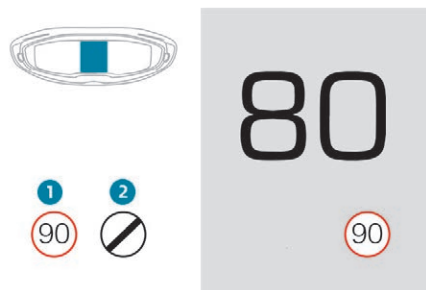

1. Weergave van de snelheidslimiet.  
of
2. Weergave van het einde van de  
snelheidslimiet.

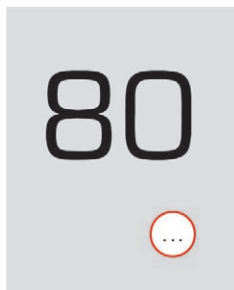

Het systeem is ingeschakeld maar ontvangt geen informatie over de snelheidslimiet.

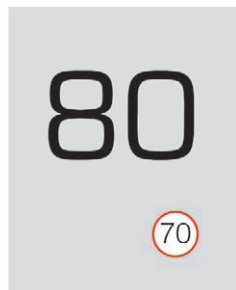

Zodra er informatie over de snelheidslimiet wordt ontvangen, geeft het systeem de waarde weer.

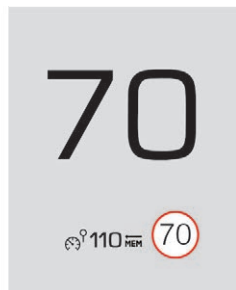

"MEM" knippert en er verschijnt een melding - snelheidsbegrenzer of snelheidsregelaar geactiveerd - het systeem stelt voor om de snelheidslimiet in te stellen als nieuwe snelheid.

## Grenzen van het systeem

De regelgeving met betrekking tot snelheidslimieten verschilt per land. Het systeem houdt geen rekening met lagere snelheidslimieten die in de volgende gevallen van kracht kunnen zijn:

- slecht weer (regen, sneeuw),
- luchtvervuiling,
- trekken van een aanhanger, caravan,
- rijden met een noodreservewiel of sneeuwkettingen,
- rijden met een band die met een bandenreparatieset is gerepareerd,
- beginnende bestuurders enz.

Het systeem werkt in de volgende situaties mogelijk minder goed of helemaal niet:

- slecht zicht (slecht verlichte weg, sneeuwval, regen, mist),
- gedeelte van de voorruit vóór de camera vuil, beslagen, bevroren, bedekt door sneeuw, beschadigd of bedekt door een sticker,
- storing van de camera,
- verouderde of onjuiste kaartgegevens,
- afgeschermd of onleesbare borden (door andere voertuigen, vegetatie, sneeuw),
- snelheidslimietborden die niet aan de norm voldoen, of die beschadigd of vervormd zijn.

## Opslaan van de snelheidslimiet als ingestelde snelheid

Deze geheugenfunctie vormt een aanvulling op de weergave van de **snelheidslimietherkenning**.



De bestuurder kan ervoor kiezen de ingestelde snelheid af te stemmen op de door de snelheidslimietherkenning aangegeven snelheidslimiet door op de knop voor het opslaan van de schakelaar van de snelheidsbegrenzer en de snelheidsregelaar of de adaptieve snelheidsregelaar met Stop-functie te drukken. Deze snelheid vervangt dan de ingestelde snelheid voor de snelheidsbegrenzer en/of de snelheidsregelaar.

**i** Zie de desbetreffende rubrieken voor meer informatie over de **snelheidsbegrenzer**, de **snelheidsregelaar** of de **Adaptieve cruise control met Stop-functie**.

## Stuurkolomschakelaars

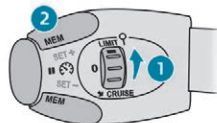

1. Selecteren van de snelheidsbegrenzer/snelheidsregelaar.
2. Opslaan van de ingestelde snelheid.

## Weergave op het instrumentenpaneel

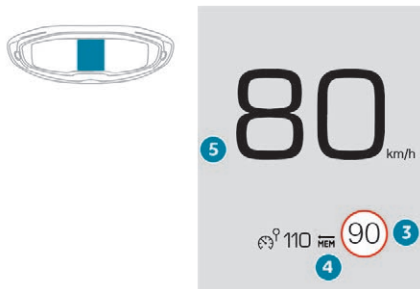

3. Weergave van de snelheidslimiet.
4. Opslaan van de snelheid.
5. Actuele ingestelde snelheid.

## Opslaan van de snelheid



☞ Schakel de snelheidsbegrenzer/snelheidsregelaar in.

De informatie over de snelheidsbegrenzer/snelheidsregelaar wordt weergegeven.



Als een verkeersbord wordt gedetecteerd, geeft het systeem de snelheidslimiet weer. U kunt dan deze snelheid als nieuwe ingestelde snelheid opslaan. De letters "MEM" knipperen enkele seconden op het display.

**i** Bij een verschil van minder dan 10 km/h tussen de ingestelde snelheid en de door de snelheidslimietherkenning weergegeven snelheid wordt het symbool **MEM** niet weergegeven.



☞ Druk een **eerste** keer op de toets om de voorgestelde snelheid op te slaan.



☞ Druk **nogmaals** op deze toets om deze nieuwe ingestelde snelheid te bevestigen en op te slaan.  
Het display keert na enige tijd terug naar de vorige weergave.

## Snelheidsbegrenzer



Dit systeem voorkomt dat de auto de door de bestuurder ingestelde snelheid overschrijft.

De snelheidsbegrenzer moet handmatig worden **ingeschakeld**.

De ingestelde snelheid moet minimaal 30 km/h bedragen.

De ingestelde snelheid blijft na het afzetten van het contact opgeslagen in het geheugen.

**!** De snelheidsbegrenzer is een rijhulpsysteem; de bestuurder moet te allen tijde de snelheidslimieten in acht nemen en zijn aandacht op het verkeer blijven vestigen.

## Stuurkolomschakelaars

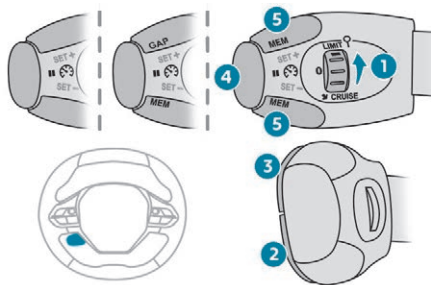

1. Selecteren van de snelheidsbegrenzer.
2. Verlagen van de ingestelde snelheid.

3. Verhogen van de ingestelde snelheid.
4. Inschakelen/onderbreken van de snelheidsbegrenzer.
5. Afhankelijk van de uitvoering: Weergeven van de snelheidslimieten in het geheugen met de programmeerbare snelheidsbegrenzer of Gebruiken van de door de snelheidslimietherkenning weergegeven snelheid.

Raadpleeg de desbetreffende rubrieken voor meer informatie over het **opslaan van snelheden** of de **snelheidslimietherkenning**.

## Weergave op het instrumentenpaneel

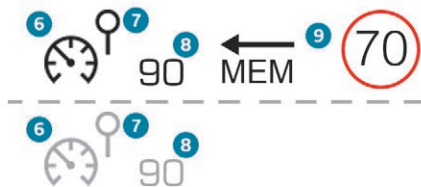

6. Snelheidsbegrenzer AAN/UIT.
7. Snelheidsbegrenzer geselecteerd.
8. Ingestelde snelheid.
9. De door de snelheidslimietherkenning weergegeven snelheid (afhankelijk van de uitvoering).

## Inschakelen

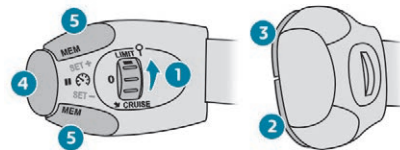

☞ Draai de rolnop 1 in de stand **LIMIT**: de snelheidsbegrenzer is geselecteerd, maar nog niet ingeschakeld (Pause).



☞ Als de ingestelde snelheid (laatste in het systeem opgeslagen snelheid) de door u gewenste snelheidslimiet is, druk dan op de toets 4 om de snelheidsbegrenzer in te schakelen.



☞ Druk nogmaals op de toets 4 om de werking van de functie tijdelijk te onderbreken (Pause).

## Instellen van de snelheidslimiet (ingestelde snelheid)

Er kan een snelheid worden ingesteld zonder de begrenzer in te schakelen.

Wijzigen van de ingestelde snelheidslimiet, uitgaande van de actuele wagensnelheid:

- ☞ in stappen van +/- 1 km/h: druk meerdere keren kort op de toets **2** of **3**,
- ☞ continu, in stappen van +/- 5 km/h: houd de toets **2** of **3** ingedrukt.

Wijzigen van de snelheidslimiet met behulp van de geprogrammeerde snelheden via het touchscreen:

- ☞ druk op de toets **5** voor weergave van de zes geprogrammeerde snelheden,
- ☞ druk op de toets van de door u gewenste snelheid.

Deze snelheid wordt de nieuwe snelheidslimiet.

Wijzigen van de ingestelde snelheid van de snelheidsbegrenzer op basis van de door de snelheidslimietherkenning weergegeven snelheid:

- ☞ de snelheid die u kunt opslaan verschijnt op het instrumentenpaneel,
- ☞ druk één keer op de toets **5**; er verschijnt een melding ter bevestiging van het verzoek om de snelheid op te slaan.
- ☞ druk nogmaals op de toets **5** om de weergegeven snelheid op te slaan.

Deze waarde verschijnt direct als nieuwe ingestelde snelheid op het instrumentenpaneel.

## Tijdelijke overschrijding van de ingestelde snelheid

- ☞ Als u de ingestelde snelheid tijdelijk wilt overschrijden, trap dan het gaspedaal **stevig** in, tot voorbij het **zware punt**.

De snelheidsbegrenzer wordt tijdelijk uitgeschakeld en de weergegeven ingestelde snelheid knippert.



**!** Bij een steile afdaling of bij het krachtig intrappen van het gaspedaal kan de snelheidsbegrenzer niet voorkomen dat de ingestelde snelheid wordt overschreden.

Als het overschrijden van de ingestelde snelheid niet wordt veroorzaakt door het stevig intrappen van het gaspedaal, klinkt bovendien een geluidssignaal.

Zodra de wagensnelheid de ingestelde snelheid weer heeft bereikt, wordt de snelheidsbegrenzer ingeschakeld: de weergegeven ingestelde snelheid knippert niet meer.



## Uitschakelen

- ☞ Draai de knop **1** in de stand **0**: de informatie over de snelheidsbegrenzer wordt niet meer weergegeven.

## Storing

Het knipperen van de streepjes wijst op een storing in de snelheidsbegrenzer. Laat dit controleren door het PEUGEOT-netwerk of een gekwalificeerde werkplaats.



- !** Het gebruik van matten die niet door PEUGEOT zijn goedgekeurd, kan de werking van de snelheidsbegrenzer hinderen. Om te voorkomen dat de pedalen blijven hangen:
- controleer of de mat goed op zijn plaats ligt,
  - gebruik nooit meer dan één mat per plaats.

## Snelheidsregelaar



Met behulp van de snelheidsregelaar kan de bestuurder met een ingestelde constante snelheid rijden zonder gas te hoeven geven.

De snelheidsregelaar moet handmatig worden **ingeschakeld**.

Daarvoor moet de auto met een snelheid van minstens 40 km/h rijden.

Bij auto's met een handgeschakelde versnellingsbak moet minimaal de derde versnelling zijn ingeschakeld.

Bij auto's met een automatische transmissie moet de stand **D** zijn geselecteerd of moet, in de stand **M**, minimaal de tweede versnelling zijn ingeschakeld.

Bij auto's met een handgeschakelde versnellingsbak en het Stop & Start-systeem blijft de snelheidsregeling na het schakelen actief.

De werking van de snelheidsregelaar kan tijdelijk worden onderbroken (Pause):

- door op de toets **4** te drukken of door het rempedaal in te trappen,
- automatisch, als de dynamische stabiliteitscontrole in werking treedt.

Bij het afzetten van het contact worden alle geprogrammeerde snelheden gewist.

De snelheidsregelaar is een rijhulpsysteem; de bestuurder moet te allen tijde de snelheidslimieten in acht nemen en zijn aandacht op het verkeer blijven vestigen. Houd om veiligheidsredenen uw voeten altijd in de buurt van de pedalen.

- Opslaan van de actuele snelheid als de ingestelde snelheid of verhogen van de ingestelde snelheid.
- Onderbreken/hervatten van de snelheidsregeling.
- Afhankelijk van de uitvoering: Weergeven van de snelheidsdrempels in het geheugen met de programmeerbare snelheidsregelaar of Gebruiken van de door de snelheidslimietherkenning weergegeven snelheid.

Raadpleeg de desbetreffende rubrieken voor meer informatie over het **opslaan van snelheden** of de **snelheidslimietherkenning**.

## Stuurkolomchakelaars

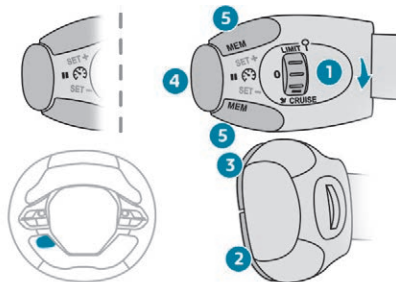

- Selecteren van de snelheidsregelaar.
- Opslaan van de actuele snelheid als de ingestelde snelheid of verlagen van de ingestelde snelheid.

## Weergave op het instrumentenpaneel

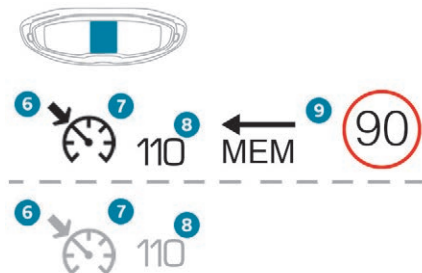

6. Snelheidsregeling onderbroken/hervat.
7. Snelheidsregelaar geselecteerd.
8. Ingestelde snelheid.
9. De door de snelheidslimietherkenning weergegeven snelheid (afhankelijk van de uitvoering).

## Inschakelen

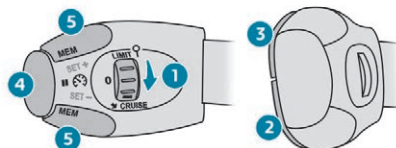

- ☞ Draai de rolnop 1 in de stand **CRUISE**: de snelheidsregelaar is geselecteerd, maar nog niet ingeschakeld (Pause).



- ☞ Druk, wanneer de gewenste snelheid is bereikt, op de toets 2 of 3 om de snelheidsregelaar te activeren en een ingestelde snelheid op te slaan. De actuele rijnsnelheid wordt de ingestelde snelheid. U kunt het gaspedaal nu loslaten.



- ☞ Druk nogmaals op de toets 4 om de werking van de functie tijdelijk te onderbreken (Pause).



- ☞ Druk nogmaals op de toets 4 om de snelheidsregelaar weer in te schakelen (ON).

## Wijzigen van de ingestelde snelheid

De snelheidsregelaar moet zijn ingeschakeld.

Wijzigen van de actuele ingestelde snelheid:

- ☞ in stappen van +/- 1 km/h: druk meerdere keren kort op de toets 2 of 3,
- ☞ continu, in stappen van +/- 5 km/h: houd de toets 2 of 3 ingedrukt.

**!** Let op: tijdens het ingedrukt houden van de toets 2 of 3 kan de wagensnelheid zeer snel veranderen.

**!** Stel om veiligheidsredenen een snelheid in die niet al te veel afwijkt van de actuele wagensnelheid. Zo voorkomt u dat de auto onverwacht gaat accelereren of vaart minderen.

De ingestelde snelheid wijzigen met behulp van de geprogrammeerde snelheidsinstellingen via het touchscreen:

- ☞ druk op de toets **5** voor weergave van de zes geprogrammeerde snelheden,
- ☞ druk op de toets van de door u gewenste snelheid.

Deze snelheid wordt nu de nieuwe ingestelde snelheid.

Wijzigen van de ingestelde snelheid van de snelheidsregelaar op basis van de door de snelheidslimietherkenning weergegeven snelheid:

- ☞ de snelheid die u kunt opslaan verschijnt op het instrumentenpaneel,
- ☞ druk één keer op de toets **5**; er verschijnt een melding ter bevestiging van het verzoek om de snelheid op te slaan.
- ☞ druk nogmaals op de toets **5** om de weergegeven snelheid op te slaan.

Deze waarde verschijnt direct als nieuwe ingestelde snelheid op het instrumentenpaneel.

## Tijdelijk overschrijden van de ingestelde snelheid

Indien noodzakelijk (inhaalmanoeuvre enz.) kan de ingestelde snelheid worden overschreden door het gaspedaal in te trappen. De snelheidsregelaar wordt tijdelijk uitgeschakeld en de weergegeven ingestelde snelheid knippert. Als het gaspedaal wordt losgelaten, wordt de ingestelde snelheid weer aangehouden.

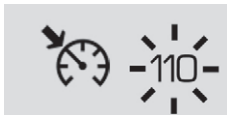

Zodra de auto de ingestelde snelheid heeft bereikt, schakelt de snelheidsregelaar in: de weergegeven ingestelde snelheid knippert niet meer.



**!** Op een steile afdaling kan de snelheidsregelaar niet voorkomen dat de auto de ingestelde snelheid overschrijdt.

Als u het rempedaal intrapt om de wagensnelheid te beperken, wordt de werking van de snelheidsregelaar automatisch onderbroken. Druk op toets **4** om het systeem opnieuw te activeren met de wagensnelheid hoger dan 40 km/h.

## Uitschakelen

- ☞ Draai de knop **1** in de stand **0**: de informatie over de snelheidsregelaar wordt niet meer weergegeven.

## Storing

Het knipperen van de streepjes wijst op een storing in de snelheidsregelaar. Laat dit controleren door het PEUGEOT-netwerk of een gekwalificeerde werkplaats.



**!** Activeer de snelheidsregelaar uitsluitend als de verkeerssituatie het mogelijk maakt om gedurende een bepaalde tijd met een constante snelheid en een veilige afstand tot uw voorligger te blijven rijden.

Gebruik de snelheidsregelaar niet in de stad, bij druk verkeer, op bochtige of steile wegen, op gladde of ondergelopen wegen of bij slecht zicht (zware regenval, mist, sneeuw enz.).

De ingestelde snelheid kan in sommige gevallen niet worden aangehouden of zelfs niet worden bereikt: bij het trekken van een aanhanger, als de auto zwaar beladen is, op een steile helling enz.

**!** Matten die niet door PEUGEOT zijn goedgekeurd kunnen hinderlijk zijn bij het gebruik van de snelheidsregelaar.

Om te voorkomen dat de pedalen blijven hangen:

- controleer of de mat goed op zijn plaats ligt,
- gebruik nooit meer dan één mat per plaats.

## Adaptieve cruise control met Stop-functie



Dit systeem heeft twee functies:

- automatisch aanhouden van de door de bestuurder ingestelde snelheid,
- automatisch afstand houden tot de voorligger, waarbij de auto zelfs volledig tot stilstand kan worden gebracht.

Het systeem versnelt de auto of remt deze af door automatisch het motortoerental te regelen en het remsysteem te bedienen.

Dit systeem maakt gebruik van een radar in de voorbumper.

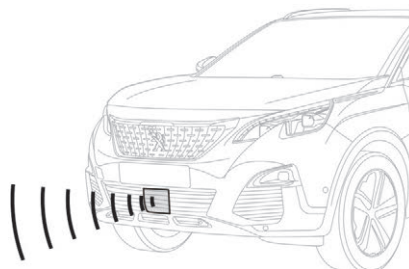

## Werkingsprincipes

**!** Dit systeem is hoofdzakelijk ontworpen voor snelwegen en autowegen. Het werkt alleen bij bewegende voertuigen die in dezelfde richting als uw auto rijden.



Het systeem past automatisch de snelheid van uw auto aan die van de voorligger aan om een constante afstand te behouden.

Als uw voorligger langzamer rijdt, vermindert het systeem de snelheid van uw auto of brengt het uw auto indien nodig zelfs volledig tot stilstand door op de motor af te remmen en het remsysteem te bedienen.

Als de voorligger versnelt of een andere rijstroom kiest, verhoogt de snelheidsregelaar geleidelijk de rijsnelheid tot de ingestelde snelheid weer is bereikt.

Als u de richtingaanwijzer inschakelt bij het inhalen van een langzamer voertuig, staat de snelheidsregelaar tijdelijk toe dat u de voorligger dichterbij nadert om het inhalen mogelijk te maken zonder de ingestelde snelheid te overschrijden.

**i** De remlichten lichten op zodra het remsysteem wordt geactiveerd en de auto snelheid mindert.

**!** Bij het gebruik van de adaptieve snelheidsregelaar moet de bestuurder te allen tijde de snelheidslimiet en een veilige afstand tot de voorligger in acht nemen en de aandacht op het verkeer blijven vestigen. Houd uw voeten altijd in de buurt van de pedalen. De bestuurder moet op elk moment direct de controle over de auto kunnen overnemen met het rempedaal of het gaspedaal, afhankelijk van de situatie.

## Stuurkolomschakelaars

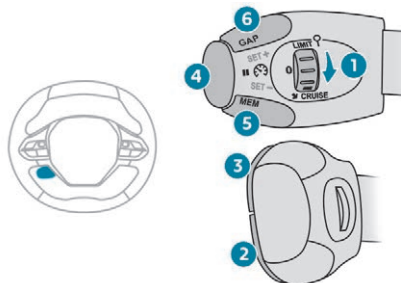

1. Selecteren van de snelheidsregelaar.

2. De actuele rijnsnelheid instellen als de aan te houden snelheid / Verlagen van de ingestelde rijnsnelheid.
3. De actuele rijnsnelheid instellen als de aan te houden snelheid / Verhogen van de ingestelde rijnsnelheid.
4. Onderbreken/hervatten van de snelheidsregeling.
5. Gebruiken van de door de snelheidslimietherkenning weergegeven snelheid.
6. Weergeven en instellen van de opgeslagen afstand tot de voorligger.

Raadpleeg de desbetreffende rubriek voor meer informatie over de **snelheidslimietherkenning**.

## Weergave op het instrumentenpaneel

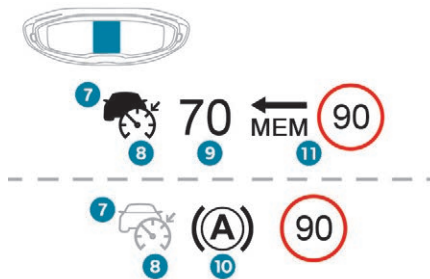

7. Voorligger aanwezig/afwezig.

8. Snelheidsregeling ingeschakeld/ uitgeschakeld.
9. Ingestelde snelheid.
10. Auto stilgehouden.
11. Door de snelheidslimietherkenning aangegeven snelheid.

Bij detectie van een voorligger wordt het symbool **7** gevuld met de kleur die behorend bij de status van de snelheidsregeling. Standaard is het symbool **7** leeg.

Als de snelheidsregeling is geactiveerd, wordt het symbool **8** groen weergegeven. Standaard wordt het symbool **8** grijs weergegeven.

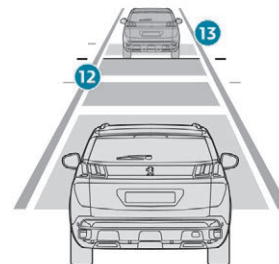

12. Instelling afstand tot voorligger.
13. Gedetecteerde positie van de auto door de radar.

Deze gegevens zijn zichtbaar op het instrumentenpaneel in de weergavemodus "RIJDEN".

## Inschakelen

De snelheidsregelaar moet handmatig worden **ingeschakeld**.

De snelheid van de auto moet liggen tussen 30 en 180 km/h.

Automaat: in stand **D** of **M**.

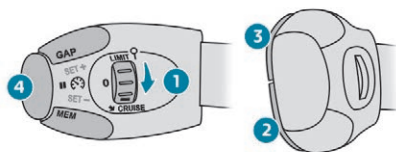

- ☞ Draai bij aangezet contact de rolknop **1** in de stand "**CRUISE**": de snelheidsregelaar is geselecteerd, maar nog niet ingeschakeld (grijs).
- ☞ Druk tijdens het rijden op een van de toetsen **2** of **3**: de actuele snelheid van uw auto wordt de ingestelde snelheid.

De snelheidsregelaar is geactiveerd (groen).

De afstand tot de voorligger is standaard ingesteld op "**Normaal**" (2 streepjes).

Zo niet, dan wordt de laatst ingestelde waarde gebruikt bij het inschakelen van de functie.

Bij het uitschakelen van het contact worden alle geprogrammeerde snelheden gewist.

- i** Als de snelheidsregelaar in gebruik is, is het Stop & Start-systeem automatisch uitgeschakeld.

## Pause

Het **onderbreken** van de snelheidsregelaar kan worden uitgevoerd:

- door bediening door de bestuurder:
  - van de toets **4**,
  - van het rempedaal,
  - van de hendel van de elektrische parkeerrem,
  - bij het vanuit de stand **D** in de stand **N** zetten van de automatische transmissie.
- automatisch, wanneer om veiligheidsredenen het ESC-systeem wordt geactiveerd.

- i** Na het afremmen van de auto waardoor deze tot stilstand is gebracht, zorgt het systeem dat de auto blijft stilstaan; de snelheidsregelaar wordt onderbroken. De bestuurder moet het gaspedaal intrappen om weg te rijden en vervolgens het systeem heractiveren door harder te rijden dan 30 km/h en toets **2**, **3** of **4** in te drukken. Als de bestuurder geen actie onderneemt nadat de auto tot stilstand is gekomen, wordt na enkele minuten automatisch de elektrische parkeerrem geactiveerd.

- !** Als de snelheidsregelaar automatisch wordt onderbroken, kan deze pas opnieuw worden geactiveerd als weer aan alle veiligheidsvoorwaarden wordt voldaan. De melding "Inschakelen geweigerd, omstandigheden ongeschikt" wordt weergegeven zolang het niet mogelijk is om de adaptieve snelheidsregelaar weer te activeren. Wacht om veiligheidsredenen tot de huidige snelheid de ingestelde snelheid heeft bereikt voordat u de functie opnieuw inschakelt met toets **4**.

## Wijzigen van de ingestelde snelheid

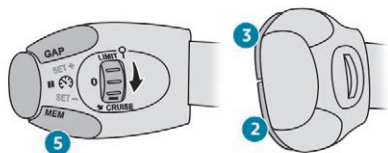

De ingestelde snelheid kan worden gewijzigd als bij draaiende motor de snelheidsregelaar is geactiveerd (groen).

## Wijzigen op basis van de actuele wagensnelheid

- ☞ Herhaaldelijk kort indrukken van de toets **2** of **3** om de snelheid te verhogen of verlagen in stappen van 1 km/h.
- ☞ Ingedrukt houden van de toets **2** of **3** om de snelheid te verhogen of verlagen in stappen van 5 km/h.

**!** Wees voorzichtig: als de toets **2** of **3** langdurig ingedrukt wordt gehouden, wordt de snelheid van uw auto zeer snel gewijzigd.

## Wijzigen op basis van de snelheidslimietherkenning

- ☞ De gesignaleerde snelheidslimiet wordt weergegeven op het instrumentenpaneel.
- ☞ Druk één keer op de toets **5**; er verschijnt een melding ter bevestiging van het verzoek om de snelheid op te slaan.
- ☞ Druk **nogmaals** op toets 5 om de voorgestelde snelheid op te slaan.

Deze waarde verschijnt direct als nieuwe ingestelde snelheid op het instrumentenpaneel.

Raadpleeg de desbetreffende rubriek voor meer informatie over de **snelheidslimietherkenning**.

**!** Om veiligheidsredenen is het raadzaam een snelheid te selecteren die dicht bij de actuele snelheid van uw auto ligt, om bruusk accelereren of vertragen van de auto te voorkomen.

## Wijzigen van de ingestelde afstand tot de voorligger

Er is keuze uit drie vaste instellingen voor de afstand tot de voorligger:

- "**Ver**" (3 streepjes).
- "**Normaal**" (2 streepjes).
- "**Dichtb.**" (1 streepje).

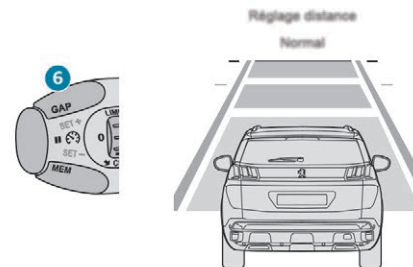

U kunt bij draaiende motor en als de snelheidsregelaar is geselecteerd (grijs) de ingestelde afstand tot de voorligger wijzigen:

- ☞ Druk op toets **6** om het selectiescherm voor het instellen van de afstand tot de voorligger weer te geven,
- ☞ Druk nogmaals enkele keren op de toets **6** om door de vooraf gedefinieerde instellingen te scrollen.

Het selectiescherm sluit na enkele seconden. Hierna is de wijziging van kracht.

Deze instelling blijft ongeacht de systeemstatus in het geheugen bewaard, ook na uitschakelen van het contact.

## Overschrijden van de ingestelde snelheid











De ingestelde tijd kan tijdelijk worden overschreden door het gaspedaal in te trappen. Zolang het gaspedaal wordt ingetrapt, kan het remsysteem niet worden aangestuurd door de snelheidsregelaar.













Het loslaten van het gaspedaal is voldoende om weer terug te keren naar de ingestelde snelheid.

Als de ingestelde snelheid wordt overschreden, verdwijnt de weergave van de ingestelde snelheid en wordt de melding "Regelaar onderbroken" weergegeven totdat het gaspedaal weer wordt losgelaten.

## Rijomstandigheden en bijbehorende waarschuwingen

Voor de weergave van alle belangrijke informatie op het instrumentenpaneel is het noodzakelijk dat u eerst de weergavemodus "RIJDEN" selecteert. De onderstaande tabel geeft een beschrijving van de, afhankelijk van de rij situatie, weergegeven waarschuwingen en meldingen. Deze waarschuwingen worden niet opeenvolgend weergegeven.

Verklikkerlampje	Weergave	Bijbehorende melding	Toelichting
	 afhankelijk van de geselecteerde afstand tot de voorligger	"Regelaar gepauzeerd"	Functie gepauzeerd. Geen voertuig gedetecteerd.
	 afhankelijk van de geselecteerde afstand tot de voorligger	"Regelaar gepauzeerd"	Functie gepauzeerd. Er wordt een voertuig gedetecteerd.
 70	 afhankelijk van de geselecteerde afstand tot de voorligger	"Regelaar actief"	Functie geactiveerd. Geen voertuig gedetecteerd.
 70	 afhankelijk van de geselecteerde afstand tot de voorligger	"Regelaar actief"	Functie geactiveerd. Er wordt een voertuig gedetecteerd.
 of 		"Regelaar onderbroken"	Functie geactiveerd. De bestuurder heeft tijdelijk de controle over de auto overgenomen door het gaspedaal in te trappen.

Verklikkerlampje	Weergave	Bijbehorende melding	Toelichting
 70	 + 	"Neem de controle over"	De bestuurder moet de controle over de auto overnemen door gas te geven of te remmen, afhankelijk van de situatie.
 70	 + 	"Neem de controle over"	Het systeem kan niet voldoende ingrijpen bij een kritische situatie (noodstop van de voorligger, plotseling invoegen van een ander voertuig tussen uw auto en uw voorligger). <b>De bestuurder moet onmiddellijk de controle over de auto overnemen.</b>
 (70) of  (70)		"Inschakelen geweigerd, omstandigheden ongeschikt"	Het systeem weigert de regeling uit te voeren (snelheid niet binnen het werkbereik, bochtig weg).
 (A) of  (A)	 afhankelijk van de geselecteerde en de werkelijke afstand tot de voorligger	"Regelaar gepauzeerd" (gedurende enkele seconden)	Het systeem heeft de auto remmend tot stilstand gebracht en houdt de auto stil. De bestuurder moet het gaspedaal intrappen om weer verder te rijden. De snelheidsregelaar blijft gepauzeerd tot de bestuurder deze activeert bij een rijsnelheid van meer dan 30 km/h.

## Werkingslimieten

Het systeem werkt uitsluitend binnen de grenzen van de natuurkundige wetten.

### De radar detecteert geen:

- voetgangers, fietsers, dieren,
- stilstaande voertuigen (file, autopech enz.),
- kruisende voertuigen,
- tegemoetkomende voertuigen.

### In de volgende situaties moet de bestuurder de snelheidsregeling onderbreken:

- Bij het rijden op een bochtige weg.
- Bij het naderen van een rotonde.
- Bij het rijden achter een smal voertuig.

Schakel de snelheidsregelaar weer in zodra de omstandigheden dit toelaten.

### Situaties waarin de bestuurder onmiddellijk de controle moet overnemen:

- De voorligger remt zeer sterk af.
- Er voegt plotseling een voertuig in tussen uw auto en de voorligger.

### Het systeem mag niet worden gebruikt:

- Als het noodreservewiel is gemonteerd (afhankelijk van modelvariant).
- Tijdens slepen.

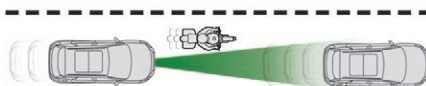

- !** Wees vooral voorzichtig:
- Bij de aanwezigheid van motorfietsen en bij het invoegen van voertuigen.
  - Wanneer u een tunnel binnenrijdt of over een brug rijdt.

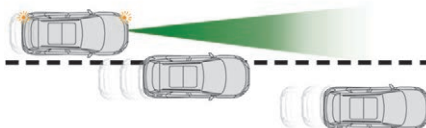
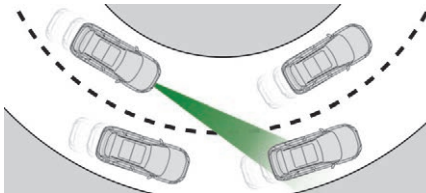

**!** De adaptieve snelheidsregelaar werkt zowel overdag als 's nachts, ook bij mist en matige regen.

Houd echter altijd rekening met de verkeerssituatie, de weersomstandigheden en de staat van het wegdek en pas uw snelheid en afstand tot uw voorligger daarop aan.

Activeer de snelheidsregelaar uitsluitend als de verkeerssituatie het mogelijk maakt om gedurende een bepaalde tijd met een constante snelheid en een veilige afstand tot uw voorligger te blijven rijden.

Gebruik de snelheidsregelaar niet in de stad, bij druk verkeer, op bochtige of steile wegen, op gladde of ondergelopen wegen, bij sneeuw, als de voorbumper is beschadigd of als de remlichten defect zijn.

In bepaalde gevallen kan het voorkomen dat de ingestelde snelheid niet kan worden vastgehouden of zelfs niet wordt gehaald, zoals bij zware belading of op een steile helling.

**!** Het systeem mag niet worden gebruikt:

- als de voorzijde van de auto is gewijzigd (montage van verstralers, overspuiten van de voorbumper),
- bij het rijden op een circuit,
- op een rollenbank,
- bij het gebruik van sneeuwkettingen, sneeuwsokken of spijkerbanden.

Matten die niet door PEUGEOT zijn goedgekeurd kunnen de werking van de snelheidsregelaar hinderen.

Om te voorkomen dat de pedalen blijven hangen:

- controleer of de mat goed is bevestigd,
- leg nooit meerdere matten boven op elkaar.

**!** De werking van de in de voorbumper geplaatste radar kan verstoord raken door een opeenhoping van vuil (stof, modder enz.) of door bepaalde weersomstandigheden (sneeuw, vorst enz.).

Reinig de voorbumper regelmatig.

Neem contact op met een PEUGEOT-dealer of een gekwalificeerde werkplaats alvorens de voorbumper te spuiten of de lak ervan bij te werken. Bepaalde laksoorten kunnen de werking van de radar beïnvloeden.

## Storing



In het geval van een storing van de snelheidsregelaar wordt u gewaarschuwd door het branden van dit verklikkerlampje en de weergave van een melding op het instrumentenpaneel, in combinatie met een geluidssignaal.

Laat uw auto controleren door het PEUGEOT-netwerk of een gekwalificeerde werkplaats.

## Distance Alert en Active Safety Brake



Dit rijhulpsysteem heeft drie functies:

- Distance Alert (waarschuwing bij een dreigende aanrijding),
- Intelligente noodremassistentie,
- Active Safety Brake (automatisch noodremsysteem).

**Distance Alert:** waarschuwt de bestuurder wanneer er een risico bestaat op een aanrijding met een voorligger of een voetganger op de rijstrook.

**Intelligente noodremassistentie:** vergroot het remvermogen wanneer de bestuurder het rempedaal niet ver genoeg intrapt.

**Active Safety Brake:** treedt in werking wanneer de bestuurder, na de waarschuwing, niet snel genoeg reageert en niet remt.

**Dit systeem helpt, zonder ingrijpen van de bestuurder, een aanrijding te voorkomen of de zwaarte van de aanrijding te beperken door de snelheid van de auto te verminderen.**

## Activerings- en bedieningsvoorwaarden

De auto is voorzien van een camera boven aan de voorruit en, afhankelijk van de uitvoering, van een radar in de voorbumper.

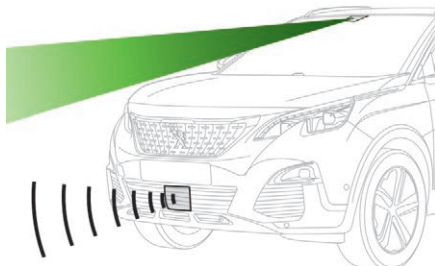

Het systeem is actief vanaf een snelheid van ongeveer 7 km/h en wordt gedeactiveerd als de snelheid daalt tot onder de ongeveer 5 km/h.

Het detecteert:

- van een kentekenplaat voorziene voertuigen die in dezelfde rijrichting rijden of staan,
- voetgangers op de rijbaan (fietsen, motorfietsen, dieren en voorwerpen op de rijbaan worden niet altijd gedetecteerd).

**!** Dit systeem is ontwikkeld om de bestuurder te ondersteunen en de veiligheid te verbeteren.

De bestuurder moet zelf altijd het verkeer in de gaten blijven houden en zich aan de verkeersregels houden.

Ondanks de aanwezigheid van dit systeem moet de bestuurder waakzaam blijven.

**i** Zodra het systeem een mogelijk obstakel detecteert, wordt het remcircuit voorbereid op een automatische remactie. Er kan dan een zwak geluid hoorbaar zijn en mogelijk lijkt de auto wat af te remmen.

## Werkingslimieten

In de volgende gevallen is het raadzaam het systeem uit te schakelen via het configuratiemenu van de auto:

- bij het trekken van een aanhangert,
- als lange lading op allesdragers of een imperiaal wordt vervoerd,
- voordat de auto met draaiende motor in een automatische wasstraat wordt gewassen,
- voordat de auto op een rollenbank wordt getest,
- als de auto wordt gesleept bij draaiende motor,

- als het noodreservewiel (afhankelijk van modelversie) is gemonteerd,
- na een schok op de voorruit ter hoogte van de detectiecamera,
- als de voorbumper is beschadigd (uitvoering met radar),
- als de remlichten niet werken.

**!** Het kan gebeuren dat waarschuwingen niet, te laat of op onjuiste momenten worden gegeven. Daarom moet u altijd waakzaam blijven zodat u op elk moment kunt ingrijpen om een aanrijding te voorkomen.

## Distance Alert

Afhankelijk van de door het systeem gedetecteerde kans op een aanrijding en de door de bestuurder geselecteerde stand voor de waarschuwing kunnen meerdere waarschuwningsniveaus worden geactiveerd en weergegeven op het instrumentenpaneel.



**Niveau 1:** waarschuwing door middel van visuele signalen die aangeeft dat de afstand tot de voorligger zeer klein is. De melding **Voertuig dichtbij** wordt weergegeven.

Dit waarschuwningsniveau is gebaseerd op de afstand in tijd tussen uw auto en de voorligger.



**Niveau 2:** waarschuwing door middel van visuele signalen en geluidssignalen die aangeeft dat een aanrijding dreigt. De melding **Remmen!** wordt weergegeven.

Dit waarschuwningsniveau is gebaseerd op de tijd vóór de aanrijding. Daarbij wordt rekening gehouden met de beweging van de auto, de snelheid van uw auto en die van de voorligger, de weersomstandigheden, de rijomstandigheden (in een bocht, intrappen van pedalen enz.) zodat de waarschuwing op het meest geschikte moment wordt geactiveerd.

**i** Als uw auto een voorligger te snel nadert, wordt het eerste waarschuwningsniveau mogelijk niet weergegeven: in dat geval wordt waarschuwningsniveau 2 direct weergegeven. **Belangrijk:** waarschuwningsniveau 1 wordt nooit weergegeven als de activeringsstand **"Dichtb."** is geselecteerd.

## Activeringsdrempel voor de waarschuwing wijzigen

Deze drempel bepaalt de manier waarop u wordt gewaarschuwd voor een rijdende of stilstaande voorligger, of een voetganger op uw rijstrook. De huidige drempel kan worden gewijzigd via het configuratiemenu van de auto.

U kunt een van drie vooraf gedefinieerde drempels selecteren:

- **"Ver"**,
- **"Normaal"**,
- **"Dichtb."**.

De stand die als laatste gebruikt is, wordt opgeslagen bij het afzetten van het contact.

## Intelligente noodremassistentie (AFUi)

Wanneer de bestuurder wel remt, maar niet voldoende om een aanrijding te voorkomen, vult deze functie de remkracht aan voor zover dit binnen de natuurkundige grenzen mogelijk is. Dit gebeurt alleen als de bestuurder zelf het rempedaal intrapt.

## Active Safety Brake

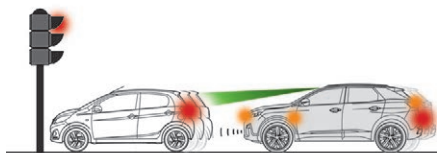
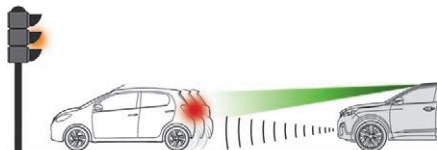

Deze functie, ook wel automatisch noodremsysteem genoemd, is bedoeld om de snelheid van de aanrijding te beperken of de frontale aanrijding met de voorligger te voorkomen wanneer de bestuurder niet ingrijpt. Op basis van informatie van de camera en (afhankelijk van de uitvoering) de radar activeert de functie de remmen van de auto.



Als de radar en/of de camera de aanwezigheid van een voertuig of een voetganger hebben bevestigd, knippert dit verklikkerlampje als de functie ingrijpt op het remsysteem.



**Belangrijk:** als de werking van het automatische noodremsysteem wordt geactiveerd, moet u de controle over uw auto overnemen en **remmen** met het rempedaal om de automatische remactie aan te vullen of te beëindigen.

De bestuurder kan op elk gewenst moment de controle over de auto weer overnemen door een ferme stuurbeweging te maken en/of het gaspedaal in te trappen.

**i** Het moment van activeren van de remmen kan worden aangepast aan het rijgedrag van de bestuurder, zoals stuuracties of het intrappen van het gaspedaal.

**i** Als de functie in werking is, kunnen er lichte trillingen voelbaar zijn in het rempedaal. Als de auto volledig tot stilstand is gekomen, blijven de remmen automatisch 1 tot 2 seconden geactiveerd.

**!** Bij auto's met een handgeschakelde versnellingsbak kan de motor afslaan als de auto door het automatische noodremsysteem tot stilstand wordt gebracht. Bij auto's met een automatische transmissie begint de auto weer te rijden nadat hij door het automatische noodremsysteem tot stilstand is gebracht. Houd het rempedaal ingetrapt als u dit wilt voorkomen.

## Specifieke werkingsvoorwaarden

De wagensnelheid moet liggen tussen 5 km/h en 85 km/h (uitvoeringen met uitsluitend een camera) of 140 km/h (uitvoeringen met camera en radar) wanneer een bewegend voertuig wordt gedetecteerd. De wagensnelheid mag niet hoger zijn dan 80 km/h wanneer een stilstaand voertuig wordt gedetecteerd. De wagensnelheid mag niet hoger zijn dan 60 km/h wanneer een voetganger wordt gedetecteerd. Het ESP mag niet defect zijn. Het CDS-systeem mag niet uitgeschakeld zijn. Alle passagiersgordels moeten zijn vastgemaakt. De auto moet met een gestabiliseerde snelheid op een weinig bochtige weg rijden.

**!** Na een aanrijding wordt het systeem automatisch uitgeschakeld. Laat het systeem controleren door het PEUGEOT-netwerk of een gekwalificeerde werkplaats.

## Uitschakelen / inschakelen

Standaard wordt het systeem automatisch ingeschakeld als de motor wordt gestart. Het systeem kan worden uit- of ingeschakeld via het configuratiemenu van de auto.



Het uitschakelen van het systeem wordt gesignaleerd door het branden van dit verklikkerlampje, in combinatie met de weergave van een melding.

## Storing



In het geval van een storing in het systeem wordt u gewaarschuwd door het branden van dit verklikkerlampje, in combinatie met de weergave van een melding en een geluidssignaal.

Controleer of de sensoren (camera en radar) niet zijn bedekt met vuil, modder, ijs, sneeuw enzovoort.

Als de storing aanhoudt, neem dan contact op met het PEUGEOT-netwerk of een gekwalificeerde werkplaats om het systeem te laten controleren.

**i** De camera werkt in de volgende situaties mogelijk minder goed of helemaal niet:

- slecht zicht (slecht verlichte weg, sneeuwval, zware regenval, dichte mist enz.),
- verblinding (koplampen van tegenliggers, laagstaande zon, reflecties op nat wegdek, uitrijden van een tunnel, snelle overgangen tussen schaduw en licht enz.),
- de camera of de radar is bedekt met bijvoorbeeld modder, ijs of sneeuw.

Onder deze omstandigheden werkt het detectiesysteem mogelijk minder goed.

**i** Reinig de voorruit, met name het gedeelte vóór de camera, regelmatig. Laat geen sneeuw op de motorkap of op het dak liggen, omdat de detectiecamera erdoor kan worden afgedekt. Verwijder modder, sneeuw enz. van de voorbumper vooral in de buurt van de radar.

**!** Neem contact op met het PEUGEOT-netwerk of een gekwalificeerde werkplaats alvorens de voorbumper te spuiten of de lak ervan bij te werken. Bepaalde laksoorten kunnen de werking van de radar beïnvloeden.

## Signalering onoplettendheid

Het is raadzaam om een pauze te nemen wanneer u zich moe voelt. Pauzeer in elk geval elke twee uur.

Afhankelijk van de uitvoering bevat de functie alleen het systeem "Signaal rijtijd" of daarnaast ook het systeem "Waarschuwing oplettenheid bestuurder".

**!** Deze systemen zijn hulpmiddelen voor de bestuurder die desondanks waakzaam moet blijven.  
Ga niet rijden als u moe bent.

## Inschakelen / uitschakelen

Deze functie kan worden in- en uitgeschakeld via het configuratiemenu van de auto.

Raadpleeg voor meer informatie over het menu het gedeelte met betrekking tot het scherm van uw auto in de rubriek "Instrumentenpaneel".

De status van de functie wordt opgeslagen bij het afzetten van het contact.

## Signaal rijtijd



Het systeem geeft een waarschuwing zodra het detecteert dat de bestuurder langer dan twee uur heeft gereden met een snelheid van meer dan 65 km/h zonder dat hij een pauze heeft genomen.



Deze waarschuwing bestaat uit een melding die de bestuurder adviseert een pauze te nemen, en een geluidssignaal.

Als de bestuurder dit advies niet opvolgt, wordt de waarschuwing elk uur herhaald tot de motor wordt afgezet.

Het systeem wordt gereset als aan een van de volgende voorwaarden is voldaan:

- de auto staat gedurende meer dan 15 minuten stil met draaiende motor,
- het contact is enkele minuten afgezet geweest,
- de veiligheidsgordel van de bestuurder is losgemaakt en het portier is geopend.

**i** Zodra de snelheid lager is dan 65 km/h, gaat het systeem over in de wachtstand. De rijtijd wordt opnieuw berekend zodra de snelheid hoger is dan 65 km/h.

## Waarschuwing oplettenheid bestuurder

Afhankelijk van de uitvoering wordt het systeem "Signaal rijtijd" aangevuld met het systeem "Waarschuwing oplettenheid bestuurder".

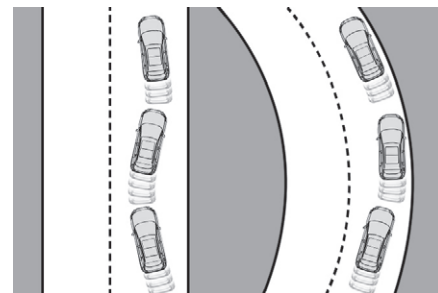

Met behulp van een boven aan de voorruit geplaatste camera beoordeelt het systeem de waakzaamheid van de bestuurder door afwijkingen in de koers van de auto ten opzichte van de wegmarkeringen te signaleren.

Dit systeem is vooral geschikt voor auto(snel) wegen (snelheden van meer dan 65 km/h).

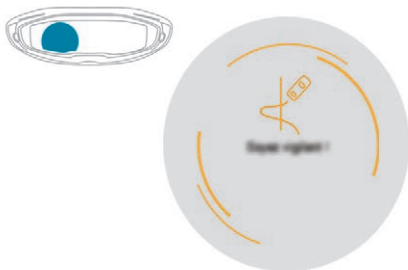

Wanneer volgens het systeem het gedrag van het voertuig wijst op vermoeidheid of onoplettendheid van de bestuurder, wordt het eerste waarschuwingsniveau geactiveerd. De bestuurder wordt dan gewaarschuwd door de melding "**Voorzichtig!**", in combinatie met een geluidssignaal.

Na drie waarschuwingen van het eerste niveau, activeert het systeem een nieuwe waarschuwing met de melding "**Las een rustpauze in!**", in combinatie met een luider klinkend geluidssignaal.

**i** Onder bepaalde omstandigheden (slecht wegdek of harde windstoten) kan het systeem waarschuwingen geven zonder dat er sprake is van vermoeidheid bij de bestuurder.

- !** Het systeem werkt in de volgende situaties mogelijk minder goed of helemaal niet:
- slecht zicht (onvoldoende verlichting van het wegdek, sneeuwval, harde regen, dichte mist enz.),
  - verblinding (koplampen van tegenliggers, laagstaande zon, reflecties op nat wegdek, uitrijden van een tunnel, snelle overgangen tussen schaduw en licht enz.),
  - gedeelte van de voorruit voor de camera vuil, beslagen, bevroren, bedekt door sneeuw, beschadigd of bedekt door een sticker,
  - wegmarkeringen afwezig, versleten, niet zichtbaar door sneeuw of modder, of meerdere wegmarkeringen (weggedeelte met werkzaamheden enz.),
  - geringe afstand tot de voorligger (geen detectie van wegmarkeringen),
  - smalle, bochtige wegen, ...

## Lane Departure Warning System

Dit systeem detecteert, met behulp van een camera die doorgetrokken of onderbroken strepen herkent, het onbedoeld overschrijden van een rijstrookmarkering.

Om de actieve veiligheid te verhogen analyseert de camera de beelden en activeert deze een waarschuwing wanneer bij een wagensnelheid hoger dan 60 km/h de aandacht van de bestuurder verslapt en de auto de rijstrookmarkering overschrijdt. Dit systeem werkt optimaal op snelwegen en autowegen.



**!** Dit systeem is een hulpmiddel voor de bestuurder die desondanks altijd zijn aandacht op het verkeer moet blijven vestigen.

## Inschakelen / uitschakelen

Deze functie kan op uitvoeringen zonder touchscreen niet worden uitgeschakeld.



Het systeem kan worden in- en uitgeschakeld via het menu **Auto / Rijverlichting** van het touchscreen.

Selecteer het tabblad "**Snelkoppelingen**" en daarna het tabblad "**Lane Departure Warning System**".

De systeemstatus blijft na het afzetten van het contact opgeslagen in het geheugen.

## Detectie



Als een koersafwijking wordt gedetecteerd, wordt u gewaarschuwd door het knipperen van dit verklipperlampje op het instrumentenpaneel en een geluidssignaal.

Als de richtingaanwijzer is ingeschakeld, en ongeveer 20 seconden nadat deze is uitgeschakeld, wordt er geen enkele waarschuwing gegeven.

## Storing



In het geval van een storing gaat dit verklipperlampje branden op het instrumentenpaneel, in combinatie met een melding en een geluidssignaal.

Neem contact op met het PEUGEOT-netwerk of een gekwalificeerde werkplaats.

- i** Er kunnen storingen in de detectie optreden:
- als de rijstrookmarkeringen weggesleten zijn,
  - als er weinig contrast is tussen het wegdek en de markeringen,
  - als de voorruit vuil is,
  - onder bepaalde weersomstandigheden: mist, zware regenval, sneeuw, schaduw, fel zonlicht of directe blootstelling aan de zon (lage zon, uitrijden van een tunnel enz.).

## Actief Lane Departure Warning System

Dit systeem detecteert met behulp van een camera aan de bovenzijde van de voorruit rijstrookmarkeringen op de weg en corrigeert de koers van de auto door de bestuurder te waarschuwen zodra overschrijding van de rijstrookmarkering dreigt.

Dit systeem is met name nuttig op snelwegen en autowegen.



### Voorwaarden voor de werking

De snelheid van het voertuig moet liggen tussen 65 en 180 km/h.

De rijstrook moet door minimaal één (doorgetrokken of onderbroken) markering worden afgebakend.

De bestuurder moet beide handen aan het stuurwiel houden.

De koersafwijking moet plaatsvinden zonder dat de richtingaanwijzers worden ingeschakeld. Het ESP-systeem moet zijn ingeschakeld.

**!** Dit systeem is een hulpmiddel voor de bestuurder die desondanks altijd zijn aandacht op het verkeer moet blijven vestigen. De bestuurder moet onder alle omstandigheden de auto onder controle hebben.

Het systeem assisteert de bestuurder uitsluitend als de auto ongewild de rijstrook dreigt te verlaten. Het systeem heeft geen invloed op de afstand tot de voorligger, de snelheid en de remwerking.

De bestuurder moet altijd beide handen aan het stuurwiel houden zodat hij kan ingrijpen zodra het systeem dit niet meer kan (bijvoorbeeld wanneer er geen rijstrookmarkeringen meer op de weg zijn aangebracht).

Zorg ervoor dat u de verkeersregels in acht neemt en iedere twee uur een pauze neemt.

### Werking

Zodra het systeem signaleert dat ongewild een van de gedetecteerde rijstrookmarkeringen op de weg overschreden dreigt te worden, corrigeert het de koers van de auto tot de auto weer netjes de rijstrook volgt.

De bestuurder kan daarbij merken dat het stuurwiel wordt verdraaid.



Dit verklikkerlampje knippert gedurende de koerscorrectie.

**i** Als de bestuurder niet wil dat de koers wordt gecorrigeerd, kan hij de correctie verhinderen door het stuurwiel stevig vast te houden (bijvoorbeeld bij een uitwijkmanoeuvre). De correctie wordt onderbroken zodra de richtingaanwijzers worden ingeschakeld.

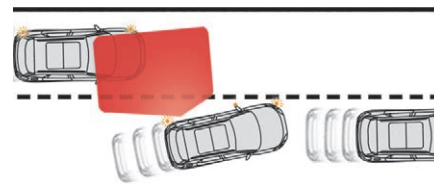

Zolang de richtingaanwijzers zijn ingeschakeld en gedurende enkele seconden nadat ze zijn uitgeschakeld, beschouwt het systeem elke afwijking van de koers als vrijwillig en zal het geen correcties uitvoeren.





Wanneer echter het "Dodehoekbewakingssysteem" is ingeschakeld en de bestuurder van rijstrook gaat wisselen terwijl een ander voertuig in de dode hoek wordt gesignaleerd, zal het systeem ondanks het inschakelen van de richtingaanwijzers toch een koerscorrectie uitvoeren.







Raadpleeg de desbetreffende rubriek voor meer informatie over het **Dodehoekbewakingssysteem** -systeem.

**!** Als het systeem signaleert dat de bestuurder tijdens een automatische correctie het stuurwiel niet voldoende stevig vast heeft, onderbreekt het systeem deze manoeuvre. Er wordt een waarschuwing geactiveerd om de bestuurder erop te attenderen dat hij de controle over de auto moet overnemen.

## Rijomstandigheden en bijbehorende waarschuwingen

Voor de weergave van alle belangrijke informatie op het instrumentenpaneel is het noodzakelijk dat u eerst de weergavemodus "RIJDEN" selecteert. De onderstaande tabel geeft een beschrijving van de, afhankelijk van de rij situatie, weergegeven waarschuwingen en meldingen. Deze waarschuwingen worden niet opeenvolgend weergegeven.

Status van de functie	Verklikkerlampje	Bijbehorende melding	Toelichting
UIT			Functie uitgeschakeld.
AAN			Functie ingeschakeld, niet voldaan aan de werkingsvoorwaarden: <ul style="list-style-type: none"> <li>- snelheid lager dan 65 km/h,</li> <li>- geen rijstrookmarkering gedetecteerd,</li> <li>- ESP uitgeschakeld of bezig met ingreep,</li> <li>- "sportieve" rijstijl.</li> </ul>
AAN			Functie automatisch uitgeschakeld/op stand-by gezet (bijvoorbeeld: detectie van een aanhanger, gebruik van het (bij de auto geleverde) noodreservewiel.

Status van de functie	Verklikkerlampje	Bijbehorende melding	Toelichting
AAN			Rijstrookmarkering gedetecteerd. Snelheid hoger dan 65 km/h.
AAN			Het systeem corrigeert de koers op basis van de zijde van de rijstrook die overschreden dreigt te worden (oranje lijn).
AAN	 	 "Neem het stuur over".	<ul style="list-style-type: none"> <li>- Als het systeem tijdens de correctie signaleert dat de bestuurder het stuurwiel binnen enkele seconden loslaat, onderbreekt het systeem de correctie om de besturing weer over te laten aan de bestuurder.</li> <li>- Als het systeem tijdens de correctie vaststelt dat de correctie onvoldoende zal zijn om het overschrijden van de rijstrookmarkering te voorkomen, wordt de bestuurder gewaarschuwd dat hij de koerscorrectie moet voltooien.</li> </ul>

## Grenzen van het systeem

Het systeem gaat in de volgende gevallen automatisch over in de wachtstand:

- het ESP is uitgeschakeld of bezig met een ingreep,
- de snelheid is lager dan 65 km/h of hoger dan 180 km/h,
- er is een aanhanger aangekoppeld,
- detectie van het gebruik van een noodreservewiel (dit wordt niet onmiddellijk gedetecteerd, daarom is het raadzaam de functie in dat geval uit te schakelen),
- detectie van sportief rijgedrag, intrappen van het rempedaal of gaspedaal,
- er wordt gereden op een weg zonder wegmarkeringen,
- de richtingaanwijzers zijn ingeschakeld,
- in een bocht wordt de binnenste rijstrookmarkering overschreden,
- in een scherpe bocht,
- wanneer de bestuurder niet reageert op een correctie.

- !** Het systeem werkt in de volgende situaties mogelijk minder goed of helemaal niet:
- slecht zicht (onvoldoende verlicht wegdek, sneeuw, regen, mist),
  - verblinding (koplampen van tegenliggers, laagstaande zon, reflecties op nat wegdek, uitrijden van een tunnel, snelle overgangen tussen schaduw en licht enz.),
  - gedeelte van de voorruit vóór de camera vuil, beslagen, bevroren, bedekt door sneeuw, beschadigd of bedekt door een sticker,
  - wegmarkeringen afwezig, versleten, niet zichtbaar door sneeuw of modder, of meerdere wegmarkeringen (weggedeelte met werkzaamheden enz.),
  - te weinig afstand tot de voorligger (waardoor de rijstrookmarkeringen niet kunnen worden gedetecteerd),
  - smalle of bochtige weg.

## Kans op ongewenst activeren

In de volgende gevallen is het raadzaam om de functie uit te schakelen:

- rijden op slecht wegdek,
- ongunstige weersomstandigheden,
- rijden op een gladde weg (ijzel).

Het systeem is niet ontworpen voor gebruik onder de volgende omstandigheden:

- rijden op een kombaau,
- rijden met een aanhanger,
- rijden op een rollenbank,
- rijden op een onverharde weg.

## Inschakelen / uitschakelen



Het systeem kan worden in- en uitgeschakeld via het menu **Auto / Rijverlichting** van het touchscreen.

Selecteer het tabblad "**Snelkoppelingen**" en daarna het tabblad "**Lane Keeping System**".

De systeemstatus blijft na het afzetten van het contact opgeslagen in het geheugen.

## Storing



In het geval van een storing in het systeem wordt u gewaarschuwd door het branden van deze verklikkerlampjes op het instrumentenpaneel, in combinatie met de weergave van een melding en een geluidssignaal.

Laat uw auto controleren door het PEUGEOT-netwerk of een gekwalificeerde werkplaats.

## Dodehoekbewakingssysteem

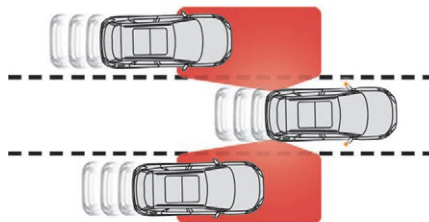

Dit systeem waarschuwt de bestuurder wanneer zich een ander voertuig in de dode hoek van zijn auto bevindt, hetgeen tot een gevaarlijke situatie kan leiden.

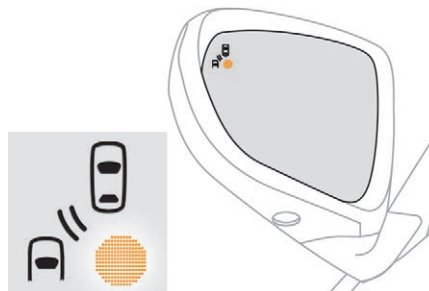

In de buitenspiegel aan de zijde waar dat voertuig zich bevindt, gaat een lampje branden:

- direct, wanneer u wordt ingehaald,
- na ongeveer een seconde, wanneer u langzaam een andere auto inhaalt.

**!** Het rijhulpsysteem dient als hulp voor de bestuurder maar kan nooit een vervanging zijn voor de spiegels. De bestuurder moet te allen tijde het verkeer in de gaten blijven houden, de snelheid en afstand van achteropkomend verkeer inschatten en beslissen of het veilig is van rijstrook te wisselen.

Dit systeem is een hulpmiddel voor de bestuurder die desondanks altijd zijn aandacht op het verkeer moet blijven vestigen.

## Inschakelen/uitschakelen



Het systeem kan worden in- en uitgeschakeld via het menu **Auto / Rijverlichting** van het touchscreen.

Selecteer het tabblad "**Snelkoppelingen**" en daarna het tabblad "**Dodehoekbewaking**".



Op het instrumentenpaneel gaat dit verklikkerlampje branden.

Sensoren in de voor- en achterbumper bewaken de dode hoeken.

De systeemstatus blijft na het afzetten van het contact opgeslagen in het geheugen.



Om deze functie uit te schakelen selecteert u nogmaals "**Dodehoekbewaking**" in het tabblad "Snelkoppelingen". Het verklikkerlampje gaat uit.

**I** Het systeem wordt automatisch uitgeschakeld als u een aanhanger trekt met een door PEUGEOT gehomologeerde trekhaak.

## Werking

Indien een voertuig - een (motor)fiets, een auto of een vrachtwagen - zich in de dode hoek van de auto bevindt, zal er een waarschuwinglampje gaan branden in de linker- of rechterbuitenspiegel (afhankelijk van de situatie).

Daarbij moet aan de volgende voorwaarden zijn voldaan:

- de voertuigen rijden in dezelfde richting op aangrenzende rijstroken,
- de snelheid van uw auto ligt tussen 12 en 140 km/h,

- u haalt een voertuig in waarbij het snelheidsverschil kleiner is dan 10 km/h,
- u wordt ingehaald door een voertuig waarbij het snelheidsverschil kleiner is dan 25 km/h,
- het verkeer stroomt vloeiend door,
- de inhaalmanoeuvre duurt langer dan normaal en het ingehaalde voertuig blijft zich ophouden in de dode hoek,
- u rijdt in een rechte lijn of flauwe bocht, uw auto trekt geen aanhanger, caravan of iets dergelijks.

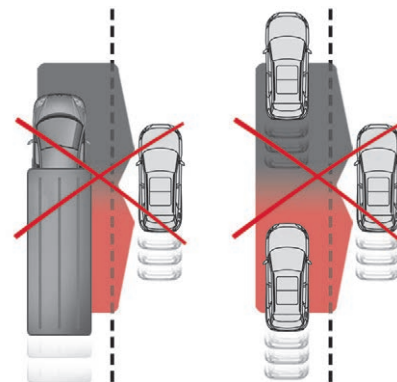
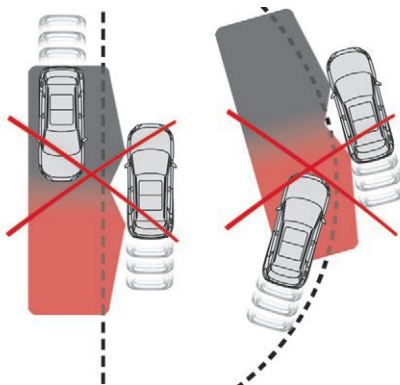

Er wordt geen waarschuwing gegeven in de volgende situaties:

- voor stilstaande objecten (geparkeerde auto's, vangrails, lantaarnpalen, borden enz.),
- bij tegemoetkomend verkeer,
- bij rijden over bochtige wegen of in zeer scherpe bochten,
- bij het inhalen van of ingehaald worden door een zeer lang voertuig (vrachtwagen, autobus enz.) die én in de dode hoek achter wordt gedetecteerd én zich in het gezichtsveld van de bestuurder bevindt,
- bij snelle inhaalmanoeuvres.
- bij erg druk verkeer: de voertuigen die voor en achter worden gedetecteerd worden aangezien voor een vrachtwagen of een stilstaand object,

## Storingen



Bij een storing in het systeem knippert dit verklikkerlampje op het instrumentenpaneel enkele ogenblikken in combinatie met het branden van het verklikkerlampje SERVICE en de weergave van een melding. Laat het systeem controleren door het PEUGEOT-netwerk of een gekwalificeerde werkplaats.

**i** Bij slechte weersomstandigheden (zware regenval, hagel enz.) kan het systeem tijdelijk minder nauwkeurig werken. Vooral het rijden op een nat wegdek of het van een droog wegdek op een nat wegdek terechtkomen kan tot een vals alarm leiden (zo kan een wolk waterdruppels in de dode hoek worden aangezien voor een voertuig). Let er bij slecht weer en in de winter altijd op dat de sensoren niet met modder, sneeuw of ijs bedekt zijn. Plak geen stickers of andere zaken op het gedeelte van de buitenspiegels waar de verklikkerlampjes zitten of op de detectiezones op de voor- en achterbumper, omdat de dodehoekbewaking dan mogelijk niet goed werkt.

**i** Het systeem wordt automatisch uitgeschakeld als u een aanhanger trekt met een door het PEUGEOT-netwerk gehomologeerde trekhaak.

**!** **Wassen met hogedrukspuit**  
Houd tijdens het wassen van de auto het uiteinde van de hogedrukspuit op minimaal 30 centimeter van de sensoren.

## Actief dodehoekbewakingssysteem

Als aanvulling op het permanent branden van het verklikkerlampje in de buitenspiegel aan de desbetreffende zijde, geeft het Lane Keeping System bij het overschrijden van een rijstrookmarkering met ingeschakelde richtingaanwijzers een rukje aan het stuurwiel om u te helpen een aanrijding met het voertuig in de dode hoek te voorkomen.

### Voorwaarden voor de werking

De volgende systemen moeten zijn ingeschakeld:



- Dodehoekbewakingssysteem ,
- Actief Lane Departure Warning System.

Raadpleeg de desbetreffende rubrieken voor meer informatie over het **Dodehoekbewakingssysteem** en het **Actief Lane Departure Warning System**.

## Parkeerhulp

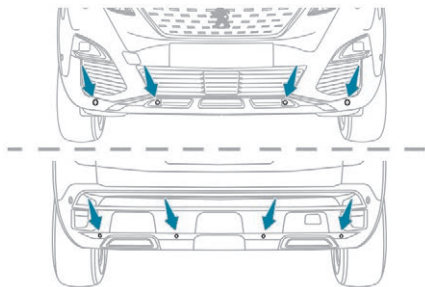

Deze functie signaleert met behulp van sensoren in de bumper obstakels in de nabijheid van de auto (zoals voetgangers, auto's, bomen en slagbomen) die binnen het detectiebereik vallen. Bepaalde obstakels (zoals paaltjes en pionnen) die aanvankelijk wel worden gedetecteerd, worden mogelijk niet meer gedetecteerd als ze zich in de dode hoek van het detectiebereik van de sensoren bevinden.

**!** Deze functie is een hulpsysteem: de bestuurder dient altijd alert te blijven.

## Parkeerhulp achter

De functie wordt geactiveerd zodra de achteruitversnelling wordt ingeschakeld. Dit wordt bevestigd door een geluidssignaal. Zodra de achteruitversnelling wordt uitgeschakeld, is de functie niet meer actief.

## Geluidssignalen

*BIP... BIP... BIP...*



De bestuurder wordt via een onderbroken geluidssignaal gewaarschuwd bij het naderen van obstakels. De frequentie van het geluidssignaal neemt toe naarmate de auto het obstakel nadert. Aan de weergave van het geluidssignaal via de luidspreker (rechts of links) is te herkennen aan welke zijde van de auto het obstakel zich bevindt. Zodra de afstand tussen de auto en het obstakel kleiner wordt dan dertig centimeter, klinkt het geluidssignaal ononderbroken.

## Grafische weergave

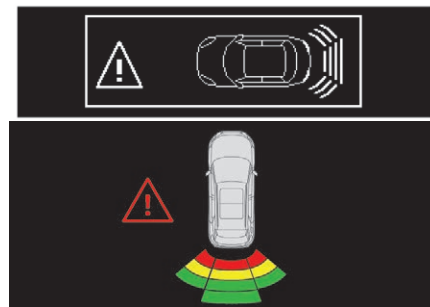

De grafische weergave is een aanvulling op het geluidssignaal. Op het scherm worden blokken weergegeven die het pictogram van de auto steeds dichter naderen.

Als de auto het obstakel zeer dicht genaderd is, verschijnt het symbool "Gevaar" op het scherm.

## Parkeerhulp vóór

De parkeerhulp vóór is een aanvulling op de parkeerhulp achter en wordt geactiveerd zodra er bij een wagensnelheid van maximaal 10 km/h vóór de auto een obstakel wordt gedetecteerd. De parkeerhulp vóór wordt uitgeschakeld zodra de auto langer dan drie seconden stilstaat met een ingeschakelde versnelling vooruit, als er geen obstakel meer wordt gedetecteerd of wanneer de wagensnelheid hoger wordt dan 10 km/h.

**i** Aan de hand van het geluid dat via de luidspreker (voor of achter) wordt weergegeven, is te herkennen of het obstakel zich voor of achter de auto bevindt.

## Uitschakelen / inschakelen

Deze functie kan worden in- en uitgeschakeld via het configuratiemenu op het scherm van de auto. De status van de functie wordt opgeslagen bij het afzetten van het contact.

**i** De functie wordt automatisch uitgeschakeld zodra een aanhanger wordt aangekoppeld of een fietsendrager op de trekhaak wordt gemonteerd (auto's voorzien van een trekhaak die volgens de voorschriften van de fabrikant is gemonteerd).

De parkeerhulp is uitgeschakeld wanneer de functie Park Assist bezig is de beschikbare ruimte van een parkeerplaats te meten.

Raadpleeg de desbetreffende rubriek voor meer informatie over het **Park Assist**-systeem.

## Storingen



In het geval van een storing bij inschakelen van de achteruitversnelling gaat dit verklikkerlampje branden op het instrumentenpaneel, in combinatie met een melding en een geluidssignaal (kort piepgeluid).

Laat het systeem controleren door het PEUGEOT-netwerk of een gekwalificeerde werkplaats.

**i** Zorg ervoor dat de sensoren bij slecht of winters weer niet bedekt zijn met modder, ijs of sneeuw. Bij het inschakelen van de achteruitversnelling geeft een geluidssignaal (lange pieptoon) aan dat de sensoren vuil kunnen zijn. De parkeerhulp kan geluidssignalen geven als reactie op bepaalde omgevingsgeluiden (motoren, vrachtwagens, drillboren enz.).

**i** **Wassen met hogedrukspuit**  
Houd tijdens het wassen van de auto het uiteinde van de hogedrukspuit op minimaal 30 centimeter van de sensoren.

## Visiopark 1 - Visiopark 2

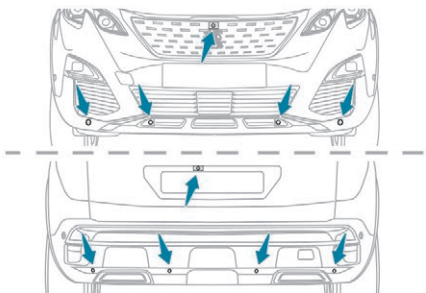

Bij een draaiende motor kunnen met deze systemen twee weergaven van de directe omgeving van de auto worden weergegeven op het touchscreen met behulp van één camera voor Visiopark 1 en twee camera's voor Visiopark 2.

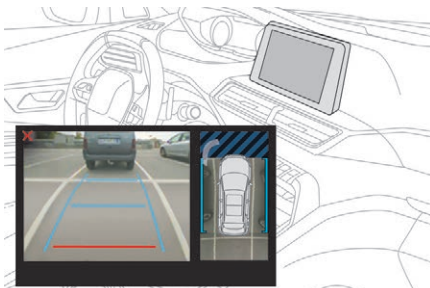

Het scherm wordt in twee vensters opgedeeld: links wordt de omgeving weergegeven zoals die door de camera('s) wordt geregistreerd en rechts wordt een samengesteld beeld van bovenaf van de auto weergegeven.

De informatie van de parkeerhulpsensoren wordt ook weergegeven op het beeld van bovenaf van de auto.

In het venster links kan de omgeving op verschillende manieren worden weergegeven:

- standaardweergave,
- 180°-weergave,
- ingezoomd beeld

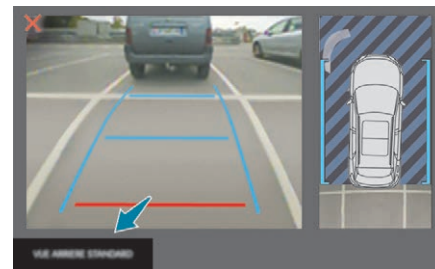

Standaard is de stand AUTO geactiveerd.

In deze stand kiest het systeem de beste weergave (standaard of ingezoomd) afhankelijk van de informatie die door de parkeerhulp wordt doorgegeven.

U kunt tijdens het manoeuvreren op elk gewenst moment de weergave wijzigen.

☞ Druk op de toets in de hoek links onder van het touchscreen.

☞ Selecteer een type weergave:

- "Standaardweergave",
- "180° view",
- "Ingezoomde weergave",
- "AUTO view".

De weergave wordt onmiddellijk aangepast aan het geselecteerde type.

De status van de functie wordt niet opgeslagen bij het afzetten van het contact.

## Werkingsprincipe

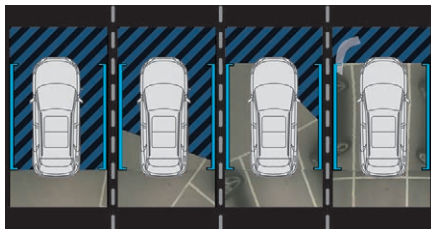

Dit systeem registreert tijdens het manoeuvreren bij lage snelheid met één of twee camera's de omgeving van de auto.

Een beeld van bovenaf van uw auto in zijn directe omgeving wordt in real time samengesteld tijdens het manoeuvreren.

Deze weergave maakt het recht inparkeren gemakkelijker en biedt de mogelijkheid de obstakels in de buurt van de auto te zien.

Dit beeld verdwijnt automatisch als de auto langere tijd stilstaat.

Bij de Visiopark 2 wordt het beeld samengesteld door beide camera's, zowel bij het vooruitrijden als bij het achteruitrijden.

Als de functie wordt geactiveerd, wordt het centrale deel mogelijk niet weergegeven. Als de functie wordt geactiveerd terwijl de auto al gereden heeft, wordt het centrale deel mogelijk wel volledig weergegeven.

**!** Dit systeem dient ter ondersteuning van de bestuurder die zelf echter altijd attent moet blijven.

**i** De door de camera(s) geproduceerde beelden kunnen door het reliëf worden vervormd. Bij zonnig weer of onvoldoende omgevingslicht kunnen er schaduwzones ontstaan; het beeld is dan donkerder en minder contrastrijk.

## Onderhoud

Zorg er bij slecht of winters weer voor dat de sensoren en camera's niet bedekt raken met modder, ijs of sneeuw.

Controleer geregeld of de lenzen van de camera's schoon zijn.

Reinig de camera's indien nodig met een zachte en droge doek.

## Wassen met hogedrukspuit

Houd tijdens het wassen van de auto de spuitmond van de hogedrukreiniger op meer dan 30 cm van de camera's.

## Visiopark 1

### Camera achter

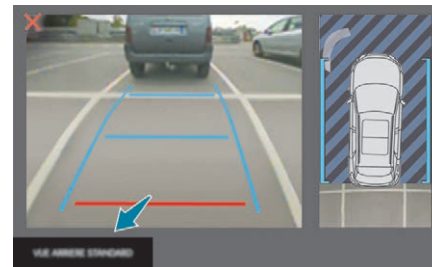

De op de achterklep gemonteerde camera achter is actief als de achteruitversnelling is ingeschakeld en de snelheid niet hoger is dan 10 km/h.

De functie wordt uitgeschakeld:

- automatisch, als de snelheid hoger wordt dan ongeveer 10 km/h,
- automatisch, als de achterklep wordt geopend,
- als uit de achteruitversnelling wordt geschakeld (het beeld wordt dan nog 7 seconden weergegeven),
- als op het rode kruis in de linkerbovenhoek van het touchscreen wordt gedrukt.

## Stand AUTO

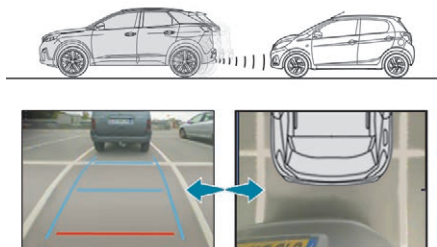

Deze stand is standaard geactiveerd. Als een obstakel wordt genaderd, wordt dankzij de sensoren in de achterbumper automatisch overgeschakeld van de weergave van de omgeving achter de auto naar de weergave van het beeld van bovenaf van de auto.

## Standaardbeeld

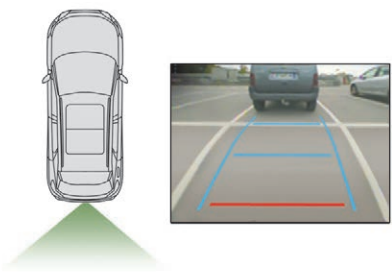

Het gebied achter de auto wordt weergegeven op het scherm. De blauwe lijnen geven de breedte van de auto weer met uitgeklapte spiegels; ze verplaatsen zich afhankelijk van de stand van het stuurwiel. De rode lijn geeft een afstand van 30 cm achter de achterbumper weer; de twee blauwe lijnen een afstand van 1 en 2 meter achter de achterbumper. Deze weergave is beschikbaar in de stand AUTO of door deze te selecteren in het menu voor het veranderen van de weergave.

## Ingezoomd beeld

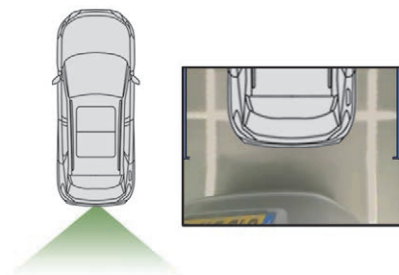

De camera registreert de omgeving tijdens het manoeuvreren om een samengesteld beeld van bovenaf van de achterzijde van de auto en van zijn nabije omgeving te creëren zodat de obstakels rondom de auto goed zichtbaar zijn. Deze weergave is beschikbaar in de stand AUTO of door deze te selecteren in het menu voor het veranderen van de weergave.

**i** De obstakels kunnen verder weg lijken dan ze in werkelijkheid zijn. Tijdens het manoeuvreren moet u met de buitenspiegels de zijkanten van de auto in de gaten houden. De parkeerhulp achter geeft bovendien extra informatie over de omgeving van de auto.

## 180°-weergave

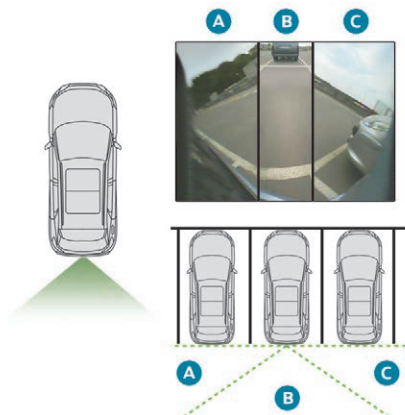

Wanneer u achteruitrijdend een parkeerplaats verlaat, kunt u dankzij de 180°-weergave voertuigen, voetgangers of fietsers zien aankomen.

Het is raadzaam deze weergave niet tijdens de gehele manoeuvre te gebruiken.

De weergave heeft drie zones: links **A**, centraal **B** en rechts **C**.

Deze weergave is alleen beschikbaar door deze te selecteren in het menu voor het veranderen van de weergave.

## Visiopark 2

De auto is voorzien van een in de grille geplaatste camera vóór en een camera achter die in de buurt van de schakelaar voor het openen van de achterklep is geplaatst.

Dankzij deze twee camera's kan het systeem de nabije omgeving van de auto weergeven op het touchscreen, waarbij u kunt kiezen uit een weergave van de omgeving achter de auto (camera achter), als de achteruitversnelling is ingeschakeld, en een weergave van de omgeving vóór de auto (camera vóór), als de versnellingsbak in de neutraalstand staat of een vooruitversnelling is ingeschakeld.

## Camera achter

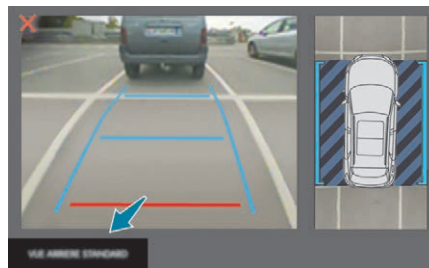

Het systeem wordt automatisch geactiveerd wanneer de achteruitversnelling wordt ingeschakeld.

De functie wordt uitgeschakeld:

- automatisch, als de snelheid hoger wordt dan ongeveer 10 km/h,
- als uit de achteruitversnelling wordt geschakeld (het beeld aan de achterzijde wordt dan na 7 seconden vervangen door het beeld aan de voorzijde),
- als op het rode kruis in de linkerbovenhoek van het touchscreen wordt gedrukt.

**i** Als een aanhanger is aangekoppeld of een fietsendrager is gemonteerd op de trekhaak, wordt het gebied achter de auto op het beeld van bovenaf van de auto zwart weergegeven. De beelden van de omgeving worden dan uitsluitend samengesteld met behulp van de camera vóór.

De verschillende weergaves van de camera achter komen overeen met de weergaves die beschreven zijn in het gedeelte over de Visiopark 1.

Raadpleeg de desbetreffende rubriek voor meer informatie over de **Visiopark 1**.

## Beeld aan voor- en achterzijde

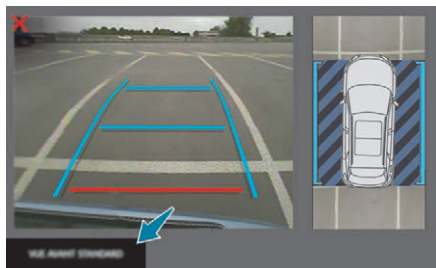

Bij draaiende motor en een rijsnelheid van maximaal 20 km/h kunt u deze functie activeren via het menu **Auto / Rijverlichting** van het touchscreen:

☞ Selecteer "**Panoramacamera**".

De stand AUTO wordt standaard gebruikt, met een weergave van de omgeving vóór de auto als de versnellingsbak in de neutraalstand staat of een vooruitversnelling is ingeschakeld, en een weergave van de omgeving achter de auto achter als de achteruitversnelling is ingeschakeld.

De functie wordt uitgeschakeld:

- automatisch, als de rijsnelheid hoger wordt dan ongeveer 30 km/h (het beeld verdwijnt tijdelijk vanaf een snelheid van 20 km/h),
- als op het rode kruis in de linkerbovenhoek van het touchscreen wordt gedrukt.

## Stand AUTO

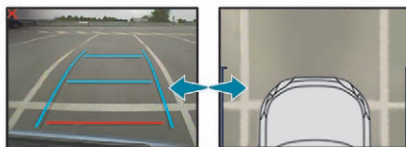

Deze stand is standaard geactiveerd. Als een obstakel wordt genaderd, wordt dankzij de sensoren in de voorbumper automatisch overgeschakeld van de weergave van de omgeving vóór de auto naar de weergave van het beeld van bovenaf van de auto.

## Standaardbeeld

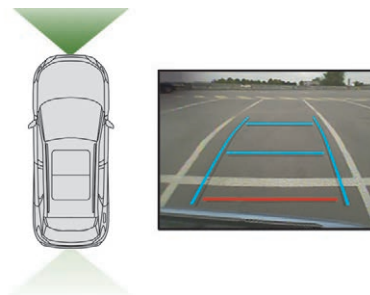

Het gebied vóór de auto wordt weergegeven op het scherm.

De blauwe lijnen geven de breedte van de auto weer met uitgeklapte spiegels; ze verplaatsen zich afhankelijk van de stand van het stuurwiel. De rode lijn geeft een afstand van 30 cm achter de voorbumper weer; de twee blauwe lijnen een afstand van 1 en 2 meter achter de achterbumper. Deze weergave is beschikbaar in de stand AUTO of door deze te selecteren in het menu voor het veranderen van de weergave.

## Ingezoomd beeld

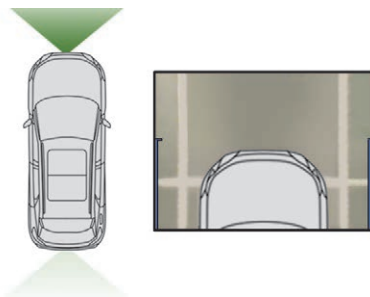

De camera registreert de omgeving tijdens het manoeuvreren om een samengesteld beeld van bovenaf van de voorzijde van de auto en van zijn nabije omgeving te creëren zodat de obstakels rondom de auto goed zichtbaar zijn.

Deze weergave is beschikbaar in de stand AUTO of door deze te selecteren in het menu voor het veranderen van de weergave.

**i** De obstakels kunnen verder weg lijken dan ze in werkelijkheid zijn. Tijdens het manoeuvreren moet u met de buitenspiegels de zijkanten van de auto in de gaten houden. De parkeerhulp voor en achter geeft bovendien extra informatie over de omgeving van de auto.

## 180°-weergave

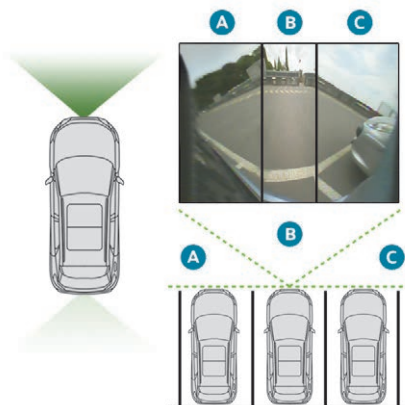

Wanneer u vooruitrijdend een parkeerplaats verlaat, kunt u dankzij de 180°-weergave voertuigen, voetgangers of fietsers zien aankomen.

Het is raadzaam deze weergave niet tijdens de gehele manoeuvre te gebruiken.

De weergave heeft drie zones: links **A**, centraal **B** en rechts **C**.

Deze weergave is alleen beschikbaar door deze te selecteren in het menu voor het veranderen van de weergave.

## Park Assist

Dit systeem assisteert u actief bij het parkeren: het detecteert een parkeerplek en neemt vervolgens het sturen van u over bij het inparkeren.

Het systeem bedient de stuurinrichting terwijl de bestuurder het gaspedaal, het rempedaal, de versnellingsbak en de koppeling (handgeschakelde versnellingsbak) bedient. Tijdens het in- en uitparkeren informeert het systeem de bestuurder met beelden op het scherm en geluidssignalen, zodat hij erop kan toezien dat de manoeuvres veilig worden uitgevoerd. Bij het parkeren kan het noodzakelijk zijn dat u enkele keren moet steken.

De bestuurder kan op elk gewenst moment het stuur zelf weer overnemen.

**!** Dit systeem is een hulpmiddel voor de bestuurder die echter te allen tijde zijn aandacht op het verkeer moet blijven vestigen.

De bestuurder moet ervoor zorgen dat hij de auto tijdens de gehele manoeuvre onder controle heeft en de auto geen obstakels kan raken.

Onder bepaalde omstandigheden detecteren de sensoren mogelijk geen kleine obstakels die zich in hun dode hoeken bevinden.

**i** De functie Park Assist werkt niet als de motor is afgezet.

De Park Assist assisteert u bij de volgende parkeermanoeuvres:

### A. Fileparkeren.

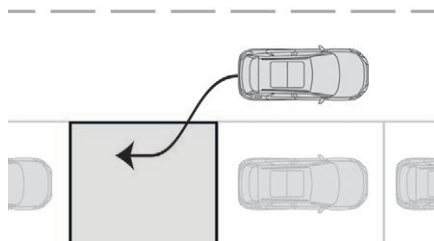

### B. Uitparkeren na fileparkeren.

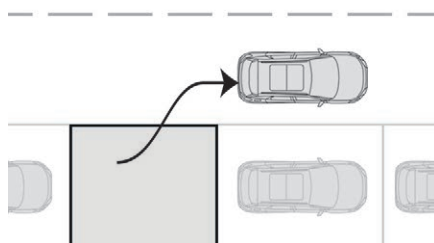

### C. Haaks inparkeren.

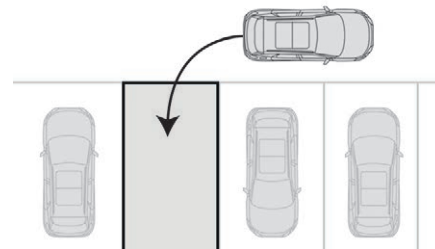

**!** Tijdens de manoeuvres draait het stuurwiel snel rond: houd daarom het stuurwiel niet tegen en steek niet uw handen tussen de spaken van het stuurwiel. Let op voorwerpen die het draaien van het stuurwiel kunnen hinderen (wijde kleding, sjaal, das enz.) - Kans op letsel!

**i** Als Park Assist actief is, wordt voorkomen dat Stop & Start naar de STOP-stand gaat. In de STOP-stand wordt bij het activeren van de Park Assist de motor weer gestart.

**i** De Park Assist kan maximaal 4 parkeercycli achter elkaar uitvoeren. Na deze 4 cycli wordt de functie gedeactiveerd. Als u vindt dat uw auto op dat moment niet goed geparkeerd staat, moet u zelf het stuur weer ter hand nemen om de manoeuvre te voltooien.

**!** Het verloop van de manoeuvres en de rijinstructies worden op het instrumentenpaneel weergegeven.



De assistentie is geactiveerd: als dit pictogram wordt weergegeven in combinatie met een maximumsnelheid, geeft dit aan dat het sturen wordt overgenomen door het systeem: raak het stuurwiel niet aan.



De assistentie is gedeactiveerd: als dit pictogram wordt weergegeven, geeft dit aan dat het sturen niet meer door het systeem wordt uitgevoerd: u moet het stuur zelf weer ter hand nemen.

**!** Controleer altijd de directe omgeving van uw auto voordat u met een parkeermanoeuvre begint.

**i** De functie parkeerhulp is niet beschikbaar tijdens de meting van de beschikbare ruimte. Na deze meting waarschuwt de functie u tijdens de manoeuvre als uw auto een obstakel nadert: het geluidssignaal klinkt ononderbroken als de ruimte tussen de auto en het obstakel minder dan 30 cm bedraagt. Als u de functie parkeerhulp hebt gedeactiveerd, wordt deze automatisch weer geactiveerd bij de geassisteerde manoeuvres.

**!** Als de Park Assist wordt ingeschakeld, wordt het Dodehoekbewakingssysteem uitgeschakeld.

## Werking

### Hulp bij fileparkeren

☞ Zodra u een vrij parkeervak hebt gevonden.



☞ Selecteer "**Park Assist**" in het menu **Auto / Rijverlichting** van het touchscreen om de functie te activeren.



Op het instrumentenpaneel gaat dit verklikkerlampje branden om te bevestigen dat het systeem is geactiveerd.

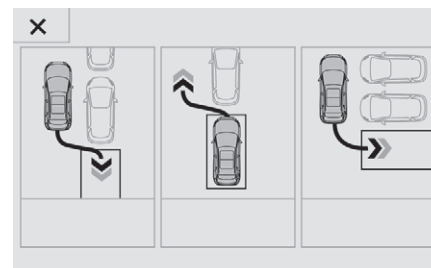

☞ Rijd niet sneller dan 20 km/h en selecteer "**Inparkeren**" op het touchscreen.

**i** Bij het fileparkeren herkent het systeem geen parkeervakken die aanzienlijk korter of langer zijn dan de auto.

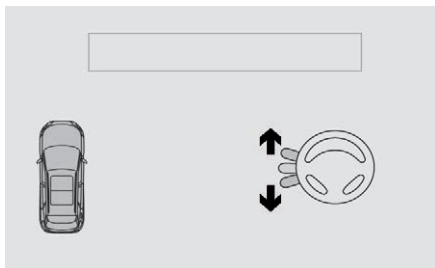

- ☞ Schakel de richtingaanwijzer in aan de zijde van het gekozen parkeervak om de meefunctie te activeren. Zorg er daarbij voor dat u een afstand van 0,5 tot 1,5 meter tussen de geparkeerde auto's en uw auto aanhoudt.

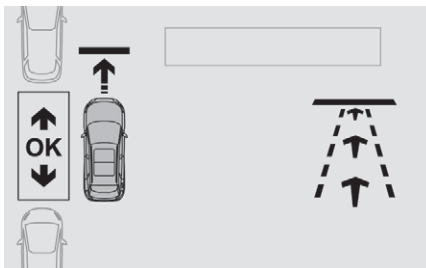

- ☞ Rijd langzaam vooruit tot er in combinatie met een geluidssignaal een melding verschijnt die u verzoekt de achteruitversnelling in te schakelen.

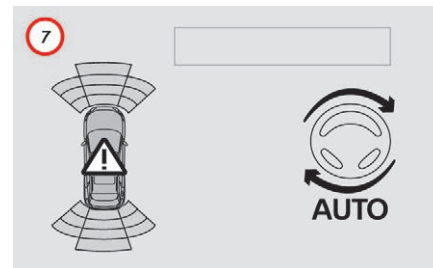

- ☞ De geassisteerde parkeer manoeuvre is nu begonnen. Rijd niet sneller dan 7 km/h voor of achteruit en volg de waarschuwingen van de "Parkeerhulp" tot wordt aangegeven dat de manoeuvre is voltooid.

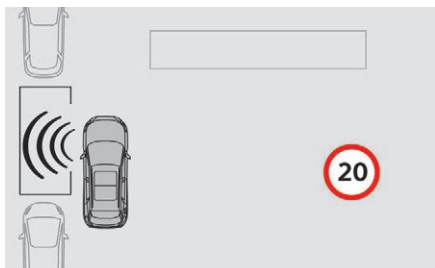

- ☞ Rijd langzaam en volg de instructies tot het systeem een vrij parkeervak vindt.

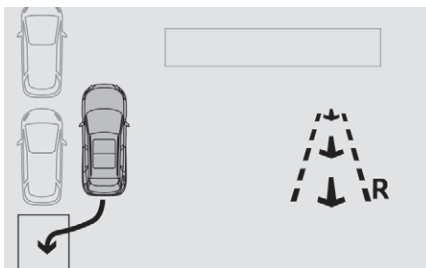

- ☞ Schakel de achteruitversnelling in, laat het stuurwiel los en laat de auto rijden met een snelheid van maximaal 7 km/h.



- ☞ Als de manoeuvre is voltooid, gaat het verlichterlampje van de functie op het instrumentenpaneel uit en wordt een melding weergegeven in combinatie met een geluidssignaal. De assistentie wordt gedeactiveerd: u kunt het stuur weer overnemen.

## Hulp bij uitparkeren na fileparkeren

- Start als u vanuit een fileparkeervak wilt wegrijden eerst de motor.



- Selecteer "**Park Assist**" in het menu **Auto / Rijverlichting** van het touchscreen om de functie te activeren.



- Op het instrumentenpaneel gaat dit verklikkerlampje branden om te bevestigen dat het systeem is geactiveerd.



- Druk op "**Uitparkeren**" in het touchscreen.

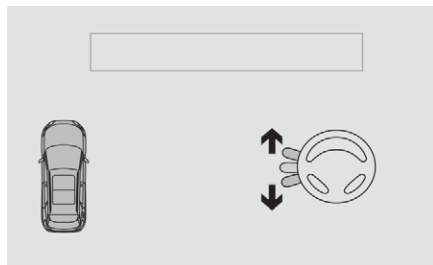

- Schakel de richtingaanwijzer in aan de zijde van de rijbaan.
- Schakel de achteruit- of vooruitversnelling in en laat het stuurwiel los.

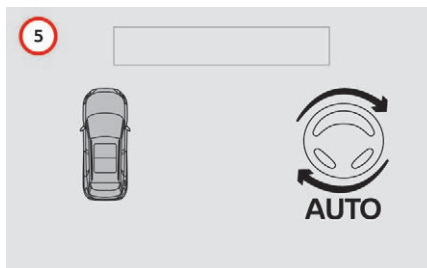

- De geassisteerde parkeer manoeuvre is nu begonnen. Rijd niet sneller dan 5 km/h voor of achteruit en volg de waarschuwingen van de "Parkeerhulp" tot wordt aangegeven dat de manoeuvre is voltooid.



- De manoeuvre is voltooid zodra beide voorwielen van de auto zich buiten het parkeervak bevinden.

Als de manoeuvre is voltooid, gaat het verklikkerlampje van de functie op het instrumentenpaneel uit en wordt een melding weergegeven in combinatie met een geluidssignaal.

De assistentie wordt gedeactiveerd: u kunt het stuur weer overnemen.

## Hulp bij haaks inparkeren

- Zodra u een vrij parkeervak hebt gevonden.



- Selecteer "**Park Assist**" in het menu **Auto / Rijverlichting** van het touchscreen om de functie te activeren.



- Op het instrumentenpaneel gaat dit verklikkerlampje branden om te bevestigen dat het systeem is geactiveerd.



- Rijd niet sneller dan 20 km/h en selecteer "**Vakparkeren**" op het touchscreen.

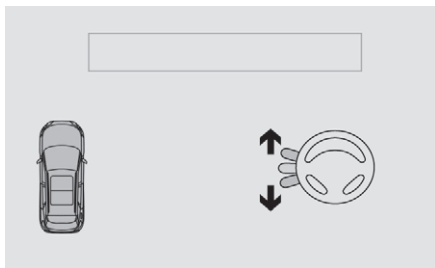

- ☞ Schakel de richtingaanwijzer in aan de zijde van het gekozen parkeervak om de meefunctie te activeren. Zorg er daarbij voor dat u een afstand van 0,5 tot 1,5 meter tussen de geparkeerde auto's en uw auto aanhoudt.

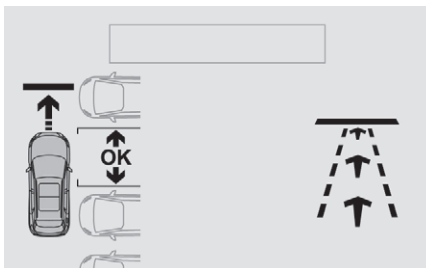

- ☞ Rijd langzaam vooruit tot er in combinatie met een geluidssignaal een melding verschijnt die u verzoekt de achteruitversnelling in te schakelen.



- ☞ De geassisteerde parkeermanoeuvre is nu begonnen. Rijd niet sneller dan 7 km/h en volg de instructies op het instrumentenpaneel en de waarschuwingen van de "Parkeerhulp" tot wordt aangegeven dat de manoeuvre is voltooid.

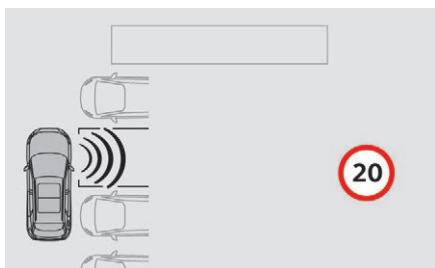

- ☞ Rijd langzaam en volg de instructies tot het systeem een vrij parkeervak vindt.

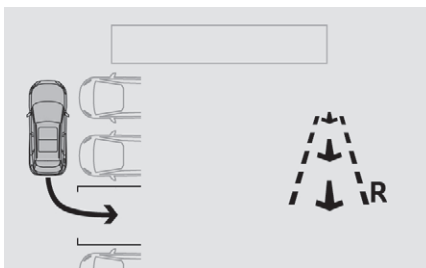

- ☞ Schakel de achteruitversnelling in, laat het stuurwiel los en laat de auto rijden met een snelheid van maximaal 7 km/h.

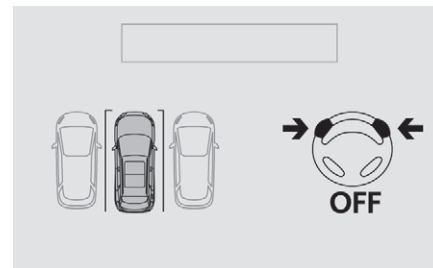

Als de manoeuvre is voltooid, gaat het verlichterlampje van de functie op het instrumentenpaneel uit en wordt een melding weergegeven in combinatie met een geluidssignaal. De assistentie wordt gedeactiveerd: u kunt het stuur weer overnemen.

**I** Als er meerdere parkeervakken naast elkaar worden gedetecteerd, wordt uw auto naar het laatste parkeervak geleid.

**i** Tijdens het haaks inparkeren wordt de functie Park Assist automatisch gedeactiveerd zodra de achterzijde van de auto een obstakel tot minder dan 50 cm is genaderd.

**i** Tijdens het inparkeren en uitparkeren kunnen de functies Visiopark 1 en Visiopark 2 in werking treden. Deze functies zorgen ervoor dat u een beter overzicht hebt van de directe omgeving van de auto door aanvullende informatie op het instrumentenpaneel weer te geven. Raadpleeg de desbetreffende rubriek voor meer informatie over **Visiopark 1 en Visiopark 2**.

## Deactiveren

Het systeem kan worden gedeactiveerd door op de toets te drukken.

Het systeem wordt automatisch gedeactiveerd:

- als het contact wordt afgezet,
- als de motor afslaat,
- als er binnen 5 minuten na het selecteren van het type manoeuvre niet wordt gestart met een manoeuvre,
- als de auto tijdens de manoeuvre langdurig blijft stilstaan,
- als de antispinregeling (ASR) in werking treedt,
- als de maximale wagensnelheid wordt overschreden,
- als de bestuurder het stuurwiel tegenhoudt,
- na meer dan 4 parkeercycli,
- als het bestuurdersportier wordt geopend,
- als één van de voorwielen op een obstakel stuit.

Het verklikkerlampje van de functie op het instrumentenpaneel gaat uit en er wordt een melding weergegeven in combinatie met een geluidssignaal.

De bestuurder moet nu het stuur weer overnemen.

**i** Als het systeem tijdens een manoeuvre wordt gedeactiveerd, moet de bestuurder het systeem weer activeren om de meting voort te zetten.

## Uitschakelen

Het systeem wordt automatisch uitgeschakeld:

- bij het trekken van een aanhangwagen (aangesloten op de trekhaakaansluiting),
- als het bestuurdersportier wordt geopend,
- bij een wagensnelheid van meer dan 70 km/h.

Raadpleeg om het systeem voor langere duur te laten uitschakelen het PEUGEOT-netwerk of een gekwalificeerde werkplaats.

## Storingen



In het geval van een storing knippert dit verklikkerlampje even, in combinatie met een geluidssignaal.

Als de storing optreedt tijdens het gebruik van het systeem, gaat het verklikkerlampje uit.

**STOP**

In het geval van een storing in de stuurbekrachtiging wordt dit pictogram weergegeven op het instrumentenpaneel in combinatie met een melding.

Neem contact op met het PEUGEOT-netwerk of een gekwalificeerde werkplaats.

**!** Als de ruimte tussen uw auto en de parkeerplek te groot is, kan het systeem mogelijk de beschikbare ruimte niet meten. Bij een manoeuvre houdt het Park Assistsysteem geen rekening met objecten die voor of achter de auto uitsteken (zoals bijvoorbeeld een ladder op het dak of een trekhaak).

**i** Controleer bij slecht weer en bij winterse omstandigheden of de sensoren niet zijn bedekt met vuil, ijs of sneeuw. Laat in het geval van een storing het systeem controleren door het PEUGEOT-netwerk of door een gekwalificeerde werkplaats.

### **Wassen met een hogedrukpuit**

Houd tijdens het wassen van de auto het uiteinde van de hogedrukpuit op minimaal 30 cm van de sensoren.



## PEUGEOT & TOTAL ET PARTNERSKAP FOR YTELSE!

I 2015 gjorde Peugeot sitt comeback i Rally Raid, en av verdens mest krevende motorportdisipliner. For å oppnå best mulige resultater i disse løpene, valgte PEUGEOT Sport TOTAL QUARTZ til PEUGEOT 2008 DKR, et høyteknologisk smøremiddel som beskytter motoren under de mest krevende forhold.

### TOTAL QUARTZ beskytter motoren mot tiden.

TOTAL QUARTZ Ineo First er et smøremiddel med ultrahøy ytelse, resultatet av et samarbeid mellom Peugeot og Totals FoU-team. Denne oljen, som er spesielt utviklet for motorene i PEUGEOT-biler, har en innovativ teknologi som reduserer CO<sub>2</sub>-utslippet betydelig og som holder motoren ren.

PEUGEOT

ANBEFALER

TOTAL



PEUGEOT

PARTENAIRES OFFICIELS



TOTAL

## Brandstof

**Inhoud van de brandstoftank: ongeveer 53 liter.**

**Reserveniveau: 6 liter.**

### Laag brandstofniveau



Als dit verklikkerlampje gaat branden in combinatie met de weergave van een melding en een geluidssignaal, is het minimale niveau in de brandstoftank bereikt. Als het lampje gaat branden, bevindt zich nog **ongeveer 6 liter** brandstof in de tank.

Zolang er nog niet voldoende brandstof is getankt, zal dit lampje steeds bij het aanzetten van het contact gaan branden in combinatie met de weergave van de melding en het geluidssignaal. Tijdens het rijden worden deze melding en dit geluidssignaal steeds vaker herhaald naarmate het niveau **0** dichterbij wordt genaderd.

Ga zo snel mogelijk tanken om te voorkomen dat u met een lege tank strandt.

Raadpleeg de desbetreffende rubriek voor meer informatie over **een lege brandstoftank (diesel)**.

**!** Indien uw auto is voorzien van het Stop & Start-systeem, tank dan nooit wanneer de motor zich in de STOP-stand bevindt; zet in dat geval altijd het contact af met de sleutel of met de knop "START/STOP" bij een auto met het Keyless entry and start-systeem.

## Tanken

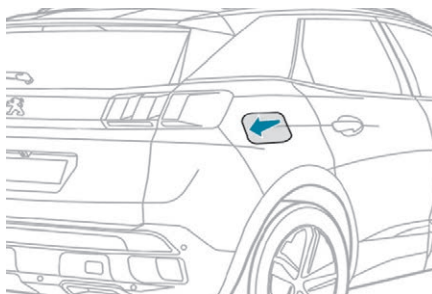

Een sticker aan de binnenzijde van de vulklep geeft aan welke brandstof u moet tanken voor het type motor in uw auto.

Als er minder dan 5 liter brandstof getankt wordt, wordt deze stijging van het brandstofniveau niet weergegeven op de brandstofmeter.

Tijdens het openen van de tankdop kan een geluid van aangezogen lucht hoorbaar zijn. Dit wordt veroorzaakt door de onderdruk die ontstaat door de afdichting van het brandstofcircuit.

**!** Indien u per vergissing de verkeerde brandstof voor uw auto tankt, moet de tank beslist worden afgetapt voordat de motor kan worden gestart.

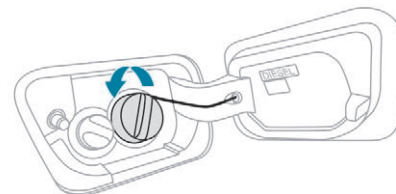

Om veilig te tanken:

- ☞ **Zet de motor af.**
- ☞ Druk als de auto is ontgrendeld op de achterste gedeelte van de brandstofvulklep om deze te openen.
- ☞ Draai de vuldop linksom.
- ☞ Verwijder de vuldop en bevestig deze aan de haak aan de binnenzijde van de brandstofvulklep.
- ☞ Vul de tank volledig, maar laat het vulpistool **niet meer dan drie keer afslaan**; doet u dit wel, dan kan dit leiden tot storingen.

Als u klaar bent met tanken:

- ☞ Plaats de vuldop.
- ☞ Draai de dop rechtsom.
- ☞ Sluit de brandstofvulklep.

## Tankbeveiliging (diesel)

(Afhankelijk van het verkoopland.)

Dit mechanisme is aangebracht in auto's met een dieselmotor, waardoor het onmogelijk is om benzine te tanken. Hiermee wordt schade aan de motor, ontstaan door het tanken van de verkeerde brandstof, voorkomen.

Deze voorziening, die in de tankopening is ingebouwd, is zichtbaar zodra u de brandstoftankdop verwijderd.

### Werking

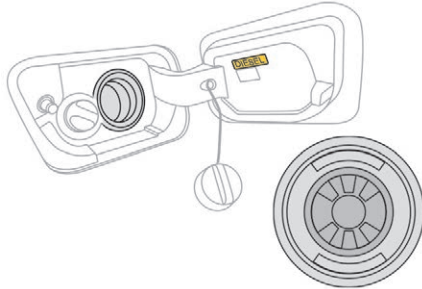

Wanneer u bij een dieselluitvoering een benzinestankpistool in de tankopening plaatst, wordt dit tegengehouden door een klep. Hierdoor blijft het systeem vergrendeld en kan er dus niet getankt worden.

**Probeer in dat geval niet toch te tanken maar kies een dieseltankpistool.**

**i** Het vullen van de brandstoftank met behulp van een jerrycan (die dan wel gevuld moet zijn met diesel) is wel nog mogelijk. Houd de tuit van de jerrycan recht, druk deze niet tegen de klep van de tankbeveiliging en giet voorzichtig om ervoor te zorgen dat de brandstof netjes in de vulopening stroomt.

**i** **Reizen naar het buitenland**  
Omdat de tankpistolen voor het tanken van Diesel per land kunnen verschillen, kan de aanwezigheid van een tankbeveiliging op de auto er toe leiden dat tanken niet mogelijk is. Niet alle auto's met een dieselmotor zijn voorzien van een tankbeveiliging. Daarom adviseren wij u voordat u naar het buitenland afreist bij het PEUGEOT-netwerk te informeren of uw auto geschikt is om in het desbetreffende land te kunnen tanken.

## Geschikte brandstoffen

### Brandstof voor dieselmotoren

De dieselmotoren zijn geschikt voor biobrandstoffen die aan de huidige en toekomstige Europese richtlijnen voldoen en die aan de pomp getankt kunnen worden:

**B7**

Diesel die voldoet aan de richtlijn EN590 gemengd met biobrandstof die voldoet aan de richtlijn EN14214 (met een gehalte aan methyl-estervetzuren van 0 tot 7%),

**B10**

Diesel die voldoet aan de richtlijn EN16734 gemengd met biobrandstof die voldoet aan de richtlijn EN14214 (met een gehalte aan methyl-estervetzuren van 0 tot 10%),  
Paraffinehoudende diesel die voldoet aan de richtlijn EN15940 gemengd met biobrandstof die voldoet aan de richtlijn EN14214 (met een gehalte aan methyl-estervetzuren van 0 tot 7%).

**XTL**



**B20**

De brandstof B20 of B30 die voldoet aan de richtlijn EN16709 is ook geschikt voor de dieselmotor van uw auto. Maar als deze brandstof, ook al is het slechts incidenteel, wordt gebruikt, moeten de bijzondere onderhoudsvoorschriften (voor "Zware rijomstandigheden") strikt worden nageleefd.

**B30**

Neem voor meer informatie contact op met het PEUGEOT-netwerk of een gekwalificeerde werkplaats.

### Diesel bij lage buitentemperaturen

Bij temperaturen beneden het vriespunt kan paraffine in zomerdiesel vlokvorming en storingen in het brandstofsysteem van uw auto veroorzaken. Om dit te voorkomen is het raadzaam winterdiesel te tanken en de tank voor minimaal 50% gevuld te houden. Als desondanks de motor bij een temperatuur lager dan -15 °C moeilijk aanslaat, laat dan de auto even in een garage of verwarmde werkplaats staan.

**!** Het gebruik van elk ander type (bio) brandstof (zuivere of verdunde plantaardige of dierlijke olie, stookolie ...) is nadrukkelijk verboden (kans op schade aan de motor en het brandstofcircuit).

**i** Alleen het gebruik van dieseladditieven die voldoen aan de norm B715000 is toegestaan.

## Brandstof voor benzinemotoren

De benzinemotoren zijn geschikt voor biobrandstoffen die aan de huidige en toekomstige Europese richtlijnen voldoen en die aan de pomp getankt kunnen worden:

E5

Benzine die voldoet aan de norm EN228 en is gemengd met een biobrandstof die voldoet aan de norm EN15376.

E10

Alleen brandstofadditieven die voldoen aan de norm B715001 mogen worden gebruikt.

## Reizen naar het buitenland

Sommige brandstoffen kunnen de motor van uw auto beschadigen. In bepaalde landen kan het nodig zijn een specifieke brandstofsoort te gebruiken (specifiek octaangetal, specifieke commerciële benaming enz.) om de goede werking van de motor te garanderen.

Neem voor meer informatie contact op met uw dealer.

## Trekken van een aanhanger



Uw auto is hoofdzakelijk bedoeld voor het vervoer van personen en bagage, maar is tevens geschikt voor het trekken van een aanhanger.

Wij raden u aan gebruik te maken van een originele, speciaal door PEUGEOT geteste en goedgekeurde trekhaak inclusief bedrading en deze door het PEUGEOT-netwerk of een gekwalificeerde werkplaats te laten monteren. Als de trekhaak wordt gemonteerd door een bedrijf dat niet tot het PEUGEOT-netwerk behoort, moet de montage altijd volgens de voorschriften van de fabrikant worden uitgevoerd.

Houd u aan de maximaal toegestane aanhangergewichten die staan vermeld op het kentekenbewijs of in de technische gegevens van uw auto.

Raadpleeg de desbetreffende rubriek voor meer informatie over de gewichten (en aanhangergewichten voor uw auto).

Houd u aan de ter plaatse geldende regelgeving.

**Auto met elektrisch bedienbare achterklep met "Handsfree toegang" functie**

Om te voorkomen dat de achterklep ongewenst opengaat bij het trekken van een aanhanger:

- schakel vooraf de "Handsfree toegang" functie uit via het configuratiemenu van de auto,
- of houd de elektronische sleutel uit de buurt van de detectiezone als de achterklep gesloten is.

## Trekhaak met verwijderbare kogel

De kogel van deze door de fabrikant geleverde trekhaak kan zonder gereedschap worden gemonteerd en verwijderd.

### Presentatie

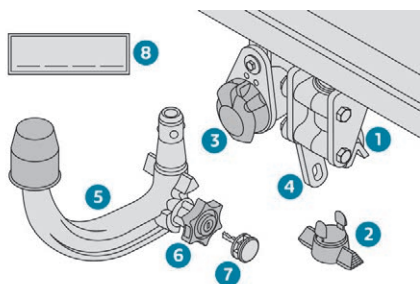

1. Steun.
2. Beschermdop.
3. Aansluiting.
4. Veiligheidsoog.
5. Afneembare kogel.
6. Draaiknop voor vergrendeling/ontgrendeling.
7. Slot met sleutel.
8. Label voor sleutelnummer.

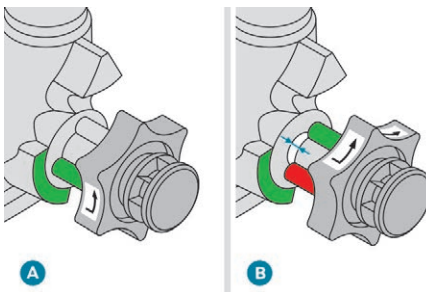

- A. Vergrendelde stand;** de draaiknop maakt contact met de kogel (geen speling).
- B. Ontgrendelde stand;** de draaiknop maakt geen contact met de kogel (speling van ongeveer 5 mm).

**!** Aanhangers met LED-lampen zijn niet compatibel met de bedrading van dit systeem.

**i** Raadpleeg de desbetreffende rubriek voor informatie over de **technische eigenschappen** en in het bijzonder de aanhangergewichten voor uw auto. Raadpleeg de desbetreffende rubriek voor meer informatie over veilig gebruik van de **trekhaak**.

### **!** Vóór het gebruik

Verzeker u ervan dat de kogel correct vergrendeld is. Doe dit door het volgende te controleren:

- het groene merkteken van de draaiknop valt samen met het groene merkteken van de kogel,
- de draaiknop maakt contact met de kogel (stand **A**),
- het veiligheidsslot is vergrendeld en de sleutel is verwijderd; de draaiknop kan niet meer worden bediend,
- de kogel mag absoluut niet in de steun kunnen bewegen: duw en trek eraan om dit te controleren.

Als de kogel niet is vergrendeld, kan de aanhanger losraken. Kans op een ongeval!

**! Tijdens het gebruik**

Ontgrendel nooit het systeem terwijl een aanhanger is aangekoppeld of een bagageplateau op de trekhaakkogel is gemonteerd.

Overschrijd nooit het maximaal toelaatbare treingewicht van de auto. Het is van groot belang dat de maximaal toegestane last voor de trekhaak in acht wordt genomen: als deze wordt overschreden, kan de trekhaak losraken van de auto; dit kan leiden tot ernstige ongevallen.

Controleer of de verlichting van de aanhanger correct functioneert.

Controleer voordat u gaat rijden de afstelling van de koplampen.

Raadpleeg de desbetreffende rubriek voor meer informatie over de **handmatige hoogteverstelling van de koplampen**.

**! Na het gebruik**

Als gereden wordt zonder aanhanger of bagageplateau, moet de trekhaakkogel zijn verwijderd en moet de afdekplaat zijn aangebracht. Dit is met name van belang als de kogel het zicht op de kentekenplaat of de verlichting van de auto belemmert.

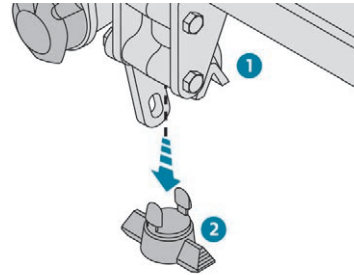
**Monteren van de kogel**

- ☞ Verwijder onder de achterbumper de beschermdop 2 van de trekhaaksteun 1.

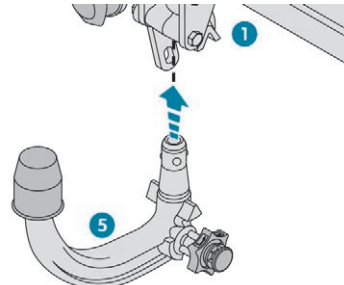

- ☞ Steek het uiteinde van de trekhaakkogel 5 in de steun 1 en beweeg het naar boven; de kogel wordt automatisch vergrendeld.

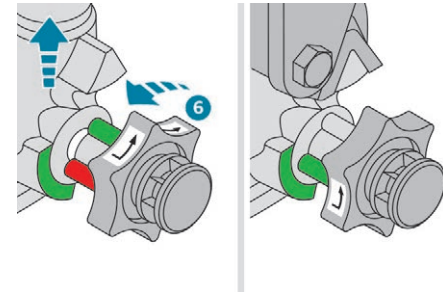

- ☞ De draaiknop 6 maakt een kwart omwenteling linksom; houd uw handen uit de buurt van de knop.

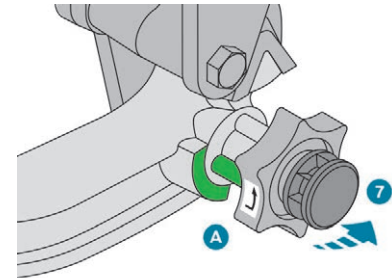

- ☞ Controleer of het mechanisme correct vergrendeld is (stand A).
- ☞ Vergrendel het slot 7 met de sleutel.

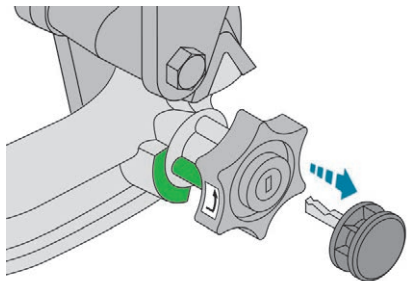

- ☞ Verwijder altijd de sleutel. De sleutel kan niet worden verwijderd als het slot ontgrendeld is.
- ☞ Klem het kapje op het slot.

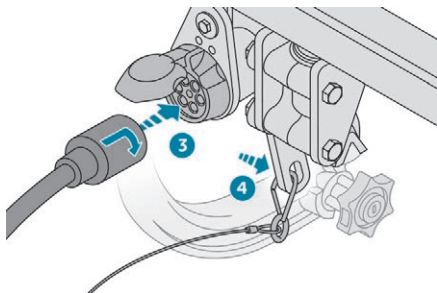

- ☞ Verwijder de beschermkap van de trekhaakkogel.
- ☞ Maak de aanhanger vast aan de trekhaakkogel.
- ☞ Maak de kabel van de aanhanger vast aan het veiligheidssoog 4 van de steun.
- ☞ Steek de stekker van de aanhanger in de aansluiting en draai de stekker een kwart omwenteling om hem te koppelen aan de aansluiting 3 van de steun.

## Verwijderen van de kogel

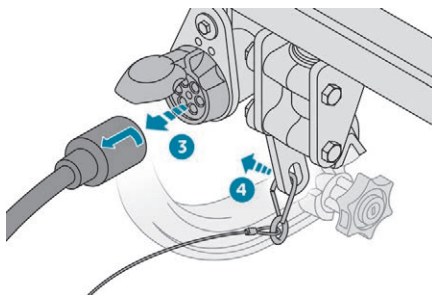

- ☞ Draai de stekker van de aanhanger een kwart omwenteling en trek hem uit de aansluiting 3 van de steun.
- ☞ Maak de kabel van de aanhanger los van het veiligheidssoog 4 van de steun.
- ☞ Maak de aanhanger los van de trekhaakkogel.
- ☞ Monteer de beschermkap op de trekhaakkogel.

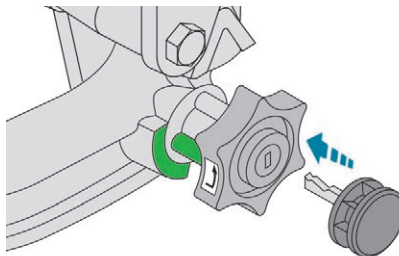

- ☞ Verwijder het kapje van het slot en zet het kapje vast op de kop van de sleutel.

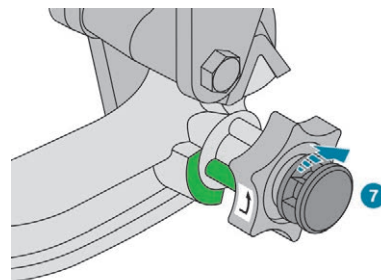

- ☞ Steek de sleutel in het slot 7.
- ☞ Ontgrendel het slot met de sleutel.

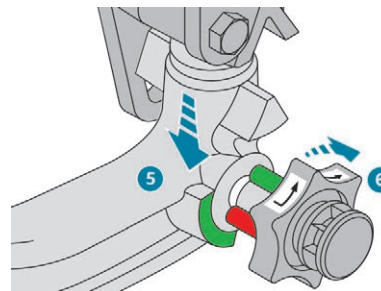

- ☞ Houd de trekhaakkogel 5 stevig met één hand vast; trek aan de draaiknop 6 en draai hem zo ver mogelijk rechtson; laat de knop niet los.

## Onderhoud

De correcte werking van het systeem is alleen gegarandeerd als de kogel en de steun schoon blijven.

Voordat de auto met een hogedrukreiniger wordt schoongemaakt moet de kogel zijn verwijderd en moet de beschermdop zijn aangebracht.

- i** Breng het bijgevoegde label op een goed zichtbare plaats aan, in de buurt van de steun of in de bagageruimte. Neem contact op met het PEUGEOT-netwerk of een gekwalificeerde werkplaats voor werkzaamheden aan het trekhaaksysteem.

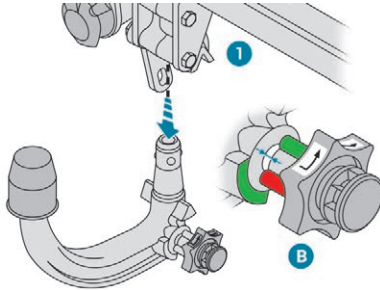

- ☞ Verwijder de kogel via de onderzijde van de steun **1**.
- ☞ Laat de draaiknop los; deze wordt automatisch geblokkeerd in de ontgrendelde stand (stand **B**).

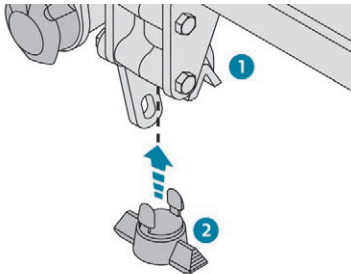

- ☞ Monteer de beschermdop **2** op de steun **1**.
- ☞ Berg de kogel zorgvuldig op in de hoes, zodat de kogel geen schokken kan oplopen en niet vuil kan worden.

## Spaarfase

De spaarfase stuurt de elektrische functies van de auto aan om het ontladen van de accu te voorkomen.

Tijdens het rijden kunnen in verband met de laadtoestand van de accu enkele functies (airconditioning, achterrautverwarming, ...) tijdelijk worden uitgeschakeld.

Deze functies worden automatisch ingeschakeld zodra de laadtoestand van de accu dit toelaat.

## Eco-mode

De eco-modus bepaalt de maximale gebruiksduur van een aantal functies om te voorkomen dat de accu ontladen raakt.

Nadat de motor is afgezet, kunt u een aantal elektrische functies zoals het audio- en telematicasysteem, de ruitenwissers, dimlichten, interieurverlichting, enz. gecombineerd maximaal veertig minuten gebruiken.

## Inschakelen van deze modus

Een melding op het display van het instrumentenpaneel geeft aan dat de eco-mode is ingeschakeld en de actieve functies worden in de ruststand gezet.

**i** Als u op het moment dat de eco-mode wordt ingeschakeld aan het telefoneren bent, kan het gesprek nog gedurende ongeveer 10 minuten worden voortgezet via het Bluetooth-systeem van het audiosysteem in uw auto.

## Eco-modus afsluiten

De door de eco-mode uitgeschakelde functies worden automatisch weer ingeschakeld als de motor gestart wordt.

Start om de functies direct weer te kunnen gebruiken de motor en laat deze draaien:

- minder dan tien minuten om de functies ongeveer vijf minuten te kunnen gebruiken,
- meer dan tien minuten om de functies ongeveer dertig minuten te kunnen gebruiken.

Neem de tijd die nodig is voor het starten van de motor in acht om een juiste lading van de accu te garanderen.

Vermijd het herhaaldelijk en continu starten van de motor om de accu bij te laden.

**!** Als de accu ontladen is, kan de motor niet gestart worden.  
Raadpleeg de desbetreffende rubriek voor meer informatie over de **12 V-accu**.

## Sneeuwschermen

(Afhankelijk van het verkoopland.)

Voorkomen een opeenhoping van sneeuw bij de koelventilator van de radiator. De twee verwijderbare schermen moeten op de voorbumper worden bevestigd.

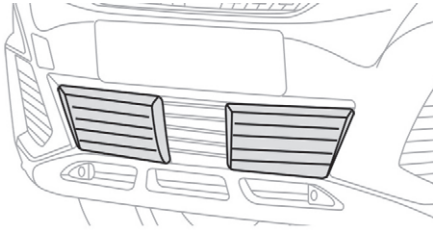

**i** Neem voor het plaatsen en verwijderen van de schermen contact op met een PEUGEOT-dealer of een gekwalificeerde werkplaats.

**!** Controleer of de motor is afgezet en de ventilator stilstaat voordat u de schermen monteert of verwijdert.

## Bevestigen

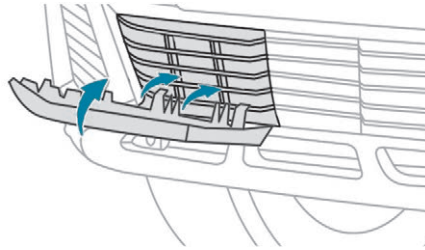

- ☞ Breng het desbetreffende scherm aan op het onderste luchtrooster van de bumper.
  - ☞ Plaats als eerste de twee onderste bevestigingssteunen in de bumper.
  - ☞ Kantel het scherm omhoog tot de drie bovenste bevestigingssteunen in de bumper klikken.
  - ☞ Controleer of het scherm goed is bevestigd door op de hoeken ervan te drukken.
- Voer voor het andere scherm dezelfde handelingen uit.

## Verwijderen

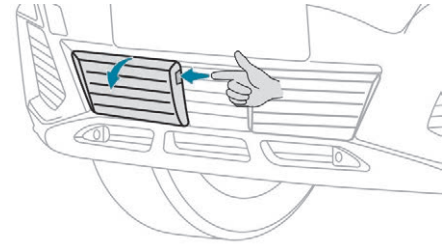

- ☞ Steek uw vinger in de uitsparing in het bovenste gedeelte van het scherm.
- ☞ Trek het scherm naar u toe om het los te maken.

Verwijder het andere scherm op dezelfde wijze.

- !** Het sneeuwscherm moet worden verwijderd:
- bij een buitentemperatuur hoger dan 10 °C,
  - bij het trekken van een aanhanger,
  - bij snelheden hoger dan 120 km/h.

## Sneeuwkettingen

Onder winterse omstandigheden verbeteren sneeuwkettingen de tractie en het remgedrag van de auto.

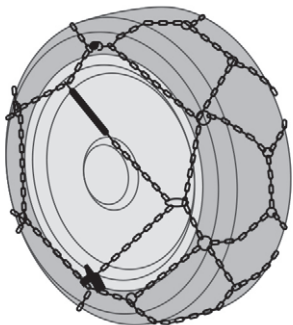

**!** Uitsluitend de voorwielen mogen van sneeuwkettingen worden voorzien. Een noodreservewiel mag niet worden voorzien van een sneeuwketting.

**i** Houd u altijd aan de ter plekke geldende regelgeving over het gebruik van sneeuwkettingen en de maximaal toegestane snelheid.

## Montagetips

- ☞ Als u onderweg sneeuwkettingen moet monteren, zet de auto dan langs de kant van de weg stil op een vlakke ondergrond.
- ☞ Trek de parkeerrem aan en plaats eventueel wielblokken voor of achter de wielen om te voorkomen dat de auto wegglijdt.
- ☞ Monteer de sneeuwkettingen, volg daarbij de aanwijzingen van de fabrikant.
- ☞ Rijd voorzichtig weg en rij even met een snelheid van maximaal 50 km/h.
- ☞ Zet de auto stil en controleer of de kettingen correct gespannen zijn.

**i** Het is bijzonder raadzaam voor vertrek het monteren van de sneeuwkettingen te oefenen; doe dit op een vlakke en droge ondergrond.

**!** Rijd niet met sneeuwkettingen op een sneeuwvrij gemaakte weg om schade aan de banden en het wegdek te voorkomen. Als uw auto is voorzien van lichtmetalen aluminium velgen, controleer dan of de ketting en de bevestigingen de velg niet raken.

Gebruik uitsluitend kettingen die geschikt zijn voor het type velg van uw auto:

Maat van de af fabriek gemonteerde banden	Maximale afmeting van de schakels
215/65 R17	9 mm
225/55 R18	9 mm
205/55 R19	9 mm
235/50 R19	gebruik van sneeuwkettingen niet mogelijk

Neem voor meer informatie over sneeuwkettingen contact op met het PEUGEOT-netwerk of een gekwalificeerde werkplaats.

## Allesdragers monteren

**!** Uit veiligheidsoverwegingen en om te voorkomen dat het dak van uw auto beschadigd raakt, is het raadzaam uitsluitend voor uw auto goedgekeurde allesdragers te gebruiken. Houd u aan de montagevoorschriften en de gebruiksvoorwaarden die zijn vermeld in de handleiding die met de allesdragers is meegeleverd.

## Bevestigen op de dakrails

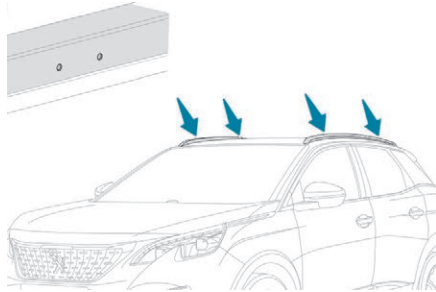

U moet de allesdragers bevestigen ter hoogte van de merktekens op de dakrails.

## Bevestigen op het dak

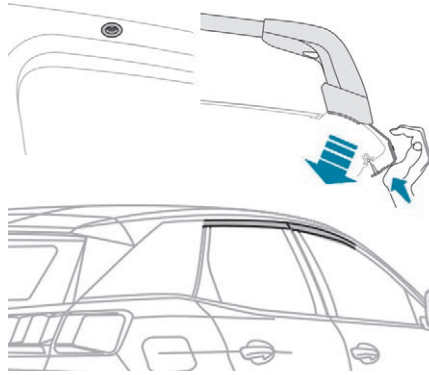

Bevestig de allesdragers uitsluitend op de vier verankeringspunten op het dakframe. Deze punten zijn niet zichtbaar als de portieren zijn gesloten. Bevestig de allesdragers uitsluitend op de vier verankeringspunten aan de rand van het dak.

### **!** Schuif-/kanteldak

Controleer of de lading niet onder de allesdragers uitsteekt en daardoor in contact kan komen met het schuif-/kanteldak als dit wordt bediend.

**i** Maximale daklast op de allesdragers, bij een maximale laadhoogte van 40 cm (m.u.v. fietsendrager): **80 kg**. Raadpleeg voor meer informatie het PEUGEOT-netwerk of een gekwalificeerde werkplaats. Pas bij een belading hoger dan 40 cm uw snelheid aan de rijomstandigheden aan om schade aan de allesdragers en de bevestigingspunten op de auto te voorkomen. Raadpleeg de wetgeving van uw land met betrekking tot het vervoeren van voorwerpen die langer zijn dan de auto.

### **!** Voorschriften

Verdeel de lading gelijkmatig om te voorkomen dat een van de zijden wordt overbelast. Plaats de zwaarste lading zo dicht mogelijk bij het dak. Sjør de lading goed vast. Rijd behoedzaam: wees bedacht op een grotere zijwindgevoeligheid. Bovendien kan de stabiliteit van de auto door de belading worden beïnvloed. Controleer bij lange reizen bij elke stop of de lading nog goed vastzit. Verwijder de allesdragers zodra deze niet meer nodig zijn.

## Motorkap

**!** Schakel het Stop & Start-systeem altijd uit als u handelingen onder de motorkap wilt uitvoeren, om letsel door het automatisch activeren van de START-stand te voorkomen.

**I** Door de plaats van de hendel kan de motorkap niet worden geopend zolang het linker voorportier is gesloten.

**!** Wees bij warme motor voorzichtig met het bedienen van de veiligheidshaak en de motorkapsteun (kans op brandwonden). Gebruik de beschermde zone. Zorg ervoor dat u bij geopende motorkap niet tegen de hendel aan stoot. Open de motorkap niet als het hard waait.

**!** De koelventilator kan ook gaan draaien nadat de motor is afgezet: houd daarom voorwerpen en kleding uit de buurt van de ventilator.

### Openen

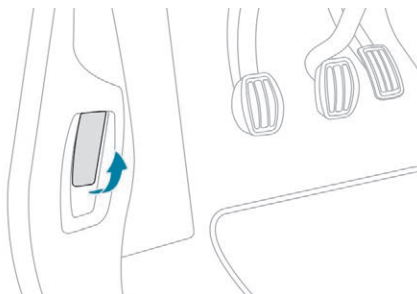

☞ Open het linker voorportier.

☞ Trek de hendel aan de onderzijde van het portierkader naar u toe.

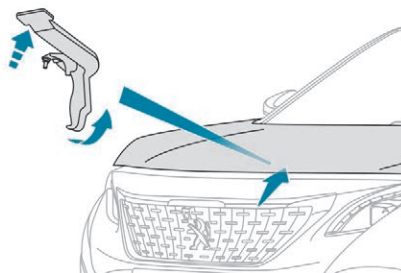

☞ Duw de hendel omhoog en til de motorkap op.

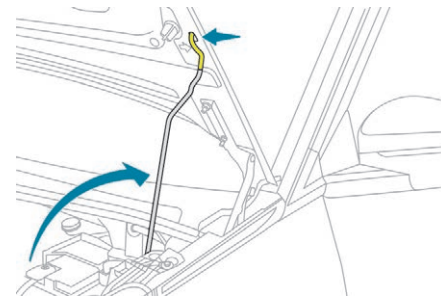

☞ Neem de motorkapsteun uit de houder en bevestig deze in de uitsparing om de motorkap geopend te houden.

### Sluiten

- ☞ Haal de motorkapsteun uit de uitsparing.
- ☞ Bevestig de motorkapsteun in de houder.
- ☞ Laat de motorkap voorzichtig zakken en laat deze aan het einde van de slag in het slot vallen.
- ☞ Trek aan de motorkap om te controleren of deze goed is vergrendeld.

**!** In verband met de aanwezigheid van elektrische componenten in de motorruimte wordt geadviseerd om blootstelling aan water (regen, wassen, ...) te beperken.

## Onder de motorkap

De illustratie dient uitsluitend als voorbeeld.  
De plaats van de volgende onderdelen is afhankelijk van de motoruitvoering:

- Luchtfilter.
- Olipeilstok.
- Vuldop motorolie.
- Handvoerpomp.
- Ontluchtingsschroef.

1. Reservoir ruitensproeiervloeistof.
2. Koelvloeistofreservoir.
3. Remvloeistofreservoir.
4. Accu/zekeringen.
5. Afzonderlijk massapunt (-).
6. Zekeringkast.
7. Luchtfilter.
8. Olipeilstok.
9. Vuldop motorolie.
10. Handvoerpomp\*.
11. Ontluchtingsschroef\*.

\* Afhangelijk van de motoruitvoering.

**!** Het brandstofcircuit van een dieselmotor staat onder zeer hoge druk. Laat werkzaamheden aan dit circuit alleen door het PEUGEOT-netwerk of een gekwalificeerde werkplaats uitvoeren.

### Benzinemotor(en)

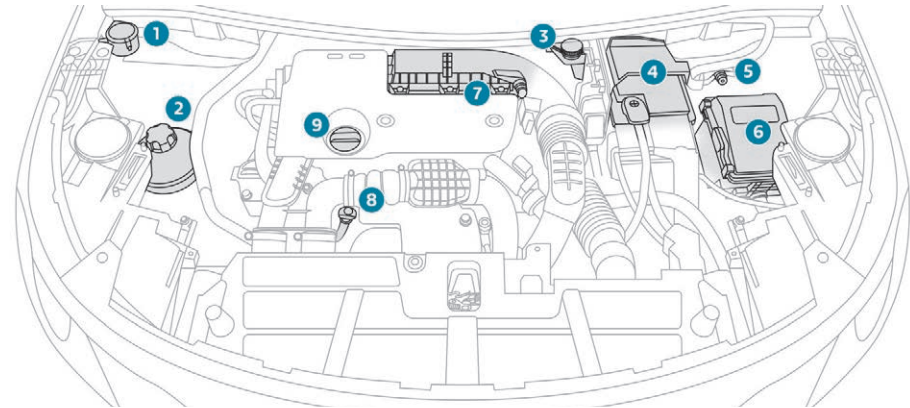

### Dieselmotor(en)

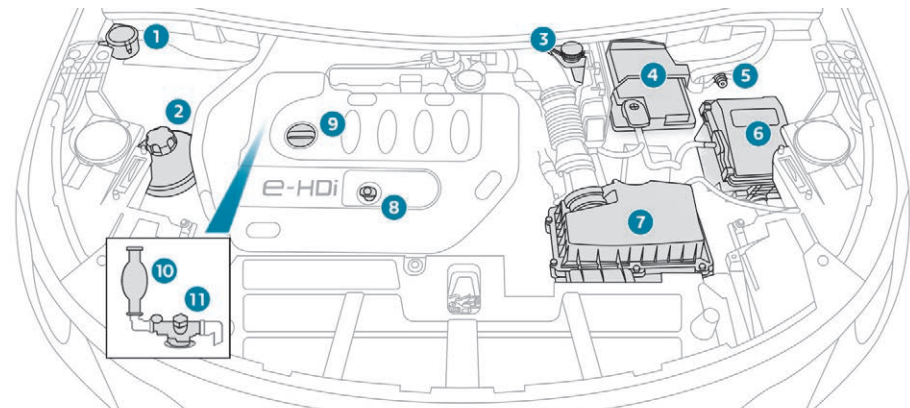

## Niveaus controleren

Controleer deze niveaus regelmatig en respecteer de voorwaarden zoals vermeld in het onderhoudsschema van de fabrikant. Vul indien nodig bij, tenzij anders aangegeven. Laat in het geval van een sterk gedaald niveau het desbetreffende circuit controleren door het PEUGEOT-netwerk of door een gekwalificeerde werkplaats.

**!** Let bij werkzaamheden onder de motorkap goed op, want bepaalde delen van de motor kunnen zeer heet zijn (kans op brandwonden) en de koelventilator kan ieder moment aanslaan (zelfs bij afgezet contact).

## Afgewerkte producten

**!** Vermijd langdurig huidcontact met afgewerkte olie en andere vloeistoffen. De meeste van deze vloeistoffen zijn bijtend en schadelijk voor de gezondheid.



Gooi afgewerkte olie en andere vloeistoffen niet in het riool, in het water of op de grond. Deponeer afgewerkte olie in de daarvoor bestemde containers bij het PEUGEOT-netwerk of een gekwalificeerde werkplaats.

## Motorolieniveau



Het motorolieniveau kan bij aangezet contact worden gecontroleerd via de motorolieniveaumeter op het instrumentenpaneel (bij auto's met een motorolieniveaumeter) of met de oliepeilstok.

**i** De controle van het motorolieniveau is alleen betrouwbaar als de auto op een horizontale ondergrond staat en de motor ten minste 30 minuten niet heeft gedraaid.

Het is normaal dat u tussen twee onderhoudsbeurten door olie moet bijvullen. PEUGEOT adviseert u om elke 5.000 km het olieniveau te controleren en, indien nodig, olie bij te vullen.

## Controle met de oliepeilstok

De plaats van de oliepeilstok is aangegeven op de desbetreffende afbeelding van de motorruimte.

- ☞ Trek de oliepeilstok aan het gekleurde uiteinde helemaal naar buiten.
- ☞ Veeg de peilstok af met een schone, niet pluizende doek.
- ☞ Steek de oliepeilstok weer volledig in de schacht en trek hem er weer uit om het oliepeil te controleren: het oliepeil is correct als het tussen de merktekens **A** en **B** ligt.

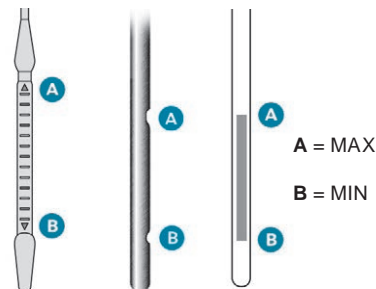

Als u ziet dat het peil boven het merkteken **A** of onder het merkteken **B** ligt, **start dan de motor niet**.

- Als het oliepeil boven het merkteken **MAX** ligt (kans op motorschade), neem dan contact op met een PEUGEOT-dealer of met een gekwalificeerde werkplaats.
- Als het oliepeil lager is dan het merkteken **MIN**, vul dan altijd motorolie bij.

## Eigenschappen van de olie

Controleer voordat u olie bijvult of ververst of de motorolie die u wilt gebruiken overeenkomt met de door de fabrikant aanbevolen motorolie voor uw auto en motoruitvoering.

## Motorolie bijvullen

De plaats van de vulopening voor de motorolie is aangegeven op de desbetreffende afbeelding van de motorruimte.

- ☞ Draai de dop van de vulopening.
- ☞ Giet de olie voorzichtig in de opening om morsen op motoronderdelen te voorkomen (dit kan brand veroorzaken).
- ☞ Wacht enkele minuten en controleer vervolgens nogmaals het oliepeil met de peilstok.
- ☞ Vul indien nodig nog olie bij.
- ☞ Draai nadat u het oliepeil nogmaals hebt gecontroleerd de dop zorgvuldig op de vulopening en steek de peilstok weer in de schacht.

**i** Na het bijvullen zal de olieniveaumeter op het dashboard bij het aanzetten van het contact na 30 minuten de juiste waarde aangeven.

## Olie verversen

Raadpleeg het onderhoudsschema van de fabrikant voor het verversingsinterval voor uw auto.  
Gebruik om een verminderde betrouwbaarheid van de motor en de emissieregeling te voorkomen, nooit additieven in de motorolie.

## Remvloeistofniveau



Het vloeistofniveau dient zich zo dicht mogelijk bij het merkteken "MAX" te bevinden. Controleer indien dit niet het geval is of de remblokken van uw auto zijn versleten.

## Aftappen van het systeem

Raadpleeg het onderhoudsschema van de fabrikant voor het verversingsinterval voor uw auto.

## Type koelvloeistof

Gebruik de door de fabrikant voorgeschreven koelvloeistof.

## Koelvloeistofniveau



Controleer het koelvloeistofniveau regelmatig.  
Het is normaal dat tussen twee onderhoudsbeurten door koelvloeistof moet worden bijgevuld.

De motor moet koud zijn als u het niveau controleert en koelvloeistof bijvult.  
De motor van uw auto kan door een te laag koelvloeistofniveau zwaar beschadigd raken.  
Het koelvloeistofniveau dient zich zo dicht mogelijk bij het merkteken "MAX" te bevinden, maar mag beslist niet hoger zijn.  
Als het niveau zich dicht bij of onder het merkteken "MINI" bevindt, moet u koelvloeistof bijvullen.

Als de motor warm is, wordt de temperatuur van de koelvloeistof geregeld door de koelventilator.  
Bovendien staat het koelsysteem onder druk.  
Wacht na het afzetten van de motor daarom ten minste één uur alvorens werkzaamheden aan het koelsysteem uit te voeren.  
Wanneer u met spoed werkzaamheden moet uitvoeren, neem dan, om brandwonden te voorkomen, een doek en draai de dop twee omwentelingen los om de druk te laten dalen.  
Verwijder, als de druk eenmaal gedaald is, de dop en vul koelvloeistof bij.

**!** De koelventilator kan ook gaan draaien nadat de motor is afgezet: houd daarom voorwerpen en kleding uit de buurt van de ventilator.

## Type koelvloeistof

Gebruik de door de fabrikant voorgeschreven koelvloeistof.

## Niveau ruitensproeiervloeistof



Vul het reservoir bij wanneer dit nodig is.

Inhoud van het reservoir:

- 5,3 liter bij uitvoeringen voor landen met zeer lage temperaturen.
- 2,2 liter bij andere uitvoeringen.

## Type vloeistof

Maak voor de ruitensproeiers uitsluitend gebruik van kant-en-klare ruitensproeiervloeistof.

's Winters (bij temperaturen beneden het vriespunt) moet voor de omstandigheden geschikte ruitensproeiervloeistof met antivries worden gebruikt om de onderdelen van het systeem (pomp, reservoir, leidingen enz.) te beschermen.

Vul het reservoir nooit bij met kraanwater (kans op bevroering, kalkafzetting enz.).

## Brandstofadditiefniveau (dieseluitvoering met roetfilter)



Het minimumniveau van het additief wordt aangegeven door het permanent branden van dit verklikkerlampje in combinatie met een geluidssignaal en een melding met betrekking tot een te laag additiefniveau van het roetfilter.

## Bijvullen

Het reservoir moet snel worden bijgevuld door het PEUGEOT-netwerk of door een gekwalificeerde werkplaats.

## Niveau AdBlue

Er verschijnt een waarschuwing zodra het reserveniveau is bereikt.

Om te voorkomen dat de auto niet meer kan starten - conform de voorschriften - dient u het reservoir bij te vullen met AdBlue.

Raadpleeg de desbetreffende rubriek voor meer informatie over **AdBlue®**, **het SCR-systeem** en in het bijzonder het bijvullen van SCR®.

## Controles

Raadpleeg, tenzij anders aangegeven, het onderhoudsschema van de fabrikant dat betrekking heeft op de motoruitvoering van uw auto voor het controleren van bepaalde onderdelen.

Laat de controles eventueel uitvoeren door het PEUGEOT-netwerk of een gekwalificeerde werkplaats.

## 12 V-accu



De accu is onderhoudsvrij. Niettemin is het raadzaam om regelmatig te controleren of de accupoolklemmen goed vastzitten (bij uitvoeringen zonder snelsluiting voor de accupoolklemmen) en of de aansluitingen schoon zijn.

Raadpleeg voordat u werkzaamheden uitvoert aan de **12V-accu** de desbetreffende rubriek voor meer informatie en de te nemen voorzorgsmaatregelen.

**!** Uitvoeringen met het Stop & Start-systeem zijn voorzien van een speciale 12V-loodaccu. Deze accu mag uitsluitend worden vervangen door het PEUGEOT-netwerk of door een gekwalificeerde werkplaats.

## Luchtfilter en interieurfilter



Laat de filters periodiek vervangen volgens de in het onderhoudsschema van de fabrikant aangegeven intervallen.

Als de omgeving (veel stof...) en het gebruik (veel stadsverkeer...) **daartoe aanleiding geven, moeten de filters twee keer zo vaak worden vervangen.**

Een verstopt interieurfilter kan de prestaties van de airconditioning verstoren en onaangename geuren veroorzaken.

## Oliefilter



Laat bij het olie verversen tevens het oliefilter vervangen. Raadpleeg het onderhoudsschema van de fabrikant voor het vervangingsinterval van dit onderdeel.

## Roetfilter (diesel)



Als het roetfilter vervuild begint te raken, wordt u hierop geattendeerd door het tijdelijk branden van dit lampje in combinatie met een waarschuwingsmelding over het risico van verstopping van het filter.

**i** Ga om het roetfilter te regenereren, zodra de omstandigheden het toelaten, met een snelheid van minimaal 60 km/h rijden tot het lampje dooft. Als het lampje blijft branden is het minimum brandstofadditiefniveau bereikt: raadpleeg de paragraaf "Niveau brandstofadditief". Raadpleeg de desbetreffende rubriek voor meer informatie over het **controleren van de niveaus**.

**i** Bij een nieuwe auto kunt u de eerste paar keer dat het roetfilter geregenereerd wordt een brandlucht ruiken; dit is volkomen normaal. Als langdurig met zeer lage snelheid wordt gereden of de motor langdurig stationair draait, kan bij gasgeven soms waterdamp uit de uitlaat komen. Dit heeft geen invloed op de prestaties en heeft geen gevolgen voor het milieu.

## Handgeschakelde versnellingsbak



De elektronisch gestuurde versnellingsbak is onderhoudsvrij (olie verversen niet noodzakelijk). Raadpleeg het onderhoudsschema van de fabrikant voor het interval van de niveaucontrole.

## Automatische transmissie



De elektronisch gestuurde versnellingsbak is onderhoudsvrij (olie verversen niet noodzakelijk). Raadpleeg het onderhoudsschema van de fabrikant voor het interval van de niveaucontrole.

## Remblokken



De slijtage van de remblokken is sterk afhankelijk van de rijstijl, vooral bij stadsverkeer en veel korte ritten. Hierdoor kan het noodzakelijk blijken om de remblokken vaker, tussen twee onderhoudscontroles door, te laten controleren.

Als het remsysteem vrij is van lekkages, duidt een te laag remvloeistofniveau erop dat de remblokken versleten zijn.

## Slijtage remschijven



Raadpleeg het PEUGEOT-netwerk of een gekwalificeerde werkplaats voor informatie over het controleren van de slijtage van de remschijven.

## Elektrische parkeerrem



Dit systeem hoeft niet apart gecontroleerd te worden. Als er zich toch een probleem voordoet, laat het systeem dan controleren door het PEUGEOT-netwerk of een gekwalificeerde werkplaats.

**i** Raadpleeg de desbetreffende rubriek voor meer informatie over de **elektrische parkeerrem**.

**!** Gebruik uitsluitend door PEUGEOT aanbevolen producten of gelijkwaardige kwaliteitsproducten.

Om de werking van belangrijke organen als het remsysteem te optimaliseren, selecteert en biedt PEUGEOT specifieke producten aan.

Na het wassen kan er zich een laagje vocht of onder winterse omstandigheden ijs vormen op de remschijven en remblokken: de remwerking kan daardoor afnemen. Rem een paar keer lichtjes om de remmen vocht- en ijsvrij te maken.

## AdBlue® (BlueHDi-motoren)

Om het milieu zo min mogelijk te belasten en om aan de nieuwe Euro 6-norm te voldoen, heeft PEUGEOT ervoor gekozen zijn auto's met dieselmotor te voorzien van een systeem waarbij het roetfilter (FAP) wordt gecombineerd met een SCR-systeem (Selective Catalytic Reduction) voor de behandeling van de uitlaatgassen zonder dat de prestaties veranderen of het brandstofverbruik toeneemt.

## SCR-systeem

Met behulp van AdBlue®, een vloeistof die ureum bevat, kan een katalysator tot 85% stikstofoxide (NOx) omzetten in stikstof en water (niet schadelijk voor de gezondheid en het milieu).

De AdBlue® bevindt zich in een specifiek reservoir van ongeveer 17 liter. Wanneer u met de resterende hoeveelheid nog maximaal ongeveer 2.400 km kunt rijden tot het reservoir helemaal leeg is, wordt automatisch een waarschuwingssysteem geactiveerd.

**!** Als het AdBlue®-reservoir leeg is, zorgt een wettelijk verplicht systeem ervoor dat de motor niet opnieuw kan worden gestart.

Als het SCR-systeem niet goed werkt, stoot uw auto te veel schadelijke stoffen uit, waardoor hij niet meer aan de Euro 6-emissienorm voldoet.

Neem bij een storing in het SCR-systeem zo snel mogelijk contact op met een PEUGEOT-dealer of een gekwalificeerde werkplaats: na 1.100 km wordt een systeem geactiveerd dat het opnieuw starten van de motor blokkeert.

In beide gevallen geeft een actieradiusindicator aan hoever u nog kunt rijden voordat de motor niet meer gestart kan worden.

Raadpleeg de desbetreffende rubriek voor meer informatie over de **verklipperlampjes** en de bijbehorende waarschuwingmeldingen.

**i** **Bevriezing van AdBlue®**  
AdBlue® bevroert bij temperaturen lager dan ongeveer -11 °C. Het SCR-systeem is voorzien van een voorverwarmingssysteem voor het AdBlue®-reservoir waardoor u onder alle weersomstandigheden kunt blijven rijden.

## Bijvullen van AdBlue®

**i** Als u zelf het reservoir wilt bijvullen, lees dan eerst aandachtig de volgende waarschuwingen.

## Gebruiksaanwijzingen

AdBlue® is een oplossing op ureumbasis. Deze vloeistof is onontvlambaar, kleurloos en geurloos (indien koel bewaard). Als het additief in contact komt met de huid, moet u de huid wassen met kraanwater en met zeep. Als additief in de ogen komt, spoel de ogen dan onmiddellijk en grondig gedurende ten minste 15 minuten met kraanwater of met een oogspoelmiddel. Raadpleeg een arts bij een branderig gevoel of blijvende irritatie. Als de vloeistof wordt ingeslikt, spoel de mond dan met schoon water en drink vervolgens een ruime hoeveelheid water. Onder bepaalde omstandigheden (bijvoorbeeld bij een hoge omgevingstemperatuur) kan het risico van het vrijkomen van ammoniakdampen niet worden uitgesloten: adem deze niet in. Deze ammoniakdampen werken irriterend op de slijmvliezen (ogen, neus en keel).

- ! Bewaar AdBlue® buiten het bereik van kinderen, in de originele flacon. Als het AdBlue® niet in de originele flacon wordt bewaard, verliest het zijn zuiverheid.



Gebruik uitsluitend AdBlue® die aan de norm ISO 22241 voldoet.

- ! Verduin de AdBlue® nooit met water. Giet nooit AdBlue® in de brandstoftank.

Dit product is via het PEUGEOT-dealernetwerk of een gekwalificeerde werkplaats verkrijgbaar.

- ! Vul nooit AdBlue® bij vanuit een vulsysteem dat is bedoeld voor vrachtwagens.

## Voorschriften voor opslag

AdBlue® bevriest bij temperaturen lager dan ongeveer -11 °C en verliest zijn kwaliteit bij temperaturen vanaf 25 °C. Het is raadzaam de flacons en jerrycans koel en buiten direct zonlicht te bewaren. Onder deze omstandigheden is de vloeistof ten minste één jaar houdbaar. Als de vloeistof bevroren is geweest, kan deze weer worden gebruikt nadat deze bij kamertemperatuur volledig is ontdooid.

- ! Bewaar de flacons of jerrycans AdBlue® niet in uw auto.

- ☘ Voer de lege AdBlue®-flacons of -jerrycans niet als huisvuil af. Deponeer ze in de daartoe bestemde containers of breng de flacons naar uw verkooppunt.

## Procedure voor bijvullen

Controleer 's winters alvorens bij te vullen of de omgevingstemperatuur van de auto hoger is dan -11 °C. Als het kouder is, bevriest het AdBlue® waardoor u het niet in het reservoir kunt gieten.

Laat uw auto enkele uren op een warmere plaats staan en vul vervolgens het reservoir bij.

- ☞ Controleer voordat u gaat bijvullen of de auto op een vlakke en horizontale ondergrond staat.
  - ☞ Zet het contact af en verwijder de sleutel uit het contactslot om de motor af te zetten.
- of
- ☞ Druk bij uitvoeringen met Keyless entry and start-systeem op de "**START/STOP**"-knop om de motor af te zetten.

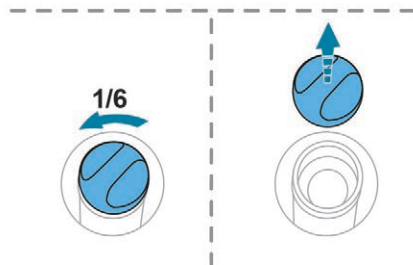
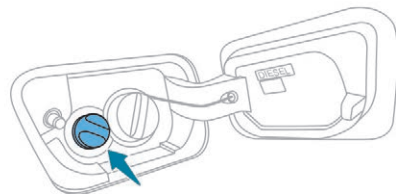

- ☞ Zorg dat de auto is ontgrendeld en open de brandstofvulklep. De blauwe dop van het AdBlue®-reservoir bevindt zich links naast de brandstofvuldop.
- ☞ Draai de blauwe dop een zesde omwenteling linksom.
- ☞ Trek de blauwe dop omlaag om hem te verwijderen.

- ☞ Zorg eerst in het bezit te komen van een flacon of jerrycan met AdBlue®. Controleer de houdbaarheidsdatum en lees vervolgens aandachtig de gebruiksaanwijzing op het etiket voordat u de inhoud van de flacon/jerrycan in het AdBlue®-reservoir van uw auto giet.

**!** **Belangrijk:** als het AdBlue®-reservoir van uw auto helemaal leeg is (dit wordt aangegeven door de waarschuwingsmeldingen en u kunt in dat geval de motor niet meer starten), moet u het reservoir vullen met minimaal 4 liter en maximaal 10 liter vloeistof.

- ☞ Veeg nadat u de flacon leeg hebt gegoten met behulp van een vochtige doek eventuele vloeistofsporen van de rand van de vulopening van het reservoir.

**!** Spoel gemorste vloeistof onmiddellijk weg met koud water of veeg het weg met een vochtige doek. Als de vloeistof is gekristalliseerd, verwijder het dan met een spons en warm water.

- ☞ Breng de blauwe dop aan op de vulopening en draai de dop een 6° omwenteling rechtsom, tot de aanslag.
- ☞ Sluit de brandstofvulklep.

**!** **Belangrijk:** als u AdBlue hebt bijgevuld nadat het reservoir leeg is geraakt, dient u ongeveer 5 minuten te wachten voordat u het contact weer aanzet, **zonder het bestuurdersportier te openen, de auto te vergrendelen, de sleutel in het contactslot te steken of de sleutel van het Keyless entry and start-systeem in het interieur te houden.** Zet vervolgens het contact aan en start na 10 seconden wachten de motor.

## Gevarendriehoek

Voordat u uit de auto stapt om de gevarendriehoek uit te vouwen en te plaatsen moet u om veiligheidsredenen de alarmknipperlichten inschakelen en uw reflecterende veiligheidsvest aantrekken.

## Opbergruimte

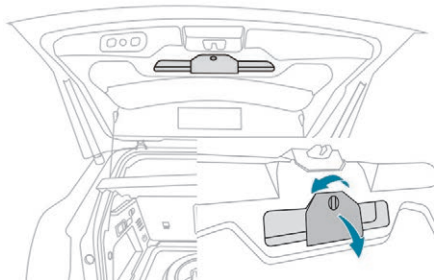

In de binnenbekleding van de achterklep bevindt zich een opbergvak voor de gevarendriehoek.

- ☞ Open de achterklep.
- ☞ Ontgrendel het deksel door de schroef een kwartslag linksom te draaien.

## Uitvouwen van de gevarendriehoek

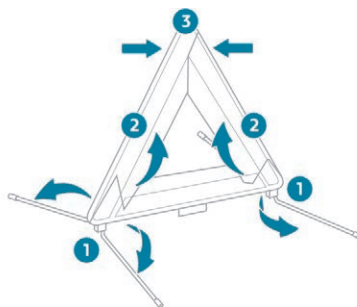

Uitvoeringen met een originele gevarendriehoek:

- ☞ haal de gevarendriehoek uit het etui;
- ☞ vouw de poten uit;
- ☞ draai beide zijanten van de driehoek omhoog;
- ☞ maak de zijanten aan elkaar vast.

**i** Raadpleeg bij andere gevarendriehoeken de instructies voor het uitvouwen in de gebruiksaanwijzing van de gevarendriehoek.

## Plaatsen van de gevarendriehoek

- ☞ Plaats de gevarendriehoek achter de auto, houd u daarbij aan de ter plaatse geldende regels.

## Brandstoftank leeg (diesel)

Bij auto's met dieselmotor is het in het geval van een lege brandstoftank noodzakelijk om het brandstofsysteem te ontlichten.

**i** Raadpleeg de desbetreffende rubriek voor meer informatie over de **Tankbeveiliging (diesel)**.

**i** Als de motor niet direct aanslaat, beëindig dan uw startpoging en herhaal de procedure.

## BlueHDi-motoren

- ☞ Vul de brandstoftank met minimaal 5 liter diesel.
- ☞ Zet het contact aan (zonder de motor te starten).
- ☞ Wacht ongeveer 6 seconden en zet het contact af.
- ☞ Herhaal de handelingen 10 keer.
- ☞ Bedien de startmotor om de motor te starten.

## 2,0 HDi-motor

- ☞ Vul de brandstoftank met minimaal 5 liter diesel.
- ☞ Open de motorkap.
- ☞ Maak indien nodig de sierkap los om de handpomp te kunnen bereiken.
- ☞ Draai de ontluchtingsschroef los.
- ☞ Bedien de handpomp tot u brandstof door de transparante slang ziet stromen.
- ☞ Draai de ontluchtingsschroef weer vast.
- ☞ Bedien de startmotor tot de motor aanslaat (als de motor niet gelijk aanslaat, wacht dan ongeveer 15 seconden en start de motor opnieuw).
- ☞ Als de motor na meerdere pogingen niet aanslaat, bedien dan de handpomp en vervolgens de startmotor opnieuw.
- ☞ Breng de sierkap weer aan en zorg ervoor dat deze goed wordt bevestigd.
- ☞ Sluit de motorkap.

## Boordgereedschap

Het boordgereedschap bestaat uit al het gereedschap waarmee uw auto is geleverd. De samenstelling ervan is afhankelijk van de uitrusting van uw auto:

- bandenreparatieset;
- reservewiel.

## Toegang tot het gereedschap

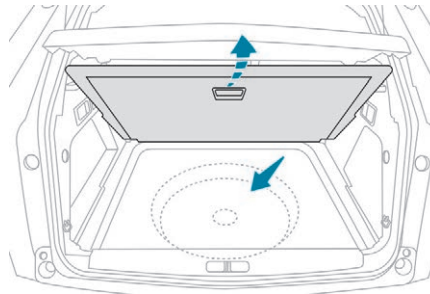

Het meeste gereedschap bevindt zich onder de vloer van de bagageruimte.

Het is als volgt te bereiken:

- ☞ open de achterklep,
- ☞ zet de verplaatsbare vloerplaat in de hoogste stand;
- ☞ til de vloerplaat op tot voorbij de twee inklapbare aanslagen;
- ☞ laat de vloerplaat zakken en op deze twee aanslagen rusten.

## Uitvoeringen met een bandenreparatieset:

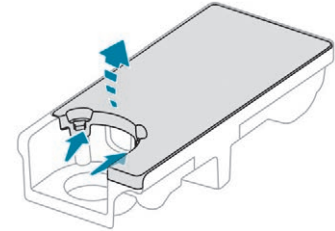

- ☞ maak de twee klemmen los om het deksel te openen.

## Uitvoeringen met een reservewiel:

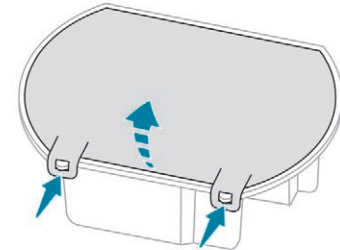

- ☞ maak de gereedschapskist los door hem omhoog te trekken,
- ☞ maak de twee klemmen los om het deksel te openen.

**!** Al het gereedschap is specifiek bestemd voor uw auto. Van welk gereedschap uw auto is voorzien, is afhankelijk van de uitvoering van de auto. Gebruik het niet voor andere doeleinden.

**!** De krik mag uitsluitend worden gebruikt voor het verwisselen van een wiel met een beschadigde band. Gebruik niet een andere krik dan de door de fabrikant geleverde krik. Als de auto niet is voorzien van de originele krik, neem dan contact op met het PEUGEOT-netwerk of een gekwalificeerde werkplaats, om de door de fabrikant voorgeschreven krik aan te schaffen. De krik voldoet aan de Europese regelgeving zoals deze is vastgelegd in de Richtlijn 2006/42/EG over machines. De krik is onderhoudsvrij.

## Beschikbaar gereedschap

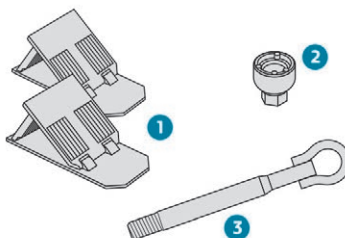

1. Wielblokken om het wegrollen van de auto te voorkomen (afhankelijk van de uitvoering).
2. Dop voor de slotbouten (in het dashboardkastje) (afhankelijk van de uitvoering). Hiermee kunnen met behulp van de wielsleutel de speciale slotbouten worden verwijderd.
3. Afneembaar sleepoog.

Raadpleeg de desbetreffende rubriek voor meer informatie over het **slepen van de auto** en het gebruik van het afneembare sleepoog.

## Uitvoeringen met een bandenreparatieset:

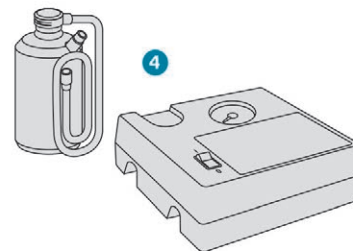

4. Bandenreparatieset. Deze bestaat uit een 12V-compressor en een flacon met afdichtmiddel om de desbetreffende band tijdelijk te repareren en op spanning te brengen.

Raadpleeg de desbetreffende rubriek voor meer informatie over de **bandenreparatieset**.

## Uitvoeringen met een reservewiel:

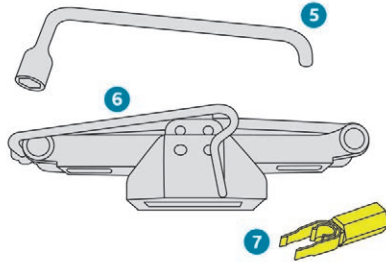

5. Wielsleutel.  
Hiermee kan de wioldop worden verwijderd en kunnen de wielbouten worden losgedraaid.
6. Krik met geïntegreerde slinger.  
Hiermee kan de auto worden opgekrakt.
7. Gereedschap voor het verwijderen van sierdoppen van wielbouten (afhankelijk van de uitvoering).  
Hiermee kunnen bij lichtmetalen velgen de sierdoppen van de wielbouten worden verwijderd.

Raadpleeg de desbetreffende rubriek voor meer informatie over het **reservewiel**.

## Bandenreparatieset

De bandenreparatieset bestaat uit een compressor en een flacon met afdichtmiddel. Hiermee kunt u de band **tijdelijk repareren**, zodat u de dichtstbijzijnde garage kunt bereiken.  
Met deze reparatieset kunnen de meeste lekke banden worden gerepareerd, als het lek zich in het loopvlak of de hiel van de band bevindt.

**i** De elektrische installatie van de auto biedt de mogelijkheid een compressor aan te sluiten en te gebruiken voor de duur die nodig is om een gerepareerde lekke band op spanning te brengen.

## Samenstelling van de set

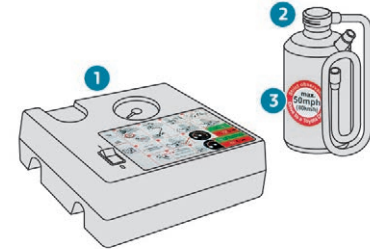

1. 12 V-compressor, met geïntegreerde manometer.
2. Flacon met afdichtmiddel, met geïntegreerde slang.
3. Sticker met snelheidslimiet.

**!** De sticker met snelheidslimiet moet in het interieur, in het gezichtsveld van de bestuurder, worden geplakt om hem/haar te herinneren aan het feit dat de band tijdelijk is gerepareerd.

**!** Rijd na het repareren van een band met de bandenreparatieset niet sneller dan 80 km/h.

## Reparatiemethode

- ☞ Zet het contact af.
- ☞ Plak de sticker met snelheidslimiet in de auto.
- ☞ Rol de slang uit die onder de compressor is opgeborgen, volledig uit.

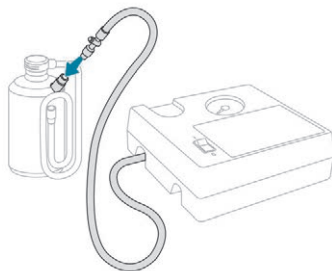

- ☞ Sluit de slang van de compressor aan op de flacon met afdichtmiddel.

**!** Verwijder niet het voorwerp dat de lekkage heeft veroorzaakt uit de band.

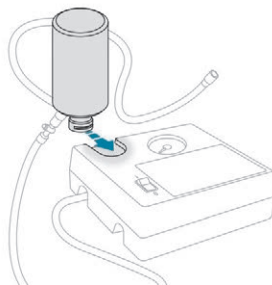

- ☞ Keer de flacon met afdichtmiddel om en bevestig deze aan de desbetreffende uitsparing van de compressor.
- ☞ Haal het dopje van het ventiel van de lekke band en bewaar het op een schone plaats.

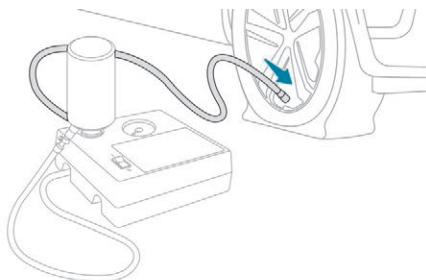

- ☞ Sluit de slang van de flacon met afdichtmiddel aan op het ventiel van de lekke band en zet hem stevig vast.

- ☞ Controleer of de schakelaar van de compressor in de stand "O" staat.
- ☞ Rol de elektrische kabel, die onder de compressor is opgeborgen, volledig uit.

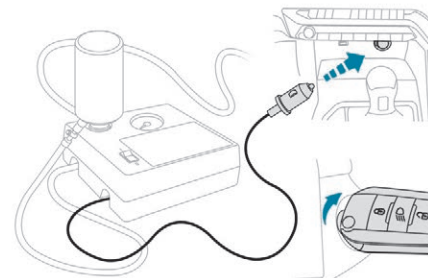

- ☞ Sluit de stekker van de compressor aan op de 12V-aansluiting van de auto.
- ☞ Zet het contact aan.

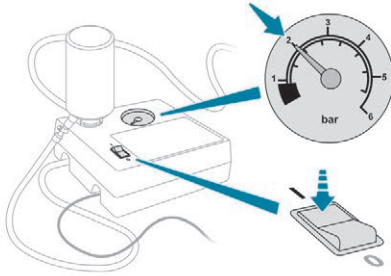

- ☞ Activeer de compressor door de schakelaar in de stand "I" te zetten tot de bandenspanning 2,0 bar bedraagt. Het afdichtmiddel wordt onder druk in de band gespoten; maak de slang niet los van het ventiel tijdens deze handeling (kans op terugslag).

**!** Als na 5 tot 7 minuten de bandenspanning van 2 bar niet is bereikt, is de band niet te repareren met de bandenreparatieset; neem contact op met het PEUGEOT-netwerk of een gekwalificeerde werkplaats om u verder te helpen.

- ☞ Zet de schakelaar in de stand "O".
- ☞ Verwijder de set.

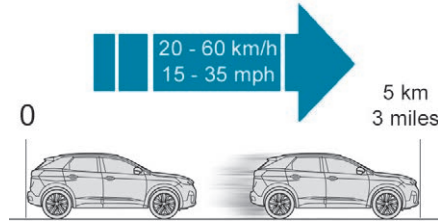

- ☞ Maak direct een rit van ongeveer vijf kilometer met matige snelheid (tussen 20 en 60 km/h), zodat het afdichtmiddel het lek kan dichten.
- ☞ Zet de auto stil en controleer de reparatie en de bandenspanning met de set.

**!** Let op: het afdichtmiddel is schadelijk bij inname en irriterend voor de ogen. Houd het middel buiten het bereik van kinderen. De uiterste gebruiksdatum van het middel is op de flacon vermeld. Gooi de flacon na gebruik niet weg, maar lever deze in bij het PEUGEOT-netwerk of een officieel inzamelpunt. Vergeet niet om bij het PEUGEOT-netwerk of een gekwalificeerde werkplaats een nieuwe flacon met afdichtmiddel te kopen.

**!** Alleen de 12 V-aansluitingen voorin en in de bagageruimte mogen worden gebruikt om de compressor aan te sluiten. De 12 V-aansluiting aan de achterzijde van de middenconsole is niet geschikt voor dit gebruik.

## Controle / aanpassen bandenspanning

**i** U kunt de compressor, zonder inspuiting van het afdichtmiddel, ook gebruiken om de bandenspanning te controleren of de banden op spanning te brengen.

- ☞ Verwijder het dopje van het ventiel van de band en bewaar het op een schone plaats.
- ☞ Rol de slang uit die onder de compressor is opgeborgen.

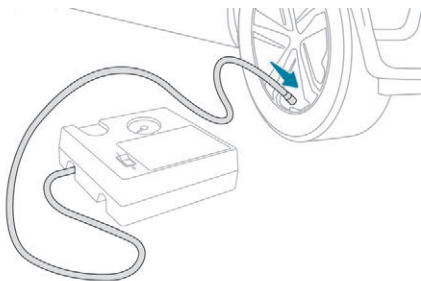

- ☞ Sluit de slang aan op het ventiel en zet hem stevig vast.
- ☞ Controleer of de schakelaar van de compressor in de stand "O" staat.
- ☞ Rol de elektrische kabel, die onder de compressor is opgeborgen, volledig uit.

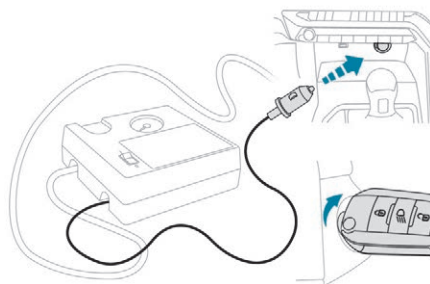

- ☞ Sluit de stekker van de compressor aan op de 12V-aansluiting van de auto.
- ☞ Zet het contact aan.

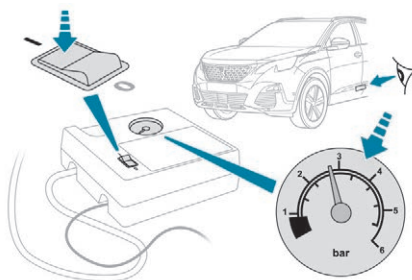

- ☞ Schakel de compressor in door de schakelaar in de stand "I" te zetten en breng de band op de spanning die is aangegeven op de bandenspanningssticker van de auto. Om de bandenspanning te verlagen: druk op de zwarte knop op de slang van de compressor, bij de aansluiting op het ventiel.

- ☞ Zet, zodra de gewenste spanning is bereikt, de schakelaar in de stand "O".
- ☞ Verwijder de set en berg deze op.

**!** Als de spanning van één of meer banden is aangepast, moet het bandenspanningscontrolesysteem worden gereset. Raadpleeg de desbetreffende rubriek voor meer informatie over het **bandenspanningscontrolesysteem**.

**i** Op deze sticker staat de bandenspanning aangegeven.

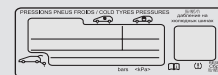

## Reservewiel

In het geval van een lekke of beschadigde band kunt u het wiel met het bij de auto geleverde gereedschap verwisselen volgens de onderstaande procedure.

### Toegang tot het reservewiel

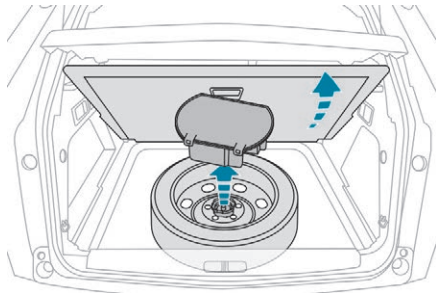

Het reservewiel bevindt zich onder de vloer van de bagageruimte.

Raadpleeg voordat u het reservewiel gebruikt de rubriek **Boordgereedschap**.

- I** Afhankelijk van de uitvoering is er een standaard formaat stalen of lichtmetalen reservewiel aanwezig.
- Afhankelijk van het land van verkoop kan dit ook een noodreservewiel zijn.

### Verwijderen van het wiel

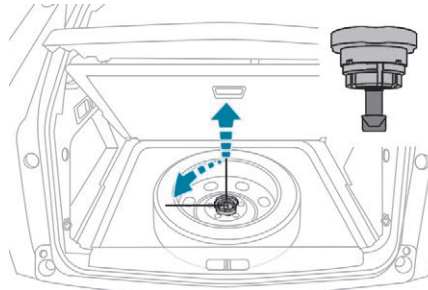

- ☞ Draai de centrale moer los.
- ☞ Verwijder de bevestigingsonderdelen (moer en bout).
- ☞ Til het reservewiel aan de achterzijde op en trek het naar u toe.
- ☞ Neem het wiel uit de bagageruimte.

### Terugplaatsen van het wiel

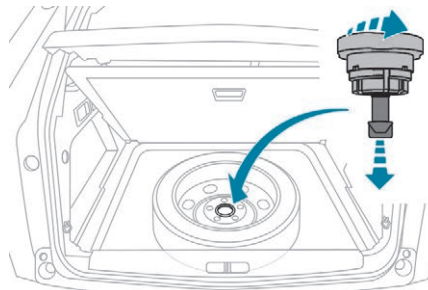

- ☞ Leg het wiel in de reservewielbak.

- ☞ Draai de moer op de bout een aantal omwentelingen los.
- ☞ Plaats de bevestigingsonderdelen (moer en bout) op het midden van het wiel.

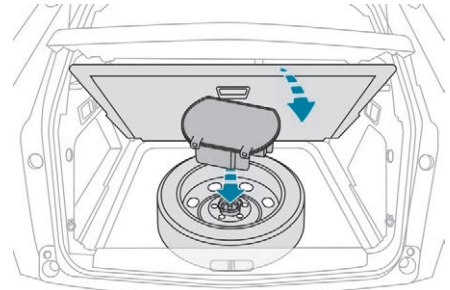

- ☞ Draai de centrale moer vast tot deze klikt en het wiel goed vastzit.
- ☞ Plaats de gereedschapskist in het hart van het wiel en klik de kist vast.

## Verwijderen van het wiel

### Wiel met wioldop

**Demonteren:** verwijder eerst de wioldop door deze met behulp van de wielsleutel bij de ventielopening los te wippen en vervolgens los te trekken.

**Monteren:** haal de wielbouten aan en breng daarna de wioldop aan; plaats daartoe de opening in lijn met het ventiel en druk de wioldop vervolgens rondom vast met de palm van uw hand.

### ! Stilzetten van de auto

Parkeer de auto op een plaats waar u het verkeer niet hindert en zorg ervoor dat deze op een horizontale, stabiele en stroeve ondergrond staat.

Trek de parkeerrem aan (tenzij deze geprogrammeerd is in de automatische stand), zet het contact af en schakel de eerste versnelling in\*; blokkeer de wielen indien nodig.

Controleer of de controlelampjes van het remsysteem op het instrumentenpaneel constant branden.

De inzittenden moeten de auto hebben verlaten en zich op een veilige plaats bevinden.

Plaats indien nodig een wielblok achter het wiel kruislings tegenover het te verwisselen wiel.

Ga nooit onder een auto liggen die alleen op de krik steunt; gebruik een bok.

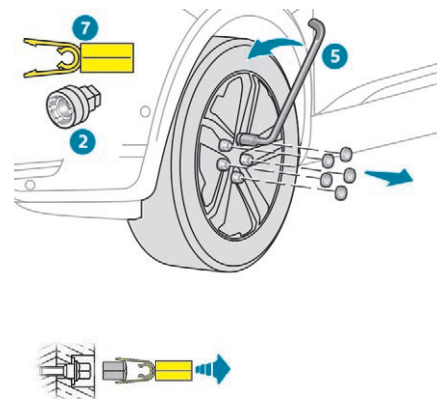

- ☞ Verwijder de sierdop van de wielbouten met het gereedschap **7** (lichtmetalen velgen).
- ☞ Bevestig de dop **2** op de wielsleutel **5** en draai de slotbout iets los.
- ☞ Draai de overige wielbouten iets los met alleen de wielsleutel **5**.

\* positie **P** bij een automatische transmissie

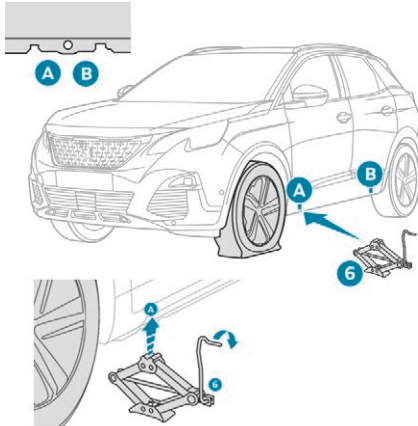

- ☞ Plaats het voetstuk van de krik 6 op de grond, recht onder een van de twee steunpunten aan de voorzijde A of achterzijde B. Gebruik het steunpunt dat zich het dichtste bij het te verwisselen wiel bevindt.

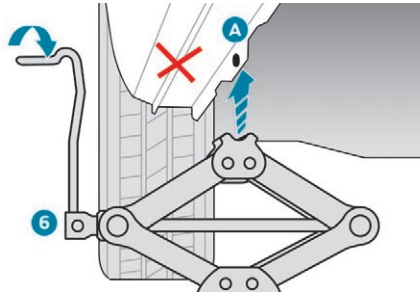

- ☞ Draai de krik 6 uit totdat de kop ervan het gebruikte steunpunt A of B raakt; het steunpunt A of B van de auto moet correct in het middendeel van de kop van de krik vallen.
- ☞ Krik de auto op tot er voldoende ruimte tussen het wiel en de grond is om het (niet lekke) reservewiel te monteren.

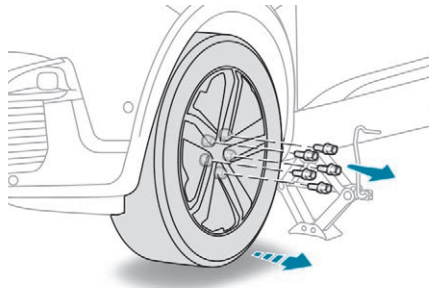

- ☞ Verwijder de wielbouten en leg ze op een schone plaats weg.
- ☞ Verwijder het wiel.

**!** Zorg ervoor dat de krik stabiel staat. Op een gladde of losse ondergrond kan de krik wegglijden of wegzakken - Kans op letsel!

Plaats de krik uitsluitend onder een steunpunt A of B onder de auto, en controleer of de kop van de krik goed tegen het midden van het contactvlak van het steunpunt drukt. Anders kan de auto beschadigd raken en/of de krik wegzakken - Kans op letsel!

## Monteren van een wiel

### **i** Bevestiging van het stalen reservewiel of het noodreservewiel

Indien uw auto is voorzien van lichtmetalen velgen is het normaal dat bij het monteren van het reservewiel de ringen van de bouten de stalen velg of het noodreservewiel niet raken. Als de bouten volledig zijn aangedraaid, zorgt het conische draagvlak van de bouten voor de bevestiging van het reservewiel.

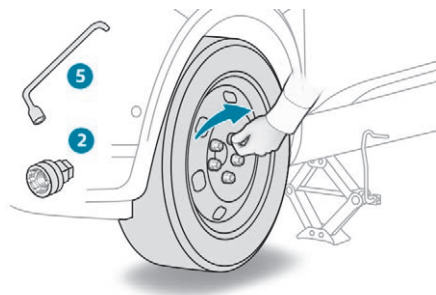

- ☞ Plaats het wiel op de naaf.
- ☞ Draai de bouten met de hand vast.
- ☞ Draai de slotbout met de wielsleutel 5 en de dop 2 handvast.
- ☞ Draai de overige wielbouten handvast met alleen de wielsleutel 5.

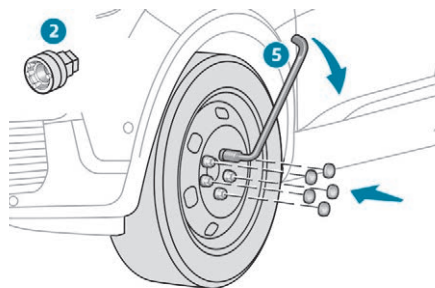

- ☞ Draai de slotbout geheel vast met de wielsleutel 5 en de dop 2.
- ☞ Draai de overige wielbouten geheel vast met alleen de wielsleutel 5.
- ☞ Bevestig de doppen op de wielbouten (afhankelijk van de uitvoering).
- ☞ Berg het gereedschap op.

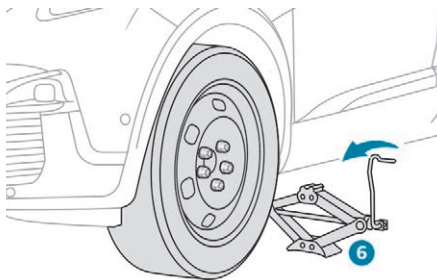

- ☞ Laat de auto volledig zakken.
- ☞ Vouw de krik 6 op en verwijder hem.

## Na het verwisselen van een wiel

Leg het wiel met de lekke band in de bagageruimte of, afhankelijk van de uitvoering, verwijder de naafdop van het wiel en berg het op de plaats van het reservewiel op.

### ! Met een noodreservewiel



Doe het volgende:

- schakel bepaalde rijhulpsystemen (Active Safety Brake, Adaptieve cruise control met Stop-functie enz.) uit, zoals aangegeven op de sticker op het wiel,
- rijd niet sneller dan de maximaal toegestane snelheid van 80 km/h.

! Laat zo snel mogelijk het aanhaalmoment van de wielbouten en de bandenspanning van het reservewiel controleren door het PEUGEOT-netwerk of een gekwalificeerde werkplaats. Laat de lekke band controleren. Na nadere inspectie kan de technicus u vertellen of de band gerepareerd kan worden of moet worden vervangen.

## Een lamp vervangen

**!** De koplampunits zijn voorzien van glas van polycarbonaat met een speciale vernislaag:

- ☞ **reinig de koplampen nooit met een droge of schurende doek en gebruik geen oplosmiddelen,**
- ☞ gebruik een spons met zeepwater of een pH-neutraal product,
- ☞ wanneer u met een hogedrukreiniger hardnekkig vuil probeert te verwijderen, houd de straal dan nooit langdurig op de koplampen, de achterlichten en de randen ervan gericht, om beschadiging van de vernislaag en de afdichrubbers te voorkomen.

**!** Bij het vervangen van lampen moet het contact en de verlichting minstens enkele minuten zijn uitgeschakeld - om brandwonden te voorkomen!

- ☞ Raak de lamp niet met de vingers aan, maar gebruik een niet-pluizende doek. Het is van belang dat u uitsluitend lampen van anti-ultraviolet (UV) toepast om beschadiging van de koplamp te voorkomen.

Vervang een kapotte lamp altijd door een nieuwe lamp met dezelfde specificaties.

**i** Onder bepaalde weersomstandigheden (lage temperatuur, vochtigheid) kan zich een laagje condens aan de binnenzijde van de koplampen en de achterlichten vormen; dit verdwijnt enkele minuten na het ontsteken van de koplampen.

**!** **LED's (light-emitting diodes)**  
Raadpleeg het PEUGEOT-netwerk of een gekwalificeerde werkplaats om dit type lampen te laten vervangen.

**i** **Halogeenlampen**  
Controleer ten behoeve van goede kwaliteitsverlichting of de lamp op juiste wijze in de behuizing is geplaatst.

## Verlichting vóór

### Uitvoering met "Full led"-koplampen

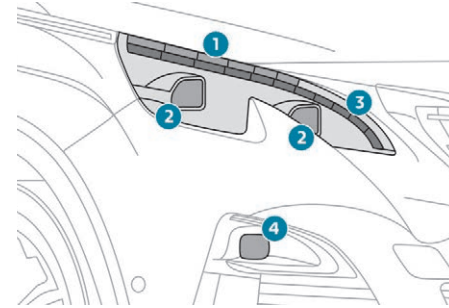

1. **Richtingaanwijzers (LED).**
2. **Dim-/grootlicht (LED).**
3. **Parkeerlichten/dagrijverlichting (LED)**
4. **Verlichting met LED's**

**!** Raak de "Full led"-lampen niet aan. Elektrocutiegevaar!  
Raadpleeg een PEUGEOT-dealer of een gekwalificeerde werkplaats.

## Uitvoering met halogeenlampen

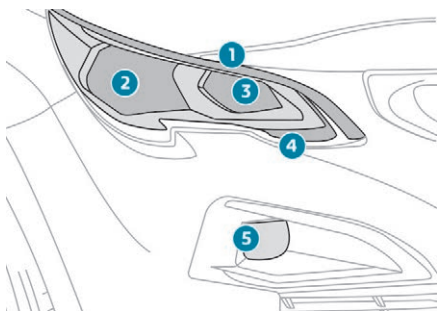

1. Dagrjverlichting/parkeerlicht (LED's).
2. Dimlicht (H7).
3. Grootlicht (HB3).
4. Richtingaanwijzers (PWY24W).
5. Mistlampen (H11).

### **!** Openen van de motorkap / toegang tot de lampen

Ga voorzichtig te werk bij een warme motor - Gevaar voor verbranding!  
Houd rekening met voorwerpen of kleding die vlam kunnen vatten of in de propeller van de motorventilator kunnen komen - Gevaar voor beknelling!

## Gloeilamp van richtingaanwijzer vervangen (uitvoeringen met halogeenlampen)

**i** Sneller knipperen van de richtingaanwijzers (links of rechts) betekent dat één of meerdere gloeilampen aan die zijde defect zijn.

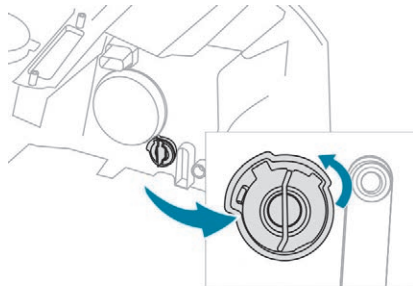

- ☞ Draai de lamphouder een kwartslag en verwijder deze.
- ☞ Draai de gloeilamp een kwartslag, trek deze eruit en plaats een nieuwe. Voer het monteren uit in de omgekeerde volgorde van demonteren.

**i** De oranje gloeilampen, zoals die van de richtingaanwijzers, moeten worden vervangen door lampen met dezelfde kleur en specificaties.

**!** Sluit bij montage de beschermkap zorgvuldig om zo de lamp lekdicht te maken.

## Lampen dimlicht vervangen (uitvoering met halogeenlampen)

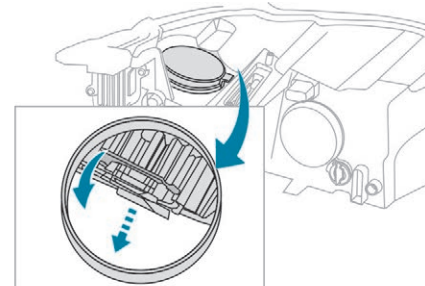

- ☞ Trek aan de lip om de beschermkap te verwijderen.
- ☞ Trek de stekker naar achteren om deze los te maken.
- ☞ Trek de lamp naar achteren om deze los te maken.
- ☞ Vervang de gloeilamp. Voer het monteren uit in de omgekeerde volgorde.

## Lampen grootlicht vervangen (uitvoering met halogeenlampen)

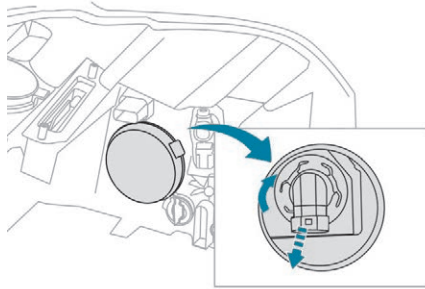

- ☞ Trek aan de lip om de beschermkap te verwijderen.
- ☞ Draai de lamphouder een kwart omwenteling en verwijder hem.
- ☞ Verwijder de lamp en vervang hem. Voer het monteren uit in de omgekeerde volgorde.

## Lampen van mistlampen vervangen (bij uitvoeringen met halogeenlampen)

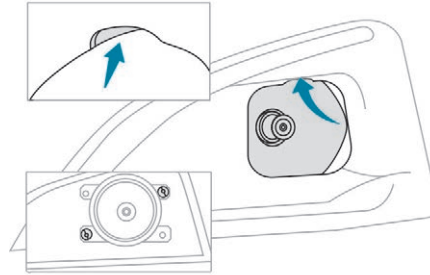

- ☞ Steek een platte schroevendraaier in het gaatje van het sierdeel.
- ☞ Wip het sierdeel van de mistlamp los.
- ☞ Gebruik een Torx-schroevendraaier om de twee bevestigingsschroeven van de module te verwijderen.
- ☞ Neem de module uit de behuizing.

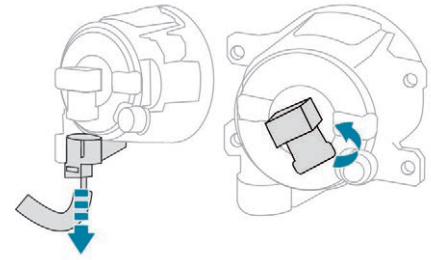

- ☞ Neem de stekker van de lamphouder los.
- ☞ Draai de lamphouder een kwart omwenteling en verwijder hem.
- ☞ Vervang het geheel.

Voer voor de montage dezelfde handelingen in omgekeerde volgorde uit.

**i** Voor het vervangen van dit type lampen kunt u ook het PEUGEOT-netwerk of een gekwalificeerde werkplaats raadplegen.

## Zijknipperlichten (LED's)

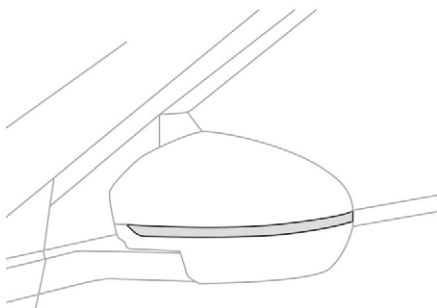

## Zijverlichting (LED's)



## Achterlichten

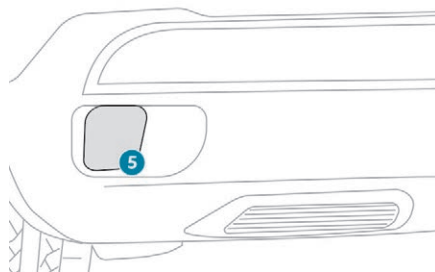
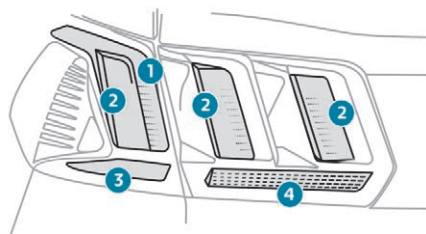

1. Remlichten (LED).
2. Parkeerlichten/dagrijsverlichting (LED)
3. Richtingaanwijzer (WY16W oranje).
4. Achteruitrijlichten (W16W).
5. Mistachterlicht (P21W).

LED: light-emitting diode.

## Richtingaanwijzers (op de schermen)

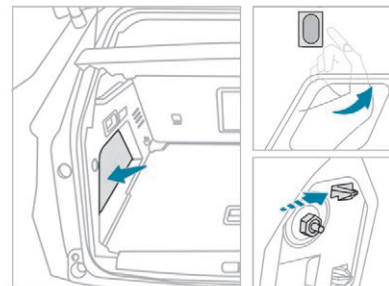

- ☞ Open de achterklep en ontgrendel het afdekpaneel aan de betreffende zijde.
- ☞ Draai de bevestigingsbout van de lampunit los met een 10 mm pijpsleutel.
- ☞ Leg eerst een doek onder de moer om te voorkomen dat hij achter het bekledingspaneel van het scherm valt.
- ☞ Draai met de hand de bevestigingsmoer van de lampunit los en verwijder de moer.
- ☞ Maak de bevestigingsclip los en beweeg gelijktijdig de lampunit voorzichtig naar buiten.

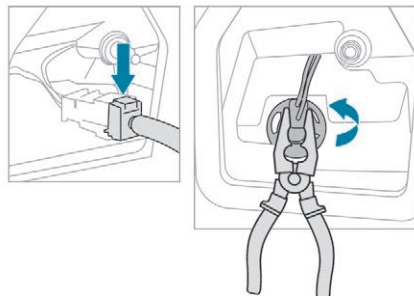

- ☞ Verwijder van buitenaf de lampunit voorzichtig door hem naar achteren en vervolgens omhoog te trekken.
- ☞ Neem de stekker van de lamp los.
- ☞ Draai met een combinatietang de lamphouder een kwart omwenteling en verwijder hem.
- ☞ Verwijder de lamp en vervang hem.

Voer het monteren uit in de omgekeerde volgorde.

### Achteruitrijlichten (op de achterklep)

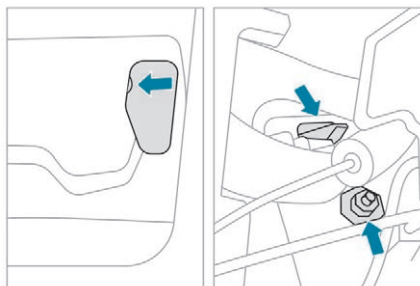

- ☞ Open de achterklep en steek vervolgens een platte schroevendraaier in de uitsparing om het afdekpaneel aan de desbetreffende zijde los te maken.
- ☞ Draai de bevestigingsbout van de lampunit los met een 10 mm pijpsleutel.
- ☞ Draai met de hand de bevestigingsmoer van de lampunit los en verwijder de moer.
- ☞ Maak de bevestigingsclip los en beweeg gelijktijdig de lampunit voorzichtig naar buiten.

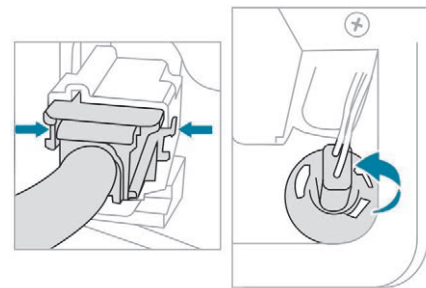

- ☞ Verwijder van buitenaf de lampunit voorzichtig door hem naar achteren te trekken.
- ☞ Neem de stekker van de lampunit los door hem aan beide zijden in te drukken.
- ☞ Draai de lamphouder een kwart omwenteling en verwijder hem.
- ☞ Trek de lamp los en vervang hem.

Voer voor de montage dezelfde handelingen in omgekeerde volgorde uit.

## Mistachterlichten

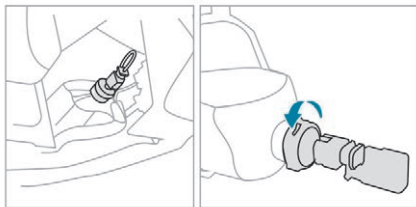

Deze lampen zijn te vervangen vanaf de buitenkant van de achterbumper:

- ☞ steek uw hand onder de bumper,
- ☞ draai de lamphouder een kwartslag en verwijder deze,
- ☞ draai de gloeilamp een kwartslag, trek deze eruit plaats een nieuwe.

Voer het monteren uit in de omgekeerde volgorde van demonteren.

**!** Raak de uitlaat niet aan indien u de lamp kort na het afzetten van het contact vervangt; dit met het oog op mogelijke brandwonden.

## Derde remlicht (LED)

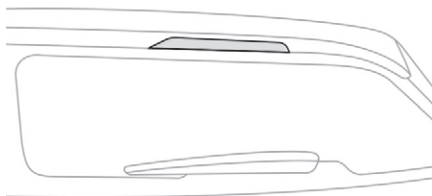

Neem voor vervanging contact op met het PEUGEOT-netwerk of een gekwalificeerde werkplaats.

## Kentekenplaatverlichting

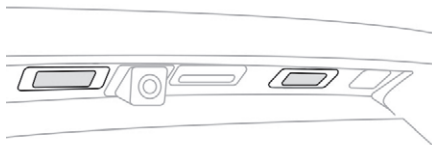

- ☞ Steek een kleine schroevendraaier in de spleet van het lampglas.
- ☞ Duw de schroevendraaier naar buiten om het lampglas los te maken.
- ☞ Verwijder het lampglas.
- ☞ Trek de lamp eruit en vervang deze.

## Ruitenwischerbladen vervangen

### Voordat u een wisserblad vóór demonteert

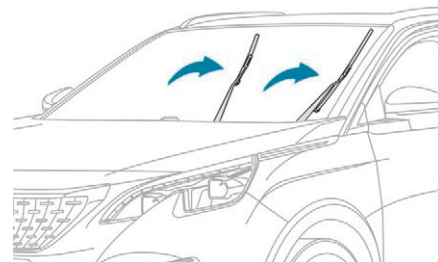

- ☞ Bedien de ruitenswisserschakelaar binnen één minuut na het afzetten van het contact om de ruitenswissers naar het midden van de voorruit (onderhoudsstand) te verplaatsen.

## Verwijderen

- ☞ Til de desbetreffende ruitenwischerarm op.
- ☞ Maak het ruitenwischerblad los en verwijder het.

## Monteren

- ☞ Breng het nieuwe ruitenwischerblad aan en klik het vast.
- ☞ Leg de ruitenswisser voorzichtig op de voorruit.

## Na het monteren van een ruitenwisserblad vóór

- ☞ Zet het contact aan.
- ☞ Bedien nogmaals de ruitenwisserschakelaar om de ruitenwissers in de ruststand te zetten.

## Zekering vervangen

### Een zekering vervangen

Voordat u een zekering vervangt, dient u:

- ☞ de oorzaak van de storing te achterhalen om deze te verhelpen,
- ☞ alle stroomverbruikers uit te schakelen,
- ☞ de auto stil te zetten met het contact uit,
- ☞ de defecte zekering op te sporen aan de hand van de beschikbare zekeringtabellen en schema's.

Voor ingrepen aan een zekering geldt:

- ☞ gebruik de speciale tang om de zekering uit de zekeringkast te verwijderen en controleer of het smeltdraadje van de zekering intact is.
- ☞ vervang een defecte zekering altijd door een zekering met dezelfde stroomsterkte (zelfde kleur); een afwijkende stroomsterkte kan storingen veroorzaken (brand).

Mocht de storing kort na het vervangen van de zekering terugkeren, laat dan de elektrische uitrusting controleren door het PEUGEOT-netwerk of door een gekwalificeerde werkplaats.

**i** De zekeringtabellen en de bijbehorende schema's zijn te vinden op de website: <http://public.servicebox.peugeot.com/ddb/> Dit kunt u laten uitvoeren door het PEUGEOT-netwerk of door een gekwalificeerde werkplaats.

**!** Het vervangen van een zekering door een andere dan in de tabellen genoemd, kan tot ernstige storingen leiden. Neem contact op met het PEUGEOT-netwerk of een gekwalificeerde werkplaats.

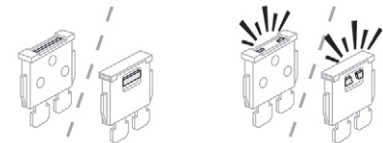

Goed

Defect



Tang

### **i Montage van elektrische accessoires**

Bij het ontwerp van het elektrische circuit van uw auto is reeds rekening gehouden met de montage van zowel de standaarduitrusting als eventuele opties. Raadpleeg het PEUGEOT-netwerk of een gekwalificeerde werkplaats voordat u andere elektrische voorzieningen of accessoires in de auto monteert of laat monteren.

**!** PEUGEOT is niet aansprakelijk voor kosten die voortvloeien uit storingen veroorzaakt door het monteren van extra accessoires die niet door PEUGEOT aanbevolen en geleverd worden, en niet volgens haar voorschriften zijn gemonteerd. Dit geldt met name als het totale stroomverbruik van alle extra accessoires meer dan 10 milliampère bedraagt.

## 12 V-accu

Procedure voor het gebruik van een hulpaccu voor het starten van de motor met behulp van startkabels en voor het laden van een lege accu.

## Algemeen

### 12V-loodaccu



Accu's bevatten giftige stoffen zoals zwavelzuur en lood.

Ze moeten worden verwerkt conform de regelgeving en mogen in geen geval met het huishoudelijke afval worden weggegooid.

Lever lege batterijen en accu's in bij een speciaal afvalstoffendepot.

**!** Bescherm uw ogen en gezicht voordat u handelingen aan de accu uitvoert. Voer ingrepen aan de accu uitsluitend uit in een goed geventileerde ruimte, ver van open vuur of vonken veroorzakende bronnen, om elk risico van brand- of explosiegevaar uit te sluiten. Was uw handen als de werkzaamheden beëindigd zijn.

## Toegang tot de accu

De accu bevindt zich onder de motorkap. Voor toegang tot de (+) klem:

- ☞ ontgrendel de motorkap met de interne code en vervolgens de externe code;
- ☞ til de motorkap op en plaats de motorkapsteun.

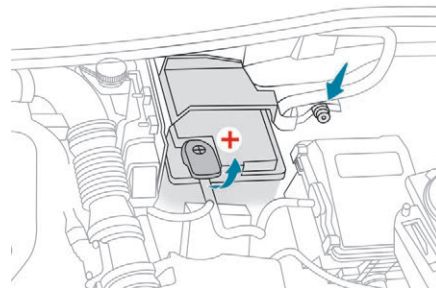

Pluspool (+).

Deze is voorzien van een aansluiting met snelkoppeling.

Minpool (-).

Omdat de minpool van de accu niet bereikbaar is, bevindt zich vlak bij de accu een afzonderlijk massapunt.

## Starten van de motor met een hulpaccu en startkabels

Als de accu van uw auto ontladen is, kan de motor worden gestart met een hulpaccu (externe accu of een accu van een andere auto) en startkabels of een startbooster.

- ! Start de motor nooit door een acculader aan te sluiten.
- Gebruik nooit een startbooster van 24 V of hoger.
- Controleer eerst of de hulpaccu een nominale spanning van 12 V en een capaciteit minimaal gelijk aan die van de ontladen accu heeft.
- De twee auto's mogen elkaar niet raken.
- Schakel alle stroomverbruikers (audiosysteem, ruitenwissers, verlichting enz.) van beide auto's uit.
- Zorg ervoor dat de startkabels zich niet in de buurt van bewegende delen van de motor (ventilator, aandrijfriemen enz.) bevinden.
- Maak de (+) klem niet los bij draaiende motor.

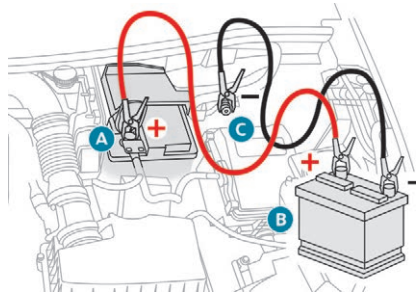

- ☞ Beweeg, indien uw auto hiermee is uitgerust, het kunststof kapje van de pluspool (+) omhoog.
- ☞ Sluit de rode kabel aan op de pluspool (+) van de ontladen accu **A** (bij het gebogen metalen gedeelte) en vervolgens op de pluspool (+) van de hulpaccu **B** of de startbooster.
- ☞ Sluit de groene of zwarte kabel aan op de minpool (-) van de hulpaccu **B** of de startbooster (of op een massapunt van de auto met de hulpaccu).
- ☞ Sluit het andere uiteinde van de groene of zwarte kabel aan op het massapunt **C** van de auto met de lege accu.
- ☞ Start de motor van de auto met de hulpaccu en laat deze gedurende enkele minuten draaien.
- ☞ Stel de startmotor in werking van de auto met de lege accu en laat de motor draaien.

Als de motor niet direct start, zet dan het contact af en wacht even alvorens een nieuwe poging te doen.

- ☞ Wacht tot de motor stationair draait.
- ☞ Neem vervolgens de kabels in omgekeerde volgorde los.
- ☞ Breng, indien uw auto hiermee is uitgerust, het kunststof kapje aan op de pluspool (+).
- ☞ Laat de motor minimaal 30 minuten draaien, rijdend of stilstaand, om het laadniveau van de accu op een correct peil te krijgen.

- ! Het aanduwen om de motor te starten is bij een auto met een automatische transmissie niet toegestaan.

## De accu opladen met een acculader

Voor een optimale levensduur van de accu is het noodzakelijk om het laadniveau van de accu op voldoende capaciteit te houden. In sommige gevallen kan het dan ook nodig zijn om de accu op te laden:

- als u voornamelijk korte ritten maakt,
- voordat de auto meerdere weken niet wordt gebruikt.

Raadpleeg een PEUGEOT-dealer of een gekwalificeerde werkplaats.

**!** Als u zelf de accu van uw auto gaat opladen, gebruik dan uitsluitend een lader die geschikt is voor loodaccu's en die een nominale spanning van 12 V heeft.

**!** Volg de aanwijzingen van de fabrikant van de acculader. Sluit de kabels nooit aan op de verkeerde polen.

**i** De accu hoeft niet te worden losgekoppeld.

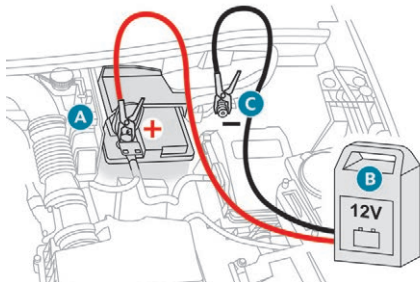

- ☞ Zet het contact af.
- ☞ Schakel alle stroomverbruikers uit (audiosysteem, ruitenwissers, verlichting enz.).

- ☞ Schakel om gevaarlijke vonken te voorkomen de lader **B** uit alvorens de kabels op de accu aan te sluiten.
- ☞ Controleer of de kabels van de lader in goede staat zijn.
- ☞ Beweeg het kunststof kapje van de pluspool (+) omhoog (indien aanwezig).
- ☞ Sluit de kabels van de lader **B** als volgt aan:
  - de rode pluskabel (+) op de pluspool (+) van de accu **A**,
  - De zwarte minkabel (-) op het massapunt **C** van de auto.
- ☞ Zet na afloop van het laden eerst acculader **B** uit voordat u de kabels losneemt van accu **A**.

**!**

Als deze sticker is aangebracht, mag uitsluitend een 12 V-lader worden gebruikt. Anders kan de elektrische uitrusting van het Stop & Start-systeem ernstig beschadigd raken.

**!** Probeer nooit om een bevroren accu te laden - Risico op explosie!  
Als de accu bevroren is geweest, laat deze dan door het PEUGEOT-netwerk of door een gekwalificeerde werkplaats controleren op beschadigingen van de inwendige delen en op scheuren in de behuizing (kans op lekkage van giftig en corrosief zuur).

**i** Een aantal functies, waaronder het Stop & Start-systeem, is niet beschikbaar als de laadtoestand van de accu onvoldoende is.

## Loskoppelen van de accu

Als u de auto gedurende langere tijd niet gaat gebruiken, koppel dan de accu los. Op deze manier blijft het laadniveau van de accu voldoende om de motor weer te starten. Voer de volgende handelingen uit alvorens de accu los te koppelen:

- ☞ sluit alle te openen carrosseriedelen (portieren, achterklep, ruiten, zonnedak);

- ☞ schakel alle stroomverbruikers (autoradio, ruitenwissers, verlichting, enz.) uit;
- ☞ zet het contact uit en wacht vier minuten. U hoeft slechts de klem van de pluspool (+) los te nemen.

## Accupoolklem met snelsluiting

### Loskoppelen van de plusklem (+)

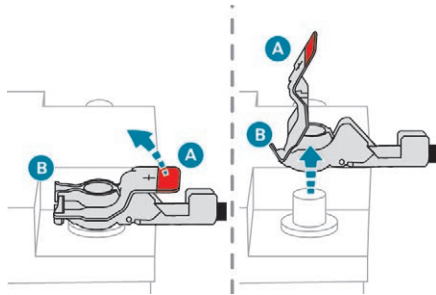

- ☞ Trek hendel **A** zo ver mogelijk omhoog om accupoolklem **B** te ontgrendelen.
- ☞ Beweeg de accupoolklem **B** omhoog om hem te verwijderen.

### Aansluiten van de plusklem (+)

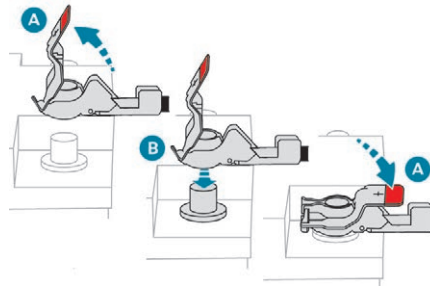

- ☞ Trek de hendel **A** zo ver mogelijk omhoog.
- ☞ Plaats de geopende accupoolklem **B** op de pluspool (+).
- ☞ Druk de accupoolklem **B** volledig omlaag.
- ☞ Beweeg hendel **A** omlaag om accupoolklem **B** te vergrendelen.

**!** De hendel tijdens het vergrendelen niet forceren omdat de klem dan mogelijk verkeerd zit; start de procedure opnieuw.

### Na het weer aansluiten van de accukabels

Na opnieuw aansluiten van de accu moet u het contact aanzetten en vervolgens 1 minuut wachten alvorens de motor te starten, om de elektronische systemen te initialiseren.

**i** Bij auto's met rechtse besturing moet ongeveer 15 minuten worden gewacht voordat de motor wordt gestart wanneer de kilometerteller 100 km heeft bereikt.

Mochten er zich na deze handeling kleine storingen blijven voordoen, raadpleeg dan het PEUGEOT-netwerk of een gekwalificeerde werkplaats.

Raadpleeg de desbetreffende rubriek voor het zelf opnieuw initialiseren van de elektronische systemen zoals:

- de sleutel met afstandsbediening of de elektronische sleutel (afhankelijk van de uitvoering),
- het schuif-/kanteldak en het elektrische zonneschermbekleedingspaneel;
- de elektrische ruitbediening;
- de datum en de tijd,
- de voorkeuzezenders.

**i** Tijdens de rit die volgt op het de eerste keer starten van de motor, werkt het Stop & Start-systeem mogelijk niet. In dat geval werkt het systeem pas weer als de auto gedurende een bepaalde periode, die afhankelijk is van de omgevingstemperatuur en de laadtoestand van de accu (maximaal 8 uur), niet is gebruikt.

## Slepen van de auto

U kunt de auto laten slepen door een andere auto of een andere auto slepen met behulp van het afneembare sleepoog.

### Toegang tot het gereedschap

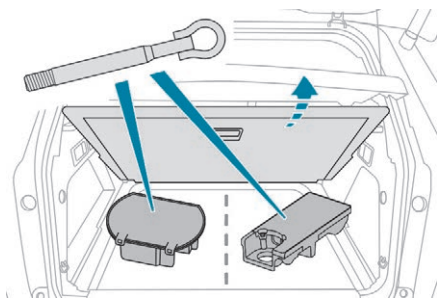

Het sleepoog is opgeborgen in een gereedschapskist onder de vloerplaat van de bagageruimte.

Raadpleeg de desbetreffende rubriek voor meer informatie over de functie .

## Slepen van uw auto

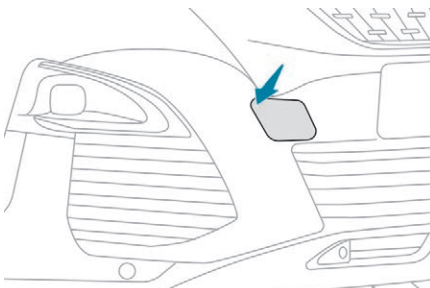

- ☞ Maak het klepje in de voorbumper los door op de linkerbovenhoek ervan te drukken.
- ☞ Draai het sleepoog volledig vast tot de aanslag.
- ☞ Bevestig de sleepstang.

- ! ☞ Zet de versnellingshendel in de neutraalstand .

Het niet opvolgen van dit voorschrift kan er toe leiden dat bepaalde componenten (remsysteem, transmissie, ...) beschadigd raken en dat de rembekrachtiger na het starten mogelijk niet meer werkt.

- ☞ Ontgrendel het stuurwiel en zet de parkeerrem vrij.
- ☞ Schakel de alarmknipperlichten van de twee auto's in.
- ☞ Rijd voorzichtig weg en houd zowel de snelheid als het af te leggen traject beperkt.

## Slepen van een andere auto

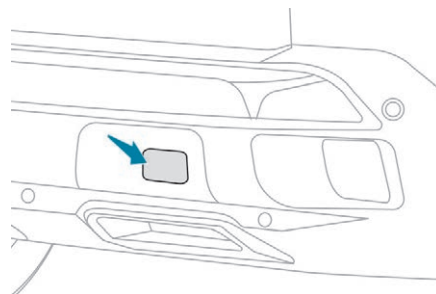

- ☞ Maak het klepje in de achterbumper los door het aan de linkerkant in te drukken.
- ☞ Draai het sleepoog vast tot de aanslag.
- ☞ Bevestig de sleepstang.
- ☞ Schakel de alarmknipperlichten van de twee auto's in.
- ☞ Rijd voorzichtig weg en houd zowel de snelheid als het af te leggen traject beperkt.

**! Algemene aanwijzingen**

Volg de huidige wetgeving in uw land op. Controleer of het gewicht van de trekkende auto hoger is dan van de auto die wordt gesleept.

Er moet iemand achter het stuur van de gesleepte auto blijven zitten. Deze persoon moet beschikken over een geldig rijbewijs.

Gebied bij het slepen met 4 wielen op de grond altijd een goedgekeurde sleepstang; touwen en riemen zijn verboden.

De bestuurder van de sleepende auto moet voorzichtig wegrijden.

Als de auto wordt gesleept met uitgeschakelde motor, werken ook de remmen stuurbevestiging niet.

Schakel in de volgende gevallen een professioneel bergingsbedrijf in:

- als de auto is gestrand op de autosnelweg of autoweg,
- bij auto's met vierwiel aandrijving,
- als het niet mogelijk is de versnellingsbak in de neutraalstand te zetten, het stuurslot te ontgrendelen of de parkeerrem los te zetten,
- bij takelen met slechts twee wielen op de grond,
- bij het ontbreken van een goedgekeurde sleepstang.

## Kenmerken van motoren en aanhangergewichten

### Motoren

De technische gegevens van de motor van uw auto staan vermeld op het kentekenbewijs en in de commerciële documentatie.

**i** Het maximumvermogen komt overeen met de op de testbank gehomologeerde waarde, onder de omstandigheden die zijn vastgelegd in de Europese regelgeving (richtlijn 1999/99/CE).

Raadpleeg voor meer informatie het PEUGEOT-netwerk of een gekwalificeerde werkplaats.

### Gewichten en aanhangergewichten

De gewichten en aanhangergewichten van uw auto staan vermeld op het kentekenbewijs van uw auto en in de commerciële documentatie.

U vindt deze waarden ook op het constructeursplaatje.

Raadpleeg voor meer informatie een PEUGEOT-dealer of een gekwalificeerde werkplaats.

Het maximaal toegestane treingewicht en de aanhangergewichten gelden tot een hoogte van maximaal 1.000 meter. Het opgegeven aanhangergewicht dient voor elke extra 1.000 meter met 10% te worden vermindert. De aanbevolen kogeldruk komt overeen met het maximale gewicht op de (zonder of met gereedschap afneembare) trekhaakkogel.

**TMT:** Toegestaan maximaal treingewicht.

**!** Bij hoge buitentemperaturen kunnen de prestaties van de auto minder worden om de motor te beschermen. Als de buitentemperatuur meer dan 37 °C bedraagt, moet het treingewicht worden vermindert.

**!** Het trekken van een aanhanger met een licht beladen auto heeft een negatieve invloed op het weggedrag. Met een aangekoppelde aanhanger heeft de auto een langere remweg. Rijd bij het trekken van een aanhanger nooit sneller dan 100 km/h (houd u aan de ter plaatse geldende regels).

**i** Als de buitentemperatuur hoog is, is het raadzaam om na het stilzetten van de auto de motor 1 tot 2 minuten stationair te laten draaien zodat deze beter kan afkoelen.

## Gewichten en aanhangergewichten - Benzine

Motoren	1,2-liter PureTech 130 start/stop	1,2-liter PureTech 130 start/stop	1,6-liter THP 150	1,6-liter THP 165	1,6-liter THP 165 start/stop
Transmissies	BVM6 (handgeschakelde zesversnellingsbak)	EAT6 (Autom. zesversnellingsbak)	EAT6 (Autom. zesversnellingsbak)	EAT6 (Autom. zesversnellingsbak)	EAT6 (Autom. zesversnellingsbak)
Code	EB2DTS MCM STT	EB2DTS AT6III STT	EP6FDTMD AT6III	EP6FDTM AT6III	EP6FDT AT6III STT
Modelcode M...	RHNYH/C1B RHNYH/C1F - RHNYH/C1K	RHNYW/C1B RHNYW/C1F	45GYV/C1A	45GXV/C1A 45GXW/C1A	45GZW/C1B 45GZW/C1F
Cilinderinhoud (cm <sup>3</sup> )	1.199	1.199	1.598	1.598	1.598
Max. vermogen: ECE-norm (kW)	96	96	110	121,4	121,4
Brandstof	Loodvrij	Loodvrij	Loodvrij	Loodvrij	Loodvrij
Aanhanger geremd (binnen max. toegestaan treingewicht) (kg) helling max. 10% of 12%	1.400 - 1.300	1.200	600	600	1.550
Aanhanger ongeremd (kg)	660	670	600	600	685
Aanbevolen kogeldruk (kg)	80	80	70	70	80

## Gewichten en aanhangergewichten - Diesel

Motoren	1,6-liter BlueHDi 100 start/stop	1,6-liter BlueHDi 115 start/stop	1,6-liter BlueHDi 115 start/stop	1,6-liter BlueHDi 120 start/stop	1,6-liter BlueHDi 120 start/stop
Transmissies	BVM (handgeschakelde vijfversnellingsbak)	BVM6 (handgeschakelde zesversnellingsbak)	EAT6 (Autom. zesversnellingsbak)	BVM6 (handgeschakelde zesversnellingsbak)	EAT6 (Autom. zesversnellingsbak)
Code	DV6FD BE4 STT	DV6FC ML6C STT	DV6FC AT6III STT	DV6FC ML6C STT	DV6FC AT6III STT
Modelcode M...	CBHYB/C2B CBHYB/C2F	CBHYB/C2B CBHYB/C2F	CBHXW/C2B CBHXW/C2F	CBHZH/C2B CBHZH/C2F - CBHZH/C2K	CBHZW/C2B CBHZW/C2F
Cilinderinhoud (cm <sup>3</sup> )	1.560	1.560	1.560	1.560	1.560
Max. vermogen: ECE-norm (kW)	73	85	85	88	88
Brandstof	Diesel	Diesel	Diesel	Diesel	Diesel
Aanhanger geremd (binnen max. toegestaan treingewicht) (kg) helling max. 10% of 12%	1.300	1.500	1.300	1.500 - 1.400	1.300
Aanhanger ongeremd (kg)	680	685	695	685	695
Aanbevolen kogeldruk (kg)	80	80	80	80	80

## Gewichten en aanhangergewichten - Diesel

Motoren	2,0 HDi 150	2,0 HDi 150	2,0-liter BlueHDi 150 start/stop	2,0-liter BlueHDi 180 start/stop
Transmissies	BVM6 (handgeschakelde zesversnellingsbak)	EAT6 (Autom. zesversnellingsbak)	BVM6 (handgeschakelde zesversnellingsbak)	EAT6 (Autom. zesversnellingsbak)
Code	DW10FD ML6C	DW10FD AM6III	DW10FD ML6C STT	DW10FC AM6III STT
Modelcode M...	JAHXG/C2A	JAHXV/C2A	JAHRH/C2B JAHRH/C2F JAHSH/C2B JAHSH/C2F JAHXH/C2B JAHXH/C2F	JAHWW/C2B JAHWW/C2F
Cilinderinhoud (cm <sup>3</sup> )	1.997	1.997	1.997	1.997
Max. vermogen: ECE-norm (kW)	110	110	110	133
Brandstof	Diesel	Diesel	Diesel	Diesel
Aanhanger geremd (binnen max. toegestaan treingewicht) (kg) helling max. 10% of 12%	600	600	2.000	1.700
Aanhanger ongeremd (kg)	600	600	745	750
Aanbevolen kogeldruk (kg)	70	70	80	80

## Afmetingen (in mm)

Deze afmetingen zijn gemeten aan een onbeladen auto.

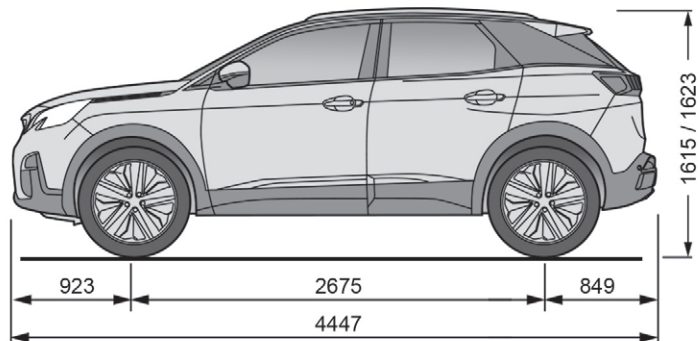
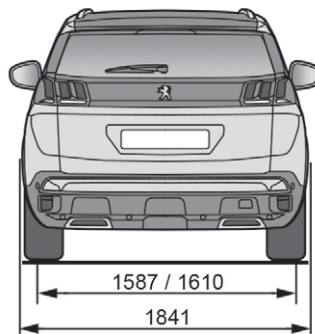
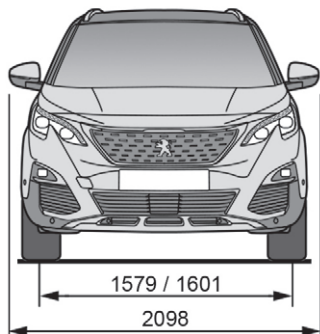

## Identificatiemarkeringen

De auto is voorzien van verschillende zichtbare merktekens voor de identificatie en registratie van de auto.

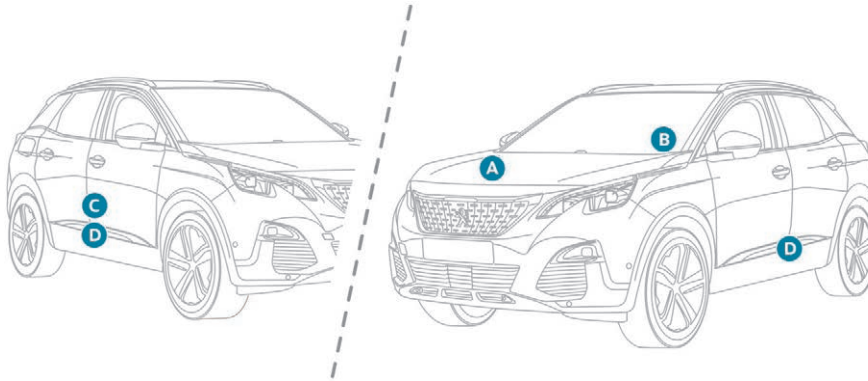

### A. Voertuigidentificatienummer (VIN) onder de motorkap.

Dit is het ingeslagen chassissnummer.

### B. Voertuigidentificatienummer (VIN) op het dashboard.

Dit nummer staat op een sticker en is zichtbaar door de voorruit.

### C. Constructeursplaatje.

Deze eenmalige sticker is aangebracht ter hoogte van het rechterportier.

Deze sticker bevat de volgende informatie:

- de naam van de fabrikant,
- het Europese typegoedkeuringsnummer,

- het voertuigidentificatienummer (VIN),
- het maximaal toelaatbare voertuiggewicht (GVW),
- het maximaal toelaatbare treingewicht (GTW),
- het maximale gewicht op de voortrein,
- het maximale gewicht op de achterein.

### D. Sticker bandenspecificaties/kleurcode.

Deze eenmalige sticker is aangebracht in de spion van het bestuurdersportier.

De sticker bevat de volgende informatie over de banden:

- de bandenspanning, onbeladen en met volle belading,

- de bandenspecificatie, bestaande uit maat en type, alsmede belastings- en snelheidsindex;
  - de bandenspanning van het reservewiel.
- Op de sticker staat ook de kleurcode van de lak vermeld.

**i** De auto kan bij levering zijn voorzien van banden met een andere aanduiding voor belasting en snelheid dan vermeld op de sticker: dit maakt voor de bandenspanning geen verschil.

### Bandenspanning controleren

Controleer de bandenspanning minimaal één keer per maand, bij koude banden.

De op de sticker aangegeven bandenspanningen gelden voor koude banden. De banden zijn warm nadat u ten minste 10 minuten of 10 kilometer hebt gereden met een snelheid van meer dan 50 km/h. In dat geval moet u de bandenspanning 0,3 bar (30 kPa) verhogen ten opzichte van de op de sticker aangegeven waarden.

**!** Verlaag nooit de spanning van een warme band.



Een te lage bandenspanning verhoogt het brandstofverbruik.



## PEUGEOT Connect Nav



### GPS-navigatie - Applicaties - Multimedia- audio - Bluetooth®-telefoon

Inhoud	
De eerste stappen	2
Stuurwielflippers	3
Menu's	4
Gesproken commando's	5
Navigatie	11
Online navigatie	15
Applicaties	18
Radio	23
DAB-radio (Digital Audio Broadcasting)	25
Media	26
Telefoon	28
Configuratie	33
Veelgestelde vragen	37

**i** De beschreven functies en instellingen kunnen afwijken van die van het systeem in uw auto.

**!** Om veiligheidsredenen mag de bestuurder handelingen die de volle aandacht vragen, zoals het koppelen van een Bluetooth-telefoon aan het Bluetooth-handsfree systeem van het audiosysteem, uitsluitend uitvoeren bij **stilstaande auto** en ingeschakeld contact.

**i** Het systeem is zodanig beveiligd dat het uitsluitend in uw auto functioneert. De overgang naar de waakfase wordt aangekondigd door de melding Eco-mode.

**i** Hieronder vindt u de link naar de OSS (Open Source Software)-broncodes voor het systeem.  
<https://www.groupe-psa.com/fr/oss/>  
<https://www.groupe-psa.com/en/oss/>

## De eerste stappen



Als u bij draaiende motor op de toets drukt, wordt het geluid onderbroken. Als u bij afgezet contact op de toets wordt drukt, wordt het systeem ingeschakeld.



Volumeregeling.

Gebruik de toetsen aan weerszijden van of onder het touchscreen om de menu's te openen en druk vervolgens op de virtuele toetsen op het touchscreen.

Gebruik al naar gelang het model de toetsen "Bron" of "Menu" aan weerszijden van het touchscreen om de menu's te openen en druk vervolgens op de op het touchscreen weergegeven toetsen.

U kunt op elk gewenst moment het menu oproepen door het scherm kort met drie vingers aan te raken.

Alle aanraakfuncties op het touchscreen zijn wit.

Druk op de "X" om een niveau lager te gaan. Druk op "OK" om te bevestigen.

**!** Het touchscreen is een capacitief scherm. Voor het schoonmaken van het scherm is het raadzaam gebruik te maken van een niet schurende zachte doek (bijvoorbeeld een brillendoekje), zonder schoonmaakmiddel. Raak het scherm niet aan met scherpe voorwerpen. Raak het scherm niet aan met natte handen.

Bepaalde informatie wordt permanent weergegeven in de bovenste balk van het touchscreen:

- Basisinformatie van de airconditioning (afhankelijk van de uitvoering) en rechtstreekse toegang tot het desbetreffende menu.
- Rechtstreekse toegang tot de keuze van de geluidsbron, de lijst met zenders (of titels, afhankelijk van de geluidsbron).
- Ga naar de notificaties van meldingen, e-mailberichten, updates van kaartgegevens en - afhankelijk van beschikbaarheid - de aanwijzingen van het navigatiesysteem
- Toegang tot de instellingen van het touchscreen en het digitale instrumentenpaneel.

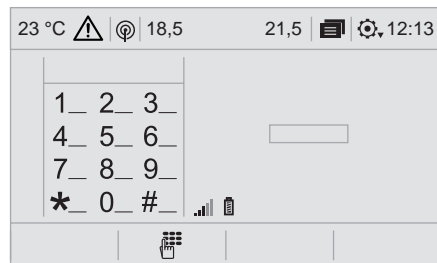

Selecteren van de geluidsbron (afhankelijk van de uitvoering):

- FM-/DAB\*-radiozenders / AM\*.
- Toets USB.
- CD speler (afhankelijk van het model).
- Via de AUX-aansluiting aangesloten mediaspeler (afhankelijk van het model).
- Telefoon verbonden via Bluetooth en multimedia-uitzending Bluetooth\* (streaming).

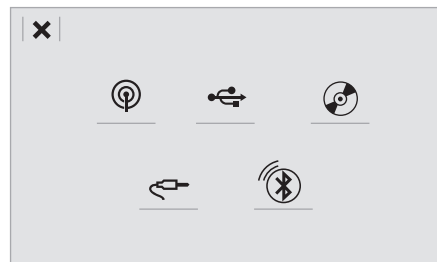

\* Afhankelijk van de apparatuur.

Via het menu "Instellingen" kunt u een profiel voor één persoon of voor een groep personen met gemeenschappelijke instellingen aanmaken, waarbij vele instellingen mogelijk zijn (voorkeuzezenders radio, audio-instellingen, navigatiegeschiedenis, favoriete contacten, enz.). De instellingen worden automatisch aangepast.

Onder zeer warme omstandigheden kan het volume worden beperkt om het systeem te beschermen. Het systeem kan gedurende ten minste 5 minuten stand-by (scherm en geluid uitgeschakeld) worden gezet. Zodra de temperatuur in het interieur is gezakt, zal de oorspronkelijke instelling weer worden gebruikt.

## Stuurkolomschakelaars

Afhankelijk van het model.



### Gesproken commando's:

Deze knop bevindt zich op het stuurwiel of op het uiteinde van de lichtschakelaar (afhankelijk van de uitvoering).

Kort indrukken: gesproken commando's van het systeem.

Lang indrukken: gesproken commando's smartphone via het systeem.



of



Geluidsvolume verhogen.



of



Geluid onderbreken/herstellen.

Of  
Geluidsvolume onderbreken door gelijktijdig indrukken van de volumetoetsen.

Geluid weer inschakelen: druk op één van de twee volumetoetsen.



of



Geluidsvolume verlagen.

**SRC**



**Media** (kort indrukken): veranderen van multimediabron.

**Telefoon** (kort indrukken): start telefoongesprek.

of

**SRC**

**Tijdens telefoongesprek** (kort indrukken): toegang tot het telefoonmenu.

**Telefoon** (lang indrukken): inkomend gesprek weigeren, einde gesprek; als de telefoon niet wordt gebruikt, toegang tot het telefoonmenu.



**Radio** (draaien): automatisch zoeken naar vorige/volgende zender.

of



**Media** (draaien): vorige/volgende nummer, scrollen door lijsten.

**Kort indrukken**: bevestigen van een selectie. Indien niets geselecteerd: toegang tot voorkeuzezenders.

**LIST**

**Radio**: weergeven van de zenderlijst.

**Media**: weergeven van de tracklijst.

**Radio** (ingedrukt houden): weergeven van de lijst met beschikbare radiozenders.

## Menu's

Afhankelijk van uitvoering en uitrusting

### Airconditioning



Instellen van de temperatuur en de aanjagersnelheid.

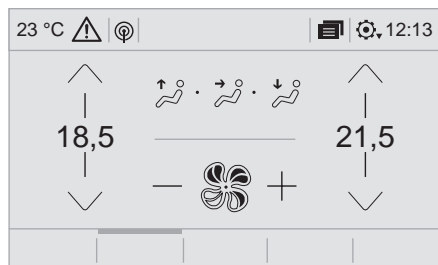

### Online navigatie



Navigatiesysteem instellen en bestemming invoeren. Gebruiken van de beschikbare realtime-diensten, afhankelijk van de uitrusting.

of

NAV

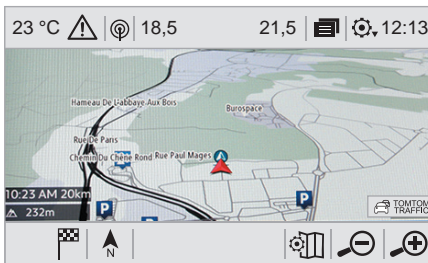

### Applicaties



of

Gebruik van bepaalde apps van de smartphone met internetverbinding, via CarPlay®, MirrorLink™ or Android Auto. Controleer de Bluetooth®- en Wi-Fi-verbinding van uw smartphone.

APPS

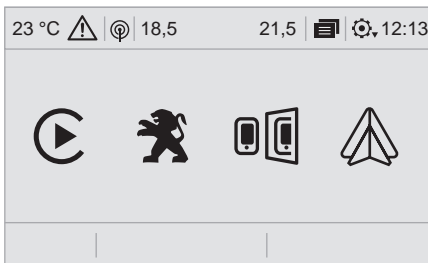

## Radiomedia



Een geluidsbron of radiozender selecteren, foto's weergeven.

of

MEDIA

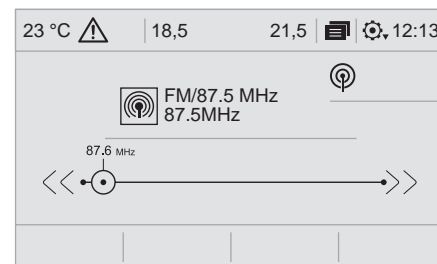

## Telefoon



Via Bluetooth® verbinden van een telefoon, berichten en e-mails lezen en snelberichten versturen.

of

TEL

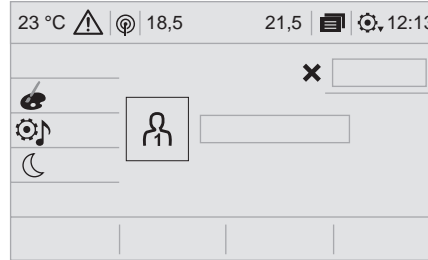
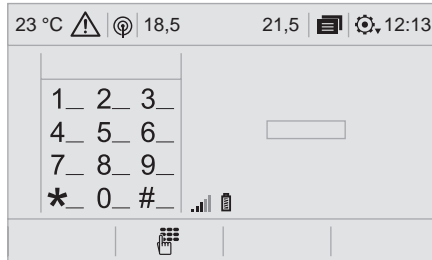

## Auto



Activeren, deactiveren en configureren van bepaalde voertuigfuncties.

of

DRIVE



## Gesproken commando's

### Stuurkolomschakelaars



Druk kort op deze toets om de functie gesproken commando's te activeren.

- !** Neem de volgende aanwijzingen in acht om ervoor te zorgen dat het systeem uw gesproken commando's altijd herkent:
- spreek met een normale stem de woorden volledig uit, zonder uw stem te verheffen.
  - wacht voordat u spreekt altijd op de "piep" (geluidssignaal).
  - houd voor een optimale werking de ruiten en het schuifdak (indien van toepassing) gesloten om storende geluiden van buitenaf te voorkomen,
  - vraag uw passagiers voordat u gesproken commando's geeft om even niet te praten.

## Configuratie



Configureren van een persoonlijk profiel en/of configureren van het geluid (balans, sfeer enz.) en de weergave (taal, eenheden, datum, tijd, enz.).

of

SETUP

## De eerste stappen



Voorbeeld van een "gesproken commando" voor het navigatiesysteem:

**"Navigeer naar adres Kerkstraat 11 Amsterdam".**

Voorbeeld van een "gesproken commando" voor de radio en de multimediafuncties:

**"Artiest Madonna afspelen".**

Voorbeeld van een "gesproken commando" voor de telefoon:

**"Bel Jan".**

**!** De gesproken commando's zijn beschikbaar in 12 talen (Engels, Frans, Italiaans, Spaans, Duits, Nederlands, Portugees, Pools, Turks, Russisch, Arabisch en Braziliaans). Voor bepaalde spraakcommando's bestaan er synoniemen. Voorbeeld: Navigeer naar / Routebegeleiding naar / Ga naar / ... In het Arabisch zijn de gesproken commando's voor: "Navigeer naar adres" en "POI weergeven in de stad" niet beschikbaar.



## Informatie - het systeem gebruiken



Druk op de spraaktoets en zeg wat u wilt na de pieptoon. U kunt mij altijd onderbreken door op deze toets te drukken. Als u er nogmaals op drukt terwijl ik op een commando wacht, wordt ons gesprek beëindigd. Als u opnieuw wilt beginnen, zegt u "annuleren". Als u iets ongedaan wilt maken, zegt u "terug". Om te allen tijde informatie en tips te krijgen, zegt u "help". Als u mij vraagt iets te doen en er mist informatie, zal ik u een paar voorbeelden geven om u er stap voor stap doorheen te lopen. U krijgt meer informatie in "dialoogmodus beginner". U kunt de dialoogmodus op "expert" zetten als u zich zeker voelt.



## Algemene gesproken commando's

**i** Deze commando's kunnen vanaf elke schermpagina worden gegeven nadat op de stuurwieltoets "Gesproken commando's" of "Telefoon" is gedrukt, behalve als er een telefoongesprek bezig is.

 Gesproken commando's	 Helpberichten
<b>Help</b>	Ik kan u met allerlei onderwerpen helpen. U kunt bijvoorbeeld zeggen: "hulp bij telefoon", "hulp bij navigatie", "hulp bij media" of "hulp bij radio". Om een overzicht te krijgen over hoe de spraakdialog werkt, kunt u zeggen "hulp bij spraakcommando's".
<b>Help voor gesproken commando's</b>	
<b>Help voor navigatie</b>	
<b>Help voor radio</b>	
<b>Help voor multimedia</b>	
<b>Help voor telefoon</b>	
<b>Zet dialoogmodus op &lt;...&gt;</b>	Kies de modus "beginner" of "expert".
<b>Selecteer profiel &lt;...&gt;</b>	Selecteer profiel 1, 2 of 3.
<b>Ja</b>	Zeg "ja" als het klopt. Anders zegt u "nee" en dan beginnen we opnieuw.
<b>Nee</b>	

## Gesproken commando's "Navigatie"



**i** Deze commando's kunnen vanaf elke schermpagina worden gegeven nadat op de stuurwieltoets "Gesproken commando's" of "Telefoon" is gedrukt, behalve als er een telefoongesprek bezig is.

 Gesproken commando's	 Helpberichten
<b>Navigeer naar huis</b>	Om de navigatie te starten of een routepunt toe te voegen, zegt u "navigeer naar" en dan het adres of de naam van de contactpersoon. Bijvoorbeeld "navigeer naar adres Kerkstraat 11 Amsterdam" of "navigeer naar contactpersoon Jan Janssen". U kunt aangeven of het een favoriete of recente bestemming is. Bijvoorbeeld "navigeer naar favoriet adres Tennisclub" of "navigeer naar recente bestemming Kerkstraat 11 Amsterdam". U kunt ook "navigeer naar huis" zeggen. Om POI's op een kaart te zien, kunt u bijvoorbeeld "toon hotels in Rotterdam" of "toon POI tankstation in de buurt" zeggen. Voor meer informatie kunt u "hulp bij routebegeleiding" zeggen.
<b>Navigeer naar het werk</b>	
<b>Navigeer naar favoriet adres &lt;...&gt;</b>	
<b>Navigeer naar contact &lt;...&gt;</b>	
<b>Navigeer naar adres &lt;...&gt;</b>	
<b>Toon POI &lt;...&gt; in de buurt</b>	
<b>Af te leggen afstand</b>	
<b>Af te leggen tijd</b>	
<b>Aankomsttijd</b>	
<b>Stop navigatie</b>	

## Gesproken commando's "Radio Media"

**i** Deze commando's kunnen vanaf elke schermpagina worden gegeven nadat op de stuurwieltoets "Gesproken commando's" of "Telefoon" is gedrukt, behalve als er een telefoongesprek bezig is.

**i** Geef de gesproken commando's voor de bestemming (adres) in de taal die in het systeem is ingesteld.



 Gesproken commando's	 Helpberichten
<b>Stem af op zender &lt;...&gt;</b>	U kunt een radiozender uitkiezen door "stem af op" en dan de zendernaam of frequentie te zeggen. Bijvoorbeeld "stem af op zender Talksport", of "stem af op 98. 5 FM". Om naar een voorkeuze radiozender te luisteren, zegt u bijvoorbeeld "stem af op voorkeuze nummer vijf".
<b>Wat speelt er nu</b>	Om de details van het "nummer", de "artiest" en het "album" van de afgespeelde muziek weer te geven, zegt u "Wat speelt er nu"
<b>Speel nummer &lt;...&gt; af</b>	Gebruik het commando "speel" om het type muziek dat u wilt luisteren af te spelen. U kunt selecteren via "nummer", "artiest" of "album". Zeg bijvoorbeeld "artiest Madonna afspelen", "nummer 'Te Laat' afspelen", of "album Hotel New York afspelen".
<b>Speel artiest &lt;...&gt; af</b>	
<b>Speel album &lt;...&gt; af</b>	

**i** De gesproken commando's voor multimedia zijn uitsluitend beschikbaar bij gebruik van de USB-aansluiting.

## Gesproken commando's "Telefoon"

**i** Als er een telefoon is verbonden met het systeem, kunnen deze gesproken commando's vanaf elke primaire schermpagina worden gegeven nadat op de stuurwieltoets "Telefoon" is gedrukt, behalve als er een telefoongesprek bezig is.



Als er geen telefoon is aangesloten door middel van Bluetooth, kondigt een gesproken bericht het volgende aan: "Maak a.u.b. eerst contact met een telefoon". Hierna wordt de spraaksessie afgesloten.

 Gesproken commando's	 Helpberichten
<b>Bel &lt;...&gt;*</b>	<p>Om te telefoneren, zegt u "bel" en dan de naam van de contactpersoon, bijvoorbeeld "Bel Jan". U kunt ook het telefoontype noemen, bijvoorbeeld "Bel Jan thuis". Om een nummer te kiezen, zegt u "kies" gevolgd door het telefoonnummer, bijvoorbeeld "Kies 0123 4567890". U kunt uw voicemail afluisteren door "bel voicemail" te zeggen. Om een SMS te sturen, zegt u "verstuur standaard SMS naar" gevolgd door het contact en de naam van het standaardbericht dat u wilt verzenden. Bijvoorbeeld, "verstuur standaard SMS naar Jan, Ik kom te laat". Om een lijst met contacten of oproepen weer te geven, zegt u "contacten weergeven" of "oproepen weergeven". Voor meer informatie over SMS berichten, zegt u "hulp bij SMS".</p>
<b>Bel &lt;...&gt;*</b>	
<b>Toon contacten*</b>	
<b>Toon oproepen*</b>	
<b>Bel voicemail*</b>	

\* Deze functie is alleen beschikbaar als de met het systeem verbonden telefoon geschikt is voor het downloaden van het telefoonboek en de lijst van recente oproepen, en als deze gegevens werkelijk zijn gedownload.

## Gesproken commando's "Tekstberichten"

- Als er een telefoon is verbonden met het systeem, kunnen deze gesproken commando's vanaf elke primaire schermpagina worden gegeven nadat op de stuurwieltoets "Telefoon" is gedrukt, behalve als er een telefoongesprek bezig is.
- Als er geen telefoon is aangesloten door middel van Bluetooth, kondigt een gesproken bericht het volgende aan: "Maak a.u.b. eerst contact met een telefoon". Hierna wordt de spraaksessie afgesloten.

 Gesproken commando's	 Helpberichten
<b>Stuur SMS naar &lt;...&gt;</b>	Om uw berichten af te luisteren, kunt u bijvoorbeeld zeggen "lees nieuwste SMS". Als u een SMS wilt versturen, staan er ook een aantal standaard berichten ter beschikking. Gebruik dan de naam van het standaard bericht en zeg bijvoorbeeld "verstuur standaard SMS naar Jan Jansen, ik kom te laat". Zie het telefoonmenu voor de beschikbare standaard berichten. Zeg "bel" of "verstuur standaard SMS naar" en dan een regelnummer. Om door een lijst op het scherm te navigeren, zegt u "ga naar begin", "ga naar einde", "volgende pagina" of "vorige pagina". Om uw selectie ongedaan te maken, zegt u "terug". En om de huidige actie te annuleren en opnieuw te beginnen, zegt u "annuleren".
<b>Lees nieuwste SMS*</b>	

\* Deze functie is alleen beschikbaar als de met het systeem verbonden telefoon geschikt is voor het downloaden van het telefoonboek en de lijst van recente oproepen, en als deze gegevens werkelijk zijn gedownload.

 Het systeem verstuurt uitsluitend vooraf opgenomen "snelberichten".

## Navigatie

### Een profiel kiezen

#### Naar een nieuwe bestemming



Druk op **Navigatie** om de hoofdpagina weer te geven.

of

**NAV**

Druk op de toets "**MENU**" om de tweede pagina weer te geven.



Selecteer "**Adres invoeren**".



Selecteer het "**Land**".



Voer de "**Een plaatsnaam invoeren**", de "**Een straatnaam invoeren**" en de "**Nummer**" in en bevestig uw keuze door op de getoonde suggesties te drukken.

**OK** Druk op "**OK**" om de "**Navigatiecriteria**" te selecteren.

en/of



Selecteer "**Op kaart tonen**" om de "**Navigatiecriteria**" te selecteren.

**OK** Druk op "**OK**" om de navigatie te starten.

**i** Uitzoomen/inzoomen met de aanraaktoetsen of met twee vingers op het scherm.

**i** Om de navigatie te kunnen gebruiken, moet de "**Een plaatsnaam invoeren**", de "**Een straatnaam invoeren**" en het "**Nummer**" met het virtuele toetsenbord worden ingevoerd of de lijst van "**Contact**" of in "**Historie**" met adressen worden binnengehaald.

**i** Wanneer u geen nummer bevestigt, leidt de navigatie u naar een van de uiteinden van de straat.

## Naar een recente bestemming



Druk op **Navigatie** om de hoofdpagina weer te geven.

of

**NAV**

Druk op de toets "**MENU**" om de tweede pagina weer te geven.



Selecteer "**Mijn bestemmingen**".

Selecteer het tabblad "**Recent**".

Selecteer het adres in de lijst om de "**Navigatiecriteria**" weer te geven.

**OK**

Druk op "**OK**" om de navigatie te starten.

**i** Selecteer "**Positie**" om de bestemming op de kaart weer te geven.

## Naar "My home" of "My work"



Druk op **Navigatie** om de hoofdpagina weer te geven.

of

**NAV**

Druk op de toets "**MENU**" om de tweede pagina weer te geven.



Selecteer "**Mijn bestemmingen**".

Selecteer het tabblad "**Favorieten**".

Selecteer "**My home**".



Of

Selecteer "**My work**".



Of

Selecteer een vooraf ingestelde favoriete bestemming.

## Naar een contact uit het telefoonboek



Druk op **Navigatie** om de hoofdpagina weer te geven.

of

**NAV**

Druk op de toets "**MENU**" om de tweede pagina weer te geven.



Selecteer "**Mijn bestemmingen**".

Selecteer het tabblad "**Contact**".

Selecteer een contact in de lijst om de navigatie te starten.

## Naar nuttige plaatsen (POI)

De nuttige plaatsen (POI) zijn onderverdeeld in verschillende categorieën.



Druk op **Navigatie** om de hoofdpagina weer te geven.

of

**NAV**

Druk op de toets "**MENU**" om de tweede pagina weer te geven.



Selecteer "**Points of interest**".



Selecteer het tabblad "**Reizen**", "**Activiteiten**", "**Winkelcentrum**", "**Openbaar**" of "**Geografisch**".

Of



Selecteer "**Zoeken**" om de naam en het adres van een "POI" in te voeren.

**OK**

Druk op "**OK**" om de routeberekening te starten.

## Naar een punt op de kaart



Druk op **Navigatie** om de hoofdpagina weer te geven.

of

**NAV**

Versleep de kaart met uw vinger naar de gewenste locatie.

Selecteer de bestemming door op de kaart te drukken.



Tik op het scherm om een markeerpunt te plaatsen en een submenu weer te geven.



Druk op deze toets om de navigatie te starten.

Of



Druk op deze toets om het weergegeven adres op te slaan.

**i** Door enige tijd op een punt te drukken wordt een lijst van POI's in de omgeving geopend.

## Naar coördinaten GPS



Druk op **Navigatie** om de hoofdpagina weer te geven.

of

NAV

Versleep de kaart met uw vinger naar de gewenste locatie.



Druk op deze toets om de wereldkaart weer te geven. Zoom met behulp van het raster in op het gewenste land of de gewenste regio.



Druk op deze toets om de GPS-coördinaten in te voeren.



Er verschijnt een markeerpunt in het midden van het scherm, met de coördinaten "**Breedtegraad**" en "**Lengtegraad**".



Druk op deze toets om de navigatie te starten.

Of



Druk op deze toets om het weergegeven adres op te slaan.

OF



Druk op deze toets om met het virtuele toetsenbord de waarde voor "**Breedtegraad**" in te voeren.

En



Druk op deze toets om met het virtuele toetsenbord de waarde voor "**Lengtegraad**" in te voeren.

## TMC (Traffic Message Channel)

**i** TMC (Traffic Message Channel) is een Europese standaard voor verkeersinformatieberichten die via het RDS-systeem van FM-radio in realtime worden ontvangen. De door deze TMC-berichten doorgegeven locaties worden vervolgens weergegeven op een GPS-navigatiekaart en onmiddellijk verwerkt in de aanwijzingen van het navigatiesysteem, zodat ongevallen, files en wegafsluitingen worden vermeden.

**i** De weergave van gevarezones is afhankelijk van de lokale wetgeving en het afsluiten van een abonnement op de dienst.

## Online navigatie

Afhankelijk van de uitvoering

Afhankelijk van het uitrustingsniveau van de auto

### Internetverbinding via het systeem van de auto



OF

### Internetverbinding via de mobiele telefoon van de gebruiker



## Verbinding voor online navigatie

**!** Om veiligheidsredenen is het gebruik van een smartphone tijdens het rijden verboden. Het gebruik van de smartphone vraagt namelijk veel aandacht van de bestuurder.

De handelingen moeten dan ook **bij stilstaande auto** worden uitgevoerd.

**i** Voor de online navigatie kunt u gebruikmaken van de internetverbinding van de auto (via de diensten "Urgence- of Assistance-oproep") of uw smartphone als modem gebruiken.

**Activeer en configureer het delen van de internetverbinding van uw smartphone.**

### Internetverbinding via het systeem van de auto



Het systeem is automatisch verbonden met het geïntegreerde modem voor de diensten "Urgence- en Assistance-oproep", een verbinding maken via de smartphone van de gebruiker is niet nodig.

### Internetverbinding via de mobiele telefoon van de gebruiker

#### Verbinding USB



Sluit een USB-kabel aan. De smartphone wordt opgeladen als deze via een USB-kabel is verbonden.

#### Verbinding Bluetooth



Activeer de Bluetooth-functie van de telefoon en maak deze 'zichtbaar' voor alle apparaten (zie de rubriek "Connect-App").

#### Verbinding Wi-Fi



Selecteer een door het systeem gevonden Wi-Fi-netwerk en maak hier verbinding mee (zie de rubriek "Connect-App").

**i** Beperkingen m.b.t. het gebruik:

- Met CarPlay® kan uitsluitend de Wi-Fi-verbinding worden gedeeld.
- Met MirrorLink™ kan uitsluitend de USB-verbinding worden gedeeld.

De kwaliteit van de diensten is afhankelijk van de kwaliteit van de netwerkverbinding.

Als "TOMTOM TRAFFIC" wordt weergegeven, zijn de diensten beschikbaar.



**i** Met online navigatie beschikt u over de volgende diensten.

Een pakket online services:

- Weer,
- Tankstations,
- Parking,
- Verkeer,
- POI lokaal zoeken.

Een pakket "Gevarenzone" (optioneel).

**i** Werkingsprincipes en normen zijn permanent aan verandering onderhevig.

Om te zorgen voor een optimale communicatie tussen de smartphone en het systeem, adviseren wij u om **het besturingssysteem van uw smartphone en de datum en tijd op zowel de smartphone als het systeem up to date te houden.**

## Specifieke instellingen voor de online navigatie

**i** Via het menu "Instellingen" kunt u een profiel voor één persoon of voor een groep personen met gemeenschappelijke instellingen aanmaken, waarbij vele instellingen mogelijk zijn (voorkeuzezenders radio, audio-instellingen, navigatiegeschiedenis, favoriete contacten, enz.). De instellingen worden automatisch aangepast.



Druk op **Navigatie** om de hoofdpagina weer te geven.

of

**NAV**

Druk op de toets "**MENU**" om de tweede pagina weer te geven.



Selecteer "**Instellingen**".

Selecteer "**Kaart**".



Inschakelen of uitschakelen:

- "**Waarschuwingen voor risicozones toestaan**".
- "**Adviesroute om eindbestemming te voet te bereiken**".
- "**Versturen van gegevens toestaan**".

Dit moet per profiel worden ingesteld.

Selecteer "**Config. waarsch.**".



Schakel "**Waarschuwen voor gevarenzones**" in of uit.



Selecteer deze knop.



Activeren: **Geluidssignaal**



Als u gebruik wilt maken van online navigatie, moet u de optie "**Versturen van gegevens toestaan**." aanvinken.



De weergave van gevarenzones is afhankelijk van de lokale wetgeving en het afsluiten van een abonnement op de dienst.

## Doorgeven van "Gevarenzones"

**!** Om het doorgeven van gevaarzones toe te staan moet u aanvinken de optie: "**Waarschuwingen voor risicozones toestaan**".



Druk op **Navigatie** om de hoofdpagina weer te geven.

of

**NAV**



Druk op de toets "Een nieuwe gevaarzone doorgeven" in de bovenste balk van het touchscreen.



Selecteer de optie "**Type**" om het type "Gevarenzone" te selecteren.



Selecteer de optie "**Snelheid**" en vul deze in met het virtuele toetsenbord.

**OK**

Druk op "**OK**" om de gegevens op te slaan en te verzenden.

## Updaten van het pakket "Gevarenzones"



Druk op **Instellingen** om de hoofdpagina weer te geven.

Druk op de toets "**OPTIES**" om de tweede pagina weer te geven.



Selecteer "**Systeemparam.**".



Selecteer het tabblad "**Systeeminfo**".



Selecteer "**Raadplegen**" om de versie van de in het systeem geïnstalleerde modules te controleren.



Selecteer "**Nog uit te voeren update(s)**".

**i** U kunt de updates van het systeem en de kaartgegevens downloaden vanaf de website van het merk.  
U vindt daar ook de updateprocedure.

## Het weerbericht weergeven



Druk op **Navigatie** om de hoofdpagina weer te geven.

of

**NAV**



Druk op deze toets om de lijst van beschikbare diensten weer te geven.



Selecteer "**Kaart raadplegen**".



Selecteer "**Weer**".



Druk op deze knop om de belangrijkste informatie weer te geven.



Druk op deze toets voor de weergave van een uitgebreid weerbericht.

**i** De temperatuur die om 6 uur 's ochtends wordt weergegeven, geldt als de maximumtemperatuur van de dag.  
De temperatuur die om 6 uur 's avonds wordt weergegeven, geldt als de minimumtemperatuur van de nacht.

## Applicaties

### Internet-browser



Druk op **Connect-App** om de hoofdpagina weer te geven.

of

#### APPS

Druk op "**Connectiviteit**" om naar de functie "**Internet-browser**" te gaan.

Druk op "**Internet-browser**" om de startpagina van de browser te openen.

Selecteer uw thuisland.



**OK**

Druk op "**OK**" om uw keuze op te slaan en de browser te starten.



De internetverbinding komt tot stand via een van de netwerkverbindingen van de auto of van de gebruiker.

### Connectiviteit



Druk op **Connect-App** om de hoofdpagina weer te geven.

of

#### APPS

Druk op "**Connectiviteit**" om naar de functie **CarPlay**®, **MirrorLink**™ of **Android Auto** te gaan.

### Connect-App



Druk op **Connect-App** om de hoofdpagina weer te geven.

of

#### APPS

Druk op "**Connect-App**" om de startpagina van de apps te openen.

### CarPlay®-verbinding voor smartphones



Om veiligheidsredenen is het gebruik van een smartphone tijdens het rijden verboden. Het gebruik van de smartphone vraagt namelijk veel aandacht van de bestuurder. De handelingen moeten dan ook **bij stilstaande auto** worden uitgevoerd.



Door de smartphone met het systeem te synchroniseren kunnen apps van de smartphone op het scherm van de auto worden weergegeven. Deze apps moeten compatibel zijn met de CarPlay®-technologie en op uw smartphone moet de functie CarPlay® al zijn geactiveerd. Werkingsprincipes en normen zijn permanent aan verandering onderhevig. **Houd daarom het besturingssysteem van uw smartphone up-to-date.** Ga naar de landelijke internetsite van het merk van uw auto om te zien welke smartphones compatibel zijn.



Sluit een USB-kabel aan. De smartphone wordt opgeladen als deze via een USB-kabel is verbonden.



Druk op "**Telefoon**" om de CarPlay®-interface weer te geven.

of

**TEL**

Of



Sluit een USB-kabel aan. De smartphone wordt opgeladen als deze via een USB-kabel is verbonden.



Druk op "**Connect-App**" op het scherm van het systeem om de hoofdpagina weer te geven.

of

**APPS**

Druk op "**Connectiviteit**" om naar de functie CarPlay® te gaan.



Druk op "**CarPlay**" om de CarPlay®-interface weer te geven.

**i** Bij het aansluiten van de USB-kabel verbreekt de CarPlay®-functie de Bluetooth®-verbinding van het systeem.

## MirrorLink™-verbinding voor smartphones

**!** Om veiligheidsredenen is het gebruik van een smartphone tijdens het rijden verboden. Het gebruik van de smartphone vraagt namelijk veel aandacht van de bestuurder. De handelingen moeten dan ook **bij stilstaande auto** worden uitgevoerd.

**i** Door uw eigen smartphone te synchroniseren kunt u de met MirrorLink™ compatibele apps van uw smartphone weergeven op het scherm van uw auto. Werkingsprincipes en normen zijn permanent aan verandering onderhevig. Voor een goede communicatie tussen de smartphone en het systeem is het van essentieel belang dat de smartphone is ontgrendeld en is het raadzaam om het besturingssysteem van uw smartphone en de datum en tijd op zowel de smartphone als het systeem up-to-date te houden. Ga naar de landelijke internetsite van het merk van uw auto om te zien welke smartphones compatibel zijn.



Om veiligheidsredenen zijn bepaalde apps alleen te gebruiken als de auto stilstaat. Zodra de auto gaat rijden, wordt de weergave ervan onderbroken.



De functie "**MirrorLink™**" werkt alleen in combinatie met een compatibele smartphone en compatibele apps.



Tijdens het aansluiten van de smartphone op het systeem is het raadzaam de Bluetooth®-functie van de smartphone te activeren



Sluit een USB-kabel aan. De smartphone wordt opgeladen als deze via een USB-kabel is verbonden.



Druk op "**Connect-App**" op het scherm van het systeem om de hoofdpagina weer te geven.

of

**APPS**

Druk op "**Connectiviteit**" om naar de functie MirrorLink™ te gaan.



Druk op "**MirrorLink™**" om de functie in het systeem te activeren.

Bij bepaalde smartphones is het noodzakelijk om de functie "**MirrorLink™**" te activeren.

**OK**

Tijdens de procedure verschijnen verschillende schermen gerelateerd aan bepaalde functies. Accepteer deze om de verbinding tot stand te brengen en te voltooien.

Nadat de verbinding tot stand is gebracht, wordt een scherm weergegeven met daarop de eerder op uw smartphone gedownloade apps die compatibel zijn met de MirrorLink™-technologie.

Tijdens de MirrorLink™-weergave blijft het selecteren van de audiobron mogelijk via de schermtoetsen in de bovenste balk van het scherm. De menu's van het systeem kunnen op elk moment worden geopend via de menu-toetsen.

**i** Afhankelijk van de kwaliteit van het netwerk kan het even duren voordat de apps beschikbaar zijn.

## Android Auto-verbinding voor smartphones

**!** Om veiligheidsredenen is het gebruik van een smartphone tijdens het rijden verboden. Het gebruik van de smartphone vraagt namelijk veel aandacht van de bestuurder. De handelingen moeten dan ook **bij stilstaande auto** worden uitgevoerd.

**i** Door uw eigen smartphone te synchroniseren kunt u de met Android Auto compatibele apps van uw smartphone weergeven op het scherm van uw auto. Werkingsprincipes en normen zijn permanent aan verandering onderhevig. Voor een goede communicatie tussen de smartphone en het systeem is het van essentieel belang dat de smartphone is ontgrendeld en is het raadzaam **om het besturingssysteem van uw smartphone en de datum en tijd op zowel de smartphone als het systeem up-to-date te houden.** Ga naar de landelijke internetsite van het merk van uw auto om te zien welke smartphones compatibel zijn.

**!** Om veiligheidsredenen zijn bepaalde apps alleen te gebruiken als de auto stilstaat. Zodra de auto gaat rijden, wordt de weergave ervan onderbroken.

**i** De functie "Android Auto" werkt alleen in combinatie met een compatibele smartphone en compatibele apps.



Sluit een USB-kabel aan. De smartphone wordt opgeladen als deze via een USB-kabel is verbonden.



Druk op "**Connect-App**" op het scherm van het systeem om de hoofdpagina weer te geven.

of

### APPS

Druk op "**Connectiviteit**" om naar de functie "Android Auto" te gaan.



Druk op "**Android Auto**" om de functie in het systeem te activeren.

**OK**

Tijdens de procedure verschijnen verschillende schermen gerelateerd aan bepaalde functies. Accepteer deze om de verbinding tot stand te brengen en te voltooien.

Tijdens de Android Auto-weergave blijft het selecteren van de audiobron mogelijk via de schermtoetsen in de bovenste balk van het scherm.  
De menu's van het systeem kunnen op elk moment worden geopend via de menu-toetsen.

**i** In de modus Android Auto is de functie voor het openen van het menu door het scherm kort met drie vingers aan te raken, uitgeschakeld.

**i** Afhankelijk van de kwaliteit van het netwerk kan het even duren voordat de apps beschikbaar zijn.

## Bluetooth®-verbinding

**!** Om veiligheidsredenen mag de bestuurder handelingen die de volle aandacht vragen, zoals het koppelen van een Bluetooth-telefoon aan het Bluetooth-handsfree systeem van het audiosysteem, uitsluitend uitvoeren bij **stilstaande auto** en ingeschakeld contact.

**i** Activeer de Bluetooth-functie van uw telefoon en zorg ervoor dat deze "zichtbaar is voor iedereen" (configuratie van de telefoon).

### Procedure via de telefoon



Selecteer de naam van het systeem in de lijst van gedetecteerde apparaten.

Accepteer op het systeem het verzoek om een verbinding met de telefoon te maken.

**!** Voltooien van het koppelen, ongeacht of dit vanaf de telefoon of het systeem wordt gedaan: controleer of de door het telefoon en het systeem weergegeven code identiek zijn.

### Procedure via het systeem



Druk op **Connect-App** om de hoofdpagina weer te geven.

of

**APPS**

Druk op de toets "**OPTIES**" om de tweede pagina weer te geven.



Druk op "**Bluetooth-verbinding**".



Selecteer "**Zoeken**".  
Er verschijnt een overzicht van de waargenomen telefoon(s).

**i** Als het koppelen niet is gelukt, wordt geadviseerd de Bluetooth-functie van uw telefoon even uit te zetten en opnieuw te activeren.



Selecteer de naam van de telefoon in de lijst.

**i** Afhankelijk van het type telefoon wordt u gevraagd om de overdracht van uw contacten en berichten wel of niet te accepteren.

## Verbinding delen

Het systeem stelt 3 verbindingsprofielen voor de telefoon voor:

- "Telefoon" (handsfree-set, uitsluitend telefoon),
- "Streaming" (streaming: draadloos afspelen van audiobestanden van de telefoon),
- "Gegevens mobiel internet".

**i** Om gebruik te kunnen maken van online navigatie moet het profiel "Gegevens mobiel internet" zijn geselecteerd (indien uw auto niet beschikt over de diensten "Urgence- en Assistance-oproep"), nadat u eerst op uw smartphone het delen van de mobiele dataverbinding hebt geactiveerd.

Selecteer één of meer profielen.



Druk op "OK" om te bevestigen.

**OK**

## Verbinding Wi-Fi

Verbinding met het Wi-Fi-netwerk van de smartphone.



Druk op **Connect-App** om de hoofdpagina weer te geven.

of

### APPS

Druk op de toets "OPTIES" om de tweede pagina weer te geven.



Selecteer "Verbinding Wi-Fi-netwerk".



Selecteer het tabblad "Beveiligd" of "Niet beveiligd" of "Opgeslagen".



Selecteer een netwerk.



Voer met het virtuele toetsenbord de "Sleutel" van het Wi-Fi-netwerk en het "Wachtwoord" in.

**OK**

Druk op "OK" om de verbinding te starten.

**i** U kunt alleen gebruikmaken van de Wi-Fi-verbinding en het delen van de Wi-Fi-internetverbinding via het netwerk van de smartphone.

## Verbinding delen Wi-Fi

Aanmaken van een lokaal Wi-Fi-netwerk door het systeem.



Druk op **Connect-App** om de hoofdpagina weer te geven.

of

### APPS

Druk op de toets "OPTIES" om de tweede pagina weer te geven.



Selecteer "Wifi-verbinding delen".

Selecteer het tabblad "Activering" om het delen van de Wi-Fi-verbinding in of uit te schakelen.  
en/of

selecteer het tabblad "Instellingen" om de naam van het netwerk van het systeem en het wachtwoord te wijzigen.

**OK** Druk op "**OK**" om te bevestigen.

**i** Om uzelf te beschermen tegen niet-geautoriseerde toegang en uw systeem zo veilig mogelijk te maken, wordt het gebruik van een complexe beveiligingscode of wachtwoord aanbevolen.

## Verbindingen beheren

 Druk op **Connect-App** om de hoofdpagina weer te geven.

of

### APPS

Druk op de toets "**OPTIES**" om de tweede pagina weer te geven.



Selecteer "**Verbinding beheren**".

Via deze functie kunt u zien welke online diensten u gebruikt en welke beschikbaar zijn en kunt u de verbindingmethode wijzigen.

## Radio

### Een radiozender selecteren



Druk op **Radio Media** om de hoofdpagina weer te geven.

of

### MEDIA

Druk op "**Frequentie**".



Druk op een van de toetsen voor automatisch zoeken naar een radiozender.

Of



Verplaats de cursor om handmatig omhoog en omlaag te scrollen door de frequenties.

Of



Druk op **Radio Media** om de hoofdpagina weer te geven.

of

### MEDIA

Druk op de toets "**OPTIES**" om de tweede pagina weer te geven.



Selecteer "**Zenderlijst**" op de tweede pagina.

Druk op "**Frequentie**".



Voer de frequentie in met het virtuele toetsenbord. Voer eerst de eenheden in en klik dan op de decimale zone, om de cijfers achter het decimale punt in te voeren.

## OK

Druk op "**OK**" om te bevestigen.

**!** De radio-ontvangst kan worden verstoord door het gebruik van elektrische apparatuur die niet door het merk is goedgekeurd, zoals een op de 12V-aansluiting aangesloten lader met USB-aansluiting. Er kunnen storingen in de ontvangst optreden door obstakels in de omgeving (bergen, gebouwen, tunnels, parkeergarages, enz.), ook als de RDS-functie is ingeschakeld. Dit is een normaal verschijnsel en duidt niet op een storing in het audiosysteem.

## Een zender opslaan

Selecteer een zender of een frequentie.  
(zie de desbetreffende rubriek)

Druk op "**Geheugen**".



Houd de toets waaronder u de zender wilt opslaan lang ingedrukt.

## RDS inschakelen en uitschakelen



Druk op **Radio Media** om de hoofdpagina weer te geven.

of

### MEDIA

Druk op de toets "**OPTIES**" om de tweede pagina weer te geven.



Selecteer "**Radioinstellingen**".

Selecteer "**Algemeen**".



Inschakelen / uitschakelen "**Volgen van zenders**".

**OK**

Druk op "**OK**" om te bevestigen.

**i** Als de RDS-functie is ingeschakeld, zoekt de radio steeds naar de sterkste frequentie van een zender, zodat u ernaar kunt blijven luisteren. Onder bepaalde omstandigheden zijn sommige RDS-zenders echter niet in het hele land te ontvangen doordat de zenders niet het hele land dekken. Dit verklaart dat de zender tijdens het rijden kan wegvallen.

## Tekstberichten weergeven

**i** Met de functie "Radiotekst" worden door de radiozender meegestuurde tekstberichten weergegeven die betrekking hebben op het radiostation of de muziek waarnaar geluisterd wordt.



Druk op **Radio Media** om de hoofdpagina weer te geven.

of

### MEDIA

Druk op de toets "**OPTIES**" om de tweede pagina weer te geven.



Selecteer "**Radioinstellingen**".

Selecteer "**Algemeen**".



Inschakelen / uitschakelen "**Weergeven radiotekst**".

**OK**

Druk op "**OK**" om te bevestigen.

## TA-berichten beluisteren

**!** De TA-functie (Traffic Announcement) geeft voorrang aan het luisteren naar de verkeersinformatie. Om te worden geactiveerd moet deze functie een radiozender die deze berichten uitzendt, goed kunnen ontvangen. Zodra een verkeersinformatiebericht wordt uitgezonden, wordt de geluidsbron die op dat moment wordt weergegeven automatisch onderbroken voor de weergave van het TA-verkeersinformatiebericht. Zodra dit bericht is afgelopen, wordt de weergave van de oorspronkelijke geluidsbron hervat.

Selecteer "**Berichten**".



Inschakelen / uitschakelen  
"**Verkeersinfo**".

Druk op "**OK**" om te bevestigen.

**OK**

## Digitale radio (DAB, Digital Audio Broadcasting)

### Digitale radio

**!** Digitale radio zorgt voor een betere geluidskwaliteit. De verschillende "multiplex/bundels" bieden keuze uit radiozenders die op alfabetische volgorde zijn gerangschikt.



Druk op **Radio Media** om de hoofdpagina weer te geven.

of

**MEDIA**



Selecteer de geluidsbron.

Druk op "**Band**" en selecteer de frequentieband "**DAB**".

## Automatisch volgen DAB-FM

**i** "DAB" is niet overal beschikbaar. Als het digitale signaal niet goed is, kunt u met "Automatisch volgen DAB-FM" dezelfde zender blijven beluisteren doordat het systeem automatisch overschakelt op de desbetreffende analoge "FM"-zender (indien beschikbaar).



Druk op **Radio Media** om de hoofdpagina weer te geven.

of

**MEDIA**

Druk op de toets "**OPTIES**" om de tweede pagina weer te geven.



Selecteer "**Radioinstellingen**".

Selecteer "**Algemeen**".



Inschakelen / uitschakelen "**Volgen van zenders**".

Druk op "**OK**".

**OK**

**i** Als "Automatisch volgen DAB-FM" is geactiveerd, kan er sprake zijn van een verschil van enkele seconden als het systeem overschakelt op de analoge "FM"-zender en kan het geluidsvolume veranderen.

Als de kwaliteit van het digitale signaal weer goed is, schakelt het systeem automatisch weer over op "DAB".

**!** Als de "DAB"-zender waarnaar wordt geluisterd niet beschikbaar is als "FM"-zender (optie "**DAB-FM**" grijs weergegeven) of als "Automatisch volgen DAB/FM" niet is geactiveerd, wordt het geluid onderbroken als het digitale signaal te zwak wordt.

## Media

### USB-aansluiting

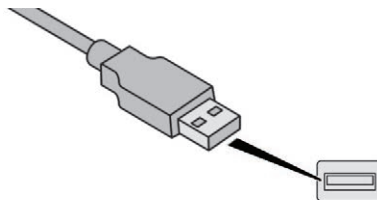

Steek de USB-stick in de USB-aansluiting of sluit het USB-apparaat via een kabel (niet meegeleverd) op de USB-aansluiting aan.

**!** Gebruik geen USB-verdeelstekker om beschadiging van het systeem te voorkomen.

Het systeem maakt gebruik van afspeellijsten (in het tijdelijke geheugen). Het maken van deze lijsten kan enkele seconden of soms enkele minuten duren nadat het apparaat voor de eerste keer is aangesloten.

Het verwijderen van alle andere dan muziekbestanden en het verminderen van het aantal afspeellijsten zal het aanmaken van deze afspeellijsten versnellen.

De afspeellijsten worden telkens na inschakelen van het contact of het aansluiten van een USB-geheugenstick vernieuwd. De lijsten worden in het geheugen opgeslagen: als de lijsten niet zijn gewijzigd, is de laadtijd korter.

### AUX-aansluiting

(afhankelijk van uitvoering en uitrusting)

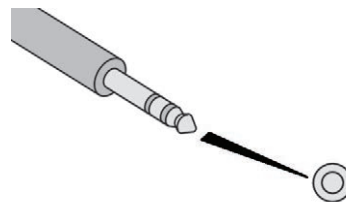

Deze geluidsbron is uitsluitend beschikbaar als "Extra ingang" is aangevinkt in de audio-instellingen.

Sluit het externe apparaat (MP3-speler enz.) met een audiokabel (niet meegeleverd) aan op de AUX-aansluiting.

Stel eerst het volume van het externe apparaat af (hoog geluidsniveau). Stel vervolgens het volume van het audiosysteem in. De bediening gebeurt via het externe apparaat.

### CD-speler

(afhankelijk van uitvoering en uitrusting)

Plaats de CD in de speler.

## Geluidsbron kiezen



Druk op **Radio Media** om de hoofdpagina weer te geven.

of

**MEDIA**



Selecteer "**Bron**".

Selecteer de geluidsbron.

## Bluetooth® streaming audio

Streaming audio biedt de mogelijkheid om naar door de smartphone verzonden audiostreams te luisteren.

Zorg dat het Bluetooth-profiel is geactiveerd en stel eerst het volume van het externe apparaat in (op een hoog volume).

Stel vervolgens het volume van het audiosysteem in.

Als de weergave niet automatisch begint, kan het zijn dat u de audioweergave moet starten via de telefoon.

Bediening verloopt via het externe apparaat of via de aanraaktoetsen van het systeem.

**!** Als de streaming audio eenmaal is gestart, wordt uw telefoon als een geluidsbron beschouwd.

## Apple®-speler aansluiten

Sluit een Apple®-speler met behulp van een geschikte kabel (niet meegeleverd) aan op de USB-aansluiting.

Het afspelen begint automatisch.

De bediening gebeurt via de audio-installatie in de auto.

**i** De beschikbare indeling is die van het aangesloten apparaat (artiesten/albums/genres/playlists/audiobooks/podcasts). De standaardindeling is de indeling per artiest. Om dit te veranderen moet u terug naar het eerste niveau in de structuur om vervolgens een andere indeling te selecteren (bijvoorbeeld playlists). Bevestig uw keuze voordat u in de structuur weer afdaalt naar de gewenste track.

De softwareversie van de autoradio kan incompatibel zijn met de generatie van uw Apple®-speler.

## Informatie en tips

**!** Het systeem is geschikt voor externe USB-geluidsdragers, BlackBerry's® of apparatuur van Apple® die op de USB-aansluitingen kunnen worden aangesloten/ De kabel is niet meegeleverd.

Het apparaatbeheer wordt uitgevoerd met bedieningselementen van het audiosysteem.

Andere randapparatuur, die bij het aansluiten niet door het systeem wordt herkend, moet met een kabel (niet meegeleverd) op de jack-plug worden aangesloten of via Bluetooth streaming worden gekoppeld (indien compatibel).

**!** Gebruik geen USB-verdeelstekker om beschadiging van het systeem te voorkomen.

Het audiosysteem speelt bestanden af met de extensie ".wma, .aac, .flac, .ogg en .mp3" met een bitrate tussen 32 Kbps en 320 Kbps. Ook bestanden met een VBR (Variable Bit Rate) kunnen worden afgespeeld. Andere typen audiobestanden (.mp4, enz...) kunnen niet worden afgespeeld. Bestanden met de extensie ".wma" moeten van het type WMA 9-standaard zijn. De ondersteunde bemonsteringsfrequenties (sampling rates) zijn 32, 44 en 48 kHz.

Gebruik voor bestandsnamen maximaal 20 karakters en vermijd speciale tekens (bijv.: " " ? ; ; ù) om problemen met het afspelen of de weergave te voorkomen.

Gebruik uitsluitend USB-toetsen met de bestandsindeling FAT32 (File Allocation Table).

**i** Gebruik bij voorkeur de originele USB-kabels van het externe apparaat.

Om een gebrande CDR of CDRW te kunnen afspelen moet bij het branden bij voorkeur de standaard ISO 9660 niveau 1, 2 of Joliet zijn geselecteerd.

Als de disc met een andere standaard is gebrand, kan deze mogelijk niet correct worden afgespeeld.

Gebruik bij één disc altijd dezelfde standaard voor het branden en selecteer bij het branden altijd de laagste snelheid (maximaal 4x) voor een optimale geluidskwaliteit.

Gebruik bij een multisessie-CD altijd de standaard Joliet.

## Telefoon

### Koppelen van een Bluetooth®-telefoon

**!** Om veiligheidsredenen mag de bestuurder handelingen die de volle aandacht vragen, zoals het koppelen van een Bluetooth-telefoon aan het Bluetooth-handsfree systeem van het audiosysteem, uitsluitend uitvoeren bij **stilstaande auto** en ingeschakeld contact.

**i** Activeer de Bluetooth-functie van uw telefoon en zorg ervoor dat deze "zichtbaar is voor iedereen" (configuratie van de telefoon).

#### Procedure via de telefoon



Selecteer de naam van het systeem in de lijst van gedetecteerde apparaten.

Accepteer op het systeem het verzoek om een verbinding met de telefoon te maken.

**!** Voltooien van het koppelen, ongeacht of dit vanaf de telefoon of het systeem wordt gedaan: controleer of de door het telefoon en het systeem weergegeven code identiek zijn.

#### Procedure via het systeem



Druk op **Telefoon** om de hoofdpagina weer te geven.

of

**TEL**



Druk op "**Bluetooth zoeken**".

Of



Selecteer "**Zoeken**". Er verschijnt een overzicht van de waargenomen telefoon(s).

**i** Als het koppelen niet is gelukt, wordt geadviseerd de Bluetooth-functie van uw telefoon even uit te zetten en opnieuw te activeren.



Selecteer de naam van de telefoon in de lijst.

## Verbinding delen

Het systeem stelt 3 verbindingsprofielen voor de telefoon voor:

- **"Telefoon"** (handsfree-set, uitsluitend telefoon),
- **"Streaming"** (streaming: draadloos afspelen van audiobestanden van de telefoon),
- **"Gegevens mobiel internet"**.

**i** Selecteren van het profiel; **"Gegevens mobiel internet"** is vereist voor online navigatie, nadat u eerst op uw smartphone het delen van de mobiele dataverbinding hebt geactiveerd.



Selecteer één of meer profielen.

**OK**

Druk op **"OK"** om te bevestigen.

**i** Afhankelijk van het type telefoon wordt u gevraagd om de overdracht van uw contacten en berichten wel of niet te accepteren.

## Automatisch opnieuw verbinden

**i** Wanneer u terugkomt in uw auto met de telefoon waarmee het laatst verbinding is gemaakt, wordt deze automatisch herkend en wordt er binnen ongeveer 30 seconden na het aanzetten van het contact automatisch verbinding gemaakt met de telefoon (indien Bluetooth is ingeschakeld).

### Wijzigen van het verbindingsprofiel:



Druk op **Telefoon** om de hoofdpagina weer te geven.

of

**TEL**

Druk op de toets **"OPTIES"** om de tweede pagina weer te geven.



Selecteer **"Bluetooth-verbinding"** voor het weergeven van een lijst van gekoppelde apparatuur.



Druk op de toets "details".



Selecteer één of meer profielen.

**OK**

Druk op **"OK"** om te bevestigen.

**!** De mogelijkheid van het systeem om maar één profiel te koppelen, hangt af van de telefoon. Als dit niet mogelijk is, worden standaard alle drie de verbindingsprofielen geselecteerd.

**!** De beschikbaarheid van de diensten is afhankelijk van het netwerk, de simkaart en de compatibiliteit van de gebruikte Bluetooth-apparaten. Raadpleeg de handleiding van uw telefoon en neem contact op met uw provider voor meer informatie over de voor uw telefoon beschikbare diensten.

**i** Profielen die compatibel zijn met het systeem: HFP, OPP, PBAP, A2DP, AVRCP, MAP en PAN.

Kijk op de website van het merk voor meer informatie (compatibiliteit, aanvullende instructies, enz.).

## Beheer van telefoonverbindingen

**i** Met behulp van deze functie kan een apparaat met het systeem worden verbonden of de verbinding worden verbroken, en kan een koppeling ongedaan worden gemaakt.



Druk op **Telefoon** om de hoofdpagina weer te geven.

of

**TEL**

Druk op de toets "**OPTIES**" om de tweede pagina weer te geven.



Selecteer "**Bluetooth-verbinding**" voor het weergeven van een lijst van gekoppelde apparatuur.



Selecteer de naam van de telefoon in de lijst om de koppeling ongedaan te maken.  
Druk er nogmaals op om de telefoon weer te koppelen.

## Verwijderen van een telefoon



Selecteer de prullenbak rechts boven op het scherm om een prullenbak naast de geselecteerde telefoon weer te geven.



Druk op de prullenbak naast de geselecteerde telefoon om deze telefoon te verwijderen.

## Een gesprek aannemen

Als u gebeld wordt, klinkt een beltoon en verschijnt een pop-upvenster op het scherm.



Druk kort op de toets **TEL** op het stuur om het gesprek aan te nemen.

En



houd de toets



**TEL** op het stuurwiel langer ingedrukt om het gesprek te weigeren

of



Selecteer "**Ophangen**".

## Bellen



Gebruik de telefoon bij voorkeur niet onder het rijden.  
Parkeer de auto.  
Gebruik de toetsen op het stuurwiel om te bellen.

## Een nieuw nummer bellen



Druk op **Telefoon** om de hoofdpagina weer te geven.

of

**TEL**



Voer het nummer in via het digitale toetsenbord.



Druk op "**Bellen**" om het nummer te bellen.

## Een contact bellen



Druk op **Telefoon** om de hoofdpagina weer te geven.

of

**TEL**



Of houd de toets



**TEL** op het stuurwiel enige tijd ingedrukt.

Selecteer "**Contact**".

Selecteer het gewenste contact in de weergegeven lijst.



Selecteer "**Bellen**".

## Laatste nummers bellen



Druk op **Telefoon** om de hoofdpagina weer te geven.

of

**TEL**

Of



Houd de toets



op het stuurwiel enige tijd ingedrukt.

Selecteer "**Oproepen**".

Selecteer het gewenste contact in de weergegeven lijst.

**i** U kunt altijd rechtstreeks met uw telefoon bellen. Zet in dat geval de auto uit veiligheidsoverwegingen stil.

## Contacten / items beheren



Druk op **Telefoon** om de hoofdpagina weer te geven.

of

**TEL**

Selecteer "**Contact**".



Selecteer "**Aanmaken**" om een nieuw contact toe te voegen.

Voer op het tabblad "**Telefoon**" de telefoonnummers van het contact in.

Voer op het tabblad "**Adres**" de adresgegevens van het contact in.

Voer op het tabblad "**Email**" de e-mailadressen van het contact in.

**i** Met de functie "**Email**" kunt u de e-mailadressen van uw contacten invoeren, maar u kunt met het systeem geen e-mailberichten versturen.

## Berichten beheren



Druk op **Telefoon** om de hoofdpagina weer te geven.

of

**TEL**

Druk op de toets "**OPTIES**" om de tweede pagina weer te geven.



Selecteer "**Berichten**" om de berichtenlijst weer te geven.



Selecteer het tabblad "**Alle**" of "**Verzenden**" of "**Ontvangen**".



Selecteer de detailweergave van het bericht dat u in een van deze lijsten hebt geselecteerd.



Druk op "**Beantwoorden**" om een door het systeem opgesteld snelbericht te versturen.



Druk op "**Bellen**" om het nummer te bellen.



Druk op "**Beluisteren**" om het bericht te beluisteren.



De toegang tot "**Berichten**" is afhankelijk van de compatibiliteit van de smartphone met het systeem van de auto. De benodigde tijd voor het ophalen van uw berichten of e-mailberichten is afhankelijk van de smartphone.



De beschikbaarheid van de diensten is afhankelijk van het netwerk, de simkaart en de compatibiliteit van de gebruikte Bluetooth-apparaten. Controleer in de handleiding van uw smartphone en in de informatie van uw provider over welke diensten u beschikt.

## Snelberichten beheren



Druk op **Telefoon** om de hoofdpagina weer te geven.

of

**TEL**

Druk op de toets "**OPTIES**" om de tweede pagina weer te geven.



Selecteer "**SMS-berichten**" om de berichtenlijst weer te geven.



Selecteer "**Te laat**", "**Aangekomen**", "**Niet beschikbaar**" of "**Overig**" met de mogelijkheid voor het aanmaken van nieuwe berichten.



Druk op "**Aanmaken**" om een nieuw bericht te schrijven.



Selecteer het bericht dat u in een van deze lijsten hebt geselecteerd.



Druk op "**Overbrengen**" om de ontvanger(s) te selecteren.



Druk op "**Beluisteren**" om het bericht te beluisteren.

## E-mailberichten beheren



Druk op **Telefoon** om de hoofdpagina weer te geven.

of

**TEL**

Druk op de toets "**OPTIES**" om de tweede pagina weer te geven.



Selecteer "**Email**" om de berichtenlijst weer te geven.



Selecteer het tabblad "**Ontvangen**" of "**Verzenden**" of "**Ongelezen**".

Selecteer het bericht dat u in een van deze lijsten hebt geselecteerd.



Druk op "**Beluisteren**" om het bericht te beluisteren.

**!** De toegang tot "**Email**" is afhankelijk van de compatibiliteit van de smartphone met het systeem van de auto.

## Configuratie

### Audio-instellingen



Druk op **Instellingen** om de hoofdpagina weer te geven.

of

**SETUP**



Selecteer "**Audio-instellingen**".

Selecteer "**Equalizer**".

Of

"**Verdeling**".

Of

"**Geluid**".

Of

"**Spraak**".

Of

"**Beltonen**".

**OK**

Druk op "**OK**" om de instellingen op te slaan.

**!** De verdeling van het geluid (of de ruimtelijke verdeling dankzij het Arkamys®-systeem) in de auto is belangrijk voor de kwaliteit van de weergave en biedt de mogelijkheid de weergave af te stemmen op het aantal inzittenden. Uitsluitend beschikbaar in de configuratie met luidsprekers voor en achter.

**i** De audio-instellingen **Equalizer** (6 optionele geluidsprofielen) en **Bass**, **Medium** en **Treble** zijn voor elke geluidsbron verschillend. Schakel "**Loudness**" in of uit. De instellingen voor "**Verdeling**" (Alle passagiers, Bestuurder en Alleen vóór) zijn voor alle geluidsbronnen gelijk. Schakel "**Geluiden touchscreen**", "**Snelheidsafhankelijke volumeregeling**" en "**Extra ingang**" in of uit.

**i** Geïntegreerd audiosysteem: Het Sound Staging-systeem van Arkamys® zorgt voor een betere geluidsverdeling in het interieur.

## Configuratie van de profielen

**!** Het configureren van de profielen mag, om veiligheidsredenen en vanwege het feit dat deze handeling volledige aandacht van de bestuurder vraagt, uitsluitend worden uitgevoerd **bij stilstaande auto**.



Druk op **Instellingen** om de hoofdpagina weer te geven.

of

### SETUP

Druk op de toets "**OPTIES**" om de tweede pagina weer te geven.



Selecteer "**Configuratie van de profielen**".

Selecteer "**Profiel 1**", "**Profiel 2**", "**Profiel 3**" of "**Gemeenschappelijk profiel**".



Druk op deze toets om een profielnaam in te voeren met het virtuele toetsenbord.

Druk op "**OK**" om te bevestigen.

**OK**



Druk op deze toets om een profielfoto toe te voegen.



Plaats een USB-stick met daarop de foto in de USB-aansluiting. Selecteer de foto.

**OK**

Druk op "**OK**" om toestemming te geven voor de overdracht van de foto.

**OK**

Druk nogmaals op "**OK**" om de instellingen op te slaan.

**i** Het kader voor de profielfoto heeft een vierkante vorm, het systeem past de oorspronkelijke vorm van de foto aan dit vierkant aan.

**00.0**

Druk op deze toets om het geselecteerde profiel te initialiseren.

**!** Bij de profielinitialisatie wordt Engels als taal ingesteld.

Selecteer een "**Profiel**" (1, 2 of 3) om dit te koppelen aan de "**Audio-instellingen**".



Selecteer "**Audio-instellingen**".

Selecteer "**Equalizer**".

Of

"**Verdeling**".

Of

"**Geluid**".

Of

"**Spraak**".

Of

"**Beltonen**".

**OK**

Druk op "**OK**" om de instellingen op te slaan.

## Systeeminstellingen wijzigen



Druk op **Instellingen** om de hoofdpagina weer te geven.

of

**SETUP**

Druk op de toets "**OPTIES**" om de tweede pagina weer te geven.



Selecteer "**Scherminformatie**".

Selecteer "**Animatie**".



Inschakelen of uitschakelen:  
"**Automatische tekstweergave**",

Selecteer "**Lichtsterkte**".



Verplaats de cursor om de lichtsterkte van het scherm en/of het instrumentenpaneel in te stellen.



Druk op **Instellingen** om de hoofdpagina weer te geven.

of

**SETUP**

Druk op de toets "**OPTIES**" om de tweede pagina weer te geven.



Selecteer "**Systeemparameters**".

Selecteer "**Eenheden**" om de eenheden voor afstand, verbruik en temperatuur te wijzigen.

Selecteer "**Fabrieksparameters**" om terug te keren naar de fabrieksinstellingen.



Als het systeem wordt teruggezet op de fabrieksinstellingen, wordt Engels als taal ingesteld.

Selecteer "**Systeeminfo**" om de versie van de in het systeem geïnstalleerde modules te controleren.

## De taal selecteren



Druk op **Instellingen** om de hoofdpagina weer te geven.

of

**SETUP**

Druk op de toets "**OPTIES**" om de tweede pagina weer te geven.



Selecteer "**Talen**" om de taal te wijzigen.

## Datum instellen



Druk op **Instellingen** om de hoofdpagina weer te geven.

of

**SETUP**

Druk op de toets "**OPTIES**" om de tweede pagina weer te geven.



Selecteer "**Instellen tijd-datum**".

Selecteer "**Datum**".



Druk op deze toets om de datum in te stellen.

**OK**

Druk op "**OK**" om te bevestigen.



Selecteer het weergaveformaat voor de datum.

**i** Het instellen van de datum en tijd is alleen mogelijk als "GPS-synchronisatie" is uitgeschakeld. Overschakelen naar zomer- of wintertijd is mogelijk door de tijdzone te wijzigen.

## Tijd instellen



Druk op **Instellingen** om de hoofdpagina weer te geven.

of

**SETUP**

Druk op de toets "**OPTIES**" om de tweede pagina weer te geven.



Selecteer "**Instellen tijd-datum**".

Selecteer "**Tijd**".



Druk op deze toets om de tijd in te stellen met het virtuele toetsenbord.

**OK**

Druk op "**OK**" om te bevestigen.



Druk op deze toets om de tijdzone in te stellen.

— Selecteer het weergaveformaat voor de tijd (12h/24h).

— Schakel de GPS-synchronisatie (UTC) in of uit.

Druk op "OK" om te bevestigen.

**OK**

**i** Het systeem schakelt niet automatisch over op zomertijd/wintertijd (landspecifiek).



Selecteer "Thema's".

— Selecteer het kleurthema in de lijst en druk vervolgens op "OK" om te bevestigen.

**i** Bij elke wijziging van het kleurthema wordt het systeem opnieuw opgestart, waarbij het scherm tijdelijk zwart wordt.

## Veelgestelde vragen

Hieronder vindt u de antwoorden op de meest gestelde vragen over uw audiosysteem.

## Kleurthema's

**!** Om veiligheidsredenen kan de procedure voor het wijzigen van het grafische thema uitsluitend worden uitgevoerd bij een **stilstaande auto**.



Druk op **Instellingen** om de hoofdpagina weer te geven.

of

**SETUP**

## Navigatie

VRAAG	ANTWOORD	OPLOSSING
De route wordt niet berekend.	De navigatiecriteria kunnen tegenstrijdig zijn met de huidige plaatsbepaling (bijv. geen tolwegen terwijl de auto zich op een tolweg bevindt).	Controleer de criteria in het menu "Navigatie".
De POI's worden niet aangegeven.	De POI's zijn niet geselecteerd.	Selecteer de POI's in de lijst met POI's.
Het geluidssignaal van de "Gevarenzones" functioneert niet.	Het geluidssignaal is niet geactiveerd of het volume is te laag.	Activeer het geluidssignaal in het menu "Navigatie" en controleer het stemvolume in de audio-instellingen.
Het systeem stelt bij belemmeringen geen alternatieve routes voor.	Er wordt geen rekening gehouden met de actuele verkeersinformatie.	Configureer de functie "Verkeersinfo" in het overzicht met criteria (Zonder, Handmatig of Automatisch).
Ik word gewaarschuwd voor een "Gevarenzone" die niet op mijn route ligt.	Het systeem meldt alle "Gevarenzones" die zich buiten de route in een bepaalde zone rondom de auto bevinden. Hierdoor worden ook "Gevarenzones" gesignaleerd die zich op nabij gelegen wegen of op parallelwegen bevinden.	Zoom in op de kaart om de exacte positie van de "Gevarenzone" te kunnen bepalen. Selecteer "Op de route" om de waarschuwingen buiten de route uit te schakelen of om de tijdsduur tussen het moment van de melding en het passeren van de gevaarzone te verkorten.
Sommige files op de route worden niet direct gemeld.	Bij het opstarten heeft het systeem enkele minuten nodig om de verkeersinformatie te ontvangen.	Wacht tot de verkeersinformatie goed wordt ontvangen (weergave van de icoontjes van de verkeersinformatie op de kaart).
	In bepaalde landen is alleen voor de hoofdwegen (autosnelwegen...) verkeersinformatie beschikbaar.	Dit is volkomen normaal. Het systeem is afhankelijk van de beschikbare verkeersinformatie.
De hoogteligging wordt niet weergegeven.	Bij het opstarten kan de initialisatie van het GPS tot 3 minuten duren voordat er meer dan 4 satellieten correct worden ontvangen.	Wacht tot het systeem volledig is opgestart zodat het signaal van ten minste 4 satellieten wordt ontvangen.
	De kwaliteit van de GPS-ontvangst kan worden beïnvloed door de omgeving (tunnel...) en het weer.	Dit is een normaal verschijnsel. De werking van het systeem is afhankelijk van de ontvangst van het GPS-signaal.
De verbinding van Mijn navigatie is verbroken.	Tijdens het opstarten en in bepaalde gebieden kan de verbinding niet beschikbaar zijn.	Controleer of de verbonden diensten zijn geactiveerd (instellingen, contract).

## Radio

VRAAG	ANTWOORD	OPLOSSING
De ontvangstkwaliteit van de gekozen radiozender neemt geleidelijk af of de opgeslagen zenders werken niet (geen geluid, 87,5 Mhz wordt weergegeven...).	De auto is te ver verwijderd van de zender van het station of er is geen zender aanwezig in het geografische gebied.	Activeer de functie "RDS" via het snelmenu om het systeem te laten controleren of er een sterkere zender in het gebied aanwezig is.
	Er kunnen storingen in de ontvangst optreden door obstakels in de omgeving (bergen, gebouwen, tunnels, parkeergarages, enz.), ook als de RDS-functie is ingeschakeld.	Dit is een normaal verschijnsel en duidt niet op een storing in het audiosysteem.
	De antenne is niet aanwezig of is beschadigd (bijvoorbeeld in een wasstraat of parkeergarage).	Laat de antenne controleren door een merkdealer.
Ik kan sommige opgeslagen zenders uit de lijst niet ontvangen. De naam van de zender verandert.	De zender wordt niet meer ontvangen of de naam van de zender in de lijst is veranderd. Sommige zenders sturen in plaats van een naam andere informatie mee (bijv. titel van het afgespeelde nummer). Het systeem interpreteert deze informatie als de naam van de zender.	Druk op de toets "Lijst updaten" in het tweede menu van de "Zenderlijst".

## Media

VRAAG	ANTWOORD	OPLOSSING
Het afspelen van de muziek op mijn USB-stick begint pas na lang wachten (ongeveer 2 tot 3 minuten).	Door bepaalde bestanden die standaard op een USB-stick kunnen staan kan het erg lang duren tot de muziek op de USB-stick wordt afgespeeld (tot 10 keer de fabrieksopgave).	Wis de bestanden die standaard op de USB-stick staan en beperk het aantal submappen in de mappenstructuur van de USB-stick.
De CD wordt steeds uitgeworpen of wordt niet afgespeeld.	De CD is ondersteboven in de speler geplaatst, kan niet worden gelezen, bevat geen audiobestanden of bevat audiobestanden die niet door het audiosysteem worden herkend. De CD is opgenomen in een formaat dat niet compatibel is met de speler (udf,...). De CD is voorzien van een systeem voor kopieerbeveiliging dat niet door de audio-installatie wordt herkend.	Controleer of de CD op correcte wijze in de speler is geplaatst. Controleer de staat van de CD: de CD kan niet worden gelezen als deze te veel is beschadigd. Controleer de inhoud in het geval van een opgenomen CD: raadpleeg het advies in het hoofdstuk "AUDIO". Het CD-audiosysteem kan geen DVD's afspelen. Door een te slechte kwaliteit, kunnen bepaalde gebrande CD's niet door het audiosysteem worden afgespeeld.
Na het laden van een CD of het aansluiten van een USB-stick moet u enige tijd wachten.	Na de invoer van een nieuwe sleutel, kan het systeem een bepaalde hoeveelheid aan gegevens lezen (directory, titel, artiest, enz.). Dit kan enkele seconden tot enkele minuten duren.	Dit is volkomen normaal.
Het geluid van de CD is slecht.	De gebruikte CD is bekrast of van slechte kwaliteit.	Gebruik alleen CD's van goede kwaliteit en berg ze zorgvuldig op.
	De audio-instellingen (bassen, hoge tonen, klankkleur) zijn niet op de CD-speler afgestemd.	Zet het niveau van de bassen en de hoge tonen op 0, zonder een geluidseffect te selecteren.
Sommige informatietekens in de huidige huidige afspeelmedia worden niet correct weergegeven.	De audio-installatie kan sommige karakters niet weergeven.	Gebruik standaard karakters voor de benaming van nummers en afspeellijsten.
Het afspelen van streaming-bestanden start niet.	Het aangesloten apparaat start niet automatisch het afspelen.	Het afspelen van het apparaat starten.
Namen van nummers en de speelduur worden niet weergegeven op het audiostreamingscherm.	De Bluetooth-verbinding biedt deze mogelijkheid niet.	

## Telefoon

VRAAG	ANTWOORD	OPLOSSING
Het lukt me niet om mijn Bluetooth-telefoon te koppelen.	Het is mogelijk dat de Bluetooth-functie van de telefoon is uitgeschakeld of dat uw telefoon niet zichtbaar is voor het systeem.	Controleer of de Bluetooth-functie van uw telefoon is ingeschakeld. Controleer bij de instellingen van uw telefoon of deze op "Vind mij" staat.
	De Bluetooth-telefoon is niet compatibel met het systeem.	U kunt de compatibiliteit van uw telefoon controleren op de website van het merk (services).
Het signaal van de aangesloten Bluetooth-telefoon is niet hoorbaar.	Het geluid is afhankelijk van het systeem en de telefoon.	Verhoog het volume van het audiosysteem, indien nodig, tot maximaal en verhoog het volume van de telefoon indien nodig.
	Omgevingsgeluiden hebben invloed op de kwaliteit van een telefoongesprek.	Beperk het omgevingsgeluid (ramen sluiten, aanjager lager zetten, snelheid verminderen enz.).
Sommige contacten komen dubbel voor in de lijst.	Bij het synchroniseren worden de contacten op de simkaart en/of die in het geheugen van de telefoon overgenomen. Als beide geheugens worden gesynchroniseerd kan het voorkomen dat sommige contacten dubbel worden overgenomen.	Selecteer "Contacten van SIM-kaart weergeven" of "Contacten van telefoon weergeven".
De contacten staan in alfabetische volgorde.	Sommige telefoons hebben speciale weergave-opties. Afhankelijk van de instellingen kunnen contacten in een bepaalde volgorde worden overgenomen.	Verander de instellingen voor de weergave van contacten in de telefoon.
Het systeem ontvangt geen SMS-berichten.	De Bluetooth-modus staat geen verzending van SMS-tekstberichten naar het systeem toe.	

## Instellingen

VRAAG	ANTWOORD	OPLOSSING
Na het instellen van de bassen en hoge tonen wordt de instelling van de equalizer opgeheven. Als u de instelling van de equalizer wijzigt, worden de instellingen van de bassen en de hoge tonen gereset.	De instelling van de equalizer is gekoppeld aan de bassen en hoge tonen.	Wijzig de instelling van de bassen en de hoge tonen of de equalizer om de gewenste geluidskwaliteit te verkrijgen.
Bij het veranderen van de balans wordt de geluidsverdeling uitgeschakeld. Bij het veranderen van de geluidsverdeling worden de instellingen van de balans uitgeschakeld.	De geluidsverdeling is gekoppeld aan de balans.	Stel de balans in of kies een geluidsverdeling naar eigen wens.
Er is een verschil in geluidskwaliteit tussen de verschillende geluidsbronnen.	Voor een optimale geluidskwaliteit kunnen de audio-instellingen worden aangepast aan verschillende geluidsbronnen, die hoorbare verschillen kunnen genereren bij het veranderen van de bron.	Controleer of de audio-instellingen zijn afgestemd op de geluidsbron die u gebruikt. Het is raadzaam de audiofuncties (Bass;, Treble;, Balans) in de middelste stand te zetten, de geluidssfeer "Geen" te selecteren en de functie Loudness in de stand "Actief" te zetten bij gebruik van de CD-speler en in de stand "Inactief" bij gebruik van de radio.
Na uitzetten van de motor schakelt het systeem na enkele minuten automatisch uit.	Als de motor is afgezet, blijft het audiosysteem nog werken zolang de laadtoestand van de accu dat toestaat. In de normale uitgeschakelde stand, gaat het systeem na een bepaalde tijd automatisch over op de eco-mode om de laadtoestand van de accu op peil te houden.	Start de motor om de laadstroom van de accu te verhogen.
Ik kan de datum en tijd niet instellen.	De datum en tijd kunnen alleen worden ingesteld als u de synchronisatie met de satellieten deactiveert.	Menu instellingen / Opties / Datum en tijd instellen. Selecteer het tabblad "Tijd" en deactiveer de "GPS-synchronisatie" (UTC).

## Manufacturer: Continental Automotive Czech Republic, s.r.o. Europe

### 1999/5/EC Directive regulatory notices

This device has been evaluated against the essential requirements of the 1999/5/EC Directive.

Bulgarian	С настоящето ""Continental Automotive Czech Republic, s.r.o."" декларира, че ""MAC EUR WAVEZ"" отговаря на съществените изисквания и другите приложими изисквания на Директива 1999/5/EC.
Croatian	Ovimе ""Continental Automotive Czech Republic, s.r.o."" izjavljujе da je ovaj ""MAC EUR WAVEZ"" je u skladu s osnovnim zahtjevima i drugim relevantnim odredbama Direktive 1999/5/EC.
Czech	""Continental Automotive Czech Republic, s.r.o."" tímto prohlašuje, že tento ""MAC EUR WAVEZ"" je ve shodě se základními požadavky a dalšími příslušnými ustanoveními směrnice 1999/5/ES.
Danish	Undertegnede, ""Continental Automotive Czech Republic, s.r.o."" erklærer herved, at følgende udsbyr ""MAC EUR WAVEZ"" overholder de væsentlige krav og øvrige relevante krav i direktiv 1999/5/EF.
Dutch	Hierbij verklaart ""Continental Automotive Czech Republic, s.r.o."" dat het toestel ""MAC EUR WAVEZ"" in overeenstemming is met de essentiële eisen en de andere relevante bepalingen van richtlijn 1999/5/EG.
English	Herewith, ""Continental Automotive Czech Republic, s.r.o."" declares that this ""MAC EUR WAVEZ"" is in compliance with the essential requirements and other relevant provisions of Directive 1999/5/EC.
Estonian	Käesolevaga kinnitab ""Continental Automotive Czech Republic, s.r.o."" esandne ""MAC EUR WAVEZ"" vastavalt direktiivi 1999/5/EÜ põhinõuetele ja nimetatud direktiivist tulenevatele teistele asjakohastele sätetele.
German	Hiermit erklärt ""Continental Automotive Czech Republic, s.r.o."" , dass sich das Gerät ""MAC EUR WAVEZ"" in Übereinstimmung mit den grundlegenden Anforderungen und den übrigen einschlägigen Bestimmungen der Richtlinie 1999/5/EG befindet.
Greek	ΜΕ ΤΗΝ ΠΑΡΟΥΣΙΑ ""Continental Automotive Czech Republic, s.r.o."" ΔΗΛΩΝΕΙ ΟΤΙ ""MAC EUR WAVEZ"" ΣΥΜΜΟΡΦΩΝΕΤΑΙ ΠΡΟΣ ΤΙΣ ΟΥΣΙΩΔΕΙΣ ΑΠΑΙΤΗΣΕΙΣ ΚΑΙ ΤΙΣ ΑΛΙΕΙΣ ΔΙΑΤΑΞΕΙΣ ΔΙΑΤΑΞΕΙΣ ΤΗΣ Οδηγίας 1999/5/ΕΚ.
Hungarian	Az alulírott, ""Continental Automotive Czech Republic, s.r.o."" nyilatkozik, hogy a ""MAC EUR WAVEZ"" megfelel a vonatkozó alapvető követelményeknek és az 1999/5/EC irányelv egyéb előírásainak.
Finnish	""Continental Automotive Czech Republic, s.r.o."" vakuuttaa täten että ""MAC EUR WAVEZ"" tyypinään lähe on direktiivin 1999/5/EY oleellisten vaatimusten ja sitä koskevien direktiivin muiden ehtojen mukainen.
French	Par la présente ""Continental Automotive Czech Republic, s.r.o."" déclare que l'appareil ""MAC EUR WAVEZ"" est conforme aux exigences essentielles et aux autres dispositions pertinentes de la directive 1999/5/CE.
Icelandic	Hér með lýsir ""Continental Automotive Czech Republic, s.r.o."" yfir því að ""MAC EUR WAVEZ"" er í samræmi við grundkröfur og aðrar kröfur, sem gerðar eru í tilskipun 1999/5/EF.
Italian	Con la presente ""Continental Automotive Czech Republic, s.r.o."" dichiara che questo ""MAC EUR WAVEZ"" è conforme ai requisiti essenziali ed alle altre disposizioni pertinenti stabilite dalla direttiva 1999/5/CE.
Latvian	Ar šo ""Continental Automotive Czech Republic, s.r.o."" deklarē, ka ""MAC EUR WAVEZ"" atbilst Direktīvas 1999/5/EK būtiskajām prasībām un citiem ar to saistītiem noteikumiem.
Lithuanian	Šiuo ""Continental Automotive Czech Republic, s.r.o."" deklaruoją, kad šis ""MAC EUR WAVEZ"" atitinka esminius reikalavimus ir kitas 1999/5/EB Direktivos nuostatas.
Maltese	Hawn hekk, ""Continental Automotive Czech Republic, s.r.o."" jidkljara li dan ""MAC EUR Dirrettiva 1999/5/CE.
Norwegian	""Continental Automotive Czech Republic, s.r.o."" erklærer herved at utstyret ""MAC EUR WAVEZ"" er i samsvar med de grunnleggende krav og øvrige relevante krav i direktiv 1999/5/EF.
Polish	Niniejszym ""Continental Automotive Czech Republic, s.r.o."" oświadcza, że ""MAC EUR WAVEZ"" jest zgodny z zasadniczymi wymogami oraz pozostałymi stosowymi postanowieniami Dyrektywy 1999/5/EC.
Portuguese	""Continental Automotive Czech Republic, s.r.o."" declara que este ""MAC EUR WAVEZ"" está conforme com os requisitos essenciais e outras disposições da Directiva 1999/5/CE.
Slovak	""Continental Automotive Czech Republic, s.r.o."" týmto vyhlasuje, že ""MAC EUR WAVEZ"" spĺňa základné požiadavky a všetky príslušné ustanovenia Smernice 1999/5/ES.
Slovenian	""Continental Automotive Czech Republic, s.r.o."" izjavlja, da je ta ""MAC EUR WAVEZ"" v skladu z bistvenimi zahtevami in ostalimi relevantnimi določili direktive 1999/5/ES.
Spanish	Por medio de la presente ""Continental Automotive Czech Republic, s.r.o."" declara que ""MAC EUR WAVEZ"" cumple con los requisitos esenciales y cualesquiera otras disposiciones aplicables o exigibles de la Directiva 1999/5/CE.
Swedish	Härmed intygar ""Continental Automotive Czech Republic, s.r.o."" att denna ""MAC EUR WAVEZ"" står i överensstämmelse med de väsentliga egenskapskrav och övriga relevanta bestämmelser som framgår av direktiv 1999/5/EG.

In order to satisfy the essential requirements of 1999/5/EC Directive, the product is compliant with the following standards:

RF spectrum use (R&TTE art. 3.2)	ETSI EN 300 328 V1.9.1 (2015-02)
EMC (R&TTE art. 3.1b)	ETSI EN 301 489-1 V1.9.2 (2011-09)
	ETSI EN 301 489-17 V2.2.1 (2012-09)
	ETSI EN 300 440-2 V1.4.1 (2010-08)
	EN 55013 (2013) EN 55020 (2007)
Health & Safety (R&TTE art. 3.1a)	EN 60950-1:2006 + A11:2009 + A12:2011 + A12:2010 + AC:2011 + A2:2013
RoHS	2011/65/UE, 2014/1/UE, 2014/6/UE, 2014/8/UE, 2014/7/6/UE

The conformity assessment procedure referred to in Article 10 and detailed in Annex IV of Directive 1999/5/EC has been followed with the involvement of the following Notified Body:

AT4 wireless, S.A.  
Parque Tecnológico de Andalucía  
C/ Severo Ochoa 2  
29590 Campanillas – Málaga  
SPAIN

Notified Body No: 1909

Thus, the following marking is included in the product (**Label on top**):

# CE 1909

There is no restriction for the commercialization of this device in all the countries of the European Union.

- Specific instructions of installation and proper use of the equipment

This Multimedia System Equipment must be fixed in a car dashboard.

This Equipment is intended to be installed by service persons or qualified operators in a restricted access location that can only be accessed by using a tool.

The external devices and accessories connected to the equipment shall comply its product standard in order to prevent fire risks.

Fuse characteristics:

MINI AUTO FUSE W Yellow 20:

Voltage rated: 32V (Volts)

Current rated: 20A (Amperes)

600	0.30 seconds	0.100 seconds
350	0.080 seconds	0.250 seconds
200	0.15 seconds	5 seconds
135	0.75 seconds	600 seconds
110	100 hours	-
% of rating	Minimum	Maximum
	Blow Time	

- List of countries within the EU or geographical zones where it can be used.

There is no restriction for the commercialization of this device in all the countries of the European Union:

Austria, Belgium, Bulgaria, Croatia, Cyprus, Czech Republic, Denmark, Estonia, Finland, France, Germany, Greece, Hungary, Ireland, Italy, Latvia, Lithuania, Luxembourg, Malta, Netherlands, Poland, Portugal, Romania, Slovakia, Slovenia, Spain, Sweden, United Kingdom.

- Information about the license that apply to it.  
There is no specific license.
- Restrictions or possible additional restrictions when trying to achieve the authorisation of use of the equipment.  
There is no specific restriction to achieve the authorisation of use of the equipment.

# USA – Federal Communications Commission (FCC)

FCC ID: ZFW-NACEUR2

## 1. Modification Statement

“Continental Automotive Rambouillet France S.A.S.” has not approved any changes or modifications to this device by the user. Any changes or modifications could void the user’s authority to operate the equipment.

## 2. Interference statement

This device complies with part 15 of the FCC Rules. Operation is subject to the following two conditions:

- (1) This device may not cause harmful interference, and
- (2) This device must accept any interference received, including interference that may cause undesired operation.

## 3. Wireless notice:

This device complies with FCCC radiation exposure limits set forth for an uncontrolled environment and meets the FCC radio frequency (RF) Exposure Guidelines. This transmitter must not be co-located or operating in conjunction with any other antenna or transmitter.

## 4. FCC Class A/B digital device or peripheral notice – Class

This equipment has been tested and found to comply with the limits for a Class B digital device, pursuant to part 15 of the FCC Rules. These limits are designed to provide reasonable protection against harmful interference in a residential installation. This equipment generates, uses and can radiate radio frequency energy and, if not installed and used in accordance with the instructions, may cause harmful interference to radio communications. However, there is no guarantee that interference will not occur in a particular installation. If this equipment does cause harmful interference to radio or television reception, which can be determined by turning the equipment off and on, the user is encouraged to try to correct the interference by one or more of the following measures:

- Reorient or relocate the receiving antenna.
- Increase the separation between the equipment and receiver.
- Connect the equipment into an outlet on a circuit different from that to which the receiver is connected.
- Consult the dealer or an experienced radio/TV technician for help.



## PEUGEOT Connect Radio



### Multimedia audiosysteem - Applicaties - Bluetooth®- telefoon

#### Inhoud

De eerste stappen	2
Stuurwielknoppen	3
Menu's	4
Applicaties	6
Radio	7
DAB-radio (Digital Audio Broadcasting)	9
Media	10
Telefoon	12
Configuratie	18
Veelgestelde vragen	21

**i** De beschreven functies en instellingen kunnen afwijken van die van het systeem in uw auto.

**!** Om veiligheidsredenen mag de bestuurder handelingen die de volle aandacht vragen, zoals het koppelen van een Bluetooth-telefoon aan het Bluetooth-handsfree systeem van het audiosysteem, uitsluitend uitvoeren bij **stilstaande auto** en ingeschakeld contact.

**i** Het systeem is zodanig beveiligd dat het uitsluitend in uw auto functioneert. De overgang naar de waakfase wordt aangekondigd door de melding Eco-mode.

**i** Hieronder vindt u de link naar de OSS (Open Source Software)-broncodes voor het systeem.  
<https://www.groupe-psa.com/fr/oss/>  
<https://www.groupe-psa.com/en/oss/>

## De eerste stappen



Als u bij draaiende motor op de toets drukt, wordt het geluid onderbroken. Als u bij afgezet contact op de toets wordt drukt, wordt het systeem ingeschakeld.



Volumeregeling.

Gebruik de toetsen aan weerszijden van of onder het touchscreen om de menu's te openen en druk vervolgens op de virtuele toetsen op het touchscreen.

Gebruik al naar gelang het model de toetsen "Bron" of "Menu" aan weerszijden van het touchscreen om de menu's te openen en druk vervolgens op de op het touchscreen weergegeven toetsen.

U kunt op elk gewenst moment het menu oproepen door het scherm kort met drie vingers aan te raken.

Alle aanraakfuncties op het touchscreen zijn wit. Druk op het gearceerde gedeelte om een niveau lager te gaan of om uw keuze te bevestigen. Druk op de zwarte pijl om een niveau lager te gaan of om uw keuze te bevestigen.

\* Afhankelijk van de apparatuur.

**!** Het touchscreen is een capacitief scherm. Voor het schoonmaken van het scherm is het raadzaam gebruik te maken van een niet schurende zachte doek (bijvoorbeeld een brillendoekje), zonder schoonmaakmiddel. Raak het scherm niet aan met scherpe voorwerpen. Raak het scherm niet aan met natte handen.

Bepaalde informatie wordt permanent weergegeven in de bovenste balk van het touchscreen:

- Basisinformatie van de airconditioning (afhankelijk van de uitvoering) en rechtstreekse toegang tot het desbetreffende menu.
- Informatie over de menu's Radio Media en Telefoon.
- Toegang tot de Instellingen van het touchscreen en het digitale instrumentenpaneel.

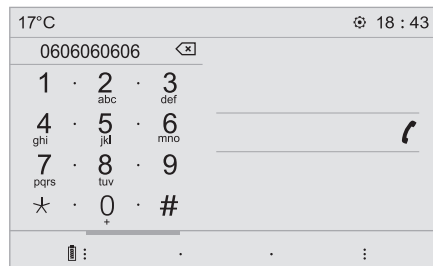

Selecteren van de geluidsbron (afhankelijk van de uitvoering):

- FM- / DAB\*-radiozenders / AM\*.
- Telefoon verbonden via Bluetooth en multimedia-uitzending Bluetooth\* (streaming).
- Cd-speler (afhankelijk van het model).
- USB toets.
- Via de AUX-aansluiting aangesloten mediaspeler (afhankelijk van het model).

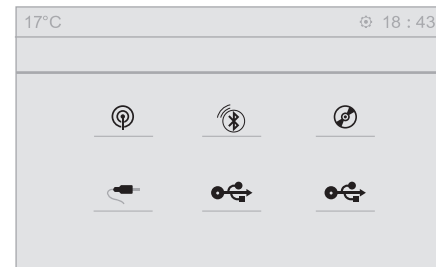

**i** Via het menu "Instellingen" kunt u een profiel voor één persoon of voor een groep personen met gemeenschappelijke instellingen aanmaken, waarbij vele instellingen mogelijk zijn (voorkeuzezenders radio, audio-instellingen, geluidssfeer enz.). De instellingen worden automatisch aangepast.

**i** Onder zeer warme omstandigheden kan het volume worden beperkt om het systeem te beschermen. Het systeem kan gedurende ten minste 5 minuten stand-by (scherm en geluid uitgeschakeld) worden gezet.

Zodra de temperatuur in het interieur is gezakt, zal de oorspronkelijke instelling weer worden gebruikt.

## Stuurkolomschakelaars

### Stuurkolomschakelaars - Type 1



#### Radio:

Vorige/volgende voorkeuzezender selecteren.

Vorige/volgende item uit een menu of lijst selecteren.

#### Media:

Vorig/volgend nummer selecteren.

Vorige/volgende item uit een menu of lijst selecteren.



#### Radio:

Kort indrukken: zenderlijst weergeven.

Lang indrukken: zenderlijst bewerken.

#### Media:

Kort indrukken: bestandsoverzicht weergeven.

Lang indrukken: sorteermogelijkheden weergeven.



Geluidsbron wijzigen (radio, USB-uitgang, AUX-uitgang (indien draagbaar apparaat is aangesloten, Cd-speler, audiostreaming).



Een selectie bevestigen.



Verhogen van het geluidsvolume.



Verlagen van het geluidsvolume.



Geluid onderbreken/weer inschakelen door het gelijktijdig indrukken van de volumetoetsen.

### Stuurkolomschakelaars - Type 2



Afhankelijk van het model.



#### Gesproken commando's:

Deze knop bevindt zich op het stuurwiel of op het uiteinde van de lichtschakelaar (afhankelijk van de uitvoering).

Kort indrukken: gesproken commando's smartphone via het systeem.

Geluidsvolume verhogen.



of



Geluid onderbreken/herstellen.



of



Of  
Geluidswaergevinge onderbreken  
door gelijktijdig indrukken van de  
volumetoetsen.  
Geluid weer inschakelen: druk op  
één van de twee volumetoetsen.

Geluidsvolume verlagen.



of



**SRC**



of

**SRC**



**Media** (kort indrukken): veranderen  
van multimediabron.

**Telefoon** (kort indrukken): start  
telefoongesprek.

**Tijdens telefoongesprek** (kort  
indrukken): toegang tot het  
telefoonmenu.

**Telefoon** (lang indrukken): inkomend  
gesprek weigeren, einde gesprek;  
als de telefoon niet wordt gebruikt,  
toegang tot het telefoonmenu.



of



**Radio** (draaien): vorige/volgende  
voorkeuzezender.

**Media** (draaien): vorige/volgende  
nummer, scrollen door lijsten.

**Kort indrukken:** bevestigen van een  
selectie. Indien niets geselecteerd:  
toegang tot voorkeuzezenders.

## LIST

**Radio:** weergegeven van de  
zenderlijst.

**Media:** weergegeven van de tracklijst.

**Radio** (ingedrukt houden):  
weergegeven van de lijst met  
beschikbare radiozenders.

## Menu's

Afhankelijk van uitvoering en uitrusting

## Airconditioning



Instellen van de temperatuur en de  
aanjagersnelheid.

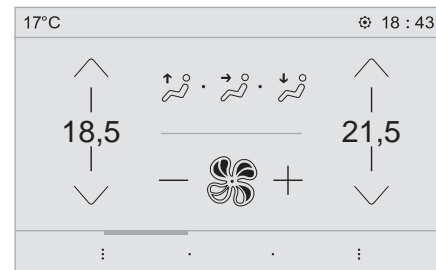

## Applicaties



Toegang tot te configureren apparaten.

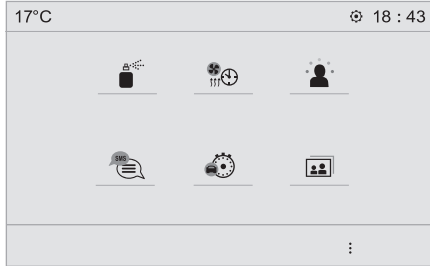

## Telefoon



Verbinding maken met een telefoon via Bluetooth®. Gebruiken van bepaalde apps van de smartphone met internetverbinding, via MirrorLink™, CarPlay® of Android Auto.



## Instellingen



Configureren van een persoonlijk profiel en/of configureren van het geluid (balans, sfeer enz.) en de weergave (taal, eenheden, datum, tijd, enz.).

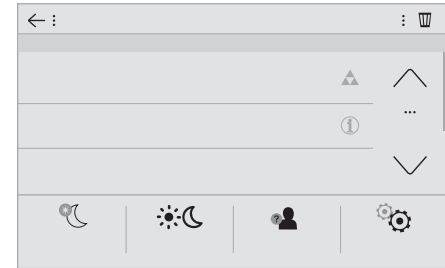

## Radiomedia



Een geluidsbron of radiozender selecteren.

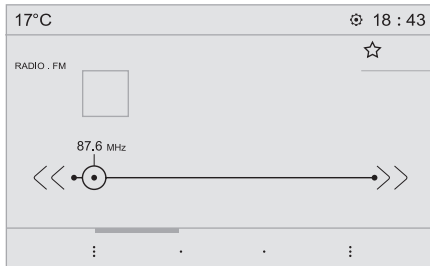

## Rijden



Activeren, deactiveren en configureren van bepaalde voertuigfuncties.



## Navigatie



Configureren van de navigatie-aanwijzingen en kiezen van de bestemming via MirrorLink™, CarPlay® of Android Auto.

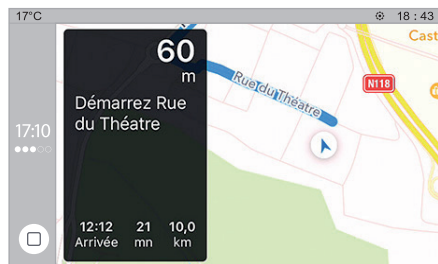

## Applicaties

### Weergeven van foto's

Plaats een USB-stick in de USB-aansluiting.

**!** Gebruik geen USB-verdeelstekker om beschadiging van het systeem te voorkomen.

Het systeem kan mappen en beeldbestanden lezen in de formaten: .tiff; .gif; .jpg/jpeg; .bmp; .png.



Druk op **Connect-App** om de hoofdpagina weer te geven.



Druk op "**Beheer foto's**".



Selecteer een map.



Selecteer een afbeelding voor weergave.



Druk op deze toets voor informatie over de foto.



Druk op de pijl Terug om één niveau terug te gaan.

## Berichten beheren



Druk op **Connect-App** om de hoofdpagina weer te geven.



Druk op "SMS".



Selecteer het tabblad "SMS".



Druk op deze toets om de scherminstellingen voor berichten te selecteren.



Druk op deze toets om een contact zoeken.



Selecteer het tabblad "SMS-berichten".



Druk op deze toets om de scherminstellingen voor berichten te selecteren.

## Radio

### Een radiozender selecteren



Druk op **RAD MEDIA** om de hoofdpagina weer te geven.



Druk op een van de toetsen voor automatisch zoeken naar een radiozender.

Of



Verplaats de cursor om handmatig omhoog en omlaag te scrollen door de frequenties.

Of

**MHz**  
**KHz**

Druk op de frequentie.



Voer de waarden van de FM en AM golfband in met het virtuele toetsenbord.

**OK**

Druk op "**OK**" om te bevestigen.



De radio-ontvangst kan worden verstoord door het gebruik van elektrische apparatuur die niet door het merk is goedgekeurd, zoals een op de 12V-aansluiting aangesloten lader met USB-aansluiting. Er kunnen storingen in de ontvangst optreden door obstakels in de omgeving (bergen, gebouwen, tunnels, parkeergarages, enz.), ook als de RDS-functie is ingeschakeld. Dit is een normaal verschijnsel en duidt niet op een storing in het audiosysteem.

### Veranderen van frequentieband



Druk op **RAD MEDIA** om de hoofdpagina weer te geven.

Druk op de toets "**OPTIES**" om de tweede pagina weer te geven.



Druk op "**Band**" om de frequentieband te wijzigen.



Druk op het gearceerde gedeelte om te bevestigen.

### Een zender opslaan

Selecteer een zender of een frequentie.



Druk kort op de lege ster. Als de ster is gevuld, is de radiozender al opgeslagen.

Of

Selecteer een zender of een frequentie.

Druk op "**Favorieten**".



Houd de toets waaronder u de zender wilt opslaan lang ingedrukt.

### RDS inschakelen en uitschakelen



Druk op **RAD MEDIA** om de hoofdpagina weer te geven.

Druk op de toets "**OPTIES**" om de tweede pagina weer te geven.



Inschakelen / uitschakelen "**RDS**".



Druk op het gearceerde gedeelte om te bevestigen.

**i** Als de RDS-functie is ingeschakeld, zoekt de radio steeds naar de sterkste frequentie van een zender, zodat u ernaar kunt blijven luisteren. Onder bepaalde omstandigheden zijn sommige RDS-zenders echter niet in het hele land te ontvangen doordat de zenders niet het hele land dekken. Dit verklaart dat de zender tijdens het rijden kan wegvallen.

## Tekstberichten weergeven

**i** Met de functie "Radiotekst" worden door de radiozender meegestuurde tekstberichten weergegeven die betrekking hebben op het radiostation of de muziek waarnaar geluisterd wordt.



Druk op **RAD MEDIA** om de hoofdpagina weer te geven.

Druk op de toets "**OPTIES**" om de tweede pagina weer te geven.



Inschakelen / uitschakelen "**INFO**".



Druk op het gearceerde gedeelte om te bevestigen.

## TA-berichten beluisteren

**!** De TA-functie (Traffic Announcement) geeft voorrang aan het luisteren naar berichten met TA verkeersinformatie. Voor een correcte werking van deze functie is een goede ontvangst van een radiozender nodig die deze berichten uitzendt. Zodra een verkeersinformatiebericht wordt uitgezonden, wordt de geluidsbron die op dat moment wordt weergegeven automatisch onderbroken voor de weergave van het TA-verkeersinformatiebericht. Zodra dit bericht is afgelopen, wordt de weergave van de oorspronkelijke geluidsbron hervat.



Druk op **RAD MEDIA** om de hoofdpagina weer te geven.

Druk op de toets "**OPTIES**" om de tweede pagina weer te geven.



Inschakelen / uitschakelen "**TA**".



Druk op het gearceerde gedeelte om te bevestigen.

## Audio-instellingen



Druk op **RAD MEDIA** om de hoofdpagina weer te geven.

Druk op de toets "**OPTIES**" om de tweede pagina weer te geven.



Druk op "**Audio-instellingen**".



Selecteer het tabblad "**Klank**", "**Verdeling**", "**Geluid**" of "**Beltonen**" om de audio-instellingen te configureren.



Druk op de pijl Terug om te bevestigen.

**i** In het tabblad "**Klank**" zijn de audio-instellingen (**Equalizer**), en **Bass**, **Medium** en **Treble** voor elke geluidsbron verschillend en apart in te stellen. In het tabblad "**Verdeling**" zijn de instellingen **Alle passagiers**, **Bestuurder** en **Alleen vóór** voor alle geluidsbronnen gelijk. Schakel in het tabblad "**Geluid**" "**Snelheidsafhankelijke volumeregeling**", "**Extra ingang**" en "**Geluiden touchscreen**" in of uit.

**!** De verdeling van het geluid (of de ruimtelijke verdeling dankzij het Arkamys®-systeem) in de auto is belangrijk voor de kwaliteit van de weergave en biedt de mogelijkheid de weergave af te stemmen op het aantal inzittenden.

**i** Het Sound Staging-systeem van Arkamys® zorgt voor een betere geluidsverdeling in het interieur.

## Digitale radio (DAB, Digital Audio Broadcasting)

### Digitale radio

**!** Digitale radio zorgt voor een betere geluidskwaliteit. De verschillende "multiplex/bundels" bieden keuze uit radiozenders die op alfabetische volgorde zijn gerangschikt.



Druk op **RAD MEDIA** om de hoofdpagina weer te geven.

Druk op de toets "**OPTIES**" om de tweede pagina weer te geven.



Druk op "Frequentieband" en selecteer "**DAB-band**".



Druk op het gearceerde gedeelte om te bevestigen.

### FM-DAB

**i** "DAB" is niet overal beschikbaar. Als het digitale signaal zwak is, kunt u met "FM-DAB" dezelfde zender blijven beluisteren doordat het systeem automatisch overschakelt op de desbetreffende analoge "FM"-zender (indien beschikbaar).



Druk op **RAD MEDIA** om de hoofdpagina weer te geven.

Druk op de toets "**OPTIES**" om de tweede pagina weer te geven.



Inschakelen / uitschakelen "**FM-DAB**".



Druk op het gearceerde gedeelte om te bevestigen.

**i** Als "FM-DAB" is geactiveerd, kan er sprake zijn van een vertraging van enkele seconden als het systeem overschakelt op de analoge "FM"-radiozender en kan het geluidsvolume soms veranderen. Als de kwaliteit van het digitale signaal weer goed is, schakelt het systeem automatisch weer over op "DAB".

**!** Als de "DAB"-zender waarnaar u luistert niet beschikbaar is als "FM"-zender, of als "FM-DAB" niet is geactiveerd, wordt het geluid onderbroken als het digitale signaal te zwak wordt.

## Media

### USB-aansluiting

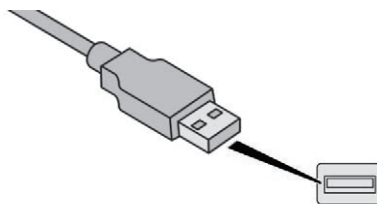

Steek de USB-stick in de USB-aansluiting of sluit het USB-apparaat via een kabel (niet meegeleverd) op de USB-aansluiting aan.

**!** Gebruik geen USB-verdeelstekker om beschadiging van het systeem te voorkomen.

Het systeem maakt gebruik van afspeellijsten (in het tijdelijke geheugen). Het maken van deze lijsten kan enkele seconden of soms enkele minuten duren nadat het apparaat voor de eerste keer is aangesloten. Het verwijderen van alle andere dan muziekbestanden en het verminderen van het aantal afspeellijsten zal het aanmaken van deze afspeellijsten versnellen. De afspeellijsten worden telkens na inschakelen van het contact of het aansluiten van een USB-geheugenstick vernieuwd. De lijsten worden in het geheugen opgeslagen: als de lijsten niet zijn gewijzigd, is de laadtijd korter.

### AUX-aansluiting

(afhankelijk van uitvoering en uitrusting)

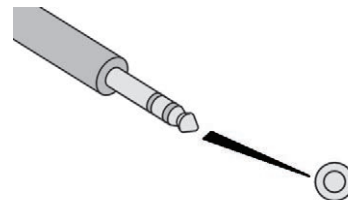

Deze geluidsbron is uitsluitend beschikbaar als "Extra ingang" is aangevinkt in de audio-instellingen.

Sluit het externe apparaat (MP3-speler enz.) met een audiokabel (niet meegeleverd) aan op de AUX-aansluiting.

Stel eerst het volume van het externe apparaat af (hoog geluidsniveau). Stel vervolgens het volume van het audiosysteem in. De bediening gebeurt via het externe apparaat.

## Geluidsbron kiezen



Druk op **RAD MEDIA** om de hoofdpagina weer te geven.

Druk op de toets "**BRONNEN**".

Selecteer de geluidsbron.

## Streaming Bluetooth®

Streaming biedt de mogelijkheid om naar door de smartphone verzonden audiostreams te luisteren.

Zorg dat het Bluetooth-profiel is geactiveerd en stel eerst het volume van het externe apparaat in (op een hoog volume).

Stel vervolgens het volume van het systeem in.

Als de weergave niet automatisch begint, kan het zijn dat u de audioweergave moet starten via de smartphone.

Bediening verloopt via het externe apparaat of via de aanraaktoetsen van het systeem.

**!** Als de Streaming eenmaal is gestart, wordt uw smartphone als een geluidsbron beschouwd.

## Apple®-speler aansluiten

Sluit een Apple®-speler met behulp van een geschikte kabel (niet meegeleverd) aan op de USB-aansluiting.

Het afspelen begint automatisch.

De bediening gebeurt via de audio-installatie in de auto.

**i** De beschikbare indeling is die van het aangesloten apparaat (artiesten / albums / genres / afspeellijsten / audiobooks / podcasts). U kunt ook een gestructureerde indeling in bibliotheekvorm gebruiken. De standaardindeling is de indeling per artiest. Om dit te veranderen moet u terug naar het eerste niveau in de structuur en kiest u een andere indeling (bijvoorbeeld afspeellijsten). Bevestig uw keuze voordat u in de structuur weer afzakt naar het gewenste nummer.

De softwareversie van het audiosysteem kan incompatibel zijn met de softwareversie van uw Apple®-speler.

## Informatie en tips

**!** Het systeem is geschikt voor externe USB-geluidsdragers, BlackBerry's® of apparatuur van Apple® die op de USB-aansluitingen kunnen worden aangesloten. De kabel is niet meegeleverd. Het apparaatbeheer wordt uitgevoerd met bedieningselementen van het audiosysteem. Andere randapparatuur, die bij het aansluiten niet door het systeem wordt herkend, moet met een kabel (niet meegeleverd) op de jack-plug worden aangesloten of via Bluetooth streaming worden gekoppeld (indien compatibel).

**!** Gebruik geen USB-verdeelstekker om beschadiging van het systeem te voorkomen.

Het audiosysteem speelt bestanden af met de extensie ".wav, .wma, .aac, .ogg en .mp3" met een bitrate tussen 32 Kbps en 320 Kbps. Ook bestanden met een VBR (Variable Bit Rate) kunnen worden afgespeeld. Andere typen audiobestanden (.mp4, enz...) kunnen niet worden afgespeeld. Bestanden met de extensie ".wma" moeten van het type WMA 9-standaard zijn. De ondersteunde bemonsteringsfrequenties (sampling rates) zijn 11, 22, 44 en 48 kHz.

Gebruik voor bestandsnamen maximaal 20 karakters en vermijd speciale tekens (bijv.: " " ? . ; ù) om problemen met het afspelen of de weergave te voorkomen.

Gebruik uitsluitend USB-toetsen met de bestandsindeling FAT32 (File Allocation Table).

- Gebruik bij voorkeur de originele USB-kabels van het externe apparaat.

Om een gebrande CDR of CDRW te kunnen afspelen moet bij het branden bij voorkeur de standaard ISO 9660 niveau 1, 2 of Joliet zijn geselecteerd.

Als de disc met een andere standaard is gebrand, kan deze mogelijk niet correct worden afgespeeld.

Gebruik bij één disc altijd dezelfde standaard voor het branden en selecteer bij het branden altijd de laagste snelheid (maximaal 4x) voor een optimale geluidskwaliteit.

Gebruik bij een multisessie-CD altijd de standaard Joliet.

## Telefoon

### MirrorLink™-verbinding voor smartphones

- Om veiligheidsredenen is het gebruik van een smartphone tijdens het rijden verboden. Het gebruik van de smartphone vraagt namelijk veel aandacht van de bestuurder. De handelingen moeten dan ook **bij stilstaande auto** worden uitgevoerd.

- Door uw eigen smartphone te synchroniseren kunt u de met MirrorLink™ compatibele apps van uw smartphone weergeven op het scherm van uw auto. Werkingsprincipes en normen zijn permanent aan verandering onderhevig. Voor een goede communicatie tussen de smartphone en het systeem is het van essentieel belang dat de smartphone is ontgrendeld en is het raadzaam om het besturingssysteem van uw smartphone en de datum en tijd op zowel de smartphone als het systeem up-to-date te houden. Ga naar de landelijke internetsite van het merk van uw auto om te zien welke smartphones compatibel zijn.

- Om veiligheidsredenen zijn bepaalde apps alleen te gebruiken als de auto stilstaat. Zodra de auto gaat rijden, wordt de weergave ervan onderbroken.

- De functie "MirrorLink™" werkt alleen in combinatie met een compatibele smartphone en compatibele apps.

### Niet via Bluetooth® verbonden telefoon



Sluit een USB-kabel aan. De smartphone wordt opgeladen als deze via een USB-kabel is verbonden.



Druk op "**Telefoon**" op het scherm van het systeem om de hoofdpagina weer te geven.



Druk op "**MirrorLink™**" om de applicatie in het systeem te activeren.

Bij bepaalde smartphones is het noodzakelijk om de functie "**MirrorLink™**" te activeren.

**OK**

Tijdens de procedure verschijnen verschillende schermen gerelateerd aan bepaalde functies. Accepteer deze om de verbinding tot stand te brengen en te voltooien.



Tijdens het aansluiten van de smartphone op het systeem is het raadzaam de Bluetooth®-functie van de smartphone te activeren

## Via Bluetooth® verbonden telefoon



Druk op "**Telefoon**" op het scherm van het systeem om de hoofdpagina weer te geven.

Druk op de toets "**TEL**" om de tweede pagina weer te geven.



Druk op "**MirrorLink™**" om de applicatie in het systeem te activeren.

Nadat de verbinding tot stand is gebracht, wordt een scherm weergegeven met daarop de eerder op uw smartphone gedownloade apps die compatibel zijn met de MirrorLink™-technologie.

Tijdens de MirrorLink™-weergave blijft het selecteren van de audiobron mogelijk via de schermtoetsen in de bovenste balk van het scherm. De menu's van het systeem kunnen op elk moment worden geopend via de menu-toetsen.

**i** Afhankelijk van de kwaliteit van het netwerk kan het even duren voordat de apps beschikbaar zijn.

## CarPlay®-verbinding voor smartphones

**!** Om veiligheidsredenen is het gebruik van een smartphone tijdens het rijden verboden. Het gebruik van de smartphone vraagt namelijk veel aandacht van de bestuurder. De handelingen moeten dan ook **bij stilstaande auto** worden uitgevoerd.

**i** Door de smartphone met het systeem te synchroniseren kunnen apps van de smartphone op het scherm van de auto worden weergegeven. Deze apps moeten compatibel zijn met de CarPlay®-technologie en op uw smartphone moet de functie CarPlay® al zijn geactiveerd. Werkingsprincipes en normen zijn permanent aan verandering onderhevig. **Houd daarom het besturingssysteem van uw smartphone up-to-date.** Ga naar de landelijke internetsite van het merk van uw auto om te zien welke smartphones compatibel zijn.



Sluit een USB-kabel aan. De smartphone wordt opgeladen als deze via een USB-kabel is verbonden.



Druk in het systeem op CarPlay® om de **Telefoon** interface weer te geven.

Of



Als de smartphone al via Bluetooth® is verbonden.



Sluit een USB-kabel aan. De smartphone wordt opgeladen als deze via een USB-kabel is verbonden.



Druk op "**Telefoon**" op het scherm van het systeem om de hoofdpagina weer te geven.

Druk op de toets "**TEL**" om de tweede pagina weer te geven.



Druk op "**CarPlay**" om de CarPlay®-interface weer te geven.



Bij het aansluiten van de USB-kabel verbreekt de CarPlay®-functie de Bluetooth®-verbinding van het systeem.



U kunt op elk gewenst moment de navigatie via CarPlay® starten door te drukken op de toets **Navigation** van het systeem.

## Android Auto-verbinding voor smartphones



Om veiligheidsredenen is het gebruik van een smartphone tijdens het rijden verboden. Het gebruik van de smartphone vraagt namelijk veel aandacht van de bestuurder. De handelingen moeten dan ook **bij stilstaande auto** worden uitgevoerd.



Download de Android Auto app op uw smartphone.



Door uw eigen smartphone te synchroniseren kunt u de met Android Auto compatibele apps van uw smartphone weergeven op het scherm van uw auto. Werkingsprincipes en normen zijn permanent aan verandering onderhevig. Voor een goede communicatie tussen de smartphone en het systeem is het van essentieel belang dat de smartphone is ontgrendeld en is het raadzaam **om het besturingssysteem van uw smartphone en de datum en tijd op zowel de smartphone als het systeem up-to-date te houden.** Ga naar de landelijke internetsite van het merk van uw auto om te zien welke smartphones compatibel zijn.



Om veiligheidsredenen zijn bepaalde apps alleen te gebruiken als de auto stilstaat. Zodra de auto gaat rijden, wordt de weergave ervan onderbroken.



De functie "Android Auto" werkt alleen in combinatie met een compatibele smartphone en compatibele apps.

## Niet via Bluetooth® verbonden telefoon



Sluit een USB-kabel aan. De smartphone wordt opgeladen als deze via een USB-kabel is verbonden.



Druk op "**Telefoon**" op het scherm van het systeem om de hoofdpagina weer te geven.



Druk op "**Android Auto**" om de functie in het systeem te activeren.

Bij bepaalde smartphones is het noodzakelijk om de functie "**Android Auto**" te activeren.

**OK**

Tijdens de procedure verschijnen verschillende schermen gerelateerd aan bepaalde functies. Accepteer deze om de verbinding tot stand te brengen en te voltooien.



Tijdens het aansluiten van de smartphone op het systeem is het raadzaam de Bluetooth®-functie van de smartphone te activeren

## Via Bluetooth® verbonden telefoon



Druk op "**Telefoon**" op het scherm van het systeem om de hoofdpagina weer te geven.

Druk op de toets "**TEL**" om de tweede pagina weer te geven.



Druk op "**Android Auto**" om de functie in het systeem te activeren.

Tijdens de Android Auto-weergave blijft het selecteren van de audiobron mogelijk via de schermtoetsen in de bovenste balk van het scherm.

De menu's van het systeem kunnen op elk moment worden geopend via de menu-toetsen.

**i** Afhankelijk van de kwaliteit van het netwerk kan het even duren voordat de apps beschikbaar zijn.

## Koppelen van een Bluetooth®-telefoon

**!** Om veiligheidsredenen mag de bestuurder handelingen die de volle aandacht vragen, zoals het koppelen van een Bluetooth-telefoon aan het Bluetooth-handsfree systeem van het audiosysteem, uitsluitend uitvoeren bij **stilstaande auto** en ingeschakeld contact.

**i** Activeer de Bluetooth-functie van uw telefoon en zorg ervoor dat deze "zichtbaar is voor iedereen" (configuratie van de telefoon).

## Procedure via de telefoon



Selecteer de naam van het systeem in de lijst van gedetecteerde apparaten.

Accepteer op het systeem het verzoek om een verbinding met de telefoon te maken.

**!** Voltooien van het koppelen, ongeacht of dit vanaf de telefoon of het systeem wordt gedaan: controleer of de door het telefoon en het systeem weergegeven code identiek zijn.

## Procedure via het systeem



Druk op **Telefoon** om de hoofdpagina weer te geven.



Druk op "**Bluetooth zoeken**". Er verschijnt een overzicht van de waargenomen telefoon(s).



Selecteer de naam van de telefoon in de lijst.

**i** Als dit niet is gelukt, wordt geadviseerd de "Bluetooth"-functie van uw telefoon even uit te zetten en opnieuw te activeren.

**i** Afhankelijk van het type telefoon wordt u gevraagd om de overdracht van uw contacten en berichten wel of niet te accepteren.

## Automatisch opnieuw verbinden

**i** Wanneer u terugkomt in uw auto met de telefoon waarmee het laatst verbinding is gemaakt, wordt deze automatisch herkend en wordt er binnen ongeveer 30 seconden na het aanzetten van het contact automatisch verbinding gemaakt met de telefoon (indien Bluetooth is ingeschakeld).

### Wijzigen van het verbindingsprofiel:



Druk op **Telefoon** om de hoofdpagina weer te geven.

Druk op de toets "**TEL**" om de tweede pagina weer te geven.



Druk op "**Bluetooth-verbinding**" voor het weergeven van een lijst van gekoppelde apparatuur.



Druk op de toets "details" van een gekoppeld apparaat.

Het systeem stelt 3 verbindingsprofielen voor de telefoon voor:

- "**Telefoon**" (handsfree-set, uitsluitend telefoon),
- "**Streaming**" (streaming: draadloos afspelen van audiobestanden van de telefoon),
- "**Internetgegevens**".

Selecteer één of meer profielen.



**OK**

Druk op "**OK**" om te bevestigen.



De mogelijkheid van het systeem om maar één profiel te koppelen, hangt af van de telefoon. Als dit niet mogelijk is, worden standaard alle drie de verbindingsprofielen geselecteerd.



De beschikbaarheid van de diensten is afhankelijk van het netwerk, de simkaart en de compatibiliteit van de gebruikte Bluetooth-apparaten. Controleer de handleiding van uw telefoon en de informatie van uw provider om te kijken tot welke diensten u toegang hebt.



Profielen die compatibel zijn met het systeem: HFP, OPP, PBAP, A2DP, AVRCP, MAP en PAN.

Kijk op de website van het merk voor meer informatie (compatibiliteit, aanvullende instructies, enz.).

## Beheer van telefoonverbindingen



Met behulp van deze functie kan een apparaat met het systeem worden verbonden of de verbinding worden verbroken, en kan een koppeling ongedaan worden gemaakt.



Druk op **Telefoon** om de hoofdpagina weer te geven.

Druk op de toets "**TEL**" om de tweede pagina weer te geven.



Druk op "**Bluetooth-verbinding**" voor het weergeven van een lijst van gekoppelde apparatuur.



Selecteer de naam van de telefoon in de lijst om de koppeling ongedaan te maken.  
Druk er nogmaals op om de telefoon weer te koppelen.

## Verwijderen van een telefoon



Druk op het prullenbaksymbool rechts boven op het scherm om een prullenbak naast de geselecteerde telefoon weer te geven.



Druk op het prullenbaksymbool naast de naam van de telefoon te verwijderen.

## Een gesprek aannemen

Als u gebeld wordt, klinkt een beltoon en verschijnt een pop-upvenster op het scherm.



Druk kort op de toets **TEL** op het stuur om het gesprek aan te nemen.

En



houd de toets



**TEL** op het stuurwiel langer ingedrukt om het gesprek te weigeren.

Of



Druk op "**Ophangen**".

## Bellen

**!** Gebruik de telefoon bij voorkeur niet onder het rijden.  
Parkeer de auto.  
Gebruik de toetsen op het stuurwiel om te bellen.

## Een nieuw nummer bellen



Druk op **Telefoon** om de hoofdpagina weer te geven.



Voer het nummer in via het digitale toetsenbord.



Druk op "**Bellen**" om het nummer te bellen.

## Een contact bellen



Druk op **Telefoon** om de hoofdpagina weer te geven.



of houd de toets



**TEL** op het stuurwiel langer ingedrukt.

Druk op "**Contacten**".

Selecteer het gewenste contact in de getoonde lijst.



Druk op "**Bellen**".

## Laatste nummers bellen



Druk op **Telefoon** om de hoofdpagina weer te geven.

Of



houd de toets



op het stuurwiel langer ingedrukt.

Druk op "**Gesprekkenlijst**".

Selecteer het gewenste contact in de getoonde lijst.

**i** U kunt altijd rechtstreeks met uw telefoon bellen. Zet in dat geval de auto uit veiligheidsoverwegingen stil.

## Instellen van de beltoon



Druk op **Telefoon** om de hoofdpagina weer te geven.

Druk op de toets "**OPTIES**" om de tweede pagina weer te geven.



Druk op "**Volume beltoon:**" om het staafdiagram van het volume weer te geven.



Druk op de pijlen of verplaats de cursor om het volume van de beltoon in te stellen.

## Configuratie

### Configuratie van de profielen

**!** Het configureren van de profielen mag, om veiligheidsredenen en vanwege het feit dat deze handeling volledige aandacht van de bestuurder vraagt, uitsluitend worden uitgevoerd **bij stilstaande auto**.



Druk op **Instellingen** om de hoofdpagina weer te geven.



Druk op "**Profielen**".

Selecteer "**Profiel 1**", "**Profiel 2**", "**Profiel 3**" of "**Gemeensch.prof.**".



Druk op deze toets om een profielnaam in te voeren met het virtuele toetsenbord.

Druk op "**OK**" om op te slaan.

**OK**



Druk op de pijl Terug om te bevestigen.



Druk op deze toets om het profiel te activeren.



Druk op de pijl Terug om te bevestigen.

00.0

Druk op deze toets om het geselecteerde profiel te initialiseren.

## Lichtsterkte instellen



Druk op **Instellingen** om de hoofdpagina weer te geven.



Druk op **Lichtsterkte**.



Verplaats de cursor om de lichtsterkte van het scherm en/of het instrumentenpaneel (afhankelijk van de uitvoering) in te stellen.



Druk op het gearceerde gedeelte om te bevestigen.

## Instellingen van het systeem wijzigen



Druk op **Instellingen** om de hoofdpagina weer te geven.



Druk op "**Configuratie**" om de secundaire pagina weer te geven.



Druk op "**Systeemconfiguratie**".

Selecteer "**Eenheden**" om de eenheden voor afstand, verbruik en temperatuur te wijzigen.

Druk op "**Fabrieksparameters**" om terug te keren naar de fabrieksinstellingen.



Als het systeem wordt teruggezet op de fabrieksinstellingen, wordt Engels als taal ingesteld (afhankelijk van de uitvoering).

Selecteer "**Systeeminfo**" om de versie van de in het systeem geïnstalleerde modules te controleren.



Druk op de pijl Terug om te bevestigen.



Druk op **Instellingen** om de hoofdpagina weer te geven.



Druk op "**Configuratie**" om de secundaire pagina weer te geven.



Druk op "**Scherminconfig.**".

Druk op "**Lichtsterkte**".



Verplaats de cursor om de lichtsterkte van het scherm en/of het instrumentenpaneel (afhankelijk van de uitvoering) in te stellen.

Druk op "**Animatie**".



Inschakelen of uitschakelen: "**Automatische tekstweergave**".



Selecteer "**Overgangen met animaties**".



Druk op de pijl Terug om te bevestigen.

## De taal selecteren



Druk op **Instellingen** om de hoofdpagina weer te geven.



Druk op "**Configuratie**" om de secundaire pagina weer te geven.



Selecteer "**Taal**" om de taal te wijzigen.



Druk op de pijl Terug om te bevestigen.

## Tijd instellen



Druk op **Instellingen** om de hoofdpagina weer te geven.



Druk op "**Configuratie**" om de secundaire pagina weer te geven.



Druk op "**Datum en tijd**".

Selecteer "**Tijd**".



Druk op deze toets om de tijd in te stellen met het virtuele toetsenbord.

OK

Druk op "OK" om de tijd op te slaan.



Druk op deze toets om de tijdzone in te stellen.



Selecteer het weergaveformaat voor de tijd (12h/24h).



Schakel de GPS-synchronisatie (UTC) in of uit.



Druk op de pijl Terug om te bevestigen.

**i** Het systeem schakelt niet automatisch over op zomertijd/wintertijd (afhankelijk van het verkoopland).

## Datum instellen



Druk op **Instellingen** om de hoofdpagina weer te geven.



Druk op "**Configuratie**" om de secundaire pagina weer te geven.



Druk op "**Datum en tijd**".

Selecteer "**Datum**".



Druk op deze toets om de datum in te stellen.



Druk op de pijl Terug om te bevestigen.



Selecteer het weergaveformaat voor de datum.



Druk op de pijl Terug om te bevestigen.

**i** Het instellen van de datum en tijd is alleen mogelijk als "GPS-synchronisatie" is uitgeschakeld.  
Overschakelen naar zomer- of wintertijd is mogelijk door de tijdzone te wijzigen.

## Veelgestelde vragen

Hieronder vindt u de antwoorden op de meest gestelde vragen over uw audiosysteem.

## Radio

VRAAG	ANTWOORD	OPLOSSING
De ontvangstkwaliteit van de gekozen radiozender neemt geleidelijk af of de opgeslagen zenders werken niet (geen geluid, 87,5 Mhz wordt weergegeven...).	De auto is te ver verwijderd van de zender van het station of er is geen zender aanwezig in het geografische gebied.	Activeer de functie "RDS" via de bovenste balk om het systeem te laten controleren of er een sterkere zender in het gebied aanwezig is.
	Er kunnen storingen in de ontvangst optreden door obstakels in de omgeving (bergen, gebouwen, tunnels, parkeergarages, enz.), ook als de RDS-functie is ingeschakeld.	Dit is een normaal verschijnsel en duidt niet op een storing in het audiosysteem.
	De antenne is niet aanwezig of is beschadigd (bijvoorbeeld in een wasstraat of parkeergarage).	Laat de antenne controleren door een merkdealer.
Ik kan sommige opgeslagen zenders uit de lijst niet ontvangen. De naam van de zender verandert.	De zender wordt niet meer ontvangen of de naam van de zender in de lijst is veranderd.	Druk op de ronde pijl in het tabblad "Lijst" van de pagina "Radio".
	Sommige zenders sturen in plaats van een naam andere informatie mee (bijv. titel van het afgespeelde nummer). Het systeem interpreteert deze informatie als de naam van de zender.	

## Media

VRAAG	ANTWOORD	OPLOSSING
Het afspelen van de muziek op mijn USB-stick begint pas na lang wachten (ongeveer 2 tot 3 minuten).	Door bepaalde bestanden die standaard op een USB-stick kunnen staan kan het erg lang duren tot de muziek op de USB-stick wordt afgespeeld (tot 10 keer de fabrieksopgave).	Wis de bestanden die standaard op de USB-stick staan en beperk het aantal submappen in de mappenstructuur van de USB-stick.
Sommige informatietekens in de huidige huidige afspelmmedia worden niet correct weergegeven.	Het audiosysteem kan sommige karakters niet weergeven.	Gebruik standaard karakters voor de benaming van nummers en afspeellijsten.
Het afspelen van streaming-bestanden start niet.	Het aangesloten apparaat start niet automatisch het afspelen.	Het afspelen van het apparaat starten.
Namen van nummers en de speelduur worden niet weergegeven op het audiostreamingscherm.	De Bluetooth-verbinding biedt deze mogelijkheid niet.	

## Telefoon

VRAAG	ANTWOORD	OPLOSSING
Het lukt me niet om mijn Bluetooth-telefoon te koppelen.	Het is mogelijk dat de Bluetooth-functie van de telefoon is uitgeschakeld of dat uw telefoon niet zichtbaar is voor het systeem.	Controleer of de Bluetooth-functie van uw telefoon is ingeschakeld. Controleer bij de instellingen van uw telefoon of deze op "Vind mij" staat.
	De Bluetooth-telefoon is niet compatibel met het systeem.	U kunt de compatibiliteit van uw telefoon controleren op de website van het merk (services).
Het signaal van de aangesloten Bluetooth-telefoon is niet hoorbaar.	Het geluid is afhankelijk van het systeem en de telefoon.	Verhoog het volume van het audiosysteem, indien nodig, tot maximaal en verhoog het volume van de telefoon indien nodig.
	Omgevingsgeluid is van invloed op de kwaliteit van een telefoongesprek.	Beperk het omgevingsgeluid (ramen sluiten, aanjager lager zetten, snelheid verminderen enz.).
De contacten staan in alfabetische volgorde.	Sommige telefoons hebben speciale weergave-opties. Afhankelijk van de instellingen kunnen contacten in een bepaalde volgorde worden overgenomen.	Verander de instellingen voor de weergave van contacten in de telefoon.

## Instellingen

VRAAG	ANTWOORD	OPLOSSING
Na het instellen van de bassen en hoge tonen wordt de instelling van de equalizer opgeheven. Na het wijzigen van de instellingen voor de equalizer wordt de instelling van de bassen en hoge tonen gereset.	De instelling van de equalizer is gekoppeld aan de bassen en hoge tonen.	Wijzig de instelling van de bassen en de hoge tonen of de equalizer om de gewenste geluidskwaliteit te verkrijgen.
Bij het veranderen van de balans wordt de geluidsverdeling uitgeschakeld. Bij het veranderen van de geluidsverdeling worden de instellingen van de balans uitgeschakeld.	De geluidsverdeling is gekoppeld aan de balans.	Stel de balans in of kies een geluidsverdeling naar eigen wens.
Er is een verschil in geluidskwaliteit tussen de verschillende geluidsbronnen.	Voor een optimale geluidskwaliteit kunnen de audio-instellingen worden aangepast aan verschillende geluidsbronnen die hoorbare verschillen kunnen genereren bij het veranderen van de bron.	Controleer of de audio-instellingen zijn afgestemd op de geluidsbron die u gebruikt. Zet de audiofuncties in de middelste stand.
Na uitzetten van de motor schakelt het systeem na enkele minuten automatisch uit.	Als de motor is afgezet, blijft het audiosysteem nog werken zolang de laadtoestand van de accu dat toestaat. In de normale uitgeschakelde stand, gaat het systeem na een bepaalde tijd automatisch over op de eco-mode om de laadtoestand van de accu op peil te houden.	Start de motor om de laadstroom van de accu te verhogen.

Česky [Czech]	Robert Bosch Car Multimedia GmbH tímto prohlašuje, že tento "PSA RCC", "PSA RCC" je ve shodě se základními požadavky a dalšími příslušnými ustanoveními směrnice 1999/5/EC.
Dansk [Danish]	Undertegnede Robert Bosch Car Multimedia GmbH erklærer herved, at følgende udsytr "PSA RCC", "PSA RCC" overholder de væsentlige krav og øvrige relevante krav i direktiv 1999/5/EF.
Deutsch [German]	Hiermit erklärt Robert Bosch Car Multimedia GmbH, dass sich das Gerät "PSA RCC", "PSA RCC" in Übereinstimmung mit den grundlegenden Anforderungen und den übrigen einschlägigen Bestimmungen der Richtlinie 1999/5/EG befindet.
Eesti [Estonian]	Käesolevaga kinnitab Robert Bosch Car Multimedia GmbH seadme "PSA RCC", "PSA RCC" vastavust direktiivi 1999/5/EÜ põhinõuetele ja nimetatud direktiivist tulenevatele teistele asjakohastele sätetele.
English	Hereby, Robert Bosch Car Multimedia GmbH, declares that this "PSA RCC", "PSA RCC" is in compliance with the essential requirements and other relevant provisions of Directive 1999/5/EC.
Español [Spanish]	Por medio de la presente Robert Bosch Car Multimedia GmbH declara que el "PSA RCC", "PSA RCC" cumple con los requisitos esenciales y cualesquiera otras disposiciones aplicables o exigibles de la Directiva 1999/5/CE.
Ελληνική [Greek]	ΜΕ ΤΗΝ ΠΑΡΟΥΣΑ "PSA RCC" ΔΗΛΩΝΕΙ ΟΤΙ "PSA RCC" ΣΥΜΜΟΡΦΟΝΕΤΑΙ ΠΡΟΣ ΤΙΣ ΟΥΣΙΩΔΕΙΣ ΑΠΑΙΤΗΣΕΙΣ ΚΑΙ ΤΙΣ ΛΟΙΠΕΣ ΣΧΕΤΙΚΕΣ ΔΙΑΤΑΞΕΙΣ ΤΗΣ ΟΜΗΤΙΑΣ 1999/5/ΕΚ.
Français [French]	Par la présente Robert Bosch Car Multimedia GmbH déclare que l'appareil "PSA RCC", "PSA RCC" est conforme aux exigences essentielles et aux autres dispositions pertinentes de la directive 1999/5/CE.
Italiano [Italian]	Con la presente Robert Bosch Car Multimedia GmbH dichiara che questo "PSA RCC", "PSA RCC" è conforme ai requisiti essenziali ed alle altre disposizioni pertinenti stabilite dalla direttiva 1999/5/CE.
Latviski [Latvian]	Ar šo Robert Bosch Car Multimedia GmbH deklarē, ka "PSA RCC", "PSA RCC" atbilst Direktīvas 1999/5/EK būtiskajām prasībām un citiem ar to saistītajiem noteikumiem.
Lietuvių [Lithuanian]	Šiuo Robert Bosch Car Multimedia GmbH deklaruoją, kad šis "PSA RCC", "PSA RCC" atitinka esminius reikalavimus ir kitas 1999/5/EB Direktyvos nuostatas.
Nederlands [Dutch]	Hierbij verklaart Robert Bosch Car Multimedia GmbH dat het toestel "PSA RCC", "PSA RCC" in overeenstemming is met de essentiële eisen en de andere relevante bepalingen van richtlijn 1999/5/EG.
Malta [Maltese]	Hawnhekk, Robert Bosch Car Multimedia GmbH, jiddeklara li dan "PSA RCC", "PSA RCC" jikkonforma mal-ħigijiet essenzjali u ma pprovaedimenti oħrajn relevanti li hemm fid-Direttiva 1999/5/EC.
Magyar [Hungarian]	Aldulirott, Robert Bosch Car Multimedia GmbH nyilatkozik, hogy a "PSA RCC", "PSA RCC" megfelel a vonatkozó alapvető követelményeknek és az 1999/5/EC irányelv egyéb előírásainak.
Polski [Polish]	Niniejszym Robert Bosch Car Multimedia GmbH oświadcza, że "PSA RCC", "PSA RCC" jest zgodny z zasadniczymi wymogami oraz pozostałymi stosownymi postanowieniami Dyrektywy 1999/5/EC.
Português [Portuguese]	Robert Bosch Car Multimedia GmbH declara que este "PSA RCC", "PSA RCC" está conforme com os requisitos essenciais e outras disposições da Directiva 1999/5/CE.
Slovensko [Slovenian]	Robert Bosch Car Multimedia GmbH izjavlja, da je ta "PSA RCC", "PSA RCC" v skladu z bistvenimi zahtevami in ostalimi relevantnimi določili direktive 1999/5/ES.
Slovensky [Slovak]	Robert Bosch Car Multimedia GmbH týmto vyhlasuje, že "PSA RCC", "PSA RCC" spĺňa základné požiadavky a všetky príslušné ustanovenia Smernice 1999/5/ES.
Suomi [Finnish]	Robert Bosch Car Multimedia GmbH vakuuttaa täten että "PSA RCC", "PSA RCC" laite on direktiivin 1999/5/EY oleellisten vaatimusten ja sitä koskevien direktiivin muiden ehtojen mukainen.
Svenska [Swedish]	Härmed intygar Robert Bosch Car Multimedia GmbH att denna "PSA RCC", "PSA RCC" står i överensstämmelse med de väsentliga egenhetskrav och övriga relevanta bestämmelser som framgår av direktiv 1999/5/EG.
Íslenska [Icelandic]	Hér með lýsir Robert Bosch Car Multimedia GmbH yfir því að "PSA RCC", "PSA RCC" er í samræmi við grunnkröfur og aðrar kröfur, sem gerðar eru í hliskjúpnum 1999/5/EC.
Norsk [Norwegian]	Robert Bosch Car Multimedia GmbH erklærer herved at utstyret "PSA RCC", "PSA RCC" er i samsvar med de grunnleggende krav og øvrige relevante krav i direktiv 1999/5/EF.

<p>(concerning the type-approval of an electric/electronic sub-assembly under Regulation No. 10)</p>	<p>ECE type-approval certificate No. is 057902</p> <p>emitted frequency range and power:</p> <p>Frequency band Radiated Power [EIRP] Hints / Restriction</p> <p>2402 MHz – 2480 MHz WiFi &lt; 51mW Antenna internal for PSA RCC A2 2412 MHz – 2472 MHz Bluetooth &lt; 2,6 mW Antenna internal for PSA RCC A1 &amp; A2 Antenna configuration: internal antenna</p> <p>Internal antenna not accessible by user. Any change of the user will violate the legal approval of this product.</p>
<p>Brazil</p>	 <p>"Este equipamento opera em caráter secundário, isto é, não tem direito a proteção contra interferência prejudicial, mesmo de estações do mesmo tipo, e não pode causar interferência a sistemas operando em caráter primário."</p> <p><i>This device complies with part 15 of the FCC Rules and Industry Canada license-exempt RSS standard(s). Operation is subject to the following two conditions:</i> (1) This device may not cause harmful interference, and (2) this device must accept any interference received, including interference that may cause undesired operation.</p>
<p>Canada</p>	<p>R= Radio Type Approval Number: <b>BBB6BB6BB6B6</b></p>
<p>Japan</p>	<p>T= Terminal Equipment Approval number: <b>X JJ-5NNN AAA</b></p>
<p>Mexico</p>	<p>NOM-121-SC11-2009 La operación de este equipo está sujeta a las siguientes dos condiciones: (1) es posible que este equipo o dispositivo no cause interferencia perjudicial y (2) este equipo o dispositivo debe aceptar cualquier interferencia, incluyendo la que pueda causar su operación no deseada.</p>
<p>South Korea</p>	<p>해당 무선 장비는 운용 중 외부 수신 기능성이 있음. 本產品符合低功率電波輻射性電機管理辦法第十二條、第十四條等條文規定</p> <ol style="list-style-type: none"> <li>1. 經型式認證合格之低功率射頻電機，非經許可，公司、商號或使用者均不得擅自變更頻、加大功率或變更原設計之特性及功能。</li> <li>2. 低功率射頻電機之使用不得影響飛航安全及干擾合法通信；經發現有干擾現象時，應立即停用，並改善至無干擾時方得繼續使用。 前項合法通信，指依電信法規定作業之無線電通信。 低功率射頻電機須忍受合法通信或工業、科學及醫療用電波輻射性電機設備之干擾。</li> </ol>
<p>Taiwan</p>	<p>This device complies with Part 15 of the FCC Rules and with Industry Canada licence-exempt RSS standard(s) Operation is subject to the following two conditions: (1) this device may not cause harmful interference, and (2) this device must accept any interference received, including interference that may cause undesired operation.</p>
<p>USA / Canada</p>	<p>Changes or modifications made to this equipment not expressly approved by (Robert Bosch Car Multimedia GmbH) may void the FCC and IC Canada authorization to operate this equipment.</p>



# Bluetooth® audiosysteem

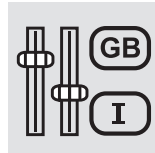
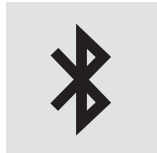
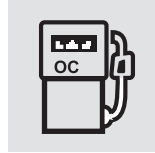

## Inhoud

De eerste stappen	2
Stuurwielflippers	3
Menu's	4
Radio	4
DAB-radio (Digital Audio Broadcasting)	6
Media	8
Telefoon	11
Veelgestelde vragen	16

**i** De beschreven functies en instellingen kunnen afwijken van die van het systeem in uw auto.

**!** Om veiligheidsredenen mag de bestuurder handelingen die de volle aandacht vragen, zoals het koppelen van een Bluetooth-telefoon aan het Bluetooth-handsfree systeem van het audiosysteem, uitsluitend uitvoeren bij **stilstaande auto** en ingeschakeld contact.

**!** Het systeem is zodanig beveiligd dat het uitsluitend in uw auto functioneert. Werkzaamheden aan dit systeem mogen uitsluitend door een dealer of erkend reparatiebedrijf worden uitgevoerd om elke kans op elektrocutie, brand of mechanische storing te vermijden.

**i** Om leegraken van de accu te voorkomen schakelt het audiosysteem na het uitzetten van de motor na enkele minuten automatisch uit.

## De eerste stappen



Druk op: On / Off.  
Verdraaien: volume regelen.

**SRC /**

Kort indrukken: geluidsbron wijzigen (radio, USB-uitgang, AUX-uitgang (indien draagbaar apparaat is aangesloten, Cd-speler, audiostreaming).  
Lang indrukken: het menu **Telefoon** verschijnt (als een telefoon is aangesloten).



Audio-instellingen wijzigen: fader voor/achter, balans links/rechts, lage/hoge tonen, loudness, ambient audio.  
In/uitschakelen automatische volumeregeling (gekoppeld aan rijsnelheid).

**LIST**

**Radio:**  
Kort indrukken: zenderlijst weergeven.  
Lang indrukken: zenderlijst bewerken.  
**Media:**  
Kort indrukken: bestandsoverzicht weergeven.  
Lang indrukken: sorteermogelijkheden weergeven.



Selecteren van schermweergave: datum, audiofuncties, boordcomputer, telefoon.

**OK**

Bevestigen of weergave van het contextueel menu.

**1**

Toetsen 1 - 6.  
Kort indrukken: voorkeuzezender selecteren.  
Lang indrukken: radiozender opslaan.



**Radio:**

Automatisch stapsgewijs zoeken naar een radiozender met een lagere/hogere frequentie.

**Media:**

Selecteren van het vorige/volgende nummer van de CD, USB, Streaming audio.  
Scrollen in een lijst.



**Radio:**

Handmatig stapsgewijs zoeken naar een radiozender met een lagere/hogere frequentie.  
Vorige/volgende MP3-afspeellijst selecteren.

**Media:**

Vorige/volgende bestandenlijst / genre / artiest / afspeellijst van het USB-apparaat selecteren.  
Scrollen in een lijst.



Huidige bewerking afbreken.  
Eén niveau omhooggaan in een structuur (menu of map).

Toegang tot het hoofdmenu.

**MENU**

**TA**

TA (verkeersinformatie) in- of uitschakelen.  
Lang indrukken: berichtensoort selecteren.

**BAND**

Kiezen van de golfbanden FM / DAB / AM.

## Stuurkolomschakelaars

### Stuurkolomschakelaars - Type 1



**Radio:**

Vorige/volgende voorkeuzezender selecteren.  
Vorige/volgende item uit een menu of lijst selecteren.

**Media:**

Vorig/volgend nummer selecteren.  
Vorige/volgende item uit een menu of lijst selecteren.

#### LIST

**Radio:**

Kort indrukken: zenderlijst weergeven.  
Lang indrukken: zenderlijst bewerken.

**Media:**

Kort indrukken: bestandsoverzicht weergeven.  
Lang indrukken: sorteermogelijkheden weergeven.

#### SRC /

**Bij ander gebruik dan telefoon:**

Kort indrukken: geluidsbron wijzigen (radio, USB-uitgang, AUX-uitgang (indien draagbaar apparaat is aangesloten, CD-speler, audiostreaming), bevestiging als het menu "**Telefoon**" is geopend.

Lang indrukken: openen van het menu "**Telefoon**".

**Bij een binnenkomend gesprek:**

Kort indrukken: gesprek aannemen.  
Lang indrukken: gesprek weigeren.

**Tijdens het gebruik van de telefoon:**

Kort indrukken: openen van het menu "Telefoon".  
Lang indrukken: gesprek beëindigen

#### OK

Een selectie bevestigen.



Verhogen van het geluidsvolume.



Verlagen van het geluidsvolume.



Geluid onderbreken/weer inschakelen door het gelijktijdig indrukken van de volumetoetsen.

### Stuurkolomschakelaars - Type 2



Toegang tot het hoofdmenu.

#### MENU



Verhogen van het geluidsvolume.



Geluid onderbreken/herstellen.



Verlagen van het geluidsvolume.

#### SRC /

**Bij ander gebruik dan telefoon:**

Kort indrukken: geluidsbron wijzigen (radio, USB-uitgang, AUX-uitgang (indien draagbaar apparaat is aangesloten, CD-speler, audiostreaming), bevestiging als het menu "**Telefoon**" is geopend.  
Lang indrukken: openen van het menu "**Telefoon**".

**Bij een binnenkomend gesprek:**

Kort indrukken: gesprek aannemen.  
Lang indrukken: gesprek weigeren.

**Tijdens het gebruik van de telefoon:**

Kort indrukken: openen van het menu "Telefoon".  
Lang indrukken: gesprek beëindigen



Starten van de spraakherkenning van uw smartphone via het systeem.

## LIST

### Radio:

Kort indrukken: zenderlijst weergeven.

Lang indrukken: zenderlijst bewerken.

### Media:

Kort indrukken: bestandsoverzicht weergeven.

Lang indrukken:

sorteermogelijkheden weergeven.



### Radio:

Vorige/volgende voorkeuzezender selecteren.

Vorige/volgende item uit een menu of lijst selecteren.

### Media:

Vorig/volgend nummer selecteren.

Vorige/volgende item uit een menu of lijst selecteren.

Indrukken van de draaiknop: bevestigen.

## Menu's

Afhankelijk van de uitvoering.



"**Multimedia**": Parameters media, Radio-instellingen.



"**Telefoon**": Bellen, Beheer index, Instelling telefoon, Gespr. beëindigen.



"**Boordcomputer**".



"**Onderhoud**": Diagnostiek, Logboek waarschuw., ... .



"**Verbindingen**": Beheer van de verbindingen, apparaten zoeken.



"**Persoonlijke instelling - configuratie**": Parameters van de auto definiëren, Taalkeuze, Configuratie beeldscherm, Keuze van eenheden, Datum en tijd instellen.

Druk op de toets "**MENU**".

## MENU

Scrollen tussen de menu's.



Toegang tot een menu.

## OK

## Radio

### Een radiozender selecteren

#### SRC /

Druk herhaaldelijk op de toets **SOURCE** om de radiofunctie te selecteren.

#### BAND

Druk op deze toets om het golfbereik te selecteren (FM / AM / DAB).



Druk op een van de toetsen voor automatisch zoeken naar een radiozender.



Druk op een van de toetsen om handmatig naar hogere/lagere frequenties te zoeken.

#### LIST

Druk op deze toets voor een lijst van de beschikbare zenders in het gebied waar u zich bevindt. Druk langer dan 2 seconden op de toets om deze lijst bij te werken. Tijdens het bijwerken is de geluidsweergave uitgeschakeld.

## RDS

**i** Er kunnen storingen in de ontvangst optreden door obstakels in de omgeving (bergen, gebouwen, tunnels, parkeergarages, enz.), ook als de RDS-functie is ingeschakeld. Dit is een normaal verschijnsel en duidt niet op een storing in het audiosysteem.

**i** Als de RDS-functie niet beschikbaar is, worden de letters RDS doorgestreept weergegeven op het display.

**!** Als de RDS-functie is ingeschakeld, zoekt de radio steeds naar de sterkste frequentie van een zender, zodat u ernaar kunt blijven luisteren. Onder bepaalde omstandigheden zijn sommige RDS-zenders echter niet in het hele land te ontvangen doordat de zenders niet het hele land dekken. Dit verklaart dat de zender tijdens het rijden kan wegvallen.

### Korte procedure

Druk in modus "**Radio**" op **OK** om de RDS-functie direct in of uit te schakelen.

### Lange procedure

Druk op de toets **MENU**.

**MENU**

Selecteer "**Audiofuncties**".



Druk op **OK**.

**OK**

Selecteer de functie "**Voorkeuze FM-band**".



Druk op **OK**.

**OK**

Selecteer "**Frequentie volgen (RDS)**".



Druk op **OK**, RDS verschijnt op het scherm.

**OK**

## TA-berichten beluisteren

**!** De TA-functie (Traffic Announcement) geeft voorrang aan het luisteren naar de verkeersinformatie. Voor een correcte werking van deze functie is een goede ontvangst van een radiozender nodig die deze berichten uitzendt. Zodra er een bericht wordt uitgezonden, wordt de geluidsbron die op dat moment wordt weergegeven (Radio, CD, ...) automatisch onderbroken en wordt de verkeersinformatie doorgegeven. Zodra dit bericht is afgelopen, wordt de weergave van de oorspronkelijke geluidsbron hervat.

**!** Wees voorzichtig met het verhogen van het geluidsvolume tijdens het beluisteren van verkeersinformatie. Als het systeem terugkeert naar de oorspronkelijk geluidsbron kan het geluidsvolume te hoog zijn.

**TA**

Druk op **TA** om de weergave van verkeersinformatie in- of uit te schakelen.

## Verkeersberichten ontvangen via de functie INFO

**i** De functie INFO geeft voorrang aan verkeersberichten. Voor een correcte werking van deze functie is een goede ontvangst van een radiozender nodig die deze berichten uitzendt. Zodra er een bericht wordt uitgezonden, wordt de geluidsbron die op dat moment wordt weergegeven (Radio, CD, USB,...) automatisch onderbroken en wordt het verkeersbericht doorgegeven. Zodra dit bericht is afgelopen, wordt de weergave van de oorspronkelijke geluidsbron hervat.

**TA**

Houd deze toets lang ingedrukt voor een overzicht van categorieën.



Selecteer één of meerdere categorieën of maak een selectie ongedaan.

**OK**

Schakel de ontvangst van de desbetreffende berichten in of uit.

## Tekstberichten weergeven

**i** Tekstberichten worden door een radiozender tijdens het luisteren naar het programma meegestuurd.

**OK**

Druk op "**OK**" zodra de zendergegevens op het scherm worden weergegeven om naar het contextmenu te gaan.



Selecteer "**Zenderinfo (TXT)**" en bevestig uw keuze met **OK**.

## Digitale radio (DAB, Digital Audio Broadcasting)

Afhankelijk van de uitvoering

**i** Als de "DAB"-zender waarop is afgestemd, niet beschikbaar is in "FM", is de optie "DAB FM" doorgestreept.

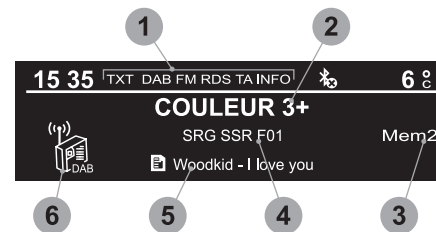

- 1 Optieweergave: doorgestreept indien actief maar niet beschikbaar.
- 2 Weergave van de naam van de radiozender waarop is afgestemd.
- 3 Opgeslagen radiozender, toetsen 1 t/m 6. Kort indrukken: voorkeuzezender selecteren. Lang indrukken: opslaan van een radiozender.
- 4 Geef de naam weer van de gebruikte "multiplex" service, ook wel "ensemble" genoemd.
- 5 Weergave van RadioText (TXT) van de radiozender waarop is afgestemd.
- 6 Geeft de kwaliteit van het signaal op de beluisterde band weer.

**i** Als u in een andere regio komt, is het raadzaam de lijst van voorkeurzenders bij te werken.



**LIST** Weergave van de lijst van alle radiozenders en alle "multiplexen" (bundels).

## Digitale radio

**i** Dankzij de digitale radio kunt u genieten van een optimale geluidskwaliteit en van extra categorieën informatie (TA INFO). Via "multiplex/bundel" kunt u kiezen uit radiozenders die op alfabetische volgorde zijn gerangschikt.

**BAND** Wijzigen van het golfbereik (FM1, FM2, DAB,...)

**◀▶▶** Wijzigen van een zender binnen dezelfde "multiplex/bundel".

**▲▼** Zoeken naar de vorige/volgende "multiplex/bundel".

**TA** Lang indrukken: selecteren van de gewenste categorie berichten uit Transport, Actualiteiten, Entertainment en Speciale Flash-berichten (afhankelijk van de zender).

**i** Druk op "**OK**" zodra de radiogegevens op het scherm worden weergegeven om naar het contextmenu te gaan. (Zendervolgsysteem (RDS), Volgsysteem digitale zender / FM, Zenderinfo (TXT), Zenderinformatie,...)

## Volgen DAB/FM

**i** "DAB" dekt niet het hele land. Als het digitale signaal niet goed is, kunt u met "-Volgsysteem digitale zender / FM" dezelfde zender blijven beluisteren doordat het systeem automatisch overschakelt op de desbetreffende analoge "FM"-zender (indien beschikbaar). Als het "Volgsysteem digitale zender / FM" is ingeschakeld, wordt automatisch de DAB-zender geselecteerd.

Druk op de toets **MENU**.

**MENU**

**◀▶▶** Selecteer "Multimedia" en bevestig uw keuze.

**▲▼** Selecteer "Volgsysteem digitale zender / FM" en bevestig uw keuze.

**i** Als "Volgsysteem digitale zender / FM" is geactiveerd, kan er sprake zijn van een vertraging van enkele seconden als het systeem overschakelt op de analoge "FM"-radiozender en kan het geluidsvolume soms veranderen.

**!** Als de "DAB"-zender waarnaar u luistert niet beschikbaar is als "FM"-zender (optie "**DAB/FM**" doorgestreept) of als "Volgsysteem digitale zender / FM" niet is geactiveerd, wordt het geluid onderbroken als het digitale signaal te zwak wordt.

## Media

### USB-poort

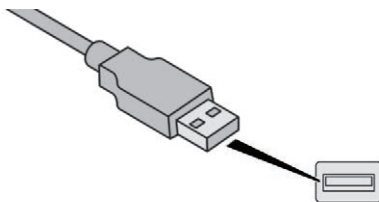

Steek de USB-stick in de USB-aansluiting of sluit de USB-apparatuur via een kabel (niet meegeleverd) op de USB-aansluiting aan. Het systeem schakelt automatisch naar de "USB"-bron.

**!** Gebruik geen USB-verdeelstekker om beschadiging van het systeem te voorkomen.

**i** Elk apparaat dat op het audiosysteem wordt aangesloten moet compatibel zijn met het audiosysteem of voldoen aan norm IEC 60950-1.

Het systeem maakt gebruik van afspeellijsten (in het tijdelijke geheugen). Het maken van deze lijsten kan enkele seconden of soms enkele minuten duren nadat het apparaat voor de eerste keer is aangesloten.

Deze wachttijd kan worden bekort door andere bestanden dan muziekbestanden te verwijderen en het aantal mappen te beperken. Elke keer dat een nieuwe USB-stick wordt aangesloten, worden de afspeellijsten bijgewerkt.

**i** Tijdens het gebruik van de USB-aansluiting kan de draagbare apparatuur automatisch worden opgeladen.

### Afspelmethode

Er zijn verschillende afspelmethode:

- **Normaal:** de nummers worden in de normale volgorde volgens de afspeellijst afgespeeld.
- **Shuffle:** de nummers van een album of een map worden in een willekeurige volgorde afgespeeld.
- **Willekeurig voor alle media:** alle nummers van alle mediaspelers worden in een willekeurige volgorde afgespeeld.
- **Herhaling:** alleen de nummers van dit album of deze map worden afgespeeld.

**OK**

Druk op deze toets om naar het contextmenu van de functie Media te gaan.



Druk op deze toets om de gekozen afspelmethode te selecteren.

**OK**

Druk op deze toets om te bevestigen.

De keuze wordt boven in het scherm getoond.

### Een nummer selecteren voor afspelen



Druk op een van deze toetsen om naar het vorige/volgende nummer te gaan.



Druk op een van deze toetsen om naar de vorige/volgende map te gaan.

### Indelen van bestanden

**LIST**

Houd deze toets enige tijd ingedrukt om de verschillende indelingsmogelijkheden te bekijken.



Kies per "Map" / "Artiest" / "Genre" / "Afspeellijst". Afhankelijk van de beschikbaarheid en het type randapparatuur.

**OK**

Druk op **OK** om de gekozen indeling te selecteren en vervolgens opnieuw op **OK** om uw keuze te bevestigen.

## Bestanden afspelen

**LIST** Druk deze toets kort in om de gekozen indeling weer te geven.



Scroll door de lijst met de toetsen links/rechts en omhoog/omlaag.

**OK**

Bevestig de selectie door op **OK** te drukken.



Druk op een van deze toetsen om naar het vorige/volgende nummer te gaan.  
Houd een van de toetsen ingedrukt voor snel vooruit/achteruit zoeken.



Druk op een van deze toetsen om naar volgende/vorige "**Map**" / "**Artiest**" / "**Genre**" / "**Afspeellijst**" te gaan\*

\* Afhankelijk van de beschikbaarheid en het type randapparatuur.

## Stekkeraansluiting Ingang AUX (AUX-aansluiting)

(afhankelijk van uitvoering en uitrusting)

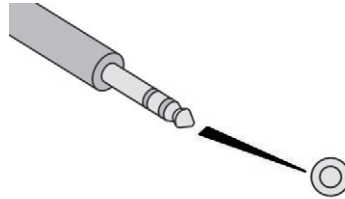

Sluit het externe apparaat (MP3-speler enz.) met een audiokabel (niet meegeleverd) aan op de AUX-aansluiting.

**i** Elk apparaat dat op het audiosysteem wordt aangesloten moet compatibel zijn met de norm van het audiosysteem of voldoen aan norm IEC 60950-1.

Druk herhaaldelijk op de toets **SRC / SOURCE** om "**AUX**" te selecteren.

Stel eerst het volume van het externe apparaat af (hoog geluidsniveau). Stel vervolgens het volume van het audiosysteem in. De bediening gebeurt via het externe apparaat.

**!** Sluit niet tegelijkertijd een extern apparaat aan via de AUX-aansluiting en de USB-poort.

## CD-speler

Gebruik alleen ronde CD's.  
Bepaalde systemen voor kopieerbeveiliging op de originele CD of zelfgebrande CD's kunnen storingen veroorzaken die niets te maken hebben met de kwaliteit van de oorspronkelijke CD-speler.  
Bij het invoeren van een CD start het afspelen automatisch.

**!** Het systeem herkent geen externe CD-spelers die op de USB-aansluiting worden aangesloten.

Als er al een CD in het apparaat zit die u wilt beluisteren, druk dan herhaaldelijk op de toets **SOURCE** om de functie "**CD**" te selecteren.

Druk op een van de toetsen voor het selecteren van een nummer op de CD.

Druk op de toets **LIJST** voor een lijst van de beschikbare nummers op de CD.

Houd een van de toetsen ingedrukt voor snel vooruit/achteruit zoeken.

## Een MP3-compilatie afspelen

Plaats een MP3-CD in de CD-speler. Het audiosysteem scant de CD tot alle nummers zijn gevonden, hierdoor kan het enkele tot enkele tientallen seconden duren voordat het afspelen begint.

**!** Op een enkele disc kan de CD-speler tot 255 MP3-bestanden lezen, verspreid over 8 niveaus. Het is echter raadzaam het aantal afspeellijsten tot twee te beperken om een lange laadtijd van de CD te voorkomen. Bij het afspelen wordt geen rekening gehouden met de mappenstructuur. Alle bestanden worden op hetzelfde niveau weergegeven.

### SRC /

Als er al een CD in het apparaat zit die u wilt beluisteren, druk dan herhaaldelijk op de toets **SOURCE** om de functie "CD" te selecteren.



Druk op een van de toetsen voor het selecteren van een map op de CD.



Druk op een van de toetsen voor het selecteren van een nummer op de CD.

### LIST

Druk op de toets **LIJST** voor een lijst van de beschikbare bestanden op de MP3-compilatie.



Houd een van de toetsen ingedrukt voor snel vooruit/achteruit zoeken.

## Bluetooth® streaming audio

Streaming audio biedt de mogelijkheid om muziekbestanden op de telefoon via de audio-installatie in de auto af te spelen.

Koppel de telefoon.  
(Zie de rubriek "**Koppelen van een telefoon**").

### SRC /

Activeer de bron Streaming door op de toets **SOURCE** te drukken. In sommige gevallen moet het afspelen van audiobestanden via het toetspaneel worden geactiveerd.

U kunt audiobestanden selecteren via de toetsen op het bedieningspaneel van het audiosysteem en de stuurwieltoetsen. Als de telefoon deze functie ondersteunt. De weergavekwaliteit hangt af van de kwaliteit van het signaal van de telefoon.

## Apple®-speler aansluiten

Sluit de Apple®-speler met een geschikte kabel (niet bijgeleverd) aan op de USB-aansluiting. Het afspelen begint automatisch.

De bediening gebeurt via de audio-installatie in de auto.

De beschikbare indeling is die van het aangesloten apparaat (artiesten / albums / genres / afspeellijsten).

De softwareversie van het audiosysteem kan incompatibel zijn met de softwareversie van uw Apple®-speler.

## Informatie en tips

De CD-speler speelt audiobestanden af met de extensie .mp3, .wma, .wav en .aac met een bitrate tussen 32 kbps en 320 kbps. De CD-speler is ook compatibel met de modus TAG (ID3 tag, WMA TAG). Andere typen audiobestanden (.mp4, enz...) kunnen niet worden afgespeeld. Bestanden met de extensie .wma moeten van het type WMA 9 Standaard zijn. De bemonsteringsfrequenties (sampling rates) zijn 11, 22, 44 en 48 kHz.

Via de USB-aansluiting speelt het systeem audiobestanden af met de extensie ".mp3, .wma, .wav, .cbr, .vbr" met een bitrate van 32 tot 320 Kbps.

Andere typen audiobestanden (.mp4, enz...) kunnen niet worden afgespeeld.

Bestanden met de extensie .wma moeten van het type WMA 9 Standaard zijn.

De bemonsteringsfrequenties (sampling rates) zijn 11, 22, 44 en 48 kHz.

Geadviseerd wordt om voor bestandsnamen maximaal 20 karakters te gebruiken; vermijd daarbij speciale tekens (bijv.: " ?; ù) om problemen met het afspelen of de weergave te voorkomen.

Om een gebrande CDR of CDRW te kunnen afspelen moet bij het branden bij voorkeur de standaard ISO 9660 niveau 1, 2 of Joliet zijn geselecteerd.

Als de disc met een andere standaard is gebrand, kan deze mogelijk niet correct worden afgespeeld.

Gebruik bij één disc altijd dezelfde standaard voor het branden en selecteer bij het branden altijd de laagste snelheid (maximaal 4x) voor een optimale geluidskwaliteit.

Gebruik bij een multisessie-CD altijd de standaard Joliet.

Gebruik geen USB-verdeelstekker om beschadiging van het systeem te voorkomen.

 Gebruik uitsluitend USB-sticks die geformatteerd zijn naar FAT32 (File Allocation Table).

 Gebruik voor een correcte werking de originele USB-kabels van Apple®.

## Telefoon

### Koppelen van een Bluetooth®-telefoon

 Om veiligheidsredenen mag de bestuurder handelingen die de volle aandacht vragen, zoals het koppelen van een Bluetooth-telefoon aan het Bluetooth-handsfree systeem van het audiosysteem, uitsluitend uitvoeren bij **stilstaande auto** en ingeschakeld contact.

 Activeer de Bluetooth-functie van uw telefoon en zorg ervoor dat deze "zichtbaar is voor iedereen" (configuratie van de telefoon).

 Welke diensten beschikbaar zijn, is afhankelijk van het netwerk, de simkaart en de compatibiliteit van het gebruikte Bluetooth-toestel. Controleer de handleiding van uw telefoon en de informatie van uw provider om te kijken tot welke diensten u toegang hebt.

### Procedure via de telefoon



Selecteer de naam van het systeem in de lijst van gedetecteerde apparaten.

## Procedure via het systeem

Druk op de toets **MENU**.

**MENU**



Selecteer "**Verbindingen**".

**OK**



Selecteer "**Extern apparaat zoeken via Bluetooth**".

Bevestig met **OK**.

**OK**

Een venster opent met de melding "Bezig te zoeken".

Selecteer in de lijst van gedetecteerde randapparatuur de te koppelen telefoon. U kunt slechts één telefoon per keer koppelen.

## Voltooien van de koppeling

**!** Voltooien van het koppelen, ongeacht of dit vanaf de telefoon of het systeem wordt gedaan: controleer of de door het telefoon en het systeem weergegeven code identiek zijn.

Mocht de koppeling niet gelukt zijn, dan kunt u het nogmaals proberen. Dit kan een onbepert aantal keren. Op het scherm verschijnt een melding dat de koppeling is geslaagd.

## Informatie en tips

Via het menu "**Telefoon**" hebt u onder andere toegang tot de volgende functies: "**Telefoonboek**", als uw telefoon geheel compatibel is, "**Oproepenlijst**", "**Gekoppelde apparaten bekijken**". Afhankelijk van het type telefoon kan het nodig zijn toestemming te geven voor de toegang van het systeem tot de verschillende functies.

**i** Raadpleeg de website van het merk voor meer informatie (compatibiliteit, extra informatie, ...).

## Verbindingen beheren

**i** De verbinding met de telefoon is automatisch ook geschikt voor Bluetooth en streaming audio. De mogelijkheid van het systeem om maar één profiel te koppelen, hangt af van de telefoon. Het is mogelijk dat standaard beide profielen worden verbonden.

Druk op de toets **MENU**.

**MENU**

Selecteer "**Verbindingen**".



Bevestig met **OK**.

**OK**



Selecteer "Beheer Bluetooth-verbindingen" en bevestig uw keuze. De lijst van de gekoppelde telefoons wordt weergegeven.

**OK**

Bevestig met **OK**.



Geeft aan dat een apparaat is verbonden.

**i** Een cijfer geeft aan dat het profiel met het systeem is verbonden:

- 1 voor media of 1 voor telefoon.
- 2 voor media en telefoon.



Geeft aan dat er een geschikte verbinding voor streaming audio is.



Geeft aan dat het profiel handsfree telefoon actief is.



Selecteer een telefoon.

**OK**

Bevestig met **OK**.



Vervolgens selecteert en bevestigt u:

- **"Aansluiten telefoon" / "Telefoon afsluiten"**: om alleen de telefoon of de handsfree set te verbinden/de verbinding ervan te verbreken.
- **"Aansluiten mediaspeler" / "Mediaspeler afsluiten"**: om alleen de streaming-verbinding te realiseren/te verbreken.
- **"Aansluiten telefoon en mediaspeler" / "Telefoon + mediaspeler afsluiten"**: om de telefoon (handsfree set en streaming) te verbinden/de verbinding ervan te verbreken.
- **"Verbinding verwijderen"**: om de koppeling ongedaan te maken.

**i** Als u in het systeem een koppeling hebt ongedaan gemaakt, vergeet dan niet deze koppeling ook in uw telefoon ongedaan te maken.

Bevestig met **OK**.

**OK**

## Een gesprek aannemen

Als u gebeld wordt, klinkt een beltoon en verschijnt een pop-upvenster op het scherm.



Selecteer met de toetsen het tabblad **"JA"** op het scherm.

Bevestig met **OK**.

**OK**

**SRC**

Druk op deze stuurwieltoets om het gesprek aan te nemen.

## Bellen

Via het menu **"Telefoon"**.

Selecteer **"Bellen"**.

Selecteer **"Nummer kiezen"**.

Of

Selecteer **"Telefoonboek"**.

Of

Selecteer **"Logboek"**.

Bevestig met **OK**.

**OK**

**SRC**

Houd deze toets langer dan twee seconden ingedrukt om het telefoonboek te openen. Vervolgens kunt u met de draaiknop door het telefoonboek scrollen.

## Een gesprek beëindigen

Via het menu **"Telefoon"**.

Selecteer **"Ophangen"**.

Bevestig met **OK** om het gesprek te beëindigen.

**SRC**

Druk tijdens een telefoongesprek langer dan twee seconden op een van deze toetsen.

**i** Afhankelijk van de compatibiliteit van de telefoon heeft het systeem toegang tot het telefoonboek van de telefoon gedurende de tijd dat de Bluetooth-verbinding actief is.

**i** Vanaf bepaalde typen gekoppelde Bluetooth-telefoons kunt u contacten vanuit de telefoon opslaan in het geheugen van het audiosysteem. De op deze manier geïmporteerde contacten worden opgeslagen in een telefoonboek dat, ongeacht welke telefoon is gekoppeld, vrij toegankelijk is. Het menu van het telefoonboek is niet beschikbaar als het telefoonboek leeg is.

## Gesprekken beheren

Druk tijdens het gesprek op **OK** om het contextmenu te openen.

**OK**

## Gesprek beëindigen

- ▲ Selecteer in het contextmenu "**Gespr. beëindigen**" om het gesprek te beëindigen.
- ▼

**OK** Bevestig met **OK**.

## Microfoon uitgeschakeld

(de gesprekspartner kan niet meeluisteren)

- ▲ In het contextmenu:
  - selecteer "**Micro OFF**" om de microfoon uit te schakelen.
- ▼
  - deselecteer "**Micro OFF**" om de microfoon in te schakelen.

Bevestig met **OK**.

**OK**

## Doorschakelfunctie

- ▲ In het contextmenu:
  - selecteer "**Modus telefoon**" om het gesprek via de telefoon voort te zetten (bijv. om tijdens het uitstappen het gesprek te kunnen voortzetten).
- ▼
  - selecteer "**Modus telefoon**" om het gesprek in de auto voort te zetten.

Bevestig met **OK**.

**OK**

Als het contact is uitgeschakeld wordt de Bluetooth-verbinding automatisch weer tot stand gebracht als u in de auto stapt en wordt het geluid weer weergegeven via het systeem (afhankelijk van de specificaties van de telefoon).  
In sommige gevallen moet u de doorschakelfunctie via de telefoon activeren.

## Spraakserver

- ▲ Selecteer in het contextmenu "**Toon DTMF**" en bevestig uw keuze om het digitale toetsenbord te kunnen gebruiken om door het menu van de interactieve spraakserver te surfen.
- ▼

Bevestig met **OK**.

**OK**

## Wisselgesprek

- ▲ Selecteer "**Verwisselen**" in het contextmenu en bevestig uw keuze om een in de wacht gezet gesprek voort te zetten.
- ▼

Bevestig met **OK**.

**OK**

## Contactenlijst

- ▲ Houd **SOURCE** of **SRC** ingedrukt om de contactenlijst te openen
- ▼

- ▲ Selecteer "**Telefoonboek**" voor een overzicht van alle contacten.
- ▼

Bevestig met **OK**.

**OK**

**MENU** Druk op **MENU** als u gegevens van contacten in het systeem wilt veranderen, selecteer dan "**Telefoon**" en bevestig uw keuze. Selecteer "**Beheer index**" en bevestig uw keuze.

U kunt kiezen uit:

- "**Een bestand raadplegen**",
- "**Een bestand verwijderen**",
- "**Alle bestanden verwijderen**".



Afhankelijk van de compatibiliteit van de telefoon heeft het systeem toegang tot het telefoonboek van de telefoon gedurende de tijd dat de Bluetooth-verbinding actief is.



Vanaf bepaalde typen gekoppelde Bluetooth-telefoons kunt u contacten vanuit de telefoon opslaan in het geheugen van het audiosysteem. De op deze manier geïmporteerde contacten worden opgeslagen in een telefoonboek dat, ongeacht welke telefoon is gekoppeld, vrij toegankelijk is. Het menu van het telefoonboek is niet beschikbaar als het telefoonboek leeg is.

**i** Voor de spraakherkenning is een compatibele smartphone nodig die via Bluetooth met de auto is verbonden.

## Spraakherkenning

Dankzij deze functie kunt u de spraakherkenning van uw smartphone via het systeem gebruiken.

Starten van de spraakherkenning (afhankelijk van het type stuurkolomchakelaars):

Houd het uiteinde van de lichtschakelaar enige tijd ingedrukt.

OF



Druk op deze toets.

## Veelgestelde vragen

Hieronder vindt u de antwoorden op de meest gestelde vragen over uw audiosysteem.

VRAAG	ANTWOORD	OPLOSSING
<p>Na het afzetten van de motor wordt de radio na enkele minuten automatisch uitgeschakeld.</p>	<p>Als de motor is afgezet, blijft de radio nog werken zolang de laadtoestand van de accu dat toestaat. Het automatisch uitschakelen duidt erop dat de eco-modus van de autoradio is geactiveerd om te voorkomen dat de accu van de auto ontladen raakt.</p>	<p>Start de motor in om de laadstroom van de accu te verhogen.</p>
<p>De melding "het audiosysteem is oververhit" verschijnt op het display.</p>	<p>Om het audiosysteem te beschermen tegen een te hoge omgevingstemperatuur, activeert de autoradio automatisch een thermische beveiliging die het geluidsvolume verlaagt of de CD-speler uitschakelt.</p>	<p>Schakel het audiosysteem enkele minuten uit om het systeem te laten afkoelen.</p>

## Radio

VRAAG	ANTWOORD	OPLOSSING
Er is een verschil in geluidskwaliteit tussen de verschillende geluidsbronnen (radio, CD...).	Om een optimale luisterkwaliteit mogelijk te maken, kunnen de audio-instellingen (Volume, Bass, hoge tonen, Geluidseffect, Loudness) worden aangepast aan verschillende geluidsbronnen, die hoorbare verschillen kunnen genereren bij het veranderen van de bron (radio, CD-speler...).	Controleer of de audio-instellingen (Volume, Bass, hoge tonen, Geluidseffect en Loudness) zijn afgestemd op de verschillende geluidsbronnen. Het is raadzaam de audiofuncties (Bass, hoge tonen, Balans V-A, Balans L-R) in de middelste stand te zetten, de geluidssfeer "Geen" te selecteren en de functie Loudness in de stand "Actief" te zetten bij gebruik van de CD-speler en in de stand "Inactief" bij gebruik van de radio.
De voorkeuzezenders kunnen niet worden ontvangen (geen geluid, 87,5 Mhz wordt weergegeven...).	Het verkeerde golfbereik is geselecteerd.	Druk op de toets BAND om terug te keren naar het golfbereik (FM, FM2, DAB, AM) waarin de voorkeuzezenders zijn opgeslagen.
De functie TA (verkeersinformatie) wordt getoond. Ik ontvang geen verkeersinformatie.	De geselecteerde radiozender maakt geen deel uit van het regionale netwerk van zenders die verkeersinformatie uitzenden.	Stem af op een zender die wel verkeersinformatie uitzendt.
De ontvangstkwaliteit van de gekozen radiozender neemt geleidelijk af of de opgeslagen zenders werken niet (geen geluid, 87,5 Mhz wordt weergegeven...).	De auto is te ver verwijderd van de zender van het station of er is geen zender aanwezig in het geografische gebied.	Activeer de functie RDS om het systeem te laten controleren of er een sterkere zender in het gebied aanwezig is.
	Er kunnen storingen in de ontvangst optreden door obstakels in de omgeving (bergen, gebouwen, tunnels, parkeergarages, enz.), ook als de RDS-functie is ingeschakeld.	Dit is een normaal verschijnsel en duidt niet op een storing in het audiosysteem.
	De antenne is niet aanwezig of beschadigd (bijvoorbeeld in een wasstraat of parkeergarage).	Laat de antenne controleren door een merkdealer.
Het geluid van de radio valt 1 tot 2 seconden weg.	Het RDS zoekt tijdens deze korte onderbreking van het geluid naar een andere frequentie voor een betere ontvangst van de radiozender.	Schakel de RDS-functie uit als dit verschijnsel zich te vaak en steeds op hetzelfde traject voordoet.

## Media

VRAAG	ANTWOORD	OPLOSSING
De Bluetooth-verbinding wordt onderbroken.	De batterijspanning van de randapparatuur is misschien te laag.	Laad de batterij van de randapparatuur op.
Het scherm toont de melding "Storing USB-randapparatuur".	De USB-stick wordt niet herkend. De USB-stick is mogelijk defect.	Formateer de USB-stick opnieuw.
De CD wordt steeds uitgeworpen of wordt niet afgespeeld.	De CD is ondersteboven in de speler geplaatst, kan niet worden gelezen, bevat geen audiobestanden of bevat audiobestanden die niet door het audiosysteem worden herkend. De CD is voorzien van een systeem voor kopieerbeveiliging dat niet door de audio-installatie wordt herkend.	<ul style="list-style-type: none"> <li>- Controleer of de CD op correcte wijze in de speler is geplaatst.</li> <li>- Controleer de staat van de CD: de CD kan niet worden gelezen als deze te veel is beschadigd.</li> <li>- Controleer de inhoud in het geval van een opgenomen CD: raadpleeg het advies in het hoofdstuk "Audio".</li> <li>- Door een te slechte kwaliteit, kunnen bepaalde gebrande CD's niet door het audiosysteem worden afgespeeld.</li> </ul>
Het geluid van de CD is slecht.	De gebruikte CD is bekrast of van slechte kwaliteit.	Gebruik alleen CD's van goede kwaliteit en berg ze zorgvuldig op.
	De audio-instellingen (bassen, hoge tonen, klankkleur) zijn niet op de CD-speler afgestemd.	Zet het niveau van de bassen en de hoge tonen op 0, zonder een geluidseffect te selecteren.
De op een smartphone opgeslagen muziek kan niet worden afgespeeld via de USB-aansluiting.	Afhankelijk van het type smartphone moet het audiosysteem toestemming krijgen van de smartphone voor toegang tot de muziekbestanden.	Activeer het MTP-profiel op de smartphone handmatig (menu USB-instellingen).

## Telefoon

VRAAG	ANTWOORD	OPLOSSING
Ik heb geen toegang tot mijn voicemail.	Er zijn slechts weinig telefoons en providers die deze functionaliteit ondersteunen.	Ga naar het menu voor telefoneren en kies het nummer van uw voicemail dat u van uw provider hebt gekregen.
Ik kan mijn telefoonboek niet openen.	Controleer of uw telefoon compatibel is.	
	U hebt tijdens de koppeling het systeem geen toestemming gegeven voor toegang tot het telefoonboek.	Geef het systeem toegang tot het telefoonboek van uw telefoon.
Het gesprek wordt onderbroken als ik in de auto stap.	De doorschakelfunctie is ingeschakeld.	Schakel de doorschakelfunctie uit om het gesprek over te zetten naar het systeem van de auto.
Het lukt niet om mijn telefoon via Bluetooth te koppelen.	De koppelingsprocedure kan afhankelijk van de telefoon (model, besturingssysteem) verschillen en bepaalde telefoons zijn niet compatibel.	Alvorens te proberen de telefoon te koppelen, moet u vanaf het systeem de huidige koppeling met de telefoon en vanaf de telefoon de koppeling met het systeem ongedaan maken om te zien of de telefoon compatibel is.

The device (RD6 Car-Audio from XIAMEN CLARION ELECTRICAL ENTERPRISE CO., LTD.) complies with following information.

#### 1999/5/EC Directive regulatory notices

This device has been evaluated against the essential requirements of the 1999/5/EC Directive.

Bulgarian	C XIAMEN CLARION ELECTRICAL ENTERPRISE CO., LTD. декларира, че RD6 отговаря на съществителни изисквания и другите приложения и изисквания на Директива 1999/5/EC.
Croatian	Ovimе XIAMEN CLARION ELECTRICAL ENTERPRISE CO., LTD., izjavljuje da je ovaj RD6 je u skladu s osnovnim zahtjevima i drugim relevantnim odredbama Direktive 1999/5/EC.
Czech	XIAMEN CLARION ELECTRICAL ENTERPRISE CO., LTD. tímto prohlašuje, že tento RD6 je ve shodě se základními požadavky a dalšími příslušnými ustanoveními směrnice 1999/5/ES.
Danish	Undertegnede XIAMEN CLARION ELECTRICAL ENTERPRISE CO., LTD. erklærer herved, at følgende udstyr RD6 overholder de væsentlige krav og øvrige relevante krav i direktiv 1999/5/EF.
Dutch	Hierbij verklaart XIAMEN CLARION ELECTRICAL ENTERPRISE CO., LTD. dat het toestel RD6 in overeenstemming is met de essentiële eisen en de andere relevante bepalingen van richtlijn 1999/5/EG.
English	Hereby, XIAMEN CLARION ELECTRICAL ENTERPRISE CO., LTD. declares that this RD6 is in compliance with the essential requirements and other relevant provisions of Directive 1999/5/EC.
Estonian	Käesolevaga kinnitab XIAMEN CLARION ELECTRICAL ENTERPRISE CO., LTD. sendme RD6 vastavust direktiivi 1999/5/EF põhinõudele ja nimetatud direktiivist tulenevatele teistele asjakohastele sätetele.
German	Hiermit erklart XIAMEN CLARION ELECTRICAL ENTERPRISE CO., LTD. , dass sich das Gerät RD6 in Übereinstimmung mit den grundlegenden Anforderungen und den übrigen einschlägigen Bestimmungen der Richtlinie 1999/5/EG befindet.
Greek	ΜΕ ΤΗΝ ΠΑΡΟΥΣΑ ΧΙΑΜΕΝ ΚΛΑΡΙΟΝ ΗΛΕΚΤΡΙΚΑΝ ΕΠΙΧΕΙΡΗΣΗ CO., LTD. ΔΗΛΩΝΩ ΟΤΙ Η RD6 ΣΥΜΜΟΡΦΩΝΕΤΑΙ ΠΡΟΣ ΤΙΣ ΟΥΣΙΩΔΕΙΣ ΑΠΑΙΤΗΣΕΙΣ ΚΑΙ ΤΕ ΑΟΡΙΣΤΕΣ ΣΥΝΕΤΙΚΕΣ ΔΙΑΤΑΞΕΙΣ ΤΗΣ ΟΔΗΓΙΑΣ 1999/5/ΕΚ.
Hungarian	Aldított, XIAMEN CLARION ELECTRICAL ENTERPRISE CO., LTD. nyilatkozom, hogy a RD6 megcélél a vonatkozó alapvető követelményeknek és az 1999/5/EC irányelv egyéb elírásainak.
Finnish	XIAMEN CLARION ELECTRICAL ENTERPRISE CO., LTD. vakuuttaa täten että RD6 tyyppinen laite on direktiivin 1999/5/EY oleellisten vaatimusten ja sitä koskevien direktiivin muiden ehtojen mukainen.
French	Par la présente XIAMEN CLARION ELECTRICAL ENTERPRISE CO., LTD. déclare que l'appareil RD6 est conforme aux exigences essentielles et aux autres dispositions pertinentes de la directive 1999/5/CE.
Icelandic	Hér með lýsir XIAMEN CLARION ELECTRICAL ENTERPRISE CO., LTD. yfir því að RD6 er í samræmi við grunnkröfur og aðrar kröfur, sem gerðar eru í tilskipun 1999/5/EF.
Italian	Con la presente XIAMEN CLARION ELECTRICAL ENTERPRISE CO., LTD. dichiara che questo RD6 è conforme ai requisiti essenziali ed alle altre disposizioni pertinenti stabilite dalla direttiva 1999/5/CE.
Latvian	Ar šo XIAMEN CLARION ELECTRICAL ENTERPRISE CO., LTD. deklarē, ka RD6 atbilst Direktīvas 1999/5/EC būtiskajām prasībām un citiem ar to saistītajiem noteikumiem.
Lithuanian	Šiuo XIAMEN CLARION ELECTRICAL ENTERPRISE CO., LTD. deklaruoją, kad šis RD6 atitinka esminius reikalavimus ir kitus 1999/5/EB Direktyvos nuostatas.
Maltese	Ha wihakk, XIAMEN CLARION ELECTRICAL ENTERPRISE CO., LTD., jiddekljara li dan RD6 jikkonforma mal-higiġjiet essenzjali u ma provvedimenti oħrajn relevanti li hemm fid-Direttiva 1999/5/EC.
Norwegian	XIAMEN CLARION ELECTRICAL ENTERPRISE CO., LTD. erklærer herved at utstyret RD6 er i samsvar med de grunnleggende krav og øvrige relevante krav i direktiv 1999/5/EF.
Polish	Niniejszym wyrażam oraz pozostajęmi stosownymi postanowieniami Dyrektywy 1999/5/EC zgodny z
Portuguese	XIAMEN CLARION ELECTRICAL ENTERPRISE CO., LTD. declara que este RD6 está conforme com os requisitos essenciais e outras disposições da Directiva 1999/5/CE.
Slovak	XIAMEN CLARION ELECTRICAL ENTERPRISE CO., LTD. týmto vyhlasuje, že RD6 spĺna základné požiadavky a všetky príslušné ustanovenia Smernice 1999/5/ES.
Slovenian	XIAMEN CLARION ELECTRICAL ENTERPRISE CO., LTD. izjavlja, da je ta RD6 v skladu z bistvenimi zahtevami in ostalimi relevantnimi določili direktive 1999/5/ES.
Spanish	Por medio de la presente XIAMEN CLARION ELECTRICAL ENTERPRISE CO., LTD. declara que RD6 cumple con los requisitos esenciales y cualesquiera otras disposiciones aplicables o exigibles de la Directiva 1999/5/CE.
Swedish	Härmed intygar XIAMEN CLARION ELECTRICAL ENTERPRISE CO., LTD. att denna RD6 står i överensstämmelse med de väsentliga egenskapskrav och övriga relevanta bestämmelser som framgår av direktiv 1999/5/EG.

In order to satisfy the essential requirements of 1999/5/EC Directive, the product is compliant with the following standards:

RF spectrum use (R&TTE art. 3.2)	EN 300 328 v1.9.1 (2015)
EMC (R&TTE art. 3.1b)	EN 301 489-1 V1.9.2 (2011) EN 301 489-17 V2.2.1 (2012) EN 55013 (2013) EN 55020 (2007) + A11 (2011)
Health & Safety (R&TTE art. 3.1a)	EN 60950-1:2006 + A11:2009 + A12:2010 + A12:2011 + AC:2011 + A2:2013

#### Information related to NBEO:

The conformity assessment procedure referred to in Article 10 and detailed in Annex IV of Directive 1999/5/EC has been followed with the involvement of the following Notified Body:

AT4 wireless, S.A.U.  
Parque Tecnológico de Andalucía  
C/ Severo Ochoa 2  
29590 Campanillas – Málaga  
SPAIN  
Notified Body No: 1909

Thus, the following marking is included in the product:

# CE 1909

There is no restriction for the commercialization of this device in all the countries of the European Union.

O modelo RD6 possui duas versões identificadas pelo Part number do produto:

- RU-9472: Possui a opção de sintonia digital FM (DAB);
- RU-9475: Não possui a opção de sintonia digital FM (DAB).



Agência Nacional de Telecomunicações

Este produto está homologado pela ANATEL, de acordo com os procedimentos regulamentados pela Resolução 242/2000, e atende aos requisitos técnicos aplicados.

Para maiores informações, consulte o site da ANATEL - [www.anatel.gov.br](http://www.anatel.gov.br)



DRQ-D-TCY-09-2011-111328-LPD-34236

This product has been Type Approved by Jamaica: SMA – RD6

44028/SDPPI/2015  
5003

OMAN – TRA  
R/3095/16  
D100428

Complies with  
IDA Standards  
DA105282



109

AGREE PAR L'ANRT MAROC

Numéro d'agrément : MR 11786 ANRT 2016  
Date d'agrément : 22/04/2016



TA-2016/121  
APPROVED

Car Audio  
RD6  
CLARION

警語

低功率電波輻射性電機管理辦法

第十二條經型式認證合格之低功率射頻電機,非經許可,公司,商號或使用者均不得擅自變更頻率,加大功率或變更原設計之特性及功能。

第十四條低功率射頻電機之使用不得影響飛航影響安全及干擾合法通信,經發現有干擾現象時,應立即停用,並改善至無干擾時方得繼續使用。

前項合法通信,指一電信法規定作業之無線電通信低功率射頻電機需忍受合法通信或工業,科學及醫療用電波輻射性電機設備之干擾。

12V-aansluiting .....265  
180° zicht naar achteren..... 225, 228

## A

Aanhanger.....138, 168, 241  
Aanhangergewichten .....284-287  
Aansluiten MirrorLink..... 19, 12-14  
Aansluiting 12 V ..... 105, 113, 115, 265  
Aansluiting 230 V.....112  
Aansteker .....105  
ABS .....136  
Accessoires.....132, 172  
Accu ..... 13, 246, 255, 278-281  
Accu laden .....279-280  
Achterklep .....64  
Achterlichten .....274  
Achterportieren .....166  
Achterruitverwarming .....98  
Achterruitrijlicht .....274-275  
Actief dodehoekbewakingsysteem .....23, 221  
Actieradius AdBlue®.....32  
Active Safety Brake.....16-17, 208, 210  
Adaptieve cruise control met  
Stop-functie ..... 192, 199-203, 206-207  
AdBlue® ..... 32, 257-258  
Advanced Grip Control .....139-140  
Afmetingen .....288  
Afstandsbediening ..... 49-51, 53, 55-56  
Afzetten van de motor.....169  
Airbags .....18, 146, 152  
Airbags vóór..... 146-147, 149  
Airconditioning .....90, 92  
Airconditioning (handbediend).....89-90, 96  
Airconditioning met centrale regeling ... 91-92, 96  
Airconditioning met gescheiden regeling ..93, 96  
Alarmknipperlichten .....133, 260  
Alarmsysteem .....61  
Algemeen menu.....4  
Allesdragers .....249

Antiblokkeersysteem (ABS)..... 15, 136  
Antispinregeling (ASR) ~  
Antislipregeling .....136-140  
Apple®-speler ..... 27, 11, 10  
Armleuning achter.....113  
Armleuning vóór.....108  
Audiokabel .....26, 10  
Audioversterker .....106  
Automatische airconditioning  
~ Airconditioning, automatische.....89  
Automatische airconditioning  
met gescheiden regeling.....93, 96  
Automatische ruitenwissers.....128, 130-131  
Automatische transmissie ~  
Versnellingsbak, automatische.....177-186, 256, 279  
Automatisch inschakelen verlichting .....123-124  
Automatisch noodremsysteem .....16-17, 208, 210  
AUX-aansluiting .....26, 10, 9  
Aux-ingang .....26-27, 10-11  
Bagageafdekking .....115

## B

Bagagenet voor hoge belading.....115-116  
Bagageruimte.....64-65, 67, 118  
Banden .....289  
Bandenreparatieset .....261-263  
Bandenspanning .....266, 289  
Bandenspanningscontrole (met set).....263-264, 266  
Bandenspanning te laag (detectie).....18, 187  
Batterij afstandsbediening ~  
Afstandsbediening, batterij .....56, 58  
Batterij afstandsbediening vervangen ~  
Afstandsbediening, batterij vervangen .....58  
Bediening autoradio aan stuurkolom ~  
Autoradio, bedieningen aan stuurkolom ....3, 3, 3  
Bekerhouder .....104  
Beladen .....115-116, 249  
Benzinemotor.....241, 251, 285  
Binnenspiegel .....84

## C

BlueHDi.....32, 34, 257, 260  
Bluetooth (handsfree set) .....28-29, 15-16, 11-12  
Bluetooth (telefoon).....28-30, 15-17  
Bluetooth-telefoon met spraakherkenning .....15  
Bluetooth-verbinding.....21-22, 28-30, 15-17, 12  
Bochtverlichting, statisch .....127  
Boordcomputer .....36-37  
Boordgereedschap .....118, 261-263  
Brandstof .....240-241  
Brandstofadditief .....255  
Brandstofniveaumeter.....238  
Brandstoftank .....238-239  
Brandstof tanken .....238-241  
Brandstoftank leeg (diesel) .....260-261  
Brandstofvulklep ~ Brandstoftankklep .....238-239  
Buitenlandse reizen .....121  
Buitenspiegels .....82-83, 98, 219-221

CarPlay verbinding .....18, 13  
CD .....26-27, 11, 9  
CD MP3.....26-27, 11, 9-10  
CD-/MP3-speler.....26, 9-10  
Centrale vergrendeling .....53, 60  
CHECK .....34  
Claxon .....133  
Configuratie van de auto .....38-42, 45  
Contact .....170, 172, 31  
Contact aangezet .....172  
Controle motorolieniveau ~  
Motorolieniveau, controle .....30  
Controles.....251, 255-256

## D

DAB (Digital Audio Broadcasting) - Digitale radio.....	25, 9, 6-7
Dagtelletel.....	34-35
Dashboardkastje.....	105
Datum (instellen).....	38-39, 36, 20
Datum instellen.....	38-39, 36, 20
Derde remlicht.....	276
Detectie te lage bandenspanning ~ Bandenspanning, detectie.....	18, 187, 266
Dieselmotor.....	240, 251, 260, 286-287
Digitale radio - DAB (Digital Audio Broadcasting).....	25, 9, 6
Dimlicht.....	24-25, 271-273
Dimmer dashboardverlichting ~ Dashboardverlichting (dimmer).....	35
Display instrumentenpaneel.....	183
Distance Alert ~ Waarschuwing kans op aanrijding.....	208
Dodehoekbewaking.....	23, 219-221
Dodehoekdetectie.....	23, 219-221
Draadloze lader.....	106-107
Driver Sport Pack.....	183
Dynamische noodrem.....	173-176

## E

Eco-mode ~ Eco-modus.....	246
Electronic Stability Program (ESP).....	136-140
Elektrisch bedienbare achterklep.....	65-67
Elektrisch bediende parkeerrem ~ Parkeerrem, elektrisch bediend.....	26, 173-176
Elektrisch verstelbare stoelen.....	80
Elektronische remdrukregelaar (REF).....	136
Elektronische remdrukregelaar (REF) ~ Electronic Brake Force Distribution (EBD).....	136
Elektronische sleutel.....	52-55
Elektronische startblokkering ~ Startblokkering, elektronische.....	56, 169

Elektronisch Stabiliteits Programma (ESP).....	136, 138-140
ESP (Elektronisch Stabiliteits Programma).....	136
Extra verwarming.....	98

## F

Follow me home-verlichting.....	51, 124-125
Follow me home verlichting ~ Follow-me-home-verlichting.....	51, 123-124
Frequentie (radio).....	24-25
Functie i-Cockpit Amplify.....	81, 86-87, 108-109, 183
Functie snelweg (richtingaanwijzers).....	122

## G

Geheugen instellingen bestuurder.....	80
Gereedschap.....	261-263
Gereedschapskist.....	118
Gesproken commando's ~ Spraakcommando's.....	5-10
Gevarendriehoek.....	260
Gewichten.....	284-287
GPS.....	14
Grootlicht.....	24-25, 271-273
Grootlichtassistent.....	25, 125-126

## H

Halogeenlampen.....	271-272
Handgeschakelde versnellingsbak ~ Versnellingsbak, handgeschakeld.....	177, 182-186, 256

Handgrepen.....	104
Handsfree achterklep.....	65, 67
Handsfree set.....	28-29, 15-16, 11-12
Handsfree toegang.....	67
Helderheid.....	19
Het opslaan van de snelheid.....	189
Hifisysteem.....	106
Hill Assist Descent Control.....	23, 141-142
Hill Descent Control.....	141-142
Hill-Holder ~ Hill Start Assist.....	182
Hoedenplank.....	115
Hoofdsteunen achter.....	84-86
Hoofdsteunen verstellen.....	78
Hoofdsteunen vóór.....	78
Hoogte- en diepteverstelling stuurwiel ~ Stuurverstelling.....	82
Hoogteverstelling veiligheids gordels ~ Gordelverstelling.....	143
Hulpoproep.....	134-135

## I

Identificatiegegevens.....	289
Identificatieplaatjes constructeur.....	289
Identificatie (stickers).....	289
Indeling achter.....	112
Indeling bagageruimte ~ Bagageruimte, indeling.....	114
Indeling interieur ~ Interieurindeling.....	104-105
Inductielader.....	106-107
Inhoud brandstoftank ~ Brandstoftank (inhoud).....	238
Instapverlichting.....	124
Instellen van de uitrustingen.....	38-42, 45
Instellingen bestuurder (opslaan) ~ Bestuurdersplaats (instellingen).....	80
Instellingen van het systeem.....	35, 19
Instrumentenpaneel.....	8-9, 8-10, 34-36
Intelligente tractiecontrole.....	137
Interieurfilter.....	255

Interieurfilter (vervangen) .....	255
Interieurverlichting .....	110-111
ISOFIX .....	160
ISOFIX (bevestigingen).....	158
ISOFIX bevestigingen.....	158
ISOFIX kinderzitjes.....	158, 160-162

## J

Jack .....	26, 10
JACK-aansluiting .....	26, 10, 9
Jack-kabel .....	26, 10

## K

Kaartenhouder .....	104
Kaartleeslampjes .....	110-111
Kentekenplaatverlichting .....	276
Keyless entry and start .....	52, 54-56, 171
Kilometerteller.....	34-35
Kinderbeveiliging .....	165-166
Kinderen .....	157-158, 160-162
Kinderen (veiligheid) .....	165-166
Kinderzitjes .....	145, 150-151, 155-157, 164
Kinderzitjes (conventioneel) .....	156-157
Kinderzitjes i-Size .....	162
Kleurcode lak .....	289
Klokje (instellen).....	38-39, 36, 20
Koelvloeistoftemperatuur.....	31
Koelvloeistoftemperatuurmeter .....	31
Kofferdeksel sluiten .....	51, 54-55, 65
Koplampverstelling .....	122-123
Kriek .....	262

Laden accu ~ Accu laden .....	279-280
Laden accu (verklikkerlampje).....	13
Lak.....	289
Lampen .....	271
Lampen (vervangen).....	271, 274-276
Lampen vervangen.....	271, 274-276
Lane Departure Warning System .....	17, 215, 221
Lane Departure Warning System (LDWS).....	17, 214
LED-verlichting .....	121, 271-272, 274
Lekke band.....	263-264, 266
Lendensteun, verstelling.....	76-77, 79
Lichtschakelaar .....	24-25, 119, 122
Lokaliseren van de auto.....	51
Luchtfilter .....	255
Luchtfilter (vervangen).....	255
Luidsprekers .....	106

## M

Make-upspiegel .....	105
Massagefunctie.....	81
Massages op meerdere punten.....	81
Matten .....	110
Mat verwijderen .....	110
Meldingen.....	32
Menu .....	13
Menu's (audio).....	4-5, 4-6
Menustructuren display .....	13
Milieu .....	56
Mistachterlicht.....	120, 276
Mistlampen.....	120
Mistlampen vóór.....	24, 120, 127, 271-273
Monochroom display.....	38-39
Monteren allesdragers ~	
Allesdragers monteren .....	249
Motoren .....	284-287
Motorkap .....	250
Motorkapsteun .....	250
Motorolie .....	13, 252-253
Motorolieniveaumeter .....	30, 34

MP3 (CD) .....	10
Multifunctioneel display (met autoradio).....	4

## N

Neerklapbare rugleuning ~	
Rugleuning neerklappen .....	78
Neerklappen stoelen achter .....	84-86
Niveau brandstofadditief diesel	
~ Brandstofadditiefniveau.....	254-255
Niveau koelvloeistof ~	
Koelvloeistofniveau .....	31, 253-254
Niveau remvloeistof ~ Remvloeistofniveau .....	253
Niveau ruitensproeiervloeistof	
~ Ruitensproeiervloeistofniveau .....	129, 254
Niveaus controleren.....	252-254
Niveaus en controles .....	251-254
Noodbediening achterklep.....	69
Noodbediening portieren .....	57
Noodoproep ~ Urgence-oproep .....	134-135
Noodprocedure afzetten van de motor.....	172-173
Noodprocedure starten .....	172-173, 279
Noodremassistentie (AFU) ~	
Brake Assist System (BAS).....	136
Noodremassistentie ~ Brake	
Assist System (BAS) .....	136, 209
Nulstelling dagteller ~ Dagteller resetten .....	34-35
Nulstelling onderhoudsindicator ~	
Onderhoudsintervalindicator resetten .....	30

## O

Oliefilter.....	255
Oliefilter (vervangen) .....	255
Olieniveau .....	30, 252-253
Oliepeilstok .....	30, 252-253
Olieverbruik.....	252-253

Onder de motorkap ~ Motorruimte .....	251
Onderhoudscontroles .....	28
Onderhoudsindicator ~	
Onderhoudsintervalindicator .....	28, 34
Ontdooien .....	96, 98
Ontgrendelen .....	50, 52
Ontgrendelen achterklep .....	52-53
Ontgrendelen bagageruimte ~	
Bagageruimte ontgrendelen .....	52-53
Ontgrendelen van binnenuit ~	
Interieur ontgrendelen .....	60
Ontluchten brandstofsysteem	
~ Brandstofsysteem ontluchten .....	260-261
Ontwasemen .....	96
Ontwasemen achter .....	96
Ontwasemen achter ~ Achterruitverwarming .....	98
Ontwasemen voor .....	96
Opbergvak .....	104, 118
Opbergvakken .....	104-105, 108, 113-114, 114, 118
Opbergvakken portieren .....	104
Openen bagageruimte ~	
Bagageruimte openen .....	52, 64
Openen brandstofvulklep ~	
Brandstofvulklep openen .....	238
Openen motorkap ~ Motorkap, openen .....	250
Openen portieren ~ Portieren openen .....	52, 63
Openen ruiten ~ Ruiten openen .....	50
Opschakelindicator .....	183

---

## P

Panoramisch schuifdak .....	71
Parfumeur .....	108-109
Parfumeur (element) .....	108-109
Park Assist .....	230-231
Parkeerhulp achter .....	222
Parkeerhulp vóór .....	222-223
Parkeerlichten .....	121-122, 122, 271-272, 274
Parkeerrem .....	256
Persoonlijke instellingen .....	9-10

PEUGEOT Connect Nav .....	1
PEUGEOT Connect Radio .....	1
Plafonniers .....	110-111
Portieren .....	63
Portieren sluiten .....	51, 53-55, 64
Profielen .....	34, 18
Programmeerbare verwarming .....	98
Pyrotechnische gordelspanners .....	145

---

## R

Radio .....	23-24, 27, 7, 11, 4-6
Radiozender .....	23-25, 7, 4
RDS .....	24-25, 7
Regeling luchtopbrengst ~	
Aanjager, regeling .....	93-96
Regeling luchtverdeling ~ Luchtverdeling .....	93-96
Regelmatische controles ~ Controles .....	255-256
Regeneratie roetfilter .....	255
Rembekrachtigingssysteem .....	136
Remblokken .....	256
Remlichten .....	274
Remmen .....	15, 256
Remschijven .....	256
Reservewiel .....	261-263, 267-268, 289
Reservoir ruitensproeiers ~	
Ruitensproeiereservoir .....	254
Resetten bandenspanningscontrolesysteem .....	188
Resetten van het traject .....	36
Richtingaanwijzers .....	
24, 122, 271-272, 272, 274, 274-275	
Richtingaanwijzers .....	24
Rijadviezen .....	167-168
Rijden .....	74-75
Rijstrookcontrolesystemen .....	136
Roetfilter .....	119
Roetfilter .....	254-255
Ruitbediening .....	69
Ruitensproeier achter .....	129
Ruitensproeiers vóór .....	129

Ruitenwisser achter .....	129
Ruitenwisserbladen (vervangen) .....	130, 276-277
Ruitenwisserbladen vervangen ....	130, 276-277
Ruitenwissers .....	23, 128, 130-131
Ruitenwisserschakelaar .....	128-131

---

## S

Schakelaars stoelverwarming	
~ Stoelverwarming, schakelaars .....	80-81
SCR (Selective Catalytic Reduction) .....	257
SCR-systeem .....	257
Selectiehandel .....	177-181
Selectiehandel automatische	
transmissie ~ Schakelen	
automatische versnellingsbak .....	177-181
Selectiehandel handgeschakelde versnellingsbak	
~ Schakelen elektronisch	
bediende versnellingsbak .....	177
Serienummer auto .....	289
Set voor tijdelijke bandenreparatie ~	
Bandreparatieset .....	261-264, 266
Sfeerverlichting .....	35, 111
Signalering onoplettendheid .....	212
Sjorogen .....	114
Skilruk .....	113
Slepen van een auto .....	282
Sleutel .....	49, 56-57
Sleutel met afstandsbediening .....	169
Sleutel niet herkend .....	172-173
SMS .....	32
Sneeuwkettingen .....	187, 248
Sneeuwscherm .....	247
Sneeuwschermen .....	247
Snelheidsbegrenzer .....	189, 192, 194-195
Snelheidslimietherkenning .....	190-191
Snelheidsregelaar .....	189, 192, 196-203, 206-207
Snelheidsregeling met	
snelheidslimietherkenning .....	192
Spaarfase .....	246

Starten.....	279
Starten dieselmotor ~ Dieselmotor starten .....	240
Starten van de auto.....	26, 167, 169-171, 177-181
Starten van de motor .....	169
Stilzetten van de auto .....	26, 167, 169-171, 177-181
Stoelen achter ~ Achterbank .....	84-86
Stoelen verstellen .....	76-77, 79
Stoelverwarming .....	80-81
Stop & Start.....	
22, 37, 89, 97, 184-186, 238, 250, 255, 281	
Streaming audio Bluetooth .....	27, 11, 10
Stuurkolomschakelaars .....	177-181
Stuurslot.....	169
Stuurwiel (verstellen) .....	82
Supervergrendeling .....	51, 55
Synchroniseren afstandsbediening .....	59
Synchroniseren van de afstandsbediening ~	
Afstandsbediening synchroniseren .....	59

## T

Tafeltje.....	78
Tankbeveiliging .....	239
Technische gegevens .....	285-287
Te laag brandstofniveau ~ Brandstofniveau.....	238
Telefoon .....	106-107, 28-33, 15-18, 11-14
Teller.....	8-9
Temperatuurregeling.....	93-96
Tijdelijke bandenspanning (met set) ~	
Banden, noodreparatie .....	263-264, 266
Tijd instellen .....	38-39, 36, 20
TMC (verkeersinformatie).....	14
Toerenteller .....	8-9
Toevoer van buitenlucht ~	
Luchttoevoer (bediening).....	93-96
Touchscreen .....	1, 1
Touchscreen ~ Touchscreen .....	40, 42, 45
Trailer Stability Management (TSM).....	138
Trekhaak .....	138, 168, 241
Trekhaak met afneembare kogel.....	242-245

## U

Uitschakelen airbag passagier ~	
Passagiersairbag uitschakelen.....	146-147, 152
USB .....	26-27, 10-11, 8
USB-aansluiting.....	106, 26, 10, 8
USB-poort.....	106, 26, 10, 8

## V

Veiligheidsgordels.....	143-145, 156
Veiligheidsgordels achter .....	143
Veiligheidsvoorzieningen voor kinderen .....	
146-147, 150-151, 155, 157-158, 160-162	
Veiligheidsvoorzieningen voor kinderen	
~ Kinderen (veiligheidsvoorzieningen)	
146-147, 150-151, 155, 157-158, 160-162	
Ventilatie .....	87-92, 96
Ventilatioeroosters .....	87-88
Vergrendelen.....	50, 54, 56
Vergrendeling van binnenuit.....	60
Verkeersinformatie (TA).....	5
Verkeersinformatie (TMC) .....	14
Verklikkerlampje remsysteem ~ Remlampje .....	15
Verklikkerlampjes.....	12, 14
Verklikkerlampjes ~ Controlelampjes.....	12
Verklikkerlampje service.....	16
Verklikkerlampjes (status) ~	
Controlelampjes (status) .....	14
Verklikkerlampjes ~	
Waarschuwinglampjes .....	12, 14, 34
Verklikkerlampje	
veiligheidsgordel bestuurder	
niet vastgemaakt ~ Gordellampje .....	144
Verklikkerlampje voorgloeien (diesel) .....	22
Verlichting .....	25
Verlichting bagageruimte ~	
Bagageruimteverlichting.....	118
Verlichting overdag ~	
Dagrijverlichting.....	121, 271-272
Verversen.....	252-253

Vervoer van lange voorwerpen	
~ Lange voorwerpen vervoeren.....	113
Vervuiling van het roetfilter (diesel).....	255
Verwarming .....	87-88, 90-92, 96
Voorgloeien (dieselmotor).....	22
Voorruitverwarming .....	97
Voorstoelen .....	76, 80
Waarschuwing oplettendheid bestuurder.....	212

## W

Waarschuwing rijtjld.....	212
Waarschuwingssignaal sleutel in contact .....	170
Webbrowser .....	18
Wiel demonteren.....	268-270
Wiel monteren.....	268-270
Wiel verwisselen.....	261-263
Wifi-netwerkverbinding .....	22
Window-airbags.....	148-149

## Z

Zekeringen .....	277-278
Zekeringen vervangen.....	277-278
Zicht.....	96
Zicht naar voren 180°.....	228
Zij-airbags .....	147, 149
Zijknipperlicht.....	274
Zonder gereedschap afneembare kogel .....	242-245
Zonneklep .....	105
Zonnescherm .....	71











Automobiles PEUGEOT verklaart dat, door toepassing van de voorschriften in de Europese regelgeving (Richtlijn 2000/53) met betrekking tot autowrakken, wordt voldaan aan de in deze richtlijn gestelde doelen en dat recycleerbare materialen worden gebruikt voor de fabricage van producten die door haar worden verkocht.

Reproductie of vertaling van dit document, zelfs gedeeltelijk, is verboden zonder schriftelijke toestemming van Automobiles PEUGEOT.

Gedrukt in de EU  
Néerlandais

01-17



**PEUGEOT**



AUTOMOBILES PEUGEOT - Siège Social : 75, avenue de la Grande-Armée 75016 Paris - France  
Tél. : +33 (0)1 40 66 55 11 - Fax : +33 (0)1 40 66 54 14 - Télex : 645 700 F  
<http://www.peugeot.com>

Société anonyme au capital de 172.711.770 € - R.C.S. : 552 144 503 R.C.S. Paris - SIRET : 552 144 503 00018 - APE : 2910Z

