

GHID DE UTILIZARE



PEUGEOT 3008





Instructiunile de utilizare online

Cautati instructiunile de utilizare pe site-ul de Internet al PEUGEOT, la rubrica "Spatiu personal".

Acest spațiu personal vă propune sfaturi și alte informații utile pentru întreținerea vehiculului dumneavoastră.

Consultand instructiuni de utilizare online, aveti acces la ultimele informatii disponibile, usor de identificat prin marcajele de pagina, reperabile cu ajutorul acestei pictograme:



Vă atragem atenția asupra următorului aspect:

Montarea unui echipament sau a unui accesoriu electric nespecificat de către Automobiles PEUGEOT poate provoca o defecțare a sistemului electronic al vehiculului dumneavoastră. Vă rugăm să rețineți acest aspect și vă sfătuim să luați legătura cu un reprezentant PEUGEOT, pentru a vă fi prezentate echipamentele și accesoriile agreate.

 Dacă rubrica "Spatiu personal" nu este disponibila pe site-ul marcii din Romania, puteti consulta instructiunile de utilizare la adresa urmatoare:
<http://public.servicebox.peugeot.com>

Selectati:

- > legatura de acces pentru "Particulari",
 - > limba utilizata,
 - > tipul de caroserie al modelului,
 - > data editiei corespunzatoare datei primei inmatriculari.
- Veti gasi instructiunile de utilizare in aceeasi prezentare.



Vă mulțumim că ați ales 3008, simbol de încredere, pasiune și inspirație.

Acest ghid de utilizare a fost conceput pentru ca dumneavoastră să profitați din plin de 3008 în toate situațiile din viață.

Încă de la primele pagini veți găsi un cuprins detaliat, urmat de o familiarizare rapidă destinată să vă înlesnească descoperirea vehiculului dumneavoastră.

Toate detaliile specifice vehiculului dumneavoastră 3008, confort, siguranță, conducere, vă vor fi apoi prezentate în acest ghid pentru ca să-l apreciați mai bine și pentru a profita din plin de el.



La sfârșitul ghidului, diferite reprezentări grafice ale interiorului și exteriorului vehiculului vă ajută la localizarea unui echipament sau a unei funcții cu trimitere la pagina corespunzătoare.

Fiecare model nu poate să fie dotat decât parțial cu echipamentele menționate în acest ghid, în funcție de nivelul său de echipare, modelele, versiunile și de caracteristicile proprii țării în care se comercializează.

Legendă



Atenție:

acest simbol marchează avertizările pe care trebuie să le respectați în mod imperativ, pentru propria dumneavoastră siguranță, pentru siguranța celorlalți și pentru a nu risca deteriorarea vehiculului dumneavoastră.



Informare:

acest simbol vă atrage atenția asupra informațiilor complementare, pentru o mai bună utilizare a vehiculului dumneavoastră.



Protecția mediului:

acest simbol acompaniază indicațiile referitoare la protecția mediului.



Trimitere la pagină:

acest simbol vă invită să citiți paginile ce detaliază o anumită funcție.

CUPRINS

1 FAMILIARIZARE 4-26

CONDUCERE ECO 25

2 VERIFICAREA FUNCȚIONĂRII VEHICULULUI 27-41

Tablouri de bord	27
Martori	29
Indicatori	37
Butoane de reglare	41

3 ECRANE MULTIFUNCȚIE 42-55

Ecran A fără sistem audio	42
Ecran A cu radio auto	44
Ecran C (WIP Sound)	46
Ecran color 16/9 escamotabil (WIP Nav+ sau WIP Com 3D)	49
Calculator de bord	52

3 CONFORT 56-71

Încălzire și Ventilație	56
Aer condiționat manual	58
Dezaburire-degivrare lunetă	59
Aer condiționat automat bizonal	60
Scaune față	63
Scaune spate	67
Retrovizoare	69
Reglare volan	71

4 DESCHIDERI 72-86

Cheie cu telecomandă	72
Alarmă	77
Geamuri electrice	79
Usi	81
Portbagaj	83
Volet inferior spate	84
Rezervor de carburant	85
Selector de carburant (Diesel)	86

5 VIZIBILITATE 87-98

Comenzi lumini	87
Lumini cu diode electroluminiscente	89
Aprindere automată a luminilor	90
Reglare proiectoare	91
Iluminare direcțională	92
Comenzi ștergătoare de parbriz	93
Ștergere automată	95
Plafoniere	96
Lumină de ambianță	97

6 AMENAJĂRI 99-111

Amenajări interioare	99
Cotieră față	101
Multimedia spate	103
Pavilionul panoramic vitrat	105
Amenajări portbagaj	106

7 SIGURANȚĂ COPII 112-123

Scaune pentru copii	112
Scaune ISOFIX pentru copii	120
Siguranta pentru copii	123

8 SIGURANȚĂ 124-136

Semnalizatoare de direcție	124
Semnal de avarie	124
Avertizor sonor	124
Detectare presiune insuficientă	125
Sistem ESC	126
"Grip control"	128
Centuri de siguranță	130
Airbaguri	133

9 CONDOCERE 137-165

Frână de staționare electrică	137
Asistare la pornirea în pantă	142
Ecran cu afișare frontală	145
"Distance alert"	147
Limitator de viteză	149
Regulator de viteză	151
Cutie de viteze manuală	153
Indicator de schimbare a treptei	153
Cutie secvențială cu 6 viteze	154
Cutie de viteze automată	158
Stop & Start	161
Asistentă la parcare	164

11 INFORMAȚII PRACTICE 175-206

Kit de reparație provizorie a pneurilor	175
Schimbarea unei roți	181
Înlocuirea unei lămpi	186
Schimbarea unei siguranțe	191
Baterie 12 V	198
Mod economie de energie	201
Schimbarea unei lame de stergator	202
Remorcarea vehiculului	202
Atașarea unei remorci	204
Montarea barelor de pavilion	205
Ecran pentru temperaturi scăzute	205
Accesorii	206

AUDIO și TELEMATICĂ 215-336

Urgență sau asistență	215
WIP Com 3D	219
WIP Nav+	263
WIP Sound	317

INDEX ALFABETIC 337-341

10 VERIFICĂRI 166-174

Capota	167
Pana de carburant (Diesel)	168
Motoare pe benzină	169
Motoare Diesel	170
Verificare niveluri	171
Controale	173

12 CARACTERISTICI TEHNICE 207-214

Motorizări pe benzină	207
Mase benzină	208
Motorizări Diesel	209
Mase Diesel	210
Dimensiuni	212
Elemente de identificare	213

CĂUTARE VIZUALĂ 342-348

LA EXTERIOR

Lumină de întâmpinare

Acest tip de iluminare adițional exterior și interior, comandat de la distanță, vă ușurează apropierea de vehiculul dumneavoastră în caz de slabă luminozitate.



89

Stop & Start

Acest sistem trece motorul momentan în stare de veghe în timpul opririlor din circulație (semafoare, ambuteiaje etc.). Motorul repornește automat imediat ce doriți să înaintați. Stop & Start permite reducerea consumului de carburant, a emisiilor de gaz poluant și de a oferi confortul liniștii totale la oprire.



161

Lumină direcțională

Acest tip de iluminare vă asigură în mod automat o vizibilitate suplimentară în viraje.



92

Acoperiș panoramic din sticlă

Acest tip de acoperiș vă asigură o vizibilitate și o luminozitate incomparabile în habitacul.



105

**"Grip control"**

Acest sistem de antipatinare special ameliorează tracțiunea vehiculelor cu 2 roți motrice în condiții de zăpadă, norol și nisip.



128

LA EXTERIOR

Kit de remediere provizorie până

Acest kit este un sistem complet, compus dintr-un compresor și un produs de colmatare încorporat, pentru efectuarea unei reparații provizorie a pneului.



175

În cazul spălării vehiculului la o spălătorie automată:

- desfiletați antena,
- rabatați retrovizoarele.

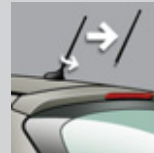

Volet inferior spate

Acest volet inferior permite un acces remarcabil și ușurează încărcarea obiectelor grele.



84

Asistență grafică și sonoră la parcare cu fața și/sau cu spatele

Acest echipament vă avertizează în caz de detectare a unui obstacol situat în spatele sau în fața vehiculului în marșarier sau la mersul cu fața.



164

DESHIDERI

Cheie cu telecomandă



A. Depliere/Repliere cheie.



Blocare simplă

(o singură apăsare; aprindere cu lumină continuă a semnalizatoarelor de direcție).

sau



Supra-blocare vehicul

(două apăsări consecutive; aprindere cu lumină continuă a semnalizatoarelor de direcție).



Deblocare totală sau selectivă a vehiculului

(clipire rapidă a semnalizatoarelor de direcție).



72

Lumini de întâmpinare



În caz de slabă luminozitate, detectată de un senzor, aprinderea de la distanță a fazei scurte și a pozițiilor vă ușurează apropierea de vehiculul dumneavoastră. Această funcție este programabilă din meniul de configurare.



89

Rezervorul de carburant



1. Deschiderea trapei de carburant.
2. Deschiderea și agățarea bușonului de la rezervor.

Tipul de carburant ce trebuie utilizat este indicat pe partea interioară a trapei de alimentare cu carburant.

Capacitatea rezervorului: aproximativ 60 litri.



85



Pentru vehiculele Diesel, orificiul rezervorului de carburant integrează o siguranță care nu permite alimentarea cu benzină.

DESCHIDERI

Portbagajul

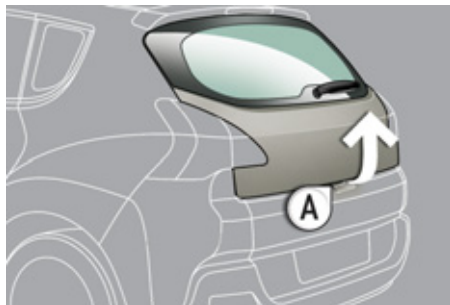

Deschidere

- ☞ După deblocarea vehiculului cu telecomanda sau cu cheia, apăsați pe mânerul **A** și ridicați capacul portbagajului.

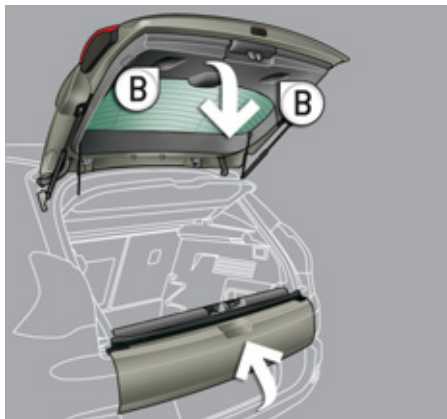

Închidere

- ☞ După ce ați închis voletul inferior, trageți mânerul **B** în jos pentru a însoți mișcarea.



83

Volet spate inferior

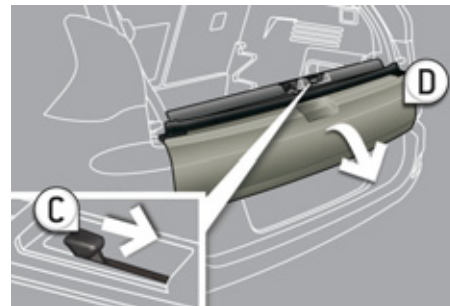

Deschidere

- ☞ Împingeți mânerul **C** spre dreapta și coborâți voletul **D**.

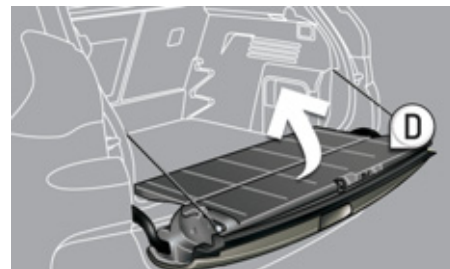

Închidere

- ☞ Ridicați voletul **D**, împingeți-l până la capăt pentru a se închide, verificați dacă s-a blocat.



84

LA INTERIOR

Frână de staționare electrică

Reunește funcțiile de **acționare automată** la oprirea motorului și **eliberare automată** la accelerare.

Utilizarea manuală a acționării/eliberării este posibilă.



137

Ecran cu proiecție frontală

Acest dispozitiv proiectează o serie de informații în câmpul vizual al șoferului: viteza, regulatorul/limitatorul și "Distance alert".



145



Sisteme audio și de comunicație

Aceste echipamente beneficiază de ultimele noutăți tehnologice: WIP Sound compatibil MP3, WIP Plug, WIP Bluetooth, WIP Com 3D sau WIP Nav+ cu ecran color 16/9 escamotabil, sistem audio JBL, conexiuni auxiliare.

Aer condiționat automat bizonal

Acest echipament vă permite reglarea unui nivel de confort diferit între șofer și pasagerul din față. El gestionează automat acest nivel în funcție de condițiile climatice exterioare.



60

WIP Com 3D



219

WIP Plug



242,
298,
324

WIP Nav+



263

WIP Bluetooth



247,
285,
327

WIP Sound



317

Peugeot
Assistance



216

POST DE CONDUCERE

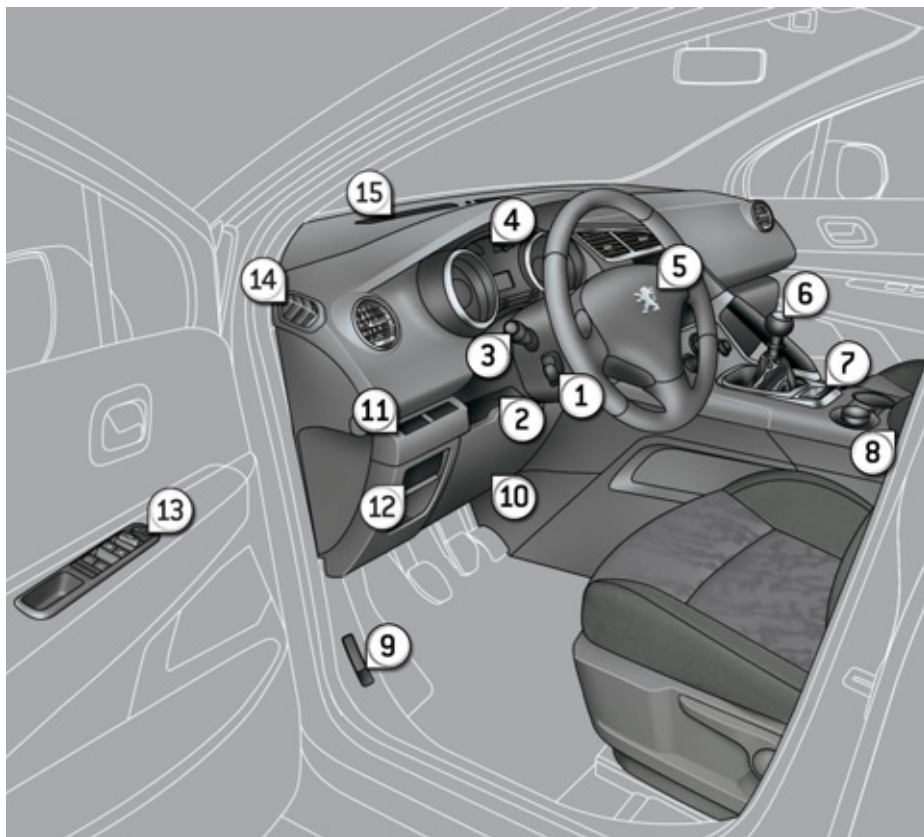

1. Comandă regulator de viteză/limitator de viteză.
2. Comandă reglaje volan.
3. Comenzi pentru lumini și semnalizatoare de direcție.
4. Tablou de bord.
5. Airbag șofer.
Claxon.
6. Manetă schimbător de viteze.
7. Frână de staționare electrică.
8. Cotieră față - WIP Plug și/sau conectori JACK.
9. Comandă deschidere capotă.
10. Spațiu de depozitare conducător auto (Ghid de utilizare).
11. Buton de alarmă.
Buton de asistență la parcare cu spatele.
Buton de control dinamic al stabilității (ESC/ASR).
Buton de neutralizare al Stop & Start.
12. Reglare manuală a proiectoarelor.
13. Comenzi oglinzi retrovizoare exterioare.
Comenzi geamuri electrice.
Siguranță copii.
14. Duză de dezghețare geam portieră față.
15. Duză de dezghețare parbriz.



POST DE CONDUCERE

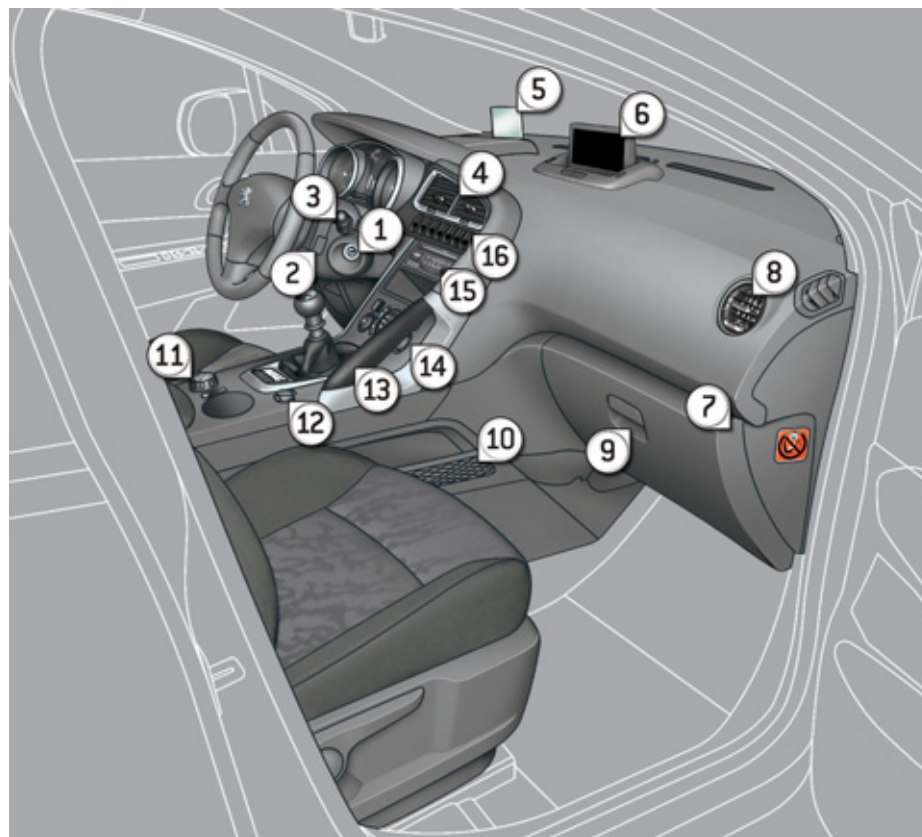

1. Antifurt și contact.
2. Comandă sub volan a sistemului audio și telematic.
3. Comenzi ștergătoare/spălătoare geamuri/calculator de bord.
4. Aeratoare centrale orientabile și obturabile.
5. Ecran cu proiecție frontală.
6. Ecran multifuncție.
7. Neutralizare airbag pasager.
8. Aerator lateral orientabil și obturabil.
9. Torpedo - Conectori audio/video.
10. Spațiu de depozitare cu plasă.
11. Comandă pentru "Grip control".
12. Priză accesorii 12V.
13. Mâner de susținere.
14. Comenzi de încălzire/aer condiționat.
15. Sistem audio și telematic.
16. Butoane comutatoare:
 - ecran cu proiecție frontală,
 - semnal avarie,
 - "Distance alert",
 - închidere centralizată.

O BUNĂ INSTALARE

Scaun șofer

Longitudinal



Înălțime



Înclinarea spătarului



Reglaje manuale



63

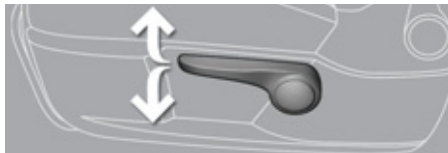

Reglaje electrice



64





O BUNĂ INSTALARE

Scaune față

Înălțimea și înclinarea tetierelor

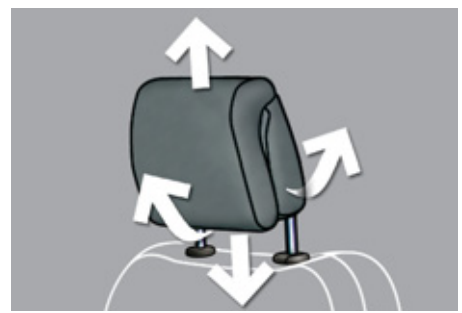

Lombară

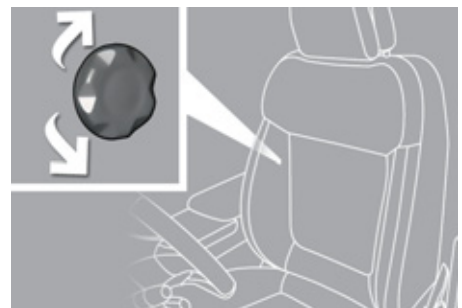

Reglaj volan

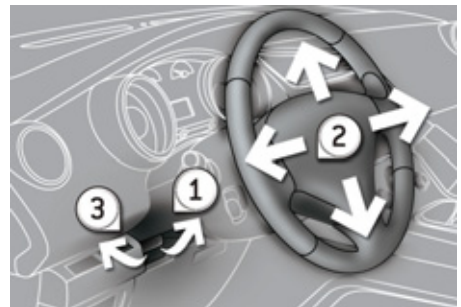

1. Deblocarea comenzii.
2. Reglarea înălțimii și a adâncimii.
3. Blocarea comenzii.

Ca măsură de siguranță, aceste operații trebuie imperativ efectuată cu vehiculul oprit.



Poziția măsuță (scaun pasager față)

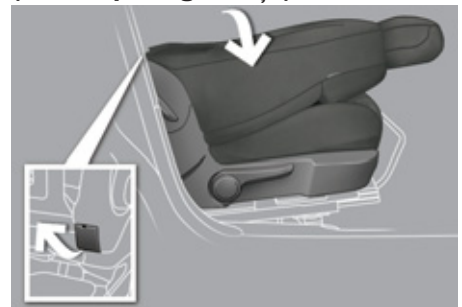

Pentru a înlesni încărcarea obiectelor luni în interiorul vehiculului.



Cotieră față



Conține WIP Plug și/sau conectori JACK.



O BUNĂ INSTALARE

Retrovizoare exterioare

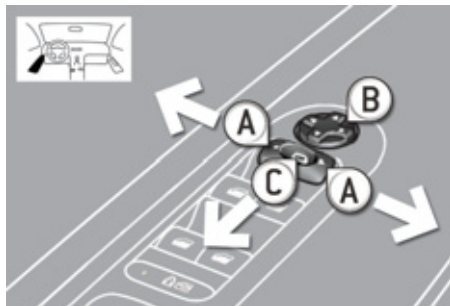

Reglare

- A. Selectarea oglinzii retrovizoare ce trebuie reglată.
- B. Reglarea poziției oglinzii în cele patru direcții.



69



În plus...

- C. Rabatare/
Depliere.

Oglinda retrovizoare din interior

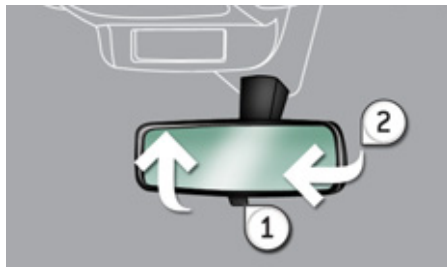

Model manual

1. Selectarea poziției "zi" a oglinzii.
2. Orientarea oglinzii retrovizoare.



70

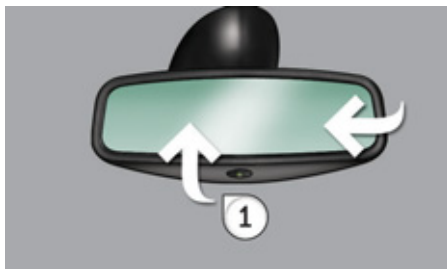

Model zi/noapte automat

1. Orientare retrovizor.



70

Centuri față



1. Cuplare centură.

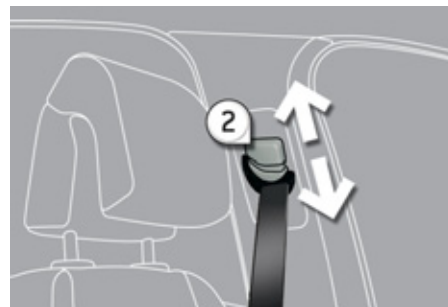

2. Reglare pe înălțime.



130

O BUNĂ VIZIBILITATE

Iluminat

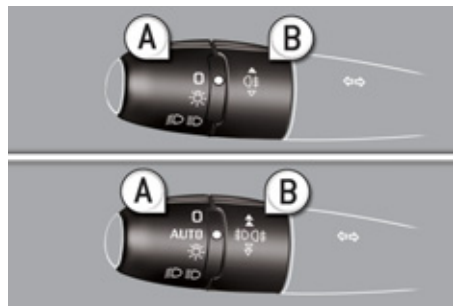

Inelul A

0 Lumini stinse.

AUTO Aprindere automată a farurilor.

Lumini de poziție.

Fază scurtă/Fază lungă.

Inelul B

Lumini ceață spate.

sau

Lumini ceață față și spate.



Semnalizatoare de direcție



Ridicați sau coborâți comanda luminilor, trecând de punctul de rezistență; indicatorii de direcție corespunzători clipeșc până la revenirea din poziția respectivă.

Funcția "autostradă"

Aplicați un simplu impuls în sus sau în jos, fără a depăși însă punctul de rezistență al comenzii luminilor; semnalizatoarele de direcție corespunzătoare vor clipi de trei ori.

Utilizarea acestei funcții este disponibilă indiferent de viteză, dar este îndeosebi utilă pentru schimbarea benzilor pe arterele de circulație rapidă.



Ștergătoarele

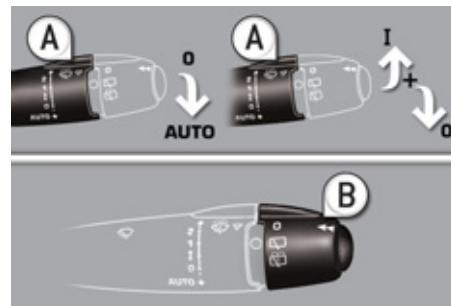

Comanda A: ștergător parbriz

Punere în funcțiune "AUTO"

Manevrați comanda în jos și apoi eliberați-o.

Oprire "AUTO"

Manevrați comanda în sus și aduceți-o în poziția "0".



Inelul B: ștergător lunetă

0 Oprire.











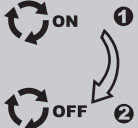

Ștergere intermitentă.

Spălător geamuri.

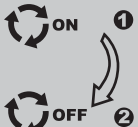

O BUNĂ VENTILAȚIE

Sfaturi pentru reglări interioare

Doresc ...	Încălzire sau Aer condiționat manual				
	Repartizare aer	Debit aer	Recirculare aer/ Intrare aer din exterior	Temperatură	A/C manual
CALD					
RECE					ON
DEZABURIRE DEZGHEȚARE					ON

Aer condiționat automat: folosiți de preferință funcționarea automată apăsând pe tasta "AUTO".

O BUNĂ SUPRAVEGHERE

Tablou de bord

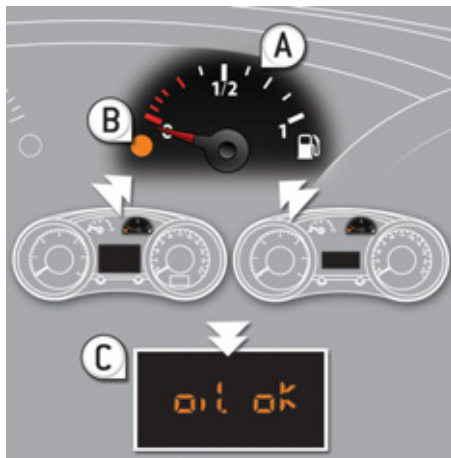

- A. Cu contactul pus, acul trebuie să indice nivelul de carburant rămas în rezervor.
- B. Cu motorul pornit, martorul său asociat cu nivelul minim trebuie să se stingă.
- C. Cu contactul pus, indicatorul nivelului de ulei trebuie să afișeze timp de câteva secunde "OIL OK".

Dacă nivelurile sunt incorecte, efectuați completarea corespunzătoare.



27

Martori



1. Cu contactul pus, martorii de avertizare portocalii și roșii se aprind.
2. Cu motorul pornit, acești martori trebuie să se stingă.

Dacă rămân martori aprinși, consultați indicațiile din pagina corespunzătoare.



29







Linii de comenzi

Inferioară







Aprinderea ledului vă semnaleză starea funcției corespunzătoare.

- A. Asistență grafică și sonoră la parcare.  164
- B. ESP OFF (fără "Grip control").  127
- C. Siguranță copii  80, 123
- D. Neutralizare a sistemului Stop & Start.  162
- E. Alarmă volumetrică.  77

Centrală



- F. Ecran cu proiecție frontală.  145
- G. Semnal de avarie.  124
- H. "Distance alert".  147
- I. Închidere centralizată.  82

O BUNĂ SIGURANȚĂ A PASAGERILOR

Airbag frontal pasager



1. Introducerea cheii de contact.
2. Selectarea poziției:
"OFF" (dezactivare), cu scaunul pentru copii "cu spatele la direcția de mers",
"ON" (activare), cu pasagerul din față sau cu scaunul pentru copii "cu fața la direcția de mers".
3. Scoaterea cheii menținând poziția.



134

Centuri și airbag frontal pasager

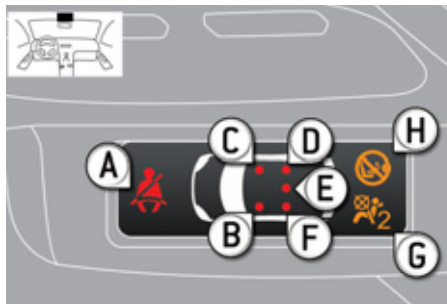

- A. Martor necuplare/decuplare centuri față și/sau spate.
- B. Martor centură față stânga.
- C. Martor centură față dreapta.
- D. Martor centură spate dreapta.
- E. Martor centură spate centru.
- F. Martor centură spate stânga.
- G. Martor de dezactivare airbag frontal pasager.
- H. Martor de activare airbag frontal pasager.



131

Siguranță copii (blocare portiere spate)

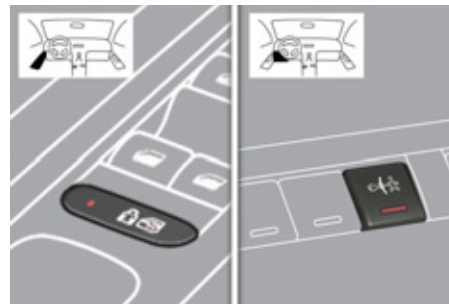

Aprinderea ledului vă semnalează starea funcției corespunzătoare.



123

O BUNĂ AMENAJARE A PORTBAGAJULUI

Placă portbagaj mobilă cu 3 poziții



Poziție joasă (150 kg maxim).

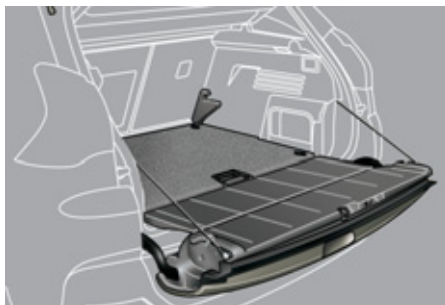

Poziție intermediară (100 kg maxim).

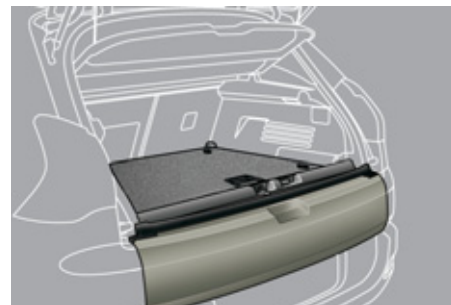

Poziție înaltă (50 kg maxim) cu voletul inferior al portbagajului închis pentru a izola partea inferioară portbagajului.



☞ Pentru eliberarea plăcii, împingeți ușor spre față apoi ridicați.

☞ Utilizați capetele **A**, plasate pe fiecare parte a portbagajului pentru a deplasa placa mai ușor pe înălțime.



Din poziția înaltă, plasați placa în această poziție (pe diagonală), ținând cele două capete pentru a accede în partea inferioară sau la roata de rezervă.



O BUNĂ AMENAJARE A PORTBAGAJULUI

Scaune spate



- ☞ Plasați placa mobilă în **poziție intermediară**.
- ☞ Verificați prezența unui obiect ce ar putea împiedica rabatarea spătarelor (scaunele față avansate suficient, tețieră, centuri, ...).
- ☞ Verificați de asemenea că nici un obiect nu incomodează manevrarea scaunului atât în partea superioară cât și în partea inferioară.



- ☞ Trageți comanda părții 1/3, din portbagaj.

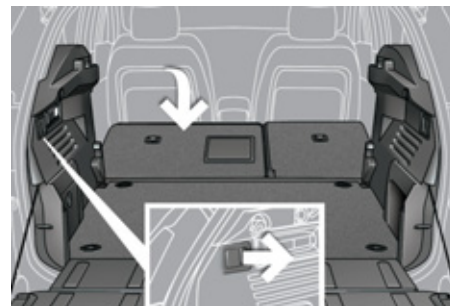

- ☞ Trageți comanda părții 2/3, din portbagaj.
- Scaunele sunt aliniate cu placa mobilă și voletul inferior.



67



O BUNĂ CONDUCERE

Stop & Start

Trecere în modul STOP al motorului

ECO Martorul "ECO" se aprinde pe tabloului de bord și motorul trece în stare de veghe, **cu o cutie de viteze secvențială** și la o viteză sub 6 km/h, apăsați pedala de frână sau treceți schimbătorul de viteze în poziția **N**.

În anumite cazuri particulare, modul STOP poate fi indisponibil; mартorul "ECO" clipește câteva secunde, apoi se stinge.

Trecere în modul START al motorului

ECO Martorul "ECO" se stinge și motorul repornește **cu o cutie de viteze secvențială**:

- schimbătorul de viteze în poziția **A** sau **M**, eliberați pedala de frână,
- sau dacă schimbătorul este în poziția **N** și pedala de frână eliberată, aduceți schimbătorul în poziția **A** sau **M**,
- sau cuplați marșarierul.

În anumite cazuri particulare, modul START se poate declanșa automat; mартorul "ECO" clipește câteva secunde, apoi se stinge.

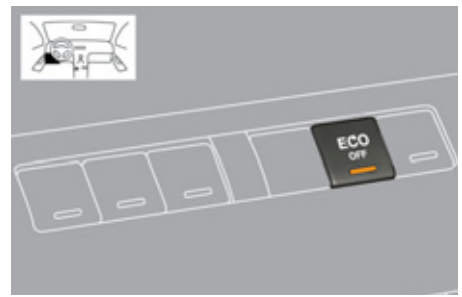

Neutralizare / Reactivare

Puteți în orice moment să neutralizați sistemul apăsând pe comanda "ECO OFF"; mартorul tastei se aprinde.



Sistemul se reactivează automat la fiecare nouă pornire cu cheia.



Înainte alimentării cu carburant sau înainte oricărei intervenții sub capotă, este imperativ să întrerupeți contactul cu cheia.

O BUNĂ CONDUCERE



Frână de staționare electrică



Aționare/eliberare manuală

Aționarea manuală a frânei de staționare este posibilă trăgând comanda **A**.

Contactul fiind cuplat, puteți **elibera** manual frâna de staționare **trăgând** apoi **eliberând** comanda **A**, în același timp **apăsând pedala de frână**.

  Înainte de a ieși din vehicul, verificați dacă martorul de frână (! roșu) și martorul **P**, aflat pe comanda **A** sunt aprinse cu lumină fixă.

 Motorul fiind pornit, dacă ieșiți din vehicul, acționați manual frâna de staționare.

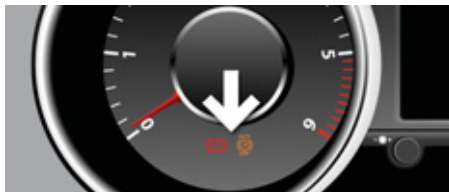



Aționare/eliberare automată

Apăsați pe accelerație și debreiați, frâna de staționare se eliberează automat și progresiv când accelerați.

La **oprirea motorului**, frâna de staționare este **acționată** automat.

 Dacă acest mator este aprins pe tabloul de bord, atunci acționarea/eliberarea automatice sunt **dezactivate**.

  Înainte de a ieși din vehicul, verificați dacă matorul de frânare (! roșu) și matorul **P**, plasat pe clapeta de comandă **A** sunt aprinse cu lumină fixă.

 Nu vă lăsați copiii singuri în interiorul vehiculului dacă este cuplat contactul, ei ar putea elibera frâna de staționare.

Asistență la pornirea în rampă



Vehiculul dumneavoastră este echipat cu un sistem ce menține vehiculul imobilizat pentru un scurt interval de timp (aproximativ 2 secunde) pentru a vă asista la pornirea în rampă, timp în care treceți de la pedala de frână la cea de accelerație.

Această funcție este activă numai dacă:

- vehiculul a fost imobilizat compet cu piciorul pe pedala de frână,
- în anumite condiții de pantă,
- portiera șoferului este închisă.

 Nu ieșiți din vehicul în timpul fazei de menținere temporară a asistenței la pornirea în pantă.

O BUNĂ CONDUCERE

Ecran cu proiecție frontală

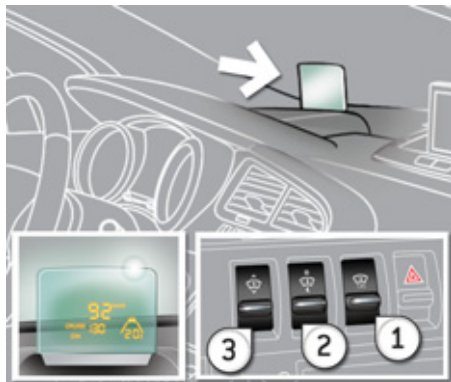

1. Pornire/oprire ecran cu proiecție frontală.
2. Reglare luminozitate.
3. Reglare înălțime de afișare.

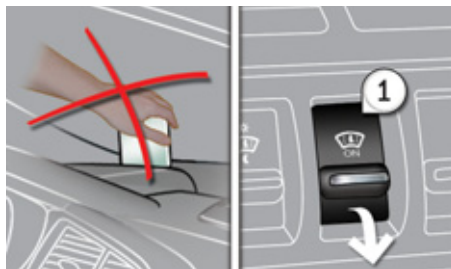

"Distance alert"

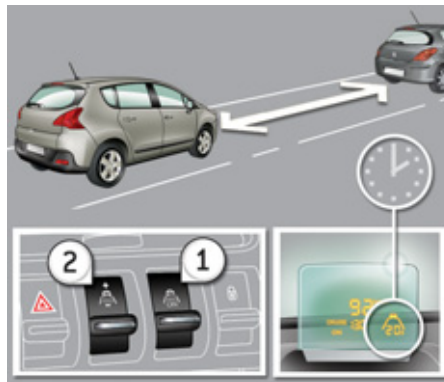

1. Pornire/oprire "Distance alert".
2. Creștere/diminuare valoare de alertă.



Reglajele trebuie efectuate cu motorul pornit și cu vehiculul oprit.

"Grip control"

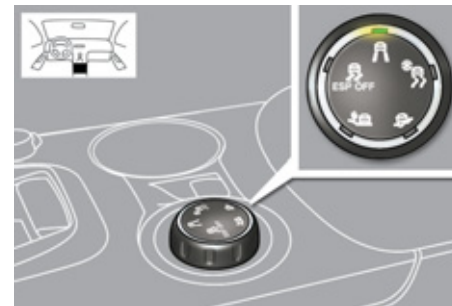

Mod normal.



Mod zăpadă.



Mod noroi.



Mod nisip.



ESP OFF.



O BUNĂ CONDUCERE

Limitator de viteză "LIMIT"

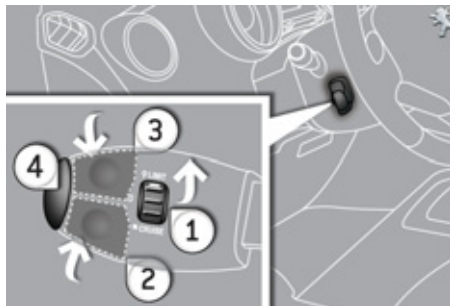

1. Selectare/Oprire mod limitare.
2. Micșorarea valorii programate.
3. Creșterea valorii programate.
4. Pornire/Oprire limitare.



Reglajele trebuie efectuate cu motorul pornit.



149

Regulator de viteză "CRUISE"

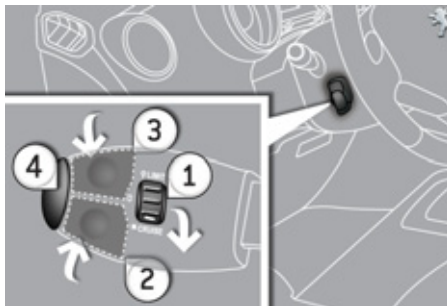

1. Selectare/Oprire mod regulator.
2. Programarea unei viteze/Micșorarea valorii programate.
3. Programarea unei viteze/Creșterea valorii programate.
4. Oprire/Reluare reglare.



Pentru a fi programată sau activată, viteza vehiculului trebuie să fie mai mare de 40 km/h, cel puțin în treapta a patra de viteze pe cutia de viteză manuală (în treapta a doua de viteze a doua la cutia secvențială cu 6 viteze sau automată).



151

Afișare pe tabloul de bord



Modul regulator sau limitator de viteză apare pe tabloul de bord când unul dintre acestea este selectat.



Regulator de viteză



Limitator de viteză

O BUNĂ CONDUCERE

Cutie secvențială cu 6 viteze

Această cutie de viteze cu șase trepte oferă, la alegere, confortul cutiei automate sau plăcerea schimbării manuale a vitezelor.

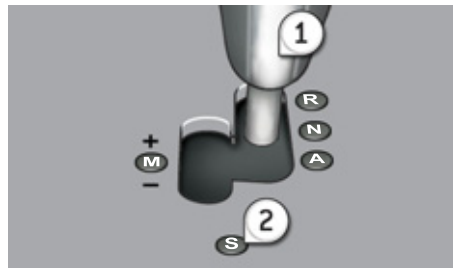

1. Schimbător de viteze.
2. Buton "S" (sport).

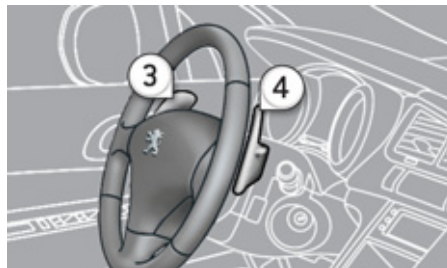

3. Comandă sub volan "-".
4. Comandă sub volan "+".

Pornirea

- ☞ Selectați poziția **N** și apăsați ferm pedala de frână la pornirea motorului.
- ☞ Cuplați viteza întâi (poziția **A** sau **M**) sau marșarierul (poziția **R**) cu ajutorul schimbătorului de viteze **1**.
- ☞ Ridicați piciorul de pe pedala de frână, apoi accelerați.

Cutie de viteze automată "TipTronic - Sistem Porsche"

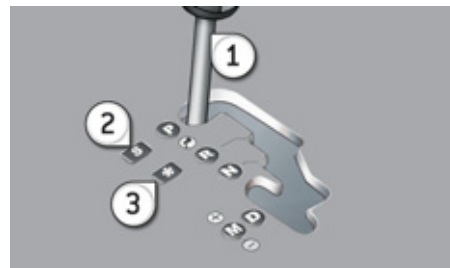

Această cutie de viteze cu șase trepte oferă, la alegere, confortul automatizării sau plăcerea schimbării vitezelor în mod manual.

1. Schimbător de viteze.
2. Buton "S" (sport).
3. Buton "*" (zăpadă).

Pornire

- ☞ Selectați poziția **P** sau **N** și apăsați ferm pe pedala de frână în timpul pornirii motorului.
- ☞ Selectați poziția **R**, **D** sau **M**.
- ☞ Ridicați piciorul de pe pedala de frână, apoi accelerați.

CONDOCERE ECO

Conducerea Eco este un ansamblu de practici de rutină ce permit automobilistului să optimizeze consumul de carburant și emisiile de CO₂.

Optimizati utilizarea cutiei de viteze

Cu o cutie de viteze manuală, demarați ușor, angajați imediat următoarea treaptă de viteză și alegeți să rulați schimbând mai devreme treptele. Dacă vehiculul dumneavoastră este echipat, indicatorul de schimbare a treptei vă invită să treceți la o treaptă superioară; dacă este afișat pe tabloul de bord, urmați-l.

Cu o cutie de viteze automată, sau pilotată, rămâneți pe poziția Drive "D" sau Auto "A", în funcție de tipul de selector, fără a apăsa puternic sau brusca pedala de accelerație.

Adoptati un stil de conducere lejer

Respectați distanțele de siguranță între vehicule, utilizați frâna de motor în locul pedalei de frână, apăsați progresiv pe pedala de accelerație. Aceste maniere de conducere contribuie la reducerea consumului de carburant, a emisiilor de CO₂ și atenuarea fondului sonor produs de circulație.

În condiții de circulație fluidă, dacă dispuneți de comanda "Cruise" la volan, selectați regulatorul de viteză începând de la 40 km/h.

Controlati utilizarea echipamentelor electrice

Înainte de a porni, dacă habitacul este supraîncălzit, aerisiți-l coborând geamurile și pornind ventilația, înainte de a utiliza aerul condiționat.

De la 50 km/h în sus, ridicați geamurile și lăsați aeratoarele deschise.

Utilizați echipamentele ce vă permit limitarea temperaturii în habitacul (mascarea trapei de pavilion, storuri...).

Înterupeți aerul condiționat, dacă acesta nu este automat, imediat ce s-a atins temperatura de confort dorită.

Opriti comenzile de degivrare și dezaburire, dacă acestea nu sunt gestionate automat.

Opriti cât mai repede posibil comanda de încălzire a scaunului.

Nu rulați cu proiectoarele anticeață aprinse când condițiile de vizibilitate sunt suficiente.

Evitați menținerea motorului pornit, mai ales în timpul iernii, înainte de a angaja prima treaptă de viteză; vehiculul dumneavoastră se încălzește mult mai repede în timpul rulării.

Ca pasager, dacă evitați utilizarea simultană a mai multor suporturi multimedia (film, muzică, jocuri video...), contribuiți la limitarea consumului de energie electrică, ceea ce înseamnă economie de carburant.

Debransați dispozitivele portabile înainte de a părăsi vehiculul.

Limitați cauzele supraconsumului

Repartizați greutatea în vehicul; plasați bagajele mai grele cât mai aproape de scaunele din spate.

Limitați încărcarea vehiculului și minimizați rezistența aerodinamică (bare de pavilion, bare transversale, suport de biciclete, remorcă...). Alegeți utilizarea unui portbagaj de acoperis închis.

Îndepărtați barele de pavilion și barele transversale după utilizare.

Imediat ce s-a încheiat iarna, demontați pneurile de iarnă și remontați pneurile de vară.

Respectați recomandările de întreținere

Verificați regulat și la rece presiunea din pneuri, având ca referință eticheta situată pe rama usii șoferului.

Efectuați această verificare cu precădere:

- înaintea unui drum lung,
- la fiecare schimbare de anotimp,
- după o staționare prelungită.

Nu uitați, de asemenea, roata de rezervă și pneurile remorcii sau rulotei.

Efectuați regulat întreținerea vehiculului (ulei, filtru de ulei, filtru de aer...) și urmați calendarul acestor operații prevăzute de constructor.

În momentul alimentării cu carburant, nu insistați după a treia întrerupere a pompei, pentru a evita revărsarea carburantului.

La volanul vehiculului nou, numai după parcurgerea primilor 3 000 kilometri veți constata o regularizare a consumului mediu de carburant.

TABLOURI DE BORD



Panou care regroupează cadranele și martorii de indicare a funcționării vehiculului.

Cadrane

1. **Tuometru.**
Indică viteza de rotație a motorului (x 1000 rot/min sau rpm).
2. **Temperatura lichidului de răcire.**
Indică temperatura lichidului de răcire a motorului (°Celsius).
3. **Nivel carburant.**
Indică cantitatea de carburant rămasă în rezervor.
4. **Viteza vehiculului.**
Indică viteza instantanee a vehiculului în circulație (km/h sau mph).
5. **Afișaj.**
6. **Buton de aducere la zero a afișajului sau de reluare a afișării indicatorului de întreținere.**
Aduce la zero funcția selectată (contor kilometraj curent sau indicator de întreținere) sau revine la afișarea indicatorului de întreținere.
7. **Buton de iluminare a tabloului de bord.**

Aționează asupra intensității iluminării postului de conducere, dacă luminile sunt aprinse.



Pentru mai multe informații consultați rubrica corespunzătoare butonului sau funcției și afișajului asociat.

Afișaj(e)

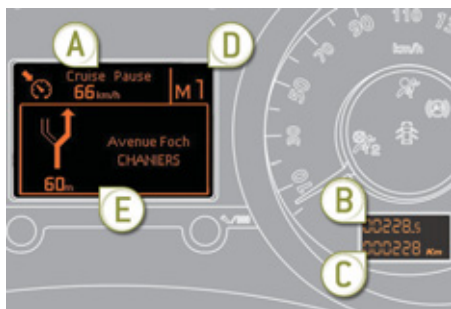
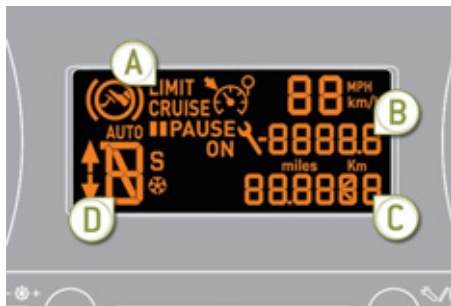

- A. Limitator de viteză**
sau
Regulator de viteză.
(km/h sau mph)
- B. Kilometraj curent.**
(km sau mile)

- C. Indicator de întreținere.**
(km sau mile) sau,
Indicator nivel ulei motor.
sau
Totalizator kilometric.
(km sau mile)
- D. Cutie de viteze secvențială 6 trepte**
sau automată.
- E. Mesaje de alertă și de stare a funcțiilor, computer de bord, informații de navigație GPS.**

Bloc de control

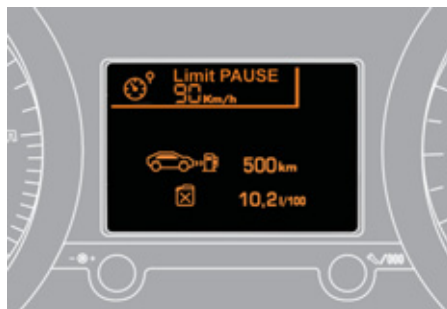

Ansamblul acestor taste vă permite:

- **Cu vehiculul oprit**, să configurați echipamentele vehiculului și parametrii afișajului (limbi, unități etc.),
- **În timpul rulării**, să parcurgeți diferitele funcții active (calculator de bord, navigație...).

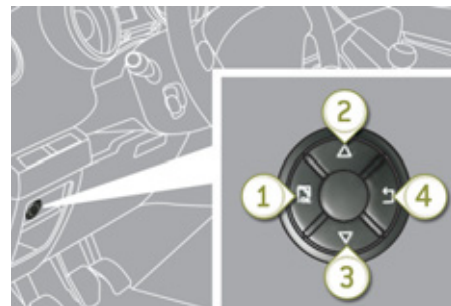

Comenzi

Dispuneți de patru taste pentru pentru a controla afișajul al tabloului de bord:

1. Acces la meniul general, validare selecție,
2. Deplasare în sus în cadrul meniului,
3. Deplasare în jos în cadrul meniului,
4. Revenire la ecranul precedent, ieșire din meniu.



Meniul general și funcțiile asociate acestuia sunt accesibile numai cu vehiculul oprit, folosind tastele de la 1 la 4.

Un mesaj apare pe afișaj, în momentul trecerii unui anumit prag de viteză, semnalându-vă că este imposibilă afișarea meniului general.

Afișajele calculatorului de bord sunt accesibile numai în timpul rulării, folosind tastele 2 și 3 (a se vedea paragraful "Calculatorul de bord").

Meniu general

- ☞ Apăsați pe tasta 1 pentru a accede la meniul general și pentru a alege una dintre funcțiile următoare:
 - "Parametri vehicul",
 - "Alegere limbă",
 - "Alergere unități".
- ☞ Apăsați pe tasta 2 sau 3 pentru deplasarea pe ecran.
- ☞ Apăsați din nou pe tasta 1 pentru validarea selecției.

Parametri vehicul

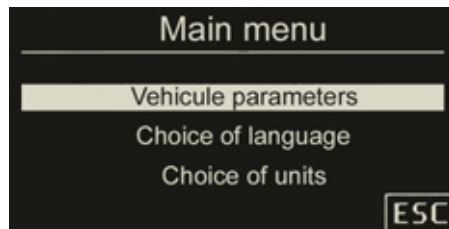

Acest meniu vă permite acitvarea sau neutralizarea anumitor echipamente de conducere și de confort*:

- ștergător cuplat cu marșarierul (consultați capitolul "Vizibilitate"),
- deblocare selectivă (a se vedea capitolul "Deschideri"),
- lumină de însoțire și de întâmpinare (a se vedea capitolul "Vizibilitate"),
- iluminare ambientală (a se vedea capitolul "Vizibilitate"),
- lumini de zi (a se vedea capitolul "Vizibilitate"),
- proiectoare direcționale (a se vedea capitolul "Vizibilitate").
- frână de parcare automată sau manuală (consultați capitolul "Conducere").

Alegere limbă

Acest meniu vă permite alegerea limbii de afișare: Deutsch, English, Espanol, Français, Italiano, Nederlands, Portugues, Türkçe*.

Alegere unități

Acest meniu vă permite alegerea unităților de măsură: temperatură (°Celsius sau °Fahrenheit) și consumuri (l/100 km, mpg sau km/l).

MARTORI

Repere vizuale care informează șoferul de punerea în funcțiune a unui sistem (martori de funcționare sau de dezactivare) sau de apariția unei anomalii (martor alertă).

La punerea contactului

Unii martori de alertă se aprind timp de câteva secunde la punerea contactului vehiculului.

Imediat după pornirea motorului, acești martori trebuie să se stingă.

În caz că persistă, înainte de a porni la drum, consultați informațiile referitoare la martorul de alertă respectiv.

Avvertizări asociate

Aprinderea anumitor martori poate să fie însoțită de un semnal sonor și de un mesaj pe ecranul multifuncție.











Aprinderea acestui martor este de tip lumină fixă sau cli-pitoare.





Unii martori pot avea ambele două tipuri de aprindere. Numai corelarea dintre tipul de aprindere și starea de funcționare a vehiculului permite să se stabilească dacă situația este normală sau dacă a apărut o anomalie.

* În funcție de destinație.

Martori de funcționare

Aprinderea unuia dintre martorii următori confirmă punerea în funcțiune a sistemului corespunzător.



Martor		este aprins	Cauza	Actiuni/Observatii
	Semnalizator de direcție stânga	clipește cu zgomot.	Comanda luminilor este acționată în jos.	
	Semnalizator de direcție dreapta	clipește cu zgomot.	Comanda luminilor este acționată în sus.	
	Lumini de poziție	continuu.	Comanda de iluminat este pe poziția "Lumini de poziție".	
	Fază scurtă	continuu.	Comanda luminilor este pe poziția "Fază scurtă".	
	Fază lungă	continuu.	Comanda luminilor este acționată spre dumneavoastră.	Trageți comanda pentru a reveni la luminile de întâlnire.
	Proiectoare anticeață față	continuu.	Proiectoarele de ceață față sunt pornite.	Rotiți inelul comenzii de doua ori spre inapoi pentru a dezactiva proiectoarele de ceață.
	Faruri de ceață spate	continuu.	Farurile de ceață spate sunt pornite.	Rotiți inelul comenzii spre spate pentru a dezactiva farurile de ceață.
	Preîncălzire motor Diesel	continuu.	Contactul este pe pozitia a 2-a (Contact).	Așteptați stigerea înainte de pornire. Durata de afișare este determinată de condițiile climatice.

Martor		este aprins	Cauza	Actiuni/Observatii
	Frana de stationare electrica	continuu.	Frâna electrică de stationare este actionata.	<p>Eliberați frână electrică pentru a stinge martorul: cu piciorul pe pedala de frână, trageți clapeta frânei electrice.</p> <p>Respectați indicațiile de siguranță.</p> <p>Pentru mai multe informații despre frâna electrica de stationare, consultați rubrica corespunzatoare.</p>
	Dezactivarea functiilor automate ale franei de stationare electrice	continuu.	Funcțiile "acționare automată" (la oprirea motorului) și "eliberare automată" sunt dezactivare sau defecte.	<p>Activați funcția (în funcție de destinație) din meniul de configurare a vehicului sau consultați fie rețeaua PEUGEOT, fie un service autorizat, dacă acționarea/eliberarea nu mai este posibilă.</p> <p>Frâna poate fi eliberată manual utilizând procedura de deblocare de avarie.</p> <p>Pentru mai multe informații asupra frânei de staționare electrice, consultați rubrica corespunzătoare.</p>
	Picior pe frana	continuu.	Pedala de frana trebuie apasata.	<p>Apăsați pedala de frână pentru a porni motorul cu cutia manuală pilotată 6 viteze (levierul în poziția N) sau automată (levierul în poziția P).</p> <p>Dacă doriți eliberarea frânei de staționare fără a apăsa pedala de frână, acest martor va rămâne aprins.</p>
		clipitor.	În cazul cutiei de viteze manuale pilotate, dacă mențineți mult timp vehiculul în pantă folosind accelerația, ambreiajul se supraîncălzește.	Utilizați pedala de frână și/sau frâna de staționare electrică.
	Stop & Start	continuu.	La oprirea vehiculului (semafor, ambuteiaj, alte cauze...), sistemul Stop & Start a pus motorul în mod STOP.	Imediat ce doriți să porniți din nou, martorul se stinge și motorul repornește automat în mod START.
		aprindere intermitentă câteva secunde, apoi se stinge.	Modul STOP este momentan indisponibil. sau Modul START s-a declanșat automat.	Pentru mai multe informații despre cazurile deosebite ale modului STOP și ale modului START, consultați rubrica "Stop & Start".

Martori de neutralizare

Aprinderea unuia dintre martorii următori confirmă oprirea voluntară a sistemului corespunzător.

Aprinderea martorului poate fi însoțită de un semnal sonor și de apariția unui mesaj pe ecranul multifuncție.

Martor		este aprins	Cauza	Actiuni/Observatii
	Sistem de airbag pasager	continuu.	Comanda, situată în torpedo, este acționată pe poziția "OFF". Airbagul frontal al pasagerului este neutralizat. In acest caz, puteți instala un scaun pentru copii amplasat "cu spatele în direcția de mers".	Acționați comanda pe poziția "ON", pentru a activa airbagul frontal al pasagerului. In acest caz, nu instalați un scaun pentru copii dispus "cu spatele în direcția de mers" pe locul pasagerului.
	Control dinamic de stabilitate ESP/ASR	continuu.	Este acționată tasta (situată în partea inferioară stângă a planșei de bord) sau rola pentru "Grip control". Martorul său se aprinde. CDS/ASR este dezactivat. CDS: control dinamic de stabilitate. ASR: antipatinare roți.	Apăsați butonul pentru a activa sistemul CDS/ASR sau rotiți comanda pentru "Grip control". Martorul său se stinge. De la aproximativ 50 km/h, sistemul se reactivează automat. Sistemul CDS/ASR este activat automat la pornirea vehiculului.







Martori de avertizare





Motorul fiind pornit sau cu vehiculul în rulare, aprinderea unuia dintre martorii ce urmează indică apariția unei anomalii ce necesită intervenția șoferului.





Orice anomalie determină aprinderea unui martor de alertă necesită un diagnostic suplimentar prin citirea mesajului asociat pe ecranul multifuncție.

Dacă întâmpinați probleme, nu ezitați să consultați rețeaua PEUGEOT sau un Service autorizat.

Martor		este aprins	Cauza	Actiuni/Observatii
STOP	STOP	continuu, singur sau asociat cu un alt martor de alertă, însoțit de un semnal sonor și de un mesaj pe ecran.	Aprinderea martorului este asociată cu o anomalie gravă de frânare, de direcție asistată, de circuit de ulei motor, de temperatura lichidului de răcire, sau cu o roata cu pana.	Oprirea este imperativă, în cele mai bune condiții de siguranță, deoarece există riscul opririi motorului în mers. Opriti, tăiați contactul și apelați la un reparator agreat PEUGEOT sau la un Service autorizat.
	Service	aprins temporar.	Apariția unor anomalii minore care nu au un martor specific.	Identificați anomalia, consultând mesajul ce este afișat pe ecran, de exemplu: <ul style="list-style-type: none"> - închiderea usilor, a portbagajului sau a capotei, - nivelul uleiului din motor, - nivelul lichidului de spălare geamuri, - bateria telecomenzii, - presiunea pneurilor, - saturarea filtrului de particule (Diesel). - ... Pentru alte anomalii, consultați rețeaua PEUGEOT sau un Service autorizat.
		continuu.	Apariția unor anomalii majore care nu au un martor specific.	Identificați anomalia, consultând mesajul care este afișat pe ecran și consultați imperativ rețeaua PEUGEOT sau un Service autorizat.
	FAP: filtru de particule, Diesel	continuu, asociat temporar cu mesajul de risc de colmatare al FAP.	Indică începutul saturației filtrului de particule.	Imediat ce condițiile de circulație vă permit, regenerați filtrul rulând cu cel puțin 60 km/h până la stingerea martorului de service.
		continuu.	Indică atingerea nivelului minim în rezervorul de aditiv pentru motorină.	Efectuați de urgență completarea în rețeaua PEUGEOT sau la un Service autorizat.

Martor		este aprins	Cauza	Actiuni/Observatii
	Frâna de staționare electrică	clipitor.	Frâna de staționare electrică nu se acționează automat. Acționarea/eliberarea este defectă.	Oprirea este imperativă în cele mai bune condiții de siguranță. Opriți pe un teren plat, orizontal, tăiați contactul și consultați rețeaua PEUGEOT sau un service autorizat.
	Anomalie la frâna de staționare electrică	continuu.	Frâna de staționare electrică este defectă.	Consultați de urgență rețeaua PEUGEOT sau un service autorizat. Frâna poate fi eliberată manual prin folosirea procedurii de deblocare de urgență. Pentru mai multe informații asupra frânei de staționare electrice, consultați rubrica corespunzătoare.
	Franare	continuu, asociat cu martorul STOP.	Scăderea nivelului de lichid de frână în circuitul de frânare este semnificativă.	Oprirea în cele mai bune condiții de siguranță este imperativă. Completați nivelul cu lichid de frână recomandat de PEUGEOT. Dacă problema persistă, verificați circuitul în rețeaua PEUGEOT sau la un service autorizat.
		continuu, asociat cu martorul de anomalie a franei electrice, dacă aceasta este eliberată.	Circuitul de frânare este defect.	Oprirea este imperativă, în cele mai bune condiții de siguranță. Opriți, întrerupeți contactul și consultați rețeaua PEUGEOT sau un service autorizat.
		continuu, asociat cu martorii STOP și ABS.	Repartitorul electronic de frânare (REF) este defect.	Oprirea în cele mai bune condiții de siguranță este imperativă. Consultați un rețeaua PEUGEOT sau un service autorizat.
	Antiblocare roți (ABS)	continuu.	Sistemul de antiblocare a roților este defect.	Vehiculul păstrează frânarea clasică. Rulați prudent, cu viteză moderată și consultați de urgență rețeaua PEUGEOT sau un service autorizat.

Martor		este aprins	Cauza	Actiuni/Observatii
	Control dinamic al stabilității (CDS/ASR)	clipitor.	Sistemul CDS/ASR intră în acțiune.	Sistemul optimizează motricitatea și permite ameliorarea stabilității direcționale a vehiculului.
		continuu.	Dacă nu ați dezactivat sistemul (apăsare pe buton și martorul său este aprins), atunci sistemul CDS/ASR este defect.	Efectuați o verificare în cadrul rețelei PEUGEOT sau unui Service autorizat.
	Sistem de autodiagnosticare a motorului	clipitor.	Sistemul de control al motorului este defect.	Risc de distrugere a catalizatorului. Efectuați o verificare în rețeaua PEUGEOT sau la un service autorizat.
		continuu.	Sistemul antipoluare este defect.	Martorul trebuie să se stingă la pornirea motorului. Dacă nu se stinge, consultați imediat rețeaua PEUGEOT sau un service autorizat.
	Nivel minim de carburant	continuu, cu acul în zona roșie.	La prima aprindere, în rezervor mai sunt aproximativ 6 litri de carburant. În acest moment începeți să consumați rezerva de carburant.	Alimentați neapărat cu carburant, pentru a evita o pană. Acest martor se aprinde din nou la fiecare punere a contactului, atât timp cât alimentarea cu carburant nu a fost suficientă. Capacitatea rezervorului: aproximativ 60 litri . Nu rulați niciodată până la terminarea carburantului din rezervor, deoarece există riscul deteriorării sistemelor de anti-poluare și de injecție.
	Temperatura maximă a lichidului de răcire	continuu, cu acul în zona roșie.	Temperatura din circuitul de răcire este prea înaltă.	Oprirea este imperativă în cele mai bune condiții de siguranță. Așteptați răcirea motorului pentru a completa nivelul, dacă este necesar. Dacă problema persistă, opriți vehiculul, consultați rețeaua PEUGEOT sau un Service autorizat.
	Presiune ulei motor	continuu.	Circuitul de ungere al motorului este defect.	Oprirea este imperativă, asigurând cele mai bune condiții de siguranță. Opriți vehiculul, tăiați contactul și consultați rețeaua PEUGEOT sau un service autorizat.

Martor		este aprins	Cauza	Actiuni/Observatii
	Încărcare baterie	continuu.	Circuitul de încărcare al bateriei este defect (borne sulfatate sau slabite, cureaua alternatorului slăbită sau tăiați...).	Martorul trebuie să se stingă la pornirea motorului. Dacă nu se stinge, consultați rețeaua PEUGEOT sau un service autorizat.
	Usa(i) deschisa(e)	continuu, dacă viteza este mai mică de 10 km/h.	O portieră, portbagajul, partea inferioară a ușii portbagajului sau capota (numai cu alarmă) este deschis(ă).	Închideți deschiderea respectivă.
		continuu și însoțit de un semnal sonor, dacă viteza este mai mare de 10 km/h.		
	Centură nefixată/ deblocată	continuu, apoi clipitor însoțit de un semnal sonor crescător.	Șoferul și/sau pasagerul față nu și-a fixat centura de siguranță sau și-a deblocat centura.	Trageți centura apoi inserați pana metalică în dispozitivul de blocare.
	Airbaguri	aprins temporar.	Se aprinde pentru câteva secunde apoi se stinge la punerea contactului.	Trebuie să se stingă la pornirea motorului. Dacă nu se stinge, consultați rețeaua PEUGEOT sau un Service autorizat.
		continuu.	Unul dintre sistemele airbag sau de pretensionare pirotehnică a centurilor de siguranță este defect.	Efectuați o verificare în rețeaua PEUGEOT sau la un Service autorizat.
	Apa prezenta in motorina	continuu.	Filtrul de motorină conține apă.	Există riscul de deteriorare a sistemului de injecție pentru motoarele Diesel. Consultați de urgenta rețeaua PEUGEOT sau un Service autorizat.

Martor		este aprins	Cauza	Actiuni/Observatii
	Proiectoare direcționale	clipitor.	Sistemul proiectoarelor direcționale este defect.	Efectuați o verificare în rețeaua PEUGEOT sau la un service autorizat.
	Roată dezumflată	continuu.	Presiunea uneia sau mai multor roți este insuficientă.	Controlați presiunea pneurilor cât mai repede posibil. Acest control este preferabil să fie efectuat la rece.

Indicator de temperatură a lichidului de răcire

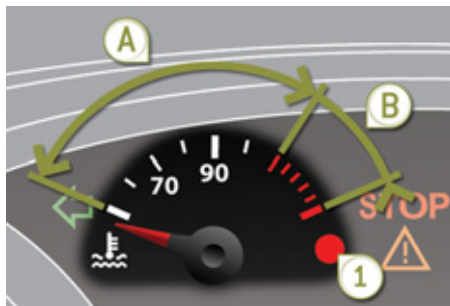

Cu motorul pornit, când acul se află:

- în zona **A**, temperatura este corectă,
- în zona **B**, temperatura este prea mare; martorul de temperatură maximă **1** și martorul de alertă centralizată **STOP** se aprind, împreună cu un semnal sonor și un mesaj pe ecran.

Opriti, în mod obligatoriu, vehiculul dumneavoastră în cele mai bune condiții de siguranță.

Așteptați câteva minute înainte de a opri motorul.

Consultați rețeaua PEUGEOT sau un service autorizat.

După câteva minute de condus, temperatura și presiunea cresc în circuitul de răcire.

Pentru completarea nivelului:

- ☞ așteptați răcirea motorului,
- ☞ deșurubați bușonul două ture pentru a reduce presiunea din circuit,
- ☞ după ce a scăzut presiunea, scoateți bușonul,
- ☞ completați nivelul până la reperul "MAXI".

Indicator de întreținere

Sistem care informează șoferul asupra numărului de kilometri până la următoarea revizie care trebuie efectuată conform planului de întreținere al constructorului.

Numărul de kilometri rămași de parcurs sunt calculați de la ultima readucere la zero a indicatorului.



Distanța până la revizie mai mare de 3 000 km

La punerea contactului, nicio informație de întreținere nu apare pe ecran.

Distanța până la revizie, cuprinsă între 1 000 km și 3 000 km

La punerea contactului și timp de încă 5 secunde, cheia care simbolizează operațiile de întreținere se aprinde. Afișajul kilometrajului total indică numărul rămas de kilometri până la următoarea revizie.

Exemplu: vă mai rămân de parcurs 2 800 km până la următoarea revizie.

La punerea contactului și în următoarele 5 secunde, afișajul indică:



La 5 secunde după punerea contactului, **simbolul cheie se stinge**; totalizatorul kilometric își reia funcționarea normală. Afișajul indică atunci kilometrajul total și curent.

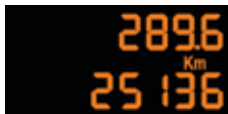

Distanța până la revizie, mai mică de 1 000 km

Exemplu: vă mai rămân de parcurs 900 km până la următoarea revizie.

La punerea contactului și timp de încă 5 secunde, afișajul indică:



La 5 secunde după punerea contactului, kilometrajul își reia funcționarea normală. **Simbolul cheie rămâne aprins** pentru a vă semnala că revizia trebuie făcută în curând.



Termenul limită al reviziei este depășit

La fiecare punere a contactului și timp de încă 5 secunde, **simbolul cheie** clipește pentru a vă semnaliza că revizia trebuie efectuată cât mai rapid.

Exemplu: ați depășit cu 300 km termenul limită prevăzut pentru revizie.

La punerea contactului și timp de încă 5 secunde, afișajul indică:



La 5 secunde după contact, kilometrajul își reia funcționarea normală. **Simbolul cheie rămâne tot timpul aprins.**



Distanța rămasă de parcurs poate fi modificată de factorul timp, în funcție de obiceiul de conducere al șoferului.

Simbolul cheie poate, de asemenea, să se aprindă și în cazul în care au trecut mai mult de doi ani de la ultima revizie.

Resetarea indicatorului de întreținere



După fiecare revizie, indicatorul de întreținere trebuie readus la zero.

Pentru aceasta, efectuați procedura următoare:

- ☞ opriți contactul,
- ☞ apăsați și țineți apăsat butonul de aducere la zero al kilometrajului zilnic,
- ☞ puneți contactul; afișajul kilometrului începe să scadă,
- ☞ când afișajul indică "=0", eliberați butonul; simbolul cheie dispare.



După această operațiune, dacă doriți debransarea bateriei, închideți vehiculul și așteptați cel puțin cinci minute pentru ca readucerea la zero să fie finalizată.

Reamintirea informației despre întreținere

În orice moment puteți accesa informația despre întreținere.

- ☞ Apăsați butonul de aducere la zero a totalizatorului de km zilnic. Informația despre întreținere se afișează câteva secunde, apoi dispare.

Indicator de nivel ulei motor

Această informație este afișată pentru câteva secunde la cuplarea contactului, după informațiile despre întreținere.



Orice verificare a nivelului nu este valabilă decât dacă vehiculul este pe sol orizontal, cu motorul oprit de mai mult de 30 inute.

Nivel de ulei corect



Lipsă de ulei



Este indicată prin clipirea "OIL", cuplata cu martorul de service, însoțită de un semnal sonor și de un mesaj pe ecranul multifuncție.

Dacă lipsa uleiului este confirmată prin verificarea cu joja manuală, completați, în mod obligatoriu, nivelul pentru a evita deteriorarea motorului.

Anomalie joă nivel ulei



Este indicată prin clipirea "OIL--". Consultați rețeaua PEUGEOT sau un Service autorizat.

Joja manuala



Consultați rubrica "Verificări" pentru localizarea jojei manuale și completarea nivelului de ulei în funcție de motorizare.



Pe joă se găsesc două repere:

- **A** = maximum; a nu se depăși niciodată acest nivel (risc de deteriorare a motorului).
- **B** = minimum; completați nivelul prin orificiul de umplere, cu tipul de ulei corespunzător motorizării.

Totalizator de kilometri

Sistem pentru măsurarea distanței totale parcurse de vehicul de-a lungul vieții sale.



Kilometrajul total și curent sunt afișate timp de treizeci de secunde de la tăierea contactului, la deschiderea portierei șoferului, cât și la blocarea și la deblocarea deschiderilor vehiculului.

Pentru a corespunde reglementărilor din țara pe care o tranzitați, schimbați unitatea de măsură a distanțelor (km sau mile), utilizând meniul de configurare.

Contor de kilometri zilnic

Sistem pentru măsurarea distanței cotidiene parcurse, de la aducerea la zero de către conducător.



☞ Cu contactul pus, apăsați pe buton până la apariția zerourilor.

Reostat de iluminare

Sistem pentru adaptarea manuală a intensității iluminării tabloului de bord în funcție de luminozitatea exterioară.



Activare

Când farurile sunt aprinse:

- ☞ apăsați pe buton pentru a varia intensitatea iluminării tabloului de bord,
- ☞ în momentul în care luminozitatea atinge nivelul minim, eliberați butonul, apoi apăsați din nou pentru a o crește,

sau

- ☞ în momentul în care luminozitatea atinge nivelul maxim, eliberați butonul, apoi apăsați din nou pentru a o scădea,
- ☞ când luminozitatea atinge nivelul dorit eliberați butonul.



Când luminile sunt aprinse, nu puteți opri iluminarea, totuși puteți să o reglați la minim.

Dezactivare

Când farurile sunt stinse sau în modul de funcționare pe timp de zi, pentru vehiculele echipate cu faruri de zi, orice acționare a butonului nu are efect.

EÇRAN MONOCROM A (FĂRĂ SISTEM AUDIO)



Afișaje pe ecran

Aceasta afișează următoarele informații:

- ora,
- data,
- temperatura exterioară* (aceasta clipește în condiții de polei pe drum),
- controlul deschiderilor (uși, portbagaj etc.),
- computerul de bord (vezi la sfârșitul rubricii).

Mesaje de alertă (ex: "Sistem antipoluare defect") sau informații (ex: "Portbagaj deschis") pot apărea temporar. Anumite mesaje pot fi șterse apăsând tasta **"ESC"**.

Comenzi



Aveți la dispoziție trei taste pentru a controla ecranul dumneavoastră:

- **"ESC"** pentru a anula operația în curs,
- **"MENU"** pentru a afișa meniurile și sub-meniurile,
- **"OK"** pentru a selecta meniul sau sub-meniul dorit.

Meniul general



- ☞ Apăsați tasta **"MENU"** pentru a derula diferitele meniuri din **meniul general**:
 - configurare vehicul,
 - opțiuni,
 - reglaje afișaj,
 - limba,
 - unități.
- ☞ Apăsați tasta **"OK"** pentru selectarea meniului dorit.

* Doar pentru vehiculele dotate cu aer condiționat.



Configurare vehicul



Cu meniul "Configurare vehicul" selectat, puteți activa sau dezactiva următoarele echipamente (în funcție de destinație):

- ștergător spate cuplat cu marșarierul (consultați rubrica "Vizibilitate"),
- deblocare selectivă (consultați rubrica "Deschideri"),
- lumină de însoțire și de primire (consultați rubrica "Vizibilitate"),
- iluminare ambientală (consultați rubrica "Vizibilitate"),
- lumini de zi (consultați rubrica "Vizibilitate"),
- proiectoare direcționale (consultați rubrica "Vizibilitate"),
- frână de parcare automată sau manuală (consultați rubrica "Conducere"),
- ...

Opțiuni

Odată selectat meniul "Opțiuni", puteți lansa un diagnostic asupra stării echipamentelor (activ, inactiv, defect).

Reglaje afișaj

Cu meniul "Reglaje afișaj" selectat, puteți accesa următoarele reglaje:

- an,
- lună,
- zi,
- oră,
- minute,
- modul 12 sau 24 ore.

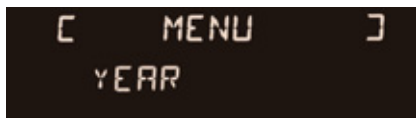

☞ După ce ați selectat un reglaj, apăsați tasta "OK" pentru a varia valoarea sa.

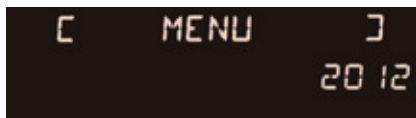

☞ Așteptați aproximativ 10 secunde pentru ca modificarea să fie înregistrată sau apăsați tasta "ESC" pentru a o anula.

În continuare, ecranul revine la afișajul curent.

Limbi

Odată meniul "Limbi" selectat, puteți schimba limba de afișare a ecranului (Français, Italiano, Nederlands, Portugues, Portugues-Brasil, Türkçe, Deutsch, English, Espanol).

Unități

Odată meniul "Unități" selectat, puteți schimba unitățile parametrilor următori:

- temperatură (°C sau °F),
- consumuri carburant (l/100 km, mpg sau km/l).



Din motive de siguranță, configurarea ecranelor multifuncție de către șofer, trebuie efectuate, în mod obligatoriu, cu vehiculul oprit.

ECRAN MONCROM A (CU SISTEM AUTO)



Afișaje pe ecran

Afișează informațiile următoare:

- ora,
- data,
- temperatura exterioară* (aceasta clipește în cazul în care există risc de formare a poleiului),
- controlul deschiderilor (uși, portbagaj, ...),
- sursele audio (radio, CD, ...),
- computerul de bord (consultați la rubrica corespondentă).

Mesajele de alertă (ex: "Sistem anti-poluare defect") sau de informare (ex: "Portbagaj deschis") pot apărea periodic. Anumite mesaje pot fi șterse apăsând tasta "flèche ↩"]".

* Doar pentru vehiculele dotate cu aer condiționat.

Comenzi



De la fațada radioului auto, puteți:

- ☞ apăsa tasta "**MENU**" pentru a accesa **meniul general**,
- ☞ apăsa tastele "▲" sau "▼" pentru a derula diferitele elemente pe ecran,
- ☞ apăsa tasta "**MODE**" pentru schimbarea aplicației permanente (computer de bord, sursă audio, ...),
- ☞ apăsa tastele "◀" sau "▶" pentru a schimba o valoare de reglare,
- ☞ apăsa tasta "**OK**" pentru validare, sau



- ☞ apăsa această tastă pentru abandonarea operației în curs.

Meniu general



- ☞ Apăsați tasta "**MENU**" pentru a accesa **meniul general**, apoi apăsați tastele "▲" sau "▼" pentru a derula meniurile următoare:
 - radio-CD,
 - configurația vehiculului,
 - opțiuni,
 - reglaje afișaj,
 - limbi,
 - unități.
- ☞ Apăsați tasta "**OK**" pentru a selecta meniul dorit.

Radio-CD

Cu radio-CD-ul auto deschis, când selectați meniul "Radio-CD", puteți activa sau dezactiva, funcțiile legate de utilizarea radioului (urmărire RDS, mod REG), a CD-ului sau a schimbătorului CD (intros-can, redare aleatorie, repetare CD).



Pentru mai multe detalii despre aplicația radio și CD, consultați rubrica "Audio și telematică".

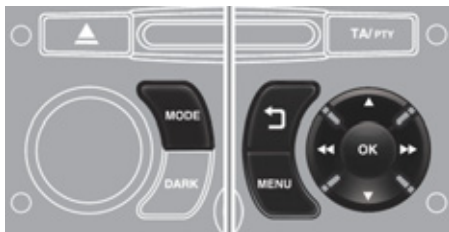

Configurare vehicul



După ce ați selectat meniul "Config. vehicul", puteți activa sau dezactiva următoarele echipamente (în funcție de destinație):

- ștergător spate cuplat cu marșarierul (consultați rubrica "Vizibilitate"),
- deblocare selectivă (consultați rubrica "Deschideri"),
- lumină de însoțire și de primire (consultați rubrica "Vizibilitate"),
- iluminare ambientală (consultați rubrica "Vizibilitate"),
- lumini de zi (consultați rubrica "Vizibilitate"),
- proiectoare direcționale (consultați rubrica "Vizibilitate"),
- frână de parcare automată sau manuală (consultați rubrica "Conducere"),
- ...

Opțiuni

După ce ați selectat meniul "Options/Opțiuni", veți putea face un diagnostic asupra stării echipamentelor (activ, inactiv, defect).

Reglaje afișaj

După ce ați selectat meniul "Reglaje afișaj", puteți accesa reglajele următoare:

- anul,
- luna,
- ziua,
- ora,
- minutele,
- modul 12 sau 24 de ore.

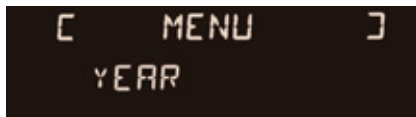

☞ După ce ați selectat un reglaj, apăsați tastele "◀" sau "▶" pentru a-i schimba valoarea.



☞ Apăsați tastele "▲" sau "▼" pentru a trece la reglajul următor sau a vă întoarce la reglajul anterior.

☞ Apăsați tasta "OK" pentru a înregistra modificarea și a reveni la afișajul curent sau apăsați tasta "flèche ⏪" pentru a anula.

Limbi

După ce ați selectat meniul "Limbi", puteți schimba limba de afișare a ecranului.

Unități

După ce ați selectat meniul "Unități" veți putea schimba unitățile parametrilor următori:

- temperatură (°C sau °F),
- consumul de carburant (l/100 km, mpg sau km/l).



Din motive de siguranță, configurarea de către șofer a ecranelor multifuncție trebuie efectuată, în mod obligatoriu, cu vehiculul oprit.

ECRAN MONOCROM C (CU WIP SOUND)



Afișaje pe ecran

În funcție de context este afișat:

- ora,
- data,
- temperatura exterioră cu aer condiționat (valoarea afișată clipește în cazul de risc de îngheț),
- controlul sistemului de deschidere (portiere, portbagaj, ...),
- funcții audio (radio, CD, ...),
- calculatorul de bord (vezi rubrica corespondentă),
- mesaje de alertă,
- meniuri de reglare a afișajului și a echipamentelor vehiculului.

Comenzi



Plecând de la fațada radioului auto, puteți:

- ☞ apăsa tasta **"MENU"** pentru a accesa **meniul general**,
- ☞ apăsa tastele "▲" sau "▼" pentru a derula diferitele elemente pe ecran,
- ☞ apăsa tasta **"MODE"** pentru schimbarea aplicației permanente (computer de bord, sursă audio, ...),
- ☞ apăsa pe tastele "◀" sau "▶" pentru a schimba o valoare de reglaj,
- ☞ apăsa tasta **"OK"** pentru validare, sau



- ☞ apăsa această tastă pentru abandonarea operației în curs.

Meniu general



- ☞ Apăsați tasta **"MENU"** pentru a accesa **meniul general**:
 - funcții audio,
 - calculator de bord (vezi rubrica corespondentă),
 - personalizare-configurare,
 - telefon (kit mâini libere Bluetooth).
- ☞ Apăsați tastele "▲" sau "▼" pentru a selecta meniul dorit, apoi validați apăsând tasta **"OK"**.

Meniul "Audio Functions"

Când sistemul audio este pornit, o dată selectat acest meniu, veți putea activa sau dezactiva funcțiile legate de folosirea radioului (RDS, REG, Radio Text) sau CD-ului sau magaziei de CD-uri (intros-can, citire aleatorie, repetare CD).



Pentru mai multe detalii despre aplicația "Audio functions" consultați rubrica WIP Sound.



Meniul "Trip computer" (Calculatoare de bord)

Odată acest meniu selectat, puteți consulta informații asupra stării vehiculului (jurnal de alerte, stare funcții, ...).

- ☞ Apăsați pe tasta **"MENU"** pentru a avea acces la meniul general.
- ☞ Apăsați pe săgeți, apoi pe tasta **"OK"** pentru selectarea meniului **"Trip computer"** (Calculatoare de bord).



- ☞ În meniul **"Trip computer"**, alegeți una dintre aplicații.

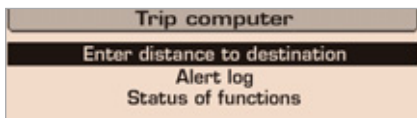

Introducerea distanței până la destinație

Aceasta vă permite introducerea unei valori aproximative de distanță până la destinația finală.

Jurnal de alerte

Reprezintă lista mesajelor de alertă active afișate succesiv pe ecranul multifuncție.

Starea funcțiilor

Recapitulează starea activă sau inactivă a funcțiilor prezente pe vehicul.



Meniul "Personalisation-Configuration" (Personalizare-Configurare)

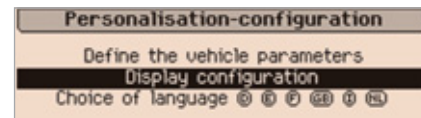

Odată ce ați selectat acest meniu, puteți accesa funcțiile următoare:

- definirea parametrilor vehiculului,
- configurarea afișajului,
- alegerea limbii.

Definirea parametrilor vehiculului

Odată selectat acest meniu, puteți activa sau dezactiva următoarele echipamente (în funcție de destinație):

- ștergător spate cuplat cu marșarierul (consultați rubrica "Vizibilitate"),
- deblocare selectivă (consultați rubrica "Deschideri"),
- lumină de însoțire și de întâmpinare (consultați rubrica "Vizibilitate"),
- iluminare de ambianță (consultați rubrica "Vizibilitate"),
- lumini de zi (consultați rubrica "Vizibilitate"),
- proiectoare direcționale (consultați rubrica "Vizibilitate"),
- frână de staționare automată sau manuală (consultați rubrica "Conducere"),
- ...



Exemplu: reglarea duratei luminii de însoțire.

- ☞ Apăsați tastele "▼" sau "▲" apoi tasta "OK" pentru selectarea meniului dorit.

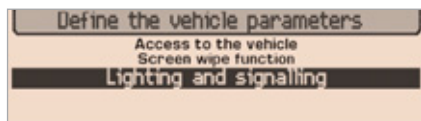

- ☞ Apăsați tastele "▼" sau "▲" apoi tasta "OK" pentru a selecta linia "Follow me home lighting" (Lumină de însoțire).

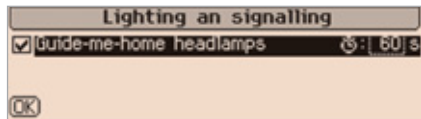

- ☞ Apăsați pe tastele "◀" sau "▶" pentru reglarea valorii dorite (15, 30 sau 60 secunde), apoi tasta "OK" pentru validare.

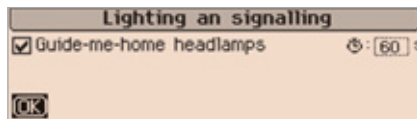

- ☞ Apăsați pe tastele "▼" sau "▲", apoi tasta "OK" pentru selectarea căsuței "OK" și validare sau pe tasta "fleche ↵" pentru anulare.

Configurarea afișajului

Odată selectat meniul, veți putea accesa reglajele următoare:

- reglare luminozitate-video,
- reglare dată și oră,
- alegerea unităților.

Alegerea limbii

Odată selectat acest meniu, puteți schimba limba de afișare a ecranului .



Meniul "Telephone" (Telefon)

Cu radioul auto pornit, odată acest meniu selectat, puteți să configurați kitul mâni libere Bluetooth, să consultați diferite agende ale telefonului (jurnalul de apeluri, servicii etc.) și să gestionați comunicațiile (terminare convorbire, apelare, apelare dublă, mod secret...).



Pentru mai multe detalii despre aplicația telefon, consultați rubrica WIP Sound.



Ca măsură de siguranță, configurarea ecranului multifuncție se face de către conducătorul auto, cu vehiculul oprit.

ECRAN COLOR 16/9 ESCAMOTABIL (CU WIP NAV+ SAU WIP COM 3D)



Afișaje pe ecran

Când ecranul este deschis, el afișează automat și direct informațiile următoare:

- ora,
- data,
- altitudinea,
- temperatura exterioră (valoarea afișată clipește în caz de pericol de polei),
- controlul deschiderilor,
- mesaje de alertă și cele privind starea de funcționare a vehiculului, afișaje temporare,
- funcțiile audio,
- informațiile calculatorului de bord,
- informațiile sistemului de navigație integrat.



În funcție de echiparea vehiculului dumneavoastră, informațiile calculatorului de bord apar pe ecranul multifuncție sau pe afișajul tabloului de bord.

Comenzi



De la panoul sistemului audio:

- ☞ apăsați pe tasta dedicată **"RADIO"**, **"MUSIC"**, **"NAV"**, **"TRAFFIC"**, **"SETUP"** sau **"PHONE"** pentru a accede la meniul corespunzător,
- ☞ rotiți butonul pentru a deplasa selecția,
- ☞ apăsați pe buton pentru a valida selecția, sau



- ☞ apăsați această tastă pentru a abandona operația în curs și revenirea la afișajul precedent.



Pentru mai multe detalii asupra acestor aplicații, consultați rubrica "Audio și telematică".



Pentru orice manipulare a ecranului (deschidere, închidere, reglare poziție etc.), consultați paragraful "Acces la ecranul escamotabil".

Meniu "SETUP"

☞ Apăsați pe tasta **"SETUP"** pentru a accede la meniul **"SETUP"**. Vă permite alegerea următoarelor funcții:

- "Limbă" WIP Nav+,
- "Limbă și funcții vocale" (WIP Com 3D)
- "Dată și oră",
- "Afișaj",
- "Parametri vehicul" WIP Nav+,
- "Unități",
- "Parametri sistem".

Limbă (WIP Nav+)

Acest meniu vă permite alegerea limbii afișajului.

Limbă și funcții vocale (WIP Com 3D)

Cu ajutorul acestui meniu puteți:

- alege limba afișajului,
- alege parametrii de recunoaștere vocală (activare/dezactivare, instrucțiuni de folosire, introducerea unui utilizator...),
- ajustarea volumului sintezei vocale.

* În funcție de destinație.

Dată și oră

Acest meniu vă permite reglarea datei și orei, formatul datei și formatul orei.

Afișaj

Acest meniu vă permite reglarea luminozității ecranului, armonia culorilor acestuia și culoarea hârtii (mod de zi/noapte sau auto).

Parametri vehicul WIP Nav+

Acest meniu vă permite activarea sau neutralizarea anumitor echipamente de conducere și confort*:

- ștergător cuplat cu marșarierul (consultați rubrica "Vizibilitate"),
- deblocare selectivă (consultați rubrica "Deschideri"),
- iluminare de însoțire și de întâmpinare (consultați rubrica "Vizibilitate"),
- iluminare interioară (consultați rubrica "Vizibilitate"),
- lumini de zi (consultați rubrica "Vizibilitate"),
- proiectoare direcționale (consultați rubrica "Vizibilitate").
- frână de parcare automată sau manuală (consultați rubrica "Conducere"),
- ...

Unități

Acest meniu vă permite alegerea unităților de măsură: temperatură (°C sau °F) și consumurile (km/l, l/100 sau mpg).

Parametri sistem

Acest meniu vă permite revenirea la configurațiile de fabrică, afișarea versiunii soft-ului și activarea defilării textelor.



Din motive de siguranță, configurarea ecranelor multifuncție de către șofer trebuie neapărat realizată numai cu vehiculul oprit.

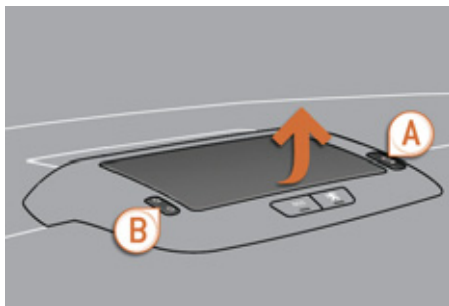

Acces la ecranul escamotabil

Acest ecran se desface și se închide automat.

Totuși, puteți să-l deschideți, să-l închideți și să-l reglați cu diferitele comenzi manuale:

- desfacere sau închidere cu comanda **A**,
 - reglaje de înclinare de la comanda **B**.
- El este de asemenea dotat cu o protecție anti-lovire.

Deschiderea ecranului

☞ Ecranul fiind depozitat, apăsați comanda **A** pentru a-l desface.

Ecranul se desface automat la punerea contactului, la pornirea sistemului audio și telematic, în cazul transmiterii unui apel telefonic, în cazul emiterii unei comenzi vocale și la primirea unui mesaj de alertă cuplat cu martorul STOP.



Dacă închideți ecranul pe durata funcționării sistemului audio și telematic, atunci acesta se va redeschide automat în cazul transmiterii unui apel telefonic, în cazul emiterii unei comenzi vocale sau la primirea unui mesaj de alertă cuplat la martorul STOP.

Închiderea ecranului

☞ Ecranul fiind desfăcut, apăsați comanda **A** pentru a-l depozita.

Ecranul se depozitează automat la întreruperea contactului, după aproximativ trei secunde dacă sistemul audio și telematic este stins.

Anti-lovire

La deschiderea sau închiderea ecranului, dacă acesta întâlnește un obstacol, mișcarea se oprește imediat și se inversează cu câțiva milimetri.

După îndepărtarea obstacolului, relanșați comanda dorită.



Dacă vreți ca ecranul să se deschidă sau să se închidă automat în momentul pornirii sau opririi sistemului audio și telematic, ecranul nu trebuie să fie închis când sistemul audio și telematic este în funcțiune.

Reglarea poziției ecranului

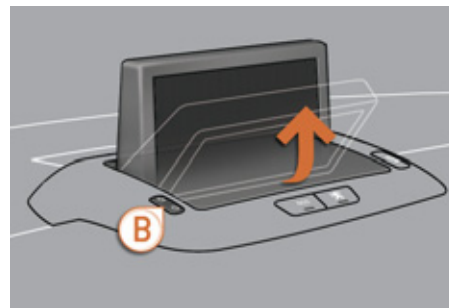

O dată ecranul deschis, puteți să-l reglați cu precizie în diferite moduri:

- ☞ apăsați partea corespunzătoare comenzii **B** pentru a aduce ecranul spre dumneavoastră sau spre parbriz, sau
- ☞ împingeți sau trageți delicat ecranul cu mâna.

Memorarea poziției ecranului

Sistemul are în memorie patru poziții pre-reglate.

La fiecare închidere a ecranului, sistemul memorează ultima poziție în care s-a aflat.

La fiecare redeschidere a ecranului, sistemul plasează din nou ecranul în poziția pre-reglată cea mai apropiată de cea pe care a memorat-o.

CALCULATOR DE BORD

Sistem ce va ofera informatii privind traseul în curs (autonomie, consum...).

Ecraan monocrom A



Afișarea datelor

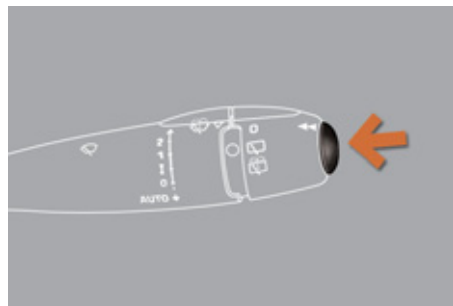

Apăsați pe butonul aflat la extremitatea **comenzii ștergătoarelor de geamuri**, pentru afișarea succesivă a diferitelor date din calculatorul de bord.

Datele afișate de calculatorul de bord sunt următoarele:

- autonomia,



- consumul instantaneu,



- distanța parcursă,



- consumul mediu,



- viteza medie.



La apăsarea următoare, se revine la afișajul curent.

Aducerea la zero

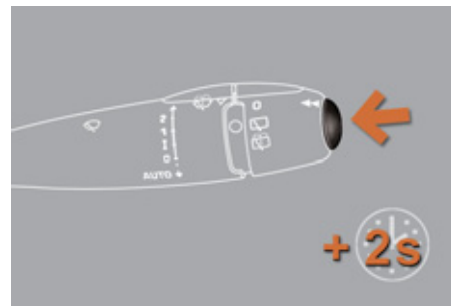

Apăsați mai mult de două secunde pe comandă, pentru a aduce la zero distanța parcursă, consumul mediu și viteza medie.

COMPUTER DE BORD

Sistemul vă oferă informații instantanee asupra parcursului efectuat (autonomie, consum etc.).

Ecranele monocrom C



Ecran color 16/9



Afișajul tabloului de bord



Afișarea datelor

Cu ecranul C sau cu ecranul color

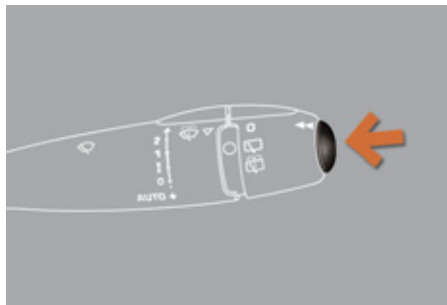

Apăsați pe butonul situat în extremitatea **comenzii ștergătoarelor**, pentru a afișa succesiv diferitele secțiuni cu informații ale computerului de bord.

Cu afișajul tabloului de bord

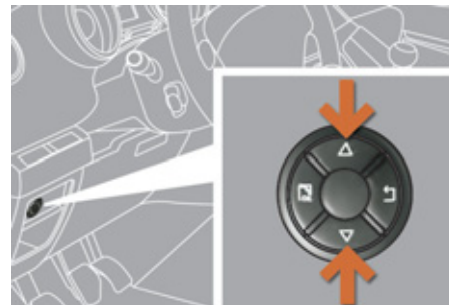

Apăsați pe săgețile sus și jos ale butonului de control pentru a afișa succesiv diferitele secțiuni cu informații ale calculatorului de bord.



În funcție de echiparea vehiculului dumneavoastră, informațiile computerului de bord apar pe ecranul multifuncție sau pe afișajul tabloului de bord.



- Secțiunea informațiilor instantanee cu:
 - autonomia,
 - consumul instantaneu,
 - distanța rămasă de parcurs,



- Secțiunea parcursului "1" cu:
 - distanța parcursă,
 - consumul mediu,
 - viteza medie, pentru primul parcurs.



- Secțiunea parcursului "2" cu:
 - distanța parcursă,
 - consumul mediu,
 - viteza medie, pentru al doilea parcurs.

☞ La apăsarea următoare, veți ajunge la ecranul negru.
O nouă apăsare vă va aduce la afișajul curent.

Aducerea la zero a parcursului Cu ecranul C sau cu ecranul color

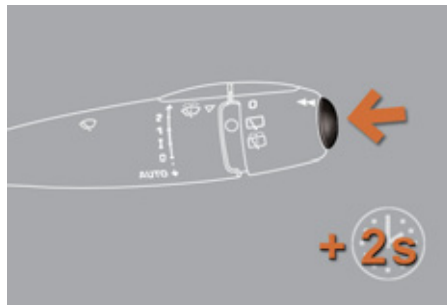

☞ Când parcursul dorit este afișat, apăsați mai mult de 2 secunde comanda.

Cu afișajul tabloului de bord

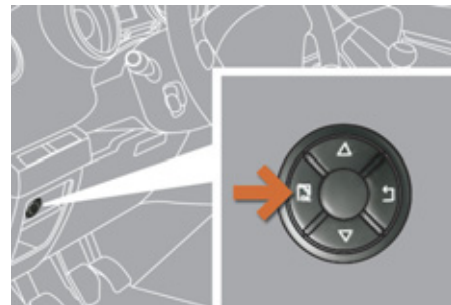

☞ Când parcursul dorit este afișat, apăsați timp de cel puțin două secunde pe tasta "OK" a butonului de control.

Parcursurile "1" și "2" sunt independente și se utilizează identic.

Parcursul "1" permite efectuarea, de exemplu, de calcule zilnice, și parcursul "2" de calcule lunare.

Calculatoarele de bord, câteva definiții



Autonomie

(km sau mile)

Numărul de kilometri care pot fi încă parcurși cu carburantul care a rămas în rezervor în funcție de consumul mediu al ultimilor kilometri parcurși.



Această valoare poate varia ca urmare a schimbării stilului de condus sau a reliefului, lucru care determină o variație mare a consumului instantaneu.

Dacă autonomia este mai mică de 30 km, se afișează câteva liniuțe. După completarea carburantului cu cel puțin 5 litri, autonomia este recalculată și afișată dacă depășește 100 km.



Dacă aceste liniuțe se afișează continuu în locul cifrelor, consultați rețeaua PEUGEOT sau un Service autorizat.



Consum instantaneu

(l/100 km sau km/l sau mpg)

Calculat pentru ultimele secunde de parcurs.



Această funcție nu se afișează decât începând cu 30 km/h.



Consum mediu

(l/100 km sau km/l sau mpg)

Calculat de la ultima aducere la zero a indicatorilor de parcurs.



Viteză medie

(km/h sau mph)

Calculată de la ultima aducere la zero a indicatorilor de parcurs..



Distanța parcursă

(km sau mile)

Calculată de la ultima aducere la zero a indicatorilor de parcurs.



Distanța rămasă de parcurs

(km sau mile)

Aceasta este distanța rămasă de parcurs până la destinația finală. Ea este calculată fie instantaneu de către sistemul de navigație dacă un ghidaj este activat, fie introdusă de utilizator.

Dacă distanța nu este introdusă, se afișează liniuțe în locul cifrelor.



Contor de timp al Stop & Start

(minute/secunde sau ore/minute)

Dacă vehiculul este echipat cu Stop & Start, un contor de timp însumează duratele de trecere în mod STOP pentru un parcurs.

El revine la zero la fiecare punere a contactului cu cheia.

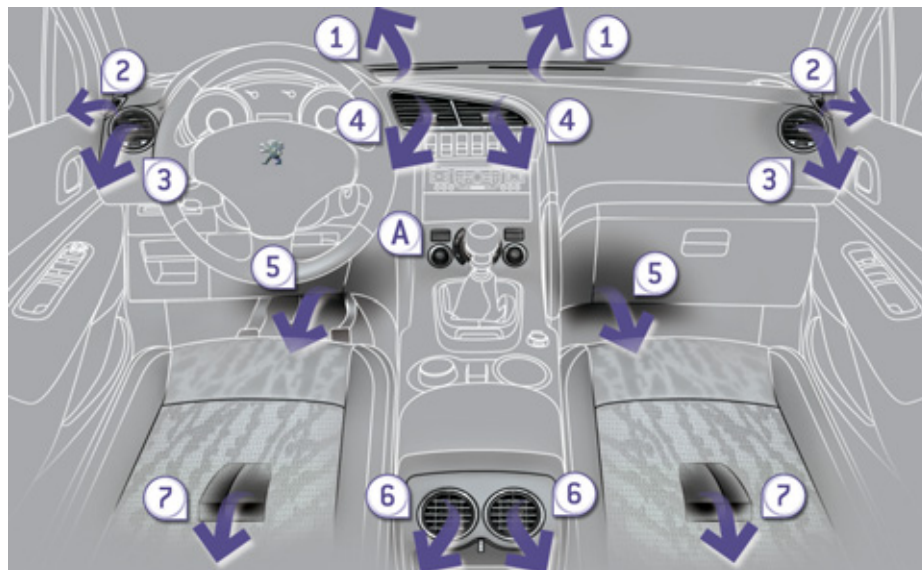

Comanda debitului de aer permite creșterea sau scăderea vitezei de suflare a ventilatorului.

Aceste comenzi sunt grupate pe panoul **A** al consolei centrale.

Repartiția aerului

1. Duze de dezghețare sau dezaburire a parbrizului.
2. Duze de dezghețare sau dezaburire a geamurilor laterale din față.
3. Aeratoare laterale obturabile și orientabile.
4. Aeratoare centrale obturabile și orientabile.
5. Guri de ventilație la picioarele pasagerilor față.
6. Duze obturabile și orientabile pentru pasagerii din spate.
7. Guri de ventilație la picioarele pasagerilor spate.

ÎNCĂLZIRE ȘI VENTILAȚIE

Sistem pentru crearea și menținerea unor bune condiții de confort și de vizibilitate în habitaclul vehiculului.

Intrare aer

Aerul care circulă prin habitaclu este filtrat și provine, fie din exterior prin grila situată la baza parbrizului, fie din interior prin recirculare.

Comenzi

Aerul care intră urmează diferite trasee în funcție de comenzile selectate de șofer, pasagerul față sau pasagerii spate în funcție de nivelul de echipare.

Comanda temperaturii vă permite să obțineți nivelul de confort dorit prin amestecarea aerului provenit din circuite diferite.

Comanda de repartiție a aerului permite alegerea punctelor de difuzare a aerului în habitaclu, prin combinarea tastelor asociate.



Sfaturi pentru ventilație și aer condiționat

Pentru ca aceste sisteme să fie eficiente pe deplin, respectați regulile de utilizare și de întreținere următoare:

- ☞ Dacă după o staționare prelungită la soare, temperatura interioară rămâne foarte ridicată, nu ezitați să aerisiți habitacul timp de câteva minute.
Reglați comanda debitului de aer la un nivel corespunzător pentru a asigura o bună aerisire a habitacului.
- ☞ Pentru a obține o repartizare perfect omogenă a aerului, aveți grijă să nu obturați grilele de intrare a aerului exterior situate în partea de jos a parbrizului, aeratoarele și gurile de aer, precum și preluarea de aer din portbagaj.
- ☞ Este recomandat să folosiți preponderent intrarea aerului din exterior deoarece o utilizare prelungită a recirculării aerului riscă să provoace aburirea parbrizului și a geamurilor laterale.
- ☞ Nu mascați senzorul de luminozitate, situat pe planșa de bord; acesta servește la reglarea sistemului de aer condiționat automatic.
- ☞ Porniți sistemul de aer condiționat între 5 și 10 minute, o dată sau de două ori pe lună pentru a-l păstra în stare perfectă de funcționare.
- ☞ Aveți grijă ca filtrul habitacului să fie în stare bună de funcționare și înlocuiți periodic elementele filtrante. (vezi capitolul "Verificări").
Vă recomandăm să utilizați un filtru combinat pentru habitacul. Datorită celui de-al doilea filtru specific activ, el contribuie la purificarea aerului respirat de pasageri și la curățarea habitacului (reducerea simptomelor alergice, a mirosurilor grele și a depunerilor de grăsime).
- ☞ Aerul condiționat utilizează energia motorului în timpul funcționării. Astfel rezultă un consum mai mare al vehiculului.
În cazul tractării unei sarcini maxime pe o pantă abruptă în condiții de temperatură ridicată, întreruperea aerului condiționat permite recuperarea puterii motorului, ameliorându-i capacitatea de remorcare.
Condensat creat de aerul condiționat formează la oprire o acumulare normală de apă sub vehicul.
- ☞ Pentru a fi siguri de buna funcționare a aerului condiționat, vă recomandăm să îl verificați în mod regulat.
- ☞ Dacă sistemul nu produce frig, nu îl mai activați și consultați rețeaua PEUGEOT sau un service autorizat.



Sistemul de aer condiționat nu conține clor, astfel că nu prezintă nici un pericol pentru stratul de ozon.

AER CONDITIONAT MANUAL



Aerul condiționat nu poate funcționa decât cu motorul pornit.

1. Reglarea temperaturii



☞ Rotiți butonul de la albastru (rece) la roșu (cald) pentru a modifica temperatura după dorința dumneavoastră.

2. Reglarea debitului de aer



☞ Rotiți butonul din poziția 1 în poziția 5, pentru a obține un debit de aer suficient pentru a vă asigura confortul dumneavoastră.



☞ Dacă așezați comanda debitului de aer în poziția 0 (dezactivarea sistemului), confortul termic nu mai este controlat. Un flux ușor de aer este, totuși, perceptibil datorită deplasării vehiculului.

3. Reglarea repartiției aerului



Parbriz și geamuri laterale.



Parbriz, geamuri laterale și picioare pasageri față-spate.



Picioare pasageri, față-spate. (aeratoarele închise permit obținerea unui debit mai mare la picioare)



Aeratoare centrale, laterale și spate.



Repartizarea aerului poate fi modificată așezând butonul pe poziția intermediară.

4. Intraere aer/Recirculare aer

Intrarea aerului exterior permite limitarea aburirii parbrizului și a geamurilor laterale.

Recircularea aerului interior permite izolarea habitaculului de mirosurile și fumul din exterior.

De îndată ce este posibil, reveniți la intrarea de aer exterior pentru evitarea riscurilor de degradare a calității aerului și aburirii.



☞ Apăsați tasta pentru a recircula aerul interior. Acest lucru este vizualizat prin aprinderea ledului.

☞ Apăsați din nou tasta pentru a permite intrarea aerului din exterior. Acest lucru este vizualizat prin stingerea ledului.



Dezghețare - Dezaburire



Simbolurile de pe fațadă vă indică amplasarea comenzilor pentru a dezgheța sau dezaburi rapid parbrizul și geamurile laterale:

- ☞ așezați comanda de intrare aer **4** în poziția "Intrare aer din exterior" (led stins),
- ☞ așezați butonul de repartitie aer **3** în poziția "Parbriz",
- ☞ așezați butonul de debit aer **2** în poziția 5 (maxim),
- ☞ plasați butonul de temperatură **1** în poziția roșu (cald).



Pe un vehicul echipat cu Stop & Start, cat timp este activata dezaburirea, modul STOP nu este disponibil.

5. Pornire / Oprire aer conditionat



Aerul condiționat este prevăzut pentru a funcționa eficient în toate anotimpurile, cu geamurile închise.

El va permite:

- vara, să scădeți temperatura,
- iarna, când temperatura este mai mare de 3°C, să sporiiți eficiența dezaburirii.

Pornire

- ☞ Apăsăți pe tasta "**A/C**", martorul tastei se va aprinde.

Aerul condiționat nu funcționează când roțița de reglare **2** a debitului de aer se află pe poziția "**0**".

Pentru a obține aer rece mai rapid, puteți utiliza recircularea aerului interior pentru câteva momente. Apoi, reveniți la intrarea aerului din exterior.

Oprire

- ☞ Apăsăți din nou tasta "**A/C**", martorul tastei se stinge.

Oprirea functionarii poate genera disconfort (umiditate, condens).

DEZABURIRE-DEGIVRARE LUNETĂ



Tasta de comandă se află pe panoul sistemului de aer condiționat.

Pornire

Dezaburirea - dezghețarea lunetei nu se poate face decât cu motorul pornit.

- ☞ Apăsăți pe această tastă pentru dejivrarea lunetei și, în funcție de versiune, a retrovizoarelor exterioare. Martorul asociat tastei se aprinde.

Oprire

Dezghețarea se stinge automat pentru a evita un consum de curent prea mare.

- ☞ Este posibilă oprirea funcționării dejivrării înainte de oprirea automată apăsând încă o dată tasta. Martorul asociat tastei se stinge.



- ☞ Oprii dezghețarea lunetei și a oglinzilor retrovizoare atunci când credeți de cuviință, deoarece un consum mai mic de curent permite diminuarea consumului de carburant.

AER CONDIȚIONAT AUTOMAT BIZONAL



Aerul condiționat nu poate funcționa decât cu motorul pornit.

Funcționare automată

1. Program automat confort



- ☞ Apăsați tasta **"AUTO"**. Ledul tastei se aprinde.

Vă recomandăm să utilizați acest mod: el reglează automat și în manieră optimă toate funcțiile, temperatura în habitacul, debitul de aer, repartizarea aerului și recircularea aerului, conform valorii de confort pe care ați selectat-o.

Acest sistem este prevăzut să funcționeze eficient în toate anotimpurile, cu geamurile închise.



Motorul fiind rece, pentru a evita o prea mare difuzare de aer rece, debitul de aer nu va atinge nivelul său optim decât progresiv.

Pe timp rece permite difuzarea de aer cald numai spre parbriz, geamurile laterale și picioarele pasagerilor.

2-3. Reglare șofer-pasager



Șoferul și pasagerul din față pot fiecare regla temperatura după preferința lor.

Valoarea indicată pe afișaj corespunde nivelului de confort și nu unei temperaturi în grade Celsius sau Fahrenheit.

- ☞ Rotiți butonul **2** sau **3** spre stânga pentru a micșora valoarea sau spre dreapta pentru a o crește.

Reglarea în jurul valorii de 21 permite obținerea unui confort optim. În funcție de nevoile dumneavoastră, un reglaj între valorile 18 și 24 este cel mai folosit.

În plus, se preconizează evitarea unei diferențe de reglare stânga/dreapta mai mare de 3.



Intrând în vehicul, dacă temperatura interioară este mult mai rece sau mult mai caldă decât valoarea de confort, nu este nevoie să modificați valoarea afișată pentru a atinge, mai rapid, confortul dorit. Sistemul compensează automat și cât mai rapid posibil diferența de temperatură.

4. Program automat vizibilitate



Pentru a dezaburi sau dezgheța rapid parbrizul și geamurile laterale (umiditate, pasageri mulți, gheață etc.), programul automat confort poate să se dovedească a fi insuficient.

- ☞ Selectați în acest caz programul automat vizibilitate.

Sistemul controlează automat aerul condiționat, debitul de aer, intrarea de aer și repartizează ventilația optim în așa fel încât aerul să fie orientat spre parbriz și spre geamurile laterale.

- ☞ Pentru a-l opri, apăsați din nou tasta **"vizibilitate"** sau pe **"AUTO"**, ledul tastei se stinge sau cel de la tasta **"AUTO"** se aprinde.

Reglaje manuale

În funcție de dorința dumneavoastră, puteți face o alegere diferită de cea propusă de sistem, modificând reglajele. Celelalte funcții vor fi întotdeauna controlate automat.

☞ Apăsăți tasta **"AUTO"** pentru a reveni la funcționarea complet automată.



Pentru a răci sau încălzi la maxim habitacul, este posibil să se depășească valoarea minimă de 14 sau maximă de 28.

☞ Rotiți butonul **2** sau **3** spre stânga până când se afișează **"LO"** (low) sau spre dreapta până când se afișează **"HI"** (high).



Pe un vehicul echipat cu Stop & Start, cât timp este activată dezaburirea, modul STOP nu este disponibil.

5. Pornire/Oprire aer condiționat



☞ Apăsăți această tastă pentru a opri aerul condiționat.

Oprirea poate genera disconfort (umiditate, aburire).

☞ Apăsăți din nou tasta pentru a reveni la funcționarea automată a aerului condiționat. Ledul tastei **"A/C"** se aprinde.

Pentru a obține un aer curat mai rapid, puteți utiliza recircularea aerului interior pentru câteva secunde. Apoi reveniți la intrarea aerului din exterior.

În timpul iernii, vă recomandăm să închideți orificiile de aerisire din spate.

6. Reglarea repartiției aerului



☞ Apăsăți una sau mai multe taste pentru a orienta debitul de aer spre:

- parbriz și geamuri laterale (dezaburire sau dezghețare),
- parbriz, geamuri laterale și guri de aerisire,
- parbriz, geamuri laterale, guri de aerisire și picioare pasageri,
- guri de aerisire și picioare pasageri,
- guri de aerisire,
- picioare pasageri,
- parbriz, geamuri laterale și picioare pasageri.

7. Reglarea debitului de aer



☞ Rotiți butonul spre stânga pentru a micșora debitul de aer sau spre dreapta pentru a-l mări.

Ledurile debitului de aer, între cele două elici, se aprind progresiv în funcție de valoarea cerută.

8. Recirculare aer



☞ Apăsați această tastă, pentru a recircula aerul interior. Martorul tastei se aprinde.

- Închidere/Intrare aer (mod automat). Apăsați pe această tastă, martorul se aprinde.
- Închidere forțată a intrării aerului (mod manual). Apăsați această tastă pentru a recircula aerul interior, martorul se aprinde.

Recircularea aerului permite izolarea habitaculului de mirosurile și fumul din exterior.

☞ Imediat ce este posibil, apăsați pe tasta "auto" pentru a permite intrarea de aer din exterior și pentru a evita formarea condensului.

9. Monozonal/Bizonal



☞ Apăsați această tastă pentru a aduce la aceeași valoare confortul de partea pasagerului cu cel de pe partea șoferului (monozonal). Ledul tastei se aprinde.

Dezactivarea/reactivarea sistemului

☞ Rotiți butonul debitului de aer spre stânga până când toate ledurile se sting.

Această acțiune dezactivează toate funcțiile sistemului.

Confortul termic nu mai este controlat. Rămâne perceptibil un flux ușor de aer, datorat deplasării vehiculului.

☞ Rotiți butonul debitului de aer spre dreapta sau apăsați tasta **"AUTO"** pentru a reactiva sistemul la valorile precedente dezactivării.



Evitați să circulați prea mult timp cu sistemul dezactivat.

SCAUNE FAȚĂ CU REGLAJ MANUAL

Scaunele sunt formate dintr-perna de șezut, un spatar și o tetiera reglabile, pentru a va adapta pozitia la cele mai bune conditii de conducere și de confort.

Longitudinala

- ☞ Ridicați comanda și culisați scaunul către înainte sau către înapoi.



În înaltime

- ☞ Trageți comanda în sus, pentru a ridica sau în jos pentru a coborî, de câte ori va fi necesar pentru a obține poziția dorită.

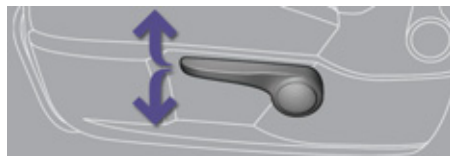

Înclinare spatarului

- ☞ Impingeti comanda catre înapoi.



SCAUN ȘOFER CU REGLAJE ELECTRICE

Scaunul este alcătuit dintr-un șezut, un spătar și o tetieră reglabile pentru a adapta poziția dumneavoastră la cele mai bune condiții de condus și de confort.

Longitudinală

- ☞ Împingeți comanda în față sau înapoi pentru a culisa scaunul.

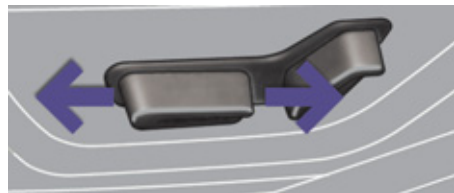

Înălțime și înclinare șezut

- ☞ Basculați partea din spate a comenzii în sus sau în jos pentru a obține înălțimea dorită.
- ☞ Basculați partea din față a comenzii în sus sau în jos pentru a obține înclinarea dorită.

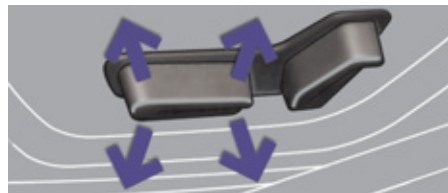

Funcțiile electrice ale scaunului șoferului sunt active timp de aproximativ un minut după deschiderea portierei față. Ele sunt dezactivate la aproximativ un minut după întreruperea contactului și, de asemenea, în modul economie.

Pentru a le reactiva, puneți contactul.

Înclinare spătar

- ☞ Basculați comanda înainte sau înapoi pentru a regla înclinarea spătarului.

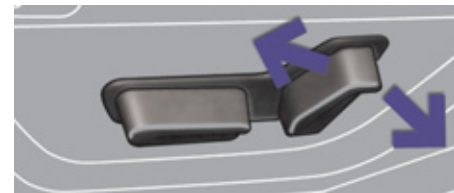

Reglare în înălțime și în înclinare a tetierei

- ☞ Pentru a o ridica, trageți-o simultan înainte și în sus.
- ☞ Pentru a o scoate, apăsați pe proeminența **A** și trageți tetiera în sus.
- ☞ Pentru a o pune la loc, introduceți tijele tetierei în orificii având grijă să fie pe axul spătarului.
- ☞ Pentru a o coborî, apăsați simultan pe proeminența **A** și pe tetieră.
- ☞ Pentru a o înclina, basculați partea sa joasă înainte sau înapoi.

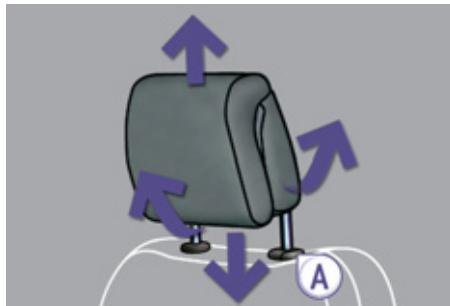

Tetiera este dotată cu o armatură care are o serie de creștături, ceea ce împiedică coborârea acesteia; acest sistem de creștături este un dispozitiv de siguranță în caz de șoc.

Reglajul este corect atunci când marginea superioară a tetierei se află deasupra capului.

Nu circulați niciodată cu tetierele demontate; acestea trebuie să fie la locul lor și corect reglate.

Reglaj lombar manual

- ☞ Rotiți manual rola pentru a obține sprijinul lombar dorit.

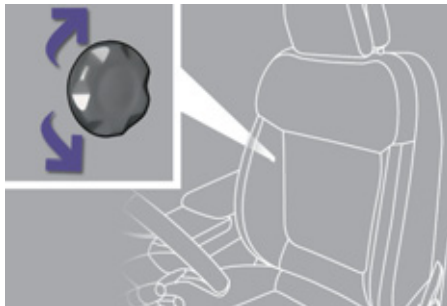

Comandă încălzire scaune

Cu motorul pornit, scaunele din față pot fi încălzite separat.

- ☞ Utilizați roțița de reglare, așezată pe partea laterală a fiecărui scaun din față, pentru a aprinde și pentru a alege nivelul de încălzire dorit:

- 0:** Opire.
- 1:** Slab.
- 2:** Mediu.
- 3:** Puternic.



Poziția măsuță, scaun pasager față

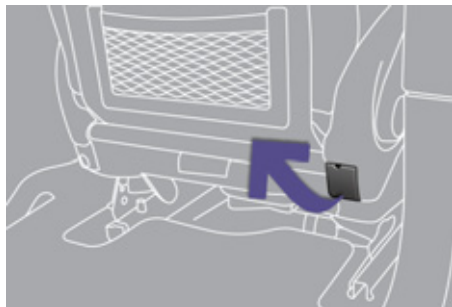

Rabatere spătar

- ☞ Verificați dacă manipularea scaunului nu este îngreunată de prezența unui obiect, atât în partea superioară cât și în partea inferioară.
- ☞ Pentru facilitarea manevrei, plasați tetiera în poziție joasă (dacă scaunul este în poziție maximă în față).
- ☞ Dacă vehiculul este echipat cu pachet video, plasați husa de protecție peste tetieră.
- ☞ Ridicați comanda, situată în spatele scaunului, apoi însoțiți mișcarea spătarului spre față.

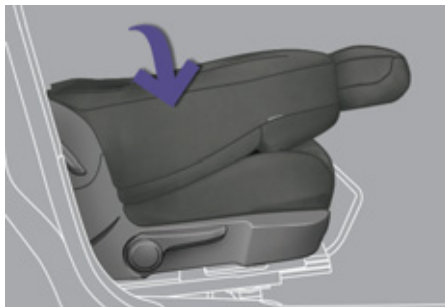

Când spătarul scaunului este în această poziție, nici un pasager nu trebuie să se așeze în spatele scaunului și pe locul central spate.

Această poziție, asociată cu cea a scaunelor din spate, vă permite transportul obiectelor lungi în interiorul vehiculului.

Greutatea maximă pe scaun este de 30 kg.

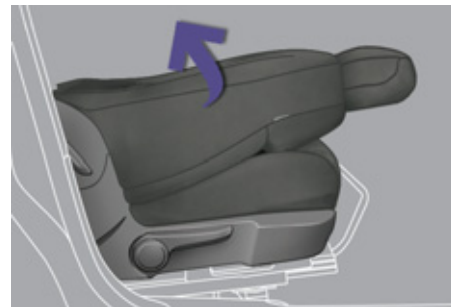

Revenire la poziția normală

- ☞ Însoțiți spătarul spre spate până când se blochează.

SCAUNE SPATE

Banchetă rabatabilă în partea stângă (2/3) sau dreaptă (1/3) pentru a modula spațiul de depozitare din portbagaj.

Tetiere locuri spate

Ele au o poziție înaltă (confort și siguranță) și o poziție joasă (vizibilitate spate).

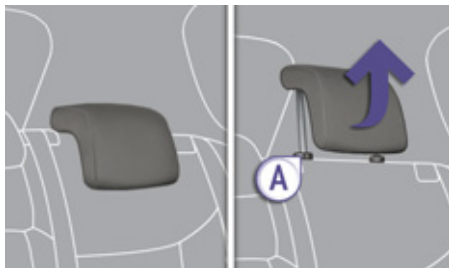

Acestea sunt, de asemenea, demontabile.

Pentru a îndepărta o tetieră:

- ☞ Trageți-o în sus până la capăt,
- ☞ Apoi, apăsați pe butonul **A**.



Nu circulați niciodată cu pasageri în spate dacă tetierele locurilor respective nu sunt montate; ele trebuie să fie la locul lor și în poziția înaltă.

Rabaterea scaunului din portbagaj

Fiecare parte a banchetei (1/3 sau 2/3) are propria sa comandă pentru deblocarea din portbagaj a spătarului și șezutului aferent.

- ☞ Verificați dacă mișcarea de rabatare nu este împiedicată de prezența unui obiect (tetieră, centuri, ...),
- ☞ Verificați de asemenea, dacă există un obiect care să incomodeze manipularea scaunului, atât în partea superioară cât și în cea inferioară,
- ☞ Trageți comanda din portbagaj.

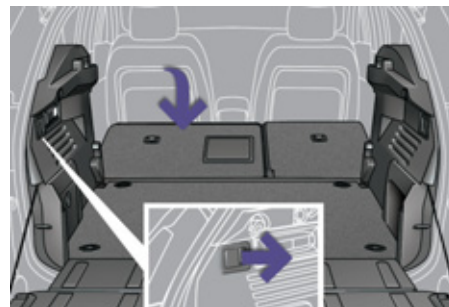
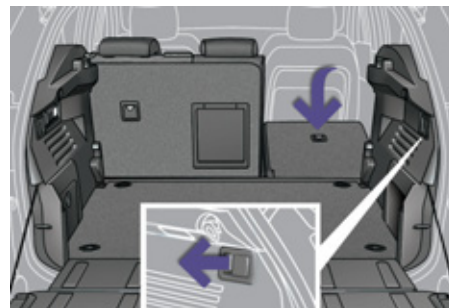

Rabatirea scaunului din spate

Verificați dacă manevrarea scaunului nu este împiedicată de prezența unui obiect, atât în partea superioară, cât și în partea inferioară.

- ☞ Deplasați scaunul corespunzător înainte, dacă este necesar,
- ☞ Verificați poziționarea corectă a centurii pe partea laterală a spătarului,
- ☞ Plasați tetierele în poziție joasă sau îndepărtați-le, dacă este necesar,
- ☞ Trageți înainte comanda 1 pentru a debloca spătarul 2 care se basculează ușor peste șezutul 3.



Montarea la loc a scaunelor

- ☞ Ridicați spătarul și blocați-l, șezutul revine de asemenea la locul său,
- ☞ Verificați dacă martorul roșu, situat la nivelul comenzii 1, nu mai este vizibil,
- ☞ Ridicați sau puneți la loc tetierele.

Când se pune la loc scaunul din spate, fiți atenți să nu prindeți centurile și să le poziționați cum trebuie.



Șezutul se coboară pentru a fi acoperit de spătar; astfel beneficiați de o podea de portbagaj plată, dacă planșeul mobil este în poziție intermediară.

RETROVIZOARE



Retrovizoare exterioare

Fiecare retrovizor este echipat cu câte o oglindă reglabilă, care vă permite să vedeți în spate lateral, lucru necesar mai ales în cazuri de depășiri sau de parcare. Ele pot fi de asemenea rabatate pentru a trece printr-un loc foarte strâmt.

Dezaburire - Degivrare

Dacă vehiculul este echipat, dezaburirea - degivrarea retrovizoarelor exterioare se efectuează apăsând pe comanda de degivrare a lunetei (vezi paragraful "Dezaburire - Degivrare lunetă").



Dezaburirea - dezghetarea lunetei nu se poate face decât cu motorul pornit.

Reglare

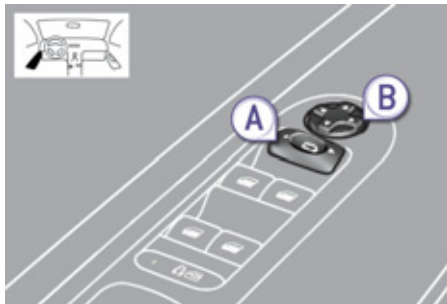

- ☞ Așezați comanda **A** la dreapta sau la stânga pentru a selecta oglinda retrovizoare corespunzătoare.
- ☞ Deplasați comanda **B** în cele patru direcții pentru a efectua reglarea.
- ☞ Așezați din nou comanda **A** în poziție centrală.



Obiectele văzute prin oglinda retrovizoare sunt în realitate mai aproape decât par.

Țineți cont de acest lucru pentru a aprecia corect distanța față de vehiculele care vin din spate.

Rabatate

- Automată: blocați vehiculul cu ajutorul telecomenzii sau a cheii.
- Manuală: contactul fiind pus, trageți comanda **A** spre înapoi.



Dacă retrovizoarele sunt rabatate din comanda **A**, ele nu se vor deplia la deschiderea vehiculului. Trebuie să trageți din nou comanda **A**.

Depliere

- Automată: deblocați vehiculul cu ajutorul telecomenzii sau cu cheia.
- Manuală: contactul fiind pus, trageți comanda **A** spre înapoi.



Rabatatarea și deplierea retrovizoarelor exterioare cu telecomanda pot fi dezactivate în rețeaua PEUGEOT sau la un Service autorizat.

La spălarea automată a vehiculului, rabatați retrovizoarele.

Retrovizor interior

Oglindă reglabilă, care permite șoferului să vadă partea centrală din spate.

Conține un dispozitiv anti-orbire, care conferă oglinzii o nuanță mai închisă pentru a reduce disconfortul la nivelul privirii conducătorului generat de farurile celorlalte vehicule, sau din cauza reflexiei luminii solare...

Model zi/noapte manual

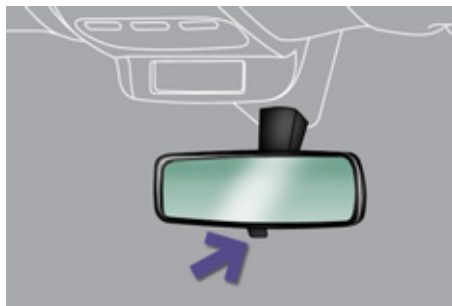

Reglare

☞ Reglați oglinda retrovizoare pentru a orienta mai bine oglinda în poziția "zi".

Poziție zi/noapte

- ☞ Trageți de comanda pentru a trece în poziția anti-orbire "noapte".
- ☞ Împingeți comanda pentru a trece pe poziția normală "zi".



Din motive de siguranță, retrovizoarele trebuie reglate pentru a reduce "unghiul mort".

Model zi/noapte automat



Datorită unui senzor ce măsoară luminozitatea provenită din spatele vehiculului, acest sistem asigură automat și progresiv trecerea între utilizările zi sau noapte.



Pentru a asigura o vizibilitate optimă în timpul manevrelor, oglinda se luminează automat imediat ce a fost cuplat mersul înapoi.

REGLARE VOLAN



- ☞ **Cu vehiculul oprit**, deblocați volanul trăgând de maneta de comandă.
- ☞ Reglați înălțimea și adâncimea volanului pentru a vă adapta poziția de condus.
- ☞ Împingeți maneta pentru a bloca volanul.



Ca măsură de siguranță, aceste manevre trebuie făcute cu vehiculul oprit.

CHEIE CU TELECOMANDĂ

Sistem care permite deschiderea sau închiderea centralizată a vehiculului de la încuietoare sau de la distanță. El asigură de asemenea localizarea și pornirea vehiculului, cât și o protecție contra furtului.



Deschiderea vehiculului

Depliere cheie



- ☞ Apăsați în prealabil butonul pentru a o deplia.

Deblocare totală cu telecomanda



- ☞ Apăsați pe lacătul deschis pentru de debloca vehiculul.

Deblocare totală cu cheia

- ☞ Rotiți cheia spre stânga în broasca de la portiera șoferului pentru a debloca vehiculul.

Deblocarea este semnalată de pâlpâirea rapidă a semnalizatoarelor de direcție timp de aproximativ două secunde.

În același timp, în funcție de versiunea dumneavoastră, oglinzile retrovizoare exterioare se depliază.

Deblocare selectivă cu telecomanda



- ☞ Apăsați pentru prima dată pe lacătul deschis pentru a debloca numai portiera șoferului.
- ☞ Apăsați o a doua oară pe lacătul deschis pentru a debloca și celelalte portiere și portbagajul.

Deblocare selectivă cu cheia

- ☞ Rotiți cheia prima dată spre stânga în încuietoarea portierei șoferului pentru a debloca numai portiera acestuia.
- ☞ Rotiți a doua oară cheia spre stânga în încuietoarea portierei șoferului pentru a debloca și celelalte portiere și portbagajul.

Fiecare deblocare este semnalată de o clipire rapidă a semnalizatoarelor de direcție timp de aproximativ două secunde.

În același timp, în funcție de versiunea vehiculului dumneavoastră, retrovizoarele exterioare se depliază numai la prima deblocare.

Deblocarea selectivă este disponibilă doar pe versiunile echipate cu supra-blocare.



Reglarea deblocării totale sau selective se face din meniul de configurare al ecranului multifuncție.

În caz contrar este activată deblocarea totală.

Închiderea vehiculului

Blocare simplă cu telecomanda



☞ Apăsați pe lacătul închis pentru a bloca vehiculul complet.

☞ Apăsați mai mult de două secunde pe lacătul închis pentru a închide automat și geamurile (în funcție de versiune).

Blocare simplă cu cheia

☞ Rotiți cheia spre dreapta în încuietorea portierei șoferului pentru a bloca complet vehiculul.

Blocarea este semnalată prin aprinderea cu lumină continuă a semnalizatoarelor de direcție timp de aproximativ două secunde.

În același timp, în funcție de versiunea vehiculului dumneavoastră, oglinzile retrovizoare exterioare se pliază.



Dacă una dintre portiere sau portbagajul rămân deschise, blocarea centralizată nu se efectuează.

Vehiculul fiind blocat, în caz de deschidere accidentală, acesta se va bloca înapoi automat după treizeci de secunde, exceptând cazul în care este deschisă o ușă.



Plierea și deplierea oglinzilor retrovizoare exterioare cu telecomanda pot fi dezactivate în rețeaua PEUGEOT sau de către un service autorizat.

Supra-blocare cu telecomanda



☞ Apăsați pe lacătul închis pentru a bloca în întregime vehiculul sau apăsați mai mult de două secunde pe lacătul închis pentru a închide automat și geamurile (în funcție de versiune).

☞ În următoarele cinci secunde, apăsați din nou pe lacătul închis pentru a supra-bloca vehiculul.

Supra-blocare cu cheia

☞ Rotiți cheia spre dreapta în încuietorea portierei de la șofer pentru a bloca complet vehiculul și mențineți-o în această poziție mai mult de două secunde pentru a închide în plus și automat geamurile (în funcție).

☞ În decurs de cinci secunde, rotiți cheia din nou înspre dreapta pentru a supra-bloca vehiculul.

Supra-blocarea este semnalată prin aprinderea cu lumină continuă a semnalizatoarelor de direcție timp de aproximativ două secunde.

În același timp, în funcție de versiunea pe care o aveți, retrovizoarele exterioare se rabatează.



Supra-blocarea face inoperante comenzile exterioare și interioare ale portierelor.

Aceasta dezactivează, de asemenea, butonul comenzii centralizate manuale.

Astfel, nu lăsați niciodată o persoană în vehicul când acesta este supra-blocat.

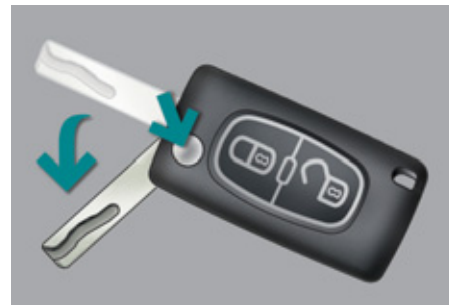

Plierea cheii



☞ Apăsați în prealabil pe acest buton pentru a plia cheia.



Dacă nu apăsați pe buton înainte de a plia cheia, riscați să deteriorați mecanismul.

Localizarea vehiculului

☞ Apăsați pe lacătul închis pentru a localiza într-o parcare vehiculul dumneavoastră cu închiderea centralizată activată.

Acesta vă este semnalat prin aprinderea timp de câteva secunde a semnalizatoarelor de direcție.

Protecție antifurt

Imobilizare electronică

Cheia conține un cip electronic ce are un cod special. La punerea contactului, codul trebuie să fie recunoscut pentru ca demarajul să fie posibil.

Acest antidemaraj electronic blochează sistemul de control al motorului la câteva secunde după ce a fost întrerupt contactul și împiedică pornirea vehiculului prin efracție.



În cazul în care sistemul nu funcționează, acest martor se aprinde, însoțit de un semnal sonor și de un mesaj pe ecran.

În acest caz, vehiculul nu pornește; consultați de urgență rețeaua PEUGEOT.

Pastrati cu grija eticheta atasata la cheile ce va sunt predate la cumpararea vehiculului.

Pornirea vehiculului

- ☞ Introduceți cheia în contact.
- ☞ Sistemul recunoaște codul de pornire.
- ☞ Rotiți cheia înspre planșa de bord până în poziția **3 (Pornire)**.
- ☞ Când motorul pornește, dați drumul cheii.

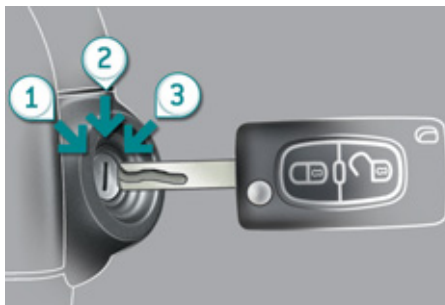

Oprirea vehiculului

- ☞ Imobilizați vehiculul.
- ☞ Rotiți la maxim cheia înspre dumneavoastră în poziția **1 (Stop)**.
- ☞ Scoateți cheia din contact.

Mod economie de energie

După oprirea motorului (poziția **1-Stop**), puteți în continuare utiliza, pe o perioadă cumulată de maxim treizeci minute, diferite funcții cum ar fi sistemul audio și telematic, ștergătoarele, faza scurtă, plafonierele, ...



Pentru mai multe detalii, consultați rubrica "Informații practice", paragraful "Mod economie de energie".



Dacă un obiect greu (breloc...) este prins de cheie, acționând asupra axei acesteia când este în contact, pot apărea disfuncții.

Probleme cu telecomanda

După debransarea bateriei, schimbarea bateriei sau, în caz de nefuncționare a telecomenzii, nu mai puteți deschide, închide sau localiza vehiculul.

- ☞ În primă fază, utilizați cheia pentru a bloca sau debloca deschiderile vehiculului.
- ☞ În a doua fază, reinițializați telecomanda.

Dacă problema persistă, consultați urgent rețeaua PEUGEOT.

Reinițializare

- ☞ Decuplați contactul.
- ☞ Readuceți cheia în poziția **2 (Contact)**.
- ☞ Apăsați imediat pe lacătul închis pentru câteva secunde.
- ☞ Taiati contactul și scoateți cheia din contactor.

Telecomanda este din nou complet operațională.

Înlocuirea bateriei

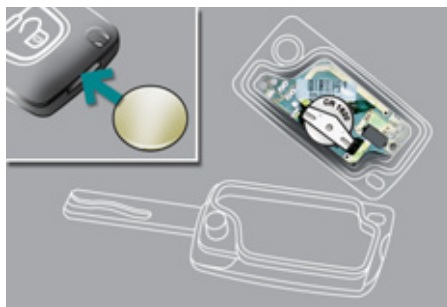

Reper baterie: CR1620 / 3 volți.



În cazul uzării bateriei, veți fi avertizați prin aprinderea acestui martor, un semnal sonor și un mesaj pe ecranul multifuncțional.

- ☞ Deschideți carcasa cu ajutorul unei monede, acționând la nivelul fantei.
- ☞ Scoateți bateria uzată din locul său prin glisare.
- ☞ Introduceți bateria nouă în locas, respectând polaritatea.
- ☞ Închideți telecomanda.
- ☞ Reinițializați telecomanda.



Pierdere chei

Mergeți la rețeaua PEUGEOT cu cartea de identitate a vehiculului și cartea dumneavoastră de identitate și, dacă este posibil, eticheta cu codul cheilor.

Rețeaua PEUGEOT va putea căuta codul cheii și codul transponderului, pentru a comanda noua cheie.

Telecomanda

Telecomanda cu frecvență înaltă este un sistem sensibil; nu o manipulați prin buzunare pentru că există riscul de a debloca deschiderile vehiculului fără să doriți.

Evitați manipularea butoanelor telecomenzii când sunteți departe și nu vă vedeți vehiculul. Riscați să o faceți inoperantă. Și atunci este necesară o nouă reinițializare.

Nici o telecomandă nu funcționează atâta timp cât cheia este în contact, chiar când contactul este întrerupt, în afară de cazul procedurii de reinițializare.

Închiderea vehiculului

Conducerea cu portierele blocate poate face accesul mai dificil în habitaclu în caz de urgență majoră.

Totuși, vehiculul se deblochează automat în cazul unui soc violent care are ca efect și declanșarea airbagurilor.

Ca măsură de siguranță, nu lăsați niciodată copii singuri la bord, chiar și pentru scurt timp.

În toate situațiile, este imperativă scoaterea cheii din contact când părăsiți vehiculul.

Protecție antifurt

Nu aduceți nici o modificare la sistemul de antidemaraj electronic deoarece ar putea genera disfuncționalități.

La cumpărarea unui vehicul de ocazie

Verificați împerecherea tuturor cheilor deținute în rețeaua PEUGEOT, pentru a fi siguri că numai cheile pe care le aveți permit accesul și pornirea vehiculului.



Nu aruncați bateriile de la telecomandă, ele conțin metale nocive pentru mediu.

Duceți-le la un punct de colectare autorizat.

ALARMĂ

Sistem de protecție și de descurajare împotriva furtului vehiculului dumneavoastră. Vă asigură două tipuri de protecție perimetrică și volumetrică, cât și o funcție antiefracție.

Protecție perimetrică

Sistemul monitorizează deschiderea vehiculului.

Alarma se declanșează dacă cineva încearcă să intre în vehicul forțând o ușă, portbagajul sau capota.

Protecție volumetrică

Sistemul monitorizează variația volumului din habitacul.

Alarma se declanșează dacă cineva sparge un geam sau se mișcă în interiorul vehiculului.

Dacă lăsați un animal în interiorul vehiculului sau un geam întredeschis, dezactivați protecția volumetrică.

Funcția antiefracție

Sistemul monitorizează scoaterea din funcțiune a componentelor sale.

Alarma se declanșează dacă cineva încearcă deconectarea sirenei, a comenzii centrale sau a bateriei.



Nu faceți nici o modificare la sistemul de alarmă, aceasta ar putea genera disfuncționalități.

Închiderea vehiculului cu alarma completă

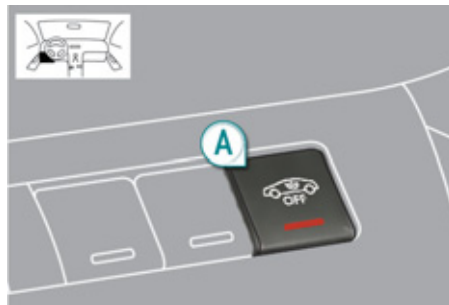

Activare

- ☞ Decuplați contactul și ieșiți din mașină.
- ☞ Activați alarma, efectuând o închidere simplă sau o supra-blocare, cu ajutorul telecomenzii.

Alarma este activă; martorul butonului **A** clipește o dată pe secundă.

Neutralizare

- ☞ Deblocați vehiculul din butonul de deblocare al telecomenzii.

Alarma este dezactivată; martorul butonului **A** se stinge.

Închiderea vehiculului doar cu alarma perimetrică

Dezactivarea protecției volumetrice

- ☞ Decuplați contactul.
- ☞ În mai puțin de 10 secunde, apăsați butonul **A** până se aprinde cu lumină continuă martorul.
- ☞ Ieșiți din vehicul.
- ☞ Activați alarma, efectuând o blocare sau o supra-blocare cu telecomanda.

Doar alarma perimetrală este activă; martorul butonului **A** clipește o dată pe secundă.



Pentru a avea efect, această dezactivare trebuie făcută după fiecare întrerupere a contactului.

Reactivarea alarmei volumetrice

- ☞ Deschideți vehiculul cu butonul de deblocare din telecomandă.
- ☞ Închideți din nou vehiculul cu telecomanda.

Alarma este din nou activă cu cele două protecții; martorul butonului **A** se stinge.

Declanșare

Aceasta este semnalată prin declanșarea sirenei și clipirea semnalizatoarelor de direcție timp de aproximativ 30 de secunde.

După declanșare, alarma este din nou operațională.



Dacă alarma se declanșează de zece ori consecutiv, la a unsprezecea oară devine inactivă.

Dacă martorul butonului **A** clipește rapid, acest lucru înseamnă că alarma a fost declanșată în timpul cât ați lipsit. La cuplarea contactului, martorul se stinge.

Pentru a evita declanșarea alarmei, în timpul spălării vehiculului, închideți-l introducând cheia în încuietoarea ușii șoferului.

Nu activați alarma înainte de debransarea bateriei, altfel va porni sirena.

Defectarea telecomenzii

- ☞ Deschideți vehiculul cu cheia introdusă în încuietoarea portierei șoferului.
- ☞ Deschideți portiera; alarma se declanșează.
- ☞ Cuplați contactul; alarma se oprește.

Închiderea vehiculului fără a activa alarma

- ☞ Blocați sau suprablocați vehiculul cu cheia în încuietoarea de la portiera șoferului.

Defectare

La punerea contactului, aprinderea matorului butonului **A** timp de zece secunde indică o defecțiune a sirenei.

Efectuați o verificare în rețeaua PEUGEOT sau la un service autorizat.

Funcționare automată*

În funcție de legislația în vigoare din țara dumneavoastră, unul din următoarele cazuri se va produce:

- 45 secunde după blocarea vehiculului cu telecomanda, alarma se activează, oricare ar fi starea ușilor sau a portbagajului.
- 2 minute după închiderea ultimei uși sau a portbagajului, alarma se activează.
- ☞ Pentru a evita declanșarea alarmei la intrarea în vehicul, apăsați în prealabil butonul de deblocare al telecomenzii.

* În funcție de destinație.

GEAMURI ELECTRICE

Sistem destinat deschiderii și închiderii unui geam atât manual cât și automat. Este echipat cu un sistem de protecție în caz de lovire și dintr-un sistem de dezactivare în caz de utilizare greșită a comenzilor din spate.

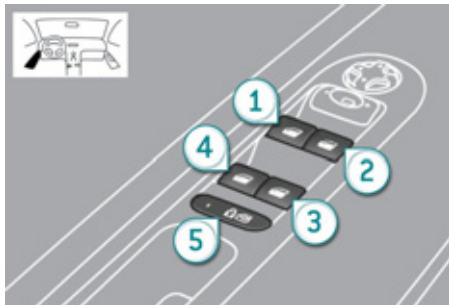

1. Conducător auto
2. Pasager
3. Dreapta spate
4. Stânga spate
5. Dezactivare geamuri electrice și portiere spate.

Geamuri electrice secvențiale

Mod manual

- ☞ Apăsați pe comandă sau trageți-o, fără a depăși însă punctul de rezistență. Geamul se oprește imediat ce ați eliberat comanda.

Mod automat

- ☞ Apăsați pe comandă sau trageți-o dincolo de punctul de rezistență. Geamul se deschide sau se închide complet după ce ați eliberat comanda.
- ☞ Un nou impuls oprește mișcarea geamului.



Comenzile geamurilor sunt încă operaționale timp de aproximativ 45 secunde după întreruperea contactului sau până la blocarea vehiculului după deschiderea unei portiere din față.

În cazul în care este imposibil să se manevreze geamurile pentru pasageri de la dispozitivul de comandă de pe ușa șoferului, faceți această operație de la dispozitivul de comandă al ușii respective a pasagerului, și invers.



Pentru a evita deteriorarea motorului de la dispozitivul de ridicare geamuri, după vreo zece încercări consecutive de deschidere/inchidere completă a geamurilor, intră în funcțiune o protecție.

În continuare, aveți la dispoziție aproximativ un minut pentru a închide geamul.

Odată acesta închis, comenzile vor fi din nou disponibile după aproximativ 40 minute.

Anti-lovire

Când geamul urcă și întâlnește un obstacol, se oprește și coboară parțial.



În cazul imposibilității de a închide geamul (de exemplu în cazul înghețării) imediat după răsturnare:

- ☞ Apăsați și mențineți comanda până la deschiderea completă.
- ☞ Apoi trageți-o imediat și mențineți-o până la închidere.
- ☞ Mențineți comanda aproximativ încă o secundă după închidere.

Pe durata acestor operații, funcția de anti-lovire este inoperantă.

Reinițializare

În cazul în care nu există mișcare automată a geamului în urcare, trebuie să reinițializați funcționarea lor:

- ☞ trageți comanda până la oprirea geamului,
- ☞ eliberați comanda și trageți-o din nou, reluați aceste operații până la închiderea completă,
- ☞ mențineți încă aproximativ o secundă comanda după închidere,
- ☞ apăsați pe comandă pentru a cobori automat geamul până la poziția sa cea mai joasă,
- ☞ odată adus geamul în poziția joasă, apăsați din nou pe comandă timp de aproximativ o secundă.

Pe durata acestor operații, funcția de anti-lovire nu este operațională.

Dezactivarea geamurilor electrice și a portierelor din spate



- ☞ Pentru siguranța copiilor, contactul fiind cuplat, apăsați pe comanda 5 pentru a dezactiva comenzile geamurilor din spate oricare ar fi poziția lor.

Deschiderea poerierelor din exterior și utilizarea geamurilor electrice spate de către șofer rămân posibile.



Ledul fiind aprins, comenzile din spate sunt dezactivate.
Ledul fiind stins, comenzile din spate sunt activate.



Această comandă dezactivează de asemenea și comenzile din interior ale ușii din spate (vezi rubrica "Siguranța copiilor").



Oricare altă stare a ledului avertizează asupra unei defecțiuni la siguranța electrică a copiilor. Efectuați o verificare în rețeaua PEUGEOT sau la un Service autorizat.

Scoateți cheia din contact atunci când părăsiți vehiculul, chiar pentru o perioadă foarte scurtă.

În caz de lovire atunci când se manevrează geamurile, trebuie să inversați mișcarea geamului. Pentru această apăsați pe comanda respectivă.

Când șoferul acționează comenzile dispozitivului de ridicare a geamurilor de la pasageri, șoferul trebuie să se asigure că nicio persoană nu împiedică închiderea corectă a geamurilor.

Șoferul trebuie să se asigure că pasagerii folosesc corect dispozitivele de închidere a geamurilor.

Fiți atenți la copii pe durata manevrării geamurilor.

USI

Deschidere

Din exterior

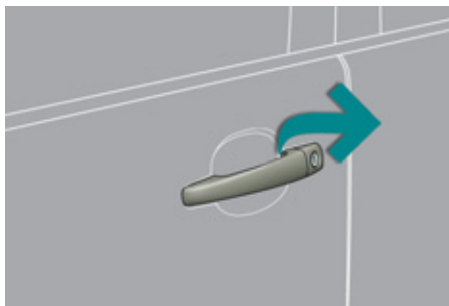

- ☞ După deblocarea totală a deschiderilor vehiculului cu telecomanda sau cu cheia, trageți de mânerul usii.

Din interior



- ☞ Trageți de comanda portierei (față sau spate) pentru a o deschide; aceasta deblochează complet vehiculul.



Comenzile interioare ale portierelor sunt inoperante când vehiculul este supra-blocat.

Închidere

Când o ușă sau portbagajul nu sunt bine închise:



- **Motorul fiind pornit**, acest martor se aprinde, însoțit de un mesaj pe ecranul multifuncție, timp de câteva secunde.
- **Vehiculul fiind în mers** (viteză mai mare de 10 km/h), acest martor se aprinde, însoțit de un semnal sonor și de un mesaj pe ecranul multifuncție, timp de câteva secunde.

Comandă de închidere centralizată

Sistem pentru încuiere sau descuriere manuală și completă a portierelor din interior.

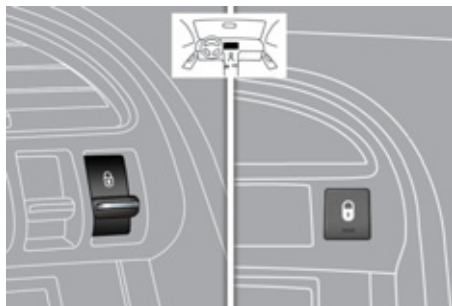

Închidere

☞ Apăsați pe acest buton pentru blocarea vehiculului.

Martorul roșu al butonului se aprinde.



Dacă una dintre portiere este deschisă, închiderea centralizată din interior nu se efectuează.

Deschidere

☞ Apăsați din nou pe acest buton pentru deblocarea vehiculului.

Martorul roșu al butonului se stinge.



În caz de blocare / supra-blocare din exterior

Când vehiculul este închis din exterior martorul roșu clipește, iar butonul este inoperant.

- ☞ După o închidere simplă, trageți comanda interioară a portierei pentru a debloca vehiculul.
- ☞ După o supra-blocare, este necesar să utilizați telecomanda sau cheia pentru deschiderea vehiculului.

Comandă centralizată automată

Sistem pentru blocarea sau deblocarea automată și completă a ușilor și portbagajului în timpul mersului, dacă sunt bine închise.

Puteți activa sau dezactiva această funcție.

Activare



☞ Apăsați mai mult de două secunde pe acest buton.



Un mesaj de confirmare apare pe ecranul multifuncție, însoțit de un semnal sonor.

Neutralizare

☞ Apăsați din nou mai mult de două secunde pe acest buton.

Un mesaj de confirmare apare pe ecranul multifuncție, însoțit de un semnal sonor.

Închidere

La o viteză mai mare de 10 km/h portierele și portbagajul se încuie automat.

Dacă una dintre portiere este deschisă, închiderea automată nu se efectuează.

Dacă portbagajul este deschis, închiderea automată a portierelor este activă.

Deschidere

☞ La o viteză mai mare de 10 km/h apăsați acest buton pentru deblocarea temporară a ușilor și a portbagajului.



În cazul unui impact, portierele se deblochează automat.

Comandă de urgență

Dispozitiv pentru închiderea și deschiderea mecanică a ușilor în caz de defecțiune a bateriei sau a închiderii centralizate.

În caz de disfuncție a blocării centralizate a deschiderilor, este imperativă debransarea bateriei pentru a bloca portbagajul și a asigura astfel blocarea tuturor deschiderilor vehiculului.

Blocarea usii conducatorului

- ☞ Introduceți cheia în încuietoare, apoi rotiți-o spre dreapta.

Deblocarea usii soferului

- ☞ Introduceți cheia în încuietoare, apoi rotiți-o la stânga.

Blocare usi pasageri fata si spate



- ☞ Introduceți cheia în locaș, situat sub cantul ușii, apoi rotiți-o **o optime de tura**.

Deblocare usi pasageri fata si spate

- ☞ Trageți de comanda interioară de deschidere a ușii.

PORTBAGAJ

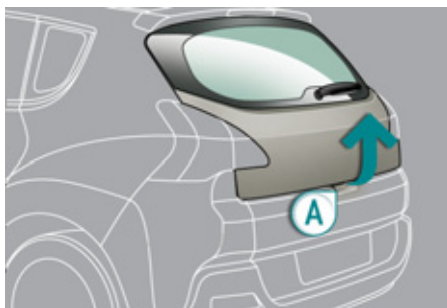

Deschidere

- ☞ După deblocarea vehiculului cu ajutorul telecomenzii sau al cheii, apăsați mânerul **A** și ridicați voletul portbagajului.

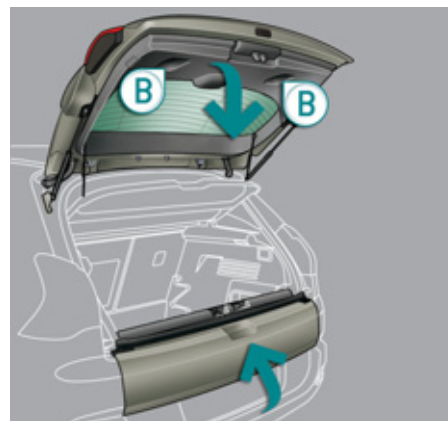

Închidere

- ☞ Închideți voletul inferior.
- ☞ Trageți mânerul **B** în jos pentru a deplasa voletul portbagajului.

VOLET INFERIOR SPATE

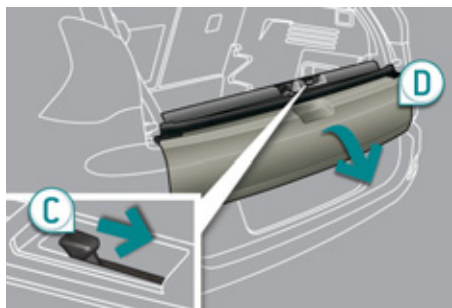

Deschidere

- ☞ Trageți mânerul **C** spre dreapta și basculați ușor voletul **D**.

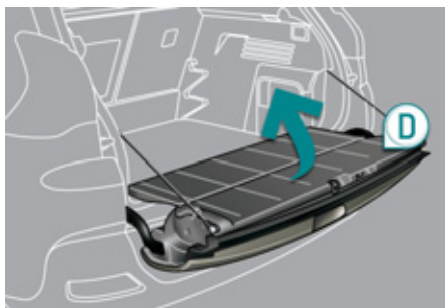

Închidere

- ☞ Ridicați voletul **D**, împingeți-l până la capăt pentru a îl închide, asigurați-vă că este blocat corespunzător.



Înainte de a deschide portbagajul, asigurați-vă că nu se află nicio persoană în raza sa de deschidere.

Din motive de siguranță, funcționare și reglementare, nu vă deplasați cu portbagajul și voletul inferior deschise.

În cazul decuplării bateriei, deschiderea portbagajului este imposibilă.

Nu vă sprijiniți pe voletul inferior spate și nu îl supuneți la șocuri. Riscați să îl deteriorați.

Închideți întotdeauna voletul inferior spate și verificați dacă este bine blocat înainte de a închide haionul.

După ce ați închis voletul inferior spate, asigurați-vă că nu se află nicio persoană sau niciun obiect în apropierea părților mobile, pentru a evita riscurile de răni sau deteriorări.



Nu deschideți voletul inferior spate în cazul în care este instalat un dispozitiv de tractare.



Greutatea maximă admisă pe voletul inferior spate deschis: **200 kg**.

REZERVOR DE CARBURANT

Capacitatea rezervorului: aproximativ 60 litri.

Nivel minim de carburant



Când nivelul minim al rezervorului este atins, acest maror se aprinde pe tabloul de bord, însoțit de un semnal sonor și un mesaj de alertă. La prima aprindere, mai rămân **aproximativ 6 litri** de carburant.

Atât timp cât nu se efectuează o alimentare cu carburant suficient, acest maror apare la fiecare cuplare de contact, însoțit de un semnal sonor și de un mesaj. În timpul rulării acest semnal sonor și afișarea mesajului sunt repetate cu o frecvență din ce în ce mai mare pe măsură ce nivelul carburantului se apropie de "0".



Efectuați imediat o alimentare cu carburant pentru a evita pana.

În caz de pană de carburant (Diesel), consultați de asemenea indicațiile din rubrică "Verificări".



Cu Stop & Start, nu efectuați niciodată o alimentare cu carburant când motorul este în mod STOP; este imperativa taierea contactului cu cheia.

Alimentare

O etichetă, lipită pe interiorul trapei, vă reamintește tipul de carburant care trebuie folosit, în funcție de tipul de motorizare al vehiculului dumneavoastră.

Alimentarea cu carburant trebuie să fie cel mai mare de 5 litri pentru a fi luată în considerare de sonda de carburant.

Pentru a efectua alimentarea în condiții de siguranță:

- ☞ **opriți, în mod obligatoriu, motorul,**
- ☞ deschideți trapa de carburant,
- ☞ introduceți cheia în încuietorea bușonului, apoi rotiți la stânga,
- ☞ scoateți bușonul și agățați-l de clema situată pe fața anterioară a trapei,
- ☞ faceți plinul rezervorului, dar **nu insistați peste a 3-a întrerupere a pistolului;** acest lucru ar putea genera defecțiuni.

Odată alimentarea terminată:

- ☞ puneți bușonul la loc,
- ☞ rotiți cheia spre dreapta, apoi scoateți-o din încuietorea bușonului,
- ☞ închideți trapa.

Anomalie de funcționare

O defecare a joi de carburant este semnalată prin revenirea la poziția zero a acului indicator pentru nivelul de carburant.

Efectuați o verificare în rețeaua PEUGEOT sau la un Service autorizat.

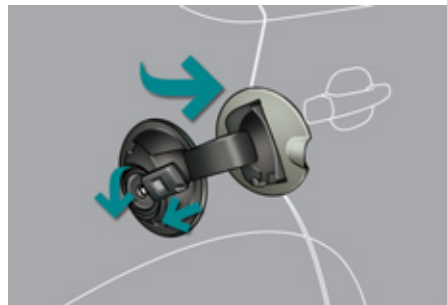

Atât timp cât bușonul nu a fost fixat pe rezervor, cheia nu poate fi scoasă din încuietore.

Deschiderea bușonului poate fi însoțită de un zgomot de aspirație de aer. Această depresurizare, complet normală, este provocată de etanșeitatea circuitului de carburant.

Calitatea carburantului utilizat pentru motoarele pe benzina

SP95
E10

SP98

Motoarele cu benzină sunt perfect compatibile cu biocarburanții benzina de tipul E10 sau E24 (conținând 10% sau 24% etanol), conformi cu normele europene EN 228 și EN 15376.

Carburanții de tipul E85 (conținând până la 85% etanol) sunt rezervați exclusiv pentru vehiculele comercializate pentru utilizarea acestui tip de carburant (vehicule BioFlex). Calitatea etanolului trebuie să respecte norma europeană EN 15293.

Numai pentru Brazilia, sunt comercializate vehicule speciale pentru a funcționa cu carburanți conținând până la 100% etanol (tip E100).

Numai pentru Rusia, este permisă utilizarea benzinei fără plumb și RON 92.

Calitatea carburantului utilizat pentru motoarele Diesel

DIESEL

Motoarele Diesel sunt perfect compatibile cu biocarburanții conformi standardelor actuale și viitoare europene (motorină respectând norma EN 590 în amestec cu un biocarburant respectând norma EN 14214) putând fi distribuiți la pompe (incorporând posibil între 0 și 7 % Ester Metilic de Acid Gras).

Utilizarea biocarburantului B30 este posibilă pentru anumite motoare Diesel; totuși, această utilizare este condiționată de de aplicarea strictă a condițiilor speciale de întreținere. Consultați rețeaua PEUGEOT sau un service autorizat.

Utilizarea oricărui alt tip de (bio)carburant (uleiuri vegetale sau animale pure sau diluate, ulei menajer...) este oficial interzisă (riscuri de deteriorare a motorului și a circuitului de carburant).

Deplasări în străinătate

Pistoalele de alimentare Diesel pot fi diferite de la o țară la alta; prezența selectorului poate face imposibilă alimentarea.

Înainte de a vă deplasa în străinătate, vă sfătuim să verificați în cadrul rețelei PEUGEOT dacă vehiculul dumneavoastră este adaptat sistemului de distribuție utilizat în țara de destinație.

SELECTOR DE CARBURANT (DIESEL)*

Dispozitiv mecanic ce împiedică introducerea de benzină în rezervorul unui vehicul ce funcționează cu motorină. Se evită astfel defectarea motoarelor cauzată de acest tip de incident. Situat la gura de alimentare a rezervorului, selectorul de carburant este vizibil la îndepărtarea bușonului.

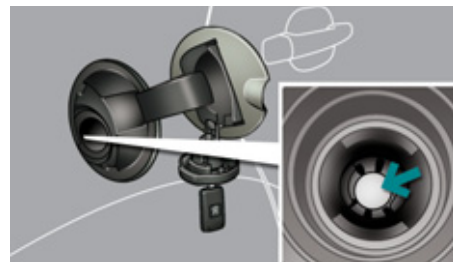

Functionare

La introducerea pistolului pompei de benzină într-un rezervor de motorină, pistolul de alimentare cu benzină este blocat de o clapetă. Sistemul rămâne blocat și împiedică alimentarea.

Nu insistați. Introduceți în gura de alimentare a rezervorului un pistol de alimentare de tip Diesel.



Selectorul de carburant permite alimentarea dintr-o canistră.

Pentru a asigura o bună scurgere a carburantului, apropiați gura canistrei de gâtul rezervorului, fără a o lipi de clapeta selectorului de carburant și turnați încet.

* În funcție de destinație.

COMENZI LUMINI

Dispozitiv de selectare și comandă a diferitelor lumini față și spate care asigură iluminatul vehiculului.

Iluminat principal

Diferitele lumini din față și din spatele vehiculului sunt concepute pentru a adapta progresiv iluminarea în funcție de condițiile climatice și pentru a asigura astfel șoferului o vizibilitate mai bună:

- luminile de poziție, pentru a fi văzut,
- lumini de întâlnire pentru a vedea, fără a îi orbi pe ceilalți șoferi,
- lumini de drum, pentru a vedea bine în cazul în care drumul este liber,
- lumini direcționale, pentru a vedea mai bine în viraje.

Iluminatul adițional

Alte tipuri de lumini sunt instalate pentru a corespunde condițiilor speciale de mers:

- o lampă ceață spate, pentru a fi văzut de departe,
- lumini ceață față pentru a vedea mai bine înainte,
- lumini de zi pentru a fi văzut pe timpul zilei.

Programări

Sunt de asemenea disponibile diferite moduri de comandă automată a iluminării, după următoarele opțiuni:

- lumină de însoțire,
- iluminat automat,
- iluminat direcțional.

Model fără aprindere AUTO



Model cu aprindere AUTO

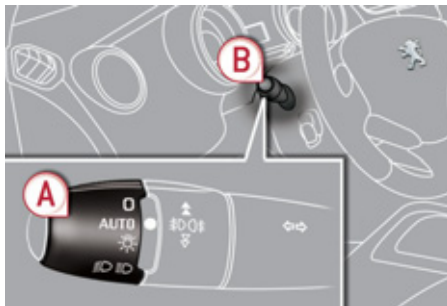

Comenzi manuale

Comenzile luminilor se acționează direct de către conducător, cu ajutorul inelului **A** și al manetei **B**.

A. Inel de selectare a modului de iluminat principal: rotiți-l pentru a plasa simbolul dorit în dreptul reperului.

 Lumini stinse / lumini de zi.

AUTO Aprindere automată a farurilor.

 Lumini de poziție.

 Fază scurtă sau fază lungă.

B. Manetă de inversare a fazei: trageți către dumneavoastră pentru a comuta faza scurtă cu faza lungă.

În modul de funcționare cu lumini stinse și lumini de poziție, șoferul poate aprinde direct faza lungă ("apel cu farurile"), atât timp cât menține maneta trasă.

Afisare

Aprinderea marotorului corespunzător de pe tabloul de bord confirmă punerea în funcțiune a tipului de iluminat selectat.

Model numai cu far ceață spate

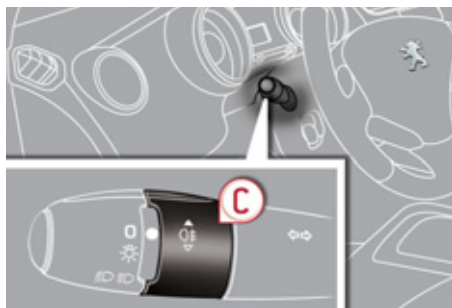

Model cu faruri ceață față și spate

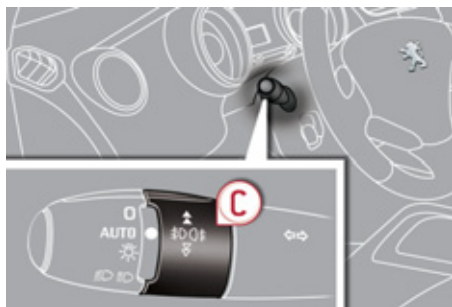

C. Inel pentru selectare lumini de ceață.



Faruri ceață spate

Funcționează numai împreună cu faza scurtă și cu faza lungă.

- ☞ Pentru a aprinde lampa de ceață, rotiți inelul **C** spre înainte.
- ☞ Pentru a stinge lampa de ceață, rotiți inelul **C** spre înapoi.

La aprinderea automată a farurilor (cu model AUTO), faza scurtă și luminile de poziție rămân aprinse atât timp cât lampa de ceață rămâne aprinsă.



Faruri ceață față și spate

Lampa de ceață spate funcționează numai când faza scurtă și faza lungă sunt aprinse.

Lămpile de ceață din față funcționează și împreună cu luminile de poziție.

- ☞ Pentru a aprinde lampa de ceață spate, rotiți inelul **C** spre înainte.
- ☞ Pentru a aprinde lămpile de ceață față, rotiți pe a doua poziție inelul **C** spre înainte.
- ☞ Pentru a stinge farurile de ceață spate, rotiți inelul **C** spre spate.
- ☞ Pentru a stinge farurile de ceață față, rotiți a doua oară inelul **C** spre spate.

În aprinderea automată a luminilor (cu model AUTO), faza scurtă și luminile de poziție rămân aprinse atât timp cât lampa de ceață spate este aprinsă.

În momentul întreruperii automate a farurilor (cu model AUTO) sau în cazul unei întreruperi manuale a fazei scurte, farurile de ceață și luminile de poziție vor rămâne aprinse.



Pe timp frumos sau pe ploaie, atât ziua cât și noaptea, este interzis să se folosească farurile ceață din față și luminile ceață spate. În aceste cazuri puterea fasciculelor luminoase poate orbi pe ceilalți participanți la trafic.

Nu uitați să stingeți farurile ceață din față și luminile de ceață din spate imediat ce nu mai sunt necesare.

Lumini uitate aprinse

La tăierea contactului, toate luminile se sting automat, cu excepția cazului în care iluminatul de însoțire este activat.

În cazul unei comenzi manuale de menținere a luminilor aprinse după tăierea contactului, declanșarea unui semnal sonor, imediat ce se deschide portiera din față, avertizează șoferul că a uitat să stingă sistemul de iluminare al vehiculului său.



În unele condiții de climă (temperatură scăzută, umiditate), este normală apariția fenomenului de aburire a suprafeței interioare a farurilor și a luminilor din spate; acesta dispare în câteva minute, după aprinderea luminilor.

Lumini cu diode electroluminiscente

Se aprind la pornirea motorului.

În funcție de țara de destinație, ele asigură funcțiile de:

- lumini de zi în mod zi și lumini de poziție în mod noapte (ca lumini de zi, intensitatea luminoasă este mai mare),

sau

- lumini de poziție în mod zi și noapte.

Programare



Pentru țările unde legislația nu o impune, cu vehiculul oprit, folosind cursorul puteți programa pornirea sau oprirea funcției de pe meniul de configurare al ecranului multifuncție.

Luminile de poziție și cele de la placa de înmatriculare se aprind concomitent.

Pentru țările în care reglementările legale o impun, această funcție este activată din fabrică.

Iluminat de însoțire manual

Aprinderea temporară a fazei scurte, după ce s-a întrerupt contactul vehiculului, facilitează ieșirea șoferului din vehicul în caz de luminozitate scăzută.



Punerea în funcțiune

- ☞ Contactul fiind întrerupt, efectuați un "apel cu farurile" folosind comanda pentru lumini.
- ☞ Un nou "apel cu farurile" oprește funcția.

Oprire

Iluminatul de însoțire manual se oprește automat la capătul unei perioade prestabilite.

ILUMINARE EXTERIOARĂ DE ÎNTÂMPINARE

Aprinderea de la distanță a farurilor vă ușurează apropierea de vehicul în cazul unei slabe iluminări. El se activează în funcție de intensitatea luminoasă detectată de senzorul de luminozitate.

Punerea în funcțiune



- ☞ Apăsați pe lacătul deschis al telecomenzii.

Luminile de fază scurtă și de poziție se aprind; vehiculul este de asemenea deblocat.

Oprire

Iluminatul exterior se întrerupe automat la capătul unei perioade date, la punerea contactului sau la blocarea vehiculului.

Programare



Alegerea duratei de menținere a luminii se face din meniul de configurare al vehiculului.



Durata iluminării de reperare este asociată și identică cu cea de însoțire automată.

Aprindere automata a luminilor

Datorita unui senzor de luminozitate, in cazul detectarii unei luminozitati externe reduse, luminile placutei de inmatriculare, cele de pozitie si de intalnire se aprind automat, fără ca șoferul să intervină. Ele se pot aprinde de-asemenea in cazul detectarii ploii, odata cu pornirea automata a stergatoarelor de parbriz.

Se sting automat de îndată ce luminozitatea a devenit din nou suficientă sau ștergătoarele s-au oprit.



Punere in functiune

- Rotiți inelul în poziția "AUTO". Activarea funcției este însoțită de afisarea unui mesaj pe ecran.

Oprire

- Rotiți inelul pe o altă poziție. Neutralizarea funcției este însoțită de aparitia unui mesaj pe ecran.

Anomalie de functionare



În caz de disfuncție a senzorului de luminozitate, acest maror se afișează pe tabloul de bord și/ sau un mesaj apare pe ecranul multifuncție, însoțit de un semnal sonor.

Consultati rețeaua PEUGEOT sau un Service autorizat.



Pe timp de ceață sau zăpadă, senzorul de luminozitate poate detecta o lumină suficientă. Astfel, luminile nu se aprind automat.

Nu mascați senzorul de luminozitate, cuplat la senzorul de ploaie și situat în mijlocul parbrizului, în spatele oglinzii retrovizoare interioare; funcțiile asociate nu vor mai fi comandate.

Iluminat de insotire automat

Cand functia de aprindere automata a luminilor este activata, in caz de luminozitate redusa, luminile de intalnire se aprind automat, la taierea contactului.

Programare

Activarea sau neutralizarea, ca si durata iluminatului de insotire sunt parametrabile prin meniul de configurare vehicul.

REGLARE MANUALĂ A PROIECTOARELOR CU HALOGEN



Pentru a nu-i incomoda pe ceilalți participanți la trafic, proiectoarele cu lămpi cu halogen trebuie să fie reglate pe înălțime, în funcție de sarcina vehiculului.

0. 1 sau 2 persoane pe locurile din față.
 - 3 persoane.
1. 5 persoane.
 - Reglaj intermediar.
2. 5 persoane + încărcătură maximă autorizată.
 - Reglaj intermediar.
3. Șofer + încărcătură maximă autorizată.



Reglaj inițial în poziție "0".



Deplasări în străinătate

Dacă folosiți vehiculul într-o țară în care sensul de circulație este inversat față de cel din țara de comercializare a vehiculului, este necesar să adaptați reglajele proiectoarelor pentru a nu jena conducătorii care circulă din sens invers.

Consultați rețeaua PEUGEOT sau un Service autorizat.

REGLARE AUTOMATA A PROIECTOARELOR CU XENON

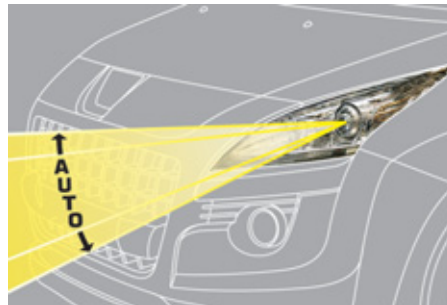

Pentru a nu jena pe ceilalți participanți la trafic, acest sistem corectează automat și cu vehiculul staționat, înălțimea fascicolului becurilor cu xenon, în funcție de sarcina vehiculului.



În caz de defecțiune, acest martor se afișează pe tabloul de bord, însoțit de un semnal sonor și de un mesaj pe ecranul multifuncție.

Sistemul pune în acest caz proiectoarele în poziție joasă.



În caz de anomalie, nu atingeți becurile cu xenon. Consultați rețeaua PEUGEOT sau un service autorizat.

ILUMINARE DIRECȚIONALĂ

La faza scurtă sau lungă, această funcție permite fascicolului proiectoarelor să lumineze mai bine marginea drumului în viraje.

Utilizarea acestei funcții, începând cu 20 km/h și cuplată numai cu becurile cu xenon, îmbunătățește considerabil calitatea iluminării în viraje.

cu iluminat direcțional



fără iluminat direcțional



Programare



Activarea sau dezactivarea funcției se face din meniul de configurare al vehiculului.

Anomalie de funcționare



În caz de defecțiune, acest marotor pâlpâie pe combina de bord, însoțit de un mesaj pe ecran.

Consultați rețeaua PEUGEOT sau un service autorizat.



La viteză zero sau foarte slabă sau la intrarea în marșarier, această funcție este inactivă.

Starea funcției rămâne în memorie la întreruperea contactului.

COMENZI ȘTERGĂTOARE DE PARBRIZ

Dispozitiv de selectare și comandă a diferitelor tipuri de ștergere față și spate care să asigure evacuarea apei de ploaie și curățarea geamurilor.

Diferitele ștergătoare pentru partea din față și din spate a vehiculului sunt concepute pentru a îmbunătăți progresiv vizibilitatea șoferului în funcție de condițiile climatice.

Programări

Sunt de asemenea disponibile diferite moduri de comandă automată a ștergătoarelor conform opțiunilor următoare:

- ștergere automată pentru ștergătorul de parbriz,
- ștergere luneta, la cuplarea mersului înapoi.

Model cu ștergere intermitentă

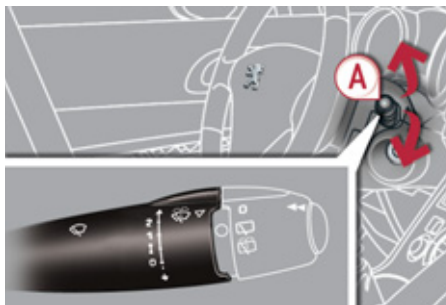

Model cu ștergere AUTO

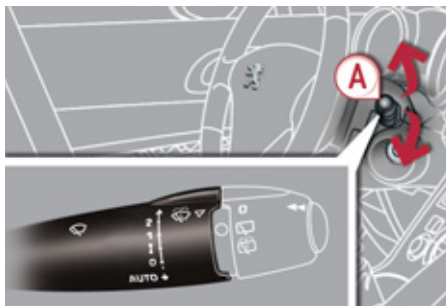

Comenzi manuale

Comenzile ștergătoarelor de parbriz se efectuează direct de către șofer cu ajutorul manetei **A** și a inelului **B**.

Ștergător de parbriz

A. Maneta de selectare a cadenței de ștergere:

2 Rapidă (precipitații puternice),

1 Normală (ploaie moderată),

I Intermitentă (proporțională cu viteza vehiculului),

0 Oprire.

↓ Ștergere pas cu pas (apăsați în jos și eliberați).

sau

AUTO ↓

Automată, apoi cursă cu cursă (vezi rubrica corespunzătoare).

Ștergător geamuri spate

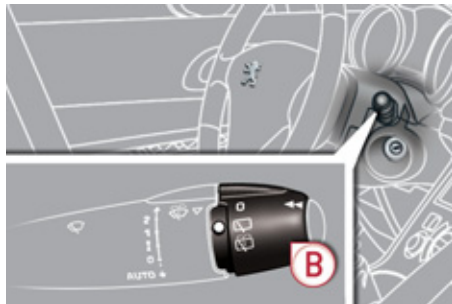

B. Inel de selectare a ștergătorului spate.



Oprire.



Ștergere intermitentă.



Ștergere cu utilizarea spălătorului de geamuri (durată determinată).

Marșarier

La trecerea în marșarier, dacă ștergătorul față funcționează și ștergătorul din spate se va pune în funcțiune.

Programare



Punerea în funcțiune sau oprirea funcției se face prin meniul configurare a ecranului multifuncție.

În caz contrar, această funcție este activată.



În caz de ninsoare sau de îngheț puternic și la utilizarea unui suport pentru bicicletă pe portbagaj, dezactivați ștergătorul automat din spate trecând prin meniul de configurare al ecranului multifuncție.

Spălător geamuri față și proiectoare

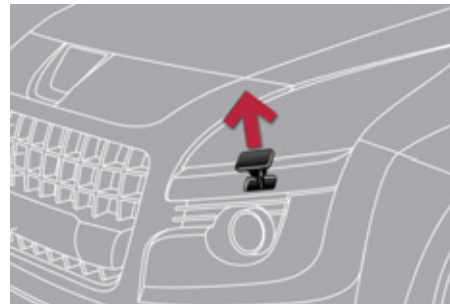

Trageți către dumneavoastră comanda ștergătoarelor. Spălătorul de geamuri, iar apoi ștergătorul de geamuri funcționează pentru o perioadă fixă de timp.

Spălătoarele proiectoarelor nu se activează decât dacă **faza scurtă este aprinsă**.

Nivel minim lichid spălare parbriz/ spălare faruri



Pentru vehiculele echipate cu dispozitive de spălare faruri, dacă nivelul minim este atins, acest maror se afișează pe tabloul de bord, însoțit de un semnal sonor și de un mesaj pe ecranul multifuncție.

Acesta se afișează la punerea contactului, sau la fiecare acționare a manetei de comandă când rezervorul nu a fost umplut.

La următoarea oprire umpleți rezervorul cu lichid pentru spălare parbriz/faruri.

Ștergere automată față

Ștergătorul funcționează automat, fără intervenția șoferului în caz de detectare a ploii (senzorul din spatele oglinzii retrovizoare din interior) și își adaptează viteza în funcție de intensitatea precipitațiilor.

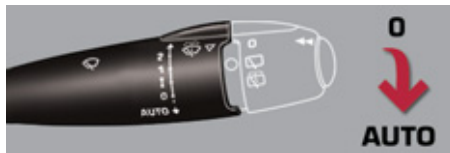

Activare

Se realizează manual de către șofer prin aplicarea unui impuls în jos comenzii, spre poziția "AUTO".

Activarea funcției este însoțită de un mesaj pe ecran.

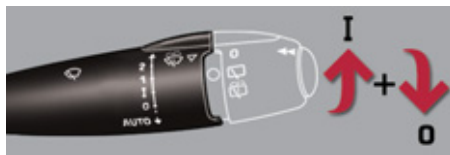

Dezactivare

Funcția este dezactivată manual de către șofer prin deplasarea comenzii spre sus, apoi poziționați-o pe "0".

Dezactivarea funcției este însoțită de un mesaj pe ecran.



Este necesară reactivarea ștergerii automate, după fiecare decuplare a contactului mai lungă de 1 minut, apăsând comanda.

Anomalie de funcționare

În caz de disfuncție a ștergerii cu cadență automată, ștergătorul va funcționa intermitent.

Efectuați o verificare în rețeaua PEUGEOT sau la un service autorizat.



Nu blocați senzorul de ploaie, cuplat cu senzorul de luminositate și situat pe mijlocul parbrizului, în spatele oglinzii retrovizoare interioare.

La o spălare într-o spălătorie automată dezactivați sistemul de ștergere automată.

La o spălare în apă caldă, pentru a nu deteriora lamele ștergătoarelor, este recomandat să așteptați dezghețarea completă a parbrizului înainte de a acționa ștergerea automată.

Poziție specială a ștergătoarelor de parbriz



Această poziție permite degajarea lamelor ștergătoarelor de parbriz.

Permite curățarea lamelor sau înlocuirea ștergătoarelor. De asemenea, poate fi utilizată, pe timp de iarnă, pentru a degaja lamele de pe parbriz.

- ☞ În minutul ce urmează tăierii contactului, orice acțiune a comenzii ștergătoarelor de geamuri poziționează ștergătoarele în poziție verticală.
- ☞ Pentru a readuce ștergătoarele în poziție normală după intervenție, puneți contactul și acționați comanda.



Pentru a păstra eficacitatea ștergătoarelor cu lame plate, de tip "flat-blade", vă recomandăm:

- să le manipulați cu atenție,
- să le curățați în mod regulat cu apă cu săpun,
- să nu le utilizați pentru a susține o placă de carton presată pe parbriz,
- să le înlocuiți la primele semne de uzură.

PLAFONIERE

1. Plafoniera din față
2. Lumini de citit

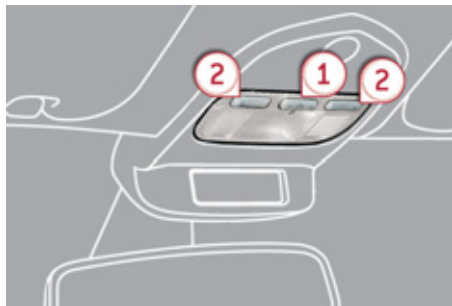

3. Lămpi de lectură laterale spate
4. Plafoniera din spate

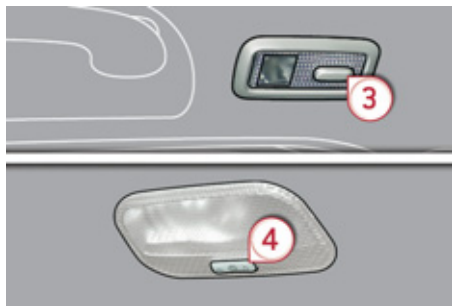

Aveți grijă să nu puneți nimic în contact cu plafonierele.

Plafonierele față și spate



În această poziție plafoniera se aprinde treptat:

- la deblocarea vehiculului,
- la scoaterea cheii din contact,
- la deschiderea unei uși,
- la apăsarea butonului de blocare de pe telecomandă, pentru a localiza vehiculul.

Se sting progresiv:

- la blocarea vehiculului,
- după punerea contactului,
- după 30 de secunde după închiderea ultimei uși,



Stinse în permanență.



Iluminare continuă.



Cu modul "iluminarea permanentă", durata de funcționare variază, în funcție de context:

- după întreruperea contactului, aproximativ 10 min,
- în modul economie de energie aproximativ 30 secunde,
- motorul pornit, fără limită.



Când plafoniera din față este în poziție "iluminare permanentă", plafoniera din spate se va aprinde și ea, exceptând cazul când aceasta este în poziția "stinsă în permanență".

Pentru a stinge plafoniera din spate, puneți-o pe poziția "stinsă în permanență".

Lumina de lectură

- ☞ Cu contactul pus, acționați întrerupătorul corespunzător.

Lămpi lectură, laterale, spate

- ☞ Contactul fiind pus, la prima apăsare pe întrerupătorul lămpii, aceasta se aprinde în modul "iluminare permanentă".
- ☞ La cea de a doua apăsare, ea se aprinde:
 - la deschiderea vehiculului,
 - la scoaterea cheii din contact,
 - la deschiderea unei uși,
 - la activarea butonului de blocare al telecomenzii, pentru a localiza vehiculul dumneavoastră.

Ea se stinge progresiv:

- la închiderea vehiculului,
- la punerea contactului,
- la 30 secunde după închiderea ultimei uși.

SPOTURI ÎN RETROVIZOARELE EXTERIOARE

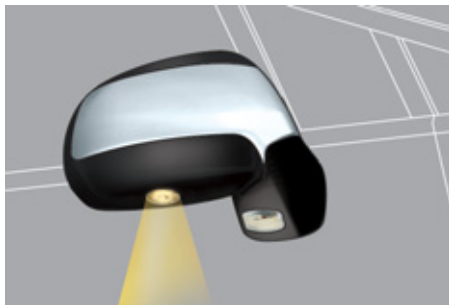

Pentru a ușura apropierea de vehicul, ele luminează:

- zonele situate în dreptul ușilor șoferului și pasagerului din față,
- zonele din față retrovizorului și din spatele ușilor față.

Operare

Spoturile se aprind:

- la deblocarea vehiculului,
- la scoaterea cheii din contact,
- la deschiderea unei portiere,
- la efectuarea comenzii de localizare a vehiculului de pe telecomandă.

Stingere

Luminile laterale se sting după o durată prestabilită (temporizare).

ILUMINARE DE ÎNTÂMPINARE INTERIOARĂ

Aprinderea de la distanță a iluminării din habitaclu ușurează apropierea de vehiculul dumneavoastră în caz de slabă iluminare. El funcționează cu aprinderea automată a luminilor.

Punere în funcțiune

☞ Apăsați pe lacătul deschis al telecomenzii.

Plafonierele se aprind; vehiculul este deasemenea deblocat.

Oprirea

Iluminatul habitacului se oprește automat după un anumit timp sau la deschiderea unei uși.

Programare



Activarea sau neutralizarea funcției se face din meniul de configurare al ecranului multifuncție.



Durata luminii de reperare a vehiculului este identică cu cea a luminii de însoțire automată.

LUMINĂ DE AMBIANȚĂ

Lumina difuză din habitaclu ușurează vizibilitatea în vehicul în caz de luminosită slabă.



Punere în funcțiune

Noaptea, lampa de ambianță **A** a plafoniera se aprind automat, imediat ce luminile de poziție sunt aprinse.

Oprire

Iluminatul de ambianță se oprește automat la stingerea luminilor de poziție.

ILUMINAT DE SPATIU PENTRU PICIOARE

Aprinderea difuză a luminilor din spațiul pentru picioare facilitează vizibilitatea în habitacul în condiții de slabă luminozitate.



Pornire

Funcționarea este identică cu aceea a plafonierelor. Luminile se aprind la deschiderea unei uși.

ILUMINAREA PORTBAGAJULUI



Se aprinde automat la deschidere și se stinge automat la închiderea portbagajului.



Dispuneți de diferiți timpi de aprindere:

- cu contactul întrerupt, aproximativ zece minute,
- în modul economie de energie, aproximativ treizeci secunde,
- cu motorul pornit, fără limită.

LAMPĂ MOBILĂ



Sistem de iluminare mobil, integrat în peretele portbagajului, pentru a servi la iluminarea portbagajului și pentru a fi folosit ca lanternă.



Pentru detalii legate de funcționarea lanternei, consultați rubrica "Amenajări".

Funcționare

După ce a fost bine fixată în spațiul său, ea se aprinde sau se stinge automat la deschiderea respectiv închiderea portbagajului.

Ea funcționează cu acumulatori de tip NiMH.

Dispune de o autonomie de aproximativ 45 minute și se încarcă în timpul rulării.



Respectați polaritățile în momentul montării acumulatorilor. Nu înlocuiți niciodată acumulatorii cu baterii.

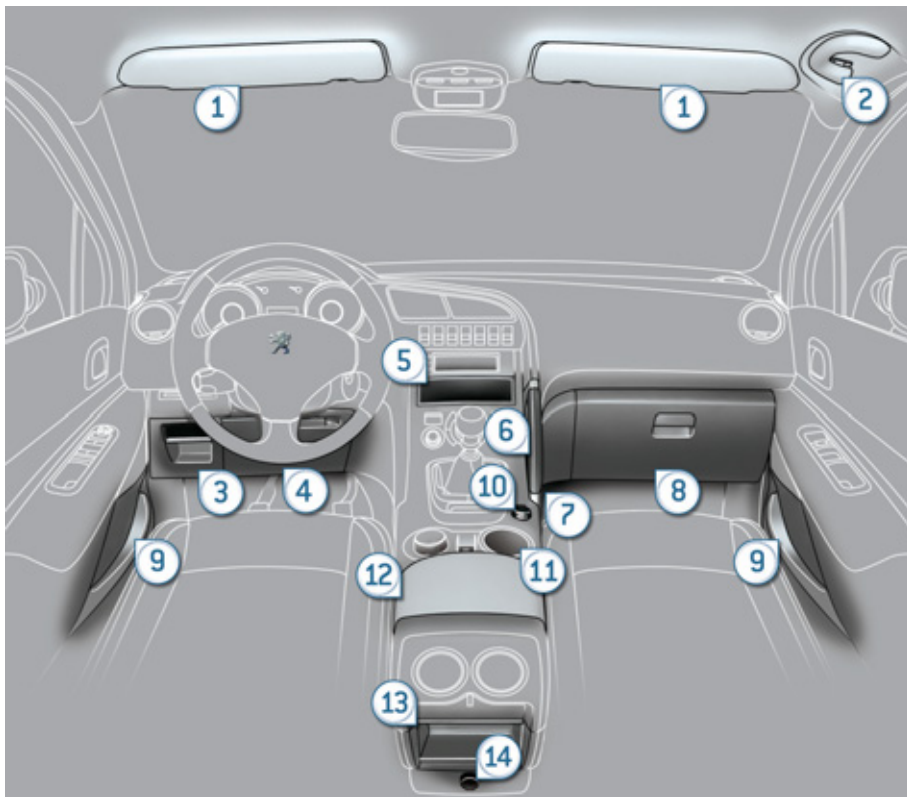

AMENAJĂRI INTERIOARE

1. Parasolar
2. Mâner de susținere cu cârlig pentru haine
3. Spații de depozitare obiecte mici
4. Spațiu de depozitare sub volan
5. Spații de depozitare
6. Mâner de consolă
7. Spațiu de depozitare cu plasă
8. Torpedo iluminat
9. Spații de depozitare în portiere
10. Priză accesorii 12 V față (120 W)
11. Suport pahare
12. Cotieră față cu spațiu de depozitare
13. Spațiu de depozitare
14. Priză accesorii 12 V spate (120 W)

PARASOLAR

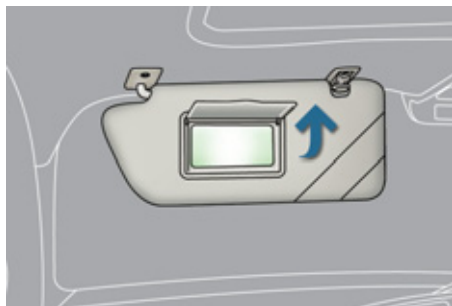

Dispozitiv de protecție împotriva soarelui ce bate din față sau din lateral și dispozitiv protecție a oglinzii.

☞ Când contactul este pus ridicăți parasolarul; oglinda se luminează automat.

Parasolarul este prevăzut și cu un suport pentru carduri.

SPAȚII DE DEPOZITARE PE PARȚEA ȘOFERULUI

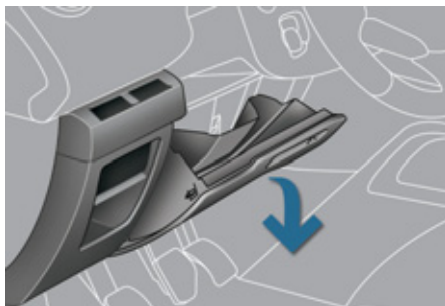

Cutie de depozitare

Ea conține diferite amenajări dedicate documentelor de bord, ...

☞ Pentru a o deschide, trageți mânerul apoi basculați cutia.

Spații pentru cartele

Permit depozitarea unui bilet de plată sau a unei cartele de parcare.

Spațiu pentru monezi

Spațiu pentru obiecte mărunte

TORPEDO ILUMINAT

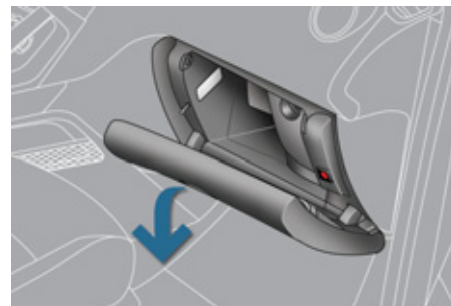

Torpedoul are spații amenajate special, conectori audio pentru o unitate portabilă și un spațiu pentru cartela SIM (numai cu WIP Com 3D), ...

☞ Pentru a deschide torpedoul, ridicăți mânerul mâner.

Torpedoul se iluminează la deschiderea capacului.



Pentru a conecta un aparat portabil sau o cartelă SIM, consultați rubrica "Audio și telematică".

COTIERĂ FAȚĂ

Dispozitiv de asigurare a confortului și spațiu de depozitare a diferitelor obiecte, atât de către șofer cât și de pasagerul din față.

☞ Ridicați capacul prin partea stângă.

Depozitare



O duză de ventilație asigură un debit de aer răcit.

WIP PLUG - USB PLAYER

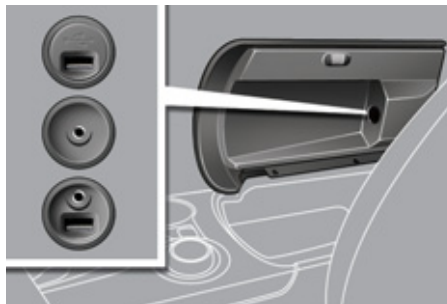

Acest modul de conectare este compus dintr-un conector de tip JACK și un port USB.

El permite conectarea unui echipament portabil, de tip iPod® sau o memorie USB.

Echipamentul permite redarea diferitelor formate de fișiere audio (mp3, ogg, wma, wav...) ce sunt transmise sistemului audio al vehiculului, pentru a fi ascultate utilizând sistemul de difuzoare existent în vehicul.

Redarea fișierelor poate fi gestionată prin utilizarea comenzilor situate în spatele volanului, sau pe panoul sistemului audio, vizualizarea fiind posibilă pe ecranul multifuncție.

Pe durata utilizării sale cuplat la USB, acumulatorul echipamentului portabil se poate încărca automat.



Pentru mai multe detalii privind utilizarea acestui echipament, consultați secțiunea a capitolului "Audio și telematică".

PRIZE ACCESORII 12 V

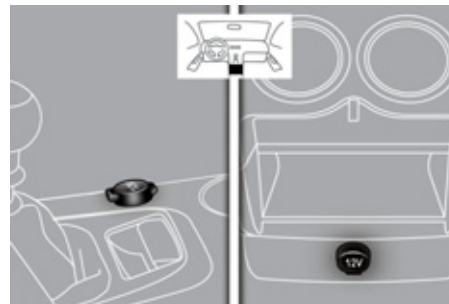

☞ Pentru a brânșa un accesoriu la 12 V (putere max.: 120 W), scoateți obturatorul și brânșați adaptorul adecvat.

Respectați puterea pentru a nu deteriora accesoriul dumneavoastră.

COVORAS DE PODEA

Dispozitiv detașabil pentru protecția mochetei.

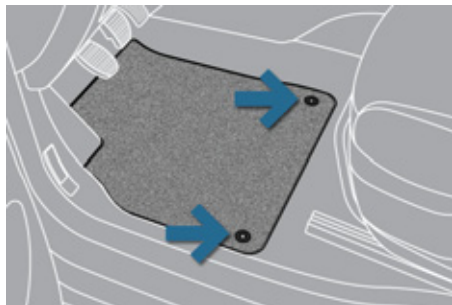

Montare

La prima montare, pe partea șoferului, utilizați exclusiv elementele de fixare din plicul atașat.

Celelalte covorașe sunt numai așezate pe mocheta.

Demontare

Pentru demontare, pe partea șoferului:

- ☞ trageți scaunul înapoi la maxim,
- ☞ declipsați fixările,
- ☞ scoateți covorașul.

Remontare

Pentru remontare, pe partea șoferului:

- ☞ poziționați corect covorașul,
- ☞ prindeți fixările apăsând pe acestea,
- ☞ verificați fixarea corectă a covorașului.



Pentru a preveni orice risc de blocare a pedalelor:

- folosiți numai covorașe adaptate punctelor de fixare deja existente în vehicul; folosirea lor este imperativă,
- nu suprapuneți niciodată mai multe covorașe.

Utilizarea covorașelor neomologate de PEUGEOT poate incomoda accesul la pedale și afecta cu funcționarea regulatorului/limitatorului de viteză.

MULTIMEDIA SPATE

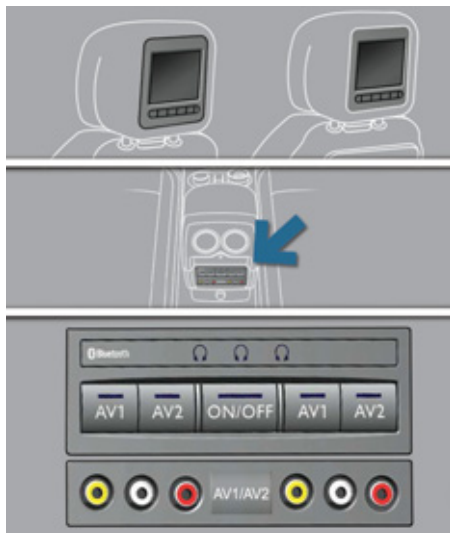

Sistem multimedia ce permite conectarea tuturor sistemelor portabile externe: Ipod Video, console jocuri, DVD playere, ...



Două surse **video** distincte pot fi conectate prin intermediul conectorilor RCA (galbeni).



Redarea video se face pe două ecrane de 7", integrate în tetiere.



Două surse **audio** distincte pot fi conectate prin intermediul conectorilor RCA (roșii și albi).



Redarea audio se face prin intermediul a două căști fără fir cu tehnologie Bluetooth, funcționând cu baterii reîncărcabile.

Butonul **A/B** vă permite asocierea căștii cu ecranul: **A** partea stângă, **B** partea dreaptă.

Aveți la dispoziție un încărcător 12 V cu două ieșiri, putând astfel încărca simultan cele două căști.

Este de asemenea posibil să conectați o a treia cască în sistem Bluetooth.

Pornirea

- ☞ Cu motorul pornit, conectați sistemul portabil la conectorii RCA (ex. cu AV1 la stânga).
- ☞ Apăsați pe ON/OFF al sistemului, martorul se aprinde, iar martorii AV1 se aprind.
- ☞ Efectuați o apăsare lungă pe butonul ON/OFF al căștii, martorul acesteia clipește în culoarea albastră.
- ☞ Efectuați o apăsare lungă pe butonul ON/OFF al sistemului, asocierea cu casca este încheiată când martorii albaștri ai căștii și sistemului (în formă de cască) se aprind fix.
- ☞ Apăsați pe ON/OFF ale ecranelor dacă aveți o sursă video.
- ☞ Lansați redarea la sistemul dumneavoastră portabil.

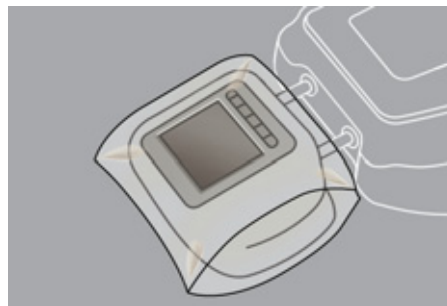

Dacă locul dumneavoastră este în poziție măsută, folosiți o husă pentru a nu deteriora ecranul.

Aceste huse vă permit și mascarea fiecărui ecran.

SPAȚII DE DEPOZITARE SPATE SUB PICIOARE

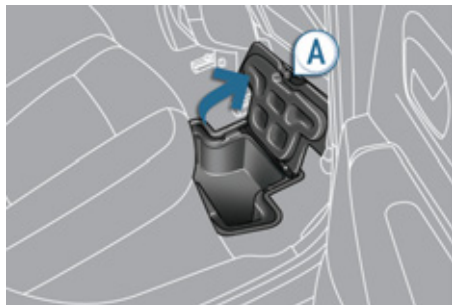

În funcție de configurație, vehiculul este echipat cu compartimente de depozitare amplasate sub picioarele pasagerilor, situate în fața scaunelor spate laterale. Ele pot fi deschise utilizând mânerul de prindere **A**.

COTIERĂ SPATE

Dispozitiv de confort și de depozitare pentru pasagerii din spate.



☞ Coborâți cotiera pentru a îmbunătăți astfel poziția de confort.
Acesta are două suporturi pentru pahare.

TRAPA PENTRU SCHIURI

Dispozitiv de depozitare și de transport pentru obiecte lungi.



Deschidere

- ☞ Coborâți cotiera din spate.
- ☞ Trageți mânerul trapei în jos.
- ☞ Coborâți trapa.
- ☞ Așezați obiectele dinspre interiorul portbagajului.

PAVILIONUL PANORAMIC VITRAT

Dispozitiv care cuprinde o suprafață panoramică din sticlă colorată pentru a spori luminozitatea și vederea în habitaclu.

Este echipat cu panou parasolar electric din mai multe părți pentru a îmbunătăți confortul termic și acustic.



Panou parasolar electric secvențial

La deschidere cât și la închidere aveți două posibilități:

Mod manual

- ☞ Trageți sau apăsați comanda **A** fără a depăși punctul de rezistență. Panoul se oprește imediat ce eliberați comanda.



Mod automat

- ☞ Trageți sau apăsați pe comanda **A** depășind punctul de rezistență. Un impuls deschide sau închide complet panoul. O nouă acționare a comenzii oprește panoul.

Anti-lovire

În modul automat și la sfârșitul cursei, când panoul parasolar întâlnește un obstacol, ea se oprește și se retrage ușor.

Reinițializare: în caz de întrerupere a alimentării panoului în timpul mișcării, trebuie să reinițializați funcția anti-lovire.

- ☞ Apăsați comanda până la închiderea completă.
- ☞ Mențineți apăsarea cel puțin 3 secunde. O ușoară mișcare a panoului va confirma reinițializarea.



În caz de redeschidere a panoului în timpul manevrei de închidere și imediat după oprirea sa.

- ☞ Trageți de comandă până la deschiderea completă.
- ☞ Apăsați comanda până la închiderea completă.

În timpul acestor operații, funcția anti-lovire este inoperantă.



În caz de lovire în timpul manipularii panoului, trebuie să inversați mișcarea panoului.

Pentru această, apăsați pe comanda respectivă.

Când șoferul acționează comanda panoului, el trebuie să se asigure că nicio persoană nu împiedică închiderea sa corectă.

Șoferul trebuie de asemenea să se asigure că pasagerii utilizează corect panoul.

Fiți atenți la copii în timpul manevrării panoului.

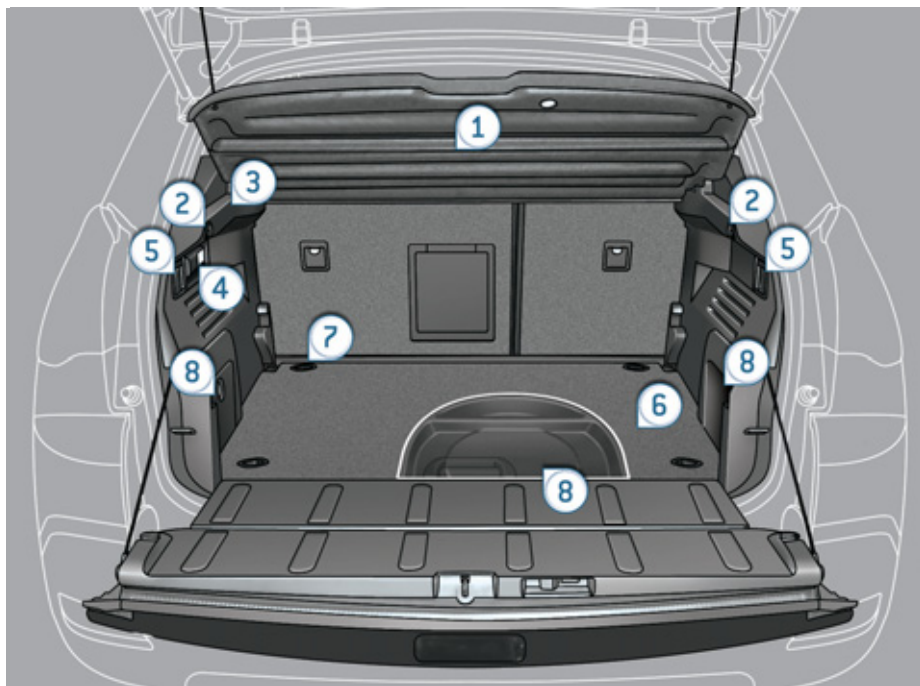

AMENAJĂRI PORTBAGAJ

1. Mască pentru bagaje
2. Puncte de ancorare
3. Priză accesorii 12 V (120 W)
4. Lampă mobilă
5. Comenzi de rabatare a scaunelor spate
6. Planșă de portbagaj mobilă (3 poziții)
7. Inele de ancorare pe podea
8. Cutii de depozitare

Placă mascare bagaje (SW)

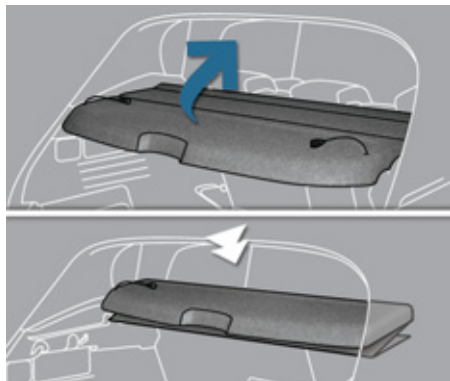

Este alcătuită din trei părți repliabile una peste alta.

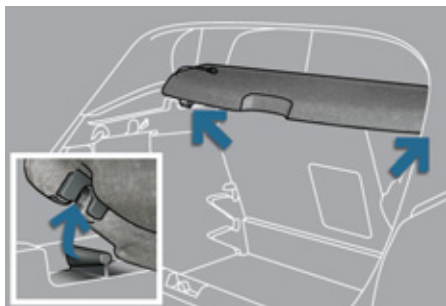

Pentru a strânge placa de mascare bagaje acționând din portbagaj:

- ☞ desprindeți cele două cordoane,
- ☞ repliați-o ca pe un acordeon până la scaunele din spate.

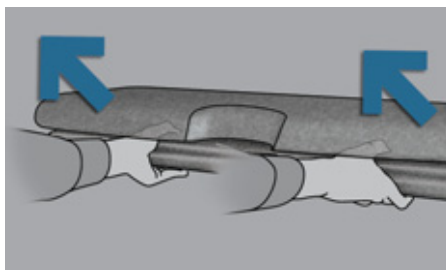

Pentru îndepărtarea plăcii de mascare:

- ☞ pliați placa de mascare a bagajelor după cum urmează,
- ☞ declipsați prinderile la stânga și la dreapta împingând ușor în partea inferioară,
- ☞ poziționați-vă mâinile conform ilustrației alăturate apoi trageți ansamblul spre dumneavoastră.

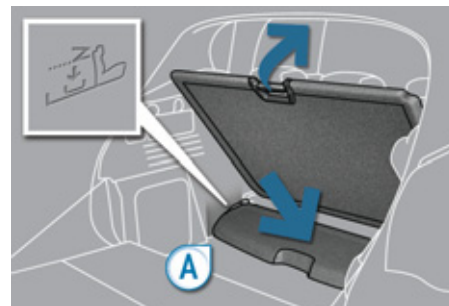

Pentru a o depozita în capătul portbagajului:

- ☞ îndepărtați placa de mascare a bagajelor după cum urmează,
- ☞ plasați placa în poziție oblică,
- ☞ plasați placa de mascare a bagajelor în spațiul special amenajat (ghidajul **A**), situat în capătul portbagajului,
- ☞ masca pentru bagaje va fi protejată dacă ați plasat placa în poziție intermediară.

Pentru a reveni în poziția inițială:

- ☞ prindeți masca pentru bagaje cu amândouă mâinile apoi poziționați-o pe suportul său,
- ☞ depliați-o până la stâlpii portbagajului.
- ☞ fixați cele două cordoane,
- ☞ dacă este necesar, apăsați pe partea superioară a plăcii de mascare a bagajelor, în stânga și în dreapta pentru a cupla fixările.

Puncte de ancorare

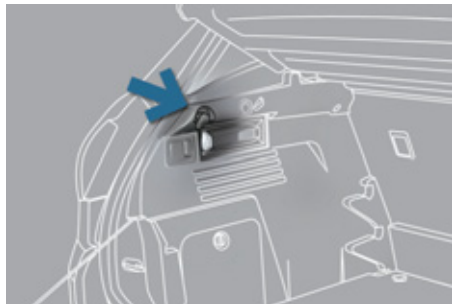

Vă permit agățarea plaselor cu provizii.



Pentru schimbarea roții

Vă permite accesul facil la roata de rezervă, suspendând covorașul portbagajului, folosind cele două cordoane.

Priza de accesorii 12 V

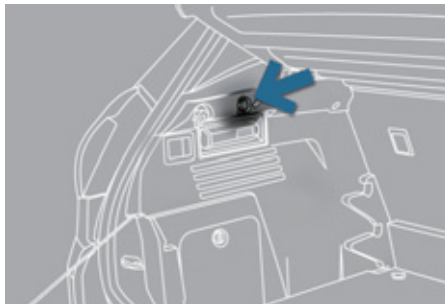

- ☞ Pentru a brânșa un accesoriu la 12 V (putere maximă: 120 W), îndepărtați capacul și brânșați adaptorul adecvat.
- ☞ Aduceți cheia în poziția de contact.

Plasă de susținere bagaje



Ancorată de inelele de fixare din placa mobilă a portbagajului, plasa de susținere, disponibilă ca accesoriu, permite fixarea bagajelor dumneavoastră.

Respectați sarcinile indicate pe lateralul portbagajului, în funcție de poziția plăcii mobile.

Din motive de siguranță, în caz de frânare puternică, este recomandat să plasați obiectele cele mai grele pe placă, cât mai aproape posibil de scaunele din spate.

Casetă de depozitare



☞ Ridicați coverul din portbagaj, fixând cele două cordoane în punctele de ancorare, apoi aveți acces la caseta de depozitare.

În funcție de diferitele configurații, are amenajări destinate depozitării:

- unei cutii cu becuri de schimb,
- unei truse de prim ajutor,
- unui kit de remedierea temporară a unei anvelope,
- a două triunghiuri reflectorizante de presemnalizare,
- ...

Placă de portbagaj mobilă

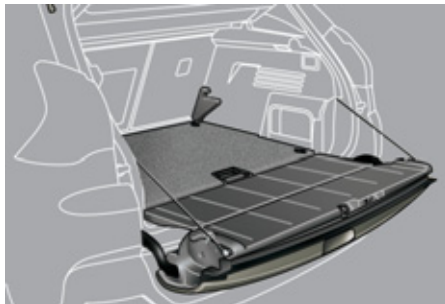
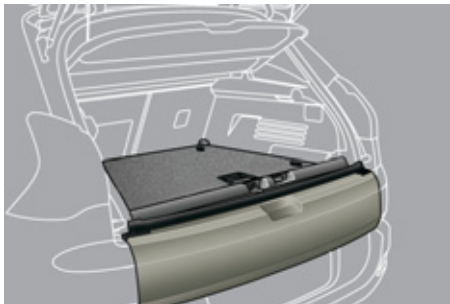

Această placă dispune de trei poziții pentru a optima volumul portbagajului folosind ghidajele plasate pe lateral:

- Poziție înaltă (50 kg maxim): placa se află la nivelul voletului inferior închis. Puteți încărca diferite obiecte păstrând o zonă protejată și izolată.
- Poziție intermediară (100 kg maxim): placa se află la nivelul voletului inferior deschis.

Obțineți un planșeu plat până la scaunele din față, dacă scaunele spate sunt în poziție escamotată.

- Poziție joasă (150 kg maxim): volum maxim al portbagajului.

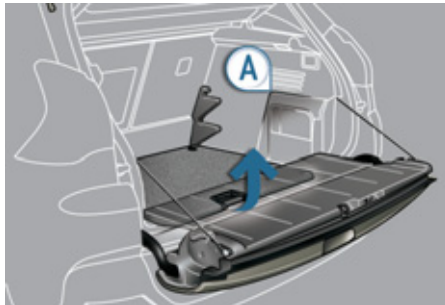

Pentru deplasarea pe înălțime:

- ☞ Împingeți placa până la capăt spre față apoi ajutați-vă de capetele de susținere **A** pentru a deplasa placa pe poziția dorită.

Pentru a o plasa și susține în poziție oblică:

- ☞ Din poziția înaltă, ridicați placa spre masca bagajelor.
- ☞ Nu ezitați să treceți de cele două capete retractabile apoi sprijiniți placa pe acestea.

Placa este echipată cu patru inele de ancorare pentru fixarea bagajelor respectând sarcinile indicate (în portbagaj).

Lampă mobilă

Dispozitiv de iluminare detașabil, integrat în perețele portbagajului, care servește pentru iluminarea portbagajului și poate fi folosit ca lanternă.



Pentru funcționalitatea de iluminare a portbagajului, consultați rubrica "Vizibilitate".

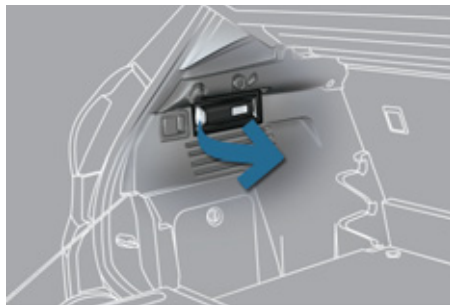

Funcționare

Această lampă funcționează cu acumulatori de tip NiMH.

Dispune de o autonomie de aproximativ 45 de minute și se încarcă în timpul rulării.



Respectați polaritățile când instalați acumulatorii.

Nu înlocuiți acumulatorii cu baterii.

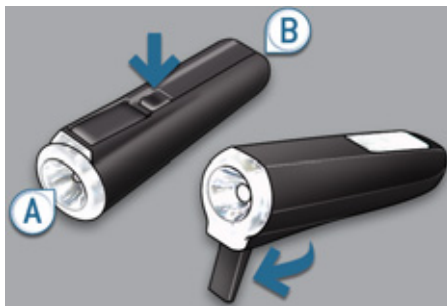

Utilizare

- ☞ Scoateți-o din locașul său trăgându-o de lateralul lanternei **A**.
- ☞ Apăsăți întrerupătorul situat pe partea din spate pentru a aprinde sau stinge becul.
- ☞ Desfaceți suportul, situat în partea din spate, pentru a așeza și ridica lanterna; de exemplu, în timpul schimbării unei roți.

Depozitare

- ☞ Puneți la loc această lampă în locașul său începând cu partea sa îngustă **B**. Acest lucru permite stingerea automată a lămpii, dacă ați uitat să faceți acest lucru.



Dacă aceasta este fixată necorespunzător, riscă să nu se reîncarce și să nu se mai aprindă la deschiderea portbagajului.

Storurile laterale spate

Montate pe geamurile, acestea protejează copiii dumneavoastră de razele solare.



- ☞ Trageți storul de limba din mijloc.
- ☞ Poziționați elementul de fixare al storului în punctul de ancorare corespunzător.

GENERALITATI PRIVIND SCAUNELE PENTRU COPII

Preocupare constantă pentru PEUGEOT din momentul proiectării vehiculului, siguranța copiilor depinde în aceeași măsură și de dumneavoastră.

Pentru a asigura o siguranță optimă respectați sfaturile următoare:

- conform reglementărilor europene, **toți copiii cu vârsta mai mică de 12 ani sau cu înălțime mai mică de un metru cincizeci trebuie transportați în scaune pentru copii omologate, adaptate greutății lor**, pe locurile echipate cu centură de siguranță sau cu sistem de prindere ISOFIX*;
- **statistic, locurile cele mai sigure pentru transportul copiilor sunt cele din spatele vehiculului dumneavoastră**,
- **copilul care are mai puțin de 9 kg trebuie obligatoriu transportat în poziția "cu spatele în direcția de mers"**, atât pe locurile din față cât și pe cele din spate.



PEUGEOT vă recomandă să transportați copilul dumneavoastră pe scaunele laterale din spate ale vehiculului:

- **"cu spatele în direcția de mers"** până la vârsta de 2 ani,
- **"cu fața în direcția de mers"** peste vârsta de 2 ani.

* Reglementările privind transportul copiilor sunt specifice fiecărei țări. Consultați legislația în vigoare din țara dumneavoastră.

SCAUN PENTRU COPII ÎN FAȚĂ



"Cu spatele în direcția de mers"

Atunci când scaunul pentru copii este montat pe **locul pasagerului din față** "cu spatele în direcția de mers", este imperativ ca airbagul pasagerului să fie dezactivat. Altfel, **copilul riscă să fie grav rănit, sau chiar omorât la deplierea airbagului**.



"Cu fața în direcția de mers"

Atunci când scaunul pentru copii este montat pe **locul pasagerului din față** "cu fața în direcția de mers", reglați scaunul vehiculului în poziția longitudinală retras la maxim către înapoi, cu spătarul ridicat și lăsați airbagul pasagerului activat.



Asigurați-vă că centura de siguranță este tensionată corect.



Scaun de pasager reglat în poziția cea mai înaltă și în poziție longitudinală deplasat la maxim spre înapoi.



Airbag de pasager OFF

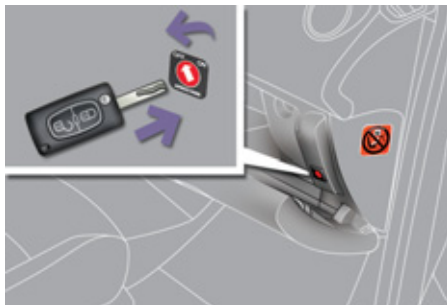

Pentru mai multe detalii asupra neutralizării airbagului, consultați rubrica "Siguranță" apoi "Airbaguri".

Etichetă explicativă pe fiecare parte a parasolarului de pe partea pasagerului





AR	لا يجب أبداً تركيب نظام لإجلاس الطفل لوجه باتجاه الورا على مقعد سيارة مجهز بوسادة أمان هوائية أمامية مغلقة، فقد يؤدي هذا إلى التسبب بموت الطفل أو بإصابات خطيرة لديه.
BG	НИКОГА НЕ инсталирайте детско столче на седалка с АКТИВИРАНА предна ВЪЗДУШНА ВЪЗГЛАВНИЦА. Това можеда причини СМЪРТ или СЕРИОЗНО НАРАНЯВАНЕ на детето.
CS	NIKDY neumistujte dětské zádržné zařízení orientované směrem dozadu na sedadlo chráněné AKTIVOVANÝM čelním AIRBAGEM. Hrozí nebezpečí SMRTI DÍTĚTE nebo VÁŽNĚHO ZRANĚNÍ.
DA	Brug aldrig en bagudvendt barnestol på et sæde der er beskyttet af en aktiv airbag. Død eller alvorlig skade på barnet kan forekomme.
DE	Verwenden Sie NIEMALS einen Kindersitz oder Babyschale gegen die Fahrtrichtung bei AKTIVIERTEM Airbag, TOD oder ERNSTHAFTE VERLETZUNGEN können die Folge sein.
EL	Μη χρησιμοποιείτε ΠΟΤΕ παιδικό κάθισμα με την πλάτη του προς το εμπρός μέρος του αυτοκινήτου, σε μια θέση που προστατεύεται από ΜΕΤΩΠΙΚΟ αερόσακο που είναι ΕΝΕΡΓΟΣ. Αυτό μπορεί να έχει σαν συνέπεια το ΘΑΝΑΤΟ ή το ΣΟΒΑΡΟ ΤΡΑΥΜΑΤΙΣΜΟ του ΠΑΙΔΙΟΥ
EN	NEVER use a rearward facing child restraint on a seat protected by an ACTIVE AIRBAG in front of it, DEATH or SERIOUS INJURY to the CHILD can occur
ES	NO INSTALAR NUNCA EL SISTEMA DE RETENCIÓN PARA NIÑOS DE ESPALDAS AL SENTIDO DE LA CIRCULACIÓN SOBRE UN ASIENTO PROTEGIDO CON UN COJÍN INFLABLE FRONTAL (AIRBAG) ACTIVADO. ESTO PUEDE CAUSAR LA MUERTE DEL BEBE O HERIRLO GRAVEMENTE.
ET	Ärge kasutage kunagi lapse turvatooli seljaga sõidusuunas sõiduki istmel mis on kaitstud AKTIVEERITUD TURVAPADJAGA. See võib põhjustada lapsele RASKEID VIGASTUSI või SURMA.
FI	ÄLÄ KOSKAAN aseta lapsen turvaistuinta selkä ajosuuntaan istuimelle, jonka edessä suojana on käyttöön aktivoitu TURVATYYNY. Sen laukeaminen voi aiheuttaa LAPSEN KUOLEMAN tai VAKAVAN LOUKKAANTUMISEN.
FR	NE JAMAIS installer de système de retenue pour enfants faisant face vers l'arrière sur un siège protégé par un COUSSIN GONFLABLE frontal ACTIVE. Cela peut provoquer la MORT de l'ENFANT ou le BLESSER GRAVEMENT
HR	NIKADA ne postavljati dječju sjedalicu leđima u smjeru vožnje na sjedalo zaštićeno UKLJUČENIM prednjim ZRAČNIM JASTUKOM. To bi moglo uzrokovati SMRT ili TEŠKU OZLJEDU djeteta.

HU	SOHane használjon menetirányának háttal beszerelt gyermekülést olyan ülésen, amely AKTIVÁLT ÁLLAPOTÚ (BEKAPCSOLT) FRONTLÉGSÁKKAL van védve. Ez a gyermek halálát vagy súlyos sérülését okozhatja.
IT	NON installare MAI seggiolini per bambini posizionati in senso contrario a quello di marcia su un sedile protetto da un AIRBAG frontale ATTIVATO. Ciò potrebbe provocare la MORTE o FERITE GRAVI al bambino.
LT	NIEKADA neįrenkite vaiko prilaikymo priemonės su atgal atgretžtu vaiku ant sėdynės, kuri saugoma VEIKIANČIOS priekinės ORO PAGALVĖS. Išsiskleidus oro pagalvei vaikas gali būti MIRTINAI arba SUNKIAI TRAUMUOTAS.
LV	NAV PIELĀUJAMS uzstādīt uz aizmuguri vērstu bērnu sēdekļi priekšējā pasažiera vietā, kurā ir AKTIVIZĒTS priekšējais DROŠĪBAS GAISA SPILVENŠ. Tas var izraisīt BĒRNA NĀVI vai radīt NOPIETNUS IEVAINOJUMUS.
MT	Qatt m'ghandek thalli tifel/tifla marbut f'siggu dahru lejn l-Airbag attiva, ghaliex tista' tikkawza korriment serju jew anke mewt lit-tifel/tifla
NL	Plaats NOOIT een kinderzitje met de rug in de rijrichting op een zitplaats waarvan de AIRBAG is INGESCHAKELD. Bij het afgaan van de airbag kan het KIND ERNSTIG OF DODELIJK GEWOND raken.
NO	Installer ALDRI et barnesete med ryggen mot kjøreretningen i et sete som er beskyttet med en frontal AKTIVERT KOLLISJONSPUTE, BARNET risikerer å bli DREPT eller HARDT SKADET.
PL	NIGDY nie instalować fotelika dziecięcego w pozycji «tyłem do kierunku jazdy» na siedzeniu wyposażonym w CZOŁOWĄ PODUSZKĘ POWIETRZNĄ w stanie AKTYWNYM. W przeciwnym razie dziecko narażone będzie na ŚMIERĆ lub BARDZO POWAŻNE OBRAŻENIA CIAŁA w momencie wyzolenia poduszki powietrznej
PT	NUNCA instale um sistema de retenção para crianças de costas para a estrada, num banco protegido por um AIRBAG frontal ACTIVADO. Esta instalação poderá provocar FERIMENTOS GRAVES ou a MORTE da CRIANÇA.
RO	Nu instalați NICIODATA un sistem de reținere pentru copii, dispus cu spatele în direcția de mers, pe un loc din vehicul protejat cu AIRBAG frontal ACTIVAT. Aceasta ar putea provoca MOARTEA COPILULUI sau RANIREA lui GRAVA.
RU	ВО ВСЕХ СЛУЧАЯХ ЗАПРЕЩАЕТСЯ использовать обращенное назад детское удерживающее устройство на сиденье, защищенном ФУНКЦИОНИРУЮЩЕЙ ПОДУШКОЙ БЕЗОПАСНОСТИ, установленной перед этим сиденьем. Это может привести к ГИБЕЛИ РЕБЕНКА или НАНЕСЕНИЮ ЕМУ СЕРЬЕЗНЫХ ТЕЛЕСНЫХ ПОВРЕЖДЕНИЙ
SK	NIKDY nepoužívajte na prednom sedadle chránenom AKTÍVNYM AIRBAGOM detské zadržívacie zariadenie umiestnené v proti smere jazdy. Môže to spôsobiť SMŔŤ, alebo VÁŽNE ZRANENIE DIETĀTA.
SL	NIKOLI ne nameščajte otroškega sedeža s hrbtom v smeri vožnje, če je VARNOSTNA BLAZINA pred sprednjim sopotnikovim sedežem AKTIVIRANA. Takšna namestitve lahko povzroči SMRT OTROKA ali HUDE POŠKODBE.
SR	NIKADA ne koristite dečje sedište koje se okreće unazad na sedištu zaštićenim AKTIVNIM VAZDUŠNIM JASTUKOM ispred njega, jer mogu nastupiti SMRT ili OZBILJNA POVREDA DETETA.
SV	Använd ALDRIG en bakåtvänd barnstol i ett säte skyddat av en AKTIV AIRBAG framför det. Det kan orsaka ALLVARLIGA eller DÖDLIGA skador på barnet.
TR	KESİNLKLE HAVA YASTIĞI AKTİF olan ön koltuğa yüzü arkaya dönük bir çocuk koltuğu yerleştirmeyiniz. Bu ÇOCUĞUN ÖLMESİNE veya ÇOK AĞIR YARALANMASINA sebep olabilir.

SCAUNE PENTRU COPII RECOMANDATE DE PEUGEOT

PEUGEOT vă propune o gamă completă de scaune de referință pentru copii fixate **cu ajutorul unei centuri de siguranță în trei puncte**.

Grupa 0+: de la naștere până la 13 kg	Grupa 1: de la 9 la 18 kg
 <p>L1 "RÖMER/BRITAX Baby-Safe Plus" Se instalează cu spatele către direcția de mers.</p>	 <p>L2 "RÖMER Duo Plus ISOFIX".</p>
Grupele 2 și 3: de la 15 la 36 kg	
 <p>L5 "KLIPPAN Optima" (Începând de la 6 ani (aproximativ 22 kg) este folosit doar înălțătorul.</p>	 <p>L6 "RÖMER KIDFIX" Poate fi fixat pe ancorajele ISOFIX ale vehiculului. Copilul este reținut de centura de siguranță.</p>

INSTALAREA SCAUNELOR PENTRU COPII CU TIJĂ

Scaunele pentru copii cu tijă (sau picior de susținere) trebuie instalate cu precauție în vehicul. Trebuie, mai ales, să fiți atenți la prezența unui compartiment de depozitare aflat sub picioarele pasagerilor aflați pe scaunele laterale spate.

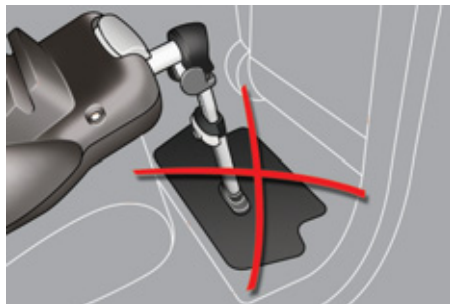

Nu plasați tija pe capacul compartimentului deoarece acesta s-ar putea sparge în cazul unui șoc puternic. Dacă ajustarea tijeii vă permite, noi vă propunem două alte posibilități de instalare.

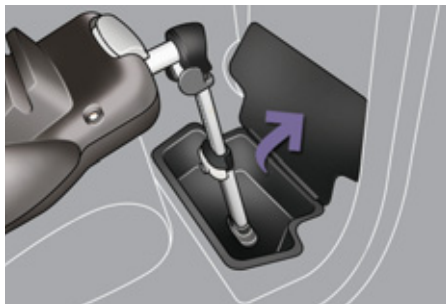

La baza compartimentului de depozitare

Dacă tija este suficient de lungă, puteți să o sprijiniți pe baza compartimentului. Îndepărtați orice obiect din compartiment înainte de a instala tija.

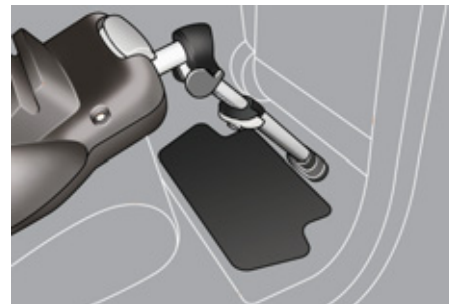

În afara zonei capacului compartimentului





O altă posibilitate, dacă tija este suficient de lungă și se poate înclina (respectând recomandările din instrucțiunile de instalare ale scaunului pentru copii), este să poziționați tija astfel încât să fie în contact direct cu podeaua, în afara zonei capacului. Puteți utiliza reglajul longitudinal al scaunului din față pentru a obține o poziție satisfăcătoare a tijeii în afara suprafeței capacului.



Dacă nu puteți instala tija într-o manieră descrisă mai sus, vă recomandăm să nu instalați un scaun pentru copii cu tijă pe acest loc.

INSTALAREA SCAUNELOR PENTRU COPII ATAȘATE CU CENTURA DE SIGURANȚĂ

În concordanță cu reglementările europene, acest tabel vă indică opțiunile pentru instalarea scaunelor pentru copii cu fixare prin centura de siguranță și omologate universal (**a**) în funcție de greutatea copilului și de locul în vehicul.

Loc	Greutatea copilului și vârsta			
	Sub 13 kg (grupa 0 (b) și 0+) Până la ≈ 1 an	De la 9 la 18 kg (grupa 1) De la 1 la ≈ 3 ani	De la 15 la 25 kg (grupa 2) De la 3 la ≈ 6 ani	De la 22 la 36 kg (grupa 3) De la 6 la ≈ 10 ani
Scaun pasager față (c) cu înălțime reglabilă		U (R)	U (R)	U (R)
Scaun pasager față (c) cu înălțime reglabilă		X	X	X
Locuri laterale spate		U*	U*	U*
Loc central spate		L1	L2	L5, L6

a: Scaun pentru copii universal, scaun pentru copii care poate fi instalat în toate vehiculele cu centura de siguranță.

b: grupa 0, de la naștere la 10 kg. Coșurile pentru copii și landourile auto nu pot fi instalate pe locul pasagerului din față.

c: consultați legislația în vigoare din țara dumneavoastră, înaintea așezării copilului pe acel loc.

U: loc adaptat la instalarea unui scaun pentru copii este fixat cu o centură de siguranță și omologat universal "cu spatele la direcția de mers" și/sau "cu fața la direcția de mers".

U (R): idem **U**, cu scaunul vehiculului ce trebuie reglat în poziția cea mai înaltă și în poziția longitudinală la maxim în spate.

L-: numai scaunele pentru copii indicate pot fi instalate în locul respectiv (în funcție de destinație).

X: loc necorespunzător pentru instalarea unui scaun de copii din grupa de greutate indicată.

* Scaunele pentru copii **cu tijă** (sau picior de sprijin) trebuie instalate cu precauție în vehicul. Consultați rubrica "Instalarea scaunelor pentru copii cu tijă" pentru mai multe detalii.



RECOMANDARI PRIVIND SCAUNELE PENTRU COPII

Instalarea incorectă a unui scaun pentru copii într-un vehicul compromise protecția copilului în caz de coliziune.

Fixați centurile de siguranță sau centurile scaunului copilului limitând la maxim jocul în funcție de corpul copilului, chiar pe trasee scurte.

Pentru instalare scaunului pentru copii cu centura de siguranță, verificați dacă aceasta este bine întinsă pe scaunul copilului și că îl apasă ferm pe scaunul vehiculului. Dacă scaunul pasagerului este reglabil, deplasați scaunul către înainte, dacă este necesar.

Pentru instalarea optimă a scaunului pentru copii "cu fața în direcția de mers", verificați dacă spătarul scaunului este sprijinit pe spătarul scaunului mașinii și tetiera nu jenează.

Dacă trebuie să scoateți tetiera, asigurați-vă că este bine depozitată și fixată pentru a evita transformarea ei într-un proiectil în caz de frânăre.

Copiii sub 10 ani nu trebuie transportați "cu fața în direcția de mers" pe locul pasagerului din față, decât în cazul în care locurile din spate sunt deja ocupate de alți copii, sau dacă în spate nu sunt desule scaune sau deloc.

Dezactivați airbagul pasagerului imediat ce un scaun pentru copii este instalat pe locul din față, "cu spatele în direcția de mers".

În caz contrar copilul riscă să fie grav rănit, sau chiar omorât la deplierea airbagului.

Instalarea unui înaltator

Partea toracică a centurii trebuie să fie poziționată pe umărul copilului fără să atingă gâtul copilului.

Verificați dacă partea abdominală a centurii de siguranță trece peste șaoldurile copilului.

PEUGEOT vă recomandă folosirea unui înălțător cu spătar, echipat cu un ghidaj de centură la nivelul umărului.

Pentru siguranță, nu lăsați:

- unul sau mai mulți copii singuri și nesupravegheați în mașină,
- un copil sau un animal în mașină, la soare, cu geamurile închise,
- cheile la îndemâna copiilor în interiorul mașinii.

Pentru a împiedica deschiderea accidentală a ușilor și geamurilor din spate, folosiți dispozitivul "Siguranță copii".

Aveți grijă să nu deschideți mai mult de 1/3 geamurile din spate.

Pentru a proteja copiii de razele soarelui, echipați geamurile din spate cu storuri laterale.

PUNCTE DE FIXARE "ISOFIX"

Autoturismul dumneavoastră este omologat conform **ultimei reglementări** ISOFIX.

Scaunele reprezentate mai jos sunt echipate cu ancoraje ISOFIX omologate:

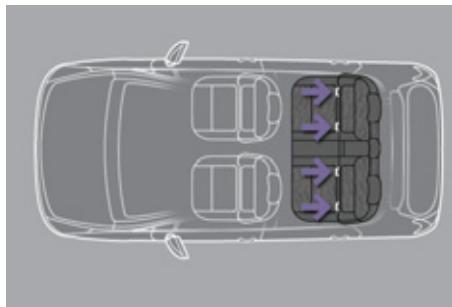

Este nevoie de trei inele pentru fixarea fiecărui scaun:

- Este vorba despre două inele **A** situate între spătar și baza scaunului, semnalate de o etichetă,
- Un inel superior **B**, situat pe spatele scaunului pentru fixarea centurii superioare, denumit **TOP TETHER**.

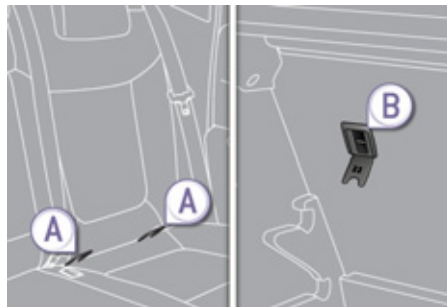

Acest sistem de fixare ISOFIX asigură o montare fiabilă, solidă și rapidă a scaunului pentru copii în mașină.

Scaunele ISOFIX pentru copii sunt prevăzute cu două dispozitive de fixare care se ancorează ușor în cele două inele **A**.

Unele scaune dispun și o **centură superioară** care se atașează în inelul **B**.

Pentru a atașa această centură, ridicați tetiera vehiculului, după care treceți cârligul printre tijele sale. Fixați apoi cârligul în inelul **B** și întindeți centura superioară.

O așezare incorectă a scaunului pentru copii în vehicul compromise protecția copilului în cazul unui accident.

Pentru informații privind instalarea scaunelor ISOFIX pentru copii în vehiculul dumneavoastră, consultați tabelul recapitulativ pentru localizarea scaunelor ISOFIX.

SCAUN ISOFIX PENTRU COPII

Recomandate de PEUGEOT si omologate pe vehiculul dumneavoastră

"RÖMER Duo Plus ISOFIX"

(categoria de mărime B1)

Grupa 1: de la 9 la 18 kg



Se instalează numai cu "fața în direcția de mers".

Este echipat cu o centură superioară, care trebuie atașată la inelul superior **B**, denumită TOP TETHER.

Trei poziții de înclinare a scaunului: șezut, repaus și culcat.

Reglați scaunul din față a vehiculului astfel încât picioarele copilului să nu atingă spătarul.

Poate fi instalat cu fața la direcția de mers și fixat de scaun cu ajutorul centurii de siguranță în 3 puncte.





Acest scaun pentru copii poate fi utilizat și pentru locurile care nu sunt echipate cu sisteme de fixare ISOFIX. În acest caz, este fixat, în mod obligatoriu, de scaunul vehiculului prin centura de siguranță în trei puncte.

Urmați instrucțiunile de montare a scaunului pentru copii din manualul de instalare, furnizate de producătorul scaunului.

TABEL RECAPITULATIV PENTRU AMPLASAREA SCAUNELOR PENTRU COPII ISOFIX

Conform reglementării europene, acest tabel vă indică posibilitățile de instalare a scaunelor ISOFIX pentru copii în locurile din vehicul dotate cu sistem de prindere ISOFIX.

Pentru scaunele pentru copii ISOFIX universale și semiuniversale, clasa de mărime ISOFIX a scaunului pentru copii, determinată de o literă cuprinsă între **A** și **G**, este indicată pe scaunul de copii alături de logoul ISOFIX.

	Greutatea copilului/vârstă orientativă										
	Mai puțin de 10 kg (grupa 0) Până la aprox. 6 luni		Mai puțin de 10 kg (grupa 0) Mai puțin de 13 kg (grupa 0+) Până la aprox 1 an			De la 9 la 18 kg (grupa 1) De la 1 la 3 ani aprox.					
Tip de scaun ISOFIX pentru copii	Landou		"cu spatele în direcția de mers"			"cu spatele în direcția de mers"		"cu fața în direcția de mers"			
Clasa de mărime ISOFIX	F	G	C	D	E	C	D	A	B	B1	
Scaun pasager față 	X			X			X			X	
Locuri laterale spate 	X			IL-SU*			IL-SU*		IUF * IL-SU*		
Loc central spate 	X			X			X			X	

IUF: loc adaptat instalării unui scaun Isofix **Universal**, "Cu fața la direcția de mers" care se prinde cu o centură în partea superioară.

IL-SU: loc adaptat instalării unui scaun Isofix **Semi-Universal** fie:

- "cu spatele la direcția de mers" echipat cu o centură superioară sau cu o tijă,
- "cu fața la direcția de mers" echipat cu un punct de sprijin,
- un landou dotat cu centură înaltă sau cu un punct de sprijin.

Pentru a prinde centura superioară, consultați rubrica "Fixări Isofix".

X: loc neadaptat instalării unui scaun pentru copii sau a unei nacele pentru grupa de vârstă indicată.

* Scaunele pentru copii **cu tijă** (sau picior de sprijin) trebuie instalate cu precauție în vehicul. Consultați pagina "Instalarea scaunelor pentru copii cu tijă" pentru mai multe detalii...

SIGURANȚĂ MECANICĂ PENTRU COPII

Dispozitiv mecanic care anulează deschiderea ușilor din spate din interiorul mașinii.

Comanda este situată pe lateralul portierei spate.

Blocare

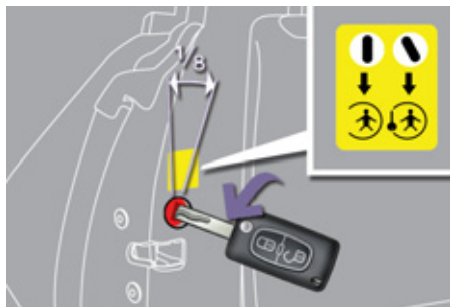

☞ Rotiți comanda roșie o optime de tur cu ajutorul cheii de contact conform indicației etichetei de pe portieră. **Controlați blocarea portierelor.**

Deblocare

☞ Rotiți comanda roșie o optime de tur cu ajutorul cheii de contact.

SIGURANȚA ELECTRICA PENTRU COPII

Dispozitiv electric cu comandă de la distanță, care anulează deschiderea ușilor din spate din interiorul mașinii și utilizarea sistemului de acționare geamuri spate.

Activare

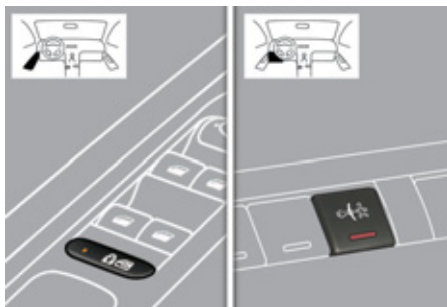

☞ Contactul fiind pus, apăsați pe acest buton.

Martorul butonului se aprinde, însoțit de un mesaj ce confirmă activarea.

Acest mator rămâne aprins atât timp cât siguranța pentru copii este activată.

Rămân posibile deschiderea portierelor din exterior și acționarea geamurilor electrice din spate de către șofer.

Dezactivare

☞ Cu contactul pus, apăsați din nou pe acest buton.

Martorul butonului se stinge, însoțit de un mesaj ce confirmă neutralizarea.

Acest mator rămâne stins, atât timp cât siguranța pentru copii este dezactivată.



Oricare altă stare a matorului indică o defecțiune la siguranța electrică pentru copii.

Efectuați o verificare în rețeaua PEUGEOT sau în cadrul unui service autorizat.



Acest sistem este independent și nu înlocuiește folosirea blocării centralizate a deschiderilor.

Verificați starea siguranței pentru copii la fiecare punere a contactului.

Scoateți cheia din contact de fiecare dată când ieșiți din mașină, chiar și pentru o scurtă durată de timp.

În caz de impact violent, siguranța electrică pentru copii se dezactivează automat, pentru a permite ieșirea pasagerilor din spate.

SEMNALIZATOARE DE DIRECȚIE



- ☞ Apăsați până la capăt comanda luminilor pentru a semnaliza schimbarea direcției la stânga.
- ☞ Ridicați până la capăt comanda luminilor pentru a semnaliza schimbarea direcției la dreapta.



Uitarea semnalizării active mai mult de 20 secunde duce la intensificarea semnalului sonor, dacă vă deplasați cu viteză mai mare de 60 km/h.

Funcția "autostradă"

Apăsați ușor în sus sau în jos, fără a depăși punctul de rezistență al comenzii luminilor; luminile semnalizatoare de direcție corespunzătoare se vor aprinde intermitent de trei ori.

SEMNAL DE AVARIE

Sistem vizual pentru a îi atenționa pe ceilalți participanți la trafic prin luminile de semnalizare despre o pană, în caz de tractare sau dacă a avut loc un accident.

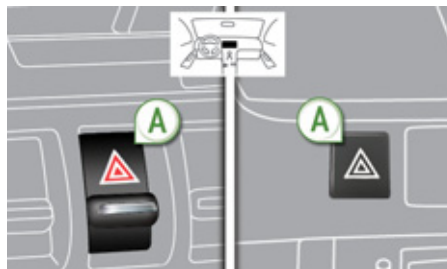

- ☞ Basculați sau apăsați butonul **A**, semnalizatoarele de direcție clipesc. Poate funcționa și cu contactul întrerupt.

Aprindere automată a luminilor de avarie

La o frână de urgență, în funcție de decelerare, luminile de avarie se aprind automat.

- ☞ Ele se sting automat la prima accelerare.
- ☞ De asemenea, le puteți stinge apăsând pe buton.

AVERTIZOR SONOR

Sistem de avertizare sonoră pentru a preveni ceilalți participanți la trafic despre un pericol iminent.



- ☞ Apăsați pe unul din brațele volanului.



Utilizați claxonul numai în următoarele cazuri:

- pericol imediat,
- depășirea bicicliștilor sau a pietonilor,
- apropierea de o curbă fără vizibilitate.

DETECTARE PRESIUNE INSUFICIENTĂ

Sistem care controlează automat presiunea pneurilor la rulare.



Senzorii, montați în fiecare valvă, controlează presiunea pneurilor și declanșează avertizarea în caz de disfuncție (viteză mai mare de 20 km/h).

Roata de rezervă nu este echipată cu senzor.



Sistemul de detectare a pneurilor dezumflate reprezintă un ajutor la condus, care nu înlocuiește nici vigilența, nici răspunderea șoferului.

Roată dezumflată



Acest martor se afișează pe tabloul de bord și/sau pe ecranul multifuncție apare un mesaj însoțit de un semnal sonor care localizează roata cu probleme.

☞ Verificați presiunea pneurilor cât mai repede posibil.

Acest control trebuie să aibă loc la rece.

Roată spartă

STOP

Martorul **STOP** se aprinde însoțit de un semnal sonor și de un mesaj pe ecranul multifuncție care localizează roata cu probleme.

- ☞ Opriți-vă imediat evitând orice manevră bruscă cu volanul sau frânele.
- ☞ Schimbați roata deteriorată (crăpată sau foarte dezumflată) și verificați presiunea pneurilor cât de repede posibil.

Senzor(i) nedetectat(ți) sau defect(ți)

Un mesaj apare pe ecranul multifuncție, însoțit de un semnal sonor care localizează roata/roțile nedetectată(e) sau la care apare o defecțiune a sistemului.

Consultați rețeaua PEUGEOT sau un service autorizat pentru a înlocui senzorul(ii) stricat(ți).



Acest mesaj se afișează și când una dintre roți este îndepărtată de vehicul, la reparare sau în timpul montării uneia sau mai multor roți neechipate cu senzor.



Orice reparație, schimbare de pneuri la o roată echipată cu acest sistem trebuie să se facă în rețeaua PEUGEOT sau la un service autorizat.

Dacă în momentul schimbării pneurilor, instalați o roată nedetectată de vehiculul dumneavoastră (exemplu: montarea pneurilor de iarnă), trebuie să reinițializați sistemul în rețeaua PEUGEOT sau la un service autorizat.



Acest sistem nu vă scutește de verificarea periodică a presiunii pneurilor (vezi paragraful "Elemente de identificare"), pentru a vă asigura de optimizarea comportamentului dinamic al vehiculului și pentru a evita o uzură prematură a pneurilor, în special în caz de rulare (încărcătură mare, viteză mare).

Verificarea presiunii pneurilor trebuie să fie făcută la rece, cel puțin o dată pe lună. Verificați și presiunea roții de rezervă.

Sistemul de detectare a pneurilor slabe poate fi uneori perturbat de emisiile radioelectrice de frecvență apropiată.

PROGRAM DE STABILITATE ELECTRONIC (ESC)

Programul de stabilitate electronic (ESC: Electronic Stability Control) integrează următoarele sisteme:

- antiblocarea roților (ABS) și repartitorul electronic de frânare (REF),
- asistența la frânarea de urgență (AFU),
- antipatinare roți (ASR),
- control dinamic al stabilității (CDS).

Definiii

Antiblocare roți (ABS) și repartitor electronic de frânare (REF)

Acest sistem crește stabilitatea și maniabilitatea vehiculului dumneavoastră în timpul frânării și asigură un mai bun control în viraje, mai ales pe carosabil deteriorat sau alunecos.

ABS împiedică blocarea roților în cazul unei frânări de urgență.

REF asigură o gestionare integrală a presiunii de frânare pe fiecare roată.

Asistența la frânarea de urgență (AFU)

Acest sistem permite, în caz de urgență, atingerea mult mai repede a presiunii optime de frânare, reducând astfel distanța de oprire.

El se declanșează în funcție de viteza de acționare a pedalei de frână. Aceasta se traduce prin diminuarea rezistenței pedalei și creșterea eficacității frânării.

Antipatinare roți (ASR)

Sistemul ASR optimizează motricitatea, pentru a evita patinarea roților, acționând asupra frânelor roților și motorului. El permite de asemenea ameliorarea stabilității direcționale a vehiculului la accelerare.

Control dinamic al stabilității (CDS)

În cazul apariției unei diferențe între traiectoria urmată de vehicul și cea dorită de șofer, sistemul CDS monitorizează fiecare roată și acționează automat frâna uneia sau mai multor roți și asupra motorului pentru a înscrie vehiculul pe traiectoria dorită, în limita legilor fizicii.

Functionare

Sistem de antiblocare a roților (ABS) și repartitor electronic de frânare (REF)



Aprinderea acestui mator, însoțită de un semnal sonor și de un mesaj, indică o disfuncție a sistemului ABS ce ar putea provoca pierderea controlului vehiculului la frânare.



Aprinderea acestui mator, cuplată cu matorul **STOP**, însoțită de un semnal sonor și de un mesaj, indică o disfuncție a repartitorului electronic de frânare (REF) ce ar putea provoca pierderea controlului vehiculului la frânare.

Oprirea este imperativă.

În ambele cazuri, consultați rețeaua PEUGEOT sau un Service autorizat.



În cazul schimbării roților (pneuri și jante), verificați ca acestea să fie omologate pentru vehiculul dumneavoastră.

Funcționarea normală a sistemului ABS se poate manifesta prin vibrații ușoare ale pedalei de frână.



În cazul unei frânări de urgență, apăsați foarte puternic pedala de frâna, fără a slăbi forța.

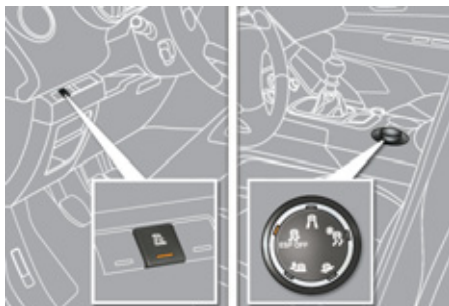

Control dinamic al stabilității (CDS)

Activare

Acest sistem este activat automat la fiecare pornire a vehiculului.

În cazul unor probleme de aderență sau de traiectorie, sistemul intră în funcțiune.



Aceasta este semnalizată prin aprinderea matorului în tabloul de bord.

Dezactivare

În condiții excepționale (demarajul vehiculului împotmolit, imobilizat în zăpadă, pe sol instabil. etc.), poate fi utilă dezactivarea sistemului CDS pentru a determina patinarea roților și regăsirea aderenței.

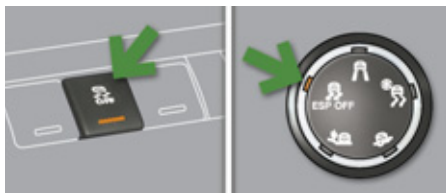

Apăsați întrerupătorul "OFF" sau în funcție de versiune, rotiți butonul pe această poziție.



Acest mator și ledul butonului se aprind: sistemul CDS nu mai intervine asupra funcționării motorului.

Reactivare

Sistemul se reactivează automat după fiecare întrerupere a contactului sau dacă viteza crește peste 50 km/h.

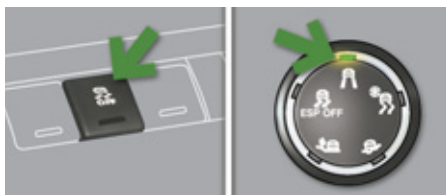

Apăsați din nou butonul "OFF" sau în funcție de versiune, rotiți butonul pe această poziție pentru a îl reactiva manual.

Anomalie de funcționare



Aprinderea acestui mator, însoțită de un semnal sonor și de un mesaj pe ecranul multifuncție indică o disfuncție a acestui sistem.

Consultați rețeaua PEUGEOT sau un Service autorizat pentru verificarea sistemului.



Sistemul CDS în surplus de siguranță la condusul normal, dar nu trebuie să incite șoferul la asumarea de riscuri inutile sau să ruleze cu viteză prea mare.

Funcționarea sistemului este asigurată sub rezerva respectării indicațiilor constructorului referitoare la roți (pneuri și jante), elementele sistemului de frânare, elementele electronice, procedurile de montare și intervenție a rețelei PEUGEOT.

După un șoc, efectuați o verificare a sistemului în rețeaua PEUGEOT sau la un Service autorizat.

"GRIP CONTROL"

Sistem de antipatinare specific și brevetat, ameliorează motricitatea în zăpadă, noroi și nisip.

cest sistem este asociat cu pneuri pentru toate anotimpurile. Pentru a obține o performanță optimă, grip control-ul trebuie asociat cu pneuri M+S (Mud and Snow: 215/60 R16) care oferă un compromis excelent între siguranță, aderență și motricitate.

Acest echipament, a cărui funcționare a fost optimizată pentru fiecare situație, permite rularea în majoritatea condițiilor de aderență scăzută (întâlnite în utilizarea unui autoturism).

Apăsarea pe pedala de accelerație trebuie să fie suficientă pentru a permite sistemului să exploateze puterea motorului. Sistemul electronic gestionează în mod optim diferiții parametri. Reprezienle de funcționare cu un un regim înalt al motorului sunt normale.

După fiecare întrerupere de contact, sistemul revine la funcționarea standard (ESP).



Asociat cu fiecare mod, un mesaj ce apare pe ecranul multifuncție sau pe afișajul tabloului de bord vă confirmă alegerea dumneavoastră.



Mod normal

Mod standard care este calibrat pentru un nivel slab de patinare, bazat pe diferitele niveluri de aderență întâlnite în mod obișnuit pe drum.



☞ Plasați butonul pe această poziție.

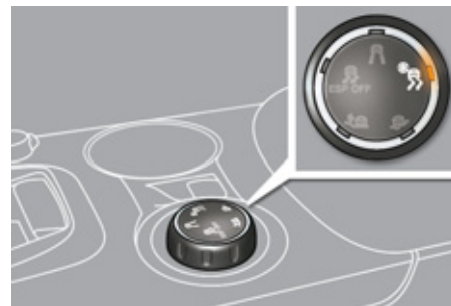

Mod zăpadă

Mod ce își adaptează strategia la condiții de aderență întâlnite pe fiecare roată din față, la pornire.

În faza de progresie, sistemul optimizează patinarea pentru a oferi cea mai bună accelerație în funcție de aderența disponibilă.



☞ Plasați butonul pe această poziție.



Mod noroi

Mod ce favorizează, din momentul pornirii, mai multă patinare a roții cu aderență mai slabă pentru a înlesni evacuarea noroiului și îmbunătățirea aderenței. În paralel, roții mai aderente îi este transferat cât mai mult cuplu posibil.

În faza de progresie, sistemul optimizează patinarea pentru a răspunde cel mai bine solicitărilor șoferului.



Pe toate terenurile noroioase, plasați butonul pe această poziție.



Mod nisip

Mod ce restricționează simultan patinarea celor două roți motrice pentru a putea continua rularea și a limita riscurile de împotmolire.



Plasați butonul pe această poziție.

În nisip, nu utilizați alte moduri pentru a evita împotmolirea vehiculului.

Mod ESP OFF



Plasați butonul pe această poziție.

Acest mod este activ până la aproximativ 50 km/h.



Sfaturi de conducere

Vehiculul dumneavoastră este în principal conceput pentru a circula pe drumuri asfaltate, dar vă permite ocazional rularea pe drumuri mai puțin accesibile.

Totusi, nu permite realizarea de activități tot-teren cum ar fi:

- traversarea și conducerea pe terenuri ce ar putea deteriora elementele de sub caroserie sau agățarea acestora (conducte de carburant, răcire carburant...) de către diferite obstacole sau mai ales pietre,
- rularea pe teren cu pantă abruptă și cu aderență redusă,
- traversarea unui curs de apă.

CENTURI DE SIGURANȚĂ



Centuri de siguranță față

Centurile de siguranță din față sunt echipate cu un sistem de pretensiune pirotehnică și cu un limitator de efort.

Acest sistem îmbunătățește siguranța pe locurile din față, în caz de șocuri frontal și lateral. În funcție de mărimea șocului, sistemul de pretensiune pirotehnică întinde centurile instantaneu și le strânge pe corpurile pasagerilor.

Centurile cu pretensiune pirotehnică sunt activate atunci când este pus contactul.

Limitatorul de efort atenuează presiunea centurii pe toracele persoanei care ocupă acel loc, îmbunătățind astfel protecția acesteia.

Blocare



- ☞ Trageți centura, apoi introduceți dispozitivul de prindere în cataramă.
- ☞ Verificați blocarea încercând să trageți centura.

Deblocare

- ☞ Apăsăți butonul roșu al cataramei.
- ☞ Țineți centura până se înfășoară complet.

Reglare în înălțime

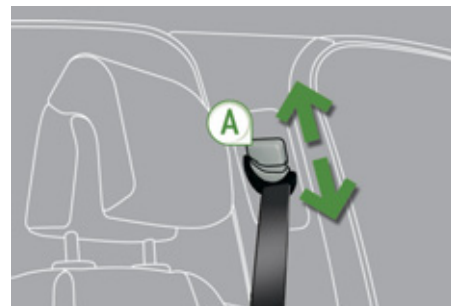

- ☞ Pentru a găsi punctul de prindere, apăsați comanda **A** și culisați-o până găsiți o poziție de fixare predefinită.

Martor de necuplare/decuplare a centurii față



La punerea contactului, acest martor se aprinde pe afișajul marilor centurii și airbag-ului frontal pasager, când șoferul și/sau pasagerul din față nu și-au cuplat centura.

Începând de la aproximativ 20 km/h și timp de două minute, acest martor clipește însoțit de un semnal sonor. După ce au trecut cele două minute, acest martor rămâne aprins atât timp cât șoferul și/sau pasagerul din față nu și-au cuplat centura.

Afișarea martorilor de necuplare/decuplare a centurii

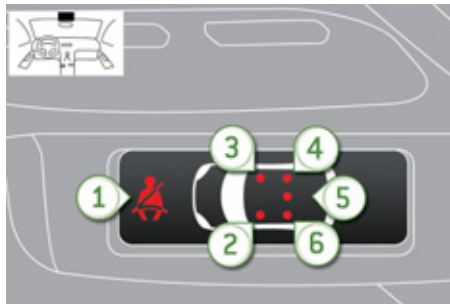

1. Martor necuplare/decuplare a centurii față și/sau spate.
2. Martor centură față stânga.
3. Martor centură față dreapta.
4. Martor centură spate dreapta.
5. Martor centură spate, central.
6. Martor centură spate stânga.

Pe afișajul martorilor centurilor și airbag-ului frontal pentru pasager, martorul corespunzător **2** sau **3** se aprinde în roșu, dacă centura nu este cuplată sau este decuplată.

Centuri de siguranță spate

Locurile din spate sunt echipate fiecare cu o centură, dotată cu trei puncte de ancorare și cu un dispozitiv de înfășurare cu limitator de efort (exceptând pasagerul din centru spate).

Blocare

- ☞ Trageți de centură, apoi introduceți dispozitivul de prindere în cataramă.
- ☞ Verificați blocarea încercând să trageți centura.

Deblocare

- ☞ Apăsați butonul roșu al cataramei.
- ☞ Țineți centura până se înfășoară complet.

Martor de decuplare a centurii



Acest martor se aprinde pe afișajul martorilor de centură și de airbag frontal pasager, atunci când unul sau mai mulți pasageri din spate și-au decuplat centurile.

Începând de la aproximativ 20 km/h și timp de două minute, acest martor clipește însoțit de un semnal sonor. Trecând aceste două minute, martorul rămâne aprins atât timp cât unul sau mai mulți pasageri din spate nu și-au cuplat centura.

Afișajul martorilor de necuplare a centurii

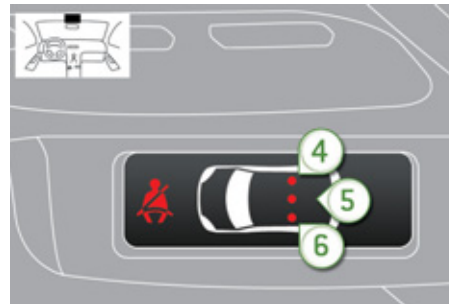

La punerea contactului, cu motorul pornit sau vehiculul rulând cu viteză mai mică de 20 km/h, martorii corespunzători **4**, **5** și **6** se aprind în culoarea roșie, aproximativ 30 secunde dacă centura nu a fost cuplată.

Vehiculul rulând cu o viteză mai mare de 20 km/h, martorul corespunzător **4**, **5** sau **6** se aprinde în culoarea roșie, însoțit de un semnal sonor și de un mesaj pe ecranul multifuncție, atunci când pasagerul din spate nu și-a cuplat centura.



Conducătorul trebuie să se asigure că pasagerii utilizează centurile de siguranță în mod corect și că toate centurile sunt bine fixate înainte de a porni.

Oricare ar fi locul dumneavoastră în mașină, puneți-vă întotdeauna centura de siguranță, chiar pe distanțe scurte.

Nu inversați punctele de prindere ale centurilor, pentru că acestea nu își mai îndeplinesc pe deplin rolul.

Centurile de siguranță sunt dotate cu dispozitive de înfășurare care permit reglarea automată a lungimii centurii la conformația dumneavoastră. Re-tractarea centurii se face automat când nu este folosită.

Înainte și după utilizare, asigurați-vă că centura este înfășurată corect.

Partea inferioară a centurii trebuie să fie poziționată cât mai jos posibil, deasupra bazinului.

Partea superioară trebuie să fie poziționată la jumătatea distanței dintre gât și umăr.

Dispozitivele de înfășurare sunt dotate cu un mecanism de blocare automat care se declanșează în momentul unei coliziuni, al unei frânări de urgență sau al unei răsturnări a vehiculului. Puteți debloca mecanismul trăgând ferm de centură și eliberând-o pentru a se re-trage ușor.

Pentru a fi eficientă, o centură de siguranță:

- trebuie să fie întinsă cât mai aproape de corp,
- trebuie să fie trasă prin fața dumneavoastră cu o mișcare regulată, verificând-o să nu se încurce,
- nu trebuie să mentina decăt o singură persoană,
- nu trebuie să fie ruptă sau deșirată,
- nu trebuie să fie transformată sau modificată pentru a nu-i afecta performanțele.

În conformitate cu actualele reguli de siguranță, pentru orice intervenție la vehiculul dumneavoastră, adresați-vă unui service autorizat care dispune de competența și materialele adecvate, ceea ce rețeaua PEUGEOT este în masura să ofere.

Verificați, periodic, centurile dumneavoastră în rețeaua PEUGEOT sau la un Service autorizat și, în special, verificați dacă acestea prezintă urme de deteriorare.

Ștergeți curelele centurilor cu apă cu săpun sau cu un produs de curățare pentru textile, comercializat în rețeaua PEUGEOT.

După rabatarea sau deplasarea unui scaun sau a banchetei spate, asigurați-vă că centura este poziționată și înfășurată corect.

Recomandari pentru copii

Folosiți scaune de copii adaptate, dacă pasagerul are mai puțin de 12 ani sau măsoară mai puțin de 1,50 m.

Nu folosiți niciodată aceeași centură pentru mai multe persoane.

Nu călătoriți niciodată cu un copil în brațe.

În caz de impact

În funcție de natura și intensitatea impactului, dispozitivul pirotehnic poate să se declanșeze înainte și independent de deschiderea airbagurilor. Declanșarea dispozitivelor de pretensionare este însoțită de o ușoară degajare de fum inofensiv și de un zgomot, cauzate de activarea cartușului pitotehnic integrat în sistem.

Indiferent de situație, martorul airbag se aprinde.

După un impact, verificați și eventual înlocuiți sistemul de centuri de siguranță în rețeaua PEUGEOT sau la un service autorizat.

AIRBAGURI

Airbagurile au fost concepute pentru optimizarea siguranței pasagerilor (excepționând pasagerul din spate centru) în caz de ciocniri violente. Airbagurile completează acțiunea centurilor de siguranță cu limitator de efort (excepționând pasagerul din spate centru).

În acest caz, detectoarele electronice înregistrează și analizează șocurile frontale și laterale suportate în zonele de detectare:

- în caz de șoc violent, airbagurile se declanșează imediat și contribuie la o bună protecție a ocupanților mașinii (mai puțin pasagerul din spate); imediat după șoc, airbagurile se dezumflă rapid pentru a nu împiedica nici vizibilitatea, nici eventuala ieșire din vehicul a pasagerilor,
- în caz de șoc mai redus, de impact din spate și în anumite condiții de răsturnare, airbag-urile nu se activează, fiind suficientă în aceste cazuri numai acțiunea centurii de siguranță pentru a vă asigura o protecție.



Airbagurile nu funcționează cu contactul întrerupt.

Acest echipament nu se declanșează decât o singură dată. Dacă intervine un al doilea șoc (în timpul aceluiași accident sau în cazul unui alt accident) airbagul nu se va mai declanșa.

Zone de detectare a șocului

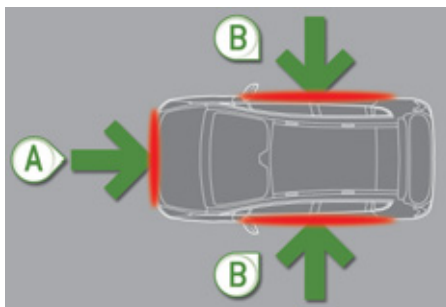

- A. Zonă de impact frontal.
- B. Zonă de impact lateral.



Declanșarea airbagului / airbagurilor este însoțită de o ușoară degajare de fum și de un zgomot, datorate activării cartușului pirotehnic integrat în sistem.

Acest fum nu este nociv, dar poate fi iritant pentru unele persoane sensibile.

Zgomotul detonației poate antrena o ușoară diminuare a capacității auditive pentru un foarte scurt timp.

Airbaguri frontale

În caz de impact frontal violent sistemul protejează șoferul și pasagerul din față pentru a limita riscurile de traumatisme la cap și torace.

Pentru șofer, airbagul este integrat în centrul volanului; pentru pasagerul din față acesta este integrat în bord, deasupra torpedoului.



Activare

Se declanșează simultan, cu excepția situației în care airbagul frontal al pasagerului este neutralizat, în caz de șoc frontal violent pe întreaga sau numai pe o parte din zona de impact frontal A, după axul longitudinal al vehiculului pe un plan orizontal și în sensul orientat spre partea din spate a vehiculului.

Airbagul frontal se interpune între toracele și capul ocupantului vehiculului și volan, pe partea conducătorului și planșa de bord, pe partea pasagerului, pentru a amortiza proiectarea către înainte.

Dezactivare

Numai airbagul frontal pasager poate fi neutralizat:

- ☞ **Înterupeți contactul**, introduceți cheia în comanda de dezactivare a airbagului pasagerului.
- ☞ Întoarceți-o pe poziția **"OFF"**.
- ☞ Apoi scoateți-o menținând această poziție.



În funcție de versiune, acest martor se aprinde pe combina de bord și/sau pe afișajul mar-torilor de centură și de airbag frontal pasager, cu contactul pus și pe întreaga durată a neutralizării.



Pentru a asigura siguranța copilului dumneavoastră, este imperativ să dezactivați airbagul frontal al pasagerului când instalați un scaun pentru copii "cu spatele în direcția de mers" pe scaunul pasagerului din față.

În caz contrar, copilul risca să fie grav ranit sau omorât în caz de declanșare a airbagului.

Reactivare

Imediat ce veți scoate scaunul pentru copii, rotiți comanda în poziția **"ON"**, pentru a activa din nou airbagul și a asigura astfel securitatea pasagerului în caz de impact.



Contactul fiind pus, acest martor se aprinde pe afișajul mar-torilor de centură și a airbagului frontal pasager pentru aproximativ un minut, dacă airbagul frontal de pasager este activat.

Anomalie de funcționare



Dacă acești martori se aprind sau clipesc, însoțiți de un semnal sonor și de un mesaj pe ecran, consultați rețeaua PEUGEOT sau un Service autorizat pentru verificarea sistemului. Airbagurile ar putea să nu se mai declanșeze în caz de șoc violent.



În caz de aprindere permanentă a cel puțin unui martor dintre cei doi martori ai airbagurilor, nu instalați un scaun pentru copii pe locul pasagerului din față. Verificați sistemul în rețeaua PEUGEOT sau la un Service autorizat.

Airbag-uri laterale

Este un sistem care protejează, în caz de șoc lateral violent, șoferul pasagerul față pentru a limita riscurile de traumatisme toracice.

Fiecare airbag lateral este integrat în față, în structura spătarului scaunului, pe partea portierei.



Activare

Ele se declanșează unilateral în caz de șoc lateral violent aplicat pe întreaga zonă de impact sau parțial pe zona de impact laterală **B**, exercitându-se perpendicular pe axa longitudinală a vehiculului într-un plan orizontal și în sensul de la exterior spre interiorul vehiculului.

Airbag-ul lateral se interpune între ocupantul locului din față al vehiculului și panoul ușii corespunzătoare.

Zone de detectare a șocului

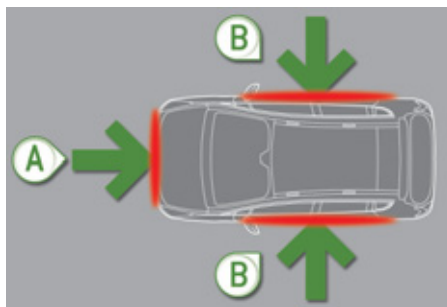

- A. Zona de impact frontal.
- B. Zona de impact lateral.

Airbaguri cortină

Sistem care protejează, în caz de impact lateral violent, atât conducătorul cât și pasagerii (cu excepția pasagerului de pe locul central-spate), pentru a limita riscurile de traumatisme în zona laterala a craniului.

Fiecare airbag cortină este integrat în stâlpi și în partea superioară a habitaculului.

Activare

Airbagul cortină se declanșează simultan cu airbagurile laterale corespunzătoare, în caz de impact lateral violent, aplicat pe întreaga parte laterală sau parțial pe zona de impact laterală **B**, exercitat perpendicular pe axul longitudinal al vehiculului, în plan orizontal și dinspre exterior spre interiorul vehiculului.

Airbagul cortină se interpune între ocupantul din față sau din spate și geamuri.

Anomalie de funcționare



Dacă acest martor se aprinde pe tabloul de bord, însoțit de un semnal sonor și de un mesaj pe ecran, consultați rețeaua PEUGEOT sau un Service autorizat pentru verificarea sistemului. Este posibil ca airbagurile să nu se mai declanșeze în caz de impact violent.



În momentul unui șoc sau al unui acroșaj ușor pe partea laterala a vehiculului sau în cazul răsturnării laterale a vehiculului, este posibil ca airbagurile cortină să nu se declanșeze.

În cazul unei coliziuni frontale sau din spate, airbagurile cortină nu se declanșează.



Pentru ca airbagurile să fie pe deplin eficiente, respectați următoarele reguli de siguranță:

Adoptați o poziție așezată normală, verticală.

Luați loc în scaun și asigurați-vă fixând corect centura de siguranță.

Nu permiteți interpunerea copiilor, animalelor, obiectelor între pasageri și airbaguri. Acest lucru poate afecta funcționarea airbagurilor sau răni pasagerii.

După un accident sau când vehiculul a făcut obiectul unui furt, verificați sistemul de airbaguri.

Orice intervenție asupra sistemului de airbaguri trebuie realizată exclusiv în rețeaua PEUGEOT sau la un service autorizat.

Chiar respectând toate măsurile de precauție menționate nu este exclus riscul de rănire sau arsuri ușoare în zona capului, bustului sau brațelor în momentul declanșării airbagului. Sacul airbagului se umflă aproape instantaneu (în câteva milisecunde) apoi se dezumflă evacuând în același timp gazul cald prin orificiile prevăzute în acest scop.

Airbaguri frontale

Nu conduceți ținând volanul de brațe sau lăsând mâinile pe partea centrală a acestuia.

Nu puneți picioarele pe bord, pe partea pasagerului.

Abțineți-vă de la fumat în măsura în care este posibil, deschiderea airbagurilor putând provoca arsuri sau răni din cauza țigării sau pipei.

Nu demontați, înțepați sau loviți violent volanul.

Airbaguri laterale

Folosiți pentru scaune numai huse omologate, compatibile cu modul de declanșare a airbagurilor laterale. Pentru a cunoaște gama de huse adaptate la vehiculul dumneavoastră, puteți consulta rețeaua PEUGEOT.

Consultați rubrica "Accesorii".

Nu fixați și nu lipiți nimic pe spătarele scaunelor (haine...). Acest lucru ar putea cauza răni la nivelul toracelui și brațelor în momentul declanșării airbagului lateral.

Nu apropiați mai mult decât este necesar bustul de portieră.

Airbaguri cortină

Nu fixați și nu lipiți nimic pe pavilion, acest lucru ar putea cauza răni la nivelul capului în momentul depierii airbagului cortină.

Dacă vehiculul este echipat, nu demontați mânerul montat pe pavilion. Ele contribuie la fixarea airbagurilor cortină.

FRÂNĂ DE STAȚIONARE ELECTRICĂ

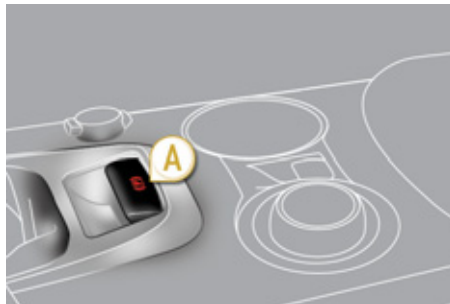

Frâna de staționare electrică permite două moduri de funcționare:

- **Aționare/eliberare automată**
Acționarea este automată la oprirea motorului, eliberarea este automată la punerea în mișcare a vehiculului (activată din fabrică),
- **Aționare/eliberare manuală**
Acționarea/eliberarea manuală a frânei de staționare este posibilă, prin acționarea comenzii **A**.



Dacă acest martor se aprinde pe tabloul de bord, modul automat este dezactivat.

Programarea modului de funcționare

În funcție de destinația vehiculului, acționarea automată la întreruperea motorului și eliberarea automată la punerea în mișcare a vehiculului pot fi dezactivate.



Activarea/dezactivarea acestei funcții este posibilă în cadrul rețelei PEUGEOT sau la un service autorizat.

Acționarea și eliberarea frânei de staționare se fac astfel foarte manual. La deschiderea portierei șoferului, sunteți avertizați printr-un semnal sonor și un mesaj afișat pe ecran dacă frâna nu a fost acționată.



Dezactivarea funcțiilor automate este recomandată în caz de vreme foarte rece (ger-îngheț) și în cazul remorcării. (depanare, tractare remorcă...). Consultați paragraful "Eliberare manuală".



Nu plasați nici un obiect (pachet de țigări, telefon, ...) în spatele clapetei de comandă a frânei electrice.

Acționare manuala

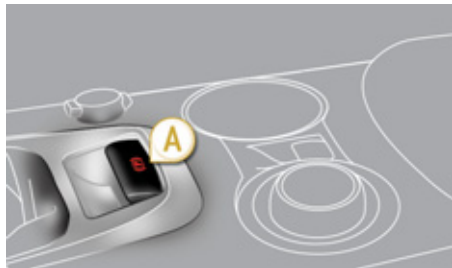

Vehiculul fiind oprit, pentru a acționa frâna de staționare, motorul fiind pornit sau oprit, **trageți** de clapeta **A**.

Acționarea frânei de staționare este semnalată:

 - prin aprinderea matorului de frânare și a matorului **P** pe clapeta **A**,



- prin afișarea mesajului "Frână de staționare acționată".

Dacă frâna de staționare nu este acționată, la deschiderea portierei șoferului, sunteți avertizați printr-un semnal sonor și afișarea unui mesaj. Cu excepția cazului când schimbătorul de viteze este în poziția **P** (park) a cutiei de viteze automate.



Înainte de a părăsi vehiculul, verificați cu atenție dacă matorul luminos al frânei de staționare este aprins pe tabloul de bord.

Eliberare manuală

Contactul fiind pus sau motorul în funcțiune, pentru eliberarea frânei de staționare, **apăsați** pe **pedala de frână sau** de accelerație, **trageți apoi eliberați** clapeta **A**.

Eliberarea completa a frânei de staționare este semnalată:



- prin stingerea matorului de frânare și a matorului **P** de pe clapeta **A**,



- și prin afișarea mesajului "Frână de staționare eliberată".



Dacă trageți de clapeta **A** fără a apăsa pe pedala de frână, frâna de staționare nu se eliberează și un mator se aprinde pe tabloul de bord.

Acționare la maxim

În caz de necesitate, **puteți acționa la maxim** frâna de staționare. Aceasta se poate obține prin **tragerea prelungită** a manetei **A** până la apariția mesajului "Frână de staționare acționată" și a semnalului sonor.

Acționarea la maxim este indispensabilă:

- când vehiculul tractează o remorcă sau o rulotă, când funcțiile automate sunt activate și efectuați o acționare manuală,
- când stabilitatea vehiculului variază pe durata staționării (exemple: transport pe vapor, pe o platforma de camion).



În cazul remorcării, încărcării maxime sau staționării în pantă abruptă, efectuați o acționare la maxim, apoi bracați roțile spre trotuar și cuplați o treaptă de viteză la staționare.

După o acționare la maxim, timpul de eliberare este mai lung.

Acționare automată, cu motorul oprit

Vehiculul fiind oprit, frâna de staționare **se acționează automat la oprirea motorului**.

Acționarea frânei de staționare este semnalată:



- prin aprinderea matorului de frânare și a matorului luminos **P** de pe clapeta **A**,



- prin afișarea mesajului "Frână de staționare acționată".

Acționarea/eliberarea frânei de staționare electrice este confirmată de un zgomot mecanic.



Înainte de a părăsi vehiculul, verificați cu atenție dacă matorul luminos al frânei de staționare este aprins pe tabloul de bord.

Nu lăsați un copil singur în vehicul, contactul fiind pus. Copilul ar putea elibera frâna de staționare electrică.

În caz de remorcă, vehiculul încărcat sau de staționare în pantă înclinată, bracați roțile spre trotuar și cuplați o treaptă de viteză pentru staționare.

Eliberarea automată

Frâna de staționare **se eliberează automat și progresiv la punerea în mișcare a vehiculului**:

- ☞ **Cutie de viteze manuală:** apăsați pedala de ambreiaj până la capătul cursei, cuplați prima viteză sau marșarierul, apăsați pedala de accelerație și ambreiați,
- ☞ **Cutie de viteze secvențială:** selectați poziția **A**, **M** sau **R**, apoi apăsați pedala de accelerație.
- ☞ **Cutie de viteze automată:** selectați poziția **D**, **M** sau **R**, apoi apăsați pedala de accelerație.

Eliberarea completă a frânei de staționare este semnalată:



- prin stingerea matorului de frânare și a matorului **P** de pe clapeta **A**,



- prin afișarea mesajului "Frână de parcare eliberată".



Cu vehiculul oprit și motorul în funcțiune, nu accelerați inutil, riscați să eliberați frâna de staționare.

Pentru imobilizarea vehiculului, cu motorul pornit

Motorul fiind pornit și vehiculul oprit, pentru a imobiliza vehiculul este indispensabilă acționarea **manuală trăgând clapeta A**.

Acționarea frânei de staționare este semnalată:



- prin aprinderea matorului de frânare și a matorului **P** de pe clapeta **A**,



- prin afișarea mesajului "Frână de parcare acționată".

Dacă frâna de staționare nu este acționată, la deschiderea portierei șoferului, sunteți avertizați printr-un semnal sonor și afișarea unui mesaj. Cu excepția cazului când schimbătorul de viteze este în poziția **P** (Park) a cutiei de viteze automate.

Etichetă pe panoul portierei

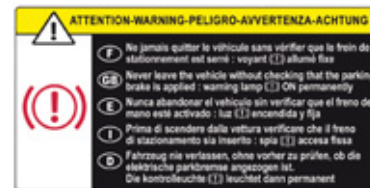

Înainte de a ieși din vehicul, verificați dacă matorul frânei de staționare este aprins continuu pe tabloul de bord.

Situații deosebite



În unele situații (pornirea motorului...), frâna de staționare își poate ajusta singură efortul de frânare. Acest mod de funcționare este normal.

Pentru a deplasa vehiculul cu câțiva centimetri fără a porni motorul, contactul fiind pus, apăsați pe pedala de frână și eliberați frâna de staționare **tragand** și apoi **eliberând** clapeta **A**. Eliberarea completă a frânei de staționare este semnalată prin stignerea matorului de bord și prin afișarea mesajului "Frână de parcare eliberată".

În caz de defecțiune la nivelul frânei de staționare **în poziția acționată** sau în caz de pana baterie, există posibilitatea eliberării frânei printr-o metoda de urgență.

FRÂNARE DE URGENȚĂ



În caz de defecțare a frânării folosind pedala de frână sau într-o situație excepțională (de ex.: disconfort al conducătorului, la conducerea cu însoțitor...), **tragerea continuă a clapetei A permite oprirea vehiculului**. Controlul dinamic al stabilității (CDS) garantează stabilitatea la frânarea dinamică de siguranță.

În caz de defecțare a sistemului de frânare de urgență, unul din mesajele următoare se afișează:

- "Frâna de staționare defectă".
- "Comanda franei de staționare defectă".



În caz de defecțare a sistemului CDS, semnalată prin aprinderea acestui mator, stabilitatea de frânare nu este garantată.

În acest caz, stabilitatea trebuie asigurată de către șofer, prin repetarea alternată a acțiunilor de "tragere-slăbire" a manetei **A**.



Frânarea dinamică de siguranță trebuie utilizată numai în situații excepționale.

Deblocare de urgență



Scaun față stânga tras spre spate la maxim.

În caz de funcționare defectuoasă a frânei de staționare electrice sau de pană a bateriei, o comandă mecanică de avarie permite deblocarea manuală a frânei de staționare.

- ☞ Imobilizați vehiculul (sau blocați-l, atât timp cât pedala de frână nu este eliberată), cu motorul pornit, cuplând prima treaptă (cutie de viteze manuala), în poziția **P** (cutie de viteze automată) sau **M** sau **R** (cutie secvențială cu 6 trepte).
- ☞ Opriti motorul dar lăsați contactul. Dacă imobilizarea vehiculului este imposibilă, nu acționați comanda și consultați rapid rețeaua PEUGEOT sau un Service autorizat.
- ☞ Luați cele două cale și comanda de deblocare situate sub carpetă portbagajului (consultați "Schimbarea unei roți" din capitolul "Informații practice").
- ☞ Imobilizați vehiculul plasând calele în fața și în spatele uneia din roțile din față.
- ☞ Plasați scaunul din față stânga cât mai în spate.
- ☞ Ridicați zona predecupată **B** din covorul de sub scaun.
- ☞ Străpungeți capacul **C** al tubului **D** cu comanda de deblocare.
- ☞ Plasați comanda de deblocare în tubul **D**.
- ☞ Rotiți comanda de deblocare **în sensul acelor de ceas. Din motive de siguranță, este obligatoriu să efectuați manevra până la capăt.** Frâna de staționare este deblocată.
- ☞ Scoateți comanda de deblocare și depozitați-o împreună cu calele în cutia cu scule.

Funcționarea frânei de staționare se inițializează din nou la oprirea și recuplarea contactului. Dacă reinițializarea frânei de staționare este imposibilă, consultați rețeaua PEUGEOT sau un Service autorizat.

Tempul ulterior de acționare a frânei poate să fie mai lung decât în cazul unei funcționări normale.



Din motive de siguranță, după această manevră trebuie să consultați obligatoriu rețeaua PEUGEOT pentru înlocuirea capacului.

În urma unei deblocări de urgență, blocarea vehiculului nu mai este garantată din momentul începerii deblocării mecanice de urgență a frânei electrice de staționare, iar comanda mecanică nu permite revenirea la funcționarea normală a frânei de staționare electrice.

Nu executați nici o acționare a manetei **A**, sau de pornire/oprire a motorului când acționați deblocarea mecanică a frânei de staționare electrice.

Aveți grijă să nu introduceți elemente cu praf sau umede în apropierea capacului de obturare.

ASISTARE LA PORNIREA ÎN PANTA

Sistemul menține vehiculul imobilizat un interval scurt de timp (aproximativ 2 secunde) la pornirea în pantă, pentru a vă oferi timpul necesar să treceți de la pedala de frână la cea de accelerație. Această funcție nu este activă decât dacă:

- vehiculul a fost complet imobilizat cu piciorul pe pedala de frână,
- în unele condiții de pantă,
- ușa șoferului este închisă.

Funcția de asistare la pornirea în pantă nu poate fi dezactivată.

Functionare



În pantă ascendentă, când vehiculul este oprit, vehiculul este menținut scurt timp imediat ce eliberați pedala de frână:

- dacă a fost cuplată viteza întâi sau în punctul mort pentru cutia de viteze manuală,
- dacă maneta de viteze este în poziția **A** sau **M**, în cazul cutiei de viteze manuale pilotate,
- dacă maneta de viteze este în poziția **D** sau **M**, în cazul cutiei de viteze automate.



În pantă descendentă, vehiculul fiind oprit și marșarierul cuplat, vehiculul este menținut scurt timp imediat ce eliberați pedala de frână.



Nu ieșiți din vehicul în timpul unei faze de menținere temporară asigurată de sistemul de asistare la pornirea în pantă.

Dacă trebuie să părăsiți vehiculul, motorul fiind pornit, acționați manual frâna de staționare. Apoi verificați dacă mărtoșul frânei de staționare (și mărtoșul **P** de pe clapeta de frână electrică) este aprins continuu pe tabloul de bord.





Anomalie de funcționare





În caz de anomalie a sistemului, acești mărtoși se aprind. Consultați rețeaua PEUGEOT sau un service autorizat pentru a verifica sistemul.

Anomalii de funcționare

În caz de aprindere a matorului de defecțiune a frânei de staționare electrice și a unui mator (mai multor matori) din tabloul următor, opriți vehiculul într-o poziție de siguranță (pe sol drept și cu o treaptă de viteză cuplată) și consultați imediat rețeaua PEUGEOT sau un service autorizat.

Situații	Consecințe
<p>Afișarea mesajului "Frână de staționare defectă" și a matorilor următori:</p> 	<ul style="list-style-type: none"> - Funcțiile automate sunt dezactivate. - Asistența la pornirea în pantă este indisponibilă. - Frâna de staționare electrică nu este utilizabilă decât în modul manual.
<p>Afișarea mesajului "Frână de staționare defectă" și a matorilor următori:</p> 	<ul style="list-style-type: none"> - Eliberarea manuală a frânei de staționare electrice este disponibilă doar prin apăsarea pe pedala de accelerație și eliberarea clapetei. - Asistența la pornirea în pantă este indisponibilă. - Eliberarea automată și manuală a frânei rămân disponibile.
<p>Afișarea mesajului "Frână de staționare defectă" și a matorilor următori:</p>  <p>și eventual</p>  <p>clipitor</p>	<ul style="list-style-type: none"> - Funcțiile automate sunt dezactivate. - Asistența la pornirea în pantă este indisponibilă. <div style="border: 1px solid #ccc; padding: 10px; margin-top: 10px;">  <p>Pentru a acționa frâna de staționare electrică:</p> <ul style="list-style-type: none"> ☞ Imobilizați vehiculul și întrerupeți contactul, ☞ Trageți clapeta timp de cel puțin 5 secunde sau până la sfârșitul acționării, ☞ Cuplați contactul și verificați aprinderea matorilor frânei de staționare electrice. Acționarea se face mai lent decât în condiții de funcționare normală. <p>Pentru a elibera frâna de staționare electrică:</p> <ul style="list-style-type: none"> ☞ Cuplați contactul. ☞ Trageți clapeta și mențineți-o în această poziție aproximativ 3 secunde apoi eliberați-o. <p>Dacă matorul de frânarea sau dacă matorii nu se aprind cu contactul cuplat, aceste proceduri nu funcționează. Plasați vehiculul pe un teren drept și apelați PEUGEOT sau un service autorizat pentru verificare.</p> </div>

Situatii	Consecințe
<p>Afișarea mesajului "Comandă frână de staționare defectă - mod automat activat" și a marțorilor următori:</p> <p> și eventual</p> <p> clipitor</p>	<ul style="list-style-type: none">- Numai funcțiile de acționare automată la întreruperea motorului și de eliberare automată la accelerare sunt disponibile.- Acționarea/eliberarea manuală a frânei de staționare electrice și frânarea de siguranță sunt indisponibile.
<p>Defect Baterie</p> <p></p>	<ul style="list-style-type: none">- Aprinderea marțorului bateriei impune o oprire imediată în funcție de condițiile de circulație. Opriți-vă și imobilizați vehiculul (dacă este necesar, plasați cele două cale sub roți).- Acționați frâna de staționare electrică înainte de întreruperea motorului.

ECRAN CU AFIȘARE FRONTALĂ



Sistem ce proiectează un ansamblu de informații pe o suprafață translucidă, aflată în câmpul vizual al șoferului, pentru a-și păstra privirea îndreptată spre drum.

Acest sistem funcționează cu motorul pornit și își păstrează reglajele la întreprerea contactului.

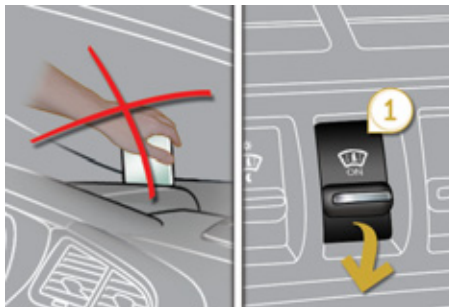

Comutatoari

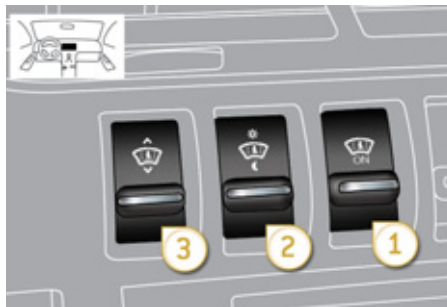

1. Pornire/oprire a ecranului cu afișare frontală.
 2. Reglare luminozitate.
 3. Reglare pe înălțime a afișajului.
- O acțiune pe unul dintre aceste butoane determină ieșirea lamei.

Informații afișate în timpul funcționării

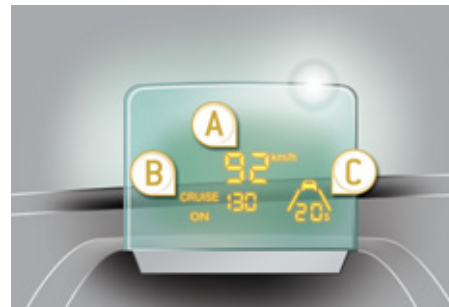

Din momentul activării, informațiile regrupate de ecranul de afișare frontală sunt:

- A.** Viteza vehiculului dumneavoastră.
- B.** Informațiile reglatorului/limitatorului de viteză.
- C.** Informațiile sistemului "Distance alert" (în funcție de versiune).

Activare/Neutralizare

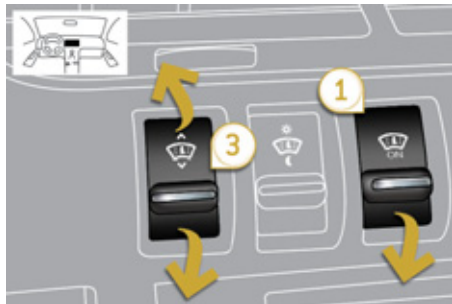

- ☞ Cu motorul pornit, acționați butonul **1**. Starea activat/neutralizat la oprirea motorului este păstrată la următoarea pornire.

Reglare înălțime

- ☞ Cu motorul pornit, ajustați înălțimea ecranului folosind butonul **3**:
 - în sus pentru a deplasa ecranul spre sus,
 - în jos pentru a deplasa ecranul spre jos.

Reglaj luminozitate

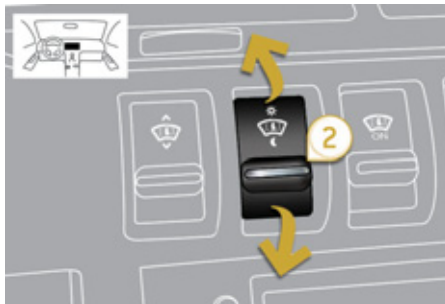

- ☞ Cu motorul pornit, reglați luminozitatea informațiilor folosind butonul **2**:
 - în sus pentru a crește luminozitatea,
 - în jos pentru a scădea luminozitatea.



Este recomandat să efectuați aceste reglaje numai cu vehiculul oprit.

La oprirea sau în timpul rulării, nici un obiect nu trebuie poziționat în jurul lamei transparente sau pe capacul acesteia pentru a nu împiedica ieșirea lamei și corecta sa funcționare.



În anumite condiții meteorologice extreme (ploaie și/sau zăpadă, soare puternic, ...) informațiile de pe ecran nu pot fi citite sau vizualizarea poate fi perturbată temporar.

Anumite lentile de ochelari (de soare, de vedere sau cu sticlă polarizată) pot incomoda citirea informațiilor.

Pentru a șterge lama transparentă, compusă din sticlă organică, utilizați o lavetă din curată și moale (gen material pentru ștergerea ochelarilor sau microfibră). Nu utilizați un material uscat sau abraziv, nici împreună cu un produs detergent sau solvant, altfel riscați să zgâriați lama sau să deteriorați anti-reflexie.

"DISTANCE ALERT"

Sistem de asistență la conducere, ce informează șoferul asupra intervalului de timp (în secunde) ce îl separă de vehiculul din față, atunci când condițiile de rulare sunt stabilizate.

El nu detectează vehiculele oprite și **nu intervine** asupra vehiculului dumneavoastră.

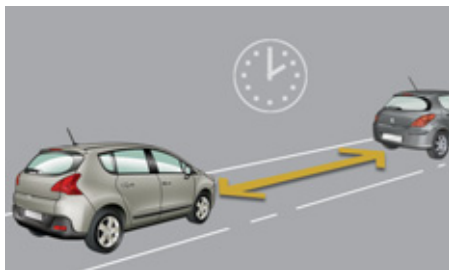

Pentru distanța minimă ce trebuie respectată, consultați legislația sau recomandările codului rutier în vigoare în țara dumneavoastră.

El funcționează când viteza vehiculului dumneavoastră se află între 70 km/h și 150 km/h.

Acest sistem este compus dintr-o alertă vizuală programabilă care rămâne în memorie la întreruperea contactului.

Acest sistem este o asistență la conducere și nu poate, în nici un caz, înlocui vigilența și responsabilitatea șoferului.

Comutatoari

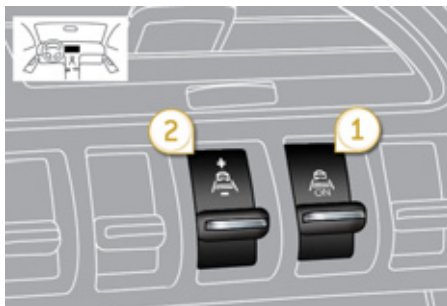

1. Pornire/oprire.
2. Creștere (+)/diminuare (-) a valorii de alertă.

Afișaje și funcționare

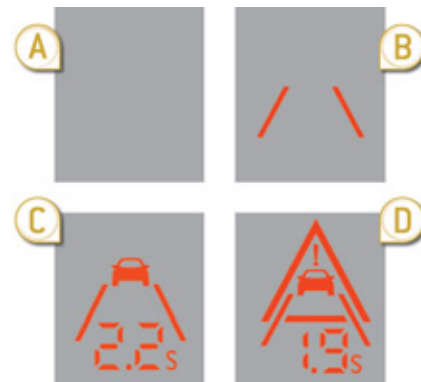

Informațiile sunt regrupate pe afișajul superior.

Din momentul activării sistemului:

- A. Viteza vehiculului dumneavoastră se află în afara plajei de funcționare.
- B. Vehiculului este în plaja de funcționare, dar nu există nici un alt vehicul detectat.
- C. Vehiculul din față este detectat. Timpul instantaneu care vă separă de respectivul vehicul este afișat în permanență.
- D. Timpul față de vehiculul din față este inferior valorii programate (aceasta clipește).

* În funcție de versiune.

Activare

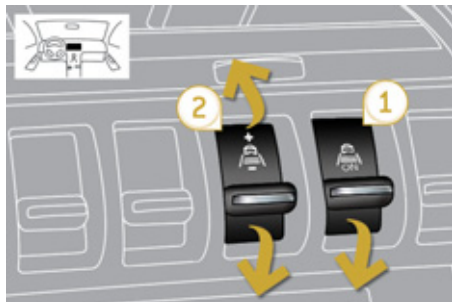

☞ Acționați butonul **1**, martorul se aprinde.

Sistemul este activat, dar nu va funcționa decât de la 70 km/h.

Programarea valorii de alertă

☞ Selectați valoarea alertei dorite folosind butonul **2**, în pași de 0,1 secunde:

- în sus pentru incrementare: "+",
- în jos pentru scădere: "-".

Exemplu cu o valoare de 2 secunde:



Valoarea de alertă este programabilă între 0,9 secunde și 2,5 secunde.

Alerta vizuală poate fi dezactivată prin programarea valorii de 0 secunde.

Alertă



Dacă timpul (în secunde), între vehiculul dumneavoastră și cel din față, este inferior valorii programate (valoare de alertă), alerta vizuală clipește.



Un timp de siguranță de 2 secunde este recomandat în condiții de rulare normale (aderență și viteză corecte) pentru a evita o coliziune în cazul unei frânări de urgență.

Neutralizare

☞ Acționați butonul **1** pentru neutralizarea sistemului, martorul se stinge.

Reactivare

☞ Acționați din nou butonul **1** pentru a reactiva sistemul.

Ultima valoare programată este conservată dacă martorul se aprinde.

Limite de funcționare

Sistemul trece în stare de așteptare automat dacă senzorul nu detectează corect vehiculul din față (condiții meteo foarte dificile, senzor reglat incorect, ...). Un mesaj este afișat pe ecranul multi-funcție.

Vehiculul din față poate, în anumite condiții, să nu fie detectat, de exemplu:

- într-un viraj,
- la schimbarea benzii de circulație,
- dacă vehiculul din față este fie prea îndepărtat (distanța maximă de detecție: 100 m) fie este oprit (într-un ambuteiaj, ...).

Dacă vehiculul din față este foarte apropiat (timpul între vehicule este sub 0,5 s), afișajul rămâne la indicația 0,5 s.



Dacă martorul butonului **1** clipește, efectuați verificarea sistemului în rețeaua PEUGEOT sau la un service autorizat.

Acest sistem nu este un radar anti-coliziune și nu acționează asupra dinamicii vehiculului dumneavoastră. El este informativ și nu poate, în nici un caz, înlocui vigilența și responsabilitatea șoferului.

LIMITATOR DE VITEZĂ

Sistem care ajută șoferul să nu depășească viteza vehiculului programată de acesta.

Viteza limită fiind atinsă, pedala de accelerație nu produce nici un efect, exceptând o apăsare puternică pe aceasta; astfel este posibil ca vehiculul să depășească viteza programată.

Pentru a reveni la viteza programată este suficientă deplasarea cu o viteză inferioară vitezei programate eliberând pedala de accelerație.

Punerea în funcțiune a limitatorului este manuală: aceasta necesită o viteză de deplasare mai mare de 30 km/h.

Oprirea funcționării limitatorului este obținută printr-o acționare manuală a comenzii.

Valoarea vitezei programate rămâne în memorie dacă se întrerupe contactul.



Limitatorul nu poate în nici un caz să înlocuiască respectarea regulilor de limitare a vitezei, nici atenția sau responsabilitatea șoferului.

Comenzi sub volan

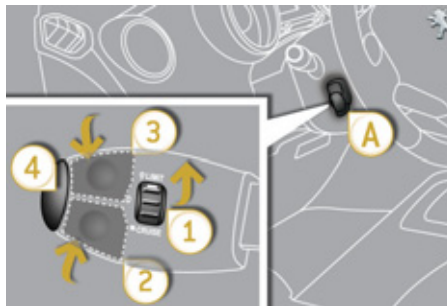

Comenzile pentru această funcție sunt grupate pe maneta **A**.

1. Rotiță pentru selecția modului limitator
2. Tastă de reducere a valorii programate
3. Tastă de creștere a valorii programate
4. Tastă pentru pornirea/oprirea limitării

Afișaje pe tabloul de bord

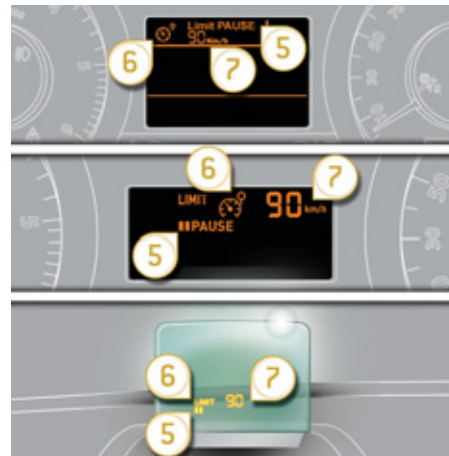

Informațiile programate sunt grupate pe acest afișaj al tabloului de bord.

5. Informație despre pornirea/oprirea limitării
6. Indicație privind selectarea funcției limitator
7. Valoarea vitezei programate



Aceste informații sunt de asemenea afișate pe ecranul escamotabil.

Pentru mai multe detalii legate de ecranul escamotabil, consultați rubrica "Afișaj escamotabil".

Programare

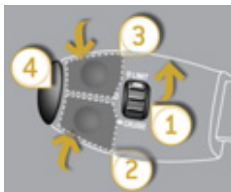

☞ Mutați roțița **1** în poziția **"LIMIT"**: selectarea modului limitator este activată, fără ca el să fie pus în funcțiune (OFF/Pauză).

Nu este necesar să se pună limitatorul în funcțiune pentru a regla viteza.

☞ Reglați valoarea prin apăsarea tastelor **2** sau **3** (ex: 90 km/h). Puteți regla viteza de referință apăsând tastele **2** și **3** în felul următor:

- pe + sau - 1 km/h = apăsare scurtă,
- pe + sau - 5 km/h = apăsare lungă,
- prin pas de + sau - 5 km/h = apăsare continuă.

☞ Porniți limitatorul prin apăsarea tastei **4**.

☞ Opriti limitatorul prin apăsarea tastei **4**: afișajul confirmă oprirea (OFF/Pauză).

☞ Reporniți limitatorul printr-o altă apăsare a tastei **4**.

Depășirea vitezei programate

O apăsare pe accelerație pentru depășirea vitezei programate va fi inactivă, cu excepția cazului în care **apăsați foarte tare** pedala de accelerație, depășind **punctul de rezistență**.

Limitatorul se dezactivează momentan și viteza programată care este afișată pe bord clipește.

Revenirea la viteza programată, prin decelerare voluntară sau nu a vehiculului, anulează automat clipirea.



Revenire la modul de conduc normal

☞ Plasați roțița **1** în poziția **"0"**; modul limitator este anulat. Afișajul revine la totalizatorul de km.

Anomalie de funcționare

În caz de disfuncție a limitatorului, viteza programată este ștersă antrenând pălpăirea liniuțelor.

Efectuați o verificare în rețeaua PEUGEOT sau la un Service autorizat.



În caz de coborâre abruptă, sau de accelerare puternică, limitatorul de viteză nu va putea împiedica vehiculul să depășească viteza programată.

Pentru a evita orice risc de blocare a pedalelor:

- aveți grijă să poziționați corect covorașul,
- nu suprapuneți niciodată mai multe covorașe.

REGULATOR DE VITEZĂ

Sistem care menține automat viteza vehiculului la valoarea programată de către șofer, fără ca acesta să intervină prin apăsarea pedalelor.

Punerea în funcțiune a regulatorului este manuală: aceasta necesită o viteză de deplasare mai mare de 40 km/h, cât și cuplarea:

- treptei a patra de viteză pentru vehiculele echipate cu cutie de viteze manuală,
- treptei a doua în mod secvențial pentru cutia secvențială sau cutia automată,
- în poziția **A** la cutia secvențială sau **D** la cutia automată.

Oprirea funcționării regulatorului este obținută printr-o apăsare manuală sau prin acționarea pedalei de frână sau ambreiaj sau în cazul declanșării sistemului ESP din motive de siguranță.

Apăsând pe accelerație este posibil să se depășească momentan viteza programată.

Când pedala de accelerație este eliberată, vehiculul se va întoarce la viteza memorată.

La oprirea vehiculului, după scoaterea cheii din contact, nicio viteză nu mai este memorată de sistem.

Comenzile sub volan

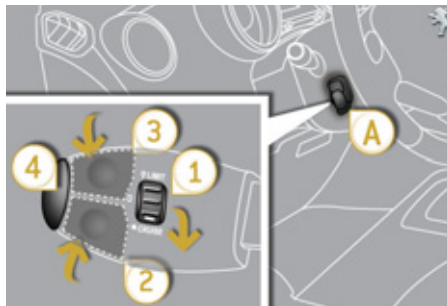

Comenzile pentru această funcție sunt grupate pe maneta **A**.

1. Rotiță pentru selecția modului de funcționare a regulatorului
2. Tastă de programare a unei viteze/ de reducere a valorii programate
3. Tastă de programare a unei viteze/ de creștere a valorii programate
4. Tastă oprire/reluare reglare



Regulatorul nu poate în nici-un caz să înlocuiască respectarea regulilor de limitare a vitezei, nici atenția, nici răspunderea șoferului.

Afișaje pe tabloul de bord

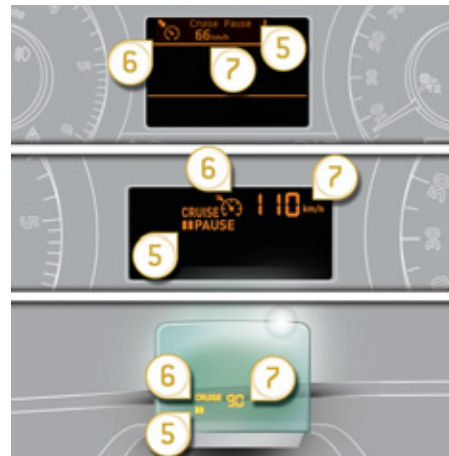

Informațiile acestei funcții sunt grupate pe acest afișaj al tabloului de bord.

5. Informație privind oprirea/reluarea funcției regulatorului
6. Indicație privind selectarea funcției regulator
7. Valoarea vitezei programate.



Aceste informații sunt de asemenea afișate pe ecranul escamotabil.

Pentru mai multe detalii legate de ecranul escamotabil, consultați rubrica "Afișaj escamotabil".

Programare

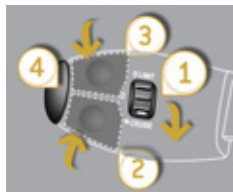

- ☞ Mutați roțița **1** în poziția **"CRUISE"**: selectarea modului regulator este activată, fără ca el să fie în funcțiune (OFF/Pause)
- ☞ Reglați viteza programată accelerând până la viteza dorită, apoi apăsați tasta **2** sau **3** (ex: la 110 km/h).

Puteți regla viteza de referință apăsând tastele **2** și **3** în felul următor:

- pe + sau - 1 km/h = apăsare scurtă,
- pe + sau - 5 km/h = apăsare lungă,
- pas cu pas de + sau - 5 km/h = apăsare continuă.

☞ Opriti regulatorul prin apăsarea tastei **4**: afișajul confirmă oprirea (OFF).

☞ Reporniți regulatorul printr-o altă apăsare a tastei **4**.

Depășirea vitezei programate

Depășirea voluntară sau nu a vitezei programate antrenează clipirea sa pe afișaj.

Revenirea la viteza programată, prin decelerare voluntară sau nu a vehiculului, anulează automat clipirea.

Revenire la condusul normal

☞ Plasați roțița **1** în poziția **"0"**: modul regulator este deselectat. Pe afișaj, revine totalizatorul kilometric.



Anomalie de funcționare

În caz de disfuncție a regulatorului, viteza programată este ștearsă, liniuțele pâlăpie timp de câteva secunde.

Efectuați o verificare în rețeaua PEUGEOT sau la un Service autorizat.



Când regulatorul este în funcțiune, fiți atenți dacă mențineți apăsată una dintre tastele de modificare a vitezei programate: aceasta poate provoca o schimbare rapidă a vitezei vehiculului dumneavoastră.

Nu folosiți regulatorul de viteză pe carosabil alunecos sau când traficul este intens.

La coborâre abruptă, regulatorul de viteză nu va putea împiedica vehiculul să depășească viteza programată.

Pentru a evita orice risc de blocare a pedalelor:

- aveți grijă să așezați corect covorașul,
- nu suprapuneți niciodată mai multe covorașe.

CUTIE MANUALA CU 6 TREPTE

Cuplarea treptei a 5-a sau a 6-a

- ☞ Deplasați complet schimbătorul spre dreapta, pentru a cupla treapta a 5-a sau a 6-a de viteză.

Cuplarea mersului înapoi

- ☞ Ridicați inelul de sub nuca manetei și deplasați schimbătorul de viteze spre stânga, apoi spre înainte.



Cuplați marșarierul, numai cu vehiculul oprit și motorul la ranti.



Din motive de siguranță și pentru a ușura pornirea motorului:

- selectați întotdeauna punctul mort,
- apăsați complet pedala de ambreiaj.

INDICATOR DE SCHIMBARE A TREPTEI*

Sistem ce permite reducerea consumului de carburant preconizând schimbarea unei trepte superioare.

Funcționare

Sistemul nu intervine decât în cadrul unui mod de conducere economic.

În funcție de modul de conducere și de echiparea vehiculului dumneavoastră, sistemul vă poate sfătui să creșteți una sau mai multe trepte de viteză. Puteți urma această indicație fără a trece prin rapoartele intermediare.

Preconizările de utilizare a treptelor de viteze nu trebuie considerate drept obligatorii. Practic, configurația drumului, densitatea circulației sau siguranța rămân elementele determinante în alegerea raportului optim. Șoferul poartă responsabilitatea de a urma sau nu indicațiile sistemului.

Această funcție nu poate fi dezactivată.



În caz de conducere ce solicită în mod special performanțele motorului (apăsare bruscă pe accelerație, de exemplu, pentru efectuarea unei depășiri...), sistemul nu va preconiza nici o schimbare de treaptă. Sistemul în nici un caz nu vă va propune:

- să cuplați prima treaptă,
- să cuplați mersul înapoi,
- să retrogradați.

Exemplu:

- Sunteți în treapta a treia de viteză.



- Apăsați moderat pedala de accelerație.



- Sistemul poate să vă propună, dacă sunt îndeplinite condițiile, schimbarea unei trepte superioare.



Informația apare sub forma unei săgeți pe afișajul tabloului de bord.

În funcție de echiparea vehiculului dumneavoastră, săgeata poate fi însoțită de raportul preconizat.

* În funcție de motorizare.

CUTIE SECVENȚIALĂ CU 6 VITEZE

Cutie de viteze secvențială cu șase viteze care oferă, la alegere, confortul automatizării sau plăcerea schimbării manuale a vitezelor.

Vă sunt propuse trei moduri de conducere:

- modul **automat** pentru controlarea automată a vitezelor de către cutie,
- modul **secvențial** pentru schimbarea manuală a vitezelor de către șofer,
- modul **auto secvențial** pentru a efectua o depășire, de exemplu, rămânând în modul automat utilizând funcțiile modului secvențial.

Un mod **Sport** este disponibil în modul automat sau secvențial pentru a vă conferi un stil de condus mai dinamic.

Schimbătorul de viteze

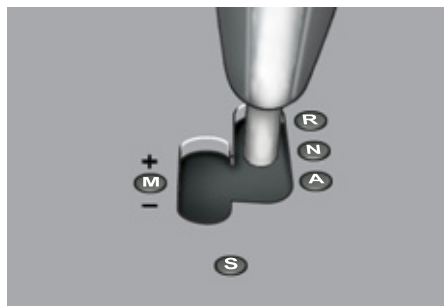

R. Marșarier

- ☞ Cu piciorul pe frână, deplasați schimbătorul în sus pentru a selecta această poziție

N. Punctul mort.

- ☞ Cu piciorul pe frână, selectați această poziție pentru a porni.

A. Mod automat.

- ☞ Deplasați schimbătorul în jos pentru a selecta acest mod.

M. + / - Mod secvențial cu schimbare manuală a vitezelor.

- ☞ Deplasați schimbătorul în jos, apoi spre stânga pentru a selecta acest mod, apoi:
 - împingeți-l spre înainte pentru a mări viteza,
 - sau trageți-l spre înapoi pentru a micșora viteza.

S. Modul Sport.

- ☞ Apăsați acest buton pentru a-l activa sau dezactiva.

Comenzi sub volan

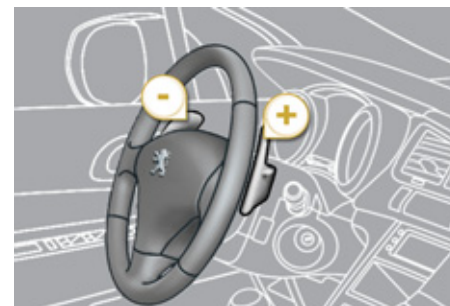

+ . Comandă de mărire a vitezei la dreapta volanului.

- ☞ Apăsați această ultimă comandă sub volan "+" pentru a mări viteza.
- . Comandă de micșorare a vitezei la stânga volanului.
- ☞ Apăsați în spatele comenzii sub volan "-" pentru micșorarea vitezei.



Comenzile sub volan nu permit selectarea punctului mort și de a intra sau ieși din marșarier.

Afișaje pe tabloul de bord

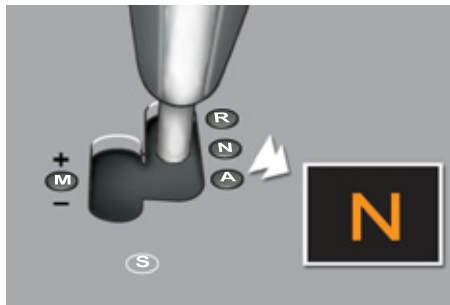

Pozițiile schimbătorului de viteze

N. Neutral (Punctul mort)

R. Reverse (Marșarier)

1, 2, 3, 4, 5, 6. Trepte de viteză în modul secvențial

AUTO. Se aprinde la selectarea modului automat. Se stinge la trecerea în modul secvențial.

S. Sport (Tip Sport)



- ☞ Așezați **piciorul pe frână** atunci când acest mator clipește (ex: pornirea motorului).



La trecerea în marșarier, se aude un semnal sonor.

Pornirea vehiculului

- ☞ Selectați poziția **N**.
- ☞ Apăsați pedala de frână.
- ☞ Porniți motorul.



N apare pe afișajul tabloului de bord.



N clipește pe tabloul de bord, însoțit de un semnal sonor și de un mesaj pe ecranul multifuncție, dacă schimbătorul de viteze nu este pe poziția **N** la pornire.

Piciorul pe frână clipește pe tabloul de bord, însoțit de un semnal sonor și de un mesaj pe ecranul multifuncție, dacă pedala de frână nu este apăsată la pornire.

- ☞ Mențineți pedala de frână apăsată, deplasați selectorul de viteze pe poziția **A** sau **M** pentru a avansa, sau **R** pentru a merge cu spatele.
- ☞ Eliberați pedala de frână, astfel veți putea accelera.
- ☞ Frâna de staționare electrică se eliberează automat, altfel eliberați-o manual.



AUTO și **1** sau **R** apar pe afișajul tabloului de bord.



Când motorul funcționează la ralati, cu frânele eliberate, dacă poziția **R**, **A** sau **M** este selectată, vehiculul se deplasează chiar fără a interveni asupra accelerației. Motorul fiind în funcțiune, nu lăsați niciodată copii nesupravegheați în interiorul vehiculului. Cu motorul pornit, în cazul unei operații de întreținere, trageți frâna de staționare și selectați poziția **N**.

Modul secvențial

- ☞ După pornirea vehiculului, selectați poziția **M** pentru a trece în modul secvențial.



AUTO dispare și vitezele angajate apar succesiv pe afișajul tabloului de bord.

Cererile de schimbare a vitezei se execută numai dacă regimul motorului o permit.

Nu este necesar să se elibereze accelerația în timpul schimbării vitezei.

În cazul unei frânări sau a unei încetini, cutia de viteze trece în mod automat într-o viteză inferioară pentru a permite relansarea vehiculului cu viteza adecvată.



La viteză foarte mică, dacă este necesar marșarierul, aceasta va fi luată în considerare numai când vehiculul va fi imobilizat. Martorul **Piciorul pe frână** poate clipi pe tabloul de bord pentru a vă îndemna să frânați.

La viteză foarte mare, dacă este cuplat marșarierul, martorul **N** va clipi, iar cutia de viteze va trece automat în punctul mort. Pentru a cupla într-o viteză, așezați schimbătorul în poziția **A** sau **M**.



În caz de accelerare puternică, viteza superioară nu va fi cuplată decât dacă șoferul va acționa schimbătorul de viteze sau comenzile de sub volan.

Vehiculul fiind în mers, nu trebuie să selectați niciodată punctul mort **N**.

Cuplați numai marșarierul **R**, vehiculul fiind imobilizat cu piciorul pe frână.

Modul automat

☞ După folosirea modului secvențial, selectați poziția **A** pentru a reveni în modul automat.



AUTO și viteza acționată vor apărea pe afișajul tabloului de bord.

Cutia de viteze va funcționa în modul auto-activ, fără intervenția șoferului. Ea selectează în permanență viteza cea mai bine adaptată la următorii parametri:

- stilul de condus,
- profilul drumului.



Pentru a obține o accelerație optimă, de exemplu la depășirea unui vehicul, apăsați pedala de accelerație și depășiți punctul de rezistență.

Modul "auto secvențial"

Acest mod vă permite efectuarea unei depășiri, de exemplu rămânând în modul automat, utilizând funcțiile modului secvențial.

☞ Acționați pozițiile + sau - ale comenzilor sub volan.

Cutia de viteză intră în viteza cerută dacă regimul motor o permite. **AUTO** rămâne afișat pe tabloul de bord.

După câteva momente, fără a acționa comenzile, cutia de viteze controlează din nou treptele de viteză automat.

Modul Sport

☞ După selectarea modului secvențial sau a modului automat, apăsați butonul **S** pentru a activa modul Sport care vă va oferi un stil de condus mai dinamic.



S apare pe afișajul tabloului de bord alături de treapta de viteză cuplată.

☞ Apăsați din nou butonul **S** pentru a-l dezactiva.

S dispăre de pe afișajul tabloului de bord.



Revenirea la modul normal se face automat la fiecare întreprere a contactului.

Oprirea vehiculului

Înainte de a opri motorul, puteți alege:

- să treceți în poziția **N** pentru a fi în punctul mort,
- să lăsați treapta cuplată; în acest caz vehiculul nu va putea fi deplasat.

În cele două cazuri, trebuie neapărat să trageți frâna de staționare pentru a imobiliza vehiculul dacă aceasta nu este programată să funcționeze în mod automat.



În caz de imobilizare a vehiculului, cu motorul pornit, cuplați schimbătorul de viteze în punctul mort **N**.

Înainte de orice intervenție în compartimentul motor, verificați dacă schimbătorul de viteze este în punctul mort **N** și dacă frâna de parcare este trasă.

Anomalie de funcționare



Contactul fiind pus, aprinderea acestui martor și clipirea matorului **AUTO**, însoțite de un semnal sonor și de un mesaj pe ecranul multifuncție, indică o defecțiune la cutia de viteze.

Faceți o verificare în rețeaua PEUGEOT sau la un Service autorizat.



Apăsați, în mod obligatoriu pe pedala de frână în timpul pornirii motorului.

În toate cazurile de parcare, trageți frâna de parcare, în mod obligatoriu, pentru a imobiliza vehiculul.

CUTIE DE VITEZE AUTOMATĂ "TIPTRONIC - SISTEM PORSCHE"

Cutie de viteze automată cu șase trepte de viteze care oferă, la alegere, confortul automat integral, îmbogățit cu programe sport și zăpadă, sau schimbarea manuală a vitezelor.

Vă sunt propuse patru moduri de conducere:

- funcționarea **automata** pentru controlul electronic al vitezelor de către cutie,
- programul **sport** pentru a vă oferi un stil de condus mai dinamic,
- programul **zapada** pentru a ameliora stilul de condus în cazul unei aderențe scăzute,
- funcționarea **manuala** pentru schimbarea secvențială a vitezelor de către șofer.

Comenzile cutiei de viteze



1. Maneta de viteze.
2. Buton "S" (**sport**).
3. Buton "❄" (**zapada**).

Maneta de viteze



P. Staționare.

- Imobilizarea vehiculului, frână de parcare trasă sau eliberată.
- Demaraj motor.

R. Marșarier.

- Manevre de mers înapoi, vehiculul oprit, motorul la ralanti.

N. Punctul mort.

- Imobilizare vehicul, frâna de staționare trasă.
- Demaraj motor.

D. Funcționare automată.

- M +/-**. Funcționare manuală cu cuplare secvențială a celor șase viteze.

☞ Aplicați un impuls spre înainte, pentru a cupla treapta de viteză superioară.

sau

☞ Aplicați un impuls spre înapoi, pentru a cupla treapta de viteză inferioară.

Afisare pe tabloul de bord



Când deplasați schimbătorul de viteze pe grilă pentru a selecta o poziție, marotorul corespunzător se afișează pe tabloul de bord.

P. Parking (Staționare).

R. Reverse (Mers înapoi).

N. Neutral (Punctul mort).

D. Drive (Conducere automată).

S. Program **sport**.

❄. Program **zapada**.

1 la 6. Trepte de viteză cuplate în funcționare manuală.

- Valoare invalidă în funcționarea manuală.

Pornire vehicul

☞ Cu piciorul pe frână, selectați poziția **P** sau **N**.

☞ Porniți motorul.

În caz contrar, se aude un semnal sonor, însoțit de un mesaj pe ecranul multifuncțional.

☞ Cu motorul pornit, apăsați pedala de frână.

☞ Eliberați frâna de staționare dacă aceasta nu este programată în mod automat.

☞ Selectați poziția **R**, **D** sau **M**,

☞ Eliberați progresiv pedala de frână.

Vehiculul începe să se deplaseze imediat.



Dacă în timpul mersului, din neatenție cuplați schimbătorul în poziția **N**, lăsați motorul la ralanti, apoi cuplați în poziția **D** pentru a accelera.



Când motorul funcționează la ralanti, frânele fiind eliberate, dacă este selectată poziția **R**, **D** sau **M**, vehiculul se deplasează chiar fără a interveni asupra accelerației.

Când motorul este pornit, nu lăsați niciodată copii nesupravegheați în interiorul vehiculului.

În cazul efectuării unor operații de întreținere, motorul fiind pornit, trageți frâna de parcare și selectați poziția **P**.

Funcționare automată

☞ Selectați poziția **D** pentru schimbarea **automata** a celor șase trepte.

Cutia de viteze funcționează în acest caz în modul auto-adaptant, fără intervenție din partea șoferului. Ea selectează în permanență raportul de viteză cel mai bine adaptat la stilul de condus, la configurația drumului și la sarcina vehiculului.

Pentru a obține o accelerație maximă fără a atinge schimbătorul, apăsați până la capăt pedala de accelerație (kick down). Cutia de viteze retrogradează automat sau menține treapta selectată până la regimul maxim al motorului.

În momentul frânării, cutia de viteze retrogradează automat pentru a oferi o frânare eficientă a motorului.

Când ridicați brusc piciorul de pe accelerație, cutia de viteze nu va trece într-o viteză superioară, și asta pentru a ameliora siguranța.



Nu selectați niciodată poziția **N** când vehiculul este în mișcare.

Nu selectați niciodată pozițiile **P** sau **R**, atâta timp cât vehiculul nu este imobilizat complet.

Programe sport și zăpada

Aceste două programe specifice completează funcția automată în cazul utilizării în condiții speciale.

Programul sport "S"

☞ Apăsați butonul "**S**", după ce ați pornit motorul.

Cutia de viteze facilitează automat un stil de conducere dinamic.



S apare pe tabloul de bord.

Programul zăpadă "❄"

☞ Apăsați butonul "❄", după ce ați pornit motorul.

Cutia de viteze se adaptează la conducere pe drumuri alunecoase.

Acest program ușurează demarajele și îmbunătățește motricitatea când condițiile de aderență sunt scăzute.



❄ apare pe tabloul de bord.

Revenire la funcționarea automată

☞ Oricând puteți apăsa din nou butonul selectat pentru a ieși din programul angajat și pentru a reveni în modul autoadaptiv.

Funcționare manuală

- ☞ Selectați poziția **M** pentru schimbarea **secvențială** a celor șase trepte.
- ☞ Împingeți maneta spre semnul **+** pentru a trece într-o viteză superioară.
- ☞ Trageți maneta spre semnul **-** pentru a trece într-o viteză inferioară.

Trecerea de la o viteză la alta se face numai când condițiile de viteză ale vehiculului și regimul motorului o permit; în caz contrar, momentan, vor fi impuse regulile de funcționare automată.



D dispăre și vitezele cuplate apar succesiv pe tabloul de bord.

În sub regim sau supra regim, viteza selectată clipește timp de câteva secunde, apoi viteza efectiv cuplată se afișează.

Trecerea de la poziția **D** (automată) la poziția **M** (manuală) se poate face în orice moment.

La oprire sau în cazul unei viteze foarte scăzute, cutia de viteze selectează automat viteza **M1**.

În funcționare manuală, programele sport și zăpadă sunt inoperante.

Valoare invalida in functionarea manuala



Acest simbol se afișează dacă o viteză a fost încercat angajată (selectorul se află între două poziții).

Oprirea vehiculului

Înainte de a opri motorul, puteți trece în poziția **P** sau **N** pentru a fi la punctul mort.

În ambele cazuri, trageți frâna de mână pentru a imobiliza vehiculul dacă aceasta nu este programată în mod automat.



Dacă maneta nu este în poziția **P**, la deschiderea ușii șoferului sau timp de aproximativ 45 de secunde după întreruperea contactului, se aude un semnal sonor și apare un mesaj pe ecranul multifuncție.

- ☞ Reașezați schimbătorul de viteze în poziția **P**; semnalul sonor se întrerupe și mesajul dispăre.

Anomalie de funcționare



Contactul fiind pus, aprinderea acestui martor, însoțită de un semnal sonor și de un mesaj pe ecranul multifuncție, indică o defecțiune a cutiei de viteze.

În acest caz, aceasta trece în modul de funcționare de urgență, blocându-se în viteza a III-a. Puteți simți un șoc puternic trecând de la **P** la **R** și de la **N** la **R**. Acest șoc nu prezintă niciun risc de deteriorare pentru cutia de viteze.

Nu depășiți viteza de 100 km/h în limitele reglementărilor locale.

Verificați în rețeaua PEUGEOT sau la un Service autorizat.

Acest martor poate de asemenea să se aprindă în cazul deschiderii unei uși.



Riscați deteriorarea cutiei de viteze:

- dacă apăsați în același timp pe pedalele de accelerație și de frână,
- dacă forțați, în caz de pană a bateriei, trecerea din poziția **P** în orice alta.

Pentru a limita consumul de carburant pe timpul unei staționări prelungite (ambuteiaj...), poziționați schimbătorul de viteze pe **N** și trageți frâna de mână, cu excepția cazului în care aceasta este programată în mod automat.

STOP & START

Sistemul Stop & Start trece motorul momentan în stare de repaos - mod STOP - pe durata perioadelor de staționare din circulație (semafoare, ambuteiaje, altele...). Motorul pornește din nou, automat, - mod START - imediat ce doriți să reporniți. Repomirea se efectuează instantaneu, rapid și în liniște.

Perfect adaptat pentru utilizare urbană, sistemul Stop & Start permite reducerea consumului de carburant, a emisiilor de gaze poluante și a nivelului sonor când staționați.

Funcționare

Trecerea motorului în mod STOP

ECO Martorul "ECO" se aprinde pe tabloul de bord și motorul trece în stare de repaos:

- **la o cutie de viteze manuală pilotată**, la o viteză mai mică de 8 km/h, apăsați pedala de frână sau treceți maneta de viteze în poziția **N**.

Dacă vehiculul este echipat, un contor de timp cumulează timpul de trecere în modul STOP pe durata parcurgerii unui traseu. El se resetează (aducere la zero) la fiecare punerea a contactului cu cheia.



Pentru confort, în timpul unei manevre de parcare, modul STOP este indisponibil timp de câteva secunde după decuplarea marșarierului.

Modul STOP nu modifică funcțiile vehiculului, cum ar fi frânarea, asistarea direcției...



Nu alimentați cu carburant când motorul este în mod STOP; este imperativă întreprinderea contactului cu cheia.

Cazuri particulare: mod STOP indisponibil

Modul STOP nu se activează când:

- portiera conducătorului este deschisă,
- centura de siguranță a conducătorului este decuplată,
- viteza vehiculului nu a depășit 10 km/h de la ultima pornire cu cheia,
- frâna de staționare electrică este acționată sau în curs de acționare,
- menținerea confortului termic în habitacul o necesită,
- dezaburirea este activată,
- unele condiții punctuale (încărcarea bateriei, temperatura motorului, asistarea la frânare, temperatura exterioară...) o necesită, pentru asigurarea controlului sistemului.

ECO În acest caz, martaorul "ECO" clipește câteva secunde, apoi se stinge.

Această funcționare este perfect normală.

Trecerea motorului în mod START

ECO Martorul "ECO" se stinge și motorul repornește **cu o cutie manuala pilotata:**

- aduceți maneta de viteze în poziția **A** sau **M**, eliberați pedala de frână,
- sau cu maneta de viteze în poziția **N** și pedala de frână eliberată, treceți maneta de viteze în poziția **A** sau **M**,
- sau cuplați marșarierul.

Cazuri particulare: declanșare automată a modului START

Modul START se declanșează automat când:

- portiera conducătorului este deschisă,
- centura de siguranță a conducătorului este decuplată,
- viteza vehiculului depășește 11 km/h cu o cutie de viteze secvențială,
- frâna de staționare electrică este în curs de acționare,
- unele condiții punctuale (încarcarea bateriei, temperatura motorului, asistarea la frânare, temperatura exterioară...) o necesită, pentru asigurarea controlului sistemului sau al vehiculului.

ECO În acest caz, martorul "ECO" clipește câteva secunde, apoi se stinge.

Această funcționare este perfect normală.

Neutralizare



În orice moment, apăsați pe comanda "ECO OFF", pentru a neutraliza sistemul.

Aceasta este semnalată prin aprinderea matorului comenzii, însoțită de un mesaj pe ecran.



Dacă neutralizarea a fost efectuată în modul STOP, motorul repornește imediat.

Reactivare

Apăsați din nou pe comanda "ECO OFF".

Sistemul este din nou activ; aceasta este semnalată prin stingerea matorului comenzii și un mesaj pe afișaj.



Sistemul se reactivează automat, la fiecare nouă pornire cu cheia.

Anomalie de functionare



În cazul defectării sistemului, matorul comenzii "ECO OFF" se aprinde intermitent, apoi rămâne aprins continuu.

Efectuați o verificare în rețeaua PEUGEOT sau de către un Service autorizat.

În caz de anomalie în mod STOP, este posibil ca motorul să se oprească: toți matorii din tabloul de bord se aprind. În acest caz este necesară tăierea contactului și apoi repornirea cu cheia.

Intretinere



Înainte de orice intervenție sub capota motorului, neutralizați sistemul Stop & Start, pentru a evita orice risc de rănire legat de o declanșare automată a modului START.

Acest sistem necesită o baterie 12 V de tehnologie și cu caracteristici specifice (reper disponibile în rețeaua PEUGEOT).

Montarea unei baterii neavând reper PEUGEOT antrenează riscuri de disfuncții ale sistemului.

Pentru a o încărca, utilizați un redresor 12 V și nu inversați polaritățile.

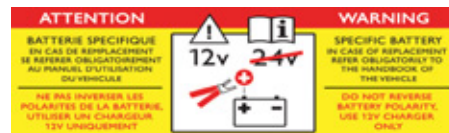

Sistemul Stop & Start se bazează pe o tehnologie avansată. Pentru orice intervenție asupra vehiculului dumneavoastră, adresați-vă unui Service autorizat ce dispune de competența și echipamentul adaptat, la nivelul pe care rețeaua PEUGEOT este în măsură să vi-l asigure.

ASISTENȚĂ GRAFICĂ ȘI SONORĂ LA PARCAREA CU FAȚA ȘI/SAU CU SPATELE

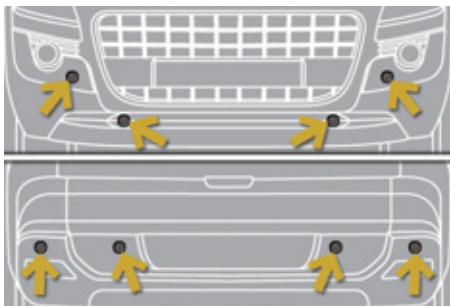

Acest sistem este format din 4 senzori de detectare a apropierii, instalați în bara de protecție din față și/sau din spate.

Detectează orice obstacol (persoană, vehicul, copac, barieră etc.) situat în spatele vehiculului. Cu toate acestea nu va putea detecta obstacolele situate sub bara de protecție.



Un obiect precum un țărăș, o baliză de șantier sau orice obiect asemănător poate fi detectat la începutul manevrei, dar nu mai poate fi detectat când vehiculul ajunge în apropiere.

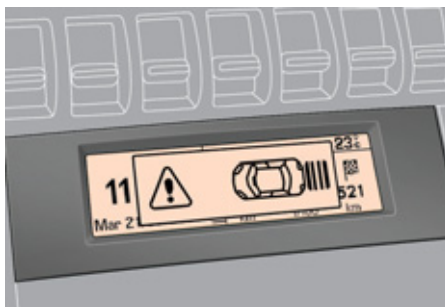

Pornirea sistemului de asistență la parcare se realizează:

- în momentul în care cuplați marșarierul,
- la o viteză mai mică de 10 km/h la mersul înainte.

Este însoțit de un semnal sonor și de afișarea vehiculului pe ecranul multifuncție.



Informația apropierii este dată de:

- un semnal sonor din ce în ce mai rapid pe măsură ce vehiculul se apropie de obstacol,
- o imagine pe ecranul multifuncție, cu linii din ce în ce mai apropiate de vehicul.

Obstacolul este localizat în funcție de emiterea unui semnal sonor în difuzoare; în față sau în spate și la dreapta sau la stânga.

Când distanța "vehiculul/obstacol" este mai mică de aproximativ treizeci centimetri, semnalul sonor devine continuu, și/sau simbolul "Pericol" apare în funcție de ecranul multifuncție.

Oprirea sistemului de ajutor la parcare este obținută:

- când ieșiți din marșarier,
- când viteza este mai mare de 10 km/h la mersul înainte,
- când vehiculul se oprește mai mult de 3 secunde la mersul înainte.



Sistemul de asistență la parcare nu poate înlocui, în niciun caz, vigilența și nici responsabilitatea șoferului.

Dezactivare



☞ Apăsați butonul **A**, matorul se aprinde și sistemul este complet dezactivat.



Această funcție va fi dezactivată automat în caz de tractare a unei remorci sau montarea unui suport pentru biciclete (vehicul dotat cu echipament de tractare sau cu suport pentru biciclete recomandat de PEUGEOT).

Reactivare

☞ Apăsați din nou butonul **A**, matorul se stinge și sistemul este reactivat.

Anomalie de funcționare



În caz de defecțiune, la trecerea din marșarier, matorul se afișează pe tabloul de bord și/sau apare un mesaj pe ecranul multifuncție însoțit de un semnal sonor (bip scurt).

Consultați rețeaua PEUGEOT sau un service autorizat.



Pe timp urât sau pe timp de iarnă asigurați-vă că senzorii nu sunt acoperiți cu noroi, gheață sau zăpadă. La cuplarea marșarierului, un semnal sonor (un bip lung) indică faptul că senzorii pot fi murdari.

Când vehiculul rulează cu o viteză mai mică de aproximativ 10 km/h, anumite surse sonore (motocicletă, camion, pichamăr, ...) pot declanșa semnalizarea sonoră de asistență la parcare.

PEUGEOT & TOTAL

PARTENERI ÎN OBTINEREA PERFORMANȚEI ȘI REDUCERII CONSUMULUI DE CARBURANT

Inovația în serviciul performanței

Echipele de Cercetare și Dezvoltare TOTAL elaborează pentru PEUGEOT lubrifianți care răspund ultimelor inovații tehnice pentru vehiculele PEUGEOT.

Aceasta pentru a vă asigura cele mai bune performanțe și o durată de viață maximală a motorului dumneavoastră.

Reducerea emisiilor poluante

Lubrifianții TOTAL sunt concepuți pentru a optimiza randamentul motorizărilor și protecția sistemelor post-tratament. Este crucial să respectați indicațiile de întreținere ale PEUGEOT pentru a asigura o bună funcționare.



PEUGEOT RECOMANDĂ TOTAL



OFFICIAL PARTNERS

CAPOTA

Deschidere

- ☞ Deschideți ușa față stânga.
- ☞ Trageți de comanda interioară **A**, amplasată în partea inferioară a ramei ușii.



- ☞ Împingeți către stânga comanda **B** și ridicați capota.

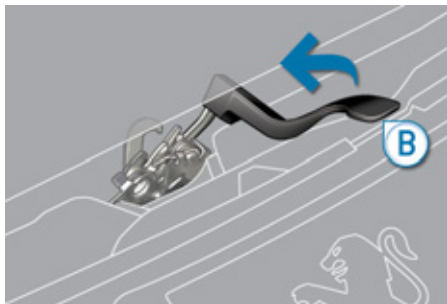

- ☞ Declipsați tija de susținere a capotei **C** din locașul său.
- ☞ Fixați tija de susținere a capotei în degajarea executată pentru a ține capota deschisă.

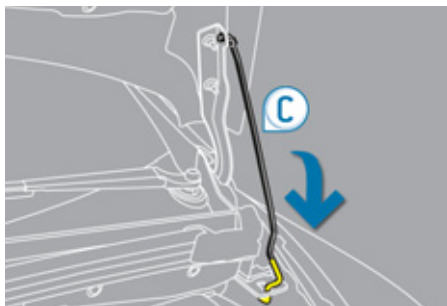

Amplasarea comenzii în interiorul vehiculului împiedică orice deschidere a capotei cât timp ușa din față stânga este închisă.

Nu deschideți capota motorului în caz de vânt puternic.

Dacă motorul este cald, manipulați cu grijă comanda exterioară și tija capotei (risc de arsuri).



Înainte de orice intervenție sub capota motorului, neutralizați sistemul Stop & Start, pentru a evita orice risc de rănire generat de o declanșare automată a modului START.

Închidere

- ☞ Scoateți tija de susținere din locașul de fixare.
- ☞ Clipsați susținătorul de capotă în locașul său.
- ☞ Coborâți capota și dați-i drumul când ajunge la sfârșitul cursei.
- ☞ Trageți de capotă pentru a verifica dacă este blocată corect.

PANA DE CARBURANT (DIESEL)

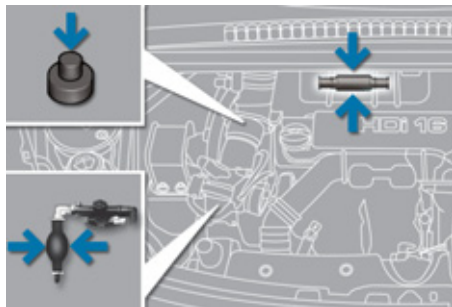

Pentru vehiculele echipate cu motor HDi, în caz de pană de carburant, este necesară reamorsarea circuitului de carburant; consultați desenul corespunzător reprezentând compartimentul motorului.



În cazul în care gura de alimentare a rezervorului este prevăzută cu un selector de carburant, consultați rubrica "Selector de carburant (Diesel)".

Dacă motorul nu pornește la prima încercare, nu insistați în acționarea demarorului; reluați procedura.

Motor 1,6 litri HDi

- ☞ Așezați în rezervorul de carburant cel puțin 5 litri de motorină.
- ☞ Deschideți capota motorului.
- ☞ Dacă este necesar, declipsați apărătoarea pentru a accede la pompa de amorsare.
- ☞ Acționați pompa de reamorsare până la întărirea acesteia (prima apăsare poate fi dură).
- ☞ Acționați demarorul până la punerea în funcțiune a motorului (dacă motorul nu pornește la prima solicitare, așteptați aproximativ 15 secunde, apoi reluați).
- ☞ Fără rezultat după câteva tentative, acționați din nou pompa de reamorsare apoi demarorul.
- ☞ Puneți la loc și clipsați apărătoarea.
- ☞ Închideți capota motorului.

Motor 2 litri HDi

- ☞ Alimentați rezervorul de carburant cu cel puțin 5 litri de motorină.
- ☞ Deschideți capota motorului.
- ☞ Dacă este necesar, desprindeți masca decorativă, pentru a ajunge la pompa de reamorsare.
- ☞ Desurubati surubul de purjare.
- ☞ Acționați pompa de reamorsare până la apariția carburantului pe conducta transparentă.
- ☞ Strangeti surubul de purjare.
- ☞ Acționați demarorul până la pornirea motorului (în cazul în care motorul nu pornește de la prima încercare, așteptați aproximativ 15 secunde, apoi reluați operația).
- ☞ Dacă după câteva tentative nu obțineți niciun rezultat, acționați din nou pompa de reamorsare și apoi demarorul.
- ☞ Puneți la loc și fixați masca decorativă și asigurați-vă de corecta ei fixare.
- ☞ Închideți capota motorului.

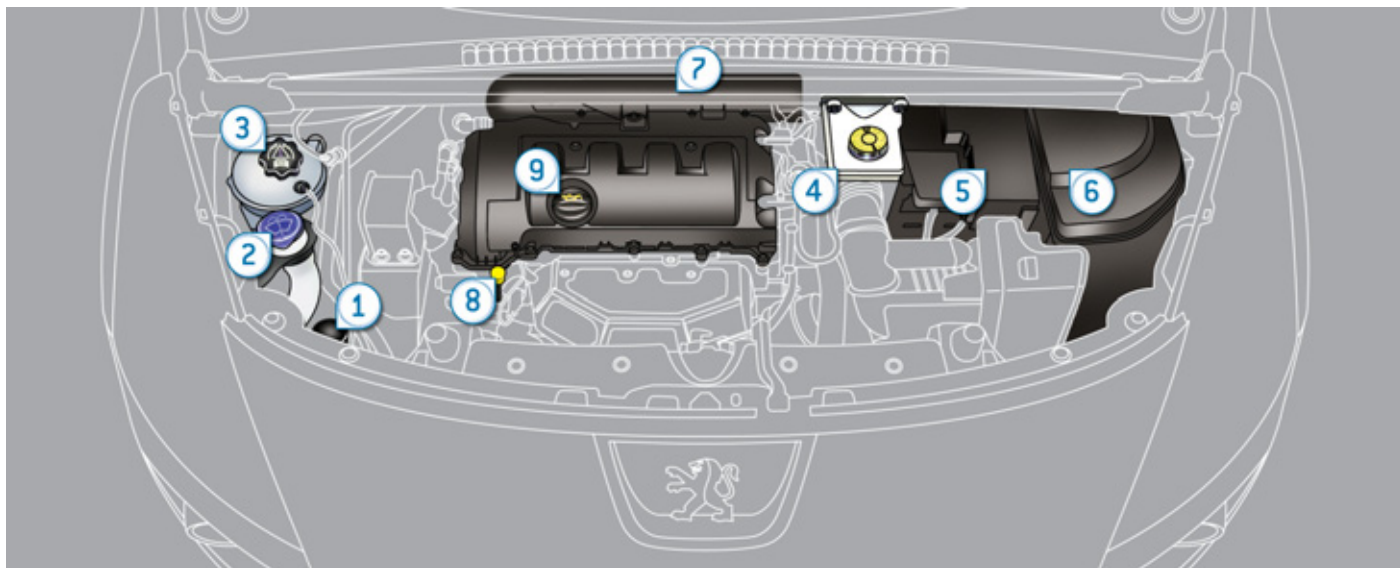

MOTOARE PE BENZINA

Acestea vă permit accesul la verificarea nivelului diferitelor tipuri de lichide și la înlocuirea anumitor elemente.

- | | | |
|---|------------------------------|---------------------------|
| 1. Rezervor direcție asistată. | 4. Rezervor lichid de frână. | 7. Filtru de aer. |
| 2. Rezervor sistem spălare geamuri și faruri. | 5. Baterie/Siguranțe. | 8. Jojă ulei motor. |
| 3. Rezervor lichid de răcire. | 6. Cutie cu siguranțe. | 9. Completare ulei motor. |

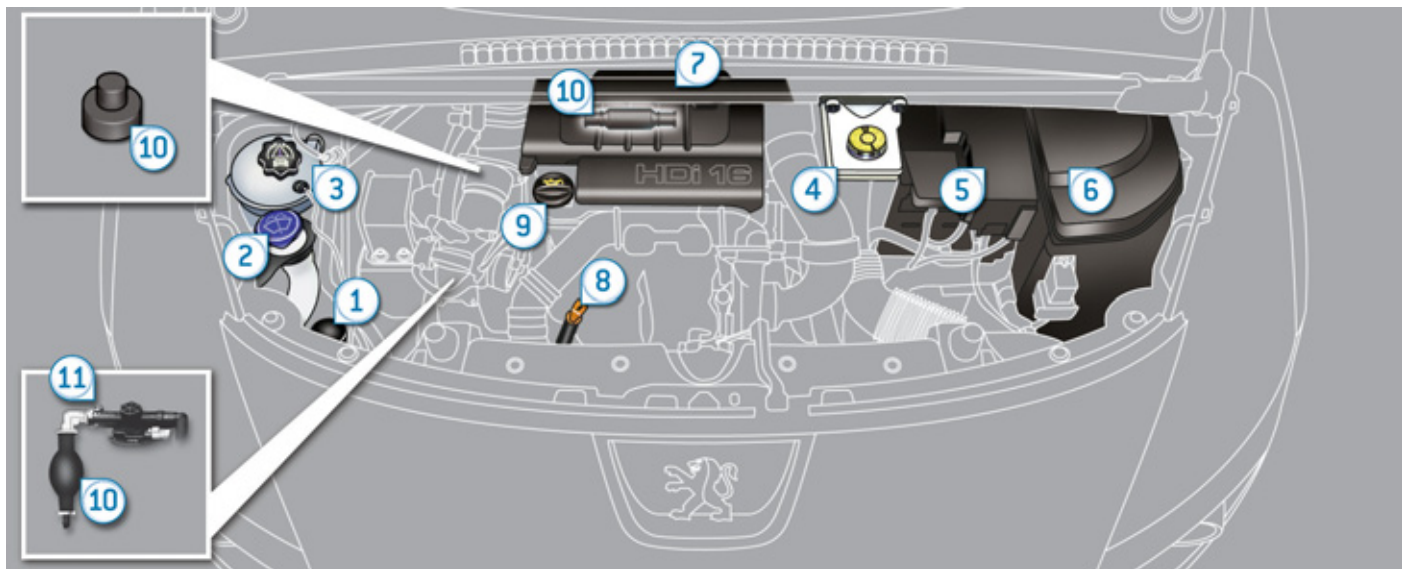

MOTOARE DIESEL

Ele vă permit accesul la verificarea nivelului diferitelor lichide, la înlocuirea anumitor elemente și la reamorsarea pompei de carburant.

- | | | |
|---|---------------------------------|------------------------------|
| 1. Rezervor de lichid de direcție asistată. | 4. Rezervor de lichid de frână. | 8. Jojă ulei motor. |
| 2. Rezervor de instalatie de spălare geamuri și faruri. | 5. Baterie/Siguranțe. | 9. Completare cu ulei motor. |
| 3. Rezervor de lichid de răcire. | 6. Cutie cu siguranțe. | 10. Pompă de reamorsare*. |
| | 7. Filtru de aer. | 11. Șurub de purjare*. |

* În funcție de motorizare.

VERIFICARE NIVELURI

În cazul unor pierderi importante de lichid, verificați circuitul corespunzător la rețeaua PEUGEOT sau la un Service autorizat.

Verificați în mod regulat toate aceste niveluri, conform carnetului de întreținere și de garanție. Faceți completări dacă este necesar, cu excepția cazurilor când există indicații contrare.



La o intervenție sub capotă, aveți mare atenție, deoarece anumite zone ale motorului pot fi extrem de calde (risc de arsură) și motoventilatorul poate porni oricând (cu contactul întrerupt).

Nivel de ulei



Aceasta verificare se face fie la punerea contactului cu indicatorul de nivel al uleiului din bord, fie cu joja manuală.

Ea este valabilă numai cu vehiculul aflat pe teren orizontal, cu motorul oprit de mai mult de 30 de minute.

Este normal să completați nivelul de ulei între două revizii (sau schimburi de ulei). PEUGEOT vă recomandă un control, eventual cu completare de ulei, la fiecare 5 000 km.



După o completare cu ulei, verificarea făcută la punerea contactului cu indicatorul de nivel de pe tabloul de bord nu este valabilă decât după 30 minute de la efectuarea completării.

Schimb de ulei

Citiți indicațiile din carnetul de întreținere pentru a cunoaște periodicitatea acestei operații.

Pentru a păstra fiabilitatea motorului și a dispozitivelor antipoluare, este interzisă utilizarea de aditivi în uleiul de motor.

Caracteristicile uleiului

Uleiul trebuie să corespundă motorizării și să fie conform cu recomandările constructorului.

Nivelul lichidului de frână



Nivelul acestui lichid trebuie să se situeze în apropierea nivelului "MAXI". În caz contrar trebuie verificată uzura plăcuțelor de frână.

Înlocuirea lichidului de frână

Citiți indicațiile din carnetul de întreținere pentru a cunoaște periodicitatea acestei operațiuni.

Caracteristicile lichidului de frână

Acest lichid trebuie să fie conform recomandărilor constructorului și să corespundă normelor DOT3 sau DOT4.

Nivelul lichidului de direcție asistată



Nivelul acestui lichid trebuie să fie în apropierea reperului "MAXI". Deșurubați dopul, cu motorul rece, pentru a verifica nivelul.

Nivelul lichidului de răcire



Nivelul acestui lichid trebuie să se situeze în apropierea nivelului "MAXI" fără să-l depășească.

Când motorul este cald, temperatura lichidului de răcire este reglată de electroventilator.

Moto-ventilatorul poate porni după oprirea motorului: atenție la obiectele sau hainele care s-ar putea prinde în elice.

Mai mult, circuitul de răcire, fiind sub presiune, așteptați cel puțin o oră după oprirea motorului pentru a interveni.

Pentru a evita orice risc de ardere, deșurubați bușonul cu două ture pentru a reduce presiunea. Când presiunea a scăzut, scoateți bușonul și completați nivelul.

Înlocuirea lichidului de răcire

Lichidul de răcire nu trebuie schimbat.

Caracteristicile lichidului de răcire

Acest lichid trebuie să fie conform recomandărilor constructorului.

Nivelul lichidului de spălare a geamurilor și a proiectoarelor



Pentru vehiculele echipate cu spălătoare de faruri, nivelul minim al acestui lichid vă este indicat printr-un semnal sonor și un mesaj pe afișajul tabloului de bord.

Completați nivelul la următoarea oprire a vehiculului.

Caracteristicile lichidului

Pentru a asigura o curățare optimă și pentru a evita înghețarea, aducerea la nivel sau înlocuirea acestui lichid nu trebuie să se facă doar cu apă.

Nivelul de aditiv în motorină (Diesel cu filtru de particule)



Nivelul minim al acestui aditiv vă este indicat prin aprinderea matorului de service, însoțit de un semnal sonor și de un mesaj pe afișajul tabloului de bord.

Completare nivel

Aducerea la nivel a acestui aditiv trebuie neapărat făcută cât mai repede în rețeaua PEUGEOT sau la un service autorizat.

Produce uzate



Evitați orice contact prelungit al uleiului și al lichidelor uzate cu pielea.

Majoritatea acestor lichide sunt nocive pentru sănătate, adică foarte corozive.



Nu aruncați uleiul și lichidele în sistemul de canalizare sau pe pământ.

Goliți uleiurile uzate în containerele dedicate din rețeaua PEUGEOT sau la un Service autorizat.

CONTROALE

Dacă nu există indicații contrare, controlați aceste elemente, conform carnetului de întreținere și în funcție de tipul de motorizare al vehiculului dumneavoastră.

În caz contrar, controlați-le în rețeaua PEUGEOT sau la un Service autorizat.

Baterie 12 V



Bateria nu necesită întreținere. Totuși, verificați starea de curățenie a bornelor, mai ales în perioada de vară și de iarnă.

În caz că trebuie să efectuați operațiuni la baterie, consultați rubrica "Baterie 12 V", pentru a cunoaște măsurile de prevedere pe care trebuie să le luați înainte de debransarea și după rebransarea bateriei.

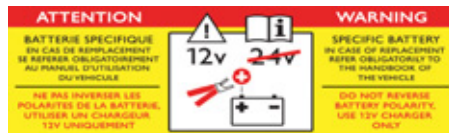

Prezența acestei etichete, în special pe vehiculele echipate cu Stop & Start, indică utilizarea unei baterii cu plumb, de 12 V, de tehnologie și cu caracteristici specifice, care necesită, în caz de înlocuire sau debransare, o intervenție exclusivă în rețeaua PEUGEOT sau la un service autorizat.

Filtru de aer și filtru de habitaclu



Consultați carnetul de întreținere pentru a cunoaște periodicitatea înlocuirii acestor elemente.

În funcție de mediu (atmosferă cu praf...) și de utilizarea vehiculului (conducere în mediu urban...), **schimbați-le, dacă este necesar, de două ori mai des.**

Un filtru de habitaclu îmbăcsit poate deteriora performanțele sistemului de aer condiționat și poate genera mirosuri neplăcute.

Filtru de ulei



Schimbați filtrul de ulei la fiecare schimb al uleiului de motor.

Consultați carnetul de întreținere, pentru a cunoaște periodicitatea de înlocuire a acestui element.

Filtru de particule (Diesel)

Inceputul saturării filtrului de particule este indicat prin aprinderea temporară a acestui martor, însoțită de un mesaj dedicat pe ecranul multifuncțional.

Imediat ce condițiile de circulație vă permit, regenerați filtrul rulând cu o viteză de cel puțin 60 km/h până la stingerea matorului.

Dacă matorul rămâne afișat, este vorba de o lipsă de aditiv: consultați paragraful "Nivel de aditiv pentru motorină".



La un vehicul nou, primele operații de regenerare a filtrului de particule pot fi însoțite de un miros de ars, perfect normal.

După o funcționare prelungită a vehiculului la viteză redusă sau la ralanti, puteți să constatați emisii de aburi de apă pe eșapament, când accelerați. Acești aburi nu au consecințe asupra comportamentului vehiculului și nici asupra mediului.

Cutia de viteze manuală



Cutia de viteze manuală nu necesită întreținere (nu trebuie schimbat uleiul).
Consultați carnetul de întreținere pentru a cunoaște periodicitatea controlului de nivel la acest element.

Cutie manuala pilotata cu 6 trepte



Cutia de viteze nu necesită operații de întreținere (uleiul nu trebuie schimbat).
Consultați carnetul de întreținere pentru a cunoaște periodicitatea controlului acestui element.

Cutia de viteze automată



Cutia de viteze nu necesită operațiuni de întreținere (nu trebuie schimbat uleiul).
Consultați carnetul de întreținere pentru a cunoaște periodicitatea controlului acestui element.

Placute de frana



Uzura frânelor depinde de stilul de condus, mai ales pentru vehiculele folosite în orașe, pe distanțe scurte. Poate fi necesar în acest caz controlarea stării frânelor, chiar și între reviziile prestabilite.
În afara cazului în care au loc scurgeri de lichid de frână, scăderea nivelului acestuia indică o uzură a plăcuțelor de frână.

Starea de uzură a discurilor de frana



Pentru orice informație referitoare la verificarea stării de uzură a discurilor de frână, consultați rețeaua PEUGEOT sau un Service autorizat.
Nu folosiți decât produse recomandate de PEUGEOT sau produse având calitatea și caracteristicile echivalente cu acestea.
În scopul optimizării funcționării subansamblelor la fel de importante ca și circuitul de frânare, PEUGEOT selectează și propune produse cu totul specifice.
Pentru a nu deteriora circuitele electrice, este **absolut interzisă** spălarea cu apa la înalta presiune a compartimentului motorului.

Frâna de staționare electrică



Acest sistem nu necesită niciun control deosebit. Totuși, în caz de probleme, nu ezitați să verificați sistemul în rețeaua PEUGEOT sau la un Service autorizat.
Pentru mai multe informații, vedeți rubrica "Frână de staționare electrică - Ș Anomalii de funcționare".

KIT DE REPARAȚIE PROVIZORIE A PNEURILOR

Este un sistem complet ce conține un compresor și un cartuș cu produs de colmatare, care permite o **reparare temporară** a pneului, pentru a putea ajunge la cel mai apropiat atelier auto.

Este conceput pentru a repara majoritatea fisurilor ce pot afecta pneul, situate pe banda de rulare sau pe talonul pneului.

Acces la kit



Acest kit se află în portbagaj, sub covoraș. Este instalat în cutia cu instrumente, situată sub cutia de depozitare.

Listă de instrumente



Toate aceste instrumente sunt specifice vehiculului dumneavoastră. Nu le întrebuințați în alte scopuri.

1. Compresor 12 V.
Conține un produs de colmatare pentru repararea temporară a roții și permite reglarea presiunii pneului.
2. Două cale pentru imobilizarea vehiculului.
3. Adaptor pentru prezonul antifurt (situat în torpedo*).
Permite desfiletarea/înfiletarea prezoanelor speciale "antifurt".

Alte accesorii



4. Inel mobil de remorcare.



Consultați paragraful "Remorcarea vehiculului".



5. Comandă de deblocare de urgență a frânei electrice.



Consultați "Frâna de staționare electrică" în capitolul "Conducere".

* În funcție de destinație.

Descrierea kitului



- A.** Selector de poziție "Reparare" sau "Umflare".
- B.** Întrerupător pornit "I" / oprit "O".
- C.** Buton de dezumflare.
- D.** Manometru (în bari sau p.s.i.).
- E.** Compartiment ce conține:
- un cablu cu adaptor pentru priza 12 V,
 - diverse capete de umflare pentru accesorii, cum ar fi mingi, roți de bicicletă...
- F.** Cartuș cu produs de colmatare.
- G.** Tub alb cu bușon pentru reparare.
- H.** Tub negru pentru umflare.
- I.** Autocolant de limitare a vitezei.



Autocolantul de limitare a vitezei I trebuie lipit pe volanul vehiculului, pentru a vă aduce aminte că o roata este în utilizare temporară. Nu depășiți viteza de 80 km/h în timpul rulării cu un pneu reparat prin folosirea acestui tip de kit.

Procedura de reparare

1. Colmatare



- ☞ Întrerupeți contactul.
- ☞ Rotiți selectorul **A** pe poziția "Reparare".
- ☞ Verificați că întrerupătorul **B** este în poziția "O".



- ☞ Derulați complet tubul alb **G**.
- ☞ Deșurubați bușonul tubului alb.
- ☞ Racordați tubul alb la valva pneului ce trebuie reparat.

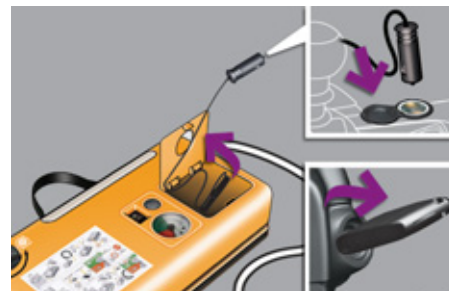

- ☞ Conectați alimentarea electrică a compresorului la una din prizele de 12 V ale vehiculului.
- ☞ Porniți motorul și lăsați-l să funcționeze.



Evitați îndepărtarea oricărui corp străin ce a penetrat pneul.



Fiți atenți, acest produs este nociv (ex.: etilen-glicol, colofoniu...) în caz de ingerare și iritant pentru ochi.

Nu lăsați acest produs la îndemâna copiilor.



Nu porniți compresorul înainte de a racorda conducta albă la valva pneului: produsul de colmatare se va răspândi la exterior.

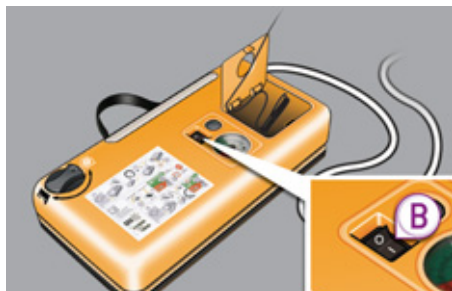

- ☞ Puneți în funcțiune compresorul, trecând butonul **B** în poziția "I", până ce presiunea pneului ajunge la 2,0 bari. Produsul de colmatare este injectat în pneu; nu îndepărtați tubul de la valvă în timpul acestei operațiuni (risc de colmatare a valvei).



Dacă după șapte minute presiunea nu atinge valoarea prescrisă, pneul nu mai poate fi reparat; consultați rețeaua PEUGEOT sau un Service autorizat pentru depanarea vehiculului.

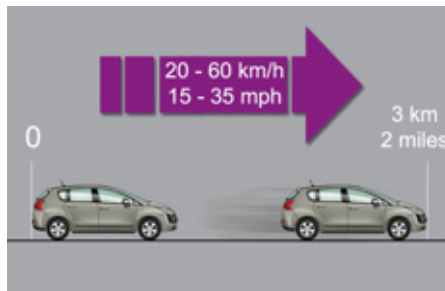

- ☞ Îndepărtați kitul și înfiletați dopul tubului alb. Manipulați-l cu atenție pentru a nu păta vehiculul cu lichid. Păstrați kitul la îndemână.
- ☞ Rulați imediat, aproximativ cinci kilometri, cu viteză redusă (între 20 și 60 km/h), pentru a colmata fisura.
- ☞ Opriți-vă pentru a verifica reparația și presiunea, utilizând kitul.



Detectare presiune scăzută în pneuri

Dacă vehiculul este echipat cu sistem de detectare a presiunii scăzute, marmorul de presiune scăzută în pneuri va rămâne aprins după repararea roții până la reinițializarea sistemului în cadrul rețelei PEUGEOT sau la un service autorizat.

2. Umflare



- ☞ Rotiți selectorul **A** pe poziția "Umflare".
- ☞ Derulați complet tubul negru **H**.
- ☞ Racordați direct tubul negru la valva roții reparate.



- ☞ Conectați din nou fișa electrică a compresorului la priza 12 V a vehiculului.
- ☞ Porniți din nou motorul și lăsați-l să funcționeze.



- ☞ Ajustați presiunea cu ajutorul compresorului (pentru umflare: întrerupătorul **B** în poziția "I"; pentru dezumflare: întrerupătorul **B** în poziția "O" și apăsați pe butonul **C**), conform etichetei de presiune a pneurilor vehiculului, situată la nivelul ușii conducătorului auto.
- ☞ O pierdere ulterioară de presiune indică faptul că fisura din pneu nu a fost colmatată, consultați rețeaua PEUGEOT sau un Service autorizat pentru depanarea vehiculului.
- ☞ Îndepărtați, apoi depozitați kitul complet.
- ☞ Rulați cu viteză redusă (maxim 80 km/h) limitând la 200 km distanța parcursă.



Prezentati-vă cât de curând posibil în rețeaua PEUGEOT sau la un Service autorizat.

Este imperativ să informați tehnicianul despre utilizarea kitului. După diagnosticare, tehnicianul vă va informa dacă pneul poate fi reparat sau trebuie înlocuit.

Îndepărtarea cartușului

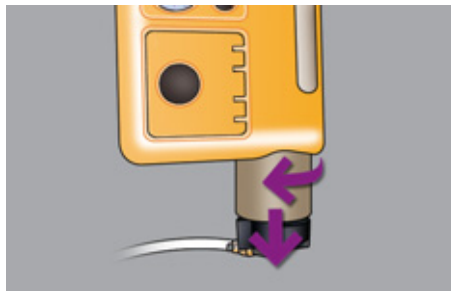

- ☞ Așezați în poziție tubul negru.
- ☞ Degajați baza cu cot a tubului alb.
- ☞ Mențineți compresorul vertical.
- ☞ Deșurubați cartușul pe la partea inferioară.



Fiți atenți la eventualele scurgeri de lichid.

Data limită de utilizare a lichidului este înscrisă pe cartuș.

Cartușul cu lichid este de unică folosință; chiar dacă este numai început, el trebuie înlocuit.

După utilizare, nu aruncați cartușul, ci predați-l în rețeaua PEUGEOT, sau la o societate abilitată pentru recuperarea acestuia.

Nu uitați să vă procurați un nou cartuș, care este disponibil în cadrul rețelei PEUGEOT sau un Service autorizat.

Controlul presiunii / Umflare ocazională

Puteți de asemenea utiliza compresorul, fără injectare de produs, pentru a:

- controla sau umfla ocazional pneurile,
- umfla alte accesorii (mingi, roți de bicicletă...).



- ☞ Rotiți selectorul **A** pe poziția "Umflare".
- ☞ Derulați complet tubul negru **H**.
- ☞ Racordați tubul negru la valva roții sau accesoriului.

Dacă este necesar, montați în prealabil unul dintre capurile furnizate împreună cu kitul.

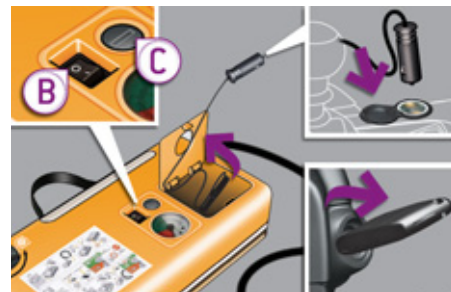

- ☞ Conectați fișa compresorului la priză 12 V a vehiculului.
- ☞ Porniți vehiculul și lăsați motorul să funcționeze.
- ☞ Ajustați presiunea folosind compresorul (pentru umflare: întrerupătorul **B** în poziția "I"; pentru dezumflare: întrerupătorul **B** în poziția "O" și apăsați pe butonul **C**), conform etichetei de presiune a pneurilor vehiculului sau a accesoriului.
- ☞ Îndepărtați și depozitați kitul.

Cu sub-woofer JBL

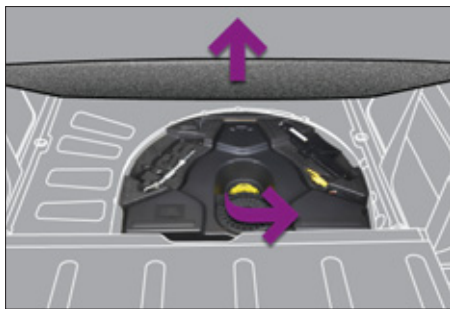

- ☞ Pentru o mai mare ușurință în manipulare, îndepărtați placa mobilă,
- ☞ desfiletați șurubul central galben,



- ☞ îndepărtați cutia difuzorului și deconectați firele electrice,
- ☞ înlăturați cutia de depozitare din polistiren.

SCHIMBAREA UNEI ROTI*

Metoda de schimbare a unei roți pe pană cu una de schimb având la dispoziție echipamentele cu care este dotat autoturismul dumneavoastră.

Acces la instrumente

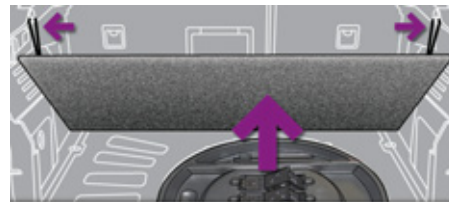

Instrumentele sunt situate în portbagaj sub podeaua portbagajului.

Pentru acces:

- ☞ deschideți portbagajul,
- ☞ plasați placa portbagajului mobilă în poziție oblică (consultați capitoul "Amenajări"),
- ☞ ridicați podeaua portbagajului,
- ☞ imobilizați-o agățând cordonul de cârligul suportului tabletei,
- ☞ scoateți caseta de depozitare din polistiren,
- ☞ declipsați trăgând în sus apoi scoateți cutia cu scule.

* În funcție de destinație.

Lista instrumentelor*

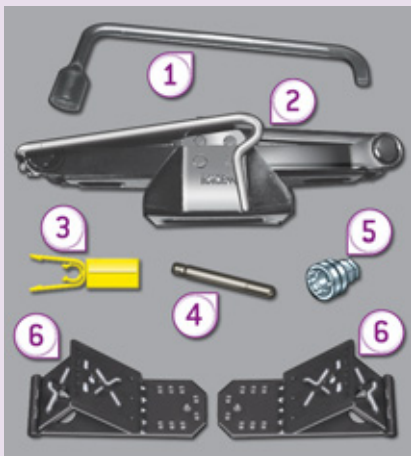

Toate aceste unelte sunt specifice vehiculului dumneavoastră. Nu le utilizați în alt scop.

1. Cheia pentru demontare roți.
Se folosește la defilețarea și înfilețarea prezoanelor.
2. Cric cu manivelă.
Se folosește la ridicarea mașinii.
3. Dispozitiv pentru capacele de protecție ale șuruburilor (în funcție de echipare).
Permite demontarea protecțiilor șuruburilor roților din aliaj.
4. Dispozitiv de centrare.
Acesta permite centrarea la loc pe butuc a unei roți din aliaj.

5. Adaptor pentru șurubul antifurt (aflat în torpedu).
Permite adaptarea cheii de demontare roată la șuruburile speciale "antifurt".
6. Două cale pentru blocarea vehiculului.

Alte accesorii



7. Inel detașabil de remorcare.
Vezi paragraful "Remorcarea unui vehicul".
8. Comandă de deblocare de urgență a frânei electrice.
Consultați "Frâna de staționare electrică" în capitolul "Conducere".



Roată cu capac pentru jante

La demontarea unei roți, scoateți în prealabil capacul pentru jante cu ajutorul cheii de demontare roți 1 trăgând de la nivelul pasajului valvei.

La montarea unei roți, puneți capacul pentru jante la loc, începând cu spațiul pentru valvă, și apăsați cu palma pe toată circumferința.

* În funcție de destinație.

Acces la roata de rezervă*



Roata de rezervă este situată în portbagaj sub podea.

În funcție de destinație, roata de rezervă este din tablă, aluminiu sau de tip "disc". Pentru folosire citiți paragraful "Acces la instrumente" de la pagina precedentă.

Scoaterea roții

- ☞ Deșurubați șurubul central galben.
- ☞ Ridicați roata de rezervă prin spate.
- ☞ Scoateți roata din portbagaj.

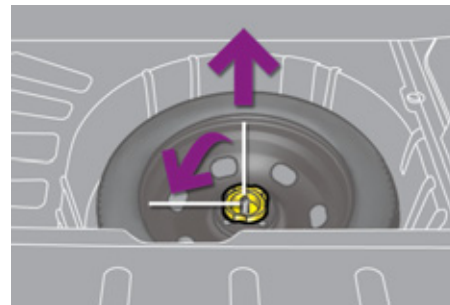

Reamplasarea roții

- ☞ Așezați roata în locul său.
- ☞ Rotiți câteva ture partea centrală a șurubului central galben apoi reasezați-l în centrul roții.
- ☞ Înșurubați până la capătul cursei (se va auzi un clic).



- ☞ Reasezați suportul pentru unelte în mijlocul roții și puneți clemele de prindere.
- ☞ Reasezați pe locul său cutia de depozitare din polistiren.



Detectarea presiunii scăzute în roată

Roata de rezervă nu are senzor de presiune. Repararea roții sparte trebuie făcută în rețeaua PEUGEOT sau la un service autorizat.

* În funcție de destinație.

Demontarea unei roți

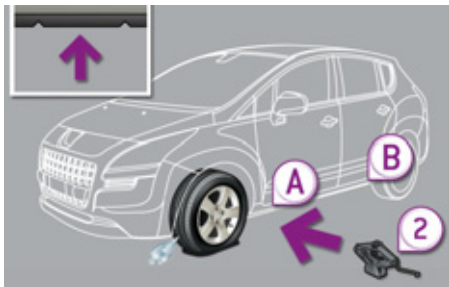

Staționarea vehiculului

Opriiți într-un loc unde nu deranjați circulația: terenul trebuie să fie orizontal, stabil și nealunecos.

Trageți frâna de parcare dacă aceasta nu este programată în mod automatic, scoateți cheia din contact și cuplați în viteză întâi* cu scopul de a bloca roțile.

Verificați aprinderea matorului de frânare și a matorului P pe maneta frânei de mână.

Blocați roata diametral opusă cu cea pe care doriți să o înlocuiți cu ajutorul unui obiect dacă e necesar.

Asigurați-vă, în mod obligatoriu, că ocupanții au coborât din vehicul și se află într-o zonă care le garantează siguranța.

Niciodată să nu vă băgați sub un vehicul ridicat pe cric, folosiți în acest scop o proptea.

* poziția R în cazul cutiei de viteze secvențiale; P pentru cutia de viteze automată.

Listă de operațiuni

- ☞ Scoateți capacul de pe fiecare șurub cu ajutorul dispozitivului 3 (în funcție de echipare).
- ☞ Dacă vehiculul este astfel echipat, montați adaptorul antifurt 5 pe cheia de deșurubare a roții 1 pentru deblocarea șurubului antifurt.
- ☞ Deșurubați restul prezoanelor cu ajutorul cheii 1.

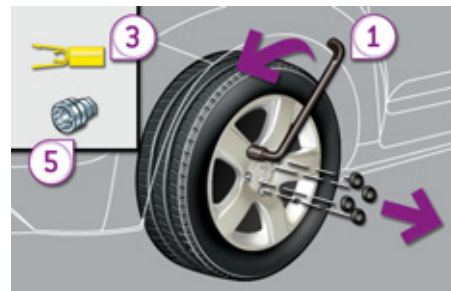

- ☞ Plasați cricul 2 într-unul dintre cele două locașuri A în față sau B în spate prevăzute sub mașină cel mai aproape de roata de schimbat.
- ☞ Coborâți cricul 2 până ce talpa sa este în contact cu solul. Asigurați-vă că axa tălpii cricului este la baza locașului A sau B utilizat.

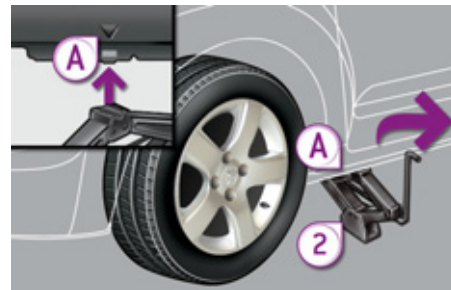

- ☞ Ridicați vehiculul până când se creează un spațiu suficient între roată și sol, astfel încât să se poată pune cu ușurință roata de rezervă (cea bună).
- ☞ Scoateți prezoanele și păstrați-le într-un loc curat.
- ☞ Scoateți roata.

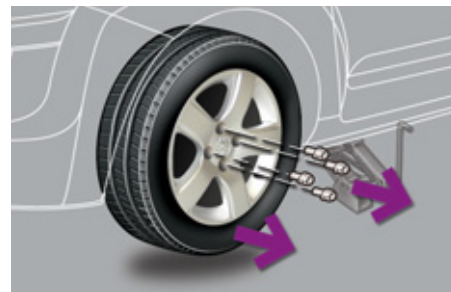

Montarea roții

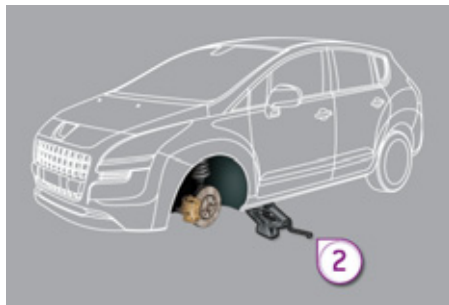

Fixarea roții de rezervă de tip "disc"

Dacă vehiculul dumneavoastră este echipat cu roți din aluminiu, este normal să constatați, la strângerea prezoanelor, că rondelele nu vin în contact direct cu roata de rezervă tip "disc". Presarea roții se face prin apăsarea suprafeței conice a fiecărui prezon.

După schimbarea unei roți

Pentru a așeza corect roata defectă în portbagaj ridicați în prealabil placa centrală de mascare a roții de rezervă.

Utilizând roata de rezervă de tip "disc" nu trebuie să depășiți viteza de 80 km/h.

Verificați rapid dacă șuruburile sunt bine strânse, precum și presiunea roții de rezervă în rețeaua PEUGEOT sau la un service autorizat.

Reparați roata spartă și puneți-o la loc pe mașină.

Lista operațiilor

- ☞ Puneți roata la loc pe butuc cu ajutorul ghidajului de centrare **4**.
- ☞ Înșurubați prezoanele cu mâna.
- ☞ Efectuați strângerea prealabilă a șurubului antifurt cu cheia **1** echipată cu adaptorul antifurt **5** (dacă vehiculul este astfel echipat).
- ☞ Efectuați strângerea prealabilă cu cheia **1**.
- ☞ Coborâți complet mașina pe sol.
- ☞ Pliati cricul **2** și scoateți-l.

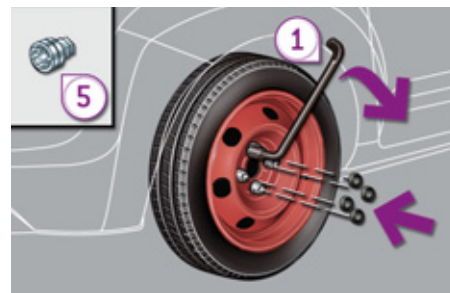

- ☞ Blocați șurubul antifurt cu cheia **1** echipată cu adaptorul antifurt **5** (dacă vehiculul este astfel echipat).
- ☞ Blocați celelalte șuruburi cu cheia **1**.
- ☞ Puneți la loc capacele pe fiecare șurub (în funcție de echipare).
- ☞ Depozitați sculele în portbagaj.

INLOCUIREA UNEI LĂMPI

Lumini față

Model cu faruri halogen

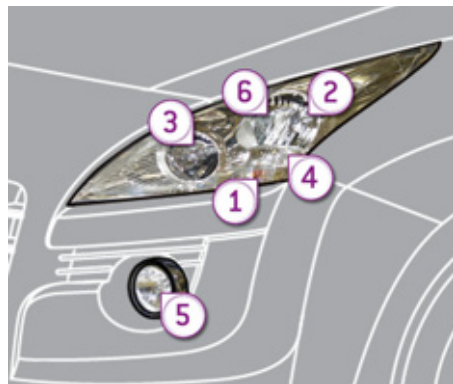

1. Indicatoare de direcție (HP24 ambră-24 W).
2. Fază scurtă (H7-55 W).
3. Fază lungă (H7-55 W).
4. Lumini de zi (HP24-24 W).
5. Proiectoare ceață (PS24-24 W).
6. Lumini de poziție (W5-5 W).

Model cu faruri xenon și proiectoare direcționale

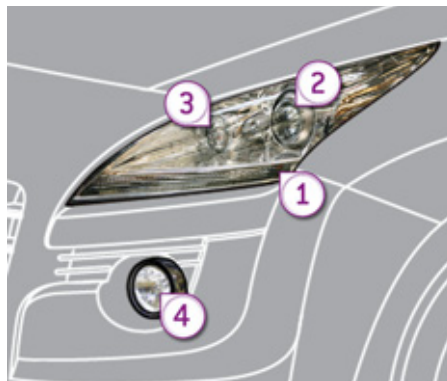

1. Semnalizatoare de direcție (HP24 ambră-24 W).
2. Fază scurtă/fază lungă direcționale (D1S-35 W).
3. Lumini de zi/de poziție (P21/5 W).
4. Proiectoare ceață (PS24-24 W).



Risc de electrocutare

Înlocuirea unei lămpi cu xenon (D1S-35W) trebuie efectuată în rețeaua PEUGEOT sau la un service autorizat.



Proiectoarele sunt dotate cu geamuri din policarbonat, acoperite cu lac de protecție:

- ☞ **nu trebuie curățate cu materiale textile uscate sau abrazive, nici cu produse pe bază de detergenți sau solvenți,**
- ☞ utilizați un burete și soluție de apă cu săpun sau un produs cu pH neutru,
- ☞ utilizând sistemul de spălare de înaltă presiune pentru a curăța petele persistente, nu îndreptați mult timp pistolul spre proiectoare, farurilor sau contururilor acestora pentru a evita deteriorarea lacului de protecție și a garniturii de etanșare.
- ☞ nu atingeți direct lampa cu degetele: utilizați un material textil care nu lasă scame.

Înlocuirea unei lămpi trebuie efectuată cu farul stins de câteva minute (risc de arsură gravă).

Este absolut necesară utilizarea exclusivă a lămpilor anti-ultraviolet (UV), pentru a nu deteriora proiectorul.

Înlocuiți întotdeauna o lampă defectă cu alta nouă având același reper și aceleași caracteristici.

Schimbarea becurilor indicatoarelor de direcție și luminilor de zi (model cu halogene)



Consultați rețeaua PEUGEOT sau un service autorizat.

Schimbarea lămpilor de fază scurtă (model cu halogene)

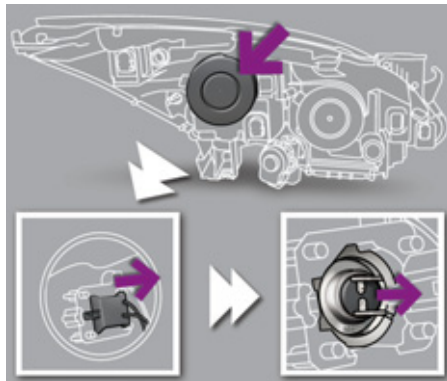

- ☞ Scoateți capacul de protecție din plastic trăgând de clemele de prindere.
- ☞ Debransați conectorul lămpii.
- ☞ Extrageți lampa și înlocuiți-o.

Pentru remontare, efectuați aceste operații în sens invers.

Schimbarea lămpilor luminilor fază lungă și de poziție

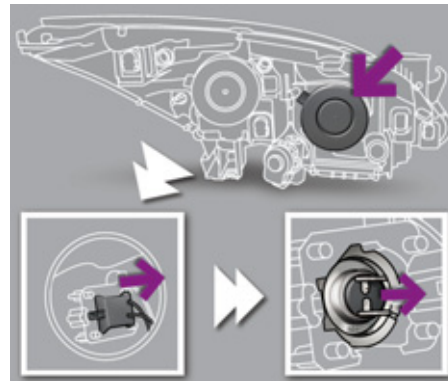

- ☞ Scoateți capacul de protecție din plastic trăgând de clemă.
- ☞ Debransați conectorul lămpii.
- ☞ Extrageți lampa și înlocuiți-o.

Pentru remontare, efectuați aceste operații în sens invers.

**Schimbarea luminilor de fază scurtă și de fază lungă (model cu xenon)**

Înlocuirea unei lămpi cu xenon D1S trebuie efectuată de către rețeaua PEUGEOT sau de un service autorizat deoarece există riscul de a vă electrocuta.

Este recomandat să înlocuiți simultan lămpile D1S ca urmare a defectării uneia dintre acestea.

Schimbarea luminilor de poziție și luminilor de zi (model cu xenon)

- ☞ Îndepărtați capacul de plastic trăgând de clemă.
- ☞ Debranșați conectorul lămpii.
- ☞ Extrageți lampa și înlocuiți-o.

Pentru remontare, efectuați aceste operații în sens invers.

**Schimbarea lămpilor semnalizatoarelor de direcție**

Consultați rețeaua PEUGEOT sau un service autorizat.

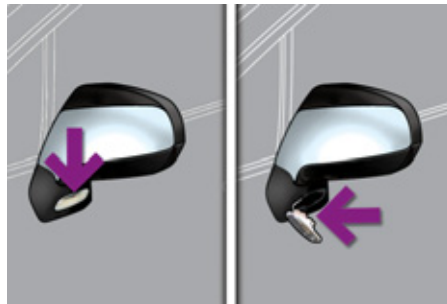
Schimbarea semnalizatoarelor de direcție laterale cu clipire integrată

- ☞ Introduceți o șurubelniță în mijlocul repetitorului, între acesta și baza oglinzii retrovizoare.
 - ☞ Folosiți șurubelnița pentru a extrage repetitorul și îndepărtați-l.
 - ☞ Debranșați conectorul repetitorului.
- Pentru remontare efectuați aceste operații în sens invers.
- Pentru a vă procura aceste repetitoare de schimb, contactați rețeaua PEUGEOT sau un service autorizat.



Pentru înlocuirea acestor lămpi, puteți de asemenea consulta rețeaua PEUGEOT sau un service autorizat.

Schimbarea proiectoarelor de ceață

Consultați rețeaua PEUGEOT sau un service autorizat.

Lumini spate

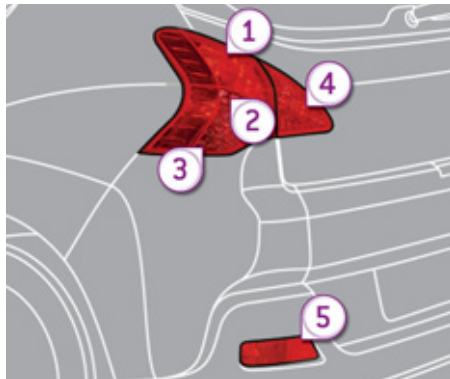

1. Lumini de stop/de poziție (P21-5 W).
2. Lumini marșarier (P21 W).
3. Semnalizatoare de direcție (P21W-21 W).
4. Lumini de poziție (P5-5 W).
5. Lampă ceață (P21 W).

Schimbarea lămpilor de stop/poziție, marșarier și semnalizatoare

- ☞ Îndepărtați capacul de plastic.
- ☞ Scoateți cele două piulițe de fixare ale farului.
- ☞ Scoateți cu atenție farul prin exterior.
- ☞ Debransați conectorul farului.

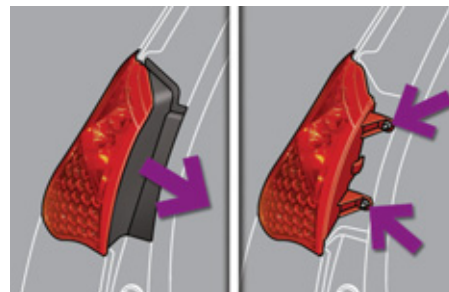

- ☞ Apăsăți cele șase cleme și scoateți suportul lămpii.

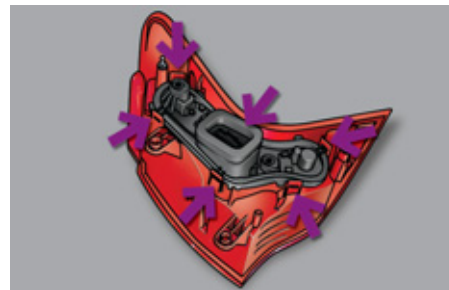

- ☞ Rotiți un sfert de rotație lampa și înlocuiți-o.
- Pentru remontare, efectuați aceste operații în sens invers.

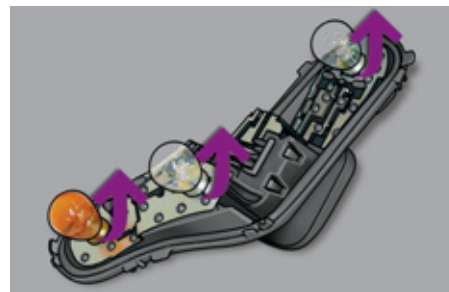

Schimbarea lămpilor de poziție (portbagaj)



- ☞ Deschideți portbagajul.
- ☞ Îndepărtați capacul de plastic folosind o șurubelniță.
- ☞ Îndepărtați șurubul fixare a farului.
- ☞ Rotiți lampa un sfert de tură și înlocuiți-o.

Pentru remontare, efectuați aceste operațiuni în ordine inversă.

Schimbare lămpi de ceață

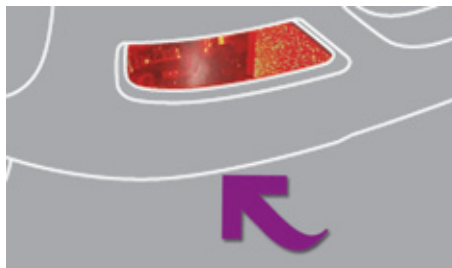

- ☞ Treceți mâna prin spatele barei de protecție.
- ☞ Rotiți un sfert de tură lampa și înlocuiți-o.

Schimbarea lămpii celui de-al treilea stop

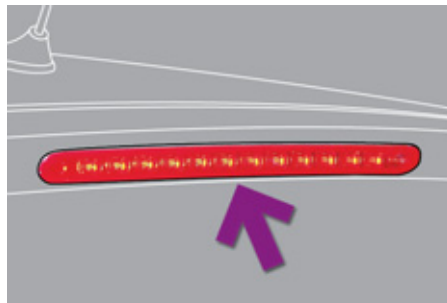

- ☞ Deschideți portbagajul și îndepărtați garnitura superioară.
- ☞ Deșurubați cele două piulițe.
- ☞ Apăsăți pe tije filetate susținând blocul optic din exterior.
- ☞ Debransați conectorul și îndepărtați conducta spălătorului de geam.

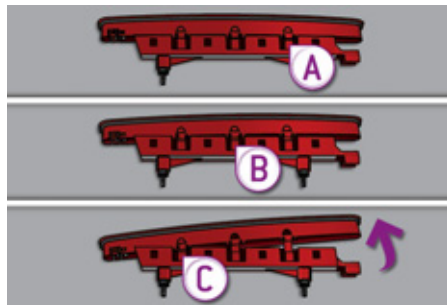

- ☞ Apăsăți perechile de clipsuri **A** apoi **B** apoi **C**, pentru a degaja și pentru a accede la suportul lămpilor.

Schimbarea lămpilor pentru plăcuța de înmatriculare (W5-5 W)

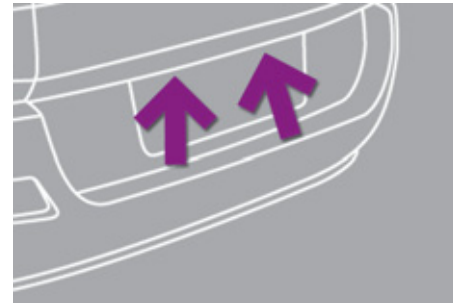

- ☞ Introduceți o șurubelniță într-una dintre găurile exterioare ale carcasei transparente.
- ☞ Împingeți-o spre exterior pentru a o desprinde din dispozitivele de prindere.
- ☞ Scoateți carcasa transparentă a lămpii.
- ☞ Scoateți lampa și înlocuiți-o.

SCHIMBAREA UNEI SIGURANȚE

Mod de operare pentru înlocuirea unei siguranțe defecte cu o siguranță nouă pentru a remedia o defecțiune la funcția corespunzătoare.

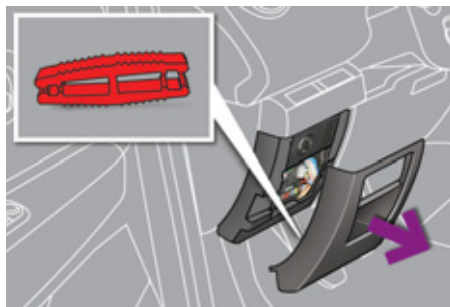

Acces la instrumente

Penseta de extracție a siguranțelor este instalată pe spatele capacului cutiei cu siguranțe de pe planșa de bord.

Pentru a ajunge la ele:

- ☞ Scoateți capacul complet,
- ☞ Scoateți penseta.

Înlocuirea unei siguranțe

Înainte de a înlocui siguranța, este necesar să se cunoască cauza panei pentru a o putea remedia.

- ☞ Reparați siguranța defectă, analizând starea filamentului său.



Bună

Defectă

- ☞ Utilizați penseta specială pentru a scoate siguranța din locașul său.
- ☞ Înlocuiți întotdeauna siguranța defectă cu una de intensitate echivalentă.
- ☞ Verificați corespondența dintre numărul gravat pe cutie, intensitatea gravată deasupra și tabelele de mai jos.



Instalarea accesoriilor electrice

Circuitul electric este conceput pentru a funcționa cu echipamente de serie sau opționale.

Înainte de a instala alte echipamente sau accesorii electrice pe vehiculul dumneavoastră, consultați rețeaua PEUGEOT sau un service autorizat.



PEUGEOT declină orice responsabilitate privind cheltuielile ocazionate de aducerea în stare de funcționare a vehiculului dumneavoastră sau de defecțiunile rezultate din instalarea de accesorii auxiliare nefurnizate, nerecomandate de PEUGEOT și neinstalate conform instrucțiunilor sale, mai ales când consumul tuturor aparatelor suplimentare conectate este mai mare de 10 mili-amperi.

Siguranțe în planșa de bord

Cutia cu siguranțe este așezată în partea interioară a planșei de bord.

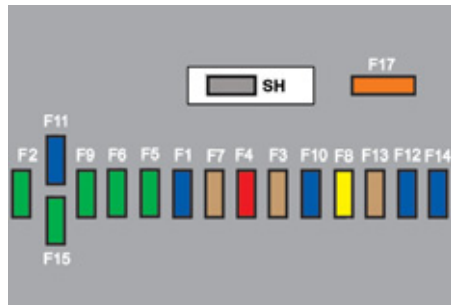

Tabel cu siguranțele

Siguranța Nr.	Intensitate (A)	Funcții
F1	15	Ștergător lunetă.
F2	-	Neutilizată.
F3	5	Calculator airbag-uri.
F4	10	Oglindă retrovizoare interioară electrocromă, modul de comutare și de protecție, multimedia spate.
F5	30	Geamuri electrice secvențiale față.
F6	30	Geamuri electrice secvențiale spate.
F7	5	Plafoniere față și spate, lectori de hartă, lumini pentru citit spate, iluminare parasolar, iluminare torpedo, iluminare cotieră centrală, comandă releu 12 V portbagaj.

Acces la siguranțe

☞ Vezi paragraful "Acces la scule".

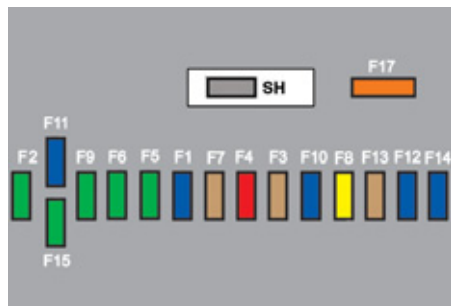

Siguranța Nr.	Intensitate (A)	Funcții
F8	20	Radio auto, radiotelefon, magazie CD, ecran multifuncție, detectare presiune roți, sirenă alarmă, calculator alarmă, modul telemetrie.
F9	30	Priză de 12 V față, brichetă, priză 12 V spate.
F10	15	Comenzi sub volan.
F11	15	Contactator antifurt de curent slab.
F12	15	Prezență remorcă, senzor ploaie/luminozitate, alimentare siguranțe F32, F34, F35.
F13	5	Cutie de servitute motor, calculator airbag-uri.
F14	15	Tablou de bord, afișaj tablou de bord, alimentare siguranță F33.
F15	30	Blocare și supra- blocare.
F17	40	Dezghețare lunetă spate, alimentare siguranță F30.
SH	-	Shunt PARC.

Siguranța Nr.	Intensitate (A)	Funcții
F29	-	Neutilizată.
F30	5	Retrovizoare exterioare cu încălzire.
F31	30	Priză 12 V portbagaj.
F32	5	Schimbător de viteze pentru cutia secvențială.
F33	10	Ecran cu proiecție frontală, kit mâini libere, aer condiționat.
F34	5	Afișaj martori centuri.
F35	10	Asistență la parcare, ieșire amplificator Hi-Fi.
F36	10	Calculator modul servitute remorcă, bloc de comenzi portieră șofer.
F37	20	Amplificator Hi-Fi
F38	30	Scaun electric șofer.
F39	20	Mască pavilion vitrat.
F40	-	Neutilizată.

Siguranțe în compartimentul motor

Cutia cu siguranțe este așezată în compartimentul motor aproape de baterie.

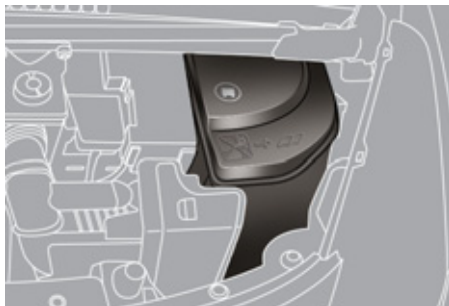

Acces la siguranțe

- ☞ Desfaceți capacul.
- ☞ Înlocuiți siguranța (vezi paragraful corespunzător).
- ☞ După intervenție, închideți cu grijă capacul pentru a garanta etanșeitatea cutiei cu siguranțe.



Tabel cu siguranțe

Siguranța Nr.	Intensitate (A)	Funcții
F1	20	Alimentare calculator motor, electrovane pompe de injecție și EGR (2 l HDI), injectoare (2 l HDI).
F2	15	Claxon.
F3	10	Dispozitiv de spălare geamuri față/spate
F4	10	Lumini de zi.
F5	15	Electroventile retur, descărcare turbină și reglare presiune Turbo (1,6 l THP), dispozitiv de încălzire aburi ulei (1,6 l THP), dispozitiv de încălzire motorină (1,6 l HDI).
F6	10	Priză diagnosticare, proiectoare direcționale, pompă filtru de particule (Diesel), "Distance alert", senzor nivel apă motor, comandă reglare retrovizoare.
F7	10	Calculator direcție asistată, cutie de viteze automată, motor înălțime proiectoare direcționale.
F8	20	Comandă demaror.
F9	10	Contactori pedale de ambreiaj și de frână.
F10	30	Sisteme de acționare a calculatorului motor (benzină: bobine de aprindere, electroventile, sonde de oxigen, injectoare, dispozitive de încălzire, pompă cu carburant, termostat pilotat) (Diesel: electroventile, dispozitive de încălzire).
F11	40	Pulsor aer condiționat.



Siguranța Nr.	Intensitate (A)	Funcții
F12	30	Viteză mică/mare ștergător parbriz față.
F13	40	Alimentare comandă servitute inteligentă (+ după contact).
F14	30	Pompă de aer.
F15	10	Lumini de drum dreapta.
F16	10	Lumini de drum stânga.
F17	15	Lumini de întâlnire stânga.
F18	15	Lumini de întâlnire dreapta.
F19	15	Dispozitiv încălzire vapori ulei (1,6 l VTi), electroventil regularizare presiune Turbo (Diesel), detector nivel apă motor (Diesel).
F20	10	Termostat pilotat, electroventile de distribuție variabilă, electroventil regularizare presiune Turbo (Diesel), detector nivel apă motor (Diesel).
F21	5	Alimentare releu grup moto-ventilator, comandă releu Valvetronic (1,6 l VTi), răcire Turbo (1,6 l THP), debitmetru aer (1,6 l HDI).

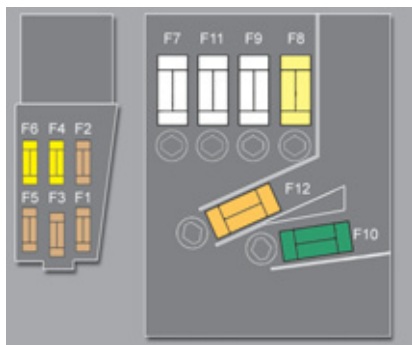

Tabel cu cu sigurantele mini și medii de deasupra bateriei

Siguranța Nr.	Intensitate (A)	Funcții
F1	-	Neutilizată.
F2	5	Contactori bi-funcție frână.
F3	5	Modul încărcare baterie.
F4	25	Electrovane ABS/CDS.
F5	5	Calculator ABS/CDS.
F6	15	Cutie de viteze automată, cutie de viteze secvențială.
F7*	80	Grup electropompă direcție asistată.
F8*	60	Grup motoventilator.
F9*	80 / 30	Modul preîncălzire (Diesel), Motor Electric Valvetronic (1,6 l THP).
F10*	40	Grup electropompă ABS/CDS.
F11*	100	Modul de comutare și de protecție.
F12*	30	Goup electropompă cutie de viteze secvențială.

Tabel cu siguranțe maxi.

Siguranța Nr.	Intensitate (A)	Funcții
MF1*	-	Neutilizată.
MF2*	30	Modul servitudine remorcă.
MF3*	50	Cutie siguranțe habitacul.
MF4*	80	Cutie servitute inteligentă.
MF5*	80	Cutie servitute inteligentă.
MF6*	30	Frână de staționare electrică.
MF7*	30	Încălzire scaune față.
MF8*	20	Spălător proiectoare.

* Siguranțele maxi și anumite siguranțe sunt o protecție suplimentară a sistemelor electrice. Orice intervenție asupra acestor siguranțe maxime trebuie efectuată de rețeaua PEUGEOT sau de către un Service autorizat.

BATERIE 12 V

Instrucțiuni pentru pornirea motorului cu ajutorul altei baterii, sau încărcarea bateriei descărcate de pe vehicul.

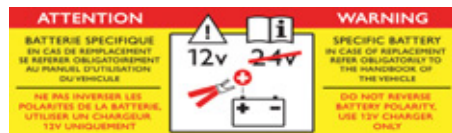

Prezența acestei etichete, indică utilizarea unei baterii cu plumb, de 12 V, de tehnologie și cu caracteristici specifice, care necesită, în caz de înlocuire sau debransare, o intervenție în rețeaua PEUGEOT sau într-un service autorizat. Nerespectarea acestor indicații riscă să antreneze o uzură prematură a bateriei.

După remontarea bateriei, sistemul Stop & Start nu va fi activ decât după o durată de câteva ore, în funcție de condițiile climatice și de starea de încărcare a bateriei (până la proximativ 8 ore).

Reîncărcarea bateriei sistemului Stop & Start nu necesită debransarea ei.

Acces la baterie

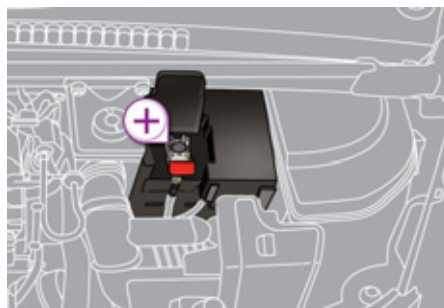

Bateria este situată sub capota motorului.

Pentru acces la baterie:

- ☞ deschideți capota folosind maneta din interior, apoi pe cea din exterior,
- ☞ fixați tija de susținere a capotei,
- ☞ îndepărtați capacul de plastic pentru a ajunge la borna (+).
- ☞ dacă este necesar, declipsați cutia de siguranțe pentru a scoate bateria.

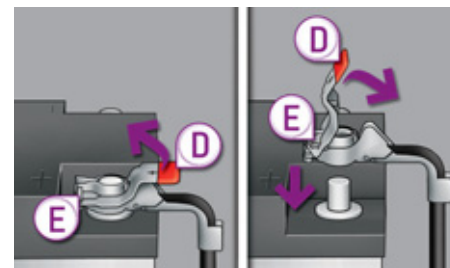

Debransare borna (+)

- ☞ Ridicați la maximum comanda **D** pentru blocarea colierului **E**.

Rebransare borna (+)

- ☞ Așezați colierul **E** deschis al cablului pe borna (+) a bateriei.
- ☞ Apăsăți vertical colierul **E**, pentru o bună așezare pe baterie.
- ☞ Blocați colierul, ecartând pintelul de poziționare apoi coborând comanda **D**.

Nu forțați comanda, deoarece, în cazul în care colierul este incorect poziționat, blocarea este imposibilă; reluați procedura.

Pornire cu ajutorul altei baterii

Când bateria vehiculului este descărcată, motorul poate fi pornit cu ajutorul unei baterii de rezervă (externă sau de pe un alt vehicul) și a unor cabluri de curent.

Verificați în prealabil ca bateria de rezervă să fie de 12 V și de un amperaj mai mare sau egal cu cel al bateriei descărcate.

Nu porniți motorul dacă bateria este conectată la un redresor.

Nu debransați borna (+) cu motorul pornit.

- ☞ Conectați cablul roșu la borna (+) a bateriei în pana **A**, apoi la borna (+) a bateriei de rezerva **B**.
- ☞ Conectați o extremitate a cablului verde sau negru la borna (-) a bateriei de rezerva **B** (sau la masa vehiculului de depanare).
- ☞ Conectați cealaltă extremitate a cablului verde sau negru la punctul de masă **C** al vehiculului în pana (sau pe suportul motorului).
- ☞ Porniți motorul vehiculului de depanare apoi lăsați-l să meargă câteva minute.
- ☞ Acționați demarorul vehiculului în pana și lăsați motorul să funcționeze. Dacă motorul nu pomeste imediat, interziceți contactul și așteptați puțin timp înainte de a face o nouă încercare.

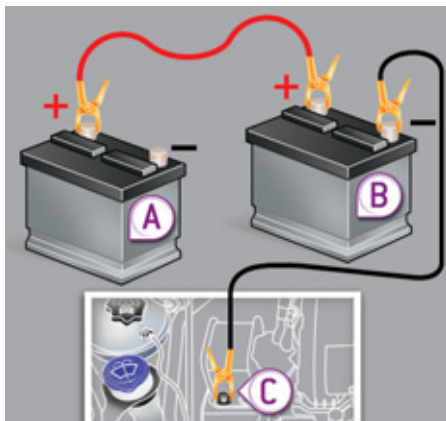
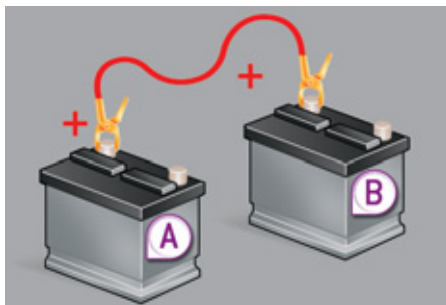

- ☞ Așteptați revenirea turației la ralanti apoi deconectați cablurile de curent în ordine inversa.

Reincarcarea bateriei cu un redresor

- ☞ Debransați bateria de pe vehicul.
- ☞ Respectați instrucțiunile de utilizare date de producătorul redresorului.
- ☞ Reconectați bateria, începând cu borna (-).
- ☞ Verificați starea de curățenie a bornelor și a conexiunilor. Dacă ele sunt sulfatate (depozit albicios sau verzui), demontați-le și curățați-le.



Bateriile conțin substanțe nocive, cum ar fi acidul sulfuric și plumbul. Ele trebuie eliminate conform prescripțiilor legale și nu trebuie în nici un caz aruncate împreună cu resturile menajere.

Reciclați bateriile folosite la un centru de colectare.



Este indicat ca, în cazul unei staționări îndelungate de mai mult de o luna, să debransați bateria.



Înainte de a manipula bateria, protejați-va ochii și fața.

Orice operație pe baterie trebuie executată într-un spațiu aerisit și în lipsa oricărei surse de foc deschis sau sursa de scântei, pentru a evita riscul de explozie și de incendiu.

Nu încercați să încărcați o baterie înghețată; întâi trebuie efectuată dezghețarea bateriei pentru a evita riscul unei explozii. Dacă o baterie a înghețat, controlați-o înainte de a o încărca, în rețeaua PEUGEOT sau la un Service autorizat care va controla componentele interne pentru a nu fi deteriorate și carcasa pentru a nu fi fisurată, ceea ce ar implica riscul pierderii de acid toxic și coroziv.

Nu inversați polaritatea și utilizați numai un redresor de 12 V.

Nu deconectați bateria cu motorul pornit.

Nu reîncărcați bateria fără a deconecta bornele.

Spălați-va pe mâini după fiecare operațiune.

Nu împingeți vehiculul pentru a porni motorul, dacă vehiculul este echipat cu o cutie de viteze manuală pilotată sau automată.

Înainte de debransare

Înainte de debransarea bateriei, așteptați 2 minute după tăierea contactului.

Închideți geamurile și ușile înainte de deconectarea bateriei.

După rebransare

După reconectarea bateriei puneți contactul și așteptați un minut înainte de a porni, pentru a permite inițializarea tuturor sistemelor electronice. Dacă și în acest mod persistă anumite disfuncții, consultați rețeaua PEUGEOT sau un Service autorizat.

Conform indicațiilor din rubrica corespunzătoare, trebuie să reinițializați singuri (în funcție de versiune):

- cheia cu telecomandă,
- transperantul(ele) electric,
- ...

MOD DE DELESTARE

Sistemul gestionează anumite funcții, în concordanță cu nivelul de încărcare al bateriei.

Cu vehiculul în mers, anumite funcții cum ar fi aerul condiționat, degivrarea lunetei... pot fi dezactivate temporar, în funcție de starea de încărcare a bateriei.

Reactivarea funcțiilor dezactivate se face automat, imediat ce starea bateriei o permite.

MOD ECONOMIE DE ENERGIE

Sistemul gestionează durata utilizării anumitor funcții pentru conservarea energiei bateriei.

După oprirea motorului, puteți utiliza în continuare, timp cumulat de maxim treizeci de minute, anumite funcții cum ar fi sistemul audio și telematic, ștergătoarele, faza scurtă, plafonierele...

Acest timp poate fi substanțial redus dacă starea de încărcare a bateriei este slabă.

Leșirea din acest mod

Aceste funcții vor fi automat activate la următoarea utilizare a vehiculului.

Pentru a beneficia imediat de aceste funcții, porniți motorul și lăsați-l să funcționeze cel puțin cinci minute.

Trecerea la acest mod

După ce a trecut acest timp, un mesaj de trecere în modul economie de energie apare pe ecran și funcțiile active trec în starea de veghe.



Dacă o convorbire telefonică are loc în acest moment:

- aceasta va fi menținută timp de 5 minute în cazul folosirii kitului mâini libere al WIP Sound sau WIP Nav,
- aceasta va putea continua până la sfârșit în cazul folosirii WIP Com 3D.



Respectați timpii de funcționare a motorului pentru a asigura o încărcare corectă a bateriei.

Nu utilizați în mod repetat și continuu repornirea motorului pentru a încărca bateria.

O baterie descărcată nu permite pornirea motorului (a se vedea paragraful "Bateria").

SCHIMBAREA UNEI LAME DE STERGATOR

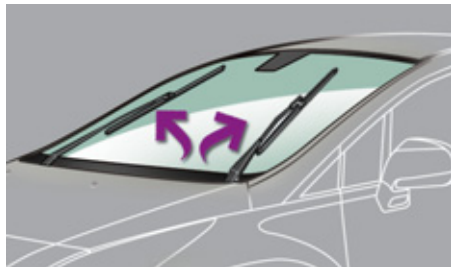

Înainte de demontarea unei lame din fața

- ☞ În minutul care urmează taierii contactului, acționați comanda ștergătoarelor pentru a poziționa lamele pe mijlocul parbrizului.

Demontare

- ☞ Ridicați brațul ștergătorului.
- ☞ Deblocați lama și scoateți-o.

Remontare

- ☞ Montați lama nouă și blocați-o.
- ☞ Rabatați brațul cu grijă.

Dupa remontarea unei lame fata

- ☞ Puneți contactul.
- ☞ Acționați din nou comanda ștergătorului pentru a aranja lamele.

REMORCAREA VEHICULULUI

Operațiunile care trebuie urmate pentru a efectua operațiunea de remorcare a vehiculului sau pentru a remorca un alt vehicul cu un dispozitiv mecanic fix.

Acces la instrumente



Inelul de remorcare se află în portbagaj sub podeaua acestuia.

Pentru a avea acces la acesta:

- ☞ deschideți portbagajul,
- ☞ ridicați podeaua,
- ☞ prindeți-o cu ajutorul cordoanelor cu cârlig de suportul tabletei,
- ☞ scoateți cutia din polistiren,
- ☞ scoateți inelul de remorcare din cutia de scule.

Remorcarea din față



- ☞ În bara față declipsați obturatorul apăsând pe partea joasă a acestuia.
- ☞ Înșurubați complet inelul de remorcare.
- ☞ Instalați o bară de tractare.
- ☞ Aprindeți luminile de avarie.



- ☞ Poziționați maneta cutiei de viteze în punctul mort (poziția **N** pentru cutia de viteze secvențială sau automată).

Nerespectarea acestei particularități poate duce la o deteriorare a anumiților organe de frânare și la absența asistenței la frânare la repornirea motorului.

Remorcarea din spate

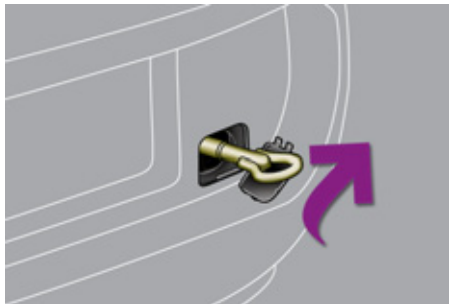

- ☞ În bara spate declipsați obturatorul apăsând pe partea sa joasă.
- ☞ Înșurubați complet inelul de remorcare.
- ☞ Instalați o bară de tractare.
- ☞ Aprindeți luminile de avarie la vehiculul remorcat.

Sfaturi generale

Respectați legislația în vigoare din țara dumneavoastră.

Verificați că greutatea vehiculului tractor este mai mare decât cea a vehiculului tractat.

Șoferul de la volanul vehiculului remorcat trebuie să aibă permis de conducere valabil.

Dacă se efectuează tractarea cu cele patru roți pe sol, utilizați întotdeauna o bară de remorcare omologată; corzile elastice și centurile sunt interzise.

În cazul tractării cu motorul oprit, nu mai sunt asistate frânarea și direcția.

În următoarele cazuri, este imperativ să apelați la un profesionist pentru remorcare:

- vehicul în pană pe autostradă sau pe drum expres,
- vehicule cu tracțiune pe 4 roți,
- imposibilitatea trecerii cutiei de viteze pe punctul mort, deblocării direcției sau eliberării frânei de staționare,
- tractare doar cu două roți pe sol,
- absența barei de remorcare omologată...

ATAȘAREA UNEI REMORCI

Dispozitiv mecanic adaptat pentru atașarea unei remorci sau a unui suport pentru biciclete cu semnalizare și iluminat complementare.



Vehiculul dumneavoastră este în primul rând conceput pentru transportul de persoane și bagaje, dar, în același timp, poate fi utilizat pentru tractarea unei remorci.



Vă recomandăm să utilizați dispozitivele de remorcare și cablurile originale PEUGEOT, care au fost testate și omologate încă din faza de concepție a vehiculului dumneavoastră și să încredințați montarea acestui dispozitiv rețelei PEUGEOT sau unui Service autorizat.

În cazul montării în afara rețelei PEUGEOT, această instalare trebuie făcută conform instrucțiunilor constructorului.

Conducerea cu remorcă supune vehiculul tractat la solicitări mai mari și cere din partea șoferului o atenție deosebită.

Recomandări de conducere

Repartizarea încărcăturii

- ☞ Repartizați încărcătura în remorcă astfel încât obiectele cele mai grele să fie cât mai aproape de axa roților, iar sarcina verticală pe brațul de remorcare să fie aproape de, dar să nu depășească, valoarea maximă autorizată.

Densitatea aerului scade odată cu altitudinea, reducând astfel performanțele motorului. Sarcina maximă remorcabilă trebuie redusă cu câte 10% pentru fiecare 1 000 m de altitudine suplimentari.



Consultați rubrica "Caracteristici tehnice", pentru a cunoaște masele și sarcinile remorcabile în funcție de vehiculul dumneavoastră.

Vant lateral

- ☞ Țineți cont de creșterea sensibilității la vânt.

Racire

Tractarea unei remorci în pantă crește temperatura lichidului de răcire.

Ventilatorul fiind acționat electric, capacitatea sa de răcire nu depinde de durata motorului.

- ☞ Pentru a reduce regimul motorului, reduceți viteza.

Sarcina maximă remorcabilă în pantă timp îndelungat depinde de înclinarea acesteia și de temperatura exterioară.

În orice caz, fiți atenți la temperatura lichidului de răcire.



- ☞ În cazul aprinderii marotorului de avertizare și a marotorului STOP, opriți vehiculul și motorul cât mai curând posibil.

Frane

Tractarea unei remorci crește distanța de frânare.

Pentru a limita încălzirea franelor, în mod deosebit la coborârea pantelor pe munte, este recomandată utilizarea franei de motor.

Pneuri

- ☞ Verificați presiunea în pneurile vehiculului tractor și ale remorci tractate, respectând presiunile recomandate.

Lumini

- ☞ Verificați semnalizarea electrică a remorci.



Asistența la parcare cu spatele va fi automat dezactivată în cazul folosirii unui dispozitiv de remorcare original PEUGEOT.

MONTAREA BARELOR DE PAVILION



Pentru instalarea barelor de pavilion transversale utilizați cele patru orificii filatate prevăzute în acest scop:

- ☞ ridicați capacele de mascare ale acestora,
- ☞ cu ajutorul cheii deschideți plăcuțele de mascare ale punctelor de fixare de pe fiecare bară,
- ☞ așezați fiecare dispozitiv de fixare la locul lui și blocați-le pe rând pe acoperiș,
- ☞ asigurați-vă că barele de pavilion sunt fixate corect (trăgând de ele),
- ☞ închideți punctele de fixare cu plăcuțele de mascare de pe fiecare bară cu ajutorul cheii.



Greutatea maxim autorizată pe pavilion, pentru o înălțime maximă a sarcinii de 40 cm (mai puțin în cazul port-bicicletă): **65 kg**.

Dacă înălțimea depășește 40 cm, adaptați viteza vehiculului în funcție de profilul drumului, pentru a nu deteriora barele de pavilion și fixările acestora.

Verificați legislația specifică țării în care vă deplasați privind transportul obiectelor cu o lungime mai mare decât cea a mașinii.

ECRAN PENTRU TEMPERATURI SCĂZUTE

Dispozitiv detașabil care permite evitarea pătrunderii și strângerii de zăpadă la nivelul ventilatorului de răcire a radiatorului.

Înainte de a începe, asigurați-vă că motorul și ventilatorul sunt oprite. Este recomandat să vă adresați rețelei PEUGEOT sau unui service autorizat pentru montare și demontare.

Montare

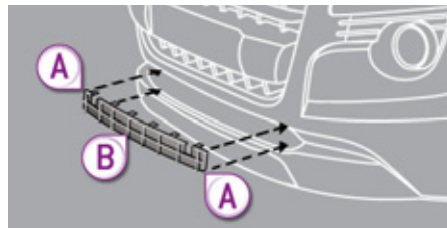

- ☞ Aduceți ecranul pentru temperaturi scăzute în fața părții inferioare a barei de protecție (nu utilizați spațiul superior al grilei de ventilație).
- ☞ Apăsați pe extremitățile **A** pentru a prinde clipsurile de fixare.
- ☞ Apăsați pe centrul **B** pentru a finaliza prinderea clipsurilor.

Demontare

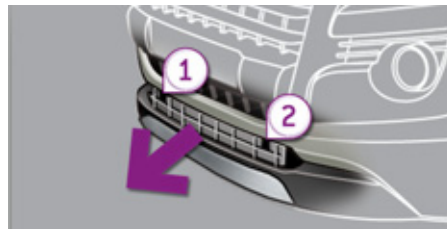

- ☞ Treceți scutul folosind urechile **1** apoi **2** situate la exteriorul piesei.
- Nu uitați să scoateți ecranul de protecție contra frigului puternic când:
- temperatura exterioară este mai mare de 10 °C,
 - în caz de remorcare,
 - viteză mai mare de 120 km/h.

ACCESORII

Rețeaua PEUGEOT vă propune o gamă largă de accesorii și piese originale.

Aceste accesorii și piese au fost testate și aprobate atât în privința fiabilității cât și a siguranței.

Aceste accesorii adaptate vehiculului sunt înregistrate cu reper PEUGEOT și beneficiază de garanție.

"Soluție de transport":

Pentru timpul liber: bare pavilion, port-bicicletă pe atelaj, port-bicicletă pe bare pavilion, port-skiuri, portbagaj pe pavilion, înălțătoare și scaune copii, storuri laterale, spațiu depozitare sub tabletă.

Atelaj de remorcă, care trebuie, în mod obligatoriu, montat de către rețeaua PEUGEOT.

"Stil":

Huse scaune compatibile cu airbagurile laterale, schimbător îmbrăcat în piele, proiectoare ceață, deflectoare portiere, spoiler, nervuri ornamentale, jante aluminii, capace roți, carcase cromate pentru mânerul portierelor.

"Siguranță":

alarmă anti-intruziune, geamuri inscriptionate, antifurt roți, trusă sanitară de prim ajutor, etilotest, triunghi semnalizare, vestă reflectorizantă, sistem de reperare a vehiculului furat, grilaj de separare a spațiului pentru câini, lanțuri zăpadă.

"Protecție":

covoraș*, compartiment portbagaj, plasă reținere, cuier fixat pe tetieră, praguri portiere din inox sau carbon.

"Multimedia":

radio auto, amplificatoare, navigații, kit mâini libere, kit ecran timp liber, magazie CD, difuzoare, DVD player, USB box, asistență la parcare cu spatele și cu fața, cască fără fir bluetooth suplimentară, încărcător cască audio Bluetooth...



Instalarea emițătoarelor de radiocomunicații

Înainte de a instala un emițător de radiocomunicații ca post-echipare, cu antenă exterioară pe vehiculul dumneavoastră, consultați rețeaua PEUGEOT care vă va informa asupra caracteristicilor emițătoarelor (bandă de frecvență, putere maximă de ieșire, poziția antenei, condiții specifice de instalare) ce pot fi montate, conform Directivei de Compatibilitate Electromagnetica a Automobilului (2004/104/CE).



În funcție de legislația în vigoare în țară, vestele de siguranță reflectorizante, triunghurile de presemnalizare, becurile și siguranțele fuzibile de rezervă pot fi obligatorii la bordul vehiculului.



Montarea unui echipament sau accesoriu electric neavând cod de reper PEUGEOT poate produce o pană în sistemul electronic al vehiculului dumneavoastră și un consum mărit.

Vă recomandăm să țineți cont de această măsură de prevedere și să contactați un reprezentant al mărcii PEUGEOT, pentru a vă prezenta gama de accesorii sau echipamente originale.

De asemenea, vă puteți procura produse de curățare și de întreținere (interioară și exterioară), produse de completare a nivelurilor (lichid spălător...) și înlocuire (cartuș pentru kitul de remediere temporară a pneurilor...) în cadrul rețelei PEUGEOT.

- * Pentru a evita orice risc de blocare a pedalelor:
 - vă rugăm să așezați și să poziționați corect covorașul,
 - nu suprapuneți mai multe covorașe.

MOTORIZĂRI ȘI CUTII DE VITEZE PE BENZINĂ

Motoare	1,6 litri VTi 120 cp	1,6 litri THP 156 cp	
	Manuală (5 trepte)	Manuală (6 trepte)	Automatică (6 trepte)
Cilindree (cm ³)	1 598	1 598	
Alezaj x cursă (mm)	77 x 85,8	77 x 85,8	
Putere max.: norma CEE (kW)*	88	115/110 - 120**	
Regim de putere max. (rot/min)	6 000	6 000	
Cuplu max: norma CEE (Nm)	160	240	
Regimul cuplu max (rot/min)	4 250	1 400	
Carburant	Fără plumb	Fără plumb	
Catalizator	Da	Da	
Capacități ulei (în litri)			
Motor (cu schimbare cartuș)	4,25	4,25	

* Puterea maximă corespunde valorii omologate pe bancul de teste, în condițiile impuse de reglementările UE (directiva 1999/99/CE).

** Grand export

MASE ȘI SARCINI REMORCABILE (ÎN KG) BENZINĂ

Motoare	1,6 litri VTi 120 cp		1,6 litri THP 156 cp	
	Manuală (5 trepte)	Manuală (6 trepte)	Manuală (6 trepte)	Automatică (6 trepte)
- Masa la gol	1 399	1 459		1 480
- Masa de plecare*	1 474	1 534		1 555
- Sarcina utilă	621		561	
- Masa maxima tehnic admisibila incarcat (MTAC)	2 020	2 020		2 030
- Masa totală rulantă autorizată (MTRA) în pantă 12 %	3 220	3 426		3 530 / 2 830***
- Remorcă frânată (în limita MTRA) în pantă 10 % sau 12 %	1 200		1 400 / 800***	
- Remorcă frânată** (cu report de sarcină în limita MTRA)	1 500		1 500	
- Remorcă nefrânată	735		750	
- Greutate recomandată pe brațul de remorcare	70		70	

Valorile MTRA și ale sarcinilor remorcabile indicate sunt valabile pentru o altitudine maximă de 1 000 metri; sarcina remorcabilă menționată trebuie să fie redusă cu 10 % pe paliere de 1 000 metri suplimentari.

În cazul unui vehicul tractor este interzis să se depășească viteza de 100 km/h (respectați legislația în vigoare din țara dumneavoastră).

Temperaturile exterioare ridicate pot antrena scăderi ale performanțelor vehiculului pentru a proteja motorul; când temperatura exterioară este mai mare de 37 °C, limitați masa remorcată.

* Masa de plecare este egală cu masa vehiculului gol + șofer (75 kg).

** Masa remorcii cu dispoziție de frânare poate fi mărită, în limita MTRA, în măsura în care se reduce cu aceeași valoare MTAC a vehiculului tractor; atenție, remorcarea cu un vehicul tractor puțin încărcat poate degrada ținuta sa de drum.

*** Grand export

MOTORIZĂRI ȘI CUTII DE VITEZE DIESEL

Motoare	1,6 litri Turbo e-HDi 115 cp		2 litri Turbo HDi 150 cp	2 litri Turbo HDi 163 cp
	Manuală (6 trepte)	Secvențială (6 trepte)	Manuală (6 trepte)	Automatică (6 trepte)
Cilindree (cm ³)	1 560		1 997	
Alezaj x cursă (mm)	75 x 88,3		85 x 88	
Putere max: norma CEE (kW)*	82		110/120	
Regim putere max (rot/min)	4 000		3 750	
Cuplu max: norma CEE (Nm)	270		320/340	
Regim cuplu max (rot/min)	1 750		2 000	
Carburant	Motorină		Motorină	
Catalizator	Da		Da	
Filtru cu particole	Da		Da	
Capacități ulei (în litri)				
Motor (cu schimbare filtru)	3,75		-	

* Puterea maximă corespunde valorii omologate pe bancul de teste, în condițiile impuse de reglementările UE (directiva 1999/99/CE).

MASE ȘI SARCINI REMORCABILE (ÎN KG) DIESEL

Motoare	1,6 litri Turbo e-HDi 115 cp			2 litri Turbo HDi 150 cp	2 litri Turbo HDi 163 cp
	Manuală (6 trepte)	Secvențială (6 trepte)	Secvențială (6 trepte) Score	Manuală (6 trepte)	Automatică (6 trepte)
- Masă vehicul gol		1 421		1 529	1 539
- Masă de plecare*		1 497		1 604	1 614
- Sarcină utilă		609		557	566
- Masa maxima tehnic admisibilă în sarcină (MTAC)		2 030		2 086	2 105
- Masa totală rulantă autorizată (MTRA) în pantă 12 %	3 130		2 920	3 480	3 500
- Remorcă frânată (în limita MTRA) în pantă 10 % sau 12 %	1 100		890		1 400
- Remorcă frânată** (cu report de sarcină în limita MTRA)	1 300		1 090		1 500
- Remorcă nefrânată		745			750
- Sarcina verticala recomandată pe dispozitivul de remorcare		70			70

Valorile MTRA și ale sarcinilor remorcabile indicate sunt valabile pentru o altitudine maximă de 1 000 metri; sarcina remorcabilă menționată trebuie să fie redusă cu 10 % pe paliere de 1 000 metri suplimentari.

În cazul unui vehicul tractor este interzis să se depășească viteza de 100 km/h (respectați legislația în vigoare din țara dumneavoastră).

Temperaturile exterioare ridicate pot antrena scăderi ale performanțelor vehiculului pentru a proteja motorul, când temperatura exterioră este mai mare de 37 °C, limitați masa remorcată.

* Masa de plecare este masa vehiculului gol + șofer (75 kg).

** Masa remorcii frânate poate fi mărită, în limita MTRA, în măsura în care se reduce cu aceeași valoare MTAC a vehiculului tractor; atenție, remorcarea cu un vehicul tractor puțin încărcat poate degrada ținuta sa de drum.

MASE ȘI SARCINI REMORCABILE (ÎN KG) DIESEL - VU (VEHICUL UTILITAR)

Motor	1,6 litri Turbo e-HDi 115 cp		2 litri Turbo HDi 150 cp	
	Manuală (6 trepte)	Secvențială (6 trepte) Score	Manuală (6 trepte)	Manuală (6 trepte)
Tip Variantă Versiune	9HZ	9HR	9HZ	RHE
- Masă vehicul gol		1 434	1 430	1 538
- Masă de plecare*		1 509	1 505	1 613
- Masă maximă tehnic admisibilă în sarcină (MTAC)**		2 150	2 135	2 239
- Masă totală rulantă autorizată (MTRA) în pantă 12 %***	3 120	2 920	3 130	3 480
- Remorcă frânată (în limita MTRA) în pantă 10 % sau 12 %****	970	770	995	1 241
- Remorcă frânată (cu raport de sarcină în limita MTRA)	X	X	X	X
- Remorcă nefrânată		750		750
- Sarcina verticală recomandată pe dispozitivul de remorcare		70		70

Valorile MTRA și ale sarcinilor remorcabile indicate sunt valabile pentru o altitudine maximă de 1 000 metri; sarcina remorcabilă menționată trebuie să fie redusă cu 10 % pe paliere de 1 000 metri suplimentari.

Temperaturile exterioare ridicate pot antrena scăderi ale performanțelor vehiculului pentru a proteja motorul, când temperatura exterioară este mai mare de 37 °C, limitați masa remorcată.

* Masa de plecare este masa vehiculului gol + șofer (75 kg).

** Depășirea masei tehnice admisibile pe osia spate impune limitarea vitezei la 80 km/h după cum este definit la punctul 2.7 al Directivei.

*** Depășirea masei tehnice admisibile când vehiculul este tractor impune limitarea vitezei la 80 km/h după cum este definit la punctul 2.7 al Directivei.

**** Valoare maximă a remorcii cu frânare în limita MTRA; atenție, remorcarea cu un vehicul tractor puțin încărcat poate degrada ținuta sa de drum.

DIMENSIUNI (ÎN MM)



ELEMENTE DE IDENTIFICARE

Pe vehiculul dumneavoastră sunt mai multe locuri unde este afișată seria șasiului pentru identificare și căutare.

- A. Serie șasiu pe capota motorului.**
Această serie este gravată pe capotă în apropierea suportului amortizorului.

- B. Serie șasiu pe traversa inferioară a parbrizului**

Această serie este scrisă pe o etichetă și poate fi citită prin parbriz.

- C. Etichetă constructor.**

Acest număr este scris pe o etichetă autodestructibilă lipită pe intrarea portierei, pe partea dreaptă.

- D. Etichetă dimensiuni pneuri/coduri vopsea.**

Această etichetă este lipită pe stâlpul median, pe partea conducătorului auto.

Ea conține informațiile următoare:

- presiunea de umflare a pneurilor cu și fără sarcină,
- dimensiunea anvelopelor,
- mărcile de anvelope omologate de constructor,
- presiunea de umflare a roții de rezervă,
- referința culorii vopselei.

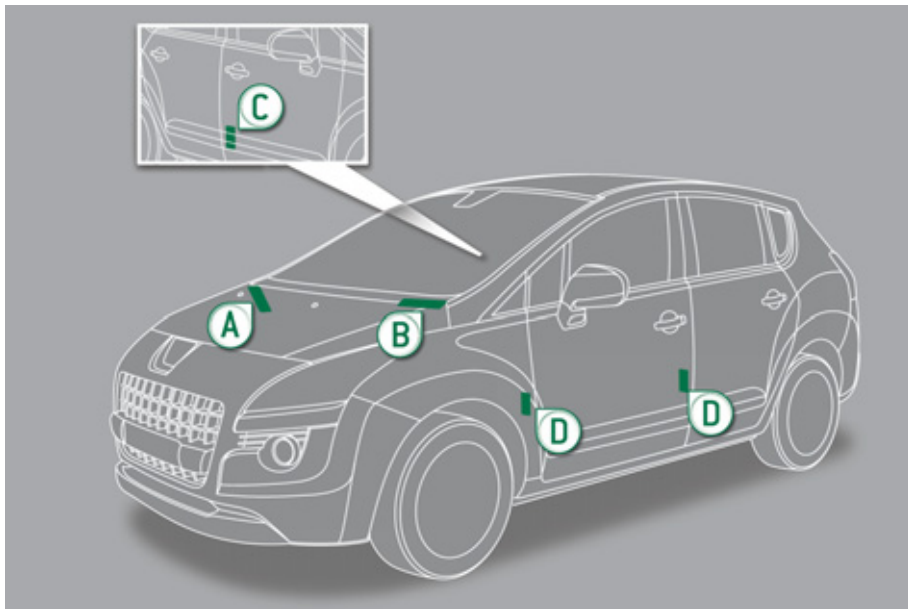

Verificarea presiunii de umflare trebuie efectuată cel puțin o dată pe lună.



Dacă presiunea în pneuri e scăzută, crește consumul de carburant.



APEL DE URGENȚĂ SAU DE ASISTENȚĂ

APEL DE URGENȚĂ SAU DE ASISTENȚĂ

PEUGEOT CONNECT SOS



În caz de urgență, apăsați mai mult de 2 secunde pe această tastă. Căpierea ledului verde și un mesaj vocal confirmă lansarea apelului către centrul PEUGEOT CONNECT SOS*.

Ledul verde rămâne aprins (fără a clipi) când este stabilită comunicația. El se va stinge la finalul comunicării.

O nouă apăsare imediată pe această tastă anulează cererea. Ledul verde se stinge. Anularea este confirmată printr-un mesaj vocal.

Pentru a anula un apel, răspundeți centrului PEUGEOT CONNECT SOS și comunicați că a fost vorba de o eroare.

PEUGEOT CONNECT SOS primește informațiile de localizare a vehiculului și intră în contact cu dumneavoastră în limba nativă**, și solicită, dacă este cazul, ajutorul serviciilor de asistență publică competente**. În țările în care platforma nu este operațională, sau când serviciul de localizare a fost în mod expres refuzat, apelul este direcționat direct către serviciile de urgență (112), fără localizare.

! În caz de detectare a unui impact de către calculatorul airbagurilor, și independent de eventuala declanșare a airbagurilor, este lansat automat un apel de urgență.

* În funcție de condițiile generale de utilizare a serviciului disponibil la punctul de vânzare și sub rezerva limitărilor tehnologice și tehnice.

** În funcție de acoperirea geografică a PEUGEOT CONNECT SOS, PEUGEOT CONNECT ASSISTANCE și de limba națională oficială aleasă de proprietarul vehiculului.

Lista țărilor în care este disponibil serviciul PEUGEOT CONNECT poate fi consultată la punctele de vânzare sau pe www.peugeot.com.ro.

PEUGEOT CONNECT ASSISTANCE



Apăsați mai mult de 2 secunde pe această tastă, pentru a efectua o cerere de asistență în cazul imobilizării vehiculului.

Un mesaj vocal confirmă că apelul este lansat**.

O nouă apăsare imediată pe această tastă anulează cererea. Anularea este confirmată printr-un mesaj vocal.

FUNȚIONAREA SISTEMULUI



La punerea contactului, martorul verde se aprinde timp de 3 secunde, indicând funcționarea corectă a sistemului.



Martorul portocaliu clipește: sistemul prezintă o disfuncție.

Martorul portocaliu este aprins continuu: bateria de rezervă trebuie înlocuită.

În aceste două cazuri, consultați un rețeaua PEUGEOT.

Daca nu ați cumpărat vehiculul din rețeaua PEUGEOT, verificați configurarea acestor servicii și cereți modificările dorite în rețeaua dumneavoastră. Într-o țară în care există mai multe limbi oficiale, configurarea este posibilă în limba națională oficială, la alegere.

Din motive tehnice, în mod deosebit pentru calitatea serviciilor PEUGEOT CONNECT de care beneficiază clientul, constructorul își rezervă dreptul de a opera în orice moment actualizări ale sistemului telematic integrat în vehicul.

APEL DE URGENȚĂ SAU DE ASISTENȚĂ CU WIP Com 3D

PEUGEOT CONNECT SOS



Atenție, apelul de urgență și serviciile sunt active numai dacă telefonul intern este utilizat cu o cartelă SIM validă. Cu un telefon Bluetooth și fără cartelă SIM, aceste servicii nu sunt funcționale.

În caz de urgență, apăsați tasta SOS până se aude un semnal sonor și se afișează un ecran "Confirmation / Cancellation" (Validare/Anulare) (dacă a fost inserată cartela SIM validă).



Este lansat un apel către platforma PEUGEOT Urgenta, care primește informațiile de localizare a vehiculului și poate transmite o alertă autorizată către serviciile de urgență competente.

În țările în care platforma nu este operațională, sau când serviciul de localizare a fost în mod expres refuzat, apelul este transmis serviciului de urgență (112).



În caz de detectare a unui impact de către calculatorul airbagurilor și independent de eventuala declanșare a airbagurilor, este lansat automat un apel de urgență.

Mesajul "Deteriorated emergency call" (Apel de urgență în mod degradat) asociat clipirii marotorului portocaliu indică o defecțiune. Consultați rețeaua PEUGEOT.

PEUGEOT CONNECT ASSISTANCE



Apăsați această tastă pentru a accesa serviciile PEUGEOT.



Selectați "Customer call" (Centru contact client) pentru orice solicitare de informații privind marca PEUGEOT.

Customer call

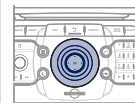

Selectați "PEUGEOT Assistance" pentru a lansa un apel de depanare.

PEUGEOT Assistance

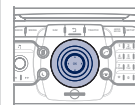

Acest serviciu este supus unor condiții și disponibilități. Consultați rețeaua PEUGEOT. Dacă ați cumpărat vehiculul din afara rețelei PEUGEOT, sunteți invitați să verificați configurarea acestor servicii și puteți cere modificarea în cadrul rețelei dumneavoastră.

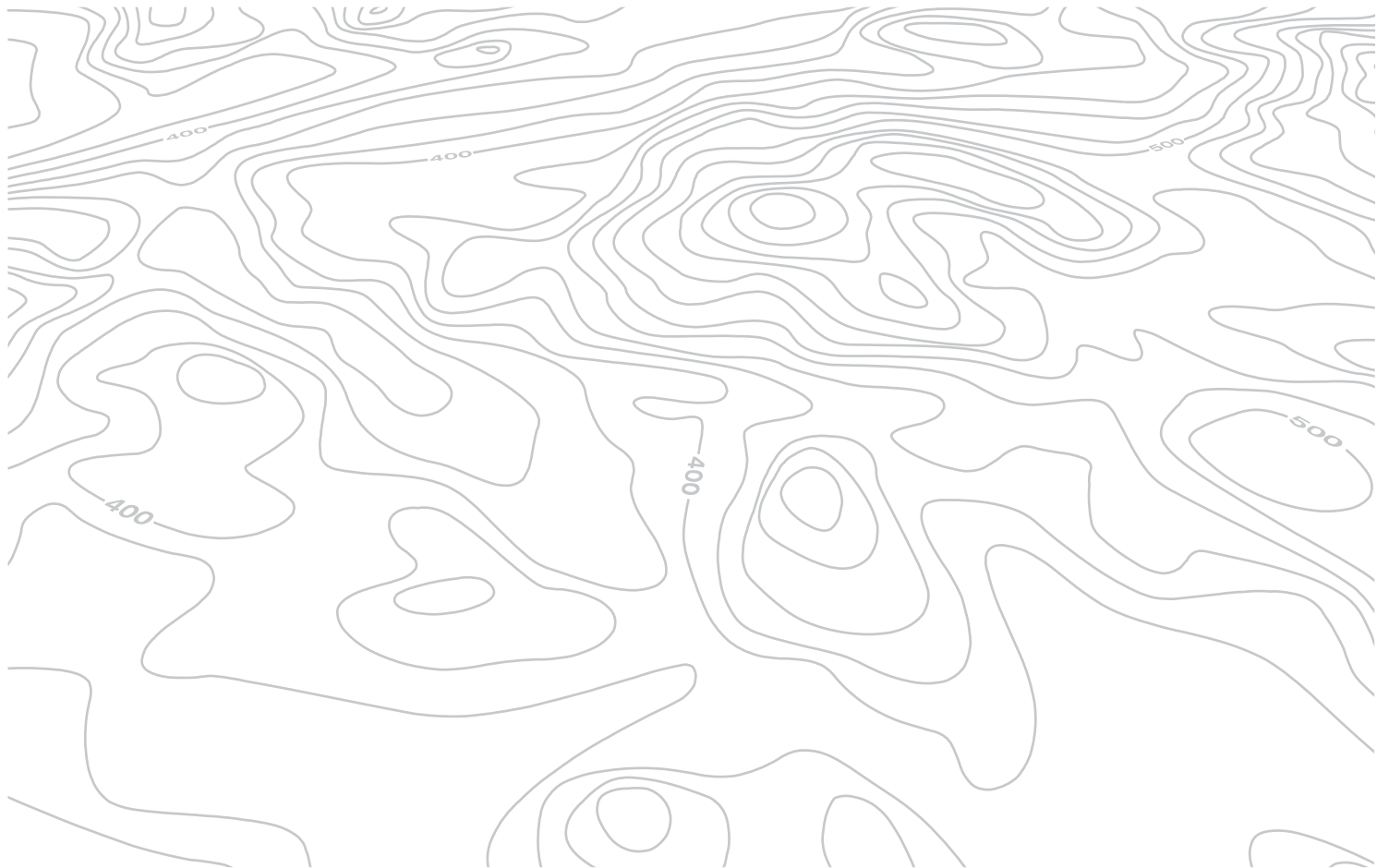

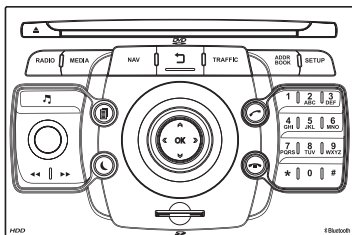

WIP Com 3D

SISTEM AUDIO MULTIMEDIA / TELEFON BLUETOOTH GPS EUROPA



Sistemul este protejat astfel încât să funcționeze numai pe vehiculul dumneavoastră.



Din motive de siguranță, șoferul va trebui neapărat să realizeze cu vehiculul oprit operațiile ce necesită o atenție susținută.

Când motorul este oprit și pentru a conserva energia bateriei, sistemul își întrerupe funcționarea la activarea modului economie de energie.

CUPRINS

01	Primii pași	p. 220
02	Comenzi vocale și la volan	p. 222
03	Funcționare generală	p. 225
04	Navigație - Ghidare	p. 230
05	Informație trafic	p. 239
06	Radio	p. 241
07	Player media muzicale	p. 242
08	Telefon	p. 247
09	Arborescență ecran	p. 252
	Întrebări frecvente	p. 257

01 PRIMII PAȘI

PANOU WIP Com 3D

Acces la Media Menu
(CD audio, Jukebox, Intrare
Auxiliară).

Afișare a listei pieselor.
Schimbare sursă.

Acces la Navigation Menu și
afișează ultimele destinații.

Abandon al operației în curs.

Apăsare lungă: revenire la
afișajul principal.

Acces la Traffic Menu.

Acces la "Address book
Menu" (Meniu Carnet de
adrese).

Acces la "Radio Menu"

Afișează lista posturilor în ordine
alfabetică (bandă FM) sau în
funcție de frecvență (bandă AM).

Reglaje audio (Balans/Fader,
Joase/Înalte, Ambianță
muzicală...).

Reglare volum sonor (fiecare
sursă este independentă,
inclusiv mesaje și alerte de
navigație).

Apăsare lungă: reinițializarea
sistemului.

Apăsare scurtă: întrerupe
sonorul.

Căutare automată posturi
radio de frecvență inferioară/
superioară.

Selectare piesă CD sau MP3
precedentă/următoare.

Cititor card SD.

Apăsare scurtă: șterge
ultimul caracter.



Acces la Meniul "SETUP"
(configurare).

Apăsare lungă: acoperire GPS.

Introducere de cifre sau litere pe
tastatura alfanumerică.

Preselecți a 10 frecvențe radio.



01 PRIMII PAȘI

BLOC DE CONTROL WIP Com 3D

Apăsare spre stânga/dreapta:

Când pe ecran este afișat "RADIO":
selectare a frecvenței precedente/
superioare.

Când este afișat "MEDIA": selectare a
piesei precedente/următoare.

Când este afișat "MAP" sau "NAV":
deplasare orizontală a hărții.

Apăsare spre sus/jos:

Când este afișat "RADIO": selectare
post radio precedent/următor din listă.

Când pe ecran este afișat "MEDIA":
selectare a directorului MP3.

Când este afișat "MAP" sau "NAV":
deplasare verticală a hărții.

Trecere la următoarea pagină dintr-un
meniu.

Deplasare pe tastatura virtuală afișată.

OK: validare a obiectului subliniat pe
ecran.

Selectare de afișare succesivă
pe ecran "MAP" / "NAV" (dacă
navigația este în curs) / "TEL"
(dacă o conversație este în
curs) / "RADIO" sau "MEDIA" în
curs de lectură.

RECEPTOR RIDICAT: acces la
"Phone menu".

Conexiune Bluetooth,
acceptare a unui apel.



Afișaj normal sau ecran negru.

RECEPTOR ÎNCHIS: acces la
"Phone menu".

Terminați o convorbire
telefonică sau refuzați apelul,
conexiune Bluetooth.

Rotire a inelului:

Pe ecran fiind afișat "RADIO": selectare
stație radio precedentă/următoare din
listă.

Pe ecran fiind afișat "MEDIA": selectare
a piesei CD sau MP3 precedentă/
următoare.

Când este afișat "CARTE" sau "NAV":
zoom înainte / înapoi pe hartă.

Deplasare a cursorului selecției unui
meniu.

02 COMENZI VOCALE SI PE VOLAN

INIȚIALIZARE COMENZI VOCALE - RECUNOAȘTERE VOCALĂ



1

Înainte de prima utilizare, este recomandat să ascultați, să pronunțați și să repetați sfaturile de utilizare.

2



Apăsați pe tasta SETUP și selectați funcția "Language & Speech" (Limbi & Funcții vocale). Rotiți inelul și selectați "Voice control" (Parametri recunoaștere vocală). Activați recunoașterea vocală. Selectați "Tutorial" (Sfaturi de utilizare).



Expresiile ce trebuie pronunțate în funcție de context se regăsesc în tabelele următoare.

Pronunțați și WIP Com 3D efectuează comanda.



O apăsare pe extremitatea comenzii de iluminat activează recunoașterea vocală.



CONTEXT	SAY	ACTION
GENERAL	Help address book Help voice control Help media Help navigation Help telephone Help radio Cancel Correction	Access to the address book help Access to the voice recognition help Access to the media management help Access to the guidance, navigation help Access to the telephone help Access to the radio help To cancel a voice command which is in progress Request to correct the last voice recognition carried out Clear
RADIO	Select station Station <ts:stationName> Read out station list Enter frequency Select wave band AM FM TA on TA off	Select a radio station Select a radio station using its RDS description <ts:station Name> from the RADIO list Listen to the list of stations available Listen to the frequency of the current radio station Choose the frequency waveband (AM or FM) Change the frequency waveband to AM Change the frequency waveband to FM Activate Traffic Info (TA) Deactivate Traffic Info
NAVIGATION	Destination input Voice advice off Voice advice on Save address Start guidance Abort guidance Navigate entry POI Search	Command to enter a new destination address Deactivate the spoken guidance instructions Activate the spoken guidance instructions Save an address in the address book Start guidance (once the address has been entered) Stop the guidance Start guidance to an entry in the address book Start guidance to a point of interest

02 COMENZI VOCALE SI PE VOLAN

INITIALIZARE COMENZI VOCALE - RECUNOASTERE VOCALA



CONTEXT	SAY	ACTION
MEDIA	Media Select media Single slot Jukebox USB External device SD-Card Track <1 - 1 000> Folder <1 - 1 000>	Select the MEDIA source Choose a source Select the CD player source Select the Jukebox source Select the USB player source Select the audio AUX input source Select the SD card source Select a specific track (number between 1 and 1 000) on the active MEDIUM Select a Folder (number between 1 and 1 000) on the active MEDIUM
TELEPHONE	Phone menu Enter number Phone book Dial Save number Accept Reject	Open the Telephone Menu Enter a telephone number to be called Open the phone book Make a call Save a number in the phone book Accept an incoming call Reject an incoming call
ADDRESS BOOK	Address book menu Call <entry> Navigate <entry>	Open the address book Call file using its <file> description as described in the address book Start guidance to an address in the address book using its <file> description

02 COMENZI VOCALE SI PE VOLAN

COMENZ LA VOLAN

Comandă ștergătoare: afișare "RADIO" și "MEDIA".
Comandă lumini: activarea comenzii vocale printr-o apăsare scurtă; indicația curentă de navigație printr-o apăsare lungă.

Radio: selectare post inferior/superior memorat.
CD audio: selectare a piesei precedente/următoare
Dacă este afișat "MEDIA" pe ecran:
CD MP3/CARD SD/JUKEBOX: selectare director precedent/următor.
Selectare a elementului precedent/următor din carnetul de adrese.

Radio: căutare automată a frecvenței superioare.
CD/CARD SD/JUKEBOX: selectare a piesei următoare.
CD/CARD SD/JUKEBOX: apăsare continuă: avans rapid.

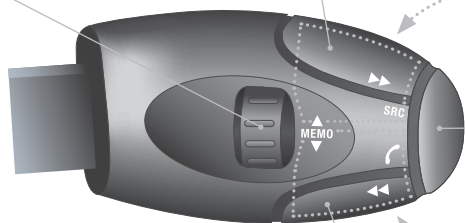

Creșterea volumului.

Schimbare sursă sonoră.
Lansare a unui apel din carnetul de adrese.
Deschidere/Închidere telefon.
Validarea unei selecții.
Apăsare mai mult de 2 secunde:
acces la meniul telefonului.

Sonor mut: întreruperea sunetului prin apăsarea simultană a tastelor de creștere și de diminuare a volumului.
Restabilirea sunetului: prin apăsarea pe una dintre cele două taste de volum.

Micșorarea volumului.

Radio: căutare automată a frecvenței inferioare.
CD/CARD SD/JUKEBOX: selectare a piesei precedente.
CD/CARD SD/JUKEBOX: apăsare continuă: retur rapid.

03 FUNCȚIONARE GENERALĂ

AFIȘARE ÎN FUNCȚIE DE CONTEXT

Prin apăsări succesive ale tastei MODE, accesați afișajele următoare:

RADIO/MEDII MUZICALE/VIDEO



TELEFON

(Dacă o conversație este în curs)

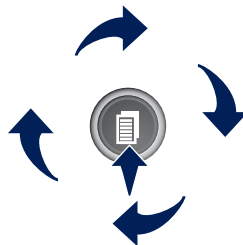

HARTĂ PE TOT ECRANUL



NAVIGAȚIE

(Dacă navigația este în desfășurare)



SETUP:

acces la Meniul "SETUP": limbi* și funcții vocale*, inițializare vocală (capitolul 09), dată și oră*, afișare, unități și parametri sistem.

* Disponibil în funcție de model.



TRAFFIC:

acces la Traffic Menu: afișarea alertelor de trafic curente.



MEDIA:

Meniu "DVD-Audio"
Meniu "DVD-Video"



Apăsare lungă: acces la acoperirea GPS și la modul demonstrativ.

Pentru întreținerea ecranului este recomandat să utilizați o lavetă moale, neabrazivă, (material pentru șters ochelarii) fără produse adiționale.



Pentru a avea o imagine globală a asupra detaliilor meniurilor, consultați secțiunea "Arborescențe ecrane" din aceste instrucțiuni.

03 FUNCȚIONARE GENERALĂ

AFIȘARE ÎN FUNCȚIE DE CONTEXT



O apăsare pe OK permite accesul la meniul de comenzi rapide în funcție de afișarea de pe ecran.

NAVIGAȚIE (DACĂ ESTE ÎN CURS DE DESFĂȘURARE):

1 Abort guidance
Oprire ghidare

1 Repeat advice
Reluare mesaj

1 Block road
Deviere traseu

2 Unblock
Anulare

2 More
Creșterea dev.

2 Less
Diminuare dev.

2 Calculate
Recalculare

2 Zoom/Scroll
Deplasare hartă

2 Browse route
Parcurgere traseu

1 Route info
Info itinerar

2 Show destination
Vizualizare destinație



2 Trip info
Info traseu

3 Route type
Criterii de ghidare

3 Avoid
Crit. de excludiune

3 Satellites
Nr. sateliți

3 Stopovers
Nr. etape

2 Browse route
Vizualizare traseu

2 Zoom/Scroll
Deplasare hartă

1 Voice advice
Mesaj vocal

1 Route options
Opțiuni ghidare

2 Route type
Criteriu de ghidare

2 Route dynamics
În funcție de trafic

2 Avoidance criteria
Criterii de excludiune

2 Recalculate
Recalculare itinerar

TELEFON:

1 End call
Terminare convorbire

1 Hold call
Trecere în așteptare

1 Dial
Formare număr

1 DTMF-Tones
Tonalități DTMF

1 Private mode
Mod combinat

1 Micro off
Microfon oprit

MEDII MUZICALE:

1 TA
Info trafic (TA)

1 Play options
Opțiuni redare

2 Normal order
Normală

2 Random track
Aleatorie

2 Scan
Întro piesă

1 Select media
Alegere sursă

03 FUNCȚIONARE GENERALĂ

AFIȘARE ÎN FUNCȚIE DE CONTEXT



RADIO:

- 1 In FM mode
în mod FM
- 2 TA
Info trafic (TA)
- 2 RDS
RDS
- 2 Radiotext
Radiotext
- 2 Regional prog.
mod Regional
- 2 AM
Bandă AM
- 1 In AM mode
în mod AM
- 2 TA
Info trafic (TA)
- 2 Refresh AM list
Actualizare listă AM
- 2 FM
FM

HARTĂ PE TOT ECRANUL:

- 1 Abort guidance / Resume guidance
Oprire ghidare/Reluare ghidare
- 1 Set destination / Add stopover
Destinație/Adăugare etapă
- 1 POIs nearby
POI în proximitate
- 1 Position info
Informații loc
- 2 Guidance options
Opțiuni
- 3 Navigate to
Ghidare către
- 3 Dial
Formare număr
- 3 Save position
Memorare loc
- 3 Zoom/Scroll
Deplasare hartă
- 1 Map Settings
Reglaje hartă
- 2 2D Map
Hartă de sus
- 2 2.5D Map
În perspectivă
- 2 3D Map
Hartă în 3D



- 2 North Up
Hartă orientată spre Nord

- 2 Heading Up
Orientare pe direcția vehiculului

- 1 Zoom/Scroll
Deplasare hartă

DVD AUDIO (APĂSARE LUNGĂ):

- 1 Stop
Stop
- 2 Group
Group
- 3 Group 1 .2/n
Group 1 .2/n
- 2 Play options
Mod de redare
- 3 Normal order / Random track / Scan
Normal/Aleatoriu/Intro
- 1 TA
TA
- 2 Select media
Alegere sursă

03 FUNCȚIONARE GENERALĂ

AFIȘARE ÎN FUNCȚIE DE CONTEXT



DVD VIDEO (APĂSARE LUNGĂ):

- 1 Play
Redare
- 2 Stop
Stop
- 2 DVD menus
Meniuri DVD
- 3 DVD menu
Meniu DVD
- 3 DVD top menu
Meniu principal DVD
- 3 List of titles
Listă titluri
- 3 List of chapters
Listă capitole
- 2 DVD Options
Opțiuni DVD
- 3 Audio
Audio
- 3 Subtitles
Subtitrări
- 3 Angle
Unghi

Exemple:

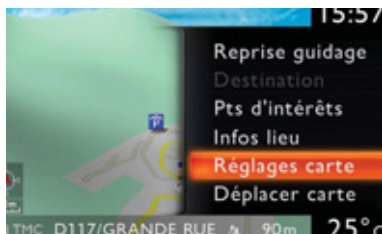
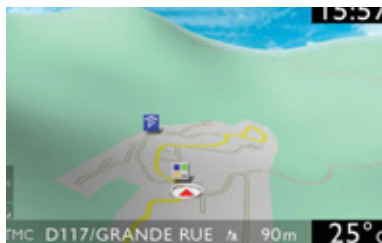

WIP Com 3D ESTE:

- reglarea hărții ce permite vizualizarea acesteia de sus, în perspectivă, în 3D.

Hartă de sus

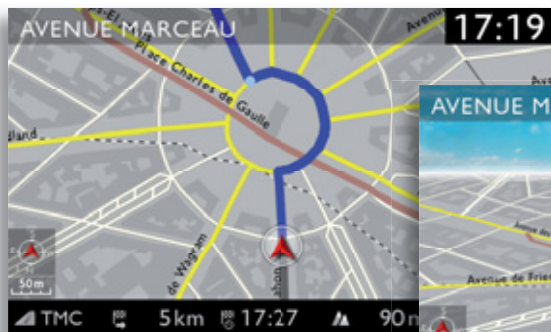

Hartă în perspectivă

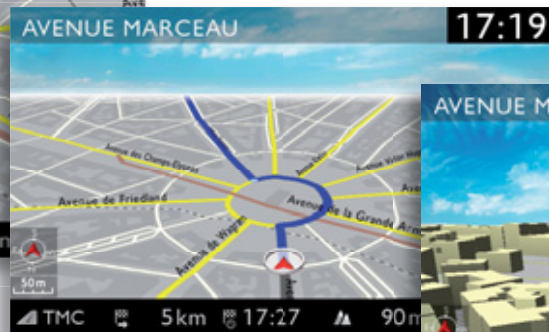

Hartă în 3D



- configurarea sistemului prin comenzi vocale.



04 NAVIGAȚIE - GHIDARE

ALEGEREA UNEI DESTINATII

Comenzile vocale de "NAVIGAȚIE" sunt menționate în rubrica 02.
În cursul unei ghidări, o apăsare lungă pe extremitatea comenzii luminilor pentru preluarea ultimelor instrucțiuni de ghidare.

1



Apăsați pe tasta NAV.



Lista ultimelor 20 destinații apare sub funcția Navigation Menu (Meniu navigație).

2



Apăsați din nou pe tasta NAV sau selectați funcția Navigation Menu (Meniu navigație) și apăsați pe OK pentru validare.

Navigation Menu



3



Selectați funcția "Destination input" (Introducere destinație) și apăsați pe OK pentru validare.

Destination input



4



Selectați funcția "Address input" (Introducere adresă nouă) și apăsați pe OK pentru validare.

Address input



5



După ce ați selectat țara, rotiți inelul și selectați funcția oraș. Apăsați pe OK pentru validare.



6



Selectați literele orașului una câte una validând de fiecare dată apăsând pe OK.



O listă predefinită (prin alegerea primelor litere) a orașelor în țara aleasă este accesibilă prin tasta LIST a tastaturii virtuale.

04 NAVIGAȚIE - GHIDARE

Este posibil să deplasați harta folosind butonul de control în cele 4 direcții. Este posibil să alegeți orientarea acesteia prin meniul de comenzi rapide de la "Full screen map" (Hartă pe tot ecranul). Apăsăți pe buton apoi selectați "Map Settings" (Setari harta) și validați.

7



Rotiți inelul și selectați OK.
Apăsăți pe OK pentru validare.



Pentru o alegere mai rapidă, este posibil să introduceți direct codul poștal după ce ați selectat funcția "Postal code" (Cod postal). Utilizați tastatura virtuală pentru a introduce literele și cifrele.

8



Reluați etapele de la 5 la 7 pentru funcțiile "Street" (Strada) și "House number" (Numar de imobil).



Selectați funcția "Save to address book" (Arhivare în agendă) pentru a înregistra adresa aleasă în agendă. Apăsăți pe OK pentru validarea selecției.

WIP Com 3D vă permite înregistrarea a mai mult de 4 000 fișe de contact.



Pentru a șterge o destinație; reluând etapele de la 1 la 3, selectați "Choose from last destinations" (Alegere dintre ultimele destinații). O apăsare lungă pe una dintre destinații afișează o listă de acțiuni, dintre care puteți alege:

Delete entry

Delete list

9



Apoi selectați "Start route guidance" (Incepere ghidare) și apăsați pe OK pentru validare.

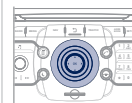

Start route guidance

10



Selectați criteriul de ghidare: "Fast route" (Cea mai rapidă rută)", "Short route" (Cea mai scurtă rută) sau "Optimized route" (Rută optimizată timp/distanță) și apăsați pe OK pentru validare.



11



Selectați ruta ce corespunde culorii itinerariului dorit și apăsați pe OK pentru a valida și a lansa ghidarea.



Alegerea unei destinații se poate face de asemenea din agendă "Choose from address book" (Alege din carnetul de adrese), sau alegeți dintre ultimele destinații "Choose from last destinations" (Alege dintre ultimele destinații), prin selectarea unei intersecții, centrului unui oraș, coordonatelor geografice sau direct pe "Map" (Hartă).

Choose from address book

Choose from last destinations

04 NAVIGAȚIE - GHIDARE

ATRIBUIREA UNEI ADRESE ȘI NAVIGARE CĂTRE "DOMICILIU"

i

Pentru a fi atribuită ca "Domiciliu", este necesar ca în carnetul de adrese să fie înregistrată o adresă, de exemplu din "Destination input" / "Address input" (Introducere destinație / Introducere adresă nouă), apoi "Save to address book" (Adăugare la lista de adrese).

1



Apăsați de 2 ori pe tasta NAV pentru a afișa Navigation Menu (Meniu navigație).

Navigation Menu



2



Selecți "Destination input" (Introducere destinație) și validați. Apoi selecți "Choose from address book" (Alegere din carnetul de adrese) și validați.

Destination input



3



Selecți fișa domiciliu și validați. Apoi selecți "Edit entry" (Editare fișă) și validați.

Edit entry



4



Selecți "Set as home address" (Setare ca Domiciliu) și validați pentru a o înregistra.

Set as home address



Pentru a lansa ghidarea către "Domiciliu", apăsați de 2 ori pe NAV pentru afișarea Navigation Menu (Meniu navigație), apoi selecți "Destination input" (Introducere destinație) și validați.

Apoi selecți "Navigate HOME" (Navigație către domiciliu) și validați pentru începerea ghidării.

04 NAVIGAȚIE - GHIDARE

OPȚUNI DE GHIDARE

Când este afișată harta pe ecran, aveți posibilitatea de a selecta "Map Settings" (Reglaje hartă) apoi "2D Map" (Hartă de sus)/"2.5D Map" (În perspectivă)/"3D Map" (Hartă 3D)/"North Up" (Orientare spre Nord)/"Heading Up" (Orientare în funcție de direcția vehiculului). Clădirile vizibile în 3D depind de avansarea cartografierii orașelor.

1



Apăsați pe tasta NAV.



2



Apăsați din nou pe tasta NAV sau selectați funcția Navigation Menu și apăsați pe OK pentru validare.

Navigation Menu



3



Selectați funcția "Route options" (Opțiuni de ghidare) și apăsați pe OK pentru validare.

Route options



4



Selectați funcția "Route type" (Tip rută) și apăsați pe OK pentru validare. Această funcție vă permite modificarea criteriilor de ghidare.

Route type



5



Selectați funcția "Route dynamics" (Criterii de ghidare).

Această funcție oferă acces la opțiunile "Traffic independent" (Independent de trafic), "Semi-dynamic" (Cu confirmare) sau "Dynamic" (Automatic).

Route dynamics



6



Selectați funcția "Avoidance criteria" (Criterii de excludere). Această funcție are mai multe opțiuni de Excludere - "Avoid" (autostrăzi, taxare, feriboturi, tuneluri).

Avoidance criteria



7



Rotiți inelul și selectați funcția "Recalculate" (Recalculare itinerar) pentru a fi luate în considerare opțiunile alese. Apăsați pe OK pentru validare.

Recalculate



04 NAVIGAȚIE - GHIDARE

ADĂUGAREA UNEI ETAPE

Pot fi adăugate sau șterse etape din itinerariu după alegerea unei destinații.

1



Apăsați pe tasta NAV.



2



Apăsați din nou pe tasta NAV sau selectați funcția Meniu "Navigation" și apăsați pe OK pentru validare.

Navigation Menu



3



Selectați funcția "Stopovers" (Etape) și apăsați pe OK pentru validare.

Stopovers



4



Selectați funcția "Add stopover" (Adăugare etapă) (5 etape maxim) și apăsați pe OK pentru validare.

Add stopover



5



Alegeți, de exemplu, o nouă adresă.

Address input



6



După ce ați ales noua adresă, selectați "Start route guidance" (Pornire ghidare) și apăsați pe OK pentru validare.

Start route guidance



7



Poziționați etapa în listă și apăsați pe OK pentru validare.

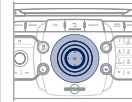

8

Reluați pașii de la 1 la 7 dacă este necesar, apoi selectați "Recalculate" (Recalculare itinerar) și apăsați pe OK pentru validare.



















Pentru modificarea etapelor, reluați pașii de la 1 la 3 și selectați "Rearrange route" (Optimizare itinerar) (selectați o etapă, ștergeți-o sau deplasați-o în listă pentru a schimba ordinea, validați noua sa poziție și terminați prin "Recalculate" (Recalculare itinerar).

04 NAVIGAȚIE - GHIDARE

CĂUTARE PUNCTE DE INTERES (POI)

Punctele de interes (POI) semnifică ansamblul de spații ce oferă servicii într-o anumită zonă (hoteluri, diferiți comercianți, aeroporturi etc.).

1		Apăsați pe tasta NAV.	
2		Apăsați din nou pe tasta NAV sau selectați funcția Navigation Menu și apăsați pe OK pentru validare.	
3		Selectați funcția "POI search" (Căutare puncte de interes) și apăsați pe OK pentru validare.	
4		Selectați funcția "POI nearby" (POI în apropiere) pentru căutarea de POI în proximitatea vehiculului.	
5		Selectați funcția "POI near destination" (POI în apropierea destinației) pentru căutarea de POI în proximitatea punctului de destinație al itinerarului.	

6		Selectați funcția "POI in city" (POI în oraș) pentru a căuta POI în orașul dorit. Alegerea țării apoi numele orașului cu ajutorul tastaturii virtuale.	
		POI in city	
 O listă de localități din țara aleasă este accesibilă prin tasta LIST a tastaturii virtuale.			
7		Selectați funcția "POI in country" (POI în țară) pentru a căuta POI în țara dorită.	
		POI in country	
8		Selectați funcția "POI near route" (POI în apropierea itinerariului) pentru căutarea de POI în proximitatea itinerarului.	
		POI near route	

04 NAVIGAȚIE - GHIDARE



Această pictogramă apare dacă mai multe POI sunt grupate în aceeași zonă. Un zoom pe această pictogramă permite detalierea POI.

LISTA PRINCIPALELOR PUNCTE DE INTERES (POI)

-  Stație service
-  Stație GPL
-  Atelier auto
-  PEUGEOT
-  Circuit automobile
-  Parcare acoperită
-  Parcare
-  Zonă de recreere
-  Hotel
-  Restaurant
-  Zonă de restaurante
-  Zonă de picnic
-  Restaurant cu autoservire

-  Aeroport
-  Gară feroviară
-  Autogară
-  Port maritim
-  Zonă industrială
-  Supermarket
-  Bancă
-  Distribuitor automat
-  Teren de tenis
-  Piscină
-  Teren de golf
-  Stațiune sporturi de iarnă
-  Teatru

-  Cinema
-  Parcuri de distracții
-  Spital
-  Farmacie
-  Secție de poliție
-  Școală
-  Oficiu poștal
-  Muzeu
-  Informații turistice
-  Zonă cu risc*

* În funcție de disponibilitatea în țară.

04 NAVIGAȚIE - GHIDARE

ACTUALIZARE POI

1



Descărcați pe un card SD sau pe o memorie USB fișierul de actualizare a bazei de date "POI" de pe Internet. Acest serviciu este disponibil pe situl "<http://peugeot.navigation.com>".

i

Fișierele trebuie copiate în rădăcina suportului ales.

2



Inserați suportul (Card SD sau memorie USB) conținând baza de date POI în cititorul de Card SD sau în portul USB al sistemului.

3



Apăsați pe NAV, selectați "Navigation Menu" (Meniu navigație), apoi Settings, apoi "Update personal POI" (Importare POI personale).

Navigation Menu

Settings

Update personal POI



4



Selectați mediul utilizat (USB sau SD-Card) și apăsați pe OK.



5

Încărcarea cu succes este confirmată printr-un mesaj. Sistemul repornește. Versiunea pentru POI este disponibilă în meniul SETUP \ System.

04 NAVIGAȚIE - GHIDARE

REGLAREA DIFUZARII SONORE A INDICATIILOR

1



În timpul afișării navigației pe ecran, apăsați pe OK apoi selectați sau nu "Voice advice" (Mesaje vocale) pentru a activa sau dezactiva indicațiile vocale de ghidare.

Utilizați tasta de volum pentru a le regla intensitatea.



i

Volumul sonor al alertelor POI Zone de Risc se poate regla doar în momentul difuzării acestui tip de alertă.

SETARI PENTRU PUNCTELE DE INTERES SI ZONELE CU RISC

1



Apăsați pe tasta NAV.

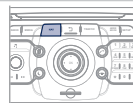

2



Apăsați din nou tasta NAV sau selectați funcția "Navigation Menu" (Meniu navigație) și apăsați pe OK pentru validare.

Navigation Menu

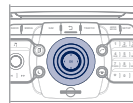

3



Selectați funcția "Settings" (Setări) și apăsați pe OK pentru validare.

Settings



4



Selectați funcția POI categories on Map (POI pe hartă) pentru selectarea punctelor de interes ce sunt automat afișate pe hartă.

POI categories on Map



5



Selectați "Set parameters for risk areas" (Parametri zone de risc) pentru a accede la funcțiile "Display on map" (Afișare pe hartă), "Visual alert" (Atenționare vizuală la apropiere) și "Sound alert" (Avertizare sonoră la apropiere).

Set parameters for risk areas

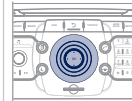

05 INFORMAȚII TRAFIC

PARAMETRAREA FILTRĂRII ȘI AFIȘAREA MESAJELOR TMC

1



Apăsați pe tasta TRAFFIC.



Lista de mesaje TMC apare sub Traffic Menu, ordonată crescător în funcție de distanță.

2



Apăsați din nou pe tasta TRAFFIC sau selectați funcția Traffic Menu și apăsați pe OK pentru validare.

Traffic Menu



3



Selectați "Select preferred list" (Filtrare mesaje) și apăsați pe OK pentru validare.



Mesajele TMC (Trafic Message Channel) sunt informații legate de trafic și de condițiile meteorologice, primite în timp real și transmise șoferului în forma unor anunțuri sonore și vizuale pe harta de navigație.

Sistemul de navigație astfel poate oferi un itinerar de ocolire.

4



Selectați filtrul după cum doriți:

Messages on route

All warning messages

Only warnings on route

All messages



5



Selectați "Geo. Filter" (Filtru geografic).

Geo. Filter



i

Dacă au fost alese toate mesajele de pe itinerar, este recomandată adăugarea unui filtru geografic (pe o rază de 5 km, de exemplu) pentru a reduce numărul de mesaje afișate. Filtrul geografic urmărește deplasarea vehiculului.

i

Filtrele sunt independente și rezultatele lor se intersectează. Noi preconizăm:

- un filtru cu o rază de 10 km în jurul vehiculului în condiții de circulație intensă,
- un filtru cu o rază de 50 km în jurul vehiculului sau un filtru pentru traseele pe autostradă.

05 INFORMAȚII TRAFIC

PRINCIPALELE SIMBOLURI VIZUALE TMC

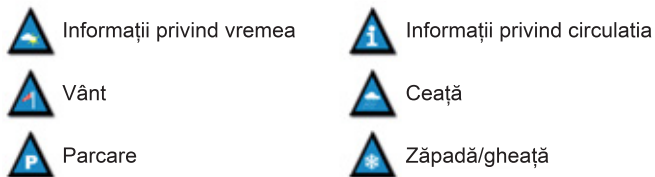

1 Triunghi negru și albastru: informații generale, de exemplu:



2 Triunghi roșu și galben: informații trafic, de exemplu:



ASCULTARE MESAJE TA

- i
-  - postul de radio difuzează anunțuri TA.
 -  - postul de radio nu difuzează anunțuri TA.
 -  - difuzarea mesajelor TA nu este activată.

Funcția TA (Trafic Announcement) (Info trafic) difuzează cu prioritate mesajele de avertizare TA. Pentru a fi activată, această funcție necesită recepția corectă a unui post de radio care emite acest tip de mesaje. Imediat ce este emisă o informație privind traficul, programul în curs de redare (Radio, CD, ...) se întrerupe automat, pentru a permite difuzarea mesajului TA. La terminarea mesajului TA, aparatul revine la redarea programului ascultat anterior.

- 1
-  Când sursa de program media în curs de redare este afișată pe ecran, apăsați pe rolă.



- 2
- Meniul de comenzi rapide al sursei apare și oferă acces la:

Traffic Announcement (TA) (Info trafic)

- 3
-  Selectați (TA) (Trafic Announcement) (Info trafic) și apăsați rola pentru validare, pentru a avea acces la reglajele corespunzătoare.



06 RADIO

SELECTAREA UNUI POST DE RADIO

1



Apăsați pe tasta RADIO pentru a afișa lista stațiilor recepționate local, sortată în ordine alfabetică.



Selectați postul dorit prin rotirea inelului și apăsați pentru validare.



În ascultarea sursei radio, apăsați pe tastele « și » pentru căutarea automată a frecvențelor inferioare și superioare.



Când ecranul "RADIO" este afișat, rotiți inelul sau folosiți blocul de control în 4 direcții pentru a selecta postul precedent sau următor din listă.



Apăsați pe una dintre tastele numerice, timp de cel puțin două secunde, pentru a memora postul ascultat. Un bip sonor confirmă memorarea.
Apăsați pe una dintre tastele numerice pentru a reveni la postul de radio memorat.

Mediul înconjurător (dealuri, clădiri, tunel, parcuri, subsol...) poate bloca recepționarea, inclusiv pe cea în modul RDS. Acest fenomen este normal în propagarea undelor radio și nu se traduce în nici-un fel printr-o defecțiune a radioului auto.

RDS - MOD REGIONAL

1



Dacă postul de radio ascultat este afișat pe ecran, apăsați pe OK.



2

Meniul de comenzi rapide al sursei radio apare și aveți acces la următoarele funcții:

Info trafic (TA)

RDS

Radiotext

Regional prog

AM

i



Selectați funcția dorită și apăsați pe OK pentru a valida și aveți acces la reglajele corespunzătoare.



i

Dacă este afișat RDS, aceasta permite ascultarea aceluiași post datorită urmării frecvenței. Totuși, în anumite condiții, urmărirea postului RDS nu este asigurată în întreaga țară, posturile radio neacoperind 100 % din teritoriul. Aceasta explică pierderea recepționării unui post în momentul parcurgerii unui traseu.

07 REDARE MEDII MUZICALE

CD, CD MP3/WMA, CARD SD MP3/WMA/ MEMORIE USB

INFORMAȚII ȘI SFATURI



Formatul MP3, abreviere de la MPEG 1,2 & 2.5 Audio Layer 3 și formatul WMA, abreviere de la Windows Media Audio și proprietate a Microsoft, sunt norme de compresie audio ce permit instalarea mai multor zeci de fișiere muzicale pe un singur disc.



Conectarea unui iPod:

Pentru redarea fișierelor de tip MP3, conectați iPod-ul prin USB (funcționalități limitate).

Pentru redarea fișierelor iTunes, conectați iPod-ul la intrarea auxiliară (AUX).



Pentru a putea citi un CDR sau un CDRW inscripționat, selectați de preferință, la tipul de inscripționare, standardele ISO 9660 nivel 1, 2 sau Joliet.

Dacă discul este inscripționat în alt format, există posibilitatea ca citirea să nu se efectueze corect.

Pe un același disc, este recomandat să folosiți același standard de inscripționare, cu o viteză cât mai mică posibilă (4x maxim) pentru o calitate acustică optimă.

În cazul special al unui CD multi-sesiune, standard-ul Joliet este recomandat.



Pentru a fi redată, o memorie USB trebuie să fie formatată FAT 32.



Sistemul nu citește decât fișiere audio cu extensia ".mp3" cu o rată între 8 Kbps și 320 Kbps și cu extensia ".wma" cu o rată între 5 Kbps și 384 Kbps.

Suportă de asemenea și modul VBR (Variable Bit Rate).
Orice alt tip de fișier (.mp4, m3u...) nu poate fi citit.



Este recomandat să redactați numele fișierelor cu mai puțin de 20 caractere și excluzând caracterele particulare (ex: " " ? ; ù) pentru a evita orice problemă de citire sau afișare.



În decursul citirii, părăsiți sursa "SD-Card" sau "USB" înainte de a îndepărta cadrul SD din cititor sau memoria USB din port.



Pentru a preveni orice risc de furt, scoateți cardul SD sau memoria USB când părăsiți un vehicul decapotabil cu pavilionul deschis.

07 REDARE MEDII MUZICALE

SELECTARE/ASCULTARE MUZICĂ CD, CD MP3/WMA, CARD SD MP3/ WMA/PORT USB

CD MP3, card SD sau periferice USB sunt sursele compatibile.

- 1 Inserați CD-ul audio sau MP3 în unitate, cardul SD în cititor sau memoria USB în portul său. Redarea începe imediat.



- i** Lista de piese sau de fișiere MP3/WMA apare sub Meniul "Media".

- 2  Apăsați pe această tastă.



- 3  Dacă este afișat ecranul "MEDIA", deplasați inelul spre sus sau spre jos pentru a selecta sursa compatibilă precedentă sau următoare.





- 4  Apăsați pe tasta MEDIA.

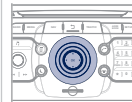

- 5  Apăsați din nou pe tasta MEDIA sau selectați funcția Meniu "Media" și apăsați pe OK pentru validare.

Media Menu



- 6  Selectați funcția "Select media" și apăsați pe OK pentru validare.

Select media



- 7  Selectați sursa muzicală dorită. Apăsați pe OK pentru validare. Redarea începe.



- i** Citirea și afișarea unei compilații MP3/WMA poate depinde de programul de inscripționare și/sau de parametrii utilizați. Noi vă recomandăm să utilizați standardul de inscripționare ISO 9660.

07 REDARE MEDII MUZICALE

JUKEBOX

COPIEREA PE HARD DISC A UNUI CD, UNEI MEMORII USB, UNUI CARD SD

Când o operație de copiere este în curs, întreruperea contactului oprește copierea, aceasta fiind reluată automat la cuplarea contactului.

1

Inserați un CD audio/MP3, o memorie USB sau un card SD.



!

Verificați că sursa MEDIA activă este cea a suportului utilizat (CD, USB sau Card SD).

2



Apăsați pe tasta MEDIA. Apăsați din nou pe tasta MEDIA sau selectați Media Menu și apăsați pe OK pentru validare.



3



Selectați "Jukebox management" apoi "Add files" (Copiere) și apăsați pe OK pentru a valida fiecare etapă.

Add files



4



Selectați "Add files from MP3-Disc" (Copiere de pe CD MP3) și apăsați pe OK pentru validare.

Add files from MP3-Disc



5



Selectați piesele dorite apoi "Rip selection" (Copiere selecție) sau selectați toate piesele folosind "Rip all" (Copiere integrală).



6



Selectați "[New folder]" (Director nou) pentru a crea un nou director sau selectarea unui director existent (deja creat).

[New folder]



7



"Do you want to change the names of the tracks that will be ripped?" (Introducere nume fișiere): alegeți "Yes" pentru a le modifica sau "No".

Yes **No**



8



Pentru copierea unui CD MP3, selectați în continuare "Real time ripping" (Copiere cu ascultare), "Fast ripping" (Copiere rapidă), "High quality (192 kbit/sec)" (Calitate înaltă) sau "Standard quality (128 kbit/sec)" (Calitate normală) apoi selectați "Start ripping" (Pornire copiere).



9



Confirmați mesajul de avertizare apăsând pe "OK" pentru pornirea copierii.

OK



07 REDARE MEDII MUZICALE

JUKEBOX REDENUMIREA SAU ȘTERGEREA UNUI ALBUM

i Verificați dacă sursa sonoră activă este diferită de Jukebox pentru a putea redenumi sau șterge o piesă/un director.

1 Activați o altă sursă decât Jukebox (CD, radio etc.).

2  Apăsați tasta MEDIA.



3  Apăsați din nou pe tasta MEDIA sau selectați "Media Menu" (Meniu media) și apăsați pe OK pentru validare.



4  Selectați "Jukebox management" și apăsați pe OK pentru validare.

Jukebox management



5  Selectați "Modify content" (Ștergere/redenumire) și apăsați pe OK pentru validare.

Modify content



ASCULTARE JUKEBOX

1  Apăsați tasta MEDIA.
Apăsați din nou pe tasta MEDIA sau selectați Media Menu (Meniu media) și apăsați pe OK pentru validare.



2  Selectați "Jukebox management" (Jukebox management) și apăsați pe OK pentru validare.



3  Selectați "Play options" (Opțiuni de redare) și apăsați pe OK pentru validare.
Alegeți "Folders & Files" (Directoare & Fișiere) sau "Playlists" (Liste de redare) apoi apăsați pe OK pentru validare.



 Apăsați tasta ESC pentru a reveni la primul nivel de fișiere. Este posibil să creați liste de melodii în Jukebox. Media Menu (Meniu media) > Jukebox management (Jukebox management) > Create new playlist (Creare lista nouă de redare). Adăugați una câte una piesele dorite și în continuare se înregistrează modificările. Vă mai rămâne de ales modul de redare Playlists (Liste de redare).

07 REDARE MEDII MUZICALE

VIZIONAREA UNUI DVD VIDEO

1

Inserați DVD-ul în unitate. Redarea începe automat.



2



Dacă DVD-ul nu apare pe ecran, apăsați pe tasta MODE pentru a accede la ecranul "MEDIA", care la rândul său afișează ecranul DVD.



3



Apăsați pe tasta MEDIA pentru a accede în orice moment la "DVD menu", sau la funcțiile Media Menu pentru a efectua reglaje video (luminozitate/contrast, format imagine...).



Blocul de control în 4 direcții și inelul cromat permit deplasarea pointer-ului de selecție a DVD-ului. Schimbați capitolul apăsând pe ► sau ◀.

!

Selectați sursa video dorită (DVD-Video, External device (AV)). Apăsați pe OK pentru validare. Redarea începe.

UTILIZAREA INTRĂRII AUXILIARE (AUX)

AUDIO/VIDEO/CABLU RCA NEFURNIZAT

1

Conectați echipamentul portabil (cititor MP3, cameră video, aparat foto...) la conectorii RCA (alb și roșu pentru audio; galben pentru video) situați în torpedu, folosind un cablu JACK/RCA.

2



Apăsați pe tasta MEDIA și apăsați din nou pe tastă sau selectați funcția Media Menu și apăsați OK pentru validare.



!

Dacă intrarea auxiliară nu este activată, selectați "Ext. Device (Aux) management" (Gestionare intrare auxiliară) pentru a o activa.

3



Selectați "Select media" (Alegere sursă) apoi "External device (AV)" (Intrare auxiliară - video) și apăsați pe OK pentru activare.

External device



4



Selectați sursa AUX și apăsați pe OK pentru validare. Redarea începe automat.

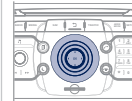

!

Afișarea și gestiunea comenzilor se fac de la echipamentul portabil.

08 TELEFON

ALEGEREA ÎNTRE TELEFONUL BLUETOOTH/TELEFONUL INTERN

1



Pentru a activa telefonul Bluetooth sau telefonul intern, apăsați pe tasta RIDICARE RECEPTOR.



2



Selectați "Phone menu", apoi "Select phone" (Selectați telefonul) apoi alegeți între "Telephone off" (Niciunul), "Use Bluetooth phone" (Telefon Bluetooth) sau "Use internal phone" (Telefon intern). Apăsați pe OK pentru a valida fiecare etapă.



!

Sistemul nu poate fi conectat decât la un telefon Bluetooth și la o singură cartelă SIM (telefon intern) în același timp.

În acest caz, agenda este sincronizată cu telefonul Bluetooth.

08 TELEFON

CUPLAREA UNUI TELEFON BLUETOOTH/ PRIMA CONECTARE

!

Din motive de siguranță și pentru că necesită o atenție susținută din partea șoferului, operațiile de cuplare ale unui telefon mobil Bluetooth la sistemul kit mâini libere al WIP Com 3D, trebuie să se facă cu autovehiculul oprit și contactul pus. Conectați-vă pe www.peugeot.com.ro pentru mai multe informații (compatibilitate, asistență suplimentară, ...).

1

Activați funcția Bluetooth a telefonului și asigurați-vă că acesta este "vizibil pentru toți" (consultați manualul telefonului).



2



Apăsați pe tasta RIDICARE RECEPTOR.



3



Când nici un telefon nu a fost conectat, sistemul vă propune "Connect phone" (Conectați un telefon). Selectați "Yes" și apăsați pe OK pentru validare.



4



Selectați "Search phone" (Căutare telefon) și apăsați pe OK pentru validare. Selectați în continuare numele telefonului.

Search phone



* Serviciile disponibile prin telefon sunt dependente de rețea, de cartela SIM și de compatibilitatea aparatelor Bluetooth utilizate. Verificați pe manualul telefonului dumneavoastră și la operatorul de rețea serviciile la care aveți acces.

5



Introduceți codul de autentificare pe telefon. Codul introdus este afișat pe ecranul sistemului.



i

După conectarea telefonului, WIP Com 3D poate sincroniza agenda și lista de apeluri. Această sincronizare poate dura câteva minute*.

☀



Pentru a conecta un alt telefon, apăsați pe tasta TEL, apoi selectați "Phone menu", apoi "Select phone" (Selectați telefonul), apoi "Connect Bluetooth phone" (Conectare telefon Bluetooth) apoi selectați la alegere telefonul dorit.



Apăsați pe OK pentru a valida fiecare etapă.

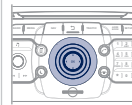

i

Conectarea poate fi inițiată de la telefon (consultați manualul telefonului).

☀

Pentru a șterge o conexiune, apăsați pe TEL, selectați "Connect phone" (Conectare telefon) apoi "Delete pairing" (Ștergere conexiune).

08 TELEFON

CONECTAREA UNUI TELEFON BLUETOOTH



Din motive de siguranță și pentru că necesită o atenție susținută din partea șoferului, operațiile de cuplare ale unui telefon mobil Bluetooth la sistemul kit mâini libere al WIP Com 3D, trebuie să se facă cu autovehiculul oprit și contactul pus.

1

Activați funcția Bluetooth a telefonului și asigurați-vă că acesta este "vizibil pentru toți".



2



Apăsați pe tasta ÎNCHIDERE RECEPTOR.



Lista de telefoane anterior conectate (maxim 4) este afișată pe ecranul multifuncție. Selectați telefonul ales apoi selectați "Connect phone" (Conectați un telefon) pentru o nouă conectare. Selectați "Delete pairing" (Ștergere telefon) pentru a anula conectarea la telefon.

* Serviciile disponibile prin telefon sunt dependente de rețea, de cartela SIM și de compatibilitatea aparatelor Bluetooth utilizate. Verificați pe manualul telefonului dumneavoastră și la operatorul de rețea serviciile la care aveți acces. O listă cu telefoanele mobile care vă propun cea mai bună ofertă este disponibilă în rețea.



După conectarea telefonului, WIP Com 3D poate sincroniza agenda și lista de apeluri. Această sincronizare poate dura câteva minute*.

08 TELEFON

UTILIZAREA TELEFONULUI INTERN CU O CARTELĂ SIM

1



Extrageți suportul apăsând pe butonul de ejectare.

2



Introduceți cartela SIM în suport și inserați-o apoi în fantă.

3

Pentru a scoate cartela SIM procedați ca la etapa 1.

i

Din motive de siguranță și deoarece necesită o atenție susținută din partea șoferului, instalarea cartelei SIM trebuie efectuată cu vehiculul oprit.

Dacă ați refuzat utilizarea telefonului intern pentru apelurile personale, puteți oricând conecta un telefon Bluetooth pentru a primi apelurile prin intermediul sistemului audio al mașinii.

4



Tastați codul PIN pe tastatură, apoi selectați OK și validați.

Remember PIN

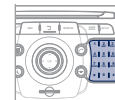

În momentul introducerii codului PIN bifați opțiunea "Remember PIN" pentru a accede la telefon fără a fi nevoiți să tastați acest cod la următoarea utilizare.

5



Sistemul vă întreabă "Do you want to switch to the internal phone?" (Utilizați telefonul intern pentru apelurile vocale?), selectați "Yes" dacă doriți să utilizați cartela SIM pentru apelurile personale. În caz contrar, numai apelurile de urgență și serviciile vor utiliza cartela SIM.



După ce ați instalat cartela SIM, sistemul poate sincroniza carnetul de adrese și lista de apeluri. Această sincronizare poate dura câteva minute.

08 TELEFON

PRIMIREA UNUI APEL

1 Dacă sunteți apelat, o sonerie vă anunță și pe ecran se suprapune o fereastră.

2 Selectați opțiunea "Yes" (Da), pentru acceptarea sau "No" (Nu) pentru refuzarea apelului și apăsați pe OK.



Yes No



Tasta RIDICARE RECEPTOR accepta, iar tasta ÎNCHIDERE TELEFON respinge apelul.

3 Pentru a termina conversația, apăsați pe tasta ÎNCHIDERE TELEFON sau apăsați pe OK și selectați "End call" (Terminare apel) și validați apăsând pe OK.



End call



Apăsați pe extremitatea comenzii pe volan pentru acceptarea apelului, sau pentru terminarea conversației în desfășurare.



Manipularea telefonului este interzisă în timpul conducerii. Este recomandat să opriți vehiculul în condiții de siguranță sau să alegeți utilizarea comenzilor de la volan.

LANSAREA UNUI APEL

1 Apăsați pe tasta RIDICARE RECEPTOR.



Lista ultimelor 20 apeluri efectuate sau primite din vehicul apare sub Phone menu (Meniu telefon). Puteți selecta un număr apăsând pe OK pentru a lansa un apel.

2 Selectați funcția Phone menu (Meniu telefon) și apăsați pe OK pentru validare.



Phone menu



3 Selectați "Dial number" (Formare număr), apoi compuneți numărul folosind tastatura virtuală.



Dial number



Alegerea unui număr se poate face din agenda de contacte. Puteți selecta "Dial from address book" (Apelare număr din agendă). WIP Com 3D permite înregistrarea a 4 096 de contacte.

Apăsați mai mult de două secunde pe extremitatea comenzii de sub volan pentru a accede la agenda de contacte.

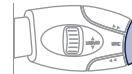

Este întotdeauna posibil să efectuați un apel direct de pe telefon, opriți vehiculul ca măsură de siguranță.

09 ARBORESCENȚĂ ECRAN



FUNCȚIE PRINCIPALĂ

ALEGERE A

alegere A1

alegere A2

ALEGERE B...



"Traffic" Menu Meniu "Traffic"

Select preferred list
Filtrare mesaje

Messages on route
Toate mesajele pe itinerar

Only warnings on route
Numai mesajele de avertizare pe itinerar

All warning messages
Toate mesajele de avertizare

All messages
Toate mesajele

Geo. Filter
Filtru geografic

Deactivate PIN
Dezactivare

Within 2 miles (3 km)
Pe o rază de 3 km

Within 3 miles (5 km)
Pe o rază de 5 km

Within 6 miles (10 km)
Pe o rază de 10 km

Within 30 miles (50 km)
Pe o rază de 50 km

Read out settings
Redare vocală mesaje

On confirmation
La consultarea mesajului

Incoming messages
La recepția mesajului

TMC station information
Informații stații TMC



"Media" Menu Meniu "Media"

Select media
Alegere sursă

Audio CD / MP3-Disc / DVD-Audio / DVD-Video
Audio CD/MP3-Disc/DVD-Audio/DVD-Video

Jukebox (Folders & Files)
Jukebox

SD-Card
SD-Card

USB
USB

External device (audio/AV)
Intrare auxiliară - audio/video

Jukebox management
Gestionare Jukebox

Add files
Copiere

Create folder
Creare director

Modify content
Ștergere/redenumire

Edit playlist
Editare liste melodii

Play options
Mod de redare

Folders & Files
Directoare & fișiere

Playlists
Liste de melodii

Memory capacity
Stare memorie

Sound settings
Reglaje audio

Refer to the "Sound settings" menu details of which are shown on the next page.
Consultați meniul "Reglaje audio" detaliat pe pagina următoare.

Video settings
Reglaje video

Aspect ratio
Format de afișare

Menu language
Meniu limbă

Display
Reglaje afișaj

Brightness
Luminozitate

Contrast
Contrast

Colour
Culoare

- 3 AUX standard
AUX standard
- 3 Reset video settings
Inițializare reglaje video
- 2 Ext. Device (Aux) management
Gestionare intrare auxiliară - AUX
- 3 Off / Audio / Audio and Video (AV)
Off/Audio/Audio și Video (AV)



1 "Radio" Menu
Meniu "Radio"

2 Waveband
Bandă

3 FM
FM

3 AM
AM

2 Manual tune
Alegere frecvență

2 Sound settings
Reglaje audio

Refer to the "Sound settings" menu below.
Consultați meniul "Reglaje audio" ce urmează.

1 "Sound settings" Menu
Meniu Reglaje audio

2 Balance / Fader
Balans/Fader

2 Bass / Treble
Joase/Înalte

2 Equalizer
Ambianță muzicală

3 Linear
Nici una

3 Classic
Classic

3 Jazz
Jazz

3 Rock/Pop
Rock/Pop

3 Techno
Techno

3 Vocal
Vocal

2 Mute rear speakers
Întrerupere difuzoare spate

2 Loudness
Loudness

2 Speed dependent volume
Corecție automată a volumului

2 Reset sound settings
Reinițializare reglaje audio



1 "Navigation" Menu
Meniu "Navigation"

2 Abort guidance / Resume guidance
Oprire ghidare/Reluare ghidare

2 Destination input
Introducere destinație

3 Address input
Introducere adresă nouă

4 Country
Țară

4 City
Oraș

4 Street
Stradă

4 House number
Număr

4 Start route guidance
Pornire ghidare

4 Postal code
Cod poștaş

4 Save to address book
Adăugare în carnetul de adrese

4 Intersection
Intersecție

4 City district
Centru localitate

4 Geo position
Coordonate GPS

4 Map
Introducere pe hartă

3 Navigate HOME
Ghidare spre domiciliul meu

3 Choose from last destinations
Dintre ultimele destinații

3 Choose from address book
Din carnetul de adrese

2 Stopovers
Etapă

3 Add stopover
Adăugare etapă

4 Address input
Introducere adresă nouă

4 Navigate HOME
Ghidare spre ACASĂ

4 Choose from address book
Din carnetul de adrese

4 Choose from last destinations
Dintre ultimele destinații

3 Rearrange route
Optimizare itinerar

3 Replace stopover
Înlocuire etapă

3 Delete stopover
Ștergere etapă

3 **Recalculate**
3 **Recalculare itinerar**

4 Fast route
4 Cel mai rapid

4 Short route
4 Cel mai scurt

4 Optimized route
4 Optimizare timp/distanță

2 **POI search**
2 **Căutare POI**

3 **POI nearby**
3 **În apropiere**

3 **POI near destination**
3 **În apropierea destinației**

3 **POI in city**
3 **Într-o localitate**

3 **POI in country**
3 **Într-o țară**

3 **POI near route**
3 **În proximitatea itinerariului**

2 **Route options**
2 **Opțiuni de ghidare**

3 **Route type**
3 **Criterii de ghidare**

4 POI near destination
4 POI în apropierea destinației

4 Short route
4 Cel mai scurt

4 Optimized route
4 Optimizare timp/distanță

4 Subscr. service
4 Servicii cu plată

2 **Settings**
2 **Reglaje**

3 **Route dynamics**
3 **În funcție de trafic**

4 Traffic independent
4 Fără deviere

4 Semi-dynamic
4 Cu confirmare

4 Dynamic
4 Automatic

3 **Avoidance criteria**
3 **Criterii de excluziune**

4 Avoid motorways
4 Excludere autostrăzi

4 Avoid toll roads
4 Excludere puncte de plată

4 Avoid tunnels
4 Excludere tuneluri

4 Avoid ferries
4 Excludere feriboturi

3 **Recalculate**
3 **Recalculare itinerariu**



1 **"Address book" Menu**
1 **Meniu "Agendă"**

2 Create new entry
2 Creare fișă nouă

2 Show memory status
2 Afișare spațiu disponibil

2 Export address book
2 Exportare carnet de adrese

2 Delete all voice entries
2 Șterge toate etichetele vocale

2 Delete all entries
2 Șterge toate fișele

2 Delete folder "My Addresses"
2 Șterge conținut "Adresele Mele"



1 **"Phone" menu**
1 **Meniu "Phone"**

2 Dial number
2 Formare număr

2 Dial from address book
2 Apelare număr din agenda

2 Call lists
2 Listă apeluri

2 Messages
2 Mesaje

2 Select phone
2 Selectare telefon

3 Telephone off
3 Niciunul

3 Use Bluetooth phone
3 Telefon Bluetooth

3 Use internal phone
3 Telefon intern

3 Connect Bluetooth phone
3 Conectare telefon Bluetooth

4 Search phone
4 Căutare telefon

5 Disconnect phone
5 Deconectare telefon

5 Rename phone
5 Redenumire telefon

5 Delete pairing
5 Șterge telefon

5 Delete all pairings
5 Șterge toate telefoanele

5 Show details
5 Afișare detalii

- 2 **Settings**
Reglaje
- 3 **Automatic answering system**
Răspuns automat
- 3 **Select ring tone**
Alegere sonerie
- 3 **Phone / Ring tone volume**
Reglare volum sonerie
- 3 **Enter mailbox number**
Introducere număr mesagerie
- 3 **Internal phone settings**
Reglaje telefon intern
- 3 **Automatically accept call**
Acceptare automată apel
- 3 **Signal waiting call (?)**
Semnal de apel în așteptare (?)
- 3 **Show status**
Afișare stare
- 3 **Activate waiting call**
Activare apel în așteptare
- 3 **Deactivate waiting call**
Dezactivare apel în așteptare
- 3 **Call forward (?)**
Redirecționare apel (?)
- 3 **Show status**
Afișare stare
- 3 **Activate call forward**
Activare redirecționare apel
- 3 **Deactivate call forward**
Dezactivare redirecționare apel
- 3 **Suppress own number**
Ascunde număr propriu
- 3 **Select network**
Selectare rețea
- 3 **Set network automatically**
Selectare rețea automată
- 3 **Set network manually**
Selectare rețea manuală

- 3 **Search for networks**
Căutare rețea
- 3 **PIN settings**
Reglaje cod PIN
- 3 **Change PIN**
Schimbare cod PIN
- 4 **Activate PIN**
Activare PIN
- 4 **Deactivate PIN**
Dezactivare PIN
- 3 **Remember PIN**
Memorare PIN
- 3 **SIM-card memory status**
Stare memorie cartelă SIM

- 
- 1 **"SETUP" Menu**
Meniu "SETUP"
- 2 **Language & Speech**
Limbi și funcții vocale
- 3 **Menu language**
Limbi meniu
- 4 **Deutsch**
Deutsch
- 4 **English**
English
- 4 **Español**
Español
- 4 **Français**
Français
- 4 **Italiano**
Italiano
- 4 **Nederlands**
Nederlands

- 4 **Polski**
Polski
- 4 **Portuguese**
Portuguese
- 3 **Voice control**
Parametri recunoaștere vocală
- 4 **Voice control active**
Recunoaștere vocală activă
- 4 **Tutorial**
Sfaturi de utilizare
- 5 **Basics**
Reguli de bază
- 5 **Examples**
Exemples
- 5 **Tips**
Sfaturi
- 4 **Speaker adaptation**
Învățare personalizată a vocii
- 5 **New speaker adaptation**
Învățare nouă
- 5 **Delete speaker adaptation**
Ștergere model învățat activ
- 3 **Voice output volume**
Volum sinteză vocală
- 2 **Date & Time**
Dată și oră
- 3 **Set date & time**
Reglare dată și oră
- 3 **Date format**
Format dată
- 3 **Time format**
Format oră

2 Display
Ecran

3 Brightness
Luminozitate

3 Colour
Culori

4 Steel
Steel

4 blue light (only in day mode)
blue light (numai de zi)

4 Orange Ray
Orange Ray

4 Blue Flame
Blue Flame

3 Map colour
Culoare hartă

4 Day mode for map
Hartă în mod de zi

4 Night mode for map
Hartă în mod de noapte

4 Auto. Day/Night for map
Hartă zi/noapte auto

2 Units
Unități

3 Temperature
Temperatură

4 Celsius
Celsius

4 Fahrenheit
Fahrenheit

3 Metric / Imperial
Distanță

4 km
km

4 Miles
mile

2 System
Parametri sistem

3 Factory reset
Revenire la setările din fabrică

3 Software version
Versiune soft

3 Automatic scrolling
Defilare text

INTREBARI FRECVENTE

Tabelul de mai jos regrupează răspunsurile la întrebările cele mai frecvente puse cu privire la WIP Com 3D.

ÎNTREBARE	RĂSPUNS	SOLUȚIE
Există o diferență de calitate sonoră între diferite surse audio (radio, CD etc.).	Pentru a permite ascultarea în condiții optime, reglajele audio (volum, sunete joase, înalte, ambianță, volum) pot fi adaptate la diferite surse sonore, ceea ce poate duce la diferențe de sunet în cazul schimbării sursei (radio, CD etc.).	Verificați dacă reglajele audio (volum, sunete joase, înalte, ambianță, Loudness) sunt adaptate la sursele ascultate. Vă sfătuim să reglați funcțiile AUDIO (joase, înalte, balans față-spate, stânga-dreapta) pe poziția din mijloc, să selectați ambianța muzicală "Linear", să reglați corecția loudness pe poziția "Active" în modul CD și pe poziția "Inactive" în modul radio.
CD-ul este ejectat sistematic sau nu este citit de lector.	CD-ul este așezat invers, ilizibil, nu conține date audio sau conține un format audio ilizibil de radioul auto. CD-ul este protejat de un sistem de protecție anti-piratare nerecunoscut de radioul auto.	<ul style="list-style-type: none"> - Verificați sensul de introducere al CD-ului în lector. - Verificați starea CD-ului: CD-ul nu va putea fi citit dacă este prea deteriorat. - Verificați conținutul, dacă este vorba de un CD inscripționat: consultați informațiile și sfaturile de la capitolul Audio. - Lectorul CD al radioului auto nu citește DVD-uri. - Datorită unei calități insuficiente, unele CD-uri inscripționate nu sunt citite de sistemul audio.
Sunetul lectorului de CD este degradat.	CD-ul folosit este zgâriat sau de proastă calitate.	Introduceți CD-uri de bună calitate și păstrați-le în bune condiții.
	Reglajele radioului auto (sunete joase, înalte, ambianța) sunt incorect adaptate.	Reduceți nivelul sunetelor joase sau înalte la zero fără a selecta ambianța.

ÎNTREBARE	RĂSPUNS	SOLUȚIE
Posturile memorate nu funcționează (nu au sonor, 87,5 Mhz se afișează etc.).	Gama de unde selectată nu este bună.	Apăsați tasta RADIO, selectați "Radio Menu" apoi "Waveband" în care sunt memorate posturile.
Calitatea de recepție a postului radio ascultat se degradează progresiv sau posturile radio memorate nu funcționează (nu se aude nimic, 87,5 Mhz se afișează etc.).	Vehiculul este prea departe de emițătorul postului ascultat sau niciun emițător de posturi nu este prezent în zona geografică traversată.	Activați funcția "RDS" din meniul cu comenzi rapide pentru a permite sistemului să verifice dacă nu există un emițător mai puternic în zona geografică respectivă.
	Relieful (dealuri, clădiri, tunel, parcare subterană etc.) blochează recepționarea, inclusiv modul de urmărire RDS.	Acest fenomen este normal și nu se traduce ca fiind o stare de defectare a radioului auto.
	Antena lipsește sau a fost este stricată (câteodată la trecerea printre perile din spălătorie sau la intrarea în parcurile subterane).	Verificați antena în rețeaua PEUGEOT.
Întreruperi de sunet de 1-2 secunde în modul radio.	Sistemul RDS caută pe durata acestei scurte întreruperi a sunetului o eventuală frecvență care ar putea permite o mai bună recepție a postului.	Dezactivați funcția "RDS" din meniul cu comenzi rapide dacă fenomenul este prea frecvent și se întâmplă mereu pe același traseu.
Motorul fiind oprit, sistemul se oprește după câteva minute de utilizare.	Când motorul este oprit, timpul de funcționare al sistemului depinde de nivelul de încărcare al bateriei. Oprirea este normală: sistemul intră în modul economie de energie și se întrerupe pentru a proteja bateria vehiculului.	Porniți motorul vehiculului pentru a încărca bateria.

ÎNTREBARE	RĂSPUNS	SOLUȚIE
Căsuța "TA" este bifată. Totuși, nu sunt indicate în timp real unele ambuteiaje de pe traseu.	La pornire, sistemului îi sunt necesare câteva minute pentru a capta informațiile de trafic.	Așteptați ca informațiile de trafic să fie bine primite (afișaj pe harta cu informațiile de trafic).
	În unele țări numai marile artere (autostrăzi etc.) sunt menționate în informațiile de trafic.	Acest fenomen este normal. Sistemul este dependent de informațiile de trafic disponibile.
Timpul de calcul al unui traseu devine uneori mai lung decât de obicei.	Performanțele sistemului pot să fie momentan mai încetinite dacă un CD/DVD este în curs de copiere pe Jukebox simultan cu calcularea itinerariului.	Așteptați să se încheie copierea CD/DVD-ului sau opriți copierea înainte de a porni sistemul de navigație.
Alerta sonoră pentru "Hazard zone" nu funcționează.	Alerta sonoră nu este activă.	Activați alerta sonoră din Navigation Menu, Settings, Set parameters for risk areas.
	Sunetul de alertă este reglat la minimum.	Creșteți volumul sonor al alertei la trecerea prin dreptul unei "Hazard zone".
Apelul de urgență funcționează fără cartela SIM?	Nu, deoarece anumite reglementări naționale impun prezența unei cartele SIM pentru a putea transmite un apel de urgență.	Introduceți o cartelă SIM valabilă în trapă.
Altitudinea nu se afișează.	La pornire, inițializarea GPS poate dura aproximativ 3 minute pentru a capta corect informațiile de la mai mult de 4 sateliți.	Așteptați pornirea completă a sistemului. Verificați dacă acoperirea GPS este de cel puțin 4 sateliți (apăsăți lung tasta SETUP, apoi selectați "GPS coverage").
	În funcție de condițiile geografice (tunel, etc.) sau meteo, condițiile de recepție a semnalului GPS pot varia.	Acest fenomen este normal. Sistemul este dependent de condițiile de recepție ale semnalului GPS.

ÎNTREBARE	RĂSPUNS	SOLUȚIE
Calculul itinerariului nu este realizat.	Criteriile de excludere probabil sunt în contradicție cu localizarea actuală (excluderea rutelor cu taxă pe o autostradă cu taxă).	Verificați criteriile de excludere în meniul Navigation Menu ("Avoidance criteria - Opțiuni de ghidare" - "Route options - Opțiuni traseu").
Timpul de așteptare după inserarea unui CD este foarte lung.	Dacă se inserează un nou suport media, sistemul citește o serie de informații (director, titlu, artist etc.). Această fază poate dura câteva secunde.	Acest fenomen este normal.
Nu reușesc să conectez telefonul Bluetooth.	Este posibil ca sistemul Bluetooth al telefonului să fie dezactivat sau să fie invizibil.	<ul style="list-style-type: none"> - Verificați că sistemul Bluetooth al telefonului este activat. - Verificați că telefonul este vizibil.
	Telefonul Bluetooth nu este compatibil cu sistemul.	O listă cu telefoane mobile Bluetooth compatibile este disponibilă în rețea.
Sunetul telefonului conectat prin Bluetooth este inaudibil.	Sunetul depinde atât de sistem cât și de telefon.	Creșteți volumul pentru WIP Com 3D, eventual la maximum, apoi creșteți sunetul telefonului atât cât este necesar.
Sistemul nu citește DVD-ul.	Este posibil ca sistemul de protecție în funcție de zonă să nu fie compatibil.	Inserați DVD-uri cu protecție de zonă compatibilă.
Nu reușesc să copii CD-ul pe Jukebox.	Sursa selectată nu este corectă.	Modificați sursa activă și selectați CD.
	CD-ul este protejat împotriva copierii.	Este normal ca un CD protejat să nu poată fi copiat.

ÎNTREBARE	RĂSPUNS	SOLUȚIE
Sistemul nu primește SMS-uri.	Modul Bluetooth nu permite transmiterea de SMS-uri către sistem.	Utilizați cartela SIM a dumneavoastră și telefonul intern.
	Cartela SIM utilizată este o copie.	Utilizați cartela SIM originală pentru a primi SMS-uri.
Nu reușesc să actualizez POI din zonele de risc.	Meniul Navigation Menu - "Update personal POI - Importare punctele mele de interes" nu este afișat.	Verificați dacă suportul media utilizat pentru actualizări (Card SD sau memorie USB) este corect inserat.
	Un mesaj de eroare apare la sfârșitul procedurii.	<ul style="list-style-type: none"> - Reluați integral procedura. - Consultați rețeaua PEUGEOT dacă anomalia persistă. - Verificați dacă datele din MEDIA sunt furnizate de către un partener oficial al PEUGEOT.
Frecvențele vocale (DTMF) nu sunt active în timpul unei convorbiri, iar eu tastez cifrele pe tastatură.	Tastele numerice sunt active în timpul unei convorbiri doar dacă afișajul este în modul telefon.	Pentru a le activa, apăsați pe tasta MODE până la afișarea telefonului pe ecran.
O zonă cu risc de accidente care nu mă interesează este afișată pe ecran.	Zonile cu risc de accidente sunt afișate în apropierea unui punct definit pe hartă în funcție de sensul de circulație.	Este posibil ca alerta să se declanșeze în momentul rulării pe un drum apropiat de o altă arteră pe care este semnalată o "Accident-prone area".

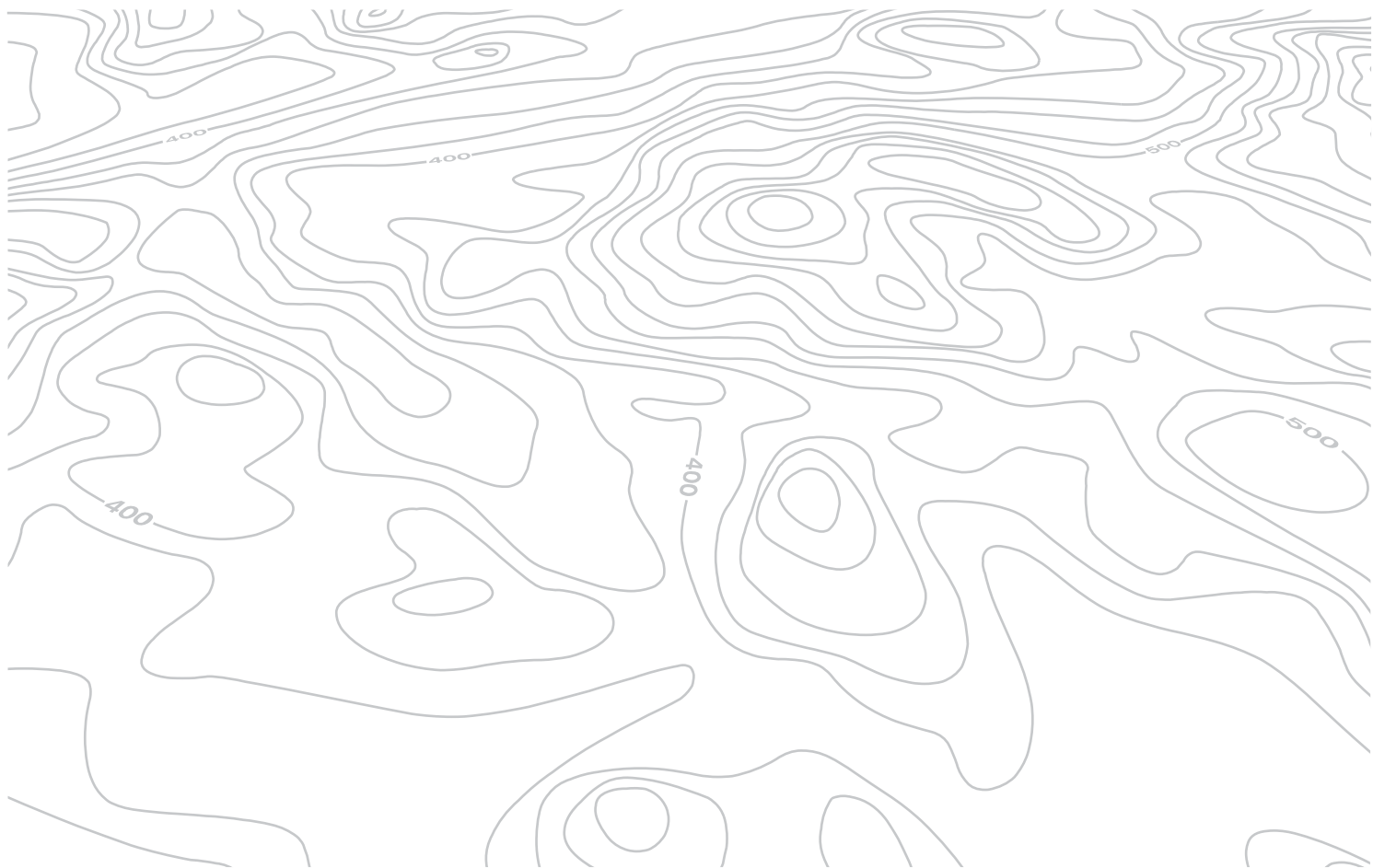

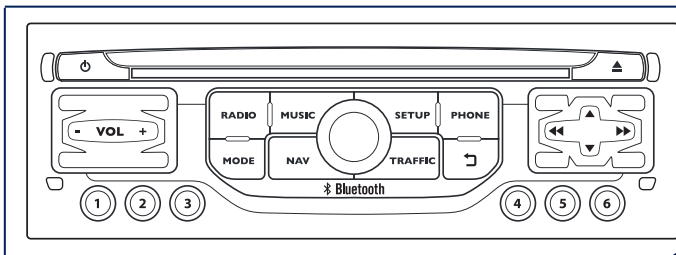

WIP Nav+

NAVIGATIE GPS

SISTEM AUDIO MULTIMEDIA

TELEFON BLUETOOTH



Sistemul este protejat astfel încât să funcționeze numai pe vehiculul dumneavoastră.



Din motive de siguranță, șoferul va trebui neapărat să realizeze cu vehiculul oprit operațiile ce necesită o atenție susținută.

Când motorul este oprit și pentru a conserva energia bateriei, sistemul își întrerupe funcționarea la activarea modului economie de energie.

CUPRINS

01	Primii pasi - Panou de comenzi	p. 264
02	Comenzi la volan	p. 266
03	Functionare generala	p. 267
04	Navigatie - Ghidare	p. 269
05	Informatii trafic	p. 282
06	Telefon	p. 285
07	Radio	p. 295
08	Redare media muzicale	p. 298
09	Setari audio	p. 304
10	Configurare	p. 305
11	Ramificatii ecran	p. 306
	Intrebari frecvente	p. 310

01 PRIMII PAȘI

Apăsare lungă: acces la **"Audio settings"** (Setari audio): ambiante muzicale, frecvente joase, frecvente inalte, loudness, repartizare, balans stanga/dreapta, balans fata/spate, corectie automata a volumului.

Acces la Meniul **"RADIO"** si afisarea listei posturilor receptionate.

Apăsare lungă: afisarea panoului de setari audio pentru sursa tuner.

Acces la Meniul **"MUSIC"** și afișarea pieselor sau listelor de pe CD/MP3/Apple® player.

Apăsare lungă: afisarea panoului de setari audio pentru sursele **"MEDIA"** (CD/USB/iPod/Streaming/AUX).

Rola de selectare si validare OK:

Selectarea unui element pe ecran, sau intr-o lista, sau intr-un meniu, apoi validare prin apăsare scurta.

În afara unei liste sau meniu, o apăsare scurta duce la aparitia unui meniu contextual, în functie de afisarea pe ecran.

Rotire în afisarea hartii: zoom +/zoom - pentru scara hartii.

Apăsare scurta cu motorul oprit: pornire / oprire.

Apăsare scurta cu motorul pornit: pauza / repornire sursă audio.

Regrajul volumului (independent pentru fiecare sursă, inclusiv mesaje TA și indicații ale sistemului de navigație).

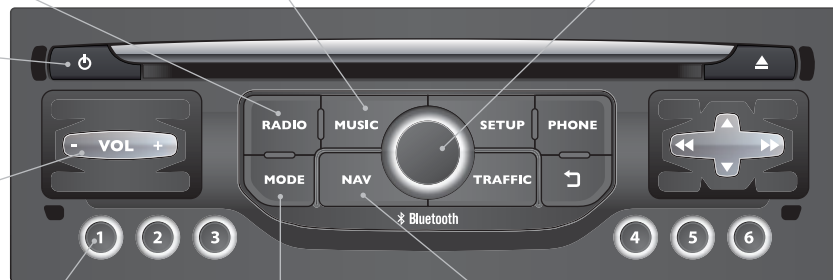

Apăsare scurta: selectare post de radio memorat.
Apăsare lungă: memorizare post de radio ascultat.

Tasta **MODE**: Selectarea tipului de afisare permanenta.
Apăsare lungă: afisare ecran negru (DARK).

Acces la Meniul **"Navigation - guidance"** (Navigatie - ghidare) și afisarea ultimelor destinatii.

01 PRIMII PAȘI

Acces la Meniul
"Configuration"
(Configurare).

Apasare lunga: acces
la acoperirea GPS si la
modul demonstrativ de
navigatie.

Acces la Meniul
"Téléphone"
(Telefon) si afisarea
listei ultimelor apeluri,
sau acceptarea
apelului in intrare.

Selectare:

- rand precedent/urmator dintr-o listă sau un meniu.
- repertoar media precedent/urmator.
- pas cu pas a frecventei radio precedenta/urmatoare.
- repertoar MP3 precedent/urmator.

Deplasare sus/jos, in modul **"Move the map"** (Deplasare harta).

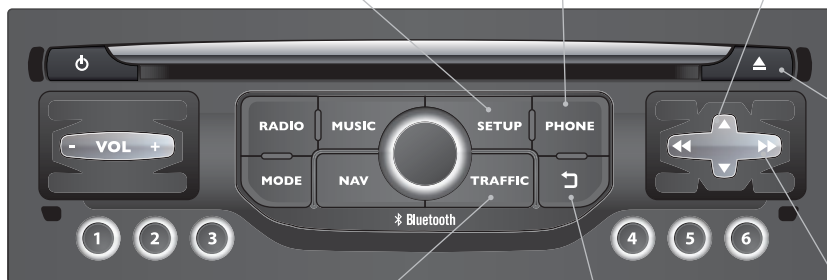

Acces la Meniul
"Traffic information"
(Informatii trafic) si
afisarea avertizarilor
de trafic in curs.

Abandonarea operatiei in
curs, urcare in ramificatii.
Apasare lunga: retur la
afisajul permanent.

Apasare lunga: reinitializare
sistem.

Selectare:

- automata a frecventei radio inferioara/superioara.
- a plajei de pe CD, pista MP3 sau media precedent/urmator.
- a partii stanga/dreapta a ecranului, cand este afisat un meniu.

Deplasare stanga/dreapta, in modul **"Move the map"** (Deplasare harta).

02 COMENZI PE VOLAN

RADIO: selectarea postului memorat precedent/următor.

Selectarea elementului următor în agenda de contacte.

RADIO: trecerea la următorul post din Lista.

Apăsare lungă: căutare automată post cu frecvență superioară.

CD: selectarea piesei următoare.

CD: apăsare continuă: avans rapid.

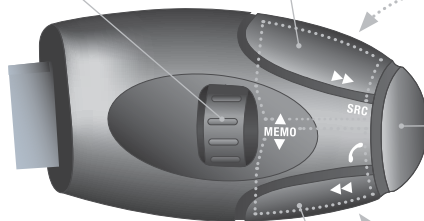

Creștere volum.

Schimbarea sursei sonore.
Efectuarea unui apel folosind agenda de contacte.

Preluare apel/Terminare apel.

Apăsare mai mult de două secunde:
acces la agenda de contacte.

Mute; volum zero: prin apăsarea simultană a tastelor de creștere și diminuare ale volumului.
Restaurarea sunetului: prin apăsarea unei dintre cele două taste pentru volum.

Diminuare volum.

RADIO: trecerea la postul de radio precedent din Lista.

Apăsare lungă: căutare automată frecvență inferioară.

CD: selectarea piesei precedente.

CD: apăsare continuă: retur rapid.

03 FUNCȚIONARE GENERALĂ

MODE

Prin apăsări succesive pe tasta **MODE**, aveți acces la ecranele funcțiilor următoare:

"RADIO"



"PHONE" (Telefon)

(Dacă o conversație este în derulare)

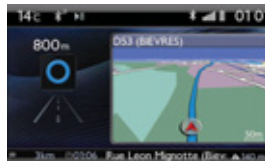
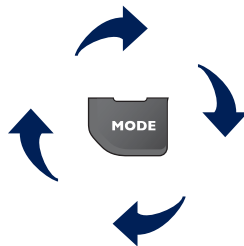

"MAP IN WINDOW" (Harta în fereastră)
(Dacă o ghidare este în curs)



"MAP FULL SCREEN"
(Harta pe tot ecranul)

SETUP

SETUP: PARAMETRĂRI
dată și oră, configurare afișaj, sonor.

RADIO

Schimbare sursa audio:
RADIO: difuzare RADIO.
MUSIC: difuzare MUSIC.

MUSIC



Pentru întreținerea ecranului este recomandată utilizarea unei lavete moi, neabrazive (material pentru șters ochelarii), fără produse adiționale.



Pentru a avea o imagine globală a asupra detaliilor meniurilor, consultați rubrica "Ramificatii ecran".

03 FUNCȚIONARE GENERALĂ

AFISARE ÎN FUNCȚIE DE CONTEXT



O apăsare pe rola permite accesul la meniul de comenzi rapide în funcție de afișarea de pe ecran.

RADIO:

1 Activate / Deactivate TA
Activare / Dezactivare TA

1 Activate / Deactivate RDS
Activare / Dezactivare RDS

1 Change waveband
Schimbarea benzii

1 TA
Informatii trafic

2 FM
FM

2 AM
AM

PHONE (TELEFON) (In comunicare):

1 Private mode
Mod combinat

1 Put call on hold
Pune în așteptare

1 DTMF ring tones
Tonuri DTMF

1 Hang up
Inchide

REDARE MULTIMEDIA, CD sau USB (in functie de media):

Moduri de redare:

1 Normal
Normal

1 Random
Aleator

1 Random on all media
Aleator pe toate mijloacele media

1 Repetition
Repetare

HARTA PE TOT ECRANUL SAU HARTA IN FEREAȘTRA:

1 Stop / Restore guidance
Stop / Reluare ghidare

1 Select destination
Selectare destinație

2 Enter an address
Introducere adresa

2 Directory
Agenda

2 GPS coordinates
Coordonate GPS

1 Divert route
Deviere traseu

1 Move the map
Deplasare harta

2 Info. on location
Info despre locație

2 Select as destination
Selectează ca destinație

2 Select as stage
Selectează ca etapa

2 Save this place
Salvează acest loc (contacte)

2 Quit map mode
Iesire din modul harta

1 Guidance criteria
Criterii de ghidare

04 NAVIGAȚIE - GHIDARE

Acces la meniul "NAVIGATIE"



Apăsați pe NAV.

O apăsare scurtă pe extremitatea comenzii de iluminat permite repetarea ultimelor indicații de navigație.

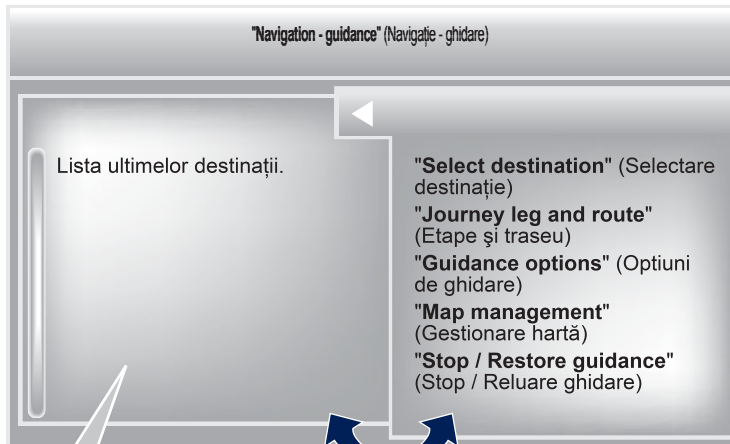

Consultați rețeaua PEUGEOT pentru a vă procura actualizările cartografice.

Pentru a șterge ultimele destinații, selectați **"Guidance options"** (Opțiuni de ghidare) în meniul navigației, apoi selectați **"Delete last destinations"** (Șterge ultimele destinații) și validați. Selectați **"Yes"** (Da), apoi validați. Nu este posibilă ștergerea unei singure destinații.

Trecere de la listă la meniul (stanga/dreapta).













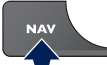
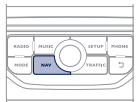

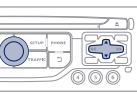

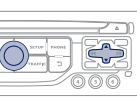

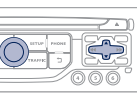
sau

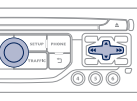
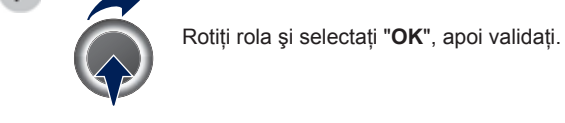

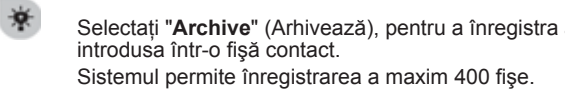
04 NAVIGAȚIE - GHIDARE

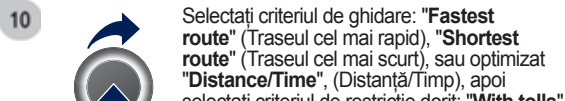
ALEGEREA UNEI DESTINATII

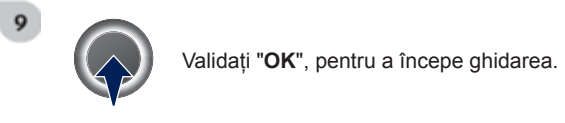
CATRE O NOUA DESTINATIE

1	 <p>Apasati pe NAV pentru afișarea meniului "Navigation - guidance" (Naviagație - ghidare).</p>	
2	 <p>Selecțați "Select destination" (Selectare destinație) și validați, apoi selecțați "Enter an address" (Introducere adresă) și validați.</p>	
3	 <p>Selecțați funcția "Country" (Tara), apoi validați.</p>	
4	 <p>Selecțați funcția "Town" (Oras), apoi validați, pentru a înregistra orasul de destinație.</p>	
5	 <p>Selecțați literele ce compun denumirea orașului una câte una, validând cu rola după fiecare literă.</p>	
6	<p>Selecțați orașul în lista propusă, apoi validați. Lista predefinită (prin introducerea primelor litere) a orașelor din țara aleasă este direct accesibilă prin validarea "List" de pe ecran.</p>	
7	 <p>Rotiți rola și selecțați "OK", apoi validați.</p>	
8	 <p>Completați, dacă este posibil, informațiile "Road" (Drum) și "Number/Intersection" (Numar/Intersecție), în același mod.</p>	
	<p>Selecțați "Archive" (Arhivează), pentru a înregistra adresa introdusă într-o fișă contact. Sistemul permite înregistrarea a maxim 400 fișe.</p>	
9	 <p>Validați "OK", pentru a începe ghidarea.</p>	
10	 <p>Selecțați criteriul de ghidare: "Fastest route" (Traseul cel mai rapid), "Shortest route" (Traseul cel mai scurt), sau optimizat "Distance/Time", (Distanță/Timp), apoi selecțați criteriul de restricție dorit: "With tolls" (Cu plată), "With Ferry" (Cu feribot) sau "Traffic info" (Info trafic), apoi validați "OK".</p>	

04 NAVIGAȚIE - GHIDARE

ALEGEREA UNEI DESTINAȚII

CĂTRE UNA DIN ULTIMELE DESTINAȚII

1



Apasați pe **NAV** pentru afișarea meniului "**Navigation - guidance**" (Naviğație - ghidare).

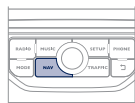

2



Selectați destinația dorită și validați, pentru a începe ghidarea.

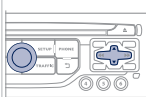

CĂTRE UN CONTACT DIN AGENDĂ

i

Naviğația către un contact importat din telefon nu este posibilă decât dacă adresa este compatibilă cu sistemul.

1



Apasați pe **NAV** pentru afișarea meniului "**Navigation - guidance**" (Naviğație - ghidare).

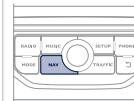

2



Alegeți "**Select destination**" (Selectare destinație) și validați, apoi selectați "**Directory**" (Agenda) și validați.

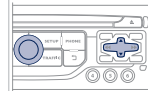

3



Selectați destinația dorită dintre contacte și validați cu "**OK**" pentru a începe ghidarea.

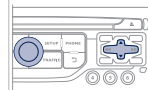

04 NAVIGAȚIE - GHIDARE

CĂTRE COORDONATELE GPS

1



Apasați pe **NAV** pentru afișarea meniului "**Navigation - guidance**" (Naviğație - ghidare).

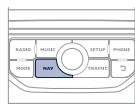

2



Alegeți "**Select destination**" (Selectare destinație) și validați, apoi selectați "**GPS coordinates**" (Coordonate GPS) și validați.

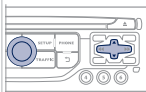

3



Introduceți coordonatele GPS și validați cu "**OK**" pentru a începe ghidarea.

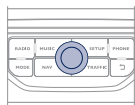

CĂTRE UN PUNCT DE PE HARTA

1



Când harta este afișată, apăsați pe **OK** pentru afișarea meniului contextual. Selectați "**Move the map**" (Deplasare hartă) și validați.

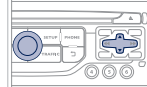

2



Deplasați cursorul, utilizând cursorul, pentru a marca destinația dorită.

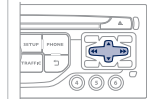

3



Apăsați pe **OK** pentru afișarea meniului contextual al modului "**Move the map**" (Deplasare hartă).

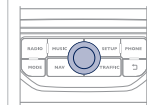

4



Selectați "**Select as destination**" (Selectare ca destinație) sau "**Select as stage**" (Selectare ca etapă) și validați.

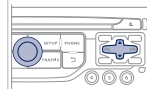

04 NAVIGAȚIE - GHIDARE

CĂTRE PUNCTE DE INTERES (POI)

Punctele de interes (POI) semnifică ansamblul de spații ce oferă servicii într-o anumită zonă (hoteluri, diferite tipuri de comerț, aeroporturi...).

1



Apasați pe **NAV** pentru afișarea meniului "**Navigation - guidance**" (Navigație - ghidare).

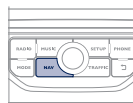

2



Selecționați "**Select destination**" (Selectare destinație) și validați, apoi selecționați "**Enter an address**" (Introducere adresă) și validați.

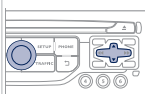

3



Pentru a alege un POI apropiat de locul în care sunteți, selecționați "**POI**" și validați, apoi selecționați "**Around the current place**" (În jurul locului actual) și validați. Pentru a alege un POI ca etapă a unui traseu, selecționați "**POI**" și validați, apoi selecționați "**On the route**" (Pe traseu) și validați.

Pentru a alege un POI ca destinație, completați țara și orașul (vezi paragraful "Către o nouă destinație"), selecționați "**POI**" și validați, apoi selecționați "**Near**" (Apropiat) și validați.

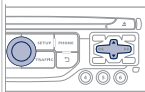

Selecționați "**Search by Name**" (Căutare după denumire) permite căutarea de POI după denumire și nu în raport cu distanța.

4



Căutați POI în categoriile propuse în paginile următoare.

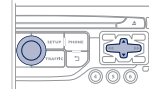

5



Selecționați POI și validați cu "**OK**" pentru a începe ghidarea.

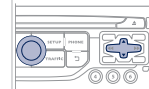

















04 NAVIGAȚIE - GHIDARE

Această pictogramă apare dacă mai multe POI sunt grupate în aceeași zonă. Un zoom pe această pictogramă permite descoperirea POI.



LISTA PRINCIPALELOR PUNCTE DE INTERES (POI)

-  Stație service
-  Atelier auto
-  PEUGEOT
-  Circuit de curse de automobile
-  Parcare acoperită
-  Parcare
-  Zona de recreere
-  Hotel
-  Restaurant
-  Restaurant cu autoservire
-  Hotel
-  Aeroport

-  Gară feroviară
-  Autogară
-  Port maritim
-  Zona industrială
-  Supermarket
-  Banca
-  Distributor automat
-  Complex sportiv, Centru sportiv, Teren de sport
-  Piscină
-  Stațiune de sporturi de iarnă
-  Spectacole, expoziții
-  Cinema

-  Parcuri de distracții
-  Spital, Farmacie, Clinica veterinara
-  Secție de poliție
-  Școală
-  Universitate
-  Primarie
-  Oficiu poștal
-  Muzeu, Cultura, Teatru, Monument istoric
-  Agenție de turism, Atracții turistice
-  Zonă cu risc*

Procedura detaliată a actualizării POI este disponibilă pe site-ul "<http://peugeot.navigation.com>".

* În funcție de disponibilitatea în țară.

04 NAVIGAȚIE - GHIDARE

PARAMETRAREA AVERTIZARILOR ZONE CU RISC

1



Apasați pe **NAV** pentru afișarea meniului "Navigation - guidance" (Navigație - ghidare).

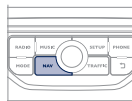

2



Selectați "**Guidance options**" (Opțiuni de ghidare) și validați, apoi selectați "**Set parameters for risk areas**" (Parametrare zone cu risc) și validați.

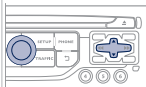

3



Puteți selecta:

- "Avertizare vizuala"
- "Avertizare sonora"
- "Avertizare numai în timpul ghidării"
- "Avertizare numai la supravitează".

Alegerea decalării anunțului permite stabilirea timpului ce precede avertizarea de "Accident-prone area" (Zona cu risc).
Selectați "**OK**", pentru a valida ecranul.

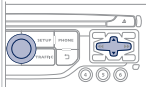

!

Aceste funcții nu sunt disponibile decât dacă zonele cu risc au fost încărcate și instalate în sistem.

Procedura detaliată de actualizare a zonelor cu risc este disponibilă pe site-ul www.peugeot.com.

04 NAVIGAȚIE - GHIDARE

ADAugAREA UNEI ETAPE

1



Apasati pe **NAV** pentru afișarea meniului "**Navigation - guidance**" (Naviğație - ghidare).

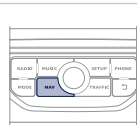

2



Selectati "**Journey leg and route**" (Etape și traseu), apoi validați.

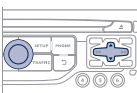

3



Selectati "**Add a stage**" (Adaugare etapa), apoi validați.
Adresa etapei va fi introdusa ca o destinație, prin "**Enter an address**" (Introducere adresa), contact al "**Directory**" (Lista), sau "**Previous destinations**" (Ultimele destinații).

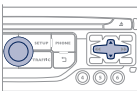

4



Selectati "**Close to**" (În apropiere de), pentru a indica o trecere prin apropierea etapei, sau "**Strict**" (Strict), pentru o trecere prin etapa.
Validati cu "**OK**" pentru a începe ghidarea și dați o orientare generală traseului de ghidare.

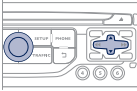

ORGANIZARE ETAPE

1



Pentru organizarea etapelor, reluați operațiile 1 și 2, apoi selectați "**Order/delete journey legs**" (Ordonare / Stergere etape) și validați.

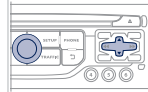

2



Selectați etapa pe care doriți să o deplasați în clasificare.

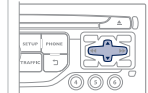

3



Selectați și validați, pentru înregistrarea modificărilor.

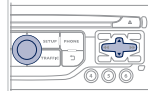

Selectati "**Delete**" (Sterege), pentru a șterge etapa.

04 NAVIGAȚIE - GHIDARE

OPTUNI DE GHIDARE

CRITERII DE CALCUL

1

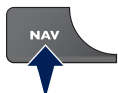

Apasati pe **NAV** pentru afișarea meniului **"Navigation - guidance"** (Navigație - ghidare).

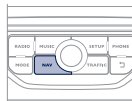

2



Selectați **"Guidance options"** (Opțiuni) și validați.

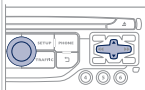

3



Selectați **"Define calculation criteria"** (Definire criteriile de calcul) și validați.

Această funcție permite modificarea:

- criteriilor de ghidare (**"Fastest route"** (Traseul cel mai rapid), **"Shortest route"** (Traseul cel mai scurt), **"Distance/Time"** (Distanță/Timp)),
- criteriilor de excludere (**"With tolls"** (Cu plată), sau **"With Ferry"** (Cu feribot)),
- luării în considerare a traficului (**"Traffic info"** (Informații Trafic)).

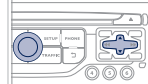

i

Dacă este luat în considerație traficul (informații trafic), sistemul va propune o deviere de la traseu, în cazul unui eveniment apărut pe traseul de ghidare.

4



Selectați **"OK"** și validați, pentru înregistrarea modificărilor.

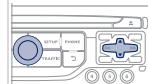

04 NAVIGAȚIE - GHIDARE

GESTIONAREA HĂRȚII

ALEGEREA PUNCTELOR DE INTERES AFIȘATE PE HARTĂ

1



Apasati pe **NAV** pentru afișarea meniului "**Navigation - guidance**" (Navigație - ghidare).

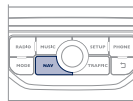

2



Selectați "**Map management**" (Gestionare hartă) și validați.

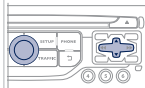

3



Selectați "**Map details**" (Detalii hartă) și validați.

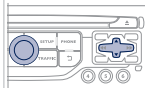

4



Selectați din diferitele categorii, pe cele pe care le doriți afișate pe ecran.

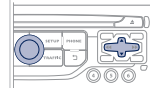

Selectați "**By default**" (Setări inițiale), pentru a face să apară pe hartă numai "**Oil stations, garages**" (Benzinării, ateliere de service) și "**Accident-prone area**" (Zone cu risc de accident) (dacă sunt instalate în sistem).

5



Selectați "**OK**", apoi validați și selectați din nou "**OK**", apoi validați, pentru a înregistra modificările.

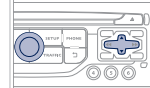

04 NAVIGAȚIE - GHIDARE

ORIENTAREA HARTII

1



Apasati pe **NAV** pentru afișarea meniului "**Navigation - guidance**" (Navigație - ghidare).

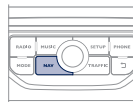

2



Selectati "**Map management**" (Gestionarea hartii) si validati.

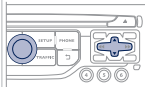

3



Selectati "**Map orientation**" (Orientarea hartii) si validati.

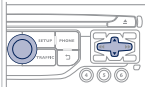

4



Selectati:

- "**Vehicle direction**" (Directia vehiculului), pentru ca harta sa se orienteze astfel incat sa urmareasca vehiculul,
- "**North direction**" (Orientare spre Nord), pentru ca harta sa fie orientata intotdeauna spre Nord,
- "**Perspective view**" (Vedere in perspectiva), pentru afisarea unei vederi in perspectiva.

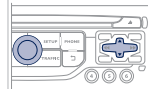

Schimbarea culorii hartii, diferita in modul de zi si in cel de noapte, se configureaza din meniul "**SETUP**" (Setari).



Denumirile strazilor devin vizibile pe harta incepand cu scara 100 m.

04 NAVIGAȚIE - GHIDARE

REGLAREA SINTEZEI VOCALE A GHIDARII

REGLAREA VOLUMULUI/DEZACTIVARE

Reglarea volumului sonor al indicațiilor de ghidare este accesibilă și din meniul "SETUP" / "Voice synthesis" (Setări / Sinteză vocală).



Volumul sonor al indicațiilor poate fi reglat în momentul difuzării indicației, prin acționarea comenzii de reglare a volumului sonor.

1



Apasați pe **NAV** pentru afișarea meniului "Navigation - guidance" (Navigație - ghidare).

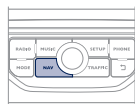

2



Selecționați "Guidance options" (Opțiuni de ghidare) și validați.

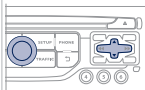

3



Selecționați "Set speech synthesis" (Reglare sinteză vocală) și validați.

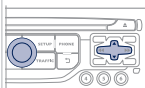

4



Selecționați graficul de volum și validați.

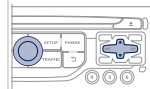

5



Reglați volumul sonor la nivelul dorit și validați.

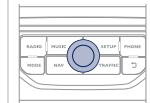

Selecționați "Deactivate" (Dezactivați), pentru a dezactiva indicațiile vocale.

6



Selecționați "OK" și validați.

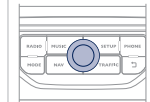

04 NAVIGAȚIE - GHIDARE

VOCE MASCULINĂ / VOCE FEMININĂ

1



Apăsați pe **SETUP**, pentru afișarea meniului de configurare.

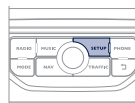

2



Selectați "**Voice synthesis**" (Sinteză vocală) și validați.

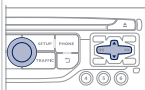

3



Selectați "**Select male voice**" (Selectare voce masculină) sau "**Select female voice**" (Selectare voce feminină), apoi validați cu "**Yes**" (Da), pentru activarea unei voci masculine sau feminine. Sistemul pornește din nou.

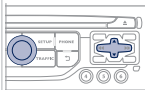

05 INFORMAȚII TRAFIC

Acces la meniul "INFORMATII TRAFIC"



Apăsați pe "TRAFFIC".

"Traffic information" (Informații trafic)

Lista de mesaje TMC clasificate în funcție de distanța până la vehicul.

"Geographic filter" (Filtru geografic)
"Select TMC station" (Alegere post TMC) (automat, manual)
"Display / Do not display messages" (Activare / Dezactivare avertizări de trafic)



Trecere de la listă la meniul (stânga/dreapta).



sau



05 INFORMAȚII TRAFIC

PARAMETRAREA FILTRARII SI AFISAREA MESAJELOR TMC

Mesajele TMC (Trafic Message Channel) sunt informații relative la trafic și condițiile meteorologice, primite în timp real și transmise conducătorului sub formă de anunțuri sonore și vizualizate pe harta de navigație.

Sistemul de ghidare poate propune astfel un itinerar de ocolire.

1



Apăsați pe **TRAFFIC**, pentru afișarea meniului "**Traffic information**" (Informații trafic).

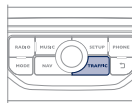

2



Selectați "**Geographic filter**" (Filtru geografic) și validați.

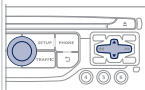

3



Sistemul propune la alegere:

- "**Retain all the messages**" (Păstrarea tuturor mesajelor), sau
- "**Retain the messages**" (Păstrarea mesajelor)
 - "**Around the vehicle**" (În jurul vehiculului), (validați kilometrajul pentru a-l modifica și a alege distanța),
 - "**On the route**" (Pe traseul de ghidare).

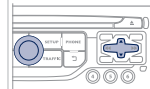

4



Validați cu "**OK**" pentru a înregistra modificările.

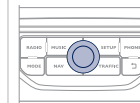

i

Se prevede:

- un filtru pe traseu și
- un filtru în jurul vehiculului, de:
 - 20 km în aglomerație,
 - 50 km pe autostradă.



05 INFORMAȚII TRAFIC

PRINCIPALELE SIMBOLURI VIZUALE TMC

1 Triunghi negru și albastru: informații generale, de exemplu:

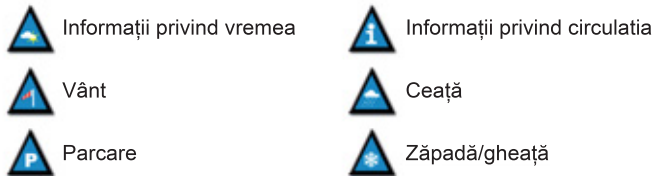

2 Triunghi roșu și galben: informații trafic, de exemplu:



ASCULTARE MESAJE TA

! Funcția TA (Trafic Announcement) cedează prioritatea mesajelor de alertă TA. Pentru a fi activată, această funcție necesită recepția corectă a unui post de radio care emite acest tip de mesaje. Imediat ce s-a emis o informație de trafic, programul în curs de redare (Radio, CD, USB, ...) se întrerupe automat, pentru a permite difuzarea unui mesaj TA. La terminarea mesajului TA, aparatul revine la redarea programului ascultat anterior.

1 Apăsați pe **RADIO** pentru afișarea meniului "**FM / AM band**".

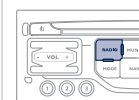

2 Selectați "**Guidance options**" (Opțiuni), apoi validați.

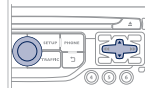

3 Activați sau dezactivați "**TA**" (Informații trafic TA), apoi validați.

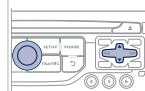

! Volumul sonor al anunțurilor TA se reglează numai în timpul difuzării acestui tip de avertizări.

Activarea sau dezactivarea funcției prin apăsarea tastei este posibilă în orice moment.
În timpul enunțării unui mesaj, pentru a-l întrerupe apăsați pe tastă.

06 TELEFON

Acces la meniul "TELEFON"



Apasati tasta **PHONE**.

"Telefon"

Lista ultimelor apeluri emise si primite pe telefonul conectat la sistem.

- "Dial" (Formare numar)
- "Directory of contacts" (Contacte)
- "Optiuni telefon"
- "Bluetooth functions" (Functii Bluetooth)
- "Hang up" (Inchidere) (comunicare in curs)

In banda superioara a afisajului permanent



Niciun telefon conectat.



Telefon conectat.



Apel primit.



Apel trimis.



Sincronizare carnet de adrese in curs.



Comunicare telefonica in curs.

Pentru a lansa un apel, selectati un numar din lista si validati cu **"OK"** pentru a lansa apelul.



Conectarea unui telefon diferit sterge lista ultimelor apeluri.

Treceti de la lista la meniul (stanga/dreapta).



sau



06 TELEFON

CONECTAREA UNUI TELEFON BLUETOOTH PRIMA CONECTARE

 Conectați-vă pe www.peugeot.com.ro pentru mai multe informații (compatibilitate, asistență suplimentară, ...).

1



Activați funcția Bluetooth a telefonului și asigurați-vă ca el este "vizibil pentru toți" (configurarea telefonului).



2



Apăsați pe aceasta tasta.

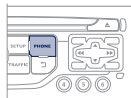

3



Selecțiți "**Bluetooth functions**" (Funcții Bluetooth) și validați.

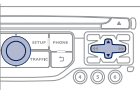

!

Din motive de siguranță și pentru că necesită o atenție susținută din partea șoferului, operațiile de cuplare a unui telefon mobil Bluetooth la sistemul kit mâini libere al sistemului audio, trebuie să se facă **cu vehiculul oprit**.

4



Selecțiți "**Peripherals search**" (Căutare periferice) și validați.
Lista perifericelor detectate este afișată.
Așteptați apariția comenzii "**Connect**" (Conectare).

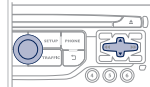

5



Selecțiți denumirea perifericului ales din lista perifericelor detectate, apoi selecțiți "**Connect**" (Conectare) și validați.

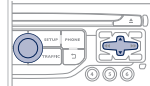

6



Sistemul propune conectarea telefonului:

- în profil "**Hands-free mode**" (Mod hands-free) (numai telefon),
- în profil "**Audio**" (Streaming: redare fișiere muzicale stocate în telefon),
- sau în profil "**All**" (Toate) (pentru a selecta cele două profiluri de mai sus).

Selecțiți "**OK**" și validați.

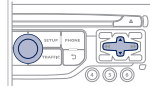

06 TELEFON



Serviciile disponibile sunt dependente de rețea, de cartela SIM și de compatibilitatea aparatelor Bluetooth utilizate. Verificați în manualul telefonului și informați-vă la operatorul de telefonie mobilă despre serviciile la care aveți acces.



Este de preferat utilizarea profilului "**Hands-free mode**" (Mod hands-free), dacă nu este dorită utilizarea redării "Streaming" (Redare fișiere muzicale stocate în telefon).



Capacitatea sistemului de a nu conecta decât un singur profil depinde de telefon. Conectarea celor două profile poate fi setarea inițială a sistemului.

7



Alegeți un cod pentru conectare, apoi validați cu "OK".

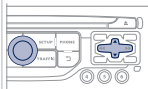

8

Introduceți același cod în telefon și apoi acceptați conectarea.



În continuare, acceptați conectarea automată pe telefon, pentru a permite telefonului să se reconecteze automat la fiecare pornire a vehiculului.



În funcție de tipul de telefon, sistemul va cere să acceptați sau nu transferarea agendei telefonice.



La revenirea în vehicul, ultimul telefon conectat se reconectează automat, în aproximativ 30 de secunde după punerea contactului (Bluetooth activat și vizibil). Pentru a modifica profilul conectării automate, deconectați telefonul și reluați conectarea cu profilul dorit.

06 TELEFON

AGENDA / SINCRONIZARE CONTACTE

1



Apasati pe **PHONE** (Telefon), apoi selectati "**Contacts management**" (Gestionare contacte) si validati.

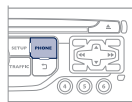

2a



Selectati "**New contact**" (Contact nou), pentru a inregistra un nou contact.

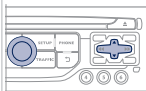

2b



Selectati "**Triere după Nume/Prenume**" pentru alegerea ordinii de afişare.

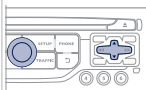

2c



Selectati "**Delete all contacts**" (Stergere toate contactele), pentru a sterge contactele înregistrate în sistem.

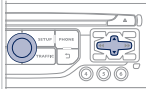

2d



Selectati "**Import all the entries**" (Importare tot), pentru a importa toate contactele din telefon si a le inregistra in sistem.

Dupa importare, un contact ramane vizibil indiferent de telefonul conectat.

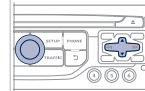

2e



Selectati "**Synchronization options**" (Optiuni de sincronizare):

- No synchronization (Fara sincronizare): numai contactele inregistrate in sistem (inca prezente).
- Display telephone contacts (Afişează contactele din telefon): numai contactele inregistrate in telefon.
- Display SIM card contacts (Afişează contactele din cartela SIM): numai contactele inregistrate in cartela SIM.
- Display all phone contacts (Afişare toate contactele): contactele din cartela SIM si din telefon.

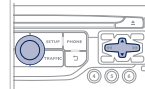

2f





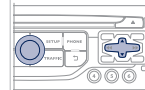





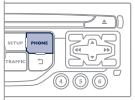

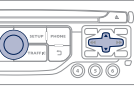

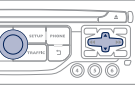
Selectati "**Contact mem. status**" (Stare memorie contacte), pentru a cunoaste numarul de contacte inregistrate in sistem sau importate, precum si memoria disponibila.

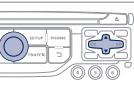

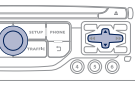
06 TELEFON

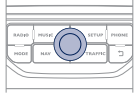
GESTIONAREA CONTACTELOR

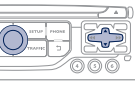
<p>1</p>  <p>Apăsați pe PHONE (TELEFON), apoi selectați "Directory of contacts" (Contacte) și validați.</p>		<p>5</p>  <p>Selectați "Import" (Importa), pentru a copia un singur contact in sistem.</p>		
<p>2</p>  <p>Selectați contactul dorit și validați.</p>		<p>6</p>  <p>Selectați "Delete" (Șterge), pentru a șterge un contact înregistrat în sistem.</p>		
<p>3</p>  <p>Selectați "Call" (Apelează), pentru a lansa un apel.</p>		<p>7</p>  <p>Selectați OK</p> <p>sau</p>  <p>apăsați tasta de întoarcere pentru a ieși din acest meniu.</p>		
<p>4</p>  <p>Selectați "Open" (Deschide), pentru a vizualiza un contact exterior sau a modifica un contact înregistrat în sistem.</p>				
<p>i Pentru a modifica un contact extern, este necesara importarea lui. El va fi înregistrat în sistem. Nu este posibila modificarea sau stergerea contactelor din telefon sau de pe cartela SIM prin conexiunea Bluetooth.</p>				

06 TELEFON

EFFECTUAREA UNUI APEL

APELAREA UNUI NUMAR NOU

1



Apăsăți de doua ori **PHONE**.

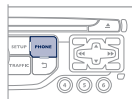

2



Selectati "**Dial**" (Formare numar), apoi validati.

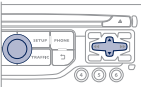

3



Formati numarul utilizand tastatura virtuala, selectand si validand cifrele una cate una.
Validati cu "**OK**" pentru a lansa apelul.

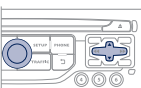

Utilizarea telefonului nu este recomandabila in timpul conducerii. Se recomanda stationarea in siguranta, sau utilizarea de preferinta a comenzilor de la volan.

APELAREA UNUI CONTACT

1



Apasati pe **TEL**, sau de doua ori pe **PHONE**.

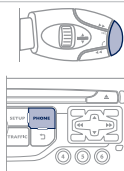

2



Selectati "**Directory of contacts**" (Contacte), apoi validati.



3



Selectati contactul ales si validati.
Daca accesul este realizat pe baza tastei **PHONE**, selectati "**Call**" (Apelare) si validati.



4



Selectati numarul si validati pentru a lansa apelul.



06 TELEFON

APELAREA UNUIA DIN ULTIMELE NUMERE FORMATE

1



Apasati pe **TEL**, selectati "**Call list**" (Lista de apeluri) si validati,



sau



Apasati pe **PHONE** pentru a afisa lista de apeluri.

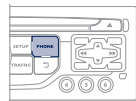

2



Selectati numarul dorit si validati.

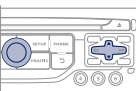

Pentru a sterge lista de apeluri, apasati de doua ori pe **PHONE**, selectati "**Phone functions**" (Funcții telefon) si validati, apoi selectati "**Delete calls log**" (Stergere lista de apeluri) si validati.

REFUZAREA UNUI APEL

1a



Apasati pe **PHONE**, apoi selectati "**OK**" pentru a inchide.

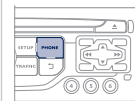

1b



Sau apasati lung pe tasta **TEL** din blocul comenzilor de la volan.



1c



Sau apasati de doua ori pe tasta **TEL** din blocul comenzilor de la volan.



1d



Sau apasati pe tasta **MODE**, de cate ori este necesar pentru a afisa ecranul telefonului.



Apasati pe comanda "**OK**", pentru afisarea meniului contextual, apoi selectati "**Hang up**" (Inchidere) si validati.

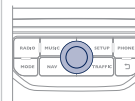

06 TELEFON

PRIMIREA UNUI APEL

1

Dacă sunteți apelat, o sonerie vă anunță și pe ecran se suprapune o fereastră.

2



"Yes" (Da) pentru acceptarea apelului este presetat.

Apasati pe "OK" pentru a accepta apelul.

Selectati "No" (Nu) si validati pentru a refuza apelul.

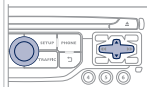

O apasare scurta pe tasta **TEL** accepta un apel in curs.

O apasare lunga pe tasta **TEL** refuza un apel in curs.



06 TELEFON

OPTIUNI IN CURSUL UNUI APEL *

1



În cursul comunicării, efectuați apăsări succesive pe tasta **MODE** (Mod), pentru a selecta afișajul telefonului, apoi apăsați pe comanda **"OK"** pentru acces la meniul contextual.



Sau apăsați scurt pe aceasta tasta.

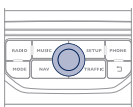
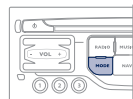

2c



Selecțai **"DTMF ring tones"** (Tonuri DTMF), pentru a utiliza tastatura numerică, pentru a naviga în meniul unui server vocal interactiv.

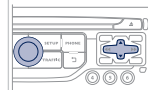

2d



Selecțai **"Hang up"** (Inchidere), pentru a termina un apel.

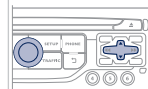

Este posibilă realizarea unei conferințe cu 3 persoane, lansând succesiv 2 apeluri. Selecțai **"Conference mode call"** (Conferința) în meniul contextual accesabil de pe aceasta tasta.



2a



Selecțai **"Private mode"** (Mod pe afișajul telefonului) și validați pentru a relua apelul direct de pe afișajul telefonului.

Sau selecțai **"Hands-free mode"** (Mod maini libere) și validați pentru a difuza apelul prin difuzoarele vehiculului.

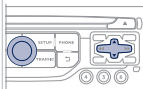

2b



Selecțai **"Put call on hold"** (Punere în așteptare) și validați pentru a pune în așteptare apelul în curs.



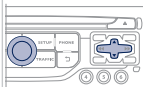

Sau selecțai **"Resume the call"** (Reluare apel) și validați pentru a relua un apel pus în așteptare.





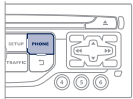

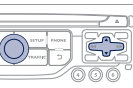

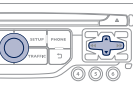
* În funcție de compatibilitatea telefonului și de abonament.

06 TELEFON

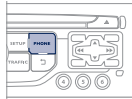
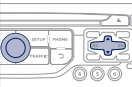
GESTIONAREA TELEFOANELOR CONECTATE

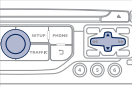
<p>1</p> 	<p>Apasati de doua ori pe tasta PHONE (TELEFON).</p>	
<p>2</p> 	<p>Selectati "Bluetooth functions" (Funcții Bluetooth).</p>	
<p>3</p> 	<p>Selectati "List of the paired peripherals" (Lista perifericelor cunoscute) si validati. Este posibil sa: - "Connect" (Conectati) sau sa "Disconnect" (Deconectati) telefonul ales, - anulati conectarea telefonului ales. Este posibila, de asemenea, anularea tuturor conectarilor.</p>	

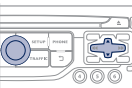
SETAREA SONERIEI

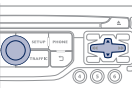
<p>1</p> 	<p>Apasati de doua ori pe PHONE (TELEFON).</p>	
<p>2</p> 	<p>Selectati "Phone functions" (Funcții telefon) si validati.</p>	
<p>3</p> 	<p>Selectati "Ring options" (Opțiuni sonerie) si validati.</p>	
<p>4</p> 	<p>Puteti regla volumul si alege tipul de sonerie.</p>	
<p>5</p> 	<p>Selectati "OK" si validati, pentru a inregistra modificarile.</p>	

07 RADIO

Acces la meniul "RADIO"



Apăsați pe **RADIO**.

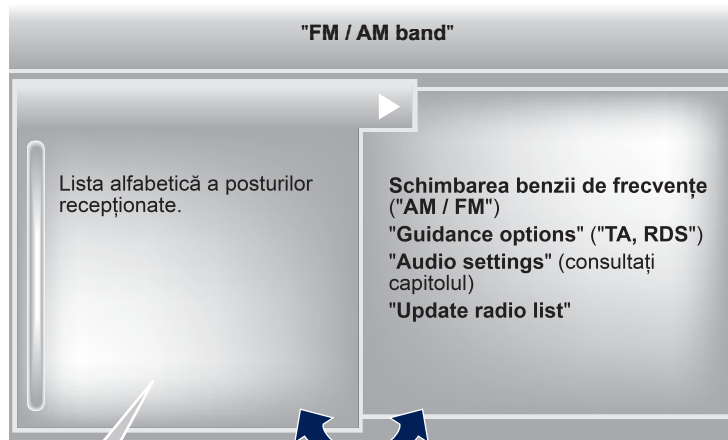

Lista alfabetică a posturilor recepționate.

Schimbarea benzii de frecvențe
("AM / FM")
"Guidance options" ("TA, RDS")
"Audio settings" (consultați
capitolul)
"Update radio list"



Apăsați pe ▲ ori ▼, sau utilizați comanda rotativă, pentru a selecta postul precedent sau următor din listă.

Trecere de la listă la meniul (stanga/dreapta).



sau



07 RADIO

SCHIMBARE BANDĂ DE FRECVENȚE



Mediul înconjurător (dealuri, clădiri, tunel, parcări, subsol...) poate bloca recepționarea, inclusiv pe cea în modul RDS. Acest fenomen este normal în propagarea undelor radio și nu se traduce în niciun caz ca o defecțiune a radioului auto.

1



Apăsați pe **RADIO** sau pe **"OK"** pentru afișarea meniului contextual.

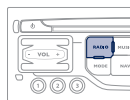

2



Selectați **"Schimbare bandă de frecvență"**.

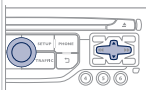

3



Selectați **"AM / FM"** și validați.

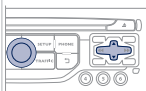

SELECTAREA UNUI POST DE RADIO



Calitatea recepției este reprezentată prin numărul de unde active pe acest simbol.

1a



In ordine alfabetica

Apăsați pe **RADIO**, selectați postul de radio dorit și validați.



1b



Prin cautare automata a frecventei

Apăsați pe **◀** sau **▶** pentru căutarea automată a postului de radio de frecvență inferioară sau superioară.

Sau rotiți rola din cadrul comenzilor de la volan.

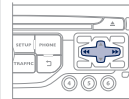

1c



Prin cautare manuala a frecventei

Apăsați pe **▲** sau **▼** pentru a modifica frecvența pas cu pas.

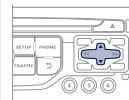

07 RADIO

MEMORAREA UNUI POST

1



După selectarea unui post, apăsați una din tastele tastaturii numerice, timp de mai mult de 2 secunde, pentru a memorarea postului ascultat.
Un bip validează memorarea.

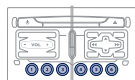

2



Apăsați tasta din tastatura numerică, pentru a apela postul de radio memorat.
Sau apăsați, apoi rotiți rola din cadrul comenzilor de la volan.

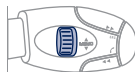
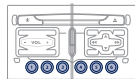

ACTIVARE / DEZACTIVARE RDS



Dacă este activat, sistemul RDS permite ascultarea aceluiași post datorită urmării frecvenței. Totuși, în anumite condiții, urmărirea postului RDS nu este asigurată în întreaga țară, posturile radio neacoperind 100 % din teritoriul. Aceasta explică pierderea recepției unui post în momentul parcurgerii unui anumit traseu.

1



Apăsați pe **RADIO**.



2



Selectați "**Guidance options**" (Opțiuni de ghidare) apoi validați.

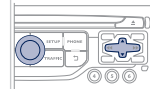

3



Activați sau dezactivați "**Urmărire RDS**" apoi validați.

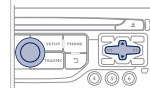

08 REDARE MEDII MUZICALE

Acces la meniul "REDARE MEDII MUZICALE"



Apăsați pe **MUSIC**.

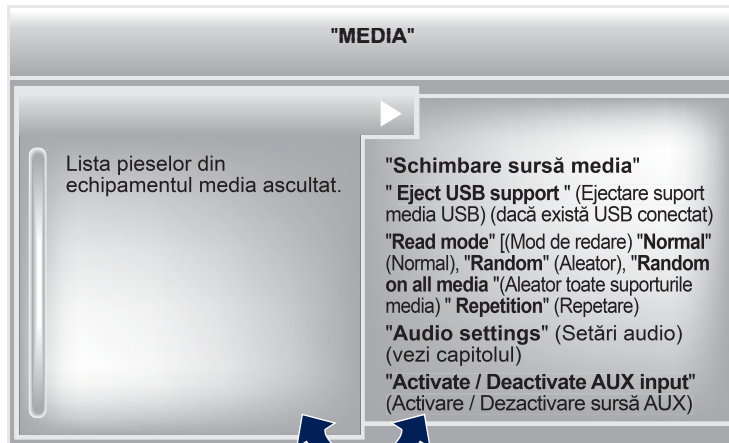

Trecere de la listă la meniul (stânga/dreapta).



sau



08 REDARE MEDII MUZICALE

CD, CD MP3, USB PLAYER

INFORMATII SI RECOMANDARI



Sistemul nu redă decât fișiere audio cu extensia ".wma, .aac, .flac, .ogg, .mp3" cu o rată cuprinsă între 32 kbps și 320 kbps. Suportă de asemenea modul VBR (Variable Bit Rate). Niciun alt tip de fișier (.mp4, .m3u...) nu poate fi citit. Fișierele WMA trebuie să fie de tip wma 9 standard. Frecvențele de eșantionare suportate sunt 11, 22, 44 și 48 kHz.



Este recomandat să redactați numele fișierelor cu mai puțin de 20 caractere și excluzând caracterele particulare (ex: " " ?; ù) pentru a evita orice problemă de citire sau afișare.



Pentru a putea citi un CDR sau un CDRW inscripționat, selectați de preferință, la tipul de inscripționare, standardele ISO 9660 nivel 1, 2 sau Joliet.

Dacă discul este inscripționat în alt format, există posibilitatea ca citirea să nu se efectueze corect.

Pe un același disc, este recomandat să folosiți același standard de inscripționare, cu o viteză cât mai mică posibilă (4x maxim) pentru o calitate acustică optimă.

În cazul special al unui CD multisesiune, este recomandat standardul Joliet.



Sistemul suportă aparate portabile de tip USB Mass Storage sau iPod prin conectorul USB (cablu adaptor nefurnizat).

Dacă o memorie USB multi-partitionată este conectată la sistem, este recunoscută numai prima partiție.

Gestionarea echipamentului periferic se face de la comenzile sistemului audio.

Numarul de piese este limitat la maxim 2000, cu 999 de piese pe un director.

În cazul în care consumul de curent depășește 500 mA pe portul USB, sistemul trece în mod de protecție și îl dezactivează.

Celelalte periferice, nerecunoscute de sistem la conectare, trebuie conectate la priză auxiliara cu un cablu Jack (nefurnizat).



Pentru a fi citită, o memorie USB trebuie să fie formatată în FAT 16 sau 32.



Sistemul nu funcționează cu un dispozitiv Apple® și o memorie USB bransate simultan.



Este recomandată folosirea cablurilor USB originale Apple® pentru a obține o utilizare conformă.

08 REDARE MEDII MUZICALE

SURSE AUDIO



Inserați CD-ul în unitate, introduceți memoria USB în portul USB sau conectați echipamentul periferic USB la conectorul USB utilizând un cablu adecvat (nefurnizat).



Sistemul își formează liste de redare (memoire temporară) ceea ce poate dura între câteva secunde și mai multe minute, la prima conectare.

Reducerea numărului de fișiere, altele decât muzicale și a numărului de liste permite diminuarea timpului de așteptare.

Listele de redare sunt actualizate la fiecare întrerupere a contactului, sau conectare a unui echipament USB. Totuși, sistemul audio memorizează aceste liste și dacă ele nu au fost modificate, timpul de încărcare este mai redus.

Redarea începe automat, după un timp ce depinde de capacitatea echipamentului USB.



ALEGEREA SURSEI



Tasta **SOURCE** din cadrul comenzilor de la volan permite trecerea directă la sursa media următoare.

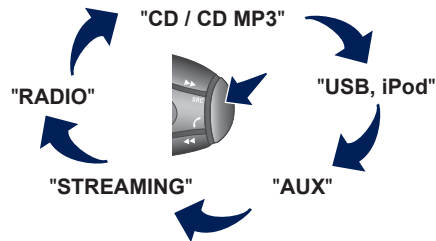

1



Apasați pe **MUSIC** pentru a afișa meniul **"MEDIA"**.

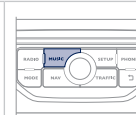

2





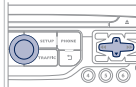







Selectați **"Following media source"** (Sursa media următoare) și validați.













Repetati operatia de cate ori este necesar pentru a ajunge la sursa media dorita (cu exceptia sursei radio, care este accesibila din **SOURCE** sau **RADIO**).

08 REDARE MEDII MUZICALE

ALEGEREA UNEI PIESE

Piesă precedentă.	 / 
Piesă următoare.	 / 
Director precedent.	
Director următor.	
Avans rapid.	Apăsare lungă  / 
Retur rapid.	Apăsare lungă  / 
Pauză: apăsare lungă pe SRC .	

MUSIC: Lista pieselor și directoarelor USB sau CD

	
Urcare și coborâre în listă.	 /  / 
Validare, coborâre în arborescență.	 /  / 
Urcare în arborescență.	 +  /  / 

08 REDARE MEDII MUZICALE

CONECTARE PLAYER APPLE®

1 Conectați playerul Apple® la portul USB, utilizând un cablu adecvat (nefurnizat).
Redarea începe automat.

2 Controlul se face prin comenzile sistemului audio.

i Clasificarea disponibilă este cea a echipamentului portabil conectat (artist / album / gen / playlist / audiobooks / podcasts).
Clasificarea utilizată din setarea inițială este clasificarea după artist.
Pentru a modifica o clasificare utilizată, urcați în ramificație până la primul său nivel, apoi selectați clasificarea dorită (playlist de exemplu) și validați pentru a coborî în ramificație până la piesa dorită.
Modul "Shuffle piese" de pe iPod®, (în funcție de setarea de redare), corespunde modului "Random" de pe sistemul audio al vehiculului.
Modul "Shuffle albume" de pe iPod®, (în funcție de setarea de redare), corespunde modului "Random all" de pe sistemul audio al vehiculului.
Modul "Shuffle piese" este redat de la conectare, ca setare inițială.

i Versiunea de soft a sistemului audio poate fi incompatibilă cu generația echipamentului Apple®.
Lista echipamentelor compatibile și actualizarea softului sunt disponibile în rețeaua PEUGEOT.

STREAMING AUDIO



Funcția streaming permite redarea fișierelor audio stocate în telefon prin difuzoarele vehiculului.

1

Conectați telefonul: vezi capitolul "TELEFON".
Alegeți profilul "**Audio**" (Audio) sau "**All**" (Toate).

2

Dacă redarea nu începe automat, poate fi necesară lansarea redării audio din telefon.
Gestionarea se face din echipamentul periferic, sau utilizând tastele sistemului audio.



Odata conectat în streaming, telefonul este considerat o sursă media.
Se recomandă activarea modului "**Repeat**" (Repetare) pe perifericul Bluetooth.

08 REDARE MEDII MUZICALE

UTILIZAREA INTRARII AUXILIARE (AUX) CABLU AUDIO JACK/USB NEFURNIZAT

1

Conectați echipamentul portabil (player MP3/WMA...) la priza audio JACK sau la portul USB, utilizând un cablu audio adecvat.



2



Apăsați pe **MUSIC**, pentru afișarea meniului "MUSIC".

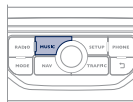

3



Selecțiați "**Activate / Deactivate AUX input**" (Activare / Dezactivare sursa AUX) și validați.

Reglați mai întâi volumul echipamentului portabil (la nivel ridicat). Reglați apoi volumul sistemului audio.

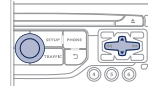

!

Gestionarea comenzilor se face de la echipamentul portabil.

09 SETARI AUDIO

1



Ele sunt accesibile prin apăsarea tastei **MUSIC** de pe panoul de comenzi, sau prin apăsare lungă pe tasta **RADIO**, în funcție de sursa ascultată.

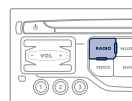
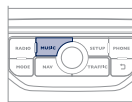

!

Repartiția (sau spațializarea prin sistemul Arkamys®) este o procesare audio care permite ameliorarea calității sonore în funcție de numărul auditorilor din vehicul.

2

- "Equalizer" (6 ambianțe la alegere)
- "Bass" (Frecvente joase)
- "Treble" (Frecvente înalte)
- "Loudness" (Activare/Dezactivare)
- "Distribution" (Distributie) ("Driver" (Conducator), "All passengers" (Toti pasagerii))
- "Le-Ri balance" (Balans Stanga/Dreapta)
- "Fr-Re balance" (Balans Fata/Spate)
- "Auto. Volume" (Volum corelat cu viteza) (Activare/Dezactivare)

!

Setările audio (**Equalizer** (Egalizator de frecvente), **Bass** (Frecvente joase), **Treble** (Frecvente înalte), **Loudness**) sunt diferite și independente pentru fiecare sursă sonoră.

Reglajele de repartizare și de balans sunt comune pentru toate sursele.

10 CONFIGURATIE

CONFIGURARE AFIŞAJ

1



Apăsati pe **SETUP**, pentru afişarea meniului "**Configuration**" (Configurare).

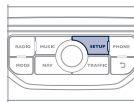

2



Selectați "**Display configuration**" (Configurare afişaj) și validați.

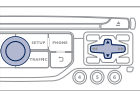

3a



Selectați "**Choose colour**" (Alegere culoare) și validați, pentru a alege tema cromatică a ecranului și modul de prezentare a hârtii:

- mod de zi,
- mod de noapte,
- zi/noapte automat, corelat cu aprinderea proiectoarelor.

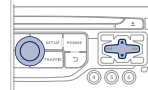

3b



Selectați "**Adjust luminosity**" (Reglare luminozitate) și validați, pentru a regla luminozitatea ecranului.

Apăsati pe "**OK**", pentru a înregistra modificările.

Setările de zi și cele de noapte sunt independente.

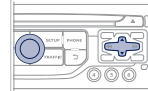

11 ARBORESCENȚĂ ECRAN



FUNCȚIE PRINCIPALĂ

- 1 ALEGERE A
- 2 alegere A1
- 3 alegere A2
- 1 ALEGERE B...

MENIU "Navigation - guidance" (Navație - Ghidare)

- 1 Select destination
Alegere destinație
- 2 Enter an address
Introducere adresă
- 2 Directory
Agendă
- 2 GPS coordinates (Archive)
Coordonate GPS (Arhivă)
- 1 Journey leg and route
Etapă și traseu
- 2 Add a stage
Adăugare etapă
- 3 Enter an address
Introducere adresă
- 3 Directory
Agendă

- 3 Previous destinations
Ultimele destinații
- 2 Order/delete journey legs
Ordonare / Ștergere etape
- 2 Divert route
Deviere traseu
- 2 Chosen destination
Alegere destinație
- 1 Guidance options
Opțiuni de ghidare
- 2 Set speech synthesis
Setări sinteză vocală
- 2 Delete last destinations
Ștergerea ultimei destinații
- 2 Set parameters for risk areas
Setarea parametrilor pentru zonele de risc
- 1 Map management
Gestionare hartă
- 2 Map orientation
Orientare hartă
- 2 Map details
Detalii hartă
- 2 Move the map
Deplasare hartă
- 2 Mapping and updating
Cartografie și actualizare
- 2 Description of risk areas database
Descriere bază de date zone cu risc
- 1 Stop / Restore guidance
Stop / Reluare ghidare
- 2 Define calculation criteria
Definirea criteriilor de calcul

- 2 Fastest route
Traseu rapid
- 2 Shortest route
Traseu scurt
- 2 Distance/Time
Distanță/Timp
- 2 With tolls
Cu plată
- 2 With Ferry
Cu feribot
- 2 Traffic info
Informații trafic

11 ARBORESCENȚĂ ECRAN

MENIU "TRAFFIC" (Trafic)

- 1 Geographic filter
Filtru geografic
- 2 Retain all the messages
Păstrare toate mesajele
- 2 Retain the messages
Păstrare mesaje
- 3 Around the vehicle
În jurul vehiculului
- 3 On the route
Pe traseul de ghidare
- 1 Select TMC station
Selectare posturi TMC
- 2 Automatic TMC
Urmărire automată TMC
- 2 Manual TMC
Urmărire manuală TMC
- 2 List of TMC stations
Listă posturi TMC
- 1 Display / Do not display messages
Activare / dezactivare avertizări de trafic

MENIU "Phone" (Telefon)

- 1 Dial
Formare număr
- 1 Directory of contacts
Contacte

- 2 Call
Apelare
- 2 Open
Deschidere
- 2 Import
Importare
- 2 Delete
Ștergere
- 2 Cancel
Renunțare
- 1 Contacts management
Gestionare contacte
- 2 New contact
Contact nou
- 2 Sort by Name/First name
Căutare după Nume/Prenume
- 2 Delete all contacts
Șterge toate contactele
- 2 Import all the entries
Importă toate contactele
- 2 Synchronization options
Opțiuni sincronizare
- 3 No synchronization
Nu există sincronizare
- 3 Display telephone contacts
Afișare contacte telefon
- 3 Display SIM card contacts
Afișare contacte cartela SIM
- 3 Display all phone contacts
Afișare toate contactele telefon
- 2 Contact mem. status
Stare memorie contacte

- 1 Phone functions
Funcții telefon
- 2 Ring options
Opțiuni sonerie
- 2 Delete calls log
Ștergere listă apeluri
- 1 Bluetooth functions
Funcții Bluetooth
- 2 List of the paired peripherals
Listă periferice conectate
- 3 Connect
Conectare
- 3 Disconnect
Deconectare
- 3 Delete
Șterge
- 3 Delete all
Șterge tot
- 3 Cancel
Renunțare
- 2 Peripherals search
Căutare periferice
- 2 Rename radiotelephone
Redenumire radiotelefon
- 1 Hang up
Închide

11 ARBORESCENȚĂ ECRAN

MENIU "RADIO" (Radio)

- 1 Change Waveband
Schimbare bandă de frecvențe
- 1 Guidance options
Opțiuni de ghidare
- TA
- 2 Traffic Info TA
- 2 Urmărire RDS
- 1 Audio settings
Setări audio
- 2 Equalizer
Egalizator de frecvențe
- None
- 3 Niciuna
- Classical
- 3 Muzică clasică
- Jazz
- 3 Jazz
- Rock
- 3 Rock
- Techno
- 3 Tehno
- Vocal
- 3 Vocal

- 2 Bass
Frecvențe joase
- 2 Treble
Frecvențe înalte
- Loudness
- 2 Loudness
- Distribution
- 2 Distribuție
- 3 Driver
Conducător auto
- 3 All passengers
Toți pasagerii
- 2 Le-Ri balance
Balans Stgânda-Dreapta
- 2 Fr-Re balance
Balans Față-Spate
- 2 Auto. Volume
Volum auto.
- 1 Update radio list
Actualizare listă radio

MENIU "MUSIC" (Muzică)

- 1 Change Media
Schimbare sursă media
- 2 CD
CD
- 2 BT Streaming
BT Streaming
- 2 USB/iPod
USB/iPod
- 2 AUX
AUX
- 1 Eject USB support
Eject suport USB
- 1 Read mode
Mod de redare
- 2 Normal
Normal
- 2 Random
Aleator
- 2 Random on all media
Aleator pe toate echipamentele media
- 2 Repetition
Repetare
- 1 Audio settings
Setări audio
- 1 Activate / Deactivate AUX input
Activare / Dezactivare sursă AUX

11 ARBORESCENȚĂ ECRAN

MENIU "SETUP" (Setări)

1 Display configuration
Configurare afișaj

2 Choose colour
Alege culoarea

3 Harmony
Armonie

3 Cartography
Cartografie

4 Day mode
Mod de zi

4 Night mode
Mod de noapte

4 Auto Day/Night
Zi/Noapte automat

2 Adjust luminosity
Reglare luminozitate

2 Set date and time
Setare oră și dată

2 Select units
Selectare unitați de măsură

1 Voice synthesis
Setări sinteză vocală

2 Guidance instructions volume
Volum indicații de ghidare

2 Select male voice / Select female voice
Selectare voce masculină / Selectare voce feminină

1 Define vehicle parameters
Definirea parametrilor vehiculului*

2 Parking assistance
Ajutor la parcare

2 Operation of wipers
Funcționarea stergătoarelor

3 Engage rear wiper in REVERSE
Activarea stergătoare AR și MARCHE

2 Lighting configuration
Configurare iluminat

3 Duration of guide-me home lighting
Durată iluminat de însoțire

3 Directional headlamps
Proiectoare direcționale

3 Mood lighting
Iluminat de ambianță

3 Daytime running lamps
Funcție lumini de zi

1 Trip computer
Calculator de bord

2 Alert log
Jurnal alerte

2 Status of functions
Status funcții

* Valorile variază în funcție de vehicul.

INTREBARI FRECVENTE

Tabelul de mai jos grupează răspunsurile la întrebările cele mai frecvente puse cu privire la sistemul audio.

INTREBARE	RASPUNS	SOLUTIE
Calculul itinerarului nu este realizat.	Criteriile de ghidare probabil sunt în contradicție cu localizarea actuală (excluderea rutelor cu taxă pe o autostradă cu taxă).	Verificați criteriile de ghidare în "Navigation Menu" (Meniu Navigație) \ "Guidance options" (Opțiuni de ghidare) \ "Define calculation criteria" (Stabilire criterii de calcul).
POI nu apar.	POI nu au fost selectate.	Selectați POI din lista POI.
	POI nu au fost descărcate prin Internet.	Încărcați POI actualizate de pe site-ul: " http://peugeot.navigation.com ".
Alerta sonoră pentru "Hazard zone" (Zone cu risc) nu funcționează.	Alerta sonoră nu este activă.	Activați alerta sonoră din meniul "Navigation - guidance" (Navigație - Ghidare) \ "Guidance options" (Opțiuni de ghidare) \ "Set parameters for risk areas" (Parametrați zonele cu risc).
Sistemul nu propune o deviere la un eveniment pe traseu.	Criteriile de ghidare nu iau în considerație informațiile TMC.	Selectați funcția "Traffic info" (Informații trafic) din lista de criterii de ghidare.
Primesc o avertizare de "Accident-prone area" (Zona cu risc) pentru una care nu se găsește pe traseul meu.	În lipsa ghidării, sistemul anunță toate "Hazard zone" (Zonele cu risc) de pe o anumită rază în fața vehiculului. El poate avertiza în privința unor "Hazard zone" (Zone cu risc) situate pe drumurile învecinate sau paralele.	Efectuați un zoom pe hartă pentru a vizualiza poziția exactă a "Zonei cu risc". Selectați "Pe traseul de ghidare", pentru a nu fi avertizați în afara ghidării sau pentru a diminua intervalul de avertizare.

INTREBARI FRECVENTE

INTREBARE	RASPUNS	SOLUTIE
Unele ambuteiaje de pe traseu nu sunt indicate în timp real.	La pornire, sistemului îi sunt necesare câteva minute pentru a capta informațiile de trafic.	Așteptați ca informațiile de trafic să fie primite (afișare pe harta a iconurilor de informații trafic).
	Filtrele sunt prea restranse.	Modificați setările "Geographic filter" (Filtru geografic).
	În unele țări numai marile artere (autostrăzi etc.) sunt menționate în informațiile de trafic.	Acest fenomen este normal. Sistemul este dependent de informațiile de trafic disponibile.
Altitudinea nu se afișează.	La pornire, inițializarea GPS poate dura aproximativ 3 minute pentru a capta corect informațiile de la mai mult de 4 sateliți.	Așteptați pornirea completă a sistemului. Verificați dacă acoperirea GPS este de cel puțin 4 sateliți (apăsăți lung tasta SETUP, apoi selectați "GPS coverage" (Acoperire GPS)).
	În funcție de condițiile geografice (tunel, etc.) sau meteo, condițiile de recepție a semnalului GPS pot varia.	Acest fenomen este normal. Sistemul este dependent de condițiile de recepție ale semnalului GPS.
Nu reușesc să conectez telefonul Bluetooth.	Este posibil ca sistemul Bluetooth al telefonului să fie dezactivat sau să fie invizibil.	<ul style="list-style-type: none"> - Verificați că sistemul Bluetooth al telefonului este activat. - Verificați în parametrii telefonului ca el sa fie "Vizibil pentru toți".
	Telefonul Bluetooth nu este compatibil cu sistemul.	O listă cu telefoane mobile Bluetooth compatibile este disponibilă în rețea.
Sunetul telefonului conectat prin Bluetooth nu se aude.	Sunetul depinde atât de sistem cât și de telefon.	Creșteți volumul sistemului audio, eventual la maxim și creșteți sunetul telefonului atât cât este necesar.
	Zgomotul ambiant influențează calitatea comunicării telefonice.	Reduceți zgomotul ambiant (inchideți geamurile, diminați ventilația, încetiniți, ...).

INTREBARI FRECVENTE

INTREBARE	RASPUNS	SOLUTIE
Unele contacte apar dublate în listă.	Opțiunile de sincronizare a contactelor propun sincronizarea contactelor de pe cartela SIM, contactele de pe telefon, sau ambele. Dacă sunt selectate ambele modalități de sincronizare, este posibil ca unele dintre contacte să apăra în dublu exemplar.	Selectați "Display SIM card contacts" (Afișează contacte de pe cartela SIM) sau "Display telephone contacts" (Afișează contacte de pe telefon).
Contactele nu sunt clasificate în ordine alfabetică.	Unele telefoane propun opțiuni de afișare. În funcție de parametrii aleși, contactele pot fi transferate într-o ordine specifică.	Modificați parametrii de afișare a agendei telefonului.
Sistemul nu primește SMS-uri.	Modul Bluetooth nu permite transmiterea de SMS-uri către sistem.	
CD-ul este ejectat sistematic sau nu este citit de lector.	<p>CD-ul este așezat invers, ilizibil, nu conține date audio sau conține un format audio ilizibil pentru radioul auto.</p> <p>CD-ul a fost scris într-un format incompatibil cu capacitatea de redare a aparatului.</p> <p>CD-ul este protejat de un sistem de protecție anti-piratare nerecunoscut de radioul auto.</p>	<ul style="list-style-type: none"> - Verificați sensul de introducere al CD-ului în cititor. - Verificați starea CD-ului: CD-ul nu va putea fi citit dacă este prea deteriorat. - Verificați conținutul, dacă este vorba de un CD neoriginal: consultați informațiile și sfaturile de la capitolul Audio. - CD playerul sistemului audio nu citește DVD-uri. - Din cauza unei calități insuficiente, unele CD-uri scrise în particular nu sunt citite de sistemul audio.
Timpul de așteptare după inserarea unui CD, sau de conectare la un echipament USB este foarte lung.	Dacă se inserează un nou suport media, sistemul citește o serie de informații (director, titlu, artist etc.). Această fază poate dura de la câteva secunde la câteva minute.	Acest fenomen este normal.
Sunetul CD playerului este degradat.	<p>CD-ul folosit este zgâriat sau de proastă calitate.</p> <p>Setarile sistemului audio (sunete joase, înalte, ambianța) sunt incorecte.</p>	<p>Introduceți CD-uri de bună calitate și păstrați-le în bune condiții.</p> <p>Aduceți nivelul sunetelor joase sau înalte la 0, fără a selecta o ambianță.</p>

INTREBARI FRECVENTE

INTREBARE	RASPUNS	SOLUTIE
Unele criterii ale informatiilor media in curs de redare nu sunt afisate corect.	Sistemul audio nu poate trata unele tipuri de caractere.	Utilizați caractere standard, pentru a denumi piesele din echipamentul media.
Redarea fișierelor în streaming nu începe.	Echipamentul periferic conectat nu permite lansarea redării automate.	Lansați redarea din echipamentul periferic.
Denumirile pieselor și duratele lor nu sunt afișate pe ecran, în streaming audio.	Profilul Bluetooth nu permite transferul acestor informații.	
Calitatea de recepție a postului radio ascultat se degradează progresiv sau posturile radio memorate nu funcționează (nu se aude nimic, se afișează 87,5 Mhz etc.).	Vehiculul este prea departe de emițătorul postului ascultat sau niciun emițător de posturi nu este prezent în zona geografică traversată.	Activați funcția "RDS" din meniul cu comenzi rapide pentru a permite sistemului să verifice dacă nu există un emițător mai puternic în zona geografică respectivă.
	Relieful (dealuri, clădiri, tunel, parcare subterană etc.) blochează recepționarea, inclusiv modul de urmărire RDS.	Acest fenomen este normal și nu se traduce ca fiind o stare de defectare a radioului auto.
	Antena lipsește sau este deteriorată (de exemplu, la trecerea printre perile din spălătorie sau la intrarea în parcurile subterane).	Verificați antena în rețeaua PEUGEOT.
Unele posturi de radio nu se regăsesc în lista posturilor recepționate.	Postul nu mai este recepționat, sau denumirea lui este schimbată în listă.	
	Unele posturi de radio transmit în locul denumirii alte informații (titlul melodiei, de exemplu).	
Denumirea postului de radio se schimbă.	Sistemul interpretează aceste date ca denumire a postului.	

INTREBARI FRECVENTE

INTREBARE	RASPUNS	SOLUTIE
Schimbând reglajul înaltelor și gravelor, presetările de ambianță sunt deselectate.	Alegerea unei ambiante impune reglajul înaltelor și joaselor. Este imposibilă modificarea uneia fără a o modifica pe cealaltă.	Modificați reglajele înaltelor și joaselor sau alegeți ambianța, pentru a obține mediul sonor dorit.
Schimbând presetările de ambianță, reglajele înaltelor și joaselor revin la zero.		
Modificând setările de balans, repartiția este deselectată.	Alegerea unei repartiții impune reglarea balansurilor. Este imposibilă modificarea uneia fără a o modifica pe cealaltă.	Modificați balansurile sau regalați repartiția pentru a obține mediul sonor dorit.
Modificând repartiția, reglajele de balans sunt deselectate.		
Există o diferență de calitate sonoră între diferite surse audio (radio, CD...).	Pentru a permite ascultarea în condiții optime, setările audio Loudness, Equalizer, Treble, Bass, Volume (Loudness, Egalizator de frecvente, Frecvente înalte, Frecvente joase, Volum) pot fi adaptate la diferite surse sonore, ceea ce poate duce la diferențe sesizabile de sunet în cazul schimbării sursei (radio, CD...).	Verificați ca setările audio (Loudness, Equalizer, Treble, Bass, Volume) (Loudness, Egalizator, Înalte, Joase, Volum) sunt adaptate la sursele ascultate. Vă sfătuim să reglați funcțiile AUDIO (Le-Ri balance, Fr-Re balance, Treble, Bass) (Balans St-Dr, Balans Fa-Sp, Înalte, Joase) pe poziția din mijloc, să selectați ambianța muzicală "Linear" (Niciuna), să reglați corecția loudness pe poziția "Active" în modul CD și pe poziția "Inactive" în modul radio.

INTREBARI FRECVENTE

INTREBARE	RASPUNS	SOLUTIE
Motorul fiind oprit, sistemul se oprește după câteva minute de utilizare.	Când motorul este oprit, timpul de funcționare al sistemului depinde de nivelul de încărcare al bateriei. Oprirea este normală: sistemul intră în modul economie de energie și se întrerupe pentru a proteja bateria vehiculului.	Porniți motorul vehiculului pentru a încărca bateria.
Lectura memoriei USB pornește după un timp excesiv de lung (aproximativ 2 - 3 minute).	Unele fișiere furnizate odată cu memoria pot încetini drastic accesul la citire (multiplicare de 10 ori a timpului de catalogare).	Ștergeți fișierele furnizate odată cu memoria și limitați numărul de sub-direcțoare din arborescența suportului de memorie.
Când conectez un iPhone ca telefon și simultan la portul USB, nu mai pot reda fișierele audio.	Când Iphone-ul se conectează automat ca telefon, el forțează funcția streaming. Funcția streaming are prioritate asupra funcției USB, astfel cea din urmă nu mai este utilizabilă, urmează a pauză până la conectarea dispozitivului Apple.	Debransați, apoi rebransați conexiunea USB (funcția USB va trece înaintea funcției streaming).

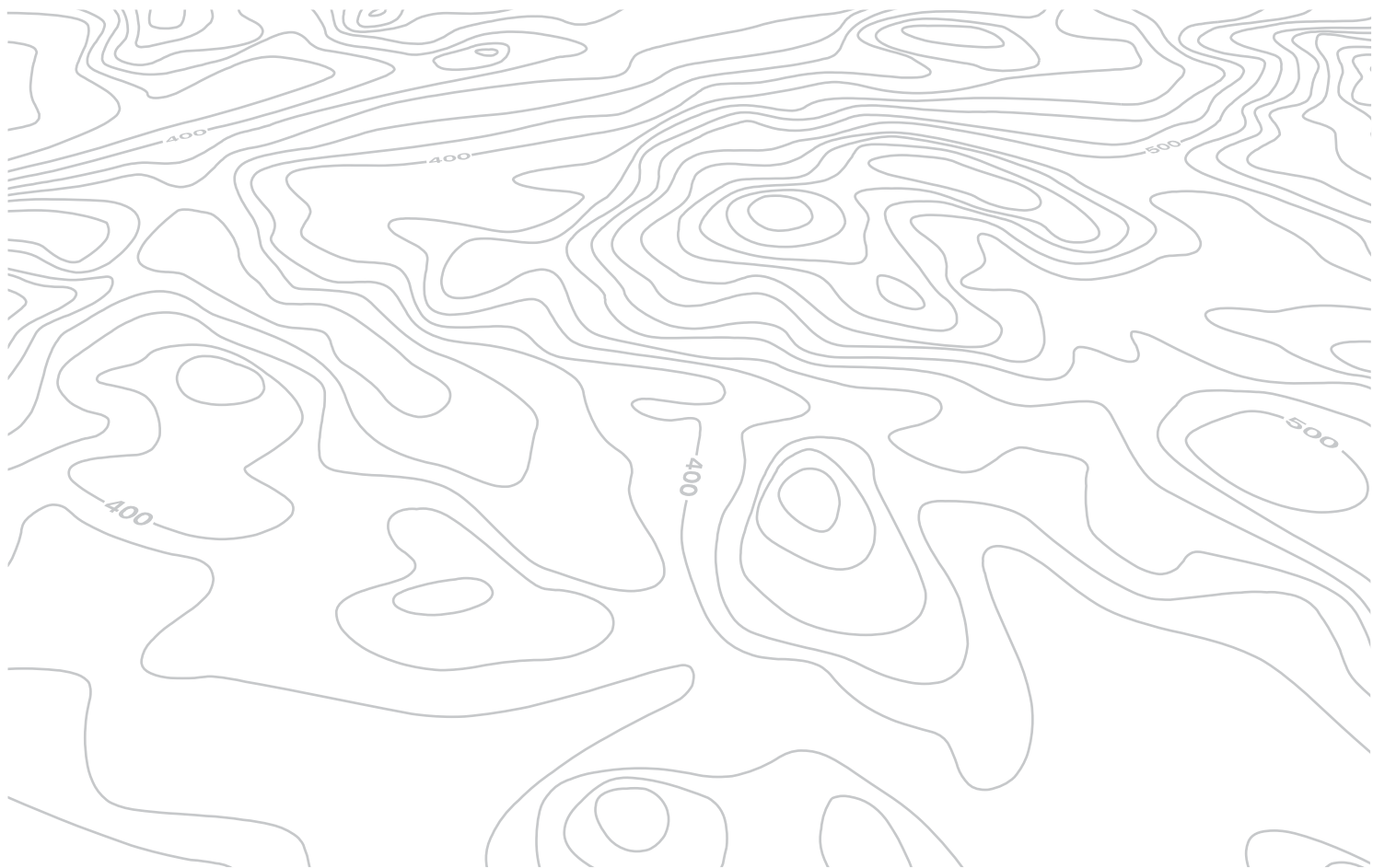

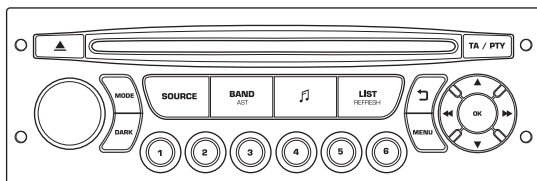

WIP Sound

SISTEM AUDIO / BLUETOOTH®



Sistemul WIP Sound este codat astfel încât să funcționeze numai pe vehiculul dumneavoastră.



Din motive de siguranță, șoferul trebuie să execute aceste operații ce solicită o atenție sporită cu vehiculul oprit.
Când motorul este oprit și pentru a nu descarca bateria, sistemul audio se poate opri după câteva minute.

CUPRINS

01	Primii pași	p. 318
02	Comenzi la volan	p. 319
03	Meniu general	p. 320
04	Audio	p. 321
05	Player USB - WIP Plug	p. 324
06	WIP Bluetooth	p. 327
07	Ramificație ecran	p. 330
	Întrebări frecvente	p. 335

01 PRIMII PAȘI

Selectare sursă:
radio, CD audio / CD MP3, USB,
conexiune Jack, Streaming,
AUX.

Selectare a gamelor
de frecvențe FM1,
FM2, FMast și AM.

Reglare a opțiunilor
audio: balans
față/spate, stânga/
dreapta, joase/înalte,
loudness, ambiante
sonore.

Afișarea listei de
posturi locale.
Apăsare lungă:
piese din CD sau
directoare MP3
(CD / USB).

Abandonul operației
în curs.

Ejectare CD.

Selectarea afișajului ecranului
între modulele:
Dată, funcții audio, calculator
de bord, telefon.

Pornire/oprire, reglare volum.

Tasta DARK modifică afișajul ecranului pentru
un mai bun confort pe timp de noapte.
Prima apăsare: iluminat numai pe banda
superioară.
A doua apăsare: afișarea unui ecran negru.
A treia apăsare: revenire la afișajul standard.

Taste de la 1 la 6:
Selectarea postului de radio
memorat.
Apăsare lungă: memorarea unui post
de radio.

Afișarea meniului
general.

Pornire/Oprire a funcției TA
(Anunț Trafic).
Apăsare lungă: acces la
modul PTY* (Tipuri de
Programe radio).

Căutare automată frecvență
inferioară/superioară.
Selectare piesă CD, MP3 sau
USB precedentă/următoare.

Validare.

Selectare frecvență inferioară/
superioară.
Selectare director MP3 precedent/
următor.
Selectare director/gen/artist/listă de
redare precedent/următor (USB).



* Disponibil în funcție de versiune.

02 COMENZI PE VOLAN

Radio: selectare post inferior/superior memorat.

USB: selectare gen/artist/director din lista de clasificare.

Selectare a elementului precedent/următor dintr-un meniu.

Radio: căutare automată a frecvenței superioare.

CD/MP3/USB: selectare a piesei următoare.

CD/USB: apăsare continuă: avans rapid.

Salt în listă.

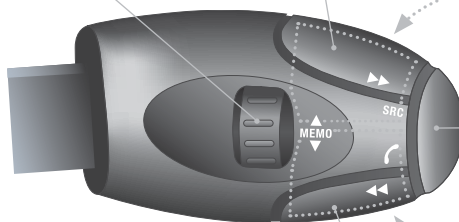

Creșterea volumului.

Schimbare sursă sonoră.

Validarea unei selecții.

Deschidere/Închidere telefon.

Apăsare mai mult de 2 secunde:
acces la meniul telefonului.

Micșorarea volumului.

Sonor mut: întreruperea sunetului prin apăsarea simultană a tastelor de creștere și de diminuare a volumului.

Restabilirea sunet: prin apăsarea pe una dintre cele două taste de volum.

Radio: căutare automată a frecvenței inferioare.

CD/MP3/USB: selectare a piesei precedente.

CD/USB: apăsare continuă: retur rapid.

Salt în listă.

03 MENU GENERAL

> ECRAN MONOCROM C

AUDIO FUNCTIONS (FUNCTII AUDIO): radio, CD, USB, optiuni.

TELEPHONE (TELEFON): kit mâini-libere, conectare, controlul unei convorbiri.

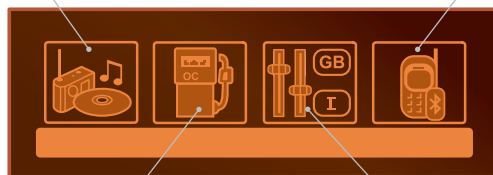

TRIP COMPUTER (CALCULATOR DE BORD): specificarea valorilor referitoare la distanță, alerte, starea funcțiilor.

PERSONALISATION-CONFIGURATION (PERSONALIZARE-CONFIGURARE): parametri vehicul, afișaj, limbi.

> ECRAN MONOCROM A









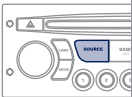

Pentru a avea o imagine de ansamblu asupra detaliilor meniurilor ce trebuie alese, consultați rubrica "Ramificatii ecran" din acest capitol.

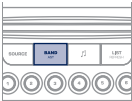
04 AUDIO

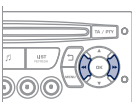

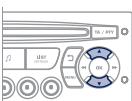

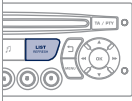



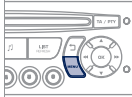

RADIO SELECTAREA UNUI POST

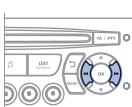
1		Apăsați de mai multe ori pe tasta SOURCE (SURSA) și selectați radio.	
2		Apăsați pe tasta BAND AST pentru a selecta una dintre gamele de unde: FM1, FM2, FMast, AM.	
3		Apăsați scurt pe una dintre taste pentru efectuarea unei căutări automate a posturilor de radio.	
4		Apăsați pe una din taste pentru căutarea manuală a frecvențelor superioare/inferioare.	
		Apăsați pe tasta LIST REFRESH (REACTUALIZARE LISTA), pentru afișarea listei de posturi de radio locale (maxim 30 posturi). Pentru actualizarea acestei liste, apăsați timp de mai mult de două secunde.	

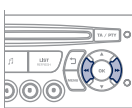
Mediul exterior (dealuri, clădiri, tunel, parcuri, subsol...) poate bloca primirea, inclusiv în modul de urmărire RDS. Acest fenomen este normal în propagarea undelor radio și nu se traduce sub nicio formă ca o defecțiune a radioului auto.

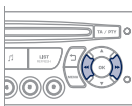
RDS

1		Apăsați tasta MENU.	
2		Selectați AUDIO FUNCTIONS, apoi apăsați pe OK.	
3		Selectați funcția FM WAVEBAND PREFERENȚES (PREFERINȚE BANDĂ FM), apoi apăsați pe OK.	
4		Selectați ACTIVATE RDS (ACTIVARE URMĂRIRE FRECVENȚĂ RDS), apoi apăsați pe OK. RDS se afișează pe ecran.	
	În mod radio, apăsați direct pe OK pentru a activa/dezactiva modul RDS.		
	Dacă este afișat RDS, acesta permite continuarea ascultării unei aceleiași post datorită urmăririi frecvenței. Totuși, în anumite condiții, urmărirea acestui post RDS nu este asigurată pe întreg teritoriul țării, posturile radio neacoperind 100 % din teritoriu, când recepția devine mai slabă, frecvența este comutată pe un post regional.		

04 AUDIO

ASCULTARE MESAJE TA



Funcția TA (Trafic Announcement) cedează prioritatea mesajelor de alertă TA. Pentru a fi activată, această funcție necesită recepția corectă a unui post de radio care emite acest tip de mesaje. Emisiunile de info trafic, programul în curs de redare (Radio, CD, Jukebox, ...) se intrerup automat, pentru a permite difuzarea unui mesaj TA. La terminarea mesajului TA, aparatul revine la redarea programului ascultat anterior.

1

TA / PTY



Apăsați pe tasta TA, pentru a activa sau dezactiva difuzarea anunțurilor.

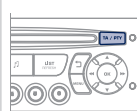

CD ASCULTAREA UNUI CD



Introduceți numai discuri compacte având o formă circulară. Unele sisteme antipiratare pe CD originale sau copiate de un sistem de înregistrare personal pot genera disfuncții independente de calitatea playerului original. Făsa a apăsa pe tasta EJECT, inserați un CD în player, citirea începe automat.

1



Pentru a asculta un disc deja introdus, efectuați apăsări succesive pe tasta SOURCE și selectați CD-ul.

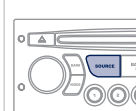

2



Apăsați pe una dintre taste pentru a selecta o piesă din CD.

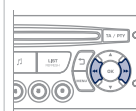

Apasati pe tasta LIST REFRESH, pentru a afisa lista cu piesele de pe CD.

3



Mentineti apasata una dintre taste, pentru avans sau retur rapid.

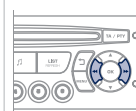

04 AUDIO

CD MP3 ASCULTAREA UNEI COMPILATII MP3



Introduceți o compilatie MP3 în aparat.

Sistemul audio caută toate piesele muzicale, ceea ce poate dura de la câteva secunde la câteva zeci de secunde înainte de a începe redarea.



Pe un același disc, CD playerul poate reda până la 255 fișiere MP3, repartizate pe 8 nivele de directoare. Este totuși recomandat să vă limitați la două nivele, pentru a reduce timpul de acces la redarea CD-ului.

În timpul redării, structura directoarelor nu este respectată. Toate fișierele sunt afișate pe aceleași nivel.

1



Pentru a asculta un disc deja introdus, efectuați mai multe apăsări succesive pe tasta SOURCE și selectați CD-ul.

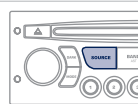

2



Apăsați pe una dintre taste pentru a selecta un director de pe CD.

Apasati pe una din taste pentru a selecta o piesa de pe CD.

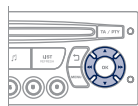

Apăsați tasta LIST REFRESH, pentru a afișa lista din directorul MP3.

3



Pentru derularea rapidă înainte sau înapoi, apăsați continuu una dintre taste.

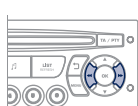

CD MP3 INFORMATII SI RECOMANDARI



Formatul MP3, prescurtare de la MPEG 1,2 & 2.5 Audio Layer 3 este o normă de compresie audio care permite scrierea mai multor zeci de fișiere muzicale pe același disc.



Pentru a putea citi un CDR sau un CDRW inscripționat, selectați în momentul inscripționării standardele ISO 9660, de preferință nivelurile 1, 2 sau Joliet.

Dacă discul este inscripționat în alt format, este posibil ca lectura să nu se poată efectua corect.

Se recomandă ca pe un disc să se folosească întotdeauna același standard de inscripționare, cu o viteză cât mai mică posibil (maxim 4x) pentru a obține o calitate acustică optimă.

În cazul special al unui CD multisesiune, este recomandat standardul Joliet.



CD playerul nu citește decât fișierele cu extensie ".mp3" cu o rata de eșantionare de 22,05 KHz sau 44,1 KHz. Nici un alt tip de fișier (.wma, .mp4, .m3u...) nu poate fi citit.



Vă sfătuim să redactați numele fișierelor cu mai puțin de 20 de caractere excluzând caracterele particulare (ex: " ? ; ù) pentru a evita orice problemă legată de citire sau de afișare.



CD-urile care nu contin informatii (nescrise) nu sunt recunoscute si pot deteriora sistemul.

05 PLAYER USB - WIP PLUG

UTILIZARE CONECTOR USB - WIP PLUG

Lista echipamentelor compatibile și standardele de compresie suportate este disponibilă în cadrul rețelei PEUGEOT.

1

Acest modul este compus dintr-un port USB și un conector Jack*. Fișierele audio sunt transmise de un echipament portabil - MP3 player sau memory stick USB - la sistemul WIP Sound, pentru a fi ascultate prin difuzoarele vehiculului.



2

Memory stick USB (1.1, 1.2 și 2.0) sau dispozitiv Apple® de generația a 5-a sau superioară:

- memoriile USB trebuie formate FAT sau FAT 32 (NTFS nu sunt suportate),
- prezența cablului dispozitivului Apple® este indispensabilă,
- navigația prin baza de fișiere se face utilizând comenzile de pe volan.



3

Alte playere Apple® de generație anterioară și aparate ce utilizează protocolul MTP*:

- redare numai prin cablu Jack-Jack (nefurnizat),
- navigația prin baza de fișiere se face utilizând comenzile dispozitivului portabil.



CONECTAREA UNUI MEMORY STICK USB

1

Introduceți un memory stick sau conectorul USB al unui aparat audio în portul prevăzut, redarea începe automat după un timp ce depinde de capacitatea memoriei USB.



Formatele de fișier recunoscute sunt .mp3 (numai mpeg1 layer 3), .wma (numai standard 9, rata de compresie 128 kbit/s), .wav și .ogg.

Anumite formate de liste de redare (playlist) sunt acceptate (.m3u, ...).

La rebranșarea ultimei memorii utilizate, redarea ultimei piese ascultate se face automat.

!

Sistemul constituie liste de redare (memorie temporară) a căror timp de redare depinde de capacitatea echipamentului USB.

Celelalte surse sunt accesibile pe durata acestui timp.

Listele de redare (playlist) sunt actualizate la fiecare tăiere a contactului sau conectare la USB.

La prima conectare, clasarea se face după director. La o reconectare, este pastrat sistemul de clasare a pieselor ales anterior.

* În funcție de vehicul.

05 PLAYER USB - WIP PLUG

UTILIZARE CONECTOR USB - WIP PLUG

2

Executați o apăsare lungă pe tasta LIST, pentru afișarea diferitelor liste de redare. Alegeți Director/Artist/Gen/Playlist, apăsați pe OK pentru a selecta lista de redare sau pentru a selecta ordinea aleasă, apoi din nou pe OK, pentru validare.



- selectare Director: toate directoarele ce conțin fișiere audio recunoscute de sistem.
- selectare Artist: toate numele artiștilor, din ID3 Tag, clasate în ordine alfabetică.
- selectare Gen: toate genurile muzicale, din ID3 Tag.
- selectare Playlist: listele de redare înregistrate în sistemul USB.

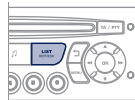

Apăsati scurt pe tasta LIST, pentru afișarea clasamentului anterior. Navigați prin listă folosind tastele stânga/dreapta și sus/jos. Validați selecția apăsând pe OK.

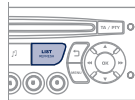

3



Apăsați pe una din aceste taste, pentru a avea acces la piesa precedentă/următoare din lista în curs de redare.

Mențineți apăsați una din aceste taste, pentru un avans sau retur rapid.

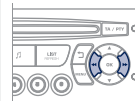

4



Apăsați pe una din aceste taste, pentru a avea acces la Genul, Directorul, Artistul sau Playlistul precedent/următor din clasificarea în curs de redare.

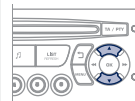

CONECTAREA UNUI DISPOZITIV APPLE® PRIN CONECTOR USB

1

Listele disponibile sunt Artist, Gen și Playlist (așa cum sunt ele stabilite în dispozitivul Apple®).
Selectarea și Navigația sunt descrise în etapele 1 - 4 precedente.

!

Nu conectați hard disk-uri sau alte aparate, ce prezintă un conector USB, decât echipamente audio cu conector USB. Nerespectarea acestei indicații poate deteriora instalația.

05 PLAYER USB - WIP PLUG

UTILIZAREA INTRARII AUXILIARE (AUX)

Conector JACK sau USB (în funcție de vehicul)



Intrarea auxiliară, JACK sau USB, permite conectarea unui echipament portabil (MP3 player...).



Nu conectați simultan același echipament și la portul USB și la priza JACK.

1

Branșați echipamentul portabil (MP3 player...) la conectorul JACK sau la USB cu ajutorul unui cablu adecvat, ce nu este furnizat.



2



Efectuați apăsări succesive pe tasta SOURCE (Sursa) și selectați AUX (Intrare auxiliara).

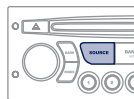

REGLAREA VOLUMULUI SURSEI AUXILIARE

1

Reglați mai întâi volumul echipamentului dumneavoastră portabil.



2



Reglați apoi volumul radioului dumneavoastră auto.

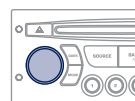

Afișajul și controlul comenzilor se face prin intermediul echipamentului portabil.



06 WIP BLUETOOTH



TELEFON BLUETOOTH

ECRAN C

(Disponibil în funcție de model și versiune)

Serviciile oferite de kiturile mâini libere sunt dependente de rețea, de cartela SIM și de compatibilitatea aparatelor Bluetooth folosite.

Verificați în manualul telefonului dumneavoastră și la operatorul dumneavoastră, serviciile la care aveți acces.

CUPLAREA UNUI TELEFON / PRIMA CONECTARE



!

Din motive de siguranță și pentru că ele necesită o atenție deosebită din partea șoferului, operațiile de cuplare a telefonului mobil Bluetooth la kitul mâini libere al sistemului Bluetooth al sistemului audio, trebuie să fie făcute cu vehiculul oprit și contactul pus.



Conectați-vă la www.peugeot.com.ro pentru mai multe informații (compatibilitate, asistență suplimentară, ...).

1

Activați funcția Bluetooth a telefonului și asigurați-vă că este "vizibil pentru toți" (configurația telefonului).



2



Apăsăți tasta MENU (Meniu).

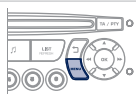

3



Selectați în meniu:

- Bluetooth telephone function - Audio
- Bluetooth configuration
- Perform a Bluetooth search

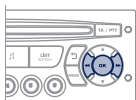

4

Se afișează o fereastră cu un mesaj de căutare în curs.

5

În fereaștră se afișează primele 4 telefoane recunoscute.

!

Meniul TELEPHONE permite accesul în special la funcțiile următoare: Directory (Agendă telefonică)*, Call list (Listă de apeluri), Pairing management (Gestionare conectări).

* În cazul compatibilității totale între telefon și sistem.

6

În listă, selectați telefonul de conectat. Nu se poate conecta decât câte un telefon o dată.

7

Pe ecran se afișează o tastatură virtuală: formați un cod din minim 4 cifre. Validați pe OK.



8

Pe ecranul telefonului conectat se afișează un mesaj. Pentru a accepta conectarea, introduceți același cod pe telefon, apoi validați prin OK.



În caz de eroare, numărul de încercări este nelimitat.

9

Apare pe ecran un mesaj ce confirmă conectarea.

i

Conectarea automată autorizată nu este activă decât după configurarea telefonului.

Agenda și lista apelurilor sunt accesibile după un interval de timp necesar pentru sincronizare.

06 WIP BLUETOOTH



PRIMIRE APEL

1 Primirea unui apel este anunțată de sonerie și de un afișaj suprapus pe ecranul vehiculului.

2



Selectați YES (DA) pe ecran cu ajutorul tastelor și validați cu OK.

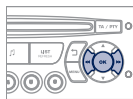

Pentru a accepta un apel, apăsați pe aceasta comanda.



LANSARE APEL

1 Din meniul Bluetooth telephone function Audio, selectați "Manage the telephone call" (Gestionare apel telefonic), apoi "Call" (Apelare), "Call list" (Lista apelurilor), sau "Directory" (Agenda).

2

Apăsați timp de mai mult de două secunde pe această comanda, pentru a accesa agenda proprie, apoi navigați folosind rola.
Sau
Pentru a forma un număr, utilizați tastatura telefonului, numai cu vehiculul oprit.



TERMINAREA UNUI APEL

1

În timpul unei convorbiri, apăsați mai mult de două secunde pe această comanda.
Validați prin OK pentru a termina convorbirea.



06 WIP BLUETOOTH



STREAMING AUDIO BLUETOOTH*

!

Difuzarea fișierelor muzicale din telefon via echipamentul audio. Telefonul trebuie să poată gestiona profilele Bluetooth adecvate (Profile A2DP / AVRCP).

1

Inițiați conectarea dintre telefon și vehicul. Această conectare poate fi inițiată din meniul telefonie al vehiculului sau de la tastatura telefonului. Urmați etapele 1 - 9 de la paginile precedente. În faza de conectare, vehiculul trebuie să fie oprit și cheia în contact.



2

Selectați în meniul de telefonie telefonul de conectat. Sistemul audio se conectează automat la un telefon nou conectat.

3



Activați sursa streaming apăsând butonul SOURCE**. Controlul redării uzual este posibil utilizând tastele panoului radio și comenzile de pe volan***. Informațiile contextuale pot fi afișate pe ecran.

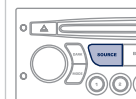

* În funcție de compatibilitatea telefonului.

** În unele cazuri, redarea fișierelor Audio trebuie inițiată de la tastatură.

*** Dacă telefonul suportă această funcție.

07 ARBORESCENȚĂ ECRAN

01:17 20°
27 MAI 2012

MONOCROM A



FUNCTIE PRINCIPALA

- 1
- 2 ALEGEREA A
- 3
- 3 ALEGEREA A1
- 3 ALEGEREA A2
- 2 ALEGEREA B...

- 1 RADIO-CD
RADIO-CD
- 2 RDS SEARCH
URMARIRE RDS
- 2 REG MODE
MOD REG
- 2 CD REPEAT
REPETARE CD
- 2 RANDOM PLAY
REDARE ALEATOARE

- 1 VEHICLE CONFIG
CONFIG VEHIC*
- 2 REV WIPE ACT
STERG GEAM MAR
- 2 GUIDE LAMPS
LUM INSOT

* Parametrii variază în funcție de vehicul.

- 1 OPTIONS
OPTIUNI
- 2 DIAGNOSTICS
DIAGNOSTIC
- 3 CONSULT
CONSULTARE
- 3 ABANDON
RENUNTARE

07 ARBORESCENȚĂ ECRAN

01:17 20°
27 MAR 2012

1 UNITS
UNITATI

2 TEMPERATURE: °CELSIUS / °FAHRENHEIT
TEMPERATURA: °CELSIUS / °FAHRENHEIT

2 FUEL CONSUMPTION: KM/L - L/100 - MPG
CONSUM DE CARBURANT: KM/L - L/100 - MPG

1 DISPLAY ADJUST
REGLARE AFF

2 YEAR
AN

2 MONTH
LUNA

2 DATE
ZI

2 HOUR
ORA

2 MINUTES
MINUTE

2 12 H/24 H MODE
MOD 12 H/24 H

1 LANGUAGE
LIMBA

2 FRANCAIS
FRANCEZA

2 ITALIANO
ITALIANA

2 NEDERLANDS
OLANDEZA

2 PORTUGUES
PORTUGHEZA

2 PORTUGUES-BRASIL
PORTUGHEZA-BRAZILIA

2 DEUTSCH
GERMANA

2 ENGLISH
ENGLEZA

2 ESPANOL
SPANIOLA

07 ARBORESCENȚĂ ECRAN



MONOCROM C



O apăsare pe rola OK, permite accesul la meniurile contextuale, în funcție de ceea ce este afișat pe ecran:



RADIO

- 1 activate / deactivate RDS
activare / dezactivare RDS
- 1 activate / deactivate REG mode
activare / dezactivare mod REG
- 1 activate / deactivate radiotext
activare / dezactivare radiotext

CD/CD MP3

- 1 activate / deactivate Intro
activare/dezactivare Intro
- 1 activate / deactivate track repeat (the entire current CD for CD, the entire current folder for MP3 CD)
activare/dezactivare repetare piese (întreg discul pentru CD, întreg directorul curent pentru CD MP3)
- 1 activate / deactivate random play (the entire current CD for CD, the entire current folder for MP3 CD)
activare/dezactivare redare aleatoare (întreg discul pentru CD, întreg directorul curent pentru CD MP3)

USB

- 1 activate / deactivate track repeat (of the current folder/artist/genre/playlist)
activare/dezactivare redare repetata a pieselor (în funcție de director / artist/gen/playlist curent)
- 1 activate / deactivate random play (of the current folder/artist/genre/playlist)
activare/dezactivare redarea aleatoare (în funcție de director/artist/gen/playlist curent)

07 ARBORESCENȚĂ ECRAN



MONOCROM C

O apăsare pe tasta MENU (Menu) permite afișarea:



- 1 **AUDIO FUNCTIONS
FUNCTII AUDIO**
- 2 **FM BAND PREFERENCES
PREFERINTE BANDA FM**
- 3 **alternative frequencies (RDS)
urmarire frecventa (RDS)**
- 4 activate/deactivate
activare/dezactivare
- 3 **regional mode (REG)
mod regional (REG)**
- 4 activate/deactivate
activare/dezactivare
- 3 **display radiotext (RDTXT)
afisare radiotext**
- 4 activate/deactivate
activare/dezactivare
- 2 **PLAY MODES
MODURI DE REDARE**
- 3 **album repeat (RPT)
repetare album (RPT)**
- 4 activate/deactivate
activare/dezactivare
- 3 **track random play (RDM)
redare aleatoare (RDM)**
- 4 activate/deactivate
activare/dezactivare



- 1 **TRIP COMPUTER
CALCULATOR DE BORD**
- 2 **ENTER DISTANCE TO DESTINATION
INTRODUCERE DISTANTA PANA LA DESTINATIE**
- 3 Distance: x km
Distanta: x km
- 2 **ALERT LOG
LISTA DE AVERTIZARI**
- 3 Diagnostics
Diagnoza
- 2 **STATUS OF THE FUNCTIONS
STARE FUNCTII***
- 3 Functions activated or deactivated
Funcții activate sau dezactivate

* Parametrii variază în funcție de vehicul.

07 ARBORESCENȚĂ ECRAN



PERSONALISATION-CONFIGURATION PERSONALIZARE - CONFIGURARE

- 1
- 2 **DEFINE THE VEHICLE PARAMETERS
STABILIREA PARAMETRILOR VEHICULULUI***
- 2 **DISPLAY CONFIGURATION
CONFIGURARE AFISAJ**
 - 3 **video brightness adjustment
reglare luminozitate video**
 - 4 normal video
video normal
 - 4 inverse video
video invers
 - 4 brightness (- +) adjustment
reglare luminozitate (- +)
 - 3 **date and time adjustment
reglare data si ora**
 - 4 day/month/year adjustment
reglare zi/luna/an
 - 4 hour/minute adjustment
reglare ora/minut
 - 4 choice of 12 h/24 h mode
alegere mod 12 h/24 h
 - 3 **choice of units
alegere unitati**
 - 4 l/100 km - mpg - km/l
 - 4 l/100 km - mpg - km/l
 - 4 °Celsius / °Fahrenheit
 - 4 °Celsius / °Fahrenheit
- 2 **CHOICE OF LANGUAGE
ALEGEREA LIMBII**



BLUETOOTH TELEPHONE TELEFON BLUETOOTH

- 1
- 2 **BLUETOOTH CONFIGURATION
CONFIGURARE BLUETOOTH**
 - 3 **Connect/Disconnect a device
Conectare/Deconectare dispozitiv**
 - 3 **Telephone function
Funcție telefon**
 - 3 **Audio Streaming function
Funcție Streaming audio**
 - 4 Consult the paired device
Consultare telefoane cuplate
 - 4 Delete a paired device
Stergere telefon cuplat
 - 4 Bluetooth search
Efectuare căutare Bluetooth
- 2 **CALL
APEL**
 - 3 **Calls list
Lista apeluri**
 - 4 Directory
Agenda telefonica
- 2 **MANAGE THE TELEPHONE CALL
GESTIONARE APELURI TELEFONICE**
 - 3 **Hang up
Terminare apel in curs**
 - 3 **Active the secret mode
Activare mod secret**

* Parametrii variază în funcție de vehicul.

INTREBARI FRECVENTE

INTREBARE	RASPUNS	SOLUTIE
Există o diferență de calitate sonoră între diferite surse audio (radio, CD...).	Pentru a permite ascultarea în condiții optime, reglajele audio (volum, sunete grave, ascuțite, ambianță, volum) pot fi adaptate la diferite surse sonore, ceea ce poate duce la diferențe de sunet în cazul schimbării sursei (radio, CD...).	Verificați dacă reglajele audio (volum, sunete joase, înalte, ambianță, Loudness) sunt adaptate la sursele ascultate. Vă sfătuim să reglați funcțiile AUDIO (joase, înalte, balans față-spate, stânga-dreapta) pe poziția din mijloc, să selectați ambianța muzicală "Nici una", să reglați corecția loudness pe poziția "Activa" în modul CD și pe poziția "Inactivă" în modul radio.
CD-ul este ejectat sistematic sau nu este citit de unitate.	CD-ul este așezat invers, ilizibil, nu conține date audio sau conține un format audio ilizibil de radioul auto. CD-ul este protejat de un sistem de protecție antipiratare nerecunoscut de radioul auto.	<ul style="list-style-type: none"> - Verificați sensul de introducere al CD-ului în lector. - Verificați starea CD-ului: CD-ul nu va putea fi citit dacă este prea deteriorat. - Verificați conținutul, dacă este vorba de un CD gravat: consultați informațiile și sfaturile de la capitolul Audio. - Playerul CD nu citește DVD-uri. - Datorită unei calități insuficiente unele CD-uri scrise nu sunt citite de sistemul audio.
Mesajul "Eroare periferic USB" se afișează pe ecran.	Nivelul de încărcare a bateriei perifericului poate fi insuficient.	Încărcați bateria perifericului.
Conexiunea Bluetooth se întrerupe.	Memoria USB nu este recunoscută. Memoria poate fi virusată.	Formatați memoria.
Sunetul lectorului de CD este degradat.	CD-ul folosit este zgâriat sau de proastă calitate.	Introduceți CD-uri de bună calitate și păstrați-le în bune condiții.
	Reglajele radiourilor auto (sunete joase, înalte, ambianța) sunt neadaptate.	Reduceți nivelul sunetelor grave sau înalte la zero fără a selecta ambianța.

INTREBARE	RASPUNS	SOLUTIE
Posturile memorate nu funcționează (nu au sonor, 87,5 Mhz se șterge etc.).	Gama de unde selectată nu este bună.	Apăsati tasta BAND AST pentru a regăsi gama de unde (AM, FM1, FM2, FMAST) in care sunt memorate posturile.
Anunțul trafic (TA) este afișat. Nu primesc nici-o informație rutieră.	Postul radio nu participă la rețeaua regională de informații asupra traficului.	Treceți pe un post radio care difuzează informații despre trafic.
Calitatea de recepție a postului radio ascultat se degradează progresiv sau posturile radio memorate nu funcționează (nu se aude nimic, 87,5 Mhz se afișează etc.).	Vehiculul este prea departe de emițătorul postului ascultat sau niciun emițător de posturi nu este prezent în zona geografică traversată.	Activați funcția RDS pentru a permite sistemului să verifice dacă nu există un emițător mai puternic în zona geografică respectivă.
	Relieful (dealuri, clădiri, tunel, parcare subterană etc.) blochează recepționarea, inclusiv modul de urmărire RDS.	Acest fenomen este normal și nu se traduce ca fiind o stare de defectare a radioului auto.
	Antena lipsește sau a fost este stricată (câteodată la trecerea printre perile din spălătorie sau la intrarea în parcările subterane).	Verificați antena în rețeaua PEUGEOT.
Întreruperi de sunet de la 1 la 2 secunde în modul radio.	Sistemul RDS caută pe durata acestei scurte întreruperi a sunetului o eventuală frecvență care ar putea permite o mai bună recepție a postului.	Dezactivați funcția RDS dacă fenomenul este prea frecvent și se întâmplă mereu pe același traseu.
Motorul oprit, radioul auto se oprește după câteva minute de utilizare.	Când motorul este oprit, timpul de funcționare al radioului auto depinde de sarcina bateriei. Oprirea este normală: radioul auto intră în modul economie de energie și se întrerupe pentru a proteja bateria vehiculului.	Porniți motorul vehiculului pentru a crește sarcina bateriei.
Se afișează pe ecran mesajul "sistemul audio este supraîncălzit".	Pentru a proteja instalația în caz de temperatură a mediului prea ridicată radioul auto trece în modul automat de protecție termică ceea ce duce la reducerea volumului sonor sau la oprirea citirii CD-ului.	Întrerupeți sistemul audio timp de câteva minute pentru a lăsa sistemul să se răcească.

A

Acesorii	206
Actualizare a zonelor de risc ...	237, 274
Actualizare POI	237
Aducere la zero	
a kilometrajului curent	41
Aducere la zero indicator	
de întreținere	39
Aeratoare	56
Aer condiționat	25
Aer condiționat automat	57, 60
Aer condiționat manual	57, 58
Afișaj frontal	145, 149, 151
Afișaj la panoul de bord	27, 153
Afișaj multifuncție	
(cu radio auto)	44, 46, 49, 51
Afișaj multifuncție	
(fără radio auto)	42
Airbaguri	36, 113
Airbaguri cortină	135, 136
Airbaguri frontale	133, 136
Airbaguri laterale	135, 136
Alarmă	77
Alimentare rezervor	
de combustibil	85, 86
Al treilea stop	190
Amenajări interioare	99
Amenajări portbagaj	106
Antidemaraj electronic	74, 76
Antifurt	74
Antilovire	79, 105
Antipatinare roți (ASR)	35, 128
Anvelope	25
Apel de asistență	216
Apel de urgență	216, 217
Aprindere automată	
a farurilor	87, 90
Aprindere automată	
lumini de avarie	124
Arborescență	
ecran	252, 306, 330, 332
Asistență la parcare cu spatele ...	164

B

Asistență la pornirea în pantă	142
ASR	32
Bare suport pe acoperiș	205
Baterie	173, 198-200
Baterie telecomandă	75, 76
Blocare din interior	82
Bluetooth	
(kit mâini libere) ...	247-249, 286, 327
Bluetooth (telefon)	247-249, 286
Buton de apelare PEUGEOT	217

C

Cadrame bord	27
Capacitate rezervor	
carburant	85
Capac rezervor carburant	85
Capotă motor	167
Caracteristici tehnice	207-211
Carburant	25, 85, 86
Carburant (rezervor)	86
Cârlige	108
Cartelă SIM	100, 250
CD MP3	323
Centuri de siguranță	130-132
Cheie cu telecomandă	72-74, 76
Cititori medii muzicale	242, 298
Claxon	124
Cod culoare vopsea	213
Cod PIN	250
Comandă de urgență portiere	83
Comandă încălzire scaune	65
Comanda lumini	87
Comanda radioului auto	
de la volan	224, 319
Comandă ridicare geamuri	79
Comanda stergator	
geamuri	93-95

Comandă trapă de mascare	
pavilion vitrat	105
Comenzi vocale	222
Compartimente	
de depozitare	106
Compartimente în portiere	99
Compartiment motor	169, 170
Computer de bord	52, 53, 55
Conducere eco	25
Conducere Eco	
(sfaturi)	25
Conducere economica	25
Conectare	
JACK	101, 303, 324, 326
Conector	
USB	101, 303, 324, 326
Conexiuni RCA	246
Consum carburant	25
Contor	27
Contor kilometraj curent	41
Control dinamic al stabilitatii	
(CDS)	32, 35, 127
Control dinamic al stabilitatii	
(ESC)	126
Control presiune	
(cu kit)	175
Copii	118, 121, 122
Copii (siguranță)	123
Cotieră	99
Cotieră față	101
Cotieră spate	104
Covorase	102
Cric	181, 183
Curea de susținere	106
Cutie de depozitare	109
Cutie de viteze	
automatică	158, 174, 200
Cutie de viteze	
manuală	153, 161, 174
Cutie	
secvențială	154, 161, 174, 200
Cutie siguranțe compartiment	
motor	191
Cutie siguranțe planșa de bord	191

D

Dată (reglare)42, 44, 46
 Deblocare72
 Deblocare din interior82
 Demontarea unei roți184
 Demontare covoraș102
 Descărcare (mod)201
 Deschidere capotă motor167
 Deschidere ecran color
 escamotabil51
 Deschidere portbagaj72, 83
 Deschidere portiere72, 81
 Deschidere trapă de mascare
 pavilion vitrat105
 Deschidere volet spate83, 84
 Detectare presiune insuficientă125
 Dezaburire58
 Dezghețare58, 59, 69
 Dimensiuni212
 Discuri de frână174
 Distance alert147

E

Economie de energie (mod)201
 Ecran color 16/9225, 252
 Ecran color escamotabil49, 51
 Ecran color
 și cartografic DT267, 306
 Ecran monocrom320, 330, 332
 Ecran monocrom C53
 Ecran multifuncție
 (cu radio auto)44, 46, 49, 51
 Ecran multifuncție
 (fără radio auto)42
 Elemente de identificare213
 ESC/ASR126
 Etichete de identificare213

F

Faruri (reglaje)91
 Faruri ceață față88, 186, 188
 Faruri cu halogen186
 Faruri cu xenon186
 Faruri direcționale92, 186
 Fază lungă87, 186-188
 Fază scurtă87, 186, 187
 Filtru de aer173
 Filtru de particule172, 173
 Filtru de ulei173
 Filtru habitacul173
 Frână de mână174
 Frana de staționare
 electrică137, 140
 Franare dinamică de siguranță140
 Frâne174
 Funcție autostradă
 (semnalizatoare)124

G

G.P.S.230, 272
 Grip control128

I

Identificare vehicul213
 Iluminare98
 Iluminare de întâmpinare89, 97
 Iluminare habitacul97
 Iluminare interioară96, 97
 Iluminare planșă de bord41
 Iluminare portbagaj98, 111
 Indicator de schimbare treaptă153
 Indicator întreținere38
 Indicator nivel carburant85
 Indicator nivel ulei motor40, 171

Î

Indicator temperatură lichid de
 răcire37
 Inele de prindere106
 Informații trafic
 (TA)240, 284, 297, 322
 Informații trafic
 (TMC)239, 240, 283, 284
 Intrare auxiliară246, 303, 324, 326
 ISOFIX121
 ISOFIX (puncte de fixare)120

Încălzire25, 58
 Încărcare25, 205
 Încărcarea bateriei199
 Încărcare baterie199
 Închidere centralizată73, 82
 Închidere portbagaj73, 83
 Închidere portiere73, 81
 Închidere volet spate83, 84
 Înlocuire becuri186, 189, 190
 Înlocuire filtru de aer173
 Înlocuire filtru habitacul173
 Înlocuire filtru ulei173
 Înlocuire siguranțe191
 Întreținere curentă25

J

Joiă ulei40, 171
 Jukebox (ascultare)245
 Jukebox (copiere)244

K

Kilometraj total41
 Kit de remediere temporară
 anvelope175
 Kit mâini libere286, 327
 Kit remediere pană175

L

Lame ștergătoare de parbriz (schimbare).....	95, 202
Lampă ceată spate.....	88, 189, 190
Lampă mobilă.....	98, 111
Lămpi (schimbare).....	186, 189, 190
Lector CD MP3.....	323
Lectori de hartă.....	96
Limitator de viteză.....	149
Lumină de însoțire.....	90
Lumină de însoțire (Follow me home).....	89, 90
Lumină marșarieri.....	189
Lumini avarie.....	124
Lumini de zi.....	89, 186, 188
Lumini de zi cu LED-uri.....	89
Lumini direcționale.....	92
Lumini laterale.....	97
Lumini placă de înmatriculare.....	190
Lumini pozitie.....	87, 89, 186-189
Lunetă (dezghețare).....	59, 69

M

Mâner consolă.....	99
Mânere de susținere.....	99
Martori de alertă.....	31, 33, 34
Martori de funcționare.....	29, 31, 32
Martori luminoși.....	29, 32, 33
Martori stare funcționare.....	31
Mase.....	208, 210, 211
Mediu.....	25, 76
Meniu general.....	320
Meniuri rapide.....	226, 268
Mod degrevare.....	201
Mod economie de energie.....	201
Montare bare de acoperiș.....	205
Motor benzină.....	86, 169, 207, 208
Motor Diesel.....	86, 168, 170, 209-211
Motorizări.....	207, 209
MP3 (CD).....	323
Multimedia spate.....	103

N

Navigație.....	230, 269, 270, 277
Neutralizare airbag pasager.....	133
Nivel aditiv motorină.....	172
Nivel lichid de răcire.....	37, 172
Nivel lichid frână.....	171
Nivel lichid servodirecție.....	171
Nivel lichid spălător faruri.....	94, 172
Nivel lichid spălător parbriz.....	94, 172
Nivel minim carburant.....	85
Nivel ulei.....	40, 171N
Navigație.....	230, 269, 270, 277
Neutralizare airbag pasager.....	133
Nivel aditiv motorină.....	172
Nivel lichid de răcire.....	37, 172
Nivel lichid frână.....	171
Nivel lichid servodirecție.....	171
Nivel lichid spălător faruri.....	94, 172
Nivel lichid spălător parbriz.....	94, 172
Nivel minim carburant.....	85
Nivel ulei.....	40, 171
Niveluri și verificări.....	169-172

O

Obturator fix (parazăpadă).....	205
Oglindă de curtoazie.....	100
Oglindă retrovizoare interioară.....	70
Oglinzi retrovizoare exterioare.....	69
Oprire vehicul.....	74, 154, 158
Oră (reglare).....	42, 44, 46

P

Pană carburant (Diesel).....	168
Panou de podea amovibil.....	110
Parasolar.....	100, 111
Pavilion panoramic.....	105
PEUGEOT CONNECT ASISTENȚĂ.....	216

PEUGEOT CONNECT

SOS.....	216, 217
Placă de identificare constructor.....	213
Placă mascare bagaje.....	107
Plăcuță identificare fabricant.....	213
Plăcuțe de frână.....	174
Plafoniere.....	96
Plasă cu 3 poziții.....	110
Plasă de reținere bagaje.....	108
POI (actualizare).....	237
Pornire.....	199
Pornirea vehiculului.....	74, 154, 158
Pornire de urgență.....	199
Portiere.....	81
Post de conducere.....	9
Presiune în pneuri.....	213
Presiune insuficientă în pneuri (detectare).....	125
Presiune roți.....	25
Priză accesorii 12V.....	99, 101, 108
Priză auxiliară.....	303, 326
Prize audio.....	100, 101, 324, 326
Prize audio/video.....	246
Prize auxiliare.....	246, 324
Protecție copii.....	112, 113, 118, 120-122, 133
Protecție împotriva gerului.....	205
Puncte de fixare ISOFIX.....	120

R

Rabatarea scaunelor spate.....	67
Radio.....	241, 295, 296, 321
Radiouri auto.....	51
Reamorsare circuit carburant.....	168
Regenerare filtru de particule.....	173
Reglaj faruri.....	91
Reglaj în înălțime și adâncime a volanului.....	71
Reglaj pe înălțime centuri siguranță.....	130
Reglaj scaune.....	63, 64
Reglarea datei.....	42, 44, 46

Reglare oră.....42, 44, 46
 Reglare tetiere.....65
 Regulator de viteză.....151
 Reinițializare geamuri electrice.....79
 Reinițializare telecomandă75
 Remontare roată.....184
 Remorcă.....204
 Remorcarea unui vehicul.....202
 Reostat iluminare.....41
 Repetitor lateral (semnalizator) ...188
 Revizii.....25
 Rezervor carburant.....85, 86
 Rezervor spălător faruri.....172
 Rezervor spălător geamuri.....172
 Ridicare geamuri.....79
 Roată de rezervă.....181, 183

S

Sarcini remorcabile.....208, 210, 211
 Scaune copii clasice.....116, 118
 Scaune electrice.....64
 Scaune față.....63, 64, 66
 Scaune incalzite.....65
 Scaune ISOFIX pentru copii.....120-122
 Scaune pentru copii.....112, 113, 119
 Scaune spate.....67
 Schimbarea unei lame ștergător de parbriz.....95, 202
 Schimbarea unei lămpi.....186, 189, 190
 Schimbarea unei siguranțe.....191
 Schimbare baterie telecomandă.....75
 Schimbare roata.....181, 183
 Schimbător cutie de viteze manuală.....153
 Schimbător cutie secvențială.....154
 Schimbător de viteze.....25
 Schimbător de viteze automat.....158
 Scule.....181, 183

S

Selector de carburant.....86
 Semnalizatoare.....124, 186, 189
 Semnalizatoare direcție.....124
 Servicii PEUGEOT.....217
 Siguranță copii.....79, 118, 123
 Siguranța copiilor.....112, 113, 121, 122, 133
 Siguranțe.....191
 Sinscronizare telecomandă.....75
 Sinteză vocală.....280
 Sistem ASR.....128
 Sistem de navigație.....230, 270
 Spălător faruri.....94
 Spălător lunetă.....94
 Spălător parbriz.....94
 Spargere roată.....175
 Spații de depozitare.....99, 101, 104, 106
 Spațiu de depozitare.....100
 Spatulă spate.....96
 Spoturi laterale.....97
 Stop Start.....55, 59, 61, 85, 161, 167, 173, 198
 Stopuri.....189
 Storiuri.....111
 Streaming audio Bluetooth.....302, 329
 Suport pahare.....99
 Supra-blocare.....73

T

Ștergător.....93, 95
 Ștergător spate.....94
 Ștergere automată a parbrizului.....93, 95

U

Tablouri de bord.....27, 28
 Tablouri de siguranțe.....191
 Telecomandă.....72, 73, 76
 Telefon.....217, 247-249, 286, 290
 Telefon mâini libere.....247-249
 Temperatura lichidului de răcire.....37
 Tetiere față.....65
 Tetiere spate.....67
 Tijă capotă motor.....167
 TMC (Informații trafic).....239, 283
 Torpedo.....100
 Tractarea unei remorci.....204
 Transport obiecte lungi.....66, 104
 Trapă de mascare.....105
 Trapă rezervor carburant.....85, 86
 Trapă schiuri.....104
 Turometru.....27

Umflare ocazională (cu kit).....175

V

Ventilație.....25, 56-58
 Verificare nivel ulei motor.....40
 Verificare niveluri.....171, 172
 Verificări.....169, 170, 173, 174
 Verificări curente.....173, 174
 Volan (reglaj).....71
 Volet spate.....84

W

WIP Com 3D.....219, 222, 225, 252
 WIP Nav+.....49, 263
 WIP Plug.....101, 324
 Wip Sound.....46, 317, 330, 332



Zone de risc
(actualizare).....237, 274



EXTERIOR

Cheie cu telecomandă..... 72-76
 - deschidere/închidere
 - protecție anti-furt
 - demaraj
 - baterie



Ștergătoare..... 93-95
 Schimbare lamă ștergător parbriz... 95, 202

Portbagaj, volet spate..... 83-84
 - deschidere/închidere
 - comenzi de urgență
 Kit remediere pană cauciuc.... 175-180
 Schimbare roată..... 181-185
 - instrumente
 - demontare

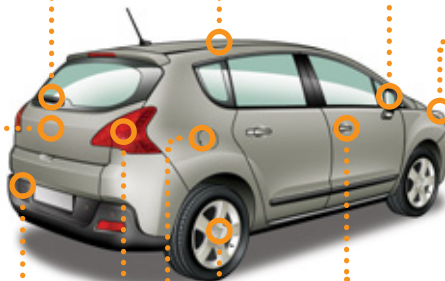

Asistență la parcare..... 164-165
 Dispozitiv de remorcare..... 204
 Tractare..... 202-203

Schimbare lămpi spate..... 189-190
 - lumini spate
 - al treilea stop
 - lumini placă de înmatriculare
 - proiectoare ceață

Rezervor carburant..... 85-86
 Selector carburant..... 86

Accesorii..... 206
 Bare de acoperiș..... 205
 Acoperiș panoramic vitrat..... 105

Retrovizoare exterioare..... 69

Lumină de întâmpinare
 exterioară..... 89
 Spoturi retrovizoare exterioare..... 97
 Lumini, automatizare,
 direcționale..... 87-90, 92
 Reglare proiectoare..... 91
 Schimbare lămpi față..... 186-188
 - faruri față
 - faruri ceață
 - semnalizatoare de direcție
 Ecran ger puternic..... 205

Portiere..... 81-83
 - deschidere/închidere
 - închidere centralizată
 - comandă de urgență
 Alarmă..... 77-78
 Dispozitiv acționare geamuri ... 79-80

ESC: ABS, REF, AFU,
 ASR, CDS..... 126-127
 "Grip control"..... 128-129
 Detectare presiune roată
 insuficientă..... 125
 Presiune în pneuri..... 213

POST DE CONDUCERE

Parasolar 100



Siguranțe planșă de bord 191-194

Deschidere capotă..... 167

Cutie manuală 6 viteze 153

Cutie de viteze secvențială.... 154-157

Cutie de viteze automată 158-160

Stop & Start 161-163

Asistență la pornirea în rampă..... 142

Conducere Eco..... 25-26

Frână de staționare electrică.....137-141, 143-144

Plafoniere 96, 97
 Afișaj martori centură/airbag frontal pasager 131, 134
 Oglindă retrovizoare interioară 70

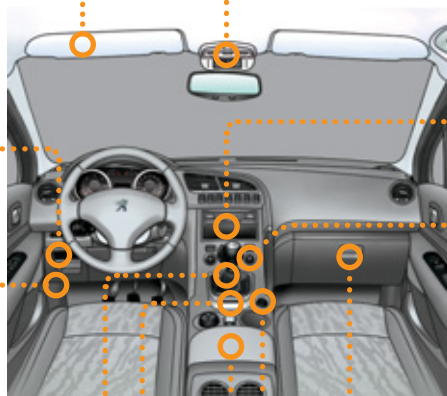

Cotieră față..... 101
 WIP Plug..... 101, 242, 298, 324



WIP Com 3D 219-261
 Reglare dată/oră..... 49-50



WIP Nav+ 263-315
 Reglare dată/oră..... 49-50



WIP Sound..... 317-336
 Reglare dată/oră..... 46-48

Ventilație 56-57
 Aer condiționat manual..... 58-59
 Aer condiționat automat..... 60-62

Amenajări interioare 99-101, 102
 - torpedu
 - spații de depozitare șofer
 - covoraș

Priză accesorii 12 V..... 101

POST DE CONDUCERE (CONTINUARE)

Ecran cu proiecție frontală..... 145-146
"Distance alert"..... 147-148

Comenzi lumini87-90
Indicatoare de direcție 124

Limitator de viteză 149-150
Regulator de viteză..... 151-152

Retrovizoare exterioare 69
Geomuri electrice, neutralizare... 79-80

Linie de comenzi..... 16
Stop & Start 161-163

Reglare proiectoare91

Cadrane de bord, afișaje27-29
Martori 29-37
Indicatori37-40
Indicator schimbare treaptă 153
Butoane 39, 41
- check/indicator de întreținere/
kilometraj curent
- reostat de iluminat

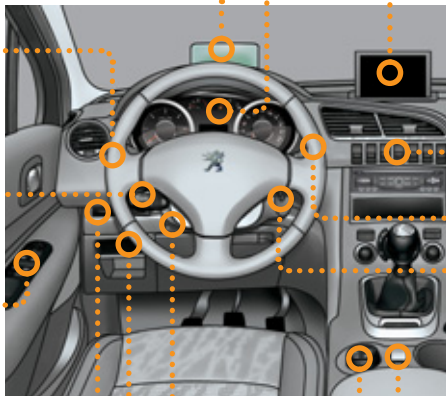

Reglare volan 71
Claxon 124

Ecrane multifuncție42-53
- Ecran A
- Ecran C
- Ecran color 16/9
Ecran escamotabil..... 51
Ecran A (reglare dată/oră) 43, 45

Semnal de avarie..... 124
Ecran proiecție frontală..... 145-146
"Distance alert" 147-148

Comenzi ștergătoare93-95
Computer de bord.....52-55

Contact 74

Pavilion vitrat 105

"Grip control" 128-129

ÎNTREȚINERE - CARACTERISTICI

Pană de carburant Diesel..... 168

Baterie 12 V..... 198-200
 Mod degrevare, economie..... 201
 Siguranțe compartiment motor..... 191, 195-197

Mase benzină 208
 Mase Diesel..... 210
 Mase Diesel VU..... 211

Verificări niveluri 171-172
 - ulei
 - lichid de frână
 - lichid direcție asistată
 - lichid de răcire
 - lichid spălare geamuri/proiectoare

Controlul elementelor 173-174
 - filtru de aer
 - filtru habitacul
 - filtru ulei
 - plăcuțe/discuri de frână

Schimbare lămpi..... 186-190
 - față
 - spate

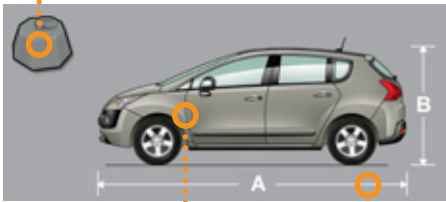
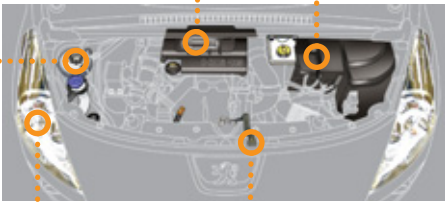

Deschidere capotă..... 167
 Compartiment motor benzină 169
 Compartiment motor Diesel..... 170
 Motorizări benzină 207
 Motorizări Diesel..... 209

Elemente de identificare 213

Dimensiuni..... 212



Acest ghid de utilizare prezintă toate echipamentele disponibile în ansamblul gamei.

Vehiculul dumneavoastră poate dispune numai de o parte dintre echipamentele descrise în acest document, în funcție de nivelul de echipare, de model, de versiune și de caracteristicile proprii țării în care este comercializat.

Descrierile și schițele sunt oferite fără nici un angajament. Automobiles PEUGEOT își rezervă dreptul de a aduce modificări la caracteristicile tehnice, echipamente și accesorii, fără obligația de a actualiza prezentul ghid de utilizare.

Acest document este parte integrantă a vehiculului. Predați-l noului proprietar în caz de vânzare.

Automobiles PEUGEOT atestă, prin aplicarea dispozițiilor reglementării europene (Directiva 2000/53) referitoare la vehiculele scoase din uz, că a atins obiectivele fixate de aceasta și că la fabricarea produselor pe care le comercializează sunt utilizate materiale reciclate.

Reproducerea și traducerea, chiar parțială, sunt interzise fără autorizarea scrisă din partea companiei Automobiles PEUGEOT.

Pentru orice intervenție asupra vehiculului dumneavoastră, adresați-vă unui atelier calificat ce dispune de informații tehnice, competență și material adaptat, la fel cum rețeaua PEUGEOT este capabilă să vă ofere.

Tipărit în UE

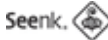

Roumain



07-12



PEUGEOT

Automobiles PEUGEOT - Siège Social : 75, avenue de la Grande-Armée 75016 PARIS

Tél. 33 (0)1 40 66 55 11 - Fax 33 (0)1 40 66 54 14

Adresse postale : Automobiles PEUGEOT B.P. 01 75761 PARIS cedex 16 - Adresse Internet : <http://www.peugeot.com>

Société Anonyme au capital de 172 711 770 Euros - R.C.S. PARIS B 552 144 503. SIRET 552 144 503 00018. APE 341 Z

Termenul limită al reviziei este depășit

La fiecare punere a contactului și timp de câteva secunde, **simbolul cheie** clipește pentru a vă semnala că revizia trebuie efectuată de urgență.

Exemplu: ați depășit cu 300 km termenul limită prevăzut pentru revizie.

La punerea contactului și timp de încă 5 secunde, afișajul indică -300 km.

La câteva secunde după punerea contactului, kilometrajul își reia funcționarea normală.

Simbolul cheie rămâne tot timpul aprins.

i Distanța rămasă de parcurs poate fi ponderată cu factorul timp, în funcție de stilul de rulare al conducătorului auto. Simbolul cheie poate, de asemenea, să se aprindă și în cazul în care ați depășit durata de la ultima revizie, indicată în **carnetul de întreținere și garanție.**