

# GHID DE UTILIZARE



**PEUGEOT 208**





# Instrucțiunile de utilizare online

Alegeți unul din următoarele tipuri de acces pentru a consulta instrucțiunile de utilizare online...

Căutați instrucțiunile de utilizare pe site-ul PEUGEOT, rubrica "MyPEUGEOT".

Acest spațiu personal vă propune sfaturi și alte informații utile pentru întreținerea vehiculului dumneavoastră.

Scanati acest cod pentru a accesa direct instrucțiunile de utilizare.



Dacă rubrica "MyPEUGEOT" nu este disponibilă pe site-ul PEUGEOT din România, puteți consulta instrucțiunile de utilizare la adresa următoare:

<http://public.servicebox.peugeot.com/ddb/>

Selecționați:

- > limba utilizată,
- > vehiculul, tipul de caroserie,
- > perioada de editare a instrucțiunilor de utilizare corespunzând primei puneri în circulație a vehiculului.

Consultând instrucțiuni de utilizare online, aveți acces la ultimele informații disponibile, ușor de identificat prin marcajele de pagină, reperabile cu ajutorul acestei pictograme:



# Bine ati venit

Un echipament poate exista in cadrul unei game: indisponibil, disponibil optional sau montat in serie.

Prin dotare optionala, cumparatorul poate alege, la efectuarea comenzii, sa-si echipeze vehiculul conform unei oferte comerciale si inainte de fabricarea vehiculului.

Orice echipament devine un accesoriu comercializat post-vanzare dupa ce vehiculul a iesit de pe linia de fabricatie. Modul de utilizare sau instructiunile sunt oferite de producatorul accesoriului si nu figureaza in prezentul ghid de utilizare.

**! Vă atragem atenția asupra următorului aspect:**

Montarea unui echipament sau a unui accesoriu electric nespecificate de către Automobiles PEUGEOT poate provoca o defectare a sistemului electronic al vehiculului dumneavoastră. Vă rugăm să rețineți acest aspect și vă sfătuim să luați legătura cu un reprezentant PEUGEOT, pentru a vă fi prezentate echipamentele și accesoriile agreate.

Vă mulțumim că ați ales un 208.

Aceste instrucțiuni de utilizare sunt concepute pentru a vă ajuta să profitați din plin de vehiculul dumneavoastră, în toate situațiile de utilizare.

## Legenda

### **!** Atentie

Acest simbol marchează avertizările pe care trebuie să le respectați în mod imperativ, pentru propria dumneavoastră siguranță, pentru siguranța celorlalți și pentru a nu risca deteriorarea vehiculului dumneavoastră.

### **i** Informare

Acest simbol vă atrage atenția asupra informațiilor complementare, pentru o mai bună utilizare a vehiculului dumneavoastră.

### **♣** Protectia mediului

Acest simbol acompaniază indicațiile referitoare la protecția mediului.

## Vedere de ansamblu

## Conducere Eco

## Verificarea funcționării vehiculului

Tablou de bord	14
Martori	16
Ecran tactil	28
Indicatori	32
Calculator de bord	38
Calculator de bord cu ecran senzitiv	40
Reglare data si ora	42

## Deschideri

Cheie cu telecomandă	43
Alarmă	50
Geamuri electrice	52
Portbagaj	54
Pavilion panoramic	55

## Confort

Scaune față	56
Banchetă spate	59
Scaune spate	61
Reglare volan	62
Retrovizoare	63
Ventilație	65
Încălzire	68
Aer conditionat manual	68
Aer conditionat automat cu 2 zone	70
Dezaburire - Degivrare fata	73
Dezaburire - Degivrare lunetă	73
Amenajări interioare	74
Amenajarile portbagajului	78

## 2

## Conducere

Pornirea - Oprirea motorului	81
Frână de staționare manuală	82
Cutie de viteze manuala	83
Indicator de schimbare a treptei	84
Cutie de viteze pilotata cu 5 trepte	85
Cutie de viteze pilotata cu 6 trepte	89
Cutie de viteze automata	93
Stop & Start	97
Asistare la pornirea în rampă	100
Limitator de viteza	101
Regulator de viteza	103
Park Assist	107
Asistenta la parcare	111

## 4

## 3

## Vizibilitate

Comenzi lumini	113
Lumini cu LED-uri (diode electroluminiscente)	117
Lumini de zi	117
Aprindere automată a farurilor	119
Reglarea proiectoarelor	120
Iluminare statică a intersecției	121
Comenzi ștergătoare	122
Stergere automata	124
Plafoniera	126
Iluminat interior de ambianță	127

## 5

## Siguranță

6

Semnalizatoare de direcție	128
Semnal de avarie	128
Apel de urgență sau de asistență	129
Claxon	129
Detectare pneu dezumflat	130
Sistem ESC	133
Centuri de siguranță	136
Airbaguri	139
Scaune pentru copii	143
Dezactivarea airbagului frontal pentru pasager	145
Scaune ISOFIX pentru copii	151
Siguranță pentru copii	155

## Informații practice

7

Kit de reparare provizorie a pneului	156
Schimbarea unei roți	161
Lanturi pentru zapada	168
Înlocuirea unei lămpi	169
Înlocuirea unei siguranțe fuzibile	176
Baterie	182
Mod economie de energie	185
Schimbarea unei lame de stergator	186
Remorcarea vehiculului	187
Atașarea unei remorci	189
Montarea barelor de pavilion	191
Recomandari de intretinere	192
Accesorii	193

## Verificări

8

Capota	196
Motoare pe benzină	197
Motoare Diesel	198
Rezervor de carburant	199
Selector de carburant (Diesel)	201
Pană de carburant (Diesel)	203
Sisteme SCR (Diesel Blue HDi) și Aditiv AdBlue®	204
Verificare niveluri	212
Controale	215

## Caracteristici tehnice

9

Generalitati	217
Motorizari / Mase benzina	218
Motorizari / Mase diesel	219
Dimensiuni	220
Elemente de identificare	221

## Audio și telematică

Urgenta sau asistenta	223
Ecran tactil 7 inci	225
Sistem audio / Bluetooth	297
Sistem audio	323

## Index alfabetic



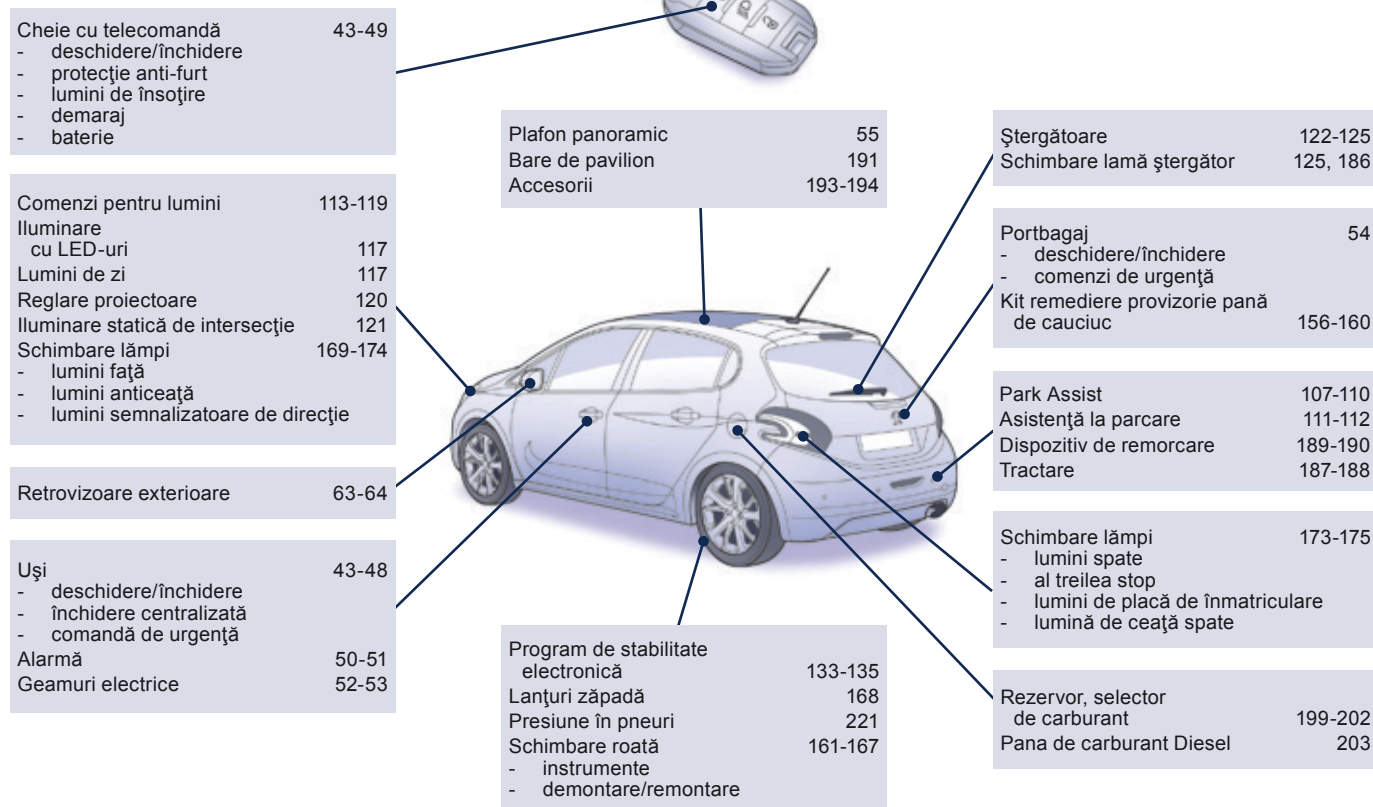



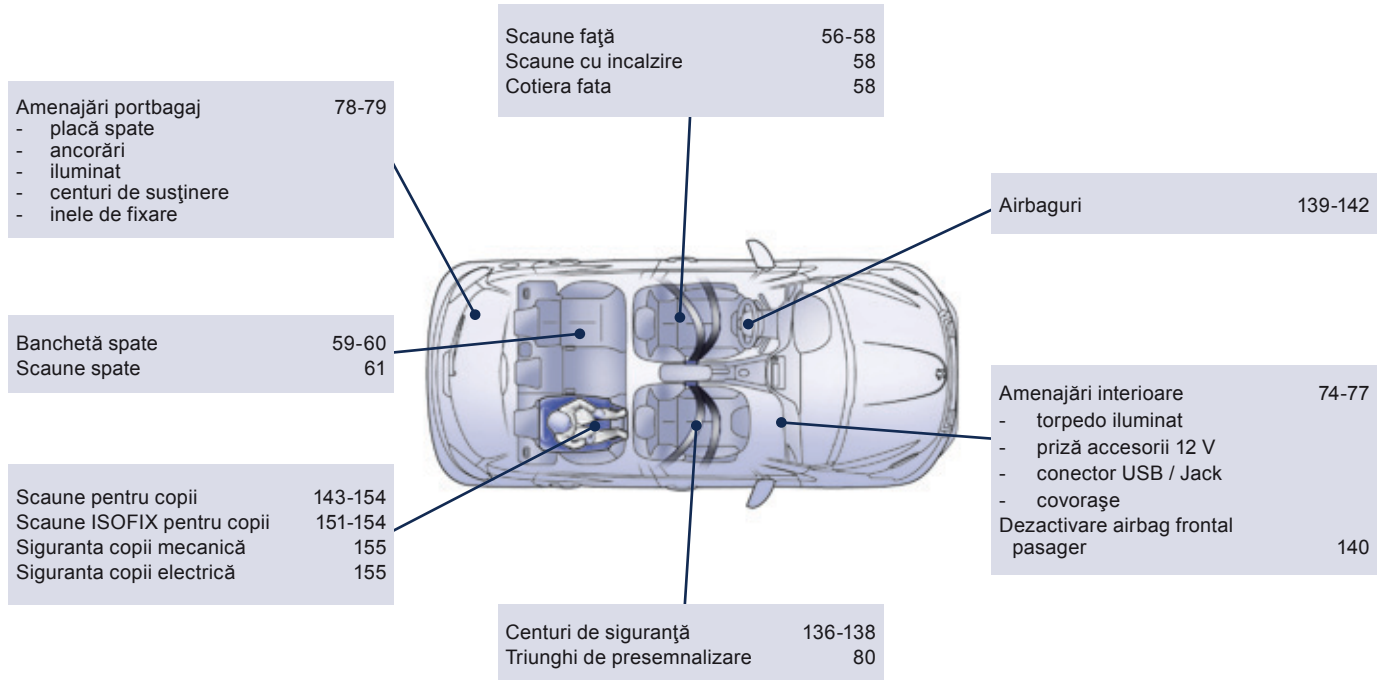



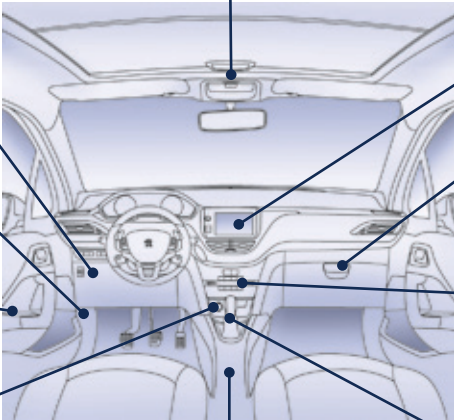







# Exterior



# Interior



# Post de conducere

	<table border="0"> <tr> <td>Plafoniere</td> <td>126</td> </tr> <tr> <td>Iluminat interior de ambientă</td> <td>127</td> </tr> <tr> <td>Oglindă retrovizoare interioară</td> <td>64</td> </tr> <tr> <td>Apel de urgență sau de asistență</td> <td>129, 223</td> </tr> </table>	Plafoniere	126	Iluminat interior de ambientă	127	Oglindă retrovizoare interioară	64	Apel de urgență sau de asistență	129, 223																																																							
Plafoniere	126																																																															
Iluminat interior de ambientă	127																																																															
Oglindă retrovizoare interioară	64																																																															
Apel de urgență sau de asistență	129, 223																																																															
<table border="0"> <tr> <td>Siguranțe planșă de bord</td> <td>176-179</td> </tr> </table>	Siguranțe planșă de bord	176-179		<table border="0"> <tr> <td> <table border="0"> <tr> <td>  </td> <td> <table border="0"> <tr> <td>Ecran sensibil</td> <td>28-31, 225-296</td> </tr> </table> </td> </tr> <tr> <td>  </td> <td> <table border="0"> <tr> <td>Sistem audio Bluetooth</td> <td>297-322</td> </tr> </table> </td> </tr> <tr> <td>  </td> <td> <table border="0"> <tr> <td>Sistem audio</td> <td>323-338</td> </tr> </table> </td> </tr> <tr> <td></td> <td> <table border="0"> <tr> <td>Reglare dată/oră</td> <td>42</td> </tr> </table> </td> </tr> </table> </td> </tr> <tr> <td> <table border="0"> <tr> <td>Deschidere capotă</td> <td>196</td> </tr> </table> </td> <td> <table border="0"> <tr> <td>Siguranțe torpedou</td> <td>180</td> </tr> </table> </td> </tr> <tr> <td> <table border="0"> <tr> <td>Retrovizoare exterioare</td> <td>63-64</td> </tr> <tr> <td>Geamuri electrice, neutralizare</td> <td>52-53</td> </tr> </table> </td> <td> <table border="0"> <tr> <td>Încălzire, ventilație</td> <td>65-68</td> </tr> <tr> <td>Aer condiționat manual</td> <td>68-69</td> </tr> <tr> <td>Aer condiționat cu 2 zone</td> <td>70-72</td> </tr> <tr> <td>Dezaburire / degivrare față</td> <td>73</td> </tr> <tr> <td>Dezaburire / degivrare lunetă</td> <td>73</td> </tr> </table> </td> </tr> <tr> <td> <table border="0"> <tr> <td>Conector USB / Jack</td> <td>76</td> </tr> </table> </td> <td> <table border="0"> <tr> <td>Frână de staționare manuală</td> <td>82</td> </tr> </table> </td> <td> <table border="0"> <tr> <td>Cutie manuală 5/6 viteze</td> <td>83</td> </tr> <tr> <td>Indicator de schimbare a treptei</td> <td>84</td> </tr> <tr> <td>Cutie de viteze secvențială 5 viteze</td> <td>85-88</td> </tr> <tr> <td>Cutie de viteze secvențială 6 viteze</td> <td>89-92</td> </tr> <tr> <td>Cutie de viteze automată</td> <td>93-96</td> </tr> <tr> <td>Stop &amp; Start</td> <td>97-99</td> </tr> <tr> <td>Asistență la pornirea în rampă</td> <td>100</td> </tr> </table> </td> </tr> </table>	<table border="0"> <tr> <td>  </td> <td> <table border="0"> <tr> <td>Ecran sensibil</td> <td>28-31, 225-296</td> </tr> </table> </td> </tr> <tr> <td>  </td> <td> <table border="0"> <tr> <td>Sistem audio Bluetooth</td> <td>297-322</td> </tr> </table> </td> </tr> <tr> <td>  </td> <td> <table border="0"> <tr> <td>Sistem audio</td> <td>323-338</td> </tr> </table> </td> </tr> <tr> <td></td> <td> <table border="0"> <tr> <td>Reglare dată/oră</td> <td>42</td> </tr> </table> </td> </tr> </table>		<table border="0"> <tr> <td>Ecran sensibil</td> <td>28-31, 225-296</td> </tr> </table>	Ecran sensibil	28-31, 225-296		<table border="0"> <tr> <td>Sistem audio Bluetooth</td> <td>297-322</td> </tr> </table>	Sistem audio Bluetooth	297-322		<table border="0"> <tr> <td>Sistem audio</td> <td>323-338</td> </tr> </table>	Sistem audio	323-338		<table border="0"> <tr> <td>Reglare dată/oră</td> <td>42</td> </tr> </table>	Reglare dată/oră	42	<table border="0"> <tr> <td>Deschidere capotă</td> <td>196</td> </tr> </table>	Deschidere capotă	196	<table border="0"> <tr> <td>Siguranțe torpedou</td> <td>180</td> </tr> </table>	Siguranțe torpedou	180	<table border="0"> <tr> <td>Retrovizoare exterioare</td> <td>63-64</td> </tr> <tr> <td>Geamuri electrice, neutralizare</td> <td>52-53</td> </tr> </table>	Retrovizoare exterioare	63-64	Geamuri electrice, neutralizare	52-53	<table border="0"> <tr> <td>Încălzire, ventilație</td> <td>65-68</td> </tr> <tr> <td>Aer condiționat manual</td> <td>68-69</td> </tr> <tr> <td>Aer condiționat cu 2 zone</td> <td>70-72</td> </tr> <tr> <td>Dezaburire / degivrare față</td> <td>73</td> </tr> <tr> <td>Dezaburire / degivrare lunetă</td> <td>73</td> </tr> </table>	Încălzire, ventilație	65-68	Aer condiționat manual	68-69	Aer condiționat cu 2 zone	70-72	Dezaburire / degivrare față	73	Dezaburire / degivrare lunetă	73	<table border="0"> <tr> <td>Conector USB / Jack</td> <td>76</td> </tr> </table>	Conector USB / Jack	76	<table border="0"> <tr> <td>Frână de staționare manuală</td> <td>82</td> </tr> </table>	Frână de staționare manuală	82	<table border="0"> <tr> <td>Cutie manuală 5/6 viteze</td> <td>83</td> </tr> <tr> <td>Indicator de schimbare a treptei</td> <td>84</td> </tr> <tr> <td>Cutie de viteze secvențială 5 viteze</td> <td>85-88</td> </tr> <tr> <td>Cutie de viteze secvențială 6 viteze</td> <td>89-92</td> </tr> <tr> <td>Cutie de viteze automată</td> <td>93-96</td> </tr> <tr> <td>Stop &amp; Start</td> <td>97-99</td> </tr> <tr> <td>Asistență la pornirea în rampă</td> <td>100</td> </tr> </table>	Cutie manuală 5/6 viteze	83	Indicator de schimbare a treptei	84	Cutie de viteze secvențială 5 viteze	85-88	Cutie de viteze secvențială 6 viteze	89-92	Cutie de viteze automată	93-96	Stop & Start	97-99	Asistență la pornirea în rampă	100
Siguranțe planșă de bord	176-179																																																															
<table border="0"> <tr> <td>  </td> <td> <table border="0"> <tr> <td>Ecran sensibil</td> <td>28-31, 225-296</td> </tr> </table> </td> </tr> <tr> <td>  </td> <td> <table border="0"> <tr> <td>Sistem audio Bluetooth</td> <td>297-322</td> </tr> </table> </td> </tr> <tr> <td>  </td> <td> <table border="0"> <tr> <td>Sistem audio</td> <td>323-338</td> </tr> </table> </td> </tr> <tr> <td></td> <td> <table border="0"> <tr> <td>Reglare dată/oră</td> <td>42</td> </tr> </table> </td> </tr> </table>		<table border="0"> <tr> <td>Ecran sensibil</td> <td>28-31, 225-296</td> </tr> </table>	Ecran sensibil	28-31, 225-296		<table border="0"> <tr> <td>Sistem audio Bluetooth</td> <td>297-322</td> </tr> </table>	Sistem audio Bluetooth	297-322		<table border="0"> <tr> <td>Sistem audio</td> <td>323-338</td> </tr> </table>	Sistem audio	323-338		<table border="0"> <tr> <td>Reglare dată/oră</td> <td>42</td> </tr> </table>	Reglare dată/oră	42																																																
	<table border="0"> <tr> <td>Ecran sensibil</td> <td>28-31, 225-296</td> </tr> </table>	Ecran sensibil	28-31, 225-296																																																													
Ecran sensibil	28-31, 225-296																																																															
	<table border="0"> <tr> <td>Sistem audio Bluetooth</td> <td>297-322</td> </tr> </table>	Sistem audio Bluetooth	297-322																																																													
Sistem audio Bluetooth	297-322																																																															
	<table border="0"> <tr> <td>Sistem audio</td> <td>323-338</td> </tr> </table>	Sistem audio	323-338																																																													
Sistem audio	323-338																																																															
	<table border="0"> <tr> <td>Reglare dată/oră</td> <td>42</td> </tr> </table>	Reglare dată/oră	42																																																													
Reglare dată/oră	42																																																															
<table border="0"> <tr> <td>Deschidere capotă</td> <td>196</td> </tr> </table>	Deschidere capotă	196	<table border="0"> <tr> <td>Siguranțe torpedou</td> <td>180</td> </tr> </table>	Siguranțe torpedou	180																																																											
Deschidere capotă	196																																																															
Siguranțe torpedou	180																																																															
<table border="0"> <tr> <td>Retrovizoare exterioare</td> <td>63-64</td> </tr> <tr> <td>Geamuri electrice, neutralizare</td> <td>52-53</td> </tr> </table>	Retrovizoare exterioare	63-64	Geamuri electrice, neutralizare	52-53	<table border="0"> <tr> <td>Încălzire, ventilație</td> <td>65-68</td> </tr> <tr> <td>Aer condiționat manual</td> <td>68-69</td> </tr> <tr> <td>Aer condiționat cu 2 zone</td> <td>70-72</td> </tr> <tr> <td>Dezaburire / degivrare față</td> <td>73</td> </tr> <tr> <td>Dezaburire / degivrare lunetă</td> <td>73</td> </tr> </table>	Încălzire, ventilație	65-68	Aer condiționat manual	68-69	Aer condiționat cu 2 zone	70-72	Dezaburire / degivrare față	73	Dezaburire / degivrare lunetă	73																																																	
Retrovizoare exterioare	63-64																																																															
Geamuri electrice, neutralizare	52-53																																																															
Încălzire, ventilație	65-68																																																															
Aer condiționat manual	68-69																																																															
Aer condiționat cu 2 zone	70-72																																																															
Dezaburire / degivrare față	73																																																															
Dezaburire / degivrare lunetă	73																																																															
<table border="0"> <tr> <td>Conector USB / Jack</td> <td>76</td> </tr> </table>	Conector USB / Jack	76	<table border="0"> <tr> <td>Frână de staționare manuală</td> <td>82</td> </tr> </table>	Frână de staționare manuală	82	<table border="0"> <tr> <td>Cutie manuală 5/6 viteze</td> <td>83</td> </tr> <tr> <td>Indicator de schimbare a treptei</td> <td>84</td> </tr> <tr> <td>Cutie de viteze secvențială 5 viteze</td> <td>85-88</td> </tr> <tr> <td>Cutie de viteze secvențială 6 viteze</td> <td>89-92</td> </tr> <tr> <td>Cutie de viteze automată</td> <td>93-96</td> </tr> <tr> <td>Stop &amp; Start</td> <td>97-99</td> </tr> <tr> <td>Asistență la pornirea în rampă</td> <td>100</td> </tr> </table>	Cutie manuală 5/6 viteze	83	Indicator de schimbare a treptei	84	Cutie de viteze secvențială 5 viteze	85-88	Cutie de viteze secvențială 6 viteze	89-92	Cutie de viteze automată	93-96	Stop & Start	97-99	Asistență la pornirea în rampă	100																																												
Conector USB / Jack	76																																																															
Frână de staționare manuală	82																																																															
Cutie manuală 5/6 viteze	83																																																															
Indicator de schimbare a treptei	84																																																															
Cutie de viteze secvențială 5 viteze	85-88																																																															
Cutie de viteze secvențială 6 viteze	89-92																																																															
Cutie de viteze automată	93-96																																																															
Stop & Start	97-99																																																															
Asistență la pornirea în rampă	100																																																															

# Post de conducere (continuare)

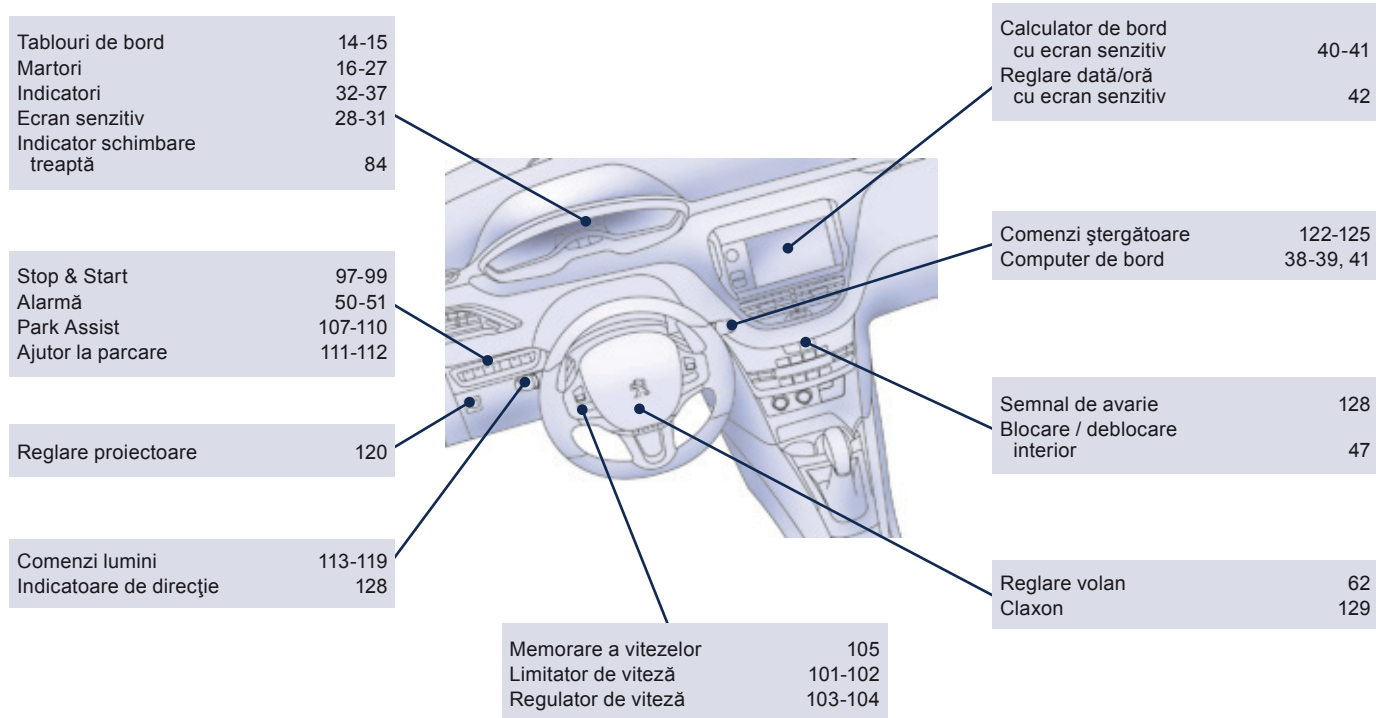

## Intretinere - Caracteristici

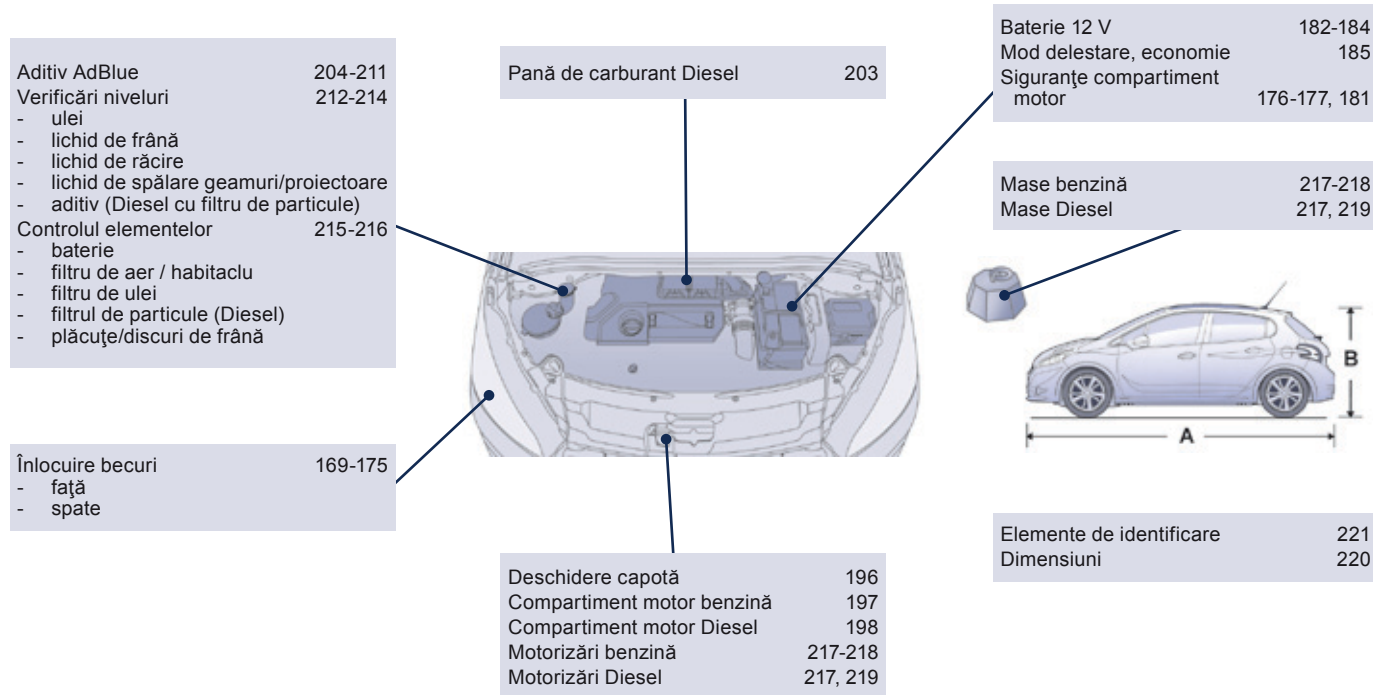



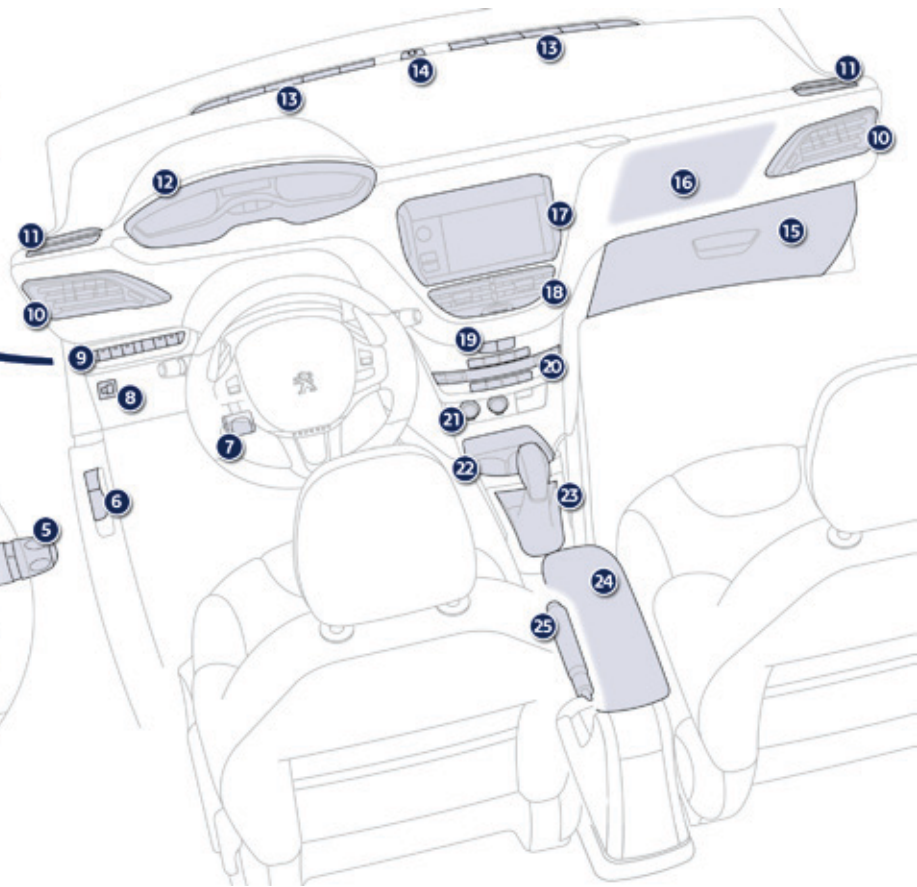
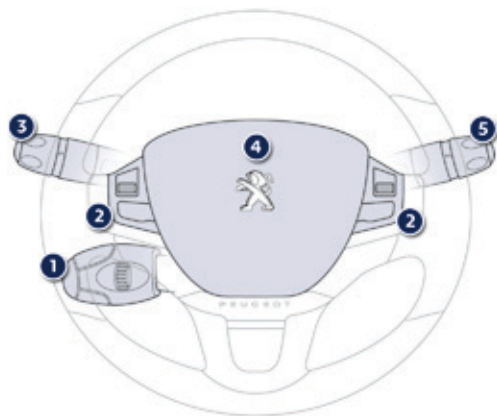

## Planșa de bord / Consola centrala

1. Comenzile regulatorului de viteză / limitatorului de viteză.
2. Comenzi pe volan pentru ecranul tactil.
3. Comenzi lumini și semnalizatoare de direcție.
4. Airbag frontal șofer.  
Claxon.
5. Comenzi ștergătoare / spălare geamuri / computer de bord.
6. Comandă deschidere capotă.
7. Comandă reglare volan.
8. Reglaj pe înălțime al farurilor.
9. Linie de comenzi:
  - A. Dezactivare asistare la parcare spate sau  
Activare Sistem de asistare la parcare.
  - B. Dezactivarea sistemului CDS/ASR.
  - C. Dezactivarea sistemului Stop & Start.
  - D. Reinitializarea sistemului de detectare  
pneuri dezumflate.
  - E. Dezactivarea sistemului de  
supraveghere volumetrică.
  - F. Activarea sigurantei electrice copii.
10. Aeratoare laterale orientabile și obturabile.
11. Duză de dezghețare sau dezaburire  
geamuri uși față.
12. Tablou de bord.
13. Ajutaj dezghețare sau dezaburire parbriz.
14. Senzor luminozitate.
15. Torpedo / Dezactivare airbag frontal  
pasager.
16. Airbag frontal pasager.
17. Ecran multifuncțional / Sistem audio.
18. Aeratoare centrale orientabile și obturabile.
19. Butoane de avarie și de blocare  
centralizată a deschiderilor.
20. Comenzi încălzire / aer condiționat.
21. Priză accesorii 12 V.  
Conector USB / Jack.
22. Spații de depozitare deschise.  
Suport pahare.
23. Schimbător de viteze.
24. Cotieră centrală cu compartimente  
de depozitare.
25. Frână de staționare.

## Conducere Eco

Conducerea Eco este un ansamblu de practici de rutina ce permit automobilistului sa optimizeze consumul de carburant si emisiile de CO<sub>2</sub>.

### Optimizati utilizarea cutiei de viteze

Cu o cutie de viteze manuală, porniti ușor si cuplati fara a astepta treapta de viteze superioara. In faza de accelerare, schimbati vitezele mai devreme.

Cu o cutie de viteze automată, sau pilotata, utilizati cu precadere modul automat, fără a apăsa puternic sau brusca pedala de accelerație.

Indicatorul de schimbare a treptei de viteza va invita sa cuplati treapta de viteza adecvata: imediat ce este afisata o indicatie pe tabloul de bord, urmati-o.

Pentru vehiculele echipate cu o cutie de viteze pilotata sau automata, acest indicator nu apare decat in modul manual.

### Adoptati un stil de conducere flexibil

Respectați distanțele de siguranță între vehicule, utilizați frâna de motor în locul pedalei de frână, apăsați progresiv pe pedala de accelerație. Aceste maniere de conducere contribuie la reducerea consumului de carburant, a emisiilor de CO<sub>2</sub> și atenuarea fondului sonor produs de circulație.

În condiții de circulație fluidă, dacă dispuneți de comanda "Cruise" la volan, selectați regulatorul de viteză incepand de la 40 km/h.

### Controlati utilizarea echipamentelor electrice

Înainte de a porni, dacă habitaclul este supraîncălzit, aerisiți-l coborând geamurile și pornind ventilația, înainte de a utiliza aerul condiționat.

De la 50 km/h în sus, ridicați geamurile și lăsați aeratoarele deschise.

Utilizați echipamentele ce permit limitarea temperaturii în habitaclu (mascarea trapei de pavilion, storuri...).

Opriti aerul condiționat, dacă acesta nu este automat, imediat ce s-a atins temperatura de confort dorită.

Opriti comenzile de degivrare și dezaburire, dacă acestea nu sunt gestionate automat.

Opriti cât mai curand posibil comanda de încălzire a scaunului.

Nu rulați cu proiectoarele anticeață aprinse când condițiile de vizibilitate sunt suficiente.

Evitați menținerea motorului pornit, mai ales în timpul iernii, înainte de a angaja prima treaptă de viteză; vehiculul se încălzește mult mai repede în timpul rulării.

Ca pasager, dacă evitați utilizarea simultană a mai multor suporturi multimedia (film, muzică, jocuri video...), contribuiți la limitarea consumului de energie electrică, ceea ce înseamnă economie de carburant.

Debransați dispozitivele portabile înainte de a părăsi vehiculul.



## Limitati cauzele supraconsumului

Repartizați greutatea în vehicul; plasați bagajele mai grele din portbagaj cât mai aproape de scaunele din spate.

Limitați încărcarea vehiculului și minimizați rezistența aerodinamică (bare de pavilion, bare transversale, suport de biciclete, remorcă...). Alegeți utilizarea unui portbagaj de acoperis închis.

Îndepărtați barele de pavilion și barele transversale după utilizare.

Imediat ce s-a încheiat iarna, demontați pneurile de iarnă și montați pneurile de vară.

## Respectati recomandările de intretinere

Verificați regulat și la rece presiunea din pneuri, având ca referință eticheta situată pe rama usii conducătorului.

Efectuați această verificare cu precădere:

- înaintea unui drum lung,
- la fiecare schimbare de anotimp,
- după o staționare prelungită.

Nu uitați, de asemenea, roata de rezervă și pneurile remorcii sau rulotei.

Efectuați regulat întreținerea vehiculului (ulei, filtru de ulei, filtru de aer, filtru habitacul...) și urmați calendarul acestor operații prevăzute în carnetul de intretinere și garanții.

Cu un motor Diesel Blue HDi, atunci când sistemul SCR este defect, vehiculul dumneavoastră devine poluant; apălați imediat la rețeaua PEUGEOT sau la un Service autorizat pentru a reduce nivelul de emisii de oxizi de azot la valori conforme cu reglementările.

În momentul alimentării cu carburant, nu insistați după a treia întrerupere a pompei, pentru a evita revărsarea carburantului.

La volanul vehiculului nou, numai după parcurgerea primilor 3 000 kilometri veți constata o regularizare a consumului mediu de carburant.

## Tablou de bord LCD



### Cadrane și afișaje

1. Indicator de temperatură a lichidului de răcire.
2. Tuometru (x 1 000 rot/min sau rpm), gradat în funcție de motorizare (benzină sau Diesel).
3. Indicator al nivelului de ulei de motor\*.
4. Indicator de schimbare a treptei pentru cutia de viteze manuală sau poziția selectorului și treapta pentru cutia de viteze pilotată sau automată.
5. Indicator de viteză numeric (km/h sau mph). Această funcție este dezactivabilă, printr-o apăsare lungă pe tasta **B**.

6. Instrucțiuni ale regulatorului sau limitatorului de viteză.
7. Indicator de mentenanță, apoi totalizator kilometri (km sau mile). Aceste funcții sunt afișate succesiv după cuplarea contactului.
8. Kilometraj curent (km sau mile).
9. Vitezometru analogic (km/h sau mph).
10. Jojă de carburant.

### Taste de comandă

- A. Reostat pentru iluminat general.
- B. Apelarea informațiilor referitoare la întreținere.  
Resetarea funcției selectate (indicator de întreținere sau contor de parcurs zilnic).  
Reglarea orei.  
Activare / dezactivare a indicatorului digital de viteză.

\* In functie de versiune.

## Tablou de bord matrice

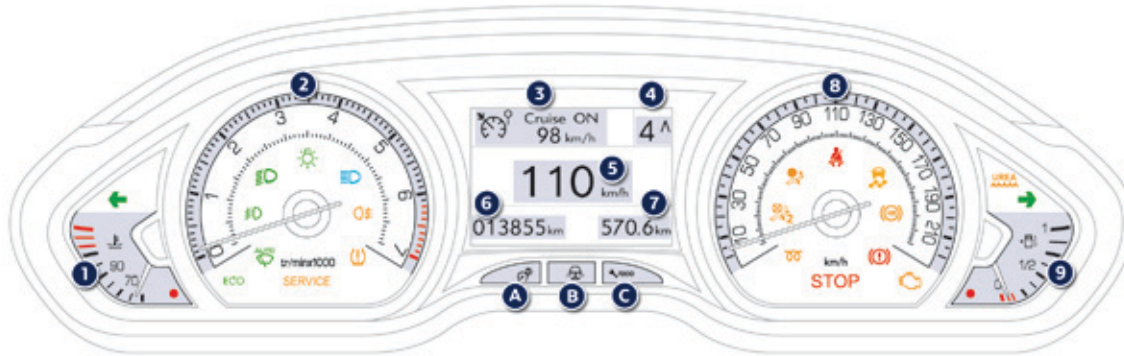

### Cadrane și afișaje

1. Indicator de temperatură a lichidului de răcire.
2. Tuometru (x 1 000 rot/min sau rpm), gradat în funcție de motorizare (benzină sau Diesel).
3. Instrucțiuni ale regulatorului sau limitatorului de viteză.
4. Indicator de schimbare a treptei pentru cutia de viteze manuală sau poziția selectorului și treapta pentru cutia de viteze pilotată sau automată.
5. Indicator de viteză numeric (km/h sau mph).
6. Indicator de mentenanță, apoi totalizator kilometri (km sau mile). Aceste funcții se afișează succesiv după cuplarea contactului.
7. Kilometraj curent (km sau mile).
8. Vitezometru analogic (km/h sau mph).
9. Jojă de carburant.

### Taste de comandă

- A. Reostat de iluminare generală.
- B. Iluminat de ambianța tablou de bord.
- C. Afișare a jurnalului de mentenanță. Aducere la zero a funcției selecționate (indicator de întreținere sau kilometraj jurnalier).

## Martori

Repere vizuale care informează șoferul de punerea în funcțiune a unui sistem (martori de funcționare sau de dezactivare) sau de apariția unei anomalii (martor alertă).

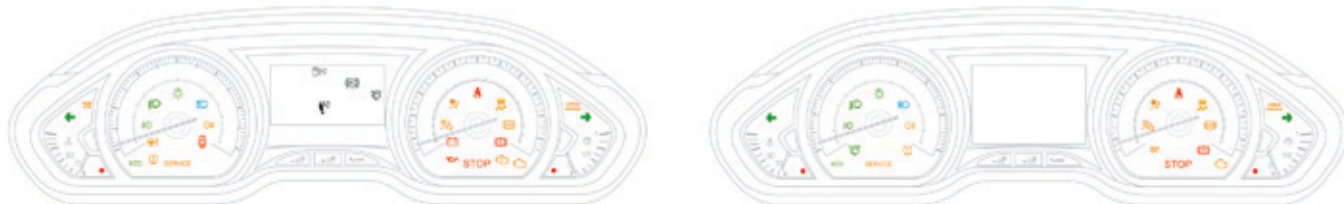

### La punerea contactului

Unii martori de alertă se aprind timp de câteva secunde la punerea contactului vehiculului, pe tabloul de bord și/sau pe afișajul tabloului de bord.

Imediat după pornirea motorului, acești martori trebuie să se stingă.

În caz că persistă, înainte de a porni la drum, consultați martorul de alertă respectiv.

### Avertizări asociate







Aprinderea anumitor martori poate să fie însoțită de un semnal sonor și de un mesaj pe afișajul tabloului de bord sau pe ecranul multifuncție.

Aprinderea acestui martor este fie continuă sau clipitoare.

**!** Unii martori pot avea ambele tipuri de aprindere. Numai corelarea dintre tipul de aprindere și starea de funcționare a vehiculului permite să se stabilească dacă situația este normală sau dacă a apărut o anomalie.



## Martori de funcționare



Aprinderea, în tabloul de bord și/sau pe afișajul tabloului de bord, a unuia dintre martorii următori confirmă punerea în funcțiune a sistemului corespunzător.

Martor	Stare	Cauză	Acțiuni / Observații
 <b>Semnalizator de direcție stânga</b>	clipește cu zgomot.	Comanda luminilor este acționată în jos.	
 <b>Semnalizator de direcție dreapta</b>	clipește cu zgomot.	Comanda luminilor este acționată în sus.	
 <b>Lumini de poziție</b>	continuu.	Comanda de iluminat este pe poziția "Lumini de poziție".	
 <b>Fază scurtă</b>	continuu.	Comanda luminilor este pe poziția "Fază scurtă".	
 <b>Fază lungă</b>	continuu.	Comanda luminilor este acționată spre dumneavoastră.	Trageți comanda pentru a reveni la luminile de întâlnire.
 <b>Proiector anticeata fata</b>	continuu.	Proiectoarele de ceață față sunt aprinse cu ajutorul inelului comenzii pentru iluminat.	Rotiți inelul comenzii pentru iluminat de doua ori spre inapoi pentru a stinge proiectoarele de ceață.
 <b>Lumini de ceață spate</b>	Continuu.	Luminile de ceață spate sunt aprinse cu ajutorul inelului comenzii pentru iluminat.	Rotiți inelul comenzii pentru iluminat spre spate, pentru a stinge luminile de ceață spate.



Pentru mai multe informații despre comanda luminilor, consultați rubrica corespunzătoare.

Martor		Stare	Cauză	Acțiuni / Observații
	<b>Preincalzire motor Diesel</b>	continuu.	Contactul este pe pozitia a 2-a (Contact).	Așteptați stingerea martorului înainte de pornire. Durata de aprindere este determinată de condițiile climatice (pana la aproximativ treizeci de secunde in conditii climatice extreme). Daca motorul nu porneste, puneti contactul din nou si asteptati din nou stingerea martorului, apoi porniti motorul.
	<b>Frana de stationare</b>	continuu.	Frâna de staționare este trasă sau incomplet eliberată.	Eliberați frână de staționare, pentru a stinge martorul; cu piciorul pe pedala de frână. Respectați indicațiile de siguranță. Pentru mai multe informații asupra frânei de staționare, consultați rubrica corespunzătoare.
	<b>Picior pe frana</b>	continuu.	Pedala de frana trebuie apasata.	Pentru cutia de viteze pilotata, apăsați pedala de frână pentru a porni motorul (maneta în poziția <b>N</b> ). Pentru cutia de viteze automată, cu motorul în funcțiune, apăsați pedala de frână înainte de a elibera frana de staționare, pentru a debloca maneta de viteze și a o scoate din poziția <b>P</b> . Dacă doriți eliberarea frânei de staționare fără a apăsa pedala de frână, acest martor va rămâne aprins.
		clipitor.	În cazul cutiei de viteze pilotate, dacă mențineți mult timp vehiculul în pantă folosind accelerația, ambreiajul se supraîncălzește.	Utilizați pedala de frână și/sau frâna de staționare.

Martor	Stare	Cauză	Ațiuni / Observații
 <b>Picior pe ambreiaj*</b>	continuu.	În modul STOP al Stop & Start, trecerea în mod START este refuzată, deoarece pedala de ambreiaj nu este complet apăsată.	Este necesară debreierea completă, pentru a permite trecerea motorului în mod START.
 <b>Stop &amp; Start</b>	continuu.	La oprirea vehiculului (semafor, ambuteiaj, alte cauze...), sistemul Stop & Start a pus motorul în mod STOP.	Imediat ce doriți să porniți din nou, martorul se stinge și motorul repornește automat în mod START.
	aprindere intermitentă câteva secunde, apoi se stinge.	Modul STOP este momentan indisponibil. sau Modul START s-a declanșat automat.	Pentru mai multe informații despre cazurile deosebite ale modului STOP și ale modului START, consultați rubrica "Stop & Start".
 <b>Stergere automata</b>	continuu.	Comanda de stergere geamuri este acționată în jos.	Stergerea automată a parbrizului este activată. Pentru a dezactiva stergerea automată, acționați comanda în jos, sau plasați comanda de stergere geamuri pe alta poziție.

\* Exceptând tabloul de bord matrice.

## Martori de neutralizare

Aprinderea unuia dintre martorii următori confirmă oprirea voluntară a sistemului corespunzător.





Aprinderea martorului poate fi însoțită de un semnal sonor și de apariția unui mesaj pe ecran.





Martor	Stare	Cauză	Acțiuni / Observații
 <b>Sistem de airbag pasager</b>	continuu.	<p>Comanda, situată în torpedo, este acționată pe poziția "OFF".</p> <p>Airbagul frontal al pasagerului este neutralizat.</p> <p>În acest caz, puteți instala un scaun pentru copii amplasat "cu spatele în direcția de mers".</p>	<p>Acționați comanda pe poziția "ON", pentru a activa airbagul frontal al pasagerului.</p> <p>În acest caz, nu instalați un scaun pentru copii dispus "cu spatele în direcția de mers" pe locul pasagerului.</p>

## Martori de alertă



Motorul fiind pornit sau cu vehiculul în rulare, aprinderea unuia dintre martorii ce urmează indică apariția unei anomalii ce necesită intervenția șoferului. Orice anomalie care determină aprinderea unui mator de alertă necesită un diagnostic suplimentar prin citirea mesajului asociat pe ecran. Dacă întâmpinați probleme, nu ezitați să consultați rețeaua PEUGEOT sau un Service autorizat.





Mator		Stare	Cauză	Ațiuni / Observații
<b>STOP</b>	<b>STOP</b>	continuu, asociat cu un alt mator.	Este asociat cu presiunea de ulei motor sau temperatura lichidului de racire.	Oprirea este imperativă în cele mai bune condiții de siguranță. Opriți, tăiați contactul și apelați rețeaua PEUGEOT sau un Service autorizat.
<b>SERVICE</b>	<b>Service</b>	continuu, asociat cu alt mator.	Apariția unor anomalii majore.	Consultați rubrica asociată matorului respectiv și consultați imperativ rețeaua PEUGEOT sau un Service autorizat.
		continuu, asociat cu un mesaj (dacă vehiculul are afișaj).	Anomalii care nu au un mator specific.	Identificați anomalia, consultând mesajul afișat pe ecran (dacă vehiculul are afișaj) și consultați rubrica corespunzătoare: <ul style="list-style-type: none"> <li>- alertă privind nivelul uleiului din motor,</li> <li>- risc de colmatare a filtrului de particule (Diesel),</li> <li>- nivelul aditivului pentru motorină (Diesel cu filtru de particule).</li> </ul> Consultați imperativ rețeaua PEUGEOT sau un Service autorizat.



Martor	Stare	Cauză	Acțiuni / Observații	
	<b>Frânare</b>	continuu.	Scăderea nivelului în circuitul de frânare este semnificativă.	Oprirea este imperativă în cele mai bune condiții de siguranță. Completați nivelul cu lichid recomandat de PEUGEOT. Dacă problema persistă, verificați circuitul în rețeaua PEUGEOT sau la un service autorizat.
		continuu, asociat cu martorul ABS.	Repartitorul electronic de frânare (REF) este defect.	Oprirea este imperativă în cele mai bune condiții de siguranță. Efectuați o verificare în cadrul rețelei PEUGEOT sau unui service autorizat.
	<b>Temperatura maximă a lichidului de răcire</b>	continuu, cu acul în zona roșie.	Temperatura din circuitul de răcire este prea înaltă.	Oprirea este imperativă în cele mai bune condiții de siguranță. Așteptați răcirea motorului pentru a completa nivelul, dacă este necesar. Dacă problema persistă, opriți vehiculul, consultați rețeaua PEUGEOT sau un Service autorizat.
	<b>Antiblocare roți (ABS)</b>	continuu.	Sistemul de antiblocare a roților este defect.	Vehiculul păstrează frânarea clasică. Rulați prudent, cu viteză moderată și consultați de urgență rețeaua PEUGEOT sau un service autorizat.

Martor	Stare	Cauză	Acțiuni / Observații
 <b>Control dinamic al stabilității (CDS/ASR)</b>	clipitor.	Sistemul CDS/ASR intră în acțiune.	Sistemul optimizează tracțiunea și permite ameliorarea stabilității direcționale a vehiculului, în caz de pierdere a aderenței sau traiectoriei.
	continuu.	Sistemul CDS/ASR este defect.	Efectuați o verificare în cadrul rețelei PEUGEOT sau unui Service autorizat.
 <b>Direcție asistată</b>	continuu.	Direcția asistată este defectă.	Rulați cu prudență, cu viteză moderată. Verificați la un reparator agreat PEUGEOT sau la un Service autorizat.
 <b>Sistem de autodiagnosticare a motorului</b>	continuu.	Sistemul antipoluare este defect.	Martorul trebuie să se stingă la pornirea motorului. Dacă nu se stinge, consultați rețeaua PEUGEOT sau un service autorizat.
	clipitor.	Sistemul de control al motorului este defect.	Risc de distrugere a catalizatorului. Verificați în rețeaua PEUGEOT sau la un service autorizat.
	 continuu, asociat cu martorul SERVICE.	O defecțiune minoră la motor este detectată.	Verificați în rețeaua PEUGEOT sau la un Service autorizat.
	 continuu, asociat cu martorul STOP.	O defecțiune majoră la motor este detectată.	Este imperativă oprirea vehiculului în cele mai bune condiții de siguranță. Opriți vehiculul, întrerupeți contactul și consultați rețeaua PEUGEOT sau un Service autorizat.

Martor	Stare	Cauză	Acțiuni / Observații	
UREA          +  SERVICE	<b>Aditiv AdBlue® (Diesel Blue HDi)</b>	aprindere continua imediat dupa punerea contactului, insotita de emiterea unui semnal sonor si afisarea unui mesaj ce indica autonomia de rulare.	Autonomia de rulare este cuprinsa între 600 si 2400 km.	Completați de urgenta cu aditiv AdBlue®: apelati la rețeaua PEUGEOT sau la un Service autorizat, sau efectuați personal aceasta operatie conform instructiunilor din rubrica corespunzatoare.
		aprindere intermitenta, asociata cu martorul luminos SERVICE, insotita de emiterea unui semnal sonor si afisarea unui mesaj ce indica autonomia de rulare.	Autonomia de rulare este cuprinsa între 0 km si 600 km.	Este <b>neaparat necesar</b> sa completați cantitatea de aditivAdBlue® pentru <b>a evita o pana</b> : apelati la rețeaua PEUGEOT sau la un Service autorizat, sau efectuați personal aceasta operatie conform instructiunilor din rubrica corespunzatoare.
		aprindere intermitenta, asociata cu martorul luminos SERVICE, insotita de emiterea unui semnal sonor si afisarea unui mesaj ce indica interdictia de pornire.	Rezervorul de aditiv AdBlue® este gol: dispozitivul de imobilizare electronica impiedica repornirea motorului.	Pentru a reporni motorul, este <b>neaparat necesar</b> sa completați cantitatea de aditiv AdBlue®: apelati la rețeaua PEUGEOT, sau la un Service autorizat, sau efectuați personal aceasta operatie conform instructiunilor din sectiunea corespunzatoare. <b>Trebuie</b> sa adaugati cel puțin 3,8 litri de aditiv AdBlue® in rezervor.

Martor	Stare	Cauză	Acțiuni / Observații
 +  + 	<b>Sistem de antipoluare SCR (Diesel Blue HDi)</b>	<p>A fost detectata o disfuncție a sistemului de antipoluare SCR.</p>	<p>Aceasta avertizare dispăre imediat ce nivelul de emisii poluante revine în limitele stabilite.</p>
	<p>aprindere intermitentă imediat după punerea contactului, asociată cu mărtoșii luminoși SERVICE și sistem de autodiagnosticare motor, însoțită de emiterea unui semnal sonor și afișarea unui mesaj ce indică un defect de antipoluare.</p>	<p>Autonomia de rulare este cuprinsă între 0 km și 1 100 km.</p>	<p>Apelați <b>imediat</b> la rețeaua PEUGEOT sau un Service autorizat pentru <b>a evita o pană</b>.</p>
	<p>aprindere intermitentă imediat după punerea contactului, asociată cu mărtoșii luminoși SERVICE și sistem de autodiagnosticare motor, însoțită de emiterea unui semnal sonor și afișarea unui mesaj ce indică interdicția de pornire.</p>	<p>Ati depășit limita de rulare admisă: dispozitivul de imobilizare electronică împiedică repornirea motorului.</p>	<p>Pentru a putea reporni motorul, <b>trebuie</b> să apelați la rețeaua PEUGEOT sau la un Service autorizat.</p>

Martor	Stare	Cauză	Acțiuni / Observații
 <b>Nivel minim de carburant</b>	continuu, cu acul în zona roșie.	În rezervor mai sunt <b>aproximativ 5 litri</b> de carburant. În acest moment începeți să consumați rezerva de carburant.	Alimentați neapărat cu carburant, pentru a evita o pană. Acest martor se aprinde din nou la fiecare punere a contactului, atât timp cât alimentarea cu carburant nu a fost suficientă. Capacitatea rezervorului: <b>aproximativ 50 litri</b> . Nu rulați niciodată până la terminarea carburantului din rezervor, deoarece există riscul deteriorării sistemelor de anti-poluare și de injecție.
 <b>Presiune ulei motor</b>	continuu.	Circuitul de ungere al motorului este defect.	Oprirea este imperativă, asigurând cele mai bune condiții de siguranță. Opriți vehiculul, tăiați contactul și consultați rețeaua PEUGEOT sau un service autorizat.
 <b>Încărcare baterie</b>	continuu.	Circuitul de încărcare al bateriei este defect (borne sulfatate sau slabite, cureaua alternatorului slăbită sau tăiaată...).	Martorul trebuie să se stingă la pornirea motorului. Dacă nu se stinge, consultați rețeaua PEUGEOT sau un service autorizat.
 <b>Roata dezumflata</b>  + <b>SERVICE</b>	continuu.	Presiunea uneia sau mai multor roți este insuficientă.	Controlați presiunea pneurilor cât mai curând posibil. Acest control este preferabil să fie efectuat la rece.
	intermitent, apoi continuu însoțit de martorul de Service.	Sistemul de supraveghere a presiunii din pneuri este defect, sau senzorul unei roți nu a fost detectat.	Detectarea dezumflării unui pneu nu mai este asigurată. Verificați sistemul în rețeaua PEUGEOT sau la un Service autorizat.

Martor	Stare	Cauză	Acțiuni / Observații
 <b>Portieră(e) deschisă(e)</b>	continuu și asociat cu un mesaj ce indică portiera deschisă, dacă viteza este mai mică de 10 km/h.	O portieră sau portbagajul, este deschis.	Închideți deschiderea respectivă.
	continuu, asociat cu un mesaj ce indică portiera deschisă și însoțit de un semnal sonor, dacă viteza este mai mare de 10 km/h.		
 <b>Centură nefixată/deblocată</b>	continuu, apoi clipitor însoțit de un semnal sonor crescător.	O centură nu a fost fixată sau a fost desfăcută.	Trageți centura apoi inserați pana metalică în dispozitivul de blocare.
 <b>Airbaguri</b>	aprins temporar.	Se aprinde pentru câteva secunde apoi se stinge la punerea contactului.	Trebuie să se stingă la pornirea motorului. Dacă nu se stinge, consultați rețeaua PEUGEOT sau un Service autorizat.
	continuu.	Unul dintre sistemele airbag sau de pretensionare pirotehnică a centurilor de siguranță este defect.	Efectuați o verificare în rețeaua PEUGEOT sau la un Service autorizat.

## Ecraan tactil

Permite accesul:

- la meniurile de parametrare a funcțiilor și echipamentelor vehiculului,
- la meniurile de configurare audio și de afisaj,
- la comenzile echipamentelor audio și ale telefonului și la afisarea informațiilor asociate.

Și, în funcție de echipare, permite:

- afisarea mesajelor de avertizare și a asistentei grafice la parcare,
- accesul la comenzile sistemului de navigație și la serviciile de Internet și afisarea informațiilor asociate.

**!** Din motive de siguranță, conducătorul auto trebuie să realizeze operațiunile care necesită o atenție crescută cu vehiculul oprit. Anumite funcții nu sunt accesibile când vehiculul de deplasează.

## Funcționare generală

### Recomandări

Este necesar să efectuați o apăsare lungă, mai ales pentru gesturile de "alunecare" (citire liste, deplasare hartă...).

Un simplu periaj nu este suficient.

Ecraanul nu ia în considerare mișcările de alunecare efectuate cu mai multe degete.

Această tehnologie permite utilizarea la orice temperatură și cu mâini.

Nu folosiți obiecte ascuțite pe ecraanul tactil.

Nu atingeți ecraanul tactil cu mâinile umeze.

Utilizați o lavetă curată și moale pentru a curăța ecraanul tactil.

### Starea martorilor luminoși

Anumite taste conțin un martor care indică starea funcției respective.

Martor verde: ați activat funcția respectivă.

Martor portocaliu: ați dezactivat funcția respectivă.

### Principii de utilizare

Apasați tasta "MENU" pentru a accesa diferitele meniuri, apoi apăsați pe butoanele care apar pe ecraanul tactil.

Fiecare meniu se afișează pe una sau două pagini (pagina inițială și pagina secundară).



Utilizați această tastă pentru acces la pagina secundară.



Utilizați această tastă pentru a reveni la pagina inițială.



Dacă trec câteva secunde fără să se acționeze asupra paginii secundare, pagina primară se afișează automat.



Utilizați această tastă pentru a accesa informații complementare și reglajele unor anumite funcții.



Utilizați această tastă pentru validare.



Utilizați această tastă pentru ieșire.

## Meniuri

### MENU

Apasati aceasta tasta.



#### Navigatie.

In functie de nivelul de echipare, navigatia este indisponibila, disponibila optional sau standard. Vezi rubrica "Audio și telematică".



#### Radio Media.

Vezi rubrica "Audio și telematică".



#### Reglaje.

Permite configurarea afisajului si a sistemului.



#### Internet.

Conexiunea Internet este indisponibila, disponibila optional sau standard. Vezi rubrica "Audio și telematică".



#### Telefon.

Vezi rubrica "Audio și telematică".



#### Conducere.

Permite accesul la computerul de bord si, in functie de versiune, personalizarea anumitor functii. Consultati rubrica corespunzatoare.













1. Reglare volum / intrerupere sunet.  
Vezi rubrica "Audio si telematica".





## Meniu "Reglaje"

Funcțiile care pot fi accesate din acest meniu sunt detaliate în tabelul de mai jos.

Tasta	Funcție corespondentă	Comentarii
	Reglaje audio	Reglare nivel sonor, balans...
	<b>Turn off screen</b> (Stingere ecran)	Stingere ecran.
	<b>Color schemes</b>	Alegere grafică.
	<b>Interactive help</b> (Asistentă interactivă)	Acces la ghidul de utilizare interactiv.
	<b>System Settings</b> (Setări sisteme)	Alegerea unităților de măsură: - temperatura (° Celsius, sau ° Fahrenheit) - distanțe și consumuri (l/100 km, mpg sau km/l).
	<b>Time/Date</b> (Ora/Data)	Reglare data și ora.
	<b>Languages</b> (Limba utilizată)	Alegere limba de afișaj.
	<b>Screen settings</b> (Setări ecran)	Reglare ecran (luminozitate) și parametri de afișaj (derulare texte, animații...)
	<b>Calculator</b> (Calculator)	
	<b>Calendar</b> (Calendar)	

## Meniu "Conducere"

Funcțiile ce pot fi accesate prin acest meniu sunt detaliate în tabelul de mai jos.

Tasta	Funcție corespondentă	Comentarii
	<b>Vehicle settings</b> (Parametrare vehicul)	<p>Funcțiile parametrabile sunt grupate pe trei secțiuni:</p> <ul style="list-style-type: none"> <li>- <b>"Driving assistance"</b> (Asistare la conducere) <ul style="list-style-type: none"> <li>● vezi secțiunea Vizibilitate "Automatic rear wiper in reverse" (Activare stergător luneta cuplat la mersarier);</li> </ul> </li> <li>- <b>"Lighting"</b> (Iluminat) <ul style="list-style-type: none"> <li>● "Guide-me-home lighting" (Iluminat automat de însoțire; vezi rubrica "Vizibilitate")</li> <li>● "LED daytime running lamps" (vezi rubrica "Vizibilitate")</li> <li>● "Mood lighting" (Iluminat ambiental; vezi rubrica "Vizibilitate").</li> </ul> </li> </ul> <p>Selectați sau deselectați secțiunile din partea inferioară a ecranului pentru a afișa funcțiile dorite.</p>
	<b>Speed settings</b> (Setare viteze)	Memorarea vitezelor care vor fi folosite din nou în modul limitator sau regulator de viteze.

## Indicatori

### Indicator de temperatura a lichidului de racire



Cu motorul pornit, când acul se află:

- în zona **A**, temperatura este corectă,
- în zona **B**, temperatura este prea mare; martorul de temperatură maximă și martorul de alertă centralizată **STOP** se aprind, însoțiti de un semnal sonor și un mesaj de alertă pe ecran.

**Opriiți în mod obligatoriu vehiculul în cele mai bune condiții de siguranță.**

Așteptați câteva minute înainte de a opri motorul.

Consultați rețeaua PEUGEOT sau un Service autorizat.

După câteva minute de condus, temperatura și presiunea cresc în circuitul de răcire.

Pentru completarea nivelului:

- ☞ așteptați răcirea motorului,
- ☞ deșurubați puțin bușonul, pentru a reduce presiunea din circuit,
- ☞ după ce a scăzut presiunea, scoateți bușonul,
- ☞ completați nivelul până la reperul "MAXI".

**!** Atenție la riscurile de arsură în cazul completării cu lichid de răcire. Nu umpleți recipientul mai mult de nivelul maxim (indicat pe vas).

## Reostat de iluminat

Sistem pentru reglarea manuală a intensității luminii tabloului de bord și a ecranului sensibil în funcție de lumina exterioară.

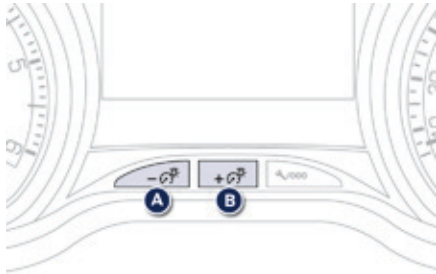

### Doa butoane

Cu luminile aprinse, apăsați butonul **B** pentru creșterea intensității iluminatului postului de conducere și de ambianță în vehicul sau pe butonul **A** pentru diminuarea acesteia. Când este atinsă intensitatea dorită eliberați butonul.

### Un buton

#### Activare

- ☞ Apăsați butonul pentru a varia intensitatea iluminatului la postului de conducere,
- ☞ când luminozitatea atinge intensitatea dorită, eliberați butonul.

#### Neutralizare

Când luminile sunt stinse sau sunt în modul de zi (lumini de zi active), nicio acțiune asupra butonului nu are vreun efect.

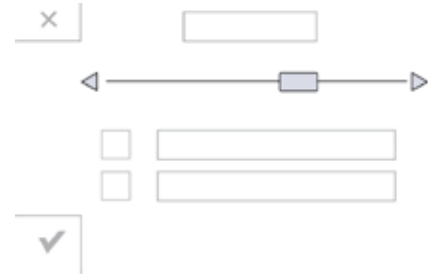

### Ecran sensibil

- ☞ Apăsați **MENU** pentru afișarea "**MENIULUI GENERAL**" apoi selectați "**Reglaje**".
- ☞ Pe pagina secundară selectați "**Reglare ecran**".
- ☞ Reglați luminozitatea deplasând cursorul. De asemenea, puteți stinge ecranul. Pentru aceasta:
  - ☞ Apasați **MENU** pentru afișarea "**MENIULUI GENERAL**" apoi selectați "**Reglaje**".
  - ☞ Apasați "**Stingere ecran**". Ecranul se stinge complet. Apasați din nou pe ecran (oriunde pe suprafața acestuia) pentru activare.

## Indicator de intretinere

Sistem care informează șoferul asupra numărului de kilometri până la următoarea revizie de efectuat conform planului de întreținere al constructorului.

Această distanță este calculată de la ultima aducere la zero a indicatorului, în funcție de numărul de kilometri parcurși și de timpul scurs de la ultima revizie.

Pentru versiunile Diesel Blue HDi, este luat în considerare și nivelul de degradare a uleiului de motor.

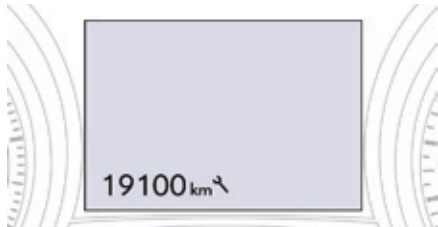

### Distanța până la revizie mai mare de 3 000 km

La punerea contactului, nicio informație de întreținere nu apare pe ecran.

### Distanța până la revizie, cuprinsă între 1 000 km și 3 000 km

La punerea contactului și timp de încă 7 secunde, cheia care simbolizează operațiile de întreținere se aprinde. Afișajul kilometrajului total indică numărul rămas de kilometri până la următoarea revizie.

**Exemplu:** vă mai rămân de parcurs 2 800 km până la următoarea revizie.

La punerea contactului și în următoarele 7 secunde, afișajul indică:



La 7 secunde după punerea contactului, **simbolul cheie se stinge**; totalizatorul kilometric își reia funcționarea normală. Afișajul indică atunci kilometrajul total și curent.



### Distanța până la revizie, mai mică de 1 000 km

**Exemplu:** vă mai rămân de parcurs 900 km până la următoarea revizie.

La punerea contactului și timp de încă 7 secunde, afișajul indică:



La 7 secunde după punerea contactului, kilometrajul își reia funcționarea normală.

**Simbolul cheie rămâne aprins** pentru a vă semnala că revizia trebuie făcută în curând.



## Termenul limită al reviziei este depășit

La fiecare punere a contactului și timp de încă 7 secunde, **simbolul cheie** clipește pentru a vă semnala că revizia trebuie efectuată cât mai rapid.

**Exemplu:** ați depășit cu 300 km termenul limită prevăzut pentru revizie.

La punerea contactului și timp de încă 7 secunde, afișajul indică:



La 7 secunde după contact, kilometrajul își reia funcționarea normală. **Simbolul cheie rămâne tot timpul aprins.**



**i** Pentru versiunile Diesel Blue HDi, aceasta avertizare este însoțită și de aprinderea continuă a marotorului luminos de Service, imediat după punerea contactului. Distanța rămasă de parcurs poate fi modificată de factorul timp, în funcție de obiceiul de conducere al șoferului. Simbolul cheie poate, de asemenea, să se aprindă și în cazul în care a trecut o perioadă de timp de la ultima revizie, a cărei valoare este precizată în carnet de întreținere și garanții.

Pentru versiunile Diesel Blue HDi, simbolul cheie se poate aprinde și în mod anticipat, în funcție de nivelul de degradare a uleiului de motor. Degradarea uleiului de motor depinde de condițiile de conducere a vehiculului.

## Resetarea indicatorului de întreținere

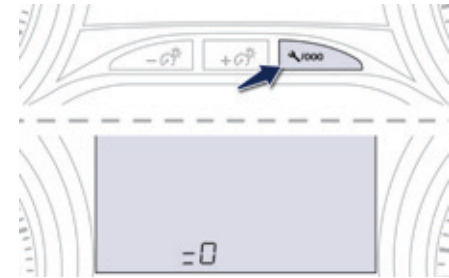

După fiecare revizie, indicatorul de întreținere trebuie readus la zero.

Dacă ați realizat personal revizia vehiculului:

- ☞ opriți contactul,
- ☞ apăsați și țineți apăsat butonul de aducere la zero al kilometrajului zilnic,
- ☞ puneți contactul; afișajul kilometrilor începe să scadă,
- ☞ când afișajul indică "**=0**", eliberați butonul; simbolul cheie dispare.

**i** După această operațiune, dacă doriți debransarea bateriei, închideți vehiculul și așteptați cel puțin cinci minute pentru ca readucerea la zero să fie finalizată.

## Reamintirea informației despre întreținere

În orice moment puteți accesa informația despre întreținere.

- ☞ Apăsați butonul de aducere la zero a totalizatorului de km zilnic. Informația despre întreținere se afișează câteva secunde, apoi dispare.

## Totalizator kilometric



Kilometrul total se afișează în zona **A** a ecranului, iar cel jurnalier în zona **B**.

## Resetare kilometraj curent

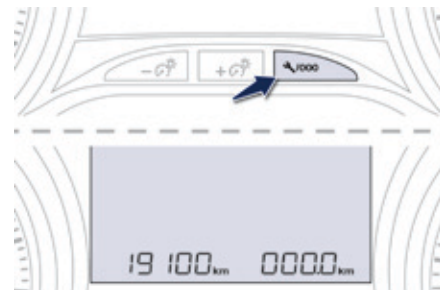

Când kilometrajul curent este afișat, apăsați câteva secunde pe buton.

## Indicator de nivel ulei motor\*

Sistemul informează șoferul dacă nivelul uleiului din motor este în limitele normale sau nu. Această informație este afișată pentru câteva secunde la cuplarea contactului, după informațiile despre întreținere.

**i** Orice verificare a nivelului nu este valabilă decât dacă vehiculul este pe teren plat, cu motorul oprit de mai mult de 30 minute.

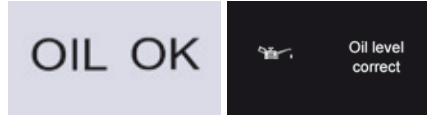

### Nivel de ulei corect

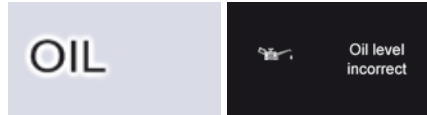

### Lipsa de ulei

Este indicată prin clipirea matorului "OIL" sau printr-un mesaj dedicat pe tabloul de bord. Dacă lipsa uleiului este confirmată prin verificarea cu joja manuală, completați în mod obligatoriu nivelul pentru a evita deteriorarea motorului.

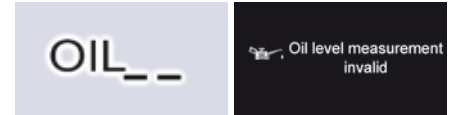

### Anomalie indicator de nivel ulei

Este indicată prin clipirea matorului "OIL\_\_" sau printr-un mesaj dedicat pe tabloul de bord. Consultați rețeaua PEUGEOT sau un Service autorizat.

### Joja manuală

Consultați rubrica "Verificări" pentru localizarea jojei manuale și completarea nivelului de ulei în funcție de motorizare.

Pe jojă se găsesc două repere:

- **A** = maxim; a nu se depăși niciodată acest nivel,
- **B** = minim; completați nivelul prin gura de umplere, cu un ulei corespunzător tipului de motorizare.



\* In functie de versiune.

## Calculator de bord

Sistem ce va ofera informatii privind traseul în curs (autonomie, consum...).

### Afișaj in tabloul de bord



### Afișarea datelor

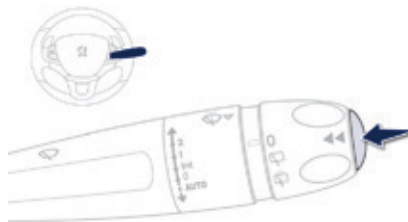

☞ Apăsăți pe butonul situat la extremitatea **comenzii stergatoarelor de geamuri**, pentru a afișa succesiv diferitele informatii.

- Informațiile instantanee continand:
  - autonomia,
  - consumul instantaneu,
  - contorul de timp al Stop & Start.

1

- Parcursul "1" conținând:
  - viteza medie,
  - consumul mediu,
  - distanța parcursă, pentru primul parcurs.

2

- Parcursul "2" conținând:
  - viteza medie,
  - consumul mediu,
  - distanța parcursă, pentru al doilea parcurs.

## Aducere la zero a unui parcurs

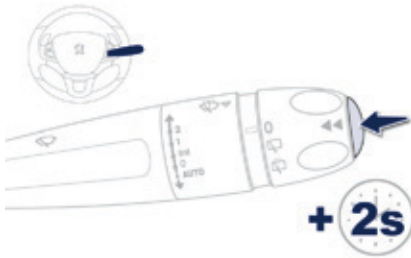

☞ Când parcursul dorit este afișat, apăsați mai mult de două secunde pe butonul situat la extremitatea comenzii stergătoarelor de geamuri.

Parcursurile "1" și "2" sunt independente și se utilizează identic.

Parcursul "1" permite efectuarea, de exemplu, de calcule zilnice, și parcursul "2" de calcule lunare.

# Calculator de bord cu ecran senzitiv

Sistemul vă oferă informații instantanee asupra parcursului efectuat (autonomie, consum etc.).

## Afișarea datelor

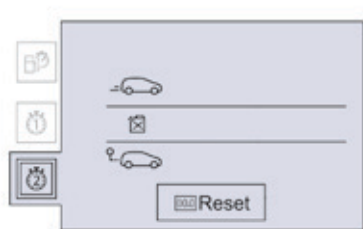

### MENU

- ☞ Apăsați pe tasta **MENU**, apoi selectați "**Conducere**", pentru a afișa funcțiile disponibile.
- ☞ Cu ajutorul degetului, selectați funcția dorită.



- Secțiunea informațiilor instantanee cu:
  - autonomia,
  - consumul instantaneu,
  - contorul de timp Stop & Start.



- Secțiunea parcursului "**1**" cu:
  - distanța parcursă,
  - consumul mediu,
  - viteza medie,pentru primul parcurs.



- Secțiunea parcursului "**2**" cu:
  - distanța parcursă,
  - consumul mediu,
  - viteza medie,pentru al doilea parcurs.

## Aducere la zero a unui parcurs

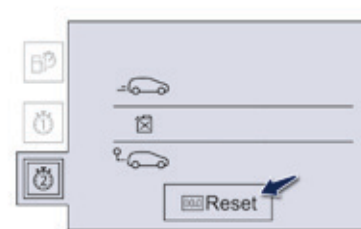

000

- ☞ Când parcursul dorit este afișat, apăsați pe tasta de aducere la zero.

Parcursurile "**1**" și "**2**" sunt independente și se utilizează identic.

Parcursul "**1**" permite efectuarea, de exemplu, de calcule zilnice, și parcursul "**2**" de calcule lunare.

## Calculator de bord, cateva definitii



### Autonomie

(km sau mile)

Numărul de kilometri care pot fi încă parcurși cu carburantul care a rămas în rezervor (în funcție de consumul mediu al ultimilor kilometri parcurși).

**i** Această valoare poate varia ca urmare a schimbării stilului de condus sau a reliefului, lucru care determină o variație mare a consumului instantaneu.

Dacă autonomia este mai mică de 30 km, se afișează cateva liniuțe. După o completare cu carburant de cel puțin 5 litri, autonomia este recalculată și afișata dacă depășește 100 km.

**i** Dacă aceste liniuțe se afișează continuu în locul cifrelor, consultați rețeaua PEUGEOT sau un Service autorizat.



### Consum instantaneu

(l/100 km sau km/l sau mpg)

Calculat pentru ultimele secunde de parcurs.

**i** Această funcție nu se afișează decât începând cu 30 km/h.



### Consum mediu

(l/100 km sau km/l sau mpg)

Calculat de la ultima aducere la zero a indicatorilor de parcurs.



### Viteza medie

(km/h sau mph)

Calculată de la ultima aducere la zero a indicatorilor de parcurs.



### Distanța parcursă

(km sau mile)

Calculată de la ultima aducere la zero a indicatorilor de parcurs.



### Contor de timp al Stop & Start

(minute / secunde sau ore / minute)

Dacă vehiculul este echipat cu Stop & Start, un contor de timp însumează duratele de trecere în mod STOP pentru un parcurs.

El revine la zero la fiecare punere a contactului cu cheia.

# Reglare data si ora

## Ecran senzitiv



### MENU

Apăsați **MENU** pentru afișarea "MENIULUI PRINCIPAL".



Selectati **Reglaje**.



In pagina secundara selectați "**Ora/ Data**".

Selectati "**Reglare data**" sau "**Reglare ora**" și utilizați tastatura numerica pentru modificarea parametrilor, apoi validati.



Apasati "**Validare**" pentru a iesi din meniu.

## Tablou de bord LCD

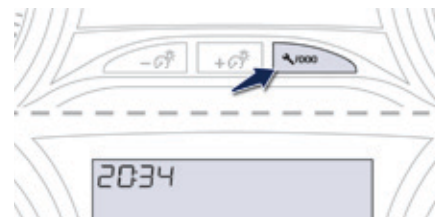

Apăsați acest buton pentru afișarea succesivă a următorilor parametri:

- oră,
- minute,
- 12h sau 24h.

## Cheie cu telecomandă

Sistem care permite deschiderea sau închiderea centralizată a vehiculului de la încuietoare sau de la distanță. El asigură de asemenea localizarea și pornirea vehiculului, cât și o protecție contra furtului.

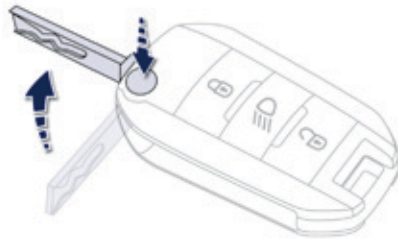

### Depliere cheie

- ☞ Apăsați în prealabil butonul pentru a o deplia.

## Deschiderea vehiculului Deblocare totală

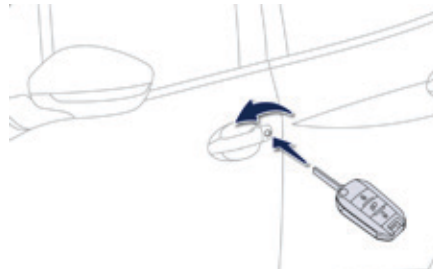

### Cu cheia

- ☞ Rotiți cheia spre partea din față a vehiculului a îl debloca.

### Cu telecomandă



- ☞ Apăsați pe lacătul deschis pentru de debloca vehiculul.

**i** Deblocarea este semnalată de clipirea rapidă a semnalizatoarelor de direcție timp de aproximativ două secunde. În același timp, în funcție de versiunea dumneavoastră, oglinzile retrovizoare exterioare se depliază.

## Deblocare selectiva

Din setare initiala, este activată deblocarea totală.



Această setare se face din meniul "Asistare la conducere", apoi "Vehicle settings" (Parametrare vehicul) și "Vehicle access" (Acces la vehicul).

Utilizati aceasta tasta pentru a vizualiza informatii suplimentare.

### Cu telecomanda



☞ Pentru a debloca numai usa conducatorului, apăsați prima dată pe lacătul deschis.

☞ Pentru a debloca celelalte usi și portbagajul, apăsați a doua oară pe lacătul deschis.

**i** Deblocarea este semnalată de o clipire rapidă a luminilor semnalizatoare de direcție, timp de aproximativ două secunde.  
În același timp, în funcție de versiunea vehiculului, retrovizoarele exterioare se depiază.

## Închiderea vehiculului Blocare simplă

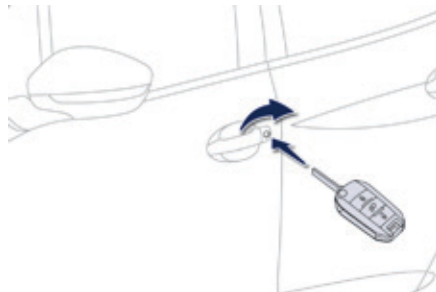

### Cu cheia

☞ Rotiți cheia spre spatele vehiculului pentru blocare completă.

### Cu telecomanda



☞ Apăsați pe lacătul închis pentru a bloca vehiculul complet.

Mentținerea comenzii de blocare a vehiculului (cheie sau telecomandă) permite închiderea automată a geamurilor.

**i** Blocarea este semnalată prin aprinderea cu lumină continuă a semnalizatoarelor de direcție timp de aproximativ două secunde.  
În același timp, în funcție de versiunea vehiculului dumneavoastră, oglinzile retrovizoare exterioare se pliază.

**!** În cazul în care rulați cu ușile blocate, accesul în habitaclu poate fi mai dificil pentru acordarea ajutorului în caz de urgență.  
Ca măsură de siguranță (copii la bord), nu părăsiți niciodată vehiculul fără cheie, chiar și pentru o scurtă perioadă de timp.

**i** Dacă una dintre uși sau portbagajul rămân deschise blocarea centralizată nu se efectuează. Vehiculul fiind blocat, în caz de deblocare accidentală, acesta se va bloca înapoi automat după treizeci de secunde, exceptând cazul în care este deschisă o ușă.

Plierea și deplierea oglinzilor retrovizoare exterioare poate fi dezactivată în rețeaua PEUGEOT sau la un Service autorizat.

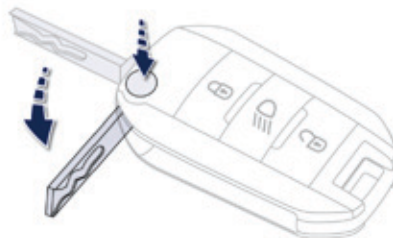

### Plierea cheii

☞ Apăsați în prealabil pe acest buton pentru a plia cheia.

**!** Dacă nu apăsați pe buton înainte la plierea cheii, riscați să deteriorați mecanismul.

## Localizarea vehiculului



☞ Apăsați simbolul lacătului închis pentru a va localiza într-o parcare vehiculul cu închiderea centralizată activată.

Acesta vă este semnalat prin aprinderea plafonierelor și prin aprinderea intermitenta timp de câteva secunde a semnalizatoarelor de direcție.

## Iluminat de însoțire



O apăsare lungă a acestui buton declanșează iluminatul de însoțire (aprindere lumini de poziție, de întâlnire, lumini placă de înmatriculare).

A doua apăsare, înainte de sfârșitul temporizării, anulează iluminatul de însoțire.

## Protectie antifurt

### Imobilizare electronica

Cheia conține un cip electronic ce are un cod special. La punerea contactului, codul trebuie să fie recunoscut pentru ca demarajul să fie posibil.

Acest antidemaraj electronic blochează sistemul de control al motorului la câteva secunde după ce a fost întrerupt contactul și împiedică pornirea vehiculului prin efracție.

**SERVICE** În cazul în care sistemul nu funcționează, acest martor se aprinde, însoțit de un semnal sonor și de un mesaj pe ecran.

În acest caz, vehiculul nu pornește; consultați de urgență rețeaua PEUGEOT.

**i** Pastrati cu grija, in afara vehiculului, eticheta atasata la cheile ce va sunt predate la cumpararea vehiculului.

## Blocare / deblocare din interior

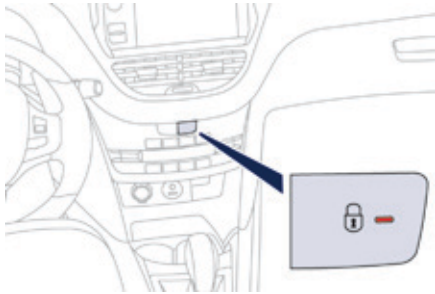

☞ Apăsați pe buton.

Ușile și portbagajul vor putea fi blocate sau deblocate.

**i** Dacă vreuna din uși este deschisă închiderea centralizată nu se efectuează.

### **!** În caz de blocare / supra-blocare din exterior

Dacă vehiculul este blocat sau supra-blocat din exterior, butonul este inoperant.

- ☞ După o blocare simplă, trageți de comanda pentru deschidere a ușii din interior pentru a debloca vehiculul.
- ☞ După o supra-blocare este necesară telecomanda sau cheia pentru a debloca vehiculul.

### Închidere centralizată automată a ușilor

Ușile se pot bloca automat în timpul mersului (viteza mai mare de 10 km/h). Pentru a activa sau neutraliza această funcție (activă din fabricație):

- ☞ apăsați butonul până la apariția unei alerte sonore și/sau a unui mesaj pe ecran.

**!** Rularea cu portierele blocate poate face accesul în habitacul mai dificil în caz de urgență.

## Comandă de urgență

Pentru a bloca sau debloca mecanic portierele în caz de defecțiune a sistemului de închidere centralizată sau pană de baterie.

### Portiera șoferului

Introduceți cheia în broască pentru a bloca sau debloca portiera.

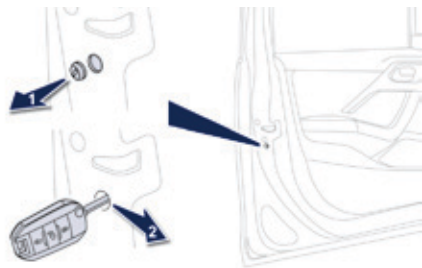

### Portiere pasageri

- ☞ Verificați dezactivarea siguranței pentru copii pe portierele din spate.
- ☞ Îndepărtați capacul negru, situat pe cantul portierei, folosind cheia.
- ☞ Inserați în cavitate cheia fără a forța, apoi fără a o roti, deplasați lateral zăvorul spre interior.
- ☞ Scoateți cheia și puneți la loc capacul.

## Probleme cu telecomanda

După debransarea bateriei, schimbarea bateriei sau, în caz de nefuncționare a telecomenzii, nu mai puteți deschide, închide sau localiza vehiculul.

- ☞ În primă fază, utilizați cheia pentru a deschide sau închide vehiculul dumneavoastră.
- ☞ În a doua fază, reinițializați telecomanda. Dacă problema persistă, consultați urgent rețeaua PEUGEOT.

### Reinițializare

- ☞ Decuplați contactul.
- ☞ Puneți cheia în poziția **2 (Contact)**.
- ☞ Apăsăți imediat pe lacătul închis pentru câteva secunde.
- ☞ Decuplați contactul și scoateți cheia din contact.

Telecomanda este din nou complet operațională.

## Înlocuirea bateriei



Reper baterie: CR1620 / 3 Volți.

### SERVICE

- În cazul uzării bateriei, veți fi avertizați prin aprinderea acestui mator pe tabloul de bord combinat, un semnal sonor și un mesaj pe ecran.
- ☞ Deschideți carcasa cheii, cu ajutorul unei șurubelnițe mici la nivelul scobiturii.
  - ☞ Ridicați carcasa.
  - ☞ Scoateți bateria uzată din locașul său înspre exterior.
  - ☞ Puneți înapoi bateria nouă în locașul său respectând polaritatea.
  - ☞ Închideți carcasa.



Nu aruncați bateriile de la telecomandă, ele conțin metale nocive pentru mediu. Duceți-le la un punct de colectare autorizat.

## **! Pierdere chei**

Mergeți în rețeaua PEUGEOT cu certificatul de înmatriculare al vehiculului, cartea dumneavoastră de identitate și, dacă este posibil, eticheta cu codul cheilor.

Rețeaua PEUGEOT va putea căuta codul cheii și codul transponderului, pentru a comanda noua cheie.

## **Telecomanda**

Telecomanda cu frecvență înaltă este un sistem sensibil; nu o manipulați prin buzunare pentru că există riscul de a debloca deschiderile vehiculului fără să doriți.

Evitați manipularea butoanelor telecomenzii când sunteți departe și nu vă vedeți vehiculul. Riscați să o faceți inoperantă. Și atunci este necesară o nouă reinițializare.

Nici o telecomandă nu funcționează atâta timp cât cheia este în contact, chiar când contactul este întrerupt, în afară de cazul procedurii de reinițializare.

## **Blocarea deschiderilor vehiculului**

Conducerea cu usile blocate poate face accesul mai dificil în habitacul în caz de urgență majoră.

Ca măsură de siguranță, nu lăsați niciodată copiii singuri la bord, chiar și pentru scurt timp.

În toate situațiile, este imperativă scoaterea cheii din contact când părăsiți vehiculul.

## **Protectie antifurt**

Nu aduceți nici o modificare la sistemul de antidemaraj electronic deoarece ar putea genera disfuncționalități.

## **La cumpararea unui vehicul de ocazie**

Verificați împerecherea tuturor cheilor deținute în rețeaua PEUGEOT, pentru a fi siguri că numai cheile pe care le aveți permit accesul și pornirea vehiculului.

## Alarmă

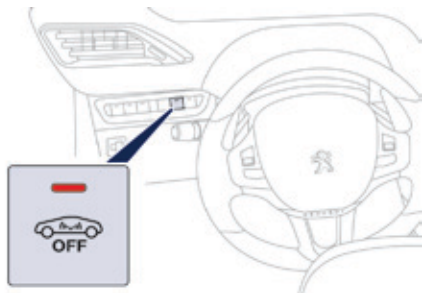

Sistem de protecție și de descurajare împotriva furtului și efracției. Vă asigură următoarele tipuri de protecție:

### - Perimetrică

Sistemul controlează deschiderea vehiculului. Alarma se declanșează dacă cineva încearcă să deschidă o portieră, portbagajul, capota...

### - Volumetrică

Sistemul controlează variația volumului din habitacul. Alarma se declanșează dacă cineva sparge un geam, penetrează în habitacul sau se mișcă în interiorul vehiculului.

### - Antiridicare (doar pentru modelul GTi)

Sistemul controlează modificarea înclinării longitudinale a vehiculului. Alarma se declanșează dacă vehiculul este ridicat, deplasat sau lovit.

### i Funcția autoprotecție

Sistemul controlează scoaterea din funcțiune a componentelor sale. Alarma se declanșează dacă cineva deconectează sau deteriorează bateria, comanda centralizată sau alimentarea sirenei.

Pentru orice intervenție asupra sistemului de alarmă, consultați rețeaua PEUGEOT sau un Service autorizat.

## Închiderea vehiculului cu sistem de alarmă complet

### Activare

☞ Decuplați contactul și ieșiți din mașină.



☞ Apăsați pe butonul de închidere al telecomenzii.



Sistemul de monitorizare este activ: mărtoșul butonului clipește o dată pe secundă.

După apăsarea butonului de închidere al telecomenzii, monitorizarea perimetrică este activată în timp de 5 secunde, iar monitorizarea volumetrică după un interval de 45 secunde. Dacă o deschidere (portieră, portbagaj...) este incorect închisă, vehiculul nu se blochează, dar monitorizarea perimetrică se activează după 45 secunde, în același timp cu monitorizarea volumetrică.

### Neutralizare



☞ Apăsați butonul de deblocare al telecomenzii.



Sistemul de alarmă este dezactivat: mărtoșul butonului se stinge.

## Închiderea vehiculului doar cu monitorizare perimetrică

Neutralizați monitorizarea volumetrică pentru a evita declanșarea intempestivă a alarmei în anumite cazuri, după cum urmează:

- lăsați un animal în vehicul,
- lăsați un geam întredeschis,
- spălarea vehiculului.

## Dezactivarea monitorizării volumetrice



- ☞ Decuplați contactul.
- ☞ În mai puțin de 10 secunde, apăsați butonul până se aprinde cu lumină continuă martorul.
- ☞ Ieșiți din vehicul.
- ☞ Apăsați imediat pe butonul de închidere al telecomenzii.



Doar monitorizarea perimetrală este activă; martorul butonului clipește o dată pe secundă.

**i** Pentru a avea efect, această dezactivare trebuie făcută după fiecare întrerupere a contactului.

## Reactivarea monitorizării volumetrice



- ☞ Apăsați butonul de deblocare al telecomenzii pentru a neutraliza monitorizarea perimetrică.



- ☞ Apăsați butonul de închidere al telecomenzii pentru a activa ansamblul monitorizărilor.



Martorul butonului clipește din nou o dată pe secundă.

## Declanșarea alarmei

Se manifestă, timp de treizeci secunde, prin declanșarea sirenei și clipirea semnalizatoarelor de direcție.

Funcțiile de monitorizare rămân active până la a unsprezecea declanșare consecutivă a alarmei.



La deblocarea vehiculului cu telecomanda, clipirea rapidă a matorului butonului vă informează că alarma a fost declanșată în timpul cât ați lipsit. La cuplarea contactului, matorul se stinge.

## Defectarea telecomenzii

Pentru dezactivarea funcțiilor de monitorizare:

- ☞ Deschideți vehiculul cu cheia introdusă în încuietora portierei șoferului.
- ☞ Deschideți portiera; alarma se declanșează.
- ☞ Cuplați contactul; alarma se oprește. Martorul butonului se stinge.

## Închiderea vehiculului fără a activa alarma

- ☞ Blocați sau suprablocați vehiculul cu cheia în încuietora de la portiera șoferului.

## Defectare

La punerea contactului, aprinderea continuă a matorului butonului indică o defecțiune a sistemului.

Efectuați o verificare în rețeaua PEUGEOT sau la un Service autorizat.

## Activare automată\*

La 2 minute după închiderea ultimei portiere sau a portbagajului, sistemul se activează automat.

- ☞ Pentru a evita declanșarea alarmei la intrarea în vehicul, apăsați în prealabil butonul de deblocare al telecomenzii.

\* În funcție de destinație.

## Geamuri electrice



1. Geam electric față stânga.
2. Geam electric față dreapta.
3. Geam electric din spate dreapta.
4. Geam electric din spate stânga.
5. Dezactivarea comenzilor geamurilor electrice spate.

### Funcționare manuală

Pentru a deschide sau închide geamul apăsați pe buton sau trageți-l fără a depăși punctul de rezistență. Geamul se oprește imediat ce ați eliberat comanda.

### Funcționare automată (în funcție de versiune)

Pentru a deschide sau închide geamul apăsați butonul sau trageți-l, trecând de punctului de rezistență: geamul se deschide sau se închide complet după ce ați eliberat întrerupătorul. Un nou impuls oprește mișcarea geamului. Comenzile geamurilor rămân active aproximativ un minut după scoaterea cheii. La expirarea acestui timp, orice acționare a geamurilor este inoperantă. Pentru a o activa, puneți din nou contactul.

### Anti-lovire (în funcție de versiune)

Atunci când geamul urcă și întâlnește un obstacol, se oprește și coboară din nou parțial. În caz de deschidere intempestivă a geamului la închiderea sa automată, apăsați pe comandă până la deschiderea sa completă și apoi imediat trageți de comandă până la închidere. Mențineți comanda încă o secundă după închidere. În timpul acestor operațiuni funcția de anti-lovire este inoperantă.

### Dezactivarea comenzilor geamurilor electrice



Pentru siguranța copiilor dumneavoastră, apăsați pe comanda 5 pentru dezactivarea comenzilor geamurilor electrice la ușile spate, oricare ar fi poziția acestora.

Martorul aprins, comenzile spate sunt neutralizate. Martorul aprins, comenzile spate sunt active.

## Reinițializare geamuri electrice

După o rebransare a bateriei trebuie să reinițializați funcția anti-lovire.

Funcția anti-lovire este dezactivată în timpul acestor operații:

- coborâți complet geamul, apoi ridicați-l, el va urca în etape de câțiva centimetri la fiecare apăsare; repetați operațiunea până la completa închidere a geamului,
- mențineți comanda în sus încă aproximativ o secundă după ce s-a atins poziția geam închis.



Scoateți întotdeauna cheia când părăsiți vehiculul fie și pentru o scurtă perioadă.

În caz de lovire la manipularea geamurilor, trebuie să inversați mișcarea geamului. Pentru aceasta apăsați comanda corespunzătoare. Când șoferul acționează comanda geamurilor electrice ale pasagerilor, acesta trebuie să se asigure că nu este nimeni care să împiedice închiderea corectă a geamurilor.

Șoferul trebuie să se asigure că pasagerii folosesc corect sistemul de deschidere/închidere al geamurilor. Aveți grijă la copii în timp ce manevrați geamurile.

## Portbagaj Deschidere

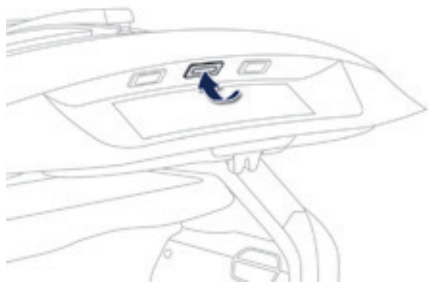

- ☞ După deblocarea portbagajului sau a deschiderilor vehiculului cu telecomanda sau cu cheia, apăsați pe comanda de deschidere, apoi ridicați capacul portbagajului.

## Închidere

- ☞ Coborâți capacul cu ajutorul mânerului de prindere din interior.
- ☞ Dacă este necesar, apăsați pe capacul portbagajului, pentru a-l închide complet.

În cazul în care capacul portbagajului este incorect închis:



- **cu motorul pornit**, acest mator se aprinde, însoțit de un mesaj de avertizare, timp de câteva secunde,
- **cu vehiculul în rulare** (viteză mai mare de 10 km/h), acest mator se aprinde, însoțit de un semnal sonor și de afișarea unui mesaj de avertizare, timp de câteva secunde.

## Comanda de urgență

Dispozitiv pentru deschiderea mecanică a portbagajului în cazul defectării închiderii centralizate.

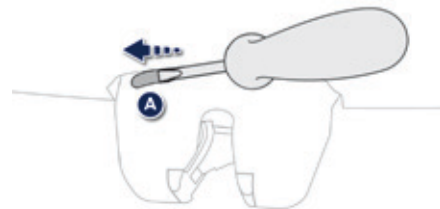

## Deschidere

- ☞ Rabatați scaunele din spate pentru a accesa broasca prin interiorul portbagajului.
- ☞ Introduceți o șurubelniță mică în orificiul A al încuietorii pentru a descuia portbagajul.

## Pavilion panoramic

Dispozitiv compus din elemente fotoconductive de intensitate reglabilă și o suprafață panoramică vitrată fumurie pentru creșterea luminozității și a vederii din habitaclu. Echipat cu un panou retractabil manual în două părți pentru ameliorarea confortului termic.

**2**

### Deschidere

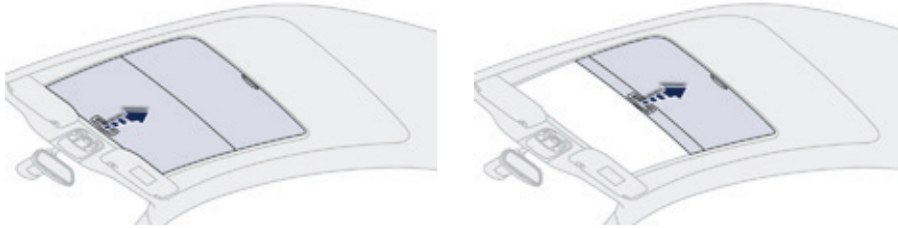

- ☞ Apucați panoul de mâner și împingeți-l în spate până la poziția dorită.

### Închidere

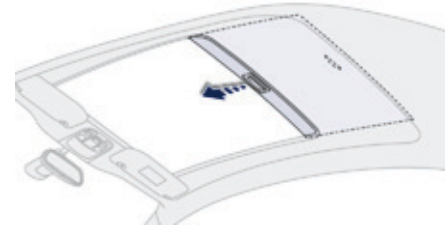

- ☞ Apucați panoul de mâner și trageți-l în față până în poziția dorită.

## Scaune față cu reglaj manual

Din motive de siguranță, reglajul scaunului trebuie făcut numai cu vehiculul în staționare.

### Longitudinal

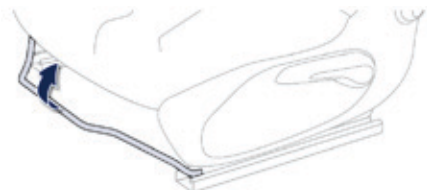

☞ Ridicați comanda și culisați scaunul către înainte sau către înapoi.

### În înălțime



☞ Trageți comanda în sus, pentru a ridica sau în jos pentru a coborî, de câte ori va fi necesar pentru a obține poziția dorită.

### Înclinare spătar



☞ Împingeți comanda către înapoi.

**!** Înainte de a iniția o manevra de deplasare a scaunului către înapoi, verificați ca nimeni și nimic să nu deranjeze cursa scaunului către înapoi, pentru a evita orice risc de lovire a pasagerilor din spate, sau de blocare a scaunului prin prezenta unor obiecte mari așezate pe podea în spatele scaunului. În cazul blocării scaunului, întrerupeți manevra imediat.

## Inălțimea tetierei

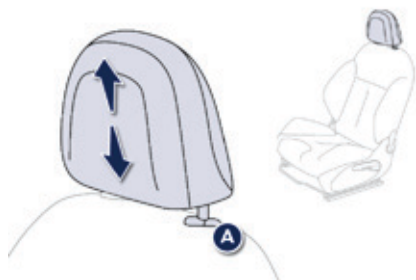

- ☞ Pentru a o ridica, trageți-o în sus.
- ☞ Pentru a o scoate, apăsați pe proeminența **A** și ridicați tetiera.
- ☞ Pentru a o pune la loc, introduceți tijele tetierei în orificii având grijă să fie pe axul spătarului.
- ☞ Pentru a o coborî, apăsați simultan pe proeminența **A** și pe tetieră.

**!** Tetiera este dotată cu o armatură care are o serie de creștături, ceea ce împiedică coborârea acesteia; acest sistem de creștături este un dispozitiv de siguranță în caz de șoc.

**Reglajul este corect când marginea superioară a tetierei se află la același nivel cu partea de sus a capului.**

Nu circulați niciodată cu tetierele demontate; acestea trebuie să fie la locul lor și corect reglate.

## Acces la locurile din spate (3 uși)



- ☞ Trageți **numai această comandă** în sus pentru a rabata spătarul și deplasați scaunul în față.
- La readucerea la loc, scaunul revine la poziția sa inițială.

**!** Verificați că nici o persoană sau obiect nu împiedică deplasarea scaunului pe glisieră pentru a reveni la poziția sa inițială; revenirea la această poziție este necesară pentru blocarea longitudinală. Verificați buna rulare a centurii de siguranță pentru a nu îngreuna accesul pasagerilor la locurile din spate.

## Comandă încălzire scaune

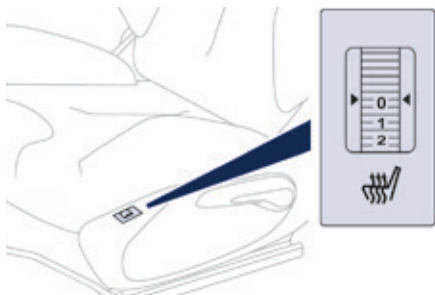

Cu motorul pornit, scaunele din față pot fi încălzite separat.

☞ Utilizați roțița de reglare, așezată pe partea laterală a fiecărui scaun din față, pentru a aprinde și pentru a alege nivelul de încălzire dorit:

**0:** Oprire.

**1:** Slab.

**2:** Mediu.

**3:** Puternic.

## Cotiera față

Dispozitiv de asigurare a confortului și spațiu de depozitare a diferitelor obiecte, atât pentru conducatorul auto cât și pentru pasagerul din față.

### Compartimente de depozitare



☞ Pentru acces la compartimentul de depozitare închis, ridicați clapeta pentru a deschide capacul.



☞ Pentru acces la compartimentul de depozitare deschis, de sub cotieră, ridicați complet cotiera către înapoi.

# Banchetă spate monobloc

Banchetă cu perna de sezut monobloc fix și spătar monobloc rabatabil.

## Rabaterea spătarului

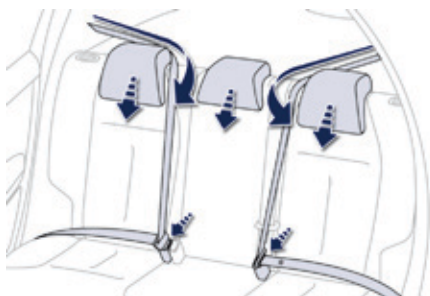

- ☞ Deplasați către înainte scaunul față, dacă este necesar.
- ☞ Poziționați centurile laterale lângă spătar și blocațile.
- ☞ Aduceți tetierele în poziția joasă.

**!** La rabaterea spătarului, centura de mijloc nu trebuie blocată ci întinsă lângă spătar.



- ☞ Apăsați simultan comenzile 1 pentru a debloca spătarul 2.
- ☞ Basculați spătarul 2 pe perna de sezut 3.

**i** Perna de sezut spate nu poate fi rabatată, pentru a mari volumul de încărcare a portbagajului poate fi rabatat doar spatarul.

## Readucerea în poziție a spătarului

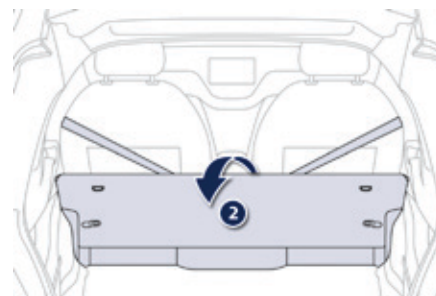

- ☞ Redresați spătarul 2 și blocați-l.
- ☞ Verificați ca martorul de culoare roșie, situat la nivelul comenzilor 1, să nu fie vizibil.
- ☞ Deblocați și reasezați centurile laterale lângă spătar.

**!** Când readuceți spătarul în poziție ridicată verificați să nu încurcați centurile.

# 3

## Tetiere spate

Au o singură poziție de utilizare (înaltă) și o poziție de depozitare (joasă).

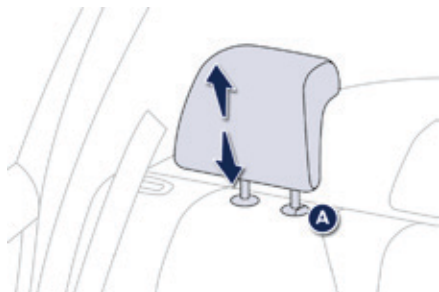

Tetiarele sunt demontabile și interschimbabile.

Pentru a îndepărta o tetieră:

- ☞ trageți tetiera în sus, până la limită,
- ☞ apoi, apăsați pe proeminența **A**.

**!** Nu conduceți niciodată cu tetierele scoase; acestea trebuie să fie la locul lor și corect reglate.

## Scaune spate

Banchetă cu perna de sezut monobloc fix și spatar rabatabil în partea stângă (2/3), sau dreaptă (1/3), pentru modularea spațiului de încărcare al portbagajului.

### Rabaterea spătarului



- ☞ Deplasați către înainte scaunul din față corespunzător, dacă este necesar.
- ☞ Poziționați centura laterala lângă spătarul corespunzător și blocați-o.
- ☞ Aduceți tetierele în poziția joasă.

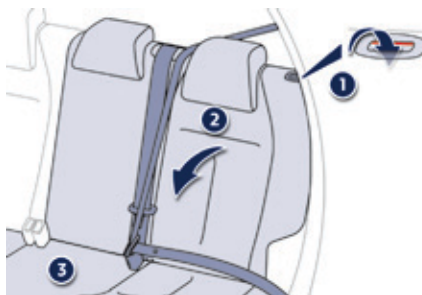

- ☞ Apăsăți comanda 1 pentru a debloca spătarul 2.
- ☞ Basculați spătarul 2 pe perna de șezut 3.

### Readucerea în poziție a spătarului

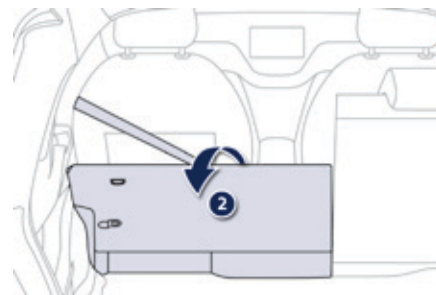

- ☞ Redresați spătarul 2 și blocați-l.
- ☞ Verificați ca martorul de culoare roșie, situat la nivelul comenzii 1, să nu fie vizibil.
- ☞ Deblocați centura laterala și puneți-o la loc la marginea spătarului.

**!** În momentul rabatarii trebuie ca centura centrala sa nu fie blocata, ci intinsa langa spatar.

**i** Perna de sezut spate nu poate fi rabatata, pentru a mari volumul de incarcare a portbagajului poate fi rabatat doar spatarul.

**!** La repositionarea spatarului, atenție să nu blocați centurile.

## PEUGEOT i-Cockpit



Înainte de a porni la drum și pentru a profita de ergonomia specifică i-Cockpit PEUGEOT, reglați în ordinea următoare:

- înălțimea tetierei,
- înclinarea spatarului,
- înălțimea pernei de sezut a scaunului,
- poziția longitudinală a scaunului,
- profunzimea, apoi înălțimea volanului,
- retrovizoarele exterioare și de la interior.

**i** După efectuarea acestor reglaje, verificați din poziția de conducere, buna vizibilitate a tabloului de bord vizibil cu privirea la drum, pe deasupra volanului cu diametru redus.

## Reglare volan



- ☞ **Cu vehiculul oprit**, deblocați volanul trăgând de maneta de comandă.
- ☞ Reglați înălțimea și adâncimea volanului pentru a vă adapta poziția de condus.
- ☞ Împingeți maneta pentru a bloca volanul.

**!** Ca măsură de siguranță, aceste manevre trebuie făcute cu vehiculul oprit.

# Retrovizoare

## Retrovizoarele exterioare

Fiecare retrovizor este echipat cu câte o oglindă reglabilă, care vă permite să vedeți în spate lateral, lucru necesar mai ales în cazuri de depășiri sau de parcare. Ele pot fi de asemenea rabatate pentru a trece printr-un loc foarte strâmt.

**I** Ca măsura de siguranță, retrovizoarele trebuie să fie reglate pentru a reduce "unghiul mort".

## Dezaburire - Degivrare



Dezaburirea - degivrarea retrovizoarelor exterioare se efectuează, când motorul este pornit, apăsând pe comanda de degivrare a lunetei.

Pentru informații suplimentare despre dezaburirea - degivrarea lunetei, consultați rubrica corespunzătoare.

## Model manual

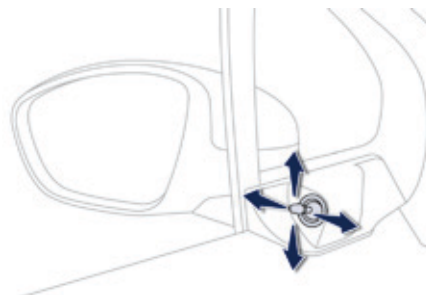

## Reglaj

☞ Manipulați levierul în cele patru direcții pentru a orienta corect oglinda retrovizoare.

## Pliere

☞ În staționare, pliați manual retrovizoarele pentru a le proteja.

## Depliere

☞ Înainte de a pleca, depliați-le.

## Model electric



## Reglaj

- ☞ Așezați comanda **A** la dreapta sau la stânga pentru a selecta oglinda retrovizoare corespunzătoare.
- ☞ Deplasați comanda **B** în cele patru direcții pentru a efectua reglarea.
- ☞ Așezați din nou comanda **A** în poziție centrală.

**i** Obiectele văzute prin oglinda retrovizoare sunt în realitate mai aproape decât par. Țineți cont de acest lucru pentru a aprecia corect distanța față de vehiculele care vin din spate.

## Rabatere

- Automată: blocați deschiderile vehiculului cu ajutorul telecomenzii sau a cheii.
- Manuală: contactul fiind pus, trageți comanda **A** spre înapoi.

**i** Dacă retrovizoarele sunt pliate din comanda **A**, ele nu se vor deplia la deblocarea deschiderilor vehiculului. Trebuie să trageți din nou comanda **A**.

## Depliere

- Automată: deblocați deschiderile vehiculului cu ajutorul telecomenzii sau cu cheia.
- Manuală: contactul fiind pus, trageți comanda **A** spre înapoi.

**i** Rabaterea și deplierea retrovizoarelor exterioare cu telecomanda pot fi dezactivate în rețeaua PEUGEOT sau la un Service autorizat. La spălarea vehiculului în instalații automate, rabateți retrovizoarele.

Dacă este necesar, este posibilă rabaterea manuală a retrovizoarelor.

## Retrovizor interior

Oglindă reglabilă, care permite șoferului să vadă partea centrală din spate.

Conține un dispozitiv anti-orbire, care conferă oglinzii o nuanță mai închisă pentru a reduce disconfortul la nivelul privirii conducătorului generat de farurile celorlalte vehicule, sau din cauza reflexiei luminii solare...

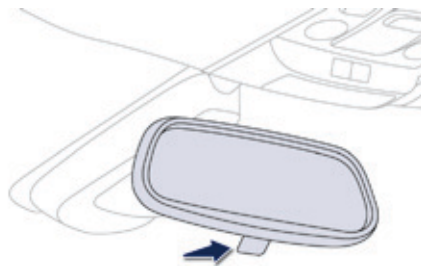

### Model zi/noapte manual

#### Reglare

- ☞ Reglați oglinda retrovizoare pentru a orienta mai bine oglinda în poziția "zi".

#### Pozitie zi / noapte

- ☞ Trageți de comanda pentru a trece în poziția anti-orbire "noapte".
- ☞ Împingeți comanda pentru a trece pe poziția normală "zi".

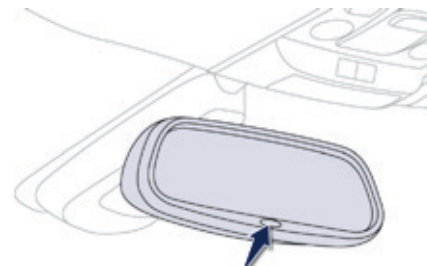

### Model zi/noapte automat

Datorită unui senzor ce măsoară luminozitatea provenită din spatele vehiculului, acest sistem asigură automat și progresiv trecerea între utilizările zi sau noapte.

**i** Pentru a asigura o vizibilitate optimă în timpul manevrelor, oglinda se luminează automat imediat ce a fost cuplat mersul înapoi.

# Ventilație

## Intrare aer

Aerul care circulă prin habitacul este filtrat și provine, fie din exterior prin grila situată la baza parbrizului, fie din interior prin recirculare.

## Tratarea aerului

Aerul care intră urmează diferite trasee în funcție de comenzile selectate de conducătorul auto:

- intrare directă în habitacul (intrare aer),
- trecere printr-un circuit de încălzire (încălzire),
- trecere printr-un circuit de răcire (aer condiționat).

## Panou de comandă

Comenzile acestui sistem sunt grupate pe panoul A al consolei centrale.

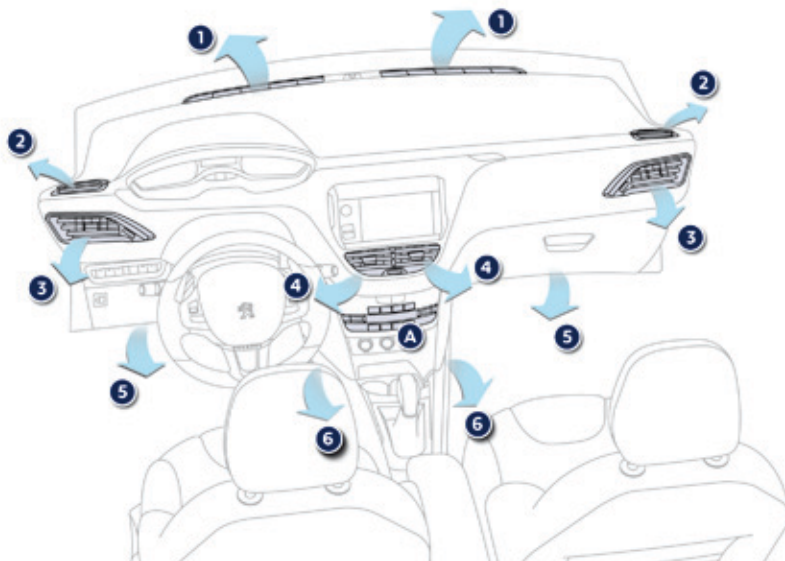

## Repartiția aerului

1. Duze de degivrare sau de dezaburire a parbrizului.
2. Duze de degivrare sau de dezaburire a geamurilor laterale din față.
3. Aeratoare laterale obturabile și orientabile.
4. Aeratoare centrale obturabile și orientabile.
5. Prize de aer la picioarele pasagerilor față.
6. Prize de aer la picioarele pasagerilor spate.

## Recomandari privind ventilatia si aerul conditionat

**i** Pentru ca aceste sisteme să fie eficiente pe deplin, respectați următoarele reguli de utilizare și întreținere:

- ☞ Pentru a obține o repartizare perfect omogenă a aerului, aveți grijă să nu obturați grilele de intrare a aerului din exterior, situate în partea de jos a parbrizului, aeratoarele și gurile de aer, precum și evacuarea aerului din portbagaj.
- ☞ Nu mascați senzorul de luminozitate, situat pe planșa de bord; acesta servește la reglarea sistemului de aer condiționat automat.
- ☞ Porniți sistemul de aer condiționat între 5 și 10 minute, o dată sau de două ori pe lună pentru a-l păstra în stare perfectă de funcționare.
- ☞ Aveți grijă ca filtrul de habitacul să fie în stare bună de funcționare și înlocuiți periodic elementele filtrante.  
Vă recomandăm să utilizați un filtru combinat pentru habitacul. Datorită aditivului activ specific, el contribuie la purificarea aerului respirat de pasageri și la curățarea habitaculului (reducerea simptomelor alergice, a mirosurilor grele și a depunerilor de grăsime).
- ☞ Pentru a asigura buna funcționare a aerului condiționat, vă recomandăm de asemenea să îl verificați conform indicațiilor din carnet de intretinere si garantii.
- ☞ Dacă sistemul nu produce frig, dezactivați-l și consultați rețeaua PEUGEOT sau un Service autorizat.

În cazul tractării unei sarcini maxime pe o pantă abruptă și la o temperatură ridicată, oprirea aerului condiționat permite recuperarea puterii motorului, ameliorând astfel capacitatea de remorcare.



Dacă, după o staționare îndelungată la soare, temperatura interioară este foarte ridicată, aerisiți habitacul câteva momente.

Plasați comanda de debit de aer la un nivel suficient, pentru a asigura o bună aerisire a habitaculului.

Sistemul de aer condiționat nu conține clor, astfel că nu reprezintă nici un pericol pentru stratul de ozon.

**i** Condensul creat de aerul condiționat provoacă, la oprire, o scurgere de apă normală sub vehicul.

### **i** Stop & Start

Sistemele de încălzire și de aer condiționat nu funcționează decât cu motorul pornit. Pentru a menține confortul termic în habitacul, aveți posibilitatea să neutralizați temporar funcția Stop & Start (consultați rubrica corespunzătoare).

# O buna ventilatie

## Recomandari pentru reglaje

Doresc...	Încălzire sau Aer condiționat manual				
	Repartiția aerului	Debit de aer	Recirculare aer / Intrare aer exterior	Temperatură	AC manual
CALD					—
RECE					<b>ON</b>
DEZABURIRE DEGIVRARE					<b>ON</b>

**Aer condiționat automat:** utilizați de preferință funcționarea complet automată prin apăsarea tastei "AUTO".

# Încălzire / Ventilație

## Aer condiționat manual

Sistemul de aer condiționat funcționează numai cu motorul pornit.

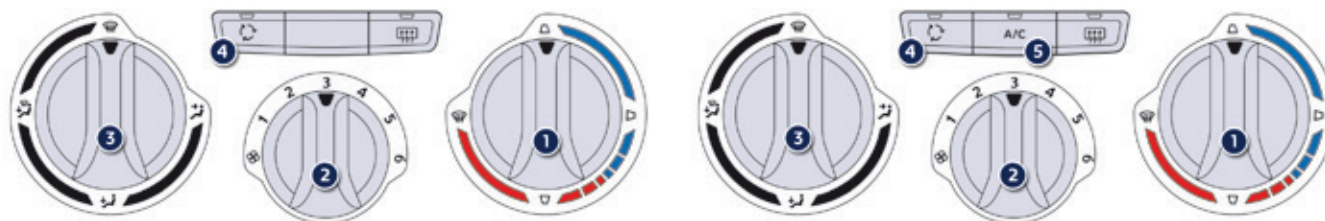

1. Reglare temperatură.
2. Reglare debit de aer.
3. Reglare repartiție aer.
4. Intrare aer / Recirculare aer.
5. Pornire / Oprire aer condiționat.

### Reglarea temperaturii



☞ Rotiți comanda de la albastru (rece) la roșu (cald), pentru a modifica temperatura după dorință.

### Reglarea debitului de aer



☞ Rotiți comanda din poziția 1 în poziția 6, pentru a obține un debit de aer suficient pentru a va asigura confortul.

**i** Dacă plasați comanda debitului de aer în poziția 0 (neutralizarea sistemului), confortul termic nu mai este gestionat. Se va simți în continuare un flux de aer de intensitate mică, datorat deplasării vehiculului.

## Reglarea repartiției aerului



Parbriz și geamuri laterale.



Parbriz, geamuri laterale și picioare pasageri.



Picioare pasageri.



Aeratoare centrale și laterale.



Repartizarea aerului poate fi modificată așezând roțița pe o poziție intermediară.

## Intrare aer / Recirculare aer

Recircularea aerului interior permite izolarea habitaculului de mirosurile și fumul din exterior. De îndată ce este posibil, selectați intrarea de aer din exterior, pentru evitarea riscurilor de degradare a calității aerului și evitarea formării de condens.



☞ Apăsăți pe tastă pentru a comanda recircularea aerului din interior. Acțiunea este vizualizată prin aprinderea unui martor luminos.

☞ Apăsăți din nou pe tastă pentru a comanda intrarea aerului din exterior. Acțiunea este vizualizată prin stingerea martorului luminos.

## Pornire / Oprire aer condiționat



Aerul condiționat este prevăzut pentru a funcționa eficient în toate anotimpurile, cu geamurile închise.

Acesta vă permite:

- vara, să scădeți temperatura,
- iarna, când temperatura este mai mare de 3°C, să sporiți eficiența dezaburirii.

### Pornire

☞ Apăsăți pe tasta "A/C", martorul tastei se va aprinde.



Aerul condiționat nu funcționează când roțița de reglare 2 a debitului de aer se află pe poziția "0".

Pentru a obține aer rece mai rapid, puteți utiliza recircularea aerului interior pentru câteva momente. Apoi, reveniți la intrarea aerului din exterior.

### Oprire

☞ Apăsăți din nou tasta "A/C", martorul tastei se stinge.

Oprirea funcționării poate genera disconfort (umiditate, condens).



# Aer condiționat automat cu 2 zone

Aerul condiționat nu poate funcționa decât cu motorul pornit.

## Funcționarea automata

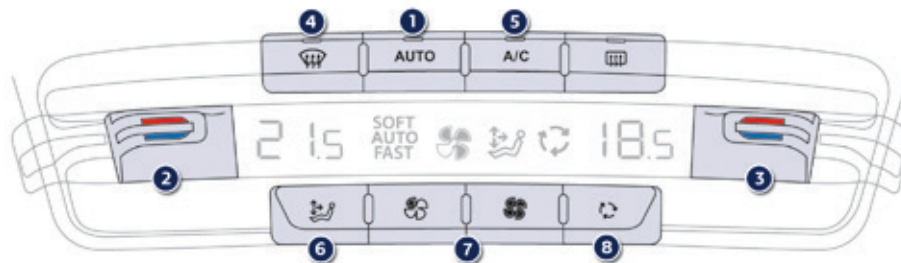

1. Program automat confort.
2. Reglare temperatură pe partea conducătorului auto.
3. Reglare temperatură pe partea pasagerului.
4. Program automat vizibilitate.
5. Pornire / Oprere aer condiționat.
6. Reglare repartiție aer.
7. Reglare debit aer.
8. Intrare aer / Recirculare aer.

### Program automat confort

Conducătorul auto și pasagerul față au la dispoziție trei moduri în care pot alege nivelul de confort pe care și-l doresc.

**AUTO**

- ☞ Apăsați succesiv tasta **"AUTO"**. Martorul se aprinde la prima apăsare; modul activ apare pe afișajul aerului condiționat automat:

**SOFT  
AUTO**

Favorizează o funcționare optimă lină și silențioasă prin limitarea fluxului de aer.

**AUTO**

Oferă cel mai bun raport între confortul termic și funcționarea silențioasă.

**AUTO  
FAST**

Favorizează o distribuție a aerului dinamică și eficientă.

**i**

Cu motorul rece, pentru a se evita o difuzie prea mare a aerului rece, aerisirea nu va atinge nivelul optim decât progresiv.

Pe timp rece acest sistem va repartiza aerul cald numai spre parbriz, geamurile laterale și picioarele pasagerilor.

## Reglare temperatura

Atât conducătorul auto cât și pasagerul său din față pot regla fiecare dintre ei temperatura în funcție de preferințe.

Valoarea indicată pe afișaj corespunde nivelului de confort și nu unei temperaturi în grade Celsius sau Fahrenheit.



- ☞ Apăsați comenzile **2** sau **3** în jos (albastru) pentru a micșora valoarea sau în sus (rosu) pentru a mări această valoare.

Un reglaj în jurul valorii 21 vă permite obținerea unui confort optim. În funcție de nevoi, un reglaj între 18 și 24 este obișnuit.

În plus, este recomandat ca diferența de reglaj stânga/dreapta să nu fie mai mare de 3.

- i** Când intrați în vehicul, dacă temperatura interioară este mult prea mică sau mult prea mare față de valoarea de confort, nu este necesară schimbarea valorii afișate pentru ajungerea la confortul dorit. Sistemul remediază automat și cel mai repede posibil diferența de temperatură.

## Program automat vizibilitate



Vedeți rubrica "Dezaburire - dejivrare față".

## Functionarea manuala

Aveți posibilitatea ca, în funcție de preferințe, să alegeți altceva decât ceea ce vă propune sistemul, schimbând un reglaj. Celelalte funcții vor fi reglate tot în mod automat.

După modificarea unui parametru, marteorul tastei **"AUTO"** se stinge.



- ☞ Apăsați din nou tasta **"AUTO"** pentru revenirea la programul automat de confort.

- i** Pentru răcirea sau încălzirea la maxim a habitaculului, puteți alege între valoarea minimă de 14 sau maximă de 28.
  - ☞ Apăsați butonul **2** sau **3** în jos până este afișat **"LO"** sau în sus până este afișat **"HI"**.

## Pornire/ Oprere aer conditionat



Aerul condiționat este de prevăzut să funcționeze eficient în toate anotimpurile, cu geamurile închise.

Acestă permite:

- vara, să micșorați temperatura în habitacul,
- iarna, la temperaturi mai mici de 3°C, creșterea eficacității dezaburirii.

### Pornire

- ☞ Apăsarea tastei **A/C**, marteorul asociat se aprinde.

Aerul condiționat nu funcționează dacă comanda debitului de aer este închisă.

### Oprere

- ☞ La o apăsare ulterioară a tastei **"A/C"**, marteorul asociat se stinge.

Oprerea climatizării poate provoca disconfort (umiditate, condens).

## Reglarea repartizării aerului



☞ Apăsarea succesivă a acestor taste permite orientarea alternativă a debitului de aer către:

- parbriz, geamuri laterale și picioarele pasagerilor,
- parbriz sau geamurile laterale (dezaburire sau dejivrare),
- aeratoarele centrale și laterale,
- clapetele de aerisire centrale și laterale și picioarele pasagerilor,
- picioarele pasagerilor.

## Reglarea debitului de aer



☞ Apăsați comanda "**elice plină**" pentru a mări debitul de aer.

Simbolul debitului de aer (elicea) apare pe ecran. Aceasta se umple progresiv în funcție de valoarea cerută.



☞ Apăsați comanda "**elice goală**" pentru a micșora debitul de aer.

## Intrarea aerului / Recircularea aerului



☞ Apăsați această tastă pentru recircularea aerului interior. Martorul de pe comandă se aprinde și simbolul recirculării aerului este afișat.

Recircularea aerului permite izolarea habitaculului de mirosurile și fumul de afară. Funcția pornește automat la activarea spălării geamurilor.

☞ Imediat când puteți, apăsați din nou pe această tastă pentru a permite intrarea aerului exterior și pentru a evita formarea condensului. Martorul de pe comandă se stinge.

**!** Evitați funcționarea prelungită a recirculării aerului interior (risc de apariție a condensului și de degradare a calității aerului).

## Dezactivarea sistemului



☞ Apăsați tasta "**elice goală**" a comenzii debitului de aer până ce simbolul elicei dispare și este afișat "---".

Această acțiune dezactivează toate funcțiile sistemului de aer condiționat. Confortul termic nu mai este asigurat. Un flux ușor de aer, datorat deplasării vehiculului, rămâne totuși perceptibil.

**!** Evitați să rulați mult timp cu ventilația dezactivată (există riscul apariției condensului și al depreciării calității aerului). O apăsare a tastei "**elice plină**" reactivează sistemul la valorile de înainte de neutralizare.

## Dezaburire - Degivrare fata



Aceste simboluri de pe panou indica poziția comenzilor pentru dezaburirea sau degivrarea rapidă a parbrizului și geamurilor laterale.

### Cu aer condiționat manual

- ☞ Plasați comenzile de debit de aer, de temperatură și de repartizare a aerului în poziția indicată prin simbolul dedicat.
- ☞ Apasați tasta **"A/C"** pentru aerul condiționat. Martorul tastei se aprinde.

### Cu aer condiționat automat bizonal

#### Program automat vizibilitate

- ☞ Selectați acest program pentru a dezaburi sau dezgheța rapid parbrizul și geamurile laterale.

Sistemul gestionează automat aerul condiționat, debitul de aer, accesul aerului și repartizează ventilația în mod optim către parbriz și geamurile laterale.

- ☞ Pentru oprire, apăsați din nou pe tasta **"vizibilitate"** sau pe **"AUTO"**, martorul tastei se stinge iar cel al tastei **"AUTO"** se aprinde.

Sistemul se reactivează cu valorile precedente neutralizării.



Pe un vehicul echipat cu Stop & Start, cat timp este activata dezaburirea, modul STOP nu este disponibil.

## Dezaburire - Degivrare lunetă



Tasta de comandă se află pe panoul sistemului de aer condiționat.

# 3

### Pornire

Dezaburirea - degivrarea lunetei nu se poate face decât cu motorul pornit.

- ☞ Apăsați pe această tastă pentru degivrarea lunetei și, în funcție de versiune, a retrovizoarelor exterioare. Martorul asociat tastei se aprinde.

### Oprire

Degivrarea se stinge automat pentru a evita un consum de curent prea mare.

- ☞ Este posibilă oprirea funcționării degivrării înainte de oprirea automată apăsând încă o dată tasta. Martorul asociat tastei se stinge.



- ☞ Opriți dezghețarea lunetei și a oglinzilor retrovizoare atunci când credeți de cuviință, deoarece un consum mai mic de curent permite diminuarea consumului de carburant.

## Amenajări interioare

1. **Torpedou iluminat**  
(vezi detaliile pe pagina următoare)
2. **Spațiu de depozitare deschis (fără sistem audio)**
3. **Priză accesorii 12 V (120 W)**  
Respectați specificațiile în legătură cu puterea maximă pentru a nu dăuna accesoriilor dumneavoastră.
4. **Port USB / Jack**  
(consultați detaliile pe pagina următoare)
5. **Spațiu de depozitare deschis**
6. **Suport pentru pahare**
7. **Cotieră centrală**
8. **Buzunare portieră**

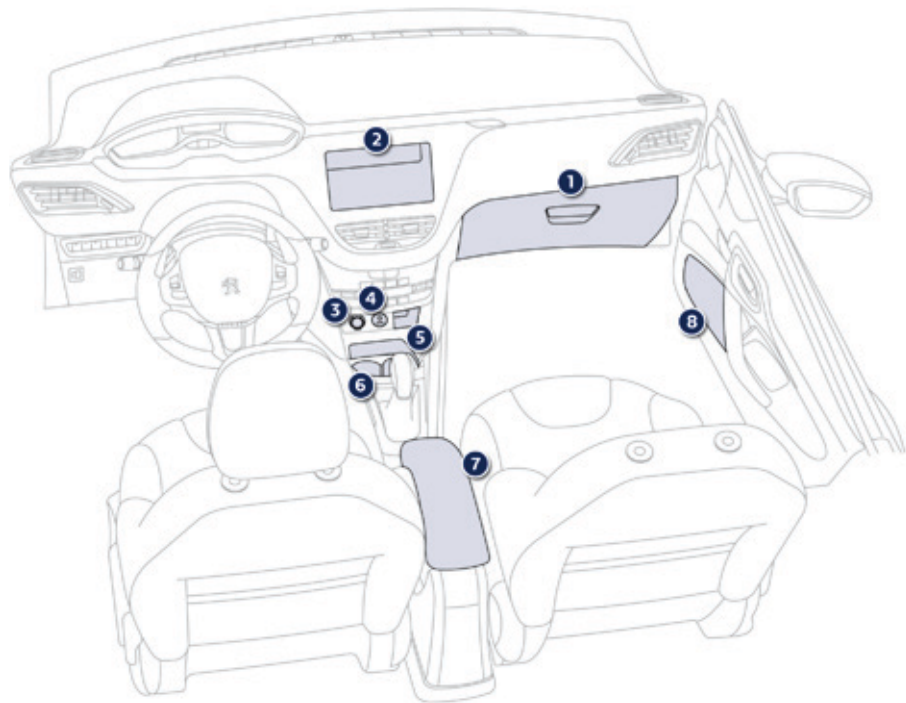

## Torpedo

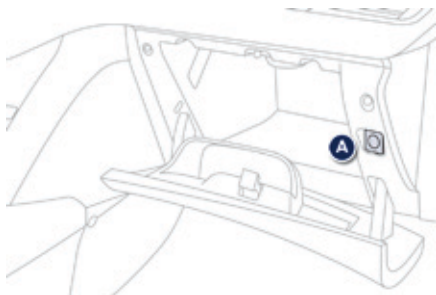

Este compus din compartimente pentru depozitarea unei sticle cu apă, documentelor de bord ale vehiculului...

Capacul conține compartimente specifice pentru depozitarea unei perechi de ochelari...

- ☞ Pentru a deschide torpedoul, ridicați mânerul.

Este luminat la deschiderea capacului\*.

Conține comanda de neutralizare a aibagului frontal al pasagerului din față **A**.

## Priză accesorii 12 V

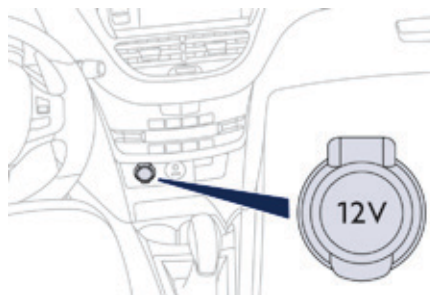

- ☞ Pentru a branșa un accesoriu de 12 V (putere max.: 120 W), ridicați capacul și branșați adaptorul adecvat.

\* In functie de versiune.

## Conector USB / Jack

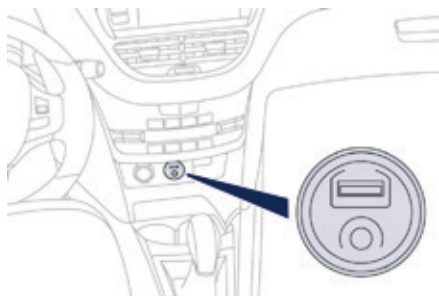

Acest modul de conectare, compus dintr-un conector de tip JACK și USB, este amplasat pe consola centrală.

El permite conectarea unui echipament portabil, de tip iPod® sau o memorie USB. Acesta citește fișierele audio ce sunt transmise sistemului audio al vehiculului, pentru a fi ascultate utilizând sistemul de difuzoare existent în vehicul.

Redarea fișierelor poate fi gestionată prin utilizarea comenzilor de la volan, sau pe panoul sistemului audio, vizualizarea fiind posibilă pe ecranul multifuncție.

Pe durata cuplării sale la USB, acumulatorul echipamentului portabil se poate încărca automat.

**i** Pentru mai multe detalii privind utilizarea acestui echipament, consultați rubrica "Audio și telematică".

# Covorase de podea

Dispozitiv detașabil pentru protecția mochetei.

## Montare

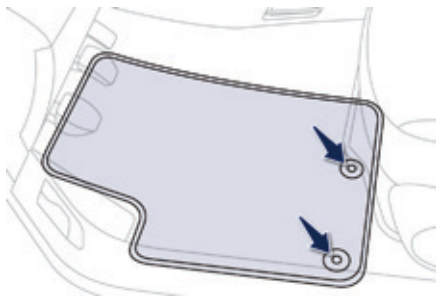

La prima montare, pe partea șoferului, utilizați exclusiv elementele de fixare din plicul atașat. Celelalte covorașe sunt numai așezate pe mocheta.

## Demontare

Pentru demontare, pe partea șoferului:

- ☞ trageți scaunul înapoi la maxim,
- ☞ desprindeți din punctele de fixare,
- ☞ îndepărtați covorașul.

## Remontare

Pentru remontare, pe partea șoferului:

- ☞ poziționați corect covorașul,
- ☞ prindeți în punctele de fixare, prin apăsare,
- ☞ verificați fixarea corectă a covorașului.



Pentru a preveni orice risc de blocare a pedalelor:

- folosiți numai covorașe adaptate punctelor de fixare deja existente în vehicul; folosirea lor este imperativă,
- nu suprapuneți niciodată mai multe covorașe.

Utilizarea covorașelor neomologate de PEUGEOT poate incomoda accesul la pedale și afecta funcționarea regulatorului / limitatorului de viteză. Covorașele omologate de PEUGEOT sunt prevăzute cu două elemente de fixare situate sub scaun.

## Amenajarile portbagajului

1. **Panou de mascare bagaje**  
(vezi detalii pe pagina următoare)
2. **Carlige**  
(vezi detalii pe pagina următoare)
3. **Iluminat de portbagaj**
4. **Inele de ancorare (în funcție de versiune)**

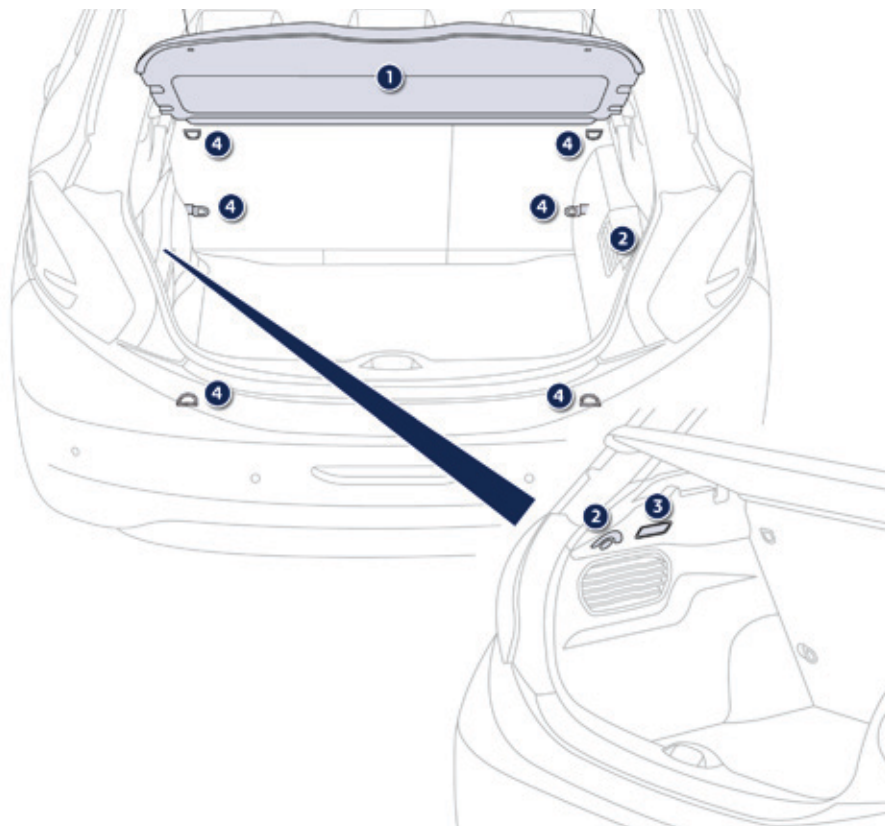

## Placă spate

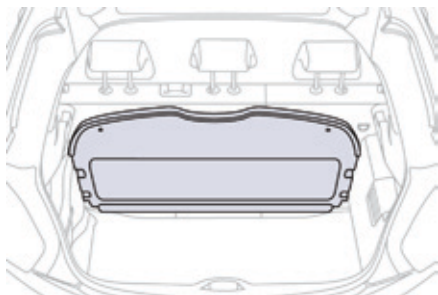

Pentru a scoate placa:

- ☞ desfaceți cele două cordoane,
- ☞ ridicați ușor placa, apoi trageți-o.

Pentru a o depozita, sunt mai multe posibilități:

- fie în spatele scaunelor din față,
- fie în spatele scaunelor din spate.

## Agățători

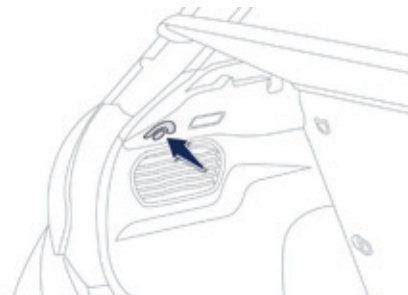

Vă permit agățarea pungilor cu produse.

## Triunghi de presemnalizare (Depozitare)

Spațiul pentru depozitarea unui triunghi pliat sau a cutiei sale este situat sub scaunul față.

**!** Înainte de a coborî din vehicul, pentru a instala triunghiul, îmbrăcați vesta reflectorizantă.

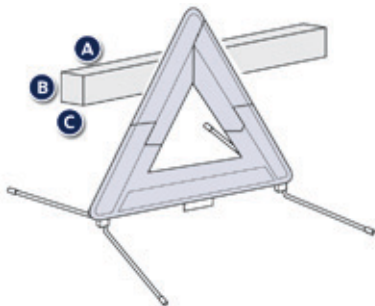

Dimensiunile triunghiului (pliat) sau a cutiei sale trebuie să fie:

- **A:** lungime = **438** mm,
- **B:** înălțime = **56** mm,
- **C:** lățime = **38** mm.

Pentru a utiliza triunghiul, citiți instrucțiunile fabricantului.

## Instalarea triunghiului pe drum

- ☞ Instalați triunghiul în spatele vehiculului, conform tabelului următor, în funcție de tipul de drum și de luminozitatea exterioară.

Distanță de montare (în metri)		
Șosea		Autostradă
Zi	Noapte	
50 m	80 m	150 m

- i** Aceste valori sunt cifre de referință internaționale. Montați triunghiul în conformitate cu regulile de circulație în vigoare locale.

Triunghiul vă este propus ca accesoriu, consultați rețeaua PEUGEOT sau un Service autorizat.

# Pornirea - Oprirea motorului

Echipat cu o **cutie de viteze manuală**, puneți levierul la punctul mort.

Echipat cu o **cutie de viteze pilotată**, puneți levierul în poziția **N**.

Echipat cu o **cutie de viteze automată**, puneți levierul în poziția **P** sau **N**.

## Pornirea vehiculului

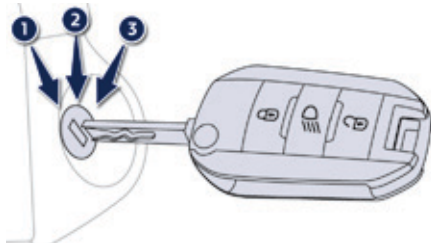

- ☞ Introduceți cheia în contact.
- Sistemul recunoaște codul de pornire.
- ☞ Rotiți cheia înspre planșa de bord până în poziția **3 (Pornire)**.
- ☞ Când motorul pornește, eliberați cheia.

## Oprirea vehiculului

- ☞ Imobilizați vehiculul.
- ☞ Rotiți la maxim cheia înspre dumneavoastră în poziția **1 (Stop)**.
- ☞ Scoateți cheia din contact.

### ! Poziția neutră

Din motive de siguranță, nu rulați niciodată cu vehiculul cu poziția neutră selectată la cutia de viteze.

În caz contrar, anumite funcții ale vehiculului nu vor mai fi active.

! Oprirea motorului antrenează pierderea asistării la frânare.

i Evitați agatarea unui obiect greu la cheia, care ar apăsa asupra axei acesteia când este în contact și ar putea cauza disfuncții.

### i Cheie uitată

La deschiderea ușii conducătorului, un mesaj de avertizare este afișat, însoțit de un semnal sonor, pentru a vă reaminti faptul că ați lăsat cheia în contactor în poziția **1 (Stop)**.

În cazul în care uitați cheia în contactor în poziția **2 (Contact)**, tăierea automată a contactului are loc după aproximativ o oră.

Pentru a pune contactul din nou, rotiți cheia în poziția **1 (Stop)**, apoi din nou în poziția **2 (Contact)**.

## Frână de staționare manuală



### Acționare

- ☞ Trageți maneta frânei de staționare pentru a imobiliza vehiculul.

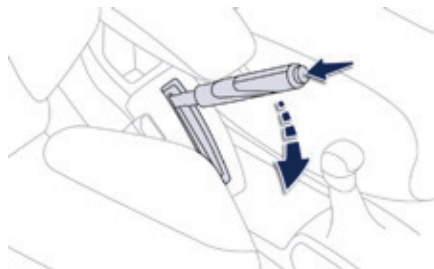

### Eliberare

- ☞ Trageți ușor maneta frânei de staționare, apăsați butonul de deblocare, apoi coborâți maneta până la capăt.



Când vehiculul se află în mișcare, aprinderea acestui mator și a matorului **STOP**, însoțită de un semnal sonor și de un mesaj pe ecran, indică faptul că frâna a rămas acționată sau este incomplet eliberată.



Când parcați pe o pantă, bracați roțile spre trotuar pentru a le bloca, acționați frâna de staționare, cuplați o treaptă de viteză și întrerupeți contactul.

## Cutie manuală cu 5 trepte

### Cuplarea marșarierului

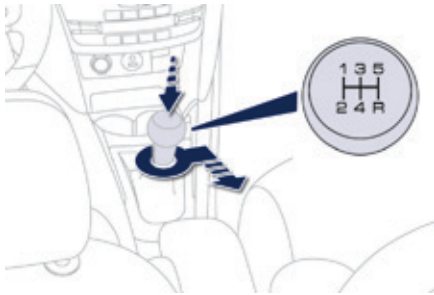

- ☞ Împingeți schimbătorul de viteze spre dreapta, apoi spre spate.

**!** Cuplați marșarierul, numai cu vehiculul oprit și motorul la ralanti.

- i** Din motive de siguranță și pentru a ușura pornirea motorului:
  - selectați, întotdeauna, punctul mort,
  - apăsați pedala de ambreiaj.

## Cutie manuala cu 6 trepte

### Cuplarea treptei a 5-a sau a 6-a

- ☞ Deplasați complet schimbătorul spre dreapta, pentru a cupla treapta a 5-a sau a 6-a de viteza.

### Cuplarea mersului inapoi

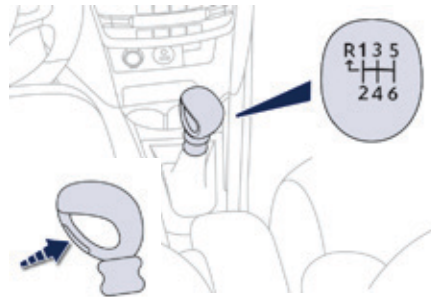

- ☞ Apăsați comanda situată pe nuca schimbătorului de viteze și deplasați-l la stânga și apoi înainte.

**!** Cuplați marșarierul, numai cu vehiculul oprit și motorul la ralanti.

- i** Din motive de siguranță și pentru a ușura pornirea motorului:
  - selectați întotdeauna punctul mort,
  - apăsați complet pedala de ambreiaj.

4

# Indicator de schimbare a treptei

Sistem ce permite reducerea consumului de carburant, recomandând treapta de viteză adecvată.

## Funcționare

În funcție de modul de conducere și de echiparea vehiculului dumneavoastră, sistemul vă poate indica să sarți peste una sau mai multe trepte de viteză. Puteți urma această indicație fără a trece prin treptele intermediare. Recomandările de utilizare a treptelor de viteză nu trebuie considerate drept obligatorii. Practic, configurația drumului, densitatea circulației sau siguranța rămân elementele determinante în alegerea raportului optim. Conducătorul este cel care are responsabilitatea de a urma sau nu indicațiile sistemului.

Această funcție nu poate fi dezactivată.

**i** În cazul unei cutii de viteze pilotate sau automate, sistemul este activ numai în modul manual.

Exemplu:



- Sunteți în treapta a treia de viteză.

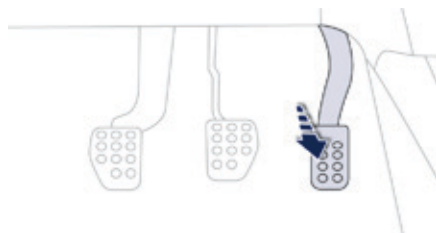

- Apăsați moderat pedala de accelerație.



- Sistemul poate să vă propună, dacă sunt îndeplinite condițiile, schimbarea unei trepte superioare.

Informația apare pe tabloul de bord sub forma unei săgeți.

**i** La vehiculele echipate cu cutie de viteze manuală, săgeata poate fi însoțită de numărul treptei propuse.

**i** Sistemul alege indicația de schimbare a treptei în funcție de condițiile de rulare (panta, încărcare, ...) și de solicitarea venită din partea conducătorului (cerere de putere, accelerare, frânare, ...). Sistemul nu vă va propune în nici un caz:

- să cuplați prima treaptă,
- să cuplați mersul înapoi.

# Cutie de viteze pilotata cu 5 trepte

Cutie de viteze pilotata cu cinci trepte oferă, la alegere, confortul unei cutii automate sau plăcerea selecției manuale a treptelor de viteza.

Aveți la dispoziție trei moduri de funcționare ale cutiei de viteze:

- modul **automatizat** pentru o gestionare automată a treptelor de viteză, fără intervenția conducătorului auto,
- modul **secvențial** care presupune schimbarea treptelor de viteza de către conducătorul auto, prin intermediul manetei de viteze sau a comenzilor de pe volan,
- modul **auto secvențial** pentru a efectua o depășire, de exemplu, rămânând în modul automatizat, dar folosind funcțiile modului secvențial.

**!** Nu conduceți cu mâna în permanență pe maneta de viteze, deoarece există riscul să deteriorați cutia de viteze.

## Maneta de viteze

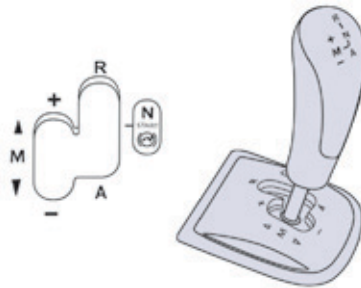

### R. Mers înapoi

- ☞ Apăsați pedala de frână, apoi împingeți maneta în sus, pentru a selecta această poziție.

### N. Neutru (punct mort).

- ☞ Apăsați pedala de frână, selectați această poziție pentru a porni motorul.

### A. Modul automatizat.

- ☞ Deplasați maneta înapoi, pentru a selecta această poziție.

### M. + / - Modul secvențial pentru a schimba manual treptele de viteza.

- ☞ Deplasați maneta înapoi, apoi spre stânga, pentru a selecta această poziție, apoi:
  - împingeți către înainte, pentru a selecta o treaptă superioară,
  - trageți înapoi, pentru a selecta o treaptă inferioară.

## Comenzi în spatele volanului



# 4

- + Comandă creșterea treptei de viteză.
  - ☞ trageți de clapeta "+" de sub volan pentru trecerea într-o treaptă superioară.
- Comandă decrementarea treptei de viteză.
  - ☞ trageți de clapeta "-" de sub volan pentru trecerea într-o treaptă inferioară.

**i** Comenzile din spatele volanului nu permit selectarea punctului mort, nici cuplarea sau decuplarea mersului înapoi.

## Afisare pe tabloul de bord



### Pozitia manetei de viteze

**N.** Neutru (Punct mort)

**R.** Reverse (Mers inapoi)

**1, 2, 3, 4, 5.** Viteze cuplate în mod secvențial

**AUTO.** Se aprinde la selectarea modului automatizat. Se stinge la trecerea în modul secvențial.



☞ **Apăsați pedala de frână** dacă acest mator clipește (ex.: la pornirea motorului).

**i** La cuplarea mersului inapoi se aude un semnal sonor.

## Pornirea vehiculului

- ☞ Pentru a porni, deplasați maneta în poziția **N**.
- ☞ Apăsați până la capăt pedala de frână.
- ☞ Porniți motorul.

**i** Dacă motorul nu pornește:



- dacă pe tabloul de bord se aprinde intermitent **N**, deplasați maneta în poziția **A**, apoi în poziția **N**,

- dacă pe tabloul de bord se aprinde intermitent matorul luminos "**Apasați pedala de frana**", apăsați mai tare pedala de frana.

- ☞ Selectați un mod (poziția **M** sau **A**) sau mers inapoi (poziția **R**).
- ☞ Dezactivați frâna de mână.



☞ Eliberați progresiv pedala de frână, apoi accelerați.



**AUTO** și **1** sau **R** apar pe tabloul de bord.

## Oprire - plecare din panta

În caz de oprire în pantă, nu folosiți accelerația pentru a imobiliza vehiculul; este de preferat să acționați frâna de mână.

**i** La plecarea din pantă accelerați progresiv și eliberați frâna de mână.

## Mod secvențial

- ☞ După pornirea vehiculului puneți schimbătorul de viteze în poziția **M** pentru selectarea modului secvențial.



**AUTO** dispare și pe tabloul de bord apar succesiv vitezele selectate.

Schimbarea vitezei are loc numai dacă regimul de turație al motorului permite acest lucru. În caz de viteză redusă, spre exemplu la apropierea de un semafor sau a unui stop, cutia de viteze trece în treapta inferioară până când ajunge la treapta întâi de viteză.

## Mod automatizat

☞ După folosirea modului secvențial, selectați poziția **A** pentru a reveni în modul automatizat.



**AUTO** și treapta de viteză este afișată pe tabloul de bord.

Cutia de viteze funcționează în modul auto-activ fără intervenția șoferului. Ea va selecta în permanență treapta de viteză cea mai bine adaptată în funcție de următorii parametri:

- optimizarea consumului,
- stilul de conducere,
- configurația drumului,
- încărcarea vehiculului.

**i** Pentru obținerea unei accelerații optime, de exemplu pentru depășirea altui vehicul, apăsați hotărât pedala de accelerație dincolo de punctul de rezistență.

## Modul "auto secvențial"

În modul automatizat, este posibil, în orice moment, să acționați manual temporar comenzile de sub volan.

Utilizarea acestor comenzi permite selectarea manuală a treptelor de viteză în situațiile care necesită o schimbare în treaptă inferioară mai rapidă decât în modul automatizat (intrarea într-un sens giratoriu, ieșirea din parcare cu o pantă foarte înclinată, depășire, etc.).

Cutia de viteze selectează treapta dorită de dumneavoastră dacă regimul motorului o permite. **AUTO** rămâne aprins pe tabloul de bord.

După câteva momente, cutia de viteze revine în modul automat.

## Tracțiune autonomă\* (rulare fara accelerare)

Aceasta funcție permite manevrarea vehiculului cu o flexibilitate mai mare la viteze reduse (manevre de parcare, blocaje în trafic, ...). Atunci când motorul funcționează la ralanti, frana este eliberată și este selectată poziția **A**, **M** sau **R**, vehiculul se deplasează imediat ce eliberați pedala de frana (chiar fără a acționa pedala de accelerație).

Pentru siguranța dumneavoastră, această funcție va fi activată doar dacă apăsați pedala de frana la cuplarea unei trepte pentru mers înainte sau a treptei de mers înapoi. Funcția este dezactivată în momentul deschiderii ușii conducătorului. Închideți ușa și apoi apăsați pedala de frana sau de accelerație pentru a o reactiva.

**i** Vehiculul nu se deplasează fără apăsarea pedalei de accelerație, dacă maneta de viteze rămâne în poziția **N** mai mult de **2 secunde**, cu motorul pornit și dacă nu a fost apăsată pedala de frana înainte de selectarea poziției **A**, **M** sau **R**.

\* Doar pentru motoarele pe benzină.

**!** Cand motorul este pornit, nu lasati niciodata copii nesupravegheati in interiorul vehiculului.

## Oprirea vehiculului

Înainte de a opri motorul, puteți trece în poziția **N** pentru a fi în punctul mort.

În acest caz, **este obligatoriu să cuplați frâna de staționare** pentru a imobiliza vehiculul.

## Reinițializare

După debransarea bateriei este necesară reinițializarea cutiei de viteze.

☞ Puneți contactul.



**AUTO** și - apar pe tabloul de bord.

☞ Selectați poziția **N**.



☞ Apăsati la maxim pedala de frână.

☞ Așteptați în jur de 30 secunde până **N** sau un raport al cutiei de viteze apare afișat pe tabloul de bord.



☞ Luați piciorul de pe pedala de frână.

Cutia de viteze este din nou în stare de funcționare.

## Anomalie de funcționare

### SERVICE

Cu contactul pus, aprinderea acestui martor și clipirea indicatorului **AUTO** împreună cu un semnal sonor și de un mesaj pe ecran indică o defecțiune a cutiei de viteze.

Efectuați o verificare în rețeaua PEUGEOT sau la un Service autorizat.



Apăsarea pedalei de frână la maxim este obligatorie în timpul pornirii motorului.

Cu vehiculul în mers, nu selectați niciodată punctul mort **N**.

Selectați marșarierul **R** numai când vehiculul este oprit și pedala de frână apăsată.

În toate cazurile, este obligatoriu să trageți frâna de mână pentru a imobiliza vehiculul.

## Cutie de viteze pilotată cu 6 trepte

Cutie de viteze pilotată, cu șase trepte, care oferă, la alegere, confortul automatizării sau plăcerea schimbării manuale a treptelor de viteza.

Vă sunt propuse două moduri de conducere:

- modul **automatizat**, pentru gestionarea automată a schimbării treptelor de viteza, din cutie,
- modul **manual**, pentru schimbarea secvențială a treptelor de viteza de către conducătorul auto.

În mod automatizat, este posibilă oricând schimbarea treptelor de viteza utilizând comenzile de la volan, de exemplu pentru a efectua o depășire.

**!** Nu conduceți cu mâna în permanență pe levierul de viteze deoarece există riscul să deteriorați cutia de viteze.

### Maneta de viteze

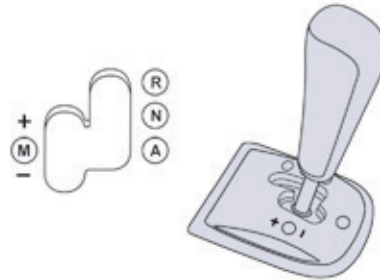

- R.** Mers înapoi.
  - ☞ Cu piciorul pe frână, împingeți maneta către înainte.
- N.** Punct mort.
  - ☞ Cu piciorul pe frână, selectați această poziție pentru a porni.
- A.** Mod automatizat.
  - ☞ Deplasați maneta către înapoi, pentru a selecta acest mod.
- M.** + / -. Mod manual, cu schimbare secvențială a treptelor de viteza.
  - ☞ Deplasați maneta spre stânga pentru a selecta acest mod, apoi:
    - dați un impuls către înainte, pentru a cupla treapta superioară,
    - sau dați un impuls către înapoi, pentru a cupla treapta inferioară.

### Comenzi în spatele volanului



- +**. Comandă de creștere a treptei de viteză.
  - ☞ Apăsați pe spatele comenzii de sub volan "+" pentru a cupla o treaptă de viteză superioară.
- . Comandă de diminuare a treptei de viteză.
  - ☞ Apăsați pe spatele comenzii de sub volan "-" pentru a cupla o treaptă de viteze inferioară.

**i** Comenzile de la volan nu permit selectarea punctului mort și cuplarea sau decuplarea marșarierului.

## Afisare pe tabloul de bord



### Pozitiile manetei de viteze

**N.** Neutru (Punct mort).

**R.** Reverse (Mers inapoi).

**1, 2, 3, 4, 5, 6.** Trepte de viteză în mod manual.

**AUTO.** Se aprinde la selectarea modului automatizat. Se stinge la trecerea în modul manual.



- ☞ Puneți **picioarul pe frână** când acest martor clipește (ex.: pornirea motorului).



La cuplarea mersului inapoi se aude un semnal sonor.

## Pornirea vehiculului

- ☞ Pentru a porni, deplasati maneta in pozitia **N**.



- ☞ Apăsati pedala de frână.
- ☞ Porniți motorul.



Daca motorul nu porneste:



- daca pe tabloul de bord se aprinde intermitent **N**, deplasati maneta in pozitia **A**, apoi in pozitia **N**,
- daca este afisat mesajul "**Apasati pedala de frana**", apasati mai tare pedala de frana.

- ☞ Selectați un mod (poziția **A** - automatizat sau **M - manual**) sau marșarierul (poziția **R**).
- ☞ Eliberați frâna de staționare.



- ☞ Ridicați piciorul de pe pedala de frână, apoi accelerați.

**AUTO** și **1, 1** sau **R** apar pe afișajul tabloului de bord.

## Mod automatizat

- ☞ După pornirea vehiculului, selectați poziția **A** pentru a trece în mod automatizat.



**AUTO** și viteza acționată vor apărea pe afișajul tabloului de bord.

Cutia de viteze va funcționa în modul auto-activ, fără intervenția conducătorului auto. Ea selectează în permanență viteza cea mai bine adaptată la următorii parametri:

- stilul de conducere,
- profilul drumului.



Pentru a obține o accelerație optimă, de exemplu la depășirea unui vehicul, apăsați pedala de accelerație și depășiți punctul de rezistență.

## Cuplare manuala a treptelor de viteza



Acest mod de a schimba treptele de viteza punctual permite efectuarea unei depășiri, de exemplu, rămânând în modul automatizat.

☞ Acționați comenzile de sub volan **+** sau **-**. Cutia de viteză cuplează treapta cerută dacă regimul motorului o permite. **AUTO** rămâne afișat pe tabloul de bord.

După câteva momente, fără a acționa comenzile, cutia de viteze controlează din nou treptele de viteză automat.

## Mod manual

- ☞ După pornirea vehiculului, selectați poziția **M** pentru a trece în mod manual.
- ☞ Trageți levierul spre semnul **+** pentru a trece la o treaptă de viteză superioară.
- ☞ Împingeți levierul spre semnul **-** pentru a trece la o treaptă de viteză inferioară.

 Rapoartele cuplate apar succesiv pe afișajul tabloului de bord.

Cererile de schimbare a vitezei se execută numai dacă regimul motorului le permite. Nu este necesară eliberarea accelerației în timpul schimbării vitezei.

În cazul unei frânări sau a unei încetineri, cutia de viteze trece în mod automat într-o viteză inferioară pentru a permite relansarea vehiculului cu treapta adecvată.

 La viteză foarte mică, dacă este necesar mersul înapoi, aceasta va fi luată în considerare numai când vehiculul va fi imobilizat. Un martor apare pe afișajul tabloului de bord.

 În caz de accelerare puternică, viteză superioară nu va fi cuplată decât dacă șoferul va acționa schimbătorul de viteze sau comenzile de la volan. Vehiculul fiind în mers, nu trebuie să selectați niciodată punctul mort **N**. Cuplați numai marșarierul **R**, vehiculul fiind imobilizat cu piciorul pe frână.

## Tracțiune autonomă (rulara fără accelerație)

Această funcție permite manevrarea vehiculului cu mai multă flexibilitate la viteze reduse (manevre de staționare, blocaje în trafic, ...).

Atunci când motorul funcționează la ralanti, pedala de frână este eliberată și este selectată poziția **A**, **M** sau **R**, vehiculul se deplasează imediat ce eliberați pedala de frână (chiar fără a acționa pedala de accelerație).

Pentru siguranța dumneavoastră, această funcție este activată doar dacă apăsați pedala de frână în timpul cuplării unei trepte de mers înainte sau a treptei de mers înapoi.

Funcția este dezactivată în momentul deschiderii ușii conducătorului. Închideți ușa și apoi apăsați pedala de frână sau de accelerație pentru a o reactiva.

**I** Vehiculul nu se deplasează fără acționarea pedalei de accelerație, dacă maneta de viteze rămâne în poziția **N** mai mult de **2 secunde**, cu motorul în funcțiune și dacă pedala de frână nu a fost apăsată înainte de a selecta poziția **A**, **M** sau **R**.

**!** Atunci când motorul este în funcțiune, nu lăsați niciodată copiii nesupravegheați în interiorul vehiculului.

## Oprirea vehiculului

Înainte de a opri motorul, puteți alege:

- să treceți în poziția **N** pentru a fi în punctul mort,
- să lăsați treapta cuplată; în acest caz vehiculul nu va putea fi deplasat.

În cele două cazuri, trebuie neapărat să trageți frâna de staționare pentru a imobiliza vehiculul.

**!** În caz de imobilizare a vehiculului, cu motorul pornit, cuplați schimbătorul de viteze în punctul mort **N**.

Înainte de orice intervenție în compartimentul motor, verificați dacă schimbătorul de viteze este în punctul mort **N** și dacă frâna de staționare este trasă.

## Anomalie de funcționare

### SERVICE

Contactul fiind pus, clipirea acestui martor și a afișajului **AUTO**, însoțite de un semnal sonor și de un mesaj pe afișajul tabloului de bord, indică o defecțiune la cutia de viteze.

Efectuați o verificare în rețeaua PEUGEOT sau de către Service autorizat.

**!** Apăsați, în mod obligatoriu, la maxim pedala de frână în timpul pornirii motorului.  
În toate cazurile de staționare, trageți frâna de staționare, în mod obligatoriu, pentru a imobiliza vehiculul.

# Cutie de viteze automata

Cutie de viteze automată cu patru trepte care oferă, la alegere, confortul automat integral, îmbogățit cu programe sport și zăpadă, sau schimbarea manuală a vitezelor.

Vă sunt propuse patru moduri de conducere:

- funcționarea **automată**, pentru gestionarea electronică a schimbării vitezelor din cutie,
- programul **sport**, pentru un stil de condus mai dinamic,
- programul **zăpadă**, pentru a ameliora stilul de condus în cazul unei aderențe scăzute,
- funcționarea **manuală**, pentru schimbarea secvențială a vitezelor de către conducător.

## Panoul cutiei de viteze

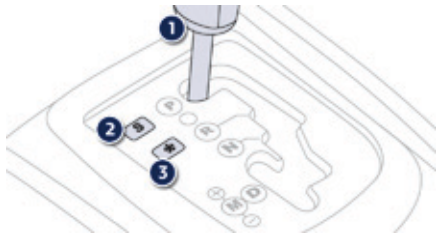

1. Maneta de viteze.
2. Buton "S" (sport).
3. Buton "❄" (zăpadă).

## Maneta de viteze

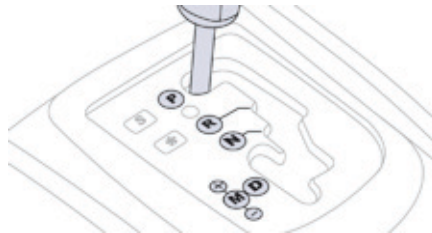

- P.** Staționare.
- Imobilizarea vehiculului, frână de mână trasă sau eliberată.
  - Demaraj motor.
- R.** Marșarier.
- Manevre de mers cu spatele, vehiculul oprit, motorul la relanti.
- N.** Punctul mort.
- Imobilizare a vehiculului, frâna de staționare trasă.
  - Demaraj motor.
- D.** Funcționare automată.
- M + / -.** Funcționare manuală, cu schimbare secvențială a celor patru viteze.
- ☞ Dați un impuls către înainte, pentru a cupla o treaptă superioară. sau
  - ☞ Dați un impuls către înapoi, pentru a cupla o treaptă inferioară.

## Afisare pe tabloul de bord



Când deplasați schimbătorul de viteze pe grilă pentru a selecta o poziție, mardorul corespunzător se afișează pe tabloul de bord.

- P.** Parking (Staționare).
- R.** Reverse (Mers înapoi).
- N.** Neutral (Punct mort).
- D.** Drive (Conducere automată).
- S.** Program **sport**.
- ❄ Program **zăpadă**.
- 1 2 3 4.** Trepte de viteza cuplate în funcționare manuală.
- Valoare invalidă în funcționarea manuală.

## Picior pe frana



- ☞ Apăsați pe pedala de frână când acest mardor se afișează pe tabloul de bord (ex: demaraj motor).

## Pornire vehicul

- ☞ Trageți frâna de staționare.
- ☞ Selectați poziția **P** sau **N**.
- ☞ Porniți motorul.

În caz contrar, se aude un semnal sonor, însoțit de afișarea unui mesaj de alertă.



- ☞ Cu motorul pornit, apăsați pe pedala de frână.

- ☞ Eliberați frâna de staționare.
- ☞ Selectați poziția **R**, **D** sau **M**.



- ☞ Eliberați progresiv pedala de frână.

Vehiculul începe să se deplaseze imediat.

**i** Dacă în timpul mersului, din neatenție treceți schimbătorul în poziția **N**, lăsați motorul la relanti, selectați poziția **D** înainte de a accelera.

În cazul în care temperatura este sub -23°C, este necesar să lăsați motorul să funcționeze în gol timp de patru minute, pentru a garanta buna funcționare și durata mare de viață a motorului și cutiei de viteze.

**!** Când motorul funcționează la relanti, frânele fiind eliberate, dacă este selectată poziția **R**, **D** sau **M**, vehiculul se deplasează chiar fără a interveni asupra accelerației.

Când motorul este pornit, nu lăsați niciodată copii nesupravegheați în interiorul vehiculului.

În cazul efectuării unor operații de întreținere, motorul fiind pornit, trageți frâna de staționare și selectați poziția **P**.

## Funcționare automata

- ☞ Selectați poziția **D** pentru cuplare **automată** a celor patru viteze.

Cutia de viteze funcționează în acest caz în modul auto-adaptant, fără intervenție din partea șoferului. Ea selectează în permanență raportul de viteză cel mai bine adaptat la stilul de condus, la configurația drumului și la sarcina vehiculului.

Pentru a obține o accelerație maximă fără a atinge schimbătorul, apăsați până la capăt pedala de accelerație (kick down). Cutia de viteze retrogradează automat sau menține raportul selectat până la regimul maxim al motorului.

În momentul frânării, cutia de viteze retrogradează automat pentru a oferi o frânare eficientă a motorului.

Când ridicați brusc piciorul de pe accelerație, cutia de viteze nu va trece într-o viteză superioară, și asta pentru a ameliora siguranța.



Nu selectați niciodată poziția **N** când vehiculul este în mișcare.

Nu selectați niciodată pozițiile **P** sau **R**, atâta timp cât vehiculul nu este imobilizat complet.

## Programe sport si zapada

Aceste două programe specifice completează funcția automată în cazul utilizării cu totul speciale.

### Program sport "S"

☞ Apăsați pe butonul "S", odată ce motorul este pornit.

Cutia de viteze preferă automat un stil de condus dinamic.



S apare pe panoul de bord.

### Program zapada "❄"

☞ Apăsați pe butonul "❄", odată ce motorul este pornit.

Cutia de viteze se adaptează la condusul pe drumuri alunecoase.

Acest program ușurează demarajele și motricitatea când condițiile de aderență sunt scăzute.



❄ apare pe panoul de bord.

## Revenire la functionare automata

☞ Oricând puteți apăsa din nou pe butonul selectat pentru a ieși din programul angajat și pentru a reveni în modul auto-adaptant.

## Functionare manuala

- ☞ Selectați poziția **M** pentru trecerea **secvențială** în cele patru viteze.
- ☞ Împingeți maneta spre semnul + pentru a trece într-o treaptă superioară.
- ☞ Trageți maneta spre semnul - pentru a trece într-o treaptă inferioară.

Trecerea de la o treaptă la alta se face numai dacă condițiile de viteză ale vehiculului și regimul motorului o permite; în caz contrar, momentan vor fi impuse regulile de funcționare automată.



D dispăre și vitezele angajate apar succesiv pe panoul de bord.

În sub regim sau supra regim, viteza selectată clipește timp de câteva secunde, apoi viteza efectiv angajată se afișează.

Trecerea de la poziția **D** (automată) la poziția **M** (manuală) se poate face în orice moment. La oprire sau în cazul unei viteze foarte scăzute, cutia de viteze selectează automat viteza **M1**.

În funcționare manuală, programele sport și zăpadă sunt inoperante.

## Valoare invalida in functionarea manuala



Acest simbol se afișează dacă o treaptă a fost prost angajată (selectorul se află între două poziții).

## Oprirea vehiculului

Înainte de a opri motorul, puteți trece în poziția **P** sau **N** pentru a fi la punctul mort. În ambele cazuri, trageți frâna de mână pentru a imobiliza vehiculul.

- i** Dacă maneta nu este în poziția **P**, la deschiderea portierei șoferului sau după aproximativ 45 de secunde de la întreruperea contactului, un mesaj de alertă va apărea pe ecran.
  - ☞ Reașezați schimbătorul de viteze pe poziția **P**; semnalul sonor se întrerupe și mesajul dispăre.

În cazul conducerii pe un drum inundat sau al traversării unui curs de apă, rulați cu viteza foarte redusă.

## Anomalie de functionare

**SERVICE** Contactul fiind pus, aprinderea acestui maror, însoțită de un semnal sonor și de un mesaj de alertă pe ecran, indică o defecțiune a cutiei de viteze.

În acest caz, aceasta trece în modul de funcționare de urgență, blocându-se pe viteza a 3-a. Veți simți un șoc puternic trecând de la **P** la **R** și de la **N** la **R**. Acest șoc nu prezintă nici un risc de deteriorare pentru cutia de viteze. Nu depășiți viteza de 100 km/h în limitele reglementărilor locale.

Consultați de urgență rețeaua PEUGEOT sau un Service autorizat.

- !** Riscați să deteriorați cutia de viteze:
    - dacă apăsați în același timp pedalele de frână și accelerație,
    - dacă forțați trecerea manetei de selectare viteze din poziția **P** într-o altă poziție, în cazul unei pene de baterie.
- Pentru a limita consumul de carburant pe durata unei staționări prelungite cu motorul în funcțiune (ambuteiaj...), poziționați maneta de viteze în poziția **N** și acționați frâna de staționare.

# Stop & Start

Sistemul Stop & Start trece motorul momentan în stare de veghe - mod STOP - pe durata fazelor de oprire din circulație (semafoare, ambuteiaje, altele...). Motorul pornește automat din nou - mod START - imediat ce doriți să reporniți. Repornirea se efectuează instantaneu, rapid și silentios. Perfect adaptat pentru utilizare urbană, sistemul Stop & Start permite reducerea consumului de carburant, a emisiilor de gaze poluante și a nivelului sonor la oprire.

## Functionare

### Trecerea motorului în mod STOP

- ECO** Martorul "ECO" se aprinde pe tabloul de bord și motorul trece în stare de veghe:
- pentru **motoarele Diesel e-HDi**:
    - **cu o cutie de viteze manuală**, la o viteză mai mică de 20 km/h, când deplasați maneta de viteze la punctul mort și eliberați pedala de ambreiaj.
    - **cu o cutie de viteze pilotată**, la o viteză mai mică de 6 km/h, când apăsați pedala de frână, sau deplasați maneta de viteze în poziția **N**.
  - pentru **motoarele pe benzină e-VTi, e-THP și Diesel Blue HDi**, cu vehiculul oprit.



Un contor de timp cumulează timpul de trecere în modul STOP pe durata parcurgerii unui traseu. El se resetează (aducere la zero) la fiecare punere a contactului cu cheia.

**i** Pentru confort, în timpul unei manevre de parcare, modul STOP este indisponibil timp de câteva secunde după decuplarea mersului înapoi. Modul STOP nu modifică funcțiile vehiculului, cum ar fi frânarea, asistarea direcției...

**!** Nu alimentați cu carburant când motorul este în mod STOP; este imperativă întreruperea contactului cu cheia.

### Cazuri particulare: mod STOP indisponibil

Modul STOP nu se activează când:

- ușa conducătorului auto este deschisă,
- centura de siguranță a conducătorului este decuplată,
- viteza vehiculului nu a depășit 10 km/h de la ultima pornire cu cheia,
- menținerea confortului termic în habitacul o necesită,
- dezaburirea este activată,
- unele condiții punctuale (încărcarea bateriei, temperatura motorului, asistarea la frânare, temperatura exterioară...) o necesită, pentru asigurarea controlului sistemului.



Martorul "ECO" clipește câteva secunde, apoi se stinge.

**Aceasta funcționare este perfect normală.**

# 4

## Trecerea motorului in mod START



Martorul "ECO" se stinge și motorul repornește:

- **cu o cutie de viteze manuală**, când apăsați pedala de ambreiaj,
- **cu o cutie de viteze pilotată**:
  - cu comanda cutiei de viteze în poziția **A** sau **M**, când eliberați pedala de frână,
  - sau cu maneta de viteze în poziția **N** și pedala de frână eliberată, când deplasati maneta de viteze în poziția **A** sau **M**,
  - sau când cuplați mersul inapoi.

## Cazuri particulare: declanșare automata a modului START

Din motive de siguranță, modul START se declanșează automat când:

- deschideți ușa conducătorului,
- decuplați centura de siguranță a conducătorului,
- unele condiții punctuale (încarcarea bateriei, temperatura motorului, asistarea la frânare, temperatura exterioară...) o necesită, pentru asigurarea controlului sistemului sau al vehiculului.



Martorul "ECO" clipește câteva secunde, apoi se stinge.

**Această funcționare este perfect normală.**

## Neutralizare

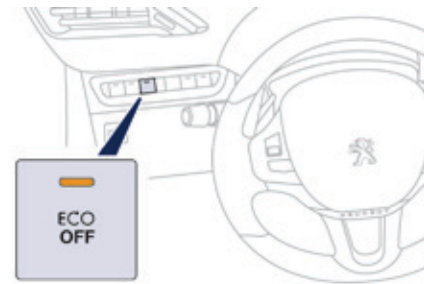

În orice moment, apăsați pe comanda "ECO OFF", pentru a neutraliza sistemul. Aceasta este semnalată prin aprinderea martorului comenzii, însoțită de un mesaj pe ecran.



Dacă neutralizarea a fost efectuată în modul STOP, motorul repornește imediat.

## Reactivare

Apăsați din nou pe comanda **"ECO OFF"**. Sistemul este din nou activ; aceasta este semnalată prin stingerea matorului comenzii însoțită de un mesaj pe ecran.

**i** Sistemul se reactivează automat, la fiecare pornire cu cheia.

## Anomalie de funcționare

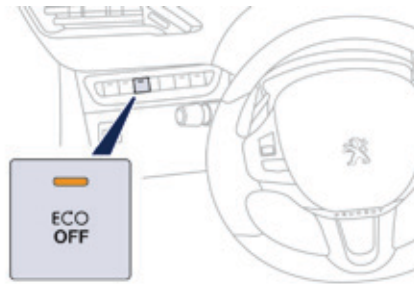

În cazul defectării sistemului, matorul comenzii **"ECO OFF"** se aprinde intermitent, apoi rămâne aprins continuu.

Efectuați o verificare în rețeaua PEUGEOT sau la un Service autorizat.

În caz de anomalie în mod STOP, este posibil ca motorul să se oprească. Toți matorii din tabloul de bord se aprind. În acest caz este necesară tăierea contactului și apoi repornirea cu cheia.

## Intretinere

**!** Înainte de orice intervenție sub capota motorului, neutralizați sistemul Stop & Start, pentru a evita orice risc de rănire legat de o declanșare automată a modului START.

Acest sistem necesită o baterie de tehnologie și de caracteristici specifice (repere disponibile în rețeaua PEUGEOT sau la un Service autorizat).

Montarea unei baterii neavând reper PEUGEOT antrenează riscuri de disfuncții ale sistemului.

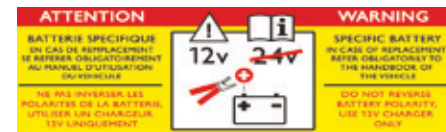

**!** Sistemul Stop & Start se bazează pe o tehnologie avansată. Orice intervenție asupra acestui tip de baterie trebuie realizată exclusiv în rețeaua PEUGEOT sau la un Service autorizat.

## Asistare la pornirea în rampă

Sistemul menține vehiculul imobilizat un interval scurt de timp (aproximativ 2 secunde) la pornirea în rampă, pentru a vă oferi timpul necesar să mutați piciorul de pe pedala de frână pe cea de accelerație.

Această funcție nu este activă decât dacă:

- vehiculul a fost complet imobilizat cu piciorul pe pedala de frână,
- când sunt reunite unele condiții de rampă,
- ușa conducătorului auto este închisă.

Asistarea la pornirea în rampă nu poate fi dezactivată.

### Funcționare

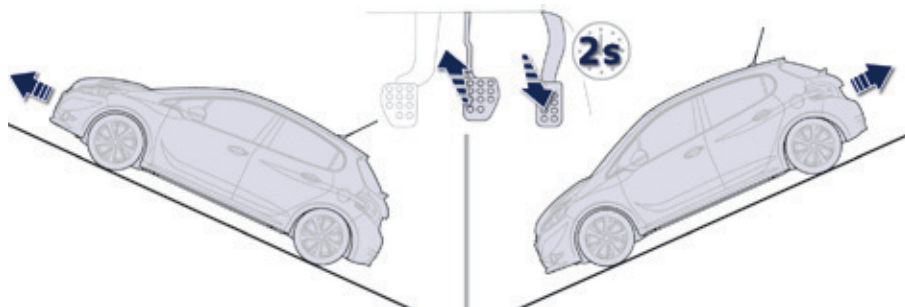

**În rampă, când vehiculul este în staționare, vehiculul este menținut scurt timp imediat ce eliberați pedala de frână:**

- dacă aveți cuplată prima treaptă de viteză sau sunteți în punctul neutru cu o cutie de viteze manuală\*,
- dacă sunteți pe poziția **A** sau **M** cu o cutie de viteze pilotată,
- dacă sunteți pe poziția **D** sau **M** cu o cutie de viteze automată.

**În pantă, vehiculul fiind oprit și marșarierul cuplat, vehiculul este menținut scurt timp imediat ce eliberați pedala de frână.**

### Anomalie de funcționare



**SERVICE**

În caz de disfuncție a sistemului, acești martori se aprind. Consultați rețeaua PEUGEOT sau un Service autorizat pentru a verifica sistemul.

**!** Nu ieșiți din vehicul în timpul unei faze de menținere temporară asigurată de sistemul de asistare la pornirea în rampă.

Dacă trebuie să părăsiți vehiculul, motorul fiind pornit, acționați manual frâna de staționare. Apoi verificați ca martorul pentru frâna de staționare să fie aprins continuu pe tabloul de bord.

\* În funcție de versiune.

# Limitator de viteza

Sistem care ajută conducătorul să nu depășească viteza vehiculului programată de acesta.

Când viteza limită este atinsă, apăsarea pedalei de accelerație nu mai produce nici un efect.

**Punerea în funcțiune** a limitatorului este manuală: viteza programată trebuie să fie mai mare de 30 km/h.

**Oprirea funcționării** limitatorului este obținută printr-o acționare manuală a comenzii.

O apăsare puternică pe pedala de accelerație face ca vehiculul să depășească viteza programată.

Pentru a reveni la viteza programată este suficientă revenirea la o viteză inferioară vitezei programate.

Valoarea vitezei programate rămâne în memorie dacă se întrerupe contactul.

**i** Limitatorul nu poate în nici un caz să înlocuiască respectarea regulilor de limitare a vitezei și atenția șoferului.

## Comenzi pe volan



1. Selector pentru modul limitator.

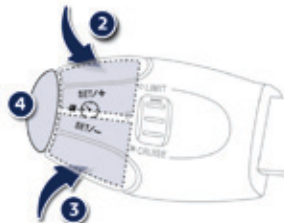

2. Creșterea valorii programate.  
3. Diminuarea vitezei programate.  
4. Pornire / Oprire a funcției de limitare.

## Afisare pe tabloul de bord



4

Informațiile programate sunt grupate pe acest afișaj al tabloului de bord.

5. Indicator de funcționare / oprire a limitării.  
6. Indicație privind selectarea funcției limitator.  
7. Valoarea vitezei programate.  
8. Selectarea unei viteze memorate.

## Programare

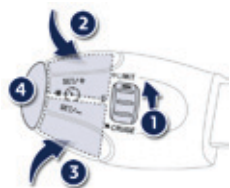

- ☞ Rotiți rola 1 în poziția "LIMIT": selectarea modului limitator este activată, fără ca el să fie pus în funcțiune (PAUSE).

Nu este necesară pornirea limitatorului pentru a seta viteza de referință.

- ☞ Reglați valoarea prin apăsarea tastelor 2 sau 3.

Puteți regla viteza programată apăsând tastele 2 și 3 în felul următor:

- cu + sau - 1 km/h = apăsare scurtă,
- cu + sau - 5 km/h = apăsare lungă,
- cu pași de + sau - 5 km/h = apăsare continuă.

- ☞ Porniți limitatorul prin apăsarea tastei 3.
- ☞ Opriiți limitatorul prin apăsarea tastei 4: afișajul confirmă oprirea (PAUSE).
- ☞ Reporniți limitatorul printr-o altă apăsare a tastei 4.

## Depășirea vitezei programate

O apăsare pe accelerație pentru depășirea vitezei programate nu va avea efect, cu excepția cazului în care **apăsați ferm** pedala de accelerație, depășind **punctul de rezistență**.

Limitatorul se dezactivează momentan și viteza programată care este afișată pe bord clipește.

Revenirea la viteza programată, prin decelerare voluntară sau nu a vehiculului, anulează automat clipirea.

## Ieșire din modul limitator

- ☞ Plasați roțița 1 în poziția "0": modul limitator este anulat. Afișajul revine la totalizatorul de km.

## Anomalie de funcționare



În caz de disfuncție a limitatorului, viteza programată este ștearsă antrenând clipirea liniuțelor.

Verificați sistemul în rețeaua PEUGEOT sau la un Service autorizat.

**!** În caz de coborâre abruptă, sau de accelerare puternică, limitatorul de viteză nu va putea împiedica vehiculul să depășească viteza programată. Pentru a evita orice risc de blocare a pedalelor:

- aveți grijă să poziționați corect covorașul,
- nu suprapuneți niciodată mai multe covorașe.

# Regulator de viteza

Sistem ce menține automat viteza vehiculului la valoarea programată de conducătorul auto, fără a acționa pedala de accelerație.

**Punerea în funcțiune** a regulatorului este manuală: aceasta necesită o viteză a vehiculului de minim 40 km/h, cât și cuplarea:

- treptei a patra, pentru cutia de viteze manuală,
- în modul secvențial, al doilea raport al cutiei de viteze pilotate sau automate,
- poziției **A**, la cutia de viteze pilotată sau **D**, la cutia de viteze automată.

**Oprirea** regulatorului este obținută prin comandă manuală sau prin acționarea pedalelor de frână sau de ambreiaj sau în caz de declanșare a sistemului de "control dinamic al stabilității" din motive de siguranță. Apăsând pe pedala de accelerație este posibil să depășiți temporar viteza programată. Pentru a reveni la viteza programată este suficient să eliberați pedala de accelerație. Tăierea contactului anulează valoarea vitezei programate.

## Comenzi pe volan

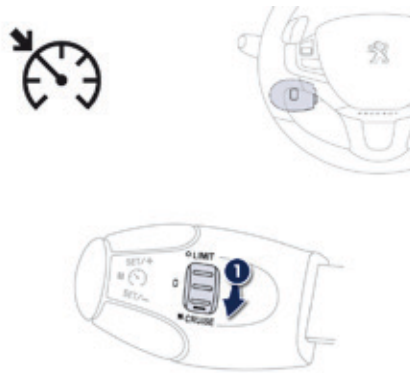

1. Selectarea modului regulator.

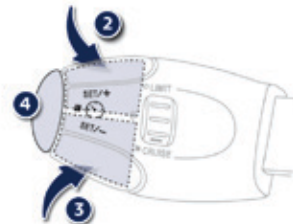

2. Creșterea valorii programate.
3. Scăderea valorii programate.
4. Oprire / reluare a funcționării regulatorului.

## Afisare pe tabloul de bord

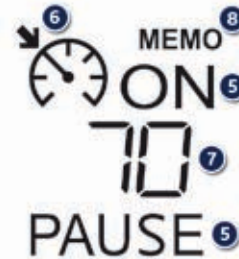

4

Informațiile programate sunt regrupate pe afișajul din tabloul de bord.

5. Indicator de stare oprit / pornit a funcționării regulatorului.
6. Indicator de selectare a funcției regulatorului.
7. Valoarea vitezei programate.
8. Selectarea unei viteze memorate.

**i** Regulatorul nu poate, în nici un caz, înlocui respectarea limitărilor de viteză și vigilența conducătorului auto.

## Programare

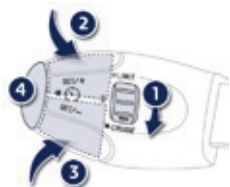

- ☞ Mutați rola **1** în poziția **"CRUISE"**: selectarea modului regulator este realizată, fără ca acesta să fie pus în funcțiune (PAUSE).
- ☞ Reglați viteza programată accelerând până la viteza dorită, apoi apăsați pe tasta **2** sau **3**.

Puteți în continuare modifica viteza programată cu ajutorul tastelor **2** și **3**:

- cu + sau - 1 km/h = apăsare scurtă,
- cu + sau - 5 km/h = apăsare lungă,
- în pași de + sau - 5 km/h = apăsare continuă.

- ☞ Opriți regulatorul apăsând tasta **4**: afișajul confirmă oprirea (PAUSE).
- ☞ Reporniți regulatorul apăsând din nou tasta **4**.

## Depășirea viteze programate

Depășirea voluntară sau nu a vitezei programate determină clipirea acestora pe afișaj.

Revenirea la viteza programată, prin decelerare voluntară sau nu, anulează automat clipirea.

## Lesire din modul regulator de viteza

- ☞ Mutați roțița **1** în poziția **"0"**: modul regulator este deselectat. Afișajul revine la indicarea kilometrajului.

## Anomalie de funcționare



În caz de defecțiune a regulatorului, viteza se șterge și este înlocuită de linii ce clipesc. Verificați în rețeaua PEUGEOT sau într-un Service autorizat.

- !** Când regulatorul funcționează fiți vigilenți; dacă mențineți apăsată una dintre tastele de modificare a vitezei programate: aceasta poate antrena o schimbare foarte rapidă a vitezei vehiculului dumneavoastră. Nu utilizați regulatorul de viteza pe drumuri acoperite cu gheață sau în condiții de circulație aglomerată. În cazul coborârilor abrupte, regulatorul de viteza nu va putea împiedica vehiculul să depășească viteza programată. Pentru a evita orice risc de blocare a pedalelor:
- aveți grijă la corectă poziționare a covorașului,
  - nu suprapuneți niciodată mai multe covorașe.

# Memorarea vitezelor

Memorizarea vitezelor se aplică atât modului limitator de viteză, cât și modului regulator de viteză.

Există posibilitatea de a memoriza până la cinci viteze în sistem. Din setarea inițială sunt deja memorate câteva viteze.

## Memorarea



**MENU**





- ☞ Accesati meniul general apasand tasta **"MENU"**.
- ☞ Selectati meniul **"Conducere"**.
- ☞ In pagina secundara, selectati **"Setari viteze"**.
- ☞ Selectați viteza pe care doriți să o modificați apoi apăsați pe **"Modificare"**.



- ☞ Introduceți noua valoare cu ajutorul tastaturii numerice și validați.
- ☞ Validați pentru a salva modificările și ieșiți din meniu.

**!** Este imperativ ca, din motive de siguranță, conducătorul auto să efectueze aceste modificări în staționare.

 Acest buton permite selectarea tuturor vitezelor.

 Acest buton permite deselectarea tuturor vitezelor.

 Acest buton va permite să reveniți la setările din fabrică.

4

## Selectarea

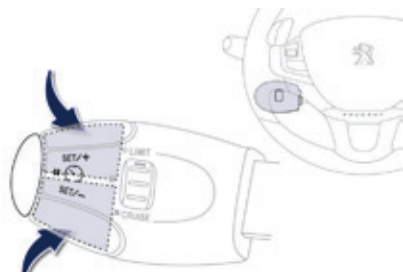

Pentru selectarea unei viteze memorate:

- ☞ apăsați tasta "+" sau "-" și mențineți-o în această stare; sistemul se oprește la viteza memorată cea mai apropiată,
- ☞ o nouă apăsare a tastei "+" sau "-" și menținerea ei vă permite selectarea unei alte viteze memorate.

Viteza setată și starea sistemului (activat / dezactivat) sunt afișate pe tabloul de bord.

# Park Assist

Acest sistem oferă o asistență activă pentru manevrele de parcare prin detecția spațiului de garare și apoi prin acționarea sistemului de direcție pentru a parca în acel spațiu.

Acesta comandă direcția în timp ce conducătorul auto gestionează accelerația, frâna, cutia de viteze și ambreiajul (cutie de viteze manuală). Pe durata procedurilor de intrare și ieșire din parcare, sistemul vă pune la dispoziție informații vizuale și sonore astfel încât conducătorul auto să fie sigur de manevră. Mai multe manevre de mers înainte sau în marșarier pot fi necesare.

**!** Sistemul Park Assist nu înlocuiește, în nici un caz, atenția și responsabilitatea conducătorului auto. Conducătorul auto trebuie să rămână stăpân pe vehicul și să se asigure că spațiul este suficient pe durata manevrelor. În acest caz, senzorii nu ar putea detecta obstacole mici aflate în unghiul mort al acestora.

**!** Pe durata manevrelor, volanul se rotește rapid: nu țineți volanul, nu introduceți mâinile între brațele volanului și aveți grijă la hainele largi, eșarfe... Există riscul de prindere.

**i** Sistemul nu măsoară spațiile care diferă mult de dimensiunile vehiculului. Funcția "Asistență la parcare" se activează automat în timpul manevrelor, dar este posibilă aprinderea unui martor pe ecran, însoțit de un semnal sonor, în afara manevrelor de parcare.

**i** Modificarea dimensiunilor pneurilor (montare ulterioară, pneuri de iarnă, ...) poate afecta funcționarea corespunzătoare a funcției de asistare la parcare.

**i** Selectarea tipului de manevră (intrare sau ieșire dintr-un spațiu de parcare) împiedică trecerea în modul STOP al sistemului Stop & Start. În modul STOP, aceasta selectare repornește motorul.

În orice moment, conducătorul auto poate prelua controlul direcției cu ajutorul volanului.



Sistemul oferă asistență la manevrele de intrare și ieșire din locuri de parcare laterală.

4

## Parcare laterală

- ☞ Când reparați un loc disponibil, limitați viteza vehiculului la maxim 20 km/h.

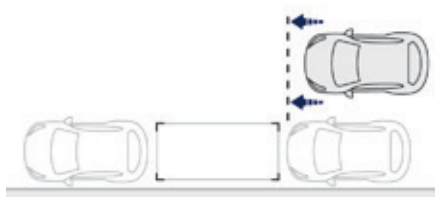

- ☞ Poziționați vehiculul în dreptul acestei zone.



Pentru a activa sistemul Park Assist:

- ☞ Apăsăți această comandă. Martorul comenzii ramane stins.

Pe ecran este afisat un mesaj.

- ☞ Selectați manevra de parcare laterală. Martorul comenzii se aprinde continuu.



- ☞ Activați semnalizatorul de direcție pe partea pe care doriți să parcați.



- ☞ Înaintați până la afișarea unui nou mesaj.



- ☞ Avansați pe lângă locul liber cu o viteză mai mică de 20 km/h pentru efectuarea măsurătorii, la o distanță între 0,5 și 1,5 metri de vehiculele staționate.

După terminarea măsurării, un mesaj vă indică că manevra de parcare este posibilă, și că dimensiunea locului liber este suficientă.



- ☞ Selectați mersul înapoi și eliberați volanul.

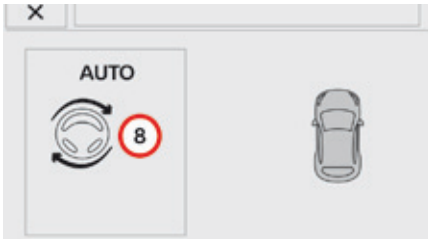

Manevra de parcare este în curs.  
Fără a depăși viteza de 8 km/h, continuați manevrele urmărind informațiile furnizate de funcția "Ajutor la parcare", până de afișarea mesajului de finalizare a manevrei. Martorul comenzii se stinge, însoțit de un semnal sonor.



Conducătorul auto preia controlul direcției vehiculului.

## Ieșire din parcare laterala

☞ Când doriți să ieșiți din parcare laterală, porniți motorul.



Cu vehiculul oprit, pentru a activa sistemul Park Assist:

☞ Apăsați această comandă.  
Martorul comenzii ramane stins.

Pe ecran este afisat un mesaj.

- ☞ Selectați manevra de ieșire din parcare. Martorul comenzii rămâne aprins continuu.
- ☞ Activați semnalizatorul de direcție de pe partea în care doriți să intrați în trafic. Semnalizatorul de direcție clipește în bord pe toată durata manevrei, indiferent de poziția comenzii.
- ☞ Cuplați mersul înapoi sau mersul înainte apoi eliberați volanul.

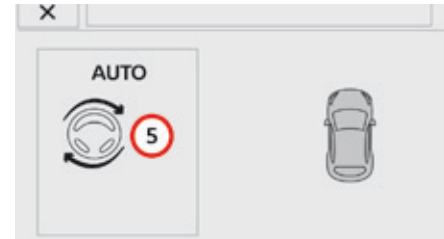

Manevra de ieșire asistată din parcare este în curs.

Fără a depăși viteza de 5 km/h, continuați manevrele cu respectarea indicațiilor oferite de funcția "Ajutor la parcare", până la afișarea mesajului de terminare a manevrei. Manevra este finalizată când axa față a vehiculului este ieșită din zona de parcare. Martorul comenzii se stinge, însoțit de un semnal sonor.



Conducătorul auto reia controlul direcției vehiculului.

## Dezactivare

Sistemul se dezactivează automat:

- la întreruperea contactului,
- dacă motorul se oprește,
- dacă nici o manevră nu se efectuează timp de 5 minute după selectarea tipului de manevră,
- după o staționare prelungită a vehiculului pe durata manevrei,
- antideraparea roților (ASR) se activează,
- viteza vehiculului depășește limita autorizată,
- când conducătorul auto întrerupe rotirea volanului,
- dacă conducătorul auto apasă comanda Park Assist,
- dacă poziționarea optimă a vehiculului nu este posibilă (numărul de manevre de intrare sau ieșire este prea mare),
- dacă ușa conducătorului auto este deschisă,
- dacă una din roți întâlnește un obstacol.

**!** Sistemul este dezactivat pe durata unei manevre, conducătorul auto trebuie să reactiveze manual funcția pentru relansarea manevrei în curs.

Un mesaj este afișat pe ecran.



Conducătorul auto preia controlul asupra direcției vehiculului.

## Neutralizare

Sistemul se neutralizează automat:

- în caz de tractare a unei remorci,
- dacă ușa conducătorului auto este deschisă,
- viteza vehiculului este mai mare de 70 km/h.

Pentru neutralizarea prelungită a sistemului, consultați rețeaua PEUGEOT sau un Service autorizat.

## Anomalie de funcționare

**SERVICE** În caz de disfuncție a sistemului, acest martor este afișat pe tabloul de bord și/sau un mesaj apare pe ecran, însoțit de un semnal sonor (bip scurt).

Martorul comenzii clipește câteva secunde.

Dacă disfuncția apare în cursul utilizarea sistemului, martorul se stinge.

**STOP**  În caz de disfuncție a direcției asistate, acest martor se afișează pe tabloul de bord.

Consultați rețeaua PEUGEOT sau un Service autorizat.

**!** Dacă distanța laterală, între vehiculul dumneavoastră și locul de parcare este prea mare, sistemul nu poate efectua măsurarea locului disponibil. Toate obiectele care depășesc gabaritul vehiculului nu sunt luate în considerare de Park Assist în cazul unei manevre.

**i** Pe timp urât sau iarna, asigurați-vă că senzorii sunt curați. În caz de disfuncțiuni, verificați sistemul în rețeaua PEUGEOT sau un Service autorizat.

## Asistența la parcare

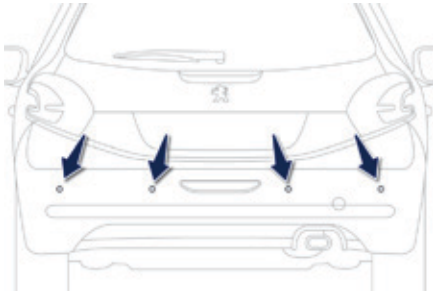

Cu ajutorul senzorilor aflați în bara de protecție, această funcție vă semnalează apropierea de orice obstacol (persoane, vehicule, arbori, bariere...) ce intră în zona de detecție. Anumite obstacole (țărăș, baliză de șantier...) detectate la început, nu mai sunt vizibile la sfârșitul manevrei datorită prezenței zonelor moarte.

**!** Această funcție nu poate, în nici un caz, înlocui vigilența șoferului.

### Asistența la parcare cu spatele

Activarea se face prin cuplarea mersului înapoi. Este însoțită de un semnal sonor. Oprirea se face prin decuplarea mersului înapoi.

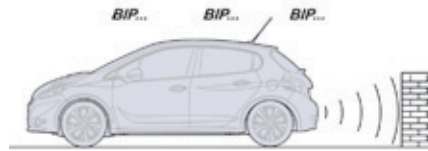

### Asistența sonora

Informația de apropiere este dată de un semnal intermitent, cu frecvență din ce în ce mai mare, pe măsură ce vă apropiați de obstacol. Sunetul emis prin difuzor (stânga sau dreapta) permite identificarea direcției în care se află obstacolul. Dacă distanța "vehicul/obstacol" ajunge sub treizeci centimetri, semnalul sonor devine continuu.

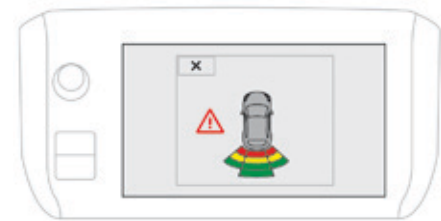

4

### Asistență grafică

Ea completează semnalul sonor prin afișarea pe ecranul multifuncție a segmentelor, pe măsura apropierii de vehicul. Dacă vă apropiați prea mult de un obstacol, simbolul "Pericol" este afișat pe ecran.

## Neutralizarea / Activarea asistării la parcare cu spatele

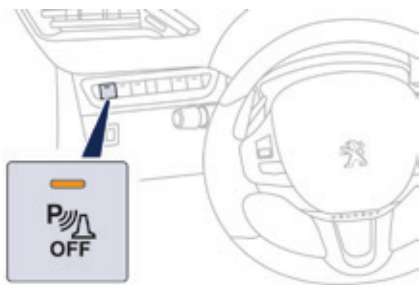

Neutralizarea funcției se efectuează prin apăsarea acestui buton. Martorul de pe buton se aprinde.

O nouă apăsare pe acest buton reactivează funcția. Martorul de pe buton se stinge.

**i** Funcția va fi neutralizată automat în caz de tractare a unei remorci sau de montare a unui suport pentru biciclete (vehicul echipat cu un dispozitiv de remorcare sau suport pentru biciclete recomandat de PEUGEOT).

## Anomalie de functionare

**SERVICE** În caz de disfuncție a sistemului, la trecerea în marșarier, acest martor se aprinde pe tabloul de bord și/sau un mesaj apare pe ecran, însoțit de un semnal sonor (bip scurt).

Consultați rețeaua PEUGEOT sau un Service autorizat.

**i** Pe vreme rea sau pe timp de iarnă, asigurați-vă că senzorii nu sunt acoperiți cu noroi, gheață sau zăpadă. La cuplarea mersului înapoi, un semnal sonor (bip lung) vă indică faptul că senzorii ar putea fi acoperiți. Anumite surse sonore (motocicletă, camion, pickhammer...) pot declanșa semnale sonore de asistență la parcare.

# Comenzi lumini

Dispozitiv de selectare și comandă a diferitelor lumini față și spate care asigură iluminatul și semnalizarea vehiculului.

## Iluminat principal

Dispuneți de diferite lumini:

- luminile de poziție, pentru a fi văzut,
- lumini de întâlnire pentru a vedea, fără a orbi ceilalți șoferi,
- lumini de drum, pentru a vedea bine în cazul în care drumul este liber,
- lumini direcționale, pentru a vedea mai bine în viraje.

## Iluminat adițional

Alte tipuri de lumini sunt instalate pentru a corespunde condițiilor speciale de mers:

- lumină de ceață spate, pentru o mai bună semnalizare pe timp de ceață,
- proiectoare anticeață față cu iluminarea statică a intersecțiilor,
- lumini de zi pentru a fi văzut pe timpul zilei,
- lumini de însoțire și de întâmpinare pentru a facilita accesul la autovehicul.

## Automatizări de iluminare

Sunt de asemenea disponibile diferite moduri de comandă automată a iluminării, după următoarele opțiuni:

- lumină de însoțire,
- iluminat static a intersecției,
- lumină de întâmpinare,
- lumini de zi (iluminat diurn),
- aprindere automată a farurilor.

**i** În unele condiții de climă (temperatură scăzută, umiditate), este normală apariția fenomenului de aburire a suprafeței interioare a farurilor și a luminilor din spate; acesta dispare în câteva minute, după aprinderea luminilor.

## Inel de selectare a modului de iluminare principal



Rotiți-l pentru a plasa simbolul dorit în dreptul reperului.

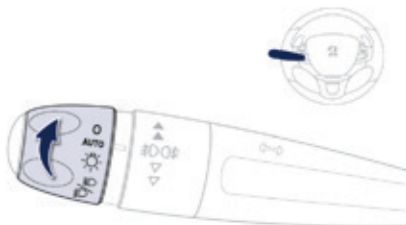

### Model fără aprindere AUTO



### Model cu aprindere AUTO

- O** Lumini stinse.
- AUTO** Aprindere automată a farurilor.
-  Numai lumini de poziție.
-  Fază scurtă sau fază lungă.

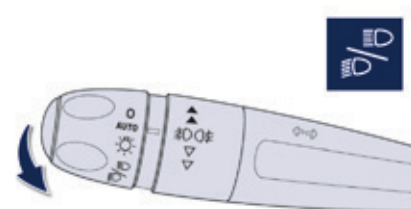

## Manetă de inversare a farurilor

Trageți de aceasta pentru a comuta între fază scurtă/fază lungă.

În modul de funcționare cu lumini stinse și lumini de poziție, șoferul poate aprinde direct faza lungă (apel de faruri) atâta timp cât menține maneta trasă.

## Afișaje

Aprinderea martorului corespunzător de pe tabloul de bord confirmă punerea în funcțiune a tipului de iluminare selectat.

## Inel pentru selectarea luminilor de ceață

Acestea funcționează cu luminile de întâlnire sau cu cele de drum aprinse.

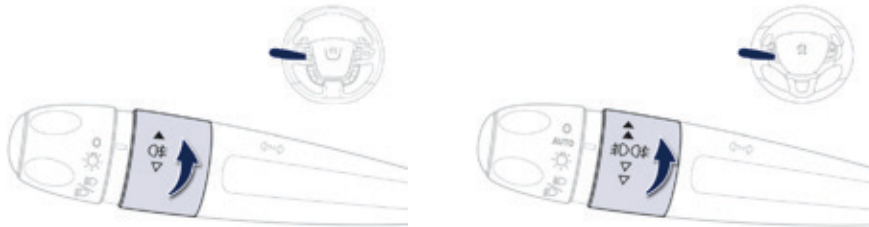

5

### Lampă de ceață spate

- ☞ Pentru a o aprinde, rotiți inelul spre înainte. La o stingere automată a farurilor (cu model AUTO), luminile de ceață și luminile de întâlnire vor rămâne aprinse.
- ☞ Pentru a o stinge rotiți inelul spre înapoi.

### Proiectoare anticeață față și lumini de ceață spate

Dați un impuls, rotind inelul:

- ☞ spre înainte, o primă dată, pentru a aprinde luminile de ceață față,
- ☞ spre înainte, a 2-a oară, pentru a aprinde lumina de ceață spate,
- ☞ spre înapoi, o primă dată, pentru a stinge lumina de ceață spate,
- ☞ spre înapoi, a 2-a oară, pentru a stinge luminile de ceață față.

În momentul stingerii automate a farurilor (cu model AUTO), sau în cazul stingerii manuale a luminilor de întâlnire, luminile de ceață și luminile de poziție vor rămâne aprinse.

- ☞ Rotiți inelul spre înapoi pentru a stinge luminile de ceață, luminile de poziție se vor stinge și ele.

**!** Pe timp frumos sau pe ploaie, atât ziua cât și noaptea, este interzis să se folosească luminile de ceață din față și spate. În aceste cazuri puterea fasciculelor luminoase îi poate orbi pe ceilalți participanți la trafic. Acestea trebuie utilizate exclusiv în condiții de ceață sau ninsoare.

În aceste condiții meteorologice, trebuie să aprindeți manual luminile de ceață și faza scurtă, deoarece senzorul de lumină poate detecta o luminozitate suficientă.

Nu uitați să stingeți farurile ceață din față și luminile de ceață din spate imediat ce nu mai sunt necesare.

### **i** Stingerea luminilor la întreruperea contactului

La întreruperea contactului, toate luminile se sting instantaneu, cu excepția fazei scurte în cazul în care iluminatul de însoțire automat este activat.

### **i** Aprinderea luminilor după întreruperea contactului

Pentru a reactiva comanda de iluminat, rotiți inelul în poziția **"0"** - lumini stinse, apoi în poziția dorită de dumneavoastră. La deschiderea portierei conducătorului va fi emis un semnal sonor temporar pentru a vă aminti că luminile sunt aprinse.

Iluminatul, cu excepția luminilor de poziție, va fi întrerupt automat după treizeci de minute pentru a nu se descărca bateria.

## Lumini cu LED-uri (diode electroluminiscente)

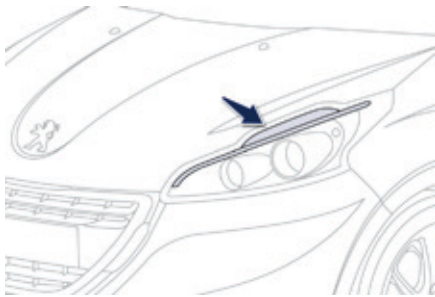

Se aprind la pornirea motorului.

În funcție de țara de destinație, ele asigură funcțiile de:

- lumini de zi\* în mod zi și lumini de poziție în mod noapte (ca lumini de zi, intensitatea luminoasă este mai mare),  
sau
- lumini de poziție în mod zi și noapte.

\* Funcție reglabilă din meniul de configurație al vehiculului.

## Lumini de zi

Iluminat specific de zi, obligatoriu în unele țări, care se activează automat, la pornirea motorului, oferind o mai bună vizibilitate a vehiculului de către ceilalți participanți la trafic.

Această funcție este asigurată:

- pentru țările în care reglementarea este impusă, prin aprinderea fazei scurte, asociată cu luminile de poziție și luminile numărului de înmatriculare; această funcție nu poate fi neutralizată.
- pentru celelalte țări de comercializare, prin aprinderea luminilor dedicate (becuri sau LED-uri); această funcție poate fi activată sau neutralizată din meniul de configurare al vehiculului.

Comanda luminilor poate fi plasată pe poziția **"0"** sau **"AUTO"** (mod de zi). Neutralizarea luminilor de zi are efect după manipularea comenzii luminilor sau după prima pornire a motorului; activarea este efectuată imediat.

Postul de conducere (tablou de bord, ecran multifuncție, comenzi de aer condiționat...) nu se luminează decât în cazul trecerii în modul de noapte, în cazul aprinderii manuale sau automate a luminilor.

## Iluminat de însoțire manual

Menținerea temporară a fazei scurte aprinse, după ce s-a întrerupt contactul vehiculului, facilitează ieșirea șoferului din vehicul în caz de luminozitate scăzută.

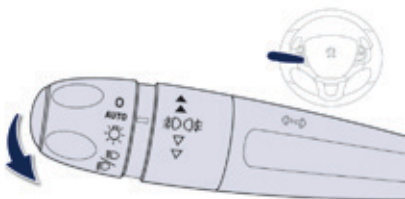

### Punerea în funcțiune

- ☞ Contactul fiind întrerupt, efectuați un "apel cu farurile" folosind comanda pentru lumini.
- ☞ Un nou "apel cu farurile" oprește funcția.



Iluminatul de acompaniament manual este disponibil și prin butonul de comandă a luminilor de pe telecomandă (vezi rubrica "Cheie cu telecomandă").

### Oprire

Iluminatul de însoțire manual se oprește automat după trecerea unei perioade prestabilite de timp.

## Lumini de staționare

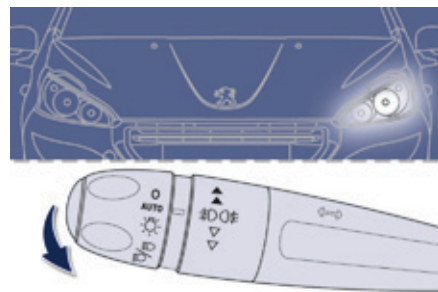

Balizaj lateral realizat prin aprinderea numai a luminilor de poziție de pe partea pe care se circulă.

- ☞ În minutul ce urmează întreruperii contactului, acționați comanda luminilor în sus sau în jos, în funcție de partea pe care se circulă (exemplu: dacă staționați pe partea dreaptă: comanda luminilor trebuie acționată în jos; aprinderea luminilor se va face pe partea stângă a vehiculului).

Aceasta este indicată printr-un semnal sonor și aprinderea matorului indicator de direcție corespunzător pe tabloul de bord.

Pentru a stinge luminile de poziție, aduceți comanda luminilor pe poziția centrală sau puneți contactul.

## Aprindere automată a farurilor

Luminile de poziție și faza scurtă se aprind automat, fără intervenția conducătorului auto, în caz de luminozitate slabă exterioară precum și în diferite cazuri de declanșare a ștergătoarelor.

Se sting automat de îndată ce luminozitatea a devenit din nou suficient de bună sau ștergătoarele se opresc.

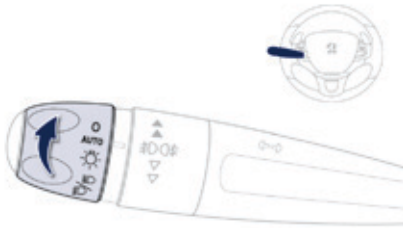

### Punere în funcțiune

- Rotiți inelul în poziția "AUTO". Activarea funcției este însoțită de un mesaj pe ecran.

### Oprire

- Rotiți inelul pe o altă poziție. Dezactivarea funcției este însoțită de un mesaj pe ecran.

## Lumina de însoțire automată

Asocierea cu aprinderea automată aduce iluminatului de însoțire următoarele posibilități suplimentare:

- alegerea duratei de menținere a luminilor timp de 15, 30 sau 60 secunde,
- pornirea automată a luminilor de însoțire când aprinderea automată este activată.

### Programare



Durata de funcționare a luminii de însoțire se modifică din meniul de configurare.

## Anomalie de funcționare

### SERVICE

În caz de disfuncție a senzorului de luminozitate, acest martor se afișează pe tabloul de bord și/sau un mesaj apare pe ecran, însoțit de un semnal sonor.

Efectuați o verificare în rețeaua PEUGEOT sau în cadrul unui Service autorizat.



Pe timp de ceață sau zăpadă, senzorul de luminozitate poate detecta o lumină suficientă. Astfel, luminile nu se aprind automat.

Nu mascați senzorul de luminozitate, cuplat la senzorul de ploaie și situat în mijlocul parbrizului, în spatele oglinzii retrovizoare interioare; funcțiile asociate nu vor mai fi comandate.

## Reglarea proiectoarelor

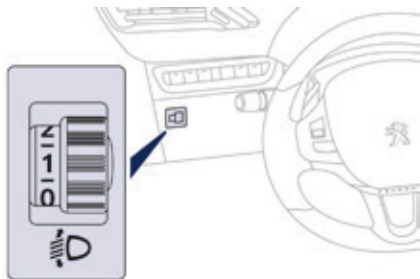

Pentru a nu deranja pe ceilalți participanți la trafic, proiectoarele trebuie să fie reglate pe înălțime, în funcție de încărcarea vehiculului.

- 0.** Una sau două persoane pe locurile din față.
- Reglaj intermediar.
- 1.** 5 persoane.
- 5 persoane + sarcina maximă autorizată.
- 2.** Conducător auto + sarcina maximă autorizată.

### **i** Deplasări în străinătate

Dacă folosiți vehiculul într-o țară în care sensul de circulație este inversat față de cel din țara de comercializare a vehiculului, este necesar să adaptați reglajele proiectoarelor pentru a nu jena conducătorii care circulă din sens invers.

Consultați rețeaua PEUGEOT sau un Service autorizat.

**i** Reglaj inițial în poziție "0".

## Iluminat static de intersectie

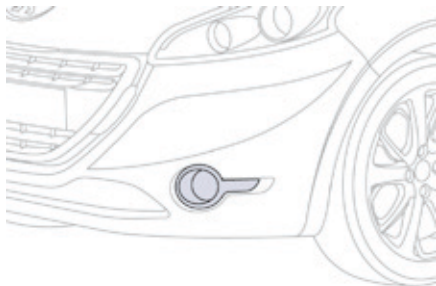

Pentru luminile de intalnire sau de drum, aceasta functie permite fasciculului luminos al proiectoarelor anticeata fata sa lumineze interiorul virajului la un unghi suplimentar, daca viteza vehiculului este mai mare de 40 km/h (conducere urbana, drumuri sinuoase, intersectii, manevre de parcare...).

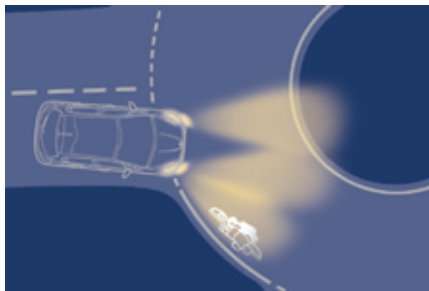

cu iluminat static de intersectie

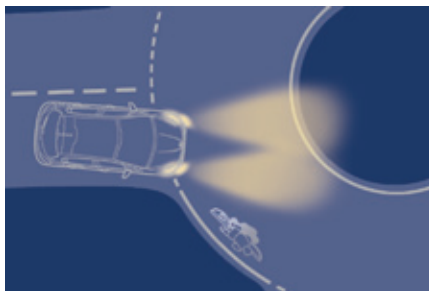

fara iluminat static de intersectie

### Activare

Aceasta functie se activeaza:

- la actionarea luminilor semnalizatoare de directie de pe partea corespunzatoare, sau
- dincolo de un anumit unghi de rotire a volanului.

### Dezactivare

Aceasta functie este inactiva:

- sub un anumit unghi de rotire a volanului,
- la o viteza mai mare de 40 km/h,
- la cuplarea mersului inapoi.

### Programare



Activarea sau neutralizarea functiei se face din meniul de configurare a vehiculului. Din setare initiala, aceasta functie este activata.

## Comenzi ștergătoare

Diferitele ștergătoare pentru partea din față și din spate a vehiculului sunt concepute pentru a îmbunătăți progresiv vizibilitatea șoferului în funcție de condițiile climatice.

### Programări

Sunt de asemenea disponibile diferite moduri de comandă automată a ștergătoarelor conform opțiunilor următoare:

- ștergere automată pentru ștergătorul de parbriz,
- ștergere luneta, la cuplarea mersului înapoi.

### Comenzi manuale

Comenzile ștergătoarelor de parbriz se efectuează direct de către șofer.

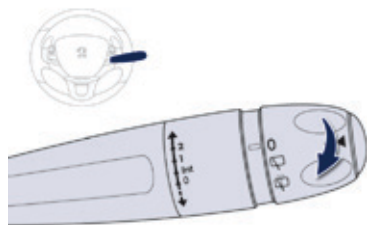

### Model fara stergere AUTO

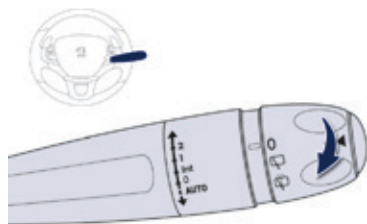

### Model cu ștergere AUTO

### Ștergătoare de parbriz

Cadență de ștergere:

- 2** rapidă (precipitații puternice),
- 1** normală (ploaie moderată),
- Int** intermitentă (proporțională cu viteza vehiculului),
- 0** oprire,
- ↓** ștergere pas cu pas (apăsați în jos și eliberați).
- AUTO ↓** automată (apăsați în jos și eliberați).  
pas cu pas (trageți comanda scurt spre dumneavoastră).

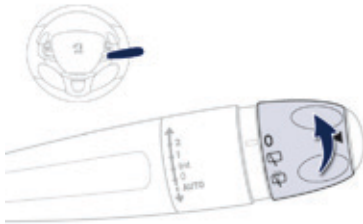

## Ștergător geamuri spate

Inel de selectare a ștergătorului spate:



oprire,



ștergere intermitentă,



ștergere cu utilizarea spălătorului de geamuri (durată determinată).



În caz de ninsoare sau de îngheț puternic și la utilizarea unui suport pentru bicicletă pe portbagaj, dezactivați ștergătorul automat din spate din meniul de configurare al vehiculului.

## Marșarier

La trecerea în marșarier, dacă ștergătorul față funcționează și ștergătorul din spate se va pune în funcțiune.

## Programare



Punerea în funcțiune sau oprirea funcției se face din meniul configurare al vehiculului.

În caz contrar, această funcție este activată.

## Spălător parbriz fata

Trageți comanda ștergătoarelor spre dumneavoastră. Este acționat spălătorul și apoi ștergătoarele funcționează pentru o durată determinată.

## Stergere automată parbriz

Ștergătorul funcționează automat, fără intervenția șoferului în caz de detectare a ploii (senzorul din spatele oglinzii retrovizoare din interior) și își adaptează viteza în funcție de intensitatea precipitațiilor.

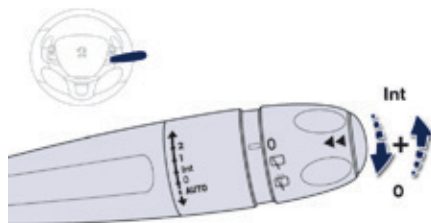
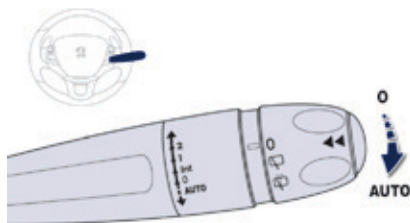

### Pornire



Dați un impuls scurt comenzii în jos. Acest mator se aprinde pe tabloul de bord și un mesaj este afișat.

### Oprire



Dați un nou impuls scurt comenzii în jos sau plasați comanda pe o altă poziție (Int, 1 sau 2).

Acest mator se stinge pe tabloul de bord și un mesaj este afișat.

**i** Reactivarea ștergerii automate este necesară după fiecare întrerupere a contactului mai lungă de un minut, printr-un impuls în jos asupra comenzii.

## Anomalie de funcționare

În caz de disfuncție a ștergerii automate, ștergătorul va funcționa intermitent.

Efectuați o verificare în rețeaua PEUGEOT sau în cadrul unui service autorizat.

**!** Nu acoperiți senzorul de ploaie, cuplat cu senzorul de luminozitate și situat pe mijlocul parbrizului, în spatele oglinzii retrovizoare interioare. La spălare într-o spălătorie automată, dezactivați sistemul de ștergere automată. Iarna, este recomandat să așteptați dezghețarea completă a parbrizului, înainte de a acționa ștergerea automată.

## Poziție specială a ștergătoarelor de parbriz

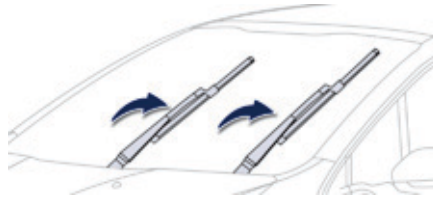

Această poziție permite degajarea lamelor ștergătoarelor de parbriz. Permite curățarea lamelor sau înlocuirea ștergătoarelor. De asemenea, poate fi utilizată, pe timp de iarnă, pentru a degaja lamele de pe parbriz.

- ☞ În minutul ce urmează tăierii contactului, orice acțiune a comenzii ștergătoarelor de geamuri poziționează ștergătoarele în poziție verticală.
- ☞ Pentru a readuce ștergătoarele în poziție normală după intervenție, puneți contactul și acționați comanda.

- i** Pentru a păstra eficacitatea ștergătoarelor cu lame plate, de tip "flat-blade", vă recomandăm:
- să le manipulați cu atenție,
  - să le curățați în mod regulat cu apă cu săpun,
  - să nu le utilizați pentru a susține o placă de carton presată pe parbriz,
  - să le înlocuiți la primele semne de uzură.

# Plafoniera

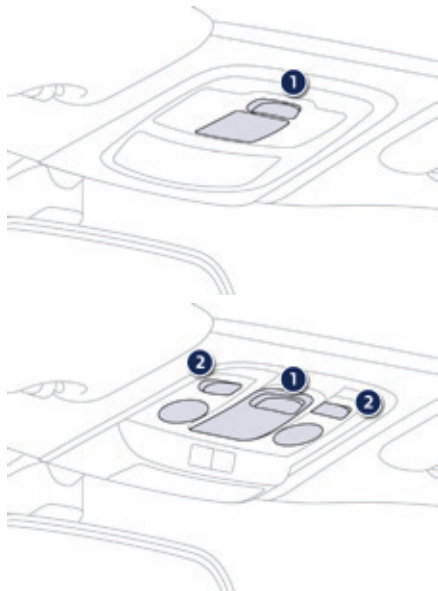

1. Plafoniera
2. Lumini de citit harta

## Plafoniera



În această poziție, plafoniera se aprinde treptat:

- la deblocarea deschiderilor vehiculului,
- la scoaterea cheii din contact,
- la deschiderea unei usi,
- la apăsarea butonului de blocare a deschiderilor de pe telecomandă, pentru a localiza vehiculul.

Ea se stinge progresiv:

- la blocarea deschiderilor vehiculului,
- după punerea contactului,
- după 30 de secunde de la închiderea ultimei usi.



Stinsa în permanență.



Iluminat continuu.

- i** Cu modul "iluminat continuu", durata de funcționare variază, în funcție de situație:
- după taierea contactului, aproximativ 10 minute,
  - în modul economie de energie, aproximativ 30 secunde,
  - cu motorul pornit, fără limită.

## Lumini de citit harta



Cu contactul pus, acționați întrerupătorul corespunzător.

**!** Aveți grijă ca nimic să nu intre în contact cu plafoniera.

## Iluminat interior de ambianță

Aprinderea unei lumini difuze în habitacul crește vizibilitatea în vehicul în caz de luminozitate redusă.



### Punere în funcțiune

Noaptea, LED-urile de ambianță (plafonieră, tablou de bord, iluminat inferior portiere, acoperis panoramic...) se aprind automat, odată cu luminile de poziție.

### Oprire

Iluminatul de ambianță se oprește automat la stingerea luminilor de poziție.



### Setări

Intensitatea luminosă a consolei centrale și a acoperișului panoramic poate fi setată din parametrii sistemului audio.

5

## Semnalizatoare de direcție

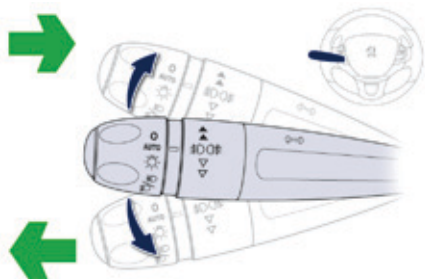

- ☞ Apăsați în jos până la capăt comanda luminilor, pentru a semnaliza schimbarea direcției la stânga.
- ☞ Ridicați până la capăt comanda luminilor, pentru a semnaliza schimbarea direcției la dreapta.

**i** Uitarea semnalizării activate mai mult de 20 secunde duce la intensificarea semnalului sonor, când viteza de deplasare este mai mare de 60 km/h.

### Trei aprinderi succesive

Dati un impuls în sus sau în jos, fără a depăși punctul de rezistență al comenzii luminilor; luminile semnalizatoare de direcție corespunzătoare se vor aprinde de trei ori.

**i** Utilizarea acestei funcții este disponibilă indiferent de viteza, dar ea este foarte utilă la schimbarea benzii pe cai de circulație rapide.

## Semnal de avarie

Sistem vizual pentru a atenționa ceilalți participanți la trafic prin luminile de semnalizare despre o pană, în caz de tractare sau dacă a avut loc un accident.

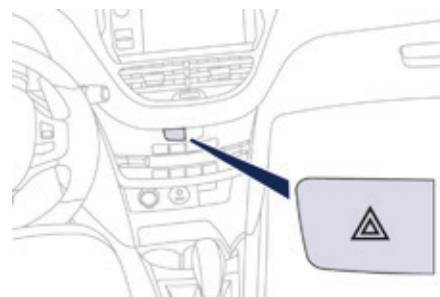

- ☞ Apăsați acest buton, semnalizatoarele de direcție clipească.
- Poate funcționa și cu contactul întrerupt.

### Aprindere automată a luminilor de avarie

La o frână de urgență, în funcție de decelerare, luminile de avarie se aprind automat.

Ele se sting automat la prima accelerare.

- ☞ De asemenea, le puteți stinge apăsând pe buton.

## Apel de urgență sau de asistență

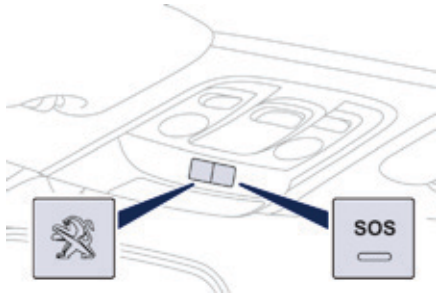

Acest dispozitiv permite lansarea unui apel de urgență sau de asistență către serviciile de urgență sau către platforma PEUGEOT dedicată.

Pentru mai multe detalii asupra acestui echipament, consultați rubrica "Audio și telematică".

## Claxon

Sistemul de avertizare sonoră indică celorlalți participanți la trafic prezența unui pericol iminent.

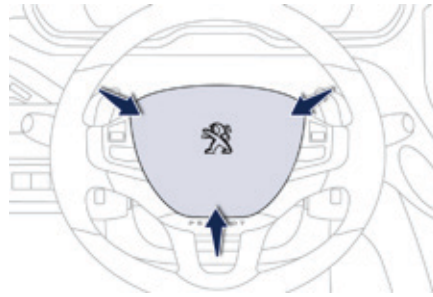

☞ Apăsați pe secțiunea centrală a volanului cu comenzi centrale integrate.

**i** Claxonul trebuie utilizat cu moderație, numai în situațiile prevăzute de codul rutier al țării în care vă aflați.

## Detectare pneu dezumflat

Sistem care controlează automat presiunea din pneuri în rulare.

Sistemul supraveghează presiunea din cele patru pneuri, din momentul în care vehiculul se pune în mișcare.

El compară informațiile generate de senzorii de viteză roată **cu valorile de referință care trebuie reinitializate după fiecare ajustare a presiunii din pneuri sau înlocuire de roată.** Sistemul declanșează o avertizare imediat ce detectează o scădere a presiunii în unul sau mai multe pneuri.

 Sistemul de detectare a pneului dezumflat nu înlocuiește nici atenția, nici responsabilitatea conducătorului. Acest sistem nu înlocuiește controlul lunar al presiunii de umflare a pneurilor (inclusiv roata de rezervă), ca și înainte de orice călătorie mai lungă. Rularea cu un pneu dezumflat degradează ținuta de drum, mărește distanțele de frână și provoacă uzura prematură a pneului, în special în condiții severe (încărcare maximă, viteză ridicată, trasee lungi).



Rularea cu un pneu dezumflat mărește consumul de carburant.



Valorile presiunilor de umflare prevăzute pentru vehiculul dvs. sunt menționate pe eticheta de presiune pneuri. Consultați rubrica "Elemente de identificare". Controlul presiunii din pneuri trebuie efectuat "la rece" (vehicul oprit de 1 oră, după un traseu mai scurt de 10 km, parcurs cu viteză moderată). În caz contrar (la cald), adăugați 0,3 bari la valorile indicate pe eticheta.

## Avertizare de pneu dezumflat



Se traduce prin aprinderea continua a acestui mator, insotita de un semnal sonor si, in functie de echipare, de un mesaj.

- ☞ Reduceti imediat viteza, evitati actionarea brusca a volanului si a franelor.
- ☞ Opriti-va imediat ce este posibil, cand conditiile de circulatie o permit.

**!** Pierderea de presiune detectata nu antreneaza intotdeauna o deformare vizibila a pneului. Nu va multumiti cu un simplu control vizual.

- ☞ In caz de pana, utilizati kitul de depanare rapida a pneului, sau roata de rezerva (in functie de echipare),

sau

- ☞ daca dispuneti de un compresor, de exemplu cel din kitul de depanare provizorie a pneului, controlati presiunea din cele patru pneuri, la rece,

sau

- ☞ daca nu este posibila efectuarea acestui control imediat, rulati cu prudenta si cu viteza redusa.

**i** Avertizarea este mentinuta pana la reinitializarea sistemului.

## Reinitializare

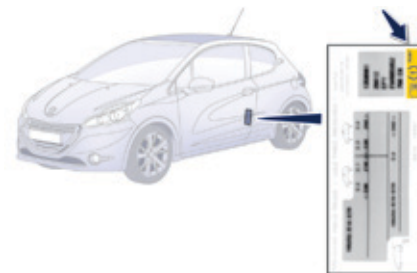

Este necesar sa reinitializati sistemul dupa fiecare ajustare a presiunii dintr-unul sau mai multe pneuri si dupa inlocuirea unei sau mai multor roti (pneuri). Acest lucru va este reamintit de o eticheta lipita pe stalpul central, pe partea conducatorului.

**!** Inaintea reinitializarii sistemului, asigurati-va ca presiunea din cele patru pneuri este adecvata pentru conditiile de utilizare a vehiculului si este conforma cu indicatiile inscrise pe eticheta de presiune pneuri. Sistemul de detectare a pneurilor dezumflate nu avertizeaza asupra unei presiuni eronate in momentul reinitializarii.

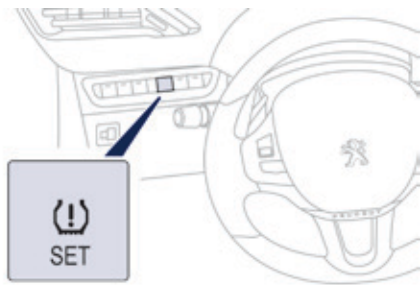

☞ Cu contactul pus și vehiculul oprit, apăsați pe acest buton timp de aproximativ 3 secunde, apoi eliberați-l. Un semnal sonor confirmă reinițializarea.

**!** Avertizarea referitoare la pneuri dezumflate nu este funcțională decât dacă este efectuată reinițializarea sistemului, cu presiunea din toate cele patru pneuri reglată corect.

### **i** Lanturi pentru zapada

Sistemul nu trebuie reinițializat după montarea sau demontarea lanțurilor pentru zapada.

## Anomalie de funcționare



Aprinderea intermitentă, apoi continuă, a matorului de pneu dezumflat, însoțită de aprinderea matorului de Service, indică o disfuncție la nivelul sistemului.

În acest caz, supravegherea nivelului de umflare a pneurilor nu mai este asigurată. Verificați sistemul în rețeaua PEUGEOT sau la un Service autorizat.

**i** După orice intervenție asupra sistemului, este necesară verificarea presiunii din cele patru pneuri și apoi reinițializarea sistemului.

# Program de stabilitate electronica (ESC)

Programul de stabilitate electronică integrează următoarele sisteme:

- antiblocarea roților (ABS) și repartitorul electronic de frânare (REF),
- asistența la frânarea de urgență (AFU),
- antipatinarea roților (ASR),
- controlul dinamic al stabilității (CDS).

## Definiii

### Antiblocare roți (ABS) și repartitor electronic de frânare (REF)

Aceste sisteme sporesc stabilitatea și manevrabilitatea vehiculului în timpul frânării și contribuie la un control mai bun în viraje, mai ales pe carosabil deteriorat sau alunecos. Sistemul ABS împiedică blocarea roților în cazul unei frânări de urgență. Sistemul REF asigură gestionarea integrală a presiunii de frânare pe fiecare roată.

### Asistența la frânarea de urgență (AFU)

Acest sistem permite, în caz de urgență, atingerea rapidă a presiunii optime de frânare, reducând astfel distanța de oprire. El se declanșează în funcție de viteza de acționare a pedalei de frână. Aceasta se traduce prin diminuarea rezistenței pedalei și creșterea eficacității frânării.

### Antipatinare roți (ASR)

Acest sistem optimizează motricitatea, pentru a evita patinarea roților, acționând asupra frânelor roților și motorului. El permite de asemenea ameliorarea stabilității direcționale a vehiculului la accelerare.

### Control dinamic al stabilității (CDS)

În cazul apariției unei diferențe între traiectoria urmată de vehicul și cea dorită de conducător, acest sistem monitorizează fiecare roată și acționează automat frâna uneia sau mai multor roți și asupra motorului pentru a înscrie vehiculul pe traiectoria dorită, în limita legilor fizicii.

## Funcționare

### Sistem de antiblocare a roților (ABS) și repartitor electronic de frânare (REF)



Aprinderea acestui mator, însoțită de un semnal sonor și de un mesaj, indică o disfuncție a sistemului

ABS ce ar putea provoca pierderea controlului vehiculului la frânare.



Aprinderea acestui mator, cuplată cu matorul **STOP**, însoțită de un semnal sonor și de un mesaj, indică o disfuncție a repartitorului electronic

de frânare (REF) ce ar putea provoca pierderea controlului vehiculului la frânare.

**Oprirea este imperativă.**

În ambele cazuri, consultați rețeaua PEUGEOT sau un Service autorizat.

**i** În cazul schimbării roților (pneuri și jante), verificați ca acestea să fie omologate pentru vehiculul dumneavoastră. Funcționarea normală a sistemului ABS se poate manifesta prin vibrații ușoare ale pedalei de frână.

**!** În cazul unei frânări de urgență, apăsați foarte puternic pedala de frana, fără a slăbi forța.

## Control dinamic al stabilitatii (CDS) si antipatinare roti (ASR)

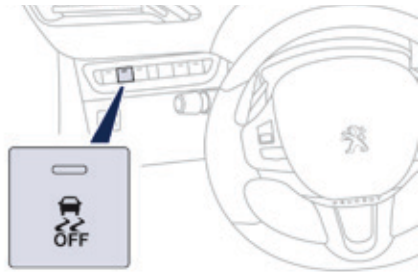

### Activare

Acest sistem este activat automat la fiecare pornire a vehiculului.

Imediat ce detectează o problema de aderență sau de traiectorie, aceste sisteme acționează asupra funcționării motorului și franelor.



Această acțiune este semnalizată prin aprinderea intermitentă a acestui mator în tabloul de bord.

### Dezactivare

În condiții excepționale (demarajul vehiculului împotmolit, imobilizat în zăpadă, pe sol instabil...), poate fi utilă dezactivarea sistemului CDS pentru a determina patinarea roților astfel încât să-și regăsească aderența.



Dar este recomandată reactivarea sistemului imediat după aceea.

☞ Apăsați butonul.

Ledul de pe buton se aprinde: sistemul CDS nu mai intervine asupra funcționării motorului.

### Reactivare

Sistemul se reactivează automat după fiecare tăiere a contactului sau dacă viteza crește peste 50 km/h, cu excepția motoarelor THP 155 și THP 200 pe benzină, de 1,6 l.



☞ Apăsați din nou butonul, pentru reactivare manuală.

## Anomalie de funcționare



Aprinderea acestui mator, însoțită de un semnal sonor și de un mesaj pe ecran indică o disfuncție a acestui sistem.

Consultați rețeaua PEUGEOT sau un Service autorizat pentru verificarea sistemului.



Sistemul CDS vă oferă un surplus de siguranță la condusul normal, dar nu trebuie să înceteze șoferul la asumarea de riscuri inutile sau să ruleze cu viteză prea mare.

Funcționarea sistemului este asigurată sub rezerva respectării indicațiilor constructorului referitoare la roți (pneuri și jante), elementele sistemului de frânare, elementele electronice, procedurile de montare și intervenție a rețelei PEUGEOT.

După un șoc, efectuați o verificare a sistemului în rețeaua PEUGEOT sau de către un Service autorizat.

# Centuri de siguranță

## Centuri de siguranță față

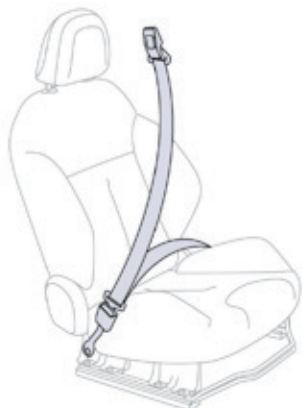

Centurile de siguranță din față sunt echipate cu un sistem de pretensiune pirotehnică și cu un limitator de efort.

Acest sistem îmbunătățește siguranța pe locurile din față, în caz de șocuri frontal și lateral. În funcție de mărimea șocului, sistemul de pretensiune pirotehnică întinde centurile instantaneu și le strânge pe corpurile pasagerilor.

Centurile cu pretensiune pirotehnică sunt activate atunci când este pus contactul. Limitatorul de efort atenuează presiunea centurii pe toracele persoanei care ocupă acel loc, îmbunătățind astfel protecția acesteia.



### Cuplare

- ☞ Trageți centura, apoi introduceți catarama în dispozitivul de cuplare.
- ☞ Verificați cuplarea trăgând de centură.

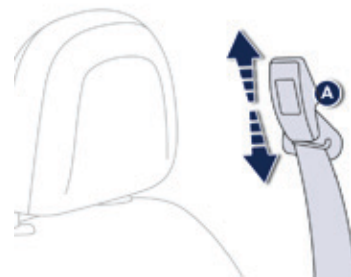

### Reglare în înălțime (5 uși)

- ☞ Pentru a coborî punctul de prindere, apăsați comanda **A** și culisați-o în jos.
- ☞ Pentru a ridica punctul de prindere, culisați comanda **A** în sus.

### Decuplare

- ☞ Apăsați butonul roșu al dispozitivului de cuplare.
- ☞ Însoțiți centura în timpul rulării.

## Martor de necuplare / decuplare a centurii pe tabloul de bord



La punerea contactului, acest martor se aprinde pe tabloul de bord.

Acesta rămâne aprins o perioadă de timp dacă pasagerul din față nu și-a cuplat centura. După trecerea acestei perioade de timp martorul se stinge dacă conducătorul auto are centura cuplată.

Începând de la aproximativ 20 km/h și timp de două minute, dacă conducătorul auto sau pasagerul nu și-au cuplat centurile, acest martor clipește însoțit de un semnal sonor crescător. După ce au trecut cele două minute, acest martor rămâne aprins atâta timp cât conducătorul auto și/sau pasagerul din față nu și-au cuplat centura.

## Centuri de siguranță spate

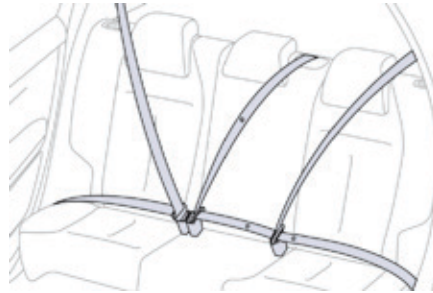

Locurile din spate sunt echipate fiecare cu o centură, dotată cu trei puncte de ancorare și, pentru locurile laterale, cu limitator de efort.

### Cuplare

- ☞ Trageți de centură, apoi introduceți catarama în dispozitivul de blocare.
- ☞ Verificați cuplarea trăgând de centura.

### Decuplare

- ☞ Apăsăți butonul roșu al dispozitivului de blocare.
- ☞ Însoțiți centura până la înfășurarea completă.
- ☞ Pentru centurile locurilor laterale, ridicați bareta în partea superioară a spătarului pentru a evita lovirea cataramei de garnisajul lateral.

### Martor de decuplare a centurii pe tabloul de bord



Începând de la aproximativ 20 km/h și timp de două minute, dacă unul sau mai mulți pasageri din spate și-au decuplat centurile, acest martor clipește însoțit de un semnal sonor crescător.

După trecerea acestor două minute, martorul rămâne aprins atât timp cât unul sau mai mulți pasageri din spate nu și-au cuplat centura.

**I** Conducătorul trebuie să se asigure că pasagerii utilizează centurile de siguranță în mod corect și că toate centurile sunt bine fixate înainte de a porni. Oricare ar fi locul dumneavoastră în mașină, puneți-vă întotdeauna centura de siguranță, chiar pe distanțe scurte. Nu inversați punctele de prindere ale centurilor, pentru că acestea nu își mai îndeplinesc pe deplin rolul. Centurile de siguranță sunt dotate cu dispozitive de înfășurare care permit reglarea automată a lungimii centurii la conformația dumneavoastră. Retractivitatea centurii se face automat când nu este folosită. Înainte și după utilizare, asigurați-vă că centura este înfășurată corect. Partea inferioară a centurii trebuie să fie poziționată cât mai jos posibil, deasupra bazinului. Partea superioară trebuie să fie poziționată la jumătatea distanței dintre gat și umăr. Dispozitivele de înfășurare sunt dotate cu un mecanism de blocare automat care se declanșează în momentul unei coliziuni, al unei frânări de urgență sau al unei răsturnări a vehiculului. Puteți debloca mecanismul trăgând ferm de centură și eliberând-o pentru a se retrage ușor.

Pentru a fi eficientă, o centură de siguranță:

- trebuie să fie întinsă cât mai aproape de corp,
- trebuie să fie trasă prin fața dumneavoastră cu o mișcare regulată, verificând-o să nu se încurce,
- nu trebuie să mentina decât o singură persoană,
- nu trebuie să fie ruptă sau deșirată,
- nu trebuie să fie transformată sau modificată pentru a nu-i afecta performanțele.

În conformitate cu actualele reguli de siguranță, pentru orice intervenție la centurile de siguranță ale vehiculului dumneavoastră, adresați-vă unui service autorizat care dispune de competența și materialele adecvate, ceea ce rețeaua PEUGEOT este în măsură să ofere. Verificați, periodic, centurile dumneavoastră în rețeaua PEUGEOT sau la un Service autorizat și, în special, verificați dacă acestea prezintă urme de deteriorare. Ștergeți curelele centurilor cu apă cu săpun sau cu un produs de curățare pentru textile, comercializat în rețeaua PEUGEOT. După rabatarea sau deplasarea unui scaun sau a banchetei spate, asigurați-vă că centura este poziționată și înfășurată corect.

## Recomandari pentru copii

Folosiți scaune de copii adaptate, dacă pasagerul are mai puțin de 12 ani sau măsoară mai puțin de 1,50 m. Nu folosiți niciodată aceeași centură pentru mai multe persoane. Nu călătoriți niciodată cu un copil în brațe. Pentru informații suplimentare, consultați rubrica "Scaune pentru copii".

## În caz de impact

**În funcție de natura și intensitatea impactului**, dispozitivul pirotehnic poate să se declanșeze înainte și independent de deschiderea airbagurilor. Declanșarea dispozitivelor de pretensionare este însoțită de o ușoară degajare de fum inofensiv și de un zgomot, cauzate de activarea cartușului pirotehnic integrat în sistem. Indiferent de situație, martorul airbag se aprinde. După un impact, verificați și eventual înlocuiți sistemul de centuri de siguranță în rețeaua PEUGEOT sau la un service autorizat.

## Airbaguri

Airbagurile au fost concepute pentru a contribui la siguranța pasagerilor (exceptând pasagerul din spate centru) în caz de ciocniri violente.

Airbagurile completează acțiunea centurilor de siguranță cu limitator de efort (exceptând pasagerul din spate centru).

În acest caz, detectoarele electronice înregistrează și analizează șocurile frontale și laterale suportate în zonele de detectare:

- în caz de șoc violent, airbagurile se declanșează imediat și contribuie la o bună protecție a ocupanților mașinii (mai puțin pasagerul din centru spate); imediat după șoc, airbagurile se dezumflă rapid pentru a nu împiedica nici vizibilitatea, nici eventuala ieșire din vehicul a pasagerilor,
- în caz de șoc redus, de impact din spate și în anumite condiții de răsturnare, este posibil ca airbag-urile să nu se activeze, fiind suficientă în aceste cazuri numai acțiunea centurii de siguranță pentru a vă asigura o protecția.

### ! Airbagurile nu funcționează cu contactul tăiat.

Acest echipament nu se declanșează decât o singură dată. Dacă intervine un al doilea șoc (în timpul aceluiași accident sau în cazul unui alt accident) airbagul nu se va mai declanșa.

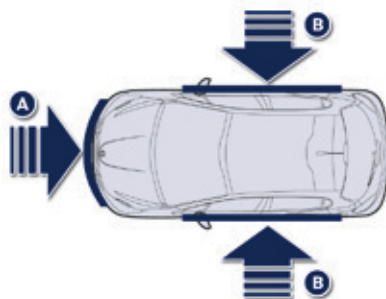

### Zone de detectare a impactului

- A. Zonă de impact frontal.
- B. Zonă de impact lateral.

**i** Declanșarea unui airbag este însoțită de o ușoară degajare de fum și de un zgomot, datorate activării cartușului pirotehnic integrat în sistem. Acest fum nu este nociv, dar poate fi iritant pentru unele persoane sensibile. Zgomotul de detonare legat de declanșarea unuia dintre airbaguri poate antrena o ușoară diminuare a capacității auditive pentru o perioadă scurtă de timp.

## Airbaguri frontale

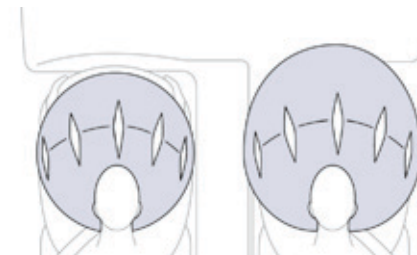

În caz de șoc frontal violent sistemul protejează șoferul și pasagerul din față pentru a limita riscurile de traumatisme la cap și torace. Pentru șofer, airbagul este integrat în centrul volanului; pentru pasagerul din față acesta este integrat în bord, deasupra torpedoului.

### Activare

Acestea se declanșează, fără airbagul frontal al pasagerului dacă acesta este neutralizat, în caz de șoc frontal violent pe întreaga sau numai pe o parte din zona de impact frontal **A**, pe axul longitudinal al vehiculului, în plan orizontal și în sensul orientat spre partea din spate a vehiculului.

Airbagul frontal se interpune între toracele și capul ocupantului vehiculului și volan, pe partea conducătorului și planșa de bord, pe partea pasagerului, pentru a amortiza proiectarea către înainte.



## Neutralizare

Numai airbagul frontal al pasagerului poate fi neutralizat:

- ☞ **Cu contactul taiat**, introduceți cheia în comanda de dezactivare a airbagului pasagerului,
- ☞ rotiți-o în poziția **"OFF"**,
- ☞ apoi scoateți-o, menținând această poziție.



Acest martor se aprinde pe ecran când contactul este pus pe întreaga durată a neutralizării.



Pentru a asigura siguranța copilului dumneavoastră, dezactivați neapărat airbagul frontal pasager când instalați un scaun pentru copii cu spatele la șosea pe scaunul din față al pasagerului. În caz contrar, copilul ar risca să fie grav rănit sau omorât în caz de declanșare a airbagului.

## Reactivare

Imediat ce veți scoate scaunul pentru copii, **cu contactul întrerupt**, rotiți comanda în poziția **"ON"**, pentru a activa din nou airbagul și a asigura astfel siguranța pasagerului în caz de șoc.

## Anomalie de funcționare



Dacă acest martor se aprinde pe tabloul de bord, însoțit fiind de un semnal sonor și de un mesaj pe ecran, consultați rețeaua PEUGEOT sau un Service autorizat pentru verificarea sistemului. Airbagurile ar putea să nu se mai declanșeze în caz de șoc violent.



Dacă acest martor clipește, consultați rețeaua PEUGEOT sau un Service autorizat. Airbagul frontal al pasagerului ar putea să nu se mai declanșeze în caz de șoc violent.



În cazul identificării anomaliei prin cel puțin unul din martori, nu instalați un scaun pentru copii, sau nu lasați un pasager să ocupe locul pasagerului din față. Efectuați o verificare în rețeaua PEUGEOT sau în cadrul unui Service autorizat.

## Airbaguri laterale



Este un sistem care protejează, în caz de șoc lateral violent, șoferul și pasagerul din față, pentru a limita riscurile de traumatisme la nivelul bustului, între șold și umăr. Fiecare airbag lateral este integrat în armătura spătarului scaunului, în partea dinspre usa.

### Activare

Acesta se declanșează unilateral în caz de șoc lateral violent, aplicat pe întreaga zonă de impact sau parțial pe zona de impact laterală **B**, exercitându-se perpendicular pe axa longitudinală a vehiculului, în plan orizontal și în sensul de la exterior spre interiorul vehiculului. Airbagul lateral se interpune între șoldul și umărul ocupantului din față al vehiculului și panoul ușii corespunzătoare.

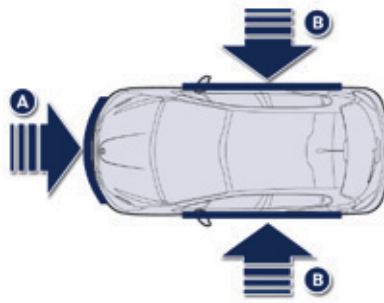

### Zone de detectare a socului

- A. Zona de impact frontal.
- B. Zona de impact lateral.

## Airbaguri cortina

Sistem care protejează, în caz de impact lateral violent, atât conducătorul cât și pasagerii (cu excepția pasagerului de pe locul central-spate), pentru a limita riscurile de traumatisme în zona laterală a craniului. Fiecare airbag cortină este integrat în stâlpi și în partea superioară a habitacului.

### Activare

Airbagul cortină se declanșează simultan cu airbagurile laterale corespunzătoare, în caz de impact lateral violent, aplicat pe întreaga parte laterală sau parțial pe zona de impact lateral **B**, exercitat perpendicular pe axa longitudinală a vehiculului, în plan orizontal și dinspre exterior spre interiorul vehiculului.

Airbagul cortina se interpune între ocupantul din față sau din spate și geamuri.

### Anomalie de funcționare



Dacă acest martor se aprinde pe tabloul de bord, însoțit de un semnal sonor și de un mesaj pe ecran, consultați rețeaua PEUGEOT sau un Service autorizat pentru verificarea sistemului. Este posibil ca airbagurile să nu se mai declanșeze în caz de impact violent.



În momentul unui șoc sau al unui acroșaj ușor pe partea laterală a vehiculului sau în cazul răsturnării laterale a vehiculului, este posibil ca airbagurile cortină să nu se declanșeze. În cazul unei coliziuni frontale sau din spate, airbagurile cortină nu se declanșează.

## **!** Pentru ca airbagurile să fie pe deplin eficiente, respectați următoarele reguli de siguranță:

Adoptați o poziție așezată normală, verticală.

Luați loc în scaun și asigurați-vă fixând corect centura de siguranță.

Nu permiteți interpunerea copiilor, animalelor, obiectelor între pasageri și airbaguri. Acest lucru poate afecta funcționarea airbagurilor sau răni pasagerii. După un accident sau când vehiculul a făcut obiectul unui furt, verificați sistemul de airbaguri.

Orice intervenție asupra sistemului de airbaguri trebuie realizată exclusiv în rețeaua PEUGEOT sau la un service autorizat.

Chiar respectând toate măsurile de precauție menționate nu este exclus riscul de rănire sau arsuri ușoare în zona capului, bustului sau brațelor în momentul declanșării airbagului. Sacul airbagului se umflă aproape instantaneu (în câteva milisecunde) apoi se dezumflă evacuând în același timp gazul cald prin orificiile prevăzute în acest scop.

### **Airbaguri frontale**

Nu conduceți ținând volanul de brațe sau lăsând mâinile pe partea centrală a acestuia.

Nu puneți picioarele pe bord, pe partea pasagerului.

Abțineți-vă de la fumat, deschiderea airbagurilor putând provoca arsuri sau răni din cauza țigării sau pipei.

Nu demontați, înțepați sau loviți violent volanul.

Nu fixați și nu lipiți nimic pe volan sau pe plansa de bord, deoarece acest lucru ar putea cauza raniri la declansarea airbagurilor.

### **Airbaguri laterale**

Folosiți pentru scaune numai huse omologate, compatibile cu modul de declanșare a airbagurilor laterale. Pentru a cunoaște gama de huse adaptate la vehiculul dumneavoastră, puteți consulta rețeaua PEUGEOT.

Consultați rubrica "Accesorii".

Nu fixați și nu lipiți nimic pe spătarele scaunelor (haine...). Acest lucru ar putea cauza răni la nivelul toracelui și brațelor în momentul declanșării airbagului lateral. Nu apropiați mai mult decât este necesar bustul de portieră.

### **Airbaguri cortină**

Nu fixați și nu lipiți nimic pe pavilion, acest lucru ar putea cauza răni la nivelul capului în momentul depierii airbagului cortină.

Dacă vehiculul este echipat, nu demontați mânerul montat pe pavilion. Ele contribuie la fixarea airbagurilor cortină.

# Generalitati privind scaunele pentru copii

Preocupare constantă pentru PEUGEOT din momentul proiectării vehiculului, siguranța copiilor depinde în aceeași măsură și de dumneavoastră.

Pentru a asigura o siguranță optimă respectați sfaturile următoare:

- conform reglementărilor europene, **toți copiii cu vârsta mai mică de 12 ani sau cu înălțime mai mică de un metru cincizeci trebuie transportați în scaune pentru copii omologate, adaptate greutateii lor**, pe locurile echipate cu centură de siguranță sau cu sistem de prindere ISOFIX\*,
- **statistic, locurile cele mai sigure pentru transportul copiilor sunt cele din spatele vehiculului dumneavoastră,**
- **copilul care are mai puțin de 9 kg trebuie obligatoriu transportat în poziția "cu spatele în direcția de mers", atât pe locurile din față cât și pe cele din spate.**

**i** PEUGEOT vă recomandă să transportați copiii pe scaunele laterale din spate ale vehiculului:

- "cu spatele în direcția de mers" până la vârsta de 3 ani,
- "cu fața în direcția de mers" începând cu vârsta de 3 ani.

\* Reglementarea referitoare la transportul copiilor este specifică fiecărei țări. Consultați legislația în vigoare din țara dumneavoastră.

## Scaun pentru copii în spate

### "Cu spatele în direcția de mers"

Când pe **locul pasagerului din spate** este instalat un scaun pentru copii amplasat "cu spatele în direcția de mers", deplasați scaunul din fața al vehiculului către înainte și aduceți spatarul la verticală, astfel încât scaunul pentru copii amplasat "cu spatele în direcția de mers" să nu atingă scaunul din fața al vehiculului.

### "Cu fața în direcția de mers"

Când pe **locul pasagerului din spate** este instalat un scaun pentru copii amplasat "cu fața în direcția de mers", deplasați scaunul din fața al vehiculului către înainte și aduceți spatarul la verticală, astfel încât gamba copilului instalat în scaunul pentru copii dispus "cu fața în direcția de mers" să nu atingă scaunul din fața al vehiculului.

**!** Asigurați-vă ca centura de siguranță este bine tensionată. În cazul scaunelor pentru copii cu suport, aveți grijă ca acesta să fie în contact stabil cu podeaua. Dacă este necesar, reglați scaunul din fața.

## Scaun pentru copii in fata



### "Cu spatele la direcția de mers"

Cand scaunul pentru copii este instalat "cu spatele la direcția de mers" pe **locul pasagerului din fata**, reglați scaunul vehiculului in pozitie longitudinala la maxim catre inapoi, in pozitia cea mai inalta si cu spatarul la verticala.

Este imperativ ca airbagul pasagerului sa fie neutralizat. In caz contrar, **copilul riscă să fie grav rănit, sau chiar omorât la deplierea airbagului.**



### "Cu fata in direcția de mers"

Cand scaunul pentru copii este montat "cu fața in direcția de mers" pe **locul pasagerului din fata**, reglați scaunul vehiculului în poziția longitudinală retras la maxim către înapoi, cu spătarul ridicat și lăsați airbagul pasagerului activat.

- i** Asigurați-vă că centura de siguranță este tensionată corect. Asigurați-vă că scaunul pentru copii nu este în contact cu altă parte a vehiculului decât cu scaunul pasagerului.



Scaun de pasager reglat în poziția cea mai înaltă și în poziție longitudinală deplasat la maxim spre înapoi.

## Dezactivarea airbagului frontal pentru pasager

**!** Nu instalați niciodată un sistem de retenție pentru copii "cu spatele în direcția de mers" pe un scaun din vehicul protejat de un airbag frontal activat. Aceasta poate provoca decesul copilului sau rănirea lui gravă.

Eticheta de avertizare prezintă pe ambele părți ale parasolarului de pasager repeta această indicație. Conform reglementărilor în vigoare, veți găsi în tabelele următoare acest avertisment scris în toate limbile considerate necesare.

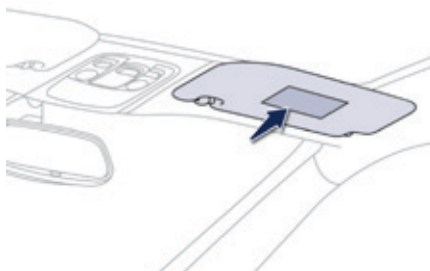

**Airbag de pasager OFF**



**▶** Pentru mai multe detalii privind neutralizarea airbagului frontal pentru pasager, consultați rubrica "Airbaguri".

AR	لا يجب أبدا تركيب نظام لإجلاس الطفل الوجه باتجاه الورااء على مقعد سيارة مجهز بوسادة أمان هوائية أمامية مغلقة، فقد يؤدي هذا إلى التسبب بموت الطفل أو بإصابات خطيرة لديه.
BG	НИКОГА НЕ инсталирайте детско столче на седалка с АКТИВИРАНА предна ВЪЗДУШНА ВЪЗГЛАВНИЦА. Това можеда причини СМЪРТ или СЕРИОЗНО НАРАНЯВАНЕ на детето.
CS	NIKDY neumist'ujte dětské zadržné zařízení orientované směrem dozadu na sedadlo chráněné AKTIVOVANÝM čelním AIRBAGEM. Hrozí nebezpečí SMRTI DÍTĚTE nebo VÁŽNĚHO ZRANĚNÍ.
DA	Brug aldrig en bagudvendt barnestol på et sæde der er beskyttet af en aktiv airbag. Død eller alvorlig skade på barnet kan forekomme.
DE	Verwenden Sie NIEMALS einen Kindersitz oder Babyschale gegen die Fahrtrichtung bei AKTIVIERTEM Airbag, TOD oder ERNSTHAFTE VERLETZUNGEN können die Folge sein.
EL	Μη χρησιμοποιείτε ΠΟΤΕ παιδικό κάθισμα με την πλάτη του προς το εμπρός μέρος του αυτοκινήτου, σε μια θέση που προστατεύεται από ΜΕΤΩΠΙΚΟ αερόσακο που είναι ΕΝΕΡΓΟΣ. Αυτό μπορεί να έχει σαν συνέπεια το ΘΑΝΑΤΟ ή το ΣΟΒΑΡΟ ΤΡΑΥΜΑΤΙΣΜΟ του ΠΑΙΔΙΟΥ
EN	NEVER use a rearward facing child restraint on a seat protected by an ACTIVE AIRBAG in front of it, DEATH or SERIOUS INJURY to the CHILD can occur
ES	NO INSTALAR NUNCA EL SISTEMA DE RETENCIÓN PARA NIÑOS DE ESPALDAS AL SENTIDO DE LA CIRCULACIÓN SOBRE UN ASIENTO PROTEGIDO CON UN COJÍN INFLABLE FRONTAL ( AIRBAG ) ACTIVADO. ESTO PUEDE CAUSAR LA MUERTE DEL BEBE O HERIRLO GRAVEMENTE.
ET	Ärge kasutage kunagi lapse turvatooli seljaga sõidusuunas sõiduki istmel mis on kaitstud AKTIVEERITUD TURVAPADJAGA. See võib põhjustada lapsele RASKEID VIGASTUSI või SURMA.
FI	ÄLÄ KOSKAAN aseta lapsen turvaistuinta selkä ajosuuntaan istuimelle, jonka edessä suojana on käyttöön aktivoitu TURVATYYNY. Sen laukeaminen voi aiheuttaa LAPSEN KUOLEMAN tai VAKAVAN LOUKKAANTUMISEN.
FR	NE JAMAIS installer de système de retenue pour enfants faisant face vers l'arrière sur un siège protégé par un COUSSIN GONFLABLE frontal ACTIVÉ. Cela peut provoquer la MORT de l'ENFANT ou le BLESSER GRAVEMENT
HR	NIKADA ne postavljati dječju sjedalicu leđima u smjeru vožnje na sjedalo zaštićeno UKLJUČENIM prednjim ZRAČNIM JASTUKOM. To bi moglo uzrokovati SMRT ili TEŠKU OZLJEDU djeteta.
HU	SOHA ne használjon menetiránynak háttal beszerelt gyermekülést olyan ülésen, amely AKTÍVÁLT ÁLLAPOTÚ (BEKAPCSOLT) FRONTLÉGSZÁKKAL van védve. Ez a gyermek halálát vagy súlyos sérülését okozhatja.
IT	NON installare MAI seggiolini per bambini posizionati in senso contrario a quello di marcia su un sedile protetto da un AIRBAG frontale ATTIVATO. Ciò potrebbe provocare la MORTE o FERITE GRAVI al bambino.
LT	NIEKADA neirenkite vaiko pilaikymo priemonės su atgal atgrežtu vaiku ant sėdynės, kuri saugoma VEIKIANČIOS priekinės ORO PAGALVĖS. Įsiskleidus oro pagalvei vaikas gali būti MIRTINAI arba SUNKIAI TRAUMUOTAS.
LV	NAV PIĻĻAUJAMS uzstādīt uz aizmuguri vērstu bērnu sēdekļīti priekšējā pasažiera vietā, kurā ir AKTIVIZĒTS priekšējais DROŠĪBAS GAISA SPĪLVENS. Tas var izraisīt BĒRNA NĀVI vai radīt NOPIETNUS IEVAINOJUMUS.

MT	Qatt m'ghandek thalli tifel/tifla marbut f'siggu dahru lejn l-Airbag attiva, ghalix tista' tikkawza korriment serju jew anke mewt lit-tifel/tifla
NL	Plaats NOOIT een kinderzitje met de rug in de rijrichting op een zitplaats waarvan de AIRBAG is INGESCHAKELD. Bij het afgaan van de airbag kan het KIND ERNSTIG OF DODELIJK GEWOND raken.
NO	Installer ALDRI et barnesete med ryggen mot kjøreretningen i et sete som er beskyttet med en frontal AKTIVERT KOLLISJONSPUTE, BARNET risikerer å bli DREPT eller HARDT SKADET.
PL	NIGDY nie instalować fotelika dziecięcego w pozycji "tyłem do kierunku jazdy" na siedzeniu wyposażonym w CZOŁOWĄ PODUSZKĘ POWIETRZNAJĄ w stanie AKTYWNYM. W przeciwnym razie dziecko narażone będzie na ŚMIERĆ lub BARDZO POWAŻNE OBRAŻENIA CIAŁA w momencie wyzwolenia poduszki powietrznej
PT	NUNCA instale um sistema de retenção para crianças de costas para a estrada, num banco protegido por um AIRBAG frontal ACTIVADO. Esta instalação poderá provocar FERIMENTOS GRAVES ou a MORTE da CRIANÇA.
RO	Nu instalati NICIODATA un sistem de retinere pentru copii, dispus cu spatele in directia de mers, pe un loc din vehicul protejat cu AIRBAG frontal ACTIVAT. Aceasta ar putea provoca MOARTEA COPILULUI sau RANIREA lui GRAVA.
RU	ВО ВСЕХ СЛУЧАЯХ ЗАПРЕЩАЕТСЯ использовать обращенное назад детское удерживающее устройство на сиденье, защищенном ФУНКЦИОНИРУЮЩЕЙ ПОДУШКОЙ БЕЗОПАСНОСТИ, установленной перед этим сиденьем. Это может привести к ГИБЕЛИ РЕБЕНКА или НАНЕСЕНИЮ ЕМУ СЕРЬЕЗНЫХ ТЕЛЕСНЫХ ПОВРЕЖДЕНИЙ
SK	NIKDY nepoužívajte na prednom sedadle chránenom AKTÍVNYM AIRBAGOM detské zadrživacie zariadenie umiestnené v proti smere jazdy. Môže to spôsobiť SMŔŤ, alebo VÁŽNE ZRANENIE DIEŤAŤA.
SL	NIKOLI ne nameščajte otroškega sedeža s hrbtom v smeri vožnje, če je VARNOSTNA BLAZINA pred sprednjim sopotnikovim sedežem AKTIVIRANA. Takšna namestitve lahko povzroči SMRT OTROKA ali HUDE POŠKODBE.
SR	NIKADA ne koristite dečje sedišta koje se okreće unazad na sedištu zaštićenim AKTIVNIM VAZDUŠNIM JASTUKOM ispred njega, jer mogu nastupiti SMRT ili OZBILJNA POVREDA DETETA.
SV	Använd ALDRIG en bakåtvänd barnstol i ett säte skyddat av en AKTIV AIRBAG framför det. Det kan orsaka ALLVARLIGA eller DÖDLIGA skador på barnet.
TR	KESİNLİKLE HAVA YASTIĞI AKTİF olan ön koltuğa yüzü arkaya dönük bir çocuk koltuğu yerleştirmeyiniz. Bu ÇOCUĞUN ÖLMESİNE veya ÇOK AĞIR YARALANMASINA sebep olabilir.

## Scaune pentru copii recomandate de PEUGEOT

PEUGEOT vă propune o gamă de scaune înregistrate pentru copii, fixate **cu ajutorul unei centuri de siguranță în trei puncte**.

### Grupa 0+: de la naștere până la 13 kg



**L1**

"RÖMER Baby-Safe Plus"

Se instalează cu spatele în direcția de mers.

### Grupele 2 și 3: de la 15 la 36 kg



**L4**

"KLIPPAN Optima"

Începând de la 22 kg (aproximativ 6 ani), este folosit numai înălțătorul.





**L5**

"RÖMER KIDFIX"

Poate fi fixat pe elementele de ancorare ISOFIX de pe vehicul.  
Copilul este reținut de centura de siguranță.

# Amplasare scaune pentru copii atasate cu centura de siguranta

Conform reglementărilor europene, acest tabel vă indică posibilitatea instalării scaunelor pentru copii, fixate cu centura de siguranță și omologate la ca universale (a), în funcție de greutatea copilului și locul din vehicul.

Greutatea copilului / vârstă orientativă				
Loc	Sub 13 kg (grupele 0 (b) și 0+) Până la ≈ 1 an	de la 9 la 18 kg (grupa 1) De la 1 la ≈ 3 ani	De la 15 la 25 kg (grupa 2) De la 3 la ≈ 6 ani	De la 22 la 36 kg (grupa 3) De la 6 la ≈ 10 ani
Scaunul pasagerului din față (c) - cu înălțime reglabilă - fără înălțime reglabilă	 <b>U(R)</b> <b>U*</b>	<b>U(R)</b> <b>U*</b>	<b>U(R)</b> <b>U*</b>	<b>U(R)</b> <b>U*</b>
Scaunele laterale din spate (d) 	<b>U</b>	<b>U</b>	<b>U</b>	<b>U</b>
Scaunul din spate centru (d) 	<b>U</b>	<b>U</b>	<b>U</b>	<b>U</b>

**U:** loc adaptat pentru instalarea scaunului pentru copii fixat cu centura de siguranță și omologat ca universal "cu spatele în direcția de mers" și/sau "cu fața în direcția de mers".

**U(R):** idem **U**, cu scaunul vehiculului reglat în poziție de înălțime maximă și deplasat longitudinal la maxim către înapoi.

**U\*:** idem **U**, cu spatarul la verticala.

(a) scaun universal pentru copii: scaunul pentru copii se poate fixa în orice vehicul cu centura de siguranță.

(b) grupa 0: de la naștere la 10 kg. Nacelele și paturile "auto" nu pot fi instalate pe locul pasagerului din față.

(c) consultați legislația în vigoare în țara dumneavoastră, înainte de a instala copilul dumneavoastră pe acest loc.

(d) pentru a instala un scaun pentru copii pe un loc din spate, cu spatele în direcția de mers sau cu fața în direcția de mers, deplasați scaunul din față către înainte, apoi aduceți spatarul lui la verticala, pentru a lăsa loc suficient pentru scaunul copilului și picioarele lui.

**!** Îndepărtați tetiera înainte de a instala un scaun pentru copii cu spatar pe locul unui pasager.  
Remontați tetiera imediat după îndepărtarea scaunului pentru copii.

## Recomandari privind scaunele pentru copii

**!** Instalarea incorectă a unui scaun pentru copii într-un vehicul compromite protecția copilului în caz de coliziune. Verificați ca centurile de siguranță, sau cataramele de fixare a acestora să nu fie sub scaunul pentru copii, există riscul de destabilizare a acestuia. Fixați centurile de siguranță sau centurile scaunului copilului limitând la maxim jocul în funcție de corpul copilului, chiar pe trasee scurte. Pentru instalare scaunului pentru copii cu centura de siguranță, verificați dacă aceasta este bine întinsă pe scaunul copilului și că îl apasă ferm pe scaunul vehiculului. Dacă scaunul pasagerului este reglabil, deplasați scaunul către înainte, dacă este necesar. Pentru locurile din spate, păstrați o distanță suficientă între scaunul față și:

- scaunul pentru copii "cu spatele în direcția de mers",
- picioarele copiilor așezați într-un scaun pentru copii "cu fața în direcția de mers".

Pentru aceasta, culisați scaunul din față vatre înainte și, dacă este necesar, aduceți spătarul la verticala.

Pentru instalarea optimă a scaunului pentru copii "cu fața în direcția de mers", verificați ca spătarul scaunului pentru copii să fie cât se poate de aproape de spătarul scaunului vehiculului, chiar lipit dacă este posibil. Va trebui să demontați tetiera înainte de instalarea unui scaun pentru copii cu spatar pe locul unui pasager. Asigurați-vă că tetiera este bine depozitată și fixată, pentru a evita transformarea ei într-un proiectil în caz de frânare puternică. Remontați tetiera în momentul în care scaunul pentru copii a fost înlaturat.

### Copii în fata

Reglementările privind transportul copiilor pe locul pasagerului din fata sunt diferite de la tara la tara. Consultați legislația în vigoare în România. Neutralizați airbagul pasagerului imediat ce un scaun pentru copii este instalat pe locul din față, "cu spatele în direcția de mers". În caz contrar, copilul riscă să fie grav rănit, sau chiar omorât la deplierea airbagului.

### Instalarea unui înaltator

Partea toracică a centurii trebuie să fie poziționată pe umărul copilului fără să atingă gâtul copilului. Verificați dacă partea abdominală a centurii de siguranță trece peste șoldurile copilului. PEUGEOT vă recomandă folosirea unui înălțător cu spătar, echipat cu un ghidaj de centură la nivelul umărului. Pentru siguranță, nu lăsați:

- unul sau mai mulți copii singuri și nesupravegheați în mașină,
- un copil sau un animal în mașină, la soare, cu geamurile închise,
- cheile la îndemâna copiilor în interiorul mașinii.

Pentru a împiedica deschiderea accidentală a ușilor și geamurilor din spate, folosiți dispozitivul "Siguranță copii". Nu deschideți mai mult de 1/3 geamurile din spate. Pentru a proteja copiii de razele soarelui, echipați geamurile din spate cu storuri laterale.

## Puncte de fixare "ISOFIX"

Vehiculul dumneavoastră a fost omologat conform **ultimei reglementari** ISOFIX.  
Scaunele reprezentate mai jos sunt echipate cu puncte de ancorare ISOFIX reglementate:

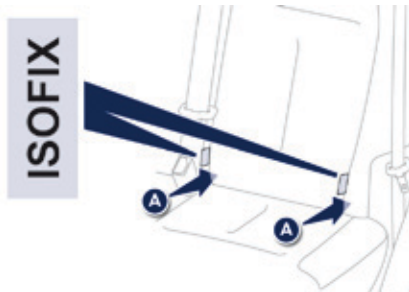
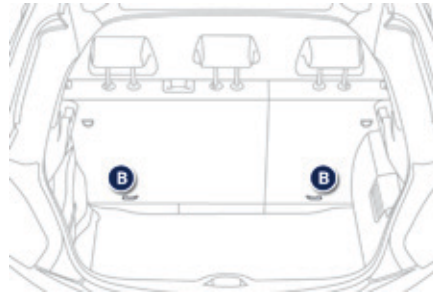
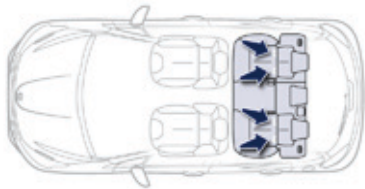

Exista trei inele pentru fiecare scaun din vehicul:

- două inele **A**, mascate de partea inferioara a spatarului, situate între spătar și perna de sezut a scaunului, in dreptul fiecarei etichete "ISOFIX".

- un inel superior **B**, situat in spatele scaunului, pentru fixarea chingii superioare, denumit **Top Tether**.

Inelul "top tether" permite fixarea chingii superioare a scaunului pentru copii, daca acesta este astfel echipat. In caz de impact frontal, acest dispozitiv limiteaza bascularea scaunului pentru copii catre inainte. Acest sistem de fixare ISOFIX asigura o montare fiabila, solida și rapida a scaunului pentru copii în vehicul.

La instalarea unui scaun ISOFIX pentru copii pe locul stânga spate de pe banchetă, înainte de a fixa scaunul pentru copii, depărtați centura de siguranță a locului central spate către mijlocul vehiculului, pentru a nu deranja funcționarea centurii.

**Scaunele ISOFIX pentru copii** sunt prevăzute cu două piese de fixare care se ancorează ușor pe cele două inele **A**.

Unele scaune dispun și o **chinga superioară** care se atașează pe inelul **B**.

Pentru a fixa scaunul pentru copii pe inelul "top tether":

- înainte de a instala un scaun pentru copii pe acest loc, îndepărtați și depozitați tetiera (remontați-o imediat ce ați îndepărtat scaunul pentru copii),
- treceți chinga superioară a scaunului pentru copii peste partea superioară a spatarului locului din vehicul, centrând-o între orificiile pentru tije tetierei,
- fixați piesa de ancorare a chingii superioare pe inelul **B**,
- întindeți chinga superioară.

 O instalare incorectă a scaunului pentru copii în vehicul compromise protecția copilului în caz de accident.

 Respectați cu strictețe indicațiile de montare din instrucțiunile de instalare a scaunului pentru copii.

 Pentru a cunoaște posibilitățile de instalare a scaunelor ISOFIX pentru copii în vehicul, consultați tabelul recapitulativ.

## Scaune ISOFIX pentru copii recomandate de PEUGEOT și omologate pe vehiculul dumneavoastră

**RÖMER Duo Plus ISOFIX**  
(clasa de marime: **B1**)

**Grupa 1: de la 9 la 18 kg**





Se instalează numai cu față în direcția de mers.  
Se fixează pe inelele **A**, ca și pe inelul **B**, denumit Top Tether, utilizând o centură superioară.  
Trei înclinări ale ansamblului scaunului: așezat, repaus și alungit.

- i** Acest scaun pentru copii poate fi de asemenea utilizat în locuri neechipate cu sisteme de ancorare ISOFIX. În acest caz, este obligatoriu să fie atașat la scaunul vehiculului cu centura de siguranță cu prindere în trei puncte. Reglați scaunul din față astfel încât picioarele copilului să nu atingă spătarul.

## Tabel recapitulativ pentru amplasarea scaunelor ISOFIX pentru copii

Conform reglementării europene, acest tabel indică posibilitățile de instalare a scaunelor ISOFIX pentru copii în locurile din vehicul dotate cu ancoraje ISOFIX.

Pentru scaunele ISOFIX pentru copii, universale și semiuniversale, clasa de mărime ISOFIX a scaunului pentru copii, determinată de o literă cuprinsă între **A** și **G**, este indicată pe scaunul de copii alături de logoul ISOFIX.

	Greutatea copilului / vârstă orientativă									
	Mai puțin de 10 kg (grupa 0) Până la aprox. 6 luni		Mai puțin de 10 kg (grupa 0) Mai puțin de 13 kg (grupa 0+) Până la aprox. 1 an			De la 9 la 18 kg (grupa 1) De la 1 la 3 ani aprox.				
Tip de scaun ISOFIX pentru copii	Landou		"cu spatele în direcția de mers"			"cu spatele în direcția de mers"		"cu fața în direcția de mers"		
Clasa de mărime ISOFIX	F	G	C	D	E	C	D	A	B	B1
Scaun de pasager față 	Non ISOFIX									
Scaune de pasageri laterale spate 	X		IL-SU*	IL-SU	IL-SU*	IL-SU	IUF IL-SU			
Scaun de pasager central spate 	Non ISOFIX									

**IUF:** loc adaptat pentru instalarea unui scaun Isofix Universal, "cu Fața în direcția de mers", care se fixează cu centură superioară.

**IL-SU:** loc adaptat pentru instalarea unui scaun Isofix Semi-Universal, fie:

- "cu spatele în direcția de mers", echipat cu centură superioară, sau cu punct de sprijin,
- "cu fața în direcția de mers", echipat cu punct de sprijin,
- un landou, dotat cu centură superioară sau cu punct de sprijin.

Pentru a prinde chinga superioară, consultați paragraful "Fixare ISOFIX".

**X:** loc neindicat pentru instalarea unui scaun pentru copii din grupa de greutate indicată.

\* Scaunul vehiculului amplasat într-o poziție specială: culisați scaunul pasagerului din față la maxim către înainte.

**!** Înainte de a instala un scaun pentru copii cu spatar pe unul dintre locurile pasagerilor, demontați tetiera și depozitați-o. Remontați tetiera imediat ce ați îndepărtat scaunul pentru copii.

## Siguranță copii mecanică

Dispozitiv mecanic care împiedică deschiderea ușilor din spate de la interiorul mașinii.  
Comanda este situată pe cantul ușii spate.

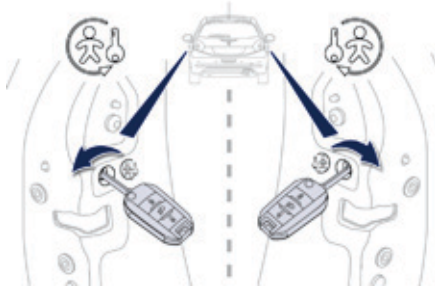

### Blocare

- ☞ Cu cheia de contact, rotiți comanda de culoare roșie până la capăt:
  - la stanga, pe usa din stânga spate,
  - la dreapta, pe usa dreapta spate.

### Deblocare

- ☞ Cu cheia de contact, rotiți comanda de culoare roșie până la capăt:
  - la dreapta, pe usa din stânga spate,
  - la stânga, pe usa din dreapta spate.

## Siguranță electrică pentru copii

Dispozitiv electric cu comandă de la distanță, care anulează deschiderea ușilor din spate din interiorul mașinii.



### Activare

- ☞ Contactul fiind pus, apăsați pe acest buton. Martorul butonului se aprinde, însoțit de un mesaj ce confirmă activarea. Acest martor rămâne aprins atât timp cât siguranța pentru copii este activată. Rămân posibile deschiderea portierelor din exterior și acționarea geamurilor electrice din spate de către șofer.

### Dezactivare

- ☞ Cu contactul pus, apăsați din nou pe acest buton. Martorul butonului se stinge, însoțit de un mesaj ce confirmă neutralizarea. Acest martor rămâne stins, atât timp cât siguranța pentru copii este dezactivată.

**!** Oricare altă stare a matorului indică o defecțiune la siguranța electrică pentru copii. Efectuați o verificare în rețeaua PEUGEOT sau în cadrul unui Service autorizat.

**!** Acest sistem este independent și nu înlocuiește folosirea blocării centralizate a deschiderilor. Verificați starea siguranței pentru copii la fiecare punere a contactului. Scoateți cheia din contact de fiecare dată când ieșiți din mașină, chiar și pentru o scurtă durată de timp.

## Kit de reparare provizorie a pneului

Este un sistem complet ce conține un compresor și un cartuș cu produs de colmatare, care permite o **reparare temporară** a pneului, pentru a putea ajunge la cel mai apropiat atelier auto.

Este conceput pentru a repara majoritatea fisurilor ce pot afecta pneul, situate pe banda de rulare sau pe talonul pneului.

### Acces la kit

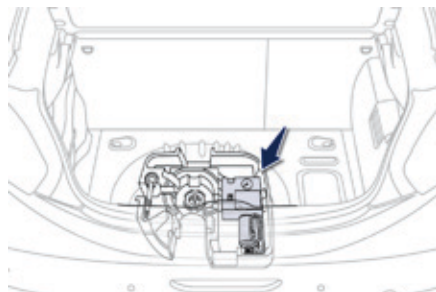

Acest kit este instalat în cutia de depozitare, sub planșeul portbagajului.

**i** Circuitul electric al vehiculului permite bransarea compresorului pe durata necesara repararii pneului deteriorat, sau pentru umflarea unui element pneumatic de volum redus.

### Componenta kitului

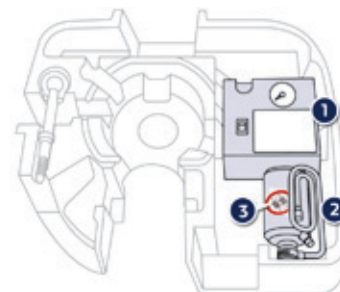

1. Compresor de 12 V cu manometru integrat.
2. Recipient cu produs de colmatare cu conducta flexibila integrata.
3. Autocolant de limitare a vitezei.

**i** Autocolantul de limitare a vitezei trebuie lipit la interiorul vehiculului, in campul vizual al conducatorului, pentru a vă aduce aminte că o roata este în utilizare temporară.

**!** Nu depășiți viteza de 80 km/h în timpul rulării cu un pneu reparat prin folosirea acestui tip de kit.

## Procedura de reparare



- ☞ Taiati contactul.
- ☞ Lipiti autocolantul de limitare a vitezei la interiorul vehiculului.

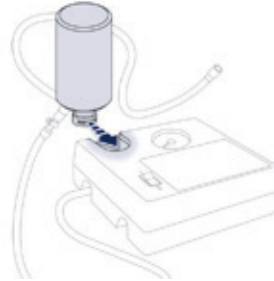

- ☞ Desfaceti conducta depozitata sub compresor.
- ☞ Racordati conducta compresorului la recipientul cu produs de colmatare.
- ☞ Rasturnati recipientul cu produs de colmatare si fixati-l in degajarea special creata a compresorului.

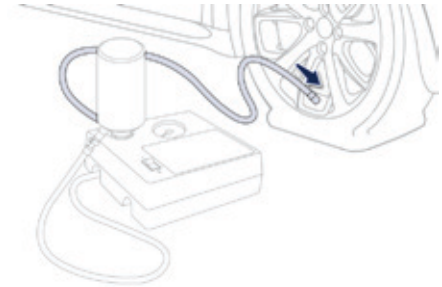

- ☞ Scoateti capacul ventilului pneului ce trebuie reparat si tineti-l intr-un loc curat.
- ☞ Racordati conducta flexibila a recipientului cu produs de colmatare la ventilul pneului ce trebuie reparat si strangeti ferm.

**i** Evitați îndepărtarea oricărui corp străin ce a penetrat pneul.

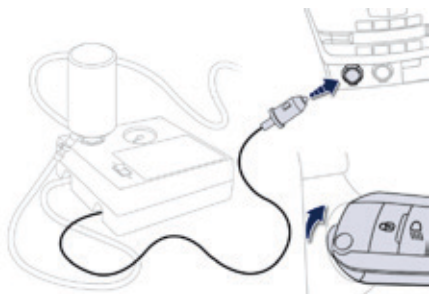

- ☞ Aveți grijă ca intrerupatorul compresorului să se afle în poziția "O".
- ☞ Desfaceți complet cablul electric depozitat sub compresor.
- ☞ Conectați fișa electrică a compresorului la priza de 12 V a vehiculului.
- ☞ Puneți contactul.

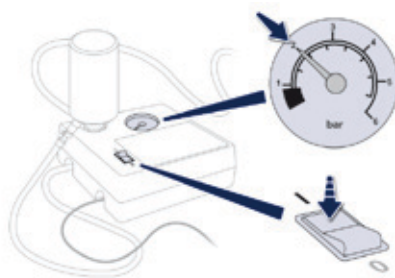

- ☞ Porniți compresorul prin deplasarea intrerupatorului în poziția "I" și lăsați să funcționeze până când presiunea în pneu ajunge la 2,0 bari. Produsul de colmatare este injectat sub presiune în pneu; nu deconectați conducta de la ventil în timpul acestei operații (risc de stropire).

**i** Dacă după șapte minute presiunea nu atinge valoarea prescrisă, pneul nu mai poate fi reparat; consultați rețeaua PEUGEOT sau un Service autorizat pentru depanarea vehiculului.

**!** Fiți atenți, produsul de colmatare este nociv (ex.: etilen-glicol, colofoniu...) în caz de ingerare și iritant pentru ochi. Nu lăsați acest produs la îndemâna copiilor. Data limita de utilizare a lichidului este înscrisă pe recipient. După utilizare, nu aruncați recipientul în mediul înconjurător, predati-l în cadrul rețelei PEUGEOT sau unei organizații care se ocupă cu recuperarea acestor recipiente. Nu uitați să vă reprovizionați cu un nou recipient, disponibil în rețeaua PEUGEOT sau la un service autorizat.

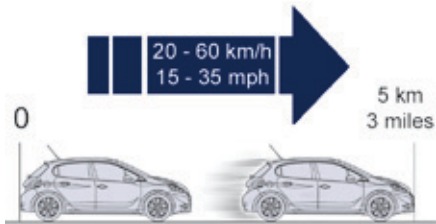

- ☞ Deplasați întrerupătorul în poziția "O".
- ☞ Îndepărtați kitul.
- ☞ Rulați imediat, aproximativ cinci kilometri, cu viteză redusă (între 20 și 60 km/h), pentru a colmata fisura.
- ☞ Opriți-vă pentru a verifica reparația și presiunea, utilizând kitul.

## Controlul presiunii / Umflare ocazionala

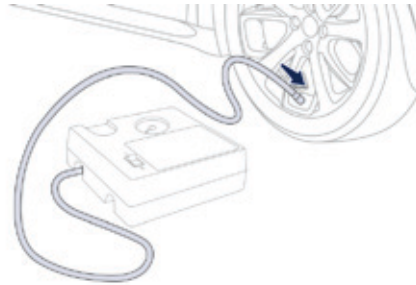

Puteți de asemenea utiliza compresorul, fără injectare de produs, pentru a controla sau umfla ocazional pneurile.

- ☞ Îndepărtați capacul ventilului pneului și țineți-l într-un loc curat.
- ☞ Desfaceți conducta depozitată sub compresor.
- ☞ Înșurubați conducta pe ventil și strângeți ferm.

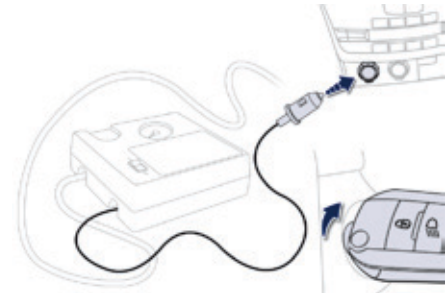

- ☞ Aveți grijă ca întrerupătorul compresorului să fie deplasat în poziția "O".
- ☞ Desfaceți complet cablul electric depozitat sub compresor.
- ☞ Conectați fișa electrică a compresorului la priză de 12 V a vehiculului.
- ☞ Puneți contactul.

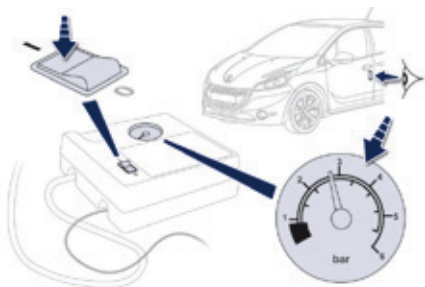

- ☞ Porniți compresorul prin deplasarea intrerupatorului în poziția "I" și ajustați presiunea în conformitate cu valorile înscrise pe eticheta cu presiunea pneurilor vehiculului.  
Pentru dezumflare: apăsați pe butonul negru situat pe conducta compresorului, la nivelul racordului de ventil.
- ☞ După ce a fost atinsă presiunea respectivă, deplasați intrerupatorul în poziția "O".
- ☞ Îndepărtați și depozitați kitul.

### **i** Detectare pneu dezumflat

După repararea pneului, marorul va rămâne aprins cât timp reinițializarea sistemului nu a fost efectuată. Pentru mai multe informații, consultați rubrica "Detectare pneu dezumflat".

**!** În cazul modificării presiunii din unul sau mai multe pneuri, este necesară reinițializarea sistemului de detectare pneu dezumflat. Consultați rubrica "Detectare pneu dezumflat".

# Schimbarea unei roți

Metoda de schimbare a unei roți pe pană cu una de schimb având la dispoziție echipamentele cu care este dotat vehiculul dumneavoastră.

## Accesul la instrumente

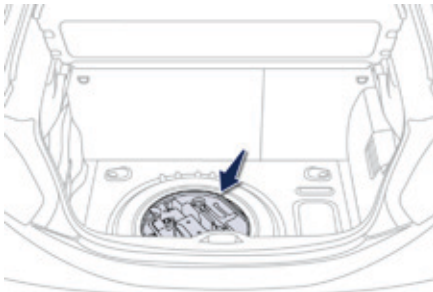

Instrumentele sunt situate în portbagaj sub podeaua acestuia.

Pentru acces:

- ☞ deschideți portbagajul,
- ☞ ridicați podeaua portbagajului și apoi scoateți-o.
- ☞ scoateți suportul care conține instrumentele.

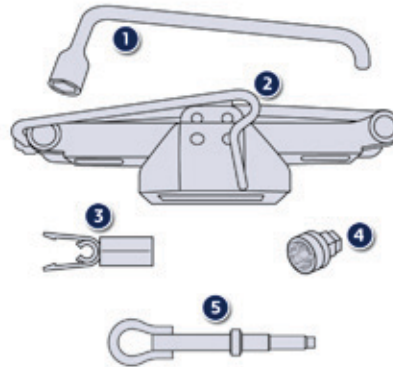

## Lista instrumentelor\*

Toate aceste unelte sunt specifice vehiculului dumneavoastră și pot varia în funcție de echipare. Nu le utilizați în alt scop.

1. Cheia pentru demontare roți.  
Se folosește la defiletarea și înfiletarea prezoanelor.
2. Cric cu manivelă.  
Se folosește la ridicarea mașinii.

3. Dispozitiv pentru capacele de protecție ale șuruburilor (în funcție de echipare).  
Permite demontarea protecțiilor șuruburilor roților din aliaj.
4. Adaptor pentru șurubul antifurt (aflat în torpedou).  
Permite adaptarea cheii de demontare roată la șuruburile speciale "antifurt".
5. Inel de remorcare.  
Consultați paragraful "Remorcare vehicul".

\* În funcție de destinație.

## **i** Roată cu capac pentru jante

La montarea unei roți, puneți capacul pentru jante la loc, începând cu spațiul pentru valvă, și apăsați cu palma pe toată circumferința.

## Acces la roata de rezervă



Roata de rezervă este situată în portbagaj sub podea.

În funcție de destinație, roata de rezervă este din tablă, aluminiu sau de tip "disc".

Pentru folosire citiți paragraful "Acces la unelte" de la pagina precedentă.

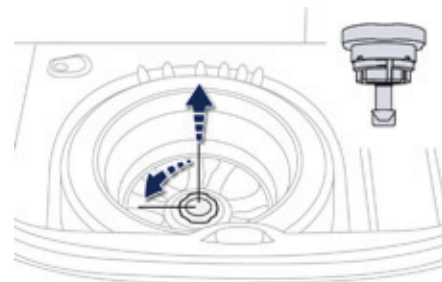

## Scoaterea roții

- ☞ Deșurubați șurubul central galben.
- ☞ Ridicați roata de rezervă prin spate.
- ☞ Scoateți roata din portbagaj.

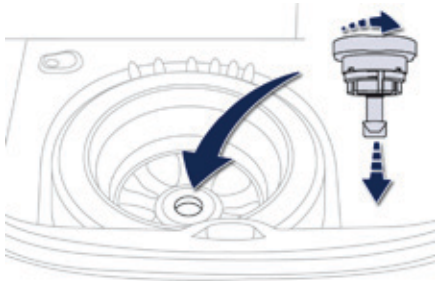

## Depozitarea roții

- ☞ Așezați roata în locașul său.
- ☞ Rotiți câteva ture partea centrală a șurubului central galben apoi reasezați-l în centrul roții.
- ☞ Înșurubați până la capătul cursei (se va auzi un clic).

- ☞ Așezați suportul pentru unelte în mijlocul roții și puneți clemele de prindere.

## Demontarea unei roți

### **i** Staționarea vehiculului

Opriti într-un loc unde nu deranjați circulația: terenul trebuie să fie orizontal, stabil și nealunecos. Trageți frâna de parcare, scoateți cheia din contact și cuplați în viteza întâi\* cu scopul de a bloca roțile.

Verificați aprinderea matorului pentru frâna de mână din tabloul de bord.

Asigurați-vă, în mod obligatoriu, că ocupanții au coborât din vehicul și se află într-o zonă care le garantează siguranța.

Niciodată să nu vă băgați sub un vehicul ridicat pe cric, folosiți în acest scop o proptea.

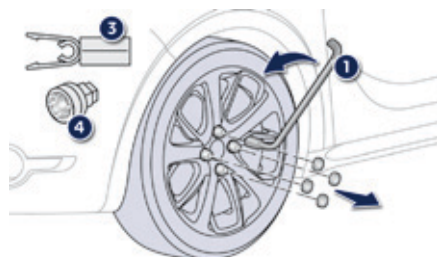

### Listă de operațiuni

- ☞ Scoateți capacul desfăcând șuruburile cu ajutorul dispozitivului 3 (în funcție de echipare).
- ☞ Montați adaptorul antifurt 4 pe cheia de deșurubare a roții 1 pentru deblocarea șurubului antifurt (în funcție de echipare).
- ☞ Deșurubați restul prezoanelor cu ajutorul cheii 1.

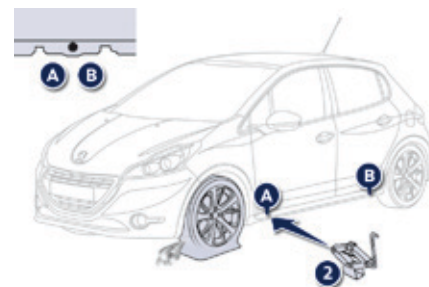

- ☞ Pozitionați talpa cricului 2 pe sol, având grija să se afle în echilibru într-unul dintre cele două locașuri A în față sau B în spate prevăzute sub mașină cel mai aproape de roata de schimbat.

\* Poziția R în cazul cutiei de viteze pilotate;  
P pentru cutia de viteze automată.

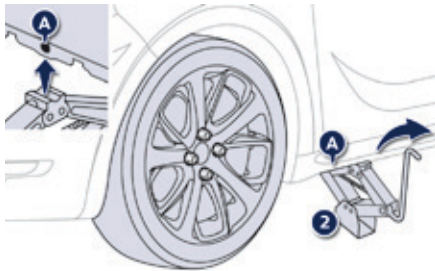

- ☞ Coborâți cricul **2** până ce capul sau este în contact cu locul **A** sau **B** utilizat; trebuie ca suprafața de sprijin **A** sau **B** a vehiculului să se insereze bine în partea centrală a capului cricului.
- ☞ Ridicați vehiculul până când se creează un spațiu suficient între roată și sol, astfel încât să se poată pune cu ușurință roata de rezervă (cea bună).



- ☞ Scoateți prezoanele și păstrați-le într-un loc curat.
- ☞ Scoateți roata.

**!** Aveți grijă ca cricul să fie fixat în mod stabil. Dacă solul este glisant sau moale, există riscul ca cricul să alunece sau să se incline: risc de ranire!  
 Aveți grijă să poziționați cricul doar în locurile **A** sau **B** sub vehicul, asigurându-vă că suprafața de sprijin a vehiculului este centrată bine pe capul cricului. În caz contrar, există riscul ca vehiculul să fie avariat și/sau cricul să se incline: risc de ranire!

## Montarea roții



### **i** Fixarea roții de rezervă de tip "disc"

Dacă vehiculul dumneavoastră este echipat cu roți din aluminiu, este normal să constatați, la strângerea prezoanelor, că rondellele nu vin în contact direct cu roata de rezervă tip "disc". Presarea roții se face prin apăsarea suprafeței conice a fiecărui prezon.

### După schimbarea unei roți

Pentru a așeza corect roata defectă în portbagaj ridicați în prealabil placa centrală de mascare a roții de rezervă. Utilizând roata de rezervă de tip "disc" nu trebuie să depășiți viteza de 80 km/h.

Verificați rapid dacă șuruburile sunt bine strânse, precum și presiunea roții de rezervă în rețeaua PEUGEOT sau la un Service autorizat.

Reparați roata spartă și puneți-o la loc pe mașină.

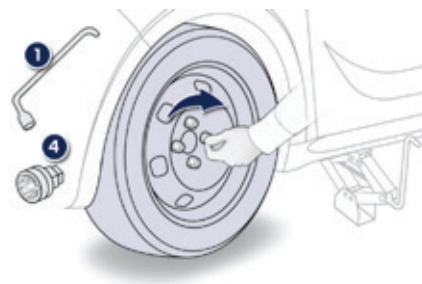

### Lista operațiilor

- ☞ Puneți roata la loc pe butuc.
- ☞ Înșurubați prezoanele cu mâna.
- ☞ Efectuați strângerea prealabilă a șurubului antifurt cu cheia 1 echipată cu adaptorul antifurt 4 (în funcție de echipare).
- ☞ Efectuați strângerea prealabilă cu cheia 1.

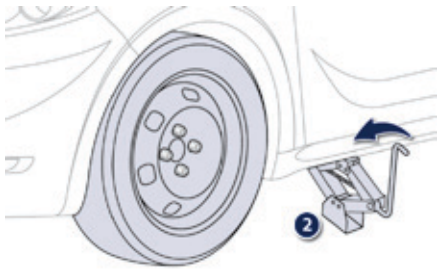

- ☞ Coborâți complet mașina pe sol.
- ☞ Plițați cricul 2 și scoateți-l.

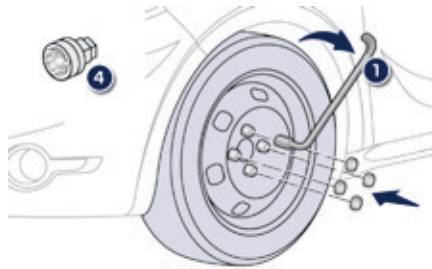

- ☞ Blocați șurubul antifurt cu cheia 1 echipată cu adaptorul antifurt 4 (în funcție de echipare).
- ☞ Blocați celelalte șuruburi cu cheia 1.
- ☞ Puneți la loc căpăcele pe fiecare șurub (în funcție de echipare).
- ☞ Depozitați sculele în portbagaj.

## Lanturi pentru zapada

În condiții de iarnă, lanțurile pentru zăpadă ameliorează tracțiunea cât și comportamentul vehiculului la frânare.

**i** Lanțurile pentru zăpadă pot fi montate doar pe roțile față. Acestea nu pot fi montate pe roata de rezervă de tip "galeț".

Utilizați doar lanțurile pentru zăpadă concepute pentru tipul de roți cu care este echipat vehiculul dumneavoastră:

Dimensiunea anvelopelor de origine	Dimensiune lanț max.
185/65 R15	9 mm
195/55 R16	
205/45 R17	7 mm

Pentru mai multe informații privind lanțurile pentru zăpadă, consultați rețeaua PEUGEOT sau un Service autorizat.

**i** Țineți cont de reglementările specifice fiecărei țări în ceea ce privește utilizarea lanțurilor pentru zăpadă și viteza maximă autorizată.

## Recomandari de instalare

- ☞ Dacă doriți să montați lanțurile pe parcursul unui drum, opriți vehiculul pe o suprafață plană, în afara carosabilului.
- ☞ Trageți frâna de staționare și asigurați roțile cu o cală pentru a evita alunecarea vehiculului.
- ☞ Montați lanțurile respectând instrucțiunile furnizate de către producătorul acestora.
- ☞ Porniți lent și rulați o perioadă de timp fără a depăși viteza de 50 km/h.
- ☞ Opriți vehiculul și verificați dacă lanțurile sunt corect poziționate.

**i** Evitați rularea pe drumuri dezapezite cu lanțuri pentru zăpadă, pentru a nu deteriora anvelopele vehiculului cât și carosabilul. Este recomandată montarea lanțurilor înainte de plecare pe un loc drept și uscat. Dacă vehiculul dumneavoastră este echipat cu jante din aluminiu, verificați ca nici o parte a lanțului sau a fixărilor acestuia să nu intre în contact cu janta.

# Inlocuirea unei lămpi

- !** Proiectoarele sunt dotate cu geamuri din policarbonat, acoperite cu lac de protecție:
- ☞ **nu le curatați cu materiale textile uscate sau abrazive, nici cu produse pe baza de detergenți sau solvenți,**
  - ☞ utilizați un burete și soluție de apă cu săpun sau un produs cu pH neutru,
  - ☞ utilizând sistemul de spălare de înaltă presiune pentru a curăța petele persistente, nu îndreptați mult timp pistolul spre proiectoare, farurilor sau contururilor acestora pentru a evita deteriorarea lacului de protecție și a garniturii de etanșare.

- i** Înlocuirea unui bec trebuie efectuată cu farul stins de mai multe minute (risc de arsură gravă).
- ☞ Nu atingeți direct becul: utilizați lavete neplușate.
- Este absolut necesară utilizarea exclusivă a becurilor anti-ultraviolet (UV), pentru a nu deteriora proiectorul. Înlocuiți întotdeauna un bec defect cu altul nou având aceleași repere și aceleași caracteristici.

## Lumini față

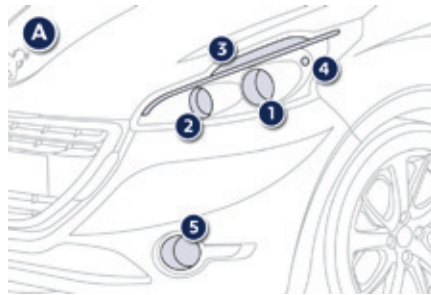

### A. Model cu lumini adaptive

1. Fază lungă (H7-55 W).
2. Fază scurtă (H7-55 W).
3. Lumini de zi / de poziție (diode luminescente-LED).
4. Indicatoare de direcție (PWY-24W).
5. Proiectoare ceață (direcționale în funcție de versiune) (H11-55W).

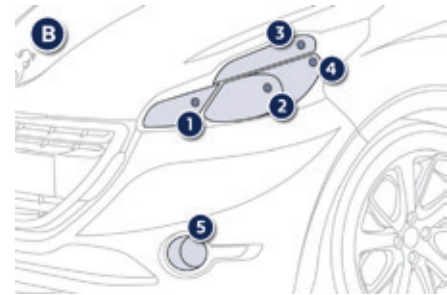

### B. Model fără lumini adaptive

1. Fază lungă (H7-55 W).
2. Fază scurtă (H7-55W).
3. Lumini de zi / de poziție (W5-5 W).
4. Indicatoare de direcție (PWY-24W).
5. Proiectoare ceață (direcționale în funcție de versiune) (H11-55W).

- i** În unele condiții de climă (temperatură scăzută, umiditate), este normală apariția fenomenului de aburire a suprafeței interioare a farurilor și a luminilor din spate; acesta dispare în câteva minute, după aprinderea luminilor.

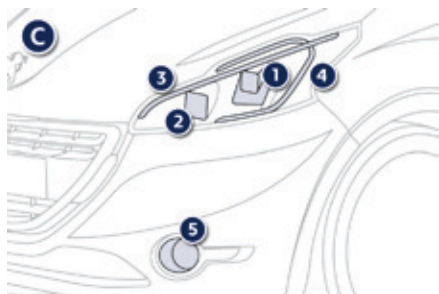

### C. Model GTi

1. Fază lungă (H7-55 W).
2. Fază scurtă (H7-55 W).
3. Lumini de zi / de poziție (diode luminescente-LED).
4. Indicatoare de direcție (diode luminescente-LED).
5. Proiectoare ceață (direcționale în funcție de versiune) (H11-55W).

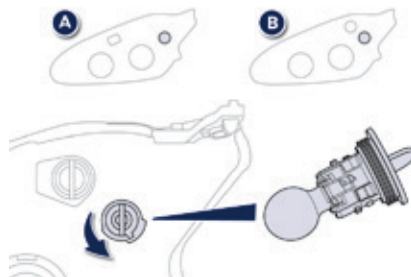

### Înlocuirea becurilor la luminile semnalizatoare de direcție

**i** O aprindere intermitentă mai rapidă a matorului de semnalizare de direcție (dreapta sau stânga) indică defectarea unui bec de pe partea respectivă.

- ☞ Rotiți cu un sfert de tură suportul becului și scoateți-l.
- ☞ Scoateți becul și înlocuiți-l.

Pentru remontare, efectuați aceste operații în sens invers.

**i** Becurile de culoarea chihlimbarului, cum sunt cele de la semnalizatoarele de direcție, trebuie înlocuite cu becuri având caracteristicile și culoarea identică.

La remontare, închideți cu grijă capacul de protecție, pentru a asigura etanșeitatea.

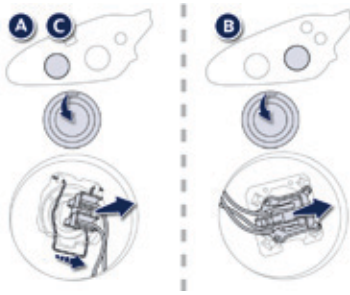

### Înlocuirea becurilor la luminile de întâlnire

- ☞ Scoateți capacul de protecție, trăgând de lamelă.
- ☞ Debranșați conectorul becului.
- ☞ Depărtați lamela pentru a elibera becul (model **A**).
- ☞ Scoateți becul și înlocuiți-l.

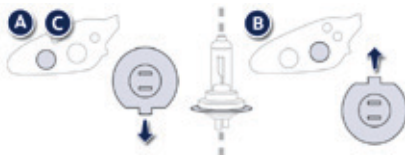

Pentru remontare, efectuați aceleași operații în ordine inversă, orientând pinul de poziționare a lămpii către partea inferioară (model **A**) sau către partea superioară (model **B**).

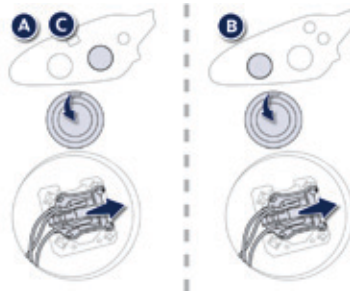

### Înlocuirea becurilor la luminile de drum

- ☞ Îndepărtați capacul de protecție, trăgând de lamelă.
- ☞ Deconectați conectorul becului.
- ☞ Extrageți becul și înlocuiți-l.

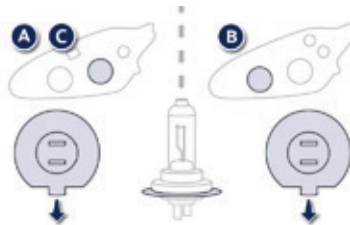

Pentru remontare, executați aceleași operații în ordine inversă, orientând pinul de poziționare a lămpii către partea inferioară.

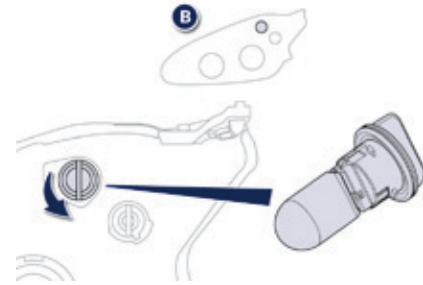

### Înlocuirea luminilor de zi / lumini de poziție

- ☞ Rotiți un sfert de tur soclul și scoateți-l.
- ☞ Scoateți becul și înlocuiți-l.

Pentru montaj efectuați aceleași operațiuni în sens invers.

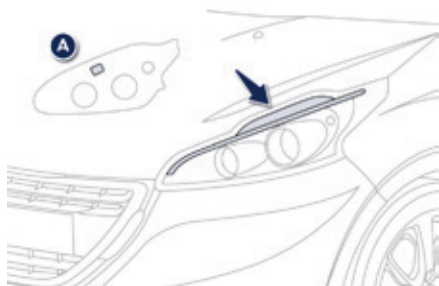

### Înlocuirea luminilor de zi / lumini de poziție (LED)

Pentru a înlocui acest tip de lumini, consultați un reparator agreat PEUGEOT sau un Service autorizat.

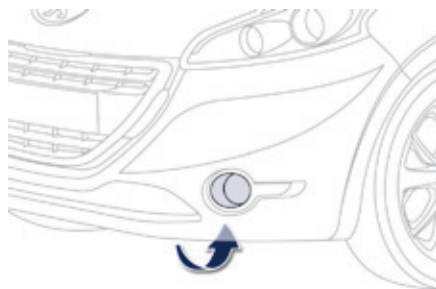

### Schimbarea proiectoarelor de ceață / direcționale

- ☞ Accesul la proiectoarele de ceață se face prin orificiul amplasat sub bara de protecție față.
- ☞ Deconectați conectorul soclului apăsând pe lamela din partea superioară.
- ☞ Scoateți soclul apăsând cele două cleme (sus și jos).
- ☞ Înlocuiți modulul.

**i** Pentru remontare efectuați aceleași operațiuni în sens invers.  
Pentru a achiziționa modulul, contactați rețeaua PEUGEOT sau un Service autorizat.  
Pentru înlocuirea acestor lămpi, puteți apela la rețeaua PEUGEOT sau un Service autorizat.

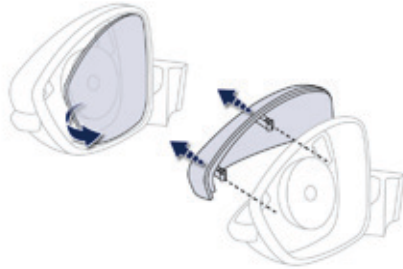

### Schimbarea semnalizatoarelor laterale cu clipire integrată

- ☞ Introduceți o șurubelniță plată între oglinda retrovizorului și partea inferioară.
- ☞ Apăsați pe șurubelniță pentru a forma o pârghie pentru a scoate oglinda.
- ☞ Declipsați carcasa retrovizorului apăsând cele două cleme de fixare.

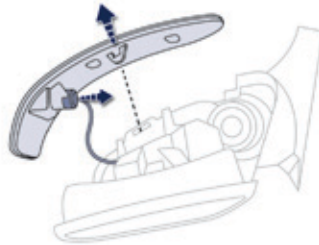

- ☞ Apăsați lamela centrală și scoateți semnalizatorul lateral.
  - ☞ Scoateți soclul becului și înlocuiți becul.
- Pentru remontare efectuați aceleași operațiuni în sens invers.
- Pentru înlocuirea acestor lămpi, puteți apela la rețeaua PEUGEOT sau un Service autorizat.

### Lumini spate



1. Lumini de stop (P21W).
2. Lumini marșarier (R10W).
3. Semnalizatoare de direcție (P21W ambră).
4. Lumini de poziție (LED).



5. Lampă ceață (P21W).

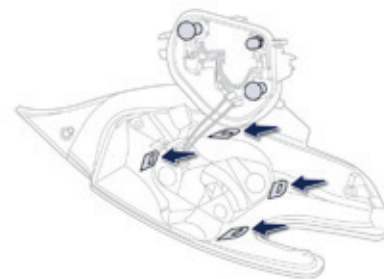
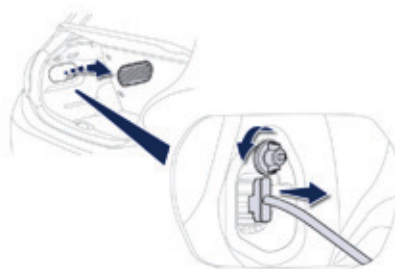

## Diode electroluminiscente - LED-uri

Pentru înlocuire, consultați rețeaua PEUGEOT sau un service autorizat.

## Înlocuirea becurilor de stop, de marșarier și ale semnalizatoarelor de direcție

Aceste trei becuri se schimbă din interiorul portbagajului:

- ☞ deschideți portbagajul,
- ☞ îndepărtați grila de acces de pe garnitura corespunzătoare,
- ☞ deșurubați și scoateți piulițele,
- ☞ desfaceți conectorul blocului optic,
- ☞ declipsați blocul optic și scoateți-l cu grijă, trăgând de partea inferioară și pivotându-l înspre exterior,

- ☞ apăsați cele patru lamele și scoateți suportul becurilor,
  - ☞ rotiți becul cu un sfert de tură și înlocuiți-l.
- Pentru remontare, efectuați aceleași operațiuni în ordine inversă.
- Poziționați blocul optic în ghidajele sale, pentru a fi bine fixat în axa vehiculului.
- Strângeți fără să forțați, pentru a asigura etanșeitătea, dar fără a deteriora blocul optic.

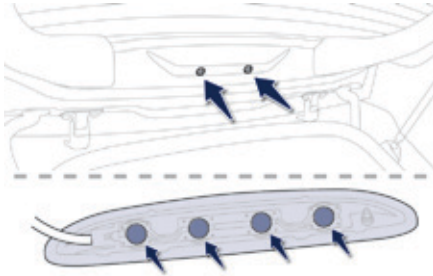

### Înlocuirea lămpilor de la al treilea stop

- ☞ Desfaceți pinii de fixare situați pe partea laterală a farului fără să-l scoateți complet.
- ☞ Apăsăți șuruburile pentru a declipsa lampa.
- ☞ Debransați conectorul electric al lămpii.
- ☞ Împingeți farul către exterior.
- ☞ Rotiți un sfert de tur soclul lămpii pe care doriți să o înlocuiți și apoi trageți.
- ☞ Scoateți lampa și înlocuiți-o.

Pentru montaj efectuați aceleași operațiuni în sens invers.

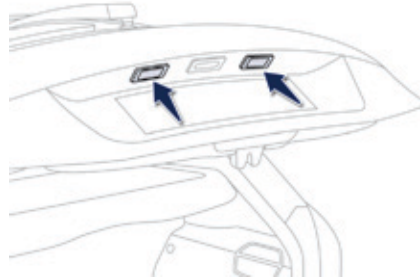

### Înlocuirea becurilor de la plăcuța de înmatriculare

Pentru a facilita demontarea, aplicați aceasta procedură cu capacul de portbagajului semideschis.

- ☞ Introduceți o șurubelniță subțire în degajarea de la exteriorul carcasei transparente.
- ☞ Împingeți spre exterior.
- ☞ Îndepărtați capacul transparent.
- ☞ Înlocuiți becul defect.

La remontare, apăsați carcasa transparentă pentru a o fixa.



### Înlocuirea becului la lumina de ceață

Accesul se face introducând mâna pe sub bara de protecție.

- ☞ Rotiți suportul becului cu un sfert de tură și scoateți-l.
- ☞ Deconectați conectorul lămpii.
- ☞ Scoateți becul și înlocuiți-l.

Pentru remontare, efectuați aceste operații în ordine inversă.

Pentru înlocuirea acestor becuri, puteți, de asemenea, consulta rețeaua PEUGEOT, sau un Service autorizat.

# Înlocuirea unei siguranțe fuzibile

## Acces la instrumente

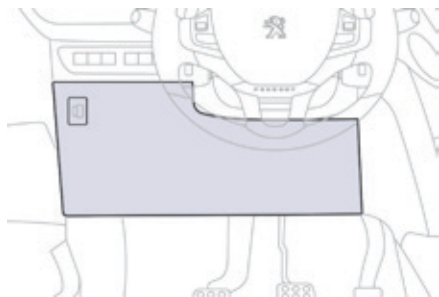

Penseta de extracție este fixată pe spatele capacului cutiei cu siguranțe a planșei de bord.

- ☞ desprindeți capacul trăgând de partea superioară stânga, apoi de partea dreaptă,
- ☞ degajați capacul complet și rotiți-l,

- ☞ extrageți suportul de pe interiorul capacului, pe care este fixată penseta.

## Înlocuirea unei siguranțe

Înainte de a înlocui siguranța, este necesară:

- ☞ cunoașterea cauzei penei și remedierea acesteia,
- ☞ deconectarea (oprirea) tuturor consumatorilor electrici,
- ☞ imobilizarea vehiculului și întreruperea contactului,
- ☞ identificarea siguranței fuzibile defecte, utilizând tabelul și schemele prezente în paginile următoare.

Pentru a interveni la o siguranță fuzibilă, este imperativ:

- ☞ să utilizați penseta specială pentru a extrage siguranța din locașul său și să verificați filamentul,
- ☞ să înlocuiți întotdeauna siguranța defectă cu una având intensitatea echivalentă (aceeași culoare); o siguranță de intensitate diferită poate provoca o disfuncție (risc de incendiu).

Dacă pana se repetă după înlocuirea unei siguranțe, verificați echipamentul electric la un reparator agreat PEUGEOT sau la un Service autorizat.

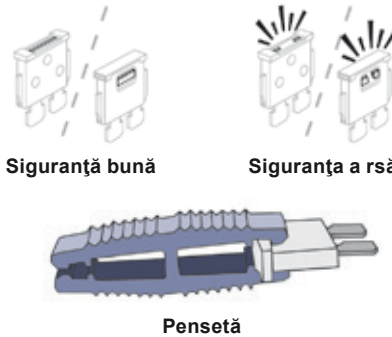

**!** Înlocuirea unei siguranțe fuzibile nemenționate în tabelele de mai jos ar putea genera disfuncții grave la vehicul. Consultați rețeaua PEUGEOT sau un Service autorizat.

## **i** Instalarea de accesorii electrice

Circuitul electric este conceput pentru a funcționa cu echipamente de serie sau opționale.

Înainte de a instala alte echipamente sau accesorii electrice pe vehiculul dumneavoastră, consultați rețeaua PEUGEOT sau un Service autorizat.

**!** PEUGEOT își declină orice responsabilitate privind cheltuielile ocazionate de aducerea în stare de funcționare a vehiculului dumneavoastră sau de defecțiunile rezultate din instalarea de accesorii auxiliare nefurnizate, nerecomandate de PEUGEOT și neinstalate conform instrucțiunilor sale, mai ales când consumul tuturor echipamentelor suplimentare conectate este mai mare de 10 miiamperei.

## Siguranțe fuzibile în planșa de bord

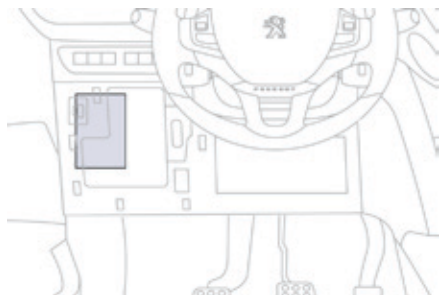

Cutia cu siguranțe este așezată în partea inferioară a planșei de bord (în partea stângă).

## Acces la siguranțe

☞ Vezi paragraful "Acces la instrumente".

## Tabele cu siguranțe

Siguranța fuzibilă Nr.	Intensitate	Funcții
<b>F2</b>	<b>5 A</b>	Oglinzi exterioare, proiectoare, cuplă de diagnoză.
<b>F9</b>	<b>5 A</b>	Alarmă.
<b>F10</b>	<b>5 A</b>	Sistem telematic autonom, cuplă servitudine remorcă.
<b>F11</b>	<b>5 A</b>	Oglină interioară electrocromată, încălzire complementară.
<b>F13</b>	<b>5 A</b>	Amplificator Hi-Fi, asistență parcare.
<b>F16</b>	<b>15 A</b>	Priză 12 V față.
<b>F17</b>	<b>15 A</b>	Sistem audio, sistem audio (postechipare).
<b>F18</b>	<b>20 A</b>	Ecran senzitiv.

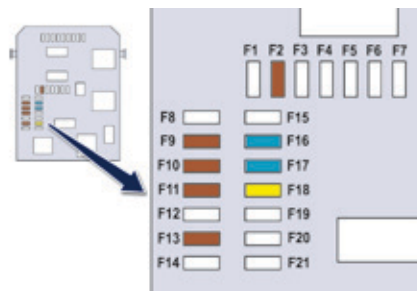

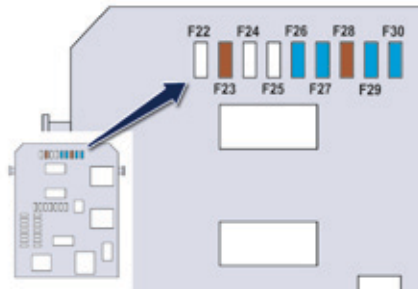

Siguranța fuzibilă Nr.	Intensitate	Funcții
<b>F23</b>	<b>5 A</b>	Iluminat torpedou, oglindă parasolar, cititor de carduri.
<b>F26</b>	<b>15 A</b>	Sistem de avertizare sonoră.
<b>F27</b>	<b>15 A</b>	Pompă sistem spălare geamuri.
<b>F28</b>	<b>5 A</b>	Sistem antifurt.
<b>F29</b>	<b>15 A</b>	Compresor climatizare.
<b>F30</b>	<b>15 A</b>	Stergător de lunetă.

## Siguranțele din spatele torpedoului

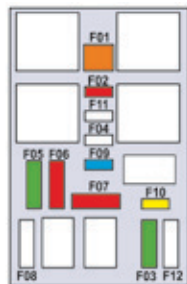
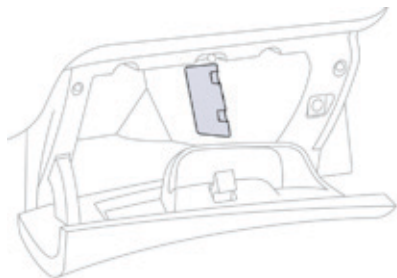

Siguranța fuzibilă Nr.	Intensitate	Funcții
<b>F01</b>	<b>40 A</b>	Lunetă încălzită.
<b>F02</b>	<b>10 A</b>	Oglinzi laterale încălzite.
<b>F03</b>	<b>30 A</b>	Geamuri electrice față secvențiale.
<b>F04</b>	-	Neutilizată.
<b>F05</b>	<b>30 A</b>	Geamuri electrice spate secvențiale.
<b>F06</b>	<b>10 A</b>	Oglinzi laterale pliabile.
<b>F07</b>	<b>10 A</b>	Oglinzi laterale pliabile.
<b>F08</b>	-	Neutilizată.
<b>F09</b>	<b>15 A</b>	Scaune față încălzite.
<b>F10</b>	<b>20 A</b>	Amplificator Hi-Fi.
<b>F11</b>	-	Neutilizată.
<b>F12</b>	-	Neutilizată.

## Siguranțe fuzibile în compartimentul motorului

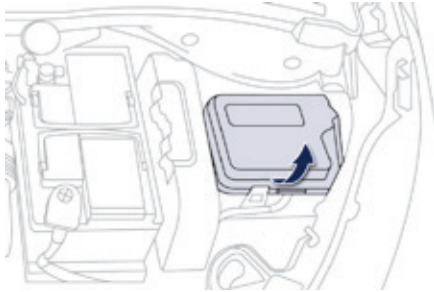

Cutia cu siguranțe este așezată în compartimentul motorului, aproape de baterie (în partea stângă).

### Acces la siguranțe

- ☞ Desfaceți capacul.
- ☞ Înlocuiți siguranța (vezi paragraful corespunzător).
- ☞ După intervenție, închideți cu grijă capacul pentru a asigura etanșeitatea cutiei cu siguranțe.

## Tabel cu siguranțe

Siguranța fuzibilă Nr.	Intensitate	Funcții
<b>F16</b>	<b>15 A</b>	Proiectoare față ceață.
<b>F18</b>	<b>10 A</b>	Fază lungă dreapta.
<b>F19</b>	<b>10 A</b>	Fază lungă stânga.
<b>F25</b>	<b>30 A</b>	Releu spălare faruri (postechipare).
<b>F29</b>	<b>40 A</b>	Motor ștergătoare față.
<b>F30</b>	<b>80 A</b>	Bujii incandescente (Diesel).

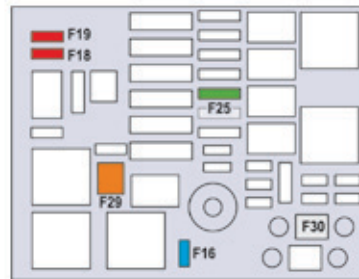

# Baterie

Instrucțiuni de încărcare a bateriei descărcate sau pentru pornirea motorului cu ajutorul altei baterii.



- ! Prezența acestei etichete, indică utilizarea unei baterii cu plumb, de 12 V, de tehnologie și cu caracteristici specifice, care necesită, în caz de înlocuire sau debransare, o intervenție în rețeaua PEUGEOT sau într-un service autorizat. Nerespectarea acestor indicații riscă să antreneze o uzură prematură a bateriei.

- i După remontarea bateriei, sistemul Stop & Start nu va fi activ decât după o durată de câteva ore, în funcție de condițiile climatice și de starea de încărcare a bateriei (până la proximativ 8 ore).

## Acces la baterie

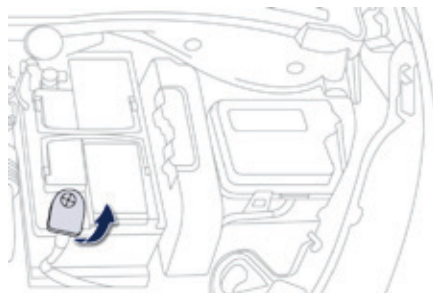

Bateria este situată sub capota motorului. Pentru acces la baterie:

- ☞ deschideți capota folosind maneta din interior, apoi pe cea din exterior,
- ☞ fixați tija de susținere a capotei,
- ☞ îndepărtați capacul de plastic pentru a ajunge la borna (+).

## Debransare borna (+)

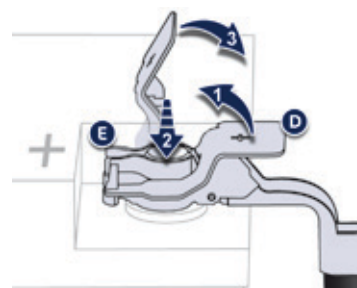

- ☞ Ridicați la maximum comanda **D** pentru blocarea colierului **E**.

## Rebransare borna (+)

- ☞ Așezați colierul **E** deschis al cablului pe borna (+) a bateriei.
- ☞ Apăsăți vertical colierul **E**, pentru o bună așezare pe baterie.
- ☞ Blocați colierul, ecartând pintelul de poziționare apoi coborând comanda **D**.

- ! Nu forțați comanda, deoarece, în cazul în care colierul este incorect poziționat, blocarea este imposibilă; reluați procedura.

## Pornire cu ajutorul altei baterii

Când bateria vehiculului este descărcată, motorul poate fi pornit cu ajutorul unei baterii de rezervă (externă sau de pe un alt vehicul) și a unor cabluri de curent.

**i** Verificați în prealabil ca bateria de rezervă să fie de 12 V și de un amperaj mai mare sau egal cu cel al bateriei descărcate.

**!** Nu porniți motorul dacă bateria este conectată la un redresor.  
Nu debransați borna (+) cu motorul pornit.

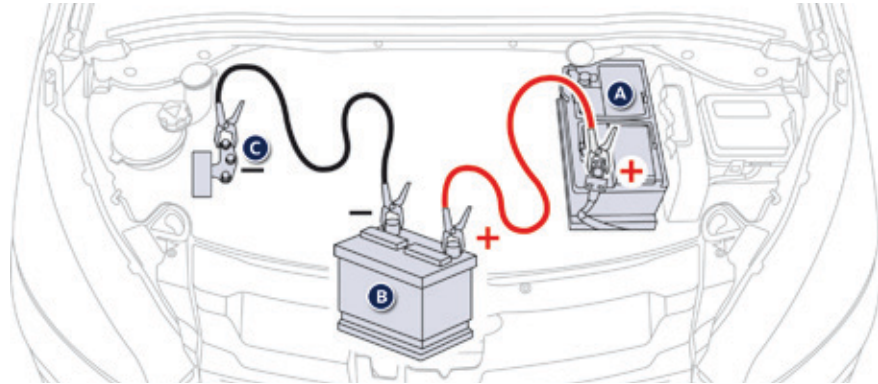

- ☞ Conectați cablul roșu la borna (+) a bateriei în pana **A**, apoi la borna (+) a bateriei de rezerva **B**.
- ☞ Conectați o extremitate a cablului verde sau negru la borna (-) a bateriei de rezerva **B** (sau la masa vehiculului de depanare).
- ☞ Conectați cealaltă extremitate a cablului verde sau negru la punctul de masă **C** al vehiculului în pana (sau pe suportul motorului).
- ☞ Porniți motorul vehiculului de depanare apoi lăsați-l să meargă câteva minute.
- ☞ Acționați demarorul vehiculului în pana și lăsați motorul să funcționeze. Dacă motorul nu porneste imediat, intrerupeti contactul si asteptati putin timp inainte de a face o noua incercare.
- ☞ Așteptați revenirea turației la ralanti apoi deconectați cablurile de curent în ordine inversa.

## Reîncărcarea bateriei cu un redresor

- ☞ Debranșați bateria de pe vehicul.
- ☞ Respectați instrucțiunile de utilizare date de producătorul redresorului.
- ☞ Reconectați bateria, începând cu borna (-).
- ☞ Verificați starea de curățenie a bornelor și a conexiunilor. Dacă ele sunt sulfatate (depozit albicios sau verzui), demontați-le și curățați-le.

**i** Reîncărcarea bateriei sistemului Stop & Start nu necesită debransarea ei.



Bateriile conțin substanțe nocive, cum ar fi acidul sulfuric și plumbul. Ele trebuie eliminate conform prescripțiilor legale și nu trebuie în nici un caz aruncate împreună cu resturile menajere. Reciclați bateriile folosite la un centru de colectare.

**i** Este indicat ca, în cazul unei staționări îndelungate de mai mult de o luna, să debranșați bateria.



Înainte de a manipula bateria, protejați-vă ochii și fața. Orice operație pe baterie trebuie executată într-un spațiu aerisit și în lipsa oricărei surse de foc deschis sau sursa de scantei, pentru a evita riscul de explozie și de incendiu.

Nu încercați să încărcați o baterie înghețată; întâi trebuie efectuată dezghețarea bateriei pentru a evita riscul unei explozii. Dacă o baterie a înghețat, controlați-o înainte de a o încărca, în rețeaua PEUGEOT sau la un Service autorizat care va controla componentele interne pentru a nu fi deteriorate și carcasa pentru a nu fi fisurată, ceea ce ar implica riscul pierderii de acid toxic și coroziv.

Nu inversați polaritatea și utilizați numai un redresor de 12 V. Nu deconectați bateria cu motorul pornit. Nu reîncărcați bateria fără a deconecta bornele. Spălați-vă pe mâini după fiecare operațiune.

Nu împingeți vehiculul pentru a porni motorul, dacă vehiculul este echipat cu cutie de viteze pilotată sau automată.

## Înainte de debransare

Înainte de debransarea bateriei, așteptați 2 minute după întreruperea contactului. Închideți geamurile și ușile înainte de deconectarea bateriei.

## După rebransare

După reconectarea bateriei puneți contactul și așteptați un minut înainte de a porni, pentru a permite inițializarea tuturor sistemelor electronice. Dacă și în acest mod persistă anumite disfuncții, consultați rețeaua PEUGEOT sau un Service autorizat. Conform indicațiilor din paragraful corespunzător, trebuie să reinițializați singuri:

- cheia cu telecomandă,
- sistemul GPS de navigație încorporat.

## Mod de delestare

Sistemul gestionează anumite funcții, în concordanță cu nivelul de încărcare al bateriei.

Cu vehiculul în mers, anumite funcții cum ar fi aerul condiționat, degivrarea lunetei... pot fi dezactivate temporar, în funcție de starea de încărcare a bateriei.

Reactivarea funcțiilor dezactivate se face automat, imediat ce starea bateriei o permite.

## Mod economie de energie

Sistemul gestionează durata utilizării anumitor funcții pentru conservarea energiei bateriei.

După oprirea motorului, puteți utiliza în continuare, timp cumulativ maximal de aproximativ treizeci de minute, anumite funcții cum ar fi sistemul audio și telematic, ștergătoarele, faza scurtă, plafonierele...

### Trecerea la acest mod

După expirarea perioadei, un mesaj de trecere în modul economie de energie apare pe ecran și funcțiile active trec în starea de veghe.

Dacă o convorbire telefonică are loc în acest moment, aceasta va fi menținută timp de aproximativ 10 minute cu kitul mâini-libere al sistemului audio.

### Ieșirea din acest mod

Aceste funcții vor fi automat activate la următoarea utilizare a vehiculului.

☞ Pentru utilizarea imediată a funcțiilor, porniți motorul și lăsați-l să funcționeze pentru cel puțin cinci minute.

**!** O baterie descărcată nu permite pornirea motorului (a se vedea paragraful corespondent).

## Schimbarea unei lame de ștergător



### Inainte de demontarea unei lame din fata

- ☞ În minutul care urmează taierii contactului, acționați comanda ștergătoarelor pentru a poziționa lamele pe mijlocul parbrizului.

### Demontare

- ☞ Ridicați brațul ștergătorului.
- ☞ Deblocați lama și scoateți-o.

### Remontare

- ☞ Montați lama nouă și blocați-o.
- ☞ Rabatați brațul cu grijă.

### Dupa remontarea unei lame fata

- ☞ Puneți contactul.
- ☞ Acționați din nou comanda ștergătorului pentru a aranja lamele.

# Remorcarea vehiculului

Mod de operare ce trebuie urmat pentru a efectua operațiunea de remorcare a vehiculului, sau pentru a remorca un alt vehicul cu un dispozitiv mecanic amovibil.

## Acces la scule

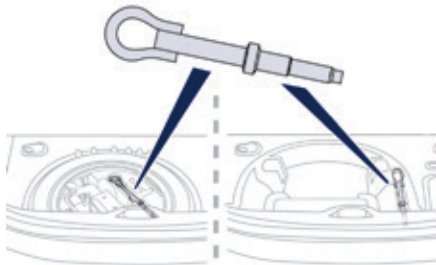

Inelul de remorcare se află în portbagaj sub podea.

Pentru acces:

- ☞ deschideți portbagajul,
- ☞ ridicați podeaua și scoateți-o,
- ☞ scoateți inelul de remorcare din cutia de scule.

## ! Indicații generale

Respectați legislația în vigoare din țara dumneavoastră.

Verificați ca greutatea vehiculului tractor să fie mai mare decât cea a vehiculului tractat.

Conducătorul trebuie să rămână la volanul vehiculului remorcat și trebuie să posede un permis de conducere valid.

Dacă se efectuează tractarea cu cele patru roți pe sol, utilizați întotdeauna o bară de remorcare omologată; corzile și chingile sunt interzise.

Vehiculul tractor trebuie să pornească ușor.

În cazul tractării cu motorul oprit, nu mai sunt asistate frânarea și direcția.

În următoarele cazuri, este imperativ să apelați la un profesionist pentru remorcare:

- vehicul în pană pe autostradă sau pe o cale de rulare rapidă,
- vehicule cu tracțiune pe patru roți,
- imposibilitatea trecerii cutiei de viteze la punctul mort, deblocării direcției, sau eliberării frânei de staționare,
- tractare cu numai două roți pe sol,
- lipsa unei bare de remorcare omologate...

## Remorcarea propriului vehicul



- ☞ În bara față deschideți obturatorul introducând partea plată a inelului de remorcare în fanta din partea inferioară.
- ☞ Înșurubați complet inelul de remorcare.
- ☞ Instalați o bară de tractare.

- i** ☞ Poziționați maneta cutiei de viteze în punctul mort (poziția **N** pentru cutia de viteze pilotată sau automată). Nerespectarea acestei indicații poate duce la deteriorarea unor subansamble (frânare, transmisie...) și la absența asistenței la frânare la repornirea motorului.

- ☞ Deblocați direcția rotind cheia de contact o treaptă și eliberați frâna de staționare.
- ☞ Aprindeți luminile de avarie pe ambele vehicule.
- ☞ Porniți ușor și rulați pe o distanță scurtă.

## Remorcarea altui vehicul

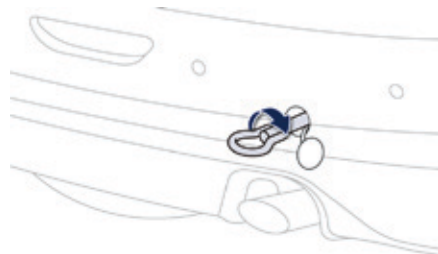

- ☞ În bara spate desprindeți obturatorul apăsând pe partea inferioară a acestuia.
- ☞ Înșurubați complet inelul de remorcare.
- ☞ Montați o bară de tractare.
- ☞ Aprindeți luminile de avarie pe ambele vehicule.
- ☞ Porniți ușor și rulați pe o distanță scurtă.

## Atașarea unei remorci



Dispozitiv mecanic adaptat pentru atașarea unei remorci sau a unui suport pentru biciclete cu semnalizare și iluminat complementare.

Vehiculul dumneavoastră este în primul rând conceput pentru transportul de persoane și bagaje, dar, în același timp, poate fi utilizat pentru tractarea unei remorci.

**i** Vă recomandăm să utilizați dispozitivele de remorcare și cablurile originale PEUGEOT, care au fost testate și omologate încă din faza de concepție a vehiculului dumneavoastră și să încredințați montarea acestui dispozitiv rețelei PEUGEOT sau unui Service autorizat. În cazul montării în afara rețelei PEUGEOT, această instalare trebuie făcută conform instrucțiunilor constructorului.

**i** Conducerea cu remorcă supune vehiculul care tractează la solicitări mai mari și cere din partea conducătorului auto o atenție deosebită.

## Recomandări de conducere

### Repartizarea încărcăturii

☞ Repartizați încărcătura în remorcă astfel încât obiectele cele mai grele să fie cât mai aproape de axa roților, iar sarcina verticală pe brațul de remorcă să fie aproape de, dar să nu depășească, valoarea maximă autorizată.

Densitatea aerului scade odată cu altitudinea, reducând astfel performanțele motorului. Sarcina maximă remorcabilă trebuie redusă cu câte 10% pentru fiecare 1 000 m de altitudine suplimentari.

Consultați rubrica "Caracteristici tehnice", pentru a cunoaște masele și sarcinile remorcabile în funcție de vehiculul dumneavoastră.

### Vânt lateral

☞ Țineți cont de creșterea sensibilității la vânt.

### Răcire

Tractarea unei remorci în pantă crește temperatura lichidului de răcire.

Ventilatorul fiind acționat electric, capacitatea sa de răcire nu depinde de turația motorului.

☞ Pentru a reduce regimul motorului, reduceți viteza.

Sarcina maximă remorcabilă în pantă timp îndelungat depinde de înclinarea acesteia și de temperatura exterioară.

În orice caz, fiți atenți la temperatura lichidului de răcire.



☞ În cazul aprinderii matorului de avertizare și a matorului **STOP**, opriți vehiculul și motorul cât mai curând posibil.

### Frâne

Tractarea unei remorci crește distanța de frânare.

Pentru a limita încălzirea frânelor, în mod deosebit la coborârea pantelor pe munte, este recomandată utilizarea frânei de motor.

### Pneuri

☞ Verificați presiunea în pneurile vehiculului tractor și ale remorcii tractate, respectând presiunile recomandate.

### Lumini

☞ Verificați semnalizarea electrică a remorcii.

**i** Asistența la parcare cu spatele va fi automat dezactivată în cazul folosirii unui dispozitiv de remorcă original PEUGEOT.

## Montarea barelor de pavilion

Pentru instalarea barelor de pavilion transversale, respectați poziționarea acestora, dată de zonele de fixare, situate în ramele usilor.

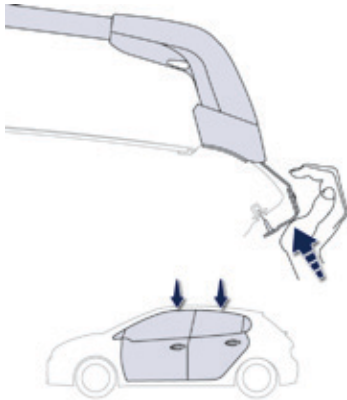

**!** Utilizați accesoriile omologate de PEUGEOT, respectând indicațiile și instrucțiunile de montare ale constructorului pentru a nu deteriora caroseria (deformări, zgârieturi, ...).

**i** Respectați sarcina maximă autorizată, indicată în instrucțiunile de utilizare a barelor portbagaj de acoperis.

Dacă înălțimea încărcăturii depășește 40 cm, adaptați viteza vehiculului în funcție de profilul drumului, pentru a nu deteriora barele de pavilion și fixările acestora.

Verificați legislația specifică țării în care vă deplasați privind transportul obiectelor cu o lungime mai mare decât cea a vehiculului.

## Recomandari de intretinere

Recomandarile generale de întreținere a vehiculului dumneavoastră sunt detaliate în carnet de intretinere si garantii.

### Vopsea mata

Dacă vehiculul este acoperit cu un lac incolor mat, este imperativ să țineți cont de indicațiile următoare, pentru a nu deteriora vopseaua printr-un tratament inadecvat.

Aceste observații sunt valabile și pentru jantele din aliaj acoperite cu lac incolor mat.

**!** Nu executați niciodată o curățare fara apa.  
Nu spalați niciodată vehiculul într-o instalatie de spalare automata cu perii ruluiu.  
Nu lustruiți niciodată vehiculul și jantele din aliaj. Această acțiune va face vopseaua lucioasă.  
Nu utilizați produse de curățare pentru vopsea, produse abrazive sau de lustruire, nici produse de conservare a luciului (ceară, spre exemplu) pentru a întreține vopseaua. Aceste produse sunt adecvate pentru suprafețe lucioase. Aplicarea lor pe vehicule acoperite cu vopsea mată deteriorează grav suprafața vehiculului și determină apariția ireversibilă a unor zone lucioase sau pătate.  
Nu utilizați niciodată tija de spalare cu apa la înalta presiune echipata cu perii. Riscati sa zgariati vopseaua.  
Nu alegeți niciodată un program de spălare cu tratament final cu ceară caldă.

Este recomandată spalarea cu apa la înalta presiune, sau cel puțin cu jet de apa având un debit mare.

Se recomanda clatirea vehiculului cu apa demineralizata.

Pentru stergerea caroseriei este recomandat numai un material textil cu microfibre, curat si fara a efectua frecari intense.

Eventualele pete de carburant de pe caroserie trebuie sterse usor si apoi lasate sa se usuce.

Dintre produsele de întreținere din gama "TECHNATURE" recomandate și agreate de PEUGEOT, alegeți produsul pentru îndepărtarea urmelor de insecte și șamponul auto, singurele produse de utilizat pe acest tip de caroserie.

Produsul pentru îndepărtarea urmelor de insecte poate fi utilizat și pentru curățarea petelor de mici dimensiuni (exemplu: urme de mâini...).

Efectuați retușarea vopselei întotdeauna în cadrul rețelei PEUGEOT sau la un Service autorizat.

## Accesorii

Rețeaua PEUGEOT vă propune o gamă largă de accesorii și piese originale. Aceste accesorii și piese sunt adaptate vehiculului, sunt înregistrate cu reper PEUGEOT și beneficiază de garanție.

### Kituri de transformare

Vă puteți procura kituri de transformare "Întreprindere", pentru a trece un vehicul utilitar în vehicul privat și invers.

### "Confort":

deflectoare de portiere, stururi laterale și spate, brichetă, spații organizare portbagaj, umerar fix pe tetieră, cotieră centrală spate, spațiu de depozitare sub măsua, asistență la parcare cu față și cu spatele...

### "Soluții de transport":

compartimentare portbagaj modulară, plasă de reținere, bare de pavilion, suport de biciclete pe cuiul de tractare, suport de biciclete pe barele pavilionului, suport pentru skiuri, portbagaj pe pavilion...

**!** Sistemul de remorcare necesită imperativ montare în cadrul rețelei PEUGEOT sau la un Service autorizat.

### "Stil":

levier schimbător de viteze din aluminiu, spoiler, ornamente exterioare, jante aluminiu, capace roți, eșapament sport, carcase retrovizoare cromate, kit caroserie, trei game de personalizare (Ligne S, Street și Graffic), autocolante, carcase retrovizoare interior și exterior, manetă frână de mână, jante aliaj, protecții șuruburi pentru jante de aliaj...

### "Siguranță":

alarmă anti-intruziune, gravare geamuri, antifurt roți, înălțătoare și scaune pentru copii, alcooltest, trusă de prim-ajutor, triunghi de presemanalizare, vestă reflectorizantă, sistem de reperare a vehiculului furat, kit remediere temporară până, lanțuri zăpadă, anvelope antidrapante, proiectoare de ceață...

### "Protecție":

covoraș\*, huse pentru scaune compatibile cu airbagurile laterale, apărători pentru noroi, bandouri laterale de protecție, bandouri de protecție spoiler, praguri de portiere din aluminiu sau PVC...

- \* Pentru a evita orice risc de blocare a pedalelor:
- verificați poziționarea și prinderea corectă a covorașului,
  - nu suprapuneți mai multe covorașe.

## "Multimedia":

sisteme audio auto, sistem de navigație portabil, suport semi-întegrat pentru navigație, kit mâini-libere, magazie CD, difuzoare, DVD-player, kit de conectare pentru MP3-player sau CD-player portabil, sistem WiFi...

### **i** Instalarea emițătoarelor de radiocomunicații

Înainte de a instala un emițător de radiocomunicații ca post-echipare, cu antenă exterioară pe vehiculul dumneavoastră, consultați rețeaua PEUGEOT care vă va informa asupra caracteristicilor emițătoarelor (bandă de frecvență, putere maximă de ieșire, poziția antenei, condiții specifice de instalare) ce pot fi montate, conform Directivei de Compatibilitate Electromagnetica a Automobilului (2004/104/CE).

Din cadrul rețelei PEUGEOT puteți să vă procurați produse de curățare și de întreținere (exterior și interior), cum ar fi cele din gama ecologică "TECHNATURE", cât și produse de completare (lichid de spălat prabrizul...), creioane de retuș și tuburi de vopsea la nuanța exactă de culoare pentru vehiculul dumneavoastră și diverse rezerve (cartuș pentru kitul de depanare provizorie a anvelopelor...), ...

**i** În funcție de legislația în vigoare în țară, unele echipamente de siguranță pot fi obligatorii: veste de siguranță reflectorizante, triunghuri de presemnalizare, etiloteste, becuri, sigurante fuzibile de rezervă, extingtor, trusa de prim ajutor, bavete de protecție la rotile din spatele vehiculului.

**!** Montarea unui echipament, sau accesoriu electric, neavând cod de reper PEUGEOT, poate produce o pană în sistemul electronic al vehiculului dumneavoastră și un consum mărit. Contactați un reprezentant al mărcii PEUGEOT pentru a afla informații despre gama de accesorii sau echipamente originale.



- Modelul 208 HYbrid FE, un autovehicul ce demonstrează tehnologii inovatoare, cu caracteristici de excepție: consum de 1,9 l/100 km și accelerare de la 0 la 100 km/h în 8 s.

## PEUGEOT & TOTAL, UN PARTENERIAT ÎN SERVICIUL PERFORMANȚEI!

### *Inovatia, cheia succesului*

Echipele de Cercetare și Dezvoltare TOTAL lucrează în colaborare cu echipele PEUGEOT pentru a crea lubrifiții de înaltă calitate, care răspund ultimelor inovații tehnice pentru vehiculele PEUGEOT. Obiectivul este asigurarea optimizării performanțelor și protecția în timp a motorului vehiculului dumneavoastră. Modelul 208 HYbrid FE demonstrează capacitatea PEUGEOT și TOTAL de a dezvolta tehnologii inovatoare, pentru a avansa către viitor într-un mod diferit.

### *Reducerea emisiilor poluante o realitate*

Lubrifiții TOTAL sunt concepuți pentru a optimiza randamentul motorizărilor și protecția sistemelor post-tratament. Este convenabil să respectați indicațiile de întreținere ale PEUGEOT pentru a asigura o bună funcționare.

## Capota

**!** Înainte de orice intervenție sub capota motorului, neutralizați sistemul Stop & Start, pentru a evita orice risc de rănire generat de o declanșare automată a modului START.

### Deschidere

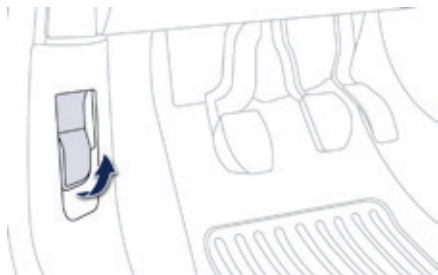

**i** Amplasarea comenzii interioare împiedica orice deschidere, atât timp cât este închisă ușa stânga față.

- ☞ Deschideți portiera stânga față.
- ☞ Trageți spre dumneavoastră comanda, situată în partea de jos a cadrului portierei.

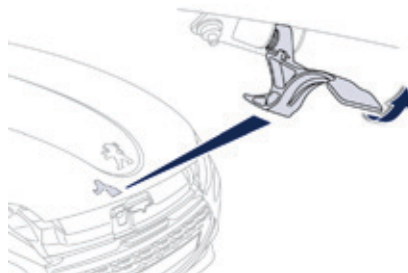

☞ Ridicați comanda și deschideți capota.

**!** Nu deschideți capota în caz de vânt puternic.  
Când motorul este cald, manipulați cu grijă maneta exterioară și tija de susținere a capotei (risc de arsuri).

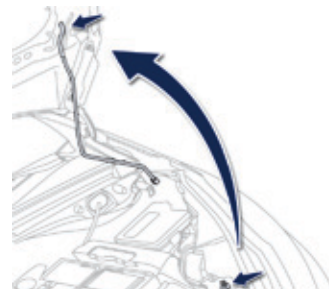

☞ Declipsați tija de susținere și fixați-o în piedica de siguranță pentru a ține capota ridicată.

**!** Din cauza prezentei unor echipamente electrice în compartimentul motorului, se recomandă limitarea expunerii la apa (ploaie, spulare, ...).

### Închidere

- ☞ Scoateți tija de susținere din piedica de siguranță.
- ☞ Clipsați tija la locul ei.
- ☞ Coborâți capota și lăsați-o liberă la sfârșitul cursei.
- ☞ Trageți de capotă pentru a verifica buna blocarea acesteia.

## Motoare pe benzină

Acestea vă permit accesul la verificarea nivelului diferitelor tipuri de lichide și la înlocuirea anumitor elemente.

1. Rezervor sistem spălare geamuri.
2. Rezervor lichid de răcire.
3. Rezervor lichid de frână.
4. Baterie / Siguranțe.
5. Cutie cu siguranțe.
6. Filtru de aer.
7. Joă ulei motor.
8. Completare ulei motor.

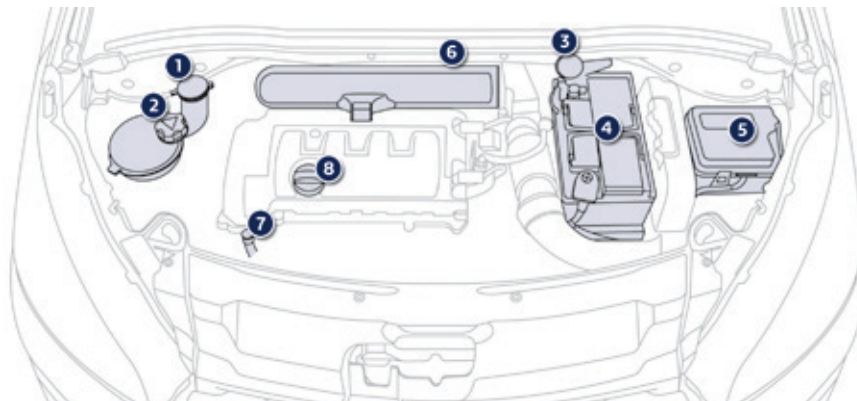

## Motoare Diesel

Ele vă permit accesul la verificarea nivelului diferitelor lichide, la înlocuirea anumitor elemente și la rearmarea pompei de carburant.

1. Rezervor de instalatie de spălare geamuri.
2. Rezervor de lichid de răcire.
3. Rezervor de lichid de frână.
4. Baterie / Siguranțe.
5. Cutie cu siguranțe.
6. Filtru de aer.
7. Jojă ulei motor.
8. Completare cu ulei motor.

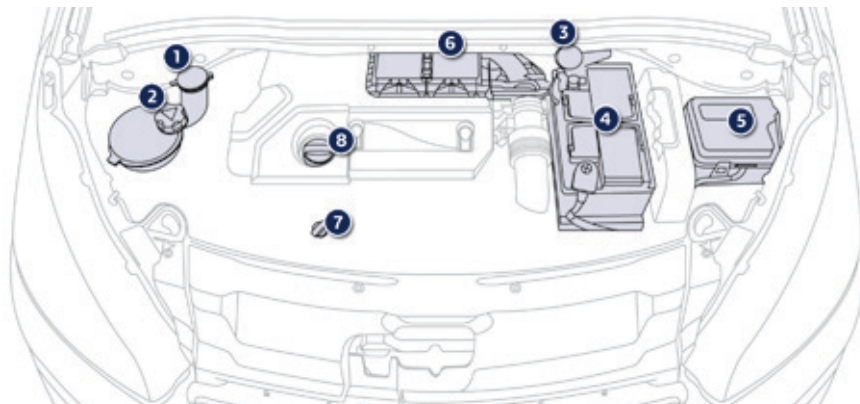

# Rezervor de carburant

Capacitatea rezervorului: aproximativ 50 litri.

## Nivel minim de carburant



Când este atins nivelul minim de carburant, acest marotor se aprinde pe tabloul de bord. În rezervor mai sunt **aproximativ 5 litri**. Când marotorul clipește, mai aveți o **cantitate mică de carburant**.

Este imperativ să alimentați cu carburant, pentru a evita o pană.

În caz de pană totală de carburant (Diesel), consultați și rubrica "Pană de carburant (Diesel)".

**!** Cu Stop & Start, nu efectuați niciodată o alimentare cu carburant când motorul este în mod STOP; este imperativa taierea contactului cu cheia.

## Alimentare

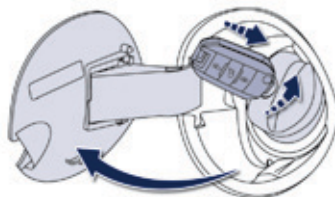

O etichetă, lipită pe interiorul capacului, vă indică tipul de carburant ce trebuie utilizat în funcție de motorizarea vehiculului dumneavoastră. Alimentările cu carburant trebuie să depășească volumul de 5 litri pentru a putea fi detectate de indicatorul de nivel carburant.

**i** Atât timp cât bușonul nu este fixat la locul său, cheia nu poate fi scoasă din butuc. Deschiderea bușonului poate declanșa un zgomot generat de aerul ce intră în rezervor. Depresurizarea este absolut normală și este datorată etanșeității circuitului de carburant.

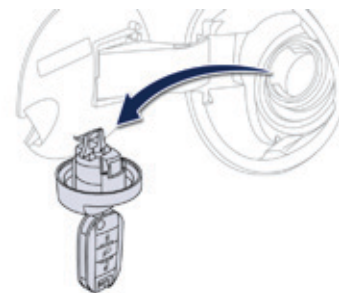

Pentru realizarea alimentării în condiții maxime de siguranță:

- ☞ **este imperativ să opriți motorul**,
- ☞ deschideți capacul rezervorului,
- ☞ introduceți cheia în bușon, apoi rotiți-o spre stânga,
- ☞ scoateți bușonul și agățați-l de locașul de pe partea interioară a trapei,
- ☞ faceți plinul rezervorului, dar **nu insistați peste a 3-a oprire a pompei**; aceasta ar putea genera disfuncții.

Odată alimentarea terminată:

- ☞ puneți bușonul la locul lui,
- ☞ rotiți cheia spre dreapta, apoi scoateți-o din bușon,
- ☞ închideți capacul de protecție a bușonului.

**!** În caz de alimentare cu carburant nerecomandat motorizării vehiculului dumneavoastră, golirea rezervorului este obligatorie înainte de repornirea motorului.

## Înterupere alimentare cu carburant

Autoturismul dumneavoastră este echipat cu un dispozitiv de securitate care întrerupe alimentarea cu carburant în caz de coliziune.

## Selector de carburant (Diesel)\*

Dispozitiv mecanic ce împiedică introducerea de benzină în rezervorul unui vehicul ce funcționează cu motorină. Se evită astfel defectarea motoarelor cauzată de acest tip de incident.

Situat la gura de alimentare a rezervorului, selectorul de carburant este vizibil la îndepărtarea bușonului.

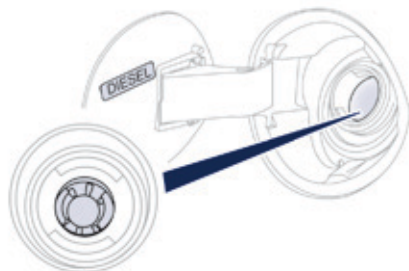

### Funcționare

La introducerea pistolului pompei de benzină într-un rezervor de motorină, pistolul de alimentare cu benzină este blocat de o clapetă. Sistemul rămâne blocat și împiedică alimentarea.

**Nu insistați. Introduceți în gura de alimentare a rezervorului un pistol de alimentare de tip Diesel.**

**i** Selectorul de carburant permite alimentarea dintr-o canistră. Pentru a asigura o bună scurgere a carburantului, apropiați gura canistrei de gâtul rezervorului, fără a o lipi de clapeta selectorului de carburant și turnați încet.

### **i** Deplasări în străinătate

Pistoalele de alimentare Diesel pot fi diferite de la o țară la alta; prezența selectorului poate face imposibilă alimentarea.

Înainte de a vă deplasa în străinătate, vă sfătuim să verificați în cadrul rețelei PEUGEOT dacă vehiculul dumneavoastră este adaptat sistemului de distribuție utilizat în țara de destinație.

\* În funcție de destinație.

## Carburant utilizat pentru motoarele pe benzină

Motoarele cu benzină sunt compatibile cu biocarburanții benzină de tipul E10 (conținând 10% etanol), conformi cu normele europene EN 228 și EN 15376.

Carburanții de tipul E85 (conținând până la 85% etanol) sunt rezervați exclusiv pentru vehiculele comercializate pentru utilizarea acestui tip de carburant (vehicule BioFlex). Calitatea etanolului trebuie să respecte norma europeană EN 15293.



SP95

SP95  
E10

SP98

## Carburant utilizat pentru motoarele Diesel

Motoarele Diesel sunt compatibile cu biocarburanții conformi standardelor actuale și viitoare europene (motorină respectând norma EN 590 în amestec cu un biocarburant respectând norma EN 14214) putând fi distribuiți la pompe (incorporând posibil între 0 și 7 % Ester Metilic de Acid Gras).

Utilizarea biocarburantului B30 este posibilă pentru anumite motoare Diesel; totuși, această utilizare este condiționată de de aplicarea strictă a condițiilor speciale de întreținere, indicate în carnet de întreținere și garanții. Consultați rețeaua PEUGEOT sau un service autorizat.

Utilizarea oricărui alt tip de (bio)carburant (uleiuri vegetale sau animale pure sau diluate, ulei menajer...) este oficial interzisă (riscuri de deteriorare a motorului și a circuitului de carburant).



DIESEL

## Pană de carburant (Diesel)

Pentru vehiculele echipate cu motor HDi, în caz de pană de carburant, este necesară reamorsarea circuitului de carburant; consultați desenul reprezentând compartimentul motorului din rubrica "Motoare Diesel". Dacă rezervorul vehiculului dumneavoastră este echipat cu decantor, vedeți rubrica corespunzătoare.

**i** Dacă motorul nu pornește la prima încercare, nu insistați în acționarea demarorului; reluați procedura.

### Motor 1.4 HDi

- ☞ Alimentați rezervorul de carburant cu cel puțin 5 litri de motorină.
- ☞ Deschideți capota motorului.
- ☞ Acționați pompa de reamorsare până la întărirea acesteia (la prima apăsare poate fi dură).
- ☞ Acționați demarorul până la punerea în funcțiune a motorului.
- ☞ Închideți capota motorului.

### Motor 1.6 HDi

- ☞ Aadaugați în rezervorul de carburant cel puțin 5 litri de motorină.
- ☞ Deschideți capota motorului.
- ☞ Dacă este necesar, declipsați apărătoarea pentru a accede la pompa de amorsare.
- ☞ Acționați pompa de reamorsare până la întărirea acesteia (prima apăsare poate fi dură).
- ☞ Acționați demarorul până la punerea în funcțiune a motorului (dacă motorul nu pornește la prima solicitare, așteptați aproximativ 15 secunde, apoi reluați).
- ☞ Fără rezultat după câteva tentative, acționați din nou pompa de reamorsare apoi demarorul.
- ☞ Puneți la loc apărătoarea și fixați-o.
- ☞ Închideți capota motorului.

## Sisteme SCR si Aditiv AdBlue® pentru motoare Diesel Blue HDi

Dispozitivul care asociaza sistemul SCR (Reducere Catalitica Selectiva) si filtrul de particule (FAP) pentru tratarea gazelor de esapament a fost ales de catre PEUGEOT pentru a proteja mediul înconjurător si pentru a se conforma prevederilor noului standard Euro 6, fără a afecta performanțele sau consumul de carburant ale motoarelor sale Diesel.

### Sistem SCR

Cu ajutorul aditivului denumit AdBlue®, care contine uree, un catalizator transforma pana la 85% din oxizii de azot (NOx) in azot si apa, substante inofensive pentru sanatate si mediul inconjurator.

Aditivul AdBlue® se afla intr-un rezervor specific, situat sub portbagaj, in partea din spate a vehiculului. Capacitatea acestuia este de 17 litri, permitandu-i o autonomie de deplasare de aproximativ 20 000 de kilometri inainte de activarea unui dispozitiv de avertizare care va anunta ca nivelul de rezerva va permite sa parcurgeti 2 400 de kilometri.

La fiecare vizita pentru intretinere programata a vehiculului dumneavoastra in reteaua PEUGEOT sau la un Service autorizat va fi efectuata o umplere a rezervorului de aditiv AdBlue®, pentru a garanta funcționarea corectă a sistemului SCR.

In cazul in care kilometrajul estimat dintre doua etape de intretinere depaseste limita de 20 000 de kilometri, va recomandam sa apelati la un Service autorizat sau la reteaua PEUGEOT pentru a efectua completarea necesara.



Daca rezervorul de aditiv AdBlue® este gol, pornirea motorului este impiedicata de un dispozitiv reglementar.

In cazul in care este defect sistemul SCR, nivelul de emisii al vehiculului dumneavoastra nu mai corespunde standardului Euro 6: vehiculul dumneavoastra devine poluant.

In cazul unei defectiuni confirmate a sistemului SCR, trebuie sa apelati cat mai repede posibil la reteaua PEUGEOT sau la un Service autorizat: dupa parcurgerea unei distante de 1 100 de kilometri se va activa automat un dispozitiv pentru a impiedica pornirea motorului.

## Indicatoare de autonomie

Imediat după ce puneți contactul, puteți afla, cu ajutorul unui indicator, numărul estimat de kilometri pe care îi puteți parcurge cu vehiculul înainte de blocarea automată a pornirii motorului, imediat după ce este atins nivelul de rezerva al rezervorului de aditiv AdBlue® sau după detectarea unei defecțiuni a sistemului de depoluare SCR.

În cazul detectării simultane a unei defecțiuni și a unui nivel scăzut de aditiv AdBlue®, este afișată autonomia cea mai mică.

### În cazul existenței riscului ca motorul să nu pornească din cauza lipsei de aditiv AdBlue®

**!** Dispozitivul reglementar de imobilizare electronică se activează automat imediat ce se golește rezervorul de aditiv AdBlue®.

#### Autonomie mai mare de 2 400 km

La punerea contactului, pe tabloul de bord nu este afișată automat nicio informație referitoare la autonomie.

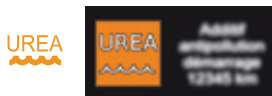

Apăsarea acestui buton permite afișarea temporară a autonomiei de rulare. Valoarea nu mai este precizată după 5 000 de kilometri.

**Autonomie cuprinsa intre 600 si 2 400 km**

Imediat după punerea contactului se aprinde mărtoarul luminos UREA, este emis un semnal sonor și afișat un mesaj (de exemplu: "Top up emissions additive: Starting prevented in 1 500 km" - completați nivelul de aditiv: pornirea va fi blocată după parcurgerea a 1 500 de kilometri), indicând autonomia de rulare exprimată în kilometri sau mile. În timpul deplasării, mesajul este afișat la fiecare 300 de kilometri, atât timp cât nu a fost completată cantitatea de aditiv. Adresați-vă rețelei PEUGEOT sau unui Service autorizat pentru a completa cantitatea de aditiv AdBlue®. Puteti, de asemenea, să efectuați dumneavoastră personal această completare. Consultați rubrica "Completați".

**Autonomie cuprinsa intre 0 si 600 km**

Imediat după punerea contactului se aprinde mărtoarul luminos SERVICE și mărtoarul UREA luminează intermitent, este emis un semnal sonor și este afișat un mesaj (de exemplu: "Top up emissions additive: Starting prevented in 600 km" - completați nivelul de aditiv: pornirea va fi blocată după parcurgerea a 600 de kilometri), indicând autonomia de rulare exprimată în kilometri sau mile. În timpul deplasării, mesajul este afișat la fiecare 30 de secunde, atât timp cât nu a fost completată cantitatea de aditiv. Adresați-vă rețelei PEUGEOT sau unui Service autorizat pentru a completa cantitatea de aditiv AdBlue®. Puteti, de asemenea, să efectuați dumneavoastră personal această completare. Consultați rubrica "Completați". În caz contrar, nu veți mai putea porni vehiculul.

**Pana cauzata de lipsa de aditiv AdBlue®**

La punerea contactului, mărtoarul luminos SERVICE se aprinde și mărtoarul UREA luminează intermitent, este emis un semnal sonor și este afișat mesajul "Top up emissions additive: Starting prevented" (completați nivelul de aditiv: pornirea a fost blocată). Rezervorul de aditiv AdBlue® este gol: dispozitivul de imobilizare electronică reglementar împiedică pornirea motorului.

**!** Pentru a putea reporni motorul, vă recomandăm să apelați la rețeaua PEUGEOT sau la un Service autorizat pentru a completa cantitatea necesară. Dacă efectuați dumneavoastră personal această completare, este obligatoriu să adăugați în rezervor o cantitate de minim 3,8 litri de aditiv AdBlue®. Consultați rubrica "Completați".

## In cazul detectarii unei disfunctii a sistemului antipoluare SCR

**!** Un dispozitiv de imobilizare electronica a motorului se activeaza automat la depasirea distantei de 1 100 de kilometri parcursi dupa confirmarea disfunctiei sistemului antipoluare SCR. Imediat ce este posibil, apelati la reseaua PEUGEOT sau la un Service autorizat pentru verificarea sistemului.

### In cazul derectarii unei disfunctii



Imediat dupa punerea contactului, se aprind matorii luminosi UREA, SERVICE si autodiagnosticare motor, este emis un semnal sonor si este afisat mesajul "Emissions fault" pentru a semnala un defect al sistemului antipoluare.

**i** Daca este vorba despre o disfunctie temporara, avertizarea dispare imediat dupa ce nivelul de emisii de gaze de esapament redevine corespunzator.

### In timpul fazei de rulare autorizata (intre 1 100 km si 0 km)



Daca este confirmat defectul sistemului SCR (dupa parcurgerea unei distante de 50 de kilometri pe parcursul careia a fost afisat permanent un mesaj ce semnaleaza o disfunctie), imediat dupa punerea contactului se aprind matorii luminosi SERVICE si autodiagnosticare motor, iar matorul UREA lumineza intermitent, este emis un semnal sonor si este afisat un mesaj (de exemplu: "Emissions fault: Starting prevented in 300 km" - defect sistem antipoluare - pornire interzisa dupa depasirea distantei de 300 km) indicand autonomia de deplasare exprimata in kilometri sau in mile.

In timpul deplasarii, mesajul este afisat la intervale de 30 de secunde, atat timp cat continua sa existe disfunctia sistemului antipoluare SCR. Imediat ce este posibil, trebuie sa apelati la reseaua PEUGEOT sau la un Service autorizat. In caz contrar, nu veti mai putea porni vehiculul.

## Pornire interzisă



La fiecare punere a contactului se aprind marmorii luminoși SERVICE și autodiagnosticare motor, iar marmorul UREA luminează intermitent, este emis un semnal sonor și este afișat mesajul "Emissions fault: Starting prevented".

**!** Ați depășit limita de rulare autorizată: dispozitivul de imobilizare electronică împiedică repornirea motorului.

Pentru a putea reporni motorul, trebuie să vă adresați neapărat rețelei PEUGEOT sau unui Service autorizat.

## **i** Inghetarea aditivului AdBlue®

La temperaturi mai mici de aproximativ -11 °C, aditivul AdBlue® îngheată.

Sistemul SCR include un dispozitiv de încălzire a rezervorului de aditiv AdBlue®.

În cazuri excepționale (menținerea vehiculului pentru o perioadă îndelungată la temperaturi constante sub -15°C), avertizarea referitoare la un defect al sistemului antipoluare poate fi cauzată de înghețarea aditivului AdBlue® al vehiculului.

Parcați vehiculul într-un loc mai cald timp de câteva ore, până când aditivul redevine lichid.

Dispariția avertizării antipoluare nu are loc imediat, ci după mai mulți kilometri parcurși.

## Completarea cantitatii de aditiv AdBlue®

Completarea cantitatii de aditiv AdBlue® din rezervor este prevazuta la fiecare revizie tehnica a vehiculului dumneavoastra in reseaua PEUGEOT sau la un Service autorizat.

Cu toate acestea, in functie de capacitatea rezervorului, este posibil sa fie necesara completarea cantitatii de aditiv intre doua revizii, in special in cazul in care acest lucru este semnalat de o avertizare (martori luminosi si mesaj).

Puteti apela la reseaua PEUGEOT sau la un Service autorizat.

Daca doriti sa efectuati dumneavoastra personal aceasta completare, va rugam sa cititi cu atentie urmatoarele avertizari.

## Masuri de prevedere in utilizare

Aditivul AdBlue® este o solutie pe baza de uree. Acest lichid este neinflamabil, incolor si inodor (daca este pastrat intr-un loc racoros).

In cazul contactului cu pielea, spalati zona respectiva cu multa apa si sapun. In cazul contactului cu ochii, clatiti imediat si din abundenta cu apa sau cu o solutie pentru spalare oculara, timp de cel putin 15 minute.

In caz de senzatie de arsura sau de iritatie persistenta, consultati un medic.

In cazul ingerarii, clatiti imediat gura cu apa curata si apoi beti multa apa.

In anumite conditii (de exemplu la temperaturi extreme), nu poate fi exclus riscul de degajare a vaporilor de amoniac: nu inhalati produsul. Vaporii de amoniac au un efect iritant asupra mucoaselor (ochii, nasul si gura).

Utilizati exclusiv aditiv AdBlue® in conformitate cu standardul ISO 22241.

**!** Nu diluati niciodata aditivul cu apa. Nu turnati niciodata aditiv in rezervorul de motorina.



**AdBlue®**

Ambalarea intr-un recipient cu dispozitiv anti-stropire permite simplificarea operatiilor de completare a cantitatii. Puteti sa achizitionati recipiente de 1,89 litri (1/2 galon) din reseaua PEUGEOT sau de la un Service autorizat.

**!** Nu lasati aditivul AdBlue® la indemana copiilor si pastrati-l in recipientul sau original. Nu transvazati niciodata aditivul AdBlue® in alt recipient, pentru ca ii vor fi afectate calitatile si puritatea.

**!** Nu completati niciodata cantitatea cu un distribuitor de aditiv AdBlue® rezervat utilizarii de greutate mari.

## Recomandari pentru depozitare

Aditivul AdBlue® îngheata la temperaturi sub aproximativ -11°C și se degradează la temperaturi mai mari de 25°C. Se recomandă depozitarea recipientelor într-un loc răcoros și în adăpost de razele directe ale soarelui.

În aceste condiții, aditivul poate fi păstrat cel puțin un an.

Dacă aditivul a înghețat, va putea fi utilizat după deșchitare completă, la temperatura ambianță.

**!** Nu depozitați niciodată recipientele de aditiv AdBlue® în vehicul.

## Procedura

Înainte de a efectua completarea, asigurați-vă că vehiculul este staționat pe o suprafață plană și orizontală.

În timpul iernii, verificați dacă temperatura din vehicul este mai mare de -11°C. În caz contrar, fiind înghețat, aditivul AdBlue® nu poate fi alimentat în rezervor. Garati vehiculul într-un loc mai cald timp de câteva ore pentru a putea efectua completarea.

☞ Taiati contactul și scoateți cheia.

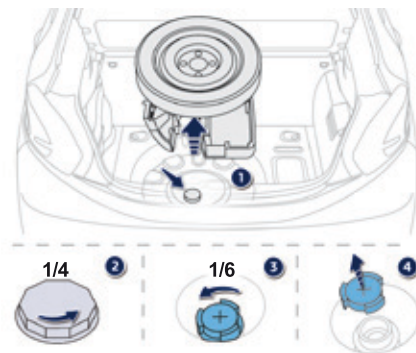

- ☞ Pentru a putea accesa rezervorul de aditiv AdBlue® ridicați covorasul din portbagaj și apoi, în funcție de echipare, îndepărtați roata de rezervă și/sau cutia de depozitare.
- ☞ Rotiți dopul negru cu un sfert de tură în sens antiorar, fără a presa, și degajați-l spre partea superioară.
- ☞ Rotiți dopul albastru cu 1/6 tură în sens antiorar.
- ☞ Degajați dopul spre partea superioară.



- ☞ Procurati-va un recipient de aditiv AdBlue®. Dupa verificarea datei de expirare, cititi cu atentie instructiunile de utilizare de pe eticheta acestuia inainte de a turna continutul recipientului in rezervorul de aditiv AdBlue® al vehiculului.

**!** **Important:** daca rezervorul de aditiv AdBlue® al vehiculului este complet gol, acest lucru fiind confirmat de mesaje de avertizare si de imposibilitatea de a reporni motorul, trebuie sa efectuati in mod obligatoriu o completare cu cel putin 3,8 litri (ceea ce inseamna doua recipiente de 1,89 litri).

- ☞ Dupa ce ati turnat continutul recipientului, in cazul unor scurgeri, stergeti conturul gurii de alimentare a rezervorului cu ajutorul unei lavete umede.

**!** In cazul stropirii cu aditiv, clatiti imediat cu apa rece sau stergeti cu o laveta umeda.  
Daca aditivul este cristalizat, indepartati-l cu un burete si apa calda.

- ☞ Amplasati din nou dopul albastru pe gura de alimentare a rezervorului si rotiti-l cu 1/6 tura in sens orar, pana la limita.
- ☞ Amplasati din nou dopul negru, rotindu-l cu un sfert de tura in sens orar, fara a presa. Verificati daca marcajul dopului este amplasat corect in fata marcajului suportului.
- ☞ In functie de echipare, puneti roata de rezerva si/sau cutia de depozitare la loc in spatele portbagajului.
- ☞ Puneti la loc covorasul de portbagaj si inchideti capacul.

**!** **Important: in cazul adaugarii de aditiv dupa golirea rezervorului, semnalata prin mesajul "Adaugati aditiv: Pornire interzisa", trebuie sa asteptati circa 5 minute inainte de a repune contactul, fara a deschide usa conducatorului sau debloca deschiderile vehiculului si fara a introduce cheia in contact.** Puneti contactul, apoi, dupa un interval de 10 secunde, porniti motorul.

**♣** Nu eliminati recipientele de aditiv AdBlue® impreuna cu deseurile menajere. Depozitati-le intr-un container destinat special acestei utilizari sau aduceti-le la punctul dumneavoastra de vanzare.

## Verificare niveluri

Verificați în mod regulat toate aceste niveluri, conform carnet de intretinere si garantii. Faceți completări dacă este necesar, cu excepția cazurilor când există indicații contrare. În cazul unor pierderi importante de lichid, verificați circuitul respectiv în rețeaua PEUGEOT sau la un Service autorizat.

**!** În cazul intervențiilor sub capotă, fiți atenți, deoarece anumite zone ale motorului pot fi extrem de calde (risc de arsuri) și electroventilatorul poate porni în orice moment (chiar și cu contactul tăiat).

### Nivel de ulei



Această verificare se face fie la punerea contactului, cu indicatorul de nivel al uleiului din tabloul bord (în funcție de versiune), fie cu joja manuală.

Ea este valabilă numai cu vehiculul aflat pe teren orizontal, cu motorul oprit de mai mult de 30 de minute.

**i** Este normal să completați nivelul de ulei între două revizii (sau schimburi de ulei). PEUGEOT vă recomandă un control, eventual cu completare de ulei, la fiecare 5 000 km.

### Schimb de ulei

Citiți indicațiile din carnet de intretinere si garantii pentru a cunoaște periodicitatea acestei operații.

Pentru a păstra fiabilitatea motorului și a dispozitivelor antipoluare, nu utilizați niciodată aditivi în uleiul de motor.

### Caracteristicile uleiului

Uleiul trebuie să corespundă motorizării și să fie conform cu recomandările constructorului.

### Nivelul lichidului de frana



Nivelul acestui lichid trebuie să se situeze în apropierea reperului "MAXI". În caz contrar, verificați uzura plăcuțelor de frână.

### Inlocuirea lichidului de frana

Consultați indicațiile din carnetul de intretinere si garantii, pentru a cunoaște periodicitatea acestei operații.

### Caracteristicile lichidului de frana

Acest lichid trebuie să fie conform recomandărilor constructorului.

## Nivelul lichidului de răcire



Nivelul acestui lichid trebuie să se situeze în apropierea nivelului "MAXI" fără să-l depășească.

Când motorul este cald, temperatura lichidului de răcire este reglată de electroventilator.

**Electroventilatorul poate porni după oprirea motorului: atenție la obiectele sau hainele care s-ar putea prinde în elice.**

Mai mult, circuitul de răcire, fiind sub presiune, așteptați cel puțin o oră după oprirea motorului pentru a interveni.

Pentru a evita orice risc de ardere, deșurubați bușonul cu două ture pentru a reduce presiunea. Când presiunea a scăzut, scoateți bușonul și completați nivelul.

## Inlocuirea lichidului de răcire

Lichidul de răcire nu trebuie schimbat.

## Caracteristicile lichidului de răcire

Acest lichid trebuie să fie conform recomandărilor constructorului.

## Nivelul lichidului de spălare geamuri



Completați nivelul atunci când este necesar.

## Caracteristicile lichidului

Pentru a asigura o curățare optimă și pentru a evita înghețarea, completarea până la nivelul maxim sau înlocuirea acestui lichid nu trebuie să se facă cu apă.

În condiții de iarnă, se recomandă utilizarea lichidului pe baza de alcool etilic sau de metanol.

## Nivelul aditivului pentru motorină (Diesel cu filtru de particule)

### SERVICE

Nivelul minim al acestui aditiv vă este indicat prin aprinderea matorului de service, însoțit de un semnal sonor și de un mesaj pe ecran (dacă aveți afișaj).

## Completare nivel

Aducerea la nivel a acestui aditiv trebuie neapărat făcută cât mai repede în rețeaua PEUGEOT sau la un Service autorizat.

## Produse uzate



Evitați orice contact prelungit al uleiului și al lichidelor uzate cu pielea. Majoritatea acestor lichide sunt nocive pentru sănătate, adică foarte corozive.



Nu aruncați uleiul și lichidele în sistemul de canalizare sau pe pământ. Goliți uleiurile uzate în containerele dedicate din rețeaua PEUGEOT sau la un Service autorizat.

# Controale

Dacă nu există indicații contrare, controlați aceste elemente conform carnet de intretinere si garantii și în funcție de motorizarea vehiculului. Controlați-le în rețeaua PEUGEOT sau la un Service autorizat.

## Baterie 12 V



Bateria nu necesită întreținere. Totuși, verificați starea de curățenie a bornelor, mai ales în perioada de vară și de iarnă.

În caz că trebuie să efectuați operațiuni la baterie, consultați rubrica "Baterie 12 V", pentru a cunoaște măsurile de prevedere pe care trebuie să le luați înainte de debransarea și după rebransarea bateriei.



Prezența acestei etichete, în special pe vehiculele echipate cu Stop & Start, indică utilizarea unei baterii cu plumb, de 12 V, de tehnologie și cu caracteristici specifice, care necesită, în caz de înlocuire sau debransare, o intervenție exclusivă în rețeaua PEUGEOT sau la un service autorizat.

## Filtru de aer si filtru de habitaciu



Consultați carnet de intretinere si garantii, pentru a cunoaște periodicitatea înlocuirii acestor elemente.

În funcție de mediu (atmosferă cu praf...) și de utilizarea vehiculului (conducere în mediu urban...), **schimbați-le, dacă este necesar, de două ori mai des.** Un filtru de habitaciu îmbăcsit poate deteriora performanțele sistemului de aer condiționat și poate genera mirosuri neplacute.

## Filtru de ulei



Schimbați filtrul de ulei la fiecare schimbare a uleiului de motor. Consultați carnet de intretinere si garantii, pentru a cunoaște periodicitatea de înlocuire a acestui element.

## Filtru de particule (Diesel)

### SERVICE

Începutul saturării filtrului de particule este indicat prin aprinderea continuă a acestui martor, însoțită de un mesaj de alertă pe ecran (dacă aveți afișaj).

Imediat ce condițiile de trafic vă permit, regenerați filtrul rulând cu o viteză de cel puțin 60 km/h până la stingerea martorului. Dacă martorul rămâne afișat, este vorba de o lipsă de aditiv: consultați paragraful "Nivelul aditivului pentru motorină".

**i** La un vehicul nou, primele operații de regenerare a filtrului de particule pot fi însoțite de un miros de ars, perfect normal. După o funcționare prelungită a vehiculului la viteză redusă sau la ralanti, puteți să constatați emisii de aburi de apă pe eșapament, când accelerați. Acești aburi nu au consecințe asupra comportamentului vehiculului și nici asupra mediului.

## Cutie de viteze manuala



Cutie de viteze manuală nu necesită întreținere (uleiul nu trebuie schimbat). Consultați carnet de intretinere si garantii, pentru a cunoaște periodicitatea controlului acestui element.

## Cutie de viteze pilotata



Cutie de viteze este fara întreținere (uleiul nu trebuie schimbat). Consultați carnet de intretinere si garantii pentru a cunoaște periodicitatea de control a acestui element.

## Cutie de viteze automata



Cutie de viteze este fara intretinere (uleiul nu trebuie schimbat). Consultati carnet de intretinere si garantii, pentru a cunoaste periodicitatea controlului acestui element.

## Placute de frana



Uzura frânelor depinde de stilul de condus, mai ales pentru vehiculele folosite în orașe, pe distanțe scurte. Poate fi necesar în acest caz controlarea stării frânelor, chiar și între reviziile prestabilite. În afara cazului în care au loc scurgeri de lichid de frână, scăderea nivelului acestuia indică o uzură a plăcuțelor de frână.

## Starea de uzură a discurilor de frana



Pentru orice informație referitoare la verificarea stării de uzură a discurilor de frână, consultați rețeaua PEUGEOT sau un Service autorizat.

## Frâna de staționare



O cursă prea mare a frânei de staționare sau constatatarea unei pierderi de eficacitate a acestui sistem impune o reglare chiar și între două revizii. Controlul acestui sistem se va face în rețeaua PEUGEOT sau la un Service autorizat.

**!** Nu utilizați decât produse recomandate de PEUGEOT, sau produse având calitatea și caracteristicile echivalente cu acestea.

În scopul optimizării funcționării subsansamblelor la fel de importante ca și circuitul de frânare, PEUGEOT selectează și propune produse cu totul specifice.

După spălarea vehiculului, când umiditatea este crescută, sau în condiții de iarnă, se poate forma gheata pe discurile și plăcuțele de frână, eficacitatea sistemului de frânare putând fi diminuată. Efectuați ușoare manevre de frânare, pentru a usca sau dezgheța frânele.

# Generalitati

## Caracteristicile motorizarilor

Caracteristicile motorului (cilindree, putere maxima, turatie maxima, energie, emisii de CO<sub>2</sub>...) din dotarea vehiculului dumneavoastra sunt mentionate in certificatul de inmatriculare, precum si in documentatia comerciala.

Aceste caracteristici corespund valorilor omologate pe standul de testare a motorului, conform reglementarilor europene (Directiva 1999/99/CE).

Pentru mai multe informatii, consultati reseaua PEUGEOT sau un Service autorizat.

## Mase si sarcini remorcabile

Valorile referitoare la mase si sarcinile remorcabile corespunzatoare vehiculului dumneavoastra sunt mentionate in certificatul de inmatriculare, precum si in documentatia comerciala.

Aceste valori se regasesc, de asemenea, pe placuta sau eticheta constructorului (consultati rubrica "Elemente de identificare"). Pentru mai multe informatii, consultati reseaua PEUGEOT sau un Service autorizat.

Masa in ordine de mers este egala cu masa la gol + greutatea conducatorului (75 kg). Valorile MTRA si ale sarcinilor remorcabile indicate sunt valabile pentru o altitudine maxima de 1.000 m. Valoarea sarcinii remorcabile trebuie redusa cu 10 % pentru fiecare 1.000 m suplimentari.

Masa remorcii franate poate fi marita, in limita MTRA, numai in masura in care se reduce proportional valoarea MTAC a vehiculului tractor.

Masa recomandata pe carligul de remorcare corespunde celei admise pe sfera de remorcare (care poate fi demontata cu sau fara scule).

**MTAC:** masa maxima tehnic admisibila incarcat.

**MTRA:** masa totala rulanta autorizata.

**i** Temperaturile exterioare ridicate pot determina scaderea performantei vehiculului pentru a proteja motorul. Cand temperatura exterioara depaseste valoarea de 37°C, reduceti masa remorcata.

**!** Remorcarea cu un vehicul tractor putin incarcat poate afecta tinuta sa de drum. Tractarea unei remorci maresteste distanta de franare. Este interzisa deplasarea vehiculului tractor cu o viteza mai mare de 100 km/h (respectati legislatia in vigoare in tara dumneavoastra).

## Motorizari / Mase benzina

Motor	Cutie de viteze	Trepte de viteza	Capacitate ulei motor* (litri)	Remorca fara franare (kg)	Sarcina recomandata pe carligul de remorcare (kg)
<b>1.0 VTi 68 CP</b>	Manuala	5	3,13	450	30
<b>1.2 VTi 82 CP</b>	Manuala	5	3,13	520	46
	Pilotata	5	3,13	520	46
<b>1.2 e-VTi 82 CP</b>	Pilotata	5	3,13	500	46
<b>1.2 e-THP 110 CP</b>	Manuala	5	-	-	-
<b>1.4 VTi 95 CP</b>	Manuala	5	4,25	570	46
<b>1.6 VTi 120 CP</b>	Manuala	5	4,25	580	46
	Automata	4	4,25	580	46
<b>1.6 THP 155 CP</b>	Manuala	6	4,25	580	46
<b>1.6 THP 200 CP</b>	Manuala	6	4,25	580	46

\* Capacitate cu inlocuirea filtrului de ulei.

## Motorizari / Mase diesel

Motor	Cutie de viteze	Trepte de viteza	Capacitate ulei motor* (litri)	Remorca fara frane (kg)	Sarcina recomandata pe carligul de remorcare (kg)
<b>1.4 HDi 68 CP</b>	Manuala	5	3,75	400	29
<b>1.4 e-HDi 68 CP</b>	Pilotata	5	3,75	500	29
<b>1.6 HDi 75 CP</b>	Manuala	5	3,75	-	-
<b>1.6 HDi 92 CP</b>	Manuala	5	3,75	-	-
<b>1.6 e-HDi 92 CP</b>	Manuala	5	3,75	570	46
	Pilotata	6	3,75	580	46
<b>1.6 e-HDi 115 CP</b>	Manuala	6	3,75	580	46
<b>1.6 Blue HDi 120 CP</b>	Manuala	6	-	-	-

\* Capacitate cu inlocuirea filtrului de ulei.

## Dimensiuni (în mm)

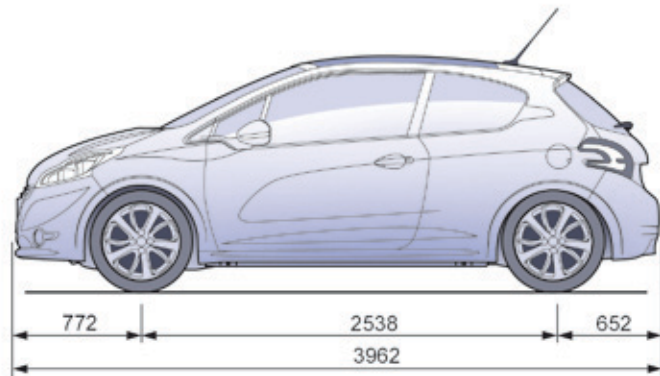
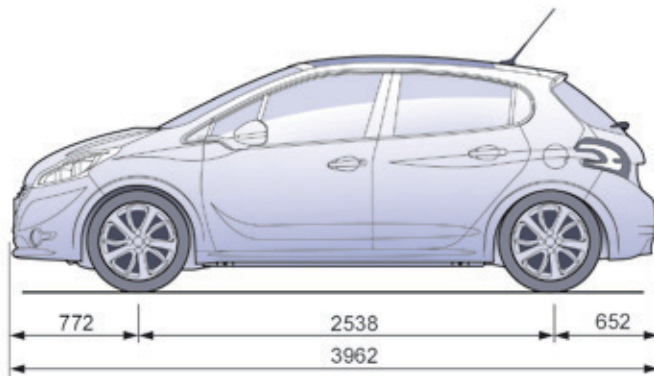
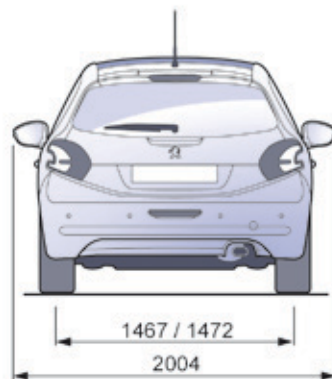
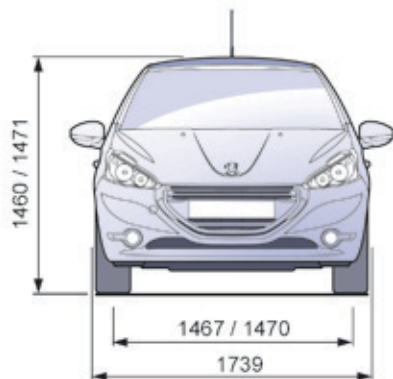

# Elemente de identificare

Pe vehiculul dumneavoastră sunt mai multe locuri unde este afișată seria șasiului pentru identificare și căutare.

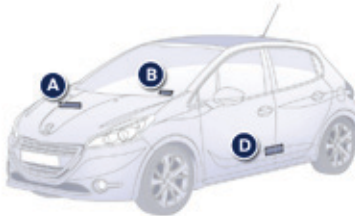
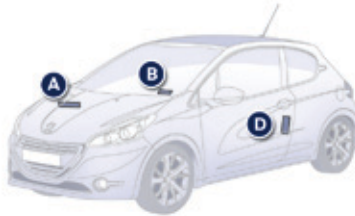

**A. Serie șasiu pe capota motorului.**  
Această serie este gravată pe capotă în apropierea suportului amortizorului.

**B. Serie șasiu pe traversa inferioară a parbrizului.**  
Această serie este scrisă pe o etichetă și poate fi citită prin parbriz.

**C. Etichetă constructor.**  
Acest număr este scris pe o etichetă autodestructibilă lipită pe stâlpul median de pe partea pasagerului.

**D. Etichetă dimensiuni pneuri/coduri vopsea.**  
Această etichetă este lipită stâlpul median, pe partea șoferului.

Ea conține informațiile următoare:

- presiunea de umflare a pneurilor cu și fără sarcină,
- dimensiunile anvelopelor,
- presiunea de umflare a roții de rezervă,
- referința culorii vopselei.

**i** Verificarea presiunii de umflare trebuie efectuată cel puțin o dată pe lună.



Dacă presiunea în pneuri e scăzută, crește consumul de carburant.



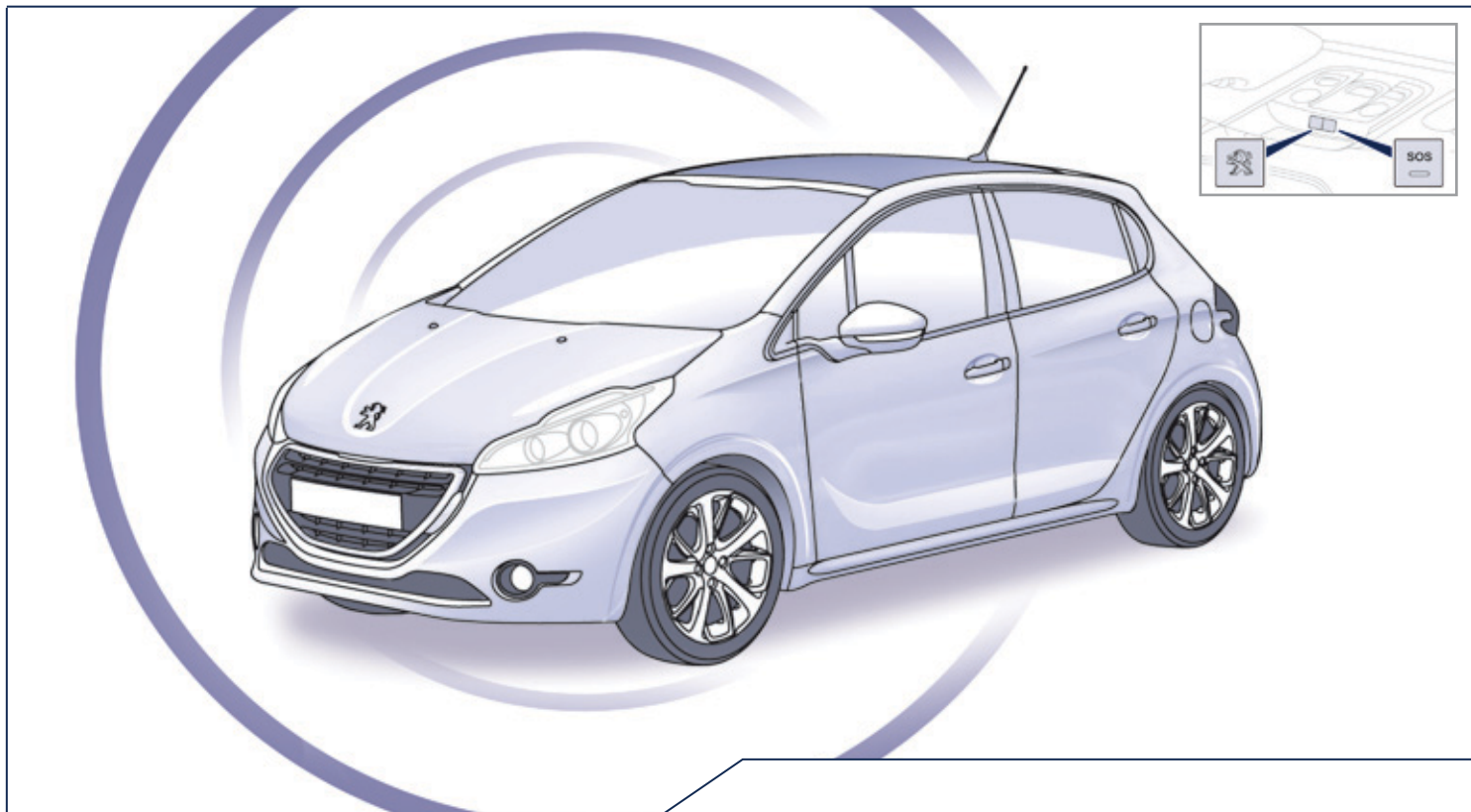

## **APEL DE URGENTA SAU DE ASISTENTA**

# APEL DE URGENTA SAU DE ASISTENTA

## PEUGEOT Connect SOS



În caz de urgență, apăsați timp de mai mult de 2 secunde pe această tastă. Clipirea ledului verde și un mesaj vocal confirmă lansarea apelului către centrul "PEUGEOT Connect SOS\*\*.

Ledul verde rămâne aprins (fără a clipi) când este stabilită comunicația. El se va stinge la finalul acesteia.

O nouă apăsare imediată pe această tastă anulează cererea. Ledul verde se stinge. Anularea este confirmată printr-un mesaj vocal.

Pentru a anula un apel, răspundeți centrului "PEUGEOT Connect SOS" și comunicați că a fost vorba de o eroare.

PEUGEOT Connect SOS localizează imediat vehiculul și intră în contact cu dumneavoastră în limba nativă\*\*, și solicită, dacă este cazul, trimiterea serviciilor de asistență publică competente\*\*. În țările în care platforma nu este operațională, sau când serviciul de localizare a fost în mod expres refuzat, apelul este direcționat direct către serviciile de urgență (112), fără localizare.



În caz de detectare a unui impact de către calculatorul airbagurilor, și independent de eventuala declanșare a airbagurilor, este lansat automat un apel de urgență.

\* În funcție de condițiile generale de utilizare a serviciului disponibil la punctul de vânzare și sub rezerva limitărilor tehnologice și tehnice.

\*\* În funcție de acoperirea geografică a "PEUGEOT Connect Asistența" și "PEUGEOT Connect SOS" și de limba națională oficială aleasă de proprietarul vehiculului.

Lista țărilor acoperite și de "servicii PEUGEOT CONNECT" sunt disponibile la punctele de vânzare sau pe [www.peugeot.com.ro](http://www.peugeot.com.ro).

## PEUGEOT Connect Asistența



Apăsați mai mult de 2 secunde această tastă, pentru a efectua o cerere de asistență în cazul imobilizării vehiculului.

Un mesaj vocal confirmă că apelul este lansat\*\*.

O nouă apăsare imediată a acestei taste anulează cererea. Anularea este confirmată printr-un mesaj vocal.

## Functionarea sistemului



La punerea contactului, martorul verde se aprinde timp de 3 secunde, indicând funcționarea corectă a sistemului.



Martorul portocaliu clipește: sistemul prezintă o disfuncție. Martorul portocaliu este aprins continuu: bateria de rezervă trebuie înlocuită.

În aceste două cazuri, consultați rețeaua PEUGEOT.

Dacă nu ați cumpărat vehiculul din rețeaua PEUGEOT, verificați configurarea acestor servicii și cereți modificările dorite în rețeaua dumneavoastră. Într-o țară în care există mai multe limbi oficiale, configurarea este posibilă în limba națională oficială, la alegere.

Din motive tehnice, în mod deosebit pentru calitatea serviciilor servicii PEUGEOT CONNECT de care beneficiază clientul, constructorul își rezervă dreptul de a opera în orice moment actualizări ale sistemului telematic imbarcat în vehicul.



# Ecran tactil 7 inci

Navigatie GPS

Sistem audio multimedia

Telefon Bluetooth®



Sistemul este protejat astfel încât să funcționeze numai pe vehiculul dumneavoastră.



Este imperativ ca, din motive de siguranță, conducatorul să realizeze operațiile ce necesită o atenție susținută cu vehiculul oprit.

Când motorul este oprit și pentru a conserva energia bateriei, sistemul își întrerupe funcționarea la activarea modului economie de energie.

## CUPRINS

<b>01</b>	<b>Functionare generala</b>	<b>p. 226</b>
<b>02</b>	<b>Primii pasi - Panou de comenzi</b>	<b>p. 228</b>
<b>03</b>	<b>Comenzi la volan</b>	<b>p. 229</b>
<b>04</b>	<b>Media</b>	<b>p. 230</b>
<b>05</b>	<b>Navigatie</b>	<b>p. 248</b>
<b>06</b>	<b>Configurare</b>	<b>p. 268</b>
<b>07</b>	<b>Servicii conectate</b>	<b>p. 278</b>
<b>08</b>	<b>Telefon</b>	<b>p. 280</b>
	<b>Intrebari frecvente</b>	<b>p. 290</b>

# 01 FUNCTIONARE GENERALA



## "Navigation"

permite reglarea parametrilor sistemului de navigatie și alegerea destinației.



## "Conectare la Internet"

permite conectarea la un portal de aplicatii, pentru a facilita, securiza și personaliza deplasările, prin intermediul unei chei de conectare disponibilă prin abonament făcut în rețeaua PEUGEOT.

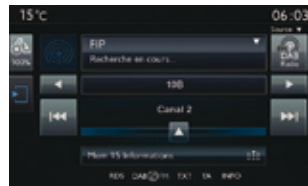

## "Media"

permite selectarea radioului, a diferitelor surse de muzica și vizualizarea fotografiilor.

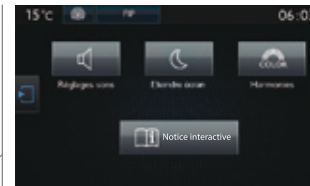

## "Configurare"

permite parametrarea sunetului, a graficii, a intensitatii luminoase la postul de conducere și accesul la o asistenta interactiva privind principalele echipamente și matorni luminoși ai vehiculului.



## "Driving assistance"

permite accesul la calculatorul de bord și la activarea, dezactivarea și setarea parametrilor pentru diverse funcții ale vehiculului.

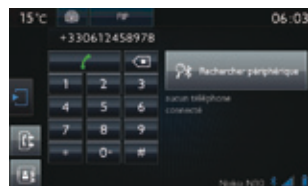

## "Telephone"

permite conectarea unui telefon prin bluetooth.

\* In functie de echipare.

# 01 FUNCTIONARE GENERALA

Utilizați tastele disponibile în partea stângă a ecranului tactil pentru a accesa meniurile de tip carusel, apoi apăsați butoanele afișate pe ecranul tactil.

Fiecare meniu este afișat pe una sau două pagini (pagina inițială și pagina secundară).

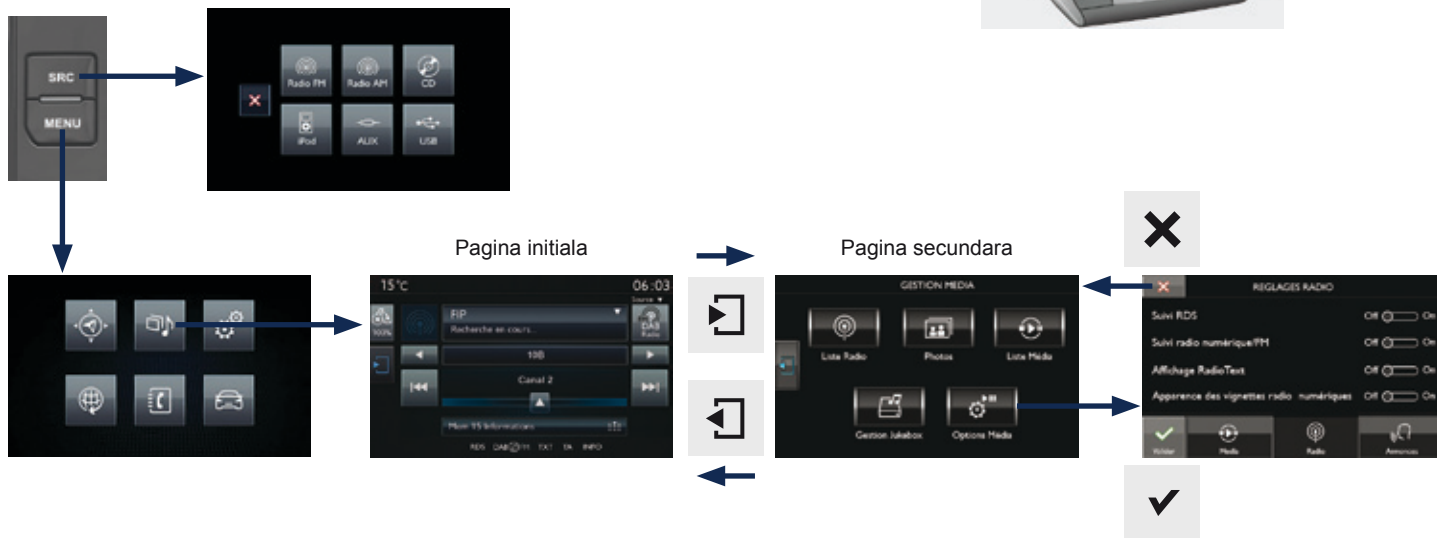

În cazul temperaturilor foarte ridicate, sistemul poate intra în stare de veghe (stingerea completă a ecranului și oprirea sonorului), pentru minim 5 minute.

## 02 PRIMII PASI

Cu motorul pornit, o apăsare permite întreruperea sunetului. Cu contactul taiat, o apăsare porneste sistemul.

Reglarea volumului (fiecare sursă are setări independente, inclusiv "Traffic announcements (TA)" și indicațiile de navigație).



Comanda rapida: cu ajutorul tastelor tactile situate in bara superioara de pe ecranul tactil, puteti accesa direct sursa audio dorita, lista posturilor de radio (sau a titlurilor pieselor, in functie de sursa redata).

**i** În caz de expunere prelungită la soare, nivelul volumului sonor poate fi diminuat pentru a proteja sistemul audio. Revenirea la situația inițială are loc când temperatura din habitacul revine la normal.

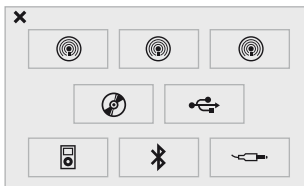

Selectarea sursei audio (în funcție de versiune):

- Radio "FM" / "AM" / "DAB".
- Memorie "USB".
- CD player (situat in torpedou)\*.
- Jukebox\*, după copierea în prealabil a fișierelor audio în memoria internă a tabletei tactile.
- Telefon conectat prin Bluetooth\* si difuzare multimedia de tip Bluetooth\* (streaming).
- Media player conectat la priza auxiliara (jack, cablu nefurnizat).

**i** Ecranul este de tip "rezistiv", este necesară o apăsare mai hotărâtă, mai ales pentru gesturile tip "alunecare" (parcurea unei liste, deplasarea pe hartă...). O atingere superficială nu va fi luată în considerare. O apăsare cu mai multe degete nu va fi luată în considerare. Ecranul poate fi folosit cu mănuși. Această tehnologie poate fi folosită la orice temperatură.

**!** Pentru întreținerea ecranului este recomandată folosirea unui material moale, neabraziv (lavetă pentru ochelari), fără a adăuga soluții de curățat. Nu folosiți obiecte ascuțite pe ecran. Nu atingeți ecranul cu mâinile ude.

\* În funcție de echipare.

## 03 COMENZI PE VOLAN

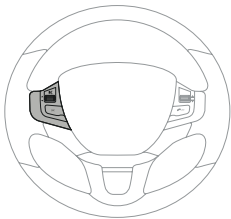

		- Apăsare: oprire / repornire sunet.
		- Creștere volum sonor.
		- Diminuare volum sonor.
		- Apăsare: schimbare sursă audio: Radio, Media.

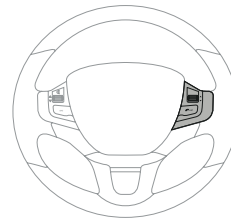

		- Rotire. Radio: selectare automată a postului cu frecvența precedentă / următoare. Media: piesa precedentă / următoare. Meniuri: parcurgere piese.
		- Apăsați. Radio: accesarea posturilor memorate. Meniuri: validare. Sursa sonora: validarea selecției.
		- Refuz convorbire. - Apel în curs: Acces la meniul telefonului (agendă, registru apeluri). Acceptare convorbire.
		- Radio: afișarea listei cu posturi radio. Media: afișarea listei cu albume / melodii.

# 04 MEDIA



Nivel 1

Nivel 2

Nivel 3

 **Media**  
Pagina initiala

















**x Lista de posturi radio FM**

<input type="checkbox"/>	<input type="text"/>
<input type="checkbox"/>	<input type="text"/>
<input type="checkbox"/>	<input type="text"/>
<input type="checkbox"/>	<input type="text"/>
<input type="checkbox"/>	<input type="text"/>
<input type="checkbox"/>	<input type="text"/>

**x**









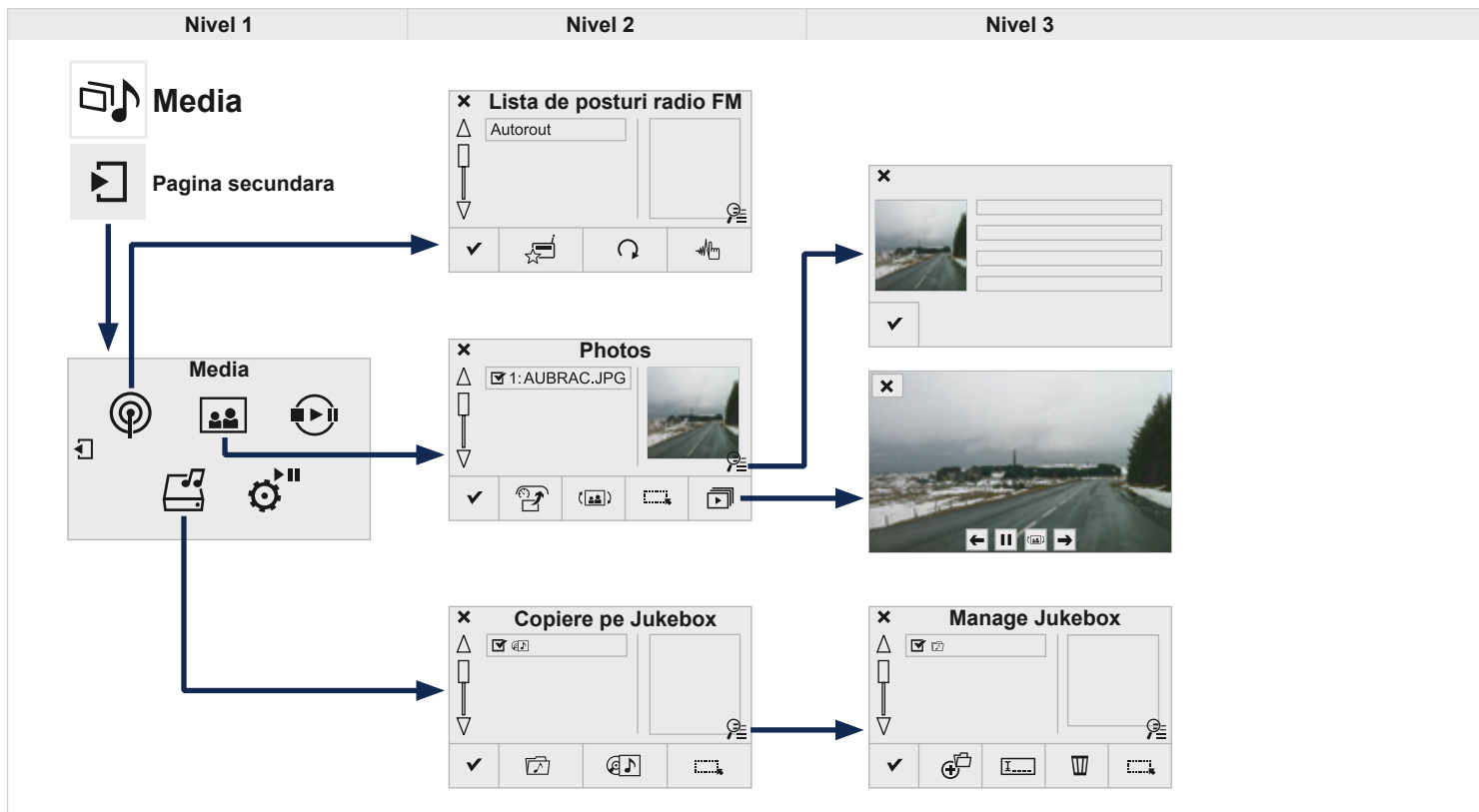



















**x Preset** 

<input type="checkbox"/>	<input type="checkbox"/>	<input type="checkbox"/>
<input type="checkbox"/>	<input type="checkbox"/>	<input type="checkbox"/>
<input type="checkbox"/>	<input type="checkbox"/>	<input type="checkbox"/>
<input type="checkbox"/>	<input type="checkbox"/>	<input type="checkbox"/>

Nivel 1		Nivel 2		Nivel 3	Comentarii
 	<b>Media</b> ↓ <b>List</b> →		<b>Listă posturi radio FM</b>		Apăsați un post de radio pentru selecție.
 	<b>Media</b> ↓ <b>Source</b> →	 <small>Radio FM</small>	<b>FM Radio</b>		Selecțați schimbarea sursei sonore.
		 <small>Radio DAB</small>	<b>DAB Radio</b>		
		 <small>Radio AM</small>	<b>AM Radio</b>		
			<b>Jukebox</b>		
			<b>CD</b>		
			<b>USB</b>		
			<b>iPod</b>		
			<b>Bluetooth</b>		
			<b>AUX</b>		
 	<b>Media</b> ↓ <b>Preset</b> →				Apăsați un loc liber si apoi pe "Preset".

# 04 MEDIA



Nivel 1		Nivel 2		Nivel 3		Comentarii	
  	Media ↓ Pagina secundara ↓ Radio list →	 <b>Preset</b>				Apăsați pe postul de radio dorit pentru selectarea acestuia.	
		 <b>Update list</b>				Actualizati lista cu posturi recepționate.	
		 <b>Frequency</b>				Alegeți frecvența postului de radio dorit.	
		 <b>Validate</b>				Salvați parametrii aleși.	
  	Media ↓ Pagina secundara ↓ Photos →	 <b>Selecție fișier</b>				Afișare fotografie selectată pe tot ecranul.	
		 <b>Rotate</b>				Rotire cu 90° a imaginii.	
		 <b>Select all</b>				Selectatați toate imaginile din listă. Apăsați a doua oară pentru deselectare.	
		 <b>Slideshow</b>	←	Fotografie precedentă.		Afișați fotografiile în succesiune pe întreg ecranul.	
			▶	Pauză / Afișare.			
			→	Fotografie următoare.			
		 <b>Validate</b>				Salvați setările efectuate.	
  	Media ↓ Pagina secundara ↓ Manage Jukebox →	 <b>Triere dupa fisier</b>				Alegeți modul de selectare.	
		 <b>Triere după album</b>					
		 <b>Select all</b>					Alegeți opțiunile de manipulare.
		 <b>Lupa</b>	 Create folder				
			 Rename				
			 Delete				
			 Select all				
		 <b>Validate</b>			Salvați opțiunile.		
		 <b>Copy</b>				Salvați setările efectuate.	

# 04 MEDIA









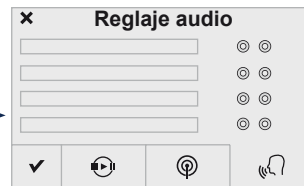
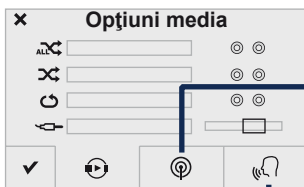
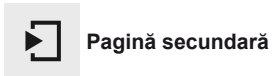









Nivel 1

Nivel 2

Nivel 3



Nivel 1		Nivel 2		Nivel 3		Comentarii
  	<p><b>Media</b></p> <p>↓</p> <p><b>Pagină secundară</b></p> <p>↓</p> <p><b>Media list</b></p> <p>→</p>					Prezentarea ultimei surse media utilizate.
  	<p><b>Media</b></p> <p>↓</p> <p><b>Paagină secundară</b></p> <p>↓</p> <p><b>Opțiuni media</b></p> <p>→</p>		<p><b>Media</b></p> <p>↓</p> <p><b>Opțiuni media</b></p> <p>→</p>	 Random (all tracks):		Alegeți parametrii de lectură.
				 Random (current album):		
				 Loop:		
				 Aux. amplification		
			<p><b>Radio</b></p> <p>↓</p> <p><b>Reglaje radio</b></p> <p>→</p>	<input type="checkbox"/> RDS options		Activarea sau dezactivarea opțiunilor.
				<input type="checkbox"/> DAB/FM options		
				<input type="checkbox"/> Display Radio Text		
				<input type="checkbox"/> DAB radio thumbnails		
			<p><b>Announcements</b></p> <p>↓</p> <p><b>Reglaje radio</b></p> <p>→</p>	<input type="checkbox"/> Traffic announcements (TA)		Activarea sau dezactivarea opțiunilor.
				<input type="checkbox"/> Weather		
				<input type="checkbox"/> Varied - Sport		
				<input type="checkbox"/> Alert settings		
			<b>Validate</b>			Salvarea setărilor.

# 04 RADIO

## Selectarea unui post de radio

**1a** Apăsați pe "**Media**" pentru afișarea pagina inițială.  
sau  
Apăsați **Media** pentru afișarea paginii inițiale, apoi apăsați pe pagina secundară.



**2a** Selectați "**List**" din pagina inițială.  
sau  
Selectați "**Radio list**" din pagina secundară.



**3a** Selectați postul radio din lista afișată.

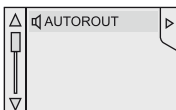

 Selectați "**Update list**" pentru o actualizare a listei.



**1b** Apăsați **Media** pentru a afișa pagina inițială, apoi selectați "**Preset**".



SAU

**2b** Selectați un post radio afișat în listă.

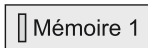

**1** Dacă este necesar, selectați schimbarea sursei audio.



**2** Selectați modul radio "**FM Radio**" sau "**AM Radio**".



**!** Mediul exterior (coline, imobile, tunele, parcare subterană...) poate bloca recepția, inclusiv în modul de urmărire RDS. Acest fenomen este normal în propagarea undelor radio și nu constituie în nici un fel o defecțiune a sistemului audio.

# 04 RADIO

## Modificarea unei frecvente

1a

Apasati pe **Media** pentru a afisa pagina initiala.



2a

**Prin cautarea automata a frecventelor**

Apăsati pe ◀ sau ▶ sau deplasati cursorul pentru cautare automată a postului radio avand o frecventa inferioara sau superioara.

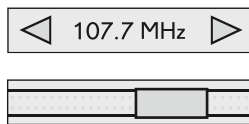

SAU

1b

Apasati pe **Media** pentru a afisa pagina initiala, apoi apasati pe pagina secundara.



2b

Apasati pe **"Selectare frecventa"**, pentru a afisa pagina initiala, apoi apasati pe pagina secundara.



APOI

3a

Selectati schimbarea sursei audio.



3b

Selectati radio **"FM Radio"** sau **"AM Radio"**.



SAU

3c

Introduceti frecventa completa (ex.: 92.10 MHz) cu ajutorul tastaturii, apoi **"Confirm"** (Validati).



3d

**Cu ajutorul listei alfabetice**

Apăsati pe radio, apoi alegeți un alt post din lista propusa.



# 04 RADIO

## Memorarea unui post de radio

1 Selectați un post radio sau o frecvență  
(consultați rubrica corespondenta).

2 Apăsați tasta "**Preset**" (Memorare).



3 Selectați din listă numărul pe care doriți să  
memorați postul radio selectat/reglat anterior.  
O apăsare lungă pe un număr memorează  
postul.  
Sau  
O apăsare pe această tastă memorează  
posturile radio în ordine crescătoare a  
frecvenței, unul după altul.

Mémoire 1



### Apelare posturi de radio memorate

Apasati **Media** pentru afisarea paginii initiale  
apoi selectati "**Save**".



# 04 RADIO

## Activare / Dezactivare RDS

1

Apăsați **Media** pentru afișarea paginii inițiale apoi apăsați pe pagina secundară.



2

Selectați "**Settings**".



3

Selectați "**Radio**".



4

Activati / Dezactivati "**RDS options**".



i

Dacă este activat, sistemul RDS permite ascultarea aceluiași post datorită urmării frecvenței. Totuși, în anumite condiții, urmărirea postului RDS nu este asigurată în întreaga țară, posturile radio neacoperind 100 % din teritoriul. Aceasta explică pierderea recepției unui post în momentul parcurgerii unui traseu.

# 04 RADIO

The screenshot shows a car radio interface with the following elements and labels:

- Top Left:** Temperature display (15°C).
- Top Right:** Time display (06:03).
- Center:** Station name (FIP), search status (Recherche en cours...), frequency (10B), and channel (Canal 2).
- Bottom:** RDS options (RDS, DAB, FM, TXT, TA, INFO) and a memory list (Mem 15 Informations).
- Left Side:** Jukebox icon (100%), radio signal strength icon, and navigation buttons (back, previous, next, forward).
- Right Side:** Source dropdown menu, DAB Radio icon, and navigation buttons (back, forward).

Labels and their corresponding functions:

- Afisarea denumirii postului curent.** (Current station name display) - points to "FIP".
- Comanda rapida: acces la meniul de selectare a sursei sonore si la lista posturilor de radio (sau a titlurilor pieselor, in functie de sursa redata).** (Quick command: access to the sound source selection menu and the list of radio stations (or song titles, depending on the source)). - points to the "Source" dropdown.
- Selectarea sursei sonore.** (Sound source selection) - points to the "Source" dropdown.
- Vigneta eventual difuzata de postul de radio.** (Optional logo broadcast by the radio station) - points to the "100%" icon.
- Gestionarea Jukebox. Afisarea unei actiuni in curs de efectuare.** (Jukebox management. Display of an action in progress) - points to the "100%" icon.
- Logo-ul postului de radio.** (Radio station logo) - points to the "100%" icon.
- Precedentul "Multiplex". Postul de radio precedent.** (Previous "Multiplex". Previous radio station) - points to the left navigation buttons.
- Afisarea denumirii si numarului "multiplex" ascultat, denumit si "ensemble".** (Display of the name and number of the "multiplex" listened, called "ensemble") - points to the "Mem 15 Informations" list.
- Selectarea sursei sonore. Afisarea benzii "DAB".** (Sound source selection. Display of the "DAB" band) - points to the "DAB Radio" icon.
- Afisarea "Radiotext" al postului curent.** (Display of "Radiotext" of the current station) - points to the "RDS" options.
- Urmatorul "Multiplex". Urmatorul post de radio.** (Next "Multiplex". Next radio station) - points to the right navigation buttons.
- Post memorizat, tastele 1 - 15. Apasare scurta: selectarea postului de radio memorizat. Apasare lunga: memorizarea unui post de radio.** (Saved station, buttons 1 - 15. Short press: selection of the saved radio station. Long press: saving a radio station) - points to the "Mem 15 Informations" list.

Afisarea optiunilor:  
daca este activ dar indisponibil,  
afisarea va fi de culoare gri  
daca este activ si disponibil, afisarea  
se va face in mod stralucitor.

**i** Daca postul "DAB" ascultat nu este disponibil in "FM", optiunea "DAB FM" apare in culoare gri.

# 04 RADIO

## DAB (Digital Audio Broadcasting) Radio digital

- !** Aparatul de radio digital permite o redare de calitate superioara si afisarea de informatii grafice privind actualitatea postului ascultat. Selectati "List" in prima pagina.  
Diferitele "multiplex/ensemble" va propun posturi de radio in ordine alfabetica.

- 1** Apasati pe **Media** pentru afisarea paginii initiale.



- 2** Selectati schimbarea sursei.



- 3** Selectati "**DAB Radio**".



- 4** Selectati "**List**" in pagina initiala.  
sau  
Selectati "**Radio list**" de pe pagina secundara.



- 5** Selectati radioul din lista propusa.

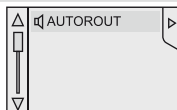

## Radio digital - urmarire DAB / FM

- i** "DAB" nu acopera teritoriul 100%.  
In cazul in care sunetul are o calitate necorespunzatoare, functia "DAB / FM auto tracking" (urmarire automata DAB / FM) asigura continuarea ascultarii unui anumit post, prin trecerea automata la postul radio digital "FM" corespunzator (daca acesta exista).

- 1** Apasati pe **Media** pentru a afisa pagina principala, apoi apasati pe pagina secundara.



- 2** Selectati "**Settings**".



- 3** Selectati "**RADIO**".



- 4** Selectati "**Urmarire radio digital/FM**" si apoi "**Validate**".



- i** Daca este activata functia "DAB / FM auto tracking", apare un decalaj de cateva secunde atunci cand sistemul trece la radio analogic "FM", uneori cu o variatie a volumului sunetului.  
Atunci cand calitatea sunetului digital redevine corespunzatoare, sistemul revine automat la "DAB".

- !** In cazul in care postul "DAB" ascultat nu este disponibil in "FM" (optiune "**DAB/FM**" afisata in culoarea gri), sau daca functia "DAB / FM auto tracking" nu este activata, apare o intrerupere a sunetului atunci cand calitatea semnalului digital devine necorespunzatoare.

# 04 MUZICA

## CD, CD MP3, player USB, intrare auxiliara



Introduceți CD-ul în aparat, introduceți memoria USB în portul USB, sau conectați echipamentul periferic USB la conectorul USB, utilizând un cablu adecvat (nefurnizat).

Sistemul își formează liste de redare (memoire temporară), ceea ce poate dura între câteva secunde și mai multe minute, la prima conectare.

Reducerea numărului de fișiere, altele decât muzicale și a numărului de directoare duce la diminuarea timpului de așteptare.

Listele de redare sunt actualizate la fiecare tăiere a contactului, sau conectare a unui echipament USB. Totuși, sistemul audio memorează aceste liste și dacă ele nu au fost modificate, timpul de încărcare este mai redus.



### Alegerea sursei

1 Apăsați **Media** pentru afișarea paginii inițiale.



2 Selectați schimbarea sursei, apoi alegeți sursa.

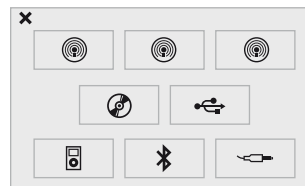

Tasta **SRC** (sursă) din comenzile de pe volan permite trecerea directă la următoarea sursă media disponibilă, dacă aceasta este activă.

Apasați tasta **OK** pentru a valida selecția.

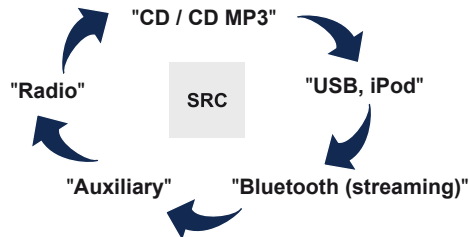

# 04 MUZICA

## CD, CD MP3, USB player

### Informatii si recomandari



Sistemul nu redă decât fișiere audio cu extensia ".wma, .aac, .flac, .ogg, .mp3" cu o rată cuprinsă între 32 kbps și 320 kbps. Suportă de asemenea modul VBR (Variable Bit Rate). Niciun alt tip de fișier (.mp4, ...) nu poate fi citit. Fișierele WMA trebuie să fie de tip wma 9 standard. Frecvențele de eșantionare suportate sunt 11, 22, 44 și 48 kHz.



Este recomandat să redactați numele fișierelor cu mai puțin de 20 caractere și excluzând caracterele particulare (ex: " " ? ; ù) pentru a evita orice problemă de citire sau afișare.



Pentru a putea citi un CDR sau un CDRW inscripționat, selectați de preferință, la tipul de inscripționare, standardele ISO 9660 nivel 1, 2 sau Joliet.

Dacă discul este inscripționat în alt format, există posibilitatea ca citirea acestuia să nu se efectueze corect.

Pe un același disc, este recomandat să folosiți același standard de inscripționare, cu o viteză cât mai mică posibilă (4x maxim) pentru o calitate acustică optimă.

În cazul special al unui CD multisesiune, este recomandat standardul Joliet.



Sistemul este compatibil cu aparate portabile de tip USB Mass Storage, BlackBerry®, sau player Apple® prin porturile USB. Cablul adaptor nu este furnizat. Gestionarea echipamentului periferic se face de la comenzile sistemului audio. Celelalte periferice, nerecunoscute de sistem la conectare, trebuie conectate la priza auxiliară cu un cablu Jack (nefurnizat).



Utilizați doar memorii USB în format FAT 32 (File Allocation Table 28 biti).











Sistemul nu funcționează cu două dispozitive identice conectate simultan (două memorii, două dispozitive Apple®) dar este posibilă conectarea unei memorii USB și a unui player Apple® simultan.



Este recomandată folosirea cablurilor USB originale Apple® pentru a garanta utilizare conformă.

# 04 MUZICA

## Alegerea unei piese pentru redare

Piesă precedentă.	 /  
Piesă următoare.	 /  
Director precedent.	
Director următor.	
Pauză.	

Listă cu piese și directoare de pe USB sau CD.	
Urcare și coborâre în listă.	 
Validare, coborâre în ramificație.	
Urcare în ramificație.	

# 04 MUZICA

## Conectare player APPLE®

- 1 Conectați playerul Apple® la unul dintre porturile USB, utilizând un cablu adecvat (nefurnizat).  
Redarea începe automat.



- 2 Controlul se face prin comenzile sistemului audio.

**i** Clasificarea disponibilă este cea a echipamentului portabil conectat (artist / album / gen / playlist / audiobooks / podcasts).  
Clasificarea utilizată din setarea inițială este clasificarea după artist. Pentru a modifica o clasificare utilizată, urcați în ramificație până la primul său nivel, apoi selectați clasificarea dorită (playlist de exemplu) și validați pentru a coborî în ramificație până la piesa dorită.

**i** Copierea fotografiilor cum ar fi copertile albumelor nu este compatibilă cu sistemul audio. Copierea se poate realiza doar cu ajutorul unei memorii USB.

**!** Versiunea de soft a sistemului audio poate fi incompatibilă cu generația echipamentului Apple®.

## Streaming audio



Funcția streaming permite redarea fișierelor audio stocate în telefon prin difuzoarele vehiculului.

1

Conectați telefonul: vezi rubrica "**Telephone**", apoi "**Bluetooth**".  
Alegeți profilul "**Audio**" sau "**All**".

2

Dacă redarea nu începe automat, poate fi necesară lansarea redării audio din telefon.  
Gestionarea se face din echipamentul periferic, sau utilizând tastele sistemului audio.

!

Odată conectat în streaming, telefonul este considerat o sursă media.  
Se recomandă activarea modului "**Repeat**" pe perifericul Bluetooth.

## 04 MUZICA

### Utilizarea intrării auxiliare (AUX) (cablu audio nefurnizat)

- 1** Conectați echipamentul portabil (player MP3, ...) la priza JACK, utilizând un cablu audio.



- 2** Apăsăți **Media** pentru afișarea paginii inițiale.



- 3** Selectați schimbarea sursei.



- 4** Selectați sursa "**AUXILIARY**".



- i** Reglați mai întâi volumul echipamentului portabil (la nivel ridicat). Reglați apoi volumul sistemului audio. Gestionarea comenzilor se face de la echipamentul portabil.

# 04 MUZICA

## Gestionarea Jukebox

1

Conectați echipamentul (cititor MP3, ...) la conectorul USB sau la priza JACK cu ajutorul unui cablu audio.

i

Pe durata copierii unui fișier în sistemul cu o capacitate de 8GB, toate pictogramele funcției Jukebox sunt monocrome și indisponibile.

2

Selecți **"Media list"**.



3

Selecți **"Copy Jukebox"**.



4

Selecți **"Ordonare dupa director"** sau **"Ordonare dupa album"**.



5

Selecți lupa pentru a intra într-un director sau un album pentru a selecta unul sau mai multe fișiere audio.



6

Selecți **"Confirm"**, apoi **"Copy"**.



7

Selecți **"Director nou"** pentru a crea o structură arborescentă în memoria Jukebox sau selecți **"Pastrare structura"** pentru a păstra modul de ordonare al echipamentului.











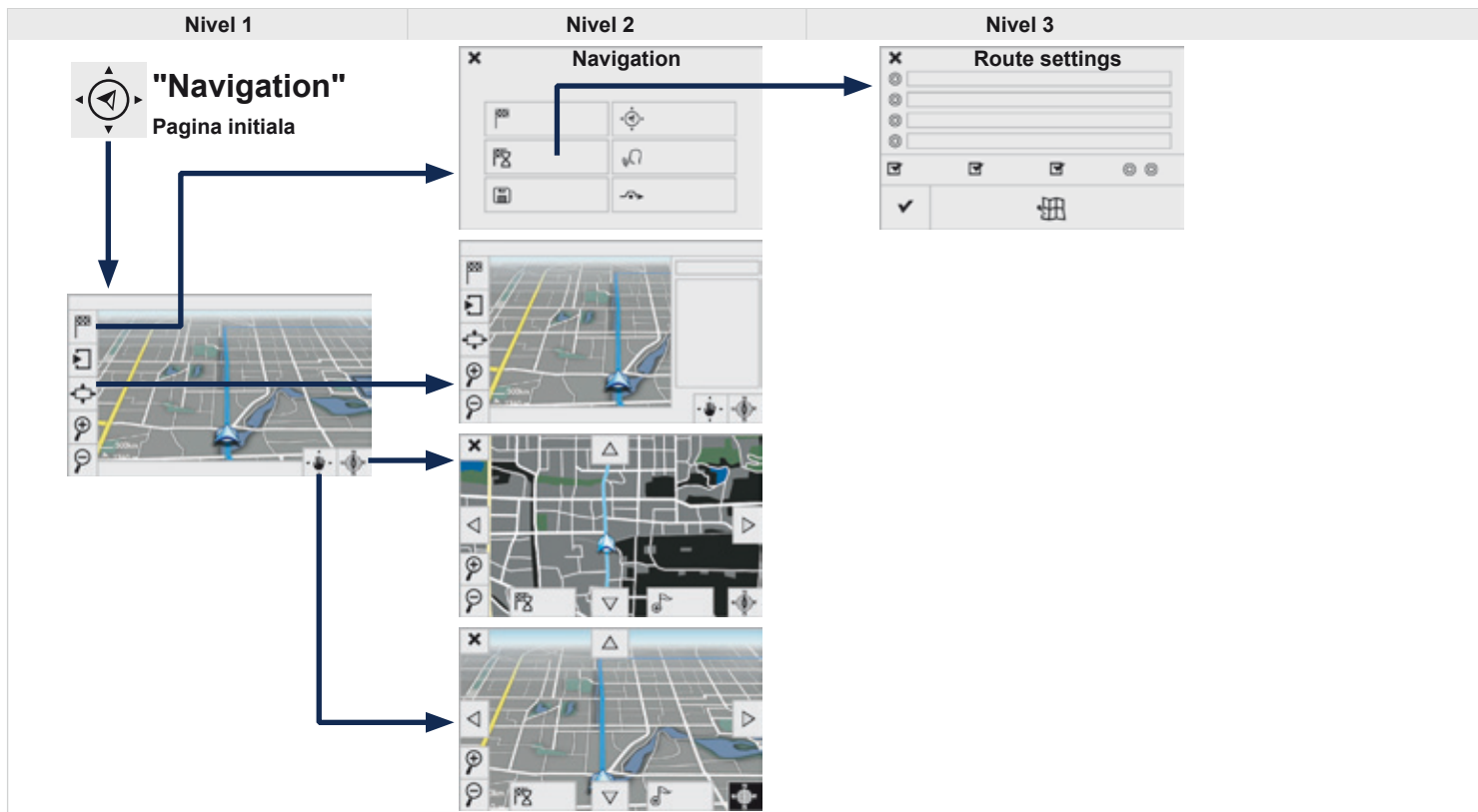







8

Pe durata copierii, sistemul revine la pagina inițială, dumneavoastră putând reveni la vizualizarea stadiului copierii prin selectarea acestei taste.











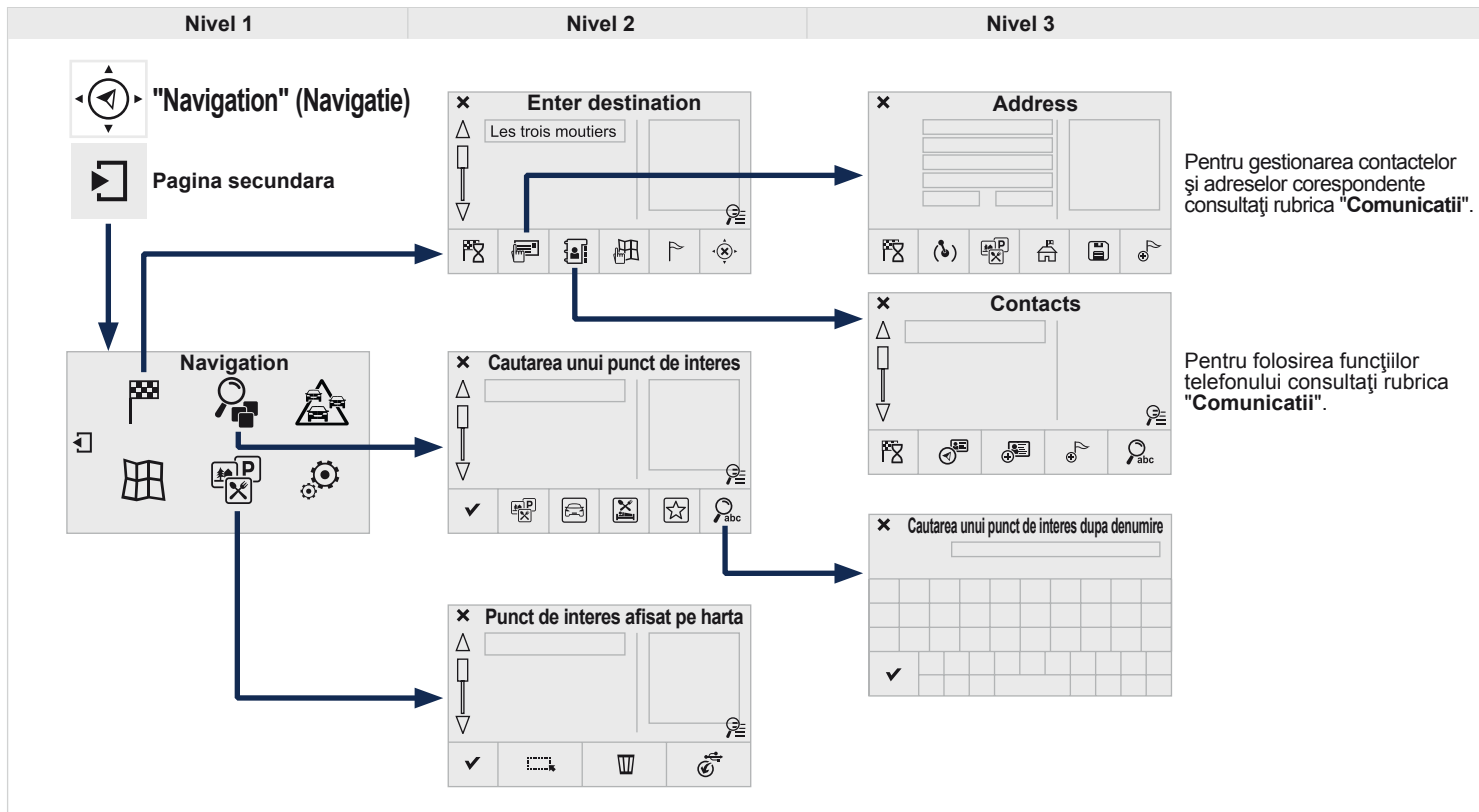



























# 05 NAVIGATIE



Nivel 1		Nivel 2		Nivel 3		Comentarii		
 <b>Navigation</b> ↓ <b>Settings</b> <b>Navigation</b> →			<b>Enter destination</b>			Afișarea ultimelor destinații		
			<b>Calculatory criteria</b>	<input type="radio"/>	The fastest	<input type="checkbox"/>	Este afișată harta și se pornește navigarea. Salvați opțiunile.	Alegeți criteriile de navigație. Pe hartă va fi afișat traseul ales în funcție de criteriul ales.
				<input type="radio"/>	Shortest route			
				<input type="radio"/>	Time/distance			
				<input type="radio"/>	Ecological			
				<input checked="" type="checkbox"/>	Tolls			
				<input checked="" type="checkbox"/>	Ferries			
				<input type="checkbox"/>	Strict - Close			
					Show route on map			
				<input checked="" type="checkbox"/>	Validate			
		<b>Save</b>			Salvați adresa curentă.			
		<b>Stop navigation</b>			Ștergeți informațiile de navigație.			
		<b>Voice</b>			Alegeți volumul sonor pentru voce și anunțarea numelor de străzi.			
		<b>Diversion</b>			Deviați de la traseul ales cu o anumită distanță.			
	<b>Navigation</b>					Afișare în modul text.		
						Zoom +.		
						Zoom -.		
				<input type="checkbox"/>			Afișare în modul ecran complet. Utilizați săgețile pentru a deplasa harta.	
							Treceti la harta 2D.	









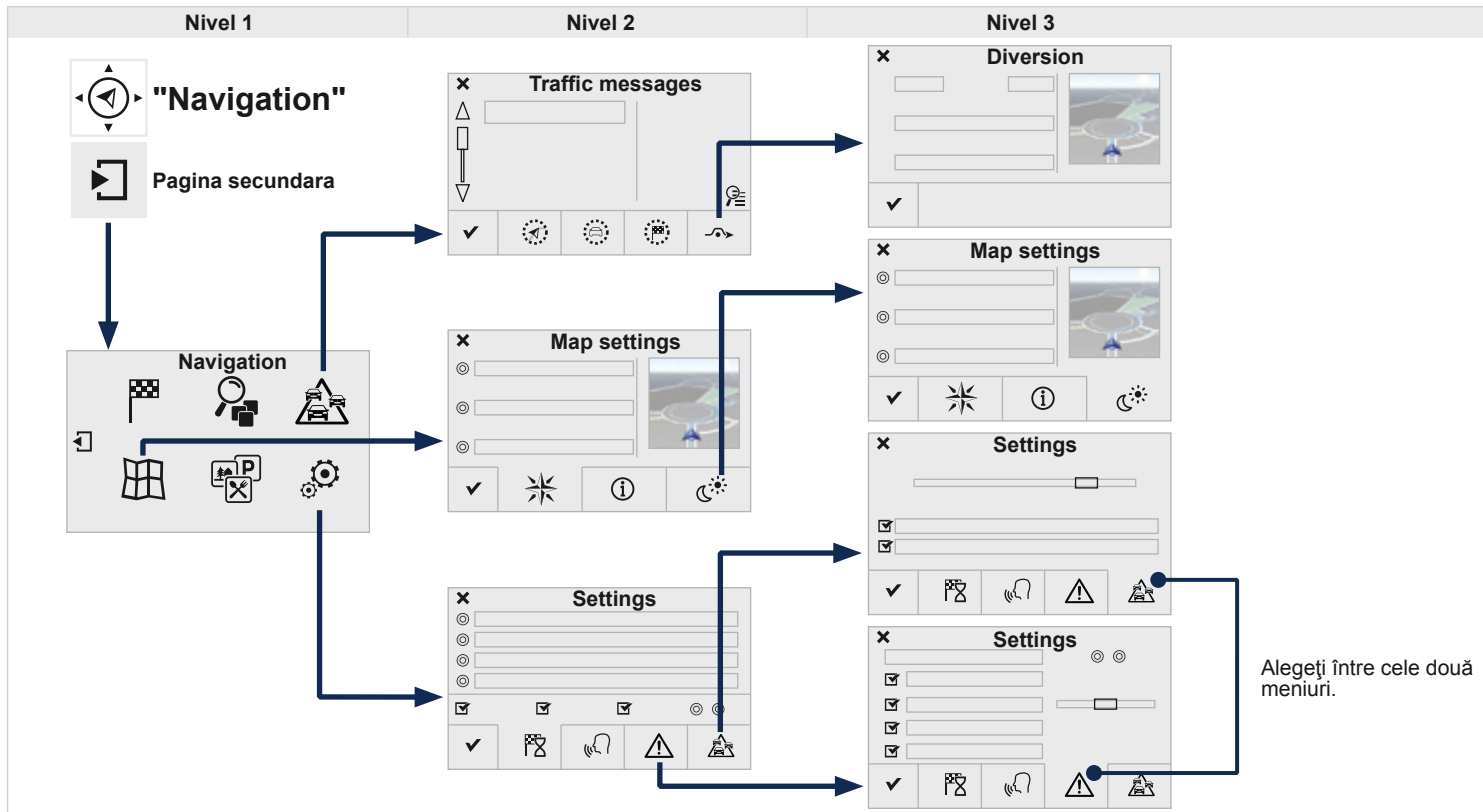











# 05 NAVIGATIE



Nivel 1		Nivel 2		Nivel 3		Comentarii		
  	Navigation (Navigatie)		<b>Address</b>		Curr. location	Alegerea adresei.		
	↓						Points of Interest	
	↓						Town centre	
	↓						Save	Salvarea adresei curente.
	↓						Add waypoint	Adaugarea unei etape pe traseu.
	↓	Enter destination (Introduceti destinatia)		<b>Contacts</b>		Navigate to	Apăsați pentru calcularea traseului.	
	↓					Addresses	Alegeți un contact, apoi calculati itinerarul.	
	↓					Add contact		
	↓					Add waypoint		
	↓					Search for contact		
↓					Navigate to			
↓					<b>From map</b>	Afișati harta și măriti-o, pentru a vedea în detaliu drumurile.		
↓					<b>Itinerary</b>	Creați, modificați/ștergeți o etapă sau vizualizați o secțiune de traseu.		
↓					<b>Stop</b>	Opriti informațiile de navigare.		
↓					<b>Navigate to (Navigatie catre)</b>	Apăsați pentru calcularea itinerariului.		
  	Navigation (Navigatie)		<b>All POIs (Toate PI)</b>			Lista categoriilor disponibile. După alegerea categoriei, selectați punctele de interes.		
	↓						<b>Garage (Service)</b>	
	↓						<b>Dining/hotels (Hoteluri/restaurante)</b>	
	↓						<b>Personal (Personal)</b>	
	↓						<b>By name (Dupa nume)</b>	
↓	Cautare punct de interes				<b>Search</b>	Salvați parametrii.		
  	Navigation (Navigatie)		<b>Select all (Selectare tot)</b>			Alegeti modul de afișare a POI.		
	↓						<b>Delete (Sterge)</b>	
	↓						<b>Import POIs (Import PI)</b>	
	↓						<b>Confirm (Validare)</b>	Salvați opțiunile.
	↓			Afișare punct de interes				

# 05 NAVIGATIE



Nivel 1		Nivel 2		Nivel 3		Comentarii	
  	<p>Navigation ↓ Pagina secundara ↓ Traffic messages →</p>	 <b>On the route</b>				Setați tipul de mesaje și raza de filtrare.	
		 <b>Around vehicle</b>					
		 <b>Near destination</b>					
		 <b>Detour</b>	<input type="radio"/>	Deviere de la traseu cu o distanță de	<input type="radio"/>		Recalculate route
		<input checked="" type="checkbox"/> <b>Finish</b>					
  	<p>Navigation ↓ Pagina secundara ↓ Map settings →</p>	 <b>Orientation</b>	<input type="radio"/>	Flat view north heading	<input type="radio"/>	Alegeți modul de afișare și de orientare a hărții.	
			<input type="radio"/>	Flat view vehicle heading	<input type="radio"/>		Perspective view
		 <b>Maps</b>					
		 <b>Aspect</b>	<input type="radio"/>	""Day"" map colour"	<input type="radio"/>		""Night"" map colour"
			<input type="radio"/>	Automatic day/night			
			<input checked="" type="checkbox"/> <b>Confirm</b>				
  	<p>Navigation ↓ Pagina secundara ↓ Settings →</p>	 <b>Route settings</b>				Alegeți volumul sonor al vocii de ghidare și de anunțare a numelor de străzi.	
		 <b>Voice</b>					
		 <b>Alarm!</b>					
		 <b>Traffic options</b>					
		<input checked="" type="checkbox"/> <b>Confirm</b>					Salvați opțiunile.

# 05 NAVIGATIE - GHIDARE

## Alegerea unei destinatii

### Catre o noua destinatie

1

Apăsați **Navigation**, pentru afișarea paginii inițiale, apoi apăsați pe pagina secundară.



2

Selectați **"Enter destination"**.



3

Selectați **"Address"**.



4

Setați **"Country:"** din lista afișată, apoi în același mod:

**"City:"** sau codul poștal, **"Road:"**, **"N°:"**.  
Validate după fiecare selecție.



Selectați **"Save"** pentru salvarea adresei alese într-un fișier de contact.  
Sistemul vă permite salvarea a maxim 200 fișiere.



5

Selectați **"Navigate to"**.



6

Alegeți criteriul de ghidare: **"The fastest"** sau **"Shortest route"** sau **"Time/distance"** sau **"Ecological"**.



7

Alegeți criteriile de restricție: **"Include tollroads"**, **"Include ferries"**, **"Traffic"**, **"Strict"**, **"Close"**.



8

Selectați **"Validate"** sau apăsați **"Show route on map"** pentru pornirea ghidării.



i

Pentru ștergerea informațiilor de navigație, apăsați **"Settings"**, apoi selectați **"Stop navigation"**.



Pentru reactivarea informațiilor de navigație, apăsați **"Settings"**, apoi selectați **"Resume navigation"**.



# 05 NAVIGATIE - GHIDARE

## Catre una dintre ultimele destinatii

1

Apăsati **Navigation** pentru afişarea paginii iniţiale apoi apăsaţi pe pagina secundară.



2

Selectaţi "**Enter destination**".



3

Selectaţi adresa din lista propusă.

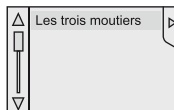

4

Selectaţi "**Navigate to**".  
Selectaţi criteriile apoi "**Validate**" sau efectuaţi o apăsare "**Show route on map**", pentru începerea ghidării.



## Catre un contact din agenda

i

Navigarea către un contact importat de pe telefonul mobil nu este posibilă decât dacă adresa este compatibilă cu sistemul.

1

Apăsati pe **Navigation**, pentru afişarea paginii iniţiale apoi apăsaţi pe pagina secundară.



2

Selectaţi "**Enter destination**".



3

Selectaţi "**Contacts**".



4

Selectaţi destinaţia aleasă dintre contactele afişate în lista propusă.

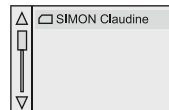

5

Selectaţi "**Navigate to**".  
Selectaţi criteriile apoi "**Validate**" pentru pornirea navigaţiei.



# 05 NAVIGATIE - GHIDARE

## Catre coordonatele GPS

- 1 Apăsați **Navigation** pentru afișarea paginii inițiale apoi apăsați pe pagina secundară.



- 2 Selectați "**Enter destination**".



- 3 Selectați "**Address**".



- 4 Setați parametrul "**Longitude:**" apoi "**Latitude:**".

6°54'689"

- 5 Selectați "**Navigate to**".  
Selectați criteriile de navigare apoi "**Validate**" sau apăsați pe "**Show route on map**" pentru pornirea ghidajului.



## Catre un punct de pe harta

- 1 Apăsați **Navigation** pentru afișarea paginii inițiale apoi apăsați pe pagina secundară.



- 2 Selectați "**Enter destination**".



- 3 Selectați "**From map**".



- 4 Faceți zoom pe hartă, apoi selectați punctul dorit.



-  O apăsare prelungită permite afișarea obiectivelor turistice din jurul punctului ales.

# 05 NAVIGATIE - GHIDARE

## Catre puncte de interes (POI)

1

Apăsati **Navigation**, pentru afișarea paginii inițiale apoi apăsați pe pagina secundară.



2

Selectați "**Cautare punct de interes**".



3

Selectați "**All POIs**" sau "**Garage**" sau "**Dining/hotels**" sau "**Personal**" sau "**By name**".



4

Selectați o categorie din lista propusă.



5

Selectați "**Search**".



Punctele de interes (POI) sunt afișate împreună cu alte facilități turistice din apropiere (hoteluri, zone comerciale diverse, aeroporturi, ...).

6

Selectați un punct de interes din lista propusă.

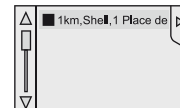

7

Selectați "**Navigate to**".



i

O actualizare anuală a hărților vă permite să beneficiați de semnalarea noilor puncte de interes.  
Puteți de asemenea să actualizați lunar Zonele cu risc / Zonele periculoase.  
Procedura detaliată este disponibilă la adresa:  
<http://peugeot.navigation.com>.

## 05 NAVIGATIE - GHIDARE

### Catre puncte de interes (POI)

1

Apăsați **Navigation** pentru afișarea paginii inițiale apoi apăsați pe pagina secundară.



2

Selectați "**Show POIs**".



3

Selectați o categorie din lista propusă, apoi "**Validate**".



# 05 NAVIGATIE - GHIDARE

## Parametrarea avertizarilor de Zone cu risc / Zone periculoase

1

Apăsați **Navigation** pentru afișarea paginii inițiale apoi apăsați pe pagina secundară.



2

Selectați "**Settings**".



3

Selectați "**Configurare alerte**".



4

Este posibilă activarea alertelor pentru Hazard zone după cum urmează:

- "Audible warning"
- "Alert only when navigating"
- "Alert only for overspeed"
- "Display speed limits"
- "Interval": alegerea timpului de reacție pentru a stabili momentul afișării alertelor pentru Hazard zone.

5

Selectați "**Validate**".



!

Aceste funcții nu sunt disponibile decât dacă Hazard zone au fost salvate și instalate în sistem.

# 05 NAVIGATIE - GHIDARE

## Adaugarea unei etape

- 1 Apăsați **Navigation** pentru afișarea paginii inițiale apoi apăsați pe pagina secundară.



- 2 Selectați "**Enter destination**".



- 3 Selectați "**Itinerary**".



- 4 Selectați "**Add waypoint**", apoi "**Address**".



- 5 Adresa fiecărei etape este recunoscută ca destinație, deci introduceți "**City**:" sau codul poștal, "**Road**:", "**Nr**:". Apasati Validate de fiecare dată. Apoi selectați "**Add waypoint**".

▼	FRANCE	▢
▼	PARIS	▢
▼	Blvd Hossein	▢
Nr./A.	20	▢



- 6 Selectați "**Navigate to**".  
Selectați criteriile apoi "**Validate**" pentru a porni ghidarea și urmări punctele principale ale itinerarului.



## Organizarea etapelor

- 4 Pentru organizarea etapelor, reluați operațiile precedente de la 1 la 3 (Adaugarea unei etape).

- 5 Selectați etapa pe care doriți să o deplasați în clasificare.



- 6a Selectați "**Up**".



- 6b Selectați "**Down**".



- 6c Selectați "**Delete**".



-  Selectați "**Roadmap**" pentru a vizualiza schimbările de ghidare din itinerar.



# 05 NAVIGATIE - GHIDARE

## Optiuni de ghidare

### Criterii de calcul

1

Apăsați **Navigation** pentru afișarea paginii inițiale apoi apăsați pentru pagina secundară.



2

Selectați "**Settings**".



3

Selectați "**Criteria**".



4

Această funcție permite alegerea:

- criteriilor de ghidare: "**The fastest**", "**Shortest route**", "**Time/distance**", "**Ecological**".
- criteriilor de excludere: "**Include tollroads**", "**Include ferries**", "**Traffic**", "**Strict**", "**Close**".

5

Selectați "**Validate**".



!

Calculul criteriului ecologic este bazat pe datele cartografice, dar poate fi setat initial.

# 05 TRAFIC

## Informatii trafic

### Afisarea mesajelor

- 1 Apăsați **Navigation** pentru afișarea paginii inițiale apoi apăsați pe pagina secundară.



- 2 Selectați "**Traffic messages**".



- 3 Reglați filtrele "**On the route**", "**Around**", "**Near destination**", pentru a obține o listă detaliată a mesajelor.  
Apăsați a doua oară pentru a dezactiva filtrul.



- 4 Selectați mesajul din lista prezentată.  
Selectați lupa sau a asculta indicațiile audio.

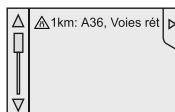

- i Mesajele TMC (Traffic Message Channel) sunt informatii cu privire la condițiile de trafic emise în timp real de sistemul de navigatie GPS.

### Parametrarea filtrajului

- 1 Apăsați **Navigation** pentru afișarea paginii inițiale apoi apăsați pe pagina secundară.



- 2 Selectați "**Settings**".



- 3 Selectați "**Option info**".



- 4 Selectați:  
- "**Warn of new messages**",  
- "**Anuntarea vocala a mesajelor**",  
Apoi rafinati raza de filtrare.



- 5 Selectați "**Validate**".



- i Dimensiunile prevăzute pentru raza de filtrare:  
- 20 km în aglomerație,  
- 50 km pe autostradă.

# 05 TRAFIC

## Principalele simboluri vizuale de trafic

1 Triunghi roșu și galben: informații trafic, de exemplu:



2 Triunghi negru și albastru: informații generale, de exemplu:



## Ascultare mesaje TA

1 Apăsați **Navigation** pentru afișarea paginii inițiale apoi apăsați pentru cea secundară.



2 Selectați **"Settings"**.



3 Selectați **"Voice"**.



4 Activați / Dezactivați **"Traffic (TA)"**.



**i** Funcția TA (Trafic Announcement) cedează prioritatea mesajelor de avertizare TA. Pentru a fi activată, această funcție necesită recepția corectă a unui post de radio care emite acest tip de mesaje. Imediat ce s-a emis o informație de trafic, programul în curs de redare (Radio, CD, USB, ...) se întrerupe automat, pentru a permite difuzarea unui mesaj TA. La terminarea mesajului TA, sistemul revine la redarea programului ascultat anterior.

# 05 TRAFIC

## Deviere de la itinerar

1

Apăsați **Navigation** pentru afișarea paginii inițiale apoi apăsați pentru pagina secundară.



2

Selectați "**Traffic messages**".



3

Selectați "**Diversion**".



4

Selectați distanța de deviere prin apăsarea tastei + sau -.



5

Selectați "**Recalculate route**". Itinerarul se va modifica, atât ca timp cât și ca distanță.

+183 km +00:20

6

Selectați "**Validate**".



Itinerarul poate fi deviat după recepția unei informații despre un eveniment în trafic.

# 05 HARTA

## Gestionarea hartii

### Orientarea hartii

1

Apasati pe **Navigation** pentru a afisa pagina initiala apoi apasati pe pagina secundara.



2

Selectați "**Map settings**".



3

Selectați "**Orientation**".



4

Selectați:

- "**Flat view north heading**" pentru ca harta să fie orientată întotdeauna spre Nord,
- "**Flat view vehicle heading**" pentru ca harta să se orienteze astfel încât să urmărească vehiculul.
- "**Perspective view**" pentru o vedere în perspectivă.



5

Selectați "**Validate**" pentru salvarea modificărilor.



## 05 HARTA

### Configurare

1

Apasati pe **Navigation** (Navigatie) pentru a afisa pagina initiala, apoi apasati pe pagina secundara.



2

Selecțaiți "**Map settings**" (Setari harta).



3

Selecțaiți "**Aspect**" (Aspect).



4

Selecțaiți:

- **"Day" map colour** pentru ca harta să fie afișată în permanență în modul de zi,
- **"Night" map colour** pentru ca harta să fie afișată în permanență în modul de noapte.
- **"Automatic day/night"** pentru a afisa harta automat în funcție de luminozitatea exterioară.

Acest mod funcționează datorită senzorului de luminozitate al vehiculului, sau odată cu aprinderea manuală a luminilor.



5

Apoi "**Validate**" (Validati) pentru salvarea modificărilor.



Sun icon

Numele străzilor devin vizibile pe hartă începând cu scara de 100 m.

# 05 SETARI

## Sinteza vocala a ghidarii

### Volum / Denumire strazi

1

Apăsați pe **Navigation**, pentru a afișa pagina inițială, apoi apăsați pe pagina secundară.



2

Selectați "**Settings**".



3

Selectați "**Voice**".



4

Selectați "**Voice synthesis**" și/sau "**Male voice**" și/sau "**Female voice**" și/sau "**Speak road names**".











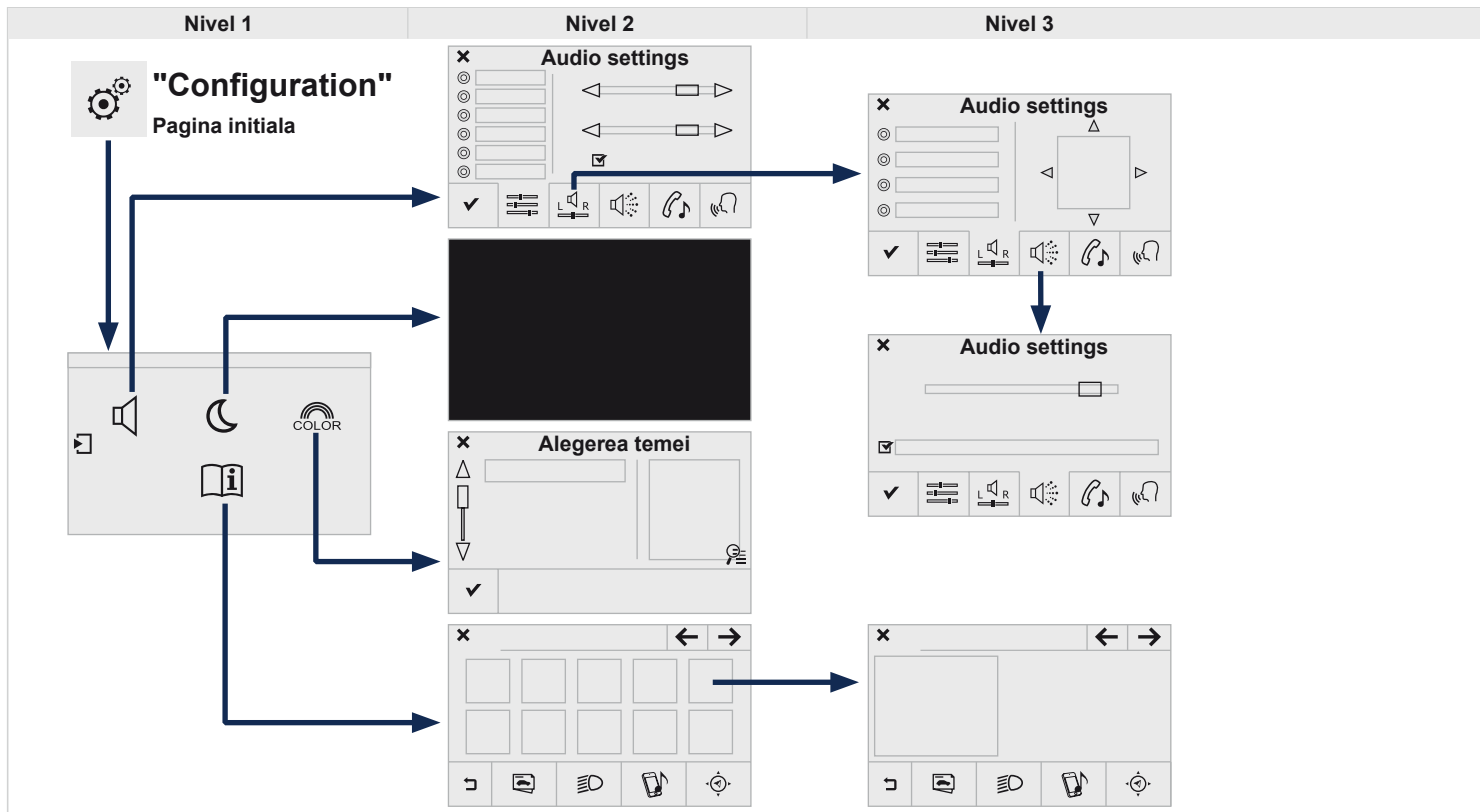















5

Selectați "**Validate**", pentru a înregistra modificările.











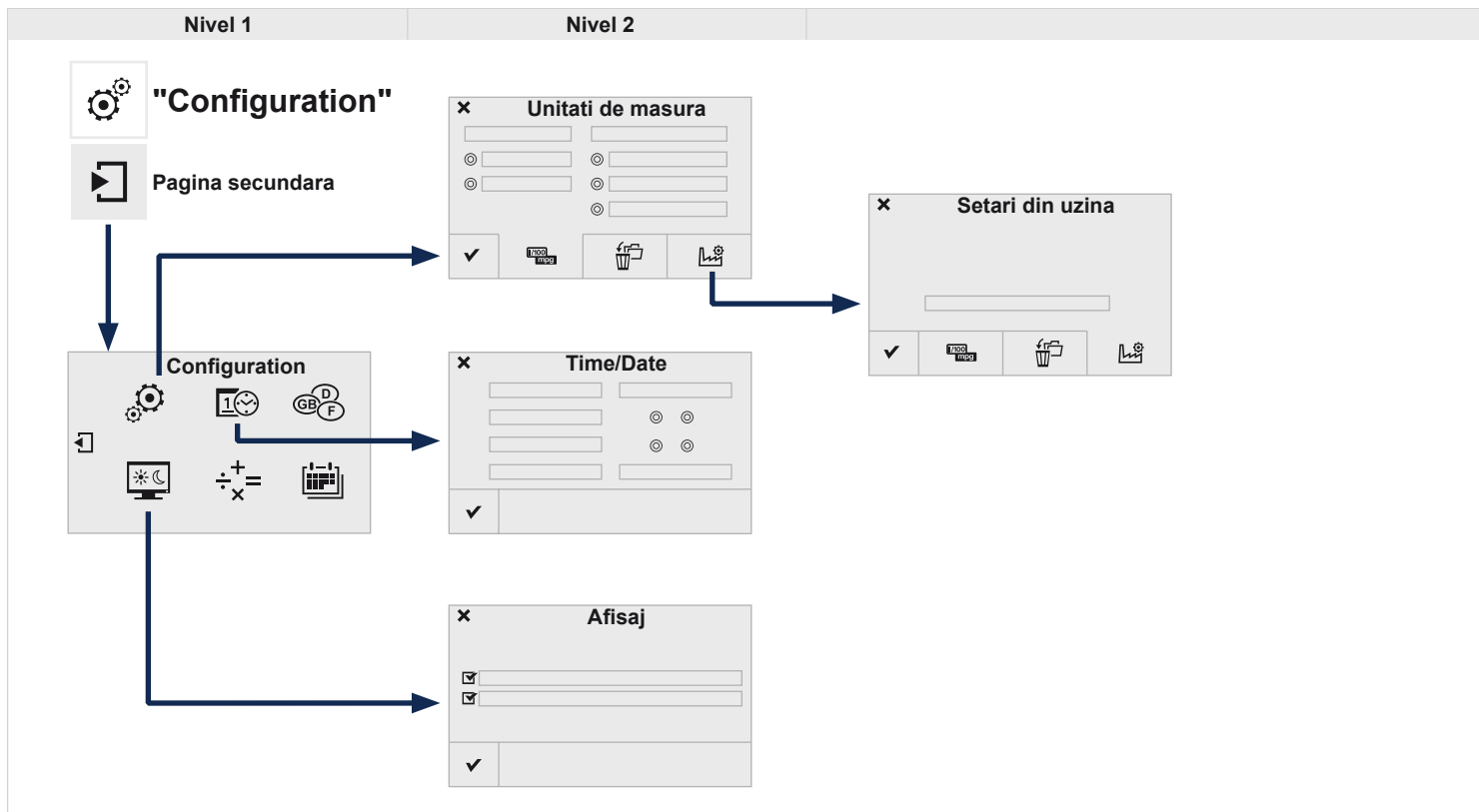



# 06 CONFIGURARE



Nivel 1		Nivel 2		Nivel 3		Comentarii	
 	<b>Configuration</b> ↓ <b>Audio settings</b> ↓ <b>Audio settings</b> →		<b>Ambience</b>			Alegerea ambiantei sonore.	
			<b>Balance</b>			Setați localizarea sunetului în vehicul cu ajutorul sistemului Arkamys®.	
			<b>Sound effects</b>			Alegeți nivelul sonor sau activați modificarea acestuia în funcție de viteza vehiculului.	
			<b>Ringtones</b>			Alegeți melodia și volumul sonor pentru apelurile soneria de primire a apelurilor telefonice.	
			<b>Voice</b>			Alegeți volumul sonor pentru vocea care anunță numele străzilor.	
			<b>Validate</b>			Salvați modificările efectuate.	
 	<b>Configuration</b> ↓ <b>Turn off screen</b> →					Stingerea afisajului (ecran negru). O apasare pe ecranul negru va permite sa reapineti afisajul.	
 	<b>Configuration</b> ↓ <b>Culoare</b> ↓ <b>Alegerea temei</b> →		<b>Validate</b>			După alegerea temei grafice salvați modificările.	
 	<b>Configuration</b> ↓ <b>Interactive help</b> →	      	<b>Inapoi</b> <b>Asistare la conducere - Echipamente</b> <b>Martori luminosi</b> <b>Audio Comunicare</b> <b>Navigatie GPS</b> <b>Pagina anterioara</b> <b>Pagina urmatoare</b>			Consultati Interactive help (informațiile interactive).	

# 06 CONFIGURARE



Nivel 1		Nivel 2		Comentarii
  	<b>Configuration</b> ↓ <b>Pagina secundara</b> ↓ <b>System Settings</b> →	 <b>Unitati de masura</b>	Setați unitățile de măsură pentru afișarea distanței, a consumului și a temperaturii.	
		 <b>Stergere date</b>	Selectați unul sau mai multi parametri din listă ale căror date doriți să le ștergeți apoi apăsați Delete.	
		 <b>Setari din uzina</b>	Reveniti la setarile din uzina.	
		<input checked="" type="checkbox"/> <b>Validate</b>	Înregistrați parametrii.	
  	<b>Configuration</b> ↓ <b>Pagina secundara</b> ↓ <b>Time/Date</b> →	<input checked="" type="checkbox"/> <b>Validate</b>	Setați data și ora apoi validați.	
  	<b>Configuration</b> ↓ <b>Pagina secundara</b> ↓ <b>Screen settings</b> →	<input checked="" type="checkbox"/> <b>Derulare automata text</b>	Setați luminozitatea apoi validați.	
	<input checked="" type="checkbox"/> <b>Dezactivare animatii</b>			
	<input checked="" type="checkbox"/> <b>Validate</b>			







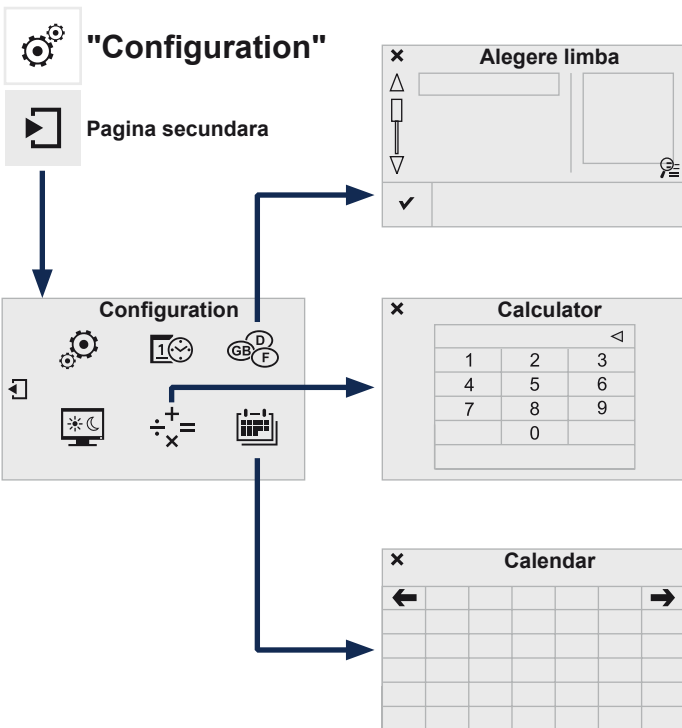

# 06 CONFIGURARE



Nivel 1

Nivel 2



Nivel 1		Nivel 2		Comentarii
  	<b>Configuration</b> ↓ <b>Pagina secundara</b> ↓ <b>Languages</b> →	✓	Validate	Selectați limba apoi validați.
  	<b>Configuration</b> ↓ <b>Pagina secundara</b> ↓ <b>Calculator</b> →			Selectați calculatorul.
  	<b>Configuration</b> ↓ <b>Pagina secundara</b> ↓ <b>Calendar</b> →			Selectați calendarul.

# 06 CONFIGURARE

## Reglare sunete

- 1 Apăsați **Configuration** pentru afișarea paginii inițiale.



- 2 Selectați "**Audio settings**".



- 3 Selectați "**Ambiance**" sau "**Balance**" sau "**Sound effects**" sau "**Ringtones**" sau "**Voice**".

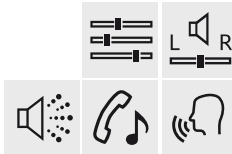

- ! Distribuția sunetului (sau spațializarea prin sistemul Arkamys®) este o procesare audio care permite îmbunătățirea calității sonore în funcție de numărul auditorilor din vehicul.  
Disponibila exclusiv pentru configurația cu 6 difuzoare.

- ! Setările audio (**Loudness**, **Treble**, **Bass**, **Ambiance**) sunt diferite și independente pentru fiecare sursă sonoră.  
Reglajele de distribuție și de balans sunt comune pentru toate sursele.

- !
- "**Ambiance**" (6 ambianțe la alegere)
  - "**Bass**" (Frecvențe joase)
  - "**Treble**" (Frecvențe înalte)
  - "**Loudness**" (Loudness) (Activare/Dezactivare)
  - "**Balance**" ("**Driver**", "**All passengers**", "**Front only**")
  - "**Semnale sonore pe ecranul tactil**"
  - "**Volume linked to vehicle speed:**" (Activare/Dezactivare)

- i Sistem audio: Sound Staging d'Arkamys® (spațializarea sunetului prin sistemul Arkamys®).  
Cu Sound Staging, conducătorul auto și pasagerii sunt proiectați într-o "scenă sonoră" care recrează o atmosferă naturală dintr-o sală de spectacol: o percepție de scenă veritabilă și un sunet tridimensional.

Această nouă senzație este disponibilă grație unui procesor încorporat în sistemul audio care modifică semnalul digital de la sursele media (radio, CD, MP3...) fără a schimba setările difuzoarelor. Aceasta procesare ia în considerare toate caracteristicile habitaculului pentru a obține rezultatul optim.

Softul Arkamys® instalat pe sistemul dumneavoastră audio procesează semnalul digital al tuturor surselor media (radio, CD, MP3, ...) și permite recrearea unei scene sonore naturale, cu plasarea armonioasă în partea superioară a parbrizului a instrumentelor și vocilor.

# 06 CONFIGURARE

## Teme cromatice

1

Apăsați **Configuration** pentru afișarea paginii inițiale.



2

Selectați "**Color schemes**".



3

Selectați tema cromatică dorită din listă, apoi "**Validate**".



i

La fiecare schimbare a temei cromatice sistemul tabletei tactile se reinițializează cu trecere printr-un ecran negru.

!

Din motive de siguranță, procedura de schimbare a temei cromatice este posibilă numai cu vehiculul oprit.

## Interactive help (Asistența interactivă)

1

Apăsați **Configuration** pentru afișarea paginii inițiale.



2

Selectati "**Interactive help**".



i

Aplicatia interactiva instructiunile de utilizare de pe acest ecran tactil nu are rolul de a înlocui conținutul mai amplu al documentului tipărit.

!

Din motive de siguranță, instrucțiunile de utilizare pot fi consultate numai cu vehiculul oprit.

# 06 CONFIGURARE

## Sistem

### Modificarea parametrilor sistemului

1 Apăsați **Configuration** pentru afișarea paginii inițiale, apoi apăsați pe pagina secundară.



2 Selectați "**System Settings**".



3 Selectați "**Units**" pentru schimbarea unităților de măsură pentru distanță, consum și temperatură.



4 Selectați "**Delete data**" pentru a șterge lista cu ultimele destinații, punctele de interes personale, contactele din agendă.  
Verificați selecția făcută apoi selectați "**Delete**".



5 Selectați "**Factory settings**" pentru a reveni la setările inițiale.



1 Apăsați **Configuration** pentru afișarea paginii inițiale, apoi apăsați pentru pagina secundară.



2 Selectați "**Screen settings**".



3 Activați sau dezactivați "**Activare derulare automata a textelor**" și "**Activare animații**".



## 06 CONFIGURARE

1

Apăsați **Configuration** pentru afișarea paginii inițiale, apoi apăsați pe pagina secundară.



2

Selectați:

- **"Time/Date"** pentru a schimba fusul orar, sincronizarea cu GPS-ul, ora și modul de afișare, apoi data.
- **"Languages"** pentru schimbarea limbii.
- **"Calculator"** pentru afișarea unui calculator.
- **"Calendar"** pentru afișarea unui calendar.



# 07 SERVICII CONECTATE



Nivel 1

Nivel 2



## "Servicii conectate"

### Pagina initiala:

Aplicatii de asistare la conducere, vezi pagina urmatoare "PEUGEOT CONNECT APPS".

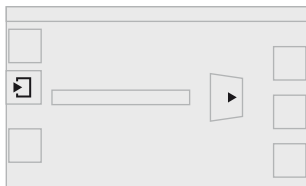

### Pagina secundara:

Navigatie internet via telefon Bluetooth Dial-Up Networking (DUN).

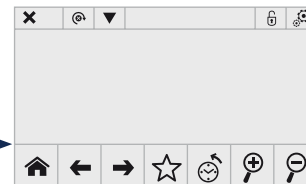
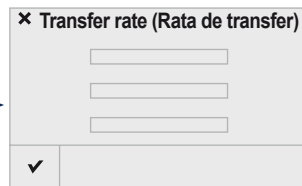
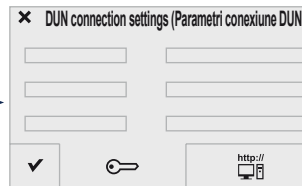
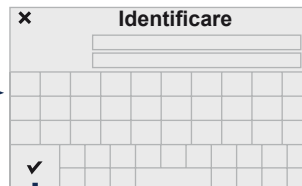

Este posibil ca unele telefoane inteligente de nouă generație (Smartphones) sa nu accepte această normă.

\* In functie de tara.

# 07 PEUGEOT CONNECT APPS

**!** "PEUGEOT CONNECT APPS" este un serviciu de aplicații de asistare la conducere în timp real, care permite accesul la diverse informații utile, cum ar fi cele despre condițiile de trafic, zonele periculoase, preturile carburanților, disponibilitatea locurilor de parcare, zonele turistice, condițiile meteorologice, sau adresele corecte...

Acest serviciu include accesul la rețeaua mobilă legată de utilizarea aplicațiilor. "PEUGEOT CONNECT APPS" este un contract de servicii ce poate fi semnat în rețeaua "PEUGEOT", disponibil în funcție de țară și tipul de ecran tactil, inclusiv după livrarea vehiculului.

**1** Conectați cheia de conexiune PEUGEOT CONNECT APPS la portul USB.



**2** Apasați pe meniul "Servicii conectate", pentru afișarea aplicațiilor.

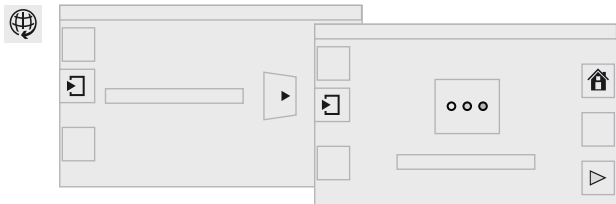

**3**



Aplicațiile utilizează datele vehiculului cum ar fi viteza instantanee, kilometrajul, autonomia, sau poziția GPS, pentru a vă prezenta informații corecte.

**!**

Din motive de siguranță, unele funcții nu pot fi utilizate decât în timpul staționării.

**☀**

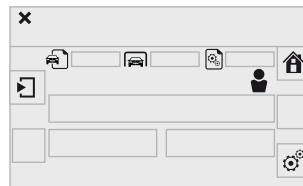









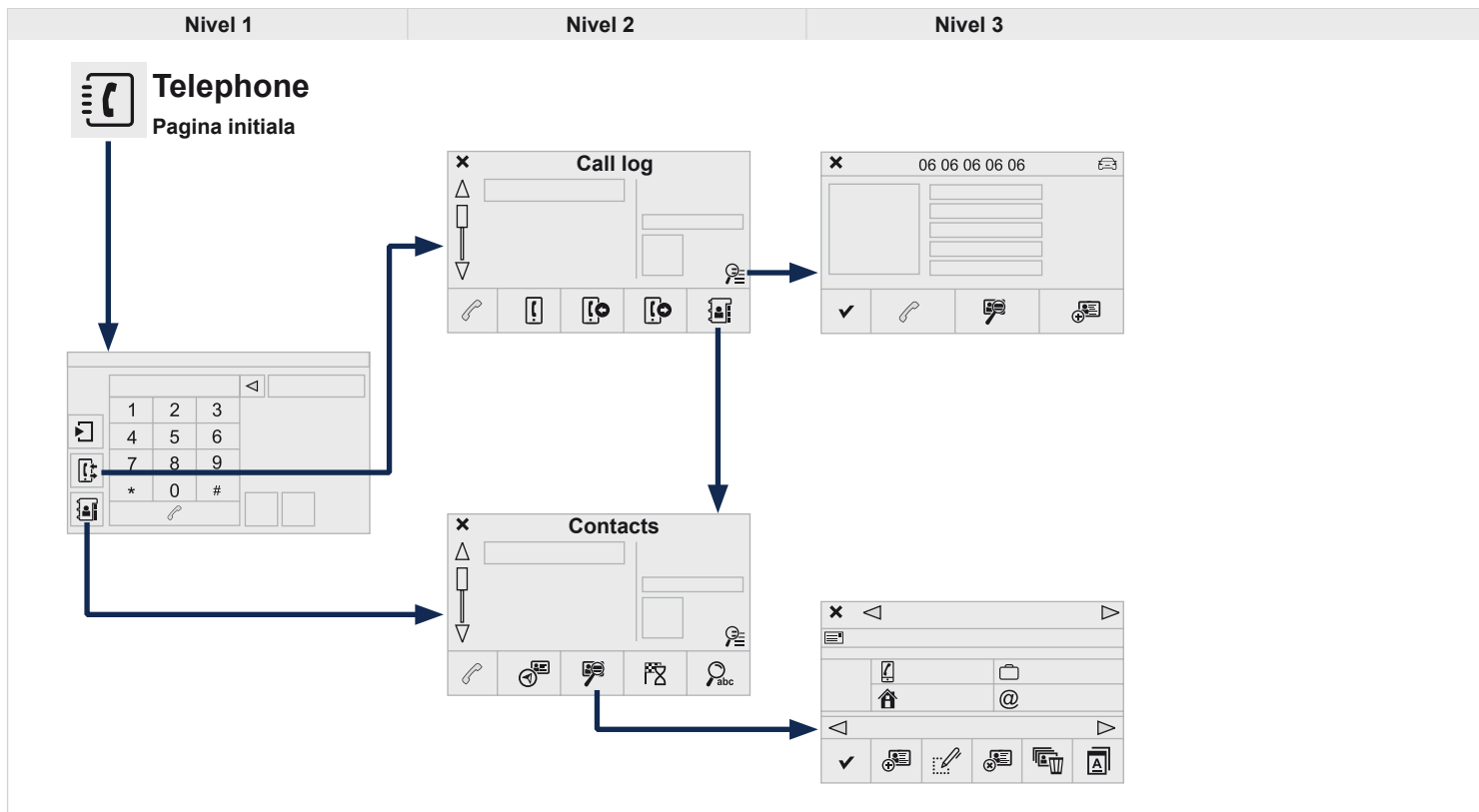















Aplicația "MyPEUGEOT" este o legătură între utilizator, Marcă și rețeaua acesteia.

Ea permite clientului să acceseze informații complete despre vehicul: plan de întreținere, oferta de accesorii, contracte de servicii semnate, ...

Ea permite de asemenea transmiterea kilometrajului către site-ul "MyPEUGEOT", sau pentru a identifica un punct de vânzare.









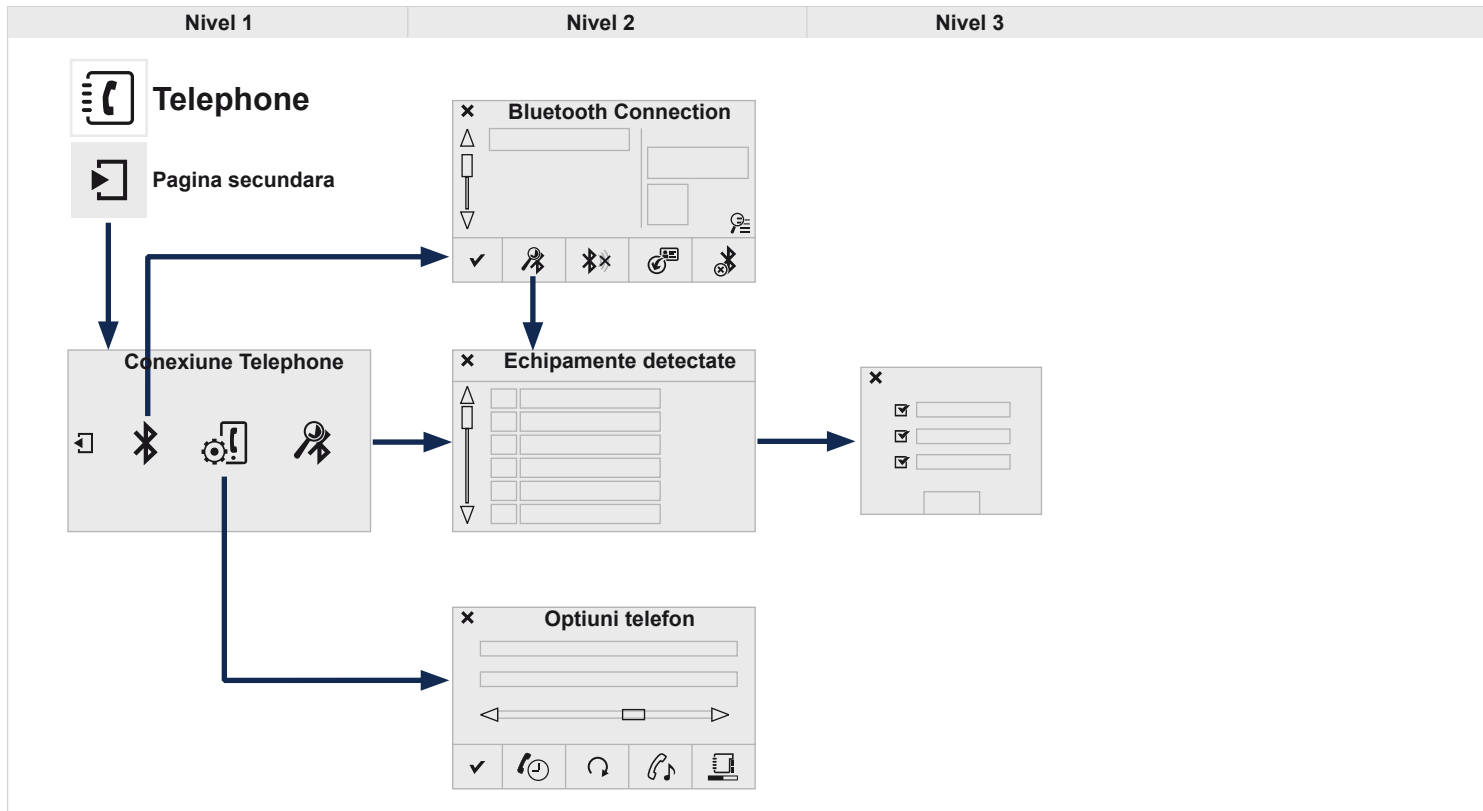









# 08 TELEFON



Nivel 1		Nivel 2		Nivel 3		Comentarii	
 	<b>Telephone</b> ↓ <b>Call log</b> →	 <b>All calls</b>				După alegerea contactului, lansați apelul.	
		 <b>Incoming calls</b>					
		 <b>Outgoing calls</b>					
		 <b>Contacts</b>					
		 <b>Lupa</b>	 View	 Create			
		 <b>Call</b>					
 	<b>Telephone</b> ↓ <b>Contacts</b> →	 <b>Addresses</b>				După alegerea contactului, lansați apelul.	
		 <b>Add contact</b>	 New				
			 Modify				
			 Delete				
			 Delete all				
			 Search for contact				
			 Confirm				
		 <b>Navigate to</b>					
		 <b>Search for contact</b>					
		 <b>Call</b>					

# 08 TELEFON



Nivel 1		Nivel 2		Nivel 3		Comentarii	
  	<b>Conexiune Telephone</b> ↓ <b>Pagina secundara</b> ↓ <b>Bluetooth Connection</b> →	 <b>Search</b>				Porniți căutarea unui periferic de conectat.	
		 <b>Disconnect</b>				Întrerupeți conexiunea Bluetooth a perifericului selectat.	
		 <b>Update</b>				Importați contactele telefonului selectat pentru salvarea lor în sistemul audio.	
		 <b>Delete</b>				Delete (stergere) telefon selectat.	
		 <b>Validate</b>				Salvați parametrii aleși.	
  	<b>Conexiune Telephone</b> ↓ <b>Pagina secundara</b> ↓ <b>Search for devices</b> →	<b>Echipamente detectate</b>	<input checked="" type="checkbox"/>	Telephone (Telefon)		Porniți căutarea unui alt periferic.	
			<input checked="" type="checkbox"/>	Audio streaming (Audio streaming)			
			<input checked="" type="checkbox"/>	Internet (Internet)			
  	<b>Conexiune Telephone</b> ↓ <b>Pagina secundara</b> ↓ <b>Telephone Options</b> →	 <b>Put on hold</b>				Intrerupeți temporar microfonul pentru ca interlocutorul dumneavoastră să nu audă conversația cu un pasager.	
		 <b>Update</b>				Importați contactele din telefonul selectat în sistemul audio.	
		 <b>Ringtones</b>				Alegeți melodia și volumul sonor pentru apelurile de intrare.	
		 <b>Memory info.</b>				Fișele utilizare sau disponibile, procentaj de utilizare a agendei interne și a contactelor prin Bluetooth.	
		 <b>Validate</b>				Salvați parametrii.	

# 08 BLUETOOTH

## Conectarea unui telefon Bluetooth Prima conectare

### Procedura (scurta) efectuata cu ajutorul telefonului

1 In meniul Bluetooth al unitatii dumneavoastra periferice selectati numele sistemului din lista de aparate detectate.



2 Introduceți un cod de 4 cifre in unitatea periferica si validati.



3 Introduceți acelasi cod in sistem, selectati "OK" si validati.



### Procedura efectuata cu ajutorul sistemului

1 Activați funcția Bluetooth a telefonului și asigurați-vă că este "visible to all" ("vizibil pentru toți"), din configurația telefonului.



2 Apăsati comanda **Telephone** pentru afișarea paginii inițiale, apoi apăsați pentru pagina secundară.



3 Selectati "**Bluetooth Connection**" (Conectare Bluetooth).



! Din motive de siguranță și pentru că necesită o atenție susținută din partea conducătorului auto, operațiile de cuplare a unui telefon mobil Bluetooth la sistemul "kit mâini libere" al sistemului audio, trebuie realizate **cu vehiculul oprit**.

4 Selectați "**Search**" (Cautare echipament).  
Lista telefoanelor detectate este afișată.



i In caz de eșec, se recomanda dezactivarea si apoi reactivarea functiei Bluetooth a telefonului dumneavoastra.

5 Selectați denumirea telefonului ales din listă apoi "**Validate**" (Validare).

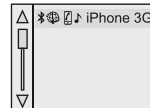

6 Introduceți un cod de minim 4 cifre pentru conectare, apoi "**Validate**" (Validare).



7 Introduceți același cod în telefon și apoi acceptați conectarea.



8 Sistemul propune conectarea telefonului:

- in "**Telephone**" (kit maini-libere, numai pentru telefon),
- in "**Audio streaming**" (streaming: redarea fara fir a fișierelor audio din telefon),
- in "**Internet**" (numai navigatia pe Internet, daca telefonul este compatibil cu norma Bluetooth Dial-Up Networking "DUN").

Selectați unul sau mai multe profile și confirmați cu Confirm.

# 08 BLUETOOTH

! Serviciile disponibile sunt dependente de rețea, de cartela SIM și de compatibilitatea aparatelor Bluetooth utilizate. Verificați în manualul telefonului și la operatorul de telefonie mobilă serviciile la care aveți acces.

! Capacitatea sistemului de a nu conecta decât un singur profil depinde de telefon. Conectarea celor două profiluri poate fi prevăzută din setarea inițială a sistemului.

☀ Conectați-vă pe [www.peugeot.com.ro](http://www.peugeot.com.ro) pentru mai multe informații (compatibilitate, asistență suplimentară, ...).

9 Telefonul va fi adăugat în listă.

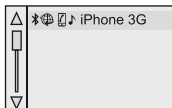

10 În funcție de echipamentul dvs. s-ar putea să vă fie cerut acceptul pentru conectarea automată la fiecare punere a contactului.

! În funcție de tipul de telefon, sistemul va cere să acceptați sau nu transferul agendei telefonice.



În caz contrar selectați "**Update**".

☀ La revenirea în vehicul, ultimul telefon conectat se reconectează automat, în aproximativ 30 de secunde după punerea contactului (Bluetooth activat).  
Pentru a modifica profilul conectării automate, selectați telefonul din listă apoi activați parametrul dorit.

## Conectarea unui periferic Bluetooth

### Reconectare automată

- 1 La punerea contactului, ultimul telefon conectat la ultima taiere a contactului se reconectează automat, dacă acest mod a fost activat la ultima conectare (vezi paginile precedente).
- 2 Conectarea este confirmată prin afișarea unui mesaj ca și a numelui telefonului.

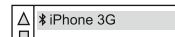

### Conectare manuală

- 1 Apăsați comanda **Telephone** pentru afișarea paginii inițiale apoi apăsați pentru pagina secundară.
- 2 Selectați "**Bluetooth**" pentru afișarea listei cu perifericele conectate.
- 3 Selectați perifericul de conectat.
- 4 Apasați pe "**Rechercher équipement**" (Cautare echipament).
- 5 Conectarea este confirmată prin afișarea unui mesaj și a numelui telefonului.

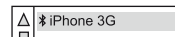

# 08 BLUETOOTH

## Gestionarea telefoanelor conectate

**i** Această funcție permite conectarea sau deconectarea unui periferic, ca și suprimarea unei conectări.

**1** Apasați pe **Telephone**, pentru a afișa pagina inițială apoi apăsați pe pagina secundară.



**2** Selectați "**Bluetooth**", pentru afisarea listei de periferice conectate.



**3** Selectați echipamentul periferic din listă.

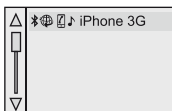

**4** Selectați:

- "**Search**" sau "**Disconnect**", pentru conectarea sau deconectarea conexiunii bluetooth echipamentului periferic selectat.
- "**Delete**", pentru a suprima conectarea.



## Primirea unui apel

**1** Apelurile primite sunteți anunțate printr-o alertă sonoră și prin suprapunerea pe ecran a unei ferestre.

**2a** Apăsați scurt pe tasta **TEL** din comenzile de pe volan pentru a accepta apelul.



**2b** Apăsați lung pe tasta **TEL** din comenzile de pe volan pentru a refuza apelul.  
sau  
Selectați "**Hang up**".



# 08 CONTACTE

## Lansarea unui apel

- 1 Apăsați **Telephone** pentru afișarea paginii inițiale.



- 2 Formați numărul de telefon utilizând tastatura, apoi **Call** pentru a lansa apelul.



**!** Utilizarea telefonului nu este recomandabilă în timpul conducerii vehiculului. Se recomandă staționarea în siguranță, sau utilizarea de preferință a comenzilor de la volan.

## Apelarea unui contact

- 1 Apăsați **Telephone** pentru afișarea paginii inițiale.



Sau efectuați o apăsare lungă a comenzii **TEL**



- 2 Selectați **"Contacts"**.



- 3 Selectați contactul dorit din lista afișată.

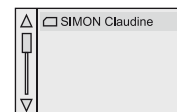

- 4 Selectați **"Call"**.



## 08 LISTA DE APELURI

### Apelarea unui numar dintre ultimele formate

1

Apăsați **Telephone** pentru afișarea paginii inițiale.



2

Selectați **"Call log"**.



3

Selectați contactul din lista afișată.

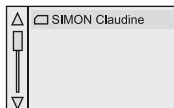

i

Oricând este necesar să efectuați un apel direct de pe telefon, opriți vehiculul ca măsură de siguranță.

### Refuzarea unui apel

1a

Selectați **"Hang up"**.



sau

1b

Apăsați lung pe tasta **TEL** din comenzile de pe volan.



# 08 SETARI

## Alegerea soneriei pentru apel

1 Apăsați **Telephone** pentru afișarea paginii inițiale, apoi apăsați pentru pagina secundară.



2 Selectați "**Telephone Options**".



3 Selectați "**Ringtones**".



4 Puteți regla tipul de sonerie și volumul acesteia.

5 Selectați "**Validate**".



## Gestionarea contactelor / fiselor

1 Apăsați **Telephone** pentru afișarea paginii inițiale.



2 Selectați "**Contacts**" (Contacte).



3 Selectați "**Add contact**" (Creare fisa).



4 Selectați:

- "**Créer**" (Creare), pentru a introduce un contact nou.
- "**Modify**" (Modificare), pentru modificarea contactului selectat.
- "**Delete**" (Ștergere), pentru ștergerea contactului selectat.
- "**Delete all**" (Ștergere tot), pentru ștergerea tuturor informațiilor selectate.

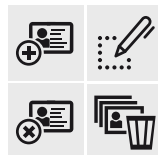

5 Selectați "**Directory status**" (Statut director), pentru a verifica numărul de fișiere utilizate, disponibile, ...



# INTREBARI FRECVENTE

Tabelul de mai jos grupează răspunsurile la întrebările cele mai frecvente puse cu privire la sistemul audio.

INTREBARE	RASPUNS	SOLUTIE
<b>Navigatie, ghidare</b>		
Calculul itinerarului nu este realizat.	Criteriile de ghidare probabil sunt în contradicție cu localizarea actuală (excluderea rutelor cu taxă pe o autostradă cu taxă).	Verificați criteriile de ghidare în "Navigation Menu" (Meniu Navigație) \ "Guidance options" (Opțiuni de ghidare) \ "Define calculation criteria" (Stabilire criterii de calcul).
Nu pot sa introduc codul meu postal.	Sistemul nu accepta decat coduri postale formate din maxim 5 caractere.	
POI nu apar.	POI nu au fost selectate.	Selectați POI din lista POI.
Alerta sonoră pentru "Hazard zone" (Zone cu risc) nu funcționează.	Alerta sonoră nu este activă.	Activați alerta sonoră din meniul "Navigation - guidance" (Navigație - Ghidare) \ "Guidance options" (Opțiuni de ghidare) \ "Set parameters for risk areas" (Parametrați zonele cu risc).
Sistemul nu propune o deviere la un eveniment pe traseu.	Criteriile de ghidare nu iau în considerație informațiile TMC.	Selectați funcția "Traffic info" (Informații trafic) din lista de criterii de ghidare.
Primesc o avertizare de "Accident-prone area" (Zona cu risc) pentru una care nu se găsește pe traseul meu.	În lipsa ghidării, sistemul anunță toate "Hazard zone" (Zonele cu risc) de pe o anumită rază în fața vehiculului. El poate avertiza în privința unor "Hazard zone" (Zone cu risc) situate pe drumurile învecinate sau paralele.	Efectuați un zoom pe hartă pentru a vizualiza poziția exactă a "Zonei cu risc". Selectați "Pe traseul de ghidare", pentru a nu fi avertizați în afara ghidării sau pentru a diminua intervalul de avertizare.

# INTREBARI FRECVENTE

INTREBARE	RASPUNS	SOLUTIE
Unele ambuteiaje de pe traseu nu sunt indicate în timp real.	La pornire, sistemului îi sunt necesare câteva minute pentru a capta informațiile de trafic.	Așteptați ca informațiile de trafic să fie primite (afișare pe harta a iconurilor de informații trafic).
	Filtrele sunt prea restrânse.	Modificați setările "Geographic filter" (Filtru geografic).
	În unele țări numai marile artere (autostrăzi etc.) sunt menționate în informațiile de trafic.	Acest fenomen este normal. Sistemul este dependent de informațiile de trafic disponibile.
Altitudinea nu se afișează.	La pornire, inițializarea GPS poate dura aproximativ 3 minute pentru a capta corect informațiile de la mai mult de 4 sateliți.	Așteptați pornirea completă a sistemului. Verificați dacă acoperirea GPS este de cel puțin 4 sateliți (apăsati lung tasta SETUP, apoi selectați "GPS coverage" (Acoperire GPS)).
	În funcție de condițiile geografice (tunel, etc.) sau meteo, condițiile de recepție a semnalului GPS pot varia.	Acest fenomen este normal. Sistemul este dependent de condițiile de recepție ale semnalului GPS.
<b>Telefon, Bluetooth</b>		
Nu reușesc să conectez telefonul Bluetooth.	Este posibil ca sistemul Bluetooth al telefonului să fie dezactivat sau să fie invizibil.	<ul style="list-style-type: none"> <li>- Verificați că sistemul Bluetooth al telefonului este activat.</li> <li>- Verificați în parametrii telefonului ca el să fie "Vizibil pentru toți".</li> </ul>
	Telefonul Bluetooth nu este compatibil cu sistemul.	Puteti verifica compatibilitatea telefonului dumneavoastra la adresa <a href="http://www.peugeot.ro">www.peugeot.ro</a> (servicii).
Sunetul telefonului conectat prin Bluetooth nu se aude.	Sunetul depinde atât de sistem cât și de telefon.	Creșteți volumul sistemului audio, eventual la maxim și creșteți sunetul telefonului atât cât este necesar.
	Zgomotul ambiant influențează calitatea comunicării telefonice.	Reduceți zgomotul ambiant (inchideți geamurile, diminați ventilația, încetiniți, ...).

# INTREBARI FRECVENTE

INTREBARE	RASPUNS	SOLUTIE
Unele contacte apar dublate în listă.	Opțiunile de sincronizare a contactelor propun sincronizarea contactelor de pe cartela SIM, contactele de pe telefon, sau ambele. Dacă sunt selectate ambele modalități de sincronizare, este posibil ca unele dintre contacte să apară în dublu exemplar.	Selectați "Display SIM card contacts" (Afișează contacte de pe cartela SIM) sau "Display telephone contacts" (Afișează contacte de pe telefon).
Contactele nu sunt clasificate în ordine alfabetică.	Unele telefoane propun opțiuni de afișare. În funcție de parametrii aleși, contactele pot fi transferate într-o ordine specifică.	Modificați parametrii de afișare a agendei telefonului.
Sistemul nu primește SMS-uri.	Modul Bluetooth nu permite transmiterea de SMS-uri către sistem.	
<b>CD, MP3</b>		
CD-ul este ejectat sistematic sau nu este citit de lector.	<p>CD-ul este așezat invers, ilizibil, nu conține date audio sau conține un format audio ilizibil pentru sistemul audio.</p> <p>CD-ul a fost scris într-un format incompatibil cu capacitatea de redare a aparatului (udf,...).</p> <p>CD-ul este protejat de un sistem de protecție anti-piratare nerecunoscut de sistemul audio.</p>	<ul style="list-style-type: none"> <li>- Verificați sensul de introducere al CD-ului în cititor.</li> <li>- Verificați starea CD-ului: CD-ul nu va putea fi citit dacă este prea deteriorat.</li> <li>- Verificați conținutul, dacă este vorba de un CD neoriginal: consultați informațiile și sfaturile din rubrica "AUDIO".</li> <li>- CD playerul sistemului audio nu citește DVD-uri.</li> <li>- Din cauza unei calități insuficiente, unele CD-uri scrise neoriginale nu sunt citite de sistemul audio.</li> </ul>
Timpul de așteptare după inserarea unui CD, sau de conectare la un echipament USB este foarte lung.	Dacă se inserează un nou suport media, sistemul citește o serie de informații (director, titlu, artist etc.). Această fază poate dura de la câteva secunde la câteva minute.	Acest fenomen este normal.
Sunetul CD playerului este degradat.	CD-ul folosit este zgâriat sau de proastă calitate.	Introduceți CD-uri de bună calitate și păstrați-le în bune condiții.
	Setările sistemului audio (sunete joase, înalte, ambianța) sunt incorecte.	Aduceți nivelul sunetelor joase sau înalte la 0, fără a selecta o ambianța.

# INTREBARI FRECVENTE

INTREBARE	RASPUNS	SOLUTIE
Unele criterii ale informatiilor media in curs de redare nu sunt afisate corect.	Sistemul audio nu poate trata unele tipuri de caractere.	Utilizați caractere standard, pentru a denumi piesele din echipamentul media.
Redarea fișierelor în streaming nu începe.	Echipamentul periferic conectat nu permite lansarea redării automate.	Lansați redarea din echipamentul periferic.
Denumirile pieselor și duratele lor nu sunt afișate pe ecran, în streaming audio.	Profilul Bluetooth nu permite transferul acestor informații.	
<b>Radio</b>		
Calitatea de recepție a postului radio ascultat se degradează progresiv sau posturile radio memorate nu funcționează (nu se aude nimic, se afișează 87,5 Mhz etc.).	Vehiculul este prea departe de emițătorul postului ascultat sau niciun emițător de posturi nu este prezent în zona geografică traversată.	Activați funcția "RDS" din meniul cu comenzi rapide pentru a permite sistemului să verifice dacă nu există un emițător mai puternic în zona geografică respectivă.
	Relieful (dealuri, clădiri, tunel, parcare subterană etc.) blochează recepționarea, inclusiv modul de urmărire RDS.	Acest fenomen este normal și nu se traduce ca fiind o defectare a radioului auto.
	Antena lipsește sau este deteriorată (de exemplu, la trecerea printre perile din spălătorie sau la intrarea în parările subterane).	Verificați antena în rețeaua PEUGEOT.
Unele posturi de radio nu se regăsesc în lista posturilor recepționate.	Postul nu mai este recepționat, sau denumirea lui este schimbată în listă.	
	Unele posturi de radio transmit în locul denumirii alte informații (titlul melodiei, de exemplu). Sistemul interpretează aceste date ca denumire a postului.	
Denumirea postului de radio se schimbă.		

# INTREBARI FRECVENTE

INTREBARE	RASPUNS	SOLUTIE
<b>Reglare, configurare</b>		
Schimbând reglajul înaltelor și gravelor, presetările de ambianță sunt deselectate.	Alegerea unei ambiante impune reglajul înaltelor și joaselor. Este imposibilă modificarea uneia fără a o modifica pe cealaltă.	Modificați reglajele înaltelor și joaselor sau alegeți ambianța, pentru a obține mediul sonor dorit.
Schimbând presetările de ambianță, reglajele înaltelor și joaselor revin la zero.		
Modificând setările de balans, repartiția este deselectată.	Alegerea unei repartiții impune reglarea balansurilor. Este imposibilă modificarea uneia fără a o modifica pe cealaltă.	Modificați balansurile sau regalrea repartiției pentru a obține mediul sonor dorit.
Modificând repartiția, reglajele de balans sunt deselectate.		
Există o diferență de calitate sonoră între diferite surse audio (radio, CD...).	Pentru a permite ascultarea în condiții optime, setările audio Loudness, Equalizer, Treble, Bass, Volume (Loudness, Egalizator de frecvente, Frecvente inalte, Frecvente joase, Volum) pot fi adaptate la diferite surse sonore, ceea ce poate duce la diferențe sesizabile de sunet în cazul schimbării sursei (radio, CD...).	Verificați ca setările audio (Loudness, Equalizer, Treble, Bass, Volume) (Loudness, Egalizator, Înalte, Joase, Volum) sunt adaptate la sursele ascultate. Vă sfătuim să reglați funcțiile AUDIO (Le-Ri balance, Fr-Re balance, Treble, Bass) (Balans St-Dr, Balans Fa-Sp, Înalte, Joase) pe poziția din mijloc, să selectați ambianța muzicală "Linear" (Niciuna), să reglați corecția loudness pe poziția "Active" în modul CD și pe poziția "Inactive" în modul radio.

# INTREBARI FRECVENTE

INTREBARE	RASPUNS	SOLUTIE
Motorul fiind oprit, sistemul se oprește după câteva minute de utilizare.	Când motorul este oprit, timpul de funcționare al sistemului depinde de nivelul de încărcare al bateriei. Oprirea este normală: sistemul intră în modul economie de energie și se întreprue pentru a proteja bateria vehiculului.	Porniți motorul vehiculului pentru a încărca bateria.
<b>USB, periferic portabil, stick de memorie</b>		
Lectura memoriei USB pornește după un timp excesiv de lung (aproximativ 2 - 3 minute).	Unele fișiere furnizate odată cu memoria pot încetini drastic accesul la citire (multiplicare de 10 ori a timpului de catalogare).	Ștergeți fișierele furnizate odată cu memoria și limitați numărul de sub-directoare din arborescența suportului de memorie.
Cand conectez un iPhone ca telefon și simultan la portul USB, nu mai pot reda fișierele audio.	Cand iphone-ul se conectează automat ca telefon, el forteaza funcția streaming. Funcția streaming are prioritate asupra funcției USB, astfel cea din urmă nu mai este utilizabilă, urmează a pauză până la conectarea dispozitivului Apple®.	Debransați, apoi rebransați conexiunea USB (funcția USB va trece înaintea funcției streaming).

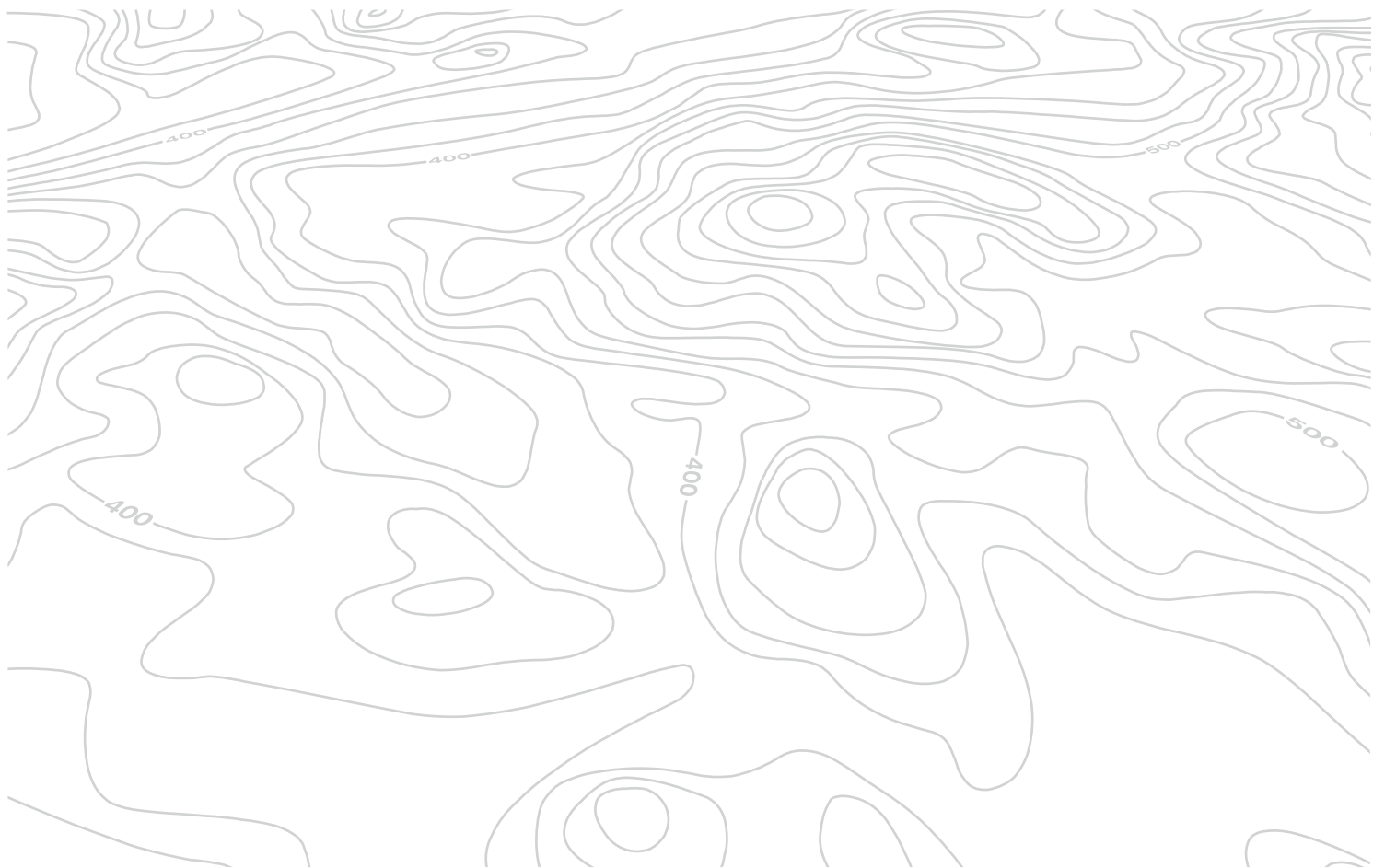



## SISTEM AUDIO / BLUETOOTH



Din motive de siguranță, în mod imperativ, conducătorul trebuie să realizeze operațiunile ce necesită o atenție susținută cu vehiculul oprit.

Când motorul este oprit, sistemul audio se poate întrerupe după activarea modului economie de energie pentru a conserva bateria.

### CUPRINS

<b>01 Primii pași</b>	<b>p.</b>	<b>298</b>
<b>02 Comenzi la volan</b>	<b>p.</b>	<b>299</b>
<b>03 Radio</b>	<b>p.</b>	<b>300</b>
<b>04 Audio</b>	<b>p.</b>	<b>303</b>
<b>05 Telefon</b>	<b>p.</b>	<b>309</b>
<b>06 Setări audio</b>	<b>p.</b>	<b>315</b>
<b>07 Configurare</b>	<b>p.</b>	<b>316</b>
<b>08 Arborescență ecran</b>	<b>p.</b>	<b>317</b>
<b>Întrebări frecvente</b>	<b>p.</b>	<b>318</b>

# 01 PRIMII PASI

Selecția sursei audio:

- FM1, FM2, AM, CD, USB, AUX, Streaming.
- acceptarea unui apel.

Apăsare prelungită:

- acces la jurnalul de apeluri al telefonului conectat.
- sau terminarea unui apel, dacă conversația este în curs.

Setări opțiuni audio:

ambianțe sonore, sunete înalte, sunete joase, loudness, balans stânga/dreapta, balans față/spate, volum automat.

Pornit / Oprit și  
reglare volum.

Abandonare operațiune în  
curs.

Urcare într-o ramificație  
(meniu sau agendă).

Ejectare CD.



Afișarea listei cu posturile recepționate,  
a pieselor sau listei pieselor de pe CD/  
USB.

Apăsare lungă: actualizare a listei cu  
posturi radio recepționate.

Acces la meniul  
principal.

Căutare automată a frecvenței inferioare /  
superioare la radio.

Selectare piesă precedentă/următoare CD, USB.  
Navigație într-o listă.

Apăsare menținută: avans sau retur rapid.

Selectare post de radio  
memorat.

Radio: apăsare lungă:  
memorarea unui post de radio.  
Dacă sursa nu e radio: vezi  
capitolele corespunzătoare.

## 02 COMENZI PE VOLAN

RADIO: căutare automată a frecvenței superioare.  
CD / MP3 / USB: selectarea fișierului următor.  
CD / USB: apăsare continuă: avans rapid.

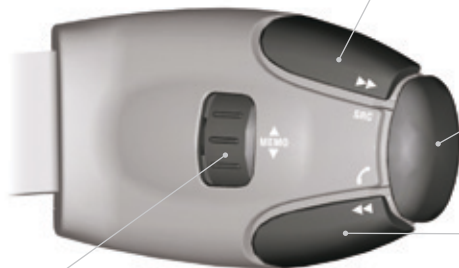

Schimbare sursă sonoră.  
Validare selecție.  
Răspunde/Termină un apel telefonic.  
O apăsare mai lungă de 2 secunde:  
acces la registrul de apeluri.

RADIO: selectare post radio inferior/  
superior memorat.  
CD / USB: selectare gen / artist /  
director / playlist precedent din lista  
următoare de clasificare.

RADIO: căutare automată a frecvenței  
inferioare.  
CD / MP3 / USB: selectare fișier  
precedent.  
CD / USB: apăsare continuă: retur rapid.



Creșterea volumului.

Micșorarea volumului.

← Întreruperea sonorului: prin  
apăsarea simultană a tastelor  
de creștere și de diminuare a  
volumului.

← Restabilire sunet: prin  
apăsarea pe una dintre cele  
două taste de volum.

# 03 RADIO

## Radio

**i** Mediul exterior (coline, imobile, tunele, parcare subterană...) poate bloca recepția, inclusiv în modul de urmărire RDS. Acest fenomen este normal în propagarea undelor radio și nu constituie în nici un fel o defecțiune a sistemului audio.

### Memorarea si selectarea unui post

**1**



Apăsați de mai multe ori pe tasta **SRC/TEL** și selectați o gamă de frecvențe: FM1, FM2 sau AM.



**2**



Apăsați prelungit o tastă pentru memorarea postului radio recepționat în acel moment. Numele postului este afișat și un semnal sonor confirmă memorarea.



**i**



Apăsați o tastă pentru a asculta postul radio memorat corespunzător acestuia.

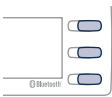

**i** La alegerea unui post memorat, în cazul în care calitatea de recepție este slabă, radioul auto încearcă să găsească o frecvență pe care se difuzează același program, concomitent un mesaj este afișat pe ecran.

### Administrare lista

**i**



Efectuați o apăsare lungă pe **LIST**, pentru a genera sau actualiza lista posturilor. Recepția radio se întrerupe momentan.



**1**



Apăsați pe **LIST**, pentru afișarea listei de posturi de radio recepționate, clasificate în ordine alfabetică.



**2**



Selectați postul de radio dorit, apoi validați prin apăsare pe **"OK"**.

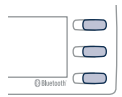

**3**



O apăsare permite trecerea la litera următoare (ex.: A, B, D, F, G, J, K, ...), sau precedentă.

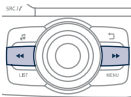

# 03 RADIO

## RDS

### Introducerea manuală a unei frecvențe

1



Apăsați pe **MENU**, selectați **"Radio"**, apoi selectați **"Write freq."**.



2



Apăsați pe **+** sau **-** pentru a selecta frecvența dorită și confirmați prin **"OK"**.

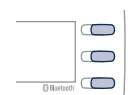
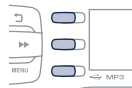

i

Dacă este afișat RDS, aceasta permite ascultarea aceluiași post datorită urmării frecvenței. Totuși, în anumite condiții, urmărirea postului RDS nu este asigurată în întreaga țară, posturile radio neacoperind 100 % din teritoriu. Aceasta explică pierderea recepției unui post în timpul parcurgerii unui traseu.

1



Când sursa audio este FM1 sau FM2, apăsați pe **MENU**, apoi selectați **"Radio"**.



2



Bifați sau debifați **"RDS"** pentru a activa sau dezactiva sistemul RDS, apoi validați **"OK"** pentru a înregistra alegerea.

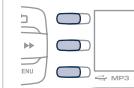

# 03 RADIO

## Ascultare mesaje TA

i

Funcția TA (Trafic Announcement) cedează prioritatea mesajelor de avertizare TA. Pentru a fi activă, această funcție necesită recepția corectă a unui post de radio care emite acest tip de mesaje. Imediat ce s-a emis o informație de trafic, programul în curs de redare (Radio, CD, USB, ...) se întrerupe automat, pentru a permite difuzarea unui mesaj TA. La terminarea mesajului respectiv, aparatul revine la redarea programului ascultat anterior.

1



Apăsați pe **MENU** selectați "**Radio**".



2



Bifați sau debifați "**TA**" pentru activarea sau dezactivarea recepției anunțurilor de trafic.

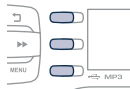

## Afisare info text

i

Informațiile text sunt informații transmise de postul de radio și se referă la emisiunea sau la melodia în curs de ascultare.

1



Când postul de radio este afișat pe ecran, apăsați pe **MENU** apoi selectați "**Radio**".



2

Bifați sau debifați "**TXT**" pentru a activa sau dezactiva afișarea radiotextelor.

# 04 AUDIO

## CD audio

### Ascultarea unui CD



Introduceți numai discuri compacte având formă circulară cu diametrul de 12 cm.

Unele sisteme antipiratare, pe discuri originale sau CD copiate de un aparat de copiere personal, pot genera disfuncții independente de calitatea lectorului original.

Fără a apăsa tasta **EJECT**, introduceți un CD în lectorul de CD, citirea începe automat.

1



Pentru a asculta un disc deja introdus, apăsați succesiv pe tasta **SRC/TEL**, pana la afisarea redarii CD-ului.



2



Apăsați pe una dintre taste, pentru a selecta o piesă de pe CD.  
Pentru avans sau derulare rapidă, apăsați continuu una dintre taste.

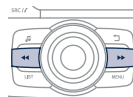

# 04 AUDIO

## CD, USB

### Informatii si recomandari



Sistemul audio nu citește decât fișierele cu extensie ".mp3", ".wma", ".wav" pe suport CD și în plus față de acestea, fișiere cu extensia ".ogg" doar în mod USB.



Un grad înalt de compresie poate deteriora calitatea sonoră.



Listele de redare acceptate pe CD, MP3, Ipod și conexiunea USB sunt de tip ".m3u" și ".wpl".

Numărul de fișiere recunoscute este limitat la 5 000, în 500 de directoare, pe maximum 8 niveluri.



Pe un același CD, CD playerul poate citi până la 255 de fișiere MP3 repartizate pe 8 niveluri cu maximum 192 directoare. În același timp, este recomandată limitarea la două niveluri, pentru a reduce timpul de acces la redarea CD-ului.

Pe durata redării, arborescența directoarelor nu este respectată.



Pentru a putea citi un CDR sau un CDRW neoriginal, selectați în momentul scrierii standardele ISO 9660, de preferință nivelurile 1, 2 sau Joliet.

Dacă CD-ul este scris în alt format, este posibil ca redarea să nu se poată efectua corect.

Se recomandă ca pe un disc să se folosească întotdeauna același standard de scriere, cu o viteză cât mai mică posibil (maxim 4x), pentru a obține o calitate acustică optimă.

În cazul special al unui CD multisesiuni, este recomandat standardul Joliet.



Nu conectați hard discuri sau dispozitive USB, altele decât echipamente audio la portul USB. Aceasta ar putea deteriora echipamentul.

# 04 AUDIO

## CD, USB

### Ascultarea unei compilații

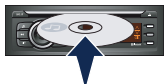

Introduceți o compilație MP3 în CD player sau conectați un echipament USB.



Sistemul își formează liste de redare (în memoria temporară), ceea ce poate dura de la câteva secunde la câteva minute.

Listele de redare sunt actualizate la fiecare întrerupere a contactului sau conectare la USB.

Redarea începe automat, după un timp care depinde de capacitatea echipamentului USB conectat.



La o primă conectare, organizarea pieselor este realizată după directoare. La o conectare ulterioară, sistemul de organizare ales în prealabil este păstrat.

1



Pentru a asculta un disc sau un echipament USB deja conectat, efectuați mai multe apăsări succesive pe tasta **SRC/TEL** și selectați **"CD"** sau **"USB"**.



2



Apăsați pe una dintre taste pentru a selecta o piesă din CD.

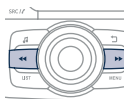

3



Apăsați pe una din taste, pentru a selecta repertoriul precedent sau următor, în funcție de clasificarea aleasă.

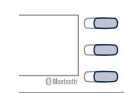

4



Pentru derularea rapidă înainte sau înapoi, apăsați continuu una dintre taste.

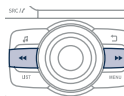

## 04 AUDIO

5



Apăsați tasta **LIST** pentru afișarea ramificației fișierelor compilației.



6



Selectați un rând din listă.

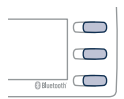

7



Săriți o pagină.

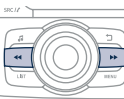

8



Urcați în arborescență.



9



Apăsați pe **MENU**, selectați "**Media**" apoi bifați sau debifați "**TA**" pentru a activa sau dezactiva recepția anunțurilor de trafic.



10

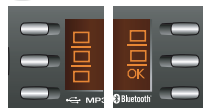

Alegerea modului de redare: "**Normal**", "**Random**", "**Random all**" sau "**Repeat**".

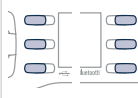

Urcați în ramificație până la primul nivel, pentru a alege clasificarea pieselor:

- După **Folders** (Director) (CD sau USB): toate directoarele ce conțin fișiere audio recunoscute în periferic, în ordine alfabetică, fără respectarea structurii arborescente.
- După **Artist** (Artist) (Numai USB): toate numele artiștilor, din ID3 Tag, clasate în ordine alfabetică.
- După **Genre** (Gen) (Numai USB): toate genurile muzicale, din ID3 Tag.
- După **Playlist** (Playlist) (CD sau USB): în funcție de listele de redare înregistrate.

## 04 AUDIO

### Playere APPLE® sau playere portabile



Fișierele audio dintr-un echipament portabil de stocare de date\* pot fi ascultate prin difuzoarele vehiculului, prin conectarea la portul USB (cablu nefurnizat).



Gestionarea perifericului se face prin comenzile sistemului audio, consultați paragraful "**CD, USB**".



Softul player-ului Apple® trebuie actualizat în mod regulat, pentru o conexiune cât mai bună.



Listele de redare sunt cele stabilite în playerul Apple®.



Player-ul Apple® trebuie să fie de generația a III-a sau superioară.

\* Verificați în instrucțiunile de utilizare ale echipamentului portabil.

# 04 AUDIO

## Streaming - Redare fișiere audio via Bluetooth



### In functie de compatibilitatea telefonului



Funcția streaming permite redarea de fișiere muzicale din telefon prin difuzoarele din vehicul. Telefonul trebuie să poată gestiona profilele Bluetooth® adecvate (Profile A2DP / AVRCP).

1



Conectați telefonul: vezi rubrica TELEFON.

2



Activați sursa streaming apăsând butonul **SRC/TEL**. Controlul redării se face utilizând comenzile panoului sistemului audio. Informațiile contextuale pot fi afișate pe ecran.



În unele cazuri, redarea fișierelor audio trebuie inițiată de pe telefon.



Claritatea sunetului depinde de calitatea emisie realizată de telefon.

# 05 A TELEFONA

## Cuplarea unui telefon Bluetooth / Prima conectare



Serviciile oferite de kiturile mâini-libere sunt dependente de rețea, de cartela SIM și de compatibilitatea aparatelor Bluetooth folosite. Verificați în manualul telefonului dumneavoastră și la operatorul dumneavoastră, serviciile la care aveți acces.



Din motive de siguranță și pentru că ele necesită o atenție deosebită din partea șoferului, operațiile de cuplare a telefonului mobil Bluetooth la sistemul de maini libere Bluetooth al sistemului audio, trebuie să fie făcute cu vehiculul oprit și contactul pus.



Conectați-vă la [www.peugeot.com.ro](http://www.peugeot.com.ro) pentru mai multe informații (compatibilitate, ajutor suplimentar, ...).



Nu este posibilă conectarea a mai mult de 5 telefoane. Apăsăți pe **MENU** și selectați **"Bluetooth"**. Selectați **"BT management"**. Dacă deja sunt conectate 5 telefoane, selectați telefonul pe care doriți să-l eliminați apăsând pe **"OK"** și selectați **"Delete"** (consultați paragraful "Gestionarea conexiunilor").

1

Activați funcția "Bluetooth" a telefonului și asigurați-vă că el este vizibil pentru toți (consultați manualul telefonului).



2



Apăsăți pe **MENU**, apoi selectați **"Bluetooth"**.



3

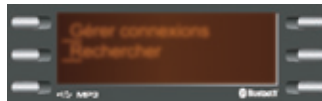

Selectați **"Search"** (Căutarea unui periferic).



4

Se afișează o fereastră cu **"Searching device"** (Căutare în curs).

5



În listă, selectați telefonul de conectat și validați cu **"OK"**. Nu se pot conecta mai multe telefoane simultan.

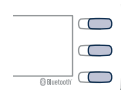

## 05 A TELEFONA



În unele cazuri, în locul numelui telefonului poate apărea adresa Bluetooth.

6

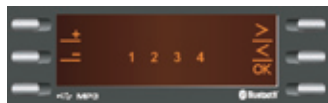

Pe ecran se afișează o tastatură virtuală: formați un cod din 4 cifre și validați cu **"OK"**.



7

Pe ecranul telefonului conectat se afișează un mesaj: introduceți același cod și validați.



În caz de eșec, numărul de încercări este nelimitat.

8

Acceptați conectarea pe telefon.

9

Un mesaj apare pe ecran, pentru a confirma reușita conectării.

!

Conectarea poate fi inițiată și de pe telefon, căutând echipamentele Bluetooth detectate.

!

Agenda și lista apelurilor sunt accesibile după un interval de timp necesar pentru sincronizare (dacă telefonul este compatibil). Conectarea automată trebuie configurată în telefon, pentru a permite conectarea la fiecare pornire a vehiculului.

# 05 A TELEFONA

## Gestionarea conexiunilor

1



Apăsăți pe **MENU** apoi selectați **"Bluetooth"**.



2

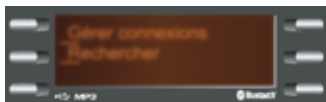

Selectați **"BT management"** (Gestionare conexiuni) și validați. Lista telefoanelor conectate se afișează.

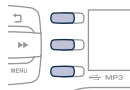

3



Selectați un telefon și validați **"OK"**.

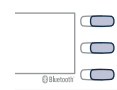

4



Apoi selectați sau deselectați:

- **"Tel.":** conectare mâini-libere
- **"Audio":** pentru a reda fișiere audio

**"OK"** permite confirmarea alegerii. Selectați **"Delete"** pentru a șterge conexiunea.

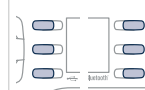

Indică profilul audio conectat.



Indică profilul telefon mâini-libere conectat.

# 05 A TELEFONA

## Lansarea unui apel - Ultimele numere formate\*

1



O apăsare lungă pe **SRC/TEL** duce la afișarea listei de apeluri.



i

Pentru accesul la Lista de Apeluri, este posibil și să apăsați pe **MENU** (Meniu), selectați **"Telephone"** (Telefon), apoi selectați **"Call"** (Apelare) și în sfârșit selectați **"Calls list"** (Listă de apeluri).

2

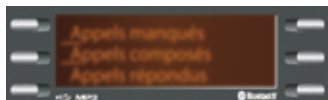

În lista de apeluri, selectați numărul ales din: **"Missed calls"** (Apeluri pierdute), **"Dialed calls"** (Apeluri lansate), sau **"Answered calls"** (Apeluri acceptate).



3



Navigare în lista de apeluri.

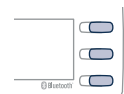

4



Pagina precedentă sau următoare a listei de apeluri.

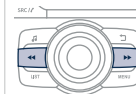

5



**"OK"** lansare apel.

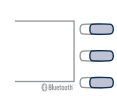

i

Lista de apeluri conține apelurile lansate și primite din momentul în care vehiculul este în legătura cu telefonul conectat.

Este posibilă lansarea unui apel direct de pe telefon. Oprțiți vehiculul, ca măsură de siguranță.

\* În funcție de compatibilitatea telefonului.

# 05 A TELEFONA

## Efectuarea unui apel - Din agenda

1



Apăsați pe **MENU**, selectați **"Telephone"**.



2

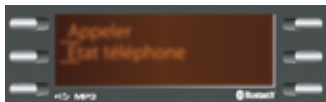

Selectați **"Call"** apoi **"Directory"** (Agendă).

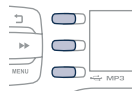

3



Selectați numărul dorit și validați. **"OK"** pentru a efectua apelul.

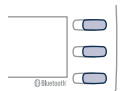

## Primirea unui apel

1

Dacă sunteți apelat, o sonerie vă anunță și pe ecranul se suprapune o fereastră.

2



Apăsați pe **SRC/TEL** sau selectați **"YES"** (DA) pentru a accepta apelul.

sau  
selectați **"NO"** (NU) pentru a respinge apelul.



O apăsare lungă pe **ESC** sau pe **SRC/TEL** permite de asemenea refuzarea unui apel.

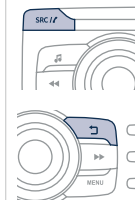

# 05 A TELEFONA

## Gestionarea apelurilor

### 1a Închidere



Din meniul contextual, selectați **"End call"** (Închidere), pentru a termina apelul.

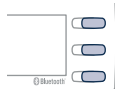

O apăsare lungă pe **SRC/TEL** termină de asemenea apelul.



### 1b Secret - Mut (corespondentul nu mai aude)



Din meniul contextual:

- selectați **"Micro OFF"** (Microfon oprit), pentru a dezactiva microfonul.
- selectați **"Micro ON"** (Microfon pornit), pentru a reactiva microfonul.

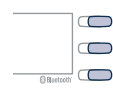

### 1c Mod combinat (pentru a părăsi vehiculul fără întreruperea comunicării)



Din meniul contextual:

- selectați **"Combined mode"** (Mod telefon), pentru a trece comunicarea pe telefon.
- deselectați **"Combined mode"** (Mod telefon), pentru a trece comunicarea pe vehicul.

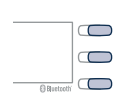



În unele cazuri, modul combinat trebuie activat de pe telefon. Conexiunea Bluetooth se va reactiva automat dacă a fost întrerupt contactul apoi pornit din nou (în funcție de compatibilitatea telefonului).

## 06 SETARI AUDIO

1



Apăsați pe , pentru afișarea meniului de setări audio.

Apăsați pe , pentru a trece la următorul set de reglaje.



2

Setările disponibile sunt:

- AMBIANCE (ambianță): BASS (joase), TREBLE (înalte) și LOUDNESS.
- BALANCE (balans stânga/dreapta), FADER (balans față/spate).
- SOUND DIST. (conducător auto sau pasager).
- AUTO VOLUME (volum automat).

!

Repartiția sau spațializarea sunetului este un efect audio care permite ameliorarea calității sonore în funcție de reglajele alese, corespunzător poziției auditorilor în vehicul.

i

Reglajele audio AMBIANCE (ambianță), TREBLE (înalte) și BASS (joase) sunt diferite și independente pentru fiecare sursă sonoră.

# 07 CONFIGURARE

## Reglare afisaj si limba utilizata

1



Apăsați pe **MENU**, apoi selectați **"Config."**.



2a

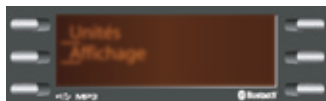

Selectați **"Displaying"** pentru activarea sau dezactivarea derulării textului.

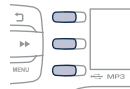

2b

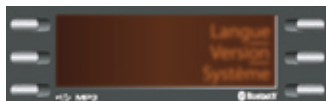

Selectați **"Language"** pentru modificarea limbii de afișare.



2c



Selectați **"Version"** pentru a obține informații privind versiunea de soft.

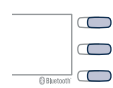

2d



Selectați **"System"** când doriți instalarea unei actualizări. Informați-vă în rețeaua PEUGEOT.



# 08 RANIFICATIE(II) ECRAN(E)

## MENU (MENIU)

### 1 Radio Radio

2 TA  
2 Informații Trafic

2 RDS  
2 RDS

2 TXT  
2 TXT

2 Write freq.  
2 Introducere frecvență

### 1 Media Media

2 Normal  
2 Normal

2 Random  
2 Aleator

2 Random all  
2 Aleator tot

2 Repeat  
2 Repetare

2 TA  
2 Informații Trafic

### 1 Telephone Telefon

2 Call  
2 Apelare

3 Directory  
3 Director

3 Calls list  
3 Listă de apeluri

4 Missed calls  
4 Apeluri ratate

4 Dialed calls  
4 Apeluri lansate

4 Answered calls  
4 Apeluri acceptate

2 Phone status  
2 Statut telefon

### 1 Bluetooth Bluetooth

2 BT management  
2 Gestionare conexiuni

2 Search  
2 Căutare

### 1 Config. Configurare

2 Time  
2 Oră

2 Displaying  
2 Afisare

3 Scrolling text  
3 Text derulant

### 2 Language Limbă

3 Deutsch  
3 Germană

3 English  
3 Engleză

3 Español  
3 Spaniolă

3 Français  
3 Franceză

3 Italiano  
3 Italiană

3 Nederlands  
3 Olandeză

3 Português  
3 Portugheză

3 Português-Brasil  
3 Portugheză Brazilia

3 Русский  
3 Rusă

3 Türkçe  
3 Turcă

2 Version  
2 Versiune

2 System  
2 Sistem

# INTREBARI FRECVENTE

Tabelele de mai jos regroupează răspunsurile la întrebările puse cel mai frecvent.

ÎNTREBARE	RĂSPUNS	SOLUȚIE
Există o diferență de calitate sonoră între diferite surse audio (radio, CD...).	Pentru a permite ascultarea în condiții optime, reglajele audio (Volum, sunete grave, ascuțite, ambianță, Loudness) pot fi adaptate la diferite surse sonore, ceea ce poate duce la diferențe de sunet în cazul schimbării sursei (radio, CD...).	Verificați dacă setările audio (Volum, Joase, Înalte, Ambianță, Loudness) sunt adaptate la sursele ascultate. Vă sfătuim să reglați funcțiile audio (joase, înalte, balans față-spate, stânga-dreapta) pe poziția din mijloc, să selectați ambianța muzicală, să reglați corecția loudness pe poziția "Active" în modul CD și pe poziția "Inactive" în modul radio.
Schimbând reglajele înaltelor și joaselor, ambianța este deselectedată. Schimbând ambianța, reglajele înaltelor și joaselor revin la zero.	Alegerea unei ambiante impune un anumit reglaj al înaltelor și joaselor. Modificarea uneia fără a o afecta pe cealaltă nu este posibilă decât în ambianța personalizată.	Modificați reglajele înaltelor și joaselor sau reglajul de ambianță, pentru a obține sonoritatea dorită.
Schimbând reglajele de balans, repartizarea este deselectedată.	Alegerea unei repartizări "conducător" impune reglarea balansului.	Modificați reglajele de balans sau reglajul de repartizare, pentru a obține sonoritatea dorită.

# INTREBARI FRECVENTE

ÎNTREBARE	RĂSPUNS	SOLUȚIE
Calitatea de recepție a postului radio ascultat se degradează progresiv sau posturile radio memorate nu funcționează (nu se aude nimic, 87,5 Mhz se afișează...).	Vehiculul este prea departe de emițătorul postului ascultat sau niciun emițător de posturi nu este prezent în zona geografică traversată.	Activați funcția RDS și lansați o nouă căutare a postului, pentru a permite sistemului să verifice dacă nu există un emițător mai puternic în zona geografică respectivă.
	Relieful (dealuri, clădiri, tunel, parcare subterană etc.) blochează recepționarea, inclusiv modul de urmărire RDS.	Acest fenomen este normal și nu se traduce ca fiind o stare de defectare a radioului auto.
	Antena lipsește sau este deteriorată (spre exemplu la trecerea printre perile din spălătorie sau la intrarea în parcările subterane).	Verificați antena în cadrul rețelei PEUGEOT.
Întreruperi de sunet de la 1 la 2 secunde în modul radio.	Sistemul RDS caută pe durata acestei scurte întreruperi a sunetului o eventuală frecvență care ar putea permite o mai bună recepție a postului.	Dezactivați funcția RDS dacă fenomenul este prea frecvent și se întâmplă mereu pe același traseu.
Anunțul trafic TA este afișat. Nu primesc nicio informație rutieră.	Postul radio nu difuzează informații despre trafic.	Treceți pe un post radio care difuzează informații despre trafic.
Posturile memorate nu sunt găsite (nu exista sunet, 87,5 MHz este afișat...).	Gama de unde selectată nu este bună.	Apăsați tasta SRC/TEL, pentru a regăsi gama de unde (FM1 sau FM2) în care sunt memorate posturile.

# INTREBARI FRECVENTE

ÎNTREBARE	RĂSPUNS	SOLUȚIE
CD-ul este ejectat sistematic sau nu este citit de unitate.	CD-ul este așezat invers, ilizibil, nu conține date audio sau conține un format audio ilizibil pentru radioul auto. CD-ul este protejat de un sistem de protecție antipiratare nerecunoscut de radioul auto.	<ul style="list-style-type: none"> <li>- Verificați sensul de introducere al CD-ului în lector.</li> <li>- Verificați starea CD-ului: CD-ul nu va putea fi citit dacă este prea deteriorat.</li> <li>- Verificați conținutul, dacă este vorba de un CD personalizat: consultați informațiile și sfaturile de la capitolul Audio.</li> <li>- Unitatea de redare CD a sistemului audio nu citește DVD-uri.</li> <li>- Datorită unei calități insuficiente unele CD-uri scrise nu sunt citite de sistemul audio.</li> </ul>
Sunetul lectorului de CD este degradat.	CD-ul folosit este zgâriat sau de proastă calitate.	Introduceți CD-uri de bună calitate și păstrați-le în bune condiții.
	Reglajele radiourilor auto (sunete joase, înalte, ambianța) sunt neadaptate.	Reduceți nivelul sunetelor grave sau înalte la zero fără a selecta ambianța.
Conexiunea Bluetooth se întrerupe.	Nivelul de încărcare a bateriei perifericului poate fi insuficient.	Încărcați bateria perifericului.
Mesajul "Eroare periferic USB" sau "Periferic nerecunoscut" se afișează pe ecran.	Memoria USB nu este recunoscută.	Utilizați doar memorii USB în format FAT 32 (Files Allocation Table 28 bit).
Un telefon se conectează automat, deconectând un alt telefon.	Conectarea automată primează asupra conectărilor manuale.	Modificați reglajele telefonului pentru a șterge conectarea automată.

# INTREBARI FRECVENTE

ÎNTREBARE	RĂSPUNS	SOLUȚIE
iPod-ul nu este recunoscut la conectarea în portul USB.	iPod-ul este de o generație incompatibilă cu conexiunea USB.	
Hard discul sau perifericul nu este recunoscut la conectare la portul USB.	Unele hard discuri sau periferice necesită o alimentare electrică superioară celei oferite de sistemul audio.	Conectați perifericul la priza de 230 V, la priza de 12 V, sau la o alimentare externă. <b>Atenție:</b> asigurați-vă că perifericul nu transmite o tensiune mai mare de 5 V (risc de distrugere a sistemului).
În mod de redare streaming, sunetul se întrerupe momentan.	Unele telefoane au ca prioritară conexiunea cu profilul "mâini-libere".	Ștergeți conectarea profilului "mâini-libere", pentru a ameliora redarea streaming.
În mod de redare "Random all" (Aleator tot), nu sunt luate în considerație toate piesele.	În mod de redare "Random all" (Aleator tot), sistemul nu poate lua în considerație decât 999 de piese.	
Cu motorul oprit, radioul auto se oprește după câteva minute de utilizare.	Când motorul este oprit, timpul de funcționare al radioului auto depinde de sarcina bateriei. Oprirea este normală: radioul auto intră în modul economie de energie și se întrerupe pentru a proteja bateria vehiculului.	Porniți motorul vehiculului pentru a crește încărcarea bateriei.
Se afișează pe ecran mesajul "sistemul audio este supraîncălzit".	Pentru a proteja instalația în caz de temperatură a mediului prea ridicată radioul auto trece în modul automat de protecție termică ceea ce duce la reducerea volumului sonor sau la oprirea citirii CD-ului.	Opriti sistemul audio timp de câteva minute, pentru a îl lăsa să se răcească.

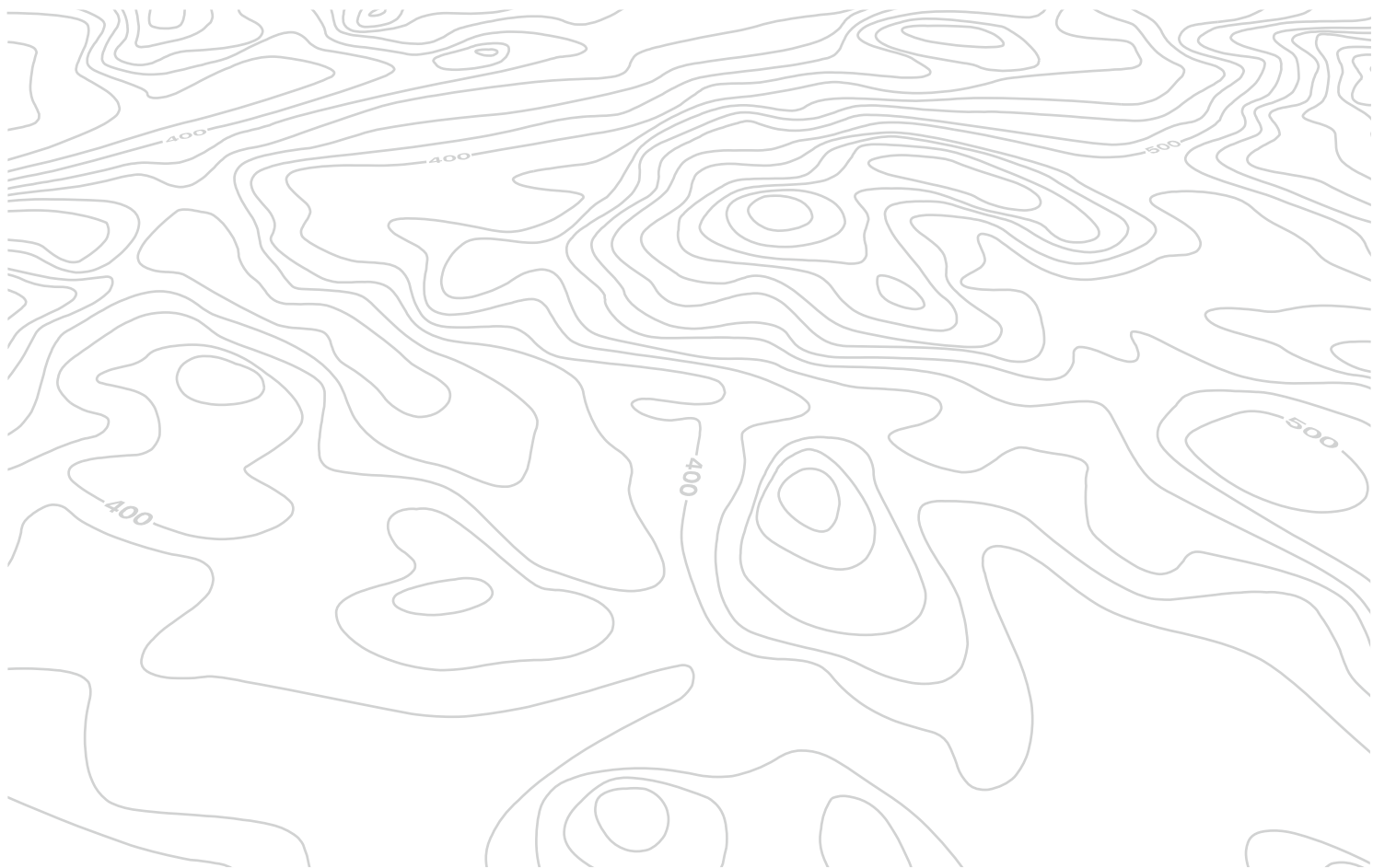



## SISTEM AUDIO



Din motive de siguranță, în mod imperativ, conducătorul trebuie să realizeze operațiile ce necesită o atenție susținută cu vehiculul în staționare.

Când motorul este oprit, sistemul auto se poate întrerupe după activarea modului economie de energie pentru a conserva bateria.

### CUPRINS

<b>01 Primii pași</b>	<b>p.</b>	<b>324</b>
<b>02 Comenzi la volan</b>	<b>p.</b>	<b>325</b>
<b>03 Audio</b>	<b>p.</b>	<b>326</b>
<b>04 Reglaje audio</b>	<b>p.</b>	<b>334</b>
<b>05 Arborescențe ecran</b>	<b>p.</b>	<b>335</b>
<b>Întrebări frecvente</b>	<b>p.</b>	<b>336</b>

# 01 PRIMII PASI

Selectie a sursei:  
FM1, FM2, AM, CD, AUX.

Reglaj al opțiunilor audio:  
ambianțe sonore, înalte,  
joase, loudness, repartiție,  
balans stânga/dreapta, față/  
spate, volum automat.

Abandonare a operației  
curente.  
Urcare un nivel în  
arborescență (meniu sau  
director).

Căutare automată post  
radio cu frecvență inferioară/  
superioară.

Selectare piesă CD  
precedentă/următoare.

Navigare în listă.

Apăsare continuă: avans sau  
retur rapid.

Scoatere CD.



Pornire / Opreire și  
reglare volum.

Afișarea listei de posturi  
recepționate, a pieselor sau  
directoarelor CD/MP3.

Apăsare lungă: actualizarea listei  
posturilor recepționate.

Căutare manuală pas cu pas  
frecvență radio inferioară/  
superioară.

Selectie director MP3  
precedent / următor.

Navigare în listă.

Acces la meniul  
general.

Selectare a unui post de radio  
memorat.

Radio: apăsare lungă: memorarea  
unui post.

## 02 COMENZI PE VOLAN

RADIO: căutare automată a frecvențelor superioare.  
CD / MP3: selectare a piesei următoare.  
CD: apăsare continuă: avans rapid.

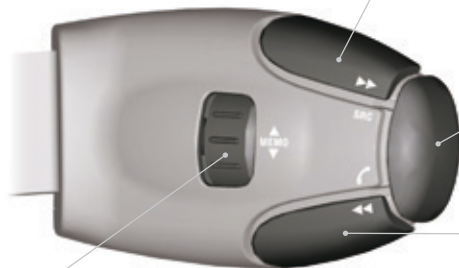

Schimbarea sursei audio.  
Validarea unei selecții.

RADIO: căutare automată a frecvențelor inferioare.  
CD / MP3: selectare a piesei precedente.  
CD: apăsare continuă: retur rapid.

RADIO: selectare a stației memorate inferioare / superioare.  
Selectare element precedent / următor dintr-un meniu.



Creștere a volumului.

Diminuare a volumului.

Mut; sonor oprit: prin apăsarea simultană a tastelor de creștere și de scădere a volumului.

Restabilirea sunetului: prin apăsare pe una dintre cele două taste de volum.

# 03 AUDIO

## Radio

### Selectarea unui post

i

Mediul exterior (dealuri, imobile, tuneluri, parări, subsol...) pot bloca recepția, inclusiv în modul de urmărire RDS. Acest fenomen este normal în propagarea undelor radio și nu se traduce prin defectarea aparatului de recepție.

1



Efectuați apăsări succesive pe **SRC/BAND** și selectați gama de unde FM1, FM2 sau AM.



### Selectarea unui post memorat

1



Efectuați o apăsare lungă pe o tastă pentru a memora stația curentă. Numele stației este afișat și un semnal sonor confirmă memorarea.

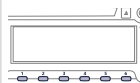

2



Apăsați pe o tastă pentru a asculta postul de radio corespunzător memorat.



☀



Apăsați pe **LIST** pentru a afișa lista stațiilor recepționate, clasate în ordine alfabetică.

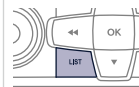

Selectați postul dorit apoi validați apăsând pe **OK**.



O apăsare permite trecerea la litera următoare (ex. A, B, D, F, G, J, K, ...) sau precedentă.



1



Efectuați o apăsare lungă pe **LIST** pentru a construi sau actualiza lista de stații; recepția audio se întrerupe temporar.

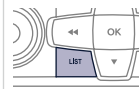

# 03 AUDIO

## RDS

i

Sistemul RDS, dacă este afișat, permite continuarea ascultării aceleiași post datorită urmării frecvenței. Totuși, în anumite condiții, urmărirea acestei stații RDS nu este asigurată în proporție de 100% pe întreg teritoriul țării. Astfel se explică pierderea recepției unui post în timpul parcurgerii unui traseu.

1



Apăsați pe **MENU**.

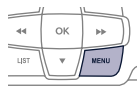

2



Selecțați "**Radio**" apoi validați apăsând pe **OK**.  
Selecțați "**RDS**" apoi validați apăsând pe **OK**.



3



Selecțați "**On**" sau "**Off**" pentru a activa sau dezactiva funcția **RDS**, apoi validați **OK** pentru a înregistra alegerea.



## Ascultare mesaje TA

i

Funcția TA (Trafic Announcement) prioritizează ascultarea mesajelor de alertă TA. Pentru a fi activă, această funcție necesită recepția corectă a unei stații radio ce emite acest tip de mesaj. La emiteria unei informații de trafic, sursa audio curentă (Radio, CD, ...) se întrerupe automat pentru difuzarea mesajului TA. Ascultarea normală își reia cursul după terminarea emisiei mesajului.

1



Apăsați pe **MENU** pentru a activa sau dezactiva recepția anunțurilor de trafic.



2



Selecțați "**Radio**" apoi validați apăsând pe **OK**.  
Selecțați "**Trafic TA**" apoi validați apăsând pe **OK**.



3



Selecțați "**On**" sau "**Off**" pentru a activa sau dezactiva difuzarea anunțurilor de trafic, apoi validați **OK** pentru înregistrarea alegerii.

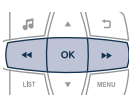

# 03 AUDIO

## Afisare info text



Info textele sunt informații transmise de stațiile radio și sunt legate de emisiunea postului sau melodia în curs de redare.

1



Apăsați pe **MENU**.



2



Selectați **"Radio"** sau **"Media"** (în funcție de sursa ascultată) apoi validați apăsând pe **OK**.  
Selectați **"INFO TEXT"** apoi validați apăsând pe **OK**.



3



Selectați **"On"** sau **"Off"** pentru a activa sau dezactiva afișarea info textelor apoi validați **OK** pentru înregistrarea alegerii.

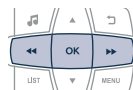

## CD audio

### Redarea unui CD



Inserați numai compact discuri cu o formă circulară și cu un diametru de 12 cm.

Anumite sisteme anti-piratare, ale discurilor originale sau copiate cu un inscripționator personal, pot genera disfuncții independente de calitatea unității de redare.

Fără a apăsa pe tasta **EJECT**, inserați un CD în unitate; lectura pornește automat.

1



Pentru a asculta un disc deja inserat, apăsați succesiv pe tasta **SRC/BAND** până la afișarea sursei **"CD"**.



2



Apăsați pe una dintre taste pentru a selecta o piesă de pe CD.  
Mențineți apăsată una dintre taste pentru avans sau retur rapid.



## 03 AUDIO

### CD

#### Informatii si recomandari



Radioul auto nu citește decât fișiere cu extensia ".mp3", ".wma", ".wav".



Un grad ridicat de compresie poate deteriora calitatea sonoră de redare.



Este recomandat să redactați numele fișierelor folosind cel mult 20 caractere, excluzând simbolurile speciale (ex: " ? ; ù) pentru a evita orice problemă de redare sau de afișare.



Listele de redare acceptate sunt de tip .m3u și .pls. Numărul de fișiere recunoscute este limitat la 5 000 în 500 directoare ierarhizate pe maximum 8 niveluri.



Pe un disc, unitatea de redare a CD-urilor poate citi până la 255 fișiere MP3 repartizate pe 8 niveluri. Totuși, este recomandat să vă limitați la două niveluri de directoare pentru a reduce timpii de acces la redarea CD-ului. În timpul redării, arborescența directoarelor nu este respectată.



Pentru a putea reda un CDR sau un CDRW inscripționat, selectați în momentul scrierii, de preferință, standardele ISO 9660 nivel 1, 2 sau Joliet. Dacă discul este inscripționat în alt format, atunci este posibil ca citirea să nu fie corectă.

Pe un disc, este recomandat să utilizați același standard de inscripționare, cu o viteză cât mai mică de scriere (4x maximum) pentru o calitate acustică optimă. În cazul particular al unui CD multi-sesiune, standardul Joliet este recomandat.

# 03 AUDIO

## CD

### Ascultarea unei compilatii

!



Inserați o compilație MP3 în unitate.

☀

Sistemul stabilește o listă de redare (în memorie temporară), astfel că timpul de creare poate dura de la câteva secunde până la câteva minute.

1



Pentru a asculta un disc deja inserat, efectuați apăsări succesive pe **SRC/BAND** până la afișarea sursei "CD".



2



Apăsați pe una dintre taste pentru a selecta piesa precedentă sau următoare.



3



Apăsați pe una dintre taste pentru a selecta directorul precedent sau următor în funcție de sortarea aleasă.



4



Mențineți apăsată una dintre taste pentru avans sau retur rapid.



## 03 AUDIO

5



Apăsați pe **LIST** pentru a afișa arborescența directoroarelor compilației.

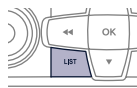

6



Selecțați o linie din listă.



7



Săriți o pagină.

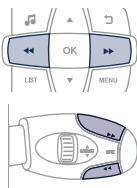

8



Selecțați un director/Playlist.  
Lansați redarea de la piesa dorită.



9



Urcați în arborescență.



Urcați până la primul nivel al structurii pentru a alege sortarea pieselor:

- După **Folders (Directoare)**: toate directoarele aflate pe periferic ce conțin fișiere audio recunoscute, sortate alfabetic fără a lua în considerare structura arborescentă.
- După **Playlist (Liste de redare)**: în funcție de listele de redare înregistrate.

## 03 AUDIO

### Intrare auxiliara (AUX)

#### Priza JACK



Intrarea auxiliară Jack permite conectarea unui echipament portabil.

1

Conectați echipamentul portabil la priza Jack, utilizând un cablu adecvat, nefurnizat.

2



Efectuați apăsări succesive pe tasta **SRC/BAND** până se afișează sursa **"AUX"**.



3

Reglați pentru început volumul echipamentului portabil.



4



Reglați apoi volumul sistemului audio.

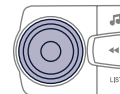

Afișarea și gestionarea comenzilor se fac din echipamentul portabil.



# 03 AUDIO

## Mod de redare

!

Modurile de redare posibile sunt:

- Normal (Normal): piesele sunt difuzate în ordine, în funcție de clasificarea aleasă a fișierelor.
- Random (Aleator): piesele sunt difuzate în mod aleator, din cuprinsul unui album sau unei liste.
- Random all (Aleator tot): piesele sunt difuzate în mod aleator, din cuprinsul tuturor pieselor înregistrate pe echipamentul media.
- Repeat (Repetare): piesele difuzate sunt numai cele aparținând albumului sau listei în curs de ascultare.

1



Apăsați pe **"MENU"**.

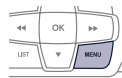

2



Selectați **"Media"** apoi validați apășând **OK**.



3



Alegeți modul de redare dorit și validați **OK**, pentru a înregistra modificările.



## 04 SETARI AUDIO

1



Apăsați pe , pentru afișarea meniului de setări audio.



4



Ajustați reglajul apoi validați apăsând pe **OK**.



2

Setările disponibile sunt:

- AMBIANCE (Distribuție),
- BASS (Joase),
- TREBLE (Înalte),
- LOUDNESS,
- BALANCE (Balans stânga / dreapta),
- VOLUM AUTOMAT.

!

Reglajele audio AMBIANCE (Ambianță), TREBLE (Înalte) și BASS (Joase) sunt diferite și independente pentru fiecare sursă sonoră.

3



Alegeți reglajul pe care doriți să îl modificați.

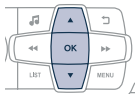

# 05 RANIFICATIE(II) ECRAN(E)



## FUNCTIE PRINCIPALA

### 1 ALEGERE A

2 Alegere A1

2 Alegere A2

### 1 ALEGERE B...

## MENIU

### 1 Radio Radio

2 Traffic TA  
AnunTuri Trafic TA

2 RDS  
RDS

2 Info Text  
InformaTii text

### 1 Media Media

2 Play  
Redare

3 Normal  
Normal

3 Random  
Aleator

3 Random all  
Aleator tot

3 Repeat  
Repetare

2 Text Info  
Informații text

### 1 Displaying Afsiare

2 Txt defil  
Defilare text

### 1 Unit Unitati

2 Celsius  
Celsius

2 Farhenheit  
Farhenheit

### 1 Language Limba

# INTREBARI FRECVENTE

Tabelele de mai jos regroupează răspunsurile la întrebările puse cel mai frecvent.

ÎNTREBARE	RĂSPUNS	SOLUȚIE
Există o diferență de calitate sonoră între diferite surse audio (radio, CD...).	Pentru a permite ascultarea în condiții optime, reglajele audio (volum, sunete grave, ascuțite, ambianță, volum) pot fi adaptate la diferite surse sonore, ceea ce poate duce la diferențe de sunet în cazul schimbării sursei (radio, CD...).	Verificați dacă setările audio (volum, joase, înalte, ambianță, Loudness) sunt adaptate la sursele ascultate. Vă sfătuim să reglați funcțiile AUDIO (joase, înalte, balans față-spate, stânga-dreapta) pe poziția din mijloc, să selectați ambianța muzicală "Nici una", să reglați corecția loudness pe poziția "Activa" în modul CD și pe poziția "Inactivă" în modul radio.
Schimbând reglajele înaltelor și joaselor, ambianța este deselectedată. Schimbând ambianța, reglajele înaltelor și joaselor revin la zero.	Alegerea unei ambiante impune un anumit reglaj al înaltelor și joaselor. Modificarea uneia fără a o afecta pe cealaltă este imposibilă.	Modificați reglajele înaltelor și joaselor sau reglajul de ambianță, pentru a obține sonoritatea dorită.

# INTREBARI FRECVENTE

ÎNTREBARE	RĂSPUNS	SOLUȚIE
Calitatea de recepție a postului radio ascultat se degradează progresiv sau posturile radio memorate nu funcționează (nu se aude nimic, 87,5 Mhz se afișează...).	Vehiculul este prea departe de emițătorul postului ascultat sau niciun emițător de posturi nu este prezent în zona geografică traversată.	Activați funcția RDS și lansați o nouă căutare a postului, pentru a permite sistemului să verifice dacă nu există un emițător mai puternic în zona geografică respectivă.
	Relieful (dealuri, clădiri, tunel, parcare subterană etc.) blochează recepționarea, inclusiv modul de urmărire RDS.	Acest fenomen este normal și nu se traduce ca fiind o stare de defectare a radioului auto.
	Antena lipsește sau este deteriorată (spre exemplu la trecerea printre perile din spălătorie sau la intrarea în parcările subterane).	Verificați antena în cadrul rețelei PEUGEOT.
Întreruperi de sunet de la 1 la 2 secunde în modul radio.	Sistemul RDS caută pe durata acestei scurte întreruperi a sunetului o eventuală frecvență care ar putea permite o mai bună recepție a postului.	Dezactivați funcția RDS dacă fenomenul este prea frecvent și se întâmplă mereu pe același traseu.
Anunțul trafic (TA) este afișat. Nu primesc nicio informație rutieră.	Postul radio nu difuzează informații despre trafic.	Treceți pe un post radio care difuzează informații despre trafic.
Posturile memorate nu sunt găsite (nu exista sunet, 87,5 MHz este afișajt...).	Gama de unde selectată nu este bună.	Apăsați tasta SRC, pentru a regăsi gama de unde (AM, FM1, FM2) în care sunt memorate posturile.

# INTREBARI FRECVENTE

ÎNTREBARE	RĂSPUNS	SOLUȚIE
CD-ul este ejectat sistematic sau nu este citit de unitate.	CD-ul este așezat invers, ilizibil, nu conține date audio sau conține un format audio ilizibil pentru radioul auto. CD-ul este protejat de un sistem de protecție antipiratare nerecunoscut de radioul auto.	<ul style="list-style-type: none"> <li>- Verificați sensul de introducere al CD-ului în lector.</li> <li>- Verificați starea CD-ului: CD-ul nu va putea fi citit dacă este prea deteriorat.</li> <li>- Verificați conținutul, dacă este vorba de un CD personalizat: consultați informațiile și sfaturile de la capitolul Audio.</li> <li>- Unitatea de redare CD a sistemului audio nu citește DVD-uri.</li> <li>- Datorită unei calități insuficiente unele CD-uri scrise nu sunt citite de sistemul audio.</li> </ul>
Sunetul lectorului de CD este degradat.	CD-ul folosit este zgâriat sau de proastă calitate.	Introduceți CD-uri de bună calitate și păstrați-le în bune condiții.
	Reglajele radiourilor auto (sunete joase, înalte, ambianța) sunt neadaptate.	Reduceți nivelul sunetelor grave sau înalte la zero fără a selecta ambianța.
În mod de redare "Random all" (Aleator tot), nu sunt luate în considerație toate piesele.	În mod de redare "Random all" (Aleator tot), sistemul nu poate lua în considerație decât 999 de piese.	
Cu motorul oprit, radioul auto se oprește după câteva minute de utilizare.	Când motorul este oprit, timpul de funcționare al radioului auto depinde de sarcina bateriei. Oprirea este normală: radioul auto intră în modul economie de energie și se întrerupe pentru a proteja bateria vehiculului.	Porniți motorul vehiculului pentru a crește încărcarea bateriei.
Se afișează pe ecran mesajul "sistemul audio este supraîncălzit".	Pentru a proteja instalația în caz de temperatură a mediului prea ridicată radioul auto trece în modul automat de protecție termică ceea ce duce la reducerea volumului sonor sau la oprirea citirii CD-ului.	Întrerupeți sistemul audio timp de câteva minute pentru a lăsa sistemul să se răcească.

**A**

Acces la locurile din spate (3 portiere).....	57
Accesorii .....	193
Acoperis panoramic.....	55
Actionare geamuri.....	52
Actualizare a zonelor de risc .....	257
Actualizare data .....	42
Actualizare oră.....	42
AdBlue®.....	204
Aditiv AdBlue.....	24, 204
Aducere la zero indicator de întreținere .....	35
Aeratoare .....	65
Aer condiționat .....	12
Aer condiționat automat.....	66, 67, 70
Aer condiționat cu 2 zone .....	73
Aer condiționat manual .....	66-68, 73
Afisaj pe tabloul de bord .....	14, 15, 84
Airbaguri.....	27, 139
Airbaguri cortina .....	141, 142
Airbaguri frontale .....	139, 142
Airbaguri laterale.....	141, 142
Alarma .....	50
Alimentare rezervor de carburant .....	199, 201, 202
Al treilea stop .....	175
Amenajări interioare .....	74, 75
Amenajări portbagaj .....	78
Antiblocare roți (ABS).....	133
Antidemaraj electronic.....	46, 49
Antifurt.....	46
Antipatinare roți (ASR).....	23, 133
Apel de asistentă .....	129, 223, 224
Apel de urgență .....	129, 223, 224
Aprindere automată a luminilor .....	114, 119
Aprindere automată lumini de avarie .....	128
Arborescență .....	230, 232, 234, 248, 250, 252, 268, 280, 282
Asistentă la frânarea de urgență .....	133
Asistentă la frânarea de urgență (AFU) .....	133

Asistentă la parcare .....	107
Asistentă la parcare cu spatele .....	111
Asistentă la pornirea în pantă .....	100
Autoradio .....	323
Aux.....	242, 246

**B**

Bancheta spate.....	59
Bare suport pe acoperiș .....	191
Baterie.....	182-184, 215
Baterie de telecomanda.....	48, 49
Becuri (înlocuire).....	169, 173, 174
Blocare centralizată deschideri .....	44
Blue HDi.....	204
Bluetooth (kit maini libere).....	284, 285, 309
Bluetooth (telefon).....	284, 285

**C**

Cablu audio .....	246
Cablu jack .....	246
Cadrane de bord .....	14, 15
Calculator de bord .....	38, 40, 41
Capac de protecție buson de carburant .....	199, 201
Capacitate rezervor carburant.....	199
Capotă motor .....	196

Carburant .....	12, 202
Carburant (rezervor) .....	199, 201
Carlige.....	79
Caseta cu sigurantă în compartimentul motorului.....	176
Caseta cu sigurantă în planșa de bord.....	176
CD .....	242
CD MP3.....	242, 303-305
CD player MP3.....	304, 305
Centuri de sigurantă .....	136-138, 148
Cheie .....	43, 44
Cheie cu telecomandă .....	46, 49
Cheie uitată în contact .....	81
Cititor USB .....	242
Claxon .....	129
Comanda acționare geamuri .....	52
Comanda de avarie portbagaj .....	54
Comanda de încălzire scaune .....	58
Comanda în spatele volanului .....	299
Comanda lumini .....	113, 118
Comanda sistem audio de la volan .....	229
Comanda stergător geam .....	122-124
Compartimente de depozitare .....	58, 74, 75
Compartimente de usă .....	74
Compartiment motor .....	197, 198
Conducere eco.....	12
Conducere economică .....	12
Conducere Eco (sfaturi).....	12
Conectare JACK .....	76, 246
Conector USB .....	76, 306
Consum carburant .....	12
Contact.....	81
Controale.....	197, 198, 215, 216
Control dinamic al stabilității (CDS).....	23, 133, 135
Control nivel ulei motor .....	37
Control presiune (cu kit).....	156
Copii .....	149, 151, 153, 154

Copii (siguranta).....	155
Cotieră.....	74
Cotiera fata.....	58
Covorase de podea.....	77
Cric.....	161, 162
Curatare (recomandari).....	192
Cutie de viteze automata.....	12, 93, 184, 216
Cutie de viteze manuala.....	12, 83, 97, 216
Cutie de viteze pilotata.....	12, 85, 89, 97, 184, 216

**D**

DAB (Transmisie Audio Digitala) - Radio digital.....	240, 241
Data (setare).....	42
Deblocare deschideri.....	43
Deblocare portbagaj.....	54
Deblocare usi.....	43
Degivrare.....	68, 73
Delestare (mod).....	185
Demontarea unei roti.....	164
Demontare covoras de podea.....	77
Deschidere capac de protectie buson de carburant.....	199
Deschidere capotă motor.....	196
Deschidere panou de obturare acoperis panoramic.....	55
Deschidere portbagaj.....	54
Detectare pneu dezumflat (detectare).....	130, 160
Detectare pneu dezumflat (detectare).....	130
Dezaburire.....	68, 73
Dimensiuni.....	220
Diode electroluminescente - LED.....	174

Discuri de frana.....	216
Dispozitiv de remorcare.....	189

**E**

Economie de energie (mod).....	185
Ecran in tabloul de bord.....	38, 40
Ecran tactil.....	28, 30, 31, 40, 225, 227
Ecran tactil (Meniuri).....	226
Elemente de identificare.....	221
Etichete de identificare.....	221

**F**

Faruri cu halogen.....	169, 170
Filtru de aer.....	215
Filtru de particule.....	214, 215
Filtru de ulei.....	215
Filtru habitaciu.....	215
Frana de stationare.....	82, 216
Frâne.....	216
Frecventa (radio).....	237, 239
Funcție autostrada (semnalizatoare de directie).....	128

**G**

Ghidare.....	261
--------------	-----

**I**

Identificare vehicul.....	221
Iluminat de ambienta.....	127
Iluminat de insotire.....	46, 118, 119
Iluminat directional.....	121
Iluminat interior.....	126, 127
Incarcare.....	12, 191
Incarcarea bateriei.....	184
Incarcare baterie.....	184
Inchidere capac de portbagaj.....	226, 227
Inchidere portbagaj.....	54
Inchidere usi.....	44
Indicator de intretinere.....	34
Indicator de nivel ulei motor.....	37, 212
Indicator de schimbare treapta.....	84
Indicator de temperatura lichid de racire.....	32
Indicator nivel carburant.....	199
Inele de ancorare.....	78
Informatii trafic (TA).....	263, 302
Informatii trafic (TMC).....	262, 263
Inlocuirea unei roti.....	161, 162
Inlocuirea unui bec.....	169, 173, 174
Inlocuire baterie de telecomanda.....	48
Inlocuire becuri.....	169, 173, 174
Inlocuire filtru ulei.....	215
Inlocuire sigurante fuzibile.....	176
Intrare aer.....	70
Intrare auxiliară.....	332
Intretinere curenta.....	12
Intretinere (recomandari).....	192
ISOFIX (puncte de fixare).....	151

---

Încălzire.....	12, 67, 68
Închidere portbagaj.....	54
Înlocuire filtru de aer.....	215
Înlocuire filtru habitaculu.....	215

---

Jack.....	246
Jante din aluminiu.....	192
Joja de ulei.....	37, 212
Jukebox (ascultare).....	247

---

Kit de depanare provizorie pneu.....	156
Kit mâini libere.....	284, 285, 309

---

Lamelă de stergător de geam (înlocuire).....	125, 186
Lanturi pentru zapada.....	168
LED - diode electroluminescente.....	174
Limitator de viteză.....	101, 105
Localizare vehicul.....	46

Lumini anticeata fata.....	169, 170
Lumini avarie.....	80, 128
Lumini de avarie.....	80, 128
Lumini de ceata spate.....	115, 173, 174
Lumini de citit harta.....	126
Lumini de drum.....	113, 169-171
Lumini de insotire.....	119
Lumini de intalnire.....	113, 169-171
Lumini de mers inapoi.....	173, 174
Lumini de placa de inmatriculare.....	175
Lumini de stationare.....	118
Lumini de stop.....	173, 174
Lumini de zi.....	117, 169-171
Lumini de zi cu LED-uri.....	117, 169-171
Lumini pozitie ...	113, 117, 118, 169-171, 173, 174
Lumini semnalizatoare de directie.....	118, 128, 169, 170, 173, 174
Lumini semnalizatoare de directie laterale.....	173
Lumini uitate aprinse.....	116
Luneta (degivrare).....	73

---

Maneta de cutie de viteze manuala.....	83
Maneta de cutie de viteze pilotata.....	85, 89, 216
Maneta de viteze.....	12
Maneta de viteze cutie automata.....	93
Martor de sistem antipoluare SCR.....	25
Martori de avertizare.....	21
Martori de functionare.....	16, 20
Martori luminosi.....	16, 20, 21
Mediu.....	12, 48
Meniu.....	230, 232, 234, 248, 250, 252, 268, 280, 282

Meniuri (audio).....	230, 232, 234, 248, 250, 252, 268, 280, 282
Meniuri (Ecran tactil).....	226
Mod delectare.....	185
Mod economie de energie.....	185
Montare bare de acoperiş.....	191
Motor benzina.....	197, 202
Motor Diesel.....	198, 202, 203
MP3 (CD).....	304, 305

---

Neutralizare airbag pasager.....	139
Nivel aditiv AdBlue®.....	204
Nivel de aditiv motorină.....	214
Nivel de lichid de frana.....	212
Nivel de lichid de spalare geamuri.....	213
Nivel de ulei.....	37, 212
Nivel lichid de racire.....	32, 213
Nivel minim carburant.....	199
Niveluri si verificari.....	197, 198, 212-214

---

Oprire vehicul.....	81, 85, 89, 93
Ora (setare).....	42

**P**

Pana de carburant (Diesel).....	203
Pana pneu.....	156
Panou de mascare bagaje.....	79
Parametrii sistemului.....	276
PEUGEOT CONNECT APPS.....	279
PEUGEOT Connect Asistenta.....	224
PEUGEOT Connect SOS.....	224
Placuta de identificare constructor.....	221
Placute de frana.....	216
Plafoniera.....	126
Pliere/Depliere retrovizoare.....	64
Pneuri.....	12
Pornire.....	183
Pornirea vehiculului.....	81, 85, 89, 93
Pornire de avarie.....	183
Portbagaj.....	54
Post de radio.....	236, 237, 239
Presiune in pneuri.....	160, 221
Presiune pneuri.....	12
Priza de accesorii 12 V.....	75
Prize audio.....	76, 332
Prize auxiliare.....	332
Proiectoare anticeata fata.....	115, 121, 172, 175
Protectie copii.....	139, 143, 144, 149, 151, 153, 154
Puncte de fixare ISOFIX.....	151

**R**

Radio.....	236-238, 242, 300
Radio digital - DAB (Transmisie Audio Digitala).....	240, 241

Ramificatii ecran.....	230, 232, 234, 248, 250, 252, 268, 280, 282, 317
RDS.....	239
Reamorsare circuit carburant.....	203
Recirculare aer.....	70
Recomandari de intretinere.....	192
Regenerare filtru de particule.....	215
Reglaj temperatură.....	70
Reglare debit de aer.....	70
Reglare pe inaltime centuri siguranta.....	136, 137
Reglare proiectoare.....	120
Reglare repartitie aer.....	70
Reglare scaune.....	56
Reglare tetiere.....	57
Reglare volan in inaltime si profunzime.....	62
Regulator de viteza.....	103, 105
Reinitializarea telecomenzii.....	48
Remontarea unei roti.....	164
Remorca.....	189
Remorcarea unui vehicul.....	187
Repartitor electronic de franae (REF).....	133
Reper culoare vopsea.....	221
Retrovizoare exterioare.....	63
Retrovizor interior.....	64
Revizii.....	12
Rezervor aditiv AdBlue®.....	204, 209
Rezervor de carburant.....	199, 201
Rezervor de spalare geamuri.....	213
Roată de rezervă.....	161, 162

**S**

Scaune copii clasice.....	148
Scaune fata.....	56

Scaune incalzite.....	58
Scaune ISOFIX pentru copii.....	151, 153, 154
Scaune pentru copii.....	143, 144, 148-150
Scaune spate.....	57, 61
Schimbarea unei lamele de stergator de geam.....	125, 186
Schimbarea unei sigurante.....	176
SCR (Reductie Catalitica Selectiva).....	204
Scule.....	161, 162
Selector de carburant.....	201
Serie vehicul.....	221
Setarea datei.....	42
Setare ora.....	42
Siguranta copii.....	139, 143, 144, 149, 151, 153-155
Sigurante fuzibile.....	176
Sinsincronizare telecomandă.....	48
Sinteza vocala.....	267
Sistem antipoluare SCR.....	25
Sistem control traiectorie.....	133
Sistem de asistare la franae.....	133
Sistem SCR/ AdBlue.....	204
Spălare (recomandări).....	192
Spalator de gramuri.....	123
Spalator de luneta.....	123
Stergator de geam.....	19, 122, 124
Stergator de luneta.....	123
Stergere automata a geamurilor.....	122, 124
Stop Start.....	41, 73, 97, 107, 182, 196, 199, 215
Streaming audio Bluetooth.....	242, 245, 308
Suport de pahare.....	74

**T**

Tabele cu sigurante.....	176
Tablouri de bord .....	14, 15
Telecomanda .....	43, 44, 49
Telefon.....	284-287, 289
Temperatura lichidului de răcire .....	32
Tetiere fata .....	57
Tetiere spate .....	60
Tija de capota motor .....	196
TMC (Informatii trafic).....	262
Torpedo .....	75
Transperant de acoperis panoramic.....	55
Triunghi de semnalizare .....	80

**Z**

Zone de risc (actualizare) .....	257
----------------------------------	-----

**U**

Umflare ocazională (cu kit) .....	156
UREA .....	204, 205
USB .....	242

**V**

Ventilatie .....	65-68
Ventilație .....	12
Verificare niveluri .....	212-214
Verificări curente.....	215, 216
Volan (reglare).....	62
Vopsea mata .....	192











Acest ghid de utilizare prezintă toate echipamentele disponibile în ansamblul gamei.

Vehiculul dumneavoastră poate dispune numai de o parte dintre echipamentele descrise în acest document, în funcție de nivelul de echipare, de model, de versiune și de caracteristicile proprii țării în care este comercializat.

Descrierile și schițele sunt oferite fără nici un angajament. Automobiles PEUGEOT își rezervă dreptul de a aduce modificări la prezentul ghid de utilizare caracteristicile tehnice, echipamente și accesorii, fără obligația de a actualiza.

Acest document este parte integrantă a vehiculului. Predați-l noului proprietar în caz de vânzare.

De asemenea, autocolantele sunt prezente în interiorul vehiculului pentru a vă avertiza să luați anumite măsuri de precauție pentru siguranța dumneavoastră; nu le dezlipiți, vor fi la fel de utile pentru un nou proprietar.

Automobiles PEUGEOT atestă, prin aplicarea dispozițiilor reglementării europene (Directiva 2000/53) referitoare la vehiculele scoase din uz, că a atins obiectivele fixate de aceasta și că la fabricarea produselor pe care le comercializează sunt utilizate materiale reciclate.

Reproducerea și traducerea acestui document, chiar parțială, sunt interzise fără autorizarea scrisă din partea companiei Automobiles PEUGEOT.

Pentru orice intervenție asupra vehiculului dumneavoastră, adresați-vă unui atelier calificat ce dispune de informații tehnice, competență și material adaptat, la fel cum rețeaua PEUGEOT este capabilă să vă ofere.

Tipărit în UE



**PEUGEOT**

Automobiles PEUGEOT - Siège Social : 75, avenue de la Grande-Armée 75016 PARIS

Tél. 33 (0)1 40 66 55 11 - Fax 33 (0)1 40 66 54 14

Adresse postale : Automobiles PEUGEOT B.P. 01 75761 PARIS cedex 16 - Adresse Internet : <http://www.peugeot.com>

Société Anonyme au capital de 172 771 770 Euros - R.C.S. PARIS B 552 144 503. SIRET 552 144 503 00018. APE 341 Z

Roumain

03-14



# PIONEER MVH-160UI

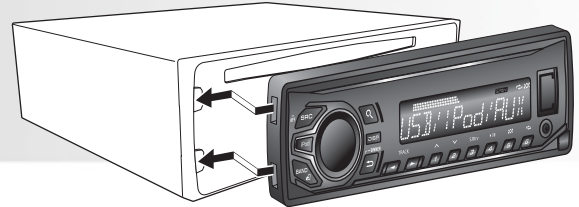

Premier appui : marche.  
Second appui : changement de source sonore.  
Appui long : arrêt.

Passer en mode liste des noms de fichiers / des pages.

Sélectionner les informations texte souhaitées.

Radio : appui court, sélection de station mémorisée ; appui long, mémorisation d'une station.  
Média : gestion des lecteurs.

Rotation : réglage du son, navigation dans une liste.  
Appui : validation.

Gestion du lecteur iPod®.



Entrée USB.

Entrée AUX.

Ejection de la façade.

Appui court : sélection de la bande FM1, FM2, FM3, MW.  
Appui long : retour au dossier racine.

Remonter une arborescence (menu ou répertoire).  
Baisse de luminosité.

Radio : appui court, recherche manuelle fréquence pas à pas ; appui long, recherche automatique de la fréquence inférieure / supérieure.  
Média : sélection du répertoire précédent / suivant.

## Démarrage rapide autoradio Pioneer MVH-160UI

**!** Pour des raisons évidentes de sécurité, le véhicule doit être à l'arrêt lorsque le conducteur effectue des opérations qui nécessitent une attention soutenue.

### USB

Ouvrir la trappe de protection sur la façade de l'autoradio.

Connecter le lecteur ou la clé USB.

Le système bascule automatiquement sur la source USB et lance la lecture du premier titre.

La séquence de lecture est identique à celle enregistrée dans le périphérique de stockage USB.

Lors de la déconnexion du lecteur ou de la clé USB, l'appareil se met en veille.



Utiliser de préférence des clés USB multimédias. (En général, au format FAT32 File Allocation Table).

### Réglages audio



Faire un appui court sur la molette pour faire apparaître les menus principaux.

Tourner la molette pour faire apparaître le menu AUDIO, faire un appui pour faire apparaître les sous-menus. Tourner la molette pour sélectionner l'un des réglages, appuyer pour valider, tourner à nouveau pour faire le réglage voulu, appuyer pour valider.



Le véhicule "208 Like" n'est pas équipé de série de haut-parleurs arrière, "Fader" n'est pas à régler. Cependant des hauts-parleurs sont disponibles en accessoire après-vente dans le réseau.

### Réglages langue



Tourner la molette pour faire apparaître le chapitre LANGUAGE, puis faire un appui pour faire apparaître les langues : ENG (Anglais) - PYC (Russe) - TUR (Turque). Tourner à nouveau pour sélectionner la langue voulue, appuyer pour valider.



- En cas de débranchement de la batterie :
- Tous les réglages sont réinitialisés (retour à un menu en anglais).
  - une procédure de configuration sera demandée à la première utilisation (voir notice ou se référer au lien internet joint).

Pour tout autre information se référer à la notice d'utilisation PIONEER fournie par le vendeur ou consulter le site à l'adresse :

<http://www.pioneer.eu/fr/support/manuals/MVH-160UI/page.html>

Erstes Drücken: Ein.  
Zweites Drücken: Änderung der Klangquelle.  
Langes Drücken: Aus.

Übergehen zum Modus Liste der Dateinamen / Titelnamen.

Auswählen der gewünschten Textinformationen.

Radio: kurzes Drücken, Auswahl des gespeicherten Senders; langes Drücken, Speichern des Senders.  
Media: Verwaltung der Abspielgeräte.

Drehen: Einstellung des Klangs, Navigation in einer Liste.  
Drücken: Bestätigen.

Verwaltung des iPod®.



USB-Eingang.

AUX-Eingang.

Auswurf der Fassade.

Kurzes Drücken: Auswahl des Frequenzbandes FM1, FM2, FM3, MW.  
Langes Drücken: Rückkehr zum Stammordner.

Eine Baumstruktur nach oben gehen (Menü oder Verzeichnis).  
Verringern der Helligkeit.

Radio: kurzes Drücken, manuelle Schritt-für-Schritt-Frequenzsuche; langes Drücken, automatische Suche der nächsthöheren / -niedrigeren Frequenz.  
Media: Auswahl des vorherigen / nächsten Verzeichnisses.

## Schnellstart Autoradio Pioneer MVH-160UI

**!** Aus Sicherheitsgründen muss das Fahrzeug stehen, wenn der Fahrer das Autoradio einstellt oder bedient und dabei seine volle Aufmerksamkeit erforderlich ist.

### USB

Öffnen Sie die Schutzklappe auf der Fassade des Autoradios.

Schließen Sie das Abspielgerät oder den USB-Stick an.

Die Anlage schaltet automatisch auf die USB-Quelle um und beginnt das Abspielen des ersten Titels.

Die Abspielsequenz ist mit der auf dem USB-Peripheriegerät gespeicherten identisch.

Wird das Abspielgerät oder der USB-Stick abgenommen, schaltet das Gerät auf Stand-by-Betrieb um.



Verwenden Sie möglichen Multimedia-USB-Sticks. (Im Allgemeinen im Format FAT32 File Allocation Table).

### AUDIOEINSTELLUNGEN



Drücken Sie kurz auf das Rädchen, damit die Hauptmenüs erscheinen.

Drehen Sie das Rädchen, damit das AUDIO-Menü erscheint, drücken Sie, damit die Untermenüs erscheinen. Drehen Sie das Rädchen, um eine der Einstellungen auszuwählen, drücken Sie zur Bestätigung, drehen Sie erneut, um die gewünschte Einstellung vorzunehmen und drücken Sie, um zu bestätigen.



Das Fahrzeug "208 Like" ist hinten nicht mit Lautsprechern ausgestattet, "Fader" ist also nicht einstellbar. Allerdings sind Lautsprecher als Zubehör über den Kundendienst des Händlernetzes verfügbar.

### SPRACHEINSTELLUNGEN



Drehen Sie das Rädchen, damit das Kapitel LANGUAGE erscheint und drücken Sie dann, damit die Sprachen erscheinen: ENG (Englisch) - PYC (Russisch) - TUR (Türkisch). Drehen Sie erneut, um die gewünschte Sprache auszuwählen und drücken Sie dann zum Bestätigen.



Für den Fall, dass die Batterie abgeklemmt wird:

- werden alle Einstellungen reinitialisiert (Rückkehr zu einem Menü in englischer Sprache).
- wird bei der ersten Verwendung ein Konfigurationsverfahren verlangt (siehe Anleitung oder beigefügter Internetlink).

Für weitere Informationen, halten Sie sich bitte an die vom Händler bereit gestellte PIONEER-Bedienungsanleitung oder an folgende Adresse:  
<http://www.pioneer.eu/fr/support/manuals/MVH-160UI/page.html>

First press : On.

Second press : change audio source.

Long press : Off.

Rotate : volume, navigation in a list.

Press : confirm.

Manage iPod® player.

Change to list mode for the names of files / tracks.

Select the desired text information.

Radio : short press, select preset radio station ; long press, preset a radio station.

Media : manage players.

USB input.

AUX input.

Eject control panel.



Short press : select FM1, FM2, FM3, MW waveband.

Long press : return to root folder.

Go up one level (menu or folder).

Reduce brightness.

Radio : short press, manual frequency search step by step ; long press, automatic frequency search down / up.

Media : select previous / next folder.

## Pioneer MVH-160UI audio system quick start



For obvious safety reasons, the vehicle must be stationary when carrying out operations that require the sustained attention of the driver.

### USB



Open the protective cover on the control panel of the audio system.

Connect the player or USB memory stick.

The system automatically switches to the USB source and starts play at the first title.

The order of play is that saved on the USB memory stick.

When a player or USB memory stick is disconnected, the unit goes into standby.



Give preference to multimedia USB memory sticks. (Generally using the FAT32 File Allocation Table format).

### Audio settings



make a short press on the knob button.

Turn the multi-control knob to open the AUDIO menu, press for the sub-menus. Turn the knob to select one of the settings, press to confirm, turn it again to make the desired setting, press to confirm.



As the "208 Like" model is not fitted as standard with rear speakers, the "Fader" setting should not be adjusted. However, speakers are available as aftermarket accessories from the dealer network.

### Language setting



Turn the multi-control knob to open the LANGUAGE menu, then press to display the languages : ENG (English) - PYC (Russian) - TUR (Turkish). Turn again to select the desired language, press to confirm.



When disconnecting the battery :

- The factory settings are restored (return to a menu in English).
- a configuration procedure will be offered at the first use (see the user manual or the refer to the attached internet link).

For all other information, refer to the PIONEER user guide provided by the seller or at the following address :

<http://www.pioneer.eu/fr/support/manuals/MVH-160UI/page.html>

Primera pulsación: activación.  
Segunda pulsación: cambio de la fuente de audio.  
Pulsación prolongada: desactivación.

Seleccione el modo lista de los nombres de los archivos/de las pistas.

Seleccione la información de texto deseada.

Radio: pulsación breve, selección de la emisora memorizada; pulsación prolongada, memorización de una emisora.  
Multimedia: gestión de los reproductores.

Rotación: reglaje del sonido, navegación por una lista.  
Pulsación: validación.

Gestión del reproductor iPod®.



Entrada USB.

Entrada AUX.

Expulsión del frontal.

Pulsación breve: selección de la banda FM1, FM2, FM3, MW.  
Pulsación prolongada: retorno a la carpeta raíz.

Volver al menú principal (menú o carpeta).  
Disminuir la luminosidad.

Radio: pulsación breve, búsqueda manual de la frecuencia paso a paso; pulsación prolongada, búsqueda automática de la frecuencia inferior/superior.  
Multimedia: selección de la carpeta anterior/siguiente.

## Activación rápida del autorradio Pioneer MVH-160UI

**!** Por motivos evidentes de seguridad, el vehículo deberá permanecer parado mientras el conductor efectúa las operaciones que requieren una atención especial.

### USB

**I** Abrir la trampal de protección del frontal del autorradio.

Conectar el reproductor o la llave USB. El sistema bascula automáticamente a la fuente USB e inicia la reproducción del primer título.

La secuencia de reproducción es idéntica a la registrada en el dispositivo de almacenamiento USB.

Durante la desconexión del reproductor o de la llave USB, el dispositivo se pone en modo vigilancia.

**!** Utilice preferentemente llaves USB multimedia. (Generalmente, con formato FAT32 File Allocation Table).

### Reglajes de audio

**I** Pulse brevemente el mando giratorio para visualizar los menús principales.

Gire el mando para visualizar el menú AUDIO, púlselo una vez para visualizar los submenús. Gire el mando para seleccionar uno de los reglajes, pulse para validar y gírelo de nuevo para efectuar el reglaje deseado. Pulse de nuevo para validar.

**i** El vehículo "208 Like" no va equipado de serie con altavoces traseros, "Fader" no se puede ajustar. No obstante, en el departamento de Posventa de la red hay altavoces disponibles como accesorios.

### Reglajes del idioma



Gire el mando para visualizar el apartado LANGUAGE, y púlselo para visualizar los diferentes idiomas: ENG (inglés) - PYC (ruso) - TUR (turco). Gire de nuevo el mando para seleccionar el idioma deseado y púlselo para validar.

**!** En caso de desconexión de la batería:

- Todos los reglajes se reinicializarán (se volverá al menú en inglés).
- Se solicitará llevar a cabo un procedimiento de configuración la primera vez que se utilice (consultar la guía o el enlace de Internet adjunto).

Para más información, consulte la guía de utilización PIONEER que le entregará el vendedor o consulte en la página Web: <http://www.pioneer.eu/fr/support/manuals/MVH-160UI/page.html>

Prima pressione : accensione.  
 Seconda pressione : cambio di modalità sonora.  
 Pressione lunga : spegnimento.

Rotazione : regolazione del suono, navigazione in una lista.  
 Pressione : conferma.

Gestione del lettore iPod®.

Pressione breve : selezione della banda FM1, FM2, FM3, MW.  
 Pressione lunga : ritorno alla cartella d'origine.

Passare in modalità lista dei nomi dei file / dei brani.

Selezionare le informazioni di testo desiderate.

Radio : pressione breve, selezione della stazione memorizzata ; pressione lunga, memorizzazione di una stazione.  
 Media : gestione dei lettori.



Entrata USB.

Entrata AUX.

Espulsione frontalino.

Risalire nel menu (menu o rubrica).  
 Diminuzione della luminosità.

Radio : pressione breve, ricerca manuale di frequenza passo a passo ; pressione lunga, ricerca automatica della frequenza decrescente / crescente.  
 Media : selezione della rubrica precedente / successiva.

## Avviamento veloce autoradio Pioneer MVH-160UI

**!** Per evidenti ragioni di sicurezza, il veicolo deve essere fermo quando il guidatore effettua delle operazioni che necessitano una particolare attenzione.

### USB

**I** Aprire lo sportellino di protezione sul frontalino dell'autoradio.  
 Collegare il lettore o la chiavetta USB.  
 Il sistema passa automaticamente alla modalità USB e attiva la lettura del primo titolo.  
 La sequenza di lettura è identica a quella salvata nella periferica di stoccaggio USB.  
 Durante la deconnessione del lettore o della chiavetta USB, l'apparecchio si mette in stand-by.

**!** Utilizzare preferibilmente delle chiavette USB multimedia. (In generale, in formato FAT32 File Allocation Table).

### Regolazioni audio



Premere una volta brevemente il comando per far apparire i menu principali.

Ruotare il comando per far apparire il menu AUDIO, premere una volta per far apparire i sotto menu. Ruotare il comando per selezionare una delle regolazioni, premere per confermare, ruotare nuovamente per realizzare la regolazione voluta, premere per confermare.

**i** Il veicolo "208 Like" non è equipaggiato di altoparlanti posteriori, il "Fader" non è regolabile. Tuttavia, presso la rete, sono disponibili come accessorio, degli altoparlanti.

### Impostazioni lingua



Ruotare il comando per far apparire il capitolo LANGUAGE, poi premere per far apparire le lingue : ENG (Inglese) - PYC (Russo) - TUR (Turco). Ruotare nuovamente per selezionare la lingua preferita, premere per confermare.

**!** In caso di stacco della batteria :

- Tutte le regolazioni sono reinizializzate (ritorno ad un menu in inglese).
- al primo utilizzo sarà richiesta una procedura di configurazione (vedere istruzioni o consultare il sito internet indicato).

Per ogni altra informazione consultare il libretto istruzioni PIONEER fornito dal venditore o consultare il sito internet :  
[http://www.pioneer.eu/fr/support/manuals/MVH-160UI/ page.html](http://www.pioneer.eu/fr/support/manuals/MVH-160UI/page.html)

Eerste keer indrukken: aan.  
Tweede keer indrukken:  
wijzigen geluidsbron.  
Lang indrukken: uit.

Weergeven van de lijst met  
de namen van de  
bestanden/tracks.

Selecteren van de weer te  
geven tekst.

Radio: kort indrukken, selecteren van de voorkeuzezender;  
lang indrukken, opslaan van een zender.  
Media: beheer van de spelers.

Draaien: instellen van het  
geluid, navigeren in een lijst.  
Indrukken: bevestigen.

Bediening van de iPod®-  
speler.



USB-ingang.

AUX-ingang.

Verwijderen van  
het front.

Kort indrukken: selecteren van het  
golfbereik FM1, FM2, FM3, MW.  
Lang indrukken: terug naar de hoofdmap.

Omhoog in de menustructuur  
(menu of afspeellijst).  
Lichtsterkte verlagen.

Radio: kort indrukken, handmatig stapsgewijs zoeken naar  
frequenties; lang indrukken, automatisch zoeken naar een zender met  
een lagere/hogere frequentie.  
Media: selecteren van de vorige/volgende afspeellijst.

## Beknopte gebruiksaanwijzing autoradio Pioneer MVH-160UI

**!** Handelingen die de volledige aandacht  
van de bestuurder vragen, dienen om  
veiligheidsredenen uitsluitend bij  
stilstaande auto te worden uitgevoerd.

### USB

**I** Open het beschermklepje op het  
bedieningspaneel van de autoradio.  
Sluit de speler of de USB-stick aan.  
Het systeem schakelt automatisch over op  
het afspelen van het eerste nummer van  
de op de USB-aansluiting aangesloten  
geluidsbron.  
De nummers worden in de op het USB-  
opslagapparaat opgeslagen volgorde  
afgespeeld.  
Als de speler of de USB-stick wordt  
verwijderd, wordt de autoradio stand-by  
gezet.



Gebruik bij voorkeur USB-sticks die geschikt zijn  
voor mediasystemen (in de meeste gevallen  
met het formaat FAT32 (File Allocation Table)).

### AUDIO-INSTELLINGEN



Druk kort op de draaiknop om de  
hoofdmenu's weer te geven.

Draai aan de draaiknop om het menu AUDIO weer te  
geven en druk er vervolgens op om de submenu's  
weer te geven. Draai aan de draaiknop om een van  
de instellingen te selecteren, druk erop om te  
bevestigen, draai er nogmaals aan om de instelling  
te wijzigen en druk er weer op om te bevestigen.



De "208 Like" is niet uitgerust met  
luidsprekers achter. In dat geval kan  
"Fader" niet worden ingesteld. Luidsprekers  
achter kunt u desgewenst als accessoire  
bestellen bij het PEUGEOT-netwerk.

### TAALINSTELLINGEN



Draai aan de draaiknop om de functie  
LANGUAGE weer te geven en druk erop  
om de talen weer te geven: ENG (Engels) -  
PYC (Russisch) - TUR (Turks). Draai  
nogmaals aan de draaiknop om de  
gewenste taal te selecteren en druk er  
weer op om te bevestigen.



Na het loskoppelen en weer aansluiten  
van de accu:  
- zijn alle instellingen gereset  
(het menu is weer Engelstalig).  
- moet bij het eerste gebruik een  
configuratieprocedure worden  
uitgevoerd (zie de gebruiksaanwijzing  
of ga naar de aangegeven website).

Raadpleeg voor meer informatie de bij uw auto  
geleverde gebruiksaanwijzing van PIONEER of  
ga naar de website:

[http://www.pioneer.eu/nl/support/manuals/  
MVH-160UI/page.html](http://www.pioneer.eu/nl/support/manuals/MVH-160UI/page.html)

Primeira pressão: accionamento.  
 Segunda pressão: alteração de fonte sonora.  
 Pressão longa: paragem.

Visualizar em modo lista os nomes dos ficheiros / das faixas.

Seleccionar as informações texto desejadas.

Rádio: pressão curta, selecção de estação memorizada; pressão longa, memorização de uma estação.  
 Suporte: gestão dos leitores.

Rotação: regulação do som, navegação numa lista.  
 Pressão: validação.

Gestão do leitor iPod®.



Entrada USB.

Entrada AUX.

Ejecção da fachada.

Pressão curta: selecção da banda FM1, FM2, FM3, MW.

Pressão longa: regressar ao directório raiz.

Apresentar uma arborescência (menu ou directório).  
 Diminuir a luminosidade.

Rádio: pressão curta, pesquisa manual de frequência passo a passo; pressão longa, pesquisa automática da frequência inferior / superior.  
 Suporte: selecção do directório anterior / seguinte.

## Accionamento rápido auto-rádio Pioneer MVH-160UI

**!** Por razões óbvias de segurança, o veículo deverá estar parado quando o condutor efectuar operações que requeiram uma atenção prolongada.

### USB

**I** Abra a ranhura de protecção na fachada do auto-rádio.

Conectar o leitor ou a chave USB.

O sistema muda automaticamente para a fonte USB e inicia a reprodução do primeiro título.

A sequência de reprodução é idêntica à que está registada no periférico de armazenamento USB.

Ao desconectar o leitor ou a chave USB, o aparelho entra em suspensão.

**!** Utilize preferencialmente chaves USB multimédia. (Em geral, no formato FAT32 File Allocation Table).

### Regulações áudio

**I** Efectue uma pressão curta no botão rotativo para fazer surgir os menus principais.

Rode o botão rotativo para fazer surgir o menu AUDIO, efectue uma pressão para fazer surgir os sub-menus. Rode o botão rotativo para seleccionar uma das regulações, prima para validar, rode novamente para efectuar a regulação desejada, prima para validar.

**i** O veículo "208 Like" não está equipado de série com altifalantes traseiros, "Fader" não deve ser regulado. No entanto os altifalantes estão disponíveis como acessório pós-venda na rede.

### Regulações idioma



Rode o botão rotativo para fazer surgir o capítulo LANGUAGE e, em seguida efectue uma pressão para fazer surgir os idiomas: ENG (Inglês) - PYC (Russo) - TUR (Turco). Rode novamente para seleccionar o idioma desejado, prima para validar.

**!** Caso a bateria seja desligada:

- Todas as definições são reinicializadas (retorno a um menu em inglês).
- será solicitado um processo de configuração na primeira utilização (ver manual de instruções ou consultar a hiperligação indicada).

Para mais informações consulte o site PIONEER em:  
<http://www.pioneer.eu/fr/support/manuals/MVH-160UI/page.html>

Prvi pritisk: vklop

Drugi pritisk: zamenjava  
zvočnega vira

Dolg pritisk: izklop

Vrtenje: nastavev zvoka,  
navigacija po seznamu  
Pritisk: potrditev

Upravljanje predvajalnika  
iPod®

Kratek pritisk: izbor valovne dolžine  
FM1, FM2, FM3, MW

Dolg pritisk: vrnitev na izvorno mapo

Prehod na seznam imen  
datotek/skladb

Izbor zelenih besedilnih  
informacij

Radio: kratek pritisk, izbor shranjene postaje; dolg  
pritisk, shranjevanje postaje

Medij: upravljanje predvajalnikov

Vhod USB

Vhod AUX

Izmet pokrova



Navzgor po razvejanosti  
funkcij (meni ali mapa)  
Zmanjševanje osvetljenosti

Radio: kratek pritisk, ročno iskanje posameznih frekvenc; dolg pritisk,  
samodejno iskanje višje/nizje frekvence  
Medij: izbor predhodne/naslednje mape

## Hiter vklop avtoradia Pioneer MVH-160UI

! Zaradi varnostnih razlogov morate  
nastavitve, ki zahtevajo pozornost  
voznika, opraviti pri zaustavljenem vozilu.

### USB

Na upravljalni plošči avtoradia odprite  
zaščitni pokrov.  
Priključite predvajalnik ali USB ključ.  
Sistem samodejno preklopi na USB vir in  
začne s predvajanjem prve skladbe.  
Sekvenca predvajanja je enaka shranjeni  
spominu naprave USB.  
Ko izključite predvajalnik ali izvlečete ključ  
USB, naprava preklopi v mirovanje.

! Po možnosti uporabljajte multimedijske  
ključe USB (na splošno v formatu FAT32  
File Allocation Table).

### AVDIO NASTAVITVE



Na kratko pritisnite na vrtljivi gumb za  
prikaz glavnega menija.

Zavrtite gumb do prikaza AUDIO in pritisnite  
za prikaz podmenijev. Zavrtite gumb za izbor  
ene od nastavitvev, pritisnite za potrditev,  
ponovno zavrtite za želeno nastavev, pritisnite  
in potrdite.

i Vozilo "208 Like" ni serijsko opremljeno z  
zadnjimi zvočniki, zato nastavev zadnjih  
zvočnikov ni mogoča. Ti zvočniki so na  
voljo kot dodatna oprema v poprodajnih  
oddelkih servisne mreže.

### NASTAVITEV JEZIKA



Zavrtite gumb za prikaz poglavja  
LANGUAGE (jezik), nato pritisnite za  
prikaz izbora jezikov: ENG  
(angleščina) - PYC (ruščina) - TUR  
(turščina). Za izbor jezika ponovno  
zavrtite gumb ter pritisnite nanj za  
potrditev izbora.

! V primeru odklopiteve akumulatorja:

- Vse nastavitve se ponovno  
inicializirajo (vrnitev na meni v  
angleščini).
- Pred prvo uporabo je potrebno  
izvesti postopek konfiguracije (glej  
navodila ali priloženo spletno stran).

Za vse ostale informacije si oglejte naslednje  
spletno mesto proizvajalca PIONEER:  
[http://www.pioneer.eu/fr/support/manuals/  
MVH-160UI/ page.html](http://www.pioneer.eu/fr/support/manuals/MVH-160UI/page.html)

İlk basış: açma.

İkinci basış: ses kaynağının değiştirilmesi.

Uzun basış: kapama.

Çevirme: ses ayarı, bir listede hareket etme.

Basış: geçerli kılma.

iPod® okuyucu yönetimi.

Kısa basış: FM1, FM2, FM3, MW dalgalarının seçilmesi.

Uzun basış: ana klasöre dönüş.

Dosya / parça isimlerini liste olarak görüntüleme moduna geçmek.

Metin bilgilerini seçmek.

Radyo: kısa basış, hafızadaki radyo istasyonunun seçimi; uzun basış, bir istasyonun hafızaya alınması.

Medya: okuyucuların yönetimi.



USB girişi.

AUX girişi.

Ön panelin çıkartılması.

Bir üst menüye dönüş (menü veya fihrist).

Aydınlığın azaltılması.

Radyo: kısa basış, frekansın manuel olarak aranması; uzun basış, alt / üst frekansın otomatik aranması.

Medya: bir önceki / sonraki fihristin seçilmesi.

## Hızlı başlangıç oto radyo Pioneer MVH-160UI

! Malum güvenlik nedenleriyle, sürücü çok dikkat gerektiren işlemleri araç dururken gerçekleştirmelidir.

### USB

Oto radyonun cephesindeki koruyucu kapağı açınız.  
Okuyucuyu veya USB belleği bağlayınız.  
Sistem otomatik olarak USB kaynağına geçer ve ilk parçayı çalmaya başlar.  
Çalma sırası, USB depolama cihazındaki sıra ile aynıdır.

Okuyucunun veya USB belleğin bağlantısı kesildiğinde, cihaz bekleme moduna geçer.



Tercihen multimedia USB bellek kullanınız (genellikle FAT 32 File Allocation Table formatında olurlar).

### SES AYARLARI



Topuza kısa bir basış ana menüleri ekrana getirir.

AUDIO menüsünü ekrana getirmek için topuzu çeviriniz ve alt menüleri ekrana getirmek için üzerine basınız. Ayarlardan birini seçmek için topuzu çeviriniz, geçerli kılma için basınız, istediğiniz ayarı yapmak için yeniden çeviriniz ve geçerli kılma için basınız.



"208 Like" aracında arka hoparlörler standart bir donanım değildir, "Fader" ayarına gerek yoktur. Bununla birlikte hoparlörler satış sonrası aksesuar olarak servis açısından satın alınabilir.

### LISAN AYARLARI



LANGUAGE başlığını ekrana getirmek için topuzu çeviriniz ve ENG (İngilizce) - PYC (Rusça) - TUR (Türkçe) lisanslarını ekrana getirmek için basınız. İstediğiniz lisansı seçmek için yeniden çeviriniz, geçerli kılma için basınız.



Akünün sökülmesi durumunda:

- Tüm ayarlar sıfırlanır (menü İngilizceye döner).
- ilk kullanımda bir ayarlama prosedürü gerekecektir (kullanım kılavuzuna veya ekteki internet sitesine bakınız).

Diğer her tip bilgi için PIONEER internet sitesine bakınız:

<http://www.pioneer.eu/fr/support/manuals/MVH-160UI/page.html>

الراديو : ضغطة صغيرة، اختيار المحطة الاذاعية المسجلة ؛ ضغطة مطولة، تسجيل محطة اذاعية.  
الوسيط السمعي: إدارة أجهزة القراءة.

الضغطة الأولى: تشغيل  
الضغطة الثانية: تغيير المصدر  
السمعي.  
ضغطة مطولة : إيقاف.

انتقال الى نمط لائحة أسماء  
الملفات / الأغاني.

اختيار المعلومات النصية المرغوبة.



مدخل وصل USB.

مدخل وصل AUX.

لفظ الواجهة.

تدوير المتحكم : ضبط الصوت،  
الملاحة في لائحة.  
بالضغط : التأكيد على الخيارات.

إدارة جهاز القراءة iPod®.

ضغطة صغيرة : اختيار النطاق:  
FM1, FM2, FM3, MW  
ضغطة مطولة : العودة الى المجلد الجذري.

الصعود في البنية الشجرية  
(قائمة الخيارات أو الدليل).  
خفض الصياء.

الراديو : ضغطة صغيرة، بحث بدوي عن التردد خطوة خطوة ؛ ضغطة مطولة، البحث  
التلقائي عن المحطة الاذاعية ذات التردد الأدنى / الأعلى.  
الوسيط السمعي: اختيار الملف السابق / التالي.

### إعدادات اللغة

أدر الكعبرة لجعل الفصل LANGUAGE يظهر، ثم اضغط ضغطة لجعل اللغات تظهر:  
ENG (الانكليزية) - PYC (الروسية) -  
TUR (التركية). أدر مجددا لاختيار اللغة  
المرغوبة، واضغط للتأكيد.



من المستحسن استخدام فلاش درايف USB متعدد  
الوسائط. (بشكل عام، بنسق FAT32 جدول  
تخصيص الملفات).

### الضبوطات السمعية

اضغط ضغطة صغيرة على الكعبرة لجعل قائم  
الخيارات الرئيسية تظهر.



## تشغيل سريع لجهاز الراديو Pioneer MVH-160UI

من باب الأمان، على السائق القيام بالعمليات التي  
تستلزم انتباهاً بالغاً فقط عندما تكون السيارة متوقفة.

### USB



افتح غطاء الحماية على واجهة جهاز الراديو.  
صل جهاز التشغيل أو الفلاش درايف USB.  
ينتقل النظام تلقائياً إلى المصدر USB وتبدأ قراءة  
الأغنية الأولى.  
ترتيب قراءة الأغاني مماثل لترتيب الأغاني المسجلة  
على الجهاز الطرفي USB.  
عند فصل جهاز التشغيل أو الفلاش درايف USB  
يصبح الجهاز على وضع الاستعداد.

في حال فصل البطارية:

- يُعاد تهيئة كل الضبوطات (عودة الى قائمة  
خيارات باللغة الانكليزية).
- سيطلب منك إجراء الإعداد عند الاستعمال  
الأول (راجع الدليل أو رابط الانترنت  
المرفق).

لأي معلومات أخرى تصفح موقع انترنت  
PIONEER على العنوان :

[http://www.pioneer.eu/fr/support/  
manuals/MVH-160UI/page.html](http://www.pioneer.eu/fr/support/manuals/MVH-160UI/page.html)

سيارة "208 Like" غير مجهزة بمكبرات صوت  
خلفية، فما من ضرورة لضبط الـ "Fader". غير  
أنه هناك مكبرات صوت متوفرة كأكسسوارات ما  
بعد البيع في الشبكة.



# COMPLETARE LA INSTRUCȚIUNILE DE UTILIZARE



PEUGEOT 208

# BINE ATI VENIT

Va multumim că ati ales un PEUGEOT 208.

Aceasta completare contine informatii pentru intreaga gama PEUGEOT 208, si in special despre

208 GTi30<sup>th</sup>  
208 XY JBL  
208 Affaire.

Numarul din margine face referire la capitolul respectiv din instructiunile de utilizare.

Pentru informatii suplimentare, consultati instructiunile de utilizare al modelului PEUGEOT 208 si carnetul de intretinere si garantii la care este atasat, din mapa cu documente de bord a vehiculului.

## Sumar

	Confort	<b>3</b>
Scaune fata tip "bacquet" 208 GTi 30 <sup>th</sup>		<b>1</b>

	Siguranță	<b>6</b>
Sisteme de control al traiectoriei 208 GTi 30 <sup>th</sup>		<b>3</b>
Scaune pentru copii		<b>4</b>
Scaune pentru copii ISOFIX		<b>8</b>

	Informații practice	<b>7</b>
Vopsea texturata 208 XY JBL		<b>11</b>
Vopsea mata		<b>12</b>
Straight cut 208 GTi 30 <sup>th</sup>		<b>12</b>

	Caracteristici tehnice	<b>9</b>
Mase		<b>13</b>
Dimensiuni		<b>15</b>
Versiune Affaire		<b>16</b>



### **!** Vă atragem atenția asupra următorului aspect:

Montarea unui echipament sau a unui accesoriu electric nespecificat de Automobiles PEUGEOT poate provoca o defectare a sistemului electronic al vehiculului dumneavoastră. Luati legatura cu un reprezentant PEUGEOT pentru a cunoaste care sunt echipamentele si accesoriile agreate.

## 208 GTi 30<sup>th</sup> - Scaune fata tip Baquets

Scaunul este compus dintr-o perna de sezut si un spatar reglabile, pentru a putea adapta pozitia la cele mai bune conditii de conducere si de confort.

### Reglaje manuale



#### Reglare longitudinala

- ☞ Ridicati comada si culisati scaunul catre inainte sau inapoi.

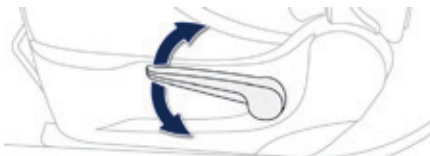

#### Reglare in inaltime

- ☞ Trageți comanda in sus pentru a ridica, sau in jos pentru a cobori scaunul, de cate ori este necesar, pentru a obtine pozitia cautata.



#### Reglarea inclinarii spatelui

- ☞ Impingeti comanda catre inapoi si inclinati spatarul catre inainte sau catre inapoi.

**!** Inainte de a initia o manevra de deplasare a scaunului catre inapoi, verificati ca nimeni si nimic sa nu deranjeze cursa scaunului catre inapoi, pentru a evita orice risc de lovire a pasagerilor din spate, sau de blocare a scaunului prin prezenta unor obiecte mari asezate pe podea in spatele scaunului. In cazul blocarii scaunului, intrerupeti manevra imediat.

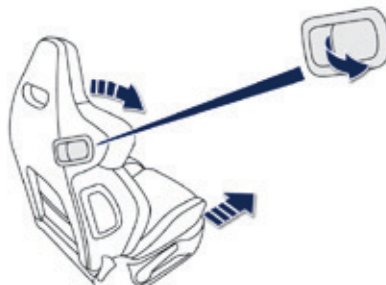

### Acces la locurile din spate

- ☞ Trageți comanda către înainte, pentru a rabate spatarul și deplasați scaunul către înainte.  
La revenire, scaunul își revine la poziția inițială.

**!** Nicio persoană sau obiect nu trebuie să împiedice revenirea glisierii scaunului în poziția inițială; revenirea în această poziție este necesară pentru blocarea longitudinală.  
Asigurați-vă că centura este rulantă corect, pentru a nu jena pasagerii ce urcă pe locurile din spate.

# Sisteme de control al traiectoriei

## Antipatinare roți (ASR) și control dinamic al stabilității (CDS)

Sistemul de antipatinare a roților optimizează motricitatea, acționând asupra frânelor roților motoare și asupra motorului.

Controlul dinamic al stabilității acționează asupra frânelor uneia sau mai multor roți, pentru a înscrie vehiculul pe traiectoria dorită de conducător, în limitele legilor fizicii.

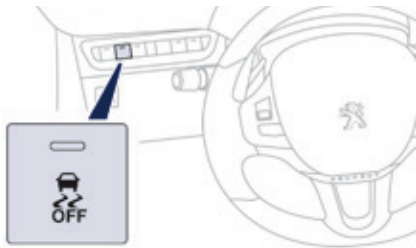

### Activare

Aceste sisteme sunt activate automat la fiecare pornire a vehiculului.

Ele nu se declanșează decât la detectarea unor condiții nefavorabile de aderență sau de traiectorie.



Aprinderea intermitentă a acestui mator pe tabloul de bord semnalează faptul că sistemele acționează.

### Dezactivare

În condiții excepționale (pornirea vehiculului împotmolit, imobilizat în zăpadă, pe sol instabil...), poate fi utilă dezactivarea sistemului CDS, pentru a determina patinarea roților astfel încât să-și regăsească aderența.



Dar este recomandată reactivarea sistemului imediat după aceea.

☞ Apăsați butonul.

LED-ul de pe buton se aprinde: sistemul CDS nu mai intervine asupra funcționării motorului.

### Reactivare

Sistemul se reactivează automat după fiecare tăiere a contactului, sau dacă viteza crește peste 50 km/h, cu excepția motoarelor THP 155, THP 200 și THP 208 pe benzină, de 1,6 l.



☞ Apăsați din nou butonul, pentru reactivare manuală.

### Anomalie de funcționare



Aprinderea acestui mator, însoțită de un semnal sonor și de un mesaj pe ecran, indică o disfuncție a acestui sistem.

Consultați rețeaua PEUGEOT sau un Service autorizat pentru verificarea sistemului.



Sistemul CDS vă oferă un surplus de siguranță la condusul normal, dar nu trebuie să incite șoferul la asumarea de riscuri inutile sau să ruleze cu viteză prea mare. Funcționarea sistemului este asigurată sub rezerva respectării indicațiilor constructorului referitoare la roți (pneuri și jante), elementele sistemului de frânare, elementele electronice, procedurile de montare și intervenție a rețelei PEUGEOT. După un șoc, efectuați o verificare a sistemului în rețeaua PEUGEOT sau de un Service autorizat.

## Generalitati privind scaunele pentru copii

Preocupare constantă pentru PEUGEOT din momentul proiectării vehiculului, siguranța copiilor depinde în aceeași măsură și de dumneavoastră.

Pentru a asigura o siguranță optimă respectați sfaturile următoare:

- conform reglementărilor europene, **toți copiii cu vârsta mai mică de 12 ani sau cu înălțime mai mică de un metru cincizeci trebuie transportați în scaune pentru copii omologate, adaptate greutateii lor**, pe locurile echipate cu centură de siguranță sau cu sistem de prindere ISOFIX\*,
- **statistic, locurile cele mai sigure pentru transportul copiilor sunt cele din spatele vehiculului dumneavoastră**,
- **copilul care are mai puțin de 9 kg trebuie obligatoriu transportat în poziția "cu spatele în direcția de mers", atât pe locurile din față cât și pe cele din spate.**

**i** PEUGEOT vă recomandă să transportați copiii pe **scaunele laterale din spate** ale vehiculului:

- "cu spatele în direcția de mers" până la vârsta de 3 ani,
- "cu fața în direcția de mers" începând cu vârsta de 3 ani.

\* Reglementarea referitoare la transportul copiilor este specifică fiecărei țări. Consultați legislația în vigoare din țara dumneavoastră.

## Scaun pentru copii în spate

### "Cu spatele în direcția de mers"

Când pe **locul pasagerului din spate** este instalat un scaun pentru copii amplasat "cu spatele în direcția de mers", deplasați scaunul din fața al vehiculului către înainte și aduceți spatarul la verticala, astfel încât scaunul pentru copii amplasat "cu spatele în direcția de mers" să nu atingă scaunul din fața al vehiculului.

### "Cu fața în direcția de mers"

Când pe **locul pasagerului din spate** este instalat un scaun pentru copii amplasat "cu fața în direcția de mers", deplasați scaunul din fața al vehiculului către înainte și aduceți spatarul la verticala, astfel încât gambele copilului instalat în scaunul pentru copii dispus "cu fața în direcția de mers" să nu atingă scaunul din fața al vehiculului.

## Loc central spate

Un scaun pentru copii echipat cu punct de sprijin nu trebuie instalat niciodată pe **scaunul central de pasager din spate**.



Asigurați-vă ca centura de siguranță este bine tensionată.

În cazul scaunelor pentru copii cu suport, aveți grijă ca acesta să fie în contact stabil cu podeaua. Dacă este necesar, reglați scaunul din fața.

## Scaun pentru copii in fata\*



### "Cu spatele in directia de mers"

Cand scaunul pentru copii este instalat "cu spatele in direcția de mers" pe **locul pasagerului din fata**, reglați scaunul vehiculului in pozitie longitudinala la maxim catre înapoi, in pozitia cea mai inalta si cu spatarul la verticala.

Este imperativ ca airbagul pasagerului sa fie neutralizat. In caz contrar, **copilul riscă să fie grav rănit, sau chiar omorât la deplierea airbagului.**



### "Cu fata in directia de mers"

Cand scaunul pentru copii este montat "cu fața in direcția de mers" pe **locul pasagerului din fata**, reglați scaunul vehiculului în poziția longitudinală retras la maxim către înapoi, cu spătarul ridicat și lăsați airbagul pasagerului activat.

- i** Asigurați-vă că centura de siguranță este tensionată corect. Asigurați-vă că scaunul pentru copii nu este în contact cu altă parte a vehiculului decât cu scaunul pasagerului.





Scaun de pasager reglat în poziția cea mai înaltă și în poziție longitudinală deplasat la maxim spre înapoi.

\* Consultati legislatia in vigoare din tara dumneavoastra inainte de a aseza copilul pe acest loc.

# Amplasare scaune pentru copii atasate cu centura de siguranta

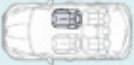
Conform reglementărilor europene, acest tabel indică posibilitatea instalării scaunelor pentru copii, fixate cu centura de siguranță și omologate ca universale (a), în funcție de greutatea copilului și locul din vehicul.

Greutatea copilului / vârstă orientativă				
Loc	Sub 13 kg (grupele 0 (b) și 0+) Până la ≈ 1 an	de la 9 la 18 kg (grupa 1) De la 1 la ≈ 3 ani	De la 15 la 25 kg (grupa 2) De la 3 la ≈ 6 ani	De la 22 la 36 kg (grupa 3) De la 6 la ≈ 10 ani
Scaun de pasager fata (c), (e) - cu înălțime reglabilă - fără înălțime reglabilă	 <b>U(R)</b> <b>U*</b>	<b>U(R)</b> <b>U*</b>	<b>U(R)</b> <b>U*</b>	<b>U(R)</b> <b>U*</b>
Scaune laterale din spate (d)	 <b>U</b>	<b>U</b>	<b>U</b>	<b>U</b>
Scaun din spate centru (d)	 <b>U (f)</b>	<b>U (f)</b>	<b>U</b>	<b>U</b>

**U:** loc adaptat pentru instalarea scaunului pentru copii fixat cu centura de siguranță și omologat ca universal "cu spatele în direcția de mers" și/sau "cu fața în direcția de mers".

**U(R):** idem **U**, cu scaunul vehiculului reglat în poziție de înălțime maximă și deplasat longitudinal la maxim către înapoi.

**U\*:** idem **U**, cu spatarul la verticala.

- (a) scaun universal pentru copii: scaunul pentru copii se poate fixa în orice vehicul cu centura de siguranță.
- (b) grupa 0: de la naștere la 10 kg. Nacelele și paturile "auto" nu pot fi instalate pe locul pasagerului din față.
- (c) consultați legislația în vigoare în țara dumneavoastră, înainte de a instala copilul dumneavoastră pe acest loc.
- (d) pentru a instala un scaun pentru copii pe un loc din spate, cu spatele în direcția de mers sau cu fața în direcția de mers, deplasați scaunul din față către înainte, apoi aduceți spatarul lui la verticala, pentru a lăsa loc suficient pentru scaunul copilului și picioarele lui.
- (e) La instalarea unui scaun pentru copii "cu spatele în direcția de mers" pe locul pasagerului din față, airbagul pasagerului trebuie dezactivat în mod obligatoriu. În caz contrar, copilul risca să fie grav rănit, sau ucis la declansarea airbagului. La instalarea unui scaun pentru copii "cu fața în direcția de mers" pe locul pasagerului din față, airbagul pasagerului trebuie să rămână activ.
- (f) Nu instalați niciodată un scaun pentru copii cu suport pe acest loc de pasager.



Îndepărtați tetiera înainte de a instala un scaun pentru copii cu spatar pe locul unui pasager. Remontați tetiera imediat după îndepărtarea scaunului pentru copii.

## Scaune ISOFIX pentru copii recomandate de PEUGEOT

### "RÖMER Baby-Safe Plus si baza Baby-Safe Plus ISOFIX" (clasa de marime: E)

#### Grupa 0+: de la nastere pana la 13 kg



Se instaleaza "cu spatele in directia de mers", utilizand o baza ISOFIX care se cupleaza pe inelele **A**. Baza include un punct de sprijin reglabil in inaltime, care se sprijina pe podeaua vehiculului. Acest scaun poate fi fixat cu o centura de siguranta. In acest caz, este utilizata numai carcasa scaunului, ea fiind atasata de scaunul vehiculului cu centura de siguranta in trei puncte.

### Baby P2C Midi si baza ISOFIX (clase de marime: D, C, A, B, B1)

#### Grupa 1: de la 9 la 18 kg



Se instaleaza "cu spatele in directia de mers", utilizand o baza ISOFIX care se cupleaza pe inelele **A**. Baza include un punct de sprijin reglabil in inaltime, care se sprijina pe podeaua vehiculului. Se poate instala si "cu fata in directia de mers". Acest scaun **nu poate fi fixat** cu o centura de siguranta. Se recomanda ca, pentru copii pana la 3 ani, sa fie orientat "cu spatele in directia de mers".

**i** Urmați instrucțiunile de montare a scaunului pentru copii din manualul de instalare, date de producătorul scaunului.

**RÖMER Duo Plus ISOFIX** (clasa de marime: **B1**)**Grupa 1: de la 9 la 18 kg**

Se instalează cu fața în direcția de mers.  
Se fixează pe inelele **A**, ca și pe inelul **B**, denumit Top Tether, utilizând o centură superioară.  
Treii înclinări ale scaunului: așezat, repaus și alungit.

- i** Acest scaun pentru copii poate fi de asemenea utilizat pe locuri neechipate cu sisteme de ancorare ISOFIX. În acest caz, este obligatoriu ca el să fie atașat la scaunul vehiculului cu centura de siguranță cu prindere în trei puncte. Reglați scaunul din față astfel încât picioarele copilului să nu atingă spătarul.

**FAIR G 0/1 S** și suportul sau **RWF B ISOFIX** (clasa de marime: **C**)**Grupa 0+ și 1: de la 0 la 18 kg**



Se instalează cu spatele în direcția de mers.  
Se instalează cu ajutorul unui suport ISOFIX care se fixează pe inelele **A**.  
6 înclinări ale scaunului.  
Utilizați un suport ISOFIX cu **spatele în direcția de mers (RWF) de tip B**.  
Acest scaun pentru copii poate fi de asemenea utilizat cu fața în direcția de mers, pe locurile neechipate cu sisteme de ancorare ISOFIX.  
În acest caz, este obligatoriu ca el să fie atașat la scaunul vehiculului cu centura de siguranță cu prindere în trei puncte.

- i** Urmăriți instrucțiunile de montare a scaunelor pentru copii din manualul de instalare furnizat de producătorul acestora.

# Tabel recapitulativ pentru amplasarea scaunelor ISOFIX pentru copii

Conform reglementării europene, acest tabel indică posibilitățile de instalare a scaunelor ISOFIX pentru copii în locurile din vehicul dotate cu ancoraje ISOFIX.

Pentru scaunele ISOFIX pentru copii, universale și semiuniversale, clasa de mărime ISOFIX a scaunului pentru copii, determinată de o literă cuprinsă între **A** și **G**, este indicată pe scaunul de copii alături de logoul ISOFIX.

	Greutatea copilului / vârstă orientativă									
	Mai puțin de 10 kg (grupa 0) Până la aprox. 6 luni		Mai puțin de 10 kg (grupa 0) Mai puțin de 13 kg (grupa 0+) Până la aprox. 1 an			De la 9 la 18 kg (grupa 1) De la 1 la 3 ani aprox.				
Tip de scaun ISOFIX pentru copii	Landou		"cu spatele în direcția de mers"			"cu spatele în direcția de mers"		"cu fața în direcția de mers"		
Clasa de mărime ISOFIX	F	G	C	D	E	C	D	A	B	B1
Scaun de pasager față 	Non ISOFIX									
Scaune de pasageri laterale spate 	X		IL-SU*	IL-SU		IL-SU*	IL-SU	IUF IL-SU		
Scaun de pasager central spate 	Non ISOFIX									

**IUF:** loc adaptat pentru instalarea unui scaun Isofix Universal, "cu Fața în direcția de mers", care se fixează cu centură superioară.

**IL-SU:** loc adaptat pentru instalarea unui scaun Isofix Semi-Universal, fie:

- "cu spatele în direcția de mers", echipat cu centură superioară, sau cu punct de sprijin,
- "cu fața în direcția de mers", echipat cu punct de sprijin,
- un landou, dotat cu centură superioară sau cu punct de sprijin.

Pentru a fixa chinga superioară, consultați paragraful "Fixare ISOFIX".

**X:** loc neindicat pentru instalarea unui scaun pentru copii din grupa de greutate indicată.

\* Scaunul vehiculului amplasat într-o poziție specială: culsați spre înainte scaunele situate în fața scaunului pe care este instalat copilul.

**!** Înainte de a instala un scaun pentru copii cu spatar pe unul dintre locurile pasagerilor, demontați tetiera și depozitați-o. Remontați tetiera imediat ce ați îndepărtat scaunul pentru copii.

## Vopsea texturata 208 XY JBL



Expusa la lumina, vopseaua texturata reactioneaza prin modificari ale aspectului si nuantei, care pun in valoare liniile de lumina si forma sculpturala a vehiculului. Lacul acestei vopsele este imbogatit cu particule care raman vizibile si creeaza un efect satinat unic, in relief. Textura usor granulata confera o nota surprinzatoare.

### Intretinere:

Respectati urmatoarele instructiuni pentru a preveni deteriorarea vopselei:

- Optati pentru spalarea cu apa la inalta presiune, sau cel puțin cu un jet de apa avand un debit mare; puteti alege si spalarea automata cu perii rului.
- Stergeti caroseria cu o laveta din microfibra, fara a freca energic.
- Stergeti usor eventualele pete de carburant de pe caroserie, cu ajutorul unei lavete moi, apoi lasati sa se usuce.
- Curatati petele mici (de exemplu: urmele de degete...) cu ajutorul unui produs din gama "TECHNATURE\*\*", pentru indepartarea urmelor de insecte.

### In schimb:

- Nu optati pentru programul de spalare cu tratament final cu ceara calda.
- Nu executati o curatare fara apa.
- Nu lustruiti niciodata vehiculul.
- Nu utilizati produse de curatare pentru vopsea, produse abrazive sau de lustruire, nici produse de conservare a luciului (ceara, spre exemplu).

Este preferabil sa efectuati retusarea vopselei in cadrul retelei PEUGEOT sau la un Service autorizat.

\* Gama "TECHNATURE" include produse de intretinere recomandate si agreate de PEUGEOT.

## Vopsea mata Straight cut 208 Gti 30<sup>th</sup>



Recomandarile de intretinere pentru vopseaua mata pot fi gasite in carnetul de intretinere si garantii si sunt reluate in cele ce urmeaza:

- Nu executati niciodata o curatare fara apa.
- Nu spalati niciodata vehiculul intr-o instalatie de spalare automata cu perii rului.
- Nu lustruiti niciodata vehiculul si jantele din aliaj. Aceasta actiune va face vopseaua lucioasa.
- Nu utilizati produse de curatare pentru vopsea, produse abrazive sau de lustruire, nici produse de conservare a luciului (ceara, spre exemplu) pentru a intretine vopseaua. Aceste produse sunt adecvate pentru suprafete lucioase. Aplicarea lor pe vehicule acoperite cu vopsea mata deterioreaza grav suprafata vehiculului si determina aparitia ireversibila a unor zone lucioase sau patate.
- Nu utilizati niciodata tijele de spalare cu apa la inalta presiune echipate cu perii. Riscati sa zgariati vopseaua.
- Nu alegeti niciodata un program de spalare cu tratament final cu ceara calda.

## Motorizari / Mase benzina

Motor	Cutie de viteze	Trepte de viteza	Capacitate ulei motor* (litri)	Remorca fara franare (kg)	Sarcina recomandata pe carligul de remorcare (kg)
<b>1.0 PureTech 68</b>	Manuala	5	3,13	450 / 600**	30
<b>1.2 PureTech 82</b>	Manuala	5	3,13	520	46
	Pilotata	5	3,13	520	46
<b>1.2 PureTech 82 S&amp;S</b>	Pilotata	5	3,13	500	46
<b>1.4 VTi 95 GPL</b>	Manuala	5	4,25	570	46
<b>1.2 PureTech 110 S&amp;S</b>	Manuala	5	-	-	-
<b>1.6 VTi 120</b>	Manuala	5	4,25	580	46
	Automata	4	4,25	580	46
<b>1.6 THP 155</b>	Manuala	6	4,25	580	46
<b>1.6 THP 200</b>	Manuala	6	4,25	580	46
<b>1.6 THP 208 S&amp;S</b>	Manuala	6	4,25	580	46

\* Capacitate cu inlocuirea filtrului de ulei.

\*\* Versiunea Affaire.

## Motorizari / Mase Diesel

Motor	Cutie de viteze	Trepte de viteza	Capacitate ulei motor* (litri)	Remorca fara franare (kg)	Sarcina recomandata pe carligul de remorcare (kg)
<b>1.4 HDi 68</b>	Manuala	5	3,75	400 / 600**	29
<b>1.4 e-HDi 68</b>	Pilotata	5	3,75	500 / 600**	29
<b>1.6 HDi 75</b>	Manuala	5	3,75	-	-
<b>1.6 HDi 92</b>	Manuala	5	3,75	-	-
<b>1.6 e-HDi 92</b>	Manuala	5	3,75	570 / 600**	46
	Pilotata	6	3,75	580	46
<b>1.6 e-HDi 115</b>	Manuala	6	3,75	580	46
<b>1.6 Blue HDi 120</b>	Manuala	6	-	-	-

\* Capacitate cu inlocuirea filtrului de ulei.

\*\* Versiunea Affaire.

## Dimensiuni (în mm)

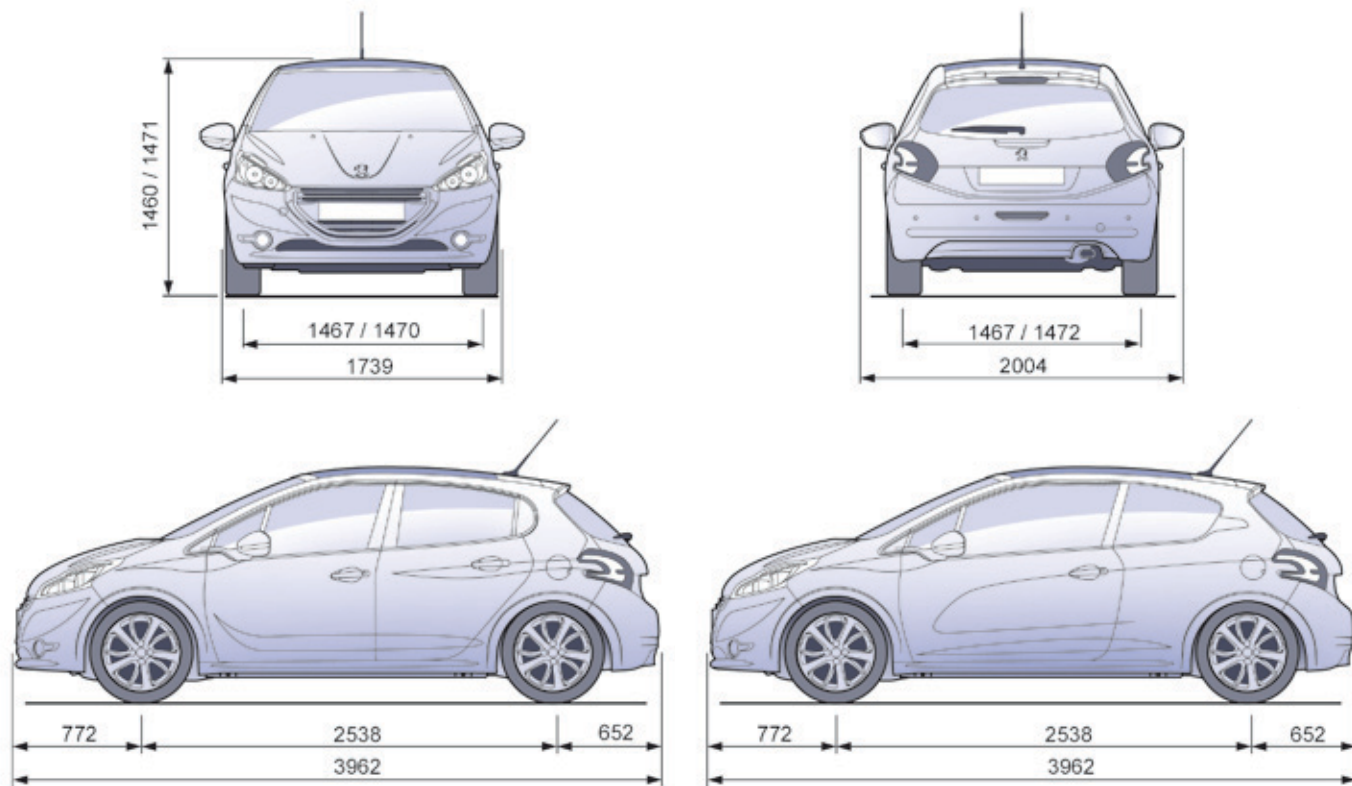

## Versiune Affaire

Numar de locuri: 2.

Volum util in portbagaj: 1,062 m<sup>3</sup>

	In metri (m)
Lungime utila podea	1,335
Latime utila la nivelul pasajelor rotilor	1,042
Latime utila in partea centrala	1,061
Inaltime utila in partea centrala	0,857

Acest ghid de utilizare prezintă toate echipamentele disponibile în ansamblul gamei.

Vehiculul dumneavoastră poate dispune numai de o parte dintre echipamentele descrise în acest document, în funcție de nivelul de echipare, de model, de versiune și de caracteristicile proprii țării în care este comercializat.

Descrierile și schițele sunt oferite fără nici un angajament. Automobiles PEUGEOT își rezervă dreptul de a aduce modificări la prezentul ghid de utilizare caracteristicile tehnice, echipamente și accesorii, fără obligația de a actualiza.

Acest document este parte integrantă a vehiculului. Predați-l noului proprietar în caz de vânzare.

De asemenea, autocolantele sunt prezente în interiorul vehiculului pentru a vă avertiza să luați anumite măsuri de precauție pentru siguranța dumneavoastră; nu le dezlipiți, vor fi la fel de utile pentru un nou proprietar.

Automobiles PEUGEOT atestă, prin aplicarea dispozițiilor reglementării europene (Directiva 2000/53) referitoare la vehiculele scoase din uz, că a atins obiectivele fixate de aceasta și că la fabricarea produselor pe care le comercializează sunt utilizate materiale reciclate.

Reproducerea și traducerea acestui document, chiar parțială, sunt interzise fără autorizarea scrisă din partea companiei Automobiles PEUGEOT.

Pentru orice intervenție asupra vehiculului dumneavoastră, adresați-vă unui atelier calificat ce dispune de informații tehnice, competență și material adaptat, la fel cum rețeaua PEUGEOT este capabilă să vă ofere.

Tipărit în UE



**PEUGEOT**

AUTOMOBILES PEUGEOT - Siège Social : 75, avenue de la Grande-Armée 75016 Paris - France

Tél. : +33 (0)1 40 66 55 11 - Fax : +33 (0)1 40 66 54 14 - Télèx : 645 700 F

<http://www.peugeot.com>

Société anonyme au capital de 172.711.770 € - R.C.S. : 552 144 503 R.C.S. Paris - SIRET : 552 144 503 00018 - APE : 2910Z

Roumain

08-14

