

Ghid de utilizare



PEUGEOT **207 CC**



Service Box

<http://public.servicebox.peugeot.com>

Prin site-ul Internet SERVICE BOX, PEUGEOT vă permite consultarea, gratuită și facilă, a documentației de bord online.

Simplu și ergonomic, SERVICE BOX vă permite accesul:

- la Ghidul de utilizare,
- la istoricul Documentației de bord.



Vehiculul dumneavoastră trăiește pe Internet!

Accesați ultimele informații disponibile.

Conectați-vă pe <http://public.servicebox.peugeot.com>:

- selectați limba dumneavoastră,
- faceți clic pe link-ul din zona "Acces persoane particulare" pentru a consulta Documentația de bord,

Se deschide o fereastră care vă permite să accesați toate ghidurile de utilizare...

- selectați vehiculul dumneavoastră,
 - alegeți tipul de caroserie, apoi data de editare a ghidului,
- apoi, alegeți rubrica care vă interesează.

! Vă atragem atenția asupra următorului aspect:

Montarea unui echipament sau a unui accesoriu electric nespecificat de către Automobiles PEUGEOT poate provoca o defecare a sistemului electronic al vehiculului dumneavoastră. Vă rugăm să rețineți acest aspect și vă sfătuim să luați legătura cu un reprezentant PEUGEOT, pentru a vă fi prezentate echipamentele și accesoriile aprobate.



Vă mulțumim că ați ales 207CC, simbol de încredere, pasiune și inspirație.

Acest ghid de utilizare a fost conceput pentru ca dumneavoastră să profitați din plin de 207CC în toate situațiile din viață.

Încă din primele pagini veți găsi un cuprins detaliat, urmat de o familiarizare rapidă destinată să vă înlesnească descoperirea coupé-cabrioletului dumneavoastră.

Toate detaliile specifice vehiculului dumneavoastră 207CC, confort, siguranță, conducere, vă vor fi apoi prezentate în acest ghid pentru ca să-l apreciați mai bine și să profitați din plin de el.

Fiecare model poate să nu fie dotat decât parțial cu echipamentele menționate în acest ghid, în funcție de versiunile și de caracteristicile proprii țării în care se comercializează.



Legendă

! Atenție:

acest simbol marchează avertizările pe care trebuie să le respectați în mod imperativ, pentru propria dumneavoastră siguranță, pentru siguranța celorlalți și pentru a nu risca deteriorarea vehiculului dumneavoastră.

i Informare:

acest simbol vă atrage atenția asupra informațiilor complementare, pentru o mai bună utilizare a vehiculului dumneavoastră.

☘ Protecția mediului:

acest simbol acompaniază indicațiile referitoare la protecția mediului.



Trimitere la pagină:

acest simbol vă invită să citiți paginile ce detaliază o anumită funcție.

CUPRINS

FAMILIARIZARE 4 → 17

CONDUCERE ECO 18 → 19

1 VERIFICAREA FUNCȚIONĂRII VEHICULULUI 20 → 44

- Tablouri de bord 20
- Martori 21
- Indicatoare 28
- Butoane de reglare 32
- Ecrane fără radio auto 33
- Ecrane cu radio auto 35
- Ecran color 16/9 (WIP Nav) 40
- Calculator de bord 42

2 CONFORT 45 → 64

- Ventilație 45
- Încălzire 47
- Aer condiționat manual 47
- Dezaburire - degivrare luneta 49
- Aer condiționat automat 50
- Scaune 52
- Reglare volan 54
- Retrovizoare 55
- Amenajări interioare 57
- Plasă împotriva curenților (windstop) 62

3 DESCHIDERI 65 → 79

- Cheie cu telecomandă 65
- Alarmă 69
- Geamuri electrice 71
- Portiere 73
- Portbagaj 76
- Rezervor de carburant 77
- Selector de carburant (Diesel) 79

4 VIZIBILITATE 80 → 85

- Comenzi lumini 80
- Lumini direcționale statice 83
- Reglaj proiectoare 83
- Comenzi ștergătoare 84
- Plafonieră 85

5 SIGURANȚĂ COPII 86 → 92

- Scaune pentru copii 86
- Scaune ISOFIX pentru copii 90

6 SIGURANȚĂ 93 → 104

■ Semnalizatoare de direcție	93
■ Apel de urgență sau de asistență	93
■ Semnal de avarie	94
■ Avertizor sonor	94
■ Detectare pneuri dezumflate	95
■ Sisteme de asistență la frânare	96
■ Sisteme de control al traiectoriei	97
■ Centuri de siguranță	98
■ Airbaguri	101

7 CONDUCERE 105 → 115

■ Frână de staționare	105
■ Cutie de viteze manuala	105
■ Indicator de schimbare a treptei	106
■ Cutie de viteze automata	107
■ Limitator de viteză	110
■ Regulatorul de viteză	112
■ Asistență la parcare	114

8 VERIFICĂRI 116 → 122

■ Capotă	117
■ Pana de carburant (Diesel)	117
■ Motoare pe benzină	118
■ Motor Diesel	119
■ Verificare niveluri	120
■ Controale	121

9 INFORMAȚII PRACTICE 123 → 147

■ Kit de reparatie provizorie a pneurilor	123
■ Schimbare roată	128
■ Înlocuirea unei lămpi	132
■ Schimbare siguranță	136
■ Baterie	141
■ Mod economie de energie	143
■ Schimbarea unei lame de ștergător	143
■ Remorcare vehicul	144
■ Atasarea unei remorci	145
■ Accesorii	147

10 CARACTERISTICI TEHNICE 148 → 154

■ Motorizări pe benzină	148
■ Mase benzină	149
■ Motorizare Diesel	150
■ Mase Diesel	151
■ Dimensiuni	152
■ Elemente de identificare	153

AUDIO și TELEMATICĂ 155 → 210

■ Urgență sau asistență	155
■ WIP Nav	157
■ WIP Sound	189

CĂUTARE VIZUALĂ 211 → 214**INDEX ALFABETIC 215 → 218**

LA EXTERIOR

Pavilion escamotabil

Acest echipament vă permite printr-o simplă manevră să treceți de la configurația "coupé" la cea "cabriolet" și invers.

» 6

Asistență grafică și sonoră la parcare cu spatele

Acest echipament vă avertizează în cazul manevrelor în marșarier, detectând obiectele situate în spatele vehiculului.

» 114

Plasă împotriva curentului (Windstop)

În configurația "cabriolet", acest echipament de confort permite atenuarea curenților de aer pentru locurile din față.

» 61

Kit de remediere temporară pană

Acest kit este un sistem complet compus dintr-un compresor și un produs de colmatare incorporat, pentru efectuarea unei reparații provizorii a pneului.

» 123

Lumini direcționale statice

Această lumină adițională vă asigură, automat, o vizibilitate suplimentară în viraje.

» 83

Detectare presiune scăzută în pneuri

Acest echipament monitorizează presiunea din fiecare pneu și vă avertizează în caz de pană de cauciuc sau dezumflare.

» 95



DESCHIDERE

Cheie cu telecomandă

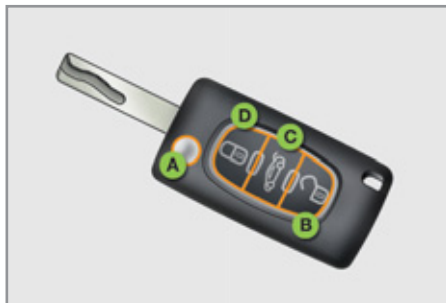

- A. Depliere/Repliere cheie.
- B. Deblocare vehicul.
- C. Deblocare și întredeschidere portbagaj.

» 65

i În plus...

- D. Blocare simplă sau supra-blocare vehicul.

Portbagaj
Din exterior

1. Deblocare completă vehicul sau deblocare portbagaj și vehicul.
2. Deschidere capac portbagaj.

Din interior



1. Cheia introdusă în contact.
2. Deblocare prin comandă centralizată manuală sau comandă de deschidere ușă.

» 76

Rezervor de carburant



1. Deschidere trapă de carburant.
 2. Deschidere și agățare bușon rezervor.
- Capacitate rezervor: aproximativ 50 litri.

» 77

- i** Pentru vehiculele Diesel, orificiul rezervorului de carburant integrează o siguranță care nu permite alimentarea cu benzină.

» 79

DESCHIDERE

Acoperiș escamotabil

Măsuri de precauție ce trebuie luate înainte oricărei acționări a acoperișului

- ☞ Opriti vehiculul pe un teren orizontală.
- ☞ Asigurați-vă că niciun obiect nu încodează manevrarea acoperișului:
 - nu trebuie așezat nimic pe placa spate mobilă **1** și dispozitivul de delimitare a compartimentului pentru bagaje **2**,
 - dacă există bagaje în portbagaj, acestea nu trebuie să împingă în sus dispozitivul de delimitare a compartimentului pentru bagaje.
- ☞ Asigurați-vă că dispozitivul de delimitare a compartimentului pentru bagaje **2** este bine fixat.
- ☞ Închideți corect portbagajul.



Condiții prealabile

- ☞ Puneți contactul.
- ☞ Asigurați-vă, în mod obligatoriu, că:
 - vehiculul nu este în modul de economie energie (a se vedea capitolul corespunzător),
 - tensiunea din baterie este suficientă (aprinderea indicatorului luminos al comenzii acoperișului),
 - siguranța acoperișului este în stare bună (a se vedea capitolul corespunzător),
 - geamurile electrice sunt active (a se vedea capitolul corespunzător),
 - temperatura din exterior este mai mare de -15°C.

! Responsabilitatea pentru funcționarea acoperișului revine în totalitate șoferului.

În timpul manevrării acoperișului, asigurați-vă că nicio persoană nu se află în apropierea elementelor în mișcare, pentru a evita riscurile de rănire.

Nu este indicată manevrarea acoperișului în condiții de vânt puternic.

! La spălarea vehiculului:

- închideți vehiculul,
- evitați să udați partea superioară a geamurilor,
- mențineți extremitatea pistolului de înaltă presiune la cel puțin 1 metru de geamuri și garniturile ușilor.

După spălarea vehiculului sau o aversă de ploaie, așteptați până când acoperișul s-a uscat pentru a-l deschide.

i Este preferabil să manevrați acoperișul când motorul este pornit. Această manevră se efectuează la o viteză sub 10 km/h.

Dacă realizați manevra cu motorul oprit, puteți să o executați doar de două ori, pentru a nu descărca bateria.

Întreținerea

Efectuați o manevră completă a acoperișului, cel puțin o dată pe lună, pentru a-l menține în stare perfectă de funcționare.

DESCHIDEREA

Manevrarea acoperișului retractabil

Deschiderea acoperișului



☞ Trageți de această comandă până la finalizarea manevrei de deschidere a acoperișului.

Sfârșitul manevrei este confirmat de un semnal sonor și de un mesaj pe ecranul multifuncție.

Închiderea pavilionului



☞ Apăsați pe această comandă până la finalizarea manevrei de închidere a acoperișului.

Sfârșitul manevrei este confirmat de un semnal sonor și de un mesaj pe ecranul multifuncție.



Trecerea în configurația "cabriolet":

- cele patru geamuri coboară,
- portbagajul se deschide,
- acoperișul se repliază și intră în portbagaj,
- portbagajul se închide.

Trecerea în configurația "coupé":

- cele patru geamuri coboară,
- portbagajul se deschide,
- acoperișul se depliază și se blochează automat,
- portbagajul se închide.

i Dacă mențineți această comandă trasă sau apăsată și după finalizarea manevrei, cele patru geamuri se ridică.

Comenzile geamurilor electrice și comanda celor patru geamuri sunt dezactivate în timpul manevrării acoperișului.

Modulul electronic de comandă al acoperișului se poate întrerupe manevra în curs din motive de siguranță (exemplu: succesiune rapidă între mișcarea portierei și manevrarea acoperișului). În acest caz, eliberați comanda, apoi acționați-o pentru a termina manevra dorită.



Nu eliberați comanda acoperișului în timpul manevrării acestuia.

Totuși, în caz de pericol, eliberați-o, iar acoperișul se oprește; apoi, odată pericolul îndepărtat, încheiați manevra dorită.

Dacă manevra nu este complet terminată, sunteți alertați printr-un semnal sonor și un mesaj pe ecranul multifuncție. Vor fi repetate la trecerea peste anumite praguri de viteză.



Anomalie de funcționare

În caz de funcționare necorespunzătoare a acoperișului, trageți frâna de mână, scoateți contactul, reporniți motorul, apoi reîncepeți manevra dorită.

Dacă problema persistă, consultați rețeaua PEUGEOT.

ÎN INTERIOR

Geamurile electrice

Pe partea șoferului, comanda geamurilor electrice este automată la coborâre și la urcare.

» 71



Sisteme audio și de comunicație

Aceste echipamente beneficiază de cele mai noi tehnologii: WIP Sound compatibil MP3, Player USB - WIP Plug kit mâini-libere Bluetooth, WIP Nav sau cu ecran color 16/9, sistem audio JBL, intrări auxiliare.

WIP Nav

» 157

WIP Sound

» 189

WIP Plug

» 196

Cutia de viteze automată

Acest echipament asigură o conducere perfectă prin combinarea unui mod complet automat, asociat cu două programe speciale, precum și un mod manual.

» 107

Aerul condiționat automat bizonal

Acest echipament permite reglarea unui nivel de confort diferit între șofer și pasagerul din față. El gestionează automat acest nivel în funcție de condițiile climatice exterioare.

» 50

POST DE CONDUCERE



1. Comanda regulatorului de viteză/ limitatorului de viteză.
2. Comanda reglajelor volanului.
3. Comenzile luminilor și ale semnalizatoarelor de direcție.
4. Tablou de bord.
5. Airbag șofer.
Claxon.
6. Schimbător de viteze.
7. Frână de mână.
8. Comanda acoperișului retractabil.
Comanda celor patru geamuri.
9. Comanda de deschidere a capotei.
10. Comanda retrovizoarelor exterioare.
Comanda geamurilor electrice.
11. Cutia cu siguranțe.
12. Reglarea înălțimii farurilor.
13. Aerator lateral orientabil și obturabil.
14. Duză de dejivrare a geamurilor ușilor.
15. Difuzor (mediu tweeter).
16. Duză de dejivrare parbriz.

POST DE CONDUCERE



1. Antifurt și contact.
2. Comanda radio auto sub volan.
3. Comenzile ștergătoarelor/ spălătoarelor de geamuri/ computerului de bord.
4. Buton semnal de avarie.
5. Ecran multifuncție.
Martori centuri de siguranță.
6. Senzor de lumină.
7. Airbag pasager.
8. Torpedo/Dezactivare airbag pasager/Prize audio/video.
9. Comandă încălzire scaune.
10. Priză accesorii 12 V.
11. Port USB.
12. Buton de control dinamic al stabilității (ESP/ASR).
Buton de închidere centralizată.
Buton de alarmă.
13. Comenzi de încălzire/aer condiționat.
14. Spațiu pentru diverse.
15. Sistem audio și telematic.
16. Aeratoare centrale orientabile și obturabile.

INSTALAREA

Reglare scaun față



1. Reglaj longitudinal.
2. Reglaj pe înălțime.
3. Reglaj înclinare spătar.
4. Reglaj înălțime tetieră.

» 52

i În plus...

5. Acces la scaunele spate.
6. Scaune cu încălzire.

Reglajul volanului

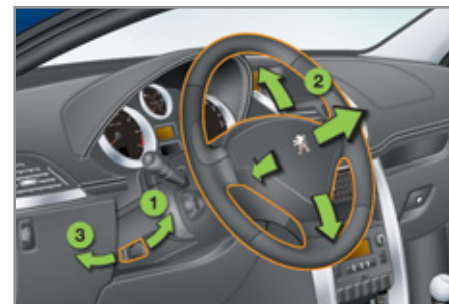

1. Deblocare comandă.
2. Reglaj pe înălțime și profunzime.
3. Blocare comandă.

! Ca măsură de siguranță, aceste operații trebuie neapărat făcute cu vehiculul oprit.

» 54

INSTALAREA

Reglajul oglinzilor retrovizoare exterioare



- A. Selectare oglindă retrovizoare.
- B. Reglaj poziție oglindă.
- C. Anulare selectare oglindă retrovizoare.

» 55

i În plus...
D. Rabatare/Depliere.

Reglajul oglinzii retrovizoare interioare

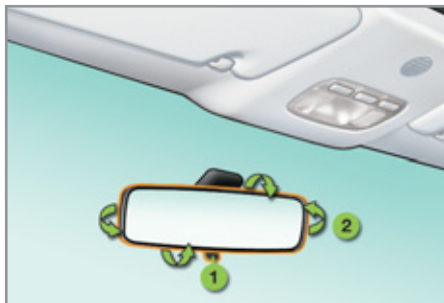

- 1. Selectarea poziției "zi" a oglinzii.
- 2. Orientarea oglinzii.

» 56

Centuri față



- A. Instalarea centurii.
- B. Fixarea prinderii.
- C. Verificarea blocării corecte trăgând de bandă.



» 98

VIZIBILITATE BUNĂ

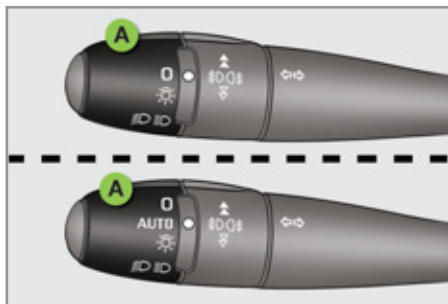
Lumini



Inel A

- 0** Faruri stinse.
- AUTO** Aprindere automată a farurilor.
-  Lumini de poziție.
-  Faza scurtă/lungă.

» 80



Inel B

-  Lumini de ceață față și spate.

» 81

Ștergător de geamuri



Comanda A: spălător parbriz

- 2.** Ștergere rapidă.
- 1.** Ștergere normală.
- I.** Ștergere intermitentă.
- 0.** Oprire.
- ↓ Ștergere pas cu pas.











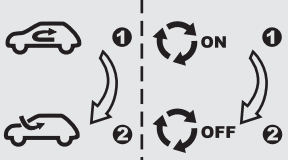

Spălător: trageți maneta spre dumneavoastră.

» 84

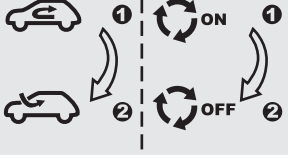
i Ștergerea automată a parbrizului nu este disponibilă momentan pentru varianta 207CC.

VENTILAȚIA

Sugestii de reglaje interioare

Doresc	Încălzire sau aer condiționat manual (ă)				
	Repartizare aer	Debit de aer	Recirculare aer/ Intrare aer exterior	Temperatură	A/C manual
AER CALD					—
AER RECE					ON
DEZABURIRE DEJIVRARE					ON

Aer condiționat automat: utilizați, de preferință, modul de funcționare automat, apăsând tasta "AUTO".

MONITORIZARE

Tabloul de bord



- A. Cu contactul pus, acul indicatorului de carburant trebuie să urce.
- B. Cu motorul pornit, matorul luminos corespunzător nivelului minim trebuie să se stingă.
- C. Cu contactul pus, indicatorul nivelului de ulei trebuie să afișeze "OIL OK" timp de câteva secunde.

Dacă nivelurile nu sunt corecte, completați rezervorul în mod corespunzător.

» 20

Martori



1. Cu contactul pus, se aprind matorii luminoși de alertă portocalii și roșii.
 2. Cu motorul pornit, aceiași matori luminoși trebuie să se stingă.
- Dacă matorii rămân aprinși, consultați pagina corespunzătoare.
- » 21

Linia de comenzi



Aprinderea ledului vă semnaleză starea funcției corespunzătoare.

- A. Dezactivarea sistemului ESP/ASR. » 97
- B. Închidere centralizată. » 74
- C. Dezactivarea alarmei volumetrice. » 69

SIGURANȚA PASAGERILOR

Airbag pasager față

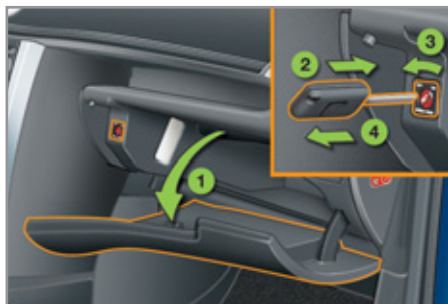

1. Deschidere torpedou.
 2. Introducere cheie.
 3. Selectarea poziției:
"ON" (activare), cu pasager față sau scaun pentru copii în poziția "cu fața la drum",
"OFF" (dezactivare), scaun pentru copii în poziția "cu spatele la drum".
 4. Scoateți cheia menținând poziția.
- » 102

Centuri față și spate



- A. Martor luminos de necuplare sau decuplare centură față stânga, aprins cu roșu.
 - B. Martor luminos de necuplare sau decuplare centură față dreapta, aprins cu roșu.
- » 98

DEMARARE

Contactur

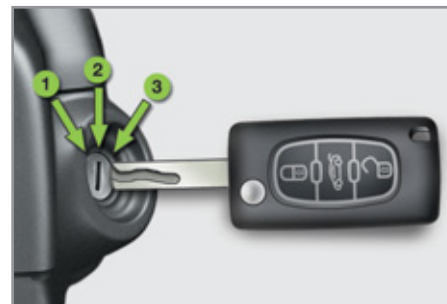

1. Poziție **Stop**.
 2. Poziție **Contact**.
 3. Poziție **Demaraj**.
- » 67

! Dacă un obiect greu (breloc...) este prins de cheia, acționând asupra axei acesteia când este în contact, pot apărea disfuncții.

CONDUCERE

Limitator de viteză "LIMIT"



1. Selectare/Oprire mod limitator.
2. Reducerea valorii programate.
3. Creșterea valorii programate.
4. Pornire/Oprire limitare.

Reglajele trebuie efectuate cu motorul pornit.

» 110

Regulator de viteză "CRUISE"



1. Selectare/Oprire mod regulator.
2. Reducerea valorii programate.
3. Creșterea valorii programate.
4. Oprire/Repornire regulator.

Pentru a fi programat sau activat, viteza vehiculului trebuie să depășească 40 km/h și să fie cuplată cel puțin treapta a patra de viteză a cutiei de viteze manuale (treapta a doua în cazul cutiei de viteze automate).

» 112

Afișajul tabloului de bord



Modul regulator sau limitator de viteză apare pe tabloul de bord când acesta este selectat.



Regulator de viteză



Limitator de viteză

CONDUCERE ECO

Conducerea Eco este un ansamblu de practici de rutină ce permit automobilistului să optimizeze consumul de carburant și emisiile de CO₂.

Optimizați utilizarea cutiei de viteze

Cu o cutie de viteze manuală, demarați ușor, angajați imediat următoarea treaptă de viteză și alegeți să rulați schimbând mai devreme treptele. Dacă vehiculul dumneavoastră este echipat, indicatorul de schimbare a treptei vă invită să treceți la o treaptă superioară; dacă este afișat pe tabloul de bord, urmați-l.

Cu o cutie de viteze automată, sau pilotată, rămâneți pe poziția Drive "D" sau Auto "A", în funcție de tipul de selector, fără a apăsa puternic sau brusca pedala de accelerație.

Adoptați un stil de conducere lejer

Respectați distanțele de siguranță între vehicule, utilizați frâna de motor în locul pedalei de frână, apăsați progresiv pe pedala de accelerație. Aceste maniere de conducere contribuie la reducerea consumului de carburant, a emisiilor de CO₂ și atenuarea fondului sonor produs de circulație.

În condiții de circulație fluidă, dacă dispuneți de comanda "Cruise" la volan, selectați regulatorul de viteză începând de la 40 km/h.

Controlați utilizarea echipamentelor electrice

Înainte de a porni, dacă habitacul este supraîncălzit, aerisiți-l coborând geamurile și pornind ventilația, înainte de a utiliza aerul condiționat.

De la 50 km/h în sus, ridicați geamurile și lăsați aeratoarele deschise.

Utilizați echipamentele ce vă permit limitarea temperaturii în habitacul (masca trapei de pavilion, storiuri...).

Înterupeți aerul condiționat, dacă acesta nu este automat, imediat ce s-a atins temperatura de confort dorită.

Opriți comenzile de degivrare și dezaburire, dacă acestea nu sunt gestionate automat.

Opriți cât mai repede posibil comanda de încălzire a scaunului.

Nu rulați cu proiectoarele anticeată aprinse când condițiile de vizibilitate sunt suficiente.

Evitați menținerea motorului pornit, mai ales în timpul iernii, înainte de a angaja prima treaptă de viteză; vehiculul dumneavoastră se încălzește mult mai repede în timpul rulării.

Ca pasager, dacă evitați utilizarea simultană a mai multor suporturi multimedia (film, muzică, jocuri video...), contribuiți la limitarea consumului de energie electrică, ceea ce înseamnă economie de carburant.

Debransați dispozitivele portabile înainte de a părăsi vehiculul.

Limitati cauzele supraconsumului

Repartizați greutatea în vehicul; plasați bagajele mai grele cât mai aproape de scaunele din spate.

Limitați încărcarea vehiculului și minimizeți rezistența aerodinamică (bare de pavilion, bare transversale, suport de biciclete, remorcă...). Alegeți utilizarea unui portbagaj de acoperis închis.

Îndepărtați barele de pavilion și barele transversale după utilizare.

Imediat ce s-a încheiat iarna, demontați pneurile de iarnă și remontați pneurile de vară.

Respectati recomandările de intretinere

Verificați regulat și la rece presiunea din pneuri, având ca referință eticheta situată pe rama usii șoferului.

Efectuați această verificare cu precădere:

- înaintea unui drum lung,
- la fiecare schimbare de anotimp,
- după o staționare prelungită.

Nu uitați, de asemenea, roata de rezervă și pneurile remorcii sau rulotei.

Efectuați regulat întreținerea vehiculului (ulei, filtru de ulei, filtru de aer...) și urmați calendarul acestor operații prevăzute de constructor.

În momentul alimentării cu carburant, nu insistați după a treia întrerupere a pompei, pentru a evita revărsarea carburantului.

La volanul vehiculului nou, numai după parcurgerea primilor 3 000 kilometri veți constata o regularizare a consumului mediu de carburant.

1 VERIFICAREA FUNCȚIONĂRII VEHICULULUI

TABLOURI DE BORD BENZINĂ - DIESEL CUTIE MANUALĂ SAU AUTOMATĂ



Panou care regroupează cadranele și martorii de indicare a funcționării vehiculului.

Cadrane

1. Tuometru.

Indică viteza de rotație a motorului (x 1 000 rot/min sau rpm).

2. Nivelul de carburant.

Indică cantitatea de carburant rămasă în rezervor.

3. Temperatură de răcire.

Indică temperatura lichidului de răcire a motorului (°Celsius).

4. Viteza vehiculului.

Indică viteza instantanee a vehiculului în mers (km/h sau mph).

5. Afișaj.

6. Buton de aducere la zero a afișajului.

Reduce la zero funcția selectată (kilometraj curent sau indicator de întreținere).

7. Buton de reglare a iluminării tabloului de bord.

Acționează asupra intensității iluminării postului de conducere.

8. Cutie de viteze automată.

Indică programul selectat și treapta de viteză curentă.

Afișaj



A. Limitator de viteză

sau

Regulator de viteză.

(km/h sau mph)

B. Kilometraj curent.

(km sau mile)

C. Indicator de întreținere.

(km sau mile) apoi,

Indicatorul nivelului de ulei motor.

apoi

Kilometraj total.

(km sau mile)

Aceste trei funcții sunt afișate succesiv la punerea contactului.

Pentru informații suplimentare, consultați capitolul corespunzător funcției și afișajului care îi este asociat.

Martori

Repere vizuale care informează șoferul de punerea în funcțiune a unui sistem (martori de funcționare sau de dezactivare) sau de apariția unei anomalii (martor alertă).

La punerea contactului

Unii martori de alertă se aprind timp de câteva secunde la punerea contactului vehiculului.

Imediat după pornirea motorului, acești martori trebuie să se stingă.

În caz că persistă, înainte de a porni la drum, consultați martorul de alertă respectiv.

Avertizari asociate





Aprinderea anumitor martori poate să fie însoțită de un semnal sonor și de un mesaj pe ecranul multifuncție.

Martori de funcționare

Aprinderea unuia dintre martorii următori confirmă punerea în funcțiune a sistemului corespunzător.

! Aprinderea acestui martor este de tip lumină fixă sau clipitoare.

Unii martori pot avea ambele două tipuri de aprindere. Numai corelarea dintre tipul de aprindere și starea de funcționare a vehiculului permite să se stabilească dacă situația este normală sau dacă a apărut o anomalie.



Martor	este aprins	Cauza	Actiuni/Observatii
 Semnalizator de direcție stânga	clipește cu zgomot.	Comanda luminilor este acționată în jos.	
 Semnalizator de direcție dreapta	clipește cu zgomot.	Comanda luminilor este acționată în sus.	
 Fază scurtă	continuu.	Comanda luminilor este pe poziția "Fază scurtă".	
 Fază lungă	continuu.	Comanda luminilor este acționată spre dumneavoastră.	Trageți comanda pentru a reveni la luminile de întâlnire.

	Martor	este aprins	Cauza	Actiuni/Observatii
	Proiectoare anticeață față	continuu.	Proiectoarele de ceață față sunt pornite.	Rotiți inelul comenzii de doua ori spre inapoi pentru a dezactiva proiectoarele de ceață.
	Faruri de ceață spate	continuu.	Farurile de ceață spate sunt pornite.	Rotiți inelul comenzii spre spate pentru a dezactiva farurile de ceață.
	Preîncălzire motor Diesel	continuu.	Contactul este pe pozitia a 2-a (Contact).	Așteptați stigerea înainte de pornire. Durata de afișare este determinată de condițiile climatice.
	Frână de staționare	continuu.	Frâna de staționare este trasă sau incomplet eliberata.	Eliberați frână de staționare, pentru a stinge martorul; cu piciorul pe pedala de frână. Respectați indicațiile de siguranță. Pentru mai multe informații asupra frânei de staționare, consultați capitolul "Conducere".

Martori de neutralizare

Aprinderea unuia dintre martorii următori confirmă oprirea voluntară a sistemului corespunzător.

Aprinderea martorului poate fi însoțită de un semnal sonor și de apariția unui mesaj pe ecranul multifuncție.



Martor		este aprins	Cauza	Actiuni/Observatii
	Sistem de airbag pasager	continuu.	Comanda, situată în torpedo, este acționată pe poziția "OFF". Airbagul frontal al pasagerului este neutralizat. In acest caz, puteti instala un scaun pentru copii amplasat "cu spatele in directia de mers".	Acționați comanda pe poziția "ON", pentru a activa airbagul frontal al pasagerului. In acest caz, nu instalați un scaun pentru copii dispus "cu spatele in directia de mers" pe locul pasagerului.
	ESP/ASR	continuu.	 Este acționată tasta situată în mijlocul planșei de bord. Ledul său este aprins. Sistemul ESP/ASR este dezactivat. ESP: control dinamic al stabilitatii. ASR: antipatinare roți.	Apăsați din nou tasta, pentru a reactiva manual sistemul ESP/ASR. Ledul se stinge. De la aproximativ 50 km/h, sistemul se reactivează automat. Sistemul ESP/ASR este reactivat automat la pornirea vehiculului.





1 VERIFICAREA FUNCȚIONĂRII VEHICULULUI

Martori de avertizare





Motorul fiind pornit sau cu vehiculul în rulare, aprinderea unuia dintre martorii ce urmează indică apariția unei anomalii ce necesită intervenția șoferului.

! Orice anomalie determină aprinderea unui mator de alertă necesită un diagnostic suplimentar prin citirea mesajului asociat pe ecranul multifuncție. Dacă întâmpinați probleme, nu ezitați să consultați rețeaua PEUGEOT sau un Service autorizat.







Mator		este aprins	Cauza	Actiuni/Observatii
	STOP	continuu, singur sau asociat cu un alt mator de alerta, însoțit de un semnal sonor si de un mesaj pe ecran.	Aprinderea matorului este asociata cu o anomalie grava la frane, sau cu temperatura lichidului de răcire.	Oprirea este imperativă în cele mai bune condiții de siguranță, deoarece exista riscul ca motorul sa se opreasca in mers. Opriti, taiati contactul și apelați la rețeaua PEUGEOT sau la un Service autorizat.
	Service	temporar.	Apariția unor anomalii minore care nu au un mator specific.	Identificați anomalia, consultând mesajul afișat pe ecran, de exemplu: - nivelul uleiului din motor, - nivelul lichidului de spălare geamuri, - bateria telecomenzii, - saturarea filtrului de particule la vehiculele Diesel (vezi capitolul "Verificari - § Filtru de particule). Pentru celelalte anomalii, consultați un reparator agreat PEUGEOT sau un Service autorizat.
		continuu.	Apariția unor anomalii majore care nu au un mator specific.	Identificați anomalia, consultând mesajul care este afișat pe ecran și consultați imperativ un reparator agreat PEUGEOT sau un Service autorizat.
	Franare	continuu, asociat cu matorul STOP.	Nivelul de lichid de frana în circuitul de frânare este insuficient.	Oprirea este imperativa, in cele mai bune conditii de siguranta. Completați nivelul cu lichid de frana recomandat de PEUGEOT. Daca problema persista, verificati circuitul la un reparator agreat PEUGEOT sau la un Service autorizat.
		continuu, asociat cu matorii STOP si ABS.	Repartitorul electronic de frânare (REF) este defect.	Oprirea este imperativa, in cele mai bune conditii de siguranta. Verificati la un reparator agreat PEUGEOT sau la un Service autorizat.

Martor	este aprins	Cauza	Actiuni/Observatii
 Antiblocare roți (ABS)	continuu.	Sistemul de antiblocare a roților este defect.	Vehiculul păstrează frânarea clasică. Rulați prudent, cu viteză moderată și consultați de urgență rețeaua PEUGEOT sau un service autorizat.
 Control dinamic al stabilității (ESP/ASR)	clipitor.	Sistemul ESP/ASR intră în acțiune.	Sistemul optimizează tracțiunea și permite ameliorarea stabilității direcționale a vehiculului.
	continuu.	Dacă nu ați dezactivat sistemul (apăsare pe buton și martorul său este aprins), atunci sistemul ESP/ASR este defect.	Efectuați o verificare în cadrul rețelei PEUGEOT sau unui service autorizat.
 Sistem de autodiagnosticare a motorului	clipitor.	Sistemul de control al motorului este defect.	Risc de distrugere a catalizatorului. Efectuați o verificare în rețeaua PEUGEOT sau la un service autorizat.
	continuu.	Sistemul antipoluare este defect.	Martorul trebuie să se stingă la pornirea motorului. Dacă nu se stinge, consultați imediat rețeaua PEUGEOT sau un service autorizat.
 Nivel minim de carburant	continuu.	La prima aprindere, în rezervor mai sunt aproximativ 5 litri de carburant.	Este imperativ să alimentați cu carburant, pentru a evita o pană. Acest martor se aprinde din nou la fiecare punere a contactului, atât timp cât alimentarea cu carburant nu a fost suficientă. Capacitatea rezervorului: aproximativ 50 litri (Benzină) sau 48 litri (Diesel). Nu rulați niciodată până la terminarea carburantului din rezervor, deoarece există riscul deteriorării sistemelor de anti-poluare și de injecție.

1 VERIFICAREA FUNCȚIONĂRII VEHICULULUI

	Martor	este aprins	Cauza	Actiuni/Observatii
	Temperatura maxima a lichidului de răcire	continuu, de culoare roșie.	Temperatura din circuitul de răcire este prea înaltă.	Oprirea este imperativă, respectand cele mai bune condiții de siguranță. Așteptați răcirea motorului pentru a completa nivelul, dacă este necesar. Dacă problema persistă, consultați rețeaua PEUGEOT sau un Service autorizat.
	Presiune ulei motor	continuu.	Circuitul de ungere al motorului este defect.	Oprirea este imperativă, asigurând cele mai bune condiții de siguranță. Opriti vehiculul, tăiați contactul și consultați rețeaua PEUGEOT sau un service autorizat.
	Încărcare baterie*	continuu.	Circuitul de încărcare al bateriei este defect (borne sulfatate sau slabite, cureaua alternatorului slăbită sau tăiată...).	Martorul trebuie să se stingă la pornirea motorului. Dacă nu se stinge, consultați rețeaua PEUGEOT sau un service autorizat.
	Portieră(e) deschisă(e)	continuu, dacă viteza este mai mică de 10 km/h. continuu si însoțit de un semnal sonor, dacă viteza este mai mare de 10 km/h.	O portieră, portbagajul sau luneta spate a(u) rămas deschis(ă).	Închideți deschiderea respectiva.

* În funcție de destinație.

Martor		este aprins	Cauza	Actiuni/Observatii
	Airbaguri	temporar.	Se aprinde pentru câteva secunde apoi se stinge la punerea contactului.	Trebuie să se stingă la pornirea motorului. Dacă nu se stinge, consultați rețeaua PEUGEOT sau un service autorizat.
		continuu.	Unul dintre sistemele airbag sau de pretensionare pirotehnică a centurilor de siguranță este defect.	Efectuați o verificare în rețeaua PEUGEOT sau la un service autorizat.
	Centură nefixată/ deblocată	continuu, apoi clipitor însoțit de un semnal sonor crescator.	Șoferul și/sau pasagerul față nu și-a fixat centura de siguranță sau și-a deblocat centura.	Trageți centura apoi inserați pana metalică în dispozitivul de blocare.
	Direcție asistată	continuu.	Direcția asistată este defectă.	Rulați cu prudență, cu viteză moderată. Verificați la un reparator agreeat PEUGEOT sau la un Service autorizat.
	Apa prezenta în motorina	continuu.	Filtrul de motorină conține apă.	Există riscul de deteriorare a sistemului de injecție pentru motoarele Diesel. Consultați de urgență rețeaua PEUGEOT sau un Service autorizat.
	Proiectoare direcționale	clipitor.	Sistemul proiectoarelor direcționale este defect.	Efectuați o verificare în rețeaua PEUGEOT sau la un service autorizat.
	Pană de cauciuc	continuu.	Una sau mai multe roți sunt în pană sau puternic dezumflate.	Opriiți-vă imediat, evitând manevrarea bruscă a volanului sau a frânelor. Controlați presiunea pneurilor cât mai repede posibil.

Indicator de întreținere

Sistem ce informează șoferul asupra numărului de kilometri până la următoarea revizie ce trebuie efectuată conform planului de întreținere al constructorului. Această distanță este calculată de la ultima resetare a indicatorului. Ea se determină prin doi parametri:

- kilometrajul parcurs,
- timpul scurs de la ultima revizie.



Distanța până la revizie, mai mare de 1 000 km

La punerea contactului și timp de încă 5 secunde, cheia care simbolizează operațiile de întreținere se aprinde. Afișajul kilometrajului indică numărul rămas de kilometri până la următoarea revizie.

Exemplu: vă mai rămân de parcurs 4 800 km până la următoarea revizie.

În momentul punerii contactului și în următoarele 5 secunde, afișajul ne arată:



La 5 secunde după punerea contactului, **simbolul cheie se stinge**; contorul kilometric își reia funcționarea normală. Afișajul indică așadar kilometrajul total și curent.

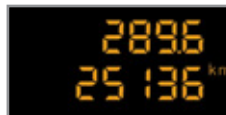

Distanța până la revizie, mai mică de 1 000 km

Exemplu: vă mai rămân de parcurs 900 km până la următoarea revizie.

La punerea contactului și timp de încă 5 secunde, afișajul indică:

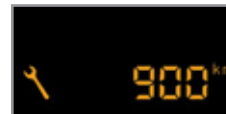

La 5 secunde după punerea contactului, kilometrajul își reia funcționarea normală. **Simbolul cheie rămâne** aprins arătându-ne că revizia trebuie făcută în curând.



Termenul limită al reviziei este depășit

La fiecare punere a contactului și timp de încă 5 secunde, **simbolul cheie** clipește pentru a vă semnala că revizia trebuie efectuată cât mai rapid.

Exemplu: ați depășit cu 300 km termenul limită prevăzut pentru revizie.

La punerea contactului și timp de încă 5 secunde, afișajul arată:

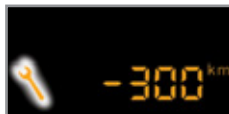

La 5 secunde după contact, kilometrajul își reia funcționarea normală. **Simbolul cheie rămâne tot timpul aprins.**

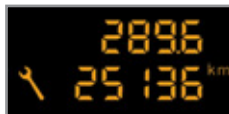

i Distanța rămasă de parcurs poate fi modificată de factorul timp, în funcție de obiceiul de conducere al șoferului.

Simbolul cheie poate astfel să se aprindă și în cazul în care au trecut mai mult de doi ani de la ultima revizie.

Resetarea indicatorului de întreținere



După fiecare revizie, indicatorul de întreținere trebuie readus la zero.

Pentru aceasta, efectuați procedura următoare:

- ☞ Întrerupeți contactul,
- ☞ apăsați și țineți apăsat butonul de aducere la zero a kilometrajului curent,
- ☞ puneți contactul; afișajul kilometrilor începe o numărătoare inversă,
- ☞ când afișajul indică "**=0**", eliberați butonul; simbolul cheie dispare.

i După această operațiune, dacă doriți debransarea bateriei, închideți vehiculul și așteptați cel puțin cinci minute pentru ca readucerea la zero să fie finalizată.

1 VERIFICAREA FUNCȚIONĂRII VEHICULULUI

Indicator de nivel ulei motor

Sistemul informează șoferul dacă nivelul asupra uleiului din motor este în limite normale sau nu.



Această informație este afișată pentru câteva secunde la cuplarea contactului, după informațiile despre întreținere.

i Orice verificare a nivelului nu este valabilă decât dacă vehiculul este pe sol orizontal, cu motorul oprit de mai mult de 30 minute.

Nivel de ulei corect

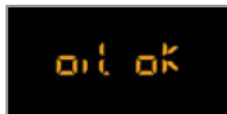

Lipsă de ulei



Este indicată prin clipirea "OIL", cuplată cu matorul de service, însoțită de un semnal sonor și de un mesaj pe ecranul multifuncție.

Dacă lipsa uleiului este confirmată prin verificarea cu joja manuală, completați, în mod obligatoriu, nivelul pentru a evita deteriorarea motorului.

Anomalie joă nivel ulei



Este indicată prin clipirea "OIL--". Consultați rețeaua PEUGEOT sau un service autorizat.

Joja manuala

Consultați capitolul "Verificări" pentru localizarea joi manuală și completarea nivelului de ulei în funcție de motorizare.



Pe joă se găsesc două repere:

- **A** = maximum; a nu se depăși niciodată acest nivel (risc de deteriorare a motorului).
- **B** = minimum; completați nivelul prin orificiul de umplere, cu tipul de ulei corespunzător motorizării.

Indicator temperatură lichid de răcire

Sistem ce informează șoferul asupra evoluției temperaturii lichidului de răcire a motorului în timpul rulării.



Cu motorul pornit, când acul se află:

- în zona **A**, temperatura este corectă,
- în zona **B**, temperatura este prea mare; martorul de temperatură maximă **1** și martorul de alertă centralizată **STOP** se aprind, împreună cu o avertizare sonoră și un mesaj pe ecranul multifuncție.

Opriti imediat vehiculul dumneavoastră în cele mai bune condiții de siguranță.

Consultați rețeaua PEUGEOT sau un service autorizat.

După câteva minute de condus, temperatura și presiunea cresc în circuitul de răcire.

Pentru completarea nivelului:

- ☞ așteptați răcirea motorului,
- ☞ deșurubați bușonul două ture pentru a reduce presiunea din circuit,
- ☞ după ce a scăzut presiunea, scoateți bușonul,
- ☞ completați nivelul până la reperul "MAXI" (linie circulară).

i La motorizările pe benzină, sistemul de răcire a motorului este controlat electronic pentru a optimiza consumul. Prin urmare, nivelurile de temperatură ale lichidului de răcire nu sunt legate numai de mediul exterior ci și de modul de utilizare a vehiculului.

Spre exemplu, în mediul urban, este normal să avem o temperatură a lichidului de răcire puțin mai ridicată pe timp rece decât pe timp cald (funcționarea normală poate conduce la o temperatură mai mare de 100 °C).

Totalizator de kilometri

Sistem pentru măsurarea distanței totale parcurse de vehicul de-a lungul vieții sale.



Kilometrajele total și curent sunt afișate timp de treizeci de secunde de la faierea contactului, la deschiderea portierei șoferului, cât și la blocarea și la deblocarea deschiderilor vehiculului.

i Pentru a corespunde reglementărilor din țara pe care o tranzitați, schimbați unitatea de măsură a distanțelor (km sau mile), utilizând meniul de configurare.

Contor de kilometri zilnic

Sistem pentru măsurarea distanței cotidiene parcurse, de la aducerea la zero de către conducător.



☞ Cu contactul pus, apăsați pe buton până la apariția zerourilor.

Reostat de iluminare

Permite reglarea manuală a intensității iluminării postului de conducere în funcție de luminozitatea exterioară. Funcționează doar cu luminile aprinse, exceptând luminile de zi.



Activare

- ☞ Apăsați pe buton pentru a varia intensitatea iluminării postului de conducere.
- ☞ În momentul în care luminozitatea atinge nivelul minim, eliberați butonul, apoi apăsați din nou pentru a o crește.

sau

- ☞ În momentul în care luminozitatea atinge nivelul maxim, eliberați butonul, apoi apăsați din nou pentru a o scădea.
- ☞ Când luminozitatea atinge nivelul dorit eliberați butonul.

Dezactivarea

Când farurile sunt stinse sau în modul de funcționare pe timp de zi, pentru vehiculele echipate cu faruri de zi, orice acționare a butonului nu are efect.

ECRAN MONOCROM A (FĂRĂ WIP SOUND)



Afișări pe ecran

Acesta afișează următoarele informații:

- ora,
- data,
- temperatura exterioară* (aceasta clipește în cazul în care există risc de polei),
- comanda deschiderilor (uși, portbagaj etc.),
- computerul de bord (vezi la sfârșitul capitolului).

Mesaje de alertă (ex: "Sistem antipoluare defect") sau de informare (ex: "Portbagaj deschis") pot apărea temporar. Acestea pot fi șterse apăsând tasta "ESC".

Comenzi



Dispuneți de trei taste pentru a comanda ecranul dumneavoastră:

- "ESC" pentru a anula operația în curs,
- "MENU" pentru a derula meniurile sau sub-meniurile,
- "OK" pentru a selecta meniul sau sub-meniul dorit.

Meniu general



- ☞ Apăsați tasta "MENU" pentru a afișa diferitele meniuri din **meniul general**:
 - configurare vehicul,
 - opțiuni,
 - reglaje afișaj,
 - limbi,
 - unități.
- ☞ Apăsați tasta "OK" pentru a selecta meniul dorit.

* Doar pentru vehiculele dotate cu aer condiționat.



Configurare vehicul



Odată selectat meniul "Configurare vehicul", puteți activa sau dezactiva următoarele echipamente:

- farurile direcționale (consultați capitolul "Vizibilitate"),
- lumina de însoțire (consultați capitolul "Vizibilitate").

Opțiuni

Odată selectat meniul "Opțiuni", puteți lansa un diagnostic privind starea echipamentelor (activă, inactivă, defectă).

Reglajele afișajului

Odată selectat meniul "Reglaje afișaj", puteți accesa următoarele reglaje:

- an,
- lună,
- zi,
- oră,
- minute,
- mod 12 sau 24 de ore.



☞ După selectarea unui reglaj, apăsați tasta "OK" pentru a varia valoarea sa.



☞ Așteptați aproximativ zece secunde pentru ca datele modificate să fie înregistrate sau apăsați tasta "ESC" pentru a anula.

Apoi, ecranul revine la afișajul curent.

Limbi

Odată selectat meniul "Limbi", puteți schimba limba de afișaj a ecranului (Français, Italiano, Nederlands, Portugues, Portugues-Brasil, Deutsch, English, Espanol).

Unități

Odată selectat meniu "Unități", puteți schimba unitățile parametrilor următori:

- temperatură (°C sau °F),
- consumuri carburant (l/100 km, mpg sau km/l).



Din motive de siguranță, configurarea ecranelor multifuncționale de către șofer trebuie realizată, în mod obligatoriu, la staționare.

ECRAN MONOCROM A



Afișaje pe ecran

Acest afișează informațiile următoare:

- ora,
- data,
- temperatura exterioară* (aceasta clipește când există riscul de polei),
- comanda deschiderilor (uși, portbagaj etc.),
- sursele audio (radio, CD etc.),
- computerul de bord (vezi sfârșitul capitolului).

Mesaje de alertă (ex: "Sistem antipoluare defect") sau de informare (ex: "Portbagaj deschis") pot apărea temporar. Acestea pot fi șterse apăsând tasta "ESC".

* Doar pentru vehiculele dotate cu aer condiționat.

Comenzi



Pornind de la panoul WIP Sound-ului, puteți:

- ☞ apăsa pe tasta "MENU" pentru a accesa **meniul general**,
- ☞ apăsa tastele "▲" sau "▼" pentru afișarea elementelor pe ecran,
- ☞ apăsa tasta "MODE" pentru a schimba aplicația permanentă (computer de bord, sursă audio, etc.),
- ☞ apăsa tastele "◀" sau "▶" pentru a varia o valoare de reglare,
- ☞ apăsa tasta "OK" pentru a confirma, sau
- ☞ apăsa tasta "ESC" pentru a anula operația în curs.

Meniu general



☞ Apăsați tasta "MENU" pentru a accesa **meniul general**, apoi apăsați tastele "▲" sau "▼" pentru afișarea diferitelor meniuri:

- radio-CD,
- configurare vehicul,
- opțiuni,
- reglaje afișaj,
- limbi,
- unități.

☞ Apăsați tasta "OK" pentru a selecta meniul dorit.

Radio-CD

Cu WIP Sound, după ce ați selectat meniul "Radio-CD", puteți activa sau dezactiva funcțiile legate de utilizarea radioului (urmărire RDS, mod REG) sau CD-ului (introscaan, redare aleatoare, repetare CD).

Pentru detalii suplimentare privind aplicația "Radio-CD", consultați partea WIP Sound a capitolului "Audio și telematică".



Configurare vehicul



Odată selectat meniul "Configurare vehicul", puteți activa sau dezactiva echipamentele următoare:

- faruri direcționale (vezi capitolul "Vizibilitate"),
- lumină de însoțire (vezi capitolul "Vizibilitate").

Opțiuni

Odată selectat meniul "Opțiuni", puteți lansa un diagnostic privind starea echipamentelor (activă, inactivă, defectă).

Reglaje afișaj

După ce ați selectat meniul "Reglaje afișaj", puteți accesa reglajele următoare:

- anul,
- luna,
- ziua,
- ora,
- minutele,
- modul 12 sau 24 de ore.



☞ După selectarea unui reglaj, apăsați tastele "◀" sau "▶" pentru a varia valoarea sa.

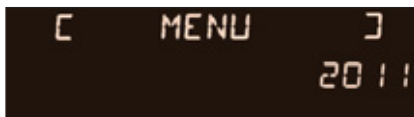

☞ Apăsați tastele "▲" sau "▼" pentru a trece la reglajul anterior, respectiv la reglajul următor.

☞ Apăsați tasta "OK" pentru a salva modificarea și a reveni la afișajul curent sau apăsați tasta "ESC" pentru a anula.

Limbi

După ce ați selectat meniul "Limbi", puteți schimba limba de afișare a ecranului (Français, Italiano, Nederlands, Portugues, Portugues-Brasil, Deutsch, English, Espanol).

Unități

După ce ați selectat meniul "Unități", puteți schimba unitățile parametrilor următori:

- temperatură (°C sau °F),
- consumuri carburant (l/100 km, mpg sau km/l).



Din motive de siguranță, configurarea ecranelor multifuncții de către șofer trebuie să se facă în mod obligatoriu la staționare.

ECRAN MONOCROM C



Afișaje pe ecran

Acesta afișează informațiile următoare:

- ora,
- data,
- temperatura exterioară* (aceasta clipește dacă există riscul de polei),
- comanda deschiderilor (uși, portbagaj etc.),
- sursele audio (radio, CD etc.),
- computerul de bord (vezi sfârșitul capitolului).

Mesajele de alertă (ex: "Sistem antipoluare defect") sau de informare (ex: "Aprindere automată a farurilor activată"), pot apărea temporar. Acestea pot fi șterse apăsând tasta "ESC".

Comenzi



Pornind de la panoul de comandă al sistemului WIP Sound, puteți:

- ☞ apăsa tasta **"MENU"** pentru a accesa **meniul general**,
- ☞ apăsa tastele "▲" sau "▼" pentru a afișa elementele pe ecran,
- ☞ apăsa tasta **"MODE"** pentru a schimba aplicația permanentă (computer de bord, sursă audio, etc.),
- ☞ apăsa tastele "◀" sau "▶" pentru a varia o valoare de reglaj,
- ☞ apăsa tasta **"OK"** pentru a confirma, sau
- ☞ apăsa tasta **"ESC"** pentru a anula operația în curs.

Meniu general



- ☞ Apăsați tasta **"MENU"** pentru a accesa **meniul general**:
 - funcții audio,
 - computer de bord,
 - personalizare-configurare,
 - telefon (kit mâini libere).
- ☞ Apăsați tastele "▲" sau "▼" pentru a selecta meniul dorit, apoi confirmați apăsând tasta **"OK"**.

Meniu "Funcții audio"

Cu WIP Sound-ul pornit, odată selectat acest meniu, puteți activa sau dezactiva funcțiile legate de utilizarea radioului (RDS, REG, RadioText), sau a CD-ului (introscaun, redare aleatorie, repetare CD).

WIP Sound Pentru detalii suplimentare privind aplicația "Funcții audio", consultați partea RD4 a capitolului "Audio și telematică".

* Doar pentru vehiculele dotate cu aer condiționat.

1 VERIFICAREA FUNCȚIONĂRII VEHICULULUI

Meniu "Computer de bord"

Odată selectat acest meniu, puteți consulta informații privind starea vehiculului (jurnalul de alerte, starea funcțiilor etc.).

Jurnalul de alerte

Acesta recapitulează mesajele de alertă active, afișându-le succesiv pe ecranul multifuncțional.

Starea funcțiilor

Recapitulează starea activă sau inactivă a funcțiilor prezente pe vehicul.

Introducerea distanței până la destinație

Aceasta vă permite introducerea unei distanțe aproximative până la destinația finală.



- ☞ Apăsați tasta **"MENU"** pentru a accesa meniul general.
- ☞ Apăsați pe săgeți, apoi tasta **"OK"** pentru a selecta meniul **"Computer de bord"**.



- ☞ În meniul **"Computer de bord"**, alegeți una dintre aplicațiile următoare:

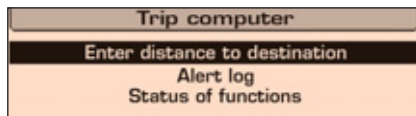



Meniu "Personalizare-Configurare"

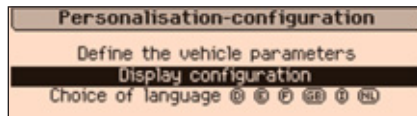

După ce ați selectat acest meniu, puteți accesa funcțiile următoare:

- definirea parametrilor vehiculului,
- configurare afișaj,
- alegerea limbii.

Definirea parametrilor vehiculului

După ce ați selectat acest meniu, puteți activa sau dezactiva echipamentele următoare:

- faruri direcționale (vezi capitolul "Vizibilitate"),
- lumină de însoțire (vezi capitolul "Vizibilitate").
- asistență la parcare cu spatele (vezi capitolul "Conducere").

Exemplu: reglarea duratei luminii de însoțire

- ☞ Apăsați tastele "▲" sau "▼", apoi tasta "OK" pentru a selecta meniul dorit.

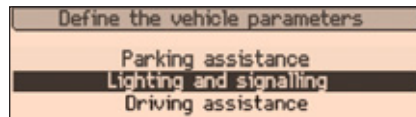

- ☞ Apăsați tastele "▲" sau "▼", apoi tasta "OK" pentru a selecta linia "Lumina de însoțire".

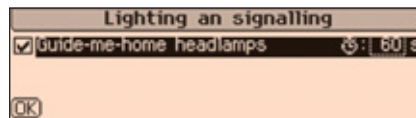

- ☞ Apăsați tastele "◀" sau "▶" pentru a regla valoarea dorită (15, 30 sau 60 de secunde), apoi apăsați tasta "OK" pentru a confirma.

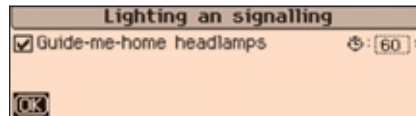

- ☞ Apăsați tastele "▲" sau "▼", apoi tasta "OK" pentru a selecta caseta "OK" și confirmați sau apăsați tasta "ESC" pentru a anula.

Configurare afișaj

După ce ați selectat acest meniu, puteți accesa reglajele următoare:

- reglaj luminozitate-video,
- reglaj dată și oră,
- alegerea unităților.

Alegerea limbii

După ce ați selectat acest meniu, puteți schimba limba de afișare a ecranului (Deutsch, English, Espanol, Français, Italiano, Nederlands, Portugues, Portugues-Brasil, Türkçe**).

Meniu "Telefon"

Cu WIP Sound-ul pornit, după ce ați selectat acest meniu, puteți configura kit-ul dumneavoastră mâini-libere Bluetooth (cuplare), consulta diferite agende de telefon (registru de apeluri, servicii etc.) și puteți gestiona conversațiile dumneavoastră (răspuns la apel, încheiere apel, dublu apel, mod secret, etc.).

Pentru detalii suplimentare privind aplicația "Telefon", consultați partea WIP Sound a capitolului "Audio și telematică".



Din motive de siguranță, configurarea ecranelor multifuncție de către șofer trebuie să se realizeze, în mod obligatoriu, la staționare.

** În funcție de destinație.

1 VERIFICAREA FUNCȚIONĂRII VEHICULULUI

ECRAN COLOR 16/9 (CU WIP NAV)



Afișaje pe ecran

El afișează automat și direct informațiile următoare:

- ora,
- data,
- altitudinea,
- temperatura exterioară (valoarea afișată clipește în caz de pericol de polei),
- controlul deschiderilor,
- mesajele de alertă și cele privind starea de funcționare a vehiculului, afișaje temporare,
- funcțiile audio,
- informațiile calculatorului de bord,
- informațiile sistemul de navigație.

Comenzi



De la panoul WIP Nav, pentru a alege una dintre aplicații:

- ☞ apăsați pe tasta dedicată **"RADIO"**, **"MUSIC"**, **"NAV"**, **"TRAFFIC"**, **"SETUP"** sau **"PHONE"** pentru a accede la meniul corespunzător,
- ☞ rotiți butonul pentru a deplasa selecția,
- ☞ apăsați pe buton pentru a valida selecția, sau
- ☞ apăsați pe tasta **"ESC"** pentru a abandona operația în curs și reveni-re la afișajul precedent.

i Pentru mai multe detalii asupra acestor aplicații, consultați capitolul "Audio și telematică" sau instrucțiunile care v-au fost înmă-nate împreună cu documentele de bord.

Meniu "SETUP"

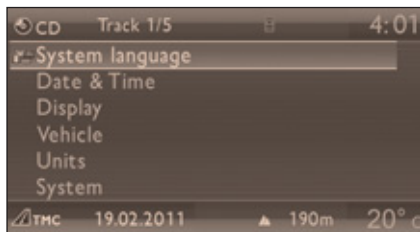

☞ Apăsați pe tasta **"SETUP"** pentru a accede la meniul **"SETUP"**. Vă permite alegerea următoarelor funcții:

- "Limbă",
- "Dată și oră",
- "Afișaj",
- "Parametri vehicul",
- "Unități",
- "Parametri sistem".

Limbă

Acest meniu vă permite alegerea limbii afișajului: Deutsch, English, Espanol, Français, Italiano, Nederlands, Polski, Portugues, Türkçe*.

Dată și oră

Acest meniu vă permite reglarea datei și orei, formatul datei și formatul orei (a se vedea capitolul "Audio și telematică" sau instrucțiunile speciale pe care le-ați primit odată cu documentele de bord).

Afișaj

Acest meniu vă permite reglarea luminozității ecranului, armonia culorilor acestuia și culoarea hărții (mod de zi/noapte sau auto).

Parametri vehicul

Acest meniu vă permite activarea sau neutralizarea anumitor echipamente de conducere și confort:

- iluminare de însoțire și durată (consultați capitolul "Vizibilitate"),
- proiectoare direcționale (consultați capitolul "Vizibilitate").

Unități

Acest meniu vă permite alegerea unităților de măsură: temperatură (°C sau °F) și consumurile (km/l, l/100 sau mpg).

Parametri sistem

Acest meniu vă permite revenirea la configurările de fabrică, afișarea versiunii soft-ului și activarea defilării textelor.

! Din motive de siguranță, configurarea ecranelor multifuncție de către șofer trebuie neapărat realizată numai cu vehiculul oprit.

* În funcție de destinație.

1 VERIFICAREA FUNCȚIONĂRII VEHICULULUI

CALCULATOR DE BORD

Sistemul vă oferă informații instantanee asupra parcursului efectuat (autonomie, consum...).

Ecraan monocrom A



Afișarea datelor

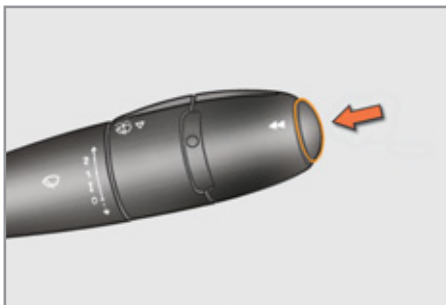

☞ Apăsați pe butonul aflat la extremitatea **comenzii ștergătoarelor de geamuri**, pentru afișarea succesivă a diferitelor date din calculatorul de bord.

Datele afișate de calculatorul de bord sunt următoarele:

- autonomia,



- consumul instantaneu,



- distanța parcursă,



- consumul mediu,



- viteza medie.



☞ La apăsarea următoare, se revine la afișajul curent.

Aducerea la zero

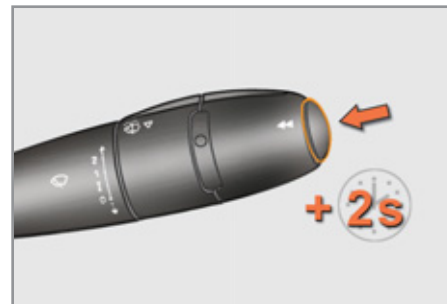

☞ Apăsați mai mult de două secunde pe comandă, pentru a aduce la zero distanța parcursă, consumul mediu și viteza medie.

CALCULATOR DE BORD

Sistemul vă oferă informații instantanee asupra parcursului efectuat (autonomie, consum etc.).

Ecraan monocrom C



Ecraan color 16/9



Afișarea datelor

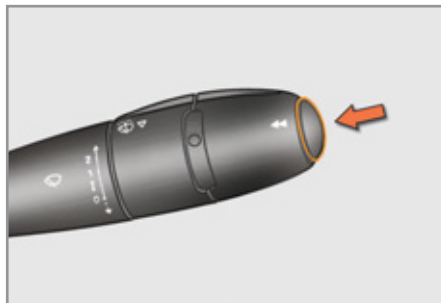

Apăsați pe butonul aflat la extremitatea **comenzii ștergătoarelor**, pentru afișarea succesivă a diferitelor seturi de date din calculatorul de bord:



- setul de informații instantanee cu:
 - autonomia,
 - consumul instantaneu,
 - distanța rămasă de parcurs,



- setul de parcurs "1" cu:
 - distanța parcursă,
 - consumul mediu,
 - viteza medie, pentru primul parcurs.



- setul de parcurs "2" cu:
 - distanța parcursă,
 - consumul mediu,
 - viteza medie, pentru al doilea parcurs.

La următoarea apăsare, reveniți la afișajul curent.

Aducerea la zero a parcursului



Când parcursul dorit este afișat, apăsați mai mult de 2 secunde pe comandă.

Parcursurile "1" și "2" sunt independente și se utilizează identic.

Parcursul "1" permite efectuarea, de exemplu, de calcule zilnice, și parcursul "2" de calcule lunare.

Câteva definiții...



Autonomie

(km sau mile)

Indică numărul de kilometri ce mai pot fi parcurși cu combustibilul rămas în rezervor, în funcție de consumul mediu pe ultimii kilometri parcurși.

i Este posibil să observați o creștere a acestei cifre ca urmare a schimbării stilului de conducere sau de relief, ocazionând o variație importantă a consumului instantaneu.

Când autonomia scade sub 30 km, sunt afișate liniuțe. După o alimentare de completare a carburantului de minim 5 litri, autonomia este recalculată și este afișată ca depășind 100 km.

! Dacă pentru o perioadă mai lungă de timp în decursul rulării sunt afișate liniuțe în loc de cifre, consultați rețeaua PEUGEOT sau un service autorizat.



Consum instantaneu

(l/100 km sau km/l sau mpg)

Este cantitatea medie de carburant consumată timp de câteva secunde.

i Această funcție nu este afișată decât pentru viteze ce depășesc 30 km/h.



Consum mediu

(l/100 km sau km/l sau mpg)

Este cantitatea medie de carburant consumată de la ultima aducere la zero a computerului.



Distanța parcursă

(km sau mile)

Indică distanța parcursă de la ultima aducere la zero a computerului.



Distanța rămasă de parcurs

(km sau mile)

Este distanța rămasă de parcurs până la destinația finală. Aceasta este calculată fie instantaneu de către sistemul de navigație dacă un ghidaj este activat, fie introdusă de utilizator.

Dacă distanța nu este înregistrată, sunt afișate liniuțe în loc de cifre.



Viteza medie

(km/h sau mph)

Este viteza medie calculată de la ultima aducere la zero a computerului (contactul cuplat).



VENTILATIE

Intrare aer

Aerul care circulă prin habitacul este filtrat și provine, fie din exterior prin grila situată la baza parbrizului, fie din interior prin recirculare.

Tratarea aerului

Aerul care intră urmează diferite trasee în funcție de comenzile selectate de șofer:

- intrare directă în habitacul (intrare aer),
- trecere printr-un circuit de încălzire (încălzire),
- trecere printr-un circuit de răcire (aer condiționat).

Comanda temperaturii vă permite să obțineți nivelul de confort dorit prin amestecarea aerului provenit din circuite diferite.

Comanda de repartiție a aerului permite difuzarea acestuia în habitacul prin mai multe guri de aerisire.

Comanda debitului de aer permite creșterea sau scăderea vitezei de suflare a ventilatorului.

Panou de comandă

Comenzile acestui sistem sunt grupate pe panoul **A** al consolei centrale. În funcție de model, funcțiile prezentate sunt:

- nivelul de confort dorit,
- debitul de aer,
- repartiția aerului,
- dezghețarea și dezaburirea,
- comenzile manuale sau automate ale aerului condiționat.

Repartiția aerului

1. Duze de dejivrare sau de dezaburire a parbrizului.
2. Duze de degivrare sau de dezaburire a geamurilor laterale din față.
3. Aeratoare laterale obturabile și orientabile.
4. Aeratoare centrale obturabile și orientabile.
5. Duze de ventilație la picioarele pasagerilor față.
6. Duze de ventilație la picioarele pasagerilor spate.

I RECOMANDARI PRIVIND VENTILATIA SI AERUL CONDITIONAT

Pentru ca aceste sisteme să fie eficiente pe deplin, respectați regulile de utilizare și de întreținere următoare:

- ☞ Pentru a obține o repartizare perfect omogenă a aerului, aveți grijă să nu obturați grilele de intrare a aerului exterior situate în partea de jos a parbrizului, aeratoarele și gurile de aer, precum și preluarea de aer din portbagaj.
- ☞ Nu mascați senzorul de luminozitate, situat pe planșa de bord; acesta servește la reglarea sistemului de aer condiționat automat.
- ☞ Porniți sistemul de aer condiționat între 5 și 10 minute, o dată sau de două ori pe lună pentru a-l păstra în stare perfectă de funcționare.
- ☞ Aveți grijă ca filtrul habitacului să fie în stare bună de funcționare și înlocuiți periodic elementele filtrante. (vezi capitolul "Verificări").
Vă recomandăm să utilizați un filtru combinat pentru habitacul. Datorită aditivului activ specific, el contribuie la purificarea aerului respirat de pasageri și la curățarea habitacului (reducerea simptomelor alergice, a mirosurilor grele și a depunerilor de grăsime).
- ☞ Pentru a asigura buna funcționare a aerului condiționat, vă recomandăm de asemenea să îl verificați conform indicațiilor din carnetul de întreținere.
- ☞ Dacă sistemul nu produce frig, dezactivați-l și consultați rețeaua PEUGEOT sau un Service autorizat.

În cazul tractării unei sarcini maxime pe o pantă abruptă și la o temperatură ridicată, oprirea aerului condiționat permite recuperarea puterii motorului, ameliorând astfel, capacitatea de remorcare.

Dacă, după o staționare îndelungată la soare, temperatura interioară este foarte ridicată, aerisiți habitacul câteva momente.

Plasați comanda de debit de aer la un nivel suficient, pentru a asigura o bună aerisire a habitacului.

Condensul creat de aerul condiționat provoacă la oprire o scurgere de apă normală sub vehicul.



Sistemul de aer condiționat nu conține clor, astfel că nu reprezintă nici un pericol pentru stratul de ozon.

ÎNCĂLZIRE/VENTILAȚIE

Panou cu comandă manuală



AER CONDIȚIONAT MANUAL

Panou cu comandă manuală



Panou cu comandă electrică



Panou cu comandă electrică



ÎNCĂLZIRE/VENTILAȚIE ȘI AER CONDIȚIONAT MANUAL

Sistemele de încălzire/ventilație sau de aer condiționat nu pot funcționa decât cu motorul pornit.

1. Reglarea temperaturii



☞ Învârtiți butonul de comandă de la albastru (frig) la roșu (cald) pentru a obține temperatura care vă convine.

2. Reglare debit de aer



☞ Învârtiți butonul de comandă din poziția 1 la poziția 4 pentru a obține un debit de aer suficient pentru asigurarea confortului dumneavoastră.

i

☞ Dacă așezați comanda debitului de aer în poziția 0 (dezactivare a sistemului), confortul termic nu mai este asigurat. Un ușor flux de aer, datorat deplasării vehiculului, este totuși perceptibil.

3. Reglarea repartizării aerului



Parbriz și geamuri laterale.



Parbriz, geamuri laterale și picioarele ocupanților.



Picioarele ocupanților (aeratoarele închise).



Aeratoarele centrale și laterale.



Repartizarea aerului poate fi reglată poziționând butonul de comandă pe o poziție intermediară, indicată de punctul "•".

4. Intrarea aerului/Recircularea aerului

Intrarea aerului exterior permite evitarea apariției condensului pe parbriz și pe geamurilor laterale.

Recircularea aerului interior permite izolarea habitaculului de mirosurile sau fumul exterior.

Imediat ce este posibil reveniți pe intrarea de aer din exterior pentru a evita riscurile de degradare a calității aerului și formarea condensului.

Panoul cu comandă manuală



☞ Deplasați comanda manuală în dreapta pentru a selecta poziția "Recirculare aer interior".

☞ Deplasați comanda manuală în stânga pentru a reveni la poziția "Intrare aer exterior".

Panou cu comandă electrică



☞ Apăsați pe tastă pentru a permite recircularea aerului din interior. Acest lucru se vede prin aprinderea ledului.

☞ Apăsați din nou pe tastă pentru a permite intrarea aerului din exterior. Aceasta este vizualizată prin stingerea marotorului.

Dezghețare-dezaburire

Pentru dejivrarea sau dezaburirea rapidă a parbrizului și a geamurilor laterale:

- ☞ poziționați comanda de intrare aer 4 în poziția "Intrarea aerului exterior",
- ☞ poziționați comanda de repartizare a aerului 3 în poziția "Parbriz",
- ☞ plasați comanda de temperatură 1 și cea de debit aer 2 în poziția maximă,
- ☞ închideți aeratoarele centrale,
- ☞ porniți aerul condiționat apăsând pe tasta "A/C".

5. Pornire/Oprire răcire aer (aer condiționat manual)



Aerul condiționat este prevăzut pentru funcționarea eficientă în toate anotimpurile, cu geamurile închise.

Acest sistem vă permite:

- vara, scăderea temperaturii,
- iarna, la peste 0 °C, sporirea eficacității dezaburirii.

Pornire

- ☞ Apăsați tasta "A/C", martorul luminos respectiv se aprinde.

Aerul condiționat nu funcționează când comanda reglării debitului de aer 2 este în poziția "0".

Oprire

- ☞ Apăsați din nou tasta "A/C", martorul asociat se stinge.

DEZABURIRE - DEGIVRARE LUNETEA



Tasta de comandă se află pe panoul sistemului de încălzire sau de aer condiționat.

Pornire

Dezaburirea - degivrarea lunetei nu se poate face decât cu motorul pornit.

- ☞ Apăsați pe această tastă pentru degivrarea lunetei și, în funcție de versiune, a retrovizoarelor exterioare. Martorul asociat tastei se aprinde.

Oprire

Dezghetarea se stinge automat pentru a evita un consum de curent prea mare.

- ☞ Este posibilă oprirea funcționării degivrării înainte de oprirea automată apăsând încă o dată tasta. Martorul asociat tastei se stinge.



- ☞ Opriți dezghetarea lunetei și a oglinzilor retrovizoare atunci când credeți de cuviință, deoarece un consum mai mic de curent permite diminuarea consumului de carburant.

i Dacă motorul este oprit înainte de stingerea automată a dezghetării, aceasta se va pune în funcție la următoarea pornire a motorului.

Dejivrarea este neutralizată când acoperișul decapotabil este coborât în portbagaj.

AER CONDIȚIONAT AUTOMAT BI-ZONAL



Aerul condiționat nu poate funcționa decât cu motorul pornit.

Funcționarea automată

1. Programul automat confort



☞ Apăsați tasta **"AUTO"**. Simbolul **"AUTO"** se afișează.

Vă recomandăm folosirea acestui mod: reglează automat și optim ansamblul funcțiilor, temperatura în habitacul, debitul de aer, repartizarea și recircularea aerului, conform valorii de confort pe care ați selectat-o.

Acest sistem este prevăzut să funcționeze eficient în toate anotimpurile, cu geamurile închise.

i Cu motorul rece, pentru a se evita o difuzie prea mare a aerului rece, aerisirea nu va atinge nivelul optim decât progresiv.

Pe timp rece acest sistem va repartiza aerul cald numai spre parbriz, geamurile laterale și picioarele pasagerilor.

2. Reglare pe partea șoferului

3. Reglare pe partea pasagerului



Atât șoferul cât și pasagerul său din față pot regla fiecare dintre ei temperatura în funcție de necesități.

Valoarea indicată pe afișaj corespunde nivelului de confort și nu unei temperaturi în grade Celsius sau Fahrenheit.

☞ Rotiți butonul de comandă **2** sau **3** către stânga pentru a micșora valoarea sau către dreapta pentru a mări această valoare.

Un reglaj în jurul valorii 21 vă permite obținerea unui confort optim. În funcție de nevoi, un reglaj între 18 și 24 este obișnuit.

În plus, este recomandat ca diferența de reglaj stânga/dreapta să nu fie mai mare de 3.

i Când intrați în vehicul, dacă temperatura interioară este mult prea mică sau mult prea mare față de valoarea de confort, nu este necesară schimbarea valorii afișate pentru ajungerea la confortul dorit. Sistemul remediază automat și cel mai repede posibil diferența de temperatură.

4. Program automat vizibilitate



Pentru a dezaburi sau a deji-vra rapid parbrizul și geamurile laterale (umiditate, mulți pasageri, gheață...), programul automat confort poate să se dovedească insuficient.

☞ Atunci, selectați programul automat vizibilitate.

Sistemul reglează automat aerul condiționat, debitul de aer, intrarea aerului și repartizează ventilarea optim către parbriz și geamurile laterale.

☞ Pentru a întrerupe, apăsați din nou tasta **"vizibilitate"** sau pe tasta **"AUTO"**, ledul tastei se stinge și este afișat **"AUTO"**.

Funcționarea manuală

Aveți posibilitatea ca, în funcție de preferințe, să alegeți altceva decât ceea ce vă propune sistemul, schimbând un reglaj. Celelalte funcții vor fi reglate tot în mod automat.

☞ Apăsați tasta **"AUTO"** pentru revenirea la funcționarea integrală automată.

i Pentru răcirea sau încălzirea la maxim a habitaculului puteți alege între valoarea minimă de 14 sau maximă de 28.

☞ Mișcați roțița **2** sau **3** spre stânga până este afișat **"LO"** sau spre dreapta până este afișat **"HI"**.

5. Pornire/Oprire aer condiționat



☞ Apăsarea acestei taste permite oprirea aerului condiționat.

Oprirea poate genera disconfort (umiditate, zăpușeală).

☞ O altă apăsare asigură întoarcerea la funcționarea automată a aerului condiționat. Simbolul **"A/C"** va apărea afișat.

6. Reglarea repartizării aerului



☞ Apăsarea succesivă a acestei taste permite orientarea alternativă a debitului de aer către:

- parbriz, geamuri laterale și picioarele pasagerilor,
- parbriz sau geamurile laterale (dezaburire sau dejivrare),
- aeratoarele centrale, laterale,
- clapetele de aerisire centrale și laterale și picioarele pasagerilor,
- picioarele pasagerilor.

7. Reglarea debitului de aer



☞ Apăsați pe tasta **"elice mică"** pentru a micșora debitul de aer.



☞ Apăsați pe tasta **"elice mare"** pentru a mări debitul de aer.

Simbolul debitului de aer, elicea, se umple progresiv în funcție de valoarea cerută.

8. Intrarea aerului/Recircularea aerului



☞ Apăsați această tastă pentru recircularea aerului interior. Simbolul recirculării aerului este afișat.

Recircularea aerului permite izolarea habitaculului de mirosurile și fumul de afară.

☞ Imediat când puteți, apăsați din nou pe această tastă pentru a permite intrarea aerului exterior și pentru a evita formarea condensului.



Evitați funcționarea prelungită a recirculării aerului interior (risc de aburire și de degradare a aerului).

Dezactivarea sistemului

☞ Apăsați tasta **"elicea mică"** până ce simbolul elicei dispăre.

Această acțiune dezactivează toate funcțiile sistemului de aer condiționat.

Confortul termic nu mai este asigurat. Un flux ușor de aer, datorat deplasării vehiculului, rămâne totuși perceptibil.

☞ Apăsați din nou tasta **"elice mare"** sau **"AUTO"** pentru a reactiva sistemul la valorile dinaintea dezactivării.



Evitați să rulați mult timp cu aerul condiționat dezactivat.

SCAUNE

Scaunul este alcătuit din șezut, spătar și tetieră, reglabile, pentru a vă adapta poziția la cele mai bune condiții de condus și confort.

1. Reglajul longitudinal

- ☞ Ridicați maneta și culsați scaunul în față sau în spate.



2. Reglarea pe înălțime a scaunului șoferului sau al pasagerului

- ☞ Trageți maneta în sus sau împingeți-o în jos de câte ori este necesar, pentru a obține poziția dorită.



3. Reglarea înclinării spătarului

- ☞ Împingeți maneta în spate.



4. Accesul la locurile din spate

- ☞ Trageți maneta pentru a rabata spătarul și împingeți scaunul în față. În momentul așezării, scaunul revine în poziția inițială.



Nicio persoană și niciun obiect nu trebuie să împiedice alunecarea scaunului în poziția inițială; revenirea în această poziție este necesară pentru blocarea longitudinală.

5. Reglarea pe înălțime a tetierei



- ☞ Pentru a o înălța, trageți-o în sus.
- ☞ Pentru a o putea scoate, apăsați clapeta **A** și trageți tetiera în sus.
- ☞ Pentru a o pune la loc, poziționați tijele tetierei în orificiile din axul spătarului.
- ☞ Pentru a o coborî, apăsați simultan clapeta **A** și tetiera.



Tetiera este prevăzută cu o creștătură, care nu permite coborârea acesteia; aceasta este un dispozitiv de siguranță în caz de șoc.

Reglajul este corect când partea superioară a tetierei este deasupra capului.

Nu conduceți, niciodată, cu tetierele scoase; acestea trebuie să fie la locul lor și reglate corect.

6. Comenzile scaunelor cu încălzire

Cu motorul pornit, scaunele față pot fi încălzite individual.

☞ Utilizați roțița de reglare situată lângă fiecare scaun din față, pentru a porni și a alege nivelul de încălzire dorit:

- 0: Oprit.
- 1: Scăzut.
- 2: Mediu.
- 3: Puternic.



i Comanda de activare a încălzirii scaunului/scaunelor rămâne în memorie două minute după întreruperea contactului.

SCAUNE SPATE

Banchetă fixă cu două locuri dotată cu bare de siguranță pentru asigurarea protecției dumneavoastră în caz de răsturnare.



! După un accident, efectuați verificarea barelor de protecție în cadrul rețelei PEUGEOT.

REGLARE VOLAN

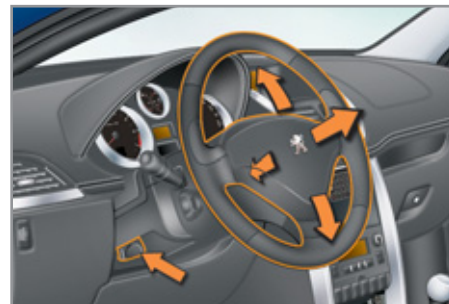

- ☞ **Cu vehiculul oprit**, deblocați volanul trăgând de maneta de comandă.
- ☞ Reglați înălțimea și adâncimea volanului pentru a vă adapta poziția de condus.
- ☞ Împingeți maneta pentru a bloca volanul.

! Ca măsură de siguranță, aceste manevre trebuie făcute cu vehiculul oprit.

RETROVIZOARE



Retrovizoare exterioare

Oglindă reglabilă care permite vederea laterală spate necesară în situațiile de depășire sau de staționare.



Reglare

- ☞ Poziționați comanda **A** în dreapta sau stânga, pentru a selecta oglinda retrovizoare corespunzătoare.
- ☞ deplasați comanda **B** în cele patru direcții pentru a efectua reglajul.
- ☞ Repoziționați central comanda **A**.

Rabatere

- ☞ Din exterior; blocați vehiculul cu telecomanda sau cheia.
- ☞ Din interior; cu contactul pus, trageți comanda **A** în spate.

Depliere

- ☞ Din exterior; deblocați vehiculul cu telecomanda sau cheia.
- ☞ Din interior; cu contactul pus, trageți comanda **A** în spate.



Obiectele observate sunt în realitate mai aproape decât par.

Țineți cont de acest lucru pentru a aprecia corect distanța față de vehiculele care vin din spate.



Rabaterea și deplierea retrovizoarelor exterioare poate fi dezactivată în cadrul rețelei PEUGEOT sau de către un service autorizat.

Retrovizor interior

Oglindă reglabilă, care permite șoferului să vadă partea centrală din spate.

Conține un dispozitiv anti-orbire, care conferă oglinzii o nuanță mai închisă: aceasta reduce disconfortul conducătorului generat de farurile vehiculului din spate, sau în cazul reflexiei luminii solare...

Model zi/noapte manual



Reglare

- ☞ Reglați oglinda retrovizoare pentru a orienta mai bine oglinda în poziția "zi".

Poziție zi/noapte

- ☞ Trageți de comanda pentru a trece în poziția anti-orbire "noapte".
- ☞ Împingeți comanda pentru a trece pe poziția normală "zi".



Din motive de siguranță, retrovizoarele trebuie reglate pentru a reduce "unghiul mort".

Model zi/noapte automat



Datorită unui senzor ce măsoară luminozitatea provenită din spatele vehiculului, acest sistem asigură automat și progresiv trecerea între utilizările zi sau noapte.



Pentru a asigura o vizibilitate optimă în timpul manevrelor, oglinda se luminează automat imediat ce a fost cuplat mersul înapoi.

PARASOLAR

Dispozitiv de protecție împotriva soarelui ce bate din față sau din lateral și dispozitiv protecție a oglinzii.

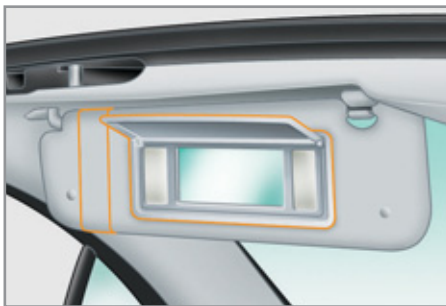

☞ Când contactul este pus ridicați parasolarul; oglinda se iluminează automat.

Parasolarul este prevăzut și cu un loc de prindere a actelor.

COVORAS DE PODEA

Dispozitiv detașabil pentru protecția mochetei.

Montare

La prima montare, pe partea șoferului, utilizați exclusiv elementele de fixare din plicul atașat.

Celelalte covorașe sunt numai așezate pe mocheta.

Demontare

Pentru demontare, pe partea șoferului:

- ☞ trageți scaunul înapoi la maxim,
- ☞ declipsați fixările,
- ☞ scoateți covorașul.



Remontare

Pentru remontare, pe partea șoferului:

- ☞ poziționați corect covorașul,
- ☞ prindeți fixările apăsând pe acestea,
- ☞ verificați fixarea corectă a covorașului.



Pentru a preveni orice risc de blocare a pedalelor:

- folosiți numai covorașe adaptate punctelor de fixare deja existente în vehicul; folosirea lor este imperativă,
- nu suprapuneți niciodată mai multe covorașe.

Utilizarea covorașelor neomologate de PEUGEOT poate incomoda accesul la pedale și afecta cu funcționarea regulatorului/limitatorului de viteză.



AMENAJĂRI INTERIOARE

1. **Torpedo iluminat**
(vezi detaliile pe pagina următoare)
2. **Spațiu de depozitare cu covoraș antiderapant**
3. **Port-carduri**
4. **Buzunar ușă**
5. **Spațiu de depozitare cu covoraș antiderapant**
6. **Port USB**
(consultați detaliile pe pagina următoare)
7. **Priză accesorii 12 V**
(consultați detaliile pe pagina următoare)
8. **Suport pentru pahare**

Torpedo iluminat



Este compus dintr-un spațiu în partea superioară deschis, o nișă și amenajări pentru depozitarea unei sticle de apă, a ghidului de utilizare al vehiculului etc.

Capacul conține spații pentru depozitarea unui stilou, unei perechi de ochelari, unor jetoane, hârtii, unei căni etc.

Este echipat cu o încuietoare.

☞ Pentru a deschide torpedoul, ridicați mânerul.

Este iluminat la deschiderea capacului.

Conține comanda de neutralizare a aibag-ului pasager față **A**.

Cu aer condiționat, oferă acces la duza de ventilație **B**, care poate fi închisă sau deschisă, prin care circulă același aer condiționat ca și prin aeratoarele habitaculului.

Priză accesorii 12 V



☞ Pentru a branșa un accesoriu la 12 V (putere max.: 120 W), ridicați capacul și branșați adaptorul adecvat.

MUFA WIP - CITITOR USB



Modulul de conectare **"AUX"**, situat pe consola centrală, este compus dintr-un conector de tip JACK și/sau un port USB.

El permite conectarea unui echipament portabil, de tip iPod®, sau o memorie USB.

Echipamentul permite redarea unor formate de fișiere audio și redarea lor utilizând sistemul de difuzoare existent în vehicul.

Redarea fișierelor poate fi gestionată prin utilizarea comenzilor situate la volan, sau pe panoul sistemului audio, vizualizarea fiind posibilă pe ecranul multifuncție.

Conectat la portul USB pe durata utilizării sale, acumulatorul echipamentului portabil se poate încărca automat.

Pentru mai multe detalii privind utilizarea acestui echipament, consultați capitolul "Audio și Telematică".



AMENAJĂRI ÎN PORTBAGAJ

1. **Dispozitiv de delimitare a compartimentului pentru bagaje**
(vedeți detalii pe pagina următoare)
2. **Husă depozitare plasă anti-turbion (windstop)**
(vedeți detalii pe pagina următoare)
3. **Centură de susținere**

Dispozitivul de delimitare a compartimentului pentru bagaje



În configurația "cabriolet", permite delimitarea spațiului pentru încărcarea bagajelor în portbagaj.

i Dispozitivul fiind desfășurat, bagajele trebuie să respecte următoarele condiții:

- să nu îl împingă în sus,
- să nu fie așezate pe acesta.

! Acesta trebuie întotdeauna desfășurat înainte de a porni o manevră de deschidere a acoperișului (a se vedea capitolul "Familiarizare - § Deschidere").

Husă de depozitare a plasei împotriva curentului (windstop)



Odată demontată și repliată, plasa se depozitează în husa sa de protecție.

Lângă portbagaj există o curea care permite depozitarea acestei huse.

i Pentru instalarea plasei, consultați următoarele pagini "Montarea/demontarea plasei împotriva curentului (windstop)".

MONTARE/DEMONTARE A PLASEI ÎMPOTRIVA CURENȚILOR (WINDSTOP)

Pentru configurarea "cabriolet", aceasta permite îmbunătățirea confortului în habitacul.

Porțiunea verticală a plasei poate fi rabatată pentru a îmbunătăți vizibilitatea în partea din spate în cazul efectuării unei manevre.

Aceasta este livrată pliată în patru părți, în husa sa de protecție.

Plasă pliată

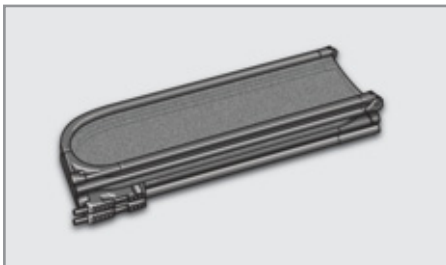

Plasă depliată



Montare

- ☞ Depliați fiecare din cele două părți până la punctul maxim.

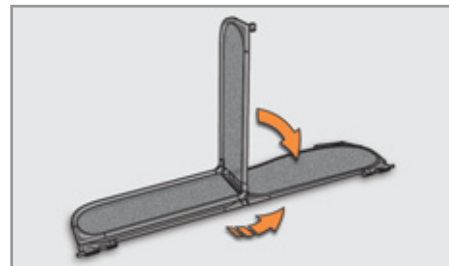

- ☞ Prindeți extremitățile împreună până auziți un clic.
- ☞ Depliați plasa desfăcând părțile la 90° până la declic.

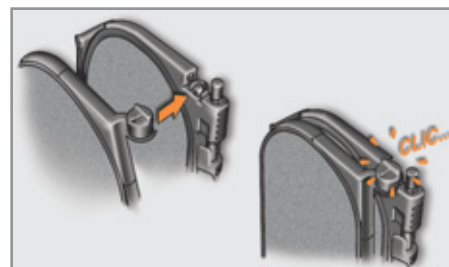

- ☞ Depliați ghidajele armăturii plasei.
- ☞ Fixați barele în locașurile situate în spatele centurilor de siguranță spate.



- ☞ Fixați axurile armăturii plasei în orificiile garniturii laterale spate.



La prima instalare:

- ☞ poziționați o cheie plată de 10 pe partea hexagonală a axului,
- ☞ înșurubați sau deșurubați, fără a forța, pe fiecare parte, pentru a regla adâncimea.
- ☞ La sfârșit, verificați întotdeauna dacă plasa este fixată în mod corespunzător înainte de utilizarea sa în configurație "cabriolet".

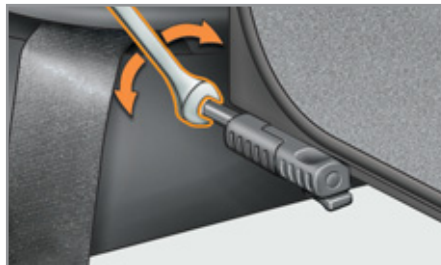

Demontare

- ☞ Apăsați și trageți de suporturile de ax pentru a elibera axurile din orificiile garniturii laterale spate.

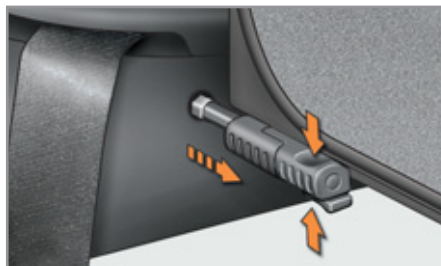

i La trecerea în configurația "coupe", nu este necesar să demontați plasa împotriva curenților.

- ☞ Trageți plasa înspre față pentru a elibera ghidajele pasajelor, situate în spatele centurilor spate.
- ☞ Repliați ghidajele armăturii plasei.

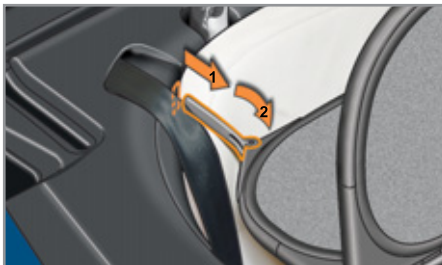

- ☞ Repliați plasa închizând cele două secțiuni mari una peste cealaltă.
- ☞ Declipsați individual fiecare extremitate.

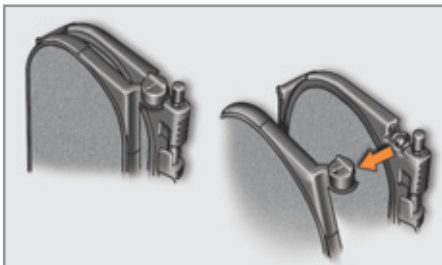

- ☞ Repliați fiecare dintre cele două părți una peste cealaltă.

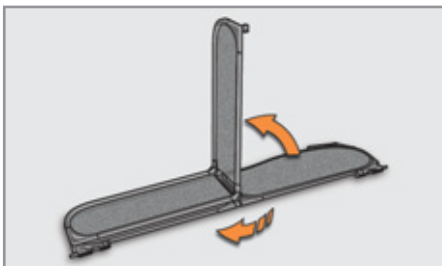

Depozitare



- ☞ Depozitați plasa repliată în husa sa de protecție.
- ☞ Utilizați cureaua destinată fixării husei, pe partea dreaptă a portbagajului (vezi capitolul "Amenajări în portbagaj").

CHEIE CU TELECOMANDĂ

Sistem care permite deschiderea sau închiderea centralizată a vehiculului de la încuietoare sau la distanță. Asigură, de asemenea, localizarea și pornirea vehiculului, precum și protecția antifurt.



Deschiderea vehiculului

Deplierea cheii

- ☞ Apăsați în prealabil butonul **A** pentru a o deplia.

Deblocarea cu ajutorul telecomenzii



- ☞ Apăsați pe lacătul deschis pentru a debloca vehiculul.

Deblocarea cu ajutorul cheii

- ☞ Rotiți cheia spre stânga în încuietoarea ușii șoferului, pentru a debloca vehiculul.

Deblocarea este semnalată prin clipirea rapidă a semnalizatoarelor de direcție timp de aproximativ două secunde.

În același timp, în funcție de versiunea vehiculului dumneavoastră, oglinzile retrovizoare exterioare se depliază.

Închiderea vehiculului

Blocarea simplă cu ajutorul telecomenzii



- ☞ Apăsați pe lacătul închis pentru a bloca vehiculul.

Blocarea simplă cu ajutorul cheii

- ☞ Rotiți cheia spre dreapta în încuietoarea ușii șoferului pentru a bloca vehiculul.

Blocarea este semnalată prin aprinderea fixă a semnalizatoarelor de direcție timp de aproximativ două secunde.

În același timp, în funcție de versiunea vehiculului dumneavoastră, oglinzile retrovizoare exterioare se rabatează.



Dacă una dintre uși rămâne deschisă sau portbagajul rămâne deschis, blocarea centralizată nu se realizează.

Suprablocarea cu ajutorul telecomenzii

- ☞ Apăsați pe lacătul închis pentru a bloca vehiculul.
- ☞ În următoarele cinci secunde, apăsați din nou pe lacătul închis pentru a bloca suplimentar vehiculul.

Supra-blocarea cu ajutorul cheii

- ☞ Rotiți cheia spre dreapta în încuietoarea ușii șoferului pentru a bloca vehiculul.
- ☞ În următoarele cinci secunde, rotiți din nou cheia spre dreapta pentru a bloca suplimentar vehiculul.

Supra-blocarea este semnalată prin aprinderea fixă a semnalizatoarelor de direcție timp de aproximativ două secunde.

În același timp, în funcție de versiunea vehiculului dumneavoastră, oglinzile retrovizoare exterioare se rabatează.



Suprablocarea dezactivează comenzile exterioare și interioare ale ușilor.

Dezactivează, de asemenea, și butonul comenzii centralizate manuale.

Nu lăsați niciodată o persoană în interiorul vehiculului, când acesta este supra-blocat.



Replierea cheii

- ☞ Apăsați în prealabil butonul **A** pentru a o replia.

i

Vehiculul se reblochează automat după treizeci de secunde, excepționând situația în care o ușă este deschisă. Acest dispozitiv permite evitarea deblocărilor din neatenție.

Rabatarea și deplierea oglinzilor retrovizoare exterioare pot fi dezactivate în cadrul rețelei PEUGEOT.

Deblocarea și întredeschiderea portbagajului



- ☞ Apăsați mai mult de două secunde butonul de deblocare al portbagajului. Acesta se întredeschide ușor.

Localizarea vehiculului

- ☞ Apăsați pe lacătul închis pentru a localiza vehiculul blocat într-o parcare. Aceasta este semnalată prin aprinderea plafonierei și clipirea semnalizatoarelor de direcție timp de câteva secunde.

Protectie antifurt

Imobilizare electronica

Cheia conține un cip electronic ce are un cod special. La punerea contactului, codul trebuie să fie recunoscut pentru ca demarajul să fie posibil.

Acest antidemaraj electronic blochează sistemul de control al motorului la câteva secunde după ce a fost întrerupt contactul și împiedică pornirea vehiculului prin efracție.



În cazul în care sistemul nu funcționează, acest martor se aprinde, însoțit de un semnal sonor și de un mesaj pe ecran.

În acest caz, vehiculul nu pornește; consultați de urgență rețeaua PEUGEOT.

Pastrati cu grija eticheta atasata la cheile ce va sunt predate la cumpararea vehiculului.

Pornirea vehiculului

- ☞ Introduceți cheia în contact.
- ☞ Sistemul recunoaște codul de pornire.
- ☞ Rotiți cheia înspre planșa de bord până în poziția **3 (Pornire)**.
- ☞ Când motorul pornește, dați drumul cheii.

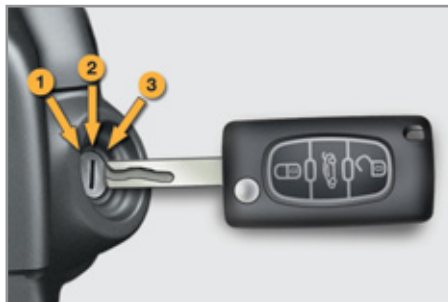

Oprirea vehiculului

- ☞ Imobilizați vehiculul.
- ☞ Rotiți la maxim cheia înspre dumneavoastră în poziția **1 (Stop)**.
- ☞ Scoateți cheia din contact.

i Cheie uitată

Dacă ați uitat cheia în contact, un semnal sonor se declanșează deschiderea portierei șoferului.

Probleme cu telecomanda

După debransarea bateriei, schimbarea bateriei sau, în caz de nefuncționare a telecomenzii, nu mai puteți deschide, închide sau localiza vehiculul.

- ☞ În primă fază, utilizați cheia pentru a bloca sau debloca deschiderile vehiculului.
- ☞ În a doua fază, reinițializați telecomanda.

Dacă problema persistă, consultați urgent rețeaua PEUGEOT.

Reinițializare

- ☞ Decuplați contactul.
- ☞ Readuceți cheia în poziția **2 (Contact)**.
- ☞ Apăsăți imediat pe lacătul închis pentru câteva secunde.
- ☞ Taiati contactul și scoateți cheia din contactor.

Telecomanda este din nou complet operațională.

Înlocuirea bateriei



Reper baterie: CR1620/3 volți.



În cazul uzării bateriei, veți fi avertizați prin aprinderea acestui maror, un semnal sonor și un mesaj pe ecranul multifuncțional.

- ☞ Deschideți carcasa cu ajutorul unei monede, acționând la nivelul fantei.
- ☞ Scoateți bateria uzată din locașul său prin glisare.
- ☞ Introduceți bateria nouă în locas, respectând polaritatea.
- ☞ Închideți telecomanda.
- ☞ Reinițializați telecomanda.

! Pierdere chei

Mergeți la rețeaua PEUGEOT cu cartea de identitate a vehiculului și cartea dumneavoastră de identitate și, dacă este posibil, eticheta cu codul cheilor. Rețeaua PEUGEOT va putea cauta codul cheii și codul transponderului, pentru a comanda noua cheie.

Telecomanda

Telecomanda cu frecvență înaltă este un sistem sensibil; nu o manipulați prin buzunare pentru că există riscul de a debloca deschiderile vehiculului fără să doriți. Evitați manipularea butoanelor telecomenzii când sunteți departe și nu vă vedeți vehiculul. Riscați să o faceți inoperantă. Și atunci este necesară o nouă reinițializare.

Telecomanda nu funcționează atâta timp cât cheia este în contactor, chiar când contactul este taiat, în afară de cazul procedurii de reinițializare.

Inchiderea vehiculului

Conducerea cu portierele blocate poate face accesul mai dificil în habitacul în caz de urgență majoră.

Ca măsură de siguranță (copii la bord), scoateți cheia din contactor când plecați din mașină, chiar și pentru puțin timp.

Protecție antifurt

Nu aduceți nici o modificare la sistemul de antidemaraj electronic deoarece ar putea genera disfuncționalități.

La cumpararea unui vehicul de ocazie

Verificați imperecherea tuturor cheilor deținute în rețeaua PEUGEOT, pentru a fi siguri că numai cheile pe care le aveți permit accesul și pornirea vehiculului.



Nu aruncați bateriile de la telecomandă, ele conțin metale nocive pentru mediu.

Duceți-le la un punct de colectare autorizat.

ALARMĂ

Sistem de protecție și de descurajare împotriva furtului vehiculului dumneavoastră. Vă asigură două tipuri de protecție perimetrică și volumetrică, cât și o funcție antiefracție.

Protecție perimetrică

Sistemul monitorizează deschiderea vehiculului.

Alarma se declanșează dacă cineva încercă să intre în vehicul forțând o portieră, portbagajul sau capota.

Protecție volumetrică

Sistemul monitorizează variația volumului din habitacul.

Alarma se declanșează dacă cineva sparge un geam sau se mișcă în interiorul vehiculului.

Dacă lăsați un animal în interiorul vehiculului sau un geam întredeschis, dezactivați protecția volumetrică.

Funcția antiefracție

Sistemul monitorizează scoaterea din funcțiune a componentelor sale.

Alarma se declanșează dacă cineva încercă deconectarea sirenei, a comenzii centrale sau a bateriei.



Nu aduceți nici o modificare la sistemul de alarmă, aceasta ar putea genera disfuncționalități.

Închiderea vehiculului cu alarma completă

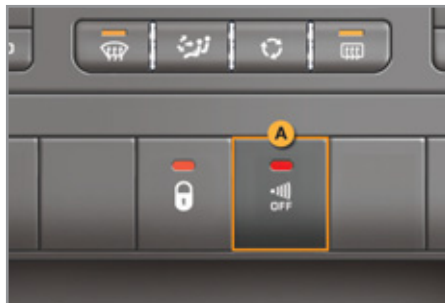

Activare

- ☞ Decuplați contactul și ieșiți din mașină.
- ☞ Efectuați o închidere simplă sau o supra-blocare, cu ajutorul telecomenzii.

Alarma se activează; ledul butonului **A** clipește o dată pe secundă.

Protecția perimetrică este activată la 5 secunde după apăsarea butonului de închidere al telecomenzii.

Protecția volumetrică este activată la 45 secunde după apăsarea butonului de închidere al telecomenzii.

Dacă o deschidere - portieră sau portbagajul - este incorect închisă, vehiculul nu este blocat, dar protecția perimetrică se va activa după 45 secunde, în același timp cu protecția volumetrică.

Neutralizare

- ☞ Deblocați vehiculul din butonul de deblocare al telecomenzii.

Alarma este dezactivată; ledul butonului **A** se stinge.

Închiderea vehiculului doar cu protecția perimetrică

Dezactivarea protecției volumetrice

- ☞ Decuplați contactul.
- ☞ În mai puțin de 10 secunde, apăsați butonul **A** până când ledul se aprinde cu lumină fixă.
- ☞ Ieșiți din vehicul.
- ☞ Activați alarma, efectuând rapid o închidere sau o supra-blocare cu telecomanda.

Doar protecția perimetrală este activă; ledul butonului **A** clipește o dată pe secundă.



Pentru a avea efect, această neutralizare trebuie făcută după fiecare întrerupere a contactului.

În configurația "cabriolet", protecția volumetrică este neutralizată automat.

Reactivarea alarmei volumetrice

- ☞ Deschideți vehiculul cu butonul de deblocare de la telecomandă.
- ☞ Închideți din nou vehiculul cu telecomandă.

Alarma este din nou activă cu cele două protecții; ledul butonului **A** clipește o dată pe secundă.

Declanșarea alarmei

Aceasta este semnalată prin declanșarea sirenei și clipirea semnalizatoarelor de direcție timp de aproximativ 30 de secunde.

După declanșare, protecțiile sunt din nou operaționale.



Dacă alarma se declanșează de zece ori consecutiv, la a unsprezecea oară devine inactivă.

Dacă martorul butonului **A** clipește rapid, acest lucru înseamnă că alarma a fost declanșată în timpul cât ați lipsit. La cuplarea contactului, martorul se stinge.

Pentru a evita declanșarea alarmei, în timpul spălării vehiculului, închideți-l de la încuietorea portierei șoferului, folosind cheia.

Defectarea telecomenzii

- ☞ Deschideți vehiculul cu cheia introdusă în încuietorea portierei șoferului.
- ☞ Deschideți portiera; alarma se declanșează.
- ☞ Cuplați contactul; alarma se oprește.

Închiderea vehiculului fără a activa alarma

- ☞ Blocați sau suprablocați vehiculul cu cheia în încuietorea de la portiera șoferului.

Defectare

La punerea contactului, aprinderea ledului butonului **A** timp de zece secunde indică o defecțiune a sirenei.

Efectuați o verificare în rețeaua PEUGEOT la la un service autorizat.

Funcționare automată*

În funcție de legislația în vigoare din țara dumneavoastră, unul din următoarele cazuri se va produce:

- 45 secunde după blocarea vehiculului cu telecomanda, alarma se activează, oricare ar fi starea portierelor sau a portbagajului.
- 2 minute după închiderea ultimei portiere sau a portbagajului, alarma se activează.
- ☞ Pentru a evita declanșarea alarmei la intrarea în vehicul, apăsați în prealabil pe butonul de deblocare al telecomenzii.

* În funcție de destinație.

GEAMURI ELECTRICE

Sistem destinat deschiderii sau închiderii unui geam în mod manual sau automat. Echipat cu un sistem de comandă pentru cele patru geamuri pe toate modelele.



1. **Comandă geam electric șofer.**
2. **Comandă geam electric pasager.**

Fiecare comandă de geamuri electrice acționează pe partea sa geamul față și geamul custode.

Geamurile electrice



- ☞ Apăsați pe comanda **1** sau trageți. Geamul se oprește în momentul în care eliberați comanda.

Geamul custode se deschide doar după deschiderea completă a geamului față.

i Comenzile geamurilor electrice sunt întotdeauna operaționale timp de aproximativ 45 secunde după întreruperea contactului sau până la deschiderea unei portiere.

Geamurile electrice secvențiale



Dispuneți de două posibilități:

- mod manual

- ☞ Apăsați pe comanda **1** sau trageți, fără a depăși punctul de rezistență. Geamul se oprește în momentul în care eliberați comanda.

Geamul custode se deschide doar după deschiderea completă a geamului față.

- mod automat

- ☞ Apăsați pe comanda **1** trecând de punctul de rezistență. Geamul se deschide sau se închide complet, după ce ați eliberat comanda.
- ☞ O nouă apăsare scurtă oprește mișcarea geamului.
- ☞ O apăsare lungă declanșează deschiderea sau închiderea geamului custode.



Ridicarea geamurilor este lipsită (cu excepția șoferului) de funcția automată și de cea anti-lovire. Pentru siguranța dumneavoastră, ridicarea geamurilor se face în mai multe etape; în orice situație, fiți întotdeauna atenți.

Comanda celor patru geamuri

Această comandă permite acționarea deschiderii sau închiderii tuturor geamurilor.



- ☞ Apăsați pe comanda **3** și eliberați-o. Geamurile se deschid complet.
- ☞ O nouă apăsare oprește mișcarea geamurilor.
sau
- ☞ Trageți comanda **3** și mențineți-o în această poziție. Geamurile se închid complet.
- ☞ Dacă eliberați comanda înainte de închiderea completă, geamurile se opresc.

i Funcționarea acestei comenzi este în totalitate responsabilitatea șoferului.

Reinițializarea

După o rebransare a bateriei sau în caz de defecțiune trebuie să reinițializați funcționarea geamurilor:

- ☞ eliberați comanda și trageți din nou până la închiderea completă,
- ☞ țineți comanda timp de o secundă după închiderea completă,
- ☞ apăsați pe comandă pentru a coborî automat geamul,
- ☞ ajuns în poziție joasă, apăsați din nou comanda timp de aproximativ o secundă.

i Această procedură reinițializează funcționarea geamurilor electrice și întredeschiderea automată a geamurilor portierelor.



Scoateți întotdeauna cheia din contact când părăsiți vehiculul, chiar și pentru o scurtă durată.

În caz de lovire în timpul manipulării geamurilor trebuie să inversați mișcarea lor. Pentru aceasta, apăsați comanda respectivă.

Dacă șoferul acționează comanda geamurilor pasagerilor, șoferul trebuie să se asigure că nici o persoană nu împiedică închiderea corectă a geamurilor.

Șoferul trebuie să se asigure că pasagerii utilizează corect geamurile electrice.

Aveți mare atenție la copii în timpul manipulării geamurilor.

PORTIERE

Deschidere

Din exterior



☞ După deblocarea vehiculului de la telecomandă sau cu cheia, trageți de mânerul ușii.

Geamul coboară automat câțiva milimetri la deschiderea ușii.

i Dacă lăsați ușa deschisă mai mult de un minut, geamul se ridică înapoi. Trageți din nou de mâner pentru a reactiva sistemul.

Din interior



☞ Trageți comanda ușii pentru a deschide portierei; aceasta deblochează numai portierele.

Geamul coboară automat câțiva milimetri la deschiderea ușii.

i Portbagajul nu se va debloca simultan cu portierele (a se vedea § "Portbagaj").

! Comenzile interioare ale portiereilor sunt inoperante în cazul în care vehiculul este supra-blocat.

Închidere

Geamul se ridică automat la câteva secunde și se ajustează pentru a asigura o perfectă etanșeitate a închiderii.

Dacă una dintre portiere este incorect închisă:



- **cu motorul pornit**, acest mator se aprinde, însoțit de un mesaj pe ecranul multifuncție timp de câteva secunde,
- **cu vehiculului pornit** (viteză mai mare de 10 km/h), acest mator se aprinde, însoțit de un mesaj pe ecranul multifuncție timp de câteva secunde.

! La spălarea vehiculului, evitați să udați direct cu jetul partea superioară a geamurilor.

Comandă centralizată manuală

Sistem pentru blocarea sau deblocarea manuală și completă a ușilor și portbagajului din interior.

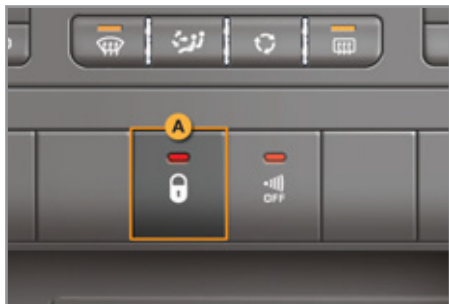

Blocare

☞ Apăsați butonul **A** pentru a bloca vehiculul.

Martorul roșu al butonului se aprinde.

i Dacă una dintre uși este deschisă, blocarea centralizată din interior nu se realizează.

Deblocare

☞ Cu cheia prezentă în contact, apăsați din nou butonul **A** pentru a debloca vehiculul.

Martorul roșu al butonului se stinge.

i Dacă vehiculul este blocat sau suprablocat din exterior, martorul roșu clipește, iar butonul **A** este inoperant.

☞ În acest caz, utilizați telecomanda sau cheia pentru a debloca vehiculul.

Siguranță anti-agresiune

Sistem pentru blocarea sau deblocarea automată și completă a ușilor și portbagajului în timpul mersului.

Puteți activa sau dezactiva această funcție.

Închidere

La o viteză mai mare de 10 km/h portierele și portbagajul se încuie automat.



Dacă una dintre portiere este deschisă, închiderea automată nu se efectuează.

Dacă portbagajul este deschis, închiderea automată a portierelor este activă.

Deschidere

La o viteză mai mare de 10 km/h apăsați acest buton pentru deblocarea temporară a ușilor și a portbagajului.

Activare



Apăsați mai mult de două secunde pe acest buton.

Un mesaj de confirmare apare pe ecranul multifuncție.

Neutralizare

Apăsați din nou mai mult de două secunde pe acest buton.

Un mesaj de confirmare apare pe ecranul multifuncție.

Comanda de urgență

Dispozitiv pentru blocarea și deblocarea mecanică a ușilor, în caz de defecțiune a blocării centralizate.

Blocarea ușii șoferului

Introduceți cheia în închizătoare, apoi rotiți-o spre dreapta.

Deblocarea ușii șoferului

Introduceți cheia în închizătoare, apoi rotiți-o spre stânga.

Blocarea ușii pasagerului

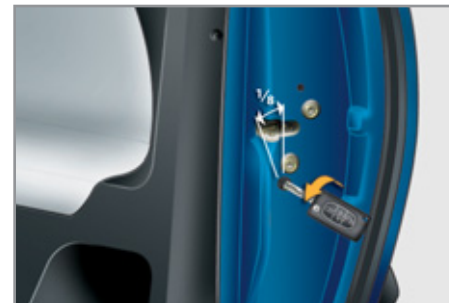

Introduceți cheia în încuietoarea situată pe cantul ușii, apoi rotiți-o **o optime de tură**.

Deblocarea ușii pasagerului

Trageți de comanda interioară de deschidere a ușii.

PORTBAGAJ

Deblocare și întredeschidere portbagaj



☞ Apăsați mai mult de două secunde pe butonul de deblocare a portbagajului de la telecomandă. Acesta se întredeschide ușor.

Deschidere

☞ După deblocarea portbagajului sau a vehiculului de la telecomandă sau cu cheia, trageți de mâner și ridicați capacul portbagajului.

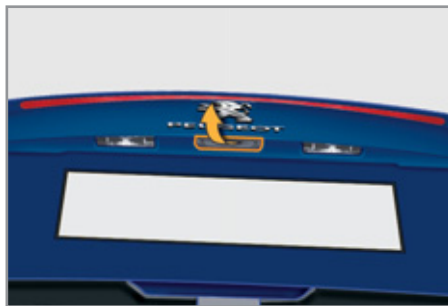

i În caz de pană a bateriei, portbagajul rămâne blocat închis. Consultați rețeaua PEUGEOT sau un service autorizat.

Protecție antifurt a portbagajului

Portbagajul este conceput să rămână imposibil de forțat, chiar în configurația "cabriolet".

Astfel, cu vehiculul blocat și acoperișul deschis, portbagajul nu poate fi deblocat:

- acționând comanda de deschidere din interior de pe portieră, fără a avea cheia în contact,
- apăsând comanda centralizată manuală **A**, fără a avea cheia în contact.

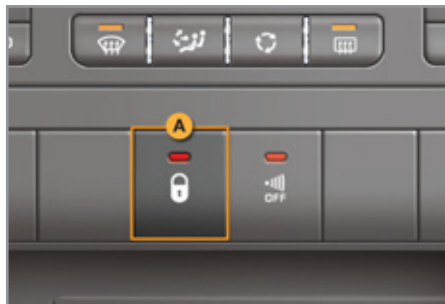

i Blocarea automată a portbagajului

În configurația "cabriolet", cu vehiculul blocat, dacă doriți să deblocați portbagajul apăsând pe butonul de deblocare a portbagajului de la telecomandă, în momentul închiderii capacului, acesta se blochează automat.

În acest caz, dacă ați uitat cheia în portbagaj, apăsați imediat pe comanda centralizată manuală **A** pentru deblocarea portbagajului și recuperarea cheii.

Închidere

☞ Coborâți capacul cu ajutorul mânerului de prindere din interior.

Dacă este închis incorect capacul portbagajului:



- **cu motorul pornit**, acest mator se aprinde, însoțit timp de câteva secunde de un mesaj pe ecranul multifuncție,
- **cu vehiculul în rulare** (viteză mai mare de 10 km/h), acest mator se aprinde, însoțit de un semnal sonor și de un mesaj pe ecranul multifuncție timp de câteva secunde.

REZERVOR DE CARBURANT

Capacitatea rezervorului: **aproximativ 50 litri (Benzina) sau 48 litri (Diesel).**

Nivel minim de carburant



Când este atins nivelul minim de carburant, acest martor se aprinde pe tabloul de bord. La prima aprindere, în rezervor mai sunt **aproximativ 5 litri**.

Este imperativ să alimentați cu carburant, pentru a evita o pană.

În caz de pană totală de carburant (Diesel), consultați și capitolul "Verificări".

Alimentare

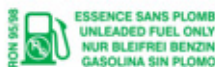

DIESEL

O etichetă, lipită pe interiorul capacului, vă indică tipul de carburant ce trebuie utilizat în funcție de motorizarea vehiculului dumneavoastră.

Adăugarea de carburant trebuie să depășească volumul de 5 litri, pentru a putea fi detectată de indicatorul de nivel carburant.

i Atât timp cât bușonul nu este fixat la locul său, cheia nu poate fi scoasă din butuc.

Deschiderea bușonului poate declanșa un zgomot generat de aerul ce intra în rezervor. Depresiunea este absolut normală și este datorată etansării circuitului de carburant.

Pentru realizarea alimentării în condiții maxime de siguranță:

- ☞ **este imperativ să opriți motorul,**
- ☞ deschideți capacul rezervorului,
- ☞ introduceți cheia în bușon, apoi rotiți-o spre stânga,
- ☞ scoateți bușonul și agățați-l de loculșul de pe partea interioară a trapei,
- ☞ faceți plinul rezervorului, dar **nu insistați peste a 3-a oprire a pompei;** aceasta ar putea genera disfuncții.

Odată alimentarea terminată:

- ☞ puneți bușonul la locul lui,
- ☞ rotiți cheia spre dreapta, apoi scoateți-o din bușon,
- ☞ închideți capacul de protecție a bușonului.

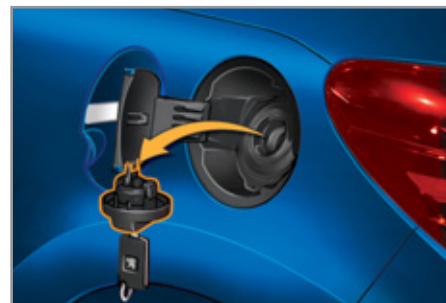
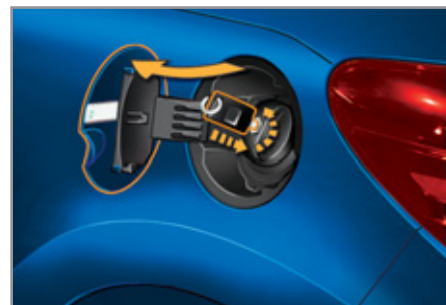

Calitatea carburantului utilizat pentru motoarele pe benzină



SP95
E10



SP98

Motoarele cu benzină sunt perfect compatibile cu biocarburanții benzină de tipul E10 sau E24 (conținând 10 % sau 24 % etanol), conformi cu normele europene EN 228 și EN 15376.

Carburanții de tipul E85 (conținând până la 85 % etanol) sunt rezervați exclusiv pentru vehiculele comercializate pentru utilizarea acestui tip de carburant (vehicule BioFlex). Calitatea etanolului trebuie să respecte norma europeană EN 15293.

Numai pentru Brazilia, sunt comercializate vehicule speciale pentru a funcționa cu carburanți conținând până la 100 % etanol (tip E100).

Calitatea carburantului utilizat pentru motoarele Diesel



DIESEL

Motoarele Diesel sunt perfect compatibile cu biocarburanții conformi standardelor actuale și viitoare europene (motorină respectând norma EN 590 în amestec cu un biocarburant respectând norma EN 14214) putând fi distribuiți la pompe (incorporând posibil între 0 și 7 % Ester Metilic de Acid Gras).

Utilizarea biocarburantului B30 este posibilă pentru anumite motoare Diesel; totuși, această utilizare este condiționată de de aplicarea strictă a condițiilor speciale de întreținere. Consultați rețeaua PEUGEOT sau un service autorizat.

Utilizarea oricărui alt tip de (bio)carburant (uleiuri vegetale sau animale pure sau diluate, ulei menajer...) este oficial interzisă (riscuri de deteriorare a motorului și a circuitului de carburant).

SELECTOR DE CARBURANT (DIESEL)*

Dispozitiv mecanic ce împiedică introducerea de benzină în rezervorul unui vehicul ce funcționează cu motorină. Se evită astfel defectarea motoarelor cauzată de acest tip de incident.

Situat la gura de alimentare a rezervorului, selectorul de carburant este vizibil la îndepărtarea bușonului.



Functionare

La introducerea pistolului pompei de benzină într-un rezervor de motorină, pistolul de alimentare cu benzină este blocat de o clapetă. Sistemul rămâne blocat și împiedică alimentarea.

Nu insistați. Introduceți în gura de alimentare a rezervorului un pistol de alimentare de tip Diesel.

i Selectorul de carburant permite alimentarea dintr-o canistră. Pentru a asigura o bună scurgere a carburantului, apropiați gura canistrei de gâtul rezervorului, fără a o lipi de clapeta selectorului de carburant și turnați încet.

i Deplasări în străinătate

Pistoalele de alimentare Diesel pot fi diferite de la o țară la alta; prezența selectorului poate face imposibilă alimentarea.

Înainte de a vă deplasa în străinătate, vă sfătuim să verificați în cadrul rețelei PEUGEOT dacă vehiculul dumneavoastră este adaptat sistemului de distribuție utilizat în țara de destinație.

Neutralizare

Pentru a putea efectua alimentarea cu carburant utilizând pistoale de tip Diesel neconforme (existente în unele țări), un instrument permite deblocarea temporară a selectorului de carburant.

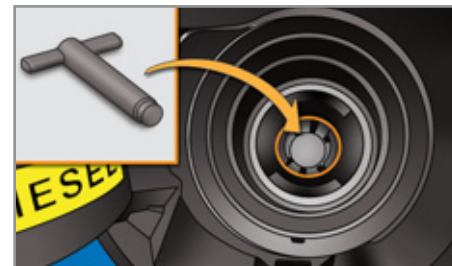

Utilizare

- ☞ Introduceți instrumentul în rezervor până când manerul limitează deplasarea.
- ☞ Retrageți complet instrumentul.
- ☞ Alimentati cu carburant.

i Selectorul de carburant se va reactiva automat la viitoarea utilizare a unui pistol normalizat.

* În funcție de destinație.

COMENZI LUMINI

Dispozitiv de selectare și de comandă a diferitelor tipuri de lumini față și spate, asigurând iluminarea vehiculului.

Lumini principale

Diferitele tipuri de lumini față și spate sunt concepute pentru a adapta treptat vizibilitatea șoferului, în funcție de condițiile climatice:

- lumini de poziție, pentru a fi văzut,
- lumini de întâlnire, pentru a vedea fără a deranja ceilalți participanți la trafic,
- lumini de drum, pentru a vedea bine în condiții de drum liber.

Lumini suplimentare

Alte tipuri de lumini sunt instalate pentru a răspunde condițiilor speciale de drum:

- lumini de ceață spate, pentru a putea fi văzut de departe,
- lumini de ceață față, pentru a vedea și mai bine,
- lumini direcționale, pentru a vedea mai bine în viraje.

Programări

Diferite moduri de comandă automată a luminilor sunt de asemenea disponibile, în funcție de următoarele opțiuni:

- lumină de însoțire,
- aprindere automată,
- lumină direcțională statică.

Model fără aprindere AUTO



Model cu aprindere AUTO





Comenzi manuale

Comenzile de aprindere se efectuează direct de către șofer, cu ajutorul inelului **A** și al manetei **B**.

A. inel de selectare a modului de iluminare principal cu:

 lumini stinse,

 doar lumini de poziție,

 lumini de întâlnire sau de drum,

AUTO aprindere automată.

B. manetă de schimbare a fazei, prin tragere:
fază scurtă/fază lungă.

În modul de funcționare cu farurile stinse și lumini de poziție, șoferul poate aprinde direct luminile de drum ("aprindere faruri"), cât timp menține maneta trasă.

Afișaje

Aprinderea matorului luminos corespunzător pe combina de bord confirmă funcționarea selectivă a luminii selectate.

Model cu lumini de ceață față și spate



C. inel de selectare a luminilor de ceață. Funcționează cu luminile de întâlnire și de drum.



lumină de ceață față și spate

- ☞ Pentru a aprinde luminile de ceață, rotiți inelul **C** un pas înspre înainte.
- ☞ Pentru a stinge luminile de ceață spate, rotiți inelul **C** de două ori consecutiv înspre înapoi.

La stingerea automată a farurilor (cu model AUTO) sau la stingerea manuală a luminilor de întâlnire, luminile de ceață și luminile de poziție vor rămâne aprinse.

- ☞ Rotiți inelul înspre înapoi pentru a stinge luminile de ceață, luminile de poziție se vor stinge și ele atunci.

Lumini de zi*

Pentru vehiculele dotate cu lumini de zi, în momentul pornirii vehiculului, faza scurtă se aprinde.



Acest martor luminos se aprinde pe tabloul de bord.

Postul de conducere (ecran multifuncție, panou aer condiționat etc.) nu se iluminează, exceptând situația în care se trece în modul de aprindere automată a luminilor sau când se aprind manual.



Nu uitați să stingeți farurile de ceață față și spate de îndată ce nu mai sunt necesare. În caz de luminozitate normală, intensitatea luminilor acestora poate deranja ceilalți conducători auto.

i Uitarea farurilor aprinse

Cu contactul scos, declanșarea unui semnal sonor în momentul deschiderii unei uși avertizează șoferul că a uitat să stingă luminile vehiculului său.

În acest caz, stingerea luminilor determină oprirea semnalului sonor.

În cazul în care contactul este întrerupt și luminile de întâlnire rămân aprinse, acestea se vor stinge automat după 30 de minute, pentru a împiedica descărcarea bateriei.

* În funcție de destinație.

Lumină de însoțire (Follow me home)

Menținerea temporară pornită a fazei scurte, după scoaterea contactului, facilitează ieșirea șoferului în caz de luminozitate redusă.

Pornirea

- ☞ Cu contactul întrerupt, executați o "aprindere a farurilor", cu ajutorul manetei **B**.
- ☞ O a doua "aprindere a farurilor" oprește funcționarea.

Oprirea

Lumina de însoțire se oprește automat după comanda de blocare a ușilor, după o anumită perioadă de timp.

Aprindere automată a farurilor

Luminile de poziție și de întâlnire se aprind automat, fără ca șoferul să intervină, în caz de luminozitate slabă externă (senzor situat în spatele oglinzii retrovizoare interioare) precum și în cazul funcționării ștergătoarelor.

Se sting automat imediat ce luminozitatea a devenit din nou suficientă sau după ce ștergătoarele s-au oprit.



Punerea în funcțiune

- ☞ Rotiți inelul **A** în poziția "**AUTO**". Aprinderea automată este însoțită de un mesaj pe ecranul multifuncție.

Oprire

- ☞ Rotiți inelul **A** într-o altă poziție decât cea "**AUTO**". Oprirea este însoțită de un mesaj pe ecranul multifuncție.

Împreună cu lumina de însoțire automată

Asocierea cu aprinderea automată aduce iluminatului de însoțire următoarele posibilități suplimentare:

- Alegerea duratei de menținere a luminilor timp de 15, 30 sau 60 secunde în parametrii vehiculului meniului de configurare a ecranului multifuncție,
- pornirea automată a luminilor de însoțire când aprinderea automată este activată.

Anomalie de funcționare



În caz de disfuncție a senzorului de luminozitate, farurile se aprind împreună cu martorul de service, de un semnal sonor și de un mesaj pe ecranul multifuncție.

Efectuați o verificare în rețeaua PEUGEOT sau la un service autorizat.



Pe timp de ceață sau zăpadă, senzorul de luminozitate poate detecta o lumină suficientă. Astfel, luminile nu se aprind automat.

Nu mascați senzorul de luminozitate, cuplat la senzorul de ploaie și situat în mijlocul parbrizului, în spatele oglinzii retrovizoare interioare; funcțiile asociate nu vor mai fi comandate.

LUMINI DIREȚIONALE STATICE

Luminile de întâlnire sau cele de drum pot să lumineze interiorul unui viraj cu un unghi suplimentar de aproximativ 30°.

Utilizarea acestui sistem de iluminat este optimă la viteze mici sau medii (condusul în oraș, serpentine, ...).

cu lumini direcționale



fără lumini direcționale



Programare



Activarea sau dezactivarea funcției se face din meniul de configurare a ecranului multifuncție.

Inițial această funcție este activă.

Activare

Sistemul este activ de la o anumită viteză și de la un anumit unghi de rotire al volanului.

Dezactivare

Este inactiv la rotiri cu amplitudine mică ale volanului.

De asemenea este oprit la mersul cu spatele.

Anomalie de funcționare



În caz de anomalie acest marotor clipește în bord, însoțit de un mesaj pe ecranul multifuncție.

Efectuați o verificare în rețeaua PEUGEOT sau la un service autorizat.

REGLAJ PROIECTOARE



Pentru a nu îi jena pe ceilalți participanți la trafic, farurile trebuie să fie reglate în înălțime, în funcție de sarcina vehiculului.

0. 1 sau 2 persoane pe locurile din față.
- 3 persoane.
1. 4 persoane.
2. 4 persoane + încărcătură maximă autorizată.
3. Șofer + încărcătură maximă autorizată.



Reglaj inițial în poziție "0".

COMENZI ȘTERGĂTOARE

Dispozitiv de selectare și comandă a diferitelor moduri de ștergere pentru a asigura evacuarea apei și curățarea parbrizului.

Diferitele moduri de ștergere față ale vehiculului sunt concepute pentru a ameliora progresiv vizibilitatea șoferului în funcție de condițiile meteorologice.

Model cu ștergere intermitentă



Comenzi manuale

Comenzile de ștergere sunt făcute direct de șofer prin intermediul manetei **A**.

Ștergătoare față

A. maneta de selectare a cadenței de ștergere:

- 2** rapidă (precipitații puternice),
- 1** normală (ploaie moderată),
- I** intermitentă (proporțională cu viteza vehiculului),
- 0** oprire,
- ↓** pas cu pas (apăsăți în jos).

i Ștergerea automată a parbrizului nu este momentan disponibilă pentru 207CC.

Spălarea geamurilor și a proiectoarelor

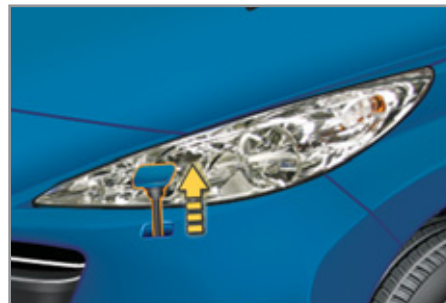

☞ Trageți către dumneavoastră comanda ștergătoarelor. Spălarea apoi ștergerea parbrizului și a proiectoarelor are loc o perioadă fixă de timp.

Spălarea proiectoarelor nu se activează decât dacă **faza scurtă este aprinsă**.

i În cazul luminilor de zi, pentru a activa spălătoarele proiectoarelor, poziționați comanda luminilor pe faza scurtă.

La vehiculele echipate cu aer condiționat automat, la activarea spălării geamurilor este oprită intrarea aerului din exterior pentru a nu introduce miros de lichid de spălare.

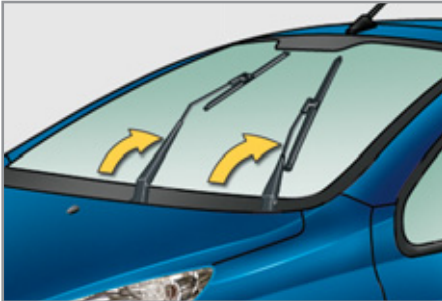
Poziția deosebită a ștergătorului față

În minutul care urmează decuplării contactului, orice acțiune asupra comenzii ștergătorului poziționează ștergătorul în mijlocul parbrizului.

Această acțiune permite ștergătoarelor să fie poziționate pentru parcare pe timp de iarnă.

Pentru a poziționa la loc ștergătoarele după intervenție, puneți contactul și manevrați comanda.

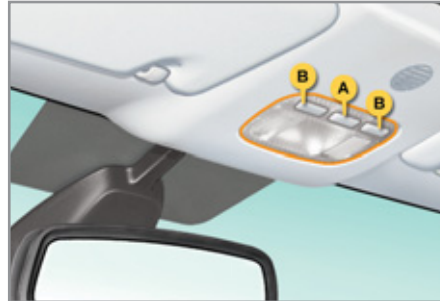
PLAFONIERĂ**A. Plafonieră****B. Lumini pentru citit harta****Plafonieră**

În această poziție, plafoniera se aprinde treptat:

- la deblocarea vehiculului,
- la scoaterea cheii din contact,
- la deschiderea unei uși,
- la activarea butonului de blocare al telecomenzii, pentru a repera vehiculul.

Se stinge treptat:

- la blocarea vehiculului,
- la punerea contactului,
- 30 de secunde după închiderea ultimei uși.



Stinsă în permanență.



Illuminat continuu.

i Cu modul "iluminat permanent", durata de aprindere variază, în funcție de context:

- după întreruperea contactului, aproximativ zece minute,
- în modul de economie de energie, aproximativ 30 secunde,
- cu motorul pornit, fără limită.

Lumină pentru citit harta

☞ Cu contactul cuplat, acționați întrerupătorul corespunzător.

GENERALITĂȚI CU PRIVIRE LA SCAUNELE PENTRU COPII

Preocupare constantă pentru PEUGEOT încă din momentul proiectării vehiculului dumneavoastră, siguranța copiilor dumneavoastră depinde în aceeași măsură și de dumneavoastră.

Pentru a asigura o siguranță optimă respectați sfaturile următoare:

- conform reglementărilor europene, **toți copiii cu vârsta mai mică de 12 ani sau cu înălțime mai mică de un metru cincizeci trebuie să fie transportați în scaune de copii omologate adaptate greutății lor**, în locurile echipate cu centură de siguranță sau cu sistem de prindere ISOFIX*,
- **statistic, locurile cele mai sigure pentru transportul copiilor sunt cele din spatele vehiculului dumneavoastră,**
- **copilul care are mai puțin de 9 kg trebuie obligatoriu transportat în poziția "cu spatele la direcția de mers" atât pe locurile din față cât și pe cele din spate.**

I PEUGEOT vă recomandă să transportați copilul dumneavoastră în poziție:

- "cu spatele la drum" până la 2 ani pe **locul pasager față**,
- "cu fața la drum" de la 2 ani în sus pe **locul spate lateral**.

Pentru mai multe detalii, vedeți secțiunea "Amplasarea scaunelor pentru copii atașate cu centura de siguranță".

SCAUN PENTRU COPII ÎN FAȚĂ

"Spatele la drum"

Atunci când scaunul pentru copii "cu spatele către direcția de mers" este montat **pe locul pasagerului din față**, airbagul pasagerului trebuie neapărat dezactivat. Altfel, **copilul riscă să fie grav rănit sau chiar omorât la deschiderea airbagului.**

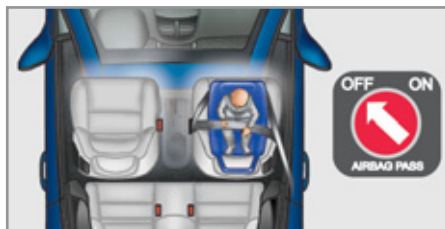

"Fața la drum"

Atunci când scaunul pentru copii "cu fața către direcția de mers" este montat **pe locul pasagerului din față**, reglați scaunul vehiculului în poziția longitudinală intermediară, cu spătarul ridicat și lăsați airbag-ul pasagerului activat.

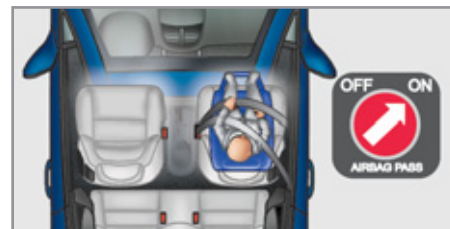

Poziție longitudinală intermediară



* Reglementările privind transportul copiilor sunt specifice fiecărei țări. Consultați legislația în vigoare din țara dumneavoastră.



Airbag de pasager OFF

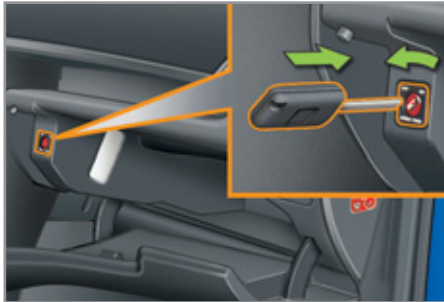

! Pentru a asigura siguranța copilului dumneavoastră, este imperativ să neutralizați airbagul frontal al pasagerului când instalați un scaun pentru copii "cu spatele în direcția de mers" pe locul pasagerului din față.

În caz contrar, copilul riscă să fie grav rănit sau chiar omorât la declanșarea airbagului.

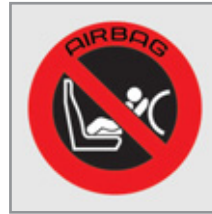

Consultați indicațiile menționate pe eticheta ce se găsește pe fiecare parte a parasolarului pasagerului.



SCAUNE PENTRU COPII RECOMANDATE DE PEUGEOT

PEUGEOT vă propune o gamă completă de scaune pentru copii omologate ce se fixează cu ajutorul unei centuri de siguranță în trei puncte:

Grupa 0: de la naștere la 10 kg
Grupa 0+: de la naștere la 13 kg



"RÖMER Baby-Safe Plus"

Se instalează cu spatele la drum.

Grupe 2 și 3: de la 15 la 36 kg



"KLIPPAN Optima"

De la 6 ani (aproximativ 22 kg) în sus, doar înălțătorul este utilizat.

MONTARE SCAUNE PENTRU COPII ATAȘATE CU O CENTURĂ DE SIGURANȚĂ

Conform reglementărilor europene, acest tabel vă indică posibilitatea instalării scaunelor pentru copii, fixate cu centura de siguranță și omologate la nivel mondial (a) în funcție de greutatea copilului și locul în vehicul.

Loc	Greutatea copilului/vârsta aproximativă			
	Sub 13 kg (grupele 0 (b) și 0+) Până la ≈ 1 an	De la 9 la 18 kg (grupa 1) De la 1 an până la ≈ 3 ani	De la 15 la 25 kg (grupa 2) De la 3 până la ≈ 6 ani	De la 22 la 36 kg (grupa 3) De la 6 la ≈ 10 ani
Scaunul pasagerului față (c)				
- fix 	U	U	U	U
- reglabil în înălțime	U(R)	U(R)	U(R)	U(R)
Scaune spate laterale (d) 	U	U	U	U

(a) Scaun universal pentru copii: scaun pentru copii care se poate instala în toate vehiculele cu centura de siguranță.

(b) Grupa 0: de la naștere la 10 kg. Nacelele și paturile "auto" nu pot fi instalate pe locul pasagerului din față.

(c) Consultați legislația în vigoare în țara dumneavoastră înainte de a așeza copilul dumneavoastră pe acest loc.

(d) Pentru a instala un scaun pentru copii, mișcați în față scaunul din față, apoi îndreptați spătarul pentru a lăsa spațiu suficient scaunului pentru copii și picioarelor copilului. Scaunul din față poate astfel să fie mai în față decât poziția longitudinală intermediară.

U: loc corespunzător instalării unui scaun pentru copii care se leagă cu centura de siguranță și este omologat la nivel mondial "cu spatele la direcția de mers" și/sau "cu fața spre direcția de mers".

U(R): idem U, cu scaunul vehiculului reglat în poziția cea mai înaltă.

! SFATURI CU PRIVIRE LA SCAUNELE PENTRU COPII

Proasta instalare a unui scaun pentru copii într-un vehicul atrage după sine proasta protecție a copilului în caz de coliziune.

Fixați centurile de siguranță sau centurile scaunului copilului **limitând la maxim jocul** în funcție de corpul copilului, chiar pe trasee scurte.

Pentru instalarea unui scaun pentru copii cu centura de siguranță, verificați că aceasta este bine întinsă pe scaunul copilului și că apasă ferm scaunul pentru copii pe scaunul vehiculului dumneavoastră. Dacă scaunul pasagerului este reglabil, avansați-l dacă este necesar.

Pentru instalarea optimă a scaunului pentru copii "cu fața către direcția de mers", verificați ca spătarul scaunului să fie sprijinit pe spătarul scaunului mașinii și tetiera să nu jeneze.

Dacă trebuie să ridicați tetiera, asigurați-vă că este bine depozitată sau legată pentru a evita transformarea ei într-un proiectil în caz de frânare.

Copiii sub 10 ani nu trebuie să fie transportați "cu fața către direcția de mers" pe locul pasagerului din față, decât în cazul în care locurile din spate sunt deja ocupate de alți copii sau dacă în spate nu sunt destule scaune sau acestea nu există.

Dezactivați airbag-ul pasagerului de îndată ce un scaun pentru copii "cu spatele către direcția de mers" este instalat pe locul din față. În caz contrar copilul riscă să fie grav rănit sau chiar omorât la deschiderea airbag-ului.

Instalarea înălțătorului

Partea toracică a centurii trebuie să fie poziționată pe umărul copilului fără să atingă gâtul.

Verificați dacă partea abdominală a centurii de siguranță trece peste umerii copilului.

PEUGEOT vă recomandă folosirea unui înălțător cu spătar, echipat cu o centură la nivelul umărului.

Pentru siguranță, nu lăsați:

- unul sau mai mulți copii singuri și fără să fie supravegheați în mașină,
- un copil sau un animal în mașină, la soare, cu geamurile închise,
- cheile la îndemâna copiilor în interiorul mașinii.

PUNCTE DE FIXARE "ISOFIX"

Autoturismul dumneavoastră este omologat conform ultimei reglementări ISOFIX.

Scaunele reprezentate mai jos sunt echipate cu ancoraje ISOFIX omologate:

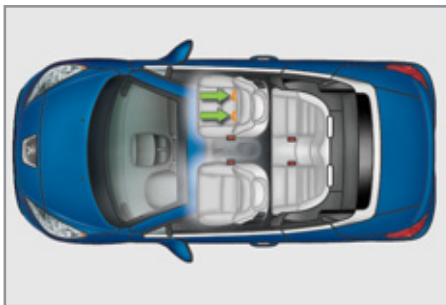

Este nevoie de trei inele pentru fixarea fiecărui scaun:



- este vorba despre două inele **A** situate între spătar și baza scaunului, semnalate de o etichetă,



- un inel superior **B**, situat pe spatele scaunului pentru fixarea centurii superioare, denumit **TOP TETHER**.

Acest sistem de fixare ISOFIX asigură o montare fiabilă, solidă și rapidă a scaunului pentru copii în mașină.

Scaunele ISOFIX pentru copii sunt prevăzute cu două dispozitive de fixare care se ancorează ușor în cele două inele **A**.

Unele scaune dispun și o **centură superioară** care se atașează în inelul **B**.

Pentru a atașa această centură, ridicați tetiera vehiculului, după care treceți cârligul printre tije sale. Fixați apoi cârligul în inelul **B** și întindeți centura superioară.

! O așezare incorectă a scaunului pentru copii în vehicul compromite protecția copilului în cazul unui accident.

i Pentru informații privind instalarea scaunelor ISOFIX pentru copii în vehiculul dumneavoastră, consultați tabelul recapitulativ pentru localizarea scaunelor ISOFIX.

SCAUN ISOFIX PENTRU COPII RECOMANDAT DE PEUGEOT SI OMOLOGAT PE VEHICULUL DUMNEAVOASTRA

"RÖMER Duo Plus ISOFIX"
(categoria de mărime **B1**)

Grupa 1: de la 9 la 18 kg



Se instalează numai cu "fața în direcția de mers".

Este echipat cu o centură superioară, care trebuie atașată la inelul superior **B**, denumită TOP TETHER.

Trei poziții de înclinare a scaunului: șezut, repaus și alungită.

☞ Reglați scaunul din față al vehiculului pentru ca picioarele copilului să nu atingă spătarul.

i Acest scaun pentru copii poate fi utilizat și pentru locurile care nu sunt echipate cu sisteme de fixare ISOFIX. În acest caz, este fixat, în mod obligatoriu, de scaunul vehiculului prin centura de siguranță în trei puncte.

Urmați instrucțiunile de montare a scaunului pentru copii din manualul de instalare, date de producătorul scaunului.

TABEL RECAPITULATIV PENTRU INSTALAREA SCAUNELOR PENTRU COPII ISOFIX

Conform reglementărilor europene, acest tabel vă indică posibilitățile de instalare a scaunelor pentru copii ISOFIX în locurile dotate cu sisteme de fixare ISOFIX din vehicul.

În cazul scaunelor pentru copii ISOFIX universale și semi-universale, categoria de mărime ISOFIX a scaunului pentru copii, determinată de una dintre literele de la **A** la **G**, este indicată pe scaunul pentru copii, lângă logoul ISOFIX.

	Greutatea copilului/vârsta orientativ									
	Sub 10 kg (grupa 0) Până la aproximativ 6 luni		Sub 10 kg (grupa 0) Sub 13 kg (grupa 0+) Până la aproximativ 1 an			De la 9 la 18 kg (grupa 1) De la 1 an până la 3 ani aproximativ				
Tip de scaun pentru copii ISOFIX	Nacelă*		"cu spate la drum"			"cu spatele la drum"		"cu fața la drum"		
Categoria de mărime ISOFIX	F	G	C	D	E	C	D	A	B	B1
Scaune pentru copii ISOFIX universale și semi-universale care pot fi instalate pe locul pasagerului din față	X		IL-SU			IL-SU		IUF IL-SU		

IUF: loc adaptat instalării unui scaun Isofix **U**niversal, "cu fața la drum", care se fixează cu centură înaltă "Top Tether".

IL-SU: loc adaptat instalării unui scaun Isofix **S**emi-**U**niversal, adică:

- "cu spatele la drum" echipat cu o centură înaltă "Top Tether" sau cu un suport,
- "cu fața la drum" echipat cu un suport.

Pentru a atașa centura înaltă "Top Tether", consultați paragraful "Fixări Isofix".

X: loc neadaptat instalării unui scaun ISOFIX din categoria de mărime indicată.

* Nacelele și paturile "auto" nu pot fi instalate pe locul pasagerului din față.

SEMNALIZATOARE DE DIRECȚIE

Dispozitiv de selectare a semnalizării de direcție stânga sau dreapta pentru a indica intenția dumneavoastră de a schimba direcția de mers.



- ☞ Apăsați maneta de semnalizare pentru a anunța schimbarea direcției la stânga.
- ☞ Ridicați maneta de semnalizare pentru a anunța schimbarea direcției la dreapta.



Uitarea semnalizării active mai mult de 20 secunde duce la intensificarea semnalului sonor dacă vă deplasați cu viteză mai mare de 60 km/h.

Funcția "autostradă"

- ☞ Dați un impuls în sus sau în jos, fără a depăși punctul de rezistență; luminile semnalizatoare de direcție corespunzătoare vor clipi de trei ori.

APEL DE URGENȚĂ SAU DE ASISTENȚĂ

Acest dispozitiv permite lansarea unui apel de urgență către serviciile de urgență sau către platforma PEUGEOT dedicată.



Pentru mai multe detalii asupra acestui echipament, consultați capitolul "Audio și telematică".

SEMNAL DE AVARIE

Sistem vizual pentru a atenționa ceilalți participanți la trafic prin luminile de semnalizare despre o pană, în caz de trac-tare sau dacă a avut loc un accident.



☞ Apăsați acest buton, semnalizatoarele de direcție clipesc.

Poate funcționa și cu contactul întrerupt.

Aprindere automată a luminilor de avarie

La o frână de urgență, în funcție de decelerare, luminile de avarie se aprind automat.

Ele se sting automat la prima accelerare.

☞ De asemenea, le puteți stinge apă-sând pe buton.

AVERTIZOR SONOR

Sistem de avertizare sonoră pentru a preveni ceilalți participanți la trafic des-pre un pericol iminent.

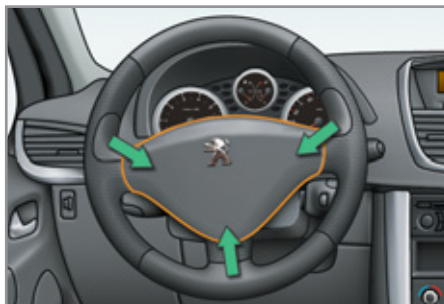

☞ Apăsați pe unul din brațele volanului.

i

Utilizați claxonul numai în următoarele cazuri:

- pericol imediat,
- depășirea bicicliștilor sau a pietoniilor,
- apropierea de o curbă fără vizibilitate.

DETECTARE PNEURI DEZUMFLATE

Sistemul asigură verificarea automată a presiunii pneurilor la rulare.



Senzorii, montați în fiecare valvă, controlează presiunea pneurilor și declanșează avertizarea în caz de defecțiune (viteză mai mare de 20 km/h).

i Sistemul de detectare a pneurilor dezumflate reprezintă un ajutor la condus, care nu înlocuiește nici vigilența, nici răspunderea șoferului.

Roți dezumflate

Apare un mesaj pe ecranul multifuncție însoțit de un semnal sonor care localizează roata cu probleme.

☞ Verificați presiunea din pneuri cât mai repede posibil.

Acest control trebuie să aibă loc la rece.

Pneu spart



Acest martor și martorul **STOP** se aprind însoțite de un semnal sonor și de un mesaj pe ecranul multifuncție care localizează roata cu probleme.

- ☞ Opriți-vă imediat evitând orice manevră bruscă cu volanul sau frânele.
- ☞ Schimbați roata stricată (spartă sau puternic dezumflată) și verificați presiunea pneurilor cât de repede posibil.

Senzor nedetectat sau stricat

Un mesaj apare pe ecranul multifuncție, însoțit de un semnal sonor care localizează roata/roțile nedetectată(e) sau la care apare o defecțiune a sistemului.

Consultați rețeaua PEUGEOT sau un service autorizat pentru a înlocui senzorul(ii) defect(ți).

i

Acest mesaj se afișează și când una dintre roți este îndepărtată de vehicul, la reparare sau în timpul montării uneia sau mai multor roți neechipate cu senzor.

Roata de rezervă nu este echipată cu senzor.

!

Orice reparație, schimbare de pneuri la o roată echipată cu acest sistem trebuie să se facă de rețeaua PEUGEOT sau de un service autorizat.

Dacă în momentul schimbării pneurilor, instalați o roată nedetectată de vehiculul dumneavoastră (exemplu: montarea pneurilor de iarnă), trebuie să reinițializați sistemul în rețeaua PEUGEOT sau la un service autorizat.

i

Acest sistem nu vă scutește de verificarea periodică a presiunii pneurilor (consultați capitolul "Caracteristici tehnice - § Elemente de identificare"), pentru a vă asigura că acel comportament dinamic al vehiculului este optim și pentru a evita o uzură prematură a pneurilor, în special în caz de rulare (încărcătură mare, viteză mare).

Verificarea presiunii pneurilor trebuie să fie făcută la rece, cel puțin o dată pe lună. Verificați și presiunea roții de rezervă.

Sistemul de detectare a pneurilor dezumflate poate fi uneori perturbat de emisiile radioelectrice de frecvență apropiată.

SISTEME DE ASISTENȚĂ LA FRÂNARE*

Aceste sisteme complementare vă ajută să frânați în condiții optime în cazul situațiilor de urgență:

- sistemul antiblocare roți (ABS),
- repartitorul electronic de frânare (REF),
- ajutor la frânarea de urgență (AFU).

Sistem antiblocare roți și repartitor electronic de frânare

Aceste două sisteme asociate măresc stabilitatea și maniabilitatea vehiculului dumneavoastră la frânare, în special pe carosabil degradat sau alunecos.

Activare

Dispozitivul de antiblocare intervine automat când există risc de blocare a roților.

Funcționarea normală a sistemului ABS se poate manifesta prin vibrații ușoare ale pedalei de frână.



În caz de frânare de urgență, apăsați puternic fără să eliberați pedala.

Anomalie de funcționare



Aprinderea acestui martor, însoțită de un semnal sonor și de un mesaj pe ecran, indică disfuncția sistemului ABS ceea ce ar putea provoca pierderea controlului vehiculului la frânare.



Aprinderea acestui martor, împreună cu aprinderea martorilor **STOP** și **ABS**, însoțite de un semnal sonor și de un mesaj pe ecran, indică o disfuncție la nivelul repartitorului electronic, ceea ce ar putea provoca pierderea controlului vehiculului la frânare.

Oprirea este imperativa, în cele mai bune condiții de siguranță.

În ambele cazuri, consultați rețeaua PEUGEOT sau un service autorizat.



În cazul schimbării roților (pneuri și jante), aveți grijă ca ele să fie conforme cu recomandările constructorului.

Asistență la frânarea de urgență

Acest sistem permite, în caz de urgență, atingerea mai rapidă a presiunii optime de frânare, reduce deci distanța de oprire.

Activare

Se declanșează în funcție de viteza de apăsare a pedalei de frână.

Acest lucru se traduce printr-o diminuare a rezistenței pedalei și o mărire a eficienței frânării.



În cazul unei frânări de urgență, apăsați puternic fără a slăbi efortul, nici măcar pentru o clipă.

* În funcție de destinație.

SISTEME DE CONTROL AL TRAIECTORIEI

Antipatinare roți (ASR) și control dinamic al stabilității (ESP)

Sistemul de antipatinare a roților optimizează motricitatea, acționând asupra frânelor roților motrice și asupra motorului.

Controlul dinamic al stabilității acționează asupra frânelor uneia sau mai multor roți, pentru a înscrie vehiculul pe traiectoria dorită de șofer, în limitele legilor fizicii.

Activare

Aceste sisteme sunt automat activate la fiecare pornire a vehiculului.



În cazul unor probleme de aderență sau de traiectorie, aceste sisteme intră în funcțiune.

Aceasta este semnalizată prin aprinderea matorului în tabloul de bord.

Neutralizare

În condiții excepționale (pornire a vehiculului împotmolit în noroi, imobilizat în zăpadă, pe sol alunecos etc.) poate fi utilă anularea sistemului ESP pentru a face roțile să patineze pentru a găsi aderența.



☞ Apăsați butonul **"ESP OFF"**, situat în mijlocul planșei de bord.

Aprinderea acestui mator pe tabloul de bord și a ledului butonului indică neutralizarea sistemelor ASR și ESP.

Reactivare

Aceste sisteme se reactivează automat după fiecare întrerupere a contactului sau la o viteză mai mare de 50 km/h.

☞ Apăsați din nou pe butonul **"ESP OFF"** pentru reactivarea manuală.

Anomalie de funcționare



Aprinderea acestui mator însoțită de un semnal sonor și un mesaj pe ecranul multifuncție indică o defecțiune a acestor sisteme.

Efectuați o verificare în cadrul rețelei PEUGEOT.



Sistemele ASR/ESP oferă un plus de siguranță în condiții normale de conducere, dar nu trebuie să-l incite pe șofer să își asume riscuri suplimentare (frânare întârziată) sau să ruleze cu viteze prea mari.

Funcționarea acestor sisteme este asigurată sub rezerva respectării preconizărilor constructorului, în privința roților (pneuri și jante), componentelor sistemului de frânare, componentelor electronice și procedurilor de montare și intervenție din rețeaua PEUGEOT.

După un șoc, verificați aceste sisteme în cadrul rețelei PEUGEOT.

ARCADE DE PROTECȚIE

Sistemul protejează, în caz de răsturnare a vehiculului, toți ocupanții care au centurile de siguranță cuplate.

Barele sunt integrate în spătarul banchetei spate. Acestea sunt reperate prin inscripția "Rollover Protection".

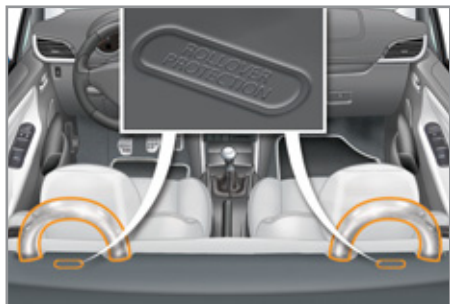

Activare

Ele se desfac simultan în cazul răsturnării vehiculului.

Anomalie de funcționare



Dacă acest martor se aprinde pe combina de bord, însoțit de un semnal sonor și de un mesaj pe ecranul multifuncțional, consultați rețeaua PEUGEOT sau un service autorizat pentru verificarea sistemului.



Pentru a garanta buna funcționare și desfacerea barelor în caz de detectare a răsturnării, este necesar:

- ca niciun accesoriu care nu poartă referința PEUGEOT să nu fie în contact cu ele sau fixat pe ele,
- ca niciun obiect să nu blocheze sau să frâneze cursa lor,
- ca zona de deasupra lor să nu fie blocată de niciun obiect.

CENTURI DE SIGURANȚĂ

Centuri de siguranță față

Centurile de siguranță față sunt dotate cu un sistem de pretensionare pirotehnică și un limitator de efort.

Acest sistem îmbunătățește siguranța locurilor din față, în cazul șocurilor frontale. În funcție de intensitatea șocului, sistemul de pretensionare pirotehnică întinde simultan centurile și le lipește de corpul ocupanților.

Centurile cu pretensionare pirotehnică sunt active când contactul este pus.

Limitatorul de efort atenuază presiunea centurii pe toracele ocupantului. Protecția sa este astfel îmbunătățită.

Blocarea

- ☞ Trageți centura, apoi introduceți pana în dispozitivul de blocare.
- ☞ Verificați blocarea încercând să trageți de centură.

Deblocarea

- ☞ Apăsați butonul roșu al dispozitivului de blocare.

Martor luminos de avertizare a necuplării/decuplării centurii

La punerea contactului, acest martor luminos se aprinde pe tabloul de bord, dacă șoferul* și/sau pasagerul din față nu și-au cuplat centura.

De la aproximativ 20 km/h și timp de două minute, acest martor luminos clipește, însoțit de un semnal sonor cu intensitate crescătoare. După ce au trecut cele două minute, acest martor luminos rămâne aprins cât timp șoferul* și/sau pasagerul din față nu își cuplează centura.

Linia martorilor luminoși de avertizare a necuplării/decuplării centurii

1. Martor luminos al centurii față stânga.
2. Martor luminos al centurii față dreapta.

În linia centrală, martorul luminos corespunzător 1 sau 2 se aprinde cu roșu, dacă centura nu este cuplată sau este decuplată.

Centuri de siguranță spate

Locurile din spate sunt echipate cu două centuri retractabile, dotate fiecare cu trei puncte de prindere.

Blocarea

- ☞ Trageți centura, apoi introduceți pana în dispozitivul de blocare.
- ☞ Verificați blocarea încercând să trageți de centură.

Deblocarea

- ☞ Apăsați butonul roșu al dispozitivului de blocare.

* În funcție de destinație

I Conducatorul trebuie să se asigure că pasagerii utilizează centurile de siguranță în mod corect și că toate centurile sunt bine fixate înainte de a porni.

Oricare ar fi locul dumneavoastră în mașină, puneți-vă întotdeauna centura de siguranță, chiar pe distanțe scurte.

Nu inversați punctele de prindere ale centurilor, pentru că acestea nu își mai îndeplinesc pe deplin rolul.

Centurile de siguranță sunt dotate cu dispozitive de înfășurare care permit reglarea automată a lungimii centurii la conformația dumneavoastră. Retractarea centurii se face automat când nu este folosită.

Înainte și după utilizare, asigurați-vă că centura este înfășurată corect.

Partea inferioară a centurii trebuie să fie poziționată cât mai jos posibil, deasupra bazinului.

Partea superioară trebuie să fie poziționată la jumătatea distanței dintre gat și umăr.

Dispozitivele de înfășurare sunt dotate cu un mecanism de blocare automat care se declanșează în momentul unei coliziuni, al unei frânări de urgență sau al unei răsturnări a vehiculului. Puteți debloca mecanismul trăgând ferm de centură și eliberând-o pentru a se re-trage ușor.

Pentru a fi eficientă, o centură de siguranță:

- trebuie să fie întinsă cât mai aproape de corp,
- trebuie să fie trasă prin fața dumneavoastră cu o mișcare regulată, verificând-o să nu se încurce,
- nu trebuie să mentina decât o singură persoană,
- nu trebuie să fie ruptă sau deșirată,
- nu trebuie să fie transformată sau modificată pentru a nu-i afecta performanțele.

În conformitate cu actualele reguli de siguranță, pentru orice intervenție la vehiculul dumneavoastră, adresați-vă unui service autorizat care dispune de competența și materialele adecvate, ceea ce rețeaua PEUGEOT este în măsură să ofere.

Verificați, periodic, centurile dumneavoastră în rețeaua PEUGEOT sau la un Service autorizat și, în special, verificați dacă acestea prezintă urme de deteriorare.

Ștergeți curelele centurilor cu apă cu săpun sau cu un produs de curățare pentru textile, comercializat în rețeaua PEUGEOT.

După rabatarea sau deplasarea unui scaun sau a banchetei spate, asigurați-vă că centura este poziționată și înfășurată corect.

Recomandari pentru copii

Folosiți scaune de copii adaptate, dacă pasagerul are mai puțin de 12 ani sau măsoară mai puțin de 1,50 m.

Nu folosiți niciodată aceeași centură pentru mai multe persoane.

Nu călătoriți niciodată cu un copil în brațe.

În caz de impact

În funcție de natura și intensitatea impactului, dispozitivul pirotehnic poate să se declanșeze înainte și independent de deschiderea airbagurilor. Declanșarea dispozitivelor de pretensionare este însoțită de o ușoară degajare de fum inofensiv și de un zgomot, cauzate de activarea cartușului pirotehnic integrat în sistem.

Indiferent de situație, martorul airbag se aprinde.

După un impact, verificați și eventual înlocuiți sistemul de centuri de siguranță în rețeaua PEUGEOT sau la un service autorizat.

AIRBAGURI

Airbagurile au fost proiectate în scopul optimizării siguranței ocupanților mașinii, în caz de coliziune puternică. Acestea completează acțiunea centurilor de siguranță dotate cu limitator de efort.

În acest caz senzorii electronici înregistrează și analizează șocurile frontale și laterale suportate în zonele de detectare a șocului.

- în caz de șoc violent, airbagurile se declanșează instantaneu, protejând astfel ocupanții autovehiculului; imediat după impact, airbagurile se desumflă rapid pentru a nu împiedică vizibilitatea și eventuala părăsire rapidă a vehiculului de către pasageri.
- în caz de șoc violent, de impact pe partea din spate și în anumite condiții de răsturnare, airbagurile nu se vor declanșa; este suficientă doar centura de siguranță pentru a asigura o protecție optimă în aceste situații.



Airbagurile nu funcționează când contactul este întrerupt.

Acest echipament nu funcționează decât o singură dată. Dacă intervine un al doilea șoc (în cazul aceleiași accident sau în cazul unui alt accident), airbagul nu va mai funcționa.

Zonele de detectare ale șocului

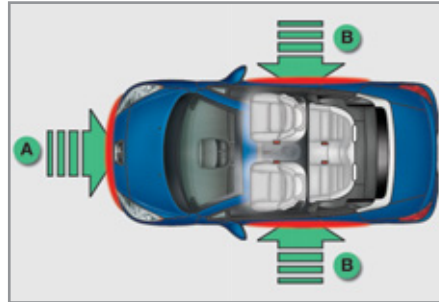

A. Zona de impact frontal.

B. Zona de impact lateral.



Declanșarea airbagului sau a airbagurilor este însoțită de degajarea unui fum inofensiv și de un zgomot, datorat activării cartușului pirotehnic integrat în sistem.

Fumul degajat nu este nociv, dar poate fi uneori iritant pentru persoanele mai sensibile.

Zgomotul produs de detonarea cartușului pirotehnic poate produce o ușoară scădere a capacității auditive, pentru un timp foarte scurt.

Airbag-urile frontale

În caz de șoc frontal violent sistemul protejează șoferul și pasagerul din față pentru a limita riscurile de traumatism ale capului și bustului.

Pentru șofer, airbag-ul este integrat în centrul volanului; pentru pasagerul din față acesta este integrat în bord, deasupra torpedoului.

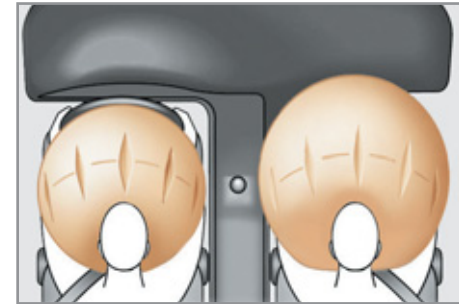

Activare

Se declanșează simultan, cu excepția situației în care airbagul frontal al pasagerului este neutralizat, în caz de șoc frontal violent pe întreaga sau numai pe o parte din zona de impact frontal **A**, după axul longitudinal al vehiculului pe un plan orizontal și în sensul orientat spre partea din spate a vehiculului.

Airbagul frontal se interpune între pasagerul din față al vehiculului și panoul de bord pentru a amortiza proiectarea acestuia spre în față.

Neutralizare

Numai airbag-ul frontal pasager poate fi neutralizat:

- ☞ **Contactul întrerupt**, introduceți cheia în comanda de dezactivare a airbag-ului pasager **1**,
- ☞ rotiți-o pe poziția **"OFF"**,
- ☞ scoateți-o menținând această poziție.

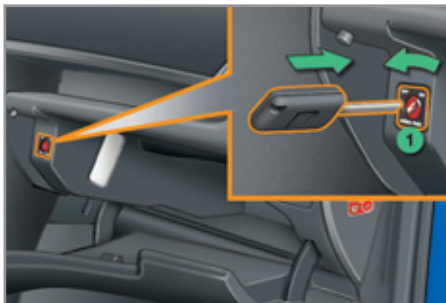

În funcție de versiune acest martor se aprinde fie pe panoul de bord fie pe bareta centrală, cu contactul pus pe întreaga durată a neutralizării.



Pentru a asigura siguranța copilului dumneavoastră, dezactivați neapărat airbag-ul pasager atunci când instalați un scaun pentru copii cu spatele la șosea pe scaunul din față al pasagerului.

În caz contrar, copilul ar risca să fie grav rănit sau omorât în caz de declanșare a airbag-ului.

Reactivare

De îndată ce veți scoate scaunul pentru copii, rotiți comanda **1** în poziția **ON** pentru a activa din nou airbagul și a asigura astfel securitatea pasagerului în caz de șoc.

Anomalie airbaguri

Dacă acest martor se aprinde pe panoul de bord, însoțit fiind de un semnal sonor și de un mesaj pe ecranul multifuncție, consultați rețeaua PEUGEOT sau un service autorizat pentru verificarea sistemului. Airbagurile ar putea să nu se mai declanșeze în caz de șoc puternic.



În caz de aprindere permanentă a celor 2 martori ai airbagului, nu instalați acest scaun pentru copii "cu spatele către direcția de mers" pe locul pasagerului.

Efectuați o verificare în rețeaua PEUGEOT sau la un service autorizat.

Airbag genunchi*

Sistem care protejează genunchii șoferului în caz de șoc frontal puternic. Acest airbag este integrat în tabloul de bord, sub coloana de direcție.

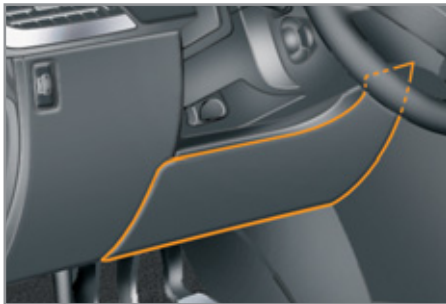

Activare

Acesta se declanșează simultan cu airbag-urile frontale.

Airbag-urile laterale

Sistem care protejează, în caz de șoc lateral puternic, șoferul și pasagerul din față, pentru a reduce riscurile de traumatism la nivelul toraceului.

Fiecare airbag lateral este integrat în armătura spătarelor scaunelor din față, pe partea de lângă ușă.



Activarea

Se declanșează unilateral, în caz de șoc lateral violent, pe întreaga zonă de impact lateral **B** sau doar parțial, deschizându-se perpendicular pe axa longitudinală a vehiculului, în plan orizontal și spre interiorul vehiculului.

Airbag-ul lateral se interpune între pasagerul din față și cadrul ușii corespunzătoare.

Zone de detectare a șocului

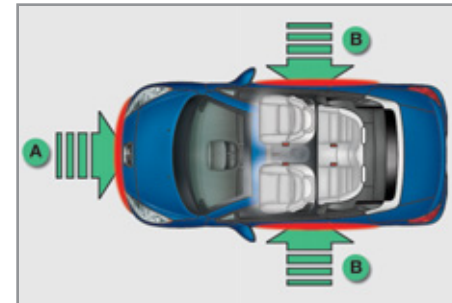

A. Zona de impact frontal.

B. Zona de impact lateral.

! În momentul unui șoc sau al unui acroșaj ușor pe o parte a vehiculului sau în cazul unei răsturnări, există posibilitatea ca airbag-ul să nu se declanșeze. În momentul unei coliziuni din spate sau frontale, airbag-ul nu se declanșează.

Anomalie de funcționare



Dacă acest martor se aprinde pe tabloul de bord, însoțit de un semnal sonor și de un mesaj pe ecranul multifuncție, consultați rețeaua PEUGEOT sau un service autorizat pentru verificarea sistemului. Există posibilitatea ca airbag-urile să nu se mai declanșeze în cazul unui șoc violent.

* În funcție de destinație.

! Pentru ca airbag-urile să fie pe deplin eficiente, respectați următoarele măsuri de siguranță:

Adoptați o poziție în șezut normală și verticală.

Puneți-vă centura de siguranță reglată corespunzător.

Nu lăsați nimic între pasageri și airbaguri (copil, animal, obiect...). Acestea ar putea împiedica buna funcționare a airbag-urilor sau răni pasagerii.

După un accident sau dacă autoturismul a făcut obiectul unui furt, verificați sistemele airbag.

Orice intervenție asupra sistemelor airbag trebuie realizată exclusiv în rețeaua PEUGEOT sau de către un service autorizat.

Chiar respectând toate măsurile evocate, nu este exclusă rănirea sau arsurile ușoare la cap, la bust sau la brațe în cazul declanșării airbag-ului. Astfel, sacul airbag-ului se umflă aproape instantaneu (în câteva milisecunde) apoi se desumflă în tot atâta timp evacuând gazul cald prin orificiile prevăzute în acest scop.

Airbag-uri frontale

Nu conduceți ținând volanul de brațe sau lăsând mâinile pe axul central al volanului.

Nu puneți picioarele pe planșa de bord, de partea pasagerului.

Încercați să nu fumați în măsura în care se poate, desfacerea airbag-urilor putând cauza arsuri sau existând pericolul unor răniri datorate țigării sau pipei.

Nu demontați, nu perforați și nu loviți volanul.

Airbag genunchi*

Nu vă apropiați genunchii mai mult decât trebuie de volan.

Airbag-uri laterale

Nu acoperiți scaunele decât cu huse omologate, compatibile cu declanșarea airbag-urilor laterale. Pentru a cunoaște gama de huse adaptate vehiculului dumneavoastră, puteți consulta rețeaua PEUGEOT (vedeți capitolul "Informații practice - § Accesorii).

Nu fixați și nu lipiți nimic pe spătarele scaunelor, deoarece ar putea cauza rănirea toracelui sau a brațelor când se umflă airbagul lateral.

Nu vă apropiați bustul mai mult decât trebuie de ușă.

* În funcție de destinație.

FRÂNĂ DE STAȚIONARE

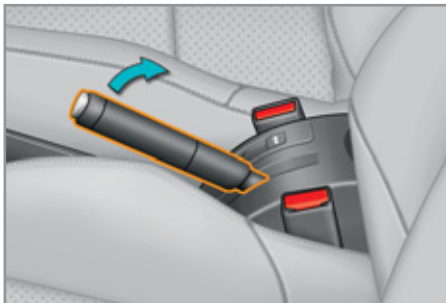

Acționare

☞ Trageți până la capăt de maneta frânei de staționare, pentru a imobiliza vehiculul.

Eliberare

☞ Trageți ușor maneta frânei de staționare, apăsați butonul de deblocare, apoi coborâți maneta până la capăt.

 Când vehiculul se află în mișcare, aprinderea acestui mator și a matorului **STOP**, însoțită de un semnal sonor și de un mesaj pe ecranul multifuncțional, indică faptul că frâna este rămasă acționată sau a fost incomplet eliberată.

 Când parcați pe o pantă, bracați roțile spre trotuar pentru a le bloca, acționați frâna de staționare și cuplați o treaptă de viteză.

CUTIE MANUALĂ CU 6 TREPTE

Cuplarea treptei a 5-a sau a 6-a

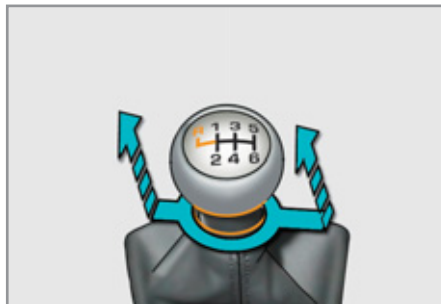

☞ Deplasați complet schimbătorul spre dreapta, pentru a cupla treapta a 5-a sau a 6-a de viteză.

Cuplarea mersului înapoi

☞ Ridicați inelul de sub nuca manetei și deplasați schimbătorul de viteze spre stânga, apoi spre înainte.

 Cuplați marșarierul, numai cu vehiculul oprit și motorul la ralanti.

 Din motive de siguranță și pentru a ușura pornirea motorului:

- selectați întotdeauna punctul mort,
- apăsați complet pedala de ambreiaj.

INDICATOR DE SCHIMBARE A TREPTEI*

Sistem ce permite reducerea consumului de carburant preconizând schimbarea unei trepte superioare pe vehiculele echipate cu cutie de viteze manuală.

Funcționare

Sistemul nu intervine decât în cadrul unui mod de conducere economic.

În funcție de modul de conducere și de echiparea vehiculului dumneavoastră, sistemul vă poate sfătui să creșteți una sau mai multe trepte de viteză. Puteți urma această indicație fără a trece prin rapoartele intermediare.

Preconizările de utilizare a treptelor de viteze nu trebuie considerate drept obligatorii. Practic, configurația drumului, densitatea circulației sau siguranța rămân elementele determinante în alegerea raportului optim. Șoferul poartă responsabilitatea de a urma sau nu indicațiile sistemului.

Această funcție nu poate fi dezactivată.

Exemplu:

- Sunteți în treapta a treia de viteză.



- Apăsați moderat pedala de accelerație.



- Sistemul poate să vă propună, dacă sunt îndeplinite condițiile, schimbarea unei trepte superioare.



Informația apare sub forma unei săgeți pe afișajul tabloului de bord.

În funcție de echiparea vehiculului dumneavoastră, săgeata poate fi însoțită de raportul preconizat.

! În caz de conducere ce solicită în mod special performanțele motorului (apăsare bruscă pe accelerație, de exemplu, pentru efectuarea unei depășiri...), sistemul nu va preconiza nici o schimbare de treaptă.

Sistemul în nici un caz nu vă va propune:

- să cuplați prima treaptă,
- să cuplați mersul înapoi,
- să retrogradați.

* În funcție de motorizare.

CUTIE DE VITEZE AUTOMATA

Cutia de viteze automată cu patru trepte care oferă, la alegere, confortul automat integral, îmbogățit cu programe sport și zăpadă, sau schimbarea manuală a vitezelor.

Vă sunt propuse patru moduri de conducere:

- funcționarea **automată**, pentru gestionarea electronică a schimbării vitezelor din cutie,
- programul **sport**, pentru un stil de condus mai dinamic,
- programul **zăpadă**, pentru a ameliora stilul de condus în cazul unei aderențe scăzute,
- funcționarea **manuală**, pentru schimbarea secvențială a vitezelor de către conducător.

Panoul cutiei de viteze



1. Maneta de viteze.
2. Buton "S" (sport).
3. Buton "*" (zăpadă).

Maneta de viteze



P. Staționare.

- Imobilizarea vehiculului, frână de mână trasă sau eliberată.

- Demaraj motor.

R. Marșarier.

- Manevre de mers cu spatele, vehiculul oprit, motorul la relanti.

N. Punctul mort.

- Imobilizare a vehiculului, frână de staționare trasă.

- Demaraj motor.

D. Funcționare automată.

- M +/-**. Funcționare manuală cu schimbare secvențială a celor patru viteze.

☞ Dati un impuls catre înainte, pentru a cupla o treapta superioara.

sau

☞ Dati un impuls catre înapoi, pentru a cupla o treapta inferioara.

Afisare pe tabloul de bord



Când deplasați schimbătorul de viteze pe grilă pentru a selecta o poziție, martorul corespunzător se afișează pe tabloul de bord.

P. Parking (Staționare).

R. Reverse (Mers înapoi).

N. Neutral (Punctul mort).

D. Drive (Conducere automată).

S. Program **sport**.

*. Program **zăpadă**.

1 2 3 4. Trepte de viteza cuplate în funcționare manuală.

- Valoare invalidă în funcționarea manuală.

Piciorul pe frana



☞ Apăsați pe pedala de frână când acest marmor se afișează pe tabloul de bord (ex: demaraj motor).

Pornire vehicul

- ☞ Trageți frâna de staționare.
- ☞ Selectați poziția **P** sau **N**.
- ☞ Porniți motorul.

În caz contrar, se aude un semnal sonor, însoțit de un mesaj pe ecranul multifuncție.

- ☞ Cu motorul pornit, apăsați pe pedala de frână.
- ☞ Eliberați frâna de staționare.
- ☞ Selectați poziția **R**, **D** sau **M**.
- ☞ Eliberați progresiv pedala de frână.

Vehiculul începe să se deplaseze imediat.

i Dacă în timpul mersului, din neatenție treceți schimbătorul în poziția **N**, lăsați motorul la rulant, apoi intrați în poziția **D** pentru a accelera.

! Când motorul funcționează la rulant, frânele fiind eliberate, dacă este selectată poziția **R**, **D** sau **M**, vehiculul se deplasează chiar fără a interveni asupra accelerației.

Când motorul este pornit, nu lăsați niciodată copii nesupravegheați în interiorul vehiculului.

În cazul efectuării unor operații de întreținere, motorul fiind pornit, trageți frâna de staționare și selectați poziția **P**.

Funcționare automată

- ☞ Selectați poziția **D** pentru cuplare **automată** a celor patru viteze.

Cutia de viteze funcționează în acest caz în modul auto-adaptant, fără intervenție din partea șoferului. Ea selecționează în permanentă raportul de viteză cel mai bine adaptat la stilul de condus, la configurația drumului și la sarcina vehiculului.

Pentru a obține o accelerație maximă fără a atinge schimbătorul, apăsați până la capăt pedala de accelerație (kick down). Cutia de viteze retrogradează automat sau menține raportul selectat până la regimul maxim al motorului.

În momentul frânării, cutia de viteze retrogradează automat pentru a oferi o frânare eficientă a motorului.

Când ridicați brusc piciorul de pe accelerație, cutia de viteze nu va trece într-o viteză superioară, și asta pentru a ameliora siguranța.



Nu selectați niciodată poziția **N** când vehiculul circulă.

Nu selectați niciodată pozițiile **P** sau **R**, atâta timp cât vehiculul nu este imobilizat complet.

Programe sport și zăpadă

Aceste două programe specifice completează funcția automată în cazul utilizării cu totul speciale.

Programul sport "S"

- ☞ Apăsați pe butonul "**S**", odată ce motorul este pornit.

Cutia de viteze preferă automat un stil de condus dinamic.



S apare pe panoul de bord.

Programul zăpadă "❄"

- ☞ Apăsați pe butonul "❄", odată ce motorul este pornit.

Cutia de viteze se adaptează la condusul pe drumuri alunecoase.

Acest program ușurează demarajele și motricitatea când condițiile de aderență sunt scăzute.



❄ apare pe panoul de bord.

Revenire la funcționarea automată

- ☞ Oricând puteți apăsa din nou pe butonul selectat pentru a ieși din programul angajat și pentru a reveni în modul auto-adaptant.

Funcționare manuală

- ☞ Selectați poziția **M** pentru trecerea **secvențială** în cele patru viteze.
- ☞ Împingeți maneta spre semnul **+** pentru a trece într-o treaptă superioară.
- ☞ Trageți maneta spre semnul **-** pentru a trece într-o treaptă inferioară.

Trecerea de la o treaptă la alta se face numai dacă condițiile de viteză ale vehiculului și regimul motorului o permite; în caz contrar, momentan vor fi impuse regulile de funcționare automată.



D dispăre și vitezele angajate apar succesiv pe panoul de bord.

În sub regim sau supra regim, viteza selectată clipește timp de câteva secunde, apoi viteza efectiv angajată se afișează.

Trecerea de la poziția **D** (automată) la poziția **M** (manuală) se poate face în orice moment.

La oprire sau în cazul unei viteze foarte scăzute, cutia de viteze selectează automat viteza **M1**.

În funcționare manuală, programele sport și zăpadă sunt inoperante.

Valoare invalidă în funcționarea manuală



Acest simbol se afișează dacă o treaptă a fost prost angajată (selectorul se află între două poziții).

Oprirea vehiculului

Înainte de a opri motorul, puteți trece în poziția **P** sau **N** pentru a fi la punctul mort.

În ambele cazuri, trageți frâna de mână pentru a imobiliza vehiculul.

i Dacă maneta nu este în poziția **P**, la deschiderea portierei șoferului sau timp de aproximativ 45 de secunde după întreruperea contactului, se aude un semnal sonor și apare un mesaj pe ecranul multifuncțional.

- ☞ Reașezați schimbătorul de viteze pe poziția **P**; semnalul sonor se întrerupe și mesajul dispăre.

Anomalie de funcționare



Contactul fiind pus, aprinderea acestui martor, însoțită de un semnal sonor și de un mesaj pe ecranul multifuncție, indică o defecțiune a cutiei de viteze.

În acest caz, aceasta trece în modul de funcționare de urgență, blocându-se pe viteza a 3-a. Veți simți un șoc puternic trecând de la **P** la **R** și de la **N** la **R**. Acest șoc nu prezintă nici un risc de deteriorare pentru cutia de viteze.

Nu depășiți viteza de 100 km/h în limitele reglementărilor locale.

Consultați de urgență rețeaua PEUGEOT sau un Service autorizat.



Riscati sa deteriorati cutia de viteze:

- daca apasati in acelasi timp pedalele de frana si acceleratie,
- daca fortati trecerea manetei de selectare viteze din pozitia **P** intr-o alta pozitie, in cazul unei pene de baterie.

Pentru a limita consumul de carburant pe durata unei stationari prelungite cu motorul in functiune (ambuteiaj...), pozitionati maneta de viteze in **N** si actionati frana de stationare.

LIMITATOR DE VITEZĂ

Sistem ce împiedică viteza vehiculului să depășească valoarea programată de șofer.

Când viteza limită este atinsă, pedala de accelerație nu mai are efect.

Punerea în funcțiune a limitatorului este manuală: aceasta necesită o viteză programată de cel puțin 30 km/h.

Oprirea limitatorului este obținută prin acționarea manuală a comenzii.

Este posibil să depășiți temporar viteza programată apăsând puternic pedala de accelerație.

Pentru a reveni la viteza programată este suficient să încetiniți până la o viteză inferioară celei programate.

Valoarea vitezei programate rămâne în memorie la întreruperea contactului.

Comenzi sub volan



Comenzile acestui sistem sunt regrupate pe maneta **A**.

1. Rotiță de selectare a modului limitator
2. Tastă de diminuare a valorii
3. Tastă de creștere a valorii
4. Tastă de pornire/oprire a limitării

Afișaje pe tabloul de bord



Informațiile programate sunt regrupate pe afișajul tabloului de bord.

5. Indicator de pornire/oprire a limitării
6. Indicator de selectare a modului de limitare
7. Valoarea vitezei programate



Limitatorul nu poate, în nici un caz, înlocui respectarea limitărilor de viteză, nici vigilența, nici responsabilitatea șoferului.

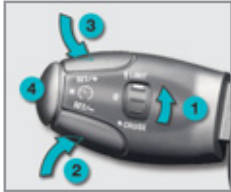

Programare

☞ Mișcați roțița **1** în poziția "**LIMIT**": selectarea modului de limitare este realizată, fără a fi pus în funcțiune (OFF).

Nu este necesar să fie pus în funcțiune pentru a regla viteza.

☞ Reglați valoarea vitezei apăsând pe tasta **2** sau **3** (ex: 110 km/h).

Puteți în continuare modifica viteza programată cu ajutorul tastelor **2** și **3**:

- în + sau - 1 km/h = apăsare scurtă,
- în + sau - 5 km/h = apăsare lungă,
- în salturi de + sau - 5 km/h = apăsare continuă.

☞ Porniți limitatorul apăsând pe tasta **4**.

☞ Opriți limitatorul apăsând pe tasta **4**: afișajul confirmă oprirea (OFF).

☞ Repuneți limitatorul în funcțiune apăsând din nou pe tasta **4**.

Depășirea vitezei programate

O apăsare pe pedala de accelerați pentru a depăși viteza programată va rămâne fără efect dacă nu apăsați **puternic** pe pedală și depășiți **punctul de rezistență**.

Limitatorul se neutralizează temporar, iar viteza programată rămâne afișată și clipește.

Revenirea la viteza programată, prin încetinire voluntară sau nu, anulează automat clipeirea.

Revenirea la conducerea normală

☞ Mișcați roțița **1** în poziția "**0**": modul limitator este deselectat. Afișajul revine la indicarea kilometrajului.



Anomalie de funcționare

În caz de defecțiune a limitatorului, viteza se șterge, fiind înlocuită de linii ce clipeesc. Consultați rețeaua PEUGEOT sau un service autorizat pentru verificarea sistemului.



În cazul coborârilor abrupte, regulatorul de viteză nu va putea împiedica vehiculul să depășească viteza programată.

Pentru a evita orice risc de blocare a pedalelor:

- aveți grijă la corecta poziționare a covorașului,
- nu suprapuneți mai multe covorașe.

REGULATORUL DE VITEZĂ

Sistem ce menține automat viteza vehiculului la valoarea programată de șofer, fără a acționa pedala de accelerație.

Punerea în funcțiune a regulatorului este manuală: aceasta necesită o viteză a vehiculului de minim 40 km/h și angajarea:

- celei de a patra treaptă de viteză pentru cutia manuală,
- în mod secvențial, a celei de a doua treaptă de viteză pentru cutia de viteze automată,
- în poziția **D** pentru cutia de viteze automată.

Oprirea regulatorului este obținută prin comandă manuală sau prin acționarea pedalelor de frână sau de ambreiaj sau în caz de declanșare a sistemului ESP din motive de siguranță.

Apăsând pe pedala de accelerație este posibil să depășiți temporar viteza programată.

Pentru a reveni la viteza programată este suficient să eliberați pedala de accelerație.

Oprirea contactului anulează valoarea vitezei programate.

Comenzi sub volan



Comenzile acestui sistem sunt grupate pe maneta **A**.

1. Rotița de selecție a modului regulator
2. Tastă de diminuare a vitezei
3. Tastă de creștere a vitezei
4. Tastă de oprire/reluare a funcției

Afișaje pe tabloul de bord



Informațiile programate sunt regrupate pe afișajul din tabloul de bord.

5. Indicator de oprire/reluare a funcției
6. Indicator de selectare a funcției regulatorului
7. Valoarea vitezei programate

i Regulatorul nu poate, în nici un caz, înlocui respectarea limitărilor de viteză și nici vigilența, nici responsabilitatea șoferului.
Se recomandă menținerea permanentă a picioarelor aproape de pedale.



Programare

- ☞ Mutați roțița **1** în poziția **"CRUISE"**: selectarea modului regulator este realizată, fără ca acesta să fie pus în funcțiune (OFF).
- ☞ Reglați viteza programată accelerând până la viteza dorită, apoi apăsați pe tasta **2** sau **3** (ex: 110 km/h).

Puteți în continuare modifica viteză programată cu ajutorul tastelor **2** și **3**:

- în + sau - 1 km/h = apăsare scurtă,
- în + sau - 5 km/h = apăsare lungă,
- în salturi + sau - 5 km/h = apăsare continuă.

☞ Opriti regulatorul apăsând tasta **4**: afișajul confirmă oprirea (OFF).

☞ Reporniți regulatorul apăsând din nou tasta **4**.

Depășirea viteze programate

Depășirea voluntară sau nu a vitezei programate determină clipirea acesteia pe afișaj.

Revenirea la viteza programată, prin decelerare voluntară sau nu, anulează automat clipirea.

Revenirea la conducerea normală

☞ Mutați roțița **1** în poziția **"0"**: modul regulator este deselectat. Afișajul revine la indicarea kilometrajului.



Anomalie de funcționare

În caz de defecțiune a regulatorului, viteza se șterge și este înlocuită de linii ce clipesc. Consultați rețeaua PEUGEOT sau un service autorizat pentru verificarea sistemului.



Când regulatorul funcționează fiți vigilenți; dacă mențineți apăsată una dintre tastele de modificare a vitezei programate: aceasta poate antrena o schimbare foarte rapidă a vitezei vehiculului dumneavoastră.

Nu utilizați regulatorul de viteză pe drumuri acoperite cu gheață sau în condiții de circulație aglomerată.

În cazul coborârilor abrupte, regulatorul de viteză nu va putea împiedica vehiculul să depășească viteza programată.

Pentru a evita orice risc de blocare a pedalelor:

- aveți grijă la corectă poziționare a covorașului,
- nu suprapuneți mai multe covorașe.

ASISTENȚĂ GRAFICĂ ȘI SONORĂ LA PARCĂREA CU SPATELE

Sistem alcătuit din 4 senzori de proximitate instalați în bara de protecție spate.



Detectează orice obstacol (persoană, vehicul, copac, barieră etc.) situat în spatele vehiculului. Cu toate acestea nu va putea detecta obstacolele situate sub bara de protecție.

Un obiect precum un țărșuș, o baliză de șantier sau orice obiect asemănător poate fi detectat la începutul manevrei, dar nu mai poate fi detectat când vehiculul ajunge în apropiere.

Pornirea sistemului de asistență la parcare se realizează în momentul în care cuplați marșarierul.

Acesta este însoțit de un semnal sonor.

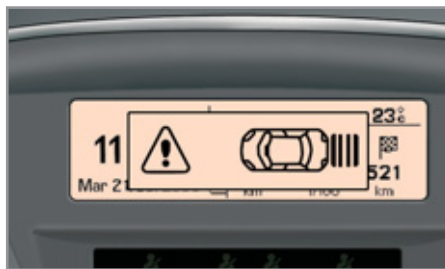

Informația apropierei este dată de:

- un semnal sonor din ce în ce mai rapid pe măsură ce vehiculul se apropie de obstacol,
- o imagine pe ecranul multifuncție* cu linii din ce în ce mai apropiate de vehicul.

Când distanța "spatele vehiculului - obstacol" este mai mică de aproximativ 30 centimetri, semnalul sonor devine continuu, iar simbolul "Pericol" apare în funcție de ecranul multifuncție.

Oprirea sistemului se realizează când treceți în punctul mort și sistemul redevine inactiv.

Sistemul de asistență la parcare cu spatele nu poate înlocui în niciun caz vigilența și responsabilitatea șoferului.

* În funcție de versiune.

Neutralizare/Activare asistență la parcare cu spatele



Neutralizarea sau activarea funcției se efectuează din meniul de configurare al vehiculului.

i Starea funcției este memorată la întreruperea contactului. Pentru mai multe detalii asupra accesului la meniul asistenței la parcare, consultați capitolul consacrat configurării echipamentelor vehiculului dumneavoastră.

i Funcția va fi neutralizată automat în caz de tractare a unei remorci sau de montare a unui suport pentru biciclete (vehicul echipat cu un suport pentru biciclete recomandat de PEUGEOT).

Anomalie de funcționare



În caz de disfuncție a sistemului, la trecerea în marșarier, acest martor se aprinde pe tabloul de bord și/sau un mesaj apare pe ecran, însoțit de un semnal sonor (bip scurt).

Consultați rețeaua PEUGEOT sau un service autorizat.

i Pe vreme rea sau pe timp de iarnă, asigurați-vă că senzorii nu sunt acoperiți cu noroi, gheață sau zăpadă. La trecerea în marșarier, un semnal sonor (bip lung) vă indică faptul că senzorii ar putea fi acoperiți.

Dacă vehiculul rulează cu o viteză mai mică de 10 km/h, anumite surse sonore (motocicletă, camion, pick hammer...) pot declanșa semnale sonore de asistență la parcare.

PEUGEOT & TOTAL

PARTENERI ÎN OBTINEREA PERFORMANȚEI ȘI REDUCERII CONSUMULUI DE CARBURANT

Inovația în serviciul performanței

Echipele de Cercetare și Dezvoltare TOTAL elaborează pentru PEUGEOT lubrifianți care răspund ultimelor inovații tehnice pentru vehiculele PEUGEOT.

Aceasta pentru a vă asigura cele mai bune performanțe și o durată de viață maximală a motorului dumneavoastră.

Reducerea emisiilor poluante

Lubrifianții TOTAL sunt formulați pentru a optimiza randamentul motorizărilor și protecția sistemelor post-tratament. Este crucial să respectați indicațiile de întreținere ale PEUGEOT pentru a asigura buna funcționare.



PEUGEOT



TOTAL

PEUGEOT RECOMANDĂ TOTAL

OFFICIAL PARTNERS

CAPOTĂ

Dispozitiv de protecție și de acces la organele motorului pentru verificarea diferitelor nivele.

Deschiderea capotei

- ☞ Deschideți portiera față stânga.
- ☞ Trageți de maneta interioară **A**, poziționată în partea inferioară a cadrului ușii.

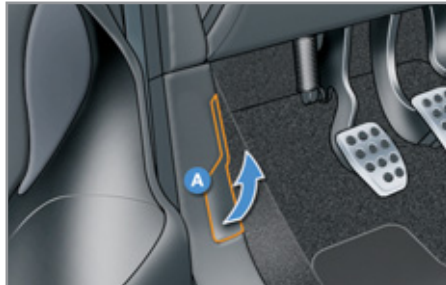

- ☞ Împingeți către stânga comanda **B** și ridicați capota.



- ☞ Declipsați tija de susținere a capotei **C** din locașul său.
- ☞ Fixați susținătorul de capotă pentru a ține capota deschisă.

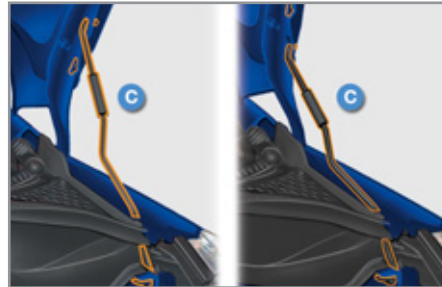

Închiderea capotei

- ☞ Scoateți tija din locașul de susținere.
- ☞ Clipsați tija de susținere a capotei în punctul său de fixare.
- ☞ Coborâți capota și dați-i drumul când ajunge la sfârșitul cursei.
- ☞ Verificați dacă este închisă.

i Poziționarea comenzii interioare împiedică deschiderea capotei când portiera față stânga este închisă.
Când motorul este cald, manipulați cu grijă comanda exterioară și tija capotei (risc de arsură).

PANA DE CARBURANT (DIESEL)

Pentru vehiculele echipate cu motor HDI, în caz de pană de carburant, este necesară rearmosarea circuitului de carburant; consultați desenul reprezentând compartimentul motorului din paragraful "Motoare Diesel".

În cazul în care gura de alimentare a rezervorului este prevăzută cu un selector de carburant, consultați capitolul "Deschideri - Ș Selector de carburant (Diesel)".

Dacă motorul nu pornește la prima încercare, nu insistați în acționarea demarorului; reluați procedura.

Motor 1,6 litri HDI

- ☞ Adaugați în rezervorul de carburant cel puțin 5 litri de motorină.
- ☞ Deschideți capota motorului.
- ☞ Dacă este necesar, declipsați apăraătoarea pentru a accede la pompa de amorsare.
- ☞ Acționați pompa de rearmosare până la întărirea acesteia (prima apăsare poate fi dură).
- ☞ Acționați demarorul până la punerea în funcțiune a motorului (dacă motorul nu pornește la prima solicitare, așteptați aproximativ 15 secunde, apoi reluați).
- ☞ Fără rezultat după câteva tentative, acționați din nou pompa de rearmosare apoi demarorul.
- ☞ Puneți la loc și clipsați apăraătoarea.
- ☞ Închideți capota motorului.

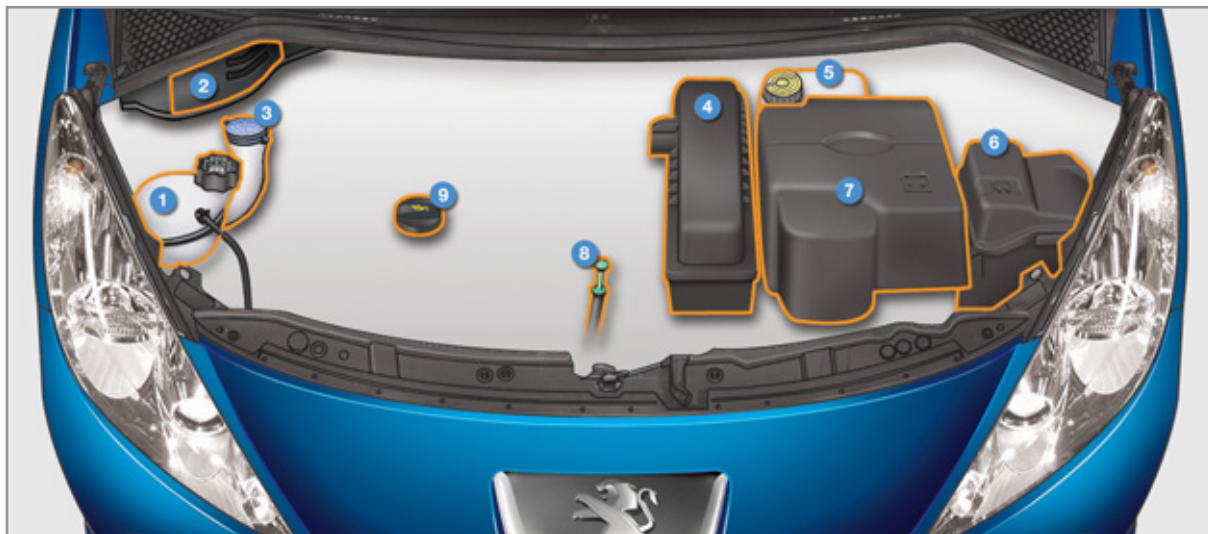

MOTOARE PE BENZINĂ

Acestea vă permit accesul la verificarea nivelului diferitelor lichide sau să înlocuiți unele elemente.

- | | | |
|---|---------------------------------|------------------------------------|
| 1. Rezervor de lichid de răcire. | 4. Filtru de aer. | 7. Baterie. |
| 2. Filtru habitacul. | 5. Rezervor de lichid de frână. | 8. Joja de ulei a motorului. |
| 3. Rezervor de lichid pentru spălarea geamurilor și proiectoarelor. | 6. Cutie cu siguranțe. | 9. Completare cu ulei a motorului. |



MOTOR DIESEL

Acesta vă permite accesul pentru verificarea nivelului diferitelor lichide, pentru a înlocui anumite elemente și pentru a reamorsa carburantul.

- | | | |
|---|------------------------------|----------------------------------|
| 1. Rezervor lichid de răcire. | 4. Pompă de reamorsare. | 8. Joadă de ulei de motor. |
| 2. Filtru habitaculu. | 5. Rezervor lichid de frână. | 9. Completarea cu ulei de motor. |
| 3. Rezervor soluție pentru spălarea parbrizului și soluție pentru spălarea farurilor. | 6. Cutie cu siguranțe. | 10. Filtru de aer. |
| | 7. Baterie. | |

VERIFICARE NIVELURI

Verificați în mod regulat aceste niveluri și completați dacă este necesar, în cazul în care nu există indicații contrare.

În cazul scăderii importante a unui nivel faceți verificarea circuitului respectiv în rețeaua PEUGEOT sau la un service autorizat.

În timpul intervențiilor în interiorul compartimentului motorului, aveți mare atenție, deoarece anumite zone ale motorului pot fi extrem de calde (risc de arsură).

Nivel ulei



Această verificare este valabilă doar dacă vehiculul se află pe un teren drept, cu motorul oprit de cel puțin 30 minute.

Se face fie la cuplarea contactului, cu indicatorul nivelului de ulei din tabloul de bord, fie cu joja manuală.

Este normal să completați nivelul de ulei între două revizii. Constructorul recomandă să controlați nivelul uleiului, și să completați dacă este necesar, la intervale de 5 000 km.

Schimbarea uleiului

Verificați carnetul de întreținere pentru a afla periodicitatea acestor operațiuni.

Pentru a păstra fiabilitatea motoarelor și dispozitivelor anti-poluare, utilizarea de aditivi în ulei este interzisă.

Caracteristici ulei

Uleiul trebuie să corespundă motorizării dumneavoastră și să fie conform recomandărilor constructorului.

Nivel lichid de frână



Nivelul acestui lichid trebuie să se situeze în apropierea reperului "MAXI". Altfel, verificați uzura plăcuțelor de frână.

Schimbarea lichidului

Verificați carnetul de întreținere pentru a afla periodicitatea acestei operațiuni.

Caracteristicile lichidului

Acest lichid trebuie să fie conform recomandărilor constructorului și normelor DOT4.

Nivel lichid de răcire



Nivelul acestui lichid trebuie să se situeze în apropierea reperului "MAXI" fără a-l depăși.

Dacă motorul este cald, temperatura acestui lichid este corectată de motoventilator. Acesta poate funcționa cu contactul întrerupt.

Pentru vehiculele echipate cu filtru de particule, moto-ventilatorul poate funcționa după oprirea vehiculului, chiar și cu motorul rece.

În plus, circuitul de răcire fiind sub presiune, așteptați măcar jumătate de ora după oprirea motorului pentru a interveni.

Pentru a evita orice risc de arsură, desurubați bușonul două ture pentru a elibera presiunea. Când aceasta a scăzut, scoateți bușonul și completați nivelul.

Schimbarea lichidului de răcire

Acest lichid nu necesită înlocuire.

Caracteristicile lichidului

Acest lichid trebuie să fie conform recomandărilor constructorului.

Nivel lichid spălare parbriz și proiectoare*



Nivelul minim al acestui lichid vă este indicat printr-un semnal sonor și un mesaj pe ecranul multifuncție.

Completați nivelul la următoarea oprire a vehiculului.

Caracteristici lichid

Pentru a asigura o curățare optimă și evitarea înghețării, completarea nivelului sau înlocuirea acestui lichid nu trebuie făcută cu apă.

* În funcție de destinație.

Nivel aditiv motorină (Diesel cu filtru de particule)

Nivelul minim al acestui aditiv vă este indicat prin aprinderea matorului de service, însoțit de un semnal sonor și un mesaj pe ecranul multifuncție.

Completare

Aducerea la nivel a acestui aditiv trebuie efectuat în mod obligatoriu și urgent în rețeaua PEUGEOT sau la un service autorizat.

Produsele uzate



Evitați contactul prelungit al pielii cu uleiul și lichidele uzate.

Mare parte a acestor lichide este nocivă pentru sănătate, ele fiind puternic corozive.



Nu aruncați uleiul și lichidele uzate în canalizare sau pe pământ.

Aruncați aceste lichide în recipientele prevăzute în acest sens în rețeaua PEUGEOT sau la un service autorizat.

CONTROALE

Cu excepția indicațiilor contrare, controlați aceste elemente, conform carnetului de întreținere și în funcție de motorizarea dumneavoastră.

Altfel, efectuați verificarea în rețeaua PEUGEOT sau la un service autorizat.

Baterie



Bateria nu necesită întreținere. Oricum, verificați prinderea bornelor și dacă acestea sunt curate, mai ales pe perioada verii și iarna.

Dacă operați asupra bateriei, vedeți capitolul "Informații practice" pentru a cunoaște precauțiile ce trebuie luate înainte de debranșare și după rebranșare.

Filtru de aer și filtru de habitacul



În carnetul de întreținere găsiți periodicitatea înlocuirii acestor elemente.

În funcție de mediu (praf în atmosferă...) și de utilizarea vehiculului (condus în zone urbane...), **schimbați-le, dacă este necesar, de două ori mai frecvent.**

Un filtru de habitacul îmbăcsit poate deteriora performanțele sistemului de aer condiționat și poate genera mirosuri neplăcute.

Filtru de particule (Diesel)

Afișarea matorului de service împreună cu un mesaj dedicat, indică debutul saturării filtrului de particule.

Imediat ce condițiile de circulație vă permit, regenerați filtrul rulând cu o viteză de cel puțin 60 km/h până la stingerea matorului de service.

Întreținerea filtrului de particule trebuie neapărat efectuată de către rețeaua PEUGEOT sau la un service autorizat.

După o lungă funcționare a vehiculului la viteză mică sau la relanti, puteți observa, în cazuri rare, emisii de vapori de apă din eșapament în momentele de accelerare. Aceștia nu au consecințe asupra comportamentului vehiculului sau asupra mediului.

Filtru de ulei



Înlocuiți filtrul de ulei la fiecare schimb de ulei.

În carnetul de întreținere găsiți periodicitatea înlocuirii acestui element.

Cutie de viteze manuală



Cutie de viteze nu necesită întreținere (fără schimb de ulei). În carnetul de întreținere găsiți periodicitatea verificării nivelului acestui element.

Cutie de viteze automată



Cutie de viteze nu necesită întreținere (fără schimb de ulei). În carnetul de întreținere găsiți periodicitatea verificării nivelului acestui element.

Plăcuțele de frână



Uzura frânelor depinde de stilul de conducere, în special pentru vehiculele utilizate în oraș, pe distanțe scurte. Este posibil să fie necesar controlul stării frânelor chiar între revizii.

Dacă nu există pierderi în circuit, o scădere a nivelului lichidului de frână indică o uzură a plăcuțelor de frână.

Starea de uzură a discurilor/ tamburilor de frână



Pentru orice informație legată de verificarea uzurii discurilor și/sau tamburilor de frână, consultați rețeaua PEUGEOT sau un service autorizat.

Frâna de mână



O cursă prea lungă a frânei de mână sau la constatarea unei pierderi de eficacitate a acestui sistem impune efectuarea unui reglaj chiar între două revizii.

Verificarea acestui sistem trebuie efectuată în rețeaua PEUGEOT sau la un service autorizat.



Nu utilizați decât produse recomandate de rețeaua PEUGEOT sau produse de calitate și caracteristici echivalente.

Pentru a optimiza funcționarea elementelor importante, cum ar fi circuitul de frânare, PEUGEOT selecționează și propune produse specifice.

Pentru a nu deteriora componentele electrice, este oficial **interzisă** spălarea cu jet sub înaltă presiune a compartimentului motor.

KIT DE REPARATIE PROVIZORIE A PNEURILOR

Este un sistem complet ce conține un compresor și un cartuș cu produs de colmatare, care vă permite o **reparare temporară** a pneului, pentru a putea ajunge la cel mai apropiat atelier auto.

Este conceput pentru a repara majoritatea fisurilor ce pot afecta pneul, situate pe banda de rulare sau pe talonul pneului.



Descrierea kitului



- A. Selector de poziție "Reparare" sau "Umflare".
- B. Întrerupător pornit "I"/oprit "O".
- C. Buton de dezumflare.
- D. Manometru (în bari sau p.s.i.).
- E. Compartiment ce conține:
 - un cablu cu adaptor pentru priza 12 V,
 - diverse capete de umflare pentru accesorii, cum ar fi mingi, roți de bicicleta...



- F. Cartuș cu produs de colmatare.
- G. Tub alb cu bușon pentru reparare.
- H. Tub negru pentru umflare.
- I. Autocolant de limitare a vitezei.

I Autocolantul de limitare a vitezei I trebuie lipit pe volanul vehiculului, pentru a vă aduce aminte că o roata este de utilizare temporară.

Nu depășiți viteza de 80 km/h în timpul rulării cu un pneu reparat folosind acest tip de kit.

Procedura de reparare

1. Colmatare



- ☞ Taiati contactul.
- ☞ Rotiți selectorul **A** pe poziția "Reparare".
- ☞ Verificați că întrerupătorul **B** este în poziția "O".



i Evitați îndepărtarea oricărui corp străin ce a penetrat pneul.



- ☞ Derulați complet tubul alb **G**.
- ☞ Deșurubați bușonul tubului alb.
- ☞ Racordați tubul alb la valva pneului ce trebuie reparat.

! Fiți atenți, acest produs este nociv (ex. etilen-glicol, colofoniu...) în caz de ingerare și iritant pentru ochi.
Păstrați acest produs departe de copii.

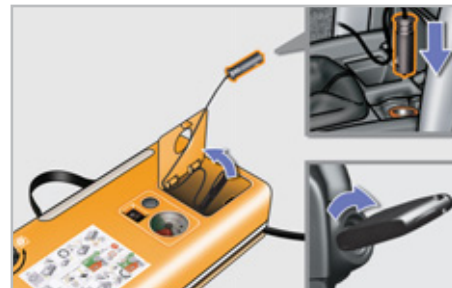

- ☞ Conectați alimentarea electrică a compresorului la una din prizele de 12 V ale vehiculului.
- ☞ Porniți motorul și lăsați-l să funcționeze.

! Nu porniți compresorul înainte de a racorda conducta alba la valva pneului: produsul de colmatare se va raspândi la exterior.



- ☞ Puneți în funcție compresorul, trecând butonul **B** în poziția "I", până ce presiunea pneului ajunge la 2,0 bari.
Produsul de colmatare este injectat în pneu; nu îndepărtați tubul de valvă în timpul acestei operațiuni (risc de colmatare a valvei).

i Dacă după șapte minute presiunea nu atinge valoarea prescrisă, pneul nu mai poate fi reparat; consultați rețeaua PEUGEOT sau un Service autorizat pentru depanarea vehiculului.

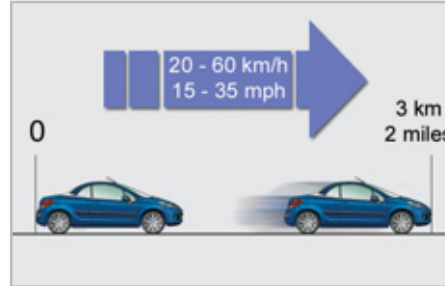

- ☞ Îndepărtați kitul și înfiletați bușonul tubului alb.
Manipulați-l cu atenție pentru a nu păta vehiculul cu lichid. Păstrați kitul la îndemână.
- ☞ Rulați imediat, aproximativ cinci kilometri, cu viteză redusă (între 20 și 60 km/h), pentru a colmata fisura.
- ☞ Opriți-vă pentru a verifica reparația și presiunea, utilizând kitul.

2. Umflare



- ☞ Rotiți selectorul **A** pe poziția "Umflare".
- ☞ Derulați complet tubul negru **H**.
- ☞ Racordați direct tubul negru la valva roții reparate.



- ☞ Conectați din nou fișa electrică a compresorului la priza 12 V a vehiculului.
- ☞ Porniți din nou motorul și lăsați-l să funcționeze.



- ☞ Ajustați presiunea cu ajutorul compresorului (pentru umflare: întrerupătorul **B** în poziția "I"; pentru dezumflare: întrerupătorul **B** în poziția "O" și apăsați pe butonul **C**), conform etichetei de presiune a pneurilor vehiculului, situată la nivelul ușii conducătorului.

O pierdere ulterioară de presiune indică faptul că fisura din pneu nu a fost colmatată, consultați rețeaua PEUGEOT sau un Service autorizat pentru depanarea vehiculului.

- ☞ Îndepărtați, apoi depozitați kitul complet.
- ☞ Rulați cu viteză redusă (maxim 80 km/h) limitând la 200 km distanța parcursă.



- ☞ Vizitați cât mai curând posibil rețeaua PEUGEOT sau un Service autorizat.

Este imperativ să informați tehnicianul că ați utilizat acest kit. După diagnosticare, tehnicianul vă va informa dacă pneul poate fi reparat sau va trebui înlocuit.

Indepartarea cartusului

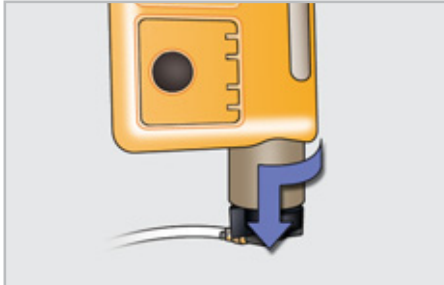

- ☞ Depozitați tubul negru.
- ☞ Degajați baza cu cot a tubului alb.
- ☞ Mențineți compresorul vertical.
- ☞ Desurubați cartușul pe la partea inferioară.

! Fiți atenți la eventualele scurgeri de lichid.

Data limită de utilizare a lichidului este înscrisă pe cartuș.

Flaconul este de uz unic; chiar dacă nu a fost consumat în totalitate, acesta trebuie înlocuit.

După utilizare, nu aruncați cartușul, ci predați-l în rețeaua PEUGEOT, sau la o societate abilitată pentru recuperarea acestuia.

Nu uitați să vă procurați un nou cartuș, care este disponibil în cadrul rețelei PEUGEOT sau un Service autorizat.

Control de presiune/Umflare ocazionala

Puteți de asemenea utiliza compresorul, fără injectare de produs, pentru a:

- controla sau umfla ocazional pneurile,
- umfla alte accesorii (mingi, roți de bicicletă...).



- ☞ Rotiți selectorul **A** pe poziția "Umflare".
- ☞ Derulați complet tubul negru **H**.
- ☞ Racordați tubul negru la valva roții sau accesoriului.



Dacă este necesar, montați în prealabil unul dintre capurile furnizate împreună cu kitul.



- ☞ Conectați fișa compresorului la priză 12 V a vehiculului.
- ☞ Porniți vehiculul și lăsați motorul să funcționeze.
- ☞ Ajustați presiunea folosind compresorul (pentru umflare: întrerupătorul **B** în poziția "I"; pentru dezumflare: întrerupătorul **B** în poziția "O" și apăsați pe butonul **C**), conform etichetei de presiune a pneurilor vehiculului sau a accesoriului.
- ☞ Îndepărtați și depozitați kitul.

SCHIMBARE ROATĂ*

Mod de operare de înlocuire a unei roți defecte cu roata de rezervă folosind instrumentele furnizate împreună cu vehiculul.

Acces la instrumente

Instrumentele sunt instalate într-un suport în partea inferioară a portbagajului, sub roata de rezervă.

Pentru a accede la acestea, vedeți paragraful "Acces la roata de rezervă" de pe pagina următoare.

Listă de instrumente

1. Cheie de demontare roți.
Permite demontarea capacului roții și desfiletarea șuruburilor de fixare ale roții.
2. Cric cu manivelă integrată.
Permite ridicarea vehiculului.
3. Dispozitiv "căpăcel" de șurub.
Permite îndepărtarea protecțiilor (căpăcelelor) șuruburilor de pe jantele din aluminiu.
4. Adaptor pentru șuruburile antifurt (situat în torpedo).
Permite adaptarea cheii de demontare roți la șuruburile speciale "antifurt".

Alte accesorii

5. Inel detașabil pentru remorcare.
A se vedea paragraful "Remorcare vehicul".

Toate aceste instrumente sunt specifice vehiculului dumneavoastră. Nu le utilizați în alte scopuri.

i**Roată cu capac**

La demontarea roții, îndepărtați în prealabil capacul cu ajutorul cheii de demontare roți 1 trăgând la nivelul pasajului din dreptul valvei.

La remontarea roții, re poziționați capacul, începând prin prinderea clipsului din partea din dreapta valvei, și apăsați cu palma pe toată circumferința sa.

* În funcție de destinație.

Acces la roata de rezervă

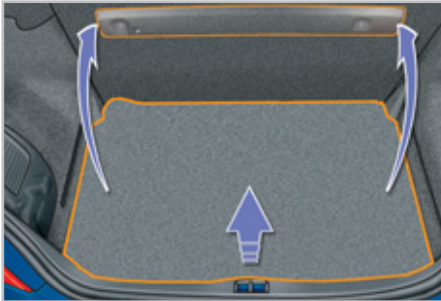

Roata de rezervă tip "disc" este păstrată în portbagaj, sub podea.

Pentru a accede:

- ☞ treceți în configurația "coupé",
- ☞ deschideți portbagajul,
- ☞ ridicați podeaua.

Scoaterea roții

- ☞ Desprindeți și îndepărtați centura de susținere.
- ☞ Ridicați roata de urgență spre dumneavoastră prin spate.
- ☞ Scoateți roata din portbagaj.



Punerea la loc a roții

- ☞ Așezați la loc roata de rezervă în suportul său.
- ☞ Puneți la loc centura de prindere și fixați-o.
- ☞ Așezați la loc podeaua portbagajului.



Fixarea roții de rezervă tip "disc"

Dacă vehiculul dumneavoastră este echipat cu roți din aluminiu, este normal să constatați, la strângerea șuruburilor, că rondellele nu vin în contact cu roata de rezervă de tip "disc". Roata este menținută prin apăsarea suprafeței conice a fiecărui șurub.

Detectarea presiunii insuficiente

Roata de rezervă nu este dotată cu senzor. Repararea roții sparte trebuie efectuată în cadrul rețelei PEUGEOT.

Demontarea roții



Oprirea vehiculului

Imobilizați vehiculul astfel încât să nu deranjeze circulația: solul porțiunii pe care ați oprit trebuie să fie, dacă este posibil, orizontal, stabil și să nu fie alunecos.

Trageți frâna de mână, întrerupeți contactul și cuplați prima viteză* pentru a bloca roțile.

Plasați o cală, dacă este necesar, sub roata diagonal opusă celei ce trebuie înlocuită.

Este neapărat să vă asigurați că pasagerii au ieșit din vehicul și se află într-o zonă ce le garantează siguranța.

Nu intrați niciodată sub un vehicul ridicat pe cric; folosiți o proptea.

* poziția P pentru cutia de viteze automatică.

Lista de operații

- ☞ Scoateți căpăcelul cromat de pe fiecare șurub cu ajutorul dispozitivului 3.
- ☞ Dacă vehiculul este astfel echipat, montați adaptorul antifurt 4 pe cheia de demontare roți 1 pentru deblocarea șurubului antifurt.
- ☞ Deblocați celelalte șuruburi folosind doar cheia de demontare a roților 1.
- ☞ Plasați cricul 2 în contact cu unul dintre cele două puncte de amplasare față A sau spate B prevăzute sub caroserie, cel mai aproape de roata ce trebuie schimbată.
- ☞ Desfaceți cricul 2 până când talpa sa ajunge în contact cu solul. Asigurați-vă că axa tălpii este aliniată cu punctul de amplasare A sau B utilizat.
- ☞ Ridicați vehiculul lăsând un spațiu suficient între roată și sol pentru a monta ușor roata de rezervă (care nu este spartă).
- ☞ Scoateți șuruburile și păstrați-le într-un loc curat.
- ☞ Scoateți roata.



Montarea roții



Listă de operații

- ☞ Puneți roata pe butuc.
- ☞ Înfiletați șuruburile cu mâna până la capătul cursei.
- ☞ Faceți o strângere preliminară a șurubului antifurt cu cheia de demontare roți 1 echipată cu adaptorul antifurt 4 (dacă vehiculul este astfel echipat).
- ☞ Efectuați o strângere preliminară a celorlalte șuruburi numai cu cheia de demontare roți 1.
- ☞ Coborâți vehiculul.
- ☞ Repliați cricul 2 și îndepărtați-l.

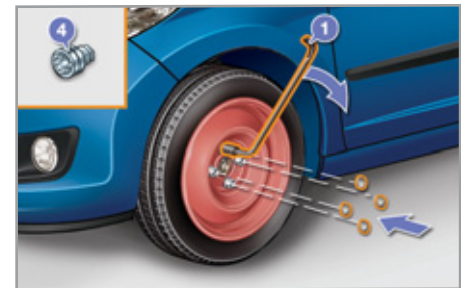
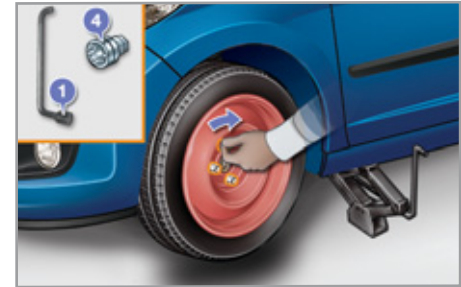

- ☞ Blocați șurubul antifurt cu cheia de demontare roți 1 echipată cu adaptorul antifurt 4 (dacă vehiculul este astfel echipat).
- ☞ Blocați celelalte șuruburi doar cu cheia de demontare roți 1.
- ☞ Remontați căpăcelele cromat pe fiecare șurub.
- ☞ Puneți la loc instrumentele în suportul lor din portbagaj.
- ☞ Depozitați roata spartă într-un colț al portbagajului.

i

După schimbarea unei roți

Folosind roata de rezervă tip "disc":

- ☞ nu montați capacul roții,
- ☞ nu depășiți viteza de 80 km/h.

Faceți rapid o verificare a prinderii șuruburilor și a presiunii roții de rezervă în cadrul rețelei PEUGEOT.

Reparați roata spartă și înlocuiți-o imediat pe vehicul.

INLOCUIREA UNEI LĂMPI

Lumini față

Proiectoarele sunt dotate cu geamuri din policarbonat, acoperite cu lac de protecție:

- ☞ **nu trebuie curățate cu materiale textile uscate sau abrazive, nici cu produse pe bază de detergenți sau solvenți,**
- ☞ utilizați un burete și soluție de apă cu săpun,
- ☞ utilizând sistemul de spălare de înaltă presiune pentru a curăța petele persistente, nu îndreptați mult timp pistolul spre proiectoare, farurilor sau contururilor acestora pentru a evita deteriorarea lacului de protecție și a garniturii de etanșare.

i Nu atingeți direct lampa cu degetele, utilizați un material textil care nu lasă scame.

Înlocuirea unei lămpi trebuie efectuată cu farul stins de câteva minute (risc de arsură gravă).

Este absolut necesară utilizarea exclusivă a lămpilor anti-ultraviolet (UV), pentru a nu deteriora proiectorul.

Înlocuiți întotdeauna o lampă defectă cu alta nouă având același reper și aceleași caracteristici.

Model cu faruri clasice

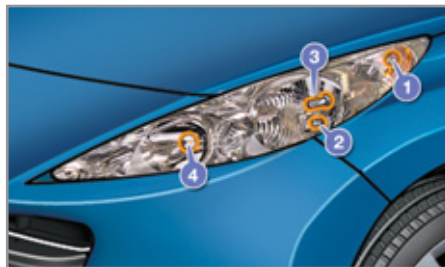

Model cu faza scurtă cu modul eliptic și proiectoare direcționale



1. **Semnalizatoare de direcție (PY21 W ambră).**
2. **Farurile de poziție (W 5 W).**
3. **Luminile de întâlnire (H7-55 W).**
4. **Luminile de drum (H1-55 W).**
5. **Proiectoare direcționale (H7-55 W).**
6. **Faruri de ceață (H11-55 W).**

Înlocuirea unui bec de semnalizare

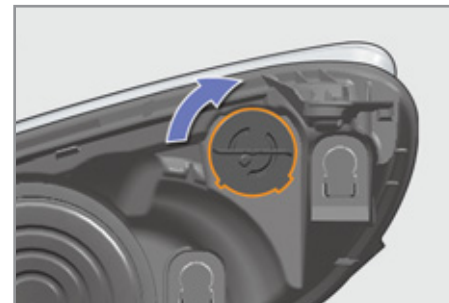

- ☞ Rotiți la un sfert de tură suportul pentru bec și scoateți-l.
 - ☞ Scoateți becul și înlocuiți-l.
- Pentru montaj efectuați aceleași operațiuni în sens invers.

i Becurile de culoarea ambrei, așa cum sunt cele de la semnalizatoarele de direcție, trebuie să fie înlocuite cu becuri caracteristice și de culoare identică.

Înlocuirea unui bec de la poziție

- ☞ Decuplați conectorul principal al proiectorului.
- ☞ Scoateți capacul de protecție din plastic corespunzător becului defect.
- ☞ Rotiți la un sfert de tură suportul pentru bec și scoateți-l.
- ☞ Scoateți becul și înlocuiți-l.

Pentru montaj efectuați aceleași operațiuni în sens invers.

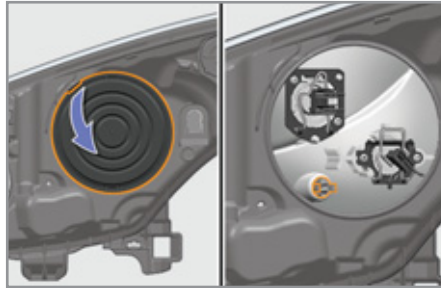

Schimbarea unui bec la luminile de întâlnire, de drum sau la proiectoarele direcționale

- ☞ Decuplați conectorul de alimentare principal.
- ☞ Scoateți capacul de protecție corespunzător lămpii defecte.

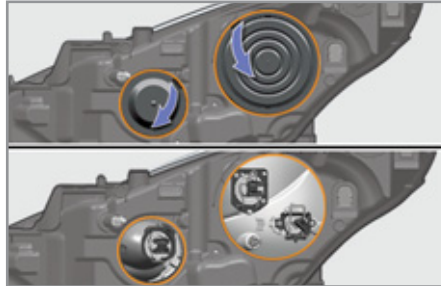

- ☞ Decuplați conectorul de alimentare corespunzător becului defect.
- ☞ Apăsați pe extremitatea fiecărei agrafe de fixare. Înlocuiți becul.

Pentru montaj efectuați aceleași operațiuni în sens invers.



Proiectoare de ceață

Pentru înlocuirea acestor becuri, consultați rețeaua PEUGEOT.

Schimbarea unui bec de semnalizare de pe lateral



- ☞ Introduceți o șurubelniță între capacul semnalizatorului și oglinda laterală.
- ☞ Înclinați șurubelnița și scoateți semnalizatorul.
- ☞ Decuplați conectorul de alimentare.

Pentru montaj efectuați aceleași operațiuni în sens invers.

Pentru a achiziționa semnalizoare, consultați rețeaua PEUGEOT.

Lumini spate



1. Lumini stop (P 21 W).
2. Lumini de poziție (diode).
3. Lumini pentru ceață (P 21 W).
4. Semnalizatoare de direcție (PY 21 W ambră).
5. Lumini marșarier (R 10 W).

Schimbarea lămpilor

Aceste lămpi se schimbă (cu excepția ledurilor) din exteriorul portbagajului:

- ☞ deschideți în prealabil trapa pentru a accede la șurubul de fixare,
 - ☞ desfiletați șurubul de fixare a blocului,
 - ☞ scoateți blocul optic prin exterior,
 - ☞ debranșați conectorul electric,
 - ☞ scoateți garnitura de etanșeizare a blocului,
-
- ☞ apăsați pe cele patru cleme pentru a demonta suportul lămpilor,
 - ☞ rotiți un sfert de tură lampa și înlocuiți-o.
- Pentru remontare, efectuați aceste operațiuni în sens invers.

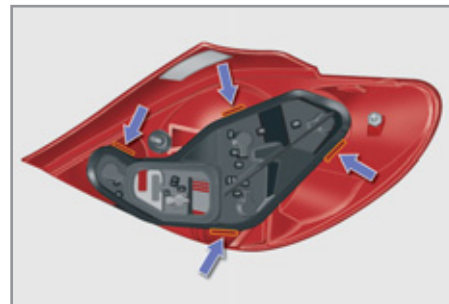

i Lămpile de culoarea ambrei, cum ar fi semnalizatoarele, trebuie înlocuite de lămpi cu caracteristici și culori identice.

Schimbarea celui de-al treilea stop (leduri)



Pentru înlocuirea acestui tip de lampă, cu leduri, consultați rețeaua PEUGEOT sau un service autorizat.

Schimbare lumini număr înmatriculare (W 5 W)

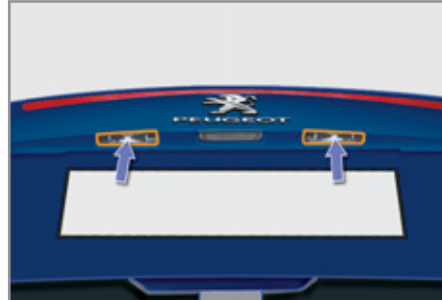

- ☞ Inserați o șurubelniță subțire într-una din găurile exterioare ale capacului transparent.
- ☞ Apăsați-l spre exterior pentru a îl declipșa.
- ☞ Îndepărtați capacul transparent.
- ☞ Trageți lampa și înlocuiți-o.

! Spălare sub presiune

La utilizarea acestui tip de spălare pentru îndepărtarea petelor persistente, nu insistați asupra proiectoarelor, luminilor și conturilor acestora pentru a evita deteriorarea lacuirii și garniturilor de etanșeizare.

SCHIMBARE SIGURANȚE

Mod de operare pentru înlocuirea unei siguranțe pentru remedierea unei pene la funcția corespunzătoare.

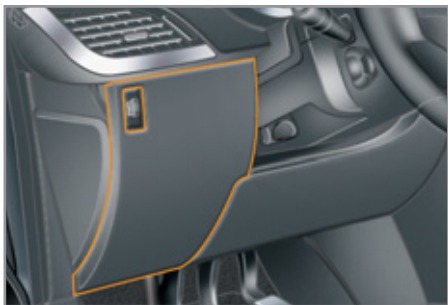

Acces la instrumente

Clema de extragere este instalată în spatele capacului cutiei cu siguranțe din planșa de bord.

Pentru a accede la aceasta:

- ☞ declipsați capacul trăgând de partea superioară,
- ☞ îndepărtați complet capacul,
- ☞ scoateți clema.

Înlocuirea unei siguranțe

Înainte de a înlocui o siguranță trebuie să cunoașteți cauza pentru care s-a ars și să o remediați.

- ☞ Puteti repera siguranța defectă verificând starea filamentului acesteia.



Bună



Defectă

- ☞ Utilizați clema specială pentru a extrage siguranța din suportul său.
- ☞ Întotdeauna înlocuiți siguranța defectă cu o siguranță echivalentă.
- ☞ Verificați corespondența între numărul gravat pe cutie, intensitatea înscrisă deasupra și tablele ce urmează.

Instalarea accesoriilor electrice

Circuitul electric al vehiculului dumneavoastră este conceput pentru a funcționa cu echipamente de serie sau opționale.

Înainte de a instala alte accesorii sau echipamente electrice pe vehicul consultați rețeaua PEUGEOT sau un service autorizat.

! PEUGEOT declină orice responsabilitate ocazionate de repararea vehiculului dumneavoastră sau de anomalii în funcționare datorate instalării de accesorii sau auxiliare care nu sunt furnizate, recomandate sau instalate de către PEUGEOT, în special pentru toate aparatele suplimentare al căror consum depășește 10 miliamperi.

Siguranțe în planșa de bord

Cutia cu siguranțe este plasată în partea inferioară a planșei de bord (partea stângă).



Acces la siguranțe

☞ vedeți paragraful "Acces la instrumente".

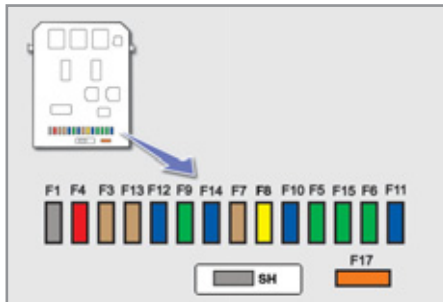

Tabel siguranțe

Nr siguranță	Intensitate	Funcții
G37	30 A	Alimentare cutie acoperiș escamotabil.
G38	20 A	Amplificator Hi-Fi.
G39	20 A	Scaune cu încălzire șofer și pasager.
G40	40 A	Alimentare cutie de servitudine remorcă.

Nr siguranță	Intensitate	Funcții
F1	-	Neutilizată.
F2	-	Neutilizată.
F3	5 A	Calculator airbag-uri și pretensionare pirotehnică.
F4	10 A	Contactor pedală de ambreiaj, priză diagnostic, oglindă retrovizoare interioară electrocromă, aer condiționat, senzor unghi volan, pompă filtru de particule (Diesel).
F5	30 A	Geamuri electrice spate, acoperiș escamotabil.
F6	30 A	Geamuri electrice față, alimentare retrovizoare rabatabile.
F7	5 A	Plafonieră față, spoturi pentru citit, iluminare parasolar, iluminare torpedo.



Nr siguranță	Intensitate	Funcții
F8	20 A	Radiotelefon, ecran multifuncție, comenzi sub volan, detectare presiune insuficientă, cutie de servitudine remorcă, alarmă (post-echipare).
F9	30 A	Priză 12 V față, plafonieră față, lămpi pentru citit, iluminare parasolar, iluminare torpedo.
F10	15 A	Sirenă alarmă, calculator alarmă, proiectoare direcționale.
F11	15 A	Priză diagnostic, contactor antifurt curent slab, calculator cutie de vitreze automată.
F12	15 A	Senzor de luminozitate, cutie de servitudine remorcă, acoperiș escamotabil.
F13	5 A	Cutie servitudine motor, releu ABS, contactor bi-funcțional frână.
F14	15 A	Tablou de bord, bară martori pentru centuri, reglare proiectoare, aer condiționat, autoradio, kit mâini libere, calculator asistență la parcare cu spatele.
F15	30 A	Blocare și supra-blocare.
F17	40 A	Dejivrare lunetă și oglinzi retrovizoare exterioare.
SH	-	Șunt PARC.

Siguranțe în compartimentul motorului

Cutia cu siguranțe este plesată în compartimentul motorului, în apropierea bateriei (pe partea stângă).

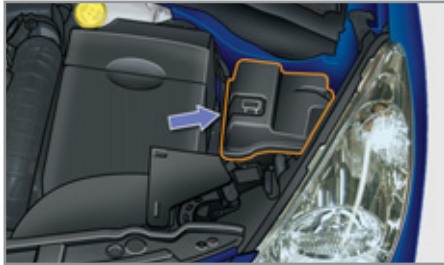

Acces la siguranțe

- ☞ Declipsați capacul.
- ☞ Înlocuiți siguranța (vedeți paragraful corespunzător).
- ☞ După intervenție, închideți cu mare grijă capacul pentru a garanta etanșeitatea cutiei cu siguranțe.

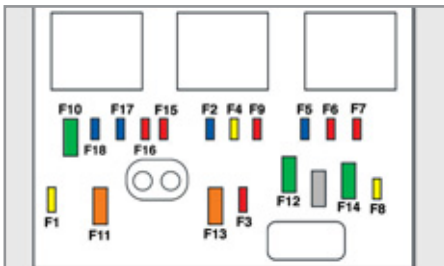

Tabel siguranțe

Nr siguranță	Intensitate	Funcții
F1	20 A	Alimentare calculator motor și relee de comandă GMV, electrovane distribuție și rezervor de recirculare vapori (1,6 l THP 16V), debitmetru de aer (Diesel), pompă de injecție (Diesel), sondă prezență apă în motorină (Diesel), electrovane EGR, încălzire aer (Diesel).
F2	15 A	Claxon.
F3	10 A	Spălător față.
F4	20 A	Spălător proiectoare.
F5	15 A	Pompă carburant (benzină), electrovane Turbo (1,6 l THP 16V).
F6	10 A	Senzor viteză vehicul, cutie de viteze automată.
F7	10 A	Direcție asistată electrică, proiectoare direcționale, relee de comandă proiectoare direcționale, cutie de comutare și protecție (Diesel).
F8	20 A	Comandă demaror.
F9	10 A	Calculator ABS/ESP, contactor pedală de frână.
F10	30 A	Aționare calculator motor (benzină: bobină de aprindere, electrovane, sondă oxigen, injectoare, încălzire, termostat dirijat) (Diesel: electrovane, încălzire).
F11	40 A	Pulsor aer condiționat.
F12	30 A	Mică/Mare viteză ștergătoare față.
F13	40 A	Alimentare cutie servitudine inteligentă (+ după contact).

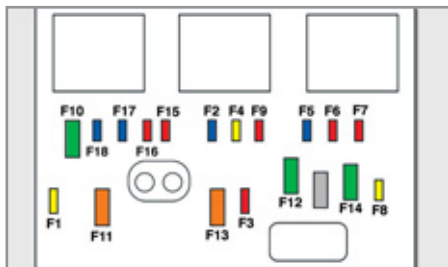

Nr siguranță	Intensitate	Funcții
F14	30 A	Încălzire motorină (Diesel).
F15	10 A	Fază lungă stânga.
F16	10 A	Fază lungă dreapta.
F17	15 A	Fază scurtă stânga.
F18	15 A	Fază scurtă dreapta.

Tabel cu maxi-siguranțe

	Nr siguranță	Intensitate	Funcții
Cutie 1	MF1*	70 A	Grup moto-ventilator.
	MF2*	20 A/30 A	Pompă ABS/ESP.
	MF3*	20 A/30 A	Electrovane ABS/ESP.
	MF4*	60 A	Alimentare cutie servitudine inteligentă.
	MF5*	60 A	Alimentare cutie servitudine inteligentă.
	MF6*	30 A	GMV adițional (1,6 I THP 16V).
	MF7*	80 A	Cutie cu siguranțe habitacul.
	MF8*	-	Neutilizată.
Cutie 2	MF9*	80 A	Cutie de încălzire (Diesel).
	MF10*	80 A	Direcție asistată electric.
	MF11*	40 A	Motor electric Valvetronic (1,6 I THP 16V).

* Maxi-siguranțele sunt o protecție suplimentară a sistemelor electronice. Orice intervenție trebuie să fie efectuată în cadrul rețelei PEUGEOT sau unui service autorizat.

BATERIE

Modul de operare pentru a reîncărca bateria descărcată sau pentru pornirea motorului cu ajutorul altei baterii.

Acces la baterie



Bateria este situată sub capota motorului.

Pentru a accede la baterie:

- ☞ deschideți capota cu maneta interioară, apoi din exterior,
- ☞ fixați tija capotei,
- ☞ ridicați capacul din plastic al bornei (+).

Pornirea folosind altă baterie

- ☞ Conectați cablul roșu la borna (+) a bateriei descărcate **A**, apoi la borna (+) a bateriei încărcate **B**.

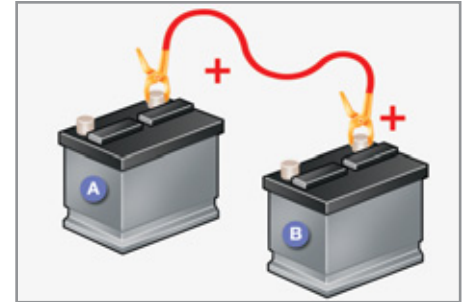

- ☞ Conectați o extremitate a cablului verde sau negru la borna (-) a bateriei încărcate **B**.
- ☞ Conectați cealaltă extremitate a cablului verde sau negru la un punct de masă (-) al vehiculului.
- ☞ Porniți vehiculul de depanare.
- ☞ Acționați demarorul vehiculului aflat în pană și lăsați motorul să funcționeze.
- ☞ Așteptați ca motorul să revină la relanti și debransați cablurile.

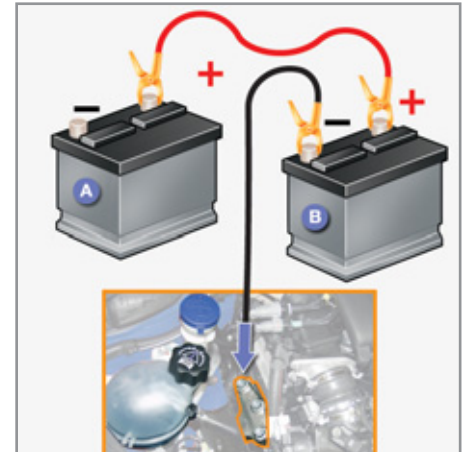

Reîncărcarea bateriei cu un redresor

- ☞ Debranșați bateria de vehicul.
- ☞ Respectați instrucțiunile de utilizare oferite de fabricantul încărcătorului.
- ☞ Rebranșați pornind cu borna (-).
- ☞ Verificați ca să nu existe depuneri pe borne și clești. Dacă sunt sulfatate (depunere albicioasă sau verzuie), demontați-le și curățați-le.

Debransare cabluri

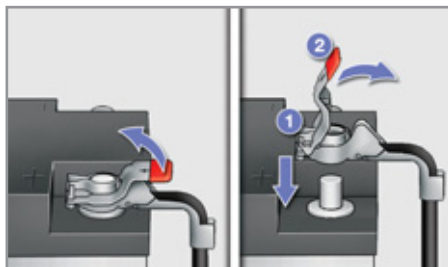

- ☞ Ridicați la maximum paleta de blocare.

Rebranșare cabluri

- ☞ Așezați colierul **1** deschis al cablului pe borna (+) a bateriei.
- ☞ Apăsați vertical colierul **1**, pentru o bună așezare pe baterie.
- ☞ Blocați colierul, ecartând pîntenul de poziționare apoi coborând paleta **2**.

Nu forțați paleta, deoarece, în cazul în care colierul este incorect poziționat, blocarea este imposibilă; reluați procedura.



Bateriile conțin substanțe nocive, cum ar fi acidul sulfuric și plumbul. Acestea trebuie eliminate conform prescripțiilor legale și în nici un caz nu trebuie aruncate împreună cu deșeurile menajere.

Duceți bateriile uzate la un punct de colectare autorizat.



Este recomandat, în cazul nefolosirii vehiculului timp de mai mult de o lună, să debranșați bateria.



Nu încărcați bateria înainte de a fi debransat bornele.

Nu debranșați bornele în timpul funcționării motorului.

Înainte de debransare

Înainte de a debransa bateria, trebuie să așteptați 2 minute după oprirea contactului.

Închideți geamurile și portierele față înainte de debransarea bateriei.

După rebranșare

Service autorizat După orice rebranșare a bateriei, cuplați contactul și așteptați 1 minut înainte de a porni, pentru a permite sistemelor electronice să se inițializeze. Totuși, dacă după această manevră apar perturbări ușoare, consultați rețeaua PEUGEOT.

Vedeți capitolele corespunzătoare pentru a reinițializa:

- cheia cu telecomandă,
- geamurile electrice secvențiale,
- sistemul de navigație GPS.

MOD DE DELESTARE

Sistemul gestionează anumite funcții, în concordanță cu nivelul de încărcare al bateriei.

Cu vehiculul în mers, anumite funcții cum ar fi aerul condiționat, degivrarea lunetei... pot fi dezactivate temporar, în funcție de starea de încărcare a bateriei.

Reactivarea funcțiilor dezactivate se face automat, imediat ce starea bateriei o permite.

MOD ECONOMIE DE ENERGIE

Sistem ce gestionează durata de utilizare a anumitor funcții pentru conservarea încărcării bateriei.

După oprirea motorului puteți în continuare utiliza, pe o perioadă de timp cumulat de maxim treizeci minute, funcții cum ar fi autoradio, ștergătoarele, faza scurtă, plafoniera...

Intrarea în acest mod

În momentul în care expiră aceste treizeci de minute un mesaj de trecere în modul economie de energie apare pe ecranul multifuncție și funcțiile active intră în stare de veghe.

i Dacă o manevră de acoperiș este în curs de desfășurare, aceasta va fi finalizată, dar o nouă acționare nu va mai fi posibilă.

Ieșire din mod

Aceste funcții vor fi activate automat la următoarea utilizare a vehiculului.

☞ Pentru a beneficia imediat de aceste funcții, porniți motorul și lăsați-l să funcționeze câteva momente.

Astfel, timpul de care dispuneți va fi dublul timpului de funcționare a motorului. În orice caz, acest timp va fi cuprins între cinci și treizeci minute.

! O baterie descărcată nu permite pornirea motorului (a se vedea paragraful corespunzător).

SCHIMBAREA UNEI LAME DE ȘTERGĂTOR

Modalitate de înlocuire a unei lame de ștergător uzate cu una nouă, fără niciun instrument.

Demontarea unei lame față

- ☞ Ridicați brațul ștergătorului corespunzător.
- ☞ Deblocați lama și scoateți-o.

Remontarea unei lame față

- ☞ Verificați dimensiunea lamei, deoarece lama cea mai scurtă se montează pe partea pasagerului.
- ☞ Montați lama nouă corespunzătoare și blocați-o.
- ☞ Rabatați brațul cu grijă.

REMORCARE VEHICUL

Mod de operare pentru a vă remorca vehiculul sau pentru a tracta un alt vehicul cu în dispozitiv mecanic detașabil.

Acces la instrumente



Inelul de remorcare este instalat într-un suport, în partea inferioară a portbagajului, sub podea.

Pentru a avea acces:

- ☞ treceți în configurația "coupé",
- ☞ deschideți portbagajul,
- ☞ ridicați podeaua,
- ☞ scoateți inelul de remorcare din suport.

Remorcarea vehiculului dumneavoastră



- ☞ În bara de protecție din față, trageți capacul pentru a îl declipsa.
- ☞ Înșurubați inelul de remorcare până la capăt.
- ☞ Instalați bara de tractare.
- ☞ Aprindeți luminile de avarie pe vehiculul remorcat.

Tractarea unui alt vehicul

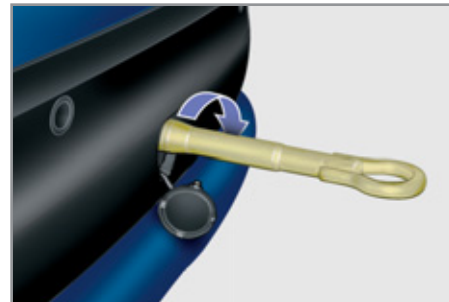

- ☞ În bara de protecție din spate, declipsați capacul apăsând în partea inferioară a acestuia.
- ☞ Înșurubați inelul de remorcare până la capăt.
- ☞ Instalați bara de tractare.
- ☞ Aprindeți luminile de avarie pe vehiculul remorcat.

i

- ☞ Mutați schimbătorul de viteze în punctul mort (poziția **N** pentru cutia de viteze automată). Nerespectarea acestei particularități poate conduce la deteriorarea anumitor elemente de frânare și la absența asistenței frânării la repornirea motorului.



Sfaturi generale

Respectați legislația în vigoare din țara dumneavoastră.

Verificați că greutatea vehiculului tractor este mai mare decât cea a vehiculului tractat.

Șoferul trebuie să rămână la volanul vehiculului remorcat.

Circulația pe autostradă și pe drum expres este interzisă în condiții de tractare.

Dacă se efectuează tractarea cu cele patru roți pe sol, utilizați întotdeauna o bară de remorcare omologată; corzile elastice și centurile sunt interzise.

În cazul tractării cu motorul oprit, nu mai sunt asistate frânarea și direcția.

În următoarele cazuri, este imperativ să apelați la un profesionist pentru remorcare:

- vehicul în pană pe autostradă sau pe drum expres,
- imposibilitatea trecerii cutiei de viteze pe punctul mort, deblocării direcției sau eliberării frânei de staționare,
- tractare doar cu două roți pe sol,
- absența barei de remorcare omologată...

ATAȘAREA UNEI REMORCI

Dispozitiv mecanic adaptat pentru atașarea unei remorci sau a unei rulote cu semnalizare și iluminat complementare.



Vehiculul dumneavoastră este în primul rând conceput pentru transportul de persoane și bagaje, dar, în același timp, poate fi utilizat pentru tractarea unei remorci.

I Vă recomandăm să utilizați dispozitivele de remorcare și cablurile originale PEUGEOT, care au fost testate și omologate încă din faza de concepție a vehiculului dumneavoastră și să încredințați montarea acestui dispozitiv rețelei PEUGEOT sau unui Service autorizat.

În cazul montării în afara rețelei PEUGEOT, această instalare trebuie făcută conform instrucțiunilor constructorului.

Conducerea cu remorcă supune vehiculul tractat la solicitări mai mari și cere din partea șoferului o atenție deosebită.

Recomandari de conducere

Repartizarea incarcaturii

☞ Repartizați încărcătura în remorcă astfel încât obiectele cele mai grele să fie cât mai aproape de axa rotilor, iar sarcina verticală pe brațul de remorcare să fie aproape de, dar să nu depășească, valoarea maximă autorizată.

Densitatea aerului scade odată cu altitudinea, reducând astfel performanțele motorului. Sarcina maximă remorcabilă trebuie redusă cu câte 10 % pentru fiecare 1 000 m de altitudine suplimentari.

Consultați capitolul "Caracteristici tehnice", pentru a cunoaște masele și sarcinile remorcabile în funcție de vehiculul dumneavoastră.

Vant lateral

☞ Țineți cont de creșterea sensibilității la vânt.

Răcire

Tractarea unei remorci în pantă crește temperatura lichidului de răcire.

Ventilatorul fiind acționat electric, capacitatea sa de răcire nu depinde de turația motorului.

☞ Pentru a reduce regimul motorului, reduceți viteza.

Sarcina maximă remorcabilă în pantă timp îndelungat depinde de înclinarea acesteia și de temperatura exterioară.

În orice caz, fiți atenți la temperatura lichidului de răcire.



☞ În cazul aprinderii matorului de avertizare și a matorului **STOP**, opriți vehiculul și motorul cât mai curând posibil.

Frane

Tractarea unei remorci crește distanța de frânare.

Pentru a limita încălzirea franelor, în mod deosebit la coborârea pantelor pe munte, este recomandată utilizarea franei de motor.

Pneuri

☞ Verificați presiunea în pneurile vehiculului tractor și ale remorcii tractate, respectând presiunile recomandate.

Lumini

☞ Verificați semnalizarea electrică a remorcii.

I Asistența la parcare cu spatele va fi automat dezactivată în cazul folosirii unui dispozitiv de remorcare original PEUGEOT.

PORTBAGAJ SUPLIMENTAR

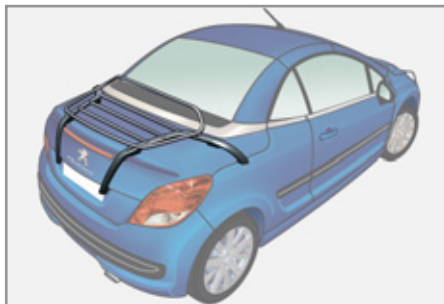

Portbagajul suplimentar, conceput special pentru varianta dumneavoastră coupé-cabriolet, este disponibil ca accesoriu în rețeaua PEUGEOT.

Respectați recomandările constructorului pentru montarea și utilizarea sa.



În momentul încărcării sale, aveți grijă să nu mascați a treia lumină de stop și plăcuța de înmatriculare.

După ce l-ați încărcat, nu manevrați deloc acoperișul.

ACCESORII

Rețeaua PEUGEOT vă propune o gamă largă de accesorii și piese originale.

Aceste accesorii și piese au fost testate și aprobate atât în privința fiabilității cât și a siguranței.

Aceste accesorii adaptate vehiculului sunt înregistrate cu reper PEUGEOT și beneficiază de garanție.

"Confort":

deflectoare de portiere, storuri laterale și spate, umerar fix pe tetieră, cotieră centrală spate, spațiu de depozitare sub măsuță, asistență la parcare cu față și cu spatele...

"Soluții de transport":

compartimentare portbagaj, plasă de reținere, brichetă, bare de pavilion, suport de biciclete pe cuiul de tractare, suport de biciclete pe barele pavilionului, suport pentru skiuri, portbagaj pe pavilion...

Sistemul de remorcare necesită imperativ montare în cadrul rețelei PEUGEOT sau la un service autorizat.

"Stil":

levier schimbător de viteze din aluminiu, spoiler, ornamente exterioare, jante aluminiu, capace roți, eșapament sport, carcase retrovizoare cromate, kit caroserie.

"Siguranță":

alarmă anti-intruziune, gravare geamuri, antifurt roți, înălțătoare și scaune pentru copii, alcooltest, trusă de prim-ajutor, triunghi de presemnalizare, vestă reflectorizantă, sistem de reperare a vehiculului furat, kit remediere temporară pană, lanțuri zăpadă, anvelope anti-derapante, proiectoare de ceață...

"Protecție":

covoraș*, huse pentru scaune compativile cu airbagurile laterale, praguri de portiere din aluminiu sau PVC...

"Multimedia":

sisteme audio auto, navigație, kit mâini-libere, magazie CD, difuzoare, DVD-player, kit de conectare pentru MP3-player sau CD-player portabil, USB Box...

Puteți de asemenea să vă procurați produse de curățare și de întreținere (exterior și interior), de completare (lichid de spălat prabrizul...) și rezerve de schimb (cartuș pentru kitul de depanare provizorie a pneurilor...) din cadrul rețelei PEUGEOT.

- * Pentru a evita orice risc de blocare a pedalelor:
- verificați poziționarea și prinderea corectă a covorașului,
 - nu suprapuneți mai multe covorașe.

Instalarea emițătoarelor de radiocomunicații

Înainte de a instala un emițător de radiocomunicații ca post-echipare, cu antenă exterioară pe vehiculul dumneavoastră, consultați rețeaua PEUGEOT care vă va informa asupra caracteristicilor emițătoarelor (bandă de frecvență, putere maximă de ieșire, poziția antenei, condiții specifice de instalare) ce pot fi montate, conform Directivei de Compatibilitate Electromagnetica a Automobilului (2004/104/CE).

În funcție de legislația în vigoare în țară, vestele de siguranță reflectorizante, triunghiurile de presemnalizare, becurile și sigurantele fuzibile de rezervă pot fi obligatorii la bordul vehiculului.

Montarea unui echipament sau accesoriu electric neavând cod de reper PEUGEOT poate produce o pană în sistemul electronic al vehiculului dumneavoastră și un consum mărit. Vă recomandăm să țineți cont de această măsura de prevedere și să contactați un reprezentant al mărcii PEUGEOT, pentru a vă prezenta gama de accesorii sau echipamente originale.

MOTORIZĂRI ȘI CUTII DE VITEZE			
MOTOARE PE BENZINĂ	1,6 litri VTi 120 cp		1,6 litri THP 156 cp
CUTII DE VITEZE	Manuală (5 trepte)	Automată (4 trepte)	Manuală (6 trepte)
Cilindree (cm ³)	1 598		1 598
Alezaj x cursă (mm)	77 x 85,8		77 x 85,8
Putere maximă: normă CEE (kW)	88		115
Regim de putere maximă (tr/min)	5 750		5 800
Cuplu maxim: normă CEE (Nm)	160		240
Regim de cuplu maxim (rot/min)	4 250		1 400
Carburant	Fără plumb		Fără plumb
Catalizator	Da		Da
CAPACITĂȚI DE ULEI (în litri)			
Motor (cu filtru de schimb)	4,25	4,25	4,25

MASE ȘI SARCINI REMORCABILE (în kg)			
Motoare pe benzină	1,6 litri VTi 120 cp		1,6 litri THP 156 cp
Cutii de viteze	Manuală	Automată	Manuală
- Masă vehiculul gol (în mers)	1 417	1 455	1 484
- Sarcină utilă	292	312	290
- Masă maximă tehnic admisă în sarcină (MTAC)	1 709	1 767	1 774
- Masă totală rulantă autorizată (MTRA)			
în pantă 12%	2 559	2 647	2 664
- Remorcă cu sistem de frânare (în limita MTRA)			
în pantă 10% sau 12%	-	-	-
- Remorcă cu sistem de frânare* (cu repartiția sarcinii în limita MTRA)	1 040	1 060	1 060
- Remorcă fără sistem de remorcare	600	600	600
- Greutate recomandată pe cârlig	42	43	43

* Masa unei remorci cu sistem de frânare poate fi sporită, în limita MTRA, în măsura în care se reduce tot atât și masa maximă tehnic admisă în sarcină a vehiculului care tractează; atenție, un vehicul ușor încărcat, care tractează, poate avea o ținută de drum deteriorată.

Valorile MTRA și sarcinile remorcabile indicate sunt valabile pentru o altitudine maximă de 1 000 de metri, iar sarcina remorcabilă menționată trebuie redusă cu 10 % la fiecare 1 000 de metri suplimentari.

În cazul unui vehicul care tractează, este interzisă depășirea vitezei de 100 km/h (respectați legislația în vigoare în țara dumneavoastră).

Temperaturile exterioare ridicate pot determina scăderea performanțelor vehiculului pentru a proteja motorul; când temperatura exterioară depășește 37 °C, limitați masa remorcată.

MOTORIZĂRI ȘI CUTII DE VITEZE	
MOTOR DIESEL	1,6 litri HDi 112 cp
CUTIE DE VITEZE	Manuală (6 trepte)
Cilindree (cm ³)	1 560
Alezaj x cursă (mm)	75 x 88,3
Putere maximă: normă CEE (kW)	80
Regim de putere maximă (tr/min)	4 000
Cuplu maxim: normă CEE (Nm)	240
Regim de cuplu maxim (tr/min)	1 750
Carburant	Motorină
Catalizator	Da
Filtru de particule	Da
CAPACITĂȚI DE ULEI (în litri)	
Motor (cu filtru de schimb)	3,75

MASE ȘI SARCINI REMORCABILE (în kg)	
Motor Diesel	1,6 litri HDi 112 cp
Cutie de viteze	Manuală
- Msă vehicul gol (în mers)	1 475
- Sarcină utilă	308
- Masă maximă tehnic admisă în sarcină (MTAC)	1 783
- Masă totală rulantă autorizată (MTRA)	
în pantă 12%	2 673
- Remorcă cu sistem de frânare (în limita MTRA)	
în pantă 10% sau 12%	-
- Remorcă cu sistem de frânare* (cu repartiția sarcinii în limita MTRA)	1 070
- Remorcă fără sistem de frânare	600
- Greutate recomandată pe cârlig	43

* Masa unei remorci cu sistem de frânare poate fi sporită, în limita MTRA, în măsura în care se reduce tot atât și masa maximă tehnic admisă în sarcină a vehiculului care tractează; atenție, un vehicul ușor încărcat, care tractează, poate avea o ținută de drum deteriorată.

Valorile MTRA și sarcinile remorcabile indicate sunt valabile pentru o altitudine maximă de 1 000 de metri, iar sarcina remorcabilă menționată trebuie redusă cu 10 % la fiecare 1 000 de metri suplimentari.

În cazul unui vehicul care tractează, este interzisă depășirea vitezei de 100 km/h (respectați legislația în vigoare în țara dumneavoastră).

Temperaturile exterioare ridicate pot determina scăderea performanțelor vehiculului pentru a proteja motorul; când temperatura exterioară depășește 37 °C, limitați masa remorcată.

DIMENSIUNI (ÎN MM)

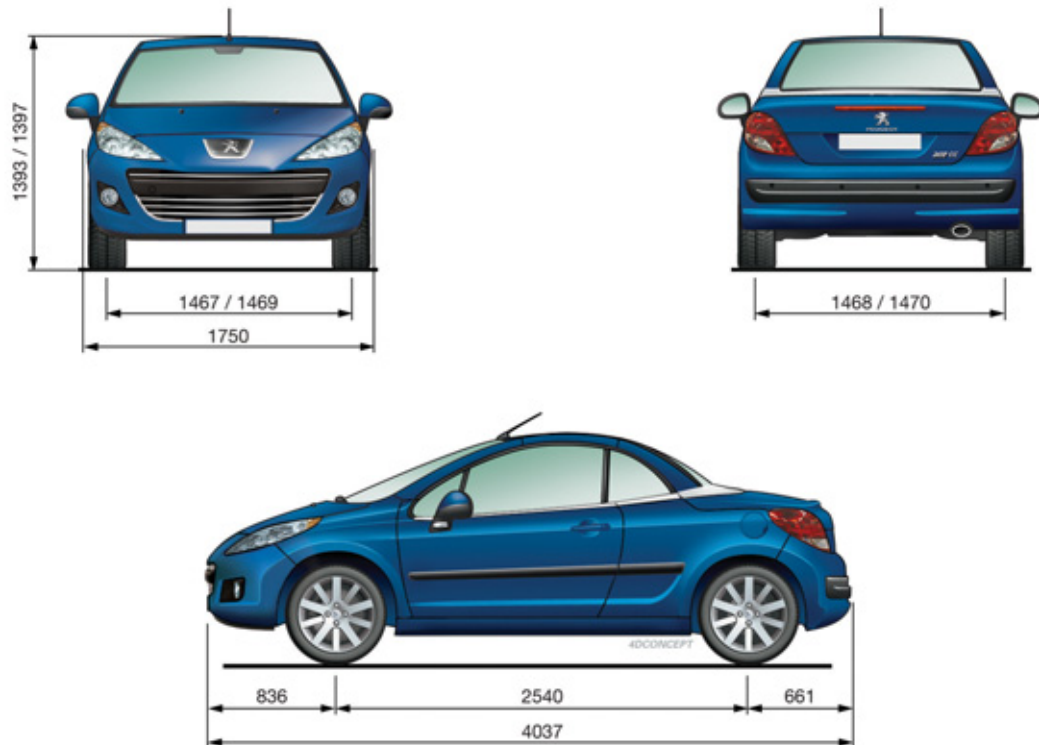

ELEMENTE DE IDENTIFICARE

Pe autoturismul dumneavoastră sunt mai multe locuri unde este afișată seria șasiului pentru identificare și căutare.

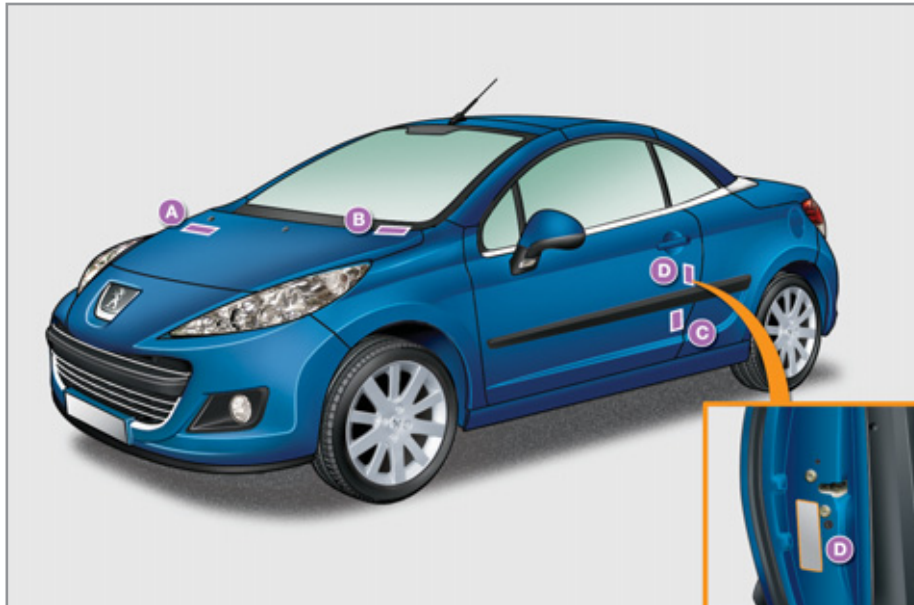

A. Serie șasiu pe capota motorului.
Această serie este gravată pe capotă în apropierea filtrului de aer pentru habitaclu.

B. Serie șasiu pe planșa de bord.
Această serie este scrisă pe o etichetă și poate fi citită prin parbriz.

C. Serie șasiu caroserie.

Această serie este scrisă pe o etichetă autodestructibilă lipită pe stâlpul central al mașinii pe partea șoferului.

D. Plăcuță constructor.

Această etichetă este lipită pe marginea portierei șoferului și conține informațiile următoare:

- dimensiunile jantelor și anvelopelor,
- mărcile de anvelope omologate de constructor,
- presiunea de umflare,
- referința culorii vopselei.

! Roțile care se echează cu anvelope de 205/45 R17 nu pot fi echipate cu lanțuri pentru zăpadă. Pentru mai multe informații consultați rețeaua PEUGEOT.

i Verificarea presiunii de umflare trebuie efectuată cel puțin o dată la trei luni.



Dacă presiunea în pneuri e scăzută crește consumul de carburant.



APEL DE URGENȚĂ SAU DE ASISTENȚĂ

APEL DE URGENȚĂ SAU DE ASISTENȚĂ

PEUGEOT CONNECT SOS



În caz de detectare a unui impact de către calculatorul airbagurilor, și independent de eventuala declanșare a airbagurilor, este lansat automat un apel de urgență.

O nouă apăsare imediată pe această tastă anulează cererea. Ledul verde se stinge.

O apăsare (în orice moment) de mai mult de 8 secunde pe această tastă, anulează cererea.

Ledul verde rămâne aprins (fără a clipi) când este stabilită comunicația. El se va stinge la finalul comunicării.

Acest apel este operat către platforma PEUGEOT Urgență, care primește informațiile de localizare a vehiculului și poate transmite o alertă autorizată către serviciile de asistență competente. În țările în care platforma nu este operațională, sau când serviciul de localizare a fost în mod expres refuzat, apelul este operat direct către serviciile de urgență (112), fără localizare.



În caz de urgență, apăsați mai mult de 2 secunde pe această tastă. Clipirea ledului verde și un mesaj vocal confirmă lansarea apelului către platforma PEUGEOT Urgență*.

* Aceste servicii sunt supuse unor condiții și disponibilități. Consultați rețeaua PEUGEOT.

PEUGEOT CONNECT ASSISTANCE



Apăsați mai mult de 2 secunde pe această tastă, pentru a efectua o cerere de asistență în cazul imobilizării vehiculului.

Un mesaj vocal confirmă că apelul este lansat*.

O nouă apăsare imediată pe această tastă anulează cererea.

Anularea este confirmată printr-un mesaj vocal.

FUNȚIONAREA SISTEMULUI



La punerea contactului, martorul verde se aprinde timp de 3 secunde, indicând funcționarea corectă a sistemului.



Martorul portocaliu clipește: sistemul prezintă o disfuncție. Martorul portocaliu este aprins continuu: bateria de rezervă trebuie înlocuită.

În aceste două cazuri, consultați un reparator agreat PEUGEOT.

Daca nu ați cumpărat vehiculul din rețeaua PEUGEOT, verificați configurarea acestor servicii și puteți cere modificarea ei în rețeaua dumneavoastră. Într-o țară în care există mai multe limbi oficiale, configurarea este posibilă în limba națională oficială, la alegere.

Din motive tehnice, în mod deosebit pentru calitatea serviciilor PEUGEOT CONNECT de care beneficiază clientul, constructorul își rezervă dreptul de a opera în orice moment actualizări ale sistemului telematic integrat în vehicul.

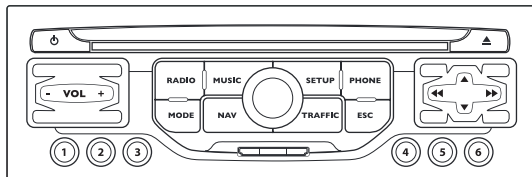

WIP Nav

SISTEM AUDIO MULTIMEDIA/TELEFON BLUETOOTH GPS EUROPA CU HARTA SD



Sistemul WIP Nav este protejat astfel încât să funcționeze numai pe vehiculul dumneavoastră. Dacă doriți să îl instalați pe alt vehicul, consultați rețeaua PEUGEOT pentru configurarea sistemului.



Din motive de siguranță, șoferul va trebui neapărat să realizeze cu vehiculul oprit operațiile ce necesită o atenție susținută.

Când motorul este oprit și pentru a conserva energia bateriei, WIP Nav își întrerupe funcționarea la activarea modului Economie de Energie.



Anumite funcționalități descrise în acest ghid vor fi disponibile în cursul anului.

CUPRINS

01	Primii pași	p.	158
02	Comenzi la volan	p.	159
03	Functionare generală	p.	160
04	Navigatie - Ghidare	p.	163
05	Informații trafic	p.	171
06	Radio	p.	173
07	Redare media muzicale	p.	174
08	Telefon Bluetooth	p.	177
09	Configurare	p.	180
10	Ramificatii ecran	p.	181
	Intrebari frecvente	p.	185

01 PRIMII PAȘI

Motorul oprit:

- Apăsare scurtă: pornire/oprire.
- Apăsare lungă: pauză pentru redarea unui CD, tăiere sonor pentru radio.

Motor în funcțiune:

- Apăsare scurtă: pauză pentru redarea unui CD, tăiere sonor pentru radio.
- Apăsare lungă: reinițializarea sistemului.

Apăsare lungă: acces la setările audio: balans față/spate, stânga/dreapta, joase/înalte, ambiante muzicale, loudness, corecție automată a volumului, inițializarea setărilor.

Rola de selectare în afișaj pe ecran și în funcție de contextul meniului.

Apăsare scurtă: meniu contextual sau validare.

Apăsare lungă: meniu contextual specific listei afișate.

Acces la Meniul "SETUP".

Apăsare lungă: acces la acoperirea GPS și la modul demonstrativ.

Acces la "Phone Menu". Afișarea listei de apeluri.

Reglarea volumului (fiecare sursă sonoră este independentă, inclusiv mesaje și alerte de navigație).

Taste de la 1 la 6:

Selectarea postului de radio memorata

Apăsare lungă: memorarea postului ascultat.

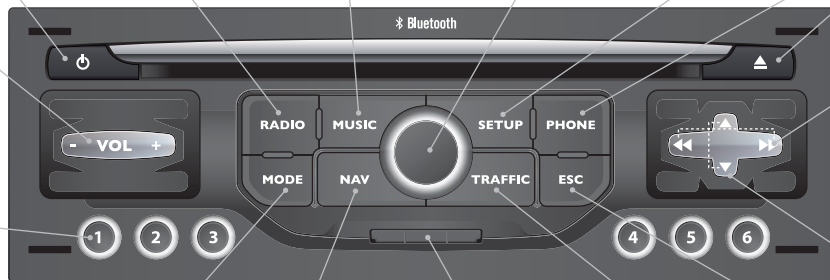

Ejectare CD.

Selectare post radio precedent/urmator.

Selectarea piesei CD sau MP3 precedentă/următoare.

Selectare linie precedentă/următoare dintr-o listă.

Selectare post radio precedent/urmator din listă.

Selectare director MP3 precedent/următor.

Selectare pagină precedentă/următoare dintr-o listă.

Acces la Meniul "MODE".

Selectare succesivă a afișării între:

Radio, Hartă, NAV (dacă navigația este în curs), Telefon (dacă o conversație este în curs), Calculator de bord.

Apăsare lungă: afișarea unui ecran negru (DARK).

Acces la "Navigation Menu". Afișarea ultimelor destinații.

Cititor de card SD, numai pentru navigație.

Acces la "Traffic Menu". Afișarea avertizărilor de trafic în curs.

ESC: abandonul operației în curs.

02 COMENZI PE VOLAN

RADIO: selectarea postului memorat precedent/următor.
Selectarea elementului următor în agenda de contacte.

RADIO: trecerea la următorul post din Listă.

Apăsare lungă: căutare automată post cu frecvența superioară.

CD: selectarea piesei următoare.

CD: apăsare continuă: avans rapid.

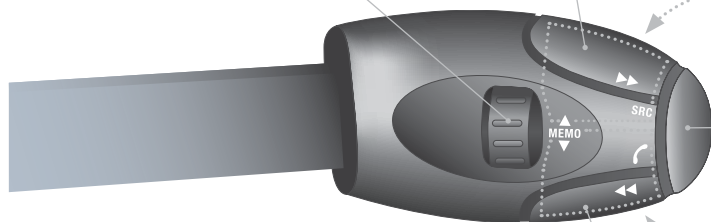

Creștere volum.

Schimbarea sursei sonore.
Efectuarea unui apel folosind agenda de contacte.
Preluare apel/Terminare apel.
Apăsare mai mult de două secunde: acces la agenda de contacte.

Mute; volum zero: prin apăsarea simultană a tastelor de creștere și diminuare ale volumului.
Restaurarea sunetului: prin apăsarea unei dintre cele două taste pentru volum.

Diminuare volum.

RADIO: trecerea la postul de radio precedent din Listă.

Apăsare lungă: căutare automată frecvență inferioară.

CD: selectarea piesei precedente.

CD: apăsare continuă: retur rapid.

03 FUNCȚIONARE GENERALĂ

Prin apăsări succesive ale tastei MODE, accesați meniurile următoare:

RADIO/REDARE MEDIA MUZICALE

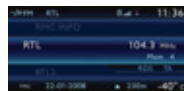

TELEFON

(Dacă o conversație este în curs)

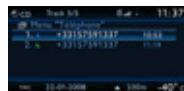

CALCULATOR DE BORD

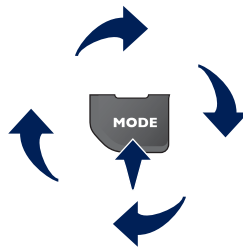
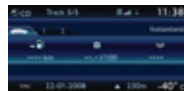

HARTĂ PE TOT ECRANUL

NAVIGAȚIE

(Dacă navigația este în desfășurare)



SETUP:

limba*, dată și oră*, afișaj, parametri vehicul*, unități și parametri sistem, "Demo mode".

* Disponibil în funcție de model.



TRAFIC:

informații TMC și mesaje.



Pentru întreținerea ecranului este recomandată utilizarea unei lavete moi, neabrazive (material pentru șters ochelarii), fără produse aditive.



Pentru a avea o imagine globală a asupra detaliilor meniurilor, consultați capitolul "Arborescențe ecrane".

03 FUNCȚIONARE GENERALĂ

AFIȘARE ÎN FUNCȚIE DE CONTEXT



O apăsare pe rola OK permite accesul la meniul de comenzi rapide în funcție de afișarea de pe ecran.

NAVIGAȚIE (DACĂ ESTE ÎN CURS DE DESFĂȘURARE):

- 1 Abort guidance
Anulare ghidare
- 1 Repeat advice
Repetare indicație vocală
- 1 Block road
Deviere traseu
- 1 Route info
Info itinerar
- 2 Show destination
Vizualizare destinație
- 2 Trip info
Info traseu
- 3 Route type
Criterii de ghidare
- 3 Avoid
Criterii de excludere
- 3 Satellites
Număr sateliți
- 2 Zoom/Scroll
Zoom/Scroll pe harta
- 1 Voice advice
Indicație vocală de ghidare
- 1 Route options
Opțiuni de ghidare

CALCULATOR DE BORD:

- 1 Alert log
Jurnal de alerte
- 1 Status of functions
Stare funcții

TELEFON:

- 1 End call
Terminare apel
- 1 Hold call
Apel în așteptare
- 1 Dial
Apelare
- 1 DTMF-Tones
Tonalități DTMF
- 1 Private mode
Mod privat
- 1 Micro off
Microfon închis

03 FUNCȚIONARE GENERALĂ

AFIȘARE ÎN FUNCȚIE DE CONTEXT

REDARE MEDIA MUZICALE:

- 1 Traffic info (TA)
Info trafic (TA)
- 1 Play options
Opțiuni redare
 - 2 Normal order
Redare normală
 - 2 Random track
Redare aleatoare
 - 2 Repeat folder
Repetare director
 - 2 Scan
Scanare piese
- 1 Select music
Alegere sursă

RADIO:

- 1 In FM mode
În mod FM
 - 2 Traffic info (TA)
Info trafic (TA)
 - 2 RDS
RDS
 - 2 Radiotext
Radiotext
 - 2 Regional prog.
Mod regional
 - 2 AM
Bandă AM
- 1 In AM mode
În mod AM
 - 2 TA
Info trafic (TA)
 - 2 Refresh AM list
Reactualizare listă AM
 - 2 FM
Bandă FM

HARTĂ PE TOT ECRANUL:

- 1 Abort guidance/Resume guidance
Oprire ghidare/Reluare ghidare
- 1 Set destination
Introducere destinație
- 1 POIs nearby
Puncte de interes
- 1 Position info
Informații locale
- 1 Map settings
Reglaje hartă
- 1 Zoom/Scroll
Deplasare hartă

04 NAVIGAȚIE - GHIDARE

ALEGERE A UNEI DESTINAȚII

Inserați și lăsați cardul SD de navigație în cititorul din panou pentru utilizarea funcțiilor de Navigație.

Datele de pe cardul SD de navigație nu trebuie să fie modificate. Actualizările datelor de cartografie sunt disponibile în cadrul rețelei PEUGEOT.

1



Apăsați pe tasta NAV.

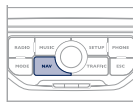

4



Selectați funcția "Address input" (Introducere adresa noua) și apăsați pe rola pentru validare.

Address input

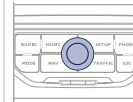

Lista ultimelor 20 destinații apare sub funcția Navigation Menu (Meniu Navigație).

2



Apăsați din nou pe tasta NAV sau selectați funcția Navigation Menu (Meniu Navigație) și apăsați pe rola pentru validare.

Navigation Menu

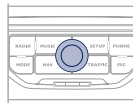

5



După ce ați selectat țara, rotiți butonul și selectați funcția oraș. Apăsați pe buton pentru validare.

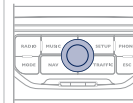

6



Selectați literele orașului una câte una validând de fiecare dată prin apăsarea butonului.

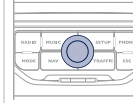

3



Selectați funcția "Destination input" (Introducere destinație) și apăsați pe rola pentru validare.

Destination input

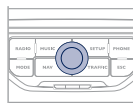

O listă predefinită (prin alegerea primelor litere) a orașelor în țara aleasă este accesibilă prin tasta LIST a tastaturii virtuale.

04 NAVIGATIE - GHIDARE

7



Rotiți butonul și selectați OK.
Apăsați pe rola pentru validare.

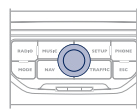

Pentru o alegere mai rapidă, este posibil să introduceți direct codul poștal după ce ați selectat funcția "Postal code" (Cod postal). Utilizați tastatura virtuală pentru a introduce literele și cifrele.

8



Reluați etapele de la 5 la 7 pentru funcțiile "House number" (Numar imobil) și "Street" (Strada).

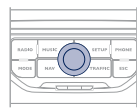

Selectați funcția "Save to address book" (Arhivare în agenda), pentru a înregistra adresa introdusă în agendă. Apăsați pe rola pentru validarea selecției.

WIP Nav permite înregistrarea a maxim 500 fișe de contact.



În cursul unei ghidări, o apăsare pe extremitatea comenzii luminilor permite reluarea ultimelor instrucțiuni de ghidare.



Pentru a șterge o destinație; reluând de la etapele de la 1 la 3, selectați "Choose from last destinations" (Alegere din ultimele destinații).

O apăsare lungă pe una dintre destinații afișează o listă de acțiuni dintre care puteți alege:

Delete entry (Ștergere destinație)

Delete list (Ștergere ultimele destinații)

9



Selectați apoi "Start route guidance" (Începere ghidare) și apăsați pe rola pentru validare.



Start route guidance



Selectați criteriul de ghidare:

"Optimized route" (Traseu optimizat), "Short route" (Traseul cel mai scurt), "Fast route" (Traseul cel mai rapid) și apăsați pe rola pentru validare.

Alegerea unei destinații se poate face de asemenea din "Choose from last destinations" (Alegere din ultimele destinații), "Choose from address book" (Alegere din lista de adrese).

Choose from address book

Choose from last destinations



Setări hartă

Este posibil să faceți zoom + sau -, pentru detaliere, sau pentru o vedere panoramică a hărții, acționând rola.

Este posibil să deplasați harta, sau să alegeți orientarea acesteia prin meniul de comenzi rapide HARTA PE TOT ECRANUL.

Apăsați pe MOD, până la afișarea hărții pe tot ecranul. Apăsați pe buton apoi selectați "Map settings" (Setări hartă). Selectați "2.5D Map" (Perspectivă) sau "2D Map" (Hartă în 2 dimensiuni) și, în acest din urmă caz, selectați "North Up" (Orientare nord) sau "Heading Up" (Orientare după vehicul).

04 NAVIGATIE - GHIDARE

SETAREA UNEI ADRESE ȘI NAVIGARE CATRE "DOMICILIU"

i

Pentru a fi setată drept "Home address" (Domiciliu), este necesar ca în carnetul de adrese să fie înregistrată o adresă, de exemplu din "Destination input"/"Address input" (Introducere destinație/Introducere adresă nouă), apoi "Save to address book" (Adăugare la lista de adrese).

1



Apăsați de 2 ori pe tasta NAV pentru a afișa Navigation Menu (Meniu navigație).

Navigation Menu

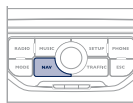

2



Selectați "Destination input" (Introducere destinație) și validați. Apoi selectați "Choose from address book" (Alegere adresă din listă) și validați.

Destination input

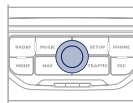

3



Selectați "Address book" (Carnet de adrese) și validați. Apoi selectați "Search entry (complete address book)" (Căutare fișă) și validați.

Address book

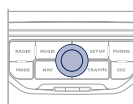

4



Selectați fișa domiciliu și validați. Apoi selectați "Edit entry" (Editare fișă) și validați.

Edit entry

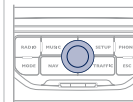

5



Selectați "Set as home address" (Setare ca Domiciliu) și validați pentru a înregistra.

Set as "Home address"

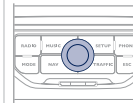

Pentru a lansa ghidarea către "Domiciliu", apăsați de 2 ori pe NAV pentru afișarea Navigation Menu (Meniu navigație), selectați "Destination input" (Introducere destinație) și validați. Apoi selectați "Navigate HOME" (Ghidare către Domiciliu) și validați pentru a începe ghidarea.

04 NAVIGATIE - GHIDARE

OPȚUNI DE GHIDARE

Itinerarul ales prin radiotelefonul WIP Nav depinde direct de opțiunile de ghidare.

Modificarea acestor opțiuni poate schimba complet itinerarul.

1



Apăsați pe tasta NAV.

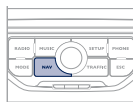

2



Apăsați din nou pe tasta NAV sau selectați funcția Navigation Menu (Meniu Navigație) și apăsați pe rola pentru validare.

Navigation Menu

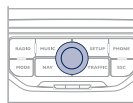

3



Selectați funcția "Route options" (Opțiuni Traseu) și apăsați pe rola pentru validare.

Route options

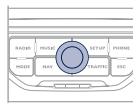

4



Selectați funcția "Route type" (Tip de traseu) și apăsați pe rola pentru validare. Această funcție permite modificarea criteriilor de ghidare.

Route type

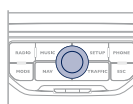

5



Această funcție oferă acces la opțiunea "Route dynamics" (Luarea în considerare a traficului). Această funcție are două opțiuni: "Semi-dynamic" (Cu luarea în considerare parțială a traficului) și "Traffic independent" (Independent de trafic).

Route dynamics

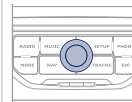

6



Selectați funcția "Avoidance criteria" (Criterii de excludere). Această funcție are mai multe opțiuni de EXCLUDERE (autostrăzi, taxare, feriboturi).

Avoidance criteria

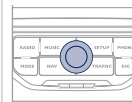

7



Rotiți rola și selectați funcția "Recalculate" (Recalculare itinerar), pentru a fi luate în considerare opțiunile alese. Apăsați pe rola pentru validare.



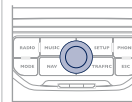







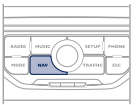

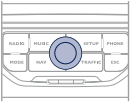

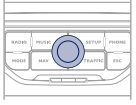
Recalculate

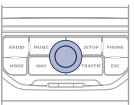

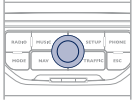
04 NAVIGATIE - GHIDARE

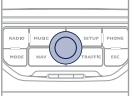
ADĂUGAREA UNEI ETAPE

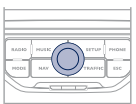









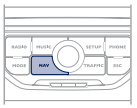

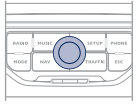

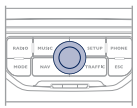
După alegerea unei destinații, pot fi adăugate etape adiționale.

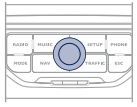
<p>1</p>  <p>Apăsați pe tasta NAV.</p>		<p>5</p>  <p>Introduceți, de exemplu, o nouă adresă.</p> <p>Address input</p>	
<p>2</p>  <p>Apăsați din nou pe tasta sau selectați funcția Navigation Menu (Meniu Navigatie) și apăsați pe buton pentru validare.</p> <p>Navigation Menu</p>		<p>6</p>  <p>După ce ați introdus noua adresă, selectați "OK" și apăsați pe buton pentru validare.</p> <p>OK</p>	
<p>3</p>  <p>Selectați funcția "Stopovers" (Opriri intermediare) și apăsați pe buton pentru validare.</p> <p>Stopovers</p>		<p>7</p>  <p>Selectați "Recalculate" (Recalculare itinerar) și apăsați pe buton pentru validare.</p> <p>Recalculate</p>	
<p>4</p>  <p>Selectați funcția "Add stopover" (Adaugare oprire intermediară) (maxim 5 etape) și apăsați pe buton pentru validare.</p> <p>Add stopover</p>		<p> Etapa in curs trebuie parcursă în totalitate sau ștearsă, pentru ca ghidarea să continue spre destinația următoare. Altfel, WIP Nav vă va direcționa sistematic spre etapa precedentă.</p>	

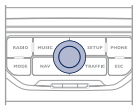
04 NAVIGATIE - GHIDARE

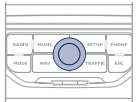
CĂUTARE PUNCTE DE INTERES (POI)

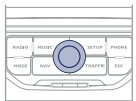
Punctele de interes (POI) semnifică ansamblul de spații ce oferă servicii într-o anumită zonă (hoteluri, diferite tipuri de comerț, aeroporturi...).

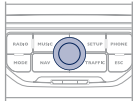
1	 <p>Apăsați pe tasta NAV.</p>	
2	 <p>Apăsați din nou pe tasta NAV sau selectați funcția Navigation Menu (Meniu Navigație) și apăsați pe rola pentru validare.</p> <p>Navigation Menu</p>	
3	 <p>Selectați funcția "POI search" (Căutare POI) și apăsați pe rola pentru validare.</p> <p>POI search</p>	
4	 <p>Selectați funcția "POI nearby" (POI în apropiere), pentru căutarea de POI în zona în care se găsește vehiculul.</p> <p>POI nearby</p>	
5	 <p>Selectați funcția "POI near destination" (POI în apropierea destinației), pentru căutarea de POI în zona punctului de destinație al itinerarului.</p> <p>POI near destination</p>	
<p>6</p>  <p>Selectați funcția "POI in city" (POI în oraș), pentru a căuta POI în orașul dorit. Alegeți țara, apoi orașul, utilizând tastatura virtuală.</p> <p>POI in city</p> 		
 <p>Este accesibilă o listă de localități din țara aleasă, acționând tasta LIST a tastaturii virtuale.</p>		
<p>7</p>  <p>Selectați funcția "POI in country" (POI în țară), pentru a căuta POI în țara dorită.</p> <p>POI in country</p> 		
<p>8</p>  <p>Selectați funcția "POI near route" (POI de-a lungul itinerarului), pentru căutarea de POI de-a lungul itinerarului.</p> <p>POI near route</p> 		

04 NAVIGATIE - GHIDARE



Această pictogramă apare dacă mai multe POI sunt grupate în aceeași zonă. Un zoom pe această pictogramă permite detalierea POI.

LISTA PRINCIPALELOR PUNCTE DE INTERES (POI)

-  Stație service
-  Stație GPL
-  Atelier auto
-  PEUGEOT
-  Circuit automobile
-  Parcare acoperită
-  Parcare
-  Zonă de recreere
-  Hotel
-  Restaurant
-  Zonă de restaurante
-  Zonă de picnic
-  Restaurant cu autoservire

-  Aeroport
-  Gară feroviară
-  Autogară
-  Port maritim
-  Zonă industrială
-  Supermarket
-  Bancă
-  Distributor automat
-  Teren de tenis
-  Piscină
-  Teren de golf
-  Stațiune sporturi de iarnă
-  Teatru

-  Cinema
-  Parcuri de distracții
-  Spital
-  Farmacie
-  Secție de poliție
-  Școală
-  Oficiu poștal
-  Muzeu
-  Informații turistice
-  Radar automat*
-  Radar de semafor*
-  Zonă cu risc*

* În funcție de disponibilitatea în țară.

04 NAVIGATIE - GHIDARE

SETARI NAVIGATIE

1



Apăsați pe tasta NAV.

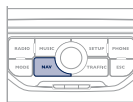

2



Apăsați din nou tasta sau selectați funcția Navigation Menu (Meniu Navigație) și apăsați pe buton pentru validare.

Navigation Menu

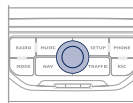

3



Selectați funcția "Settings" (Setari) și apăsați pe buton pentru validare.

Settings

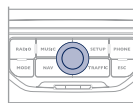

4



Selectați funcția "Navi volume" (Volum navigație) și rotiți butonul pentru a regla volumul fiecărui tip de sintetizare vocală (informații trafic, mesaje de alertă...).

Navi volume

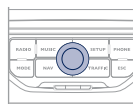

i Pentru a activa sau dezactiva ghidarea vocală, când ghidarea este activată și harta afișată pe ecran, apăsați pe buton, apoi selectați sau deselectați "Voice advice" (Mesaj vocal).

Voice advice



Reglarea volumului sonor al alertelor de POI Zone cu risc se face numai pe durata difuzării unei alerte.

5



Selectați funcția "POI categories on Map" (Categoriile de POI pe harta), pentru selectarea punctelor de interes ce sunt afișate automat pe hartă.

POI categories on Map

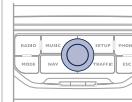

6



Selectați "Set parameters for risk areas" (Setare parametri de alerta pentru zonele cu risc), pentru acces la funcțiile "Display on map" (Afișare pe hartă), "Visual alert" (Alertă vizuală) și "Sound alert" (Alertă sonoră).

Set parameters for risk areas

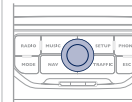

ACTUALIZARE POI

Procedura detaliată de actualizare a POI este disponibilă pe site-ul "wipinforadars.fr".

Necesită un dispozitiv compatibil SDHC (High Capacity).

05 INFORMAȚII TRAFIC

CONFIGURAREA FILTRĂRII ȘI AFIȘAREA MESAJELOR TMC

1



Apăsați pe tasta TRAFFIC.

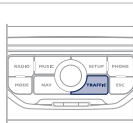

Lista de mesaje TMC apare sub Traffic Menu (Meniul Trafic), ordonată în funcție de distanță.

2



Apăsați din nou pe tasta TRAFFIC sau selectați funcția Traffic Menu (Meniul Trafic) și apăsați pe rola pentru validare.

Traffic Menu

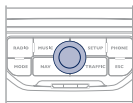

3



Selectați filtrul după cum doriți:

Messages on route

Only warnings on route

All warning messages

All messages

Mesajele apar pe hartă și în listă.
Pentru a ieși, apăsați pe ESC.

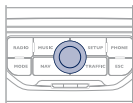

4



Selectați funcția "Geo. Filter" (Filtru geografic) și apăsați pe rola pentru validare.

Geo. Filter

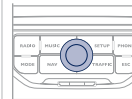

5



Apoi, selectați raza filtrului (în km), în funcție de itinerar și apăsați pe rola pentru validare.

Dacă sunt selectate toate mesajele pe un itinerar, este recomandabil să adăugați un filtru geografic (pe o rază de 5 km, de exemplu), pentru a reduce numărul de mesaje afișate pe hartă. Filtrul geografic urmărește deplasarea vehiculului.

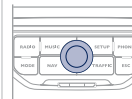







Filtrele sunt independente și rezultatele lor se cumulează. Noi vă recomandăm un filtru pe itinerar și un filtru în jurul vehiculului, de:

- 3 km sau 5 km, pentru o regiune cu circulație intensă,
- 10 km, pentru o regiune cu circulație normală,
- 50 km, pentru traseele lungi (autostradă).

05 INFORMATIE TRAFIC

PRINCIPALELE SIMBOLURI VIZUALE TMC



1 Triunghi negru și albastru: informații generale, de exemplu:

	Informații privind vremea		Informații privind circulația
	Vânt		Ceață
	Parcare		Zăpadă/gheață

2 Triunghi roșu și galben: informații trafic, de exemplu:

	Semnalizare modificată		Îngustare de cale de circulație
	Drum alunecos		Accident
	Întârziere		Lucrări
	Pericol de explozie		Drum închis
	Manifestație		Pericol
	Intrare pe drum interzis		Ambuteiaj

ASCULTARE MESAJE TA

- i**
-  - postul de radio difuzează anunțuri TA.
 -  - postul de radio nu difuzează anunțuri TA.
 -  - difuzarea mesajelor TA nu este activată.

Funcția TA (Traffic Announcement) cedează prioritatea mesajelor de alertă TA. Pentru a fi activată, această funcție necesită recepția corectă a unui post de radio care emite acest tip de mesaje. Emisiunile de info trafic, programul în curs de redare (Radio, CD, ...) se întrerup automat, pentru a permite difuzarea unui mesaj TA. La terminarea mesajului TA, aparatul revine la redarea programului ascultat anterior.

1



Când sursa de program media în curs de redare este afișată pe ecran, apăsați pe rolă.

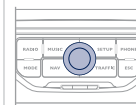

2

Meniul de comenzi rapide al sursei apare și oferă acces la:

Info trafic (TA)

3



Selectați info trafic (TA) și apăsați rola pentru validare, pentru a avea acces la reglajele corespunzătoare.

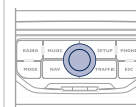

06 RADIO

SELECTAREA UNUI POST DE RADIO

1



Apăsați pe tasta RADIO pentru a afișa lista stațiilor recepționate local, sortată în ordine alfabetică. Selectați postul dorit prin rotirea butonului și apăsați-l pentru validare.

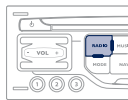

În ascultarea sursei radio, apăsați pe una dintre taste pentru a selecta stația precedentă sau următoare din listă.

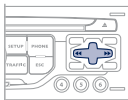

O apăsare lungă pe una dintre taste lansează căutarea automată a unei stații spre frecvențele inferioare sau superioare.

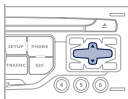

Apăsați pe una dintre tastele numerice, timp de cel puțin două secunde, pentru a memora postul ascultat. Apăsați pe una dintre tastele numerice pentru a reveni la postul de radio memorat.

Mediul înconjurător (dealuri, clădiri, tunel, parcuri, subsol...) poate bloca recepționarea, inclusiv pe cea în modul RDS. Acest fenomen este normal în propagarea undelor radio și nu se traduce în nici un fel printr-o defecțiune a radioului auto.

RDS - MOD REGIONAL

1



Dacă postul de radio ascultat este afișat pe ecran, apăsați pe rola.

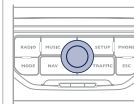

2

Meniul de comenzi rapide al sursei radio apare și aveți acces la următoarele funcții:

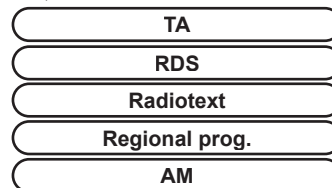

3



Selectați funcția dorită și apăsați pe rola pentru a valida și acces la setările corespundente.

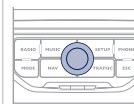

Dacă este afișat RDS, aceasta permite ascultarea aceluiași post datorită urmării frecvenței. Totuși, în anumite condiții, urmărirea postului RDS nu este asigurată în întreaga țară, posturile radio neacoperind 100 % din teritoriul. Aceasta explică pierderea recepției unui post în momentul parcurgerii unui anumit traseu.

07 REDARE MEDII MUZICALE

CD, CD MP3/WMA INFORMATII SI RECOMANDARI



Formatul MP3, abreviere de la MPEG 1,2 & 2.5 Audio Layer 3 și formatul WMA, abreviere de la Windows Media Audio și proprietate a Microsoft, sunt norme de compresie audio ce permit instalarea mai multor zeci de fișiere muzicale pe un singur disc.



Pentru a putea citi un CDR sau un CDRW neoriginal, selectați la scriere standardele ISO 9660 nivel 1, 2 sau Joliet.

Dacă discul este scris în alt format, există posibilitatea ca redarea să nu se efectueze corect.

Pe un același disc, este recomandat să folosiți același standard de scriere, utilizând o viteză cât mai mică posibil (maxim 4x), pentru o calitate acustică optimă.

În cazul special al unui CD multi-sesiune, este recomandat standardul Joliet.



Sistemul WIP Nav nu citește decât fișiere audio cu extensia ".mp3", cu o rată între 8 Kbps și 320 Kbps și cu extensia ".wma" cu o rată între 5 Kbps și 384 Kbps.

El suportă de asemenea și modul VBR (Variable Bit Rate).
Nici un alt tip de fișier (.mp4, .m3u...) nu poate fi citit.



Este recomandată redactarea numelui fișierelor cu mai puțin de 20 caractere și excluzând caracterele particulare (ex: " ? ; ù), pentru a evita orice problemă de citire sau afișare.

07 PLAYER MULTI-MEDIA

SELECTARE/REDARE MUZICA CD, CD MP3/WMA

1



Apăsați pe tasta MUSIC.

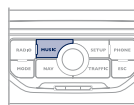

4



Selectați sursa muzicală dorită:
CD, CD MP3/WMA. Apăsați pe rola
pentru validare. Redarea începe.

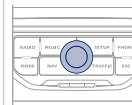

!

Lista de piese sau de fișiere MP3/WMA apare sub Music Menu
(Meniu muzica).

5



Apăsați pe una dintre tastele sus
și jos pentru a selecta directorul
următor/precedent.

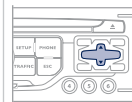

2



Apăsați din nou pe tasta MUSIC sau
selectați funcția Music Menu (Meniu
muzica) și apăsați pe rola pentru
validare.

Music Menu

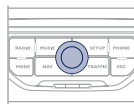

6



Apăsați pe una dintre taste pentru a
selecta o piesă muzicală.
Mențineți apăsată una din taste
pentru derulare rapidă înainte sau
înapoi.

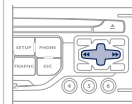

3



Selectați funcția "Select music"
(Selectare sursa) și apăsați pe rola
pentru validare.

Select music

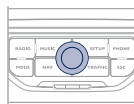

Citirea și afișarea unei compilații MP3/WMA poate depinde de
programul de scriere și/sau de parametrii utilizați. Vă recomandăm
utilizarea standardului de scriere ISO 9660.

07 PLAYER MULTI-MEDIA

UTILIZAREA INTRARII AUXILIARE (AUX)

CABLU AUDIO JACK/USB NEFURNIZAT

1

Conectați echipamentul portabil (player MP3/WMA...) la conectorii JACK sau la portul USB, folosind un cablu audio adecvat.



2



Apăsați pe tasta MUSIC (MUZICA) și apăsați din nou pe tastă, sau selectați funcția Music Menu (Meniu Muzica) și apăsați rola pentru validare.

Music Menu

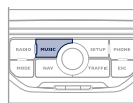

3



Selectați funcția External device (Intrare auxiliara) și apăsați pe rola pentru validare.

External device

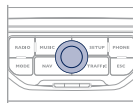

4



Selectați sursa AUX (AUXILIAR) și apăsați pe rola pentru validare. Redarea începe automat.

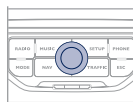

!

Afișarea și gestionarea comenzilor se fac de la echipamentul portabil.

08 TELEFON BLUETOOTH



CUPLAREA UNUI TELEFON/ PRIMA CONECTARE

* Serviciile disponibile sunt dependente de rețea, de cartela SIM și de compatibilitatea aparatelor Bluetooth utilizate. Verificați Instrucțiunile de Utilizare ale telefonului și informați-vă la operatorul de telefonie mobilă despre serviciile la care aveți acces.



Din motive de siguranță și pentru că necesită o atenție susținută din partea șoferului, operațiile de cuplare a unui telefon mobil Bluetooth la sistemul kit mâini libere al WIP Nav, trebuie să se facă cu vehiculul oprit și contactul pus.



Conectați-vă la www.peugeot.com.ro pentru mai multe informații (compatibilitate, asistență suplimentară, ...).

1

Activați funcția Bluetooth a telefonului și asigurați-vă că este "vizibil pentru toți" (consultați manualul telefonului).



2



Apăsați pe tasta PHONE.

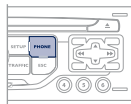

3



Pentru o primă conectare, selectați "Search phone" (Cautarea unui telefon) și apăsați pe rola pentru validare. Selectați în continuare numele asociat telefonului.

Search phone

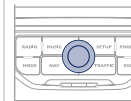

4

Introduceți codul de autentificare pe telefon. Codul introdus este afișat pe ecranul sistemului. Anumite telefoane propun o reconectare automată a telefonului la fiecare pornire a contactului. Un mesaj confirmă cuplarea.



Conectarea poate fi inițiată și de la telefon (consultați manualul telefonului).



După conectarea telefonului, WIP Nav poate sincroniza agenda și lista de apeluri. Această sincronizare poate dura câteva minute*.



Pentru a schimba telefonul conectat, apăsați pe tasta PHONE, apoi selectați Phone Menu (Meniu telefon) și apăsați pe rola pentru validare.

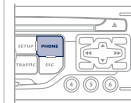

08 TELEFON BLUETOOTH

CONECTAREA UNUI TELEFON

* Serviciile disponibile sunt dependente de rețea, de cartela SIM și de compatibilitatea aparatelor Bluetooth utilizate. Verificați Instrucțiunile de Utilizare ale telefonului și informați-vă la operatorul de telefonie mobilă despre serviciile la care aveți acces.

! Din motive de siguranță și pentru că necesită o atenție susținută din partea șoferului, operațiile de cuplare a unui telefon mobil Bluetooth la sistemul kit mâini libere al WIP Nav, trebuie să se facă cu vehiculul oprit și contactul pus.

💡 Conectați-vă pe www.peugeot.com.ro pentru mai multe informații (compatibilitate, asistență suplimentară, ...).

1 Activați funcția Bluetooth a telefonului și asigurați-vă că acesta este "vizibil pentru toți" (consultați manualul telefonului).
Ultimul telefon cuplat se reconectează automat.
Un mesaj confirmă conectarea.



2  Apăsați pe tasta PHONE (Telefon).

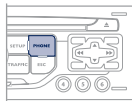

i Lista de telefoane anterior conectate (maxim 4) este afișată pe ecranul multifuncțional. Selectați telefonul ales pentru o nouă conectare.

i După conectarea telefonului, WIP Nav poate sincroniza agenda și lista de apeluri. Această sincronizare poate dura câteva minute*.

1  Când un telefon deja este conectat, pentru a îl schimba, apăsați pe tasta PHONE, apoi selectați Phone Menu (Meniu telefon) și apăsați rola pentru validare.

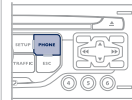

2  Selectați "Connect phone" (Conectare telefon). Selectați telefonul și apăsați pentru validare.

Connect phone

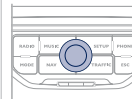

08 TELEFON BLUETOOTH

PRIMIREA UNUI APEL

1

Dacă sunteți apelat, o sonerie vă anunță și pe ecranul multifuncție se suprapune o fereastră.

2



Selecțiți opțiunea Yes (Da) pentru acceptarea, sau No (Nu) pentru refuzarea apelului și apăsați pe buton.

Yes No

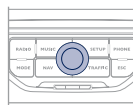

3



Pentru a termina conversația, apăsați pe tasta PHONE (Telefon) sau apăsați pe buton și selecțiți End call (Terminare apel) și validați apăsând pe buton.

End call

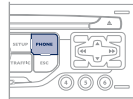

Apăsați pe extremitatea comenzii pe volan pentru acceptarea apelului, sau pentru terminarea conversației în desfășurare.

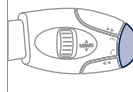

EFFECTUAREA UNUI APEL

1



Apăsați pe tasta PHONE.

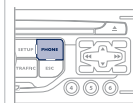

Lista ultimelor 20 apeluri efectuate sau primite din vehicul apare sub Phone Menu (Meniu telefon). Puteți selecta un număr apăsând pe buton pentru a efectua un apel.

2



Selecțiți funcția Phone Menu (Meniu telefon) și apăsați pe buton pentru validare.

Phone Menu

Selecțiți "Dial number" (Formare număr), apoi compuneți numărul folosind tastatura virtuală.

Dial number

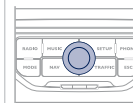

Alegerea unui număr se poate face din agenda de contacte. Puteți selecta "Dial from address book" (Lansare apel după număr din agenda). WIP Nav permite înregistrarea a 1 000 de contacte (numere de telefon).

Apăsați mai mult de două secunde pe extremitatea comenzii de la volan pentru a accede la agenda de contacte.



Este posibil să efectuați un apel direct de la telefon, opriți vehiculul ca măsură de siguranță.



Pentru a șterge un număr, apăsați tasta PHONE, apoi o apăsare lungă pe numărul de apel afișează o listă de acțiuni:

Ștergere număr

Ștergere listă

09 CONFIGURATIE

SETARE DATA SI ORA

Funcția SETUP (Setari) oferă acces la următoarele opțiuni: System (Parametrare sistem), Units (Unități de măsură), Vehicle (Parametrare vehicul), Map colour (Culoare harta), Colour (Armonizare culori), Brightness (Luminozitate), Display (Afișaj), Date & Time (Data si ora), System language (Limba utilizata).



Această setare este necesară după fiecare debransare a bateriei.

1



Apăsați pe tasta SETUP (Setari).

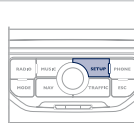

2



Selectați funcția "Date & Time" (Data si ora) și apăsați pe rolă pentru validare.

Date & Time

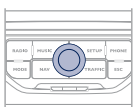

3



Selectați funcția "Set date & time" (Setare data si ora) și apăsați pe rolă pentru validare.

Set date & time

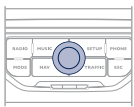

4



Reglați parametri unul câte unul, cu ajutorul săgeților, validând de fiecare dată prin apăsarea rolei.

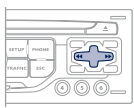

5



Selectați funcția "Date format" (Format data) și apăsați pe rolă pentru validare.

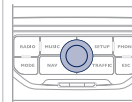

6



Validați formatul dorit prin apăsarea rolei.
Selectați funcția "Time format" (Format ora) și apăsați pe rolă pentru validare.



Validați formatul dorit prin apăsarea rolei.

Apăsând mai mult de 2 secunde pe tasta SETUP (Setari), aveți acces la:

Description of the unit

GPS coverage

Demo mode

10 ARBORESCENȚĂ ECRAN



FUNCȚIE PRINCIPALĂ

- 1
 - 2
 - 3
 - 3
 - 2
- ALEGERE A
- alegere A1
- alegere A2
- ALEGERE B...



"Traffic" Menu Meniu Trafic

- 1
 - 2
 - 2
 - 2
 - 2
 - 2
 - 3
 - 3
- Messages on route
Toate mesajele de pe traseu
- Only warnings on route
Mesajele de avertizare de pe traseu
- All warning messages
Numai mesajele de vertizare
- All messages
Toate tipurile de mesaje
- Geo. Filter
Filtru geografic
- Within 2 miles (3 km)
Pe o rază de 3 km
- Within 3 miles (5 km)
Pe o rază de 5 km

3 Within 6 miles (10 km)

Pe o rază de 10 km

3 Within 30 miles (50 km)

Pe o rază de 50 km

3 Within 60 miles (100 km)

Pe o rază de 100 km



"Music" Menu Meniu Muzica

- 1
 - 2
 - 2
 - 3
 - 3
 - 3
 - 4
 - 4
 - 4
 - 4
 - 4
- Select music
Alegere sursă
- Sound settings
Reglaje audio
- Balance/Fader
Balans stânga/dreapta/Balans față/spate
- Bass/Treble
Joase/Înalte
- Equalizer
Ambianță muzicală
- Linear
Nici una
- Classic
Clasică
- Jazz
Jazz
- Rock/Pop
Rock/Pop
- Techno
Tehno

4 Vocal

Vocală

3 Loudness

Loudness

3 Speed dependent volume
Volum corelat cu viteza

3 Reset sound settings
Resetare reglaje audio



"Radio" Menu Meniu Radio

- 1
 - 2
 - 3
 - 3
 - 2
 - 2
 - 3
 - 3
 - 4
- Waveband
Bandă AM/FM
- FM
Bandă FM
- AM
Bandă AM
- Manual tune
Căutare manuală post
- Sound settings
Reglaje audio
- Balance/Fader
Balans stânga/dreapta/Balans față/spate
- Bass/Treble
Joase/Înalte
- Equalizer
Ambianță muzicală
- Linear
Nici una

4 Classic
Clasică

4 Jazz
Jazz

4 Rock/Pop
Rock/Pop

4 Techno
Tehno

4 Vocal
Vocală

3 Loudness
Loudness

3 Speed dependent volume
Volum corelat cu viteza

3 Reset sound settings
Resetare reglaje audio



1 "Navigation" Menu
Meniu Navigație

2 Abort guidance/Resume guidance
Oprire ghidare/Reluare ghidare

2 Destination input
Introducere destinație

3 Enter new address
Introducere adresă nouă

4 Country
Țară

4 City
Oraș

4 Street
Stradă

4 House number
Număr

4 Start route guidance
Începere ghidare

4 Postal code
Cod poștal

4 Save to address book
Adaugă în carnetul de adrese

4 Intersection
Intersecție

4 City district
Centru oraș

4 Geo position
Coordonate GPS

4 Map
Introducere pe hartă

3 Navigate HOME
Ghidare către domiciliul meu

3 Choose from address book
Din carnetul de adrese

3 Choose from last destinations
Dintre ultimele destinații

3 TMC station information
Post de informații TMC

2 Stopovers
Etapă

3 Add stopover
Adăugare etapă

4 Address input
Introducere adresă nouă

4 Navigate HOME
Ghidare către domiciliul meu

4 Choose from address book
Din carnetul de adrese

4 Choose from last destinations
Dintre ultimele destinații

3 Rearrange route
Optimizare itinerar

3 Replace stopover
Înlocuire etapă

3 Delete stopover
Ștergere etapă

3 Recalculate
Recalculare itinerar

4 Fast route
Cel mai rapid

4 Short route
Cel mai scurt

4 Optimized route
Optimizat timp/distanță

2 POI search
Căutare puncte de interes

3 POI nearby
În apropiere

3 POI near destination
În apropierea destinației

3 POI in city
Într-un oraș

3 POI in country
Într-o țară

3 POI near route
De-a lungul itinerarului

2 Route options
Opțiuni de ghidare

3 Route type
Criterii de ghidare

4 Fast route
Cel mai rapid

4 Short route
Cel mai scurt

4 Optimized route
Optimizat timp/distanță

3 **Route dynamics**
În funcție de trafic

4 Traffic independent
Fără deviere

4 Semi-dynamic
Cu confirmare

3 **Avoidance criteria**
Criterii de excludere

4 Avoid motorways
Excludere autostrăzi

4 Avoid toll roads
Excludere taxare

4 Avoid ferries
Excludere feribot

3 **Recalculate**
Recalculare itinerar

2 **Settings**
Reglaje

3 **Navi volume**
Volu mesaje vocale de navigație

3 **POI categories on Map**
Puncte de interes pe hartă

3 **Set parameters for risk areas**
Parametrare avertizări zone cu risc

4 Display on map
Afișare pe hartă

4 Visual alert
Apel vizual de apropiere

4 Sound alert
Apel sonor de apropiere



1 **"Phone" Menu**
Meniu Telefon

2 Dial number
Formare număr

2 Dial from address book
Apel din agenda telefonică

2 Call lists
Listă de apeluri

2 Connect phone
Conectarea unui telefon

3 Search phone
Căutare telefon

3 Phones connected
Telefoane conectate

4 Disconnect phone
Deconectare telefon

4 Rename phone
Redenumire telefon

4 Delete pairing
Ștergere telefon

4 Delete all pairings
Ștergere toate telefoanele

4 Show details
Afișare detalii

2 **Settings**
Setări

3 Select ring tone
Alegere sonerie

3 Phone/Ring tone volume
Reglare volu sonerie

3 Enter mailbox number
Introducere număr pentru mesagerie



1 **"SETUP" Menu**
Meniu SETUP

2 System language
Limba utilizată*

3 Deutsch
Germană

3 English
Engleză

3 Español
Spaniolă

3 Français
Franceză

3 Italiano
Italiană

3 Nederlands
Olandeză

3 Polski
Poloneză

3 Portuguese
Portugheză

2 Date & time
Dată și oră*

3 Set date & time
Reglare dată și oră

3 Date format
Format dată

3 Time format
Format oră

* Disponibil în funcție de model.

2 Display
Afişaj

3 Brightness
Luminozitate

3 Colour
Scheme culori

4 Pop titanium
Pop titanum

4 Toffee
Toffee

4 Blue steel
Blue steel

4 Technogrey
Technogrey

4 Dark blue
Dark blue

3 Map colour
Culoare hartă

4 Day mode for map
Hartă în mod zi

4 Night mode for map
Hartă în mod noapte

4 Auto. Day/Night for map
Hartă în mod zi/noapte automat

2 Vehicle
Parametri vehicul**

3 Vehicle information
Informații vehicul

4 Alert log
Listă avertizări

4 Status of functions
Stare funcții

2 Units
Unități de măsură

3 Temperature
Temperatură

4 Celsius
Celsius

4 Fahrenheit
Fahrenheit

3 Metric/Imperial
Sistem de măsură

4 Kilometres (Consumption: l/100)
km și l/100 km

4 Kilometres (Consumption: km/l)
km și km/l

4 Miles (Consumption: MPG)
mile și MPG

2 System
Parametri sistem

3 Factory reset
Revenire la reglajele din fabrică

3 Software version
Versiune software

3 Automatic scrolling
Derulare texte

** Parametrii variază în funcție de vehicul.

INTREBARI FRECVENTE

INTREBARE	RASPUNS	SOLUTIE
Există o diferență de calitate sonoră între diferite surse audio (radio, CD, ...).	Pentru a permite ascultarea în condiții optime, reglajele audio (Volum, Joase, Înalte, Ambianță, Loudness) pot fi adaptate la diferite surse sonore, ceea ce poate duce la diferențe de sunet în cazul schimbării sursei (radio, CD...).	Verificați dacă reglajele audio (volum, sunete grave, ascuțite, ambianță, Loudness) sunt adaptate la sursele ascultate. Vă sfătuim să reglați funcțiile AUDIO (grave, înalte, balans înainte-înapoi, stânga-dreapta) pe poziția din mijloc, să selectați ambianța muzicală "Linear" (Nici una), să reglați corecția loudness pe poziția "Activa" în modul CD și pe poziția "Inactivă" în modul radio.
CD-ul este ejectat sistematic sau nu este citit de lector.	CD-ul este așezat invers, ilizibil, nu conține date audio sau conține un format audio ilizibil de radioul auto. CD-ul este protejat de un sistem de protecție anti-piratare nerecunoscut de radioul auto.	<ul style="list-style-type: none"> - Verificați sensul de introducere al CD-ului în lector. - Verificați starea CD-ului: CD-ul nu va putea fi citit dacă este prea deteriorat. - Verificați conținutul, dacă este vorba de un CD gravat: consultați informațiile și sfaturile de la capitolul Audio. - Lectorul CD al radioului auto nu citește DVD-uri. - Datorită unei calități insuficiente unele CD-uri gravate nu sunt citite de sistemul audio.
Sunetul lectorului de CD este degradat.	CD-ul folosit este zgâriat sau de proastă calitate.	Introduceți CD-uri de bună calitate și păstrați-le în bune condiții.
	Reglajele radioului auto (sunete joase, înalte, ambianța) sunt neadaptate.	Reduceți nivelul sunetelor joase sau înalte la zero fără a selecta ambianța.

INTREBARE	RASPUNS	SOLUTIE
Posturile memorate nu funcționează (nu au sonor, 87,5 Mhz este afișat etc.).	Gama de unde selectată nu este bună.	Apăsați tasta BAND AST pentru a regăsi gama de unde (AM, FM1, FM2, FMAST) în care sunt memorate posturile.
Calitatea de recepție a postului radio ascultat se degradează progresiv sau posturile radio memorate nu funcționează (nu se aude nimic, 87,5 Mhz se afișează etc.).	Vehiculul este prea departe de emițătorul postului ascultat sau niciun emițător de posturi nu este prezent în zona geografică traversată.	Activați funcția "RDS", pentru a permite sistemului să verifice dacă nu există un emițător mai puternic în zona geografică respectivă.
	Relieful (dealuri, clădiri, tunel, parcare subterană, etc.) blochează recepționarea, inclusiv modul de urmărire RDS.	Acest fenomen este normal și nu se traduce ca fiind o stare de defectare a radioului auto.
	Antena lipsește sau este deteriorată (câteodată la trecerea printre periile din spălătorie sau la intrarea în parcarile subterane).	Verificați antena la un reparator agreat PEUGEOT.
Întreruperi de sunet de la 1 la 2 secunde în modul radio.	Sistemul RDS caută pe durata acestei scurte întreruperi a sunetului o eventuală frecvență care ar putea permite o mai bună recepție a postului.	Dezactivați funcția "RDS", dacă fenomenul este prea frecvent și se întâmplă mereu pe același traseu.
Motorul oprit, radioul auto se oprește după câteva minute de utilizare.	Când motorul este oprit, timpul de funcționare al radioului auto depinde de sarcina bateriei. Oprirea este normală: radioul auto intră în modul economie de energie și se întrerupe pentru a proteja bateria vehiculului.	Porniți motorul vehiculului pentru a crește gradul de încărcare al bateriei.

INTREBARE	RASPUNS	SOLUTIE
Căsuța "TA" este bifată. Totuși, nu sunt indicate în timp real unele ambuteiaje de pe traseu.	<p>La pornire, sistemului îi sunt necesare câteva minute pentru a capta informațiile de trafic.</p> <p>În unele țări numai marile artere (autostrăzi etc.) sunt menționate în informațiile de trafic.</p>	<p>Așteptați ca informațiile de trafic să fie bine primite (afișare pe harta cu informațiile de trafic).</p> <p>Acest fenomen este normal. Sistemul este dependent de informațiile de trafic disponibile.</p>
Primesc o alarma de radar pentru un radar care nu este amplasat pe traseul meu.	Sistemul anunța toate radarele situate într-un con situat în fața vehiculului. El poate detecta radare situate pe cai de circulație din apropiere sau paralele.	Executați zoom pe harta, pentru a vizualiza poziția exactă a radarului.
Alerta sonoră de radar nu funcționează.	Alerta sonoră nu este activă.	Activați alerta sonoră în Navigation Menu (Meniu Navigație), Settings (Setări), Set parameters for risk areas (Setări parametri pentru zone cu risc).
	Sunetul este reglat la minim.	Măriți volumul sonor al avertizării de radar.
Altitudinea nu se afișează.	La pornire, inițializarea GPS poate dura aproximativ 3 minute pentru a capta corect informațiile de la mai mult de 3 sateliți.	Așteptați pornirea completă a sistemului. Verificați dacă acoperirea GPS este de cel puțin trei sateliți (apăsăți lung tasta SETUP, apoi selectați "GPS coverage" (Acoperire GPS)).
	În funcție de condițiile geografice (tunel etc.) sau meteo, condițiile de recepție a semnalului GPS pot varia.	Acest fenomen este normal. Sistemul este dependent de condițiile de recepție a semnalului GPS.
Calcularea itinerariului nu se mai termină.	Criteriile de excludere sunt probabil contradictorii cu localizarea actuală (excluderea traseelor cu taxă în condițiile în care vă aflați pe o autostradă cu plată).	Verificați criteriile de excludere.

INTREBARE	RASPUNS	SOLUTIE
Timpul de așteptare după inserarea unui CD este lung.	În cazul inserării unui suport media nou, sistemul citește o serie de date (directoare, titlu, artist...). Aceasta poate dura mai multe secunde.	Acest fenomen este normal.
Nu reușesc să conectez telefonul meu Bluetooth.	Este posibil ca sistemul Bluetooth al telefonului să fie dezactivat sau aparatul nu este vizibil.	<ul style="list-style-type: none"> - Verificați ca sistemul Bluetooth al telefonului dumneavoastră este activat. - Verificați dacă telefonul dumneavoastră este vizibil.
Sunetul telefonului conectat Bluetooth nu este auzibil.	Volumul sonor al telefonului poate depinde atât de sistem cât și de telefon.	Măriți volumul sonor al WIP Nav, eventual la maxim și măriți și volumul sonorului telefonului, dacă este necesar.

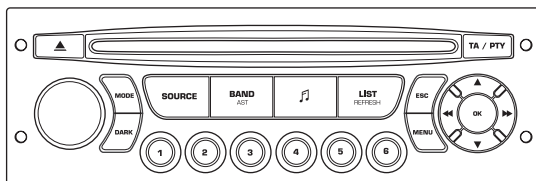

WIP Sound

SISTEM AUDIO/BLUETOOTH



Sistemul WIP Sound este codat astfel încât să funcționeze numai pe vehiculul dumneavoastră. Pentru instalarea pe un alt vehicul, consultați rețeaua PEUGEOT pentru configurarea sistemului.



Din motive de siguranță, șoferul trebuie să execute aceste operații cu o atenție sporită și cu vehiculul oprit. Când motorul este oprit și pentru a nu descarca bateria, sistemul audio se poate opri după câteva minute.

CUPRINS

01	Primii pași	p. 190
02	Comenzi la volan	p. 191
03	Meniu general	p. 192
04	Audio	p. 193
05	Player USB - WIP Plug	p. 196
06	WIP Bluetooth	p. 199
07	Configurare	p. 202
08	Ramificatii ecrane	p. 204
	Intrebari frecvente	p. 209

01 PRIMII PAȘI

Selectare sursă:
radio, CD audio/CD MP3, USB,
conexiune Jack, Streaming,
AUX.

Selectare a gamelor
de frecvențe FM1,
FM2, FMast și AM.

Reglare a opțiunilor
audio: balans
față/spate, stânga/
dreapta, joase/înalte,
loudness, ambiante
sonore.

Afișarea listei de
posturi locale.
Apăsare lungă:
piese din CD sau
directoare MP3
(CD/USB).

Abandonul operației
în curs.

Ejectare CD.

Selectarea afișajului ecranului
între modurile:
Dată, funcții audio, calculator
de bord, telefon.

Pornire/oprire, reglare volum.

Tasta DARK modifică afișajul ecranului pentru
un mai bun confort pe timp de noapte.
Prima apăsare: iluminat numai pe banda
superioară.
A doua apăsare: afișarea unui ecran negru.
A treia apăsare: revenire la afișajul standard.

Taste de la 1 la 6:
Selectarea postului de radio
memorat.
Apăsare lungă: memorarea unui post
de radio.

Afișarea meniului
general.

Pornire/Oprire a funcției TA
(Anunț Trafic).
Apăsare lungă: acces la
modul PTY* (Tipuri de
Programe radio).

Căutare automată frecvență
inferioară/superioară.
Selectare piesă CD, MP3 sau
USB precedentă/următoare.

Validare.

Selectare frecvență inferioară/
superioară.
Selectare director MP3 precedent/
următor.
Selectare director/gen/artist/listă de
redare precedent/următor (USB).



* Disponibil în funcție de versiune.

02 COMENZI PE VOLAN

Radio: selectare post inferior/superior memorat.

USB: selectare gen/artist/director din lista de clasificare.

Selectare a elementului precedent/următor dintr-un meniu.

Radio: căutare automată a frecvenței superioare.

CD/MP3/USB: selectare a piesei următoare.

CD/USB: apăsare continuă: avans rapid.

Salt în listă.

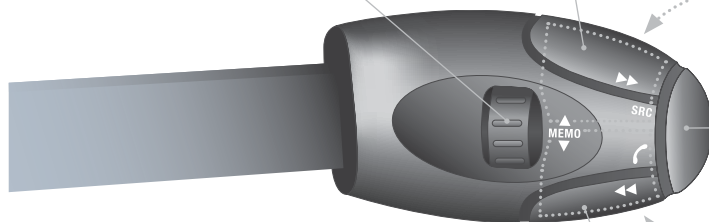

Creșterea volumului.

Schimbare sursă sonoră.

Validarea unei selecții.

Deschidere/Închidere telefon.

Apăsare mai mult de 2 secunde:
acces la meniul telefonului.

Micșorarea volumului.

Radio: căutare automată a frecvenței inferioare.

CD/MP3/USB: selectare a piesei precedente.

CD/USB: apăsare continuă: retur rapid.

Salt în listă.

Sonor mut: întreruperea sunetului prin apăsarea simultană a tastelor de creștere și de diminuare a volumului.

Restabilirea sunet: prin apăsarea pe una dintre cele două taste de volum.

03 MENU GENERAL

> ECRAN MONOCROM C

AUDIO FUNCTIONS
(FUNCTII AUDIO):
radio, CD, USB, opțiuni.

TELEPHONE
(TELEFON): kit mâini-
libere, conectare,
controlul unei convorbiri.

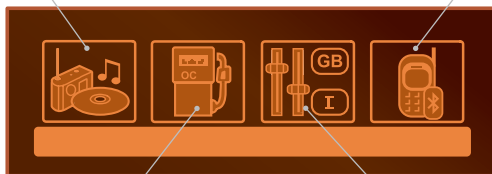

TRIP COMPUTER
(CALCULATOR DE BORD):
specificarea valorilor referitoare
la distanță, alerte, starea
funcțiilor.

**PERSONALISATION-
CONFIGURATION**
(PERSONALIZARE-
CONFIGURARE): parametri
vehicul, afișaj, limbi.

> ECRAN MONOCROM A



Pentru a avea o imagine de ansamblu asupra detaliilor meniurilor ce trebuie alese, consultați partea "Arborescențe ecrane" din acest capitol.

04 AUDIO



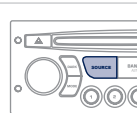

RADIO SELECTAREA UNUI POST

1  Apăsați de mai multe ori pe tasta SOURCE (SURSA) și selectați radio.

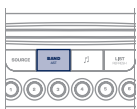

2  Apăsați pe tasta BAND AST pentru a selecta una dintre gamele de unde: FM1, FM2, FMast, AM.



3  Apăsați scurt pe una dintre taste pentru efectuarea unei căutări automate a posturilor de radio.

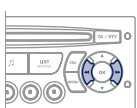

4  Apăsați pe una din taste pentru căutarea manuală a frecvențelor superioare/inferioare.

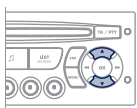

 Apăsați pe tasta LIST REFRESH (REACTUALIZARE LISTA), pentru afișarea listei de posturi de radio locale (maxim 30 posturi). Pentru actualizarea acestei liste, apăsați timp de mai mult de două secunde.

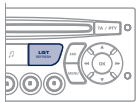

Mediul exterior (dealuri, clădiri, tunel, parcuri, subsol...) poate bloca primirea, inclusiv în modul de urmărire RDS. Acest fenomen este normal în propagarea undelor radio și nu se traduce sub nicio formă ca o defecțiune a radioului auto.

RDS

1  Apăsați tasta MENU.

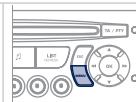

2  Selectați AUDIO FUNCTIONS, apoi apăsați pe OK.

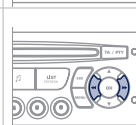

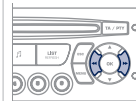

3  Selectați funcția FM WAVEBAND PREFERENȚES (PREFERINȚE BANDĂ FM), apoi apăsați pe OK.

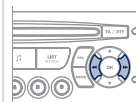

4  Selectați ACTIVATE RDS (ACTIVARE URMĂRIRE FRECVENȚĂ RDS), apoi apăsați pe OK. RDS se afișează pe ecran.



 În mod radio, apăsați direct pe OK pentru a activa/dezactiva modul RDS.

 Dacă este afișat RDS, acesta permite continuarea ascultării unei aceleiași post datorită urmăririi frecvenței. Totuși, în anumite condiții, urmărirea acestui post RDS nu este asigurată pe întreg teritoriul țării, posturile radio neacoperind 100 % din teritoriu, când recepția devine mai slabă, frecvența este comutată pe un post regional.

04 AUDIO

ASCULTARE MESAJE TA

! Funcția TA (Trafic Announcement) cedează prioritatea mesajelor de alertă TA. Pentru a fi activată, această funcție necesită recepția corectă a unui post de radio care emite acest tip de mesaje. Emisiunile de info trafic, programul în curs de redare (Radio, CD, Jukebox, ...) se intrerup automat, pentru a permite difuzarea unui mesaj TA. La terminarea mesajului TA, aparatul revine la redarea programului ascultat anterior.

1

TA / PTY



Apăsați pe tasta TA, pentru a activa sau dezactiva difuzarea anunțurilor.

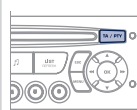

CD ASCULTAREA UNUI CD



Introduceți numai discuri compacte având formă circulară. Unele sisteme anti-piratare, pe discuri originale sau CD copiate de un aparat de copiere personal, pot genera disfuncții independente de calitatea lectorului original. Fără a apăsa tasta EJECT, introduceți un CD în lectorul de CD, citirea începe automat.

1



Pentru a asculta un disc deja introdus, apăsați succesiv pe tasta SURSĂ și selectați CD-ul.

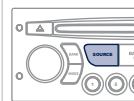

2



Apăsați pe una dintre taste pentru a selecta o piesă de pe CD.

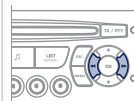

!

Apăsați pe tasta LIST REFRESH pentru a afișa lista câmpurilor din CD.

3



Pentru derularea rapida inainte sau inapoi, apasati continuu una dintre taste.

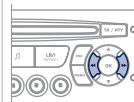

04 AUDIO

CD MP3 ASCULTAREA UNEI COMPILAȚII MP3



Introduceți o compilare MP3 în aparat.

Radioul auto caută toate câmpurile muzicale ceea ce poate dura de la câteva secunde la câteva zeci de secunde înainte de a începe citirea.



Pe un același disc, lectorul CD poate citi până la 255 fișiere MP3, repartizate pe 8 nivele de directoare. Este totuși recomandat să vă limitați la două nivele pentru a reduce timpul de acces la citirea CD-ului.

În timpul redării, structura directoarelor nu este respectată. Toate fișierele sunt afișate pe aceleași nivel.

1



Pentru a asculta un disc deja introdus, efectuați mai multe apăsări succesive pe tasta SOURCE și selectați CD-ul.

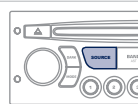

2



Apăsați pe una dintre taste pentru a selecta o piesă din CD.

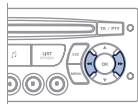

Apăsați tasta LIST REFRESH pentru a afișa lista cu repertoriul din compilarea MP3.

3



Pentru derularea rapidă înainte sau înapoi, apăsați continuu una dintre taste.

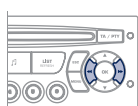

CD MP3 INFORMATII SI RECOMANDARI



Formatul MP3, prescurtare de la MPEG 1,2 & 2.5 Audio Layer 3 este o normă de compresie audio care permite scrierea mai multor zeci de fișiere muzicale pe același disc.



Pentru a putea citi un CDR sau un CDRW inscripționat, selectați în momentul inscripționării standardele ISO 9660, de preferință nivelurile 1, 2 sau Joliet.

Dacă discul este inscripționat în alt format, este posibil ca lectura să nu se poată efectua corect.

Se recomandă ca pe un disc să se folosească întotdeauna același standard de inscripționare, cu o viteză cât mai mică posibil (maxim 4x) pentru a obține o calitate acustică optimă.

În cazul special al unui CD multisesiune, este recomandat standardul Joliet.



CD playerul nu citește decât fișierele cu extensie ".mp3" cu o rata de eșantionare de 22,05 KHz sau 44,1 KHz. Nici un alt tip de fișier (.wma, .mp4, .m3u...) nu poate fi citit.



Vă sfătuim să redactați numele fișierelor cu mai puțin de 20 de caractere excluzând caracterele particulare (ex: " ? ; ù) pentru a evita orice problemă legată de citire sau de afișare.



CD-urile care nu contin informatii (nescrise) nu sunt recunoscute si pot deteriora sistemul.

05 PLAYER USB - WIP PLUG

UTILIZARE CONECTOR USB - WIP PLUG

1

Acest modul este compus dintr-un port USB și un conector Jack*. Fișierele audio (.mp3, .ogg, .wma, .wav...) sunt transmise de un echipament portabil - MP3 player sau memory stick USB - la sistemul WIP Sound, pentru a fi ascultate prin difuzoarele vehiculului.



2

Memory stick USB (1.1, 1.2 și 2.0) sau dispozitiv Apple® de generația a 5-a sau superioară:

- memoriile USB trebuie formate FAT sau FAT 32 (NTFS nu sunt suportate),
- prezența cablului dispozitivului Apple® este indispensabilă,
- navigația prin baza de fișiere se face utilizând comenzile de pe volan.



3

Alte playere Apple® de generație anterioară și aparate ce utilizează protocolul MTP*:

- redare numai prin cablu Jack-Jack (nefurnizat),
- navigația prin baza de fișiere se face utilizând comenzile dispozitivului portabil.



Lista echipamentelor compatibile și standardele de compresie suportate este disponibilă în cadrul rețelei PEUGEOT.

CONECTAREA UNUI MEMORY STICK USB

1

Introducereți un memory stick sau conectorul USB al unui aparat audio în portul prevăzut, redarea începe automat după un timp ce depinde de capacitatea memoriei USB.



Formatele de fișier recunoscute sunt .mp3 (numai mpeg1 layer 3), .wma (numai standard 9, rata de compresie 128 kbit/s), .wav și .ogg.

Anumite formate de liste de redare (playlist) sunt acceptate (.m3u, ...).

La rebransarea ultimei memorii utilizate, redarea ultimei piese ascultate se face automat.

!

Sistemul constituie liste de redare (memorie temporara) a căror timp de redare depinde de capacitatea echipamentului USB.

Celelalte surse sunt accesibile pe durata acestui timp.

Listele de redare (playlist) sunt actualizate la fiecare taiere a contactului sau conectare la USB.

La prima conectare, clasarea se face după director. La o reconectare, este pastrat sistemul de clasare a pieselor ales anterior.

* În funcție de vehicul.

05 PLAYER USB - WIP PLUG

UTILIZARE CONECTOR USB - WIP PLUG

2

Executați o apăsare lungă pe tasta LIST, pentru afișarea diferitelor liste de redare. Alegeți Director/Artist/Gen/Playlist, apăsați pe OK pentru a selecta lista de redare sau pentru a selecta ordinea aleasă, apoi din nou pe OK, pentru validare.



- selectare Director: toate directoarele ce conțin fișiere audio recunoscute de sistem.
- selectare Artist: toate numele artiștilor, din ID3 Tag, clasate în ordine alfabetică.
- selectare Gen: toate genurile muzicale, din ID3 Tag.
- selectare Playlist: listele de redare înregistrate în sistemul USB.

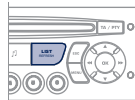

Apăsați scurt pe tasta LIST, pentru afișarea clasamentului anterior. Navigați prin listă folosind tastele stânga/dreapta și sus/jos. Validați selecția apăsând pe OK.

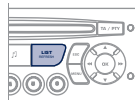

3



Apăsați pe una din aceste taste, pentru a avea acces la piesa precedentă/următoare din lista în curs de redare.
Mențineți apăsată una din aceste taste, pentru un avans sau retur rapid.

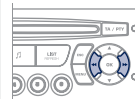

4



Apăsați pe una din aceste taste, pentru a avea acces la Genul, Directorul, Artistul sau Playlistul precedent/următor din clasificarea în curs de redare.

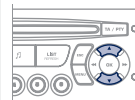

CONECTAREA UNUI DISPOZITIV APPLE® PRIN CONECTOR USB

1

Listele disponibile sunt Artist, Gen și Playlist (așa cum sunt ele stabilite în dispozitivul Apple®).
Selectarea și Navigația sunt descrise în etapele 1 - 4 precedente.

!

Nu conectați hard disk-uri sau alte aparate, ce prezintă un conector USB, decât echipamente audio cu conector USB. Nerespectarea acestei indicații poate deteriora instalația.

05 PLAYER USB - WIP PLUG

UTILIZAREA INTRARII AUXILIARE (AUX)

CONECTORI RCA



Intrarea auxiliară, JACK sau RCA, permite conectarea unui echipament portabil (MP3 player etc.).

1

Brăsați echipamentul portabil (MP3 player etc.) la prizele audio (alb și roșu, de tip RCA) cu ajutorul unui cablu adecvat, ce nu este furnizat.



2



Efectuați apăsări succesive pe tasta SOURCE și selectați AUX.

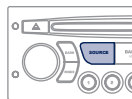

REGLAREA VOLUMULUI SURSEI AUXILIARE

1

Reglați mai întâi volumul echipamentului dumneavoastră portabil.



2



Reglați apoi volumul radioului dumneavoastră auto.

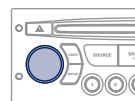

Afișajul și controlul comenzilor se face prin intermediul echipamentului portabil.



06 WIP BLUETOOTH



TELEFON BLUETOOTH

ECRAN C

(Disponibil în funcție de model și versiune)

Serviciile oferite de kiturile mâini libere sunt dependente de rețea, de cartela SIM și de compatibilitatea aparatelor Bluetooth folosite.

Verificați în manualul telefonului dumneavoastră și la operatorul dumneavoastră, serviciile la care aveți acces.

CUPLAREA UNUI TELEFON/PRIMA CONECTARE



Din motive de siguranță și pentru că ele necesită o atenție deosebită din partea șoferului, operațiile de cuplare a telefonului mobil Bluetooth la kitul mâini libere al sistemului Bluetooth al sistemului audio, trebuie să fie făcute cu vehiculul oprit și contactul pus.



Conectați-vă la www.peugeot.com.ro pentru mai multe informații (compatibilitate, asistență suplimentară, ...).

1

Activați funcția Bluetooth a telefonului și asigurați-vă că este "vizibil pentru toți" (configurația telefonului).



2



Apăsați tasta MENU (Meniu).

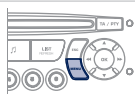

3



Selectați în meniu:

- Bluetooth telephone function - Audio
- Bluetooth configuration
- Perform a Bluetooth search

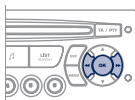

4

Se afișează o fereastră cu un mesaj de căutare în curs.

5

În fereaștră se afișează primele 4 telefoane recunoscute.



Meniul TELEPHONE permite accesul în special la funcțiile următoare: Directory (Agendă telefonică)*, Call list (Listă de apeluri), Pairing management (Gestionare conectări).

* În cazul compatibilității totale între telefon și sistem.

6

În listă, selectați telefonul de conectat. Nu se poate conecta decât câte un telefon o dată.

7

Pe ecran se afișează o tastatură virtuală: formați un cod din minim 4 cifre. Validați pe OK.



8

Pe ecranul telefonului conectat se afișează un mesaj. Pentru a accepta conectarea, introduceți același cod pe telefon, apoi validați prin OK.



În caz de eroare, numărul de încercări este nelimitat.

9

Apare pe ecran un mesaj ce confirmă conectarea.



Conectarea automată autorizată nu este activă decât după configurarea telefonului.

Agenda și lista apelurilor sunt accesibile după un interval de timp necesar pentru sincronizare.

06 WIP BLUETOOTH



PRIMIRE APEL

- 1 Primirea unui apel este anunțată de sonerie și de un afișaj suprapus pe ecranul vehiculului.

- 2  Selectați YES (DA) pe ecran cu ajutorul tastelor și validați cu OK.

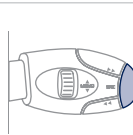
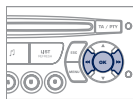

Pentru a prelua un apel, apăsați pe comanda de la volan.

LANSARE APEL

- 1 Din meniul Bluetooth telephone function Audio, selectați "Manage the telephone call" (Gestionare apel telefonic), apoi "Call" (Apelare), "Call list" (Lista apelurilor), sau "Directory" (Agenda).

- 2 Apăsați timp de mai mult de două secunde pe comanda de la volan, pentru a accesa agenda proprie, apoi navigați folosind rola.
Sau
Pentru a forma un număr, utilizați tastatura telefonului, numai cu vehiculul oprit.

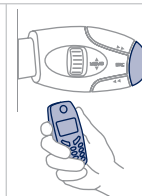

TERMINAREA UNUI APEL

- 1 În timpul unei convorbiri, apăsați mai mult de două secunde pe comanda de la volan.
Validați prin OK pentru a termina convorbirea.

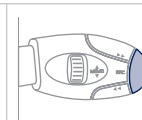

06 WIP BLUETOOTH



STREAMING AUDIO BLUETOOTH*



Difuzarea fișierelor muzicale din telefon via echipamentul audio. Telefonul trebuie să poată gestiona profilele Bluetooth adecvate (Profile A2DP/AVRCP).

1

Inițiați conectarea dintre telefon și vehicul. Această conectare poate fi inițiată din meniul telefonie al vehiculului sau de la tastatura telefonului. Urmăriți etapele 1 - 9 de la paginile precedente. În faza de conectare, vehiculul trebuie să fie oprit și cheia în contact.



2

Selectați în meniul de telefonie telefonul de conectat. Sistemul audio se conectează automat la un telefon nou conectat.

3



Activați sursa streaming apăsând butonul SOURCE**. Controlul redării uzual este posibil utilizând tastele panoului radio și comenzile de pe volan***. Informațiile contextuale pot fi afișate pe ecran.

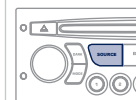

* În funcție de compatibilitatea telefonului.

** În unele cazuri, redarea fișierelor Audio trebuie inițiată de la tastatură.

*** Dacă telefonul suportă această funcție.

07 CONFIGURATIE



SETARE DATA SI ORA ECRAN A

1



Apăsați pe tasta MENU (Meniu).

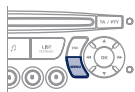

2



Selectați cu săgețile funcția
DISPLAY CONFIGURATION
(Setari ecran).

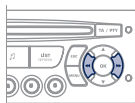

3



Apăsați pentru a valida selectarea.

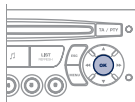

4



Selectați cu săgețile funcția YEAR (An).

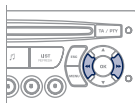

5



Apăsați pentru a valida selectarea.

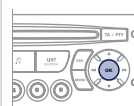

6



Setati parametrul.

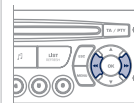

7



Apăsați pentru a valida selectarea.

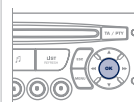

8



Reluați de la etapa 1 pentru a seta
în continuare MONTH (Luna), DAY
(Ziua), HOUR (Ora), MINUTES
(Minutele).

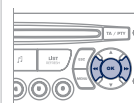

07 CONFIGURATIE

SETARE DATA SI ORA ECRAN C

1



Apăsați pe tasta MENU (Meniu).

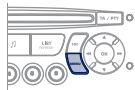

2



Selectați cu săgețile funcția PERSONALISATION CONFIGURATION (Personalizare configurare).

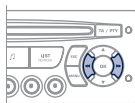

3



Apăsați pentru a valida selectarea.

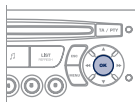

4



Selectați cu săgețile funcția DISPLAY CONFIGURATION (Configurare afisaj).

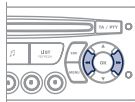

5



Apăsați pentru a valida selectarea.

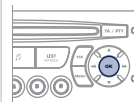

6



Selectați cu săgețile funcția ADJUST DATE AND TIME (Setare data si ora).

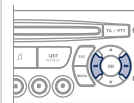

7



Apăsați pentru a valida selectarea.

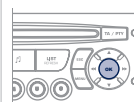

8



Setati parametrii unul câte unul, validând cu tasta OK. Selectați apoi OK pe ecran si apoi validați.

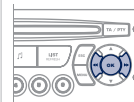

08 ARBORESCENȚE ECRANE

01:17 20°
27 MAI 2011

MONOCROM A



FUNCTIE PRINCIPALA

- 1
- 2 ALEGEREA A
- 3
- 3 ALEGEREA A1
- 3 ALEGEREA A2
- 2 ALEGEREA B...

- 1 RADIO-CD
RADIO-CD
- 2 RDS SEARCH
URMARIRE RDS
- 2 REG MODE
MOD REG
- 2 CD REPEAT
REPETARE CD
- 2 RANDOM PLAY
REDARE ALEATOARE

- 1 VEHICLE CONFIG
CONFIG VEHIC*
- 2 REV WIPE ACT
STERG GEAM MAR
- 2 GUIDE LAMPS
LUM INSOT

* Parametrii variază în funcție de vehicul.

- 1 OPTIONS
OPTIUNI
- 2 DIAGNOSTICS
DIAGNOSTIC
- 3 CONSULT
CONSULTARE
- 3 ABANDON
RENUNTARE

08 RAMIFICATII ECRANE

01:17 20°
27 APR 2011
100 100

1 UNITS
UNITATI

2 TEMPERATURE: °CELSIUS/°FAHRENHEIT
TEMPERATURA: °CELSIUS/°FAHRENHEIT

2 FUEL CONSUMPTION: KM/L - L/100 - MPG
CONSUM DE CARBURANT: KM/L - L/100 - MPG

1 DISPLAY ADJUST
REGLARE AFF

2 YEAR
AN

2 MONTH
LUNA

2 DATE
ZI

2 HOUR
ORA

2 MINUTES
MINUTE

2 12 H/24 H MODE
MOD 12 H/24 H

1 LANGUAGE
LIMBA

2 FRANCAIS
FRANCEZA

2 ITALIANO
ITALIANA

2 NEDERLANDS
OLANDEZA

2 PORTUGUES
PORTUGHEZA

2 PORTUGUES-BRASIL
PORTUGHEZA-BRAZILIA

2 DEUTSCH
GERMANA

2 ENGLISH
ENGLEZA

2 ESPANOL
SPANIOLA

08 RAMIFICATII ECRANE



MONOCROM C



O apăsare pe rola OK, permite accesul la meniurile contextuale, în funcție de ceea ce este afișat pe ecran:



RADIO

- 1 activate/deactivate RDS
activare/dezactivare RDS
- 1 activate/deactivate REG mode
activare/dezactivare mod REG
- 1 activate/deactivate radiotext
activare/dezactivare radiotext

CD/CD MP3

- 1 activate/deactivate Intro
activare/dezactivare Intro
- 1 activate/deactivate track repeat (the entire current CD for CD, the entire current folder for MP3 CD)
activare/dezactivare repetare piese (întreg discul pentru CD, întreg directorul curent pentru CD MP3)
- 1 activate/deactivate random play (the entire current CD for CD, the entire current folder for MP3 CD)
activare/dezactivare redare aleatoare (întreg discul pentru CD, întreg directorul curent pentru CD MP3)

USB

- 1 activate/deactivate track repeat (of the current folder/artist/genre/playlist)
activare/dezactivare redare repetata a pieselor (în funcție de director/artist/gen/playlist curent)
- 1 activate/deactivate random play (of the current folder/artist/genre/playlist)
activare/dezactivare redarea aleatoare (în funcție de director/artist/gen/playlist curent)

08 RAMIFICATII ECRANE



MONOCROM C

O apăsare pe tasta MENU (Meniu) permite afișarea:



- 1 **AUDIO FUNCTIONS
FUNCTII AUDIO**
- 2 **FM BAND PREFERENCES
PREFERINTE BANDA FM**
- 3 **alternative frequencies (RDS)
urmarire frecventa (RDS)**
- 4 activate/deactivate
activare/dezactivare
- 3 **regional mode (REG)
mod regional (REG)**
- 4 activate/deactivate
activare/dezactivare
- 3 **display radiotext (RDTXT)
afisare radiotext**
- 4 activate/deactivate
activare/dezactivare
- 2 **PLAY MODES
MODURI DE REDARE**
- 3 **album repeat (RPT)
repetare album (RPT)**
- 4 activate/deactivate
activare/dezactivare
- 3 **track random play (RDM)
redare aleatoare (RDM)**
- 4 activate/deactivate
activare/dezactivare



- 1 **TRIP COMPUTER
CALCULATOR DE BORD**
- 2 **ENTER DISTANCE TO DESTINATION
INTRODUCERE DISTANTA PANA LA DESTINATIE**
- 3 Distance: x km
Distanta: x km
- 2 **ALERT LOG
LISTA DE AVERTIZARI**
- 3 Diagnostics
Diagnoza
- 2 **STATUS OF THE FUNCTIONS
STARE FUNCTII***
- 3 Functions activated or deactivated
Functii activate sau dezactivate

* Parametrii variaza în funcție de vehicul.

08 RAMIFICATII ECRANE



PERSONALISATION-CONFIGURATION PERSONALIZARE - CONFIGURARE

1

2 DEFINE THE VEHICLE PARAMETERS STABILIREA PARAMETRILOR VEHICULULUI*

2

2 DISPLAY CONFIGURATION CONFIGURARE AFISAJ

2

3 video brightness adjustment reglare luminozitate video

3

normal video
video normal

4

inverse video
video invers

4

brightness (- +) adjustment
reglare luminozitate (- +)

4

3 date and time adjustment reglare data si ora

3

day/month/year adjustment
reglare zi/luna/an

4

hour/minute adjustment
reglare ora/minut

4

choice of 12 h/24 h mode
alegere mod 12 h/24 h

4

3 choice of units alegere unitati

3

l/100 km - mpg - km/l
l/100 km - mpg - km/l

4

°Celsius/°Fahrenheit
°Celsius/°Fahrenheit

4

2 CHOICE OF LANGUAGE ALEGEREA LIMBII

2



1 BLUETOOTH TELEPHONE TELEFON BLUETOOTH

1

2 Bluetooth configuration Configurare bluetooth

2

3 Connect/Disconnect a device Conectare/Deconectare dispozitiv

3

3 Telephone function Funcție telefon

3

3 Audio Streaming function Funcție Streaming audio

3

4 Consult the paired device Consultare telefoane cuplate

4

4 Delete a paired device Stergere telefon cuplat

4

4 Bluetooth search Efectuare căutare Bluetooth

4

2 Call Apel

2

3 Calls list Lista apeluri

3

4 Directory Agenda telefonica

4

2 Manage the telephone call Gestionare apeluri telefonice

2

3 Hang up Terminare apel in curs

3

3 Active the secret mode Activare mod secret

3

* Parametrii variază în funcție de vehicul.

INTREBARI FRECVENTE

INTREBARE	RASPUNS	SOLUTIE
Există o diferență de calitate sonoră între diferite surse audio (radio, CD...).	Pentru a permite ascultarea în condiții optime, reglajele audio (volum, sunete grave, ascuțite, ambianță, volum) pot fi adaptate la diferite surse sonore, ceea ce poate duce la diferențe de sunet în cazul schimbării sursei (radio, CD...).	Verificați dacă reglajele audio (volum, sunete joase, înalte, ambianță, Loudness) sunt adaptate la sursele ascultate. Vă sfătuim să reglați funcțiile AUDIO (joase, înalte, balans față-spate, stânga-dreapta) pe poziția din mijloc, să selectați ambianța muzicală "Nici una", să reglați corecția loudness pe poziția "Activa" în modul CD și pe poziția "Inactivă" în modul radio.
CD-ul este ejectat sistematic sau nu este citit de unitate.	CD-ul este așezat invers, ilizibil, nu conține date audio sau conține un format audio ilizibil de radioul auto. CD-ul este protejat de un sistem de protecție antipiratare nerecunoscut de radioul auto.	<ul style="list-style-type: none"> - Verificați sensul de introducere al CD-ului în lector. - Verificați starea CD-ului: CD-ul nu va putea fi citit dacă este prea deteriorat. - Verificați conținutul, dacă este vorba de un CD gravat: consultați informațiile și sfaturile de la capitolul Audio. - Playerul CD nu citește DVD-uri. - Datorită unei calități insuficiente unele CD-uri scrise nu sunt citite de sistemul audio.
Mesajul "Eroare periferic USB" se afișează pe ecran.	Nivelul de încărcare a bateriei perifericului poate fi insuficient.	Încărcați bateria perifericului.
Conexiunea Bluetooth se întrerupe.	Memoria USB nu este recunoscută. Memoria poate fi virusată.	Formatați memoria.
Sunetul lectorului de CD este degradat.	CD-ul folosit este zgâriat sau de proastă calitate.	Introduceți CD-uri de bună calitate și păstrați-le în bune condiții.
	Reglajele radiourilor auto (sunete joase, înalte, ambianța) sunt neadaptate.	Reduceți nivelul sunetelor grave sau înalte la zero fără a selecta ambianța.

INTREBARE	RASPUNS	SOLUTIE
Posturile memorate nu funcționează (nu au sonor, 87,5 Mhz se șterge etc.).	Gama de unde selectată nu este bună.	Apăsati tasta BAND AST pentru a regăsi gama de unde (AM, FM1, FM2, FMAST) in care sunt memorate posturile.
Anunțul trafic (TA) este afișat. Nu primesc nici-o informație rutieră.	Postul radio nu participă la rețeaua regională de informații asupra traficului.	Treceți pe un post radio care difuzează informații despre trafic.
Calitatea de recepție a postului radio ascultat se degradează progresiv sau posturile radio memorate nu funcționează (nu se aude nimic, 87,5 Mhz se afișează etc.).	Vehiculul este prea departe de emițătorul postului ascultat sau niciun emițător de posturi nu este prezent în zona geografică traversată.	Activați funcția RDS pentru a permite sistemului să verifice dacă nu există un emițător mai puternic în zona geografică respectivă.
	Relieful (dealuri, clădiri, tunel, parcare subterană etc.) blochează recepționarea, inclusiv modul de urmărire RDS.	Acest fenomen este normal și nu se traduce ca fiind o stare de defectare a radioului auto.
	Antena lipsește sau a fost este stricată (câteodată la trecerea printre perile din spălătorie sau la intrarea în parcarile subterane).	Verificați antena în rețeaua PEUGEOT.
Întreruperi de sunet de la 1 la 2 secunde în modul radio.	Sistemul RDS caută pe durata acestei scurte întreruperi a sunetului o eventuală frecvență care ar putea permite o mai bună recepție a postului.	Dezactivați funcția RDS dacă fenomenul este prea frecvent și se întâmplă mereu pe același traseu.
Motorul oprit, radioul auto se oprește după câteva minute de utilizare.	Când motorul este oprit, timpul de funcționare al radioului auto depinde de sarcina bateriei. Oprirea este normală: radioul auto intră în modul economie de energie și se întrerupe pentru a proteja bateria vehiculului.	Porniți motorul vehiculului pentru a crește sarcina bateriei.
Se afișează pe ecran mesajul "sistemul audio este supraîncălzit".	Pentru a proteja instalația în caz de temperatură a mediului prea ridicată radioul auto trece în modul automat de protecție termică ceea ce duce la reducerea volumului sonor sau la oprirea citirii CD-ului.	Întrerupeți sistemul audio timp de câteva minute pentru a lăsa sistemul să se răcească.

EXTERIORUL

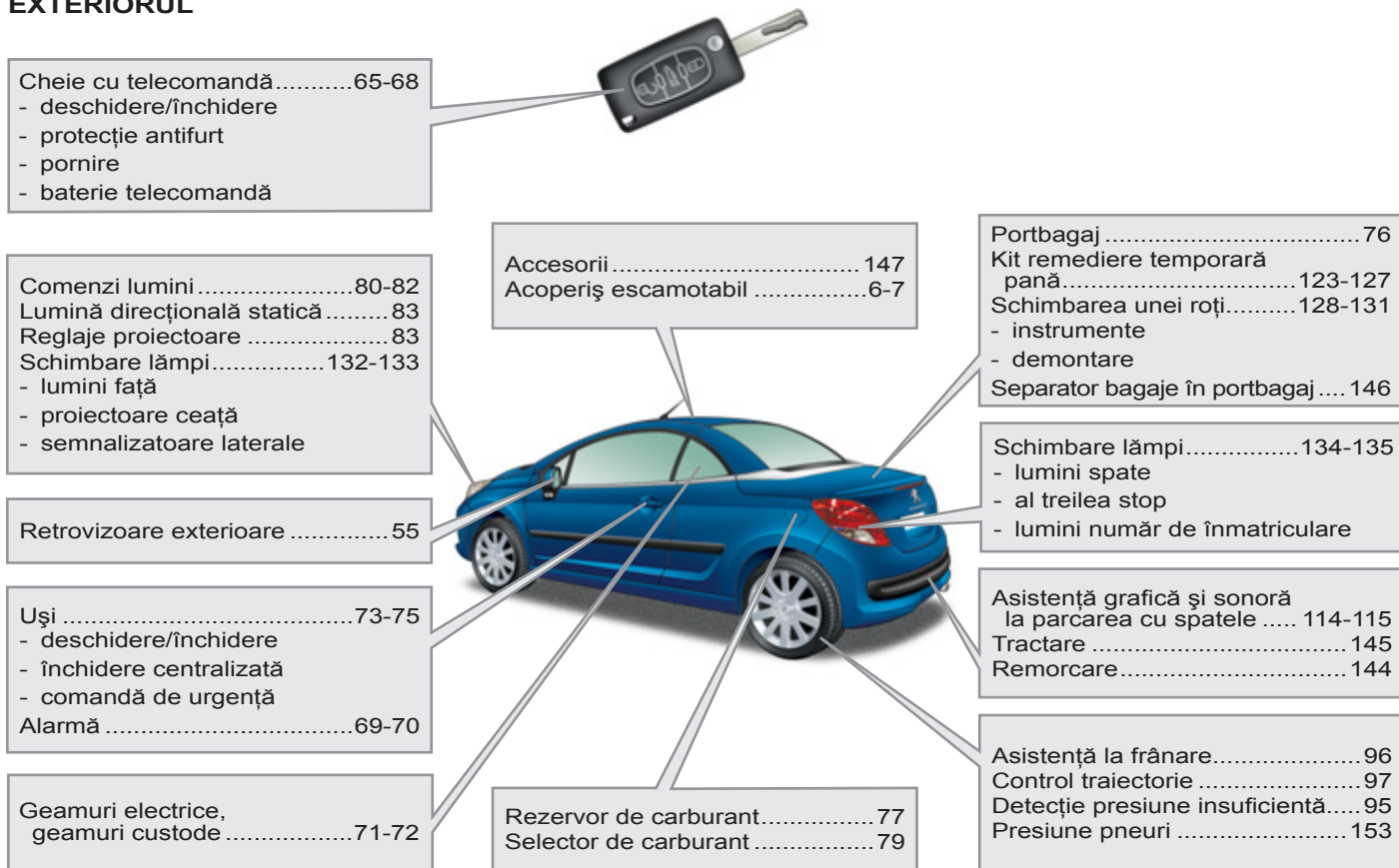

INTERIORUL

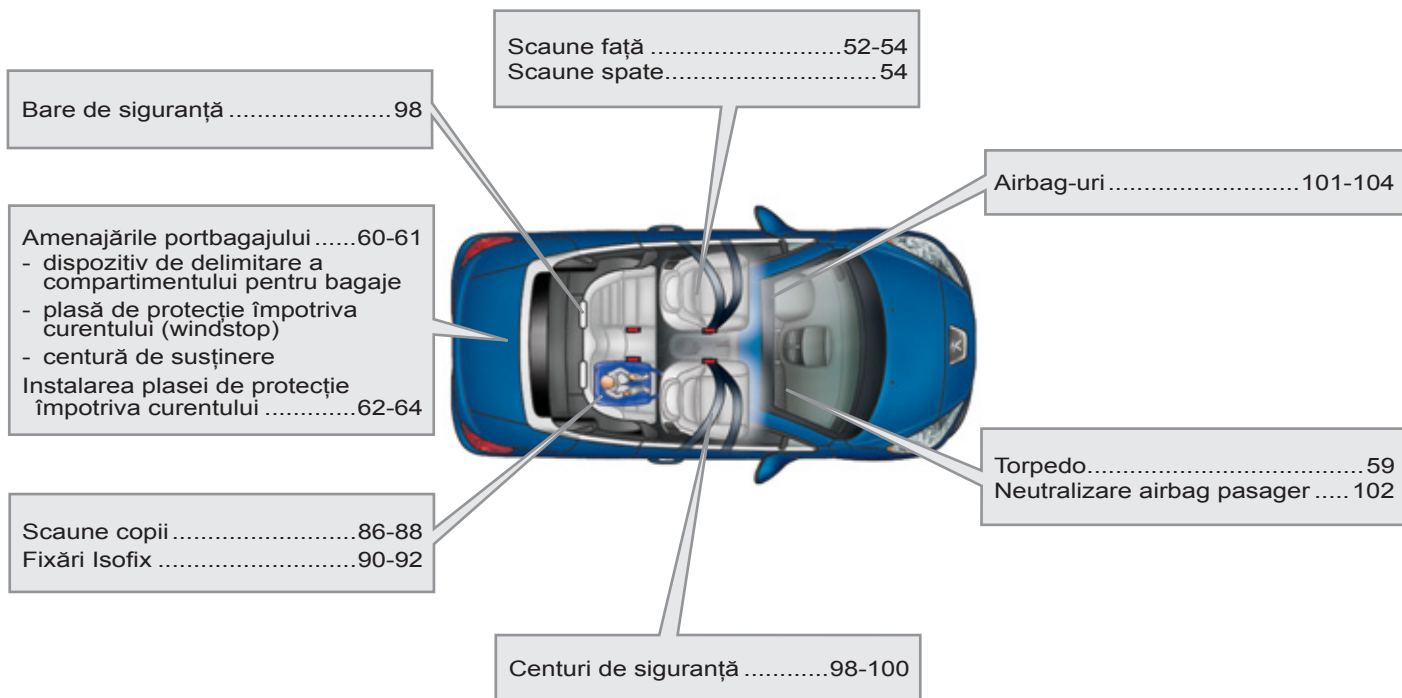

POSTUL DE CONDUCERE

<p>Tablouri de bord 20 Martori 21-27 Indicatoare 28-31 Indicator de schimbare a treptei de viteză 106 Butoane 32 - contor curent - iluminare tablou de bord</p>	<p>Ecrane multifuncție 33-41 Martori centuri 99 Semnal de avarie 94</p>	<p>Plafonieră 85 Oglindă retrovizoare interioară ... 56 Parasolar 57</p>
<p>Comenzi lumini 80-82 Reglare proiectoare 83</p>	<p>Comenzi ștergătoare 84-85 Computer de bord 42-44</p>	<p>WIP Nav 157-188 Reglare dată/oră 180 WIP Sound 189-210 Reglare dată/oră 202, 203 Apel de urgență sau de asistență 93, 155</p>
<p>Retrovizoare exterioare 55 Geamuri electrice 71-72</p>	<p>Ventilație 45-46 Încălzire 47-48 Aer condiționat manual 47-49 Aer condiționat automat 50-51</p>	<p>Amenajări interioare 58-59 - torpedo - priză accesorii 12 V/port USB</p>
<p>Siguranțe planșă de bord 136-138 Deschidere capotă 117</p>	<p>Limitator de viteză 110-111 Regulator de viteză 112-113</p>	<p>Cutie de viteze 105-106 Frână de mână 105 Comandă acoperiș escamotabil ... 6-7 Comandă pentru cele patru geamuri 72</p>
<p>Reglare volan 54 Claxon 94</p>		

CARACTERISTICI-ÎNTREȚINERE

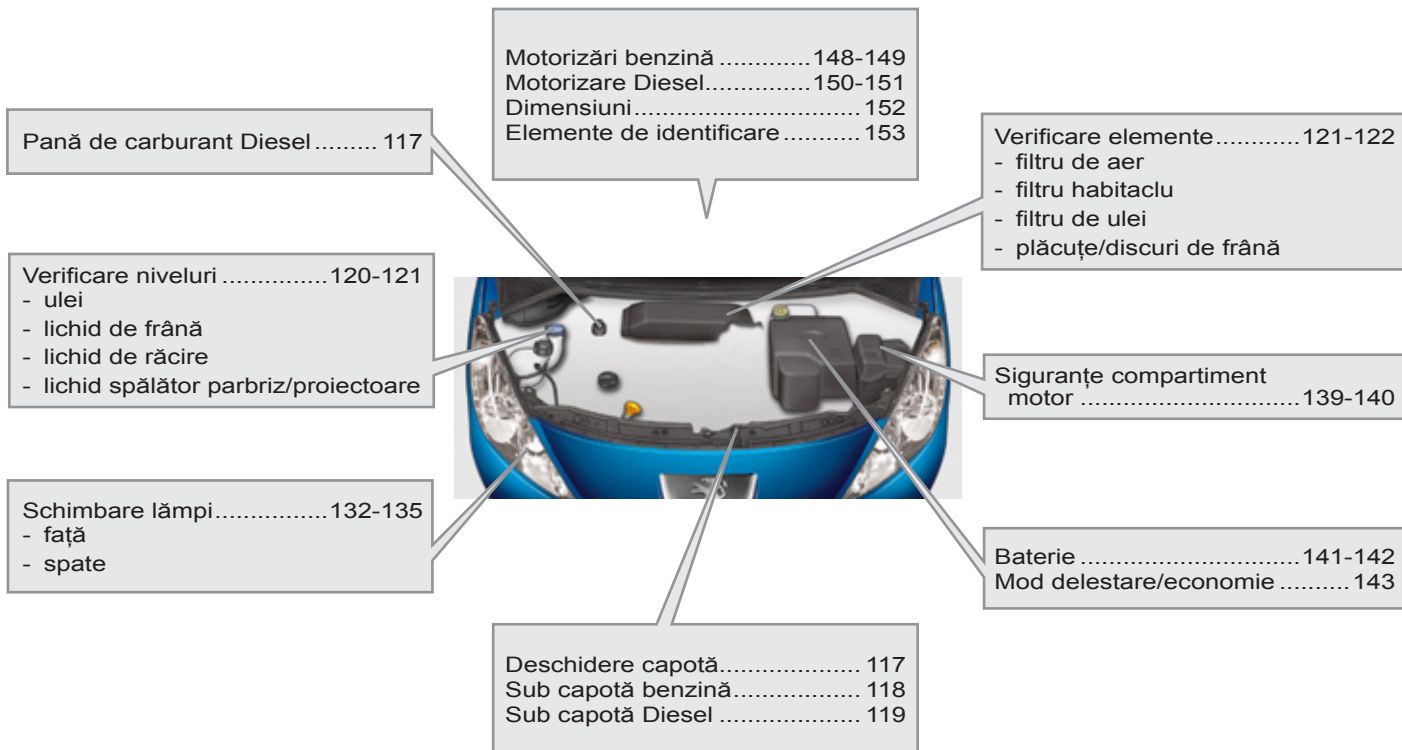

A

Acces la locurile din spate..... 52
 Accesorii 147
 Acoperiș escamotabil 4
 Actualizare a zonelor de risc..... 170
 Actualizare dată..... 202, 203
 Actualizare oră 202, 203
 Aducere la zero a kilometrajului
 curent 32
 Aducere la zero indicator
 de întreținere 29
 Aeratoare 45
 Aer condiționat 18
 Aer condiționat automat 46, 50
 Aer condiționat manual..... 46, 47
 Afișaj la panoul de bord..... 20, 106
 Afișaj multifuncție
 (cu radio auto)..... 35, 37, 40
 Afișaj multifuncție
 (fără radio auto)..... 33
 Airbag genunchi 103
 Airbaguri 101
 Airbaguri frontale 101
 Airbaguri laterale 103
 Alarmă 69
 Alimentare rezervor
 de combustibil 77-79
 Al treilea stop 134
 Amenajări interioare 58
 Amenajări portbagaj 60
 Antidemaraj electronic..... 66, 68
 Antifurt 66
 Antipatinare roți (ASR) 97
 Anvelope..... 18
 Apel de asistență..... 93, 156
 Apel de urgență..... 93, 156

Aprindere automată a farurilor 82
 Aprindere automată
 lumini de avarie 94
 Arborescența ecran 181, 204, 206
 Arc de siguranță 98
 Asistență grafică și sonoră
 la parcare cu spatele..... 114
 Asistență la frânarea de urgență
 (AFU)..... 96

B

Baterie 121, 141
 Baterie telecomandă 67, 68
 Blocarea ușilor..... 65
 Blocare din interior 74
 Bluetooth
 (kit mâini libere)..... 177, 178, 199
 Bluetooth (telefon)..... 177, 178

C

Cadran bord 20
 Capacitate
 rezervor carburant..... 77
 Capotă motor..... 117
 Caracteristici tehnice 148, 150
 Carburant..... 18, 78
 Carburant (rezervor)..... 77, 79
 CD MP3..... 175, 195
 Centuri de siguranță 98, 100
 Cheia uitată în contact 67
 Cheie cu telecomandă..... 65, 66, 68
 Cheie pentru demontarea roților 128
 Cititori medii muzicale 174

Claxon 94
 Cod culoare vopsea 153
 Comandă acoperiș
 escamotabil 4
 Comanda celor patru geamuri..... 71
 Comandă încălzire scaune..... 52
 Comanda lumini 80
 Comanda radioului
 auto de la volan..... 191
 Comandă ridicare geamuri 71
 Comanda stergator geamuri..... 84
 Compartimente în portiere..... 58
 Compartiment motor..... 118, 119
 Computer de bord 42, 43
 Conducere eco 18
 Conducere Eco (sfaturi) 18
 Conducere economica 18
 Conectare JACK..... 196
 Conector USB 59, 196
 Consum carburant..... 18
 Contor 20
 Contor kilometraj curent 32
 Control dinamic al stabilității
 (ESP)..... 97
 Control presiune (cu kit) 123
 Copii 88, 89, 91, 92
 Covoarașe 57
 Cric 128
 Curea de susținere 60
 Cutie de viteze automată..... 107, 121
 Cutie de viteze
 manuală..... 105, 106, 121
 Cutie siguranțe
 compartiment motor 136
 Cutie sigurate planșa de bord 136

D

Dată (reglare)	180, 202, 203
Deblocare	65
Deblocare din interior	74
Deblocare portbagaj	65, 76
Demontarea unei roți	128
Demontare covoraș	57
Descărcare (mod)	143
Deschidere acoperiș escamotabil	4
Deschidere capotă motor	117
Deschidere geamuri	71
Deschidere portbagaj	76
Deschidere portiere	73
Deschidere trapă carburant	77
Detectare presiune insuficientă	95
Dezaburire	47
Dezghetare	47, 49
Dimensiuni	152
Discuri de frână	121

E

Economie de energie (mod)	143
Ecran color 16/9	40, 160, 181
Ecran monocrom	192, 204, 206
Ecran multifuncție (cu radio auto)	35, 37, 40
Ecran multifuncție (fără radio auto)	33
Elemente de identificare	153
ESP/ASR	97
Etichete de identificare	153

F

Faruri ceață față	80, 132
Faruri direcționale	83, 132

Fază lungă	80, 132
Fază scurtă	80, 132
Filtru de aer	121
Filtru de particule	121
Filtru de ulei	121
Filtru habitaculu	121
Frână de mână	105, 121
Funcție autostradă (semnalizatoare)	93

G

G.P.S.	163
Golire	120

I

Iluminare	80
Iluminare interioara	85
Iluminare planșă de bord	32
Iluminat direcțional static	83
Indicator de schimbare treapta	106
Indicator întreținere	28, 29
Indicator nivel carburant	77
Indicator nivel ulei motor	30
Indicator temperatură lichid de răcire	31
Informații trafic (TA)	172, 173, 194
Informații trafic (TMC)	171, 172
Intrare aer	47, 50
Intrare auxiliară	176, 196, 198
ISOFIX (puncte de fixare)	90

Î

Încălzire	18, 47
Încărcare	18, 146

Încărcarea bateriei	141
Încărcare baterie	141
Închidere acoperiș escamotabil	4
Inchidere centralizată	74
Închidere portbagaj	76
Înlocuire becuri	132, 134
Înlocuire filtru de aer	121
Înlocuire filtru habitaculu	121
Înlocuire filtru ulei	121
Înlocuire roată	128
Înlocuire siguranțe	136
Întreținere curentă	18

J

Jojă ulei	30
-----------------	----

K

Kilometraj total	32
Kit de remediere temporară anvelope	123
Kit mâini libere	177, 178, 199
Kit remediere pană	123

L

Lame ștergătoare de parbriz (schimbare)	143
Lampă ceață spate	80, 134
Lămpi (schimbare)	132
Lector CD MP3	175, 195
Lectori de hartă	85
Limitator de viteză	110
Lumină de însoțire	80

Lumină de însoțire (Follow me home)	80, 82
Lumini avarie	94
Lumini de zi	80
Lumini marșarier	134
Lumini placă de înmatriculare	134
Lumini pozitie	80, 132, 134
Lumini spate	134
Lumini uitate aprinse	80
Lunetă (dezghețare)	49

M

Martori de alertă	24
Martori de funcționare	21, 23
Martori luminoși	21, 23, 24
Mase	148, 150
Mediu	18, 68
Meniu general	192
Meniuri rapide	161, 162
Mod degrevare	143
Mod economie de energie	143
Motor benzină	78, 118
Motor Diesel	78, 117, 119
Motorizări	148, 150
MP3 (CD)	175, 195

N

Navigație	163
Neutralizare airbag pasager	101
Nivel aditiv motorină	120
Nivel lichid de răcire	120
Nivel lichid frână	120
Nivel lichid spălător faruri	120

Nivel lichid spălător parbriz	120
Nivel minim carburant	77
Nivel ulei	30, 120

O

Oglindă de curtoazie	57
Oglindă retrovizoare interioară	56
Oglinzi retrovizoare exterioare	55
Oprire vehicul	107
Oră	33
Oră (reglare)	180, 202, 203

P

Pană carburant (Diesel)	117
Parasolar	57
Parcare (ajutor)	114
PEUGEOT CONNECT ASISTENȚĂ	156
PEUGEOT CONNECT SOS	156
Placută identificare fabricant	153
Plăcuțe de frână	121
Plafonieră	85
Plasă protecție	62
Pornirea vehiculului	107
Portbagaj	76, 146
Portiere	73
Post conducere	158
Presiune în pneuri	153
Presiune insuficientă în pneuri (detectare)	95
Presiune roți	18
Priză accesorii 12 V	59
Priză auxiliară	176
Prize audio	59, 176, 196, 198

R

Radio	173, 193
Reamorsare circuit carburant	117
Recirculare aer	47, 50
Regenerare filtru de particule	121
Reglaj debit aer	47, 50
Reglaj faruri	83
Reglaj în înălțime și adâncime a volanului	54
Reglaj repartiție aer	47, 50
Reglaj scaune	52
Reglaj temperatură	47, 50
Reglarea datei	180, 203
Reglare oră	33, 180, 203
Regulator de viteză	112
Reinițializare funcție întredeschidere geamuri	71
Reinițializare geamuri electrice	71
Reinițializare telecomandă	67
Remontare roată	128
Remorcă	145
Remorcarea unui vehicul	144
Reostat iluminare	32
Repetitor lateral (semnalizator)	132
Revizii	18, 28, 29
Rezervor carburant	77, 79
Ridicare geamuri	71
Roată de rezervă	128

S

Sarcini remorcabile.....	148, 150
Scaune copii clasice.....	86, 88, 89
Scaune față.....	52
Scaune incalzite.....	52
Scaune ISOFIX pentru copii.....	90-92
Scaune spate.....	54, 98
Schimbarea unei lame ștergător de parbriz.....	143
Schimbarea unei lămpi.....	132, 134
Schimbarea unei siguranțe.....	136
Schimbare baterie telecomandă.....	67
Schimbare roata.....	128
Schimbător cutie de viteze manuală.....	105
Schimbător de viteze.....	18
Schimbător de viteze automat.....	107
Selector de carburant.....	79
Semnalizatoare.....	93, 132, 134
Semnalizatoare direcție.....	93
Siguranța copiilor.....	91
Siguranțe compartiment motor.....	136
Siguranțe planșă de bord.....	136
Sinscronizare telecomandă.....	67
Sistem asistență la frânare de urgență....	96
Sistem de asistență la frânare.....	96
Sistem de navigație.....	163
Sisteme ASR și ESP.....	97
Spălător faruri.....	84
Spălător parbriz.....	84
Spargere roată.....	123, 128
Spații depozitare.....	58
Stopuri.....	134
Streaming audio Bluetooth.....	201
Suport hărți.....	58
Suport pahare.....	58
Supra-blocare.....	65

Ș

Ștergător.....	84
----------------	----

T

Tabele mase.....	148, 150
Tabele motorizări.....	148, 150
Tablouri de bord.....	20
Tablouri de siguranțe.....	136
Telecomandă.....	65, 68
Telefon.....	177, 178
Tetiere față.....	52
Tijă capotă motor.....	117
TMC (Informații trafic).....	171
Tractarea unei remorci.....	145
Trapă rezervor carburant.....	77, 79
Turometru.....	20

U

Umflare ocazională (cu kit).....	123
USB Box.....	59

V

Ventilație.....	18, 45, 46
Verificare nivel ulei motor.....	30
Verificare niveluri.....	118-120
Verificări.....	118, 119, 121
Verificări curente.....	121
Volan (reglaj).....	54

W

Windstop.....	62
WIP Nav.....	40, 158, 160, 181

WIP Plug.....	196
Wip Sound.....	189, 204, 206

Z

Zone de risc (actualizare).....	170
---------------------------------	-----

Acest ghid de utilizare prezintă toate echipamentele disponibile în ansamblul gamei.

Vehiculul dumneavoastră poate dispune numai de o parte dintre echipamentele descrise în acest document, în funcție de nivelul de echipare, de model, de versiune și de caracteristicile proprii țării în care este comercializat.

Descrierile și schițele sunt oferite fără nici un angajament. Automobiles PEUGEOT își rezervă dreptul de a aduce modificări la caracteristicile tehnice, echipamente și accesorii, fără obligația de a actualiza prezentul ghid de utilizare.

Acest document este parte integrantă a vehiculului. Predați-l noului proprietar în caz de vânzare.

Automobiles PEUGEOT atestă, prin aplicarea dispozițiilor reglementării europene (Directiva 2000/53) referitoare la vehiculele scoase din uz, că a atins obiectivele fixate de aceasta și că la fabricarea produselor pe care le comercializează sunt utilizate materiale reciclate.

Reproducerea și traducerea, chiar parțială, sunt interzise fără autorizarea scrisă din partea companiei Automobiles PEUGEOT.

Creat de

Tipărit în UE

Roumain

07-11

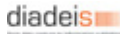

PEUGEOT

Automobiles PEUGEOT - Siège Social : 75, avenue de la Grande-Armée 75016 PARIS

Tél. 33 (0)1 40 66 55 11 - Fax 33 (0)1 40 66 54 14

Adresse postale : Automobiles PEUGEOT B.P. 01 75761 PARIS cedex 16 - Adresse Internet : <http://www.peugeot.com>

Société Anonyme au capital de 171 284 850 Euros - R.C.S. PARIS B 552 144 503. SIRET 552 144 503 00018. APE 341 Z

Termenul limită al reviziei este depășit

La fiecare punere a contactului și timp de câteva secunde, **simbolul cheie** clipește pentru a vă semnala că revizia trebuie efectuată de urgență.

Exemplu: ați depășit cu 300 km termenul limită prevăzut pentru revizie.

La punerea contactului și timp de încă 5 secunde, afișajul indică -300 km.

La câteva secunde după punerea contactului, kilometrajul își reia funcționarea normală.

Simbolul cheie rămâne tot timpul aprins.

i Distanța rămasă de parcurs poate fi ponderată cu factorul timp, în funcție de stilul de rulare al conducătorului auto. Simbolul cheie poate, de asemenea, să se aprindă și în cazul în care ați depășit durata de la ultima revizie, indicată în **carnetul de întreținere și garanție.**

RETROVIZOARE



Retrovizoare exterioare

Oglindă reglabilă care permite vederea laterală spate necesară în situațiile de depășire sau de staționare.



Reglare

- ☞ Poziționați comanda **A** în dreapta sau stânga, pentru a selecta oglinda retrovizoare corespunzătoare.
- ☞ deplasați comanda **B** în cele patru direcții pentru a efectua reglajul.
- ☞ Repoziționați central comanda **A**.

Rabatere

- ☞ Din exterior; blocați vehiculul cu telecomanda sau cheia.
- ☞ Din interior; cu contactul pus, trageți comanda **A** în spate.

i Dacă retrovizoarele au fost pliate folosind comanda **A**, acestea nu se depliază la deblocarea vehiculului. Va trebui să trageți din nou butonul de comandă **A**.

Depliere

- ☞ Din exterior; deblocați vehiculul cu telecomanda sau cheia.
- ☞ Din interior; cu contactul pus, trageți comanda **A** în spate.

i Rabatarea și deplierea retrovizoarelor exterioare poate fi dezactivată în cadrul rețelei PEUGEOT sau de către un Service autorizat.

Nu pliați sau depliați manual niciodată retrovizoarele comandate electric.

! Obiectele observate sunt în realitate mai aproape decât par. Țineți cont de acest lucru pentru a aprecia corect distanța față de vehiculele care vin din spate.