

# INSTRUCTIEBOEKJE



PEUGEOT 2008





## Toegang tot het instructieboekje



App Store

ANDROID APP ON  
Google play



Download vanaf de desbetreffende Store de app **Scan MyPeugeot APP** voor smartphones.

Selecteer vervolgens:

- het model van uw auto,
- de uitgifteperiode van het boekje die overeenkomt met de eerste registratiedatum van uw auto.

Download de content voor het **instructieboekje** van uw auto.



Het **instructieboekje** is beschikbaar op de PEUGEOT-website, in de rubriek "MY PEUGEOT", of op het volgende adres:

<http://public.servicebox.peugeot.com/APddb/>

Selecteer:

- de taal,
- het model van uw auto en de carrosserievariant,
- de uitgifteperiode van het boekje die overeenkomt met de eerste registratiedatum van uw auto.



Toegang tot het **instructieboekje**.



Met dit symbool wordt de meest recente en beschikbare informatie aangeduid.

# Welkom

Wij danken u voor uw keuze voor de Peugeot 2008.

Dit boekje bevat alle informatie en adviezen die u nodig hebt om optimaal en in alle veiligheid gebruik te maken van de mogelijkheden van uw auto.

Uw auto kan, afhankelijk van het uitrustingsniveau, het type, de uitvoering en de specifieke kenmerken voor het land waar uw auto verkocht is, slechts van een deel van de in dit boekje vermelde uitrustingselementen zijn voorzien.

Aan de beschrijvingen en afbeeldingen kunnen geen rechten worden ontleend.

Automobiles PEUGEOT behoudt zich het recht voor de technische gegevens, uitrusting en accessoires te wijzigen zonder verplicht te zijn dit boekje bij te werken.

Overhandig dit **volledige instructieboekje** bij verkoop van de auto aan de nieuwe eigenaar.

In dit boekje vindt u alle aanwijzingen en adviezen voor het gebruik van uw auto zodat u optimaal van uw auto kunt profiteren. Neem de tijd dit boekje aandachtig door te lezen zodat u vertrouwd raakt met uw nieuwe auto. Lees ook het garantie- en onderhoudsboekje door waarin u informatie vindt over de garanties, het onderhoud en de pechhulpverlening.

## Symbolen



Veiligheidswaarschuwing



Aanvullende informatie



Adviezen met betrekking tot de bescherming van het milieu



Auto's met linkse besturing



Auto's met rechtse besturing

<p>Overzicht</p> <hr/> <p>Eco-rijden</p>	<p>1</p>	<p>Toegang</p> <hr/> <p>2</p>	<p>Verlichting en zicht</p> <hr/> <p>4</p>		
<p>Instrumentenpaneel</p> <hr/> <p>8</p> <p>Waarschuwinglampjes</p> <p>9</p> <p>Indicatoren</p> <p>19</p> <p>Dimmer dashboardverlichting</p> <p>24</p> <p>Kilometerteller/dagteller</p> <p>25</p> <p>Boordcomputer</p> <p>25</p> <p>Touchscreen</p> <p>27</p> <p>Datum en tijd instellen</p> <p>33</p>	<p>1</p>	<p>PEUGEOT i-Cockpit</p> <p>34</p> <p>Stuurwielverstelling</p> <p>36</p> <p>Spiegels</p> <p>37</p> <p>Voorstoelen</p> <p>38</p> <p>Zitplaatsen achter</p> <p>39</p> <p>Ventilatie</p> <p>39</p> <p>Verwarming</p> <p>41</p> <p>Handbediende airconditioning</p> <p>41</p> <p>Automatische airconditioning met gescheiden regeling</p> <p>50</p> <p>Recirculatie van de interieurlucht</p> <p>52</p> <p>Ontwasemen – ontdooien voorruit en zijruiten</p> <p>52</p> <p>Ontwasemen – ontdooien achterruit</p> <p>53</p> <p>Voorzieningen interieur</p> <p>53</p> <p>Voorzieningen bagageruimte</p> <p>56</p> <p>Plafonniers</p> <p>58</p> <p>Sfeerverlichting interieur</p> <p>58</p> <p>Glazen panoramadak</p> <p>59</p>	<p>34</p> <p>36</p> <p>37</p> <p>38</p> <p>39</p> <p>39</p> <p>41</p>	<p>Lichtschakelaar</p> <p>60</p> <p>Richtingaanwijzers</p> <p>61</p> <p>Hoogteverstelling van de koplampen</p> <p>64</p> <p>Ruitenwisserschakelaar</p> <p>65</p> <p>Ruitenwisserbladen vervangen</p> <p>67</p>	<p>60</p> <p>61</p> <p>64</p> <p>65</p> <p>67</p>
	<p>1</p>	<p>Ergonomie en comfort</p> <hr/> <p>3</p>	<p>Veiligheid</p> <hr/> <p>5</p>		
		<p>34</p> <p>43</p> <p>43</p> <p>43</p> <p>44</p> <p>44</p> <p>46</p> <p>47</p> <p>49</p> <p>49</p> <p>49</p> <p>50</p> <p>52</p> <p>52</p> <p>53</p> <p>53</p> <p>56</p> <p>58</p> <p>58</p> <p>59</p>	<p>Algemene aanbevelingen met betrekking tot de veiligheid</p> <p>68</p> <p>Alarmknipperlichten</p> <p>68</p> <p>Claxon</p> <p>69</p> <p>Noodoproep of pechhulpoproep</p> <p>69</p> <p>Elektronisch stabiliteitsprogramma (ESP)</p> <p>71</p> <p>Grip control</p> <p>73</p> <p>Veiligheidsgordels</p> <p>74</p> <p>Airbags</p> <p>76</p> <p>Kinderzitjes</p> <p>79</p> <p>Uitschakelen van de airbag vóór aan passagierszijde</p> <p>80</p> <p>ISOFIX-bevestigingen en -kinderzitjes</p> <p>86</p> <p>Kinderbeveiliging</p> <p>91</p>	<p>68</p> <p>68</p> <p>69</p> <p>69</p> <p>71</p> <p>73</p> <p>74</p> <p>76</p> <p>79</p> <p>80</p> <p>86</p> <p>91</p>	



## Cockpit

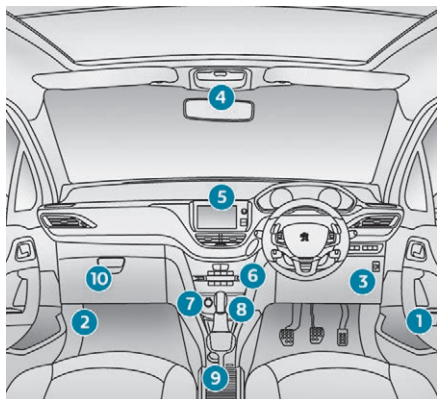
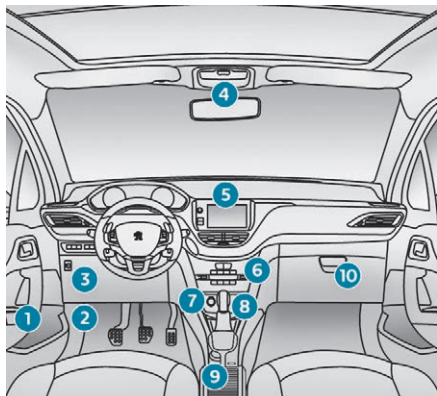

<b>1</b>	Buitenspiegels Elektrisch bedienbare ruiten	<b>7</b>	USB-/Jack-aansluiting* 12V-aansluiting
<b>2</b>	Motorkap openen	<b>8</b>	Handgeschakelde versnellingsbak Elektronisch gestuurde versnellingsbak Automatische transmissie Schakelindicator
<b>3</b>	Zekeringen dashboard	<b>9</b>	Grip control Zonnescherm van het glazen panoramadak Parkeerrem
<b>4</b>	Binnenspiegel Plafonnier Sfeerverlichting interieur Noodoproep of pechhulpoproep Active City Brake	<b>10</b>	Dashboardkastje Uitschakelen van de airbag vóór aan passagierszijde Zekeringen in dashboardkastje
<b>5</b>	Touchscreen bij PEUGEOT Connect Radio of PEUGEOT Connect Nav Datum en tijd instellen		
<b>6</b>	Ventilatie Verwarming Handbediende airconditioning Automatische airconditioning Voorruit ontwasemen/ontdooien Achterruitverwarming		

\* Afhankelijk van de uitvoering.

## Stuurkolomschakelaars

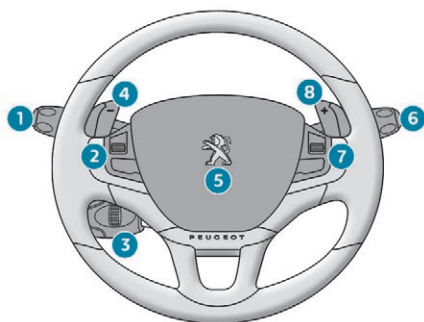

1

Lichtschakelaar  
Richtingaanwijzers

2

Toetsen op het stuurwiel  
voor bediening van het  
touchscreen: volume,  
veranderen van audiobron

3

Snelheidsregelaar  
Snelheidsbegrenzer  
Snelheden opslaan

4

"-" Terugschakelen (auto  
met elektronisch gestuurde versnellingsbak)

5

Stuurwielverstelling  
Claxon

6

Ruitenwisserschakelaar  
Boordcomputer

7

Toetsen op het stuurwiel  
voor bediening van het touchscreen

8

"+" Opschakelen (auto met  
elektronisch gestuurde versnellingsbak)

## Schakelaarpaneel aan de zijkant

(afhankelijk van de uitvoering)



Inschakelen van de Park Assist



Uitschakelen van Stop & Start



Uitschakelen van de  
interieurbeveiliging



Inschakelen van de elektrische  
kinderbeveiliging



Koplampen verstellen

## Centraal geplaatste rij schakelaars



Centrale vergrendeling



Alarmknipperlichten

## Eco-rijden

Door in de dagelijkse praktijk een aantal aanwijzingen op te volgen kunt u het brandstofverbruik en de CO<sub>2</sub>-uitstoot van uw auto verminderen.

### **Maak optimaal gebruik van de versnellingsbak**

Als uw auto is voorzien van een handgeschakelde versnellingsbak, rijd dan rustig weg en schakel zo snel mogelijk de tweede versnelling in. Schakel bij het accelereren bij voorkeur relatief snel over naar een hogere versnelling.

Als uw auto is voorzien van een automatische transmissie of een elektronisch gestuurde versnellingsbak, gebruik dan bij voorkeur de automatische stand en trap het gaspedaal niet bruusk of diep in.

De schakelindicator adviseert u de versnelling in te schakelen die het best geschikt is voor de rijomstandigheden: volg het op het instrumentenpaneel weergegeven schakeladvies zo snel mogelijk op. Bij een auto met een elektronisch gestuurde versnellingsbak of een automatische transmissie wordt de schakelindicator uitsluitend in de handbediende stand weergegeven.

### **Kies voor een soepele rijstijl**

Houd afstand van de auto's voor u, rem bij voorkeur af op de motor in plaats van het rempedaal te gebruiken en trap het gaspedaal geleidelijk in. Als u deze aanwijzingen naleeft, neemt het brandstofverbruik en de CO<sub>2</sub>-uitstoot af en wordt de geluidsoverlast door het verkeer beperkt.

Als het verkeer goed doorstroomt, gebruik dan vanaf een snelheid van ongeveer 40 km/h de snelheidsregelaar (indien aanwezig).

### **Matig het gebruik van uw elektrische uitrusting**

Als het passagierscompartiment bij het instappen erg warm is, ventileer dit dan door de ruiten en de ventilatieopeningen te openen voordat u de airconditioning gaat gebruiken. Sluit bij snelheden boven 50 km/h de ruiten, maar laat de ventilatieopeningen open staan. Maak gebruik van alle voorzieningen die kunnen bijdragen aan een verlaging van de temperatuur in het passagierscompartiment (zonnenscherm van het schuif-/kanteldak, zonneschermen van de zijruiten enz.).

Schakel de airconditioning uit zodra de gewenste temperatuur is bereikt (behalve bij auto's met een automatische airconditioning). Schakel de achterruiwverwarming en de ontwaseming uit zodra deze niet meer nodig zijn als deze niet automatisch worden aangestuurd. Schakel de stoelverwarming zo snel mogelijk uit.

Schakel de verlichting en de mistlampen uit als het zicht voldoende is.

Laat de motor vooral 's winters na het starten niet stationair warmdraaien: uw auto warmt sneller op als u rijdt.

Sluit als passagier zo min mogelijk multimedia-apparatuur (DVD-speler, MP3-speler, spelcomputer enz.) op de auto aan om het elektriciteitsverbruik, en dus het brandstofverbruik, te beperken. Koppel externe apparatuur los als u de auto verlaat.

## Beperk de oorzaken van een hoger brandstofverbruik

Verdeel het gewicht evenwichtig over de auto: plaats de zwaarste voorwerpen in de bagageruimte, zo dicht mogelijk bij de achterbank.

Beperk de belading en de luchtweerstand (dakdragers, imperiaal, fietsendrager, aanhanger enz.) van uw auto. Gebruik bij voorkeur een dakkoffer.

Verwijder na gebruik de dakdragers en het imperiaal.

Vervang na de winter zo snel mogelijk de winterbanden door zomerbanden.

## Houd u aan de onderhoudsvorschriften

Controleer regelmatig de bandenspanning (bij koude banden), houd u daarbij aan de bandenspanning die staat vermeld op de sticker op de portiersponning aan bestuurderszijde.

Controleer de bandenspanning met name:

- voor een lange rit,
- bij de wisseling van de seizoenen,
- als de auto gedurende langere tijd niet is gebruikt.

Vergeet niet het reservewiel en de banden van een aanhanger of caravan.

Laat uw auto regelmatig onderhouden (olie verversen, oliefilter, lucht- en interieurfilter vervangen enz.) en houd u daarbij aan het in het onderhoudsschema van de fabrikant voorgeschreven interval.

Uitvoeringen met een BlueHDi-dieselmotor: bij een storing in het SCR-systeem stoot de auto schadelijke stoffen uit. Ga zo spoedig mogelijk naar het PEUGEOT-netwerk of een gekwalificeerde werkplaats om de uitstoot van stikstofoxiden terug te brengen tot onder de wettelijke normen.

Laat bij het tanken het vulpistool niet meer dan drie keer afslaan; zo voorkomt u dat brandstof uit de tank stroomt.

U zult bij een nieuwe auto merken dat pas na 3000 km het gemiddelde brandstofverbruik zich stabiliseert.

## Instrumentenpaneel met LCD-display

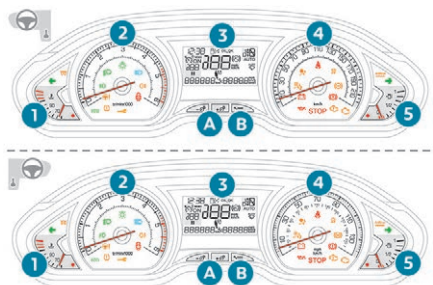

### Meters

1. Koelvloeistoftemperatuurmeter.
2. Toerenteller (x 1000 t/min of rpm), schaalverdeling afhankelijk van de motoruitvoering (benzine of diesel).
3. Display.
4. Analoge snelheidsmeter (km/h of mph).
5. Brandstofniveaumeter.

## Bedieningstoetsen

- A. Dimmer verlichting.
- B. Herinnering onderhoud.  
Op nul zetten van de geselecteerde functie (onderhoudsindicator of dagteller).  
Instellen van de klok.  
Inschakelen/uitschakelen van de digitale snelheidsmeter.

## Display



1. Motorolie-niveaumeter\*.
2. Schakelindicator bij een handgeschakelde versnellingsbak.  
Stand van de selectiehendel en ingeschakelde versnelling bij auto's met een elektronisch gestuurde versnellingsbak of automatische transmissie.
3. Digitale snelheidsmeter (km/h of mph).  
Door lang op de toets **B** te drukken kan deze functie worden uitgeschakeld.

4. Aanwijzingen van de snelheidsregelaar of de snelheidsbegrenzer.
5. Onderhoudsindicator en vervolgens kilometerteller (km of miles).  
Deze functies worden na het aanzetten van het contact achter elkaar weergegeven.
6. Dagteller (km of mijl).

\* Afhankelijk van de uitvoering.

## Instrumentenpaneel met matrixdisplay

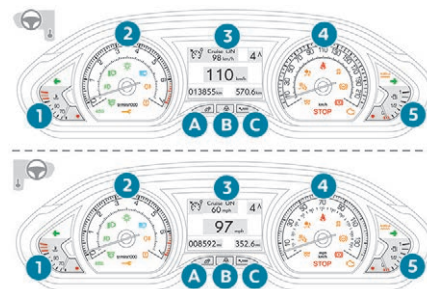

### Meters

1. Koelvloeistoftemperatuurmeter.
2. Toerenteller (x 1000 t/min of rpm), schaalverdeling afhankelijk van de motoruitvoering (benzine of diesel).
3. Display.

4. Analoge snelheidsmeter (km/h of mph).
5. Brandstofniveaumeter.

## Bedieningstoetsen

- A. Dimmer verlichting.
- B. Sfeerverlichting van het instrumentenpaneel.
- C. Herinnering onderhoud.  
Op nul zetten van de geselecteerde functie (onderhoudsindicator of dagteller).

## Display

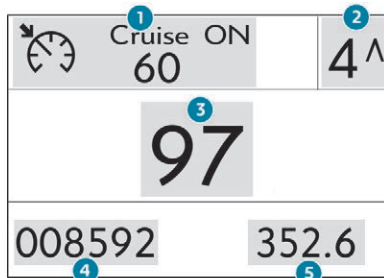

1. Aanwijzingen van de snelheidsregelaar of de snelheidsbegrenzer.

2. Schakelindicator bij een handgeschakelde versnellingsbak.  
Stand van de selectiehendel en ingeschakelde versnelling bij auto's met een elektronisch gestuurde versnellingsbak of automatische transmissie.
3. Digitale snelheidsmeter (km/h of mph).
4. Onderhoudsindicator en vervolgens kilometerteller (km of miles).  
Deze functies worden na het aanzetten van het contact achter elkaar weergegeven.
5. Dagteller (km of mijl).

## Waarschuwings- en verklikkerlampjes

De lampjes (weergegeven als symbolen) informeren de bestuurder over een storing (waarschuwinglampjes) of de werking van een systeem (verklikkerlampjes ingeschakelde of uitgeschakelde functie). Bepaalde lampjes kunnen op twee manieren (vast of knipperend) en/of in verschillende kleuren branden.

### Bijbehorende waarschuwingen

Het branden van een lampje kan plaatsvinden in combinatie met een geluidssignaal en/of een weergegeven melding op het display. De manier van oplichten van het lampje t.a.v. de werkingsfase bepaalt of de situatie normaal is of dat er een fout is opgetreden, zie de beschrijving van ieder lampje voor meer informatie.

### Bij het aanzetten van het contact

Bepaalde rode of oranje waarschuwinglampjes gaan enkele seconden branden wanneer het contact is aangezet. Deze waarschuwinglampjes gaan uit zodra de motor wordt gestart.

### Aanhoudend waarschuwinglampje

Bij een draaiende motor of tijdens het rijden, wijst het branden van een rood of oranje waarschuwinglampje op een storing die nader onderzocht moet worden aan de hand van het bijbehorende bericht en de beschrijving van het lampje in de documentatie.

### Wanneer een waarschuwinglampje blijft branden





De aanduidingen (1), (2) en (3) in de beschrijving van het lampje geven aan of u naast de onmiddellijk uit te voeren acties contact met een gekwalificeerde professional moet opnemen.

**(1): zet de auto zo snel mogelijk stil op een veilige plaats** en zet het contact af.



**(2):** neem contact op met een PEUGEOT-dealer of een gekwalificeerde werkplaats.

**(3):** ga naar een PEUGEOT-dealer of een gekwalificeerde werkplaats.

## Lijst van waarschuwings- en verklikkerlampjes

Waarschuwings- resp. verklikkerlampje	Status	Oorzaak	Acties / Opmerkingen	
<b>Rode waarschuwingslampjes</b>				
	<b>STOP</b>	Permanent, in combinatie met een ander waarschuwingslampje, de weergave van een melding en een geluidssignaal.	Geeft een ernstige storing van de motor, het remsysteem, de stuurbevestiging of een ernstige elektrische storing aan.	Voer (1) en dan (2) uit.
 <b>STOP</b>	<b>Motordiagnosesysteem</b>	Permanent.	Er is sprake van een ernstige motorstoring.	Voer (1) en dan (2) uit.
	<b>Te hoge motor-koelvloeistof-temperatuur</b>	Permanent, met de naald in het rode gebied.	De temperatuur van de koelvloeistof is te hoog.	Voer (1) uit, en wacht met het eventueel bijvullen van de koelvloeistof tot de motor is afgekoeld. Voer (2) uit als het probleem blijft bestaan.
	<b>Motoroliedruk</b>	Permanent.	Er is een storing in de motorsmering.	Voer (1) en dan (2) uit.
	<b>Laadtoestand accu</b>	Permanent.	Er is een storing in het laadstroomcircuit van de accu (vervulde accuklemmen, aandrijfriem dynamo niet correct gespannen of gebroken enz.).	Reinig de nokjes en bevestig deze weer als het waarschuwingslampje niet uitgaat wanneer de motor is gestart, voer (2) uit.







Waarschuwings- resp. verklipperlampje	Status	Oorzaak	Acties / Opmerkingen
	<b>Portier(en) geopend</b>	Permanent, in combinatie met een melding die het desbetreffende carrosseriedeel aangeeft.	Als een van de portieren of de achterklep niet goed is gesloten (snelheid lager dan 10 km/h).
		Permanent, in combinatie met een melding die het desbetreffende carrosseriedeel aangeeft en een geluidssignaal.	Als een van de portieren of de achterklep niet goed is gesloten (snelheid hoger dan 10 km/h).
	<b>Veiligheidsgordels losgemaakt of niet vastgemaakt</b>	Permanent of knippert in combinatie met een geluidssignaal.	Een van de veiligheidsgordels is niet vastgemaakt of weer losgemaakt.
	<b>Parkeerrem</b>	Permanent.	De parkeerrem is aangetrokken of niet goed vrijgezet.
	<b>Remsysteem</b>	Permanent.	Het remvloeistofniveau is te laag.
 + 		Permanent.	De elektronische remdrukregelaar (EBD) is defect.







Waarschuwings- resp. verklikkerlampje	Status	Oorzaak	Acties / Opmerkingen
<b>Oranje waarschuwinglampjes</b>			
	<b>Service</b>	Brandt tijdelijk in combinatie met de weergave van een melding.	Er zijn één of meer kleine storingen gedetecteerd waarbij geen specifiek lampje gaat branden.  Identificeer de oorzaak van de storing met behulp van de melding op het instrumentenpaneel. Bepaalde storingen kunt u zelf verhelpen, zoals een geopend portier of het begin van verzadiging van het roetfilter. Voor andere problemen, zoals een storing in het bandenspanningscontrolesysteem, (3) uitvoeren.
		Permanent, in combinatie met de weergave van een melding.	Er zijn één of meer ernstige storingen gedetecteerd waarbij geen specifiek verklikkerlampje gaat branden.  Identificeer de oorzaak van de storing met behulp van de melding op het instrumentenpaneel en voer dan (3) uit.
 + 		Waarschuwinglampje Service brandt permanent en onderhoudssleutel knippert en brandt vervolgens permanent.	Het onderhoudsinterval is overschreden.  Alleen bij uitvoeringen met een BlueHDI-dieselmotor. Laat de onderhoudswerkzaamheden aan uw auto zo snel mogelijk uitvoeren.







**(1): zet de auto zo snel mogelijk stil op een veilige plaats** en zet het contact af.

**(2):** neem contact op met een PEUGEOT-dealer of een gekwalificeerde werkplaats.

**(3):** ga naar een PEUGEOT-dealer of een gekwalificeerde werkplaats.

Waarschuwings- resp. verklikkerlampje	Status	Oorzaak	Acties / Opmerkingen
 <b>Voorgloeien dieselmotor</b>	Brandt tijdelijk.	Wanneer het contact wordt aangezet, als de weersomstandigheden en de motortemperatuur dit noodzakelijk maken.	Wacht met starten tot het lampje uitgaat. Als de motor niet wil aanslaan, zet dan het contact af. Zet het contact vervolgens weer aan en wacht opnieuw tot het lampje uitgaat voordat u de motor start.
 <b>Voet op het koppelingspedaal</b>	Permanent.	Stop & Start: de overschakeling naar de START-stand wordt afgewezen, omdat het koppelingspedaal niet volledig wordt ingetrapt.	Trap het koppelingspedaal volledig in.
 <b>Voet op het rempedaal</b>	Permanent.	Geen of onvoldoende druk op het rempedaal.	Bij een automatische transmissie, draaiende motor en vóór het vrijzetten van de parkeerrem de selectiehendel uit stand <b>P</b> halen. Bij een elektronisch gestuurde versnellingsbak moet de selectiehendel in stand <b>N</b> staan om de motor te starten.
 <b>Voet op het rempedaal</b>	Knippert.	Als u de auto met een elektronisch gestuurde versnellingsbak op een helling te lang probeert tegen te houden door het gaspedaal in te trappen, raakt de koppeling oververhit.	Gebruik het rempedaal en/of de parkeerrem.
 <b>Antiblokkeersysteem (ABS)</b>	Permanent.	Er is een storing in het antiblokkeersysteem.	De normale remwerking blijft behouden. Rijd voorzichtig en met lage snelheid en voer dan (3) uit.
 <b>Dynamische stabiliteitscontrole (DSC)/ antispinregeling (ASR)</b>	Knipperen.	De afstelling van de DSC/ASR wordt ingeschakeld als er sprake is van verlies van grip of koersstabiliteit.	
	Permanent.	Dit duidt op een storing in het ESP-/ ASR-systeem.	(3) uitvoeren.

Waarschuwings- resp. verklipperlampje	Status	Oorzaak	Acties / Opmerkingen
 <b>Stuurbekrachtiging</b>	Permanent.	Er is een storing met betrekking tot de stuurbekrachtiging.	Rijd voorzichtig en met lage snelheid en voer dan (3) uit.
 <b>Laag brandstofniveau</b>	Permanent, met de naald in het rode gebied.	Als het lampje gaat branden, zit er nog <b>ongeveer 5 liter</b> brandstof in de tank.	Tank bij de eerstvolgende gelegenheid om een lege brandstoftank te voorkomen.
	Knippert, met de naald in het rode gebied.	Er zit nog een minimale hoeveelheid brandstof in de tank.	<b>Rijd nooit door tot de tank helemaal leeg is</b> , hierdoor kunnen het emissieregelsysteem en het injectiesysteem beschadigd raken.
 <b>Airbags</b>	Permanent.	Een van de airbags of gordelspanners is defect.	Voer (3) uit.
 <b>Airbag voorpassagier (OFF)</b>	Permanent.	De airbag vóór aan passagierszijde is uitgeschakeld. De schakelaar staat in de stand "OFF".	U kunt een kinderzitje met de rug in de rijrichting plaatsen, behalve in het geval van een storing in het airbagsysteem (brandend waarschuwinglampje Airbags).
 <b>Bandenspanning te laag</b>	Permanent, in combinatie met een geluidssignaal en een melding.	De bandenspanning van een of meerdere wielen is te laag.	Controleer zo snel mogelijk de bandenspanning. Reset na het afstellen van de druk het controlesysteem.
	 <b>Bandenspanning te laag</b>	Waarschuwinglampje Bandenspanning te laag knippert en brandt vervolgens permanent en waarschuwinglampje Service brandt permanent.	Er zit een storing in de functie: de bandenspanning wordt niet meer gecontroleerd.





Waarschuwings- resp. verklikkerlampje	Status	Oorzaak	Acties / Opmerkingen
	Zelfdiagnosesysteem motor	Knippert.	De katalysator kan onherstelbaar beschadigd raken. Uitvoeren (2) <b>zonder defect</b> .
		Permanent.	Er is een storing in de emissieregeling. Het lampje moet na het starten van de motor uitgaan. Snel (3) uitvoeren.
 + 	Motordiagnosesysteem	Permanent.	Er is sprake van een kleine motorstoring. Voer (3) uit.
	AdBlue® (met 1.6 BlueHDi Euro 6.1)	Permanent zodra het contact is aangezet, in combinatie met een geluidssignaal en een melding van het aantal kilometers dat u nog kunt rijden.	De actieradius ligt tussen de 2400 en 600 km. Vul AdBlue® zo snel mogelijk bij of voer (3) uit.
		Het AdBlue®-lampje knippert en het lampje SERVICE brandt permanent, in combinatie met een geluidssignaal en een melding van het aantal kilometers dat u nog kunt rijden.	De actieradius is kleiner dan 600 km. U <b>moet</b> AdBlue® bijvullen om storingen te voorkomen of (3) uitvoeren.
		Het AdBlue®-lampje knippert en het lampje SERVICE brandt permanent, in combinatie met een geluidssignaal en een melding dat het starten is geblokkeerd.	Het AdBlue®-reservoir is leeg: het starten van de motor wordt geblokkeerd door het wettelijk verplichte startblokkeringsysteem. Vul AdBlue® bij of voer (2) uit om de motor opnieuw te kunnen starten. U <b>moet</b> het reservoir bijvullen met minimaal 5 liter AdBlue®.
 + 			

Waarschuwings- resp. verklikkerlampje		Status	Oorzaak	Acties / Opmerkingen
 <b>AdBlue®</b> (met 1.5 liter BlueHDi Euro 6.2)	Brandt ongeveer 30 seconden zodra het contact is aangezet, in combinatie met een geluidssignaal en een melding van het aantal kilometers dat u nog kunt rijden.	De actieradius ligt tussen de 2400 en 800 km.	Vul AdBlue® bij.	
	Permanent zodra het contact is aangezet, in combinatie met een geluidssignaal en een melding van het aantal kilometers dat u nog kunt rijden.	De actieradius ligt tussen de 100 en 800 km.	Vul <b>zo snel mogelijk</b> AdBlue® bij of voer (3) uit.	
	Knippert, in combinatie met een geluidssignaal en een melding van het aantal kilometers dat u nog kunt rijden.	De actieradius is kleiner dan 100 km.	<b>U moet</b> AdBlue® bijvullen <b>om storingen te voorkomen</b> of (3) uitvoeren.	
	Knippert, in combinatie met een geluidssignaal en een melding dat het starten van de motor wordt geblokkeerd.	Het AdBlue®-reservoir is leeg: het starten van de motor wordt geblokkeerd door het wettelijk verplichte startblokkeringsysteem.	Vul AdBlue® bij of voer (2) uit om de motor opnieuw te kunnen starten. <b>U moet</b> het reservoir bijvullen met minimaal 5 liter AdBlue®.	

**(1): zet de auto zo snel mogelijk stil op een veilige plaats** en zet het contact af.

**(2):** neem contact op met een PEUGEOT-dealer of een gekwalificeerde werkplaats.







**(3):** ga naar een PEUGEOT-dealer of een gekwalificeerde werkplaats.

Waarschuwings- resp. verklikkerlampje	Status	Oorzaak	Acties / Opmerkingen
 +  + 	SCR-emissieregelsysteem	Brandt permanent wanneer het contact wordt aangezet, in combinatie met een geluidssignaal en een melding.	Deze waarschuwing verdwijnt zodra de uitstoot van uitlaatgassen weer aan de normen voldoet.
	AdBlue®-waarschuwingslampje knippert zodra het contact is aangezet, in combinatie met het permanent branden van het lampje SERVICE en het lampje Zelfdiagnose motor, een geluidssignaal en een melding met betrekking tot de actieradius.	Afhankelijk van het weergegeven bericht kunt u nog 1100 km rijden voordat het systeem het starten van de motor blokkeert.	Voer (3) zo snel mogelijk uit om te voorkomen dat het starten wordt geblokkeerd.
	AdBlue®-waarschuwingslampje knippert zodra het contact is aangezet, in combinatie met het permanent branden van het lampje SERVICE en het lampje Zelfdiagnose motor, een geluidssignaal en een melding.	Een startblokkering voorkomt het opnieuw starten van de motor (limiet toegestane rijfase overschreden na bevestiging van een storing in het emissieregelsysteem).	Voer (2) uit om de motor te starten.
	Mistachterlicht	Permanent.	Het lampje brandt.

(1) : zet de auto zo snel mogelijk stil op een veilige plaats en zet het contact af.

(2): neem contact op met een PEUGEOT-dealer of een gekwalificeerde werkplaats.

(3): ga naar een PEUGEOT-dealer of een gekwalificeerde werkplaats.

Waarschuwings- resp. verklikkerlampje	Status	Oorzaak	Acties / Opmerkingen
<b>Groene verklikkerlampjes</b>			
	<b>Stop &amp; Start</b>	Permanent.	Wanneer de auto stopt, zet het Stop & Start-systeem de motor in de STOP-stand.
		Knippert tijdelijk.	De STOP-modus is momenteel niet beschikbaar of de START-modus wordt automatisch geactiveerd.
	<b>Automatische ruitenwissers</b>	Permanent.	De automatische stand van de ruitenwissers vóór is geactiveerd.
	<b>Mistlampen vóór</b>	Permanent.	De mistlampen vóór zijn ingeschakeld.
	<b>Richtingaanwijzers</b>	Richtingaanwijzers met geluidssignaal.	De richtingaanwijzers zijn ingeschakeld.
	<b>Parkeerlichten</b>	Permanent.	De lampen branden.
	<b>Dimlicht</b>	Permanent.	De lampen branden.
<b>Blaauwe verklikkerlampjes</b>			
	<b>Grootlicht</b>	Permanent.	De lampen branden.

## Indicatoren



### Onderhoudsindicator

De onderhoudsindicator wordt weergegeven op het instrumentenpaneel. Afhankelijk van de uitvoering van de auto:

- de kilometerteller geeft de resterende kilometers tot de eerstvolgende onderhoudsbeurt aan of de afgelegde afstand sinds de vorige verstreken onderhoudsdatum, voorafgegaan door het teken "-".

- een waarschuwingsmelding geeft de resterende kilometers en de tijd tot de eerstvolgende onderhoudsbeurt aan of verstreken is.

**i** De weergegeven afstand (in kilometers of mijlen) wordt berekend op basis van het aantal afgelegde kilometers en de verstreken tijd sinds de laatste onderhoudsbeurt. De waarschuwing kan ook worden weergegeven als het einde van het onderhoudsinterval in tijd nadert.

Waarschuwings- resp. verklikkerlampje	Status	Oorzaak	Acties / Opmerkingen
	<b>Onderhoudsleutel</b>	Gaat tijdelijk branden bij het aanzetten van het contact.	De afstand tot de eerstvolgende beurt is 3000 tot 1000 km.
	Permanent, bij het aanzetten van het contact.	De onderhoudsbeurt moet binnen 1000 km worden uitgevoerd.	Laat spoedig een onderhoudsbeurt aan uw auto uitvoeren.
 	<b>Onderhoudsleutel knippert</b>	Knippert en brandt vervolgens permanent, bij het aanzetten van het contact. (Bij uitvoeringen met BlueHDI-dieselmotor in combinatie met het waarschuwingslampje Service).	Het onderhoudsinterval is overschreden.
			Laat zo snel mogelijk onderhoud uitvoeren.

### Op 0 zetten van de onderhoudsindicator

Na elke onderhoudsbeurt moet de onderhoudsindicator weer op nul gezet worden. Als u de onderhoudsbeurt van uw auto zelf hebt uitgevoerd:

- ☞ zet het contact af,

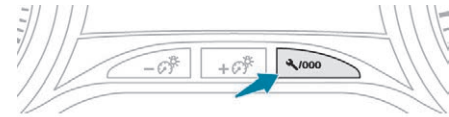

- ☞ druk op de resetknop van de dagteller en houd deze ingedrukt,
- ☞ zet het contact aan; de kilometerteller begint terug te tellen,
- ☞ laat de knop los als het display **=0** aangeeft; de sleutel verdwijnt.

**i** Als u na deze handeling de accu wilt loskoppelen, vergrendel dan de auto en wacht minimaal 5 minuten. Het op 0 zetten van de onderhoudsindicator zal anders niet worden opgeslagen.

## Opnieuw weergeven van de onderhoudsinformatie

U kunt op elk moment de onderhoudsinformatie weergeven.

- ☞ Druk op de resetknop van de dagteller.
- De onderhoudsinformatie wordt enkele seconden weergegeven en verdwijnt vervolgens weer.

## Koelvloeistoftemperatuurmeter

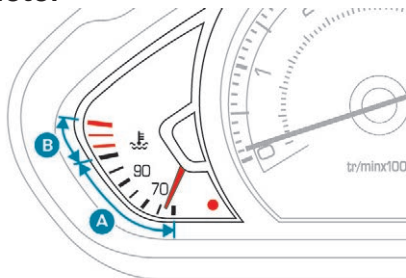

Als bij draaiende motor de wijzer zich bevindt in:

- zone **A**, is de temperatuur in orde,
  - zone **B**, is de temperatuur te hoog.
- Het waarschuwingslampje te hoge temperatuur en het waarschuwingslampje **STOP** gaan branden, in combinatie met een geluidssignaal en een waarschuwingsmelding op het scherm.

**Stop zo snel mogelijk op een veilige plaats.**

Wacht enkele minuten voordat u de motor afzet.

Neem contact op met het PEUGEOT-netwerk of een gekwalificeerde werkplaats.

De temperatuur en de druk in het koelcircuit beginnen na enkele minuten rijden te stijgen.

Om koelvloeistof bij te vullen:

- ☞ wacht tot de motor is afgekoeld,
- ☞ draai de dop iets los om de druk te laten dalen,
- ☞ verwijder vervolgens de dop,
- ☞ vul bij tot aan het merkteken "MAXI".

**!** Wees voorzichtig bij het bijvullen van de koelvloeistof: kans op brandwonden. Vul niet bij tot boven het maximumniveau (aangegeven op het reservoir).

## Motorolieniveau

### Oliepeilstok

Zie de desbetreffende rubriek voor meer informatie over de motorruimte en de oliepeilstok.

2 merktekens op de peilstok:

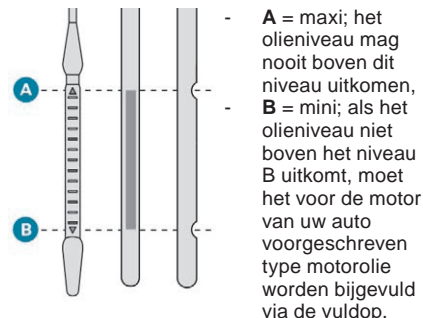

- **A** = maxi; het olieniveau mag nooit boven dit niveau uitkomen,
- **B** = mini; als het olieniveau niet boven het niveau B uitkomt, moet het voor de motor van uw auto voorgeschreven type motorolie worden bijgevuld via de vuldop.

## Controle

- ☞ Open de motorkap en bevestig de motorkapsteun om hem open te houden.
- ☞ Verwijder de oliepeilstok en veeg hem af met een schone doek.
- ☞ Steek de oliepeilstok weer volledig in de houder en verwijder hem weer om het olieniveau te controleren aan de hand van de merktekens.
- ☞ Steek de oliepeilstok weer in de houder.

## Te laag olieniveau

- ☞ Zoek de olievuldop op.
- ☞ Verwijder de olievuldop.
- ☞ Vul motorolie bij, waarbij het olieniveau niet boven het merkteken **A** uit mag komen.
- ☞ Breng de olievuldop weer aan.

**!** Let bij werkzaamheden onder de motorkap goed op, want bepaalde delen van de motor kunnen zeer heet zijn (kans op brandwonden) en de koelventilator kan ieder moment aanslaan (zelfs bij afgezet contact).

Laat in het geval van een sterk gedaald niveau het desbetreffende circuit controleren door het PEUGEOT-netwerk of een gekwalificeerde werkplaats. Een controle van het olieniveau is alleen betrouwbaar als de auto op een vlakke, horizontale ondergrond staat en de motor minstens 30 minuten niet heeft gedraaid. Oliekwaliteit: gebruik motorolie van het type dat wordt voorgeschreven in het garantie- en onderhoudsboekje van de auto.

### Elektronische olieniveaumeter

Het olieniveau wordt enkele seconden na het aanzetten van het contact automatisch gecontroleerd, waarbij een melding verschijnt op het display of het scherm (afhankelijk van de uitvoering).

Het weergegeven niveau is alleen betrouwbaar als de auto op een vlakke, horizontale ondergrond staat en de motor ten minste 30 minuten niet heeft gedraaid.

**i** Het is normaal dat u tussen twee onderhoudsbeurten door olie moet bijvullen. PEUGEOT adviseert u om elke 5000 km het olieniveau te controleren en, indien nodig, olie bij te vullen.

### Niveau correct



### Niveau te laag

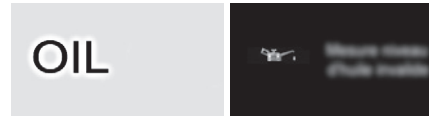

Als het motorolieniveau te laag is, gaat het symbool "OIL" knipperen of wordt een melding op het instrumentenpaneel weergegeven. Controleer het olieniveau met de peilstok. Als blijkt dat het olieniveau te laag is, moet olie worden bijgevuld om te voorkomen dat ernstige motorschade ontstaat.

### Storing



Als de motorolieniveaumeter defect is, gaat het symbool "OIL \_ \_" knipperen of wordt een melding op het instrumentenpaneel weergegeven. Raadpleeg het PEUGEOT-netwerk of een gekwalificeerde werkplaats.

## AdBlue®-actieradiusindicatoren

Deze actieradiusindicatoren zijn uitsluitend aanwezig bij auto's met een BlueHDi-dieselmotor.

Zodra de reservevoorraad van het AdBlue®-reservoir is aangesproken of een storing in het SCR-systeem is gedetecteerd, verschijnt bij het aanzetten van het contact een indicator die aangeeft hoeveel kilometer u nog ongeveer kunt rijden voordat het opnieuw starten van de motor automatisch wordt geblokkeerd.

### Niet starten van de motor bij een te laag AdBlue®-niveau

**!** Het wettelijk verplichte startblokkeringsysteem wordt automatisch geactiveerd zodra het AdBlue®-reservoir leeg is.

### Actieradius groter dan 2400 km

Als het contact wordt aangezet, wordt er geen informatie over de actieradius weergegeven op het instrumentenpaneel.



Druk op deze knop om de actieradius tijdelijk weer te geven.

### Actieradius tussen 2400 en 800 km (1.5 BlueHDi euro 6.2)



Zodra het contact wordt aangezet, gaat dit lampje branden in combinatie met een geluidssignaal en een melding ("Vul AdBlue bij: starten onmogelijk over x km") die aangeeft hoeveel kilometer of mijl u nog kunt rijden met de resterende hoeveelheid vloeistof. Het minimumniveau is bereikt; vul zo snel mogelijk vloeistof bij.

### Actieradius tussen 2400 en 600 km (1.6 BlueHDi euro 6.1)



Zodra het contact wordt aangezet, gaat dit lampje branden in combinatie met een geluidssignaal en een melding (bijvoorbeeld "Vul AdBlue bij: starten niet mogelijk over x mijl") die aangeeft hoeveel kilometer of mijl u nog kunt rijden met de resterende hoeveelheid vloeistof. Tijdens het rijden wordt de melding elke 300 km weergegeven zolang er geen vloeistof is bijgevoerd. Het minimumniveau is bereikt; vul zo snel mogelijk vloeistof bij.

### Actieradius tussen 800 en 100 km (1.5 BlueHDi euro 6.2)



Zodra het contact wordt aangezet, gaat dit lampje branden in combinatie met een geluidssignaal (1 pieptoon) en een melding (bijvoorbeeld "Vul AdBlue bij: starten onmogelijk over x km") die aangeeft hoeveel kilometer of mijl u nog kunt rijden. Tijdens het rijden worden het geluidssignaal en de melding elke 100 km weergegeven zolang er geen vloeistof is bijgevoerd. Vul zo snel mogelijk vloeistof bij om te voorkomen dat het reservoir helemaal leeg raakt en de motor niet meer gestart kan worden.

### Actieradius kleiner dan 600 km (1.6 BlueHDi euro 6.1)



Zodra het contact wordt aangezet, gaat dit lampje branden in combinatie met het permanent branden van het lampje Service, een geluidssignaal en een melding (bijvoorbeeld "Vul AdBlue bij: starten onmogelijk over x km") die aangeeft hoeveel kilometer of mijl u nog kunt rijden. Tijdens het rijden wordt de melding elke 30 seconden herhaald zolang er geen AdBlue is bijgevoerd. Vul zo snel mogelijk vloeistof bij om te voorkomen dat het reservoir helemaal leeg

raakt en de motor niet meer gestart kan worden.

### Actieradius kleiner dan 100 km (1.5 BlueHDi euro 6.2)



Zodra het contact wordt aangezet, gaat dit lampje knipperen in combinatie met een geluidssignaal (1 pieptoon) en een melding (bijvoorbeeld "Vul AdBlue bij: starten onmogelijk over x km") die aangeeft hoeveel kilometer of mijl u nog kunt rijden met de resterende hoeveelheid vloeistof.

Tijdens het rijden worden het geluidssignaal en de melding elke 10 km weergegeven zolang er geen AdBlue is bijgevoerd. Vul zo snel mogelijk vloeistof bij om te voorkomen dat het reservoir helemaal leeg raakt en de motor niet meer gestart kan worden.

### Starten geblokkeerd vanwege te weinig AdBlue®



Als het contact wordt aangezet, gaat dit lampje knipperen in combinatie met een geluidssignaal en de melding "Vul AdBlue bij: Starten onmogelijk".

Het AdBlue®-reservoir is leeg: het starten van de motor wordt geblokkeerd door het wettelijk verplichte startblokkeringsysteem.

**!** Om de motor weer te kunnen starten moet het reservoir met minimaal 5 liter AdBlue® worden gevuld.

**i** Raadpleeg de desbetreffende rubriek voor meer informatie over **AdBlue® (BlueHDi-motoren)**, in het bijzonder met betrekking tot het bijvullen.

## Als een storing in het SCR-emissieringsysteem wordt gedetecteerd

**!** Er wordt automatisch een startblokkeringsysteem geactiveerd als meer dan 1100 km is gereden nadat de storing in het SCR-systeem is bevestigd. Laat het systeem zo snel mogelijk controleren door het PEUGEOT-netwerk of door een gekwalificeerde werkplaats.

### Als een storing wordt gedetecteerd



Deze lampjes gaan branden in combinatie met een geluidssignaal en de melding "Storing emissieregeling".

De waarschuwing wordt tijdens het rijden gegeven zodra de storing voor de eerste keer wordt gedetecteerd en vervolgens steeds bij het aanzetten van het contact zolang de storing niet is verholpen.

**i** In het geval van een tijdelijke storing verdwijnt de waarschuwing tijdens de volgende rit na controle van de zelfdiagnose van het SCR-emissieringsysteem.

### Tijdens de toegestane rijfase (tussen 1100 en 0 km)



Als een storing in het SCR-systeem is bevestigd (na 50 km) en de storingsmelding permanent wordt weergegeven, gaan deze lampjes branden en knippert het lampje AdBlue in combinatie met een geluidssignaal en een melding (bijvoorbeeld: "Storing emissieregeling: starten onmogelijk over 300 km") wat aangeeft hoeveel kilometer u nog kunt rijden met de resterende hoeveelheid vloeistof. Tijdens het rijden wordt de melding elke 30 seconden weergegeven zolang de storing in de SCR-emissieregeling niet is verholpen. De waarschuwing wordt opnieuw weergegeven zodra het contact wordt aangezet. Neem zo snel mogelijk contact op met het PEUGEOT-netwerk of een gekwalificeerde werkplaats. Als u dit niet doet, kan de motor niet meer worden gestart.

### Starten geblokkeerd



Elke keer dat het contact wordt aangezet, gaan deze lampjes branden en knippert het lampje AdBlue in combinatie met een geluidssignaal en de melding "Storing emissieregeling: starten geblokkeerd".

**!** U hebt de limiet van de toegestane rijfase overschreden: het startblokkeringsysteem voorkomt dat de motor kan worden gestart.

Om de motor weer te kunnen starten, is het noodzakelijk dat u contact opneemt met het PEUGEOT-netwerk of een gekwalificeerde werkplaats.

## Dimmer dashboardverlichting

U kunt de lichtsterkte van de verlichting van het dashboard en het touchscreen handmatig aanpassen aan het licht van de omgeving.

### Instrumentenpaneel met LCD-display

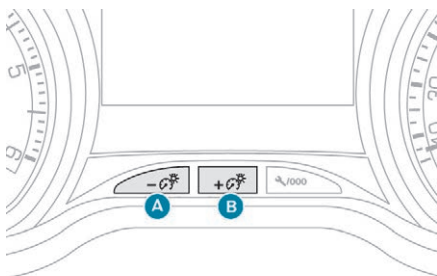

Druk, als de verlichting brandt, op de toets **B** om de dashboardverlichting en de sfeerverlichting sterker te laten branden of op de toets **A** om de verlichting te dimmen. Laat de toets los zodra de gewenste lichtsterkte is bereikt.

### Instrumentenpaneel met matrixdisplay

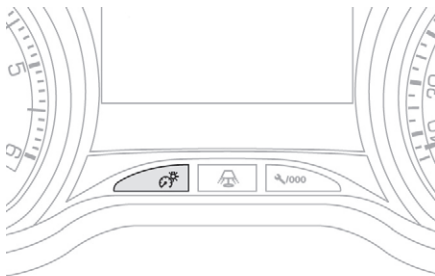

#### Instellen

- ☞ Druk op de knop om de sterkte van de dashboardverlichting te variëren,
- ☞ laat de toets los zodra de gewenste lichtsterkte is bereikt.

#### Instellen niet mogelijk

De lichtsterkteregeling werkt niet als de verlichting van de auto uitgeschakeld is of in de dagstand staat (dagrijverlichting ingeschakeld).

### Touchscreen

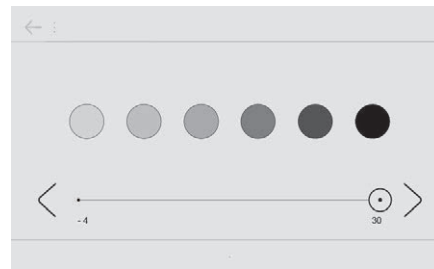

- ☞ Selecteer in het menu **Instellingen** de optie "**Lichtsterkte**".
- ☞ Stel de lichtsterkte af door op de pijlen te drukken of de cursor te bewegen.

**i** De helderheid kan verschillend worden afgesteld voor de dag (lichtschakelaar in de stand "0") en nacht (lichtschakelaar in iedere andere stand).

## Kilometerteller/dagteller

### Kilometerteller

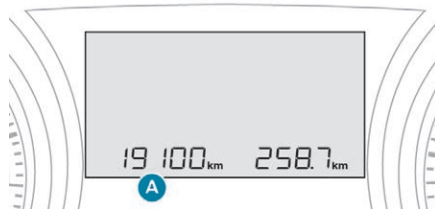

De kilometerteller geeft de totale kilometerstand van de auto aan. De totale kilometerstand wordt weergegeven in het gedeelte **A** van het display van het instrumentenpaneel.

### Dagteller

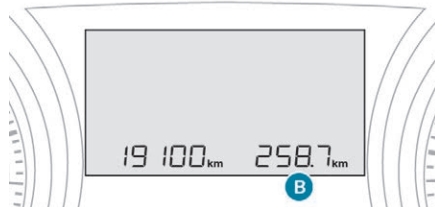

De dagteller geeft het aantal gereden kilometers (bijvoorbeeld per dag) weer nadat de bestuurder de teller op 0 heeft gezet. De dagteller wordt weergegeven in het gedeelte **B** van het display van het instrumentenpaneel.

### Nulstelling dagteller

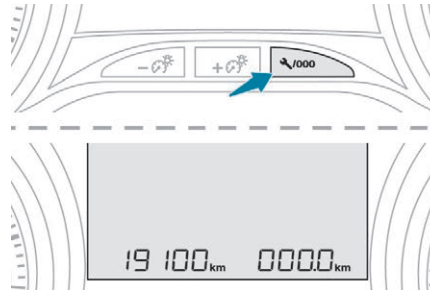

Druk, als de dagteller wordt weergegeven, enkele seconden op deze knop.

## Boordcomputer

Geeft informatie over de actuele rit (actieradius, brandstofverbruik, gemiddelde snelheid enz.).

### Met instrumentenpaneel met matrixdisplay

1		50
		5.8
		207

## Weergave van informatie op het instrumentenpaneel

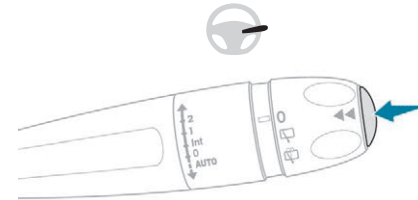

Druk op de toets op het uiteinde van de **ruitenwisserschakelaar** om achtereenvolgens de verschillende functies weer te geven.

- Tabblad actuele informatie met:
  - de actieradius,
  - het actuele brandstofverbruik,
  - de teller van het Stop & Start-systeem.
- Het tabblad "Traject 1" met daarin:
  - gemiddelde snelheid,
  - gemiddeld brandstofverbruik,
  - afgelegde afstand.
- Het tabblad "Traject 2" met daarin:
  - gemiddelde snelheid,
  - gemiddeld brandstofverbruik,
  - afgelegde afstand.

## Traject op nul zetten

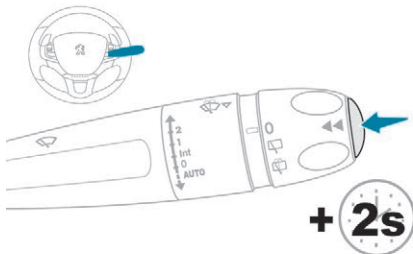

- ☞ Druk zodra het gewenste traject wordt weergegeven langer dan twee seconden op het uiteinde van de **ruitenwisserschakelaar**.

De trajecten **1** en **2** zijn onafhankelijk en kunnen op dezelfde manier worden gebruikt. Traject **1** kan bijvoorbeeld gebruikt worden voor een dagelijks verbruik en traject **2** voor een maandelijks verbruik.

## Met touchscreen



De gegevens zijn toegankelijk via het menu "**Applicaties**".

## Weergave van informatie op het touchscreen

	30
	6.5
	12 05

Permanente weergave:

- ☞ Selecteer in het menu "**Applicaties**" de optie "**Boordcomputer**".
- ☞ Druk op een van de knoppen om het gewenste tabblad te bekijken.

Tijdelijke weergave in een specifiek venster:

- ☞ Druk op het uiteinde van de ruitenwisserschakelaar om de informatie te bekijken en de verschillende tabbladen weer te geven.

Het tabblad Actuele info met:

- de actieradius,
- het actuele brandstofverbruik,
- de teller van het Stop & Start-systeem.

Het tabblad Traject **1** met daarin:

- de afgelegde afstand,
- het gemiddelde brandstofverbruik,
- de gemiddelde snelheid.

Het tabblad Traject **2** met daarin:

- de afgelegde afstand,
- het gemiddelde brandstofverbruik,
- de gemiddelde snelheid.

## Traject op nul zetten

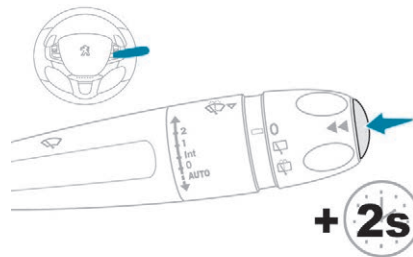

- ☞ Druk zodra het gewenste traject wordt weergegeven langer dan twee seconden op het uiteinde van de **ruitenwisserschakelaar**.

De trajecten "**1**" en "**2**" zijn onafhankelijk en kunnen op dezelfde manier worden gebruikt. Traject "**1**" kan bijvoorbeeld gebruikt worden voor een dagelijks verbruik en traject "**2**" voor een maandelijks verbruik.

## Enkele definities

### Actieradius

(km of miles)

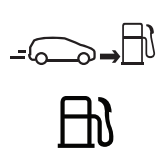

De actieradius geeft aan hoeveel kilometer u nog met de resterende hoeveelheid brandstof kunt rijden (berekend op basis van het gemiddelde verbruik over de laatste afgelegde kilometers).

**i** Deze waarde kan schommelen door een gewijzigde rijstijl of het rijden op een helling, waardoor het actuele brandstofverbruik aanzienlijk kan wijzigen.

Als de actieradius minder dan 30 km bedraagt, verschijnen streepjes op het display. Na het tanken van minimaal 5 liter brandstof wordt de actieradius opnieuw berekend en weergegeven als deze meer dan 100 km bedraagt.

**!** Raadpleeg het PEUGEOT-netwerk of een gekwalificeerde werkplaats als tijdens het rijden de streepjes continu worden weergegeven.

### Actueel brandstofverbruik

(l/100 km, km/l of mpg)

Berekend over de laatste seconden.



**i** Deze functie wordt alleen weergegeven bij snelheden vanaf 30 km/h.

### Gemiddeld brandstofverbruik

(l/100 km, km/l of mpg)

Berekend sinds de laatste nulstelling van de trajectgegevens.



### Afgelegde afstand

(km of miles)

Berekend sinds de laatste nulstelling van de trajectgegevens.



### Gemiddelde snelheid

(km/h of mph)

Berekend sinds de laatste nulstelling van de trajectgegevens.



### Totale tijd in de STOP-stand

ECO  (minuten/seconden of uren/minuten)



Als uw auto is uitgerust met het Stop & Start-systeem, houdt een teller bij hoelang de STOP-stand tijdens een rit is geactiveerd. De teller wordt elke keer als u het contact aanzet weer op nul gezet.

### Touchscreen

Dit systeem heeft de volgende functies:

- permanente weergave van de tijd en de buitentemperatuur (er gaat een blauw pictogram branden bij kans op gladheid),
- de configuratiemenu's van de functies en de systemen van de auto,
- de bediening van het audiosysteem, de telefoon en weergave van de bijbehorende informatie,
- de weergave van de waarschuwingen van de parkeerhulpsystemen (grafische weergave van de parkeerhulp, Park Assist, enz.),
- de internetdiensten en weergave van de bijbehorende informatie.

En bovendien, afhankelijk van de uitvoering:

- de bediening van het navigatiesysteem en weergave van de bijbehorende informatie.

**!** Om veiligheidsredenen mag de bestuurder handelingen die zijn volledige aandacht vragen uitsluitend uitvoeren bij stilstaande auto. Bepaalde functies zijn niet beschikbaar als de auto rijdt.

## Algemene werking Adviezen

Het touchscreen is een capacitief scherm. Het kan bij alle temperaturen worden gebruikt. Houd geen puntige voorwerpen tegen het het touchscreen.

Raak het het touchscreen niet aan met vochtige vingers.

Gebruik een schone en zachte doek om het het touchscreen te reinigen.

## Werkingsprincipes

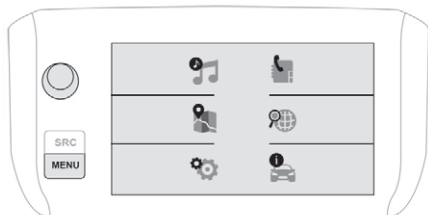

Druk op de toets **MENU** aan de zijkant van het touchscreen om de menucarrousel te openen, en gebruik vervolgens de knoppen op het touchscreen.

Bepaalde menu's kunnen op twee pagina's worden weergegeven: druk op de toets "**OPTIES**" om de tweede pagina te bekijken.

**i** Als gedurende enkele seconden geen handelingen op de tweede pagina worden uitgevoerd, wordt automatisch de eerste pagina weer weergegeven.

Druk op "**ON**" of "**OFF**" om een functie in of uit te schakelen.



Druk op deze toets om de instellingen voor een functie aan te passen.



Druk op deze toets om aanvullende informatie over de functie weer te geven.

**OK**

Druk op deze toets om uw keuze te bevestigen.



Druk op deze toets om terug te keren naar de vorige pagina.

## Menu's

Druk met drie vingers op het touchscreen om de menucarrousel weer te geven.



**Radio Media.**  
Zie de rubriek "Audio en telematica".



**Navigatie**  
Zie de rubriek "Audio en telematica".



**Telefoon**  
Zie de rubriek "Audio en telematica".



**Instellingen**  
Hiermee kunnen de weergave en het systeem worden geconfigureerd.



**Applicaties**  
Hiermee wordt de boordcomputer weergegeven.



**Rijverlichting of Auto.\***  
Hiermee kunnen bepaalde functies worden geactiveerd, gedeactiveerd en geconfigureerd.

De via dit menu beschikbare functies zijn verdeeld onder twee tabbladen: "**Overige instellingen**" en "**Snelkoppelingen**".



Volumeregeling/onderbreken van het geluid.  
Inschakelen/uitschakelen van het audiosysteem  
Zie de rubriek 'Audio en telematica'.

\* Afhankelijk van de uitvoering.

## Bovenste balk

Bepaalde informatie wordt permanent weergegeven in de bovenste balk van het touchscreen:

- Tijd en buitentemperatuur (er gaat een blauw lampje branden bij kans op gladheid).
- Basisinformatie van de menu's **Radio Media**, **Telefoon** en navigatie-aanwijzingen\*.
- Berichten.
- Toegang tot de **Instellingen** voor het touchscreen (datum/tijd, taal, eenheden enz.).

## Menu Rijden/Auto

### Tabblad "Snelkoppelingen"





Functie	Aanwijzingen
"Instelling snelheid"	Opslaan van de snelheden voor de snelheidsbegrenzer of de programmeerbare snelheidsregelaar.
"Bandenspan.contr."	Resetten van het bandenspanningscontrolesysteem.
"Parkeerhulp"	Inschakelen/uitschakelen van de functie.
"Antispinregeling"	Inschakelen/uitschakelen van de functie.
"Diagnose"	Overzicht van de actuele waarschuwingen

 Raadpleeg de desbetreffende rubriek voor meer informatie over een van deze functies.

\* Afhankelijk van de uitvoering



## Tabblad "Overige instellingen"

### PEUGEOT Connect Radio

Groepen	Functies
 <b>"Parkeren"</b>	<ul style="list-style-type: none"> <li>- "Ruitenwisser achter bij inschakelen achteruit": inschakelen/uitschakelen van de ruitenwisser achter bij het inschakelen van de achteruitversnelling.</li> </ul>
 <b>"Verlichting"</b>	<ul style="list-style-type: none"> <li>- "Bochtverlichting": inschakelen/uitschakelen van de statische bochtverlichting.</li> <li>- "Follow me home-verlichting": inschakelen/uitschakelen van de automatische follow me home-verlichting.</li> <li>- "Instapverlichting": inschakelen/uitschakelen van de instapverlichting.</li> <li>- "Dagrijverlichting": inschakelen/uitschakelen van de dagrijverlichting (afhankelijk van het verkoopland).</li> </ul>
 <b>"Comfortverlicht."</b>	<ul style="list-style-type: none"> <li>- "Sfeerverlichting": inschakelen/uitschakelen van de sfeerverlichting en instellen van de lichtsterkte.</li> </ul>
 <b>"Beveiliging"</b>	<ul style="list-style-type: none"> <li>- "Autom. noodremassistentie": inschakelen/uitschakelen van het automatische noodremsysteem.</li> </ul>

**i** Raadpleeg de desbetreffende rubriek voor meer informatie over een van deze functies.

## PEUGEOT Connect Nav

Groepen	Funcities
 <b>"Rijverlichting"</b>	<ul style="list-style-type: none"> <li>- "Bochtverlichting": inschakelen/uitschakelen van de statische bochtverlichting.</li> <li>- "Dagrijverlichting": inschakelen/uitschakelen van de dagrijverlichting (afhankelijk van het verkoopland).</li> </ul>
 <b>"Comfortverlichting"</b>	<ul style="list-style-type: none"> <li>- "Follow me home-verlichting": inschakelen/uitschakelen van de automatische follow me home-verlichting.</li> <li>- "Instapverlichting": inschakelen/uitschakelen van de instapverlichting.</li> <li>- "Sfeerverlichting": inschakelen/uitschakelen van de sfeerverlichting en instellen van de lichtsterkte.</li> </ul>
 <b>"Beveiliging"</b>	<ul style="list-style-type: none"> <li>- "Ruitenwisser achter bij inschakelen achteruit": inschakelen/uitschakelen van de ruitenwisser achter bij het inschakelen van de achteruitversnelling.</li> <li>- "Autom. noodremassistentie": inschakelen/uitschakelen van het automatische noodremsysteem.</li> </ul>

**i** Raadpleeg de desbetreffende rubriek voor meer informatie over een van deze functies.

## Menu "Instellingen"

## PEUGEOT Connect Radio

Toets	Aanwijzingen
	Uitschakelen van het scherm (zwart scherm). Druk op het zwarte scherm of op de toets <b>MENU</b> om terug te gaan naar de oorspronkelijke weergave.
	Instellen van de lichtsterkte van de sfeerverlichting van het dashboard.
	Selecteren en configureren van de drie gebruikersprofielen.
	Instellingen touchscreen.
	Activering en configuratie van de Wi-Fi-instellingen.



### Instellingen touchscreen



De via de bovenste menubalk toegankelijke functies zijn in de volgende tabel weergegeven. Deze instellingen zijn ook toegankelijk met de toets "OPTIES" in het menu "Instellingen".

Toets	Aanwijzingen
	Configureren van de scherminstellingen (weergavewijze van teksten, animaties, ...) en de lichtsterkte.
	Keuze van de eenheden: - temperatuur (°Celsius of °Fahrenheit), - afstand en brandstofverbruik (l/100 km, mpg of km/l).
	Taalkeuze voor weergave van informatie op het touchscreen.
	Instellen van datum en tijd.

### PEUGEOT Connect Nav

Toets	Aanwijzingen
	Themakeuze.
	Audio-instellingen (klankkleur, geluidsverdeling, geluidsniveau, stemvolume, belvolume).
	Uitschakelen van het scherm.
<b>OPTIONS</b>	Instellingen touchscreen.

### Instellingen touchscreen



De via de bovenste menubalk toegankelijke functies zijn in de volgende tabel weergegeven. Deze instellingen zijn ook toegankelijk met de toets "OPTIES" in het menu "Instellingen".

Toets	Aanwijzingen
	Keuze van de eenheden: - temperatuur (°Celsius of °Fahrenheit), - afstand en brandstofverbruik (l/100 km, mpg of km/l).
	Taalkeuze voor weergave van informatie op het touchscreen.
	Instellen van datum en tijd. Keuze voor de synchronisering met het GPS.
	Configureren van de scherminstellingen (weergavewijze van teksten, animaties, ...) en de lichtsterkte.
	Selecteren en configureren van de drie gebruikersprofielen.

## Datum en tijd instellen

### Instrumentenpaneel

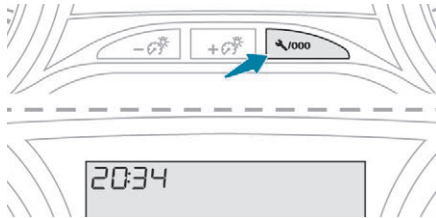

- ☞ Druk deze toets herhaaldelijk in om de volgende parameters weer te geven:
  - uren,
  - minuten,
  - tijdsaanduiding in 12 of 24 uur.

### Met PEUGEOT Connect Radio



- ☞ Selecteer het menu **Instellingen** in de bovenste menubalk van het touchscreen.

- ☞ Selecteer "**Configuratie**".



- ☞ Selecteer "**Datum en tijd**".

- ☞ Selecteer "**Datum**" of "**Tijd**".
- ☞ Selecteer het formaat van de weergave.
- ☞ Wijzig de datum en/of de tijd met het numerieke toetsenbord.
- ☞ Bevestig met "**OK**".

### Met PEUGEOT Connect Nav

Het instellen van de datum en tijd is alleen mogelijk als de GPS-synchronisatie is uitgeschakeld.



- ☞ Selecteer het menu "**Instellingen**".

- ☞ Druk op de toets "**OPTIES**" om de secundaire pagina te openen.



- ☞ Selecteer "**Instellen tijd-datum**".

- ☞ Selecteer het tabblad "**Datum**" of "**Tijd**".
- ☞ Stel de datum en/of tijd in met behulp van het numerieke toetsenbord.



- ☞ Druk ter bevestiging in het geselecteerde tabblad op deze toets.

### Andere instellingen

U kunt ervoor kiezen:

- om de datumnotatie te wijzigen (DD/MM/JJJJ, JJJJ/MM/DD, ...)
- om de tijdsindeling te wijzigen (12h/24h).
- om de tijdzone te wijzigen.
- om de synchronisatie met het GPS (UTC) in of uit te schakelen.

**i** Het systeem schakelt niet automatisch over op zomertijd/wintertijd (volgens land van bestemming). Overschakelen naar zomer- of wintertijd is mogelijk door de tijdzone te wijzigen.

## Sleutel met afstandsbediening

U kunt om de auto te ontgrendelen of vergrendelen de centrale vergrendeling bedienen met de sleutel in het portierslot of met de afstandsbediening.

De sleutel met afstandsbediening dient tevens voor de lokalisering en het starten van de auto en maakt deel uit van de diefstalbeveiliging.

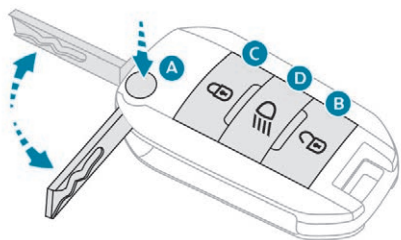

- A. Uitklappen/inklappen.
- B. Ontgrendelen.  
Alarm uitschakelen.
- C. Vergrendelen.  
Lokaliseren.  
Alarm inschakelen.
- D. Follow me home-verlichting.

### Uitklappen/inklappen van de sleutel

- ☞ Druk op de knop **A** om de sleutel uit of in te klappen.

**!** Wanneer u deze knop niet indrukt, kan de afstandsbediening beschadigd raken.

## Ontgrendelen van de auto

### Met de sleutel

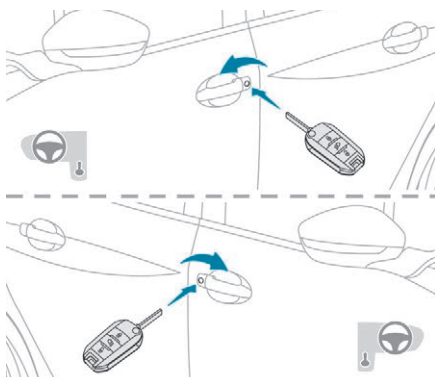

- ☞ Draai de sleutel in het slot van het bestuurdersportier richting de voorzijde van de auto om deze te ontgrendelen.

### Met de afstandsbediening



- ☞ Druk op de knop met het geopende hangslot om de auto te ontgrendelen.

**i** Het ontgrendelen wordt bevestigd door het gedurende ongeveer 2 seconden snel knipperen van de richtingaanwijzers. Afhankelijk van de uitvoering van uw auto worden gelijktijdig de buitenspiegels uitgeklapt. Het inbraakalarm wordt niet uitgeschakeld als de auto met de sleutel wordt ontgrendeld.

## Vergrendelen van de auto

### Met de sleutel

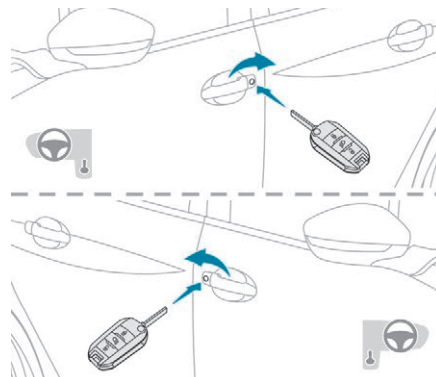

- ☞ Draai de sleutel in het slot van het bestuurdersportier naar de achterzijde van de auto om deze te vergrendelen.

## Met de afstandsbediening



☞ Druk op de knop met het gesloten hangslot om de auto te vergrendelen.

Wanneer u de sleutel in de vergrendelstand gedraaid houdt of de knop van de afstandsbediening ingedrukt houdt, worden ook de ruiten gesloten.

**I** Het vergrendelen wordt bevestigd door het gedurende ongeveer 2 seconden branden van de richtingaanwijzers. Tegelijkertijd worden, afhankelijk van de uitvoering van uw auto, de buitenspiegels ingeklapt.

**!** Verlaat om veiligheidsredenen (kinderen in de auto) de auto nooit, zelfs niet voor een korte tijd, zonder de sleutel mee te nemen.

**I** Als een portier of de achterklep niet goed is gesloten, werkt de centrale vergrendeling niet. Als de auto is vergrendeld en per ongeluk wordt ontgrendeld zonder dat binnen ongeveer 30 seconden een van de portieren wordt geopend, wordt de auto automatisch weer vergrendeld. Als de sleutel zich in het contactslot bevindt, zijn de functies vergrendelen/ontgrendelen uitgeschakeld. Het automatisch in- en uitklappen van de buitenspiegels kan worden uitgeschakeld door het PEUGEOT-netwerk of door een gekwalificeerde werkplaats.

## Lokaliseren van de auto



☞ Bij het indrukken van deze toets gaan de plafonniers branden en knipperen de richtingaanwijzers gedurende enkele seconden, zodat u uw geparkeerde auto kunt terugvinden.

## Follow me home-verlichting



Houd deze toets ingedrukt om de follow me home-verlichting te activeren (inschakelen van het parkeerlicht, het dimlicht en de kentekenplaatverlichting).

Door de toets een tweede keer in te drukken terwijl de verlichting nog brandt, wordt de follow me home-verlichting weer uitgeschakeld.

## Adviezen

### **!** Afstandsbediening

De radiografische afstandsbediening is een systeem met een groot bereik. Het is raadzaam om niet met de knop van de afstandsbediening te spelen, om te voorkomen dat de portieren per ongeluk ontgrendeld worden.

Druk nooit op de knoppen van uw afstandsbediening buiten het bereik en het zicht van uw auto. De afstandsbediening kan dan onbruikbaar worden. In dat geval moet de afstandsbediening opnieuw worden geïnitieerd.

De afstandsbediening kan niet functioneren als de sleutel in het contactslot zit, zelfs als het contact uitstaat.

### **!** Diefstalbeveiliging

Breng geen wijzigingen aan in de elektronische startblokkering; dit kan tot storingen leiden.

Vergeet bij uitvoeringen met contactslot niet om de sleutel te verwijderen en aan het stuurwiel te draaien om het stuurslot te activeren.

### ! Vergrendelen van de auto

Het rijden met vergrendelde portieren kan in noodgevallen de toegang tot het interieur voor de hulpdiensten bemoeilijken.

Neem uit veiligheidsoverwegingen (kinderen in de auto) de sleutel met afstandsbediening mee als u de auto verlaat, zelfs al is dit voor korte duur.

### ! Sleutels of afstandsbediening verloren

Ga met het kentekenbewijs van de auto, uw legitimatiebewijs en indien mogelijk de sticker met de sleutelcode naar een PEUGEOT-dealer.

Het PEUGEOT-netwerk kan de speciale code van de sleutel en de transponder opzoeken en een nieuwe bestellen.

### i Bij het aanschaffen van een gebruikte auto

Laat uw sleutels door het PEUGEOT-netwerk in het elektronische geheugen van de auto opslaan, zodat u er zeker van kunt zijn dat de in uw bezit zijnde sleutels de enige zijn waarmee de auto kan worden gestart.

## Portieren

### Openen

#### Van buitenaf

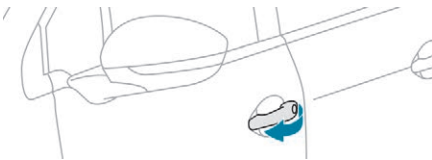

- ☞ Ontgrendel de auto met de afstandsbediening of de sleutel en trek aan de portiergreep.

#### Van binnenuit

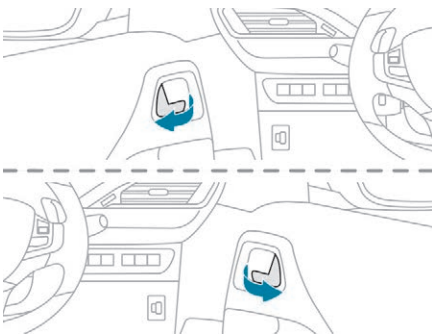

- ☞ Trek aan de binnenportiergreep van een portier; de auto wordt dan volledig ontgrendeld.

i Het openen van een achterportier van binnenuit is niet mogelijk als het kinderslot is geactiveerd.

Raadpleeg de desbetreffende rubriek voor meer informatie over de **kinderbeveiliging**.

### Sluiten

- ☞ Duw of trek het portier dicht om het te sluiten.

Als een van de portieren niet goed is gesloten:



- **draaiende motor:** dit lampje gaat enkele seconden branden in combinatie met een waarschuwingsmelding,
- **rijdende auto** (snelheid hoger dan 10 km/h): dit lampje gaat enkele seconden branden in combinatie met een geluidssignaal en een waarschuwingsmelding.

! De portieren kunnen niet van binnenuit worden geopend als de supervergrendeling is ingeschakeld.

## Noodprocedures

Hiermee kunt u de portieren mechanisch vergrendelen en ontgrendelen in het geval van een storing in de centrale vergrendeling of van de accu.

- i** Als de centrale vergrendeling niet werkt, moet de accu worden losgekoppeld om de achterklep te kunnen vergrendelen zodat de auto volledig is vergrendeld.

## Bestuurdersportier

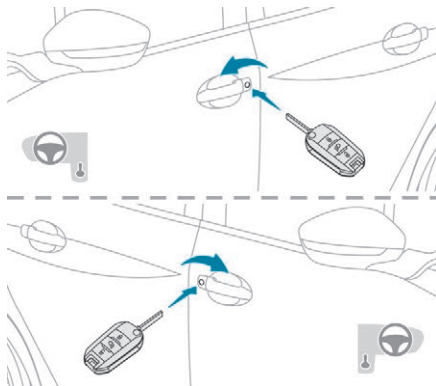

Steek de geïntegreerde sleutel in het slot om het portier te vergrendelen of ontgrendelen.

## Overige portieren

### Vergrendelen

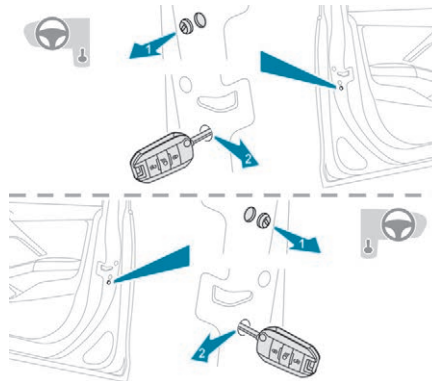

- ☞ Controleer of de kinderbeveiliging van de achterportieren niet geactiveerd is.
- ☞ Verwijder met de sleutel het zwarte afdekkapje op de zijkant van het portier.
- ☞ Steek de sleutel voorzichtig in de opening en duw de hendel zonder de sleutel te verdraaien, naar de binnenzijde van het portier.
- ☞ Verwijder de sleutel en plaats de dop terug.

### Ontgrendelen

- ☞ Trek aan de binnenportiergreep.

## Probleem met de afstandsbediening

Na het losnemen en weer aansluiten van de accukabels, het vervangen van de batterij van de afstandsbediening of een storing in de afstandsbediening kan de auto niet meer met de afstandsbediening worden ontgrendeld, vergrendeld en gelokaliseerd.

- ☞ Ontgrendel of vergrendel de auto eerst met de sleutel in het slot.
- ☞ Synchroniseer vervolgens de afstandsbediening.

Raadpleeg zo snel mogelijk het PEUGEOT-netwerk als de storing niet is verholpen.

### Synchroniseren

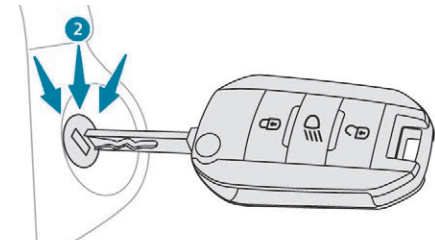

- ☞ Zet het contact uit.
- ☞ Zet het contact in stand **2 (contact AAN)**.
- ☞ Druk direct gedurende enkele seconden op het gesloten hangslot.
- ☞ Zet het contact uit en verwijder de sleutel uit het contactslot.

De afstandsbediening werkt nu weer volledig.

## Vervangen van de batterij

Batterijtype: CR1620 / 3 V.

-  Als de batterij van de afstandsbediening leeg is, wordt u gewaarschuwd door dit lampje op het dashboard, een geluidssignaal, en een melding op het display.

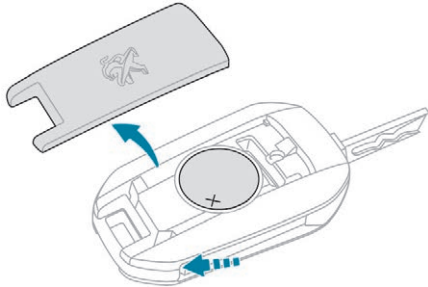

- ☞ Wip het deksel met een kleine schroevendraaier bij de uitsparing los.
- ☞ Verwijder het deksel.
- ☞ Verwijder de lege batterij uit de houder.
- ☞ Plaats een nieuwe batterij met de juiste polariteit in de houder.
- ☞ Klik het deksel op de afstandsbediening vast.

 Gooi de lege batterijen van de afstandsbediening niet weg: ze bevatten metalen die schadelijk zijn voor het milieu. Lever lege batterijen in bij een speciaal verzamelpunt.

## Vergrendelen/ ontgrendelen van binnenuit

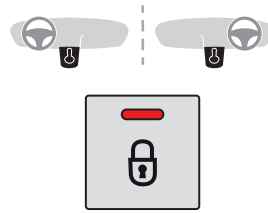

- ☞ Druk op deze toets om de portieren en de achterklep van de auto van binnenuit te vergrendelen (het lampje van de toets gaat branden) of ontgrendelen (het lampje van de toets gaat uit).

Als een van de portieren niet goed is gesloten:



- **draaiende motor:** dit verklikkerlampje gaat enkele seconden branden in combinatie met een waarschuwingsmelding,
- **rijdende auto** (snelheid hoger dan 10 km/h): dit verklikkerlampje gaat enkele seconden branden in combinatie met een geluidssignaal en een waarschuwingsmelding.

 Als een van de portieren is geopend, werkt de centrale vergrendeling niet.

### Bij vergrendeling / supervergrendeling van buitenaf

- Als de auto van buitenaf is vergrendeld of als de supervergrendeling van buitenaf is ingeschakeld, werkt de schakelaar niet.
- ☞ Als de auto vergrendeld is, trek dan aan de binnenportiergreep van een van de portieren om de auto te ontgrendelen.
  - ☞ Als de supervergrendeling is ingeschakeld, moet u de afstandsbediening of de sleutel gebruiken om de auto te ontgrendelen.

## Automatische centrale vergrendeling van de portieren

De portieren kunnen tijdens het rijden automatisch worden vergrendeld (bij een snelheid hoger dan 10 km/h).

Om deze functie in of uit te schakelen (standaard is deze ingeschakeld):

- ☞ druk op de toets tot een geluidssignaal klinkt en/of een melding op het display wordt weergegeven.

 Het rijden met vergrendelde portieren kan bij een noodgeval de toegang tot de auto voor de hulpdiensten bemoeilijken.

## Achterklep

### Openen

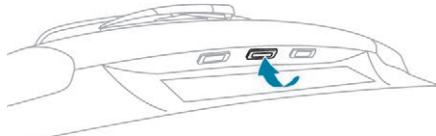

- ☞ Ontgrendel de achterklep of de auto met de afstandsbediening of de sleutel, druk op de knop en til de achterklep omhoog.

### Sluiten

- ☞ Trek de achterklep omlaag aan de handgreep aan de binnenzijde.
- ☞ Druk indien nodig de achterklep omlaag om deze volledig te sluiten.

Als de achterklep niet goed is gesloten:



- **draaiende motor:** dit lampje gaat enkele seconden branden in combinatie met een waarschuwingmelding,
- **rijdende auto** (snelheid hoger dan 10 km/h): dit lampje gaat enkele seconden branden in combinatie met een geluidssignaal en een waarschuwingmelding.

**!** Als de achterklep moeilijk opent of sluit, laat hem dan zo snel mogelijk controleren door het PEUGEOT-netwerk of door een gekwalificeerde werkplaats om te voorkomen dat het probleem verergert en dat de achterklep dichtvalt en daardoor letsel veroorzaakt.

### Noodbediening

Hiermee kan bij een eventuele storing in de centrale vergrendeling de achterklep mechanisch ontgrendeld worden.

### Ontgrendelen

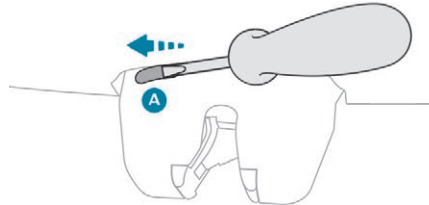

- ☞ Klap de achterbank naar voren om bij het slot in de bagageruimte te komen.
- ☞ Steek een kleine schroevendraaier in de opening **A** van het slot om de achterklep te ontgrendelen.

**i** Als de centrale vergrendeling niet werkt, moet de accu worden losgekoppeld om de achterklep te kunnen vergrendelen zodat de auto volledig is vergrendeld.

### Alarm



Dit systeem beveiligd uw auto tegen inbraak en diefstal. Het bestaat uit de volgende typen beveiliging:

#### - Omtrekbeveiliging

Dit systeem houdt de te openen carrosseriedelen van de auto in de gaten. Het alarm gaat af als iemand een portier, de achterklep of de motorkap probeert te openen.

#### - Interieurbeveiliging

Dit systeem treedt in werking als er bewegingen in het interieur worden waargenomen. Het alarm gaat af als er een ruit wordt ingeslagen, als iets of iemand de auto binnendringt of als iets of iemand in de auto beweegt.

## - Zelfbeveiligingsfunctie

Dit systeem detecteert de deactivering van de componenten.

Het alarm gaat af als iemand probeert de accu, de centrale bedieningseenheid of de kabels van de sirene uit te schakelen of te beschadigen.

Raadpleeg het PEUGEOT-netwerk of een gekwalificeerde werkplaats alvorens u werkzaamheden aan het alarmsysteem uitvoert.

## Vergrendelen van de auto met volledig ingeschakeld alarm

### Inschakelen

☞ Zet het contact af en verlaat de auto.



☞ Druk op de vergrendelknop van de afstandsbediening.



Het alarmsysteem is ingeschakeld: het rode lampje van de knop zal één keer per seconde knipperen.

De omtrekbeveiliging wordt 5 seconden nadat de vergrendelknop van de afstandsbediening is ingedrukt, ingeschakeld. De interieurbeveiliging wordt 45 seconden nadat de vergrendelknop van de afstandsbediening is ingedrukt, ingeschakeld.

Indien bijvoorbeeld een portier of de achterklep niet goed is gesloten, wordt de auto niet vergrendeld, maar worden de omtrek- en interieurbeveiliging na 45 seconden wel ingeschakeld.

## Uitschakelen



☞ Druk op de ontgrendelknop van de afstandsbediening.



Het alarmsysteem wordt uitgeschakeld; het lampje van de toets gaat uit.

## Vergrendelen van de auto met alleen de omtrekbeveiliging ingeschakeld

Schakel de interieurbeveiliging uit om te voorkomen dat het alarm onnodig wordt ingeschakeld als bijvoorbeeld:

- een huisdier in de auto wordt gelaten,
- een ruit op een kier blijft staan,
- de auto wordt gewassen.

## Uitschakelen van de interieurbeveiliging

- ☞ Zet het contact af.
- ☞ Druk binnen 10 seconden op de toets tot het lampje blijft branden.
- ☞ Verlaat de auto.
- ☞ Druk onmiddellijk op de vergrendelknop van de afstandsbediening.

Alleen de omtrekbeveiliging wordt ingeschakeld; het lampje knippert één keer per seconde.

**i** De interieur- en wegsleepbeveiliging worden uitsluitend uitgeschakeld als deze procedure elke keer na het afzetten van het contact wordt uitgevoerd.

## Inschakelen van de interieurbeveiliging

- ☞ Druk op de ontgrendelknop van de afstandsbediening om de omtrekbeveiliging uit te schakelen.
- ☞ Druk op de vergrendelknop van de afstandsbediening om alle alarmsystemen in te schakelen.

Het rode lampje van de toets zal opnieuw één keer per seconde knipperen.

## Afgaan van het alarm

Als het alarm afgaat, treedt de sirene in werking en knipperen de richtingaanwijzers gedurende 30 seconden.

Als het alarm voor de 11e keer afgaat, worden de alarmsystemen uitgeschakeld.

Als het lampje van de toets snel knippert bij het ontgrendelen van de auto met de afstandsbediening, is het alarm tijdens uw afwezigheid afgegaan. Het lampje stopt met knipperen als het contact wordt aangezet.

## Storing van de afstandsbediening

Doe het volgende om de beveiligingsfuncties uit te schakelen:

- ☞ Ontgrendel de auto met de sleutel in het slot van het bestuurdersportier.
- ☞ Open het portier; het alarm gaat af.
- ☞ Zet het contact aan; het alarm stopt. Het lampje van de toets gaat uit.

## Vergrendelen van de auto zonder het alarmsysteem in te schakelen

- ☞ Vergrendel de auto of schakel de supervergrendeling in met de sleutel in het slot van het bestuurdersportier.

## Storing

Als bij het aanzetten van het contact het rode lampje van de toets blijft branden, duidt dit op een storing in het systeem.

Laat het systeem controleren door het PEUGEOT-netwerk of een gekwalificeerde werkplaats.

## Automatisch inschakelen

(Afhankelijk van het verkoopland.)

Het systeem wordt 2 minuten nadat het laatste portier of de achterklep is gesloten, automatisch ingeschakeld.

- ☞ Om het afgaan van het alarm bij het openen van een portier of de achterklep te voorkomen, moet eerst op de ontgrendelknop van de afstandsbediening worden gedrukt.

## Elektrische ruitbediening

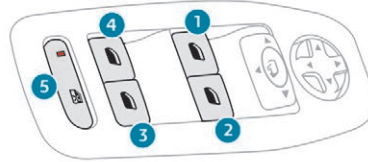

1. Schakelaar ruitbediening linksvoor.
2. Schakelaar ruitbediening rechtsvoor.
3. Schakelaar ruitbediening rechtsachter.
4. Schakelaar ruitbediening linksachter.
5. Blokkeerschakelaar elektrisch bedienbare ruiten achter.

## Handbediening

Duw of trek de schakelaar tot het zware punt om de ruit te openen of sluiten. De ruit stopt zodra de schakelaar wordt losgelaten.

## Automatische bediening (afhankelijk van de uitvoering)

Beweeg de schakelaar voorbij het weerstandspunt omhoog of omlaag om de ruit in één keer volledig te openen of sluiten. De verplaatsing van de ruit gaat verder zodra u de schakelaar loslaat. Bedien de schakelaar opnieuw om het openen of sluiten te stoppen.

**i** De ruiten kunnen nog tot één minuut na het afzetten van het contact worden bediend. Na die tijd kunnen de ruiten niet meer worden bediend. Om de ruiten weer te kunnen bedienen dient u het contact in te schakelen.

## Antiklemvoorziening (afhankelijk van de uitvoering)

Als de ruit sluit en tegen een obstakel stuit, stopt de ruit en gaat deze direct gedeeltelijk weer open.

Als de ruit niet automatisch wil sluiten, druk dan op de schakelaar om de ruit helemaal te openen en trek vervolgens de schakelaar omhoog tot de ruit volledig is gesloten. Houd de schakelaar na het sluiten nog ongeveer 1 seconde vast.

Tijdens deze handelingen is de antiklemvoorziening uitgeschakeld.

## Blokkering van de ruitbediening achter



Druk, voor de veiligheid van uw kinderen, op de schakelaar 5 om de ruitbediening achter, ongeacht de stand van de ruiten, te blokkeren.

Als het lampje brandt, is de ruitbediening achter geblokkeerd. Als het lampje is gedoofd, is de ruitbediening achter niet geblokkeerd.

## Resetten van de ruitbediening

Als de accu losgekoppeld is geweest, moet de antiklemvoorziening worden gereset.

Tijdens deze handelingen is de antiklemvoorziening uitgeschakeld:

- laat de ruit volledig zakken en weer volledig omhoog gaan. De ruit zal telkens een paar centimeter hoger komen. Herhaal deze procedure totdat de ruit volledig dicht is
- en houd de schakelaar na het sluiten nog minimaal 1 seconde vast.

**!** Neem bij het verlaten van de auto, zelfs voor een korte periode, altijd de sleutel mee.

Wanneer tijdens het bedienen van de ruit iets tussen de ruit en de sponning bekneld raakt, moet de ruit weer worden geopend. Druk daarvoor op de desbetreffende schakelaar.

Wanneer de bestuurder de ruit aan passagierszijde bedient, moet deze ervan verzekerd zijn dat niemand het correcte sluiten van de ruit verhindert.

De bestuurder moet ervan verzekerd zijn dat de passagiers op de juiste manier gebruikmaken van de elektrische ruitbediening.

Zorg ervoor dat kinderen zich tijdens het bedienen van de ruiten niet kunnen bezeren.

## PEUGEOT i-Cockpit

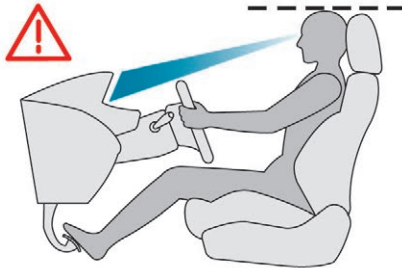

Stel voordat u gaat rijden uw zitpositie af in de volgende volgorde om de ergonomie van de PEUGEOT i-Cockpit optimaal te benutten:

- de hoogte van de hoofdsteun,
- de hoek van de rugleuning,
- de hoogte van de zitting van de stoel,
- de positie in lengterichting van de stoel,
- de diepte en vervolgens de hoogte van het stuurwiel,
- de binnenspiegel en de buitenspiegels.

**i** Controleer, zodra deze afstellingen zijn uitgevoerd, of u goed zicht hebt op het "head-up" instrumentenpaneel boven het kleine stuurwiel.

## Stuurwielverstelling

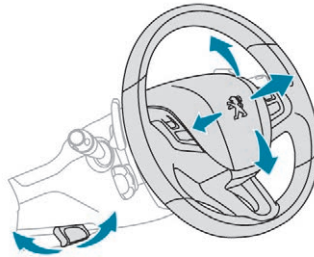

- ☞ Trek **bij stilstaande auto** aan de hendel om het verstelmecanisme van het stuurwiel te ontgrendelen.
- ☞ Verstel het stuurwiel in hoogte en diepte voor een optimale zithouding.
- ☞ Duw tegen de hendel om het stuurwiel te vergrendelen.

**!** Deze afstellingen mogen om veiligheidsredenen alleen worden uitgevoerd als de auto stilstaat.

## Spiegels

### Buitenspiegels

De verstelbare buitenspiegels zorgen voor het benodigde zicht naar achteren bij een inhaalmanoeuvre of het parkeren van de auto. De buitenspiegels kunnen ook worden ingeklapt voor het parkeren in een smalle straat.

**!** Uit veiligheidsoverwegingen moet u de spiegels zo afstellen dat de dode hoek minimaal is.

## Ontwasemen – ontdooien



Ontwasemen/ontdooien van de buitenspiegels kunt u inschakelen door bij draaiende motor op de toets van de achterruitverwarming te drukken.

Raadpleeg de desbetreffende rubriek voor meer informatie over het **ontwasemen en ontdooien van de achterruit**.

## Afstellen

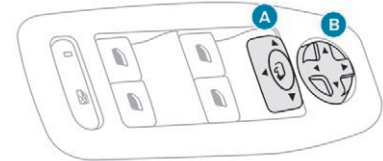

- ☞ Beweeg de schakelaar **A** naar rechts of links om de desbetreffende buitenspiegel te selecteren.
- ☞ Beweeg de schakelaar **B** in de vier richtingen om de spiegel af te stellen.
- ☞ Zet de schakelaar **A** weer in de middenstand.

**!** De in de buitenspiegels waargenomen objecten lijken verder af dan ze in werkelijkheid zijn. Hiermee moet rekening worden gehouden om de afstand ten opzichte van achteropkomend verkeer goed in te schatten.

## Inklappen

- Automatisch: vergrendel de auto met de afstandsbediening of de sleutel.
- Handmatig: trek bij aangezet contact de schakelaar **A** naar achteren.

**i** Als de buitenspiegels zijn ingeklapt met behulp van schakelaar **A**, worden ze niet automatisch uitgeklapd als de auto wordt ontgrendeld. Trek nogmaals de schakelaar **A** naar achteren om de buitenspiegels uit te klappen.

## Uitklappen

- Automatisch: ontgrendel de auto met de afstandsbediening of de sleutel.
- Handmatig: trek bij aangezet contact de schakelaar **A** naar achteren.

**i** Het in- en uitklappen van de buitenspiegels met de afstandsbediening kan worden uitgeschakeld door het PEUGEOT-netwerk of een gekwalificeerde werkplaats. Klap de buitenspiegels in als u uw auto in een automatische autowasstraat laat wassen.

**i** Indien nodig kunnen de buitenspiegels handmatig worden ingeklapt.

## Binnenspiegel

De binnenspiegel is voorzien van een antiverblindingsstand waardoor de spiegel donkerder wordt en de bestuurder minder hinder ondervindt van bijvoorbeeld de zon en van de koplampen van achteropkomend verkeer.

### Handbediend model

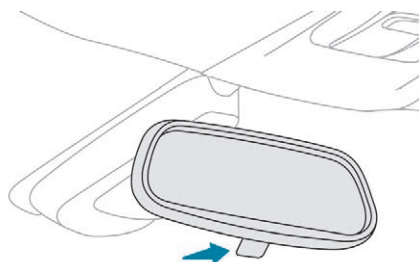

### Afstellen

☞ Stel de spiegel af zoals deze in de dagstand staat.

### Dag-/nachtstand

- ☞ Trek aan het hendeltje om de spiegel in de nachtstand te zetten.
- ☞ Duw het hendeltje naar voren om de spiegel terug te zetten in de dagstand.

## "Elektrochromatische" binnenspiegel

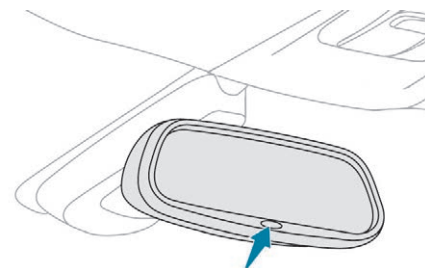

Dankzij een sensor die de hoeveelheid licht die vanaf de achterzijde van de auto op de spiegel valt meet, gaat de binnenspiegel geleidelijk en automatisch over van de dag- in de nachtstand.

**i** Zodra de achteruitversnelling wordt ingeschakeld, wordt de spiegel in de dagstand gezet voor een maximaal zicht naar achteren.

## Voorstoelen

**!** Stel vanwege veiligheidsredenen de stoelen alleen af als de auto stilstaat.

**!** Zorg er bij het verstellen van de stoel naar achteren voor dat het schuiven van de stoel niet wordt verhinderd door personen of voorwerpen.  
Er is een risico op bekneld raken van de achterpassagiers of op blokkeren van de stoel als grote voorwerpen op de vloer achter de stoel zijn geplaatst.

## In lengterichting verstellen



☞ Trek de beugel omhoog en schuif de stoel in de gewenste stand.

## In hoogte verstellen



☞ Trek de hendel omhoog of duw deze omlaag tot de gewenste stand is bereikt.

## Verstellen van de rugleuning



☞ Duw de hendel naar achteren.

## Hoofdsteunen

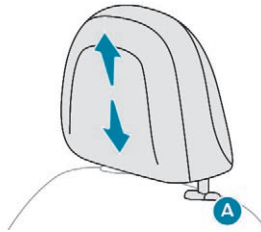

- ☞ Trek de hoofdsteun omhoog om hem hoger te zetten.
- ☞ Verwijderen: druk op de nok **A** en trek de hoofdsteun omhoog.
- ☞ Aanbrengen: steek om de hoofdsteun terug te zetten de pennen van de hoofdsteun recht in de openingen van de rugleuning tot de hoofdsteun op zijn plaats blijft.
- ☞ Lager zetten: druk gelijktijdig op de pal **A** en op de hoofdsteun.

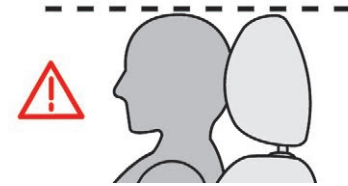

**!** Voor de veiligheid is het frame van de hoofdsteun gekarteld om te voorkomen dat de hoofdsteun zakt in het geval van een aanrijding.

**De juiste stand van de hoofdsteun is als de bovenzijde van de hoofdsteun zich ter hoogte van de bovenzijde van het hoofd bevindt.**

Ga nooit rijden als de hoofdsteunen zijn verwijderd. De hoofdsteunen moeten zijn geplaatst en correct zijn afgesteld.

## Stoelverwarming

Bij draaiende motor is de stoelverwarming voor beide voorstoelen afzonderlijk regelbaar.



☞ Met de draaiknop naast de voorstoel kan de stoelverwarming ingeschakeld worden en kan een verwarmingsstand worden geselecteerd:

0: uit.

1: laag.

2: gemiddeld.

3: hoog.



Gebruik de functie niet als de stoel niet wordt gebruikt. Zet de stoelverwarming zo snel mogelijk in een lagere stand. U kunt de functie uitschakelen zodra de temperatuur van de stoelen en het interieur op een aangenaam niveau is gekomen. Dit vermindert het stroomverbruik waardoor ook het brandstofverbruik lager wordt.

! Langdurig gebruik in de hoogste instelling wordt afgeraden voor personen met een gevoelige huid.

Personen waarvan de warmtewaarneming beperkt is (ziekte, medicijnen enz.) kunnen brandwonden krijgen.

Het systeem kan oververhit raken als materiaal met isolerende eigenschappen zoals kussens of stoelhoezen wordt gebruikt.

Gebruik het systeem niet:

- als vochtige kleding wordt gedragen,
- als kinderzitjes zijn aangebracht.

Om breken van het verwarmingselement in de stoel te voorkomen:

- plaats geen zware voorwerpen op de stoel,
- kniel of sta niet op de stoel,
- plaats geen scherpe voorwerpen op de stoel,
- mors geen vloeistoffen op de stoel.

Voorkomen van de kans op kortsluiting:

- gebruik geen vloeibare producten om de stoel te reinigen,
- gebruik de verwarmingsfunctie nooit wanneer de stoel vochtig is.

## Neerklappen van de rugleuning

☞ Schuif de voorstoel indien nodig naar voren.

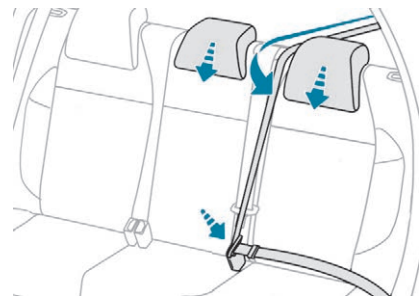

☞ Houd de desbetreffende buitenste veiligheidsgordel tegen de rugleuning en maak de gordel vast.

☞ Zet de hoofdsteun in de lage stand.

! Bij het neerklappen van de rugleuning mag de middelste veiligheidsgordel niet worden vastgemaakt, deze moet plat op de rugleuning worden gelegd.

## Zitplaatsen achter

U kunt het linkerdeel (2/3) en/of het rechterdeel (1/3) van de rugleuning van de achterbank neerklappen om de bagageruimte te vergroten. De zitting bestaat uit één deel en kan niet opgeklapt worden.

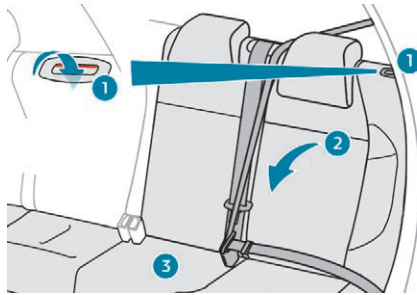

- ☞ Duw op de knop 1 om de rugleuning 2 te ontgrendelen.
- ☞ Klap de rugleuning 2 op de zitting 3.

**i** Om de inhoud van de bagageruimte te vergroten kunt u uitsluitend de rugleuningen van de achterbank neerklappen. De zitting van de achterbank kan niet worden opgeklapt.

## Rechtop zetten van de rugleuning

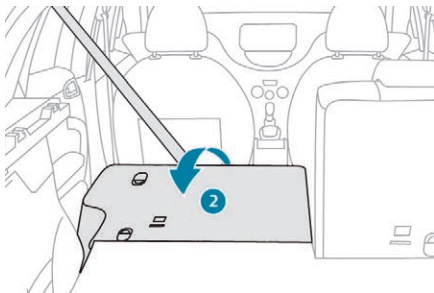

- ☞ Zet de rugleuning 2 rechtop en vergrendel deze.

- ☞ Controleer of de rode marking bij de knop 1 niet meer zichtbaar is.
- ☞ Maak de buitenste veiligheidsgordel los en plaats deze naast de rugleuning.

**!** Let erop dat bij het terugplaatsen van de rugleuning van de achterbank de veiligheidsgordels niet klem komen te zitten.

## Hoofdsteunen

De hoofdsteunen hebben een gebruiksstand (hoog) en een ingeklapte stand (laag). De hoofdsteunen kunnen worden verwijderd en onderling worden uitgewisseld.

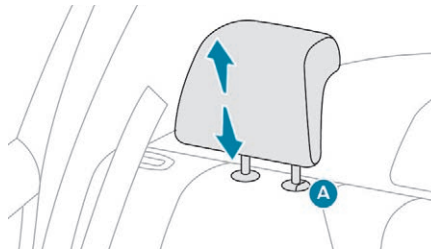

Verwijderen van een hoofdsteun:

- ☞ trek de hoofdsteun omhoog tot aan de aanslag,
- ☞ druk vervolgens de pal A in.

**!** Ga nooit rijden zonder hoofdsteunen; deze moeten zijn aangebracht en correct zijn afgesteld.

## Ventilatie

### Luchttoevoer

De lucht in het interieur, die overigens wordt gefilterd, wordt van buitenaf toegevoerd via het luchtrooster onder de voorruit, of is lucht die in het interieur wordt gercirculeerd.

### Luchtgeleiding

De lucht kan afhankelijk van de instellingen van de bestuurder via verschillende circuits worden toegevoerd:

- rechtstreekse toevoer naar het interieur (toevoer van buitenlucht),
- toevoer via het verwarmingscircuit,
- toevoer via het circuit van de airconditioning.

### Bedieningspaneel

Het systeem wordt bediend via het bedieningspaneel A van de middenconsole.

## Luchtverdeling

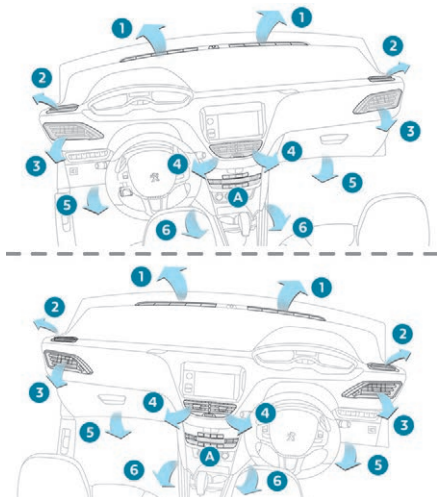

1. Uitstroomopeningen voorruitontwaseming.
2. Uitstroomopeningen voor het ontdoeien of ontwasemen van de zijruiten vóór.
3. Verstelbare en afsluitbare zijventilatioosters.
4. Verstelbare en afsluitbare middelste ventilatioosters.
5. Uitstroomopeningen beenruimte inzittenden vóór.
6. Uitstroomopeningen beenruimte achterpassagiers.

## Praktische informatie

### **i** Ventilatie- en airconditioningssysteem gebruiken

- ☞ Let erop dat voor een gelijkmatige verdeling van de lucht naar het interieur de uitstroomopening onder de voorruit, de verschillende luchtkanalen, ventilatioosters en overige uitstroomopeningen alsmede de ventilatieopening in de bagageruimte vrij blijven.
- ☞ Dek de zonnensensor op het dashboard niet af; deze wordt gebruikt voor het regelen van het automatische airconditioningssysteem.
- ☞ Zet de airconditioning minstens één tot twee keer per maand 5 tot 10 minuten aan om het systeem in perfecte staat te houden.
- ☞ Gebruik de airconditioning niet als deze niet koelt en raadpleeg het PEUGEOT-netwerk of een gekwalificeerde werkplaats.

Bij een zware belasting van de motor (trekken van een aanhanger op een steile helling bij een hoge buitentemperatuur) kan de airconditioning tijdelijk worden uitgeschakeld voor een optimale trekkracht van de motor.

**🌿** Als de auto lange tijd in de zon heeft gestaan en de temperatuur in het interieur hoog is opgelopen, zet dan de ruiten enige tijd open. Zorg ervoor dat de regeling van de luchtopbrengst voldoende hoog is ingesteld, zodat de lucht in het interieur goed ververst wordt.

**i** Condensvorming door de airconditioning kan ertoe leiden dat zich een klein plasje water onder de auto vormt. Dit is een normaal verschijnsel.

### **i** Ventilatie- en airconditioningssysteem onderhouden

- ☞ Controleer regelmatig de staat van het interieurfilter en laat de filterelementen periodiek vervangen. Wij raden u een gecombineerd interieurfilter aan. Dankzij het toegevoegde speciale actieve middel draagt het bij tot een gezuiverde lucht voor de inzittenden en een schoon interieur (vermindering van allergische reacties, onaangename geuren en vetaanslag).
- ☞ Laat om de perfecte werking van de airconditioning te garanderen het systeem regelmatig controleren zoals voorgeschreven in het garantie- en onderhoudsboekje.



Afhankelijk van de uitvoering en het verkooplend bevat het airco-circuit het broeikasgas **R134a**.  
Hoeveelheid gas: 0,525 kg (+/- 0,025 kg),  
GWP-index 1430 ton (CO<sub>2</sub>-equivalent:  
0,751 ton).

### i Stop & Start

De verwarmings- en airconditioningsystemen werken alleen als de motor draait. Als u het thermische comfort in de auto op het door u gewenste niveau wilt houden, kunt u tijdelijk de functie Stop & Start uitschakelen. Raadpleeg de desbetreffende rubriek voor meer informatie over het **Stop & Start**-systeem.

## Verwarming

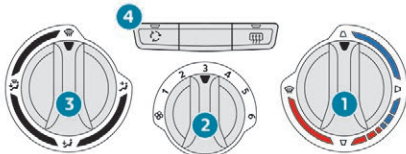

1. Regeling van de temperatuur.
2. Regeling van de luchtopbrengst.
3. Regeling van de luchtverdeling.
4. Recirculatie van de interieurlucht.

## Temperatuur

- ☞ Draai de knop **1** van blauw (koel) naar rood (warm) om de temperatuur in te stellen.

## Luchtopbrengst

- ☞ Draai de knop **2** in één van de **zes** standen om de gewenste luchtopbrengst te verkrijgen.

i Wanneer de knop voor de regeling van de luchtopbrengst in de stand "0" staat (uitschakeling van het systeem), wordt het thermische comfort niet meer geregeld. Er blijft door de rijwind nog wel een kleine luchtstroom gehandhaafd.

## Luchtverdeling

Met de toets **3** kunt u de luchtverdeling in het interieur instellen.



Voorruit en zijruiten.



Voorruit, zijruiten en voetenruimte.



Voetenruimte.



Centrale ventilatieroosters en zijventilatieroosters.



De luchtstroom kan worden gevarieerd door de knop in een middenstand te zetten.

## Handbediende airconditioning

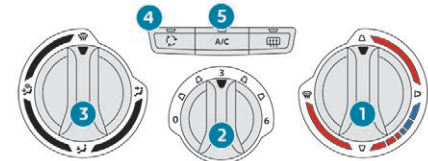

1. Regeling van de temperatuur.
2. Regeling van de luchtopbrengst.
3. Regeling van de luchtverdeling.
4. Recirculatie van de interieurlucht.
5. Airconditioning aan/uit.

## Temperatuur

- ☞ Draai de knop **1** van blauw (koel) naar rood (warm) om de temperatuur in te stellen.

## Luchtopbrengst

- ☞ Draai de knop **2** in één van de **zes** standen om de gewenste luchtopbrengst te verkrijgen.

**i** Wanneer de knop voor de regeling van de luchtopbrengst in de stand "0" staat (uitschakeling van het systeem), wordt het thermische comfort niet meer geregeld. Er blijft door de rijwind nog wel een kleine luchtstroom gehandhaafd.

## Luchtverdeling

Met de toets **3** kunt u de luchtverdeling in het interieur instellen.



Voorruit en zijruiten.



Voorruit, zijruiten en voetenruimte.



Voetenruimte.



Centrale ventilatieroosters en zijventilatieroosters.



De luchtstroom kan worden gevarieerd door de knop in een middenstand te zetten.

## Airconditioning

De airconditioning werkt doeltreffend in elk jaargetijde, mits de ruiten zijn gesloten.

Het systeem stelt u in staat:

- de temperatuur in het interieur 's zomers te verlagen,
- in de winter bij temperaturen boven 3°C beslagen ruiten snel te ontwasemen.

### Aan/uit

- ☞ Druk op toets **5** om de airconditioning in of uit te schakelen.

Om sneller koude lucht te verkrijgen, kunt u gedurende enige tijd de recirculatiestand inschakelen door op de toets **4** te drukken. Schakel daarna de toevoer van buitenlucht weer in.

**i** De airconditioning werkt niet als de aanjagerknop **2** in de stand "0" staat.

**!** Als de airconditioning is uitgeschakeld, kunnen onaangename verschijnselen optreden (vocht, beslagen ruiten).

## Automatische airconditioning met gescheiden regeling

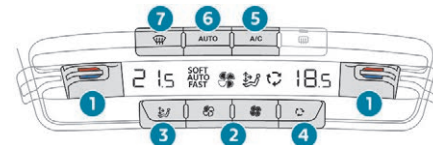

1. Temperatuurregeling voor de linker- of rechterzijde.
2. Regeling van de luchtopbrengst.
3. Regeling van de luchtverdeling.
4. Recirculatie van de interieurlucht.
5. Airconditioning aan/uit.
6. Automatisch comfortprogramma.
7. Automatisch programma "Zicht".

## Modus AUTO

### Comfortprogramma

De bestuurder en de voorpassagier kunnen met drie standen het door hen gewenste comfortniveau in het interieur instellen.

### Inschakelen

- ☞ Druk een aantal keren op de toets **6**. Het lampje gaat branden zodra de toets wordt ingedrukt; de ingeschakelde stand verschijnt op het scherm van de automatische airconditioning:

**SOFT  
AUTO**

Voor een aangenaam comfort en een zo laag mogelijk geluidsniveau, aangezien de aanjagersnelheid beperkt wordt.

**AUTO**

Voor het beste compromis tussen thermisch comfort en een laag geluidsniveau.

**AUTO  
FAST**

Voor een doeltreffende en dynamische luchttoevoer.

**i** Om bij koude motor de toevoer van koude lucht te beperken, wordt de ventilatie geleidelijk op het optimale niveau gebracht. Bij koud weer wordt de warme lucht uitsluitend naar de voorruit, de zijruiten en de voetenruimte van de passagiers verdeeld.

## Uitschakelen

☞ Druk op de toets "**lege propeller**" van de luchtopbrengstregeling **2** tot het symbool van de propeller is verdwenen.

## Temperatuur

De bestuurder en voorpassagier kunnen de temperatuur afzonderlijk instellen. De op het display weergegeven waarde heeft betrekking op een bepaald comfortniveau en niet op een temperatuur in graden Celsius of Fahrenheit.

☞ Duw de toets **1** omlaag (blauw) om de waarde te verlagen of omhoog (rood) om de waarde te verhogen.

Een waarde van rond de 21 zorgt voor een optimaal comfort. Desgewenst kunt u een andere waarde instellen; een waarde tussen 18 en 24 is gebruikelijk.

Voor een optimaal comfort is het raadzaam dat het verschil in instelling links en rechts niet meer dan 3 bedraagt.

**i** Om het interieur maximaal te koelen of te verwarmen is het mogelijk de minimale waarde 14 of de maximale waarde 28 te overschrijden.

☞ Duw toets **1** omlaag tot "**LO**" wordt weergegeven of omhoog tot "**HI**" wordt weergegeven.

**i** Als de temperatuur in de auto bij het instappen veel lager of hoger is dan de ingestelde waarde, heeft het geen zin om voor een optimale temperatuur de ingestelde waarde te wijzigen. Het systeem compenseert automatisch en zo snel mogelijk het temperatuurverschil.

## Programma "Zicht"

Zie voor meer informatie over gebruik van het programma "zicht" **7** het desbetreffende gedeelte in de rubriek "**Ontwasemen - ontdooien voorruit**".

## Airconditioning

De airconditioning werkt doeltreffend in elk jaargetijde, mits de ruiten zijn gesloten. Het systeem stelt u in staat:

- de temperatuur in het interieur 's zomers te verlagen,
- in de winter bij temperaturen boven 3°C beslagen ruiten snel te ontwasemen.

### Aan/uit

☞ Druk op toets **5** om de airconditioning in of uit te schakelen.

Om sneller koude lucht te verkrijgen, kunt u gedurende enige tijd de recirculatiestand inschakelen door op de toets **4** te drukken. Schakel daarna de toevoer van buitenlucht weer in.

**i** De airconditioning werkt niet als de aanjagerknop **2** in de stand "**0**" staat.

**!** Als de airconditioning is uitgeschakeld, kunnen onaangename verschijnselen optreden (vocht, beslagen ruiten).

## Luchtverdeling

☞ Druk herhaaldelijk op de toets **3** om de luchtstroom te verdelen naar:

- de voorruit, de zijruiten en de voetenruimten,

- de voorruit en de zijruiten (ontwasemen of ontdooien),
- de middelste ventilatieroosters en de zijventilatieroosters,
- de middelste ventilatieroosters, de zijventilatieroosters en de voetenruimten,
- de voetenruimten.

### Luchtopbrengst

- ☞ Druk op de toets **2 "gevulde propeller"** om de luchtopbrengst te verhogen.

Het symbool van de luchtopbrengst (propeller) wordt op het display weergegeven en wordt afhankelijk van de ingestelde waarde geleidelijk voller.

- ☞ Druk op de toets **2 "lege propeller"** om de luchtopbrengst te verlagen.

### Handbediening

Het is mogelijk één of meer functies van de airconditioning handmatig in te stellen. De overige functies blijven dan automatisch geregeld.

Zodra u een instelling wijzigt, dooft het lampje van de toets **6**.

- ☞ Druk nogmaals op de toets **6** om terug te keren naar het automatische comfortprogramma.

### Uitschakelen van het systeem

- ☞ Druk op de toets **2 "lege propeller"** voor de luchtopbrengst tot het symbool van de propeller is verdwenen en "- -" wordt weergegeven.

Alle functies van het airconditioningsysteem zijn nu uitgeschakeld. Het thermische comfort wordt niet meer geregeld. Er blijft door de rijwind echter nog wel een kleine luchtstroom gehandhaafd.

- ! Vermijd het te lang rijden met een uitgeschakeld systeem om te voorkomen dat de ruiten beslaan of de luchtkwaliteit vermindert.

Als u op de toets **2 "gevulde propeller"** drukt, wordt het systeem weer ingeschakeld waarbij de instellingen van vóór de uitschakeling worden toegepast.

### Recirculatie van de interieurlucht

De toevoer van buitenlucht voorkomt het beslaan van de voorruit en de zijruiten. De luchtrecirculatie dient om de toevoer van buitenlucht bij stank (bijvoorbeeld van uitlaatgassen) af te sluiten.

- i U kunt deze stand bovendien tijdelijk gebruiken om sneller warme of koele lucht te verkrijgen.

- ☞ Druk op de knop **4** om de lucht in het interieur te laten recirculeren of om de toevoer van buitenlucht toe te staan.

Wanneer de recirculatie van de interieurlucht ingeschakeld is, wordt het symbool weergegeven of gaat het lampje branden (afhankelijk van de uitvoering).

- ! Schakel zo snel mogelijk de toevoer van buitenlucht weer in om te voorkomen dat de luchtkwaliteit in het interieur achteruitgaat en de ruiten beslaan.

## Ontwasemen – ontdooien voorruit en zijruiten

### Met verwarming



Zet de knoppen van de aanjagersnelheid, de temperatuur en de luchtverdeling in de met de desbetreffende opdruk weergegeven stand.

### Met handbediende airconditioning



- ☞ Zet de knoppen van de luchtopbrengst **2**, de temperatuur **1** en de luchtverdeling **3** in de met de desbetreffende opdruk weergegeven stand.

- ☞ Druk voor airconditioning op toets **5**; het lampje van de toets gaat branden.

## Met automatische airconditioning en gescheiden regeling

### AUTO – Programma "Zicht"

#### Inschakelen

- ☞ Druk op toets 7 om de voorruit en de zijruiten snel te ontwasemen of te ontdooien.

Het systeem werkt volledig automatisch en regelt de luchttemperatuur, de luchtopbrengst en de luchttoevoer; het stelt de luchtverdeling zodanig in dat de voorruit en de zijruiten zo snel mogelijk schoon worden.

#### Uitschakelen

- ☞ Druk nogmaals op toets 7 of toets 6; het lampje van toets 7 gaat uit en het lampje in van toets 6 gaat branden.

Het systeem keert terug naar dezelfde instellingen als die van vóór het uitschakelen.

**i** Bij auto's met een Stop & Start-systeem geldt dat zolang de voorruitontwaseming in werking is, de STOP-functie niet beschikbaar is.

## Ontwasemen – ontdooien achterruit

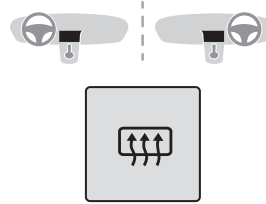

### Aan/uit

- ☞ Druk op deze toets om de achterruit en buitenspiegels te ontwasemen/ontdooien (indien aangebracht op uw auto).



Schakel, zodra de omstandigheden het toelaten, de achterruit- en buitenspiegelverwarming uit, omdat een geringer stroomverbruik leidt tot een verlaging van het brandstofverbruik.



De achterruitverwarming werkt uitsluitend bij draaiende motor.

## Voorzieningen interieur

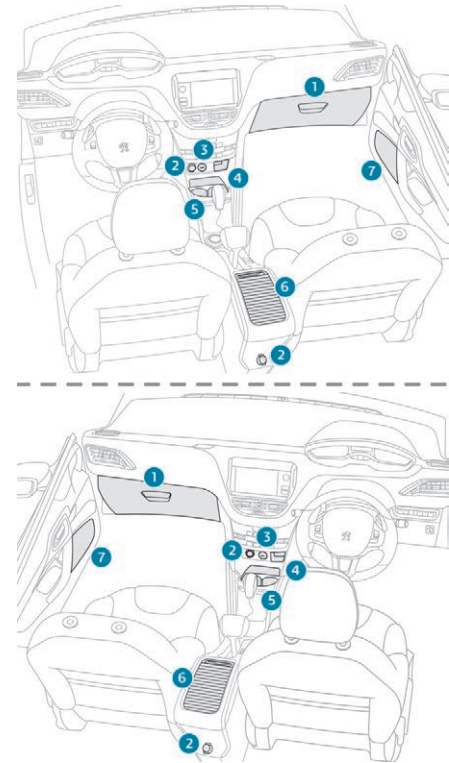

1. Dashboardkastje

2. **12V-aansluiting (120 W)**  
Houd u aan het maximaal toegestane vermogen om schade aan apparatuur te voorkomen.
3. **USB-/Jack-aansluiting\***
4. **Open opbergvak**
5. **Bekerhouders**
6. **Afsluitbaar opbergvak of armleuning\***
7. **Portiervakken**

## Matten Verwijderen

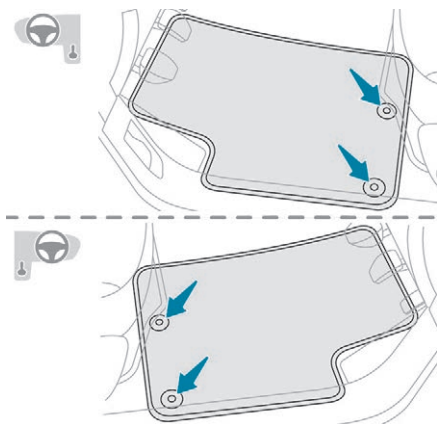

Verwijderen van de mat aan de bestuurderszijde:

- ☞ zet de stoel in de achterste stand,
- ☞ maak de bevestigingen los,
- ☞ verwijder de mat.

\* Afhankelijk van de uitvoering.

## Terugplaatsen

Terugplaatsen van de mat aan bestuurderszijde:

- ☞ leg de mat goed op zijn plaats,
- ☞ druk de bevestigingen vast,
- ☞ controleer of de mat goed vastzit.

**!** Om te voorkomen dat de pedalen blijven hangen:

- gebruik uitsluitend matten die op de bevestigingen van de auto passen; het gebruik van deze bevestigingen is verplicht,
- leg nooit meerdere matten boven op elkaar.

Bij gebruik van niet door PEUGEOT goedgekeurde matten kunnen de bediening van de pedalen en de werking van de snelheidsregelaar/-begrenzer worden gehinderd.

## Dashboardkastje

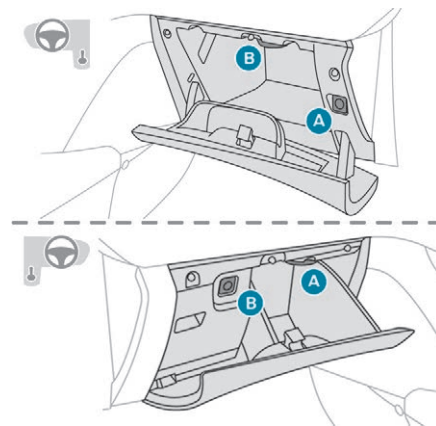

In het dashboardkastje kunnen een fles mineraalwater, de boorddocumentatie enz. worden opgeborgen.

In het deksel zijn voorgevormde vakken aangebracht voor o.a. een bril.

- ☞ Trek de handgreep omhoog om het dashboardkastje te openen.

**i** De schakelaar **A** voor het uitschakelen van de airbag vóór aan passagierszijde bevindt zich in het dashboardkastje.

**i** Als uw auto is voorzien van airconditioning, bevat het dashboardkastje een ventilatieopening **B** die dezelfde gekoelde lucht aanvoert als de uitstroombopeningen in het interieur.

**!** Rijd nooit met een geopend dashboardkastje als er iemand op de voorpassagiersstoel zit – bij een noodstop of een aanrijding kan dit leiden tot ernstig letsel!

## 12 V-aansluiting

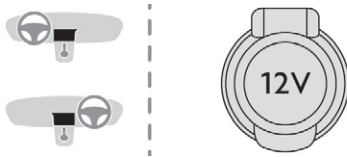

**o** Open, wanneer u een 12V-apparaat (maximaal vermogen: 120 W) wilt aansluiten, het kapje en sluit een geschikte adapter aan.

**!** Houd rekening met het maximale vermogen van de aansluiting (anders is er kans op beschadiging van uw accessoire).

**!** Het aansluiten van elektrische apparatuur die niet door PEUGEOT is goedgekeurd, zoals een lader met USB-aansluitingen, kan leiden tot storingen in de werking van de elektrische componenten van de auto, zoals een slechte radio-ontvangst of storingen in de weergave van de displays.

## USB-/Jack-aansluiting\*

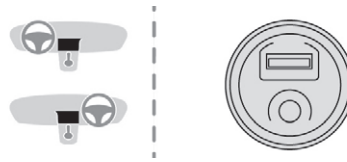

Deze aansluitmodule, die bestaat uit een USB- en een Jack-aansluiting\*, bevindt zich op de middenconsole.

Hierop kunt u draagbare apparatuur, zoals een digitale audiospeler (bijvoorbeeld een iPod®) of een USB-stick, aansluiten.

Via deze aansluiting kunt u de audiobestanden op uw draagbare apparatuur beluisteren via de luidsprekers van het audiosysteem. U kunt deze bestanden beheren met de toetsen op het stuurwiel of het bedieningspaneel van het audiosysteem en deze weergeven op het display.

Tijdens het gebruik van de USB-aansluiting wordt de draagbare apparatuur automatisch opgeladen.

Tijdens het laden wordt een melding weergegeven als het stroomverbruik van de draagbare apparatuur hoger is dan de door de auto geleverde stroomsterkte.

De USB-aansluiting kan ook worden gebruikt om een smartphone via MirrorLink™, Android Auto® of CarPlay® te verbinden, zodat u bepaalde apps van uw smartphone via het touchscreen kunt gebruiken.

## Armsteun vóór

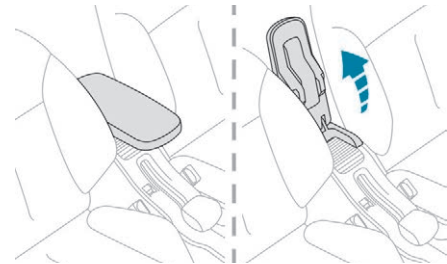

(afhankelijk van de uitvoering)

Om te profiteren van extra comfort kan de armsteun naar voren worden gekanteld, maar hij kan ook volledig naar achteren worden geklapt.

\* afhankelijk van de uitvoering

## Voorzieningen bagageruimte

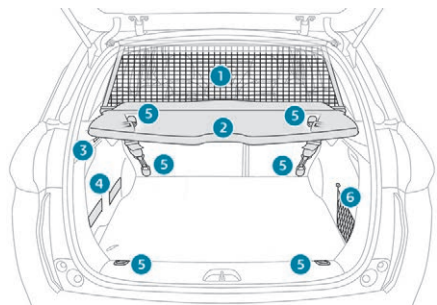

1. **Bagagenet voor hoge belading** (afhankelijk van de uitvoering)
2. **Bagageafdekking**
3. **Verlichting bagageruimte**
4. **Bagageriem**
5. **Sjorogen** (afhankelijk van de uitvoering)
6. **Opbergnet**

## Bagagenet voor hoge belading

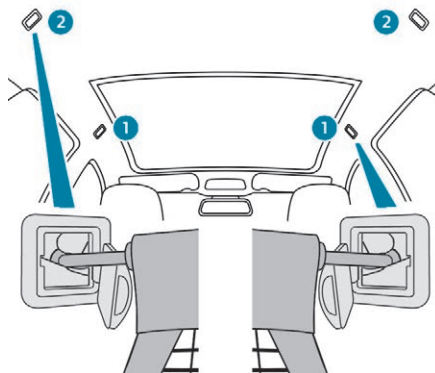

Het net, dat aan de bovenste bevestigingen en de onderste sjorogen of de nokken wordt vastgemaakt, zorgt ervoor dat de auto tot aan het dak kan worden beladen:

- achter de achterbank (zitrij 2),
- achter de voorstoelen (zitrij 1) wanneer de achterbank is neergeklapt.

**i** Controleer bij het plaatsen van het net of de gespen van de riemen zichtbaar zijn vanuit de bagageruimte; hierdoor is het makkelijker de riemen te ontspannen of aan te spannen.

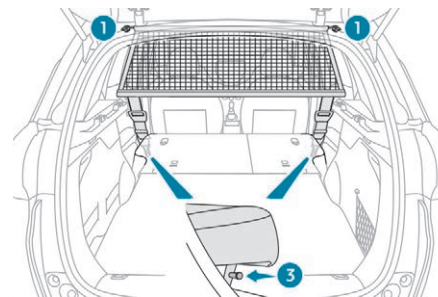

Voor gebruik bij zitrij 1:

- ☞ open de kapjes van de bovenste bevestigingen 1,
- ☞ rol het bagagenet voor hoge belading uit,
- ☞ plaats een van de uiteinden van de metalen stang van het net in de desbetreffende bovenste bevestiging 1, en doe vervolgens hetzelfde met de tweede stang,
- ☞ ontspan de riemen maximaal,
- ☞ bevestig de musketonhaak van elk van de riemen aan de desbetreffende nok 3 onder de zitting van de bank,
- ☞ klap de achterbank neer,
- ☞ span de riemen aan zonder de bank weer op te klappen,
- ☞ controleer of het net goed is vastgemaakt en goed gespannen is.

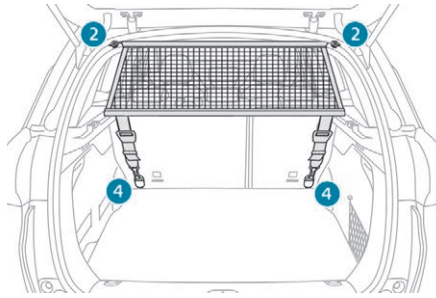

Voor gebruik bij zitrij 2:

- ☞ vouw de bagageafdekking op of verwijder deze,
- ☞ open de kapjes van de bovenste bevestigingen 2,
- ☞ rol het bagagenet voor hoge belading uit,
- ☞ plaats een van de uiteinden van de metalen stang van het net in de desbetreffende bovenste bevestiging 2, en doe vervolgens hetzelfde met de tweede stang,
- ☞ bevestig de haak van elk van de riemen van het net aan het desbetreffende onderste sjeroog 4,
- ☞ span de riemen aan,
- ☞ controleer of het net goed is vastgemaakt en goed gespannen is.

**!** Gebruik nooit de ISOFIX-ring die is bedoeld voor de bevestiging van de riem van een kinderzitje met Top Tether.

## Bagageafdekking



De bagageafdekking bestaat uit twee opvouwbare delen.  
Vouw de afdekking op en plaats deze achter in de bagageruimte.

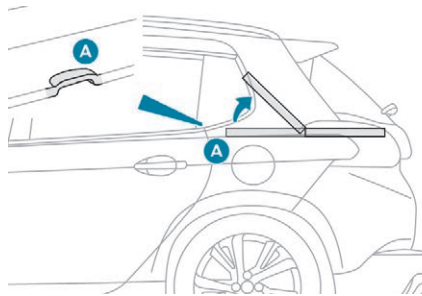

Toegang tot de bagageruimte vanaf de achterbank:

- ☞ til het voorste gedeelte van de bagageafdekking op met behulp van handgreep A.

**!** Let op: bij hard remmen kunnen op de bagageafdekking geplaatste voorwerpen veranderen in gevaarlijke projectielen.

## Gevarendriehoek (opbergen)

Onder de voorstoel of onder de bekleding van de bagageruimte (afhankelijk van de uitvoering) is plaats voor een opgevouwen gevarendriehoek, al dan niet in een koker.

**!** Schakel voordat u uit de auto stapt om de gevarendriehoek uit te vouwen en te plaatsen de alarmknipperlichten in en trek uw reflecterende veiligheidsvest aan.

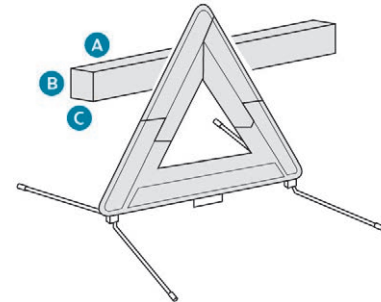

De opgevouwen gevarendriehoek (of de koker) moet de volgende afmetingen hebben:

- A: lengte = 438 mm,
- B: hoogte = 56 mm,
- C: breedte = 38 mm.

- i** Raadpleeg voor het gebruiken van de gevarendriehoek de gebruiksaanwijzing van de fabrikant.

## Op de weg plaatsen van de gevarendriehoek

- e** Plaats de gevarendriehoek achter de auto en houd u aan de ter plaatse geldende wettelijke voorschriften.

- i** De gevarendriehoek is als accessoire leverbaar. Neem hiervoor contact op met het PEUGEOT-netwerk of een gekwalificeerde werkplaats.

## Plafonniers

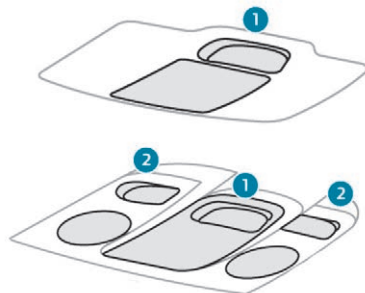

1. Plafonniers voor/achter
2. Kaartleeslampjes



In deze stand gaat de interieurverlichting geleidelijk branden:

- als de auto wordt ontgrendeld,
- als de sleutel uit het contact wordt verwijderd,
- bij het openen van een portier,
- als op de vergrendelingsknop van de afstandsbediening wordt gedrukt om de auto te lokaliseren.

De interieurverlichting gaat geleidelijk uit:

- als de auto wordt vergrendeld,
- als het contact wordt aangezet,
- 30 seconden na het sluiten van het laatste portier.



Permanent uit.



Permanent aan.

- i** Als de interieurverlichting permanent is ingeschakeld, blijft deze gedurende een bepaalde tijd branden:

- bij afgezet contact: ongeveer 10 minuten,
- in de eco-mode: ongeveer 30 seconden,
- bij draaiende motor: onbeperkt.

## Kaartleeslampjes



**e** Druk bij aangezet contact op de desbetreffende schakelaar.



Let op dat u nergens mee tegen de plafonniers stoot.

## Sfeerverlichting interieur

De gedempte interieurverlichting verbetert het zicht in de auto als deze zich in een donkere omgeving bevindt.

## Inschakelen

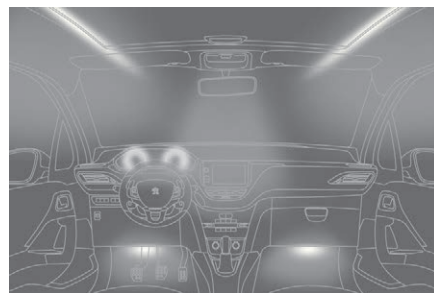

Als het buiten donker is, gaan de leds van de sfeerverlichting (plafonnier, instrumentenpaneel, beenruimte, hemelbekleding, panoramadak\*, ...) automatisch branden als de parkeerlichten worden ingeschakeld.

## Uitschakelen

De sfeerverlichting gaat automatisch uit als de parkeerlichten worden uitgeschakeld.

\* Volgens uitvoering.

**MENU**

De follow me home-verlichting kan in het menu **Rijden / Auto** worden geconfigureerd.



## Sfeerverlichting van het instrumentenpaneel

### Uitschakelen



Druk bij ingeschakelde verlichting op deze toets om de sfeerverlichting van het instrumentenpaneel uit te schakelen.

### Inschakelen

Druk bij ingeschakelde verlichting nogmaals op deze toets om de sfeerverlichting van het instrumentenpaneel weer in te schakelen.

## Glazen panoramadak

U hebt de beschikking over een panoramadak met regelbare sfeerverlichting en getint glas, waardoor de lichtinval en het zicht in het interieur worden vergroot.

Voor een aangenaam thermisch comfort en om geluiden te dempen is het dak voorzien van een elektrisch bedienbaar zonnescherm.

### Elektrisch bedienbaar zonnescherm

#### Openen

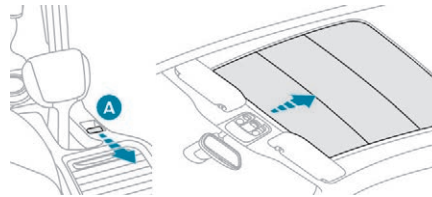

☞ Beweeg de schakelaar **A** naar achteren. Zodra u de schakelaar loslaat, houdt het zonnescherm op te bewegen.

#### Sluiten

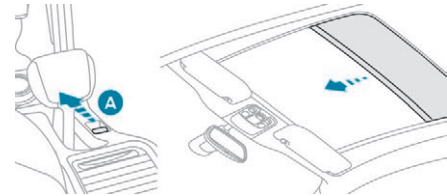

☞ Beweeg de schakelaar **A** naar voren. Zodra u de schakelaar loslaat, houdt het zonnescherm op te bewegen.

**!** Als er iets of iemand bekneld raakt tijdens de beweging van het zonnescherm, moet u de bewegingsrichting van het scherm omdraaien. Druk daarvoor op de desbetreffende schakelaar. Wanneer de bestuurder het scherm bedient, moet deze ervan verzekerd zijn dat niets het correcte sluiten van het scherm verhindert. De bestuurder moet ervan verzekerd zijn dat de passagiers op de juiste manier gebruik maken van het zonnescherm. Zorg er met name voor dat kinderen zich tijdens het bedienen van het scherm niet kunnen bezeren.

## Lichtschakelaar

**I** Onder bepaalde weersomstandigheden (lage temperatuur, vochtigheid) kan zich een laagje condens aan de binnenzijde van de koplampen en de achterlichten vormen; dit verdwijnt enkele minuten na het ontsteken van de koplampen.

**I** **Reizen naar het buitenland**  
Wanneer u uw auto gaat gebruiken in een land waarin het verkeer aan de andere kant van de weg rijdt, moet de afstelling van de dimlichten worden gewijzigd om te voorkomen dat tegemoetkomend verkeer wordt verblind. Raadpleeg het PEUGEOT-netwerk of een gekwalificeerde werkplaats.

### Zonder automatische verlichting



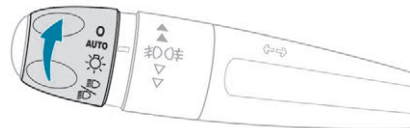

### Met automatische verlichting



## Selecteren van de stand van de hoofdverlichting

Draai aan de ring om het symbool van de gewenste stand tegenover het merkteken te zetten.

 Lichten uit (afgezet contact) / dagrijverlichting vóór (draaiende motor).

 Alleen parkeerlicht.

 Dimlicht of grootlicht.

**AUTO** Automatische verlichting.

## Grootlichtschakelaar

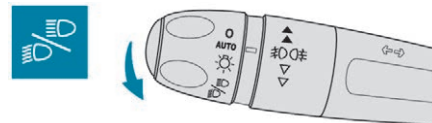

Trek de hendel naar u toe om over te schakelen van dim- naar grootlicht en terug.

Als de verlichting is uitgeschakeld of wanneer alleen de parkeerlichten zijn ingeschakeld, kunt u een lichtsignaal geven door de hendel naar u toe te trekken.

## Weergave

Een verklikkerlampje op het instrumentenpaneel geeft aan dat de geselecteerde verlichting is ingeschakeld.

## Mistverlichting

De mistverlichting werkt in combinatie met het dimlicht of het grootlicht.

## Alleen mistachterlicht

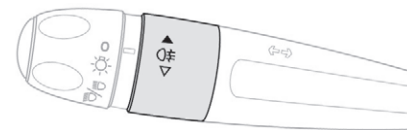

- ☞ Draai de ring naar voren om het mistachterlicht in te schakelen. Wanneer de verlichting automatisch wordt uitgeschakeld (uitvoering met automatische verlichting), blijven het mistachterlicht en het dimlicht branden.
- ☞ Draai de ring naar achteren om het mistachterlicht uit te schakelen.

## Mistlampen vóór en mistachterlicht

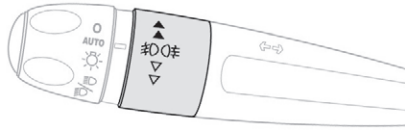

Draai de ring en laat deze los:

- ☞ één keer naar voren om de mistlampen vóór in te schakelen,
- ☞ twee keer naar voren om ook het mistachterlicht in te schakelen,
- ☞ één keer naar achteren om het mistachterlicht uit te schakelen,
- ☞ twee keer naar achteren om ook de mistlampen vóór uit te schakelen.

Als de verlichting automatisch wordt uitgeschakeld (uitvoeringen met automatische verlichting) of als het dimlicht handmatig wordt uitgeschakeld, blijven de mistverlichting en het parkeerlicht branden.

- ☞ Draai de ring naar achteren om de mistverlichting uit te schakelen; de parkeerlichten worden dan ook uitgeschakeld.

**!** Bij helder of regenachtig weer, zowel overdag als 's nachts, is het gebruik van de mistlampen vóór en de mistachterlichten niet toegestaan. Ze zijn onder deze omstandigheden namelijk verblindend voor medeweggebruikers. Gebruik de mistlampen vóór en de mistachterlichten uitsluitend bij mist of sneeuwval.

Onder deze weersomstandigheden dient u de mistlampen en het dimlicht handmatig in te schakelen, omdat de lichtsensor voldoende licht kan waarnemen.

Vergeet niet de mistlampen vóór en de mistachterlichten uit te zetten zodra ze niet meer nodig zijn.

## **i** Uitschakelen van de verlichting bij het afzetten van het contact

Als u het contact afzet, worden alle lichten automatisch uitgeschakeld, behalve als de automatische "follow me home"-verlichting is geactiveerd.

## **i** Inschakelen van de verlichting na het afzetten van het contact

Draai om de lichtschakelaar weer te activeren terwijl de verlichting uit is, de ring in de stand **0** en vervolgens in de stand van uw keuze.

Als het bestuurdersportier wordt geopend, klinkt er een geluidssignaal om aan te geven dat de verlichting nog brandt. De verlichting, met uitzondering van het parkeerlicht, wordt na maximaal 30 minuten automatisch uitgeschakeld om het ontladen van de accu te voorkomen.

**!** Kijk nooit van dichtbij in de lichtstraal van de "Full led"-koplampen. U kunt daarbij ernstig oogletsel oplopen.

4

## Richtingaanwijzers

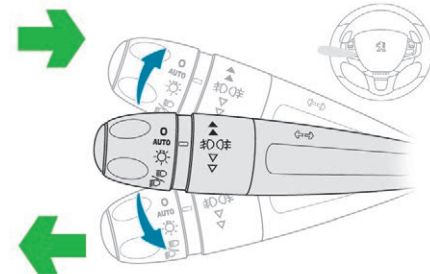

- ☞ Bocht naar links: duw de lichtschakelaar helemaal omlaag.

- ☞ Bocht naar rechts: duw de lichtschakelaar helemaal omhoog.

**i** Wanneer de richtingaanwijzers na meer dan 20 seconden nog niet zijn uitgeschakeld, wordt bij een snelheid van meer dan 60 km/h automatisch het knippergeluid versterkt.

## Drie keer knipperen

Beweeg de hendel iets omhoog of omlaag, zonder het zware punt te passeren; de desbetreffende richtingaanwijzers knipperen vervolgens 3 keer.

**i** Deze functie kunt u bij elke snelheid gebruiken, maar komt vooral van pas bij het wisselen van rijstrook op wegen met meerdere rijstroken per rijbaan.

## Parkeerlichten

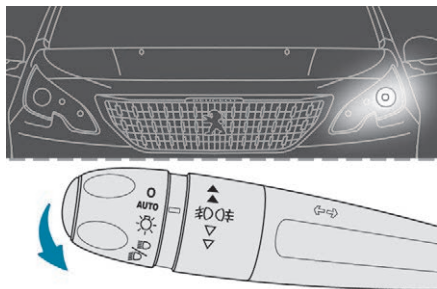

De zijkant van de auto wordt gemarkeerd door het inschakelen van de parkeerlichten aan de kant van het verkeer.

- ☞ Duw de lichtschakelaar binnen één minuut na het afzetten van het contact omhoog of omlaag om de parkeerlichten aan de kant van het verkeer in te schakelen (voorbeeld: rechts van de weg parkeren: lichtschakelaar omlaag duwen; parkeerlichten links gaan branden).

Het inschakelen wordt bevestigd door een geluidssignaal en het branden van het lampje van de desbetreffende richtingaanwijzer op het instrumentenpaneel.

Zet om de parkeerlichten uit te schakelen de lichtschakelaar in de middenstand of zet het contact aan.

## LED-verlichting

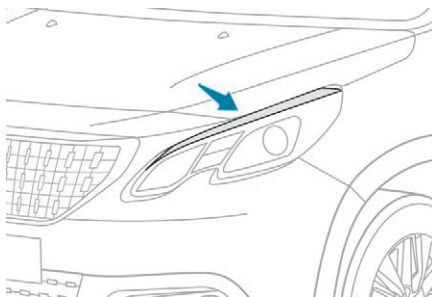

Deze wordt automatisch ingeschakeld als de motor wordt gestart.

Afhankelijk van het land van bestemming doet deze verlichting dienst als:

- dagrijverlichting\* en als parkeerlicht 's nachts (bij dagrijverlichting is de lichtsterkte groter),
- of
- parkeerlicht overdag en 's nachts.

## Dagrijverlichting

De dagrijverlichting is verplicht in sommige landen en wordt automatisch ingeschakeld als de motor wordt gestart zodat de auto overdag beter zichtbaar is voor de overige weggebruikers.

De dagrijverlichting is beschikbaar:

- in landen waar deze volgens de wetgeving verplicht is;

het dimlicht brandt in combinatie

met de parkeerlichten en de kentekenplaatverlichting; deze functie kan niet worden uitgeschakeld.

- in overige landen;

er branden speciale lichtunits (leds); deze functie kan worden in- en uitgeschakeld via het configuratiemenu van de auto.

De lichtschakelaar moet in de stand 0 of AUTO (dagstand) staan.

\* Deze functie kan via het configuratiemenu van de auto worden ingesteld.

Het uitschakelen van de dagrijverlichting vindt plaats als de lichtschakelaar wordt bediend of als de motor weer wordt gestart; het inschakelen van de dagrijverlichting vindt onmiddellijk plaats.

De verlichting van de cockpit (instrumentenpaneel, touchscreen, bedieningspaneel airconditioning, ...) gaat niet branden, behalve wanneer deze bij donker automatisch wordt ingeschakeld of wanneer de verlichting wordt ingeschakeld (handmatig of automatisch).

## Automatische verlichting

Het parkeerlicht en het dimlicht worden automatisch ingeschakeld als de lichtsterkte van de omgeving onvoldoende is of in bepaalde gevallen dat de ruitenwissers worden ingeschakeld. De verlichting wordt uitgeschakeld als de lichtsterkte van de omgeving weer voldoende is of nadat het wissen is gestopt.

## Inschakelen

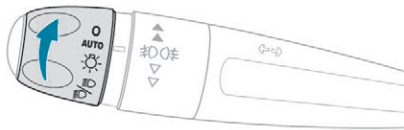

- ☞ Draai de ring in de stand "AUTO". Het inschakelen wordt bevestigd door een melding op het display.

## Uitschakelen

- ☞ Draai de ring in een andere stand. Het uitschakelen wordt bevestigd door een melding op het display.

## Automatische follow me home-verlichting

De koppeling van de follow me home-verlichting aan de automatische verlichting biedt de volgende extra mogelijkheden:

- instellen van de duur van de follow me home-verlichting (15, 30 of 60 seconden),
- automatisch inschakelen van de follow me home-verlichting als de automatische verlichting is ingeschakeld.

### MENU



De follow me home-verlichting kan in het menu **Rijden / Auto** worden geconfigureerd.

## Storing



Bij een storing in de lichtsensor gaat de verlichting branden, wordt dit pictogram weergegeven op het instrumentenpaneel en/of verschijnt een melding op het display in combinatie met een geluidssignaal.

Neem contact op met het PEUGEOT-netwerk of een gekwalificeerde werkplaats.

! Bij mist of sneeuw kan de lichtsensor ten onrechte voldoende licht waarnemen. De verlichting wordt dan niet automatisch ingeschakeld. Dek de met de regensensor gecombineerde lichtsensor die zich in het midden van de voorruit achter de binnenspiegel bevindt, niet af. De aan de sensor gekoppelde functies worden dan niet meer bediend.

4

## Handbediende follow me home-verlichting

Deze functie zorgt ervoor dat na het afzetten van het contact de dimlichten nog even blijven branden om het uitstappen in het donker te vergemakkelijken.

## Inschakelen

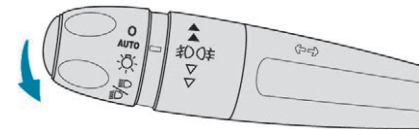

- ☞ Geef bij afgezet contact een "lichtsignaal" met de lichtschakelaar.
- ☞ Geef nogmaals een "lichtsignaal" om de functie uit te schakelen.



De handbediende follow me home-verlichting kan ook worden ingeschakeld met de verlichtingsknop van de afstandsbediening.

## Uitschakelen

De handbediende follow me home-verlichting wordt na een bepaalde tijd automatisch uitgeschakeld.

## Statische bochtverlichting

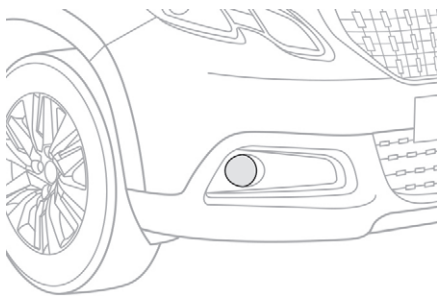

Tijdens het rijden met dim- of grootlicht wordt de mistlamp vóór ingeschakeld om de binnenkant van de bocht extra te verlichten bij snelheden tot 40 km/h (handig in de stad, op bochtige wegen, kruispunten, parkeergarages enz.).

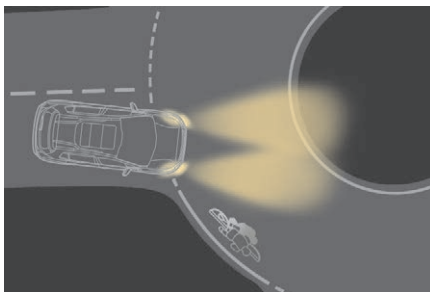

Zonder statische bochtverlichting

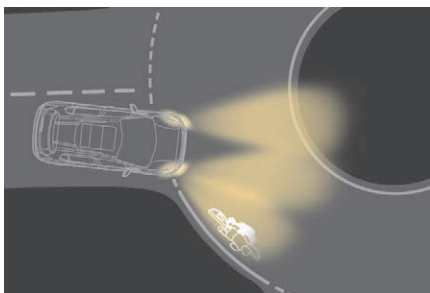

Met statische bochtverlichting

## Activering van de functie

Deze functie werkt:

- bij het inschakelen van een richtingaanwijzer,
- of
- vanaf een bepaalde stuuruitslag.

## Geen activering van de functie

Deze functie werkt in de volgende gevallen niet:

- bij een geringe stuuruitslag,
- bij snelheden boven 40 km/h,
- als de achteruitversnelling is ingeschakeld.

## Programmeren

### MENU

Via het menu **Rijden / Auto** is het mogelijk de bochtverlichting in of uit te schakelen.



Deze functie is standaard geactiveerd.

## Hoogteverstelling van de koplampen

Verstel de koplampen afhankelijk van de belading van uw auto om verblinding van mede weggebruikers te voorkomen.

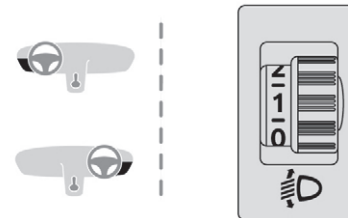

0. 1 of 2 personen voorin.

- Tussenstand.
- 1. 5 personen.
- 5 personen + maximaal toegestane belading.
- 2. Bestuurder + maximaal toegestane belading.

**i** Stand 0: basisinstelling.

## Ruitenwisserschakelaar

De ruitenwissers voor en achter zorgen voor een optimaal zicht voor de bestuurder, ongeacht de weersomstandigheden.

## Programmeren

Afhankelijk van de uitvoering zijn de volgende automatische functies van de ruitenwissers mogelijk:

- automatische werking van de ruitenwissers vóór,
- automatisch inschakelen van de ruitenwischer achter bij het inschakelen van de achteruitversnelling.

## Handmatige bediening

De bestuurder schakelt de ruitenwissers handmatig in.

### Zonder automatische ruitenwissers

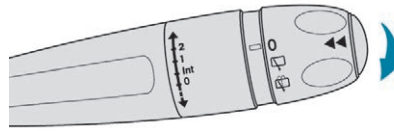

### Met automatische ruitenwissers

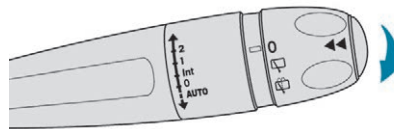

### Ruitenwissers vóór

Wissnelheid:

- 2** Hoge snelheid (hevige neerslag).
- 1** Normale snelheid (matige regenval).
- Int** Interval (wissnelheid aangepast aan de rijsnelheid).
- 0** Uit.
- ↓** Eén keer wissen (duw de hendel even omlaag).

**AUTO** ↓

Automatisch (omlaag duwen en loslaten).  
Eén wisslag (de hendel even naar u toe trekken).

### Ruitensproeiers vóór

Trek de hendel van de ruitensproeierschakelaar naar u toe. De ruitensproeiers treden in werking en na enige tijd worden ook de ruitenwissers voor een bepaalde periode ingeschakeld.

- !** Bedien de ruitensproeiers niet zolang het reservoir van de ruitensproeiervloeistof leeg is; kans op beschadiging van de ruitensproeiersbladen.
- Bedien de ruitensproeiers alleen als er geen risico is van bevriezing van de vloeistof op de voorruit; hierdoor zou het zicht namelijk kunnen afnemen. Gebruik 's winters altijd producten die voldoende tegen vorst beschermd zijn. Vul nooit bij met water.

### Automatische ruitenwissers vóór

De ruitenwissers worden automatisch ingeschakeld wanneer regen wordt gedetecteerd (sensor achter de binnenspiegel). De snelheid van de ruitenwissers wordt automatisch aangepast aan de hoeveelheid neerslag.

4

## Inschakelen

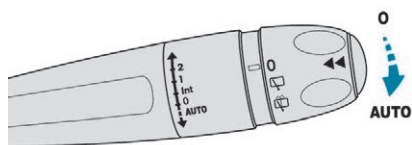

**AUTO** Duw de hendel kort omlaag. De ruitenwissers maken één slag om het inschakelen te bevestigen. Dit verklikkerlampje op het instrumentenpaneel gaat aan en er verschijnt een melding.

## Uitschakelen

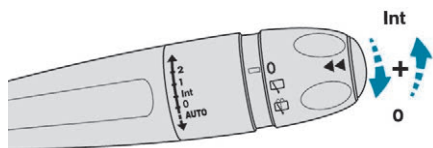

**AUTO** Duw de hendel nogmaals kort omlaag of zet de hendel in een andere stand (Int., 1 of 2).

Dit verklikkerlampje op het instrumentenpaneel gaat uit en er verschijnt een melding.

**i** Elke keer als het contact meer dan 1 minuut is afgezet, moet u de automatische werking van de ruitenwissers opnieuw activeren door de hendel één keer omlaag te duwen.

## Storing

In het geval van een storing in de automatische werking van de ruitenwissers werken deze in de intervalstand.

Laat het systeem controleren door het PEUGEOT-netwerk of door een gekwalificeerde werkplaats.

**!** Dek de regensensor, die zich samen met de lichtsensor aan de bovenzijde van de voorruit achter de binnenspiegel bevindt, niet af. Schakel de automatische werking van de ruitenwissers uit als de auto wordt gewassen in een wasstraat. Wacht 's winters met het inschakelen van de automatische ruitenwissers tot de voorruit volledig ontdooid is.

## Ruitenwisser achter

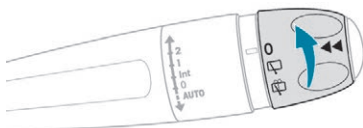

**!** Schakel de automatische werking van de ruitenwisser achter uit bij sneeuwval of strenge vorst en bij montage van een fietsendrager op de achterklep. Dit kan worden uitgevoerd via het configuratiemenu van de auto.

Ring voor de selectie van de ruitenwisser achter:



Uit.



Intervalstand.



Wissen en sproeien (gedurende enige tijd).

## Achteruitversnelling

Als de ruitenwissers vóór zijn ingeschakeld op het moment dat u de achteruitversnelling inschakelt, wordt automatisch de ruitenwisser achter ingeschakeld.

## Programmeren

### MENU



Via het menu **Rijden / Auto** is het mogelijk om de werking van de ruitenwisser in te schakelen of uit te schakelen tijdens het achteruitrijden.

## Speciale stand van de ruitenwissers vóór

In deze stand kunnen de ruitenwisserbladen worden gereinigd of vervangen. De stand kan tevens 's winters (ijs, sneeuw) worden gebruikt om de ruitenwisserbladen los te zetten van de voorruit.

**i** Om een goede werking van de ruitenwischerbladen te behouden adviseren wij u:

- er voorzichtig mee om te gaan,
- ze regelmatig te reinigen met zeepsop,
- ze niet te gebruiken om een stuk karton tegen de voorruit te houden,
- ze te vervangen zodra ze tekenen van slijtage vertonen.

## Voordat u een wischerblad vóór demonteert



- ☞ De ruitenwissers worden verticaal geplaatst als binnen de minuut na het uitschakelen van het contact de ruitenwisserschakelaar wordt bediend.
- ☞ Ga verder naar de gewenste procedure of naar het vervangen van de ruitenwischerbladen.

## Na het monteren van een ruitenwischerblad vóór

- ☞ Zet het contact aan en bedien de ruitenwisserschakelaar om de ruitenwissers weer in de oorspronkelijke stand te zetten.

## Ruitenwischerbladen vervangen

### Verwijderen/aanbrengen aan de voorzijde

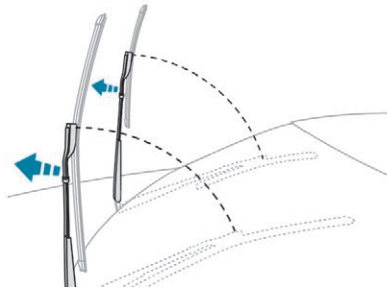

- ☞ Voer de vervangingsprocedures voor de ruitenwischerbladen uit vanaf de bestuurderszijde.
- ☞ Begin met het ruitenwischerblad het verst van u af, houd elke arm vast bij het starre gedeelte en til deze op tot de ruststand.

**!** Raak het ruitenwischerblad niet aan; u kunt daarbij onherstelbare schade veroorzaken. Laat de ruitenwissers niet los tijdens het verplaatsen; kans op beschadiging van de voorruit!

- ☞ Reinig de voorruit met behulp van een reinigingsmiddel voor de voorruit.

**i** Gebruik geen producten van het "Rain X" type.

- ☞ Maak het versleten wischerblad het dichtst bij u los en verwijder het.
- ☞ Breng het nieuwe wischerblad aan en klem deze op ruitenwischerarm.
- ☞ Herhaal de procedure voor het andere ruitenwischerblad.
- ☞ Begin met de ruitenwischer het dichtst bij u, houd nogmaals elke arm vast bij het starre gedeelte en leg de ruitenwischer voorzichtig op de voorruit.

### Verwijderen/aanbrengen aan de achterzijde

- ☞ Houd de arm vast bij het starre gedeelte en til deze op tot de ruststand.
- ☞ Reinig de achterrauit met behulp van ruitensproeiervloeistof.
- ☞ Maak het versleten wischerblad los en verwijder het.
- ☞ Breng het nieuwe wischerblad aan en klem deze op ruitenwischerarm.
- ☞ Houd nogmaals de arm vast bij het starre gedeelte en leg de ruitenwischer voorzichtig op de achterrauit.

## Algemene aanbevelingen met betrekking tot de veiligheid

! Op verschillende plaatsen in uw auto zijn labels aangebracht. Ze bevatten veiligheidswaarschuwingen en informatie over de identificatie van uw auto. Verwijder ze niet: ze horen namelijk bij de auto.

! Neem voor alle werkzaamheden aan uw auto contact op met een gekwalificeerde werkplaats die beschikt over de juiste technische informatie, vakkennis en apparatuur. Het PEUGEOT-netwerk is in staat u dit te bieden.

! Afhankelijk van de landelijke wetgeving kan de aanwezigheid van bepaalde veiligheidsuitrusting verplicht zijn: veiligheidsvesten, gevarendriehoeken, alcoholtests, een set reservelampen, reservezekeringen, een brandblusser, een verbandtrommel, spatlappen aan de achterzijde van de auto, enz.

### ! Belangrijke informatie:

- Het monteren van elektrische uitrustingen of accessoires die niet onder een artikelnummer in het assortiment van PEUGEOT voorkomen, kan tot een hoger verbruik leiden en storingen in het elektronische systeem van uw auto veroorzaken. Neem contact op met het PEUGEOT-netwerk voor meer informatie over het aanbod aan accessoires met een artikelnummer.
- Uit veiligheidsoverwegingen is toegang tot de diagnose-aansluiting, die is gekoppeld aan de elektronische systemen in de auto, uitsluitend voorbehouden aan het PEUGEOT-netwerk of een gekwalificeerde werkplaats waar de beschikking is over geschikt gereedschap (kans op storingen in de elektronische systemen die kunnen leiden tot pech of ernstige ongevallen). De fabrikant kan niet aansprakelijk worden gesteld als deze aanwijzing niet wordt opgevolgd.
- Wijzigingen of aanpassingen die niet door PEUGEOT zijn voorzien of toegestaan, of die niet volgens de technische voorschriften van de fabrikant zijn uitgevoerd, leiden tot het vervallen van de wettelijke en contractuele garanties.

### ! Monteren van als accessoire geleverde radiocommunicatiezenders

Voordat u een radiocommunicatiezender monteert, moet u bij het PEUGEOT-netwerk de technische gegevens van compatibele zenders opvragen (frequentieband, maximaal uitgangsvermogen, positie antenne, specifieke installatievoorschriften), conform de Richtlijn Elektromagnetische Compatibiliteit (2004/104/EG).

## Alarmknipperlichten

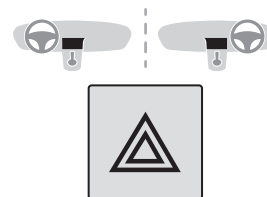

☞ Wanneer u deze rode knop indrukt, knipperen alle vier de richtingaanwijzers tegelijkertijd. De alarmknipperlichten werken ook als het contact is afgezet.

## Automatisch inschakelen

Bij een noodstop worden de alarmknipperlichten, afhankelijk van de mate van remvertraging, automatisch ingeschakeld. Zodra u weer gas geeft, gaan de alarmknipperlichten uit.

☞ U kunt de alarmknipperlichten echter ook uitschakelen door op de schakelaar te drukken.

## Claxon

Systeem om uw medeweggebruikers met een geluidssignaal te waarschuwen voor direct gevaar.

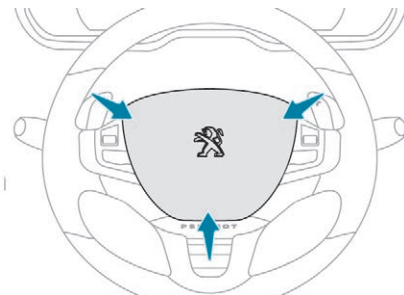

☞ Druk op het middelste gedeelte van het stuur met bedieningstoetsen.

**i** Maak geen overmatig gebruik van de claxon en houd u bij het gebruik aan de ter plaatse geldende wetten en regels.

## Noodoproep of pechhulpoproep

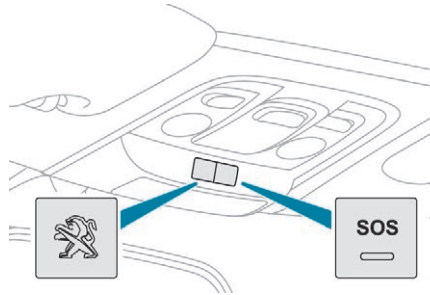

## Peugeot Connect SOS



Druk in geval van nood langer dan 2 seconden op deze toets. Het knipperen van de LED en het gesproken bericht bevestigen dat de oproep is verstuurd naar de alarmcentrale "Peugeot Connect SOS".\*

Door nogmaals op deze knop te drukken wordt de opdracht geannuleerd en gaat de LED uit.

De LED blijft branden (zonder te knipperen) wanneer de verbinding tot stand is gebracht. Aan het einde van het gesprek gaat het lampje uit.

"Peugeot Connect SOS" lokaliseert onmiddellijk uw auto, spreekt u toe in uw landstaal\*\* en roept indien nodig de hulp in van de bevoegde hulpdiensten\*\*. In landen waar de alarmcentrale niet operationeel is of wanneer de lokalisatie uitdrukkelijk is geweigerd, wordt de oproep meteen doorgestuurd naar de hulpdiensten (112), zonder lokalisatie van de auto.

**!** Als onafhankelijk van de activering van de airbags een aanrijding is gedetecteerd door de airbagregeleenheid, wordt automatisch een noodoproep verzonden.

\* In overeenstemming met de algemene gebruiksvoorwaarden, die u bij uw verkooppunt kunt opvragen, en de technische beperkingen van het systeem

\*\* Afhankelijk van de geografische dekking van "Peugeot Connect SOS", "Peugeot Connect Assistance" en van de officiële landstaal die door de eigenaar van de auto is gekozen. De lijst van de landen waar het systeem werkzaam is en de lijst van beschikbare diensten PEUGEOT CONNECT kunt u bij uw verkooppunt opvragen of op de internetsite voor uw land bekijken.

## Werking van het systeem

Bij het aanzetten van het contact gaat het lampje 3 seconden branden. Dit duidt op een goede werking van het systeem. Het lampje blijft rood branden: er is een storing in het systeem.

Het lampje knippert rood: de noodbatterij moet worden vervangen.

In beide gevallen is het mogelijk dat de noodoproep of pechhulpoproep niet meer werkt.

Neem zo snel mogelijk contact op met een gekwalificeerde werkplaats.

**i** Bij een storing in het systeem kan er wel met de auto worden gereden.

## Peugeot Connect Assistance



Druk langer dan 2 seconden op deze toets voor het aanvragen van hulp bij het stranden van de auto.

Een gesproken bericht bevestigt dat de oproep is verstuurd\*\*.

Door deze toets meteen opnieuw in te drukken, wordt de oproep geannuleerd. Dit wordt bevestigd door een gesproken bericht.

## Geolokalisatie



U kunt de geolokalisatie uitschakelen door gelijktijdig op de toetsen "Peugeot Connect SOS" en "Peugeot Connect Assistance" te drukken en vervolgens op "Peugeot Connect Assistance" te drukken om te bevestigen.

U kunt de geolokalisatie weer inschakelen door gelijktijdig op de toetsen "Peugeot Connect SOS" en "Peugeot Connect Assistance" te drukken en vervolgens op de toets "Peugeot Connect Assistance" te drukken om te bevestigen.

**i** Wanneer u uw auto buiten het PEUGEOT-netwerk hebt gekocht, raden wij u aan de aanwezigheid van deze diensten bij het netwerk te laten controleren en eventueel configureren. In een meertalig land kunt u het systeem laten configureren in de officiële landstaal van uw voorkeur.

**i** Om technische redenen, zoals het verbeteren van de diensten PEUGEOT CONNECT voor de klant, behoudt de fabrikant zich het recht voor om op elk willekeurig moment het telematicasysteem in de auto te wijzigen.

**i** Indien u gebruikmaakt van de dienst Peugeot Connect Packs met SOS-pakket en pechhulpdienst, beschikt u over aanvullende diensten via uw persoonlijke pagina op de landelijke website.

\*\* Afhankelijk van de geografische dekking van "Peugeot Connect SOS", "Peugeot Connect Assistance" en van de officiële landstaal die door de eigenaar van de auto is gekozen. De lijst van de landen waar het systeem werkzaam is en de lijst van beschikbare diensten PEUGEOT CONNECT kunt u bij uw verkooppunt opvragen of op de internetsite voor uw land bekijken.

## Elektronisch stabiliteitsprogramma (ESP)

Elektronisch stabiliteitsprogramma dat de volgende systemen omvat:

- het antiblokkeersysteem (ABS) en de elektronische remdrukregelaar (EBD)
- de noodremassistentie (BAS),
- de antispinregeling (ASR),
- de dynamische stabiliteitsregeling (DSC)

## Begrippen

### Antiblokkeersysteem (ABS) en elektronische remdrukregelaar (EBD)

Deze systemen zorgen tijdens het remmen voor een betere stabiliteit en bestuurbaarheid van uw auto en voor een betere controle in bochten, vooral op een slecht of glad wegdek. Het ABS voorkomt het blokkeren van de wielen in het geval van een noodstop. De elektronische remdrukregelaar (EBD) verdeelt de remdruk over de wielen.

### Noodremassistentie (BAS)

Dit systeem zorgt ervoor dat in noodgevallen de optimale remdruk sneller wordt bereikt, zodat de remafstand kleiner wordt.

Het systeem wordt geactiveerd als het rempedaal sneller wordt ingetrapt dan een bepaalde grenswaarde. Dit is voelbaar door een afname van de benodigde bedieningskracht en een toename van de remeffectiviteit.

### Antispinregeling (ASR)

Dit systeem past de aandrijfkracht aan om het doorspinnen van de wielen te voorkomen via de remmen van de aangedreven wielen en de motor. De ASR zorgt ook voor meer koersstabiliteit bij het accelereren.

### Dynamische stabiliteitscontrole (DSC)

Dit systeem houdt de vier wielen in de gaten en grijpt, als de koers van de auto afwijkt van de door de bestuurder gewenste richting, automatisch in via de remmen van een of meerdere wielen en het motorkoppel om de auto voor zover mogelijk weer in de juiste koers te brengen.

### Antiblokkeersysteem (ABS) en elektronische remdrukregelaar (EBD)



Als dit lampje gaat branden in combinatie met een geluidssignaal en een melding op het display, duidt dit op een storing in het ABS-systeem, waardoor u tijdens het remmen de controle over uw auto zou kunnen verliezen.



Als dit lampje gaat branden in combinatie met het lampje **STOP**, een geluidssignaal en een melding op het display, duidt dit op een storing in de elektronische remdrukregelaar (EBD). Door deze storing zou u tijdens het remmen de controle over uw auto kunnen verliezen.

**Stop zo snel mogelijk op een veilige plaats.** Raadpleeg in beide gevallen het PEUGEOT-netwerk of een gekwalificeerde werkplaats.



Zorg er bij vervanging van de wielen (banden en velgen) voor dat wielen worden gemonteerd die voor uw auto zijn gehomologeerd.



Als het ABS-systeem ingrijpt, kunt u trillingen in het rempedaal voelen; dit is normaal.



**Trap het rempedaal bij een noodstop krachtig en volledig in en laat het niet los.**



Laat deze systemen na een aanrijding controleren door het PEUGEOT-netwerk of door een gekwalificeerde werkplaats.

## Dynamische stabiliteitscontrole (DSC) / antispinregeling (ASR)

### Activering

Deze systemen worden automatisch geactiveerd zodra de motor wordt gestart. Zodra deze systemen detecteren dat de wielen te weinig grip hebben of de koers van de auto afwijkt van de door de bestuurder gewenste richting, grijpen ze in op de werking van de motor en het remsysteem.



Dit wordt aangegeven door knipperen van dit lampje in het instrumentenpaneel.

### Deactiveren

In bijzondere omstandigheden (als de auto vastzit in de modder, sneeuw, in mulle grond enz.) kan het nuttig zijn het ASR-systeem uit te schakelen, zodat de wielen kunnen spinnen en weer grip kunnen krijgen. Schakel het systeem weer in zodra de gripomstandigheden dit toelaten.

### MENU

Het uitschakelen kan worden geconfigureerd in het menu **Rijden / Auto**.



Dit wordt bevestigd door de weergave van een melding.

### Opnieuw inschakelen

Het ASR-systeem wordt automatisch weer ingeschakeld als het contact opnieuw wordt aangezet of als een snelheid van 50 km/h wordt bereikt. Bij snelheden tot 50 km/h kunt u het systeem handmatig weer inschakelen.

### MENU



Het opnieuw inschakelen kan worden geconfigureerd in het menu **Rijden / Auto**.

Dit wordt bevestigd door de weergave van een melding.

### Storing



Als dit lampje gaat branden in combinatie met een geluidssignaal en een melding op het display, duidt dit op een storing in het systeem.

Laat het systeem controleren door het PEUGEOT-netwerk of een gekwalificeerde werkplaats.

### ! ASR/DSC

Deze systemen zorgen voor meer veiligheid tijdens het rijden. De bestuurder mag zich echter nooit laten verleiden tot het nemen van meer risico's of te hard rijden.

In situaties die tot gladheid kunnen leiden (regen, sneeuw, ijzel) wordt de kans dat de wielen hun grip verliezen groter. Het is voor uw veiligheid dus van het grootste belang dat de systemen altijd ingeschakeld zijn, zeker als de omstandigheden gevaarlijker worden. De goede werking van deze systemen wordt verzekerd door de naleving van de voorschriften van de fabrikant met betrekking tot de wielen (banden en velgen), onderdelen van het remsysteem, elektronische onderdelen alsmede van de montageprocedures die door het PEUGEOT-netwerk worden toegepast. Voor een maximale effectiviteit van deze systemen onder winterse omstandigheden adviseren wij u winterbanden te gebruiken. Zorg er dan voor dat alle vier de wielen zijn voorzien van hetzelfde type winterband dat voor uw auto is gohomologeerd.

## Grip control

Specifieke en gepatenteerde antispinregeling voor betere tractie (grip) op ondergronden met sneeuw, modder en zand. Dit systeem werkt in elke situatie optimaal en zorgt ervoor dat u ook onder omstandigheden met weinig grip uw weg kunt vervolgen.

In combinatie met de Peak Mountain Snow Flake-vierseizoenenbanden weet dit systeem veiligheid, grip en tractie uitstekend te combineren. Deze banden leveren zowel 's zomers als 's winters uitstekende prestaties.

Het gaspedaal dient voldoende te worden ingetrapd om het systeem optimaal gebruik te laten maken van het motorvermogen. De elektronica zorgt zelf voor de juiste instellingen. Tijdens de werking van het systeem draait de motor soms met hoge toerentallen, dit is normaal.

Met een draaiknop met vijf standen kunt u de stand selecteren die het meest geschikt is voor de rijomstandigheden die u tegenkomt. Afhankelijk van de gekozen stand gaat een lampje branden ter bevestiging van uw keuze.

Op het touchscreen verschijnt tijdelijk een specifieke en aanvullende aanduiding ter bevestiging van de keuze die u met de draaiknop heeft gemaakt.

## Normaal (ESP)



Dit is de stand voor situaties waarin weinig wielslip optreedt, gebaseerd op de verschillende normale rijomstandigheden die kunnen voorkomen.



☞ Zet de draaiknop in deze stand.

**i** Telkens wanneer u het contact uitschakelt, neemt het systeem automatisch deze stand aan.

## Sneeuw

In deze stand past het systeem bij het wegrijden de regeling aan op de hoeveelheid grip die elk voorwiel op dat moment heeft. (regeling actief tot 80 km/h)



☞ Zet de draaiknop in deze stand.

## Off road (modder, nat gras enz.)

In deze stand wordt bij het wegrijden veel wielslip toegestaan bij het wiel met de minste grip, zodat de modder van de band wordt verwijderd en het wiel vervolgens weer grip krijgt. Tegelijkertijd wordt zo veel mogelijk koppel naar het wiel met de meeste grip overgebracht.

Tijdens het optrekken verdeelt het systeem de wielslip zodanig dat de handelingen van de bestuurder zo veel mogelijk effect hebben. (regeling actief tot 50 km/h)



☞ Zet de draaiknop in deze stand.

## Zand

In deze stand is het gelijktijdig licht doorslippen van de aangedreven wielen toegestaan, zodat de auto vooruit komt en het risico van ingraven wordt beperkt. (regeling actief tot 120 km/h)



☞ Zet de draaiknop in deze stand.

**i** Activeer op zand geen andere standen, omdat anders de kans bestaat dat de auto vast komt te zitten.



U kunt de systemen ASR en DSC uitschakelen door de draaiknop in de stand "OFF" te draaien.

De systemen ASR en DSC grijpen niet meer in op de werking van de motor en het remsysteem als de auto uit de koers raakt. Deze systemen worden automatisch weer ingeschakeld vanaf 50 km/h of als het contact opnieuw wordt aangezet.

### Rijadviezen

Uw auto is hoofdzakelijk ontworpen voor het gebruik op verharde wegen, maar u kunt er ook mee uit de voeten op minder goed begaanbare wegen.

Uw auto is echter geen terreinauto, en is niet ontworpen voor de volgende omstandigheden:

- het rijden in terreinen die de onderzijde van de auto zouden kunnen beschadigen of waarin onderdelen (brandstofleiding, brandstofkoeler, ...) geraakt zouden kunnen worden door stenen of andere objecten,
- het rijden in terrein met steile hellingen en weinig grip,
- het doorwaden van beekjes en stroompjes, enz.

## Veiligheidsgordels

### Veiligheidsgordels vóór

De veiligheidsgordels vóór zijn voorzien van een pyrotechnische gordelspanner en een spankrachtbegrenzer.

Deze veiligheidsgordels zorgen voor extra bescherming van de bestuurder en voorpassagier bij frontale en zijdelingse aanrijdingen. Bij een krachtige aanrijding zorgen de pyrotechnische gordelspanners ervoor dat de veiligheidsgordels stevig tegen de lichamen van de inzittenden worden getrokken.

De pyrotechnische gordelspanners zijn actief zodra het contact wordt aangezet.

De spankrachtbegrenzer beperkt de kracht waarmee de gordel tegen het lichaam van de inzittenden getrokken wordt en bevordert daarmee de veiligheid.

### Vastmaken

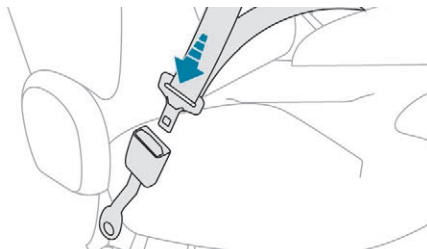

- ☞ Trek aan de gordel en steek de gesp in de gordelsluiting.
- ☞ Controleer of de gordel goed is vastgemaakt door even aan de riem te trekken.

### Losmaken

- ☞ Druk op de rode knop van de gordelsluiting.
- ☞ Houd de gordel tijdens het oprollen vast.

### Hoogteverstelling

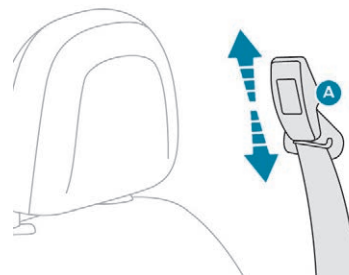

- ☞ Knijp de knop **A** in en schuif deze omlaag om het bevestigingspunt lager te plaatsen.
- ☞ Schuif de knop **A** omhoog om het bevestigingspunt hoger te plaatsen.

### Waarschuingslampje veiligheidsgordel losgemaakt/niet vastgemaakt (op instrumentenpaneel)



Als het contact wordt aangezet, gaat dit lampje branden.

Het blijft enige tijd branden als de voorpassagier zijn veiligheidsgordel niet vastmaakt. Vervolgens gaat het lampje uit als de bestuurder zijn veiligheidsgordel wel heeft vastgemaakt.

Als de snelheid hoger is dan 20 km/h, knippert het lampje gedurende 2 minuten in combinatie met een steeds sterker wordend geluidssignaal. Na deze 2 minuten blijft dit lampje branden zolang de bestuurder en/of de voorpassagier de gordel niet heeft vastgemaakt.

## Veiligheidsgordels achter

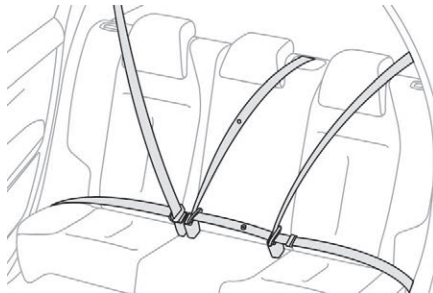

De zitplaatsen achter zijn elk voorzien van een driepuntsveiligheidsgordel.

### Vastmaken

- ☞ Trek aan de gordel en steek de gesp in de gordelsluiting.
- ☞ Controleer of de gordel goed is vastgemaakt door even aan de riem te trekken.

### Losmaken

- ☞ Druk op de rode knop van de gordelsluiting.
- ☞ Geleid de gordel tijdens het oprollen.

## Instructies

- ! Alvorens te gaan rijden dient de bestuurder te controleren of alle passagiers hun veiligheidsgordel goed hebben omgedaan en vastgemaakt. Zorg ervoor dat alle inzittenden tijdens het rijden hun veiligheidsgordel dragen, ook al betreft het een korte rit. Wissel de gespen van de veiligheidsgordels onderling niet om; de gordels zijn dan niet voldoende effectief. De veiligheidsgordels zijn voorzien van een oprolautomaat die ervoor zorgt dat de lengte van de gordel automatisch wordt aangepast aan de lichaamsbouw van de gebruiker. De gordel wordt automatisch opgerold als deze niet wordt gebruikt. De oprolautomaten zijn voorzien van een automatische blokkeerinrichting die in werking treedt bij een aanrijding, een noodstop of het over de kop slaan van de auto. U kunt de blokkeerinrichting deblokken door stevig aan de riem te trekken en deze weer los te laten, zodat de riem weer een stukje wordt opgerold. Controleer zowel voor en na het gebruik van de gordel of deze goed is opgerold. Controleer na het neerklappen of verstellen van een stoel of de achterbank of de gordel zich op de juiste plaats bevindt en goed is opgerold.

### ! Plaatsen

- De heupgordel moet zo laag mogelijk op het bekken worden geplaatst. De schoudergordel moet langs het holle gedeelte van de schouder worden geplaatst. Voor een effectieve werking van de veiligheidsgordel:
- dient deze strak om het lichaam te worden gedragen,
  - moet deze in een vloeiende beweging naar voren worden getrokken, zonder dat de gordel gedraaid raakt,
  - mag deze door niet meer dan één persoon worden gedragen,
  - mag deze geen beschadigingen of rafels vertonen,
  - mag er om te voorkomen dat de gordel niet goed werkt, niets aan worden gewijzigd.

### ! Aanbevelingen voor kinderen

- Maak voor kinderen tot 12 jaar of kleiner dan 1,50 m gebruik van een geschikt kinderzitje. De veiligheidsgordel mag door niet meer dan één kind gedragen worden. Laat nooit een kind op schoot zitten tijdens het rijden. Raadpleeg de desbetreffende rubriek voor meer informatie over **kinderzitjes**.

### ! Onderhoud

Vanwege de wettelijke veiligheidsvoorschriften moeten werkzaamheden en controles aan de veiligheidsgordels worden uitgevoerd door het PEUGEOT-netwerk of een gekwalificeerde werkplaats, om te garanderen dat de werkzaamheden volgens de voorschriften worden uitgevoerd.

Laat de veiligheidsgordels van uw auto regelmatig controleren door een PEUGEOT-dealer of een gekwalificeerde werkplaats, vooral als de gordels beschadigingen vertonen.

Reinig de veiligheidsgordels met zeepsop of een reinigingsmiddel voor textiel, verkrijgbaar bij de PEUGEOT-dealer.

### ! In het geval van een aanrijding

De pyrotechnische gordelspanner kan, **afhankelijk van de aard en de kracht van de aanrijding**, vóór en onafhankelijk van de airbags afgaan. Het afgaan van de gordelspanners gaat gepaard met wat onschadelijke rook en een knal, als gevolg van de activering van de pyrotechnische lading die in het systeem is geïntegreerd. In alle gevallen gaat het verklekkerlampje van de airbag branden.

Laat het systeem na een aanrijding controleren en eventueel vervangen door een PEUGEOT-dealer of een gekwalificeerde werkplaats.

## Airbags

### Algemeen

De airbags zijn speciaal ontworpen om de inzittenden (uitgezonderd de passagier op de middelste zitplaats achterin) zo goed mogelijk te beschermen tegen de gevolgen van een ernstige aanrijding. De airbags vormen een aanvulling op de werking van de veiligheidsgordels met spankrachtbegrenzers (uitgezonderd de veiligheidsgordel van de middelste zitplaats achterin).

Bij een aanrijding registreren en analyseren de elektronische schoksensoren de frontale en zijdelingse krachten waaraan de detectiezones voor een aanrijding worden blootgesteld:

- bij een ernstige aanrijding gaan de airbags onmiddellijk af om de inzittenden van de auto (uitgezonderd de middelste passagier achter) te helpen beschermen. Direct na de aanrijding ontsnapt het gas snel uit de airbags, zodat het zicht niet wordt belemmerd en de inzittenden de auto eventueel kunnen verlaten,
- bij een minder ernstige aanrijding of een aanrijding van achteren en in bepaalde gevallen waarbij de auto over de kop slaat, treden de airbags niet in werking. De veiligheidsgordels helpen u in deze situaties voldoende te beschermen.

### ! De airbags werken alleen als het contact is ingeschakeld.

De airbags werken slechts één keer. Als er een tweede aanrijding plaatsvindt (tijdens hetzelfde of een volgend ongeval), worden de airbags niet meer opgeblazen.

### Detectiezones voor een aanrijding

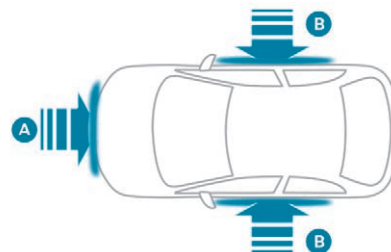

A. Impactzone vóór.

B. Impactzone opzij.

i Het activeren van een airbag gaat gepaard met wat rook en geluid, als gevolg van de activering van de pyrotechnische lading die in het systeem is geïntegreerd. Deze rook is niet schadelijk, maar kan irriterend zijn voor personen die hier gevoelig voor zijn.

De knal die bij het afgaan van een airbag wordt geproduceerd, kan het gehoor gedurende een korte periode enigszins verminderen.

## Airbags vóór

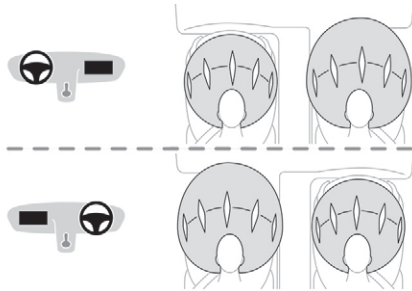

De airbags vóór beschermen de bestuurder en voorpassagier bij een ernstige frontale aanrijding om de kans op hoofd- en borstletsel te verkleinen.

De bestuurdersairbag is geïntegreerd in het stuurwiel en de passagiersairbag in het dashboard boven het dashboardkastje.

## Activering

De airbags worden opgeblazen, behalve de airbag aan passagierszijde wanneer deze is uitgeschakeld, bij een ernstige frontale aanrijding binnen (een gedeelte van) de impactzone vóór (A), waarbij de krachten in de lengterichting van de auto en vanaf de voorzijde richting de achterzijde van de auto, die zich op een horizontale ondergrond moet bevinden, worden uitgeoefend.

De airbag vóór wordt opgeblazen tussen de bestuurder en het stuur of tussen de voorpassagier en het dashboard om te verhinderen dat deze naar voren wordt geslingerd.

## Uitschakelen

Alleen de airbag aan passagierszijde kan worden uitgeschakeld:

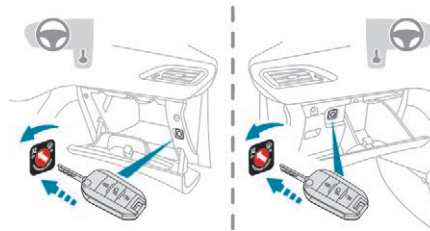

- ☞ Steek **bij afgezet contact** de sleutel in de schakelaar voor het uitschakelen van de airbag vóór aan passagierszijde.
- ☞ Draai de schakelaar in de stand "**OFF**".
- ☞ Houd de schakelaar in deze stand en verwijder de sleutel.

 Dit lampje brandt bij aangezet contact op het instrumentenpaneel zolang de airbag is uitgeschakeld.

**!** Schakel voor de veiligheid van uw kind altijd de airbag vóór aan passagierszijde uit als u een kinderzitje "met de rug in de rijrichting" op de voorpassagiersstoel monteert. Anders kan een kind bij het afgaan van de airbag levensgevaarlijk gewond raken.

## Opnieuw inschakelen

Als u het kinderzitje "met de rug in de rijrichting" hebt verwijderd, zet dan **met afgezet contact** de schakelaar weer op "ON" om de airbag opnieuw in te schakelen en zo de veiligheid van uw voorpassagier te garanderen.

## Zijairbags

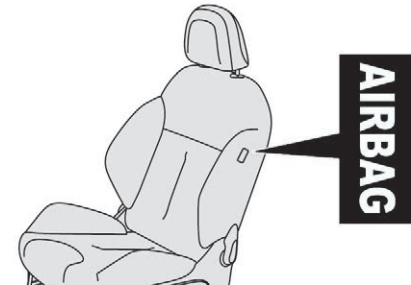

De zijairbags beschermen de bestuurder en de voorpassagier bij een ernstige zijdelingse aanrijding en verkleinen de kans op letsel. De zijairbags zijn aangebracht in het frame van de rugleuning, aan de portierzijde.

## Activering

De zijairbags worden aan de desbetreffende zijde opgeblazen bij een ernstige zijdelingse aanrijding binnen (een gedeelte van) de impactzone opzij **B**, waarbij de krachten loodrecht op de lengte van de auto en vanaf de buitenzijde richting de binnenzijde van de auto worden uitgeoefend.

De zijairbag wordt opgeblazen tussen de heup en de schouder van de inzittende voorin en het desbetreffende portierpaneel.

## Window-airbags

Dit systeem helpt de bestuurder en passagiers (uitgezonderd de middelste passagier achter) te beschermen bij een ernstige zijdelingse aanrijding, om de kans op letsel aan de zijkant van het hoofd te verkleinen.

De window-airbags zijn aangebracht in de stijlen en in de hemelbekleding.

## Activering

De window-airbag wordt gelijktijdig met de zijairbag aan de desbetreffende zijde opgeblazen bij een ernstige zijdelingse aanrijding binnen (een gedeelte van) de impactzone opzij (**B**), waarbij de krachten loodrecht op de lengterichting van de auto en vanaf de buitenzijde richting de binnenzijde van de auto worden uitgeoefend.

De window-airbag wordt opgeblazen tussen de inzittenden vóór en achter en de zijruiten.

## Storing



Als dit lampje op het instrumentenpaneel gaat branden, moet u het systeem laten controleren door het PEUGEOT-netwerk of een gekwalificeerde werkplaats. De kans bestaat dat de airbags bij een ernstige aanrijding niet worden geactiveerd.

! Bij een lichte zijdelingse aanrijding of bij het over de kop slaan gaat de airbag mogelijk niet af. Bij een aanrijding van achteren of een frontale aanrijding gaat de airbag niet af.

## Praktische informatie

! **Houd u aan de onderstaande veiligheidsvoorschriften voor een maximale effectiviteit van de airbags.**

Ga normaal en rechtop zitten.

Doe uw veiligheidsgordel om en zorg dat deze correct is geplaatst.

Zorg dat er zich niets bevindt tussen de airbag en de inzittenden (kinderen, huisdieren, objecten, enz.) en bevestig niets in de buurt van de airbags of in het gebied waar de airbags afgaan. Dit kan de inzittende bij het afgaan van de airbag verwonden.

Wijzig niets aan het oorspronkelijke ontwerp van uw auto, vooral niet in de directe omgeving van de airbags.

Laat na een aanrijding of diefstal van uw auto de airbagsystemen controleren.

Werkzaamheden aan airbagsystemen mogen uitsluitend door een PEUGEOT-dealer of door een gekwalificeerde werkplaats worden uitgevoerd.

Zelfs als alle bovenstaande voorschriften worden nageleefd, blijft de kans bestaan op letsel of lichte brandwonden aan het hoofd, de borst of de armen als de airbag wordt geactiveerd. De airbag wordt namelijk zeer snel opgeblazen (binnen enkele milliseconden) en loopt vervolgens even snel leeg, waarbij de warme gassen via de daarvoor bestemde openingen naar buiten stromen.

**! Airbags vóór**

- Houd het stuurwiel niet aan de spaken vast en laat uw handen niet op het stuurwielkussen rusten.
- Laat aan passagierszijde uw voeten niet op het dashboard rusten.
- Rook niet in de auto. Als de airbag afgaat, kunnen brandende sigaretten of een pijp brandwonden of ander letsel veroorzaken.
- Verwijder het stuurwiel nooit, maak geen gaten in de stuurwielbekleding en sla er niet op.
- Bevestig geen voorwerpen of stickers op het stuurwiel of op het dashboard. Deze kunnen bij het afgaan van de airbags letsel veroorzaken.

**! Window-airbags**

- Bevestig nooit iets op of aan de hemelbekleding; dit zou bij het afgaan van de window-airbags kunnen leiden tot hoofdletsel.
- Demonteer nooit de handgrepen van het dak (indien aanwezig); deze maken deel uit van de bevestiging van de window-airbags.

**! Zijairbags**

- Bedek de stoelen uitsluitend met daarvoor goedgekeurde stoelhoezen, die in combinatie met zijairbags gebruikt kunnen worden. Voor informatie over de stoelhoezen die geschikt zijn voor uw auto kunt u zich wenden tot het PEUGEOT-netwerk.
- Bevestig nooit iets aan de rugleuning van de stoelen (kleding...): dit zou bij het afgaan van de zijairbags kunnen leiden tot verwondingen aan armen of borstkas.
- Ga niet onnodig dicht tegen het portierpaneel zitten.
- De portierpanelen van de voorportieren bevatten de zijdelingse schoksensoren van de auto.
- Schade aan het portier of het uitvoeren van werkzaamheden (wijzigingen of reparaties) die niet aan de voorschriften voldoen, kan ertoe leiden dat deze sensoren niet meer goed werken – In dat geval werken de zijairbags mogelijk niet!
- Laat werkzaamheden aan de voorportieren uitsluitend uitvoeren door het PEUGEOT-netwerk of door een gekwalificeerde werkplaats.

## Algemene informatie met betrekking tot kinderzitjes

- De regelgeving met betrekking tot het vervoer van kinderen zijn per land verschillend. Raadpleeg de in uw land geldende regels.

Volg voor een optimale veiligheid de volgende adviezen op:

- Conform de Europese wetgeving dienen **kinderen jonger dan 12 jaar of kleiner dan 1,50 m in gehomologeerde, aan het lichaamsgewicht aangepaste kinderzitjes** op met veiligheidsgordels of ISOFIX-bevestigingen uitgeruste plaatsen te worden vervoerd.
- **de veiligste plaats voor het vervoeren van een kind is volgens de statistieken een plaats op de achterbank van uw auto.**
- **kinderen tot 9 kg moeten zowel voor- als achterin met de "rug in de rijrichting" worden vervoerd.**

- **Het is raadzaam om kinderen op de achterzitplaatsen van uw auto te vervoeren:**
  - tot 3 jaar **"met de rug in de rijrichting"**,
  - vanaf 3 jaar **"met het gezicht in de rijrichting"**.

**!** Controleer of de veiligheidsgordel goed gepositioneerd is en strak staat. Controleer bij kinderzitjes met een steun of deze steun stevig en stabiel op de vloer staat.  
 Voorin: verstel indien nodig de passagiersstoel.  
 Achterin: verstel indien nodig de betreffende voorstoel.

**!** Verwijder de hoofdsteun en berg hem op alvorens een kinderzitje met een rugleuning te bevestigen op een zitplaats. Plaats de hoofdsteun terug zodra het kinderzitje is verwijderd.

## Kinderzitje achterin

### "Met de rug in de rijrichting"



Schuif als u een kinderzitje "met de rug in de rijrichting" **op een zitplaats achter** plaatst de voorstoel naar voren en zet de rugleuning van de voorstoel rechtop, zodat het kinderzitje de voorstoel niet raakt.

### "Met het gezicht in de rijrichting"



Schuif als u een kinderzitje "met het gezicht in de rijrichting" **op een zitplaats achter** plaatst de voorstoel naar voren en zet de rugleuning van de voorstoel rechtop, zodat de benen van het kind de voorstoel niet raken.

## Kinderzitje op de passagiersstoel voor

### "Met de rug in de rijrichting"



Wanneer een kinderzitje met de rug in de rijrichting **op de passagiersstoel** wordt geplaatst, moet de stoel als volgt worden afgesteld:

- schuif de stoel in de middelste stand met de rugleuning rechtop, voor een kinderzitje zonder stoelverhoger,
- schuif de stoel in de middelste stand en zet deze in de hoogste stand met de rugleuning rechtop, voor een kinderzitje met stoelverhoger.

**!** De airbag vóór aan passagierszijde moet zijn uitgeschakeld. Anders **kan een kind bij het afgaan van de airbag levensgevaarlijk gewond raken.**

### "Met het gezicht in de rijrichting"



Wanneer een kinderzitje met het gezicht in de rijrichting **op de passagiersstoel** voor wordt geplaatst, moet de stoel als volgt worden afgesteld:

- schuif de stoel in de middelste stand met de rugleuning rechtop, voor een kinderzitje zonder stoelverhoger,
- schuif de stoel in de middelste stand en zet deze in de hoogste stand met de rugleuning rechtop, voor een kinderzitje met stoelverhoger.

De airbag aan passagierszijde mag niet worden uitgeschakeld.



**Passagiersstoel in de hoogste stand en in de middelste stand van de verstelling in lengterichting.**

## Uitschakelen van de airbag vóór aan passagierszijde

**!** Plaats nooit een kind in een kinderzitje "met de rug in de rijrichting" op de voorpassagiersstoel als de airbag vóór aan passagierszijde is ingeschakeld. Het kind kan in dat geval bij een aanrijding levensgevaarlijk gewond raken.

Dit voorschrift wordt tevens vermeld op de waarschuwingssticker aan beide zijden van de zonneklep aan passagierszijde.  
 Conform de wettelijke voorschriften vindt u op de volgende tabellen deze waarschuwing in alle benodigde talen.

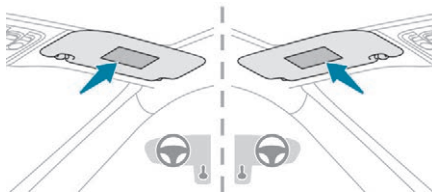

### Airbag aan passagierszijde OFF

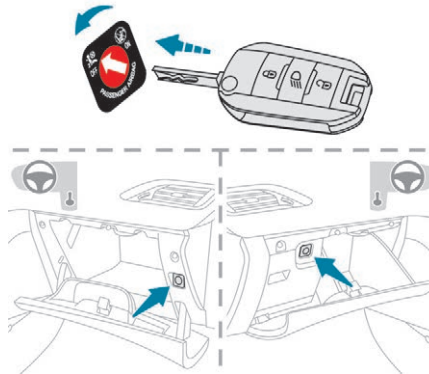

Alleen de airbag aan passagierszijde kan worden uitgeschakeld:

- ☞ Steek **bij afgezet contact** de sleutel in de schakelaar voor het uitschakelen van de airbag vóór aan passagierszijde.
- ☞ Draai de schakelaar in de stand "**OFF**".
- ☞ Houd de schakelaar in deze stand en verwijder de sleutel.

 Dit lampje brandt bij aangezet contact op het instrumentenpaneel zolang de airbag is uitgeschakeld.

**i** Raadpleeg de desbetreffende rubriek voor meer informatie over de **airbags**.

AR	لا يجب أبدا تركيب نظام لإجلال الطفل الوجه باتجاه الراء على مقعد سيارة مجهز بوسادة أمان هوائية أمامية مفعلة، فقد يؤدي هذا إلى التسبب بموت الطفل أو بإصابات خطيرة لديه .
BG	НИКОГА НЕ инсталирайте детско столче на седалка с АКТИВИРАНА предна ВЪЗДУШНА ВЪЗГЛАВНИЦА. Това може да причини СМЪРТ или СЕРИОЗНО НАРАНЯВАНЕ на детето.
CS	NIKDY neumistujte dětské zádržné zařízení orientované směrem dozadu na sedadlo chráněné AKTIVOVANÝM čelním AIRBAGEM. Hrozí nebezpečí SMRTI DÍTĚTE nebo VÁŽNĚHO ZRANĚNÍ.
DA	Brug ALDRIG en bagudvendt barnestol på et sæde, der er beskyttet af en AKTIV AIRBAG. BARNET risikerer at blive ALVORLIGT KVÆSTET eller DRÆBT.
DE	Montieren Sie auf einem Sitz mit AKTIVIERTEM Front-Airbag NIEMALS einen Kindersitz oder eine Babyschale entgegen der Fahrtrichtung, das Kind könnte schwere oder sogar tödliche Verletzungen erleiden.
EL	Μη χρησιμοποιείτε ΠΟΤΕ παιδικό κάθισμα με την πλάτη του προς το εμπρός μέρος του αυτοκινήτου, σε μια θέση που προστατεύεται από ΜΕΤΩΠΙΚΟ αερόσακο που είναι ΕΝΕΡΓΟΣ. Αυτό μπορεί να έχει σαν συνέπεια το ΘΑΝΑΤΟ ή το ΣΟΒΑΡΟ ΤΡΑΥΜΑΤΙΣΜΟ του ΠΑΙΔΙΟΥ
EN	NEVER use a rearward facing child restraint on a seat protected by an ACTIVE AIRBAG in front of it, DEATH or SERIOUS INJURY to the CHILD can occur
ES	NO INSTALAR NUNCA un sistema de retención para niños de espaldas al sentido de la marcha en un asiento protegido mediante un AIRBAG frontal ACTIVADO, ya que podría causar lesiones GRAVES o incluso la MUERTE del niño.
ET	Ärge MITTE KUNAGI paigaldage "seljaga sõidusuunas" lapseistet juhi kõrvalistmele, mille ESITURVAPADI on AKTIVEERITUD. Turvapadja avanemine võib last TÕSISELT või ELUOHTLIKULT vigastada.
FI	ÄLÄ KOSKAAN aseta lapsen turvaistuinta selkää ajosuuntaan istuimelle, jonka edessä suojana on käyttöön aktivoitu TURVATYYNY. Sen laukeaminen voi aiheuttaa LAPSEN KUOLEMAN tai VAKAVAN LOUKKAANTUMISEN.
FR	NE JAMAIS installer de système de retenue pour enfants faisant face vers l'arrière sur un siège protégé par un COUSSIN GONFLABLE frontal ACTIVÉ. Cela peut provoquer la MORT de l'ENFANT ou le BLESSER GRAVEMENT.
HR	NIKADA ne postavljati dječju sjedalicu leđima u smjeru vožnje na sjedalo zaštićeno UKLJUČENIM prednjim ZRAČNIM JASTUKOM. To bi moglo uzrokovati SMRT ili TEŠKU OZLJEDU djeteta.
HU	SOHA ne használjon menetiránynak háttal beszerelt gyermekülést AKTIVÁLT (BEKAPCSOLT) FRONTLÉGSZÁKKAL védett ülésen. Ez a gyermek HALÁLÁT vagy SÚLYOS SÉRÜLÉSÉT okozhatja.
IT	NON installare MAI seggiolini per bambini posizionati in senso contrario a quello di marcia su un sedile protetto da un AIRBAG frontale ATTIVATO. Ciò potrebbe provocare la MORTE o FERITE GRAVI al bambino.

LT	NIEKADA neįrenkite vaiko prilaikymo priemonės su atgal atgręžtu vaiku ant sėdynės, kuri saugoma VEIKIANČIOS priekinės ORO PAGALVĖS. Išsiskleidus oro pagalvei vaikas gali būti MIRTINAI arba SUNKIAI TRAUMUOTAS.
LV	NEKAD NEuzstādiēt uz aizmuguri vēršu bērnu sēdekļi priekšējā pasažiera sēdvietā, kurā ir AKTIVIZĒTS priekšējais DROŠĪBAS GAISA SPILVENS. Tas var izraisīt BĒRNA NĀVI vai radīt NOPIETNUS IEVAINOJUMUS.
MT	Qatt m'ghandek thalli tifel/tifla marbut f'siggu dahru lejn l-Airbag attiva, ghalix tista' tikkawza korriment serju jew anke mewt lit-tifel/tifla
NL	Plaats NOOIT een kinderzitje met de rug in de rijrichting op een zitplaats waarvan de AIRBAG is INGESCHAKELD. Bij het afgaan van de airbag kan het KIND LEVENSGEVAARLIJK GEWOND RAKEN
NO	Installer ALDRI et barnesete med ryggen mot kjøreretningen i et sete som er beskyttet med en frontal AKTIVERT KOLLISJONSPUTE, BARNET risikerer å bli DREPT eller HARDT SKADET.
PL	NIGDY nie instalować fotelika dziecięcego w pozycji "tyłem do kierunku jazdy" na siedzeniu wyposażonym w CZOŁOWĄ PODUSZKĘ POWIETRZNĄ w stanie AKTYWNYM. Może to doprowadzić do ŚMIERCI DZIECKA lub spowodować u niego POWAŻNE OBRAŻENIA CIAŁA.
PT	NUNCA instale um sistema de retenção para crianças de costas para a estrada num banco protegido por um AIRBAG frontal ACTIVADO. Esta instalação poderá provocar FERIMENTOS GRAVES ou a MORTE da CRIANÇA.
RO	Nu instalati NICIODATA un sistem de retenere pentru copii, dispus cu spatele in directia de mers, pe un loc din vehicul protejat cu AIRBAG frontal ACTIVAT. Aceasta ar putea provoca MOARTEA COPILULUI sau RANIREA lui GRAVA.
RU	ВО ВСЕХ СЛУЧАЯХ ЗАПРЕЩАЕТСЯ использовать обращенное назад детское удерживающее устройство на сиденье, защищенном ФУНКЦИОНИРУЮЩЕЙ ПОДУШКОЙ БЕЗОПАСНОСТИ, установленной перед этим сиденьем. Это может привести к ГИБЕЛИ РЕБЕНКА или НАНЕСЕНИЮ ЕМУ СЕРЬЕЗНЫХ ТЕЛЕСНЫХ ПОВРЕЖДЕНИЙ
SK	NIKDY neinštalujte detské zádržné zariadenie orientované smerom dozadu na sedadlo chránené AKTIVOVANÝM čelným AIRBAGOM. Mohlo by dôjsť k SMRTELNÉMU alebo VÁŽNEMU PORANENIU DIEŤAŤA.
SL	NIKOLI ne nameščajte otroškega sedeža s hrbtom v smeri vožnje, če je VARNOSTNA BLAZINA pred sprednjim sopolnikovim sedežem AKTIVIRANA. Takšna namestitvev lahko povzročijo SMRT OTROKA ali HUDE POŠKODBE.
SR	NIKADA ne koristite dečje sedišta koje se okreće unazad na sedištu zaštićenim AKTIVNIM VAZDUŠNIM JASTUKOM ispred njega, jer mogu nastupiti SMRT ili OZBILJNA POVREDA DETETA.
SV	Passagerarkrockkudden fram MÅSTE vara avaktiverad om en bakåtvänd bilbarnstol installerats på denna plats. Annars riskerar barnet att DÖDAS eller SKADAS ALLVARLIGT.
TR	KESİNLKLE HAVA YASTIĞI AKTİF olan ön koltuğa yûzû arkaya dönûk bir çocuk koltuğu yerleştirmeyiniz. Bu ÇOCUĞUN ÖLMESİNE veya ÇOK AĞIR YARALANMASINA sebep olabilir.

## Door PEUGEOT aanbevolen kinderzitjes

PEUGEOT levert een reeks kinderzitjes met artikelnummer die met een **driepuntsveiligheidsgordel** kunnen worden vastgemaakt.

### Groep 0+: vanaf geboorte tot 13 kg

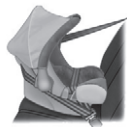

**L1**

"RÖMER Baby-Safe Plus"

Wordt met de rug in de rijrichting geplaatst.

### Groep 2 en 3: 15-36 kg



**L5**

"RÖMER KIDFIX XP"

Kan aan de ISOFIX-bevestigingen van de auto worden bevestigd.

Het kind wordt beschermd door de veiligheidsgordel.

### Groep 2 en 3: 15-36 kg





**L6**

"GRACO Booster"

Het kind wordt beschermd door de veiligheidsgordel.

## Bevestiging kinderzitjes met de veiligheidsgordel

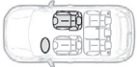
Overeenkomstig de Europese wetgeving geeft dit overzicht de mogelijkheden aan voor het bevestigen met de veiligheidsgordel van een universeel gehomologeerd kinderzitje (a) in uw auto, gerangschikt naar het gewicht van het kind en de plaats in de auto.

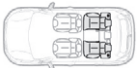
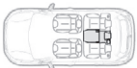
Zitplaats		Gewicht van het kind/leeftijdsindicatie			
		Tot 13 kg (groep 0 (b) en 0+) Tot ongeveer 1 jaar	9-18 kg (groep 1) Van 1 tot ongeveer 3 jaar	15-25 kg (groep 2) Van 3 tot ongeveer 6 jaar	22-36 kg (groep 3) Van 6 tot ongeveer 10 jaar
Passagiersstoel vóór (c)					
- met hoogteverstelling		U(R)	U(R)	U(R)	U(R)
- zonder hoogteverstelling		U	U	U	U
Buitenste zitplaatsen achter (d)		U	U	U	U
Middelste zitplaats achter		X	X	X	X

- (a) Universeel kinderzitje: kinderzitje dat in alle auto's met de veiligheidsgordel kan worden bevestigd.
- (b) Groep 0: vanaf de geboorte tot 10 kg. Reisiwieg en "autobedjes" mogen niet op de passagiersstoel vóór worden bevestigd.
- (c) Raadpleeg de wettelijke bepalingen van uw land alvorens een kinderzitje op deze plaats te bevestigen.

- (d) Bij het plaatsen van een kinderzitje met de "rug in de rijrichting" of met het "gezicht in de rijrichting" op een zitplaats achter: schuif de voorstoel naar voren en zet de rugleuning recht op, zodat er voldoende ruimte is voor het kinderzitje en de benen van het kind.
- U: zitplaats geschikt voor de bevestiging van een universeel gehomologeerd kinderzitje met een veiligheidsgordel, zowel met de "rug in de rijrichting" als met het "gezicht in de rijrichting".

- U(R): Als U, waarbij de stoel van de auto in de hoogste stand van de hoogteverstelling en in de middelste stand van de verstelling in lengterichting moet staan. zitplaats niet geschikt voor het plaatsen van een kinderzitje uit de aangegeven gewichtscategorie.
- X: zitplaats niet geschikt voor het plaatsen van een kinderzitje uit de aangegeven gewichtscategorie.

## ISOFIX-bevestigingen

De hieronder aangegeven zitplaatsen zijn uitgerust met de voorgeschreven ISOFIX-bevestigingen:

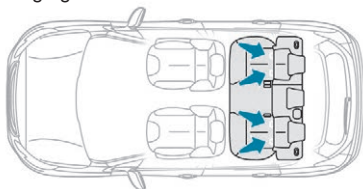

Elke zitplaats is voorzien van drie bevestigingsringen:

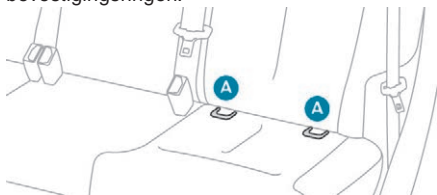

- twee ringen **A** tussen de rugleuning en de zitting van de stoel, te herkennen aan een marking,

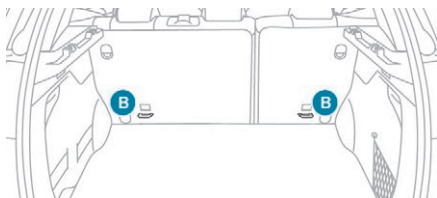

- één ring **B** achter de stoel, **TOP TETHER** genoemd, voor de bevestiging van de bovenste riem.

Aan de TOP TETHER kan de bovenste bevestigingsriem van het kinderzitje (indien aanwezig) worden bevestigd. Dit systeem beperkt bij een frontale aanrijding het naar voren kantelen van het kinderzitje. Met de ISOFIX-bevestigingen kan een kinderzitje veilig, degelijk en snel in uw auto worden gemonteerd.

**ISOFIX-kinderzitjes** zijn voorzien van twee vergrendelingen die aan de twee bevestigingsringen **A** kunnen worden verankerd.

Sommige kinderzitjes zijn bovendien voorzien van een **Top Tether** (bovenste riem) die kan worden vastgemaakt aan bevestigingsring **B**.

Kinderzitje vastmaken aan de TOP TETHER:

- ☞ verwijder de hoofdsteun en berg deze op alvorens het kinderzitje op deze stoel te bevestigen (plaats de hoofdsteun terug zodra het kinderzitje is verwijderd),
- ☞ voer de riem van het kinderzitje over de rugleuning van de zitplaats, tussen de openingen voor de pennen van de hoofdsteun door,
- ☞ bevestig de aansluiting van de bovenste riem aan de bevestigingsring **B**,
- ☞ trek de bovenste riem strak.

- i** Voor u een ISOFIX-kinderzitje op de linker achterstoel kunt plaatsen, moet u eerst de middelste veiligheidsgordel achter naar het midden van de auto duwen op een zodanige manier dat de gordel normaal blijft werken.

**!** Bij een onjuist geplaatst kinderzitje is de bescherming van het kind bij een aanrijding niet meer gewaarborgd. Volg nauwkeurig de montagevoorschriften in de handleiding die bij het kinderzitje is geleverd.

**i** Raadpleeg het overzicht voor de bevestiging van ISOFIX-kinderzitjes in uw auto, waarin staat vermeld welke kinderzitjes geschikt zijn.

## Door PEUGEOT aanbevolen ISOFIX-kinderzitjes

Deze ISOFIX-kinderzitjes zijn door PEUGEOT goedgekeurd voor gebruik in uw auto.

**i** Raadpleeg voor het aanbrengen en verwijderen van het kinderzitje de montage-instructies van de fabrikant.

**RÖMER Baby-Safe Plus met ISOFIX-basis**  
(lengtecategorie: E)

**Groep 0+: vanaf de geboorte tot 13 kg**

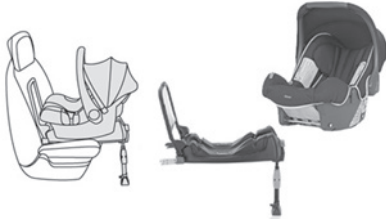

Dit kinderzitje wordt met de rug in de rijrichting geplaatst met behulp van een ISOFIX-basis die aan de ogen **A** wordt bevestigd.

De basis is voorzien van een in hoogte verstelbare steun die op de vloer van de auto rust.

Dit kinderzitje kan ook worden bevestigd met een veiligheidsgordel. In dat geval wordt het zitje zonder basis met de driepuntsgordel op de zitplaats van de auto bevestigd.

**"Baby P2C Midi met ISOFIX-basis"**  
(lengtecategorie: D, C, A, B, B1)

**Groep 1: 9-18 kg**



Dit kinderzitje wordt met de rug in de rijrichting geplaatst met behulp van een ISOFIX-basis die aan de ogen **A** wordt bevestigd.

De basis is voorzien van een in hoogte verstelbare steun die op de vloer van de auto rust.

Dit kinderzitje kan ook "met het gezicht in de rijrichting" worden geplaatst.

Dit kinderzitje **kan niet** met een veiligheidsgordel worden vastgezet.

We adviseren u het zitje voor kinderen tot 3 jaar "met de rug in de rijrichting" te plaatsen.

**"RÖMER Duo Plus ISOFIX"**  
(lengtecategorie: B1)

**Groep 1: 9-18kg**



Dit zitje wordt uitsluitend met het gezicht in de rijrichting geplaatst.

Het wordt verankerd aan de ringen **A** en, met de bovenste riem, aan de ring **B**, de Top Tether.

3 kantelstanden: rechtop, ruststand en ligstand.

Dit kinderzitje kan ook worden gebruikt op zitplaatsen die niet zijn voorzien van ISOFIX-bevestigingspunten.

In dat geval moet het zitje met de driepuntsveiligheidsgordel op de stoel van de auto worden bevestigd.

Stel de voorstoel zo af dat de voeten van het kind de rugleuning niet kunnen raken.

**FAIR G 0/1 S met RWF A ISOFIX-onderstel**  
(lengtecategorie: C)

**Groep 0+ en 1 : van de geboorte tot 18 kg**



Wordt met de rug in de rijrichting geplaatst.  
Wordt geplaatst met behulp van een ISOFIX-  
onderstel dat aan de ogen **A** wordt bevestigd.  
6 kantelstanden.

Gebruik het ISOFIX-onderstel van het **type A**  
met "**de rug in de rijrichting**" (**RWF**).



Dit kinderzitje kan ook "met het gezicht  
in de rijrichting" worden bevestigd op  
zitplaatsen die niet zijn voorzien van ISOFIX-  
bevestigingen.

In dat geval moet het zitje met de  
driepuntsveiligheidsgordel op de stoel van de  
auto worden bevestigd.

## Zitplaatsen geschikt voor ISOFIX- kinderzitjes

Overeenkomstig de Europese wetgeving geeft  
het overzicht de mogelijkheden aan voor het  
bevestigen van een ISOFIX-kinderzitje op  
een plaats in de auto voorzien van ISOFIX-  
bevestigingen.

Bij universele en semi-universele ISOFIX-  
kinderzitjes wordt de ISOFIX-maat op het  
kinderzitje naast het ISOFIX-logo aangegeven  
met een letter (**A** t/m **G**).

		Gewicht van het kind/leeftijdsindicatie								
		Tot 10 kg (groep 0) Tot ongeveer 6 maanden		< 10 kg (groep 0) < 13 kg (groep 0+) Tot ongeveer 1 jaar			9-18 kg (groep 1) Van 1 tot ongeveer 3 jaar			
Type ISOFIX-kinderzitje	Reiswieg	Met de rug in de rijrichting			Met de rug in de rijrichting		Met het gezicht in de rijrichting			
ISOFIX-lengtecategorie	F	G	C	D	E	C	D	A	B	B1
Passagiersstoel vóór 	Geen ISOFIX									
Buitenste zitplaatsen achter 	X		IL-SU*	IL-SU		IL-SU*	IL-SU		IUF IL-SU	
Middelste zitplaats achter 	Geen ISOFIX									

\* Stoel van de auto in een specifieke stand: schuif de stoelen vóór het kinderzitje naar voren.

**IUF:** Zitplaats geschikt voor de bevestiging met behulp van de Top Tether van een universeel ISOFIX-kinderzitje "met het gezicht in de rijrichting".

**IL-SU:** zitplaats geschikt voor de bevestiging van een semi-universeel ISOFIX-kinderzitje:

- "rug in de rijrichting" voorzien van een bovenste riem of een steun,
- "met het gezicht in de rijrichting", bevestigd met behulp van een steun,
- reiswieg voorzien van een bovenste riem of een steun.

Raadpleeg de rubriek "**Isfix-bevestigingen**" voor de bevestiging van de bovenste riem (Top Tether).

**X:** zitplaats niet geschikt voor het plaatsen van een kinderzitje uit de aangegeven gewichtscategorie.

## Veiligheidsvoorschriften

**!** Bij een onjuist geplaatst kinderzitje is de bescherming van het kind bij een aanrijding niet meer gewaarborgd. Controleer of er geen veiligheidsgordel of gesp van de veiligheidsgordel onder het kinderzitje zit; dat zou de stabiliteit van het zitje in gevaar kunnen brengen. Zorg ervoor dat de veiligheidsgordels of het tuigje van het kinderzitje, zelfs bij korte ritten, worden vastgemaakt waarbij de speling ten opzichte van het lichaam van het kind zoveel mogelijk moet worden beperkt.

Zorg er bij het bevestigen van het kinderzitje met de veiligheidsgordel voor dat de veiligheidsgordel correct tegen het kinderzitje is gespannen en dat de gordel het kinderzitje stevig op zijn plaats houdt. Schuif de passagiersstoel, wanneer deze versteld kan worden, indien nodig naar voren.

**Verwijder de hoofdsteun alvorens een kinderzitje met een rugleuning te plaatsen op een passagiersstoel.**

Berg de hoofdsteun zorgvuldig op om te voorkomen dat de hoofdsteun door de auto vliegt bij krachtig afremmen. Plaats de hoofdsteun terug zodra het kinderzitje is verwijderd.

### **!** Kinderzitje achterin

Laat bij de achterzitplaatsen altijd voldoende ruimte tussen de voorstoel en:

- een kinderzitje dat met de rug in de rijrichting wordt geplaatst,
- de voeten van het kind wanneer het kinderzitje in de rijrichting wordt geplaatst.

Schuif daartoe de voorstoel naar voren en zet de rugleuning ervan, indien nodig, rechter op. Voor een optimale bevestiging van het kinderzitje met "het gezicht in de rijrichting" is het noodzakelijk dat de afstand tussen de rugleuning van het kinderzitje en de rugleuning van de stoel van de auto zo klein mogelijk is.

### **!** Kinderen voorin

De regelgeving met betrekking tot het vervoer van kinderen op de voorpassagiersstoel verschilt per land. Houd u aan de regels die gelden in het land waar u zich bevindt. Schakel de airbag vóór aan passagierszijde uit zodra een kinderzitje met de rug in de rijrichting op de voorpassagiersstoelen wordt geplaatst. Anders kan een kind bij het afgaan van de airbag levensgevaarlijk gewond raken.

### **!** Plaatsen van een stoelverhoger

Het bovenste gedeelte van de veiligheidsgordel moet over de schouder van het kind liggen zonder de hals te raken.

Controleer of de heupgordel goed over de bovenbenen van het kind ligt.

Er wordt aanbevolen een stoelverhoger met rugleuning te gebruiken voorzien van een gordelgeleider ter hoogte van de schouder.

### **!** Extra beveiliging

Gebruik de kinderbeveiliging om te voorkomen dat de portieren en de portieruiten achter per ongeluk geopend worden.

Zorg ervoor dat de achterzijruiten niet verder dan voor 1/3 deel worden geopend. Plaats zonneschermen op de achterste zijruiten om jonge kinderen tegen de zon te beschermen.

Laat uit veiligheidsoverwegingen:

- geen kinderen zonder toezicht achter in een auto,
- nooit een kind of een dier in een auto achter wanneer alle ruiten gesloten zijn en de auto in de zon staat,
- de sleutels nooit binnen bereik van de kinderen achter in de auto.

## Kinderbeveiliging

### Mechanisch systeem

Mechanisch systeem om het openen van een achterportier van binnenuit te verhinderen. De knop bevindt zich op de zijkant van beide achterportieren.

### Vergrendelen

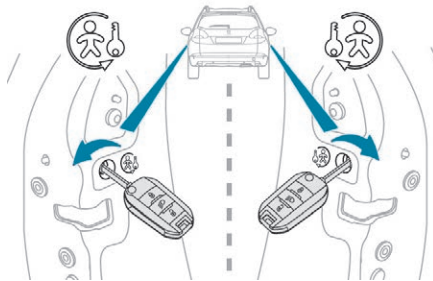

- ☞ Draai de rode knop met de contactsleutel tot de aanslag:
  - naar links bij het linker achterportier,
  - naar rechts bij het rechter achterportier.

### Ontgrendelen

- ☞ Draai de rode knop met de contactsleutel tot de aanslag:
  - naar rechts bij het linker achterportier,
  - naar links het rechter achterportier.

### Elektrisch systeem

Met behulp van dit systeem kan vanaf de bestuurdersplaats worden voorkomen dat beide achterportieren van binnenuit kunnen worden geopend.

### Inschakelen

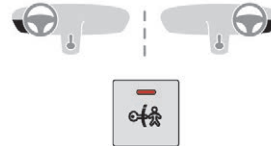

- ☞ Druk bij aangezet contact op deze toets. Ter bevestiging gaat het lampje van de toets branden en wordt er een melding weergegeven. Zolang de kinderbeveiliging actief is, blijft dit rode lampje branden. Het blijft mogelijk om de portieren van buitenaf te openen en de achterportierruiten via het bedieningspaneel op het bestuurdersportier te bedienen.

### Uitschakelen

- ☞ Druk nogmaals bij ingeschakeld contact op deze toets. Het lampje van de toets gaat uit in combinatie met een melding die het uitschakelen bevestigt. Het lampje blijft uit zolang de elektrische kinderbeveiliging is uitgeschakeld.

! Als het lampje een ander signaal geeft, wijst dit op een storing in de elektrische kinderbeveiliging. Laat het systeem controleren door het PEUGEOT-netwerk of door een gekwalificeerde werkplaats.

! Dit is een op zichzelf staand systeem dat in geen geval in de plaats komt van de centrale vergrendeling. Controleer bij het aanzetten van het contact altijd de stand van de kinderbeveiliging. Verwijder bij het verlaten van de auto altijd de contactsleutel, zelfs wanneer u de auto maar even verlaat.

## Rijadviezen

Houd u aan de verkeersregels en let onder alle omstandigheden goed op.

Richt uw aandacht op het verkeer en houd uw handen op het stuurwiel, zodat u snel kunt reageren op onverwachte situaties.

Uit veiligheidsoverwegingen moet de bestuurder handelingen die veel aandacht vergen altijd bij stilstaande auto uitvoeren.

Las tijdens een lange rit om de twee uur een pauze in.

Rijd bij slecht weer defensief, rem eerder af en houd meer afstand tot uw voorligger.

**!** Laat de motor nooit stationair draaien in een slecht geventileerde, afgesloten ruimte: verbrandingsmotoren stoten giftige uitlaatgassen uit, zoals koolmonoxide. Dit kan leiden tot een vergiftiging met dodelijke afloop!

Laat onder extreem koude omstandigheden (temperaturen lager dan -23°C) de motor gedurende 4 minuten stationair draaien alvorens weg te rijden.

Deze handelswijze komt de goede werking en de duurzaamheid van de mechanische onderdelen van de auto, motor en versnellingsbak ten goede.

## Belangrijk!

**!** Rijd nooit met aangetrokken parkeerrem – Kans op oververhitting en beschadiging van het remsysteem!  
Het uitlaatsysteem van uw auto wordt erg warm en blijft ook na het afzetten van de motor nog enige tijd warm. Zet uw auto daarom niet stil (om te parkeren of met draaiende motor) op een plaats met brandbaar materiaal (gras, afgevallen bladeren enz.). Brandgevaar!

**!** Laat de auto nooit onbewaakt met draaiende motor achter. Als u uw auto met draaiende motor moet verlaten, trek dan de parkeerrem aan en zet de versnellingsbak in de neutraalstand of in de stand **N** of **P**, afhankelijk van het type versnellingsbak.

## Rijden op een overstromde weg

Probeer het rijden over overstromde wegen zo veel mogelijk te vermijden, want het water kan de motor, versnellingsbak en het elektrische systeem van uw auto ernstig beschadigen.

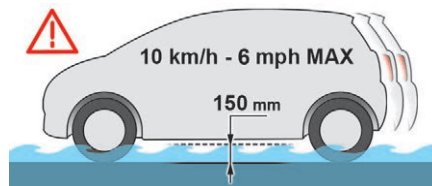

Bent u genooddaakt over een overstromde weggedeelte te rijden, doe dan het volgende:

- controleer dat de diepte van het water nergens meer is dan 15 cm en houd daarbij rekening met de golven die kunnen worden veroorzaakt door andere gebruikers,
- schakel de functie Stop & Start uit,
- rijd zo langzaam mogelijk zonder de motor te laten afslaan. Rijd in elk geval niet sneller dan 10 km/h,
- zet de auto niet stil en zet de motor niet af.

Als u het overstromde weggedeelte achter u hebt gelaten, rem dan, zodra de verkeerssituatie dat toelaat, meerdere keren licht af om de remschijven en remblokken te drogen.

Als u twijfels hebt over de staat van uw auto, neem dan contact op met het PEUGEOT-netwerk of een gekwalificeerde werkplaats.

## Bij het trekken van een aanhanger

**!** Het rijden met een aanhanger heeft veel invloed op het rijgedrag van de auto en vergt daarom extra aandacht van de bestuurder.

## Zijwind

- ☞ Houd er rekening mee dat de windgevoeligheid van de auto groter is.

## Koeling

Het trekken van een aanhanger op een helling veroorzaakt een hogere koelvloeistoftemperatuur.

De koelventilator wordt elektrisch bediend en is niet afhankelijk van het motortoerental.

- ☞ Pas uw snelheid aan om het motortoerental te beperken.

Het maximale aanhangergewicht op een helling is afhankelijk van het hellingspercentage en de buitentemperatuur.

Houd in elk geval de koelvloeistoftemperatuur in de gaten.



- ☞ Als dit verlikkerlampje gaat branden in combinatie met het verlikkerlampje **STOP**, stop dan zo snel mogelijk en zet de motor af.

### ! Nieuwe auto

Gebruik de auto de eerste 1000 km niet om een aanhanger te trekken.

- ☞ Als de buitentemperatuur hoog is, is het raadzaam om na het stilzetten van de auto de motor 1 tot 2 minuten stationair te laten draaien zodat deze beter kan afkoelen.

## Remmen

Het trekken van een aanhanger verlengt de remweg.

Vermijd langdurig gebruik van de remmen om te voorkomen dat de remmen oververhit raken. In dat geval is het raadzaam om op de motor af te remmen.

## Banden

- ☞ Controleer de bandenspanning van de auto en de aanhanger en breng deze indien nodig op de juiste waarde.

## Verlichting

- ☞ Controleer de verlichting van de aanhanger en de hoogtevinstelling van de koplampen van uw auto.

☐ Raadpleeg de desbetreffende rubriek voor meer informatie over de **handmatige hoogtevinstelling van de koplampen**.

☐ Bij het gebruik van een originele PEUGEOT-trekhaak wordt de parkeerhulp achter automatisch uitgeschakeld om onnodige geluidsignalen te voorkomen.

## Starten/afzetten van de motor

### Contactslot

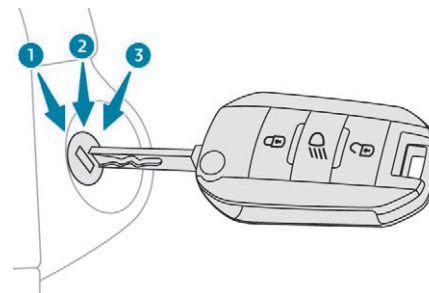

1. Stand **Stop**.
2. Stand **Contact aan**.
3. Stand **Starten**.

☐ Hang geen zware voorwerpen aan de sleutel of de afstandsbediening; dit kan namelijk storingen met het contactslot veroorzaken.

## Starten van de motor

Parkeerrem aangetrokken:

- ☞ Zet bij een **handgeschakelde versnellingsbak** de versnellingshendel in de neutraalstand en trap vervolgens het koppelingspedaal volledig in.

- ☞ Auto met **automatische transmissie**: zet de selectiehandel in de stand **N** of **P** en trap het rempedaal stevig in.
- ☞ Auto met **elektronisch gestuurde versnellingsbak**: zet de selectiehandel in de stand **N** en trap het rempedaal stevig in.
- ☞ Steek de sleutel in het contactslot; het systeem herkent de code.
- ☞ Ontgrendel het stuurslot door tegelijkertijd aan het stuurwiel en aan de contactsleutel te draaien.

**I** In bepaalde gevallen is veel kracht nodig bij het draaien aan het stuurwiel (bijvoorbeeld als de wielen niet rechtuit staan).

- ☞ Auto's met een **benzinemotor**: activeer de startmotor door de sleutel in de stand **3** te houden tot de motor is aangeslagen. Geef hierbij geen gas. Laat de sleutel los zodra de motor draait.

**I** Bij een **benzinemotor** kan, na een koude start, het voorverwarmen van de katalysator twee minuten lang duidelijk voelbare motortrillingen veroorzaken wanneer de motor stationair draait (bij verhoogd stationair toerental).

- ☞ Auto's met een **dieselmotor**: draai de sleutel in de stand **2** (aanzetten van het contact) om de motor te laten voorgloeien.



Activeer, zodra dit lampje op het instrumentenpaneel is gedooft, de startmotor door de sleutel in de stand **3** te houden tot de motor is aangeslagen; geef daarbij geen gas. Laat de sleutel los zodra de motor draait.

**I** Onder winterse omstandigheden blijft het lampje langer branden. Als de motor warm is, gaat het lampje niet branden.

**!** Als de motor niet onmiddellijk aanslaat, zet dan het contact uit. Wacht even alvorens opnieuw te starten. Als de motor ook na een aantal pogingen niet aanslaat, probeer dan niet langer de motor te starten: de startmotor en de motor zouden beschadigd kunnen raken. Neem contact op met het PEUGEOT-netwerk of een gekwalificeerde werkplaats.

**I** Laat de motor bij gematigde temperaturen niet stationair warmdraaien, maar rijd zo snel mogelijk weg zonder de motor veel toeren te laten draaien.

**!** Laat de motor nooit stationair draaien in een slecht geventileerde, afgesloten ruimte: verbrandingsmotoren stoten giftige uitlaatgassen uit, zoals koolmonoxide. Dit kan leiden tot een vergiftiging met dodelijke afloop! Laat onder extreme koude omstandigheden (temperaturen lager dan -23°C) de motor gedurende 4 minuten stationair draaien alvorens weg te rijden. Deze handelwijze komt de goede werking en de duurzaamheid van de mechanische onderdelen van de auto, motor en versnellingsbak ten goede.

## Elektronische startblokkering

In de originele sleutel is een gecodeerde chip aangebracht. Als het contact wordt aangezet, kan alleen worden gestart als de code van de chip wordt gedetecteerd en herkend. Deze diefstalbeveiliging blokkeert het motormanagementsysteem zodra het contact wordt afgezet en voorkomt zo het starten van de motor bij een inbraak.



Bij een storing in het systeem wordt u gewaarschuwd door dit verknikkerlampje op het instrumentenpaneel in combinatie met een geluidssignaal en een melding op het display.

De auto kan dan niet gestart worden. Raadpleeg zo snel mogelijk het PEUGEOT-netwerk.

- Bewaar de sticker die u bij de aflevering van uw auto samen met de sleutels is overhandigd zorgvuldig op een plaats buiten de auto. Met behulp van deze sticker kan de originele code in een nieuwe sleutel worden geprogrammeerd.

## Motor afzetten

- Breng de auto tot stilstand.
- Draai bij een stationaire motor de sleutel naar stand 1.
- Verwijder de sleutel uit het contactslot.
- Draai om het stuurslot te vergrendelen aan het stuurwiel tot het blokkeert.

- Zet de voorwielen in de rechte stand alvorens de motor af te zetten. Dit vergemakkelijkt het ontgrendelen van het stuurslot.

- Controleer of de parkeerrem correct is aangetrokken, met name als de auto op een helling staat.

- Zet nooit het contact af voordat de auto volledig tot stilstand is gekomen. Als de motor wordt afgezet, worden ook de rembekrachtiging en de stuurbekrachtiging uitgeschakeld: u zou dan de controle over de auto kunnen verliezen.

- Als u de auto verlaat, neem dan de sleutel mee en vergrendel de auto.

- Neutraalstand**  
Rijd uit veiligheidsoverwegingen nooit met de versnellingsbak in de neutraalstand. Bepaalde functies van de auto werken dan namelijk mogelijk niet.

- Bij het afzetten van de motor is de rembekrachtiging niet meer actief.

## Eco-mode

Na het afzetten van de motor (stand **1-Stop**) kunt u nog gedurende maximaal 30 minuten gebruikmaken van een aantal functies, zoals het audio- en telematicasysteem, de ruitenwissers, het dimlicht en de plafonniers.

- Raadpleeg de desbetreffende rubriek voor meer informatie over de **eco-mode**.

- Sleutel vergeten**  
Als de sleutel onbedoeld in de stand **2 (Contact)** van het contactslot blijft staan, zal het contact na een uur automatisch worden afgezet. Draai de sleutel in de stand **1 (Stop)** en vervolgens opnieuw in de stand **2 (Contact)** om het contact weer aan te zetten.

## Parkeerrem Aantrekken



- Trek de hendel van de parkeerrem aan zodat de auto stil blijft staan.

- Op een vlakke ondergrond hoeft u de hefboom van de parkeerrem niet maximaal aan te trekken.

## Vrijzetten



- ☞ **Trap het rempedaal in**, trek vervolgens de hefboom van de parkeerrem licht omhoog, druk de ontgrendelknop in en duw de hefboom geheel omlaag.



Als tijdens het rijden dit lampje en het lampje **STOP** branden in combinatie met een geluidssignaal en een melding op het display, is de parkeerrem nog (iets) aangetrokken.



Draai bij het parkeren van de auto op een steile helling de wielen vast tegen het trottoir, trek de parkeerrem aan, schakel een versnelling in (de achteruitversnelling als de auto bergafwaarts is geparkeerd) en zet het contact uit. Vergeet bij vertrek voordat u de auto start niet dat de auto in de versnelling staat.

- ! Als de parkeerrem een te grote slag heeft of als het systeem minder goed werkt, moet de parkeerrem, zelfs tussen twee onderhoudsbeurten door, worden afgesteld. Laat dit veiligheidssysteem controleren door het PEUGEOT-netwerk of een gekwalificeerde werkplaats.

## Handgeschakelde 5-versnellingsbak Inschakelen van de achteruitversnelling

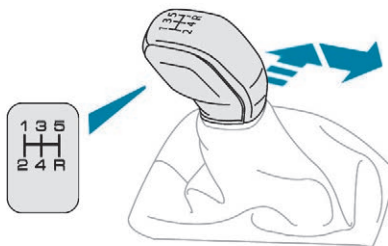

- ☞ Beweeg de versnellingshendel naar rechts en vervolgens naar achteren.

- ! Schakel de achteruitversnelling alleen in als de auto stilstaat en de motor stationair draait.

- i Voor uw veiligheid en om het starten van de motor te vergemakkelijken:
  - zet de versnellingshendel altijd in de neutraalstand,
  - trap het koppelingspedaal in.

## Handgeschakelde 6-versnellingsbak Inschakelen van de 5<sup>e</sup> of de 6<sup>e</sup> versnelling

- ☞ Beweeg de versnellingshendel zo ver mogelijk naar rechts om de 5<sup>e</sup> of de 6<sup>e</sup> versnelling in te schakelen.

- ! Doet u dit niet, dan kan de versnellingsbak zwaar beschadigd raken (per ongeluk inschakelen van de 3<sup>e</sup> of 4<sup>e</sup> versnelling).

## Inschakelen van de achteruitversnelling

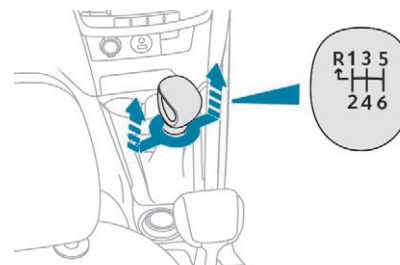

- ☞ Trek de ring onder de pookknop omhoog en beweeg de versnellingshendel eerst naar links en dan naar voren.

**!** Schakel de achteruitversnelling alleen in als de auto stilstaat en de motor stationair draait.

- i** Voor uw veiligheid en om het starten van de motor te vergemakkelijken:
- zet de versnellingshendel altijd in de neutraalstand,
  - trap het koppelingspedaal in.

## Elektronisch gestuurde versnellingsbak (ETG6).

Bij de elektronisch gestuurde versnellingsbak met zes versnellingen kunt u kiezen tussen automatische bediening en handmatig schakelen.

Deze versnellingsbak heeft twee bedieningsmogelijkheden:

- **automatische** bediening, waarbij het schakelen automatisch wordt geregeld,
- **handmatige** bediening, waarbij de bestuurder zelf sequentieel kan schakelen.

Bij de automatische bediening blijft het altijd mogelijk om zelf te schakelen met behulp van de flippers achter het stuurwiel, bijvoorbeeld om even snel in te halen.

**!** Laat uw hand tijdens het rijden niet langdurig op de selectiehandel rusten: de versnellingsbak zou dan beschadigd kunnen raken.

## Selectiehandel

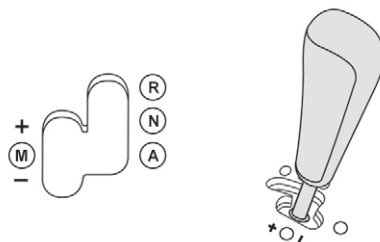

- R.** Achteruitversnelling.
  - ☞ Trap het rempedaal in, trek de selectiehandel naar links en duw deze naar voren.
- N.** Neutraalstand.
  - ☞ Trap het rempedaal in en selecteer deze stand om de motor te kunnen starten.
- A.** Automatisch schakelprogramma.
  - ☞ Duw de selectiehandel naar achteren om deze stand te selecteren.
- M. + / -.** Handmatig, sequentieel schakelen.
  - ☞ Duw de selectiehandel naar links om deze stand te selecteren en:
    - beweeg de selectiehandel kort naar voren om op te schakelen,
    - of beweeg de selectiehandel kort naar achteren om terug te schakelen.

## Schakelflippers aan de stuurkolom



- +** Opschakelen.
  - ☞ Trek de flipper + naar u toe om op te schakelen.
- Terugschakelen.
  - ☞ Trek de flipper - naar u toe om terug te schakelen.

**i** Het selecteren van de neutraalstand en het in- en uitschakelen van de achteruitversnelling is niet mogelijk met de flippers.

## Weergave op het instrumentenpaneel

### Standen van de selectiehandel



**N.** Neutraalstand.

**R.** Achteruitversnelling.

**1 2 3 4** Ingeschakelde versnelling bij

**5 6.** handmatig schakelen.

**AUTO.** Gaat branden als de automatische stand is geselecteerd. Het pictogram verdwijnt weer als de handmatige stand wordt geselecteerd.



☞ **Trap het rempedaal in** als dit verklikkerlampje knippert (bijvoorbeeld: starten van de motor).

**i** Bij het inschakelen van de achteruitversnelling klinkt een geluidssignaal.

### Starten van de auto

☞ Zet om de motor te starten de selectiehandel in de stand **N**.

☞ Houd het rempedaal volledig ingetrapt.

☞ Start de motor.

**i** Wanneer de motor niet wil starten:



- als de aanduiding **N** knippert op het instrumentenpaneel, zet de selectiehandel dan in de stand **A** en vervolgens in de stand **N**,

- Als de melding "Voet op het rempedaal" wordt weergegeven, trap het rempedaal dan steviger in.

☞ Selecteer een stand (stand **A** (automatische stand) of stand **M** (handbediende stand)) of de achteruitversnelling (stand **R**).

☞ Zet de parkeerrem vrij.

☞ Neem uw voet van het rempedaal en geef gas.

Op het display van het instrumentenpaneel verschijnen de aanduidingen **AUTO** en **1**, **1** of **R**.

### Automatische stand

☞ Start de auto en selecteer de stand **A** om voor de automatische stand te kiezen.



Op het display van het instrumentenpaneel verschijnen de aanduiding **AUTO** en de ingeschakelde versnelling.

De versnellingsbak werkt dan in de auto-adaptieve stand, zonder dat u zelf hoeft te schakelen. De versnellingsbak kiest

voortdurend de meest geschikte versnelling, afhankelijk van de volgende parameters:

- de rijstijl,
- het profiel van de weg.

**i** Trap om krachtig te accelereren (bijvoorbeeld voor een inhaalmanoeuvre) het gaspedaal met kracht in, tot voorbij het zware punt.

### Handmatig schakelen



Bij de automatische bediening blijft het altijd mogelijk om zelf te schakelen met behulp van de flippers aan het stuurwiel, bijvoorbeeld om even snel in te halen.

☞ Bedien de flippers + of -.

De versnellingsbak wordt dan in de desbetreffende versnelling geschakeld als de snelheid van de auto en het motortoerental dit toestaan. De aanduiding **AUTO** blijft op het display staan.

Als de flippers enige tijd niet meer gebruikt worden, gaat de versnellingsbak weer over op de automatische stand.

## Handbediening

- ☞ Selecteer na het starten van de motor de stand **M** om de handbediende stand in te schakelen.
- ☞ Beweeg de selectiehandel in de richting van het symbool **+** om op te schakelen.
- ☞ Beweeg de selectiehandel in de richting van het symbool **-** om terug te schakelen.



De achtereenvolgend ingeschakelde versnellingen worden weergegeven op het display van het instrumentenpaneel.

Het schakelen naar een andere versnelling is alleen mogelijk als de snelheid van de auto en het motortoerental dit toestaan.

Tijdens het schakelen hoeft u het gaspedaal niet los te laten.

Bij het remmen of het verminderen van de snelheid schakelt de versnellingsbak automatisch terug, zodat de juiste versnelling is geselecteerd op het moment dat u het gaspedaal weer intrapt.

**i** Als bij stapvoets rijden de achteruitversnelling wordt geselecteerd, wordt deze pas ingeschakeld als de auto volledig tot stilstand is gekomen. Op het display van het instrumentenpaneel wordt een pictogram weergegeven.

**!** Bij krachtig accelereren wordt niet opgeschakeld als de bestuurder de flippers achter het stuurwiel niet bedient. Zet de selectiehandel tijdens het rijden nooit in de stand **N** (neutraalstand). Selecteer de achteruitversnelling (stand **R**) uitsluitend als de auto volledig stilstaat en de voet op het rempedaal wordt gehouden.

## Stilzetten van de auto

Voordat u de motor afzet, kunt u:

- de selectiehandel in de stand **N** bewegen om de neutraalstand te selecteren,
- de versnellingsbak in de ingeschakelde versnelling laten staan. In dat geval kan de auto niet worden verplaatst.

Trek in beide gevallen altijd de parkeerrem aan om de auto volledig stil te zetten.

**!** Selecteer wanneer u de auto met draaiende motor stilzet altijd de neutraalstand **N**. Controleer voordat u werkzaamheden onder de motorkap uitvoert altijd of de selectiehandel in de neutraalstand **N** staat en de parkeerrem is aangetrokken.

## Storing



Als dit lampje en **AUTO** bij aangezet contact gaan knipperen, in combinatie met een geluidssignaal en een melding op het display van het instrumentenpaneel, duidt dit op een storing in de versnellingsbak.

Laat het systeem controleren door het PEUGEOT-netwerk of een gekwalificeerde werkplaats.

**!** Houd bij het starten van de motor altijd het rempedaal volledig ingetrapt. Trek bij het parkeren de parkeerrem altijd aan om de auto volledig te blokkeren.

# 6

## Automatische transmissie (EAT6)

Bij deze automatische transmissie met 6 versnellingen kunt u kiezen uit automatisch schakelen, aangevuld met de programma's Sport en Sneeuw, en handmatig schakelen. De transmissie heeft dus twee gebruiksmogelijkheden:

- **automatisch schakelen:** het schakelen wordt elektronisch aangestuurd, aangevuld met het programma **Sport** voor een meer

## Rijden

dynamische rijstijl of het programma **Sneeuw** voor gemakkelijker rijden op een ondergrond met weinig grip,

- **handmatig schakelen**: in deze stand kan de bestuurder zelf sequentieel schakelen.

## Bediening van de transmissie

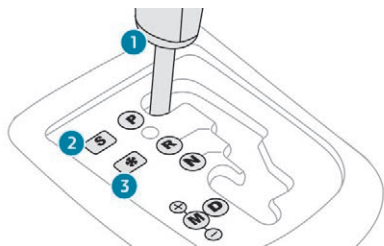

1. Selectiehendel.
2. Toets "S" (**Sport**).
3. Toets "❄️" (**Sneeuw**).

## Standen van de selectiehendel

- P.** Parkeerstand.
- Stilstaande auto, met of zonder aangetrokken parkeerrem.
  - Starten van de motor.
- R.** Achteruitversnelling.
- Achteruitrijden, stilstaande auto, stationair draaiende motor.

- N.** Neutraalstand.
- Stilstaande auto, met aangetrokken parkeerrem.
  - Starten van de motor.
- D.** Automatische bediening.
- M + / -.** Zelf schakelen tussen de 6 versnellingen.
- ☞ Beweeg de selectiehendel kort naar voren om op te schakelen.
- of
- ☞ Beweeg de selectiehendel kort naar achteren om terug te schakelen.

## Weergave op het instrumentenpaneel



Wanneer u met de selectiehendel een stand inschakelt, gaat het desbetreffende pictogram op het instrumentenpaneel branden.

- P.** Parkeren.
- R.** Achteruitversnelling.
- N.** Neutraalstand.

**D.** Rijden (automatische werking).

**S.** Programma **Sport**.

❄️ Programma **Sneeuw**.

**1 2 3 4** Ingeschakelde versnelling bij handmatig schakelen.

**5 6.** Ongeldige waarde bij handmatig schakelen.

## Starten van de auto



☞ Selecteer, terwijl u het rempedaal ingetrapt houdt, de stand **P** of **N**.

☞ Start de motor.

Als niet aan deze voorwaarden is voldaan, klinkt een geluidssignaal in combinatie met een waarschuwingsmelding.

☞ Trap bij draaiende motor het rempedaal in.

☞ Zet de parkeerrem vrij.

☞ Selecteer de stand **R**, **D** of **M**,

☞ Laat het rempedaal geleidelijk los.

De auto begint onmiddellijk te rijden.

**i** Als tijdens het rijden per ongeluk de stand **N** wordt geselecteerd, laat het motortoerental dan zakken tot stationair toerental, zet de selectiehendel in de stand **D** en trap het gaspedaal weer in.

**i** Laat bij temperaturen onder -23°C de motor gedurende vier minuten stationair draaien. Dit is belangrijk voor de goede werking en de levensduur van de motor en transmissie.

**!** Als de motor stationair draait, het rempedaal is losgelaten en de stand **R**, **D** of **M** is geselecteerd, zet de auto zich zelfs al in beweging als het gaspedaal niet is ingetrupt.

Laat bij draaiende motor daarom geen kinderen alleen in de auto achter. Trek de parkeerrem aan en selecteer de stand **P** indien er onderhoudswerkzaamheden moeten worden uitgevoerd bij draaiende motor.

## Automatisch schakelen

☞ Selecteer de stand **D** om **automatisch** te laten schakelen tussen de zes versnellingen.

De transmissie werkt dan in de auto-adaptieve stand, zonder dat u zelf hoeft te schakelen. De versnellingsbak kiest voortdurend de meest geschikte versnelling, afhankelijk van de rijstijl, het profiel van de weg en de belading van de auto.

Voor een maximale acceleratie zonder de stand van de selectiehendel te wijzigen, dient u het gaspedaal volledig in te trappen (kickdown). De transmissie schakelt automatisch terug of handhaaft de ingeschakelde versnelling totdat de motor het maximumtoerental bereikt. Bij het remmen schakelt de transmissie automatisch terug om sterker op de motor af te remmen.

Om de veiligheid te verbeteren schakelt de transmissie niet naar een hogere versnelling als u het gaspedaal plotseling loslaat.

**!** Zet de selectiehendel nooit in de stand **N** als de auto rijdt.  
Zet de selectiehendel nooit in de stand **P** of **R** als de auto niet volledig stilstaat.

## Achteruitversnelling

Als bij aangezet contact de achteruitversnelling **R** wordt ingeschakeld, wordt automatisch de parkeerhulp achter geactiveerd. Raadpleeg de desbetreffende rubriek voor meer informatie over de **parkeerhulp**.

## Programma's Sport en Sneeuw

Deze twee specifieke programma's vullen de automatische werking aan onder bijzondere rijomstandigheden.

## Programma Sport "S"

☞ Druk op de toets "**S**" als de motor is gestart. Het schakelprogramma maakt dan automatisch een dynamische rijstijl mogelijk.



**S** wordt weergegeven op het instrumentenpaneel.

## Programma Sneeuw ❄

☞ Druk bij draaiende motor op de toets "❄". De transmissie past zich aan voor het rijden op gladde wegen.

Het schakelprogramma zorgt ervoor dat u gemakkelijker kunt (weg)rijden op een ondergrond met weinig grip.



❄ wordt weergegeven op het instrumentenpaneel.

**i** Om terug te keren naar de auto-adaptieve stand kunt u het geselecteerde programma op elk gewenst moment uitschakelen door opnieuw op de desbetreffende toets te drukken.

## Handbediening

☞ Selecteer de stand **M** om **sequentieel** te schakelen tussen de zes versnellingen.  
☞ Beweeg de selectiehendel naar het symbool **+** om één versnelling op te schakelen.

- ☞ Beweeg de selectiehandel naar het symbool – om één versnelling terug te schakelen.

Het schakelen naar een andere versnelling kan alleen als de snelheid van de auto en het toerental van de motor dit toestaan, anders wordt er tijdelijk overgegaan op de automatische bediening.



**D** verdwijnt en op het instrumentenpaneel worden de achtereenvolgend ingeschakelde versnellingen weergegeven.

Als het motortoerental te laag of te hoog is, knippert de geselecteerde versnelling enkele seconden en vervolgens wordt de werkelijk ingeschakelde versnelling weergegeven. Er kan elk moment van de stand **D** (automatisch schakelen) naar de stand **M** (handmatig schakelen) worden geschakeld. Als de auto stilstaat of zeer langzaam vooruit rijdt, wordt automatisch de eerste versnelling ingeschakeld.

- i** De programma's Sport en Sneeuw werken niet in de handbediende stand.

## Ongeldige waarde bij handmatig schakelen



Dit symbool verschijnt als een versnelling niet goed is ingeschakeld (de selectiehandel bevindt zich tussen twee standen in).

## Stilzetten van de auto

Voordat u de motor afzet, kunt u de selectiehandel in de stand **P** of **N** zetten om de neutraalstand te selecteren. Trek in beide gevallen de parkeerrem aan om de auto tegen weggrollen te beschermen.

- i** Als de selectiehandel niet in de stand **P** staat, verschijnt bij het openen van het bestuurdersportier of ongeveer 45 seconden na het afzetten van het contact een waarschuwing melding op het display.
  - ☞ Zet de selectiehandel in de stand **P**; de melding verdwijnt.Rijd stapvoets wanneer u op een ondergelopen weg rijdt of een beek doorkruist.

## Storing



Als bij aangezet contact dit verklikkerlampje gaat branden in combinatie met een geluidssignaal en een melding op het display, duidt dit op een storing in de transmissie.

In dit geval werkt de transmissie met een noodprogramma en blijft de 3e versnelling ingeschakeld. U kunt dan een hevige schok voelen bij het selecteren van de stand **R** vanuit de stand **P** of **N**. Dit is niet schadelijk voor de transmissie.

Rijd niet harder dan 100 km/h (afhankelijk van de geldende snelheidslimiet).

Neem zo snel mogelijk contact op met het PEUGEOT-netwerk of een gekwalificeerde werkplaats.

- !** De transmissie kan beschadigd raken:
  - als u het gaspedaal en het rempedaal gelijktijdig intrapt,
  - als u, indien de accu geen stroom levert, de selectiehandel vanuit de stand **P** geforceerd naar een andere stand schakelt.



Als u langere tijd stilstaat met draaiende motor (file enz.), kunt u, om brandstof te besparen, de selectiehandel in de stand **N** zetten en de parkeerrem aantrekken.

## Schakelindicator

Dit systeem adviseert de bestuurder op te schakelen om het brandstofverbruik te verminderen.

## Werking

Afhankelijk van de rijomstandigheden en de uitrusting van uw auto kan het systeem u adviseren één of meer versnellingen op te schakelen. U kunt deze aanwijzingen opvolgen zonder de tussenliggende versnellingen in te hoeven schakelen.

Het is niet verplicht om de aanbevolen versnellingen ook daadwerkelijk in te schakelen. De keuze van de optimale versnelling hangt namelijk altijd af van de situatie op de weg, de verkeersdrukte en de veiligheid. De bestuurder blijft derhalve altijd zelf verantwoordelijk voor het al dan niet opvolgen van een schakeladvies van het systeem.

Deze functie kan niet worden uitgeschakeld.

Voorbeeld:

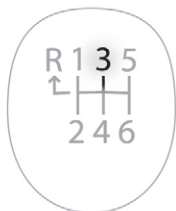

- U rijdt in de derde versnelling.

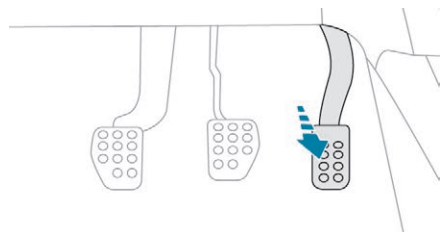

- U trapt het gaspedaal in.

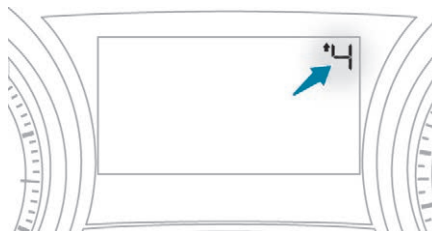

- Het systeem kan u in dit geval adviseren een hogere versnelling in te schakelen.

De informatie wordt in de vorm van een pijl op het instrumentenpaneel weergegeven.

**i** Bij auto's met handgeschakelde versnellingsbak kan naast de pijl ook de geadviseerde versnelling worden weergegeven.

**i** Het systeem past het schakeladvies aan de rijomstandigheden (helling, belading van de auto enz.) en de rijstijl van de bestuurder (veel vermogen nodig, accelereren, remmen enz.) aan. Het systeem zal u nooit adviseren om:

- de eerste versnelling in te schakelen,
- de achteruitversnelling in te schakelen,
- terug te schakelen.

**i** Bij een elektronisch gestuurde versnellingsbak of een automatische transmissie is dit systeem uitsluitend actief in de handbediende stand.

## Hill Start Assist

Dit systeem houdt uw auto bij het wegrijden op een helling ongeveer 2 seconden op zijn plaats. In die tijd kunt u uw voet van het rempedaal naar het gaspedaal verplaatsen.

Deze functie is alleen actief als:

- de auto volledig stilstaat met het rempedaal ingetrapt,
- de hellingshoek aan bepaalde voorwaarden voldoet,
- het bestuurdersportier is gesloten.

**!** Verlaat de auto niet in de korte periode dat de Hill Start Assist in werking is. Trek de parkeerrem handmatig aan als u de auto moet verlaten terwijl de motor draait. Controleer dan of het lampje van de parkeerrem op het instrumentenpaneel permanent brandt.

**!** De functie Hill Start Assist kan niet worden uitgeschakeld. Maar als de parkeerrem wordt aangetrokken om de auto stil te zetten, wordt de werking van de functie onderbroken.

## Werking

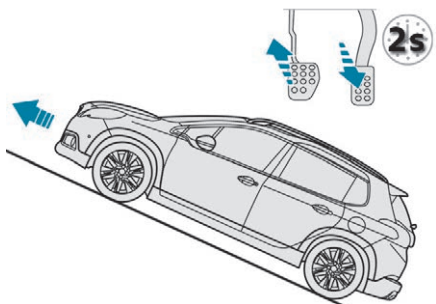

Als de auto bergopwaarts stilstaat, wordt deze even op zijn plaats gehouden als u het rempedaal loslaat:

- In de eerste versnelling of in de neutraalstand bij een handgeschakelde versnellingsbak\*.
- In de stand **A** of **M** bij een elektronisch gestuurde versnellingsbak.
- In de stand **D** of **M** bij een automatische transmissie.

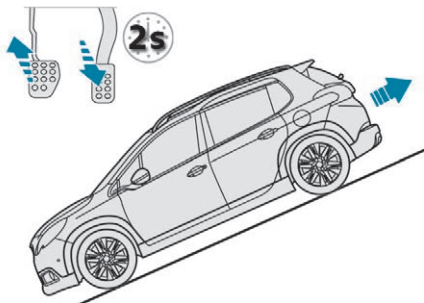

Als de auto bergafwaarts stilstaat en de achteruitversnelling ingeschakeld is, wordt de auto even op zijn plaats gehouden als u het rempedaal loslaat.

## Storing



Bij een systeemstoring gaan deze lampjes branden. Raadpleeg het PEUGEOT-netwerk of een gekwalificeerde werkplaats om het systeem te laten controleren.

## Stop & Start

Het Stop & Start-systeem zet de motor tijdelijk af (STOP-stand) als u stopt (bij rood licht, opstoppingen enz.). De motor wordt automatisch gestart (START-stand) als u weer weg wilt rijden. Het starten gebeurt direct, snel en stil.

Het Stop & Start-systeem zorgt met name in stadsverkeer voor een lager brandstofverbruik, minder uitstoot van schadelijke stoffen en een aangename rust in het interieur tijdens het wachten.

\* Afhankelijk van de uitvoering.

## Werking

### Overgang naar de STOP-stand

Het lampje "ECO" op het instrumentenpaneel gaat branden en de motor wordt in de stand-bystand gezet:

- als u, bij een auto met een **e-HDi-dieselmotor**, bij een snelheid lager dan 20 km/h de versnellingshendel in de neutraalstand zet en vervolgens het koppelpedaal loslaat.
- als, bij een auto met een **PureTech-benzinmotor** of **BlueHDi-dieselmotor**, de auto stilstaat.

ECO



De teller registreert hoe lang de STOP-stand tijdens een rit is geactiveerd. De teller wordt, elke keer als u het contact met de sleutel aanzet, weer op nul gezet.

**i** Voor uw comfort tijdens parkeer manoeuvres zal het systeem enkele seconden na het schakelen uit de achteruitversnelling niet werken. Stop & Start is niet van invloed op de werking van voertuigfuncties, zoals remmen, stuurbeheer enz.

**!** Tank nooit terwijl de motor door het Stop & Start-systeem is afgezet; zet in dat geval altijd het contact af en neem de sleutel uit het contactslot.

## Bijzonderheden: STOP-stand niet beschikbaar

De STOP-stand wordt niet geactiveerd als:

- het bestuurdersportier is geopend,
- de veiligheidsgordel van de bestuurder is losgemaakt,
- de auto sinds de laatste start met de sleutel niet sneller dan 10 km/h heeft gereden,
- het draaien van de motor nodig is om het interieur op een aangename temperatuur te houden,
- de voorruitontwaseming is ingeschakeld,
- er bepaalde bijzondere omstandigheden (laadtoestand accu, motortemperatuur, rembekrachtiging, buitentemperatuur enz.) zijn die dat niet toelaten.

 Het verklikkerlampje "ECO" knippert een paar seconden en gaat vervolgens uit.

Dit is volkomen normaal.

## Overgang naar de START-stand

 Het verklikkerlampje ECO gaat uit en de motor wordt automatisch gestart:

- **bij een handgeschakelde versnellingsbak**, als u het koppelpedaal intrapt,
- **bij een elektronisch gestuurde versnellingsbak/automatische transmissie:**
  - met de stand **A/D** of **M** geselecteerd, wanneer u het rempedaal loslaat,
  - of als u, met de selectiehandel in de stand **N** en het rempedaal losgelaten, de selectiehandel in de stand **A/D** of **M** zet,
  - of als u de achteruitversnelling inschakelt.

Als u bij een auto met een handgeschakelde versnellingsbak in de STOP-stand een versnelling inschakelt, maar daarbij het koppelpedaal niet helemaal intrapt, gaat er een lampje branden of verschijnt er een bericht met het verzoek het koppelpedaal helemaal in te trappen, omdat anders de motor niet gestart kan worden.

## Bijzonderheden: START-stand automatisch geactiveerd

Uit veiligheids- of comfortoverwegingen wordt de START-stand automatisch geactiveerd als:

- het bestuurdersportier wordt geopend,
- de veiligheidsgordel van de bestuurder wordt losgemaakt,
- de snelheid van de auto hoger is dan 11 km/h bij een elektronisch gestuurde versnellingsbak,
- er bepaalde bijzondere omstandigheden zijn (laadtoestand accu, motortemperatuur, rembekrachtiging, instelling airconditioning enz.).

 Het verklikkerlampje "ECO" knippert een paar seconden en gaat vervolgens uit.

Dit is volkomen normaal.

## Handmatig uitschakelen

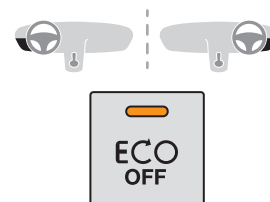

In bepaalde gevallen, bijvoorbeeld om de temperatuur in het interieur op een aangenaam niveau te houden, kan het nuttig zijn om het Stop & Start-systeem uit te schakelen. Het systeem kan bij aangezet contact op elk gewenst moment worden uitgeschakeld.

U kunt deze functie op elk willekeurig moment uitschakelen door op de toets "ECO OFF" te drukken. Het lampje in de toets gaat branden en er verschijnt een melding op het display.

**!** Als u het systeem met de motor in de STOP-stand uitschakelt, dan wordt de motor direct opnieuw gestart.

## Handmatig inschakelen

Druk nogmaals op de toets "ECO OFF".  
Het systeem is weer ingeschakeld; het lampje in de toets gaat uit en er wordt een melding op het display weergegeven.

**i** Het systeem wordt automatisch ingeschakeld zodra u het contact opnieuw aanzet.

### ! Motorkap openen



Schakel omwille van uw veiligheid het Stop & Start-systeem altijd uit alvorens werkzaamheden onder de motorkap uit te voeren om verwondingen als gevolg van het automatisch starten van de motor te voorkomen.

### ! Rijden op een overstroomde weg

Schakel het Stop & Start-systeem uit wanneer u over een overstroomde weg moet rijden.  
Raadpleeg de desbetreffende rubriek voor meer **rijadviezen**, met name over het rijden op overstroomde wegen.

## Storing

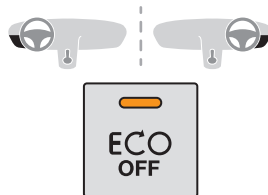

Bij een storing in het systeem gaat het lampje in de toets "ECO OFF" eerst knipperen en vervolgens permanent branden.  
Laat uw auto controleren door het PEUGEOT-netwerk of een gekwalificeerde werkplaats.  
Als er in de STOP-stand een storing zou optreden, kan het zijn dat de motor afslaat.  
Alle lampjes op het instrumentenpaneel gaan dan branden. In dat geval moet u het contact uitzetten en de motor opnieuw met de sleutel starten.

**!** Het Stop & Start-systeem maakt gebruik van een speciale 12V-accu.  
Laat eventuele werkzaamheden aan deze accu uitsluitend uitvoeren door het PEUGEOT-netwerk of een gekwalificeerde werkplaats.  
Raadpleeg de desbetreffende rubriek voor meer informatie over de **12V-accu**.

## Bandenspanningscontrolesysteem

Dit systeem controleert automatisch de bandenspanning tijdens het rijden.

Het systeem bewaakt de spanning van de vier banden zodra de auto begint te rijden.  
Het systeem vergelijkt de signalen van de snelheidssensoren van de wielen met de **referentiewaarden die elke keer nadat de banden op spanning zijn gebracht of na het verwisselen van een wiel moeten worden gereset**.

Het systeem geeft een waarschuwing zodra wordt gedetecteerd dat de spanning van een of meer banden te laag is.

**!** Het bandenspanningscontrolesysteem is niet meer dan een hulpmiddel, hetgeen inhoudt dat de waakzaamheid van de bestuurder niet door het systeem kan worden vervangen.  
Het systeem onthoudt u niet van de verantwoordelijkheid om elke maand en telkens voordat u een lange rit gaat maken de bandenspanning te controleren (ook die van het reservewiel).  
Het rijden met een te lage bandenspanning heeft een nadelige invloed op het weggedrag en de remweg van de auto en veroorzaakt vroegtijdige bandenslijtage, vooral onder zware omstandigheden (zware belading, hoge snelheden, een lange rit).



Een te lage bandenspanning leidt ook tot een hoger brandstofverbruik.



De door de fabrikant voor uw auto aanbevolen bandenspanning staat vermeld op de bandenspanningssticker. Raadpleeg de desbetreffende rubriek voor meer informatie over **voertuigidentificatie**.

De bandenspanning moet worden gecontroleerd als de banden "koud" zijn (de auto staat langer dan een uur stil of er is minder dan 10 km gereden met een beperkte snelheid).

Onder andere omstandigheden (bij warme banden) moet de bandenspanning ten opzichte van de op de sticker vermelde spanning met 0,3 bar worden verhoogd.

## Waarschuwing te lage bandenspanning



Deze waarschuwing wordt aangegeven door het permanent branden van dit lampje, een geluidssignaal en, afhankelijk van de uitvoering, een melding op het scherm.

- ☞ Verminder onmiddellijk uw snelheid en vermijd plotselinge stuurbewegingen en krachtig remmen.
- ☞ Zet de auto zo snel mogelijk stil op een veilige plaats.



Een te lage bandenspanning is niet altijd aan de band te zien. Een visuele controle is dus niet voldoende.

- ☞ Gebruik in het geval van een lekke band de bandenreparatieset of het reservewiel (afhankelijk van de uitvoering).
- of
- ☞ controleer als u een compressor in de auto hebt, bijvoorbeeld die van de bandenreparatieset, de spanning van de vier banden als deze zijn afgekoeld,
- of
- ☞ rijd voorzichtig verder als het niet mogelijk is om deze controle onmiddellijk uit te voeren.



De waarschuwing blijft actief tot het systeem wordt gereset.



Het bandenspanningscontrolesysteem is alleen betrouwbaar als de vier banden tijdens het resetten de juiste spanning hebben.

## Resetten

Elke keer nadat u een of meer banden op spanning hebt gebracht en na het verwisselen van een of meer wielen, moet u het systeem resetten.



Controleer voordat u het systeem gaat resetten of de spanning van de vier banden overeenkomstig de gebruiksomstandigheden van de auto en de voorschriften op de sticker met de bandenspanningen is. Het bandenspanningscontrolesysteem is alleen betrouwbaar als de vier banden tijdens het resetten de juiste spanning hebben. Het bandenspanningscontrolesysteem geeft geen meldingen als de bandenspanning bij het resetten onjuist is.

## Met touchscreen

Het resetten van het systeem moet gebeuren bij aangezet contact en stilstaande auto.

### MENU

Het systeem kan worden gereset in het menu "Rijden / Auto".



- ☞ Druk op "**Bandenspan.contr.**".
- ☞ Bevestig het resetten door op "**Ja**" te drukken. Als het resetten is voltooid, klinkt een geluidssignaal en wordt een melding weergegeven.



De nieuw opgeslagen waarden van de bandenspanning worden door het systeem beschouwd als referentiewaarden.

### **i** Sneeuwkettingen

Het systeem hoeft niet gereset te worden na het aanbrengen of verwijderen van sneeuwkettingen.

## Storing



Als het lampje te lage bandenspanning gaat knipperen en vervolgens blijft branden in combinatie met het lampje Service, wijst dit op een storing in het systeem.

In dat geval werkt de bandenspanningscontrole mogelijk niet goed.

Laat het systeem controleren door het PEUGEOT-netwerk of door een gekwalificeerde werkplaats.

**i** Na het uitvoeren van werkzaamheden aan het systeem moet de spanning van de vier banden worden gecontroleerd en het systeem worden gereset.

## Snelheidsbegrenzer

Dit systeem voorkomt dat de auto de door de bestuurder ingestelde maximumsnelheid overschrijdt.

Als de ingestelde maximumsnelheid is bereikt, heeft het dieper intrappen van het gaspedaal geen effect.

Het **inschakelen** van de snelheidsbegrenzer geschiedt handmatig: de ingestelde snelheid dient minimaal 30 km/h te bedragen. Het **uitschakelen** van de snelheidsbegrenzer geschiedt eveneens handmatig met de hendel. Door het gaspedaal met kracht in te trappen kan de ingestelde snelheid tijdelijk worden overschreden.

Als het gaspedaal vervolgens geleidelijk weer wordt losgelaten en de rijsnelheid onder de ingestelde maximumsnelheid komt, wordt de snelheidsbegrenzer weer geactiveerd.

De ingestelde snelheid blijft na het afzetten van het contact opgeslagen in het geheugen.

**i** Bij het gebruik van de snelheidsbegrenzer moet de bestuurder te allen tijde de snelheidslimiet in acht nemen en zijn aandacht op het verkeer gevestigd houden.

## Stuurkolomschakelaars

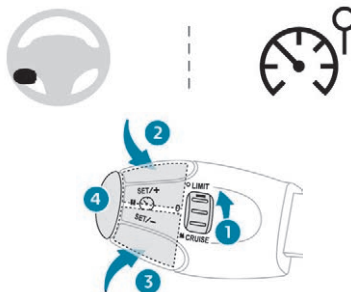

1. Selecteren/uitschakelen van de snelheidsbegrenzer.
2. Verhogen van de ingestelde waarde.
3. Verlagen van de ingestelde waarde.
4. Inschakelen/onderbreken van de snelheidsbegrenzer.

## Weergave op het instrumentenpaneel

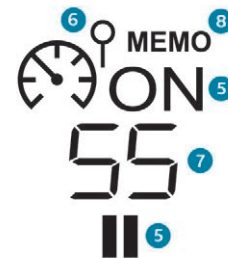

De geprogrammeerde informatie wordt gegroepeerd op het display van het instrumentenpaneel getoond.

5. Indicatie snelheidsbegrenzer aan/uit.
6. Snelheidsbegrenzer geselecteerd.
7. Ingestelde snelheid.
8. Selectie van een geprogrammeerde snelheid.

## Programmeren

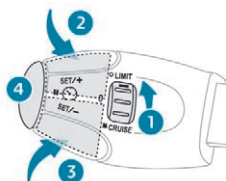

☞ Draai de rolnop **1** in de stand "**LIMIT**": de snelheidsbegrenzer is geselecteerd, maar nog niet ingeschakeld (II).

Er kan een snelheid worden ingesteld zonder de begrenzer in te schakelen.



☞ Stel de snelheid in door op de toets **2** of **3** te drukken.

U kunt de ingestelde snelheid vervolgens wijzigen met de toetsen **2** en **3**:

- +/- 1 km/h = kort indrukken,
- +/- 5 km/h = lang indrukken,
- +/- in stappen van 5 km/h = ingedrukt houden.



☞ Inschakelen van de snelheidsbegrenzer: druk op de toets **4**.

☞ Uitschakelen van de snelheidsbegrenzer: druk op de toets **4**: het uitschakelen wordt bevestigd op het display (II).



☞ Weer inschakelen van de snelheidsbegrenzer: druk nogmaals op de toets **4**.

## Overschrijden van de ingestelde snelheid

Als het gaspedaal geleidelijk dieper wordt ingetrapt, wordt de snelheid niet verhoogd. Als het gaspedaal echter **met kracht** wordt ingetrapt, tot voorbij het **zware punt**, wordt de snelheid wel verhoogd.



De begrenzer wordt tijdelijk uitgeschakeld en de ingestelde snelheid op het display gaat knipperen.

Het knipperen van de ingestelde snelheid stopt automatisch als het gaspedaal wordt losgelaten.

## Uitschakelen van de snelheidsbegrenzer

☞ Draai de knop **1** in de stand **0**: de selectie van de snelheidsbegrenzer wordt ongedaan gemaakt. Op het display wordt weer de kilometerteller weergegeven.

## Storing



In het geval van een storing in de snelheidsbegrenzer wordt de ingestelde snelheid gewist en knipperen de streepjes op het display. Laat het systeem controleren door het PEUGEOT-netwerk of een gekwalificeerde werkplaats.

**!** Bij een steile afdaling of bij het krachtig intrappen van het gaspedaal kan de snelheidsbegrenzer niet voorkomen dat de ingestelde snelheid wordt overschreden. Om te voorkomen dat de pedalen blijven hangen:

- controleer of de mat goed op zijn plaats ligt,
- leg nooit meerdere matten boven op elkaar.

## Snelheidsregelaar

Met behulp van de snelheidsregelaar kan de bestuurder met een constante ingestelde snelheid rijden zonder gas te hoeven geven.

Het **in**schakelen van de snelheidsregelaar geschiedt handmatig: daarvoor moet de auto met een snelheid van minstens 40 km/h rijden, waarbij:

- de vierde versnelling moet zijn ingeschakeld bij een handgeschakelde versnellingsbak,
- de tweede versnelling moet zijn ingeschakeld bij rijden in de handmatige stand bij een elektronisch gestuurde versnellingsbak of automatische transmissie,
- bij een elektronisch gestuurde versnellingsbak de stand **A** moet zijn geselecteerd en bij een automatische transmissie de stand **D** moet zijn geselecteerd.

Het **uit**schakelen van de snelheidsregelaar geschiedt handmatig met de hendel, door het rem- of koppelpedaal in te trappen of, uit veiligheidsoverwegingen, bij activering van het ESP.

De ingestelde snelheid kan tijdelijk worden overschreden door het gaspedaal in te trappen. Als het gaspedaal wordt losgelaten, wordt de ingestelde snelheid weer aangehouden. Na het afzetten van het contact worden alle ingestelde snelheden gewist.

## Stuurkolomschakelaars

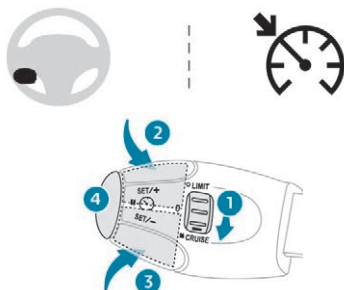

1. Selecteren/uitschakelen van de snelheidsregelaar.
2. Verhogen van de ingestelde waarde.
3. Verlagen van de ingestelde waarde.
4. Onderbreken/hervatten van de snelheidsregeling.

**i** Bij het gebruik van de snelheidsregelaar moet de bestuurder te allen tijde de snelheidslimiet in acht nemen en zijn aandacht op het verkeer gevestigd houden.

## Weergave op het instrumentenpaneel

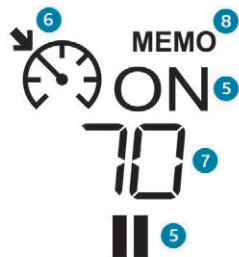

De geprogrammeerde informatie wordt gegroepeerd op het display van het instrumentenpaneel getoond.

5. Snelheidsregelaar AAN/UIT.
6. Snelheidsregelaar geselecteerd.
7. Ingestelde snelheid.
8. Selectie van een geprogrammeerde snelheid.

## Programmeren

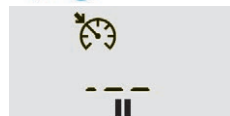
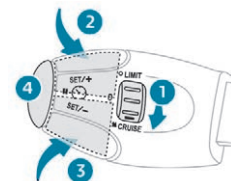

☞ Draai de rolnop **1** in de stand "**CRUISE**": de snelheidsregelaar is geselecteerd, maar nog niet ingeschakeld (II).



☞ Stel de snelheid in door tot de gewenste snelheid te accelereren en druk vervolgens op de toets **2** of **3**.

U kunt de ingestelde snelheid vervolgens wijzigen met de toetsen 2 en 3:

- +/- 1 km/h = kort indrukken,
- +/- 5 km/h = lang indrukken,
- +/- in stappen van 5 km/h = ingedrukt houden.



- ☞ Uitschakelen van de snelheidsregelaar: druk op de toets 4: het uitschakelen wordt bevestigd op het display (II).



- ☞ Weer inschakelen van de snelheidsregelaar: druk nogmaals op de toets 4.

## Overschrijden van de ingestelde snelheid



Als de ingestelde snelheid wordt overschreden, gaat de ingestelde snelheid op het display knipperen.

Het knipperen van de ingestelde snelheid stopt automatisch als het gaspedaal wordt losgelaten.

## Uitschakelen van de snelheidsregelaar

- ☞ Draai de rolknop 1 in de stand 0: de selectie van de snelheidsregelaar wordt ongedaan gemaakt. Op het display wordt weer de kilometer teller weergegeven.

## Storing



In het geval van een storing in de snelheidsregelaar wordt de ingestelde snelheid gewist en knipperen de streepjes op het display. Laat het systeem controleren door het PEUGEOT-netwerk of een gekwalificeerde werkplaats.

- ! Let tijdens het gebruik van de snelheidsregelaar op wanneer u de snelheid met de toetsen instelt; het lang indrukken van een toets kan een plotselinge verandering van de rijsnelheid veroorzaken.

Gebruik de snelheidsregelaar niet op gladde wegen of bij druk verkeer. Op een steile afdaling kan de snelheidsregelaar niet voorkomen dat de auto de ingestelde snelheid overschrijdt. Om te voorkomen dat de pedalen blijven hangen:

- controleer of de mat goed op zijn plaats ligt,
- leg nooit meerdere matten boven op elkaar.

## Snelheden opslaan

Via deze functie kunnen snelheidswaarden worden opgeslagen die vervolgens worden gebruikt voor twee systemen: snelheidsbegrenzer en snelheidsregelaar. U kunt voor beide functies vijf snelheden opslaan in het geheugen van het systeem. Er zijn standaard al enkele snelheden opgeslagen.

## Met touchscreen

**MENU** Het opslaan kan geconfigureerd worden in het menu **Rijden / Auto**.



- ☞ Selecteer het tabblad "**Rijfuncties**".
- ☞ Selecteer de functie "**Inst. snelheden**".
- ☞ Druk op "**AAN**" om de functie te activeren.
- ☞ Selecteer de ingestelde snelheid 1 tot en met 5 die u wilt wijzigen.
- ☞ Selecteer de waarde van de ingestelde snelheid die u wilt wijzigen.
- ☞ Voer de nieuwe waarde in met de nummertoeets en bevestig door op "**OK**" te drukken.

**!** Voer deze handelingen omwille van de veiligheid alleen uit als de auto stilstaat.

## Selecteren

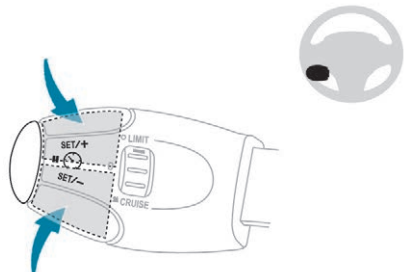

Selecteren van een opgeslagen snelheid:

- ☞ Houd de toets "+" of "-" even ingedrukt; het systeem stopt bij de dichtstbijzijnde opgeslagen snelheid.
- ☞ Houd de toets "+" of "-" nogmaals even ingedrukt om een andere opgeslagen snelheid te kiezen.

Op het instrumentenpaneel wordt de snelheid en de status van het systeem (in-/uitgeschakeld) weergegeven.

## Active City Brake

Active City Brake is een rijhulpfunctie die beoogt een frontale aanrijding te voorkomen of de snelheid van een frontale aanrijding te verminderen wanneer de bestuurder niet of onvoldoende ingrijpt (onvoldoende intrappen van het rempedaal).

**!** Dit systeem is ontworpen om de veiligheid tijdens het rijden te vergroten. Het is de taak van de bestuurder constant alert te zijn op de verkeerssituatie en de afstand en snelheid ten opzichte van andere voertuigen in te schatten. Active City Brake is een hulpmiddel voor de bestuurder die desondanks waakzaam moet blijven.

**!** Bekijk de lasersensor nooit met een optisch instrument (vergrootglas, microscoop enz.) op een afstand van minder dan 10 cm: kans op oogletsel!

## Werkingsprincipe

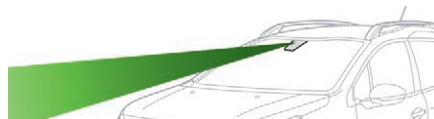

Dit systeem detecteert met een lasersensor boven aan de voorruit voertuigen die in dezelfde richting rijden of die vóór de auto stilstaan.

Indien noodzakelijk remt de auto automatisch af om een aanrijding met de voorligger te voorkomen.

**!** Dit automatische noodremsysteem remt later af dan de bestuurder normaal gesproken zou doen. Het systeem grijpt dus alleen in als de kans op een aanrijding groot is.

## Activeringsvoorwaarden

De functie Active City Brake werkt als aan de volgende voorwaarden wordt voldaan:

- het contact is aangezet,
- de auto rijdt vooruit,
- de wagensnelheid ligt tussen ongeveer 5 en 30 km/h,
- de remfunctieregelsystemen (ABS, EBD, BAS) zijn storingsvrij,
- de stabiliteitscontrolesystemen (ASR, DSC) zijn niet uitgeschakeld of defect,
- de auto maakt geen scherpe bocht,
- het systeem is de afgelopen 10 seconden niet geactiveerd.

## Werking

Als uw auto te dicht bij de voorligger komt of de voorligger te snel nadert, remt het systeem automatisch om een aanrijding te voorkomen. U wordt dan door de weergave van een melding gewaarschuwd.

De remlichten van uw auto worden automatisch ingeschakeld om anderen te waarschuwen.

**!** De aanrijding kan worden voorkomen als het snelheidsverschil tussen uw auto en uw voorligger maximaal 15 km/h is. Is het verschil groter, dan probeert het systeem een aanrijding te voorkomen of de kracht van de botsing te beperken door de auto af te remmen.

Het automatische noodremsysteem kan de auto volledig tot stilstand brengen als dit nodig is. In dat geval blijven de remmen enige tijd (ongeveer 1,5 seconde) geactiveerd terwijl de auto stilstaat. De bestuurder kan in die tijd de controle over de auto overnemen en het rempedaal intrappen.

**I** Tenzij de bestuurder snel genoeg het koppelingspedaal intrapt tijdens het automatisch remmen kan het ingrijpen van het systeem ertoe leiden dat de motor afslaat.

**I** Tijdens het automatische remmen kan de bestuurder zelf, door het rempedaal stevig in te trappen, altijd proberen harder te remmen dan het noodremsysteem.

**!** Na een aanrijding wordt het systeem automatisch uitgeschakeld; het werkt dan niet meer.  
Ga naar het PEUGEOT-netwerk of een gekwalificeerde werkplaats om het systeem weer gebruiksklaar te laten maken.

## Werkingslimieten

Het systeem detecteert slechts stilstaande voertuigen of voertuigen die in dezelfde richting rijden.

**!** Het detecteert geen kleine voertuigen (fietsen, motorfietsen), voetgangers of dieren en ook geen stilstaande voorwerpen die niet reflecteren.

Dit systeem wordt niet geactiveerd en grijpt niet in als de bestuurder:

- hard accelereert
- of een ruk aan het stuur geeft (uitwijkmanoeuvre).

**!** Onder zeer slechte weersomstandigheden (zware regenval, sneeuw, mist, hagel enz.) neemt de remweg toe waardoor het systeem minder efficiënt een aanrijding kan voorkomen.  
De bestuurder moet dus altijd bijzonder oplettend blijven.

**!** Laat geen sneeuw op de motorkap liggen en geen voorwerpen aan de voorzijde van het dak en boven de motorkap uitsteken: hierdoor kan het gezichtsveld van de sensor worden geblokkeerd waardoor de detectie niet goed werkt.

## Inschakelen/uitschakelen

### MENU



Active City Brake kan aan de hand van het touchscreen in- of uitgeschakeld worden via het menu **Rijden / Auto**.

De status van het systeem wordt bij het afzetten van het contact opgeslagen.

**I** Als het systeem is uitgeschakeld, wordt elke keer dat de auto wordt gebruikt, een melding weergegeven om aan te geven dat het systeem is uitgeschakeld.

## Storingen

### Storing van de sensor

De werking van de lasersensor kan worden gehinderd door vuil op de voorruit of door het beslaan van de voorruit. In dat geval wordt een melding weergegeven om u te waarschuwen. Ontwasem de voorruit en reinig regelmatig het gedeelte van de voorruit voor de sensor.

**!** Plak of bevestig geen voorwerpen op de voorruit vóór de sensor.

## Storing van het systeem

Bij een storing van het systeem wordt u door een geluidssignaal en de weergave van de melding **Storing automatisch remsysteem** gewaarschuwd.

Laat uw auto controleren door het PEUGEOT-netwerk of een gekwalificeerde werkplaats.

! Als de voorruit ter hoogte van de sensor beschadigd is, schakel het systeem dan uit en neem contact op met het PEUGEOT-netwerk of een gekwalificeerde werkplaats om de voorruit te laten vervangen.

! Verwijder de sensor niet, stel de sensor niet af en test de sensor niet.  
Werkzaamheden aan de sensor mogen alleen door het PEUGEOT-netwerk of een gekwalificeerde werkplaats worden uitgevoerd.

! Bij het trekken van een aanhanger of als uw auto wordt gesleept, moet het systeem worden uitgeschakeld.

## Parkeerhulp

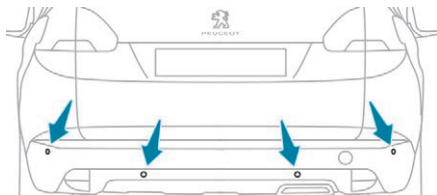

Deze functie waarschuwt met behulp van sensoren in de bumper voor obstakels in de nabijheid van de auto (bijv. voetgangers, auto's, bomen, slagbomen, enz.) die binnen het detectiebereik vallen.

! Deze functie is een parkeerhulpsysteem voor de bestuurder die desondanks altijd zijn aandacht op het verkeer moet blijven vestigen.  
De bestuurder moet alert blijven en zo nodig de controle over de auto overnemen.  
Hij/zij moet zich altijd bewust zijn van de omgeving voorafgaand aan het manoeuvreren.  
Gedurende de hele manoeuvre moet de bestuurder er zeker van zijn dat de ruimte vrij blijft.

## Parkeerhulp achter

De functie wordt geactiveerd zodra de achteruitversnelling wordt ingeschakeld. Dit wordt bevestigd door een geluidssignaal. Zodra de achteruitversnelling wordt uitgeschakeld, is de functie niet meer actief.

## Geluidssignalen



De bestuurder wordt via een onderbroken geluidssignaal gewaarschuwd bij het naderen van obstakels. De frequentie van het geluidssignaal neemt toe naarmate de auto het obstakel nadert.

Aan de weergave van het geluidssignaal via de luidspreker (rechts of links) is te herkennen aan welke zijde van de auto het obstakel zich bevindt.

Zodra de afstand tussen de auto en het obstakel kleiner wordt dan dertig centimeter, klinkt het geluidssignaal ononderbroken.

## Grafische weergave



De grafische weergave van balken op het scherm is een aanvulling op het geluidssignaal, die geleidelijk naar het voertuig toe bewegen (wit: obstakels veraf, oranje: obstakels in de buurt en rood: obstakels heel dichtbij).

Als de auto het obstakel zeer dicht genaderd is, verschijnt het symbool "Gevaar" op het scherm.

## Parkeerhulp vóór

De parkeerhulp vóór is een aanvulling op de parkeerhulp achter en wordt geactiveerd zodra er bij een wagensnelheid van maximaal 10 km/h vóór de auto een obstakel wordt gedetecteerd.

De parkeerhulp vóór wordt uitgeschakeld zodra de auto langer dan drie seconden stilstaat met een ingeschakelde versnelling vooruit, als er geen obstakel meer wordt gedetecteerd of wanneer de wagensnelheid hoger wordt dan 10 km/h.

**i** Het geluid dat uit de luidspreker komt (voor of achter) geeft de relatie aan tussen de plaats van het obstakel en het voertuig, in de rijrichting van het voertuig voor of achter.

Dit is alleen beschikbaar met Park Assist. Raadpleeg de desbetreffende rubriek voor meer informatie over de **Park Assist**.

## Uitschakelen/inschakelen van de parkeerhulp vóór en achter

### Met touchscreen

#### MENU



De functie kan worden uitgeschakeld of ingeschakeld via het menu **Rijden / Auto**.

**i** De functie wordt automatisch uitgeschakeld zodra een aanhanger wordt aangekoppeld of een fietsendrager wordt gemonteerd (auto's voorzien van een door PEUGEOT aanbevolen trekhaak of fietsendrager).

## Beperkingen van de werking

- Bepaalde obstakels die aanvankelijk wel worden gedetecteerd, worden mogelijk niet meer gedetecteerd als ze zich in de dode hoek van het detectiebereik van de sensoren bevinden.
- Bepaalde omgevingsgeluiden, zoals lawaai afkomstig van voertuigen en machines (bijv. vrachtwagens, pneumatische boren enz.), kunnen de sensoren van de auto verstoren.
- Bepaalde materialen (stoffen) kunnen geluidsgolven absorberen: hierdoor worden voetgangers mogelijk niet gedetecteerd.
- Ophopingen van sneeuw of dode bladeren op de weg kunnen de sensoren van de auto verstoren.

- Een aanrijding aan de voorzijde of achterzijde van de auto kan de sensorinstellingen verstoren, hetgeen niet altijd door het systeem wordt vastgesteld: afstandsmetingen kunnen hierdoor incorrect zijn.
- Bij zware belading van de bagageruimte kan de hoek van de auto de afstandsmetingen verstoren.
- De sensoren kunnen worden beïnvloed door slechte weersomstandigheden (zware regenval, dichte mist, sneeuwval, enz.).

## Aanbevelingen over onderhoud

**i** Zorg ervoor dat de sensoren bij slecht of winters weer niet bedekt zijn met modder, ijs of sneeuw. Bij het inschakelen van de achteruitversnelling geeft een geluidssignaal (lange pieptoon) aan dat de sensoren vuil kunnen zijn.

**i** **Wassen met een hogedrukreiniger**  
Houd tijdens het wassen van de auto het uiteinde van de hogedrukspuit op minimaal 30 cm van de sensoren.

## Storing



In het geval van een storing bij inschakelen van de achteruitversnelling gaat dit lampje branden op het instrumentenpaneel, in combinatie met een melding en een geluidssignaal (kort piepgeluid).

Raadpleeg het PEUGEOT-netwerk of een gekwalificeerde werkplaats om de systemen te laten controleren.

## Achteruitrijcamera

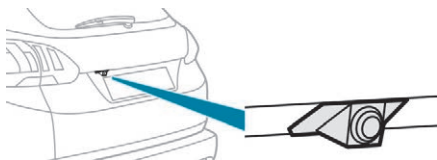

De achteruitrijcamera wordt automatisch geactiveerd wanneer de achteruitversnelling wordt ingeschakeld.

Afhankelijk van de uitvoering van uw auto worden de beelden op het touchscreen of het instrumentenpaneel weergegeven.

De achteruitrijcamera kan gecombineerd worden met het parkeerhulpsysteem.

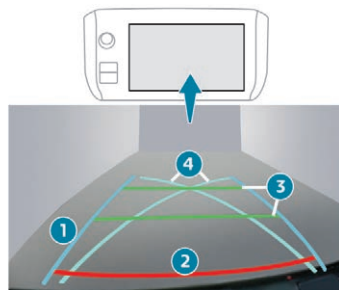

De afgebeelde geleidingslijnen helpen bij het manoeuvreren.

Ze worden weergegeven als strepen "op de weg" en geven geen indicatie van de positie van de auto ten opzichte van hoge obstakels (bijvoorbeeld andere auto's).

**i** Een zekere vervorming van het beeld is normaal. Het is normaal dat onder aan het scherm een stukje van de kentekenplaat is te zien.

De blauwe strepen **1** geven de rijrichting van de auto weer (de afstand tussen de strepen komt overeen met de breedte van uw auto zonder de buitenspiegels).

De rode streep **2** geeft een ruimte van 30 cm direct achter de achterbumper van uw auto weer.

De groene strepen **3** geven een afstand van circa 1 en 2 meter weer achter de achterbumper van uw auto.

De turquoise gebogen lijnen **4** geven de maximale draaicirkels weer.

**!** De achteruitrijcamera is een hulpmiddel voor de bestuurder die desondanks waakzaam moet blijven.

**i** Als de achterklep wordt geopend, verdwijnen de beelden van de camera.

## Onderhoud

**i** Maak de achteruitrijcamera regelmatig schoon met een zachte, droge doek.

**!** **Wassen met een hogedrukspuit**  
Bewaar een afstand van minimaal 30 cm tussen de lens van de hogedrukreiniger en de lens van de camera.

## Park Assist

Dit systeem detecteert een parkeerplek en assisteert u bij het in- en uitparkeren (fileparkeren).

Het systeem bedient de stuurinrichting en informeert de bestuurder met beelden op het scherm en geluidssignalen.

Bij een auto met een handgeschakelde versnellingsbak bedient de bestuurder het gaspedaal, het rempedaal, de versnellingsbak en de koppeling.

Bij een auto met een elektronisch gestuurde versnellingsbak of automatische transmissie bedient de bestuurder het gaspedaal, het rempedaal en de versnellingsbak.

De bestuurder kan op elk gewenst moment het stuur zelf weer overnemen.

**!** Het Park Assist-systeem is een hulpmiddel voor de bestuurder die desondanks waakzaam moet blijven. De bestuurder moet ervoor zorgen dat de auto tijdens de manoeuvre onder controle blijft en geen obstakels kan raken. Onder bepaalde omstandigheden detecteren de sensoren mogelijk geen kleine obstakels die zich in hun dode hoeken bevinden.

**!** Tijdens de manoeuvres draait het stuurwiel snel rond: houd daarom het stuurwiel niet tegen en steek niet uw handen tussen de spaken van het stuurwiel. Let op voorwerpen die het draaien van het stuurwiel kunnen hinderen (wijde kleding, sjaal, das enz.) – Kans op letsel!

**i** Het systeem meet bij het fileparkeren geen parkeerruimtes op waarvan de afmetingen aanmerkelijk groter of kleiner zijn dan het formaat van de auto. De functie "Parkeerhulp" wordt tijdens de manoeuvres automatisch geactiveerd. Het is dus mogelijk dat in combinatie met een geluidssignaal een pictogram op het scherm verschijnt, wat geen gevolgen heeft voor de parkeer manoeuvre.

**i** Als de gemonteerde banden een andere maat hebben dan de originele banden (extra brede banden, winterbanden enz.), kan de werking van het parkeerhulpsysteem negatief worden beïnvloed.

**i** Als het Park Assist-systeem actief is, gaat het Stop & Start-systeem niet over op de STOP-stand. In de STOP-stand wordt bij het activeren van het Park Assist-systeem de motor gestart.

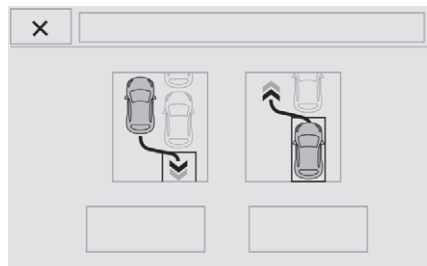

Het systeem assisteert u bij het fileparkeren, zowel bij inparkeren als bij uitparkeren.

## Fileparkeren – inparkeren

**☞** Verminder als u een lege parkeerplek ziet uw snelheid tot maximaal 20 km/h.

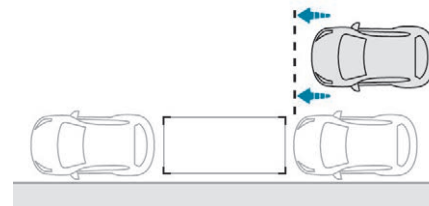

**☞** Zet uw auto stil vóór de lege parkeerplek.

Activeren van het Park Assist-systeem:



**☞** Druk op deze toets. Het lampje van de toets blijft uit.

Er verschijnt een melding op het scherm.

**☞** Selecteer de functie voor het inparkeren in een fileparkeervak. Het lampje van de toets gaat branden.



☞ Schakel de richtingaanwijzer in om aan te geven aan welke zijde u gaat parkeren.



☞ Rijd vooruit tot een nieuwe melding verschijnt.

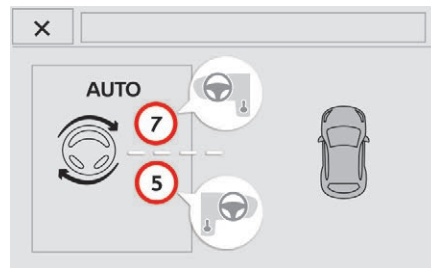

De geassisteerde inparkeermanoeuvre is nu begonnen.

Rijd stapvoets (max. 7 km/h) en ga door met de manoeuvre op basis van de aanwijzingen van de functie "Parkeerhulp" tot er een melding wordt weergegeven die aangeeft dat de manoeuvre is voltooid.

Het lampje van de toets dooft en er klinkt een geluidssignaal.

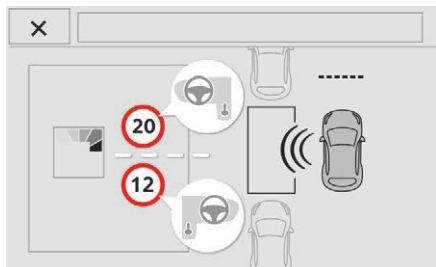

☞ Rijd vooruit langs de parkeerplek met een snelheid lager dan 20 km/h om de beschikbare ruimte te meten en houd daarbij een afstand van 0,5 tot 1,5 meter tussen de geparkeerde auto's en uw auto aan.

Zodra de meting voltooid is en de gemeten ruimte voldoende groot is, geeft een melding aan dat de parkeermanoeuvre kan beginnen.

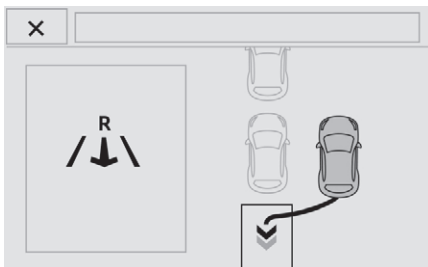

☞ Zet de auto in de achteruitversnelling en laat het stuurwiel los.

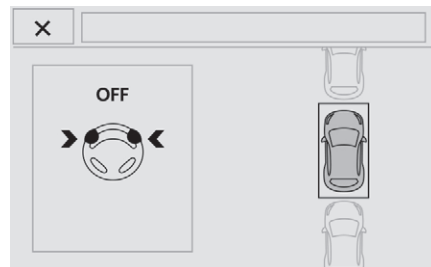

De bestuurder moet nu het stuur weer overnemen.

## Uitparkeren na fileparkeren

- Start de motor wanneer u de parkeerplek wilt verlaten.

Activeren van het Park Assist-systeem, bij stilstaande auto:



- Druk op deze toets. Het lampje van de toets blijft uit.
- Er verschijnt een melding op het scherm.
- Selecteer de functie voor het uitparkeren uit een fileparkeervak. Het lampje van de toets gaat branden.
- Schakel de richtingaanwijzer in om aan te geven dat u de parkeerplek gaat verlaten. De richtingaanwijzers blijven gedurende de manoeuvre knipperen, ongeacht de stand van de hendel.
- Schakel de 1e versnelling of de achteruitversnelling in en laat het stuurwiel vervolgens los.

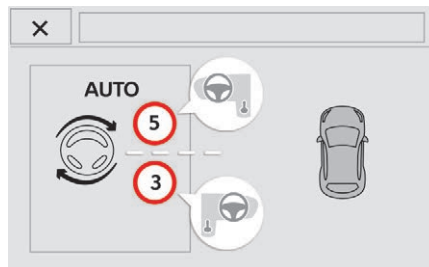

De geassisteerde uitparkeermanoeuvre is nu begonnen.

Rijd stapvoets (max. 5 km/h) en ga door met de manoeuvre op basis van de aanwijzingen van de functie "Parkeerhulp" tot er een melding wordt weergegeven die aangeeft dat de manoeuvre is voltooid.

De manoeuvre is voltooid zodra de voorwielen van de auto zich buiten de parkeerplek bevinden.

Het lampje van de toets dooft en er klinkt een geluidssignaal.

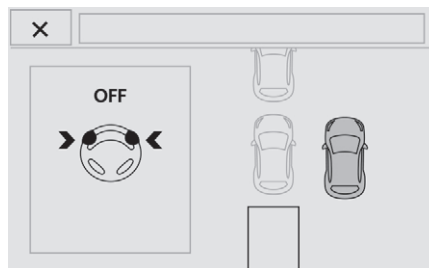

De bestuurder moet nu het stuur weer overnemen.

## Uitschakelen

Het systeem wordt automatisch gedeactiveerd:

- als het contact wordt afgezet,
- als de motor afslaat,
- als er binnen 5 minuten na het selecteren van het type manoeuvre niet wordt gestart met een manoeuvre,
- als de auto tijdens de manoeuvre langdurig blijft stilstaan,
- als de antispinregeling (ASR) in werking treedt,
- als de maximale wagensnelheid wordt overschreden,
- als de bestuurder het stuurwiel tegenhoudt,
- als de bestuurder de schakelaar van het Park Assist-systeem indrukt,
- als het niet mogelijk is om de auto correct in te parkeren (te veel manoeuvres nodig voor het in- of uitparkeren),
- als het bestuurdersportier wordt geopend,
- als één van de voorwielen op een obstakel stuit.

Er verschijnt een melding op het scherm.

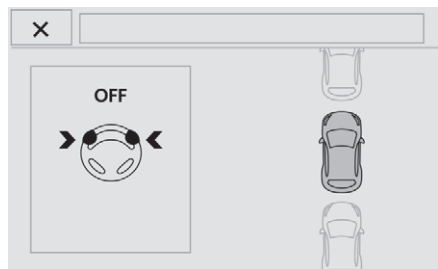

De bestuurder moet nu het stuur weer overnemen.

**!** Als het systeem tijdens een manoeuvre wordt gedeactiveerd, moet de bestuurder het systeem handmatig weer activeren om de meting voort te zetten.

## Uitschakelen

Het systeem wordt automatisch uitgeschakeld:

- bij het trekken van een aanhanger,
- als het bestuurdersportier wordt geopend,
- bij een wagensnelheid van meer dan 70 km/h.

Raadpleeg om het systeem voor langere duur te laten uitschakelen het PEUGEOT-netwerk of een gekwalificeerde werkplaats.

## Storingen



Als er een storing in het systeem optreedt, gaat dit verknikkerlampje op het instrumentenpaneel branden en/of verschijnt een melding op het scherm in combinatie met een geluidssignaal (kort piepsignaal). Het lampje knippert enkele seconden. Als de storing optreedt tijdens het gebruik van het systeem, gaat het lampje uit.

**STOP**



In het geval van een storing in de stuurbevestiging worden deze pictogrammen weergegeven op het instrumentenpaneel.

Neem contact op met het PEUGEOT-netwerk of een gekwalificeerde werkplaats.

**!** Als de ruimte tussen uw auto en de parkeerplek te groot is, kan het systeem mogelijk de beschikbare ruimte niet meten. Tijdens een manoeuvre houdt het Park Assist-systeem geen rekening met onderdelen of voorwerpen die buiten de carrosserie (in de lengte of breedte) van de auto uitsteken.

**i** Controleer bij slecht weer en bij winterse omstandigheden of de sensoren niet zijn bedekt met vuil, ijs of sneeuw. Laat in het geval van een storing het systeem controleren door het PEUGEOT-netwerk of door een gekwalificeerde werkplaats.



## PEUGEOT & TOTAL EEN SAMENWERKING IN HET TEKEN VAN PRESTATIES!

Het PEUGEOT TOTAL-team weet hoe prestatiegrenzen onder de meest veeleisende omstandigheden verlegd kunnen worden. Dit werd bevestigd door de drievoudige overwinning die in 2017 werd behaald.

Voor deze uitzonderlijke prestaties voorzagen de equipes van Peugeot Sport hun Peugeot 3008 DKR van TOTAL QUARTZ, een hoogwaardig smeermiddel dat onder de meest extreme omstandigheden de motor optimaal beschermt.

### **TOTAL QUARTZ beschermt uw motor tegen de tand des tijds.**

TOTAL QUARTZ Ineo First is een uiterst hoogwaardig smeermiddel dat door de R&D-teams van Peugeot en Total gezamenlijk is ontwikkeld. De innovatieve technologie van deze speciaal voor Peugeot-motoren ontwikkelde motorolie draagt in belangrijke mate bij tot het terugdringen van de CO<sub>2</sub>-uitstoot en beschermt de motor effectief tegen vervuiling.

PEUGEOT ADVISEERT TOTAL



## Compatibiliteit van brandstoffen

### Brandstof voor benzinemotoren

De benzinemotoren zijn geschikt voor biobrandstoffen die aan de huidige en toekomstige Europese richtlijnen voldoen en die bij tankstations getankt kunnen worden:

- E5** Benzine die voldoet aan de norm EN228 en is gemengd met een biobrandstof die voldoet aan de norm EN15376.
- E10**

**i** Alleen brandstofadditieven die voldoen aan de norm B715001 mogen worden gebruikt.

### Brandstof voor dieselmotoren

De dieselmotoren zijn geschikt voor biobrandstoffen die aan de huidige en toekomstige Europese richtlijnen voldoen en die bij tankstations getankt kunnen worden:

- B7** Diesel die voldoet aan de richtlijn EN590 gemengd met biobrandstof die voldoet aan de richtlijn EN14214 (met een gehalte aan methyl-estervetzuren van 0 tot 7%).



- B10** Diesel die voldoet aan de richtlijn EN16734 gemengd met biobrandstof die voldoet aan de richtlijn EN14214 (met een gehalte aan methyl-estervetzuren van 0 tot 10%).

- XTL** Paraffinehoudende diesel die voldoet aan de richtlijn EN15940 gemengd met biobrandstof die voldoet aan de richtlijn EN14214 (met een gehalte aan methyl-estervetzuren van 0 tot 7%).

- B20** De brandstof B20 of B30 die voldoet aan de richtlijn EN16709 is ook geschikt voor de dieselmotor van uw auto. Maar als deze brandstof, ook al is het slechts incidenteel, wordt gebruikt, moeten de bijzondere onderhoudsvorschriften (voor "Zware rijomstandigheden") strikt worden nageleefd.
- B30**

Neem voor meer informatie contact op met het PEUGEOT-netwerk of een gekwalificeerde werkplaats.

- !** Het gebruik van elk ander type (bio) brandstof (zuivere of verdunde plantaardige of dierlijke olie, stookolie ...) is nadrukkelijk verboden (kans op schade aan de motor en het brandstofsysteem).

**i** Alleen het gebruik van dieseladditieven die voldoen aan de norm B715000 is toegestaan.

### Diesel bij lage buitentemperaturen

Bij temperaturen beneden het vriespunt kan paraffine in zomerdiesel vlokvorming en storingen in het brandstofsysteem van uw auto veroorzaken. Om dit te voorkomen is het raadzaam winterdiesel te tanken en de tank voor minimaal 50% gevuld te houden. Als desondanks de motor bij een temperatuur lager dan -15°C moeilijk aanslaat, laat dan de auto even in een garage of verwarmde werkplaats staan.

### Reizen naar het buitenland

**Sommige brandstoffen kunnen de motor van uw auto beschadigen. In bepaalde landen kan het nodig zijn een specifieke brandstofsoort te gebruiken (specifiek octaangetal, specifieke commerciële benaming enz.) om de goede werking van de motor te garanderen.** Neem voor meer informatie contact op met uw dealer.

## Brandstoftank

Inhoud van de brandstoftank:

- ongeveer **50 liter** (benzinemotoren).
- ongeveer **50 liter** (dieselmotoren).
- ongeveer **45 liter** (BlueHDI-dieselmotoren).

**!** Tank nooit als de motor door het Stop & Start-systeem is afgezet; zet in dat geval altijd het contact af met de sleutel.

## Vullen

Een sticker aan de binnenzijde van de vulklep geeft aan welke brandstof u moet tanken voor het type motor in uw auto.

Als u minder dan 5 liter brandstof tankt, wordt de stijging van het brandstofniveau niet weergegeven op de brandstofmeter.

**i** Zolang de brandstoftankdop niet is vastgedraaid, kan de sleutel niet uit de dop worden verwijderd.

Tijdens het openen van de tankdop kan een geluid van aangezogen lucht hoorbaar zijn. Dit is normaal en wordt veroorzaakt door de onderdruk die ontstaat door de afdichting van het brandstofcircuit.

Om veilig te tanken:

- ☞ **Zet altijd eerst de motor af.**

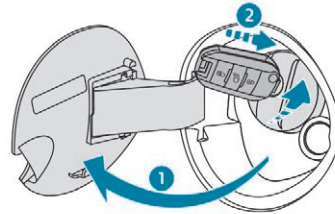

- ☞ Open de brandstofvulklep door met een vinger bij de uitsparing **1** hieraan te trekken.
- ☞ Steek de sleutel in de dop en draai de sleutel linksom **2**.

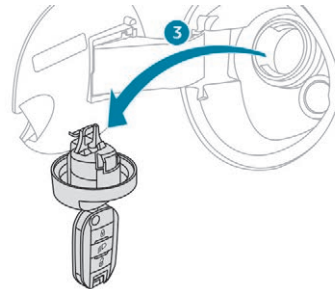

- ☞ Verwijder de dop en bevestig deze aan de haak aan de binnenzijde van de klep **3**.
- ☞ Vul de tank maar **laat het vulpistool niet meer dan drie keer afslaan**; doet u dit wel, dan kan dit leiden tot storingen.

Als u klaar bent met tanken:

- ☞ Plaats de vuldop terug.
- ☞ Draai de sleutel naar rechts en verwijder deze vervolgens uit de dop.
- ☞ Sluit de brandstofvulklep.

**!** Indien u per vergissing de verkeerde brandstof tankt, moet de tank beslist worden afgetapt voordat de motor wordt gestart.

## Laag brandstofniveau

 Als het minimumbrandstofniveau is bereikt, gaat dit lampje op het instrumentenpaneel branden. Er zit nog **ongeveer 5 liter** brandstof in de tank. Als het lampje knippert, zit er nog maar **een minimale hoeveelheid brandstof** in de tank.

Ga zo snel mogelijk tanken om te voorkomen dat u zonder brandstof komt te staan. Raadpleeg de desbetreffende rubriek voor meer informatie over **een lege brandstoftank (diesel)**.

## Onderbreking brandstoftoevoer

Uw auto is voorzien van een beveiliging die bij een aanrijding onmiddellijk de brandstoftoevoer afsluit.

## Tankbeveiliging (diesel)

(Afhankelijk van het verkoopland.)

Dit mechanisme is aangebracht in auto's met een dieselmotor, waardoor het onmogelijk is om benzine te tanken. Hiermee wordt schade aan de motor, ontstaan door het tanken van de verkeerde brandstof, voorkomen.

Deze voorziening, die in de tankopening is ingebouwd, is zichtbaar zodra u de brandstoftankop verwijderd.

## Werking

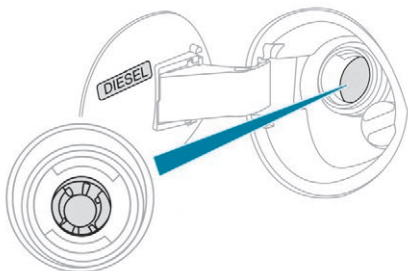

Wanneer u bij een uitvoering met dieselmotor een benzinetankpistool in de tankopening probeert te plaatsen, wordt dit tegengehouden door een klep. Hierdoor blijft het systeem vergrendeld en kan er dus niet getankt worden. **Probeer in dat geval niet toch te tanken maar kies een dieseltankpistool.**

**i** Het vullen van de brandstoftank met behulp van een jerrycan (die dan wel gevuld moet zijn met diesel) is wel mogelijk.  
Houd de tuit van de jerrycan recht, druk deze niet tegen de klep van de tankbeveiliging en giet voorzichtig om ervoor te zorgen dat de brandstof netjes in de vulopening stroomt.

**i** **Reizen naar het buitenland**  
Omdat de tankpistolen voor het tanken van diesel per land kunnen verschillen, kan de aanwezigheid van een tankbeveiliging op de auto er toe leiden dat tanken niet mogelijk is.  
Niet alle auto's met een dieselmotor zijn voorzien van een tankbeveiliging. Daarom adviseren wij u voordat u naar het buitenland afreist om bij het PEUGEOT-netwerk te informeren of uw auto geschikt is om in het desbetreffende land te kunnen tanken.

## Trekhaak

### Lastverdeling

**☞** Verdeel het gewicht in de caravan/aanhanger gelijkmatig, plaats zware voorwerpen zo dicht mogelijk bij de as en probeer de maximaal toegestane kogeldruk zo dicht mogelijk te benaderen zonder deze te overschrijden.

Door een geringere luchtdichtheid nemen de prestaties van de motor af als men op grotere hoogte boven de zeespiegel komt. Trek daarbij voor elke 1000 m hoogte 10% van het maximale aanhangergewicht af.

**i** Maak gebruik van trekhaken en de desbetreffende bedrading, goedgekeurd door PEUGEOT. Wij adviseren de installatie te laten uitvoeren door het PEUGEOT-netwerk of een gekwalificeerde werkplaats.  
Als de trekhaak wordt gemonteerd door een bedrijf dat niet tot het PEUGEOT-netwerk behoort, moet de montage altijd volgens de voorschriften van de fabrikant worden uitgevoerd.  
Sommige rijhulp- of besturingshulpfuncties worden automatisch uitgeschakeld wanneer een goedgekeurde trekhaak wordt gebruikt.

**!** Houd u aan het maximale aanhangergewicht dat is vermeld op het kentekenbewijs van uw auto, op het constructeursplaatje en in de rubriek **Technische gegevens** van dit boekje. **Om te voldoen aan de maximaal toelaatbare kogeldruk moet ook rekening worden gehouden met het gebruik van accessoires (fietsendragers, trekhaakboxen, enz.).**

**!** Houd u aan de ter plaatse geldende regelgeving.

# Trekhaak met verwijderbare kogel

## Presentatie

De kogel van deze in de fabriek gemonteerde trekhaak kan gemakkelijk en snel worden gemonteerd en verwijderd. Hiervoor is geen gereedschap nodig. De achter de bumper gemonteerde trekhaak is volledig aan het oog onttrokken als de kogel is verwijderd en de steun van de trekhaakaansluiting is weggeklapt.

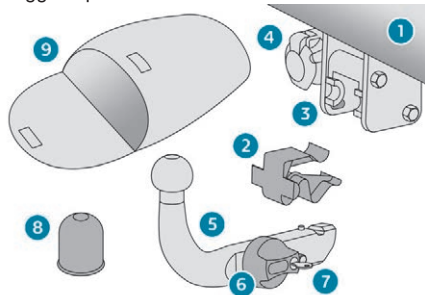

1. Bevestigingssteun.
2. Beschermdop.
3. Veiligheidsoog.
4. Wegklapbare trekhaakaansluiting.
5. Verwijderbare kogel.
6. Draaiknop voor vergrendeling/ontgrendeling.
7. Veiligheidsslot met sleutel.
8. Beschermkap voor de kogel.
9. Opbergtas.

## A. Vergrendelde stand

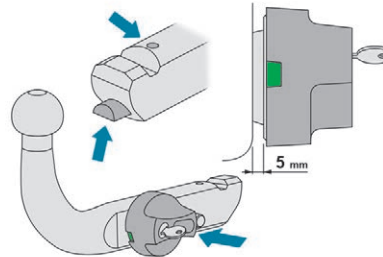

De draaiknop maakt geen contact met de kogel (vrije ruimte van ongeveer 5 mm). De groene markering is zichtbaar. Het slot van de draaiknop is naar achteren gericht. De vergrendelingspal is zichtbaar en steekt uit de kogel.

## B. Ontgrendelde stand

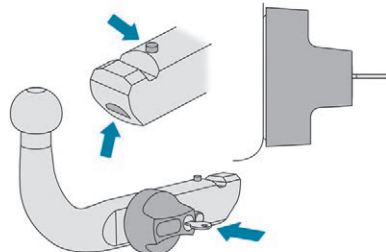

De draaiknop maakt contact met de kogel. De groene markering is niet zichtbaar.

Het slot van de draaiknop is naar voren gericht. De vergrendelingspal is niet zichtbaar.

**!** Houd u aan de ter plaatse geldende regelgeving.

**i** Raadpleeg de desbetreffende rubriek voor informatie over de **technische gegevens** en in het bijzonder de (aanhanger-) gewichten voor uw auto. Raadpleeg de desbetreffende rubriek voor meer veiligheid tijdens het rijden met een **trekhaaksysteem**.

### **i** Vóór het gebruik

- Verzeker u ervan dat de kogel correct gemonteerd is. Doe dit door het volgende te controleren:
- de kogel is correct vergrendeld (stand **A**),
  - het veiligheidsslot is vergrendeld en de sleutel is verwijderd; de draaiknop kan niet meer worden bediend,
  - de kogel mag absoluut niet in de steun kunnen bewegen: duw en trek eraan om dit te controleren.

### **Tijdens het gebruik**

Ontgrendel nooit het systeem terwijl een aanhanger is aangekoppeld of een bagageplateau op de trekhaakkogel is gemonteerd.

Overschrijd nooit het maximaal toelaatbare treingewicht van de auto. Controleer voordat u gaat rijden de hoogteafstelling van de koplampen. Raadpleeg de desbetreffende rubriek voor meer informatie over de **hoogteverstelling van de koplampen**.

### **Na het gebruik**

Als gereden wordt zonder aanhanger of bagageplateau, moet de trekhaakaansluiting zijn weggeklaapt, moet de kogel zijn verwijderd en moet de afdekkap op de steun zijn aangebracht. Dit is met name van belang als de kogel het zicht op de kentekenplaat of de verlichting van de auto belemmert.

## Monteren van de kogel

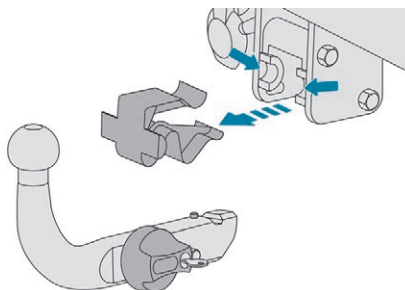

Verwijder de afdekkap van de bevestigingssteun en controleer of het bevestigingssysteem in goede staat is. Reinig indien nodig de steun met een borstel of een schone doek.

Haal de kogel uit de opbergtas.

Verwijder de beschermkap van de kogel.

Berg de afdekkap en de beschermkap op in de opbergtas.

Controleer of de kogel correct is ontgrendeld (stand **B**). Zo niet, steek de sleutel dan in het slot en draai hem linksom om het mechanisme te ontgrendelen. Druk de draaiknop vervolgens in en draai hem rechtsom tot aan de aanslag.

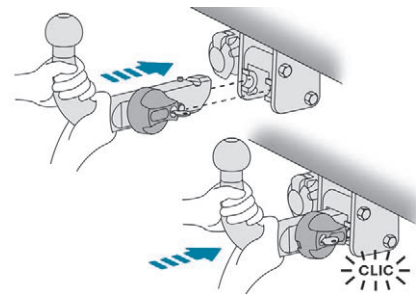

Houd de kogel met beide handen vast; steek het uiteinde van de kogel in de steun. Duw de kogel vervolgens stevig omlaag om het systeem te vergrendelen.

De draaiknop draait dan automatisch linksom en maakt een klikgeluid. Houd uw handen uit de buurt van de draaiknop.

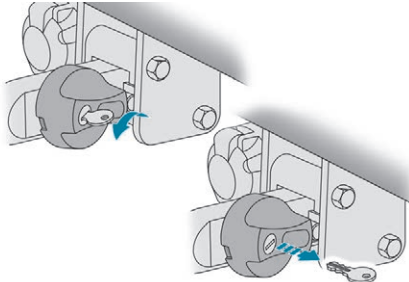

Controleer of de kogel correct is vergrendeld (stand **A**).

Draai de sleutel linksom om het bevestigingsmechanisme van de kogel te vergrendelen.

Verwijder altijd de sleutel en bewaar hem op een veilige plaats.

Als de sleutel niet gedraaid of verwijderd kan worden, is de kogel niet goed bevestigd: herhaal de procedure.

Als niet aan alle voorwaarden voor het vergrendelen is voldaan, moet de procedure worden herhaald.

Gebruik de trekhaak nooit als de rode markering zichtbaar blijft: neem dan contact op met het PEUGEOT-netwerk of een gekwalificeerde werkplaats.

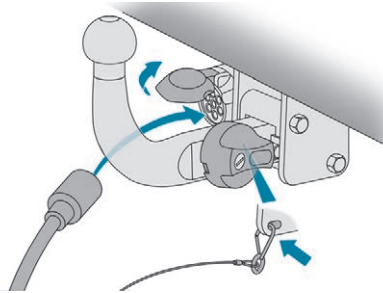

Maak de aanhanger vast aan de trekhaakkogel. Maak de kabel van de aanhanger vast aan het veiligheidssoog op de steun van de kogel.

Beweeg de steun van de trekhaakaansluiting omlaag door het oog, dat onder de bumper zichtbaar is, omlaag te trekken.

Beweeg het klepje van de trekhaakaansluiting omhoog en sluit de stekker van de aanhanger aan.

## Verwijderen van de kogel

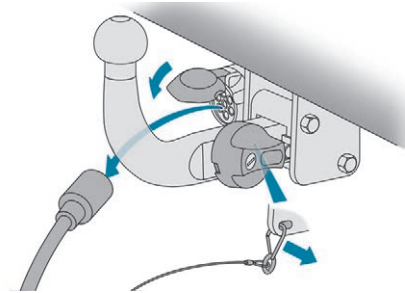

Neem de stekker van de aanhanger los van de trekhaakaansluiting op de steun.

Maak de kabel van de aanhanger los van het veiligheidssoog van de steun.

Maak de aanhanger los van de trekhaakkogel. Klap de steun van de trekhaakaansluiting terug.

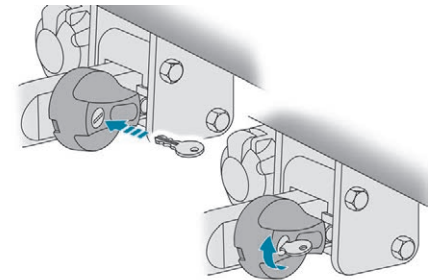

Steek de sleutel in het slot.

## Praktische informatie

Draai de sleutel rechtsonder om het bevestigingsmechanisme van de kogel te ontgrendelen.

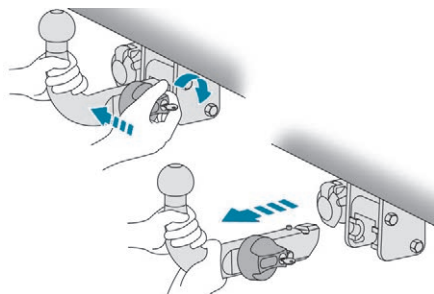

Houd de kogel stevig met één hand vast; druk met de andere hand de vergrendelknop in en draai deze rechtsonder tot de aanslag. Verwijder de kogel uit de steun. Verwijder de sleutel uit het slot om te voorkomen dat deze beschadigd raakt bij het opbergen van de kogel.

**!** Houd rekening met het gewicht van de kogel (ongeveer 3,5 kg). Kans op letsel!

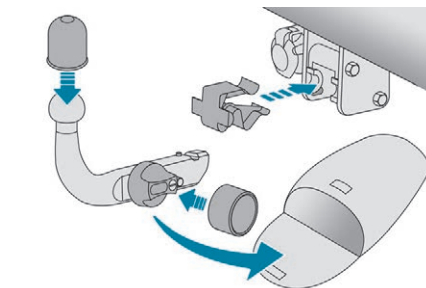

Bevestig de beschermkap op de kogel. Berg de kogel op in de tas. Monteer de afdekkap op de steun.

## Onderhoud

De correcte werking van het systeem is alleen gegarandeerd als de kogel en de steun schoon blijven.

Alvorens de auto met een hogedrukreiniger schoon te maken moet de trekhaakaansluiting zijn weggeklapt, moet de kogel zijn verwijderd en moet de afdekkap op de steun zijn gemonteerd.

**i** Neem contact op met het PEUGEOT-netwerk of een gekwalificeerde werkplaats voor werkzaamheden aan het trekhaaksysteem.

## Opbergruimte

Het is raadzaam de verwijderde kogel te bewaren in de daarvoor bestemde opbergruimte onder de vloer van de bagageruimte. Zet de kogel vast met het koord van de hoes.

**!** Laat de kogel nooit los in de bagageruimte liggen. Bij hard remmen kan de kogel dan verwondingen bij de passagiers van de auto veroorzaken. Bovendien kunnen de kogel en de bagageruimte daarbij beschadigd raken.

## Sneeuwkettingen



Onder winterse omstandigheden verbeteren sneeuwkettingen de tractie en het remgedrag van de auto.

**!** Uitsluitend de voorwielen mogen van sneeuwkettingen worden voorzien. Een noodreservewiel mag niet worden voorzien van een sneeuwketting.

**i** Houd u altijd aan de ter plekke geldende regelgeving over het gebruik van sneeuwkettingen en de maximaal toegestane snelheid.

Gebruik uitsluitend kettingen die geschikt zijn voor het type velg van uw auto:

Maat van de in de fabriek gemonteerde banden	Maximale afmeting van de schakels
195/65 R15	9 mm
195/60 R16	
205/55 R16	
205/50 R17	

Neem voor meer informatie over sneeuwkettingen contact op met het PEUGEOT-netwerk of een gekwalificeerde werkplaats.

## Montagetips

- ☞ Als u onderweg sneeuwkettingen moet monteren, zet de auto dan langs de kant van de weg stil op een vlakke ondergrond.
- ☞ Trek de parkeerrem aan en plaats eventueel wielblokken voor of achter de wielen om te voorkomen dat de auto wegglijdt.
- ☞ Monteer de sneeuwkettingen, volg daarbij de aanwijzingen van de fabrikant.
- ☞ Rijd voorzichtig weg en rijd even met een snelheid van maximaal 50 km/h.
- ☞ Zet de auto stil en controleer of de kettingen correct gespannen zijn.

**i** Het is bijzonder raadzaam voor vertrek het monteren van de sneeuwkettingen te oefenen; doe dit op een vlakke en droge ondergrond.

**!** Rijd niet met sneeuwkettingen op een sneeuwvrij gemaakte weg om schade aan de banden en het wegdek te voorkomen. Als uw auto is voorzien van lichtmetalen aluminium velgen, controleer dan of de ketting en de bevestigingen de velg niet raken.

## Allesdragers monteren

Raadpleeg voor het plaatsen van de dakrelingen het PEUGEOT-netwerk of een gekwalificeerde werkplaats.

Gebruik de binnenste merktekens aan de onderzijde van de dakreling om de allesdragers op de juiste plaats te monteren.

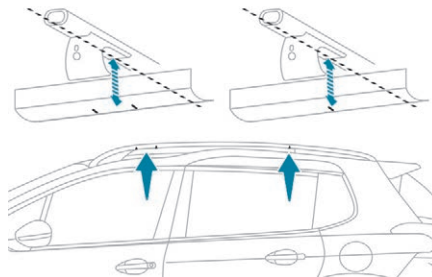

**!** Gebruik door PEUGEOT goedgekeurde accessoires en houd u aan de aanwijzingen en instructies in de montagehandleiding van de fabrikant om beschadiging van de carrosserie (deuken, krassen enz.) te voorkomen. Om voorwerpen op het dak te kunnen vervoeren, moet de auto zijn voorzien van allesdragers. De dakrelingen kunnen niet worden verwijderd.

**i** Toegestane maximale daklast op de allesdragers bij een maximale laadhoogte van 40 cm (m.u.v. fietsendrager): raadpleeg de meegeleverde handleiding van de allesdragers. Pas bij een belading hoger dan 40 cm de rijsnelheid aan de rijomstandigheden aan om schade aan de allesdragers en de verankeringspunten op het dak te voorkomen. Raadpleeg de landelijke wetgeving met betrekking tot het vervoeren van voorwerpen die langer zijn dan de auto.

### ! Aanbevelingen

Verdeel de lading gelijkmatig om te voorkomen dat een van de zijden wordt overbelast.

Plaats de zwaarste lading zo dicht mogelijk bij het dak.

Sjor de lading goed vast.

Rijd behoedzaam: wees bedacht op een grotere zijwindgevoeligheid. Bovendien kan de stabiliteit van de auto door de belading worden beïnvloed.

Tijdens een lange rit: controleer bij iedere stop of de lading goed vastzit.

Verwijder de allesdraggers zodra deze niet meer nodig zijn.

## Eco-mode

De eco-mode bepaalt de maximale gebruiksduur van een aantal functies om te voorkomen dat de accu ontladen raakt.

Nadat de motor is afgezet, kunt u een aantal elektrische functies zoals de radio, ruitenwissers, dimlichten en plafonniers nog in totaal maximaal 30 minuten gebruiken.

## Inschakelen van de eco-mode

Als deze tijd is verstreken, geeft een melding op het display aan dat de eco-mode is ingeschakeld en worden de actieve functies in de ruststand gezet.

Als u op het moment dat de eco-mode wordt ingeschakeld aan het telefoneren bent, kan het gesprek nog ongeveer 10 minuten worden voortgezet met de handsfree-set van het audiosysteem.

## Uitschakelen van de eco-mode

De door de eco-mode uitgeschakelde functies worden automatisch weer ingeschakeld als de motor gestart wordt.

☞ Start om de functies direct weer te kunnen gebruiken de motor en laat deze gedurende ten minste 5 minuten draaien.

! Als de accu ontladen is, kan de motor niet gestart worden.  
Raadpleeg de desbetreffende rubriek voor meer informatie over de **12V-accu**.

## Spaarfase

De spaarfase stuurt de elektrische functies van de auto aan om het ontladen van de accu te voorkomen.

Tijdens het rijden kunnen in verband met de laadtoestand van de accu enkele functies (airconditioning, achterrautverwarming, ...) tijdelijk worden uitgeschakeld.

Deze functies worden automatisch ingeschakeld zodra de laadtoestand van de accu dit toelaat.

## Onderhoudstips

In het garantie- en onderhoudsboekje van uw auto vindt u de algemene adviezen met betrekking tot het onderhoud van uw auto.

## Motorkap



### STOP & START SYSTEM

Schakel omwille van uw veiligheid het Stop & Start-systeem altijd uit alvorens werkzaamheden onder de motorkap uit te voeren om letsel als gevolg van het automatisch inschakelen van de START-stand te voorkomen.

! **De koelventilator kan ook gaan draaien nadat de motor is afgezet: houd daarom voorwerpen en kleding uit de buurt van de ventilator.**

! In verband met de aanwezigheid van elektrische componenten in de motorruimte wordt geadviseerd om blootstelling aan water (regen, wassen, ...) te beperken.

## Openen

- ☞ Open het linker voorportier.

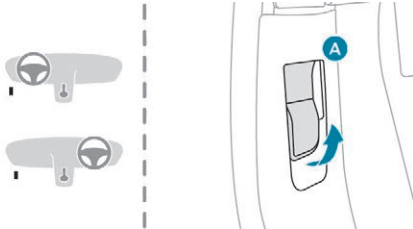

- ☞ Trek de hendel **A** aan de onderzijde van de portiersponning naar u toe.

**i** Door de plaats van de hendel kan de motorkap niet worden geopend zolang het linker voorportier is gesloten.

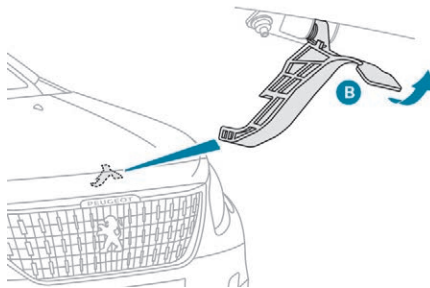

- ☞ Duw de hendel **B** omhoog en til de motorkap op.

**!** Open de motorkap niet als het hard waait. Wees bij warme motor voorzichtig met het bedienen van de veiligheidshaak en de motorkapsteun (kans op brandwonden).

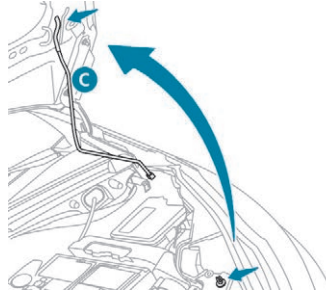

- ☞ Neem de motorkapsteun **C** uit de houder en bevestig deze in de uitsparing om de motorkap geopend te houden.

## Sluiten

- ☞ Haal de motorkapsteun **C** uit de uitsparing.
- ☞ Bevestig de motorkapsteun in de houder.
- ☞ Laat de motorkap voorzichtig zakken en laat deze aan het einde van de slag in het slot vallen.
- ☞ Trek aan de motorkap om te controleren of deze goed is vergrendeld.

## Benzinemotoren

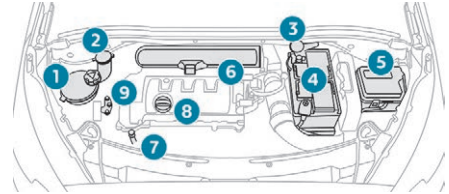

1. Koelvloeistofreservoir.
2. Ruitensproeiervloeistofreservoir.
3. Remvloeistofreservoir.
4. Accu/zekeringen.
5. Zekeringkast.
6. Luchtfilter.
7. Oliepeilstok.
8. Vuldop motorolie.
9. Afzonderlijk massapunt (aansluiting "-").

## Dieselmotoren

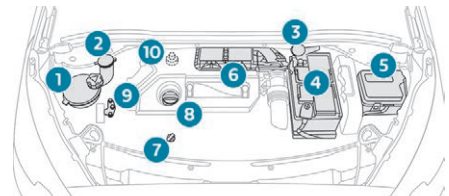

1. Reservoir motorkoelvloeistof.
2. Reservoir ruitensproeiervloeistof.
3. Reservoir remvloeistof.

4. Accu/zekeringen.
5. Zekeringkast.
6. Luchtfilter.
7. Oliepeilstok.
8. Vuldop motorolie.
9. Afzonderlijk massapunt (aansluiting "-").
10. Handopvoerpomp (afhankelijk van de motoruitvoering).

## Niveaus controleren

Controleer deze niveaus regelmatig en respecteer de voorwaarden zoals vermeld in het onderhoudsschema van de fabrikant. Vul indien nodig bij, tenzij anders aangegeven. Laat in het geval van een sterk gedaald niveau het desbetreffende circuit controleren door het PEUGEOT-netwerk of door een gekwalificeerde werkplaats.

! Gebruik de door de fabrikant aanbevolen vloeistof voor uw auto en motoruitvoering.

! Let bij werkzaamheden onder de motorkap goed op, want bepaalde delen van de motor kunnen zeer heet zijn (kans op brandwonden) en de koelventilator kan ieder moment aanslaan (zelfs bij afgezet contact).

## Afgewerkte producten

! Vermijd langdurig huidcontact met afgewerkte olie en andere vloeistoffen. De meeste van deze vloeistoffen zijn bijtend en schadelijk voor de gezondheid.

! Gooi afgewerkte olie en andere vloeistoffen niet in het riool, in het water of op de grond. Deponeer afgewerkte olie in de daarvoor bestemde containers bij het PEUGEOT-netwerk of een gekwalificeerde werkplaats.

## Motorolieniveau



Het motorolieniveau kan bij aangezet contact worden gecontroleerd via de motorolieniveaumeter op het instrumentenpaneel (bij auto's met een elektrische olieniveaumeter), of met de oliepeilstok.

i De controle van het motorolieniveau is alleen betrouwbaar als de auto op een horizontale ondergrond staat en de motor ten minste 30 minuten niet heeft gedraaid.

Het is normaal dat u tussen twee onderhoudsbeurten door olie moet bijvullen. PEUGEOT adviseert u om elke 5000 km het olieniveau te controleren en, indien nodig, olie bij te vullen.

## Controle met de oliepeilstok

De plaats van de oliepeilstok is aangegeven op de desbetreffende afbeelding van de motorruimte.

- ☞ Trek de oliepeilstok aan het gekleurde uiteinde helemaal naar buiten.
- ☞ Veeg de peilstok af met een schone, niet pluizende doek.
- ☞ Steek de oliepeilstok weer volledig in de schacht en trek hem er weer uit om het oliepeil te controleren: het oliepeil is correct als het tussen de merktekens **A** en **B** ligt.

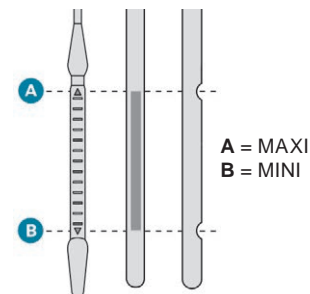

Als u ziet dat het peil boven het merktken **A** of onder het merktken **B** ligt, **start dan de motor niet**.

- Als het oliepeil boven het merktken **MAX** ligt (kans op motorschade), neem dan contact op met het PEUGEOT-netwerk of met een gekwalificeerde werkplaats.
- Als het oliepeil lager is dan het merktken **MIN**, vul dan altijd motorolie bij.

## Eigenschappen van de olie

Controleer voordat u olie bijvult of ververst of de motorolie die u wilt gebruiken overeenkomt met de door de fabrikant aanbevolen motorolie voor uw auto en motoruitvoering.

## Motorolie bijvullen

De plaats van de vulopening voor de motorolie is aangegeven op de desbetreffende afbeelding van de motorruimte.

- ☞ Draai de dop van de vulopening.
- ☞ Giet de olie voorzichtig in de opening om morsen op motoronderdelen te voorkomen (dit kan brand veroorzaken).
- ☞ Wacht enkele minuten en controleer vervolgens nogmaals het oliepeil met de peilstok.
- ☞ Vul indien nodig nog olie bij.
- ☞ Draai nadat u het oliepeil nogmaals hebt gecontroleerd de dop zorgvuldig op de vulopening en steek de peilstok weer in de schacht.

**i** Na het bijvullen zal de olieniveaumeter op het dashboard bij het aanzetten van het contact na 30 minuten de juiste waarde aangeven.

## Olie verversen

Raadpleeg het onderhoudsschema van de fabrikant voor het verversingsinterval voor uw auto.

Voeg nooit additieven toe aan de motorolie om een verminderde betrouwbaarheid van de motor en de emissieregeling te voorkomen.

## Remvloeistofniveau



Het remvloeistofniveau dient zich zo dicht mogelijk bij het merkteken "MAX" te bevinden. Controleer indien dit niet het geval is of de remblokken van uw auto zijn versleten.

## Vloeistof verversen

Raadpleeg het onderhoudsschema van de fabrikant voor het verversingsinterval voor uw auto.

## Koelvloeistofniveau



Controleer het koelvloeistofniveau regelmatig. Het is normaal dat tussen twee onderhoudsbeurten door koelvloeistof moet worden bijgevuld.

De motor moet koud zijn als u het niveau controleert en koelvloeistof bijvult. De motor van uw auto kan door een te laag koelvloeistofniveau zwaar beschadigd raken.

Het koelvloeistofniveau dient zich zo dicht mogelijk bij het merkteken "MAX" te bevinden, maar mag beslist niet hoger zijn.

Als het niveau zich dicht bij of onder het merkteken "MIN" bevindt, moet u koelvloeistof bijvullen.

Als de motor warm is, wordt de temperatuur van de koelvloeistof geregeld door de koelventilator.

Bovendien staat het koelsysteem onder druk. Wacht na het afzetten van de motor daarom ten minste één uur alvorens werkzaamheden aan het koelsysteem uit te voeren.

Wanneer u met spoed werkzaamheden moet uitvoeren, neem dan, om brandwonden te voorkomen, een doek en draai de dop twee omwentelingen los om de druk te laten dalen. Verwijder, als de druk eenmaal gedaald is, de dop en vul koelvloeistof bij.

**!** De koelventilator kan ook gaan draaien nadat de motor is afgezet: houd daarom voorwerpen en kleding uit de buurt van de ventilator.

## Niveau ruitensproeiervloeistof



Vul het reservoir bij wanneer dit nodig is.

## Type vloeistof

Maak voor de ruitensproeiers uitsluitend gebruik van kant-en-klare ruitensproeiervloeistof.

's Winters (bij temperaturen beneden het vriespunt) moet voor de omstandigheden geschikte ruitensproeiervloeistof met antivries worden gebruikt om de onderdelen van het systeem (pomp, reservoir, leidingen enz.) te beschermen.

Vul het reservoir nooit bij met kraanwater (kans op bevriezing, kalkafzetting enz.).

## Brandstofadditiefniveau (dieseluitvoering met roetfilter)



Het minimumniveau van het additief wordt aangegeven door het permanent branden van dit lampje in combinatie met een geluidssignaal en een melding met betrekking tot een te laag additiefniveau van het roetfilter.

## Bijvullen

Het reservoir moet snel worden bijgevuld door het PEUGEOT-netwerk of door een gekwalificeerde werkplaats.

## AdBlue

Er verschijnt een waarschuwing zodra het reserveniveau is bereikt.

Als er geen AdBlue meer aanwezig is in het reservoir, kan de motor om wettelijke redenen niet meer gestart worden. Vul om dit te voorkomen het niveau daarom zo snel mogelijk bij.

Raadpleeg de desbetreffende rubriek voor meer informatie over **AdBlue (BlueHDi-motoren)**, in het bijzonder met betrekking tot het bijvullen.

## Controles

Controleer, tenzij anders aangegeven, deze componenten overeenkomstig de onderhoudsschema van de fabrikant en overeenkomstig uw motor.

Laat de controles eventueel uitvoeren door het PEUGEOT-netwerk of een gekwalificeerde werkplaats.

## 12V-accu



De accu is onderhoudsvrij. Niettemin is het raadzaam om regelmatig te controleren of de accupoolklemmen goed vastzitten (bij uitvoeringen zonder snelsluiting voor de accupoolklemmen) en of de aansluitingen schoon zijn.

**i** Raadpleeg voordat u werkzaamheden uitvoert aan de **12V-accu** de desbetreffende rubriek voor meer informatie en de te nemen voorzorgsmaatregelen.

**!** Uitvoeringen met het Stop & Start-systeem zijn voorzien van een speciale 12V-loodaccu. Deze accu mag uitsluitend worden vervangen door het PEUGEOT-netwerk of door een gekwalificeerde werkplaats.

## Luchtfilter



Als de omgeving (veel stof...) en het gebruik (veel stadsverkeer...) **daartoe aanleiding geven, moeten het twee keer zo vaak worden vervangen.**

## Interieurfilter



Als de omgeving (veel stof...) en het gebruik (veel stadsverkeer...) **daartoe aanleiding geven, moeten het twee keer zo vaak worden vervangen.**

**i** Een verstopt interieurfilter kan de prestaties van de airconditioning verstoren en onaangename geuren veroorzaken.

## Oliefilter



Laat bij het olie verversen tevens het oliefilter vervangen.

## Roetfilter (diesel)



Als het roetfilter verzadigd begint te raken, wordt u hierop geattendeerd door het blijven branden van dit lampje in combinatie met een waarschuwing melding.

**i** Ga om het roetfilter te regenereren, zodra de omstandigheden het toelaten, met een snelheid van minimaal 60 km/h rijden tot het lampje dooft.

Als het lampje blijft branden, is het minimale dieseladditiefniveau bereikt. Raadpleeg de desbetreffende rubriek voor meer informatie over de **controleren van niveaus**, in het bijzonder van het additiefniveau.

Bij een nieuwe auto kunt u de eerste paar keer dat het roetfilter geregenereerd wordt een brandlucht ruiken; dit is volkomen normaal.

Als langdurig met zeer lage snelheid wordt gereden of de motor langdurig stationair draait, kan bij gasgeven soms waterdamp uit de uitlaat komen. Dit heeft geen invloed op de prestaties en heeft geen gevolgen voor het milieu.

## Handgeschakelde versnellingsbak



De versnellingsbak is onderhoudsvrij (olie ververset niet noodzakelijk).

## Elektronisch gestuurde versnellingsbak



De elektronisch gestuurde versnellingsbak is onderhoudsvrij (olie ververset niet noodzakelijk).

## Automatische transmissie



De transmissie is onderhoudsvrij (olie ververset niet noodzakelijk).

## Remblokken



De slijtage van de remblokken is sterk afhankelijk van de rijstijl, vooral bij stadsverkeer en veel korte ritten. Hierdoor kan het noodzakelijk blijken om de remblokken vaker, tussen twee onderhoudscontroles door, te laten controleren.

Als het remsysteem vrij is van lekkages, duidt een te laag remvloeistofniveau erop dat de remblokken versleten zijn.

## Slijtage remschijven/ remtrommels



Raadpleeg het PEUGEOT-netwerk of een gekwalificeerde werkplaats voor informatie over het controleren van de slijtage van de remschijven/ remtrommels.

## Parkeerrem



Als de parkeerrem een te grote slag heeft of als het systeem minder goed werkt, moet de parkeerrem, zelfs tussen twee onderhoudsbeurten door, worden afgesteld.

Laat het systeem controleren door het PEUGEOT-netwerk of een gekwalificeerde werkplaats.

## Velgen en banden



De bandenspanning moet minstens eens per maand en voorafgaand aan een lange rit bij alle banden (wanneer ze koud zijn) gecontroleerd worden.

De op de sticker aangegeven bandenspanningen gelden voor koude banden. Als u meer langer dan 10 minuten of meer dan 10 kilometer hebt gereden met een snelheid van meer dan 50 km/u, moet u de bandenspanning 0,3 bar (30 kPa) verhogen ten opzichte van de op de sticker aangegeven waarden.

Een te lage bandenspanning leidt ook tot een hoger brandstofverbruik. Een onjuiste bandenspanning kan veroorzaakt vroegtijdige slijtage van banden en heeft een negatieve invloed op het weggedrag van de auto. Kans op een ongeval!

Het rijden met versleten of beschadigde banden vermindert de remwerking en heeft een negatieve invloed op het weggedrag. Het wordt aanbevolen om een regelmatige inspectie van de staat van de banden (profiel en bandwangen) en volgen uit te voeren en om te controleren dat de banden over een ventiel beschikken.

Het gebruik van andere dan de gespecificeerde velg- en bandmaten kan effect hebben op de levensduur van de banden, het draaien van de wielen, de bodemvrijheid en de snelheidsmeteraanduiding, en kan tevens een negatieve invloed hebben op het weggedrag van de auto.

Het aanbrengen van andere banden op de voor- en op de achteras kan leiden tot een onjuiste timing van het elektronisch stabiliteitsprogramma (ESP).

**!** Gebruik uitsluitend door PEUGEOT aanbevolen producten of gelijkwaardige kwaliteitsproducten.

Om de werking van belangrijke onderdelen als het remsysteem te optimaliseren, selecteert en biedt PEUGEOT specifieke producten aan. Na het wassen kan er zich een laagje vocht of onder winterse omstandigheden ijs vormen op de remschijven en remblokken: de remwerking kan daardoor afnemen. Rem een paar keer lichtjes om de remmen vocht- en ijsvrij te maken.

## AdBlue® (BlueHDi-motoren)

Om het milieu zo min mogelijk te belasten en om aan de nieuwe Euro 6-norm te voldoen, heeft PEUGEOT ervoor gekozen zijn auto's met dieselmotor te voorzien van een systeem waarbij het roetfilter (FAP) wordt gecombineerd met een SCR-systeem (Selective Catalytic Reduction) voor de behandeling van de uitlaatgassen zonder dat de prestaties veranderen of het brandstofverbruik toeneemt.

## SCR-systeem

Met behulp van een vloeistof die AdBlue® wordt genoemd en ureum bevat, kan een katalysator tot 85% stikstofoxide (NOx) omzetten in stikstof en water (deze zijn niet schadelijk voor de gezondheid en het milieu).



De AdBlue® bevindt zich in **een specifiek reservoir** van ongeveer 17 liter ((1.6 BlueHDi-motoren) of 15 liter ((1.5 BlueHDi-motoren)).

Wanneer u met de resterende hoeveelheid nog maximaal ongeveer 2400 km kunt rijden tot het reservoir helemaal leeg is, wordt automatisch een waarschuwingssysteem geactiveerd.

**!** Als het AdBlue®-reservoir leeg is, zorgt een wettelijk verplicht systeem ervoor dat de motor niet opnieuw kan worden gestart.

Als het SCR-systeem niet goed werkt, stoot uw auto te veel schadelijke stoffen uit, waardoor hij niet meer aan de Euro 6-emissienorm voldoet.

Neem bij een storing in het SCR-systeem zo snel mogelijk contact op met een PEUGEOT-dealer of een gekwalificeerde werkplaats: na 1100 km wordt een systeem geactiveerd dat het opnieuw starten van de motor blokkeert.

In beide gevallen geeft een actieradiusindicator aan hoever u nog kunt rijden voordat de motor niet meer gestart kan worden.

**i** Raadpleeg de desbetreffende rubriek voor meer informatie over de **lampjes** en de bijbehorende waarschuwingmeldingen.

**i** **Bevriezing van AdBlue®**

AdBlue® bevriest bij temperaturen lager dan ongeveer -11°C. Het SCR-systeem is voorzien van een voorverwarmingssysteem voor het AdBlue®-reservoir waardoor u ook in zeer koude omstandigheden kunt blijven rijden.

## Bijvullen van AdBlue®

**i** Het is raadzaam om zo snel mogelijk AdBlue® bij te vullen zodra de eerste waarschuwing wordt gegeven dat het minimumniveau is bereikt.

**!** Om ervoor te zorgen dat het SCR-systeem correct werkt:

- Gebruik uitsluitend AdBlue® die aan de norm ISO 22241 voldoet.
- Als de AdBlue® niet in de originele jerrycan wordt bewaard, verliest het zijn zuiverheid.
- Verdun de AdBlue® nooit met water.

AdBlue® is verkrijgbaar bij het PEUGEOT-netwerk of een gekwalificeerde werkplaats.

**i** U kunt ook naar een tankstation gaan dat over AdBlue®-pompen beschikt die speciaal ontworpen zijn voor bepaalde auto's (voor versies met toegang tot het AdBlue®-reservoir via de brandstofvulklep).

**!** Vul nooit AdBlue® bij vanuit een vulsysteem dat is bedoeld voor vrachtwagens.

## Gebruiksaanwijzingen

AdBlue® is een oplossing op ureumbasis. Deze vloeistof is onontvlambaar, kleurloos en geurloos (indien koel bewaard).

Als het additief in contact komt met de huid, moet u de huid wassen met kraanwater en met zeep. Als additief in de ogen komt, spoel de ogen dan onmiddellijk en grondig gedurende ten minste 15 minuten met kraanwater of met een oogspoelmiddel. Raadpleeg een arts bij een branderig gevoel of blijvende irritatie. Als AdBlue wordt ingeslikt, spoel de mond dan met schoon water en drink vervolgens een ruime hoeveelheid water.

Onder bepaalde omstandigheden (bijvoorbeeld bij een hoge temperatuur) kan het risico van het vrijkomen van ammoniakdampen niet worden uitgesloten: adem deze niet in. Ammoniak werkt irriterend op de slijmvliezen (ogen, neus en keel).

**!** Bewaar AdBlue® buiten het bereik van kinderen, in de originele flacon of jerrycan.

## Voorschriften voor opslag

AdBlue® bevriest bij temperaturen lager dan ongeveer -11°C en verliest zijn kwaliteit bij temperaturen vanaf 25°C. Het is raadzaam dit koel en buiten direct zonlicht te bewaren.

Onder deze omstandigheden is de vloeistof ten minste één jaar houdbaar.

Als de vloeistof bevroren is geweest, kan deze weer worden gebruikt nadat deze bij kamertemperatuur volledig is ontdooid.

**!** Bewaar de flacons of jerrycans AdBlue® niet in uw auto.

## Procedure

Controleer voordat u gaat bijvullen of de auto op een vlakke en horizontale ondergrond staat.

Controleer 's winters of de omgevingstemperatuur van de auto hoger is dan -11°C. Als het kouder is, beviest de AdBlue® waardoor u de vloeistof niet in het reservoir kunt gieten. Laat uw auto enkele uren op een warmere plaats staan en vul vervolgens het reservoir bij.

**!** Bij een storing in het AdBlue®-systeem, die bevestigd wordt door de melding "Vul AdBlue bij: starten onmogelijk", moet u minimaal 5 liter bijvullen.

**!** Giet nooit AdBlue® in de brandstoftank.

**I** Raadpleeg de uitgebreide beschrijvingen verderop in dit document voor de specificaties met betrekking tot de toegangsconfiguratie voor het AdBlue®-reservoir (via de bagageruimte of via de brandstofvulklep).

**!** Als er AdBlue® op de zijkant van de auto of op een andere plaats is gemorst, spoel het additief dan onmiddellijk weg met koud water of veeg het weg met een vochtige doek. Gekristalliseerde vloeistof moet worden verwijderd met een spons en warm water.

**!** Belangrijk: als u AdBlue hebt bijgevuld nadat het AdBlue-reservoir leeg is geraakt, dient u ongeveer 5 minuten te wachten voordat u het contact weer aanzet, **zonder het bestuurdersportier te openen, de auto te ontgrendelen en de sleutel in het contactslot te steken**. Zet vervolgens het contact aan en start na 10 seconden wachten de motor.

☞ Zet het contact uit en verwijder de sleutel uit het contactslot om de motor af te zetten.

### Toegang via de bagageruimte (1.6 BlueHDi Euro 6.1)

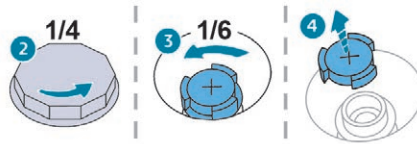
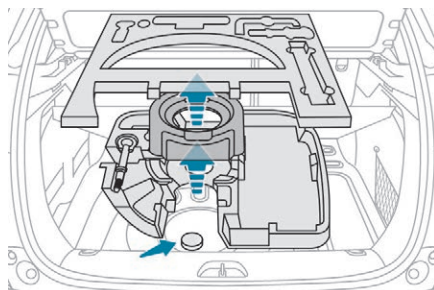
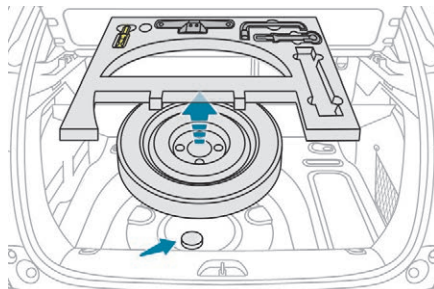

☞ Til de vloerbekleding van de bagageruimte op en verwijder vervolgens het reservewiel en/of de opbergbak (volgens uitvoering).

- ☞ Draai de zwarte dop een kwartslag linksom zonder er druk op uit te oefenen en verwijder deze.
- ☞ Draai de blauwe dop een zesde omwenteling linksom.
- ☞ Verwijder de dop.

### Toegang via de brandstofvulklep (1.5 BlueHDi Euro 6.2)

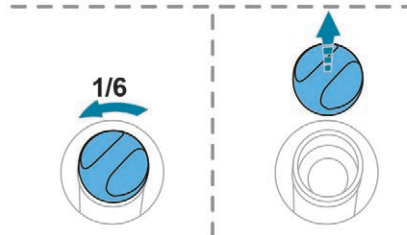
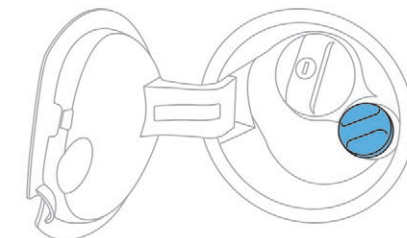

- ☞ Zorg dat de auto is ontgrendeld en open de brandstofvulklep. Draai de blauwe vuldop van het AdBlue®-reservoir een zesde omwenteling linksom.
- ☞ Verwijder de blauwe dop.

## Vullen

- ☞ Zorg dat u beschikt over een flacon of jerrycan met AdBlue®. Controleer de houdbaarheidsdatum en lees vervolgens aandachtig de gebruiksaanwijzing op het etiket voordat u de inhoud van de flacon of jerrycan in het AdBlue-reservoir van uw auto giet.

Of

- ☞ Steek het vulpistool van de AdBlue®-pomp in de vulopening van het reservoir en vul bij tot het vulpistool automatisch uitgeschakeld wordt.

### ! Belangrijk:

- Om ervoor te zorgen dat het AdBlue®-reservoir niet overstroomt, wordt aanbevolen:
  - Om 10 tot 13 liter bij te vullen met behulp van jerrycans met AdBlue®.
- Of
  - Niet meer bij te vullen nadat het vulpistool bij het tankstation automatisch uitgeschakeld wordt.
- Als het AdBlue®-reservoir van uw auto helemaal leeg is (dit wordt aangegeven door de waarschuwingsmeldingen en u kunt in dat geval de motor niet meer opnieuw starten), moet u het reservoir vullen met minimaal 5 liter vloeistof.

## Na het vullen

### Toegang via de bagageruimte (1.6 BlueHDi Euro 6.1)

- ☞ Breng de blauwe dop aan op de vulopening en draai de dop een zesde omwenteling rechtsom, tot de aanslag.
- ☞ Breng de zwarte dop aan en draai deze een kwartslag rechtsom zonder er druk op uit te oefenen. Zorg ervoor dat het merkteken op de dop in lijn staat met merkteken op de steun.
- ☞ Leg het reservewiel en/of de opbergbak (volgens uitvoering) terug op de bodem van de bagageruimte.
- ☞ Plaats de vloerbekleding van de bagageruimte terug en sluit de achterklep.

### Toegang via de brandstofvulklep (1.5 BlueHDi Euro 6.2)

- ☞ Breng de blauwe dop aan op de vulopening en draai de dop een zesde omwenteling rechtsom, tot de aanslag.
- ☞ Sluit de brandstofvulklep.



Voer de lege AdBlue®-flacons of -jerrycans niet als huisvuil af. Deponeer ze in de daartoe bestemde containers of breng de flacons naar uw verkooppunt.

## Brandstoftank leeg (diesel)

Bij auto's met HDi-motor is het in het geval van een lege brandstoftank noodzakelijk om het brandstofsysteem te ontlichten.

Raadpleeg voor uitvoeringen met een handopvoerpomp de afbeelding van de motorruimte.

Zie de desbetreffende rubriek als de tank van uw auto is voorzien van een **tankbeveiliging**.

**i** Als de motor niet direct aanslaat, beëindig dan uw startpoging en herhaal de procedure.

## 1.5 BlueHDi (Euro 6.2)

- ☞ Vul de brandstoftank met minimaal 5 liter diesel.
- ☞ Zet het contact aan (zonder de motor te starten).
- ☞ Wacht ongeveer 1 minuut en zet het contact af.
- ☞ Bedien de startmotor om de motor te starten.

Als de motor niet wil starten, voer dan de procedure nogmaals uit.

## 1.6 BlueHDi (Euro 6.1)

- ☞ Vul de brandstoftank met minimaal 5 liter diesel.
- ☞ Zet het contact aan (zonder de motor te starten).
- ☞ Wacht ongeveer 6 seconden en zet het contact af.
- ☞ Herhaal de handelingen 10 keer.
- ☞ Bedien de startmotor om de motor te starten.

## 1.6 e-HDi

- ☞ Vul de brandstoftank met minimaal 5 liter diesel.
- ☞ Open de motorkap.
- ☞ Maak indien nodig de sierkap los om de handopvoerpomp te kunnen bereiken.
- ☞ Bedien de handopvoerpomp totdat u weerstand voelt (de eerste keer indrukken kan zwaar zijn).
- ☞ Bedien de startmotor om de motor te starten (als de motor niet gelijk aanslaat, wacht dan ongeveer 15 seconden en start de motor opnieuw).
- ☞ Als de motor na meerdere pogingen niet aanslaat, bedien dan de handopvoerpomp en vervolgens de startmotor opnieuw.
- ☞ Plaats de sierkap terug en klem deze vast.
- ☞ Sluit de motorkap.

## Bandenreparatieset

**i** Scan de QR-code op pagina 3 om verklarende video's te bekijken.

De bandenreparatieset bestaat uit een compressor en een flacon met afdichtmiddel. Hiermee kunt u de band **tijdelijk repareren**, zodat u de dichtstbijzijnde garage kunt bereiken.

Met deze reparatieset kunnen de meeste lekke banden worden gerepareerd, als het lek zich in het loopvlak of de hiel van de band bevindt.

## Toegang tot de set

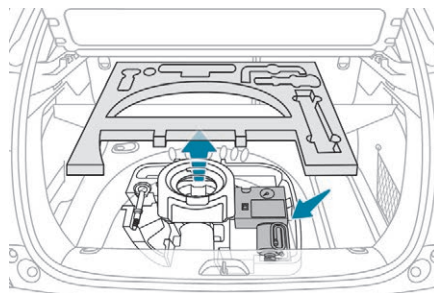

Deze set bevindt zich in de opbergruimte onder de vloer, onder de vloerplaat van de bagageruimte.

**I** De elektrische installatie van de auto biedt de mogelijkheid een compressor aan te sluiten en te gebruiken voor de duur die nodig is om een gerepareerde lekke band op spanning te brengen.

## Samenstelling van de set

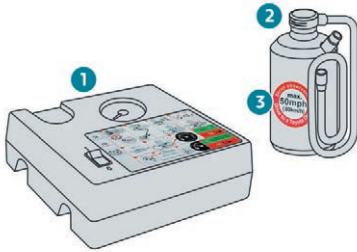

1. 12V-compressor, met geïntegreerde manometer.
2. Flacon met afdichtmiddel, met geïntegreerde slang.
3. Sticker met snelheidslimiet.

## Reparatiemethode

- ☞ Parkeer de auto zonder het verkeer te belemmeren en trek de parkeerrem aan.
- ☞ Volg de veiligheidsinstructies (alarmknipperlichten, gevarendriehoek, dragen van een reflecterend veiligheidsvest, enz.) met betrekking tot de regels die gelden in het land waar u zich bevindt.
- ☞ Zet het contact af.

- ☞ Rol de slang uit die onder de compressor is opgeborgen.

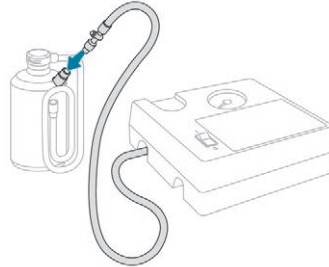

- ☞ Sluit de slang van de compressor aan op de flacon met afdichtmiddel.

**!** Verwijder niet het voorwerp (bijv. spijker, schroef enz.) dat de lekkage heeft veroorzaakt uit de band.

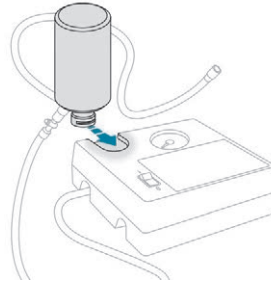

- ☞ Keer de flacon met afdichtmiddel om en bevestig deze aan de desbetreffende uitsparing van de compressor.

- ☞ Haal het dopje van het ventiel van de lekke band en bewaar het op een schone plaats.

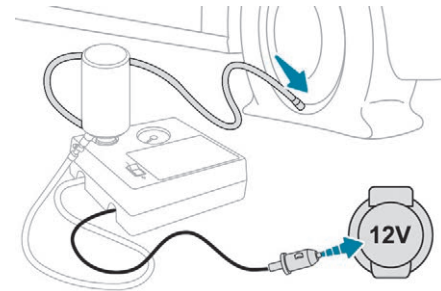

- ☞ Sluit de slang van de flacon met afdichtmiddel aan op het ventiel van de lekke band en zet deze stevig vast.
- ☞ Controleer of de schakelaar van de compressor in de stand "O" staat.
- ☞ Rol de elektrische kabel, die onder de compressor is opgeborgen, volledig uit.
- ☞ Sluit de stekker van de compressor aan op de 12V-aansluiting in de auto.



- ☞ Bevestig de sticker met de snelheidslimiet.

**!** De sticker met de snelheidslimiet moet in het interieur, in het gezichtsveld van de bestuurder, worden geplakt om hem/haar te herinneren aan het feit dat de band tijdelijk is gerepareerd.



Op deze sticker staat de bandenspanning aangegeven.

☞ Zet het contact aan.

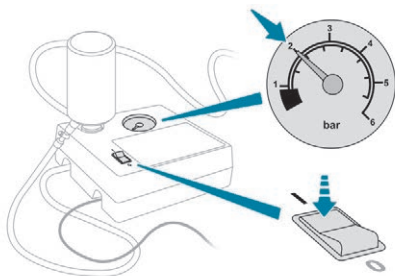

☞ Activeer de compressor door de schakelaar in de stand "I" te zetten tot de bandenspanning 2 bar bedraagt. Het afdichtmiddel wordt onder druk in de band gespoten; neem gedurende deze handeling de slang niet los van de aansluiting (kans op spatten).

**!** Als na ongeveer 7 minuten de druk niet 2 bar is, is de band niet te repareren; neem contact op met het PEUGEOT-netwerk of een gekwalificeerde werkplaats om u verder te laten helpen.

- ☞ Zet de schakelaar in de stand "O".
- ☞ Haal de stekker van de compressor uit de 12V-aansluiting in de auto.
- ☞ Plaats de dop terug op het ventiel.
- ☞ Verwijder de set.
- ☞ Verwijder de flacon met afdichtmiddel en berg deze op.

**!** Let op: het afdichtmiddel is schadelijk bij inname en irriterend voor de ogen. Houd het middel buiten het bereik van kinderen. De uiterste gebruiksdatum van het middel staat op de flacon vermeld. Gooi de flacon na gebruik niet weg, maar lever deze in bij het PEUGEOT-netwerk of een officieel inzamelpunt. Vergeet niet om bij het PEUGEOT-netwerk of een gekwalificeerde werkplaats een nieuwe flacon met afdichtmiddel te kopen.

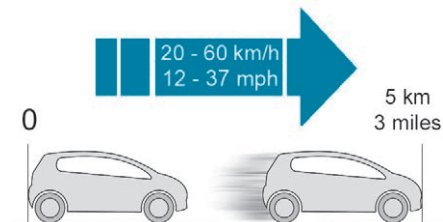

- ☞ Ga onmiddellijk ongeveer vijf kilometer rijden met lage snelheid (tussen 20 en 60 km/h), zodat het afdichtmiddel het lek kan dichtten.
- ☞ Zet de auto stil, controleer de reparatie en **meet de bandenspanning** met de set.

**!** Rijd na het repareren van een band met de bandenreparatieset niet sneller dan 80 km/h.

## Controleren/aanpassen bandenspanning

**I** U kunt de compressor, zonder insputing van het afdichtmiddel, ook gebruiken om de bandenspanning te controleren of de banden op spanning te brengen.

- ☞ Verwijder het dopje van het ventiel van de band en bewaar het op een schone plaats.
- ☞ Rol de slang uit die onder de compressor is opgeborgen.

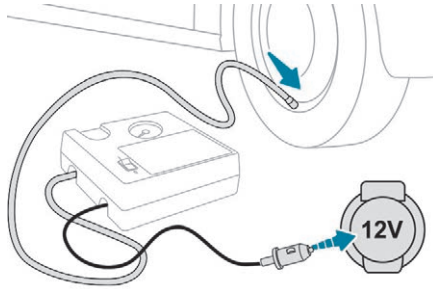

- ☞ Sluit de slang aan op het ventiel en zet deze stevig vast.
- ☞ Controleer of de schakelaar van de compressor in de stand "O" staat.
- ☞ Rol de elektrische kabel, die onder de compressor is opgeborgen, volledig uit.
- ☞ Sluit de stekker van de compressor aan op de 12V-aansluiting in de auto.
- ☞ Zet het contact aan.

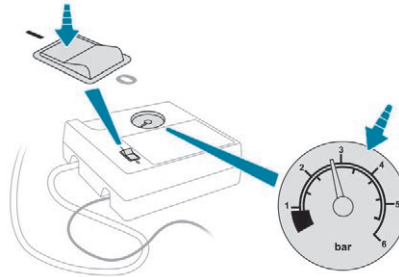

- ☞ Schakel de compressor in door de schakelaar in de stand "I" te zetten en breng de band op de spanning die is aangegeven op de bandenspanningssticker van de auto. Om de bandenspanning te verlagen: druk op de zwarte knop op de slang van de compressor, bij de aansluiting op het ventiel.

! Als na 7 minuten de bandenspanning niet 2 bar is, is de band niet te repareren; neem contact op met het PEUGEOT-netwerk of een gekwalificeerde werkplaats om u verder te helpen.

- ☞ Zet, zodra de gewenste bandenspanning is bereikt, de schakelaar in de stand "O".
- ☞ Verwijder de set en berg deze op.

! Rijd met een gerepareerde band niet meer dan 200 km; neem contact op met een PEUGEOT-dealer of een gekwalificeerde werkplaats om de band te vervangen.

### Controlesysteem bandenspanning



Het lampje voor te lage bandenspanning zal na het repareren van een wiel blijven branden tot het systeem is gereset.

Raadpleeg de desbetreffende rubriek voor meer informatie over het **bandenspanningscontrolesysteem**.

! Als de spanning van één of meer banden is aangepast, moet het bandenspanningscontrolesysteem worden gereset.

Raadpleeg de desbetreffende rubriek voor meer informatie over het **bandenspanningscontrolesysteem**.

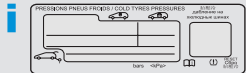

Op deze sticker staat de bandenspanning aangegeven.

## Reservewiel

**i** Scan de QR-code op pagina 3 om verklarende video's te bekijken.

In het geval van een lekke band kunt u het wiel met het bij de auto geleverde gereedschap verwisselen volgens de onderstaande procedure.

### Toegang tot het gereedschap

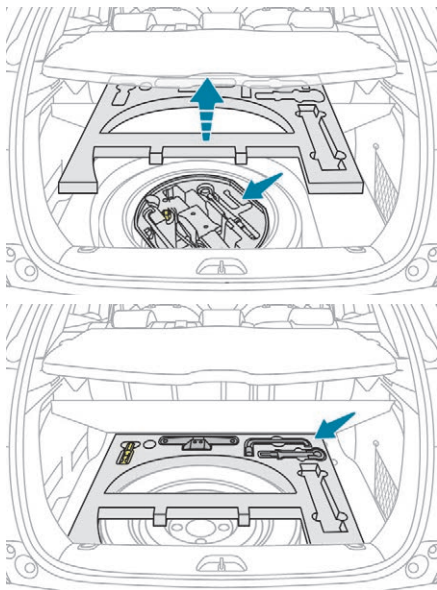

Het gereedschap bevindt zich onder de vloerplaat.

Toegang:

- ☞ open de achterklep,
- ☞ til de vloerplaat op en verwijder deze,
- ☞ verwijder het vulstuk van polystyreen,
- ☞ haal de houder met het gereedschap er uit.

### Overzicht gereedschap

(Afhankelijk van het verkoopland.)

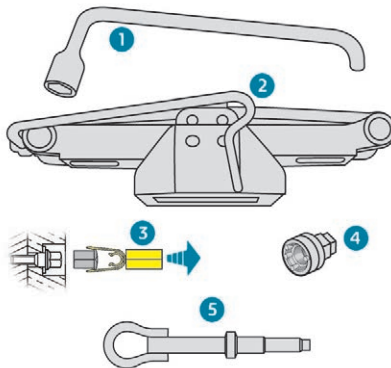

1. Wielsleutel.  
Hiermee kunt u de wioldop verwijderen en de wielbouten losdraaien.
2. Krik met geïntegreerde slinger.  
Hiermee kan de auto worden opgekrikt.

3. Gereedschap voor het verwijderen van sierdoppen.  
Hiermee kunnen bij lichtmetalen velgen de sierdoppen van de wielbouten worden verwijderd.
4. Dop voor het verwijderen van slotbouten (in het dashboardkastje).  
Hiermee kunnen met behulp van de wielsleutel de speciale slotbouten worden verwijderd.
5. Afneembaar sleepoog.

Raadpleeg de desbetreffende rubriek voor meer informatie over **het slepen van de auto**.

**i** **Wiel met wioldop**  
**Monteren:** plaats de wioldop met de inkeping over het ventiel en druk de wioldop vervolgens rondom met de hand vast.

**!** Deze gereedschappen zijn specifiek voor uw auto en kunnen, afhankelijk van uw auto, verschillen. Gebruik het niet voor andere doeleinden.

**!** De krik mag uitsluitend worden gebruikt voor het verwisselen van een wiel met een beschadigde of lekke band. Gebruik niet een andere krik dan de door de fabrikant geleverde krik. Als de auto niet is voorzien van de originele krik, neem dan contact op met het PEUGEOT-netwerk of een gekwalificeerde werkplaats, om de door de fabrikant voorgeschreven krik aan te schaffen. De krik voldoet aan de Europese regelgeving zoals deze is vastgelegd in de Richtlijn 2006/42/CE over machines. De krik is onderhoudsvrij.

## Toegang tot het reservewiel

(Afhankelijk van het verkoopland.)

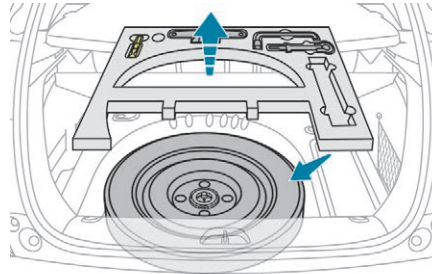
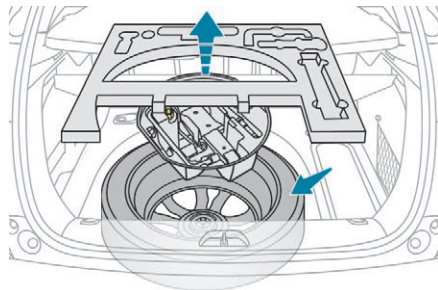

Het reservewiel bevindt zich onder de vloer van de bagageruimte.

Afhankelijk van het land van bestemming is er een stalen reservewiel of noodreservewiel aanwezig.

Het reservewiel is bevestigd met een moer **A** en een bout **B**.

## Verwijderen van het wiel

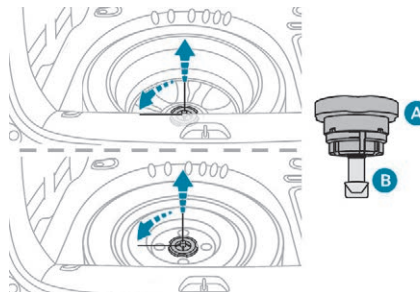

- ☞ Draai de gekleurde centrale moer los.
- ☞ Verwijder het bevestigingsonderdeel (moer en bout).

- ☞ Til het reservewiel aan de achterzijde op en trek het naar u toe.
- ☞ Haal het wiel uit de bagageruimte.

## Terugplaatsen van het wiel

- ☞ Leg het wiel in de reservewielbak.

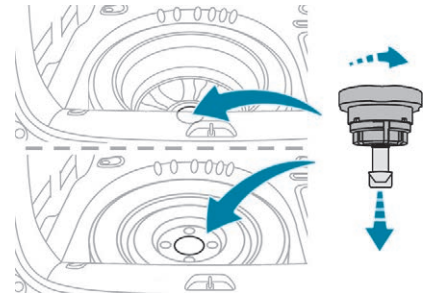

- ☞ Draai de moer op de centrale bout (gekleurd) een aantal omwentelingen los.
- ☞ Plaats het bevestigingsonderdeel (moer en bout) op het midden van het wiel.
- ☞ Draai de centrale moer vast tot deze klikt en het wiel goed vastzit.



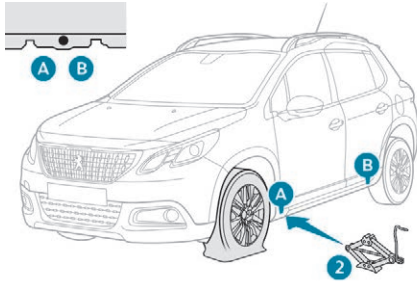

- ☞ Plaats het voetstuk van de krik **2** op de grond en zorg ervoor dat het voetstuk loodrecht onder één van de twee steunpunten **A** (voor) of **B** (achter) is geplaatst. Gebruik het steunpunt dat zich het dichtste bij het te verwisselen wiel bevindt.

**!** Zorg ervoor dat de krik stabiel staat op een stroeve en harde ondergrond. Plaats de krik uitsluitend onder de steunpunten **A** of **B** onder de auto en controleer of het contactvlak van het steunpunt correct in de kop van de krik steekt. Zo niet, dan kan de auto beschadigd raken en/of de krik wegzakken of zelfs wegschuiven: kans op letsel!

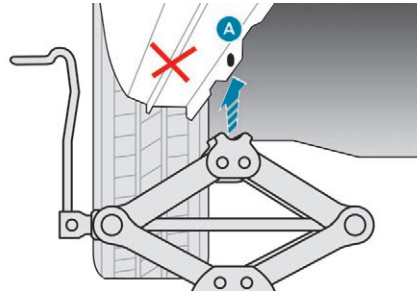
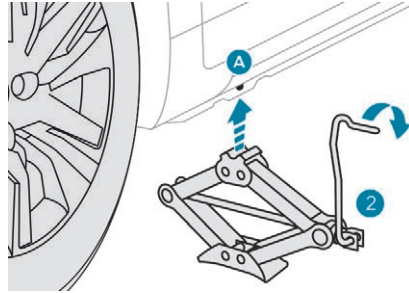

- ☞ Draai de krik **2** uit tot de kop van de krik het steunpunt **A** of **B** raakt; het contactvlak van het steunpunt **A** of **B** moet goed in het middelste deel van de kop van de krik steken.
- ☞ Krik de auto op tot er voldoende ruimte tussen het wiel en de grond is om het (niet lekke) reservewiel te monteren.

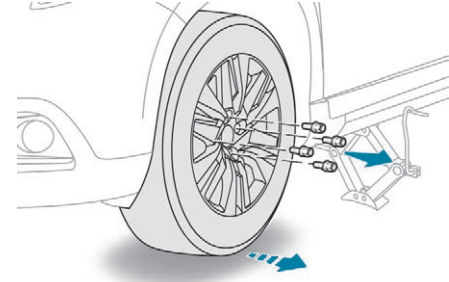

- ☞ Verwijder de wielbouten en leg ze op een schone plaats weg.
- ☞ Verwijder het wiel.

## Een wiel monteren



i

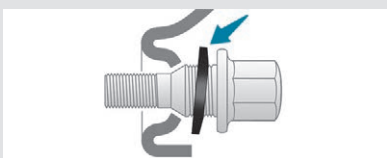

### Bevestiging van het stalen reservewiel of het noodreservewiel

Indien uw auto is voorzien van lichtmetalen velgen is het normaal dat bij het monteren van het reservewiel de ringen van de bouten de stalen velg of het noodreservewiel niet raken. Als de bouten volledig zijn aangedraaid, zorgt het conische draagvlak van de bouten dat het reservewiel stevig vastzit.

i

### Na het verwisselen van een wiel

Verwijder de naafdop van het wiel om het op de juiste manier in de bagageruimte op te bergen.

Rijd met een noodreservewiel niet sneller dan 80 km/h.

Laat zo snel mogelijk het aanhaalmoment van de wielbouten en de bandenspanning van het reservewiel controleren door het PEUGEOT-netwerk of een gekwalificeerde werkplaats.

Laat de lekke band zo spoedig mogelijk repareren en verwissel hem met het reservewiel.

## Procedure

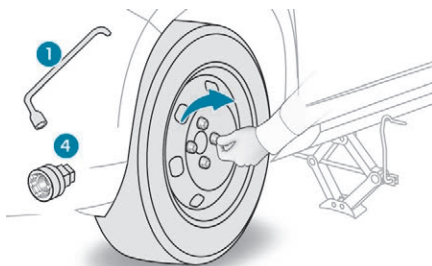

- ☞ Plaats het wiel op de naaf.
- ☞ Draai de bouten vast tot tegen de aanslag.
- ☞ Draai de slotbout met de wielsleutel 1 en de moer 4 enigszins vast (afhankelijk van de uitvoering).
- ☞ Draai de overige wielbouten enigszins vast met alleen de wielsleutel 1.

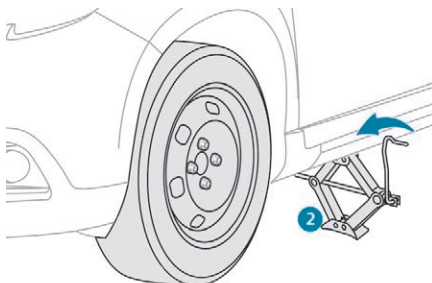

- ☞ Laat de krik volledig zakken.
- ☞ Vouw de krik 2 op en verwijder hem.

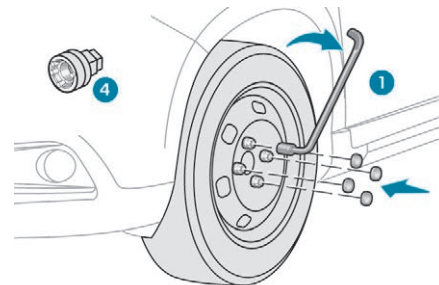

- ☞ Draai de slotbout vast met de wielsleutel 1 en de moer 4 (afhankelijk van de uitvoering).
- ☞ Draai de overige wielbouten vast met alleen de wielsleutel 1.
- ☞ Bevestig de doppen op de overige wielbouten (afhankelijk van de uitvoering).
- ☞ Berg het gereedschap op in de houder.

## Een lamp vervangen

**!** De koplampunits zijn voorzien van glas van polycarbonaat met een speciale vernislaag:

- ☞ **reinig de koplampen nooit met een droge of schurende doek en gebruik geen oplosmiddelen,**
- ☞ gebruik een spons met zeepwater of een pH-neutraal product,
- ☞ wanneer u met een hogedrukreiniger hardnekkig vuil probeert te verwijderen, houd de straal dan nooit langdurig op de koplampen, de achterlichten en de randen ervan gericht, om beschadiging van de vernislaag en de afdichtrubbers te voorkomen.

**!** Bij het vervangen van lampen moet het contact en de verlichting minstens enkele minuten zijn uitgeschakeld – om brandwonden te voorkomen!

- ☞ Raak de lamp niet met de vingers aan, maar gebruik een niet-pluizende doek.
- Het is van belang dat u uitsluitend lampen van het type anti-ultraviolet (UV) toepast om beschadiging van de koplamp te voorkomen.
- Vervang een kapotte lamp altijd door een nieuwe lamp met dezelfde specificaties.

**i** Onder bepaalde weersomstandigheden (lage temperatuur, vochtigheid) kan zich een laagje condens aan de binnenzijde van de koplampen en de achterlichten vormen; dit verdwijnt enkele minuten na het ontsteken van de koplampen.

**!** **LED's (light-emitting diodes)**  
Raadpleeg het PEUGEOT-netwerk of een gekwalificeerde werkplaats om dit type lampen te laten vervangen.

**i** **Halogeenlampen**  
Controleer ten behoeve van een goede verlichting of de lamp op juiste wijze in de behuizing is geplaatst.

## Verlichting vóór

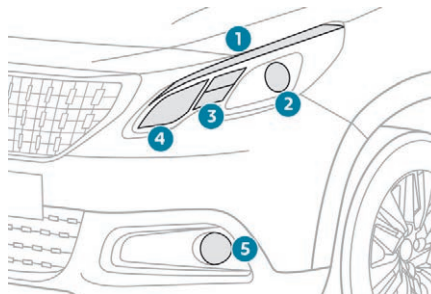

1. **Parkeerlichten/dagrijverlichting (LED)**
2. **Dimlicht (H7).**
3. **Richtingaanwijzers (PWY24W).**
4. **Grootlicht (H7).**
5. **Mistlampen (PSX24W).**  
(afhankelijk van de uitvoering voorzien van de functie statische bochtverlichting)

LED's: light-emitting diodes.

**!** **Openen van de motorkap / toegang tot de lampen**

Ga voorzichtig te werk bij een warme motor – Kans op brandwonden!  
Houd rekening met voorwerpen of kleding die vlam kunnen vatten of in de propeller van de motorventilator kunnen komen – Kans op beknelling!

**!** **Na het verwisselen van een lamp**

Sluit bij het monteren uiterst zorgvuldig de beschermkap om ervoor te zorgen dat de lampunit goed wordt afgedicht.

## Richtingaanwijzers

**i** Sneller knipperen van de richtingaanwijzerlamp (links of rechts) betekent dat één of meerdere lampen aan die zijde defect zijn.

In geval van pech

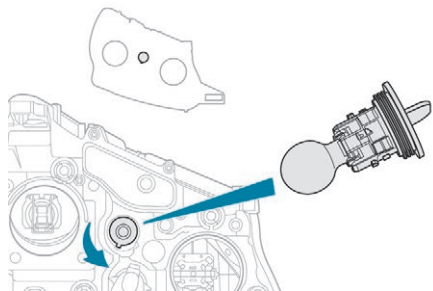

- ☞ Draai de stekker een kwart omwenteling linksom.
- ☞ Trek de lamphouder los.
- ☞ Vervang de lamp.

Voer voor de montage dezelfde handelingen in omgekeerde volgorde uit.

**i** De oranje gloeilampen, zoals die van de richtingaanwijzers, moeten worden vervangen door lampen met dezelfde kleur en specificaties.

## Dimlicht



- ☞ Trek aan de lip om de beschermkap te verwijderen.
- ☞ Trek de stekker van de lamp los.
- ☞ Druk de veer uit elkaar om de lamp te kunnen verwijderen.
- ☞ Trek de lamp los en vervang hem.

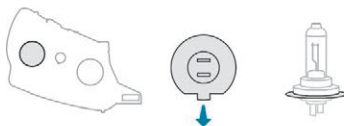

Voer het monteren uit in de omgekeerde volgorde; richt daarbij de pasnok van de lamp naar beneden.

## Grootlicht

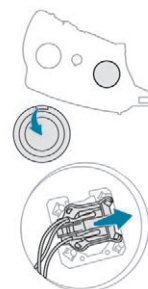

- ☞ Trek aan de lip om de beschermkap te verwijderen.
- ☞ Trek de stekker van de lamp los.
- ☞ Trek de lamp los en vervang hem.

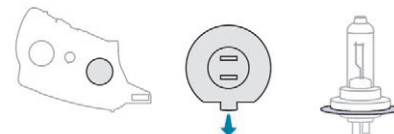

Voer het monteren uit in de omgekeerde volgorde; richt daarbij de pasnok van de lamp naar beneden.

## Lampen van mistlampen/ bochtverlichting

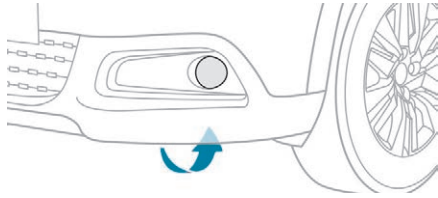

- ☞ Via de opening onder de voorbumper kunt u de mistlampen vóór bereiken.
- ☞ Neem de stekker van de lamphouder los door aan de bovenkant op de borglip te drukken.
- ☞ Verwijder de lamphouder door op de twee klemmen te drukken (boven en onder).
- ☞ Vervang de unit.

**i** Voer voor de montage dezelfde handelingen in omgekeerde volgorde uit. Een nieuw exemplaar is verkrijgbaar bij het PEUGEOT-netwerk of een gekwalificeerde werkplaats. Voor het vervangen van dit type lampen kunt u ook het PEUGEOT-netwerk of een gekwalificeerde werkplaats raadplegen.

## Geïntegreerde zijknipperlichten

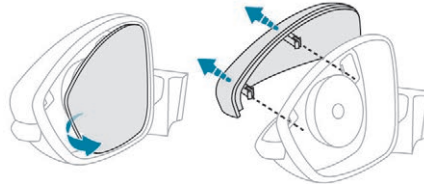

- ☞ Steek een platte schroevendraaier tussen het spiegelglas en de houder van de buitenspiegel.
- ☞ Wip het spiegelglas met de schroevendraaier los en verwijder het.
- ☞ Maak de kap van de buitenspiegel los door de twee bevestigingsclips in te drukken.

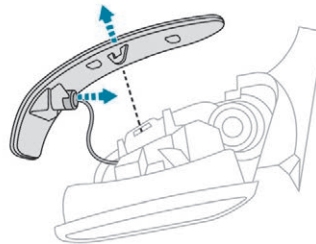

- ☞ Duw de middelste lip in en verwijder het zijknipperlicht.
- ☞ Trek de lamp uit de lamphouder en vervang de defecte lamp.

**i** Voer voor de montage dezelfde handelingen in omgekeerde volgorde uit. Voor het vervangen van dit type lampen kunt u ook het PEUGEOT-netwerk of een gekwalificeerde werkplaats raadplegen.

## Achterlichten

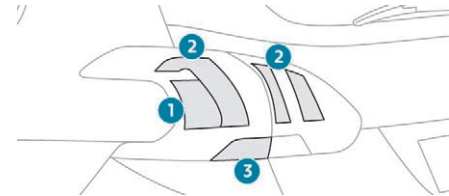

1. Remlichten (LED).
2. Parkeerlichten (LED).
3. Richtingaanwijzers (LED).

LED's: light-emitting diodes.

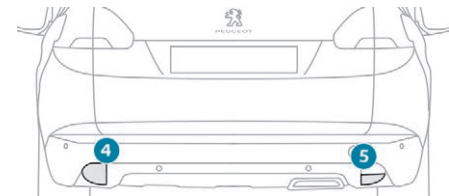

4. Mistachterlicht (P21W).
5. Achteruitrijlicht (P21W).

In geval van pech

## Derde remlicht (LED)

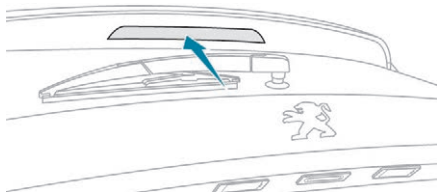

## Kentekenplaatverlichting

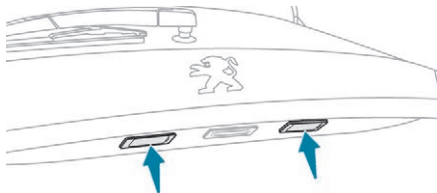

Open de achterklep tot halverwege om het vervangen te vergemakkelijken.

- ☞ Steek een kleine schroevendraaier in de opening aan de buitenzijde van het lampglas.
- ☞ Duw de schroevendraaier naar buiten.
- ☞ Verwijder het lampglas.
- ☞ Vervang de defecte lamp.

Druk het glaasje vast in de houder.

## Lampen van het mistachterlicht en het achteruitrijlicht

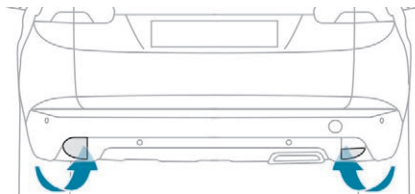

Steek uw hand onder de bumper (voor toegang).

- ☞ Draai de fitting een achtste omwenteling en verwijder het geheel.
- ☞ Vervang de defecte lamp.

Voer voor de montage dezelfde handelingen in omgekeerde volgorde uit.

**!** Let er bij het vervangen van een lamp aan de linkerszijde op dat u de uitlaat niet aanraakt: deze kan na het afzetten van de motor nog enige tijd heet zijn en dus brandwonden veroorzaken.

## Een zekering vervangen

### Toegang tot het gereedschap

De tang voor het verwijderen van zekeringen is bevestigd aan de binnenzijde van het deksel van de zekeringkast in het dashboard of in het dashboardkastje.

### Dashboard

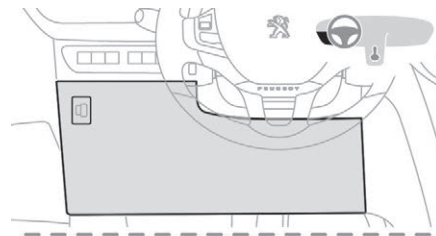

- ☞ Trek het deksel eerst linksboven en dan rechtsboven los.
- ☞ Maak het deksel volledig los en keer het om.
- ☞ Verwijder de steun waarop de tang is bevestigd.

## Dashboordkastje

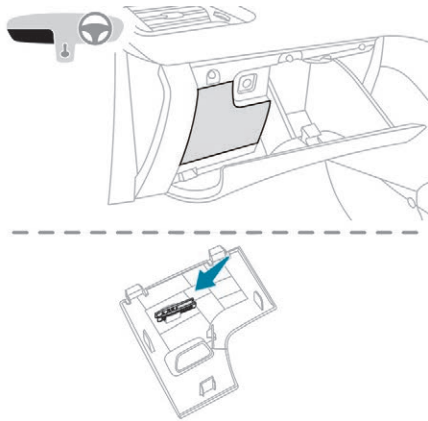

- ☞ Open het dashboordkastje.
- ☞ Trek het deksel van de zekeringkast rechtsboven los.
- ☞ Maak het deksel volledig los en keer het om.
- ☞ Verwijder de steun waarop de tang is bevestigd.

Voordat u een zekering vervangt, dient u:

- ☞ de auto stil te zetten en het contact af te zetten,
- ☞ alle stroomverbruikers uit te schakelen,
- ☞ te bepalen welke zekering defect is met behulp van de zekeringtabellen en de schema's op de volgende bladzijden,

Bij het vervangen van een zekering moet u:

- ☞ de speciale tang gebruiken om de zekering uit de zekeringkast te verwijderen en controleren of het smeltdraadje van de zekering intact is.
- ☞ een defecte zekering altijd vervangen door een zekering met dezelfde stroomsterkte (zelfde kleur): een afwijkende stroomsterkte kan storingen veroorzaken (kans op brand).

Mocht de storing kort na het vervangen van de zekering terugkeren, laat dan de elektrische uitrusting controleren door het PEUGEOT-netwerk of door een gekwalificeerde werkplaats.

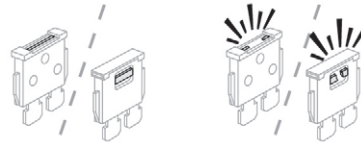

Goed

Defect

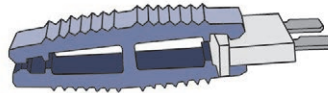

Tang

**i** Informatie voor professionele reparateurs: raadpleeg het schema van de "Methoden" voor uitgebreide informatie over de zekeringen en relais. Dit schema kunt u opvragen bij het PEUGEOT-netwerk.

**i** De zekeringtabellen en de bijbehorende schema's zijn verkrijgbaar bij het PEUGEOT-netwerk of bij een gekwalificeerde werkplaats.

**!** Het vervangen van een zekering door een andere dan in deze zekeringtabellen genoemd, kan tot ernstige storingen leiden. Neem contact op met het PEUGEOT-netwerk of een gekwalificeerde werkplaats.

## Montage van elektrische accessoires

**i** Bij het ontwerp van het elektrische circuit van uw auto is reeds rekening gehouden met de montage van zowel de standaarduitrusting als eventuele opties. Raadpleeg het PEUGEOT-netwerk of een gekwalificeerde werkplaats voordat u andere elektrische voorzieningen of accessoires in de auto monteert of laat monteren.

**!** PEUGEOT is niet aansprakelijk voor kosten die voortvloeien uit storingen veroorzaakt door het monteren van extra accessoires die niet door PEUGEOT aanbevolen of geleverd worden, en niet volgens haar specificaties zijn gemonteerd. Dit geldt met name als het gezamenlijke stroomverbruik van de extra accessoires meer dan 10 milliampère bedraagt.

## Linkerzijde

### Toegang tot de zekeringen

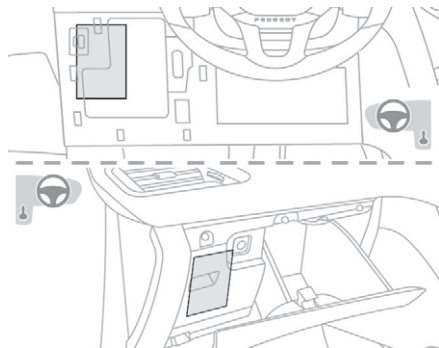

Zekeringnr.	Stroomsterkte	Functies
F2	5 A	Buitenspiegels, koplampen, diagnoseaansluiting.
F9	5 A	Alarm.
F10	5 A	Afzonderlijke telematica-eenheid.
F11	5 A	Elektrochromatische binnenspiegel, extra verwarming, Active City Brake.
F13	5 A	Hifi-versterker, parkeerhulp, achteruitrijcamera.
F16	15 A	12 V-aansluiting vóór.
F17	-	Niet gebruikt.
F18	20 A	Touchscreen, audiosysteem.

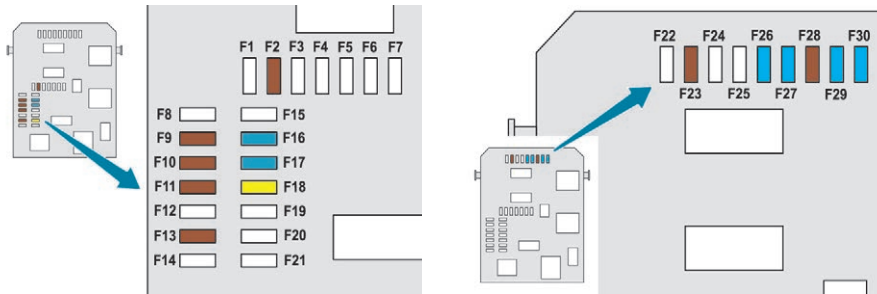

## Rechterzijde Toegang tot de zekeringen

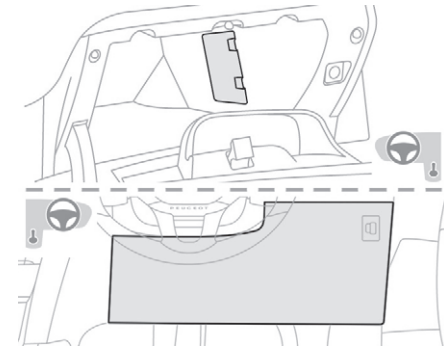

Zekeringnr.	Stroomsterkte	Functies
F23	5 A	Make-upspiegels, kaartleeslamp.
F26	15 A	Claxon.
F27	15 A	Ruitensproeierpomp.
F28	5 A	Stuurslot.
F29	15 A	Aircocompressor.
F30	15 A	Ruitenwisser achter.

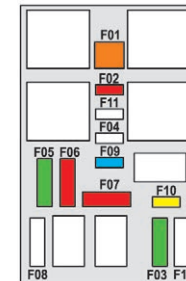

Zekeringnr.	Stroomsterkte	Funcities
F01	40 A	Achterrautverwarming.
F02	10 A	Verwarmde buitenspiegels.
F03	30 A	Impulsruitbediening vóór.
F04	-	Stoelverwarming vóór.
F05	30 A	Impulsruitbediening achter.
F06	10 A	Inklapbare buitenspiegels.
F07	10 A	Inklapbare buitenspiegels.
F08	-	Niet gebruikt.
F09	15 A	Stoelverwarmingen vóór, ruitbediening vóór (zonder impulsbediening).
F10	20 A	Hifi-versterker.
F11	-	Niet gebruikt.
F12	-	Niet gebruikt.

## Onder de motorkap

De zekeringkast bevindt zich onder de motorkap, naast de accu (links).

## Toegang tot de zekeringen

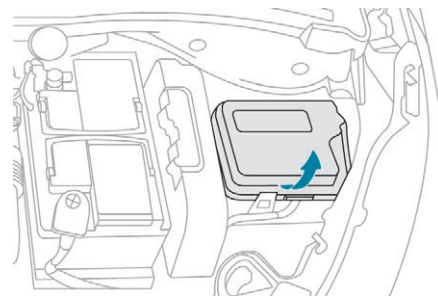

- ☞ Maak het deksel los.
- ☞ Vervang de zekering (zie de desbetreffende rubriek).
- ☞ Sluit na het vervangen van de zekering zorgvuldig het deksel voor een goede afdichting van het zekeringkastje.

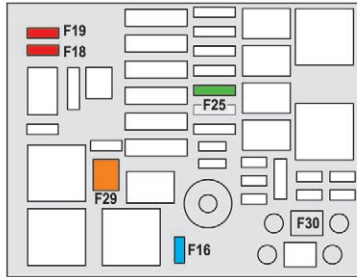

Zekeringnr.	Stroomsterkte	Funcities
F16	15 A	Mistlampen vóór.
F18	10 A	Grootlicht rechts.
F19	10 A	Grootlicht links.
F25	30 A	Relais koplampsproeiers (montage achteraf).
F29	40 A	Ruitenwissermotor vóór.
F30	80 A	Gloeibougies (diesel).

## 12V-accu

Procedure voor het gebruik van een hulpaccu voor het starten van de motor met behulp van startkabels en voor het laden van een lege accu.

## Algemeen

### 12V-loodaccu



Accu's bevatten giftige stoffen zoals zwavelzuur en lood.

Ze moeten worden verwerkt conform de regelgeving en mogen in geen geval met het huishoudelijke afval worden weggegooid.

Lever lege batterijen en accu's in bij een speciaal afvalstoffendepot.



Bescherm uw ogen en gezicht voordat u handelingen aan de accu uitvoert.

Voer ingrepen aan de accu uitsluitend uit in een goed geventileerde ruimte, ver van open vuur of vonken veroorzakende bronnen, om elk risico van brand- of explosiegevaar uit te sluiten.

Was uw handen als de werkzaamheden beëindigd zijn.

**!** Uitvoeringen met het Stop & Start-systeem zijn voorzien van een speciale 12V-loodaccu. Deze accu mag uitsluitend worden vervangen door het PEUGEOT-netwerk of door een gekwalificeerde werkplaats.

**!** Probeer een auto met een elektronisch gestuurde versnellingsbak of automatische transmissie nooit aan te duwen of slepen om de motor te starten.

**i** Tijdens de rit die volgt op het de eerste keer starten van de motor, werkt het Stop & Start-systeem mogelijk niet. In dat geval werkt het systeem pas weer als de auto gedurende een bepaalde periode, die afhankelijk is van de omgevingstemperatuur en de laadtoestand van de accu (maximaal 8 uur), niet is gebruikt.

## Toegang tot de accu

De accu bevindt zich onder de motorkap. Toegang:

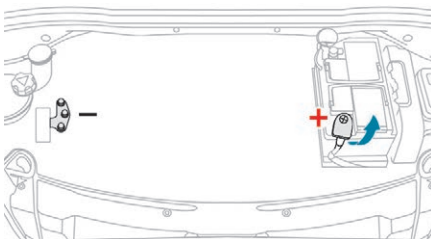

- ☞ open de motorkap via de hendel in het interieur en gebruik vervolgens de veiligheidshaak aan de buitenzijde,
- ☞ bevestig de motorkapsteun,
- ☞ beweeg de kunststof afdekkap van de (+) pool omhoog.

**!** De minpool (-) van de accu is niet bereikbaar. Op de rechterkant van de motorsteun is een afzonderlijk massapunt aangebracht.

## Starten van de motor met een hulpaccu en startkabels

Als de accu van uw auto ontladen is, kan de motor worden gestart met een hulpaccu (externe accu of een accu van een andere auto) en startkabels of een startbooster.

**!** Start de motor nooit door een acculader aan te sluiten. Gebruik nooit een startbooster van 24 V of hoger. Controleer eerst of de hulpaccu een nominale spanning van 12 V en een capaciteit minimaal gelijk aan die van de ontladen accu heeft. De twee auto's mogen elkaar niet raken. Schakel alle stroomverbruikers (autoradio, ruitenwissers, verlichting enz.) van beide auto's uit. Zorg ervoor dat de startkabels zich niet in de buurt van bewegende delen van de motor (ventilator, riem enz.) bevinden. Koppel de pluspool (+) van de accu niet los terwijl de motor draait.

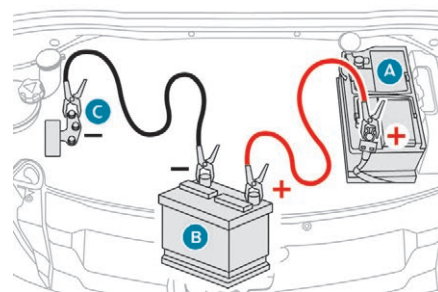

- ☞ Beweeg, indien uw auto hiermee is uitgerust, het kunststof kapje van de

- ☞ pluspool (+) omhoog.
- ☞ Sluit de rode kabel aan op de pluspool (+) van de ontladen accu **A** (bij het gebogen metalen gedeelte) en vervolgens op de pluspool (+) van de hulpaccu **B** of de startbooster.
- ☞ Sluit de groene of zwarte kabel aan op de minpool (-) van de hulpaccu **B** of de startbooster (of op het massapunt van de auto met de hulpaccu).
- ☞ Sluit het andere uiteinde van de groene of zwarte kabel aan op het massapunt **C** van de auto met de lege accu.
- ☞ Start de motor van de auto met de hulpaccu en laat deze gedurende enkele minuten draaien.
- ☞ Stel de startmotor van de auto met de lege accu in werking en laat de motor draaien.

Als de motor niet direct start, zet dan het contact af en wacht even alvorens een nieuwe poging te doen.

- ☞ Wacht tot de motor stationair draait en neem dan de kabels in omgekeerde volgorde los.
- ☞ Breng, indien uw auto hiermee is uitgerust, het kunststof kapje aan op de pluspool (+).
- ☞ Laat de motor minimaal 30 minuten draaien, rijdend of stilstaand, om het laadniveau van de accu op een correct peil te krijgen.

**i** Een aantal functies, waaronder het Stop & Start-systeem, is niet beschikbaar als de laadtoestand van de accu onvoldoende is.

## De accu opladen met een acculader

Voor een optimale levensduur van de accu is het noodzakelijk om het laadniveau van de accu op voldoende capaciteit te houden. In sommige gevallen kan het dan ook nodig zijn om de accu op te laden:

- als u voornamelijk korte ritten maakt,
- voordat de auto meerdere weken niet wordt gebruikt.

Neem contact op met het PEUGEOT-netwerk of een gekwalificeerde werkplaats.

**!** Als u zelf de accu van uw auto gaat opladen, gebruik dan uitsluitend een lader die geschikt is voor loodaccu's en die een nominale spanning van 12 V heeft.

**!** Volg de aanwijzingen van de fabrikant van de acculader. Sluit de kabels nooit aan op de verkeerde polen.

**i** De accu hoeft niet te worden losgekoppeld.

- ☞ Zet het contact uit.
- ☞ Schakel alle stroomverbruikers (audiosysteem, verlichting, ruitenwissers enz.) uit.

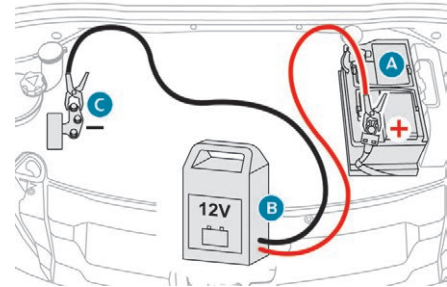

- ☞ Schakel om gevaarlijke vonken te voorkomen de lader **B** uit alvorens de kabels op de accu aan te sluiten.
- ☞ Controleer of de kabels van de lader in goede staat zijn.
- ☞ Beweeg het kunststof kapje van de pluspool (+) omhoog (indien aanwezig).
- ☞ Sluit de kabels van de lader **B** als volgt aan:
  - de rode pluskabel (+) op de pluspool (+) van de accu **A**,
  - de zwarte minkabel (-) op het massapunt **C** van de auto.
- ☞ Zet na afloop van het laden eerst acculader **B** uit voordat u de kabels loskoppelt van accu **A**.

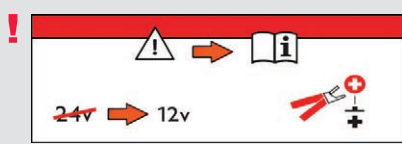

Als deze sticker is aangebracht, mag uitsluitend een 12V-lader worden gebruikt. Anders kan de elektrische uitrusting van het Stop & Start-systeem ernstig beschadigd raken.

**!** Probeer nooit om een bevroren accu te laden – Kans op explosie!  
Als de accu bevroren is geweest, laat deze dan door het PEUGEOT-netwerk of door een gekwalificeerde werkplaats controleren op beschadigingen van de inwendige delen en op scheuren in de behuizing (kans op lekkage van giftig en corrosief zuur).

## Loskoppelen van de accu

Als u de auto gedurende langere tijd niet gaat gebruiken, koppel dan de accu los. Op deze manier blijft het laadniveau van de accu voldoende om de motor weer te kunnen starten.  
Voer de volgende handelingen uit alvorens de accu los te koppelen:

- ☞ sluit alle te openen carrosseriedelen (portieren, achterklep, ruiten, enz.),
- ☞ schakel alle stroomverbruikers (autoradio, ruitenswipers, verlichting, enz.) uit;
- ☞ zet het contact uit en wacht 4 minuten. U hoeft slechts de klem van de pluspool (+) los te nemen.

## Accupoolklem met snelsluiting Loskoppelen van de plusklem (+)

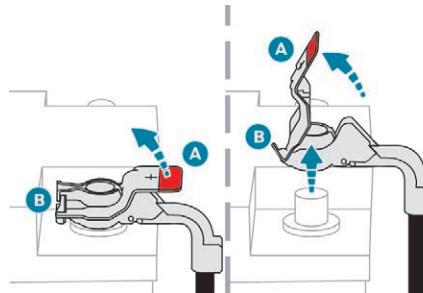

- ☞ Trek de hendel **A** zo ver mogelijk omhoog om de accupoolklem **B** te ontgrendelen.
- ☞ Beweeg de accupoolklem **B** omhoog om hem te verwijderen.

## Weer aansluiten van de plusklem (+)

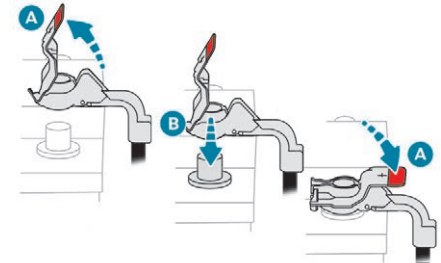

- ☞ Trek de hendel **A** zo ver mogelijk omhoog.
- ☞ Plaats de geopende accupoolklem **B** op de pluspool (+).
- ☞ Druk de accupoolklem **B** volledig omlaag.
- ☞ Beweeg de hendel **A** omlaag om de accupoolklem **B** vast te zetten.

**!** Forceer de hendel niet door erop te duwen, aangezien de accupoolklem niet kan worden vergrendeld als deze niet correct is geplaatst; herhaal de procedure.

## Vóór het loskoppelen van de accukabels

Wacht 2 minuten na het afzetten van het contact.

Sluit de ruiten en de voorportieren voordat u de accukabels loskoppelt.

## Na het opnieuw aansluiten van de accu

Wacht na het opnieuw aansluiten van de accu en het aanzetten van het contact 1 minuut voor u de auto start, hierdoor kunnen de elektrische systemen geïnitieerd worden. Mochten er zich hierna kleine storingen blijven voordoen, raadpleeg dan het PEUGEOT-netwerk of een gekwalificeerde werkplaats.

Raadpleeg de desbetreffende rubriek voor het zelf opnieuw initialiseren van:

- de sleutel met afstandsbediening,
- de datum en de tijd,
- de voorkeuzezenders.

## Slepen

U kunt de auto laten slepen door een andere auto of een andere auto slepen met behulp van het afneembare sleepoog.

## Sleepoog

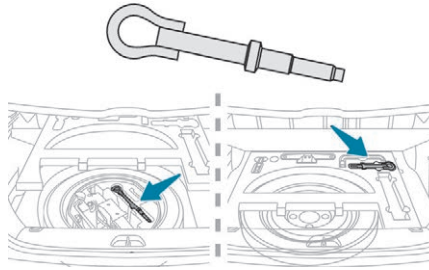

Het sleepoog bevindt zich onder de vloerplaat van de bagageruimte.

Toegang:

- ☞ open de achterklep,
- ☞ til de vloerplaat op en verwijder deze,
- ☞ neem het sleepoog uit de houder.

### ! Algemene aanwijzingen

Volg de huidige wetgeving in uw land op. Controleer of het gewicht van de trekkende auto hoger is dan van de auto die wordt gesleept.

Er moet iemand achter het stuur van de gesleepte auto blijven zitten. Deze persoon moet beschikken over een geldig rijbewijs.

Gebruik bij het slepen met 4 wielen op de grond altijd een goedgekeurde sleepstang; kabels, touwen en riemen zijn verboden.

De bestuurder van de slepende auto moet voorzichtig wegrijden.

Als de auto wordt gesleept met uitgeschakelde motor, werken ook de rem- en stuurbeheersing niet.

Schakel in de volgende gevallen een professioneel bergingsbedrijf in:

- als de auto is gestrand op de autosnelweg of autoweg,
- bij auto's met vierwielaandrijving,
- als het niet mogelijk is de versnellingsbak in de neutraalstand te zetten, het stuurslot te ontgrendelen of de parkeerrem los te zetten,
- als het bij een auto met automatische transmissie niet mogelijk is om deze te slepen met draaiende motor,
- bij takelen met slechts twee wielen op de grond,
- bij het ontbreken van een goedgekeurde sleepstang.

## Slepen van uw auto

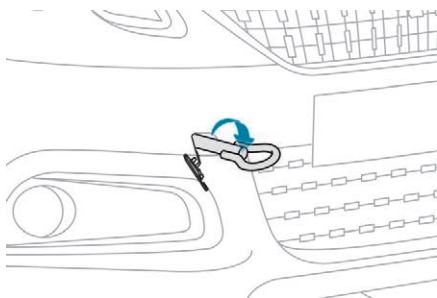

- ☞ Maak het klepje in de voorbumper los door het platte uiteinde van het sleepoog in de gleuf aan de onderkant van het klepje te steken.
- ☞ Draai het sleepoog vast tot de aanslag.
- ☞ Bevestig de sleepstang.

**i** ☞ Zet de versnellingsbak in de neutraalstand. Doet u dit niet, dan kunnen bepaalde componenten (remsysteem, aandrijflijn enz.) beschadigd raken en werkt de rembekrachtiger na het starten mogelijk niet meer.

- ☞ Ontgrendel het stuurslot door de sleutel in het contact één stand te verdraaien en zet de parkeerrem vrij.
- ☞ Schakel de alarmknipperlichten van de twee auto's in.
- ☞ Rijd voorzichtig weg en houd zowel de snelheid als de af te leggen afstand beperkt.

## Slepen van een andere auto

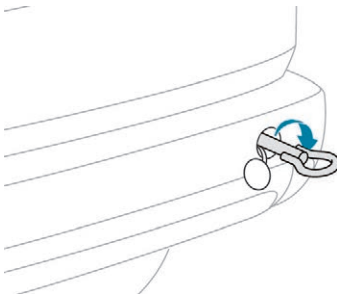

- ☞ Maak het klepje in de achterbumper los door op de onderkant ervan te drukken.
- ☞ Draai het sleepoog volledig vast.
- ☞ Bevestig de sleepstang.
- ☞ Schakel de alarmknipperlichten van beide auto's in.
- ☞ Rijd voorzichtig weg en houd zowel de snelheid als de af te leggen afstand beperkt.

## Technische gegevens motoren en aanhangergewichten

### Motor

De technische gegevens van de motor van uw auto staan vermeld op het kentekenbewijs en in de commerciële documentatie.

**i** Het maximumvermogen komt overeen met de op de testbank gehomologeerde waarde, onder de omstandigheden die zijn vastgelegd in de Europese regelgeving (richtlijn 1999/99/EG).

Raadpleeg voor meer informatie het PEUGEOT-netwerk of een gekwalificeerde werkplaats.

### Gewichten en aanhangergewichten

De gewichten en aanhangergewichten van uw auto staan vermeld op het kentekenbewijs van uw auto en in de commerciële documentatie.

U vindt deze waarden ook op het constructeursplaatje.

Raadpleeg voor meer informatie het PEUGEOT-netwerk of een gekwalificeerde werkplaats.

Het maximaal toegestane treingewicht en de aanhangergewichten gelden tot een hoogte van maximaal 1000 meter. Het opgegeven aanhangergewicht dient voor elke extra 1000 meter met 10% te worden verminderd. De aanbevolen kogeldruk is het gewicht dat op de trekhaakkogel mag rusten.

**TMT:** toegestaan maximaal treingewicht.

**!** Bij hoge buitentemperaturen kunnen de prestaties van de auto minder worden om de motor te beschermen. Als de buitentemperatuur meer dan 37°C bedraagt, moet het treingewicht worden verminderd.

**!** Het trekken van een aanhanger met een licht beladen auto heeft een negatieve invloed op het weggedrag. Met een aangekoppelde aanhanger heeft de auto een langere remweg. Rijd bij het trekken van een aanhanger nooit sneller dan 100 km/h (houd u aan de ter plaatse geldende regels).

**i** Als de buitentemperatuur hoog is, is het raadzaam om na het stilzetten van de auto de motor 1 tot 2 minuten stationair te laten draaien zodat deze beter kan afkoelen.

## Motoren en aanhangergewichten – benzine

Motor	1.2 PureTech 82	1.2 PureTech 82 S&S	1.2 PureTech 110 S&S		1.2 PureTech 110 S&S	
Versnellingsbak	BVM (handgeschakeld, 5 versnellingen)	BVM (handgeschakeld, 5 versnellingen)	BVM (handgeschakeld, 5 versnellingen)		EAT6 (automaat, 6 versnellingen)	
Code	KQ5 (EB2F MA)	LEJ (EB2FA MA STT)	CQJ (EB2DT BE STT)	CZJ (EB2DTM BE STT)	CQQ (EB2DT AT6III STT)	CZQ (EB2DTM AT6III STT)
Modelcode	CUHMZ0 CUHMZ6	CUHMRP/S	CUHNZ6/S	CUHNV6/S	CUHNZT/S	CUHNV6T/S
Cilinderinhoud (cm <sup>3</sup> )	1199	1199	1199		1199	
Max. vermogen: ECE-norm (kW)	60	60	81		81	
Brandstof	Loodvrij	Loodvrij	Loodvrij		Loodvrij	
Aanhanger geremd (binnen max. toegestaan treingewicht) (kg) helling max. 10% of 12%	1100	1100	1270	750	1250	450
Aanhanger ongeremd (kg)	560	560	580	450	610	450
Maximale kogeldruk (kg)	51	51	51	51	51	51

## Motoren en aanhangergewichten – benzine

Motor	1.2 PureTech 110 S&S	1.2 PureTech 130 S&S		1.6 VTI 115
Versnellingsbak	EAT6 (automaat, 6 versnellingen)	BVM6 (handgeschakeld, 6 versnellingen)	BVM6 (handgeschakeld, 6 versnellingen)	EAT6 (automaat, 6 versnellingen)
Code	LGQ (EB2ADT AT6III STT)	CRK (EB2DTS MCM STT)	LHK (EB2ADTS MB6 STT)	EFM (EC5F AT6III)
Modelcode	CUHNPN/S CUHNPN/1S CUHNPN/2S	CUHNYM/S	CUHNSS/S CUHNSS/1S CUHNSS/2S	CUNFPT
Cilinderinhoud (cm <sup>3</sup> )	1199	1199	1199	1587
Max. vermogen: ECE-norm (kW)	81	96	96	85
Brandstof	Loodvrij	Loodvrij	Loodvrij	Loodvrij
Aanhanger geremd (binnen max. toegestaan treingewicht) (kg) helling max. 10% of 12%	1250	1270	1250	1270
Aanhanger ongeremd (kg)	630	580	600	570
Maximale kogeldruk (kg)	51	51	51	51

## Dieselmotoren en aanhangergewichten

Motor	1.5 BlueHDi 100 S&S	1.5 BlueHDi 120 S&S	1.6 BlueHDi 75	1.6 e-HDi 92	1.6 BlueHDi 100	
Versnellingsbak	<b>BVM6</b> (handgeschakeld, 6 versnellingen)	<b>EAT6</b> (automaat, 6 versnellingen)	<b>BVM</b> (handgeschakeld, 5 versnellingen)	<b>BVM</b> (handgeschakeld, 5 versnellingen)	<b>BVM</b> (handgeschakeld, 5 versnellingen)	
Code	MDK (DV5RD MB6 STT)	MBQ (DV5RCD AT6III STT)	KM5 (DV6FE BE)	BFJ (DV6D BE STT)	KE5 (DV6FD BE)	
Modelcode	CUYHYS/S CUYHYS/1S CUYHYS/2S	CUYHXN/S CUYHXN/1S CUYHXN/2S	CUBHW6	CU9HP0/S	CUBHYK	CUBHY6
Cilinderinhoud (cm <sup>3</sup> )	1499	1499	1560	1560	1560	
Max. vermogen: ECE-norm (kW)	75	88	55	68	70	
Brandstof	Diesel	Diesel	Diesel	Diesel	Diesel	
Aanhanger geremd (binnen max. toegestaan treingewicht) (kg) helling max. 10% of 12%	1260	1270	940	1270	820	1270
Aanhanger ongeremd (kg)	640	640	610	610	500	610
Maximale kogeldruk (kg)	51	51	51	51	51	51

## Dieselmotoren en aanhangergewichten

Motoren	1.6 BlueHDi 100 S&S		1.6 BlueHDi 100 S&S	1.6 BlueHDi 116 S&S*	1.6 BlueHDi 120 S&S
Versnellingsbak	BVM (handgeschakeld, 5 versnellingen)		ETG6 (elektronisch gestuurd, 6 versnellingen)	BVM6 (handgeschakeld, 6 versnellingen)	BVM6 (handgeschakeld, 6 versnellingen)
Code	KEJ (DV6FD BE STT)		KES (DV6FD MCP STT)	LAK (DV6FCD MCM STT)	KDK (DV6FC MCM STT)
Modelcode	CUBHYK/S	CUBHY6/S	CUBHYM/1PS	CUBHXM/S	CUBHZM/S
Cilinderinhoud (cm <sup>3</sup> )	1560		1560	1560	1560
Max. vermogen: EEG-norm (kW)	70		70	85	88
Brandstof	Diesel		Diesel	Diesel	Diesel
Aanhanger geremd (binnen max. toegestaan treingewicht) (kg) helling max. 10% of 12%	820	1270	1070	1300	1300
Aanhanger ongeremd (kg)	500	610	610	620	620
Maximale kogeldruk (kg)	51	51	51	51	51

\* Alleen voor België.

## Afmetingen (in mm)

Deze afmetingen zijn gemeten bij een onbeladen auto.

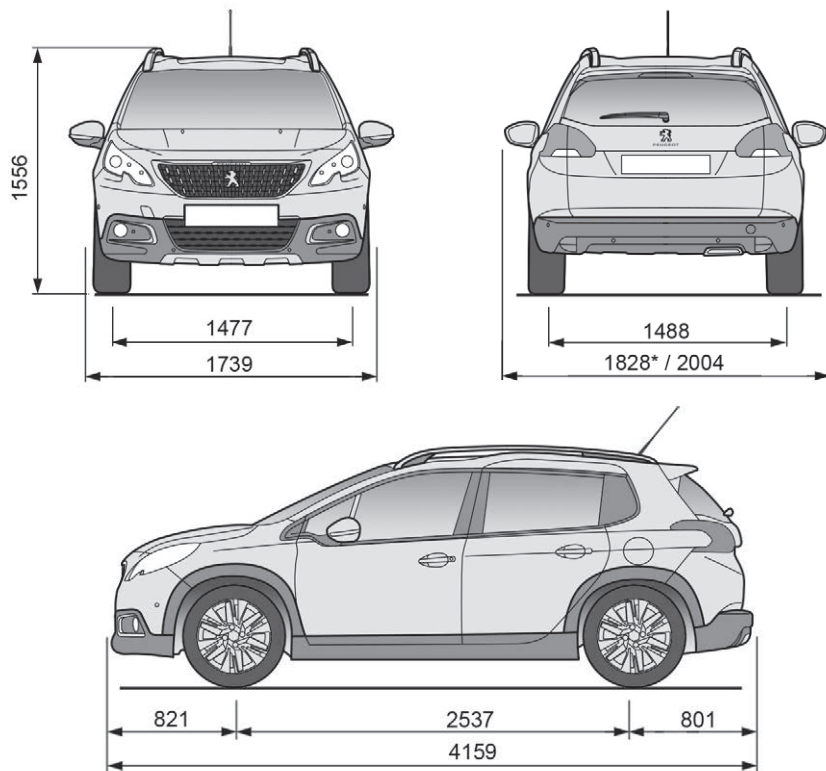

\* Met ingeklapte buitenspiegels.

## Identificatie

De auto is voorzien van verschillende zichtbare merktekens voor de identificatie en registratie van de auto.

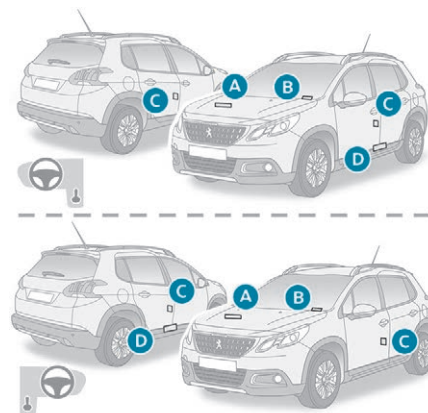

- A. Voertuigidentificatienummer (VIN) onder de motorkap.**  
Dit nummer is ingeslagen in de carrosserie, bij de schokdempersteun.
- B. Voertuigidentificatienummer (VIN) op het dashboard.**  
Dit nummer staat op een sticker en is zichtbaar door de voorruit.
- C. Constructeursplaatje.**  
Dit is een eenmalige sticker die op de middenstijl rechts of links is aangebracht.

De sticker bevat de volgende informatie:

- de naam van de fabrikant,
- het Europese typegoedkeuringsnummer,
- het voertuigidentificatienummer (VIN),
- het maximaal technisch toegestane totaalgewicht,
- het maximaal toegestane treingewicht,
- het maximale gewicht op de voortrein,
- het maximale gewicht op de achtertrein.

**i** De auto kan bij levering zijn voorzien van banden met een andere aanduiding voor belasting en snelheid dan vermeld op de sticker: dit maakt voor de bandenspanning geen verschil.

#### D. Sticker bandenspanning/kleurcode van de lak.

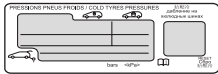

Deze sticker is op de middenstijl aan de bestuurderszijde aangebracht.

Deze sticker bevat de volgende informatie over de banden:

- de bandenspanning zonder en met belading,
- de bandspecificatie, bestaande uit maat en type, alsmede de belastings- en snelheidsindex,
- de bandenspanning van het reservewiel.

Op de sticker staat ook de kleurcode van de lak vermeld.



## PEUGEOT Connect Radio



### Multimedia audiosysteem – Applicaties – Bluetooth®- telefoon

#### Inhoud

De eerste stappen	2
Stuurkolomschakelaars	3
Menu's	4
Applicaties	5
Radio	6
DAB-radio (Digital Audio Broadcasting)	8
Media	9
Telefoon	11
Configuratie	16
Veelgestelde vragen	18

**i** De beschreven functies en instellingen kunnen afwijken van die van het systeem in uw auto.

**!** Om veiligheidsredenen mag de bestuurder handelingen die de volle aandacht vragen, zoals het koppelen van een Bluetooth-telefoon aan het Bluetooth-handsfree systeem van het audiosysteem, uitsluitend uitvoeren bij **stilstaande auto** en ingeschakeld contact.

**i** Het systeem is zodanig beveiligd dat het uitsluitend in uw auto functioneert. De overgang naar de waakfase wordt aangekondigd door de melding **Eco-mode**.

**i** Hieronder vindt u de link naar de OSS (Open Source Software)-broncodes voor het systeem.  
<https://www.groupe-psa.com/fr/oss/>  
<https://www.groupe-psa.com/en/oss/>

## De eerste stappen



Als u bij draaiende motor op de toets drukt, wordt het geluid onderbroken. Als u bij afgezet contact op de toets drukt, wordt het systeem ingeschakeld.

Verhoog of verlaag het volume met het wielje of de toetsen "plus" of "min" (afhankelijk van de uitvoering).

Gebruik de toetsen aan weerszijden van of onder het touchscreen om de menu's te openen en druk vervolgens op de virtuele toetsen op het touchscreen.

Gebruik al naar gelang het model de toetsen "Bron" of "Menu" aan de linkerkant van het touchscreen om de menu's te openen en druk vervolgens op de virtuele toetsen op het touchscreen.

U kunt op elk gewenst moment de menu's oproepen door het scherm kort met drie vingers aan te raken.

Alle aanraakfuncties op het touchscreen zijn wit.

Voor pagina's met meerdere tabbladen onder aan het scherm, kunt u tussen de pagina's wisselen door op de gewenste pagina te tikken of door een vinger te gebruiken en de pagina's naar links of rechts te verschuiven.

Druk op het gearceerde gedeelte om een niveau lager te gaan of om uw keuze te bevestigen.

Druk op de zwarte pijl om een niveau lager te gaan of om uw keuze te bevestigen.

**!** Het touchscreen is een capacitief scherm. Voor het schoonmaken van het scherm is het raadzaam gebruik te maken van een niet schurende zachte doek (bijvoorbeeld een brillendoekje), zonder schoonmaakmiddel. Raak het scherm niet aan met scherpe voorwerpen. Raak het scherm niet aan met natte handen.

Bepaalde informatie wordt permanent weergegeven in de bovenste balk van het touchscreen:

- Basisinformatie van de airconditioning (afhankelijk van de uitvoering) en rechtstreekse toegang tot het desbetreffende menu.
- Informatie over de menu's Radio Media en Telefoon.
- Informatie over de privégegevens.
- Toegang tot de Instellingen van het touchscreen en het digitale instrumentenpaneel.

Selecteren van de geluidsbron (afhankelijk van de uitrusting):

- FM/DAB/AM-radiozenders (afhankelijk van de uitrusting).
- Telefoon verbonden via Bluetooth en multimedia-uitzending Bluetooth (streaming).
- USB toets.
- Via de AUX-aansluiting aangesloten mediaspeler (afhankelijk van de uitrusting).
- CD-speler (afhankelijk van de uitrusting).



**i** Via het menu "Instellingen" kunt u een profiel voor één persoon of voor een groep personen met gemeenschappelijke instellingen aanmaken, waarbij vele instellingen mogelijk zijn (voorkeuzezenders radio, audio-instellingen, geluidssfeer enz.). De instellingen worden automatisch aangepast.

**i** Onder zeer warme omstandigheden kan het volume worden beperkt om het systeem te beschermen. Het systeem kan gedurende ten minste 5 minuten stand-by (scherm en geluid uitgeschakeld) worden gezet. Zodra de temperatuur in het interieur is gezakt, zal de oorspronkelijke instelling weer worden gebruikt.

## Stuurkolomschakelaars

### Bedieningsfuncties op het stuurwiel – Type 1



**Radio:**

Vorige/volgende voorkeuzezender selecteren.  
Vorige/volgende item uit een menu of lijst selecteren.

**Media:**

Vorig/volgend nummer selecteren.  
Vorige/volgende item uit een menu of lijst selecteren.



**Radio:**

Kort indrukken: zenderlijst weergeven.  
Lang indrukken: zenderlijst bewerken.

**Media:**

Kort indrukken: bestandsoverzicht weergeven.  
Lang indrukken: sorteermogelijkheden weergeven.



Geluidsbron wijzigen (radio, USB-uitgang, AUX-uitgang (indien draagbaar apparaat is aangesloten, CD-speler, audiostreaming).



Een selectie bevestigen.



Verhogen van het geluidsvolume.



Verlagen van het geluidsvolume.



Geluid onderbreken/weer inschakelen door het gelijktijdig indrukken van de volumetoetsen.

### Bedieningsfuncties op het stuurwiel – Type 2



**Gesproken commando's:**

Deze knop bevindt zich op het stuurwiel of op het uiteinde van de lichtschakelaar (afhankelijk van de uitvoering).  
Kort indrukken: gesproken commando's smartphone via het systeem.



Geluidsvolume verhogen.



Geluid onderbreken/herstellen.  
Of

Geluidswaarschuwing onderbreken door gelijktijdig indrukken van de volumetoetsen.

Geluid weer inschakelen: druk op één van de twee volumetoetsen.



Verlagen van het geluidsvolume.

**SRC**

**Media** (kort indrukken): veranderen van multimedia-bron.



**Telefoon** (kort indrukken): start telefoongesprek.

**Tijdens telefoongesprek** (kort indrukken): toegang tot het telefoonmenu.

**Telefoon** (lang indrukken) : inkomend gesprek weigeren, einde gesprek; als de telefoon niet wordt gebruikt, toegang tot het telefoonmenu.



**Radio** (draaien): automatisch zoeken naar vorige/volgende zender.

**Media** (draaien): vorige/volgende nummer, scrollen door lijsten.

**Kort indrukken**: bevestigen van een selectie. Indien niets geselecteerd: toegang tot voorkeuzezenders.

## LIST

**Radio**: weergegeven van de zenderlijst.

**Media**: weergegeven van de tracklijst.

**Radio** (ingedrukt houden): weergegeven van de lijst met beschikbare radiozenders.

## Menu's Applicaties

Afhankelijk van de uitrusting en uitvoering.



Toegang tot te configureren apparaten.



## Radiomedia

Afhankelijk van de uitrusting en uitvoering.



Een geluidsbron of radiozender selecteren.

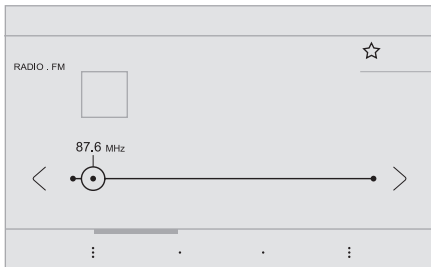

## Telefoon

Afhankelijk van de uitrusting en uitvoering.



Verbinding maken met een telefoon via Bluetooth®.

Gebruiken van bepaalde apps van de smartphone met internetverbinding, via MirrorLink™, CarPlay® of Android Auto.



## Instellingen

Afhankelijk van de uitrusting en uitvoering.



Configureren van een persoonlijk profiel en/of configureren van het geluid (balans, sfeer enz.) en de weergave (taal, eenheden, datum, tijd, enz.).

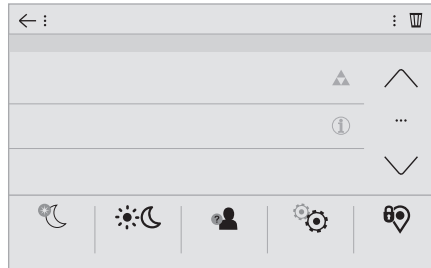

## Rijden

Afhankelijk van de uitrusting en uitvoering.



Activeren, deactiveren en configureren van bepaalde voertuigfuncties.



## Navigatie

Afhankelijk van de uitrusting en uitvoering.



Stel de navigatie in en kies via MirrorLink™, CarPlay® of Android Auto uw bestemming.

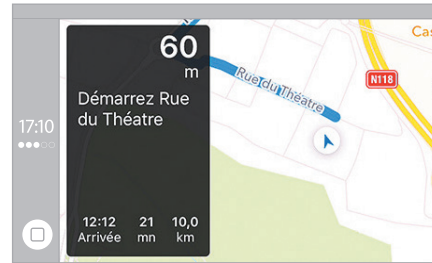

## Airconditioning

Afhankelijk van de uitrusting en uitvoering.



Instellen van de temperatuur en de aanjagersnelheid.

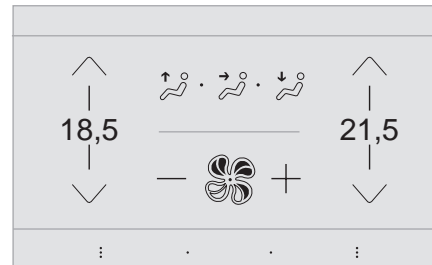

## Applicaties

### Weergeven van foto's

Plaats een USB-stick in de USB-aansluiting.

! Gebruik geen USB-verdeelstekker om beschadiging van het systeem te voorkomen.

Het systeem kan mappen en beeldbestanden lezen in de formaten: .tiff; .gif; .jpg/jpeg; .bmp; .png.



Druk op **Applicaties** om de hoofdpagina weer te geven.



Druk op "**Beheer foto's**".



Selecteer een map.



Selecteer een afbeelding voor weergave.



Druk op deze toets voor informatie over de foto.



Druk op de pijl Terug om één niveau terug te gaan.

## Berichten beheren



Druk op **Applicaties** om de hoofdpagina weer te geven.



Druk op "SMS".



Selecteer het tabblad "SMS".



Druk op deze toets om de scherminstellingen voor berichten te selecteren.



Druk op deze toets om een ontvanger te zoeken en te selecteren.



Selecteer het tabblad "SMS-berichten".



Druk op deze toets om de scherminstellingen voor berichten te selecteren.



Druk op deze toets om een nieuw bericht te schrijven.



Druk op de prullenbak naast het geselecteerde bericht om deze te verwijderen.



Druk op de toets naast het geselecteerde bericht om de tweede pagina weer te geven.



Druk op deze toets om de bestaande tekst te bewerken en aan te passen.



Druk op deze toets om een nieuw bericht te schrijven.



Druk op de prullenbak om het bericht te verwijderen.

## Radio

### Een radiozender selecteren



Druk op **Radio Media** om de hoofdpagina weer te geven.



Druk op een van de toetsen voor automatisch zoeken naar een radiozender.

Of



Verplaats de cursor om handmatig omhoog en omlaag te scrollen door de frequenties.

Of

**MHz**  
**KHz**

Druk op de frequentie.



Voer de waarden van de FM- en AM- golfband in met het virtuele toetsenbord.

**OK**

Druk op "OK" om te bevestigen.

**!** De radio-ontvangst kan worden verstoord door het gebruik van elektrische apparatuur die niet door het merk is goedgekeurd, zoals een op de 12V-aansluiting aangesloten lader met USB-aansluiting. Er kunnen storingen in de ontvangst optreden door obstakels in de omgeving (bergen, gebouwen, tunnels, parkeergarages, enz.), ook als de RDS-functie is ingeschakeld. Dit is een normaal verschijnsel en duidt niet op een storing in het audiosysteem.

### Veranderen van frequentieband



Druk op **Radio Media** om de hoofdpagina weer te geven.

Druk op de toets "**OPTIES**" om de secundaire pagina te openen.



Druk op "**Band**" om de frequentieband te wijzigen.



Druk op het gearceerde gedeelte om te bevestigen.

## Opslaan van een radiozender

Selecteer een zender of een frequentie.



Druk kort op de lege ster. Als de ster is gevuld, is de radiozender al opgeslagen.

Of

Selecteer een zender of een frequentie.

Druk op "**Opslaan**".



Houd de toets waaronder u de zender wilt opslaan lang ingedrukt.

## RDS inschakelen en uitschakelen



Druk op **Radio Media** om de hoofdpagina weer te geven.

Druk op de toets "**OPTIES**" om naar de secundaire pagina te gaan.



Inschakelen / uitschakelen "**RDS**".



Druk op het gearceerde gedeelte om te bevestigen.

**i** Als de RDS-functie is ingeschakeld, zoekt de radio steeds naar de sterkste frequentie van een zender, zodat u ernaar kunt blijven luisteren. Onder bepaalde omstandigheden zijn sommige RDS-zenders echter niet in het hele land te ontvangen doordat de zenders niet het hele land dekken. Dit verklaart dat de zender tijdens het rijden kan wegvallen.

## Tekstberichten weergeven

**i** Met de functie "Radiotekst" worden door de radiozender meegestuurde tekstberichten weergegeven die betrekking hebben op het radiostation of de muziek waarnaar geluisterd wordt.



Druk op **Radio Media** om de hoofdpagina weer te geven.

Druk op de toets "**OPTIES**" om naar de secundaire pagina te gaan.



Inschakelen / uitschakelen "**INFO**".



Druk op het gearceerde gedeelte om te bevestigen.

## TA-berichten beluisteren



De TA-functie (Traffic Announcement) geeft voorrang aan het luisteren naar berichten met TA verkeersinformatie. Voor een correcte werking van deze functie is een goede ontvangst van een radiozender nodig die deze berichten uitzendt. Zodra een verkeersinformatiebericht wordt uitgezonden, wordt de geluidsbron die op dat moment wordt weergegeven automatisch onderbroken voor de weergave van het TA-verkeersinformatiebericht. Zodra dit bericht is afgelopen, wordt de weergave van de oorspronkelijke geluidsbron hervat.



Druk op **Radio Media** om de hoofdpagina weer te geven.

Druk op de toets "**OPTIES**" om naar de secundaire pagina te gaan.



Inschakelen / uitschakelen "**TA**".



Druk op het gearceerde gedeelte om te bevestigen.

## Audio-instellingen



Druk op **Radio Media** om de hoofdpagina weer te geven.

Druk op de toets "**OPTIES**" om naar de secundaire pagina te gaan.



Druk op "**Audio-instellingen**".



Selecteer het tabblad "**Klank**", "**Balans**", "**Geluid**", "**Spraak**" of "**Beltonen**" om de audio-instellingen te configureren.



Druk op de pijl Terug om te bevestigen.

**i** In het tabblad "**Klank**" zijn de audio-instellingen **Klankkleur**, **Bass**, **Medium** en **Treble** voor elke geluidsbron verschillend en apart in te stellen. In het tabblad "**Verdeling**" zijn de instellingen **Alle passagiers**, **Bestuurder** en **Alleen vóór** voor alle geluidsbronnen gelijk. Schakel in het tabblad "**Geluid**" "**Snelheidsafhankelijke volumeregeling**", "**Extra ingang**" en "**Geluiden touchscreen**" in of uit.

**!** De verdeling van het geluid (of de ruimtelijke verdeling dankzij het Arkamys®-systeem) in de auto is belangrijk voor de kwaliteit van de weergave en biedt de mogelijkheid de weergave af te stemmen op het aantal inzittenden.

**i** Geïntegreerd audiosysteem: het Sound Staging-systeem van Arkamys® zorgt voor een betere geluidsverdeling in het interieur.

## Digitale radio (DAB, Digital Audio Broadcasting)

### Digitale radio

**!** Digitale radio zorgt voor een betere geluidskwaliteit. De verschillende "multiplex/bundels" bieden keuze uit radiozenders die op alfabetische volgorde zijn gerangschikt.



Druk op **Radio Media** om de hoofdpagina weer te geven.

Druk op de toets "**OPTIES**" om de secundaire pagina te openen.



Druk op "**Band**" en selecteer "**DAB-band**".



Druk op het gearceerde gedeelte om te bevestigen.

## FM-DAB

**i** "DAB" is niet overal beschikbaar. Als het digitale signaal zwak is, kunt u met "Volgen FM-DAB" dezelfde zender blijven beluisteren doordat het systeem automatisch overschakelt op de desbetreffende analoge "FM"-zender (indien beschikbaar).



Druk op **Radio Media** om de hoofdpagina weer te geven.

Druk op de toets "**OPTIES**" om naar de secundaire pagina te gaan.



Inschakelen / uitschakelen "**Volgen FM/DAB**".



Druk op het gearceerde gedeelte om te bevestigen.

**i** Als "Volgen FM-DAB" is geactiveerd, kan er sprake zijn van een vertraging van enkele seconden als het systeem overschakelt op de analoge "FM"-radiozender en kan het geluidsvolume soms veranderen. Als de kwaliteit van het digitale signaal weer goed is, schakelt het systeem automatisch weer over op "DAB".

! Als de "DAB"-zender waarnaar u luistert niet beschikbaar is als "FM"-zender, of als "Volgen FM-DAB" niet is geactiveerd, wordt het geluid onderbroken als het digitale signaal te zwak wordt.

## Media

### USB-aansluiting

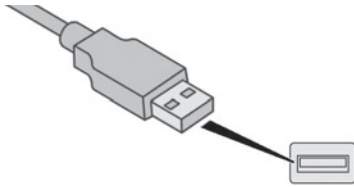

Steek de USB-stick in de USB-aansluiting of sluit het USB-apparaat via een kabel (niet meegeleverd) op de USB-aansluiting aan.

! Gebruik geen USB-verdeelstekker, om beschadiging van het systeem te voorkomen.

Het systeem maakt gebruik van afspeellijsten (in het tijdelijke geheugen). Het maken van deze lijsten kan enkele seconden of soms enkele minuten duren nadat het apparaat voor de eerste keer is aangesloten. Het verwijderen van alle andere dan muziekbestanden en het verminderen van het aantal afspeellijsten zal het aanmaken van deze afspeellijsten versnellen.

Elke keer als het contact wordt aangezet en als er een nieuwe verbinding via de USB-stick wordt gemaakt, worden de afspeellijsten bijgewerkt. De lijsten worden in het geheugen opgeslagen: als de lijsten niet zijn gewijzigd, is de laadtijd korter.

### AUX-aansluiting

Afhankelijk van de uitrusting.

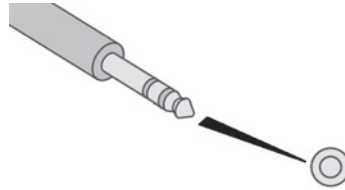

Deze geluidsbron is uitsluitend beschikbaar als "Externe ingang" is aangevinkt in de audio-instellingen.

Sluit het externe apparaat (MP3-speler, enz.) met een audiokabel (niet meegeleverd) aan op de Jack-aansluiting.

Stel eerst het volume van het externe apparaat in (Luid). Regel daarna het volume van de autoradio.

Het externe apparaat moet worden aangestuurd met de bedieningstoetsen van het apparaat.

### Geluidsbron kiezen



Druk op **Radio Media** om de hoofdpagina weer te geven.

Druk op de toets "**BRONNEN**".

Selecteer de geluidsbron.

### StreamingBluetooth®

Streaming biedt de mogelijkheid om naar door de smartphone verzonden audiostreams te luisteren.

Zorg dat het Bluetooth-profiel is geactiveerd en stel eerst het volume van het externe apparaat in (op een hoog volume).

Stel vervolgens het volume van het systeem in.

Als de weergave niet automatisch begint, kan het zijn dat u de audioweergave moet starten via de smartphone.

Bediening verloopt via het externe apparaat of via de aanraaktoetsen van het systeem.

! Als de Streaming eenmaal is gestart, wordt uw smartphone als een geluidsbron beschouwd.

### Apple®-speler aansluiten

Sluit een Apple®-speler met behulp van een geschikte kabel (niet meegeleverd) aan op de USB-aansluiting.

Het afspelen begint automatisch.

De bediening gebeurt via het audiosysteem in de auto.

**i** De beschikbare indeling is die van het aangesloten apparaat (artiesten / albums / genres / afspeellijsten / audiobooks / podcasts). U kunt ook een gestructureerde indeling in bibliotheekvorm gebruiken. De standaardindeling is de indeling per artiest. Om dit te veranderen moet u terug naar het eerste niveau in de structuur en kiest u een andere indeling (bijvoorbeeld afspeellijsten). Bevestig uw keuze voordat u in de structuur weer afzakt naar het gewenste nummer.

De softwareversie van het audiosysteem kan incompatibel zijn met de softwareversie van uw Apple®-speler.

## Informatie en tips

**!** Het systeem is geschikt voor externe USB-geluidsdragers, BlackBerry's® of apparatuur van Apple® die op de USB-aansluitingen kunnen worden aangesloten. De kabel is niet meegeleverd. Het apparaatbeheer wordt uitgevoerd met bedieningselementen van het audiosysteem. Andere randapparatuur, die bij het aansluiten niet door het systeem wordt herkend, moet met een kabel (niet meegeleverd) op de Jack-aansluiting worden aangesloten of via Bluetooth streaming worden gekoppeld (indien compatibel).

**!** Gebruik geen USB-verdeelstekker, om beschadiging van het systeem te voorkomen.

Het audiosysteem speelt bestanden af met de extensie ".wav, .wma, .aac, .ogg en .mp3" met een bitrate tussen 32 Kbps en 320 Kbps. Ook bestanden met een VBR (Variable Bit Rate) kunnen worden afgespeeld. Andere typen audiobestanden (.mp4, enz...) kunnen niet worden afgespeeld. Bestanden met de extensie ".wma" moeten van het type WMA 9 Standaard zijn. De ondersteunde bemonsteringsfrequenties (sampling rates) zijn 11, 22, 44 en 48 kHz.

Gebruik voor bestandsnamen maximaal 20 karakters en vermijd speciale tekens (bijv.: " " ? . ; ù) om problemen met het afspelen of de weergave te voorkomen.

Gebruik uitsluitend USB-toetsen met de bestandsindeling FAT32 (File Allocation Table).

**i** Gebruik bij voorkeur de originele USB-kabel van het externe apparaat.

Om een gebrande CDR of CDRW te kunnen afspelen moet bij het branden bij voorkeur de standaard ISO 9660 niveau 1, 2 of Joliet zijn geselecteerd.

Als de disc met een andere standaard is gebrand, kan deze mogelijk niet correct worden afgespeeld.

Gebruik bij één disc altijd dezelfde standaard voor het branden en selecteer bij het branden altijd de laagste snelheid (maximaal 4x) voor een optimale geluidskwaliteit.

Gebruik bij een multisessie-CD altijd de standaard Joliet.

## Telefoon

### MirrorLink™-verbinding voor smartphones

! Om veiligheidsredenen is het gebruik van een smartphone tijdens het rijden verboden. Het gebruik van de smartphone vraagt namelijk veel aandacht van de bestuurder. De handelingen moeten dan ook **bij stilstaande auto** worden uitgevoerd.

i Door uw eigen smartphone te synchroniseren kunt u de met MirrorLink™ compatibele apps van uw smartphone weergeven op het scherm van uw auto. Werkingsprincipes en normen zijn permanent aan verandering onderhevig. Voor een goede communicatie tussen de smartphone en het systeem is het van essentieel belang dat de smartphone is ontgrendeld en is het raadzaam om **het besturingssysteem van uw smartphone en de datum en tijd op zowel de smartphone als het systeem up-to-date te houden.**

Ga naar de landelijke internetsite van het merk van uw auto om te zien welke smartphones compatibel zijn.

! Om veiligheidsredenen zijn bepaalde apps alleen te gebruiken als de auto stilstaat. Zodra de auto gaat rijden, wordt de weergave ervan onderbroken.

i De functie "MirrorLink™" werkt alleen in combinatie met een compatibele smartphone en compatibele apps.

### Niet via Bluetooth® verbonden telefoon



Sluit een USB-kabel aan. De smartphone wordt opgeladen als deze via een USB-kabel is verbonden.



Druk op "**Telefoon**" op het scherm van het systeem om de hoofdpagina weer te geven.



Druk op "**MirrorLink™**" om de applicatie in het systeem te activeren.

Bij bepaalde smartphones is het noodzakelijk om de functie "**MirrorLink™**" te activeren.

**OK**

Tijdens de procedure verschijnen verschillende schermen gerelateerd aan bepaalde functies. Accepteer deze om de verbinding tot stand te brengen en te voltooien.



Tijdens het aansluiten van de smartphone op het systeem is het raadzaam de Bluetooth®-functie van de smartphone te activeren

### Via Bluetooth® verbonden telefoon



Druk op "**Telefoon**" op het scherm van het systeem om de hoofdpagina weer te geven.

Druk op de toets "**TEL**" om de tweede pagina weer te geven.



Druk op "**MirrorLink™**" om de applicatie in het systeem te activeren.

Nadat de verbinding tot stand is gebracht, wordt een scherm weergegeven met daarop de eerder op uw smartphone gedownloadde apps die compatibel zijn met de MirrorLink™-technologie.

Tijdens de MirrorLink™-weergave blijft het selecteren van de audiobron mogelijk via de schermtuetsen in de bovenste balk van het scherm.

De menu's van het systeem kunnen op elk moment worden geopend via de menu-toetsen.

i Afhankelijk van de kwaliteit van het netwerk kan het even duren voordat de apps beschikbaar zijn.

## CarPlay®-verbinding voor smartphones

**!** Om veiligheidsredenen is het gebruik van een smartphone tijdens het rijden verboden. Het gebruik van de smartphone vraagt namelijk veel aandacht van de bestuurder. De handelingen moeten dan ook **bij stilstaande auto** worden uitgevoerd.

**i** Door de smartphone met het systeem te synchroniseren kunnen apps van de smartphone op het scherm van de auto worden weergegeven. Deze apps moeten compatibel zijn met de CarPlay®-technologie en op uw smartphone moet de functie CarPlay® al zijn geactiveerd. Werkingsprincipes en normen zijn permanent aan verandering onderhevig. **Houd daarom het besturingssysteem van uw smartphone up-to-date.** Ga naar de landelijke internetsite van het merk van uw auto om te zien welke smartphones compatibel zijn.



Sluit een USB-kabel aan. De smartphone wordt opgeladen als deze via een USB-kabel is verbonden.



Druk in het systeem op **Telefoon** om de CarPlay®-interface weer te geven.

Of



Als de smartphone al via Bluetooth® is verbonden.



Sluit een USB-kabel aan. De smartphone wordt opgeladen als deze via een USB-kabel is verbonden.



Druk op "**Telefoon**" op het scherm van het systeem om de hoofdpagina weer te geven.

Druk op de toets "**TEL**" om de tweede pagina weer te geven.



Druk op "**CarPlay**" om de CarPlay®-interface weer te geven.

**i** Bij het aansluiten van de USB-kabel verbreekt de CarPlay®-functie de Bluetooth®-verbinding van het systeem.



U kunt op elk gewenst moment de navigatie via CarPlay® starten door te drukken op de toets **Navigation** van het systeem.

## Android Auto-verbinding voor smartphones

**!** Om veiligheidsredenen is het gebruik van een smartphone tijdens het rijden verboden. Het gebruik van de smartphone vraagt namelijk veel aandacht van de bestuurder. De handelingen moeten dan ook **bij stilstaande auto** worden uitgevoerd.



Download de Android Auto-app op uw smartphone.

**i** Door uw eigen smartphone te synchroniseren kunt u de met Android Auto compatibele apps van uw smartphone weergeven op het scherm van uw auto. Werkingsprincipes en normen zijn permanent aan verandering onderhevig. Voor een goede communicatie tussen de smartphone en het systeem is het van essentieel belang dat de smartphone is ontgrendeld en is het raadzaam **om het besturingssysteem van uw smartphone en de datum en tijd op zowel de smartphone als het systeem up-to-date te houden.** Ga naar de landelijke internetsite van het merk van uw auto om te zien welke smartphones compatibel zijn.

**!** Om veiligheidsredenen zijn bepaalde apps alleen te gebruiken als de auto stilstaat. Zodra de auto gaat rijden, wordt de weergave ervan onderbroken.

**i** De functie "Android Auto" werkt alleen in combinatie met een compatibele smartphone en compatibele apps.

## Niet via Bluetooth® verbonden telefoon



Sluit een USB-kabel aan. De smartphone wordt opgeladen als deze via een USB-kabel is verbonden.



Druk op "**Telefoon**" op het scherm van het systeem om de hoofdpagina weer te geven.



Druk op "**Android Auto**" om de functie in het systeem te activeren.

Bij bepaalde smartphones is het noodzakelijk om de functie "**Android Auto**" te activeren.

**OK**

Tijdens de procedure verschijnen verschillende schermen gerelateerd aan bepaalde functies. Accepteer deze om de verbinding tot stand te brengen en te voltooien.



Tijdens het aansluiten van de smartphone op het systeem is het raadzaam de Bluetooth®-functie van de smartphone te activeren

## Via Bluetooth® verbonden telefoon



Druk op "**Telefoon**" op het scherm van het systeem om de hoofdpagina weer te geven.

Druk op de toets "**TEL**" om de secundaire pagina weer te geven.



Druk op "**Android Auto**" om de functie in het systeem te activeren.

Tijdens de Android Auto-weergave blijft het selecteren van de audiobron mogelijk via de schermtoetsen in de bovenste balk van het scherm. De menu's van het systeem kunnen op elk moment worden geopend via de menu-toetsen.



Afhankelijk van de kwaliteit van het netwerk kan het even duren voordat de apps beschikbaar zijn.

## Koppelen van een Bluetooth®-telefoon



Om veiligheidsredenen mag de bestuurder handelingen die de volle aandacht vragen, zoals het koppelen van een Bluetooth-telefoon aan het Bluetooth-handsfree systeem van het audiosysteem, uitsluitend uitvoeren bij **stilstaande auto** en ingeschakeld contact.



Activeer de Bluetooth-functie van uw telefoon en zorg ervoor dat deze "zichtbaar is voor iedereen" (configuratie van de telefoon).

## Procedure via de telefoon



Selecteer de naam van het systeem in de lijst van gedetecteerde apparaten.

Accepteer op het systeem het verzoek om een verbinding met de telefoon te maken.



Voltooiën van het koppelen, ongeacht of dit vanaf de telefoon of het systeem wordt gedaan: controleer of de door het telefoon en het systeem weergegeven code identiek zijn.

## Procedure via het systeem



Druk op **Telefoon** om de hoofdpagina weer te geven.



Druk op "**Bluetooth zoeken**".  
Er verschijnt een overzicht van de waargenomen telefoon(s).



Selecteer de naam van de telefoon in de lijst.

**i** Als dit niet is gelukt, wordt geadviseerd de "Bluetooth"-functie van uw telefoon even uit te zetten en opnieuw te activeren.

**i** Afhankelijk van het type telefoon wordt u gevraagd om de overdracht van uw contacten en berichten wel of niet te accepteren.

## Automatisch opnieuw verbinden

**i** Wanneer u terugkomt in uw auto met de telefoon waarmee het laatst verbinding is gemaakt, wordt deze automatisch herkend en wordt er binnen ongeveer 30 seconden na het aanzetten van het contact automatisch verbinding gemaakt met de telefoon (indien Bluetooth is ingeschakeld).

## Wijzigen van het verbindingsprofiel:



Druk op **Telefoon** om de hoofdpagina weer te geven.

Druk op de toets "**TEL**" om de tweede pagina weer te geven.



Druk op "**Bluetooth-verbinding**" voor het weergeven van een lijst van gekoppelde apparatuur.



Druk op de toets "details" van een gekoppeld apparaat.

Het systeem stelt 3 verbindingsprofielen voor de telefoon voor:

- "**Telefoon**" (handsfree set, uitsluitend telefoon),
- "**Streaming**" (streaming: draadloos afspelen van audiobestanden van de telefoon),
- "**Internetgegevens**".



Selecteer één of meer profielen.



Druk op "**OK**" om te bevestigen.

**!** De mogelijkheid van het systeem om maar één profiel te koppelen, hangt af van de telefoon.  
Als dit niet mogelijk is, worden standaard alle drie de verbindingsprofielen geselecteerd.



De beschikbare diensten zijn afhankelijk van het netwerk, de SIM-kaart en de compatibiliteit van het apparaat Bluetooth. Raadpleeg de gebruiksaanwijzing van uw telefoon of neem contact op met uw provider voor meer informatie over de beschikbare functies.



Profielen die compatibel zijn met het systeem: HFP, OPP, PBAP, A2DP, AVRCP, MAP en PAN.

Kijk op de website van het merk voor meer informatie (compatibiliteit, aanvullende instructies, enz.).

## Beheer van telefoonverbindingen



Met behulp van deze functie kan een apparaat met het systeem worden verbonden of de verbinding worden verbroken, en kan een koppeling ongedaan worden gemaakt.



Druk op **Telefoon** om de hoofdpagina weer te geven.

Druk op de toets "**TEL**" om de tweede pagina weer te geven.



Druk op "**Bluetooth-verbinding**" voor het weergeven van een lijst van gekoppelde apparatuur.



Selecteer de naam van de telefoon in de lijst om de koppeling ongedaan te maken.  
Druk er nogmaals op om de telefoon weer te koppelen.

## Verwijderen van een telefoon



Druk op het prullenbaksymbool rechts boven op het scherm om een prullenbak naast de geselecteerde telefoon weer te geven.



Druk op het prullenbaksymbool naast de naam van de telefoon te verwijderen.

## Een gesprek aannemen

Als u gebeld wordt, klinkt een beltoon en verschijnt een pop-upvenster op het scherm.



Druk kort op de toets **TEL** op het stuur om het gesprek aan te nemen.

En



houd de toets



**TEL** op het stuurwiel langer ingedrukt om het gesprek te weigeren.

Of



Druk op "**Ophangen**".

## Bellen



Gebruik de telefoon bij voorkeur niet onder het rijden.  
Parkeer de auto.  
Gebruik de toetsen op het stuurwiel om te bellen.

## Een nieuw nummer bellen



Druk op **Telefoon** om de hoofdpagina weer te geven.



Voer het nummer in via het digitale toetsenbord.



Druk op "**Bellen**" om de afzender te bellen.

## Een contact bellen



Druk op **Telefoon** om de hoofdpagina weer te geven.



of houd de toets



**TEL** op het stuurwiel langer ingedrukt.

Druk op "**Contacten**".

Selecteer het gewenste contact in de getoonde lijst.



Druk op "**Bellen**".

## Laatste nummers bellen



Druk op **Telefoon** om de hoofdpagina weer te geven.

Of



houd de toets



op het stuurwiel langer ingedrukt.

Druk op "**Gesprekkenlijst**".

Selecteer het gewenste contact in de weergegeven lijst.

**i** U kunt altijd rechtstreeks met uw telefoon bellen. Zet in dat geval de auto uit veiligheidsoverwegingen stil.

## Instellen van de beltoon



Druk op **Telefoon** om de hoofdpagina weer te geven.

Druk op de toets "**OPTIES**" om naar de secundaire pagina te gaan.



Druk op "**Volume beltoon**" om het staafdiagram van het volume weer te geven.



Druk op de pijlen of verplaats de cursor om het volume van de beltoon in te stellen.

## Configuratie

### Configuratie van de profielen



Het configureren van de profielen mag, om veiligheidsredenen en vanwege het feit dat deze handeling volledige aandacht van de bestuurder vraagt, uitsluitend worden uitgevoerd **bij stilstaande auto**.



Druk op **Instellingen** om de hoofdpagina weer te geven.



Druk op "**Profielen**".

Selecteer "**Profiel 1**", "**Profiel 2**", "**Profiel 3**" of "**Gemeenschap. prof.**".



Druk op deze toets om een profielnaam in te voeren met het virtuele toetsenbord.

**OK**

Druk op "**OK**" om op te slaan.



Druk op de pijl Terug om te bevestigen.



Druk op deze toets om het profiel te activeren.



Druk op de pijl Terug om te bevestigen.



Druk op deze toets om het geselecteerde profiel te initialiseren.

### Lichtsterkte instellen



Druk op **Instellingen** om de hoofdpagina weer te geven.



Druk op **Lichtsterkte**.



Verplaats de cursor om de lichtsterkte van het scherm en/of het instrumentenpaneel (afhankelijk van de uitvoering) in te stellen.



Druk op het gearceerde gedeelte om te bevestigen.

### Instellingen van het systeem wijzigen



Druk op **Instellingen** om de hoofdpagina weer te geven.



Druk op "**Configuratie**" om de secundaire pagina weer te geven.



Druk op "**Systeemconfiguratie**".

Selecteer het tabblad "**Eenheden**" om de eenheden voor afstand, verbruik en temperatuur te wijzigen.

Druk op het tabblad "**Fabrieksinstellingen**" om terug te keren naar de fabrieksinstellingen.



Als het systeem wordt teruggezet op de fabrieksinstellingen, wordt Engels als taal ingesteld (afhankelijk van de uitvoering).

Selecteer het tabblad "**Systeeminfo**" om de versie van de in het systeem geïnstalleerde modules te controleren.

Druk op het tabblad "**Privacy**",  
of



Druk op **Instellingen** om de hoofdpagina weer te geven.





Druk op "**Privacy**" om de privacygegevensmodus in of uit te schakelen.

-  Inschakelen of uitschakelen:
- "Niet delen (gegevens, positie auto)".
  - "Alleen gegevens delen"
  - "Gegevens en positie auto delen"

 Druk op de pijl Terug om te bevestigen.

 Druk op **Instellingen** om de hoofdpagina weer te geven.

 Druk op "**Configuratie**" om de secundaire pagina weer te geven.

 Druk op "**Scherconfig.**".

Druk op "**Lichtsterkte**".

 Verplaats de cursor om de lichtsterkte van het scherm en/of het instrumentenpaneel (afhankelijk van de uitvoering) in te stellen.

 Druk op de pijl Terug om te bevestigen.

Druk op "**Animatie**".

Activeer of deactiveer: "**Automatische tekstweergave**".

Selecteer "**Ontvangen met animaties**".

 Druk op de pijl Terug om te bevestigen.

## De taal selecteren

 Druk op **Instellingen** om de hoofdpagina weer te geven.

 Druk op "**Configuratie**" om de secundaire pagina weer te geven.

 Selecteer "**Taal**" om de taal te wijzigen.

 Druk op de pijl Terug om te bevestigen.

## Instellen van de tijd

 Druk op **Instellingen** om de hoofdpagina weer te geven.

 Druk op "**Configuratie**" om de secundaire pagina weer te geven.

 Druk op "**Datum en tijd**".

Selecteer "**Tijd**".

 Druk op deze toets om de tijd in te stellen met het virtuele toetsenbord.

**OK** Druk op "**OK**" om de tijd op te slaan.

 Druk op deze toets om de tijdzone in te stellen.

 Selecteer de weergave-indeling voor de tijd (12h/24h).

 Zomertijd in- of uitschakelen (+1 uur).

 Schakel de GPS-synchronisatie (UTC) in of uit.

 Druk op de pijl Terug om te bevestigen.

 Het systeem schakelt niet automatisch over op zomertijd/wintertijd (afhankelijk van het verkoopland).

## Datum instellen

 Druk op **Instellingen** om de hoofdpagina weer te geven.



Druk op "**Configuratie**" om de secundaire pagina weer te geven.



Druk op "**Datum en tijd**".

Selecteer "**Datum**".



Druk op deze toets om de datum in te stellen.



Druk op de pijl Terug om te bevestigen.



Selecteer het weergaveformaat voor de datum.



Druk op de pijl Terug om te bevestigen.

**i** Het instellen van de datum en tijd is alleen mogelijk als "GPS-synchronisatie" is uitgeschakeld.

## Veelgestelde vragen

Hieronder vindt u de antwoorden op de meest gestelde vragen over uw systeem.

## Radio

VRAAG	ANTWOORD	OPLOSSING
De ontvangstkwaliteit van de gekozen radiozender neemt geleidelijk af of de opgeslagen zenders werken niet (geen geluid, 87,5 MHz wordt weergegeven...).	De auto is te ver verwijderd van de zender van het station of er is geen zender aanwezig in het geografische gebied.	Activeer de functie "RDS" via de bovenste balk om het systeem te laten controleren of er een sterkere zender in het gebied aanwezig is.
	Er kunnen storingen in de ontvangst optreden door obstakels in de omgeving (bergen, gebouwen, tunnels, parkeergarages, enz.), ook als de RDS-functie is ingeschakeld.	Dit is een normaal verschijnsel en duidt niet op een storing in het audiosysteem.
	De antenne is niet aanwezig of is beschadigd (bijvoorbeeld in een wasstraat of parkeergarage).	Laat de antenne controleren door een merkdealer.
Ik kan sommige opgeslagen zenders uit de lijst niet ontvangen. De naam van de zender verandert.	De zender wordt niet meer ontvangen of de naam van de zender in de lijst is veranderd.	Druk op de ronde pijl in het tabblad "Lijst" van de pagina "Radio".
	Sommige zenders sturen in plaats van een naam andere informatie mee (bijv. titel van het afgespeelde nummer). Het systeem interpreteert deze informatie als de naam van de zender.	

## Media

VRAAG	ANTWOORD	OPLOSSING
Het afspelen van de muziek op mijn USB-stick begint pas na lang wachten (ongeveer 2 tot 3 minuten).	Door bepaalde bestanden die standaard op een USB-stick kunnen staan kan het erg lang duren tot de muziek op de USB-stick wordt afgespeeld (tot 10 keer de fabrieksopgave).	Wis de bestanden die standaard op de USB-stick staan en beperk het aantal submappen in de mappenstructuur van de USB-stick.
Sommige informatietekens in de huidige huidige afspelmmedia worden niet correct weergegeven.	Het audiosysteem kan sommige karakters niet weergeven.	Gebruik standaard karakters voor de benaming van nummers en afspeellijsten.
Het afspelen van streaming-bestanden start niet.	Bij dit aangesloten apparaat kan het afspelen niet automatisch worden gestart.	Start het afspelen op het apparaat zelf.
De namen van nummers en de speelduur worden niet weergegeven op het audiostreamingscherm.	De Bluetooth-verbinding biedt deze mogelijkheid niet.	

## Telefoon

VRAAG	ANTWOORD	OPLOSSING
Het lukt me niet om mijn Bluetooth-telefoon te koppelen.	Mogelijk is de Bluetooth-functie van de telefoon uitgeschakeld of is uw telefoon niet zichtbaar voor het systeem.	Controleer of de Bluetooth-functie van uw telefoon is ingeschakeld. Controleer bij de instellingen van uw telefoon of deze op "Vind mij" staat.
	De Bluetooth-telefoon is niet compatibel met het systeem.	U kunt de compatibiliteit van uw telefoon controleren op de website van het merk (services).
Android Auto en CarPlay werken niet.	Android Auto en CarPlay worden niet ingeschakeld wanneer de USB-kabels van slechte kwaliteit zijn.	Gebruik originele USB-kabels om de compatibiliteit te waarborgen.
Het geluidsvolume van de aangesloten Bluetooth-telefoon is niet hoorbaar.	Het geluid is afhankelijk van zowel het audiosysteem als de telefoon.	Verhoog het volume van het audiosysteem eventueel tot het maximum en verhoog het geluidsniveau van de telefoon indien nodig.
	De geluidskwaliteit van het telefoongesprek wordt verstoord door omgevingsgeluid.	Beperk het omgevingsgeluid (ramen sluiten, aanjager lager zetten, snelheid verminderen enz.).
De contacten staan niet in alfabetische volgorde.	Sommige telefoons hebben speciale weergave-opties. Afhankelijk van de instellingen kunnen contacten in een bepaalde volgorde worden overgenomen.	Verander de instellingen voor de weergave van contacten in de telefoon.

## Instellingen

VRAAG	ANTWOORD	OPLOSSING
Na het instellen van de bassen en hoge tonen wordt de instelling van de equalizer opgeheven. Na het wijzigen van de instellingen voor de equalizer wordt de instelling van de bassen en hoge tonen gereset.	De instelling van de equalizer is gekoppeld aan de bassen en hoge tonen.	Wijzig de instelling van de bassen en de hoge tonen of de equalizer om de gewenste geluidskwaliteit te verkrijgen.
Bij het veranderen van de balans wordt de geluidsverdeling uitgeschakeld. Bij het veranderen van de geluidsverdeling worden de instellingen van de balans uitgeschakeld.	De geluidsverdeling is gekoppeld aan de balans.	Stel de balans in of kies een geluidsverdeling naar eigen wens.
Er is een verschil in geluidskwaliteit tussen de verschillende geluidsbronnen.	Voor een optimale geluidskwaliteit kunnen de audio-instellingen worden aangepast aan verschillende geluidsbronnen die hoorbare verschillen kunnen genereren bij het veranderen van de bron.	Controleer of de audio-instellingen zijn afgestemd op de geluidsbron die u gebruikt. Zet de audiofuncties in de middelste stand.
Na het afzetten van de motor wordt het systeem na enkele minuten automatisch uitgeschakeld.	Als de motor is afgezet, blijft het audiosysteem nog werken zolang de laadtoestand van de accu dat toestaat. In de normale uitgeschakelde stand, gaat het systeem na een bepaalde tijd automatisch over op de eco-mode om de laadtoestand van de accu op peil te houden.	Zet het contact aan om de laadstroom van de accu te verhogen.

## PEUGEOT Connect Nav



### GPS-navigatie – Applicaties – Multimedia- audio – Bluetooth®-telefoon

Inhoud	
De eerste stappen	2
Stuurkolomschakelaars	3
Menu's	3
Gesproken commando's	5
Navigatie	11
Online navigatie	13
Applicaties	16
Radio	21
DAB-radio (Digital Audio Broadcasting)	22
Media	23
Telefoon	25
Configuratie	29
Veelgestelde vragen	32

**i** De beschreven functies en instellingen kunnen afwijken van die van het systeem in uw auto.

**!** Om veiligheidsredenen mag de bestuurder handelingen die de volle aandacht vragen, zoals het koppelen van een Bluetooth-telefoon aan het Bluetooth-handsfree systeem van het audiosysteem, uitsluitend uitvoeren bij **stilstaande auto** en ingeschakeld contact.

**i** Het systeem is zodanig beveiligd dat het uitsluitend in uw auto functioneert. De overgang naar de waakfase wordt aangekondigd door de melding **Eco-mode**.

**i** Hieronder vindt u de link naar de OSS (Open Source Software)-broncodes voor het systeem.  
<https://www.groupe-psa.com/fr/oss/>  
<https://www.groupe-psa.com/en/oss/>

## De eerste stappen



Als u bij draaiende motor op de toets drukt, wordt het geluid onderbroken. Als u bij afgezet contact op de toets wordt drukt, wordt het systeem ingeschakeld.



Volumeregeling.

Gebruik de toetsen aan weerszijden van of onder het touchscreen om de menu's te openen en druk vervolgens op de virtuele toetsen op het touchscreen.

Gebruik al naar gelang het model de toetsen "Bron" of "Menu" aan weerszijden van het touchscreen om de menu's te openen en druk vervolgens op de op het touchscreen weergegeven toetsen.

U kunt op elk gewenst moment het menu oproepen door het scherm kort met drie vingers aan te raken.

Alle aanraakfuncties op het touchscreen zijn wit.

Druk op de "X" om een niveau lager te gaan. Druk op "OK" om te bevestigen.

**!** Het touchscreen is een capacitief scherm. Voor het schoonmaken van het scherm is het raadzaam gebruik te maken van een niet schurende zachte doek (bijvoorbeeld een brillendoekje), zonder schoonmaakmiddel. Raak het scherm niet aan met scherpe voorwerpen. Raak het scherm niet aan met natte handen.

Bepaalde informatie wordt permanent weergegeven in de bovenste balk van het touchscreen:

- Basisinformatie van de airconditioning (afhankelijk van de uitvoering) en rechtstreekse toegang tot het desbetreffende menu.
- Rechtstreekse toegang tot de keuze van de geluidsbron, de lijst met zenders (of titels, afhankelijk van de geluidsbron).
- Toegang tot de notificaties van meldingen, e-mailberichten, updates van kaartgegevens en – afhankelijk van beschikbaarheid – de aanwijzingen van het navigatiesysteem
- Toegang tot de instellingen van het touchscreen en het digitale instrumentenpaneel.

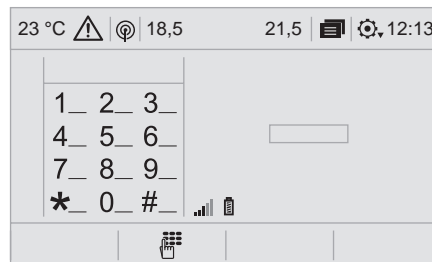

Selecteren van de geluidsbron (afhankelijk van de uitvoering):

- FM/DAB/AM\*-radio\*
- USB-stick.
- CD-speler (afhankelijk van het model).
- Via de AUX-aansluiting aangesloten mediaspeler (afhankelijk van het model).
- Telefoon verbonden via Bluetooth en multimedia-uitzending Bluetooth\* (streaming).

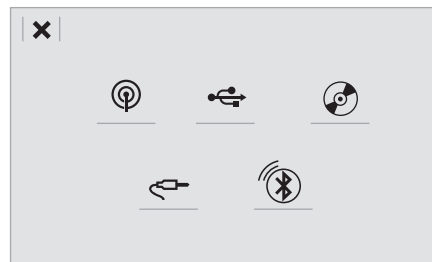

\* afhankelijk van de uitrusting.

**i** Via het menu "Instellingen" kunt u een profiel voor één persoon of voor een groep personen met gemeenschappelijke instellingen aanmaken, waarbij vele instellingen mogelijk zijn (voorkeuzezenders radio, audio-instellingen, navigatiegeschiedenis, favoriete contacten, enz.). De instellingen worden automatisch aangepast.

**i** Als het zeer warm is in het interieur, kan het geluidsvolume worden beperkt om het systeem te beschermen. Het systeem kan gedurende ten minste 5 minuten stand-by (scherm en geluid uitgeschakeld) worden gezet. Zodra de temperatuur in het interieur is gezakt, zal de oorspronkelijke instelling weer worden gebruikt.

## Stuurkolomschakelaars

Afhankelijk van het model.



### Gesproken commando's:

Deze knop bevindt zich op het stuurwiel of op het uiteinde van de lichtschakelaar (afhankelijk van de uitvoering).

Kort indrukken: gesproken commando's van het systeem.  
Lang indrukken: gesproken commando's smartphone via het systeem.



Geluidsvolume verhogen.

of



Geluid onderbreken/herstellen.

Of  
Geluidsvolume onderbreken door gelijktijdig indrukken van de volumetoetsen.

of



Geluid weer inschakelen: druk op één van de twee volumetoetsen.



Geluidsvolume verlagen.

of



**Media** (kort indrukken): veranderen van multimediabron.

**Telefoon** (kort indrukken): start telefoongesprek.

of



**Tijdens telefoongesprek** (kort indrukken): toegang tot het telefoonmenu.

**Telefoon** (lang indrukken): inkomend gesprek weigeren, einde gesprek; als de telefoon niet wordt gebruikt, toegang tot het telefoonmenu.



**Radio** (draaien): automatisch zoeken naar vorige/volgende zender.

of

**Media** (draaien): vorige/volgende nummer, scrollen door lijsten.



**Kort indrukken:** bevestigen van een selectie. Indien niets geselecteerd: toegang tot voorkeuzezenders.

### LIST

**Radio:** weergeven van de zenderlijst.

**Media:** weergeven van de tracklijst.

**Radio** (ingedrukt houden): weergeven van de lijst met beschikbare radiozenders.

## Menu's

Afhankelijk van uitvoering en uitrusting

### Airconditioning



Instellen van de temperatuur en de aanjagersnelheid.

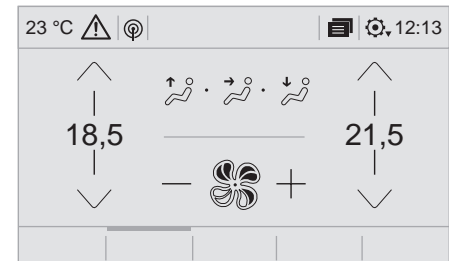

## Online navigatie

N  
of  
NAV

Navigatiesysteem instellen en bestemming invoeren. Gebruiken van de beschikbare realtime-diensten, afhankelijk van de uitrusting.

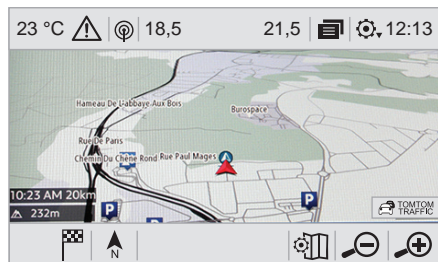

## Applicaties

or  
APPS

Gebruik van bepaalde apps van de smartphone met internetverbinding, via CarPlay®, MirrorLink™ or Android Auto. Controleer de Bluetooth®- en Wi-Fi-verbinding van uw smartphone.

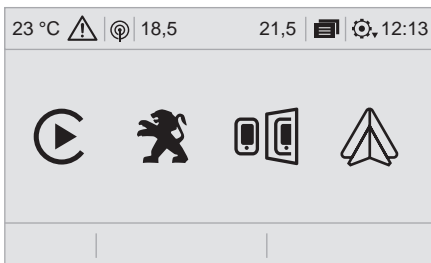

## Radio Media

or  
MEDIA

Een geluidsbron of radiozender selecteren, foto's weergeven.

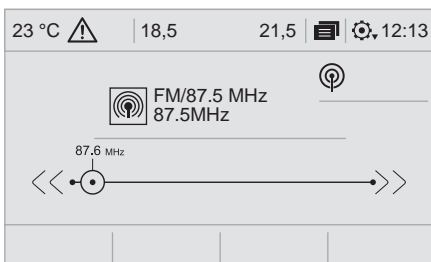

## Telefoon

or  
TEL

Via Bluetooth® verbinden van een telefoon, berichten en e-mails lezen en snelberichten versturen.

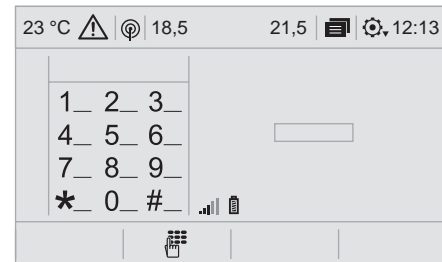

## Instellingen

or  
SETUP

Configureren van een persoonlijk profiel en/of configureren van het geluid (balans, sfeer enz.) en de weergave (taal, eenheden, datum, tijd, enz.).

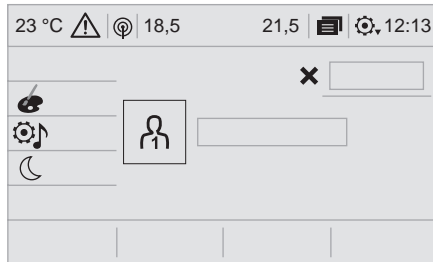

## Auto



Activeren, deactiveren en configureren van bepaalde voertuigfuncties.

of

## DRIVE



## Gesproken commando's Stuurkolomchakelaars



Druk kort op deze toets om de functie gesproken commando's te activeren.

- ! Neem de volgende aanwijzingen in acht om ervoor te zorgen dat het systeem uw gesproken commando's altijd herkent:
  - spreek met een normale stem de woorden volledig uit, zonder uw stem te verheffen.
  - wacht voordat u spreekt altijd op de "piep" (geluidssignaal).
  - houd voor een optimale werking de ruiten en het schuifdak (indien van toepassing) gesloten om storende geluiden van buitenaf te voorkomen, vraag uw passagiers voordat u gesproken commando's geeft om even niet te praten.

## De eerste stappen



Voorbeeld van een "gesproken commando" voor het navigatiesysteem:

**"Navigeer naar adres"**

**"Kerkstraat 11 Amsterdam".**

Voorbeeld van een "gesproken commando" voor de radio en de multimediafuncties:

**"Artiest "Madonna" afspelen".**

Voorbeeld van een "gesproken commando" voor de telefoon:

**"Bel Jan".**

- ! De gesproken commando's zijn beschikbaar in 12 talen (Engels, Frans, Italiaans, Spaans, Duits, Nederlands, Portugees, Pools, Turks, Russisch, Arabisch en Braziliaans). Voor bepaalde gesproken commando's bestaan er synoniemen. Voorbeeld: Navigeer naar / Routebegeleiding naar / Ga naar / ... In het Arabisch zijn de gesproken commando's voor: "Navigeer naar adres" en "POI weergeven in de stad" niet beschikbaar.



## Informatie – het systeem gebruiken



Druk op de spraaktoets en zeg wat u wilt na de piepton. U kunt mij altijd onderbreken door op deze toets te drukken. Als u er nogmaals op drukt terwijl ik op een commando wacht, wordt ons gesprek beëindigd. Als u opnieuw wilt beginnen, zegt u "annuleren". Als u iets ongedaan wilt maken, zegt u "terug". Om te allen tijde informatie en tips te krijgen, zegt u "help". Als u mij vraagt iets te doen en er mist informatie, zal ik u een paar voorbeelden geven om u er stap voor stap doorheen te lopen. U krijgt meer informatie in "dialoogmodus beginner". U kunt de dialoogmodus op "expert" zetten als u zich er al meer vertrouwd voelt.



## Algemene gesproken commando's

Deze commando's kunnen vanaf elke schermpagina worden gegeven nadat op de stuurwieltoets "Gesproken commando's" of "Telefoon" is gedrukt, behalve als er een telefoongesprek bezig is.

 Gesproken commando's	 Helpberichten
<b>Help</b>	Ik kan u met allerlei onderwerpen helpen. U kunt bijvoorbeeld zeggen: "help voor telefoon", "help voor navigatie", "help voor multimedia" of "help voor radio". Om een overzicht te krijgen over hoe de spraakdialoog werkt, kunt u zeggen "help voor gesproken commando's".
<b>Hulp bij gesproken commando's</b>	
<b>Hulp bij navigatie</b>	
<b>Hulp bij radio</b>	
<b>Hulp bij media</b>	
<b>Hulp bij telefoon</b>	
<b>Zet dialoogmodus op &lt;...&gt;</b>	Kies de modus "beginner" of "expert".
<b>Selecteer profiel &lt;...&gt;</b>	Selecteer profiel 1, 2 of 3.
<b>Ja</b>	Zeg "ja" als het klopt. Anders zegt u "nee" en dan beginnen we opnieuw.
<b>Nee</b>	

## Gesproken commando's "Navigatie"



**i** Deze commando's kunnen vanaf elke schermpagina worden gegeven nadat op de stuurwieltoets "Gesproken commando's" of "Telefoon" is gedrukt, behalve als er een telefoongesprek bezig is.

 Gesproken commando's	 Helpberichten
<b>Navigeer naar huis</b>	Om de navigatie te starten of een routepunt toe te voegen, zegt u "navigeer naar" en dan het adres of de naam van de contactpersoon. Bijvoorbeeld "navigeer naar adres Kerkstraat 11 Amsterdam" of "navigeer naar contact Jan Janssen". U kunt aangeven of het een favoriete of recente bestemming is. Bijvoorbeeld "navigeer naar favoriet adres Tennisclub" of "navigeer naar recente bestemming Kerkstraat 11 Amsterdam". U kunt ook "navigeer naar huis" zeggen. Om POI's op een kaart te zien, kunt u bijvoorbeeld "toon hotels in Rotterdam" of "toon POI tankstation in de buurt" zeggen. Voor meer informatie kunt u "hulp bij routebegeleiding" zeggen.
<b>Navigeer naar het werk</b>	
<b>Navigeer naar favoriet adres &lt;...&gt;</b>	
<b>Navigeer naar contact &lt;...&gt;</b>	
<b>Navigeer naar adres &lt;...&gt;</b>	
<b>Toon POI &lt;...&gt; in de buurt</b>	
<b>Af te leggen afstand</b>	
<b>Af te leggen tijd</b>	Om informatie over uw huidige route te krijgen, kunt u zeggen "wat is de nog af te leggen tijd" of "afstand", of "aankomsttijd". Om meer commando's te leren, kunt u "hulp bij navigatie" zeggen.
<b>Aankomsttijd</b>	
<b>Stop navigatie</b>	

**i** Geef de gesproken commando's voor de bestemming (adres) in de taal die in het systeem is ingesteld.

## Gesproken commando's "Radio Media"

**i** Deze commando's kunnen vanaf elke schermpagina worden gegeven nadat op de stuurwieltoets "Gesproken commando's" of "Telefoon" is gedrukt, behalve als er een telefoongesprek bezig is.

 Gesproken commando's	 Helpberichten
<b>Stem af op zender &lt;...&gt;</b>	U kunt een radiozender uitkiezen door "stem af op" en dan de zendernaam of frequentie te zeggen. Bijvoorbeeld "stem af op zender Talksport", of "stem af op 98,5 FM". Om naar een voorkeuze radiozender te luisteren, zegt u bijvoorbeeld "stem af op voorkeuze nummer vijf".
<b>Wat speelt er nu</b>	Om de details van het "nummer", de "artiest" en het "album" van de afgespeelde muziek weer te geven, zegt u "Wat speelt er nu"
<b>Speel nummer &lt;...&gt; af</b>	Gebruik het commando "speel" om het type muziek dat u wilt luisteren af te spelen. U kunt selecteren via "nummer", "artiest" of "album". Zeg bijvoorbeeld "artiest Madonna afspelen", "nummer 'Te Laat' afspelen", of "album 'Hotel New York' afspelen".
<b>Speel artiest &lt;...&gt; af</b>	
<b>Speel album &lt;...&gt; af</b>	

**i** De gesproken commando's voor multimedia zijn uitsluitend beschikbaar bij gebruik van de USB-aansluiting.

## Gesproken commando's "Telefoon"

**i** Als er een telefoon is verbonden met het systeem, kunnen deze gesproken commando's vanaf elke primaire schermpagina worden gegeven nadat op de stuurwieltoets "Telefoon" is gedrukt, behalve als er een telefoongesprek bezig is.

Als er geen telefoon is aangesloten door middel van Bluetooth, kondigt een gesproken bericht het volgende aan: "Maak a.u.b. eerst contact met een telefoon". Hierna wordt de spraaksessie afgesloten.

 Gesproken commando's	 Helpberichten
<b>Bel &lt;...&gt;*</b>	Om te telefoneren, zegt u "bel" en dan de naam van de contactpersoon, bijvoorbeeld "Bel Jan". U kunt ook het telefoontype noemen, bijvoorbeeld "Bel Jan thuis". Om een nummer te kiezen, zegt u "kies" gevolgd door het telefoonnummer, bijvoorbeeld "Kies 0123 4567890". U kunt uw voicemail afluisteren door "bel voicemail" te zeggen. Om een SMS te sturen, zegt u "verstuur standaard SMS naar Jan" gevolgd door de naam van het standaardbericht dat u wilt verzenden. Bijvoorbeeld, "verstuur standaard SMS naar Jan", "Ik kom te laat". Om een lijst met contacten of oproepen weer te geven, zegt u "toon contacten" of "toon oproepen". Voor meer informatie over SMS-berichten, zegt u "hulp bij SMS".
<b>Bel &lt;...&gt;*</b>	
<b>Toon contacten*</b>	
<b>Toon oproepen*</b>	
<b>Bel voicemail*</b>	

\* Deze functie is alleen beschikbaar als de met het systeem verbonden telefoon geschikt is voor het downloaden van het telefoonboek en de lijst van recente oproepen, en als deze gegevens werkelijk zijn gedownload.

## Gesproken commando's "Tekstberichten"

**i** Als er een telefoon is verbonden met het systeem, kunnen deze gesproken commando's vanaf elke primaire schermpagina worden gegeven nadat op de stuurwieltoets "Telefoon" is gedrukt, behalve als er een telefoongesprek bezig is.

Als er geen telefoon is aangesloten door middel van Bluetooth, kondigt een gesproken bericht het volgende aan: "Maak a.u.b. eerst contact met een telefoon". Hierna wordt de spraaksessie afgesloten.

 Gesproken commando's	 Helpberichten
<b>Stuur SMS naar &lt;...&gt;</b>	Om uw berichten af te luisteren, kunt u bijvoorbeeld zeggen "lees nieuwste SMS". Als u een SMS wilt versturen, staan er ook een aantal standaardberichten ter beschikking. Gebruik dan de naam van het standaard bericht en zeg bijvoorbeeld "verstuur standaard SMS naar Jan", "Ik kom te laat". Zie het telefoonmenu voor de beschikbare standaardberichten. Zeg "bel" of "verstuur standaard SMS naar" en dan een regelnummer. Om door een lijst op het scherm te navigeren, zegt u "ga naar begin", "ga naar einde", "volgende pagina" of "vorige pagina". Om uw selectie ongedaan te maken, zegt u "terug". En om de huidige actie te annuleren en opnieuw te beginnen, zegt u "annuleren".
<b>Lees nieuwste SMS*</b>	

\* Deze functie is alleen beschikbaar als de met het systeem verbonden telefoon geschikt is voor het downloaden van het telefoonboek en de lijst van recente oproepen, en als deze gegevens werkelijk zijn gedownload.

**i** Het systeem verstuurt uitsluitend vooraf opgenomen "snelberichten".

## Navigatie

### Een bestemming kiezen

#### Naar een nieuwe bestemming



Druk op **Navigatie** om de hoofdpagina weer te geven.

of

NAV

Druk op de toets "**Menu**" om de secundaire pagina weer te geven.



Selecteer "**Adres invoeren**".



Selecteer het "**Land**".



Voer de volgende velden in "**Een plaatsnaam invoeren**", "**Een straatnaam invoeren**" en "**Nummer**" en bevestig uw keuze door op de getoonde suggesties te drukken.

OK

Druk op "**OK**" om de "**Navigatiecriteria**" te selecteren.

en/of



Selecteer "**Op kaart tonen**" om de "**Navigatiecriteria**" te selecteren.

OK

Druk op "**OK**" om de navigatie te starten.

**i** Uitzoomen/inzoomen met de aanraaktoetsen of met twee vingers op het scherm.

**i** Om de navigatie te kunnen gebruiken, moet u met het virtuele toetsenbord de "**Plaats**", de "**Straat**" en het "**Nummer**" invoeren of een adres in de lijst van "**Contact**" of "**Historie**" of selecteren.

**i** Wanneer u geen nummer bevestigt, leidt de navigatie u naar een van de hoeken van de straat.

### Naar een recente bestemming



Druk op **Navigatie** om de hoofdpagina weer te geven.

of

NAV

Druk op de toets "**Menu**" om de secundaire pagina weer te geven.



Selecteer "**Mijn bestemmingen**".

Selecteer het tabblad "**Recent**".

Selecteer het adres in de lijst om de "**Navigatiecriteria**" weer te geven.

OK

Druk op "**OK**" om de navigatie te starten.

**i** Selecteer "**Positie**" om de bestemming op de kaart weer te geven.

### Naar "My home" of "My work"



Druk op **Navigatie** om de hoofdpagina weer te geven.

of

NAV

Druk op de toets "**Menu**" om de secundaire pagina weer te geven.



Selecteer "**Mijn bestemmingen**".

Selecteer het tabblad "**Favorieten**".



Selecteer "**Thuis**".

Of



Selecteer "**Werk**".

Of

Selecteer een vooraf ingestelde favoriete bestemming.

## Naar een contact uit het telefoonboek



Druk op **Navigatie** om de hoofdpagina weer te geven.

of

**NAV**

Druk op de toets "**Menu**" om de secundaire pagina weer te geven.



Selecteer "**Mijn bestemmingen**".

Selecteer het tabblad "**Contact**".

Selecteer een contact in de lijst om de navigatie te starten.

## Naar nuttige plaatsen (POI)

De nuttige plaatsen (POI) zijn onderverdeeld in verschillende categorieën.



Druk op **Navigatie** om de hoofdpagina weer te geven.

of

**NAV**

Druk op de toets "**Menu**" om de secundaire pagina weer te geven.



Selecteer "**Points of interest**".



Selecteer het tabblad "**Reizen**", "**Activiteiten**", "**Winkelcentrum**", "**Openbaar**" of "**Geografisch**".

Of



Selecteer "**Zoeken**" om de naam en het adres van een "POI" in te voeren.

**OK**

Druk op "**OK**" om de routeberekening te starten.

## Naar een punt op de kaart



Druk op **Navigatie** om de hoofdpagina weer te geven.

of

**NAV**

Versleep de kaart met uw vinger naar de gewenste locatie.

Selecteer de bestemming door op de kaart te drukken.



Tik op het scherm om een markerpunt te plaatsen en een submenu weer te geven.



Druk op deze toets om de navigatie te starten.

Of



Druk op deze toets om het weergegeven adres op te slaan.

**i** Door enige tijd op een punt te drukken wordt een lijst van POI's in de omgeving geopend.

## Naar GPS-coördinaten



Druk op **Navigatie** om de hoofdpagina weer te geven.

of

**NAV**

Versleep de kaart met uw vinger naar de gewenste locatie.



Druk op deze toets om de wereldkaart weer te geven. Zoom met behulp van het raster in op het gewenste land of de gewenste regio.



Druk op deze toets om de GPS-coördinaten in te voeren.



Er verschijnt een markeerpunt in het midden van het scherm, met de coördinaten "**Breedtegraad**" en "**Lengtegraad**".



Druk op deze toets om de navigatie te starten.

Of



Druk op deze toets om het weergegeven adres op te slaan.

OF



Druk op deze toets om met het virtuele toetsenbord de waarde voor "**Breedtegraad**" in te voeren.

En



Druk op deze toets om met het virtuele toetsenbord de waarde voor "**Lengtegraad**" in te voeren.

## TMC (Traffic Message Channel)

**i** TMC (Traffic Message Channel) is een Europese standaard voor verkeersinformatieberichten die via het RDS-systeem van FM-radio in realtime worden ontvangen. De door deze TMC-berichten doorgegeven locaties worden vervolgens weergegeven op een GPS-navigatiekaart en onmiddellijk verwerkt in de aanwijzingen van het navigatiesysteem, zodat ongevallen, files en wegafsluitingen worden vermeden.

**i** De weergave van gevarenzones is afhankelijk van de lokale wetgeving en het afsluiten van een abonnement op de dienst.

## Online navigatie

Afhankelijk van de uitvoering

Afhankelijk van het uitrustingsniveau van de auto

## Internetverbinding via het systeem van de auto



OF

## Internetverbinding via de mobiele telefoon van de gebruiker



## Verbinding voor online navigatie

**!** Om veiligheidsredenen is het gebruik van een smartphone tijdens het rijden verboden. Het gebruik van de smartphone vraagt namelijk veel aandacht van de bestuurder. De handelingen moeten dan ook **bij stilstaande auto** worden uitgevoerd.

**i** Voor de online navigatie kunt u gebruikmaken van de internetverbinding van de auto (via de diensten "Noodoproep of pechhulpoproep") of uw smartphone als modem gebruiken. **Activeer en configureer het delen van de internetverbinding van uw smartphone.**

## Internetverbinding via het systeem van de auto



Het systeem is automatisch verbonden met het geïntegreerde modem voor de diensten "Noodoproep of pechhulpoproep", een verbinding maken via de smartphone van de gebruiker is niet nodig.

## Internetverbinding via de mobiele telefoon van de gebruiker

### USB-verbinding



Sluit een USB-kabel aan. De smartphone wordt opgeladen als deze via een USB-kabel is verbonden.

### Bluetooth-verbinding



Activeer de Bluetooth-functie van de telefoon en maak deze 'zichtbaar' voor alle apparaten (zie de rubriek "Applicaties").

### Wi-Fi-verbinding



Selecteer een door het systeem gevonden Wi-Fi-netwerk en maak hier verbinding mee (zie de rubriek "Applicaties").

- Beperkingen m.b.t. het gebruik:
    - Met CarPlay® kan uitsluitend de Wi-Fi-verbinding worden gedeeld.
    - Met MirrorLink™ kan uitsluitend de USB-verbinding worden gedeeld.
- De kwaliteit van de diensten is afhankelijk van de kwaliteit van de netwerkverbinding.



Als "TOMTOM TRAFFIC" wordt weergegeven, zijn de diensten beschikbaar.

- Met online navigatie beschikt u over de volgende diensten.  
Een pakket online services:
  - Weer,
  - Tankstations,
  - Parking,
  - Verkeer,
  - POI lokaal zoeken.Een pakket "Gevarenzone" (optioneel).

- Werkingsprincipes en normen zijn permanent aan verandering onderhevig. Om te zorgen voor een optimale communicatie tussen de smartphone en het systeem, adviseren wij u om **het besturingssysteem van uw smartphone en de datum en tijd op zowel de smartphone als het systeem up to date te houden.**

## Specifieke instellingen voor de online navigatie

- Via het menu "Instellingen" kunt u een profiel voor één persoon of voor een groep personen met gemeenschappelijke instellingen aanmaken, waarbij vele instellingen mogelijk zijn (voorkeuzezenders radio, audio-instellingen, navigatiegeschiedenis, favoriete contacten, enz.). De instellingen worden automatisch aangepast.



of

NAV

Druk op **Navigatie** om de hoofdpagina weer te geven.

Druk op de toets "**MENU**" om de secundaire pagina weer te geven.



Selecteer "**Parameters**".

Selecteer "**Kaart**".



Activeer of deactiveer:

- "**Waarschuwingen voor risicozones toestaan**".
- "**Adviesroute om eindbestemming te voet te bereiken**".
- "**Versturen van gegevens toestaan**".

Dit moet per profiel worden ingesteld.

Selecteer "**Config. waarsch.**".



Schakel "**Waarschuwen voor gevarenczones**" in of uit.



Selecteer deze knop.



Activeer: **Een geluidssignaal geven**



Als u gebruik wilt maken van online navigatie, moet u de optie "**Versturen van gegevens toestaan**." aanvinken.



De weergave van gevarenczones is afhankelijk van de lokale wetgeving en het afsluiten van een abonnement op de dienst.

## Doorgeven van "Gevarenczones"



Om het doorgeven van gevarenczones toe te staan moet u de volgende optie aanvinken: "**Waarschuwingen voor risicozones toestaan**".



Druk op **Navigatie** om de hoofdpagina weer te geven.

of

**NAV**



Druk op de toets "**Een nieuwe gevarenczone doorgeven**" in de bovenste balk van het touchscreen.



Selecteer de optie "**Type**" om het type "Gevarenczone" te selecteren.



Selecteer de optie "**Snelheid**" en vul deze in met het virtuele toetsenbord.

**OK**

Druk op "**OK**" om de gegevens op te slaan en te verzenden.

## Updaten van het pakket "Gevarenczones"



Druk op **Instellingen** om de hoofdpagina weer te geven.

Druk op de toets "**OPTIES**" om de secundaire pagina te openen.



Selecteer "**Systeemparm.**".



Selecteer het tabblad "**Systeeminfo**".



Selecteer "**Raadplegen**" om de versie van de in het systeem geïnstalleerde modules te controleren.



Selecteer "**Nog uit te voeren update(s)**".



U kunt de updates van het systeem en de kaartgegevens downloaden vanaf de website van het merk. U vindt daar ook de updateprocedure.

## Het weerbericht weergeven



Druk op **Navigatie** om de hoofdpagina weer te geven.

of

**NAV**



Druk op deze toets om de lijst van beschikbare diensten weer te geven.



Selecteer "**Kaart raadplegen**".



Selecteer "**Weer**".



Druk op deze knop om de belangrijkste informatie weer te geven.



Druk op deze toets voor de weergave van een uitgebreid weerbericht.



De temperatuur die om 6 uur 's ochtends wordt weergegeven, geldt als de maximumtemperatuur van de dag. De temperatuur die om 6 uur 's avonds wordt weergegeven, geldt als de minimumtemperatuur van de nacht.

## Applicaties

### Internetbrowser



Druk op **Applicaties** om de hoofdpagina weer te geven.

of

**APPS**

Druk op "**Connectiviteit**" om naar de functie "**Internet-browser**" te gaan.

Druk op "**Internet-browser**" om de startpagina van de browser te openen.



Selecteer uw thuisland.

**OK**

Druk op "**OK**" om uw keuze op te slaan en de browser te starten.



De internetverbinding komt tot stand via een van de netwerkverbindingen van de auto of van de gebruiker.

## Connectiviteit



Druk op **Applicaties** om de hoofdpagina weer te geven.

of

**APPS**

Druk op "**Connectiviteit**" om naar de functie **CarPlay**<sup>®</sup>, **MirrorLink**<sup>™</sup> of **Android Auto** te gaan.

## Applicaties



Druk op **Applicaties** om de hoofdpagina weer te geven.

of

**APPS**

Druk op "**Applicaties**" om de startpagina van de apps te openen.

## CarPlay<sup>®</sup>-verbinding voor smartphones



Om veiligheidsredenen is het gebruik van een smartphone tijdens het rijden verboden. Het gebruik van de smartphone vraagt namelijk veel aandacht van de bestuurder. De handelingen moeten dan ook **bij staande auto** worden uitgevoerd.

**i** Door de smartphone met het systeem te synchroniseren kunnen apps van de smartphone op het scherm van de auto worden weergegeven. Deze apps moeten compatibel zijn met de CarPlay®-technologie en op uw smartphone moet de functie CarPlay® al zijn geactiveerd. Werkingsprincipes en normen zijn permanent aan verandering onderhevig. **Houd daarom het besturingssysteem van uw smartphone up-to-date.** Ga naar de landelijke internetsite van het merk van uw auto om te zien welke smartphones compatibel zijn.



Sluit een USB-kabel aan. De smartphone wordt opgeladen als deze via een USB-kabel is verbonden.



of

Druk op "**Telefoon**" om de CarPlay®-interface weer te geven.

TEL

Of



Sluit een USB-kabel aan. De smartphone wordt opgeladen als deze via een USB-kabel is verbonden.



of

Druk op "**Applicaties**" op het scherm van het systeem om de hoofdpagina weer te geven.

### APPS

Druk op "**Connectiviteit**" om naar de functie CarPlay® te gaan.



Druk op "**CarPlay**" om de CarPlay®-interface weer te geven.

**i** Bij het aansluiten van de USB-kabel verbreekt de CarPlay®-functie de Bluetooth®-verbinding van het systeem.

## MirrorLink™-verbinding voor smartphones

**!** Om veiligheidsredenen is het gebruik van een smartphone tijdens het rijden verboden. Het gebruik van de smartphone vraagt namelijk veel aandacht van de bestuurder. De handelingen moeten dan ook **bij stilstaande auto** worden uitgevoerd.

**i** Door uw eigen smartphone te synchroniseren kunt u de met MirrorLink™ compatibele apps van uw smartphone weergeven op het scherm van uw auto. Werkingsprincipes en normen zijn permanent aan verandering onderhevig. Voor een goede communicatie tussen de smartphone en het systeem is het van essentieel belang dat de smartphone is ontgrendeld en is het raadzaam om **het besturingssysteem van uw smartphone en de datum en tijd op zowel de smartphone als het systeem up-to-date te houden.**

Ga naar de landelijke internetsite van het merk van uw auto om te zien welke smartphones compatibel zijn.

**!** Om veiligheidsredenen zijn bepaalde apps alleen te gebruiken als de auto stilstaat. Zodra de auto gaat rijden, wordt de weergave ervan onderbroken.

**i** De functie "**MirrorLink™**" werkt alleen in combinatie met een compatibele smartphone en compatibele apps.



Tijdens het aansluiten van de smartphone op het systeem is het raadzaam de Bluetooth®-functie van de smartphone te activeren



Sluit een USB-kabel aan. De smartphone wordt opgeladen als deze via een USB-kabel is verbonden.



of

## APPS

Druk op "**Connectiviteit**" om naar de functie MirrorLink™ te gaan.



Druk op "**MirrorLink™**" om de functie in het systeem te activeren.

Bij bepaalde smartphones is het noodzakelijk om de functie "**MirrorLink™**" te activeren.

## OK

Tijdens de procedure verschijnen verschillende schermen gerelateerd aan bepaalde functies. Accepteer deze om de verbinding tot stand te brengen en te voltooien.

Nadat de verbinding tot stand is gebracht, wordt een scherm weergegeven met daarop de eerder op uw smartphone gedownloadde apps die compatibel zijn met de MirrorLink™-technologie.

Tijdens de MirrorLink™-weergave blijft het selecteren van de audiobron mogelijk via de schermtoetsen in de bovenste balk van het scherm. De menu's van het systeem kunnen op elk moment worden geopend via de menu-toetsen.

**i** Afhankelijk van de kwaliteit van het netwerk kan het even duren voordat de apps beschikbaar zijn.

## Android Auto-verbinding voor smartphones

**!** Om veiligheidsredenen is het gebruik van een smartphone tijdens het rijden verboden. Het gebruik van de smartphone vraagt namelijk veel aandacht van de bestuurder. De handelingen moeten dan ook **bij stilstaande auto** worden uitgevoerd.

**i** Door uw eigen smartphone te synchroniseren kunt u de met Android Auto compatibele apps van uw smartphone weergeven op het scherm van de auto. Werkingsprincipes en normen zijn permanent aan verandering onderhevig. Voor een goede communicatie tussen de smartphone en het systeem is het van essentieel belang dat de smartphone is ontgrendeld en is het raadzaam **om het besturingssysteem van uw smartphone en de datum en tijd op zowel de smartphone als het systeem up-to-date te houden.** Ga naar de landelijke internetsite van het merk van uw auto om te zien welke smartphones compatibel zijn.

**!** Om veiligheidsredenen zijn bepaalde apps alleen te gebruiken als de auto stilstaat. Zodra de auto gaat rijden, wordt de weergave ervan onderbroken.

**i** De functie "**Android Auto**" werkt alleen in combinatie met een compatibele smartphone en compatibele apps.



Sluit een USB-kabel aan. De smartphone wordt opgeladen als deze via een USB-kabel is verbonden.



of

## APPS

Druk op "**Connectiviteit**" om naar de functie "Android Auto" te gaan.



Druk op "**Android Auto**" om de functie in het systeem te activeren.

## OK

Tijdens de procedure verschijnen verschillende schermen gerelateerd aan bepaalde functies. Accepteer deze om de verbinding tot stand te brengen en te voltooien.

Tijdens de Android Auto-weergave blijft het selecteren van de audiobron mogelijk via de schermtoetsen in de bovenste balk van het scherm.  
De menu's van het systeem kunnen op elk moment worden geopend via de menu-toetsen.

In de modus Android Auto is de functie voor het openen van het menu door het scherm kort met drie vingers aan te raken, uitgeschakeld.

Afhankelijk van de kwaliteit van het netwerk kan het even duren voordat de apps beschikbaar zijn.

## Bluetooth-verbinding®

Om veiligheidsredenen mag de bestuurder handelingen die de volle aandacht vragen, zoals het koppelen van een Bluetooth-telefoon aan het Bluetooth-handsfree systeem van het audiosysteem, uitsluitend uitvoeren bij **stilstaande auto** en ingeschakeld contact.

Activeer de Bluetooth-functie van uw telefoon en zorg ervoor dat deze "zichtbaar is voor iedereen" (configuratie van de telefoon).

### Procedure via de telefoon



Selecteer de naam van het systeem in de lijst van gedetecteerde apparaten.

Accepteer op het systeem het verzoek om een verbinding met de telefoon te maken.

Voltooi van het koppelen, ongeacht of dit vanaf de telefoon of het systeem wordt gedaan: controleer of de door het telefoon en het systeem weergegeven code identiek zijn.

### Procedure via het systeem



Druk op **Applicaties** om de hoofdpagina weer te geven.

of

**APPS**

Druk op de toets "**OPTIES**" om de secundaire pagina te openen.



Druk op "**Bluetooth-verbinding**".



Selecteer "**Zoeken**".  
Er verschijnt een overzicht van de waargenomen telefoon(s).



Als het koppelen niet is gelukt, wordt geadviseerd de Bluetooth-functie van uw telefoon even uit te zetten en opnieuw te activeren.



Selecteer de naam van de telefoon in de lijst.



Afhankelijk van het type telefoon wordt u gevraagd om de overdracht van uw contacten en berichten wel of niet te accepteren.

## Verbinding delen

Het systeem stelt 3 verbinderprofielen voor de telefoon voor:

- "**Telefoon**" (handsfree-set, uitsluitend telefoon),
- "**Streaming**" (streaming: draadloos afspelen van audiobestanden van de telefoon),
- "**Gegevens mobiel internet**".

**i** Om gebruik te kunnen maken van online navigatie moet het profiel "**Gegevens mobiel internet**" zijn geselecteerd (indien uw auto niet beschikt over de diensten "Noodoproep en pechhulpoproep"), nadat u eerst op uw smartphone het delen van de mobiele dataverbinding hebt geactiveerd.



Selecteer één of meer profielen.

**OK**

Druk op "**OK**" om te bevestigen.

## Wi-Fi-verbinding

Verbinding met het Wi-Fi-netwerk van de smartphone.



Druk op **Applicaties** om de hoofdpagina weer te geven.

of

**APPS**

Druk op de toets "**OPTIES**" om de secundaire pagina te openen.



Selecteer "**Verbinding wifi-netwerk**".



Selecteer het tabblad "**Beveiligd**" of "**Niet beveiligd**" of "**Opgeslagen**".



Selecteer een netwerk.



Voer met het virtuele toetsenbord de "**Sleutel**" van het Wi-Fi-netwerk en het "**Wachtwoord**" in.

**OK**

Druk op "**OK**" om de verbinding te starten.



U kunt alleen gebruikmaken van de Wi-Fi-verbinding en het delen van de Wi-Fi-internetverbinding via het netwerk van de smartphone.

## Wi-Fi connection sharing

Anmaken van een lokaal Wi-Fi-netwerk door het systeem.



Druk op **Applicaties** om de hoofdpagina weer te geven.

of

**APPS**

Druk op de toets "**OPTIES**" om de secundaire pagina te openen.



Selecteer "**WiFi-verbinding delen**".

Selecteer het tabblad "**Activering**" om het delen van de Wi-Fi-verbinding in of uit te schakelen.  
en/of

selecteer het tabblad "**Instellingen**" om de naam van het netwerk van het systeem en het wachtwoord te wijzigen.

**OK**

Druk op "**OK**" om te bevestigen.



Om uzelf te beschermen tegen niet-geautoriseerde toegang en uw systeem zo veilig mogelijk te maken, wordt het gebruik van een complexe beveiligingscode of wachtwoord aanbevolen.

## Verbindingen beheren



Druk op **Applicaties** om de hoofdpagina weer te geven.

of

**APPS**

Druk op de toets "**OPTIES**" om de secundaire pagina te openen.



Selecteer "**Verbinding beheren**".

Via deze functie kunt u zien welke online diensten u gebruikt en welke beschikbaar zijn en kunt u de verbindingmethode wijzigen.

## Radio

### Een radiozender selecteren



Druk op **Radio Media** om de hoofdpagina weer te geven.

of

**MEDIA**

Druk op "**Frequentie**".



Druk op een van de toetsen voor automatisch zoeken naar een radiozender.

Of



Verplaats de cursor om handmatig omhoog en omlaag te scrollen door de frequenties.

Of



Druk op **Radio Media** om de hoofdpagina weer te geven.

of

**MEDIA**

Druk op de toets "**OPTIES**" om de secundaire pagina te openen.



Selecteer "**Zenderlijst**" op de secundaire pagina.

Druk op "**Frequentie**".



Voer de frequentie in met het virtuele toetsenbord. Voer eerst de eenheden in en klik dan op de decimale zone, om de cijfers achter het decimale punt in te voeren.

**OK**

Druk op "**OK**" om te bevestigen.



De radio-ontvangst kan worden verstoord door het gebruik van elektrische apparatuur die niet door het merk is goedgekeurd, zoals een op de 12V-aansluiting aangesloten lader met USB-aansluiting. Er kunnen storingen in de ontvangst optreden door obstakels in de omgeving (bergen, gebouwen, tunnels, parkeergarages, enz.), ook als de RDS-functie is ingeschakeld. Dit is een normaal verschijnsel en duidt niet op een storing in het audiosysteem.

### Een zender opslaan

Selecteer een zender of een frequentie. (zie de desbetreffende rubriek)

Druk op "**Geheugen**".



Houd de toets waaronder u de zender wilt opslaan lang ingedrukt.

### RDS inschakelen en uitschakelen



Druk op **Radio Media** om de hoofdpagina weer te geven.

of

**MEDIA**

Druk op de toets "**OPTIES**" om de secundaire pagina te openen.



Selecteer "**Radio-instellingen**".

Selecteer "**Algemeen**".



Inschakelen / uitschakelen "**Volgen van zenders**".

**OK**

Druk op "**OK**" om te bevestigen.

Als de RDS-functie is ingeschakeld, zoekt de radio steeds naar de sterkste frequentie van een zender, zodat u ernaar kunt blijven luisteren. Onder bepaalde omstandigheden zijn sommige RDS-zenders echter niet in het hele land te ontvangen doordat de zenders niet het hele land dekken. Dit verklaart dat de zender tijdens het rijden kan wegvallen.

## Tekstberichten weergeven

**i** Met de functie "Radiotekst" worden door de radiozender meegestuurde tekstberichten weergegeven die betrekking hebben op het radiostation of de muziek waarnaar geluisterd wordt.



Druk op **Radio Media** om de hoofdpagina weer te geven.

of

**MEDIA**

Druk op de toets "**OPTIES**" om de secundaire pagina te openen.



Selecteer "**Radioinstellingen**".

Selecteer "**Algemeen**".



Inschakelen / uitschakelen "**Weergeven radiotekst**".

**OK**

Druk op "**OK**" om te bevestigen.

## TA-berichten beluisteren

**!** De TA-functie (Traffic Announcement) geeft voorrang aan het luisteren naar de verkeersinformatie. Om te worden geactiveerd moet deze functie een radiozender die deze berichten uitzendt, goed kunnen ontvangen. Zodra een verkeersinformatiebericht wordt uitgezonden, wordt de geluidsbron die op dat moment wordt weergegeven automatisch onderbroken voor de weergave van het TA-verkeersinformatiebericht. Zodra dit bericht is afgelopen, wordt de weergave van de oorspronkelijke geluidsbron hervat.

Selecteer "**Berichten**".



Inschakelen / uitschakelen "**Verkeersinfo**".

**OK**

Druk op "**OK**" om te bevestigen.

## Digitale radio (DAB, Digital Audio Broadcasting)

### Digitale radio

**!** Digitale radio zorgt voor een betere geluidskwaliteit. De verschillende "multiplex/bundels" bieden keuze uit radiozenders die op alfabetische volgorde zijn gerangschikt.



Druk op **Radio Media** om de hoofdpagina weer te geven.

of

**MEDIA**



Selecteer de geluidsbron.

Druk op "**Band**" en selecteer de frequentieband "**DAB**".

## Automatisch volgen DAB-FM

**i** "DAB" is niet overal beschikbaar. Als het digitale signaal niet goed is, kunt u met "Automatisch volgen DAB-FM" dezelfde zender blijven beluisteren doordat het systeem automatisch overschakelt op de desbetreffende analoge "FM"-zender (indien beschikbaar).



Druk op **Radio Media** om de hoofdpagina weer te geven.

of

**MEDIA**

Druk op de toets "**OPTIES**" om de secundaire pagina te openen.



Selecteer "Radioinstellingen".

Selecteer "Algemeen".



Inschakelen / uitschakelen "Volgen van zenders".

**OK**

Druk op "OK".

**i** Als "Automatisch volgen DAB-FM" is geactiveerd, kan er sprake zijn van een verschil van enkele seconden als het systeem overschakelt op de analoge "FM"-zender en kan het geluidsvolume veranderen.

Als de kwaliteit van het digitale signaal weer goed is, schakelt het systeem automatisch weer over op "DAB".

**!** Als de "DAB"-zender waarnaar wordt geluisterd niet beschikbaar is als "FM"-zender (optie "DAB-FM" grijs weergegeven) of als "Automatisch volgen DAB/FM" niet is geactiveerd, wordt het geluid onderbroken als het digitale signaal te zwak wordt.

## Media

### USB-aansluiting

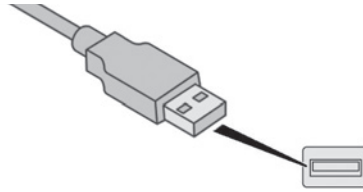

Steek de USB-stick in de USB-aansluiting of sluit het USB-apparaat via een kabel (niet meegeleverd) op de USB-aansluiting aan.

**!** Gebruik geen USB-verdeelstekker, om beschadiging van het systeem te voorkomen.

Het systeem maakt gebruik van afspeellijsten (in het tijdelijke geheugen). Het maken van deze lijsten kan enkele seconden of soms enkele minuten duren nadat het apparaat voor de eerste keer is aangesloten. Het verwijderen van alle andere dan muziekbestanden en het verminderen van het aantal afspeellijsten zal het aanmaken van deze afspeellijsten versnellen. Elke keer als het contact wordt aangezet en als er een nieuwe verbinding via de USB-stick wordt gemaakt, worden de afspeellijsten bijgewerkt. De lijsten worden in het geheugen opgeslagen: als de lijsten niet zijn gewijzigd, is de laadtijd korter.

### AUX-aansluiting

(afhankelijk van uitvoering en uitrusting)



Deze geluidsbron is uitsluitend beschikbaar als "Externe ingang" is aangevinkt in de audio-instellingen.

Sluit het externe apparaat (MP3-speler, enz.) met een audiokabel (niet meegeleverd) aan op de Jack-aansluiting.

Stel eerst het volume van het externe apparaat in (luid). Regel daarna het volume van de autoradio. Het externe apparaat moet worden aangestuurd met de bedieningstoetsen van het apparaat.

### CD-speler

(afhankelijk van uitvoering en uitrusting)

Plaats de CD in de speler.

## Geluidsbron kiezen



Druk op **Radio Media** om de hoofdpagina weer te geven.

of

**MEDIA**



Selecteer "**Bron**".

Selecteer de geluidsbron.

## Bluetooth® streaming audio

Streaming audio biedt de mogelijkheid om naar door de smartphone verzonden audiostreams te luisteren.

Zorg dat het Bluetooth-profiel is geactiveerd en stel eerst het volume van het externe apparaat in (op een hoog volume). Stel vervolgens het volume van het audiosysteem in.

Als de weergave niet automatisch begint, kan het zijn dat u de audioweergave moet starten via de telefoon. Bediening verloopt via het externe apparaat of via de aanraaktoetsen van het systeem.

**!** Als de streaming audio eenmaal is gestart, wordt uw telefoon als een geluidsbron beschouwd.

## Apple®-speler aansluiten

Sluit een Apple®-speler met behulp van een geschikte kabel (niet meegeleverd) aan op de USB-aansluiting. Het afspelen begint automatisch.

De bediening gebeurt via het audiosysteem in de auto.

**i** De beschikbare indeling is die van het aangesloten apparaat (artiesten/albums/genres/playlists/audiobooks/podcasts). De standaardindeling is de indeling per artiest. Om dit te veranderen moet u terug naar het eerste niveau in de structuur om vervolgens een andere indeling te selecteren (bijvoorbeeld playlists). Bevestig uw keuze voordat u in de structuur weer afdaalt naar de gewenste track.

De softwareversie van de autoradio kan incompatibel zijn met de generatie van uw Apple®-speler.

## Informatie en tips

**!** Het systeem is geschikt voor externe USB-geluidsdragers, BlackBerry's® of apparatuur van Apple® die op de USB-aansluitingen kunnen worden aangesloten. De kabel is niet meegeleverd. Het apparaatbeheer wordt uitgevoerd met bedieningselementen van het audiosysteem. Andere randapparatuur, die bij het aansluiten niet door het systeem wordt herkend, moet met een kabel (niet meegeleverd) op de Jack-aansluiting worden aangesloten of via Bluetooth streaming worden gekoppeld (indien compatibel).

**!** Gebruik geen USB-verdeelstekker om beschadiging van het systeem te voorkomen.

Het audiosysteem speelt bestanden af met de extensie ".wma", ".aac", ".flac", ".ogg" en ".mp3" met een bitrate tussen 32 Kbps en 320 Kbps. Ook bestanden met een VBR (Variable Bit Rate) kunnen worden afgespeeld. Andere typen audiobestanden (.mp4, enz...) kunnen niet worden afgespeeld. Bestanden met de extensie ".wma" moeten van het type WMA 9 Standaard zijn. De ondersteunde bemonsteringsfrequenties (sampling rates) zijn 32, 44 en 48 kHz.

Gebruik voor bestandsnamen maximaal 20 karakters en vermijd speciale tekens (bijv.: " ? . ; ù) om problemen met het afspelen of de weergave te voorkomen.

Gebruik uitsluitend USB-toetsen met de bestandsindeling FAT32 (File Allocation Table).

**i** Gebruik bij voorkeur de originele USB-kabel van het externe apparaat.

Om een gebrande CDR of CDRW te kunnen afspelen moet bij het branden bij voorkeur de standaard ISO 9660 niveau 1, 2 of Joliet zijn geselecteerd.

Als de disc met een andere standaard is gebrand, kan deze mogelijk niet correct worden afgespeeld.

Gebruik bij één disc altijd dezelfde standaard voor het branden en selecteer bij het branden altijd de laagste snelheid (maximaal 4x) voor een optimale geluidskwaliteit.

Gebruik bij een multisessie-CD altijd de standaard Joliet.

## Telefoon

### Koppelen van een Bluetooth®-telefoon

**!** Om veiligheidsredenen mag de bestuurder handelingen die de volle aandacht vragen, zoals het koppelen van een Bluetooth-telefoon aan het Bluetooth-handsfree systeem van het audiosysteem, uitsluitend uitvoeren bij **stilstaande auto** en ingeschakeld contact.

**i** Activeer de Bluetooth-functie van uw telefoon en zorg ervoor dat deze "zichtbaar is voor iedereen" (configuratie van de telefoon).

### Procedure via de telefoon



Selecteer de naam van het systeem in de lijst van gedetecteerde apparaten.

Accepteer op het systeem het verzoek om een verbinding met de telefoon te maken.

**!** Voltooi van het koppelen, ongeacht of dit vanaf de telefoon of het systeem wordt gedaan: controleer of de door het telefoon en het systeem weergegeven code identiek zijn.

### Procedure via het systeem



Druk op **Telefoon** om de hoofdpagina weer te geven.

of

**TEL**



Druk op **"Bluetooth zoeken"**.

Of



Selecteer **"Zoeken"**.  
Er verschijnt een overzicht van de waargenomen telefoon(s).

**i** Als het koppelen niet is gelukt, wordt geadviseerd de Bluetooth-functie van uw telefoon even uit te zetten en opnieuw te activeren.



Selecteer de naam van de telefoon in de lijst.

### Verbinding delen

Het systeem stelt 3 verbindingsprofielen voor de telefoon voor:

- **"Telefoon"** (handsfree-set, uitsluitend telefoon),
- **"Streaming"** (streaming: draadloos afspelen van audiobestanden van de telefoon),
- **"Gegevens mobiel internet"**.

**i** Selecteren van het profiel; "**Gegevens mobiel internet**" is vereist voor online navigatie, nadat u eerst op uw smartphone het delen van de mobiele dataverbinding hebt geactiveerd.

Selecteer één of meer profielen.

**OK** Druk op "**OK**" om te bevestigen.

**i** Afhankelijk van het type telefoon wordt u gevraagd om de overdracht van uw contacten en berichten wel of niet te accepteren.

## Automatisch opnieuw verbinden

**i** Wanneer u terugkomt in uw auto met de telefoon waarmee het laatst verbinding is gemaakt, wordt deze automatisch herkend en wordt er binnen ongeveer 30 seconden na het aanzetten van het contact automatisch verbinding gemaakt met de telefoon (indien Bluetooth is ingeschakeld).

### Wijzigen van het verbindingsprofiel:



Druk op **Telefoon** om de hoofdpagina weer te geven.

of

**TEL**

Druk op de toets "**OPTIES**" om de secundaire pagina te openen.



Selecteer "**Bluetooth-verbinding**" voor het weergeven van een lijst van gekoppelde apparatuur.



Druk op de toets "details".



Selecteer één of meer profielen.

**OK**

Druk op "**OK**" om te bevestigen.

**!** De mogelijkheid van het systeem om maar één profiel te koppelen, hangt af van de telefoon. Als dit niet mogelijk is, worden standaard alle drie de verbindingsprofielen geselecteerd.

**!** De beschikbaarheid van de diensten is afhankelijk van het netwerk, de simkaart en de compatibiliteit van de gebruikte Bluetooth-apparaten. Raadpleeg de handleiding van uw telefoon en neem contact op met uw provider voor meer informatie over de voor uw telefoon beschikbare diensten.

**i** Profielen die compatibel zijn met het systeem: HFP, OPP, PBAP, A2DP, AVRCP, MAP en PAN.

Kijk op de website van het merk voor meer informatie (compatibiliteit, aanvullende instructies, enz.).

## Beheer van telefoonverbindingen

**i** Met behulp van deze functie kan een apparaat met het systeem worden verbonden of de verbinding worden verbroken, en kan een koppeling ongedaan worden gemaakt.



Druk op **Telefoon** om de hoofdpagina weer te geven.

of

**TEL**

Druk op de toets "**OPTIES**" om de secundaire pagina te openen.



Selecteer "**Bluetooth-verbinding**" voor het weergeven van een lijst van gekoppelde apparatuur.



Selecteer de naam van de telefoon in de lijst om de koppeling ongedaan te maken. Druk er nogmaals op om de telefoon weer te koppelen.

## Verwijderen van een telefoon



Selecteer de prullenbak rechts boven op het scherm om een prullenbak naast de geselecteerde telefoon weer te geven.



Druk op de prullenbak naast de geselecteerde telefoon om deze telefoon te verwijderen.

## Een gesprek aannemen

Als u gebeld wordt, klinkt een beltoon en verschijnt een pop-upvenster op het scherm.



Druk kort op de toets **TEL** op het stuur om het gesprek aan te nemen.

En



houd de toets



**TEL** op het stuurwiel langer ingedrukt om het gesprek te weigeren

Of



Selecteer "**Ophangen**".

## Bellen



Gebruik de telefoon bij voorkeur niet onder het rijden.  
Parkeer de auto.  
Gebruik de toetsen op het stuurwiel om te bellen.

## Een nieuw nummer bellen



Druk op **Telefoon** om de hoofdpagina weer te geven.

of

**TEL**



Voer het nummer in via het digitale toetsenbord.



Druk op "**Bellen**" om het nummer te bellen.

## Een contact bellen



Druk op **Telefoon** om de hoofdpagina weer te geven.

of

**TEL**



Of houd de toets



**TEL** op het stuurwiel enige tijd ingedrukt.

Selecteer "**Contact**".

Selecteer het gewenste contact in de weergegeven lijst.



Selecteer "**Bellen**".

## Laatste nummers bellen



Druk op **Telefoon** om de hoofdpagina weer te geven.

of

**TEL**

Of



Houd de toets



op het stuurwiel enige tijd ingedrukt.

Selecteer "**Oproepen**".

Selecteer het gewenste contact in de weergegeven lijst.

**i** U kunt altijd rechtstreeks met uw telefoon bellen. Zet in dat geval de auto uit veiligheidsoverwegingen stil.

## Contacten / items beheren



Druk op **Telefoon** om de hoofdpagina weer te geven.

of

**TEL**

Selecteer "**Contact**".



Selecteer "**Aanmaken**" om een nieuw contact toe te voegen.

Voer op het tabblad "**Telefoon**" de telefoonnummers van het contact in.

Voer op het tabblad "**Adres**" de adresgegevens van het contact in.

Voer op het tabblad "**Email**" de e-mailadressen van het contact in.

**i** Met de functie "**Email**" kunt u de e-mailadressen van uw contacten invoeren, maar u kunt met het systeem geen e-mailberichten versturen.

## Berichten beheren



Druk op **Telefoon** om de hoofdpagina weer te geven.

of

**TEL**

Druk op de toets "**OPTIES**" om de secundaire pagina te openen.



Selecteer "**Berichten**" om de berichtenlijst weer te geven.



Selecteer het tabblad "**Alle**" of "**Verzenden**" of "**Ontvangen**".



Selecteer de detailweergave van het bericht dat u in een van deze lijsten hebt geselecteerd.



Druk op "**Beantwoorden**" om een door het systeem opgesteld snelbericht te versturen.



Druk op "**Bellen**" om het nummer te bellen.



Druk op "**Beluisteren**" om het bericht te beluisteren.

**!** De toegang tot "**Berichten**" is afhankelijk van de compatibiliteit van de smartphone met het systeem van de auto. De benodigde tijd voor het ophalen van uw berichten of e-mailberichten is afhankelijk van de smartphone.

**i** De beschikbaarheid van de diensten is afhankelijk van het netwerk, de simkaart en de compatibiliteit van de gebruikte Bluetooth-apparaten. Controleer in de handleiding van uw smartphone en in de informatie van uw provider over welke diensten u beschikt.

## Snelberichten beheren



Druk op **Telefoon** om de hoofdpagina weer te geven.

of

**TEL**

Druk op de toets "**OPTIES**" om de secundaire pagina te openen.



Selecteer "**Snelberichten**" om de berichtenlijst weer te geven.



Selecteer "**Te laat**", "**Aangekomen**", "**Niet beschikbaar**" of "**Overig**" met de mogelijkheid voor het aanmaken van nieuwe berichten.



Druk op "**Aanmaken**" om een nieuw bericht te schrijven.



Selecteer het bericht dat u in een van deze lijsten hebt geselecteerd.



Druk op "**Overbrengen**" om de ontvanger(s) te selecteren.



Druk op "**Beluisteren**" om het bericht te beluisteren.

## E-mailberichten beheren



Druk op **Telefoon** om de hoofdpagina weer te geven.

of

**TEL**

Druk op de toets "**OPTIES**" om de secundaire pagina te openen.



Selecteer "**Email**" om de berichtenlijst weer te geven.



Selecteer het tabblad "**Ontvangen**" of "**Verzenden**" of "**Ongelezen**".

Selecteer het bericht dat u in een van deze lijsten hebt geselecteerd.



Druk op "**Beluisteren**" om het bericht te beluisteren.

! De toegang tot "**Email**" is afhankelijk van de compatibiliteit van de smartphone met het systeem van de auto.

## Configuratie

### Audio-instellingen



Druk op **Instellingen** om de hoofdpagina weer te geven.

of

**SETUP**



Selecteer "**Audio-instellingen**".

Selecteer "**Equalizer**".

Of

"**Verdeling**".

Of

"**Geluid**".

Of

"**Spraak**".

Of

"**Beltonen**".

**OK**

Druk op "**OK**" om de instellingen op te slaan.

! De verdeling van het geluid (of de ruimtelijke verdeling dankzij het Arkamys®-systeem) in de auto is belangrijk voor de kwaliteit van de weergave en biedt de mogelijkheid de weergave af te stemmen op het aantal inzittenden. Uitsluitend beschikbaar in de configuratie met luidsprekers voor en achter.

i De audio-instellingen **Equalizer** (6 optionele geluidsprofielen) en **Bass**, **Medium** en **Treble** zijn voor elke geluidsbron verschillend. Schakel "**Loudness**" in of uit. De instellingen voor "**Verdeling**" (Alle passagiers, Bestuurder en Alleen vóór) zijn voor alle geluidsbronnen gelijk. Schakel "**Geluid touchscreen**", "**Snelheidsafhankelijke volumeregeling**" en "**Extra ingang**" in of uit.

i Geïntegreerd audiosysteem: Het Sound Staging-systeem van Arkamys® zorgt voor een betere geluidsverdeling in het interieur.

## Configuratie van de profielen

**!** Het configureren van de profielen mag, om veiligheidsredenen en vanwege het feit dat deze handeling volledige aandacht van de bestuurder vraagt, uitsluitend worden uitgevoerd **bij stilstaande auto**.



Druk op **Instellingen** om de hoofdpagina weer te geven.

of  
**SETUP**

Druk op de toets "**OPTIES**" om de secundaire pagina te openen.



Selecteer "**Configuratie van de profielen**".

Selecteer "**Profiel 1**", "**Profiel 2**", "**Profiel 3**" of "**Gemeenschap. prof.**".



Druk op deze toets om een profielnaam in te voeren met het virtuele toetsenbord.

**OK**

Druk op "**OK**" om te bevestigen.



Druk op deze toets om een profielfoto toe te voegen.



Plaats een USB-stick met daarop de foto in de USB-aansluiting. Selecteer de foto.

**OK**

Druk op "**OK**" om toestemming te geven voor de overdracht van de foto.

**OK**

Druk nogmaals op "**OK**" om de instellingen op te slaan.



Het kader voor de profielfoto heeft een vierkante vorm, het systeem past de oorspronkelijke vorm van de foto aan dit vierkant aan.



Druk op deze toets om het geselecteerde profiel te initialiseren.



Bij de profielinitialisatie wordt Engels als taal ingesteld.

Selecteer een "**Profiel**" (1, 2 of 3) om dit te koppelen aan "**Audio-instellingen**".



Selecteer "**Audio-instellingen**".

Selecteer "**Equalizer**".

Of

"**Balans**".

Of

"**Geluid**".

Of

"**Spraak**".

Of

"**Beltonen**".

**OK**

Druk op "**OK**" om de instellingen op te slaan.

## Systeeminstellingen wijzigen



Druk op **Instellingen** om de hoofdpagina weer te geven.

of

**SETUP**

Druk op de toets "**OPTIES**" om de secundaire pagina te openen.



Selecteer "**Scherminformatie**".

Selecteer "**Animatie**".



Inschakelen of uitschakelen: "**Automatische tekstweergave**",

Selecteer "**Lichtsterkte**".



Verplaats de cursor om de lichtsterkte van het scherm en/of het instrumentenpaneel in te stellen.



Druk op **Instellingen** om de hoofdpagina weer te geven.

of

## SETUP

Druk op de toets "**OPTIES**" om de secundaire pagina te openen.



Selecteer "**Systeemparameters**".

Selecteer "**Eenheden**" om de eenheden voor afstand, verbruik en temperatuur te wijzigen.

Selecteer "**Fabrieksparameters**" om terug te keren naar de fabrieksinstellingen.

**!** Als het systeem wordt teruggezet op de fabrieksinstellingen, wordt Engels als taal ingesteld.

Selecteer "**Systeeminfo**" om de versie van de in het systeem geïnstalleerde modules te controleren.

## De taal selecteren



Druk op **Instellingen** om de hoofdpagina weer te geven.

of

## SETUP

Druk op de toets "**OPTIES**" om de secundaire pagina te openen.



Selecteer "**Talen**" om de taal te wijzigen.

## Datum instellen



Druk op **Instellingen** om de hoofdpagina weer te geven.

of

## SETUP

Druk op de toets "**OPTIES**" om de secundaire pagina te openen.



Selecteer "**Instellen tijd-datum**".

Selecteer "**Datum**".



Druk op deze toets om de datum in te stellen.

## OK

Druk op "**OK**" om te bevestigen.



Selecteer het weergaveformaat voor de datum.



Het instellen van de datum en tijd is alleen mogelijk als "GPS-synchronisatie" is uitgeschakeld. Overschakelen naar zomer- of wintertijd is mogelijk door de tijdzone te wijzigen.

## Instellen van de tijd



Druk op **Instellingen** om de hoofdpagina weer te geven.

of

## SETUP

Druk op de toets "**OPTIES**" om de secundaire pagina te openen.



Selecteer "**Instellen tijd-datum**".

Selecteer "**Tijd**".



Druk op deze toets om de tijd in te stellen met het virtuele toetsenbord.

**OK** Druk op "**OK**" om te bevestigen.

 Druk op deze toets om de tijdzone in te stellen.

 Selecteer het weergaveformaat voor de tijd (12h/24h).

 Schakel de GPS-synchronisatie (UTC) in of uit.

**OK** Druk op "**OK**" om te bevestigen.

**i** Het systeem schakelt niet automatisch over op zomertijd/wintertijd (landspecifiek).

## Kleurthema's

**!** Om veiligheidsredenen kan de procedure voor het wijzigen van het grafische thema uitsluitend worden uitgevoerd bij een **stilstaande auto**.



Druk op **Instellingen** om de hoofdpagina weer te geven.

of  
**SETUP**



Selecteer "**Thema's**".



Selecteer het kleurthema in de lijst en druk vervolgens op "**OK**" om te bevestigen.

**i** Bij elke wijziging van het kleurthema wordt het systeem opnieuw opgestart, waarbij het scherm tijdelijk zwart wordt.

## Veelgestelde vragen

Hieronder vindt u de antwoorden op de meest gestelde vragen over uw audiosysteem.

## Navigatie

VRAAG	ANTWOORD	OPLOSSING
De route wordt niet berekend.	De navigatiecriteria kunnen tegenstrijdig zijn met de huidige plaatsbepaling (bijv. geen tolwegen terwijl de auto zich op een tolweg bevindt).	Controleer de criteria in het menu "Navigatie".
De POI's worden niet aangegeven.	De POI's zijn niet geselecteerd.	Selecteer de POI's in de lijst met POI's.
Het geluidssignaal van de "Gevarenzones" functioneert niet.	Het geluidssignaal is niet geactiveerd of het volume is te laag.	Activeer het geluidssignaal in het menu "Navigatie" en controleer het stemvolume in de audio-instellingen.
Het systeem stelt bij belemmeringen geen alternatieve routes voor.	Er wordt geen rekening gehouden met de actuele verkeersinformatie.	Configureer de functie "Verkeersinfo" in het overzicht met criteria (Zonder, Handmatig of Automatisch).
Ik word gewaarschuwd voor een "Gevarenzone" die niet op mijn route ligt.	Het systeem meldt alle "Gevarenzones" die zich buiten de route in een bepaalde zone rondom de auto bevinden. Hierdoor worden ook "Gevarenzones" gesignaleerd die zich op nabij gelegen wegen of op parallelwegen bevinden.	Zoom in op de kaart om de exacte positie van de "Gevarenzone" te kunnen bepalen. Selecteer "Op de route" om de waarschuwingen buiten de route uit te schakelen of om de tijdsduur tussen het moment van de melding en het passeren van de gevarnzone te verkorten.
Sommige files op de route worden niet direct gemeld.	Bij het opstarten heeft het systeem enkele minuten nodig om de verkeersinformatie te ontvangen.	Wacht tot de verkeersinformatie goed wordt ontvangen (weergave van de icoontjes van de verkeersinformatie op de kaart).
	In bepaalde landen is alleen voor de hoofdwegen (autosnelwegen...) verkeersinformatie beschikbaar.	Dit is volkomen normaal. Het systeem is afhankelijk van de beschikbare verkeersinformatie.

De hoogteligging wordt niet weergegeven.	Bij het opstarten kan de initialisatie van het GPS tot 3 minuten duren voordat er meer dan 4 satellieten correct worden ontvangen.	Wacht tot het systeem volledig is opgestart zodat het signaal van ten minste 4 satellieten wordt ontvangen.
	De kwaliteit van de GPS-ontvangst kan worden beïnvloed door de omgeving (tunnel...) en het weer.	Dit is een normaal verschijnsel. De werking van het systeem is afhankelijk van de ontvangst van het GPS-signaal.
De verbinding van de online navigatie is verbroken.	Tijdens het opstarten en in bepaalde gebieden kan de verbinding niet beschikbaar zijn.	Controleer of de online diensten zijn geactiveerd (instellingen, contract).

## Radio

VRAAG	ANTWOORD	OPLOSSING
De ontvangstkwaliteit van de gekozen radiozender neemt geleidelijk af of de opgeslagen zenders werken niet (geen geluid, 87,5 MHz wordt weergegeven...).	De auto is te ver verwijderd van de zender van het station of er is geen zender aanwezig in het geografische gebied.	Activeer de functie "RDS" via het snelmenu om het systeem te laten controleren of er een sterkere zender in het gebied aanwezig is.
	Er kunnen storingen in de ontvangst optreden door obstakels in de omgeving (bergen, gebouwen, tunnels, parkeergarages, enz.), ook als de RDS-functie is ingeschakeld.	Dit is een normaal verschijnsel en duidt niet op een storing in het audiosysteem.
	De antenne is niet aanwezig of is beschadigd (bijvoorbeeld in een wasstraat of parkeergarage).	Laat de antenne controleren door een merkdealer.

<p>Ik kan sommige opgeslagen zenders uit de lijst niet ontvangen. De naam van de zender verandert.</p>	<p>De zender wordt niet meer ontvangen of de naam van de zender in de lijst is veranderd. Sommige zenders sturen in plaats van een naam andere informatie mee (bijv. titel van het afgespeelde nummer). Het systeem interpreteert deze informatie als de naam van de zender.</p>	<p>Druk op de toets "Lijst updaten" in het tweede menu van de "Zenderlijst".</p>
--	--	--

## Media

VRAAG	ANTWOORD	OPLOSSING
<p>Het afspelen van de muziek op mijn USB-stick begint pas na lang wachten (ongeveer 2 tot 3 minuten).</p>	<p>Door bepaalde bestanden die standaard op een USB-stick kunnen staan kan het erg lang duren tot de muziek op de USB-stick wordt afgespeeld (tot 10 keer de fabrieksopgave).</p>	<p>Wis de bestanden die standaard op de USB-stick staan en beperk het aantal submappen in de mappenstructuur van de USB-stick.</p>
<p>De CD wordt steeds uitgeworpen of wordt niet afgespeeld.</p>	<p>De CD is ondersteboven in de speler geplaatst, kan niet worden gelezen, bevat geen audiobestanden of bevat audiobestanden die niet door het audiosysteem worden herkend. De CD is opgenomen in een indeling die niet compatibel is met de speler (udf,...). De CD is voorzien van een systeem voor kopieerbeveiliging dat niet door het audiosysteem wordt herkend.</p>	<p>Controleer of de CD op correcte wijze in de speler is geplaatst. Controleer de staat van de CD: de CD kan niet worden gelezen als deze te veel is beschadigd. Controleer de inhoud in het geval van een opgenomen CD: raadpleeg het advies in het hoofdstuk "AUDIO". Het CD-audiosysteem kan geen DVD's afspelen. Door een te slechte kwaliteit, kunnen bepaalde gebrande CD's niet door het audiosysteem worden afgespeeld.</p>

Na het laden van een CD of het aansluiten van een USB-stick moet u enige tijd wachten.	Na de invoer van een nieuwe sleutel, kan het systeem een bepaalde hoeveelheid aan gegevens lezen (directory, titel, artiest, enz.). Dit kan enkele seconden tot enkele minuten duren.	Dit is volkomen normaal.
Het geluid van de CD is slecht.	De gebruikte CD is bekrast of van slechte kwaliteit.	Gebruik alleen CD's van goede kwaliteit en berg ze zorgvuldig op.
	De audio-instellingen (bassen, hoge tonen, klankkleur) zijn niet op de CD-speler afgestemd.	Zet het niveau van de bassen en de hoge tonen op 0, zonder een geluidseffect te selecteren.
Sommige informatietekens in de huidige huidige afspelmmedia worden niet correct weergegeven.	Het audiosysteem kan sommige karakters niet weergeven.	Gebruik standaard karakters voor de benaming van nummers en afspeellijsten.
Het afspelen van streaming-bestanden start niet.	Bij dit aangesloten apparaat kan het afspelen niet automatisch worden gestart.	Start het afspelen op het apparaat zelf.
De namen van nummers en de speelduur worden niet weergegeven op het audiostreamingscherm.	De Bluetooth-verbinding biedt deze mogelijkheid niet.	

## Telefoon

VRAAG	ANTWOORD	OPLOSSING
Het lukt me niet om mijn Bluetooth-telefoon te koppelen.	Het is mogelijk dat de Bluetooth-functie van de telefoon is uitgeschakeld of dat uw telefoon niet zichtbaar is voor het systeem.	Controleer of de Bluetooth-functie van uw telefoon is ingeschakeld. Controleer bij de instellingen van uw telefoon of deze op "Vind mij" staat.
	De Bluetooth-telefoon is niet compatibel met het systeem.	U kunt de compatibiliteit van uw telefoon controleren op de website van het merk (services).
Het signaal van de aangesloten Bluetooth-telefoon is niet hoorbaar.	Het geluid is afhankelijk van het systeem en de telefoon.	Verhoog het volume van het audiosysteem, indien nodig, tot maximaal en verhoog het volume van de telefoon indien nodig.
	Omgevingsgeluiden hebben invloed op de kwaliteit van een telefoongesprek.	Beperk het omgevingsgeluid (ramen sluiten, aanjager lager zetten, snelheid verminderen enz.).
Sommige contacten komen dubbel voor in de lijst.	Bij het synchroniseren worden de contacten op de simkaart en/of die in het geheugen van de telefoon overgenomen. Als beide geheugens worden gesynchroniseerd kan het voorkomen dat sommige contacten dubbel worden overgenomen.	Selecteer "Contacten van simkaart weergeven" of "Contacten van telefoon weergeven".
De contacten staan niet in alfabetische volgorde.	Sommige telefoons hebben speciale weergave-opties. Afhankelijk van de instellingen kunnen contacten in een bepaalde volgorde worden overgenomen.	Verander de instellingen voor de weergave van contacten in de telefoon.
Het systeem ontvangt geen SMS-berichten.	De Bluetooth-modus staat geen verzending van SMS-tekstberichten naar het systeem toe.	

## Instellingen

VRAAG	ANTWOORD	OPLOSSING
Na het instellen van de bassen en hoge tonen wordt de instelling van de equalizer opgeheven. Als u de instelling van de equalizer wijzigt, worden de instellingen van de bassen en de hoge tonen gereset.	De instelling van de equalizer is gekoppeld aan de bassen en hoge tonen.	Wijzig de instelling van de bassen en de hoge tonen of de equalizer om de gewenste geluidskwaliteit te verkrijgen.
Bij het veranderen van de balans wordt de geluidsverdeling uitgeschakeld. Bij het veranderen van de geluidsverdeling worden de instellingen van de balans uitgeschakeld.	De geluidsverdeling is gekoppeld aan de balans.	Stel de balans in of kies een geluidsverdeling naar eigen wens.
Er is een verschil in geluidskwaliteit tussen de verschillende geluidsbronnen.	Voor een optimale geluidskwaliteit kunnen de audio-instellingen worden aangepast aan verschillende geluidsbronnen, die hoorbare verschillen kunnen genereren bij het veranderen van de bron.	Controleer of de audio-instellingen zijn afgestemd op de geluidsbron die u gebruikt. Het is raadzaam de audiofuncties (Bass; Treble; Balans) in de middelste stand te zetten, de geluidssfeer "Geen" te selecteren en de functie Loudness in de stand "Actief" te zetten bij gebruik van de CD-speler en in de stand "Inactief" bij gebruik van de radio.
Na het afzetten van de motor wordt het systeem na enkele minuten automatisch uitgeschakeld.	Als de motor is afgezet, blijft het audiosysteem nog werken zolang de laadtoestand van de accu dat toestaat. In de normale uitgeschakelde stand, gaat het systeem na een bepaalde tijd automatisch over op de eco-mode om de laadtoestand van de accu op peil te houden.	Start de motor om de laadstroom van de accu te verhogen.
Ik kan de datum en tijd niet instellen.	De datum en tijd kunnen alleen worden ingesteld als u de synchronisatie met de satellieten deactiveert.	Menu instellingen / Opties / Datum en tijd instellen. Selecteer het tabblad "Tijd" en deactiveer de "GPS-synchronisatie" (UTC).

## A

Aanhanger .....	92-93, 124
Aanhangergewichten.....	163
Aanjager, regeling.....	50-52
Aansluiten MirrorLink.....	11-12, 17
Aansluiting 12 V.....	55
Accessoires .....	68
Accu .....	134, 157-158, 160-161
Accu laden .....	158-160
Achterbank.....	46-47
Achterklep sluiten.....	39
Achterrautverwarming.....	53
Achteruitrijcamera .....	116
Achteruitrijlicht .....	151-152
Actieradius .....	27
Actieradius AdBlue®.....	21-22
Active City Brake .....	112-113
AdBlue®.....	17, 21, 136-137
Afmetingen.....	168
Afstandsbediening.....	34-35
Afstandsbediening, batterij vervangen .....	37-38
Afzetten van de motor.....	93, 95
Airbags.....	14, 76, 78
Airbags vóór.....	77-78
Airconditioning.....	6, 48
Airconditioning (handbediend).....	52
Airconditioning met gescheiden regeling.....	50-53
Alarmpknipperlichten.....	57-58, 68-69
Alarmsysteem .....	34, 39-41
Allesdragers .....	129-130
Antiblokkeersysteem (ABS).....	71
Antidiefstalsysteem/Startblokkering .....	35
Antispinregeling (ASR) .....	13, 71-72
Apple CarPlay-verbinding.....	12, 16
Apple®-speler.....	9, 24
Armeleuning vóór.....	55
Audio-aansluitingen.....	55
Audiokabel .....	23
Airconditioning (automatisch).....	50-52
Automatische ruitenwissers .....	65-66
Automatische transmissie .....	6, 99-102, 135, 158
Automatisch inschakelen alarmknipperlichten.....	69

Automatische verlichting .....	60, 63
Autoradio, bedieningen aan stuurkolom .....	3, 3
AUX-aansluiting .....	9, 23

## B

Bagageafdekking.....	57
Bagagenet voor hoge belading .....	56
Bagageruimte.....	39, 56
Bagageruimte, voorzieningen .....	56
Banden.....	6, 135
Banden oppompen .....	135
Banden, noodreparatie.....	140-142
Bandenreparatieset.....	140-142
Bandenspanning.....	135, 143, 168
Bandenspanningscontrole (met set) .....	140-142
Bandenspanning te laag (detectie).....	106
Batterij afstandsbediening.....	37-38
Bekerhouder .....	53
Beladen .....	6, 129
Benzinemotor.....	122, 131, 164-165
Bijvullen AdBlue®.....	137
Binnenspiegel .....	21
BlueHdi.....	21, 136, 140
Bluetooth (handsfree set) .....	13-14, 25-26
Bluetooth (telefoon).....	13-15, 25-27
Bluetooth-verbinding .....	13-15, 19, 25-27
Bochtverlichting .....	64
Bochtverlichting, statisch.....	64
Boordcomputer .....	25-27
Brandstof.....	6, 122
Brandstofadditief.....	15
Brandstofniveaumeter .....	123
Brandstoftank.....	123-124
Brandstof tanken.....	122-124
Brandstoftank leeg (diesel).....	140
Brandstofverbruik .....	6, 27
Brandstofvulklep.....	123-124
Buitenspiegels .....	43
Buitenspiegels, in- en uitklappen .....	44

## C

CD .....	9, 23-24
CD MP3.....	9, 23-24
CD-/MP3-speler.....	23
Centrale vergrendeling .....	34-35, 38
Claxon.....	69
Configuratie van de auto .....	28
Connectiviteit .....	55
Contact.....	95, 28
Controlelampjes.....	9-10
Controles.....	96, 131, 134-136

## D

DAB (Digital Audio Broadcasting) – Digitale radio.....	8, 22
Dagrijverlichting .....	62, 149
Dagteller.....	25
Dashboardkastje.....	54
Datum (instellen).....	33, 17, 31
Derde remlicht.....	152
Detectie obstakels .....	114
Detectie te lage bandenspanning.....	14, 106-107, 143
Dieselmotor.....	13, 122, 131, 140, 166-167
Digitale radio – DAB (Digital Audio Broadcasting) .....	8, 22
Dimlicht .....	60, 150
Dashboardverlichting (dimmer).....	24
Display instrumentenpaneel.....	8-9, 25-26, 102

## E

Eco-mode.....	130
Eco-rijden (adviezen).....	6
Electronic Stability Program (ESP) .....	13, 71-73
Elektronische remdrukregelaar (EBD).....	71
Elektronisch gestuurde versnellingsbak .....	6, 55, 97-99, 104-106, 135, 158

## F

Follow me home-verlichting.....	35, 63-64
Frequentie (radio).....	21-22
Functie snelweg (richtingaanwijzers).....	61-62

## G

Gereedschap .....	144, 144-145, 152-156
Gevaarendriehoek .....	57-58
Gewichten .....	163
GPS .....	12
Grip control .....	73
Grootlicht.....	18, 60, 149-150

## H

Halogenenlampen.....	149
Handrem .....	95-96, 135-136
Handsfree set.....	13-14, 25-26
Helderheid.....	16
Hill Start Assist .....	103-104
Hoofdsteunen achter .....	47
Hoofdsteunen verstellen.....	45
Hoofdsteunen vóór .....	45
Hoogteverstelling veiligheidsgordels .....	74
Hulpoproep .....	69-70

## I

Identificatie.....	168
Interieur, voorzieningen.....	53-54
Inhoud brandstoftank.....	123
Instellen van de uitrustingen.....	28
Instellingen van het systeem .....	16, 30
Instrumentenpaneel .....	8-9
Interieurfilter.....	48, 134
Interieurverlichting .....	58-59
ISOFIX .....	87
ISOFIX-bevestigingen .....	86
ISOFIX-kinderzitjes .....	86-88

## J

Jack-aansluiting .....	55, 23
Jack-kabel.....	23

## K

Kaartleeslampjes .....	58
Kentekenplaatverlichting .....	152
Kilometerteller .....	25
Kinderbeveiliging .....	91
Kinderen.....	85-88
Kinderen (veiligheid).....	91
Kinderzitjes .....	75, 79-80, 84-85, 90
Kleurcode lak .....	168
Klimaatregeling .....	49
Klokje (instellen) .....	33, 17, 31
Koelvloeistoftemperatuur .....	10, 20
Koelvloeistoftemperatuurmeter.....	20
Koplampverstelling .....	64
Krik.....	144-145

## L

Laden accu .....	158-160
Lampen (vervangen).....	149, 151
LED-verlichting .....	149
Lekke band .....	140-142
Lichtschalkelaar.....	60, 62
Lokaliseren van de auto.....	35
Luchtfilter (vervangen).....	134
Luchtre circulatie .....	50-52

## M

Matten .....	54
Mat verwijderen .....	54
Meldingen .....	28
Menu .....	12
Menu's (audio).....	4-5, 3-5
Menustructuren display .....	12
Milieu.....	6, 38

Mistachterlicht.....	17, 60-61, 151-152
Mistlampen vóór .....	60-61, 64, 149, 151
Monteren alledragers.....	129-130
Motordiagnosesysteem .....	15
Motoren .....	163-167
Motorkap .....	130-131
Motorkapsteun .....	130-131
Motorolie .....	132-133
Motorolieniveaumeeter .....	20-21, 133
Motorolieniveau, controle .....	20-21
Motorryimte.....	131

## N

Niveau AdBlue®.....	134
Niveau brandstofadditief diesel .....	134
Niveau koelvloeistof .....	20, 133
Niveau remvloeistof .....	133
Niveau ruitensproeiervloeistof.....	65, 133
Niveaus controleren.....	132-133
Niveaus en controles .....	131-133
Noodbediening achterklep .....	39
Noodoproep .....	69-70
Noodprocedure starten .....	158
Noodremassistentie (BAS) .....	71
Nulstelling dagteller .....	25
Nulstelling onderhoudsindicator.....	19-20

## O

Oliefilter (vervangen) .....	134
Olieniveau .....	20-21, 132-133
Oliepeilstok .....	20-21, 132-133
Olieverbruik .....	132-133
Onderhoudsadviezen .....	130
Onderhoudscontroles .....	6, 19
Onderhoudsindicator .....	19
Ontdooien .....	52-53
Ontgrendelen .....	34
Ontgrendelen achterklep .....	39
Ontgrendelen portieren .....	39

Ontluchten brandstofsysteem.....	140
Ontwasemen.....	52-53
Opbergnet.....	56
Opbergvakken.....	53-54
Opbergvakken portieren.....	53
Openen achterklep.....	39
Openen brandstofvulklep.....	123
Openen motorkap.....	130-131
Openen portieren.....	36
Openen zonnescherm.....	59
Overzicht motoren.....	164-167
Overzicht zekeringen.....	152-156

---

## P

Panoramadak.....	59
Park Assist.....	116
Parkeerhulp achter.....	114
Parkeerhulp achter met grafische weergave en geluidssignalen.....	114
Parkeerhulp vóór.....	115
Parkeerlichten.....	60, 62, 149, 151
PEUGEOT Connect Nav.....	1
PEUGEOT Connect Radio.....	1
Plafonniers.....	58
Portieren.....	36
Portieren sluiten.....	36
Profielen.....	16, 30
Pyrotechnische gordelspanners.....	75

---

## R

Radio.....	6-7, 9, 21, 24
Radiozender.....	6-7, 21-22
RDS.....	7, 21-22
Regeling luchtverdeling.....	50-52
Regelmatische controles.....	96, 134-136
Regelmatig onderhoud.....	6
Regeneratie roetfilter.....	134
Reinigen (adviezen).....	130
Rembekrachtigingsysteem.....	71

Remblokken.....	96, 135-136
Remlichten.....	151
Remmen.....	11, 96, 135-136
Remschijven.....	96, 135-136
Reservewiel.....	135, 144-145
Reservoir ruitensproeiers.....	133
Resetten bandenspanningscontrolesysteem.....	107
Richtingaanwijzers.....	61-62, 149, 151
Riem.....	56
Rijadviezen.....	92-93
Rijstrookcontrolesystemen.....	71
Roetfilter.....	134
Ruitbediening.....	41-42
Ruitensproeier achter.....	66
Ruitensproeiers.....	65
Ruitenwisser achter.....	66
Ruitenwisserbladen (vervangen).....	66-67
Ruitenwissers.....	18, 65-66
Ruitenwisserschakelaar.....	65-66

---

## S

Schakelaar.....	93, 95
Schakelaars stoelverwarming.....	45-46
Schakelindicator.....	102
SCR (Selective Catalytic Reduction).....	136
Selectiehendel.....	99-102
Selectiehendel elektronisch gestuurde versnellingsbak.....	97-99, 135
Schakelen handgeschakelde versnellingsbak.....	96
Serienummer auto.....	168
Service (verklikkerlampje).....	12
Sfeerverlichting.....	58-59
Sjorogen.....	56
Sleepoog.....	161-162
Slepen van een auto.....	161-162
Sleutel.....	34-35
Sleutel met afstandsbediening.....	34, 94-95
SMS.....	28
Sneeuwkettingen.....	108, 128-129
Snelheidsbegrenzer.....	108-109, 111-112
Snelheidsregelaar.....	110-112

Spaarfase.....	130
Spraakcommando's.....	5-10
Starten.....	158
Starten dieselmotor.....	122
Starten van de motor.....	92-93, 95, 97-102
Startblokkering, elektronische.....	94-95
Stilzetten van de auto.....	92-93, 95, 97-102
Stoelen verstellen.....	44
Stoelverwarming.....	45-46
Stop & Start.....	18, 27, 49, 53, 104-106, 116, 123, 130, 134, 158
STOP (verklikkerlampje).....	10
Streaming audio Bluetooth.....	9, 24
Stuurbekrachtiging.....	14
Stuurslot.....	94
Stuurverstelling.....	43
Stuurwiel (verstellen).....	43
Synchroniseren afstandsbediening.....	37-38

---

## T

Tankbeveiliging.....	124
Technische gegevens.....	164-167
Te laag brandstofniveau.....	123
Telefoon.....	13-15, 25-29
Temperatuurregeling.....	50-52
Tijd instellen.....	33, 17, 31
TMC (verkeersinformatie).....	13
Toevoer van buitenlucht.....	50-52
Touchscreen.....	26-27, 30-31, 55, 107, 1, 1
Trekhaak.....	92-93, 124
Trekhaak met afneembare kogel.....	125-128

---

## U

Uitschakelen airbag passagier.....	77, 81
USB-aansluiting.....	55, 9, 23-24

## V

Veiligheidsgordels .....	11, 74-75, 84
Veiligheidsvoorzieningen voor kinderen.....	77, 79-81, 85-88, 90
Ventilatie .....	6, 47-48, 52
Ventilatieroosters .....	47-48
Vergrendelen .....	34-35
Vergrendeling achterklep .....	39
Vergrendeling portieren.....	39
Verkeersinformatie (TMC) .....	13
Verklikkerlampje airbags .....	14
Verklikkerlampje handrem .....	11
Verklikkerlampje laag brandstofniveau .....	14
Verklikkerlampje remsysteem .....	11
Verklikkerlampje Service.....	12
Verklikkerlampje STOP.....	10
Verklikkerlampje voorgloeien (diesel) .....	13
Versnellingsbak, handgeschakeld.....	6, 96, 104-106, 135
Versnellingshendel .....	6
Verversen.....	132-133
Verwarming.....	6
Voorgloeien (dieselmotor) .....	13
Voorstoelen.....	44

## W

Waarschuingslampjes.....	9
Waarschuwingssignaal sleutel in contact .....	95
Waarschuwing vergeten verlichting .....	61
Wassen (adviezen) .....	130
Webbrowser .....	16
Wiel demonteren.....	146-148
Wiel monteren.....	146-148
Wiel verwisselen .....	144-145
WiFi-netwerkverbinding .....	20
Window-airbags.....	78

## Z

Zekeringen .....	152-156
Zekeringen vervangen.....	152-156
Zekeringkast dashboard.....	152-156
Zekeringkast motorruimte.....	152-156
Zij-airbags .....	77-78
Zijknipperlicht.....	151
Zonder gereedschap afneembare kogel....	125-128
Zonnescherm .....	59
Zonnesensor .....	48
Zuinig rijden .....	6





Automobiles PEUGEOT verklaart dat, door toepassing van de voorschriften in de Europese regelgeving (Richtlijn 2000/53) met betrekking tot autowrakken, wordt voldaan aan de in deze richtlijn gestelde doelen en dat recycleerbare materialen worden gebruikt voor de fabricage van producten die door haar worden verkocht.

Zonder schriftelijke toestemming van Automobiles PEUGEOT is reproductie of vertaling van dit document, zelfs gedeeltelijk, verboden.



**PEUGEOT**



AUTOMOBILES PEUGEOT - Siège Social : 7, rue Henri Sainte-Claire Déville - 92500 RUEIL-MALMAISON  
<http://www.peugeot.com>

Société anonyme au capital de 172.711.770 € - R.C.S.NANTERRE : 552 144 503

Gedrukt in de EU  
Néerlandais  
03-18

