

# Ghid de utilizare





# Instructiunile de utilizare online

Cautati instructiunile de utilizare pe site-ul de Internet al PEUGEOT, la rubrica "Spatiu personal".

Consultand instructiuni de utilizare online, aveti acces la ultimele informatii disponibile, usor de identificat prin marcajele de pagina, reperabile cu ajutorul acestei pictograme:



## Vă atragem atenția asupra următorului aspect:

Montarea unui echipament sau a unui accesoriu electric nespecificate de către Automobiles PEUGEOT poate provoca o defectare a sistemului electronic al vehiculului dumneavoastră. Vă rugăm să rețineți acest aspect și vă sfătuim să luați legătura cu un reprezentant PEUGEOT, pentru a vă fi prezentate echipamentele și accesoriile agreate.

 Dacă rubrica "Spatiu personal" nu este disponibila pe site-ul marcii din Romania, puteti consulta instructiunile de utilizare la adresa urmatoare:  
<http://public.servicebox.peugeot.com>

Selectati:

- > legatura de acces pentru "Particulari",
  - > limba utilizata,
  - > tipul de caroserie al modelului,
  - > data editiei corespunzatoare datei primei inmatriculari.
- Veti gasi instructiunile de utilizare in aceeasi prezentare.

# BINE AȚI VENIT

Vă mulțumim pentru că ați ales  
PEUGEOT 107.

Acest ghid de utilizare este realizat  
pentru a vă ajuta să profitați din plin  
de PEUGEOT 107 în orice situație.

Astfel veți găsi în primele pagini un sumar  
ilustrat urmat de o trecere rapidă în revistă  
a principalelor informații pe care trebuie să  
le știți la preluarea autovehiculului dvs.

Toate detaliile mașinii dumneavoastră,  
confort, siguranță, conducere, vă sunt  
prezentate în continuare în acest ghid,  
pentru a o aprecia și pentru a profita de  
ea din plin.

Vehiculul dumneavoastră cuprinde doar  
o parte din echipamentele menționate  
în acest document, în funcție de  
versiune, de nivelul de echipare și de  
caracteristicile proprii țării unde acesta  
este comercializat.

## Legendă



### Atenție:

acest simbol marchează avertizările  
pe care trebuie să le respectați  
în mod imperativ, pentru propria  
dumneavoastră siguranță, pentru  
siguranța celorlalți și pentru a nu risca  
deteriorarea vehiculului dumneavoastră.



### Informare:

acest simbol vă atrage  
atenția asupra informațiilor  
complementare, pentru o mai  
bună utilizare a vehiculului  
dumneavoastră.



### Protecția mediului:

acest simbol acompaniază  
indicațiile referitoare la protecția  
mediului.



### Trimitere la pagină:

acest simbol vă invită să citiți  
paginile ce detaliază o anumită  
funcție.

Familiarizare	1	Deschideri	2	Conducere	5
Conducere Eco	2	Chei/Telecomanda	26	Cutie de viteze 2 Tronic	42
		Usi	28		
		Geamuri actionate electric	28		
		Geamuri spate	29		
		Portbagaj	29		
		Rezervor de carburant	30		
Verificarea funcționării vehiculului	1	Confort	3	Vizibilitate	6
Tuometru	19	Ventilație	33	Comanda luminilor	44
Tablou de bord combinat	19	Incalzire	34	Lumini de zi cu LED-uri	45
Martori	20	Aer conditionat	35	Reglaj proiectoare	46
Contor de kilometri	23	Retrovizoare	37	Plafoniera	46
Indicatoare	23	Reglarea volanului	37	Comanda ștergătoarelor	47
Setare ora	25	Scaune fata	38		
		Ssaune spate	39		
		Amenajări	4	Siguranță	7
		Amenajari interioare	40	Avertizor sonor	48
		Amenajari portbagaj	41	Semnal de avarie	48
				Frana de stationare	48
				Asistență la frânarea de urgență (AFU)	49
				Sisteme ABS, REF, CSC	49
				Sistemele ASR și ESP	50
				Centuri de siguranta	51
				Airbaguri	54

## Siguranță copii

**8**

Scaune pentru copii	57
Puncte de fixare ISOFIX	62

## Verificări

**10**

Deschiderea capotei	84
Motor	85
Verificare niveluri	86
Controale	88

## Audio

Sistem audio / Bluetooth	93
Sistem audio	116

## Informații practice

**9**

Schimbarea unei roți	65
Schimbarea unui bec	67
Schimbarea unei siguranțe	71
Baterie	76
Covoras de podea	79
Montarea unui sistem audio/difuzoare	79
Remorcarea vehiculului	80
Montarea barelor de acoperis	81
Accesorii	82

## Caracteristici tehnice

**11**

Motorizare	89
Mase	90
Dimensiuni	91
Elemente de identificare	92

## Căutare vizuală

## Index alfabetic

# Deschidere

## Cheie cu telecomandă



- A. Blocare deschideri vehicul.
- B. Deblocare deschideri vehicul.

▶ 26

## Blocare/Deblocare centralizata a deschiderilor vehiculului (de la interior)

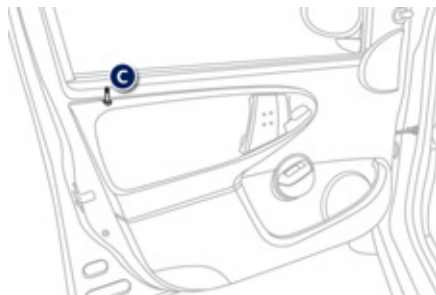

- C. Apasati/Trageți pe/de butonul de pe **usa conducatorului**, pentru a bloca/debloca simultan usile si portbagajul.

▶ 28

## Pornire

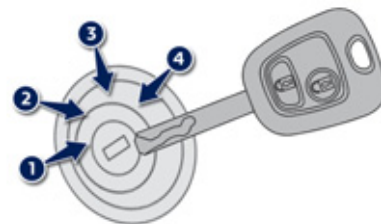

- 1. Poziția Stop.
- 2. Poziția Accesorii (prima poziție).
- 3. Poziția Mers (a doua poziție).
- 4. Poziția Pornire.

# Deschidere

## Rezervor de carburant

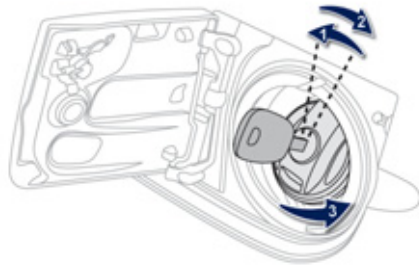

După deschiderea trapei, introduceți cheia în buson, apoi rotiți ușor spre stânga și apoi reveniți la dreapta. Cheia revine în poziția inițială și bușonul este descuiat.

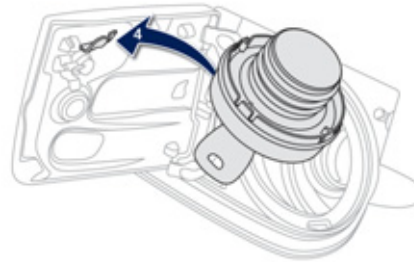

Deșurubați bușonul împreună cu cheia. După umplerea rezervorului, înșurubați bușonul la loc până la capăt, spre dreapta, până când se aude un clic, apoi închideți capacul. Capacitatea rezervorului: aproximativ 35 de litri.

## Nivel minim de carburant



**Aprinderea intermitența a acestui segment**, însoțită de un semnal sonor, indică faptul că mai aveți aproximativ 5 litri de carburant.



## Capota

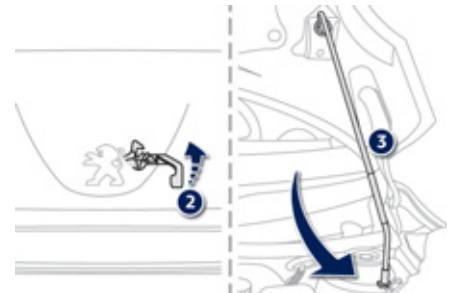
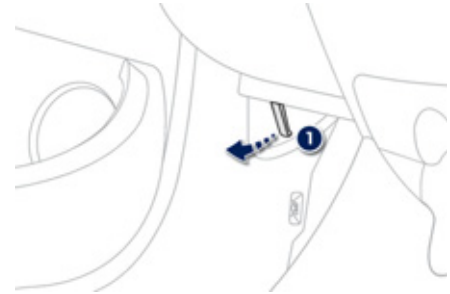

1. Comandă din interior.
2. Comandă din exterior.
3. Tija capotei.



## La interior

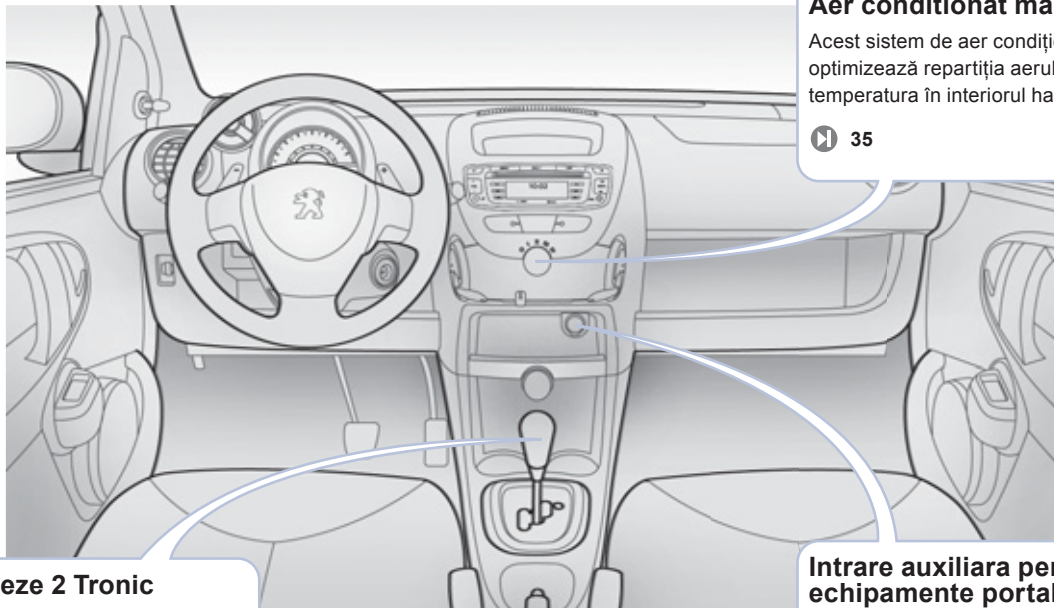

### **Aer conditionat manual**

Acest sistem de aer condiționat optimizează repartiția aerului și temperatura în interiorul habitacului.

▶ 35

### **Cutie de viteze 2 Tronic**

Această cutie manuală robotizată, cu cinci trepte, oferă la alegere, confortul automatizării sau plăcerea schimbării manuale a vitezelor.

▶ 42

### **Intrare auxiliara pentru echipamente portabile**

Compatibilă cu un mare număr de MP3 playere, această intrare permite ascultarea pieselor preferate în timpul deplasărilor dumneavoastră. Vezi condițiile de utilizare în secțiunea "Audio".

▶ 102

# Post de conducere

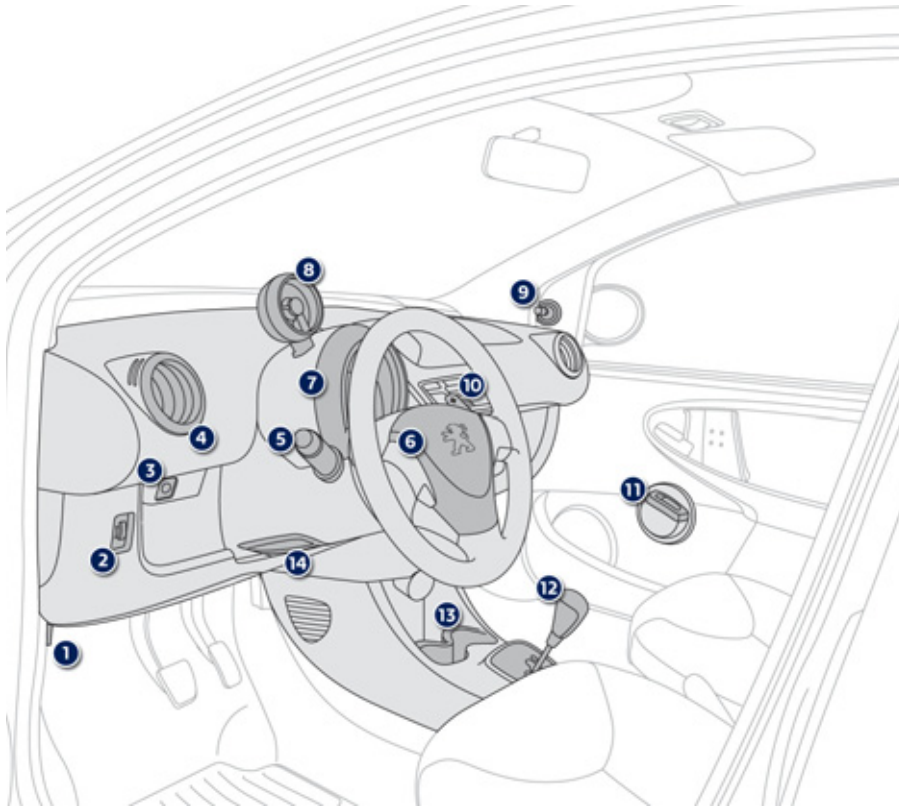

1. Comandă de deschidere capotă
2. Reglare proiectoare
3. Neutralizare airbag de pasager
4. Aerator lateral orientabil și obturabil
5. Comandă lumini și semnalizatoare de direcție
6. Airbag frontal conducator  
Avertizor sonor
7. Caseta cu siguranțe din planșa de bord  
(sub masca tabloului de bord, in partea dreapta si stanga)
8. Turometru
9. Comanda retrovizor exterior pasager
10. Comenzi de cutie de viteze 2 Tronic in spatele volanului
11. Comandă electrică geam de pasager
12. Maneta de viteze
13. Suport pentru pahare
14. Reglare înălțime volan

## Post de conducere

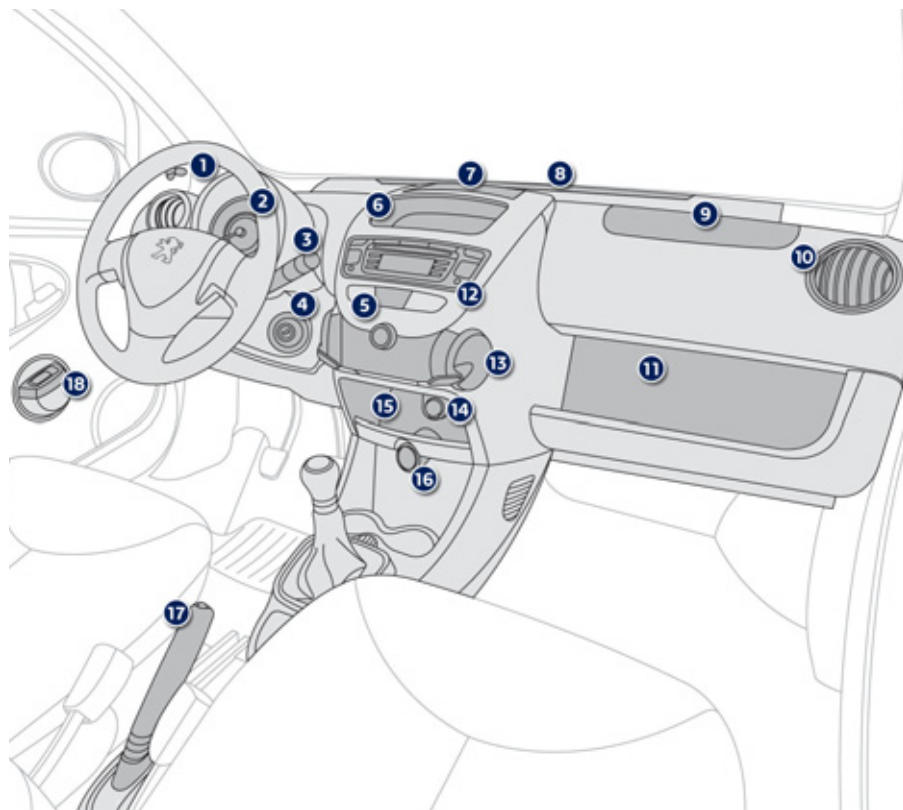

1. Comanda retrovizor exterior șofer
2. Tablou de bord
3. Comanda de ștergătoare geamuri
4. Antifurt și contact
5. Semnal de avarie
6. Compartimente de depozitare
7. Grilă de difuzare aer
8. Duza degivrare și dezaburire parbriz
9. Airbag frontal de pasager
10. Aerator lateral orientabil și obturabil
11. Compartiment de depozitare
12. Sistem audio
13. Comenzi de ventilație, de încălzire sau de aer condiționat
14. Priza auxiliara pentru echipamente portabile
15. Compartimente de depozitare
16. Priză 12 V (maxim 120 W)
17. Frână de staționare
18. Comandă electrică geam de conducător

# O buna instalare

## Scaune fata



1. Reglare longitudinală.

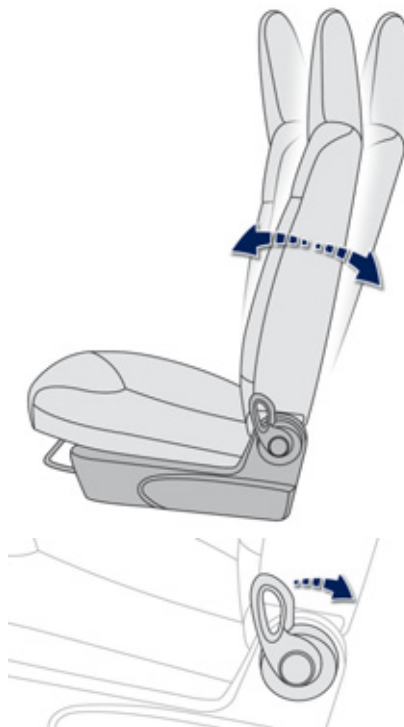

2. Reglare înclinare spătar.



3. Acces la locurile din spate (3 usi).

## O buna instalare

### Actionare electrica geamuri fata



**A.** Comandă de deschidere și închidere a geamurilor.  
Apăsăți sau trageți comanda **A**.

▶ 28

### Retrovizoare

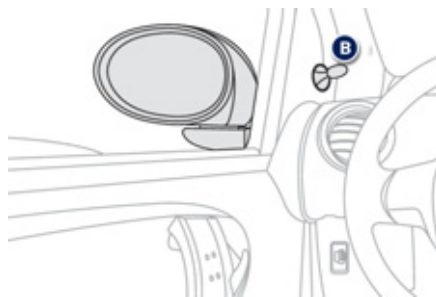

**B.** Comandă de reglare retrovizoare  
exterioare.

În timpul staționării, retrovizoarele se pliază și se deschid manual.

▶ 37

### Reglare volan (cu directie asistata)



**C.** Comandă de blocare și deblocare pentru  
reglare volan pe înălțime.

1. Comandă deblocată.
2. Comandă blocată.

▶ 37

# O buna vizibilitate

## Comanda luminilor

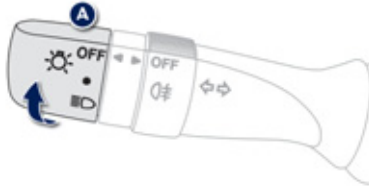

### Lumini față și spate

Inel A



Lumini stinse.



Lumini de poziție.



Fază scurtă/fază lungă.

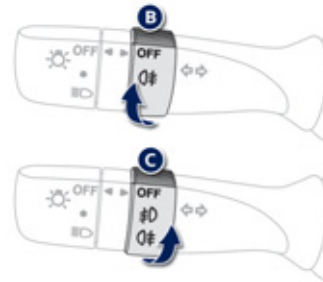

### Lumini de ceață spate

Inel B



### Proiector anticădea față și lumini de ceață spate

Inel C



▶ 44

## Comanda stergătoarelor

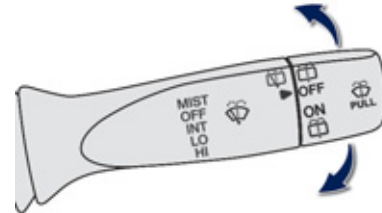

### Ștergătoare de perbriz

**MIST** Ștergere pas cu pas.

**OFF** Oprit.

**INT** Ștergere intermitentă.

**LO** Ștergere cadentă normală (precipitații moderate).

**HI** Ștergere cadentă rapidă (precipitații puternice).

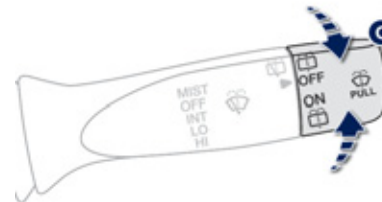

### Ștergător și spălator de luneta

Inel C

▶ 47

# O buna ventilatie

## Încalzire

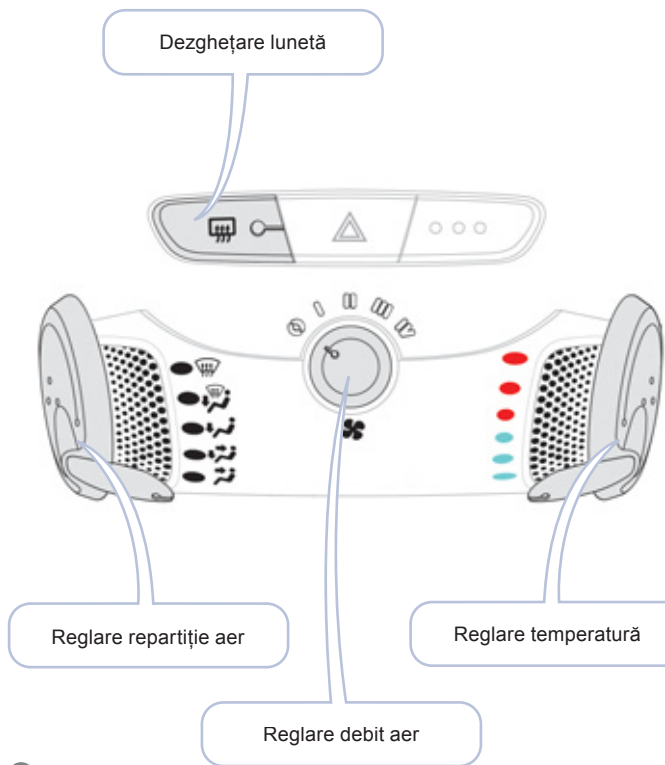



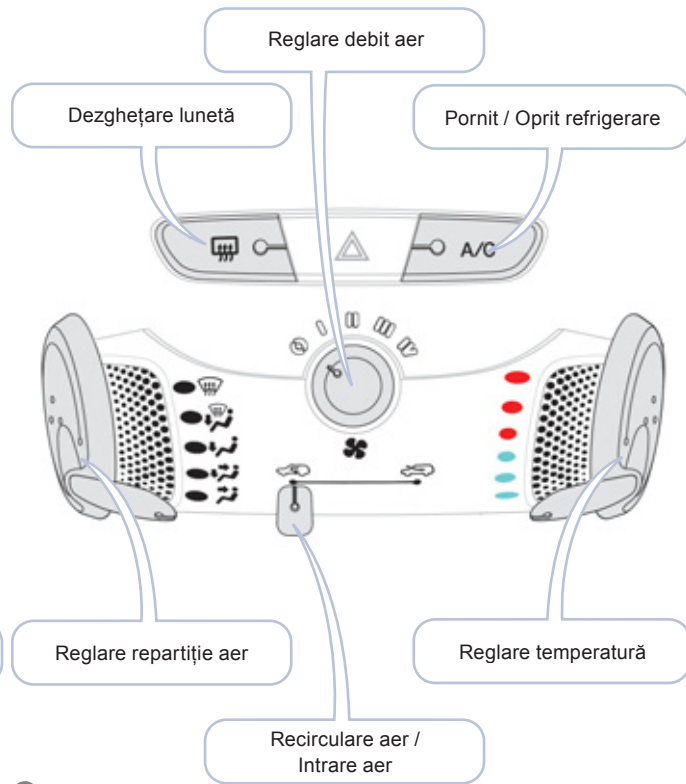







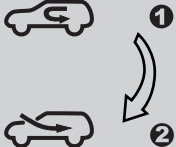

## Aer condiționat

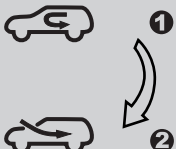

# O buna ventilatie

## Recomandari pentru reglaje

Doresc...	Încălzire sau Aer condiționat manual				
	Repartiția aerului	Debit de aer	Recirculare aer / Intrare aer exterior	Temperatură	AC manual
CALD					—
RECE					<b>ON</b>
DEZABURIRE DEGIVRARE					<b>ON</b>

# O buna monitorizare

## Tablou de bord

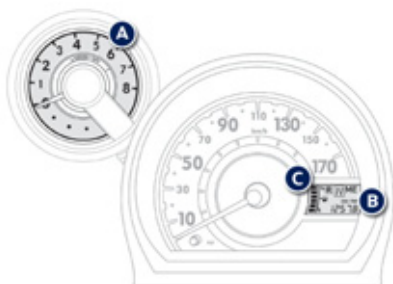

- A. Turometru
- B. Afsaj
- C. Indicator nivel de carburant

▶ 19

## Martori

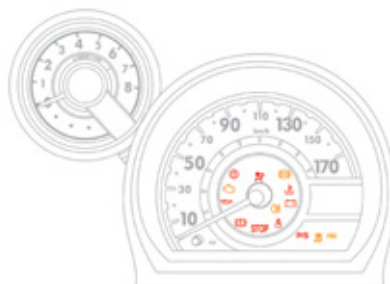

Cu contactul pus, martorii de alertă portocalii și roșii se aprind.  
Cu motorul pornit, aceiași martori trebuie să se stingă.  
Dacă martorii rămân aprinși, vezi rubrica matorului corespunzător.

▶ 20

## Optiune ASR/ESP



Sistemul de control dinamic al stabilității (ASR/ESP) optimizează ținuta de drum a vehiculului.  
Pentru buna sa funcționare, vezi pagina corespunzătoare.

▶ 50

## O buna siguranta

### Neutralizare airbag de pasager

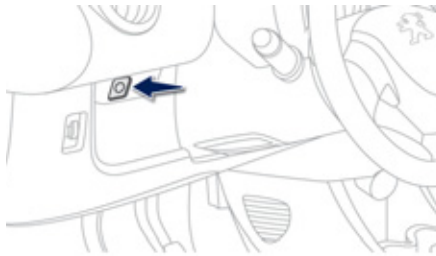

1. Introduceti cheia.
2. Selectati pozitia "OFF".
3. Scoateti cheia, menținând poziția.

### Airbag pentru pasager dezactivat



Dacă airbagul pasagerului este neutralizat, acest martor se aprinde pe tabloul de bord pe toată durata neutralizării.

### Puncte de fixare "ISOFIX"



Vehiculul dumneavoastră este omologat conform noilor reglementări ISOFIX.

Scaunele din spate sunt echipate cu sistemul de fixare ISOFIX reglementat.

Există trei inele pentru fiecare loc din vehicul:

- două inele inferioare **A**, situate între spătarul și perna de șezut a fiecărui loc din vehicul,
- un inel superior **B**, denumit TOP TETHER, situat în spatele spătarului scaunului, la partea inferioară.

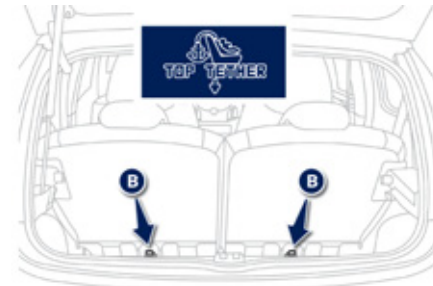

**Scaunele ISOFIX pentru copii** sunt prevăzute cu două mecanisme de fixare și/sau o centură care se fixează ușor în aceste inele, semnalate prin etichete sau printr-un marcaj pe piesa din tabla a spătarului din spate.

### Martor de necuplare / decuplare centura(i) fata



La punerea contactului, martorul clipește atât timp cât conducătorul și/sau pasagerul fata nu își cuplează centura.

Cu motorul în funcțiune, când conducătorul și/sau pasagerul fata își decuplează centura, martorul clipește.

# O buna conducere

## Cutie de viteze 2 Tronic

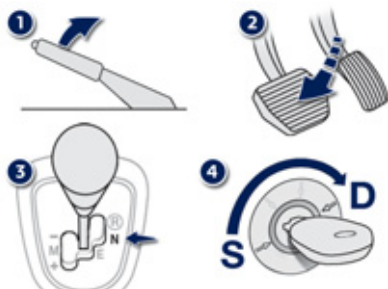

### Pornirea vehiculului

Cu frâna de staționare acționată, apăsați pedala de frână, apoi selectați poziția **N** pentru a porni motorul.

Cu piciorul pe pedala de frână, selectați una din pozițiile: **R**, **E** sau **M**.

Eliberați frâna de staționare, eliberați pedala de frână, apoi accelerați.

▶ 42

## Mod EASY (mod automat)



Selectați poziția **E** cu maneta de selectare a vitezelor.

Simbolul treptei cuplate este afișat pe ecranul tabloului de bord.

Cutie de viteze selectează întotdeauna treapta de viteză adecvată.

▶ 43

## Mod manual

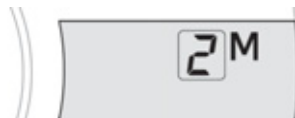

Aduceți maneta de viteze în poziția **M**, apoi schimbați într-o treaptă superioară sau inferioară, prin impulsuri asupra manetei:

- spre înapoi, "+" pentru a cupla o treaptă superioară,
- spre înainte, "-" pentru a cupla o treaptă inferioară.

Puteti utiliza de asemenea și comenzile din spatele volanului.

Simbolul treptei cuplate va fi afișat pe tabloul de bord.

▶ 43

## Cutie de viteze manuala



Apăsați până la capăt pedala de ambreiaj când schimbați vitezele.

### Mers înapoi

Pentru a cupla mersul înapoi, împingeți schimbătorul de viteze până la capăt spre dreapta, apoi spre înapoi.

**Cuplarea mersului înapoi nu poate fi făcută decât cu vehiculul oprit, cu motorul la ralanti.**

## Conducere Eco

Conducerea Eco este un ansamblu de practici de rutină ce permit automobilistului să optimizeze consumul de carburant și emisiile de CO<sub>2</sub>.

### Optimizați utilizarea cutiei de viteze

Cu o cutie de viteze manuală, demarați ușor, angajați imediat următoarea treaptă de viteză și alegeți să rulați schimbând mai devreme treptele.

Cu o cutie de viteze 2 Tronic, rămâneți pe poziția Easy "E", fără a apăsa puternic sau brusc pedala de accelerație.

### Adoptați un stil de conducere lejer

Respectați distanțele de siguranță între vehicule, utilizați frâna de motor în locul pedalei de frână, apăsați progresiv pe pedala de accelerație. Aceste maniere de conducere contribuie la reducerea consumului de carburant, a emisiilor de CO<sub>2</sub> și atenuarea fondului sonor produs de circulație.

### Controlați utilizarea echipamentelor electrice

Înainte de a porni, dacă habitacul este supraîncălzit, aerisiți-l coborând geamurile și pornind ventilația, înainte de a utiliza aerul condiționat.

De la 50 km/h în sus, ridicați geamurile și lăsați aeratoarele deschise.

Utilizați echipamentele ce vă permit limitarea temperaturii în habitacul (storuri...).

Întrerupeți aerul condiționat, imediat ce s-a atins temperatura de confort dorită.

Oprii comenzile de degivrare și dezaburire, dacă acestea nu sunt gestionate automat.

Evitați menținerea motorului pornit, mai ales în timpul iernii, înainte de a angaja prima treaptă de viteză; vehiculul dumneavoastră se încălzește mult mai repede în timpul rulării.

Ca pasager, dacă evitați utilizarea simultană a mai multor suporturi multimedia (film, muzică, jocuri video...), contribuiți la limitarea consumului de energie electrică, ceea ce înseamnă economie de carburant. Debransați dispozitivele portabile înainte de a părăsi vehiculul.

Nu rulați cu proiectoarele anticeață și luminile de ceață aprinse când condițiile de vizibilitate sunt suficiente.

## Limitati cauzele supraconsumului

Repartizați greutatea în vehicul; plasați bagajele mai grele cât mai aproape de scaunele din spate.

Limitați încărcarea vehiculului și minimizați rezistența aerodinamică (bare de pavilion, bare transversale, suport de biciclete...).

Alegeți utilizarea unui portbagaj de acoperis închis.

Îndepărtați barele de pavilion și barele transversale după utilizare.

Imediat ce s-a încheiat iarna, demontați pneurile de iarnă și remontați pneurile de vară.

## Respectati recomandarile de intretinere

Verificați regulat și la rece presiunea din pneuri, având ca referință eticheta situată pe rama usii șoferului.

Efectuați această verificare cu precădere:

- înaintea unui drum lung,
- la fiecare schimbare de anotimp,
- după o staționare prelungită.

Nu uitați, de asemenea, roata de rezervă.

Efectuați regulat întreținerea vehiculului (ulei, filtru de ulei, filtru de aer...) și urmați calendarul acestor operații prevazute de constructor.

În timpul alimentării cu carburant, nu insistați după a treia întrerupere a pompei, pentru a evita revărsarea carburantului.

La volanul vehiculului nou, numai după parcurgerea primilor 3 000 kilometri veți constata o regularizare a consumului mediu de carburant.

## Tuometru





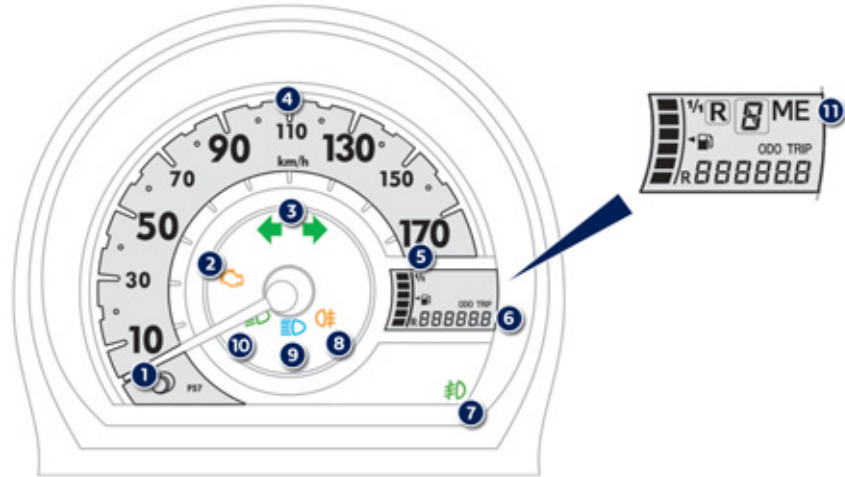

În apropierea regimului maxim de funcționare al motorului, când acul tuometrului trece în zona colorată în roșu, este necesară cuplarea unei trepte de viteză superioare.





## Tablou de bord combinat







1. Buton de afisare a contorului de kilometri total sau zilnic, buton de aducere la zero a contorului de kilometri zilnic
2. Afișaj martori
3. Indicator de semnalizare direcție
4. Vitezometru
5. Indicator nivel carburant
6. Contor de kilometri total / zilnic
7. Martor de lumini anticeata fata
8. Martor de lumini de ceata spate
9. Martor de lumini de drum
10. Martor de lumini de intalnire
11. Indicator de treaptă cuplata si poziție a manetei de viteze pentru cutie de viteze 2 Tronic.

# Martori

Martor		este aprins	Cauza	Actiuni/Observatii
	<b>Frana de stationare</b>	continuu.	Frâna de stationare este actionata sau incomplet eliberata.	Cu piciorul pe pedala de frana, eliberați frână de stationare pentru a stinge martorul. Respectați indicațiile de siguranță. Pentru mai multe informații, consultați rubrica "Frana de stationare".
<b>STOP</b>	<b>STOP</b>	continuu, asociat cu un alt martor.	Este asociat cu presiunea de ulei motor sau temperatura lichidului de racire.	Oprirea este imperativă în cele mai bune condiții de siguranță. Opriti, taiati contactul și apelați rețeaua PEUGEOT sau un Service autorizat.
	<b>Presiune ulei motor</b>	continuu, asociat cu martorul de STOP.	Presiunea uleiului din motor este insuficienta.	Oprirea este imperativă, asigurând cele mai bune condiții de siguranță. Opriti vehiculul, taiati contactul și consultați rețeaua PEUGEOT sau un service autorizat.
 + 	<b>Franare</b>	continuu.	Scăderea nivelului lichidului în circuitul de frânare este importanta.	Completați nivelul cu lichid recomandat de PEUGEOT. Daca problema persista, verificati circuitul in rețeaua PEUGEOT sau la un Service autorizat.
		continuu, asociat cu martorul ABS.	Sistemul de frânare este defect.	Oprirea este imperativa in cele mai bune conditii de siguranta. Opriti, taiati contactul si consultati rețeaua PEUGEOT sau un Service autorizat.

Martor		este aprins	Cauza	Actiuni/Observatii
	<b>Antiblocare roți (ABS)</b>	continuu.	Sistemul de antiblocare a roților este defect.	Vehiculul păstrează frânarea clasică. Rulați prudent, cu viteză moderată și consultați de urgență rețeaua PEUGEOT sau un service autorizat.
	<b>Control dinamic al stabilității (ESP/ASR)</b>  VSC	continuu.	Sistemul ASR/ESP este în acțiune.	Sistemul optimizează motricitatea și permite ameliorarea stabilității direcționale a vehiculului.
		continuu.	Sistemul ASR/ESP este defect.	Verificati in rețeaua PEUGEOT sau intrun Service autorizat.
	<b>Temperatura lichidului de răcire</b>	continuu.	Temperatura lichidului de răcire este prea ridicata.	Oprirea este imperativă, respectand cele mai bune condiții de siguranță. Așteptați răcirea motorului pentru a verifica si completa nivelul, dacă este necesar. Dacă problema persistă, consultați rețeaua PEUGEOT sau un Service autorizat.
	<b>Airbaguri</b>	temporar.	Se aprinde pentru câteva secunde apoi se stinge la punerea contactului.	Trebuie să se stingă la pornirea motorului. Dacă nu se stinge, consultați rețeaua PEUGEOT sau un Service autorizat.
		intermitent.	Cel puțin unul dintre airbaguri este defect.	Airbagurile s-ar putea sa nu se mai declanșeze la un soc violent. Verificati in rețeaua PEUGEOT sau intrun Service autorizat.

Martor		este aprins	Cauza	Actiuni/Observatii
	<b>Neutralizare airbag de pasager</b>	continuu.	Comanda airbagului pasagerului este acționată pe poziția <b>"OFF"</b> . Airbagul frontal al pasagerului este neutralizat. In acest caz, puteti instala un scaun pentru copii amplasat "cu spatele in directia de mers".	Acționați comanda pe poziția <b>"ON"</b> , pentru a activa airbagul frontal al pasagerului. In acest caz, nu instalați un scaun pentru copii dispus "cu spatele in directia de mers" pe locul pasagerului.
	<b>Încărcare baterie</b>	continuu.	Circuitul de încărcare al bateriei este defect (borne sulfatate sau slabite, cureaua alternatorului slăbită sau tăiată...).	Martorul trebuie să se stingă la pornirea motorului. Dacă nu se stinge, consultați rețeaua PEUGEOT sau un service autorizat.
<b>P/S</b>	<b>Direcție asistată electric</b>	continuu.	Direcția asistată electric este defectă.	Rulați cu prudență, cu viteză moderată. Verificați in rețeaua PEUGEOT sau la un Service autorizat.
	<b>Centura(i) fata necuplata(e) / decuplata(e)</b> (in functie de versiune)	intermitent, apoi incepand de la 20 km/h insotit de un semnal sonor.	Conducatorul si/sau pasagerul din fata nu și-a cuplat, sau si-a decuplat, centura de siguranță.	Trageți centura apoi inserați catarama metalică în dispozitivul de blocare.
	<b>Sistem de depoluare</b>	continuu.	Sistemul de depoluare este defect.	Trebuie să se stingă la pornirea motorului. Dacă nu se stinge, consultați rețeaua PEUGEOT sau un Service autorizat.
	<b>Cutie de viteze 2 Tronic</b>	continuu.	cutie de viteze 2 Tronic este defecta.	Consultați de urgenta rețeaua PEUGEOT sau un Service autorizat.

## Contor de kilometri total/zilnic

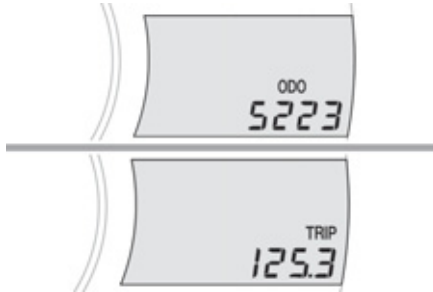

La punerea contactului se afișează indicatorul kilometric selecționat înainte de întreruperea contactului.

O apăsare a butonului 1 permite alternarea afișării kilometrajului:

- total, având "ODO" afișat,
- zilnic, având "TRIP" afișat.

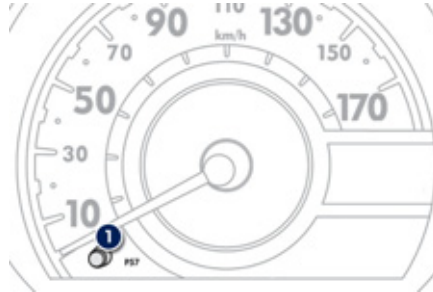

Pentru a aduce la 0 kilometrajul zilnic, când este afișat, țineți apăsat butonul 1.

## Indicatoare

### Indicator nivel de carburant

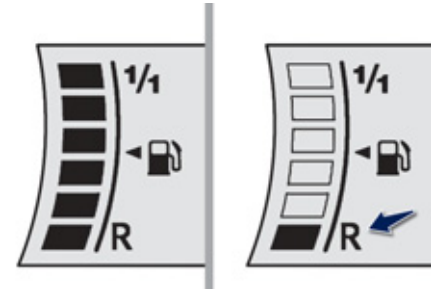

Indică cantitatea de carburant rămasă în rezervor:

- 1/1 și șase segmente luminoase, rezervorul este plin.
- R și un segment luminos care clipește, în rezervor mai este doar cantitatea de rezervă.

### Nivel minim de carburant

Când nivelul minim de carburant este atins, ultimul segment luminos clipește însoțit de un semnal sonor.

În acest caz, în funcție de condițiile de drum și motorizare, mai aveți o autonomie de aproximativ 50 km.

**Mai aveți aproximativ 5 litri.**

Când clipește cu frecvență mai mare, **mai aveți aproximativ 3 litri.**

**i** Dacă aveți o pană de carburant trebuie să alimentați cu cel puțin 5 litri de carburant.

## Indicator de cutie de viteze 2 Tronic

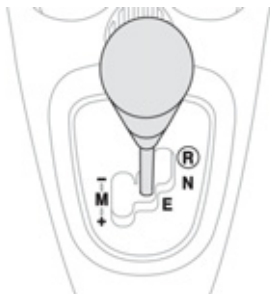

### Maneta in mod EASY (mod automat)



La selectarea acestui mod de funcționare, se afișează simbolul "E".  
La trecerea în modul manual, simbolul dispare.

### Maneta in mod manual



Când este selectat acest mod de funcționare, se afișează simbolul "M".  
La trecerea în modul EASY, simbolul dispare.



"Neutral"  
(Punct mort)



"Reverse"  
(Mers înapoi)



Treapta I-a



Treapta a II-a



Treapta a III-a



Treapta a IV-a



Treapta a V-a

### Martor "!"



Aprinderea acestui martor luminos în timpul funcționării motorului, indică o disfuncție la cutie de viteze 2 Tronic.

Consultați rețeaua PEUGEOT sau un Service autorizat.

# Setare ora

## Sistem audio / Bluetooth



Apăsați pe **MENU**, apoi selectați "**Config.**".

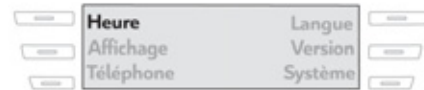

Selectați "**Ora**" pentru a modifica ora.

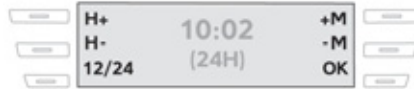

Selectați:

- "**H+**" pentru a mari numărul care reprezintă ora,
- "**H-**" pentru a micșora numărul care reprezintă ora,
- "**+M**" pentru a mari numărul care reprezintă minutele,
- "**-M**" pentru a micșora numărul care reprezintă minutele,
- "**12/24**" pentru a alege modul de afișare.

Validați apăsând "**OK**".

## Sistem audio



Apăsați acest buton mai mult de 2 secunde, afișajul orei va clipi:



Apasați pe acest buton (valoarea crește în continuu) pentru a seta ora.



Apasați pe acest buton (valoarea crește în continuu) pentru a seta minutele.

**i** ieșirea din acest mod se face automat după câteva secunde în care nu este apăsat nici un buton.

# Chei/Telecomanda

## Chei

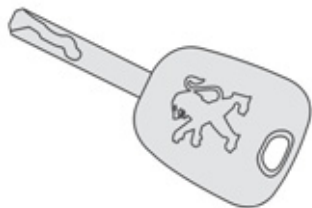

Cheile permit pornirea motorului și acționarea mecanismelor de blocare ale usilor din față și portbagajului, de la bușonul rezervorului, acționarea antifurtului de pe coloana de direcție și comanda de dezactivare a airbagului de pasager.

## Blocare și deblocare centralizată a deschiderilor

Cheile permit blocarea sau deblocarea simultană a usilor și a portbagajului, **de la usa conducătorului.**

## Telecomanda

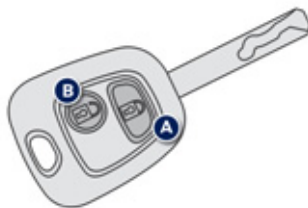

Aceasta îndeplinește funcțiile de închidere-deschidere și localizare de la distanță a vehiculului.

### Închiderea

Apăsați butonul **A** pentru a încuia vehiculul de la distanță. Aceasta este confirmată de o aprindere scurtă a semnalizatoarelor.

### Deschiderea

Apăsați butonul **B** pentru a deschide vehiculul. Aceasta este confirmată de o dublă aprindere succesivă a semnalizatoarelor.

**i** După închidere, dacă observați ca o portieră nu este închisă corect, închideți-o și apoi încuiați vehiculul din nou.

**!** Setul de chei sau telecomanda furnizate odată cu vehiculul dumneavoastră, vă permit să aveți maximum trei chei noi. Dacă pierdeți toate cele trei chei ale dumneavoastră, o operațiune majoră va trebui efectuată vehiculului dumneavoastră. Consultați rețeaua PEUGEOT sau un Service autorizat.

## Localizarea vehiculului

Pentru a localiza vehiculul, cu deschiderile blocate în prealabil, într-o parcare:

☞ apăsați butonul **A** și luminile semnalizatoare de direcție se vor aprinde scurt.

## Schimbarea bateriei telecomenzii



Pentru a schimba bateria, scoateți șurubul apoi desfaceți carcasa telecomenzii cu ajutorul unei monezi introdusă în inel.

Baterie CR2016/3 Volți.

Dacă telecomanda nu merge după ce ați schimbat bateria, reinițializați-o.



Nu aruncați bateria din telecomanda, aceasta conține metale care dăunează mediului.

Lăsați-le în cadrul rețelei PEUGEOT sau la cel mai apropiat punct autorizat de colectare.

## Reinițializarea telecomenzii

Ca urmare a înlocuirii bateriei sau în cazul unei defecțiuni a telecomenzii, s-ar putea să fie necesar să reinițializați sistemul.

- ☞ Întrerupeți contactul.
- ☞ Puneți contactul.
- ☞ Apăsăți pe unul dintre butoanele telecomenzii pentru câteva secunde.
- ☞ Întrerupeți contactul și scoateți cheia.

Telecomnda este din nou operațională.

Dacă defecțiunea persistă, consultați rețeaua PEUGEOT sau un Service autorizat.

## Antidemaraj electronic

Blochează sistemul de control al motorului la câteva secunde după întreruperea contactului, împiedicând pornirea vehiculului în cazul unei efracții.

Cheia este prevăzută cu un cip electronic care conține un cod. La punerea contactului codul trebuie să fie recunoscut pentru ca motorul să pornească.

În cazul unei disfuncții, vehicul dumneavoastră nu va porni.

Consultați rețeaua PEUGEOT sau un Service autorizat.



Conducerea vehiculului cu portierele închise îngreunează accesul în habitacul în caz de urgență.

Ca măsură de siguranță, în cazul prezenței unui copil în vehicul, scoateți cheia din contact în momentul părăsirii vehiculului chiar și pentru o scurtă durată.

Nu faceți nici o modificare la sistemul antidemaraj electronic.



Telecomanda de înaltă frecvență este un sistem sensibil: nu manipulați telecomanda din interiorul buzunarului, riscați deschiderea involuntară a vehiculului.

Evitați apăsarea butoanelor telecomenzii dacă sunteți la o distanță prea mare de autovehicul; riscați ca aceasta să devină inoperantă. Va fi necesară efectuarea procedurii de reinițializare.

## Usi

### Blocare/deblocare din interior



Pentru a bloca/debloca o usa, apăsați/trageți de butonul **A**.

**i** O acțiune asupra manerului nu permite deblocarea usii.

Cu o **blocare/deblocare simplă**: usile se blochează/deblochează independent unele de altele.

Cu o **blocare/deblocare centralizată**: usile și portbagajul se blochează/deblochează simultan.

**!** Aceasta funcție poate fi comandată numai de la **usa conducătorului**.

### Portiera șoferului deschisă



Dacă portiera șoferului este deschisă, plafonieră rămâne aprinsă, dacă butonul se află în această poziție.

### Siguranta copii

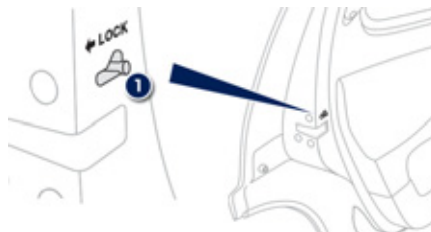

Aceasta blochează deschiderea din interior a portierelor din spate.

Apăsați comanda 1 spre în afara vehiculului.

**!** Verificați starea acestei comenzi înainte de a porni motorul. Acest sistem este independent de blocarea centralizată. Scoateți întotdeauna cheia din contact când părăsiți vehiculul.

## Geamuri actionate electric\*

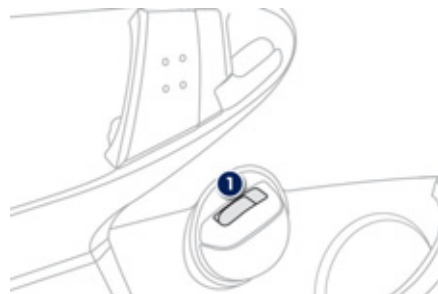

Șoferul și pasagerul din față dispun de geamuri actionate electric.

După ce motorul a fost pornit, apăsați sau trageți de comanda 1. Geamul se oprește când eliberați comanda.

**!** Întotdeauna scoateți cheia din contact când părăsiți vehiculul, chiar pentru o perioadă scurtă de timp. Șoferul trebuie să se asigure că pasagerul din dreapta sa folosește geamurile electrice corect. Fiți atenți la copii atunci când acționați geamurile.

\* In functie de versiune.

## Geamuri spate (5 uși)

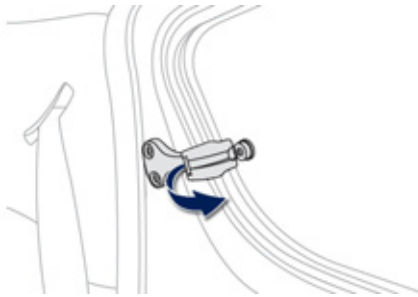

Pentru a deschide parțial geamurile din spate trageți de mâner și împingeți geamul.  
Pentru a închide geamul, trageți și apoi blocați geamul.

## Portbagaj

### \*Blocare/deblocare folosind cheia\*

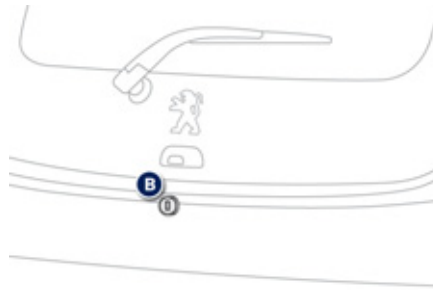

Pentru a debloca portbagajul, actionați încuietoarea **B** folosind cheia și ridicați capota.

### \*Blocare/deblocare cu telecomanda\*

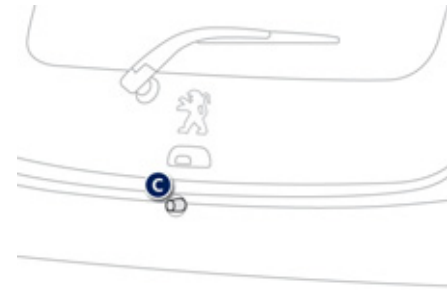

Portbagajul se blochează/deblochează, folosind butoanele de pe telecomandă. După aceea, pentru a-l deschide, apăsați butonul **C** și ridicați capota.

**i** Portbagajul poate fi blocat/deblocat folosind butonul **A** de pe usa șoferului.

\* In functie de versiune.

\* In functie de versiune.

## Rezervor de carburant

### Nivel minim de carburant



La atingerea nivelului minim din rezervor, ultimul segment luminos se aprinde intermitent, însoțit de un semnal sonor.

**Mai aveți aproximativ 5 litri de carburant.**

În anumite condiții de trafic și în funcție de motorizare, distanța care poate fi parcursă cu carburantul rămas poate fi mai mică de 50 km. Când frecvența cu care se aprinde segmentul luminos crește, **mai aveți aproximativ 3 litri.**

**i** Dacă rămâneți fără carburant, mardorul sistemului de depoluare se va aprinde pe tabloul de bord. Acesta se va stinge automat după ce veți porni motorul de câteva ori.

**!** Alimentarea cu carburant trebuie să se facă cu **motorul oprit.**

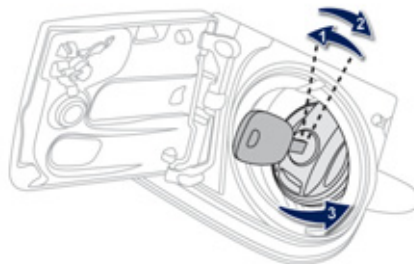

- ☞ Deschideți trapa de protecție a bușonului de carburant.
- ☞ Introduceți cheia în bușon, rotiți ușor către stânga apoi reveniți la dreapta.

Cheia revine în poziția inițială și bușonul este astfel deblocat.

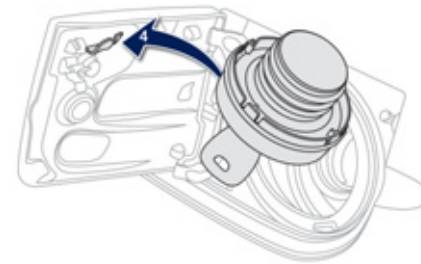

- ☞ Desurbați bușonul cu cheia.
- ☞ Agătați bușonul cu cheia de clema situată pe fața interioară a trapei.

O etichetă lipită la interiorul trapei vă reamintește ce fel de carburant trebuie să folosiți.

Când umpleți rezervorul, nu mai insistați după ce pompa de benzină se oprește a treia oară. Aceasta poate cauza disfuncții.

**Capacitatea rezervorului este de aproximativ 35 de litri.**

- ☞ După ce ați umplut rezervorul, înșurubați la loc bușonul spre dreapta până auziți un **clic**, apoi închideți trapa.

## Calitatea carburantului utilizat pentru motoarele pe benzină



SP95  
E10

SP98

Motoarele cu benzină sunt perfect compatibile cu biocarburanții benzină de tipul E10 sau E24 (conținând 10 % sau 24 % etanol), conformi cu normele europene EN 228 și EN 15376.

Carburanții de tipul E85 (conținând până la 85 % etanol) sunt rezervați exclusiv pentru vehiculele comercializate pentru utilizarea acestui tip de carburant (vehicule BioFlex).

Calitatea etanolului trebuie să respecte norma europeană EN 15293.

Numai pentru Brazilia, sunt comercializate vehicule speciale pentru a funcționa cu carburanți conținând până la 100 % etanol (tip E100).



# Ventilație

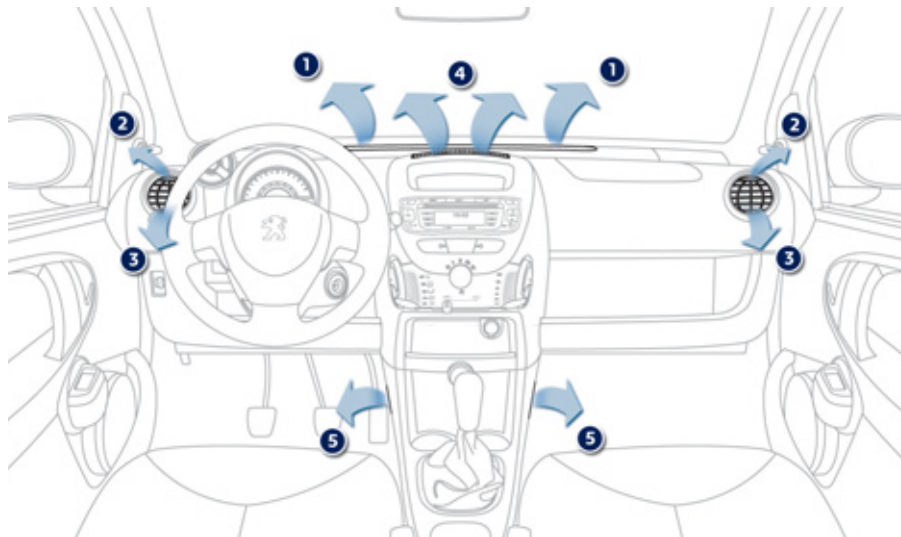

1. Duze dezghețare sau dezaburire parbriz
2. Duze dezghețare sau dezaburire geamuri laterale portiere față
3. Aeratoare laterale
4. Fante de ventilație
5. Duze ventilație la nivelul picioarelor ocupanților

## **i** Sfaturi de utilizare

Dacă după o expunere prelungită la soare, temperatura din interior rămâne foarte ridicată, nu ezitați să opriți pentru câteva momente habitacul interior.

Pentru a obține o repartiție a aerului perfect omogenă, aveți grijă să nu obturați fanta de intrare a aerului din exterior, aeratoarele, culoarul de trecere și fantele de aer de la picioarele pasagerilor.

Păstrați în stare bună filtru de aer habitacul situat sub capotă, în compartimentul motor. Înlocuiți periodic elementele filtrante. Dacă mediul o impune, schimbați-le de două ori mai repede.

Porniți sistemul de aer condiționat de la 5 la 10 minute, de două ori pe lună, pentru a-l menține în perfectă stare de funcționare. Pentru asigurarea unei bune funcționări a sistemului de aer condiționat vă mai recomandăm să-l verificați în mod regulat. Condensul creat de aerul condiționat provoacă pe timpul staționării vehiculului curgeri de apă.

Dacă sistemul nu produce frig, nu îl mai utilizați și contactați rețeaua PEUGEOT sau un Service autorizat.



Sistemul de aer condiționat nu conține clor și nu dăunează stratului de ozon.

# Incalzire

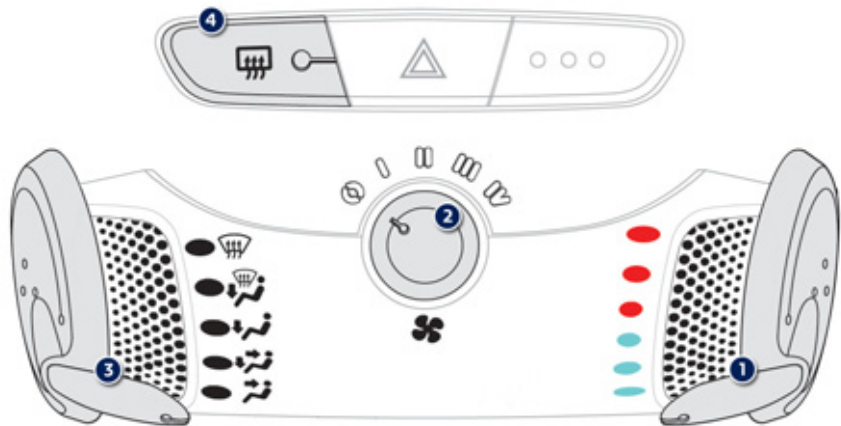

## 1. Reglare temperatură

Rotiți comanda de pe albastru (rece) la roșu (cald) pentru a modifica temperatura în funcție de preferința dumneavoastră.

## 2. Reglare debit de aer

La punerea contactului, rotiți comanda pentru a obține un debit de aer suficient pentru a vă asigura confortul.

Pentru a menține un anumit nivel de confort în interior, evitați pe cât posibil poziția 0.

În poziția 0, un flux redus de aer datorat deplasării vehiculului, rămâne totuși perceptibil.

## 3. Reglare repartitie aer



Parbriz și geamuri laterale.



Parbriz, geamuri laterale și picioare pasageri.



Picioare pasageri.



Picioare pasageri, orificii ventilație și aeratoare laterale.



Orificii ventilație și aeratoare laterale.

**i** Repartiția aerului poate fi modulată aducând comanda într-o poziție intermediară.

## 4. Dezghețarea lunetă



Cu motorul pornit, apăsați pe butonul 4, acesta aprinzându-se. Sistemul asigură dezghețarea lunetei.

Se oprește apăsând butonul 4.



Opriți sistemul dacă nu este necesar deoarece un consum redus de curent, permite o diminuare a consumului de combustibil.

## Dezghețarea și dezaburirea

Pentru dezghețarea sau dezaburirea rapidă a parbrizului sau a geamurilor laterale:

- reglați repartitia aerului pe "Parbriz și geamuri laterale",
- poziționați comanda de temperatură 1 și a debitului de aer 2 la poziția maximă,
- închideți aeratoarele laterale.

# Aer conditionat

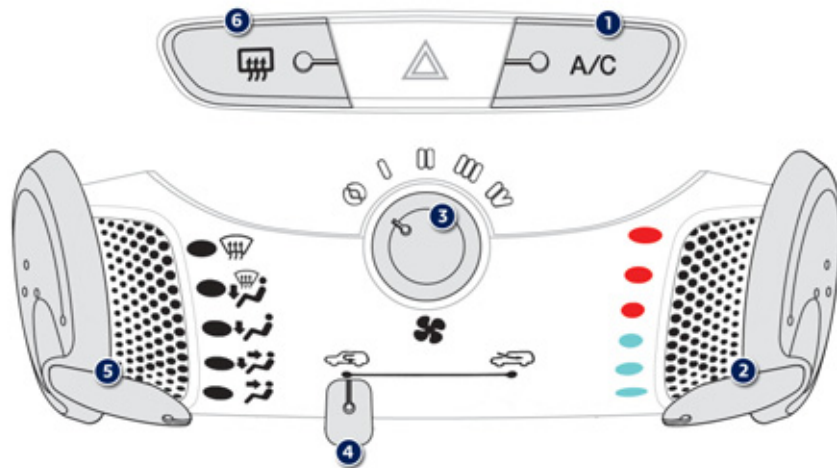

- |                               |                                  |
|-------------------------------|----------------------------------|
| 1. Pornire / Opre refrigerare | 4. Recirculare aer / Intrare aer |
| 2. Reglare temperatură        | 5. Reglare repartiție aer        |
| 3. Reglare debit de aer       | 6. Degivrare lunetă              |

## 1. Pornirea / Oprerea refrigerării

**A/C**

Cu motorul pornit, apăsați tasta, matorul se aprinde.

**Aerul condiționat nu funcționează dacă comanda de reglare a debitului de aer (3) este în poziția 0.**

**i** Pentru a obține aer rece mai rapid, puteți utiliza recircularea aerului de la interior, pentru câteva momente. Apoi, reveniți pe accesul aerului din exterior.

## 2. Reglare temperatura

Rotiți comanda de la albastru (rece) la roșu (cald) pentru a modifica temperatura în funcție de preferința dumneavoastră.

## 3. Reglare debit de aer

La punerea contactului, rotiți comanda pentru a obține un debit de aer suficient asigurării confortului.

Pentru a menține un anumit nivel de confort în interior, evitați pe cât posibil poziția 0.

În poziția 0, un flux redus de aer datorat deplasării vehiculului, rămâne totuși perceptibil.

## 4. Recirculare aer / Intrare aer



Recircularea aerului interior (comanda **4** spre stânga) permite izolarea habitacului de mirosurile și gazele din exterior.



Intrarea aerului exterior (comanda **4** spre dreapta) permite evitarea și eliminarea aburirii parbrizului și a geamurilor laterale.

**!** Utilizată în climat umed, recircularea aerului prezintă riscul aburirii geamurilor.

Când este posibil, deplasați comanda **4** spre dreapta pentru a fi în poziția "Intrare aer exterior", pentru a evita riscurile degradării calității aerului, aburirea parbrizului și a geamurilor laterale.

## 5. Reglare repartitie aer



Parbriz și geamuri laterale.



Parbriz, geamuri laterale și picioare pasageri.



Picioare pasageri.



Picioare pasageri, grilă ventilație și aeratoare laterale.



Grilă ventilație și aeratoare laterale.

**i** Repartiția aerului poate fi modulată aducând comanda într-o poziție intermediară.

## 6. Dezghetare luneta



Cu motorul pornit, apăsați pe butonul **6**, martorul se aprinde. Sistemul asigură dezghetarea lunetei.

Se oprește spăsând butonul **6**.



Oprii sistemul dacă nu mai este necesar, deoarece un consum redus de curent permite o diminuare a consumului de combustibil.

## Degivrare si dezaburire

Pentru dezghetarea sau dezaburirea rapidă a parbrizului sau a geamurilor laterale:

- reglați repartiția aerului pe "Parbriz și geamuri laterale",
- poziționați comanda de temperatură **2** și a debitului de aer **3** în poziție maximă,
- închideți aeratoarele laterale,
- poziționați comanda de intrare aer **4** în poziția "Intrare aer",
- puneți aerul condiționat în funcțiune apăsând tasta **1**.

## Retrovizoare

### Retrovizoare exterioare

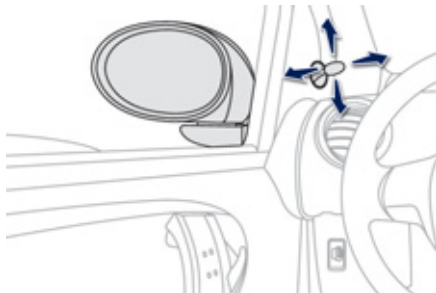

Manipulați levierul în cele patru direcții pentru a regla retrovizorul.

### Rabatare/Depliere

În staționare, retrovizoarele exterioare se rabatează și depliază manual.

### Oglinda retrovizoare interioară manuală



Oglinda retrovizoare interioară are două poziții:

- zi (normal),
- noapte (antiiorbire).

Pentru a trece de la una la alta, apăsați sau trageți parghia aflată pe marginea inferioară a oglinzii.

## Reglarea volanului (cu direcție asistată)

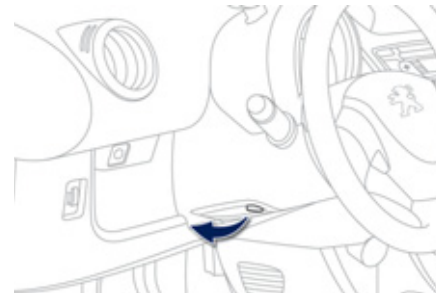

**Cu vehiculul oprit**, deblocați volanul, acționând comanda în jos.

Reglați volanul la **înălțimea** dorită și ridicați comanda pentru a bloca volanul.

**!** Ca măsură de siguranță, aceste manevre nu trebuie efectuate în rulare.

## Scaune fata

### 1. Reglaj longitudinal



Ridicați comanda și reglați scaunul, culisându-l înainte sau în spate.

### 2. Reglajul înclinării spătarului

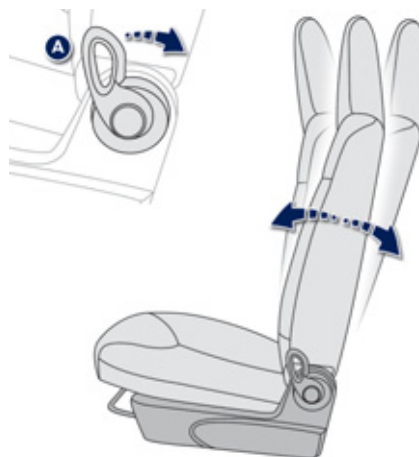

Trageți comanda **A** spre înapoi, pentru a regla înclinarea spătarului.

### 3. Accesul la locurile din spate (3 uși)



Poziționați centura pe lângă montantul central. Apăsăți comanda **A** spre înapoi pentru a lăsa în jos spătarul și pentru a deplasa scaunul înainte. Pentru a-l așeza în poziția dorită, trageți spătarul până la blocarea scaunului. Refaceți reglajul longitudinal al scaunului și înclinația spătarului.

**!** Nici o persoană și nici un obiect nu trebuie să împiedice revenirea scaunului în poziția inițială.

## Scaune spate

### Rabaterea spătarului banchetei

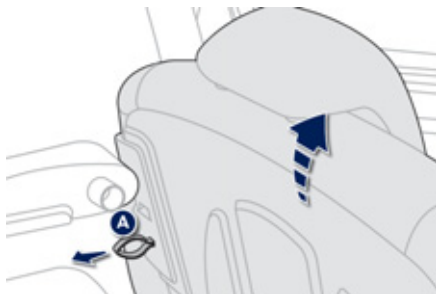

Rabaterea se efectuează din spatele vehiculului, portbagajul deschis:

- verificați dacă centura de siguranță este bine poziționată pe marginea spătarului, pentru a nu se deteriora,
- așezați tetiera în poziția joasă (vezi "tetiere spate"),
- tot pentru rabaterea spătarului, trageți de centura (centurile) **A** situată (sitate) în spatele spătarului.

### Punerea la loc a spătarului banchetei

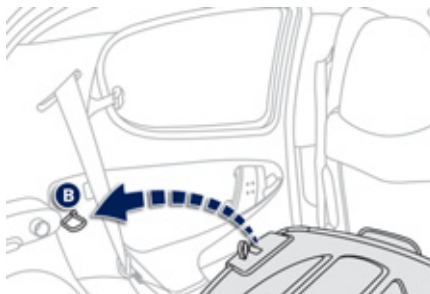

Rabateți spatarul catre inapoi si blocați-l pe ancorajul **B**.

**Atenție să nu imobilizați centurile între spătar și încuietoarea B.**

Verificați fixarea corectă a spatarului banchetei.

### Tetiere spate\*

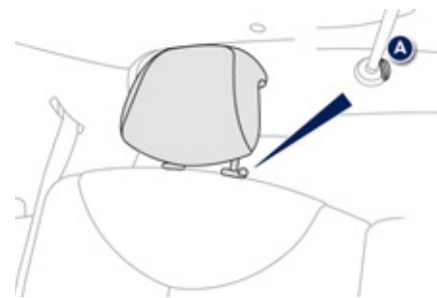

Tetiереle spate sunt demontabile și au două poziții:

- înaltă, poziția de utilizare,
- joasă, poziția de depozitare.

Pentru a le ridica, trageți-le în sus.

Pentru a le coborî, apăsați pe butonul **A**, apoi pe tetieră.

Pentru a le scoate:

- basculați ușor spătarul,
- ridicați tetiera în poziția cea mai înaltă,
- apăsați pe proeminența **A**, trăgând în același timp tetierele în sus.

Pentru a le pune la loc:

- basculați ușor spătarul,
- introduceți tije tetierelor în orificii.

Pentru a le aduce în poziția joasă, apăsați pe proeminența **A**.

\* În funcție de versiune.

## Amenajari interioare

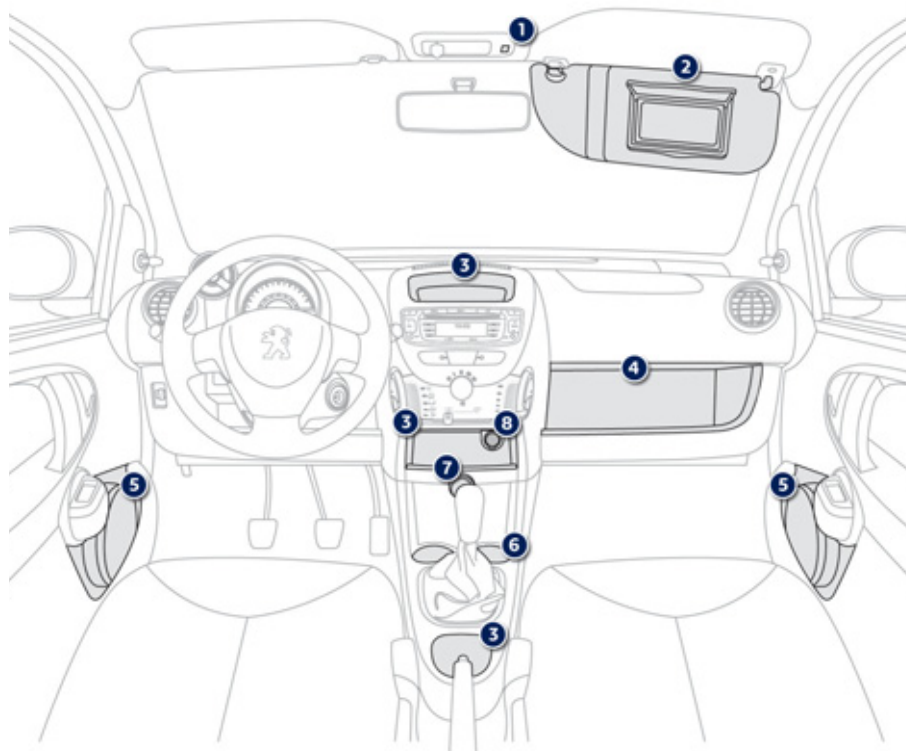

1. **Microfon pentru telefon Bluetooth**
2. **Parasolar**  
Ambele parasolare dispun de oglindă cu clapeta de închidere și port-card.
3. **Spațiu de depozitare**
4. **Caseta de depozitare**
5. **Spații de depozitare și difuzoare în ușile față**  
Înainte de deschiderea ușii asigurați-vă că nici un obiect nu depășește locul.
6. **Suport pentru pahare**
7. **Priza de accesoriu 12 V (maxim 120 W)**  
Este alimentată începând cu poziția accesoriu (prima treaptă cu cheia în contact în contactor).
8. **Priza auxiliara (JACK și USB) pentru echipamente portabile**
9. **Spații de depozitare în ușile spate:**

3 uși

5 uși

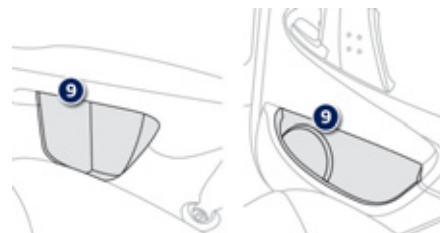

# Amenajari portbagaj

## 1. Panou de mascare bagaje

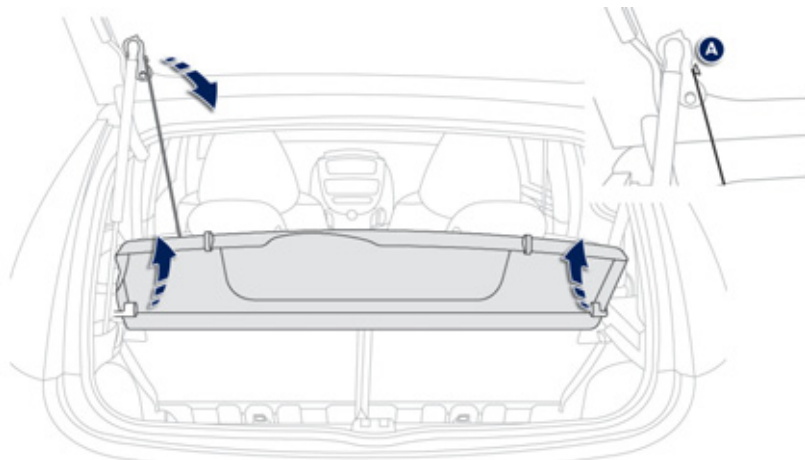

Pentru a indeparta panoul:

- desprindeți panoul din prinderea **A**,
- trageți în sus de fiecare parte pentru a-l detașa,
- ridicați, apoi înclinați ușor panoul pentru a-l scoate.

Există două opțiuni pentru a-l depozita:

- fie în spatele scaunelor din spate,
- fie pe orizontala, în portbagaj.

## 2. Roata de rezervă / Compartimente suplimentare de depozitare

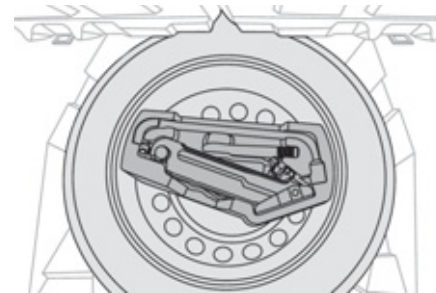

Localizată sub cover și o masca din plastic, aceasta conține sculele pentru schimbarea roții de rezervă și remorcare.

**i** Pentru a obține mai mult spațiu de depozitare, roata de rezervă poate fi temporar înlăturată (tava de portbagaj este disponibilă ca accesoriu).

## Cutie de viteze 2 Tronic

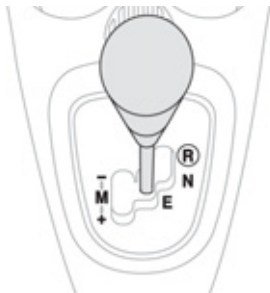

cutie de viteze 2 Tronic cu 5 trepte ofera la alegere confortul functionarii **automate** sau placerea **schimbarii manuale** a vitezelor.

### Pozitia manetei de viteze

Selectati modul de conducere prin deplasarea manetei de viteze.

**R** Reverse "R": mers inapoi. Acest raport va fi cuplat cu vehiculul oprit, sau la o viteză mai mică de aproximativ 6 km/h.

Trecerea în mers înapoi este însoțită de un semnal sonor.

**N** Neutral "N": punct mort. Plasati maneta de viteze la dreapta, în poziția **N**, pentru a **porni motorul**.

**E** Easy "E": schimbare automată a treptelor.

**M** Manual (+ / -) "M": schimbare manuală a treptelor.

### Comenzi în spatele volanului



Apasati pe spatele comenzii din spatele volanului **+** pentru a cupla treapta superioara. Apasati pe spatele comenzii din spatele volanului **-** pentru a cupla treapta inferioara.

### Afisaj pe tabloul de bord

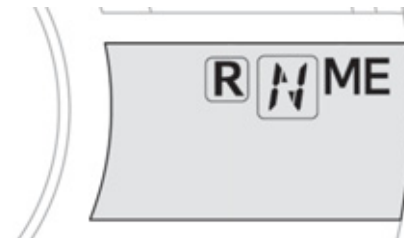

Pozitia manetei de viteze (**R**, **N**, **E** sau **M**) și treapta cuplata (**1 - 5**), sunt afisate pe ecranul din tabloul de bord.

### Pornirea vehiculului

Cu frana de stationare actionata, apasati pedala de frana, apoi selectati pozitia **N** pentru a porni motorul.

Cu piciorul pe frana, selectati pozitia **R**, **E** sau **M**.

Eliberati frana de stationare, eliberati pedala de frana, apoi accelerati.

**i** Cu motorul în funcțiune, în oricare din aceste trei poziții, un semnal sonor este emis la deschiderea ușii conducătorului.

Puteti în orice moment să treceti de la poziția **E** la poziția **M** și invers.

## Oprire - Pornire in panta

Cutia de viteze este o cutie manuala pilotata fara pedala de ambreiaj.

Pentru a imobiliza vehiculul in panta, este necesara utilizarea pedalei de frana sau frana de stationare si nu pedala de acceleratie.

Pentru pornirea din panta, accelerati progresiv eliberand in acelasi timp frana de stationare.

## Mod EASY (mod automat)

Selectati pozitia **E**, utilizand maneta de viteze.

Treapta cuplata este afisata pe ecranul din tabloul de bord.

Cutia de viteze selecteaza in permanenta treapta cea mai bine adaptata.

**i** Dacă apăsați pedala de accelerație dincolo de punctul de rezistență cutie de viteze 2 Tronic, selectează treapta inferioara, pentru a permite o accelerare mai puternică.

## Reluare temporara a controlului manual al vitezelor

Puteti prelua temporar controlul asupra schimbarii vitezelor, utilizand comenzile din spatele volanului "+" et "-"; daca turatia motorului o permite, solicitarea de schimbare a treptei este luata in considerare.

Aceasta functie permite anticiparea unei situatii cum ar fi depasirea unui vehicul sau apropierea de un viraj.

Dupa cateva momente fara nicio actiune asupra comenzilor, cutia de viteze preia din nou gestionarea schimbarii treptelor in mod automat.

## Mod manual

Plasati maneta de viteze in pozitia **M**, apoi selectati treapta superioara sau inferioara, utilizand:

- maneta de viteze, actionata prin impulsuri:
  - catre inapoi, "+", pentru a selecta treptele in sus,
  - catre inainte, "-", pentru a selecta treptele in jos.
- sau comenzile din spatele volanului.

Treapta cuplata este afisata pe ecranul din tabloul de bord.

In caz de subturatie, pentru a evita orice risc de calare a motorului, se selecteaza automat treapta inferioara.

In caz de supraincalzire a ambreiajului, se selecteaza automat pozitia **N**, iar simbolul **N** clipeste insotit de un semnal sonor.

## Oprirea vehiculului

Inainte de oprirea motorului, puteti trece in pozitia **N** pentru a fi la punctul mort.

In toate cazurile, este imperativa actionarea franei de stationare pentru a imobiliza vehiculul.

**!** In panta, utilizati frana de stationare pentru a imobiliza vehiculul si plasati maneta de viteze in pozitia **N**, **E** sau **R**. Nu mentineti vehiculul imobilizat utilizand acceleratia.

## Anomalie de functionare



Cu contactul pus, aprinderea acestui martor indica o disfuncție la nivelul cutiei de viteze.

Consultati rețeaua PEUGEOT sau un Service autorizat.

**i** Apasati obligatoriu pe pedala de frana pe durata pornirii motorului.

**!** Cu vehiculul in rulare, nu selectati niciodata punctul mort **N**. In toate cazurile, este imperativa actionarea franei de stationare pentru imobilizarea vehiculului.

## Comanda luminilor

### Lumini fata si spate

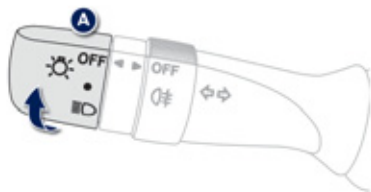

Selectarea se face prin rotirea inelului **A**.



1. Lumini stinse



2. Lumini pe poziție



3. Fază scurtă / fază lungă

### Fază scurtă / Fază lungă

**Fază scurtă:** trageți comanda.

**Fază lungă:** împingeți comanda.

### Apel cu farurile

Trageți comanda pana la capat către dumneavoastră.

### Lumini uitate aprinse

Cu contactul taiat, la deschiderea usii șoferului, veți fi atenționați de un semnal sonor continuu asupra faptului că ați uitat luminile aprinse.

### Lumini anticeata fata si de ceata spate

**!** Pe vreme bună sau ploaie, atât noaptea cât și ziua, proiectoarele anticeată fata și luminile de ceata spate sunt orbitoare și sunt interzise.  
Nu uitați să le stingeți când folosirea lor nu mai este necesară.

### Vehicule echipate numai cu lumini de ceata spate (inel B)

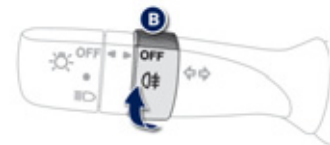

- ☞ Pentru a aprinde luminile de ceata, rotiti inelul **B** catre inainte.
- ☞ Pentru a stinge luminile de ceata, rotiti inelul **B** catre inapoi.

**i** Luminile de ceata spate nu functioneaza decat daca sunt aprinse luminile de intalnire sau cele de drum.

## Vehicule echipate cu proiectoare anticeata fata si lumini de ceata spate (inel C)

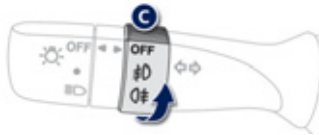

Rotiti inelul C:

- ☞ catre inainte, prima oara, pentru a aprinde proiectoarele anticeata fata,
- ☞ catre inainte, a doua oara, pentru a aprinde luminile de ceata spate,
- ☞ catre inapoi, prima oara, pentru a stinge luminile de ceata spate,
- ☞ catre inapoi, a doua oara, pentru a stinge proiectoarele anticeata fata.

**i** Proiectoarele anticeata fata nu functioneaza decat daca sunt aprinse luminile de intalnire sau cele de drum. Luminile de ceata spate nu functioneaza decat daca sunt aprinse proiectoarele anticeata fata.

## Lumini semnalatoare de directie



**Stânga:** comanda în jos.

**Dreapta:** comanda în sus.

## Lumini de zi cu LED-uri\*

La pornirea vehiculului, luminile de zi se aprind automat, in cazul in care comanda de iluminat este in pozitia **OFF**.

La aprinderea luminilor de pozitie, de intalnire, sau de drum, luminile de zi se sting.

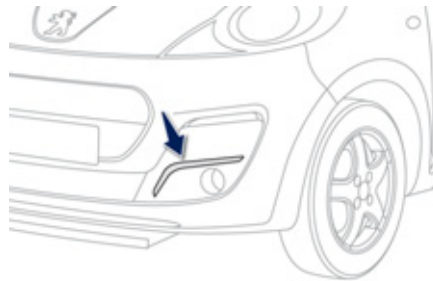

**i** Pentru a activa din nou luminile de zi, reluati procedura descrisa mai sus. Semnalul sonor va confirma luarea in considerare a activarii luminilor de zi.

**!** In tarile in care reglementarile impun aprinderea luminilor pe timp de zi, functia "Lumini de zi" este activata din setare initiala si nu trebuie neutralizata.

## Neutralizare / Activare

Pentru tarile in care reglementarile nu impun aprinderea luminilor pe timp de zi, este posibila neutralizarea functiei, aplicand procedura de mai jos:

- Cu motorul oprit, luminile stinse si frana de stationare actionata, puneti contactul (cheia in pozitia Mers (a doua treapta)).
- Intr-un interval de aproximativ 5 secunde, rotiti de 3 ori inelul **A** al comenzii de iluminat, din pozitia **OFF** in pozitia **Lumini de pozitie**, apoi reveniti in pozitia **OFF**.

Un semnal sonor confirma luarea in considerare a neutralizarii luminilor de zi.

\* LED: diode electroluminiscente.

## Reglaj proiectoare

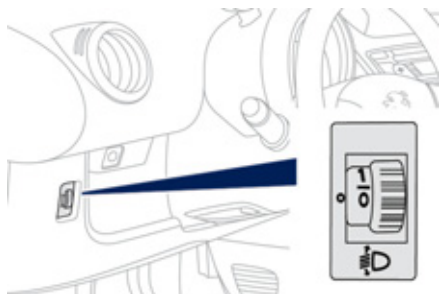

Pentru a nu îi jena pe ceilalți participanți la trafic, farurile trebuie să fie reglate în înălțime, în funcție de sarcina vehiculului.

- 0. 1 sau 2 persoane pe locurile din față.
- 3 persoane.
- 1. 4 persoane.
- 2. 4 persoane + încărcătură maximă autorizată.
- 3. Șofer + încărcătură maximă autorizată.

Reglaj inițial în poziție "0".

## Plafoniera

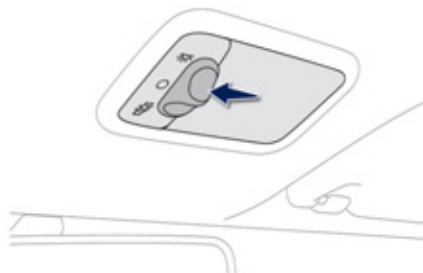

În această poziție, lumina se aprinde la deschiderea portierei șoferului.



Lumina este dezactivată și stinsă permanent.



Permanent aprinsa.

# Comanda ștergătoarelor

## Ștergătoare față

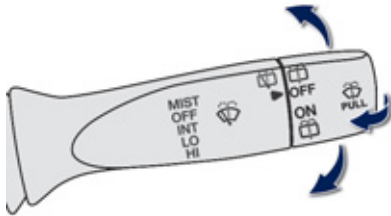

- MIST** O singură mișcare a ștergătorului.  
Pentru o singură mișcare a ștergătorului pe parbriz, împingeți comanda în sus și apoi dați-i drumul.
- OFF** Oprit.
- INT** Ștergere intermitentă.
- LO** Ștergere normală (ploaie moderată).
- HI** Ștergere rapidă (ploaie puternică).

**i** La o spălare automată, întrerupeți contactul și asigurați-vă că lamele ștergătoarelor de parbriz sunt în poziție joasă.

Vă sfătuim ca iarna să așteptați dezghețarea completă a parbrizului înainte de a acționa comanda ștergătoarelor.

## Ștergătorul spate și spălarea lunetei

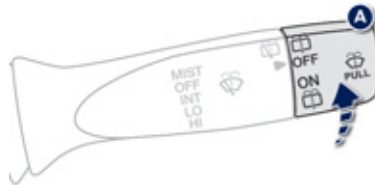

Întoarceți inelul **A** pe "ON" pentru o curățare constantă.



Întoarceți-l spre înainte pentru a porni sistemul de spălare în timpul ștergerii.

## Spălarea lunetei

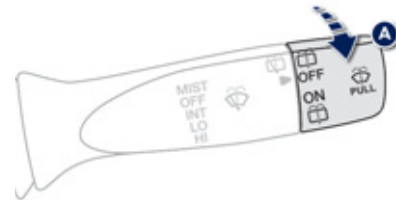

Întoarceți inelul **A** pe "OFF" (ștergător închis).



Întoarceți-l spre înainte pentru a declanșa jetul de spălare.

## Spălător parbriz

Trageți maneta spre dumneavoastră.

## Avertizor sonor

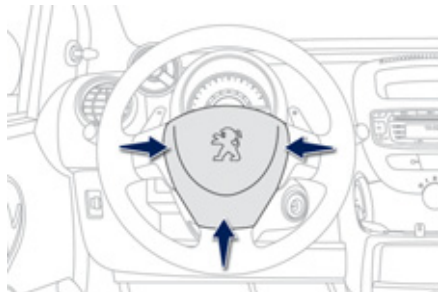

Sistemul de avertizare sonoră indică celorlalți participanți la trafic prezența unui pericol iminent.

☞ Apăsați pe secțiunea centrală a volanului.

**i** Avertizorul sonor trebuie utilizat cu moderație numai în următoarele situații:

- pericol imediat,
- depășirea unui biciclist sau pieton,
- la apropierea de o zonă fără vizibilitate.

## Semnal de avarie



Dacă apăsați pe buton, luminile de schimbare a direcției clipesc.

Poate funcționa și când contactul este întrerupt.

## Frana de staționare

### Actionare

Trageți frâna de mână pentru a imobiliza vehiculul.

### Eliberare

Trageți de manetă și apăsați butonul pentru a elibera frâna de staționare.



Dacă acest martor este aprins când vehiculul se află în mișcare, vi se indică faptul că frâna de mână este încă acționată sau nu a fost eliberată complet.

**!** Când parcați în pantă, direcționați roțile spre trotuar și trageți frâna de mână.

## Asistență la frânarea de urgență (AFU)

Acest sistem permite, în caz de urgență, atingerea mult mai rapidă a presiunii optime de frânare, reducând astfel distanța de oprire. El se declanșează în funcție de viteza de acționare a pedalei de frână. Aceasta se traduce prin diminuarea rezistenței pedalei și creșterea eficacității frânării.

## Sistem antiblocare roți (ABS) și sistemele de frânare (REF și CSC\*)

Sistemul ABS, asociat cu sistemele de frânare REF și CSC\*, crește stabilitatea și maniabilitatea vehiculului la frânare și un control mai bun în viraje, în special pe drumuri deteriorate sau alunecoase. ABS-ul împiedică blocarea roților, în cazul unei frânări de urgență.

Sistemele REF și CSC\* asigură controlul total al presiunii de frânare pe fiecare roată în parte. O distribuție între:

- față și spate în cazul sistemului REF (Repartitor Electronic Frânare),
- stânga și dreapta în cazul sistemului CSC\* (Cornering Stability Control = Controlul Stabilității în Viraj).

**!** În cazul schimbării roților (pneuri), asigurați-vă ca acestea sunt omologate. Sistemul antiblocare roți devine operațional automat atunci când apare riscul blocării roților.

\* Sistemul CSC este asociat cu REF pe vehiculele care nu au sisteme ASR/ESP.



Aprinderea acestui mator indică o disfuncție a sistemului, putând provoca o pierdere a controlului vehiculului la frânare. Consultați rețeaua PEUGEOT sau un Service autorizat.



Aprinderea simultană a acestor matori indică o funcționare defectuoasă a sistemului de frânare, sau că frâna de mână nu a fost eliberată complet, putând provoca o pierdere a controlului vehiculului la frânare. **Oprirea este imperativă.** Consultați rețeaua PEUGEOT sau un Service autorizat.



Funcționarea normală a sistemului ABS poate să se manifeste prin ușoare vibrații ale pedalei de frână.



**!** În caz de frânare de urgență, apăsați puternic pedala de frână fără a slăbi efortul.

# Antipatinare roți (ASR) și control dinamic al stabilității (ESP)

Aceste sisteme sunt asociate și complementare cu ABS-ul.

Sistemul ASR optimizează motricitatea, pentru a evita patinarea roților, acționând asupra frânelor roților motrice și asupra motorului. El permite de asemenea ameliorarea stabilității direcționale a vehiculului la accelerare.

În caz de diferențe între traseul urmat de vehicul și cel dorit de șofer, sistemul ESP acționează automat asupra frânei de la una sau mai multe roți și asupra motorului pentru a înscrie vehiculul pe traseul dorit, în limita legilor fizicii.

## Funcționarea sistemelor ASR și ESP



Când unul dintre cele două sisteme funcționează, acest mator se aprinde.

## Controlul funcționării



Când intervine o defecțiune la aceste sisteme, matorul se aprinde. Consultați rețeaua PEUGEOT sau un Service autorizat pentru verificarea sistemelor.

**i** Sistemele ASR/ESP oferă o creștere a siguranței în condusul normal, dar nu trebuie să incite șoferul să își asume riscuri suplimentare sau să conducă la viteze prea mari.

Funcționarea acestor sisteme este asigurată sub rezerva respectării indicațiilor constructorului, privind roțile (pneurile și jantele), componentele de frânare, componentele electronice și procedurile de montaj și de intervenție în rețeaua PEUGEOT sau un Service autorizat.

După un șoc, verificați aceste sisteme în rețeaua PEUGEOT sau la un Service autorizat.

## Centuri de siguranța

### Cuplarea/Decuplarea centurilor de siguranța

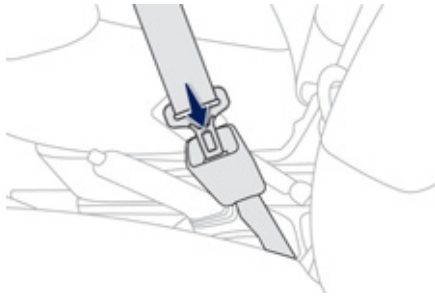

Trageți centura, apoi introduceți partea metalică în locașul de fixare.  
Verificați prinderea trăgând de centură.  
Pentru deblocarea centurii, apăsați pe butonul locașului de fixare.

### **i** Centurile de siguranță față cu pretensionare pirotehnică și limitator de efort

Siguranța în cazul impactului frontal a fost ameliorată datorită adoptării centurilor cu pretensionare pirotehnică și cu limitator de efort pentru locurile din față. În funcție de puterea șocului, sistemul de pretensionare pirotehnică întinde instantaneu centurile fixând corpurile pasagerilor.

Centurile cu pretensionare pirotehnică sunt activate în momentul punerii contactului.

Limitatorul de efort atenuază presiunea centurii de siguranță asupra toracelui pasagerilor. Protecția lor este astfel îmbunătățită.

### Centurile de siguranță spate

Locurile din spate sunt echipate cu două centuri cu prindere în trei puncte.

Pentru depozitare, puteți introduce partea metalică a centurii în locașul **A**.

#### 3 uși



#### 5 uși



## Martor de necuplare / decuplare a centurii(lor) fata\*

### Necuplare



La punerea contactului, martorul clipește atât timp cât conducătorul și/sau pasagerul fata nu și-au cuplat centura.

Peste o viteză de aproximativ 20 km/h, timp de două minute, martorul clipește însoțit de un semnal sonor crescător în intensitate.

După cele două minute, martorul continuă să clipească fără semnal sonor, atât timp cât conducătorul și/sau pasagerul fata nu și-au cuplat centura.

### Decuplare



Cu motorul în funcțiune, când conducătorul și/sau pasagerul fata își decuplează centura, martorul clipește.

Peste o viteză de aproximativ 20 km/h, timp de două minute, martorul clipește însoțit de un semnal sonor a cărui intensitate este crescătoare.

După cele două minute, martorul continuă să clipească fără semnal sonor, cât timp conducătorul și/sau pasagerul fata nu și-au cuplat centura.

\* În funcție de versiune.

**!** Conducătorul vehiculului trebuie să se asigure că pasagerii își folosesc corect centurile de siguranță și că le au fixate în mod corespunzător înainte de pornire. Oricare ar fi locul dumneavoastră în mașină, puneți-vă întotdeauna centura de siguranță, chiar pe distanțe scurte. Nu inversați prinderile centurii, pentru că aceasta nu își mai îndeplinește pe deplin rolul.

Dacă scaunele sunt echipate cu cotiere\*, partea ventrală a centurii trebuie să treacă pe sub cotieră.

Centurile de siguranță sunt dotate cu dispozitive de înfășurare care permit reglarea automată a lungimii centurii în funcție de talia dumneavoastră.

Retractarea centurii se face automat atunci când nu este folosită.

Înainte și după utilizare, asigurați-vă că centura este corect derulată.

Partea inferioară a centurii trebuie să fie așezată cât mai jos posibil, deasupra bazinului.

Partea superioară trebuie să fie poziționată în dreptul umărului.

Aceste bobine de înfășurare sunt dotate cu un sistem automat de blocare ce se declanșează în momentul unei coliziuni, unei frânări de urgență sau răsturnării vehiculului. Puteți elibera dispozitivul trăgând rapid de centură și lăsând-o liberă.

Pentru a fi eficientă, o centură de siguranță:

- trebuie să fie întinsă cât mai aproape de corp,
- trebuie să cuprindă o singură persoană adultă,
- nu trebuie să fie ruptă sau deșirată,
- trebuie să trageți centura prin fața dumneavoastră, verificând ca aceasta să nu se răsucească,
- nu trebuie să fie transformată sau modificată.

În conformitate cu actualele reguli de siguranță, toate reparațiile și verificările trebuie făcute în rețeaua PEUGEOT sau la un Service autorizat ce poate garanta că intervențiile au fost făcute corect.

Verificați periodic centurile dumneavoastră în rețeaua PEUGEOT sau un Service autorizat și în special verificați dacă există urme de deteriorare a acestora.

Ștergeți chingile centurii cu apă cu săpun sau cu un produs de curățire textilă, comercializat în cadrul rețelei PEUGEOT.

După rabatarea sau deplasarea unui scaun sau a banchetei din spate, asigurați-vă că centura este corect poziționată și rulată.

## Recomandări pentru scaunele de copii:

- folosiți scaunele de copii adaptate, dacă pasagerul are sub 12 ani sau măsoară mai puțin de 1,50 m,
- nu folosiți ghidajul centurii\* la instalarea scaunului de copii,
- nu folosiți niciodată o singură centură pentru mai multe persoane,
- nu călătoriți niciodată cu un copil în brațe.

### În funcție de natura și intensitatea

**șocurilor**, dispozitivul pirotehnic poate să se declanșeze înainte și independent de deschiderea airbagurilor. Declanșarea dispozitivelor de pretensionare este însoțită de o ușoară degajare de fum inofensiv și de un zgomot, datorate activării cartușului pirotehnic integrat în sistem.

În toate cazurile, matorul de airbag se aprinde.

După un impact, verificați și eventual înlocuiți sistemul centurilor de siguranță în cadrul rețelei PEUGEOT sau la un Service autorizat.

\* În funcție de model.

## Airbaguri

Airbagurile au fost concepute pentru optimizarea siguranței pasagerilor în cazul coliziunilor violente; ele completează acțiunea centurilor de siguranță cu limitator de efort. În acest caz senzorii electronici detectează și analizează decelerarea bruscă a mașinii în zonele de detectare a șocului (vezi schița); dacă pragul de declanșare este atins, airbagurile se declanșează instantaneu și protejează ocupanții vehiculului.

### Zone de detectare a șocului

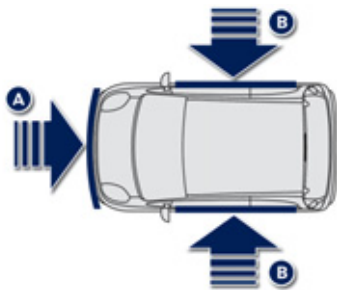

- A. Zona de impact frontal.
- B. Zona de impact lateral.

Imediat după șoc, airbagurile se dezumflă rapid pentru a nu diminua vizibilitatea și eventuala ieșire a ocupanților vehiculului. Airbagurile nu se vor declanșa în cazul șocurilor violente, de impact din spate și în anumite condiții de răsturnare. Centura de siguranță este suficientă pentru a asigura o protecție optimă în aceste situații; importanța șocului depinde de natura obstacolului și de viteza vehiculului în momentul coliziunii.

**Airbagurile nu funcționează decât cu contactul pus. Declanșarea acestora este însoțită de un zgomot pe timpul umflării.**

**i** Gazul care iese din airbaguri poate fi ușor iritant.

## Airbaguri frontale

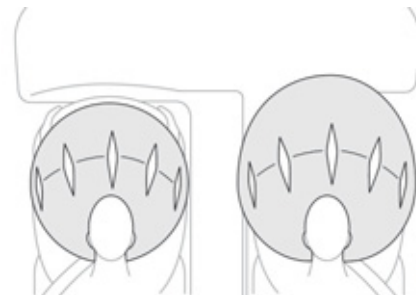

Ele sunt integrate în centrul volanului pentru șofer și în plașa de bord pentru pasagerul din față. Ele se declanșează simultan, cu excepția cazului când airbagul pasagerului este dezactivat, în caz de șoc frontal violent aplicat în zona de impact **A**, după axa longitudinală a vehiculului, în plan orizontal și din față spre spatele vehiculului. Airbagul se interpune între pasagerul din față al vehiculului și plașa de bord, pentru a amortiza proiectarea sa spre în față. Airbagurile permit astfel limitarea riscurilor de traumatisme la cap și la bust.

### Disfuncție airbag frontal



Dacă acest martor clipește, el semnalează o disfuncție la airbaguri, consultați rețeaua PEUGEOT sau un Service autorizat pentru verificarea sistemului. Airbagurile ar putea să nu se mai declanșeze în caz de șoc violent.

## Neutralizare airbag de pasager

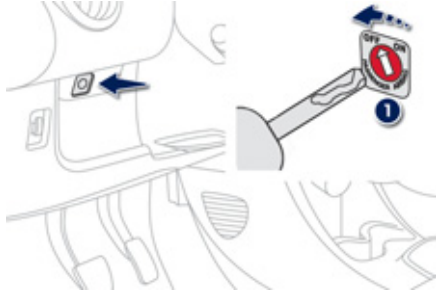

**Pentru asigurarea protecției copilului dumneavoastră, dezactivați airbagul pasagerului în cazul montării unui scaun pentru copii "cu spatele în direcția de mers" pe locul pagerului din fata. În caz contrar, riscați rănirea gravă sau chiar moartea copilului, în cazul declanșării airbagului.**

☞ **Taiati contactul**, introduceți cheia în comanda de neutralizare a airbagului pasagerului **1**, rotiți în poziția **"OFF"** și scoateți cheia lăsând comanda în această poziție.

În poziția **"OFF"**, airbagul pasagerului nu se va declanșa în caz de impact.

După demontarea scaunului pentru copii amplasat **"cu spatele în direcția de mers"**, rotiți comanda airbagului în poziția **"ON"**, pentru reactivarea acestuia și asigurarea siguranței pasagerului dumneavoastră în cazul unui impact.

## Controlul dezactivării



Dacă airbag-ul pasagerului este dezactivat martorul rămâne aprins până când airbag-ul pasagerului este reactivat.

## Airbaguri laterale\* și airbaguri cortina\*

Airbagurile laterale sunt integrate în spătarele scaunelor față, pe partea portierelor.

Declanșarea acestor airbaguri necesită un șoc lateral violent, aplicat în zona de impact laterală **B**, și care se exercită perpendicular pe axa longitudinală a vehiculului, în plan orizontal și din exterior către interiorul vehiculului. Airbagul lateral se interpune astfel între pasagerul din față al vehiculului și panou ușii. El permite astfel limitarea riscurilor de traumatism al toracelui.

Airbagurile cortină sunt integrate în partea superioară a habitaclului.

Airbagul cortină se interpune între pasagerul din față sau din spate și geamuri. El permite astfel limitarea riscurilor de traumatism cranian. În cazul unui șoc sau agățare ușoară pe partea laterală a vehiculului sau în caz de tonouri, se poate ca airbagul să nu se declanșeze. În cazul unei coliziuni din spate sau din fata, airbagul nu se declanșează.

## Disfuncție airbaguri



Aprinderea martorului indică o funcționare defectuoasă a cel puțin unui airbag.

Consultați rețeaua PEUGEOT sau un Service autorizat pentru verificarea sistemului. Airbagurile ar putea să nu se mai declanșeze în caz de șoc violent.

\* În funcție de versiune.

**! Pentru ca eficiența airbagurilor frontale, laterale și cortină să fie maximă, respectați următoarele reguli de siguranță:**

Să aveți întotdeauna centura de siguranță poziționată corect.

Adoptați o poziție așezată normală și verticală.

Nu interpuneți nimic între dumneavoastră și airbaguri (copil, animal, obiect...)

Aceasta poate împiedica funcționarea normală a airbagurilor, sau poate duce la rănirea pasagerilor.

Orice intervenție asupra sistemului de airbaguri, trebuie efectuată exclusiv în rețeaua PEUGEOT sau la un Service autorizat.

După un accident, sau dacă vehiculul a fost furat, verificați sistemele airbag.

## Airbaguri frontale

Nu conduceți ținând volanul de brațe sau de partea sa centrală.

Nu puneți picioarele pe planșa de bord, în dreptul pasagerului față.

Nu fumați, pe cât posibil, în vederea evitării riscului de arsură sau rănire cu țigara sau pipa.

Nu demontați, găuriți sau aplicați volanului lovituri puternice.

## Airbaguri laterale

Nu acoperiți scaunele decât cu huse omologate, acestea nu vor împiedica declanșarea airbagurilor laterale. Consultați rețeaua PEUGEOT sau un Service autorizat.

Nu fixați sau lipiți nimic de spătarele scaunelor, acestea putând provoca răniri ale toracelui sau brațelor în cazul umflării airbagului lateral.

Nu apropiați bustul de portieră mai mult decât este necesar.

## Airbaguri cortina

Nu fixați sau lipiți nici un obiect de stâlpi sau pe plafon, acesta putând provoca răniri ale capului în momentul declanșării airbagului.

Declanșarea airbagului (airbagurilor) este însoțită de o ușoară degajare de fum inofensiv și de un zgomot, datorate activării cartușului pirotehnic integrat în sistem. Acest fum nu este nociv dar poate fi uneori iritant pentru persoanele mai sensibile.

Zgomotul de la detonare poate antrena o ușoară micșorare a auzului pentru un foarte scurt timp.

Chiar dacă respectați toate măsurile de precauție mai sus indicate, nu este exclus riscul de loviri sau arsuri ușoare la cap, la bust sau la brațe în momentul declanșării airbagului.

Astfel, airbagul se umflă aproape instantaneu (aproximativ 30 milisecunde) apoi se dezumflă în același timp, evacuând gazul cald prin orificiile prevăzute special în acest scop.

Acest echipament nu funcționează decât o singură dată. Dacă survine un al doilea șoc (în timpul aceluiași accident sau în cazul unui alt accident) airbagul nu va mai funcționa.

## Generalități privitoare la scaunele pentru copii

Preocupare constantă pentru PEUGEOT din momentul proiectării vehiculului dumneavoastră, siguranța copiilor depinde în aceeași măsură și de dumneavoastră.

- i** Pentru a asigura o siguranță optimă respectați sfaturile următoare:
- conform reglementărilor europene, **toți copiii cu vârsta mai mică de 12 ani sau cu înălțime mai mică de un metru cincizeci trebuie transportați în scaune pentru copii omologate, adecvate greutateii lor**, pe locurile echipate cu centură de siguranță sau cu sistem de prindere ISOFIX\*,
  - **statistic, locurile cele mai sigure pentru transportul copiilor sunt cele din spatele vehiculului dumneavoastră,**
  - **copilul care are mai puțin de 9 kg trebuie obligatoriu transportat în poziția "cu spatele în direcția de mers", atât pe locurile din față cât și pe cele din spate.**

PEUGEOT vă recomandă să transportați copilul dumneavoastră pe **scaunele din spate** ale vehiculului:

- **"cu spatele în direcția de mers"** până la vârsta de 2 ani,
- **"cu fața în direcția de mers"** peste vârsta de 2 ani.

## Scaun pentru copii în față

### "Cu spatele în direcția de mers"

**!** Atunci când scaunul pentru copii este montat "cu spatele în direcția de mers" pe **locul pasagerului din față**, este imperativ ca airbagul pasagerului să fie dezactivat. Altfel, **copilul riscă să fie grav rănit sau chiar omorât la deplierea airbagului.**



### "Cu fața în direcția de mers"

Atunci când scaunul pentru copii este montat "cu fața în direcția de mers" pe **locul pasagerului din față**, reglați scaunul vehiculului în poziția longitudinală intermediară, cu spătarul ridicat și lăsați airbagul pasagerului activat.

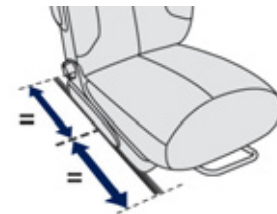

### Poziție longitudinală intermediară

\* Reglementările privind transportul copiilor sunt specifice fiecărei țări. Consultați legislația în vigoare din țara dumneavoastră.

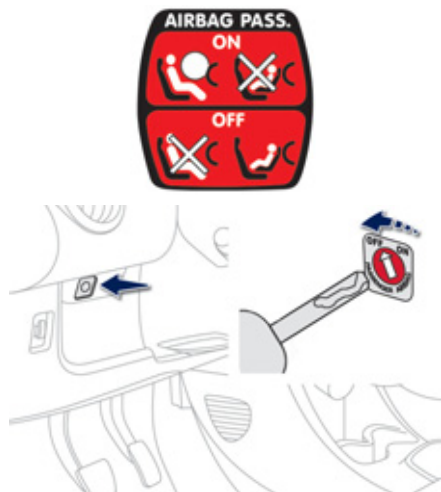

## Airbag de pasager OFF



Consultați indicațiile menționate pe eticheta ce se găsește pe fiecare parte a parasolarului pasagerului.

**!** Pentru a asigura siguranța copilului dumneavoastră, este imperativ să neutralizați airbagul frontal al pasagerului când instalați un scaun pentru copii "cu spatele în direcția de mers" pe locul pasagerului din față.  
În caz contrar, copilul riscă să fie grav rănit sau chiar omorât la declanșarea airbagului.

## Scaune pentru copii recomandate de PEUGEOT

PEUGEOT vă propune o gamă completă de scaune înregistrate pentru copii, fixate **cu ajutorul unei centuri de siguranță în trei puncte**:

**Grupa 0+: de la naștere până la 13 kg**



**L1**  
"RÖMER Baby-Safe Plus"  
Se instalează cu spatele în direcția de mers.

**Grupele 1, 2 și 3: de la 9 la 36 kg**



**L2**  
"KIDDY Comfort Pro"  
Utilizarea scutului de protecție este obligatorie pentru transportul copiilor mici (de la 9 la 18 kg).

**Grupele 2 și 3: de la 15 la 36 kg**



**L3**  
"RECARO Start"



**L4**  
"KLIPPAN Optima"  
Începând de la 6 ani (aproximativ 22 kg) este folosit numai înalțatorul.



**L5**  
"RÖMER KIDFIX"  
Poate fi fixat pe elementele de ancorare ISOFIX de pe vehicul.  
Copilul este reținut de centura de siguranță.

## Amplasare scaune pentru copii atasate cu centura de siguranta

În concordanță cu reglementările europene, acest tabel indică posibilitatile de instalare a scaunelor pentru copii, fixate cu centura de siguranță și omologate ca universale, în funcție de greutatea copilului și locul din vehicul.

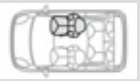
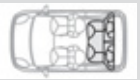
Greutatea copilului și vârsta orientativa					
Loc		Sub 13 kg (grupele 0 (a) și 0+) Până la ≈ 1 an	De la 9 la 18 kg (grupa 1) De la 1 la ≈ 3 ani	De la 15 la 25 kg (grupa 2) De la 3 la ≈ 6 ani	De la 22 la 36 kg (grupa 3) De la 6 la ≈ 10 ani
Locul pasagerului din față (b)		L1	X	L3, L4	L3, L4
Locurile din spate		U	U	U	U

**a:** Grupa 0: de la naștere până la 10 kg. Nacelele si "paturile auto" nu pot fi instalate pe locul pasagerului din fata.

**b:** consultați legislația in vigoare in țara dumneavoastră, înainte de a instala copilul pe acest loc.

**U:** loc adaptat pentru instalarea unui scaun pentru copii, fixat cu centura de siguranță si omologat ca universal, plasat "cu spatele in directia de mers" si/sau "cu fața in directia de mers".

**L\_:** numai scaunele pentru copii indicate si recomandate de PEUGEOT pot fi instalate pe locul respectiv (în funcție de destinație).

**X:** loc neadaptat pentru instalarea unui scaun pentru copii, pentru grupa de greutate indicata.

## ! Recomandari privind scaunele pentru copii

Instalarea incorectă a scaunului pentru copii în vehicul compromise siguranța copilului în caz de accident.

Amintiți-vă să fixați centura de siguranță sau hamurile scaunelor pentru copii, **limitându-le la maxim jocul** în raport cu corpul copilului, chiar pentru deplasări scurte.

Pentru instalarea unui scaun pentru copii fixat cu centura de siguranță, verificați ca aceasta să fie bine întinsă peste scaunul pentru copii și să mențină ferm scaunul pe locul din vehicul.

Pentru a instala optimă a scaunului în poziția cu "fața în direcția de mers", asigurați-vă că spătarul scaunului pentru copii vine în contact cu spătarul scaunului vehiculului și că tetiera nu cauzează nici un disconfort.

Dacă tetiera deranjează și trebuie scoasă, asigurați-vă că aceasta este pusă sau atașată în siguranță, pentru a evita situația de a fi aruncată în vehicul în cazul unei frânări bruște.

Copiii sub 10 ani nu trebuie să călătorească pe scaunul din față al pasagerului, cu "fața în direcția de mers" decât în cazul în care locurile din spate sunt deja ocupate de alți copii, nu pot fi folosite sau nu există. Dezactivați airbagul pasagerului\* când un scaun pentru copii montat cu "spatele în direcția de mers" este instalat scaunul pasagerului din față. În caz contrar, copilul riscă să fie rănit grav sau ucis la deplierea airbagului.

### Instalarea unui înalțator

Partea mediană a centurii de siguranță trebuie poziționată pe umărul copilului, fără a-i atinge gâtul.

Asigurați-vă că partea de jos a centurii de siguranță trece corect peste coapsele copilului.

PEUGEOT recomandă folosirea unui scaun de sprijin care are spătarul dotat cu un ghidaj pentru centura de siguranță la nivelul umărului.

Ca măsură de precauție, nu lăsați:

- unul sau mai mulți copii singuri și nesupravegheați în vehicul,
- un copil sau un animal într-un vehicul expus la soare, cu geamurile închise,
- cheile la îndemâna copiilor în interiorul vehiculului.

Pentru a proteja copiii de razele soarelui, fixați parasolare laterale la geamurile din spate.

\* În funcție de destinație.

## Puncte de fixare "ISOFIX"

Vehiculul dumneavoastră a fost omologat în concordanță cu **noile reglementări** ISOFIX. Scaunele\* reprezentate mai jos sunt dotate cu puncte de fixare ISOFIX reglementate:

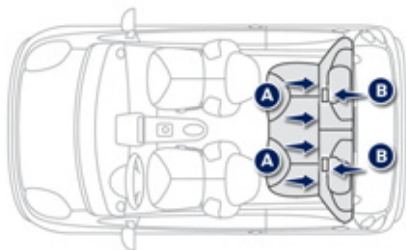

Acestea sunt trei inele pentru fiecare scaun:

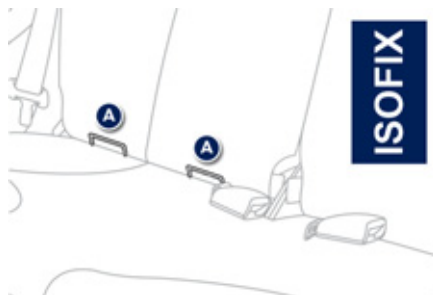

- două inele joase **A**, situate între spătarul scaunului și perna de sezut, indicate de o etichetă,

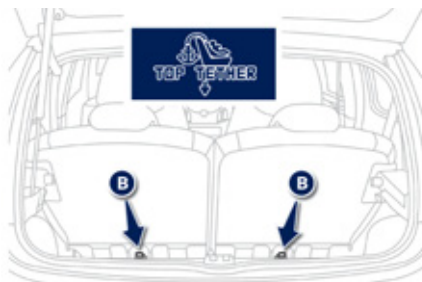

- un inel superior **B** pentru fixarea chingii superioare, denumit fixare **TOP TETHER**, indicat de un marcaj situat pe piesa din tabla de pe spatele spatarului locurilor din spate.

Acest sistem de fixare ISOFIX garantează o montare rapidă, fiabilă și sigură a scaunului pentru copii în vehiculul dumneavoastră. **Scaunele ISOFIX pentru copii** sunt prevăzute cu două mecanisme de atasare care se fixează ușor în cele două inele joase **A**. Unele scaune pentru copii au și o **centură superioară** care se atașează în inelul de sus **B**. Pentru a atașa această centură, ridicați tetiera vehiculului, după care treceți cârligul printre tije. Fixați apoi cârligul în inelul de sus **B** și strângeți centura.

**!** O așezare incorectă a scaunului pentru copii în vehicul compromite protecția copilului în cazul unui accident.

**i** Pentru informații privind instalarea scaunelor pentru copii ISOFIX în vehiculul dumneavoastră, consultați tabelul pentru amplasarea scaunelor ISOFIX.

\* In funcție de versiune.

## Scaune ISOFIX pentru copii recomandate de PEUGEOT si omologate pe vehicul

### FAIR Bimbofix ISOFIX (clasa de marime: C sau A)

#### Grupa 0/1: pana la 18 kg



Se instaleaza cu spatele in directia de mers, sau cu fata in directia de mers, utilizand o baza ISOFIX care se fixeaza pe inelele **A** si care dispune de un element de sprijin ce vine in contact cu podeaua vehiculului.

Corpul scaunului pentru copii are 6 pozitii de inclinare.  
Poate fi instalat cu fata in directia de mers, fiind ancorat de scaunul vehiculului cu o centura de siguranta cu prindere in trei puncte.

### RÖMER Duo Plus ISOFIX (clasa de marime: B1)

#### Grupa 1: de la 9 la 18 kg



Se instalează cu fața în direcția de mers.  
Se fixeaza pe inelele **A**, ca si pe inelul **B**, denumit Top Tether, utilizand o centura superioara.

Trei înclinări ale ansamblului scaunului: așezat, repaus și alungit.  
Poate fi instalat cu fata in directia de mers, fiind ancorat de scaunul vehiculului cu o centura de siguranta cu prindere in trei puncte.

**i** Urmați instrucțiunile de montare a scaunului pentru copii din manualul de instalare, date de producătorul scaunului.

## Amplasare scaune ISOFIX pentru copii

Greutatea copilului / varsta orientativa											
Tipul de scaun de copii ISOFIX	Mai puțin de 10 kg (grupa 0) Până la ≈ 6 luni		Mai puțin de 10 kg (grupa 0) Mai puțin de 13 kg (grupa 0) Până la ≈ 1 an			De la 9 la 18 kg (grupa 1) De la 1 an la ≈ 3 ani					
	Nacela*		"cu spatele in directia de mers"			"cu spatele in directia de mers"		"cu fata in directia de mers"			
Clasa de mărime ISOFIX	F	G	C	D	E	C	D	A	B	B1	
Scaun pentru copii ISOFIX universal care poate fi instalat pe locurile din spate	X		X		X	X	X	IUF IL-SU			

În concordanță cu reglementările europene, acest tabel vă indică opțiunile pentru instalarea scaunelor ISOFIX pentru copii pe locurile vehiculului dotate cu puncte de fixare ISOFIX.

În cazul scaunelor pentru copii ISOFIX universale și semi-universale, categoria de mărime determinată de o litera **A, B, B1, C, D, E, F, G** este indicată pe scaunul pentru copii, lângă logo-ul ISOFIX.

**IUF:** loc omologat pentru un scaun ISOFIX Universal, "cu Fața în direcția de mers", cu chinga superioară.

**IL-SU:** loc adaptat pentru instalarea unui scaun ISOFIX semi-universal fie:

- "cu spatele în direcția de mers", echipat cu chinga superioară sau cu punct de sprijin,
- "cu fața în direcția de mers", echipat cu punct de sprijin,
- o nacelă echipată cu chinga superioară sau cu punct de sprijin.

**X:** loc inadecvat pentru instalarea unui scaun ISOFIX pentru copii din clasa de mărime indicată.

\* Nacela ISOFIX este fixată de cele 2 inele de jos ale locului ISOFIX din vehicul și ocupă două locuri din spate.

# Schimbarea unei roți

## Staționarea vehiculului

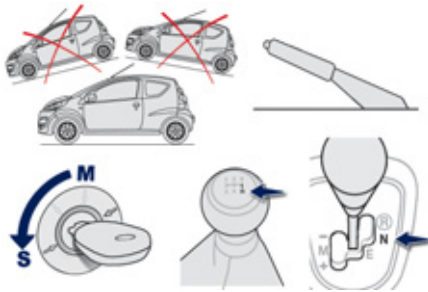

- ☞ Pe cât posibil, opriți vehiculul pe teren orizontal, stabil și nealunecos.
- ☞ Acționați frâna de staționare, tăiați contactul și cuplați treapta I-a sau marșarierul pentru cutia de viteze manuala, sau poziția **N** pentru cutie de viteze 2 Tronic.

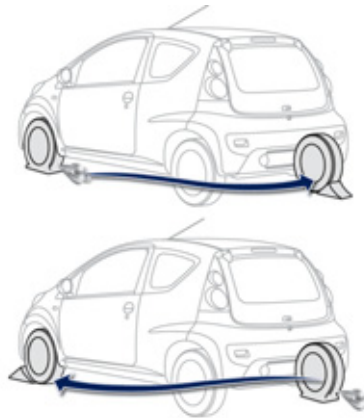

- ☞ Blocați, dacă este necesar, roata diametral opusă celei de înlocuit.
- ☞ Trebuie în mod obligatoriu să vă asigurați că ocupanții au ieșit din vehicul și se află într-o zonă ce le garantează siguranța.

## Accesul la roata de rezerva si la cric in portbagaj

- ☞ Scoateți mocheta din portbagaj și apoi capacul de plastic, trăgând de mâner.

## Scule disponibile

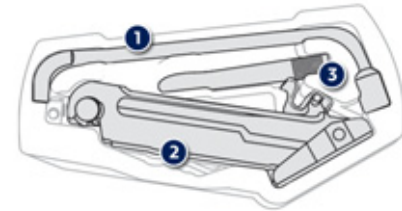

Sculele următoare se află într-o cutie suport, în centrul roții de rezervă:

1. Cheie pentru demontare roți
2. Cric cu manivelă
3. Inel de remorcare amovibil

## Presiunea din pneuri

Este indicată pe eticheta de pe stâlpul din interiorul portierei stânga, vezi "Identificare".

## Demontarea roții

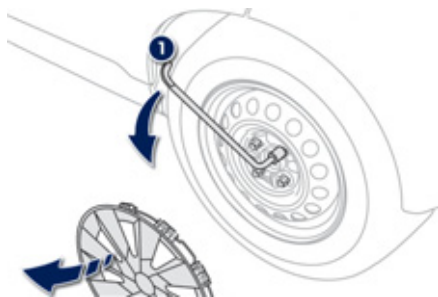

1. Scoateți capacul roții.
2. Deblocați suruburile cu ajutorul cheii pentru demontarea roții 1.

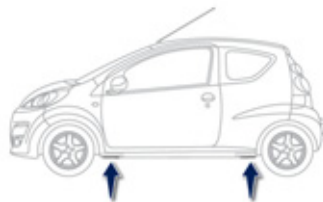

3. Așezați cricul 2 în contact cu unul din cele 4 amplasamente A de sub vehicul, cât mai aproape de roata de schimbat.
4. Desfaceți cricul 2, până când talpa lui vine în contact cu solul. Verificați ca axa tălpii cricului să fie pe axa verticală a amplasamentului A utilizat.
5. Ridicați vehiculul.
6. Scoateți suruburile și apoi roata.

## Remontarea roții

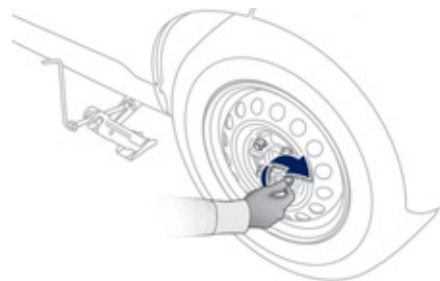

1. Așezați roata în poziție.
2. Strângeți suruburile cu mâna până la capăt.

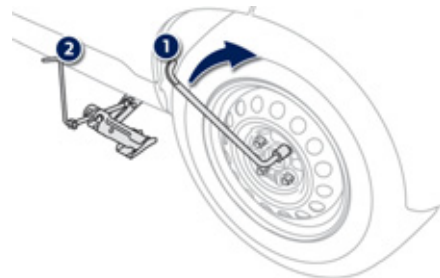

3. Efectuați o prestrângere\* cu cheia 1.
4. Strângeți cricul 2 și scoateți-l de pe poziție.

\* Dacă vehiculul este echipat cu roți cu jante din aluminiu, este **normal** ca la strângerea șuruburilor, să constatați că șaibele nu sunt în contact cu roata de rezervă. Fixarea roții este realizată.

# Schimbarea unui bec Lumini fata

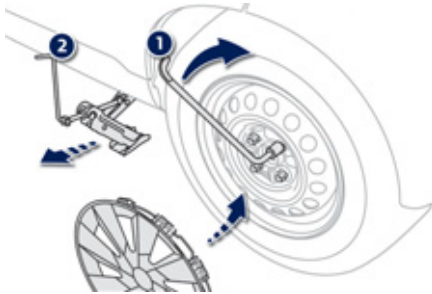

5. Strangeti suruburile definitiv cu cheia 1.
6. Montați capacul roții.
7. Puneți sculele și roata în portbagaj.

**!** Nu vă așezați niciodată sub un vehicul ridicat pe cric (folosiți un suport fix). Cricul și ansamblul de scule sunt specifice vehiculului dumneavoastră. Nu le folosiți în alte scopuri.

**i** După schimbarea roții:

- controlați în cel mai scurt timp strângerea suruburilor și presiunea din roata de rezervă,
- reparați roata defectă și remonați-o cât mai curând pe vehicul.

Consultați rețeaua PEUGEOT sau un Service autorizat.

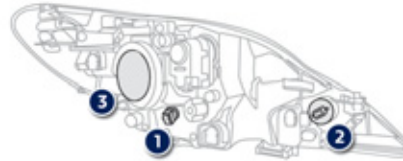
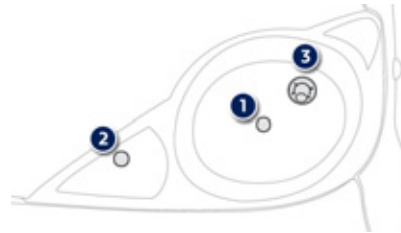

1. Lumini de poziție
2. Semnalizatoare direcție
3. Faza scurtă / faza lungă

## 1. Lumini de poziție (W5 W)

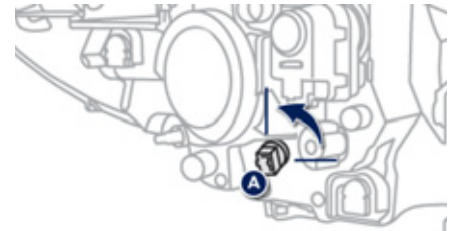

- ☞ Rotiți un sfert de tură suportul becului **A** și scoateți-l.
- ☞ Scoateți becul și înlocuiți-l.

**i** În unele condiții climatice (temperaturi joase, umiditate), **prezența aburului pe fața interioară a sticlei farurilor este normală**; aceasta dispare după câteva minute de la aprinderea farurilor.

## 2. Lumini semnalizatoare de direcție (PY 21 W ambra)

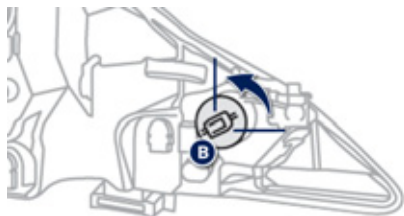

- ☞ Rotiți un sfert de tură suportul becului **B** și scoateți-l.
- ☞ Rotiți cu un sfert de tură becul.
- ☞ Scoateți becul și înlocuiți-l.

În caz de dificultate, consultați rețeaua PEUGEOT sau un Service autorizat.

## 3. Lumini de intalnire / Lumini de drum (H4 - 60/55W)

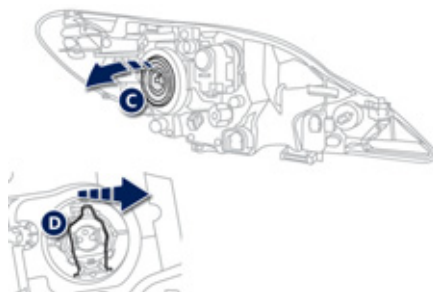

- ☞ Debransați conectorul.
- ☞ Scoateți piesa **C** din cauciuc.
- ☞ Apăsăți lamela de fixare **D** din lateral.
- ☞ Scoateți suportul becului și înlocuiți becul.
- ☞ Puneți la loc suportul becului, clema și cauciucul.

În caz de dificultate, consultați rețeaua PEUGEOT sau un Service autorizat.

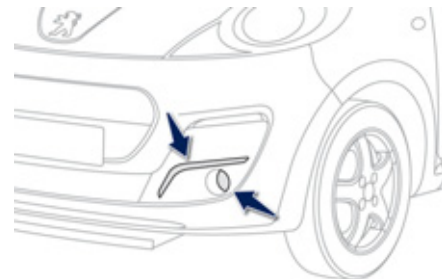

## Lumini de zi cu LED-uri

Pentru înlocuirea acestor surse de lumina, consultați rețeaua PEUGEOT sau un service autorizat.

## Proiectoare anticeata

Pentru înlocuirea acestor becuri, consultați rețeaua PEUGEOT sau un Service autorizat.

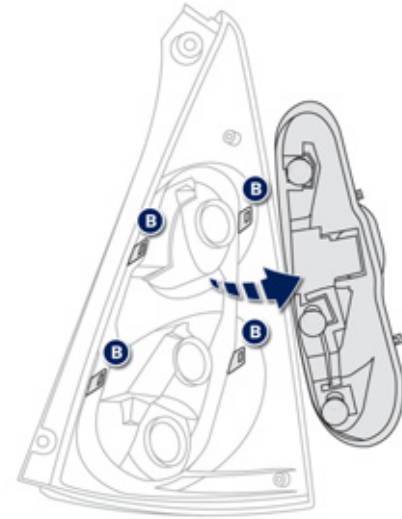
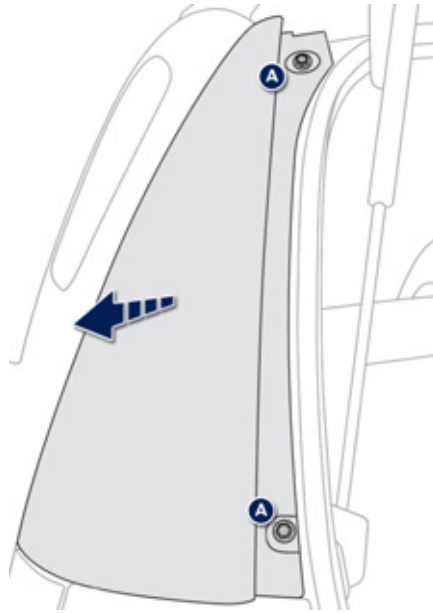
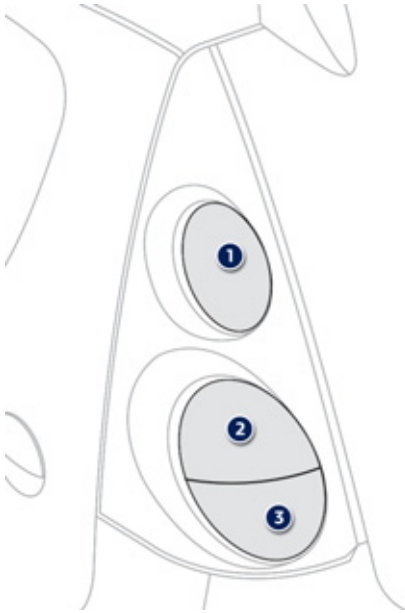

## Lumini spate

1. Lumini de stop / poziție (P 21/5 W)
2. Lumini semnalizatoare de direcție (P 21 W)
3. Lumini de mers înapoi (P 21 W), partea dreapta  
Lumini de ceata (P 21 W), partea stanga

Cele 3 becuri se schimbă prin demontarea blocului optic:

- ☞ deschideți portbagajul,
- ☞ deșurubați cele două piulițe **A** de fixare a blocului optic spate,
- ☞ scoateți stopul trăgând spre exterior,
- ☞ desprindeți cablul electric,

- ☞ scoateți suporturile becurilor, depărtând cele 4 clapete **B**,
- ☞ scoateți și înlocuiți becul defect.

**Observație:** Procedați invers pentru remontare, cu mare atenție la amplasarea suportului, a clapetelor și a stopului.

## Lumini de placa de inmatriculare (W 5 W)

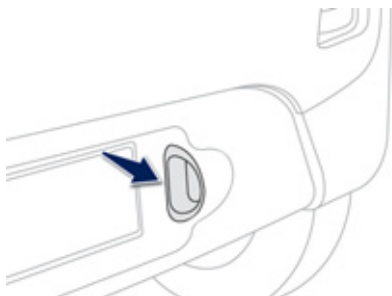

- ☞ Treceți mâna pe sub bara de protecție.
- ☞ Scoateți suportul becului, rotindu-l un sfert de tură.
- ☞ Scoateți și înlocuiți becul defect.

## A treia lampa de stop (4 becuri W 5 W)

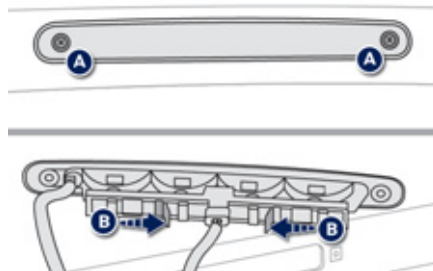

- ☞ Deșurubați cele două șuruburi de fixare **A**.
- ☞ Desprindeți blocul optic împingând spre interior cele două lamele **B**.
- ☞ Debranșați conectorul și conducta flexibilă de spalare luneta.
- ☞ Scoateți suportul becurilor.
- ☞ Scoateți și înlocuiți becul defect.

La remontare, procedați în ordine inversă decât la demontare și aveți grijă la montarea garniturii de etanșare a blocului optic și a conductei flexibile de spalare luneta.

## Semnalizatoare de direcție laterale (WY 5 W ambra)



- ☞ Împingeți semnalizatorul lateral înainte sau înapoi și scoateți-l trăgând spre dumneavoastră.
- ☞ Debranșați suportul becului și înlocuiți-l.

**!** Nu strângeți șurubul mai mult decât este necesar, pentru a nu sparge blocul optic.

# Schimbarea unei siguranțe

Casetele cu siguranțe sunt amplasate sub masca tabloului de bord și lângă baterie, în compartimentul motorului.

## Demontarea și montarea unei siguranțe

Înainte de înlocuirea unei siguranțe, trebuie să cunoașteți cauza incidentului și să o eliminați.

- ☞ Utilizați penseta **A**, aflată în cutia de siguranțe din compartimentul motorului.

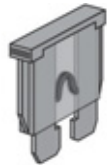

Bună



Defectă

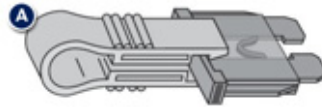

Penseta A

**!** Înlocuiți întotdeauna o siguranță defectă cu una având aceeași intensitate (aceeași culoare).

## Caseta cu siguranțe din tabloul de bord

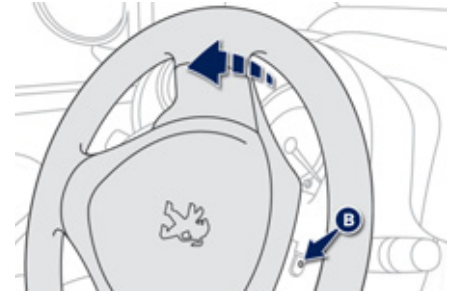

Se află de fiecare parte a tabloului de bord, sub masca.

- ☞ Dacă este necesar, deblocați volanul, acționând cheia.
- ☞ Rotiți volanul spre stânga, îndepărtați șurubul **B**.

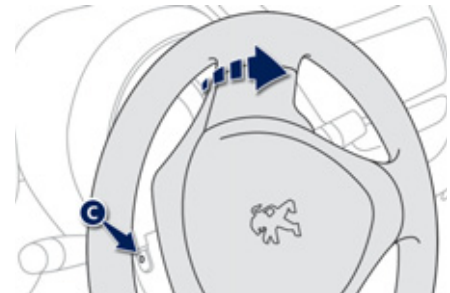

- ☞ Rotiți volanul spre dreapta, îndepărtați șurubul **C**.

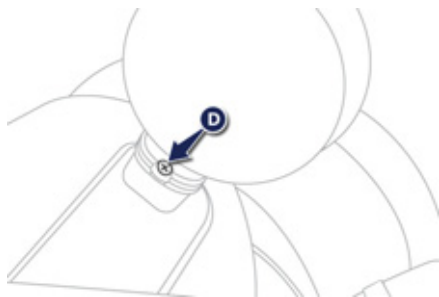

- ☞ Pentru tuometru, deșurubați parțial șurubul D, aflat în spate.

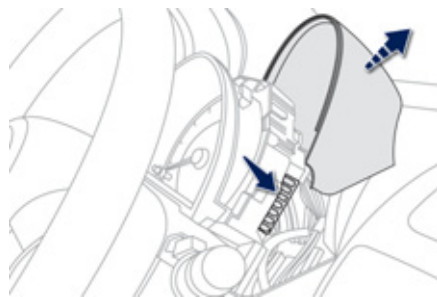

- ☞ Ridicați masca tabloului de bord și tuometrul dacă e necesar, pentru a avea acces la siguranțele situate în stânga și în dreapta.

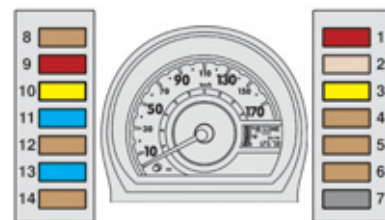

Siguranta Nr.	Intensitate (A)	Funcții
1	10	Lumini de stop - ABS - Cutie de viteze 2 Tronic
2	25	Blocare/deblocare centralizată deschideri - Telecomanda
3	20	Degivrare lunetă
4	7,5	Lumini spate - Lumini de placuta de înmatriculare - Tablou de bord - Afișaj - Reglare proiectoare - Lumini de zi LED - Lumini de pozitie
5	7,5	Priză diagnostic
6	7,5	Cutie de viteze 2 Tronic - Lumini de ceață spate - ESP - Lumini de zi LED - Tablou de bord - Tuometru
7	-	Neutilizata
8	7,5	ABS/ESP - Direcție asistată - Grup electroventilator
9	10	Lumini de mers inapoi - Blocare/deblocare centralizată - Actionare geamuri - Degivrare lunetă - Vitezometru - Aer condiționat - Încălzire - Tuometru - Telecomanda
10	20	Ștergătoare si spalatoare geamuri față și spate
11	15	Sistem audio - Priză 12 V (max. 120 W)
12	7,5	Degivrare lunetă - ABS - Grup electroventilator - Ștergătoare si spalatoare geamuri față și spate - Direcție asistată - Blocare/deblocare centralizată - Aer condiționat - Incalzire - Actionare geamuri electrice - Vitezometru - Tuometru - Telecomanda - Lumini de mers inapoi
13	15	Airbag - Sistem de injectie carburant - Cutie de viteze 2 Tronic - Tablou de bord - tuometru - Lumini de zi LED
14	7,5	Aer condiționat - Incalzire
15*	40	Sistem audio - Priza de 12 V - Stergatoare si spalatoare de geamuri fata si spate - Directie asistata - ABS/ESP - Grup electroventilator
16*	30	Actionare electrica geamuri
17*	40	Aer condiționat - Încălzire

\* Siguranțe amplasate în spatele tabloului de bord. Pentru a le înlocui, consultați un reparator agreat PEUGEOT sau un Service autorizat.

## Caseta cu siguranțe din compartimentul motorului

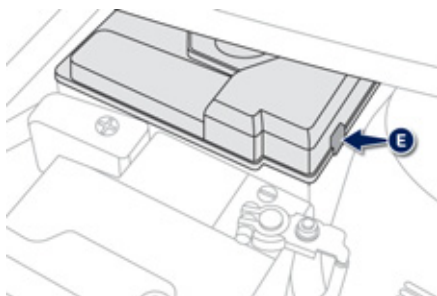

☞ Pentru acces la cutia cu siguranțe, desprindeți capacul, apăsând pe proeminența E din dreapta.

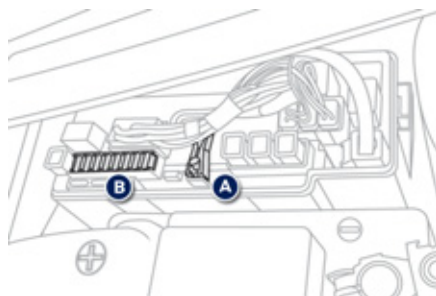

Penseta A și siguranțele de rezervă B se află în partea din față a casetei.

**i** După intervenție, închideți la loc capacul cu atenție.



**!** Circuitul electric al vehiculului dumneavoastră este conceput pentru funcționarea cu echipamente de serie sau opționale. Înainte de instalarea altor echipamente sau accesorii electrice pe vehicul, consultați un reparator agreat PEUGEOT sau un Service autorizat.

Unele accesorii electrice sau modul în care sunt montate pot avea efecte nefaste asupra funcționării vehiculului dumneavoastră (circuitele electronice de comandă, circuitul audio și circuitul de încărcare cu energie electrică).

PEUGEOT își declină orice responsabilitate privind plata reparației vehiculului dumneavoastră sau disfuncțiile cauzate de instalarea de accesorii care nu sunt furnizate sau recomandate de PEUGEOT și care nu au fost instalate conform indicațiilor constructorului, în mod special pentru orice aparat al cărui consum depășește 10 miliamperi.

Siguranta Nr.	Intensitate (A)	Funcții
1	5	Lumini de zi LED
2	20	Proiectoare anticeata fata
3	10	Lumini fata stanga
4	10	Lumini fata dreapta
5	7,5	Cutie de viteze 2 Tronic - Sistem de injectie carburant
6	7,5	Cutie de viteze 2 Tronic - Sistem de injectie carburant
7	30	Lumini de zi LED - Proiectoare anticeata fata
8	25	ABS
	30	ABS/ESP (cu VSC)
9	30	Demaror - Degivrare luneta - ABS - Grup electroventilator - Stergator si spalator de geamuri fata si spate - Directie asistata - Blocare/deblocare centralizata deschideri - Aer conditionat - Incalzire - Actionare electrica geamuri - Vitezometru - Turometru - Telecomanda - Lumini de mers inapoi - Airbag - Sistem de injectie carburant - Cutie de viteze 2 Tronic - Tablou de bord - Lumini de zi LED

Siguranta Nr.	Intensitate (A)	Funcții
10	10	Lumini de avarie - Tablou de bord - turometru - Lumini semnalizatoare de directie
11	20	Lumini fata stanga - Lumini fata dreapta
12	15	Plafonieră - Vitezometru - Sistem audio - Tablou de bord - Turometru
13	15	Sistem de injectie carburant - Grup electroventilator
14	10	Avertizor sonor
15	7,5	Siguranta de rezerva
16	10	Siguranta de rezerva
17	15	Siguranta de rezerva
18	50	Cutie de viteze 2 Tronic
19	30 / 40	Grup electroventilator
20	40	ABS
	50	ABS/ESP (cu VSC)
21	50	Directie asistata

## Baterie

Instrucțiuni de încărcare a bateriei descărcate sau pentru pornirea motorului cu ajutorul altei baterii.

### Acces la baterie

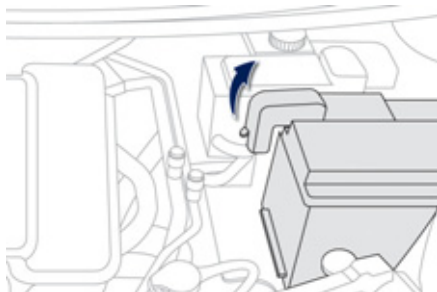

Bateria este situată sub capota motorului.  
Pentru acces la baterie:

- ☞ deschideți capota folosind maneta din interior, apoi pe cea din exterior,
- ☞ fixați tija de susținere a capotei,
- ☞ îndepărtați capacul de plastic pentru a ajunge la borna (+).

### Pornire cu ajutorul altei baterii

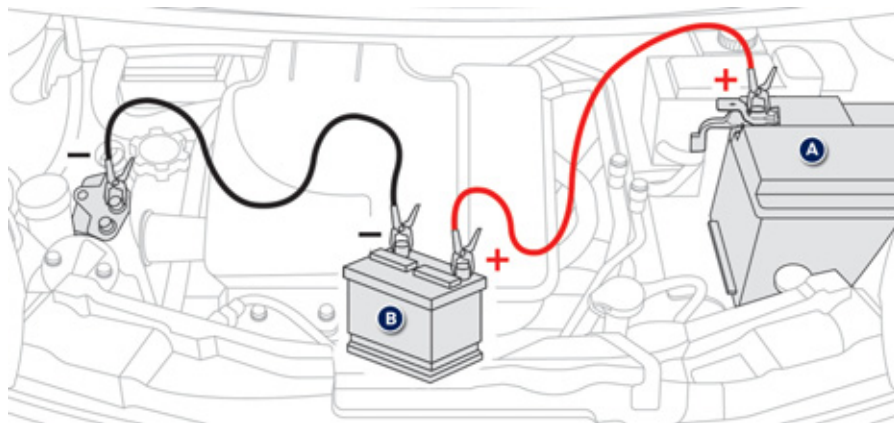

- ☞ Conectați cablul roșu la borna (+) a bateriei în pana **A**, apoi la borna (+) a bateriei de rezerva **B**.
- ☞ Conectați o extremitate a cablului verde sau negru la borna (-) a bateriei de rezerva **B**.
- ☞ Conectați cealaltă extremitate a cablului verde sau negru la punctul de masă **C** al vehiculului dumneavoastră (suport motor).
- ☞ Acționați demarorul și lăsați motorul să funcționeze.
- ☞ Așteptați revenirea turației la ralanti și deconectați cablurile.

## Reincarcarea bateriei cu un redresor

- ☞ Debranșați bateria de pe vehicul.
- ☞ Respectați instrucțiunile de utilizare date de producătorul redresorului.
- ☞ Reconectați bateria, începând cu borna (-).
- ☞ Verificați starea de curățenie a bornelor și a conexiunilor. Dacă ele sunt sulfatate (depozit albicios sau verzui), demontați-le și curățați-le.



Bateriile conțin substanțe nocive, cum ar fi acidul sulfuric și plumbul. Ele trebuie eliminate conform prescripțiilor legale și nu trebuie în nici un caz aruncate împreună cu resturile menajere. Reciclați bateriile folosite la un centru de colectare.



Este indicat ca, în cazul unei staționări îndelungate de mai mult de o luna, să debranșați bateria.



Nu inversați polaritatea și utilizați numai un redresor de 12 V.  
Nu deconectați bateria cu motorul pornit.  
Nu reîncărcați bateria fără a deconecta bornele.



Dacă vehiculul este echipat cu o cutie de viteze 2 Tronic, nu împingeți vehiculul pentru a porni motorul.

### **Înainte de debransare**

Înainte de debransarea bateriei, așteptați 2 minute după tăierea contactului.

Închideți geamurile și ușile înainte de deconectarea bateriei.

### **După rebransare**

După reconectarea bateriei puneți contactul și așteptați un minut înainte de a porni, pentru a permite inițializarea tuturor sistemelor electronice. Dacă și în acest mod persistă anumite disfuncții, consultați rețeaua PEUGEOT sau un Service autorizat.

Conform indicațiilor din paragraful corespunzător, trebuie să reinițializați singuri:

- cheia cu telecomandă,
- sistemul audio.

## Covoras de podea\*

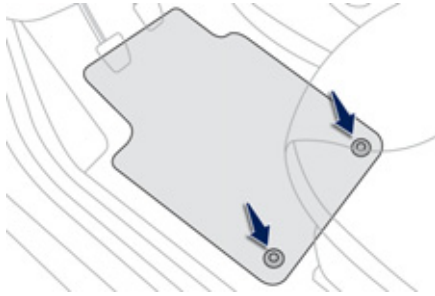

Când demontați covorașul șoferului, dați în spate la maxim scaunul și scoateți cele două piese de fixare.

La remontare, așezați corect covorașul pe pioni și fixați piesele de fixare. Verificați buna fixare a covorașului.

Pentru a evita orice jena la apăsarea pedalelor:

- nu utilizați decât covorașe adaptate la tipul de fixare deja prezent pe vehiculul dumneavoastră. Utilizarea acestor puncte de fixare este imperativa.
- nu așezați niciodată două covorașe unul peste altul.

\* In funcție de versiune.

## Montarea unui sistem audio

Dispuneți inițial de o pre-echipare radio:

- antenă de acoperiș,
- cablu coaxial de antenă,
- antiparazitaj de bază,
- alimentare difuzoare față,
- 2 conectori cu 8 căi.

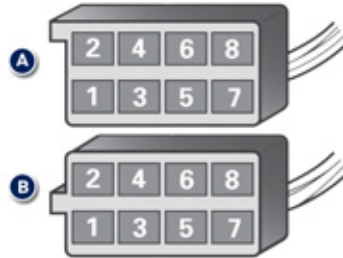

## Montarea difuzoarelor

Pre-echiparea vă permite să montați difuzoare de 100 mm diametru pe planșa de bord.

Ca accesorii, puteți monta în spate difuzoare de 165 mm diametru.

### Conectare

- A1:** -
- A2:** -
- A3:** -
- A4:** (+) Accesorii
- A5:** -
- A6:** (+) Lampa de veghe
- A7:** (+) Permanent
- A8:** Masă

- B1:** -
- B2:** -
- B3:** (+) Difuzor față dreapta
- B4:** (-) Difuzor față dreapta
- B5:** (+) Difuzor față stânga
- B6:** (-) Difuzor față stânga
- B7:** -
- B8:** -

**!** Înainte de instalarea unui sistem audio, sau a unor difuzoare pe vehiculul dumneavoastră, consultați rețeaua PEUGEOT sau un Service autorizat.

## Remorcarea vehiculului

**!** Remorcarea vehiculului nu este posibilă decât de la **partea din fata**.

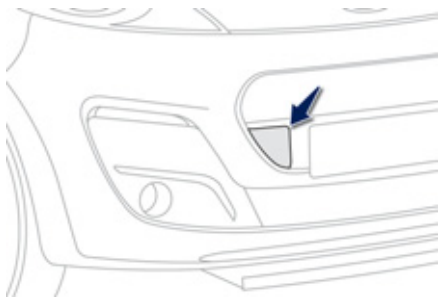

- ☞ Luați inelul de remorcare demontabil din locul unde este depozitat în roata de rezerva, sub covorul de podea de portbagaj.
- ☞ Desprindeți capacelul din plastic.
- ☞ Insurubați inelul de remorcare până la capăt.

- ☞ Instalați bara de remorcare.
- ☞ Aduceți maneta de viteze la punctul mort (poziția **N** pentru cutie de viteze 2 Tronic).

**!** Nerespectarea acestei indicații poate duce la deteriorarea unor subansamble (franare, transmisie, ...) și la lipsa asistării la franare la repornirea motorului.

- ☞ Deblocați direcția rotind cheia în contact cu o treaptă și eliberați frâna de staționare.
- ☞ Aprindeți luminile de avarie la ambele vehicule.

**!** **Nu utilizați niciodată traversa radiatorului.**

Remorcarea cu numai două roți pe sol trebuie să se facă lent, pe o distanță scurtă (conform legilor în vigoare). În toate celelalte cazuri, vehiculul trebuie transportat pe o platformă.

### **i** Sfaturi generale

Respectați legislația în vigoare din țara dumneavoastră.

Verificați că greutatea vehiculului tractor este mai mare decât cea a vehiculului tractat.

Șoferul trebuie să rămână la volanul vehiculului remorcat.

Circulația pe autostradă și pe drum expres este interzisă în condiții de tractare.

Dacă se efectuează tractarea cu cele patru roți pe sol, utilizați întotdeauna o bară de remorcare omologată; corzile elastice și centurile sunt interzise.

În cazul tractării cu motorul oprit, nu mai sunt asistate frânarea și direcția.

În următoarele cazuri, este imperativ să apelați la un profesionist pentru remorcare:

- vehicul în pană pe autostradă sau pe drum expres,
- imposibilitatea trecerii cutiei de viteze pe punctul mort, deblocării direcției sau eliberării frânei de staționare,
- tractare doar cu două roți pe sol,
- absența barei de remorcare omologată...

## Montarea barelor de acoperis

Pentru a instala barele de acoperiș transversale, folosiți accesoriile recomandate de PEUGEOT respectând indicațiile de montaj ale constructorului.

Pentru informații suplimentare, consultați rețeaua PEUGEOT sau un Service autorizat.

**Greutatea maximă autorizată pe bare, pentru o înălțime a încărcăturii ce nu depășește 40 cm (exceptând suportii de biciclete): 50 kg. Dacă înălțimea incarcaturii depășește 40 cm, adaptați viteza vehiculului în funcție de profilul drumului, pentru a nu deteriora barele suport de pe acoperișul vehiculului.**

**i** Consultați legislația din țara dumneavoastră pentru a respecta relementările în vigoare privind transportul obiectelor mai lungi decât vehiculul.

## Accesorii

Rețeaua PEUGEOT vă propune o gamă largă de accesorii și piese originale.

Aceste accesorii și piese au fost testate și aprobate atât în privința fiabilității cât și a siguranței.

Aceste accesorii adaptate vehiculului sunt înregistrate cu reper PEUGEOT și beneficiază de garanție.

**"Confort":** asistare la parcare cu fata și cu spatele, scrumiera amovibilă, capac de torpedo, modul izoterm, cotiera centrală, lampa de lectură portabilă, deflectoare de usă, storuri parasolare, ...

**"Soluție de transport":** bac de portbagaj, bare de acoperis transversale, suport de bicicletă, suport pentru schiuri, portbagaje de acoperis rigide și flexibile, covorase de podea de portbagaj, cale de portbagaj, plasa pentru portbagaj, ... Aveți posibilitatea de a vă procura kiturile de transformare "Entreprise", pentru trecerea de la un vehicul particular la unul utilitar.

**"Stil":** capace de roata de 14 inci, jante din aluminiu 14 și 15 inci, spoilere, kit de decorațiuni interioare "aluminiu", carcase de retrovizoare aspect aluminiu și aspect carbon, set de ornamente la baza caroseriei aspect aluminiu și aspect carbon, capot de teavă de esapament cromată, volan din piele, difuzoare spate aspect aluminiu și aspect carbon, stickere de personalizare, protecții de prag de usă, nuca din aluminiu pentru schimbătorul de viteze, stopuri "Cristal", ...

**"Siguranța":** alarma antiintruziune, suruburi antifurt de roata, lanțuri și anvelope de zăpadă pentru roți, vestă de siguranță, triunghi de presemanalizare, etilotest, scaune pentru copii, trusa de prim ajutor, extingător, kit anticeață, centuri de siguranță pentru animale, cusca pentru animale, ...

**"Protecție":** covoras de podea, huse de scaune, bavete față și spate, baghete laterale, protecții de praguri, protecții de prag de portbagaj, husa de protecție pentru vehicul, bandouri de protecție translucide pentru protecția barelor de protecție față și spate, husa de banchetă spate, husa de portbagaj, ... Pentru a evita riscul de a nu putea acționa corect pedalele:

- verificați poziția și fixarea covorașului;
- nu așezați niciodată două covorașe unul peste altul.

**"Multimedia":** navigații semiintegrate, navigații portabile, USB Box, sisteme audio, difuzoare, tableta spte cu difuzoare, kit maini libere Bluetooth, kit maini libere portabil pentru smartphone, avertizoare de radar, pachet video (DVD player + 2 ecrane), cablu auxiliar pentru autoradio, dock Ipod, modul HI-FI, încărcător pentru telefon portabil, afișaj pentru planșa de bord, suport multimedia spate, WIFI OnBoard, ...

\* Numai în Franța.

## Instalarea emițătoarelor de radiocomunicații

Înainte de a instala un emițător de radiocomunicații ca post-echipare, cu antenă exterioară pe vehiculul dumneavoastră, consultați rețeaua PEUGEOT care vă va informa asupra caracteristicilor emițătoarelor (bandă de frecvență, putere maximă de ieșire, poziția antenei, condiții specifice de instalare) ce pot fi montate, conform Directivei de Compatibilitate Electromagnetica a Automobilului (2004/104/CE).

**!** În funcție de legislația în vigoare în țară, vestele de siguranță reflectorizante, triunhurile de presemanalizare, becurile și sigurantele fuzibile de rezervă pot fi obligatorii la bordul vehiculului. Montarea unui echipament sau accesoriu electric neavând cod de reper PEUGEOT poate produce o pană în sistemul electronic al vehiculului dumneavoastră și un consum mărit. Vă recomandăm să țineți cont de această măsură de prevedere și să contactați un reprezentant al mărcii PEUGEOT, pentru a vă prezenta gama de accesorii sau echipamente originale.

## PEUGEOT & TOTAL

### Parteneri în obținerea performanței și reducerii consumului de carburant

#### Inovația în serviciul performanței

Echipele de Cercetare și Dezvoltare TOTAL elaborează pentru PEUGEOT lubrifianți care răspund ultimelor inovații tehnice pentru vehiculele PEUGEOT. Aceasta pentru a vă asigura cele mai bune performanțe și o durată de viață maximală a motorului dumneavoastră.

#### Reducerea emisiilor poluante

Lubrifianții TOTAL sunt concepuți pentru a optimiza randamentul motorizărilor și protecția sistemelor post-tratament. Este crucial să respectați indicațiile de întreținere ale PEUGEOT pentru a asigura o bună funcționare.



PEUGEOT RECOMANDĂ TOTAL



OFFICIAL PARTNERS

10

## Deschiderea capotei

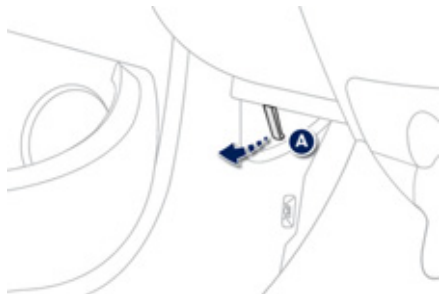

**La interior:** trageți de comanda **A**, situată sub tabloul de bord.

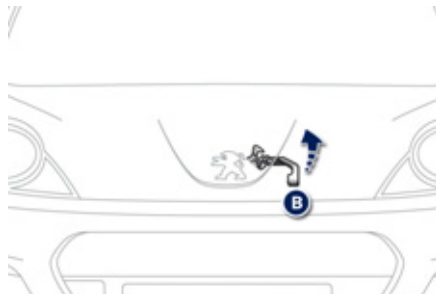

**La exterior:** ridicați comanda **B**, apoi ridicați capota.

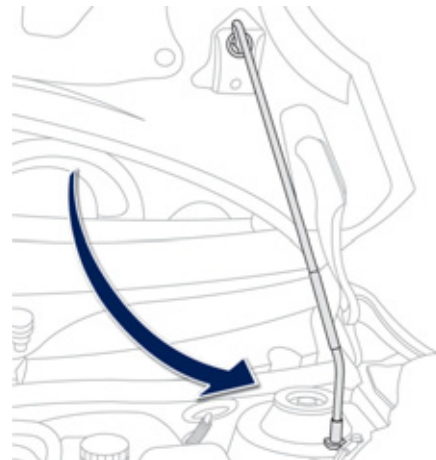

### Tija de sprijin a capotei

Fixați tija de sprijin, pentru a menține capota ridicată.

### Închiderea capotei

Înainte de a închide capota, fixați tija în locul său.

Coborâți capota și lăsați-o să cadă la final de cursă. Verificați închiderea corectă a acesteia.

## Motor

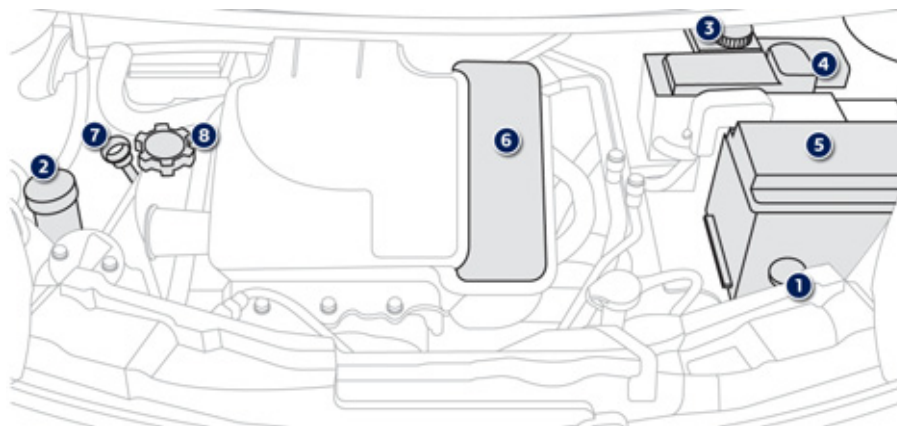

1. Rezervor de lichid răcire
2. Rezervor de lichid de spălare geamuri
3. Rezervor de lichid frână
4. Cutie cu sigurante
5. Baterie
6. Filtru aer
7. Joja de ulei motor
8. Completare cu ulei motor

## Verificare niveluri

În cazul unor pierderi importante de lichid, verificați circuitul corespunzător la rețeaua PEUGEOT sau la un Service autorizat.

Verificați în mod regulat nivelul diferitelor lichide și faceți completări dacă e cazul.

**!** La o intervenție sub capotă, aveți mare atenție, deoarece anumite zone ale motorului pot fi extrem de calde (risc de arsură).

### Nivelul de ulei

Verificarea se face fie la punerea contactului cu indicatorul de nivel al uleiului din bord, fie cu joja manuală.

Această verificare manuală este valabilă numai cu vehiculul în poziție orizontală, cu motorul oprit de cel puțin 30 minute.

**i** Este normal să completați ulei între două revizii (sau schimburi de ulei). PEUGEOT vă recomandă un control, eventual cu completare de ulei, la fiecare 5 000 km. După o completare cu ulei, verificarea făcută la cuplarea contactului cu indicatorul de nivel de la bord va fi valabilă doar începând cu 30 minute după completare.

### Schimbul de ulei

Citiți indicațiile din cartea de service pentru a cunoaște periodicitatea acestei operațiuni. Pentru a păstra fiabilitatea motorului și a dispozitivului de antipoluare, nu este recomandată folosirea aditivilor în uleiul de motor.

### Caracteristicile uleiului

Uleiul trebuie să corespundă motorizării dumneavoastră și să fie conform exigențelor constructorului.

### Joja manuala



Pe jojă se găsesc două repere de nivel:

**A** = maxim.

Dacă ați depășit acest reper, consultați rețeaua PEUGEOT sau un Service autorizat.

**B** = minim.

Nu lăsați nivelul să scadă sub această limită.

### Nivelul lichidului de frână

Nivelul acestui lichid trebuie să se situeze în apropierea nivelului "MAXI". În caz contrar trebuie verificată uzura plăcuțelor de frână.

### Înlocuirea lichidului de frână

Citiți indicațiile din carnetul de întreținere pentru a cunoaște periodicitatea acestei operațiuni.

## Caracteristicile lichidului de frână

Acest lichid trebuie să fie conform recomandărilor constructorului și să corespundă normelor DOT4.

## Nivelul lichidului de racire

Nivelul acestui lichid trebuie să se situeze în apropierea nivelului "MAXI" fără să-l depășească.

Când motorul este cald, temperatura lichidului de răcire este reglată de electroventilator.

Acesta poate funcționa și cu cheia scoasă din contact.

Mai mult, circuitul de răcire, fiind sub presiune, așteptați cel puțin o oră după oprirea motorului pentru a interveni.

Pentru a evita orice risc de ardere, deșurubați bușonul cu două ture pentru a reduce presiunea. Când presiunea a scăzut, scoateți bușonul și completați nivelul.

## Înlocuirea lichidului de racire

Lichidul de răcire nu trebuie schimbat.

## Caracteristicile lichidului de racire

Acest lichid trebuie să fie conform recomandărilor constructorului.

## Nivelul lichidului de spalăre geamuri

Completați nivelul atunci când este necesar.

## Caracteristicile lichidului

Pentru a asigura o curățare optimă și pentru a evita înghețarea, completarea până la nivelul maxim sau înlocuirea acestui lichid nu trebuie să se facă cu apă.

## Produse uzate

Evitați orice contact prelungit al uleiului și al lichidelor uzate cu pielea.

Majoritatea acestor lichide sunt nocive pentru sănătate, adică foarte corozive.



Nu aruncați uleiul și lichidele în sistemul de canalizare sau pe pământ.

Goliți uleiurile uzate în containerele dedicate din rețeaua PEUGEOT sau la un Service autorizat.

## Controale

Dacă nu exista indicații contrare, controlați aceste elemente, conform carnetului de întreținere și în funcție de tipul de motorizare al vehiculului dumneavoastră.

În caz contrar, controlați-le în rețeaua PEUGEOT sau la un Service autorizat.

### Baterie 12 V



Bateria nu necesită întreținere.

Totuși, verificați starea de curățenie a bornelor, mai ales în perioada de vară și de iarnă.

În caz că trebuie să efectuați operațiuni la baterie, consultați capitolul "Informații practice" pentru a cunoaște măsurile de prevedere pe care trebuie să le luați înainte de debransarea și după rebransarea bateriei.

### Filtru de aer și filtru de habitacul



Consultați carnetul de întreținere pentru a cunoaște periodicitatea înlocuirii acestor elemente.

În funcție de mediu (atmosferă cu praf...) și de utilizarea vehiculului (conducere în mediu urban...), **schimbați-le, dacă este necesar, de două ori mai des.**

Un filtru de habitacul îmbăcsit poate deteriora performanțele sistemului de aer condiționat și poate genera mirosuri neplăcute.

### Filtru de ulei



Schimbați filtrul de ulei la fiecare schimb al uleiului de motor.

Consultați carnetul de întreținere, pentru a cunoaște periodicitatea de înlocuire a acestui element.

### Cutie de viteze manuală



Cutie de viteze manuală nu necesită întreținere (nu trebuie schimbat uleiul).

Consultați carnetul de întreținere pentru a cunoaște periodicitatea controlului de nivel la acest element.

### Cutie de viteze 2 Tronic



cutie de viteze 2 Tronic este fara întreținere (uleiul nu trebuie schimbat).

Consultați carnetul de întreținere, pentru a cunoaște periodicitatea de control a acestui element.

### Placute de frana



Uzura frânelor depinde de stilul de condus, mai ales pentru vehiculele folosite în orașe, pe distanțe scurte. Poate fi necesar în acest caz

controlarea stării frânelor, chiar și între reviziile prestabilite.

În afara cazului în care au loc scurgeri de lichid de frână, scăderea nivelului acestuia indică o uzură a plăcuțelor de frână.

### Starea de uzură a discurilor de frana



Pentru orice informație referitoare la verificarea stării de uzură a discurilor de frână, consultați rețeaua PEUGEOT sau un Service autorizat.

### Frana de stationare



O cursa prea mare a frânei de stationare sau constatarea unei pierderi de eficacitate a acestui sistem impune o reglare chiar și între două revizii.

Controlul acestui sistem se va face în rețeaua PEUGEOT sau la un Service autorizat.

**!** Nu folosiți decât produse recomandate de PEUGEOT sau produse având calitatea și caracteristicile echivalente cu acestea.

În scopul optimizării funcționării subansamblelor la fel de importante ca și circuitul de frânare, PEUGEOT selectează și propune produse cu totul specifice.

Pentru a nu deteriora circuitele electrice, este **absolut interzisă** spălarea cu apa la înalta presiune a compartimentului motorului.

# Motorizare

Motor	1,0 litru (≈ 68 CP)	
	Cutie de viteze manuala (5 trepte)	Cutie de viteze 2 Tronic (5 trepte)
Tipuri variante versiuni PM, PN	CFB0 / CFB4	CFB0 / P
Cilindree (cm <sup>3</sup> )	998	
Alezaj x cursă (mm)	71 x 84	
Putere maximă norma CEE (kW)	50	
Turație de putere maximă (rot/min)	6 000	
Cuplu maxim norma CEE (Nm)	93	
Turație de cuplu maxim (rot/min)	3 600	
Carburant	Fără plumb	
Catalizator	Da	
Capacitate ulei (in litri) motor (cu înlocuire filtru)	3,2	

## Mase (in kg)

Motor	1,0 litru			
	Cutie de viteze manuala (5 trepte)		Cutie de viteze 2 Tronic (5 trepte)	
Versiuni	3 uși	5 uși	3 uși	5 uși
Tipuri variante versiuni	PMCFB0 / PMCFB4	PNCFB0 / PNCFB4	PMCFB0/P	PNCFB0/P
Masa la gol (MAV)	800	805	830	840
Masa maxima tehnic admisibila incarcata (MTAC)	1 180	1 190	1 180	1 190

Conceptia vehiculului nu permite montarea unui dispozitiv de remorcare.

## Dimensiuni (în mm)

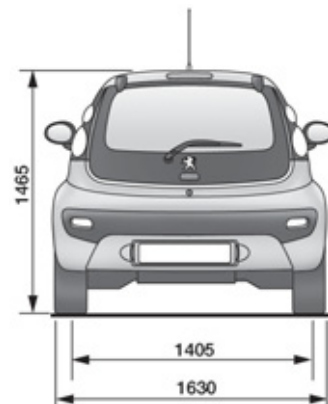
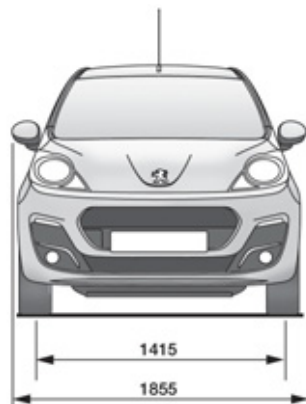
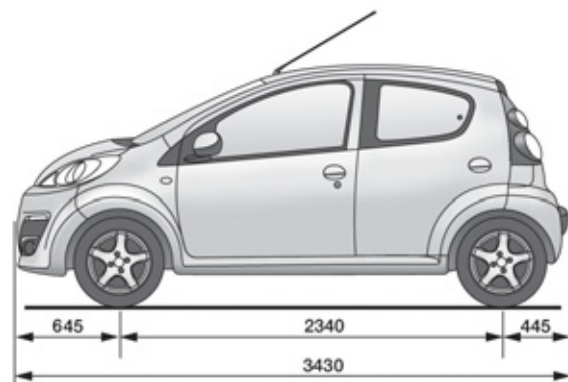
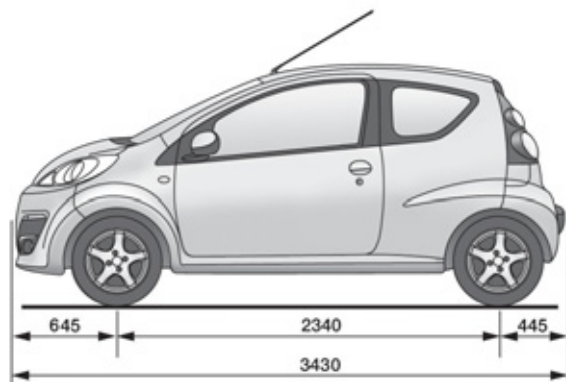

## Elemente de identificare

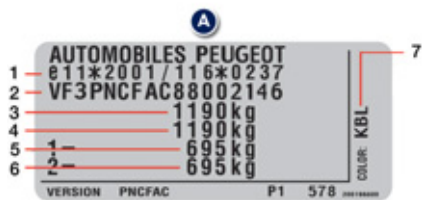

### A. Plăcuță constructor.

1. Număr de recepție comunitar.
2. Număr de serie.
3. Masa incarcat.
4. Masă totală rulantă.
5. Sarcină maximă pe axa față.
6. Sarcină maximă pe axa spate.
7. Reper culoare vopsea.

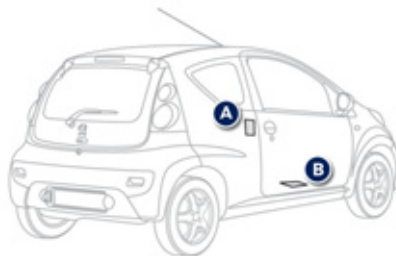

**3 uși**

**5 uși**

### B. Serie.

Este gravată pe traversă, sub scaunul dreapta față.

### C. Pneuri.

Eticheta **C** pusă pe montantul portierei șoferului indică:

- dimensiunea pneurilor,
- presiunea de umflare.

**i** Controlul presiunii de umflare trebuie făcut la rece, cel puțin o dată pe lună.

**☘** O presiune scăzută în pneuri duce la o creștere a consumului de carburant.

## SISTEM AUDIO / BLUETOOTH

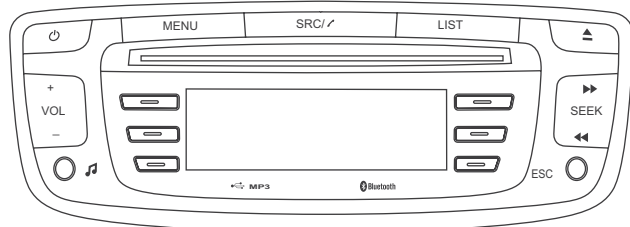

### CUPRINS

<b>01 Primii pasi</b>	<b>p.</b>	<b>94</b>
<b>02 Radio</b>	<b>p.</b>	<b>95</b>
<b>03 Audio</b>	<b>p.</b>	<b>98</b>
<b>04 Telefon</b>	<b>p.</b>	<b>104</b>
<b>05 Setari audio</b>	<b>p.</b>	<b>110</b>
<b>06 Configurare</b>	<b>p.</b>	<b>111</b>
<b>07 Ramificatii ecran</b>	<b>p.</b>	<b>112</b>
<b>Intrebari frecvente</b>	<b>p.</b>	<b>113</b>



Din motive de siguranță, în mod imperativ, conducătorul trebuie să realizeze cu vehiculul oprit operațiile ce necesită o atenție susținută.

# 01 PRIMII PAȘI

Selecția sursei audio:

- FM1, FM2, AM, CD, USB, AUX, Streaming.
- acceptarea unui apel.

Apăsare prelungită:

- acces la jurnalul de apeluri al telefonului conectat.
- sau terminarea unui apel, dacă conversația este în curs.

Afișarea listei cu posturile recepționate, a pieselor sau listei pieselor de pe CD/USB.

Apăsare lungă: actualizare a listei cu posturi radio recepționate.

Pornit / Oprit.

Acces la meniul principal.

Ejectare CD.

Reglarea volumului.



Setări opțiuni audio: ambianțe sonore, sunete înalte, sunete joase, loudness, balans stânga/dreapta.

Selectare post de radio memorat.

Radio: apăsare lungă: memorarea unui post de radio. Dacă sursa nu e radio: vezi capitolele corespunzătoare.

Abandonare operațiune în curs.

Urcare într-o ramificație (meniul sau agendă).

Căutare automată a frecvenței inferioare / superioare.

Selectare piesă precedentă/următoare CD, USB. Navigație într-o listă. Apăsare menținută: avans sau retur rapid.

# 02 RADIO



## RADIO

**i** Mediul exterior (coline, imobile, tunele, parcare subterană...) poate bloca recepția, inclusiv în modul de urmărire RDS. Acest fenomen este normal în propagarea undelor radio și nu constituie în nici un fel o defecțiune a sistemului audio.

### MEMORAREA ȘI SELECTAREA UNUI POST



**1**

Apăsați de mai multe ori pe tasta **SRC/TEL** și selectați o gamă de frecvențe: FM1, FM2 sau AM.





**2**

Apăsați prelungit o tastă pentru memorarea postului radio recepționat în acel moment. Numele postului este afișat și un semnal sonor confirmă memorarea.



**i**

Apăsați o tastă pentru a asculta postul radio memorat corespunzător acestuia.





**i** La alegerea unui post memorat, în cazul în care calitatea de recepție este slabă, radioul auto încearcă să găsească o frecvență pe care se difuzează același program, concomitent un mesaj este afișat pe ecran.

### ADMINISTRARE LISTE

**i**

Efectuați o apăsare lungă pe **LIST**, pentru a genera sau actualiza lista posturilor. Recepția radio se întrerupe momentan.





**1**

Apăsați pe **LIST**, pentru afișarea listei de posturi de radio recepționate, clasificate în ordine alfabetică.





**2**

Selecțiți postul de radio dorit, apoi validați prin apăsare pe **"OK"**.



**3**

O apăsare permite trecerea la litera următoare (ex.: A, B, D, F, G, J, K, ...), sau precedentă.



## 02 RADIO

### INTRODUCEREA MANUALĂ A UNEI FRECVENȚE

1



Apăsați pe **MENU**, selectați **"Radio"**, apoi selectați **"Write freq."**.



2



Apăsați pe **+** sau **-** pentru a selecta frecvența dorită și confirmați prin **"OK"**.

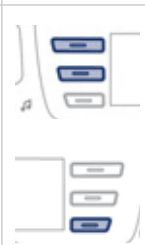

### RDS

i

Dacă este afișat RDS, aceasta permite ascultarea aceluiași post datorită urmării frecvenței. Totuși, în anumite condiții, urmărirea postului RDS nu este asigurată în întreaga țară, posturile radio neacoperind 100 % din teritoriul. Aceasta explică pierderea recepției unui post în timpul parcurgerii unui traseu.

1



Când sursa audio este FM1 sau FM2, apăsați pe **MENU**, apoi selectați **"Radio"**.



2



Bifați sau debifați **"RDS"** pentru a activa sau dezactiva sistemul RDS, apoi validați **"OK"** pentru a înregistra alegerea.



## 02 RADIO

### ASCULTARE MESAJE TA

i

Funcția TA (Trafic Announcement) cedează prioritatea mesajelor de avertizare TA. Pentru a fi activă, această funcție necesită recepția corectă a unui post de radio care emite acest tip de mesaje. Imediat ce s-a emis o informație de trafic, programul în curs de redare (Radio, CD, USB, ...) se întrerupe automat, pentru a permite difuzarea unui mesaj TA. La terminarea mesajului respectiv, aparatul revine la redarea programului ascultat anterior.

1



Apăsați pe **MENU** selectați **"Radio"**.



2



Bifați sau debifați **"TA"** pentru activarea sau dezactivarea recepției anunțurilor de trafic.



### AFIȘARE INFO TEXT

!

Informațiile text sunt informații transmise de postul de radio și se referă la emisiunea sau la melodia în curs de ascultare.

1



Când postul de radio este afișat pe ecran, apăsați pe **MENU** apoi selectați **"Radio"**.



2



Bifați sau debifați **"TXT"** pentru a activa sau dezactiva afișarea radiotextelor.



# 03 AUDIO

## CD AUDIO

### ASCULTAREA UNUI CD



Introduceți numai discuri compacte având formă circulară cu diametrul de 12 cm.

Unele sisteme antipiratare, pe discuri originale sau CD copiate de un aparat de copiere personal, pot genera disfuncții independente de calitatea lectorului original.

Fără a apăsa tasta **EJECT**, introduceți un CD în lectorul de CD, citirea începe automat.

1



Pentru a asculta un disc deja introdus, apăsați succesiv pe tasta **SRC/TEL**, pana la afisarea redarii CD-ului.



2



Apăsați pe una dintre taste, pentru a selecta o piesă de pe CD.

Pentru avans sau derulare rapidă, apăsați continuu una dintre taste.



# 03 AUDIO

## CD, USB

### INFORMAȚII ȘI RECOMANDĂRI



Sistemul audio nu citește decât fișierele cu extensie ".mp3", ".wma", ".wav" pe suport CD și în plus față de acestea, fișiere cu extensia ".ogg" doar în mod USB.



Un grad înalt de compresie poate deteriora calitatea sonoră.



Listele de redare acceptate pe CD, MP3, Ipod și conexiunea USB sunt de tip ".m3u" și ".wpl".

Numărul de fișiere recunoscute este limitat la 5 000, în 500 de directoare, pe maximum 8 niveluri.



Pe un același CD, CD playerul poate citi până la 255 de fișiere MP3 repartizate pe 8 niveluri cu maximum 192 directoare. În același timp, este recomandată limitarea la două niveluri, pentru a reduce timpul de acces la redarea CD-ului.

Pe durata redării, arborescența directoarelor nu este respectată.



Pentru a putea citi un CDR sau un CDRW neoriginal, selectați în momentul scrierii standardele ISO 9660, de preferință nivelurile 1, 2 sau Joliet.

Dacă CD-ul este scris în alt format, este posibil ca redarea să nu se poată efectua corect.

Se recomandă ca pe un disc să se folosească întotdeauna același standard de scriere, cu o viteză cât mai mică posibil (maxim 4x), pentru a obține o calitate acustică optimă.

În cazul special al unui CD multisesiuni, este recomandat standardul Joliet.



Nu conectați hard discuri sau dispozitive USB, altele decât echipamente audio la portul USB. Aceasta ar putea deteriora echipamentul.

# 03 AUDIO

## CD, USB

### ASCULTAREA UNEI COMPILAȚII



Introduceți o compilație MP3 în CD player sau conectați un echipament USB.



Sistemul își formează liste de redare (în memoria temporară), ceea ce poate dura de la câteva secunde la câteva minute. Listele de redare sunt actualizate la fiecare întrerupere a contactului sau conectare la USB. Redarea începe automat, după un timp care depinde de capacitatea echipamentului USB conectat.



La o primă conectare, clasamentul pieselor este realizat după directoare. La o conectare ulterioară, sistemul de clasificare ales în prealabil este păstrat.

1

SRC/

Pentru a asculta un disc sau un echipament USB deja conectat, efectuați mai multe apăsări succesive pe tasta **SRC/TEL** și selectați **"CD"** sau **"USB"**.



2



Apăsați pe una dintre taste pentru a selecta o piesă din CD.



3



Apăsați pe una din taste, pentru a selecta repertoriul precedent sau următor, în funcție de clasificarea aleasă.



4



Pentru derularea rapidă înainte sau înapoi, apăsați continuu una dintre taste.



## 03 AUDIO

5



Apăsați tasta **LIST** pentru afișarea ramificației fișierelor compilației.



6



Selecționați un rând din listă.



7



Săriți o pagină.



8



Urcăți în arborescență.



9



Apăsați pe **MENU**, selecționați "**Media**" apoi bifați sau debifați "**TA**" pentru a activa sau dezactiva recepția anunțurilor de trafic.



10



Alegerea modului de redare: "**Normal**", "**Random**", "**Random all**" sau "**Repeat**".

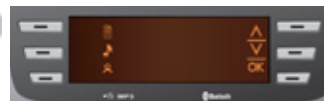

Urcăți în ramificație până la primul nivel, pentru a alege clasificarea pieselor:

- După **Folders** (Director) (CD sau USB): toate directoarele ce conțin fișiere audio recunoscute în periferic, în ordine alfabetică, fără respectarea structurii arborescente.
- După **Artist** (Artist) (Numai USB): toate numele artiștilor, din ID3 Tag, clasate în ordine alfabetică.
- După **Genre** (Gen) (Numai USB): toate genurile muzicale, din ID3 Tag.
- După **Playlist** (Playlist) (Numai USB): în funcție de listele de redare înregistrate.

## 03 AUDIO

### APPLE® PLAYER sau PLAYER DE ECHIPAMENT PORTABIL

PRIZA USB SAU JACK (IN FUNCTIE DE VERSIUNE)



Intrarea auxiliara, USB sau JACK, permite conectarea unui echipament portabil (MP3 player...).



Nu conectati acelasi echipament la portul USB si la priza JACK in acelasi timp.



Conectati echipamentul portabil (MP3 player...) la portul USB sau la priza JACK, utilizand un cablu care nu este furnizat.



Fișierele audio dintr-un echipament portabil de stocare de date\* pot fi ascultate prin difuzoarele vehiculului, prin conectarea la portul USB sau la priza JACK (cablu nefurnizat).



Pilotarea perifericului se face prin comenzile sistemului audio, consultați paragraful "**CD, USB**".



Softul unui Apple® player trebuie actualizat în mod regulat, pentru o conectare cât mai bună.



Listele de redare sunt cele stabilite în Apple® player.



Apple® playerul trebuie să fie de generația a 3-a sau superioară.

\* Verificați în instrucțiunile de utilizare ale echipamentului portabil.

## 03 AUDIO

### STREAMING - REDARE FIȘIERE AUDIO VIA BLUETOOTH



#### ÎN FUNCȚIE DE COMPATIBILITATEA TELEFONULUI



Funcția streaming permite redarea de fișiere muzicale din telefon prin difuzoarele din vehicul. Telefonul trebuie să poată gestiona profilele Bluetooth® adecvate (Profile A2DP / AVRCP).

1



Conectați telefonul: vezi capitolul TELEFON.

2

SRC/✓

Activați sursa streaming apăsând butonul **SRC/TEL**. Controlul redării se face utilizând comenzile panoului sistemului audio. Informațiile contextuale pot fi afișate pe ecran.



În unele cazuri, redarea fișierelor audio trebuie inițiată de pe telefon.



Claritatea sunetului depinde de calitatea emisie realizată de telefon.

# 04 TELEFON

## CUPLAREA UNUI TELEFON / PRIMA CONECTARE



Serviciile oferite de kiturile mâini-libere sunt dependente de rețea, de cartela SIM și de compatibilitatea aparatelor Bluetooth folosite. Verificați în manualul telefonului dumneavoastră și la operatorul dumneavoastră, serviciile la care aveți acces.



Din motive de siguranță și pentru că ele necesită o atenție deosebită din partea șoferului, operațiile de cuplare a telefonului mobil Bluetooth la sistemul de maini libere Bluetooth al sistemului audio, trebuie să fie făcute cu vehiculul oprit și contactul pus.



Conectați-vă la [www.peugeot.com.ro](http://www.peugeot.com.ro) pentru mai multe informații (compatibilitate, ajutor suplimentar, ...).



Nu este posibilă conectarea a mai mult de 5 telefoane. Apăsați pe **MENU** și selectați **"Bluetooth"**. Selectați **"BT management"**. Dacă deja sunt conectate 5 telefoane, selectați telefonul pe care doriți să-l eliminați apăsând pe **"OK"** și selectați **"Delete"** (consultați paragraful "Gestionarea conexiunilor").

1

Activați funcția "Bluetooth" a telefonului și asigurați-vă că el este vizibil pentru toți (consultați manualul telefonului).



2



Apăsați pe **MENU**, apoi selectați **"Bluetooth"**.



3



Selectați **"Search"** (Căutarea unui periferic).



4

Se afișează o fereastră cu **"Searching device"** (Căutare în curs).

5



În listă, selectați telefonul de conectat și validați cu **"OK"**. Nu se pot conecta mai multe telefoane simultan.



## 04 TELEFON



În unele cazuri, în locul numelui telefonului poate apărea adresa Bluetooth.

6



Pe ecran se afișează o tastatură virtuală: formați un cod din 4 cifre și validați cu "OK".



7

Pe ecranul telefonului conectat se afișează un mesaj: introduceți același cod și validați.



În caz de eșec, numărul de încercări este nelimitat.

8

Acceptați conectarea pe telefon.

9

Un mesaj apare pe ecran, pentru a confirma reușita conectării.

!

Conectarea poate fi inițiată și de pe telefon, căutând echipamentele Bluetooth detectate.

!

Agenda și lista apelurilor sunt accesibile după un interval de timp necesar pentru sincronizare (dacă telefonul este compatibil).  
Conectarea automată trebuie configurată în telefon, pentru a permite conectarea la fiecare pornire a vehiculului.

# 04 TELEFON

## GESTIONAREA CONEXIUNILOR

1



Apăsați pe **MENU** apoi selectați **"Bluetooth"**.



2



Selectați **"BT management"** (Gestionare conexiuni) și validați. Lista telefoanelor conectate se afișează.



Indică profilul audio conectat.



Indică profilul telefon mâini-libere conectat.

3



Selectați un telefon și validați **"OK"**.



4



Apoi selectați sau deselectați:

- **"Tel.":** conectare mâini-libere
- **"Audio":** pentru a reda fișiere audio

**"OK"** permite confirmarea alegerii. Selectați **"Delete"** pentru a șterge conexiunea.



# 04 TELEFON

## LANSAREA UNUI APEL - ULTIMELE NUMERE FORMATE\*

1



O apăsare lungă pe **SRC/TEL** duce la afișarea listei de apeluri.



i

Pentru accesul la Lista de Apeluri, este posibil și să apăsați pe **MENU** (Meniu), selectați **"Telephone"** (Telefon), apoi selectați **"Call"** (Apelare) și în sfârșit selectați **"Calls list"** (Lista de apeluri).

2



În lista de apeluri, selectați numărul ales din: **"Missed calls"** (Apeluri pierdute), **"Dialed calls"** (Apeluri lansate), sau **"Answered calls"** (Apeluri acceptate).



3



Navigare în lista de apeluri.



4



Pagina precedentă sau următoare a listei de apeluri.



5



"OK" lansare apel.



i

Lista de apeluri conține apelurile lansate și primite din momentul în care vehiculul este în legătura cu telefonul conectat.  
Este posibilă lansarea unui apel direct de pe telefon. Opriiți vehiculul, ca măsură de siguranță.

\* În funcție de compatibilitatea telefonului.

# 04 TELEFON

## EFFECTUAREA UNUI APEL - DIN AGENDĂ

1



Apăsați pe **MENU**, selectați "Telephone".



2



Selectați "Call" apoi "Directory" (Agendă).



3



Selectați numărul dorit și validați. "OK" pentru a efectua apelul.



## PRIMIREA UNUI APEL

1

Dacă sunteți apelat, o sonerie vă anunță și pe ecranul se suprapune o fereastră.

2



Apăsați pe **SRC/TEL** sau selectați "YES" (DA) pentru a accepta apelul.



sau  
selectați "NO" (NU) pentru a respinge apelul.



O apăsare lungă pe **ESC** sau pe **SRC/TEL** permite de asemenea refuzarea unui apel.



# 04 TELEFON

## GESTIONAREA APELURILOR

### 1a ÎNCHIDERE



Din meniul contextual, selectați **"End call"** (Închidere), pentru a termina apelul.



O apăsare lungă pe **SRC/TEL** termină de asemenea apelul.



### 1b SECRET - MUT

(corespondentul nu mai aude)



Din meniul contextual:

- selectați **"Micro OFF"** (Microfon oprit), pentru a dezactiva microfonul.
- selectați **"Micro OFF"** (Microfon oprit), pentru a reactiva microfonul.



### 1c MOD COMBINAT

(pentru a părăsi vehiculul fără întreruperea comunicării)



Din meniul contextual:

- selectați **"Combined mode"** (Mod telefon), pentru a trece comunicarea pe telefon.
- deselectați **"Combined mode"** (Mod telefon), pentru a trece comunicarea pe vehicul.





În unele cazuri, modul combinat trebuie activat de pe telefon. Conexiunea Bluetooth se va reactiva automat dacă a fost întrerupt contactul apoi pornit din nou (în funcție de compatibilitatea telefonului).

## 05 SETARI AUDIO

1



Apăsați pe , pentru afișarea meniului de setări audio.

Apăsați pe  pentru a trece la următorul set de reglaje.



!

Reglajele audio AMBIANCE (Ambianță), TREBLE (Înalte) și BASS (Joase) sunt diferite și independente pentru fiecare sursă sonoră.

2

Setările disponibile sunt:

- AMBIANCE (ambianță): BASS (joase), TREBLE (înalte) și LOUDNESS.
- BALANCE (balans stânga/dreapta)

# 06 CONFIGURATIE

## REGLARE AFISAJ si LIMBA UTILIZATA

1



Apăsați pe **MENU**, apoi selectați **"Config."**.



2



Selectați **"Displaying"** pentru activarea sau dezactivarea derulării textului.



3a



Selectați **"Language"** pentru modificarea limbii de afișare.



3b

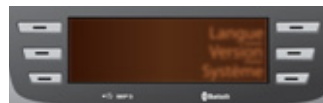

Selectați **"Version"** pentru a obține informații privind versiunea de soft.



3c

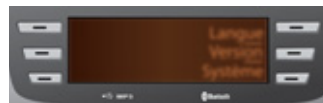

Selectați **"System"** când doriți instalarea unei actualizări. Informați-vă în rețeaua PEUGEOT.



# 07 ARBORESCENȚĂ ECRAN

## MENU MENU

- 1 **Radio**  
**Radio**
- 2 TA  
2 Informatii Trafic
- 2 RDS  
2 RDS
- 2 TXT  
2 TXT
- 2 Write freq.  
2 Introducere frecventa

- 1 **Media**  
**Media**
- 2 Normal  
2 Normal
- 2 Random  
2 Aleator
- 2 Random all  
2 Aleator tot
- 2 Repeat  
2 Repetare
- 2 TA  
2 Informatii Trafic

- 1 **Telephone**  
**Telefon**
- 2 Call  
2 Apelare
- 3 Directory  
3 Director
- 3 Calls list  
3 Lista de apeluri
- 4 Missed calls  
4 Apeluri ratate
- 4 Dialed calls  
4 Apeluri lansate
- 4 Answered calls  
4 Apeluri acceptate
- 2 Phone status  
2 Statut telefon

- 1 **Bluetooth**  
**Bluetooth**
- 2 BT management  
2 Gestionare conexiuni
- 2 Search  
2 Cautare

- 1 **Config.**  
**Configurare**
- 2 Time  
2 Ora
- 2 Displaying  
2 Afisare
- 3 Scrolling text  
3 Text derulant

- 2 **Language**  
**Limba**
- 3 Deutsch  
3 Germana
- 3 English  
3 Engleza
- 3 Español  
3 Spaniola
- 3 Français  
3 Franceza
- 3 Italiano  
3 Italiana
- 3 Nederlands  
3 Olandeza
- 3 Português  
3 Portugheza
- 3 Português-Brasil  
3 Portugheza Brazilia
- 3 Русский  
3 Rusa
- 3 Türkçe  
3 Turca
- 2 Version  
2 Versiune
- 2 System  
2 Sistem

# INTREBARI FRECVENTE

Tabelele de mai jos grupează răspunsurile la întrebările puse cel mai frecvent.

INTREBARE	RASPUNS	SOLUTIE
Există o diferență de calitate sonoră între diferite surse audio (radio, CD...).	Pentru a permite ascultarea în condiții optime, reglajele audio (Grave, Ascuțite, Ambianță, Loudness) pot fi adaptate la diferite surse sonore, ceea ce poate duce la diferențe de sunet în cazul schimbării sursei (radio, CD...).	Verificați dacă setările audio (Joase, Înalte, Ambianța, Loudness) sunt adaptate la sursele ascultate. Vă sfătuim să reglați funcțiile audio (Joase, Înalte, Balans față-spate, stânga-dreapta) pe poziția din mijloc, să selectați ambianța muzicală, să reglați corecția loudness pe poziția "Activ" în modul CD și pe poziția "Inactiv" în modul radio.
Schimbând reglajele înaltelor și joaselor, ambianța este deselectedată. Schimbând ambianța, reglajele înaltelor și joaselor revin la zero.	Alegerea unei ambianțe impune un anumit reglaj al înaltelor și joaselor. Modificarea uneia fără a o afecta pe cealaltă nu este posibilă decât în ambianța personalizată.	Modificați reglajele înaltelor și joaselor sau reglajul de ambianță, pentru a obține sonoritatea dorită.
Calitatea de recepție a postului radio ascultat se degradează progresiv sau posturile radio memorate nu funcționează (nu se aude nimic, 87,5 Mhz se afișează...).	Vehiculul este prea departe de emițătorul postului ascultat sau niciun emițător de posturi nu este prezent în zona geografică traversată.	Activați funcția RDS și lansați o nouă căutare a postului, pentru a permite sistemului să verifice dacă nu există un emițător mai puternic în zona geografică respectivă.
	Relieful (dealuri, clădiri, tunel, parcare subterană etc.) blochează recepționarea, inclusiv modul de urmărire RDS.	Acest fenomen este normal și nu se traduce ca fiind o stare de defectare a radioului auto.
	Antena lipsește sau este deteriorată (spre exemplu la trecerea printre perile din spălătorie sau la intrarea în parcurile subterane).	Verificați antena în cadrul rețelei PEUGEOT.
Întreruperi de sunet de la 1 la 2 secunde în modul radio.	Sistemul RDS caută pe durata acestei scurte întreruperi a sunetului o eventuală frecvență care ar putea permite o mai bună recepție a postului.	Dezactivați funcția RDS dacă fenomenul este prea frecvent și se întâmplă mereu pe același traseu.

# INTREBARI FRECVENTE

INTREBARE	RASPUNS	SOLUTIE
Anunțul trafic TA este afișat. Nu primesc nicio informație rutieră.	Postul radio nu difuzează informații despre trafic.	Treceți pe un post radio care difuzează informații despre trafic.
Posturile memorate nu sunt găsite (nu exista sunet, 87,5 MHz este afișat...).	Gama de unde selectată nu este bună.	Apăsați tasta SRC/TEL, pentru a regăsi gama de unde (FM1 sau FM2) în care sunt memorate posturile.
CD-ul este ejectat sistematic sau nu este citit de unitate.	CD-ul este așezat invers, ilizibil, nu conține date audio sau conține un format audio ilizibil pentru radioul auto. CD-ul este protejat de un sistem de protecție antipiratare nerecunoscut de radioul auto.	<ul style="list-style-type: none"> <li>- Verificați sensul de introducere al CD-ului în lector.</li> <li>- Verificați starea CD-ului: CD-ul nu va putea fi citit dacă este prea deteriorat.</li> <li>- Verificați conținutul, dacă este vorba de un CD personalizat: consultați informațiile și sfaturile de la capitolul Audio.</li> <li>- Unitatea de redare CD a sistemului audio nu citește DVD-uri.</li> <li>- Datorită unei calități insuficiente unele CD-uri scrise nu sunt citite de sistemul audio.</li> </ul>
Sunetul lectorului de CD este degradat.	CD-ul folosit este zgâriat sau de proastă calitate.	Introduceți CD-uri de bună calitate și păstrați-le în bune condiții.
	Reglajele radiourilor auto (sunete joase, înalte, ambianța) sunt neadaptate.	Readuceți nivelul sunetelor grave sau înalte la zero fără a selecta ambianța.
Conexiunea Bluetooth se întrerupe.	Nivelul de încărcare a bateriei perifericului poate fi insuficient.	Încărcați bateria perifericului.
Mesajul "Eroare periferic USB" sau "Periferic nerecunoscut" se afișează pe ecran.	Memoria USB nu este recunoscută. Memoria poate fi virusată.	Formatați memoria în FAT 16 sau FAT 32.

# INTREBARI FRECVENTE

INTREBARE	RASPUNS	SOLUTIE
Un telefon se conectează automat, deconectând un alt telefon.	Conectarea automată primează asupra conectărilor manuale.	Modificați reglajele telefonului pentru a șterge conectarea automată.
iPod-ul nu este recunoscut la conectarea în portul USB.	iPod-ul este de o generație incompatibilă cu conexiunea USB.	
Hard discul sau perifericul nu este recunoscut la conectare la portul USB.	Unele hard discuri sau periferice necesită o alimentare electrică superioară celei oferite de sistemul audio.	Conectați perifericul la priza de 230 V, la priza de 12 V, sau la o alimentare externă. <b>Atenție:</b> asigurați-vă că perifericul nu transmite o tensiune mai mare de 5 V (risc de distrugere a sistemului).
În mod de redare streaming, sunetul se întrerupe momentan.	Unele telefoane au ca prioritară conexiunea cu profilul "mâini-libere".	Ștergeți conectarea profilului "mâini-libere", pentru a ameliora redarea streaming.
În mod de redare "Random all" (Aleator tot), nu sunt luate în considerație toate piesele.	În mod de redare "Random all" (Aleator tot), sistemul nu poate lua în considerație decât 999 de piese.	
Cu motorul oprit, radioul auto se oprește după câteva minute de utilizare.	Când motorul este oprit, timpul de funcționare al radioului auto depinde de sarcina bateriei. Oprirea este normală: radioul auto intră în modul economie de energie și se întrerupe pentru a proteja bateria vehiculului.	Porniți motorul vehiculului pentru a crește încărcarea bateriei.
Se afișează pe ecran mesajul "sistemul audio este supraîncălzit".	Pentru a proteja instalația în caz de temperatură a mediului prea ridicată radioul auto trece în modul automat de protecție termică ceea ce duce la reducerea volumului sonor sau la oprirea citirii CD-ului.	Opriti sistemul audio timp de câteva minute, pentru a-l lăsa să se răcească.

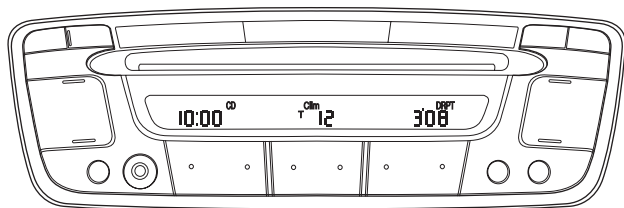

## SISTEM AUDIO



Din motive de siguranță, în mod imperativ, conducătorul trebuie să realizeze cu vehiculul oprit operațiile ce necesită o atenție susținută.

## CUPRINS

**01 Primii pași**

**p. 117**

**02 Radio**

**p. 119**

**03 Audio**

**p. 124**

# 01 PRIMII PAȘI

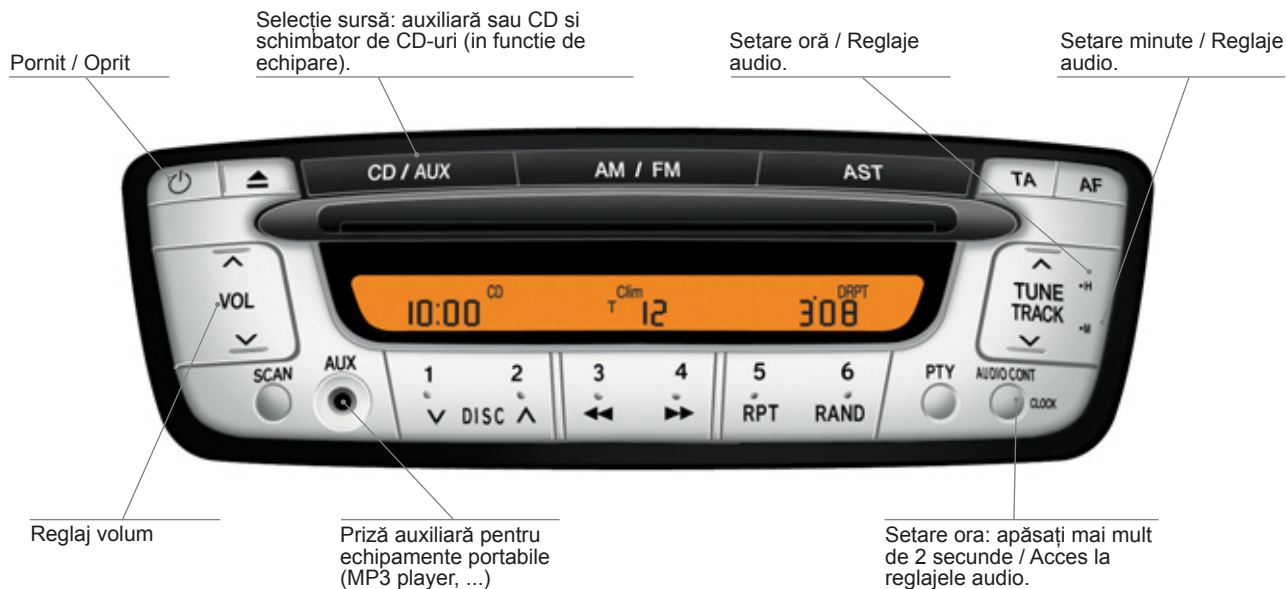

# 01 PRIMII PAȘI

## FUNCTII GENERALE

### PORNIT / OPRIT

1

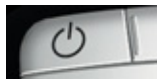

Cu cheia în contact pe poziția accesorii sau în poziția contact pus, apăsați acest buton pentru a porni sau a opri echipamentul radio auto.

i

După oprirea motorului, echipamentul audio mai funcționează numai aproximativ 30 minute, pentru a preveni descărcarea bateriei.

### REGLARE VOLUM SONOR

1



Apăsați acest buton în partea superioară în mod repetat pentru a crește volumul sonor al echipamentului audio, sau în partea inferioară pentru a-l diminua.

i

Echipamentul radio vă permite reglajul volumului sonor și reglajele audio.

Pentru a ieși de pe sursa auxiliară **AUX**, apăsați **AM/FM**.

**În cazul utilizării unui MP3 player:** creșteți volumul sonor al radioului în mod semnificativ (între 30 și 60) pentru a avea un nivel de audiție satisfăcător.

### REGLAJE AUDIO

1



Apăsați această tastă de câteva ori succesiv pentru a accesa reglajul tonurilor joase (**BASS**), a tonurilor înalte (**TREB**), al balansului față / spate (**FAD**), și al balansului stânga / dreapta (**BAL**).

2

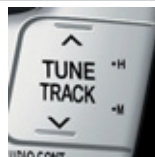

Odată parametrul afișat, reglați cu ajutorul acestor două taste.

Ieșirea din acest mod se face automat după câteva secunde în care nu este apăsat nici un buton.

### PRIZA AUXILIARA

1



O priză auxiliară "**AUX**" este prevăzută pentru echipamente portabile (MP3 player etc.).

2



Pentru a asculta pe aceste echipamente, conectați-le și apoi apăsați această tastă.

## 02 RADIO

Selectare game de frecvențe AM / FM (FM1, FM2, FM3).

Autostore: memorare automată a 6 posturi în AM și FM3.

Pornirea / oprirea funcției TA: prioritate informații rutiere.

Pornirea / oprirea funcției AF: frecvența alternativă.



Căutare automată frecvență superioară: apăsare dublă / ascultare succesivă a posturilor.

Selectare post de radio memorat / Memorare post radio: țineți apăsat mai mult de 2 secunde.

Selectare după tip de program radio: News, Sport, Talk, Pop, Classics.

Căutare manuală a unei frecvențe superioare / inferioare.

# 02 RADIO

## POSTURI

### RECEPTIE STEREO

**i**

Când echipamentul radio recepționează un post care emite stereo, va transmite un sunet stereo și pe afișaj va apărea simbolul "ST". În cazul în care calitatea semnalului scade, aparatul va transmite mono și simbolul "ST" nu va mai fi afișat.

### SELECTARE SURSA RADIO

**1**

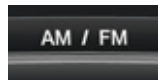

Apăsați acest buton.

### SELECTAREA UNEI GAME DE FRECVENTE

**1**



Selectarea gamelor de frecvențe: FM1, FM2, FM3 și AM se face prin apăsarea succesivă a acestui buton.

### CĂUTARE AUTOMATA A POSTURILOR

**1**



Apăsați de două ori acest buton pentru a trece la postul de radio următor.

Apăsați scurt acest buton pentru a asculta timp de trei secunde fiecare post de radio disponibil în banda de frecvențe FM. Pentru a opri scanarea posturilor radio, apăsați încă o dată butonul.

**i**

Dacă funcția informații trafic **TA** este activată, numai posturile de radio care emit acest tip de program vor fi selectate.

### CAUTARE MANUALĂ A POSTURILOR RADIO

**1**



Apăsați scurt unul din cele două butoane pentru a crește frecvența afișată sau pentru a descrește frecvența.

Dacă mențineți apăsat un buton, frecvențele radio vor fi scanate continuu, conform sensului ales.

Scanarea se oprește când butonul este eliberat.

## 02 RADIO

### MEMORARE MANUALA A POSTURILOR RADIO

1

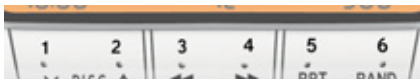

Selectați postul dorit.

Țineți apăsat un buton de la "1" la "6" mai mult de 2 secunde.  
Un semnal sonor va confirma salvarea postului radio.

### RAPELUL POSTURILOR MEMORATE

1

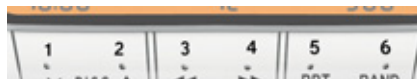

În fiecare gamă de frecvențe, o apăsare scurtă a uneia din tastele de la "1" la "6" accesează postul memorat corespunzător.

### MEMORAREA AUTOMATA A POSTURILOR FM (AUTOSTORE)

1

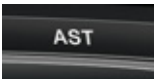

Apăsați acest buton.

Vor fi memorate automat cele mai puternice șase posturi radio care emit în **AM** și **FM**. Aceste posturi radio vor fi memorate pe gamele de frecvențe **AM** și **FM3**. Sfârșitul căutării va fi semnalat prin două semnale sonore.

i

Dacă nu au fost găsite șase posturi, memoriile rămase libere rămân neocupate: în dreptul lor pe afișaj vor fi trei linii.

### RECEPȚIA RADIO

i

Echipamentul radio de pe automobilul dumneavoastră este influențat de mai mulți factori perturbatori decât aparatele radio de apartament. Recepția în modulare de amplitudine (AM) și cea în modulare de frecvență (FM) sunt sensibile la numeroase tipuri de interferențe.

În modularea în amplitudine apar interferențe la trecerea pe sub linii de înaltă tensiune, în tunele sau pe poduri.

În modularea în frecvență, apar interferențele cauzate de distanța față de emițător, de reflectarea semnalului pe diferite obstacole (munți, dealuri, clădiri etc.) sau zone neacoperite de emițător.

# 02 RADIO

## SISTEM RDS

### UTILIZAREA FUNCȚIEI AF (FRECVENȚA ALTERNATIVĂ) ÎN GAMA DE FRECVENȚE FM

i

Sistemul **RDS (Radio Data System)** vă permite să ascultați același post de radio indiferent de frecvența pe care emite sau de locul în care vă aflați. Echipamentul radio scanează continuu pentru cel mai puternic emițător care emite postul respectiv.

1

Apăsați acest buton în mod repetat pentru a activa sau dezactiva această funcție.

Pe afișaj va apărea:

- **"AF"** dacă funcția este activă,
- **"AF REG"** dacă funcția este activă la nivel regional,
- **"AF"** clipește dacă funcția nu este disponibilă.



### MOD DE URMĂRIRE REGIONAL (REG)

i

Dacă sunt organizate în rețele, anumite posturi emit programe regionale în diferitele regiuni pe care le acoperă. Modul de căutare regional permite ascultarea aceluiași program.

### CAUTAREA ÎN FUNCȚIE DE TIPUL DE PROGRAM (PTY)

i

Permite selectarea unui post de radio în funcție de tipul de program emis (NEWS, SPORTS, TALK, POP, CLASSICS).

1

Când este selectată banda **FM**, apăsați acest buton:



- **"no pty"** este afișat,
- apăsați butonul pentru a selecționa un tip de program.

După câteva secunde de așteptare, selecția dumneavoastră va fi salvată.

## 02 RADIO

### PROGRAMUL DE INFORMATII TRAFIC (TA)

1



Apăsați acest buton în mod repetat pentru a activa sau dezactiva această funcție.

În FM, ecranul multifuncțional va afișa:

- **"TP"** sau **"TP EON"**: postul de radio va emite un program în așteptarea informațiilor despre trafic.
- **"TA"** sau **"TA EON"**: programul emis va fi trecut în stare de veghe în așteptarea informațiilor despre trafic.

i

Dacă doriți anularea funcției, mai apăsați o dată butonul.

### SISTEM EON

i

Acest sistem permite asigurarea legăturii între posturile aparținând aceleiași rețele. El permite difuzarea unei informații rutiere TA emisă de o stație aparținând aceleiași rețele ca cea căreia aparține postul ascultat.

Pentru a beneficia de acest sistem selecționați programul de informații rutiere **TA**.

i

Reglajul volumului pentru informațiile din trafic este independent de cel al instalației audio.

Acesta se poate regla în momentul în care sunt recepționate informații rutiere **TA**.

Reglajul volumului va fi memorat și va fi utilizat pentru fiecare transmisie a programului de informații rutiere.

## 03 AUDIO



## 03 AUDIO

### CD SI SCHIMBATOR DE CD-URI (in functie de echipare)

#### SELECTAREA UNEI PIESE DE PE UN CD

1



Apăsați această tastă pentru a asculta piesa următoare.

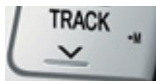

Apăsați această tastă pentru a reasculta piesa în curs de la început, sau pentru a selecta piesa precedentă.

#### REDARE INTRODUCAN (SCAN)

1



La o apăsare scurtă a acestui buton este redat începutul fiecărei piese de pe CD.

#### REDARE RAPIDA

1



Mentineți apăsat unul din butoane pentru o derulare rapidă înainte sau înapoi.  
Derularea rapidă se oprește de îndată ce eliberați tasta.

## 03 AUDIO

### CD

#### SELECTAREA SURSEI CD

1



La introducerea unui CD cu fața imprimată în sus va porni automat unitatea CD.

Dacă un CD este deja introdus, apăsați acest buton.

#### SCOATEREA UNUI CD

1



Apăsați această tasta pentru a scoate CD-ul din echipamentul radio.

#### REDARE ALEATOARE A PIESELOR DE PE CD (RAND)

1



Când este selectată sursa CD, apăsați acest buton.

Piesele sunt redade în mod aleator. La o nouă apăsare a butonului se revine la modul normal de redare.

La fiecare oprire, sistemului audio iese din modul aleator.

#### REPETAREA UNEI PIESE (RPT)

1

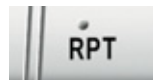

Dacă doriți să reascultați înregistrarea curentă apăsați acest buton. Pentru anularea comenzii apăsați din nou butonul.

i

Utilizarea de CD-uri copiate poate genera difuncții. Introduceți numai discuri cu formă circulară.

## 03 AUDIO

### SCHIMBATOR DE CD-URI (in functie de echipare)

#### SELECTAREA SURSEI SCHIMBATOR DE CD-URI

1



Apăsați aceasta tasta.

#### REDARE ALEATOARE A PIESELOR DE PE UN CD (RAND)

1



Când este selectată sursa magazie CD, apăsați această buton mai mult de 2 secunde. Piesele de pe CD vor fi redat într-o ordine aleatoare. La o nouă apăsare mai lungă de 2 secunde se revine la modul normal de redare.

#### SELECTAREA UNUI CD

1



Apăsați una din aceste taste pentru a selecta CD-ul precedent sau cel următor.

#### REPETAREA UNUI CD (RPT)

1





Dacă doriți să reascultați CD-ul în curs de redare, apăsați acest buton. Pentru anularea comenzii reapăsați butonul.

i

Utilizarea de CD-uri copiate poate genera difuncții. Introduceți numai discuri cu formă circulară.

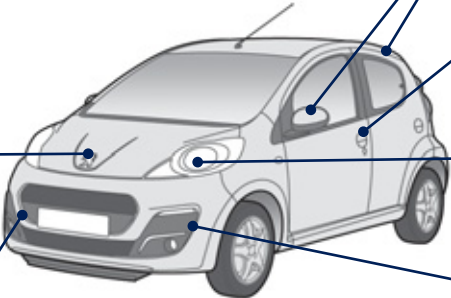
## Exterior

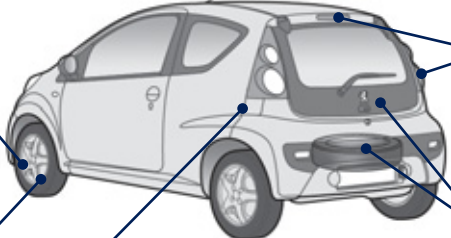
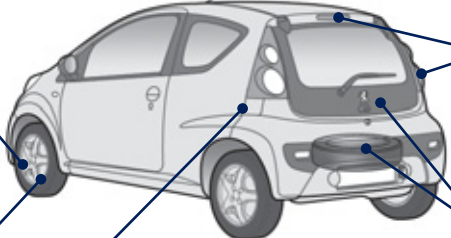
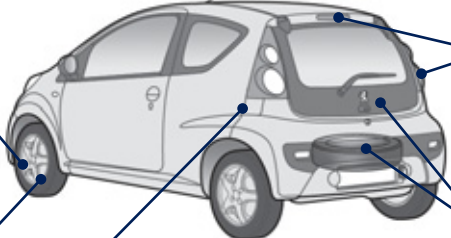
<p>Chei, telecomandă, localizare vehicul Baterie Demaraj</p> <p>4, 26 27 4, 42</p>		<p>Retrovizoare Bare suport pe acoperiș</p> <p>37 81</p>
<p>Deschidere capotă</p> <p>84</p>		<p>Deschidere/închidere, deblocare/blocare usi</p> <p>28</p>
<p>Remorcare</p> <p>80-81</p>		<p>Lumini fata, faruri anticeață Lumini de semnalizare Înlocuire becuri Reglare proiectoare</p> <p>44 45 67-68 46</p>
<p>Pneuri, presiune</p> <p>65, 92</p>		<p>Lumini de zi LED</p> <p>45</p>
<p>Frână de staționare ABS (REF-CSC) ASP/ESP</p> <p>48, 88 49 50</p>		<p>Lumini spate, lumini de ceață Înlocuire becuri Placa de înmatriculare, al treilea stop, lumini de semnalizare laterale</p> <p>44 69 70</p>
<p>Rezervor de carburant, bușon, alimentare carburant Indicator de nivel carburant, joja de carburant</p> <p>5, 30 23</p>		<p>Portbagaj Roata de rezervă, cric, înlocuire, montare</p> <p>29, 41 41, 65-67</p>

# Interior

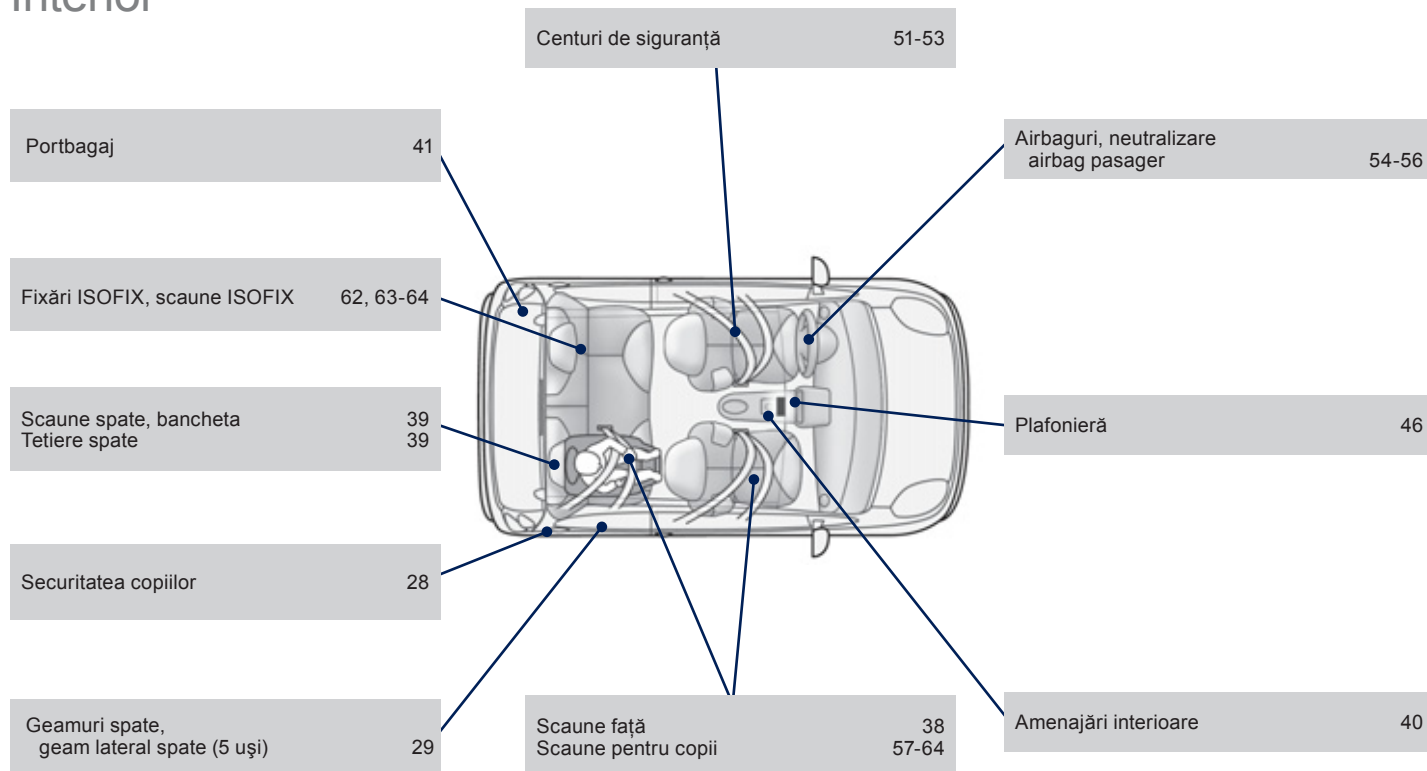

# Post de conducere

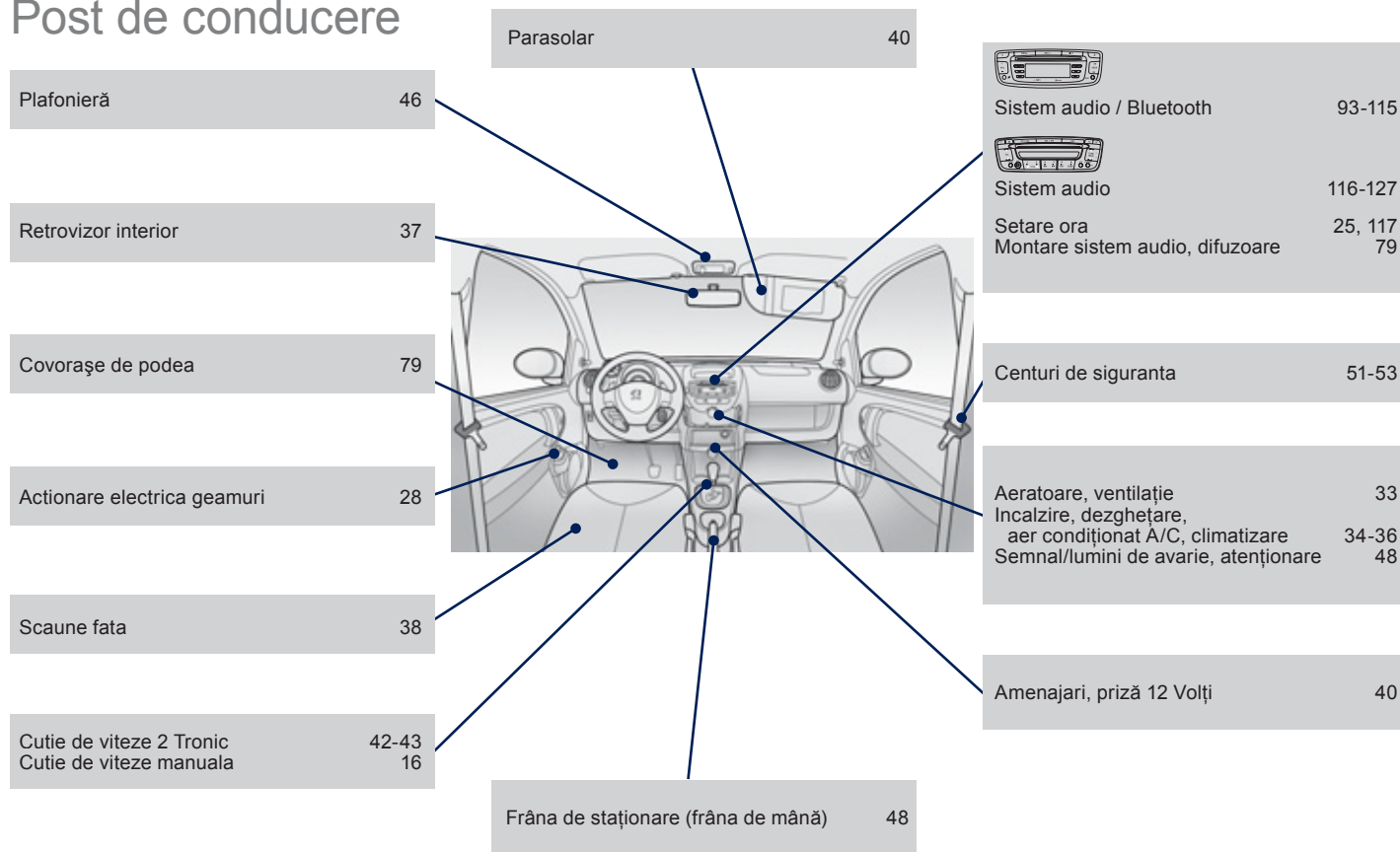

## Comenzi la volan

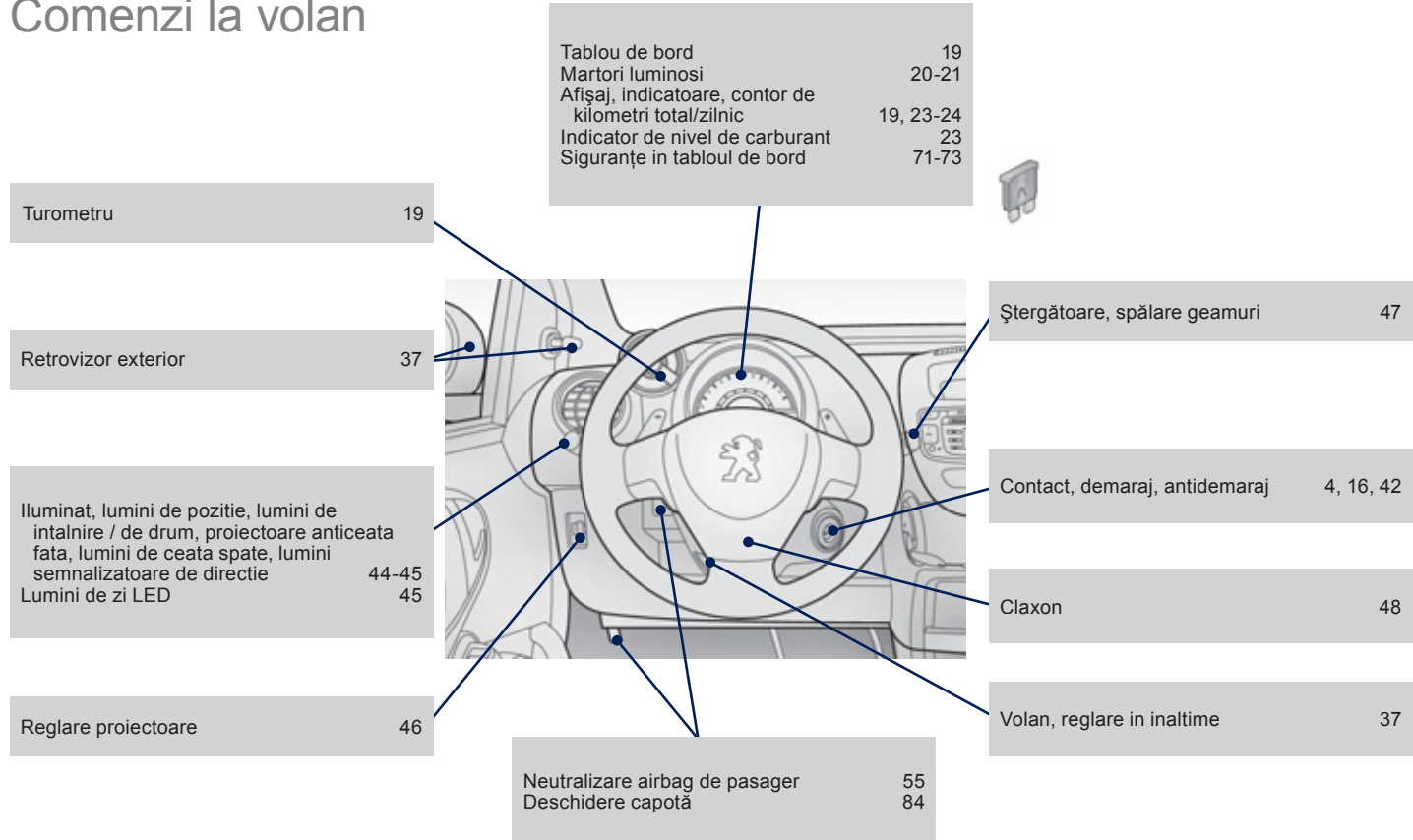

# Intretinere

# Caracteristici

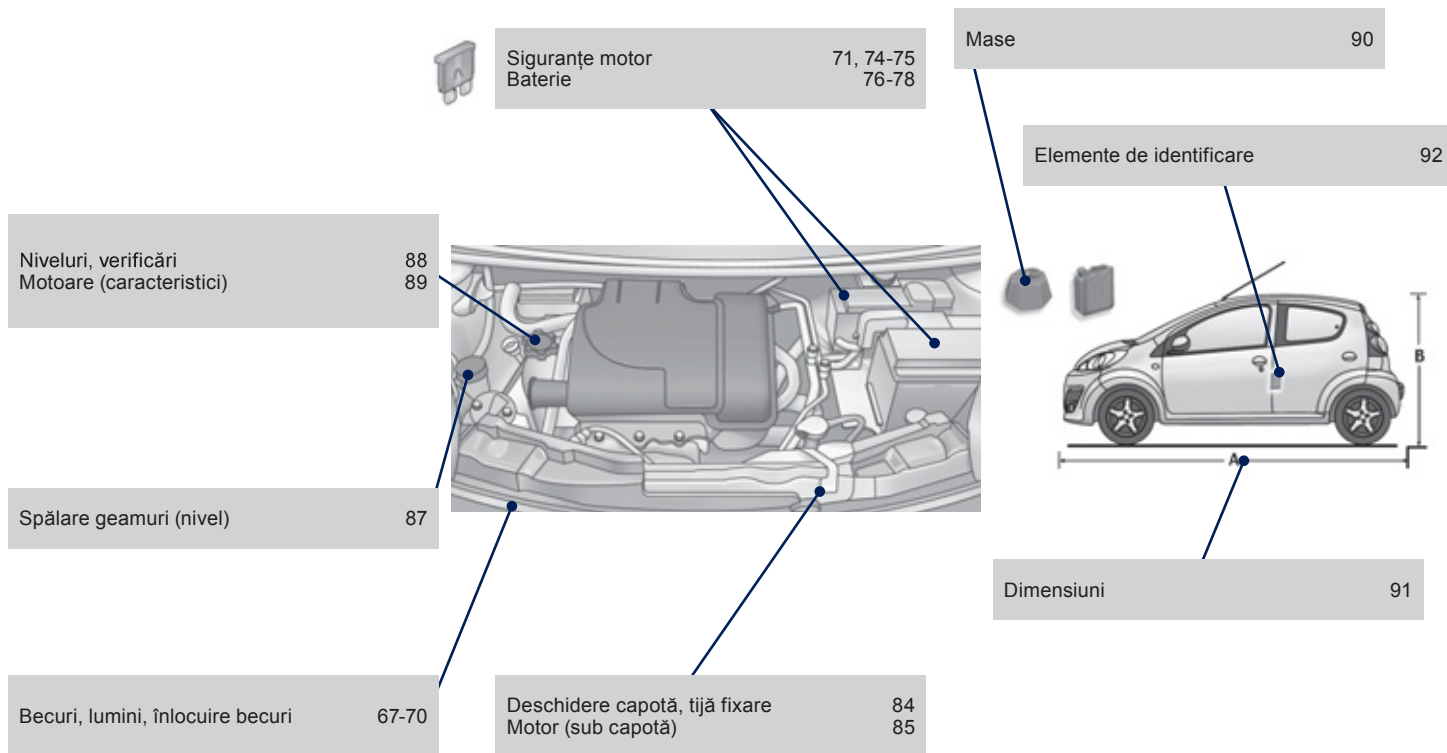

**A**

ABS .....	49
Acces la locurile din spate (3 portiere) .....	38
Accesorii .....	4, 82
Aeratoare .....	33-35
Aer condiționat .....	12, 17
Aer condiționat manual .....	13, 35
Afișaj .....	23
Airbaguri .....	21, 54, 55
Airbaguri cortină .....	55, 56
Airbaguri frontale .....	56
Airbaguri laterale .....	55, 56
Alimentare rezervor de combustibil .....	30, 31
Al treilea stop .....	70
Amenajări interioare .....	40
Antiblocare roți (ABS) .....	49
Antidemaraj electronic .....	27
Antifurt .....	26
Anvelope .....	17
Asistență la frânarea de urgență .....	49
ASR .....	50

**B**

Bare suport pe acoperiș .....	81
Baterie .....	76-78, 88
Blocarea/deblocarea unei uși din interior .....	28
Bluetooth (kit mâini libere) .....	104

**C**

Capacitate rezervor carburant .....	30
Capotă motor .....	84
Carburant .....	17, 23, 30, 31
CD MP3 .....	98-100
Centuri de siguranță .....	22, 51, 53, 59

Cheie .....	26
Claxon .....	48
Comanda lumini .....	44
Comanda stergator geamuri .....	47
Conducere eco .....	17
Conducere Eco (sfaturi) .....	17
Conducere economica .....	17
Conectare JACK .....	40
Conector USB .....	40, 101
Consum carburant .....	17, 23, 30
Contor .....	19, 23
Contor kilometraj curent .....	23
Copii .....	28, 63
Copii (siguranță) .....	28
Covorase .....	79
Cric .....	65
Cutie de viteze 2 Tronic .....	16, 19, 22, 24, 42, 43, 77, 88
Cutie de viteze manuală .....	88
Cutie de viteze manuală (mers înapoi) .....	16
Cutie siguranțe compartiment motor .....	71
Cutie siguranțe planșa de bord .....	71

**D**

Deblocare .....	26
Defectare airbaguri .....	54, 55
Demontarea și montarea unei siguranțe .....	71
Demontarea unei roți .....	65
Deschidere capotă motor .....	84
Deschidere portbagaj .....	29
Dezaburire .....	33
Dezghețare .....	33
Difuzoare (montare) .....	79
Dimensiuni .....	91
Discuri de frână .....	88

**E**

ESP .....	50
-----------	----

**F**

Faruri .....	44, 67, 68
Faruri (reglaje) .....	44
Faruri ceață față .....	44, 68
Fază lungă .....	44, 67, 68
Fază scurtă .....	44, 67, 68
Filtru de aer .....	88
Filtru de ulei .....	88
Filtru habitaclu .....	88
Frână de mână .....	20, 48, 88
Frâne .....	88

**G**

Geamuri spate .....	29
---------------------	----

**I**

Identificare .....	92
Iluminare .....	44, 68
Inchidere centralizată .....	26
Indicator nivel carburant .....	23, 30
Indicator nivel ulei motor .....	86
Informații trafic (TA) .....	97
ISOFIX .....	62, 64
ISOFIX (puncte de fixare) .....	62

	<b>I</b>
Înălțime volan.....	37
Încălzire.....	12, 13, 17, 34
Încărcare.....	17
Încărcarea bateriei.....	77
Încărcare baterie.....	77
Înlocuire becuri.....	68
Înlocuire filtru de aer.....	88
Înlocuire filtru habitaculu.....	88
Înlocuire filtru ulei.....	88
Înlocuire roată.....	65
Întreținere curentă.....	17, 85

	<b>J</b>
Jojă ulei.....	86

	<b>K</b>
Kit mâini libere.....	104

	<b>L</b>
Lampă ceață spate.....	44, 69
Lămpi (schimbare).....	67, 68
Lector CD MP3.....	99, 100
Limitator de efort.....	51
Localizare vehicul.....	26
Lumini de zi cu LED-uri.....	45
Lumini față.....	44, 67, 68
Lumini marșarier.....	69
Lumini placă de înmatriculare.....	70

Lumini pozitie.....	44, 45, 67
Lumini spate.....	44, 69, 70
Lumini uitate aprinse.....	44
Lunetă (dezghețare).....	34, 35

	<b>M</b>
Magazie CD.....	124-127
Martor centură șofer necuplată.....	22, 52
Martor centuri siguranță.....	22, 52
Martor frână de mână.....	48
Martori.....	20
Martori airbaguri.....	54
Mase.....	90
Mediu.....	17
Mod de conducere.....	42
Mod easy (mod automat).....	42
Mod manual.....	42
Motor.....	85, 89, 90
Motor benzină.....	31
Motorizări.....	89
MP3 (cd).....	99, 100

	<b>N</b>
Neutralizare airbag pasager.....	55
Nivel lichid de răcire.....	87
Nivel lichid frână.....	86
Nivel lichid spălător parbriz.....	87
Nivel minim carburant.....	23, 30
Nivel ulei.....	86
Niveluri și verificări.....	86, 87

	<b>O</b>
Oglindă de curtoazie.....	40
Oglindă retrovizoare interioară.....	37
Oglinzi retrovizoare exterioare.....	37
Oprire vehicul.....	42
Oră.....	25, 117
Oră (reglare).....	25

	<b>P</b>
Parasolar.....	40
Placă de identificare constructor.....	92
Plăcuțe de frână.....	88
Plafonieră.....	46
Pliere/Depliere oglinzi retrovizoare.....	37
Pornire.....	76
Pornire/Oprire aer condiționat.....	35
Pornirea motorului.....	4
Pornirea vehiculului.....	42
Pornire de urgență.....	76
Portbagaj.....	41
Portiere.....	28
Presiune în pneuri.....	92
Presiune roți.....	17
Pretensionare pirotehnică (centuri siguranță).....	51
Priză auxiliară.....	40, 117, 118
Protecție copii.....	57, 63
Puncte de fixare ISOFIX.....	62, 64

**R**

Rabatarea spătarului scaunelor sau a banchetei spate .....	39
Radio .....	95
Radio auto (CD/magazie CD) .....	124-127
Radio auto (generalități) .....	25, 117, 118
Radio auto (radio) .....	119, 120, 122
Recirculare aer / Intrare aer din exterior .....	35
Reglaj debit aer .....	34, 35
Reglaj faruri .....	46
Reglaj repartiție aer .....	34, 35
Reglaj scaune .....	38, 39
Reglaj temperatură .....	34, 35
Reglajul volanului .....	37
Reglare oră .....	25, 117
Remontare roată .....	65
Remorcarea unui vehicul .....	80
Repetitor lateral (semnalizator) .....	70
Revizii .....	17
Rezervor carburant .....	23, 30
Rezervor spălător geamuri .....	87
Ridicare geamuri .....	28
Roată de rezervă .....	41, 65

**S**

Scaune copii clasice .....	59
Scaune față .....	38
Scaune ISOFIX pentru copii .....	63, 64
Scaune pentru copii .....	57, 59, 60
Scaune spate .....	39
Schimbarea unei lămpi .....	67, 68
Schimbarea unei siguranțe .....	71
Schimbare roata .....	65
Schimbător de viteze .....	17

Scule .....	65
Semnalizare din faruri .....	44
Semnalizatoare .....	44, 67-70
Separator portbagaj .....	41
Servodirecție .....	22
Siguranța copiilor .....	28, 57, 63
Siguranțe .....	71
Sistem ABS .....	49
Sistem ASR .....	50
Sistem EPS .....	50
Sistemul de frânare .....	49
Spargere roată .....	65
Spații depozitare .....	40, 41
Staționarea vehicolului .....	48
Stopuri .....	69
Streaming audio Bluetooth .....	103
Suport pahare .....	40
Sursă CD și magazie CD .....	124-127

**Ș**

Ștergător .....	47
-----------------	----

**T**

Tablou de bord .....	19
Tablouri de siguranțe .....	71
Telecomandă .....	26
Tetiere spate .....	39
Turometru .....	19

**U**

Ulei motor .....	85, 86
------------------	--------

**V**

Ventilație .....	13, 17, 33-35
Verificare nivel ulei motor .....	86
Verificare niveluri .....	86, 87
Verificări .....	88
Verificări curente .....	88
Vizibilitate .....	33
Volan (reglaj) .....	37



Acest ghid de utilizare prezintă toate echipamentele disponibile în ansamblul gamei.

Vehiculul dumneavoastră poate dispune numai de o parte dintre echipamentele descrise în acest document, în funcție de nivelul de echipare, de model, de versiune și de caracteristicile proprii țării în care este comercializat.

Descrierile și schițele sunt oferite fără nici un angajament. Automobiles PEUGEOT își rezervă dreptul de a aduce modificări la caracteristicile tehnice, echipamente și accesorii, fără obligația de a actualiza prezentul ghid de utilizare.

Acest document este parte integrantă a vehiculului. Predați-l noului proprietar în caz de vânzare.

Automobiles PEUGEOT atestă, prin aplicarea dispozițiilor reglementării europene (Directiva 2000/53) referitoare la vehiculele scoase din uz, că a atins obiectivele fixate de aceasta și că la fabricarea produselor pe care le comercializează sunt utilizate materiale reciclate.

Reproducerea și traducerea, chiar parțială, sunt interzise fără autorizarea scrisă din partea companiei Automobiles PEUGEOT.

Pentru orice intervenție asupra vehiculului dumneavoastră, adresați-vă unui atelier calificat ce dispune de informații tehnice, competență și material adaptat, la fel cum rețeaua PEUGEOT este capabilă să vă ofere.

Roumain

12-11

Tipărit în UE



**PEUGEOT**

Automobiles PEUGEOT - Siège Social : 75, avenue de la Grande-Armée 75016 PARIS

Tél. 33 (0)1 40 66 55 11 - Fax 33 (0)1 40 66 54 14

Adresse postale : Automobiles PEUGEOT B.P 01 75761 PARIS cedex 16 - Adresse Internet : <http://www.peugeot.com>

Société Anonyme au capital de 171 284 850 Euros - R.C.S. PARIS B 552 144 503. SIRET 552 144 503 00018. APE 341 Z



## Cutie de viteze 2 Tronic

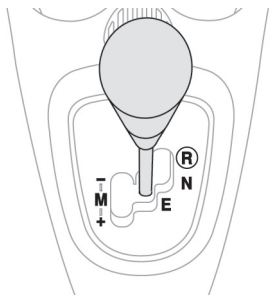

O cutie de viteze 2 Tronic cu 5 trepte ofera, la alegere, confortul functionarii **automate**, sau placerea **schimbarii manuale** a vitezelor.

### Pozitia manetei de viteze

Selectati modul de conducere prin deplasarea manetei de viteze.

**R** Reverse "R": mers inapoi. Acest raport va fi cuplat cu vehiculul oprit, sau la o viteza mai mica de aproximativ 6 km/h.

Trecerea in mers inapoi este insoțita de un semnal sonor.



Neutral "N": punct mort.  
Deplasati maneta de viteze spre dreapta, in pozitia **N**, pentru a **porni motorul**.



Easy "E": schimbare automata a treptelor.



Manual (+ / -) "M": schimbare manuala a treptelor.

### Comenzi in spatele volanului



Apasati pe spatele comenzii din spatele volanului **+** pentru a cupla treapta superioara.

Apasati pe spatele comenzii din spatele volanului **-** pentru a cupla treapta inferioara.

### Afisaj pe tabloul de bord

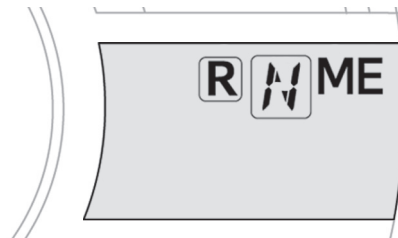

Pozitia manetei de viteze (**R**, **N**, **E** sau **M**) si treapta cuplata (1 - 5), sunt afisate pe ecranul din tabloul de bord (Mod manual).

### Pornirea vehiculului

Cu frana de stationare actionata, apasati pedala de frana, apoi selectati pozitia **N** pentru a porni motorul.

Cu piciorul pe frana, selectati pozitia **R**, **E** sau **M**.

Eliberati frana de stationare, eliberati pedala de frana, apoi accelerati.

**i** Cu motorul in functiune, in oricare din aceste trei pozitii, un semnal sonor este emis la deschiderea usii conducatorului.

Puteti in orice moment sa treceti de la pozitia **E** la pozitia **M** si invers.

## Oprire - Pornire in panta

Cutia de viteze este o cutie manuala pilotata fara pedala de ambreiaj.

Pentru a imobiliza vehiculul in panta, este necesara utilizarea pedalei de frana sau frana de stationare si nu pedala de acceleratie. Pentru pornirea din panta, accelerati progresiv eliberand in acelasi timp frana de stationare.

## Mod EASY (mod automat)

Selectati pozitia **E**, utilizand maneta de viteze. Cutia de viteze selecteaza in permanenta treapta cea mai bine adaptata.

**i** Dacă apăsați pedala de accelerație dincolo de punctul de rezistență, cutia de viteze 2 Tronic selectează treapta inferioara, pentru a permite o accelerare mai puternică.

## Reluare temporara a controlului manual al vitezelor

Puteti prelua temporar controlul asupra schimbarii vitezelor, utilizand comenzile din spatele volanului "+" si "-"; daca turatia motorului o permite, solicitarea de schimbare a treptei este luata in considerare. Treapta cuplata este afisata pe ecranul din tabloul de bord. Aceasta functie permite anticiparea unei situatii cum ar fi depasirea unui vehicul sau apropierea de un viraj.

Dupa cateva momente fara nicio actiune asupra comenzilor, cutia de viteze preia din nou gestionarea schimbarii treptelor in mod automat.

## Mod manual

Plasati maneta de viteze in pozitia **M**, apoi selectati treapta superioara sau inferioara, utilizand:

- maneta de viteze, actionata prin impulsuri:
  - catre inapoi, "+", pentru a selecta treptele in sus,
  - catre inainte, "-", pentru a selecta treptele in jos.
- sau comenzile din spatele volanului.

Treapta cuplata este afisata pe ecranul din tabloul de bord.

In caz de subturatie, pentru a evita orice risc de calare a motorului, se selecteaza automat treapta inferioara.

In caz de supraincalzire a ambreiajului, se selecteaza automat pozitia **N**, iar simbolul **N** clipeste insotit de un semnal sonor.

## Oprirea vehiculului

Inainte de oprirea motorului, puteti trece in pozitia **N** pentru a fi la punctul mort. In toate cazurile, este imperativa actionarea franei de stationare pentru a imobiliza vehiculul.

**!** In panta, utilizati frana de stationare pentru a imobiliza vehiculul si plasati maneta de viteze in pozitia **N**, **E** sau **R**. Nu mentineti vehiculul imobilizat utilizand acceleratia.

## Anomalie de functionare



Cu contactul pus, aprinderea acestui mator indica o disfuncție la nivelul cutiei de viteze.

Consultati rețeaua PEUGEOT sau un Service autorizat.

**i** Apasati obligatoriu pe pedala de frana pe durata pornirii motorului.

**!** Cu vehiculul in rulare, nu selectati niciodata punctul mort **N**. In toate cazurile, este imperativa actionarea franei de stationare pentru imobilizarea vehiculului.

## Eticheta "AIRBAG" pe parasolarul pasagerului



AR	لا يجب أبداً تركيب نظام لإجلال الطفل الوجه باتجاه الورااء على مقعد سيارة مجهز بوسادة أمامية مفعلة، فقد يؤدي هذا إلى التسبب بموت الطفل أو بإصابات خطيرة لديه .
BG	НИКОГА НЕ инсталирайте детско столче на седалка с АКТИВИРАНА предна ВЪЗДУШНА ВЪЗГЛАВНИЦА. Това можеда причини СМЪРТ или СЕРИОЗНО НАРАНЯВАНЕ на детето.
CS	NIKDY neumístujte dětské zádržné zařízení orientované směrem dozadu na sedadlo chráněné AKTIVOVANÝM čelním AIRBAGEM. Hrozí nebezpečí SMRTI DÍTĚTE nebo VÁŽNĚHO ZRANĚNÍ.
DA	Brug aldrig en bagudvendt barnestol på et sæde der er beskyttet af en aktiv airbag. Død eller alvorlig skade på barnet kan forekomme.
DE	Verwenden Sie NIEMALS einen Kindersitz oder Babyschale gegen die Fahrtrichtung bei AKTIVIERTEM Airbag, TOD oder ERNSTHAFTE VERLETZUNGEN können die Folge sein.
EL	Μη χρησιμοποιείτε ΠΟΤΕ παιδικό κάθισμα με την πλάτη του προς το εμπρός μέρος του αυτοκινήτου, σε μια θέση που προστατεύεται από ΜΕΤΩΠΙΚΟ αερόσακο που είναι ΕΝΕΡΓΟΣ. Αυτό μπορεί να έχει σαν συνέπεια το ΘΑΝΑΤΟ ή το ΣΟΒΑΡΟ ΤΡΑΥΜΑΤΙΣΜΟ του ΠΑΙΔΙΟΥ
EN	NEVER use a rearward facing child restraint on a seat protected by an ACTIVE AIRBAG in front of it, DEATH or SERIOUS INJURY to the CHILD can occur
ES	NO INSTALAR NUNCA EL SISTEMA DE RETENCIÓN PARA NIÑOS DE ESPALDAS AL SENTIDO DE LA CIRCULACIÓN SOBRE UN ASIENTO PROTEGIDO CON UN COJÍN INFLABLE FRONTAL ( AIRBAG ) ACTIVADO. ESTO PUEDE CAUSAR LA MUERTE DEL BEBE O HERIRLO GRAVEMENTE.
ET	Ärge kasutage kunagi lapse turvatooli seljaga sõidusuunas sõiduki istmel mis on kaitstud AKTIVEERITUD TURVAPADJAGA. See võib põhjustada lapsele RÄSKEID VIGASTUSI või SURMA.
FI	ÄLÄ KOSKAAN aseta lapsen turvaistuinta selk äjosuuntaan istuimelle, jonka edessä suojana on käyttöön aktivoitu TURVATYYNY. Sen laukeaminen voi aiheuttaa LAPSEN KUOLEMAN tai VAKAVAN LOUKKAANTUMISEN.
FR	NE JAMAIS installer de système de retenue pour enfants faisant face vers l'arrière sur un siège protégé par un COUSSIN GONFLABLE frontal ACTIVÉ. Cela peut provoquer la MORT de l'ENFANT ou le BLESSER GRAVEMENT
HR	NIKADA ne postavljati dječju sjedalicu leđima u smjeru vožnje na sjedalo zaštićeno UKLJUČENIM prednjim ZRAČNIM JASTUKOM. To bi moglo uzrokovati SMRT ili TEŠKU OZLJEDU djeteta.

HU	SOHA ne használnoj menetirányinak háttal beszerelt gyermekülést olyan ülésen, amely AKTIVÁLT ÁLLAPOTÚ (BEKAPCSOLT) FRONTLÉGSÁKKAL van védve. Ez a gyermek halálát vagy súlyos sérülését okozhatja.
IT	NON installare MAI seggiolini per bambini posizionati in senso contrario a quello di marcia su un sedile protetto da un AIRBAG frontale ATTIVATO. Ciò potrebbe provocare la MORTE o FERITE GRAVI al bambino.
LT	NIEKADA neįrenkite vaiko prilaikymo priemonės su atgal atgrežtu vaiku ant sėdynės, kuri saugoma VEIKIANČIOS priekinės ORO PAGALVĖS. Išsiskleidus oro pagalvei vaikas gali būti MIRTINAI arba SUNKIAI TRAUMUOTAS.
LV	NAV PIELĀUJAMS uzstādīt uz aizmuguri vērstu bērnu sēdekļīti priekšējā pasažiera vietā, kurā ir AKTIVIZĒTS priekšējais DROŠĪBAS GAISA SPILVENS. Tas var izraisīt BĒRNA NĀVI vai radīt NOPIETNUS IEVAINOJUMUS.
MT	Qatt m'ghandek thalli tifel/tifla marbut f'siggu dahrh lejn l-Airbag attiva, ghaliex tista' tikkawza korriment serju jew anke mewt lit-tifel/tifla
NL	Plaats NOOIT een kinderzitje met de rug in de rijrichting op een zitplaats waarvan de AIRBAG is INGESCHAKELD. Bij het afgaan van de airbag kan het KIND ERNSTIG OF DODELIJK GEWOND raken.
NO	Installer ALDRI et barnesete med ryggen mot kjøretretningen i et sete som er beskyttet med en frontal AKTIVERT KOLLISJONSPUTE, BARNET risikerer å bli DREPT eller HARDT SKADET.
PL	NIGDY nie instalować fotelika dziecięcego w pozycji "tyłem do kierunku jazdy" na siedzeniu wyposażonym w CZOŁOWĄ PODUSZKĘ POWIETRZNĄ w stanie AKTYWNYM. W przeciwnym razie dziecko narażone będzie na ŚMIERĆ lub BARDZO Poważne obrażenia ciała w momencie wyzolenia poduszki powietrznej
PT	NUNCA instale um sistema de retenção para crianças de costas para a estrada, num banco protegido por um AIRBAG frontal ACTIVADO. Esta instalação poderá provocar FERIMENTOS GRAVES ou a MORTE da CRIANÇA.
RO	Nu instalati NICIODATA un sistem de retinere pentru copii, dispus cu spatele in directia de mers, pe un loc din vehicul protejat cu AIRBAG frontal ACTIVAT. Aceasta ar putea provoca MOARTEA COPILULUI sau RANIREA lui GRAVA.
RU	ВО ВСЕХ СЛУЧАЯХ ЗАПРЕЩАЕТСЯ использовать обращенное назад детское удерживающее устройство на сиденье, защищенном ФУНКЦИОНИРУЮЩЕЙ ПОДУШКОЙ БЕЗОПАСНОСТИ, установленной перед этим сиденьем. Это может привести к ГИБЕЛИ РЕБЕНКА или НАНЕСЕНИЮ ЕМУ СЕРЬЕЗНЫХ ТЕЛЕСНЫХ ПОВРЕЖДЕНИЙ
SK	NIKDY nepoužívajte na prednom sedadle chránenom AKTÍVNYM AIRBAGOM detské zadrživacie zariadenie umiestnené v proti smere jazdy. Môže to spôsobiť SMŔŤ, alebo VÁŽNE ZRANENIE DIEŤAŤA.
SL	NIKOLI ne nameščajte otroškega sedeža s hrbtom v smeri vožnje, če je VARNOSTNA BLAZINA pred sprednjim sopotnikovim sedežem AKTIVIRANA. Takšna namestitvev lahko povzroči SMRT OTROKA ali HUDE POŠKODBE.
SR	NIKADA ne koristite dečje sedište koje se okreće unazad na sedištu zaštićenim AKTIVNIM VAZDUŠNIM JASTUKOM ispred njega, jer mogu nastupiti SMRT ili OZBILJNA POVREDA DETETA.
SV	Använd ALDRIG en bakåtvänd barnstol i ett säte skyddat av en AKTIV AIRBAG framför det. Det kan orsaka ALLVARLIGA eller DÖDLIGA skador på barnet.
TR	KESİNLİKLE HAVA YASTIĞI AKTİF olan ön koltuğa yüzü arkaya dönük bir çocuk koltuğu yerleştirmeyiniz. Bu ÇOCUĞUN ÖLMESİNE veya ÇOK AĞIR YARALANMASINA sebep olabilir.

## Scaun ISOFIX pentru copii recomandat de PEUGEOT și omologat pe vehicul

**RÖMER Duo Plus ISOFIX** (clasa de marime: **B1**)

**Grupa 1: de la 9 la 18 kg**



Se instalează cu fața în direcția de mers.

Se fixează pe inelele **A**, ca și pe inelul **B**, denumit Top Tether, utilizând centura superioară.

Trei înclinări ale ansamblului scaunului: așezat, repaus și alungit.

Poate fi instalat cu față în direcția de mers, ancorat de scaunul vehiculului cu o centură de siguranță cu prindere în trei puncte.

**i** Urmați indicațiile de montare a scaunului pentru copii din instrucțiunile de instalare date de producătorul scaunului.