

INSTRUCTIUNI DE UTILIZARE



CITROËN JUMPY



INTRUCTIUNI DE UTILIZARE PE INTERNET!

CITROËN SERVICE
<http://service.citroen.com>

CITROËN permite consultarea documentatiei de bord online, in mod gratuit si simplu, oferindu-va acces la istoric si la ultimele informatii.

Conectati-va la <http://service.citroen.com>:

- 1 | selectati limba dorita,
- 2 | dati clic pe linkul din zona "Acces persoane private", pentru a consulta Documentația de bord; se va deschide o fereastră, prin intermediul careia aveti acces la toate instructiunile de utilizare,
- 3 | selectati vehiculul dorit, alegeti tipul de caroserie si apoi data editiei instructiunilor de utilizare,
- 4 | in final, dati clic pe rubrica dorita.

Va atragem atentia...

Vehiculul dumneavoastra contine o parte din echipamentele descrise in acest document, in functie de nivelul de echipare, de versiune si de caracteristicile proprii tarii de comercializare.

Montarea unui echipament sau a unui accesoriu electric nespecificate de CITROËN, poate provoca o defectare a sistemului electronic al vehiculului dumneavoastra. Vă rugăm să rețineți aceasta particularitate și vă recomandăm să luați legătura cu un reprezentant CITROËN, pentru a vă fi prezentate echipamentele și accesoriile agreate.

Pentru orice intervenție asupra vehiculului dumneavoastră, adresați-vă unui atelier calificat ce dispune de informații tehnice, competență și material adaptat, la fel cum rețeaua CITROËN este capabilă să vă ofere.

CITROËN prezinta pe toate continentele,

o gama bogata,

imbinand tehnologia si spiritul novator permanent,

pentru o apropiere moderna si creativa a mobilitatii.

Va multumim si va felicitam pentru alegerea facuta.

La volanul noului vehicul,

cunoscand fiecare echipament,

fiecare comanda si fiecare reglare,

va veti face mai confortabile si mai placute

deplasarile si calatoriile.

Drum bun!

| 1. FAMILIARIZARE | | 2. GATA de PLECARE | | 3. ERGONOMIE și CONFORT | | 4. SIGURANȚĂ | |
|---------------------|----|----------------------------------|----|-------------------------------|----|-----------------------------|----|
| 4-18 | | 19-41 | | 42-81 | | 82-97 | |
| Prezentare | 4 | Telecomandă | 19 | Comenzi lumini | 42 | Frâna de mână | 82 |
| La exterior | 5 | Cheie | 20 | ștergătoare | 45 | Semnal de avarie | 82 |
| Instalarea | 10 | Alarmă | 21 | Regulator de viteză | 47 | Asistența la parcare | 83 |
| Vizibilitatea | 12 | Uși | 23 | Limitator fix de viteză | 49 | Claxon | 84 |
| Conducerea | 13 | Tablou de bord | 26 | Limitator de viteză | 50 | ABS | 84 |
| Amenajări cabină | 14 | Reglare oră | 27 | Încălzire/Aer condiționat | 53 | AFU | 84 |
| Spațiu de încărcare | 15 | Martori | 28 | manual | 55 | ASR și ESP | 85 |
| Ventilație | 16 | Joă carburant | 34 | automat | 59 | Centuri de siguranță | 86 |
| Conducere Eco | 17 | Lichid de răcire | 34 | Dezghetare și dezaburire | 61 | Airbag-uri | 89 |
| | | Indicator de întreținere | 35 | Încălzire adițională | 64 | Airbag-uri laterale | 91 |
| | | Reostat iluminare | 36 | Scaune | 66 | Airbag-uri frontale | 92 |
| | | Cutii de viteze | 37 | Banchetă față cu 2 locuri | 68 | Neutralizare airbag pasager | 92 |
| | | Indicator de schimbare a treptei | 37 | Amenajări cabină | 68 | Scaune copii | 93 |
| | | Cutie de viteze automată | 38 | Plafoniere | 71 | Scaune recomandate | 95 |
| | | Reglare volan | 41 | Teleplată/parcare | 71 | | |
| | | Pornire și oprire | 41 | Cabină dublă | 72 | | |
| | | | | Amenajări spațiu de încărcare | 73 | | |
| | | | | Suspensie spate | 76 | | |
| | | | | Oglinzi retrovizoare | 79 | | |
| | | | | Geamuri electrice | 81 | | |

| | | | |
|---|--|---|--|
| <p>5. ACCESORII 98-101</p> <p>Tractarea unei remorci 98 Alte accesorii 100 Gama profesională 101</p> | <p>7. ASISTENȚĂ RAPIDĂ 113-133</p> <p>Baterie 113 Kit de depanare 114 Schimbarea unei roți 116 Protecție detașabilă împotriva zăpezii 120 Schimbarea unei lămpi o siguranță 121 lamelă ștergător de parbriz 126 Remorcare 131 132</p> | <p>9. TEHNOLOGIE la BORD</p> <p>Urgență sau asistență 9.1 NaviDrive 9.3 MyWay 9.49 Autoradio 9.83</p> <p>Capitolul "Tehnologie la bord" vă prezintă noile echipamente de radio-navigație.</p> | <p>10. LOCALIZARE 143-152</p> <p>Exterior 143 Post de conduite 144 Interior 146 Caracteristici - Întreținere 147 Tip variantă versiune 148</p> <p>Capitolul "Localizare" vă permite să descoperiți comenzile, funcțiile și numerele lor de pagină asociate cu reprezentările grafice ale caroseriile vehiculului (index vizual).</p> |
| <p>6. VERIFICĂRI 102-112</p> <p>Deschiderea capotei 102 Motoare diesel 103 Motor benzină 104 Niveluri 105 Verificări 107 Carburant 110 Circuit neutralizat 111 Pompă reamorsare diesel 111</p> | <p>8. CARACTERISTICI TEHNICE 134-142</p> <p>Dimensiuni 134 Mase 140 Motorizări 141 Elemente de identificare 142</p> | | |



PREZENTARE

Acest document de bord este conceput pentru a vă familiariza cu noul vehicul încă de la primirea sa și pentru a vă pune în temă cu funcțiile sale.

Citirea acestuia este ușurată de conținutul alcătuit din 10 capitole identificate, reperabile printr-un cod colorat, specific fiecărei rubrici. Părțile sale abordează, prin tematică, toate funcțiile vehiculului în versiunea cu dotările cele mai complete.

În capitolul 8 veți găsi toate caracteristicile tehnice ale vehiculului dumneavoastră. La sfârșitul documentului, imagini cu exteriorul și interiorul vehiculului vă vor ajuta să localizați un echipament sau o funcție precum și pagina de trimitere pentru detalii.

În cadrul fiecărei rubrici există repere care vă vor atrage atenția asupra unui conținut ierarhizat:

-  vă orientează spre rubrica sau partea care conține informația detaliată legată de o anumită funcție,
-  vă semnalează o informație importantă referitoare la utilizarea echipamentelor,
-  vă avertizează asupra siguranței persoanelor și echipamentelor de la bord.

Cheie - Telecomandă

Blocare completă a vehiculului.
Deblocare doar a spațiului de încărcare.

O primă apăsare: deblochează cabina, a doua apăsare: deblochează ușile spate.

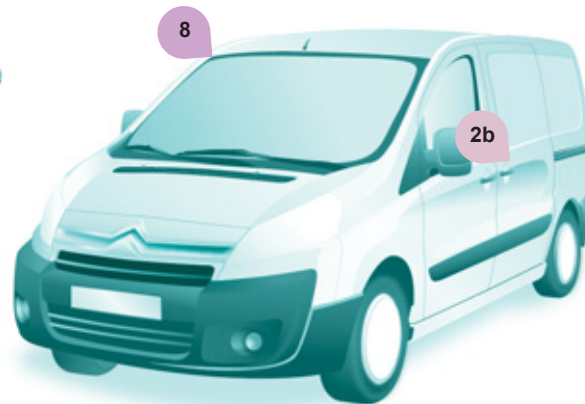

2a ▶ 19

**Martor deschidere**

Dacă se aprinde, o ușă este incorect închisă.

**Ușă laterală culisantă**

Trageți mânerul spre dumenavoastră apoi spre spate și deschideți ușa însoțind mișcarea de culisare până la depășirea punctului de rezistență.

Dacă vehiculul dumneavoastră are această echipare, nu deschideți ușa laterală stângă deoarece riscați să deteriorați în momentul alimentării trapa rezervorului de carburant.





2b ▶ 24

Dimensiuni utile

8 ▶ 134

Legendă

-  : reper capitol
-  : reper pagină

La exterior

Uși spate batante

Această comandă permite deschiderea la aproximativ 180°.



2 ▶ 25

Suspensie spate

Doă funcționalități:

- Corecție automată
- Corecție manuală



3a ▶ 76

Asistență la parcare

Pe vremea rea sau pe timp de iarnă, asigurați-vă că senzorii nu sunt acoperiți de noroi, de gheață sau de zăpadă.



3b ▶ 83

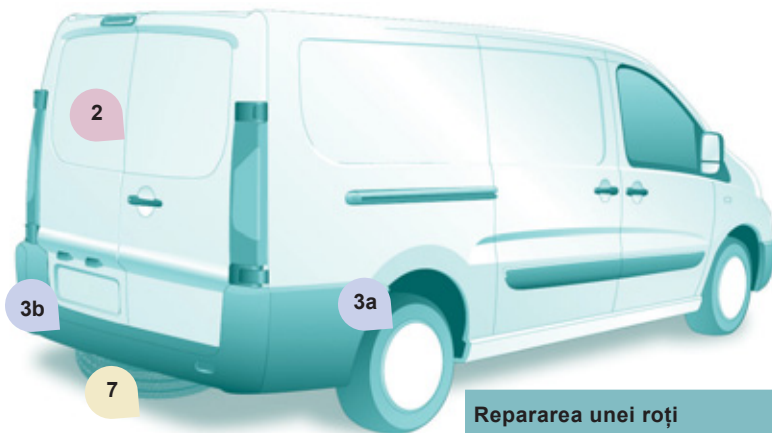

Repararea unei roți



7 ▶ 114

Schimbarea roții



7 ▶ 116

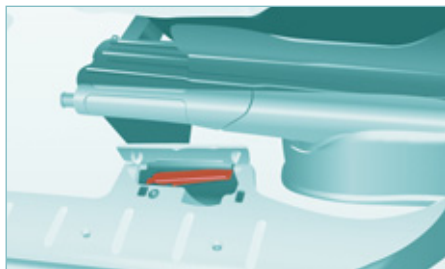

Deschidere capotă

Ridicați capacul situat la piciorul scaunului stâng și trageți comanda în sus.



Întredeschideți capota, împingeți în sus comanda și ridicați capota.



Fixați tija într-unul din cele două spații, în funcție de înălțimea dorită, pentru a menține capota deschisă.

6 ▶ 102

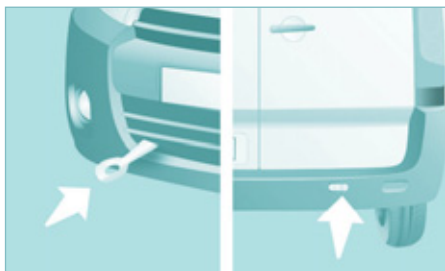

Inel de remorcare

În față, declipsați capacul apăsând pe partea inferioară a acestuia.

În spate, declipsați capacul folosind o monedă sau partea plată a inelului de remorcare.

7 ▶ 132

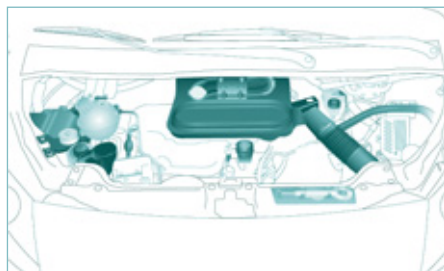

Motoare diesel

Fiți vigilenți în cazul oricărei intervenții sub capota motorului.

Consultați capitolul 6, secțiunea "Niveluri", pentru sfaturile de utilizare legate de lichide.

6 ▶ 103

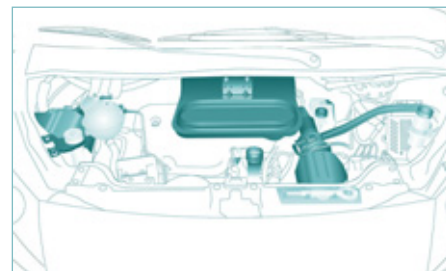

Motor benzină

6 ▶ 104

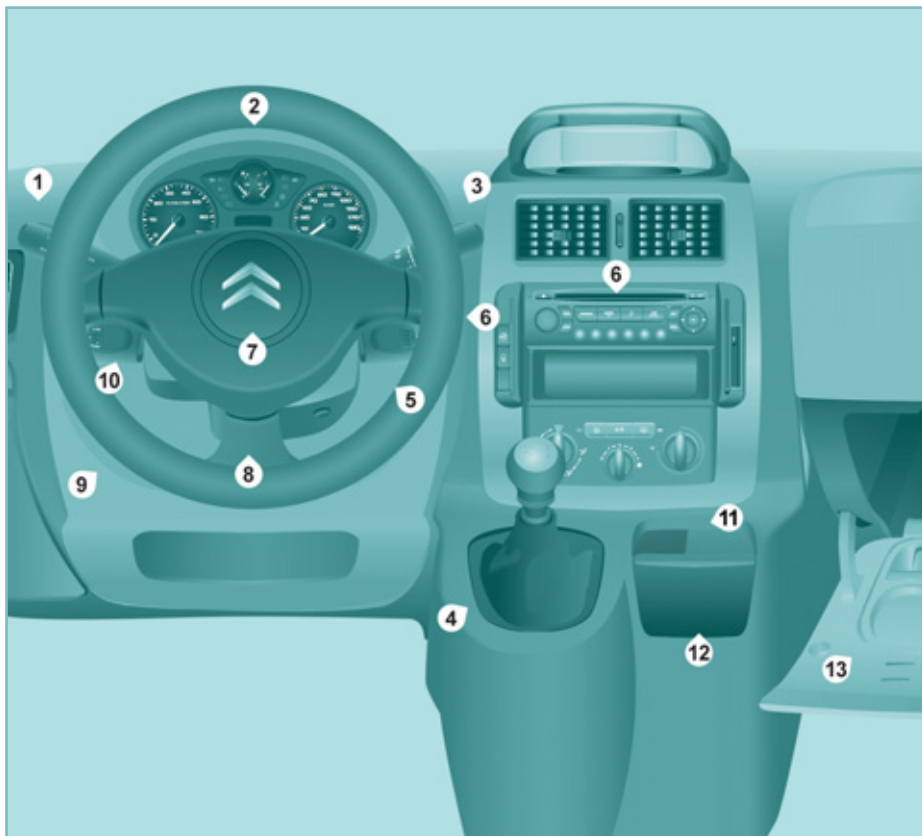

POST DE CONDUCERE

1. Comandă iluminat și semnalizatoare direcție.
2. Panou de bord cu afișaj.
3. Comenzi ștergătoare geamuri, spălătoare geamuri, calculator de bord.
4. Schimbător viteze.
5. Contact.
6. Comenzi radio auto.
7. Airbag șofer, avertizor sonor.
8. Reglare în adâncime și în înălțime a volanului.
9. Reglare fascicol faruri.
10. Comandă regulator, limitator viteză.
11. Priză accesorii 12 volți (120 W maxim) de tip brichetă.
12. Scrumieră.
13. Torpedo, priză auxiliară, comandă neutralizare airbag pasager.

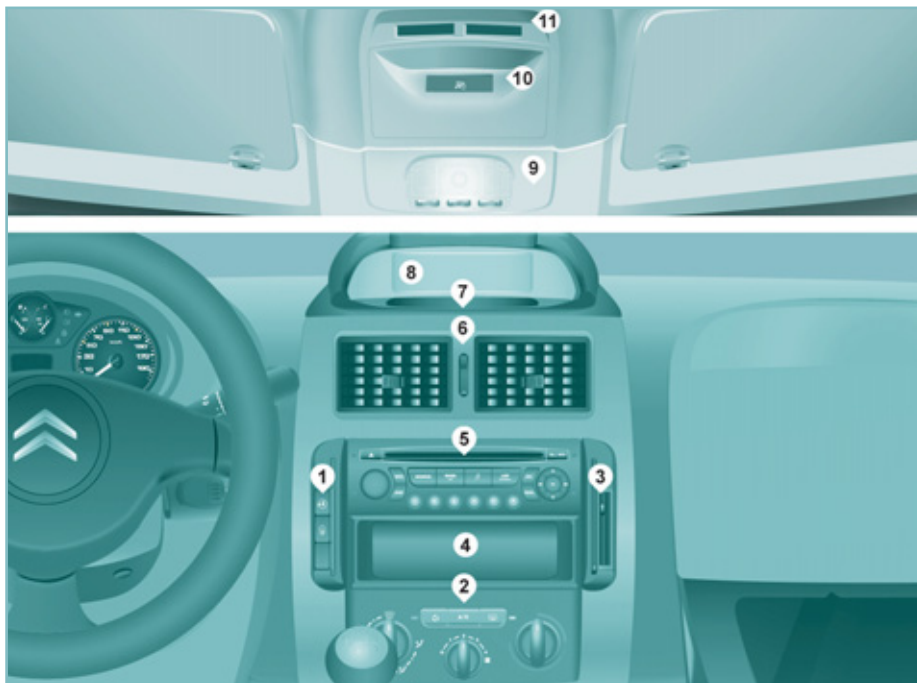

1257 REGLARE ORĂ

În funcție de configurația vehiculului dumneavoastră, dispuneți de fie:

- o consolă centrală cu ecran: a se vedea la capitolul 9, în secțiunea "Reglare dată și oră",
- o consolă centrală fără ecran: a se vedea la capitolul 2, în secțiunea "Post de conducere".

CONSOLĂ CENTRALĂ ȘI CONSOLĂ SUPERIOARĂ

1. Amplasarea comenzilor:
 - blocare/deblocare centralizată,
 - blocare/deblocare spațiu de încărcare.
2. Comenzi de încălzire și/sau aer condiționat.
3. Spații de depozitare tichete/hărți sau comenzi:
 - neutralizare ESP,
 - neutralizare alarmă volumetrică, led alarmă,
 - neutralizare asistența la parcare la spatele.
4. Spațiu depozitare.
5. Radio auto sau spațiu depozitare diverse.
6. Aeratoare centrale reglabile.
7. Buton lumini de avarie.
8. Ecran sau spațiu de depozitare.
9. Plafonieră.
10. Maror de neutralizare airbag pasager.
11. Spațiu pentru tichete/hărți, comenzi încălzire scaune.

INSTALAREA

10



1. Reglaj longitudinal.



2. Înclinare.

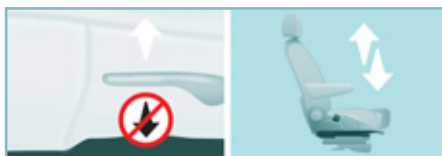

3. Înălțime șezut.



4. Lombar.

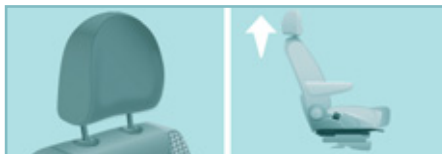

5. Înălțime tetieră.

**Volan**

Ajustare înălțime și profunzime volan.

2 ▶ 41

**Retrovizoare**

Reglaje manuale.

**Geamuri electrice**

3 ▶ 81

**Centuri de siguranță**

Reglare pe înălțime.
Blocare.

4 ▶ 86

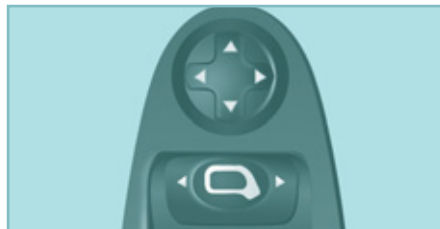

Reglaje electrice, rabatare/depliere electrică.

3 ▶ 79

VIZIBILITATEA

12

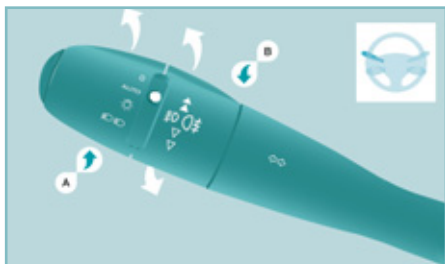

Comandă lumini



Lumini stinse.



Lumini de poziție.



Fază lungă (albastru).

Fază scurtă (verde).

AUTO

AUTO, aprindere automată a farurilor.

3

▶ 42

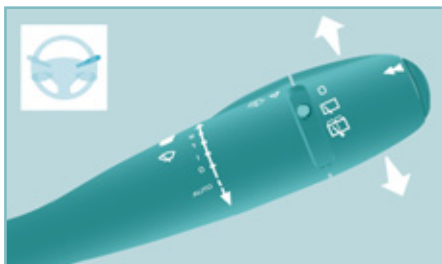

Comandă ștergătoare

2 rapid.

1 normal.

I intermitent.

0 oprire.

↓ ștergere pas cu pas.



AUTO, dați un impuls în jos.

3

▶ 45



Schimbare lămpi

Pe vreme rea sau pe timp de iarnă, asigurați-vă că farurile nu sunt acoperite de noroi sau de zăpadă.

7

▶ 121

CONDUCEREA



NaviDrive

Acest autoradio integrează un hard-disk cu o capacitate de 10 GB, special pentru muzica dumneavoastră.

Funcția Jukebox permite o audiție selectivă de până la 10 ore de muzică. Harta detaliată a Europei este conținută pe acest disc, fără a fi nevoie de un CD adițional. Este afișată pe ecranul color de 7 inci 16/9 și permite vizualizarea 3D.

Telefonul GSM mâini libere folosind cartela dumneavoastră SIM vă deschide de asemenea accesul la platforma de urgență CITROËN (sub anumite rezerve).

9

Apel de urgență sau de asistență cu NaviDrive

Acest dispozitiv permite lansarea unui apel de urgență sau de asistență către serviciile de urgență sau către platforma CITROËN dedicată.

Pentru mai multe detalii asupra utilizării acestui echipament, consultați capitolul rubricat 9, "Tehnologie la bord".



Autoradio

9



MyWay

Acest radio auto ergonomic vă propune o hartă a Europei pe card SD, conectare prin Bluetooth și redarea fișierelor MP3/WMA.

9



Regulator de viteză

Viteza vehiculului trebuie să fie mai mare de 40 km/h, având cel puțin treapta a patra de viteză cuplată.

3 ▶ 47

Limitator fix de viteză

3 ▶ 49



Limitator de viteză

Viteza minimă de programare este de 30 km/h.

3 ▶ 50

AMENAJĂRI CABINĂ

14



Consolă superioară

3 ▶ 70

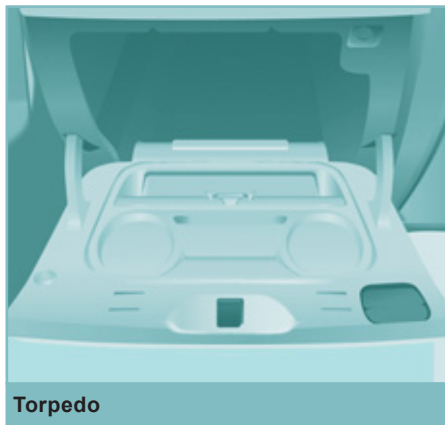

Torpedo

3 ▶ 68



Spațiu mărunțiș

3 ▶ 68

SPAȚIU DE ÎNCĂRCARE

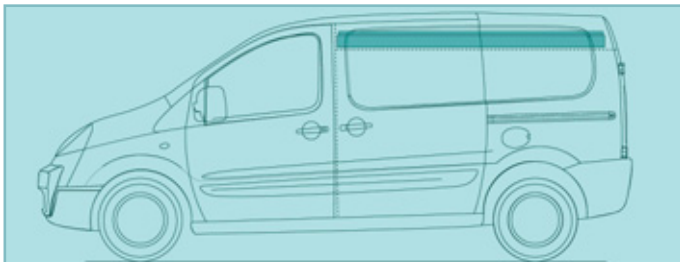

Galerie interioară

5 ▶ 100



Perete separator

3 ▶ 74

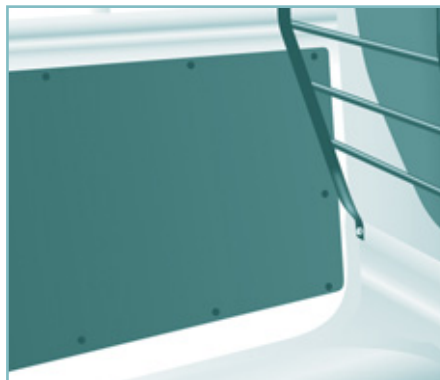

Amplasări pentru bara de ancorare

3 ▶ 73



Inele de ancorare

Este recomandat să imobilizați încărcătura fixând-o solid folosind inelele de ancorare prezente pe planșeu.

3 ▶ 73

VENTILAȚIE

16



Cu reglare manuală

3 ▶ 53



Cu reglare automată, separată pentru șofer și pasager

3 ▶ 55

Sfaturi de reglare

Pentru o bună utilizare a sistemului vă sfătuim să:

| Doresc... | Repartiția aerului | Temperatură | Debit de aer | Recirculare aer | AC |
|-------------------------|--------------------|-------------|--------------|-----------------|------------|
| Cald | | | | | - |
| Rece | | | | | A/C |
| Dejivrare Dezaburire | | | | | |

CONDUCERE ECO

Conducerea Eco este un ansamblu de practici de rutină ce permit automobilistului să optimizeze consumul de carburant și emisiile de CO₂.

Optimizați utilizarea cutiei de viteze

Cu o cutie de viteze manuală, demarați ușor, angajați imediat următoarea treaptă de viteză și alegeți să rulați schimbând devreme treptele. Dacă vehiculul dumneavoastră este astfel echipat, indicatorul de schimbare a treptei vă invită să treceți la o treaptă superioară; dacă este afișat pe tabloul de bord, urmați-l.

Cu o cutie de viteze automată sau secvențială, rămâneți pe poziția Drive "D" sau Auto "A", în funcție de tipul de selector, fără a apăsa puternic sau brusca pedala de accelerație.

Adoptați un stil de conducere lejer

Respectați distanțele de siguranță între vehicule, utilizați frâna de motor în locul pedalei de frână, apăsați progresiv pe pedala de accelerație. Aceste maniere de conducere contribuie la reducerea consumului de carburant, a emisiilor de CO₂ și atenuarea fondului sonor produs de circulație.

În condiții de circulație fluidă, dacă dispuneți de comanda "Cruise" la volan, selectați regulatorul de viteză de la minimum 40 km/h.

Controlați utilizarea echipamentelor electrice

Înainte de a porni, dacă habitaclul este supraîncălzit, aerisiți-l coborând geamurile și pornind ventilația, înainte de a utiliza aerul condiționat.

De la 50 km/h în sus, ridicați geamurile și lăsați aeratoarele deschise.

Utilizați echipamentele ce vă permit limitarea temperaturii în habitaclu (mascarea trapei de pavilion, storuri...). Întrerupeți aerul condiționat, dacă acesta nu este automat, imediat ce s-a atins temperatura de confort dorită.

Oprii comenzile de degivrare și dezaburire, dacă acestea nu sunt gestionate automat.

Oprii cât mai repede posibil comanda de încălzire a scaunului.

Nu rulați cu proiectoarele anticeață aprinse când condițiile de vizibilitate sunt suficiente.

Evitați menținerea motorului pornit, mai ales în timpul iernii, înainte de a angaja prima treaptă de viteză; vehiculul dumneavoastră se încălzește mult mai repede în timpul rulării.

Ca pasager, dacă evitați utilizarea simultană a mai multor suporturi multimedia (film, muzică, joc video...), contribuiți la limitarea consumului de energie electrică, ceea ce înseamnă economie de carburant.

Debransați dispozitivele mobile înainte de a părăsi vehiculul.

Limitați cauzele de supraconsum

Repartizați greutatea în vehicul; plasați-vă bagajele mai grele cât mai aproape de scaunele din spate.

Limitați încărcarea vehiculului și minimizați rezistența aerodinamică (bare de pavilion, bare transversale, suport de biciclete, remorcă...). Alegeți utilizarea unui portbagaj suplimentar închis.

Îndepărtați barele de pavilion și barele transversale după utilizare.

Imediat ce s-a încheiat iarna, îndepărtați pneurile de iarnă și remonțați anvelopele de vară.

Respectați sfaturile de întreținere

Verificați regulat și la rece presiunea pneurilor, având ca referință eticheta situată pe tocul portierei șoferului.

Efectuați această verificare cu precădere:

- înaintea unui drum lung,
- la fiecare schimbare de anotimp,
- după o staționare prelungită.

Nu uitați de asemenea roata de rezervă și pneurile remorcii sau rulotei.

Efectuați regulat întreținerea vehiculului dumneavoastră (ulei, filtru de ulei, filtru de aer...) și urmați calendarul acestor operațiuni preconizate de constructor.

În momentul alimentării rezervorului, nu insistați după a treia întrerupere a pompei pentru a evita revărsarea carburantului.

La volanul vehiculului nou, doar după ce parcurgeți primii 3 000 kilometri veți constata ameliorarea consumului mediu de carburant.



DESCHIDERI

TELECOMANDĂ

Deblocare cabină



O primă apăsare pe această comandă vă permite să deblocați cabina vehiculului dumneavoastră.

Semnalizatoarele de direcție clipeșc de 2 ori.

O a doua apăsare permite deblocarea ușii/ușilor laterale și a ușilor din spate. Această funcție selectivă de deschidere este deja activată la livrarea vehiculului.

La cererea dumneavoastră, rețeaua poate dezactiva această deschidere selectivă între cabină și spațiul de încărcare; pentru aceasta adresați-vă rețelei CITROËN.

Deblocare spațiu de încărcare



O apăsare pe această comandă vă permite să descuriați toate ușile spate.

Această separare a blocărilor dintre cabină și spațiul de încărcare reprezintă o siguranță în folosire. Astfel, vă permite să blocați accesul la vehicul în zona în care dumneavoastră lipșiți.

Blocare centralizată



O apăsare pe această comandă vă permite să încuiați vehiculul, cabină și portiere spate.

Semnalizatoarele de direcție clipeșc o dată.

Dacă una dintre portiere este deschisă sau nu este închisă corect, închiderea centralizată nu se poate efectua.

Suprablocare

Dacă vehiculul dumneavoastră este echipat cu această funcție în termen de 5 secunde după blocare, o **a doua apăsare** pe lacătul închis al telecomenzii schimbă blocarea în suprablocare.

Ea este indicată de aprinderea cu lumină continuă a semnalizatoarelor de direcție timp de aproximativ două secunde.

Suprablocarea face inoperante mânerul de deschidere din exteriorul și din interiorul portierelor: nu lăsați nici-o persoană în interiorul vehiculului când acesta este suprablocat.

Dacă suprablocarea este acționată din interiorul vehiculului, această funcție va trece în blocare simplă la pornirea vehiculului.

Pliere/depliere cheie



Apăsați pe acest buton pentru a scoate cheia din locașul său.

Pentru a replia cheia, apăsați pe buton apoi împingeți cheia la loc în suport. Dacă nu apăsați pe buton, riscați să stricați mecanismul.

Pentru o bună folosire

Aveți grijă ca această cheie să nu intre în contact cu grăsimi, praf, apa provenită din ploaie sau într-un mediu umed.

Un obiect greu, agățat de cheie (breloc, ...) care atârână pe axul cheii introduse în contact, poate antrena o defecțiune.



CHEIE

Aceasta permite blocarea și deblocarea încuietorilor vehiculului și pornirea motorului, deschiderea și închiderea buseonului de rezervor de carburant, ca și pentru a porni și opri motorul.

TELECOMANDA

Schimbarea bateriei

Indice ref. baterie: CR1620/3 volți.

Informația "baterie uzată" este oferită de un semnal sonor, însoțit de un mesaj pe ecran.

Pentru înlocuirea bateriei, desfaceți cutia cu ajutorul unei monede la nivelul inelului.

Dacă telecomanda rămâne nefuncțională și după schimbarea bateriei, efectuați o procedură de resetare.



Există risc de deteriorare dacă bateria de schimb nu este conformă cu cea înlocuită. Nu folosiți decât baterii identice sau de tip echivalent celor preconizate de rețeaua CITROËN.

Nu aruncați bateriile telecomenzii la gunoi, ele conțin metale nocive pentru mediu.

Duceți-le la rețeaua CITROËN sau la oricare punct de colectare special amenajat în acest scop.

Resetarea telecomenzii

După schimbarea bateriei sau debransarea de la baterie, trebuie să resetați telecomanda.

Așteptați cel puțin un minut înainte de folosirea telecomenzii.

Inserați cheia în contact cu butoanele telecomenzii îndreptate spre dumneavoastră.

Puneți contactul.

În următoarele zece secunde, apăsați pe butonul de blocare de pe telecomandă timp de cel puțin cinci secunde.

Întrepeți contactul.

Așteptați cel puțin un minut înainte de folosirea telecomenzii.

Telecomanda este din nou funcțională.

ANTIDEMARAJ ELECTRONIC

Toate cheile au un dispozitiv antidemaraj electronic.

Acest dispozitiv blochează sistemul de alimentare al motorului. El se activează automat când scoateți cheia din contact.

După ce ați pus contactul, cheia și dispozitivul antidemaraj electronic comunică între ele.

Partea metalică a cheii trebuie să fie corect depliată pentru a realiza o bună comunicare.

În cazul pierderii cheilor

Adresați-vă rețelei CITROËN împreună cu cardul gri și cartea de identitate a vehiculului.

Rețeaua CITROËN va putea recupera codul cheii și codul transponderului pentru a comanda o nouă cheie.

Pentru o bună utilizare

Nu aduceți nici o modificare sistemului de antidemaraj electronic.

Manipularea telecomenzii chiar în buzunar poate declanșa deblocarea involuntară a portierelor.

Utilizarea simultană a altor aparate de înaltă frecvență (telefoane mobile, alarme domestice...), poate perturba temporar funcționarea telecomenzii.

Telecomanda nu poate funcționa atât timp cât cheia este în antifurt, chiar cu contactul întrerupt.

Ca măsură de siguranță (copii la bord), scoateți cheia din contact când părăsiți vehiculul, chiar și pentru scurtă durată.

La cumpărarea unui vehicul de ocazie:

- cereți o memorare a cheilor în cadrul rețelei CITROËN, pentru a fi sigur că sunteți în posesia singurelor chei ce permit pornirea vehiculului.



ALARMĂ

Dacă vehiculul dumneavoastră este dotat cu acest sistem el asigură două tipuri de protecție:

- perimetrică, se declanșează în cazul deschiderii unei portiere față/spate sau a capotei.
- volumetrică; se declanșează în cazul variațiilor de volum din habitacul (spargere geamuri sau deplasare în interior).

Dacă vehiculul dumneavoastră este echipat cu cabină separată de spațiul de încărcare, protecția volumetrică nu este activă pentru spațiul de încărcare.

Închiderea vehiculului cu alarmă completă

Activarea

- Întrerupeți contactul și ieșiți din vehicul.

- Activați alarma în următoarele cinci minute după ce ieșiți din vehicul, efectuând o blocare simplă sau antiintruziune cu ajutorul telecomenzii. Led-ul roșu, situat pe consola centrală clipește la fiecare secundă.

Dezactivarea

- Deblocați vehiculul cu ajutorul cheii cu telecomandă sau puneți contactul, led-ul roșu se stinge.

Activarea alarmei de tip exclusiv perimetric

În absența dumneavoastră, dacă doriți să lăsați un geam întredeschis sau un animal în interiorul autoturismului, trebuie să optați numai pentru tipul de protecție perimetrică:

- Întrerupeți contactul.



- În următoarele zece secunde, apăsați acest buton, aflat pe consola centrală, până la aprinderea neîntreruptă a ledului roșu,
- Ieșiți din autoturism.
- În cel mult cinci minute, activați alarma efectuând o blocare simplă sau antiintruziune, cu ajutorul telecomenzii (ledul roșu, clipește la fiecare secundă).

Deschideri

Declanșare

Sirena se declanșează, semnalizatoarele clipeșc timp de 30 secunde și led-ul roșu clipește rapid.

- Pentru a o stinge, introduceți cheia și puneți contactul.

După zece declansări consecutive (la a unsprezecea) alarma este neutralizată.

Reluați procedura de activare.

Închiderea vehiculului fără alarmă

- Introduceți cheia în broasca portierei șoferului și blocați-o.

Când spălați vehiculul nu activați alarma.

Pană de telecomandă

Atunci când alarma este activată, însă telecomanda nu mai funcționează:

- Deblocați portierele cu cheia și deschideți portiera. Alarma se declanșează.
- Puneți contactul în următoarele zece secunde. Alarma se dezactivează.

Defecțiune

La punerea contactului, led-ul roșu ce rămâne aprins timp de zece secunde, semnaleză defectarea conexiunii sirenei.

Efectuați o verificare a sistemului în rețeaua CITROËN sau la un service autorizat.

Activarea automată

În funcție de țara de comercializare, alarma se activează automat la aproximativ 2 minute după închiderea ultimei portiere.

Pentru a evita declanșarea alarmei la deschiderea unei portiere, trebuie neapărat să apăsați din nou pe butonul de deblocare al telecomenzii.



Nu modificați în nici un fel sistemul de alarmă, deoarece ar putea provoca defecțiuni.



PORTIERE

Din exterior

Utilizați telecomanda pentru a bloca/debloca vehiculul.

Introduceți partea metalică a cheii în broasca dinspre partea șoferului dacă telecomanda este inactivă.

Din interior



Cabină și spațiul de încărcare

O primă apăsare permite blocarea centralizată a portierelor din față și spate, când acestea sunt închise.

O a doua apăsare permite deblocarea centralizată a vehiculului.

Comanda este inactivă când vehiculul a fost blocat cu telecomanda sau cu cheia din exterior.



Spațiul de încărcare



O apăsare permite blocarea/deblocarea ușilor din spate din cabină.

Această funcție selectivă a deschiderilor este activată la livrarea vehiculului. La cererea dumneavoastră, rețeaua poate dezactiva această selectivitate de deschidere între cabină și spațiul de încărcare, adresați-vă rețelei CITROËN.

Deschiderea ușilor este încă posibilă din interior.

Martorul luminos al comenzilor:



- clipește când ușile sunt blocate și la oprirea vehiculului,



- se aprinde când ușile sunt blocate dar și de la punerea contactului.

Siguranță anti-agresiune

La pornirea vehiculului, sistemul blochează automat portierele din față. Imediat ce veți atinge aproximativ 10 km/h, sistemul blochează ușile din spate.

Activarea/dezactivarea funcției



Contactul fiind pus, executați o apăsare mai lungă pe acest buton pentru a activa sau neutraliza funcția.

Martor deschidere



Dacă acest martor este aprins, verificați închiderea corectă a ușilor de la cabină, a ușilor din spate sau a celor laterale.



UȘĂ LATERALĂ CULISANTĂ

Dacă vehiculul dumneavoastră are această dotare, nu deschideți ușa laterală stânga, riscați să deteriorați trapa de carburant în timpul alimentării rezervorului.



Din exterior

Trageți mânerul spre dumneavoastră apoi spre în spate.

Din interior

Pentru a debloca și a deschide, împingeți mânerul spre spate. Aveți grijă să se deschidă complet pentru a obține blocarea dispozitivului de la baza portierei.

Pentru o bună utilizare

Atenție să nu blocați spațiul de ghidare din podea, pentru buna culisare a ușii.

Pentru motive de siguranță și de funcționare, nu circulați cu ușa laterală culisantă deschisă.



Intervenție în caz de pană a bateriei

Portierele pasagerului față și laterale

În caz de defecțiune a bateriei sau a închiderii centralizate, utilizați încuietoarea pentru blocarea mecanică a portierelor.

- Pentru deschiderea portierei și ieșirea din vehicul, trageți comanda interioară.
- Pentru blocarea portierei, introduceți cheia în încuietoare, situată pe cantul ușii, apoi rotiți-o o optime de tur.

Portieră șofer

- Introduceți cheia în încuietoare, apoi rotiți-o spre dreapta pentru blocare sau spre stânga pentru deblocare.



UȘILE BATANTE DIN SPATE

Din exterior

Cele două uși batante se deschid la 90°. Pentru a le deschide, trageți mânerul spre dumneavoastră apoi trageți de levier pentru a deschide ușa din stânga.

Pentru a le închide, începeți cu ușa din stînga apoi închideți ușa din dreapta.

Deschidere la 180°

Un sistem de bară retractabilă permite să se deschidă ușile de la 90° la 180°. Eliberați bara spre dumneavoastră când ușa este parțial deschisă.

Bara se va prinde la loc automat în momentul închiderii ușii.

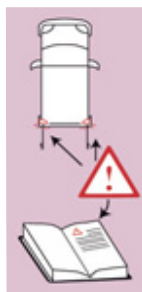
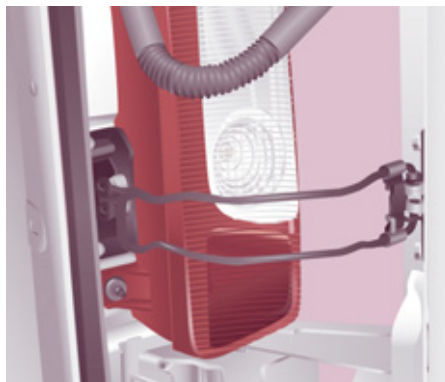

În cazul în care staționați cu ușile din spate deschise la 90°, acestea maschează luminile din spate. Pentru a putea semnaliza poziția dumneavoastră celorlalți participanți la trafic, care circulă în același sens și care nu au observat oprirea dumneavoastră, folosiți un triunghi de presemnalizare sau orice alt tip de dispozitiv prescris de legislația și reglementările din țara dumneavoastră.



OBLON SPATE

Din exterior

Dacă vehiculul dumneavoastră este echipat cu așa ceva, blocarea/deblocarea acestuia se va face cu telecomanda.

Pentru a-l deschide, acționați comanda apoi ridicați oblonul.

Pentru a închide oblonul în poziția cea mai ridicată, aveți la dispoziție o tijă.

Din interior

Comandă de siguranță

În caz de defecțiune la partea de deblocare centralizată, ea permite anularea comenzii oblonului din spate din interior.

Rabateți scaunele spate pentru a ajunge la încuietore.

Introduceți o șurubelniță în acest orificiu pentru a debloca oblonul.



POSTUL DE CONDUCERE

TABLOU DE BORD

1. Contor kilometri/mile.
2. Afișaj.
3. Nivel carburant, temperatură lichid de răcire.
4. Turometru.
5. Reostat de iluminat calculatorul de bord.
6. Aducere la zero a contorului kilometrajului curent/kilometrajului indicatorului de întreținere.



Afișaj calculator de bord

- Limitator/regulator de viteză.
- Kilometri/Mile parcurse.
- Indicator de întreținere, indicator nivel ulei motor, kilometri/mile în total.
- Prezența apei în filtrul de motorină.
- Preîncălzire motorină.
- Indicator de schimbare a treptei superioare.

Martor și comenzi pe consolă

- Martor neutralizare airbag pasager.
- Comenzi încălzire scaune șofer/pasager (versiunea cu 2 scaune în față).



Calculatoare de bord fără ecran

REGLARE ORĂ

Consolă centrală fără ecran



Pentru a regla ora pe ceasul calculatorului de bord folosiți butonul stâng de pe calculator apoi efectuați manevrele în ordinea următoare:

- rotiți butonul spre stânga: minutele clipesc,
- rotiți butonul spre dreapta pentru a mări numărul de minute (mențineți butonul spre dreapta pentru a obține o defilare rapidă),
- rotiți butonul spre stânga: orele clipesc,
- rotiți butonul spre dreapta pentru a mări numărul de ore (mențineți butonul spre dreapta pentru a defilare rapidă),

- rotiți butonul spre stânga: se afișează 24 H sau 12 H,
- rotiți butonul spre dreapta pentru a selecta 24 H sau 12 H,
- rotiți butonul spre stânga pentru a termina reglarea orei.

După aproximativ 30 de secunde fără nici-o altă intervenție, afișajul revine la afișarea curentă.



Consola centrală cu ecran



Secvența de afișare - ora variază în funcție de model (versiune). Accesul la Dată nu este activ atunci când versiunea modelului propune o dată în litere.









Pentru a regla ora care se afișează pe ecran, citiți indicațiile de la capitolul 9, secțiunea "Reglare dată și oră".





Martori

28







La fiecare pornire: o serie de martori se aprind aplicând un auto-test de control. Se sting imediat. Motorul pornit: martorul devine alertă dacă rămâne aprins în permanență sau clipește. Această primă alertă poate fi însoțită de un semnal sonor și de un mesaj scris pe afișaj. Nu neglijați aceste avertizări.









| Martor | | este | semnalează | Rezolvare - acțiune |
|---|---|---|--|--|
|  | STOP | aprins, asociat cu un alt martor și însoțit de un mesaj pe ecran. | anomalii majore legate de martorii "Nivel lichid de frână", "Presiune și temperatură ulei motor", "Temperatura lichidului de răcire", "Repartitor electronic de frânare", "Direcție asistată". | Oprirea este imperativ necesară, staționați, întrerupeți contactul și faceți apel la rețeaua CITROËN sau la un service autorizat. |
|  | Frână de staționare/ Nivelul lichidului de frână/REF | aprins. | o frână trasă sau incorect eliberată. | Eliberarea frânei stinge martorul. |
| | | aprins. | un nivel insuficient al lichidului. | Completați nivelul cu lichid recomandat de CITROËN. |
| | | rămâne aprins, chiar dacă nivelul este corect și asociat cu martorul ABS. | o defecțiune a repartitorului electronic de frânare. | Oprirea este absolut necesară, staționați, întrerupeți contactul și apelați rețeaua CITROËN sau un service autorizat. |
|  | Presiunea și temperatura uleiului motor | aprins în timpul circulației. | o presiune insuficientă sau o temperatură prea ridicată. | Opriiți vehiculul, întrerupeți contactul apoi lăsați să se răcească. Verificați vizual nivelul. Capitolul 6 secțiunea "Niveluri". |
| | | rămas aprins, chiar dacă nivelul este corect. | o anomalie majoră. | Apelați rețeaua CITROËN sau un service autorizat. |

| Martor | | este | semnalează | Rezolvare - acțiune |
|---|--|--|--|---|
|  | Temperatura și nivelul lichidului de răcire | aprs cu acul pe zona roșie. | o creștere anormală a temperaturii. | Oprii vehiculul, întrerupeți contactul și lăsați să se răcească. Verificați nivelul vizual. |
| | | clipește. | o scădere a nivelului lichidului de răcire. | Capitolul 6, secțiunea "Niveluri". Consultați rețeaua CITROËN sau un service autorizat. |
|  | Service | aprs temporar. | anomaliile minore sau alerte. | Consultați jurnalul de alerte de pe afișaj sau de pe ecran. A se vedea capitolul 9, secțiunea "Calculator de bord" apoi "Jurnal de alerte". |
| | | rămas aprins. | anomaliile majore. | În funcție de severitatea anomaliilor consultați rețeaua CITROËN sau un service autorizat. |
|  | Centrura neprinsă pe rândul 1 | aprs apoi clipind. | șoferul sau pasagerul din față nu și-a prins centura de siguranță. | Trageți de bandă apoi introduceți capătul metalic în dispozitivul de blocare. |
| | | însoțit de un semnal sonor apoi rămâne aprins. | vehiculul circulă cu centura șoferului sau pasagerului nepuse. | Verificați prinderea printr-o încercare de tracțiune asupra benzii. Capitolul 4, secțiunea "Centuri de siguranță". Șoferul trebuie să se asigure că toți pasagerii și-au blocat și folosesc corect centurile de siguranță. |

| Martor | este | semnalează | Rezolvare - acțiune |
|--|---|--|--|
|  Airbag frontal/lateral/ cortină | clipind sau rămas aprins. | o defecțiune a unui airbag. | Verificați fără întârziere sistemul în cadrul rețelei CITROËN sau la un service autorizat. Capitolul 4, secțiunea "Airbag-uri". |
|  Neutralizarea airbag-ului frontal pasager | aprins. | neutralizarea voluntară a acestui airbag în prezența unui scaun pentru copii cu spatele la drum. | Capitolul 4, partea "Airbag-uri copii la bord". |
|  Nivel minim carburant | aprins cu acul jojei pe zona roșie. | de la prima aprindere, vă rămân aproximativ 8 litri de carburant. | Efectuați neapărat o alimentare cu carburant pentru a evita pana. Nu rulați până ajungeți în pană de carburant, deoarece aceasta ar putea deteriora sistemele de antipoluare și de injecție. Capacitatea rezervorului: aproximativ 80 litri. |
| | rămas aprins după fiecare cuplare de contact. | o alimentare insuficientă cu carburant. | |
| | clipește. | o întrerupere a alimentării ca urmare a unui șoc puternic. | Faceți plinul. Capitolul 6, partea "Carburant". |
|  Sistem antipoluant EOBD | clipind sau rămas aprins. | o defecțiune la sistem. | Verificați rapid sistemul în rețeaua CITROËN sau la un service autorizat. |
|  Încărcare baterie | aprins. | o defecțiune în circuitul de încărcare. | Verificați bornele bateriei, ... Capitolul 7, partea "Baterie". |
| | clipind. | o trecere în starea de veghe a funcțiilor active (modul economic). | Capitolul 7, partea "Baterie". |
| | rămas aprins, în ciuda verificărilor efectuate. | un circuit defect, o defecțiune la aprindere sau injecție. | Apelați la rețeaua CITROËN sau la un service autorizat. |

| Martor | este | semnalează | Rezolvare - acțiune |
|---|---|---|---|
|  Direcție asistată | aprins. | funcționarea defectuoasă. | Vehiculul păstrează o direcție clasică, fără a fi asistată. Verificați sistemul în rețeaua CITROËN sau la un service autorizat. |
|  Detectare deschidere | aprins și însoțit de un mesaj pe ecran. | o deschidere incorect închisă. | Verificați închiderea ușilor cabinei, ușilor din spate și pe cele laterale și de la capotă (dacă vehiculul dumneavoastră este echipat cu o alarmă). |
|  Suspensie spate cu compensare pneumatică | clipește. | o diferență anormală între înălțimea pragului detectat și înălțimea pragului optim. | La corecția automată: circulați ușor (aproximativ 10 km/h) până la stingerea completă a matorului. În cazul corecției manuale: reveniți la o înălțime a pragului optimă care a rămas pe limitatorul de sus sau de jos. Capitolul 3, partea "Suspensie spate". |
| | aprins la pornire sau în timpul rulării. | o defecțiune a compensării pneumatice. | Este necesară oprirea imediată. Apelați la rețeaua CITROËN sau la un service autorizat. |
|  ABS | rămas aprins. | o defecțiune a sistemului de antiblocare roți. | Vehiculul își păstrează frânarea clasică fără asistență dar noi vă sfătuim să vă opriți. Apelați la rețeaua CITROËN sau la un service autorizat. |
|  ESP | clipește. | o intervenție de corectare din partea ESP. | Sistemul optimizează motricitatea și permite ameliorarea stabilității direcției vehiculului. Capitolul 4, secțiunea "Siguranță în conducere". |
| | rămas aprins. | defectarea sa. Exemplu: o dezumflare a roților. | Controlați presiunea din pneuri. Apelați la rețeaua CITROËN sau la un service autorizat. |
| | rămas aprins cu ledul butonului (pe planșa de bord) aprins. | neutralizarea sa de către conducător. | Funcționarea sistemului este neutralizată. Reactivarea este automată la mai mult de 50 km/h sau după apăsarea butonului (pe planșa de bord). |

| Martor | este | semnalează | Rezolvare - acțiune |
|--|--------------------|--|---|
|  Plăcuțe de frână | aprs. | o uzură a plăcuțelor de frână. | Înlocuiți plăcuțele în cadrul rețelei CITROËN sau la un service autorizat. |
|  Faza scurtă/ Lumini de zi | aprs. | o selectare manuală sau o aprindere automată. | Rotiți inelul comenzii de iluminat în poziția a doua. |
|  Faza lungă | | o aprindere a fazei scurte imediat ce contactul este pe lumini de zi. | În funcție de țara de comercializare. Capitolul 3, secțiunea "Comenzi la volan". |
|  Semnalizatoare de direcție | clipind cu zgomot. | o schimbare de direcție prin comanda de iluminare, la stânga volanului. | La Dreapta: comandă ce trebuie acționată spre în sus. La Stânga: comandă ce trebuie acționată spre în jos. |
|  Faruri ceață față | aprs. | o selectare manuală. | Farurile nu funcționează decât dacă luminile de poziție sau de întâlnire sunt aprinse. |
|  Faruri ceață spate | aprs. | o selectare manuală. | Farurile nu funcționează decât dacă luminile de poziție sau de întâlnire sunt aprinse. În condiții normale de vizibilitate, aveți grijă să le stingeți pentru că sunt de un roșu orbitor și îi pot orbi pe ceilalți participanți la trafic. |
|  Filtru de particule | aprs. | o disfuncțiune a filtrului de particule (nivel aditiv motorină, risc de colmatare etc.). | Verificați filtrul în rețeaua CITROËN sau la un service autorizat. Capitolul 6, secțiunea "Verificări". |

| Afișaj | este | semnalează | Rezolvare - acțiune |
|--|---------------------------------------|--|--|
|  Regulator de viteză | aprs. | regulator selectat. | Selectarea manuală. Capitolul 3, partea "Comenzi la volan". |
|  Limitator de viteză | aprs. | limitator selectat. | Selectarea manuală. Capitolul 3, partea "Comenzi la volan". |
|  Indicator de schimbare a treptei superioare | aprs. | o recomandare independentă de configurația și densitatea rutieră. | Pentru a reduce consumul de carburant, schimbați treapta superioară având cutie de viteze manuală. Conducătorul poartă responsabilitatea respectării sau nu a acestei indicații. |
|  Preîncălzire Diesel | aprs. | condiții climatice ce necesită o preîncălzire. | Așteptați ca martorul să se stingă pentru a acționa demarorul. |
|  Filtru de particule | aprs. | o disfuncțiune a filtrului de particule (nivel aditiv motorină, risc de colmatare etc.). | Verificați filtrul în cadrul rețelei CITROËN sau la un service autorizat. Capitolul 6, secțiunea "Verificări". |
|  Prezența apei în filtrul de motorină | aprs și însoțit de un mesaj pe ecran. | prezență apă în filtrul de motorină. | Purjați filtrul imediat în rețeaua CITROËN sau la un service autorizat. Capitolul 6, secțiunea "Verificări". |
|  Cheie de întreținere | aprs. | o revizie privind întreținerea a ajuns la termen. | Consultați lista cu verificările din carnetul de întreținere. Efectuați revizia în cadrul rețelei CITROËN sau la un service autorizat. |
|  Ora | aprs. | o reglare a orei. | Utilizați butonul stâng al panoului de bord. Capitolul 2, la începutul secțiunii "Post de conducere". |



JOJĂ CARBURANT

Nivelul de carburant este verificat la fiecare poziționare "contact".

Joja se poziționează la:

- **1**: rezervorul este plin, aproximativ 80 litri.
- **0**: rezerva este atinsă, martorul rămâne permanent aprins.

La debutul alertei, rezerva este de circa 8 litri.



Detalii în capitolul 6, secțiunea "Carburant".



TEMPERATURA LICHIDULUI DE RĂCIRE

Acul este poziționat înaintea de zona roșie: funcționare normală.

În condiții grele de utilizare sau condiții climatice calde, acul se poate apropia de gradațiile roșii.

Ce trebuie să faceți dacă acul ajunge în zona roșie:

Micșorați viteza vehiculului sau lăsați motorul să funcționeze la ralanti.

Cum să procedați dacă martorul se aprinde:

- opriți imediat, întrerupeți contactul. Moto-ventilatorul poate continua să funcționeze timp de circa 10 minute.
- așteptați răcirea motorului, pentru a verifica nivelul lichidului de răcire, iar dacă e nevoie, completați-l.

Deoarece circuitul de răcire este sub presiune, pentru a evita orice risc de arsură urmați aceste sfaturi:

- așteptați cel puțin o oră după oprirea motorului pentru a interveni,
- deșurubați capacul un sfert de tură pentru a scădea presiunea,
- când presiunea a scăzut, verificați nivelul din vasul de expansiune,
- dacă este necesar scoateți capacul pentru a-l completa.

Dacă acul rămâne în zona roșie, faceți o verificare în cadrul rețelei CITROËN sau la un service autorizat.



Detalii în capitolul 6, secțiunea "Niveluri".

DEPOLUARE



EOBD (European On Board Diagnosis) este un sistem european de diagnostic la bord ce răspunde, printre altele,

normelor de emisii autorizate de:

- CO (monoxid de carbon),
- HC (hidrocarburi nearse),
- NOx (oxizi de azot) sau particule, detectate de sondele de oxigen plasate înainte și după catalizatoare.

Șoferul este astfel avertizat de defecțiunile apărute la acest dispozitiv antipoluare prin aprinderea pe tabloul bord a acestui martor specific.

Există riscul de a deteriora catalizatorul. Efectuați o verificare în rețeaua CITROËN sau la un service autorizat.

INDICATOR DE ÎNTREȚINERE

Acesta stabilește periodicitatea reviziilor în funcție de modul de utilizare a autoturismului.

Funcționare

De la punerea contactului și timp de câteva secunde, cheia care simbolizează reviziile se aprinde; afișajul totalizatorului kilometric indică numărul de kilometri (rotunjit cu marjă de eroare) rămași până la următoarea revizie.

Termenele reviziilor se calculează pornind de la ultima resetare a indicatorului.

Aceste termene se stabilesc cu ajutorul a doi parametri:

- kilometrajul parcurs,
- timpul scurs de la ultima revizie.

i Numărul de kilometri rămași de parcurs poate fi ponderat de factorul timp, în funcție de obiceiurile de conducere ale șoferului.

Termenul limită pînă la următoarea revizie este peste 1 000 km

Exemplu: vă mai rămân de parcurs 4 800 km până la următoarea revizie. La punerea contactului și timp de câteva secunde, afișajul indică:



La câteva secunde după contact, se afișează nivelul uleiului, apoi contorul kilometric își reia funcționarea indicând kilometrajul total și parțial.

Termenul limită pînă la următoarea revizie este sub 1 000 km

De fiecare dată când se pune contactul și timp de câteva secunde, cheia clipește și se afișează numărul kilometrilor rămași:



La câteva secunde după contact, se afișează nivelul uleiului, apoi contorul kilometric își reia funcționarea normală iar cheia rămâne aprinsă, arătându-ne că o revizie trebuie efectuată în curând.

Termenul reviziei depășit



De fiecare dată când se pune contactul și timp de câteva secunde, cheia clipește și se afișează numărul de kilometri depășiți.

i Când motorul este pornit, cheia se aprinde până la efectuarea reviziei.

Oricare dintre termene fiind primul atins: cheia se aprinde și în cazul în care ați depășit termenul celor doi ani.

Resetarea indicatorului de întreținere

Rețeaua CITROËN sau un service autorizat efectuează această operație după fiecare revizie.

Dacă ați efectuat dumneavoastră singur revizia autoturismului, procedura de resetare este următoarea:

- întrerupeți contactul,
- apăsați pe butonul de aducere la zero a kilometrajului curent și apăsați-l continuu,
- cuplați contactul.

Afișajul kilometric începe o numărătoare inversă.

Când afișajul indică "**0**", eliberați butonul; cheia de întreținere dispare.

i După această operație, dacă doriți să debransați bateria, încuiați autoturismul și așteptați cel puțin cinci minute, altfel resetarea la zero nu mai este luată în considerare.

Indicator nivel ulei motor

Când se cuplează contactul, nivelul uleiului de motor este indicat timp de câteva secunde, după informația despre întreținere.



Nivel ulei corect



Lipsă de ulei

Clipirea lui "OIL", cuplat la marorul de service, însoțit de un semnal sonor și de un mesaj

pe ecran, indică o lipsă de ulei care poate deteriora motorul.

Dacă lipsa de ulei se verifică și cu joja manuală, completați neapărat nivelul.



Anomalie joja nivel ulei

Clipirea lui "OIL --" indică o defecțiune a jojei de nivel ulei motor.

Consultați rețeaua CITROËN sau un service autorizat.



Verificarea nivelului nu este valabilă decât dacă autoturismul se află pe un teren drept iar motorul este oprit de 30 minute.



Joja manuală

A = maxim, nu depășiți niciodată acest nivel, deoarece un surplus de ulei poate duce la deteriorarea motorului.

Consultați rapid rețeaua CITROËN sau un service autorizat.

B = minim, completați nivelul prin bușonul de alimentare cu ulei, cu tipul de ulei adaptat motorizării dumneavoastră.



Buton de resetare a contorului kilometrajului zilnic

Când contactul este pus, apăsați pe buton până la apariția zerourilor.



Reostat iluminare

Cu farurile aprinse, apăsați pe buton pentru a varia intensitatea iluminării postului de conducere. Când

iluminarea atinge punctul minim (sau maxim), eliberați butonul, apoi apăsați din nou, pentru a o crește (sau diminua). Când obțineți intensitatea dorită, eliberați butonul.



Cutia de viteze cu 5 trepte

CUTII DE VITEZE ȘI VOLAN

Pentru a schimba ușor vitezele, apăsați întotdeauna până la capăt pedala de ambreiaj.

Pentru a evita să vă deranjeze ceva sub pedale:

- verificați așezarea corectă a covorașului,
- nu suprapuneți niciodată mai multe covorașe.

Evitați să lăsați mâna pe capsula schimbătorului deoarece forța exercitată, chiar și ușoară, poate să uzeze în timp elementele din interiorul cutiei.



Cutia de viteze cu 6 trepte

Marșarier

Ridicați inelul de sub capsulă pentru a trece în marșarier.

Nu treceți niciodată în marșarier înainte de oprirea completă a vehiculului.

Mișcarea trebuie efectuată lent, pentru a reduce zgomotul la trecerea în marșarier.



Indicator de schimbare a treptei



Pentru o conducere economică, cu o cutie de viteze manuală, acest mator semnalează conducătorului ca poate cupla treapta superioară.

Conducătorului îi revine responsabilitatea de a urma sau nu această indicație, deoarece matorul se aprinde fara a ține cont de configurația drumului, intensitatea traficului, sau siguranța.

Aprinderea acestui mator nu poate fi dezactivată.

i Pornirea, cuplarea mersului înapoi și retrogradarea treptelor sunt acțiuni neutralizate.

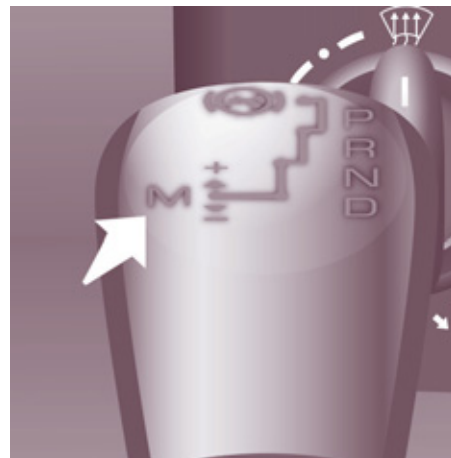

CUTIE DE VITEZE AUTOMATĂ

Selecția pozițiilor

- Deplasați maneta pentru selectarea pozițiilor. După selectare, mărtoșul poziției se aprinde pe indicatorul cadranelui.

P

Park: poziția manetei de viteze în staționare.
Pentru a imobiliza vehiculul și a porni motorul.

R

Reverse: poziția manetei de viteze marșarier.
Pentru mersul cu spatele.

N

Neutral: poziția manetei în punctul mort.
Pentru parcare a vehiculului (frâna de mână trasă) și pentru a porni motorul.

D

Drive: poziția manetei în timpul mersului.
Pentru a face să meargă vehiculul în modul automat.

M

Manual: selectarea vitezelor prin acționarea schimbătorului de viteze (+ sau -).
Pentru a face vehiculul să meargă în modul manual.

Pornirea vehiculului

Când motorul este pornit, pentru a porni vehiculul din poziția **P**.



- Apăsați neapărat pedala de frână pentru a ieși din poziția **P**,



- Selectați poziția **R** sau **D**.



- Eliberați progresiv pedala de frână; vehiculul se pune imediat în mișcare.

Puteți porni și din poziția **N**.

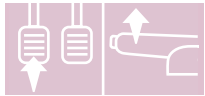

- cu piciorul pe frână, eliberați frâna de mână,



- selectați poziția **R**, **D** sau **M**,



- eliberați progresiv pedala de frână; vehiculul se pune imediat în mișcare.



- selectați poziția **D**.

Cutia de viteze selectează în permanență viteza cea mai adaptată la următorii parametri:

- stilul de conducere,
- profilul șoselei,
- încărcătura autoturismului.

Cutia de viteze funcționează atunci în mod auto- adaptabil, fără vreo intervenție din partea dumneavoastră.

i Pentru a obține o accelerare maximă fără a atinge schimbătorul de viteze, apăsați până la fund pedala de accelerație depășind punctul limită (kick down). Cutia de viteze va retrograda automat sau va menține viteza selectată până la un regim maxim al motorului.

La coborâre, cutia de viteze va retrograda automat pentru o frânare de motor eficientă, precum și o bună reluare a accelerației.

Când ridicați brusc piciorul de pe pedala de accelerație, cutia de viteze nu va trece la o viteză superioară pentru o mai bună siguranță.

La oprirea vehiculului cu levierul cutiei de viteze în poziția **D** (drive), un dispozitiv de limitare a vibrațiilor este acționat prin apăsarea pedalei de frână.

Mersul înapoi



- Selectați poziția **R**, cu vehiculul oprit și motorul la ralanti.

Oprirea vehiculului, pornirea motorului



- Selectați poziția **P** pentru a **imobiliza vehiculul** sau pentru a **porni motorul**, frâna de mână trasă sau eliberată.

i În caz de pană a bateriei, dacă schimbătorul de viteze este în poziția **P**, trecerea în altă poziție va fi imposibilă.



- Puteți selecționa de asemenea poziția **N** pentru a **parca** sau pentru a **porni motorul**, frâna de mână fiind trasă.

i Dacă din neatenție este introdus schimbătorul de viteze în poziția **N** în timpul mersului, lăsați motorul în ralanti înainte de a introduce maneta în poziția **D**, pentru a accelera.

Defecțiuni

Orice perturbare de funcționare este semnalată de un semnal sonor însoțit de mesajul **"Anomalie cutie de viteze automată"** pe ecran.

În acest caz, cutia de viteze funcționează în modul de asistență (blocare la viteza a 3-a). Puteți trece de la **P** la **R** și de la **N** la **R** (acest șoc nu prezintă nici un pericol pentru cutia de viteze).

Nu depășiți 100 km/oră în limita legislației locale.

Consultați rapid rețeaua CITROËN sau un service autorizat.

Modul manual

Schimbarea manuală a treptelor cutiei de viteze.

- Selectați cu schimbătorul de viteze poziția **M**,
- Împingeți schimbătorul de viteze spre semnul + pentru a intra într-o viteză superioară, de la 1 la 6,
- invers, împingeți schimbătorul de viteze spre semnul - pentru a intra într-o viteză inferioară.

 Trecerea de la poziția **D** (mod automat) la poziția **M** (mod manual) se poate face în orice moment.

În mod manual, trecerea de la o viteză la alta nu se face decât dacă condițiile de viteză ale vehiculului și cele ale regimului motorului o permit, în caz contrar se impun momentan regulile funcționării automate. La oprire sau la o viteză foarte scăzută, cutia de viteze selectează automat viteza 1.

Pentru o bună utilizare

Nu trebuie să selectați niciodată poziția **N** când vehiculul este în circulație.

Nu selectați niciodată pozițiile **P** sau **R** dacă vehiculul nu este imobilizat.

Nu treceți dintr-o poziție în alta pentru a optimiza frânarea pe un drum alunecos.

Riscați deteriorarea cutiei de viteze dacă:

- apăsați în același timp pedalele de accelerație și de frână,
- forțați, în cazul unei pene de baterii, trecerea schimbătorului din poziția **P** în oricare alta.

Când motorul funcționează la ralanti, frânele fiind eliberare, dacă este selectată poziția **R**, **D** sau **M**, vehiculul se deplasează chiar fără intervenția pe accelerație.

Pentru acest motiv, **nu lăsați copiii fără supraveghere în interiorul vehiculului, când motorul este pornit.**



REGLARE ÎNĂLȚIME ȘI ÎN ADÂNCIME A VOLANULUI

Cu vehiculul oprit, deblocați volanul coborând comanda.

Reglați înălțimea și profunzimea volanului apoi blocați-l ridicând comanda până la capăt.



PORNIRE ȘI OPRIRE

Poziția Mers și Accesorii.

Pentru a debloca direcția, mișcați ușor volanul în timp ce răsuciți cheia, fără a forța. În această poziție unele accesorii pot funcționa.

Poziția Pornire.

Demarorul este acționat, motorul începe să funcționeze, eliberați cheia.

Poziția STOP: antifurt.

Contactul este întrerupt. Rotiți volanul până la blocarea direcției. Scoateți cheia.

Martor pre-încălzire diesel



Dacă temperatura este suficientă, martorul se aprinde sub o secundă, puteți porni fără să mai așteptați.

Pe timp rece, așteptați stingerea acestui martor apoi acționați demarorul (poziția Demarage/ Pornire) până când motorul pornește.

Folosire corectă pentru pornire



Martor deschidere

Dacă se aprinde, o deschidere este închisă incorect, verificați!

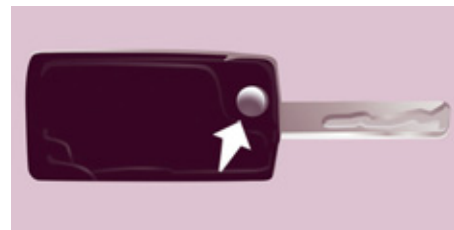

Cheie

Aveți grijă să nu intre cheia în contact cu grăsimi, praf, ploaie sau un mediu umed. Un obiect greu legat de cheie (breloc etc.) ce apasă pe axa cheii aflate în contact poate cauza o defecțiune.

Folosire corectă la oprire

Protejați motorul și cutia de viteze

În momentul întreruperii contactului, lăsați motorul să funcționeze câteva secunde, timp ce permite turbocompresorului (motor Diesel) să încetinească.

Nu apăsați accelerația după întreruperea contactului.

Este inutil să treceți într-o viteză după ce vehiculul este oprit.

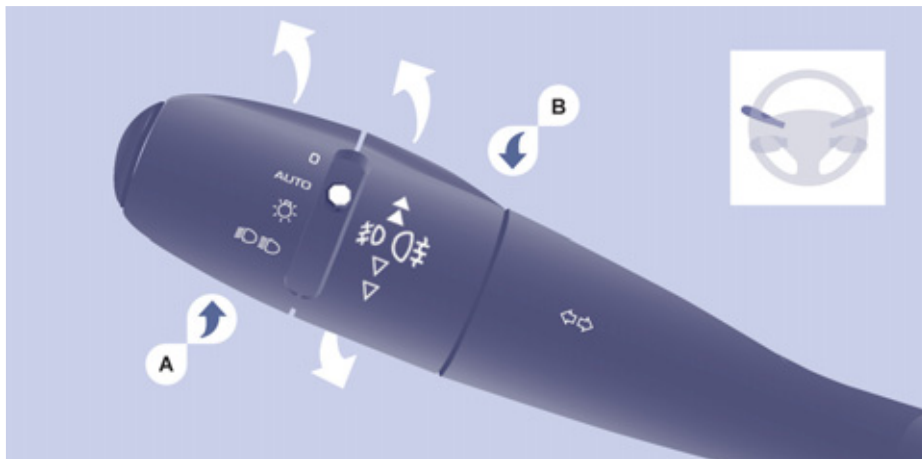

COMENZI DE LA VOLAN

INDICATOARE DE DIRECȚIE (clipitor)

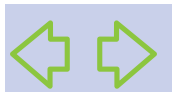

Stânga: în jos trecând de punctul de rezistență.

Dreapta: în sus trecând de punctul de rezistență.

COMANDA DE ILUMINAT

Lumini față și spate

Selectarea se efectuează prin rotirea inelului **A**.



Verificarea prin intermediul marțorilor de pe calculatorul de bord este explicată la rubrica 2, partea "Postul de conducere".



Lumini stinse

AUTO

Lumini cu aprindere automată, dacă vehiculul dumneavoastră este dotat cu un senzor de luminozitate.



Lumini de poziție



Fază scurtă (verde)

Fază lungă (albastru)

Inversare fază scurtă/fază lungă

Trageți comutatorul până la capăt spre dumneavoastră.

Uitarea luminilor aprinse

Când contactul este întrerupt, la deschiderea portierei șoferului, dacă uitați luminile aprinse, se aude un semnal sonor.

Proiectoare pentru ceață față și faruri de ceață spate

Selectarea se efectuează prin rotirea inelului cu impuls **B** înainte pentru aprindere și înapoi pentru stingere. Starea este vizualizată prin martorul de pe bord.

Funcționează cu luminile de poziție și cu luminile de întâlnire.



Proiectoare pentru ceață față (verde, prima rotație a inelului înainte).

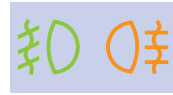

Proiectoare pentru ceață față (verde) și faruri de ceață spate (ambră, a 2-a rotație a inelului înainte).

i Pentru stingerea farurilor de ceață spate și a proiectoarelor pentru ceață față, rotiți inelul de două ori la rând înapoi.

i Pe timp senin sau ploios, ziua sau noaptea, proiectoarele pentru ceață din față și farurile de ceață din spate sunt orbitoare și, așadar, interzise. Nu uitați să le stingeți de îndată ce nu mai sunt necesare.

Aprinderea automată a luminilor stinge farurile de ceață din spate, însă proiectoarele pentru ceață din față rămân aprinse.

Lumini de zi

În funcție de țara de comercializare, le vehiculul poate fi echipat cu lumini de zi. La pornirea vehiculului, luminile de întâlnire se aprind.



Acest martor se aprinde pe panoul de bord.

i Postul de conducere (panoul de bord, ecranul, panoul cu comenzile pentru aer condiționat, ...) nu se aprinde decât la trecerea în modul de aprindere automată a luminilor sau în momentul aprinderii manuale a farurilor.

Aprinderea automată a luminilor

AUTO

Dacă vehiculul dumneavoastră este echipat cu un senzor de luminozitate, pozițiile și luminile de întâlnire se aprind automat când luminozitatea este redusă și de asemenea când funcționează ștergătoarele. Acestea se sting de îndată ce luminozitatea este din nou suficientă sau când se opresc ștergătoarele. Această funcție nu este compatibilă cu luminile de zi.

i Pe timp de ceață sau când este zăpadă, senzorul de luminozitate poate detecta o lumină suficientă. Prin urmare, luminile nu se vor aprinde automat. Dacă este necesar, va trebui să aprindeți manual faza scurtă.

👁️ Nu obturați senzorul de luminozitate aflat pe parbriz, în spatele oglinzii retrovizoare. Acesta servește la aprinderea automată a luminilor și la ștergerea automată.

Activare

Rotiți inelul în poziția **AUTO**. Activarea acestei funcții este însoțită de un mesaj pe ecran.

Dezactivare

Rotiți inelul fie spre înainte, fie spre înapoi. Dezactivarea funcției este însoțită de un mesaj pe ecran.

Funcția este dezactivată temporar când folosiți comanda manuală de iluminat.

În cazul defectării senzorului de

luminozitate, luminile se aprind fiind însoțite de martorul de service, de un semnal sonor și de un mesaj pe ecran. Consultați rețeaua CITROËN sau un service autorizat.



FASCICUL PROIECTOARE

În funcție de gradul de încărcare al vehiculului dumneavoastră este necesar să adaptați reglarea fasciculului.

- 0** - Fără sarcină.
- 1** - Cu sarcină parțială.
- 2** - Cu sarcină medie.
- 3** - Cu sarcină maximă autorizată.

Reglare inițială în poziția 0.

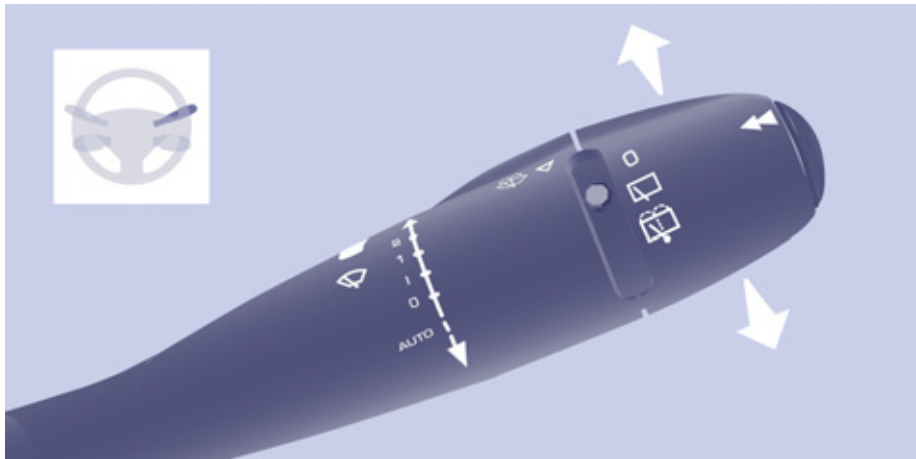

COMANDĂ ȘTERGĂTOARE

Ștergere față manuală

- 2 Ștergere rapidă (precipitații puternice).
- 1 Ștergere normală (ploaie moderată).
- I Ștergere intermitentă.
- 0 Oprire.
- ↓ Ștergere pas cu pas (apăsați în jos).

În poziție Intermitentă, cadența de ștergere este proporțională cu viteza vehiculului.

După fiecare intrerupere a contactului pe o perioadă mai lungă de un minut, cu comanda ștergătoarelor în poziția 2, 1 sau I, este necesar să reactivați comanda:

- deplasați comanda spre o poziție oarecare,
- apoi replasați-o în poziția dorită.

Spălătorul de parbriz și spălătorul de proiectoare

Acționați comanda spre dumneavoastră, spălătorul de parbriz este însoțit de o repriză temporizată a ștergătoarelor.

Spălătorul de proiectoare este cuplat cu spălătorul de parbriz, se declanșează dacă faza scurtă este aprinsă.

 Pentru a completa nivelurile, a se vedea capitolul 6, partea "Niveluri".

Ștergere parbriz automată



Nu obturați senzorul de ploaie, situat în centrul parbrizului, în spatele oglinzii retrovizoare.

În poziția **AUTO**, ștergătorul funcționează automat și își adaptează viteza de ștergere la intensitatea precipitațiilor.

Ieșiți din modul **AUTO**, pentru celelalte poziții, folosiți ștergătorul de parbriz față manual.

Activare

Apăsați pe comandă spre în jos. Activarea funcției este însoțită de un mesaj pe ecran. Trebuie reactivată ștergerea automată, după fiecare întrerupere a contactului de peste un minut, apăsând în jos comanda.

Dezactivare - Anulare

Așezați comanda ștergătorului de parbriz în poziția **1**, **1** sau **2**. Anularea funcției este însoțită de un mesaj pe ecran.

În cazul unei defecțiuni a ștergerii cu viteză automată, ștergătorul de parbriz va funcționa în mod intermitent.

Consultați rețeaua CITROËN sau un service autorizat pentru verificarea sistemului.

 Când se efectuează o spălare automată, întrerupeți contactul pentru a evita pornirea automată a ștergătoarelor.

larna se recomandă să așteptați dezghețarea completă a parbrizului înainte de a activa ștergerea automată.

Poziția specifică a ștergătoarelor de parbriz din față

La un minut după întreruperea contactului, orice acțiune asupra comenzii ștergătorului de parbriz poziționează lamele de-a lungul cadrelor parbrizului.

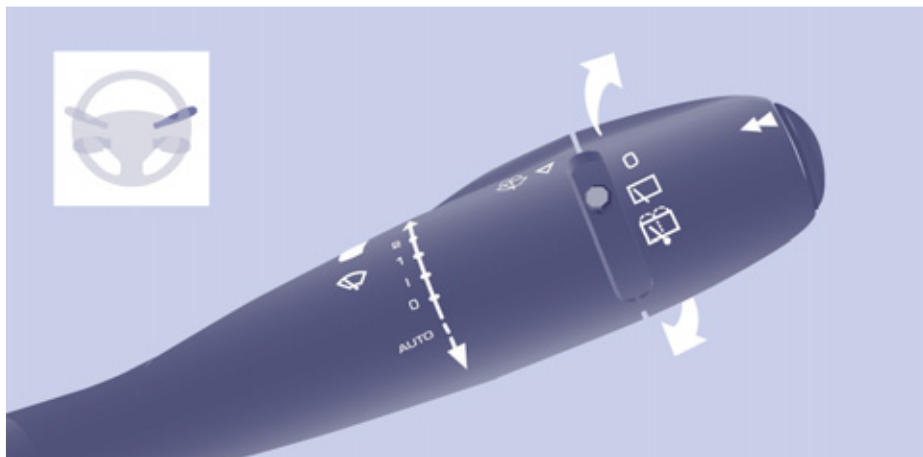

Această acțiune le permite lamelor să fie poziționate pentru parcare pe timp de iarnă, să fie curățate sau schimbate.

 Vezi rubrica 7 din partea "Schimbarea unei lame de ștergător".

Pentru a pune lamele în poziție normală după intervenție, cuplați contactul și deplasați comanda.

Ștergător lunetă

Rotiți inelul până la prima poziție.



Spălător lunetă

Rotiți inelul dincolo de prima poziție, spălătorul, apoi ștergătorul funcționează pe o durată anume.

 Pe timp de iarnă, în cazul în care este multă zăpadă sau chiciură, puneți în funcțiune dejivrarea lunetei din spate. De îndată ce se termină dejivrarea, îndepărtați zăpada sau chiciura acumulată pe lamelele ștergătoarelor din spate. Puteți acționa apoi sistemul de ștergere a lunetei.



REGULATOR DE VITEZĂ "CRUISE"

"Este viteza cu care șoferul dorește să ruleze".

Această asistare a conducerii în condiții de circulație fluidă permite menținerea constantă a vitezei vehiculului programată de șofer, în afara cazului de rulare în pantă abruptă.

Pentru a fi memorată sau activată viteza vehiculului trebuie să fie mai mare de 40 km/h, fiind cel puțin în treapta a patra a cutiei de viteze.

Acest regulator afișează pe blocul de control starea selectării funcției și viteza programată:



Funcția selectată, afișarea simbolului "Regulator de viteză".



Funcție neutralizată, OFF (exemplu la 107 km/h).



Funcție activată (exemplu la 107 km/h).



Viteza vehiculului este mai mare (ex. 118 km/h), viteza programată clipește.



Anomalie de funcționare detectată, OFF - liniile clipește.



Selectarea funcției

- Mutați roțița în poziția **CRUISE**. Regulatorul este selectat dar nu este încă activ și nici o viteză nu este programată.

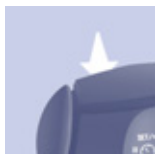

Prima activare/ programarea unei viteze

- Aduceți vehiculul la viteza dorită apăsând pedala de accelerație.
- Apăsăți tasta **SET** - sau **SET +**.

Viteza dorită este programată, iar vehiculul rulează constant cu viteza respectivă.



Depășirea temporară a vitezei

Este posibil de a **accelera** și să rulați temporar cu o viteză superioară celei programate. Valoarea programată clipește. Dacă pedala de accelerație nu mai este apăsată, vehiculul va reveni la viteza programată.

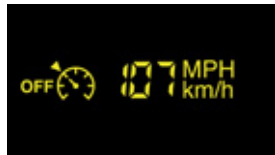

Neutralizare (off)

- Apăsăți pe această tastă sau pe pedala de frână sau ambreiaj.

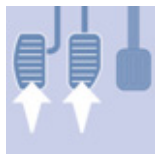

Reactivare

- După neutralizarea reglementării, apăsați această tastă. Vehiculul revine la viteza programată. Sau puteți să reluați procedura de la "prima activare".



Modificarea vitezei programate

Pentru memorarea unei viteze superioare celei precedente, aveți următoarele posibilități:

Fără a folosi accelerația:

- apăsați tasta **Set +**.
- O apăsare scurtă crește viteza cu 1 km/h.
O apăsare continuă o crește în pași de câte 5 km/h.

Folosind accelerația:

- depășiți viteza memorată până la atingere vitezei dorite,
- apăsați pe tasta **Set +** sau **Set -**.

Pentru a memora o viteză inferioară cele precedente:

- apăsați tasta **Set -**.

O apăsare scurtă scade viteza cu 1 km/h.
O apăsare lungă scade viteza în pași de câte 5 km/h.



Oprirea funcției

- Mutați roțița pe poziția **0** sau opriți contactul pentru oprirea sistemului.

Anularea vitezei programate

La oprirea vehiculului, după întreruperea contactului, nici o viteză nu mai este memorată de către sistem.

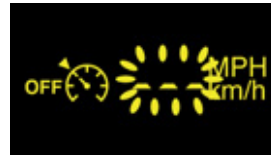

Anomalie de funcționare

Viteza programată este ștersă și înlocuită de trei linii. Consultați rețeaua CITROËN sau un service autorizat pentru verificarea sistemului.

Pentru o bună utilizare

La modificarea vitezei memorate prin apăsare prelungită fiți atenți pentru că viteza poate să crească sau să scadă repede.

Nu folosiți regulatorul de viteză pe carosabil alunecos sau când traficul este intens.

La coborâre abruptă, regulatorul de viteză nu va putea împiedica vehiculul să depășească viteza programată.

Regulatorul nu poate în nici un caz să înlocuiască respectarea regulilor de limitare a vitezei, nici atenția sau responsabilitatea șoferului.

Este recomandat să țineți picioarele în apropierea pedalelor.

Pentru a evita orice incomodare sub pedale:

- aveți grijă la buna poziționare a covorașului și la prinderea corectă pe podea a fixărilor sale,
- nu suprapuneți niciodată mai multe covorașe.



LIMITATOR FIX DE VITEZĂ

Dacă vehiculul este dotat cu acest echipament, viteza vehiculului dumneavoastră poate fi limitată permanent la 90/100 km/h sau 110/130 km/h. O etichetă situată în habitacul semnalează această funcție. Viteză maximă fixă nu poate fi modificată.

i Limitatorul fix nu este o funcție de tipul regulatorului de viteză. Nu poate fi activat sau dezactivat de către șofer în timpul unei curse.



LIMITATOR DE VITEZĂ "LIMIT"

"Este viteza aleasă pe care șoferul nu dorește să o depășească".

Această selectare se face cu motorul în funcțiune atât cu motorul în mers cât și oprit. Viteza minimă ce se poate programa este de cel puțin 30 km/h.

Viteza autoturismului este proporțională cu acțiunea asupra pedalei de accelerație de către șofer până la punctul de rezistență al acesteia, adică se atinge viteza programată.

Totuși, apăsarea pedalei dincolo de acest punct limită din podea permite depășirea vitezei programate. Pentru a reveni la folosirea limitatorului, este suficient să eliberați progresiv pedala de accelerație și să reveniți sub viteza programată.

Manevrele pot fi efectuate în staționare cu motorul pornit sau în mers.

Acest limitator afișează pe blocul de control starea de selectare a funcției și afișează viteza programată:



Funcția este selectată, simbolul "Limitator de viteze" se afișează.



Funcția este neutralizată, ultima viteză programată - OFF (exemplu 107 km/h).



Funcția este activată (exemplu 107 km/h).



Viteza vehiculului este mai mare (exemplu 118 km/h), viteza programată clipește.



Anomalie de funcționare detectată, **OFF** - liniile clipește.



Selectarea funcției

- Plasați roțița în poziția **LIMIT**. Limitatorul este selectat, dar nu este încă activ. Afișajul indică ultima viteză programată.

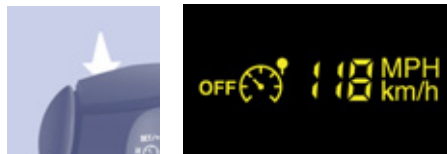

Programarea unei viteze

Programarea se poate face fără ca limitatorul să fie activat, dar motorul trebuie să fie pornit.

Pentru memorarea unei viteze superioare celei curente:

- apăsați tasta **Set +**.

O apăsare scurtă crește viteza cu 1 km/h.

O apăsare lungă crește viteza cu câte 5 km/h.

Pentru memorarea unei viteze inferioare celei curente:

- apăsați tasta **Set -**.

O apăsare scurtă scade viteza cu 1 km/h.

O apăsare lungă scade viteza cu câte 5 km/h.



Activare/neutralizare (off)

O primă apăsare pe această tastă activează limitatorul, iar o a doua apăsare îl anulează (OFF).

Comenzi pe volan



Depășirea viteze programate

O apăsare a pedalei de accelerație pentru a depăși viteza programată va rămâne fără efect, cu excepția cazului în care apăsați **puternic** pedala și depășiți **punctul limită**.

Limitatorul se dezactivează pentru moment, iar viteza programată clipește.

Pentru a reveni la funcția de limitare, reduceți viteza până la un nivel inferior celei programate.

Clipirea vitezei

Aceasta clipește:

- după ce ați forțat punctul de rezistență al pedalei de accelerație,
- când limitatorul nu poate împiedica creșterea vitezei vehiculului datorită profilului drumului sau în pantă pronunțată,
- în cazul unei accelerații puternice.

Oprirea funcției

- Plasați roțița pe poziția **0** sau întrerupeți contactul pentru a opri sistemul. Ultima viteză programată rămâne în memorie.

Anomalie de funcționare

Viteza programată este ștersă apoi înlocuită de trei linii.
Consultați rețeaua CITROËN sau un service autorizat pentru verificarea sistemului.

Pentru o bună utilizare

În nici un caz, limitatorul nu poate înlocui respectarea limitelor de viteză, nici vigilența sau responsabilitatea șoferului.

Fiți atenți la profilul șoselei, la accelerațiile puternice și păstrați un control perfect asupra vehiculului dumneavoastră.

Pentru a evita orice jenare în apăsarea pedalelor:

- aveți grijă la buna așezare a covorașelor și a fixărilor pe podea,
- nu suprapuneți niciodată mai multe covorașe.



VENTILAȚIE

REGLAJ MANUAL

Dacă vehiculul dumneavoastră este echipat cu aceste comenzi, ele se află pe planșa de bord pe fațada consolei centrale.

Răcire aer condiționat (A/C)

Dacă vehiculul dumneavoastră are această dotare, răcirea aerului nu poate funcționa decât cu motorul pornit.

A/C

O apăsare pe tastă pornește funcționarea aerului condiționat, mărtoșul luminos al butonului se aprinde. O nouă apăsare oprește funcția și stinge ledul.

Răcirea nu funcționează dacă debitul de aer este pe 0.

Reglaj temperatură

Comanda poziționată:



- pe culoarea albastră pornește răcirea,



- pe culoarea roșie pornește încălzirea aerului ambiantal din interior.

Debit de aer



Forța aerului circulat, prin aeratoare, variază de la 1 la 4. Poziția 0 o stinge.

Pentru a atinge nivelul de confort dorit al aerului, ajustați această comandă.

Repartiția aerului

Repartiția aerului este orientată prin comanda rotită spre:



aeratoarele laterale și aeratoarele centrale,



aeratoarele laterale, aeratoarele centrale și picioare,



picioare,



parbriz și picioare,



parbriz.



Repartizarea aerului poate fi modulată așezând comanda pe pozițiile intermediare, marcate cu "•".

Ventilație

Intrare aer exterior



Led-ul tastei este stins. Această poziție este de preferat.

Recirculare aer interior



Led-ul tastei este aprins.
Recircularea izolează momentan habitacul de mirosurile și fumul din exterior.

Utilizată simultan cu aerul condiționat pornit și cu reglajul forței aerului circulat (de la 1 la 4), recircularea permite atingerea nivelului de confort dorit al aerului atât pentru reglaj cald, cât și rece.

Această poziție nu trebuie folosită decât temporar. Odată atins nivelul de confort al aerului ambiental, reveniți la poziția intrare aer exterior, care permite înmprospătarea aerului în habitacul și dezaburirea. Este de preferat acest mod de folosire.

Sfaturi pentru reglaj

Pentru o eficientă folosire a sistemului cu reglare manuală, vă recomandăm:

| Dacă doresc... | Repartiția aerului | Temperatură | Debit de aer | Recirculare aer | Răcire A/C |
|--------------------------|--------------------|-------------|--------------|-----------------|------------|
| Mai cald | | | | | - |
| Mai rece | | | | | A/C |
| Dezghețare Dezaburire | | | | | A/C |



AER CONDIȚIONAT AUTOMAT CU REGLARE SEPARATĂ

Dacă vehiculul dumneavoastră este dotat cu această opțiune ea se află pe consola centrală.

Pentru o bună utilizare

Pentru a răci sau încălzi la maxim habitacul este posibil să se depășească valorile de 15 rotind până la afișarea LO sau valoarea de 27 rotind până la afișarea HI.

Pentru un confort optim, diferența dintre valoarea afișată de șofer și de pasager nu trebuie să fie mai mare de 3.

Intrând în vehicul, temperatura din interior poate fi mult prea rece (sau mult prea caldă) față de temperatura de confort. Nu mai este nevoie să se modifice valoarea afișată pentru a atinge rapid temperatura de confort dorită. Sistemul va utiliza performanțele sale maxime pentru a atinge valoarea de confort fixată.

Funcționarea automată

Program confort AUTO

Acesta este modul normal de utilizare a sistemului de aer condiționat.



Apăsați pe această tastă, simbolul **AUTO** se afișează.

În funcție de valoarea de confort aleasă, sistemul controlează

repartizarea, debitul și intrarea aerului pentru a asigura confortul și circulația suficientă a aerului în habitacul. Nu mai aveți de ce să interveniți.

Motorul fiind rece, pentru a evita o prea mare difuzare de aer rece, aerarea nu va atinge nivelul său optim decât progresiv.

Pentru confortul dumneavoastră, între două porniri ale vehiculului, reglajele sunt păstrate, dacă temperatura din habitacul a variat foarte puțin; în caz contrar funcționarea este reluată în mod automat.

Valoarea de confort în partea șoferului sau a pasagerului

Valoarea indicată pe afișor corespunde nivelului de confort și nu temperaturii în grade Celsius sau Fahrenheit.



Rotiți această comandă spre stânga sau spre dreapta pentru a micșora sau mări valoarea.

O reglare în jurul valorii 21

permite obținerea unui confort optim. Totuși, pentru nevoile dumneavoastră, ar fi bun reglaj între 18 și 24.



Nu mascați captatorul de lumină situat pe parbriz, în spatele oglinzii retrovizoare, acesta servește la reglarea aerului condiționat.

Funcționare manuală

Aveți posibilitatea, în funcție de dorința și obiceiurile dumneavoastră să alegeți un alt reglaj decât cel propus de sistem, modificând reglajul. Celelalte funcții vor fi controlate în mod automat. O apăsare pe tasta **AUTO** permite revenirea la funcționarea automată.



Repartizarea aerului

Apăsări succesive pe această tastă permit orientarea debitului de aer către:

- parbriz,
- parbriz și picioare,
- picioare,
- aeratoare laterale, aeratoare centrale și picioare,
- aeratoare laterale și aeratoare centrale.



Debit de aer

Apăsați pe tasta **elice mică** pentru a micșora debitul sau pe **elicea mare** pentru a mări debitul.

Pe ecran, paletele ventilatorului se umplu atunci când crește debitul.



Neutralizarea sistemului

Apăsați pe tasta **elice mică** a debitului de aer până când simbolul elicei dispare.

Această acțiune neutralizează toate funcțiile sistemului, cu excepția recirculării aerului și a dejivrării lunetei spate (dacă vehiculul este echipat cu acest sistem). Reglarea confortului dumneavoastră nu mai este menținută și se stinge. Pentru confortul dumneavoastră, evitați să rămâneți pe poziția neutralizare.



O nouă acționare pe tasta **elice mare** sau pe tasta **AUTO** reactivează sistemul la valorile precedente neutralizării.



Intrare aer din exterior/ Recirculare aer din interior

Apăsați pe această tastă pentru a recircula aerul în interior. Simbolul de recirculare se afișează.

Recircularea izolează habitacul de mirosurile neplăcute și fumul din exterior. Evitați funcționarea prelungită a recirculării aerului din interior (risc de apariție a aburirii, miros și umiditate).

O nouă apăsare pe această tastă activează intrarea de aer din exterior.



Pornire/Oprire a răcirii

Apăsați pe această tastă, simbolul **A/C** se afișează și răcirea este activată.

O nouă apăsare pe această tastă permite oprirea răcirii aerului.

FOLOSIREA CORECTĂ A VENTILAȚIEI ȘI AERULUI CONDIȚIONAT

Aeratoare

"Lăsați-le deschise"

Pentru o repartiție optimă a difuzării aerului cald sau rece în habitacul, dispuneți de: difuzoare centrale și laterale basculante, și orientabile lateral (dreapta sau stânga) înspre partea superioară a corpului. Pentru un bun confort în timpul circulației, nu le închideți ci mai degrabă orientați fluxul de aer către geamuri.

Echipamentul este completat de difuzoare de aer în direcția planșeului vehiculului.

Filtru habitacul, filtru de cărbune

Aveți grijă de starea acestui filtru și înlocuiți periodic toate elementele de filtrare.



Capitolul 6 secțiunea "Verificări".

Aer condiționat

În orice anotimp, aerul condiționat trebuie folosit cu geamurile închise. După o staționare prelungită a vehiculului la soare este recomandată aerisirea cabinei timp de câteva minute.



Folosiți la maximum modul AUTO deoarece acesta permite controlul în mod optim, al ansamblului de funcții: debit de aer, temperatură de confort în habitacul, repartizarea aerului, modul de intrare al aerului sau recircularea aerului în habitacul.

Lăsați sistemul de aer condiționat să funcționeze timp de 5 până la 10 minute, o dată sau de două ori pe lună pentru a-l menține în perfectă stare de funcționare.

Condensul format de sistemul de aer condiționat provoacă o scurgere de apă normală, care poate forma o baltă sub vehiculul în staționare.

Dacă sistemul nu produce aer rece, nu-l mai folosiți și consultați rețeaua CITROËN sau un service autorizat.

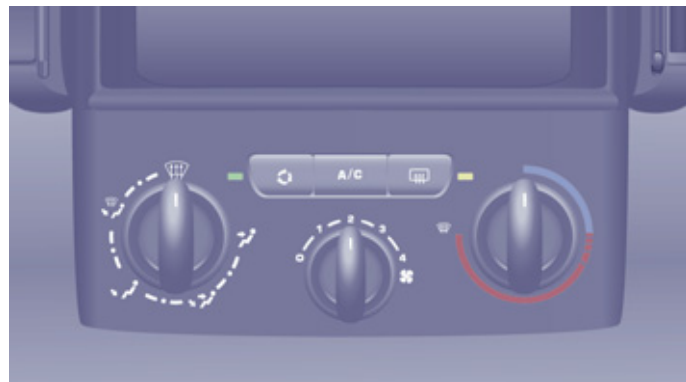

DEZGHEȚARE ȘI DEZABURIRE

Mod manual



Orientați comanda pe acest reglaj de repartiție a aerului.



Orientați comanda pe acest reglaj de temperatură.



Creșteți variația debitului de ae.



Apăsăți pe aer condiționat.



Revenirea la poziția intrare aer exterior vă permite să reînnoiți aerul în habitaclu (ledul stins).

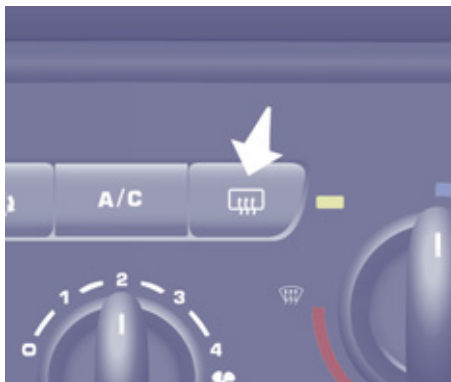

Dejivrare lunetă și/sau oglinzi retrovizoare

O apăsare pe această tastă cu motorul pornit, activează dezaburirea/dezghețarea rapidă a lunetei și/sau a retrovizoarelor cu comandă electrică.

Această funcție se întrerupe:

- apăsând pe tastă,
- la oprirea motorului,
- automat, pentru a evita consumul prea mare de energie.



Aer condiționat automat: program vizibilitate

Pentru dezaburirea sau dezghețarea rapidă a geamurilor (umiditate, pasageri numeroși, chiciură), programul confort (AUTO) se poate dovedi a fi insuficient.

Selectați atunci programul vizibilitate.

Martorul programului vizibilitate se aprinde.

Acesta activează aerul condiționat, debitul de aer, dezghețarea lunetei din spate și repartizează ventilația într-o manieră optimă spre parbriz și gemurile laterale.

Se dezactivează la recircularea aerului.

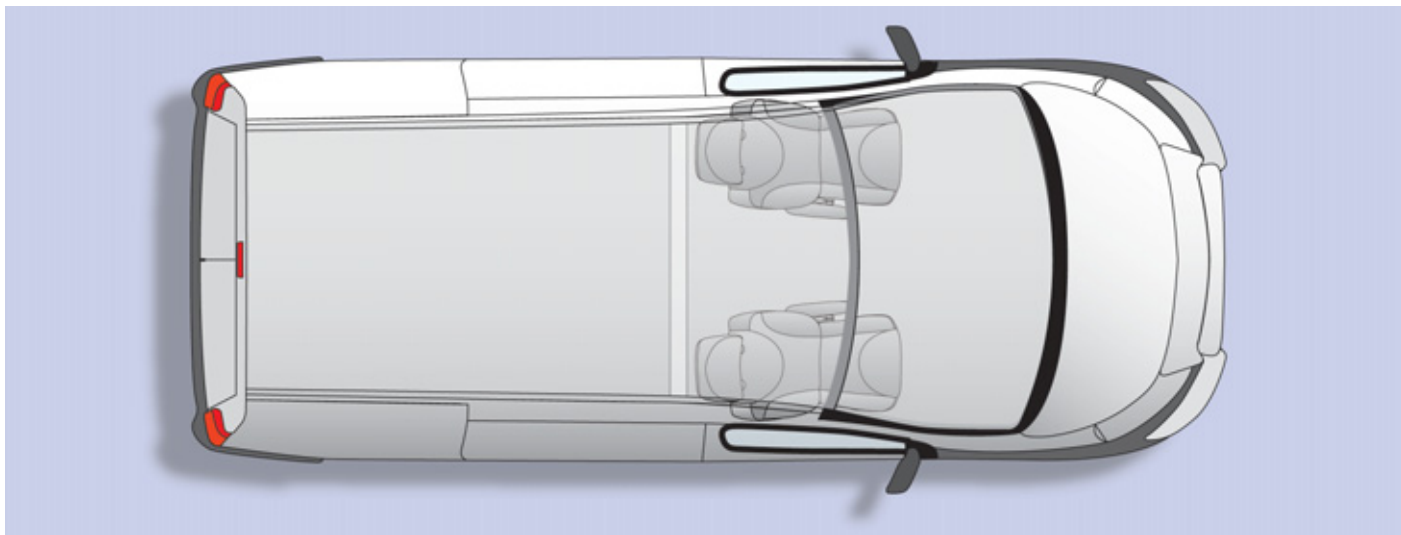

ÎNCĂLZIRE SUPLEMENTARĂ

Dispozitivul de reîncălzire a circuitului de apă

Acesta este un sistem suplimentar și autonom care reîncălzește bucla de apă caldă a motorului diesel, pentru a ușura pornirea.

El ameliorează acțiunile de dejivrare și de dezaburire.

Vehiculele echipate cu motor HDi pot fi dotate cu un dispozitiv de reîncălzire.

Când motorul este la relanti sau oprit, este normal să se audă un șuierat ascuțit și să se producă puțin fum și miros.

Pentru o bună folosire

Pentru a evita riscurile de intoxicație și de asfixiere, încălzirea nu trebuie folosită, nici măcar pentru intervale scurte, în medii închise cum ar fi un garaj sau un atelier care nu sunt echipate cu sisteme de aspirare a gazelor de eșapament.

Nu parcați vehiculul pe o suprafață inflamabilă (ierburi uscate, frunze moarte, hârtii etc.), există riscul unui incendiu.

Temperatura din jurul încălzirii nu trebuie să depășească 120 °C. O temperatură mai mare (de exemplu în caz de vopsire în cuptor) poate deteriora elementele componente ale circuitelor electronice.

Sistemul de încălzire este alimentat de la rezervorul de carburant al vehiculului. Asigurați-vă de faptul că martorul joiței de carburant nu indică faptul că sunteți pe rezervă.

Ventilație

 Cel puțin o dată pe an, la venirea iernii, verificați sistemul de încălzire. Pentru întreținere și reparații, adresați-vă rețelei CITROËN sau unui service autorizat. Nu folosiți decât piese de schimb agreate.





SCAUNE FAȚĂ

În funcție de versiune și configurația vehiculului, dispuneți de diferite tipuri de scaune în partea din față, adică:

- un scaun pentru șofer și un scaun pentru pasager,
- un scaun individual pentru șofer și o banchetă cu două locuri pentru pasageri.

În funcție de modele aveți următoarele reglaje:



1 - Reglaj longitudinal

Ridicați bara și culisați scaunul înainte sau înapoi.



2 - Reglaj înclinare spătar

Aționați maneta în sus și reglați înclinarea dorită.



3 - Reglaj înălțime scaun șofer

În funcție de versiune și de configurația vehiculului dumneavoastră, dispuneți fie:

- de un reglaj pasiv: trageți comanda spre în sus apoi ridicați-vă de pe scaun pentru a-l ridica sau apăsați pe scaun pentru a-l coborî.



- de un reglaj activ: trageți de manetă spre în sus sau spre în jos până obțineți poziția dorită.

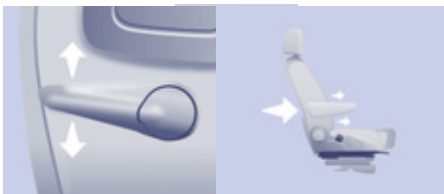

4 - Reglaj lombar scaun șofer

Ridicați sau coborâți maneta pentru a obține o poziție bună.

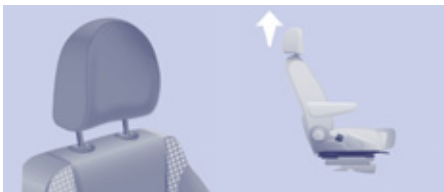

Reglaj înălțime tetieră

Pentru a o urca sau coborî, trageți-o înainte, apoi culisați-o.

Reglajul este corect când marginea de sus a tetierei se află deasupra capului.

Pentru a o îndepărta, aduceți-o în poziție înaltă, ridicați clapeta cu ajutorul unei monede și trageți-o în același timp înainte și în sus.

Pentru a o instala la loc, introduceți tije tetierei în orificii rămânând pe axul spătarului.

-  Nu circulați niciodată fără tetiere; acestea trebuie să fie reglate corect la locul lor.



Cotieră reglabilă

Pentru a așeza cotiera în poziția sa de repaus:

- ridicați-o până când aceasta se află în axul spătarului.

Pentru a așeza cotiera în poziția de utilizare:

- rabatați-o complet spre în jos,
- ridicați-o ușor până în poziția dorită,
- dacă poziția pe care o căutați este depășită, ridicați-o până la capăt apoi reluați operațiile de mai sus.

Comanda încălzirii scaunelor din față



Apăsăți pe comanda corespunzătoare, aflată pe consolă.

Temperatura este reglată automat.

O nouă apăsare întrerupe funcționarea.



BANCHETĂ FAȚĂ CU 2 LOCURI

Dacă vehiculului dumneavoastră are această opțiune, ea este fixă și dispune de o a treia centură de siguranță.

Tetieră

Apăsați pe tijă pentru reglarea tetierei în înălțime.

Pentru a o scoate, apăsați pe tijă și ridicați tetiera.

Reglarea este corectă atunci când marginea superioară a tetierei se află la nivelul de deasupra capului.

Nu circulați niciodată cu tetierele scoase; acestea trebuie să fie corect montate și reglate.



Masuță de scris

Dacă vehiculul dumneavoastră este astfel echipat, spătarul scaunului central al banchetei (Rândul 1) se rabatează pentru a forma o masuță de scris cu două locașuri pentru pahare.

Trageți de mânerul situat în partea superioară a spătarului.



VIAȚA LA BORD

AMENAJĂRI CABINĂ

În funcție de echipamentele vehiculului, aceste amenajări completează cabina.

Parasolar

Pentru a evita ca razele soarelui să vă orbească rabateți parasolarul spre în jos.

În parasolarul de la șofer există amenajat un buzunar pentru a așeza cardurile de plată autostradă, tichete...



Torpedo

Este echipat cu o încuietoare pentru a-l putea închide.

El conține trei prize de branșare a diferitelor echipamente electronice (aparat video, ...) dacă vehiculul este echipat cu un ecran color.

Torpedoul are și suporturi de pahare precum și amenajări dedicate așezării hârtiilor rutiere, a unui pachet de țigări, a unui document format A4, a unui stilou, etc.

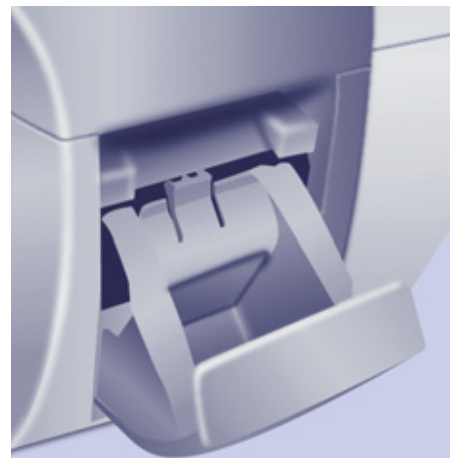

Locuri pentru depozitare diverse



Scrumieră

Priză de 12 V

Puterea maximă a prizei tip brichetă este de 120 W.



Spațiu de depozitare și suport sticlă (1,5 litri)

Orice lichid transportat într-un recipient deschis se poate vărsa, reprezentând un risc de deteriorare a contactelor comenzilor postului de conducere și consolei centrale. "Fiți vigilenți".



Spațiu așezare tichete

În funcție de configurația vehiculului dumneavoastră.

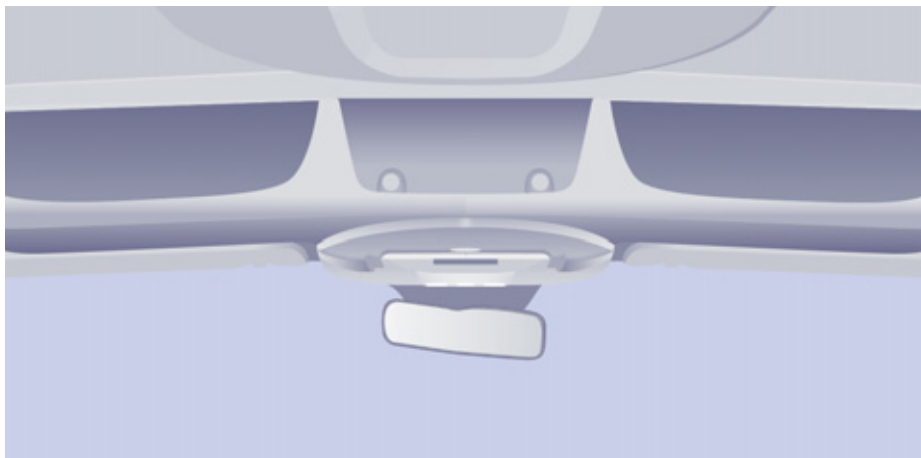

Consolă superioară

Acesta este așezat deasupra parasolarului și are două încăperi, pentru a depozita un pulover, un dosar etc.

Atenție la zgomotele pe care le pot face unele obiecte tari așezate în cutia din consolă.

Un sfat: cavitatea centrală a consolei superioare, aflată în prelungirea acoperișului vehiculului, între spațiul din spate și cabină, permite transportul obiectelor lungi. Aveți grijă să prindeți bine aceste obiecte și să le fixați.

Tunelul poate fi completat de o galerie interioară, propusă ca accesoriu.

Pentru vehiculele supraînălțate, o placă situată deasupra consolei superioare permite așezarea obiectelor mici și a diferitor materiale (chingi, lavete, mănuși, căști etc.).



Plafonieră față

PLAFONIERE

Aprindere/stingere automată

Plafoniera din față se aprinde la scoaterea cheii din contact, la deblocarea autoturismului sau la deschiderea unei portiere din față sau pentru localizarea vehiculului cu ajutorul telecomenzii.

Aceasta se stinge progresiv după ce se pune contactul și la blocarea autoturismului.



Iluminare în permanență, contact cuplat.



Plafonieră spate



Cabină: iluminare la deschiderea unei portiere din față.



Spațiu de încărcare: iluminare la deschiderea unei uși din spate.
Dacă ușile rămân deschise câteva minute, plafonierele se sting.



Stins în permanență.



Lămpi citire individuale față



Ele se aprind și se sting cu ajutorul unui întrerupător manual, când contactul este pus.

Zone pentru teleplată/parcare

Parbrizul atermic posedă două zone nereflectante situate de o parte și de alta a oglinzii retrovizoare interioare.

Aceste spații sunt destinate aplicării vignetelor de plată autostradă sau parcare.

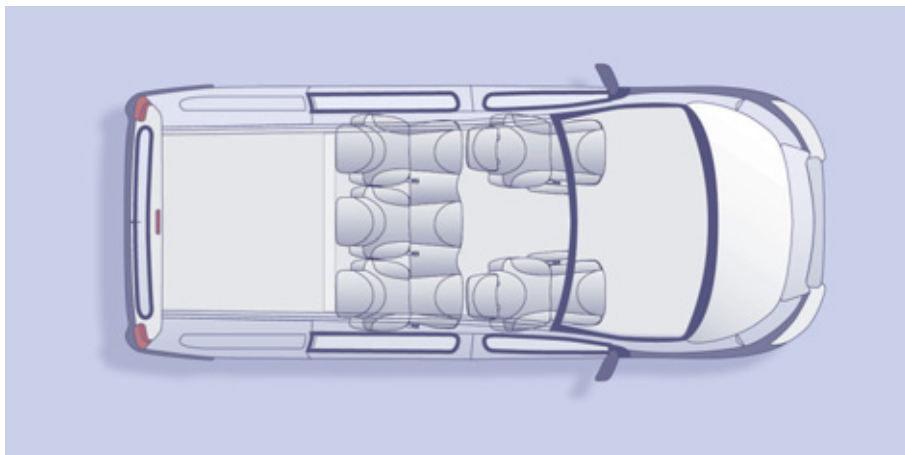

CABINĂ DUBLĂ

Banchetă

Cabina dublă este compusă dintr-o banchetă cu 3 locuri, situată în rândul 2, iar spătarul monobloc face corp comun cu grilajul opritor de sarcină.

Accesul la locurile din spate se face pe ușa laterală culisantă.

Pentru o bună utilizare

Armăturile centurilor de siguranță spate nu sunt concepute pentru acorarea obiectelor transportate. Bancheta cabinei duble nu este adaptată instalării unui scaun pentru copii.

Tetiere și centuri de siguranță

Fiecare loc dispune de o tetieră cu înălțime și înclinare reglabile.

Cele trei locuri ale banchetei sunt echipate cu centuri de siguranță retractabile. Centurile locurilor sunt integrate în spătarul banchetei.

Aveți grijă la fixarea centurii în dispozitivul corespunzător de prindere.

Pentru mai multe detalii asupra utilizării acestui echipament, consultați capitolul 4, "Centuri de siguranță".



Geamuri laterale spate

Dacă vehiculul dumneavoastră este echipat, geamurile laterale pot fi deschise.

Prindeți cele două comenzi apoi deplasați geamul lateral. 4 poziții predefinite sunt disponibile.

În timpul rulării, geamul trebuie să fie închis sau blocat pe una dintre cele 4 poziții.

AMENAJĂRI SPAȚIU DE ÎNCĂRCARE

În funcție de echipamentele vehiculului dumneavoastră, aceste amenajări diferite completează spațiul de încărcare.



Inele de fixare

Utilizați inelele de fixare de pe podeaua de încărcare pentru a fixa marfa.

Pentru motive de siguranță în cazul unei frânări puternice, este recomandată plasarea obiectelor mai grele cât mai aproape de cabină.

Este recomandat să imobilizați încărcătura fixând-o solid folosind inelele de ancorare prezente pe planșeu.

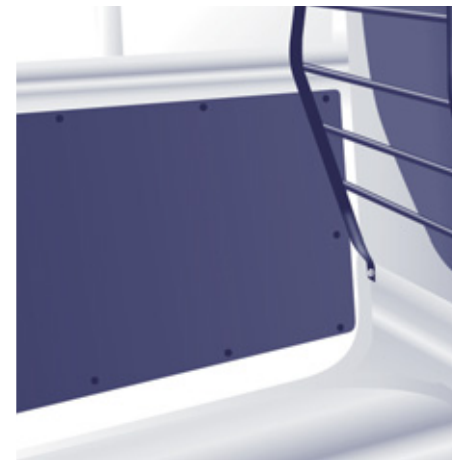

Locuri de fixare a barei de ancorare

Locurile pentru fixarea unei șine de ancorare sunt disponibile, pe fiecare parte a vehiculului.

Protecția laterală

Părțile interioare laterale sunt prevăzute cu un placaj pentru protecția încărcăturii.

Portbagaj suplimentar pentru versiunea supraînălțată

Este un spațiu de depozitare situat în spațiul de încărcare, montat pe acoperișul cabinei.



Priză 12 volți

Ea funcționează când contactul este întrerupt, deci limitați utilizarea ei pentru a nu descărca bateria.

Puterea maximă: 120 W.



Opritor încărcătură

Un separator orizontal aflat pe planșeu în spatele scaunelor față protejează șoferul și pasagerii de eventualele deplasări ale mărfii. Pereții de separare din tablă sau geam rezistent permit separarea spațiului de încărcare de cabină.



Separator vertical tip scară sau perete despărțitor

În spatele scaunului șoferului un separator tip scară sau un perete protejează șoferul de eventuale deplasări ale încărcăturii.



Suspensie spate



SUSPENSIE SPATE

Vă sunt propuse 2 tipuri de suspensii.

Suspensia metalică

Acest echipament adoptă limitatoare de deplasare lungi care pot garanta un comportament stabil atât în gol cât și cu sarcină. Nu trebuie să mai interveniți, numai să vegheați la întreținerea sa și la respectarea sarcinilor autorizate.

Suspensia spate cu compensare pneumatică

Dacă vehiculul dumneavoastră este dotat cu această opțiune, acest tip de suspensie reglează variațiile de înălțime ale platformei

spate de la vehiculul dumneavoastră, indiferent de sarcina încărcată, în limitele valorilor admise. La bord, mărirea sau micșorarea sarcinii pe platforma vehiculului este detectată de doi senzori de înălțime. Odată închise toate ușile, senzorii declanșează compensația automată și determină înălțimea pragului optim la condițiile de circulație ale vehiculului.

Două funcțiuni

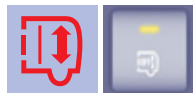

1. Corecție automată
2. Corecție manuală

1 - Corecție automată a înălțimii pragului spate

Suspensia pneumatică reglează automat variațiile de înălțime ale platformei spate a vehiculului dumneavoastră.



Un martor roșu de pe tabloul de bord clipește când înălțimea nu este optimă și va fi corectată, circulați ușor până la stingerea acestui martor.

Compensarea automată este inactivă momentan:

- dacă o ușă/volet spate este deschis(ă),
- în situație de frânare sau oprire la un semafor (pedala de frână solicitată).

Neutralizarea corecției automate

Comanda care permite neutralizarea controlului automat este situată în partea dreaptă, în spatele vehiculului.



Cu vehiculul oprit:

- efectuați o apăsare lungă,
- eliberați comanda.

Neutralizarea este confirmată de ledul care se aprinde timp de aproximativ 30 secunde.



Trebuie să neutralizați manual corecția automată în următoarele cazuri:

- când lucrați sub vehicul,
- când schimbați o roată,
- când transportați vehiculul pe un camion, tren, feribot, vapor, ...

Revenire la corecția automată



Cu vehiculul oprit:

- efectuați o apăsare lungă,
- eliberați comanda.

Revenirea la corecția automată este confirmată de ledul care se stinge.

În funcție de configurație în timpul acestor operații se poate auzi un bip sonor.



2 - Corecție manuală a înălțimii pragului din spate

Dacă vehiculul dumneavoastră este echipat cu acest tip de reglare, comanda se află în partea dreaptă spate a vehiculului.

Acest reglaj manual permite "coborârea" sau "ridicarea" înălțimii pragului platformei spate pentru a facilita operațiile în zona de staționare.

Această ajustare a înălțimii pragului se poate face între un limitator în partea de jos și unul în partea de sus.

Efectuați aceste operațiuni întotdeauna cu vehiculul oprit și:

- ușile față și laterale închise,
- frâna de staționare trasă,
- nu luați piciorul de pe pedala de frână.

Prima utilizare

Pentru a inițializa funcția, apăsați aproximativ 2 secunde pe comandă.



Coborâre: ajustare a pragului platformei spre în jos

Apăsați continuu pe partea de jos a comenzii.

Eliberați butonul pentru a opri mișcarea, 3 bip-uri sonore vor semnala faptul că ați atins limitatorul maxim, mișcarea se oprește automat.



Urcare: ajustare a pragului platformei spre în sus

Apăsați continuu pe partea de sus a comenzii.

Eliberați butonul pentru a opri mișcarea, 3 bip-uri sonore vor semnala faptul că ați atins limitatorul maxim, mișcarea se oprește automat.

Revenire la pragul optim

Apăsați de două ori succesiv pe partea de sus sau de jos a comenzii, în sens invers poziției pragului de încărcare.

Defecțiuni

Dacă apăsând pe comandă, pragul de încărcare nu se ajustează, 3 bip-uri sonore vă vor semnala o defecțiune pentru următoarele motive:

- sunteți cu un picior pe pedala de frână, cu cheia în contact,
- o utilizare excesivă a corecției manuale,
- o baterie descărcată,
- altceva.

Dacă semnalul sonor persistă, contactați rețeaua CITROËN sau un service autorizat.

Suspensie spate

Neutralizarea corecției manuale



Cu vehiculul oprit:

- efectuați o apăsare lungă,
- eliberați comanda.

Neutralizarea este confirmată de ledul care se aprinde. El rămâne aprins timp de aproximativ 30 secunde.

Revenire la corecția manuală



Cu vehiculul oprit:

- apăsați prelung,
- eliberați comanda.

Întoarcerea la corecția manuală este confirmată de dioda care se stinge.

În funcție de configurare, pe durata acestor operații se poate auzi un bip sonor.



Trebuie să neutralizați manual corecția automată în următoarele cazuri:

- când lucrați sub vehicul,
- când schimbați o roată,
- când transportați vehiculul pe un camion, tren, feribot, vapor, ...

Pentru o bună utilizare

Când vehiculul este oprit și cheia scoasă din contact, utilizarea excesivă a sistemului consumă energia bateriei.

Dacă circulați cu înălțimea platformei din spate:

- prea joasă, există risc de stricare a elementelor tehnice de sub vehicul,
- prea înaltă, există risc de comportament instabil.

Dacă porniți și un martor clipește, pentru a-l stinge:

- corectați poziția comenzii manuale care a rămas la limita joasă sau înaltă,
- circulând ușor cu peste 10 km/h, atâta timp cât compensarea trece în modul automat.

Staționare de lungă durată

Evitați staționarea pentru o lungă durată pe un sol care poate prezenta un potențial obstacol, vehiculul dumneavoastră poate să aibă roțile afundate în pământ.

După o lungă perioadă de neutilizare, înălțimea platformei poate să se modifice prin compensare automată imediat la deblocarea sau deschiderea uneia dintre uși.

Martor



Studiați indicațiile din capitolul 2, secțiunea "Post de conducere".



OGLINZI RETROVIZOARE ȘI GEAMURI

OGLINZI RETROVIZOARE

Oglinda retrovizoare de formă sferică poartă a mări câmpul vizual lateral. Obiectele văzute sunt în realitate mai aproape decât par. Va trebui deci să țineți cont de acest lucru pentru a aprecia corect distanța.

Oglinzi retrovizoare exterioare cu comandă electrică

- Rotiți comanda **A** la dreapta sau la stânga pentru a selecta oglinda respectivă.
- Orientați comanda **B** în cele patru direcții pentru a efectua reglajul.
- Reduceți comanda **A** în poziția de mijloc.



Rabaterea/strângerea electrică

Dacă vehiculul dumneavoastră este echipat cu așa ceva, oglinzile retrovizoare sunt rabatabile sau pliabile electric din interior, vehiculul fiind staționat și contactul pus:

- Așezați comanda **A** în poziție centrală.
- Trageți comanda **A** spre în spate.

Oglinzi retrovizoare cu dezghețare

Dacă vehiculul dumneavoastră este dotat cu această opțiune, apăsați pe tasta de dezghețare a lunetei spate.



Retrovizoare exterioare cu comandă manuală

Acționați pârghia de reglaj în cele 4 direcții pentru a regla oglinda.

În staționare, retrovizoarele exterioare sunt rabatabile manual.

Dacă suportul oglinzii retrovizoare este ieșit din locașul inițial, cu vehiculul oprit, reasezați-l manual sau folosiți comanda de rabatare electrică.

Nu există pericol de spargere nici măcar în caz de îngheț.



Oglinda retrovizoare interioară manuală

Oglinda retrovizoare interioară are două poziții:

- zi (normal),
- noapte (antiorbire).

Pentru a trece de la una la alta, apăsați sau trageți maneta aflată pe marginea inferioară a oglinzii.

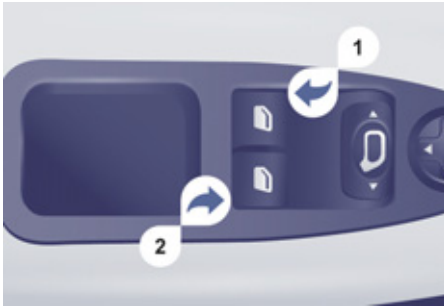

GEAMURI ELECTRICE

1. Comandă geam șofer
2. Comandă geam pasager

Dispuneți de două opțiuni:

Funcționare manuală

Apăsați sau trageți comanda, fără a depăși punctul limită. Mișcarea ferestrei se va opri imediat ce eliberați comanda.

Funcționare automată

Apăsați sau trageți comanda, dincolo de punctul limită. Fereastra se deschide sau se închide complet după eliberarea comenzii. O nouă acționare a comenzii oprește mișcarea geamului.

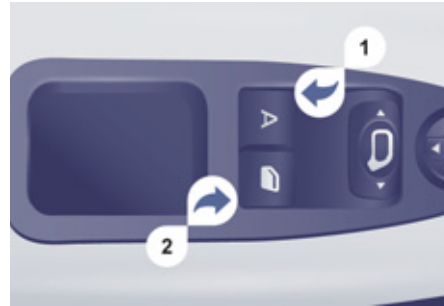

Funcționarea geamurilor electrice este neutralizată:

- la aproximativ 45 de secunde după întreruperea contactului,
- după deschiderea uneia dintre ușile din față, dacă contactul este întrerupt.

Dispozitiv antilovire

Dacă vehiculul dumneavoastră este dotat cu această opțiune, când geamul urcă și întâlnește un obstacol, acesta se oprește și coboară parțial.

În caz de deschidere intempestivă a geamurilor în momentul închiderii lor, apăsați pe comandă până la deschiderea completă. În cele 4 secunde care urmează, trageți comanda până la deschiderea completă a geamului.

Pe durata acestor operații, funcția antilovire este inoperantă.

Reinițializare

După o rebransare a bateriei, trebuie să reinițializați funcția de antilovire.

Coborâți complet geamul, apoi ridicați-l, acesta se va ridica în etape de câțiva centimetri la fiecare apăsare. Reluați operațiunea până la închiderea completă a geamului.

Mențineți comanda apăsată timp de cel puțin o secundă după ce ați atins poziția geam închis.

Pe durata acestor operații, funcția antilovire este inoperantă.

Pentru o utilizare eficientă

În cazul lovirii în timpul manevrării sistemului electric de ridicare a geamurilor, trebuie să inversați sensul de mișcare a geamului. Pentru aceasta, apăsați comanda respectivă.

Când șoferul acționează butoanele geamurilor pasagerilor, acesta trebuie să se asigure că nici o persoană nu împiedică închiderea corectă a geamurilor.

Șoferul trebuie să se asigure că pasagerii folosesc corect sistemul electric de ridicare a geamurilor.

Fiți atenți la copii în timpul manevrării geamurilor.

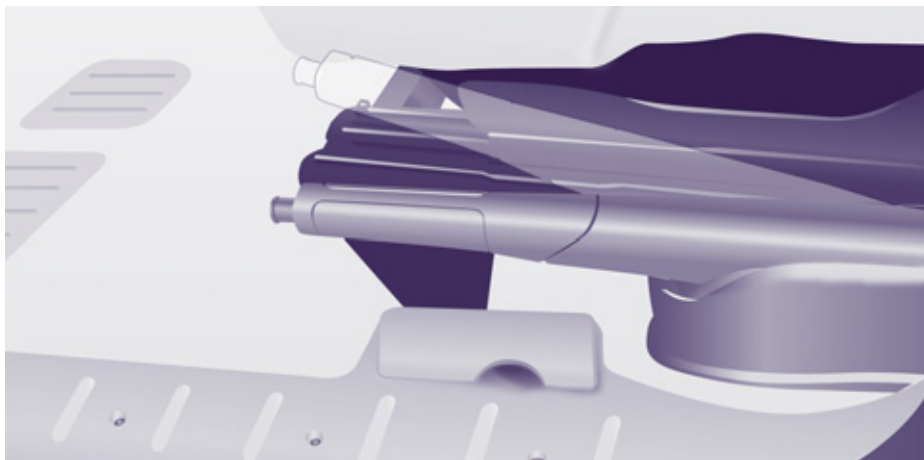

SIGURANȚĂ ÎN CONDUCERE

FRÂNĂ DE MÂNĂ

Blocare

Trageți frâna de mână pentru a imobiliza vehiculul.

Verificați că este bine trasă înainte de a ieși din vehicul.



Frâna de mână rămasă trasă sau incomplet deblocată este semnalizată prin aprinderea acestui mator pe tabloul de bord.

Dacă staționați în pantă, bracați roțile spre trotuar și trageți frâna de mână.

Este inutil să cuplați o viteză după oprirea vehiculului, mai ales când este încărcat.

Deblocare

Trageți mânerul și apăsați pe buton pentru a coborî frâna de mână.

SEMNAL DE AVARIE

Apăsați pe acest buton, semnalizatoarele de direcție clipeșc.

Poate funcționa cu contactul întrerupt.

Nu îl utilizați decât în caz de pericol, pentru o oprire de urgență sau pentru conducerea în condiții neobișnuite.



ASISTENȚA LA PARCAREA CU SPATELE

Dacă vehiculul dumneavoastră este dotat cu această opțiune, sistemul este sonor și/sau grafic este format din patru senzori de proximitate, instalați în bara spate a vehiculului. Aceștia detectează toate obiectele: persoane, vehicule, copaci, bariere, spatele unor vehicule în mișcare.

Un obiect precum un țărșuș, o baliză de șantier sau orice obiect asemănător poate fi detectat la începutul manevrei, dar nu mai poate fi detectat la sfârșitul manevrei când vehiculul ajunge în apropiere: în funcție de zonele moarte între și sub captatori.

Exemplu: țărșuși, balize de șantier sau bordura trotuarului.



La trecerea în marșarier

Un semnal sonor confirmă activarea sistemului prin cuplarea marșarierului. Informația de apropiere este dată de un semnal sonor cu atât mai rapid cu cât vehiculul se apropie de obstacol. Dacă distanța "spatele vehiculului/obstacol" este mai mică de aproximativ 30 cm, semnalul sonor devine continuu.

Afișare pe ecran

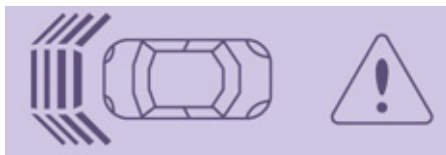

Oprire asistență la parcare

Treceți în punctul mort al cutiei de viteze.

Activare/Dezactivare



Puteți activa sau dezactiva sistemul apăsând pe acest buton.

Activarea și dezactivarea sistemului sunt memorizate la oprirea vehiculului.

Anomalie de funcționare

În cazul unei anomalii de funcționare, la trecerea în marșarier ledul butonului se aprinde, însoțit de un semnal sonor și de un mesaj pe ecran. Consultați rețeaua CITROËN sau un service autorizat.

Pentru buna funcționare

Pe timp urât sau pe timp de iarnă asigurați-vă că sistemul de senzori nu este acoperit cu noroi, gheață sau zăpadă.

Sistemul va fi neutralizat automat în cazul tractării unei remorci sau montării unui suport pentru bicicletă (vehicul echipat cu un dispozitiv de remorcare sau cu un suport pentru bicicletă recomandat de CITROËN). Asistența la staționare nu poate, în nici-un caz, să înlocuiască atenția și nici răspunderea șoferului.

Vă sfătuim să neutralizați sistemul dacă vehiculul dumneavoastră este echipat cu o scară în spate sau transportați o încărcătură ce depășește lungimea vehiculului.



CLAXON

Apăsați pe mijlocul volanului.

SISTEM ANTIBLOCARE ROȚI (ABS - REF)

Sistemele ABS și REF (repartitor electronic al forței de frânare) măresc stabilitatea și manevrabilitatea vehiculului la frânare, în special pe drumuri cu suprafața de rulare deteriorată sau alunecoasă.

Sistemul ABS împiedică blocarea roților, iar REF controlează presiunea de frânare pe fiecare roată.

Pentru o utilizare eficientă

Dispozitivul de antiblocare a roților intervine automat în momentul apariției pericolului de blocare. Nu vă permite o frânare mai scurtă. Pe șosele foarte alunecoase (polei, ulei etc...) ABS poate să mărească distanța de frânare. În cazul unei frânări de urgență, nu ezitați în a apăsa puternic pedala de frână, fără a slăbi efortul, chiar pe șosele alunecoase, astfel puteți continua manevrarea vehiculului pentru a evita un obstacol.

Funcționarea normală a sistemului ABS este simțită prin ușoare vibrații la nivelul pedalei de frână.

În cazul schimbării roților (pneuri și jante), aveți grijă ca acestea să fie recomandate de CITROËN.



Aprinderea acestui martor, însoțită de un semnal sonor și de un mesaj pe ecran, indică o defecțiune la sistemul ABS ce poate provoca pierderea controlului vehiculului în cazul frânării.



Aprinderea acestui martor, cuplat cu cel de frână și STOP, însoțită de un semnal sonor și un mesaj pe ecran, indică o defecțiune la sistemul de repartiție a forței de frânare ce poate provoca pierderea controlului vehiculului în cazul frânării.

Oprirea este imperativă

În amândouă cazurile, consultați rețeaua CITROËN sau un service autorizat.

SISTEM DE ASISTARE LA FRÂNAREA DE URGENȚĂ (AFU)

Acest sistem permite, în caz de urgență, de a se atinge mai repede presiunea optimă de frânare, apăsați foarte puternic și fără a slăbi forța.

Se declanșează în funcție de viteza de acționare a pedalei de frână.

Sistemul modifică rezistența pedalei de frână sub picior.

Pentru a prelungi acțiunea sistemului de asistare la frânarea de urgență: mențineți piciorul apăsat pe pedala de frână.

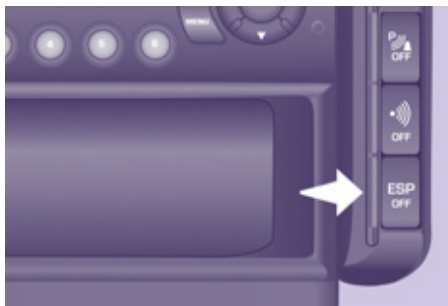

ANTIPATINARE ROTI (ASR) ȘI CONTROLUL DINAMIC AL STABILITĂȚII (ESP)

Aceste sisteme sunt asociate și complementare cu ABS-ul.

ASR este un dispozitiv foarte util pentru a păstra forța de tracțiune la un nivel optim și pentru a evita pierderea controlului datorată accelerării.

Sistemul optimizează cuplul transmis roților, cu scopul de a evita patinarea acestora, acționând asupra frânelor roților motoare și asupra motorului. Asigură, de asemenea, o stabilitate direcțională mai bună a vehiculului la accelerare.

Cu ESP, mențineți traiectoria fără a fi nevoie să contrabalansați direcția.

În cazul în care vehiculul urmează o traiectorie diferită față de cea dorită de șofer, sistemul ESP acționează automat

frâna unei roți sau a mai multora și asupra motorului pentru a înscrie vehiculul pe traiectoria dorită.

Funcționarea sistemelor ASR și ESP

**ESP
OFF**

Martorul clipește când unul din sistemele ASR sau ESP este solicitat.

Dezactivarea sistemelor ASR/ESP

În condiții excepționale (pornirea autoturismului împotmolit, oprit în zăpadă, în noroi...), dezactivarea sistemelor ASR și ESP se dovedește a fi utilă pentru ca roțile să patineze și să-și recapete aderența.

- Apăsăți pe buton, situat pe consola centrală.
- Martorul se aprinde: sistemele ASR și ESP nu mai intervin.

Acestea se declanșează din nou:

- automat la peste 50 km/h,
- manual apăsând din nou pe buton.

Verificarea funcționării



Când apar defecțiuni ale sistemelor, martorul se aprinde însoțit de un semnal sonor și de un mesaj pe ecranul multifuncție.

Consultați rețeaua CITROËN sau un service autorizat pentru verificarea sistemelor.

Martorul se poate aprinde de asemenea dacă pneurile sunt moi. Verificați presiunea din fiecare pneu.

Pentru o bună funcționare

Sistemele ASR/ESP oferă o siguranță sporită în conducerea normală dar nu trebuie să incite șoferul să-și asume riscuri suplimentare sau să circule cu viteze prea mari.

Funcționarea acestor sisteme este asigurată sub rezerva respectării indicațiilor constructorului referitor la roți (pneuri și jante), componentele frânării, componentele electronice cât și la procedura de montaj și de intervenție.

După un șoc, verificați aceste sisteme în rețeaua CITROËN sau la un service autorizat.



CENTURI DE SIGURANȚĂ

Reglaj în înălțime

Prindeți comanda în dreptul semnului și culisați dispozitivul dinspre partea șoferului și pasagerului individual.

Dacă vehiculul este dotat cu o banchetă față, centura scaunului central nu este reglabilă pe înălțime.

Blocare

Trageți de centură, apoi introduceți pana în cutia de blocaj.

Verificați prinderea trăgând de centură.

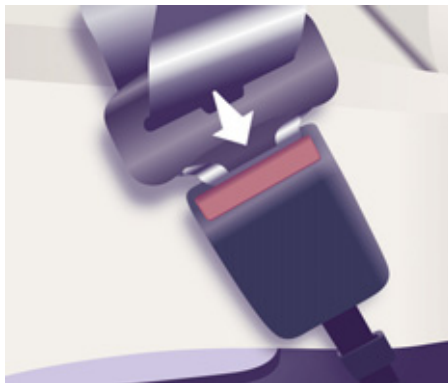

Deblocare

Apăsați pe butonul roșu.

Martor centură șofer neblocată



La pornirea vehiculului, dacă șoferul nu și-a blocat centura, acest martor se aprinde.

Martor centură pasager neblocată



Dacă vehiculul dumneavoastră este dotat cu un scaun pasager față, la pornirea vehiculului, când pasagerul nu și-a blocat centura, acest martor se aprinde.

Pentru buna utilizare

Șoferul trebuie să se asigure că pasagerii utilizează corect centurile de siguranță și că acestea sunt bine atașate, înainte de a porni la drum.

Oricare ar fi locul pe care-l ocupați în vehicul, puneți-vă întotdeauna centura de siguranță, chiar și pe trasee de scurtă durată.

Centurile de siguranță sunt echipate cu un dispozitiv de înfășurare care permite ajustarea automată a lungimii centurii, adaptându-se profilului dumneavoastră.

Nu utilizați accesorii (broșe, clipsuri etc.) ce ar putea fi agățate de către centuri.

Asigurați-vă de faptul că centura este corect înfășurată după folosire.

După rabatarea sau deplasarea unui scaun sau a unei banchete din spate, asigurați-vă că centura este corect înfășurată și că dispozitivul de fixare al centurii este în bună stare.

În funcție de natura și importanța impactului, dispozitivul pirotehnic poate să se declanșeze înainte și independent de desfacerea airbag-urilor. Acesta întinde centurile instantaneu și le mulează pe corpurile ocupanților.

Declanșarea dispozitivelor de pretensionare este însoțită de o ușoară degajare de fum inofensiv și de un zgomot, datorat activării cartușului pirotehnic integrat în sistem.

Limitatorul de efort atenuează presiunea centurii pe corpul ocupanților.

Centurile cu pretensionare pirotehnică sunt active din momentul cuplării contactului.

Dispozitivele de înfășurare sunt echipate cu un sistem de blocare ce se declanșează automat în caz de coliziune, de frânare de urgență sau de răsturnare a vehiculului.

Puteți debloca centura apăsând pe butonul roșu al fixării. Însoțiți derularea centurii după deblocare.

Martorul airbag-ului se aprinde dacă dispozitivele de pretensionare s-au declanșat. Consultați rețeaua CITROËN sau un service autorizat.

Pentru a fi eficientă, o centură de siguranță trebuie:

- să deservească o singură persoană adultă,
- nu trebuie să fie răsucită; verificați acest lucru derulând-o ușor,
- să fie întinsă, cât mai aproape de corp.

Partea superioară a centurii trebuie să fie poziționată în dreptul umărului.

Partea de jos se va așeza cât mai posibil pe bazin.

Nu inversați fixările centurii, aceasta nu-și

va mai îndeplini în totalitate rolul. Dacă scaunele sunt dotate cu cotiere, partea inferioară a centurii se va trece pe sub acestea.

Verificați buna blocare a centurii trăgând centura cu o mișcare bruscă.

Recomandări cu privire la copii:

- folosiți un scaun omologat pentru copii dacă pasagerul are mai puțin de 12 ani sau măsoară mai puțin de un metru și jumătate,
- nu transportați niciodată un copil pe genunchi, chiar dacă centura de siguranță a scaunului pe care stați este pusă.

+ Pentru informații privind scaunele pentru copii, consultați capitolul 4, partea "Copii la bord".

În funcție de prescripțiile în vigoare privind siguranța, rețeaua CITROËN este garantul tuturor intervențiilor sau verificărilor, controalelor privind întreținerea și echipamentelor centurilor dumneavoastră de siguranță.

Verificați periodic centurile (chiar după un șoc minor) în rețeaua CITROËN sau la un service autorizat: ele nu trebuie să prezinte urme de uzură, tăiere sau scămoșare, și nici să fie transformate sau modificate.

i Curățați benzile centurilor cu apă cu săpun sau cu un produs de curățire pentru textile, vândut în rețeaua CITROËN.

CENTURI PENTRU LOCURILE DIN FAȚĂ

Cu airbag-uri frontale

Locurile din față sunt echipate cu dispozitive de pretensionare pirometrice și cu limitatoare de efort.

Fără airbag frontal

Dacă vehiculul dumneavoastră este dotat cu o banchetă față fără airbag frontal, centura pasagerului central nu are dispozitiv de pretensionare pirotehnică.

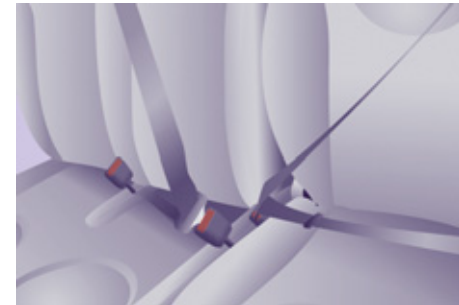

Cu banchetă

Dacă vehiculul dumneavoastră este echipat cu o banchetă în față, aveți grijă la fixarea centurii în prinderea corespunzătoare. Nu inversați centura sau prinderea șoferului cu fixarea sau centura locului central.



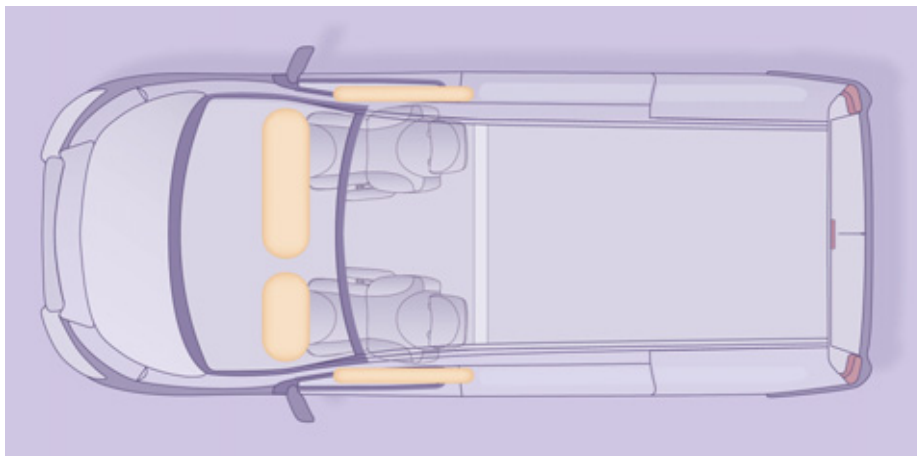

AIRBAG-URI

Airbag-urile au fost concepute pentru a spori siguranța pasagerilor în cazul unor coliziuni violente; acestea completează acțiunea centurilor de siguranță cu limitator de efort. În acest caz, detectoarele electronice înregistrează și analizează șocurile frontale și laterale suportate în zonele de detectare a șocului:

- în caz de șoc violent airbag-urile se declanșează instantaneu pentru a proteja ocupanții autoturismului. Imediat după impact, airbag-urile se dezumflă pentru a nu împiedica nici vizibilitatea, nici eventuala ieșire a pasagerilor,

- în cazul unui șoc puțin violent, de impact pe partea din spate și în anumite condiții de răsturnare, airbag-urile nu se declanșează; în aceste cazuri numai centura de siguranță este suficientă în asigurarea unei protecții optime.

Intensitatea unui șoc depinde de natura obstacolului și de viteza autoturismului în momentul coliziunii.

i Airbag-urile funcționează doar când contactul este pus.

Acest echipament nu funcționează decât o singură dată. Dacă intervine un al doilea șoc (în cadrul aceluiași accident sau într-un alt accident) airbag-ul nu va funcționa.

Declanșarea airbagului sau a airbagurilor este însoțită de o ușoară degajare de fum inofensiv și de un zgomot, datorate activării cartușului pirotehnic integrat în sistem.

Fumul nu este nociv, dar poate fi iritant pentru persoanele sensibile.

Zgomotul detonării poate antrena o ușoară scădere a capacității auditive pentru un foarte scurt interval de timp.



- +** Airbag-ul pasager trebuie neapărat să fie dezactivat dacă a fost instalat un scaun pentru copii de tipul "cu spatele la sensul de mers". Capitolul 4, partea "Copii la bord".

Pentru o bună utilizare

Adoptați o poziție șezând normală și verticală.

Fixați-vă centura de siguranță și poziționați-o corect.

Nu lăsați nimic să se interpună între pasageri și airbag-uri (copii, animale, obiecte...). Acest lucru ar putea afecta funcționarea airbag-urilor sau răni pasagerii.

După un accident sau când vehiculul a fost obiectul unui furt, verificați sistemul de airbag-uri.

Orice intervenție asupra sistemului de airbag-uri trebuie să fie făcută doar de personalul rețelei CITROËN sau al unui service autorizat.

Chiar respectând toate precauțiile evocate nu este exclus un risc de rănire sau arsuri ușoare la cap, la bust sau la brațe în momentul declanșării airbag-ului. Sacul airbagului se umflă aproape instantaneu (în câteva milisecunde) apoi se dezumflă în același timp evacuând gazul cald prin orificiile prevăzute în acest scop.

Airbagurile laterale

Nu acoperiți scaunele decât cu huse omologate. Acestea nu riscă să împiedice declanșarea airbag-urilor laterale. Consultați rețeaua CITROËN sau un service autorizat.

Nu fixați sau lipiți nimic pe spătarele scaunelor; acest lucru ar putea provoca răni la torace, brațe la deschiderea airbag-ului lateral.

Nu apropiați mai mult decât este necesar bustul de portieră.

Airbag-uri frontale

Nu conduceți ținând volanul de brațe sau lăsând mâinile pe partea centrală a volanului.

Nu lăsați niciodată pasagerii să își țină picioarele pe planșa de bord, deoarece există riscul producerii de răniri grave în caz de declanșare a airbag-ului.

Nu fumați, în măsura în care este posibil, deoarece deschiderea airbag-ului poate produce arsuri sau apariția unor riscuri de rănire datorate țigării sau pipei aprinse.

Nu demontați, nu găuriți și nu supuneți volanul la lovituri violente.



Airbag-uri laterale

Dacă vehiculul dumneavoastră este echipat cu așa ceva, acesta este un sistem care protejează, în caz de șoc lateral violent, șoferul și pasagerul din față pentru a limita riscurile de traumatism ale toracelui.

Fiecare airbag lateral este integrat în spătarele scaunelor din față, pe partea dinspre portieră.

Activare

Se declanșează unilateral în caz de șoc violent aplicat parțial sau pe toată zona de impact lateral **B**, exercitându-se perpendicular pe axul longitudinal al vehiculului într-un plan orizontal și de sens exterior spre interiorul vehiculului.

Airbag-ul lateral se interpune între ocupantul din față al vehiculului și panoul portierei corespunzătoare.

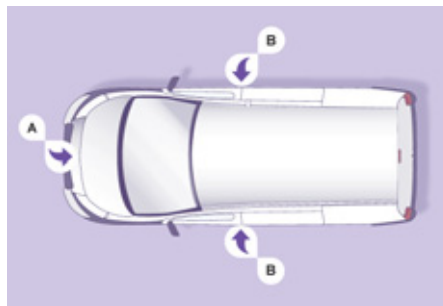

Zone de detectare a șocului

- A.** Zona de impact frontal.
- B.** Zona de impact lateral.

i În cazul unui șoc sau o agățare ușoară pe lateralul vehiculului sau în caz de răsturnare, airbag-ul poate să nu se declanșeze.

În cazul unei coliziuni frontale sau în spate, acest airbag nu se declanșează.

Anomalie airbaguri



Dacă acest martor se aprinde pe panoul de bord, însoțit fiind de un semnal sonor și de un mesaj pe ecran, consultați rețeaua CITROËN sau un service autorizat pentru verificarea sistemului. Airbag-urile ar putea să nu se mai declanșeze în caz de șoc puternic.

Airbag-uri



Airbag-uri frontale

Acestea sunt integrate în centrul volanului, pentru șofer, și în tabloul de bord, pentru pasagerul din față.

Activare

Ele se declanșează simultan, exceptând cazul în care airbag-ul frontal de la pasager a fost neutralizat, în caz de șoc frontal violent aplicat pe întreaga zonă sau numai parțial pe zona de impact frontal **A**, pe direcția axei longitudinale a vehiculului în plan orizontal și în sensul dinspre înainte spre înapoi al vehiculului.

Airbag-ul frontal se interpune între ocupantul locului din față al vehiculului și planșa de bord, pentru a amortiza proiectarea pasagerului spre în față.

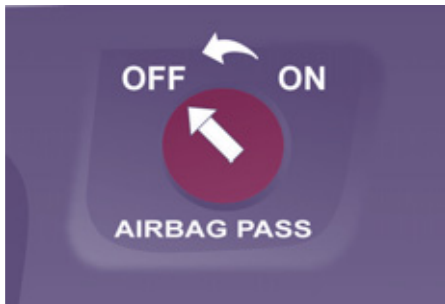

Neutralizare

Numai airbag-ul frontal de la pasager poate fi neutralizat:

- **Contactul fiind întrerupt**, introduceți cheia în comanda de neutralizare a airbagului pasager,
- rotiți-o în poziția **"OFF"**,
- apoi scoteți cheia menținând această poziție.



Martorul airbag din tabloul de bord se aprinde pe toată durata neutralizării.

 Pentru siguranța copilului dumneavoastră, neutralizați neapărat airbag-ul pasager dacă instalați un scaun de copil cu spatele la direcția de mers pe scaunul din față al pasagerului. În caz contrar, copilul riscă să fie omorât sau rănit grav în momentul desfacerii airbag-ului.

Reactivare

În poziția **"OFF"**, airbag-ul pasager nu se declanșează în cazul unui impact.

De îndată ce ați demontat scaunul de copil, rotiți comanda airbag-ului în poziția **"ON"** pentru a activa din nou airbag-ul pentru siguranța pasagerului dumneavoastră în cazul unui impact.

Anomalie la airbagul frontal



Dacă acest martor se aprinde, însoțit de un mesaj pe ecran, consultați rețeaua CITROËN sau un service autorizat pentru verificarea sistemului.

 În cazul aprinderii în permanență a celor doi martori ai airbag-urilor, nu instalați un scaun de copil cu spatele la drum. Consultați rețeaua CITROËN sau un service autorizat.

GENERALITĂȚI CU PRIVIRE LA SCAUNELE PENTRU COPII

Preocupare constantă a CITROËN încă din faza de concepție a vehiculului, siguranța copiilor depinde în aceeași măsură și de dumneavoastră.

Pentru a asigura o siguranță optimă respectați sfaturile următoare:

- toți copiii cu vârsta mai mică de 12 ani și înălțimea mai mică de un metru cincizeci trebuie să fie transportați în scaune de copii omologate adaptate greutateii lor, în locurile echipate cu centură de siguranță sau cu sistem de prindere ISOFIX.
- statistic, locurile cele mai sigure pentru transportul copiilor sunt cele din spate.
- copilul care are mai puțin de 9 kg trebuie obligatoriu transportat în poziția cu spatele la drum atât pe locurile din față cât și pe cele din spate.
- pasagerul nu trebuie să călătorească având un copil pe genunchi.

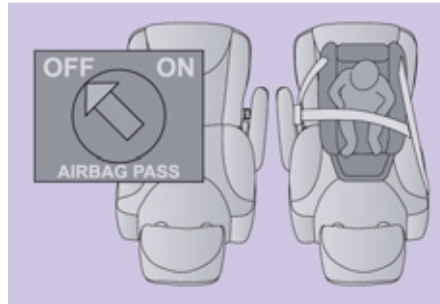

SCAUN PENTRU COPII PE LOCUL DIN FAȚĂ

"Spatele la direcția de mers"

Recomandate pe locurile din spate până la vârsta de 2 ani.

Atunci când scaunul pentru copii "cu spatele la direcția de mers" este montat pe locul pasagerului din față, airbag-ul pasagerului trebuie neapărat dezactivat. Altfel, copilul riscă să fie grav rănit sau chiar omorât la deschiderea airbag-ului.

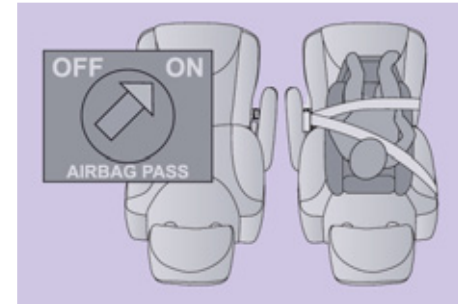

"Fața la direcția de mers"

Recomandate pe locurile din spate pentru o vârstă mai mare de 2 ani.

Atunci când scaunul pentru copii cu fața către direcția de mers este montat pe locul pasagerului din față, lăsați airbag-ul pasagerului activat.

Regulile privind transportul copiilor sunt specifice fiecărei țări. Consultați legislația în vigoare în țara dumneavoastră.

Consultați lista scaunelor omologate în țara dumneavoastră. Fixările isofix, scaunele spate, airbag-ul pasager și neutralizarea sa depind de versiunea comercializată.



i Instalarea scaunelor pentru copii și neutralizarea airbag-ului pasagerului sunt comune întregii game CITROËN.

În absența neutralizării airbag-ului pasagerului, este strict interzisă instalarea unui scaun pentru copii "cu spatele la drum" pe locurile din față.

+ Capitolul 4, secțiunea "Airbag-uri".

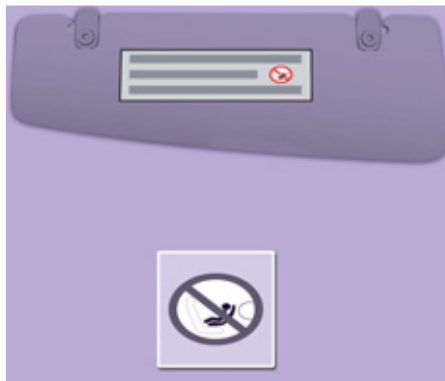

Airbag de pasager OFF

Consultați indicațiile menționate pe eticheta ce se găsește pe fiecare parte a parasolarului pasagerului.

i Pentru a asigura siguranța copilului dumneavoastră, este imperativ să neutralizați airbagul frontal al pasagerului când instalați un scaun pentru copii "cu spatele în direcția de mers" pe locul pasagerului din față.
In caz contrar, copilul riscă să fie grav rănit sau chiar omorât la declanșarea airbagului.

SCAUNE PENTRU COPII RECOMANDATE DE CITROËN

CITROËN vă propune o gamă completă de scaune de copii care se fixează cu ajutorul **centurii de siguranță cu trei puncte**:

Grupa 0+: de la naștere până la 13 kg



L1

"RÖMER Baby-Safe Plus"

Se instalează cu spatele la drum.

Grupele 2 și 3: între 15 și 36 kg



L3

"RECARO Start"



L4

"KLIPPAN Optima"

Începând de la 6 ani (aproximativ 22 kg) se folosește doar șezutul înalt.



L5

"RÖMER KIDFIX"

Poate fi fixat pe ancorările ISOFIX ale vehiculului.
Copilul este fixat de către centura de siguranță.

INSTALAREA SCAUNELOR PENTRU COPII FIXATE CU O CENTURĂ DE SIGURANȚĂ

96

Acest tabel vă indică opțiunile pentru instalarea scaunelor pentru copii cu fixare prin centura de siguranță și omologate universal în funcție de greutatea copilului și de locul în vehicul:

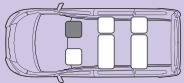
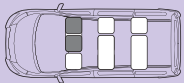
| Loc | | | Greutatea copilului și indicativul de vârstă | | | |
|--------------|---|----------------------|--|---|--|---|
| | | | Sub 13 kg (grupa 0 (a) și 0+) Până la ≈ 1 an | De la 9 la 18 kg (grupa 1) De la 1 la ≈ 3 ani | De la 15 la 25 kg (grupa 2) De la 3 la ≈ 6 ani | De la 22 la 36 kg (grupa 3) De la 6 la ≈ 10 ani |
| Rândul 1 (b) |  | Scaun individual | U | U | U | U |
| |  | Banchetă loc lateral | U | U | U | U |
| | | Banchetă loc central | L1 | L2 | L2, L3, L4 | L2, L3, L4 |

a: Grupa 0: de la naștere la 13 kg. Nacelele și "paturile auto" nu pot fi instalate pe locul pasagerului din față.

b: consultați legislația în vigoare din țara dumneavoastră, înaintea așezării copilului dumneavoastră pe acel loc.

U: scaun adaptat la instalarea unui scaun pentru copii ce se fixează cu o centură de siguranță și omologat universal "cu spatele la drum" și/sau "cu fața la drum".

SFATURI CU PRIVIRE LA SCAUNELE DE COPII

O instalare defectuoasă a unui scaun pentru copii într-un vehicul atrage după sine o deficiență în protejarea copilului în caz de coliziune.

Fixați centurile de siguranță sau centurile scaunului copilului **limitând la maxim jocul** în funcție de corpul copilului, chiar pe trasee scurte.

Pentru instalarea optimă a scaunului pentru copii "cu fața către direcția de mers", verificați dacă spătarul scaunului se sprijină pe spătarul scaunului mașinii și tetiera nu incomodează.

Dacă trebuie să scoateți tetiera, asigurați-vă că este bine așezată sau prinsă pentru a evita transformarea ei într-un proiectil în caz de frânare bruscă.

Copiii sub 10 ani nu trebuie să fie transportați "cu fața către direcția de mers" pe locul pasagerului din față, decât în cazul în care locurile din spate sunt deja ocupate de alți copii sau dacă în spate scaunele nu sunt utilizabile sau dacă acestea lipsesc.

Dezactivați airbag-ul pasagerului de îndată ce un scaun pentru copii "cu spatele către direcția de mers" este instalat pe locul din față.

În caz contrar copilul riscă să fie grav rănit sau chiar omorât la deschiderea airbag-ului.

Pentru siguranță, nu lăsați:

- unul sau mai mulți copii singuri și fără supraveghere în mașină,
- un copil sau un animal în mașină, la soare, cu geamurile închise,
- cheile la îndemâna copiilor în interiorul mașinii.

Pentru a împiedica deschiderea accidentală a portierelor, folosiți dispozitivul "Siguranță copii".

Aveți grijă să nu deschideți mai mult de o treime geamurile din spate.

Pentru a vă proteja copii de razele soarelui, echipați geamurile din spate cu storuri laterale.

Instalarea înălțătorului

Partea toracică a centurii trebuie să fie poziționată pe umărul copilului fără să atingă gâtul.

Verificați dacă partea abdominală a centurii de siguranță trece peste șoldul copilului.

CITROËN vă recomandă folosirea unui înălțător cu spătar, echipat cu o centură la nivelul umărului.



TRACTAREA UNEI REMORCI, RULOTE, BĂRCI...

+ Pentru a vă documenta în privința maselor ce pot fi tractate, studiați documentele (cartea de identitate a vehiculului, ...) sau în capitolul 8, "Mase".

Recomandări pentru conducere

Vehiculul remorcat trebuie să fie în modul roată liberă: cutia de viteze la punctul mort.

Repartiția încărcăturii

Repartiți sarcina în remorcă astfel încât obiectele cele mai grele să fie cât mai aproape de axa roților, iar sarcina verticală pe dispozitivul de remorcare să fie aproape de, dar să nu depășească valoarea maximă autorizată.

Răcire

Tractarea unei remorci în pantă duce la creșterea temperaturii lichidului de răcire. Ventilatorul fiind acționat electric, capacitatea sa de răcire nu depinde de regimul motorului.

Folosiți o treaptă mai mare a cutiei de viteze pentru scăderea regimului motorului și reduceți viteza.

În orice caz, fiți atenți la temperatura lichidului de răcire.

Pentru o bună utilizare

În cazul unor porțiuni de drum dificile (tractarea sarcinii maxime pe o pantă cu înclinație mare și temperatură exterioară ridicată), motorul își limitează automat puterea. În acest caz oprirea automată a instalației de climatizare permite recuperarea puterii motorului.



În caz de aprindere a matorului de alertă pentru temperatura lichidului de răcire, opriți vehiculul și motorul cât mai curând posibil.



Capitolul 6, secțiunea "Niveluri".

+ Pneuri

Verificați presiunea din pneuri, atât pentru vehiculul tractor (vezi capitolul 8, "Elemente de identificare") cât și pentru remorcă, astfel încât să fie respectate presiunile recomandate.

Frâne

Tractarea crește distanța de frânare. Conduceți cu o viteză moderată, reduceți viteza din timp și frânați progresiv.

Vânt lateral

Țineți cont de creșterea influenței vântului asupra ținutei de mers. Conduceți fără a brusca comenzile și cu o viteză moderată.

ABS/ESP

Sistemele ABS și ESP acționează numai asupra vehiculului, nu și asupra remorcii sau rulotei.

Asistare la parcare

Acest sistem nu este utilizabil, când se tractează o remorcă.

Remorcare

Utilizați numai dispozitive de remorcare și cabluri electrice originale CITROËN, care au fost testate și omologate din faza de proiectare a vehiculului și încredințați montarea acestui dispozitiv în rețeaua CITROËN.

În cazul montării în afara rețelei CITROËN, este imperativ ca această montare să fie făcută folosind preechiparea electrică de la partea din spate a vehiculului și respectând prevederile constructorului.

Conform prescripțiilor generale amintite mai sus, vă atragem atenția asupra riscului legat de montarea unui sistem de tractare sau accesoriu electric nerecomandat de Automobiles CITROËN. Această montare poate genera defecțiuni ale sistemului electronic la vehiculul dumneavoastră. Vă rugăm, în prealabil, să cereți Constructorului informațiile necesare.

Echipamente

ALTE ACCESSORII

i Pentru orice intervenție asupra vehiculului dumneavoastră, adresați-vă unui atelier calificat ce dispune de informații tehnice, competență și material adaptat, la fel cum rețeaua CITROËN este capabilă să vă ofere.

BARE DE PAVILION

Sarcina maximă: 100 kg.

i Accesoriu indisponibil pentru versiunea H2.

BARE TRANSVERSALE PAVILION

Pentru instalarea barelor transversale pe acoperiș, utilizați fixările prevăzute în acest scop.

Sarcina maximă: 170 kilograme.

i Accesoriu indisponibil pentru versiunea H2.

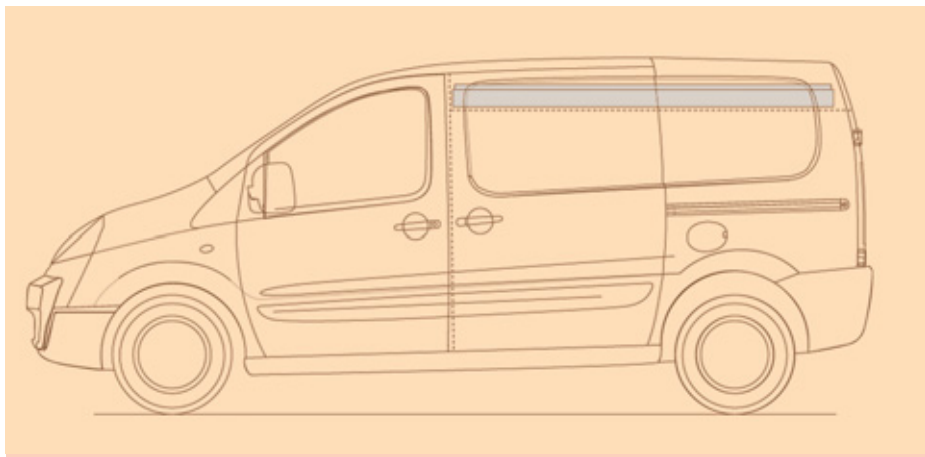

GALERIE INTEROARĂ

Această galerie vă permite transportarea obiectelor lungi și ușoare (baghete electrice, tuburi, etc...).

Gamă de echipamente profesionale

Echipa de Informații tehnice piese și servicii editează un catalog de accesorii care vă propune diverse echipamente și amenajări, cum ar fi:

Galerie pentru ampatament scurt, mediu și lung (opritoare pentru diferite încărcături).

Placă de mers, rulou de încărcare, treaptă.

Atelaj, dispozitiv de remorcare.

Galerie de acoperiș pentru diferite înălțimi, bară suplimentară pentru acoperiș, scară.

Separatoare, placă protecție podea, podea de protecție din lemn neted și antiderapantă. Grile de protecție, multimedia.

O altă gamă de produse este de asemenea disponibilă și structurată pe confort, timp liber și întreținere:

Alarmă antiintruziune, protecția geamurilor, trusă medicală, vestă reflectorizantă, asistență la parcare cu spatele, triunghi reflectorizant, ...

Huse pentru scaunele față compatibile cu sistemul airbag, banchetă, covorașe din cauciuc, covorașe textile, lanțuri de zăpadă.

Pentru a preveni incomodarea apăsării pedalelor:

- aveți grijă la corecta poziționare a covorașului și a fixărilor sale,
- nu suprapuneți niciodată mai multe covorașe.

Radio auto, kit mâini libere, difuzoare, magazine CD-uri, sistem de navigare, ...

Oricare ar fi materialul audio și telematic propus pe piață, limitările tehnice legate de montarea unui echipament din aceste familii de produse necesită luarea în considerare a specificațiilor materialului și compatibilitatea cu capacitățile echipamentului de serie la vehiculul dumneavoastră.

Instalarea emițătoarelor de radiocomunicații

Înainte de orice instalare a emițătorilor de radiocomunicație ca echipament ulterior, cu antenă exterioară pe vehicul, vă sfătuim să contactați un reprezentant al mărcii CITROËN.

Rețeaua CITROËN vă va comunica caracteristicile emițătorilor (banda de frecvență, puterea maximă de ieșire, poziția antenei, condițiile specifice de instalare) care pot fi montate, conform Directivei Compatibilitate Electromagnetică Automobile (2004/104/CE).

Elemente aerodinamice față și spate, ...

Lichid spălare geamuri, siguranțe de rezervă, ștergătoare, produse de curățire și de întreținere interior și exterior, becuri de schimb, ...



Montarea unui echipament sau a unui accesoriu electric neomologat de către Automobiles CITROËN, poate duce la o pană a sistemului electronic al vehiculului dumneavoastră. Vă mulțumim pentru că ați notat această particularitate și vă sfătuim să luați legătura cu un reprezentant al Mărcii pentru a vă prezenta gama de echipamente sau accesorii omologate.

În funcție de țara unde se face comercializarea, este posibil să fie obligatorii vestele și triunghiurile reflectorizante sau becurile de schimb, la bordul vehiculului.



DESCHIDEREA CAPOTEI

Din interior:

- ridicați capacul aflat la piciorul scaunului stâng din față.
- trageți comanda în sus.

Din exterior: întredeschideți capota, trageți în sus comanda și ridicați capota.

Tijă de susținere

Fixați tija în una dintre cele două creștături, în funcție de înălțimea dorită, pentru a ține capota deschisă.

Înainte de a închide capota, așezați tija înapoi la locul ei.

Pentru închidere

Coborâți capota și dați-i drumul aproape de sfârșitul cursei. Verificați blocarea capotei.

Alertă "capotă deschisă"

Această avarie este cuplată doar **la opțiunea alarmă**.



Când motorul este pornit sau în timpul mersului, atunci când capota motor nu este bine închisă, sunteți avertizat printr-un desen pe ecran, însoțit de un semnal sonor.

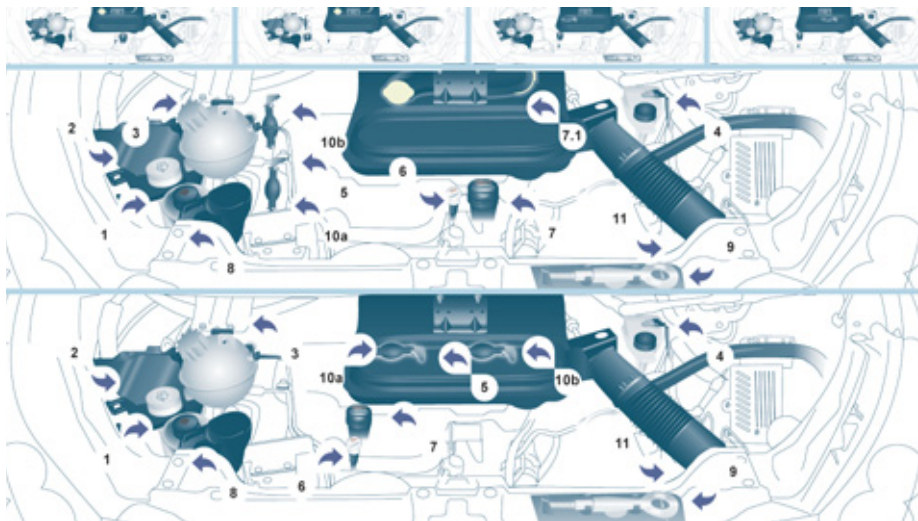

SUB CAPOTĂ

MOTOARE DIESEL

- | | |
|--|---|
| 1 - Rezervor lichid spălare parbriz și faruri. | 8 - Rezervor direcție asistată. |
| 2 - Cutie cu siguranțe. | 9 - Inel mobil de remorcare. |
| 3 - Rezervor lichid de răcire. | 10 - pompă de reamorsare (a: 1,6 L HDi; b: 2 L HDi). |
| 4 - Rezervor lichid de frână și de ambreiaj. | 11 - Pâlnie alimentare ulei motor (2 L HDi). |
| 5 - Filtru de aer. | |
| 6 - Jojă manuală ulei. | |
| 7 - Completare ulei motor. | |

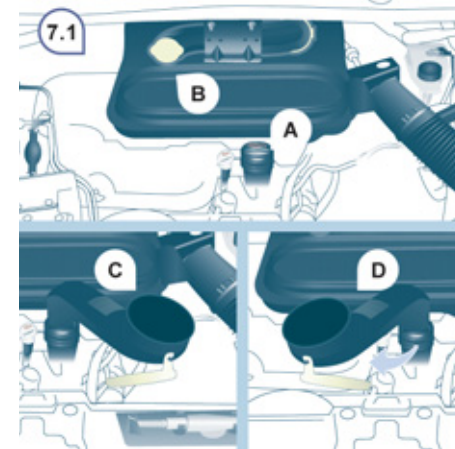

7.1 - Completare ulei motor.

Dacă vehiculul dumneavoastră este echipat cu această pâlnie pentru completarea uleiului de motor, procedați după cum urmează:

A - Scoateți bușonul.

B - Luați pâlnia din locul său.

C - Plasați pâlnia în orificiul de completare după cum este prezentat în desen.

D - Rotiți un sfert de tură spre stânga pentru blocare, apoi completați nivelul de ulei.

Pentru remontare, procedați în sens invers și nu uitați să înfiletați bine bușonul **A**.

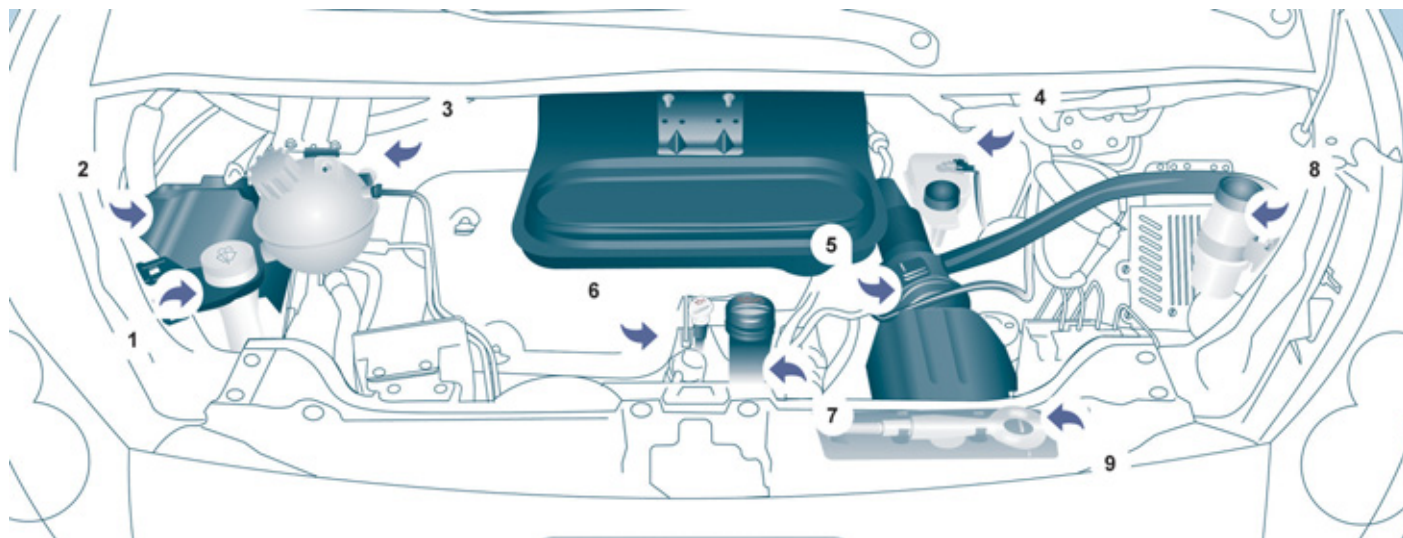

MOTOR BENZINĂ

- | | | |
|--|---|--------------------------------|
| 1. Rezervor spălare geamuri și faruri. | 4. Rezervor lichid de frână și de ambreiaj. | 7. Alimentare cu ulei motor. |
| 2. Cutie cu siguranțe. | 5. Filtru de aer. | 8. Rezervor direcție asistată. |
| 3. Rezervor lichid de răcire. | 6. Joă manuală de ulei. | 9. Inel mobil de remorcare. |

NIVELURI

i Aceste verificări uzuale duc la o bună funcționare a motorului. Consultați valorile de referință în rețeaua CITROËN, sau în carnetul de întreținere aflat în borseta cu documentele mașinii.

👁️ Dacă trebuie să scoateți grila motorului aveți grijă să nu deteriorați clipsurile de fixare.

Nivel ulei

Controlați în mod regulat nivelul uleiului între două schimbări și completați dacă este necesar. Verificarea se face cu vehiculul așezat pe teren orizontal, cu motorul rece, cu ajutorul jojei manuale.

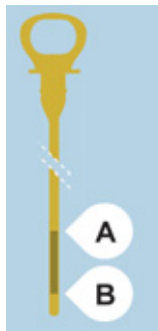

Joja manuală

Pe jojă se găsesc două repere:

A = maxim.

Dacă se depășește acest nivel consultați rețeaua CITROËN sau un service autorizat.

B = minim.

Este interzisă scăderea nivelului sub această limită.

Pentru a păstra fiabilitatea motorului și a filtrelor

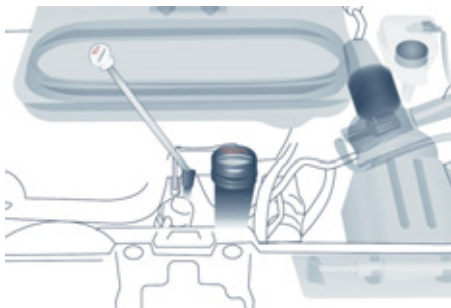

antipoluare vă recomandăm să nu folosiți aditivi pentru uleiul de motor.

Schimbarea uleiului

Trebuie efectuat schimbul de ulei la intervalele indicate de constructor și cu un ulei cu vâscozitatea corespunzătoare cerințelor, conform planului de întreținere de la constructor. Consultați indicațiile din rețeaua CITROËN.

Înainte de a schimba uleiul scoateți joja manuală.

Pentru motorul 2 L HDi utilizați pâlnia furnizată pentru a executa umplerea prin orificiul carterului

După schimbul de ulei verificați nivelul cu joja (să nu depășească niciodată nivelul maxim).

Reînfiletați capacul de la rezervorul de ulei de motor înainte de a închide capota.

Alegerea gradului de vâscozitate

În toate cazurile acesta trebuie să răspundă exigențelor cerute de constructor.



Nivel lichid de frână

Schimbul se va face, în mod obligatoriu, la intervalele prevăzute de constructor în planul de întreținere.

Utilizați lichid recomandat de constructor, care corespunde Normelor DOT4.

Nivelul optim este între marcajele MINI și MAXI aflate pe rezervor.

Necesitatea de a completa nivelul de lichid indică o defecțiune și impune controlul sistemului în rețeaua CITROËN sau la un service autorizat.

Martori

+ Verificările cu ajutorul martorilor din tabloul de bord este descrisă la capitolul 2, în secțiunea "Post de conducere".

Nivel lichid de răcire

Utilizați exclusiv lichid recomandat de constructor.

În caz contrar, riscați să provocați grave disfuncționalități la motor.

Când motorul se încălzește, temperatura este reglată cu ajutorul motoventilatorului. Acesta poate funcționa și cu contactul oprit; circuitul de răcire este sub presiune, așteptați cel puțin o oră după oprirea motorului pentru a interveni.

Pentru a evita orice risc de arsuri, roțiți bușonul un sfert de tură pentru a scădea presiunea. Când presiunea este scăzută deșurubați bușonul și completați nivelul cu lichid de răcire.

Necesitatea de a completa nivelul de lichid de răcire indică o defecțiune și impune controlul sistemului în rețeaua CITROËN sau la un service autorizat.

Completare

Nivelul optim este între marcasele MINI și MAXI aflate pe vasul de expansiune. Dacă completați cu mai mult de 1 litru, controlați circuitul în rețeaua CITROËN sau la un service autorizat.

Nivel lichid direcție asistată

Vehiculul trebuie să fie pe o suprafață plană și cu motorul rece. Deșurubați capacul cu joă și verificați dacă nivelul se află între reperele MINI și MAXI.

Nivel lichid pentru spălare parbriz și faruri

Pentru o calitate optimă a curățării și pentru siguranța dumneavoastră, vă sfătuim să folosiți produsele din gama CITROËN.

Capacitatea rezervorului: aprox. 4,5 litri.

Dacă vehiculul dumneavoastră este dotat cu dispozitiv de spălare faruri, conținutul rezervorului este de 7,5 litri.

Pentru asigurarea unei spălări optime și pentru evitarea înghețului, completarea nivelului acestui lichid nu trebuie făcută cu apă.



Nivel aditiv motorină (Diesel cu filtru de particule)

Nivelul minim al acestui aditiv vă este indicat prin aprinderea matorului service, însoțit de un semnal sonor și de un mesaj pe ecran.

Când se produce cu motorul pornit, aceasta se datorează unui debit de saturare al filtrului cu particole (condiții de circulație de tip urban extrem de prelungită: viteză redusă, blocaje de lungă durată, ...).

Pentru a regenera filtrul, vă sfătuim să circulați imediat ce este posibil, când condițiile de trafic o permit, cu o viteză de 60 km/h sau mai mare timp de cinci minute (până la dispariția mesajului și stingerii matorului de service).

Când se regenerează filtrul de particule pot apare zgomote pe planșa de bord.

Dacă mesajul rămâne afișat și dacă matorul de service rămâne aprins, consultați rețeaua CITROËN sau un service autorizat.

Completare

Aducerea la nivel a acestui aditiv trebuie să fie imperativ și rapid efectuate de rețeaua CITROËN sau de un service autorizat.

VERIFICĂRI

Baterie

În apropierea iernii, verificați bateria în cadrul rețelei CITROËN sau la un service autorizat.

Plăcuțe de frână

Uzura plăcuțelor de frână depinde de stilul de conducere, în mod special pentru vehiculele utilizate preponderent în oraș, pe distanțe scurte. Poate fi necesar controlul stării frânelor și în perioada dintre revizii.

Cu excepția cazului în care există o fisură în circuit, o scădere a nivelului lichidului de frână indică o uzură a plăcuțelor.

Starea de uzură a discurilor/ tamburilor de frână

Pentru a verifica starea de uzură a discurilor/tamburilor de frână consultați rețeaua CITROËN sau un service autorizat.

Frâna de mână

O cursă prea mare a levierului frânei de mână sau constatarea pierderii eficienței acestui sistem impune reglarea acestuia între două revizii.

Verificați sistemul în rețeaua CITROËN sau la un service autorizat.

Filtru de ulei

Înlocuiți periodic cartușul conform planului de întreținere.

Filtrul cu carbon și filtrul pentru habitaclu

Filtrul cu cărbune permite filtrarea permanentă și performantă a prafului.

Filtrul pentru habitaclu care este îmbâcsit poate deteriora performanțele sistemului de aer condiționat și să producă mirosuri nedorite.

Vă sfătuim să folosiți un filtru combinat pentru habitaclu. Datorită unui al doilea filtru activ specific, el contribuie la purificarea aerului respirat de pasageri și la curățenia din habitaclu (reducerea simptomelor alergice, a mirosurilor urâte și a depunerilor de grăsime).

Consultați carnetul de întreținere pentru a vă informa asupra periodicității schimbării acestor elemente.

În funcție de mediu (atmosferă încărcată de praf...) schimbați-le dacă este necesar de două ori mai des.



Capitolul 6 partea "Sub capotă".

Filtru de particule (Diesel)



Acest filtru contribuie activ la conservarea calității aerului prin fixarea particulelor poluante nearse. Este în totalitate și

automat luat în considerare de către sistemul integrat de control al motorului. Acest martor se aprinde în cazul apariției riscului de colmatare.

Această alertă este datorată debutului sarturării filtrului de particule (condiții de rulare de tip urban prelungite în mod excepțional: viteză redusă, ambuteiaje...).

Dacă această alertă persistă, consultați rețeaua CITROËN sau un service autorizat.

În momentul accelerării, după ce ați circulat un timp prelungit cu vehiculul la viteză foarte scăzută sau în relanti, puteți în mod excepțional constata emiteri de aburi de apă din eșapament. Acești aburi de apă sunt fără urmări asupra comportamentului vehiculului și asupra mediului.

Pentru regenerarea filtrului, este recomandat să rulați imediat ce este posibil, când condițiile de circulație vă permit, cu o viteză de cel puțin 60 km/h timp de cel puțin 5 minute (până la stingerea martorului și/sau dispariția mesajului).

Verificări

Pe durata acestei regenerări, se poate constata o creștere a turației la ralati, pornirea ventilatorului radiatorului iar funcționarea sistemului de epurare a gazelor de eșapament poate atinge temperaturi foarte ridicate. Astfel vă recomandăm să nu opriți vehiculul pe teren ușor inflamabil (iarbă și frunze uscate, ace de brad, pe marginea pajiiștilor sau pădurilor).

Îndepărtarea apei din filtrul de motorină



Dacă acest martor se aprinde, purjați filtrul de motorină, sau efectuați purjarea regulată la fiecare schimb de ulei al motorului.

Pentru evacuarea apei, desfiletați șurubul de drenare situat la extremitatea tubului transparent.

Așteptați până la scurgerea completă a apei din tubul transparent apoi înfiletați șurubul sondei de detecție a apei.

Motorul HDi folosește o tehnologie avansată.

Pentru orice intervenție, consultați rețeaua CITROËN sau un service autorizat.



1.6 | HDi

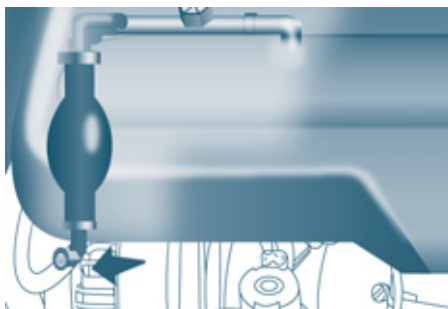

2 | HDi

Cutia de viteze manuală

Verificați nivelul conform planului de întreținere al constructorului.

i Pentru a efectua verificarea principalelor niveluri și controlul anumitor elemente, în conformitate cu planul de întreținere al constructorului, citiți paginile corespunzătoare motorizării vehiculului dumneavoastră în carnetul de întreținere.

i Nu utilizați decât produse recomandate de CITROËN sau produse de calitate cu caracteristici echivalente.

În scopul optimizării funcționării unor sisteme importante, cum ar fi direcția asistată și sistemul de frânare, CITROËN selectează și propune produse specifice. Pentru a nu defecta sistemele electrice, este categoric interzisă spălarea compartimentului motorului sub jet de înaltă presiune.

TOTAL & CITROËN

**PARTENERI PENTRU PERFORMANTA SI
RESPECT PENTRU MEDIU**

Inovatia in serviciul performantei

De mai bine de 40 de ani, echipele de Cercetare și Dezvoltare TOTAL elaborează pentru CITROËN lubrifianți ce răspund ultimelor inovații tehnice ale vehiculelor CITROËN, în competiție și în viața de zi cu zi.

Este pentru dumneavoastră asigurarea obținerii celor mai bune performanțe ale motorului.

O protecție optimă a motorului

Efectuând întreținerea vehiculului dumneavoastră CITROËN cu lubrifianții TOTAL, contribuiți la ameliorarea longevității și performanțelor motorului, respectând în același timp mediul.



CITROËN prefera **TOTAL**





ALIMENTAREA REZERVORULUI

Nivel minim de carburant



La prima aprindere a acestui martor și dacă acul este la începutul zonei roșii, nivelul minim din rezervor este atins, acest martor se aprinde.

Din acest moment vă mai rămân **aproximativ 8 litri**.

Faceți cât mai repede alimentarea cu carburant, pentru a evita o pană de combustibil.



Nu rulați niciodată până ajungeți în pană de carburant, deoarece există riscul de a deteriora sistemele de antipoluare și de injecție.

Alimentare

Alimentarea cu carburant trebuie efectuată **cu motorul oprit**.



Nu deschideți ușa laterală stânga, dacă vehiculul dumneavoastră are această dotare, riscați să deteriorați trapa de carburant în momentul efectuării umplerii.

- Deschideți trapa rezervorului de carburant.
Introduceți cheia și rotiți un sfert de tur.
- Scoateți bușonul și agățați-l de cîrligul situat pe partea interioară a trapei de la rezervor.

Este normal să auziți un șuierat de aspirație de aer, la deschiderea bușonului, deoarece apare o depresurizare datorită etanșeității circuitului de carburant.

O etichetă lipită pe interiorul trapei de la rezervor vă indică tipul de carburant care trebuie folosit.

O alimentare de carburant trebuie să fie mai mare de 8 litri pentru a fi luată în calcul de sonda de carburant.

Când faceți plinul rezervorului, nu insistați peste a 3-a oprire a pistolului. Aceasta ar putea produce defecțiuni.

Capacitatea rezervorului este de aproximativ 80 litri.

- După alimentare blocați bușonul și închideți trapa.

Calitatea carburantului utilizat pentru motoarele pe benzină



Motoarele cu benzină sunt perfect compatibile cu biocarburanții benzină de tipul E10 sau E24 (conținând 10 % sau 24 % etanol), conformi cu normele europene EN 228 și EN 15376.

Carburanții de tipul E85 (conținând până la 85 % etanol) sunt rezervați exclusiv pentru vehiculele comercializate pentru utilizarea acestui tip de carburant (vehicule BioFlex). Calitatea etanolului trebuie să respecte norma europeană EN 15293.

Numai pentru Brazilia, sunt comercializate vehicule speciale pentru a funcționa cu carburanți conținând până la 100 % etanol (tip E100).

Calitatea carburantului utilizat pentru motoarele Diesel



Motoarele Diesel sunt perfect compatibile cu biocarburanții conformi standardelor actuale și viitoare europene (motorină respectând norma EN 590 în amestec cu un biocarburant respectând norma EN 14214) putând fi distribuiți la pompe (incorporând posibil între 0 și 7 % Ester Metilic de Acid Gras).

Utilizarea biocarburantului B30 este posibilă pentru anumite motoare Diesel; totuși, această utilizare este condiționată de de aplicarea strictă a condițiilor speciale de întreținere. Consultați rețeaua CITROËN sau un service autorizat.

Utilizarea oricărui alt tip de (bio)carburant (uleiuri vegetale sau animale pure sau diluate, ulei menajer...) este oficial interzisă (riscuri de deteriorare a motorului și a circuitului de carburant).

CIRCUIT DE CARBURANT NEUTRALIZAT

În cazul unui șoc mai puternic, un dispozitiv întrerupe automat alimentarea motorului cu carburant.



Clipirea acestui martor este însoțită de un mesaj pe ecran.

Verificați să nu fie miros și scurgeri de carburant în exteriorul vehiculului și reluați alimentarea:

- întrerupeți contactul (poziția STOP),
- scoateți cheia din contact,
- puneți din nou cheia în contact,
- puneți contactul și porniți.

POMPĂ DE REAMORSARE DIESEL

În caz de pană de carburant, este necesar să se reamorseze circuitul:

- alimentați rezervorul de carburant cu cel puțin cinci litri de motorină,
- acționați pompa manuală de reamorsare, aflată sub capota motorului, sub apărătoare, până la apariția carburantului în tubul transparent,
- acționați demarorul până la punerea în funcțiune a motorului.

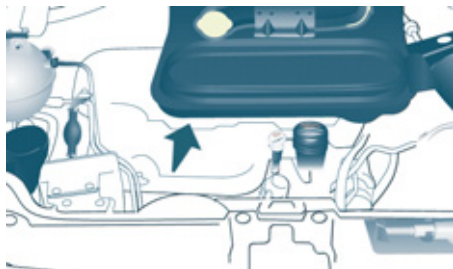

POMPĂ DE REAMORSARE DIESEL

În caz de pană de carburant, este posibil, prin utilizarea butonului pompei, să se reamorseze circuitul:

- umpleți rezervorul de carburant cu cel puțin cinci litri de motorină,
- deschideți capota motorului,

i Dacă motorul nu pornește de la prima încercare, nu insistați.

Acționați din nou pompa de reamorsare, apoi demarorul.

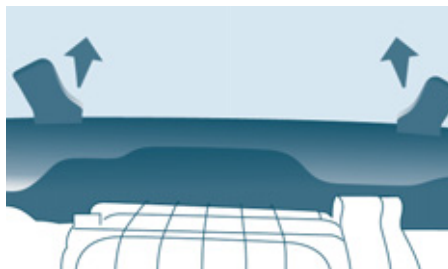

- declipsați capacul de protecție pentru a accede la pompa de reamorsare,
- depuneți capacul în partea dreaptă a motorului,



- montați la loc pe poziție capacul de protecție al butonului,



- apăsați puternic butonul pentru a îl acționa; carburantul rigidizează tubul pe măsură ce avansează,
- acționați demarorul până la punerea în funcțiune a motorului,



- clipsați capacul de protecție,
- închideți capota motorului.

BATERIE

Aceasta se află într-un compartiment, situat sub podea, în fața scaunului pasagerului față dreapta.

Pentru a încărca bateria cu un încărcător acumulatori:

- deconectați bateria,
- urmați instrucțiunile de utilizare date de producătorul încărcătorului,
- reconectați începând de la borna (-),
- verificați dacă papucii și bornele sunt curate. Dacă sunt acoperite cu sulfat (o depunere albicioasă sau verzuie), demontați-le și curățați-le.

Pentru a porni de la o altă baterie

- conectați cablul roșu la bornele (+) ale celor două baterii,
- conectați un capăt al cablului verde sau negru la borna (-) a bateriei suplimentare,
- conectați celălalt capăt al cablului verde sau negru la un punct de masă al vehiculului depanat, cât mai departe de baterie,
- acționați demarorul, lăsați motorul să tureze,
- așteptați revenirea la ralanti și deconectați cablurile.

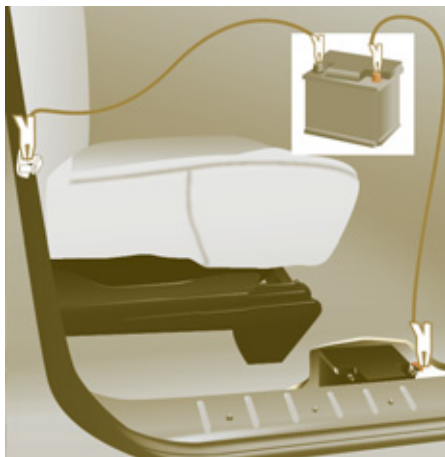

i În cazul nefolosirii autoturismului mai mult de o lună, se recomandă să deconectați bateria.

Înainte de a începe deconectarea bateriei, trebuie să așteptați 2 minute după întreruperea contactului.

Nu scoateți papucii când motorul este pornit. Nu încărcați bateriile fără să fi deconectat papucii.

După fiecare reconectare a bateriei, puneți contactul și așteptați 1 minut înainte de a porni, pentru a permite inițializarea sistemelor electronice. Totuși, dacă după această manevră persistă unele probleme, contactați rețeaua CITROËN sau un service autorizat.

MOD ECONOMIE

După oprirea motorului, cu cheia în poziția contact, anumite funcții (ștergător parbriz, ridicare geamuri, plafoniere, radio auto, ...) nu pot fi folosite decât pe o perioadă cumulată de treizeci de minute, pentru a nu descărca bateria.

După ce au trecut aceste treizeci de minute, funcțiile active trec în stare de veghe și marmorul bateriei clipește însoțit de un mesaj pe ecran.

Pentru a reveni la folosirea imediată a acestor funcții, trebuie mai întâi să porniți motorul și apoi să-l țineți turat câteva secunde.

Timpul de care dispuneți este dublul timpului de punere în funcțiune a motorului. În orice caz, acest timp va fi cuprins între cinci și treizeci de minute.

O baterie descărcată nu permite pornirea motorului.

Repararea unei roți



KIT DE DEPARARE

Instrumentele sunt plasate în spatele vehiculului, pe partea stângă.

Kitul de remediere provizorie a paniei de cauciuc este un sistem compus dintr-un compresor și un flacon (conținând un produs de colmatare).

i Vehiculul livrat cu acest kit de depanare provizorie a pneurilor nu este echipat cu roată de rezervă, nici cu trusa de scule aferentă (cric, cheie de demontare roți, ...).

Utilizarea kitului

- Întrerupeți contactul,
- lipiți autocolantul de limitare a vitezei pe volanul vehiculului pentru a vă aduce aminte că o roată este în utilizare temporară,
- verificați dacă întrerupătorul **A** este în poziția "0",
- racordați tubul flaconului **1** la valva pneului ce trebuie remediat,
- conectați conductorul electric la una din prizele 12 V ale vehiculului,
- porniți motorul și lăsați-l să funcționeze,
- Puneți în funcție compresorul, apăsând pe butonul **A** în poziția "1", până cand presiunea din pneu atinge 2,0 bari.

i Dacă după 5-10 minute nu se atinge această presiune, pneul nu poate fi remediat; consultați rețeaua CITROËN sau un service autorizat pentru remedierea vehiculului dumneavoastră.

- îndepărtați compresorul, declipsați și depozitați flaconul într-un sac etanș, pentru a nu vă murdări vehiculul cu urme de lichid.
- rulați imediat, pentru trei kilometri, cu viteză redusă (între 20 și 60 km/h), pentru a colmata fisura,
- opriți-vă pentru a verifica remedierea și presiunea,



- racordați direct tubul compresorului la valva roții reparate,
 - conectați compresorul la o priză 12 V a vehiculului,
 - porniți motorul și lăsați-l să funcționeze,
- ajustați presiunea folosind compresorul (pentru a o crește: întrerupătorul **A** în poziția "1"; pentru a o scădea: întrerupătorul **A** în poziția "0" și apăsați pe butonul **B**), conform etichetei de presiune a pneurilor (situată pe tocul portierei, pe partea șoferului), apoi verificați dacă fisura este bine colmatată (nu există nici o pierdere de presiune după mai mulți kilometri),
 - îndepărtați compresorul, apoi depozitați kitul complet,
 - rulați cu viteză redusă (80 km/h max.) pe o distanță de maximum 200 km,
 - vizitați imediat ce este posibil rețeaua CITROËN sau un service autorizat, pentru remedierea sau înlocuirea pneului de către un tehnician.

 **Atenție**, flaconul conține etilen-glicol, acest produs este nociv în caz de înghițire și iritant pentru ochi. Păstrați acest produs departe de copii.

Data limită de utilizare a lichidului este înscrisă pe flacon.

Flaconul este de unică folosire; chiar dacă a fost doar deschis, trebuie înlocuit.

După utilizare, nu aruncați flaconul, ci predați-l în rețeaua CITROËN, sau la un organism abilitat pentru recuperare.

Nu uitați să vă procurați un nou flacon de colmatare, disponibil în rețeaua CITROËN sau la un service autorizat.

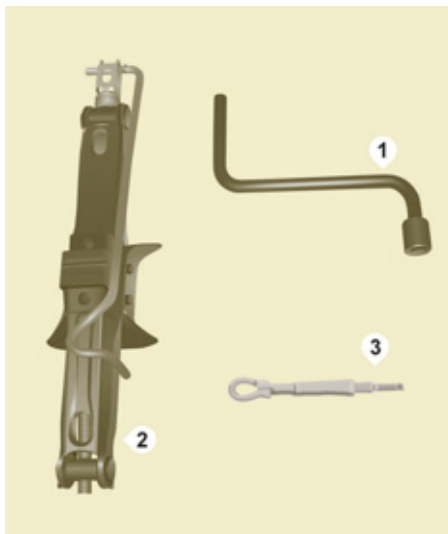

SCHIMBAREA UNEI ROȚI

Dacă vehiculul dumneavoastră este echipat cu o roată de rezervă situată sub vehicul, urmați aceste instrucțiuni.

1. STAȚIONAREA VEHICULULUI

- Asigurați-vă neapărat că ocupanții au ieșit din vehicul și se află într-o zonă sigură.
- În măsura în care este posibil, opriți vehiculul pe un teren drept, stabil și nealunecos.
- Ridicați frâna de mână, întrerupeți contactul și introduceți schimbătorul de viteze în prima treaptă sau în marșarier.
- Așezați o cală, dacă este posibil, sub roata diagonal opusă celei ce trebuie înlocuită.

În anumite condiții de teren și/sau de sarcinile transportate, este necesar să se ridice vehiculul pentru a scoate roata de rezervă. Apelați la rețeaua CITROËN sau la un service autorizat.

+ Dacă vehiculul dumneavoastră este echipat cu o suspensie cu compensare pneumatică, aveți grijă să neutralizați sistemul. Capitolul 3, secțiunea "Suspensie spate".



2. SCULELE

- Dacă vehiculul dumneavoastră este dotat cu trusă de scule, deschideți trapa din plastic ce se află în partea din stanga spate a vehiculului.
- Deșurubați piulița apoi scoateți cricul și manivela.

1. Manivela demontare roată.
2. Cric.
3. Inel de remorcare.

👁 Cricul și ansamblul de instrumente sunt specifice vehiculului dumneavoastră. Nu le utilizați în alte scopuri.



3. ROATA DE REZERVĂ

- Accesul la roata de rezervă se face din spate.

i Puteți aprinde plafoniera pentru a crește luminozitatea.



- Deschideți ușile din spate.



- Deschideți capacul, situat pe treaptă, pentru a accede la șurubul suportului roții.

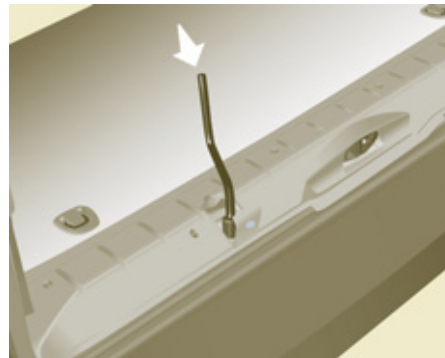

- Desfiletați șurubul cu manivela de demontare roți până când suportul coboară la maxim.



- Degajați suportul din cârlig și aduceți roata de rezervă în apropierea celei ce trebuie înlocuită.

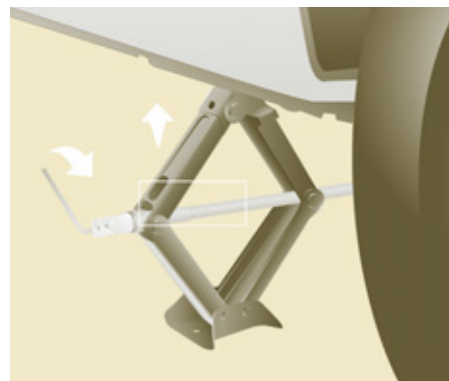
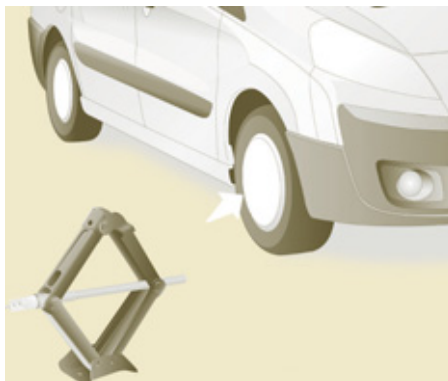

4. MODUL DE OPERARE

- Scoateți capacul de roată trăgând cu inelului de remorcare.
- Deblocați prezoanele roții și porniți deșurubarea.

- Plasați cricul în contact cu locul prevăzut, cel mai apropiat de roata ce trebuie schimbată. Asigurați-vă că talpa cricului este în contact cu solul pe toată suprafața și are o poziție verticală.
- Depliați cricul și ridicați vizibil roata de pe sol.
- Continuați deșurubarea completă a roții.
- Scoateți prezoanele și îndepărtați roata.

 Nu desfaceți cricul decât după ce ați început desfiletarea roții ce trebuie schimbată și după ce cala este așezată sub roata diagonal opusă.



5. MONTAREA ROȚII DE REZERVĂ

- Puneți roata pe ax și începeți înșurubarea cu mâna.
 - Efectuați o primă strângere folosind manivela de demontare roată.
 - Coborâți complet vehiculul, repliați cricul și îndepărtați-l.
 - Strângeți din nou prezoanele cu manivela, blocați-le fără a forța.
 - Puneți roata cu pană în suport.
 - Agățați suportul pe cârlig apoi ridicați suportul folosind șurubul și manivela. Verificați că roata și suportul sunt bine apăsate pe planșeul vehiculului.
 - Aveți grijă la închiderea trapei ce este situată pe treaptă.
 - Păstrați capacul roții în vehicul.
-  Nu intrați niciodată sub un vehicul dacă acesta este ridicat numai cu un cric. Nu folosiți niciodată o mașină electrică în locul manivelei de demontare roată.

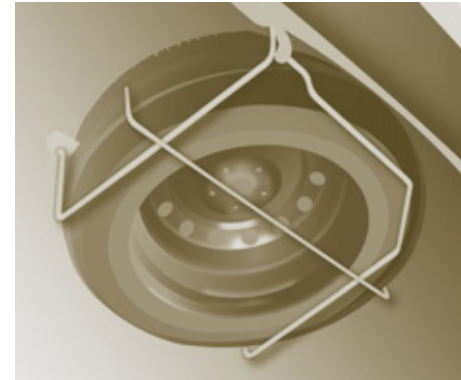
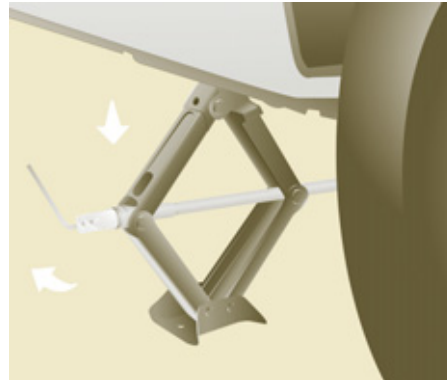

Protecție împotriva zăpezii

6. REMONTAREA ROȚII REPARATE

Remontarea roții este aceeași cu etapa 5 fără a uita să puneți capacul de roată.

+ Capitolul 8, secțiunea "Elemente de identificare" pentru a localiza eticheta pneurilor.

i Roata de rezervă nu este concepută pentru a rula pe distanțe lungi; verificați rapid strângerea șuruburilor și presiunea roții de rezervă în rețeaua CITROËN sau la un service autorizat. De asemenea, reparați și remonțați roata originală cât mai repede posibil în cadrul rețelei CITROËN sau la un service autorizat.



OBTURĂTOR DEȚAȘABIL PENTRU ZĂPADĂ

În funcție de destinație, obturatorul detașabil pentru zăpadă se montează pe partea inferioară a barei de protecție din față, pentru evitarea înghețării la nivelul ventilatorului de răcire al radiatorului.

Nu uitați să îndepărtați obturatorul detașabil pentru zăpadă dacă temperatura exterioară este mai mare de 10 °C (nu există risc de ninsoare) sau dacă tractați.

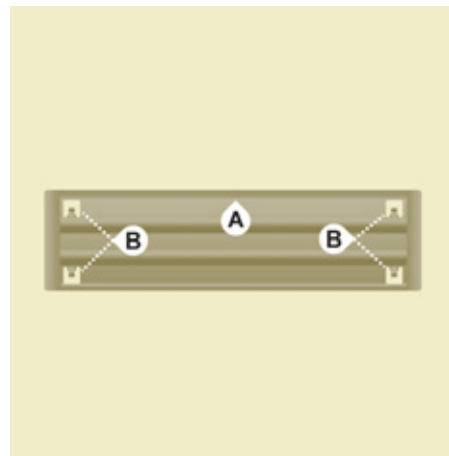

MONTARE

- Așezați obturatorul mobil de zăpadă în fața axului său de centrare **A** pe bara de protecție din față.
- Fixați-l apăsând la nivelul fiecărui clips **B** aflat în cele patru colțuri.

DEMONTARE

- Treceți cu o șurubelniță la nivelul orificiului aflat în apropierea fiecărui clips.
- Folosiți șurubelnița ca o pârghie pentru a desprinde fiecare clips **B** în parte.



SCHIMBAREA UNEI LĂMPI

TIPURI DE LĂMPI

Pe vehiculul dumneavoastră sunt instalate mai multe tipuri de lămpi. Pentru a le înlocui:

Schimbarea unui bec

Tip A

Lampă în întregime din sticlă: trageți ușor deoarece este montată prin presare.

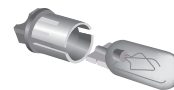

Tip B

Lampă baionetă: apăsați pe lampă apoi rotiți-o în sens contrar acelor de ceasornic.

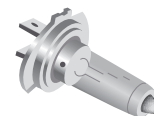

Tip C

Lampă halogen: desfaceți arcul de blocare din locul său.

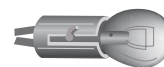

 Schimbarea becurilor cu halogen trebuie să se facă cu farurile stinse de câteva minute (risc de arsuri grave). Nu atingeți direct becul cu mâna, folosiți o cârpă moale.
La capătul fiecărei operații, verificați buna funcționare a luminilor.



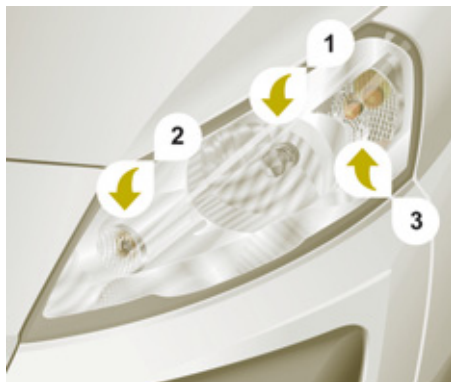

LUMINI FAȚĂ

Deschideți capota motorului. Pentru a avea acces la lămpi trebuie să ajungeți cu mâna în spatele blocului optic.

Pentru a remonta fiecare lampă, efectuați operațiunile în sens invers.

1. Fază scurtă/Fază lungă

Tip C, H4 -55 W

- Scoateți capacul din mijloc trăgând de partea de cauciuc moale.
- Debransați conectorul electric.
- Declipsați arcul de blocare.
- Înlocuiți becul având grijă ca acesta să fie în contact cu partea metalică.



2. Lumini de poziție

Tip A, W5W - 5 W

- Scoateți capacul trăgând de partea din cauciuc moale.
- Scoateți soclul becului montat prin presiune trăgând de conector.
- Înlocuiți becul.
- Verificați buna montare la loc a capacului pe întreaga sa suprafață pentru a asigura etanșeitatea.



3. Semnalizatoare

Tip B, PY21W - 21 W (culoarea chihlimbarului)

- Rotiți soclul becului în sens invers acelor de ceasornic un sfert de tură.
- Scoateți becul apăsând ușor pe el și rotindu-l în sens antiorar.
- Înlocuiți becul.

4. Proiectoare de ceață

Tip C, H1 - 55 W

Consultați rețeaua CITROËN sau un service autorizat.



SEMNALIZATOR LATERAL DE DIRECȚIE

Tipul A, WY 5 W (ambră)

- Împingeți repetitorul înspre spate și eliberați-l.
- Mențineți conectorul și rotiți un sfert de tură la stânga suportul becului.
- Rotiți lampa un sfert de tură la stânga, scoateți-o și înlocuiți-o.
- La remontare, împingeți repetitorul spre în spate și aduceți-l spre înainte.

Lămpile de culoarea ambrei (indicatoare de direcție și semnalizatoare laterale) trebuie să fie înlocuite cu lămpi cu caracteristicile și culoare identică.



Față/Spate

PLAFONIERE

Tip A, 12 V5 W - 5 W

- Scoateți capacul de protecție introducând o șurubelniță în spațiile libere de pe fiecare parte a plafonierei.
- Scoateți becul și înlocuiți-l.
- Fixați plafoniera la loc în poziția inițială având grijă să fie bine blocată.

Spălare cu jet de înaltă presiune

La folosirea acestui tip de spălare a petelor persistente, nu insistați asupra proiectoarelor, farurilor și contururilor acestora pentru a evita deteriorarea lăcuirii și garniturilor de etanșeizare.

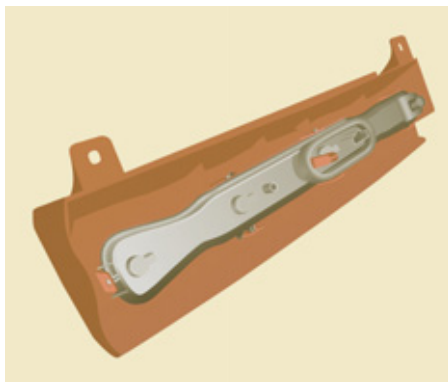

LUMINI SPATE

Pentru mai multe informații despre lămpi, consultați tabelul: "Tipuri de lămpi".

1. Stopuri/lumini de poziție

Tip B, P21/5W - 21/5 W

2. Semnalizatoare de direcție

Tip B, PY21W - 21 W (ambră)

3. Lumini de mers înapoi

Tip B, P21W - 21 W

4. Faruri ceață

Tip B, P21W - 21 W

- Reparați lampa arsă înainte de a deschide ușile spate la 180°. Capitolul 2, secțiunea "Deschideri".
- Scoateți cele două piulițe de fixare. Din exterior trageți blocul optic transparent.
- Ținând blocul optic, debransați conectorul electric.

- Depărtați cele 8 lamele apoi scoateți suportul de bec.
- Scoateți becul defect apăsând ușor pe el și rotindu-l în sensul invers acelor de ceasornic.
- Înlocuiți lampa.

La remontare, vă rugăm să aveți grijă la poziționarea corectă:

- a celor 8 lamele,
- a celor doi pinteni albi aflați în cele două găuri din cauciuc pentru a menține etanșeitarea becului,
- firul de alimentare pentru a nu se deteriora.



LUMINI NUMĂR DE ÎNMATRICULARE

Tip A, W5W - 5 W

Cu volet

- Îndepărtați plasticul transparent cu ajutorul unei șurubelnițe, pe punctul indicat de săgeată.
- Înlocuiți lampa.
- Repoziționați plasticul transparent prin apăsare.

Cu uși batante

- Declipsați garnitura interioară.
- Debransați conectorul depărtând clema.
- Scoateți apărătoarea din plastic.
- Rotiți suportul lămpii un sfert de tură în sens invers acelor de ceasornic.
- Înlocuiți lampa.

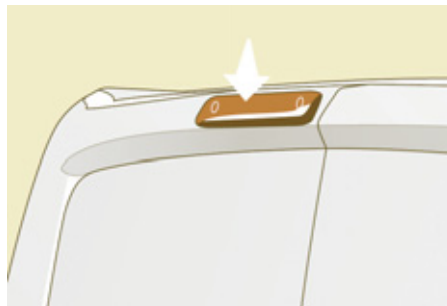

AL TREILEA STOP

Tipul A, W 5 W - 5 W

Lumină situată în exterior (uși batante)

- Deșurubați cele două șuruburi cu ajutorul unei șurubelnițe Torx™ cu racord de 20.
- Scoateți lampa.
- Înlocuiți lampa.

Tipul B, P21 W - 21 W

Lumină pe ușa înaltă

- Scoateți șuruburile cu ajutorul unei chei de 8.
- Îndepărtați lampa defectă apăsând ușor pe aceasta și rotind-o în sensul invers acelor de ceasornic.
- Înlocuiți becul.



Tipul B, P21 W - 21 W

Lumină situată în exterior (volet)

- Deșurubați cele două șuruburi cu ajutorul unei șurubelnițe Torx™ cu racord de 20.
- Scoateți apărătoarea din plastic.
- Scoateți suportul lămpii depărtând cele două lamele.
- Îndepărtați lampa defectă apăsând ușor pe aceasta și rotind-o în sensul invers acelor de ceasornic.
- Înlocuiți lampa.

Schimbarea unei siguranțe

SCHIMBAREA UNEI SIGURANȚE

Cele trei cutii cu siguranțe sunt situate:

- în planșa de bord în dreapta (în spatele spațiului de depozitare diverse, escamotabil),
- în habitaclu (compartiment baterie),
- sub capota motorului.

Dacă vehiculul dumneavoastră este dotat cu această opțiune, există și o cutie cu siguranțe pentru remorcare, atelaj și conexiuni destinată transformărilor caroseriei și a podelei cabinei. Ea se află în partea dreaptă în spatele sistemului de oprire a sarcinii.

Informațiile comunicate nu sunt decât pentru siguranțele care pot fi schimbate de utilizator. Pentru oricare altă intervenție, vizitați rețeaua CITROËN sau un service autorizat.

i În atenția profesioniștilor: pentru o informare completă asupra siguranțelor și releului, consultați schemele "Metode" în cadrul Rețelei.

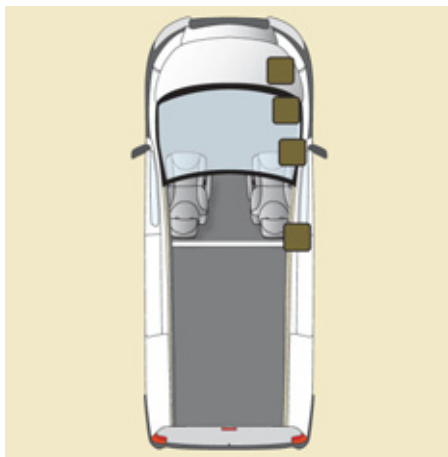

Scoaterea și montarea unei siguranțe

Înainte de înlocuirii unei siguranțe este necesară cunoașterea și remedierea defectului care a dus la arderea acesteia.

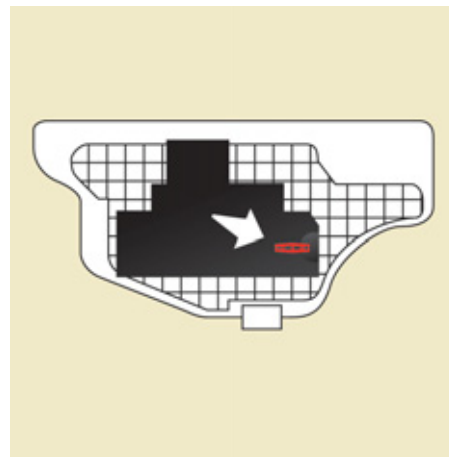

Întodeauna înlocuiți o siguranță defectă cu alta de calibrul echivalent.

CITROËN declină orice responsabilitate ocazionată de repararea vehiculului dumneavoastră sau de anomaliile în funcționare datorate instalării de accesorii auxiliare care nu sunt furnizate, nu sunt recomandate de către CITROËN și nu sunt instalate conform cerințelor sale, în special pentru toate aparatele al căror consum depășește 10 miliamperi.

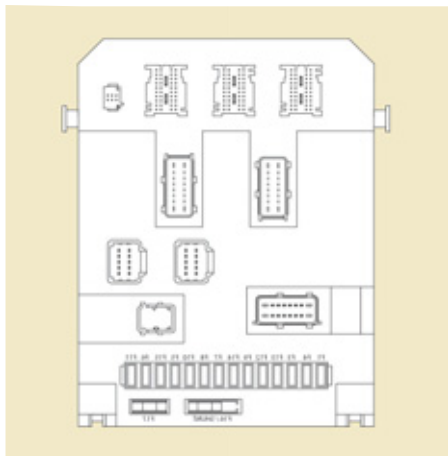

SIGURANȚE PLANȘĂ DE BORD PE PARTEA DREAPTĂ

- Înclinați cutia de depozitare diverse apoi trageți-o puternic pentru a ajunge la siguranțe.

| Siguranțe | A (Amperi) | Afectare |
|-----------|------------|---|
| 1 | 15 | Ștergătoare geamuri spate |
| 2 | - | Liberă |
| 3 | 5 | Calculator airbag |
| 4 | 10 | Captator unghi volan, Priză diagnostic, Senzor ESP, Ventilare manuală, Contactator ambreiaj, Înălțime fascicol proiectoare, Pompă filtru de particule |
| 5 | 30 | Retrovizoare cu comandă electrică, Motor ridicare geamuri pasager |
| 6 | 30 | Alimentare ridicare geamuri față |
| 7 | 5 | Plafoniere și iluminare torpedo |
| 8 | 20 | Ecran multifuncție, sireună alarmă antifurt, radio auto, încărcător compact disc, Radiotelefon, Cutie comenzi remorcă (post-echipament), cutie transformator caroserie (podea cabine) |
| 9 | 10 | Priză accesorii spațiu de încărcare |
| 10 | 30 | Corecție placă spate, Comutare sub volan, Calculator bord |
| 11 | 15 | Priză diagnostic, Contactator antifurt |
| 12 | 15 | Kit mâini libere, Calculator airbag, Calculator asistență la staționare |
| 13 | 5 | Cutie comenzi motor, Cutie comenzi remorcă |
| 14 | 15 | Captator ploaie, Aer condiționat automat, Calculator de bord |
| 15 | 30 | Blocare/deblocare/suprablocare a deschiderilor |
| 16 | - | Liberă |
| 17 | 40 | Lunetă spate cu dezghețare, dezghețare retrovizoare |
| 17 | 10 | Retrovizoare ce se dezgheață singure |

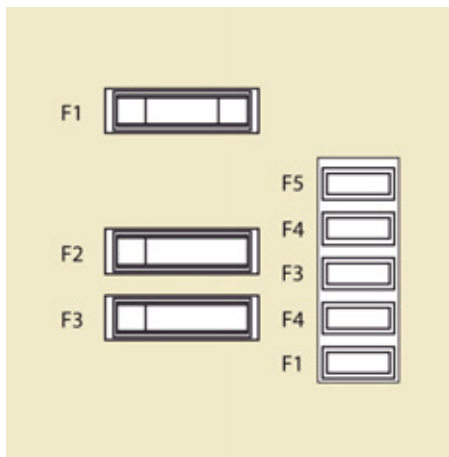

SIGURANȚE HABITACLU

- Desfaceți capacul compartimentului baterie.
- Scoateți borna roșie (+) a bateriei.

După intervenție, închideți la loc cu grijă capacul.

| Siguranțe | A (amperi) | Afectare |
|-----------|------------|--|
| 1 | 30 | Scaune încălzite |
| 2 | - | Liberă |
| 3 | 40/50 | Cutie comandă remorcă (post-echipament)/Cutie transformator caroserie (podea cabină) |
| 4 | - | Liberă |
| 36 | 15 | Încuietori uși batante |
| 37 | 10 | Încuietori uși batante |
| 38 | 20 | Ștergător geamuri spate uși batante |
| 39 | - | Liberă |
| 40 | 5 | Retrovizoare rabatabile |

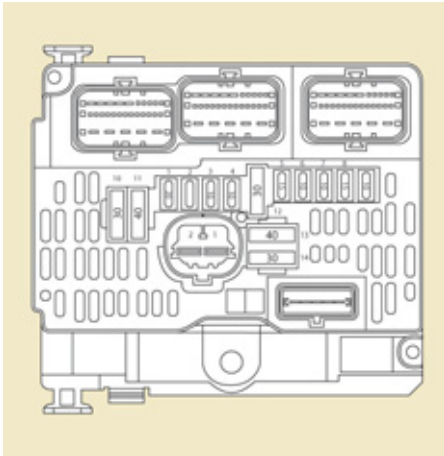

SIGURANȚE SUB CAPOTĂ MOTOR

- După ce ați deschis capota, glisați suportul lichidului de spălare geamuri pentru a ușura accesul.
- Desfaceți și basculați cutia pentru a ajunge la siguranțe.

| Siguranțe | A (amperi) | Afectare |
|-----------|------------|---|
| 1 | 20 | Calculator motor, Dispozitiv de alimentare cu carburant și alimentare cu aer, Grup moto-ventilator. |
| 2 | 15 | Avertizor sonor |
| 3 | 10 | Pompă spălare geamuri față și spate |
| 4 | 20 | Pompă spălare faruri |
| 5 | 15 | Dispozitiv alimentare cu carburant |
| 6 | 10 | Direcție asistată, Contactor pedală frână secundară |
| 7 | 10 | Sistem de frânare (ABS/ESP) |
| 8 | 20 | Comandă demaror |
| 9 | 10 | Contactor pedală frână principală |
| 10 | 30 | Dispozitiv alimentare cu carburant și alimentare cu aer, Dispozitiv antipoluare |
| 11 | 40 | Ventilație față |
| 12 | 30 | Ștergător geamuri față |
| 13 | 40 | Cutie de comandă inteligentă |
| 14 | 30 | Liberă |

Schimbarea unei siguranțe

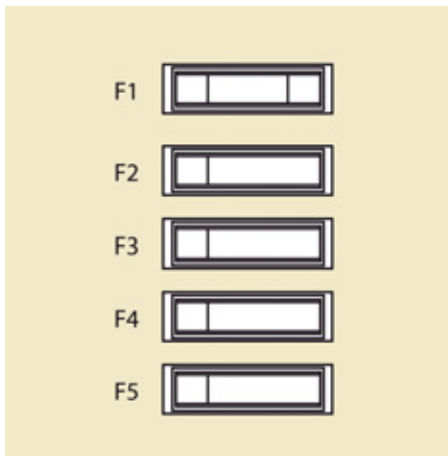

SIGURANȚE REMORCARE/ ATELAJ/CĂROSERIE/PODEA CABINE

Denumirile comunicate nu sunt decât indicative deoarece această carcasă suplimentară corespunde altor informații dependente de transformatorul caroseriei, caz în care acest document nu poate reprezenta suportul tehnic.

| Siguranțe | A (amperi) | Afectare |
|-----------|------------|--|
| 1 | 15 | Liberă |
| 2 | 15 | Releu contact și generator operațional |
| 3 | 15 | Alimentare cu 12 V remorcă |
| 4 | 15 | Alimentare permanentă pentru transformatoare |
| 5 | 10 | Lumini de avarie |



SCHIMBARE LAMELĂ ȘTERGĂTOR DE PARBRIZ

Așezare lame față în poziția specifică

- La mai puțin de un minut după ce ați întrerupt contactul, activați comanda ștergătoarelor de parbriz spre în jos pentru a așeza lamele de-a lungul stâlpilor parbrizului (poziție specifică).

Înlocuire lamelă față

- Ridicați brațul.
- Desfaceți lama și îndepărtați-o.
- Montați noua lamă.
- Rabatați brațul.

Pentru a strânge lamele, puneți contactul și activați comanda ștergătoarelor de parbriz.

Înlocuire lamelă spate

- Ridicați brațul, apoi desfaceți lama și îndepărtați-o.
- Montați noua lamă și coborâți brațul.

Remorcarea

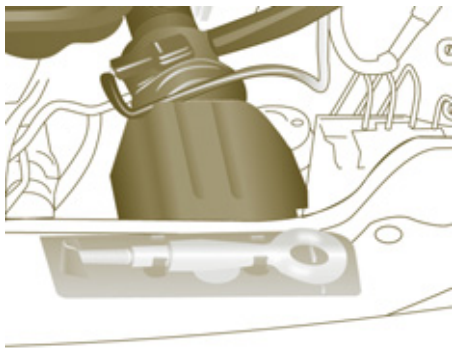

REMORCARE

Fără ridicare (pe patru roți)

Trebuie să folosiți întotdeauna o bară de remorcare.

Prin față

- desfaceți capacul apăsând pe partea de jos a acestuia,
- înfiletați inelul mobil de remorcare până la capăt.

Prin spate

- desfaceți partea superioară a capacului cu ajutorul unei monede,
- înfiletați inelul mobil de remorcare până la capăt.

Cu ridicare (numai pe 2 roți)

Este de preferat să ridicați vehiculul cu ajutorul unui dispozitiv profesionist de ridicare.

Vehicule cu cutie de viteze mecanică (versiune diesel)

Pentru vehiculele echipate cu o cutie de viteze mecanică, este necesar ca schimbătorul de viteze să fie în punctul mort, nerespectarea acestei particularități poate conduce la deteriorarea anumitor componente ale sistemului de frânare și la absența asistenței frânării la repornirea motorului.

Sfaturi generale

Respectați legislația în vigoare din țara dumneavoastră.

Verificați că greutatea vehiculului tractor este mai mare decât cea a vehiculului tractat.

Șoferul trebuie să rămână la volanul vehiculului remorcat.



Circulația pe autostradă și pe drum expres este interzisă în condiții de tractare.

Dacă se efectuează tractarea cu cele patru roți pe sol, utilizați întotdeauna o bară de remorcare omologată; corzile elastice și centurile sunt interzise.

În cazul tractării cu motorul oprit, nu mai sunt asistate frânarea și direcția.

În următoarele cazuri, este imperativ să apelați la un profesionist pentru remorcare:

- vehicul în pană pe autostradă sau pe drum expres,
- imposibilitatea trecerii cutiei de viteze pe punctul mort, deblocării direcției sau eliberării frânei de staționare,
- tractare doar cu două roți pe sol,
- absența barei de remorcare omologată...

| | | m ³ |
|---|------|----------------|
|  | L1H1 | 5 |
|  | L2H1 | 6 |
|  | L2H2 | 7 |

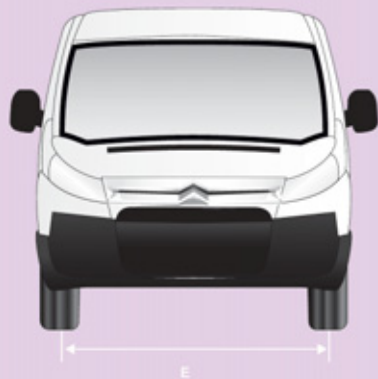

DIMENSIUNI (MM)

Vehiculul se execută în 2 lungimi (L1, L2) și 2 înălțimi (H1, H2), consultați tabelele dumneavoastră:

| | | L1 | L2 | | |
|---|--|----------------|----|---------------|--------------|
| | | H1 | H1 | H2 | |
| L | Lungime totală | 4 805 la 4 813 | | 5 135 - 5 143 | |
| H | Înălțime totală | 1 894*/1 942 | | | 2 204*/2 276 |
| A | Ampatament | 3 000 | | 3 122 | |
| B | Consolă față | 975 | | | |
| C | Consolă spate | 830 la 838 | | 1 038 - 1 046 | |
| D | Lățime totală: | | | | |
| | caroserie | 1 870 | | | |
| | cu baghete | 1 895 | | | |
| | cu retrovizoare rabatate | 1 986 | | | |
| | cu retrovizoare depliate | 2 194 | | | |
| E | Ecartament față | 1 562 - 1 570 | | | |
| F | Ecartament spate | 1 596 - 1 604 | | | |
| I | Lungime planșeu interior | 2 254 | | 2 584 | |
| J | Înălțime maximă interioară sub pavilion | 1 449 | | 1 750 | |
| K | Lățime interioară maximă | 1 600 | | | |
| M | Lățime interioară între pasajul roților | 1 245 | | | |
| | Diametrul de întoarcere între trotuare (m) | 12,18 | | 12,59 | |
| | Sarcini maxime (kg) | | | | |
| | Utilă | 1 000 - 1 200 | | | |
| | Pe pavilion | 170 | | | |
| | m ³ | 5 | | 6 | |
| | | | | 7 | |

* Valoare suspensie spate.

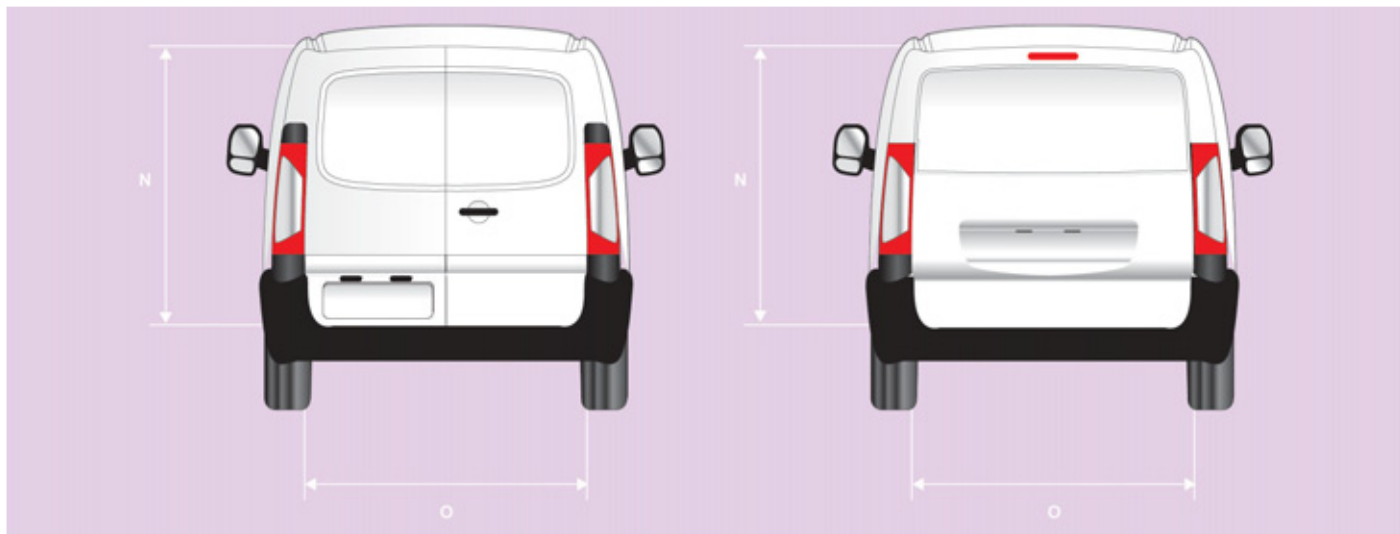

| | | UȘI SPATE (mm) | | |
|---|----------------|----------------|----|-------|
| | | L1 | L2 | |
| | | H1 | H1 | H2 |
| N | Înălțime utilă | 1 272 | | 1 630 |
| O | Lățime utilă | 1 237 | | |

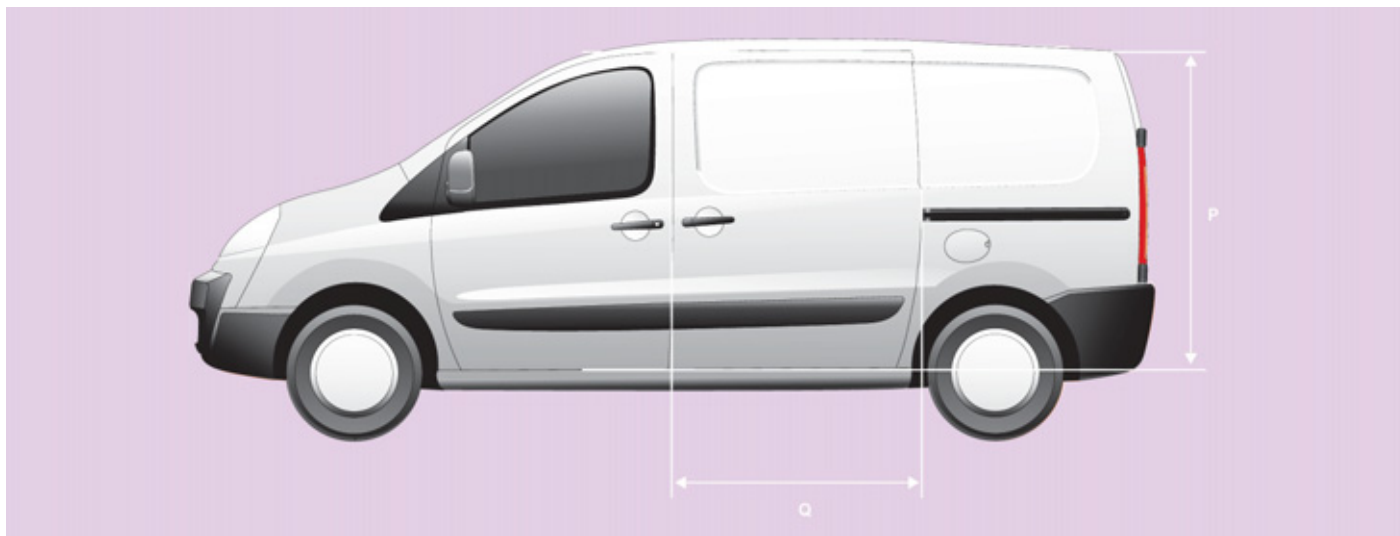

| | | UȘĂ LATERALĂ CULISANTĂ (mm) | | |
|---|----------|-----------------------------|----|-------|
| | | L1 | L2 | |
| | | H1 | H1 | H2 |
| P | Înălțime | 1 293 | | 1 301 |
| Q | Lățime | 924 | | |

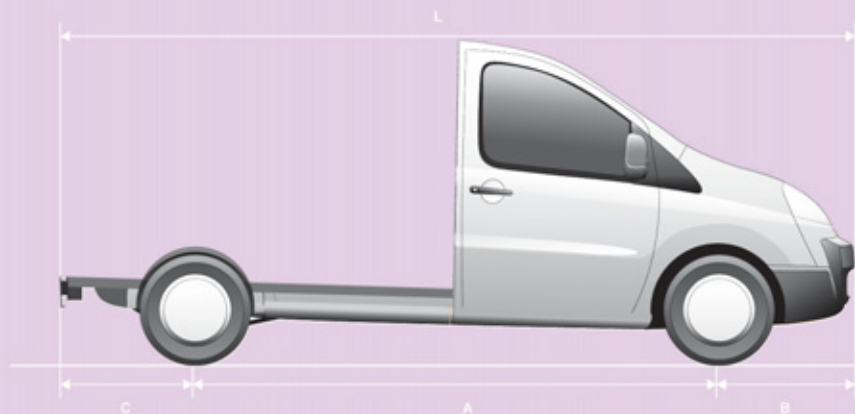
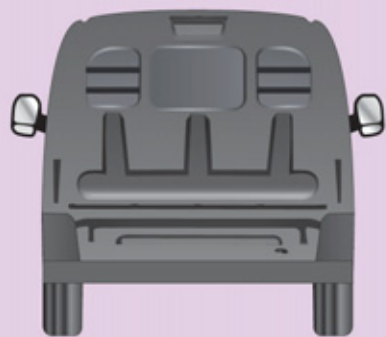

| | | PODEA CABINĂ (mm) |
|---|--------------------------------------|-------------------|
| | | L2 |
| L | Lungime totală | 5 016 |
| A | Ampatament | 3 122 |
| B | Consolă uși față | 975 |
| C | Consolă uși spate | 920 |
| | Consolă uși spate maximum carosabilă | 1 420 |
| D | Lățime totală (fără retrovizoare) | 1 895 |
| E | Lățime căi față | 1 574 |
| F | Lățime căi spate | 1 574 |
| - | Greutate totală în sarcină | - |
| - | Masa maximă pe față | 1 400 |
| - | Masa maximă pe spate | 1 700 |

MASELE ȘI SARCINILE REMORCABILE (KG)

Pentru mai multe informații, consultați certificatul dumneavoastră de înmatriculare.

În fiecare țară, este absolut necesar să se respecte sarcinile remorcabile admise de legislația locală. Pentru a cunoaște posibilitățile de remorcare ale vehiculului dumneavoastră și greutatețile admise, consultați rețeaua CITROËN.

Împărțire sarcină

Este posibil, atunci când vehiculul tractor nu a atins MTAC să se transfere aceasta masă în remorcă.

În orice caz, nu depășiți masa remorcii și MTRA indicate în certificatul de înmatriculare.

Respectați capacitățile de remorcare ale vehiculului dumneavoastră.

Masa remorcată frânată cu report de sarcină poate fi mărită, cu condiția de a scoate din vehicul echivalentul acestei sarcini pentru a nu depăși MTRA.

Temperaturile exterioare ridicate pot antrena scăderi ale performanțelor din vehicul pentru a proteja motorul. Când temperatura exterioară este mai mare de 37 °C, limitați masa remorcată la 700 kg, fără report de sarcină.

În cazul vehiculului tractor este interzisă depășirea vitezei de 100 km/h (respectați legislația în vigoare din țara dumneavoastră).

MOTORIZĂRI ȘI CUTII DE VITEZE

| | Diesel | | | | | Benzină |
|----------------------------------|------------|-------------|--------------------|--------------------|--------------------|-------------|
| | 1.6 HDi 90 | 2.0 HDi 120 | 2.0 HDi 120 FAP | 2.0 HDi 136 FAP | 2.0 HDi 163 FAP | 2.0 ESS 140 |
| Cilindree (cm ³) | 1 560 | 1 997 | | 1 997 | - | 1 997 |
| Alezaj x cursă (mm) | 75 x 88 | 85 x 88 | | 85 x 88 | - | 85 x 88 |
| Putere (cp) | 90 | 120 | | 136 | 163 | 138 |
| Putere max. conf. norma CEE (kW) | 66 | 88 | | 100 | - | 103 |
| Regim putere maxi (rot/min) | 4 000 | 4 000 | | 4 000 | - | 6 000 |
| Cuplu max. norma CEE (Nm) | 180 | 300 | | 320 | - | 180 |
| Regim cuplu max. (rot/min) | 1 750 | 2 000 | | 2 000 | - | 2 500 |
| Catalizator | Da | Da | Da | Da | Da | - |
| Filtru de particule | Nu | Nu | Da | Da | Da | / |
| Carburant | Motorină | Motorină | Motorină | Motorină | Motorină | Fără plumb |
| Cutie de viteze | Manuală | | | | | |
| Viteze | 5 | 6 | | 6 | 6 | 5 |

Pentru mai multe informații, consultați site-ul internet la adresa: <http://service.citroen.com>

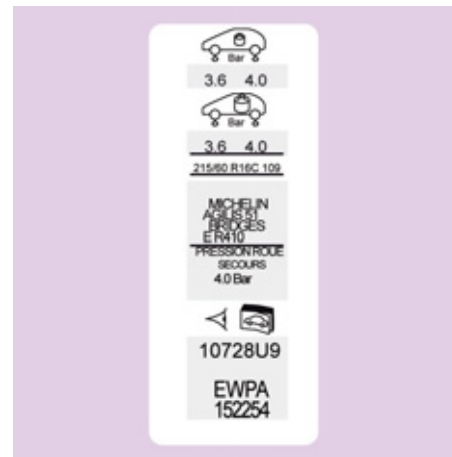
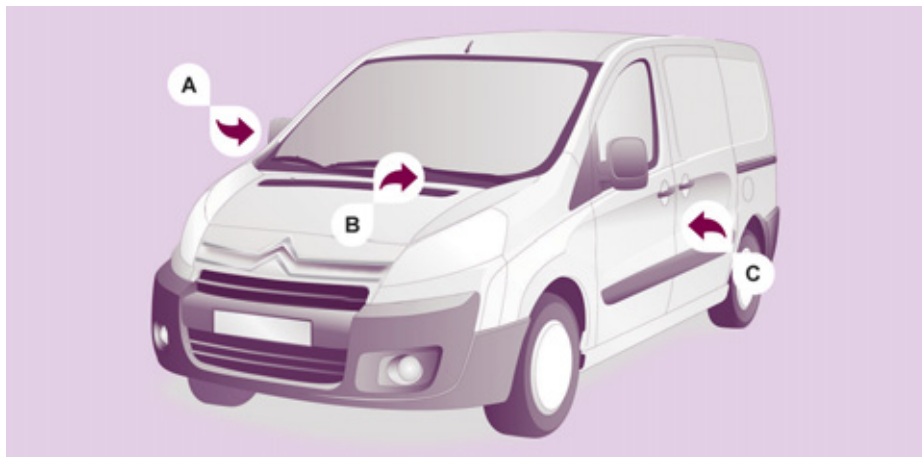

ELEMENTE DE IDENTIFICARE

A. Eticheta constructorului

- 1 - VF Număr de referință în seria tip (șasiu).
- 2 - Greutate în sarcină (MTAC).
- 3 - Greutate totală rulantă (MTRA).
- 4.1 - Masa maximă pe axul din față.
- 4.2 - Masa maximă pe axul spate.

B. Serie caroserie.

Utilizați capul plat al inelului de remorcare pentru a deschide trapa.

C. Anvelope și indice de referință vopsea.

Eticheta C lipită de cadrul ușii șoferului indică:

- dimensiuni jante și anvelope,
- mărci anvelope omologate de constructor,
- presiune pneuri (verificarea presiunii pneurilor trebuie efectuată la rece, cel puțin o dată în fiecare lună),
- indice de referință culoare vopsea.



APEL DE URGENȚĂ SAU DE ASISTENȚĂ

APEL DE URGENȚĂ SAU DE ASISTENȚĂ CU NAVIDRIVE

CITROËN APEL DE URGENȚĂ LOCALIZAT



Atenție, apelul de urgență și serviciile sunt active numai dacă telefonul intern este utilizat cu o cartelă SIM validă. Cu un telefon Bluetooth și fără cartelă SIM, aceste servicii nu sunt funcționale.



În caz de urgență, apăsați tasta SOS până se aude un semnal sonor și se afișează un ecran "Confirmation/ Cancellation" (Validare/Anulare) (dacă a fost inserată cartela SIM validă).

Este lansat un apel către platforma CITROËN Urgența, care primește informațiile de localizare a vehiculului și poate transmite o alertă autorizată către serviciile de urgență competente.

În țările în care platforma nu este operațională, sau când serviciul de localizare a fost în mod expres refuzat, apelul este transmis serviciului de urgență (112).



În caz de detectare a unui impact de către calculatorul airbagurilor și independent de eventuala declanșare a airbagurilor, este lansat automat un apel de urgență.

Mesajul "Deteriorated emergency call" (Apel de urgența în mod degradat) asociat clipirii marțorului portocaliu indică o defecțiune. Consultați rețeaua CITROËN.

CITROËN APEL DE ASISTENȚĂ LOCALIZAT



Apăsați această tastă pentru a accesa serviciile CITROËN.



Selectați "Customer call" (Centru contact client) pentru orice solicitare de informații privind marca CITROËN.

Customer call



Selectați "CITROËN Assistance" pentru a lansa un apel de depanare.

CITROËN Assistance



Acest serviciu este supus unor condiții și disponibilități. Consultați rețeaua CITROËN. Dacă ați cumpărat vehiculul din afara rețelei CITROËN, sunteți invitați să verificați configurarea acestor servicii și puteți cere modificarea în cadrul rețelei dumneavoastră.

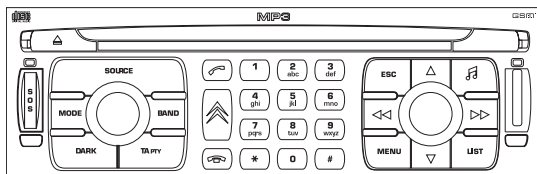

NAVIDRIVE

**SISTEM AUDIO MULTIMEDIA/TELEFON
FUNCTIE JUKEBOX (10 GB)/GPS (EUROPA)**



Sistemul NaviDrive este codat astfel încât să poată funcționa numai pe vehiculul dumneavoastră. În caz de instalare pe un alt vehicul, consultați rețeaua CITROËN pentru configurarea sistemului.



Pentru motive de siguranță șoferul trebuie să efectueze în mod imperativ operațiile care necesită o atenție susținută cu vehiculul oprit.

Când motorul este oprit și pentru a păstra bateria, NaviDrive se poate opri după numai câteva minute.

CUPRINS

| | | |
|-----------|-----------------------------------|----------------|
| 01 | Primii pași | p. 9.4 |
| 02 | Comenzi vocale și la volan | p. 9.5 |
| 03 | Ecran și meniu general | p. 9.7 |
| 04 | Navigație Ghidare | p. 9.11 |
| 05 | Informație trafic | p. 9.21 |
| 06 | Audio/Video | p. 9.23 |
| 07 | Telefon | p. 9.32 |
| 08 | Calculator de bord | p. 9.36 |
| 09 | Configurare | p. 9.38 |
| 10 | Arborescență ecran | p. 9.39 |
| | Întrebări frecvente | p. 9.45 |

01 PRIMII PAȘI



1. Pornire/Oprire și Reglare volum.
2. Selectare sursă: radio, Jukebox, CD, și auxiliare (AUX este activată în meniul Configurare). Apăsare lungă: copiere CD pe hard disc.
3. Reglaje ale opțiunilor audio: balans înainte/înapoi, stânga/dreapta, loudness, ambianță sonoră.
4. Afișare a listei cu posturile radio locale, a pieselor de pe CD sau directoarele MP3/USB/Jukebox. Apăsare lungă: actualizare posturi radio locale.
5. Căutare automată a frecvenței inferioare/superioare. Selectare piesă CD, MP3, USB sau Jukebox precedentă/următoare. Apăsare lungă: avans rapid și retur rapid.
6. Selectare a gamelor de unde: FM1, FM2, FMast, AM.
7. Pornire/oprire a funcției TA (Anunțare trafic). Apăsare lungă: acces la modul PTY (tipuri de programe radio).
8. Ejectare CD.
9. Locas de cartelă SIM.
10. Tastatură de introducere a datelor prin apăsări succesive.
11. Acces la meniul serviciilor "CITROËN".
12. Selectare și validare.
13. Selectare director MP3/USB/Jukebox precedent/următor.
14. Anularea operațiunii în curs. Apăsare lungă: revenire la aplicația în curs.
15. Afișare meniu general.
16. Modificarea afișajului ecran. Apăsare lungă: reinițializare a sistemului WIP Com.
17. Selectare a afișării pe ecran dintre modulele: TRIP, TEL, NAV și AUDIO.
18. Apăsare lungă pe tasta SOS: apel de urgență.

02 COMENZI VOCALE SI PE VOLAN

RADIO: căutare automată frecvență superioară.
CD/MP3/DVD/JUKEBOX: selectarea piesei următoare.
CD/USB: apăsare continuă, avans rapid.

RADIO: selectare frecvență memorată inferioară.
MP3/USB/JUKEBOX: selectare director precedent.
Selectarea elementului precedent din meniu.

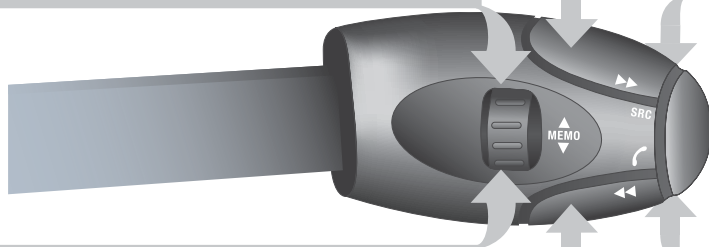

Mărirea volumului.

- Schimbarea sursei sonore.
- Validarea unei selecții,
- Deschiderea/Închiderea telefonului.
- Apăsare mai lungă de 2 secunde: accesare meniu telefon.

Mut, întrerupere sunet: se face prin apăsare simultană pe butoanele de mărire și limitare a volumului.

Restabilirea sunetului se face prin apăsarea unuia dintre cele două butoane pentru volum.

Micșorarea volumului.

RADIO: selectare frecvență memorată superioară.
DVD/MP3/USB/JUKEBOX: selectarea director următor.
Selectarea elementului următor dintr-un meniu.

RADIO: căutare automată frecvență inferioară.
CD/MP3/USB/JUKEBOX: selectare piesă precedentă.
CD/USB: apăsare continuă: retur rapid.

02 COMENZI VOCALE SI PE VOLAN

COMENZI VOCALE

AFISAREA LISTEI SI FOLOSIREA EI



1



Pentru afișarea listei comenzilor vocale disponibile, apăsați pe comanda de recunoaștere vocală pentru a lansa recunoașterea vocală, apoi pronunțați AJUTOR sau comanda de recunoaștere vocală.



Pentru aceleași operațiuni, apăsați lung pe tasta MENU, și selectați funcția "Lista de comenzi vocale".

Voice commands list

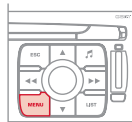

2



Apăsați pe comanda de recunoaștere vocală pentru a lansa recunoașterea vocală.

Pronunțați cuvintele unul câte unul și așteptați după fiecare, semnalul sonor de confirmare.

Lista care urmează este exhaustivă.



| | LEVEL 1 | LEVEL 2 | LEVEL 3 |
|--|---------|---|---|
| radio | | memory autostore previous/next list | 1 to 6/* |
| cd player Jukebox (if activated) USB | | previous/next track track number/track scan random play directory (CD-MP3 inserted) list | 1 to 250/* previous/next repeat help/what can I say/ cancel |
| call/guide to | | "Pre-recorded description" | |
| telephone | | last number voice box voice mail directory | "Pre-recorded description" |
| message | | display read directory | "Pre-recorded description" |
| navigation | | stop/resume zoom in/out view | * destination vehicle |
| traffic info | | display read | |
| display | | audio telephone trip computer Navigation air conditioning | |
| previous/next stop delete yes/no | | for all level 1 and 2 | |
| * help/what can I say/cancel | | for all level 1, 2 or * | |

03 ECRAN SI MENU GENERAL

> ECRAN COLOR

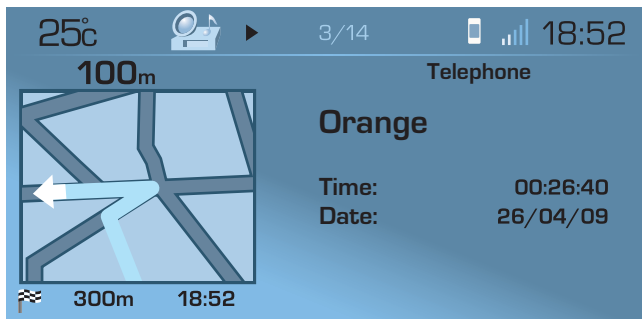

El afișează următoarele informații, prin intermediul panoului de comandă a sistemului audio:

- ora,
- data,
- temperatura exterioară (în caz de risc de apariție a poleiului, veți fi avertizat printr-un mesaj),
- afișarea surselor audio (radio, CD, jukebox...),
- afișarea sistemelor telematicice (telefon, service, ...),
- controlul deschiderilor (portiere, portbagaj, ...),
- mesajele de alertă (ex: "Nivel scăzut carburant") și starea funcțiilor vehiculului (ex: "Aprindere automată a farurilor, activată") afișate temporar,
- afișarea calculatorului de bord,
- afișarea sistemului de ghidare asistată GPS (Europa).



Configurarea afișajului: consultați secțiunea - Ramificații ecran.



Sistemul dispune de cartografia NAVTEQ, instalată direct, completată și detaliată pe hard discul echipamentului.

Actualizările cartografiei Franței și a celorlalte țări europene, propuse de partenerul nostru NAVTEQ, vor fi disponibile în rețeaua CITROËN.

03 ECRAN SI MENUU GENERAL

TRAFFIC INFORMATION:
informații TMC, mesaje.



Pentru a întreține cum trebuie ecranul, este recomandat să folosiți o cârpă moale, neabrazivă (tip cârpă pentru șters ochelarii) și fără a folosi un produs adițional.

MAP: orientare, detalii,
afișaj.

NAVIGATION GUIDANCE:
GPS, etape, opțiuni.

VEHICLE
CONFIGURATION: jurnal de
alerte, starea funcțiilor.

VIDEO: activare, parametri.

AUDIO FUNCTIONS: radio,
CD, Jukebox, opțiuni.

TELEMATIC: telefon,
agendă, SMS.

CONFIGURATION: parametri
vehiculului, afișare, oră, limbă,
voce, priză auxiliară (AUX).



Apasare lunga pe MENU:
asistare.

03 ECRAN SI MENIU GENERAL

AFIȘARE ÎN FUNCȚIE DE CONTEXT



O apășare pe rola OK permite accesul la meniul de comenzi rapide, în funcție de afișarea de pe ecran.

NAVIGATIE (DACA ESTE IN CURS)

- 1 resume/stop guidance
reluare/oprire ghidare
- 1 divert route
deviere parcurs
- 1 route type
criterii de ghidare
- 1 consult traffic info
consultare informații trafic
- 1 zoom/scroll map
deplasare hartă

IN MOD "DEPLASARE HARTA"

- 1 position info
informații asupra locului
- 1 select as destination
alegere ca destinație
- 1 select as stage
alegere ca etapă
- 1 store this position
memorare localizare
- 1 exit map mode
ieșire din modul hartă
- 1 guidance option
opțiuni ghidare

TELEFON INTERN

- 1 call list
lista de apeluri
- 1 dial
formare număr
- 1 phone book
agenda
- 1 voice mail
casuta vocala

TELEFON BLUETOOTH

- 1 call list
listă de apeluri
- 1 call
formare număr
- 1 phone book
agendă
- 1 private mode/hands-free mode
mod privat/mod mâini libere
- 1 place call on hold/resume call
comutare apel în așteptare/reluare convorbire

DIAGNOSTICARE VEHICUL

- 1 alert log
lista de alerte
- 1 status of functions
stare funcții

03 ECRAN SI MENIU GENERAL

CD (MP3 SAU AUDIO)

- 1 copy CD to JBX/stop copy
copiere CD pe JBX/oprire copiere
- 1 activate/deactivate Introsca
activare/dezactivare Introsca
- 1 activate/deactivate random play
activare/dezactivare redare aleatoare
- 1 activate/deactivate repeat
activare/dezactivare repetare

JUKEBOX

- 1 select playlist
alegere playlist
- 1 activate/deactivate Introsca
activare/dezactivare Introsca
- 1 activate/deactivate random play
activare/dezactivare redare aleatoare
- 1 activate/deactivate repeat
activare/dezactivare repetitie

RADIO

- 1 enter a frequency
introducere frecventa
- 1 activate/deactivate RDS
activare/dezactivare urmare frecventa RDS
- 1 activate/deactivate REG mode
activare/dezactivare mod REG
- 1 hide/display "Radio Text"
mascare/afisare "Radio Text"

USB

- 1 copy USB to JBX/stop copy
copiere USB pe JBX/oprire copiere
- 1 eject USB
deconectare USB
- 1 activate/deactivate Introsca
activare/dezactivare Introsca
- 1 activate/deactivate random play
activare/dezactivare redare aleatoare
- 1 activate/deactivate repeat
activare/dezactivare repetare

04 NAVIGAȚIE - GHIDARE

ALEGEREA UNEI DESTINATII

Notă: pentru a avea o vedere de ansamblu asupra detaliilor privind meniurile de ales, consultați secțiunea "Arborescențe ecrane" din acest capitol.

1



Apăsați pe tasta MENU.

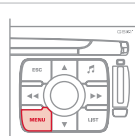

2



Rotiți butonul și selectați funcția "Navigation guidance" (Navigație ghidare).



3



Apăsați pe buton pentru a valida selecția.



4



Rotiți butonul și selectați funcția "Destination choice" (Alegerea unei destinații).

Destination choice

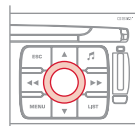

5



Apăsați pe buton pentru a valida selecția.



6



Rotiți butonul și selectați funcția "Enter an address" (Introducere adresă).

Enter an address

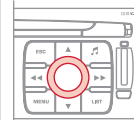

7



Apăsați pe buton pentru a valida selecția.

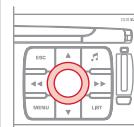

8



După selectarea țării, rotiți butonul și selectați funcția "Town" (Oraș).

Town

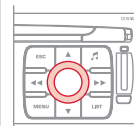

04 NAVIGAȚIE - GHIDARE

9



Rotiți butonul pentru a valida selectarea.

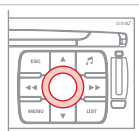

10



Rotiți butonul și selectați literele orașului una câte una, validând de fiecare dată prin apăsarea pe buton.

Paris

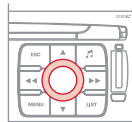

Pentru o introducere mai rapidă, este posibil să introduceți "Codul postal" în loc de numele "Orașului".

Folosiți tastatura alfanumerică pentru a tasta literele și cifrele și "*" pentru a corecta (maxim 5 caractere).



11



Rotiți butonul și selectați "OK".

OK

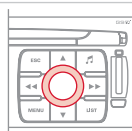

12



Apăsați butonul pentru a valida selectarea.

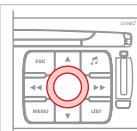

13

Reluați etapele de la 8 la 12, pentru funcțiile "Drum" și "Nr".

14



Selectați "OK" de la pagina "Introducere adresa".

OK

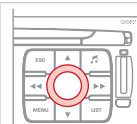

15



Apăsați pe buton pentru a valida selecția.



Selectați funcția "Arhivare" pentru a înregistra adresa introdusă într-o fișă din agendă și apăsați pe buton pentru validarea selecției.











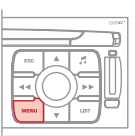

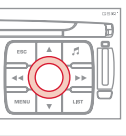

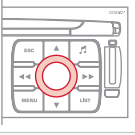

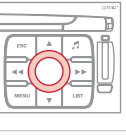

Punctele de interes (POI) semnaleză ansamblul locurilor din apropiere ce oferă diferite servicii (hoteluri, magazine diverse, aeroporturi, ...).

Store

POI

04 NAVIGAȚIE - GHIDARE

ADAugARE UNEI ETAPE

| | | | |
|--|--|---|---|
| <p>1</p>  <p>În timpul ghidării apăsați pe tasta MENU.</p> |  | <p>6</p>  <p>Rotiți butonul și selectați funcția "Add a stage" (Adaugare a unei etape) (maxim 9 etape) și apăsați pe buton pentru validarea selecției.</p> <p>Add a stage</p> |  |
| <p>2</p>  <p>Rotiți butonul și selectați funcția "Navigation guidance" (Navigație ghidare).</p>  |  | <p>7</p>  <p>Introduceți de exemplu o nouă adresă.</p> <p>Enter an address</p> |  |
| <p>3</p>  <p>Apăsați pe buton pentru validarea selecției.</p> |  | <p>8</p>  <p>Odată introdusă noua adresă, selectați "OK" și apăsați pe buton pentru validare.</p> |  |
| <p>4</p>  <p>Rotiți butonul și selectați funcția "Journey legs and route" (Etape și itinerarii).</p> <p>Journey legs and route</p> |  | <p>9</p>  <p>Selectați "OK" și apăsați butonul pentru validarea ordinea etapelor.</p> |  |
| <p>5</p>  <p>Apăsați pe buton pentru validarea selecției.</p> |  |  <p>Selectați "Strict" (etapa trebuie finalizată pentru a continua spre destinația următoare) sau "Proximitate", apoi apăsați pe buton pentru validare.</p> | |

04 NAVIGAȚIE - GHIDARE

SINTEZA VOCALA A GHIDARII



Reglarea volumului sonor al alertelor POI Zone de Risc nu se poate efectua decât în momentul difuzării alertei prin acționarea comenzii de reglare a volumului sonor. În timpul anunțurilor, volumul fiecărei sinteze vocale (ghidare, informații trafic etc.) poate fi reglat direct prin acționarea comenzii de reglare a volumului sonor.

1



Apăsați tasta MENU.

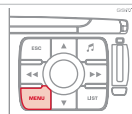

2



Rotiți butonul și selectați funcția "Navigation guidance" (Navigație ghidare).

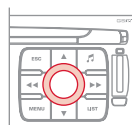

3



Apăsați butonul pentru a confirma selectarea.

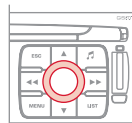

4



Rotiți butonul și selectați funcția "Guidance options" (Opțiuni de ghidare).

Guidance options



5



Apăsați butonul pentru a confirma selectarea.

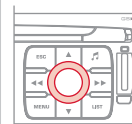

6



Selectați funcția "Adjust speech synthesis" (Reglare sinteză vocală) și apăsați butonul pentru a confirma.

Adjust speech synthesis



7



Apăsați pe buton, apoi reglați volumul sintezei vocale sau selectați funcția "Deactivate" (Dezactivare) și apăsați butonul pentru a confirma.

Deactivate

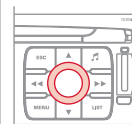

8









































Selectați "OK" și apăsați butonul pentru a confirma.

OK



04 NAVIGAȚIE - GHIDARE

Lista POI (puncte de interes)

| | | | | | |
|--|-------------------|---|---------------------------|---|-----------------------------------|
|  | Aeroclub |  | Gară |  | Parcare acoperită |
|  | Aeroport |  | Gară maritimă |  | Patinoar |
|  | Loc de odihnă |  | Gară rutieră |  | Porturi |
|  | Bowling |  | Spitale |  | Restaurant |
|  | Cazino |  | Hoteluri |  | Centru comercial |
|  | Centru de afaceri |  | Închiriere vehicule |  | Spectacol/Expoziție |
|  | Centru sportiv |  | Primării |  | Stațiune sporturi de iarnă |
|  | Centrul orașului |  | Monumente istorice |  | Stație de alimentare cu carburant |
|  | Cinema |  | Biru de turism |  | Supermarket |
|  | Complexe sportive |  | Parc de distracții |  | Teren de golf |
|  | Cultură/Muzeu |  | Parc/Grădină |  | Turism |
|  | Cramă |  | Parcare auto la periferie |  | Universitate |
|  | Service |  | Parcare |  | Viață de noapte |

04 NAVIGAȚIE - GHIDARE

ACTUALIZARE POI ZONE CU RISC (Info Radare)



Procedura detaliată este disponibilă în rețeaua CITROËN.

AFISARE ZONE POI CU RISC

1



Apăsați tasta MENU.

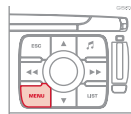

2



Selectați "Map" (Harta) și validați apăsând pe "OK".

Map



3



Selectați "Detalii harta" și validați apăsând pe "OK".

Map details



4



Selectați "Transport and automobiles" (Transporturi și automobile) și validați apăsând pe "OK".

Transport and automobiles



5



Bifați "Risk areas" (Zone cu Risc) și validați selecția apăsând pe "OK".











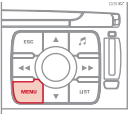

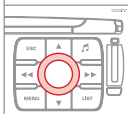

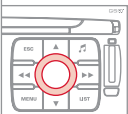
Risk areas

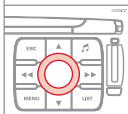

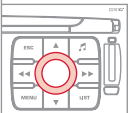
04 NAVIGAȚIE - GHIDARE

OPTIUNI DE GHIDARE

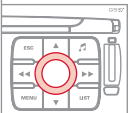
Itinerarul prezentat depinde direct de opțiunile de ghidare.
Modificarea acestor opțiuni poate schimba complet itinerariul.

| | | | |
|--|---|--|---|
| <p>1</p>  <p>Apăsați pe tasta MENU.</p> |  | <p>5</p>  <p>Apăsați pe buton pentru a valida selecția.</p> |  |
| <p>2</p>   <p>Rotiți butonul și selectați funcția "Navigation guidance" (Navigație ghidare).</p> |  | <p>6</p>  <p>Rotiți butonul și selectați funcția "Define calculation criteria" (Definire criterii de calcul).</p> <p>Define calculation criteria</p> |  |
| <p>3</p>  <p>Apăsați pe buton pentru validarea selecției.</p> |  | <p>7</p>  <p>Apăsați pe buton pentru validarea selecției.</p> |  |
| <p>4</p>  <p>Rotiți butonul și selectați funcția "Guidance options" (Opțiuni ghidare).</p> <p>Guidance options</p> |  | <p>8</p>  <p>Rotiți butonul și selectați, de exemplu, funcția "Distance/time" (Distanță/timp).</p> <p>Distance/time</p> |  |

04 NAVIGAȚIE - GHIDARE

Reglarea volumului sonor al alertelor POI Zone de Risc se efectuează numai la difuzarea alertei.

9



Apăsați pe buton pentru validarea selecției.



10



Rotiți butonul și selectați funcția "Traffic info" dacă doriți să primiți anunțurile Info trafic.

Traffic info

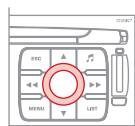

Bifați această căsuță pentru o funcționare optimă a informației de trafic, vor fi propuse rute deviate.

11



Apasați pe buton pentru a valida selecția.



12



Selectați "OK" și apăsați pe buton pentru validare.

OK

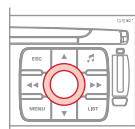

CONFIGURAREA AVERTIZARILOR ZONE CU RISC



1

Reluați etapele de la 1 la 5 de la opțiunile de ghidare.

2



Rotiți rola și selectați funcția "Set risk area parameters" (Parametrare zone cu risc) și apăsați pe buton pentru a valida mesajul de avertizare. Apăsați pe buton pentru a valida selecția.

Set risk area parameters

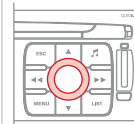

3



Alegeți:

- alerte vizuale,
- alerte sonore (în secunde),
- alertă numai la utilizarea navigației, apoi selectați "OK" și apăsați pe buton pentru a valida.

OK

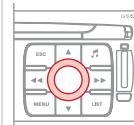

Aceste funcții nu sunt disponibile decât dacă zonele de risc au fost descărcate și instalate în sistem.

04 NAVIGAȚIE - GHIDARE

ACTIUNI PE HARTA

1



Apăsați tasta MENU.

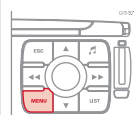

2



Rotiți butonul și selectați funcția "Map" (Harta).

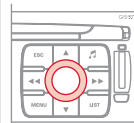

3



Apăsați pe buton pentru validarea selecției.

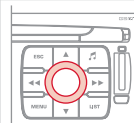

4



Rotiți butonul și selectați funcția "Map details" (Detalii harta). Aceasta permite selectarea serviciilor vizibile pe hartă (hoteluri, restaurante, zone cu risc...).

Map details

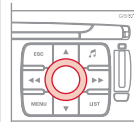

ORIENTAREA HARTII



Pentru o mai bună vizibilitate, dincolo de scara 10 km, harta trece în mod automat pe Orientare nord.

4



Reluați etapele de la 1 la 3 apoi rotiți butonul și selectați funcția "Map orientation" (Orientare hartă).

Map orientation

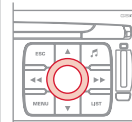

5



Apăsați buton pentru validarea selecției.

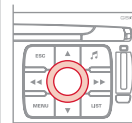

6



Rotiți butonul și selectați orientarea pe care o doriți.

Vehicle orientation

North direction

3D view

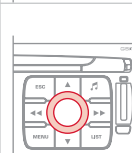

7



Selectați "OK" și apăsați butonul pentru validare.

OK

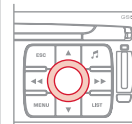

04 NAVIGAȚIE - GHIDARE

AFIȘAREA HĂRȚII ÎNTR-O FEREASTRĂ SAU PE ÎNTREG ECRANUL

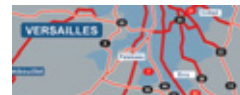

1



Apăsați tasta MENU.



2



Rotiți butonul și selectați funcția "Map" (Hartă).



3



Apăsați pe buton pentru a valida selectarea.



4



Rotiți butonul și selectați funcția "Display map" (Afișare hartă).

Display map



5



Apăsați pe buton pentru a valida selectarea.

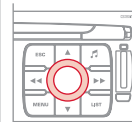

6



Rotiți rola și selectați opțiunea "Map in window" (Hartă în fereastră) sau "Full screen map" (Hartă pe tot ecranul).

Map in window

Full screen map

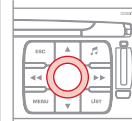

7



Selectați "OK" și apăsați pe buton pentru validare.

OK

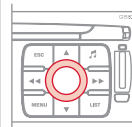









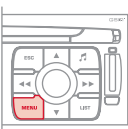



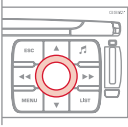

05 INFORMATIE TRAFIC



CONFIGURAREA FILTRĂRII ANUNȚURILOR TMC

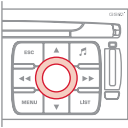

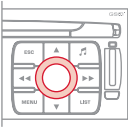







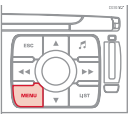



Mesajele TMC (Traffic Message Channel) sunt informații referitoare la traficul și la condițiile meteorologice primite în timp real și transmise conducătorului sub forma de anunțuri sonore și vizuale pe harta de navigație. Sistemul de ghidare poate atunci să propună un itinerariu de ocolire.

| | | | |
|---|--|---|---|
| <p>1</p>  <p>Apăsați pe tasta MENU.</p> |  | <p>6</p>  <p>Selectați funcția "Geographic filter" (Filtru geografic) și apăsați pe buton pentru validare.</p> <p>Geographic filter</p> |  |
| <p>2</p>  <p>Rotiți rola și selectați funcția "Traffic information" (Informații trafic).</p>  |  | <p>7</p>  <p>Rotiți butonul și selectați filtrul dorit.</p> <p>Around the vehicle</p> <p>On the route</p> |  |
| <p>3</p>  <p>Apăsați pe buton, pentru validarea selectării.</p> |  | <p>8</p>  <p>Selectați "OK" și apăsați pe buton pentru validare.</p> <p>OK</p> |  |
| <p>4</p>  <p>Rotiți butonul și selectați funcția "Filter traffic information" (Filtrare informații TMC).</p> <p>Filter traffic information</p> |  | <p>i Filtrele sunt independente și rezultatele acestora se scad. Se recomandă:</p> <ul style="list-style-type: none">- un filtru de 10 km în jurul vehiculului, în trafic dens,- un filtru de 50 km în jurul vehiculului, sau un filtru pe traseu, pentru trasee pe autostradă. | |
| <p>5</p>  <p>Apăsați butonul pentru validarea selectării.</p> |  | | |

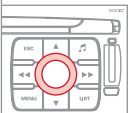
05 INFORMATIE TRAFIC

CONFIGURAREA AFIȘĂRII MESAJELOR TMC

Vă recomandăm să nu bifați opțiunea "Afișare mesaje noi" pentru regiunile cu circulație intensă.

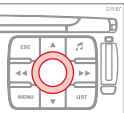
| | | | |
|--|---|---|---|
| <p>1</p>  <p>Apăsați tasta MENU.</p> |  | <p>5</p>  <p>Apăsați butonul pentru validarea selectării.</p> |  |
| <p>2</p>   <p>Rotiți butonul și selectați funcția "Traffic information" (Informație trafic).</p> |  | <p>6</p>  <p>Selectați opțiunea "Read messages" (Citire mesaje).</p> <p>Read messages</p> |  |
| <p>3</p>  <p>Apăsați pe buton pentru validarea selectării.</p> |  | <p>7</p>  <p>Mesajele privind informații despre trafic vor fi citite prin sinteza vocală. Selectați opțiunea "Afișare mesaje noi". Mesajele privind informațiile despre trafic sunt trecute prin filtrele selectate (geografic...) și pot fi afișate și în afara ghidării.</p> <p>New message display</p> |  |
| <p>4</p>  <p>Rotiți butonul și selectați funcția "Configure message announcement" (Configurare anunțare mesaje).</p> <p>Configure message announcement</p> |  | <p>8</p>  <p>Selectați "OK" și apăsați pe buton pentru a valida.</p> <p>OK</p> |  |

06 AUDIO/VIDEO



RADIO SELECTAREA UNUI POST

1



Apăsați de mai multe ori pe tasta SOURCE și selectați RADIO.

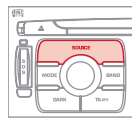

2



Apăsați pe tasta BAND, pentru a selecta una dintre gamele de unde: FM1, FM2, Fmast, AM.

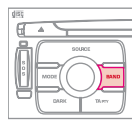

3



Apăsați scurt pe una dintre taste pentru efectuarea unei căutări automate a posturilor de radio.

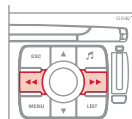

4



Apăsați pe una din taste pentru căutarea manuală a posturilor de radio.

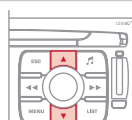

Apăsați pe tasta LIST, pentru afișarea listei de posturi recepționate local (maxim 60). Pentru actualizarea acestei liste, apăsați timp de peste două secunde.



RDS

1



Apăsați tasta MENU.



2



Selectați "Audio functions" (Funcții audio), apoi apăsați pe "OK".



3



Selectați funcția "FM waveband preferences" (Preferințe bandă FM) apoi apăsați pe "OK".

FM waveband preferences



4



Selectați "Activate RDS" (Activare urmărire RDS), apoi apăsați pe "OK". Pe ecran se afișează RDS.

Activate RDS



Dacă este afișat RDS, acesta permite continuarea ascultării unei aceleiași post datorită urmării frecvenței. Totuși, în anumite condiții, urmărirea acestui post RDS nu este asigurată pe întreg teritoriul țării, posturile radio neacoperind 100 % din teritoriul. Acest lucru explică pierderea posturilor în momentul deplasării pe un traseu.

06 AUDIO/VIDEO

CD MP3

INFORMATII SI RECOMANDARI

! CD-urile care nu contin informatii (nescrise) nu sunt recunoscute si pot deteriora sistemul.

! Formatul MP3, prescurtare de la MPEG 1,2 & 2.5 Audio Layer 3 este o normă de compresie audio care permite scrierea mai multor zeci de fișiere muzicale pe același disc.

 Pentru a putea citi un CDR sau un CDRW inscripționat, selectați în momentul inscripționării standardele ISO 9660, de preferință nivelurile 1, 2 sau Joliet.

Dacă discul este inscripționat în alt format, este posibil ca lectura să nu se poată efectua corect.

Se recomandă ca pe un disc să se folosească întotdeauna același standard de inscripționare, cu o viteză cât mai mică posibil (maxim 4x) pentru a obține o calitate acustică optimă.

În cazul special al unui CD multisesiune, este recomandat standardul Joliet.

 CD playerul nu citește decât fișierele cu extensie ".mp3" cu o rata de eșantionare de 22,05 KHz sau 44,1 KHz. Nici un alt tip de fișier (.wma, .mp4, .m3u...) nu poate fi citit.

 Vă sfătuim să redactați numele fișierelor cu mai puțin de 20 de caractere excluzând caracterele particulare (ex: " ? ; ù) pentru a evita orice problemă legată de citire sau de afișare.

CD

REDARE CD SAU COMPILAȚIE MP3



Introduceți numai CD-uri de formă circulară. Unele sisteme anti-piratare, pe discuri originale sau CD copiate de un dispozitiv de înregistrare personal, pot provoca disfuncțiuni independente de calitatea lectorului original.

Introduceți un CD audio sau o compilație MP3 în unitate și redarea va începe automat.

1



Dacă este deja introdus un CD, apăsați de mai multe ori pe tasta SOURCE și selectați CD pentru a-l asculta.

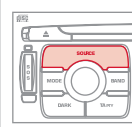

2



Apăsați pe una dintre taste pentru selectarea unei piese de pe CD.

Apăsați pe tasta LIST pentru afișarea listei cu piesele de pe CD sau cu listele compilației MP3.

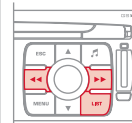

Citirea și afișarea unei compilații MP3 poate depinde de programul de înregistrare și/sau de parametrii folosiți. Vă recomandăm să folosiți standardul de înregistrare ISO 9660.

06 AUDIO/VIDEO

UTILIZARE PORT USB*

Lista echipamentelor compatibile este disponibilă în cadrul rețelei CITROËN.

1



Fisierele audio sunt transmise de o cheie USB, prin sistemul audio, în difuzoarele vehiculului.

Nu conectați nici un hard disk, nici alte dispozitive USB în afara de chei USB formate în FAT 16 sau FAT 32 (formatul NTFS nu este suportat). Există riscul ca acestea să deterioreze instalatia.

2

Memory stick USB (1.1, 1.2 și 2.0):

- cheile USB trebuie să fie formate în FAT sau FAT 32 (formatul NTFS nu este suportat),
- navigația în baza de fișiere se face utilizând comenzile de pe volan.



CONECTAREA UNUI MEMORY STICK USB

1



Introduceți un memory stick direct în conectorul USB sau utilizând un cablu. Dacă sistemul este pornit, sursa USB este detectată de la conectare. Redarea începe automat după un timp ce depinde de capacitatea aparatului conectat în USB.

Formatele de fișier recunoscute sunt .mp3 (numai mpeg1 layer 3), .wma (numai standard 9), .wav și .ogg.

!

Nu conectați la portul USB niciun hard disk sau alte dispozitive USB în afara de echipamentele audio. Există riscul ca acestea să deterioreze instalatia.

* Disponibil în funcție de vehicul.

06 AUDIO/VIDEO

ASCULTAREA PIESELOR DE PE O MEMORIE USB MP3

1  Inserați dispozitivul USB în spațiul prevăzut.

2  Dacă o altă sursă este în curs de ascultare, efectuați apăsări succesive pe tasta SOURCE și selectați "USB" pentru a îl asculta.

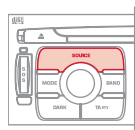

3  Apăsați pe una dintre taste pentru a selecta o piesă de pe dispozitivul USB. Apăsați tasta LIST pentru a afișa lista directoarelor de pe dispozitivul USB MP3.

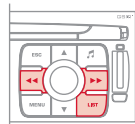

! Pentru a deconecta dispozitivul USB, utilizați meniul rapid (apăsați pe OK) sau apăsați pe tasta MENU, selectați "Audio functions" (Funcții audio), "USB", apoi "Eject USB".

Redarea și afișarea unei compilații MP3 pot depinde de programarea parametrilor utilizați.

! Pentru a fi citită, o cheie USB trebuie să fie formatată în modul FAT 16 sau 32. Playerul nu reda decât memoriile USB.

JUKEBOX COPIEREA UNEI MEMORII USB MP3 PE HARD DISC

1  Introduceți un dispozitiv USB în spațiul prevăzut și apăsați pe tasta MENU.

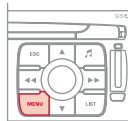

2  Selectați "Funcții audio" și apăsați pe buton pentru a valida.

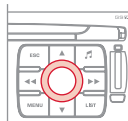

3  Selectați "USB" și apăsați pe buton pentru validare.

USB

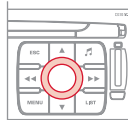

4  Selectați "Copy USB to jukebox" (Copiere USB pe Jukebox) și apăsați pe rola pentru a valida.

Copy USB to jukebox

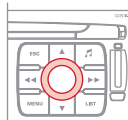





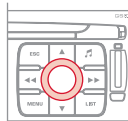



5  Selectați "Disc complet", pentru copierea integrală a memoriei USB și apăsați pe buton pentru a valida.

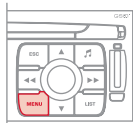



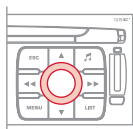

Complete disc

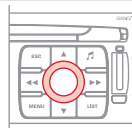

06 AUDIO/VIDEO

COPIERE A UNUI CD PE HARD DISC

| | | |
|---|--|--|
| 1 |  Introduceți un CD audio sau o compilație mp3 și apăsați pe tasta MENU. |  |
| 2 |  Selectați "Audio functions" (Funcții audio), apoi selectați CD și apăsați pe buton pentru a valida. Audio functions |  |
| 3 |  Selectați "Copy CD to jukebox" (Copiere pe Jukebox) și apăsați pe buton pentru a valida. Copy CD to jukebox |  |
| 4 |  Selectați "CD complet", pentru a copia întreg CD-ul și apăsați pe rola pentru a valida. Complete CD |  |
| 5 |  Pentru a opri copierea, repetați punctele 2 și 3. Selectați "Stop copy" și apăsați pe buton pentru a valida. Stop copy |  |

| | | |
|---|---|--|
|  | Opțiunea "Auto creation" (Creare automată) copiază automat CD-ul într-un album de tipul "album nr...". | |
|  | Selectați literele una câte una și selectați "OK" pentru a valida. |   |
|  | CD-ul audio sau MP3 este copiat pe hard disc. Copierea poate dura aproximativ 20 minute în funcție de durata CD-ului. În această perioadă de copiere, albumele deja înregistrate pe hard disc și pe CD-uri nu pot fi ascultate. | |
|  | Dacă nu este vorba de un CD MP3, Jukebox comprimă automat conținutul CD-ului în format MP3. Comprimarea poate dura aproximativ 20 de minute, în funcție de durata CD-ului. Pe durata acestei faze de comprimare, CD-ul și albumele deja înregistrate pe hard disc pot fi ascultate. | |
|  | O apăsare lungă pe tasta SOURCE lansează copierea CD-ului. | |
|  | Copierea fișierelor din Jukebox pe CD nu este posibilă. Acțiunea "Stop copy" nu șterge fișierele deja copiate pe hard discul Jukebox. | |

06 AUDIO/VIDEO

ASCULTARE JUKEBOX

1



Efectuați apăsări succesive pe tasta SOURCE și selectați funcția "Jukebox".

Jukebox

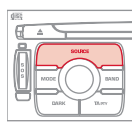

2



Apăsați tasta LIST.

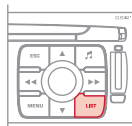

3



Rotiți butonul pentru a selecta fișierele.

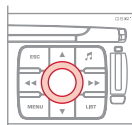

Apăsați tasta ESC pentru a reveni la primul nivel de fișiere.

REDENUMIREA UNUI ALBUM

1



Apăsați pe tasta MENU.

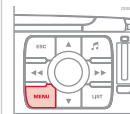

2



Selectați "Funcții audio" și apăsați butonul pentru a valida.

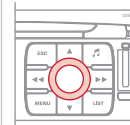

3



Selectați funcția "Jukebox" și apăsați rola pentru confirmare.

Jukebox



4



Selectați funcția "Jukebox management" și apăsați butonul pentru validare.

Jukebox management

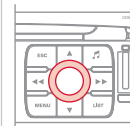

06 AUDIO/VIDEO

5



Selecționați albumul de redenumit și apăsați butonul pentru confirmare.



6



Selecționați eticheta "Rename" (Redenumire) și apăsați butonul pentru a valida.

Rename



7



Rotiți butonul și selecționați literele din titlul albumului una câte una, confirmând de fiecare dată printr-o apăsare a butonului.

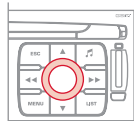

☛

Utilizați tastatura alfanumerică pentru a introduce una câte una literele ce formează titlul albumului.

8



Selecționați "OK" și apăsați butonul pentru validare.

OK



☛

Pentru a redenumi piesele unui album, urmați aceeași procedură, selectând piesele de redenumit.

Utilizați tasta ESC pentru a ieși din lista pieselor.

☛

Selecționați funcția "Delete" (Ștergere), pentru a șterge un album sau o piesă din Jukebox.

Delete



06 AUDIO/VIDEO

UTILIZARE INTRARE AUXILIARA (AUX) CABLU AUDIO (JACK-RCA) NEFURNIZAT



Apăsați pe tasta MENU apoi selectați funcția "Configuration", apoi "Sounds" (Sunete), apoi "Activate auxiliary source" (Activare intrare auxiliară), pentru a activa intrarea auxiliară a NaviDrive.

1

Conectați echipamentul portabil (MP3 player...) la conectorii audio (alb și roșu, de tip RCA) aflați în torpedu, folosind un cablu audio corespunzător (JACK-RCA).



2



Apăsați de mai multe ori tasta SOURCE și selectați "AUX".

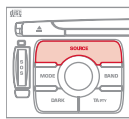

Afișarea și controlul comenzilor se fac prin echipamentul portabil.



Este imposibil să se copieze fișierele pe hard disc de la intrarea auxiliară.

06 AUDIO/VIDEO

MENIU VIDEO

Puteți să brânșați un aparat video (cameră video, aparat de fotografiat digital, DVD player...) la cele trei prize audio/video din torpedou.

1



Odată aparatul video brânșat, apăsați pe tasta MENU.

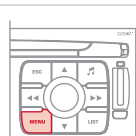

2



Rotiți butonul și selectați funcția "Video".

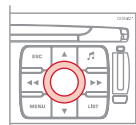

3



Apăsați pe buton pentru validarea acestei selecții.



4



Rotiți butonul și selectați funcția "Active video mode" (Activare mod video), pentru activarea/dezactivarea aparatului video.

Active video mode

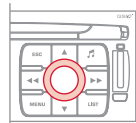

5



Apăsați pe buton pentru a valida selecția.



6



Rotiți butonul și selectați funcția "Video parameters", pentru a seta formatul de afișare, luminozitatea, contrastul și culorile.

Video parameters

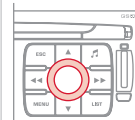

7



Apăsați pe buton pentru a valida selecția.

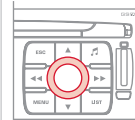

O apăsare pe tasta DARK deconectează afișajul aparatului video.



Apăsări succesive pe tasta SOURCE permit selectarea unei alte surse audio decât cea de la video.



Afișarea imaginilor video nu este posibilă decât dacă vehiculul staționează.

07 TELEFON INTERN

INSTALAREA UNEI CARTELE SIM (NEFURNIZATA)

1



Deschideți locașul apăsând cu vârful unui pix.

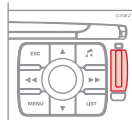

2

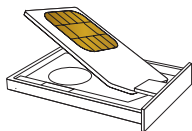

Introduceți cartela SIM în suport și inserați-o apoi în fantă.

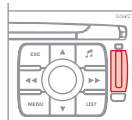

3

Pentru a scoate cartela SIM procedați ca la etapa 1.

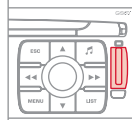

!

Introducerea și scoaterea cartelei SIM trebuie efectuate după oprirea sistemului audio și telematic NaviDrive, cu contactul tăiat.

INTRODUCEREA CODULUI PIN

1



Tastați codul PIN pe tastatură.

PIN code

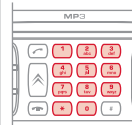

2



Validați codul PIN apăsând tasta #.

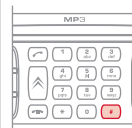

După tastarea codului dumneavoastră PIN, bifați opțiunea "Store PIN" (Memorare PIN), pentru a putea accesa telefonul fără a fi nevoie să tastați acest cod la fiecare utilizare.

07 TELEFON BLUETOOTH



CONECTAREA UNUI TELEFON BLUETOOTH

Serviciile oferite de telefon sunt dependente de rețea, de cartela SIM și de compatibilitatea aparatelor Bluetooth utilizate. Verificați în manualul telefonului dumneavoastră și la operatorul de rețea serviciile la care aveți acces. O listă cu telefoanele mobile care vă propun cea mai bună ofertă este disponibilă în rețea.

!

Din motive de siguranță, șoferul trebuie să efectueze cu vehiculul oprit operațiile ce necesită o atenție susținută (cuplare a unui telefon mobil Bluetooth la sistemul kit mâini libere).

1

Activați funcția Bluetooth a telefonului.
Ultimul telefon cuplat se reconectează automat.



2



Apăsați tasta MENU, selectați "Telematica", apoi "Funcții Bluetooth". Apăsați pe buton pentru validarea fiecărei operații.

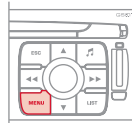

3



Selectați "Mod de activare Bluetooth", apoi "Activ și vizibil". Apăsați pe rola pentru a valida fiecare operație.



Pentru a afla și a schimba numele radiotelefonului CITROËN, repetați etapa 2, apoi selectați "Redenumire telefon".

4

Selectați pe telefonul dumneavoastră numele radiotelefonului CITROËN. Introduceți codul de autentificare (inițial: 0000).



07 TELEFON BLUETOOTH

CONECTAREA UNUI TELEFON BLUETOOTH



Pentru a modifica codul de autentificare, repetați etapa 2 apoi selectați "Cod de autentificare" și înregistrați codul pe care îl doriți.



Pentru a schimba telefonul conectat, repetați pasul 2 apoi selectați "List of matched peripheral equipment" (Lista de telefoane conectate) și apăsați pe OK pentru validare. Se afișează lista cu telefoanele conectate anterior (maxim 10). Selectați telefonul dorit, validați, apoi selectați "Connect" și apăsați pe buton pentru a valida.



Din momentul conectării telefonului, sistemul poate sincroniza agenda de telefon și lista de apeluri. Repetați pasul 2, apoi selectați "Phone book synchronisation" (Mod de sincronizare a agendei telefonului). Selectați sincronizarea dorită și apăsați butonul pentru validare.

Sincronizarea poate dura câteva minute.



Lista de apeluri este compusă din convorbirile efectuate numai prin intermediul radiotelefonului vehiculului.

07 TELEFON

APELAREA UNUI CORESPONDENT

1



Apăsați pe tasta RĂDĂRIRE RECEPTOR pentru afișarea meniului rapid al telefonului.



Selecționați "Call list" (Lista de apeluri), sau "Phone book" (Agendă telefon) și apăsați pe "OK". Alegeți numărul dorit și validați pentru efectuarea apelului.

2



Rotiți butonul și selecționați funcția "Dial" (Formare număr).

Dial



3



Apăsați butonul pentru validarea selecției.

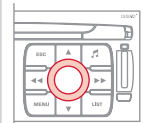

4



Formați numărul de telefon al persoanei pe care doriți să o sunați cu ajutorul tastaturii alfanumerice.

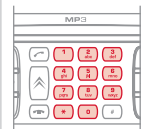

Pentru a alege telefonul utilizat, apăsați pe MENU, apoi selecționați "Telematics", apoi "Bluetooth functions", apoi "Bluetooth activation mode". Aveți următoarele opțiuni:

- "Deactivated" (Dezactivat): utilizarea telefonului intern,
- "Active and visible" (Activat și vizibil): utilizarea telefonului Bluetooth, vizibil de către toate telefoanele,
- "Active and invisible" (Activat și invizibil): utilizarea telefonului Bluetooth, invizibil pentru celelalte telefoane, imposibil de cuplat cu un nou telefon.

5



Apăsați pe tasta RĂDĂRIRE RECEPTOR pentru apelarea numărului format.



6



Apăsați tasta ÎNCHIDERE pentru terminarea apelului.

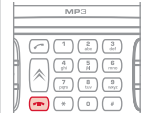

ACCEPTAREA SAU REFUZAREA UNUI APEL



Apăsați pe tasta RĂDĂRIRE RECEPTOR pentru a accepta apelul.



Apăsați tasta ÎNCHIDERE pentru a refuza un apel.



Apăsați mai mult de 2 secunde pe extremitatea comenzii sub volan pentru a accede la meniul telefonului: listă apeluri, agendă, casuță vocală.

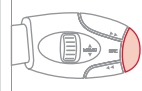

08 CALCULATOR DE BORD



- Secțiunea "vehicle": Autonomia, consumul instantaneu și distanța rămasă de parcurs.
- Secțiunea "1" (parcurs 1) cu: Viteza medie, consumul mediu și distanța parcursă calcatе pe parcursul "1".
- Secțiunea "2" (parcurs 2) cu aceleași caracteristici pentru un al doilea parcurs.

CÂTEVA DEFINIȚII

Autonomie: Indică numărul de kilometri ce mai pot fi parcurși cu combustibilul rămas în rezervor, în funcție de consumul mediu pe ultimii kilometri parcurși.

Această valoare afișată poate să varieze ca urmare a schimbării comportamentului de conducere sau a reliefului șoselei.

Când autonomia scade sub 30 km, sunt afișate liniuțe. După o alimentare de completare a carburantului de minim 10 litri, autonomia este recalculată și este afișată dacă depășește 100 km.

Dacă pentru o perioadă mai lungă de timp în decursul rulării sunt afișate liniuțe în loc de cifre, consultați rețeaua CITROËN.

Consum instantaneu: calculat și afișat numai când viteza este mai mare de 30 km/h.

Consum mediu: este cantitatea medie de carburant consumată de la ultima aducere la zero a computerului.

Distanță parcursă: calculată de la ultima aducere la zero a computerului.

Distanță rămasă de parcurs: calculată în funcție de destinația finală, introdusă de utilizator. Dacă este activată navigația, sistemul o calculează instantaneu.

Viteză medie: este viteza medie calculată de la ultima aducere la zero a calculatorului (contact pus).

08 CALCULATOR DE BORD

COMENZI RAPIDE



Fiecare apăsare pe buton permite afișarea succesivă a diferitelor date ale calculatorului de bord, în funcție de ecran.

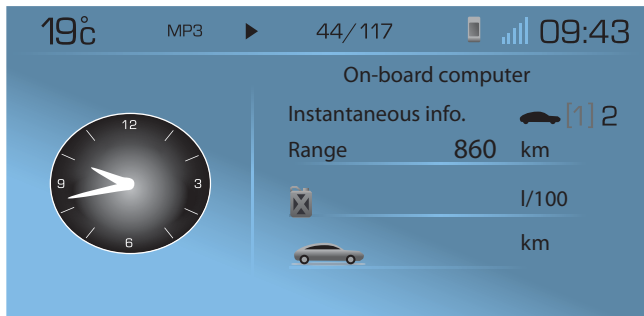

Aducere la zero

Când traseul dorit este afișat, apăsați comanda mai mult de două secunde.

DIAGNOSTICARE VEHICUL



- 1 VEHICLE DIAGNOSTICS
DIAGNOSTIC VEHICUL
- 2 ALERT LOG
JURNAL ALERTE
- 2 STATUS OF FUNCTIONS
STARE FUNCTII
- 2 RESET TYRE PRESS. DETECT. SYS.
RESETARE DETECTOR DE PNEU DEZUMFLAT

09 CONFIGURATIE



REGLAREA DATEI ȘI OREI

Funcția "Configuration" permite accesul la reglajele culorii, luminozității, unităților de măsură și comenzilor vocale.

! Acest reglaj este necesar după fiecare debransare a bateriei.

1  Apăsați tasta MENU.

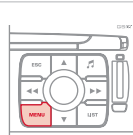

2  Rotiți butonul și selectați funcția "Configuration".

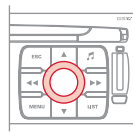

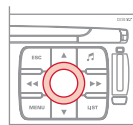

3  Apăsați butonul pentru a valida selecția.

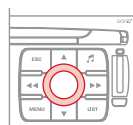

4  Rotiți butonul și selectați funcția "Display configuration" (Configurare afisaj).

Display configuration



5  Apăsați butonul pentru validarea selectării.





6  Rotiți butonul și selectați funcția "Set date and time" (Setare dată și oră).

Set date and time

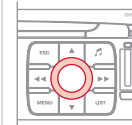

7  Apăsați butonul pentru a valida selecția.



8  Reglați parametrii unul câte unul și validați apăsând butonul. Selectați apoi opțiunea "OK" de pe ecran apoi validați.

OK



10 ARBORESCENȚĂ ECRAN



1 NAVIGATION - GUIDANCE
NAVIGARE-GHIDARE

2 SELECT DESTINATION
ALEGEREA UNEI DESTINAȚII

3 enter an address
introducerea unei adrese

4 country:
țară:

4 town:
oraș:

4 road:
stradă:

4 N° /
nr. /

4 curr. loc
loc actual

4 store
arhivare

4 POI
POI

5 near
apropiat

5 on the route
pe itinerar

5 around current place
în zona actuală



1 FUNCȚIE PRINCIPALĂ

2 ALEGEREA A

3 alegerea A1

3 alegerea A2

2 ALEGEREA B...

5 search by name
căutare după nume

3 GPS coordinates
coordonate GPS

3 directory
agendă

3 previous destinations
ultimele destinații

2 JOURNEY LEGS AND ROUTE
ETAPE ȘI ITINERAR

3 add a stage
adăugare etapă

4 enter an address
introducere adresă

4 directory
oraș

4 previous destinations
ultimele destinații

3 order/delete journey legs
ordonare/ștergere etape

3 divert route
deviere itinerar

3 chosen destination
destinație aleasă

2 GUIDANCE OPTIONS
OPȚIUNE DE GHIDAJ

3 define calculation criteria
stabilire criteriilor de calcul

4 fastest
cel mai rapid

4 shortest
cel mai scurt

4 distance/time
distanță/timp

4 with tolls
cu plată

4 with ferry
cu feribotul

4 traffic info
info trafic

3 set speech synthesis
reglare sinteză vocală

3 activate/deactivate road names
activare/dezactivare denumire străzi

3 delete last destinations
ștergerea ultimelor destinații

2 STOP/RESUME GUIDANCE
OPRIRE/RELUARE GHIDARE

10 ARBORESCENȚĂ ECRAN



1 MAP HARTĂ

2 MAP ORIENTATION ORIENTAREA HĂRȚII

3 vehicle direction
orientarea vehiculului

3 north direction
orientare spre nord

3 3D view
vizualizare 3D

2 MAP DETAILS DETALII HARTĂ

3 administration and safety
administrație și siguranță

4 town halls, town centre
primării, prefecturi

4 universities, colleges
universități, școli importante

4 hospitals
spitale

3 hotels, restaurants and shops
hoteluri, restaurante și magazine

4 hotels
hoteluri

4 restaurants
restaurante

4 vineyards
podgorii

4 business centres
centre de afaceri

4 supermarkets, shopping
supermagazine, shopping

3 culture, tourism and shows
cultură, turism și spectacole

4 culture and museums
cultură și muzee

4 casinos and nightlife
cazinouri și viață de noapte

4 cinemas and theatres
cinematografe și teatre

4 tourism
turism

4 shows and exhibitions
spectacole și expoziții

3 sports and open air centres
centre sportive și aer liber

4 sports centres
centre, complexe sportive

4 golf courses
terenuri de golf

4 skating rinks, bowling alleys
patinoare, bowling

4 winter sports resorts
stațiuni pentru sporturi de iarnă

4 parks, gardens
parcuri, grădini

4 theme parks
parcuri de atracții

3 transport and automobile
transporturi și automobile

4 airports, ports
aeroporturi, porturi

4 stations, bus stations
gări, autogări

4 vehicle rental
închiriere vehicule

4 lay bys, car parks
zone de odihnă, parcuri

4 service stations, garages
stații service, garaje

2 DISPLAY MAP AFIȘARE HARTĂ

3 full screen map
harta pe întreg ecranul

3 map in window
harta afișată în fereastră

2 MOVE THE MAP/FOLLOW VEHICLE
DEPLASARE HARTĂ/URMARIRE VEhicUL

2 MAP DATABASE DESCRIPTION
DESCRIERE BAZĂ CARTOGRAFICĂ



1 TRAFFIC INFORMATION
INFORMAȚII DESPRE TRAFIC

2 READ MESSAGES
CONSULTARE MESAJE

2 FILTER TRAFFIC INFORMATION
FILTRARE INFORMAȚII TMC

3 geographic filter
filtru geografic

3 store all messages
păstrarea tuturor mesajelor

3 store messages
păstrarea mesajelor

10 ARBORESCENȚĂ ECRAN

4 around the vehicle
în jurul vehiculului

4 on the route
pe itinerariu

3 **road information**
informații rutiere

4 traffic information
informații despre trafic

4 road closure
închidere drumuri

4 size limit
limitare de gabarit

4 road condition
starea șoselei

4 weather and visibility
meteo și vizibilitate

3 **urban/city information**
informații urbane

4 parking
staționare

4 public transport
transport în comun

4 demonstrations
manifestații

2 **CONFIGURE MESSAGE ANNOUNCEMENT**
PARAMETRARE ANUNȚARE MESAJE

3 **read messages**
citire mesaje

3 **new message display**
afișarea noilor mesaje

2 **SELECT TMC STATION**
ALEGerea STAȚIEI TMC

3 **automatic TMC**
urmărire automată TMC

3 **manual TMC**
urmărire manuală TMC

3 **list of TMC stations**
lista stațiilor TMC



1 **AUDIO FUNCTIONS**
FUNCȚII AUDIO

2 **RADIO FAVOURITES**
OPȚIUNI RADIO

3 **enter a frequency**
introducerea unei frecvențe

3 **activate/deactivate RDS mode**
activare/dezactivare urmărire frecvență RDS

3 **activate/deactivate regional mode**
activare/dezactivare mod regional

3 **display/hide radio text**
afișare/mascare text radio

2 **CD, USB, JUKEBOX FAVOURITES**
OPȚIUNI REDARE CD, USB, JUKEBOX

3 **activate/deactivate Introscan (SCN)**
activare/dezactivare introscan (SCN)

3 **activate/deactivate Random mode (RDM)**
activare/dezactivare redare aleatoare (RDM)

3 **activate/deactivate Repeat (RPT)**
activare/dezactivare repetare (RPT)

3 **activate/deactivate display of CD info**
activare/dezactivare afișaje detalii CD

2 **CD**
CD

3 **copy CD to Jukebox**
copiere CD pe Jukebox

4 **copy complete CD**
copiere CD complet

4 **multiple selection**
selecție multiplă

4 **current album**
album curent

4 **current track**
pista curentă

3 **eject CD**
ejectare CD

2 **USB**
USB

3 **copy USB to Jukebox**
copiere USB in Jukebox

4 **complete disc**
disc complet

4 **multiple selection**
selecție multiplă

4 **current album**
album curent

4 **current track**
pista curentă

3 **eject USB**
extragere USB

2 **JUKEBOX**
JUKEBOX

3 **jukebox management**
gestionare jukebox

10 ARBORESCENȚĂ ECRAN

3 jukebox configuration configurare jukebox

4 hi-fi (320 kbps)
Hi-Fi (320 kbps)

4 high (192 kbps)
înalță (192 kbps)

4 normal (128 kbps)
normală (128 kbps)

3 playlist management gestionare playlist

3 delete jukebox data
stergere date Jukebox

3 Jukebox status
stare Jukebox



1 TELEMATICS TELEMATICĂ

2 CALL APELARE

3 call list
lista apelurilor

3 dial
numerotare

3 directory
agendă

3 mailbox
casuta vocală

3 services
servicii

4 customer contact centre
centru contact client

4 CITROËN assistance
CITROËN asistență

4 CITROËN service
CITROËN service

4 messages received
mesaje primite

2 DIRECTORY AGENDĂ

3 managing directory files gestionarea fișelor din agendă

4 consult or modify a file
consultare sau modificare fișă

4 add a file
adăugare fișă

4 delete a file
stergere fișă

4 delete all files
ștergere a tuturor fișelor

3 configure directory configurarea agendei

4 select a directory
selectare a unei agende

4 name directory
denumire agendă

4 select starting directory
alegere repertoarul de pornire

3 file transfer transfer fișe

4 exchange by infrared
transfer prin infraroșu

5 send all records
trimitere toate fișele

5 send one record
trimitere o fișă

5 receive by infrared
primire prin infraroșu

4 exchange with SIM card
transfer cu cartela SIM

5 send all records to SIM
trimitere toate fișele spre SIM

5 send one record to SIM
trimitere o fișă spre SIM

5 receive all SIM files
primire toate fișele de la SIM

5 receive a SIM file
primire o fișă de la SIM

4 exchange with Bluetooth
transfer prin Bluetooth

2 TEXT MESSAGES (SMS) MESAJE SCURTE (SMS-uri)

3 read received text messages
citire SMS-uri primite

3 send a text message
trimitere SMS

3 write a text message
redactare SMS

3 delete list of text messages
ștergere listă SMS

2 TELEPHONE FUNCTIONS FUNȚIILE TELEFONULUI

3 network
rețea

4 network search mode
mod de căutare a rețelei

10 ARBORESCENȚĂ ECRAN

- 5 automatic mode
mod automat
- 5 manual mode
mod manual
- 4 networks available
rețele disponibile
- 3 length of calls
durată apeluri
- 4 reset
aducere la zero
- 3 manage PIN code
controlul codului PIN
- 4 activate/deactivate
activare/dezactivare
- 4 save PIN code
memorare cod PIN
- 4 modify PIN code
modificare cod PIN
- 3 call options
opțiuni apeluri
- 4 configure calls
configurare apeluri
- 5 display my number
prezentare număr propriu
- 5 automatic reply after x ring(s)
răspuns automat după x sonerii
- 4 ring options
opțiuni sonerie
- 5 for voice calls
pentru apeluri vocale
- 5 for text messages (SMS)
pentru minimesaje (SMS)

- 6 text message ring
semnal sonor minimesaj
- 3 calls diversion to mailbox n°
nr. de redirecționare apel vocal
- 3 delete calls log
ștergere listă apeluri
- 2 BLUETOOTH FUNCTIONS
FUNCTȚII BLUETOOTH
- 3 activation mode
mod de activare
- 4 deactivated
dezactivat
- 4 activated and visible
activat și vizibil
- 4 activated and not visible
activat și invizibil
- 3 list of matched peripheral equipment
listă periferice conectate
- 3 change the name of the audio/telephone
schimbare denumire radiotelefon
- 3 authentication code
cod de autentificare
- 3 phone book synchronisation mode
mod de sincronizare agendă
- 4 no synchronisation
fără sincronizare
- 4 view telephone phone book
vizualizare agendă telefon
- 4 view SIM card phone book
vizualizare agendă cartelă SIM
- 4 view all phone books
vizualizare toate agendele



- 1 CONFIGURATION
CONFIGURARE
- 2 DISPLAY CONFIGURATION
CONFIGURARE AFIȘAJ
- 3 choose colour
alegere culoare
- 3 adjust luminosity
reglare luminozitate
- 3 set date and time
reglare dată și oră
- 3 select units
alegere unități
- 2 SOUND
SUNETE
- 3 voice commands setting
reglare comenzi vocale
- 3 speech synthesis setting
reglare sinteză vocală
- 4 guidance instructions volume
volumul instrucțiunii de ghidare
- 4 other message volume
volumul celorlalte mesaje
- 4 select female/male voice
alegere voce feminină/mascălină
- 3 activate/deactivate auxiliary source
activare/dezactivare sursă auxiliară
- 2 SELECT LANGUAGE
ALEGEREA LIMBII
- 2 DEFINE VEHICLE PARAMETERS
DEFINIREA PARAMETRILOR VEHICULULUI*

10 ARBORESCENȚĂ ECRAN



VIDEO
VIDEO

1

2 ACTIVATE VIDEO MODE
ACTIVARE MOD VIDEO

2

2 VIDEO PARAMETERS
PARAMETRI VIDEO

2

3 display formats
formate de afișare

3

3 adjust luminosity
reglare luminozitate

3

3 set colours
reglare culoare

3

3 set contrasts
reglare contrast

3



VEHICLE DIAGNOSTICS
DIAGNOSTICARE VEICUL

1

2 ALERT LOG
LISTA ALERTELOR

2

2 STATUS OF FUNCTIONS
STAREA FUNCȚIILOR*

2

2 RESET TYRE PRESS. DETEC. SYS.
RAZ DETECTOR DE PNEU DEZUMFLAT*

2



Apăsați mai mult de 2 secunde
pe tasta MENU, pentru a accesa
ramificația următoare.

1 VOICE COMMANDS LIST
LISTA DE COMENZI VOCALE

1

1 AUDIO/TELEPHONE DIAGNOSTICS
DIAGNOSTIC RADIOTELEFON

1

2 GPS COVERAGE
ACOPERIRE GPS

2

2 UNIT BACKUP POWER
ENERGIE DE REZERVĂ A APARATULUI

2

2 UNIT DESCRIPTION
DESCRIEREA APARATULUI

2

1 NAVIGATION DEMONSTRATION
DEMONSTRAȚIE NAVIGAȚIE

1

1 SERVICES CONFIGURATION
CONFIGURAREA SERVICIILOR

1



Apăsați succesiv pe tasta Muzică,
pentru a accesa setările următoare.

MUSICAL AMBIENCE
AMBIANȚA MUZICALĂ

BASS
FRECVENȚE JOASE

TREBLE
FRECVENȚE ÎNALTE

LOUDNESS CORRECTION
CORECȚIE LOUDNESS

FR - RR BALANCE
BALANS FAȚĂ - SPATE

LH - RH BALANCE
BALANS STÂNGA - DREAPTA

AUTO VOLUME CORRECTION
CORECȚIE AUTO. VOLUM



Fiecare sursă audio (Radio, CD, MP3,
Jukebox) necesita reglaje proprii,
separate.

Versiune arborescență 8.2

* Parametrii variază în funcție de vehicul.

INTREBARI FRECVENTE

Tabelul de mai jos grupează răspunsurile la întrebările cele mai frecvente.

| INTREBARE | RASPUNS | SOLUTIE |
|--|---|--|
| Există o diferență de calitate sonoră între diferitele surse audio (radio, CD...). | Pentru a permite o audiere în condiții optime, reglajele audio (volum, frecvențe joase, frecvențe înalte, ambianță, loudness) pot fi adaptate la diferitele surse sonore, ceea ce poate duce la diferențe de sunet în cazul schimbării sursei (radio, CD...). | Verificați dacă reglajele audio (volum, frecvențe joase, frecvențe înalte, ambianță, loudness) sunt adaptate la sursele ascultate. Vă recomandăm să reglați funcțiile AUDIO (frecvențe joase, frecvențe înalte, balans față-spate, balans stânga-dreapta) pe poziția mediană, să selectați ambianța muzicală "Nici una", să reglați corecția loudness pe poziția "Active" în modul CD și pe poziția "Inactive" în modul radio. |
| CD-ul este ejectat sistematic sau nu este citit de player. | CD-ul este așezat invers, este ilizibil, nu conține date audio, sau conține un format audio nerecunoscut de unitatea de redare. | CD-ul este blocat de un sistem de protecție antipiratare nerecunoscut de sistem. <ul style="list-style-type: none">- Verificați sensul de introducere al CD-ului în aparat.- Verificați starea CD-ului: CD-ul nu va putea fi citit dacă este deteriorat.- Verificați conținutul, dacă nu este un CD original: consultați recomandările din capitolul Audio.- Unitatea de redare CD a sistemului audio nu citește DVD-uri.- Din cauza unei calități necorespunzătoare, unele CD-uri neoriginale nu sunt citite de sistemul audio. |
| Sunetul unității de redare CD este degradat. | CD-ul utilizat este zgariat sau de slabă calitate. | Introduceți în aparat numai CD-uri de calitate și păstrați-le în bune condiții. |
| | Reglajele sistemului audio (frecvențe joase, frecvențe înalte, ambianță) sunt neadaptate. | Aduceți nivelul sunetelor joase sau înalte la zero, fără a selecta o ambianță. |

| INTREBARE | RASPUNS | SOLUTIE |
|---|---|---|
| Posturile memorate nu funcționează (nu exista sonor, este afisata frecventa de 87,5 Mhz...). | Gama de unde selectată nu este corect aleasa. | Apăsati tasta BAND AST, pentru a regăsi gama de unde (AM, FM1, FM2, FMAST) in care sunt memorate posturile. |
| Calitatea de recepție a postului radio ascultat se degradează progresiv, sau posturile radio memorate nu funcționează (nu exista sonor, este afisata frecventa de 87,5 Mhz...). | Vehiculul este prea departe de emițătorul postului ascultat, sau nu exista nici un emițător în zona. | Activați funcția RDS, pentru a permite sistemului să verifice dacă există un emițător mai puternic în zona. |
| | Configuratia terenului (dealuri, clădiri, tunel, parcare subterană...) blochează recepția, inclusiv modul de urmărire RDS. | Acest fenomen este normal și nu reprezinta o defecțiune a aparatului de radio. |
| | Antena lipsește sau a fost deteriorată (de exemplu: la trecerea printre perile unei spălătorii, sau la intrarea în parcările subterane). | Verificați antena la un reparator agreat CITROËN. |
| Întreruperi de sunet de la 1 la 2 secunde, în modul radio. | Sistemul RDS caută pe durata acestei scurte întreruperi a sunetului o eventuală frecvență ce ar putea permite o mai bună recepție a postului. | Dezactivați funcția RDS, dacă fenomenul este prea frecvent și se manifesta intotdeauna pe același traseu. |
| Motorul fiind oprit, radioul se oprește după câteva minute de utilizare. | Când motorul este oprit, durata de funcționare a sistemului audio depinde de nivelul de încărcare a bateriei. Oprirea este normală: aparatul de radio intră în modul economie de energie și se opreste pentru a proteja bateria vehiculului. | Porniți motorul vehiculului pentru a încărca bateria. |
| Căsuța INFO TRAFIC este bifată. Totuși, nu sunt indicate în timp real unele ambuteiaje de pe traseu. | La pornire, sistemului îi sunt necesare câteva minute pentru a capta informațiile de trafic. | Așteptați ca informațiile de trafic să fie bine primite (afișaj pe harta cu informațiile de trafic). |
| | În unele țări numai marile artere (autostrăzi, ...) sunt menționate în informațiile de trafic. | Acest fenomen este normal. Sistemul este dependent de informațiile de trafic disponibile. |
| Timpul de calcul al unui traseu devine uneori mai lung decât de obicei. | Performanțele sistemului pot să fie momentan încetinite dacă un CD este în curs de copiere pe Jukebox simultan cu calcularea itinerariului. | Așteptați să se încheie copierea CD-ului, sau opriți copierea înainte de a porni sistemul de ghidare. |

| INTREBARE | RASPUNS | SOLUTIE |
|---|---|--|
| Apelul de urgență funcționează fără cartele SIM? | Anumite reglementări naționale impun prezența unei cartele SIM pentru a putea transmite un apel de urgență. | Introduceți cartela SIM valabil în trapa sistemului. |
| Altitudinea nu se afișează. | La pornire, inițializarea GPS poate dura aproximativ 3 minute, pentru a capta corect informațiile de la mai mult de 4 sateliți. În funcție de condițiile geografice (tunel, ...) sau meteo, condițiile de recepție a semnalului GPS pot varia. | Așteptați pornirea completă a sistemului. Verificați dacă acoperirea GPS este de cel puțin 4 sateliți (apăsati lung tasta MENU, apoi selectați DIAGNOSTIC RADIOTELEFON, apoi ACOPERIRE GPS). Acest fenomen este normal. Sistemul este dependent de condițiile de recepție ale semnalului GPS. |
| Cardul meu SIM nu este recunoscut. | Sistemul admite cardurile SIM de 3,3 V, vechile carduri SIM de 5 V și de 1,8 V nefiind recunoscute. | Consultați operatorul dumneavoastră de telefonie. |
| Calcularea itinerarului nu se mai termină. | Criteriile de excludere sunt probabil contradictorii cu localizarea actuală (excluderea traseelor cu taxă în condițiile în care vă aflați pe o autostradă cu plată). | Verificați criteriile de excludere. |
| Timpul de așteptare după inserarea unui CD este lung. | La inserarea unui nou disc, sistemul citește anumite informații (directoare, titlu, artist etc.). Aceasta ar putea dura câteva secunde. | Acest fenomen este normal. |
| Nu reușesc să conectez telefonul meu Bluetooth. | Este posibil ca sistemul Bluetooth al telefonului să fie dezactivat sau nu este vizibil. | <ul style="list-style-type: none"> - Verificați dacă sistemul Bluetooth al telefonului este activat. - Verificați dacă telefonul dumneavoastră este vizibil. |

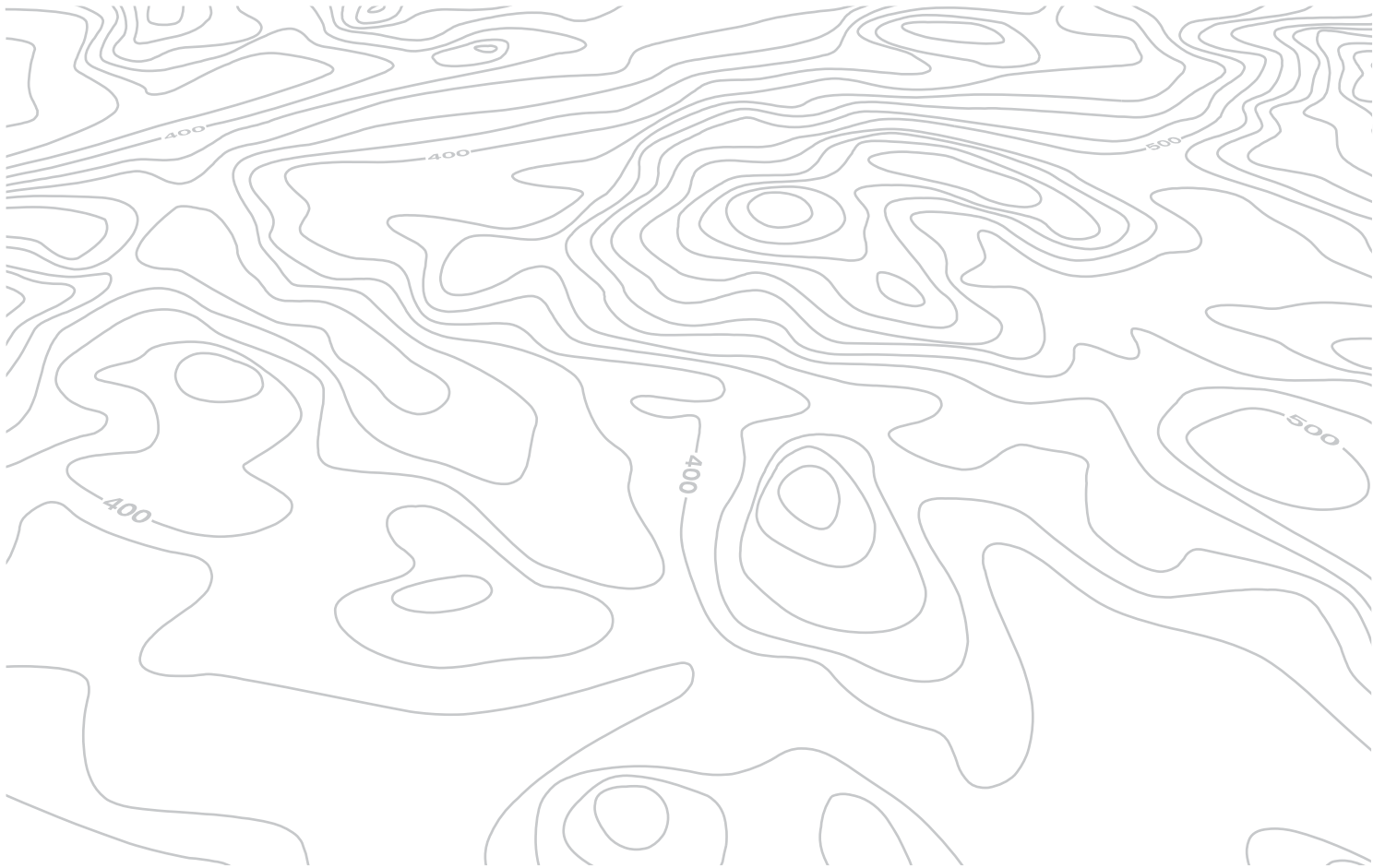

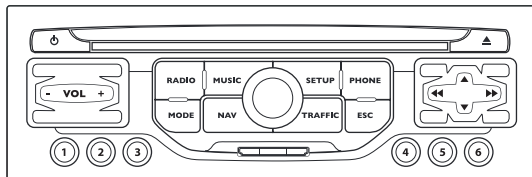

MyWay

SISTEM AUDIO MULTIMEDIA/TELEFON BLUETOOTH GPS EUROPA CU HARTA SD

CUPRINS

| | | | |
|-----------|------------------------------|-----------|-------------|
| 01 | Primii pași | p. | 9.50 |
| 02 | Comenzi la volan | p. | 9.51 |
| 03 | Funcționare generală | p. | 9.52 |
| 04 | Navigație - Ghidare | p. | 9.55 |
| 05 | Informații trafic | p. | 9.63 |
| 06 | Radio | p. | 9.65 |
| 07 | Redare media muzicale | p. | 9.66 |
| 08 | Telefon Bluetooth | p. | 9.69 |
| 09 | Configurare | p. | 9.72 |
| 10 | Calculator de bord | p. | 9.73 |
| 11 | Arborescență ecran | p. | 9.74 |
| | Întrebări frecvente | p. | 9.78 |



Sistemul MyWay este protejat astfel încât să funcționeze numai pe vehiculul dumneavoastră. Dacă doriți să îl instalați pe alt vehicul, consultați rețeaua CITROËN pentru configurarea sistemului.



Din motive de siguranță, șoferul va trebui neapărat să realizeze cu vehiculul oprit operațiile ce necesită o atenție susținută.

Când motorul este oprit și pentru a conserva energia bateriei, MyWay își întrerupe funcționarea la activarea modului Economie de Energie.



Anumite funcționalități descrise în acest ghid vor fi disponibile în cursul anului.

01 PRIMII PAȘI

PANOU DE COMENZI MyWay

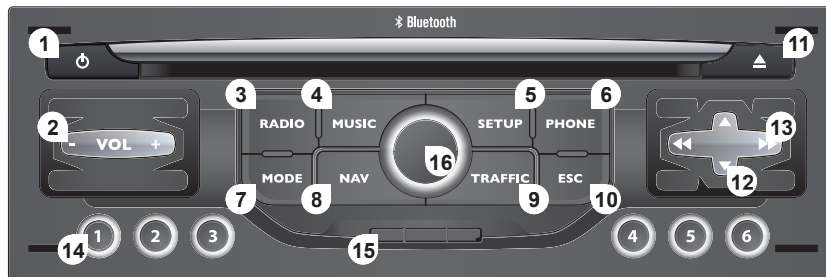

1. Cu motorul oprit:
 - Apăsare scurtă: pornire/oprire.
 - Apăsare lungă: pauză în timpul redării unui CD, volum sonor zero pentru radio.Cu motorul pornit:
 - Apăsare scurtă: pauză în timpul redării unui CD, volum sonor zero pentru radio.
 - Apăsare lungă: reinițializarea sistemului.
2. Reglare volum (fiecare sursa este independentă, inclusiv mesajele și avertizările sistemului de navigație).
3. Acces la "Radio Menu". Afișarea listei posturilor.
4. Acces la "Music Menu". Afișare piese.
- 3 - 4. Apăsare lungă: acces la reglajele audio: balans față/spate, stânga/dreapta, joase/înalte, ambiante muzicale, loudness, corecție automată a volumului, inițializarea reglajelor.
5. Acces la Meniul "SETUP".
Apăsare lungă: acces la acoperirea GPS și la modul demonstrativ.
6. Acces la "Phone Menu". Afișare listă de apeluri.
7. Acces la Meniul "MODE".
Selectarea afișării succesive:
Radio, Hartă, NAV (dacă navigația este în desfășurare), Telefon (dacă o conversație este în desfășurare), Calculator de bord.
Apăsare lungă: afișare ecran negru (DARK).
8. Acces la "Navigation Menu". Afișare ultimele destinații.
9. Acces la "Traffic Menu". Afișare alerte de trafic curente.
10. ESC: abandonare operație curentă.
11. Ejectare CD.
12. Selectare radio precedent/următor din listă.
Selectare director MP3 precedent/următor.
Selectare pagină precedentă/următoare dintr-o listă.
13. Selectare radio precedent/următor.
Selectare piesă CD sau MP3 precedentă/următoare.
Selectare linie precedentă/următoare dintr-o listă.
14. Taste de la 1 la 6:
Selectare post radio memorat.
Apăsare lungă: memorare post radio curent.
15. Cititor de card SD; numai de navigație.
16. Rola de selectare pe ecran și în contextul meniului.
Apăsare scurtă: meniu contextual sau validare.
Apăsare lungă: meniu contextual specific listei afișate.

02 COMENZI PE VOLAN

RADIO: selectarea postului următor memorat.
Selectarea elementului următor în agenda de contacte.

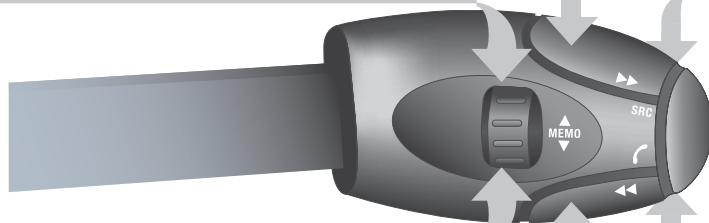

RADIO: selectarea postului memorat precedent.
Selectarea elementului precedent în agenda de contacte.

RADIO: trecerea la următorul post din Listă.
Apăsare lungă: căutare automată frecvență superioară.
CD: selectarea piesei următoare.
CD: apăsare continuă: avansare rapidă.

Creștere volum.

- Schimbarea sursei sonore.
- Efectuarea unui apel folosind agenda de contacte.
- Preluare apel/Terminare apel.
- Apăsare mai mult de două secunde: acces la agenda de contacte.

Mute; volum zero: prin apăsarea simultană a tastelor de creștere și diminuare ale volumului.
Restaurarea sunetului: prin apăsarea unei dintre cele două taste pentru volum.

Diminare volum.

RADIO: trecerea la postul de radio precedent din Listă.
Apăsare lungă: căutare automată frecvență inferioară.
CD: selectarea piesei precedente.
CD: apăsare continuă: retur rapid.

03 FUNCȚIONARE GENERALĂ

Prin apăsări succesive ale tastei MODE, accesați meniurile următoare:

RADIO/REDARE MEDIA MUZICALE

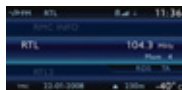

TELEFON

(Dacă o conversație este în curs)



CALCULATOR DE BORD

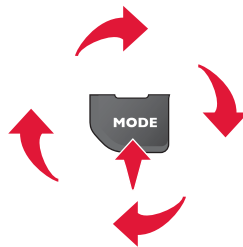
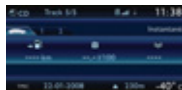

HARTĂ PE TOT ECRANUL



NAVIGAȚIE

(Dacă navigația este în desfășurare)



SETUP:

limba*, dată și oră*, afișaj, parametri vehicul*, unități și parametri sistem, "Demo mode".

* Disponibil în funcție de model.



TRAFIC:

informații TMC și mesaje.



Pentru întreținerea ecranului este recomandată utilizarea unei lavete moi, neabrazive (material pentru șters ochelarii), fără produse adiționale.



Pentru a avea o imagine globală a asupra detaliilor meniurilor, consultați capitolul "Arborescențe ecrane".

03 FUNCȚIONARE GENERALĂ

AFIȘARE ÎN FUNCȚIE DE CONTEXT



O apăsare pe rola OK permite accesul la meniul de comenzi rapide în funcție de afișarea de pe ecran.

NAVIGAȚIE (DACĂ ESTE ÎN CURS DE DESFĂȘURARE):

- 1 Abort guidance
Anulare ghidare
- 1 Repeat advice
Repetare indicație vocală
- 1 Block road
Deviere traseu
- 1 Route info
Info itinerar
- 2 Show destination
Vizualizare destinație
- 2 Trip info
Info traseu
- 3 Route type
Criterii de ghidare
- 3 Avoid
Criterii de excludere
- 3 Satellites
Număr sateliți

- 2 Zoom/Scroll
Zoom/Scroll pe harta

- 1 Voice advice
Indicație vocală de ghidare

- 1 Route options
Opțiuni de ghidare

CALCULATOR DE BORD:

- 1 Alert log
Jurnal de alerte
- 1 Status of functions
Stare funcții

TELEFON:

- 1 End call
Terminare apel
- 1 Hold call
Apel în așteptare
- 1 Dial
Apelare
- 1 DTMF-Tones
Tonality DTMF
- 1 Private mode
Mod privat
- 1 Micro off
Microfon închis

03 FUNCȚIONARE GENERALĂ

AFIȘARE ÎN FUNCȚIE DE CONTEXT

REDARE MEDIA MUZICALE:

- 1 Traffic info (TA)
Info trafic (TA)
- 1 Play options
Opțiuni redare
 - 2 Normal order
Redare normală
 - 2 Random track
Redare aleatoare
 - 2 Repeat folder
Repetare director
 - 2 Scan
Scanare piese
- 1 Select music
Alegere sursă

RADIO:

- 1 In FM mode
În mod FM
 - 2 Traffic info (TA)
Info trafic (TA)
 - 2 RDS
RDS
 - 2 Radiotext
Radiotext
 - 2 Regional prog.
Mod regional
 - 2 AM
Bandă AM
- 1 In AM mode
În mod AM
 - 2 TA
Info trafic (TA)
 - 2 Refresh AM list
Reactualizare listă AM
 - 2 FM
Bandă FM

HARTĂ PE TOT ECRANUL:

- 1 Abort guidance/Resume guidance
Oprire ghidare/Reluare ghidare
- 1 Set destination
Introducere destinație
- 1 POIs nearby
Puncte de interes
- 1 Position info
Informații locale
- 1 Map settings
Reglaje hartă
- 1 Zoom/Scroll
Deplasare hartă

04 NAVIGAȚIE - GHIDARE

ALEGERE A UNEI DESTINAȚII

Inserați și lăsați cardul SD de navigație în cititorul din panou pentru utilizarea funcțiilor de Navigație.

Datele de pe cardul SD de navigație nu trebuie să fie modificate.

Actualizările datelor de cartografie sunt disponibile în cadrul rețelei CITROËN.

1



Apăsați pe tasta NAV.

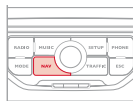

4



Selectați funcția "Address input" (Introducere adresa noua) și apăsați pe rola pentru validare.

Address input

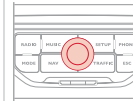

Lista ultimelor 20 destinații apare sub funcția Navigation Menu (Meniu Navigație).

5



După ce ați selectat țara, rotiți butonul și selectați funcția oraș. Apăsați pe buton pentru validare.

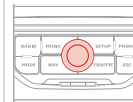

2



Apăsați din nou pe tasta NAV sau selectați funcția Navigation Menu (Meniu Navigație) și apăsați pe rola pentru validare.

Navigation Menu

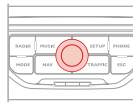

6



Selectați literele orașului una câte una validând de fiecare dată prin apăsarea butonului.

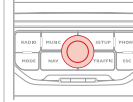

3



Selectați funcția "Destination input" (Introducere destinație) și apăsați pe rola pentru validare.

Destination input

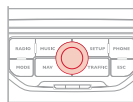

O listă predefinită (prin alegerea primelor litere) a orașelor în țara aleasă este accesibilă prin tasta LIST a tastaturii virtuale.

04 NAVIGAȚIE - GHIDARE

7



Rotiți butonul și selectați OK.
Apăsați pe rola pentru validare.

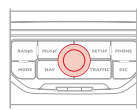

Pentru o alegere mai rapidă, este posibil să introduceți direct codul poștal după ce ați selectat funcția "Postal code" (Cod postal). Utilizați tastatura virtuală pentru a introduce literele și cifrele.

8



Reluați etapele de la 5 la 7 pentru funcțiile "House number" (Numar imobil) și "Street" (Strada).

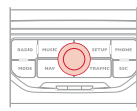

Selectați funcția "Save to address book" (Arhivare în agenda), pentru a înregistra adresa introdusă în agendă. Apăsați pe rola pentru validarea selecției.

MyWay permite înregistrarea a maxim 500 fișe de contact.



În cursul unei ghidări, o apăsare pe extremitatea comenzii luminilor permite reluarea ultimelor instrucțiuni de ghidare.



Pentru a șterge o destinație; reluând de la etapele de la 1 la 3, selectați "Choose from last destinations" (Alegere din ultimele destinații).

O apăsare lungă pe una dintre destinații afișează o listă de acțiuni dintre care puteți alege:

Delete entry (Ștergere destinație)

Delete list (Ștergere ultimele destinații)

9



Selectați apoi "Start route guidance" (Începere ghidare) și apăsați pe rola pentru validare.



Start route guidance



Selectați criteriul de ghidare:

"Optimized route" (Traseu optimizat), "Short route" (Traseul cel mai scurt), "Fast route" (Traseul cel mai rapid) și apăsați pe rola pentru validare.

Alegerea unei destinații se poate face de asemenea din "Choose from last destinations" (Alegere din ultimele destinații), "Choose from address book" (Alegere din lista de adrese).

Choose from address book

Choose from last destinations



Setări hartă

Este posibil să faceți zoom + sau -, pentru detalieri, sau pentru o vedere panoramică a hărții, acționând rola.

Este posibil să deplasați harta, sau să alegeți orientarea acesteia prin meniul de comenzi rapide HARTA PE TOT ECRANUL.

Apăsați pe MOD, până la afișarea hărții pe tot ecranul. Apăsați pe buton apoi selectați "Map settings" (Setări hartă). Selectați "2.5D Map" (Perspectivă) sau "2D Map" (Hartă în 2 dimensiuni) și, în acest din urmă caz, selectați "North Up" (Orientare nord) sau "Heading Up" (Orientare după vehicul).

04 NAVIGAȚIE - GHIDARE

SETAREA UNEI ADRESE ȘI NAVIGARE CATRE "DOMICILIU"

i

Pentru a fi setată drept "Home address" (Domiciliu), este necesar ca în carnetul de adrese să fie înregistrată o adresă, de exemplu din "Destination input"/"Address input" (Introducere destinație/Introducere adresă nouă), apoi "Save to address book" (Adăugare la lista de adrese).

1



Apăsați de 2 ori pe tasta NAV pentru a afișa Navigation Menu (Meniu navigație).

Navigation Menu

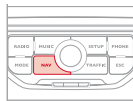

2



Selectați "Destination input" (Introducere destinație) și validați. Apoi selectați "Choose from address book" (Alegere adresă din listă) și validați.

Destination input

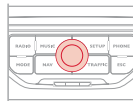

3



Selectați "Address book" (Carnet de adrese) și validați. Apoi selectați "Search entry (complete address book)" (Căutare fișă) și validați.

Address book

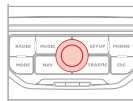

4



Selectați fișa domiciliu și validați. Apoi selectați "Edit entry" (Editare fișă) și validați.

Edit entry

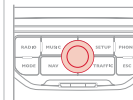

5



Selectați "Set as home address" (Setare ca Domiciliu) și validați pentru a înregistra.

Set as "Home address"

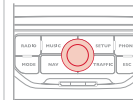

Pentru a lansa ghidarea către "Domiciliu", apăsați de 2 ori pe NAV pentru afișarea Navigation Menu (Meniu navigație), selectați "Destination input" (Introducere destinație) și validați. Apoi selectați "Navigate HOME" (Ghidare către Domiciliu) și validați pentru a începe ghidarea.

04 NAVIGAȚIE - GHIDARE

OPȚUNI DE GHIDARE

Itinerarul ales prin radiotelefonul MyWay depinde direct de opțiunile de ghidare.

Modificarea acestor opțiuni poate schimba complet itinerarul.

1



Apăsați pe tasta NAV.

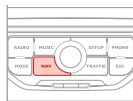

2



Apăsați din nou pe tasta NAV sau selectați funcția Navigation Menu (Meniu Navigație) și apăsați pe rola pentru validare.

Navigation Menu

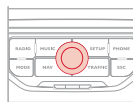

3



Selectați funcția "Route options" (Opțiuni Traseu) și apăsați pe rola pentru validare.

Route options

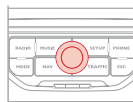

4



Selectați funcția "Route type" (Tip de traseu) și apăsați pe rola pentru validare. Această funcție permite modificarea criteriilor de ghidare.

Route type

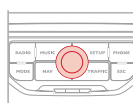

5



Această funcție oferă acces la opțiunea "Route dynamics" (Luarea în considerare a traficului). Această funcție are două opțiuni: "Semi-dynamic" (Cu luarea în considerare parțială a traficului) și "Traffic independent" (Independent de trafic).

Route dynamics

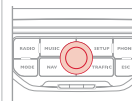

6



Selectați funcția "Avoidance criteria" (Criterii de excludere). Această funcție are mai multe opțiuni de EXCLUDERE (autostrăzi, taxare, feriboturi).

Avoidance criteria



7



Rotiți rola și selectați funcția "Recalculate" (Recalculare itinerar), pentru a fi luate în considerare opțiunile alese. Apăsați pe rola pentru validare.



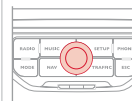







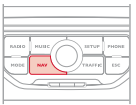

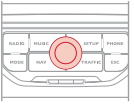

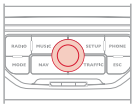
Recalculate

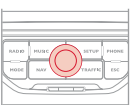

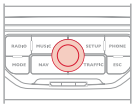
04 NAVIGAȚIE - GHIDARE

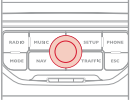
ADĂUGAREA UNEI ETAPE

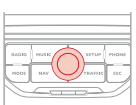









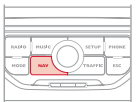

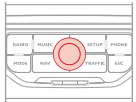

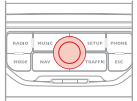
După alegerea unei destinații, pot fi adăugate etape adiționale.

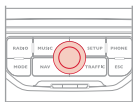
| | | | |
|---|---|---|---|
| <p>1</p>  <p>Apăsați pe tasta NAV.</p> |  | <p>5</p>  <p>Introduceți, de exemplu, o nouă adresă.</p> <p>Address input</p> |  |
| <p>2</p>  <p>Apăsați din nou pe tasta sau selectați funcția Navigation Menu (Meniu Navigație) și apăsați pe buton pentru validare.</p> <p>Navigation Menu</p> |  | <p>6</p>  <p>După ce ați introdus noua adresă, selectați "OK" și apăsați pe buton pentru validare.</p> <p>OK</p> |  |
| <p>3</p>  <p>Selectați funcția "Stopovers" (Opriri intermediare) și apăsați pe buton pentru validare.</p> <p>Stopovers</p> |  | <p>7</p>  <p>Selectați "Recalculate" (Recalculare itinerar) și apăsați pe buton pentru validare.</p> <p>Recalculate</p> |  |
| <p>4</p>  <p>Selectați funcția "Add stopover" (Adaugare oprire intermediară) (maxim 5 etape) și apăsați pe buton pentru validare.</p> <p>Add stopover</p> |  | <p> Etapa in curs trebuie parcursă în totalitate sau ștearsă, pentru ca ghidarea să continue spre destinația următoare. Altfel, MyWay vă va direcționa sistematic spre etapa precedentă.</p> | |

04 NAVIGAȚIE - GHIDARE

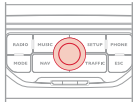
CĂUTARE PUNCTE DE INTERES (POI)

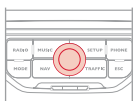
Punctele de interes (POI) semnifică ansamblul de spații ce oferă servicii într-o anumită zonă (hoteluri, diferite tipuri de comerț, aeroporturi...).

| | | | | | |
|---|--|---|--|--|---|
| 1 |  <p>Apăsați pe tasta NAV.</p> |  | 6 |  <p>Selectați funcția "POI in city" (POI in oraș), pentru a căuta POI în orașul dorit. Alegeți țara, apoi orașul, utilizând tastatura virtuală.</p> <p>POI in city</p> |  |
| 2 |  <p>Apăsați din nou pe tasta NAV sau selectați funcția Navigation Menu (Meniu Navigație) și apăsați pe rola pentru validare.</p> <p>Navigation Menu</p> |  | Este accesibilă o listă de localități din țara aleasă, acționând tasta LIST a tastaturii virtuale. | | |
| 3 |  <p>Selectați funcția "POI search" (Căutare POI) și apăsați pe rola pentru validare.</p> <p>POI search</p> |  | 7 |  <p>Selectați funcția "POI in country" (POI în țară), pentru a căuta POI în țara dorită.</p> <p>POI in country</p> |  |
| 4 |  <p>Selectați funcția "POI nearby" (POI în apropiere), pentru căutarea de POI în zona în care se găsește vehiculul.</p> <p>POI nearby</p> |  | 8 |  <p>Selectați funcția "POI near route" (POI de-a lungul itinerarului), pentru căutarea de POI de-a lungul itinerarului.</p> <p>POI near route</p> |  |
| 5 |  <p>Selectați funcția "POI near destination" (POI în apropierea destinației), pentru căutarea de POI în zona punctului de destinație al itinerarului.</p> <p>POI near destination</p> |  | | | |

04 NAVIGAȚIE - GHIDARE



Această pictogramă apare dacă mai multe POI sunt grupate în aceeași zonă. Un zoom pe această pictogramă permite descoperirea noilor POI.

LISTA PRINCIPALELOR PUNCTE DE INTERES (POI)

- Stație service
- Stație GPL
- Atelier auto
- CITROËN
- Circuit automobile
- Parcare acoperită
- Parcare
- Zonă de recreere
- Hotel
- Restaurant
- Zonă de restaurante
- Zonă de picnic
- Restaurant cu autoservire

- Aeroport
- Gară feroviară
- Autogară
- Port maritim
- Zonă industrială
- Supermarket
- Bancă
- Distributor automat
- Teren de tenis
- Piscină
- Teren de golf
- Stațiune sporturi de iarnă
- Teatru

- Cinema
- Camping
- Parcuri de distracție
- Spital
- Farmacie
- Secție de poliție
- Școală
- Oficiu poștal
- Muzeu
- Informații turistice
- Radar automat*
- Radar de semafor*
- Zonă cu risc*

* În funcție de disponibilitatea în țară.

04 NAVIGAȚIE - GHIDARE

SETARI NAVIGATIE

1



Apăsați pe tasta NAV.

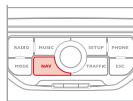

2



Apăsați din nou tasta sau selectați funcția Navigation Menu (Meniu Navigație) și apăsați pe buton pentru validare.

Navigation Menu

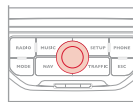

3



Selectați funcția "Settings" (Setări) și apăsați pe buton pentru validare.

Settings

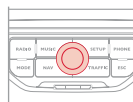

4



Selectați funcția "Navi volume" (Volum navigație) și rotiți butonul pentru a regla volumul fiecărui tip de sintetizare vocală (informații trafic, mesaje de alertă...).

Navi volume

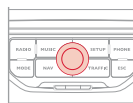

i

Pentru a activa sau dezactiva ghidarea vocală, când ghidarea este activată și harta afișată pe ecran, apăsați pe buton, apoi selectați sau deselectați "Voice advice".

Voice advice

Reglarea volumului sonor al alertelor de POI Zone cu risc se face numai pe durata difuzării unei alerte.

5



Selectați funcția "POI categories on Map" (Categoriile de POI pe hartă), pentru selectarea punctelor de interes ce sunt afișate automat pe hartă.

POI categories on Map

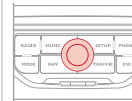

6



Selectați "Set parameters for risk areas" (Setare parametri de alertă pentru zonele cu risc), pentru acces la funcțiile "Display on map" (Afișare pe hartă), "Visual alert" (Alertă vizuală) și "Sound alert" (Alertă sonoră).

Set parameters for risk areas

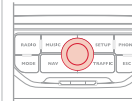

i

ACTUALIZARE POI ZONE CU RISC (Informații Radare)

Contactați rețeaua CITROËN pentru a cunoaște procedura de obținere a POI ZONE CU RISC.

Necesită un dispozitiv compatibil SDHC (High Capacity).

05 INFORMATIE TRAFIC

CONFIGURAREA FILTRĂRII ȘI AFIȘAREA MESAJELOR TMC

1



Apăsați pe tasta TRAFFIC.

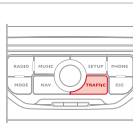

Lista de mesaje TMC apare sub Traffic Menu (Meniul Trafic), ordonată în funcție de distanță.

2



Apăsați din nou pe tasta TRAFFIC sau selectați funcția Traffic Menu (Meniul Trafic) și apăsați pe rola pentru validare.

Traffic Menu

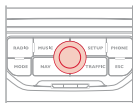

3



Selectați filtrul după cum doriți:

Messages on route

All warning messages

Only warnings on route

All messages

Mesajele apar pe hartă și în listă.
Pentru a ieși, apăsați pe ESC.

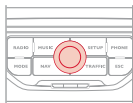

4



Selectați funcția "Geo. Filter" (Filtru geografic) și apăsați pe rola pentru validare.

Geo. Filter

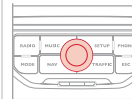

5



Apoi, selectați raza filtrului (în km), în funcție de itinerar și apăsați pe rola pentru validare.

Dacă sunt selectate toate mesajele pe un itinerar, este recomandabil să adăugați un filtru geografic (pe o rază de 5 km, de exemplu), pentru a reduce numărul de mesaje afișate pe hartă. Filtrul geografic urmărește deplasarea vehiculului.

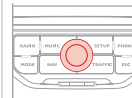

Filtrele sunt independente și rezultatele lor se cumulează. Noi vă recomandăm un filtru pe itinerar și un filtru în jurul vehiculului, de:

- 3 km sau 5 km, pentru o regiune cu circulație intensă,
- 10 km, pentru o regiune cu circulație normală,
- 50 km, pentru traseele lungi (autostradă).

05 INFORMATIE TRAFIC

PRINCIPALELE SIMBOLURI VIZUALE TMC

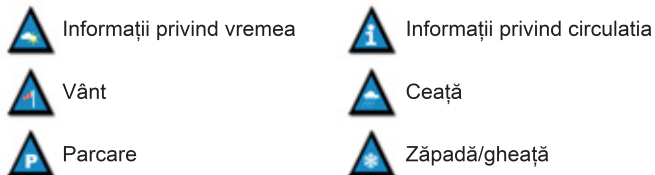

1 Triunghi negru și albastru: informații generale, de exemplu:



2 Triunghi roșu și galben: informații trafic, de exemplu:



ASCULTARE MESAJE TA

- i**
- | | | |
|---|---|---|
|  | - | postul de radio difuzează anunțuri TA. |
|  | - | postul de radio nu difuzează anunțuri TA. |
|  | - | difuzarea mesajelor TA nu este activată. |

Funcția TA (Traffic Announcement) cedează prioritatea mesajelor de alertă TA. Pentru a fi activată, această funcție necesită recepția corectă a unui post de radio care emite acest tip de mesaje. Emisiunile de info trafic, programul în curs de redare (Radio, CD, ...) se întrerup automat, pentru a permite difuzarea unui mesaj TA. La terminarea mesajului TA, aparatul revine la redarea programului ascultat anterior.

- 1
- 
- Când sursa de program media în curs de redare este afișată pe ecran, apăsați pe rolă.

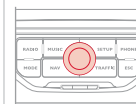

- 2
- Meniul de comenzi rapide al sursei apare și oferă acces la:

TA

- 3
- 
- Selectați info trafic (TA) și apăsați rola pentru validare, pentru a avea acces la reglajele corespunzătoare.

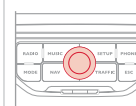

06 RADIO

SELECTAREA UNUI POST DE RADIO

1



Apăsați pe tasta RADIO pentru a afișa lista stațiilor recepționate local, sortată în ordine alfabetică.
Selectați postul dorit prin rotirea butonului și apăsați-l pentru validare.

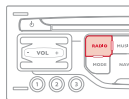

În ascultarea sursei radio, apăsați pe una dintre taste pentru a selecta stația precedentă sau următoare din listă.

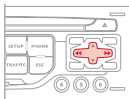

O apăsare lungă pe una dintre taste lansează căutarea automată a unei stații spre frecvențele inferioare sau superioare.

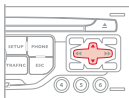

Apăsați pe una dintre tastele numerice, timp de cel puțin două secunde, pentru a memora postul ascultat.
Apăsați pe una dintre tastele numerice pentru a reveni la postul de radio memorat.

Mediul înconjurător (dealuri, clădiri, tunel, parcuri, subsol...) poate bloca recepționarea, inclusiv pe cea în modul RDS. Acest fenomen este normal în propagarea undelor radio și nu se traduce în nici un fel printr-o defecțiune a radioului auto.

RDS - MOD REGIONAL

1



Dacă postul de radio ascultat este afișat pe ecran, apăsați pe rola.

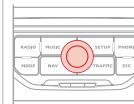

2

Meniul de comenzi rapide al sursei radio apare și aveți acces la următoarele funcții:

TA

RDS

Radiotext

Regional prog.

AM

3



Selectați funcția dorită și apăsați pe rola pentru a valida și acces la setările corespundente.



Dacă este afișat RDS, aceasta permite ascultarea aceluiași post datorită urmării frecvenței. Totuși, în anumite condiții, urmărirea postului RDS nu este asigurată în întreaga țară, posturile radio neacoperind 100 % din teritoriul. Aceasta explică pierderea recepției unui post în momentul parcurgerii unui anumit traseu.

07 REDARE MEDII MUZICALE

CD, CD MP3/WMA INFORMATII SI RECOMANDARI



Formatul MP3, abreviere de la MPEG 1,2 & 2.5 Audio Layer 3 și formatul WMA, abreviere de la Windows Media Audio și proprietate a Microsoft, sunt norme de compresie audio ce permit instalarea mai multor zeci de fișiere muzicale pe un singur disc.



Pentru a putea citi un CDR sau un CDRW neoriginal, selectați la scriere standardele ISO 9660 nivel 1, 2 sau Joliet.

Dacă discul este scris în alt format, există posibilitatea ca redarea să nu se efectueze corect.

Pe un același disc, este recomandat să folosiți același standard de scriere, utilizând o viteză cât mai mică posibil (maxim 4x), pentru o calitate acustică optimă.

În cazul special al unui CD multi-sesiune, este recomandat standardul Joliet.



Sistemul MyWay nu citește decât fișiere audio cu extensia ".mp3", cu o rată între 8 Kbps și 320 Kbps și cu extensia ".wma" cu o rată între 5 Kbps și 384 Kbps.

El suportă de asemenea și modul VBR (Variable Bit Rate).
Nici un alt tip de fișier (.mp4, .m3u...) nu poate fi citit.



Este recomandată redactarea numelui fișierelor cu mai puțin de 20 caractere și excluzând caracterele particulare (ex: " " ? ; ù), pentru a evita orice problemă de citire sau afișare.

07 REDARE MEDII MUZICALE

SELECTARE/REDARE MUZICA CD, CD MP3/WMA

1



Apăsați pe tasta MUSIC.

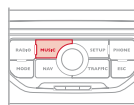

!

Lista de piese sau de fișiere MP3/WMA apare sub Music Menu (Meniu muzica).

2



Apăsați din nou pe tasta MUSIC sau selectați funcția Music Menu (Meniu muzica) și apăsați pe rola pentru validare.

Music Menu

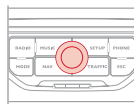

3



Selectați funcția "Select music" (Selectare sursa) și apăsați pe rola pentru validare.

Select music

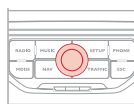

4



Selectați sursa muzicală dorită: CD, CD MP3/WMA. Apăsați pe rola pentru validare. Redarea începe.

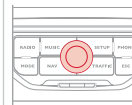

5



Apăsați pe una dintre tastele sus și jos pentru a selecta directorul următor/precedent.

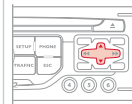

6



Apăsați pe una dintre taste pentru a selecta o piesă muzicală.
Mențineți apăsată una din taste pentru derulare rapidă înainte sau înapoi.

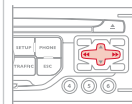

Citirea și afișarea unei compilații MP3/WMA poate depinde de programul de scriere și/sau de parametrii utilizați. Vă recomandăm utilizarea standardului de scriere ISO 9660.

07 REDARE MEDII MUZICALE

UTILIZAREA INTRARII AUXILIARE (AUX)

CABLU AUDIO JACK-RCA NEFURNIZAT

1

Conectați echipamentul portabil (player MP3/WMA...), la conectorii audio RCA (alb și roșu), utilizând un cablu audio JACK-RCA.



2



Apăsați pe tasta MUSIC și apăsați din nou pe tastă, sau selectați funcția "Music Menu" (Meniu Muzica) și apăsați rola pentru validare.

Music Menu

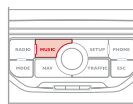

3



Selectați funcția "External device" (Intrare auxiliară) și apăsați pe rola pentru validare.

External device

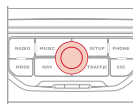

4



Selectați sursa AUX (AUXILIAR) și apăsați pe rola pentru validare. Redarea începe automat.

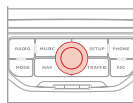

!

Afișarea și gestionarea comenzilor se fac de la echipamentul portabil.

08 TELEFON BLUETOOTH



CUPLAREA UNUI TELEFON/ PRIMA CONECTARE

* Serviciile disponibile sunt dependente de rețea, de cartela SIM și de compatibilitatea aparatelor Bluetooth utilizate. Verificați Instrucțiunile de Utilizare ale telefonului și informați-vă la operatorul de telefonie mobilă despre serviciile la care aveți acces.



Din motive de siguranță și pentru că necesită o atenție susținută din partea șoferului, operațiile de cuplare a unui telefon mobil Bluetooth la sistemul kit mâini libere al MyWay, trebuie să se facă cu vehiculul oprit și contactul pus.



Conectați-vă pe www.citroen.ro pentru mai multe informații (compatibilitate, asistență suplimentară, ...).

1

Activați funcția Bluetooth a telefonului și asigurați-vă că este "vizibil pentru toți" (consultați manualul telefonului).



2



Apăsați pe tasta PHONE.

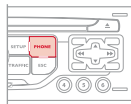

3



Pentru o primă conectare, selectați "Search phone" (Cautarea unui telefon) și apăsați pe rola pentru validare. Selectați în continuare numele asociat telefonului.

Search phone

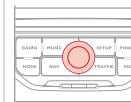

4

Introduceți codul de autentificare pe telefon. Codul introdus este afișat pe ecranul sistemului. Anumite telefoane propun o reconectare automată a telefonului la fiecare pornire a contactului. Un mesaj confirmă cuplarea.



Conectarea poate fi inițiată și de la telefon (consultați manualul telefonului).



După conectarea telefonului, MyWay poate sincroniza agenda și lista de apeluri. Această sincronizare poate dura câteva minute*.



Pentru a schimba telefonul conectat, apăsați pe tasta PHONE, apoi selectați Phone Menu (Meniu telefon) și apăsați pe rola pentru validare.

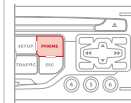

08 TELEFON BLUETOOTH

CONECTAREA UNUI TELEFON

* Serviciile disponibile sunt dependente de rețea, de cartela SIM și de compatibilitatea aparatelor Bluetooth utilizate. Verificați Instrucțiunile de Utilizare ale telefonului și informați-vă la operatorul de telefonie mobilă despre serviciile la care aveți acces.



Din motive de siguranță și pentru că necesită o atenție susținută din partea șoferului, operațiile de cuplare a unui telefon mobil Bluetooth la sistemul kit mâini libere al MyWay, trebuie să se facă cu vehiculul oprit și contactul pus.



Conectați-vă pe www.citroen.ro pentru mai multe informații (compatibilitate, asistență suplimentară, ...).

1

Activați funcția Bluetooth a telefonului și asigurați-vă că acesta este "vizibil pentru toți" (consultați manualul telefonului).

Ultimul telefon cuplat se reconectează automat.
Un mesaj confirmă conectarea.



2



Apăsați pe tasta PHONE (Telefon).

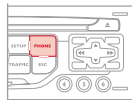

Lista de telefoane anterior conectate (maxim 4) este afișată pe ecranul multifuncțional. Selectați telefonul ales pentru o nouă conectare.



După conectarea telefonului, MyWay poate sincroniza agenda și lista de apeluri. Această sincronizare poate dura câteva minute*.

1



Când un telefon deja este conectat, pentru a îl schimba, apăsați pe tasta PHONE, apoi selectați Phone Menu (Meniu telefon) și apăsați rola pentru validare.

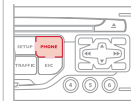

2



Selectați "Connect phone" (Conectare telefon). Selectați telefonul și apăsați pentru validare.

Connect phone



08 TELEFON BLUETOOTH

PRIMIREA UNUI APEL

1

Dacă sunteți apelat, o sonerie vă anunță și pe ecranul multifuncție se suprapune o fereastră.

2



Selectați opțiunea Yes (Da) pentru acceptarea, sau No (Nu) pentru refuzarea apelului și apăsați pe buton.

Yes No

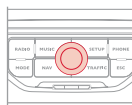

3



Pentru a termina conversația, apăsați pe tasta PHONE (Telefon) sau apăsați pe buton și selectați End call (Terminare apel) și validați apășând pe buton.

End call

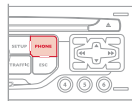

Apăsați pe extremitatea comenzii pe volan pentru acceptarea apelului, sau pentru terminarea conversației în desfășurare.

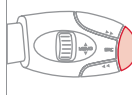

EFFECTUAREA UNUI APEL

1



Apăsați pe tasta PHONE.

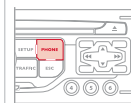

Lista ultimelor 20 apeluri efectuate sau primite din vehicul apare sub Phone Menu (Meniu telefon). Puteți selecta un număr apășând pe buton pentru a efectua un apel.

2



Selectați funcția Phone Menu (Meniu telefon) și apăsați pe buton pentru validare.

Phone Menu

Selectați "Dial number" (Formare număr), apoi compuneți numărul folosind tastatura virtuală.

Dial number



Alegerea unui număr se poate face din agenda de contacte. Puteți selecta "Dial from address book" (Lansare apel după număr din agenda). MyWay permite înregistrarea a 1 000 de contacte (numere de telefon).

Apăsați mai mult de două secunde pe extremitatea comenzii de la volan pentru a accede la agenda de contacte.



Este posibil să efectuați un apel direct de la telefon, opriți vehiculul ca măsură de siguranță.



Pentru a șterge un număr, apăsați tasta PHONE, apoi o apăsare lungă pe numărul de apel afișează o listă de acțiuni:
Ștergere număr
Ștergere listă

09 CONFIGURATIE

REGLARE DATĂ ȘI ORĂ

Funcția SETUP (Reglare) oferă acces la următoarele opțiuni: System (Parametrare sistem), Units (Unități de măsură), Vehicle (Parametrare vehicul), Map colour (Culoare hartă), Colour (Armonizare culori), Brightness (Luminozitate), Display (Afișaj), Date & Time (Dată și oră), System language (Limba utilizată).



Această reglare este necesară după fiecare debranșare a bateriei.

1



Apăsați pe tasta SETUP.

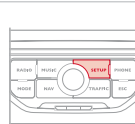

2



Selectați funcția "Date & Time" (Data și ora) și apăsați pe rolă pentru validare.

Date & Time

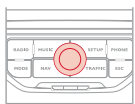

3



Selectați funcția "Set date & time" (Setare dată și oră) și apăsați pe rolă pentru validare.

Set date & time

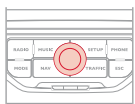

4

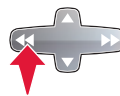

Reglați parametri unul câte unul, cu ajutorul săgeților, validând de fiecare dată prin apăsarea rolei.

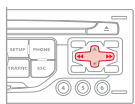

5



Selectați funcția "Date format" (Format dată) și apăsați pe rolă pentru validare.



6



Validați formatul dorit prin apăsarea rolei.
Selectați funcția "Time format" (Format oră) și apăsați pe rolă pentru validare.

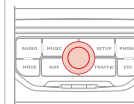

Validați formatul dorit prin apăsarea rolei.
Apăsând mai mult de 2 secunde pe tasta SETUP aveți acces la:

Description of the unit

GPS coverage

Demo mode

10 CALCULATOR DE BORD

CALCULATOR DE BORD

1

Apăsați de mai multe ori tasta MODE pînă la afișarea calculatorului de bord.



- Secțiunea "vehicle":
Autonomia, consumul instantaneu și distanța rămasă de parcurs.
- Secțiunea "1" (traseu 1) cu:
Viteza medie, consumul mediu și distanța parcursă calculată pe traseul "1".
- Secțiunea "2" (traseu 2) cu
aceleași caracteristici pentru un al doilea traseu.

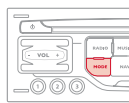

Fiecare apăsare pe butonul situat la extremitatea comenzii ștergătoarelor, permite afișarea succesivă a diferitelor date ale calculatorului de bord, în funcție de ecran.

CÂTEVA DEFINIȚII

i

Autonomie: Indică numărul de kilometri ce mai pot fi parcurși cu combustibilul rămas în rezervor, în funcție de consumul mediu pe ultimii kilometri parcurși.

Această valoare afișată poate să varieze ca urmare a schimbării comportamentului de conducere sau a reliefului șoselei.

Când autonomia scade sub 30 km, sunt afișate liniuțe. După o alimentare de completare a carburantului de minim 10 litri, autonomia este recalculată și este afișată dacă depășește 100 km. Dacă pentru o perioadă mai lungă de timp în decursul rulării sunt afișate liniuțe în loc de cifre, consultați rețeaua CITROËN.

Consum instantaneu: calculat și afișat numai când viteza este mai mare de 30 km/h.

Consum mediu: este cantitatea medie de carburant consumată de la ultima aducere la zero a computerului.

Distanță parcursă: calculată de la ultima aducere la zero a computerului.

Distanță rămasă de parcurs: calculată în funcție de destinația finală, introdusă de utilizator. Dacă este activată navigația, sistemul o calculează instantaneu.

Viteză medie: este viteza medie calculată de la ultima aducere la zero a calculatorului (contact pus).

11 ARBORESCENȚĂ ECRAN



FUNCȚIE PRINCIPALĂ

- 1 ALEGERE A
- 2 alegere A1
- 3 alegere A2
- 2 ALEGERE B...



"Traffic" Menu Meniu Trafic

- 1 Messages on route
Toate mesajele de pe traseu
- 2 Only warnings on route
Mesajele de avertizare de pe traseu
- 2 All warning messages
Numai mesajele de vertizare
- 2 All messages
Toate tipurile de mesaje
- 2 Geo. Filter
Filtru geografic
- 3 Within 2 miles (3 km)
Pe o rază de 3 km
- 3 Within 3 miles (5 km)
Pe o rază de 5 km

3 Within 6 miles (10 km)

Pe o rază de 10 km

3 Within 30 miles (50 km)

Pe o rază de 50 km

3 Within 60 miles (100 km)

Pe o rază de 100 km



"Music" Menu Meniu Muzica

- 1 Select music
Alegere sursă
- 2 Sound settings
Reglaje audio
- 3 Balance/Fader
Balans stânga/dreapta/Balans față/spate
- 3 Bass/Treble
Joase/Înalte
- 3 Equalizer
Ambianță muzicală
- 4 Linear
Nici una
- 4 Classic
Clasică
- 4 Jazz
Jazz
- 4 Rock/Pop
Rock/Pop
- 4 Techno
Tehno

4 Vocal

Vocală

3 Loudness

Loudness

3 Speed dependent volume
Volum corelat cu viteza

3 Reset sound settings
Resetare reglaje audio



"Radio" Menu Meniu Radio

- 1 Waveband
Bandă AM/FM
- 3 FM
Bandă FM
- 3 AM
Bandă AM
- 2 Manual tune
Căutare manuală post
- 2 Sound settings
Reglaje audio
- 3 Balance/Fader
Balans stânga/dreapta/Balans față/spate
- 3 Bass/Treble
Joase/Înalte
- 3 Equalizer
Ambianță muzicală
- 4 Linear
Nici una

4 Classic
Clasică

4 Jazz
Jazz

4 Rock/Pop
Rock/Pop

4 Techno
Tehno

4 Vocal
Vocală

3 Loudness
Loudness

3 Speed dependent volume
Volum corelat cu viteza

3 Reset sound settings
Resetare reglaje audio

NAV

1 "Navigation" Menu
Meniu Navigație

2 Abort guidance/Resume guidance
Oprire ghidare/Reluare ghidare

2 Destination input
Introducere destinație

3 Enter new address
Introducere adresă nouă

4 Country
Țară

4 City
Oraș

4 Street
Stradă

4 House number
Număr

4 Start route guidance
Începere ghidare

4 Postal code
Cod poștal

4 Save to address book
Adaugă în carnetul de adrese

4 Intersection
Intersecție

4 City district
Centru oraș

4 Geo position
Coordonate GPS

4 Map
Introducere pe hartă

3 Navigate HOME
Ghidare către domiciliul meu

3 Choose from address book
Din carnetul de adrese

3 Choose from last destinations
Dintre ultimele destinații

3 TMC station information
Post de informații TMC

2 Stopovers
Etapă

3 Add stopover
Adăugare etapă

4 Address input
Introducere adresă nouă

4 Navigate HOME
Ghidare către domiciliul meu

4 Choose from address book
Din carnetul de adrese

4 Choose from last destinations
Dintre ultimele destinații

3 Rearrange route
Optimizare itinerar

3 Replace stopover
Înlocuire etapă

3 Delete stopover
Ștergere etapă

3 Recalculate
Recalculare itinerar

4 Fast route
Cel mai rapid

4 Short route
Cel mai scurt

4 Optimized route
Optimizat timp/distanță

2 POI search
Căutare puncte de interes

3 POI nearby
În apropiere

3 POI near destination
În apropierea destinației

3 POI in city
Într-un oraș

3 POI in country
Într-o țară

3 POI near route
De-a lungul itinerarului

2 Route options
Opțiuni de ghidare

3 Route type
Criterii de ghidare

4 Fast route
Cel mai rapid

4 Short route
Cel mai scurt

4 Optimized route
Optimizat timp/distanță

3 **Route dynamics**
În funcție de trafic

4 Traffic independent
Fără deviere

4 Semi-dynamic
Cu confirmare

3 **Avoidance criteria**
Criterii de excludere

4 Avoid motorways
Excludere autostrăzi

4 Avoid toll roads
Excludere taxare

4 Avoid ferries
Excludere feribot

3 **Recalculate**
Recalculare itinerar

2 **Settings**
Reglaje

3 **Navi volume**
Voluam mesaje vocale de navigație

3 **POI categories on Map**
Puncte de interes pe hartă

3 **Set parameters for risk areas**
Parametrare avertizări zone cu risc

4 Display on map
Afișare pe hartă

4 Visual alert
Apel vizual de apropiere

4 Sound alert
Apel sonor de apropiere



1 **"Phone" Menu**
Meniu Telefon

2 Dial number
Formare număr

2 Dial from address book
Apel din agenda telefonică

2 Call lists
Listă de apeluri

2 Connect phone
Conectarea unui telefon

3 Search phone
Căutare telefon

3 Phones connected
Telefoane conectate

4 Disconnect phone
Deconectare telefon

4 Rename phone
Redenumire telefon

4 Delete pairing
Ștergere telefon

4 Delete all pairings
Ștergere toate telefoanele

4 Show details
Afișare detalii

2 **Settings**
Setări

3 **Select ring tone**
Alegere sonerie

3 **Phone/Ring tone volume**
Reglare volum sonerie

3 **Enter mailbox number**
Introducere număr pentru mesagerie



1 **"SETUP" Menu**
Meniu SETUP

2 **System language**
Limba utilizată*

3 Deutsch
Germană

3 English
Engleză

3 Español
Spaniolă

3 Français
Franceză

3 Italiano
Italiană

3 Nederlands
Olandeză

3 Polski
Poloneză

3 Portuguese
Portugheză

2 **Date & time**
Data și oră*

3 **Set date & time**
Reglare dată și oră

3 **Date format**
Format dată

3 **Time format**
Format oră

* Disponibil în funcție de model.

2 Display
Afişaj

3 Brightness
Luminozitate

3 Colour
Scheme culori

4 Pop titanium
Pop titanum

4 Toffee
Toffee

4 Blue steel
Blue steel

4 Technogrey
Technogrey

4 Dark blue
Dark blue

3 Map colour
Culoare hartă

4 Day mode for map
Hartă în mod zi

4 Night mode for map
Hartă în mod noapte

4 Auto. Day/Night for map
Hartă în mod zi/noapte automat

2 Vehicle
Parametri vehicul*

3 Vehicle information
Informații vehicul

4 Alert log
Listă avertizări

4 Status of functions
Stare funcții

2 Units
Unități de măsură

3 Temperature
Temperatură

4 Celsius
Celsius

4 Fahrenheit
Fahrenheit

3 Metric/Imperial
Sistem de măsură

4 Kilometres (Consumption: l/100)
km și l/100 km

4 Kilometres (Consumption: km/l)
km și km/l

4 Miles (Consumption: MPG)
mile și MPG

2 System
Parametri sistem

3 Factory reset
Revenire la reglajele din fabrică

3 Software version
Versiune software

3 Automatic scrolling
Derulare texte

* Disponibilitate în funcție de model.

INTREBARI FRECVENTE

| INTREBARE | RASPUNS | SOLUTIE |
|--|--|--|
| Există o diferență de calitate sonoră între diferite surse audio (radio, CD, ...). | Pentru a permite ascultarea în condiții optime, reglajele audio (Volum, Joase, Înalte, Ambianță, Loudness) pot fi adaptate la diferite surse sonore, ceea ce poate duce la diferențe de sunet în cazul schimbării sursei (radio, CD...). | Verificați dacă reglajele audio (volum, sunete grave, ascuțite, ambianță, Loudness) sunt adaptate la sursele ascultate. Vă sfătuim să reglați funcțiile AUDIO (grave, înalte, balans înainte-înapoi, stânga-dreapta) pe poziția din mijloc, să selectați ambianța muzicală "Linear" (Nici una), să reglați corecția loudness pe poziția "Activa" în modul CD și pe poziția "Inactivă" în modul radio. |
| CD-ul este ejectat sistematic sau nu este citit de lector. | CD-ul este așezat invers, ilizibil, nu conține date audio sau conține un format audio ilizibil de radioul auto. CD-ul este protejat de un sistem de protecție anti-piratare nerecunoscut de radioul auto. | <ul style="list-style-type: none"> - Verificați sensul de introducere al CD-ului în lector. - Verificați starea CD-ului: CD-ul nu va putea fi citit dacă este prea deteriorat. - Verificați conținutul, dacă este vorba de un CD gravat: consultați informațiile și sfaturile de la capitolul Audio. - Lectorul CD al radioului auto nu citește DVD-uri. - Datorită unei calități insuficiente unele CD-uri gravate nu sunt citite de sistemul audio. |
| Sunetul lectorului de CD este degradat. | CD-ul folosit este zgâriat sau de proastă calitate. | Introduceți CD-uri de bună calitate și păstrați-le în bune condiții. |
| | Reglajele radioului auto (sunete joase, înalte, ambianța) sunt neadaptate. | Reduceți nivelul sunetelor joase sau înalte la zero fără a selecta ambianța. |

| INTREBARE | RASPUNS | SOLUTIE |
|---|--|--|
| Posturile memorate nu funcționează (nu au sonor, 87,5 Mhz este afișat etc.). | Gama de unde selectată nu este bună. | Apăsați tasta BAND AST pentru a regăsi gama de unde (AM, FM1, FM2, FMAST) în care sunt memorate posturile. |
| Calitatea de recepție a postului radio ascultat se degradează progresiv sau posturile radio memorate nu funcționează (nu se aude nimic, 87,5 Mhz se afișează etc.). | Vehiculul este prea departe de emițătorul postului ascultat sau niciun emițător de posturi nu este prezent în zona geografică traversată. | Activați funcția "RDS", pentru a permite sistemului să verifice dacă nu există un emițător mai puternic în zona geografică respectivă. |
| | Relieful (dealuri, clădiri, tunel, parcare subterană, etc.) blochează recepționarea, inclusiv modul de urmărire RDS. | Acest fenomen este normal și nu se traduce ca fiind o stare de defectare a radioului auto. |
| | Antena lipsește sau este deteriorată (câteodată la trecerea printre periile din spălătorie sau la intrarea în parcarile subterane). | Verificați antena la un reparator agreat CITROËN. |
| Întreruperi de sunet de la 1 la 2 secunde în modul radio. | Sistemul RDS caută pe durata acestei scurte întreruperi a sunetului o eventuală frecvență care ar putea permite o mai bună recepție a postului. | Dezactivați funcția "RDS", dacă fenomenul este prea frecvent și se întâmplă mereu pe același traseu. |
| Motorul oprit, radioul auto se oprește după câteva minute de utilizare. | Când motorul este oprit, timpul de funcționare al radioului auto depinde de sarcina bateriei. Oprirea este normală: radioul auto intră în modul economie de energie și se întrerupe pentru a proteja bateria vehiculului. | Porniți motorul vehiculului pentru a crește gradul de încărcare al bateriei. |

| INTREBARE | RASPUNS | SOLUTIE |
|---|--|--|
| Căsuța "TA" este bifată. Totuși, nu sunt indicate în timp real unele ambuteiaje de pe traseu. | La pornire, sistemului îi sunt necesare câteva minute pentru a capta informațiile de trafic. | Așteptați ca informațiile de trafic să fie bine primite (afișare pe harta cu informațiile de trafic). |
| | În unele țări numai marile artere (autostrăzi etc.) sunt menționate în informațiile de trafic. | Acest fenomen este normal. Sistemul este dependent de informațiile de trafic disponibile. |
| Primesc o alarma de radar pentru un radar care nu este amplasat pe traseul meu. | Sistemul anunța toate radarele situate într-un con situat în fața vehiculului. El poate detecta radare situate pe cai de circulație din apropiere sau paralele. | Executați zoom pe harta, pentru a vizualiza poziția exactă a radarului. |
| Alerta sonoră de radar nu funcționează. | Alerta sonoră nu este activă. | Activați alerta sonoră în Navigation Menu (Meniu Navigație), Settings (Setări), Set parameters for risk areas (Setări parametri pentru zone cu risc). |
| | Sunetul este reglat la minim. | Măriți volumul sonor al avertizării de radar. |
| Altitudinea nu se afișează. | La pornire, inițializarea GPS poate dura aproximativ 3 minute pentru a capta corect informațiile de la mai mult de 3 sateliți. | Așteptați pornirea completă a sistemului. Verificați dacă acoperirea GPS este de cel puțin trei sateliți (apăsăți lung tasta SETUP, apoi selectați "GPS coverage" (Acoperire GPS). |
| | În funcție de condițiile geografice (tunel etc.) sau meteo, condițiile de recepție a semnalului GPS pot varia. | Acest fenomen este normal. Sistemul este dependent de condițiile de recepție a semnalului GPS. |
| Calcularea itinerariului nu se mai termină. | Criteriile de excludere sunt probabil contradictorii cu localizarea actuală (excluderea traseelor cu taxă în condițiile în care vă aflați pe o autostradă cu plată). | Verificați criteriile de excludere. |

| INTREBARE | RASPUNS | SOLUTIE |
|---|--|--|
| Timpul de așteptare după inserarea unui CD este lung. | În cazul inserării unui suport media nou, sistemul citește o serie de date (directoare, titlu, artist...). Aceasta poate dura mai multe secunde. | Acest fenomen este normal. |
| Nu reușesc să conectez telefonul meu Bluetooth. | Este posibil ca sistemul Bluetooth al telefonului să fie dezactivat sau aparatul nu este vizibil. | <ul style="list-style-type: none"> - Verificați ca sistemul Bluetooth al telefonului dumneavoastră este activat. - Verificați dacă telefonul dumneavoastră este vizibil. |
| Sunetul telefonului conectat Bluetooth nu este auzibil. | Volumul sonor al telefonului poate depinde atât de sistem cât și de telefon. | Măriți volumul sonor al MyWay, eventual la maxim și măriți și volumul sonorului telefonului, dacă este necesar. |

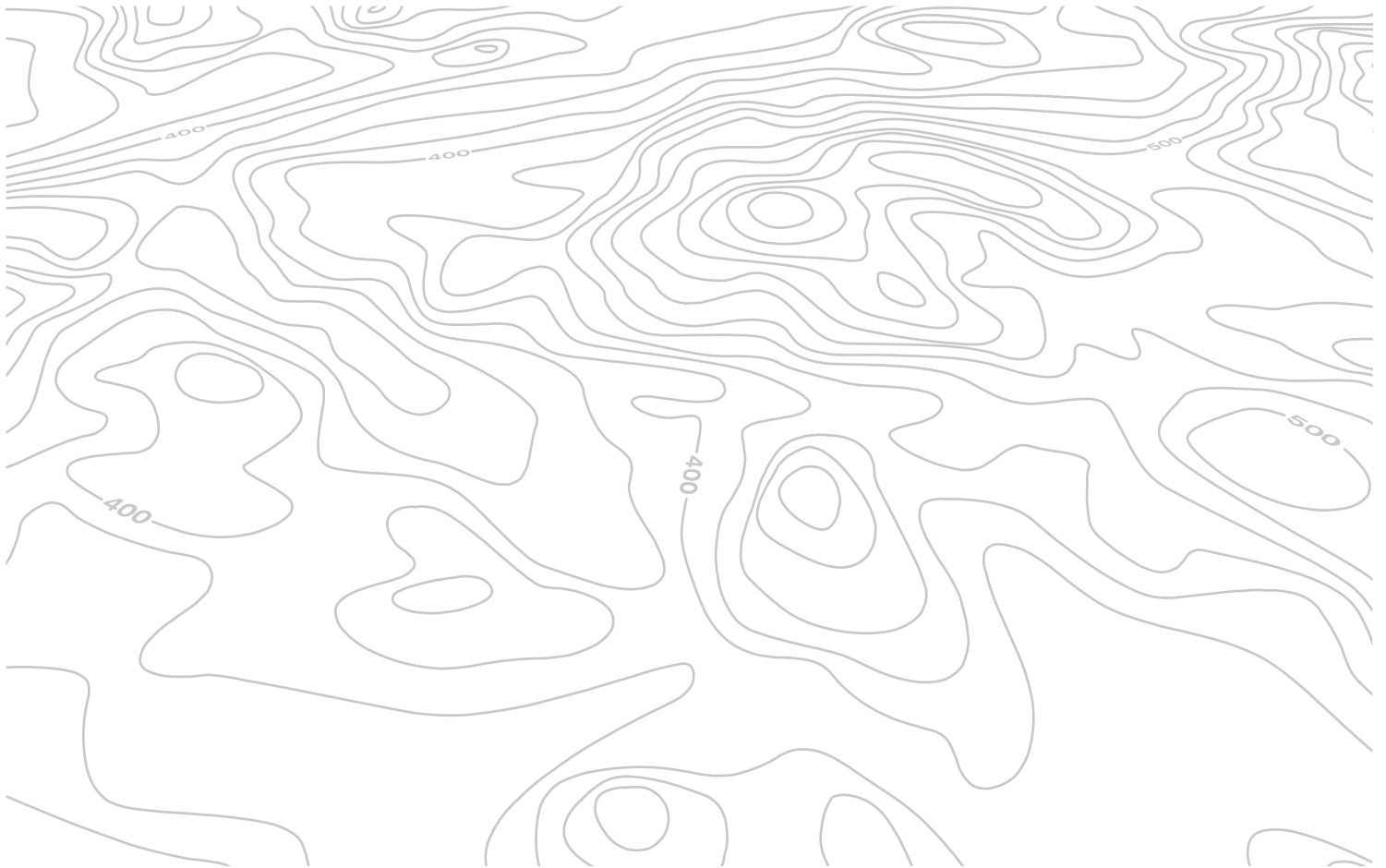

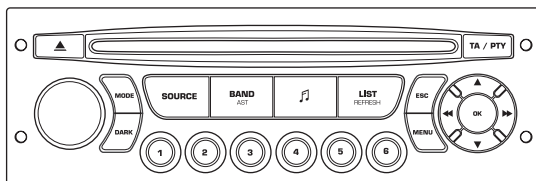

AUTORADIO

SISTEM AUDIO/BLUETOOTH



Sistemul Autoradio este codat astfel încât să funcționeze numai pe vehiculul dumneavoastră. Pentru instalarea pe un alt vehicul, consultați rețeaua CITROËN pentru configurarea sistemului.



Pentru motive de siguranță, șoferul trebuie să execute aceste operații cu o atenție sporită și cu vehiculul oprit. Când motorul este oprit și pentru a se păstra bateria, radioul auto se poate opri după câteva minute.

CUPRINS

| | | |
|-----------|----------------------------|-----------------|
| 01 | Primii pasi | p. 9.84 |
| 02 | Comenzi la volan | p. 9.85 |
| 03 | Meniu general | p. 9.86 |
| 04 | Audio | p. 9.87 |
| 05 | Player USB | p. 9.90 |
| 06 | Functii Bluetooth | p. 9.93 |
| 07 | Configurare | p. 9.95 |
| 08 | Calculator de bord | p. 9.97 |
| 09 | Ramificatii ecrane | p. 9.98 |
| | Intrebari frecvente | p. 9.103 |

01 PRIMII PAȘI



1. Pornit/Oprit și reglare volum.
2. Ejectare CD.
3. Selectarea afișării pe ecran în funcție de mod: Funcții audio (AUDIO), Calculator de bord (TRIP) și Telefon (TEL).
4. Selectare sursă: radio, CD audio/CD MP3, USB, conexiune Jack, Streaming.
5. Selectarea gamelor de unde FM1, FM2, FMast și AM.
6. Reglare opțiuni audio: balans înainte/înapoi, stânga/dreapta, loudness, ambianța sonoră.
7. Afișarea listei cu posturile locale, a pieselor CD-ului sau a conținutului MP3.
8. Abandonare operațiune în curs.
9. Pornit/Oprit funcție TA (Anunț Trafic). Apăsare lungă: acces la modul PTY (Tipuri de programe radio).
10. Validare.
11. Căutare automată a frecvenței inferioare/superioare. Selectare piesă CD, MP3 sau USB precedent/următor.
12. Selectare frecvență radio inferioară/superioară. Selectare director MP3 precedent/următor. Selectare director/gen/artist/playlist precedent/următor a echipamentului USB.
13. Afișare meniu general.
14. Tastele de la 1 la 6: Selectare post radio memorizat. Apăsare lungă: memorizare a unui post.
15. Tasta DARK modifică afișajul ecranului pentru un confort mai bun în timpul condusului pe timp de noapte. Prima apăsare: este luminată numai banda superioară. A doua apăsare: afișare ecran negru. A treia apăsare: revenire la afișarea standard.

02 COMENZI PE VOLAN

RADIO: selectare post inferior memorat.
USB: selectare gen/artist/director precedent din lista de clasificare.
Selectare a elementului precedent dintr-un meniu.

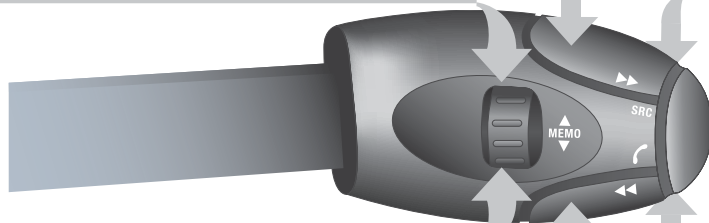

RADIO: selectarea postului superior memorizat.
USB: selectare gen/artist/director precedent din lista de clasificare.
Selectarea elementului următor dintr-un meniu.

RADIO: căutare automată a frecvenței superioare.
CD/MP3/USB: selectare a piesei următoare.
CD/USB: apăsare continuă: avans rapid.
Selectare element precedent.

Creșterea volumului.

- Schimbare sursă sonoră.
- Validarea unei selecții.
- Deschidere/Închidere telefon.
- Apăsare mai mult de 2 secunde: acces la meniul telefonului.

MUTE (sonor mut): prin apăsarea simultană a tastelor de creștere și de diminuare a volumului.
Restabilire sunet: prin apăsarea pe una dintre cele două taste de volum.

Micșorarea volumului.

RADIO: căutare automată a frecvenței inferioare.
CD/MP3/USB: selectare a piesei precedente.
CD/USB: apăsare continuă: retur rapid.
Selectarea elementului următor.

03 MENU GENERAL

AUDIO FUNCTIONS
(FUNCTII AUDIO): radio, CD,
USB, opțiuni.

TELEPHONE (TELEFON):
kit mâini-libere, conectare,
controlul unei convorbiri.

> ECRAN MONOCROM C



**TRIP COMPUTER (CALCULATOR
DE BORD):** specificarea valorilor
referitoare la distanță, alerte, starea
funcțiilor.

PERSONALISATION-CONFIGURATION
(PERSONALIZARE-CONFIGURARE):
parametri vehicul, afișaj, limbi.

> ECRAN MONOCROM A



Pentru a avea o imagine de ansamblu asupra detaliilor meniurilor ce trebuie alese, consultați partea "Arborescențe ecrane" din acest capitol.

04 AUDIO



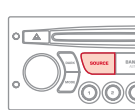

RADIO SELECTAREA UNUI POST

1  Apăsați de mai multe ori pe tasta SOURCE (SURSA) și selectați radio.

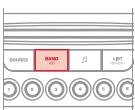

2  Apăsați pe tasta BAND AST pentru a selecta una dintre gamele de unde: FM1, FM2, FMast, AM.



3  Apăsați scurt pe una dintre taste pentru efectuarea unei căutări automate a posturilor de radio.

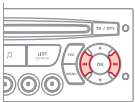

4  Apăsați pe una din taste pentru căutarea manuală a posturilor de radio.

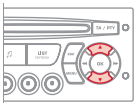

 Apăsați pe tasta LIST REFRESH (REACTUALIZARE LISTA), pentru afișarea listei de posturi de radio disponibile în jurul autoturismului (maxim 30 posturi). Pentru actualizarea acestei liste, apăsați mai mult de două secunde.

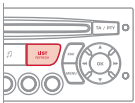

Mediul exterior (dealuri, clădiri, tunel, parcuri, subsol...) poate bloca primirea, inclusiv în modul de urmărire RDS. Acest fenomen este normal în propagarea undelor radio și nu se traduce sub nici-o formă ca o defecțiune a radioului auto.

RDS

1  Apăsați tasta MENU.

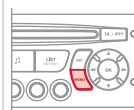

2  Selectați AUDIO FUNCTIONS, apoi apăsați pe OK.

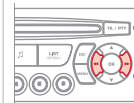

3  Selectați funcția FM WAVEBAND PREFERENCES (PREFERINȚE BANDĂ FM), apoi apăsați pe OK.

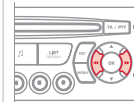

4  Selectați ACTIVATE RDS (ACTIVARE URMĂRIRE FRECVENȚĂ RDS), apoi apăsați pe OK. RDS se afișează pe ecran.

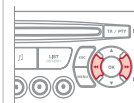

 Dacă este afișat RDS, acesta permite continuarea ascultării unei aceleiași post datorită urmăririi frecvenței. Totuși, în anumite condiții, urmărirea acestui post RDS nu este asigurată pe întreg teritoriul țării, posturile radio neacoperind 100 % din teritoriul. Acest lucru explică pierderea posturilor în momentul urmăririi unui traseu.

04 AUDIO

ASCULTARE MESAJE TA

! Funcția TA (Traffic Announcement) cedează prioritatea mesajelor de alertă TA. Pentru a fi activată, această funcție necesită recepția corectă a unui post de radio care emite acest tip de mesaje. Emisiunile de info trafic, programul în curs de redare (Radio, CD, Jukebox, ...) se intrerup automat, pentru a permite difuzarea unui mesaj TA. La terminarea mesajului TA, aparatul revine la redarea programului ascultat anterior.

1

TA / PTY



Apăsați pe tasta TA, pentru a activa sau dezactiva difuzarea anunțurilor.

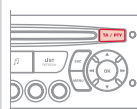

CD ASCULTAREA UNUI CD



Introduceți numai discuri compacte având formă circulară. Unele sisteme anti-piratare, pe discuri originale sau CD copiate de un aparat de copiere personal, pot genera disfuncții independente de calitatea lectorului original. Fără a apăsa tasta EJECT, introduceți un CD în lectorul de CD, citirea începe automat.

1

SOURCE



Pentru a asculta un disc deja introdus, apăsați succesiv pe tasta SURSĂ și selectați CD-ul.

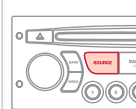

2



Apăsați pe una dintre taste pentru a selecta o piesă de pe CD.

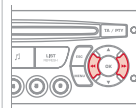

!

Apăsați pe tasta LIST REFRESH pentru a afișa lista câmpurilor din CD.

3



Pentru derularea rapida inainte sau inapoi, apasati continuu una dintre taste.

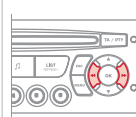

04 AUDIO

CD MP3 ASCULTAREA UNEI COMPILAȚII MP3



Introduceți o compilare MP3 în aparat.

Radioul auto caută toate câmpurile muzicale ceea ce poate dura de la câteva secunde la câteva zeci de secunde înainte de a începe citirea.



Pe un același disc, lectorul CD poate citi până la 255 fișiere MP3, repartizate pe 8 nivele de directoare. Este totuși recomandat să vă limitați la două nivele pentru a reduce timpul de acces la citirea CD-ului.

În timpul redării, structura directoarelor nu este respectată. Toate fișierele sunt afișate pe aceleași nivel.

1



Pentru a asculta un disc deja introdus, efectuați mai multe apăsări succesive pe tasta SOURCE și selectați CD-ul.

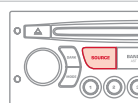

2



Apăsați pe una dintre taste pentru a selecta o piesă din CD.

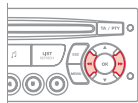

Apăsați tasta LIST REFRESH pentru a afișa lista cu repertoriul din compilarea MP3.

3



Pentru derularea rapidă înainte sau înapoi, apăsați continuu una dintre taste.

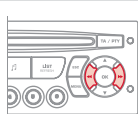

CD MP3 INFORMATII SI RECOMANDARI



Formatul MP3, prescurtare de la MPEG 1, 2 & 2.5 Audio Layer 3 este o normă de compresie audio care permite scrierea mai multor zeci de fișiere muzicale pe același disc.



Pentru a putea citi un CDR sau un CDRW inscripționat, selectați în momentul inscripționării standardele ISO 9660, de preferință nivelurile 1, 2 sau Joliet.

Dacă discul este inscripționat în alt format, este posibil ca lectura să nu se poată efectua corect.

Se recomandă ca pe un disc să se folosească întotdeauna același standard de inscripționare, cu o viteză cât mai mică posibil (maxim 4x) pentru a obține o calitate acustică optimă.

În cazul special al unui CD multisesiune, este recomandat standardul Joliet.



CD playerul nu citește decât fișierele cu extensie ".mp3" cu o rata de eșantionare de 22,05 KHz sau 44,1 KHz. Nici un alt tip de fișier (.wma, .mp4, m3u...) nu poate fi citit.



Vă sfătuim să redactați numele fișierelor cu mai puțin de 20 de caractere excluzând caracterele particulare (ex: " ? ; ù) pentru a evita orice problemă legată de citire sau de afișare.



CD-urile care nu contin informatii (nescrise) nu sunt recunoscute si pot deteriora sistemul.

05 PLAYER USB

UTILIZARE CONECTOR USB

1

Acest modul este compus dintr-un port USB si un conector Jack*. Fişierele audio (.mp3, .ogg, .wma, .wav...) sunt transmise de un echipament portabil ca MP3 player sau memory stick USB la sistemul Autoradio, pentru a fi ascultate prin difuzoarele vehiculului.

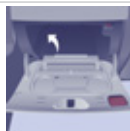

2

Memory stick USB (1.1, 1.2 si 2.0) sau Ipod® de generația a 5-a sau superioară:

- cheile USB trebuie formate in FAT sau FAT 32 (NTFS nesuportate),
- prezenta cablului aparatului Ipod® este indispensabila,
- navigatia in baza de fisiere se face utilizand comenzile de pe volan,
- softul IPod trebuie actualizat, pentru o conexiune mai buna.



3

Alte playere Ipod® de generatie anteriora si aparate ce utilizeaza protocolul MTP*:

- redare numai prin cablu Jack-Jack (nefurnizat),
- navigatia in baza de fisiere se face utilizand comenzile aparatului portabil.



Lista echipamentelor compatibile și standardele de compresie suportate este disponibilă în cadrul rețelei CITROËN.

CONECTAREA UNUI MEMORY STICK USB

1

Introduceți un memory stick sau conectorul USB al unui aparat audio în portul prevăzut, redarea începe automat după un timp ce depinde de capacitatea memoriei USB.



Formatele de fișier recunoscute sunt .mp3 (numai mpeg1 layer 3), .wma (numai standard 9, rata de compresie 128 kbit/s), .wav și .ogg.

Listele de redare (playlist) acceptate sunt de tip m3u, .pls, .wpl.

!

Sistemul constituie liste de redare (memorie temporară) a căror timp de redare depinde de capacitatea echipamentului USB.

Celelalte surse sunt accesibile pe durata acestui timp.

Listele de redare (playlist) sunt actualizate la fiecare taiere a contactului sau conectare la USB.

La prima conectare, clasarea se face dupa director. La o reconectare, este pastrat sistemul de clasare a pieselor ales anterior.

* În funcție de vehicul.

05 PLAYER USB

UTILIZARE CONECTOR USB

2

Executați o apăsare lungă pe tasta LIST, pentru afișarea diferitelor liste de redare. Alegeți Director/Artist/Gen/Playlist, apăsați pe OK pentru a selecta lista de redare sau pentru a selecta ordinea aleasă, apoi din nou pe OK, pentru validare.



- selectare Director: toate directoarele ce conțin fișiere audio recunoscute de sistem, în ordine alfabetică, fără respectarea structurii arborescente.
- selectare Artist: toate numele artiștilor, din ID3 Tag, clasate în ordine alfabetică.
- selectare Gen: toate genurile muzicale, din ID3 Tag.
- selectare Playlist: listele de redare înregistrate în sistemul USB.

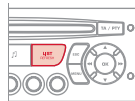

3

Apăsati scurt pe tasta LIST, pentru afișarea clasamentului anterior. Navigați prin listă folosind tastele stânga/dreapta și sus/jos. Validați selecția apăsând pe OK.

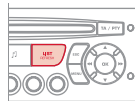

4



Apăsați pe una din aceste taste, pentru a avea acces la piesa precedentă/următoare din lista în curs de redare.

Mențineți apăsată una din aceste taste, pentru un avans sau retur rapid.

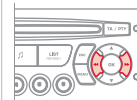

5



Apăsați pe una din aceste taste, pentru a avea acces la Genul, Directorul, Artistul sau Playlistul precedent/următor din clasificarea în curs de redare.

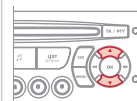

CONECTAREA UNUI IPOD® PRIN CONECTOR USB

1

Listele disponibile sunt Artist, Gen și Playlist (așa cum sunt ele stabilite în iPod®).
Selectarea și Navigația sunt descrise în etapele 1 - 5 precedente.

!

Nu conectați hard disk-uri sau alte aparate decât echipamente audio cu conector USB. Nerespectarea acestei indicații poate deteriora aparatul.

05 PLAYER USB

UTILIZAREA INTRARII AUXILIARE (AUX)

Conectori JACK sau USB (în funcție de vehicul)



Intrarea auxiliară, JACK sau USB, permite conectarea unui echipament portabil (MP3 player etc.).



Nu conectați simultan același echipament și la portul USB și la priza JACK.

1

Branșați echipamentul portabil (MP3 player..) la conectorii JACK sau la USB cu ajutorul unui cablu adecvat, ce nu este furnizat împreună cu vehiculul.



2



Efectuați apăsări succesive pe tasta SOURCE și selectați AUX.

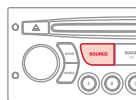

REGLAREA VOLUMULUI SURSEI AUXILIARE

1

Reglați mai întâi volumul echipamentului dumneavoastră portabil.



2



Reglați apoi volumul radioului dumneavoastră auto.

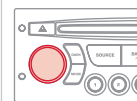

Afișajul și controlul comenzilor se face prin intermediul echipamentului portabil.



06 FUNCȚII BLUETOOTH



TELEFON BLUETOOTH

ECRAN C

(DISPONIBIL ÎN FUNCȚIE DE MODEL ȘI VERSIUNE)

Serviciile oferite de kiturile mâini-libere sunt dependente de rețea, de cartela SIM și de compatibilitatea aparatelor Bluetooth folosite. Verificați în manualul telefonului dumneavoastră și la operatorul dumneavoastră, serviciile la care aveți acces. În rețea este disponibilă o listă cu numerele de telefon mobil, care vă va propune cea mai bună ofertă. Consultați un reparator agreat CITROËN.

CUPLAREA UNUI TELEFON



Din motive de siguranță și pentru că ele necesită o atenție deosebită din partea șoferului, operațiile de cuplare a telefonului mobil Bluetooth la kitul mâini-libere al sistemului Bluetooth al sistemului audio, trebuie să fie făcute cu vehiculul oprit și contactul pus.

1

Activați funcția Bluetooth a telefonului.



2



Apăsați tasta MENU.

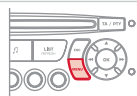

3



Selectați în meniu:

- Bluetooth telephone function - Audio
- Bluetooth configuration
- Perform a Bluetooth search

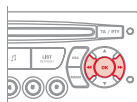

4

Se afișează o fereastră cu "Searching..." (Căutare în curs...).

5

În fereastră se afișează primele 4 telefoane recunoscute.



Meniul TELEPHONE permite accesul în special la funcțiile următoare: Directory (Agendă telefonică)*, Call list (Listă de apeluri), Pairing management (Gestionare conectări).

* În cazul compatibilității totale între telefon și sistem.

6

În listă, selectați telefonul de conectat. Nu se poate conecta decât câte un telefon o dată.

7

Pe ecran se afișează o tastatură virtuală: formați un cod din minim 4 cifre.

Validați pe OK.



8

Pe ecranul telefonului conectat se afișează un mesaj: pentru a accepta conectarea, introduceți același cod pe telefon, apoi validați OK.

În caz de eroare, numărul de încercări este nelimitat.



9

Pe ecran apare mesajul "Pairing of Name_telephone successful" (Cuplare Nume_telefon reușită).

10

Conectarea automată autorizată nu este activă decât după configurarea telefonului.

Agenda și lista apelurilor sunt accesibile după un interval de timp necesar pentru sincronizare.



Conectarea poate fi inițiată și de pe telefon.

06 FUNCTII BLUETOOTH



PRIMIRE APEL

1 Primirea unui apel este anunțată de sonerie și de un afișaj suprapus pe ecranul multifuncțional.

2  Selectați YES (DA) pe ecran cu ajutorul tastelor și validați cu OK.

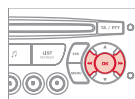

 Pentru a prelua un apel, apăsați pe comanda OK de pe volan.

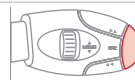

LANSARE APEL

1 Din meniul Bluetooth telephone function Audio, selectați Manage the telephone call (Gestionare apel telefonic), apoi Call (Apelare), Call list (Lista apelurilor), sau Directory (Agenda).

2 Apăsați timp de mai mult de două secunde pe extremitatea comenzii din spatele volanului, pentru a accesa agenda proprie.

Sau
Pentru a forma un număr, utilizați tastatura telefonului, numai cu vehiculul oprit.



STREAMING AUDIO BLUETOOTH

 Difuzarea fișierelor muzicale din telefon via echipamentul audio. Telefonul trebuie să poată gestiona profilele Bluetooth adecvate (Profile A2DP/AVRCP).

1 Inițiați conectarea dintre telefon și vehicul. Această conectare poate fi inițiată din meniul telefonie al vehiculului sau de la tastatura telefonului. Urmați etapele 1 - 10 de la paginile precedente. În faza de conectare, vehiculul trebuie să fie oprit și cheia în contact.



2 Selectați în meniul de telefonie telefonul de conectat. Sistemul audio se conectează automat la un telefon nou conectat.

3  Activați sursa streaming apăsând butonul SOURCE*. Controlul redării uzual este posibil utilizând tastele panoului Radio și comenzile de pe volan**. Informațiile contextuale pot fi afișate pe ecran.

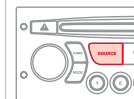

* În unele cazuri, redarea fișierelor Audio trebuie inițiată de la tastatură.

** Dacă telefonul suportă această funcție.

07 CONFIGURATIE



REGLARE DATA ȘI ORA ECRAN A

1



Apăsați pe tasta MENU.

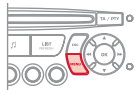

2



Selectați cu săgețile funcția
DISPLAY CONFIGURATION
(REGLAJE ECRAN).

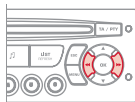

3



Apăsați pentru a valida selectarea.

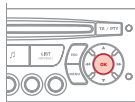

4



Selectați cu săgețile funcția
YEAR (AN).

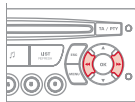

5



Apăsați pentru a valida selectarea.

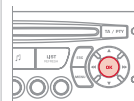

6



Reglați parametrul.

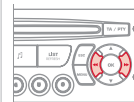

7



Apăsați pentru a valida selectarea.

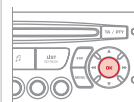

8



Reluați de la etapa 1 pentru a regla
în continuare MONTH (LUNA),
DAY (ZIUA), HOUR (ORA),
MINUTES (MINUTELE).

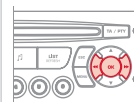

07 CONFIGURATIE

REGLARE DATĂ ȘI ORĂ ECRAN C

1



Apăsați pe tasta MENU.

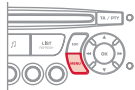

2



Selectați cu săgețile funcția
PERSONALISATION
CONFIGURATION
(PERSONALIZARE
CONFIGURARE).

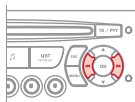

3



Apăsați pentru a valida selectarea.

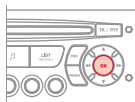

4



Selectați cu săgețile funcția
DISPLAY
CONFIGURATION
(CONFIGURARE
AFIȘAJ).

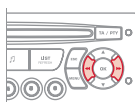

5



Apăsați pentru a valida selectarea.

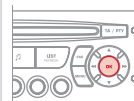

6



Selectați cu săgețile funcția
ADJUST
DATE AND TIME
(REGLARE DATA
ȘI ORA).

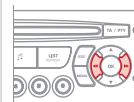

7



Apăsați pentru a valida selectarea.

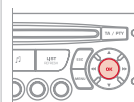

8



Reglați parametrii unul câte unul
validând cu tasta OK. Selectați apoi
OK pe ecran apoi validați.

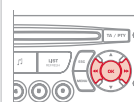

08 CALCULATOR DE BORD



Fiecare apăsare pe buton, aflat pe extremitatea comenzii ștergătoarelor de parbriz, permite afișarea succesivă a diferitelor date de la calculatorul de bord, în funcție de ecran.

ECRAN MONOCROM A



Afișare prin apăsări succesive:

- Autonomie,
- Consum instantaneu,
- Distanță parcursă,
- Consum mediu,
- Viteză medie.

ECRAN MONOCROM C



- secțiunea "vehicul" cu:
 - autonomia, consumul instantaneu și distanța rămasă de parcurs,
- secțiunea "1" (traseul 1) cu:
 - viteza medie, consumul mediu și distanța parcursă calculată pe traseul "1",
- secțiunea "2" (traseul 2) cu aceleași caracteristici pentru un al doilea traseu.



Aducerea la zero

Când traseul dorit este afișat, apăsați mai mult de două secunde pe comandă.

CÂTEVA DEFINIȚII

Autonomie: Indică numărul de kilometri ce mai pot fi parcurși cu combustibilul rămas în rezervor, în funcție de consumul mediu pe ultimii kilometri parcurși.

Această valoare afișată poate să varieze ca urmare a schimbării comportamentului de conducere sau a reliefului șoselei.

Când autonomia scade sub 30 km, sunt afișate liniuțe. După o alimentare de completare a carburantului de minim 10 litri, autonomia este recalculată și este afișată dacă depășește 100 km.

Dacă pentru o perioadă mai lungă de timp în decursul rulării sunt afișate liniuțe în loc de cifre, consultați rețeaua CITROËN.

Consum instantaneu: calculat și afișat numai când viteza este mai mare de 30 km/h.

Consum mediu: este cantitatea medie de carburant consumată de la ultima aducere la zero a computerului.

Distanță parcursă: calculată de la ultima aducere la zero a computerului.

Distanță rămasă de parcurs: calculată în funcție de destinația finală, introdusă de utilizator. Dacă este activată navigația, sistemul o calculează instantaneu.

Viteză medie: este viteza medie calculată de la ultima aducere la zero a calculatorului (contact pus).

09 ARBORESCENȚE ECRANE

01:17 20°
27 MAI 2011

MONOCROM A

- 1 RADIO-CD
RADIO-CD
- 2 RDS SEARCH
URMĂRIRE RDS
- 2 REG MODE
MOD REG
- 2 CD REPEAT
REPETARE CD
- 2 RANDOM PLAY
REDARE ALEATOARE

-  1 **FUNȚIE PRINCIPALĂ**
- 2 ALEGEREA A
- 3 ALEGEREA A1
- 3 ALEGEREA A2
- 2 ALEGEREA B...

- 1 VEHICLE CONFIG
CONFIG VEHIC*
- 2 REV WIPE ACT
ȘTERGĂTOARE AUTOMATE
- 2 GUIDE LAMPS
ILUMINAT DE ÎNSOȚIRE

* Parametrii variază în funcție de vehicul.

- 1 OPTIONS
OPȚIUNI
- 2 DIAGNOSTICS
DIAGNOSTIC
- 3 CONSULT
CONSULTARE
- 3 ABANDON
RENUNTARE

- 1 UNITS
UNITĂȚI
- 2 TEMPERATURE: °CELSIUS/°FAHRENHEIT
TEMPERATURA: °CELSIUS/°FAHRENHEIT
- 2 FUEL CONSUMPTION: KM/L - L/100 - MPG
CONSUM DE CARBURANT: KML - L/100 - MPG

09 ARBORESCENȚE ECRANE

01:17 20°
27 APR 2011
10:00

1 DISPLAY ADJUST
REGLARE AFF

2 YEAR
AN

2 MONTH
LUNA

2 DATE
ZI

2 HOUR
ORA

2 MINUTES
MINUTE

2 12 H/24 H MODE
MOD 12 H/24 H

1 LANGUAGE
LIMBA

2 FRANCAIS
FRANCEZĂ

2 ITALIANO
ITALIANĂ

2 NEDERLANDS
OLANDEZĂ

2 PORTUGUES
PORTUGHEZĂ

2 PORTUGUES-BRASIL
PORTUGHEZĂ-BRAZILIA

2 DEUTSCH
GERMANĂ

2 ENGLISH
ENGLEZĂ

2 ESPANOL
SPANIOLĂ

09 ARBORESCENȚE ECRANE



MONOCROM C



O apăsare pe rola OK, permite accesul la meniurile contextuale, în funcție de ce este afișat pe ecran:

RADIO

- 1 activate/deactivate RDS
activare/dezactivare RDS
- 1 activate/deactivate REG mode
activare/dezactivare modul REG
- 1 activate/deactivate radiotext
activare/dezactivare radiotext

CD/CD MP3

- 1 activate/deactivate Intro
activare/dezactivare Intro
- 1 activate/deactivate track repeat (the entire current CD for CD, the entire current folder for MP3 CD)
activare/dezactivare repetare piese (întreg discul pentru CD, întreg directorul curent pentru CD MP3)
- 1 activate/deactivate random play (the entire current CD for CD, the entire current folder for MP3 CD)
activare/dezactivare redare aleatorie (întreg discul pentru CD, întreg directorul curent pentru CD MP3)

USB

- 1 activate/deactivate track repeat (of the current folder/artist/genre/playlist)
activare/dezactivare redare repetată a pieselor (în funcție de director/artist/gen/playlist curent)
- 1 activate/deactivate random play (of the current folder/artist/genre/playlist)
activare/dezactivare redarea aleatorie (în funcție de director/artist/gen/playlist curent)

09 ARBORESCENȚE ECRANE



MONOCROM C

O apăsare pe tasta MENU permite afișarea:



1 AUDIO FUNCTIONS FUNCȚII AUDIO

2 FM BAND PREFERENCES PREFERINȚE BANDĂ FM

3 alternative frequencies (RDS) urmărire frecvență (RDS)

4 activate/deactivate
activare/dezactivare

3 regional mode (REG) mod regional (REG)

4 activate/deactivate
activare/dezactivare

3 radio-text information (RDTXT) afișaj radiotext (RDTXT)

4 activate/deactivate
activare/dezactivare

2 PLAY MODES MODURI DE REDARE

3 album repeat (RPT) repetare album (RPT)

4 activate/deactivate
activare/dezactivare

3 track random play (RDM) redare aleatoare (RDM)

4 activate/deactivate
activare/dezactivare



1 TRIP COMPUTER CALCULATOR DE BORD

2 ENTER DISTANCE TO DESTINATION INTRODUCERE Distanță PÂNĂ LA DESTINAȚIE

3 Distance
Distanța: x km

2 ALERT LOG JURNAL DE ALERTE

3 Diagnostics
Diagnoză

2 STATUS OF THE FUNCTIONS STARE FUNCȚII*

3 Functions activated or deactivated
Funcții activate sau dezactivate

* Parametrii variază în funcție de vehicul.



1 PERSONALISATION-CONFIGURATION PERSONALIZARE - CONFIGURARE

2 DEFINE THE VEHICLE PARAMETERS STABILIREA PARAMETRILOR VEHICULULUI*

2 DISPLAY CONFIGURATION CONFIGURARE AFIȘAJ

3 video brightness adjustment reglare luminozitate-video

4 normal video
video normal

4 inverse video
video invers

4 brightness - + adjustment
reglare luminozitate - +

3 date and time adjustment reglare dată și oră

3 day/month/year adjustment reglare zi/lună/an

4 hour/minute adjustment
reglare oră/minut

4 choice of 12 h/24 h mode
alegere mod 12 h/24 h

3 choice of units alegere unități

4 l/100 km - mpg - km/l
l/100 km - mpg - km/l

4 °Celsius/°Fahrenheit
°Celsius/°Fahrenheit

2 CHOICE OF LANGUAGE ALEGEREA LIMBII

09 ARBORESCENȚE ECRANE



1 **BLUETOOTH TELEPHONE**
TELEFON BLUETOOTH

2 **BLUETOOTH CONFIGURATION**
CONFIGURARE BLUETOOTH

3 **Connect/Disconnect a device**
Conectare/Deconectare dispozitiv

3 **Telephone function**
Funcție telefon

3 **Audio Streaming function**
Funcție Streaming audio

4 **Consult the paired device**
Consultare telefoane cuplate

4 **Delete a paired device**
Stergere telefon cuplat

4 **Bluetooth search**
Efectuare căutare Bluetooth

2 **CALL**
APEL

3 **Calls list**
Lista apelurilor

4 **Directory**
Agenda telefonică

2 **MANAGE THE TELEPHONE CALL**
GESTIONARE APEL TELEFONIC

3 **Hang up**
Terminare apel in curs

3 **Active the secret mode**
Activare mod secret

INTREBARI FRECVENTE

| INTREBARE | RASPUNS | SOLUTIE |
|--|--|---|
| Există o diferență de calitate sonoră între diferite surse audio (radio, CD...). | Pentru a permite ascultarea în condiții optime, reglajele audio (volum, sunete grave, ascuțite, ambianță, volum) pot fi adaptate la diferite surse sonore, ceea ce poate duce la diferențe de sunet în cazul schimbării sursei (radio, CD...). | Verificați dacă reglajele audio (volum, sunete joase, înalte, ambianță, Loudness) sunt adaptate la sursele ascultate. Vă sfătuim să reglați funcțiile AUDIO (joase, înalte, balans față-spate, stânga-dreapta) pe poziția din mijloc, să selectați ambianța muzicală "Nici una", să reglați corecția loudness pe poziția "Activa" în modul CD și pe poziția "Inactivă" în modul radio. |
| CD-ul este ejectat sistematic sau nu este citit de unitate. | CD-ul este așezat invers, ilizibil, nu conține date audio sau conține un format audio ilizibil de radioul auto. CD-ul este protejat de un sistem de protecție antipiratare nerecunoscut de radioul auto. | <ul style="list-style-type: none"> - Verificați sensul de introducere al CD-ului în lector. - Verificați starea CD-ului: CD-ul nu va putea fi citit dacă este prea deteriorat. - Verificați conținutul, dacă este vorba de un CD gravat: consultați informațiile și sfaturile de la capitolul Audio. - Playerul CD nu citește DVD-uri. - Datorită unei calități insuficiente unele CD-uri scrise nu sunt citite de sistemul audio. |
| Mesajul "Eroare periferic USB" se afișează pe ecran. | Nivelul de încărcare a bateriei perifericului poate fi insuficient. | Încărcați bateria perifericului. |
| Conexiunea Bluetooth se întrerupe. | Memoria USB nu este recunoscută. Memoria poate fi virusată. | Formatați memoria. |
| Sunetul lectorului de CD este degradat. | CD-ul folosit este zgâriat sau de proastă calitate. | Introduceți CD-uri de bună calitate și păstrați-le în bune condiții. |
| | Reglajele radiourilor auto (sunete joase, înalte, ambianța) sunt neadaptate. | Reduceți nivelul sunetelor grave sau înalte la zero fără a selecta ambianța. |

| INTREBARE | RASPUNS | SOLUTIE |
|---|--|---|
| Posturile memorate nu funcționează (nu au sonor, 87,5 Mhz se șterge etc.). | Gama de unde selectată nu este bună. | Apăsati tasta BAND AST pentru a regăsi gama de unde (AM, FM1, FM2, FMAST) in care sunt memorate posturile. |
| Anunțul trafic (TA) este afișat. Nu primesc nici-o informație rutieră. | Postul radio nu participă la rețeaua regională de informații asupra traficului. | Treceți pe un post radio care difuzează informații despre trafic. |
| Calitatea de recepție a postului radio ascultat se degradează progresiv sau posturile radio memorate nu funcționează (nu se aude nimic, 87,5 Mhz se afișează etc.). | Vehiculul este prea departe de emițătorul postului ascultat sau niciun emițător de posturi nu este prezent în zona geografică traversată. | Activați funcția RDS pentru a permite sistemului să verifice dacă nu există un emițător mai puternic în zona geografică respectivă. |
| | Relieful (dealuri, clădiri, tunel, parcare subterană etc.) blochează recepționarea, inclusiv modul de urmărire RDS. | Acest fenomen este normal și nu se traduce ca fiind o stare de defectare a radioului auto. |
| | Antena lipsește sau a fost este stricată (câteodată la trecerea printre perile din spălătorie sau la intrarea în parcările subterane). | Verificați antena în rețeaua CITROËN. |
| Întreruperi de sunet de la 1 la 2 secunde în modul radio. | Sistemul RDS caută pe durata acestei scurte întreruperi a sunetului o eventuală frecvență care ar putea permite o mai bună recepție a postului. | Dezactivați funcția RDS dacă fenomenul este prea frecvent și se întâmplă mereu pe același traseu. |
| Motorul oprit, radioul auto se oprește după câteva minute de utilizare. | Când motorul este oprit, timpul de funcționare al radioului auto depinde de sarcina bateriei. Oprirea este normală: radioul auto intră în modul economie de energie și se întrerupe pentru a proteja bateria vehiculului. | Porniți motorul vehiculului pentru a crește sarcina bateriei. |
| Se afișează pe ecran mesajul "sistemul audio este supraîncălzit". | Pentru a proteja instalația în caz de temperatură a mediului prea ridicată radioul auto trece în modul automat de protecție termică ceea ce duce la reducerea volumului sonor sau la oprirea citirii CD-ului. | Întrerupeți sistemul audio timp de câteva minute pentru a lăsa sistemul să se răcească. |

EXTERIOR

Dimensiuni furgon 134-137
Dimensiuni podea cabină 138-139

Accesorii 100-101
Galerie de acoperiș 100

Lumini spate, semnalizatoare al 3-lea stop 42-43, 123
Schimbare lămpi spate 125
Schimbare lămpi spate 121, 124

Spațiu de încărcare 19, 23
Uși, volet spate 23-25
Comenzi de urgență 25

Lumină număr înmatriculare 125

Kit de remediere temporară 114
Roată de rezervă, cric, schimbare roată, scule 116-120
Umflare, presiune 142

Remorcare, ridicare 132
Sistem de tractare 98-99
Asistență la parcare cu spatele 83



Frâne, plăcuțe 82, 107
Frânare de urgență 84
ABS, REF 84
ASR, ESP 85
Pneuri, presiune 142
Suspensie spate 76-78

Telecomandă 19-20
Schimbare baterie, reinițializare 20
Cheie 20
Pornire 41
Blocare/deblocare centralizată 19, 23
Blocare/deblocare spațiu de încărcare 19, 23
Alarmă 21-22

Lamă ștergător parbriz 131
Retrovizoare exterioare 79
Semnalizator lateral 123

Faruri față, faruri ceață, semnalizatoare 42-44
Reglare înălțime fascicul 44
Schimbare lampă față 121-123
Spălător faruri 45, 106
Protecție împotriva zăpezii 120

Uși față 23
Ușă laterală culisantă 24
Cheie 20
Deschidere capotă 102
Boușon, rezervor carburant 110

Înterupere alimentare carburant, reamorsare diesel 111-112

POST DE CONDUCERE

| | |
|--|-------|
| Tabloul de bord, afișaje, contoare | 26-27 |
| Martori, leduri | 28-33 |
| Indicatori, joă | 34-36 |
| Reglare oră pe tabloul de bord | 27 |
| Reostat de iluminare | 36 |
| Indicator de schimbare a treptei de viteză | 37 |

| | |
|--------------------------------|-------|
| Comenzi iluminat | 42-43 |
| Aprindere automată a farurilor | 44 |
| Proiectoare ceață | 43 |
| Lumini de zi | 43 |

| | |
|-------------------------|-------|
| Regulator viteză | 47-49 |
| Limitator fix de viteză | 49 |
| Limitator de viteză | 50-52 |

| | |
|---------------------------|----|
| Reglare înălțime fascicul | 44 |
|---------------------------|----|

| | |
|-------------------|-----|
| Deschidere capotă | 102 |
| Frână de mână | 82 |

| | |
|---|-------|
| Geamuri electrice, retrovizoare electrice | 79-81 |
|---|-------|

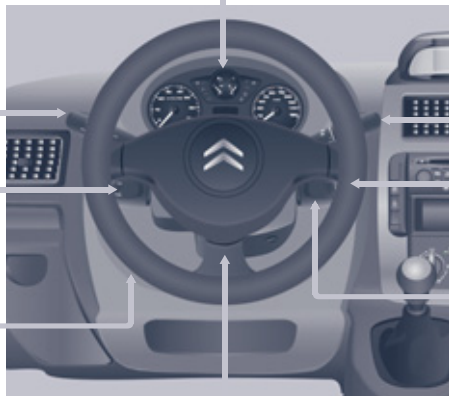

| | |
|---------------------------|-----------|
| Comandă ștergător geamuri | 45-46 |
| Ștergător geamuri automat | 45 |
| Spălător geamuri/faruri | 45 |
| Calculator de bord | Capitol 9 |

| | |
|--------------------|----|
| Demaror, contactor | 41 |
|--------------------|----|

| | |
|-------------------|-----------|
| Comenzi la volan: | |
| - NaviDrive | Capitol 9 |
| - MyWay | Capitol 9 |
| - Autoradio | Capitol 9 |

| | |
|---------------|----|
| Reglare volan | 41 |
| Claxon | 84 |



Oglindă retrovizoare interioară 80
Teleplată, parcare 71

Comenzi
- blocare centralizată 23
- blocare spațiu de încărcare 23
- alarmă 21-22
- asistență la parcare 83
- ASR, ESP 85

Tehnologie la bord Capitol 9
- Apel de urgență sau de asistență
- NaviDrive
- MyWay
- Autoradio

Cutie de viteze 37-40

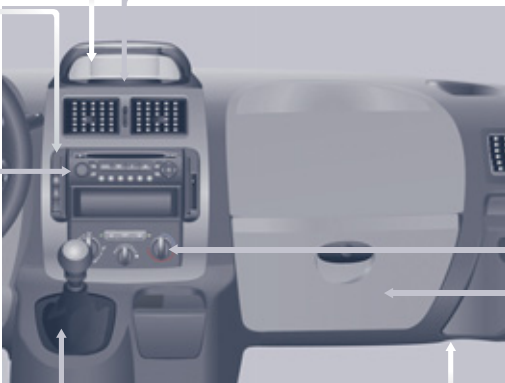
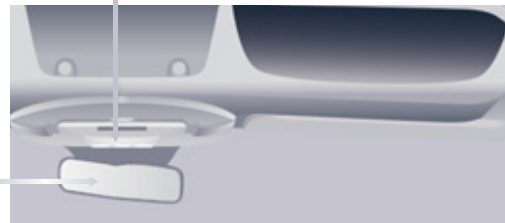

Siguranțe planșa de bord, pe partea dreaptă 127
Neutralizare airbag pasager 92

Plafoniere 71, 123
Martori pe consola superioară 26
Scaune încălzite 65

Ecrane, afișaje Capitol 9
Reglare oră pe ecran Capitol 9

Semnal/ lumină de defecțiune, warning 82

Încălzire, aerare
- ventilație manuală 53-54
- aer condiționat A/C 53
- recirculare aer 54
Aer condiționat cu reglare separată 55-57
Dejivrare, dezaburire 59-60
Încălzire suplimentară 61-62

Amenajări cabină 68-70
- torpeda,
- consolă,
- scrumieră,
- parasolar,
- priză 12 volți,
- spațiu așezare tichete,
- spațiu depozitare diverse.

INTERIOR

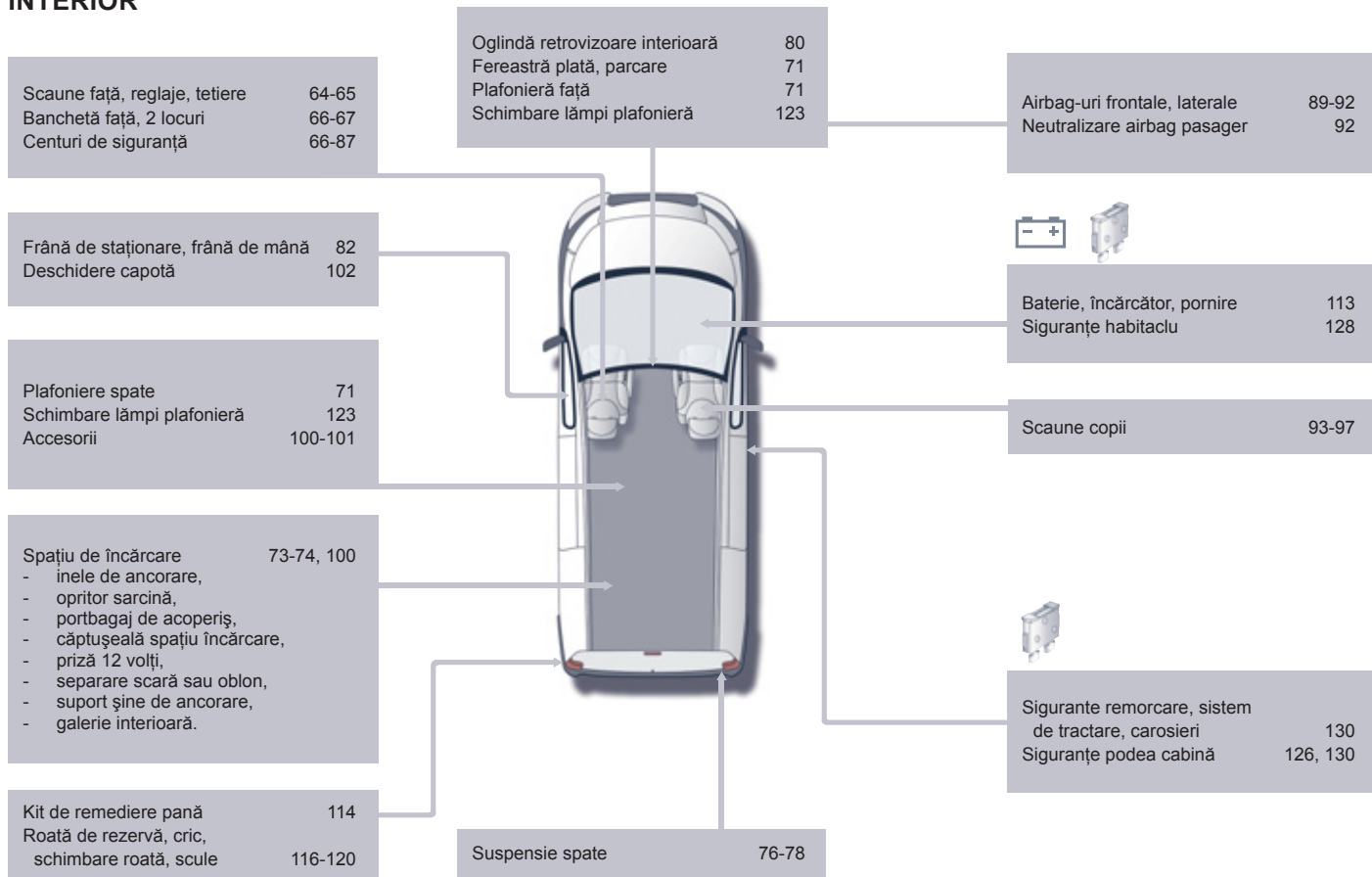

CARACTERISTICI - ÎNTREȚINERE

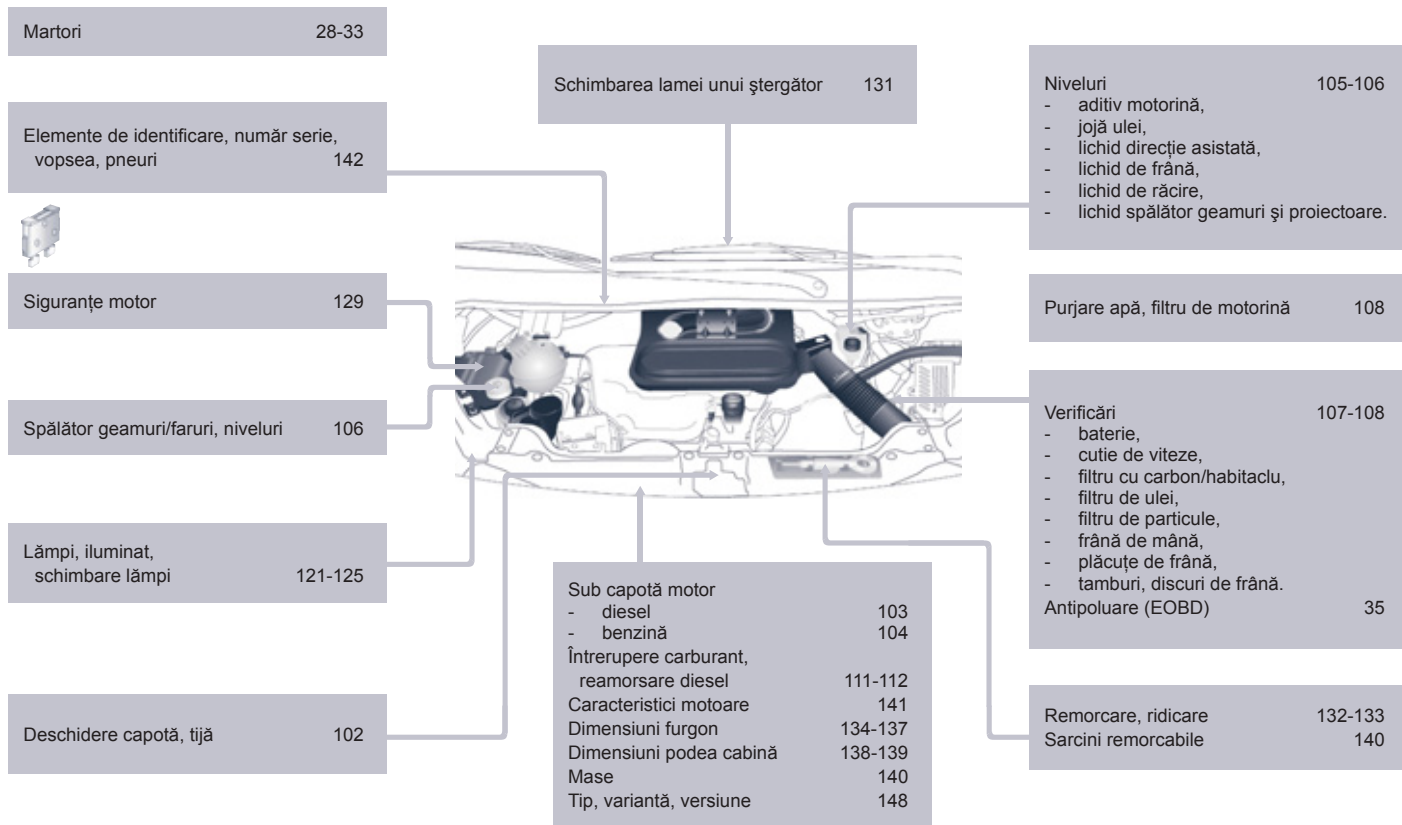

TIP VARIANTA VERSIUNE

Consultați certificatul dumneavoastră de înmatriculare.

Acest tabel vă prezintă Tipurile Variantele Versiunile Benzină și Diesel.

| | |
|--|-----------|
| Vehicul | X |
| Siluețe | X*___/ _ |
| Furgon 1 000 kg, scurt L1, jos H1 | XS___/ _ |
| Furgon 1 200 kg, scurt L1, jos H1 | XT___/ _ |
| Furgon 1 200 kg, lung L2, jos H1 | XU___/ _ |
| Furgon 1 200 kg, lung L2, înalt H2 | XV___/ _ |
| Podea 1 200 kg | XW___/ _ |
| Motoare | X_***/ _ |
| Diesel | |
| 1.6 HDi 90 | X_9HU_/ _ |
| 2.0 HDi 120 | X_RHK_/ _ |
| 2.0 HDi 120 cu FAP | X_RHG_/ _ |
| 2.0 HDi 136 cu FAP | X_RHR_/ _ |
| 2.0 HDi 163 cu FAP | - |
| Benzină | |
| 2.0 ESS 140 | X_RFH_/ _ |
| Versiuni | X___*/ _ |
| Codul versiunii este o combinație determinată de tipul cutiei manuale și nivelul de antipoluare asociat. | |
| Cutie de viteze manuală: | |
| 5 trepte | X___*/ _ |
| 6 trepte | X___*/ _ |
| Variante | X___/* |

Codul variantei este determinat în funcție de parametrii autorizați la fabricarea vehiculului.

PRECAUȚII...

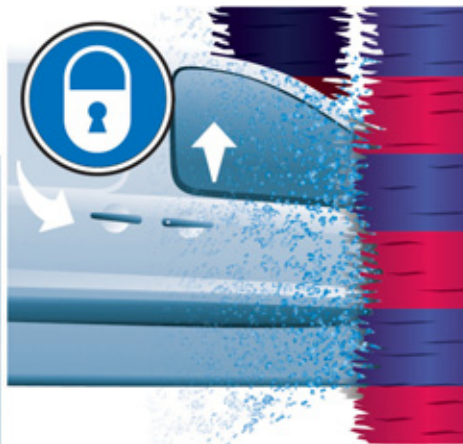
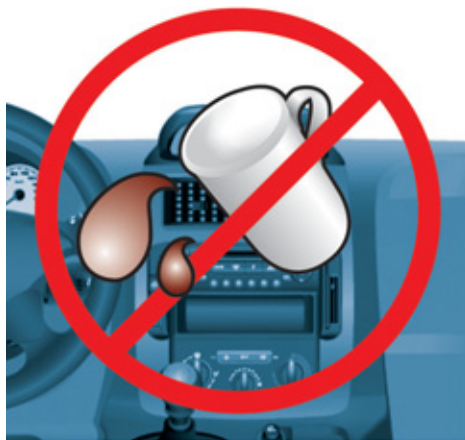

Aceste instrucțiuni de utilizare prezintă toate echipamentele disponibile în ansamblul gamei.

Vehiculul dumneavoastră poate dispune numai de o parte dintre echipamentele descrise în acest document, în funcție de nivelul de echipare, de model, de versiune și de caracteristicile proprii țării în care este comercializat.

Descrierile și schițele sunt oferite fără nici un angajament. Automobiles CITROËN își rezervă dreptul de a aduce modificări la caracteristicile tehnice, echipamente și accesorii, fără obligația de a actualiza prezentele instrucțiuni de utilizare.

Acest document este parte integrantă a vehiculului. Predați-l noului proprietar în caz de vânzare.

Automobiles CITROËN atestă, prin aplicarea dispozițiilor reglementării europene (Directiva 2000/53) referitoare la vehiculele scoase din uz, că a atins obiectivele fixate de aceasta și că la fabricarea produselor pe care le comercializează sunt utilizate materiale reciclate.

Reproducerea și traducerea, chiar parțială, sunt interzise fără autorizarea scrisă din partea companiei Automobiles CITROËN.

Tipărit în UE
Roumain

05-11

Automobiles CITROËN

Siège social : 6 rue Fructidor - 75835 Paris Cedex 17 - France

TÉL. : +33 (0) 1 58 79 79 79 - www.citroën.fr

S.A. au capital de 16 000 000 € - R.C.S. Paris 642 050 199 - Siret 642 050 199 00990 - APE 741 J



11JPY.0851

Roumain

2011 – DOCUMENTATION DE BORD

4Dconcept

Diadeis

Seenk

Edipro