

INSTRUCȚIUNI DE UTILIZARE



CITROËN JUMPER



INTRUCȚIUNI DE UTILIZARE PE INTERNET!

CITROËN permite consultarea documentatiei de bord online, in mod gratuit si simplu, oferindu-va acces la istoric si la ultimele informatii.

CITROËN SERVICE
<http://service.citroen.com>

Conectati-va la <http://service.citroen.com>:

- 1 | selectati limba dorita,
- 2 | dati clic pe linkul din zona "Acces persoane private", pentru a consulta Documentația de bord; se va deschide o fereastră, prin intermediul careia aveti acces la toate instructiunile de utilizare,
- 3 | selectati vehiculul dorit, alegeti tipul de caroserie si apoi data editiei instructiunilor de utilizare,
- 4 | in final, dati clic pe rubrica dorita.

Va atragem atentia...

Vehiculul dumneavoastra contine o parte din echipamentele descrise in acest document, in functie de nivelul de echipare, de versiune si de caracteristicile proprii tarii de comercializare.

Montarea unui echipament sau a unui accesoriu electric nespecificate de CITROËN, poate provoca o defectare a sistemului electronic al vehiculului dumneavoastră. Vă rugăm să rețineți aceasta particularitate și vă recomandăm să luați legătura cu un reprezentant CITROËN, pentru a vă fi prezentate echipamentele și accesoriile agreate.

Pentru orice intervenție asupra vehiculului dumneavoastră, adresați-vă unui atelier calificat ce dispune de informații tehnice, competență și material adaptat, la fel cum rețeaua CITROËN este capabilă să vă ofere.

CITROËN prezinta pe toate continentele

o gama bogata,

imbinand tehnologia si spiritul novator permanent,
pentru o apropiere moderna si creativa a mobilitatii.

Va multumim si va felicitam pentru alegerea facuta.

La volanul noului vehicul,

cunoscand fiecare echipament,

fiecare comanda si fiecare reglare,

va veti face mai confortabile si mai placute

deplasarile si calatoriile.

Drum bun!

1. FAMILIARIZARE 4-19		2. GATA de PLECARE 20-40		3. ERGONOMIE și CONFORT 41-73		4. TEHNOLOGIE la BORD 74-110	
Prezentare	4	Telecomandă	20	Comandă lumini	42	Computer de bord	74
La exterior	5	Cheie	22	ștergătoare	45	Mode	75
Deschidere	6	Card confidențial	23	Regulator de viteză	46	Asistența la parcare	78
La interior	8	Alarmă	24	Dejivrare și dezaburire	49	Cameră vide marșarier	79
Instalare	10	Uși față-spate	25	Încălzire/aer condiționat manual	51	Suspensie pneumatică	81
Vizibilitate	12	Spațiu de încărcare	27	Aer condiționat automatic	53	Tahograf	83
Ventilație	14	Tablouri de bord	28	Sisteme de încălzire suplimentare	55	Autoradio	84
Supraveghere	15	Martori	29	Incalzire/Climatizare spate	55	Sistem maini libere Bluetooth	93
Siguranța pasagerilor	16	Indicator nivel carburant	36	Încălzire suplimentară programabilă	57		
Conducere	17	Indicatorul de temperatură	36	Scaune față	60		
Conducere Eco	18	Indicator de întreținere	37	Banchetă față	62		
		Iluminare bord	37	Scaune spate	63		
		Cutie de viteze si volan	38	Cabină extinsă	65		
		Pornire și oprire	39	Amenajări față	66		
		Pornire în pantă	40	Amenajări spate	70		
				Oglinzi retrovizoare	72		
				Geamuri electrice	73		

	Această pictogramă vă informează asupra echipamentelor specifice modelului combi.
---	---

	Geamuri laterale culisante. Încălzire/climatizare spate. Scanune/banchete spate.
---	--

5. SIGURANȚĂ**111-129**

Frâna de mână	111
Semnal de avarie	111
Claxon	112
ABS	112
AFU	112
ASR și ESP	113
Limitator fix de viteză	115
Centuri de siguranță	116
Airbag-uri	119
Dezactivare airbag pasager	120
Scaune copii	122
Scaune ISOFIX	124



Scaune copii în spate.

6. ACCESORII**130-133**

Tractarea unei remorci	130
Galerie de acoperiș	132
Alte accesorii	132

7. VERIFICĂRI**134-141**

Deschiderea capotei	134
Sub capotă	135
Niveluri	136
Verificări	138
Carburant	141

8. ASISTENȚĂ RAPIDĂ**142-158**

Baterie	142
Schimbarea unei roți	144
Kit remediere temporară până	147
Schimbarea unei lămpi	149
Schimbarea unei siguranțe	153
Schimbarea unei lame de ștergător	157
Remorcarea vehiculului	158

**9. CARACTERISTICI
TEHNICE****159-172**

Dimensiuni	160
Motorizări	167
Mase	168
Elemente de identificare	172

10. LOCALIZARE**173-180**

Exterior	173
Post de conducere	174
Interior	176
Caracteristici - Întreținere	177



PREZENTARE

Acest document de bord este conceput pentru a vă familiariza cu noul vehicul încă de la primirea sa și pentru a vă pune în temă cu funcțiile sale.

Citirea acestuia este ușurată de conținutul alcătuit din 10 capitole identificate, reperabile printr-un cod colorat, specific fiecărei rubrici. Părțile sale abordează, prin tematică, toate funcțiile vehiculului în versiunea cu dotările cele mai complete.

În capitolul 9 veți găsi toate caracteristicile tehnice ale vehiculului dumneavoastră. La sfârșitul documentului, imagini cu exteriorul și interiorul vehiculului vă vor ajuta să localizați un echipament sau o funcție precum și pagina de trimitere pentru detalii.

În cadrul fiecărei rubrici există repere care vă vor atrage atenția asupra unui conținut ierarhizat:

-  vă orientează spre rubrica sau partea care conține informația detaliată legată de o anumită funcție,
-  vă semnalează o informație importantă referitoare la utilizarea echipamentelor,
-  vă avertizează asupra siguranței persoanelor și echipamentelor de la bord.

LA EXTERIOR

Cameră video pentru mers înapoi

Acest echipament se activează automat la trecerea în marșarier, și transmite imagini pe ecranul situat în locul oglinzii retrovizoare interioare.

4 ▶ 79



Iluminare de însoțire "follow me home"

După întreruperea contactului, în momentul ieșirii din vehicul, luminile din față vor rămâne aprinse pentru o scurtă durată.

3 ▶ 43

Deschidere la 180° a ușilor spate

După deblocarea vehiculului ușile spate pot fi deschise la 180° pentru a facilita operațiile de descărcare/încărcare.

2 ▶ 26



Asistență la parcare cu spatele

Acest echipament vă avertizează în caz de detectare a unui obstacol situat în spatele vehiculului la trecerea în marșarier.



4 ▶ 78

DESCHIDERE

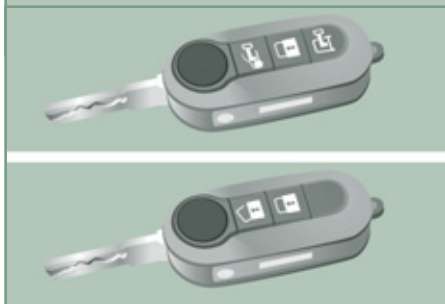



Cheie cu telecomanda



2 butoane



-  Depliere/Pliere a cheii.
-  Deblocare.
-  Blocare.

3 butoane

-  Depliere/Pliere a cheii.
-  Deblocare a cabinei.
-  Deblocare a spațiului de încărcare.
-  Blocare vehicul.

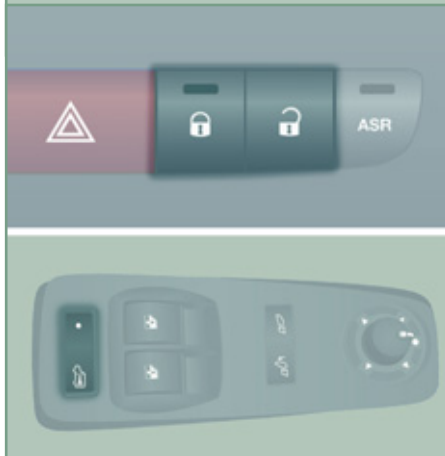
Comenzi centralizate manuale



-  Blocare vehicul.
-  Deblocare vehicul.
-  Blocare/Deblocare a spațiului de încărcare.

Ușă laterală culisantă



Deschidere

Trageți mânerul spre dumneavoastră apoi spre spate.

Aveți grijă să nu blocați canalul de ghidare din podea, pentru o bună culisare a ușii.

Aveți grijă la deschiderea completă pentru obține blocarea dispozitivului de la baza ușii.

Nu rulați cu ușa laterală culisantă deschisă.

DESCHIDERE

Uși spate



Deschidere

Trageți mânerul spre dumneavoastră.

Închidere

Pentru închidere, începeți cu ușa stângă apoi închideți ușa dreaptă.

Deschidere la 180°



Apăsați pe buton, situat pe panoul ușii, pentru mărirea unghiului de deschidere a ușii.

Rezervor de carburant



Deschiderea trapei de carburant.
 Agățarea bușonului rezervorului.
 Capacitatea rezervorului: aproximativ 90 litri.

LA INTERIOR

**Post de conducere**

1. Cutie cu siguranțe.
2. Încălzire programabilă.
3. Comandă regulator viteză.

4. MODE, configurare și personalizare/ reglare intensitate iluminare bord/ reglare fascicul proiectoare.
5. Comandă lumini și semnalizare direcție.
6. Tabloul de bord cu afișaj.

7. Comenzi ștergătoare/spălător/computer de bord.
8. Contact.
9. Airbag șofer/claxon.



Consolă centrală

1. Spațiu pentru mărunțiș între 2 aeratoare reglabile.
2. Autoradio.
3. Aer condiționat manual.
4. Scrumieră mobilă.
5. Brichetă.

6. Priză accesorii 12 Volți (180 W maxim).
7. Control dinamic al stabilității (ASR)/ Controlul Tracțiunii Inteligent.
8. Deblocare centralizată a ușilor și a spațiului de încărcare.
9. Blocare centralizată/martor alarmă.

10. Semnal avarie.
11. Lămpi de ceață spate.
12. Proiectoare anticeață față.
13. Dejivrare/dezaburire.
14. Maneta de viteze.

INSTALARE

Reglaje scaun șofer



Longitudinal

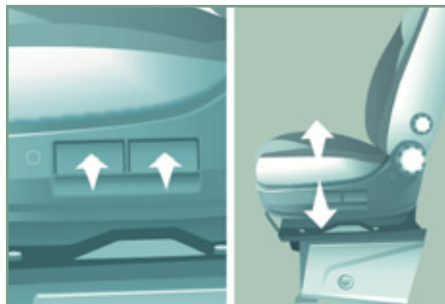

Înălțime șezut



Înclinare spătar



Susținere lombară



Încălzire scaun



Scaun cu amortizare variabilă

INSTALARE

Reglare manuală în profunzime a volanului

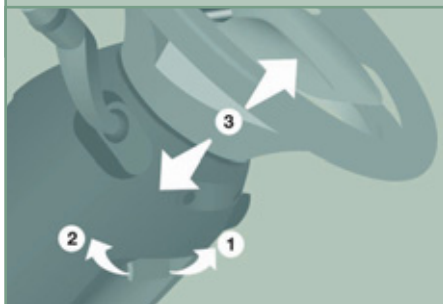

1. Deblocarea manetei.
2. Blocarea manetei.
3. Reglarea în profunzime a volanului.

2 ▶ 38

Reglare retrovizoare exterioare

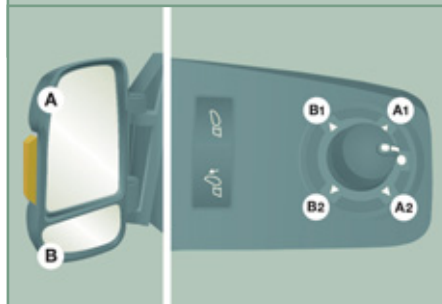

Retrovizoarele exterioare sunt împărțite în două zone: A și B.

1. Retrovizor șofer:

A1- Reglare oglindă superioară.

B1- Reglare oglindă inferioară.

2. Retrovizor pasager:

A2- Reglare oglindă superioară.

B2- Reglare oglindă inferioară.

3 ▶ 72

Centură față



Blocare.

5 ▶ 116



Reglare pe înălțime.

5 ▶ 116

INSTALARE



- Poziția STOP.
- Poziția MERS.
- Poziția AVV.

VIZIBILITATE

Luminile

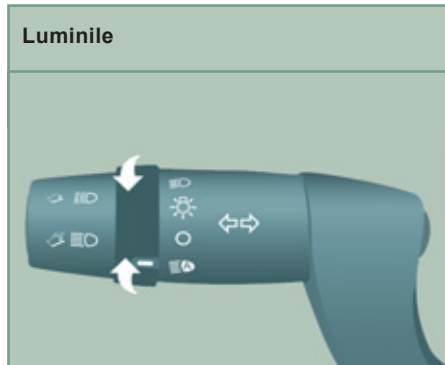

-  Aprindere automată a farurilor.
-  Faruri stinse.
-  Lumini de poziție.
-  Fază scurtă sau fază lungă.
-  Proiectoare ceață față și lumini ceață spate.

Lumini de poziție/PARCARE



Cu contactul taiat, cheia în poziția STOP sau scoasă:

Deplasați inelul de comandă a luminilor pe poziția O, apoi pe poziții, fază scurtă sau fază lungă.

Luminile de poziție rămân aprinse pe întreaga perioadă de staționare.

VIZIBILITATE

Comenzi geamuri electrice

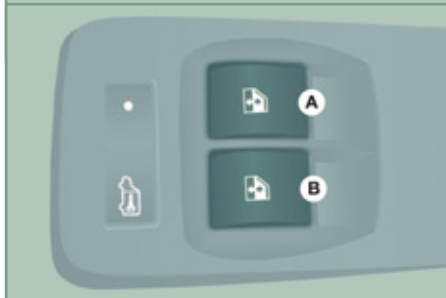

- A. Comandă geam electric șofer.
 - B. Comandă geam electric pasager.
- Funcțiile electrice ale geamurilor sunt neutralizate la un minut după taierea contactului.

Ștergătoare față

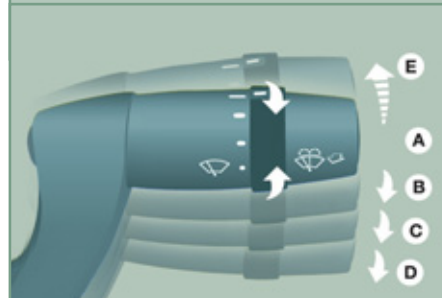





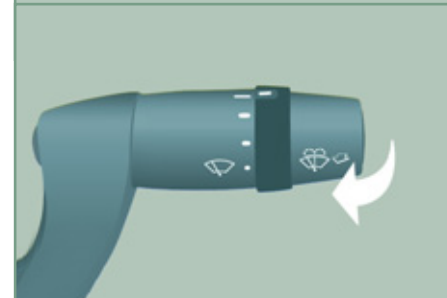









- A. Oprire.
- B. Intermitent (4 viteze).
- C. Continuu lent.
- D. Continuu rapid.
- E. O singură mișcare de ștergere.

Spălător față



Acționați comanda spre dumneavoastră, spălătorul este însoțit de o mișcare temporizată a ștergătoarelor.

VENTILAȚIE

Sfaturi de reglare interioare					
Aer Condiționat manual					
Doresc...	Repartiția aerului	Temperatură	Debit de aer	Recirculare aer	AC
Mai cald					-
Mai rece					
Dejivrare Dezaburire					

Aer condiționat automat: utilizați cu precădere funcționarea automată apăsând tasta **"AUTO"**.

SUPRAVEGHERE

Tabloul de bord

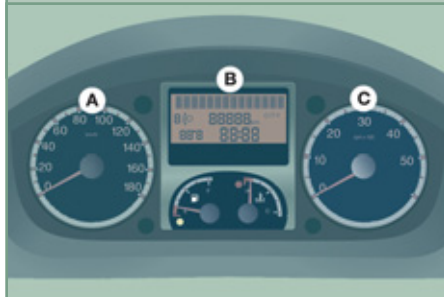

- A. Cadran vitezometru.
- B. Ecranul tabloului de bord.
- C. Cadran turometru.

Martori



Contactul fiind pus, martorii de alertă portocalii și roșii se aprind.
Cu motorul pornit, acești martori trebuie să se stingă.
Dacă rămân martori aprinși, verificați capitolul corespunzător.

Camera video pentru mers înapoi



Camera este pusă în funcțiune în momentul trecerii în marșarier și rămâne activă până la aproximativ 15 km/h. Ea se dezactivează la o viteză mai mare de 18 km/h.

Ecran

Apăsați pe buton și plasați ecranul în poziția dorită.

Taste

Reglare luminozitate.



Reglare iluminare cameră.



ON/OFF permite transmiterea de imagini din spate fără a fi cuplat marșarierul.

SIGURANȚA PASAGERILOR

Pentru neutralizarea airbag-ului pasager față, consultați capitolul 4 în secțiunea "MODE", apoi în meniul "Airbag pasager", selectați OFF.

Martorul airbag-ului din tabloul de bord rămâne aprins pe toată durata neutralizării.



Aceasta interzice deschiderea din interior a ușii laterale culisante.



Două inele în față, situate între spătar și șezutul scaunului, și un inel în spate permit fixarea unui scaun pentru copii.

CONDUCERE

Regulator de viteză

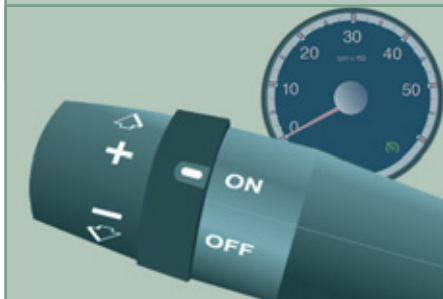

Regulatorul de viteză este identificat pe tabloul de bord printr-un martor situat în cadranul turometrului.



Funcție selectată.



Funcție neutralizată.

Asistență la pornirea în pantă



Această funcție, cuplată cu ESP, ușurează pornirea în pantă și se activează în condițiile următoare:

- vehiculul trebuie să fie oprit, cu motorul pornit,
- panta carosabilului trebuie să fie mai mare de 5%.

Suspensie pneumatică



Acest echipament permite modificarea înălțimii pragului spate pentru a facilita încărcarea sau descărcarea.

Țineți apăsat pe comandă, eliberați pentru oprirea mișcării. Fiecare apăsare crește cu un nivel: de la +1 la +3.

Țineți apăsat pe comandă, eliberați pentru oprirea mișcării. Fiecare apăsare scade cu un nivel: de la -1 la -3.

Rularea cu pragul prea sus sau prea jos riscă să deterioreze elementele de sub caroserie.

CONDUCERE ECO

Conducerea Eco este un ansamblu de practici de rutină ce permit automobilistului să optimizeze consumul de carburant și emisiile de CO₂.

Optimizați utilizarea cutiei de viteze

Cu o cutie de viteze manuală, demarați ușor, angajați imediat următoarea treaptă de viteză și alegeți să rulați schimbând devreme treptele. Dacă vehiculul dumneavoastră este astfel echipat, indicatorul de schimbare a treptei vă invită să treceți la o treaptă superioară ; dacă este afișat pe tabloul de bord, urmați-l.

Cu o cutie de viteze automată sau secvențială, rămâneți pe poziția Drive "D" sau Auto "A", în funcție de tipul de selector, fără a apăsa puternic sau brusc pedala de accelerație.

Adoptați un stil de conducere lejer

Respectați distanțele de siguranță între vehicule, utilizați frâna de motor în locul pedalei de frână, apăsați progresiv pe pedala de accelerație. Aceste maniere de conducere contribuie la reducerea consumului de carburant, a emisiilor de CO₂ și atenuarea fondului sonor produs de circulație.

În condiții de circulație fluidă, dacă dispuneți de comanda "Cruise" la volan, selectați regulatorul de viteză de la minimum 40 km/h.

Controlați utilizarea echipamentelor electrice

Înainte de a porni, dacă habitacul este supraîncălzit, aerisiți-l coborând geamurile și pornind ventilația, înainte de a utiliza aerul condiționat.

De la 50 km/h în sus, ridicați geamurile și lăsați aeratoarele deschise.

Utilizați echipamentele ce vă permit limitarea temperaturii în habitacul (mascarea trapei de pavilion, storuri...).

Întrerupeți aerul condiționat, dacă acesta nu este automat, imediat ce s-a atins temperatura de confort dorită.

Oprii comenzile de degivrare și dezaburire, dacă acestea nu sunt gestionate automat.

Oprii cât mai repede posibil comanda de încălzire a scaunului.

Nu rulați cu proiectoarele anticeață aprinse când condițiile de vizibilitate sunt suficiente.

Evitați menținerea motorului pornit, mai ales în timpul iernii, înainte de a angaja prima treaptă de viteză ; vehiculul dumneavoastră se încălzește mult mai repede în timpul rulării.

Ca pasager, dacă evitați utilizarea simultană a mai multor suporturi multimedia (film, muzică, joc video...), contribuiți la limitarea consumului de energie electrică, ceea ce înseamnă economie de carburant.

Debransați dispozitivele mobile înainte de a părăsi vehiculul.

Limitati cauzele de supraconsum

Repartizați greutatea în vehicul ; plasați-vă bagajele mai grele cât mai aproape de scaunele din spate.

Limitați încărcarea vehiculului și minimizați rezistența aerodinamică (bare de pavilion, bare transversale, suport de biciclete, remorcă...). Alegeți utilizarea unui portbagaj suplimentar închis.

Îndepărtați barele de pavilion și barele transversale după utilizare.

Imediat ce s-a încheiat iarna, îndepărtați pneurile de iarnă și remontați anvelopele de vară.

Respectați sfaturile de întreținere

Verificați regulat și la rece presiunea pneurilor, având ca referință eticheta situată pe tocul portierei șoferului.

Efectuați această verificare cu precădere:

- înainte de un drum lung,
- la fiecare schimbare de anotimp,
- după o staționare prelungită.

Nu uitați de asemenea roata de rezervă și pneurile remorcii sau rulotei.

Efectuați regulat întreținerea vehiculului dumneavoastră (ulei, filtru de ulei, filtru de aer...) și urmați calendarul acestor operațiuni preconizate de constructor.

În momentul alimentării rezervorului, nu insistați după a treia întrerupere a pompei pentru a evita revărsarea carburantului.

La volanul vehiculului nou, doar după ce parcurgeți primii 3 000 kilometri veți constata ameliorarea consumului mediu de carburant.



DESCHIDERI TELECOMANDĂ

Deblocare cabină



O apăsare pe această comandă permite deblocarea vehiculului dumneavoastră. Plafoniera interioară luminează pentru o perioadă scurtă de timp și semnalizatoarele de direcție clipeșc de două ori.

Deblocarea ușilor spate



O apăsare pe această comandă permite deblocarea ușii laterale și a ușilor din spatele spațiului de încărcare.

Blocare centralizată



O apăsare scurtă pe această comandă vă permite să încuiați vehiculul, cabina și spațiul de încărcare. Dacă una din portiere este deschisă sau nu este închisă corect, închiderea centralizată nu se poate efectua. Semnalizatoarele de direcție clipeșc o singură dată.



Ledul comenziide pe consola centrală se aprinde fix, apoi clipește.

Supra-blocare



Două apăsări succesive pe această comandă permite supra-blocarea vehiculului. Astfel este imposibilă deschiderea ușilor din interior și din exterior.

Semnalizatoarele de direcție clipesc de trei ori.

Nu lăsați niciodată pe cineva în interiorul vehiculului când acesta este supra-blocat.



Plierea/Deplierea cheii



Apăsați pe acest buton pentru a scoate cheia din spațiul său.

Pentru a replia cheia, apăsați pe buton apoi rabatați cheia în carcasă.

Dacă nu apăsați pe buton, există riscul de a deteriora mecanismul.



CHEIE

Aceasta permite blocarea și deblocarea încuietorilor vehiculului și pornirea motorului, deschiderea și închiderea busei de rezervor de carburant, ca și pentru a porni și opri motorul.

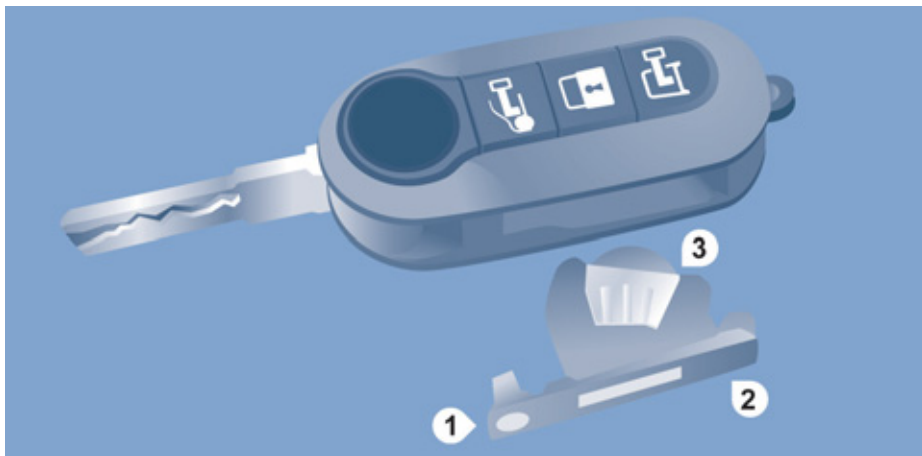

BATERIE TELECOMANDĂ

Referință: CR 2032/3 Volți.

Schimbarea bateriei de la telecomandă

- apăsați pe buton pentru a scoate cheia,
- rotiți șurubul **1** din poziția lacăt închis spre poziția lacăt deschis, folosind o șurubelniță cu vârf subțire,
- deschideți suportul bateriei **2** cu ajutorul șurubelniței,

- scoateți suportul bateriei și înlocuiți bateria **3** respectând polaritatea,
- închideți suportul bateriei **2** la loc, rotind șurubul **1**.

i Există riscul de deteriorare dacă bateria nu este conformă.

Nu folosiți decât baterii identice sau echivalente cu cele recomandate de către rețeaua CITROËN. Predați bateriile uzate la punctele de colectare agreate.

ANTIDEMARAJ ELECTRONIC

Toate cheile au un dispozitiv antidemaraj electronic.

Acest dispozitiv blochează sistemul de alimentare al motorului. El se activează automat când scoateți cheia din contact.

După ce ați pus contactul, cheia și dispozitivul antidemaraj electronic comunică între ele.



Acest martor se stinge după punerea contactului, cheia a fost recunoscută, demarajul motorului se poate efectua.

În cazul în care cheia nu este recunoscută, pornirea este imposibilă. Schimbați cheia și verificați cheia defectă în cadrul rețelei CITROËN.

Pentru o bună utilizare

Notați cu atenție numărul de identificare al cheilor. În caz de pierdere, intervenția în cadrul rețelei CITROËN autorizat va fi mai rapidă dacă prezentați numărul respectiv și cartela confidențială.

Nu aduceți nici o modificare sistemului antidemaraj electronic.

Manipularea telecomenzii chiar și în interiorul buzunarului dumneavoastră poate provoca descurierea involuntară a portierelor.

Totuși, dacă nici o portieră nu se deschide în circa 30 de secunde după deblocare, portierele se blochează automat.

Utilizarea simultană a altor aparate cu frecvență înaltă (telefoane mobile, alarme casnice...) poate perturba pe moment funcționarea telecomenzii.

Cu excepția cazului de reinițializare, telecomanda nu poate funcționa atât timp cât cheia se află în antifurt, chiar și cu contactul întrerupt.

La achiziționarea unui vehicul de ocazie:

- verificați că primiți cartela confidențială,
- efectuați memorizarea cheilor în rețeaua CITROËN, pentru a fi siguri că acestea sunt singurele care permit punerea în mișcare a vehiculului.



Deplasarea cu portierele blocate poate îngreuna accesul ajutoarelor, în caz de urgență.

Din motive de siguranță (copii la bord), scoateți cheia din contact când părăsiți vehiculul, chiar și pe termen scurt.



CARD CONFIDENȚIAL

Îl primiți în momentul livrării autoturismului cu dublura de chei.

Acesta conține un cod de identificare necesar pentru orice intervenție în cadrul rețelei CITROËN asupra sistemului de antidemaraj electronic. Acest cod este acoperit cu o peliculă care nu trebuie îndepărtată decât în caz de nevoie.

Păstrați card-ul dumneavoastră într-un loc sigur, niciodată în interiorul vehiculului.

Când călătoriți departe de casă, luați acest card, la fel ca și celele personale.

ALARMĂ

Dacă vehiculul dumneavoastră este echipat cu ALARMĂ ANTI-EFRACTIE.

Aceasta asigură o protecție perimetrală exterioră prin senzori de detectare a deschiderilor (portiere, capotă) și de continuitate a alimentării electrice.

Echipamentul conține de asemenea o sirenă și un led vizibil din exterior, care indică cele trei stări posibile ale alarmei:

- alarmă armată (în stare de veghe), becul roșu clipește lent,
- alarmă dezarmată (scoasă din starea de veghe), becul este stins,
- alarmă declanșată (semnalizare a unei tentative de efracție), clipire rapidă a becului roșu la dezarmarea vehiculului.

Armare alarmă

Asigurați-vă în prealabil că toate deschiderile sunt bine închise.



Activarea alarmei se face prin apăsarea pe acest lacăt, toate protecțiile se activează după câteva secunde.

Când alarma este în starea de veghe, orice efracție va declanșa sirena pentru aproximativ 30 de secunde, însoțită de aprinderea semnalizatoarelor de direcție.

Alarma trece apoi în stare de veghe, dar declanșarea rămâne memorată și este semnalată prin clipirea rapidă a becului, când are loc dezarmarea.

Alarma se declanșează și după întreruperea alimentării electrice, la restabilirea acesteia.

Armare automată

În funcție de țara de comercializare: această funcție activează automat starea de veghe la circa 2 minute după închiderea ultimei portiere. Pentru a evita declanșarea alarmei la deschiderea unei portiere, trebuie să apăsați din nou comanda de dezarmare a telecomenzii.

Dezactivare cu cheia

Deblocați portierele cu ajutorul cheii, intrați în vehicul. Puneți contactul, identificarea codului cheii va întrerupe alarma.

Dezarmare cu ajutorul telecomenzii



Apăsând pe acest buton (cabină și cheie), la deblocarea vehiculului se iese din starea de veghe.

Pentru o bună utilizare

Pentru neutralizarea rapidă a sirenei declanșate intempestiv, deblocați vehiculul:

- cuplați contactul, identificarea codului cheii va întrerupe alarma,
- apăsați pe acest buton de deblocare (cabină și cheie) de la telecomandă.

Pentru a evita pornirea alarmei, de exemplu înainte de spălare, blocați vehiculul cu ajutorul cheii.

Deblocarea vehiculului cu ajutorul telecomenzii neutralizează automat sirena.

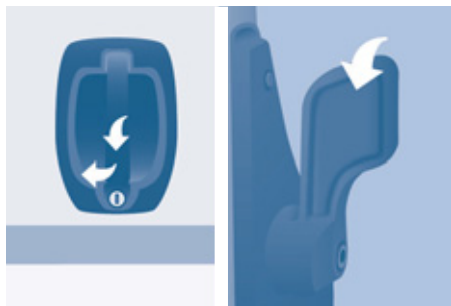

PORTIERE FAȚĂ

Portieră șofer

Folosiți telecomanda pentru blocare/deblocare.

UȘĂ LATERALĂ CULISANTĂ

Atenție: nu obstrucționați șina din podea, pentru ca ușa să poată culisa.

Din exterior

Trageți mânerul spre dumneavoastră, apoi spre spate.

Din interior

Pentru deblocare și deschidere, împingeți mânerul spre spate.

Aveți grijă să efectuați o deschidere completă pentru ca dispozitivul de la baza ușii să se blocheze.

Pentru deblocare și închidere, trageți mânerul și lăsați portiera să culiseze.



Nu circulați cu ușa laterală culisantă deschisă.



Siguranță copii

Aceasta dezactivează deschiderea din interior a ușii laterale culisante.

Apăsați pe comanda situată pe cantul ușii laterale.



UȘI SPATE

Din exterior

Trageți mânerul spre dumneavoastră. Cele două uși se deschid la 96°.

Deschidere/închidere uși

Pentru a deschide, trageți mânerul spre dumneavoastră apoi trageți levierul pentru a deschide ușa din partea stângă.

Pentru a închide, începeți cu ușa din partea stângă apoi închideți ușa din partea dreaptă.

Deschidere la 180°

Dacă vehiculul dumneavoastră are această opțiune, un sistem de tije retractabile permite o deschidere de la 96° la 180°.

Apăsați pe butonul aflat pe panoul portierei pentru a lărgi unghiul de deschidere al portierei.

La închidere, tija se va replia automat.



BLOCARE/DEBLOCARE DIN INTERIOR

Cabină și spațiu de încărcare



O apăsare permite blocarea centralizată electrică, atunci când ușile sunt închise.



O apăsare permite deblocarea centralizată electrică.

Deschiderea ușilor este întotdeauna posibilă din interior.



Dacă una dintre uși este deschisă sau incorect închisă, blocarea centralizată nu se efectuează.



Martorul luminos al comenzii:



- se aprinde când deschiderile sunt blocate și începând cu punerea contactului,
- apoi clipește atunci când deschiderile sunt blocate la oprire și motorul este oprit.

Comanda este inactivă atunci când vehiculul a fost blocate cu telecomanda sau cu cheia, din exterior.

Spațiul de încărcare



O apăsare permite, din cabină, blocarea sau deblocarea ușii laterale și a ușilor spate. Martorul luminos rămâne aprins la blocare.

Siguranță anti-agresiune

La pornirea vehiculului, sistemul blochează automat ușile cabinei și pe cele ale spațiului de încărcare la atingerea a circa 20 km/h.

Dacă pe parcurs nu se efectuează nici o deschidere, blocarea rămâne activă.

Activare/dezactivare funcție

Funcția se activează/dezactivează selectând "Autoclose" în meniul Mode.



Consultați rubrica 4 în capitolul "Mode".

Martor deschidere



Dacă acest martor se aprinde, verificați închiderea corectă a portierelor cabinei, a portierelor spate sau laterale și a capotei motorului.

Pentru o bună utilizare

Dacă vă decideți să rulați cu ușile blocate, trebuie să știți că acest lucru ar putea împiedica accesul echipelor de salvare în caz de urgență.

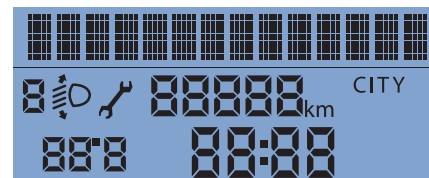

Afișaj 2 al tabloului de bord

- Oră,
- Dată,
- Temperatură exterioară,
- Kilometri parcurși/Mile parcurse,
- Autonomie,
- Consum,
- Viteză medie,
- Înălțime fascicul proiectoare,
- Alertă de depășire a unei viteze programabilă prin tasta MODE,
- Indicator de întreținere,
- Mesaje de alertă afișate în partea superioară,
- Radio (frecvența ascultată în momentul respectiv).

POSTUL DE CONDUCERE

TABLON DE BORD

1. Contor kilometri/mile.
2. Afișaj.
3. Cadrane de bord.
4. Tuometru.

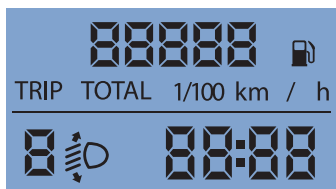





Afișaj 1 al tabloului de bord

- Oră,
- Kilometri parcurși/Mile parcurse,
- Autonomie,
- Consum,
- Viteză medie,
- Înălțime fascicul proiectoare,
- Alertă de depășire a unei viteze programabilă prin tasta MODE,
- Indicator de întreținere.







MARTORI



La fiecare pornire: o serie de martori se aprind pentru un auto-test de control. În scurt timp aceștia se sting. Cu motorul pornit: martorul devine alertă dacă rămâne permanent aprins sau dacă clipește. Aceasta primă alertă poate fi însoțită de un semnal sonor și de un mesaj înscris pe afișaj. "Nu neglijați aceste avertismente."

Martor	este	semnalizează	Soluție - acțiune	
	Service	aprins temporar.	anomalii minore.	Consultați rețeaua CITROËN.
		rămâne aprins, însoțit de un mesaj pe afișaj.	anomalii majore.	Notați mesajul de alertă și apelați rețeaua CITROËN.
	Frână de staționare - Nivel lichid de frână	aprins.	frână acționată total sau parțial.	Eliberarea frânei duce la stingerea martorului.
		aprins.	nivel scăzut al lichidului.	Faceți complotarea cu un lichid recomandat de CITROËN.
		rămâne aprins, nivelul lichidului fiind corect.		Oprirea este obligatorie, opriți, taiati contactul și apelați rețeaua CITROËN.
	Repartitor electronic de frânare	aprins.	repartiție a forței de frânare deficientă.	Oprirea este obligatorie. Consultați rețeaua CITROËN.
	Nivel minim al lichidului de răcire	aprins.	nivel al lichidului insuficient.	Opriti-vă și taiati contactul. Așteptați să se răcească. Capitolul 7, secțiunea "Niveluri". Consultați rețeaua CITROËN.







Martor		este	semnalează	Soluție - acțiune
	Temperatură lichid de răcire	aprs, cu acul în zona roșie a indicatorului.	une o creștere anormală a temperaturii lichidului de răcire.	Opriti-vă și taiati contactul, așteptați răcirea lichidului. Verificați vizual nivelul lichidului.
		pe H în zona roșie a indicatorului.	temperatura lichidului de răcire.	Capitolul 7, secțiunea "Niveluri". Consultați rețeaua CITROËN.
	Presiune ulei motor	aprs în timpul mersului.	presiune insuficientă.	Opriti-vă și taiati contactul, așteptați răcirea circuitului de ungere pentru a verifica nivelul acestuia. Capitolul 7, secțiunea "Niveluri".
		rămâne aprs, nivelul lichidului fiind optim.	o anomalie majora.	Consultați rețeaua CITROËN.
		intermitent, câteva secunde, cu un mesaj pe afișaj.	apropierea unei verificări periodice.	Verificați în carnetul de întreținere a vehiculului pentru a vedea care este următoarea revizie CITROËN.
	Încărcare baterie	aprs.	o disfuncție la circuitul de încărcare.	Verificați conectorii bateriei... Capitolul 8, secțiunea "Baterie".
		rămâne aprs, fix sau clipitor, la verificări nimic anormal.	circuit defect, o disfuncție la aprinderea sau la injecție.	Consultați rețeaua CITROËN.
	Detecție deschidere	aprs.	o deschidere incorect inchisa.	Verificați închiderea ușilor de la cabină, a ușii laterale, a ușilor spate și a capotei motorului.



Martor		este	semnalează	Soluție - acțiune
	Centură de siguranță necuplată	aprins, apoi intermitent.	șoferul nu și-a pus centura de siguranță.	Trageți centura, apoi introduceți catarama în suportul de închidere.
		un semnal sonor și apoi rămâne aprins.	vehiculului rulează, șoferul nu și-a pus centura de siguranță.	Verificați buna închidere trăgând de centură. Capitolul 5, secțiunea "Centuri de siguranță".
	Direcție asistată	aprins, însoțit de un semnal sonor și de un mesaj pe afișaj.	o defecțiune a acesteia.	Direcția vehiculului dumneavoastră va fi operațională dar fără aportul sistemului de servodirecție. Faceți o verificare în cadrul rețelei CITROËN.
	Airbag frontal/lateral	intermitent sau rămâne aprins.	o disfuncționalitate a unui airbag	Faceți o verificare în cadrul rețelei CITROËN. Capitolul 5, secțiunea "Airbag-uri".
	Suspensie	aprins.	o defecțiune a sistemului de compensare pneumatică.	Consultați rețeaua CITROËN.
	ABS	aprins.	arată o defecțiune sistemului.	Frânele vehiculului dumneavoastră vor fi operaționale dar fără aportul sistemului de servofrână. Astfel, noi vă sfătuim să opriți și să apelați rețeaua CITROËN.
	ASR	clipește.	o pierdere a aderenței evitată.	Acest sistem vă îmbunătățește aderența la drum și comportamentul vehiculului pe viraje. Capitolul 5, secțiunea "Siguranța în conducere".
		aprins, însoțit de un semnal sonor pe afișaj.	arată o defecțiune a sistemului.	Consultați rețeaua CITROËN.

Postul de conducere				
Martor		este	semnalează	Soluție - acțiune
	ESP	clipește.	funcționarea sa.	
		aprins.	defect sau o problemă la sistemul de asistență la pornirea în rampă.	Consultați rețeaua CITROËN. Capitolul 5, secțiunea "Siguranța la volan".
			o defecare a Controlului de Tracțiune Inteligent.	
	Depoluare	aprins.	regenerarea filtrului de particule.	Este recomandabil să lăsați motorul în funcțiune până la stingerea matorului, pentru ca faza de regenerare să se termine. Capitolul 7, partea "Controale".
	Sistem antipoluare	aprins.	arată o defecțiune a sistemului.	Faceți imediat o verificare în cadrul rețelei CITROËN.
	Neutralizare airbag frontal pasager	aprins.	neutralizarea voluntară a airbagului pasagerului datorită montării unui scaun pentru copii cu spatele în direcția de mers.	Configurați din meniul MODE al computerului de bord. Capitolul 4, secțiunea "Mode".
	Antidemaraj electronic	aprins.	cheia de contact nu este recunoscută. Pornirea este imposibilă.	Folosiți cheia de rezervă și verificați-o pe cea defectă în cadrul rețelei CITROËN. Capitolul 2, secțiunea "Deschideri".
	Plăcuțe de frână față	aprins.	uzura plăcuțelor de frână.	Înlocuiți plăcuțele în cadrul rețelei CITROËN.

Martor		este	semnalează	Soluție - acțiune
	Prezență apă în filtrul de motorină	aprins. Însoțit de un mesaj pe afișaj.	apă în filtrul de motorină.	Faceți o purjare a filtrului în cadrul rețelei CITROËN. Capitolul 7, secțiunea "Verificări".
	Nivel minim de carburant	aprins acul de la indicatorul de nivel carburant în zona E.	este atacata rezerva de carburant.	Alimentați cu carburant în cel mai scurt timp. Evaluarea rezervei de carburant este un parametru care depinde de stilul de conducere, de profilul drumului, de condițiile climatice și de kilometrii parcurși de la aprinderea matorului.
		clipește.	o disfuncție.	Consultați rețeaua CITROËN.
	Preîncălzire Diesel	aprins.	condițiile climatice impun o preîncălzire a motorului.	Așteptați stingerea matorului pentru a acționa demarorul.
	Lumini de poziție	aprins, însoțit de un mesaj pe afișaj.	selecție manuală.	Învărțiți inelul de comandă al luminilor până la prima poziție.
			aprinderea automată a farurilor, inelul în poziția A.	Reglați sensibilitatea senzorului de lumină din meniul MODE. Capitolul 4, secțiunea "Mode".
	Fază scurtă	aprins.	selecție manuală.	Învărțiți inelul de comandă al luminilor până poziția a doua.
	Fază lungă		o tragere spre dumneavoastră a comenzii.	Trageți spre dumneavoastră comanda pentru a reveni la faza scurtă.

Postul de conducere

Postul de conducere				
Martor		este	semnalează	Soluție - acțiune
	Semnalizare	intermitent, însoțit de semnal sonor.	schimbarea direcției de mers prin comanda lumini, aflată în stânga volanului.	La dreapta : comanda acționată în sus. La stânga : comanda acționată în jos.
	Proiectoare față ceață	aprins.	butonul din consola centrală este apăsat.	Selecție manuală. Proiectoarele anticeață funcționează doar cu luminile de poziție sau faza scurtă aprinse.
	Lumini de ceață spate	aprins.	butonul din consola centrală este apăsat.	Selecție manuală. Luminile de ceață spate funcționează doar cu luminile de poziție sau faza scurtă aprinse. În condiții climatice normale de vizibilitate, stingeti-le.
	Regulator de viteză	aprins.	regulatorul este selecționat.	Selectare manuală. Capitolul 3, secțiunea "Comenzi pe volan".
	Bec ars	aprins. însoțit de un mesaj pe afișaj.	unul sau mai multe becuri arse.	Înlocuiți becul. Capitolul 8, secțiunea "Înlocuirea unui bec" sau consultați rețeaua CITROËN.
	Asistență la parcare cu spatele	aprins.	o defecțiune a sistemului.	Asistența sonoră nu mai este activă. Faceți rapid o verificare în cadrul rețelei CITROËN.

Martor	este	semnalează	Soluție - acțiune
 <p>Temperatură/ Polei</p>	<p>martorul de prezență a poleiului, temperatura ce clipește însoțită de un mesaj pe afișaj.</p>	<p>condiții climatice care favorizează apariția poleiului pe șosea.</p>	<p>Fiți de două ori mai vigilent și nu frânați brusc. Capitolul 5, secțiunea "Siguranță în conducere".</p>
 <p>Data 11:00:00</p>	<p>setare : dată. oră.</p>	<p>configurare din meniul MODE.</p>	<p>Capitolul 4, secțiunea "Mode".</p>
 <p>Înălțime fascicul proiectoare</p>	<p>un reglaj al farurilor.</p>	<p>o poziție, de la 0 la 3, în funcție de cantitatea transportată.</p>	<p>Se reglează folosind comanda din tabloul de bord. Capitolul 3, secțiunea "Comenzi pe volan".</p>
 <p>Cheie întreținere</p>	<p>a fost atins termenul pentru o nouă revizie de întreținere.</p>	<p>se apropie o revizie de întreținere.</p>	<p>Vedeți lista de verificări din carnetul de întreținere. Efectuați vizita de întreținere în rețeaua CITROËN.</p>



INDICATOR NIVEL CARBURANT

Nivelul de carburant este verificat la fiecare cuplare a contactului în poziția de mers.

Acul se poziționează la:

- **F (Full - plin):** rezervorul este plin, aproximativ 90 litri.
- **E (Empty - gol):** rezerva se golește, matorul rămâne permanent aprins.

La debutul alertei, rezerva este de aproximativ 11 litri.

Rezervoare de diferite capacități (60 și 125 litri) sunt disponibile opțional.



Detalii în capitolul 7, secțiunea "Carburant".

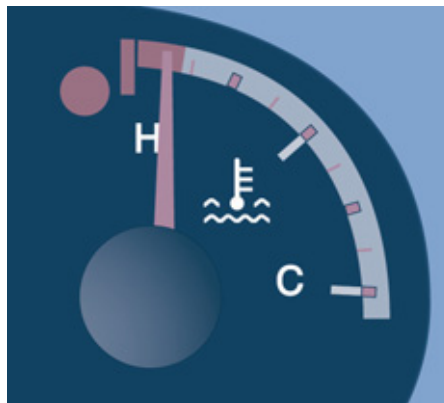

TEMPERATURA LICHIDULUI DE RĂCIRE

Acul se află între C (Cold - rece) și H (Hot - cald): funcționare normală.

În condiții grele de utilizare sau condiții climatice calde, acul se poate apropia de gradațiile roșii.

Cum procedăm dacă acul intră în zona roșie, sau dacă matorul se aprinde:

- opriți imediat, întrerupeți contactul. Moto-ventilatorul poate continua să funcționeze un timp, circa 10 minute.

- așteptați răcirea motorului, pentru a verifica nivelul, iar dacă e nevoie completați-l. Vă recomandăm: circuitul de răcire este sub presiune. Pentru a evita orice risc de arsură, deșurubați capacul două ture pentru a permite scăderea presiunii.

Când presiunea a scăzut, verificați nivelul și scoateți capacul pentru a îl completa.

Dacă acul rămâne în zona roșie, apelați la rețeaua CITROËN.



Pentru detalii, vedeți capitolul 7, secțiunea "Niveluri".

DEPOLUARE

EOBD (European On Board Diagnosis) este un sistem european de diagnostic la bord ce răspunde, printre altele, normelor de emisii autorizate de:

- CO (monoxid de carbon),
- HC (hidrocarburi nearse),
- NOx (oxizi de azot) sau particule, detectate de sondele de oxigen plasate înainte și după catalizatoare.



Șoferul este astfel avertizat de defecțiunile apărute la acest dispozitiv antipoluare prin aprinderea pe tabloul bord a acestui mator specific.

Există riscul de a deteriora catalizatorul. Faceți o verificare în cadrul rețelei CITROËN.

INDICATOR DE ÎNTREȚINERE

Afișajul vă informează despre scadența următoarei revizii de efectuat, conform planului "Constructor" din carnetul de întreținere. Această informație este determinată în funcție de numărul de kilometri parcurși de la revizia precedentă.



După câteva secunde, afișajul revine la funcțiile sale curente.



Reluarea informațiilor de întreținere

Pentru a accesa informațiile legate de întreținere, apăsați scurt tasta MODE.

Utilizați săgețile sus/jos pentru a vizualiza informațiile legate de interval și de uzură ale uleiului din motor.

O nouă apăsare pe tasta MODE vă permit revenirea la diferitele meniuri ale afișajului.

O apăsare lungă face revenirea la ecranul inițial.

Meniu...	Alegere...	Permite...
 12 Service	Service (Km/Mile până la schimb de ulei)	Afișarea kilometrilor/milelor ce rămân de parcurs până la următorul schimb de ulei.
	Ulei	Afișarea nivelului de ulei.

Consultați capitolul 4, secțiunea "Mode".

Degradarea uleiului din motor



Acest martor clipește și, dacă vehiculul dumneavoastră este echipat cu această funcție, un mesaj este afișat la fiecare pornire: sistemul a detectat o degradare a uleiului din motor. Schimbul de ulei trebuie realizat rapid.



Acest al doilea martor, cuplat cu primul, se aprinde pe tabloul de bord dacă nu a fost efectuat schimbul de ulei, degradarea uleiului depășind un nou prag. Pentru a evita orice degradare și înainte de a atinge acest palier, efectuați schimbul de ulei.

Pentru motorizările 3.0 HDi, regimul motorului va fi astfel limitat la 3 000 rot/min, apoi 1 500 rot/min atâ timp cât nu se realizează schimbul de ulei. Operați schimbarea uleiului pentru a evita orice deteriorare.

Aducere la zero

Oprirea clipirii permanente a indicatorului este asigurată de către un reparator echipat cu dispozitivul de diagnostic.

Consultați lista de verificări în carnetul de întreținere primit la livrarea vehiculului.



ILUMINARE BORD

Iluminarea bordului este activă când farurile sunt aprinse.



Utilizați aceste comenzi pentru a regla intensitatea iluminării tabloului de bord.



Aveți la dispoziție 8 niveluri de reglare.

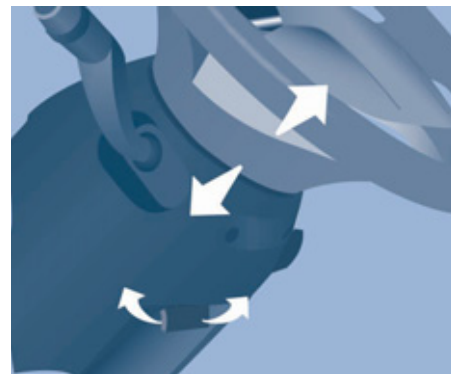
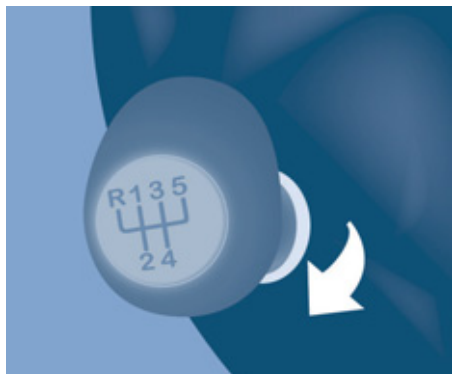

CUTIE DE VITEZE SI VOLAN

MANUALA

Pentru a schimba ușor vitezele, apăsați întotdeauna până la capăt pedala de ambreiaj. Pentru a evita să vă deranjeze ceva sub pedale:

- **verificați așezarea corectă a covorașului de podea,**
- **nu suprapuneți niciodată mai multe covorașe.**

Evitați să lăsați mâna pe capătul schimbătorului de viteze deoarece forța exercitată, chiar și ușoară, poate să uzeze în timp elementele din interiorul cutiei.

Marșarier

Ridicați inelul de sub nuca manetei pentru a trece în marșarier.

Nu treceți niciodată în marșarier înainte de oprirea completă a vehiculului.

Mișcarea trebuie efectuată lent, pentru a reduce zgomotul la trecerea în marșarier.

Manevrele de mers cu spatele sunt semnalizate prin avertizări sonore la exterior.

i Dacă vehiculul dumneavoastră are această dotare, dispozitivul de asistență la parcare cu spatele se declanșează la trecerea în marșarier; se aude un semnal sonor.

+ Detalii în capitolul 4, secțiunea "Asistență la parcare cu spatele".

REGLAJUL ÎN ADÂNCIME AL VOLANULUI

Cu vehiculul oprit, reglați mai întâi scaunul în poziția cea mai confortabilă.

Deblocați volanul trăgând comanda spre dumneavoastră.

Ajustați adâncimea volanului apoi blocați-l, împingând comanda până la capăt.

Ca măsură de siguranță, aceste manevre nu trebuie făcute în timpul mersului.



PORNIRE ȘI OPRIRE

Poziția **MERS**: deplasare.
Unele accesorii pot funcționa.
Poziția **AVV** (Avviamento): demaror.
Demarorul este acționat.
Poziția **STOP**: antifurt.
Contactul este întrerupt.

Pentru o utilizare eficientă la pornire



Martor antidemaraj

Dacă se aprinde, schimbați cheia și faceți o verificare a cheii defecte în cadrul rețelei CITROËN.



Martor preîncălzire diesel

Rotiți cheia până la poziția **MERS**.

Pe timp rece, așteptați stingerea acestui martor apoi acționați demarorul (poziția **AVV**) până când motorul pornește. Dacă temperatura este suficientă, martorul se aprinde sub o secundă, puteți porni fără să mai așteptați.



Martor deschidere

Dacă se aprinde, o deschidere este incorect închisă, verificați!

Pentru o utilizare eficientă la oprire

Protejați motorul și cutia de viteze

În momentul întreruperii contactului, lăsați motorul să funcționeze câteva secunde, timp ce permite turbocompresorului să scadă în turație.

Nu apăsați accelerația după întreruperea contactului.

Este inutil să cuplați o treaptă de viteze după oprirea vehiculului.



În condiții de temperatură joasă

În zonele montane și/sau reci, este recomandată utilizarea unui carburant de tip "iarnă" adaptat temperaturilor scăzute sau negative.

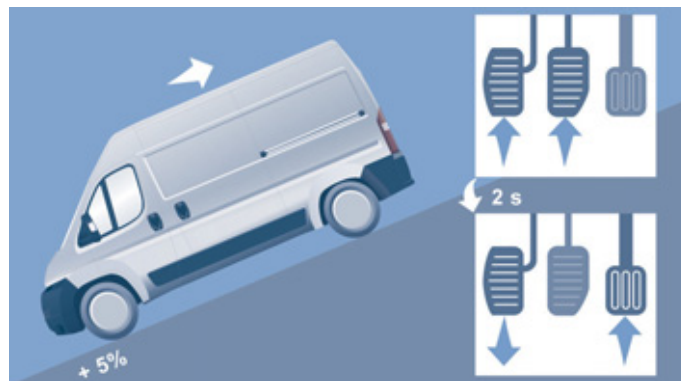
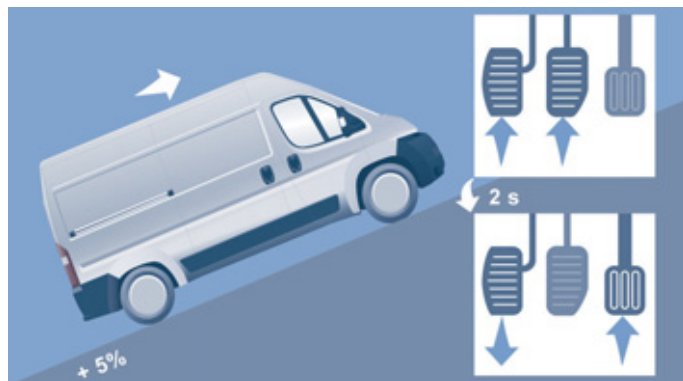

ASISTENȚĂ LA PORNIREA ÎN PANTĂ

Această funcție, legată de ESP, ușurează demarajul în pantă și se activează în următoarele condiții:

- vehiculul trebuie să fie oprit, motorul fiind pornit, piciorul pe pedala de frână,
- panta de drum trebuie să fie mai mare de 5%,
- la urcare cutia de viteze trebuie să fie în punctul mort sau într-o viteză, diferită de marșarier,
- la coborâre, trebuie să fie maneta în marșarier.

Funcția HHC (Hill Holder Control) sau Asistență la pornirea în pantă este o îmbunătățire a confortului în conducere.

Aceasta nu asigură nici parcare automată a vehiculului, nici o frână de staționare automată.

Funcționare

Cu pedala de frână și pedala de ambreiaj apăsată, imediat ce eliberați pedala de frână aveți circa 2 secunde pentru a porni, fără recul și fără a folosi frâna de mână.

În faza de demarare, funcția se desactivează automat diminuând gradat presiunea de frânare. În timpul acestei faze este posibil să auziți un zgomot tipic de deblocare mecanică a frânelor, ce semnalează mișcarea iminentă a vehiculului.

Asistența la pornirea în pantă se dezactivează în oricare din situațiile următoare:

- dacă pedala de ambreiaj nu este apăsată,
- dacă frâna de mână este trasă,
- la oprirea motorului,
- la calarea motorului.

Anomalie



Atunci când intervine o defecțiune la sistem, acest martor se aprinde însoțit de un semnal sonor și confirmat de un mesaj pe afișaj. Consultați rețeaua CITROËN pentru verificarea sistemului.



AVANTAJE CONFORT

ANTIFONIZARE

Vehiculul dumneavoastră are un sistem de suspensie modern, care contribuie la îmbunătățirea confortului general.

Aceste ameliorări scad și nivelul de poluare auditivă.

CONFORTUL ACUSTIC OBTINUT PRIN TRATAREA CAROSERIEI

Antifonarea caroseriei pe sub vehicul și a pasajelor de la roți duce la reducerea considerabilă a zgomotului și protejează caroseria de agresiunile exterioare.

Caroseria este tratată în câmp electrostatic, tehnologie care asigură o foarte bună protecție la coroziune. Garanția anticoroziune este de 6 ani.

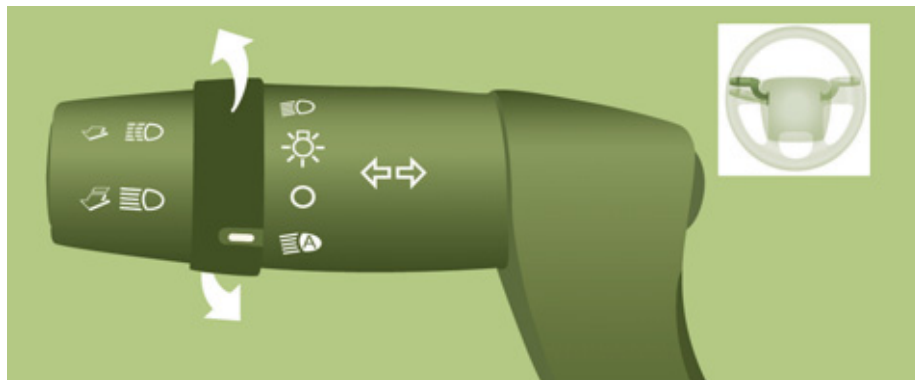

Proiector pentru ceață față



Lămpi pentru ceață spate

Dacă vehiculul dumneavoastră este echipat cu lumini de ceață, acestea funcționează cu luminile de poziție, faza scurtă sau faza lungă.

Apăsați pe una dintre aceste comenzi pentru a aprinde luminile de ceață.

i Luminile de ceață trebuie folosite numai pe timp de ceață sau ninsoare.

Pe timp senin sau ploios, ziua sau noaptea, proiectoarele de ceață față și stopurile de ceață spate aprinse sunt orbitoare și interzise.

Nu uitați să le stingeți imediat ce nu mai sunt necesare.

COMENZI DE LA VOLAN

COMANDĂ LUMINI

Selecția se efectuează prin rotirea reperului alb al inelului.



Lumini de poziție aprinse



Toate luminile stinse



Faza scurtă/faza lungă aprinsă

Inversarea fazelor: scurtă/lungă

Trageți comanda până la capăt spre dumneavoastră.

Apel din faruri

Trageți comanda spre dumneavoastră, oricare ar fi poziția inelului.

Funcția "autostradă"

Trageți ușor maneta spre volan, fără a trece de punctul de rezistență al comenzii luminilor; indicatoarele de direcție corespunzătoare clipesc de cinci ori.



Indicatoare de direcție (verde clipitoare)

Stânga: în jos.

Dreapta: în sus.

APRINDEREA AUTOMATĂ A LUMINILOR

Pe vehiculele echipate cu această funcție, luminile de poziție și faza scurtă se aprind automat în caz de luminozitate slabă.

Pe timp de ceață sau zăpadă, senzorul de luminozitate poate detecta o lumină suficientă. Astfel, luminile nu se mai aprind automat. Dacă este necesar, trebuie să porniți manual faza scurtă.

Ele se sting de îndată ce luminozitatea redevine suficientă.



Nu mascați senzorul de luminozitate aflat în partea central superioară a parbrizului.



Pentru a regla sensibilitatea senzorului, consultați capitolul 4, secțiunea "Mode".

Activare



Rotiți inelul de selecție pe această poziție. Luminile se sting odată cu oprirea contactului.

LUMINĂ DE ÎNSOȚIRE (FOLLOW ME HOME)

Pe vehiculele echipate cu această opțiune: când părăsiți vehiculul dumneavoastră, luminile de poziție și faza scurtă rămân aprinse pe o durată presetată anterior (ieșirea din parcare, de exemplu).

Contact întrerupt sau cheia pe poziția STOP.

Timp de 2 minute după oprirea motorului, poziționați cheia în contact la poziția STOP sau scoateți-o din contact.

Trageți comanda pentru lumini spre volan.



Martorul se aprinde în tabloul de bord.

Cu fiecare acționare a comenzii luminilor, spre volan, se prelungeste durata de aprindere a luminilor cu 30 secunde până la aproximativ 3 minute. După trecerea perioadei selecționate luminile se sting automat.

Pentru a anula această funcție, țineți comanda luminilor trasă către volan timp de 2 secunde.

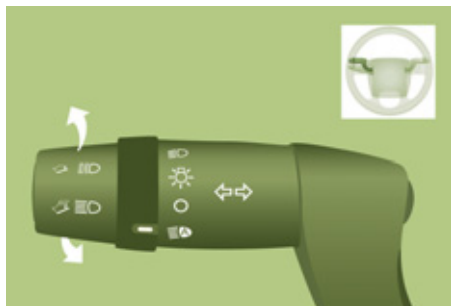

LUMINI DE POZIȚIE/STAȚIONARE

Această opțiune vă permite să lăsați luminile de poziție aprinse pe durata staționării; cu contactul oprit, cheia în poziția STOP sau scoasă din contact.

Deplasați inelul comenzii luminilor pe poziția O, apoi pe luminile de poziție, de fază scurtă sau lungă.



Martorul se aprinde în tabloul de bord.

Luminile de poziție rămân aprinse pe toată durata staționării dumneavoastră.

O perioadă lungă de funcționare poate reduce semnificativ gradul de încărcare al bateriei vehiculului dumneavoastră.



FASCICULUL PROIECTOARELOR

În funcție de greutatea mărfii transportate, este recomandată reglarea înălțimii fasciculului luminos al farurilor.

Această funcție este disponibilă numai pentru faza lungă.



Prin apăsări succesive pe aceste butoane aveți posibilitatea de a regla înălțimea farurilor.



Un martor pe afișaj indică poziția de reglare aleasă (0, 1, 2, 3).



COMANDA ȘTERGĂTOARELOR

Ștergătoare față

Ștergerea este activă numai dacă cheia de contact este în poziția **MERS**.





Comanda poate avea cinci poziții diferite:

Ștergere oprită.

Ștergere intermitentă:

1 pas în jos.

În această poziție, rotind inelul, este posibil să selectați patru viteze:

-  - intermitent foarte lentă,
-  - intermitent lent,
-  - intermitent,
-  - intermitent rapid.



Ștergere continuă lentă: 2 pași în jos.

Ștergere continuă rapidă: 3 pași în jos.

O singură ștergere, trageți comanda spre volan.

Ștergere automată cu detector de ploaie

Dacă vehiculul dumneavoastră are această echipare, cadența de ștergere se reglează automat în funcție de intensitatea ploii.

Ștergere automată: 1 pas în jos. Este confirmată printr-o mișcare a ștergătoarelor. Trebuie reactivată după fiecare întrerupere a contactului.

În această poziție, rotind inelul, puteți crește sensibilitatea senzorului de ploaie.

 Nu mascați senzorul de ploaie, situat pe partea centrală superioară a parbrizului.

Pentru spălarea vehiculului, întrerupeți contactul sau dezactivați ștergătorul automat.

Pentru o bună utilizare

Verificați ca ștergătoarele față să poată funcționa liber, dacă le folosiți în condiții de ger.

Folosiți-vă de treapta ajutoare din scutul față pentru a elimina zăpada acumulată la baza parbrizului și pe ștergătoare.

 Pentru a schimba lamele ștergătoarelor, consultați capitolul 8, rubrica "Schimbarea unei lame de ștergător".

Spălătorul de parbriz și spălătorul de proiectoare

Acționați comanda spre dumneavoastră, spălătorul de parbriz este însoțit de o repriză temporizată a ștergătoarelor.

Spălătorul de proiectoare este cuplat cu spălătorul de parbriz, se declanșează dacă faza scurtă este aprinsă.

 Pentru a completa nivelurile, a se vedea capitolul 7, partea "Niveluri".

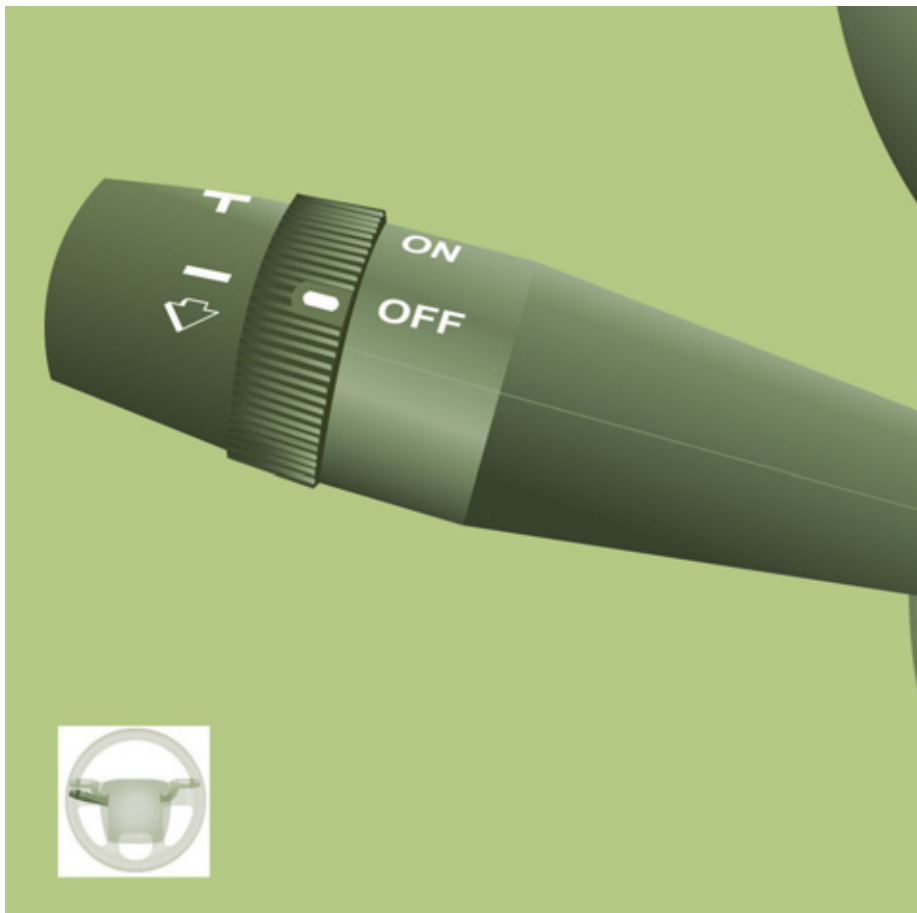

REGULATOR DE VITEZĂ

"Este ritmul în care șoferul dorește să se deplaseze".

Acest sistem ajutător pentru condus în condiții de circulație fluidă permite menținerea constantă a vitezei programate a vehiculului, de către șofer, cu excepția cazurilor de pantă abruptă și de încărcătură mare.

Pentru a fi programată sau activată, viteza vehiculului trebuie să fie de peste 40 km/h, cu cel puțin al patrulea raport al cutiei de viteze angajat.

Dacă vehiculul dumneavoastră are această dotare, regulatorul de viteză poate fi vizualizat pe tabloul de bord printr-un martor situat în cadrul tuometru.



Funcție selectată.



Funcție dezactivată.

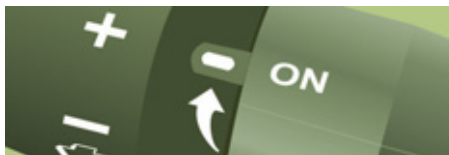

Selectarea funcției - ON



Selectarea poziției **ON** pornește funcția.

Dacă vehiculul dumneavoastră este echipat cu acest afișaj, un mesaj confirmă acțiunea.



Programarea unei viteze

Atingeți viteza dorită prin accelerare, cu a patra sau a cincia treaptă de viteză angajată.

Deplasați comanda în sus (+), timp de aproximativ o secundă, pentru a o memora. Eliberați pedala de accelerație, vehiculul va menține această viteză.

Depășirea temporară a vitezei

În cursul regularizării, este întotdeauna posibil, prin acționarea pedalei de accelerație, să depășiți viteza programată (pentru depășirea unui vehicul, de exemplu).

Modificarea vitezei programate în timpul regularizării

Aveți posibilitatea să:



- creșteți viteza pas cu pas, prin impulsuri scurte sau în mod continuu, menținând comanda în sus (semnul +),



- să descreșteți viteza în mod continuu, menținând comanda în jos (semnul -).

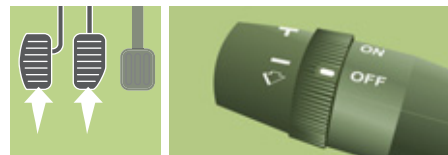

Oprirea/dezactivarea funcției

Apăsați pedala de frână sau de ambreiaj sau plasați roțița pe poziția **OFF**, matorul se stinge, sau întrerupeți contactul pentru a opri tot.

Dacă unul dintre sisteme ESP sau ASR intervine, funcționarea regulatorului este temporar dezactivată.



Restabilire - RES

Pentru a restabili viteza programată a vehiculului (de exemplu, după o apăsare pe frână sau pe ambreiaj) reveniți progresiv la modul dorit și apăsați pe **RES**. Matorul se aprinde, funcționarea regulatorului este restabilită.

Anularea vitezei programate

La oprirea vehiculului, după întreruperea contactului, nici o viteză nu mai rămâne în memoria sistemului.

Funcționare anormală

În caz de defecțiune, funcția se oprește și matorul se stinge.

Consultați rețeaua CITROËN pentru verificarea sistemului.

Pentru o bună utilizare

La modificarea vitezei programate prin apăsare continuă, rămâneți vigilenți deoarece viteza poate crește sau scădea rapid.

Nu folosiți regulatorul de viteză pe șosele umede sau cu circulație aglomerată.

În caz de pantă abruptă, regulatorul de viteză nu va putea împiedica vehiculul să depășească viteza programată.

Regulatorul nu poate, în nici un caz, să înlocuiască respectarea limitărilor de viteză, nici atenția, nici responsabilitatea șoferului.

Este recomandat să țineți picioarele în apropierea pedalelor.

Pentru a evita incomodarea apăsării pedalelor:

- verificați corecta poziționare a covorașului,
- nu suprapuneți niciodată mai multe covorașe.

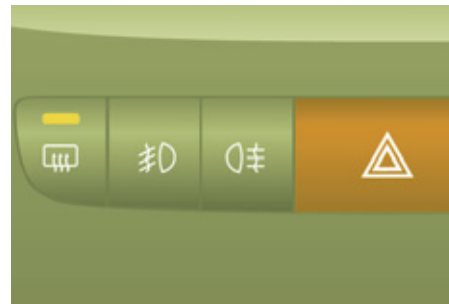

VENTILAȚIE

DEJIVRARE ȘI DEZABURIRE

Parbriz și geamuri laterale

Gurile de ventilație, aflate la baza parbrizului, și dispozitivele laterale pentru geamuri fac dejivrarea și dezaburirea mai eficiente. Nu obturați aceste intrări ale aerului în habitacul.

Filtrul de polen permite filtrarea permanentă și performantă a prafului.

Recircularea aerului (pe care o poate activa șoferul sau pasagerul) permite izolarea habitaculului de exterior. Totuși, această funcție trebuie activată doar temporar, de obicei se circulă cu comanda în poziția intrare aer exterior deschisă.

Mod manual



Orientați comanda în această poziție pentru repartiția aerului. Pentru o eficiență și o rapiditate mai mare a dezghețării și a dezaburirii parbrizului:

- creșteți debitul de aer,
- treceți în același timp comanda intrare aer exterior pe recirculare aer.



Revenirea la poziția intrare aer exterior vă permite să reîmprospătați aerul în habitacul.

Dejivrare lunetă și oglinzi retrovizoare



Nu funcționează decât cu motorul pornit, o apăsare a acestui buton activează dezaburirea - dejivrarea rapidă a lunetei și a oglinzilor retrovizoare.

Această funcție se întrerupe automat pentru a nu consuma cantități mari de energie. Dejivrarea se întrerupe la oprirea motorului, iar la pornirea motorului intră în funcțiune. O apăsare pe acest buton oprește dejivrarea.



FOLOSIREA CORECTĂ A AERULUI CONDIȚIONAT

Pentru a fi eficient, aerul condiționat trebuie folosit numai cu geamurile închise. După o staționare prelungită a vehiculului la soare este recomandată aerisirea cabinei timp de câteva secunde.

Pentru a obține o repartiție omogenă a aerului aveți grijă să nu obturați grila de admisie a aerului din exterior aflată la baza parbrizului, aeratoarele laterale și cele centrale, ieșirile de aer din plafon și din spate.

Indiferent de anotimp, aerul condiționat este util deoarece reglează umiditatea din cabină.

i Porniți sistemul de aer condiționat pentru 5 - 10 minute, o dată sau de două ori pe lună, pentru a-l menține în perfectă stare de funcționare.

Înlocuiți periodic elementele filtrante (filtrul de aer și filtrul habitaculu). Dacă mediul o împune, schimbați-le de două ori mai des. Condensul creat de sistemul de aer condiționat provoacă o scurgere normală de apă, care poate forma o peliculă sub vehiculul în staționare.

Dacă sistemul nu produce aer rece, nu îl folosiți și consultați rețeaua CITROËN.

AERATOARE

"Lăsați-le deschise"

Pentru o repartiție optimă a difuzării aerului cald sau rece în habitaculu, dispuneți de:
4 duze centrale basculante, dintre care 2 orientabile lateral (dreapta sau stânga) înspre partea superioară a corpului și 4 duze laterale basculante spre pasageri. Echipamentul este completat de duze de aer în direcția planșeului vehiculului.



CU REGLARE MANUALĂ

Dacă vehiculul este echipat cu aceste comenzi, ele sunt situate pe planșa de bord, în consola centrală.

Aer condiționat

Funcționarea aerului condiționat nu este posibilă decât cu motorul pornit.



Ventilatorul de aer trebuie să fie cel puțin la valoarea 1.

O apăsare pe tastă pornește funcționarea aerului condiționat, ledul este aprins. O nouă apăsare oprește funcționarea și stinge ledul.

Reglare temperatură



Comanda poziționată:

- pe culoarea albastră declanșează răcirea,



- pe culoarea roșie declanșează încălzirea aerului din interior.

Debit de aer



Forța aerului ventilat prin aeratoare variază de la 1 la maxim 4. Pentru a atinge confortul aerului puteți ajusta această comandă. Pentru oprirea ventilatorului plasați comanda pe poziția 0.

Repartiția aerului

Repartiția aerului este stabilită prin poziționarea comenzii pe:



aeratoarele laterale și aeratoarele centrale,



aeratoarele laterale, aeratoarele centrale și picioare,



picioare,



parbriz, picioare și geamuri laterale,



parbriz și geamuri laterale.

Ventilație

Intrare aer din exterior



Această poziție este de preferat.

Recirculare aer interior



Această poziție nu trebuie folosită decât temporar.

Utilizată simultan cu aerul condiționat pornit și cu forța

aerului circulat reglată (de la 1 la 4), recircularea permite atingerea nivelului de confort dorit al aerului atât pentru aer cald, cât și rece.

Recircularea izolează pe moment habitacul de mirosurile și emisiile de fum exterioare.

Odată atins nivelul de confort al aerului ambiental, reveniți la poziția intrare aer exterior, care permite înprospătarea aerului în habitacul și dezaburirea. Vă recomandăm acest mod de utilizare.

Sfaturi de reglare pentru Aerul Condiționat

Pentru o eficientă folosire a sistemului, vă recomandăm:

Dacă doresc...	Repartiția aerului	Temperatură	Debit de aer	Recirculare aer	AC
Cald					-
Rece					
Dezghetare Dezaburire					



CU REGLARE AUTOMATĂ - MONOZONALĂ

Dacă vehiculul dumneavoastră este echipat cu aceste comenzi, ele sunt situate pe panoul de bord de pe fața consolei centrale. Acestea sunt distincte prin ecranul lor de control.

Ecranul de control al stării funcției de aer condiționat.

 Cu motorul pornit și aerul condiționat pornit, acest simbol și mesajul **FULL AUTO** sunt afișate.

Celelalte elemente sunt afișate în funcție de reglajele selectate de utilizator.

Modul AUTO

AUTO Punerea în funcțiune **FULL AUTO**: o apăsare pe comanda **AUTO** pornește funcțiile sistemului, confirmate de afișajul **FULL AUTO**. Acesta este modul normal de utilizare al sistemului de aer condiționat automat.

Prin inelul mobil care înconjoară comanda **AUTO** reglați temperatura de confort ce trebuie obținută după o gradație aflată între:

- HI (high până la aprox. 32) și
- LO (Low până la aprox. 16).

Sistemul controlează repartizarea, debitul și intrarea de aer pentru a asigura confortul

echivalent gradației afișate și o recirculare suficientă de aer în habitacul.

Nu mai aveți apoi de ce să interveniți.

Modul AUTO personalizat



Pus în funcțiune în modul **AUTO**, anumite reglaje pot fi modificate: repartizarea, debitul de aer, răcirea și intrarea/recircularea aerului.

Afișajul trece de la **FULL AUTO** la **AUTO**.

Pentru a reveni la funcționarea automată, apăsați din nou această tastă. Afișajul se va modifica de la **AUTO** la **FULL AUTO**.

Dacă după setările manuale sistemul nu poate să mențină gradația aleasă, aceasta clipește apoi **AUTO** se dezactivează.

Apăsați pe comanda **AUTO** pentru a reveni la reglajele automate.

Oprirea răcirii aerului



O apăsare pe această comandă oprește funcțiile de răcire. Fulgul de zăpadă de pe afișaj dispăre.

Oprirea completă



O apăsare pe această comandă oprește sistemul. Ledul și afișajul se sting.

Inelul de reglare a valorii de confort

Gradația este cuprinsă între:

- o creștere a temperaturii aerului ambiental interior HI (High) care se încălzește până la o gradație maximă de 32,
- o scădere a temperaturii aerului ambiental interior LO (Low) care se răcește până la o gradație de 16.

Repartizarea aerului

O apăsare aprinde ledurile tastelor care distribuie debitul de aer spre:



aeratoarele parbrizului și ale geamurilor laterale față (dezaburire - dezghețare geamuri),



aeratoarele centrale și laterale (bust și față),



guri de ventilație pentru partea inferioară a cabinei (picioare).

O combinație de taste permite reglarea după preferințele dumneavoastră a repartizării debitului de aer.



Debitul de aer

Apăsări succesive pe această tastă cresc (+) sau micșorează (-) forța debitului de aer în interior.



Intrare aer exterior/ recirculare aer interior

Când ledul este aprins, aerul circulă în interiorul habitacului pentru a îl izola de mirosurile și de fumul din exterior. Această setare se recomandă a fi folosită pe perioade scurte.

Confortul aerului ambiental fiind atins, o apăsare pe tastă stinge ledul și redeschide intrarea de aer din exterior.

O apăsare pe tasta **AUTO** restabilește de asemenea intrarea de aer din exterior. Revenirea la această poziție permite înmprospătarea aerului în habitacul și dezaburirea. O nouă apăsare pe tasta **AUTO** restabilește funcția **FULL AUTO**.



Dezaburire - dezghețare rapidă

O apăsare pe această comandă vă permite să aveți în scurt timp geamurile curate. Ledul se aprinde. Sistemul controlează răcirea, debitul și intrarea de aer, dezghețarea lunetei și repartizează aerul în mod optim spre parbriz și spre geamurile laterale din față.

Dacă vehiculul dumneavoastră este dotat cu un sistem de încălzire auxiliar, vă rugăm să-l dezactivați pentru a garanta o dezaburire - dezghețare rapidă și eficientă.



VENTILAȚIE ADIȚIONALĂ SPATE



Acest sistem, complementar echipării de serie pentru ventilarea habitacului, are comenzile situate pe partea inferioară a planșei de bord, la stânga volanului.



leșire aer

O apăsare pe această comandă activează expulzarea de aer spre exterior; se aprinde ledul. O nouă apăsare neutralizează și stinge.



Intrare aer

O apăsare pe această comandă activează intrarea de aer exterior în habitacul; se aprinde ledul. O nouă apăsare neutralizează și stinge.

SISTEME DE ÎNCĂLZIRE SUPPLEMENTARE

Încălzire suplimentară

Este un sistem de încălzire a habitacului suplimentar echipamentului de serie.

Funcționarea sa poate fi independentă de motor.

Încălzirea suplimentară sau încălzirea adițională programabilă

Acesta este un sistem suplimentar, programabil și autonom care preîncălzește bucla de apă caldă a motorului diesel, pentru a-i ușura pornirea.

El ameliorează acțiunile de dezghețare, dezaburire și încălzește scaunele, dacă vehiculul are această opțiune.

Obținerea temperaturii dorite în habitacul este mai rapidă.

Acest sistem trebuie să fie programat pentru a fi pornit înainte de a pătrunde în vehicul.



Încălzire suplimentară

Pentru variantele cu 2-3 locuri, instalația este poziționată sub scaunul de lângă șofer, cu o difuzare a aerului orientată spre în față.



Pentru variantele cu 5-9 locuri, instalația este situată în spate. În funcție de model, difuzarea de aer este fie directă dinspre spate, fie prin rampa poziționată sub fiecare dintre cele două rânduri de scaune.



Apăsați această comandă pentru a activa/dezactiva încălzirea. Ledul se aprinde dacă încălzirea este activată. În cazul dejivrării și dezaburirii rapide, anulați comanda de preîncălzire.

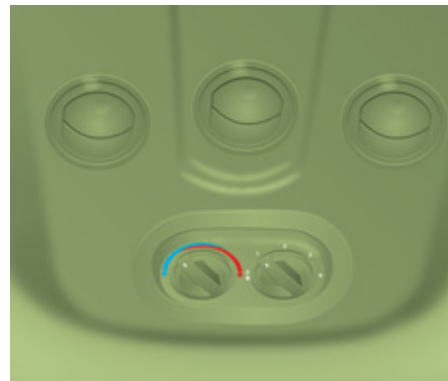

ÎNCALZIRE SI/SAU CLIMATIZARE SPATE



Dacă vehiculul dumneavoastră este dotat cu o instalație de aer condiționat suplimentară, situată în partea din spate a vehiculului: rampa de distribuție aflată în pavilion și gurile de difuzare individualizate asigură o perfectă distribuție a aerului rece.

Aerul cald difuzat spre planșeu, de la grupul de aer condiționat din față, este repartizat la nivelul picioarelor pasagerilor din spate din rândurile 2 și 3.

O gură de difuzare a aerului cald, aflată pe pasajul roții din spate stânga, poate competi ansamblul pentru picioarele pasagerilor din rândul 3.

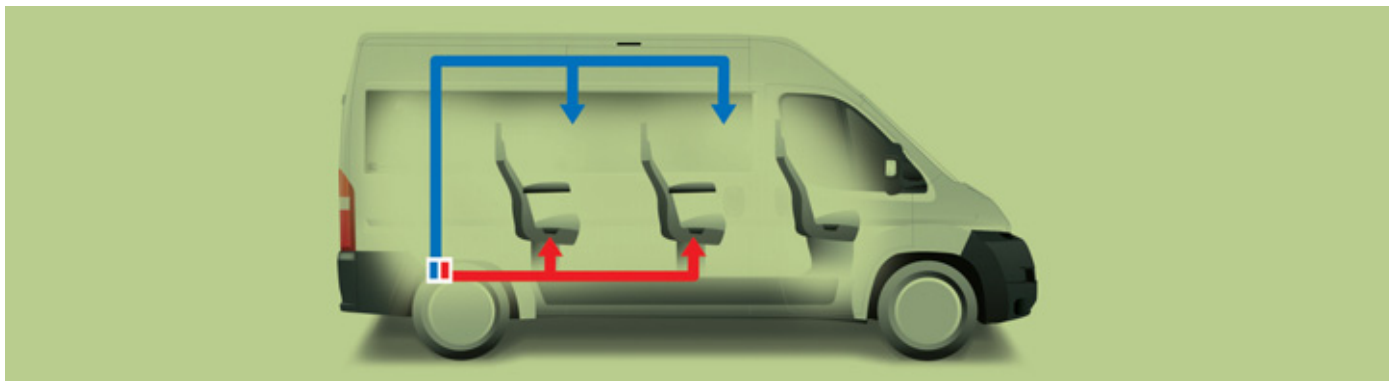

Activare/Dezactivare



Această comandă, aflată pe panoul din extremitatea stângă a planșei de bord, vă permite activarea/dezactivarea funcționării

comenzilor din spate, de la locul șoferului.

Prima apăsare duce la activarea funcției (led aprins).

La o a doua apăsare funcția este dezactivată (led stins).

Debit de aer



Forța aerului pulsat prin gurile de ventilație variază de la 1 la 4 (maxim).

Pentru a atinge confortul ambiant dorit ajustați această comandă.

Pentru a neutraliza ventilația, așezați comanda pe poziția 0.

Reglarea valorii de confort

Comanda poziționată:



- pe culoarea albastră, declanșează aerul rece,



- pe culoarea roșie, declanșează încălzirea aerului ambiant.

Comanda OFF de pe fața centrală "Mono-zone" oprește funcția.

Totuși, un dispozitiv de siguranță va ventila în mod automat circuitul din spate, chiar cu comanda pe poziția 0, pentru a evita formarea de condens.



ÎNCĂLZIRE SUPLIMENTARĂ PROGRAMABILĂ

Dacă vehiculul dumneavoastră este echipat cu încălzire autonomă și programabilă: aceasta aduce progresiv motorul la temperatura optimă pentru a facilita pornirea.

Un ceas încorporat vă permite să programați ora de pornire a încălzirii. Încălzirea habitaculului va fi mai rapidă.

Programator digital

Interfața sistemului de încălzire programabilă se află în partea stângă - jos a planșei de bord.



Martor ciclul încălzire



Iluminare ecran



Afișaj număr program selectat



Tastă afișaj oră



Taste reglaj oră



Selectare program memorat



Tastă pornire imediată a încălzirii



Martor reglaj și citire oră

Setarea ceasului intern

Reglați ceasul pe interfață înainte de a programa pornirea încălzirii.



Apăsati această tastă.

Ecranul și matorul corespunzător se aprind.

În maxim 10 secunde, acționați aceste două taste de reglaj până la afișarea orei exacte.



Apăsati pe ">" pentru a crește ora sau pe "<" pentru a o descrește.

Cifrele rulează mai repede dacă mențineți tasta apăsată.

Citirea orei



Apăsati această tastă.

Acest mator se aprinde, ora se afișează timp de circa zece secunde.

Pornirea încălzirii imediate

Înainte de a porni încălzirea, verificați dacă:

- maneta de reglare al temperaturii este în poziția "Aer Cald" (roșu).
- maneta de reglare al debitului de aer este în poziția 2.



Apăsati această tastă.

Ecranul și matorul ciclului de încălzire se aprind și rămân aprinse pe toată durata de funcționare.

Punerea în funcție a încălzirii diferențiate

Pornirea poate fi programată între un minut și douăzeci și patru de ore înainte.

Puteți memora până la trei ore diferite de pornire, dar nu programați decât o singură pornire diferențiată.

Observație: dacă doriți să porniți încălzirea în fiecare zi la ora fixă, este suficient să reprogramați ora memorată în fiecare zi.



Apăsati această tastă. Ecranul devine foarte luminos.



Acest simbol sau ora precedentă memorată și numărul (ex. 1) corespunzător preselectiei alese este afișat timp de zece secunde.

Observație: dacă doriți să vedeți celelate ore preselectate, apăsați de mai multe ori pe tasta SET înainte ca cele zece secunde să se termine.



În intervalul de zece secunde, acționați aceste două taste de reglaj pentru a selecta ora dorită a punerii în funcție.



Memorarea este confirmată prin dispariția orei de pornire, a afișajului numărului de preselectie (ex. 1) și a suprailuminării ecranului.

Anulare programare



Pentru a șterge ora pornirii programate, apăsați scurt această tastă.

Ecranul iluminat și numărul (ex. 1) de preselecție se sting.

Alegerea uneia dintre orele de pornire preselectate



Apăsați de câte ori este necesar pe această tastă până la apariția numărului corespunzător orei de pornire preselectată pe care o doriți (ex. 2).

După zece secunde, ora dispăre dar rămâne memorată, în timp ce numărul (ex. 2) și ecranul rămân aprinse.

Oprirea încălzirii



Apăsați această tastă.

Martorul ciclului de încălzire și ecranul se sting.

Pentru o utilizare eficientă

Pentru a evita riscurile de intoxicație și de asfixia, încălzirea suplimentară nu trebuie folosită, nici măcar pentru intervale scurte, în medii închise cum ar fi un garaj sau un atelier care nu sunt echipate cu sisteme de aspirare a gazelor de eșapament.

Încălzirea suplimentară este alimentată de rezervorul de carburant al vehiculului.

Verificați dacă martorul jojei de carburant nu este pe rezervă.

Oprii întotdeauna încălzirea suplimentară în timpul aprovizionării cu carburant pentru a evita riscul de incendiu sau de explozie.

Nu parcați vehiculul pe o suprafață inflamabilă (ierburi uscate, frunze moarte, hârtii etc.), există riscul unui incendiu.

Temperatura din jurul încălzirii nu trebuie să depășească 120°C. O temperatură mai mare (de exemplu în caz de vopsire) poate deteriora elementele componente ale circuitelor electronice.

Sistemul de încălzire suplimentară este echipat cu un limitator termic, care întrerupe combustia în caz de supraîncălzire datorată lipsei lichidului de răcire. Completați lichidul și apoi apăsați comanda de selectare a programului, înainte de a porni din nou încălzirea.

i Cel puțin o dată pe an, la venirea iernii, verificați sistemul de încălzire suplimentară. Pentru întreținere și reparații, adresați-vă numai rețelei CITROËN.

Nu folosiți decât piese de schimb agreate.

Două echipamente diferite

Încălzirea suplimentară este autonomă și programabilă. Înaintea folosirii vehiculului de către dumneavoastră, crește progresiv temperatura motorului pentru a-i ușura demarajul. Încălzirea habitaculului, dezghețarea și dezaburirea sunt și ele îmbunătățite.

Încălzirea suplimentară a habitaculului este un dispozitiv care completează echipamentul de serie. Funcționarea sa poate fi independentă de motor. Pornirea încălzirii poate fi programabilă.



SCAUNE

SCAUN FAȚĂ ȘOFER



Tetieră

Apăsați clapeta pentru reglarea în înălțime a tetierei.

Pentru a o scoate, apăsați clapeta și ridicați tetiera.



Cotieră reglabilă

Rotiți comanda situată la extremitatea cotierei.



Suștinere lombară

Învârtiți roțița.



Reglare înălțime șezut

Ridicați mânerul **1** pentru a ridica sau coborî partea din față a scaunului. Ridicați mânerul **2** pentru a ridica sau coborî partea din spate a scaunului.



Încălzire în scaun

Această comandă permite pornirea sau întreruperea încălzirii scaunului.



Înclinare spătar

Învârtiți roțița pentru a regla înclinarea spătarului.



Longitudinal

Trageți de bara de comandă, aflată sub scaun, și mișcați scaunul în poziția dorită.



Scaun cu amortizare variabilă

Dacă scaunul are această opțiune, învârtiți roțița pentru a regla gradul de amortizare în funcție de greutatea șoferului.



Scaun pivotant

Dacă scaunul dumneavoastră are această echipare, apăsați pe comandă pentru a pivota scaunul 180°.



BANCHETĂ FAȚĂ CU 2 LOCURI

Aceasta este echipată cu două centuri de siguranță.



Mâner de susținere

Este situat deasupra locului pasagerului central.



Masă de scris

Spătarul scaunului central se rabatează pentru a forma o masă de scris.

Trageți de mânerul situat în partea superioară a spătarului.



SCAUNE SPATE Înclinare spătar

Învârtiți roțița pentru a regla înclinarea spătarului.

Accesul la locurile din spate



Pentru a ajunge la rândul 3, manevrați comanda scaunului exterior din rândul 2 și basculați spătarul spre în față.

Pentru a pune la loc spătarul, aduceți-l în poziție verticală fără a atinge comanda.

Poziție spătar rabatat a scaunului central (rândurile 2 și 3)

Spătarul scaunului central poate fi rabatat complet pe partea de ședere și să fie folosit drept măsuță suport pahare.

Coborâți tetiera, apoi ridicați comanda și rabatați spătarul spre în față.

Pentru a reageza spătarul în poziția sa inițială, ridicați din nou comanda.



BANCHETE SPATE

Acces la locurile din spate

Coborâți tetiera apoi ridicați comanda și înclinați spătarul spre înainte.

Poziție spătar rabatat

Scoateți tetierele apoi înclinați spătarul conform descrierii precedente.

Cu mâna dreaptă ridicați levierul apoi basculați spătarul cu 5° spre în spate.

Cu mâna stângă basculați spătarul spre înainte, pe partea de ședere.

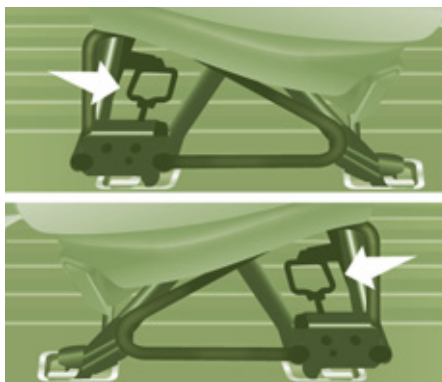

Demontare banchetă

i Pentru demontarea banchete este necesară prezența a cel puțin două persoane.

Rabatați spătarul pe partea de ședere așa cum am indicat mai sus.

Rotiți cele două leviere spre în față.

Basculați baza banchetei spre înainte pentru a așeza ansamblul în poziție verticală.

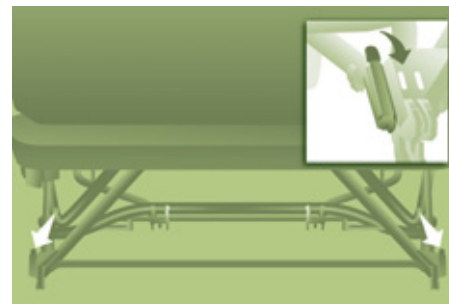

Rotiți cele două leviere spre în sus.
Ridicați bancheta și scoateți-o.

Pentru o bună utilizare

În continuarea diferitelor manipulări efectuate:

- nu demontați niciodată tetierele fără a le așeza și fixa pe un suport,
- nu călătoriți pe rândul 3 cu bancheta din rândul 2 în poziție verticală,
- nu așezați nici un obiect pe spătarul rabatat din rândul 2,
- verificați dacă centurile de siguranță sunt mereu accesibile și ușor de deblocat de către pasager,
- un pasager nu trebuie să se instaleze fără a regla corect tetierele scaunului său, fără a ajusta și cupla centura sa de siguranță.



CABINĂ EXTINSĂ

Compusă dintr-o banchetă ergonomică de 4 locuri și un perete separator rezistent, ea vă oferă confort și siguranță.

Fiecare loc al banchetei este echipat cu centuri de siguranță retractabile.

Consultați capitolul 5 pentru a citi sfaturile "Pentru o bună utilizare".

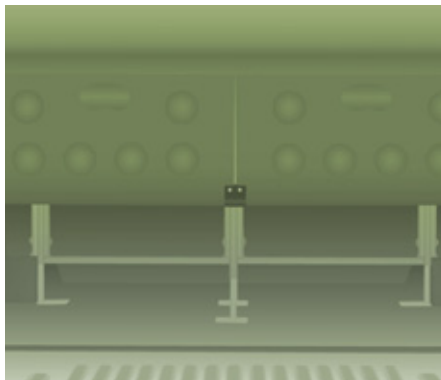

Acces la spațiul de sub banchetă

Din cabină

Basculați șezutul spre față pentru a accede la spațiul de depozitare.

Prin spațiul de încărcare

Ridicați cele două panouri ce permit utilizarea lungimii utile a podelei. Panourile sunt susținute în poziție de către magnetii de pe spatele peretelui separator.

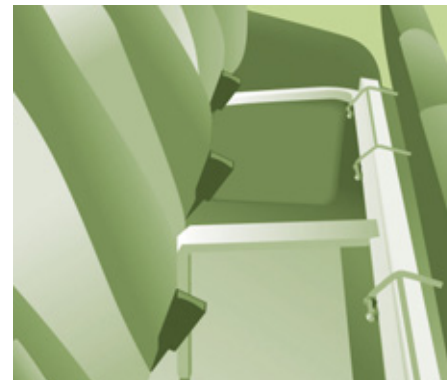

Pentru buna utilizare

Nu basculați șezutul banchetei în timpul transportării.

Nu ancorați nimic pe structura de fixare a cabinei.

Nu depășiți numărul de pasageri indicat pe certificatul de înmatriculare.

Nu instalați scaune pentru copii, înălțătoare sau bazinețe pe locurile din spate ale cabinei extinse.

În spate, spațiul de încărcare nu este destinat decât transportului de mărfuri.

Noi vă recomandăm să plasați obiectele grele cât mai în față (spre cabină) și să le fixați cu centuri folosind inelele de ancorare din podea.



VIAȚA LA BORD

AMENAJĂRI CABINĂ

Spațiu de depozitare central

Dacă este prevăzut cu încuietoare, acesta poate fi închis cu ajutorul cheii.

Spațiu de depozitare scaune față

Aveți la dispoziție două spații de depozitare sub scaunul șoferului și al pasagerului față. Spațiul sub scaunul pasagerului este utilizat pentru depozitarea sculelor necesare schimbării unei roți.

Dacă vehiculul dumneavoastră este echipat cu scaun cu amortizare variabilă, acesta nu este prevăzut cu spațiu de depozitare.

Măsuță de scris rabatabilă

Aceasta este prevăzută în mijlocul planșei de bord.

Clipsul este prevăzut pentru a fixa documente, borderouri, ...

Trageți sau împingeți partea de sus a măsuței pentru a o deschide sau plia.

 Dacă vehiculul este echipat cu airbag pasager măsuța nu poate fi ridicată.



Torpedo



Torpedo climatizat

Se află în partea superioară din dreapta bordului.

Gura de ventilație poate deschisă sau închisă. Aerul ventilat în torpedo este același cu cel din aeratoarele habitaculului.



Parasolar

Pentru a vă feri de razele solare, rabatați în jos parasolarul.

În parasolar sunt amenajate buzunare pentru vignete, bonuri etc.

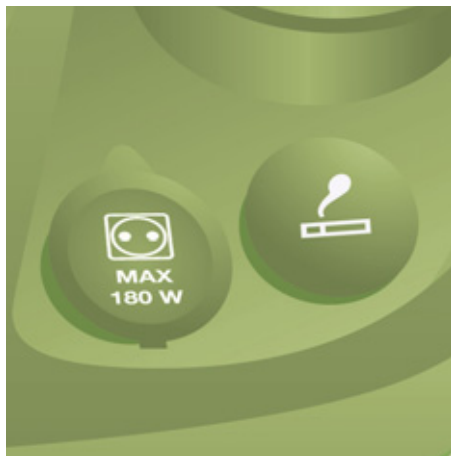

Brichetă/priză 12 volți

Apăsați și așteptați câteva secunde, se declanșează automat.

În priză: 180 W maxim.



Scrumieră mobilă

După ce ați deschis capacul, trageți în sus pentru a o scoate, apoi goliți-o într-un coș de gunoi.

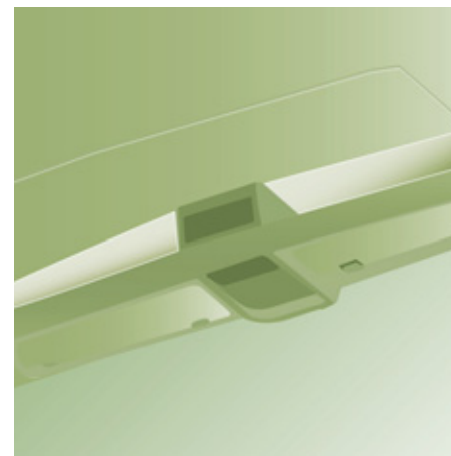

Raft

Se află deasupra parasolarului. Sarcină maximă: aproximativ 20 kg.



Amenajări/loc pentru diferite obiecte în portiere



Plafonieră

Această dublă plafonieră este situată în mijlocul plafonului cabinei și poate fi aprinsă prin:

- întrerupătorul de pe plafonieră, cu contactul pus - poziția MERS,
- deschiderea sau închiderea unei uși față,
- blocarea/deblocarea vehiculului.

Se stinge automat:

- dacă întrerupătorul este pe poziția centrală,
- după 15 minute, dacă portierele rămân deschise sau la întreruperea contactului.

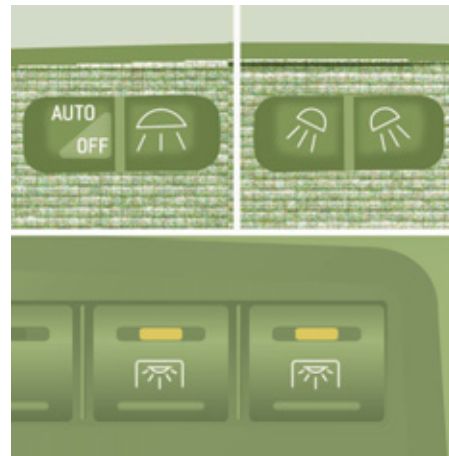

Spoturi de lectură

Sunt comandate de întrerupătoare.

Întrerupătorul de la șofer comandă ambele lumini.

Întrerupătorul de la pasager comandă ori lumina de la șofer, ori cea de la pasager.



Comenzile, situate în partea stângă jos a planșei de bord, permit conducătorului să activeze/dezactiveze spotul pasagerului.



AMENAJĂRI SPAȚIU DE ÎNCĂRCARE

Inele de ancorare

Aveți la dispoziție 8 inele de ancorare pentru a vă fixa încărcătura. 6 inele sunt situate pe podea, iar 2 sunt pe peretele despărțitor din spatele cabinei.

Pentru motive de siguranță în cazul unei frânări bruște, este recomandată plasarea obiectelor mai grele cât mai aproape de cabină.

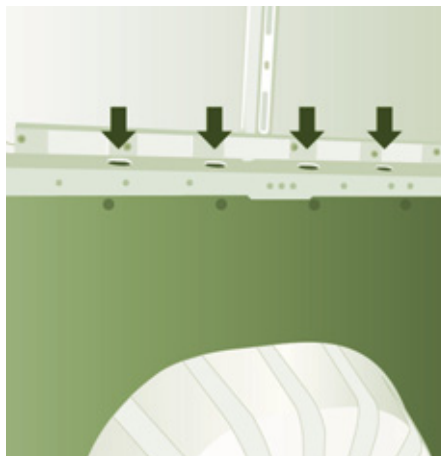

Suporturi de fixare a șinelor de ancorare

Suporturile pentru fixarea unei șine de ancorare sunt disponibile sub protecția laterală, pe fiecare parte a vehiculului.

Protecție laterală

Părțile interioare laterale sunt prevăzute cu un placaj pentru protecția încărcăturii.



Priză 12 volți

În priză: 180 W maxim.

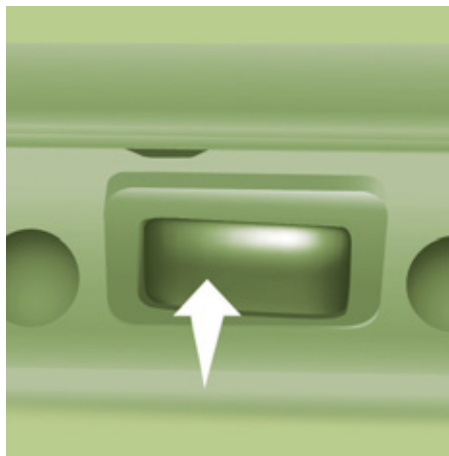

Portbagaj de acoperiș

Este o zonă de depozitare situată în spațiul de încărcare, deasupra acoperișului cabinei. Capacitatea sa este variabilă, în funcție de acoperișul furgonului.

Lampă mobilă

Dacă vehiculul dumneavoastră are această echipare.

Treaptă

Pentru a facilita accesul și ieșirea, vehiculul dumneavoastră poate fi echipat cu o treaptă ce se depliază la deschiderea ușii laterale culisante.

Plafoniere

Dacă vehiculul dumneavoastră are această echipare, una sau două plafoniere sunt situate deasupra ușilor din spate și din lateral.

Pot fi activate prin:

- apăsarea plafonierei (spre stânga sau spre dreapta),
- deschiderea sau închiderea ușilor spate sau din lateral.

Această iluminare se stinge automat, după câteva minute, dacă ușile rămân deschise.

Spoturi de lectură

Sunt situate deasupra fiecărui rând de scaune.

Separator vertical tip grilaj

În spatele scaunului șoferului un separator tip grilaj protejează șoferul de eventuale deplasări ale încărcăturii.

Opritor de sarcină

Pe podea, în spatele scaunelor față, un separator orizontal protejează șoferul și pasagerii față, împotriva riscurilor de deplasare a sarcinii.

Perete separator vitrat

Utilizați comanda pentru a deschide/închide geamul culisant al peretelui de separare.



Geamuri laterale culisante



În funcție de dotarea vehiculului, geamurile laterale din rândul 2 pot fi deschise.

Acționați cele două dispozitive de prindere și culisați geamul.

În timpul mersului, geamul trebuie să fie închis sau blocat într-o poziție intermediară.

Retrovizoare și geamuri



OGLINZI RETROVIZOARE ȘI GEAMURI

OGLINZI RETROVIZOARE

Oglindă retrovizoare interioară

Comanda situată pe marginea inferioară a oglinzii vă permite să optați între cele două poziții disponibile.

Poziția de zi, comanda este împinsă.
Poziția de noapte, anti-orbire, trageți comanda spre dumneavoastră.

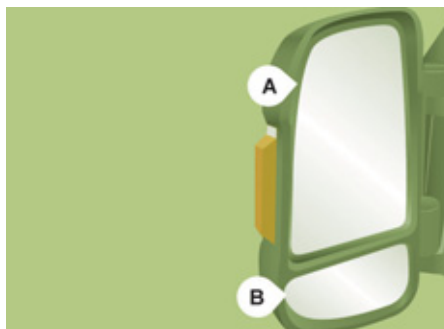

Retrovizoare exterioare

Acestea sunt formate din două zone:

A - Oglindă superioară

B - Oglindă inferioară

Oglinzile retrovizoare exterioare au o formă sferică pentru a mări zona laterală vizibilă. Din acest motiv, obiectele observate sunt mai aproape decât par. Așadar trebuie să țineți cont de acest lucru pentru a aprecia corect distanța.

Carcasa oglinzii integrează și un semnalizator lateral și antene, în funcție de diferitele echipamente disponibile la bord (GPS, GSM, Radio, ...).



Comanda electrică a oglinzilor

Rotiți comanda pentru a selecționa oglinda pe care doriți să o reglați.

1 Oglindă retrovizoare șofer:

A1 - Oglindă superioară

B1 - Oglindă inferioară

Apoi, înclinați comanda în sensul de reglare dorit.

2 Oglindă retrovizoare pasager:

A2 - Oglindă superioară

B2 - Oglindă inferioară

Apoi, înclinați comanda în sensul de reglare dorit.



Rabatere electrică

Apăsăți acest buton.



Dezghețare oglinzi

Apăsăți butonul care comandă dezghețarea lunetei.

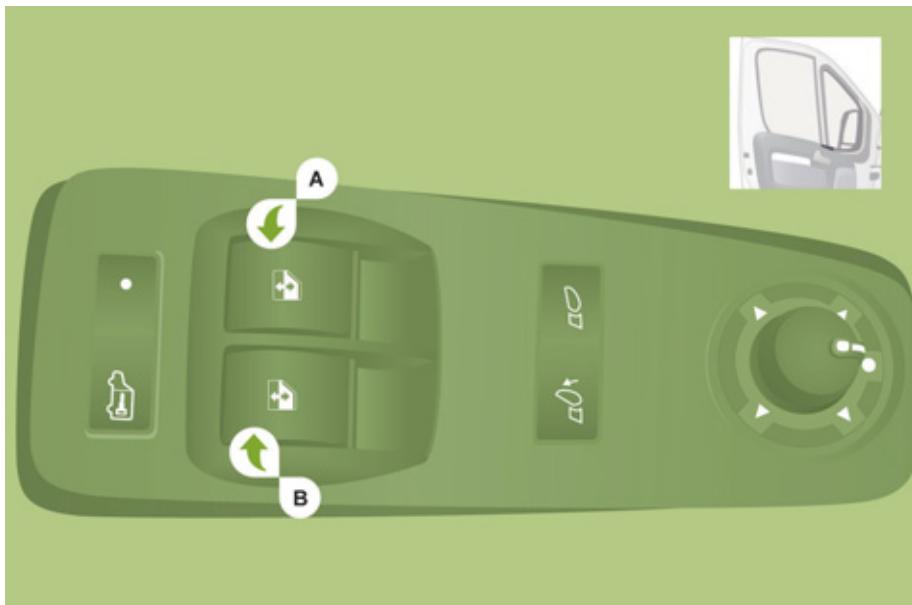

GEAMURI ELECTRICE

- A. Comandă geam electric șofer
- B. Comandă geam electric pasager

Aveți la dispoziție două posibilități:

Funcționare manuală

Apăsați pe comanda **A** sau trageți de aceasta, fără a depăși punctul de rezistență. Geamul se oprește imediat ce eliberați comanda.

Funcționare automată

Apăsați sau trageți comanda **A/B**, dincolo de punctul limită: fereastra se deschide sau se închide complet după eliberarea comenzii. O nouă acționare a comenzii oprește mișcarea geamului.

Funcționarea geamurilor electrice este neutralizată la un minut după oprirea contactului.

Pentru o utilizare eficientă

Scoateți cheia din contact de fiecare dată când părăsiți vehiculul, chiar și pentru o perioadă scurtă.

În cazul lovirii în timpul manevrării sistemului electric de ridicare a geamurilor, trebuie să inversați sensul de mișcare a geamului. Pentru aceasta, apăsați butonul corespunzător.

Când șoferul acționează comenzile geamurilor pasagerilor, acesta trebuie să se asigure că nici o persoană nu împiedică închiderea corectă a geamurilor.

Șoferul trebuie să se asigure că pasagerii folosesc corect sistemul electric de ridicare a geamurilor.

Fiți atenți la copii în timpul manevrării geamurilor.

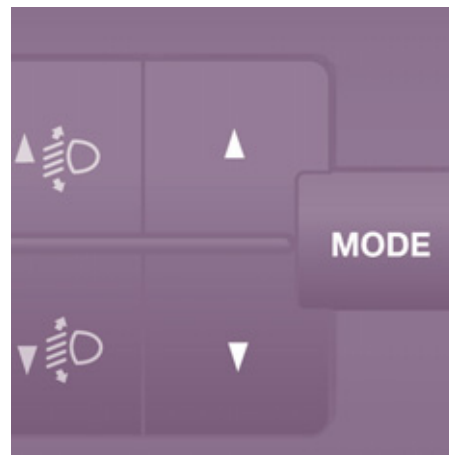
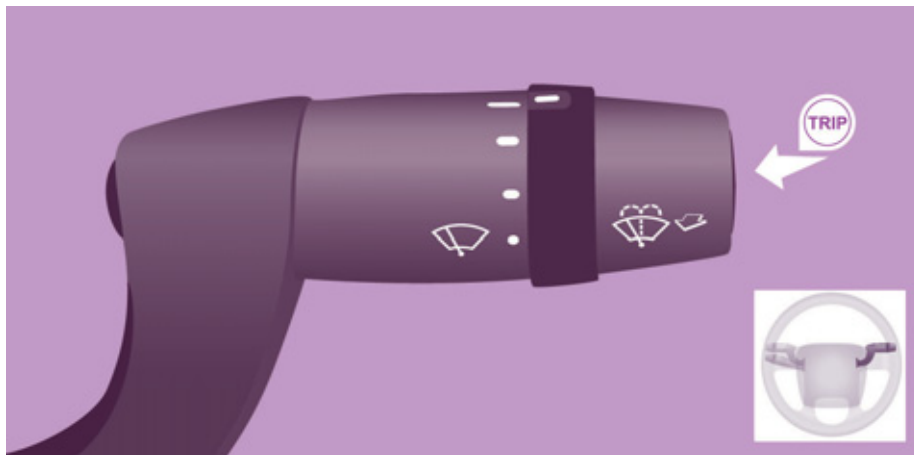

COMPUTER DE BORD

Folosind tasta **TRIP**, situată în extremitatea comenzii ștergătoarelor, aveți acces la următoarele informații:

- **Temperatură exterioară**

Indică temperatura din exteriorul vehiculului.

- **Autonomie**

Indică numărul de kilometri ce mai pot fi parcurși cu carburantul din rezervor, în funcție de consumul mediu al ultimilor kilometri parcurși.

- **Distanță A**

Indică distanța parcursă de la ultima aducere la zero a calculatorului de bord.

- **Consum mediu A**

Este cantitatea medie de carburant consumată de la ultima aducere la zero a calculatorului de bord.

- **Consum instantaneu A**

Este cantitatea medie de carburant consumată în ultimele secunde.

- **Viteză medie A**

Este viteza calculată de la ultima aducere la zero a calculatorului de bord (cu contactul cuplat).

- **Durată traseu A**

Indică timpul cumulat de la ultima aducere la zero a calculatorului de bord.

Dacă este activat TRIP B din meniul **MODE**:

- Distanță B
- Consum mediu B
- Viteză medie B
- Durată traseu B

MODE

Configurare - Personalizare

Dacă vehiculul dumneavoastră este echipat cu această opțiune, panoul de comandă situat la stânga volanului vă permite accesul la meniurile de personalizare pentru diferite echipamente.

Șapte limbi sunt disponibile: italiană, engleză, germană, franceză, spaniolă, portugheză, olandeză.

Din motive de securitate, unele meniuri nu sunt disponibile decât cu contactul întrerupt.

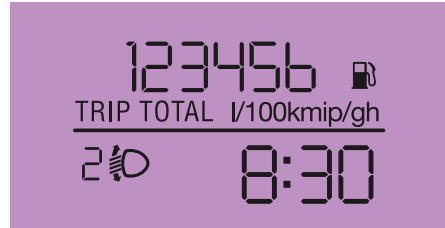

Afișajul 1 al tabloului de bord

Dacă vehiculul dumneavoastră are această echipare, aveți acces la meniurile 1 (Speed), 4 (Hour), 8 (Unit), 10 (Buzz), 13 (Bag P) și 14.



Afișajul 2 al tabloului de bord

Dacă vehiculul dumneavoastră are această echipare, aveți acces la toate meniurile.



M Tasta MODE vă permite:

- accesarea meniurilor și a submeniurilor,
- validarea unei opțiuni, în interiorul unui meniu,
- ieșirea din meniu.

O apăsare lungă vă duce la pagina principală.



Apăsarea acestei taste vă permite:



- să parcurgeți meniul, spre opțiunea superioară,
- creșterea unei valori.



Apăsarea acestei taste vă permite:



- să parcurgeți meniul, spre opțiunea inferioară,
- diminuarea unei valori.

Tasta Mode

Meniu...	Apăsați pe...	Sub-meniu...	Apăsați pe...	Alegere...	Validare și ieșire	Permite să...
M ▲ ▼	M	▲ ON	M	▲ Creștere	M	Activare/dezactivare semnal sonor ce indică depășirea vitezei programate și alegerea vitezei.
				▼ Diminuare		
		▼ OFF				
M ▲ ▼	M			▲ Creștere	M	Reglarea sensibilității senzorului de lumină (de la 1 la 3).
				▼ Diminuare		
M ▲ ▼	M			▲ Activare	M	Vizualizarea celei de a doua distanțe "Trip B".
				▼ Dezactivare		
M ▲ ▼	M	▲ Ore/Minute	M	▲ Creștere	M	Reglare ceas.
				▼ Diminuare		
		▼ Format oră	M	▲ 24		Alegerea modului de afișare a ceasului.
				▼ 12		
M ▲ ▼	M	▲ An/Lună/Zi	M	▲ Activare	M	Reglarea datei.
		▼		▼ Dezactivare		
M ▲ ▼	M			▲ ON	M	Afișarea numelui postului de radio.
				▼ OFF		
M ▲ ▼	M	În mișcare	M	▲ ON	M	Activare/Dezactivare a închiderii automate a ușilor la o viteză mai mare de 20 km/h.

Menuu...	Apăsați pe...	Sub-menuu...	Apăsați pe...	Alegere...	Validare și ieșire	Permite...	
M ▲ ▼	8 Unități de măsură (Unit)	M	▲ Distanță	M	▲ Km ▼ Mile	M	Alegerea unității de afișare a distanțelor.
			▼ Consumuri	M	▲ km/l ▼ l/100 km		Alegerea unității de afișare a consumului.
M ▲ ▼	9 Limbi	M			▲ Lista limbilor disponibile ▼	M	Alegerea limbii de afișare.
M ▲ ▼	10 Volum anunțuri (Buzz)	M			▲ Creștere ▼ Diminuare	M	Creștere/diminuare volum anunțuri sau semnal sonor de avertizare.
M ▲ ▼	11 Volum taste	M			▲ Creștere ▼ Diminuare	M	Creștere/diminuare volumul sunetului tastelor.
M ▲ ▼	12 Service	M			▲ Service (Km/Mile până la schimbul de ulei)	M	Afișarea kilometrilor/milelor ce mai rămân de parcurs până la următorul schimb de ulei.
					▼ Ulei		Afișarea nivelului de ulei.
M ▲ ▼	13 Airbag Pasager (Bag P)	M	▲ ON	M	▲ Da ▼ Nu	M	Activare airbag pasager.
			▼ OFF		▲ Da ▼ Nu		Neutralizare airbag pasager.
M ▲ ▼	14 Ieșire din meniu					M	Ieșire din meniu. O apăsare pe săgeata de jos vă aduce la primul meniu.

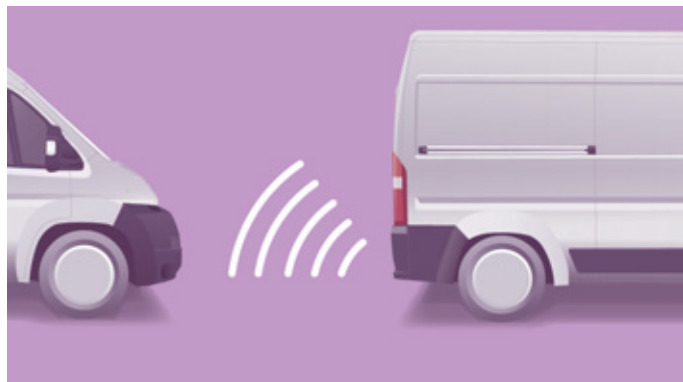
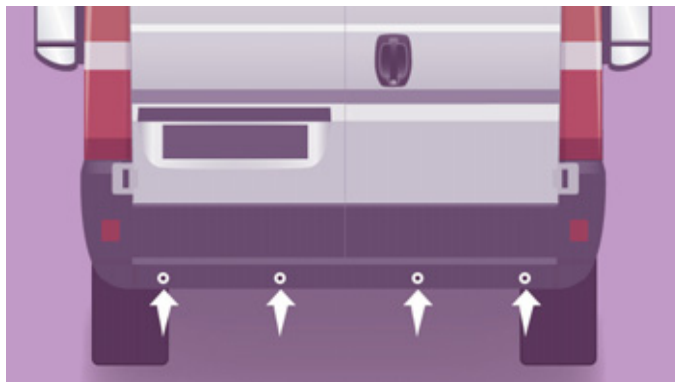

ASISTENȚA SONORĂ LA PARCAREA CU SPATELE

Dacă vehiculul dumneavoastră are această echipare, sistemul este constituit din patru senzori de proximitate instalați în bara spate a vehiculului.

Acești senzori detectează orice obstacol: persoane, vehicul, copac, bariera aflate în spatele vehiculului ce menevreaza.

Totuși, obiectele a căror înălțime sau grosime a fost detectată la începutul manevrei nu mai sunt detectate la sfârșitul acesteia: zone oarbe între și sub senzori. De exemplu: obiecte precum un țăruș, o baliză de șantier sau bordura de trotuar.

La cuplarea mersului înapoi

Apropiere de un obiect este semnalizată printr-un semnal sonor, care devine din ce în ce mai des cu cât vehiculul se apropie de obstacol.

Dacă distanța "spatele vehiculului - obstacol" este mai mică de 30 cm, semnalul sonor devine continuu.

Acest sistem nu poate, în nici un caz, înlocui atenția și responsabilitatea șoferului.

Oprirea asistării

Treceți în punctul mort.

Disfuncție



Dacă acest martor rămâne aprins în tabloul de bord, consultați rețeaua CITROËN.



Dacă vehiculul este echipat cu acest afișaj, apare un mesaj.

Pentru o bună utilizare

Pe timp urât sau pe timp de iarnă, asigurați-vă că senzorii de proximitate nu sunt acoperiți cu noroi, gheață sau zăpadă.

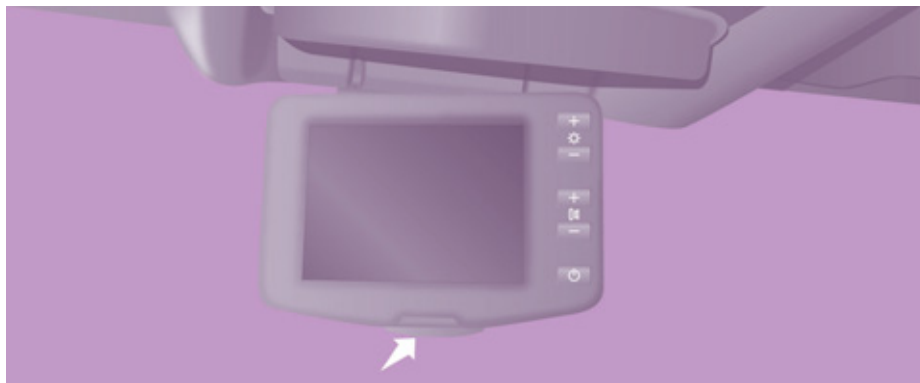

CAMERĂ VIDEO MARȘARIER

Dacă face parte din echiparea vehiculului dumneavoastră, această cameră se află în spatele furgonului, la nivelul celui de al treilea stop.

Aceasta transmite imagini pe ecranul plasat în cabină. Această vedere în partea din spate vă ajută la manevre.

Ecran

Camera transmite imagini la ecranul LCD reglabil, de 4 inci sau 6,5 inci, ecran color care înlocuiește oglinda retrovizoare din interior. Apăsăți pe buton și așezați ecranul în poziția dorită.

Punerea în funcțiune

Cu cheia în contact pe poziția de mers, depiați ecranul.
 Camera începe să funcționeze imediat ce este cuplat marșarierul și rămâne activă până la o viteză de aproximativ 15 km/h. Ea se dezactivează la peste 18 km/h.
 La trecerea în mers înainte, ultima imagine rămâne afișată timp de aproximativ 5 secunde, apoi se stinge.
 Repliați ecranul.

Taste



Reglarea luminozității.



Reglare luminozitate oglinzi retrovizoare.



ON/OFF permite să vedeți imaginile din spate fără a anclanșa marșarierul.

Reglaje inițiale



Când marșarierul nu este anclanșat mențineți apăsată tasta ON/OFF timp de 3 secunde. Tasta clipește de 2 ori pentru a confirma reinițializarea.

Afișarea unei alarme pe ecran

În poziția ON, manevra este însoțită de informații sub format text și pe ecran se afișează:

- la fiecare trecere în marșarier, apare un mesaj înainte de transmiterea primei imagini,
- la 18 km/h la mersul înapoi, imaginea din spate dispare și ecranul trece în "Stand by". Revenirea la o viteză inferioară valorii de 15 km/h face să reapară imaginea.

Schimbarea limbii

Când marșarierul nu este cuplat, aspăsați simultan pe tasta ON/OFF și pe oricare altă tastă.

Apăsând pe ON/OFF faceți să de deruleze afișarea limbilor disponibile.

Odată selectată limba, așteptați aproximativ 3 secunde pentru ca ea să fie memorată.

Pentru o utilizare eficientă

În condiții optime de mers ale vehiculului (poziție pe drum, nivel de încărcare) zona de vizibilitate maximă acoperită de această cameră are o adâncime a câmpului de 3 m lungime și 5,5 m lățime.

Zona de vizibilitate poate varia în funcție de condițiile meteorologice din exterior (luminozitate, ploaie, ninsoare, ceață...), în funcție de încărcătura vehiculului și de poziționarea sa pe șosea.

Așezați ecranul în locașul său imediat ce nu mai este folosit.

Pentru a curăți camera și ecranul, evitați să folosiți un detergent sau un dispozitiv care poate zgâria sticla.

Folosiți mai degrabă o cârpă neabrazivă sau o pensulă.

Dacă în urma unei coliziuni ecranul este lovit și pierde un lichid cristalin: nu-l atingeți.

Dacă totuși a existat un contact, spălați-vă repede cu apă și săpun pe partea contaminată.

Consultați rețeaua CITROËN pentru repararea acestuia.



SUSPENSIE PNEUMATICĂ

Dacă vehiculul dumneavoastră este echipat cu o suspensie pneumatică, aveți posibilitatea să modificați înălțimea pragului din spate, pentru a ușura încărcarea sau descărcarea vehiculului.

Comanda acestuia este situată pe tabloul de bord.

Dispuneți de un nivel de referință și de 6 niveluri de variație a înălțimii pragului în sus (de la +1 la +3) sau în jos (de la -1 la -3). Fiecare nivel atins este înscris pe afișajul din tabloului de bord.

Corectarea manuală a pragului de încărcare

Ridicare: ajustarea pragului platformei spre în sus



Apăsați rapid pe comandă pentru a selecta nivelul superior. Fiecare apăsare (led aprins) crește cu un nivel: +1 la +3.

O apăsare lungă selectează nivelul maximum (+3).

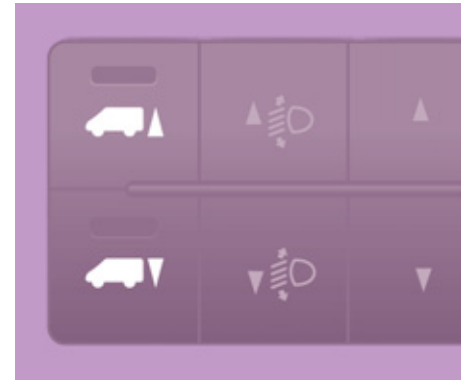

Coborâre: ajustare a pragului platformei spre în jos

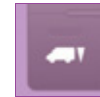

Apăsați rapid pe comandă pentru a selecta nivelul inferior.

Fiecare apăsare (led aprins) scade cu un nivel: -1 la -3.

O apăsare lungă selectează nivelul minimum (-3).

Suspensie pneumatică

Revenire la pragul nominal

Apăsați de tot atâtea ori în sens invers față de nivelul poziției afișate.

Neutralizare

Efectuați o apăsare lungă pe cele două comenzi simultan pentru dezactivarea sistemului. Ledurile rămân aprinse.

Reactivare

O nouă apăsare lungă pe cele două comenzi simultan reactivează sistemul. Ledurile se sting.



De la 5 km/h în sus, sistemul se reactivează.

Corecție automată a pragului de încărcare

De la 20 km/h în sus, sistemul reglează automat înălțimea pragului spate la nivelul nominal.

Martor



Vezi capitolul 2, secțiunea "Postul de conducere".

Pentru o bună utilizare

Rularea cu nivelul pragului prea sus sau prea jos riscă să se deterioreze piese de sub vehicul.

Înălțimea pragului se poate ajusta automat în funcție de eventualele schimbări de temperatură sau de încărcare.

Trebuie să evitați folosirea acestei comenzi în următoarele cazuri:

- când lucrați sub vehicul,
- când schimbați o roată,
- când transportați vehiculul pe un camion, tren, feribot, vapor...

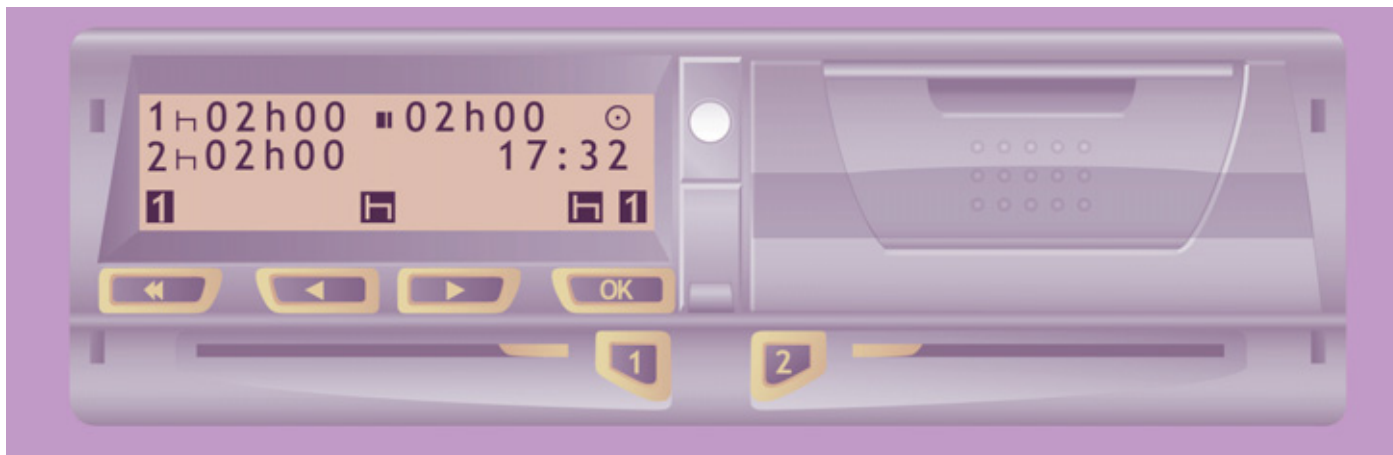

TAHOGRAF

Dacă vehiculul dumneavoastră are ca dotare acest instrument, vă permite să memorați în aparat sau pe discul de carton inserat, toate datele cu privire la utilizarea vehiculului.

Exemplu: la plecarea în orice deplasare sau la schimbarea șoferului.

Când discul este introdus în aparat toate informațiile pot fi:

- afișate pe ecranul tahografului,
- imprimate,
- transferate pe un suport de stocare extern, printr-o interfață de conectare.

Pentru mai multe informații consultați manualele furnizate de producătorul tahografului.

Dacă vehiculul dumneavoastră este echipat cu un tahograf, în cazul unei staționări a vehiculului pe o durată mai mare de 5 zile este recomandat să debransați borna (-) a bateriei (situată sub podeaua din partea stângă, în cabină).

Radio auto

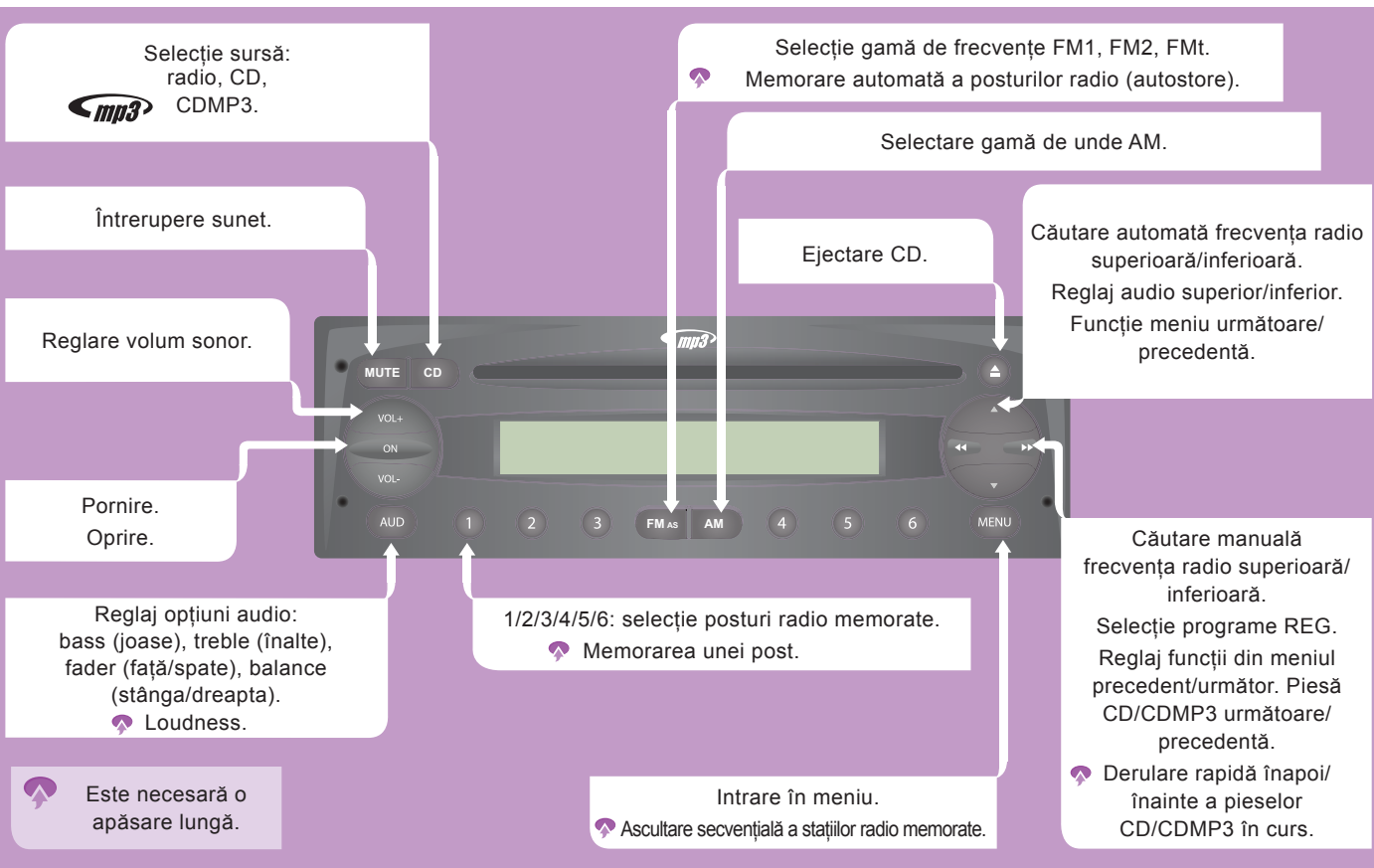

01 PRIMII PAȘI

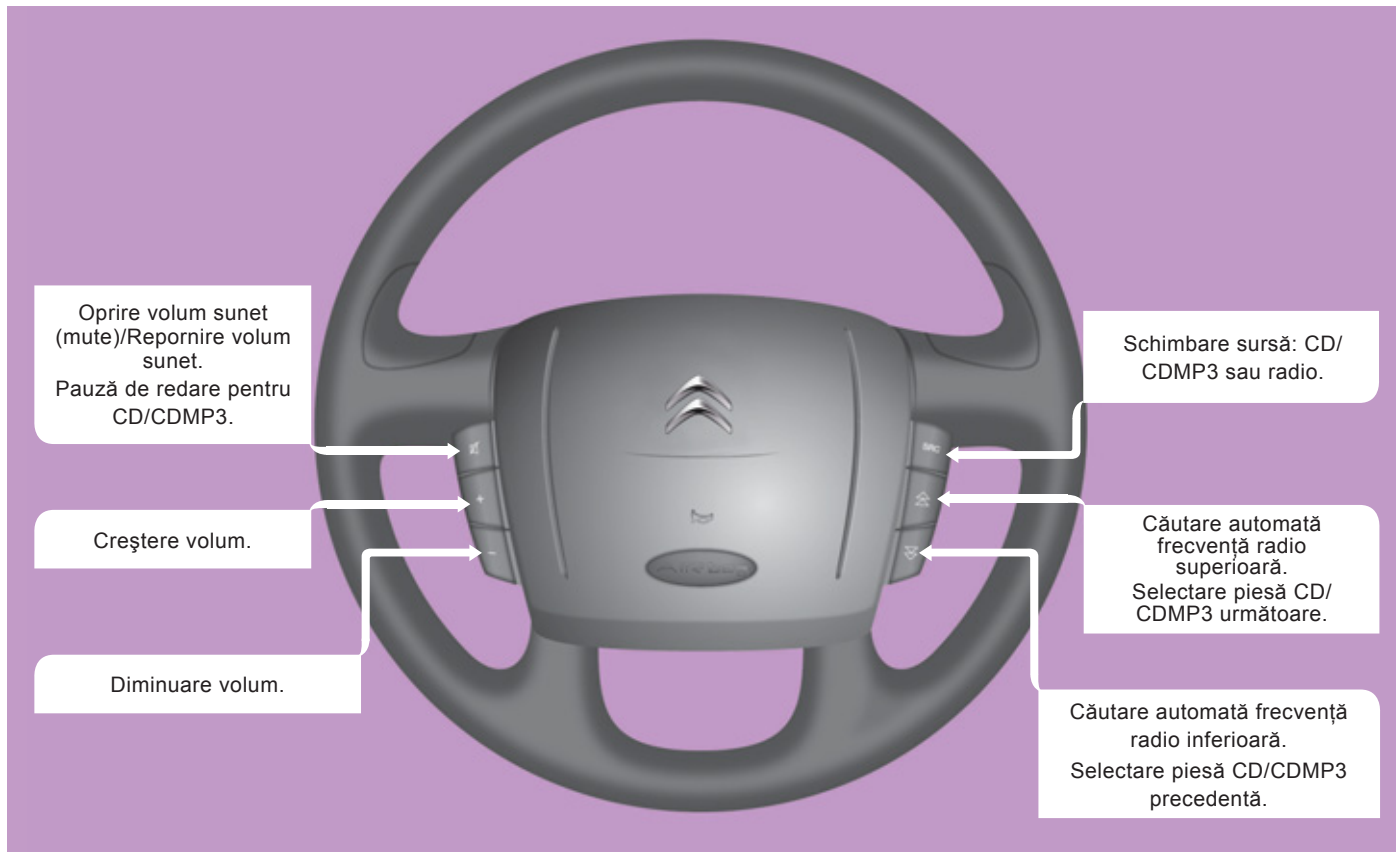

Oprește volum sunet (mute)/Repornire volum sunet.
Pauză de redare pentru CD/CDMP3.

Creștere volum.

Diminuare volum.

Schimbare sursă: CD/CDMP3 sau radio.

Căutare automată frecvență radio superioară.
Selectare piesă CD/CDMP3 următoare.

Căutare automată frecvență radio inferioară.
Selectare piesă CD/CDMP3 precedentă.

02 COMENZI RAPIDE PE VOLAN

RADIO SELECTAREA UNUI POST RADIO

FM AS

Apăsați succesiv tasta selecție sursă FM AS și alegeți o gamă de frecvențe: FM1, FM2, FMt.



AM

Apăsați succesiv tasta selecție sursă AM pentru a selecta gamă de frecvențe AM.



Apăsați scurt pe una dintre aceste taste pentru căutarea automată a unui post de radio.



Apăsați pe una dintre aceste taste pentru căutarea manuală a unui post de radio.



MEMORAREA UNUI POST RADIO - ÎN MOD MANUAL

2

Apăsați pe una dintre taste mai mult de 2 secunde pentru a memora frecvența postului radio ascultat.

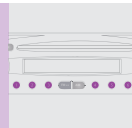

MEMORAREA UNUI POST RADIO - ÎN MOD AUTOMAT

2

Apăsați tasta FM AS, pentru mai mult de 2 secunde, până la apariția semnalului sonor. Radioul auto caută și memorează pe tastele numerotate stațiile cu semnal puternic.

FM AS

MENU



Selectare opțiuni ale meniului curent.
Trecerea de la o bandă la altă bandă în egalizator (EQ SET).



Defilare meniuri.
Selectare litere (CD NAME).
Creșterea sau micșorarea unei benzi a egalizatorului (EQ SET).

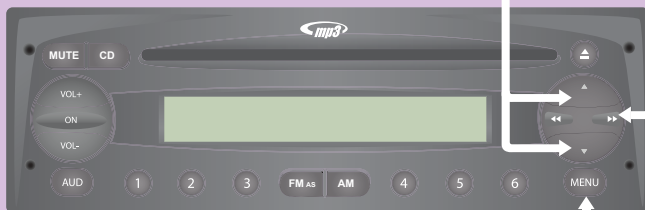

Acces și ieșire din meniuri.
Validare și memorare a opțiunii privind un meniu în curs.

Defilare afișaj	Selectare	Afișaj	Selectare	Afișaj	Selectare	Afișaj	Selectare	Afișaj	Permite să...
AF OFF	▶▶ ◀◀	AF ON							<p>Reglarea sensibilității de recepție automată a frecvențelor radio (sintonizor):</p> <ul style="list-style-type: none"> - ON (joasă) pentru căutarea posturilor cu semnal puternic din zonă. - OFF pentru căutarea tuturor posturilor din zonă.
MP3 DISP Dacă vehiculul dumneavoastră este echipat cu MP3, acest meniu este afișat.	▶▶	FILENAME	▶▶ ◀◀	TIME	▶▶ ◀◀	TAG INFO	▶▶ ◀◀	DIR	<p>Alegeți tipul de afișaj MP3 al piesei în curs de citire:</p> <ul style="list-style-type: none"> - FILENAME pentru numele fișierului, - TIME pentru timpul care se scurge, - TAG INFO pentru titlul albumului, numele piesei și al artistului, - DIR pentru numele directorului (dosar).
CD DISP	▶▶ ◀◀	NAME TIME	◀◀ ▶▶						<p>Alegeți tipul de afișaj al CD-ului în curs de citire:</p> <ul style="list-style-type: none"> - NAME pentru numele atribuit CD-ului, - TIME pentru timpul scurs de la începutul piesei.
REG OFF	▶▶ ◀◀	REG ON							<p>Alegeți o recepționare a programelor locale sau regionale (diferite de la o regiune la alta):</p> <ul style="list-style-type: none"> - ON pentru a avea programe locale, - OFF pentru a nu avea programe.

ASCULTAREA UNUI CD -

 ASCULTAREA UNUI CD MP3

Introduceți numai compact discuri cu formă circulară. Unele copii făcute pe calculatorul personal după un disc cu sistem antipirataj pot cauza disfuncționalități de citire.

La introducerea unui CD sau a unui CD MP3 în unitate, citirea acestora începe automat.

1

Dacă un disc este deja introdus, porniți sistemul audio și apăsați scurt pe tasta CD.

Ultima piesă ascultată este redată.

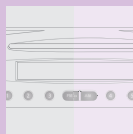

2

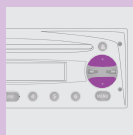

Apăsați pe una din aceste taste pentru a reda una din piesele de pe CD.

 MP3

i Formatul MP3, prescurtarea MPEG 1,2 & 2.5 Audio Layer 3 este o normă de comprese audio care permite instalarea mai multor zeci de fișiere muzicale pe același disc.

Pentru a putea citi un CDR sau un CDRW înregistrat, selectați în momentul înregistrării standardele ISO 9660 nivel 1,2 sau Joliet de preferință.

Dacă discul este înregistrat într-un alt format, este posibil ca citirea să nu se facă corect.

Pe același disc este recomandat să folosiți mereu același standard de înregistrare, cu viteza cea mai scăzută posibil (4x maxim) pentru o calitate acustică optimă.

În cazul special al unui CD multi-sesiune este recomandat standardul Joliet.

Radioul auto nu citește fișiere cu extensie ".mp3" cu un raport de eșantionare de 22,05 KHz sau 44,1 kHz. Orice alt tip de fișier (.wma, .mp4, .m3u..) nu poate fi citit.

Vă sfătuim să redactați numele fișierelor cu mai puțin de 20 de caractere excluzând caracterele specifice (ex. " " ? ; ù) pentru a evita orice problemă legată de citire sau de afișare.



SISTEM MAINI LIBERE BLUETOOTH

INTRODUCERE

Acest sistem vă permite să:

- efectuați și să primiți apeluri telefonice prin sistemul Bluetooth® al telefonului mobil,
- afișați numele contactelor și numerele din agenda telefonului mobil pe ecranul tabloului de bord,
- utilizați comenzile vocale pentru a apela, gestiona contacte păstrându-vă mâinile pe volan,
- aflați conținutul mesajelor primite cu ajutorul sintetizatorului vocal integrat în sistem,
- ascultați fișiere audio MP3, WMA, AAC, M4A, MP4 și WAV de pe un suport de stocare via USB,
- afișați informațiile piesei ascultate pe ecranul radioului auto (titlu, artist etc.),
- controlați vocal un dispozitiv audio portabil (tip Ipod®),
- încărcați acumulatorul dispozitivului portabil (tip Ipod®) prin portul USB.

LEGENDA



Semnalează o presiune ce trebuie menținută pentru a lansa acțiunea descrisă.

Mod vocal



Necesită o apăsare pe comanda "vocal" de pe volan, înainte de rosti comanda dorită.



Pronunțați clar și distinct comanda vocală descrisă.

PREZENTARE

Afișaj, port USB, comenzi



PREZENTARE

Descrierea comenzilor volanului



Afișare a meniurilor și a repertoarelor fișierelor în curs de citire (suport de stocare conectat prin USB).



Port de conectare USB. Scoateți apărătoarea din plastic pentru a conecta lectorul dumneavoastră portabil.



Pauză/reluarea fișierului în curs de citire (lector portabil).



Reglarea volumului sonor al funcțiilor: mâini libere, lector audio și de mesaje, anunțuri vocale.



- Defilare opțiunilor meniului.
- Selectarea fișierelor pentru citire (lector portabil).
- Defilarea mesajelor din listă.



- Activarea meniului principal.
- Validarea alegerii meniului în curs.
- Acceptarea apelului sosit.
- Trecerea de la o convorbire telefonică la alta.
- Selectarea mesajului vizualizat.
- Refuzul apelului telefonic sosit.
- Încheierea apelului telefonic în curs.



- Validarea alegerii unui meniu în curs.
- Transferarea convorbirii telefonice din sistemul mâini libere spre telefonul mobil și invers.
- Selectarea sursei audio.
- Selectarea mesajului afișat.



- Dezactivarea recunoașterii vocale.
- Întreruperea mesajului vocal.

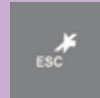

- Leșire din meniul principal.
- Leșire dintr-un submeniu și revenire la alegerea meniului precedent.
- Leșire fără memorare.
- Dezactivarea/reactivarea microfonului în timpul convorbirii telefonice.
- Întrerupere sonerie apel.



- Activarea recunoașterii vocale.
- Întreruperea mesajului vocal pentru a putea lansa o nouă comandă vocală.



- Repetarea ultimului mesaj vocal.

PREZENTARE**Descrierea comenzilor vocale**

Apăsând acest buton și pronunțând "Help" aveți acces la lista comenzilor vocale disponibile în orice moment prin rostirea cuvântului "Help" după un mesaj al sistemului.



Puteți accesa meniul principal al sistemului prin comandă vocală apăsând pe această tastă.

Comenzile vocale principale pentru a naviga prin meniu sunt următoarele:

LAST CALLS		HENRI DUPONT	
	OK	CHRISTOPHE ANDRÉ	
		123456789	
PHONEBOOK		HENRI DUPONT	
	OK	CHRISTOPHE ANDRÉ	
		123456789	
MESS. READER		READ LAST	
		IN BOX	OK
		DELETE ALL	
	OK	SIGNAL TYPE	
			OK
			VIS+ACOUST
			VIS. SIGNAL
			READER OFF
MEDIA PLAYER		USB OPTION*	OK
	OK	SET USB	
			PLAY ANYTHING
			FOLDERS**
			ARTISTS
			GENRES
			ALBUMS
			PLAYLISTS
			OK
			TRACK PLAY
			SHUFFLE
			TRACK LOOP
SETTINGS	OK	USER DATA	OK
		PAIRING	
		ADVANCED OPTIONS	
		EXIT	
			COPY PHONEBOOK
			DELETE USERS
			DELETE PHONEBOOK
			DELETE ALL
			ADD CONTACTS

* Dacă dispozitivul este activat.

** Indisponibil pe Ipod®.

TELEFON MOBIL CU FUNCȚIE MÂINI LIBERE

Înregistrare/cuplarea unui telefon mobil

Cuplarea constă în a face ca telefonul dumneavoastră să fie recunoscut de sistemul Bluetooth® al vehiculului dumneavoastră.

Este necesar ca funcția Bluetooth® a telefonului să fie activată în modul vizibil.



Contactul fiind pus, activați meniul principal.



Selectați SETTINGS (REGLAJE).



Validați.



Selectați PAIRING (CUPLARE).



Validați.



"Settings" (Reglaje)\așteptați un răspuns\ "Pairing" (Cuplare).

Numar PIN



Acest număr, care permite recunoașterea telefonului dumneavoastră mobil, este ales în mod aleatoriu de sistem.

El este comunicat prin afișarea pe panoul de bord și prin repetarea orală de către sistem.

Acest număr PIN este independent de cardul dumneavoastră SIM și de codul de acces la telefonul mobil.

Nu este nevoie să notați acest număr pentru a-l reține din moment ce combinația a fost înregistrată.

Dacă vă schimbați telefonul mobil, trebuie să refaceți cuplarea deoarece vă va fi transmis un nou număr PIN.



Căutați opțiunea care permite vizualizarea sistemului Bluetooth® detectat de telefonul dumneavoastră.



Când sistemul este identificat, apare un mesaj pe telefonul dumneavoastră (My car, ...).

Când telefonul o cere, introduceți numărul PIN afișat pe tabloul de bord.

Dacă înregistrarea este reușită, sistemul anunță "Conexiune în curs".

Numele telefonului identificat apare pe afișajul calculatorului, înregistrarea este confirmată.

i Orice apăsare pe MAIN sau ESC pe durata fazei de înregistrare riscă să anuleze procedura.

Dacă înregistrarea nu se face, va apare un mesaj de eroare; în acest caz repetați procedura.

Copierea agendei telefonice

2 posibilități:

- 1 - După procedura de înregistrare, sistemul vă propune copierea agendei telefonului dumneavoastră.



O apăsare validează acceptul dumneavoastră.

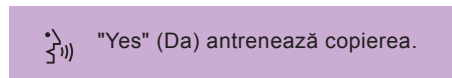

O apăsare refuză această copiere.

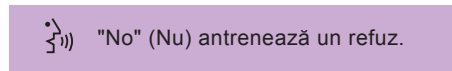

- 2 - Puteți copia agenda ulterior, trecând prin meniu:



Activați meniul principal.



Selectați SETTINGS (REGLAJE) apoi USER DATA (INFORMAȚII UTILIZATOR) apoi PHONEBOOK (AGENDĂ).

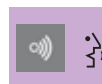

"Settings" (Reglaje)"User data" (Informații utilizator)"Download phonebook" (Copiere agendă).

Apelarea unei persoane înregistrate în agendă

Trebuie să fi copiat în prealabil agenda telefonului dumneavoastră în sistem.



Activați meniul principal.



Selectați PHONEBOOK (AGENDĂ).



Validați.



Selectați grupul din care face parte persoana de apelat.



Validați.



Selectați numele.



Validați pentru lansarea apelului, dacă persoana nu are decât un singur număr.

"Call" (Apelare) [Numele persoanei]\ așteptați apariția informațiilor privitoare la persoană (numele, număr telefon., ...)\ "Yes" (Da) pentru a lansa apelul sau "No" (Nu) pentru a-l anula.

Dacă persoana are mai multe numere:



Selectați numărul.



Validați pentru lansare apel.

Precizați "Home" (Domiciliu), sau "Work" (La serviciu), dacă nu "Next" (Următorul) sau "Previous" (Precedentul). Apăsați pe tasta OK pentru a lansa apelul.

Apelare formând un număr Numai prin comandă vocală



"Dial" (Formați)

Pronunțați numărul element cu element (+, #, *), cifră cu cifră (0 la 9).

123456789

Sistemul afișează și repetă oral numărul recunoscut.

"Call" (Apelați) dacă numărul este corect.

sau

"Cancel" (Anulați) pentru a anula formarea numărului.



"Start over" (Reîncepeți) pentru a șterge și începeți o nouă formare a numărului.

"Repeat" (Repetăți) pentru a auzi din nou numărul.

Sfârșit de apel



O apăsare lungă.



Primire apel



Dacă persoana este înregistrată în agendă, numele său va fi afișat.



O apăsare lungă pentru acceptare apel.



O apăsare lungă pentru a refuza apelul.



O apăsare lungă pentru a ignora apelul, totuși apelul este memorat printre ultimele apeluri primite.



În timpul unei convorbiri, în caz că primiți un nou apel.



O apăsare, pentru a transfera convorbirea și pentru a pune cealaltă persoană în așteptare.

Sistem maini libere Bluetooth

Transferul unei convorbiri în curs de derulare

2 posibilități:

1 - De la telefonul mobil spre sistemul hands-free

Contactul fiind cuplat, legătura de recunoaștere între telefonul mobil și echipamentul audio al vehiculului are loc automat.

Confirmați această recunoaștere de la tastatura telefonului mobil.

Transferarea convorbirii este în acest caz posibilă.

2 - De la sistemul hands-free spre telefonul mobil



O apăsare, comenzile sistemului sunt încă active.

Punerea în așteptare a unui apel

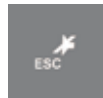

O apăsare dezactivează microfonul și pune interlocutorul dumneavoastră în așteptare.



O nouă apăsare pentru a relua convorbirea.

Ultimele apeluri

Aceasta vă va permite apelarea unui număr dintre ultimele 10 apeluri primite, ultimele 10 persoane apelate sau ultimele 5 apeluri pierdute.



Activați meniul principal.



Selecționați "CALL REGISTER" (ULTIMELE APELURI).



Validați.



Selecționați numărul ce trebuie apelat.



Validați.



"Callback" (Ultimul apel primit) pentru ultima persoană care v-a apelat, sau

"Redial" (Ultimul apel efectuat) pentru ultima persoană pe care ați apelat-o.

"Yes" sau "No" pentru confirmare/anulare.

Se poate utiliza de asemenea comanda "Redial".



Sistemul vă va întreba "Redial or callback?" (Ultimul apel efectuat, sau ultimul apel primit?).

"Callback" (Primit) pentru a apela ultima persoană care v-a contactat.

"Redial" (Efectuat) pentru a reapela ultimul număr format.

COMENZI VOCALE

Reglaje/cuplare



Cuvintele cheie recunoscute de sistem sunt organizate pe trei nivele (nivelul 1,2 și 3)

Pronunțând o comandă de nivelul 1, sistemul face disponibile comenzile din nivelul 2; pronunțând o comandă din nivelul 2, sistemul face disponibile comenzile din nivelul 3.

Nivelul 1	Nivelul 2	Nivelul 3	Acțiuni
Reglaje Reglare Configurare	User data (Informații utilizator)		Activarea meniului SETTINGS (REGLAJE) la sistemul mâini libere.
			Activarea meniului USER DATA (INFO UTILIZATOR).
		Delete users (Ștergere utilizatori)	Suprimarea datelor înregistrate de toți utilizatorii.
		Delete contacts (Anulare contacte)/ Delete directory (Eliminare repertoriu)/ Delete numbers (Eliminare numere)	Suprimarea datelor din agenda telefonică.
		Copy phone book (Copiere agendă)/ Copy phonebook (Copiere repertoriu)/ Copy numbers (Copiere numere)	Transfer al agendelor telefonului dumneavoastră mobil spre sistemul mâini-libere (disponibil în funcție de tipul de mobil).
		Add contacts (Adăugare contacte)	Transfer al numelor din telefonul dumneavoastră mobil spre sistemul mâini-libere (disponibil în funcție de tipul de telefon mobil).
		Delete all (Ștergeți totul)	Ștergeți datele de înregistrare, agendele telefonice/contactele cu toate telefoanele înregistrate cu restabilirea reglajelor dacă nu aveți sistemul mâini-libere.
	Pairing (Înregistrare)/Pair (Înregistrați)/Pair the user (Înregistrare utilizator)	Activarea procedurii de înregistrare a unui nou telefon mobil.	
	Advanced options (Opțiuni avansate)	Activarea meniului ADVANCED OPTIONS (Opțiuni avansate).	

COMENZI VOCALE**Telefon mobil cu functii maini libere**

Cuvintele cheie recunoscute de sistem sunt organizate pe trei nivele (nivelul 1, 2 și 3)

Pronunțând o comandă de nivelul 1, sistemul face disponibile comenzile din nivelul 2; pronunțând o comandă din nivelul 2, sistemul face disponibile comenzile din nivelul 3.

Nivelul 1	Nivelul 2	Nivelul 3	Ațiuni
Dial (Formați un număr)	One (Unu), Two (Doi), ..., Plus, STAR (Asterisc), Pound (Diez)	Call/Dial (Apelați/ Formați)	Introducerea cifrelor sau a simbolurilor pentru a forma numărul de telefon.
	Delete (Ștergere)/Correct (Corectare)		Ștergerea ultimului grup de cifre introduse.
	Start over (Reîncepeți)		Ștergerea tuturor grupelor de cifre introduse cu posibilitatea de a introduce un număr nou.
	Repeat (Repetăți)		Repetarea numărului de telefon introdus și recunoscut de sistemul mâini- libere.
	Cancel (Anulați)		Anularea formării numărului.
Call (Apelare)	[Nume]	Yes (Da)/No (Nu)	Apelarea numelui persoanei, memorate în agenda sistemului.
		Mobile (telefon mobil)	Apelarea numelui persoanei cu personalizare dacă sunt mai multe numere memorate în sistem.
		Home (domiciliu)	
		Work (muncă/birou)	
Redial (Ultimul apel efectuat)			Apelarea ultimei persoane pe care ați sunat-o.
Callback (Ultimul apel primit)			Apelare a ultimei persoane care v-a sunat.

CITITOR DE MESAJE TEXT

Doar pentru telefoanele mobile dotate cu aceasta funcție

Dacă telefonul dumneavoastră mobil integrează această funcție, la primirea unui mesaj text sistemul emite un semnal sonor și vă propune citirea conținutului prin sinteză vocală.

Citirea unui nou mesaj text

 Pentru a citi mesajul primit.

 "Yes" confirmă citirea mesajului.

 Pentru a înregistra mesajul și a-l citi ulterior.

 "No" pentru a înregistra mesajul și a-l citi ulterior.

Citirea ultimului mesaj primit



 Activați meniul principal.

 Selectați MESS. READER (CITIRE MESAJE).

 Validați.

 Selectați READ LAST (CITEȘTE ULTIMUL).

 Validați.

  "Read last" (Citește ultimul) declanșează citirea ultimului mesaj text primit.

Lista de mesaje

Sistemul poate stoca aproximativ 20 mesaje text. Dacă lista este plină, primirea unui nou mesaj determină ștergerea celui mai vechi.

Pentru a accesa la un anumit mesaj:

 Activați meniul principal.

 Selectați MESS. READER (CITIRE MESAJE).

 Validați.

 Selectați IN BOX (MESAJE PRIMITE).

 Validați.

Sistem maini libere Bluetooth



Selectați mesajul dorit.



Validați pentru citirea mesajului.



"Message reader" (Citire mesaje) apoi după semnalul sonor "message received" (mesaj primit).



"Previous" (Precedent) sau "Next" (Următor) permite defilarea mesajelor text.

"Read" (Citește) lansează lectura mesajului selectat.

Gestionarea mesajelor

În timpul lecturii mesajului:



Activați meniul principal.



Selectați opțiunea dorită.



"Read" (Citește) lansează lectura mesajului selectat.

"Erase" (Șterge) elimină mesajul.

"Call" (Apelare) permite contactarea expeditorului mesajului.

Stergerea tuturor mesajelor



Activați meniul principal.



Selectați DELETE ALL (ȘTERGE TOT).



Validați.

Sistemul vă cere confirmarea alegerii:



Validați pentru ștergere.



Pentru anulare.



"Message reader" (Citire mesaje) apoi după semnalul sonor "Delete all" (Șterge tot).

Sistemul cere confirmare, răspundeți prin: "Yes" (Da) pentru validare sau "No" (Nu) pentru anulare.



Reglaje informare



Activați meniul principal.



Selectați MESS. READER (CITIRE MESAJE).



Validați.



Selectați SIGNAL TYPE (TIPURI DE INFORMARE).



Validați apoi alegeți între cele 3 opțiuni disponibile:

- Audio+vizuală: sistemul semnalizează recepția unui mesaj în mod sonor și vizuat și vă propune citirea mesajului.
- Numai vizuală: primirea unui mesaj este indicată vizual pe tabloul de bord.
- Dezactivare: funcția de redare a mesajelor text este dezactivată.



"Message reader" (Citire mesaje) apoi după semnalul sonor "Signal type" (Tipuri de informare).

Sistemul enumeră opțiunile, alegeți între: "Reader deactivated" (Citire dezactivată), "Audio and video info" (Info audio și vizuală) sau "Visual info only" (Info numai vizuală).



COMENZI VOCALE**Citire mesaje text**

Cuvintele cheie recunoscute de sistem sunt organizate pe trei niveluri (nivelul 1, 2 și 3).

Pronunțând o comandă de nivelul 1, sistemul face disponibile comenzile din nivelul 2; pronunțând o comandă din nivelul 2, sistemul face disponibile comenzile din nivelul 3.

Nivelul 1	Nivelul 2	Nivelul 3	Ațiuni
Message reader (Citire mesaje) Messages (Mesaje text)	Messages received (Mesaje primite)/ Received (Primate)		Activarea meniului MESS. READER (CITIRE MESAJE).
			Acces la lista de mesaje text primite.
		Read (Citire)/Read again(Recitare)	Citirea unui mesaj text selectat din listă.
		Call (Apelare)	Apelare a numărului expeditorului mesajului text.
		Delete (Ștergere)	Anulează apelul către numărul expeditorului mesajului sau șterge mesajul text în curs de citire.
		Back (Precedent)/Next (Următor)/Next (Următorul)	Trecere la următorul mesaj text din listă.
	Back (Înapoi)/Previous (Precedent)	Trecere la mesajul text precedent din listă.	
		Read last (Citește ultimul)/read last message (citește ultimul mesaj)/read message (citește mesaj)	Citirea ultimului mesaj text primit.
	Delete all (Șterge tot)/Delete messages (Șterge mesaje)/Delete (Șterge)	Ștergerea tuturor mesajelor text din listă după confirmare.	

Sistem maini libere Bluetooth

Nivelul 1	Nivelul 2	Nivelul 3	Acțiuni
Message reader (Citire mesaje) Messages (Mesaje text)	Type of info (Tipuri de informații)/Info (Informații)		Activarea meniului MESS. READER (CITIRE MESAJE).
			Activarea funcției de reglare a informațiilor.
		Deactivate reader (Dezactivare citire)/Reader not active (Citire inactivă)/Reader off (Citire oprită)	Dezactivarea citirii mesajelor text.
		Visual and audible info (Informare vizuală și auditivă)/Visual and audible (Vizuală și auditivă)/Visual plus audible (Vizuală plus auditivă)/Audible (Auditivă)	Recepția unui mesaj text este semnalată pe ecranul tabloului de bord și printr-un semnal sonor.
Visual info only (Informare numai vizuală)/Only visual (Numai vizuală)/Visual (Vizuală)	Recepția unui mesaj text este semnalată numai pe ecranul tabloului de bord.		

DISPOZITIV AUDIO PORTABIL

Fisierele audio de format .mp3, .wma, .wav și listele de redare fișier cu extensia .wpl sunt recunoscute de sistem.

Port USB



Conectați aparatul direct la portul USB sau cu ajutorul unui cablu adaptat (nelivrat).

Contactul fiind pus:

- se activează legătura de recunoaștere și lansarea automată a listei de redare,
- sau se activează redarea automată dacă sistemul este programat pe redare automată.



În caz contrar, faceți o selecție a fișierului de citit din meniu.

Citire automată



Activați meniul principal.



Selecționați SETTINGS (SETĂRI), apoi MEDIA PLAYER, apoi TRACK PLAY (REDARE PIEȘA).



Validați.



Alegeți "READER" (CITIRE ACTIVATĂ), sau READER OFF (CITIRE DEZACTIVATĂ).



Validați.

Selectarea fișierelor



Activarea meniului principal.



Selecționați MEDIA PLAYER (MEDIA PLAYER).



Validați.



Alegeți unul dintre modurile de selecție:
FOLDERS (DIRECTOARE), ARTISTS (ARTIȘTI), GENRES (GENURI), ALBUMS (ALBUME), PLAYLISTS (LISTE DE REDARE), SHUFFLE (citire aleatorie a fișierelor listei de redare).



"Media player" (Media player), apoi "USB options" (opțiuni USB) și în final "Folders" (Directorii), "Artists" (Artiști), ...



Funcția **PLAY ALL (REDĂ TOT)** permite ascultarea întregului conținut al modului de selecție (directorii, artiști, ...).

Sistem maini libere Bluetooth



Validare.



Selectare fișier.



Lansare citire.

Afișarea informațiilor fișierului

Această funcție este disponibilă numai prin comandă vocală.

"Track info" (Informații piesă).

Fișier precedent



O apăsare:

- în primele 3 secunde de la începutul redării, permite citirea fișierului precedent
- după 3 secunde, permite reascultarea fișierului în curs de redare.

"Previous" (Precedent).

Fisierul următor



O apăsare pentru a reda fișierul următor.

"Next" (Următor).

Pauză/reluarea redării



O apăsare suspendă sau reia lectura.

"Stop" pentru întreruperea redării.
 "Play" pentru reluarea lecturii.



Funcția vocală **"Play"** nu este disponibilă decât dacă redarea a fost întreruptă în prealabil prin comanda **"Stop"**.

Schimbarea sursei sonore



O apăsare pentru selectarea sursei audio (Radio, CD, Media player).

COMENZI VOCALE**Redare audio media player**

Cuvintele cheie recunoscute de sistem sunt organizate pe trei niveluri (nivelul 1, 2 și 3).

Pronunțând o comandă de nivelul 1, sistemul face disponibile comenzile din nivelul 2; pronunțând o comandă din nivelul 2, sistemul face disponibile comenzile din nivelul 3.

Nivel 1	Acțiuni
Player (Player)/Multimedia player (Lector multimedia)/Media player (Lector media)	Activarea meniului MEDIA PLAYER (Media player).
Play (Redare)/Play the track (Redare piesă)/Play the multimedia file (Redare fișier multimedia)	Activarea redării.
Stop/Stop the track (Oprire piesă)/Stop the multimedia file (Oprire fișier multimedia)	Înteruperea redării fișierului în curs.
Next (Următor)/Next track (Piesa următoare)	Mergeți la meniul sau la fișierul următor.
Previous/Previous track (Piesa precedentă)/Back (Înapoi)	Mergeți la meniul sau la fișierul precedent.
Shuffle on (Aleator)/Random play on (Activare redare aleatoare)	Activarea lecturii fișierelor într-o ordine aleatoare.
Shuffle off (Dezactivare aleator)/Random play off (Dezactivare citire aleatorie)	Dezactivarea lecturii fișierelor în ordine aleatorie.
Track repeat on (Redare repetată a piesei)/Repeat on (Redare repetată)/Repeat (Repetare)	Activare a lecturii fișierelor în buclă.
Track repeat on (Dezactivare redare repetată a piesei)/Repeat on (Dezactivare redare repetată)/Repeat (Dezactivare a funcției de repetare)	Dezactivarea citirii fișierelor în buclă.
Now playing (Piesa în curs)/Track information (Informație piesă)/What is playing (Ce este piesa actuală?)/What is this? (Ce este asta?)	Afișarea informațiilor fișierului în curs de citire.
USB media settings (Reglaje media USB)/USB settings (Reglaje USB)	Activarea meniului de reglaje pentru MEDIA PLAYER (Media player).
Activate automatic play (Activare redare automată)	Activarea citirii automate la conectarea dispozitivului portabil.
Deactivate automatic play (Dezactivare redare automată)	Dezactivarea citirii automate la conectarea dispozitivului portabil.
Shuffle (Aleator)/Any (Oricare)/Random (Aleator)	Activarea redării tuturor fișierelor în ordine aleatoare.

Sistem maini libere Bluetooth

Nivel 1	Nivel 2	Nivel 3	Acțiuni
Player (Lector)/ Multimedia player (Lector multimedia)/ Media player (Lector media)/Player (Lector)			Activarea meniului pentru MEDIA PLAYER (MEDIA PLAYER).
	Advanced USB options (Opțiuni USB avansate)/Other options (Alte opțiuni)		Activarea des options de lecture.
		Folder (Director)/Explore folders (Explorare directoare)/Consult list of folders (Consultare lista de directoare)	Activarea meniului FOLDERS (DIRECTORI).
		Artists (Artiști)/List of artists (Lista artiștilor)	Activarea meniului ARTISTS (ARTISTI).
		Genres (Genuri)/List of genres (Lista genurilor)	Activarea meniului GENRES (GENURI).
		Album/List of albums (Lista albumelor)	Activarea meniului ALBUMS (ALBUME).
	Playlist (Listă de redare)/List of tracks (Lista pieselor)	Activarea meniului PLAYLISTS (LISTE DE REDARE).	



SIGURANȚĂ ÎN CONDUCERE

FRÂNA DE MÂNĂ

Blocare

Trageți frâna de mână pentru a imobiliza vehiculul.

Verificați că este bine trasă înainte de a ieși din vehicul.



Frâna de mână rămasă trasă sau incomplet deblocată este semnalizată prin aprinderea acestui maror pe tabloul de bord.

Dacă staționați în pantă, bracați roțile spre trotual și trageți frâna de mână.

Este inutil să cuplați o viteză după oprirea vehiculului, mai ales când este încărcat.

Deblocare

Trageți mânerul și apăsați pe buton pentru a coborî frâna de mână.

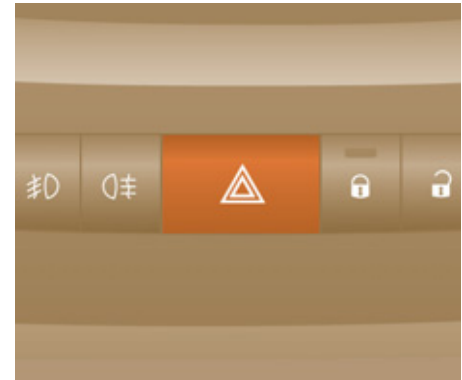

SEMNAL DE AVARIE

Apăsați pe acest buton, semnalizatoarele de direcție clipeșc.

Poate funcționa cu contactul întrerupt.

Nu îl utilizați decât în caz de pericol, pentru o oprire de urgență sau pentru conducerea în condiții neobișnuite.



CLAXON

Apăsăți pe mijlocul volanului.

SISTEM ANTIBLOCARE ROȚI (ABS - REF)

Sistemele ABS și REF (repartitor electronic al forței de frânare) cresc stabilitatea și manevrabilitatea vehiculului dumneavoastră în frânare, în special pe drumuri cu suprafața de rulare deteriorată sau alunecoasă.

Sistemul ABS împiedică blocarea roților, iar REF controlează presiunea de frânare pe fiecare roată.



Aprinderea acestui martor indică o defecțiune la sistemul ABS ce poate provoca pierderea controlului vehiculului în cazul frânării.



Aprinderea acestui martor, cuplat cu cel de frână, indică o defecțiune la sistemul de repartitie a forței de frânare ce poate provoca pierderea controlului vehiculului în cazul frânării.

Oprirea este absolut necesară.

În amândouă cazurile, consultați rețeaua CITROËN.

Pentru o bună utilizare

Dispozitivul de antiblocare a roților intervine automat în momentul apariției pericolului de blocare. Nu vă permite o frânare mai scurtă. Pe șosele foarte alunecoase (polei, ulei etc.) ABS poate să mărească distanța de frânare. În cazul unei frânări de urgență, nu ezitați să apăsați puternic pedala de frână, fără a slăbi efortul, chiar și pe șosele alunecoase, astfel puteți continua manevrarea vehiculului pentru a evita un obstacol.

Funcționarea normală a sistemului ABS este simțită prin ușoare vibrații la nivelul pedalei de frână.

În cazul schimbării roților (pneuri și jante), aveți grijă ca acestea să fie omologate.

SISTEM DE AȘISTARE LA FRÂNAREA DE URGENȚĂ (AFU)

Acest sistem permite, în caz de urgență, de a se atinge mai repede presiunea optimă de frânare, apăsați foarte puternic și fără a slăbi forța.

Se declanșează în funcție de viteza de acționare a pedalei de frână.

Sistemul modifică rezistența pedalei de frână sub picior.

Pentru a prelungi acțiunea sistemului de asistare la frânarea de urgență: mențineți piciorul apăsat pe pedala de frână.



ANTIPATINARE ROȚI (ASR) ȘI CONTROLUL DINAMIC AL STABILITĂȚII (ESP)

Aceste sisteme sunt asociate și complementare cu ABS-ul.

ASR este un dispozitiv foarte util pentru a păstra forța de tracțiune la un nivel optim și pentru a evita pierderea controlului datorată accelerării.

Sistemul optimizează cuplul transmis roților, cu scopul de a evita patinarea acestora, acționând asupra frânelor roților motoare și asupra motorului. Asigură, de asemenea, o stabilitate direcțională mai bună a vehiculului la accelerare.

Cu ESP, mențineți traiectoria fără a fi nevoie să contrabalansați direcția.

În cazul în care vehiculul urmează o traiectorie diferită față de cea dorită de șofer, sistemul ESP acționează automat frâna unei roți sau a mai multora și asupra motorului pentru a înscrie vehiculul pe traiectoria dorită.

Funcționarea sistemelor ASR și ESP



Martorul clipește când unul din sistemele ASR sau ESP este solicitat.



Dezactivarea sistemului ASR

În condiții excepționale (pornirea vehiculului împotmolit, immobilizat în zăpadă, pe sol moale...), se poate dovedi utilă dezactivarea sistemului ASR pentru a lăsa roțile să patineze și pentru a găsi aderență.

ASR

Apăsați acest buton.

Martorul luminos al butonului se aprinde: sistemul ASR nu mai acționează asupra motorului, dar controlează în continuare frânele.

Anomalie



Dacă apare o defecțiune la sistemul ASR, acest martor se aprinde însoțit de un semnal sonor și confirmat de un mesaj pe afișaj.

Siguranța în conducere



Dacă apare o defecțiune la sistemul ESP, acest martor se aprinde însoțit de un semnal sonor și confirmat de un mesaj pe afișaj.

Consultați rețeaua CITROËN pentru verificarea sistemului.

Pentru o utilizare eficientă

Sistemele ASR/ESP vă oferă un surplus de siguranță în condiții normale de conducere, dar nu trebuie să încite șoferul în a-și asuma riscuri suplimentare sau a rula cu viteză prea mare.

Funcționarea acestor sisteme este garantată doar în cazul respectării recomandărilor constructorului asupra roților (pneuri și jante), componentelor sistemului de frânare, componentelor electronice și, în aceeași măsură, asupra procedurilor de montare și de intervenție din rețeaua CITROËN.

După orice șoc verificați aceste sisteme în cadrul rețelei CITROËN.

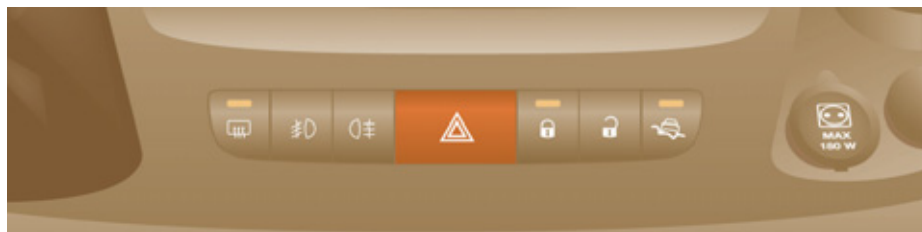

Control Inteligent al Tracțiunii

Sistem de asistare a motricității pe drum uri cu aderența redusă (zapada, polei, noropi...).

Această funcție permite detectarea situațiilor de aderență redusă, ce ar putea face dificile pornirile și deplasarea vehiculului.

În aceste situații, **Controlul Inteligent al Tracțiunii** se substituie funcției **ASR**, transferând forța motrice către roțile care au aderența mai bună, pentru a optimiza tracțiunea și urmărirea traiectoriei.

Activare

La pornirea vehiculului, funcția este dezactivată.

Apasați pe tasta situată pe planșa de bord, pentru a activa funcția; martorul de pe tasta se aprinde.

Această funcție este activă până la aproximativ 30 km/h.

Imediat ce viteza depășește 30 km/h, funcția se dezactivează automat, dar martorul tastei rămâne aprins.

Funcția se reactivează automat când viteza scade sub 30 km/h.

Neutralizare

Apasati pe tasta situata pe plansa de bord, pentru a dezactiva functia; matorul de pe tasta se stinge si functia **ASR** este din nou activa.

Anomalie de functionare



Acest mator se va aprinde continuu pe tabloul de bord combinat in caz de disfunctie a functiei.



LIMITATOR FIX DE VITEZĂ

Dacă vehiculul este dotat cu acest echipament, viteza vehiculului dumneavoastră poate fi limitată permanent la 90 sau 100 km/h. Această viteză maximă nu poate fi modificată.

O etichetă situată în habitaclu indică această viteză maximă.

Limitatorul fix nu este o funcție de tipul regulatorului de viteză. Nu poate fi activat sau dezactivat de către șofer în timpul unei curse.



CENTURI DE SIGURANȚĂ

CENTURI DE SIGURANTA IN CABINA

Locul conducatorului este echipat cu un sistem de pretensionare pirotehnică și limitatoare de efort.

Bancheta fata este echipata cu doua centuri de siguranta.

Daca montati o bancheta ca post-echipare, ea trebuie sa fie echipata cu centuri de siguranta.

Reglaj pe înălțime

Prindeți comanda în dreptul semnului și culisați dispozitivul dinspre partea scaunului șoferului și pasagerului lateral.

Centura scaunului central nu este reglabilă pe înălțime.



Blocare

Trageți centura prin fața dumneavoastră, cu o mișcare lină, verificând ca aceasta să nu se răsucescă.

Blocați pana în dispozitivul de prindere.

Verificați blocarea și buna funcționare a dispozitivului de blocare automată trăgând brusc de centură.

Deblocare

Apăsați pe butonul "roșu" al prinderii, centura se retrage automat, dar este recomandat să înșotiti centura in miscarea ei de rulare.



Ca măsură de siguranță, aceste manevre nu trebuie efectuate în timpul rulării.



Martor pentru centura șoferului necuplată

La pornirea vehiculului, dacă șoferul nu și-a fixat centura, acest martor se aprinde.

CABINA EXTINSA

Locurile din spate sunt echipate fiecare cu câte o centură de siguranță retractabilă și cu trei puncte de ancorare.

Utilizați centura pentru o singură persoană, pe un singur loc.

CENTURI DE SIGURANȚĂ PENTRU LOCURILE DIN SPATE

Scaunele/banchetele sunt dotate cu centuri de siguranță cu trei puncte de ancorare și de dispozitive de înfășurare.

Locul central are un ghidaj și un dispozitiv de înfășurare a centurii, prinse de spătar.

Pentru buna utilizare

Șoferul trebuie să se asigure că pasagerii utilizează corect centurile de siguranță și că acestea sunt bine atașate, înainte de a porni la drum.

Oricare ar fi locul pe care-l ocupați în vehicul, puneți-vă întotdeauna centura de siguranță, chiar și pe trasee de scurtă durată.

Centurile de siguranță sunt echipate cu un dispozitiv de înfășurare care permite ajustarea automată a lungimii centurii, adaptându-se profilului dumneavoastră.

Nu utilizați accesorii (broșe, clipsuri etc.) ce ar putea fi agățate de către centuri.

Asigurați-vă de faptul că centura este corect înfășurată după folosire.

După rabatarea sau deplasarea unui scaun sau a unei banchete din spate, asigurați-vă că centura este corect înfășurată și că dispozitivul de fixare al centurii este în bună stare.

În funcție de natura și importanța impactului, dispozitivul pirotehnic poate să se declanșeze înainte și independent de defacerea airbag-urilor. Acesta întinde centurile instantaneu și le mulează pe corpurile ocupanților.

Declanșarea dispozitivelor de pretensionare este însoțită de o ușoară degajare de fum inofensiv și de un zgomot, datorat activării cartușului pirotehnic integrat în sistem.

Limitatorul de efort atenuează presiunea centurii pe corpul ocupanților.

Centurile cu pretensionare pirotehnică sunt active din momentul cuplării contactului.

Dispozitivele de înfășurare sunt echipate cu un sistem de blocare ce se declanșează automat în caz de coliziune, de frânare de urgență sau de răsturnare a vehiculului.

Puteți debloca centura apăsând pe butonul roșu al fixării. Însoțiți derularea centurii după deblocare.



Martorul airbag-ului se aprinde dacă dispozitivele de pretensionare s-au declanșat. Consultați rețeaua CITROËN.

Pentru a fi eficientă, o centură de siguranță trebuie:

- să deservească o singură persoană adultă,
- nu trebuie să fie răsucită; verificați acest lucru derulând-o ușor,
- să fie întinsă, cât mai aproape de corp.

Partea superioară a centurii trebuie să fie poziționată în dreptul umărului.

Partea de jos se va așeza cât mai posibil pe bazin.

Nu inversați fixările centurii, aceasta nu-și va mai îndeplini în totalitate rolul.

Dacă scaunele sunt dotate cu cotiere, partea inferioară a centurii se va trece pe sub acestea.

Verificați buna blocare a centurii trăgând centura cu o mișcare bruscă.

Recomandări cu privire la copii:

- folosiți un scaun omologat pentru copii dacă pasagerul are mai puțin de 12 ani sau măsoară mai puțin de un metru și jumătate,
- nu transportați niciodată un copil pe genunchi, chiar dacă centura de siguranță a scaunului pe care stați este pusă.



Pentru informații privind scaunele pentru copii, consultați capitolul 5, partea "Copii la bord".

În funcție de prescripțiile în vigoare privind siguranța, rețeaua CITROËN este garantul tuturor intervențiilor sau verificărilor, controalelor privind întreținerea și echipamentelor centurilor dumneavoastră de siguranță.

Verificați periodic centurile (chiar după un șoc minor) în rețeaua CITROËN: ele nu trebuie să prezinte urme de uzură, tăiere sau scămoșare, și nici să fie transformate sau modificate.



Curățiți benzile centurilor cu apă cu săpun sau cu un produs de curățire pentru textile, vândut în rețeaua CITROËN.

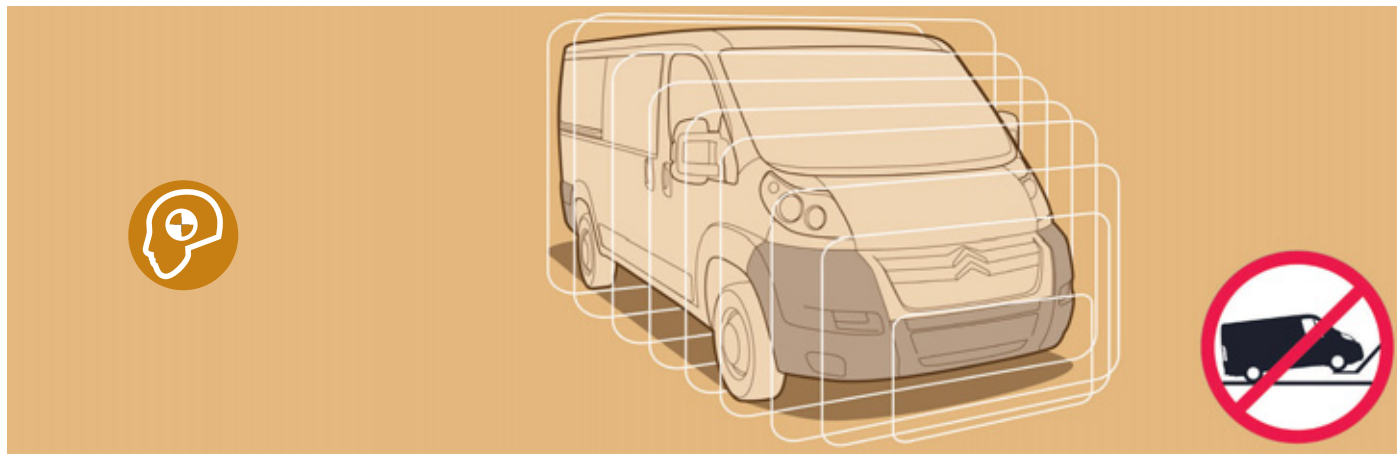

AVANTAJE DE SIGURANȚĂ

REZISTENȚĂ LA ȘOCURI

Vehiculul dumneavoastră a fost conceput pentru a limita la maxim forțele asupra habitaculului: în caz de coliziune, arhitectura cabinei față permite o deformare progresivă și portierele față sunt ranforsate, pentru a contribui la rigiditatea ansamblului.

PROTECȚIE ÎMPOTRIVA FURTULUI

Vehiculul dumneavoastră, în versiune furgon este compus din două zone distincte: cabina și spațiul pentru încărcare.

Această structură permite, în funcție de utilizare, o mai bună protecție fie pentru lucrurile personale, fie pentru marfă.

În unele țări, în funcție de variantele comercializate, aveți la dispoziție o alarmă perimetrală cu protecție anti-ridicare.



Această funcție este tratată în detaliu la rubrica 2.

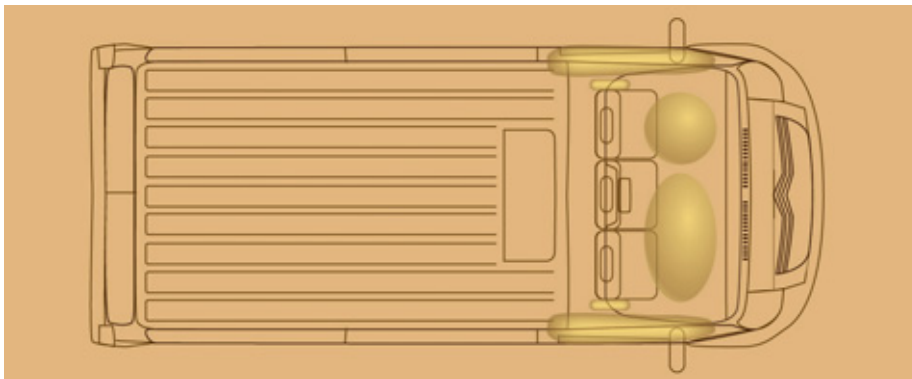

AIRBAGURI

Airbag-urile au fost concepute pentru a spori siguranța pasagerilor în cazul unei coliziuni violente; acestea completează acțiunea centurilor de siguranță cu limitator de efort. În acest caz, detectoarele electronice înregistrează și analizează decelerația brutală a autoturismului:

dacă s-a atins pragul declanșării, airbag-urile se desfac instantaneu pentru a proteja ocupanții autoturismului.

Imediat după șoc, airbag-urile se dezumflă repede pentru a nu împiedica nici vizibilitatea, nici eventuala ieșire a pasagerilor.

Airbag-urile nu se declanșează în cazul unor șocuri mai ușoare pentru care centura de siguranță este suficientă în asigurarea protecției optime; intensitatea unui șoc depinde de natura obstacolului și de viteza autoturismului în momentul coliziunii.

Airbagurile funcționează doar când contactul este cuplat.

i Gazul care iese din airbag-urile desfăcute poate fi ușor iritant.

Zgomotul detonării poate provoca o ușoară diminuare a capacității auditive pentru o scurtă perioadă de timp.

Airbagurile frontale

Sunt introduse în mijlocul volanului pentru șofer și în planșa de bord pentru pasagerul din față. Se declanșează simultan, cu excepția cazului în care airbag-ul pasager a fost temporar dezactivat.

Anomalie airbag frontal



Dacă acest martor se aprinde, consultați rețeaua CITROËN pentru o verificare a sistemului.

Airbag-uri



Dezactivare airbag pasager



Studiați indicațiile de la capitolul 4, secțiunea "MODE", apoi meniul "Airbag passenger", selectați **OFF**.



Martorul airbag din tabloul de bord rămâne aprins pe toată durata dezactivării.

Pentru siguranța copilului dumneavoastră, dezactivați neapărat airbag-ul pasager dacă instalați un scaun de copil cu spatele la drum pe scaunul din față pasager. În caz contrar, copilul riscă să-i fie pusă viața în pericol sau să fie grav rănit în timpul declanșării airbag-ului.

Dacă vehiculul nu are această opțiune: nu instalați scaunul pentru copii cu spatele la drum.

În poziția **OFF**, airbagul pasager nu se declanșează în cazul unui șoc.

Imediat după ce dezinstalați scaunul pentru copii, selectați **ON** pentru a reactiva airbagul, asigurând astfel siguranța pasagerului dumneavoastră în cazul unui șoc.

Controlul dezactivării



De fiecare dată când porniți la drum, dezactivarea este confirmată prin aprinderea acestui martor.



Dacă vehiculul dumneavoastră este echipat cu acest tip de afișaj, aprinderea matorului este însoțită de un mesaj.

Airbag-urile laterale și airbag-urile cortină

Dacă vehiculul dumneavoastră este dotat cu acest gen de echipament, airbag-urile laterale sunt introduse în spătarele scaunelor din față, pe partea laterală a ușii. Airbag-urile cortină sunt introduse în stâlpii ușilor și în partea superioară a habitaculului, în pavilionul locurilor din față din cabină.

Ele se intercalează între ocupantul locului respectiv și suprafața geamului.

Se declanșează unilateral, pe partea în care se produce coliziunea.

Controlul funcționării



Este confirmat prin aprinderea acestui martor.

Pentru o utilizare eficientă

Dacă vehiculul are această echipare, pentru ca airbag-urile frontale, laterale și cortină să fie pe deplin eficiente, respectați următoarele reguli de siguranță:

Puneți-vă centura de siguranță reglată corespunzător.

Adoptați o poziție de condus corectă.

Nu lăsați nimic între pasageri și airbaguri (copil, animal, obiect, ...).

Aceasta ar putea împiedica buna funcționare a airbag-urilor sau provoca răni pasagerilor.

Orice intervenție asupra sistemelor airbag este strict interzisă cu excepția personalului calificat al rețelei CITROËN.

După un accident sau dacă autoturismul a făcut obiectul unui furt, verificați sistemele airbag.

Airbaguri frontale

Nu conduceți ținând volanul de brațe sau lăsând mâinile pe axul central al volanului.

Nu puneți picioarele pe planșa de bord, de partea pasagerului.

Încercați să nu fumați în măsura în care se poate, desfacerea airbag-urilor putând cauza arsuri sau existând pericolul unor răniri datorate țigării sau pipei.

Nu demontați, nu perforați și nu loviți volanul.

Airbaguri laterale

Nu acoperiți scaunele decât cu huse omologate. Consultați rețeaua CITROËN.

Nu fixați și nu lipiți nimic pe spătarele scaunelor, deoarece ar putea cauza rănirea toracelui sau a brațelor în momentul declanșării airbag-ului lateral.

Nu vă apropiați mai mult decât trebuie de ușă.

Airbaguri cortină

Nu fixați și nu lipiți nimic pe stâlpii ușii sau pe plafon, deoarece ar putea cauza răni la cap în momentul declanșării airbag-ului lateral.

Nu demontați șuruburile mânerelor de susținere introduse în plafon, acestea contribuie la fixarea airbagurilor cortină.

GENERALITĂȚI CU PRIVIRE LA SCAUNELE PENTRU COPII

Preocupare constantă a CITROËN, siguranța copiilor depinde în aceeași măsură și de dumneavoastră.

Pentru a asigura o siguranță optimă respectați sfaturile următoare:

- toți copiii cu vârsta mai mică de 12 ani și înălțimea mai mică de un metru cincizeci trebuie să fie transportați în scaune de copii omologate adaptate greutateii lor, în locurile echipate cu centură de siguranță sau cu sistem de prindere ISOFIX,
- statistic, locurile cele mai sigure pentru transportul copiilor sunt cele din spate,
- copilul care are mai puțin de 9 kg trebuie obligatoriu transportat în poziția cu spatele la drum atât pe locurile din față cât și pe cele din spate,
- pasagerul nu trebuie să călătorească având un copil pe genunchi.

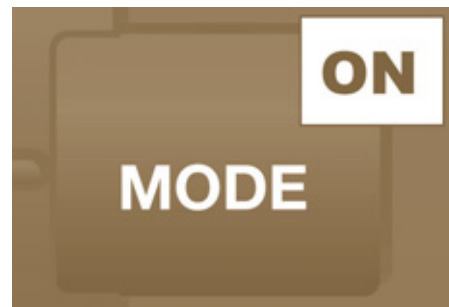
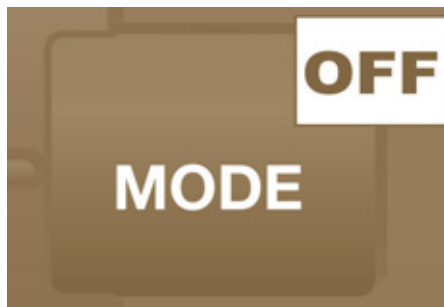

MONTAREA UNUI SCAUN PENTRU COPII CU O CENTURĂ ÎN TREI PUNCTE



"Spatele la direcția de mers"

Recomandate pe locurile din spate până la vârsta de 2 ani.

Atunci când scaunul pentru copii

"cu spatele la direcția de mers" este montat pe locul pasagerului din față, airbag-ul pasagerului trebuie neapărat dezactivat. Altfel, copilul riscă să fie grav rănit sau chiar omorât la deschiderea airbag-ului.



"Fața la direcția de mers"

Recomandate pe locurile din spate pentru o vârstă mai mare de 2 ani.

Atunci când scaunul pentru copii cu față către direcția de mers este montat pe locul pasagerului din față, lăsați airbag-ul pasagerului activat.

 Instalarea scaunelor pentru copii și neutralizarea airbag-ului pasagerului sunt comune întregii game CITROËN.

În absența neutralizării airbag-ului pasagerului, este strict interzisă instalarea unui scaun pentru copii "cu spatele la drum" pe locurile din față.

 Capitolul 5, secțiunea "Airbag-uri".

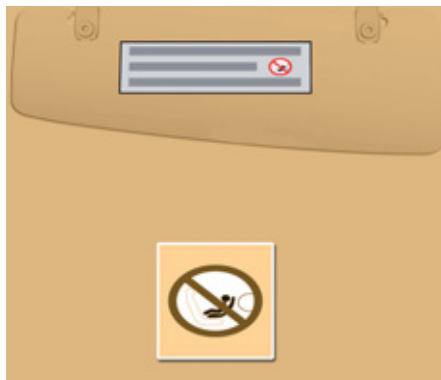

Airbag de pasager OFF

Consultați indicațiile menționate pe eticheta ce se găsește pe fiecare parte a parasolarului pasagerului.

Pentru a asigura siguranța copilului dumneavoastră, este imperativ să neutralizați airbagul frontal al pasagerului când instalați un scaun pentru copii "cu spatele în direcția de mers" pe locul pasagerului din față.

În caz contrar, copilul riscă să fie grav rănit sau chiar omorât la declanșarea airbagului.



Dacă vehiculul dumneavoastră are această opțiune, neutralizarea airbag-ului pasager trebuie selectată prin tasta MODE a computerului de bord.

 Regulile privind transportul copiilor sunt specifice fiecărei țări. Consultați legislația în vigoare în țara dumneavoastră. Consultați lista scaunelor omologate în țara dumneavoastră. Fixările ISOFIX, scaunele spate, airbag-ul pasager și neutralizarea sa depind de versiunea comercializată.

Copii la bord

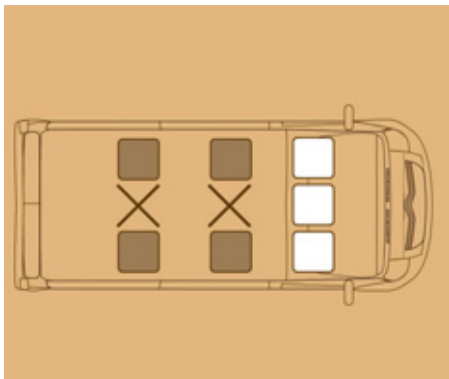

FIXARI "ISOFIX"

Vehiculul dumneavoastră a fost omologat conform noilor reglementări ISOFIX.

Dacă vehiculul dumneavoastră are această echipare, fixările ISOFIX regulamentare sunt indicate cu ajutorul etichetelor.



Este vorba de trei inele pentru fiecare scaun:

- două inele situate între spătar și baza scaunului, semnalate de o etichetă,
- un inel superior, pentru fixarea centurii înalte, denumită TOP TETHER, semnalat printr-o altă etichetă.

Acest sistem de fixare ISOFIX asigură o montare fiabilă, solidă și rapidă a scaunului pentru copii în mașină.

Scaunele ISOFIX pentru copii sunt prevăzute cu două încuietori care se prind ușor în cele două inele față.

Unele au și o centură superioară care se atașează în inelul din spate.

Pentru a atașa această centură, ridicați tetiera vehiculului, după care, treceți cârligul printre tije sale. Fixați apoi cârligul în inelul din spate și strângeți centura înaltă.

Instalarea defectuoasă a unui scaun pentru copii în vehicul compromise protecția copilului în cazul unei coliziuni.

Pentru a cunoaște ce scaune pentru copii ISOFIX pot fi instalate în vehiculul dumneavoastră, consultați tabelul recapitulativ pentru amplasarea scaunelor pentru copii ISOFIX.

SCAUNE ISOFIX PENTRU COPII RECOMANDATE DE CITROËN ȘI OMOLOGATE PENTRU VEHICULUL DUMNEAVOASTRĂ

RÖMER Duo Plus ISOFIX (clasa de marime B1)

Grupa 1: de la 9 până la 18 kg



Se instalează doar cu fața la direcția de mers.
Dotat cu centură superioară ce trebuie legată pe inelul superior ISOFIX, numită TOP TETHER.

Trei înclinări ale ansamblului scaunului:
poziție așezată, repaus și alungit.

Aceste scaune pentru copii pot fi folosite și în vehicule ce nu sunt dotate cu sisteme de prindere ISOFIX.

În acest caz trebuie în mod obligatoriu legate de scaunul vehiculului folosind centura de siguranță în trei puncte.

Urmați instrucțiunile pentru instalarea scaunului pentru copii, din notița de instalare a producătorului scaunului.

TABEL RECAPITULATIV PENTRU AMPLASAREA SCAUNELOR PENTRU COPII ISOFIX

Conform reglementării europene, acest tabel vă indică posibilitățile de instalare a scaunelor ISOFIX pentru copii în locurile din vehicul dotate cu sistem de prindere ISOFIX.

Pentru scaunele pentru copii ISOFIX universale și semiuniversale, clasa de mărime ISOFIX a scaunului pentru copii, determinată de o literă cuprinsă între **A** și **G**, este indicată pe scaunul de copii alături de logoul ISOFIX.

	Sub 10 kg (grupa 0) Până la aprox. 6 luni		Sub 10 kg (grupa 0) Sub 13 kg (grupa 0+) Până la aprox. 1 an			De la 9 la 18 kg (grupa 1) De la 1 la 3 ani aprox.			
Tip de scaun ISOFIX	Landou		"Cu spatele în direcția de mers"			"Cu fața în direcția de mers"			
Clasă de mărime ISOFIX	F	G	C	D	E	C	D	A	B1
Locuri laterale spate Rândul 2 cu scaune individuale în Rândul 1	IUF		IUF			IUF			
Locuri laterale spate Rândul 2 cu banchetă de 2 locuri în Rândul 1	IUF		X	IUF		X	IUF		

IUF: Loc adaptat instalării unui scaun pentru copii ISOFIX de categorie universală. Scaune pentru copii ISOFIX "cu fața în direcția de mers" care se prinde cu o centură în partea superioară pe inelul din spate al locurilor ISOFIX ale vehiculului.

X: loc neadaptat instalării unui scaun ISOFIX din clasa de mărime indicată.

SCAUNE PENTRU COPII RECOMANDATE DE CITROËN

CITROËN vă propune o gamă completă de scaune înregistrate pentru copii, fixate **cu ajutorul unei centuri de siguranță în trei puncte**:







Grupa 0+: de la naștere până la 13 kg**L1****"RÖMER Baby-Safe Plus"**

Se instalează cu spatele în direcția de mers.

Grupele 2 și 3: de la 15 la 36 kg**L3****"RECARO Start"****L4****"KLIPPAN Optima"**Începând de la 6 ani
(aproximativ 22 kg) este folosit
doar înălțătorul.**L5****"RÖMER KIDFIX"**Poate fi fixat in elementele de ancorare ISOFIX de pe vehicul.
Copilul este retinut de centura de siguranta.

INSTALAREA SCAUNELOR PENTRU COPII ATASATE CU CENTURA DE SIGURANTA

În concordanță cu reglementările europene, acest tabel vă indică opțiunile pentru instalarea scaunelor pentru copii cu fixare prin centura de siguranță și omologate universal în funcție de greutatea copilului și de locul în vehicul:

Locul		Greutatea copilului și grupa de vârstă			
		Sub 13 kg (grupele 0 (a) și 0+) până la ≈ 1 an	Între 9-18 kg (grupa 1) De la 1 până la ≈ 3 ani	Între 15-25 kg (grupa 2) De la 3 până la ≈ 6 ani	Între 22-36 kg (grupa 3) De la 6 până la ≈ 10 ani
Scaun pasager față (b)		U	U	U	U
Banchetă pasager față cu loc central și lateral (b)		U	U	U	U
 Scaune laterale în rândurile 2 și 3		U	U	U	U
 Scaun central în rândurile 2 și 3		U	U	U	U

a: Grupa 0: de la naștere la 10 kg.

b: consultați legislația în vigoare din țara dumneavoastră, înaintea așezării copilului pe acel loc.

U: scaun adaptat la instalarea unui scaun pentru copii ce se fixează cu o centură de siguranță și omologat universal "cu spatele în direcția de mers" și/sau "cu fața direcția de mers".

SFATURI CU PRIVIRE LA SCAUNELE DE COPII

O instalare defectuoasă a unui scaun pentru copii într-un vehicul atrage după sine o deficiență în protejarea copilului în caz de coliziune.

Fixați centurile de siguranță sau centurile scaunului copilului **limitând la maxim jocul** în funcție de corpul copilului, chiar pe trasee scurte.

Pentru instalarea optimă a scaunului pentru copii "cu fața către direcția de mers", verificați dacă spătarul scaunului se sprijină pe spătarului scaunului mașinii și tetiera nu incomodează.

Dacă trebuie să scoateți tetiera, asigurați-vă că este bine așezată sau prinsă pentru a evita transformarea ei într-un proiectil în caz de frânare bruscă.

Copiii sub 10 ani nu trebuie să fie transportați "cu fața către direcția de mers" pe locul pasagerului din față, decât în cazul în care locurile din spate sunt deja ocupate de alți copii sau dacă în spate scaunele nu sunt utilizabile sau dacă acestea lipsesc.

Dezactivați airbag-ul pasagerului de îndată ce un scaun pentru copii "cu spatele către direcția de mers" este instalat pe locul din față.

În caz contrar copilul riscă să fie grav rănit sau chiar omorât la deschiderea airbag-ului.

Pentru siguranță, nu lăsați:

- unul sau mai mulți copii singuri și fără supraveghere în mașină,
- un copil sau un animal în mașină, la soare, cu geamurile închise,
- cheile la îndemâna copiilor în interiorul mașinii.

Pentru a împiedica deschiderea accidentală a portierelor, folosiți dispozitivul "Siguranță copii".

Aveți grijă să nu deschideți mai mult de o treime geamurile din spate.

Pentru a vă proteja copiii de razele soarelui, echipați geamurile din spate cu storuri laterale.

Instalarea înălțătorului

Partea toracică a centurii trebuie să fie poziționată pe umărul copilului fără să atingă gâtul.

Verificați dacă partea abdominală a centurii de siguranță trece peste șoldul copilului. CITROËN vă recomandă folosirea unui înălțător cu spătar, echipat cu o centură la nivelul umărului.

Cabină extinsă

Nu instalați scaune pentru copii, înălțătoare sau bazine pe locurile din spate ale cabinei.



TRACTAREA UNEI RULOTE, REMORCI, BĂRCI...

Pentru a vă documenta în detaliu despre masele care pot fi tractate, studiați documentele administrative (cartea gri...).

Sfaturi pentru conducere

Vehiculul remorcat trebuie să fie scos din viteză: cutia de viteze la punctul mort.

Repartizarea sarcinii: repartizați sarcina în remorcă astfel încât obiectele cele mai grele să fie cât mai aproape de osie, iar sarcina pe brațul de remorcare să fie aproape dar să nu depășească valoarea maximă autorizată.

Răcire: tractarea unei remorci în pantă crește temperatura lichidului de răcire.

Ventilatorul fiind acționat electric, capacitatea sa de răcire nu depinde de regimul motorului.

Folosiți o treaptă cât mai mare a cutiei de viteze pentru scăderea regimului de turație al motorului și reduceți viteza.

În orice caz, fiți atenți la temperatura lichidului de răcire.

Pentru o bună utilizare

În cazul unor porțiuni de drum dificile (tractarea sarcinii maxime pe o pantă cu înclinație mare și temperatură exterioară ridicată), motorul își limitează automat puterea. În acest caz oprirea automată a instalației de climatizare permite o creștere a puterii motorului.



În caz de aprindere a matorului de alertă, opriți vehiculul și motorul cât mai curând posibil.



Capitolul 7, partea "Niveluri".



Pneuri: verificați presiunea în pneuri, atât pentru vehiculul tractor (vezi capitolul 9, partea "Elemente de identificare") cât și pentru remorcă, astfel încât să fie respectate recomandările fabricantului.

Frâne: tractarea crește distanța de frânare. Conduceți cu o viteză moderată, reduceți viteza din timp și frânați progresiv.

Vânt lateral: țineți cont de creșterea influenței vântului asupra ținutei de mers. Conduceți fără să bruscați comenzile și cu o viteză moderată.

ABS: sistemul acționează numai la sistemul de frânare a vehiculului, nu și a remorcii.

Asistența la parcare cu spatele: acest sistem nu este operabil cu remorcă.

Sistem de remorcare

Noi vă recomandăm să utilizați numai dispozitive de remorcare și interfețele de conectare originale CITROËN, care au fost testate și omologate din faza de proiectare a vehiculului și să încredințați montarea acestui dispozitiv rețelei CITROËN.

În caz de montare în afara rețelei CITROËN, această instalare trebuie imperativ făcută folosind pre-echiparea electrică din spatele vehiculului și conform cerințelor constructorului.

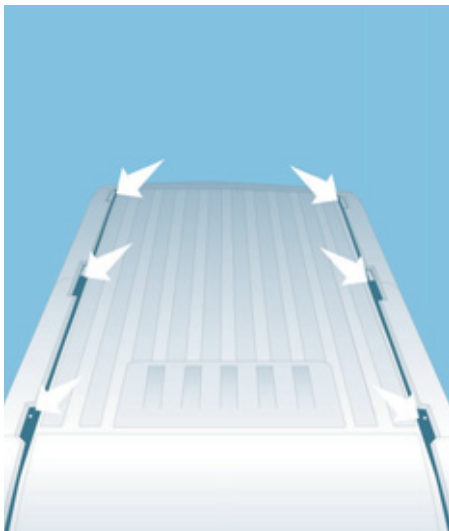

GALERIE DE ACOPERIȘ

Pentru instalarea barelor transversale pe acoperiș, utilizați fixările prevăzute în acest scop.

Sarcina maximă utilă pe galerie: 100 kg repartizate, pentru orice tip de vehicul.

Barele de acoperiș pot fi instalate doar pe vehiculele H1 și H2.

Nu depășiți niciodată masa maximă în sarcină (MTAC) a vehiculului.

 Capitolul 9, secțiunea "Dimensiuni" pentru mai multe informații privind lungimea (L1 - L4) și înălțimea (H1 - H3) ale vehiculului.

ALTE ACCESSORII

Aceste piese și accesorii, după ce au fost testate și aprobate ca fiabile și sigure, sunt toate adaptate pentru vehiculul dumneavoastră. O gamă largă de produse și piese de origine vă este propusă.

Gamă de echipamente profesionale

Echipe de Informații tehnice piese și servicii editează un catalog de accesorii care vă propune diverse echipamente și amenajări, cum ar fi:

Galerie pentru ampatament scurt, mediu și lung (opritori de sarcină pentru toate tipurile).

Plăcuță de mers, rulou de încărcare, treaptă.

Sistem de remorcă, conector de remorcă cu 7/13 pini, 7/7 pini, 13 pini: cui de tractare remorcă care necesită montaj în rețeaua CITROËN.

Galerie de acoperiș pentru diferite înălțimi, bară suplimentară pentru acoperiș.

Pereți separatori, placă protecție podea, podea antiderapantă.

Altă gamă de produse disponibilă și structurată pe confort, timp liber și întreținere:

Alarmă antiintruziune, geamuri gravate, trusă medicală, vestă reflectorizantă, asistență la parcare cu spatele, triunghi reflectorizant etc.

Huse pentru scaunele față compatibile cu sistemul airbag, covorașe din cauciuc, covorașe textile, lanțuri pentru zăpadă.

Pentru a preveni incomodarea apăsării pedalelor:

- asigurați-vă de buna poziționare a covorașului și a fixărilor sale,
- nu folosiți niciodată un covoraș peste altul.

Autoradio, kit mâini libere, difuzoare, sistem de navigare etc.

Instalarea emițătoarelor de radiocomunicații

Înainte de orice instalare a emițătorilor de radiocomunicație ca echipament ulterior, cu antenă exterioară pe vehicul, vă sfătuim să contactați un reprezentant al mărcii CITROËN.

Rețeaua CITROËN vă va comunica caracteristicile emițătorilor (banda de frecvență, puterea maximă de ieșire, poziția antenei, condițiile specifice de instalare) care pot fi montați, conform Directivei Compatibilitate Electromagnetică Automobile (2004/104/CE).

Capace roți, ornamente față și spate, podea din lemn, deflectoare etc.

Lichid spălare geamuri, produse de curățare și de întreținere interioară și exterioară, becuri de schimb etc.



Montarea unui echipament sau a unui accesoriu electric neomologat de către Automobiles CITROËN, poate duce la o pană a sistemului electronic al autoturismului dumneavoastră.

Noi vă mulțumim pentru că ați reținut această particularitate și vă sfătuim să luați legătura cu un reprezentant al Mărcii pentru a vă prezenta gama de echipamente sau accesorii omologate.

În funcție de țara unde se face comercializarea este posibil să fie obligatorii vestele și triunghiurile reflectorizante sau becurile de schimb, la bordul vehiculului.

Deschiderea capotei



DESCHIDEREA CAPOTEI

La interior

Această operație nu se poate face decât cu vehiculul oprit și ușa șoferului deschisă.

Trageți spre dumneavoastră comanda aflată la extremitatea planșei de bord.

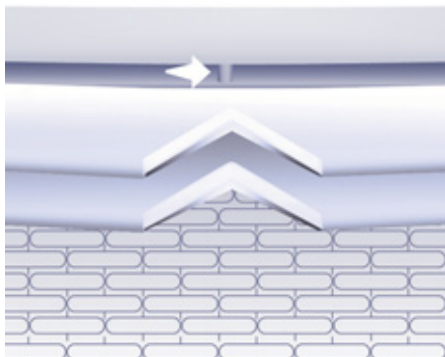

La exterior

Împingeți către dreapta comanda aflată deasupra grilei și ridicați capota.

Tija capotei

Declipsați tija și pivotați-o pentru a o introduce în primul locaș, apoi în al doilea. Înainte de a închide capota, prindeți tija la locul său.

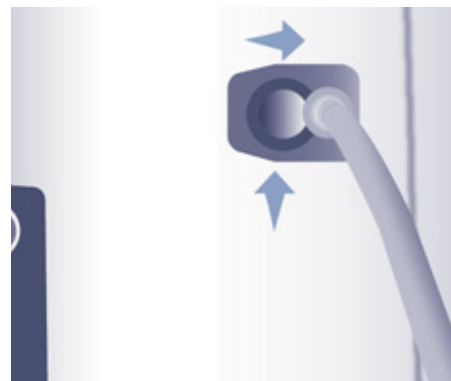

Pentru închidere

Coborâți capota și dați-i drumul când se apropie de capătul cursei. Verificați blocarea capotei.



Acest martor se aprinde pe tabloul de bord când capota nu este bine închisă.

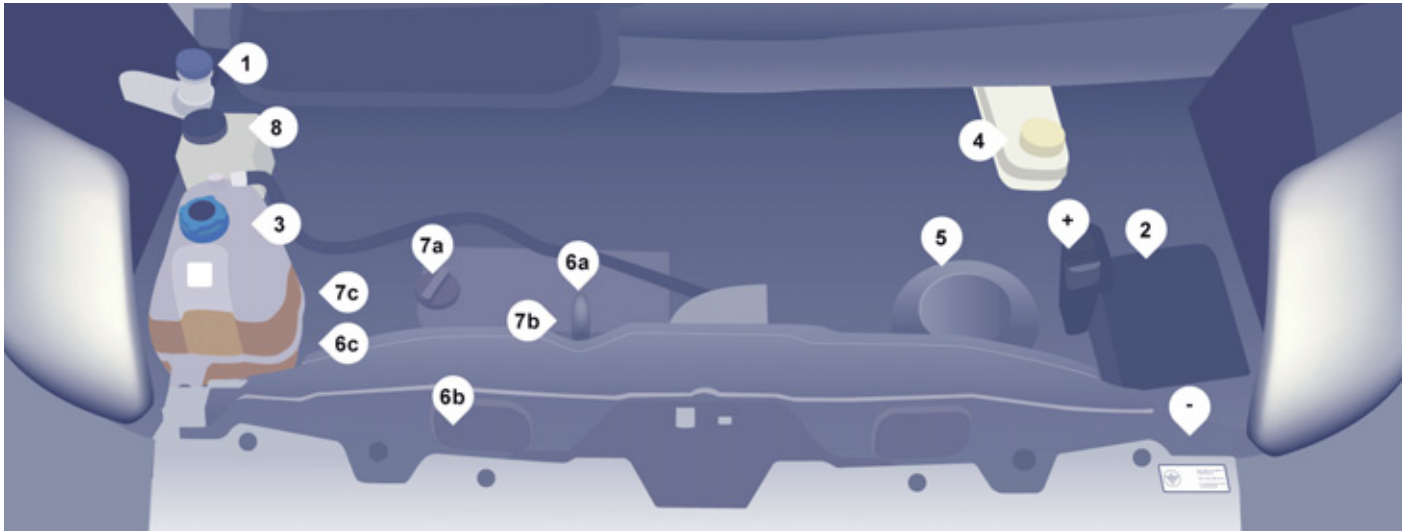

SUB CAPOTĂ

MOTOARE DIESEL

1. Rezervor lichid spălare parbriz și faruri.
2. Cutie cu siguranțe.
3. Rezervor lichid de răcire.
4. Rezervor lichid de frână și de ambreiaj.
5. Filtru de aer.

6. Jojă de ulei, manuală.

a: 2,2 L 100

b: 2,2 L 120

c: 3,0 L 160

7. Bușon ulei motor.

a: 2,2 L 100

b: 2,2 L 120

c: 3,0 L 160

8. Rezervor lichid servodirecție.



Conexiuni baterie:

- + Bornă pozitivă.
- Bornă negativă (masă).

NIVELURI

i Aceste verificări uzuale duc la o bună funcționare a motorului. Consultați indicațiile în rețeaua CITROËN, Infotec sau în carnetul de întreținere aflat în borseta cu documentația de bord.

o Dacă trebuie să demontați/remontați grila motorului, aveți grijă să nu deteriorați clipsurile de fixare.

Nivel ulei

Controlați în mod regulat nivelul uleiului între două schimburi și completați dacă este necesar (se acceptă un consum maxim de 0,5 l la 1 000 km). Verificarea se face cu vehiculul oprit pe teren drept, cu motorul rece, cu ajutorul jojei manuale.



Joja manuală

2 repere de nivel pe jojă:

A = maxim.

Dacă se depășește acest reper, consultați rețeaua CITROËN.

B = minim.

Nu lăsați nivelul să scadă sub acest reper.

Pentru a păstra fiabilitatea motorului și a filtrelor antipoluare vă recomandăm să nu folosiți aditivi pentru uleiul de motor.

Schimbul de ulei

Trebuie neapărat efectuat la intervalele prevăzute și gradul de vâscozitate a uleiului trebuie să corespundă exigențelor conform planului de întreținere al constructorului. Consultați prescripțiile în cadrul rețelei CITROËN.

Înainte de a schimba uleiul scoateți joja manuală.

După schimbul de ulei verificați nivelul cu joja (să nu depășească niciodată nivelul maxim).

Reînfiletați capacul de la rezervorul de ulei de motor.

Alegerea gradului de vâscozitate

În orice caz, uleiul va trebui să corespundă exigențelor constructorului.

Nivel lichid de frână

Schimbul se va face, în mod obligatoriu, la intervalele prevăzute de constructor în planul de întreținere.

Utilizați lichid recomandat de constructor, care corespunde Normelor DOT4.

Nivelul optim este între marcajele **MINI** și **MAXI** aflate pe rezervor.

Necesitatea de a completa frecvent nivelul de lichid indică o defecțiune și impune controlul sistemului în cadrul rețelei CITROËN.

Martori

+ Verificările cu ajutorul martorilor din tabloul de bord este descrise la capitolul 2, respectiv "Postul de conducere".

Nivel lichid de răcire

Utilizați exclusiv lichidul de răcire recomandat de constructor. În caz contrar, riscați să provocați grave disfuncționalități la motor. Când motorul se încălzește, temperatura este reglată cu ajutorul motoventilatorului. Acesta poate funcționa și cu contactul oprit; circuitul de răcire este sub presiune, așteptați cel puțin o oră după oprirea motorului pentru a interveni.

Pentru a evita orice risc de arsuri, rotiți bușonul un sfert de tură pentru a scădea presiunea. Când presiunea este scăzută deșurubați bușonul și completați nivelul cu lichid de răcire.

Necesitatea de a completa frecvent nivelul lichidului de răcire indică o defecțiune și impune controlul sistemului în cadrul rețelei CITROËN.

Completare

Nivelul trebuie să se situeze între reperele **MINI** și **MAXI** situate pe vasul de expansiune. Dacă trebuie să completați cu mai mult de 1 litru, controlați circuitul în cadrul rețelei CITROËN.

Nivel lichid de direcție asistată

Vehiculul trebuie să fie pe un teren drept și cu motorul rece. Desfiletați capacul cu jojă și verificați dacă nivelul se află între reperele **MINI** et **MAXI**.

Nivel lichid pentru spălare parbriz și faruri

Pentru asigurarea unei ștergeri optime și evitarea înghețării, completarea nivelului sau înlocuirea lichidului nu trebuie făcută cu apă.

Capacitatea rezervorului: aproximativ 5,5 litri.

Produse uzate

Evitați contactul prelungit între uleiul uzat și piele.

Lichidul de frână este nociv pentru sănătate și este foarte coroziv.

Nu aruncați uleiul de motor, lichidul de frână sau lichidul de răcire în canalizare sau pe pământ ci întotdeauna în containerele speciale din cadrul rețelei CITROËN.



VERIFICĂRI

Eliminarea apei existente în filtrul de motorină



Dacă acest martor se aprinde, purjați filtrul dacă nu în mod regulat, cel puțin la fiecare schimb de ulei.

Pentru a evacua apa, desfăceți șurubul de scurgere sau sonda de detectare a apei în motorină, aflată la baza filtrului. Acționați astfel până la completa evacuare a apei. Apoi strângeți la loc șurubul de drenare sau sonda de detectare a apei.

Motoarele HDi beneficiază de o tehnologie avansată. Orice intervenție necesită o calificare specială care vă este garantată în cadrul rețelei CITROËN.

Baterie

În apropierea iernii, verificați bateria în cadrul rețelei CITROËN.

Filtru de aer și filtru habitaculu

Filtrul din habitaculu care este plin de impurități poate altera performanțele sistemului de aer condiționat și să producă mirosuri nedorite. Studiați în carnetul de întreținere periodicitatea înlocuirii acestor elemente.

În funcție de mediu (atmosfera plină de praf...) și de utilizarea vehiculului (condus în mediul urban...) schimbați-l dacă este necesar de două ori mai des, vezi capitolul 7, secțiunea "Sub capotă".

Plăcuțe de frână

Uzura plăcuțelor de frână depinde de stilul de conducere, în mod special pentru vehiculele utilizate preponderent în oraș, pe distanțe scurte. Poate fi necesar controlul stării frânelor și în perioada dintre revizii.

Cu excepția cazului în care există o fisură în circuit, o scădere a nivelului lichidului de frână indică apariția unei uzuri a plăcuțelor.

Starea de uzură a discurilor/ tamburilor de frână

Pentru a verifica starea de uzură a discurilor/tamburilor de frână consultați rețeaua CITROËN.

Frâna de mână

O cursă prea mare a levierului frânei de staționare sau constatarea pierderii eficienței acestui sistem impune reglarea acestuia între două revizii.

Faceți o verificare a acestui sistem în cadrul rețelei CITROËN.

Filtru de ulei

Înlocuiți periodic filtrul conform planului de întreținere.

Cutia de viteze manuală

Verificați nivelul conform planului de întreținere al constructorului.

i Pentru a efectua verificarea principalelor niveluri și controlul anumitor elemente, în conformitate cu planul de întreținere al constructorului, citiți paginile corespunzătoare motorizării vehiculului dumneavoastră în carnetul de întreținere.

Nu utilizați decât produse recomandate de CITROËN sau produse de calitate cu caracteristici echivalente.

În scopul optimizării funcționării unor sisteme importante, cum ar fi direcția asistată și sistemul de frânare, CITROËN selectează și propune produse specifice.

Pentru a nu defecta sistemele electrice, este categoric interzisă spălarea compartimentului motorului sub jet de înaltă presiune.

Filtru de particule (Diesel)

În mod complementar, pe lângă catalizator, acest filtru contribuie activ la păstrarea calitatii aerului, reținând particulele poluante năse. Gazele de esapament nu mai au culoare neagră.

Acest filtru, intercalat pe linia de esapament, acumulează particulele carbonizate. Calculatorul de control motor gestionează automat și periodic eliminarea acestor particule carbonizate (regenerare).

Procedura de regenerare este declansată în funcție de cantitatea de particule acumulate și de condițiile de utilizare a vehiculului. Pe durata acestei faze, puteți constata unele fenomene - ralanti marit, anclansarea electroventilatorului, fum în esapament și creșterea temperaturii la esapament - care nu au nicio consecință asupra funcționării vehiculului și mediului.

După rulajul prelungit în regim de viteză redusă sau la ralanti, puteți constata în mod excepțional un fenomen de emisie de vapori de apă pe teava de esapament, când accelerați. Aceste emisii nu au nici un efect nociv asupra vehiculului sau mediului inconjurator.

Din cauza temperaturilor ridicate a esapamentului, induse de funcționarea normală a filtrului de particule, este recomandat să nu staționați cu vehiculul deasupra unor materiale inflamabile (iarbă uscată, frunze uscate, pat de ace de pin, ...), pentru a evita orice risc de incendiu.

Saturare/Regenerare



În caz de risc de colmatare, acest martor se aprinde, însoțit de un mesaj pe afișajul din tabloul de bord.

Această alarmă se declanșează la începerea saturației filtrului de particule (condiții de rulare de circuit urban, timp îndelungat: viteză redusă, ambuteiaje...).

Pentru regenerarea filtrului, vă recomandăm să ruțați cât mai curând posibil, atunci când condițiile de trafic și reglementările în vigoare vă permit, cu o viteză de minim 60 km/h, la o turată a motorului mai mare de 2 000 rot/min, timp de aproximativ 15 minute (până la stingerea martorului și/sau dispariția mesajului).

Evitați, pe cât posibil, să opriți motorul înainte terminării regenerării filtrului; întreruperile repetate pot antrena degradarea uleiului din motor. Nu se recomandă terminarea regenerării filtrului cu vehiculul oprit.

Anomalie de funcționare

Dacă avertizarea persistă, nu neglijați acest avertisment; a intervenit o disfuncție pe ansamblul linie de esapament/filtru de particule.

Verificați în rețeaua CITROËN.

TOTAL & CITROËN

PARTENERI PENTRU PERFORMANȚĂ ȘI RESPECT PENTRU MEDIU

Inovația în serviciul performanței

De mai bine de 40 de ani, echipele de Cercetare și Dezvoltare TOTAL elaborează pentru CITROËN lubrifianți ce răspund ultimelor inovații tehnice ale vehiculelor CITROËN, în competiție și în viața de zi cu zi.

Este pentru dumneavoastră asigurarea obținerii celor mai bune performanțe pentru motorul dumneavoastră.

O protecție optimală a motorului dumneavoastră

Efectuând întreținerea vehiculului dumneavoastră CITROËN cu lubrifianții TOTAL, astfel contribuți la ameliorarea longevității și performanțelor motorului dumneavoastră respectând, în același timp, mediul.



CITROËN preferă TOTAL





UMPLEREA REZERVORULUI

Nivel minim carburant



Când nivelul **E** (Empty) al rezervorului este atins, acest mator se aprinde. Din acest moment mai puteți parcurge **aproximativ 50 km de autonomie**, în funcție de condițiile de mers, de motorizare și de configurația drumului. Faceți cât mai repede alimentarea cu combustibil, pentru a evita o pană de combustibil.

Alimentarea cu combustibil trebuie efectuată cu **motorul oprit**.

- Deschideți trapa de la rezervorul de combustibil.
- Țineți bușonul cu o singură mână.
- Cu cealaltă mână, introduceți cheia, apoi rotiți-o în sens anti-orar.
- Scoateți bușonul și agățați-l pe trapa de la rezervor.

O etichetă lipită pe interiorul trapei de la rezervor vă indică tipul de carburant care trebuie folosit.

Când faceți plinul rezervorului, nu insistați să continuați alimentarea după a treia întrerupere a pompei. Acest lucru ar putea conduce la apariția unor disfuncționalități. Capacitatea rezervorului este de aproximativ **90 litri**.

- După alimentare încuiați bușonul și închideți trapa.

i Sunt comercializate și rezervoare de capacități diferite, de 60 și 125 litri.

În condiții de temperatură joasă

În zonele montane și/sau reci, este recomandată utilizarea unui carburant de tip "iarnă" adaptat temperaturilor scăzute sau negative.

ÎNTRERUPERE CIRCUIT DE CARBURANT

În cazul unui șoc important, un dispozitiv întrerupe alimentarea cu combustibil a motorului și alimentarea electrică a vehiculului.

Verificați dacă nu sunt prezente urme sau miros de combustibil în exteriorul vehiculului.

Repomirea alimentării cu combustibil se face apăsând pe:

- primul buton, situat sub torpedo.



- al doilea buton, localizat în compartimentul baterie, sub podeaua șoferului.



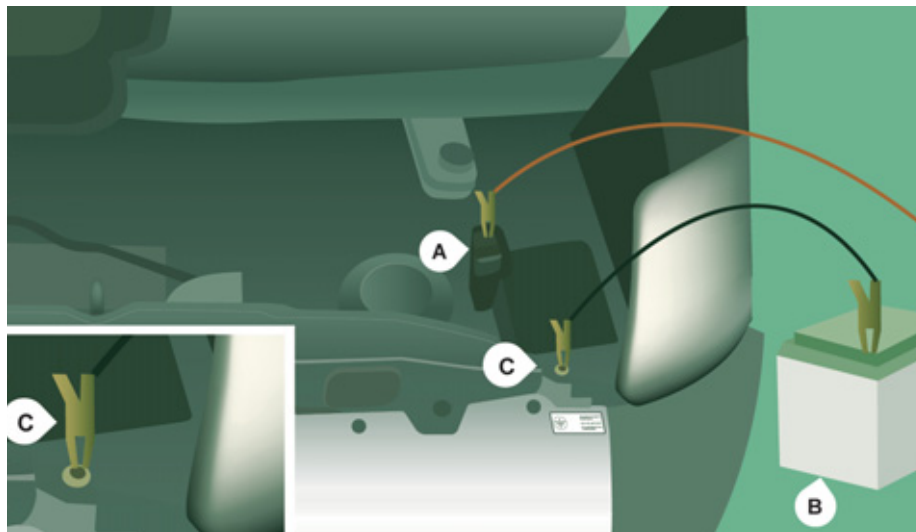

BATERIE

- A. Borna metalică pozitivă a vehiculului dumneavoastră
- B. Bateria de rezervă
- C. Masa vehiculului dumneavoastră

Încărcarea bateriei cu un încărcător

- debransați bateria situată în podeaua față stânga,
- respectați instrucțiunile de utilizare ale încărcătorului furnizate de către producător,
- reconectați începând cu borna negativă (-),
- verificați starea de curățenie a bornelor și a conexiunilor. Dacă sunt sulfatate (depunere alburie sau verzuie), demontați-le și curățați-le.

Operațiunea de încărcare trebuie efectuată într-un mediu bine ventilat, departe de foc sau surse de scânteie pentru a vă feri de posibilitatea de explozie sau incendiere. Nu încercați să reîncărcați o baterie înghețată: trebuie întâi să o dezghețați pentru a evita riscul unei explozii. Dacă a înghețat, controlați bateria înainte de încărcare la un specialist care va verifica dacă elementele componente nu au avut de suferit și dacă recipientul nu a fost fisurat, ceea ce ar implica riscul pierderii de acid toxic și coroziv.

Pornire cu ajutorul altei baterii

- conectați cablul roșu la borna pozitivă **A** apoi la borna (+) a bateriei de rezervă **B**,
- conectați o extremitate a cablului verde sau negru la masa (-) bateriei de rezervă **B**,
- conectați cealaltă extremitate a cablului verde sau negru la masa **C** de la bateria vehiculului dumneavoastră,
- acționați demarorul și lăsați motorul să funcționeze,
- așteptați atingerea turației de ralanti și apoi deconectați cablurile.

 Bateriile conțin substanțe nocive cum ar fi acidul sulfuric și plumbul. Ele trebuie distruse numai conform legii și în nici un caz nu pot fi aruncate împreună cu gunoiul menajer.

Duceți bujiile și bateriile uzate la un punct de colectare specializat.

Înainte de a debransa bateria, așteptați 2 minute după ce ați întrerupt contactul.

Nu deconectați bornele cu motorul pornit.

Nu reîncărcați bateriile fără să deconectați bornele.

Închideți geamurile și portierele înainte de a debransa bateria.

După fiecare rebransare a bateriei, puneți contactul și așteptați 1 minut înainte de a porni, pentru a permite inițializarea sistemelor electronice. Totuși, dacă după această manevră, persistă perturbări minore, consultați rețeaua CITROËN.

 Vă recomandăm să debransați borna (-) a bateriei dacă preconizați o staționare mai lungă de o lună.

După o deconectare pe o perioadă mai lungă a bateriei, poate fi necesară reinițializarea următoarelor funcții:

- parametrii afișajului (dată, oră, limbă, unitate de măsură a distanței și temperaturii),
- posturile radioului auto,
- închiderea centralizată.

Anumite reglaje sunt anulate, trebuie să le configurați din nou, consultați rețeaua CITROËN.

Dacă vehiculul dumneavoastră este echipat cu un tahograf, în cazul unei staționări a vehiculului pe o durată mai mare de 5 zile este recomandat să debransați borna (-) a bateriei (situată sub podeaua din partea stângă, în cabină).



SCHIMBAREA UNEI ROȚI

1. OPRIREA VEHICULULUI

Pe cât posibil, opriți autovehiculul pe un teren drept, stabil și nealunecos.

Trageți frâna de mână, introduceți schimbătorul de viteze în prima treaptă a cutiei de viteze.

Îmbrăcați vesta de siguranță și așezați triunghiul de presemanalizare.

Așezați o cală, dacă este posibil, în spatele roții diagonal opuse celei ce trebuie schimbată.

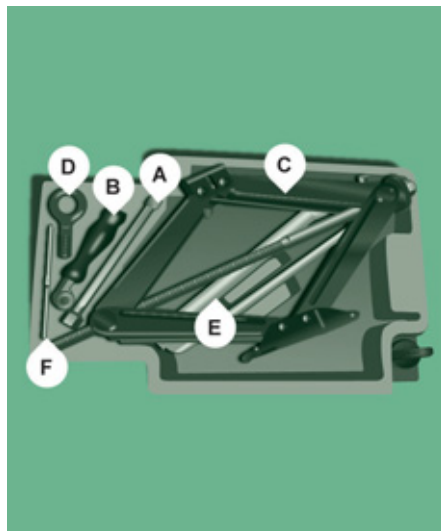

Asigurați-vă obligatoriu că pasagerii au ieșit din vehicul și se află într-o zonă ce le garantează siguranța.

2. SCULELE

Aceste scule sunt amplasate sub scaunul pasagerului din față.

- Rotiți butonul cu un sfert de tură, apoi scoateți cutia.
- După utilizare, apăsați pe buton apoi rotiți-l cu un sfert de tură pentru a bloca cutia.

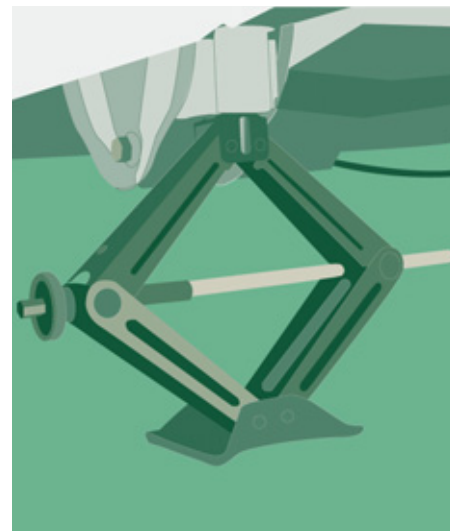

- A. Cheie cu tijă.
- B. Cheie cu clichet.
- C. Cric.
- D. Cârlig de tractare.
- E. Cheie demontare roată.
- F. Șurubelniță.

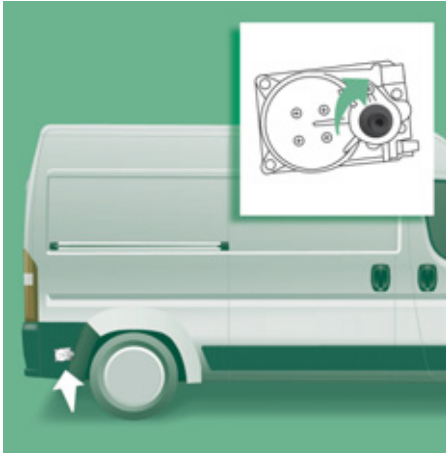

3. ROATA DE REZERVĂ

Șurubul de susținere a roții de rezervă este situat în partea dreaptă spate.

- Rotiți șurubul folosind adaptorul **A** și cheia cu clichet **B** pentru a elibera roata.
- Rotiți până la punctul de blocare, semnalat prin durificarea manevrei.

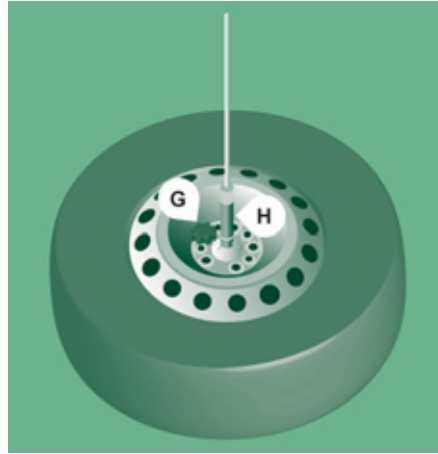

- Scoateți roata de rezervă cu ajutorul cheii.
- Deșurubați mânerul **G** și scoateți suportul **H**.
- Scoateți roata de rezervă și așezați-o lângă roata ce trebuie schimbată.

4. MODUL DE OPERARE

- Înlăturați capacul roții cu ajutorul șurubelniței **F**.
- Deblocați prezoanele cu ajutorul cheii de demontare roți **E**.

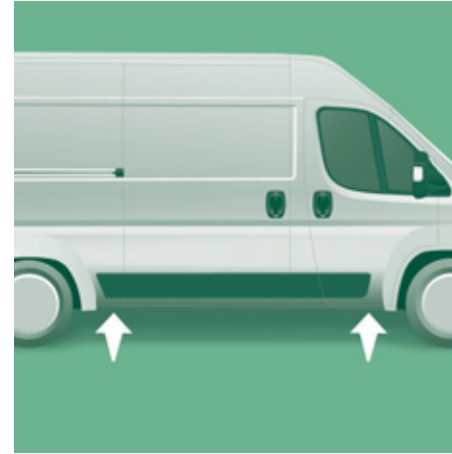

- Poziționați cricul **C** pe unul dintre cele patru locuri prevăzute în acest scop sub automobil în apropierea roților.

Dacă aveți o treaptă retractabilă, cricul trebuie poziționat la 45°.

- Deschideți cricul cu ajutorul cheii cu crichet **B** până roata se ridică câțiva centimetri de la sol.
- Deșurubați total prezoanele și înlocuiți roata.



5. MONTAREA ROȚII DE REZERVĂ

- Poziționați roata pe butuc și înșurubați la mână prezoanele.
- Strângeți prezoanele cu ajutorul cheii de demontare roți **E** fără să le înfiletați total.
- Coborâți vehiculul pe sol, strângeți și scoateți cricul.
- Strângeți prezoanele până la capăt cu ajutorul cheii de roți **E**, fără să le forțați.
- Așezați roata defectă înapoi la spatele vehiculului.

- Prindeți suportul **H** și înșurubați opritorul **G**.
- Introduceți cheia cu tijă **A** în orificiu, apoi înșurubați cu ajutorul cheii cu crichet **B**, pentru ridica roata.
- Strângeți sculele și capacul roții.

i Nu intrați niciodată sub un vehicul ridicat cu ajutorul unui cric (folosiți o proptea).
Cricul și ansamblul instrumentelor sunt specifice vehiculului dumneavoastră. Nu le utilizați în alte scopuri.

6. REMONTAREA UNEI ROȚI REPARATE

Remontarea unei roți se face la fel ca la punctul 5, singura operațiune ce trebuie efectuată în plus este montarea capacului roții înapoi pe roată.

+ Capitolul 9, partea "Elemente de identificare" pentru localizare etichetei referitoare la pneuri.

Roata de rezervă nu a fost concepută pentru rula pe distanțe lung; faceți rapid verificarea strângerii șuruburilor și presiunii roții de rezervă în cadrul rețelei CITROËN. De asemenea, faceți reparația și remontarea roții originale cât mai repede în cadrul rețelei CITROËN.

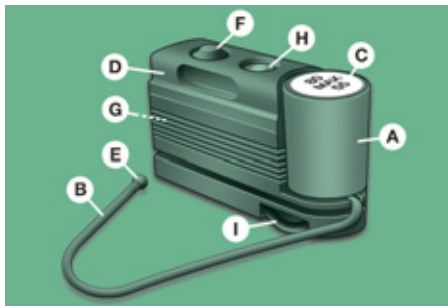

KIT REMEDIERE TEMPORARĂ PANĂ

Acest kit este situat în partea din față a habitaculului.

Conține:

- un cartuș **A**, ce conține lichidul obturant, compus din:
 - un tub de umplere **B**,
 - un autocolant **C** indicând "max. 80 km/h", pe care șoferul trebuie să îl aplice într-un punct vizibil (pe planșa de bord), după remedierea paniei,
- instrucțiuni de utilizare rapidă a kitului de reparare,
- un compresor **D** cu manometru și racorduri,
- adaptoare pentru umflarea diferitelor elemente.

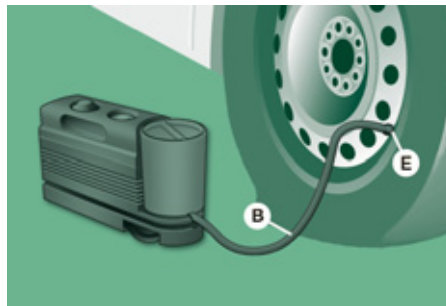

Procedură

- trageți frâna de mână. Deșurubați capacul valvei pneului ce trebuie reparat, scoateți tubul de umplere **B** și înșurubați inelul **E** pe valva pneului,

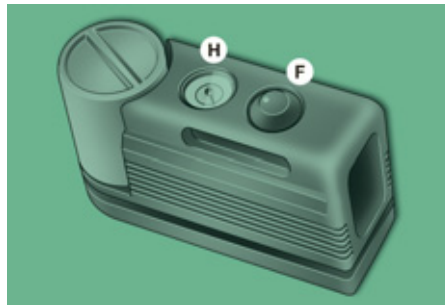

- asigurați-vă că întrerupătorul de pornire/oprire **F** al compresorului este în poziția 0 (oprit),



- porniți motorul,
- introduceți fișa **G** în priza de accesorii 12 V cea mai apropiată a vehiculului,
- treceți întrerupătorul de pornire/oprire **F** al compresorului în poziția **I** (pornit),
- umflați pneul până la presiunea de 4 bari.

Pentru a obține o indicație cât mai precisă este bine să verificați presiunea manometrului **H** având compresorul oprit.

Schimbarea unei roți

- Dacă o presiune de minim **3 bari** nu este atinsă în 5 minute, debransați compresorul de la valvă și de la priza de accesorii 12 V, mișcați vehiculul aproximativ 10 metri pentru a distribui lichidul de obturare în interiorul pneului.
- Repetați în continuare operația de umflare:
 - Dacă o presiune de minim **3 bari** nu este atinsă în 10 minute, opriți procedura: pneul este deteriorat prea puternic și nu a putut fi reparat. Consultați rețeaua CITROËN.
 - Dacă pneul a fost umflat la presiunea de **4 bari**, porniți imediat.

După ce ați condus aproximativ 10 minute, opriți și verificați din nou presiunea din pneu.

Aduceți presiunea la nivelul corect, dacă este necesar, și consultați cât mai repede posibil rețeaua CITROËN.

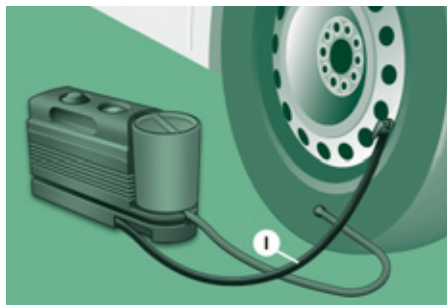

Verificare și restabilirea presiunii

Compresorul poate fi utilizat doar pentru verificarea și restabilirea presiunii.

- Debransați tubul **I** și conectați-l direct la valva pneului; cartușul va fi astfel conectat la compresor și lichidul de obturare nu va mai fi injectat.

Dacă este necesară dezumflarea pneului, reconectați tubul **I** la valva pneului, apăsați pe tasta galbenă situată în centrul întrerupătorului compresorului.

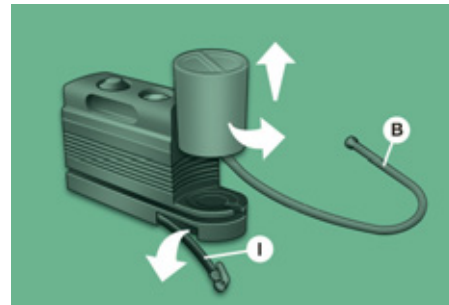

Înlocuirea cartușului de remediere

Pentru înlocuirea cartușului, procedați după cum urmează:

- debransați tubul **I**,
- rotiți cartușul gol în sens invers acelor de ceas și ridicați-l,
- Inserați cartușul nou și rotiți-l în sens orar,
- Rebransați tubul **I** și aduceți tubul **B** la locul său.



Cartușul conține etilen-glicol, produs nociv în caz de ingerare și iritant pentru ochi.

Țineți acest produs departe de copii.

După utilizare, nu aruncați la întâmplare cartușul uzat, ci aduceți-l în rețeaua CITROËN sau la o unitate abilitată pentru recuperarea acestuia.

Acest kit de remediere este disponibil în rețeaua CITROËN.

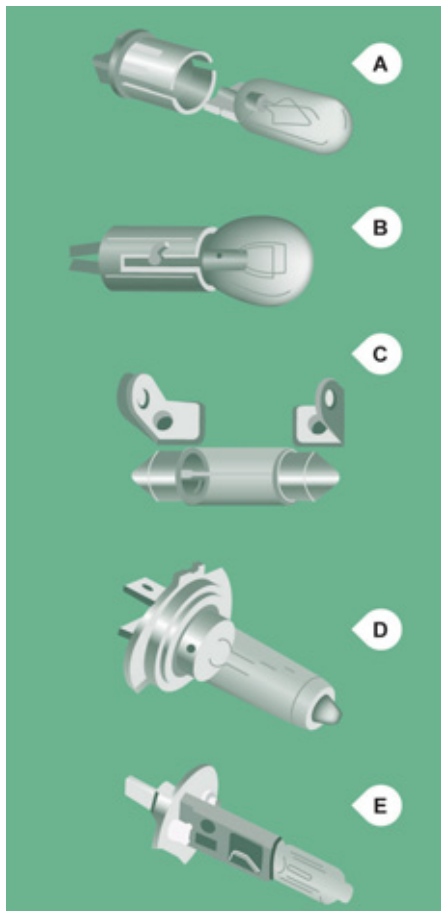

SCHIMBAREA UNEI LĂMPI

TIPURI DE BECURI SAU LĂMPI

Pe vehiculul dumneavoastră sunt instalate mai multe tipuri de becuri. Pentru a le demonta:

- Tip A** **Bec în întregime din sticlă:** trageți ușor deoarece este montat prin presiune.
- Tip B** **Bec baionetă:** apăsați pe bec apoi rotiți-l în sens contrar acelor de ceasornic.
- Tip C** **Bec cilindric:** depărtați contactele.
- Tip D - E** **Lampa cu halogen:** scoateți arcul de blocare din locașul său.

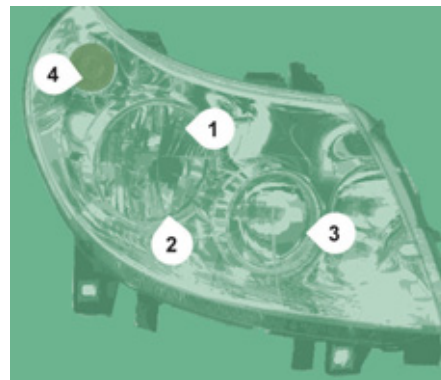

LUMINI FAȚĂ

Deschideți capota motorului. Pentru a avea acces la becuri trebuie să ajungeți cu mâna în spatele blocului optic.

Pentru a remonta becul efectuați operațiunile în sens invers.

Schimbarea unui bec



1 - Faza scurtă

Tip D, H7 - 55 W

- Scoateți capacul prin rotire în sensul invers al acelor de ceasornic.
- Debranșați conectorul electric.
- Declipsați arcul de blocare apăsând pe punctele de prindere.
- Înlouciți becul având grijă ca acesta să se facă contact între partea metalică și șanțurile de pe soclul becului.

2 - Lumini de poziție

Tip A, W5W - 5 W

- Scoateți capacul prin rotire în sens invers acelor de ceasornic.
- Scoateți soclul becului montat prin presiune.
- Înlouciți becul.

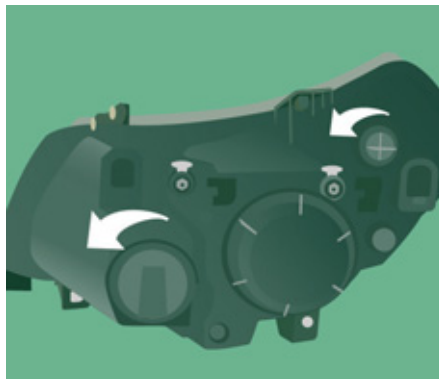

3 - Fază lungă

Tip E, H1 - 55 W

- Scoateți capacul prin rotire în sens invers acelor de ceasornic.
- Debranșați conectorul electric.
- Declipsați arcul de blocare apăsând pe punctele de prindere.
- Înlouciți becul având grijă ca partea metalică și șanțurile de pe soclul becului să fie în contact.

4 - Semnalizatoare de direcție

Tip B, PY21W - 21 W

- Rotiți soclul becului în sens invers acelor de ceasornic, un sfert de tură.

- Scoateți becul apăsând ușor pe el și rotindu-l în sens invers acelor de ceasornic.
- Înlouciți becul.

5 - Proiectoare pentru ceață

Tip D, H1 - 55 W

- Rotiți volanul complet spre stânga.
- Desfiletați șurubul care blochează capacul situat în pasajul roții.
- Deschideți capacul.
- Debranșați conectorul electric.
- Declipsați arcul de blocare apăsând pe punctele de prindere.
- Înlouciți becul având grijă ca partea metalică să corespundă șanțurilor prezente pe suport.

 Schimbarea becurilor cu halogen trebuie efectuată cu luminile stinse de câteva minute (pericol de arsuri grave). Nu atingeți direct becul cu degetele, folosiți o cârpă fără scame.

La sfârșitul fiecărei operații, verificați buna funcționare a luminilor.

La spălarea cu jet de înaltă presiune a petelor persistente, nu insistați asupra proiectoarelor, farurilor și contururilor pentru a evita deteriorarea lăcuirii și garniturilor de etanșeizare.



SEMNALIZATOR LATERAL DE DIRECȚIE

Tip A, W16WF - 16 W

- Mișcați oglinda pentru a avea acces la șuruburi.
- Deșurubați cele două șuruburi cu ajutorul șurubelniței din dotare.
- Trageți suportul pe care sunt fixate soclurile becurilor.
- Scoateți becul și înlocuiți-l.

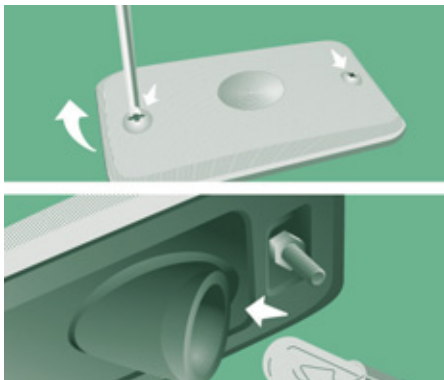

LUMINI DE POZIȚIE LATERALE

Tip A, W5W - 5 W

- Dacă vehiculul dumneavoastră este astfel echipat (furgon tip L4), desfiletați cele două șuruburi folosind șurubelnița din dotare.
- Trageți suportul lămpii pentru a o degaja din elementele de prindere.
- Trageți becul și înlocuiți-l.

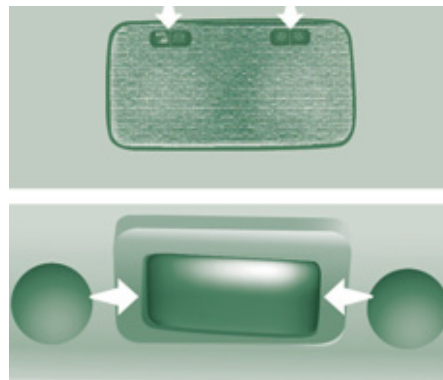

Față/Spate

PLAFONIERE

Tip C, 12V10W - 10 W

- Apăsăți în locurile indicate de săgeți și apoi scoateți plafoniera.
- Deschideți capacul de protecție.
- Înlocuiți becul prin depărtarea celor două contacte.
- Asigurați-vă că becul nou este bine fixat între cele două contacte.
- Închideți capacul de protecție.
- Fixați plafoniera la loc în poziția inițială având grijă să fie bine blocată.

Schimbarea unui bec

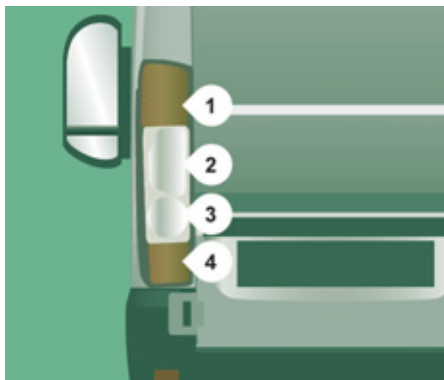

LUMINI SPATE

Pentru mai multe informații despre becuri consultați tabelul: "Tipuri de becuri sau lămpi".

1. Stopuri/poziții

Tip B, P21/5W - 5 W

2. Semnalizatoare direcție

Tip B, PY21W - 21 W

3. Lumini de marșarier

Tip B, P21W - 21 W

4. Lumini ceață

Tip B, P21W - 21 W

- Descoperiți becul ars înainte de a deschide ușile spate.
- Debransați conectorul electric.

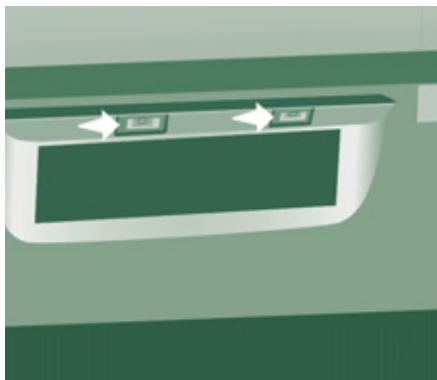

- Scoateți cele două piulițe de fixare.
- Din exterior, trageți blocul optic transparent.
- Deșurubați cele 3 șuruburi cu surubelnița din dotarea vehiculului (sub scaunul pasagerului față) și scoateți soclul.
- Rotiți becul în sens invers acelor de ceasornic și apoi scoateți-l.
- Înlocuiți becul.

LUMINI PLACĂ DE ÎNMATRICULARE

Tip A, C5W - 5 W

- Apăsăți în locurile indicate de săgeți, apoi scoateți plasticul transparent.
- Înlocuiți becul depărtând cele două contacte.

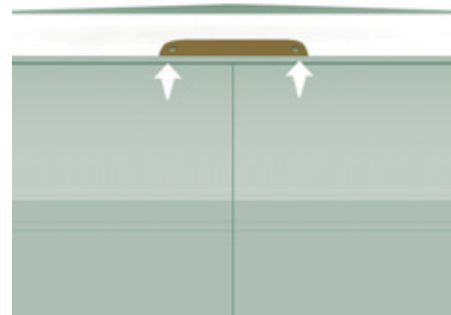

- Asigurați-vă că noul bec este bine fixat între cele două contacte.
- Repoziționați plasticul transparent prin apăsare.

AL TREILEA STOP

Tip B, P21W - 5 W

- Deșurubați cele 2 șuruburi.
- Scoateți becul.
- Scoateți soclul prin depărtarea celor două lamele.
- Scoateți becul defect apăsând ușor pe el și rotindu-l în sens invers acelor de ceasornic.
- Înlocuiți becul.

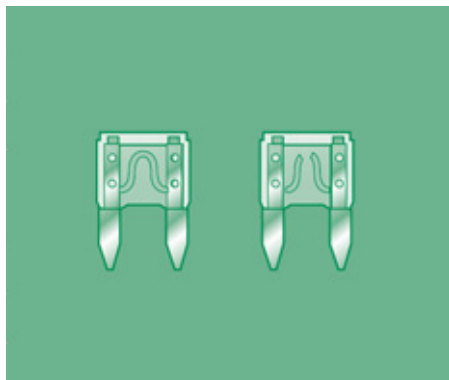

Bună

Defectă

SCHIMBAREA UNEI SIGURANȚE

Cele trei cutii cu siguranțe sunt situate în bord în stânga scaunului șoferului, în montantul din partea pasagerului și în compartimentul motor. Afecțiunile comunicate sunt doar pentru siguranțele ce pot fi schimbate de către utilizator. Pentru orice altă intervenție, apelați la rețeaua CITROËN sau la un service autorizat.

i În atenția profesioniștilor: pentru informații suplimentare legate de siguranțe și relee, consultați schemele "Metode" disponibile în Rețea.



Demontarea și montarea unei siguranțe

Înainte de înlocuirii unei siguranțe este necesară cunoașterea defectului care a dus la arderea acesteia. Numerele siguranțelor sunt indicate pe capacul cutiei de siguranțe.

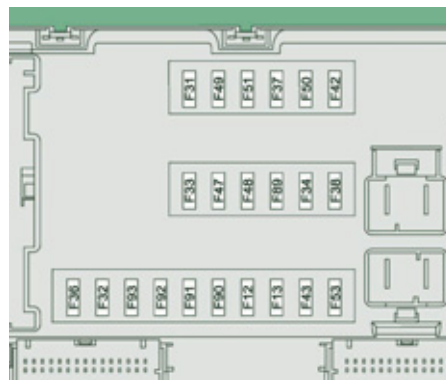

Întodeauna înlocuiți o siguranță defectă cu alta de același amperaj.

i CITROËN declină orice responsabilitate ocazionate de repararea vehiculului dumneavoastră sau de anomalii în funcționare datorate instalării de accesorii sau auxiliare care nu sunt furnizate, recomandate sau instalate de către CITROËN, în special pentru toate aparatele al căror consum depășește 10 miliamperi.

SIGURANȚELE DIN PLANȘA DE BORD DE PE PARTEA ȘOFERULUI

- Scoateți șuruburile și înclinați cutia pentru a ajunge la siguranțe.

Siguranțe	A (amperi)	Afectare
12	7,5	Faza scurtă dreapta
13	7,5	Faza scurtă stânga
31	5	Alimentare releu
32	7,5	Iluminare plafonieră
33	20	Senzor Baterie
34	20	Iluminare interioară minibus - Avarie
36	10	Radio auto - Priză diagnostic - Sirenă alarmă - Comenzi adiționale programabile - Comenzi aer condiționat - Cronotahograf - Baterie
37	7,5	Contactator lampă stop - Al treilea stop - Tablou de bord
38	20	Comandă închidere centralizată
42	5	Calculator și senzor ABS - Senzor ASR - Senzor ESP - Contactator lumini stop
43	20	Motor ștergătoare față
47	20	Motor geam electric șofer
48	20	Motor geam electric pasager
49	5	Autoradio - Comenzi post de conducere
50	7,5	Cutie airbag-uri și pretensionări
51	5	Cronotahograf - Regulator de viteză - Comenzi aer condiționat - Lumini marșarier - Sondă de prezență a apei în motorină
53	7,5	Tablou de bord
89	-	Neutilizată
90	7,5	Fază lungă stânga
91	7,5	Fază lungă dreapta
92	7,5	Far de ceață stânga
93	7,5	Far de ceață dreapta

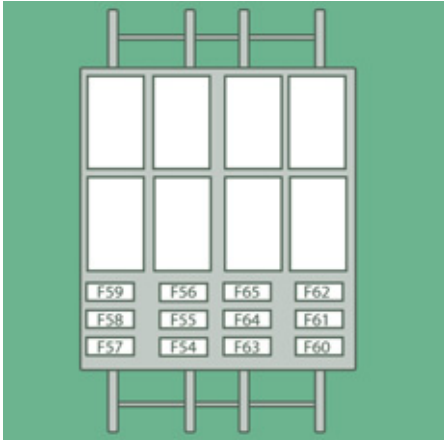

SIGURANȚE MONTANT PASAGER

- Declipsați capacul.

După intervenție, închideți cu mare atenție capacul.

Siguranțe	A (amperi)	Afectare
54	-	Neutilizată
55	15	Încălzire scaune
56	15	Priză 12 V
57	10	Încălzire adițională programabilă
58	15	Dezaburire: lunetă spate (stânga)
59	15	Dezaburire: lunetă spate (dreapta)
60	-	Neutilizată
61	-	Neutilizată
62	-	Neutilizată
63	10	Comutator încălzire suplimentară programabilă
64	-	Neutilizată
65	30	Ventilator încălzire adițională programabilă

Schimbarea unei siguranțe

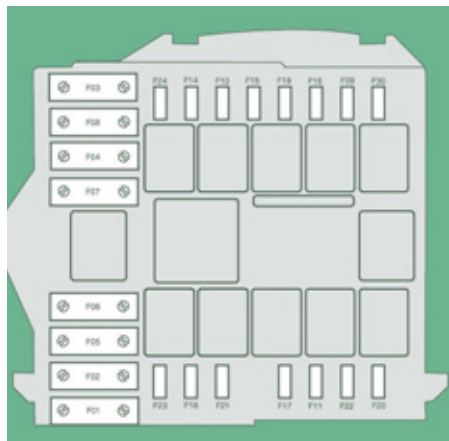

SIGURANȚE ÎN COMPARTIMENTUL MOTOR

- Scoateți piulițele și basculați cutia pentru a ajunge la siguranțe.

Siguranțe	A (amperi)	Afectare
1	40	Alimentare pompă ABS/ESP
2	50	Cutie preîncălzire motorină
3	30	Contactator antifurt
4	30	Pompă spălător proiectoare
8	40	Grup moto-ventilator habitaculu
9	15	Priză 12 V spate
10	15	Claxon
14	15	Priză 12 V față
15	10	Brichetă
20	30	Pompă spălător parbriz
21	15	Alimentare pompă carburant
24	15	Panou auxiliar pentru ambulanță - Retrovizoare
30	15	Degivrare



SCHIMBAREA UNEI LAME DE ȘTERGĂTOR

Locașurile pentru picior din bara față vă facilitează accesul la ștergătoarele de parbriz și la duzele instalației de spălare a parbrizului.



Schimbarea unui ștergător față

Ridicați brațul ștergătorului.

Declipsați lama ștergătorului apăsând pe buton și scoateți-o.

Montați o lamă nouă, asigurați-vă că este bine fixată.

Lăsați brațul ștergătorului pe parbriz.

Pentru a alinia ștergătoarele, puneți contactul și apăsați comanda ștergătoarelor.

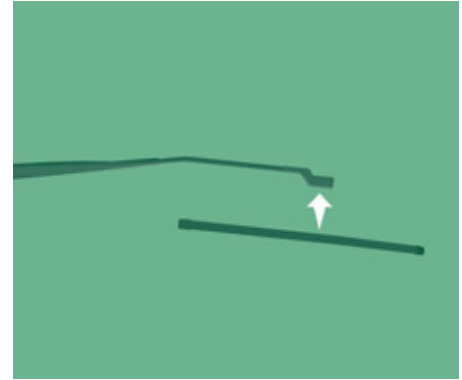

Schimbarea unei lame de ștergător spate

Ridicați brațul ștergătorului, declipsați lama și îndepărtați-o.

Montați un ștergător nou și lăsați brațul pe lunetă.

Verificați ca duzele spălătoarelor de geamuri sau de faruri să nu fie obturate.



REMORCAREA VEHICULULUI

Fără ridicare (toate roțile pe sol)

Este obligatorie folosirea unei bare de remorcare.

Din față

Inelul de remorcare este situat în cutia de sub scaunul pasagerului față.

Scoateți căpăcelul din bară folosind o șurubelniță plată.

Înfiletați inelul de remorcare până la capăt.

Treceți schimbătorul de viteze în punctul mort.

Nerespectarea acestei particularități poate conduce la deteriorarea anumitor elemente ale sistemului de frânare și la absența asistenței frânării la repornirea motorului.



Din spate

Prindeți bara de tractare de inelul fix situat sub bara de protecție spate.

Cu ridicare (numai două roți pe sol)

Este indicat să ridicați autovehiculul folosind dispozitive speciale sau un utilaj specializat.



În cazul tractării cu motorul oprit frâna și direcția nu mai sunt asistate.



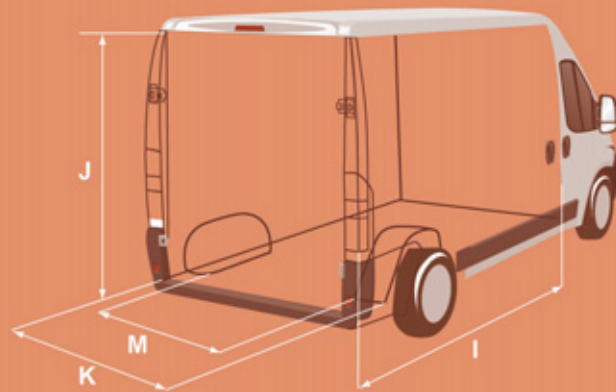
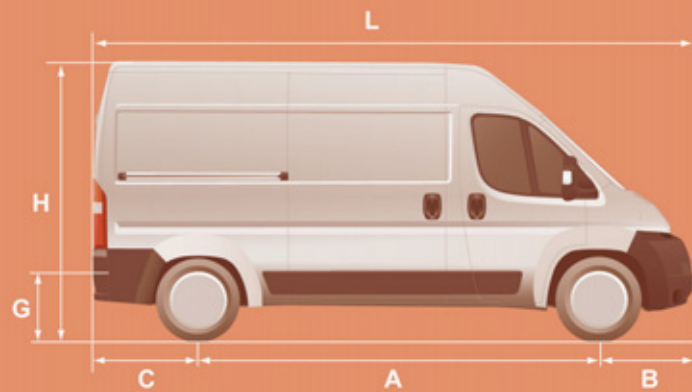

DIMENSIUNI

Vehiculul dumneavoastră este disponibil în 4 variante de lungime (L1..) și 3 variante de înălțime (H1..), prezentate în tabelul următor:

		Furgon						
		L1	L2		L3		L4	
		H1	H1	H2	H2	H3	H2	H3
L	Lungime totală	4 963	5 413		5 998		6 363	
H	Înălțime totală	2 254	2 254	2 524	2 524	2 764	2 524	2 764
A	Ampatament	3 000	3 450		4 035			
B	Cantilever față	948						
C	Cantilever spate	1 015				1 380		
D	Lățime totală (fără retrovizoare)	2 050						
E	Ecartament față	1 810						
F	Ecartament spate	1 790						
G	Înălțime prag încărcare	535-565						
I	Lungime podea interioară	2 670	3 120		3 705		4 070	
J	Înălțime interioară maximă de încărcare	1 662	1 662	1 932	1 932	2 172	1 932	2 172
K	Lățime interioară maximă	1 870						
M	Lățime interioară între pasajele roților	1 422						
	Volum (m³)	8	10	11,5	13	15	15	17

Dimensiuni

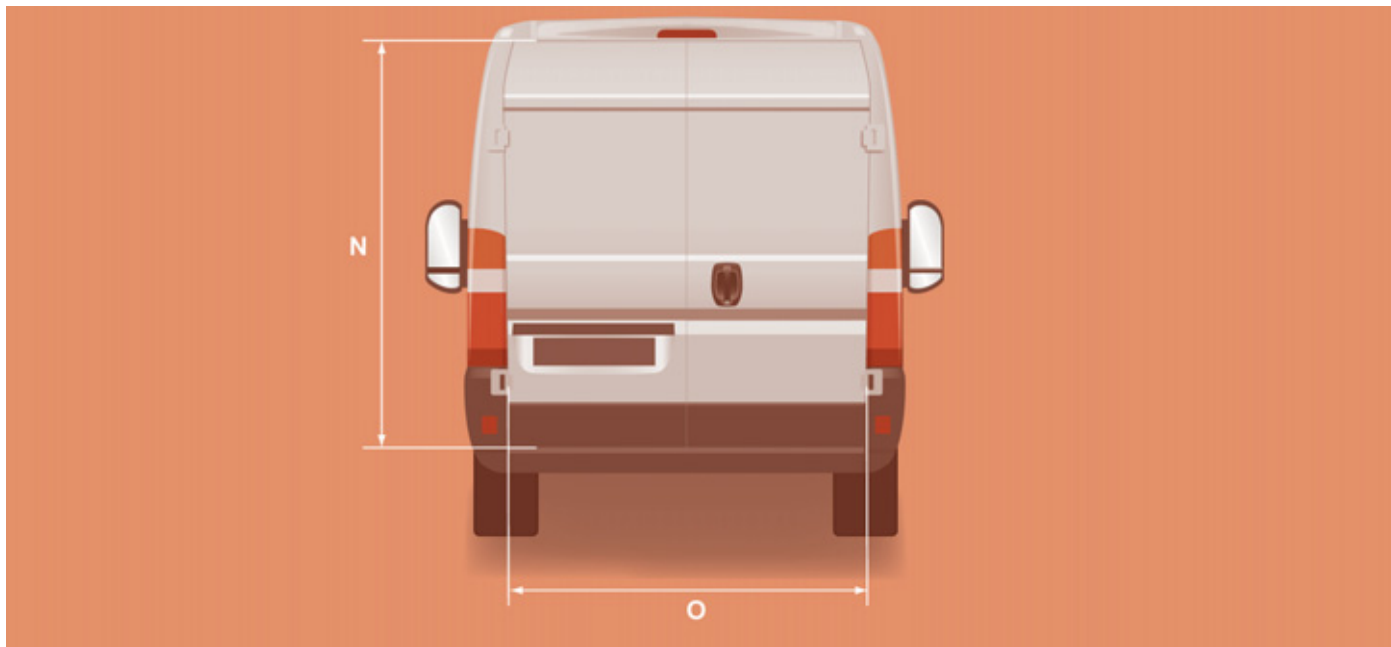

UȘI SPATE

		UȘI SPATE						
		L1	L2		L3		L4	
		H1	H1	H2	H2	H3	H2	H3
N	Înălțime utilă uși spate	1 520	1 520	1 790	1 790	2 030	1 790	2 030
O	Lățime utilă uși spate	1 562						

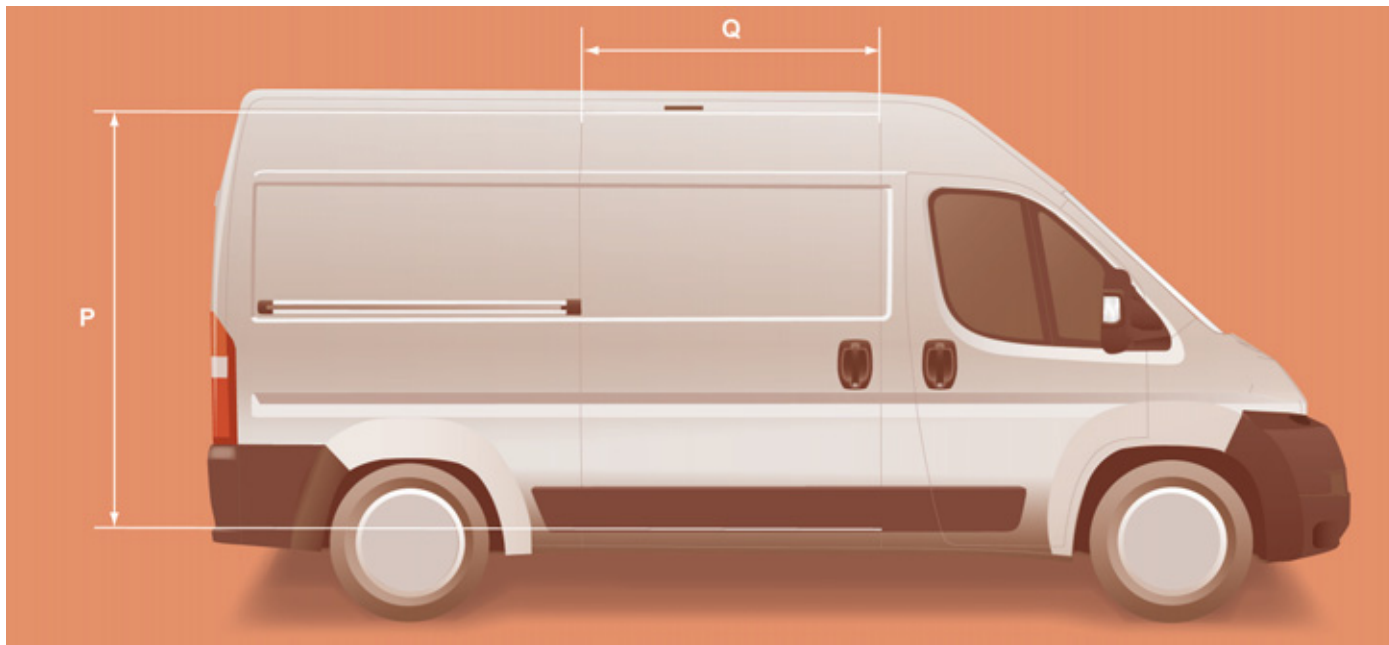

		UȘĂ LATERALĂ						
		L1	L2		L3		L4	
		H1	H1	H2	H2	H3	H2	H3
P	Înălțimea ușii laterale culisante	1 485	1 485	1 755				
Q	Lățimea ușii laterale culisante	1 075	1 250					

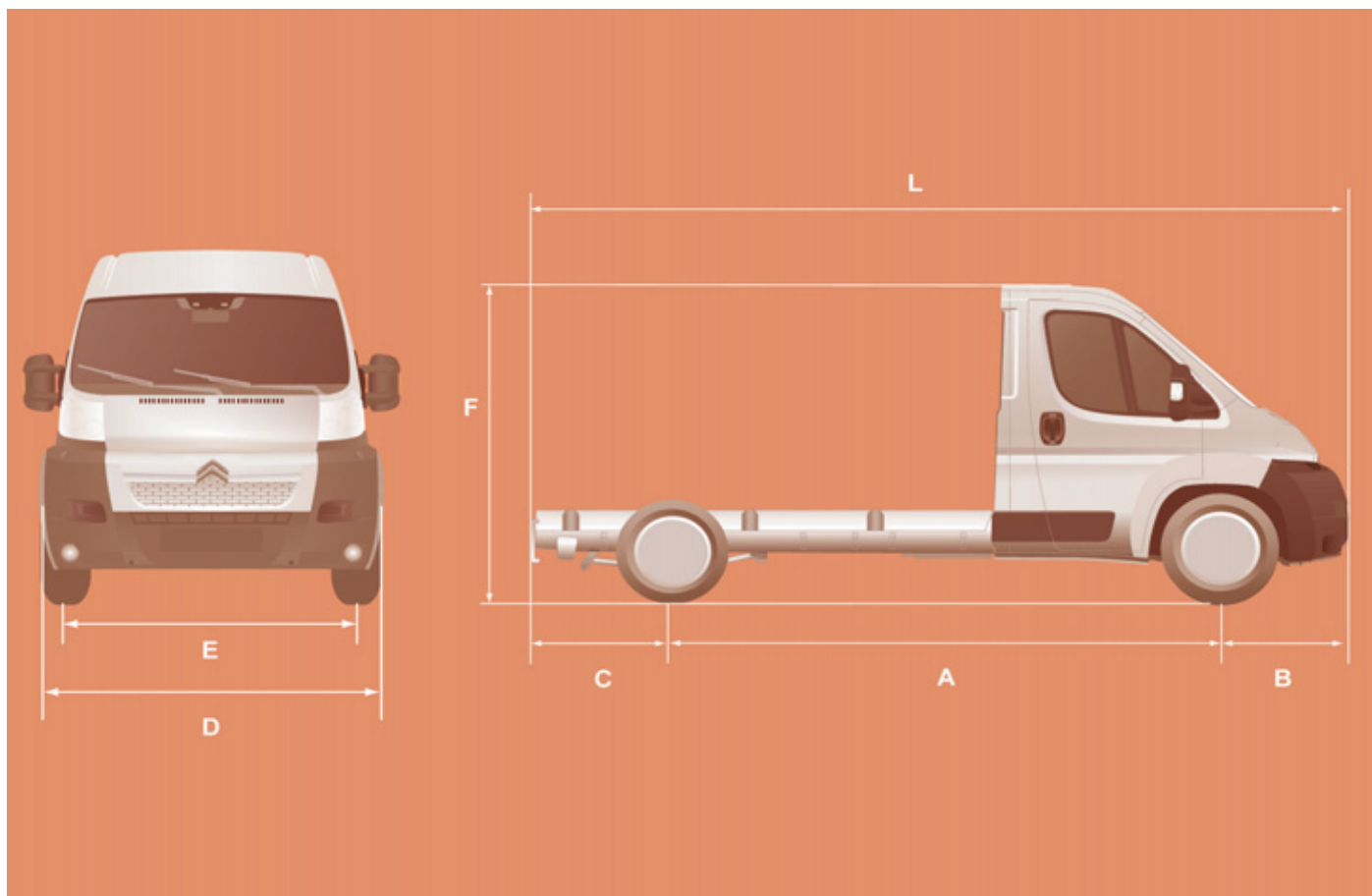

		ȘASIU CABINĂ				
		L1	L2	L2S	L3	L4
L	Lungime totală	4 908	5 358	5 708	5 943	6 208
A	Ampatament	3 000	3 450	3 800	4 035	4 035
B	Cantilever față	948				
C	Cantilever spate	960				1 225
D	Lățime totală (fără retrovizoare)	2 050				
-	Lățime carosabilă	2 207				
-	Lățime maximă carosabilă	2 350				
E	Ecartament față	1 810				
-	Ecartament spate	1 790				
-	Ecartament spate mărit	1 980				
F	Înălțime totală	2 153				
-	Înălțime maximă carosabilă	3 500				

Dimensiuni

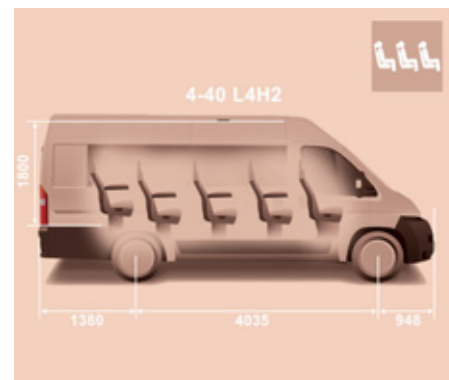
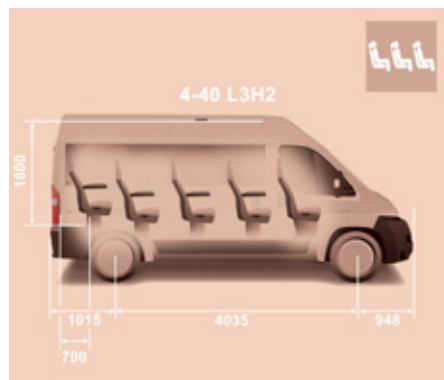

	L1H1		L2H2	
A	751	872	1 201	1 322
B	1 201	1 743	1 651	2 193
C	-	860	-	860

MOTORIZĂRI diesel și cutie de viteze								
	2,2 HDi 110		2,2 HDi 130		2,2 HDi 150	3 HDi 150	3 HDi 160	3 HDi 180
Cutie de viteze	Manuală							
Trepte	5	6	6		6	6	6	6
Putere (cp)	100	110	120	130	150	145	156	180
Putere maximă normă CEE (kW)	74	81	88	96	110	107	115	130
Cilindree (cm ³)	2 198		2 198		2198	2 999	2 999	2 999
Alezaj x cursă (mm)	86 x 94,6		86 x 94,6		86 x 94,6	95,8 x 104	95,8 x 104	95,8 x 104
Regim de putere maximă (tr/min)	2 900	3 500	3 500		3 500	3 500	3 500	3 500
Cuplu maxim normă CEE (mdaN)	250		320		320	400	400	400
Regim de cuplu maxim (tr/min)	1 500		2 000		2 000	1 400	1 400	1 400
Carburant	Motorină		Motorină		Motorină	Motorină	Motorină	Motorină
Catalizator	Da		Da		Da	Da	Da	Da
Filtru de particule	-	Da	-	Da	Da	Da	Da	Da
Capacitate ulei motor (în litri) după golire și înlocuire de filtru	6,4	6,2	6,4	6,2	6,2	9	9	9

Calitatea carburantului utilizat pentru motoarele Diesel

Motoarele Diesel sunt perfect compatibile cu biocarburanții conformi standardelor actuale și viitoare europene (motorină respectând norma EN 590 în amestec cu un biocarburant respectând norma EN 14214) putând fi distribuiți la pompe (incorporând posibil între 0 și 7 % Ester Metilic de Acid Gras).

Utilizarea biocarburantului B30 este posibilă pentru anumite motoare Diesel; totuși, această utilizare este condiționată de de aplicarea strictă a condițiilor speciale de întreținere. Consultați rețeaua CITROËN.

Utilizarea oricărui alt tip de (bio)carburant (uleiuri vegetale sau animale pure sau diluate, ulei menajer...) este oficial interzisă (riscuri de deteriorare a motorului și a circuitului de carburant).

MASE

Consultați certificatul de înmatriculare.

În fiecare țară este neapărat necesar să respectați sarcinile remorcabile admise de legislația locală. Pentru a cunoaște posibilitățile de remorcare ale vehiculului dumneavoastră și masele totale admisibile, consultați rețeaua CITROËN.

Dacă vehiculul tractează, este interzisă depășirea vitezei de 100 km/h (respectând legislația în vigoare din țara dumneavoastră).

Temperaturile exterioare ridicate pot determina pierderi de performanțe ale vehiculului pentru a proteja motorul; dacă temperatura exterioară depășește 37 °C, limitați masa remorcată.

Acest tablou vă prezintă masa maximă în sarcină (MTAC) în funcție de dimensiuni și denumirea vehiculului.

Dimensiuni	Denumiri	MTAC în kg
L1 H1	30	3 000
	33	3 300
L2 H1	33	3 300
	35	3 500
L2 H2	30	3 000
	33	3 300
	35	3 500
L3 H2	30	3 000
	35	3 500
	435	3 500
	440	4 000
L3 H3	30	3 000
	35	3 500
	435	3 500
	440	4 000
L4 H2	35	3 500
L4 H3	435	3 500

Report de sarcină

Este posibil, dacă vehiculul tractor nu și-a atins MTAC, de a muta această masă în remorcă.

În orice caz, nu depășiți masa remorcii și MTRA indicate.

Respectați capacitățile de remorcare ale vehiculului dumneavoastră.

SARCINI REMORCABILE			
Caroserie	Motor	Remorcă având disponibilitate de frânare	
Furgon	30	HDi 100	2 000
		HDi 120	2 500
		HDi 160	2 500
		HDi 180	-
	33	HDi 100	2 000
		HDi 120	2 500
		HDi 160	2 500
		HDi 180	-
	35	HDi 100	2 000
		HDi 120	2 500*
			3 000**
		HDi 160	2 500*
			3 000**
	HDi 180	-	
	435/440	HDi 120	2 500
		HDi 160	2 500
HDi 180		-	

* roți 15 in.

** roți 16 in.

SARCINI REMORCABILE			
Caroserie	Motor	Remorcă având disponibilitate de frânare	
Platou/Şasiu	30	HDi 100	2 000
		HDi 120	2 500
		HDi 160	2 500
		HDi 180	-
	33	HDi 100	2 000
		HDi 120	2 500
		HDi 160	2 500
		HDi 180	-
	35	HDi 100	2 000
		HDi 120	2 500*
			3 000**
		HDi 160	2 500*
			3 000**
	HDi 180	-	
	435/440	HDi 120	2 500
		HDi 160	2 500
HDi 180		-	

* roţi 15 in.

** roţi 16 in.

SARCINI REMORCABILE			
Caroserie		Motor	Remorcă având disponibilitate de frânare
Combi	30	HDi 100	2 000
		HDi 120	2 500
		HDi 160	2 500
		HDi 180	-
	33	HDi 100	2 000
		HDi 120	2 500
		HDi 160	2 500
		HDi 180	-

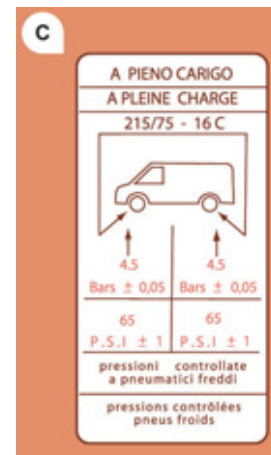
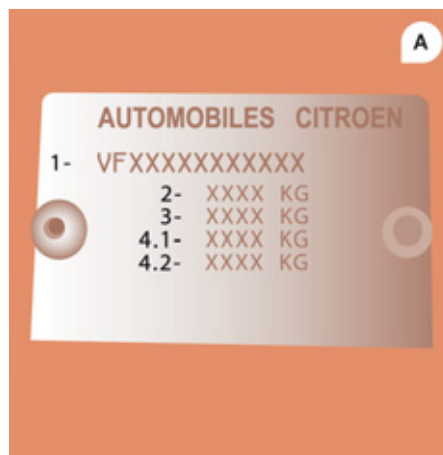
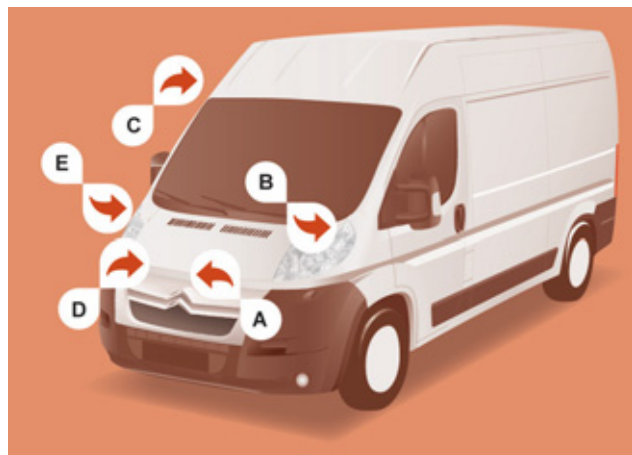

ELEMENTE DE IDENTIFICARE

A. Placă constructor

- 1 - VF Numărul de serie al modelului.
- 2 - Masă în sarcină (MTAC).
- 3 - Masă totală rulantă (MTRA).
- 4.1 - Masa maximă pe osia față.
- 4.2 - Masa maximă pe osia spate.

B. Număr de serie pe caroserie

C. Anvelope

Eticheta C lipită pe stâlpul din partea dreaptă indică:

- dimensiunile jantelor și ale anvelopelor,
- presiunile de umflare (**controlul presiunii de umflare trebuie făcut la rece cel puțin odată pe lună**).

D. Referință culoare vopsea

E. Număr de serie pe caroserie

Codul de referință este localizat sub masca de plastic de la nivelul de jos al portierei dreapta.

EXTERIOR

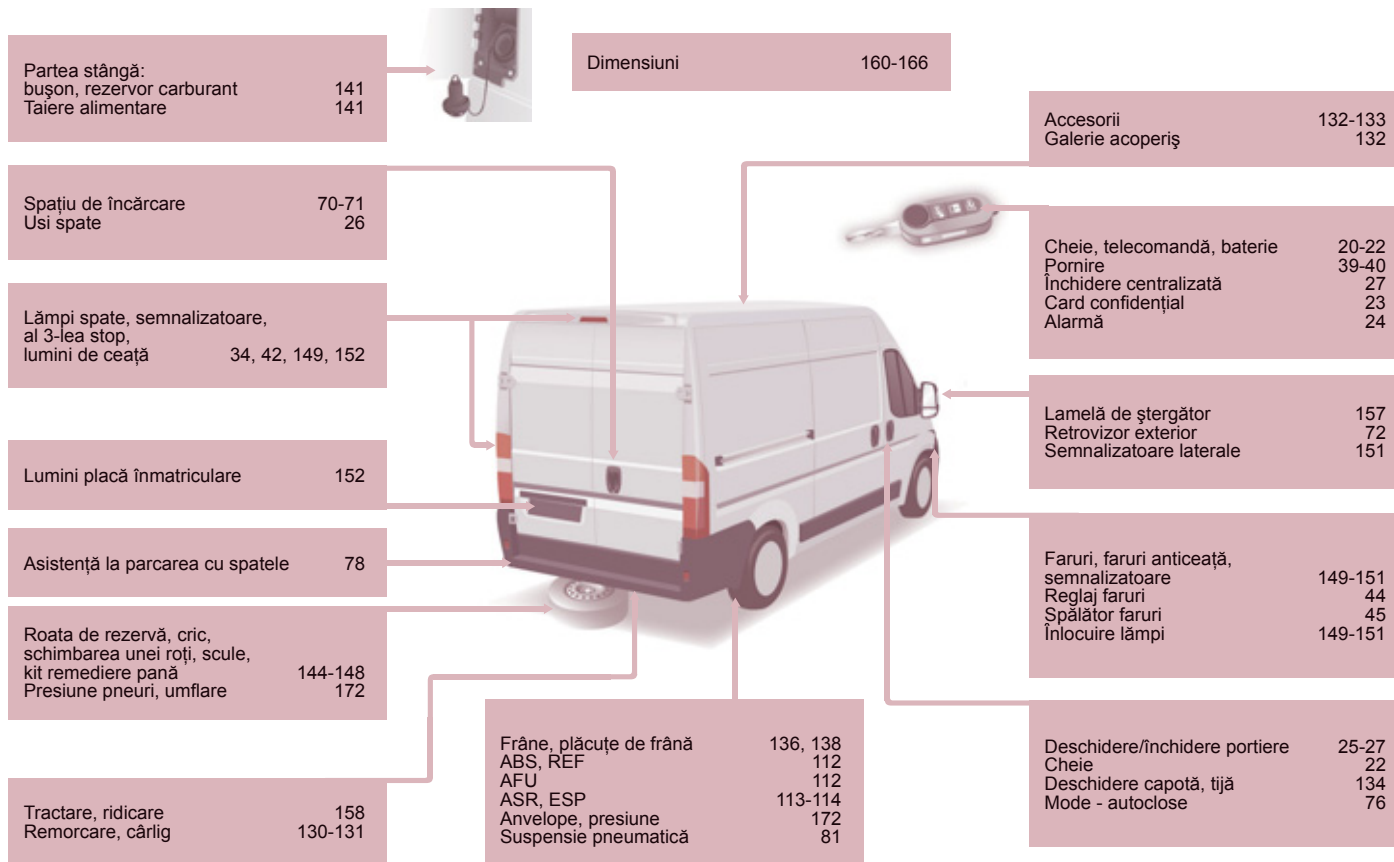

POST CONDUCERE

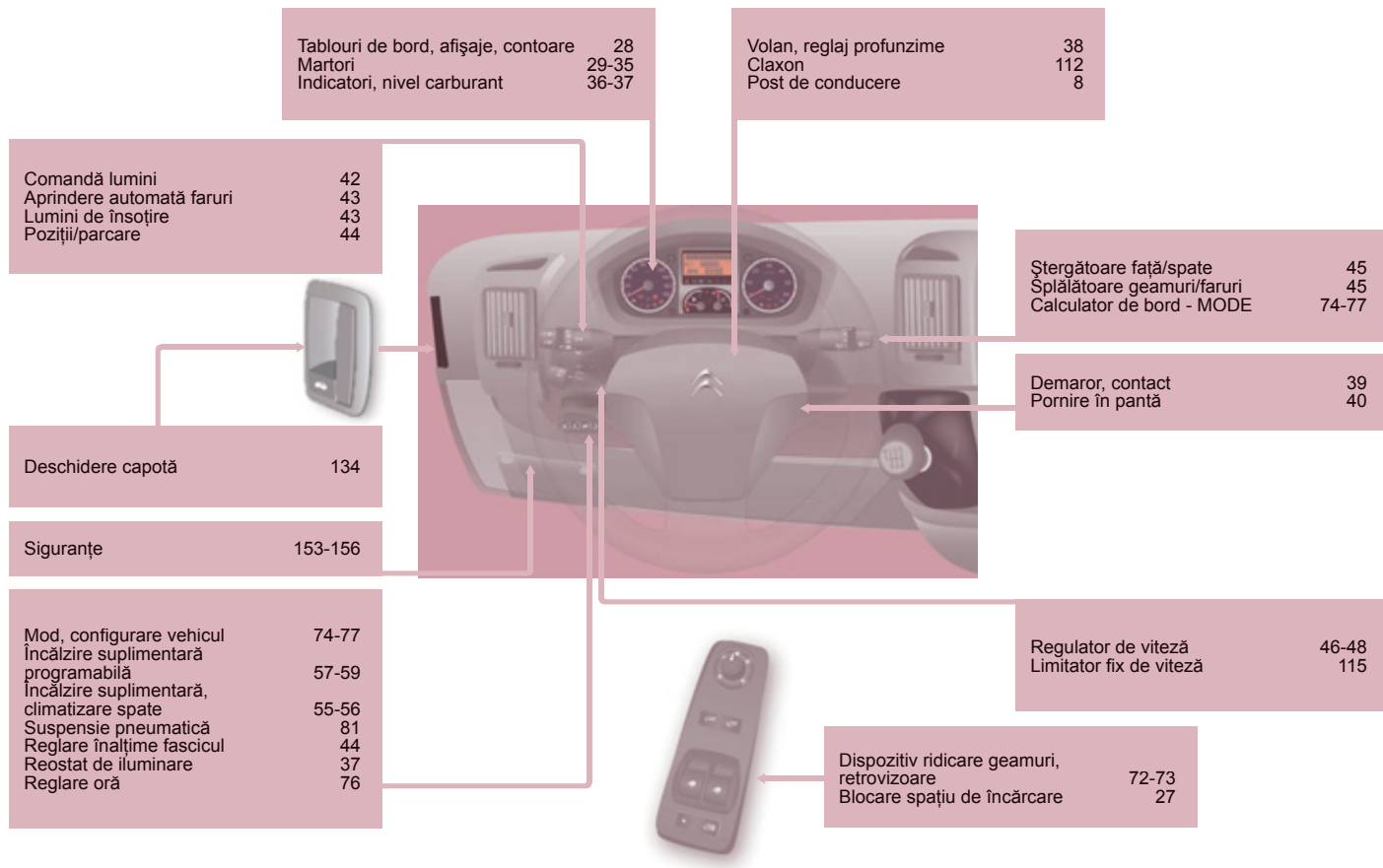

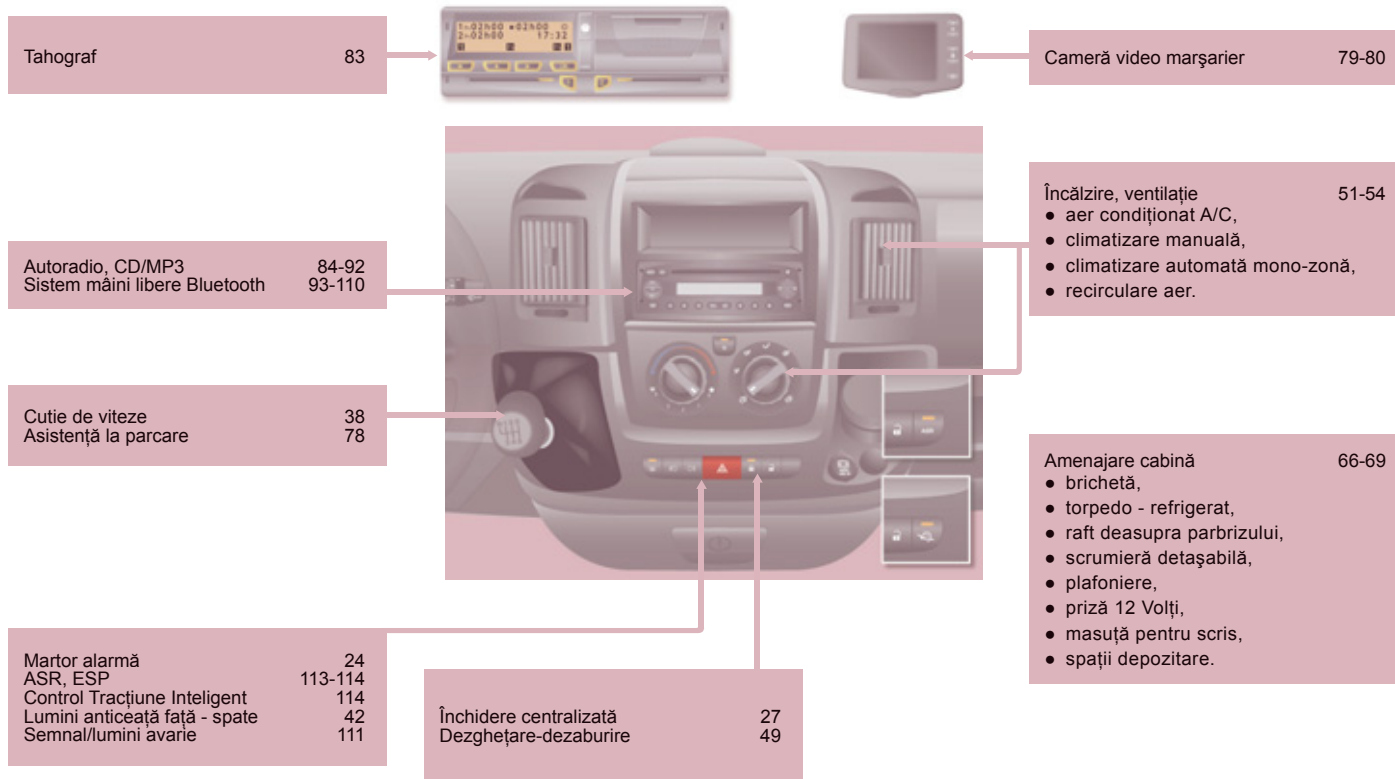

INTERIOR

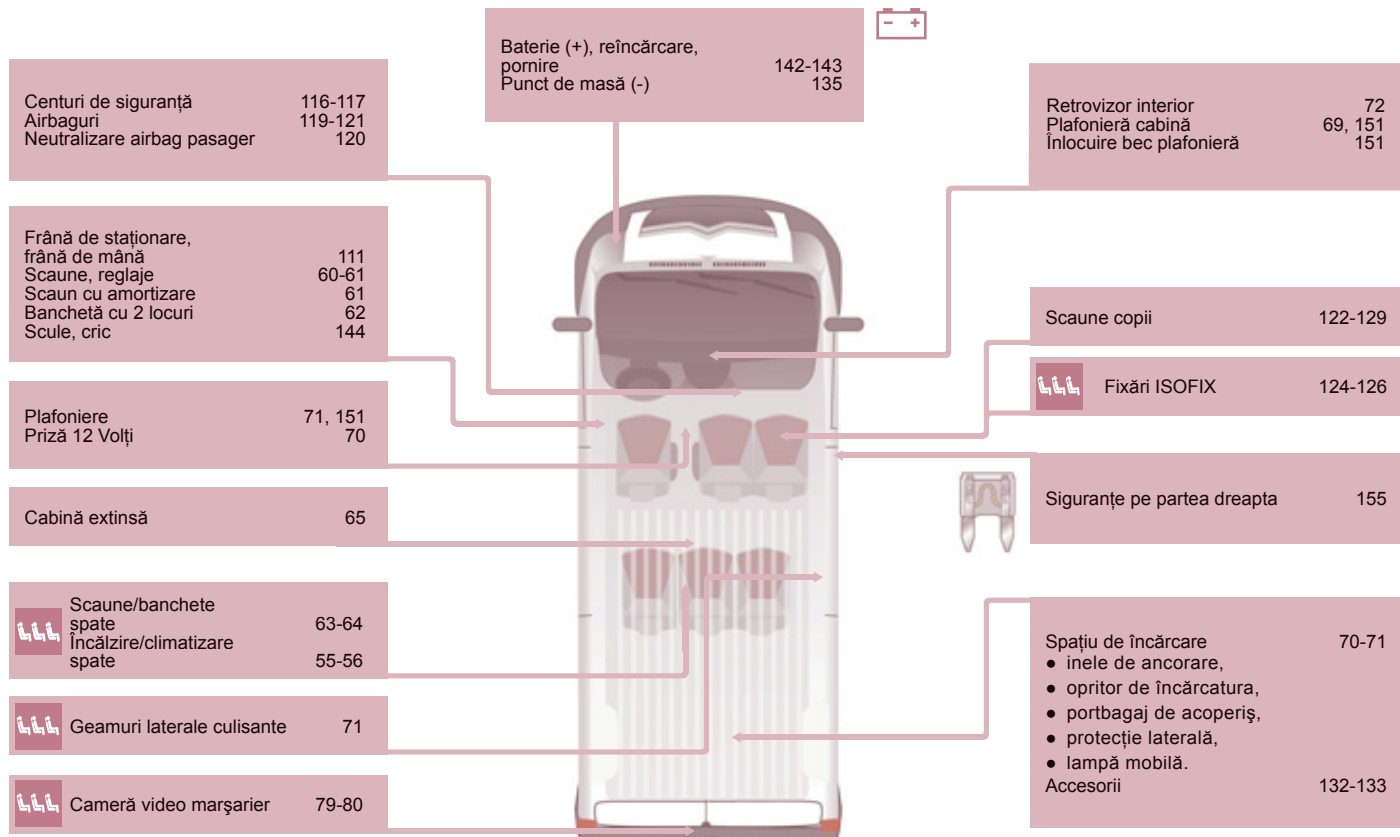

CARACTERISTICI - ÎNȚREȚINERE

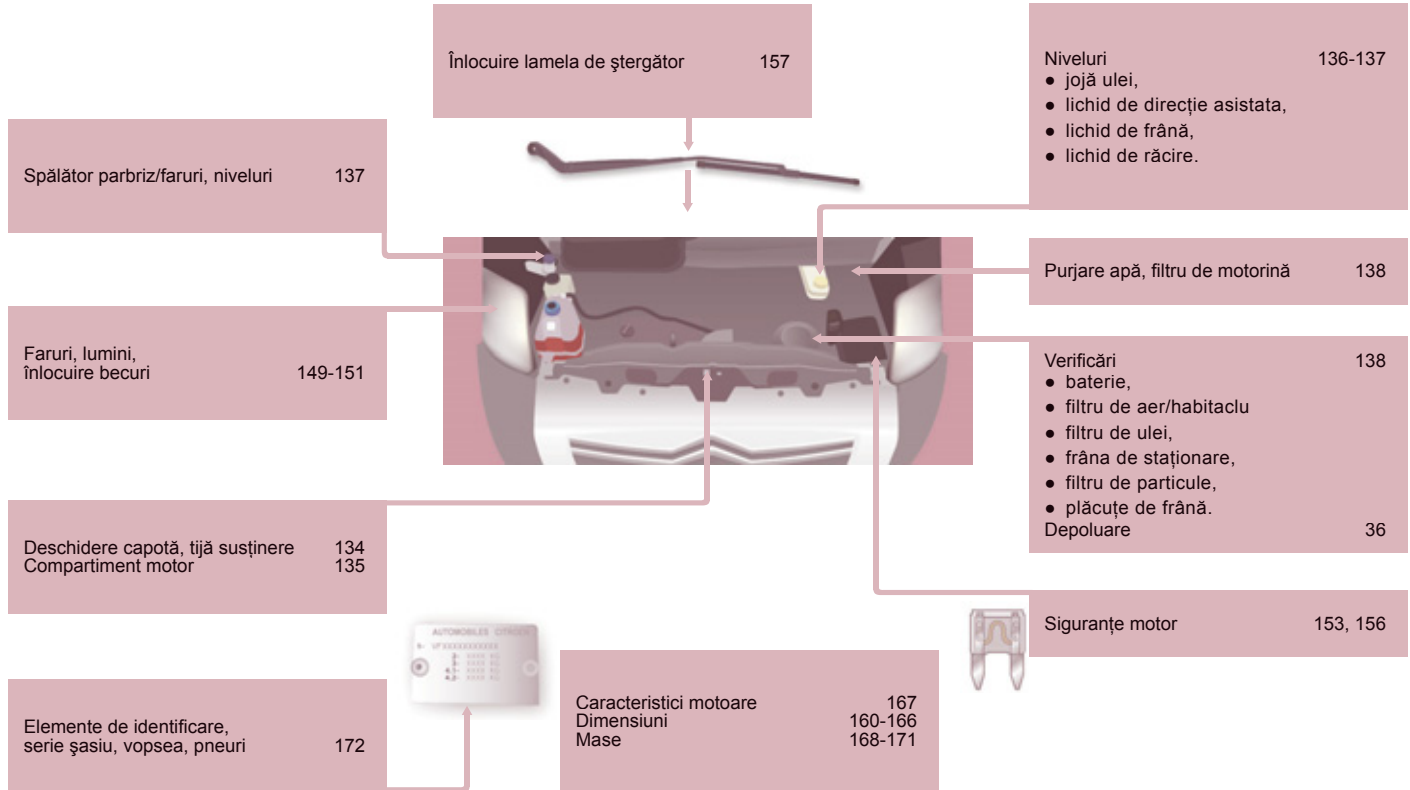

Aceste instrucțiuni de utilizare prezintă toate echipamentele disponibile în ansamblul gamei.

Vehiculul dumneavoastră poate dispune numai de o parte dintre echipamentele descrise în acest document, în funcție de nivelul de echipare, de model, de versiune și de caracteristicile proprii țării în care este comercializat.

Descrierile și schițele sunt oferite fără nici un angajament. Automobila CITROËN își rezervă dreptul de a aduce modificări la caracteristicile tehnice, echipamente și accesorii, fără obligația de a actualiza prezentele instrucțiuni de utilizare.

Acest document este parte integrantă a vehiculului. Predați-l noului proprietar în caz de vânzare.

Automobilele CITROËN atestă, prin aplicarea dispozițiilor reglementării europene (Directiva 2000/53) referitoare la vehiculele scoase din uz, că a atins obiectivele fixate de aceasta și că la fabricarea produselor pe care le comercializează sunt utilizate materiale reciclate.

Reproducerile și traduceri, chiar parțiale, sunt interzise fără autorizarea scrisă din partea companiei Automobilele CITROËN.

Tipărit în UE

Roumain

04.11

Automobiles CITROËN

Siège social : 6 rue Fructidor - 75835 Paris Cedex 17 - France

TÉL. : +33 (0) 1 58 79 79 79 - www.citroën.fr

S.A. au capital de 16 000 000 € - R.C.S. Paris 642 050 199 - Siret 642 050 199 00990 - APE 741 J



11JPR.0251

Roumain

2011 – DOCUMENTATION DE BORD

4Dconcept

Diadeis

Seenk

Edipro

Scurt ghid de utilizare



01 PRIMII PAȘI

1/2/3/4/5/6: selecție posturi radio memorate.

📻 Memorarea unei post.

Selecție gamă de frecvențe
FM1, FM2, FMA.

📻 Memorare automată a posturilor
radio (autostore).

Selectare gamă de unde:
MW1, MW2.

Selecție sursă: CD/CD MP3.

La radio:

- ◀ și ▶ : căutare automată a postului radio precedent/
următor.
- ▲ și ▼ : căutare manuală a unei frecvențe.
- 📻 ▶ și ▶ , ▲ și ▼ : parcurgere rapidă.

La CD/CD MP3:

- ◀ și ▶ : ascultare piesă precedentă/următoare.
- ▲ și ▼ : ascultare director precedent/următor.
- 📻 ▶ și ▶ : derulare rapidă înapoi/înainte a unei piese.

Ejectare CD, dacă
radioul auto este pornit.

Înterupere sunet (mute)/
repornire sunet.

Reglaj opțiuni audio: bass
(joase), treble (înalte),
balance (stânga/dreapta),
fader (față/spate), loudness,
egalizator.

- ▲ și ▼ pentru alegerea
reglajului.
- ◀ și ▶ pentru regarea
valorii dorite.

Intrare/ieșire în/din meniu.

- ▲ și ▼ pentru alegerea
reglajului.
 - ◀ și ▶ pentru regarea valorii
dorite.
- Vedeți "MENIU".

Reglare volum sonor.

Pornire.
Oprire.



Este necesară o
apăsare lungă.



02 COMENZI PE VOLAN

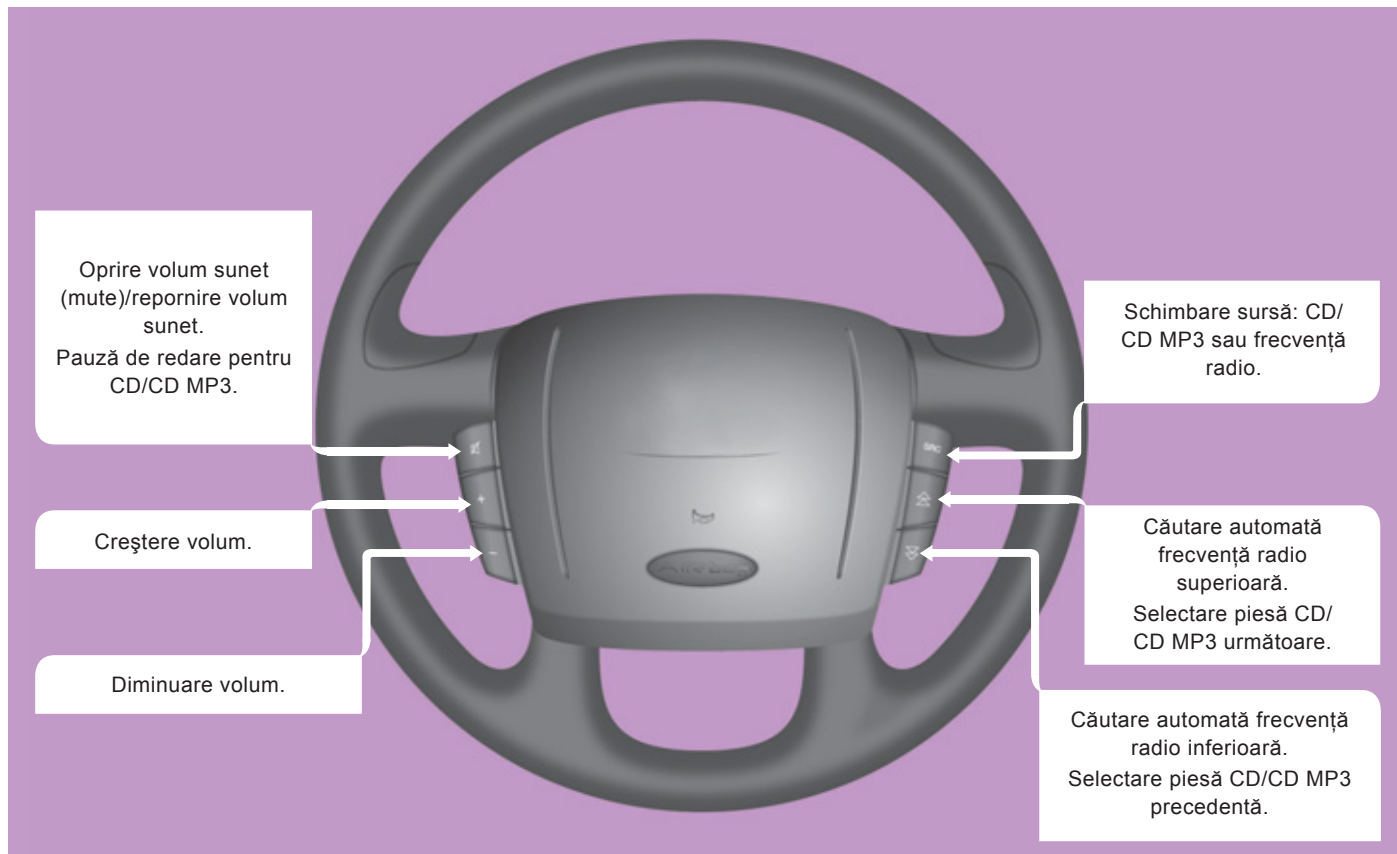

03 MENU



Selectare opțiuni ale meniului curent.



Defilare diverse meniuri.

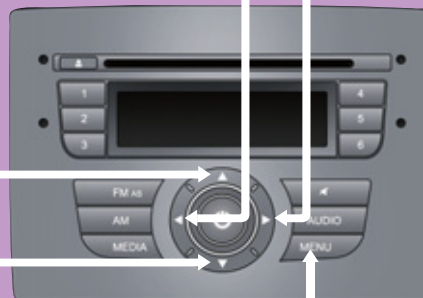

Acces și ieșire din meniuri.

Validare și memorare a opțiunii privind un meniu în curs.

Defilare afișaj	Selectare	Afișaj	Selectare	Afișaj	Selectare	Afișaj	Selectare	Afișaj	Permite să ...
Volum corelat cu viteza Off	◀ ▶	Volum corelat cu viteza Scăzut	◀ ▶	Volum corelat cu viteza Ridicat					Alegeți controlul automat al volumului în funcție de viteza vehiculului: <ul style="list-style-type: none"> - Off pentru dezactivat, - Scăzut pentru modul activ(sensibilitate joasă), - Ridicat pentru modul activ(sensibilitate înaltă).
▼ ▲									
Volum radio pornit - Limitare activată	◀ ▶	Volum radio pornit - Limitare dezactivată							Alegeți reglarea volumului la pornire: Limitare activată: <ul style="list-style-type: none"> - dacă volumul este mai mare sau egal cu valoarea maximă valoarea de pornire va fi la maximum stabilit, - dacă volumul este între valorile minim și maxim, valoarea de pornire va fi cea din momentul opririi, - dacă volumul este mai egal sau inferior valorii minime valoarea de pornire va fi minimum stabilit. Limitare dezactivată: <ul style="list-style-type: none"> - volumul este memorat la oprire. Alegeți o valoare a acestuia de la 1 la 40.
▼ ▲									
Intrare audio EXT dezactivată	◀ ▶	Intrare audio EXT Nivel volumului 23							Alegeți valoarea volumului pentru telefonul extern: <ul style="list-style-type: none"> - Dezactivată pentru întreruperea sunetului, - Nivelul este setat inițial la 23. Alegeți o altă valoare de la 1 la 40.
▼ ▲									

04 RADIO

SELECTAREA UNUI POST RADIO

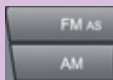

Apăsați succesiv tastele AM sau FM pentru selectarea unei game de frecvențe: MW1 și MW2 sau FM1, FM2 și FMA.

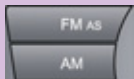
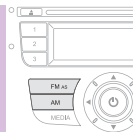

Pentru selectarea radioului ca sursă audio apăsați scurt pe tastele AM sau FM.

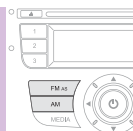

Apăsați scurt pe una dintre aceste taste pentru căutarea automată a unui post de radio.

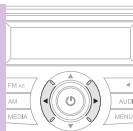

Apăsați pe una dintre aceste taste pentru căutarea manuală a unui post de radio.

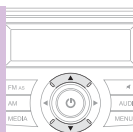

MEMORAREA UNUI POST RADIO - ÎN MOD MANUAL



Apăsați pe una dintre taste (mai mult de 2 secunde) pentru a memora frecvența selectă anterior.

Memorarea este confirmată printr-un semnal sonor.



MEMORAREA UNUI POST RADIO - ÎN MOD AUTOMAT



Apăsați lung tasta FM AS* (pentru mai mult de 2 secunde) până la apariția semnalului sonor.

Radioul auto caută și memorează 6 posturi radio care au cea mai bună calitate a semnalului (în ordine descrescătoare a frecvențelor) din bandă selectată.

Fiecare apăsare lungă a tastei actualizează selecția.



* AutoStore: memorarea automată a posturilor radio.

∞ 05 CD - CD MP3

AUDIȚIA



Introduceți numai compact discuri cu formă circulară. Unele copii făcute pe calculatorul personal după un disc cu sistem antipirataj pot cauza disfuncționalități de citire.

La introducerea unui CD sau a unui CD MP3 în unitate, citirea acestora începe automat.

1

Dacă un disc este deja introdus, porniți sistemul audio și apăsați scurt pe tasta MEDIA.

Ultima piesă ascultată este redată.

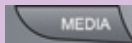

2



Apăsați pe una din aceste taste pentru a reda una din piesele de pe CD.

Apăsați continuu una din aceste taste pentru a derula rapid înainte sau înapoi.

3



Apăsați această tastă pentru a opri temporar sursa audio (pauză).

O nouă apăsare a tastei reia audiția.

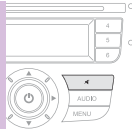
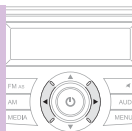
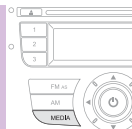

mp3 MP3

i

Formatul MP3, prescurtarea MPEG 1,2 & 2.5 Audio Layer 3 este o normă de comprese audio care permite instalarea mai multor zeci de fișiere muzicale pe același disc.

Pentru a putea citi un CDR sau un CDRW înregistrat, selectați în momentul înregistrării standardele ISO 9660 nivel 1,2 sau Joliet de preferință.

Dacă discul este înregistrat într-un alt format, este posibil ca citirea să nu se facă corect.

Pe același disc este recomandat să folosiți mereu același standard de înregistrare, cu viteza cea mai scăzută posibil (4x maxim) pentru o calitate acustică optimă.

În cazul special al unui CD multi-sesiune este recomandat standardul Joliet.

Radioul auto nu citește fișiere cu extensie ".mp3" cu un raport de eșantionare de 22,05 KHz sau 44,1 kHz. Orice alt tip de fișier (.wma, .mp4, .m3u..) nu poate fi citit.

Vă sfătuim să redactați numele fișierelor cu mai puțin de 20 de caractere excluzând caracterele specifice (ex.:) " " ? ; , ù spațiu) pentru a evita orice problemă legată de citire sau de afișare.



Roumain
RO. 11GRA.A251



SIGURANȚĂ ÎN CONDUCERE

FRÂNĂ DE STAȚIONARE

Blocare

Trageți frâna de staționare pentru a imobiliza vehiculul.

Verificați că este bine trasă înainte de a ieși din vehicul.



Frâna de staționare rămasă trasă sau incomplet deblocată este semnalizată prin aprinderea acestui maror pe tabloul de bord.

Dacă staționați în pantă, bracați roțile spre trotual și trageți frâna de staționare.

Este inutil să cuplați o viteză după oprirea vehiculului, mai ales când este încărcat.



Folosiți frâna de staționare, **doar cu vehiculul oprit.**



În cazuri excepționale dacă folosiți frâna de staționare când vehiculul este în mișcare, nu o trageți până la capăt pentru a nu bloca roțile din spate (risc de derapaj).

Deblocare

Trageți mânerul și apăsați pe buton pentru a coborî frâna de staționare.