



CITROËN JUMPER

INSTRUCTIUNI DE UTILIZARE

CRÉATIVE TECHNOLOGIE

Instructiunile de utilizare online

Alegeti unul din urmatoarele tipuri de acces pentru a consulta instructiunile de utilizare online...

MyCITROËN

Cautati instructiunile de utilizare pe site-ul CITROËN, rubrica "MyCITROËN".

Acest spatiu personal si adecvat va permite stabilirea unui contact direct si privilegiat cu Marca.

Consultând instructiuni de utilizare online, aveți acces la ultimele informații disponibile, ușor de identificat prin marcăjele de pagină, reperabile cu ajutorul acestei pictograme:



Daca rubrica "MyCITROËN" nu este disponibilă pe site-ul CITROËN din România, puteți consulta instructiunile de utilizare la adresa următoare:

<http://service.citroen.com/ddb/>

Selectați:

- > limba utilizată,
 - > vehiculul, tipul de caroserie,
 - > perioada de editare a instructiunilor de utilizare corespunzând primei puneri in circulatie a vehiculului.
-

Scanati acest cod pentru a accesa direct instructiunile de utilizare.







BINE AȚI VENIT

INTRODUCERE

În cadrul fiecărei rubrici există repere care vă vor atrage atenția asupra unui conținut ierarhizat:

-  vă orientează spre rubrica sau partea care conține informația detaliată legată de o anumită funcție,
-  vă semnalează o informație importantă referitoare la utilizarea echipamentelor,
-  vă avertizează asupra siguranței persoanelor și echipamentelor de la bord.

Echipamentele prezentate există în serie, ca opțiune, sau sunt indisponibile, în funcție de versiunea vehiculului nou și pot varia de la o țară la alta, sau pot fi disponibile numai pentru unele țări de comercializare.

Pentru orice intervenție asupra vehiculului dumneavoastră, adresați-vă unui atelier calificat ce dispune de informații tehnice, competență și echipament tehnic adecvat, ceea ce rețeaua CITROËN este în măsură să vă ofere.

CITROËN prezintă pe toate continentele o gamă bogată, imbinând tehnologia și spiritul novator permanent, pentru o apropiere modernă și creativă a mobilității. Va mulțumim și va felicităm pentru alegerea făcută.

La volanul noului vehicul, cunoscând fiecare echipament, fiecare comandă și fiecare reglare, va faceți mai confortabile și mai plăcute deplasările și călătoriile.

Drum bun!



Cuprins

1. VEDERE DE ANSAMBLU

Prezentare	4
Exterior	6
Interior	7
Post de conducere	8
Caracteristici - Intretinere	10
Protectia mediului	11
Conducere Eco	12



Această pictogramă vă informează asupra echipamentelor specifice modelului Combi / Minibus.

2. GATA de PLECARÉ

Telecomanda	14
Cheie	16
Alarma	19
Usi fata / spate	20
Spatiu de incarcare	22
Tablouri de bord	23
Martori	25
Indicator de nivel carburant	33
Indicator de temperatura	33
Detectare pneu dezumflat	34
Indicatoare de intretinere	36
Cutie de viteze si volan	38
Indicator de schimbare a treptei	38
Pornire si oprire	40
Sistem de trecere a bateriei in stare de veghe	41
Pornire in panta	42
Stop & Start	43
Recomandari de conducere	46



Siguranta pentru copii.

3. ERGONOMIE și CONFORT

Comanda lumini	48
Lumini de drum automate	50
Comanda stergatoare geamuri	53
Regulatoare de viteza	54
Limitatoare de viteza	60
Dejivrare și dezaburire	64
Încălzire / Aer condiționat manual	66
Aer condiționat automat	68
Incalzire aditionala	70
Incalzire / Climatizare spate	70
Incalzire suplimentara programabila	72
Scaune fata	76
Bancheta fata	78
Scaune spate	79
Amenajari fata	81
Amenajari spate	86
Amenajari exterioare	89
Oglinzi retrovizoare	90
Geamuri actionate electric	91



Încălzire / Climatizare spate. Scanune / Banchete spate. Spoturi de lectura. Geamuri laterale culisante.

4. TEHNOLOGIE la BORD

Configurarea vehiculului	92
Calculator de bord	98
Tahograf	99
Asistenta la parcare cu spatele	100
Camera video de mers inapoi	101
Suspensie pneumatica	102

5. SIGURANȚĂ

Frana de parcare	104
Semnal de avarie	104
Avertizor sonor	105
Sisteme de asistare la franare	105
Sisteme de control al traiectoriei	107
Avertizare de parasire involuntara a benzii de rulare	111
Recunoasterea panourilor	115
Centuri de siguranta	118
Airbaguri	122
Dezactivare airbag frontal de pasager	123
Scaune pentru copii	125
Scaune ISOFIX	129



Centuri de siguranta
spate. Scaune copii /
Puncte de fixare ISOFIX
in spate.

6. ACCESORII

Tractarea unei remorci	133
Sisteme de transport pe acoperis	135
Alte accesorii	136
Lanturi pentru zapada	137

7. VERIFICĂRI

Deschiderea capotei	139
Compartiment motor	140
Niveluri	141
Verificari	144
Carburant	147
BlueHDi si AdBlue	150

8. ASISTENȚĂ RAPIDĂ

Baterie	156
Inlocuirea unei sigurante	159
Inlocuirea unui bec	163
Schimbarea unei lame de stergator	169
Schimbarea unei roti	170
Kit de pana pneu	175
Remorcarea vehiculului	177
Sfera de remorcare amovibila	178
Glosar de etichete	182

**9. CARACTERISTICI
TEHNICE**

Dimensiuni	186
Motorizari	191
Mase	193
Elemente de identificare	196

10. PARTICULARITATI

Cabina extinsa	197
Sasiu / Platforma	199
Cabina dubla	204
Bena	208

11. AUDIO și TELEMATICĂ

Sistem Audio-Telematic	
Tactil	219
Sistem Audio	267

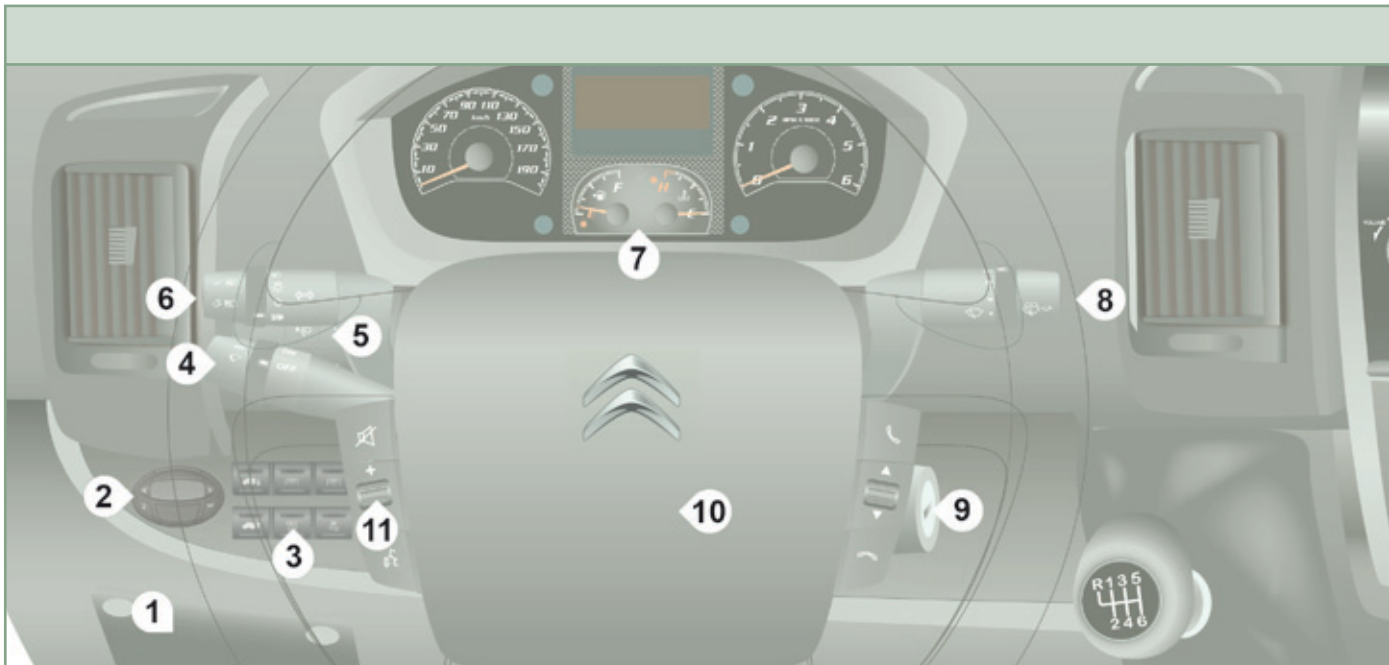

POST DE CONDUCERE

- | | | |
|--|---|---|
| <ol style="list-style-type: none"> 1. Caseta cu sigurante fuzibile. 2. Incalzire aditionala programabila. 3. Suspensie pneumatica / Spoturi de lectura / Ventilatie aditionala spate. 4. Comenzi de regulator / limitator de viteza. | <ol style="list-style-type: none"> 5. Configurare vehicul / Inaltime proiectoare / Lumini de ceata fata/spate. 6. Comenzi de iluminat si semnalizare directie. 7. Tabloul de bord cu afisaj. | <ol style="list-style-type: none"> 8. Comenzi stergatoare / spalare geamuri / calculator de bord. 9. Contactur. 10. Airbag frontal de conducator / Avertizor sonor. 11. Comenzi pe volan pentru sistemul audio. |
|--|---|---|



CONSOLA CENTRALA

1. Sistem audio / Navigatie.
2. Incalzire / Aer conditionat.
3. Compartimente de depozitare / Scrumiera mobila.
4. Priza de accesorii 12 V (maxim 180 W).
5. Conector USB / Bricheta.
6. Control dinamic al stabilitatii (CDS/ ASR) / Sistem inteligent de control al tractiunii.
7. Asistare la coborare panta.
8. Avertizare de parasire involuntara a benzii de rulare.
9. Semnal de avarie.
10. Blocare centralizata deschideri / Martor de blocare.
11. Degivrare / Dezaburire.
12. Maneta de viteze.

EXTERIOR

Partea stângă:	
Bușon, rezervor carburant	147-148
Taiere alimentare	149
Bușon, rezervor de AdBlue	150-153
Completare cu aditiv AdBlue	154-155



Dimensiuni	
186-190, 200-203, 206-207	

Compartiment de încărcare	86-88
Usi spate	21

Camera video de mers inapoi	101
Al 3-lea stop	163, 168

Lumini spate, semnalizatoare, lumini de ceata	48, 163, 167-168
Lumini placă înmatriculare	168

Asistare la parcare cu spatele	100
--------------------------------	-----

Roata de rezervă, cric, schimbarea unei roți, scule, kit depanare pneu	170-174
Presiune pneuri, umflare	176, 196
Lanturi pentru zapada	137

Tractare, ridicare	177
Dispozitiv de remorcare	133-134
Sfera de dispozitiv de remorcare	178-181

Frâne, plăcuțe de frână	142, 144
Pneuri, presiune	176, 196
Asistare la franare	105-106
Controlul traiectoriei	107-110
Suspensie pneumatică	102-103

Accesorii	136
Galerie, bare de acoperiș	135

Cheie, telecomandă, baterie	14-17
Pornire	18, 40-42
Blocare centralizata deschideri	22
Card confidențial	18
Alarmă	19

Lamelă de ștergător	169
Retrovizor exterior	90
Semnalizatoare laterale	166

Faruri, lumini semnalizatoare de directie, faruri anticeață	48, 163-166
Reglare faruri	52
Spalare faruri	53
Înlocuire becuri	163-166

Deschidere / inchidere usi	20-22
Cheie	14-15
Autoblocare deschideri	92, 96
Kit antipana	175-176



POST DE CONDUCERE

Tablouri de bord, afișaje, contoare	23-24
Martori	25-32
Joja, indicatoare	33, 36-37
Indicator de schimbare a treptei de viteza	38-39

Post de conducere	4-5
Volan, reglaj profunzime	39
Claxon	105
Comenzi de sistem audio pe volan	222, 269

Comandă lumini	48-49
Aprindere automată lumini	49
Lumini de drum automate	50-51
Lumini de însoțire	49
Lumini de staționare	52

Deschidere capotă	139
-------------------	-----

Siguranțe plasa de bord	159-160
-------------------------	---------

Configurare vehicul	92-95
Reglare oră	93
Reglare înălțime fascicul	52
Lumini anticeata fata - de ceata spate	48
Suspensie pneumatică	102-103
Stop & Start	43-45
Încălzire suplimentară, climatizare spate	70-71
Încălzire suplimentară programabilă	72-75

Ștergătoare față / spate	53
Spalare geamuri / faruri	53
Calculator de bord	98

Demaror, contact	40-41
Pornire în pantă	42

Regulator de viteză	54-56, 57-59
Limitator de viteză	60-62
Limitator de viteză fix	63

Retrovizoare, actionare geamuri	90-91
Blocare compartiment de încărcare	22

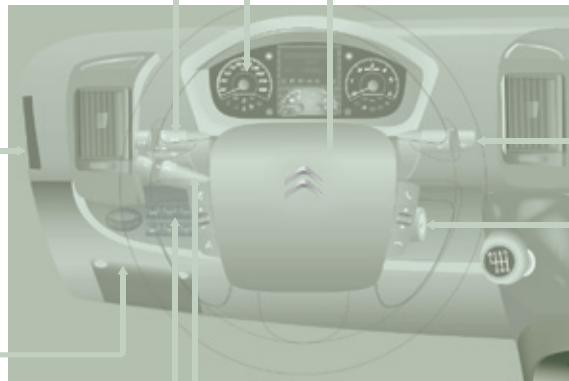

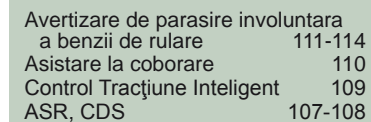
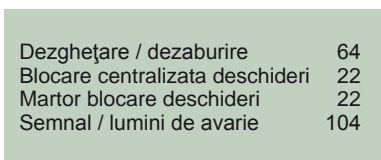
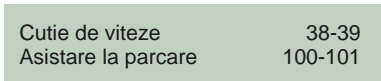
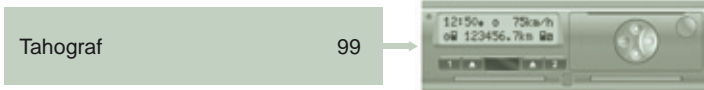

Amenajare cabină 81-85

- brichetă,
- torpedu refrigerat,
- raft deasupra parbrizului,
- scrumieră detașabilă,
- plafoniere,
- priză 12 volți / conector USB,
- masuță pentru scris / suport multifuncțional,
- compartimente de depozitare.

Ventilație, incalzire,
climatizare 65-67, 68-69

- climatizare manuală,
- climatizare automată cu 1 zonă,
- recirculare aer.

CARACTERISTICI - INTRETINERE

Niveluri 141-143

- joja de ulei,
- lichid de frana,
- lichid de spalare geamuri / proiectoare
- lichid de direcție asistată,
- lichid de racire.

Înlocuire lamela de ștergător 169



Lumini, iluminat, înlocuire becuri 163-168

Protecție la temperaturi foarte scăzute 89

Deschidere capotă, țijă de susținere 139

Compartiment motor 140

Etichete / Măsurile de prevedere 182-185

Motorizari 191-192



Purjare apă, filtru de motorină 145

Filtru de particule 146

Depoluare 34, 153

Verificări 144-146

- baterie,
- filtru de aer/habitaclu
- filtru de ulei,
- cutie de viteze manuala,
- frana de parcare,
- discuri și plăcuțe de frână.

Elemente de identificare, serie șasiu, vopsea, pneuri 196



Dimensiuni 186-190,

200-203, 206-207

Mase 193-195

Sigurațe motor 159, 162





PROTECTIA MEDIULUI

Împreună cu dumneavoastră, CITROËN acționează pentru protejarea mediului.

Vă invităm să consultați site-ul

www.citroen.com.

Ca utilizator, puteți contribui și dumneavoastră la protecția mediului urmând câteva reguli:

- adoptarea unui stil de conducere preventiv, fără accelerări frecvente și brutale.
- respectați intervalele de revizie, efectuați-le în rețeaua CITROËN, abilitată pentru recuperarea bateriilor și lichidelor uzate,
- nu adăugați aditivi în uleiul de motor, pentru a păstra motorul și dispozitivele antipoluare în parametri optimi.



Consultați recomandările pentru o conducere ecologică, prezentate la sfârșitul acestei rubrici.

CONDUCERE ECO

Conducerea Eco este un ansamblu de practici de rutină ce permit automobilistului să optimizeze consumul de carburant și emisiile de CO₂.

Optimizati utilizarea cutiei de viteze

Cu o cutie de viteze manuală, demarați ușor și cuplați imediat următoarea treaptă de viteză. În faza de accelerare, cuplați treptele de viteză mai devreme. Dacă vehiculul dumneavoastră este echipat, indicatorul de schimbare a treptei vă invită să treceți la o treaptă mai adecvată; respectați imediat indicația afișată pe tabloul de bord.

Adoptati un stil de conducere lejer

Respectați distanțele de siguranță între vehicule, utilizați frâna de motor în locul pedalei de frână, apăsați progresiv pe pedala de accelerație. Aceste maniere de conducere contribuie la reducerea consumului de carburant, a emisiilor de CO₂ și atenuarea fondului sonor produs de circulație.

În condiții de circulație fluidă, dacă dispuneți de comanda "Cruise" la volan, selectați regulatorul de viteză începând de la 30 km/h.

Controlati utilizarea echipamentelor electrice

Înainte de a porni, dacă habitacul este supraîncălzit, aerisiți-l coborând geamurile și pornind ventilația, înainte de a utiliza aerul condiționat.

De la 50 km/h în sus, ridicați geamurile și lăsați aeratoarele deschise.

Utilizați echipamentele ce permit limitarea temperaturii în habitacul.

Întrerupeți aerul condiționat, dacă acesta nu este automat, imediat ce s-a atins temperatura de confort dorită.

Oprți comenzile de degivrare și dezaburire, dacă acestea nu sunt gestionate automat.

Oprți cât mai curând posibil comanda de încălzire a scaunului.

Nu rulați cu proiectoarele anticeață aprinse când condițiile de siguranță sunt suficiente.

Evitați menținerea motorului pornit, mai ales în timpul iernii, înainte de a cupla prima treaptă de viteză; vehiculul se încălzește mult mai repede în timpul rulării.

Debransați dispozitivele portabile înainte de a părăsi vehiculul.

Limitati cauzele supraconsumului

Repartizați incarcatura în vehicul.

Limitați încărcarea vehiculului și minimizați rezistența aerodinamică (bare de pavilion, bare transversale, remorcă...).

Imediat ce s-a încheiat iarna, demontați pneurile de iarnă și remontați pneurile de vară.

Respectati recomandarile de intretinere

Verificați regulat și la rece presiunea din pneuri, având ca referință eticheta situată pe rama usii conducatorului.

Efectuați această verificare cu precădere:

- înaintea unui drum lung,
- la fiecare schimbare de anotimp,
- după o staționare prelungită.

Nu uitați, de asemenea, roata de rezervă și pneurile remorcii sau rulotei.

Efectuați regulat întreținerea vehiculului (ulei, filtru de ulei, filtru de aer, filtru habitaclu...) și urmați calendarul acestor operații prevăzut în planul de intretinere al constructorului.

Pentru un motor Diesel BlueHDi, cand sistemul SCR este defect, vehiculul devine poluant; prezentați-va de urgenta în rețeaua CITROËN sau la un Service autorizat, pentru a readuce în conformitate nivelul de emisii de oxizi de azot.

În momentul alimentării cu carburant, nu insistați după a treia întrerupere a pompei, pentru a evita revărsarea carburantului.

În conducerea vehiculului nou, numai după parcurgerea primilor 3 000 kilometri veți constata o regularizare a consumului mediu de carburant.



TELECOMANDA CU 3 BUTOANE

Deblocarea cabinei



O apăsare pe această comandă permite deblocarea deschiderilor cabinei vehiculului.

Plafoniera interioară luminează pentru o perioadă scurtă de timp și semnalizatoarele de direcție clipeșc de două ori.

Martorul luminos al comenzii de blocare centralizată a deschiderilor, situat pe planșa de bord, se stinge.

Deblocarea spațiului de încărcare



O apăsare pe această comandă permite deblocarea ușii laterale și a ușilor din spate ale compartimentului de încărcare.

Luminile semnalizatoare de direcție se aprind de două ori.

Dacă vehiculul este echipat, apăsarea pe această comandă dezactivează alarma.

Blocare centralizată a deschiderilor



O apăsare scurtă pe această comandă permite blocarea deschiderilor vehiculului, cabina și compartimentul de încărcare. Dacă una din uși este deschisă sau nu este închisă corect, blocarea centralizată a deschiderilor nu se efectuează.

Luminile semnalizatoare de direcție clipeșc o singură dată.

Dacă vehiculul este echipat, apăsarea pe această comandă activează alarma.



Martorul luminos al comenzii de blocare centralizată, situat pe planșa de bord, se aprinde intermitent.



TELECOMANDA CU 2 BUTOANE

Deblocare centralizata



O apasare pe aceasta comanda permite deblocarea simultana a tuturor usilor vehiculului.

Plafoniera interioara se aprinde pentru cateva secunde si luminile semnalizatoare de directie se aprind de doua ori.

Daca vehiculul este echipat, apasarea pe aceasta comanda dezactiveaza alarma.

Se stinge martorul luminos al comenzii de blocare centralizata, situat pe plansa de bord.



Blocare centralizata



O apasare pe aceasta comanda permite blocarea simultana a tuturor usilor vehiculului. Daca una dintre usi este deschisa sau inchisa incorect, blocarea centralizata nu se efectueaza.

Luminile semnalizatoare de directie se aprind o data.

Daca vehiculul este echipat, apasarea pe aceasta comanda activeaza alarma.



Martorul luminos al comenzii de blocare centralizata situat pe plansa de bord se aprinde intermitent.

Superblocare



Două apăsări succesive pe această comandă permit superblocarea deschiderilor vehiculului. Astfel este imposibilă deschiderea ușilor din interior și din exterior. Semnalizatoarele de direcție clipeșc de trei ori.



Nu lăsați niciodată pe cineva în interiorul vehiculului când acesta este superblocat.

Plierea / Deplierea cheii



Apăsați pe acest buton pentru a scoate cheia din locul său. Pentru a replia cheia, apăsați pe buton apoi pliați cheia în carcasă.



Dacă nu apăsați pe buton, există riscul de a deteriora mecanismul.



CHEIE

Aceasta permite blocarea și deblocarea încuietorilor vehiculului și pornirea motorului, deschiderea și închiderea busei de rezervor de carburant, ca și pentru a porni și opri motorul.

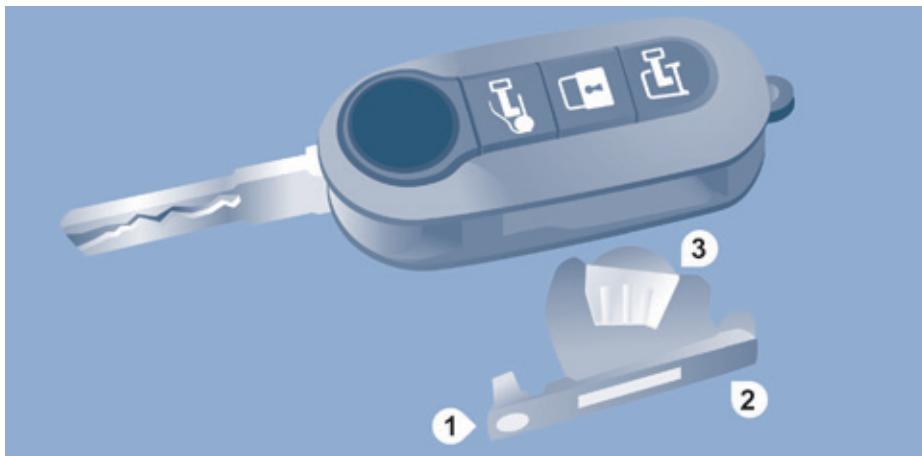

BATERIE TELECOMANDA

Reper: CR 2032/3 Volți.

Schimbarea bateriei

- Apăsăți pe buton pentru a scoate cheia,
- Rotiți șurubul 1 din poziția lacăt închis spre poziția lacăt deschis, folosind o șurubelniță cu vârf subțire,
- Deschideți suportul bateriei 2 cu ajutorul șurubelniței,

- Scoateți suportul bateriei și înlocuiți bateria 3 respectând polaritatea,
- Închideți suportul bateriei 2 la loc, rotind șurubul 1.

i Există riscul de deteriorare dacă bateria nu este conformă.

Nu folosiți decât baterii identice sau echivalente cu cele recomandate de către rețeaua CITROËN. Predați bateriile uzate la punctele de colectare agréate.

RECAPITULARE CU FUNCTIILE PRINCIPALE ALE CHEII

Tip de cheie	Deblocare cabina	Blocare usi	Deblocare usi spate
Cheie simpla	Rotire în sens antiorar (pe partea conducatorului).	Rotire în sens orar (pe partea conducatorului).	-
Cheie cu telecomanda			-
Semnalizare			
Semnalizatoare de directie	2 clipiri.	1 clipire.	2 clipiri.
Martorul luminos al comenzii de blocare centralizata, pe plansa de bord	Stins.	Aprins continuu timp de aproximativ 3 secunde, apoi clipitor.	Clipitor.

 Utilizarea cheii in incuietoarea de la usa conducatorului nu permite activarea / dezactivarea alarmei.

ANTIDEMARAJ ELECTRONIC

Toate cheile au un dispozitiv antidemaraj electronic.

Acest dispozitiv blochează sistemul de alimentare al motorului. El se activează automat când scoateți cheia din contact.

După ce ați pus contactul, cheia și dispozitivul antidemaraj electronic comunică între ele.



Acest martor se stinge după punerea contactului, cheia a fost recunoscută, demarajul motorului se poate efectua.

În cazul în care cheia nu este recunoscută, pornirea este imposibilă. Schimbați cheia și verificați cheia defectă în cadrul rețelei CITROËN.

Pentru o buna utilizare

Notați cu atenție codul de identificare a cheilor. În caz de pierdere, intervenția în cadrul rețelei CITROËN va fi mai rapidă dacă prezentați codul respectiv și cardul confidențial.

Nu aduceți nici o modificare sistemului de imobilizare electronica.

Manipularea telecomenzii chiar și în interiorul buzunarului dumneavoastră poate provoca deblocare involuntară a usilor.

Utilizarea simultană a altor aparate pe înalta frecvență (telefoane mobile, alarme casnice...) poate perturba pe moment funcționarea telecomenzii.

Cu excepția cazului de reinițializare, telecomanda nu poate funcționa cât timp cheia se află în antifurt, chiar și cu contactul taiat.

La achiziționarea unui vehicul de ocazie:

- asigurați-va ca primiți cartdul confidențial,
- efectuați memorizarea cheilor în rețeaua CITROËN, pentru a fi siguri că acestea sunt singurele care permit pornirea vehiculului.



Deplasarea cu usile blocate poate îngreuna accesul ajutoarelor în habitacul, în caz de urgență.

Din motive de siguranță (copii la bord), scoateți cheia din contact când părăsiți vehiculul, chiar și pe termen scurt.



CARD CONFIDENTIAL

Îl primiți în momentul livrării autoturismului, împreună cu dublura de chei.

Acesta conține un cod de identificare necesar pentru orice intervenție în cadrul rețelei CITROËN asupra sistemului de antidemaraj electronic. Acest cod este acoperit cu o peliculă care nu trebuie îndepărtată decât în caz de nevoie.

Păstrați cardul dumneavoastră într-un loc sigur, niciodată în interiorul vehiculului.

Când călătoriți departe de casă, luați acest card, la fel ca și actele personale.

ALARMA

Daca vehiculul este echipat cu alarma antifracție.

Aceasta asigură:

- o protecție perimetrica exterioara, prin senzori de detectare a deschiderilor (usi, capota) și de continuitate a alimentării electrice,
- o protecție antiridicare*.

Activare alarma

Asigurați-vă în prealabil că toate deschiderile (usi, capota) sunt corect închise.



Activarea alarmei se face prin apăsarea pe acest lacăt; toate protecțiile se activează după câteva secunde.

Când alarma este în starea de veghe, orice efracție va declanșa sirena pentru aproximativ 30 de secunde, însoțită de aprinderea semnalizatoarelor de direcție.



Alarma trece apoi în stare de veghe, dar declanșarea rămâne memorată și este semnalată prin aprinderea matorului luminos imobilizare electronica, timp de aproximativ 10 secunde, la punerea contactului.

Alarma se declanșează și după întreruperea alimentării electrice, la restabilirea acesteia.

Defectare telecomanda

Deblocați usile acționând cu cheia la nivelul incuitorii; alarma se declanșează.

Puneți contactul; identificarea codului cheii va opri alarma.



Blocarea usilor acționând cu cheia la nivelul incuitorii nu activează alarma.

Dezactivare cu telecomanda



Efectuând un impuls pe acest buton, la deblocarea vehiculului alarma iese din starea de veghe.

Dezactivarea protecției antiridicare*



Apăsați pe această comanda pentru a dezactiva protecția (de exemplu în caz de remorcă a vehiculului cu alarma activată).

Protecția rămâne activă până la deblocarea centralizată a usilor.

* În funcție de motorizare.

Pentru o utilizare corectă

Pentru neutralizarea rapidă a sirenei declanșate intempestiv:

- puneți contactul; identificarea codului cheii va opri alarma,
- apăsați pe acest buton de deblocare (cabina și cheia) de pe telecomanda.

Pentru a evita trecerea alarmei în stare de veghe, de exemplu înainte de spălare, blocați vehiculul cu cheia.

Deblocarea deschiderilor vehiculului cu telecomanda neutralizează automat sirena.

Deschideri

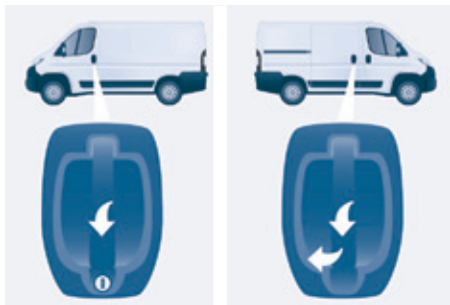

USI FATA

Utilizati butonul corespunzator de pe telecomanda sau cheia in incuietoarea usii conducatorului, pentru a debloca usa. Trageți de maner catre dvs.

USA LATERALA CULISANTA

Atenție sa nu obstructionați ghidajul din podea, pentru ca ușa să poată culisa.

Din exterior

Trageți mânerul spre dumneavoastră, apoi spre inapoi.



Nu circulați cu ușa laterală culisantă deschisă.



Din interior

Pentru deblocare și deschidere, trageți mânerul spre inapoi.

Aveți grijă să efectuați o deschidere completă pentru ca dispozitivul de la baza ușii să se blocheze.

Pentru deblocare și închidere, trageți de mâner și lăsați usa să culiseze.



Siguranta copii

Aceasta dezactivează deschiderea din interior a ușii laterale culisante.

Apăsați pe comanda situată pe cantul ușii laterale.

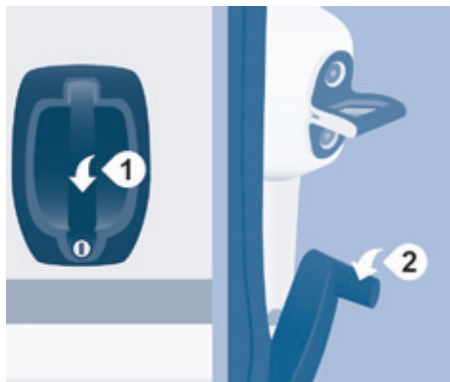

USI SPATE

Din exterior

Deschidere / Închidere

Pentru a deschide, trageți mânerul spre dvs., apoi trageți parghia pentru a deschide ușa din partea stângă.

Cele două uși batante se deschid la 96°.

Pentru a închide, începeți cu ușa din partea stângă, apoi închideți ușa din partea dreaptă.



Deschidere la 180°

Dacă vehiculul are această opțiune, un sistem de tije retractabile permite o deschidere de la 96° la 180°.

Apăsați pe butonul aflat pe panoul usii, pentru a lărgi unghiul de deschidere a usii.

La închidere, tirantul se va cupla automat.



De la interior

Trageți manerul situat pe panoul usii către dvs., apoi apăsați pentru deschiderea usii din dreapta.

Impingeți parghia, pentru a deschide ușa stanga.

Pentru închidere, începeți cu ușa stanga și apoi închideți ușa din dreapta.



Nu rulați cu o ușa spate deschisă.



BLOCARE / DEBLOCARE DIN INTERIOR

Cabina si spatiu de incarcare



O apăsare permite blocarea sau deblocarea centralizată electrică, atunci când ușile sunt închise.

Deschiderea ușilor este întotdeauna posibilă din interior.



Dacă una dintre uși este deschisă sau încorect închisă, blocarea centralizată nu se efectuează.



Martorul luminos al comenzii:



- se aprinde când deschiderile sunt blocate și începând cu punerea contactului,
- apoi clipește când deschiderile sunt blocate la oprire și motorul este oprit.

Comanda este inactivă când vehiculul a fost blocate cu telecomanda sau cu cheia, din exterior.

Pentru o utilizare corecta

Dacă vă decideți să rulați cu ușile blocate, trebuie să știți că acest lucru ar putea împiedica accesul echipelor de salvare în caz de urgență.

Spatiul de incarcare



O apăsare permite, din cabină, blocarea sau deblocarea ușii laterale și a ușilor spate. Martorul luminos rămâne aprins la blocare.

Siguranta antiagresiune

La pornirea vehiculului, sistemul blochează automat ușile cabinei și pe cele ale spațiului de încărcare la atingerea a circa 20 km/h.

Dacă pe parcurs nu se efectuează nici o deschidere, blocarea rămâne activă.

Activare / dezactivare functie

Funcția este parametrabilă prin intermediul tastei **MODE**; în meniul "Autoclose", selectați "ON" sau "OF".



Consultați rubrica "Tehnologie la bord - Configurarea vehiculului".

Martor de deschidere



Dacă acest martor se aprinde, verificați închiderea corectă a tuturor ușilor și a capotei motorului.

Camera video de mers inapoi

Cu vehiculul oprit, la deschiderea ușilor din spate, camera video se activează și transmite imaginea pe ecranul amplasat în cabina.



Tablou de bord / Afișaj nivel 1

TABLOURI DE BORD

1. Vitezometru (km/h sau mph).
2. Afișaj.
3. Indicator de nivel de carburant.
4. Temperatura lichidului de racire.
5. Turometru (rot/min x1000).

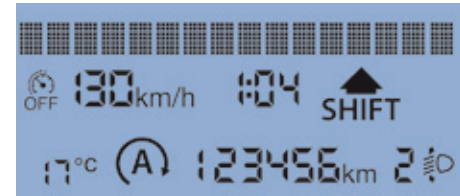

Afișaj nivel 1

La partea inferioara:

- Oră,
- Temperatură exterioară,
- Kilometri / Mile parcurse,
- Calculator de bord (autonomie, consum...),
- Înălțime fascicul proiectoare,
- Alertă de depășire a unei viteze programabilă,
- Regulator sau limitator de viteză,
- Indicator de schimbare a treptei de viteze,
- Stop & Start.

La partea superioara:

- Dată,
- Indicator de întreținere,
- Mesaje de avertizare,
- Mesaje privind starea funcțiilor,
- Configurația vehiculului.



Tablou de bord / Afisaj nivel 2

1:04	/\	Trip A
17°C	Distance A 205.2 km	
▲ SHIFT	2 ^{WD}	123456 km

Afisaj nivel 2

In partea stanga:

- Ora,
- Temperatura exterioara,
- Martori de avertizare sau de stare,
- Regulator sau limitator de viteza.





In partea dreapta:





- Data,
- Indicator de intretinere,
- Calculator de bord (autonomie, consum...),
- Mesaje de avertizare,
- Mesaje de stare functii,
- Configurare vehicul,
- Inaltime fascicul luminos proiectoare,
- Kilometri / Mile parcurse.



MARTORI

La fiecare pornire: o serie de martori se aprind pentru un auto-test. În scurt timp ei se sting.





Cu motorul pornit: martorul devine avertizare daca ramane permanent aprins sau daca se aprinde intermitent. Aceasta primă avertizare poate fi însoțită de un semnal sonor și de un mesaj pe afișaj. "Nu neglijați aceste avertismente."

Martor	este	semnalizeaza	Solutie - actiune	
	Service	aprins temporar.	anomalii minore.	Consultati un Service autorizat sau rețeaua CITROËN.
		rămâne aprins, însoțit de un mesaj pe afișaj.	anomalii majore. si/sau o defectiune a sistemului motor.	Notați mesajul de avertizare și apelați la un Service autorizat sau la rețeaua CITROËN.
	Frână de parcare	aprins.	frână acționată sau eliberată defectuos.	Eliberarea frânei de parcare duce la stingerea martorului.
	Nivel de lichid de frana	aprins.	nivelul lichidului este insuficient.	Faceți completarea cu un lichid recomandat de CITROËN.
		rămâne aprins, nivelul lichidului fiind corect.		Oprirea este imperativa. Parcati, taiati contactul și apelați un Service autorizat sau rețeaua CITROËN.
	Repartitor electronic de frânare	aprins.	o defectiune a sistemului.	Oprirea este imperativa. Apelați la un Service autorizat sau la rețeaua CITROËN.
	Antiblocare roti	aprins.	o defectiune a sistemului.	Vehiculul pastreaza o franare clasica fara asistare. Cu toate acestea, va recomandam sa opriti si sa apelați la rețeaua CITROËN sau la un Service autorizat.

Martor	este	semnaleaza	Solutie - actiune
	Temperatură lichid de răcire	pe H în zona roșie a indicatorului. aprins, cu acul în zona roșie a indicatorului.	temperatura prea ridicata a lichidului de răcire. si/sau une o creștere anormală a temperaturii lichidului de răcire. Opriți-vă și taiati contactul. Lasati sa se raceasca circuitul suficient. Verificați vizual nivelul lichidului. Rubrica "Verificări - Niveluri si controale". Daca nivelul este insuficient, completati. Daca nivelul este corect, apelati la un Service autorizat sau la rețeaua CITROËN.
	Presiune ulei motor	intermitent, câteva secunde, cu un mesaj pe afișaj. aprins temporar sau rămâne aprins continuu, cu motorul pornit.	un nivel ridicat de degradare a calitatii uleiului de motor. lipsa ulei. sau o anomalie majora. Imediat ce este posibil, schimbati uleiul din motor. Dupa o a doua avertizare, performantele motorului vor fi limitate. Parcati și taiati contactul. Verificati manual nivelul. Rubrica "Verificări - Niveluri si controale". Daca nivelul este insuficient, completati. Daca nivelul este corect, apelati la un Service autorizat sau la rețeaua CITROËN.
	Încărcare baterie	aprins. rămâne aprins, fix sau clipitor, la verificări nimic anormal.	o disfuncție la circuitul de încărcare sau la baterie. o disfuncție la aprinderea sau la injecție. Verificați papucii de pe bornele bateriei... Rubrica "Asistență rapidă - Baterie descarcata". Pentru verificare, apelati la un Service autorizat sau la rețeaua CITROËN.
	Detectarea unei deschideri deschise	aprins.	o deschidere incorect inchisa. Verificați închiderea ușilor de la cabină, a ușii laterale, a ușilor spate și a capotei motorului.





Martor		este	semnaleaza	Solutie - actiune
	Centură de siguranță necuplată	aprinș, apoi intermitent.	șoferul nu și-a pus centura de siguranță.	Trageți centura, apoi introduceți catarama în dispozitivul de cuplare.
		un semnal sonor și apoi rămâne aprinș.	vehicului rulează, șoferul nu și-a pus centura de siguranță.	Verificați corecta cuplare tragand de centura. Rubrica "Siguranță - Centuri de siguranta".
	Direcție asistată	aprinș, însoțit de un semnal sonor și de un mesaj pe afișaj.	o defecțiune a sistemului.	Vehiculul păstrează un sistem de direcție clasic fără asistare. Pentru verificare apelati la rețeaua CITROËN sau la un Service autorizat.
	Airbag frontal / lateral	intermitentsau rămâne aprinș.	o disfuncție a unui airbag sau a unui dispozitiv de pretensionare al centurii de siguranta.	Pentru verificare apelati la rețeaua CITROËN sau la un Service autorizat. Rubrica "Siguranță - Airbaguri".
	Suspensie pneumatica	aprinș.	o defecțiune a sistemului.	Pentru verificare apelati la rețeaua CITROËN sau la un Service autorizat.
	Placute de frana	aprinș.	o uzura a placutelor de frana fata.	Solicitati inlocuirea placutelor de frana in rețeaua CITROËN sau la un Service autorizat.



Martor		este	semnaleaza	Solutie - actiune
	CDS / ASR	clipește.	funcționarea sa.	Sistemul optimizează motricitatea și permite îmbunătățirea stabilității direcționale a vehiculului.
		aprins, însoțit de un semnal sonor și de un mesaj pe afișaj.	o defecțiune a sistemului sau a asistării la pornirea în rampă.	Consultați un Service autorizat sau rețeaua CITROËN. Rubrica "Siguranță - Siguranța la volan".
		aprins.	o defecție a Controlului de Tracțiune Inteligent.	
	Filtru de particule	aprins.	regenerarea filtrului de particule.	Este recomandabil să lăsați motorul în funcțiune până la stingerea matorului, pentru ca faza de regenerare să se termine. Rubrica "Verificări - Niveluri și controale".
	Autodiagnosticare motor	aprins.	o defecțiune a motorului sau a sistemului antipoluare.	Efectuați imediat o verificare în cadrul unui Service autorizat sau al rețelei CITROËN.
	Detectare pneuri dezumflate	aprins.	un pneu dezumflat sau fisurat.	Parcați și tăiați contactul. Schimbați roata sau reparați-o.
		aprins, însoțit de matorul luminos de service.	un senzor defect.	Efectuați o verificare în cadrul rețelei CITROËN sau al unui Service autorizat.

Martor	este	semnaleaza	Solutie - actiune
 	Avertizare de parasire involuntara a benzii de rulare	<p>o incalcare neintentionata a benzii de rulare pe partea stanga.</p> <p>o incalcare neintentionata a benzii de rulare pe partea dreapta.</p>	Rotiti volanul in partea opusa, pentru a reveni la traiectoria corecta.
	<p>Imobilizare electronica</p> <p>aprs.</p> <p>aprs timp de aproximativ 10 secunde la punerea contactului.</p>	<p>cheia de contact introdusa nu este recunoscuta. Pornirea este imposibila.</p> <p>declansarea alarmei.</p>	<p>Schimbati cheia si efectuati verificarea cheii defecte in cadrul rețelei CITROËN. Rubrica "Gata de plecare - Deschideri".</p> <p>Apelati rețeaua CITROËN sau un Service autorizat pentru verificarea stării mecanismelor de incuiere.</p>
	<p>Prezență apă în filtrul de motorină</p> <p>aprs, însoțit de un mesaj pe afișaj.</p> <p>AdBlue</p> <p>aprs, apoi clipitor, insotit de un mesaj pe afisaj.</p>	<p>apă în filtrul de carburant.</p> <p>o diminuare a autonomiei de rulare.</p>	<p>Faceți o purjare a filtrului în cadrul unui Service autorizat sau al rețelei CITROËN. Rubrica "Verificări - Niveluri si controale".</p> <p>Efectuati de urgenta o completare cu AdBlue. Nu asteptati reducerea autonomiei la 0 km; nu veti mai putea porni! Rubrica "Verificări - Aditiv AdBlue".</p>
	<p>Nivel minim de carburant</p> <p>aprs, cu acul în zona E.</p> <p>clipește.</p>	<p>este atacata rezerva de carburant.</p> <p>o defectiune a sistemului.</p>	<p>Nu intarziati sa efectuati o alimentare cu carburant. Evaluarea rezervei de carburant este un parametru care depinde de stilul de conducere, de profilul drumului, de condițiile climatice și de numărul de kilometri parcurși de la aprinderea matorului.</p> <p>Consultati un Service autorizat sau rețeaua CITROËN.</p>

Postul de conducere

Martor		este	semnaleaza	Solutie - actiune
	Preincalzire Diesel	aprs.	conditiile climatice necesita o preincalzire.	Asteptati stingerea martorului pentru actionarea demarorului.
	Lumini de intalnire	aprs.	o selectie manuala.	Rotiti inelul comenzii pentru iluminat in pozitia a doua.
	Lumini de drum		actionarea comenzii inspre conducator.	Trageti din nou comanda lumini pentru a reveni la lumini de intalnire.
	Lumini de drum automate	aprs.	o activare a functiei din meniul "MOD".	Aprinderea si stingerea luminilor de drum sunt gestionate automat in functie de conditiile de conducere si de circulatie. Rubrica "Tehnologie la bord - Configurare vehicul".
	Semnalizatoare de directie	intermitent, însoțit de semnal sonor.	schimbarea direcției de mers prin comanda lumini.	La dreapta: comanda acționată în sus. La stânga: comanda acționată în jos.
	Proiector anticeata fata	aprs.	butonul de pe panoul de comenzi MOD este apăsat.	Selectare manuala. Proiectoarele anticeață funcționează numai daca sunt aprinse luminile de intalnire.
	Lumini de ceață spate	aprs.	butonul de pe panoul de comenzi MOD este apăsat.	Selectare manuala. Luminile de ceață spate funcționează doar cu luminile de intalnire aprinse. În condiții climatice normale de vizibilitate, stingeti-le.
	Regulator de viteză	aprs.	regulatorul este selectat.	Selectare manuală. Rubrica "Ergonomie și confort - Comenzi pe volan".

Martor		este	semnaleaza	Solutie - actiune
	Temperatură / Polei	martorul de prezență a poleiului, temperatura ce clipește însoțită de un mesaj pe afișaj.	condiții climatice care favorizează apariția poleiului pe șosea.	Fiți de două ori mai vigilent și nu frânați brusc. Rubrica "Siguranță - Siguranta in conducere".
	Data / Ora	setare: data, ora.	configurare din meniul "MOD".	Rubrica Tehnologie la bord - Configurarea vehiculului".
	Înălțime fascicul luminos de proiectoare	un reglaj al farurilor.	o poziție, de la 0 la 3, în funcție de cantitatea transportată.	Reglati utilizand butoanele de pe tabloul de comenzi MODE. Rubrica "Ergonomie și confort - Comenzi pe volan".
	Cheie de întreținere	a fost atins termenul pentru o nouă revizie de întreținere.	se apropie o revizie de întreținere.	Consultati lista de verificari din planul de intretinere al constructorului, apoi efectuați vizita de întreținere.
	Stop & Start	aprins.	activarea modului STOP a motorului ca urmare a staționării vehiculului.	Când doriți sa reporniți, martorul se stinge și motorul repornește automat în modul START.
clipitor cateva secunde, apoi stins.		indisponibilitatea momentană a modului STOP.	Cazuri particulare ale modului STOP. Rubrica "Gata de plecare - Pornire si oprire".	

Afisaj	afiseaza	semnaleaza	Solutie - actiune
	<p>Indicator de schimbare a treptei de viteza</p>	<p>sageata in sus.</p> <p>posibilitatea cuplarii treptei de superioare.</p>	<p>Rubrica "Gata de plecare - Cutie de viteze si volan".</p>
	<p>Limitator de viteza</p>	<p>aprsn impreuna cu "OFF".</p> <p>limitatorul selectat si inactiv.</p>	<p>Selectare manuala.</p> <p>Rubrica "Ergonomie și confort - Comenzi pe volan".</p>
		<p>aprsn.</p> <p>limitatorul activat.</p>	



INDICATOR DE NIVEL CARBURANT

Nivelul de carburant este verificat la fiecare punere a contactului.

Acul se poziționează la:

- **F (Full - plin):** rezervorul este plin.
- **E (Empty - gol):** rezerva este inceputa, martorul de nivel minim se aprinde și rămâne permanent aprins.

La inceputul alertei, rezerva este de aproximativ:

- 10 litri pentru rezervoarele de 60 și de 90 de litri,
- 12 litri pentru rezervorul de 120 de litri.

Optional sunt disponibile rezervoare de diferite capacități:

- 60 litri (toate motorizarile),
- 120 litri (cu excepția motorizării Euro 6).

 Consultați rubrica "Verificări - Carburant".

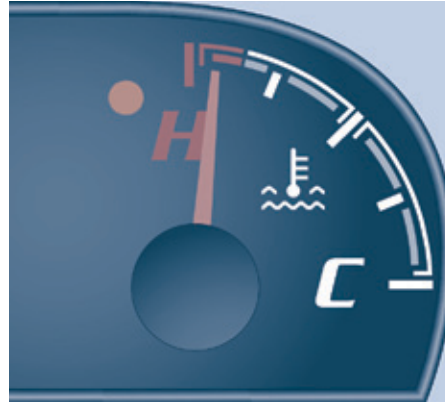

TEMPERATURA LICHIDULUI DE RACIRE

Acul se află între **C (Cold - rece)**

și **H (Hot - cald):** funcționare normală.

În condiții grele de utilizare sau condiții climatice calde, acul se poate apropia de gradațiile roșii.

Dacă acul intră în zona roșie, sau dacă martorul se aprinde:

- opriți imediat, întrerupeți contactul. Electroventilatorul poate continua să funcționeze un timp oarecare de până la 10 minute.
- așteptați răcirea motorului, pentru a verifica nivelul, iar dacă e nevoie completați-l. Vă recomandăm:

In caz de completare

Atenție, circuitul de răcire este sub presiune!

Pentru a evita orice risc de arsură, utilizați o lavetă pentru a desuruba capacul cu două ture, pentru a permite scăderea presiunii.

Când presiunea a scăzut, verificați nivelul și îndepărtați capacul pentru a completa cu lichid.

 Dacă acul rămâne în zona roșie, contactați un Service autorizat sau rețeaua CITROËN.

 Verificați nivelul lichidului de răcire în mod regulat.

 Consultați rubrica "Verificări - Niveluri și controale".

DEPOLUARE

EOBD (European On Board Diagnosis) este un sistem european de diagnosticare imbarcat, ce răspunde, printre altele, normelor de emisii autorizate de:

- CO (monoxid de carbon),
- HC (hidrocarburi nearchive),
- NOx (oxizi de azot) detectat de sondele de oxigen plasate după catalizatoare,
- particule.



Conducatorul este astfel avertizat de disfuncțiile apărute la acest dispozitiv antipoluare prin aprinderea pe tabloul bord a acestui mator.

În cazul aprinderii acestui mator, efectuați o verificare în rețeaua CITROËN sau la un Service autorizat.

DETECTARE PNEU DEZUMFLAT



Sistem care asigură controlul automat al presiunii pneurilor în rulare.

Sistemul supraveghează în permanentă presiunea din cele patru pneuri, din momentul în care vehiculul se pune în mișcare.

În valva fiecărui pneu este amplasat un traductor de presiune.

Sistemul declanșează o avertizare în momentul detectării unei scaderi a presiunii din unul sau mai multe pneuri.

! Sistemul de detectare a pneurilor dezumflate reprezintă un ajutor la conducere care nu înlocuiește atenția conducătorului.

! Acest sistem nu va scuti de controlul lunar al presiunii de umflare a pneurilor (inclusiv roata de rezerva), ca și înaintea oricărei călătorii mai lungi.

i Rularea cu pneuri dezumflate degradează ținuta de drum, mărește distanțele de frânare și provoacă uzura prematură a pneurilor, în special în condiții severe (încărcare maximă, viteza ridicată, trasee lungi).

Rularea cu pneuri dezumflate mărește consumul de carburant.

i Controlul presiunii din pneuri trebuie efectuat "la rece" (vehicul oprit de 1 oră sau după un traseu mai scurt de 10 km efectuat cu viteză moderată). În caz contrar, adăugați 0,3 bari la valorile menționate pe etichetă.

Valorile de presiune de umflare prevăzute pentru vehiculul dvs. sunt menționate pe eticheta de presiune pneuri.

+ Pentru localizare, consultați rubrica "Caracteristici tehnice - Identificarea vehiculului".

Avertizare de pneu dezumflat



Se traduce prin aprinderea continua a acestui martor, insotit de un semnal sonor si, in functie de echipare, afisarea unui mesaj.

In caz de anomalie constatata la un singur pneu, pictograma sau mesajul afisat, permite identificarea rotii cu probleme, in functie de echipare.

- Reduceti imediat viteza, evitati bruscarile volanului si franarile bruste.
- Opriti imediat ce este posibil, imediat ce conditiile de circulatie o permit.
- In caz de pana, utilizati kitul de depanare provizorie a pneului sau roata de rezerva (in functie de echipare).
- In caz de pneu dezumflat:
 - daca dispuneti de un compresor, de exemplu cel din kitul de depanare provizorie a pneului, controlati presiunea din cele patru pneuri, la rece, sau
 - Daca nu este posibila realizarea acestui control imediat, rulati cu prudenta la viteza redusa si prezentati-va in reseaua CITROËN cea mai apropiata sau la un Service autorizat.



Pierderea de presiune detectata nu genereaza intotdeauna o deformare vizibila a pneului.

Nu este suficient un simplu control vizual.



Avertizarea este mentinuta pana la umflarea, repararea, sau inlocuirea pneului sau pneurilor in cauza.

Disfunctie



Aprinderea intermitenta, apoi continua, a acestui martor, insotita de aprinderea martorului "service", si, in functie de echipare, de afisarea unui mesaj ce indica o disfunctie a sistemului.

In acest caz, supravegherea presiunii din pneuri nu mai este asigurata.



Aceasta avertizare se afiseaza si in cazul unei singure roti neechipate cu traductor de presiune.

Adresati-va retelei CITROËN sau unui Service autorizat, pentru verificarea sistemului, sau dupa o pana, montati un pneu pe janta originala echipata cu traductor de presiune.

INDICATOARE DE INTRETINERE

Informație privind intretinerea

De la punerea contactului, timp de cateva secunde, cheia care simbolizeaza informatia de intretinere se aprinde: afișajul vă informează despre scadența următoarei revizii de efectuat, conform planului de intretinere al constructorului.



Această informație este estimată în funcție de numărul de kilometri parcurși de la revizia precedentă.

Nivel de ulei motor

În funcție de motorizare, în continuare apare nivelul uleiului din motor gradat de la 1 (Min) la 5 (Max).

Dacă nu este afișată nicio gradatie, nivelul de ulei este insuficient; este imperativa completarea cu ulei, pentru a nu deteriora motorul.

Pentru ca măsurarea acestui nivel să fie valabilă, vehiculul trebuie să fie oprit pe teren orizontal, cu motorul oprit de cel puțin 30 de minute.

În caz de dubiu, verificați nivelul uleiului cu joja manuală.

 Consultați rubrica "Verificări - Niveluri și controale".

După câteva secunde, afișajul revine la funcțiile sale curente.



Calitatea uleiului din motor



Acest mator clipește și, dacă vehiculul dumneavoastră este echipat cu această funcție, un mesaj este afișat la fiecare pornire: sistemul a detectat o degradare a uleiului din motor. Schimbul de ulei trebuie realizat rapid.



Acest al doilea mator, cuplat cu primul, se aprinde pe tablou de bord dacă nu a fost efectuat schimbul de ulei, degradarea uleiului depășind un nou prag. Dacă acest mator se aprinde la intervale regulate, efectuați urgent schimbul de ulei.

 Pentru motorizările 3.0 I HDi, regimul motorului va fi astfel limitat la 3 000 rot/min, apoi 1 500 rot/min atât timp cât nu se realizează schimbul de ulei. Operați schimbarea uleiului pentru a evita orice deteriorare.

Aducere la zero a informatiei de intretinere

Oprirea clipirii permanente a indicatorului este asigurată de un Service autorizat echipat cu instrumentul de diagnosticare, dupa fiecare revizie.

Daca ati efectuat personal revizia vehiculului, va trebui sa aduceti la zero indicatorul de intretinere, dupa cum urmeaza:

- ☞ introduceti cheia in contactor,
- ☞ rotiti cheia in pozitia **MAR**,
- ☞ apasati simultan pedalele de frana si de acceleratie timp de mai mult de 15 secunde.

 Consultați lista de verificări din planul de intretinere al constructorului primit la livrarea vehiculului.



Reluarea informatiilor de intretinere

Pentru a accesa informațiile legate de întreținere, apăsați scurt tasta **MOD**.

Utilizați săgețile sus/jos pentru a vizualiza informațiile legate de interval și de uzură ale uleiului din motor.

O nouă apăsare pe tasta **MOD** permite revenirea la diferitele meniuri ale afișajului.

O apăsare lungă face revenirea la ecranul inițial.

Meniu...	Alegere...	Permite...
  11  Service	Service (km/mile până la revizie)	Afișarea numărului de kilometri/mile ce rămân de parcurs până la următoarea revizie.
	Ulei (km/mile pana la schimbul de ulei)	Afișarea numărului de kilometri/mile de parcurs pana la urmatorul schimb de ulei.

 Consultați rubrica "Tehnologie la bord - Configurarea vehiculului".

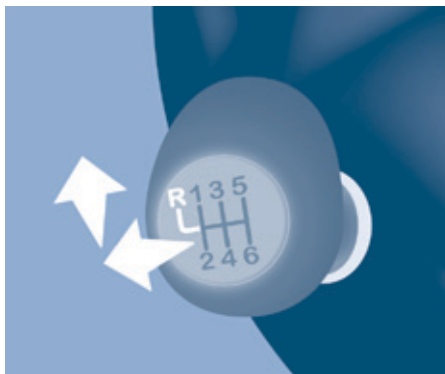

CUTIE DE VITEZE MANUALA

Pentru a schimba ușor vitezele, apăsați întotdeauna până la capăt pedala de ambreiaj. Pentru a evita să vă deranjeze ceva sub pedale:

- **verificați așezarea corectă a covorașului de podea,**
- **nu suprapuneți niciodată mai multe covorașe.**

Evitați să țineți mâna pe nuca manetei de viteze deoarece forța exercitată, chiar și ușoară, poate să uzeze în timp elementele din interiorul cutiei.

Mers înapoi

Ridicați inelul de sub nuca manetei pentru a cupla mersul înapoi.

Nu cuplați niciodată mersul înapoi înainte de oprirea completă a vehiculului.

Mișcarea trebuie efectuată lent, pentru a reduce zgomotul la cuplarea mersului înapoi.

i Dacă vehiculul este echipat, dispozitivul de asistență la parcare cu spatele se declanșează la cuplarea mersului înapoi și se aude un semnal sonor.

+ Consultați rubrica "Tehnologie la bord - Asistența la parcare".

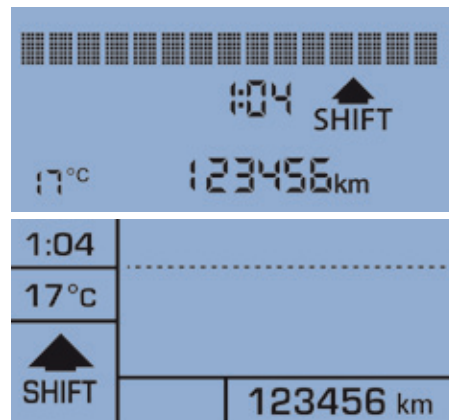

INDICATOR DE SCHIMBARE A TREPTEI

În funcție de versiune sau de motorizare, acest sistem permite reducerea consumului de carburant prevăzând trecerea într-o treaptă superioară de viteză.

Recomandările de cuplare a unei trepte de viteză nu trebuie considerate obligatorii. De fapt, configurația traseului, traficul sau siguranța dumneavoastră rămân elementele esențiale pentru alegerea treptei optime de viteză. Conducătorul alege dacă ia în considerare sau nu indicațiile sistemului.

Sistemul nu propune în nici un caz cuplarea primei trepte de viteză, a mersului înapoi, sau trecerea într-o treaptă inferioară.

Pornire



Informația este afișată pe ecranul tabloului de bord sub forma matorului **SHIFT**, însoțit de o săgeată în sus, pentru a semnala conducătorului auto că poate cupla o treaptă de viteză superioară.

Sistemul corelează indicațiile de schimbare a treptei de viteză la condițiile de rulare (pantă, încărcare) și la acțiunile conducătorului auto (solicitare de putere, accelerare, frânare, ...).

Oprire

Acest sistem nu poate fi dezactivat de către conducător.



REGLAREA VOLANULUI

Cu vehiculul oprit, reglați mai întâi scaunul în poziția cea mai confortabilă.

Deblocați volanul trăgând comanda spre dumneavoastră.

Ajustați adâncimea volanului apoi blocați-l, împingând comanda până la capăt.



Ca măsură de siguranță, aceste manevre nu trebuie făcute în timpul mersului.



CONTACTOR

Poziția **STOP**: antifurt.

Contactul este întrerupt.

Poziția **MERS**: punere contact.

Unele accesorii pot funcționa.

Poziția **AVV** (Avviamento): demaror.

Demarorul este acționat.

 Evitați agatarea unui obiect greu la cheie sau la telecomanda, care ar apăsa asupra axei acesteia când este în contact și ar putea cauza disfuncții.

Acest lucru ar putea cauza răniri la declansarea airbagului frontal.

Pornire motor



Martor antidemaraaj

Dacă se aprinde acest martor luminos, schimbați cheia și faceți o verificare a cheii defecte în cadrul rețelei CITROËN.



Martor de preincalzire diesel

Cu frana de stationare activata și cutia de viteze în punctul mort, rotiți cheia până la poziția **MERS**.

Așteptați stingerea acestui martor și apoi acționați demarorul (poziția **AVV**) până când motorul pornește.

Durata de aprindere a matorului luminos depinde de condițiile meteorologice.

Dacă motorul este cald, matorul luminos se aprinde câteva secunde și puteți porni imediat. Eliberați cheia imediat ce motorul începe să funcționeze.



Martor de deschidere

Dacă se aprinde acest martor, verificați închiderea corespunzătoare a tuturor ușilor și a capotei motorului.

Oprire motor

Opriti vehiculul și apoi, cu motorul la ralanti, rotiți cheia în poziția **STOP**.

În condiții de temperatură joasă

În zonele montane și/sau reci, este recomandată utilizarea unui carburant de tip "iarnă" adaptat temperaturilor scăzute sau negative.



SISTEM DE TRECERE A BATERIEI IN STARE DE VEGHE

În cazul neutilizării prelungite a vehiculului, ca păstrarea într-un garaj pe durata iernii de exemplu, se recomandă cu insistență trecerea bateriei în stare de veghe pentru a o proteja și pentru a optimiza durata ei de viață.

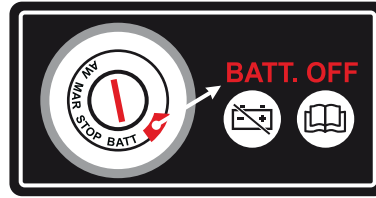

Pentru a trece bateria în stare de veghe:

- Opriti motorul (poziția **STOP**).
- Apasați butonul de culoare roșie, apoi rotiți cheia în poziția **BATT**.

După aproximativ 7 minute, trecerea bateriei în stare de veghe este efectuată.

Acest interval de timp este necesar pentru:

- A permite utilizatorului să parasească vehiculul și pentru a bloca ușile utilizând telecomanda.
- A garanta dezactivarea tuturor sistemelor electrice ale vehiculului.

! Când bateria este în stare de veghe, accesul în vehicul nu este posibil decât prin deblocarea ușii conducătorului de la încuietoare.

i După o trecere în stare de veghe a bateriei, informațiile (ora, data, posturi de radio...) sunt memorizate.

Pentru a scoate o baterie din starea de veghe:

- Rotiți cheia în poziția **MAR** (MERS).
- Porniți motorul în mod normal (poziția **AVV**).

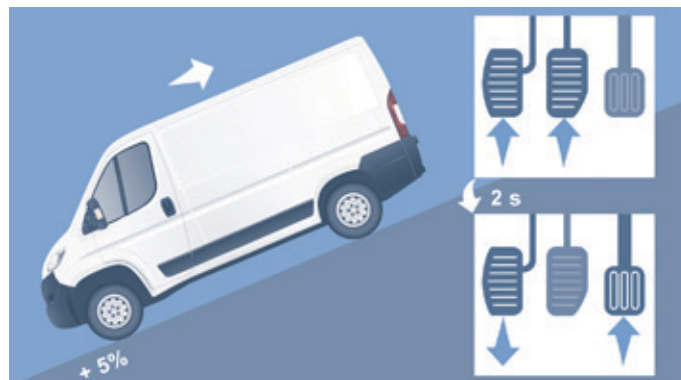
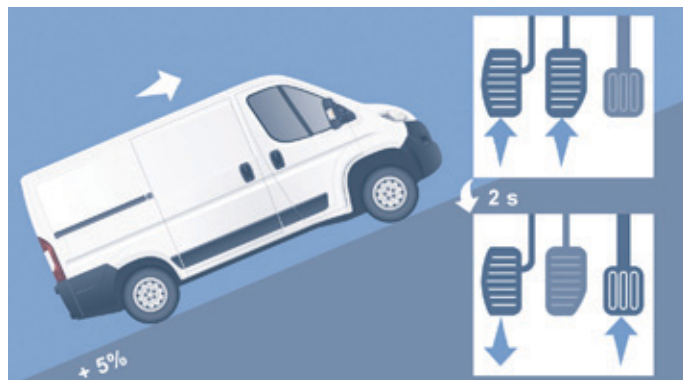

ASISTENȚA LA PORNIREA ÎN PANTA

Această funcție (denumită și HHC - Hill Holder Control), legată de controlul dinamic al stabilității, ușurează pornirea în pantă și se activează în următoarele condiții:

- vehiculul trebuie să fie oprit, motorul pornit, piciorul pe pedala de frână,
- panta drumului trebuie să fie mai mare de 5 %,
- pentru o pantă în urcare, cutia de viteze trebuie să fie în punctul mort sau într-o viteză, diferită de mers înapoi,
- pentru o pantă în coborâre, mersul înapoi trebuie să fie cuplat.

Sistemul de asistență la pornirea în pantă este o îmbunătățire a confortului în conducere. Aceasta nu asigură nici parcare automată a vehiculului, nici o frânare de parcare automată.

Funcționare

Cu pedala de frână și pedala de ambreiaj apășate, imediat ce eliberați pedala de frână aveți circa 2 secunde pentru a porni, fără recul și fără a folosi frâna de mână.

În faza de pornire, funcția se dezactivează automat diminuând gradat presiunea de frânare. În timpul acestei faze este posibil să auziți un zgomot tipic de deblocare mecanică a frânelor, ce semnalează mișcarea iminentă a vehiculului.

Asistența la pornirea în pantă se dezactivează în oricare din situațiile următoare:

- la eliberarea pedalei de ambreiaj,
- la eliberarea franei de parcare,
- la oprirea motorului,
- la calarea motorului.

Disfuncție



Când intervine o disfuncție la sistem, acest martor se aprinde însoțit de un semnal sonor și confirmat de un mesaj pe afișaj.

Efectuați verificarea sistemului prin intermediul rețelei CITROËN sau al unui Service autorizat.

STOP & START

Sistemul Stop & Start trece motorul momentan în stare de veghe - mod STOP - pe durata fazelor de oprire din circulație (semafoare, ambuteiaje, altele...). Motorul pornește din nou automat - mod START - imediat ce doriți să reporniți. Repornirea se efectuează instantaneu, rapid și în liniște. Perfect adaptat pentru utilizare urbană, sistemul Stop & Start permite reducerea consumului de carburant, a emisiilor de gaze poluante și oferă confortul unei liniști totale la oprire.

Functionare

Trecerea motorului în mod STOP

La oprirea vehiculului, poziționați maneta de viteze în punctul mort și apoi eliberați pedala de ambreiaj.



- Acest mator se aprinde pe tabloul de bord și motorul intră în stare de veghe.

 Oprirea automată a motorului este posibilă numai când s-a depășit o viteză de aproximativ 10 km/h, pentru a evita opriri repetate ale motorului la rularea cu viteză mică.

 Nu părăsiți niciodată vehiculul fără a tăia contactul cu cheia.

 Nu alimentați niciodată cu carburant când motorul este în mod STOP; este imperativă tăierea contactului cu cheia.

Trecerea motorului în mod START

Cu treapta 1-a cuplată, repornirea automată a motorului este posibilă prin apăsarea până la capăt a pedalei de ambreiaj.



- Acest mator se stinge și motorul repornește.

Dacă după o repornire automată în mod START, conducătorul nu efectuează nicio acțiune asupra vehiculului în cele 3 minute ce urmează, sistemul oprește motorul definitiv. Repornirea motorului nu este posibilă decât cu cheia de contact.

Cazuri particulare

Modul STOP poate fi indisponibil

Modul STOP nu se activează când:

- sistemul se inițializează,
- ușa conducătorului este deschisă,
- centura de siguranță a conducătorului este decuplată,
- aerul condiționat este activat,
- dezaburirea este activată,
- stergătorul de parbriz este în poziție de stergere rapidă,
- mersul înapoi este cuplat, pe durata manevrelor de staționare,
- unele condiții punctuale (încărcarea bateriei, temperatura motorului, regenerarea filtrului de particule, asistenta la frânare, temperatura exteriorului...) o necesită, pentru asigurarea controlului sistemului.
- în cazul utilizării intensive a sistemului Stop & Start, el se poate dezactiva pentru a nu descarca bateria și a putea asigura pornirea motorului; pentru reactivarea funcției, prezentați-vă în rețeaua CITROËN.



Acest mărtoș se aprinde intermitent câteva secunde pe tabloul de bord, apoi se stinge.

Această funcționare este perfect normală.

Declansare automată a modului START

Modul START se poate declansa automat când:

- vehiculul este în roata liberă, în pantă,
- stergătorul de parbriz este în poziție de stergere rapidă,
- aerul condiționat este activat,
- motorul este oprit de aproximativ 3 minute prin sistemul Stop & Start,
- unele condiții punctuale (încărcarea bateriei, temperatura motorului, asistenta la frânare, reglarea aerului condiționat...) o necesită, pentru asigurarea controlului sistemului sau al vehiculului.



În acest caz, pe afișajul din bord apare un mesaj, însoțit de aprinderea intermitentă a acestui mărtoș câteva secunde, care apoi se stinge.

Această funcționare este perfect normală.

Utilizare corectă

Cu o cutie de viteze manuală, în mod STOP, în caz de cuplare a unei trepte fara a debreia complet, repornirea vehiculului poate eșua.

Un mărtoș se aprinde și/sau un mesaj este afișat pe tabloul de bord, invitându-vă să apăsați până la capăt pedala de ambreiaj, pentru a asigura repornirea.



Cu motorul oprit în modul STOP, dacă conducătorul își decuplează centura de siguranță și deschide o ușă din față, repornirea

motorului nu este posibilă decât cu cheia de contact. Un semnal sonor se aude, însoțit de aprinderea intermitentă a acestui mărtoș și, în funcție de echipare, de afișarea unui mesaj.



Neutralizare

În orice moment, apăsați pe comanda "A - OFF", pentru a neutraliza sistemul.

Aprinderea marotorului de pe comandă, însoțită de un mesaj pe ecranul din tabloul de bord, semnaleză realizarea neutralizării.

i Dacă neutralizarea a fost efectuată în modul STOP, motorul reporneste imediat.

i Este necesară neutralizarea Stop & Start, pentru a permite o funcționare continuă a aerului condiționat. Marotorul comenzii rămâne aprins.

Reactivare

Apăsați din nou pe comanda "A - OFF". Sistemul este din nou activ; aceasta este semnalată prin stingerea marotorului de pe comandă, însoțită de un mesaj pe ecranul din tabloul de bord care confirmă reactivarea.

Disfuncție



În cazul unei disfuncții a sistemului Stop & Start, acesta se dezactivează, iar acest marotor se aprinde, fiind însoțit de un mesaj pe afișajul din bord.

Efectuați o verificare în cadrul rețelei CITROËN sau la un Service autorizat.

În caz de anomalie în mod STOP, este posibilă repornirea motorului apăsând la fund pedala de ambreiaj sau aducând maneta de viteze la punctul mort.

Întreținere

i Înainte de orice intervenție sub capota, este imperativă taierea contactului cu cheia, pentru a evita orice risc de ranire legat de o declansare automată a modului START.

Acest sistem necesită o baterie de tehnologie și de caracteristici specifice (reper disponibile în rețeaua CITROËN sau la un Service autorizat).

Montarea unei baterii neavând reper CITROËN antrenează riscuri de disfuncții ale sistemului.

+ Consultați rubrica "Asistența rapidă - Baterie descarcate".



i Sistemul Stop & Start se bazează pe o tehnologie avansată. Orice intervenție necesită o calificare deosebită, pe care rețeaua CITROËN o garantează.

RECOMANDARI DE CONDUCERE

Respectati codul rutier si fiti concentrat la drum indiferent de conditiile de circulatie.

Fiti atent la trafic si mentineti intotdeauna mainile pe volan pentru a fi pregatit sa reactionati in orice moment si in orice situatie.

In cazul unei calatorii lungi, este recomandat sa faceti o pauza la fiecare doua ore.

In caz de intemperii, adoptati un stil flexibil de conducere, anticipati situatiile de franare si mariti distantele de siguranta.

Conducere pe un drum inundat

Nu este recomandat sa conduceti pe un drum inundat, deoarece acest lucru ar putea deteriora grav motorul, cutia de viteze si sistemele electrice ale vehiculului.

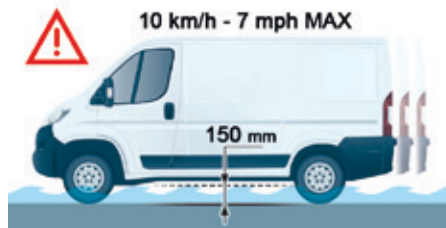

In cazul in care trebuie sa traversati un drum inundat:

- asigurati-va ca apa nu are o adancime mai mare de 15 cm, tinand cont de valurile ce pot fi generate de ceilalti utilizatori ai drumului,
- dezactivati functia Stop & Start,
- rulati cu o viteza cat mai mica posibil, fara a accelera. Nu depasiti in niciun caz viteza de 10 km/h,
- nu va opriti si nu opriti motorul.

La iesirea de pe drumul inundat, imediat ce conditiile de siguranta permit acest lucru, franati usor de mai multe ori pentru a usca discurile si placutele de frana.

Daca aveti dubii cu privire la starea vehiculului dumneavoastra, consultati rețeaua CITROËN sau un Service autorizat.

Important!

Nu conduceti niciodata cu frana de parcare actionata - Pericol de supraincalzire si de deteriorare a sistemului de franare!

Nu stationati si nu turati motorul, cand vehiculul este oprit, in zonele unde diferite substante si materiale inflamabile (iarba uscata, frunze uscate...) pot intra in contact cu sistemul de evacuare fierbinte - Pericol de incendiu!

Nu lasati niciodata un vehicul nesupravegheat, cu motorul pornit. Daca trebuie sa parasiti vehiculul cu motorul pornit, actionati frana de parcare si deplasati maneta de viteze in punctul mort sau in pozitia **N** sau **P**, in functie de tipul cutiei de viteze.



Antifonare

Vehiculul dumneavoastră are un sistem de suspensie modern, care contribuie la îmbunătățirea confortului general.

Aceste ameliorări scad și nivelul de poluare sonoră.

Confort acustic

Antifonarea caroseriei pe sub vehicul și a pasajelor roților duc la reducerea considerabilă a zgomotului și protejează caroseria de agresiunile exterioare.

Comenzi pe volan

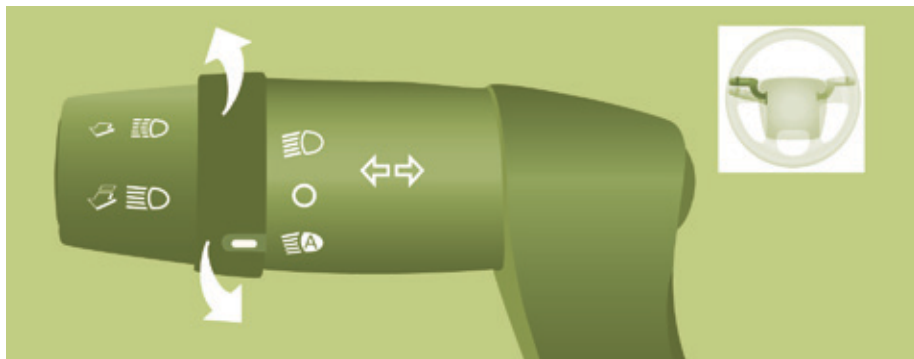

COMANDA LUMINI

Selectarea se efectuează prin rotirea inelului cu reper alb.



Toate luminile stinse



Lumini de intalnire / Lumini de drum aprinse

Inversare lumini: lumini de intalnire / lumini de drum

Trageți comanda până la capăt spre dumneavoastră.

Apel cu farurile

Trageți comanda spre dumneavoastră, oricare ar fi poziția inelului.

Funcția "autostrada"

Trageți ușor maneta spre volan (impuls), fără a trece de punctul de rezistență al comenzii luminilor; luminile semnalizatoare de direcție corespunzătoare clipeșc de cinci ori.



Lumini semnalizatoare de direcție (verde intermitent)

Stanga: în jos.

Dreapta: în sus.



Proiectoare anticeata fata



Lumini de ceata spate

Dacă vehiculul este echipat cu lumini de ceață, acestea funcționează împreună cu luminile de intalnire sau cu luminile de drum. Apăsăți pe una dintre aceste comenzi pentru a aprinde luminile de ceață din spate.

i Luminile de ceață trebuie utilizate numai pe timp de ceață sau ninsoare.

Pe timp senin sau ploios, ziua sau noaptea, proiectoarele anticeață față și luminile de ceață spate aprinse sunt orbitoare și interzise.

Nu uitați să le stingeți imediat ce nu mai sunt necesare.

LUMINI DE ZI CU LED-URI

La pornirea vehiculului, ziua, luminile de zi se aprind automat.

La aprinderea manuala sau automata a luminilor de pozitie, de intalnire, sau de drum, luminile de zi se sting.

Programare

Pentru tarile in care reglementarile nu impun aprinderea luminilor pe timp de zi, puteti activa sau neutraliza functia, trecand prin meniul configurare al ecranului multifunctional.

APRINDERE AUTOMATA

Pe vehiculele echipate cu această funcție, faza scurtă se aprind automat în caz de luminozitate slabă.

Pe timp de ceață sau zăpadă, senzorul de luminozitate poate detecta o lumină suficientă. Astfel, luminile nu se mai aprind automat. Dacă este necesar, trebuie să porniți manual faza scurtă.

Ele se sting automat imediat ce luminozitatea redevine suficientă.



Nu mascați senzorul de luminozitate aflat în partea central superioară a parbrizului.



Puteti regla sensibilitatea senzorului de luminozitate.

Consultati rubrica "Tehnologie la bord - Configurarea vehiculului".

Activare



Rotiți inelul de selecție pe această poziție.

Luminile se sting automat la taierea contactului.

LUMINĂ DE ÎNSOȚIRE (FOLLOW ME HOME)

Pe vehiculele echipate cu această opțiune: când părăsiți vehiculul dumneavoastră, faza scurtă rămâne aprinsă pe o durată presetată anterior (ieșirea din parcare, de exemplu).

Contact întrerupt sau cheia pe poziția STOP.

Timp de 2 minute după oprirea motorului, poziționați cheia în contact la poziția STOP sau scoateți-o din contact.

Trageți comanda pentru lumini spre volan.



Martorul se aprinde în tabloul de bord.

Cu fiecare acționare a comenzii luminilor, spre volan, se

prelungeste durata de aprindere a luminilor cu 30 secunde până la aproximativ 3 minute. După trecerea perioadei selecționate luminile se sting automat.

Pentru a anula această funcție, țineți comanda luminilor trasă către volan timp de 2 secunde.

LUMINI DE DRUM AUTOMATE

Sistem care aprinde automat luminile de drum, în funcție de condițiile de iluminat și de circulație, datorită unei camere amplasate la partea superioară a parbrizului.

i Acest sistem reprezintă o asistare la conducere.

Conducătorul rămâne responsabil de iluminatul vehiculului și de adaptarea acestuia la condițiile de luminozitate, de vizibilitate și de circulație, ca și de respectarea codului rutier.

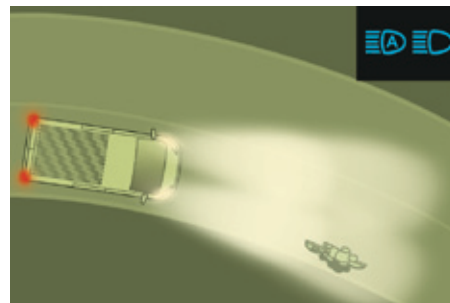
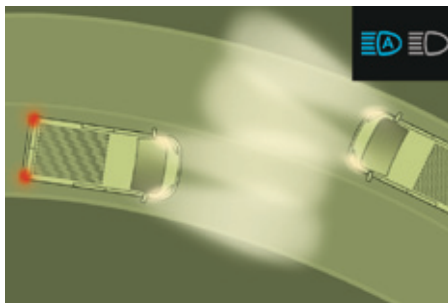
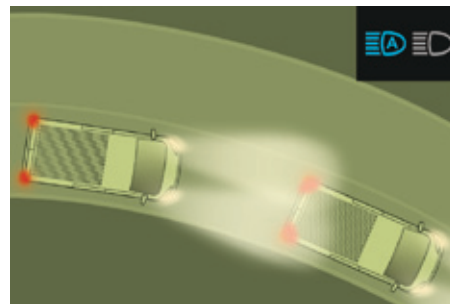
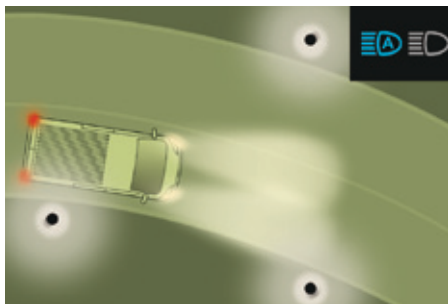

Activare

☞ Plasați inelul de comanda a luminilor în această poziție.

☞ Parametrați funcția cu tasta **MOD**; în meniul "Lumini de drum automate", selectați "ON".

 Consultați rubrica "Tehnologie la bord - Configurarea vehiculului".

☞ Aprindeți scurt farurile (trecând de punctul de rezistență), pentru a activa funcția.

Funcționare

După ce a fost activată funcția, sistemul va acționa în modul următor:

Dacă luminozitatea este suficientă și/sau condițiile de circulație nu permit aprinderea luminilor de drum:



- Luminile de întâlnire vor fi menținute: pe tabloul de bord se aprinde acest martor luminos.

Dacă luminozitatea este foarte redusă și condițiile de circulație o permit:



- Luminile de drum se vor aprinde automat: pe tabloul de bord se aprind acești martori luminoși.

Dacă situația necesită o schimbare a stării luminilor, conducătorul poate interveni în orice moment.

☞ O nouă aprindere scurtă a farurilor determină trecerea funcției în pauză, iar sistemul de iluminat trece în modul "aprindere automată a luminilor".

La o viteză mai mică de 15 km/h, funcția se dezactivează automat.

Dacă luminile de drum sunt totuși necesare, faceți un nou apel cu farurile; luminile de drum vor rămâne aprinse până când vehiculul va atinge viteza de 40 km/h.

La peste 40 km/h, funcția se reactivează automat (cu condiția să nu fi efectuat un nou apel cu farurile pentru a stinge luminile de drum între timp).

Neutralizare

☞ Aduceți inelul de comanda a luminilor în poziția "**Lumini de întâlnire**".



Sistemul poate fi perturbat, sau se poate să nu funcționeze corect:

- Când condițiile de vizibilitate sunt reduse (ninsoare, ploaie puternică, sau de ceață deasă, ...).
- Dacă parbrizul este murdar, aburit sau mascat (de un autocolant, ...) în dreptul camerei.
- Dacă vehiculul este în dreptul unor panouri puternic reflectorizante.

Sistemul nu este în măsură să detecteze participanții la trafic care:

- Cu au iluminat propriu, spre exemplu pietonii.
- Vehiculele care au luminile mascate, spre exemplu vehiculele circulând în spatele unei glisiere de siguranță (pe autostradă).
- Vehiculele care se află în vârful sau la baza unei pante abrupte, în viraje sinuoase, în intersecții în forma de cruce.

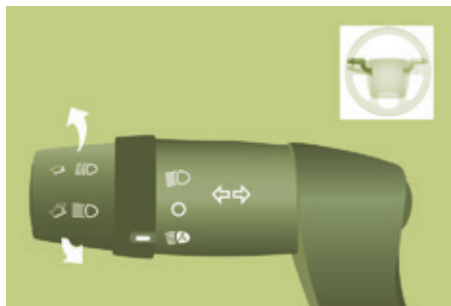

LUMINI DE STAȚIONARE

Această opțiune vă permite să lăsați luminile de poziție aprinse pe durata staționării; cu contactul oprit, cheia în poziția STOP sau scoasă din contact.

Deplasați inelul comenzii luminilor pe poziția 0, apoi pe fază scurtă sau lungă.



Martorul se aprinde în tabloul de bord.

Luminile rămân aprinse pe toată durata staționării dumneavoastră.

O perioadă lungă de funcționare poate reduce semnificativ gradul de încărcare al bateriei vehiculului dumneavoastră.



FASCICULUL PROIECTOARELOR

În funcție de greutatea mărfii transportate, este recomandată reglarea înălțimii fasciculului luminos al farurilor.

Această funcție este disponibilă numai pentru faza lungă.



Prin apăsări succesive pe aceste butoane aveți posibilitatea de a regla înălțimea farurilor.

Un martor pe afișaj indică poziția de reglare aleasă (0, 1, 2, 3).

i Deplasări în străinătate

Dacă folosiți vehiculul într-o țară în care sensul de circulație este inversat față de cel din țara de comercializare a vehiculului, este necesar să adaptați reglajele proiectoarelor pentru a nu jena conducătorii care circulă din sens invers. Consultați rețeaua CITROËN sau un Service autorizat.



COMANDA STERGATOARE GEAMURI





Ștergătoare de parbriz

Ștergerea este activă numai dacă cheia de contact este în poziția **MERS**.

Comanda poate avea cinci poziții diferite:

Ștergere oprită.

Ștergere intermitentă: 1 pas în jos
În această poziție, rotind inelul, este posibil să selectați patru niveluri de cadenta:

-  - cadenta foarte redusă,
-  - cadenta redusă,
-  - cadenta nominală,
-  - cadenta mare.



Ștergere continuă lentă: 2 pași în jos.

Ștergere continuă rapidă: 3 pași în jos.

Ștergere intermitentă: trageți comanda spre volan.

Ștergere automată cu detector de ploaie

Dacă vehiculul este echipat, cadența de ștergere se reglează automat în funcție de intensitatea ploii.

Ștergere automată: 1 pas în jos. Este confirmată printr-o mișcare a ștergătoarelor. Trebuie reactivată după fiecare tăiere a contactului.

În această poziție, rotind inelul, puteți crește sensibilitatea senzorului de ploaie.

 Nu mascați senzorul de ploaie, situat în zona centrală superioară a parbrizului.

Pentru spălarea vehiculului, tăiați contactul sau dezactivați ștergerea automată.

Utilizare corectă

Verificați ca ștergătoarele de geam să poată funcționa liber, dacă le folosiți în condiții de ger.

Folosiți-vă de treapta ajutoare din scutul față pentru a elimina zăpada acumulată la baza parbrizului și pe ștergătoare.

 Puteti schimba lamele ștergătoarelor. Consultați rubrica "Asistență rapidă - Lama de stergator uzată".

 Pe un vehicul echipat cu sistem Stop & Start, cât timp comanda ștergătoarelor de parbriz este în poziția de baleiaj rapid, modul STOP nu este disponibil.

Spalator de parbriz și spalator de proiectoare

Acționați comanda ștergătoarelor de parbriz spre dumneavoastră, spălătorul de parbriz este însoțit de o repriză temporizată a ștergătoarelor.

În funcție de versiune, spălătorul de proiectoare este cuplat cu spălătorul de geam; el se declanșează sunt aprinse luminile de întâlnire.

 Puteti verifica nivelul de lichid. Consultați rubrica "Verificări - Niveluri și controale".

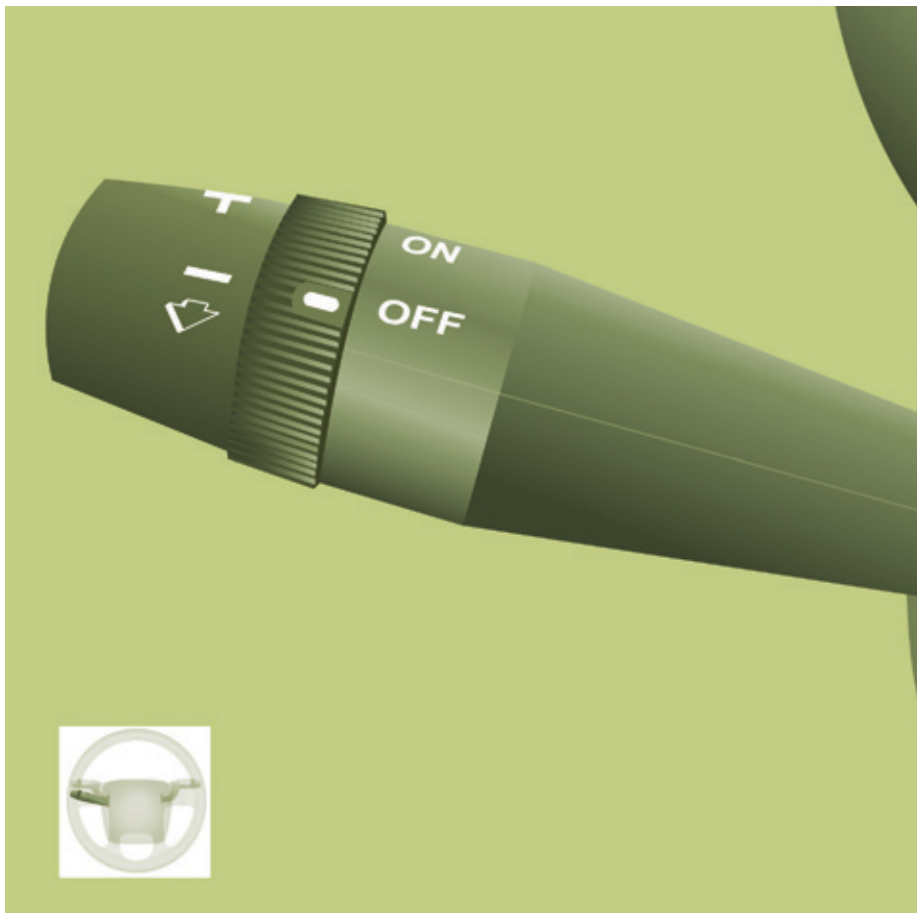

REGULATOR DE VITEZA (MOTOR 3 L HDI)

"Este ritmul în care conducatorul dorește să ruleze".

Acest sistem de asistență la conducere în condiții de circulație fluidă permite menținerea constantă a vitezei programate a vehiculului de către conducător, cu excepția cazurilor de pantă abruptă și de încărcătură mare.

Pentru a fi programată sau activată, viteza vehiculului trebuie să fie mai mare de 30 km/h, cu cel puțin treapta a 2-a cuplata.

Dacă vehiculul este echipat, regulatorul de viteză este vizualizat pe tabloul de bord printr-un martor situat în cadranul turometrului.



Funcție selectată.



Funcție dezactivată.



Selectarea funcției - ON

Selectarea poziției **ON** pornește funcția. Pe afișajul tabloului de bord apare un mesaj pentru a confirma acțiunea.



Programarea unei viteze

Atingeți viteza dorită prin accelerare, treapta cuplata fiind între a 2-a și a 6-a.

Deplasați comanda în sus (+), timp de aproximativ o secundă, pentru a o memora. Eliberați pedala de accelerație, vehiculul va menține această viteză.

Depășirea temporară a vitezei

În cursul regularizării, este întotdeauna posibil, prin acționarea pedalei de accelerație, să depășiți viteza programată (pentru depășirea unui vehicul, de exemplu).

Modificarea vitezei programate în timpul regularizării

Aveți posibilitatea să:



- creșteți viteza pas cu pas, prin impulsuri scurte sau în mod continuu, menținând comanda în sus (semnul +),



- descreșteți viteza în mod continuu, menținând comanda în jos (semnul -).

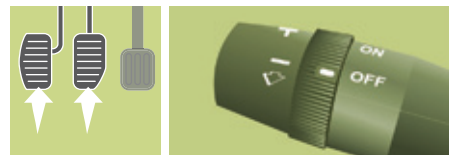

Oprirea / dezactivarea funcției

Apăsați pedala de frână sau de ambreiaj sau plasați inelul în poziția **OFF**; matorul se stinge.

Dacă intervine sistemul de control dinamic al stabilității, funcționarea regulatorului este temporar dezactivată.



Restabilire - RES

Pentru a restabili viteza programată a vehiculului (de exemplu, după o apăsare a pedalei de frână sau de ambreiaj) reveniți progresiv la modul dorit și apăsați pe **RES**. Matorul se aprinde, funcționarea regulatorului este restabilă.

Anularea vitezei programate

La oprirea vehiculului, după taierea contactului, nici o viteză nu rămâne în memoria sistemului.

Disfuncție



În cazul unei disfuncții, funcția se oprește și martorul se stinge.

Efectuați verificarea în cadrul unui Service autorizat sau al rețelei CITROËN.

Pentru o utilizare corectă

La modificarea vitezei programate prin apăsare continuă, fiți vigilenți deoarece viteza poate crește sau scădea rapid.

Nu folosiți regulatorul de viteză pe șosele umede sau cu circulație aglomerată.

În caz de pantă abruptă, regulatorul de viteză nu va putea împiedica vehiculul să depășească viteza programată.

Regulatorul nu poate, în nici un caz, să înlocuiască respectarea limitărilor de viteză, nici atenția, nici responsabilitatea conducătorului.

Este recomandat să țineți picioarele în apropierea pedalelor.

Pentru a evita incomodarea apăsării pedalelor:

- verificați corecta poziționare a covorașului,
- nu suprapuneți niciodată mai multe covorașe.



REGULATOR DE VITEZA

"Este viteza cu care conducatorul dorește să ruleze".

Această asistentă a conducerii în condiții de circulație fluidă permite menținerea constantă a vitezei vehiculului programate de către conducător, în afara cazului de rulare în pantă abruptă și cu o încărcatură importantă.

Pentru a fi memorată sau activată, viteza vehiculului trebuie să fie mai mare de 30 km/h, fiind cel puțin în treapta a 2-a cutiei de viteze.

Acest regulator este vizualizat printr-un martor în turometru și mesaje pe afisajul din tabloul de bord.



Funcție selectată.



Funcție neutralizată.



Selectarea funcției

- Rotiti inelul complet in sus. Regulatorul este selectat dar nu este încă activ și nici o viteză nu este programată. Pe tabloul de bord se aprinde martorul luminos.

Comenzi pe volan



Prima activare / programarea unei viteze

- Aduceți vehiculul la viteza dorită, apăsând pedala de accelerație.
- Deplasați comanda în sus (+) sau în jos (-), pentru memorare. Pe afisajul din tabloul de bord apare un mesaj pentru a confirma activarea.

Vehiculul va menține această valoare de referință a vitezei.



Depășirea temporară a vitezei

Este posibil să **accelerați** și să rulați temporar cu o viteză superioară celei programate.

Dacă pedala de accelerație nu mai este apăsată, vehiculul va reveni la viteza programată.

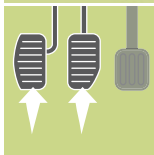

Neutralizare (off)

- Apăsați pe această tastă sau pe pedala de frână sau de ambreiaj. Pe afisajul din tabloul de bord apare un mesaj pentru a confirma neutralizarea.

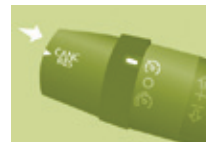

Reactivare

- După neutralizarea regularizării, apăsați această tastă. Pe afisajul tabloului de bord apare un mesaj pentru a confirma reactivarea.

Vehiculul revine la viteza programată.

Sau puteți să reluați procedura de la "prima activare".



Modificarea vitezei programate

Pentru memorarea unei viteze superioare celei precedente, aveți următoarele posibilități:

Fără a folosi accelerația:

- Deplasați comanda în sus (+).

O apăsare scurtă crește viteza cu 1 km/h.

O apăsare continuă o crește în pași de câte 5 km/h.

Folosind accelerația:

- depășiți viteza memorată până la atingere vitezei dorite,
- deplasați comanda în sus (+) sau în jos (-).

Pentru a memora o viteză inferioară celei precedente:

- deplasați comanda în jos (-).

O apăsare scurtă scade viteza cu 1 km/h.

O apăsare lungă scade viteza în pași de câte 5 km/h.



Oprirea funcției

- Mutați inelul pe poziția centrală **O** sau tăiați contactul pentru oprirea sistemului.

La oprirea vehiculului, după taierea contactului, nici o viteză nu mai este memorată de sistem.

Disfuncție



În caz de disfuncție, funcția se oprește și martorul se stinge. Efectuați verificarea în rețeaua CITROËN sau la un Service autorizat.

Pentru o bună utilizare

La modificarea vitezei memorate prin apăsare prelungită fiți atenți pentru că viteza poate să crească sau să scadă rapid.

Nu folosiți regulatorul de viteză pe carosabil alunecos sau când traficul este intens.

La coborâre abruptă, regulatorul de viteză nu va putea împiedica vehiculul să depășească viteza programată.

Regulatorul nu poate în nici un caz să înlocuiască respectarea regulilor de limitare a vitezei, nici atenția conducătorului.

Este recomandat să țineți picioarele în apropierea pedalelor.

Pentru a evita orice incomodare sub pedale:

- aveți grijă la corecta poziționare a covorașului și la prinderea corectă lui pe podea,
- nu suprapuneți niciodată mai multe covorașe de podea.



Acest limitator afișează pe ecranul tabloului de bord starea de selectare a funcției și viteza programată:



Funcția este selectată, mărtoșul "Limitator de viteze" se afișează.



Funcția este neutralizată, ultima viteză programată - **OFF** (exemplu 107 km/h).

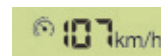

Funcția este activată (exemplu 107 km/h).



Viteza vehiculului este mai mare (exemplu 118 km/h), viteza programată clipește.



Disfuncție detectată, **OFF** - liniile clipeesc.

LIMITATOR DE VITEZA

"Este viteza aleasă pe care conducatorul nu dorește să o depășească".

Această selectare se face cu vehiculul oprit, cu motorul în funcțiune, sau în rulare cu cel puțin a 2-a treaptă de viteze cuplata.

Viteza minimă ce se poate programa este de 30 km/h.

Viteza autoturismului este proporțională cu acțiunea asupra pedalei de accelerație de către conducător până la punctul de rezistență al acesteia, adică se atinge viteza programată.

Totuși, apăsarea pedalei dincolo de acest punct limită din podea permite depășirea vitezei programate. Pentru a reveni la folosirea limitatorului, este suficient să eliberați progresiv pedala de accelerație și să reveniți sub viteza programată.

Manevrele pot fi efectuate cu vehiculul oprit cu motorul pornit, sau în rulare.



Selectarea funcției

- Rotiti inelul complet in jos. Limitatorul este selectat, dar nu este încă activ. Afișajul indică **OFF** și ultima viteză programată.

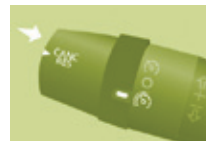
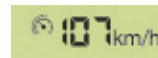
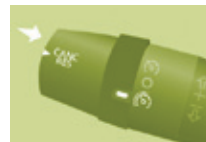
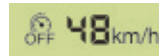
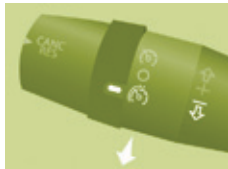
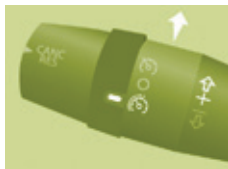

Programarea unei viteze

Programarea se poate face fără ca limitatorul să fie activat, dar motorul trebuie să fie pornit.

Pentru memorarea unei viteze superioare celei curente:

- deplasați comanda în sus (+).
- O apăsare scurtă crește viteza cu 1 km/h.
- O apăsare lungă crește viteza cu câte 5 km/h.

Pentru memorarea unei viteze inferioare celei curente:

- deplasați comanda în jos (-).
- O apăsare scurtă scade viteza cu 1 km/h.
- O apăsare lungă scade viteza cu câte 5 km/h.

Activare / neutralizare

O primă apăsare pe această tastă activează limitatorul, **OFF** dispare de pe afișaj și apare un mesaj pentru confirmarea activării.

O a doua apăsare neutralizează limitatorul, **OFF** re apare pe afișaj și este afișat un mesaj pentru a confirma neutralizarea.



Depasirea vitezei programate

O apăsare a pedalei de accelerație pentru a depăși viteza programată va rămâne fără efect, cu excepția cazului în care apăsați **puternic** pedala și depășiți **punctul limită**.

În cazul în care limitatorul nu poate împiedica mărirea vitezei vehiculului din cauza tipului de drum sau a unei pante abrupte, viteza programată poate fi depășită. Limitatorul se dezactivează pentru moment, iar viteza programată clipește.

Pentru a reveni la funcția de limitare, reduceți viteza până la un nivel inferior celei programate.



Oprirea funcției

- Plasați inelul în poziția centrală **O** sau tiaiți contactul pentru a opri sistemul.

Ultima viteză programată rămâne în memorie.



Disfuncție

Viteza programată este ștersă, apoi înlocuită de linii.

Efectuați verificarea prin intermediul unui Service autorizat sau al rețelei CITROËN.

Pentru o utilizare corectă

În nici un caz, limitatorul nu poate înlocui respectarea limitelor de viteză și nici vigilența conducătorului.

Fiți atenți la profilul drumului, la accelerațiile puternice și păstrați un control perfect asupra vehiculului.

Pentru a evita orice incomodare în apăsarea pedalelor:

- aveți grijă la corecta așezare a covorașelor și a fixării lor pe podea,
- nu suprapuneți niciodată mai multe covorașe.



LIMITATOR FIX DE VITEZA

Dacă vehiculul este dotat cu acest echipament, viteza poate fi limitată permanent la 90 sau 100 km/h.

O etichetă situată în habitaclu indică această viteză maximă.

Limitatorul fix nu este o funcție de tipul regulatorului de viteză. Nu poate fi activat sau dezactivat de către conducător în timpul unei deplasări.

i Viteza maximă este setată din uzina în funcție de reglementările în vigoare în țara de comercializare.

Această viteză nu poate fi modificată de către conducător.

Dacă doriți modificarea vitezei maxime, prezentați-vă în rețeaua CITROËN.

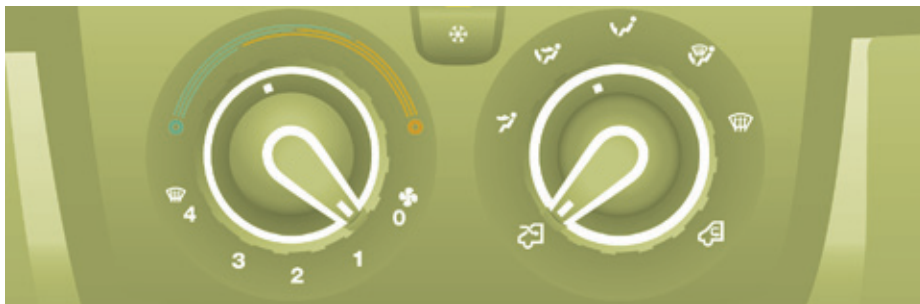

DEJIVRARE ȘI DEZABURIRE

Parbriz și geamuri laterale

Gurile de ventilație, aflate la baza parbrizului, și dispozitivele laterale pentru geamuri fac dejivrarea și dezaburirea mai eficiente. Nu obturați aceste intrări ale aerului în habitacul.

Filtrul de polen permite filtrarea permanentă și performantă a prafului.

Recircularea aerului (pe care o poate activa șoferul sau pasagerul) permite izolarea habitaculului de exterior. Totuși, această funcție trebuie activată doar temporar, de obicei se circulă cu comanda în poziția intrare aer exterior deschisă.

Mod manual



Orientați comanda în această poziție pentru repartiția aerului. Pentru o eficiență și o rapiditate mai mare a dezghețării și a dezaburirii parbrizului:

- creșteți debitul de aer,
- treceți în același timp comanda intrare aer exterior pe recirculare aer.



Revenirea la poziția intrare aer exterior vă permite să reîmprospătați aerul în habitacul.

Dejivrare lunetă și oglinzi retrovizoare



Nu funcționează decât cu motorul pornit, o apăsare a acestui buton activează dezaburirea - dejivrarea rapidă a lunetei și a oglinzilor retrovizoare.

Această funcție se întrerupe automat pentru a nu consuma cantități mari de energie. Dejivrarea se întrerupe la oprirea motorului, iar la pornirea motorului intră în funcțiune. O apăsare pe acest buton oprește dejivrarea.

i Pe un vehicul echipat cu Stop & Start, cat timp este activata dezaburirea lunetei, modul STOP nu este disponibil.



UTILIZARE CORECTA A AERULUI CONDITIONAT

Pentru a obține o repartiție omogenă a aerului aveți grijă să nu obturați grila de admisie a aerului din exterior aflată la baza parbrizului, aeratoarele laterale și cele centrale, ieșirile de aer din plafon și din spate.

Pentru a fi eficient, aerul condiționat trebuie folosit numai cu geamurile închise. După o staționare prelungită a vehiculului la soare este recomandată aerisirea cabinei timp de câteva secunde.

Indiferent de anotimp, aerul condiționat este util deoarece reglează umiditatea din cabină.

Condensul creat de sistemul de aer condiționat provoacă o scurgere normală de apă, care poate forma o peliculă sub vehiculul în staționare.

Tip de gaz

Conține gaze fluorurate cu efect de seră R134A.

i Porniți sistemul de aer condiționat pentru 5 - 10 minute, o dată sau de două ori pe lună, pentru a-l menține în perfectă stare de funcționare.

Înlocuiți periodic elementele filtrante (filtrul de aer și filtrul de habitaclu). Dacă mediul o impune, schimbați-le de două ori mai des.

Dacă sistemul nu produce aer rece, nu-l utilizați și apelați la un Service autorizat sau la rețeaua CITROËN pentru a-l verifica.

Aeratoare

"Lasati-le deschise"

Pentru o repartiție optimă a difuzării aerului cald sau rece în habitaclu, dispuneți de: 4 duze centrale basculante, dintre care 2 orientabile lateral (dreapta sau stânga) înspre partea superioară a corpului și 4 duze laterale basculante spre pasageri. Echipamentul este completat de duze de aer în direcția planșeului vehiculului.



INCALZIRE / AER CONDITIONAT MANUAL

Dacă vehiculul este echipat cu aceste comenzi, ele sunt situate pe planșa de bord, în consola centrală.

Aer condiționat

Funcționarea aerului condiționat nu este posibilă decât cu motorul pornit.



Ventilatorul de aer trebuie să fie cel puțin la valoarea 1.

O apăsare pe tastă pornește funcționarea aerului condiționat,

ledul este aprins. O nouă apăsare oprește funcționarea și stinge ledul.

Reglarea valorii de confort

Comanda poziționată:



- pe culoarea albastră declanșează răcirea,



- pe culoarea roșie declanșează încălzirea aerului din interior.

Debit de aer



Forța aerului ventilat prin aeratoare variază de la 1 la maxim 4. Pentru a atinge confortul aerului puteți ajusta această comandă. Pentru oprirea ventilatorului plasați comanda pe poziția 0.

Repartiția aerului

Repartiția aerului este stabilită prin poziționarea comenzii pe:



aeratoarele laterale și aeratoarele centrale,



aeratoarele laterale, aeratoarele centrale și picioare,



picioare,



parbriz, picioare și geamuri laterale,



parbriz și geamuri laterale.

Intrare aer din exterior



Această poziție este de preferat.

Recirculare aer interior



Această poziție nu trebuie folosită decât temporar.

Utilizată simultan cu aerul

condiționat pornit și cu forța aerului circulat reglată (de la 1 la 4), recircularea permite atingerea nivelului de confort dorit al aerului atât pentru aer cald, cât și rece.

Recircularea izolează pe moment habitacul de mirosurile și emisiile de fum exterioare.

Odată atins nivelul de confort al aerului ambiental, reveniți la poziția intrare aer exterior, care permite înprospătarea aerului în habitacul și dezaburirea. Vă recomandăm acest mod de utilizare.

Recomandari de reglare a sistemului de aer condiționat cu comanda manuală

Pentru o utilizare eficientă a acestui sistem, vă recomandăm:

Dacă doresc...	Repartiția aerului	Temperatură	Debit de aer	Recirculare aer	AC
Cald					-
Rece					
Dezghețare Dezaburire					



AER CONDITIONAT AUTOMATIC - MONOZONAL

Dacă vehiculul dumneavoastră este echipat cu aceste comenzi, ele sunt situate pe panoul de bord de pe fața consolei centrale.

Ecranul de control al stării funcției de aer condiționat.

 Cu motorul pornit și aerul condiționat pornit, acest simbol și mesajul **FULL AUTO** sunt afișate.

Celelalte elemente sunt afișate în funcție de reglajele selectate de utilizator.

Modul AUTO



Punerea în funcțiune **FULL AUTO**:
o apăsare pe comanda **AUTO** pornește funcțiile sistemului, confirmate de afișajul **FULL**

AUTO. Acesta este modul normal de utilizare al sistemului de aer condiționat automat.

Prin inelul mobil care înconjoară comanda **AUTO** reglați temperatura de confort ce trebuie obținută după o gradație aflată între:

- HI (high până la aprox. 32) și
- LO (Low până la aprox. 16).

Sistemul controlează repartizarea, debitul și intrarea de aer pentru a asigura confortul echivalent gradației afișate și o recirculare suficientă de aer în habitacul.

Nu mai aveți apoi de ce să interveniți.

Modul AUTO personalizat



Pus în funcțiune în modul **AUTO**, anumite reglaje pot fi modificate: repartizarea, debitul de aer, răcirea și intrarea/recircularea aerului.

Afișajul trece de la **FULL AUTO** la **AUTO**. Pentru a reveni la funcționarea automată, apăsați din nou această tastă. Afișajul se va modifica de la **AUTO** la **FULL AUTO**.

Dacă după setările manuale sistemul nu poate să mențină gradația aleasă, aceasta clipește apoi **AUTO** se dezactivează. Apăsați pe comanda **AUTO** pentru a reveni la reglajele automate.

Oprirea răcirii aerului



O apăsare pe această comandă oprește funcțiile de răcire. Fulgul de zăpadă de pe afișaj dispăre.

Oprirea completă



O apăsare pe această comandă oprește sistemul. Ledul și afișajul se sting.

Inelul de reglare a valorii de confort

Gradația este cuprinsă între:

- o creștere a temperaturii aerului ambiental interior HI (High) care se încălzește până la o gradație maximă de 32,
- o scădere a temperaturii aerului ambiental interior LO (Low) care se răcește până la o gradație de 16.

Repartizarea aerului

O apăsare aprinde ledurile tastelor care distribuie debitul de aer spre:



aeratoarele parbrizului și ale geamurilor laterale față (dezaburire - dezghețare geamuri),



aeratoarele centrale și laterale (bust și față),



guri de ventilație pentru partea inferioară a cabinei (picioare).

O combinație de taste permite reglarea după preferințele dumneavoastră a repartizării debitului de aer.



Debitul de aer

Apăsări succesive pe această tastă cresc (+) sau micșorează (-) forța debitului de aer în interior.



Intrare aer exterior / Recirculare aer interior

Când ledul este aprins, aerul circulă în interiorul habitaculului pentru a îl izola de mirosurile și de fumul din exterior. Această setare se recomandă a fi folosită pe perioade scurte.

Confortul aerului ambiental fiind atins, o apăsare pe tastă stinge ledul și redeschide intrarea de aer din exterior.

O apăsare pe tasta **AUTO** restabilește de asemenea intrarea de aer din exterior. Revenirea la această poziție permite îmbogățirea aerului în habitacul și dezaburirea. O nouă apăsare pe tasta **AUTO** restabilește funcția **FULL AUTO**.



Dezaburire / Dezghețare rapidă

O apăsare pe această comandă vă permite să aveți în scurt timp geamurile curate. Ledul se aprinde. Sistemul controlează răcirea, debitul și intrarea de aer, dezghețarea lunetei și repartizează aerul în mod optim spre parbriz și spre geamurile laterale din față.

Dacă vehiculul dumneavoastră este dotat cu un sistem de încălzire auxiliar, vă rugăm să-l dezactivați pentru a garanta o dezaburire - dezghețare rapidă și eficientă.



VENTILATIE ADITIONALA SPATE

Acest sistem, complementar echipării de serie pentru ventilarea habitaculului, are comenzile situate pe partea inferioară a planșei de bord, langa volan.



leșire aer

O apăsare pe această comandă activează expulzarea de aer spre exterior; se aprinde ledul. O nouă apăsare neutralizează și stinge.



Intrare aer

O apăsare pe această comandă activează intrarea de aer exterior în habitacul; se aprinde ledul. O nouă apăsare neutralizează și stinge.

INCALZIRE ADITIONALA

Incalzire aditionala

Este un sistem de încălzire a habitacului suplimentar echipamentului de serie.

Funcționarea sa poate fi independentă de motor.

Incalzire aditionala sau incalzire aditionala programabila

Acesta este un sistem suplimentar, programabil și autonom care preîncălzește circuitul de apă caldă al motorului diesel, pentru a-i ușura pornirea.

El ameliorează acțiunile de dezghețare, dezaburire și încălzește scaunele, dacă vehiculul are această opțiune.

Obținerea temperaturii dorite în habitacul este mai rapidă.

Acest sistem trebuie să fie programat pentru a fi pornit înainte de a pătrunde în vehicul.

Incalzire aditionala automata

Este un sistem aditional care porneste automat la punerea contactului. Activarea lui depinde de temperatura exterioara si de temperatura de la interiorul vehiculului.

El se opreste automat imediat ce sistemul de incalzire este pornit manual.



Incalzire suplimentara

Pentru variantele cu 2-3 locuri, instalația este poziționată sub scaunul de lângă conducător, cu o difuzare a aerului orientată spre înainte.



Pentru variantele cu 5-9 locuri, instalația este situată în spate. În funcție de model, difuzarea de aer este fie directă dinspre spate, fie prin rampa poziționată sub fiecare dintre cele două rânduri de scaune.



Apăsăți această comandă pentru a activa/dezactiva încălzirea. Ledul se aprinde dacă încălzirea este activată.

În cazul degivrării și dezaburirii rapide, anulați comanda.

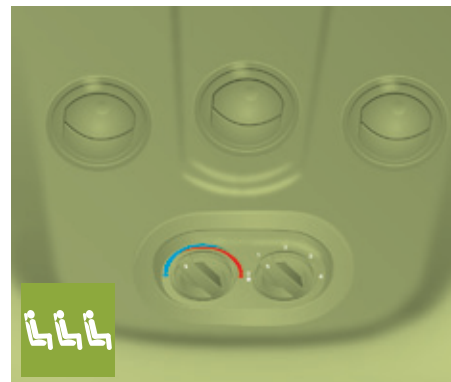

INCALZIRE SI/SAU CLIMATIZARE SPATE

Dacă vehiculul este echipat cu instalație de aer condiționat suplimentară, situată în partea din spate a vehiculului: rampa de distribuție aflată în pavilion și gurile de difuzare individuale asigură o perfectă distribuție a aerului rece.

Aerul cald difuzat spre planșeu, de la grupul de aer condiționat din față, este repartizat la nivelul picioarelor pasagerilor din spate, din rândurile 2 și 3.

O gură de difuzare a aerului cald, aflată pe pasajul roții din spate stânga, poate competi ansamblul pentru picioarele pasagerilor din rândul 3.

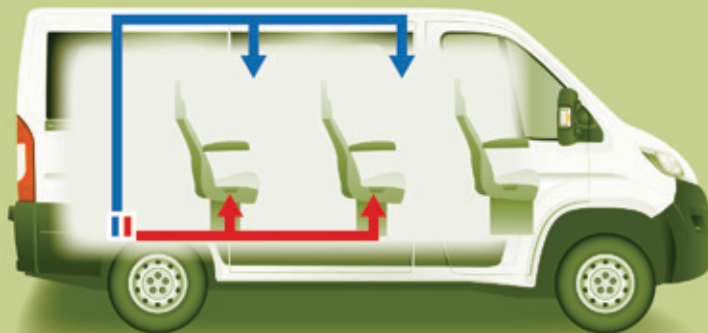

Activare / Neutralizare



Această comandă, aflată pe panoul de comenzi **MOD** permite activarea / dezactivarea funcționării comenzilor din spate,

de pe locul conducătorului.

Prima apăsare duce la activarea funcției (LED aprins).

La a doua apăsare funcția este neutralizată (LED stins).

Debit de aer



Forța aerului pulsă prin gurile de difuzare a aerului variază de la 1 la 4 (maxim).

Pentru a atinge confortul ambiant dorit ajustați această comandă.

Pentru a neutraliza ventilația, așezați comanda pe poziția 0.

Reglarea valorii de confort

Comanda poziționată:



- pe culoarea albastră, declanșează aerul rece,



- pe culoarea roșie, declanșează încălzirea aerului ambiant.

Comanda OFF de pe panoul central "Monozona" (Climatizare cu 1 zonă) oprește funcția.

Totuși, un dispozitiv de siguranță va ventila în mod automat circuitul din spate, chiar cu comanda pe poziția 0, pentru a evita formarea de condens.



INCALZIRE SUPLIMENTARA PROGRAMABILA

Dacă vehiculul este echipat cu încălzire autonomă și programabilă: aceasta aduce progresiv motorul la temperatura optimă pentru a facilita pornirea.

Un ceas încorporat vă permite să programați ora de pornire a încălzirii. Încălzirea habitaculului va fi mai rapidă.

Programator digital

Interfața de încălzire suplimentara programabilă se află langa volan, sub panoul de comenzi **MODE**.



Afisare ora



Martor de ciclu de încălzire



Martor de reglare și de citire oră



Afișare număr de program selectat



Martor de ventilatie



Taste de reglare oră



Tasta de selectare program



Tastă de pornire imediată a încălzirii

Setarea ceasului intern

Reglați ceasul pe interfață înainte de a programa pornirea încălzirii.



Apăsați tasta "**set**" și mentineti-o apasata.

Ecranul și martorul de reglare a orei se aprind.

În maxim 10 secunde, apăsați una dintre tastele de reglaj până la afișarea orei exacte:



- ">" pentru a mari cifra orei, sau
- "<" pentru a micsora cifra orei.

Cifrele rulează mai repede dacă mențineți tasta apăsată.

Eliberați tasta "**set**".

Când ecranul se stinge, ora este memorată.

Citirea orei



Apăsați tasta "<" sau ">".

Martorul de citire a orei se aprinde și ora este afișată timp de circa zece secunde.

Pornirea incalzirii imediate

Înainte de a porni încălzirea, verificați dacă:

- maneta de reglare al temperaturii este în poziția "Aer Cald" (roșu),
- maneta de reglare al debitului de aer este în poziția "2".



Apăsați această tastă.

Ecranul și martorul ciclului de încălzire se aprind și rămân aprinse pe toată durata de funcționare.

Punerea în funcțiune a incalzirii diferite

Pornirea poate fi programată între un minut și douăzeci și patru de ore înainte.

Puteți memora până la trei ore diferite de pornire, dar nu programați decât o singură pornire diferențiată.

Observație: dacă doriți să porniți încălzirea în fiecare zi la o oră fixă, este suficient să reprogramați ora memorată în fiecare zi.



Apăsați tasta "set", ecranul devine luminos.



Simbolul "- :- -" sau ora precedentă memorată și numărul (1, 2 sau 3) corespunzător preselectiei alese este afișat timp de zece secunde.

Observație: dacă doriți să vedeți celelalte ore preselectate, apăsați de mai multe ori pe tasta "set" înainte ca cele zece secunde să se termine.



În intervalul de zece secunde, apăsați tastele de reglaj "<" sau ">" pentru a selecta ora dorită a punerii în funcție.

Memorarea este confirmată prin dispariția orei de pornire, a afișajului numărului de preselectie (1, 2 sau 3) și a luminării ecranului.



In mod implicit, orele preselectate sunt deja memorate în sistem (1 = 6 h; 2 = 16 h; 3 = 22 h). Orice modificare anulează și înlocuiește ora preselectată precedent.

În cazul debransării bateriei, vor fi restabilite orele din setare inițială.

Anulare programare



Pentru a șterge ora pornirii programate, apăsați scurt tasta "set".

Ecranul iluminat și numărul (1, 2 sau 3) de preselectie se sting.

Alegerea uneia dintre orele de pornire preselectate



Apăsați de câte ori este necesar pe tasta "set" până la apariția numărului corespunzător orei de pornire preselectată pe care o doriți (1, 2 sau 3).

După zece secunde, ora dispăre dar rămâne memorată, în timp ce numărul corespunzător (1, 2 sau 3) și ecranul rămân aprinse.

Reglarea duratei de funcționare

Durata de funcționare poate fi reglată între 10 și 60 de minute.



Apasați tasta "**set**" și mențineți-o apăsată.



Apasați în același timp tasta "<" sau ">".

Ora și martorul de reglaj al orei se aprind.

Apasați din nou tasta "**set**" și mențineți-o apăsată.

Apasați din nou și în același timp tasta "<" sau ">".

Durata de funcționare programată este afișată și martorul de ciclu de încălzire sau de ventilație se aprinde intermitent.

Reglați durata prin apăsarea tastei "<" sau ">".

Memorarea este confirmată prin dispariția duratei de pe ecran sau apăsând din nou tasta "**set**".

Oprea încălzirii

În cazul pornirii încălzirii diferențiate, încălzirea se oprește automat la sfârșitul duratei programate.



În cazul pornirii imediate, apăsați din nou această tasta pentru a opri manual încălzirea.

Martorul ciclului de încălzire și ecranul se sting.

Pentru o utilizare corectă

Pentru a evita riscurile de intoxicație și de asfixiere, încălzirea suplimentară nu trebuie folosită, nici măcar pentru intervale scurte, în medii închise cum ar fi un garaj sau un atelier care nu sunt echipate cu sisteme de aspirare a gazelor de eșapament.

Încălzirea suplimentară se oprește când tensiunea bateriei este scăzută, pentru a permite pornirea vehiculului.

Încălzirea suplimentară este alimentată de rezervorul de carburant al vehiculului.

Verificați dacă martorul joi de carburant nu este pe rezervă.

Oprii întotdeauna încălzirea suplimentară în timpul aprovizionării cu carburant pentru a evita riscul de incendiu sau de explozie.

Temperatura din jurul încălzirii nu trebuie să depășească 120° C. O temperatură mai mare (de exemplu în caz de vopsire) poate deteriora elementele componente ale circuitelor electronice.

Încălzirea suplimentară este echipată cu un limitator termic, care întrerupe combustia în caz de supraîncălzire a motorului cauzată de lipsa lichidului de răcire. Controlați nivelul de lichid și, dacă este necesar, completați, respectând valorile de referință menționate în rubrica "Verificări - Niveluri". Apoi apăsați tasta de selectare a programului înainte de a reporni încălzirea.

 Cel puțin o dată pe an, la venirea iernii, verificați încălzirea suplimentară. Pentru întreținere și reparații, adresați-vă numai unui Service autorizat sau rețelei CITROËN.

Nu folosiți decât piese de schimb având reper de marca.

Doua utilizari suplimentare

Încălzirea suplimentară este autonomă și programabilă. Înainte de a intra în vehicul, ea crește progresiv temperatura motorului pentru a ușura pornirea. Încălzirea habitaculului, dezghețarea și dezaburirea sunt și ele îmbunătățite.

Încălzirea suplimentară a habitaculului este un dispozitiv care completează echipamentul de serie. Funcționarea sa poate fi independentă de motor. Pornirea încălzirii poate fi programabilă.



SCAUN DE CONDUCATOR



Tetiera

Apăsați clapeta pentru reglarea în înălțime a tetierei.

Pentru a o scoate, apăsați clapeta și ridicați tetiera.



Cotiera reglabila

Ridicați sau coborâți cotiera.

Rotiți comanda situată la extremitatea cotierei, pentru a o bloca în poziția dorită.



Sprijin lombar

Învârtiți rola.



Înălțime perna de sezut

Ridicați mânerul **1** pentru a ridica sau coborîți partea din față a scaunului.

Ridicați mânerul **2** pentru a ridica sau coborîți partea din spate a scaunului.



Încălzire scaun

Această comandă permite pornirea sau întreruperea încălzirii scaunului.



Înclinare spatar

Învârtiți rola pentru a regla înclinarea spătarului.



Longitudinal

Trageți de bara de comandă, aflată sub scaun, și mișcați scaunul în poziția dorită.



Scaun cu amortizare variabilă

Dacă scaunul are această opțiune, învârtiți roțița pentru a regla gradul de amortizare în funcție de greutatea șoferului.



Scaun pivotant

Dacă scaunul dumneavoastră are această echipare, apăsați pe comandă pentru a pivota scaunul 180°.



BANCHETA FATA CU 2 LOCURI

Este echipată cu doua tetiere si doua centuri de siguranta.



Masuta de scris

Spatarul scaunului central se rabate pentru a forma o masuta de scris.

Trageti de curelusa situata in partea superioară a spatarului.



SCAUNE SPATE

Inclinare spatari

Rotiti rola pentru a regla înclinarea spătarului.



Acces la locurile din spate

Pentru a ajunge la rândul 3, manevrați comanda scaunului exterior din rândul 2 și basculați spătarul spre în față.

Pentru a pune la loc spătarul, aduceți-l în poziție verticală fără a atinge comanda.



Pozitie cu spatarul scaunului central rabatat (randurile 2 si 3)

Spătarul scaunului central poate fi rabatat complet peste perna de sezut si utilizat ca măsută si suport de pahare.

Coborâți tetiera, apoi ridicați comanda și rabateți spătarul spre înainte.

Pentru a readuce spătarul în poziția sa inițială, ridicați din nou comanda.

i Pentru a cunoaște semnificația măsurilor de prevedere menționate pe etichete, consultați rubrica "Asistenta rapidă - Glosar etichete".

Scaune

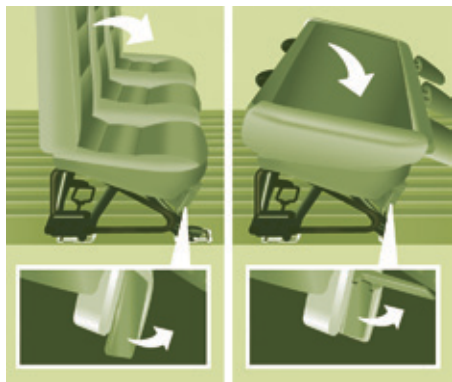

BANCHETE SPATE

Acces la locurile din spate

Coborâți tetiera, apoi ridicați prima parghie și înclinați spătarul spre înainte.

Pozitie spatat rabatat

Scoateți tetierele, apoi înclinați spătarul conform descrierii precedente.

Cu mâna dreaptă ridicați a doua parghie, apoi basculați spătarul cu 5° spre înapoi.

Cu mâna stângă basculați spătarul complet spre înainte, peste perna de sezut.



Demontarea banchetei

i Pentru demontarea banchetei, este necesară prezența a cel puțin două persoane.

Rabateți spătarul peste perna de sezut, cum este descris mai sus.

Rotiți cele două manere către înainte, pentru a elibera ancorajele din spate.

Basculați baza banchetei spre înainte, pentru a aduce ansamblul în poziție verticală.

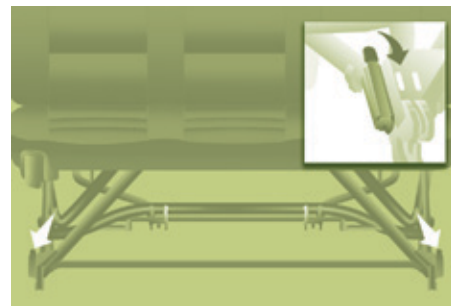

Basculați cele două parghii în sus, pentru a elibera ancorajele din fata.

Ridicați bancheta și îndepărtați-o.

Pentru o buna utilizare

Verificați ca centurile de siguranta sa ramana accesibile si usor de cuplat oricand de catre pasager.

Un pasager nu trebuie sa se instaleze fara a regla corect tetiera scaunului sau, fara a ajusta centura de siguranta si fara a o cupla.

Nu demontati o tetiera fara a o depozita si fara a o fixa de un suport.

Nu calatoriti pe randul al 3-lea cu bancheta de pe randul 2 in pozitie verticala.

Nu depozitati niciun obiect pe spatulul rabatat al randului al 2-lea.



AMENAJARI CABINA

Compartiment de depozitare central

Un compartiment de depozitare deschis este situat sub panoul consolei centrale.

El permite accesul la prizele auxiliare (Jack și USB) dedicate transferului de date către sistemul audio.

În funcție de echipare, el este prevăzut și cu un suport dublu pentru pahare și/sau un suport de smartphone.



Compartimente de depozitare scaune fata

Aveți la dispoziție un compartiment de depozitare fix, sub scaunul conducătorului.

i Dacă vehiculul este echipat cu scaun cu amortizare variabilă, el nu este prevăzut cu acest compartiment de depozitare.

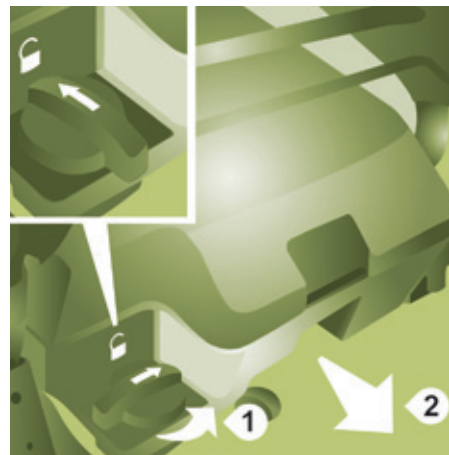

Spațiul de sub scaunul pasagerului este destinat depozitării trusei de scule ce conține echipamentul necesar pentru schimbarea unei roți, a unui bec sau pentru remorcarea vehiculului...

Pentru a extrage caseta, rotiți comanda cu un sfert de tură pentru a o debloca, apoi trageți caseta către înainte.

La readucerea în poziție, nu uitați să rotiți comanda cu un sfert de tură în sens invers pentru a bloca caseta în locul ei.



Masa de scris rabatabila

Este situata în mijlocul planșei de bord. Clema este prevăzuta pentru a fixa documente, borderouri, ...
Trageți sau împingeți partea de sus a măsuței pentru a o deplia sau plia.

i Pentru a introduce sau scoate un CD, trebuie să pliați în prealabil masa. Dacă vehiculul este echipat cu o bancheta față cu două locuri și airbag frontal de pasager, măsuța nu poate fi ridicată.



Support multifunctional

Permite fixarea unui echipament portabil, cum ar fi un smartphone în poziție verticală, sau a unei tablete tactile în poziție orizontală.



Trageți de partea superioară a suportului, pentru a-l deplia.
Bascați parghia laterală, pentru a debloca clemele superioară și inferioară.
Departați clemele, pentru a introduce echipamentul portabil.
Ridicați parghia laterală, pentru a bloca clemele.

i Înainte de plierea suportului, retrageți echipamentul portabil reluând operațiile în ordine inversă.
Apasați partea superioară a suportului, pentru a-l plia.



Compartimente de depozitare in panoul de usa fata

În funcție de țara de comercializare, unul din compartimentele de depozitare poate conține kitul de depanare provizorie pneu.

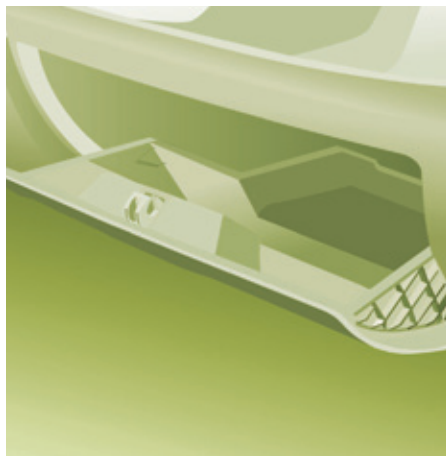

Torpedo de pasager



Torpedo refrigerat

Este situat pe partea superioară a planșei de bord, pe partea pasagerului.

Aerul trimis în torpedo este același cu cel vehicula prin aeratoarele din habitacul.



Parasolar

Pentru a vă feri de razele solare, rabateți parasolarul în jos.

În parasolar sunt amenajate buzunare pentru vignete, carduri etc.



Compartimente de depozitare

Priza USB

Acest conector este destinat numai pentru alimentarea și încărcarea echipamentului portabil bransat.

Priza de 12 volți

Putere maximă: 180 W.



Scrumiera amovibilă

După ce ați deschis capacul scrumierei, trageți în sus pentru a o degaja și goliți-o într-un coș de gunoi.

Bricheta

Apăsați și așteptați câteva secunde declansarea automată.

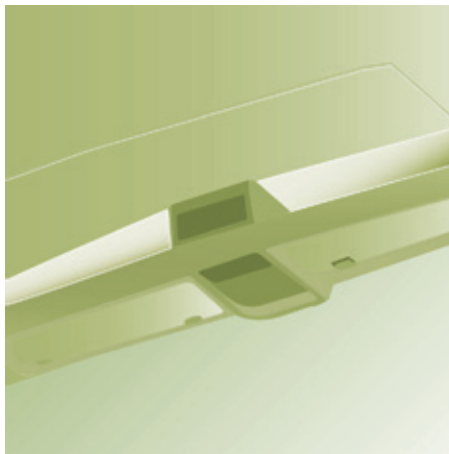

Raft superior

Este situat deasupra parasolarului.
Sarcina maxima: aproximativ 20 kg.



Plafoniera

Poate fi aprinsă de la / prin:

- întrerupătoarele de pe plafonieră, cu contactul pus - poziția **MERS**,
- deschiderea sau închiderea unei uși din față,
- blocarea / deblocarea deschiderilor vehiculului.

Se stinge automat:

- dacă întrerupătorul este în poziția centrală,
- în toate cazurile, după 15 minute, dacă ușile rămân deschise,
- sau la punerea contactului.

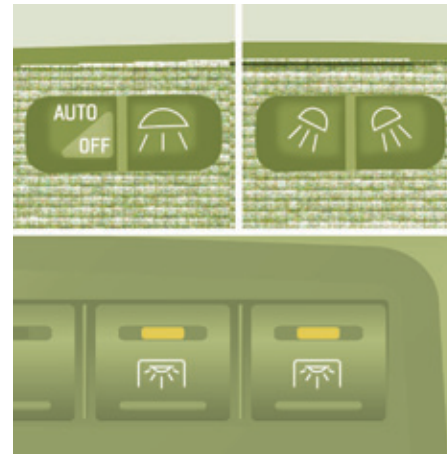

Spoturi de lectură

Sunt comandate de întrerupătoare.

Întrerupătorul de la conducător comandă ambele spoturi simultan.

Întrerupătorul de la pasager comandă ori spotul de la conducător, ori spotul de la pasager.



Comenzile, situate în partea de jos a planșei de bord pe partea conducătorului, permit conducătorului să activeze / dezactiveze spotul pasagerului.



AMENAJARI SPATIU DE INCARCARE

Inele de ancorare

Aveti la dispozitie inele de ancorare pe podea pentru a fixa in siguranta incarcaturile pe care le transportati: 8, pentru vehiculele cu lungime L1 si L2; 10, pentru vehiculele cu lungime L3 si L4.

2 inele suplimentare sunt montate pe peretele despartitor din spatele cabinei.

Sarcina maxima: 500 kg.

! Pentru motive de siguranță în cazul unei frânări bruște, este recomandată plasarea obiectelor mai grele cât mai în fața, aproape de cabină.

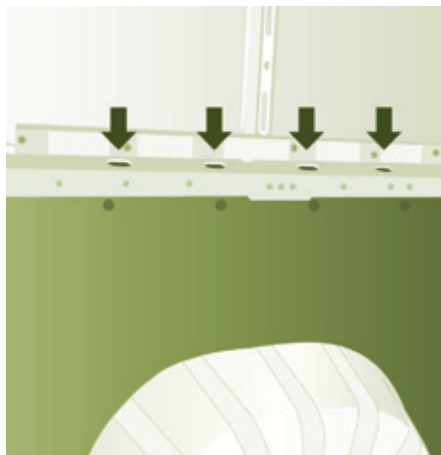

Suport pentru sinele de ancorare

Suporturile pentru fixarea unei șine de ancorare sunt disponibile sub garnitura laterală, pe fiecare parte a vehiculului.

Sarcina maxima: 200 kg.

Garnitura laterala

Părțile interioare laterale sunt prevăzute cu o garnitura de protecție a încărcăturii.



Priza 12 volti

Putere maxima: 180 W.



Bricheta

Apasati si asteptati cateva momente declansarea automata.

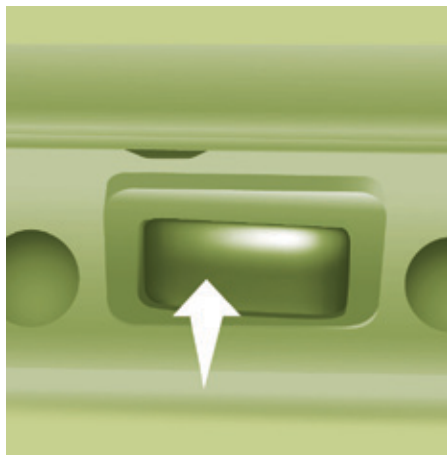

Plafoniere

Dacă vehiculul este echipat, una sau două plafoniere sunt situate deasupra ușilor din spate și din lateral.

Pot fi activate prin:

- bascularea plafonierei (spre stânga sau spre dreapta),
- deschiderea sau închiderea ușilor din spate sau din lateral.

Această lumina se stinge automat după câteva minute, dacă ușile rămân deschise.

Spoturi de lectura



Sunt situate deasupra fiecărui rând de scaune.

Galerie interioara de plafon

Este o zonă de depozitare situată în spațiul de încărcare, la partea superioara a cabinei. Capacitatea sa este variabilă, în funcție de inaltimea furgonului (tip H2 sau H3).

! Din motive de siguranta, nu asezati obiecte grele in galeria interioara.

Opritor de incarcatura

Pe podea, în spatele scaunelor față, un separator orizontal protejează conducatorul și pasagerii din față, împotriva riscurilor de deplasare a incarcaturii.

Separator vertical tip grilaj

În functie de tara de comercializare, in spatele scaunului conducatorului, un separator tip scara protejează conducatorul de eventuale deplasări ale încărcăturii.

Perete separator vitrat

În functie de tara de comercializare, un perete de separare care include un geam izoleaza cabina de spatiul de incarcare. Puteti utiliza comanda pentru a deschide / închide geamul culisant.



Lampa amovibila

Daca vehiculul este echipat, lampa amovibila cu fixare magnetica este amplasata la nivelul plafonierei spate.

In centrul soclului lampii amovibile este montat un alt corp de iluminat.

Degajati lampa amovibila din soclul sau, apasand pe buton si rotind-o apoi cu 90 de grade in jos.

Pentru a aprinde lampa, culisati intrerupatorul catre inainte.

Pentru a inlocui cei 4 acumulatori (tip Ni-MH), indepartati masca de protectie de pe lampa.

Pentru a fixa lampa in locul sau, angajati-o in degajarile din soclu, apoi roti-o in sus.

i Cu vehiculul oprit, cu cheia in contactor sau nu, incarcarea lampii ca si iluminatul lampii mobile se intrerupe dupa aproximativ 15 minute. Cand vehiculul ruleaza, acumulatorii lampii amovibile se incarca automat.



Geamuri laterale culisante

În funcție de echiparea vehiculului, geamurile laterale din rândul 2 pot fi deschise.

Acționați cele două comenzi și culisați geamul.

! În timpul mersului, geamul trebuie să fie închis sau blocat într-o poziție intermediară.

Nu scoateți pe geam obiecte lungi.



AMENAJARI EXTERIOARE

Grila antiproiectii

În funcție de țara de comercializare, o grila de protecție fixată la partea interioară a barelor de protecție față permite protejarea subansamblului motorului împotriva proiectării pietrisului...

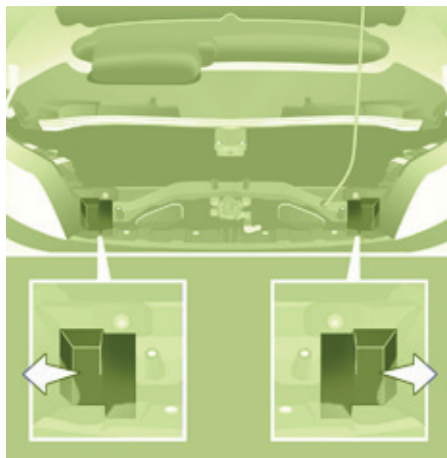

Protecții împotriva temperaturilor foarte scăzute

În funcție de țara de comercializare, sunt montate protecții din spumă, pentru a evita penetrarea frigului sau zăpezii în partea superioară a compartimentului motorului. Situate la extremitatea fiecărui bloc optic, ele sunt fixate pe traversa de la partea superioară a radiatorului. Pentru a le îndepărta, culisați-le lateral, către exteriorul vehiculului.



Treapta escamotabilă

Pentru a facilita ieșirea pasagerilor din spate, vehiculul poate fi echipat cu o treaptă care se depliază la deschiderea ușii laterale culisante.

Retrovizoare și geamuri



OGLINZI RETROVIZOARE

Oglindă retrovizoare interioară

Comanda situată pe marginea inferioară a oglinzii vă permite să optați între cele două poziții disponibile.

Poziția de zi, comanda este împinsă.

Poziția de noapte, anti-orbire, trageți comanda spre dumneavoastră.

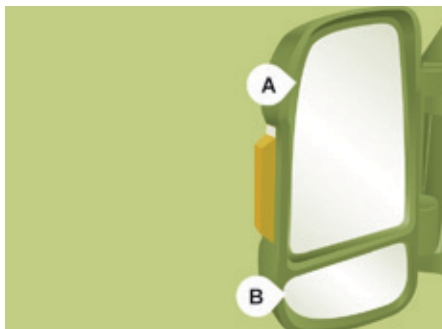

Retrovizoare exterioare

Acestea sunt formate din două zone:

A - Oglindă superioară

B - Oglindă inferioară

Oglinzile retrovizoare exterioare au o formă sferică pentru a mări zona laterală vizibilă. Din acest motiv, obiectele observate sunt mai aproape decât par. Așadar trebuie să țineți cont de acest lucru pentru a aprecia corect distanța.

Carcasa oglinzii integrează și un semnalizator lateral și antene, în funcție de diferitele echipamente disponibile la bord (GPS, GSM, Radio...).



Comanda electrică a oglinzilor

Poziția cheii în contact trebuie să fie **MAR**. Rotiți comanda pentru a selecționa oglinda pe care doriți să o reglați.

1 Oglindă retrovizoare șofer:

A1 - Oglindă superioară

B1 - Oglindă inferioară

Apoi, înclinați comanda în sensul de reglare dorit.

2 Oglindă retrovizoare pasager:

A2 - Oglindă superioară

B2 - Oglindă inferioară

Apoi, înclinați comanda în sensul de reglare dorit.



Rabatere electrică

Apăsați acest buton.



Dezghețare oglinzi

Apăsați butonul care comandă dezghețarea lunetei.



GEAMURI ACTIONATE ELECTRIC

- A. Geam actionat electric la conducator
- B. Geam actionat electric la pasager

Aveți la dispoziție două posibilități:

Funcționare automata

Apăsați comanda **A**, sau trageți de comanda dincolo de punctul de rezistență: geamul se deschide sau se închide complet după eliberarea comenzii.

O nouă acționare a comenzii oprește mișcarea geamului.

Funcționare manuala

Apăsați pe comanda **A/B** sau trageți de aceasta, fără a depăși punctul de rezistență. Geamul se oprește imediat ce eliberați comanda.

Pentru o utilizare corecta

Scoateți cheia din contact de fiecare dată când părăsiți vehiculul, chiar și pentru o perioadă scurtă.

În cazul lovirii în timpul manevrării sistemului electric de ridicare a geamurilor, trebuie să inversați sensul de mișcare a geamului. Pentru aceasta, apăsați butonul corespunzător.

Când conducatorul acționează comenzile geamurilor pasagerilor, el trebuie să se asigure că nici o persoană nu împiedică închiderea corectă a geamurilor.

Conducatorul trebuie să se asigure că pasagerii folosesc corect sistemul electric de acționare a geamurilor.

Fiți deosebit de atenți la copii în timpul manevrării geamurilor.

PERSONALIZARE - CONFIGURARE



Prin panoul de comenzi de MOD

Acest panou de comenzi situat langa volan permite accesul la meniurile de personalizare pentru diferite echipamente. Informatiile corespunzatoare apar pe ecranul tabloului de bord.

Sunt disponibile unsprezece limbi: italiană, engleză, germană, franceză, spaniolă, portugheză, olandeză, portugheza (Brazilia), poloneza, rusa, turca.

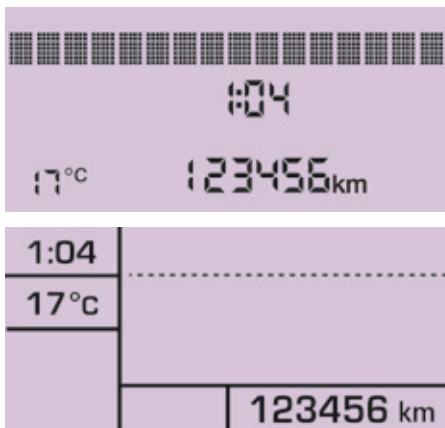

Dacă vehiculul este echipat cu sistem audio, aveți acces la toate meniurile.

Daca vehiculul este echipat cu sistem audiotematic tactil, unele meniuri sunt accesibile doar prin intermediul panoului de comenzi al sistemului audio.



Din motive de siguranta, unele meniuri nu sunt disponibile decât cu contactul taiat.



M Tasta MOD permite:

- accesarea meniurilor și a submeniurilor,
- validarea unei opțiuni, în interiorul unui meniu,
- ieșirea din meniu.

O apăsare lungă vă duce la pagina principală.



Apasarea acestei taste permite:



































































- să parcurgeți meniul spre opțiunea superioară,
- creșterea unei valori.



Apasarea acestei taste permite:



- să parcurgeți meniul spre opțiunea inferioară,
- diminuarea unei valori.

Meniu...	Apasati pe...	Submeniu...	Apasati pe...	Alegere...	Validare si iesire	Permite...		
  	1	Bip Viteza (Speed)		 ON		 Creștere		Activare / Dezactivare; semnalul sonor indică depășirea vitezei programate și alegerea vitezei.
				 OFF		 Diminuare		
  	2	Senzor de faruri				 Creștere		Reglarea sensibilității senzorului de lumină (de la 1 la 3).
						 Diminuare		
  	3	Activare Traseu B				 Activare		Vizualizarea celei de a doua distanțe "Traseu B".
						 Dezactivare		
  	4	Traffic Sign				 Activare		Activare / Dezactivare citire panouri.
						 Dezactivare		
  	5	Reglaje ora (Hour)		 Ore / Minute		 Creștere		Reglare ceas.
								
						 24		Alegerea modului de afișare a ceasului.
						 12		
  	6	Reglaje data		An / Lună / Zi		 Activare		Reglarea datei.
						 Dezactivare		
  	7	Autoblocare		În mișcare		 ON		Activare / Dezactivare a blocarii automate a ușilor la o viteză mai mare de 20 km/h.
						 OFF		

Configurarea vehiculului

Meniu...		Apăsați pe...	Sub-meniu...	Apăsați pe...	Alegere...	Validare și ieșire	Permite...
M ▲ ▼	8 Unități de măsură (Unit)	M	▲ Distanță	M	▲ km ▼ mile	M	Alegerea unității de afișare a distanțelor.
			Consumuri	M	▲ km/l ▼ l/100 km		Alegerea unității de afișare a consumului.
			▼ Temperatura	M	▲ ° C ▼ ° F		Alegerea unitatii de afisare a temperaturii.
M ▲ ▼	9 Limbi	M			▲ Lista limbilor disponibile ▼	M	Alegerea limbii de afișare.
M ▲ ▼	10 Volum anunțuri (Buzz)	M			▲ Creștere ▼ Diminuare	M	Creștere / Diminuare volum anunțuri sau semnal sonor de avertizare.
M ▲ ▼	11 Service	M			▲ Service (km/mile până la revizie)	M	Afișarea kilometri / mile ce mai raman de parcurs până la următoarea revizie.
					▼ Ulei (km/mile pana la schimbul de ulei)		Afișarea kilometri / mile ce mai raman de parcurs pana la urmatorul schimb de ulei.

Menuu...	Apasati pe...	Submeniu...	Apasati pe...	Alegeti...	Validare si iesire	Permite...
	12 Lumini diurne			ON OFF		Activarea / Dezactivarea luminilor diurne.
	13 Lumini de drum automate			ON OFF		Activarea / Dezactivarea luminilor de drum automate.
	14 Airbag de Pasager (BAG P)		ON OFF		Da Nu Da Nu	Activare airbag de pasager. Neutralizare airbag de pasager.
	15 Ieșire din meniu					Ieșire din meniu. O apăsare pe săgeata de jos va aduce la primul meniu.

Configurarea vehiculului



Prin sistemul audio-telematic tactil

Acest panou de comenzi al sistemului audio, situat în centrul planșei de bord, permite accesarea meniurilor de personalizare a unor echipamente.

Informațiile corespunzătoare apar pe ecranul tactil.

Sunt disponibile noua limbi: germana, engleza, spaniola, franceza, italiana, olandeza, poloneza, portugheza, turca.

 Din motive de siguranță, unele meniuri nu sunt accesibile decât cu contactul tăiat.



Cu ajutorul acestei taste de pe panou puteți accesa meniul "Reglaje".



Cu ajutorul acestei taste de pe ecran puteți să reveniți la meniul anterior sau puteți crește o valoare.



Cu ajutorul acestei taste de pe ecran puteți derula în jos un meniu sau puteți diminua o valoare.

Meniu "Reglaje"

1. "Afișaj".
2. "Comenzi vocale".
3. "Ora și Data".
4. "Siguranță / Asistență".
5. "Lumini".
6. "Uși & blocare".
7. "Audio".
8. "Telefon / Bluetooth".
9. "Reglare radio".
10. "Restabilirea reglajelor" pentru a reveni la reglajele inițiale ale constructorului.
11. "Ștergere date pers." pentru a șterge toate datele personale legate de echipamentul Bluetooth din sistemul audio.



Pentru informații suplimentare privind sistemul audio, telefonul, radioul și sistemul de navigație, submeniurile **2**, **7**, **8**, **9** și **11** sunt detaliate în rubrica "Audio și telematică".



Parametrii submeniurilor **4**, **5** și **6** variază în funcție de echipamentele instalate pe vehicul.

Din submeniul "Afisaj", puteti:

- selecta "Limbile" si alege una dintre limbile mentionate mai sus,
- selecta "Unitati de masura" si seta consumul (l/100 km, mpg), distantele (km, mile) si temperatura (° C, ° F),
- selecta "Afisaj Traseu B" pentru activarea sau dezactivarea traseului B din calculatorul de bord (On, Off).

Din submeniul "Ora si Data", puteti:

- selecta "Reglarea orei si formatul" pentru a regla ora, minutele, secundele si pentru a alege formatul (24 h, 12 h cu am sau pm),
- selecta "Reglarea Datei" pentru a regla ziua, luna si anul.

 Pentru a putea regla ora manual, optiunea "Sincronizare Ora" trebuie sa fie dezactivata (Off).

Din submeniul "Siguranta / Asistare", puteti:

- selecta "Camera de mers inapoi" pentru a o activa sau dezactiva (On, Off),
- selecta "Parkview Camera", apoi "Retard camera", pentru activarea sau dezactivarea mentinerii afisajului timp de 10 secunde, sau pana la 18 km/h (On, Off),
- selecta "Traffic Sign" pentru a activa sau dezactiva utilizarea lui (On, Off),
- selecta "Airbag de pasager" pentru a-l activa sau dezactiva (On, Off).

Din submeniul "Lumini", puteti:

- selecta "Lumini de zi", pentru a le activa sau dezactiva (On, Off),
- selecta "Lumini de drum automate" pentru a activa sau dezactiva utilizarea lui (On, Off),
- selecta "Senzor de faruri", pentru a-i regla sensibilitatea (1, 2, 3).

Din submeniul "Usi & deblocare", puteti:

- selecta "Blocare automata deschideri", pentru a o activa sau dezactiva (On, Off).

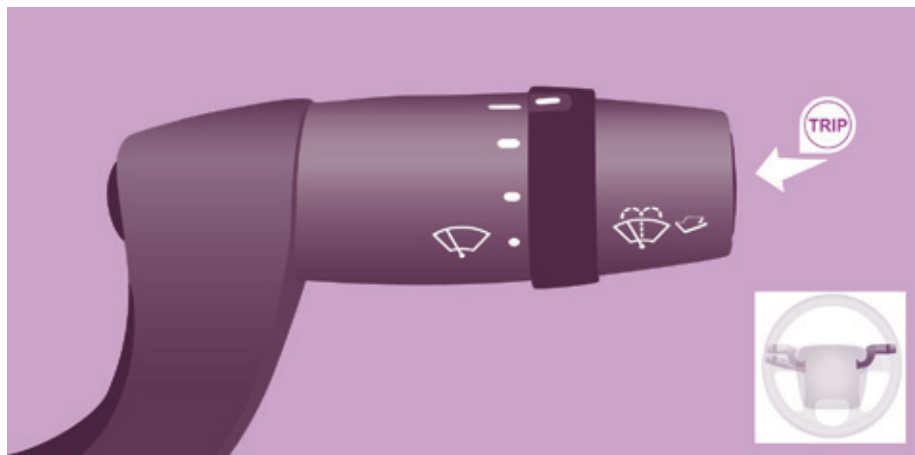

CALCULATOR DE BORD

Folosind tasta **TRIP**, situată în extremitatea comenzii ștergătoarelor, aveți acces la următoarele informații:

- **Autonomie**

Indică numărul de kilometri ce mai pot fi parcurși cu carburantul din rezervor, în funcție de consumul mediu al ultimilor kilometri parcurși.

- **Distanța A**

Indică distanța parcursă de la ultima aducere la zero a calculatorului de bord.

- **Consum mediu A**

Este cantitatea medie de carburant consumată de la ultima aducere la zero a calculatorului de bord.

- **Consum instantaneu A**

Este cantitatea medie de carburant consumată în ultimele secunde.

- **Viteza medie A**

Este viteza calculată de la ultima aducere la zero a calculatorului de bord (cu contactul cuplat).

- **Durata traseu A**

Indică timpul cumulată de la ultima aducere la zero a calculatorului de bord.

Dacă este activat TRIP B din meniul **MODE**:

- Distanță B
- Consum mediu B
- Viteză medie B
- Durată traseu B



TAHOGRAF

Dacă vehiculul dumneavoastră are ca dotare acest instrument, vă permite să memorați în aparat sau pe discul de carton inserat, toate datele cu privire la utilizarea vehiculului.

Exemplu: la plecarea în orice deplasare sau la schimbarea șoferului.

Când discul este introdus în aparat toate informațiile pot fi:

- afișate pe ecranul tahografului,
- imprimate,
- transferate pe un suport de stocare extern, printr-o interfață de conectare.

Pentru mai multe informații consultați manualele furnizate de producătorul tahografului.

i Dacă vehiculul dumneavoastră este echipat cu un tahograf, în cazul unei staționări a vehiculului pe o durată mai mare de 5 zile este recomandat să debransați borna (-) a bateriei (situată sub podeaua din partea stângă, în cabină).

Asistență la parcare cu spatele

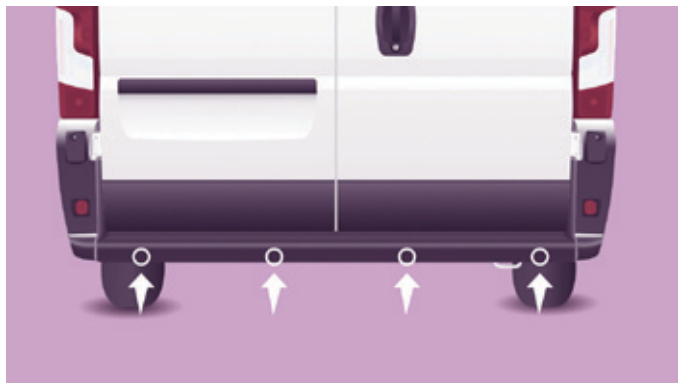

ASISTENȚA SONORĂ LA PARCAREA CU SPATELE

Dacă vehiculul dumneavoastră are această echipare, sistemul este constituit din patru senzori de proximitate instalați în bara spate a vehiculului.

Acești senzori detectează orice obstacol: persoane, vehicul, copac, bariera aflate în spatele vehiculului ce manevrează.

Totuși, obiectele a căror înălțime sau grosime a fost detectată la începutul manevrei nu mai sunt detectate la sfârșitul acesteia: zone oarbe între și sub senzori. De exemplu: obiecte precum un țăruș, o baliză de șantier sau bordura de trotuar.

Sistemul de asistență la parcare cu spatele poate fi cuplat la camera de mers înapoi.

Funcționare

Cuplați treapta de mers înapoi cu ajutorul manetei de viteze.

Apropiere de un obiect este semnalizată printr-un semnal sonor, care devine din ce în ce mai des cu cât vehiculul se apropie de obstacol.

Dacă distanța "spatele vehiculului - obstacol" este mai mică de 30 cm, semnalul sonor devine continuu.

Oprire

Deplasați maneta de la treapta de mers înapoi și treceți la punctul mort.

Disfuncție



Dacă acest martor rămâne aprins pe tabloul de bord, însoțit de un mesaj pe ecran, consultați un Service autorizat sau rețeaua CITROËN.

Pentru o bună utilizare

Acest sistem nu poate, în nici un caz, înlocui atenția conducătorului.

Fiti și mai atenți dacă efectuați o manevra de mers înapoi cu ușile din spate deschise.

Pe timp urât sau pe timp de iarnă, asigurați-vă că senzorii de proximitate nu sunt acoperiți cu noroi, gheață sau zăpadă.



CAMERA VIDEO DE MERS INAPOI

Dacă face parte din echiparea vehiculului, această cameră se află în spate, la nivelul celui de al treilea stop.

Aceasta transmite imagini pe ecranul plasat în cabină. Această vedere în partea din spate vă ajută la manevre.

Camera video de mers inapoi poate fi cuplata la sistemul de asistare la parcare cu spatele.



Ecran

Camera transmite imagini la un ecran LCD color de 5 inci. Acest ecran este utilizat și de sistemul audio-telematic tactil.

Activarea sau dezactivarea sunt efectuate prin intermediul meniului pentru reglajele sistemului audio-telematic tactil.

Functionare

Camera începe să funcționeze imediat ce este cuplat marșarierul și rămâne activă până la o viteză de aproximativ 15 km/h. Ea se dezactivează la peste 18 km/h.

Camera este activată, de asemenea, în cazul deschiderii ușilor spate atunci când vehiculul este oprit.

Oprire

La trecerea în mers înainte, ultima imagine rămâne afișată timp de aproximativ 5 secunde, apoi se stinge.

Ultima imagine ramane, de asemenea, afișată în același mod, în cazul închiderii ușilor spate când vehiculul este oprit.

Pentru o utilizare corectă

În condiții optime de mers ale vehiculului (poziție pe drum, nivel de încărcare) zona de vizibilitate maximă acoperită de această cameră are o adâncime a câmpului de aproximativ 3 m lungime și 5,5 m lățime.

Zona de vizibilitate poate varia în funcție de condițiile meteorologice din exterior (luminozitate, ploaie, ninsoare, ceață...), în funcție de încărcătura vehiculului și de poziționarea sa pe șosea.

Pentru a curăța camera și ecranul, evitați să folosiți un detergent sau un dispozitiv care poate zgâria sticla.

Folosiți mai degrabă o cârpă neabrazivă sau o pensulă.

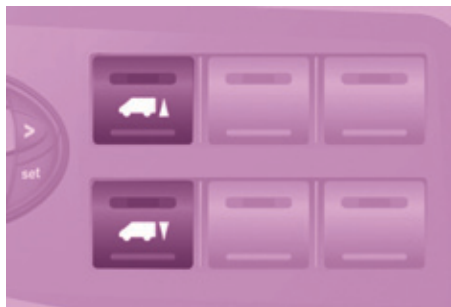

SUSPENSIE PNEUMATICA

Dacă vehiculul este echipat cu suspensie pneumatică, aveți posibilitatea să modificați înălțimea pragului din spate, pentru a ușura încărcarea sau descărcarea vehiculului.

Comenzile sunt amplasate lângă volan.

Dispuneți de un nivel de referință și de 6 niveluri de variație a înălțimii pragului, în sus (de la +1 la +3), sau în jos (de la -1 la -3). Fiecare nivel atins apare pe afișajul din tabloului de bord.



Corectare manuala a inaltimii pragului de incarcare

Ridicare: ajustarea pragului platformei in sus



Apăsați rapid pe comandă pentru a selecta nivelul superior. Fiecare apăsare (LED aprins) crește cu un nivel: +1 la +3.

O apăsare lungă selectează nivelul maxim (+3).

Coborare: ajustarea pragului platformei in jos



Apăsați rapid pe comandă pentru a selecta nivelul inferior. Fiecare apăsare (LED aprins) scade cu un nivel: -1 la -3.

O apăsare lungă selectează nivelul minim (-3).

Revenire la înălțimea nominală

Apăsați de tot atâtea ori în sens invers față de nivelul poziției afișate.

Neutralizare

Efectuați o apăsare lungă pe cele două comenzi simultan pentru dezactivarea sistemului. Ledurile rămân aprinse.

Reactivare

O nouă apăsare lungă pe cele două comenzi simultan reactivează sistemul. Ledurile se sting.



De la 5 km/h în sus, sistemul se reactivează.

Corectie automată a înălțimii pragului de incarcare

De la 20 km/h în sus, sistemul reglează automat înălțimea pragului spate la nivelul nominal.

Disfuncție



În cazul apariției unei disfuncții a acestui sistem, se aprinde acest martor luminos.

Apeleati la rețeaua CITROËN sau la un Service autorizat pentru verificarea acestui sistem.

Utilizare corectă

La rularea cu nivelul pragului prea sus sau prea jos exista riscul de a deteriora piese sub vehicul.

Înălțimea pragului se poate ajusta automat în funcție de eventualele schimbări de temperatură sau de încărcare.

Trebuie să evitați folosirea acestei comenzi în următoarele cazuri:

- când lucrați sub vehicul,
- când schimbați o roată,
- când transportați vehiculul pe un camion, tren, feribot, vapor, ...

Înainte de orice manevra de ridicare sau coborare a pragului de incarcare, pentru a evita deteriorarea vehiculului sau ranirea unei persoane, verificați ca nimeni și nimic să nu se găsească în zona vehiculului.



FRANA DE PARCARE

Actionare

Actionați frâna de parcare, pentru a imobiliza vehiculul.

Verificați că este corect acționată înainte de a ieși din vehicul.



Frâna de parcare rămasă acționată sau incomplet deblocată este semnalată prin aprinderea acestui maror pe tabloul de bord.

Dacă staționați în pantă, bracați roțile spre trotual și acționați frâna de parcare.

Este inutil să cuplați o treapta de viteză după oprirea vehiculului, mai ales când este încărcat.

 Folosiți frâna de parcare, **numai cu vehiculul oprit**.

 În cazuri excepționale dacă folosiți frâna de parcare când vehiculul este în mișcare, nu o acționați până la capăt pentru a nu bloca roțile din spate (risc de derapare).

Deblocare

Trageți ușor de mâner și apăsați pe buton pentru a elibera frâna de parcare.

SEMNAL DE AVARIE

Apăsați pe acest buton, semnalizatoarele de direcție clipeșc.

Poate funcționa cu contactul tăiat.

 Nu-l utilizați decât în caz de pericol, pentru o oprire de urgență, sau pentru conducerea în condiții neobișnuite.



AVERTIZOR SONOR

Apasati in centrul volanului.

SISTEME DE ASISTARE LA FRANARE

Aceste sisteme complementare vă ajută să frânați în condiții optime în situații de urgență:

- sistemul antiblocare roți (ABS),
- repartitorul electronic de frânare (REF),
- asistare la frânarea de urgență (AFU).

Sistem antiblocare roți și repartitor electronic de frânare

Aceste două sisteme asociate măresc stabilitatea și maniabilitatea vehiculului dumneavoastră la frânare, în special pe carosabil degradat sau alunecos.

Funcționare

Dispozitivul de antiblocare intervine automat când există risc de blocare a roților.

Funcționarea normală a sistemului ABS se poate manifesta prin vibrații ușoare ale pedalei de frână, însoțite de zgomot.

 În caz de frânare de urgență, apăsați puternic fără să eliberați pedala.

Oprire

Aceste sisteme nu pot fi dezactivate de către conducător.

Disfuncție

Aprinderea acestui mator, însoțită de un mesaj pe afisajul din bord, indică disfuncția sistemului ABS ceea ce ar putea provoca pierderea controlului vehiculului la frânare.



Aprinderea acestui mator, împreună cu aprinderea matorului **ABS**, însoțita de un mesaj pe afisajul din bord, indică o disfuncție a repartitorului electronic de frânare, ceea ce ar putea provoca pierderea controlului vehiculului la frânare.

Oprirea este imperativa, în cele mai bune condiții de siguranță.

În ambele cazuri, consultați rețeaua CITROËN sau un service autorizat.

i Pentru eficacitatea maxima a sistemului de frânare, este necesară o perioadă de ajustare de aproximativ 500 de kilometri. În acest timp, se recomandă evitarea frânărilor bruște, repetate și prelungite.

Utilizare corecta

Dispozitivul de antiblocare nu permite o distanță de frânare mai redusă. Pe drumuri foarte alunecoase (polei, ulei...) sistemul ABS este susceptibil de a mări distanța de frânare. În cazul frânării de urgență, nu ezitați să apăsați puternic pedala de frână, fără a reduce efortul, chiar pe drum alunecos; veți putea astfel să continuați manevrarea vehiculului, pentru a evita un obstacol.

În cazul înlocuirii roților (pneuri și jante), asigurați-vă că acestea sunt conforme cu recomandările constructorului.

Asistenta la frânarea de urgență

Acest sistem permite, în caz de urgență, atingerea mai rapidă a presiunii optime de frânare, reduce deci distanța de oprire.

Funcționare

Se declanșează în funcție de viteza de apăsare a pedalei de frână.

Acest lucru se traduce printr-o diminuare a rezistenței pedalei și o mărire a eficienței frânării.

! În cazul unei frânări de urgență, apăsați puternic fără a slăbi efortul, nici măcar pentru o clipă.

Oprire

Acest sistem nu poate fi neutralizat de conducător.



SISTEME DE CONTROL AL TRAIECTORIEI

Control dinamic al stabilitatii (CDS)

Controlul dinamic al stabilității acționează asupra frânelor uneia sau mai multor roți, pentru a înscrie vehiculul pe traiectoria dorită de șofer, în limitele legilor fizicii. Atunci când este activat sistemul CDS, paștrăți linia de deplasare fără a încerca să contravirați.

Funcționare

Sistemul CDS este activat în mod automat la fiecare pornire a vehiculului.



În cazul unor probleme de aderență sau de traiectorie, acest sistem acționează.

Aceasta este semnalizată prin aprinderea acestui mator în tabloul de bord combinat.

Oprire

Acest sistem nu poate fi neutralizat de conducător.

Disfuncție



Aprinderea acestui mator, însoțită de un semnal sonor și confirmată de afișarea unui mesaj pe afișajul din bord, indică o disfuncție a sistemului CDS.

Efectuați o verificare în rețeaua CITROËN sau la un service autorizat.

Antipatinare roți (ASR)

Antipatinarea roților optimizează motricitatea, pentru a evita patinarea roților, acționând asupra franelor roților motoare și asupra motorului.

Funcționare

Acest sistem este activat automat la fiecare pornire a vehiculului.

Acest sistem acționează în cazul unor probleme de aderență sau de traiectorie.

Oprire

În condiții excepționale (demarajul vehiculului împotmolit, imobilizat în zăpadă, pe sol instabil...), poate fi utilă dezactivarea sistemului ASR pentru a determina patinarea roților pentru a-și regăsi aderența.

- Pentru a dezactiva sistemul, apăsați acest buton, situat în zona centrală a planșei de bord.

Aprinderea matorului butonului, însoțită de un mesaj pe afișajul din bord indică neutralizarea sistemului ASR.

Siguranța în conducere

Reactivare

Sistemul ASR se reactivează automat după fiecare tăiere a contactului.

- Apăsați din nou acest buton pentru a-l reactiva manual.

Disfuncție



Aprinderea acestui martor, însoțit de un semnal sonor și confirmat printr-un mesaj pe afisajul din bord indică o disfuncție a sistemului ASR.

Efectuați o verificare în cadrul rețelei CITROËN sau la un service autorizat.

Utilizare corectă

Sistemele CDS și ASR oferă un surplus de siguranță la condusul normal, dar nu trebuie să încite șoferul să riște inutil sau să ruleze cu viteză prea mare.

Funcționarea acestor sisteme este asigurată sub rezerva respectării indicațiilor constructorului referitoare la roți (pneuri și jante), elementele sistemului de frânare, elementele electronice, procedurile de montare și intervenție a rețelei.

După un impact, efectuați o verificare a acestor sisteme în rețeaua CITROËN sau la un service autorizat.

Controlul inertiei incarcaturii

Greutatea totală reală a unui vehicul utilitar poate varia considerabil în funcție de încărcatura. Prin urmare, centrul de greutate al vehiculului se poate deplasa în plan longitudinal și chiar în înălțime.

Fiecare dintre aceste variații are repercusiuni asupra frânării, mobilității, comportamentului în viraje și tendinței de rasturnare.

Controlul inertiei estimează greutatea totală reală a vehiculului, analizând comportarea acesteia din urmă, în timpul fazelor de accelerare și de frânare.

Acest sistem adaptează în mod corespunzător intervențiile sistemelor CDS și ASR în funcție de repartizarea greutății vehiculului. Ca urmare, vehiculul își pastrează traiectoria în mod mai sigur în situații critice.

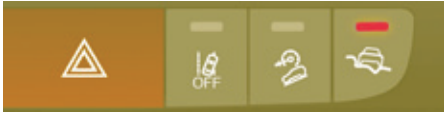

Control Inteligent al Tracțiunii

Sistem de asistare a motricității pe drum uri cu aderență redusă (zapada, polei, noroi...). Acest sistem permite detectarea situațiilor de aderență redusă, ce ar putea face dificile pornirile și deplasarea vehiculului.

În aceste situații, **Controlul Inteligent al Tracțiunii** se substituie sistemului **ASR**, transferând forța motrice către roata care are aderența mai bună, pentru a optimiza tracțiunea și urmărirea traiectoriei.

Pornire

La pornirea vehiculului, acest sistem este dezactivat.

Apasati acest buton situat in centrul plansei de bord, pentru a activa sistemul; se aprinde matorul luminos al butonului.

Acest sistem este activ pana la aproximativ 30 km/h.

Imediat ce viteza depaseste 30 km/h, sistemul se dezactiveaza automat, dar matorul butonului ramane aprins.

Sistemul se reactiveaza automat cand viteza scade sub 30 km/h.

Oprire

Apasati acest buton, situat in centrul plansei de bord, pentru a dezactiva sistemul; matorul de pe buton se stinge si sistemul **ASR** este din nou activ.

Disfunctie



In cazul aparitiei unei disfunctii a controlului inteligent al tracțiunii, se aprinde acest mator.

Efectuati verificarea prin intermediul rețelei CITROËN sau apelati la un Service autorizat.

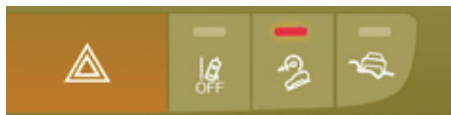

Asistența la coborârea unei pante

Sistem de asistare la coborâre pantelor, pe drumuri cu aderență redusă (noroi, pietris...), sau în caz de pantă accentuată.

Acest sistem reduce riscul de alunecare sau de pierdere a controlului asupra vehiculului în timpul coborârii pantei.

El menține o viteză constantă pe durata coborârii, acționând autonom și diferențiat asupra franelor.

Pornire

La pornirea vehiculului, sistemul este dezactivat.

La o viteză mai mică de 30 km/h, apăsați pe acest buton, situat în centrul planșei de bord, pentru a activa sistemul; mărtoșul luminos al butonului se aprinde.

Imediat ce vehiculul începe coborârea, puteți elibera pedalele de frână și de accelerație; mărtoșul butonului se aprinde intermitent.

Când funcția este activată, luminile de stop se aprind automat.

Dacă viteza depășește 30 km/h, sistemul se dezactivează automat, dar mărtoșul butonului rămâne aprins.

Sistemul se reactivează automat imediat ce viteza scade din nou sub 30 km/h.

 Puteți apăsa oricând pe pedala de frână sau de accelerație.

Oprire

Apăsați pe acest buton, situat în centrul planșei de bord, pentru a dezactiva sistemul; mărtoșul butonului se stinge.

La depășirea vitezei de 50 km/h, funcția se dezactivează complet; mărtoșul butonului se stinge.

 Funcția poate fi indisponibilă în cazul supraîncălzirii franelor. Așteptați câteva minute pentru răcirea lor înainte de încerca din nou.

Disfuncție



În cazul apariției unei disfuncții a sistemului de asistență la coborârea pantei, se aprinde acest mărtoș luminos.

Pentru verificare, apăsați la rețeaua CITROËN sau la un Service autorizat.

 Pentru ca sistemul să se activeze, este necesar ca pantă să fie mai mare de 8 %.

Nu utilizați sistemul cu cutia de viteze la punctul mort.

Cuplați o treaptă corespunzătoare cu viteza vehiculului, pentru a evita calarea motorului.

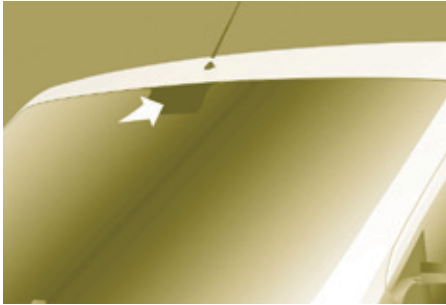

AVERTIZARE DE PARASIRE INVOLUNTARA A BENZII DE RULARE

Sistem care detectează depășirea involuntară a unui marcaj longitudinal de pe drum (linie continuă sau întreruptă).

O camera video, montată în partea centrală, sus, a parbrizului, supraveghează drumul și detectează liniile de demarcație a benzii de rulare și poziția vehiculului în raport cu acestea.

Ea declanșează o avertizare în cazul schimbării direcției, când vehiculul rulează cu mai mult de 60 km/h.

Folosirea acestui sistem este optimă mai ales pe autostrăzi și pe caile de mare viteză.



Sistemul de avertizare la depășirea involuntară a liniilor de marcaj nu poate, în niciun caz, să înlocuiască vigilența conducătorului.

În cazul deteriorării parbrizului, se recomandă insistent prezentarea în rețeaua CITROËN sau la un Service autorizat pentru înlocuirea și calibrarea camerei video.

Functionare

Sistemul se anclanșează automat, la pornirea vehiculului.



Incepe recunoașterea condițiilor de operare a funcției: acești doi martori se afișează pe tabloul de bord.



Când aceste condiții sunt îndeplinite, cei doi martori se sting. Sistemul este activat.

Dacă nu sunt îndeplinite condițiile de operare, sistemul este activat dar nu mai este eficient. Acest fapt este semnalat prin aprinderea continuă a celor doi martori de pe tabloul de bord.

Condiții operaționale de funcționare

După anclanșare, sistemul nu este activ decât dacă sunt îndeplinite condițiile operaționale de funcționare:

- Vehiculul rulează în mers înainte.
- Nu este detectată nicio anomalie de funcționare la nivelul vehiculului.
- Vehiculul rulează cu o viteză egală sau mai mare de 60 km/h.
- Marcajul longitudinal de pe sol reprezentând banda de rulare este vizibil în mod corect.
- Condițiile de vizibilitate sunt corecte.
- Traectoria vehiculului este rectilinie (sau virajele au raza mare).
- Câmpul vizual este suficient de degajat (este respectată distanța de siguranță față de vehiculul din față).
- În cazul încălcării unei benzi longitudinale de marcaj rutier (cu ocazia parasirii benzii de rulare, de exemplu), luminile semnalizatoare de direcție (dreapta sau stânga) de pe partea corespunzătoare încălcării marcajului nu sunt acționate.
- Traectoria vehiculului este în coerență cu traseul căii de circulație.

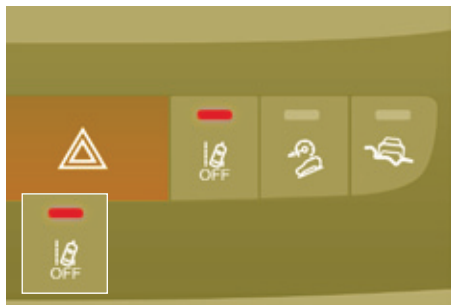

Oprire

- Apăsați acest buton pentru a dezactiva sistemul; matorul luminos al butonului se aprinde.

Starea sistemului rămâne în memorie la taierea contactului.

Pornire

- Apăsați acest buton pentru a reactiva sistemul; matorul luminos al butonului se stinge.

Cei doi matori de pe tabloul de bord raman aprinsi continuu pana la 60 km/h.

Detectare

In cazul detectarii unei devieri a directiei, sunteti avertizat prin intermediul unui mator luminos de pe tabloul de bord si emiterea unui semnal sonor:



- in cazul unei devieri spre stanga, se aprinde intermitent matorul luminos din partea stanga,



- in cazul unei devieri spre dreapta, se aprinde intermitent matorul luminos din partea dreapta.

Nicio alertă nu este transmisă atât timp cât semnalizatorul de direcție este activat și timp de încă 20 secunde după oprirea semnalizatorului de direcție.

Se poate declanșa o avertizare și la trecerea peste un marcaj de direcție (săgeată), sau peste un alt gen de marcaj nestandardizat (grafitti).

Detectarea poate fi perturbată:

- dacă marcajele de pe șosea sunt uzate,
- dacă între marcajele de pe șosea și suprafața șoselei există un contrast redus.

Sistemul se dezactivează imediat dacă este activă funcția Stop & Start. Sistemul va porni din nou și va lansa din nou recunoașterea condițiilor operationale după pornirea vehiculului.

i Sistemul poate fi perturbat sau este posibil să nu funcționeze corect:



- Când vehiculul transporta o încărcătură excesivă (cu atât mai mult cu cât încărcătura nu este echilibrată).
- Când condițiile de vizibilitate sunt nefavorabile (ploaie, ceață, zăpadă, ...).
- Când condițiile de luminozitate sunt nefavorabile (lumina solară orbitoare, obscuritate, ...).
- Dacă parbrizul este murdar sau deteriorat la nivelul camerei video,
- Dacă sistemele ABS, CDS, ASR sau de Control Inteligent al Tracțiunii nu sunt active.

Disfuncție





In cazul aparitiei unei disfuncții, se aprinde acest mator luminos, însoțit de un semnal sonor și confirmat prin afișarea unui mesaj pe ecran.

Efectuați verificarea sistemului prin intermediul unui Service autorizat sau al rețelei CITROËN.

Starea matorului de pe buton	Mesaj pe afisaj	Starea simbolului de pe afisaj	Semnal sonor	Semnificatie
Stins	-	-	-	Sistemul este activat (automat la fiecare pornire a vehiculului).
Stins	Avertizare de parasire involuntara a benzii de rulare activata	Martori  si aprinsi continuu	-	Sistemul este activat, dar conditiile operationale de functionare nu sunt indeplinite.
Stins	Avertizare de parasire involuntara a benzii de rulare activata	-	-	Sistemul este activat si conditiile operationale de functionare sunt indeplinite: sistemul este in masura sa furnizeze avertizarile sonore si vizuale.
Stins	-	Martor  aprins intermitent	Da	Sistemul este activ si recunoaste conditiile operationale: el semnalizeaza indepartarea de linia din partea stanga.
Stins	-	Martor  aprins intermitent	Da	Sistemul este activ si recunoaste conditiile operationale: el semnalizeaza indepartarea de linia din partea dreapta.

Siguranța în conducere

Starea matorului de pe buton	Mesaj pe afisaj	Starea simbolului de pe afisaj	Semnal sonor	Semnificatie
Aprins	Avertizare de parasire involuntara a benzii de rulare dezactivata	-	Nu	Sistemul a fost dezactivat manual.
Aprins	Avertizare de parasire involuntara a benzii de rulare indisponibila	Mator de anomalie 	Da	Sistemul este defect temporar: curatati parbrizul.
Aprins	Avertizare de parasire involuntara a benzii de rulare indisponibila	Mator de anomalie 	Da	Disfunctie a sistemului: adresati-va retelei CITROËN sau unui Service autorizat.

RECUNOASTEREA PANOURILOR

Acest sistem reprezintă o asistare la conducere. El utilizează o camera video amplasată la partea superioară a parbrizului.

Camera video detectează următoarele tipuri de panouri și afișează informațiile corespunzătoare pe tabloul de bord:

- viteza maximă autorizată,
- interdicția de a depăși.

 Unitatea de măsură a limitei de viteză (km/h sau mph) depinde de țara în care conduceți.

Aceasta trebuie luată în considerare pentru respectarea vitezei maxime admise.

Pentru ca sistemul să funcționeze corect când intrați într-o altă țară, unitatea de măsură a vitezei afișată pe tabloul de bord trebuie să corespundă cu cea din țara în care conduceți.

 Citirea automată a panourilor reprezintă un sistem de asistare la conducere și nu afișează întotdeauna corect limitele de viteză.

Panourile cu limitele de viteză întâlnite pe drum au întotdeauna prioritate față de valoarea afișată de sistem.

Sistemul nu poate, în niciun caz, să înlocuiască atenția conducătorului.

Conducătorul trebuie să respecte codul rutier și să adapteze întotdeauna viteza la condițiile climatice și de circulație.

Este posibil ca sistemul să nu afișeze limita de viteză în cazul în care nu identifică niciun panou pe o durată predeterminată.

Sistemul este conceput pentru a identifica panourile conforme cu Convenția de la Viena privind semnalizarea rutieră.

 Pentru a nu împiedica funcționarea optimă a sistemului:

- Curățați în mod regulat câmpul de vedere al camerei video.
- Nu efectuați reparații ale parbrizului în zona din apropierea senzorului camerei video.

La înlocuirea becurilor de proiectoare, se recomandă insistent montarea de piese de schimb originale.

Utilizarea altui tip de becuri ar putea reduce performanțele sistemului.

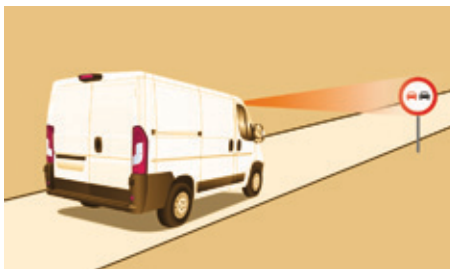
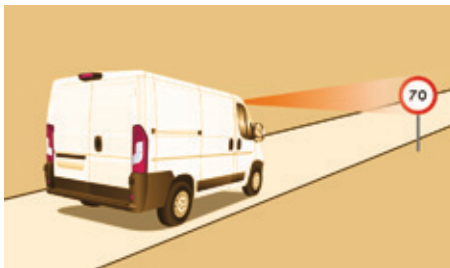

Afisare pe tableta tactila apoi pe tabloul de bord

Afisarea panourilor se face in doua faze:

- Toate panourile rutiere recunoscute sunt afisate pe tableta tactilă sub forma de ferestre (pop-up), timp de 40 de secunde.
- Apoi, aceste panouri sunt afisate pe tabloul de bord.

Sistemul poate afisa doua panouri rutiere simultan (limitare de viteza si interdictie de depasire), in cele doua zone dedicate pe tabloul de bord.

Daca este detectat un panou rutier suplimentar, de exemplu un panou de limitare a vitezei (viteza redusa) in caz de carosabil ud, acesta se afiseaza intr-o fereastra goala sub panoul corespunzator.

Panourile suplimentare sunt filtrate in modul urmator:

- Panourile referitoare la zapada sau polei se afiseaza numai daca temperatura exterioara este mai mica de 3° C.
- Panourile referitoare la zapada, ploaie sau ceata se afiseaza numai daca sunt activate stergatoarele de geamuri si temperatura exterioara este mai mica de 3° C.
- Panourile referitoare la camioane nu sunt afisate daca ele vizeaza un vehicul avand mai putin de 4 tone.
- Panourile referitoare la utilaje agricole nu sunt afisate.

Principii

Utilizand camera video amplasata in partea superioara a parbrizului, acest sistem identifica si citeste indicatiile de limitare a vitezei, interdictiile de depasire si panourile ce indica incetarea limitarilor mentionate anterior.

Activare / Neutralizare

Funcție parametrabilă cu tasta **MOD**; în meniul "Semne Trafic", selectați "ON" sau "OFF".

 Consultați rubrica "Tehnologie la bord - Configurare vehicul".

Limite de funcționare

Reglementările cu privire la limitele de viteză sunt specifice fiecărei țări.

Sistemul nu ia în considerare limitările de viteză în următoarele cazuri:

- intemperii (ploaie, ninsoare),
- poluare atmosferică,
- remorca, rulota,
- rularea cu lanțuri antiderapante,
- rularea cu un kit pentru suspensii neoriginale,
- repararea unui pneu cu kitul de depanare provizorie,
- conducători începători,
- ...

-  Sistemul poate fi perturbat, sau este posibil să nu funcționeze în următoarele situații:
- condiții de vizibilitate scăzută (lumina orbitoare, luminozitate insuficientă pe drum, ninsoare, ploaie puternică, ceață deasă, distanță prea mare între vehicul și panoul rutier),
 - temperaturi scăzute și condiții de climă deosebit de nefavorabile,
 - zona parbrizului situată în fața camerei video este murdară, aburită, acoperită de gheață, zăpadă, deteriorată, sau acoperită cu un autocolant,
 - camera video defectă,
 - harti vechi și/sau incorecte,
 - panouri mascate (de alte vehicule, vegetație, zăpadă),
 - panouri neconforme, deteriorate sau deformate,
 - variație a încărcării ce determină o înclinare puternică a camerei video (este posibil ca sistemul să nu funcționeze momentan pentru a permite o autocalibrare a camerei).



CENTURI DE SIGURANTA IN CABINA

Locul conducatorului este echipat cu pretensionare pirotehnica si limitator de efort.

La versiunile cu airbag frontal de pasager, locul pasagerului este si el echipat cu pretensionare pirotehnica si limitator de efort.

Bancheta fata este echipata cu doua centuri de siguranta.

Reglare pe înaltime

Pe partea conducatorului sau pe partea pasagerului din lateral, prindeți comanda impreuna cu ghidajul centurii si culisați ansamblul in pozitia dorita, apoi eliberati pentru a bloca.

Centura scaunului central nu este reglabila pe înalțime.



Cuplare

Trageți centura prin fața dumneavoastră, cu o mișcare lină, verificând ca aceasta să nu se răsucescă.

Cuplatați catarama in dispozitivul de cuplare. Verificați corecta cuplare și buna funcționare a dispozitivului de blocare automată, trăgând brusc de centură.

Deblocare

Apăsăți pe butonul de culoare rosie al dispozitivului de cuplare. Centura se retrage automat, dar este recomandat să înșotiti centura in miscarea ei de rulare.

! Ca măsură de siguranță, aceste manevre nu trebuie efectuate în timpul rulării.



Martor de centuri necuplate

La pornirea vehiculului, in cazul in care conducatorul si/sau pasagerul din fata nu si-a cuplat centura, acest martor se aprinde insotit de un semnal sonor crescator.

Aceasta avertizare functioneaza atat pe versiunile cu scaun de pasager fata cat si pe versiunile cu bancheta fata de 2 locuri.

! În caz de deblocare a centurii conducătorului auto, modul Stop & Start nu poate fi activat. Repornirea motorului nu este posibilă decât cu ajutorul cheii.

i Daca montati o bancheta fata ca post-echipare, este imperativ ca aceasta sa fie echipata cu centuri de siguranta omologate.

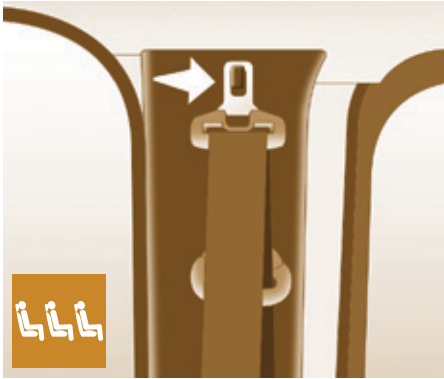

CENTURI DE SIGURANTA PENTRU LOCURILE DIN SPATE

Scaunele / banchetele din spate sunt dotate cu centuri de siguranță cu trei puncte de ancorare și cu dispozitive de rulare.

Locul central dispune de un ghidaj și un dispozitiv de rulare a centurii, ambele fixate de spătar.

La nivelul locurilor laterale, un suport permite prinderea centurii cand ea nu este utilizata.

Pentru o utilizare corecta

Conducatorul trebuie să se asigure că pasagerii utilizează corect centurile de siguranță și că acestea sunt cuplate corect înainte de a porni la drum.

Oricare ar fi locul pe care-l ocupați în vehicul, cuplați întotdeauna centura de siguranță, chiar și pe trasee scurte.

Centurile de siguranță sunt echipate cu un dispozitiv de inrulare care permite ajustarea automată a lungimii centurii, adaptându-se profilului dumneavoastră.

Nu utilizați accesorii (carlige de rufe, broșe, ace de siguranță etc.) ce ar putea fi atasate de centuri.

Puteți debloca centura apăsând pe butonul roșu al dispozitivului de cuplare. Însoțiți derularea centurii după decuplare.

Asigurați-vă de faptul că centura este rulata corect după utilizare.

După rabaterea sau deplasarea unui scaun sau a unei banchete din spate, asigurați-vă că centura este corect rulata și că dispozitivul de cuplare a centurii este în bună stare.

In caz de impact

Numai pentru locurile din fata, in funcție de natura și importanța impactului, dispozitivul pirotehnic poate să se declanșeze înainte și independent de deplicarea airbagurilor. Acesta întinde centurile instantaneu și le mulează pe corpurile ocupanților.

Declanșarea dispozitivelor de pretensionare este însoțită de o ușoară degajare de fum inofensiv și de un zgomot, datorat activării cartușului pirotehnic integrat în sistem.

Limitatorul de efort atenuează presiunea centurii pe corpul ocupanților.

Pretensionarea pirotehnică este activa in cazul in care contactul este pus si centura cuplata.

Dispozitivele de rulare sunt echipate cu un sistem de blocare ce se declanșează automat în caz de coliziune, de frânare de urgență sau de răsturnare a vehiculului.



Martorul airbagului se aprinde, de asemenea, dacă dispozitivele de pretensionare s-au declanșat. Consultați rețeaua CITROËN sau un Service autorizat.

Centuri de siguranță

Pentru a fi eficientă, o centură de siguranță:

- trebuie să mentina o singură persoană adultă,
- nu trebuie să fie răsucită; verificați acest lucru derulând-o ușor,
- trebuie să fie întinsă, cât mai aproape de corp.

Partea superioară a centurii trebuie poziționată în dreptul umărului.

Partea de jos se va așeza pe cât posibil pe bazin.

Nu inversați fixările centurii, aceasta nu-și va mai îndeplini în totalitate rolul. Dacă scaunele sunt dotate cu cotiere, partea inferioară a centurii se va trece pe sub acestea.

Verificați buna blocare a centurii trăgând centura cu o mișcare bruscă.

Recomandari cu privire la copii

Utilizați un scaun pentru copil adaptat în cazul în care pasagerul are sub 10 ani sau dacă are o înălțime sub un metru și cincizeci de centimetri.

Nu transportați niciodată un copil ținut în brațe, chiar dacă este cuplata centura de siguranță.



Pentru informații privind scaunele pentru copii, consultați capitolul 4, partea "Siguranță - Copii la bord".

În funcție de prescripțiile în vigoare privind siguranța, rețeaua CITROËN este garantul tuturor intervențiilor sau verificărilor, controalelor privind întreținerea și echipamentelor centurilor de siguranță.

Verificați periodic centurile (chiar după un șoc minor) în rețeaua CITROËN sau la un Service autorizat: ele nu trebuie să prezinte urme de uzură, tăiere sau scămoșare, și nici să fie transformate sau modificate.



Curățați centurile de siguranță cu apă cu săpun, sau cu un produs de curățare pentru textile vândut în rețeaua CITROËN.



Rezistența la socuri

Vehiculul dumneavoastră a fost conceput pentru a limita la maxim forțele asupra habitaculului: în caz de coliziune, arhitectura cabinei față permite o deformare progresivă, iar usile din față sunt ranforsate, pentru a contribui la rigiditatea ansamblului.

Protecție împotriva furtului

Vehiculul dumneavoastră, în versiune furgon, este compus din două zone distincte: cabina și spațiul de încărcare.

Această structură permite, în funcție de utilizare, o mai bună protecție, fie pentru lucrurile personale, fie pentru marfă.

În unele țări, în funcție de variantele comercializate, aveți la dispoziție o alarmă perimetrală cu protecție antiridicare.



Aceste funcții sunt detaliate în cadrul rubricii "Gata de plecare - Deschideri".

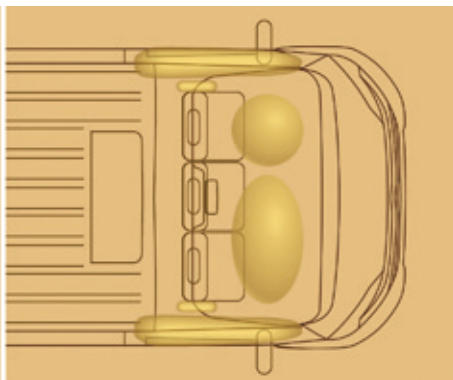
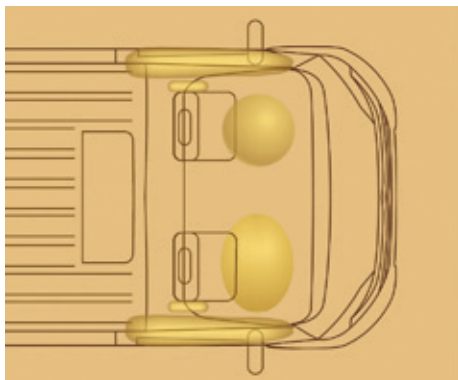

INFORMATII GENERALE REFERITOARE LA AIRBAGURI

Airbagurile au fost concepute pentru a spori siguranța pasagerilor în cazul unei coliziuni violente; acestea completează acțiunea centurilor de siguranță cu limitator de efort.

În acest caz, detectoarele electronice înregistrează și analizează decelerația brutală a vehiculului:

- în caz de impact puternic, airbagurile se depliază instantaneu pentru o protecție optimă a ocupanților din vehicul; imediat după șoc, airbagurile se dezumflă repede pentru a nu împiedica nici vizibilitatea, nici eventuala ieșire a pasagerilor,
- în cazul unor șocuri mai ușoare, impact din spate sau răsturnări în anumite circumstanțe airbagurile nu se deschid;

centura de siguranță este suficientă în asigurarea protecției optime.

Airbagurile funcționează numai când contactul este pus.

i Deschiderea airbagurilor este însoțită de o ușoară degajare de fum și de un zgomot, datorate activării cartușului pirotehnic integrat în sistem.

Acest fum nu este nociv, dar poate fi iritant pentru persoanele sensibile.

Zgomotul detonării poate provoca o ușoară diminuare a capacității auditive pentru o scurtă perioadă de timp.

Airbaguri frontale

Sunt integrate în mijlocul volanului pentru conducător și în planșa de bord pentru pasagerii din față. Ele se declanșează, cu excepția airbagului pasagerului, în cazul în care a fost dezactivat.

Disfuncție





Dacă acest martor se aprinde, consultați rețeaua CITROËN pentru o verificare a sistemului.



Dezactivarea airbagului frontal al pasagerului

Funcție parametrabilă cu tasta **MODE**; în meniul "Airbag passenger", selectați "OFF".

 Consultați rubrica "Tehnologie la bord - Configurarea vehiculului".

 Pentru siguranța copilului dumneavoastră, este imperativ să neutralizați airbagul pasagerului din față dacă instalați un scaun pentru copii "cu spatele în direcția de mers" pe scaunul sau pe bancheta pasagerilor din față. În caz contrar, copilul riscă să-i fie pusă viața în pericol sau să fie grav rănit în timpul declanșării airbagului.

Dacă airbagul frontal al pasagerului nu poate fi neutralizat: nu instalați niciodată un scaun pentru copii "cu spatele în direcția de mers".

În poziția "OFF", airbagul pasagerului din față nu se declanșează în cazul unui impact. Imediat după ce dezinstalați scaunul pentru copii, selectați "ON", pentru a reactiva airbagul, asigurând astfel siguranța pasagerilor din față în cazul unui șoc.

Controlul neutralizării



La fiecare pornire, neutralizarea este confirmată prin aprinderea acestui martor, însoțită de un mesaj afișat pe ecran.

Airbaguri laterale și airbaguri cortină

Dacă vehiculul dumneavoastră este dotat cu acest gen de echipament, airbagurile laterale sunt introduse în spătelele scaunelor din față, pe partea laterală a ușii. Airbagurile cortină sunt introduse în stâlpii ușilor și în partea superioară a habitaculului, în pavilionul locurilor din față din cabină.

Ele se intercalează între ocupantul locului respectiv și suprafața geamului.

Se declanșează unilateral, pe partea în care se produce coliziunea.

Disfuncție



Dacă se aprinde acest martor luminos, consultați rețeaua CITROËN pentru verificarea sistemului.

Pentru o utilizare corecta

Daca vehiculul este echipat, pentru ca airbagurile sa fie pe deplin eficiente, respectati regulile de siguranta de mai jos.

Cuplati centura de siguranță a scaunului pe care il ocupati, reglată si pozitionata corect. Adoptați o poziție corectă, asezat normal cu trunchiul la verticala.

Nu interpuneti nimic între pasageri și airbaguri (copil, animal, obiecte, ...), nu fixati si nu lipiti nimic in apropierea sau pe traiectoria de depliere a airbagurilor. Acestea ar putea cauza rani la deplierea airbagurilor.

Nu modificati echipamentele originale ale vehiculului, in mod deosebit in zona airbagurilor si pe traiectoria lor de depliere.

Orice intervenție asupra sistemelor de airbaguri trebuie sa fie realizata exclusiv in cadrul unui Service autorizat sau al rețelei CITROËN.

După un accident sau dacă vehiculul a fost furat, verificați sistemele de airbaguri.

Airbaguri frontale

Nu conduceți ținând volanul de brațe sau lăsând mâinile in zona centrala a volanului. Nu puneți picioarele pe planșa de bord de partea pasagerului.

Încercați să nu fumați în măsura în care este posibil, deplierea airbagurilor putând cauza arsuri sau existând pericolul unor răniri cazate de țigări sau pipa.

Nu demontați, nu perforați și nu loviți volanul niciodata.

Airbaguri laterale

Nu acoperiți scaunele decât cu huse omologate, compatibile cu declansarea airbagurilor laterale. Pentru a afla gama de huse adaptate pentru vehiculul dumneavoastra, puteti consulta rețeaua CITROËN.

Nu fixați și nu lipiți nimic pe spătarele scaunelor, deoarece ar putea cauza rănirea toracelui sau a brațelor în momentul declanșării airbagului lateral.

Nu apropiați bustul mai mult decât trebuie de usa.

Airbaguri cortina

Nu fixați și nu lipiți nimic pe stâlpii de usa sau pe plafon, deoarece ar putea cauza răni la cap în momentul declanșării airbagului cortina.

Nu demontați șuruburile mânerelor de susținere fixate pe plafon. Ele contribuie la fixarea airbagurilor cortină.

GENERALITATI PRIVIND SCAUNELE PENTRU COPII

Preocupare constantă a CITROËN încă din faza de concepție a vehiculului, siguranța copiilor depinde în aceeași măsură și de dumneavoastră.

Pentru a asigura o siguranță optimă respectați sfaturile următoare:

- toți copiii cu vârsta mai mică de 12 ani și înălțimea mai mică de un metru cincizeci trebuie să fie transportați în scaune de copii omologate adaptate greutateii lor, în locurile echipate cu centură de siguranță sau cu sistem de prindere ISOFIX.
- statistic, locurile cele mai sigure pentru transportul copiilor sunt cele din spate.
- copilul care are mai puțin de 9 kg trebuie obligatoriu transportat în poziția cu spatele în direcția de mers, atât pe locurile din față cât și pe cele din spate.
- pasagerul nu trebuie să călătorească având un copil pe genunchi.

! CITROËN va recomanda sa transportati copiii pe **scaunele din spate** ale vehiculului:

- "cu spatele în direcția de mers", pana la vârsta de 3 ani,
- "cu fata în direcția de mers", peste vârsta de 3 ani.



Instalarea unui scaun pentru copii pe locul din fata

"Spatele în direcția de mers"



Atunci când scaunul pentru copii "cu spatele în direcția de mers" este montat pe locul pasagerului din față, airbagul pasagerului din fata trebuie neapărat dezactivat. Altfel, copilul riscă să fie grav rănit sau chiar omorât la deplierea airbagului.



"Fata în direcția de mers"



Atunci când scaunul pentru copii cu față în direcția de mers este montat pe locul pasagerului din față, lăsați airbagul pasagerului activat.

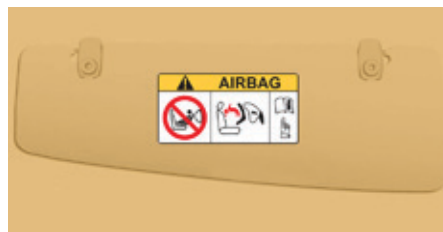

! Instalarea scaunelor pentru copii și neutralizarea airbagului pasagerului din fata sunt comune pentru întreaga gama CITROËN.

În absența neutralizării airbagului pasagerului din fata, este strict interzisă instalarea unui scaun pentru copii "cu spatele în direcția de mers" pe locurile din față.



Instalarea unui scaun pentru copii in spate

"Cu spatele in directia de mers"



Cand pe **locul pasagerului din spate** este instalat un scaun pentru copii amplasat "cu spatele in directia de mers", deplasati scaunul din fata al vehiculului

catre inainte si aduceti spatarul la verticala, astfel incat scaunul pentru copii amplasat "cu spatele in directia de mers" sa nu atingă scaunul din fata al vehiculului.

"Cu fata in directia de mers"



Cand pe **locul pasagerului din spate** este instalat un scaun pentru copii amplasat "cu fata in directia de mers", deplasati scaunul din fata al vehiculului catre inainte si

aduceti spatarul la verticala, astfel incat gambele copilului instalat in scaunul pentru copii dispus "cu fata in directia de mers" sa nu atingă scaunul din fata al vehiculului.

i Asigurati-va ca centura de siguranta este bine tensionata.

In cazul scaunelor pentru copii cu suport, aveti grija ca acesta sa fie in contact ferm cu podeaua. Daca este necesar, reglati scaunul din fata.

DEZACTIVAREA AIRBAGULUI PASAGERULUI DIN FATA



Nu instalati niciodata sistemul de retentie pentru copii "cu spatele in directia de mers" pe un scaun protejat de un airbag frontal activat. Acest lucru poate duce la decesul copilului sau il poate rani grav.

Eticheta de avertizare, amplasata de fiecare parte a parasolarului pasagerului, contine aceasta recomandare. Conform reglementarilor in vigoare, puteti gasi in tabelele urmatoare acest avertisment, disponibil in toate limbile necesare.



Regulile privind transportul copiilor sunt specifice fiecărei țări. Consultați legislația în vigoare în țara dumneavoastră. Consultați lista scaunelor omologate în țara dumneavoastră. Fixările isofix, scaunele spate, airbag-ul pasager și neutralizarea sa depind de versiunea comercializată.



Dacă vehiculul dumneavoastră are această opțiune, neutralizarea airbag-ului pasagerului din fata trebuie setată prin tasta **MODE**.



Consultați rubrica "Siguranță - Airbaguri".



Airbag pasager OFF



AR	لا يجب أبداً تركيب نظام لإجلاس الطفل لوجه باتجاه الورااء على مقعد سيارة مجهز بوسادة أمان هوائية أمامية مغلقة، فقد يؤدي هذا إلى التسبب بموت الطفل أو بإصابات خطيرة لديه.
BG	НИКОГА НЕ инсталирайте детско столче на седалка с АКТИВИРАНА предна ВЪЗДУШНА ВЪЗГЛАВНИЦА. Това може да причини СМЪРТ или СЕРИОЗНО НАРАНЯВАНЕ на детето.
CS	NIKDY neumist'ujte dětské zádržné zařízení orientované směrem dozadu na sedadlo chráněné AKTIVOVANÝM čelním AIRBAGEM. Hrozí nebezpečí SMRTI DÍTĚTE nebo VÁŽNĚHO ZRANĚNÍ.
DA	Brug ALDRIG en bagudvendt barnestol på et sæde, der er beskyttet af en AKTIV AIRBAG. BARNET risikerer at blive ALVORLIGT KVÆSTET eller DRÆBT.
DE	Montieren Sie auf einem Sitz mit AKTIVIERTEM Front-Airbag NIEMALS einen Kindersitz oder eine Babyschale entgegen der Fahrtrichtung, das Kind könnte schwere oder sogar tödliche Verletzungen erleiden.
EL	Μη χρησιμοποιείτε ΠΟΤΕ παιδικό κάθισμα με την πλάτη του προς το εμπρός μέρος του αυτοκινήτου, σε μια θέση που προστατεύεται από ΜΕΤΩΠΙΚΟ αερόσακο που είναι ΕΝΕΡΓΟΣ. Αυτό μπορεί να έχει σαν συνέπεια το ΘΑΝΑΤΟ ή το ΣΟΒΑΡΟ ΤΡΑΥΜΑΤΙΣΜΟ του ΠΑΙΔΙΟΥ.
EN	NEVER use a rearward facing child restraint on a seat protected by an ACTIVE AIRBAG in front of it, DEATH or SERIOUS INJURY to the CHILD can occur.
ES	NO INSTALAR NUNCA un sistema de retención para niños de espaldas al sentido de la marcha en un asiento protegido mediante un AIRBAG frontal ACTIVADO, ya que podría causar lesiones GRAVES o incluso la MUERTE del niño.
ET	Ärge MITTE KUNAGI paigaldage "seljaga sõidusuunas" lapseistetu juhi kõrvalistmele, mille ESITURVAPADI on AKTIVEERITUD. Turvapadja avanemine võib last TÕSISELT või ELUOHTLIKULT vigastada.
FI	ÄLÄ KOSKAAN aseta lapsen turvaistuinta selkää ajosuuntaan istuimelle, jonka edessä suojana on käyttöön aktivoitu TURVATYYNY. Sen laukeaminen voi aiheuttaa LAPSEN KUOLEMAN tai VAKAVAN LOUKKAANTUMISEN.
FR	NE JAMAIS installer de système de retenue pour enfants faisant face vers l'arrière sur un siège protégé par un COUSSIN GONFLABLE frontal ACTIVÉ. Cela peut provoquer la MORT de l'ENFANT ou le BLESSER GRAVEMENT.

Copii la bord

HR	NIKADA ne postavljati dječju sjedalicu leđima u smjeru vožnje na sjedalo zaštićeno UKLJUČENIM prednjim ZRAČNIM JASTUKOM. To bi moglo uzrokovati SMRT ili TEŠKU OZLJEDU djeteta.
HU	SOHA ne használnjon menetirányinak háttal beszerelt gyermekülést AKTIVÁLT (BEKAPCSOLT) FRONTLÉGZSÁKKAL védett ülésen. Ez a gyermek HALÁLÁT vagy SÜLYÖS SÉRÜLÉSÉT okozhatja.
IT	NON installare MAI seggiolini per bambini posizionati in senso contrario a quello di marcia su un sedile protetto da un AIRBAG frontale ATTIVATO. Ciò potrebbe provocare la MORTE o FERITE GRAVI al bambino.
LT	NIKADA neįrengkite vaiko prilaikymo priemonės su atgal atgrežtu vaiku ant sėdynės, kuri saugoma VEIKIANČIOS priekinės ORO PAGALVĖS. Išsiskleidus oro pagalvei vaikas gali būti MIRTINAI arba SUNKIAI TRAUMUOTAS.
LV	NEKAD Neuzstādiēt uz aizmuguri vērstu bērnu sēdekļīti priekšējā pasažiera sēdvietā, kurā ir AKTIVIZĒTS priekšējais DROŠĪBAS GAISA SPILVENS. Tas var izraisīt BĒRNA NĀVI vai radīt NOPIETNUS IEVAINOJUMUS.
MT	Qatt m'ghandek thalli tifel/tifla marbut f'siggu dahru lejn l-Airbag attiva, ghalix tista' tikkawza korriment serju jew anke mewt lit-tifel/tifla.
NL	Plaats NOOIT een kinderzitje met de rug in de rijrichting op een zitplaats waarvan de AIRBAG is INGESCHAKELD. Bij het afgaan van de airbag kan het KIND LEVENSGEVAARLIJK GEWOND RAKEN.
NO	Installer ALDRI et barnesete med ryggen mot kjøreretningen i et sete som er beskyttet med en frontal AKTIVERT KOLLISJONSPUTE, BARNET risikerer å bli DREPT eller HARDT SKADET.
PL	NIGDY nie instalować fotelika dziecięcego w pozycji "tyłem do kierunku jazdy" na siedzeniu wyposażonym w CZOŁOWĄ PODUSZKĘ POWIETRZNAJĄ w stanie AKTYWNYM. Może to doprowadzić do ŚMIERCI DZIECKA lub spowodować u niego POWAŻNE OBRAŻENIA CIAŁA.
PT	NUNCA instale um sistema de retenção para crianças de costas para a estrada num banco protegido por um AIRBAG frontal ACTIVADO. Esta instalação poderá provocar FERIMENTOS GRAVES ou a MORTE da CRIANÇA.
RO	Nu instalați NICIODATA un sistem de retenere pentru copii, dispus cu spatele în direcția de mers, pe un loc din vehicul protejat cu AIRBAG frontal ACTIVAT. Aceasta ar putea provoca MOARTEA COPILULUI sau RANIREA lui GRAVA.
RU	ВО ВСЕХ СЛУЧАЯХ ЗАПРЕЩАЕТСЯ использовать обращенное назад детское удерживающее устройство на сиденье, защищенном ФУНКЦИОНИРУЮЩЕЙ ПОДУШКОЙ БЕЗОПАСНОСТИ, установленной перед этим сиденьем. Это может привести к ГИБЕЛИ РЕБЕНКА или НАНЕСЕНИЮ ЕМУ СЕРЬЕЗНЫХ ТЕЛЕСНЫХ ПОВРЕЖДЕНИЙ.
SK	NIKDY neinštalujte detské zádržné zariadenie orientované smerom dozadu na sedadlo chránené AKTIVOVANÝM čelným AIRBAGOM. Mohlo by dôjsť k SMRTEĽNÉMU alebo VÁŽNEMU PORANENIU DIEŤATA.
SL	NIKOLI ne nameščajte otroškega sedeža s hrbtom v smeri vožnje, če je VARNOSTNA BLAZINA pred sprednjim sopotnikovim sedežem AKTIVIRANA. Takšna namestitvev lahko povzroči SMRT OTROKA ali HUDE POŠKODBE.
SR	NIKADA ne koristite dečje sedišta koje se okreće unazad na sedištu zaštićenim AKTIVNIM VAZDUŠNIM JASTUKOM ispred njega, jer mogu nastupiti SMRT ili OZBILJNA POVREDA DETETA.
SV	Passagerarkrockkudden fram MÅSTE vara avaktiverad om en bakåtvänd bilbarnstol installerad på denna plats. Annars riskerar barnet att DÖDAS eller SKADAS ALLVARLIGT.
TR	KESİNLİKLE HAVA YASTIĞI AKTİF olan ön koltuğa yüzü arkaya dönük bir çocuk koltuğu yerleştirmeyiniz. Bu ÇOCUĞUN ÖLMESİNE veya ÇOK AĞIR YARALANMASINA sebep olabilir.



FIXARI "ISOFIX"

Vehiculul dumneavoastră a fost omologat conform ultimelor reglementări ISOFIX.

Dacă vehiculul dumneavoastră are această echipare, fixările ISOFIX regulamentare sunt indicate cu ajutorul etichetelor.

Este vorba de trei inele pentru fiecare scaun:

- două inele situate între spătar și baza scaunului, semnalate de o etichetă,
- un inel superior, pentru fixarea centurii înalte, denumită TOP TETHER, semnalat printr-o altă etichetă.

Acest sistem de fixare ISOFIX asigură o montare fiabilă, solidă și rapidă a scaunului pentru copii în mașină.

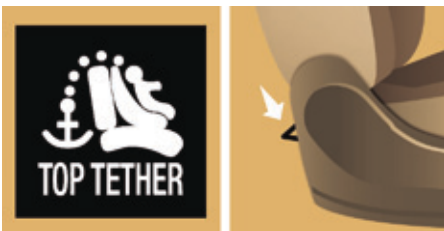

Scaunele ISOFIX pentru copii sunt prevăzute cu două încuietori care se prind ușor în cele două inele față.

Unele au și o centură superioară care se atașează în inelul din spate.



Pentru a atașa această centură, scoateți și depozitați tetiera înainte de montarea scaunului pentru copii (remontați-o după îndepărtarea scaunului pentru copii). Fixați apoi cârligul în inelul din spate și strângeți centura înaltă.

! Instalarea defectuoasă a unui scaun pentru copii în vehicul compromise protecția copilului în cazul unei colizii. Pentru a afla posibilitățile de instalare a scaunelor pentru copii ISOFIX în vehiculul dumneavoastră, consultați tabelul recapitulativ pentru amplasarea scaunelor pentru copii ISOFIX.

TABEL RECAPITULATIV PENTRU AMPLASAREA SCAUNELOR PENTRU COPII ISOFIX

Conform reglementării europene, acest tabel vă indică posibilitățile de instalare a scaunelor ISOFIX pentru copii în locurile din vehicul dotate cu sistem de prindere ISOFIX.

Pentru scaunele pentru copii ISOFIX universale și semiuniversale, clasa de mărime ISOFIX a scaunului pentru copii, determinată de o literă cuprinsă între **A** și **G**, este indicată pe scaunul de copii alături de logoul ISOFIX.

	Sub 10 kg (grupa 0) Până la aprox. 6 luni		Sub 10 kg (grupa 0) Sub 13 kg (grupa 0+) Până la aprox. 1 an			De la 9 la 18 kg (grupa 1) De la 1 la 3 ani aprox.			
	Landou		"cu spatele în direcția de mers"			"cu fața în direcția de mers"			
Clasă de mărime ISOFIX	F	G	C	D	E	C	D	A	B1
Locuri laterale spate Rândul 2 cu scaune individuale în Rândul 1 	IUF		IUF			IUF			
Locuri laterale spate Rândul 2 cu banchetă de 2 locuri în Rândul 1 	IUF		X	IUF		X	IUF		







IUF: Loc adaptat instalării unui scaun pentru copii ISOFIX de categorie universală. Scaune pentru copii ISOFIX "cu fața în direcția de mers" care se prinde cu o centură în partea superioară pe inelul din spate al locurilor ISOFIX ale vehiculului.

X: loc neadaptat instalării unui scaun pentru copil ISOFIX din clasa de mărime indicată.

 Îndepărtați și depozitați tetiera înainte de a instala un scaun pentru copii cu spatar pe un scaun pentru pasager. Repozitionați tetiera după îndepărtarea scaunului pentru copil.

INSTALAREA SCAUNELOR PENTRU COPII ATASATE CU CENTURA DE SIGURANTA

În concordanță cu reglementările europene, acest tabel vă indică opțiunile pentru instalarea scaunelor pentru copii cu fixare prin centura de siguranță și omologate universal în funcție de greutatea copilului și de locul în vehicul:

Locul		Greutatea copilului și grupa de vârstă			
		Sub 13 kg (grupele 0 (a) și 0+) până la ≈ 1 an	Între 9-18 kg (grupa 1) De la 1 până la ≈ 3 ani	Între 15-25 kg (grupa 2) De la 3 până la ≈ 6 ani	Între 22-36 kg (grupa 3) De la 6 până la ≈ 10 ani
Scaun pasager față (b)		U	U	U	U
Banchetă pasager față cu loc central și lateral (b)		U	U	U	U
 Scaune laterale în rândurile 2 și 3		U	U	U	U
 Scaun central în rândurile 2 și 3		U	U	U	U

a: Grupa 0: de la naștere la 10 kg.

b: consultați legislația în vigoare din țara dumneavoastră, înaintea așezării copilului pe acel loc.

U: scaun adaptat la instalarea unui scaun pentru copii ce se fixează cu o centură de siguranță și omologat universal "cu spatele în direcția de mers" și/sau "cu fața direcția de mers".

 Îndepărtați tetiera înainte de a instala un scaun pentru copil cu spatar pe scaunul unui pasager. Remontați tetiera după îndepărtarea scaunului pentru copil.

O utilizare corecta

O instalare defectuoasă a unui scaun pentru copii într-un vehicul compromise protecția copilului în caz de coliziune.

Verificați dacă există vreă centură de siguranță sau cataramă a acesteia sub scaunul pentru copii, deoarece acestea ar putea destabiliza scaunul.

Fixați centurile de siguranță sau centurile scaunului copilului **limitând la maxim jocul** în funcție de corpul copilului, chiar pentru trasee scurte.

Pentru instalarea unui scaun pentru copii cu centura de siguranță, verificați dacă acesta este bine tensionată pe scaunul pentru copii și dacă îl menține ferm pe scaunul vehiculului. Dacă scaunul pasagerului este reglabil, deplasați-l înainte dacă este necesar.

Pentru locurile din spate, lăsați întotdeauna un spațiu suficient între scaunul din față și:

- scaunul pentru copii "cu spatele în direcția de mers",
- picioarele copilului așezat într-un scaun pentru copii "cu față în direcția de mers".

Pentru aceasta, deplasați scaunul din față și, dacă este necesar, îndreptați-i și spatarul.

Pentru instalarea optimă a scaunului pentru copii "cu față în direcția de mers", aveți grijă ca spatarul acestuia să fie cât mai apropiat posibil de spatarul scaunului vehiculului, în contact cu acesta.

Trebuie să îndepărtați tetiera înainte de orice instalare a scaunului pentru copii cu spatar pe un loc al vehiculului.

Aveți grijă ca tetiera să fie depozitată sau fixată în siguranță, pentru a evita proiectarea acesteia în cazul unei frânări puternice.

Fixați la loc tetiera după ce scaunul pentru copii a fost îndepărtat.

Copii pe scaunul din față

Pentru fiecare țară există reglementări specifice referitoare la transportul copiilor pe locul pasagerului din față. Consultați legislația în vigoare din țara dumneavoastră. Dezactivați airbagul frontal al pasagerului imediat ce ați instalat pe locul din față un scaun pentru copii "cu spatele în direcția de mers".

În caz contrar, există riscul rănirii grave sau fatale a copilului cauzată de declansarea airbagului.

Instalarea unui înalțator

Partea toracică a centurii trebuie poziționată pe umărul copilului, fără să atingă gâtul.

Verificați ca ramura abdominală a centurii de siguranță să treacă peste șoldul copilului.

CITROËN vă recomandă folosirea unui înălțător cu spătar, echipat cu un ghidaj de centură la nivelul umărului.

Pentru siguranță, nu lăsați:

- unul sau mai mulți copii singuri și fără supraveghere în mașină,
- un copil sau un animal într-un vehicul expus la soare, cu geamurile închise,
- cheile la îndemâna copiilor în interiorul mașinii.

Pentru a împiedica deschiderea accidentală a ușilor, folosiți dispozitivul "Siguranță pentru copii".

Aveți grijă să nu deschideți mai mult de o treime geamurile din spate.

Pentru a proteja copii de razele soarelui, echipați geamurile din spate cu storuri laterale.



TRACTAREA UNEI REMORCI...

Valorile maselor remorcabile omologate sunt inscrise pe certificatul de inmatriculare al vehiculului, precum si pe placuta constructorului.

 Consultati rubrica "Caracteristici tehnice - Identificarea vehiculului".

Aceste valori sunt mentionate si in documentatia comerciala.

 Pentru a afla valorile maselor remorcabile nefranate si greutatea recomandata pe dispozitivul de remorcare, consultati rubrica "Caracteristici tehnice - Mase".

Veti afla, de asemenea, capacitatea vehiculului dumneavoastra de a tracta o remorca, o rulota, o barca...

Recomandari pentru conducere

Repartizarea sarcinii: repartizați sarcina în remorcă astfel încât obiectele cele mai grele să fie cât mai aproape de axa remorcii, iar sarcina pe brațul de remorcare să fie aproape dar să nu depășească valoarea maximă autorizată.

Racire: tractarea unei remorci în pantă crește temperatura lichidului de răcire.

Ventilatorul fiind acționat electric, capacitatea sa de răcire nu depinde de turația motorului.

Folosiți o treaptă cât mai mare a cutiei de viteze pentru scăderea regimului de turație al motorului și reduceți viteza.

În toate cazurile, fiți atenți la temperatura lichidului de răcire.

Pentru o buna utilizare



În caz de aprindere a matorului de alertă, opriți vehiculul și motorul cât mai curând posibil.



Consultati rubrica "Verificări, Niveluri si verificari".

Pneuri: verificați presiunea în pneuri, atât pentru vehiculul tractor cât și pentru remorcă, astfel încât să fie respectate recomandările fabricantului.



Consultati rubrica "Caracteristici tehnice - Identificarea vehiculului".

Frane: tractarea crește distanța de frânare. Conduceți cu o viteză moderată, reduceți viteza din timp și frânați progresiv.

Vant lateral: țineți cont de creșterea influenței vântului asupra ținutei de mers. Conduceți fără să bruscați comenzile și cu o viteză moderată.

ABS: sistemul acționează numai la sistemul de frânare a vehiculului, nu și a remorcii.

Asistenta la parcare cu spatele: aceasta functie este neutralizata la un vehicul echipat cu dispozitiv de remorcare original CITROËN.

Montarea unui dispozitiv de remorcare

Vă recomandăm să utilizați numai dispozitive de remorcare și cablurile electrice originale CITROËN, care au fost testate și omologate din faza de proiectare a vehiculului și să încredințați montarea acestui dispozitiv rețelei CITROËN.

Aceste dispozitive de remorcare originale sunt compatibile cu functionarea asistentei la parcare cu spatele si a camerei de mers inapoi, daca vehiculul este echipat.

În caz de montare în afara rețelei CITROËN, este imperativ ca această montare sa fie făcută în conformitate cu prevederile constructorului.

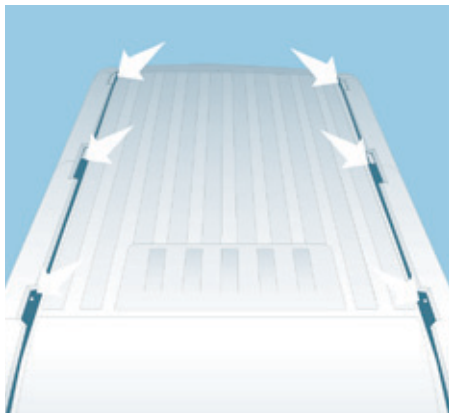

SISTEME DE TRANSPORT PE ACOPERIS

Din motive de siguranță și pentru a evita deteriorarea acoperisului, este absolut necesară utilizarea unui sistem de transport (bare de acoperis sau galerie) omologat pentru vehiculul dumneavoastră.

Barele de acoperis pot fi montate doar pe versiunile de furgon, combi și microbuzului, verificați prezența sistemelor de climatizare de acoperis.

Dispozitivul de transport trebuie să fie neapărat fixat în punctele de ancorare amenajate pe acoperisul vehiculului: 6, 8 sau 10, în funcție de ampatamentul vehiculului.

Respectați indicațiile de montare și condițiile de utilizare indicate în instrucțiunile livrate împreună cu dispozitivul de transport.

i Incarcatura maxima pe pavilion, repartizata in mod uniform: 150 kg, pentru toate versiunile, in limita respectarii masei maxime admise incarcat (MTAC) a vehiculului.

i Sistemul de transport pe acoperis nu poate fi montat pe nicio versiune de înălțime H3.

Respectați cu strictete dispozițiile legale în vigoare referitoare la gabaritul maxim.

+ Consultați rubrica "Caracteristici tehnice - Dimensiuni" pentru mai multe informații privind lungimea (L1 - L4) și înălțimea (H1 - H3) ale vehiculului.

ALTE ACCESORII

Aceste piese și accesorii, după ce au fost testate și aprobate ca fiabile și sigure, sunt toate adaptate pentru vehiculul dumneavoastră. Aveți la dispoziție o gamă largă de produse și piese de origine.

"Solutii de transport":

Dispozitive de remorcă, cabluri remorca cu 7/13 pini, 7/7 pini, 13 pini, kit-uri de protecție interioară, podea anti-alunecare, protecție pentru pasajul rotii, pereți despartitori cabina, bare de acoperis transversale, galerie de acoperis, scara pentru galerie de acoperis, rola de încărcare pentru galerie de acoperis, panou de mers pentru galerie de acoperis...

"Confort":

Deflectoare de aer, modul izoterm, difuzor de parfum, lampa de citit, bricheta, scrumiera mobilă, suport anti-alunecare, asistare la parcare spate...

"Protectie":

Covorase, sorturi, husa de protecție vehicul, huse pentru scaune, grila de protecție pentru geamurile usilor spate, usi spate duble cu mecanism de blocare de siguranță, autocolante de retusare...



Pentru a preveni incomodarea apăsării pedalelor:

- asigurați-vă de buna poziționare a covorașului și a fixărilor sale,
- nu folosiți niciodată un covoraș peste altul.

"Siguranta":

Alarma anti-intruziune, sistem de reperare a vehiculului, lanturi pentru zapada, pneuri antiderapante, scaune pentru copii, trusa de prim ajutor, triunghi reflectorizant, vesta reflectorizanta, extingtor, centura de siguranta pentru animale de companie, dispozitiv pentru taiat centura de siguranta / spargerea geamului...

"Stil":

Jante din aluminiu...

"Multimedia":

CD player, WiFi la bord, sistem de navigație semi-integrat, kit-uri maini-libere, sisteme de asistare a conducerii, suport multimedia spate, DVD player, actualizare cartografie de navigație, sisteme de navigație mobile, suport de telefon, accesorii radio digital, sisteme audio, priza de 230 V...

Instalarea emițătoarelor de radiocomunicații

Înainte de orice instalare a emițătorilor de radiocomunicație ca echipament ulterior, cu antenă exterioară pe vehicul, vă sfătuim să contactați un reprezentant al mărcii CITROËN.

Rețeaua CITROËN vă va comunica caracteristicile emițătorilor (banda de frecvență, puterea maximă de ieșire, poziția antenei, condițiile specifice de instalare) care pot fi montați, conform Directivei Compatibilitate Electromagnetică Automobile (2004/104/CE).



Montarea unui echipament sau a unui accesoriu electric neomologat de către Automobiles CITROËN, poate duce la o pană a sistemului electronic al autoturismului dumneavoastră.

Noi vă mulțumim pentru că ați reținut această particularitate și vă sfătuim să luați legătura cu un reprezentant al Mărcii pentru a vă prezenta gama de echipamente sau accesorii omologate.



În funcție de țara unde se face comercializarea este posibil ca vestele și triunghiurile reflectorizante sau becurile de schimb și etilotestele să fie obligatorii la bordul vehiculului.

LANTURI PENTRU ZAPADA

În condiții de iarnă, lanțurile pentru zăpadă ameliorează tracțiunea cât și comportamentul vehiculului la frânare.

i Lanțurile pentru zăpadă trebuie montate pe roțile motrice. Acestea nu pot fi montate pe roata de rezervă de tip "disc".

i Țineți cont de reglementările specifice fiecărei țări în ceea ce privește utilizarea lanțurilor pentru zăpadă și viteza maximă autorizată.

! Se recomandă montarea lanțurilor înainte de a porni la drum, pe un teren orizontal și uscat.

Utilizați numai lanțuri pentru zăpadă concepute pentru tipul de roți cu care este echipat vehiculul dumneavoastră:

Dimensiunea pneurilor originale	Dimensiune max. za de lanț
215/70 R15	12 mm
225/75 R15	16 mm
215/75 R16	16 mm
225/75 R16	16 mm

Pentru mai multe informații privind lanțurile pentru zăpadă, consultați rețeaua CITROËN sau un Service autorizat.

Recomandari de montare

- ☞ Dacă doriți să montați lanțurile pe parcursul unui drum, opriți vehiculul pe o suprafață plană, înafara carosabilului.
- ☞ Trageți frâna de staționare și asigurați roțile cu o cală pentru a evita o alunecare a vehiculului.
- ☞ Montați lanțurile respectând instrucțiunile furnizate de către producătorul acestora.
- ☞ Porniți lent și rulați o perioadă de timp fără a depăși viteza de 50 km/h.
- ☞ Opriți vehiculul și verificați dacă lanțurile sunt corect poziționate.

! Evitați rularea pe drumuri dezapezite, pentru a nu deteriora anvelopele vehiculului cât și carosabilul. Dacă vehiculul dumneavoastră este echipat cu jante din aluminiu, verificați ca nici o parte a lanțului sau a fixărilor acestuia să nu intre în contact cu janta.

TOTAL & CITROËN

Parteneri pentru performanța și respect pentru mediu

Inovația în serviciul performanței

De mai mult de 40 de ani, echipele de Cercetare și Dezvoltare TOTAL elaborează pentru CITROËN lubrifianți ce răspund ultimelor inovații tehnice ale vehiculelor CITROËN, în competiție și în viața de zi cu zi.

Este, pentru dumneavoastră, asigurarea obținerii celor mai bune performanțe ale motorului.

O protecție optimă a motorului

Efectuând întreținerea vehiculului CITROËN cu lubrifianții TOTAL, contribuiți la ameliorarea longevității și performanțelor motorului, respectând în același timp mediul.



CITROËN preferă TOTAL





DESCHIDEREA CAPOTEI

La interior

Această operație nu se poate face decât cu vehiculul oprit și ușa șoferului deschisă.

Trageți spre dumneavoastră comanda aflată la extremitatea planșei de bord.

i Din cauza prezentei unor echipamente electrice în compartimentul motorului, se recomandă limitarea expunerii la apa (ploaie, spalare, ...).

! Înainte de orice intervenție sub capota motorului, este imperativ necesară tăierea contactului cu cheia, pentru a evita orice risc de rănire cauzat de o declanșare automată a sistemului Stop & Start.

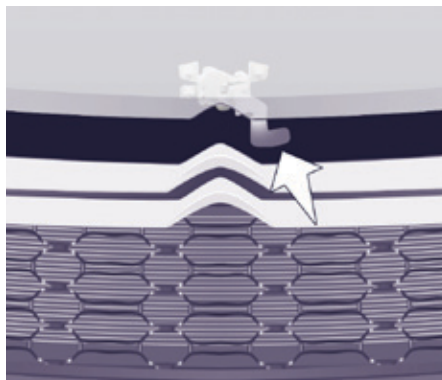

La exterior

Împingeți în sus comanda aflată deasupra grilei calandrelui și ridicați capota.

! Nu deschideți capota în caz de vânt puternic.

Când motorul este cald, manipulați cu atenție clapeta și tija capotei (risc de arsuri).

Tija capotei

Desprindeți tija și pivotați-o pentru a o introduce în primul locaș, apoi în al doilea.

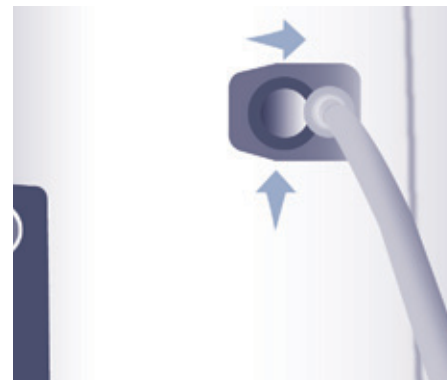

INCHIDEREA CAPOTEI

Înainte de a reînchide capota, readuceți tija în locul ei.

Coborâți capota și dați-i drumul la capătul cursei. Verificați blocarea capotei.

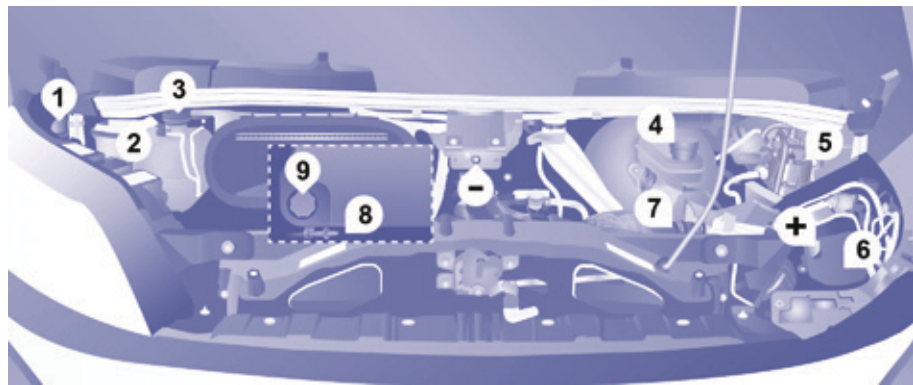

COMPARTIMENT MOTOR DIESEL

1. Rezervor de lichid de spălare parbriz și faruri.
2. Rezervor de lichid de servodirecție.
3. Rezervor de lichid de răcire.
4. Rezervor de lichid de frână și de ambreiaj.
5. Filtru de motorina.
6. Caseta cu siguranțe.
7. Filtru de aer.
8. Joja de ulei manuală.
9. Umplere cu ulei motor.

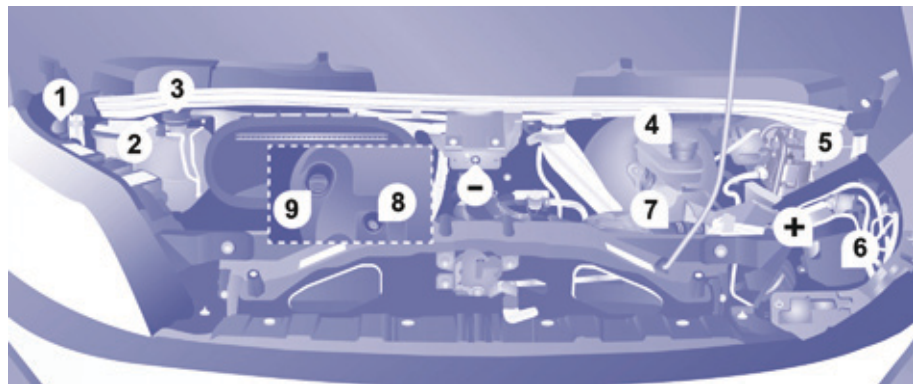

Conexiuni baterie:

- + Punct metalic pozitiv.
- Punct metalic negativ (masa).

i Pentru a cunoaște semnificatia prevederilor mentionate pe etichete, consultati rubrica "Asistenta rapida - Glosar de etichete".

NIVELURI

i Aceste operatii fac parte din intretinerea uzuala ce asigura o bună functionare a vehiculului. Consultati indicatiile din planul de intretinere al constructorului aflat in mapa cu documentatia de bord, sau in retea CITROËN.

! Daca trebuie sa demontati/remontati masca decorativa a motorului, actionati cu atentie pentru a nu deteriora clemele de fixare.

Produse uzate

Evitați orice contact prelungit al uleiului și al lichidelor uzate cu pielea.

Majoritatea acestor lichide sunt nocive pentru sănătate, adică foarte corozive.

Nu aruncați uleiul și lichidele în sistemul de canalizare sau pe pământ.

Goliți uleiurile uzate în containerele dedicate din rețeaua CITROËN sau la un Service autorizat.

Martori

+ Verificările cu ajutorul martorilor de pe tabloul de bord sunt descrise in cadrul rubricii "Gata de plecare - Postul de conducere".

Nivel de ulei

Controlați în mod regulat nivelul uleiului între două schimburi și completați dacă este necesar (consumul maxim acceptat este de 0,5 l la 1 000 km). Verificarea se face cu vehiculul oprit pe teren orizontal, cu motorul rece, utilizand joja manuala.



Joja manuala

Pe joja exista 2 repere de nivel:

A = maxim.

Dacă se depășește acest reper, consultați un Service autorizat sau rețeaua CITROËN.

B = minim.

Nu lăsați nivelul să scadă sub acest reper.

Pentru a păstra fiabilitatea motorului și a filtrelor antipoluare vă recomandăm să nu folosiți aditivi pentru uleiul de motor.

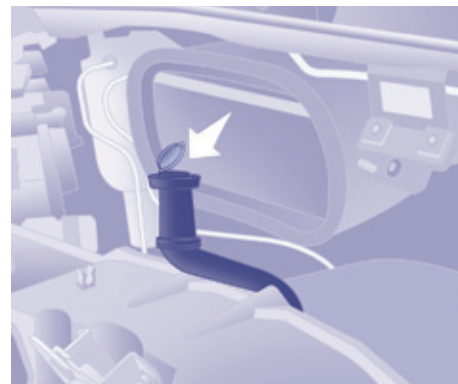

Completare

Înainte de a adauga ulei, scoateți joja manuală.

Luati palnia pentru ulei din caseta cu scule. Desurubati dopul de pe carterul motorului.

Asezati palnia pentru ulei in orificiul de umplere de pe carter.

Efectuati completarea cu ulei.

Indepartati palnia pentru ulei de pe carter.

Insurubati dopul pe carterul motorului.

Introduceti joja manuala in locasul ei.

Schimb de ulei

Trebuie efectuat imperativ la intervalele prevăzute în planul de intretinere al constructorului. Consultați prevederile în cadrul rețelei CITROËN.

Efectuați umplerea motorului cu ulei urmand procedura descrisa pentru completarea cu ulei. După schimbul de ulei verificați nivelul cu joa (să nu depășească niciodată nivelul maxim).

Alegerea gradului de vascozitate

Pentru o simpla completare sau pentru schimbul de ulei, uleiul trebuie să corespundă exigențelor constructorului.

Nivel de lichid de frana

Schimbul se va face, în mod obligatoriu, la intervalele prevăzute în planul de intretinere al constructorului.

Utilizați lichid recomandat de constructor, care corespunde Normelor DOT4.

Nivelul optim este între marcajele **MINI** și **MAXI** aflate pe rezervor.

Necesitatea de a completa frecvent nivelul de lichid indică o defecțiune și impune controlul sistemului în cadrul unui Service autorizat sau al rețelei CITROËN.



Nivel de lichid de racire

Când motorul este cald, temperatura lichidului de racire este reglata de electroventilator. Acesta poate funcționa și cu contactul taiat; în plus, circuitul de răcire fiind sub presiune, așteptați cel puțin o oră după oprirea motorului pentru a interveni.

Pentru a evita orice risc de arsuri, utilizați o laveta și slăbiți dopul rotindu-l cu un sfert de tură pentru a scădea presiunea. Când presiunea a scăzut, îndepărtați dopul și completați nivelul cu lichid de răcire.



Pentru acces la dopul rezervorului, demontați masca de protecție rotind cu un sfert de tură cele trei suruburi de fixare.

! Verificați nivelul lichidului de racire în mod regulat, în funcție de utilizarea vehiculului (la fiecare 5 000 km / 3 luni); dacă este necesar, completați cu un lichid recomandat de constructor.

O completare cu lichid de racire între două revizii este normală.

Controlul și completarea trebuie făcute imperativ cu motorul rece.

Un nivel insuficient prezintă riscul unor deteriorări importante la nivelul motorului.

Completare

Nivelul trebuie să se situeze între reperele **MINI** și **MAXI** situate pe vasul de expansiune. cadrul unui sau al rețelei.

Este indicat ca nivelul sa se apropie de reperul **MAXI** dar in niciun caz sa nu-l depaseasca.

Dacă trebuie să completați cu mai mult de 1 litru, controlați circuitul în rețeaua CITROËN sau la un Service autorizat.



Nivel de lichid de directie asistata

Vehiculul trebuie parcat pe un teren orizontal și cu motorul rece. Desurubati dopul solidar cu joja și verificați dacă nivelul se află între reperele **MINI** și **MAXI**.

Pentru a avea acces la dopul rezervorului, demontati masca de protectie rotind cu un sfert de tura cele trei suruburi de fixare, apoi indepartati cea de-a doua masca, amplasata pe dop.



Nivel de lichid pentru spalare parbriz si faruri

Capacitatea rezervorului: aproximativ 5,5 litri.

Pentru acces la dopul rezervorului, trageți gura de umplere telescopica si desprindeti dopul.

Pentru asigurarea unei ștergeri optime a geamurilor și evitarea înghețării, completarea nivelului sau înlocuirea lichidului nu trebuie făcută cu apă.

În timpul iernii este recomandat sa utilizati lichid pe baza de alcool etilic sau metanol.

VERIFICARI

i Aceste operatiuni permit mentinerea vehiculului in stare buna de functionare. Consultați indicațiile din planul de intretinere al constructorului aflat in mapa cu documentatia de bord sau in retea CITROËN.

Baterie

La apropierea iernii, verificați bateria intrun Service autorizat sau in retea CITROËN.



Versiunile echipate cu sistemul Stop & Start dispun de o baterie cu plumb de 12 V avand o tehnologie si caracteristici specifice. Inlocuirea ei trebuie efectuata exclusiv in retea CITROËN sau la un service autorizat.

Filtru de aer si filtru de habitaciu

Filtrul din habitaciu care este plin de impurități poate altera performanțele sistemului de aer condiționat și să producă mirosuri nedorite. Consultați carnetul de intretinere si garantii pentru a afla periodicitatea inlocuirii acestor elemente.

În funcție de mediu (atmosfera cu mult praf...) și de utilizarea vehiculului (conducere în mediul urban...), schimbați-l dacă este necesar de două ori mai des.

+ Consultați rubrica "Verificări - Compartimentul motorului".

Filtru de ulei

Înlocuiți periodic filtrul conform planului de intretinere al constructorului.

Placute de frana

Uzura plăcuțelor de frână depinde de stilul de conducere, în mod special pentru vehiculele utilizate preponderent în oraș, pe distanțe scurte. Poate fi necesar controlul stării frânelor și în perioada dintre revizii.



Daca se aprinde acest martor luminos, apelati la un Service autorizat sau la retea CITROËN pentru verificarea starii placutelor de frana.

Starea de uzura a discurilor de frana

Pentru a verifica starea de uzură a discurilor / tamburilor de frână consultați un Service autorizat sau rețeaua CITROËN.

Frana de parcare

O cursă prea mare a manetei frânei de parcare sau constatarea pierderii eficienței acestui sistem impune reglarea lui între două revizii.

Faceți o verificare a acestui sistem la un Service autorizat sau în cadrul rețelei CITROËN.

Filtru de motorina

Filtrul de motorina este amplasat in compartimentul motorului, in apropierea rezervorului de lichid de frana.



Daca acest martor se aprinde, purjati filtrul.

Puteti purja filtrul in mod regulat, la fiecare schimb de ulei.



Purjare apa din filtru

- Cuplati conducta transparenta pe capul surubului de purjare 1.
- Plasati cealalata extremitate a conductei intrun recipient.
- Slabiti surubul de purjare 2.

- Puneti contactul.
- Asteptati oprirea pompei de alimentare cu carburant.
- Taiati contactul.
- Strangeti surubul de purjare 2.
- Demontati, apoi evacuatii apa din conducta transparenta si din recipient.
- Porniti motorul.
- Controlati sa nu existe scapari de carburant.

i Motoarele HDi utilizeaza o tehnologie avansata. Orice interventie necesita o calificare deosebita pe care o garanteaza numai reseaua CITROËN sau un Service autorizat.

Cutia de viteze manuală

Verificați nivelul conform planului de întreținere al constructorului.

Pentru o utilizare corecta

Nu utilizați decât produse recomandate de CITROËN, sau produse de calitate si cu caracteristici echivalente.

În scopul optimizării funcționării unor sisteme importante, cum ar fi direcția asistată și sistemul de frânare, CITROËN selectează și propune produse specifice.

i Pentru a nu deteriora subansamblele electrice, este categoric interzisă spălarea compartimentului motorului cu jet de apa la înaltă presiune.

După spălarea vehiculului, în caz de umiditate sau, pe durata iernii, se poate forma gheață pe plăcuțele de frână: eficacitatea frânării poate fi diminuată. Efectuați manevre usoare de frânare, pentru a usca și dezgheța frânele.

Filtru de particule (Diesel)

În mod complementar, pe lângă catalizator, acest filtru contribuie activ la pastrarea calitatii aerului, reținând particulele poluante năse. Astfel, gazele de esapament nu mai contin particule negre de funingine.

Functionare

Acest filtru, integrat în linia de esapament, reține particulele de carbon. Calculatorul de control motor gestionează automat și periodic eliminarea particulelor de carbon (regenerare).

Procedura de regenerare este declansată în funcție de cantitatea de particule captate de filtru și de condițiile de utilizare a vehiculului. În timpul acestei faze, puteți constata unele fenomene - creșterea turatiei la ralanti, pornirea electroventilatorului, creșterea cantității de fum și a temperaturii în esapament - nu afectează funcționarea vehiculului și nu au niciun impact asupra mediului înconjurător.

i După o funcționare prelungită a vehiculului la viteza foarte redusă sau la ralanti, pot fi constatate în mod excepțional emisii de vapori de apă în esapament, la accelerare. Acestea nu afectează comportamentul vehiculului și nu au niciun impact asupra mediului înconjurător.

! Din cauza temperaturilor ridicate la evacuare, rezultate în urma funcționării normale a filtrului de particule, nu este recomandat să opriți vehiculul pe materiale inflamabile (iarbă, frunze uscate, ace de pin, ...) pentru a evita orice risc de incendiu.

Colmatare / Regenerare



În cazul în care există riscul de colmatare a filtrului, acest indicator se aprinde și un mesaj este afișat pe ecranul de pe tabloul de bord.

Această avertizare indică începutul colmatării filtrului de particule (condiții de rulare în traficul urban pentru o perioadă foarte lungă de timp: viteza redusă, trafic aglomerat...).

Pentru regenerarea filtrului, se recomandă să rulați, imediat ce acest lucru este posibil, - când condițiile de trafic și prevederile legale permit acest lucru - cu o viteză de cel puțin 60 km/h, cu o turatie a motorului mai mare de 2 000 rot/min timp de aproximativ 15 minute (până la stingerea mărtorului luminos și/sau dispariția mesajului).

Evitați, pe cât posibil, să opriți motorul înainte de finalizarea regenerării filtrului; întreruperile repetate pot cauza degradarea prematură a uleiului de motor. Nu se recomandă ca procedura de regenerare a filtrului să fie finalizată cu vehiculul oprit.

Disfuncție

Dacă această avertizare persistă, nu ignorați acest avertisment; acesta indică faptul că a apărut o disfuncție în ansamblul liniei de esapament / filtru de particule.

Apelați la rețeaua CITROËN sau la un serviciu autorizat pentru verificarea ansamblului.



UMPLEREA REZERVORULUI

Capacitatea rezervorului este de aproximativ **90 litri**.

Sunt comercializate și rezervoare de capacități diferite, de 60 și 120 de litri, în funcție de motorizare.

! Cu Stop & Start, nu efectuați niciodată o alimentare cu carburant când motorul este în mod STOP; este imperativă taierea contactului cu cheia.

În condiții de temperatură joasă

În zonele montane și/sau reci, este recomandată utilizarea unui carburant de tip "iarnă" adaptat temperaturilor scăzute sau negative.

Nivel minim carburant



Când este atins nivelul **E** (Empty) al rezervorului, acest maror se aprinde.

Din acest moment mai aveți **aproximativ 10 sau 12 litri** de rezerva, în funcție de capacitatea rezervorului vehiculului și de motorizare.

Faceți o completare cu carburant cât mai curând, pentru a evita o pană.

Alimentarea cu carburant trebuie efectuată cu **motorul oprit**.

- Deschideți capacul de protecție a busonului de rezervor de carburant.
- Țineți bușonul negru cu o singură mână.
- Cu cealaltă mână, introduceți cheia, apoi rotiți-o în sens antiorar.
- Scoateți bușonul negru și agățați-l pe partea interioară a capacului de protecție.

O etichetă lipită pe interiorul capacului de protecție a busonului indică tipul de carburant care trebuie folosit.

Când faceți plinul rezervorului, nu insistați să continuați alimentarea după a treia întrerupere a pompei. Acest lucru ar putea conduce la apariția unor disfuncții.

- După alimentare încuiați bușonul negru și închideți capacul de protecție a busonului.

+ BlueHDi și AdBlue

Dopul de culoare albastră este disponibil numai pe versiunile Diesel BlueHDi.

Pentru mai multe informații, consultați rubrica "AdBlue".

i Pentru a cunoaște semnificația prevederilor menționate pe etichete, consultați rubrica "Asistența rapidă - Glosar de etichete".

Carburant utilizat pentru motoarele Diesel

Motoarele Diesel sunt compatibile cu biocarburanții conformi standardelor actuale și viitoare europene, ce pot fi distribuiți la pompa:

B7

- Motorina ce respecta norma EN 590 in amestec cu un biocarburant ce respecta norma EN 14214 (continut posibil de la 0 - 7 % Ester Metilic de Acizi Grasi),

B10

- Motorina ce respecta norma EN16734 in amestec cu un biocarburant ce respecta norma EN14214 (cu un posibil continut de 0 - 10 % de Ester Metilic de Acid Gras),

XTL

- Motorina parafinica ce respecta norma EN15940 in amestec cu un biocarburant ce respecta norma EN14214 (cu un posibil continut de 0 - 7 % de Ester Metilic de Acizi Grasi).

B20

Utilizarea carburantilor B20 sau B30 care respecta norma EN 16709 este posibila pentru motorul Diesel. Totusi, aceasta utilizare, chiar si ocazionala, necesita aplicarea stricta a conditiilor speciale de intretinere denumite "Utilizare severa".

B30

Pentru mai multe informatii, consultați rețeaua CITROËN sau un Service autorizat.



Utilizarea oricarui alt tip de (bio) carburant (uleiuri vegetale, sau animale, pure sau diluate, ulei menajer...) este oficial interzisa (risc de deteriorare a motorului si a circuitului de carburant).



Este autorizata numai utilizarea aditivilor pentru carburant ce respecta norma B715000.

Deplasare in strainatate



Unii carburanti pot deteriora motorul. In unele tari, este posibila obligatia de a utiliza un anumit tip de carburant (cifra octanica specifica, denumire comerciala specifica...) pentru a garanta buna functionare a motorului.

Pentru orice informatie suplimentara, consultati punctul de vanzare.

ÎNTRERUPERE CIRCUIT DE CARBURANT

În cazul unui șoc, un dispozitiv întrerupe alimentarea cu combustibil a motorului și alimentarea electrică a vehiculului.

Acesta declanșează aprinderea luminilor de avarie și plafonierelor, precum și deblocarea ușilor.

! După șoc și înainte de restabilirea acestor alimentări, verificați dacă există eventuale scurgeri de combustibil sau scantei pentru evitarea oricărui pericol de incendiu.

Pentru a reporni alimentarea cu combustibil, apăsați pe primul buton, amplasat sub torpedou.



Pentru a resetați apoi alimentarea electrică, apăsați pe al doilea buton, amplasat în compartimentul pentru baterie de sub podeaua din zona conducătorului (Minibus).

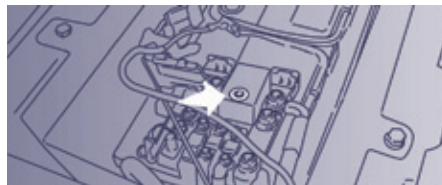

i Pentru celelalte versiuni, la care al doilea buton este înlocuit cu o siguranță fuzibilă, consultați rețeaua CITROËN sau un Service autorizat.

BLUEHDI SI ADBLUE®**Tehnologie SCR**

Obiectivul BlueHDI este reducerea pana la 90% a emisiilor de NOx (oxizi de azot) din aer, datorita unui sistem care permite transformarea NOx in vapori de apa si azot in catalizatorul dedicat SCR (Selected Catalytic Reduction).

In vederea reducerii emisiilor poluante ale motoarelor cu ardere interna, acest obiectiv raspunde normelor de emisie "Euro 6" adoptate de Uniunea Europeana.

Tehnologia SCR care echipeaza motoarele BlueHDI necesita injectarea de AdBlue® in linia de esapament.



AdBlue® este marca comerciala a solutiei necesare functionarii sistemului SCR.

Aceasta solutie este un lichid pe baza de uree.

Acest lichid nu este inflamabil, este incolor si inodor.



Vehiculele BlueHDI sunt echipate cu un rezervor specific de AdBlue®, avand o **capacitate de 15 litri**.

Acesta este prevazut cu o gura de umplere exterioara, situata in sub busonul rezervorului de carburant, inchisa cu un **dop albastru**.

Umplerea rezervorului de AdBlue

Completarea lichidului din rezervorul de AdBlue® va putea fi efectuată:

- cu ajutorul bidoanelor de 5 sau de 10 litri, dotate cu un gat de umplere lung de 10 cm, sau cu kitul de umplere disponibil in rețeaua CITROËN,
- sau cu recipiente de 1,89 litri ce se infileteaza la partea superioara a palniei disponibil in rețeaua CITROËN,
- sau la trecerea printr-un atelier echipat cu pompa de AdBlue® pentru camioane sau pentru autoturisme.

 Eventual, aceasta operatie va putea fi efectuată cu ocazia trecerii prin rețeaua CITROËN sau la un Service autorizat.

Aceste bidoane sau recipiente sunt comercializate in rețeaua CITROËN.

 Pentru a facilita turnarea lichidului, in rețeaua CITROËN este disponibil un adaptor.

Utilizare corecta

Imediat ce rezerva de AdBlue din rezervor este incepută, sunteți avertizat prin diferite semnale temporare (martor luminos, mesaj, semnal sonor) care se repeta din ce in ce mai des, pe masura creșterii numarului de kilometri parcursi, in final devenind permanente.

 Cand rezervorul de AdBlue® este gol, pornirea motorului devine imposibila. Se recomanda cu insistenta sa nu asteptati avertizarile succesive pentru a completa din timp cantitatea de AdBlue®.

Indicatoare de autonomie

Diferitele niveluri de avertizare se declanșează în funcție de pragul autonomiei rămase.

Veți fi informat la fiecare prag de kilometri atins, iar avertizările se vor intensifica, devenind din temporare permanente.

- Primul prag este declanșat atunci când autonomia rămasă este de 2 400 km (1 500 mile).
- Al doilea prag este declanșat atunci când autonomia rămasă este de 600 km (375 mile).

Până la 0 km, când va fi imposibil să porniți motorul după o oprire.

Autonomie mai mare de 2 400 km (1 500 mile)

Nimic de semnalat.

Autonomie mai mică de 2 400 km (1 500 mile) și mai mare de 600 km (375 mile)



Imediat ce este atins pragul de 2 400 km, se aprinde acest martor luminos și este afișat temporar mesajul referitor la autonomie.

La fiecare punere a contactului va fi emisă o avertizare constând într-un semnal sonor.

Autonomie mai mică de 600 km (375 mile) și mai mare de 0 km



Imediat după atingerea pragului de 600 km se aprinde intermitent acest martor luminos, însoțit de un mesaj referitor la autonomia de rulare.

Avertizarea va fi repetată odată cu actualizarea autonomiei rămase, la fiecare palier de 50 km (30 mile) parcurși.

La fiecare punere a contactului va fi efectuată o avertizare prin emiterea unui semnal sonor.

Pornire interzisă - Până cauzată de lipsa de AdBlue® în rezervor

Este atins nivelul de autonomie 0 km: dispozitivul reglementat, instalat în vehicul va împiedica pornirea motorului.

Nivelul de reziduuri poluante al vehiculului nu mai este în conformitate cu reglementarea "Euro 6" și motorul nu va porni.

Fără o completare cu lichid AdBlue în rezervorul specific, vehiculul rămâne imobilizat.

Pentru a putea **reporni** vehiculul, trebuie să:

- faceți o completare cu AdBlue®, de **minim 3,8 litri**.
- sau să vă adresați rețelei CITROËN sau unui Service autorizat.



Apoi, efectuați o completare suplimentară a cantității din rezervor, a cărei capacitate este de **15 litri**.

Disfuncție a sistemului SCR

Detectare



Martorul Autodiagnosticare motor se aprinde.

La fiecare punere a contactului, semnalul sonor emis și un mesaj afișat confirmă un defect al sistemului antipoluare.

Dacă este vorba despre un defect temporar, avertizarea va dispărea imediat ce nivelul de emisii poluante de esapament va redeveni conform cu normele.

i În schimb, după parcurgerea a 50 km (30 mile) cu avertizarea permanentă a matorului aprins, defectiunea este confirmată.

Un dispozitiv de imobilizare electronică a motorului va fi activat automat după 400 km (250 mile) parcurși după această confirmare. Imediat ce este posibil, apălați la rețeaua CITROËN sau la un Service autorizat.

Disfuncție confirmată

Pe lângă semnalele precedente, autonomia autorizată va fi afișată pe tabloul de bord în kilometri (mile).

Avertizarea va fi reluată la intervale de 30 de secunde, cu actualizarea autonomiei.

Imediat ce este posibil, apălați la rețeaua CITROËN sau la un Service autorizat.

Riscați să nu mai puteți porni vehiculul.

Pornire interzisă, după parcurgerea celor 400 km (250 mile)



La fiecare încercare de pornire, avertizarea este activată și este afișat mesajul de interzicere a pornirii.

Umplere / Completare cu AdBlue®

Masuri de prevedere de aplicat



Utilizati exclusiv AdBlue® in conformitate cu standardul ISO 22241.

Verificati termenul de valabilitate si data expirarii.

Cititi indicatiile de pe eticheta.

Asigurati-va ca aveti o palnie de umplere adecvata, furnizata sau nu impreuna cu bidonul.

i Pentru a facilita turnarea lichidului, in retea CITROËN este disponibil un adaptor.

Parcare

- Inainte de a efectua completarea, asigurati-va ca vehiculul este parcat pe o suprafata plana si orizontala.



Acces

- Deschideti capacul de protectie a busonului de carburant.
- Rotiti dopul albastru cu 1/6 tura in sens antiorar.
- Degajati dopul albastru in jos.

Umplere

- Procurati-va un recipient de AdBlue®. Dupa verificarea datei de expirare, cititi cu atentie instructiunile de utilizare de pe eticheta acestuia, inainte de a turna continutul recipientului in rezervorul de AdBlue® al vehiculului.

i Important: daca rezervorul de AdBlue® al vehiculului este complet gol, acest lucru fiind confirmat de mesaje de avertizare si de imposibilitatea de a reporni motorul, trebuie sa efectuati in mod obligatoriu o completare cu cel putin 3,8 litri (ceea ce inseamna doua recipiente de 1,89 litri).

- Dupa ce ati turnat continutul recipientului, in cazul unor scurgeri, stergeti conturul gurii de alimentare a rezervorului cu ajutorul unei lavete umede.

i In cazul stropirii cu lichid, clatiti imediat cu apa rece sau stergeti cu o laveta umeda.

Daca lichidul s-a cristalizat, indepartati-l cu un burete si apa calda.

Inchidere

- Amplasati din nou dopul albastru pe gura de alimentare a rezervorului si rotiti-l cu 1/6 tura in sens orar, pana la limita.
- Inchideti trapa de protectie a busonului de carburant.

Repornire

- Puneti contactul fara a porni motorul.
- Asteptati 10 secunde inainte de a porni motorul.

 Nu aruncati recipientele de AdBlue® impreuna cu deseurile menajere.

Depozitati-le intr-un container destinat special acestei utilizari, sau predati-le la punctul de vanzare.

 Pastrati lichidul in recipientul sau original AdBlue® si nu-l lasati la indemana copiilor.

Nu transvazati niciodata lichidul AdBlue® in alt recipient, pentru ca ii vor fi afectate calitatile si puritatea.

Nu diluati niciodata lichidul cu apa.

Nu turnati niciodata lichidul in rezervorul de motorina.

Recomandari pentru depozitare

 Nu depozitati niciodata recipientele / flacoanele de AdBlue® in vehicul.

Inghetarea lichidului AdBlue®

 Lichidul AdBlue® ingheata la temperaturi sub aproximativ -11° C (12,2° F) si se degradeaza la temperaturi mai mari de 25° C (77° F).

Se recomanda depozitarea recipientelor intr-un loc racoros si la adapost de razele directe ale soarelui.

In aceste conditii, lichidul poate fi pastrat cel putin un an.

Lichidul care a inghetat va putea fi utilizat dupa dezghetare completa la temperatura ambianta.

 Sistemul SCR include un dispozitiv de incalzire a rezervorului de AdBlue®, asigurand functionarea vehiculului in conditii normale.

In situatii exceptionale, cum ar fi mentinerea vehiculului la temperaturi permanente mai mici de -15° C (5° F) pentru o perioada indelungata, avertizarea referitoare la un defect antipoluare poate fi legata de inghetarea lichidului AdBlue®.

Garati vehiculul intr-un spatiu cu temperaturi mai ridicate timp de cateva ore, pana la revenirea lichidului AdBlue® la starea lichida. Incetarea avertizarii antipoluare nu este imediata, ci va interveni dupa cativa kilometri de rulare.

Baterie descarcata

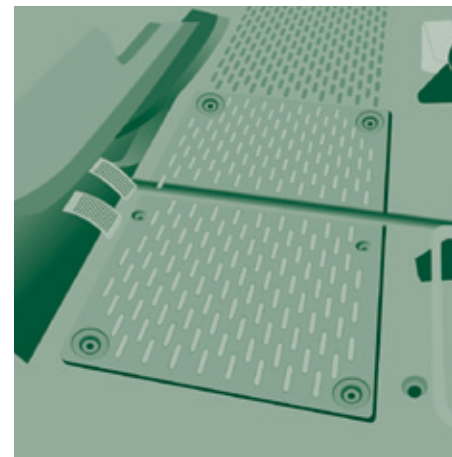
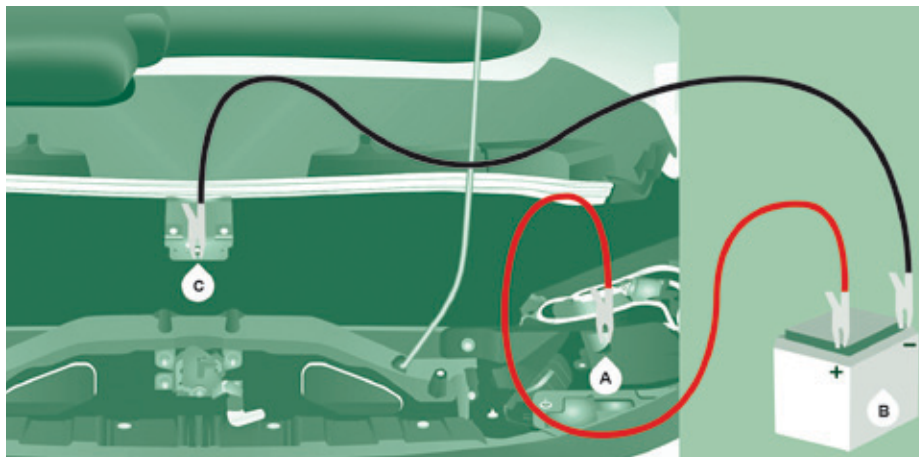

BATERIE

- A.** Borna metalica pozitiva pe vehiculul propriu
- B.** Bateria de rezervă
- C.** Masa vehiculului propriu

Punctul metalic pozitiv **A** este accesibil prin deschiderea unui capac, situat pe lateralul casetei cu sigurante fuzibile.

! Conectati-va numai la punctele indicate in imaginea de mai sus. In cazul nerespectarii indicatiilor, exista riscul de scurtcircuit!

Pornire cu ajutorul altei baterii

- Conectați cablul roșu la borna pozitivă **A** apoi la borna (+) a bateriei de rezervă **B**,
- Conectați o extremitate a cablului verde sau negru la masa (-) a bateriei de rezervă **B**,
- Conectați cealaltă extremitate a cablului verde sau negru la masa **C** de la bateria vehiculului propriu,
- Acționați demarorul și lăsați motorul să funcționeze,
- Așteptați atingerea turației de ralanti și apoi deconectați cablurile.

Incarcarea bateriei de la un redresor

- Asigurați-vă accesul la bateria situată sub podea, în stanga fata.
- Deconectați bateria.
- Respectați instrucțiunile de utilizare a încărcătorului, furnizate de producător.
- Reconectați, începând cu borna negativă (-).
- Verificați starea de curățenie a bornelor și a conexiunilor. Dacă sunt sulfatate (depunere alba sau verzuie), demontați-le și curățați-le.

! Operațiunea de încărcare trebuie efectuată într-un mediu bine ventilat, departe de foc sau surse de scânteii pentru a vă feri de posibilitatea de explozie sau incendiere.

Nu încercați să reîncărcați o baterie înghețată: trebuie întâi să o dezghețați, pentru a evita riscul unei explozii. Dacă a înghețat, controlați bateria înainte de încărcare la un specialist care va verifica dacă elementele componente nu au avut de suferit și dacă recipientul nu a fost fisurat, ceea ce ar implica riscul pierderii de acid care este toxic și coroziv.

Efectuați o încărcare lentă, la intensitate scăzută, timp de aproximativ 24 ore, pentru a evita deteriorarea bateriei.

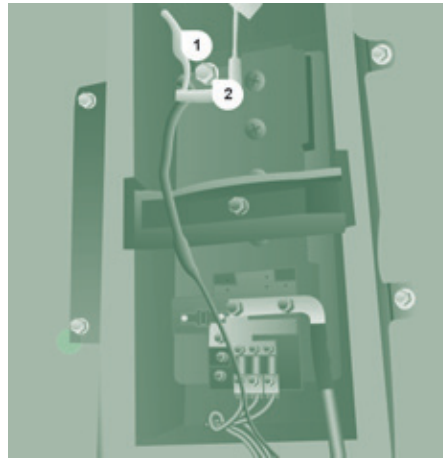

Acces la baterie

Desurubati cele 6 suruburi de fixare a trapei de acces.

Ridicati sau indepartati complet trapa de acces.

Rotiti parghia 1 in jos, pentru a indeparta papucii de cablu.

Indepartati papucul de cablu 2 de pe borna negativa (-).

! Bateriile conțin substanțe nocive cum ar fi acidul sulfuric și plumbul. Ele trebuie reciclate numai conform legii și în nici un caz nu pot fi aruncate împreună cu gunoiul menajer.

Predati bujiile și bateriile uzate la un punct de colectare specializat.

Înainte de a debransa bateria, așteptați 2 minute după ce ați tăiat contactul.

Nu deconectați cablurile cu motorul pornit. Nu reîncărcați bateriile fără să deconectați cablurile.

Închideți geamurile și usile înainte de a debransa bateria.

După fiecare rebransare a bateriei, puneți contactul și așteptați 1 minut înainte de a porni, pentru a permite inițializarea sistemelor electronice. Totuși, dacă după această manevră persistă perturbări minore, consultați un Service autorizat sau rețeaua CITROËN.

Baterie descarcata

i Vă recomandăm să debransați cablul de la borna (-) a bateriei dacă prevedeti o parcare mai lungă de o lună.

Descrierea procedurii de încărcare a bateriei nu este dată decât informativ.

După o deconectare pe o perioadă mai lungă a bateriei, poate fi necesară reinițializarea următoarelor funcții:

- parametrii afișajului (dată, oră, limbă, unitate de măsură a distanței și temperaturii),
- posturile aparatului de radio,
- blocarea centralizată a deschiderilor.

Unele reglaje sunt anulate, trebuie să le configurați din nou, consultați rețeaua CITROËN.

Dacă vehiculul este echipat cu tahograf, în cazul unei staționări a vehiculului pe o durată mai mare de 5 zile, este recomandat să debransați borna (-) a bateriei (situată sub podeaua din partea stângă, în cabină).



i Prezența acestei etichete, în special pe vehiculele echipate cu Stop & Start, indică utilizarea unei baterii cu plumb, de 12 V, de tehnologie și cu caracteristici specifice, care necesită, în caz de înlocuire sau debransare, o intervenție exclusiv în rețeaua CITROËN sau la un service autorizat.

i După remontarea bateriei în rețeaua CITROËN sau la un service autorizat, sistemul Stop & Start nu va fi activ decât după o imobilizarea continuă a vehiculului, a cărei durată depinde de condițiile climatice și de nivelul de încărcare a bateriei (până la aproximativ 8 ore).

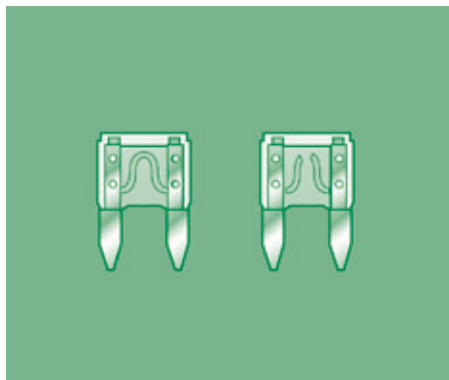

Buna

Defecta

INLOCUIREA UNEI SIGURANTE

Cele trei casete cu sigurante sunt amplasate in plansa de bord, in partea stanga, in montantul de pe partea dreapta in compartimentul motorului.

Alocarile comunicate sunt numai pentru sigurantele ce pot fi schimbate de către utilizator. Pentru orice altă intervenție, apelați la rețeaua CITROËN sau la un Service autorizat.

i În atenția profesioniștilor: pentru informații suplimentare legate de sigurante și relee, consultați schemele "Metode" disponibile în rețeaua CITROËN.

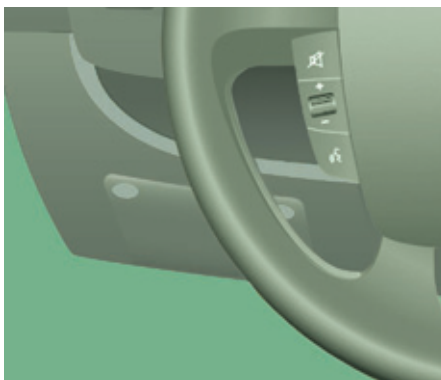

Demontarea si montarea unei sigurante

Înainte înlocuirii unei sigurante este necesară cunoașterea defectului care a dus la arderea acesteia. Numerele siguranțelor sunt indicate pe capacul casetei de sigurante.

Inlocuiti intodeauna o siguranta defecta cu alta avand acelasi amperaj.

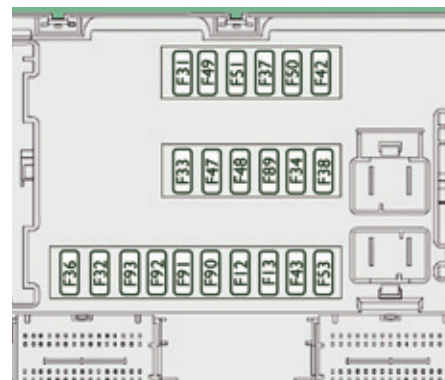

i CITROËN declină orice responsabilitate privind cheltuielile cauzate de repararea vehiculului sau de anomalii de funcționare din cauza instalării de accesorii sau auxiliare care nu sunt furnizate, recomandate sau instalate de CITROËN, în special pentru ansamblul de aparate al căror consum depășește 10 miliamperi.

Sigurantele din plansa de bord pe partea stanga

Scoateți șuruburile și basculați caseta pentru acces la sigurante.

Sigurante fuzibile defecte

Siguranta	A (amperi)	Alocare
12	7,5	Lumini de intalnire dreapta
13	7,5	Lumini de intalnire stanga
31	5	Releu de calculator compartiment motor - Releu de calculator plansa de bord (+ cheie)
32	7,5	Iluminat de habitacul (+ baterie)
33	7,5	Traductor de control baterie versiune Stop & Start (+ baterie)
34	7,5	Iluminat de habitacul Minibuz - Lumini de avarie
36	10	Sistem audio - Comenzi AC - Alarma - Cronotahograf - Calculator decuplare baterie - Programator incalzire aditionala (+ baterie)
37	7,5	Contactator lumini stop - Al treilea stop - Tablou de bord (+ cheie)
38	20	Blocare centralizata usi (+ baterie)
42	5	Calculator si senzor ABS - Senzor ASR - Senzor CDS - Contactator lumini stop
43	20	Motor stergatoare parbriz (+ cheie)
47	20	Motor actionare geam conducator
48	20	Motor actionare geam pasager
49	5	Calculator asistenta parcare - Sistem audio - Comenzi la volan - Blocuri de comenzi centrale si laterale - Bloc de comenzi auxiliare - Calculator de decuplare baterie (+ cheie)
50	7,5	Calculator airbaguri si pretensionari
51	5	Cronotahograf - Calculator de directie asistata - Aer conditionat - Lumini de mers inapoi - Senzor de apa in motorina - Debitmetru (+ cheie)
53	7,5	Tablou de bord (+ baterie)
89	-	Neutilizat
90	7,5	Lumini de drum stanga
91	7,5	Lumini de drum dreapta
92	7,5	Lumini anticeata stanga
93	7,5	Lumini anticeata dreapta

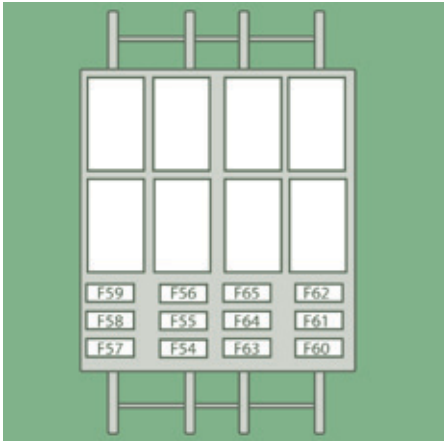

Sigurante in montant pe partea dreapta

Desprindeti capacul.

Dupa interventie, inchideti cu mare atentie capacul.

Siguranta	A (amperi)	Alocare
54	-	Neutilizata
55	15	Incalzire scaune
56	15	Priza 12 V pasageri spate
57	10	Incalzire aditională sub scaun
58	15	Degivrare luneta stanga
59	15	Degivrare luneta dreapta
60	-	Neutilizata
61	-	Neutilizata
62	-	Neutilizata
63	10	Comanda incalzire aditionala pasageri spate
64	-	Neutilizatã
65	30	Ventilator incalzire aditionala pasageri spate

Sigurante fuzibile defecte

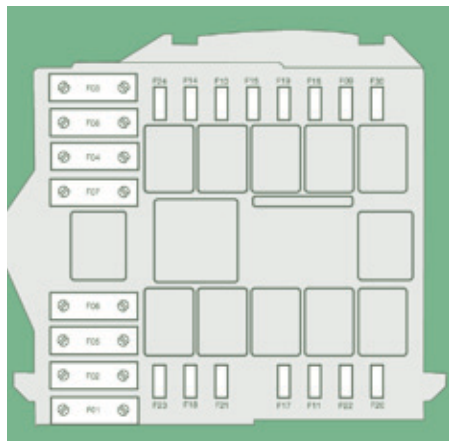

Sigurante in compartimentul motorului

Indepartati piulitele si basculati caseta pentru acces la sigurante.

Dupa interventie, inchideti cu mare atentie capacul.

Siguranta	A (amperi)	Alocare
1	40	Alimentare pompa ABS
2	50	Modul preincalzire motorina
3	30	Contactator antifurt - Demaror
4	40	Incalzire motorina
5	20/50	Ventilatie habitacul cu incalzire aditionala programabila (+ baterie)
6	40/60	Grup electroventilator habitacul turatie mare (+ baterie)
7	40/50/60	Grup electroventilator habitacul turatie mica (+ baterie)
8	40	Grup electroventilator habitacul (+ cheie)
9	15	Priza 12 V spate (+ baterie)
10	15	Claxon
11	-	Neutilizat
14	15	Priza 12 V fata (+ baterie)
15	15	Bricheta (+ baterie)
16	-	Neutilizat
17	-	Neutilizat
18	7,5	Calculator control motor (+ baterie)
19	7,5	Compresor climatizare
20	30	Pompa spalare geamuri/faruri
21	15	Alimentare pompa carburant
22	-	Neutilizat
23	30	Electrovalve ABS
24	7,5	Bloc de comenzi auxiliar - Comanda si pliere retrovizoare exterioare (+ cheie)
30	15	Degivrare retrovizoare exterioare

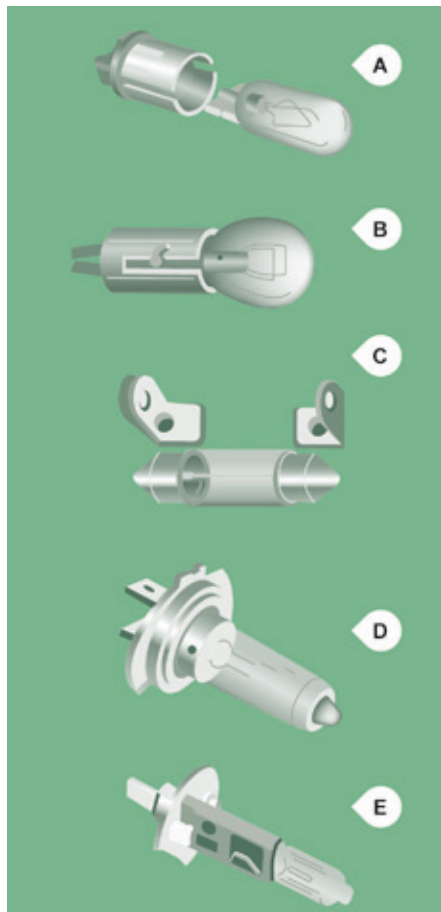

INLOCUIREA UNUI BEC

Tipuri de becuri sau lampi

Pe vehiculul dumneavoastră sunt instalate mai multe tipuri de becuri sau lampi.

Pentru a le demonta:

Tip A **Bec în întregime din sticlă:** trageți ușor deoarece este montat prin apăsare.

Tip B **Bec baionetă:** apăsați pe bec apoi rotiți-l în sens contrar acelor de ceas.

Tip C **Bec cilindric:** depărtați contactele.

Tip D - E **Lampa cu halogen:** scoateți arcul de blocare din locașul său.

i Inlocuiți întotdeauna un bec sau o lampa defecte cu un bec sau o lampa noua având aceleași repere și aceleași caracteristici.

i La spălarea cu jet de înaltă presiune a petelor persistente, nu insistați asupra proiectoarelor, blocurilor optice și contururilor lor, pentru a evita deteriorarea lacului și garniturilor de etanșare.

i Pentru a demonta sau remonta suruburile, utilizați surubelnita din trusa de scule amplasată sub scaunul pasagerului din față.

Pentru a remonta un bec sau un bloc optic, efectuați operațiunile în ordine inversă.

Bec sau lampa defecte

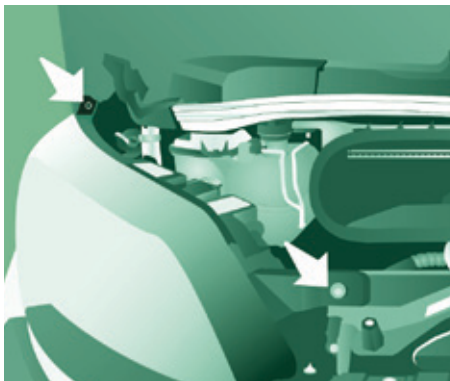

Lumini fata

Deschideti capota motorului si fixati corect tija de sustinere a capotei.

Pentru acces la becuri, treceti mana in spatele blocului optic.

Daca este necesar, puteti demonta blocul optic:

- In functie de comercializare, demontati piesa de protectie pentru temperaturi foarte scazute din spuma, prin culisare laterala catre exterior.
- Deconectati conectorul electric, indepartand inelul de blocare.
- Indepartati cele doua suruburi de fixare a blocului optic.
- Deplasati blocul optic catre centrul vehiculului pentru a-i extrage glisierile.



Pe partea stanga, aveti grija la tija capotei.

1 - Lumini de drum

Tip D, H7 - 55 W

- Indepartati capacul tragand lamela din cauciuc.
- Debransati conectorul electric.
- Degajati arcul de blocare, apăsând pe clema centrala.
- Înlocuiți becul având grijă ca partea metalică sa corespunda cu degajarile de pe soclul becului.

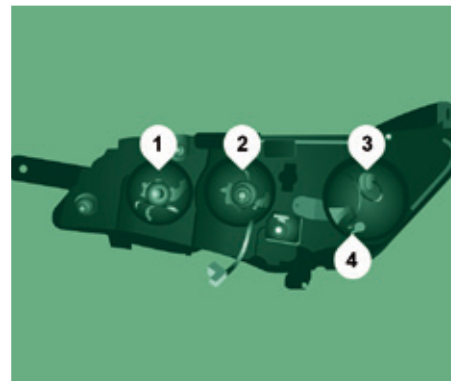

2 - Lumini de intalnire

Tip D, H7 - 55 W

- Indepartati capacul tragand lamela din cauciuc.
- Debransați conectorul electric.
- Declipsați arcul de blocare apăsând pe clema centrala de prindere.
- Înlocuiți becul având grijă ca acesta să se facă contact între partea metalică și șanțurile de pe soclul becului.

3 - Lumini semnalizatoare de directie

Tip A, WY21W - 21 W

- Indepartati capacul tragand lamela din cauciuc.
- Rotiți soclul becului în sens antiorar cu un sfert de tură.
- Înlocuiți becul.

4 - Lumini de pozitie/de zi**Tip A, W21/5W - 21W si 5W**

- Indepartati capacul tragand lamela din cauciuc.
- Rotiti soclul becului cu un sfert de tura, in sens antiorar.
- Înlocuiți becul.

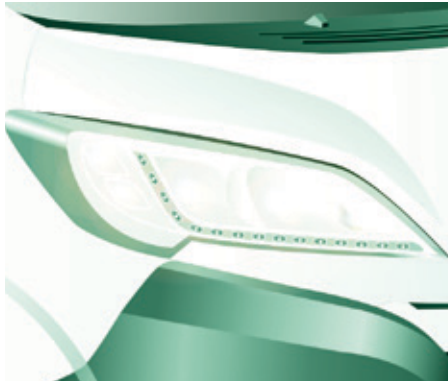
**Lumini de zi cu LED-uri**

Aceste diode electroluminiscente (LED) sunt utilizate ca lumini de zi si ca lumini de pozitie.

In cazul in care vehiculul este echipat cu lumini de zi cu LED-uri, consultati rețeaua CITROËN.

**5 - Proiectoare anticeata****Tip E, H11 - 55 W**

- Bracati roata la maxim catre interior.
- Indepartati șurubul situat în pasajul roții.
- Indepartati capacul de protectie.



- Indepartati clema de fixare si debransați conectorul electric.
- Rititi suportul becului si retrageți-l.
- Înlocuiți becul având grijă ca partea metalică să corespundă cu degajarile de pe suport.

! Schimbarea becurilor cu halogen trebuie efectuată cu luminile stinse de câteva minute (pericol de arsuri grave). Nu atingeți direct becul cu degetele, folosiți o laveta care nu lasa scame.

La sfârșitul fiecărei operații, verificați corecta funcționare a luminilor.

Bec sau lampa defecte



Semnalizatoare de directie laterale

Tip A, W16WF - 16 W

- Deplasati oglinda pentru a avea acces la șuruburi.
- Îndepartati cele două șuruburi de fixare.
- Trageți suportul pe care este fixat soclul becului.
- Scoateți becul și înlocuiți-l.

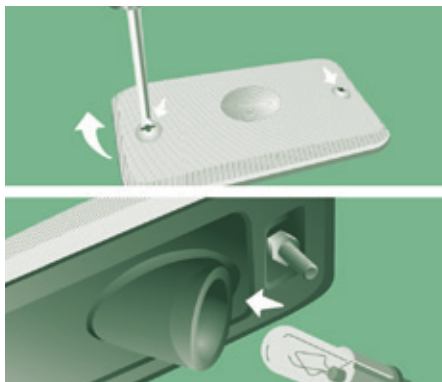

Lumini de pozitie laterale

Tip A, W5W - 5 W

- Dacă vehiculul este echipat (tip caroserie L4), îndepartati cele două șuruburi de fixare.
- Trageți suportul lămpii pentru a o degaja din punctele de prindere.
- Trageți becul și înlocuiți-l.

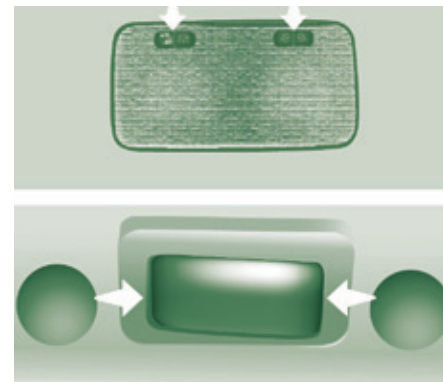

Fata / Spate

Plafoniere

Tip C, 12V10W - 10 W

- Apăsăți în locurile indicate de săgeți și apoi scoateți plafoniera.
- Deschideți capacul de protecție.
- Înlocuiți becul prin depărtarea celor două contacte.
- Verificati daca becul nou este bine fixat între cele două contacte.
- Închideți capacul de protecție.
- Fixați plafoniera la loc în poziția inițială având grijă să fie bine blocată.

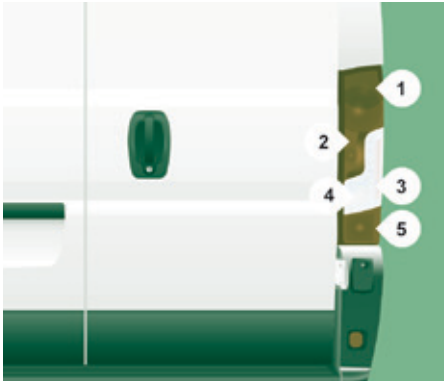

Lumini spate

+ Pentru mai multe informații despre becuri consultați tabelul: "Tip de bec sau lampa".

Efectuați operațiunile în sens invers pentru remontarea fiecărui bec.

1. Lumini de stop

Tip B, P21W - 21W

2. Lumini de stop/de pozitie

Tip B, P21/5W - 21W și 5W

3. Semnalizatoare direcție

Tip B, PY21W - 21 W

4. Lumini de marșarier

Tip A, W16W - 16W

5. Lumina de ceață

Tip A, W16W - 16W

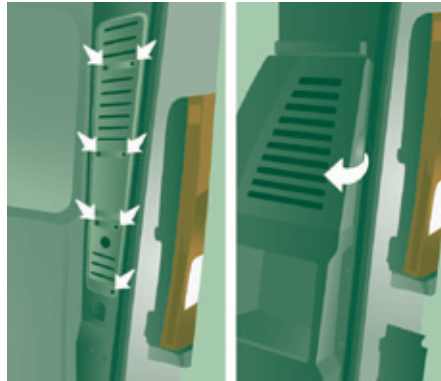

- Descoperiți becul ars înainte de a deschide ușile spate.
- Demontați trapa de acces corespunzătoare, îndepărtându-i cele șapte șuruburi de fixare (furgon) sau
Demontați trapa de acces corespunzătoare, tragând de maner pentru a o desprinde (combi).
- Debransați conectorul electric, prin apăsarea clăveții centrale.
- Scoateți cele două piulițe de fixare ale blocului transparent.
- Din exterior, trageți blocul optic transparent.

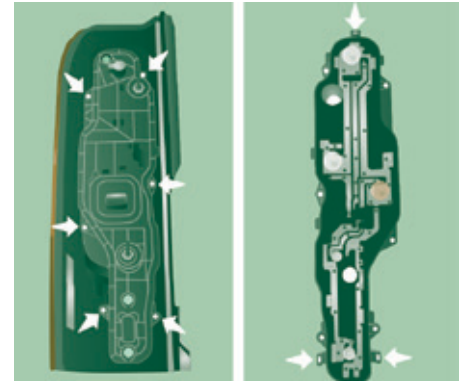

- Îndepărtați cele șase șuruburi de fixare ale soclului becului.
- Îndepărtați cele trei clăveți de fixare și scoateți soclul becului din carcasa sa.
- Înlocuiți becul.

Bec sau lampa defecte

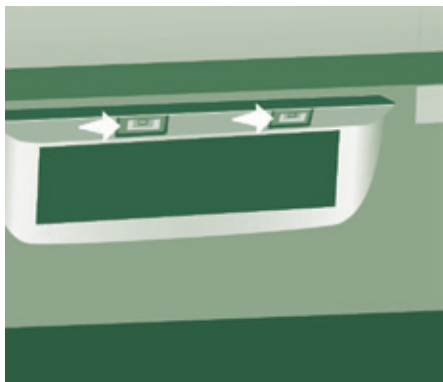

Lumini placuta de inmatriculare

Tip C, C5W - 5 W

- Apăsăți în locurile indicate de săgeți, apoi scoateți plasticul transparent.
- Scoateți becul ars depărtând cele două contacte.
- După înlocuirea becului, asigurați-vă că noul bec este bine fixat între cele două contacte.
- Repoziționați plasticul transparent și apăsați pe partea superioară pentru a-l bloca.

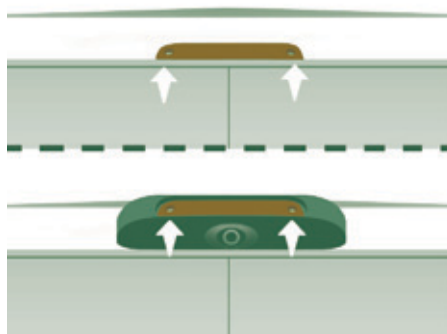

Al treilea stop

Tip A, W5W - 5W (x4)

- Deșurubați și îndepărtați cele 2 șuruburi de fixare a blocului optic.
- Degajați blocul optic, tragând spre dvs.

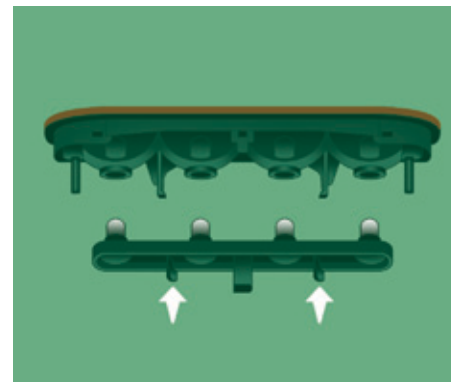

- Scoateți suportul becului prin presarea celor două lamele către interior.
- Extrageți becul defect trăgând în sus.
- Înlocuiți becul.



SCHIMBAREA UNEI LAME DE STERGATOR

Locașurile pentru picior din bara de protecție față facilitează accesul la ștergătoarele de parbriz și la duzele instalației de spălare a parbrizului.



Verificați ca duzele spălătoarelor de geamuri sau de faruri să nu fie obturate.

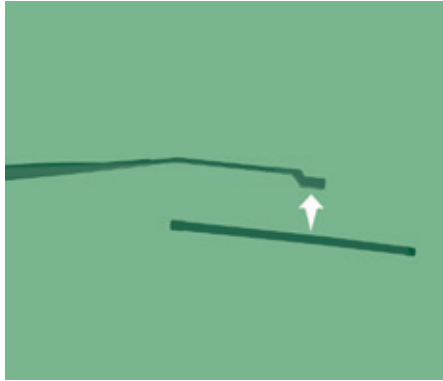

Schimbarea unui stergator de parbriz

Ridicați brațul ștergătorului.

Desprindeți lamela ștergătorului apăsând pe buton și scoateți-o.

Montați o lamelă nouă, asigurați-vă că este bine fixată.

Lăsați brațul ștergătorului pe parbriz.



SCHIMBAREA UNEI ROTI

Parcarea vehiculului

În măsura posibilului, imobilizați vehiculul pe un teren orizontal, stabil și nealunecos.

Actionați frâna de parcare, tăiați contactul și cuplați treapta 1-a.

Îmbrăcați vesta de siguranță și montați triunghiul de presemanalizare.

Asigurați-vă obligatoriu că pasagerii au ieșit din vehicul și se află într-o zonă ce le garantează siguranța.

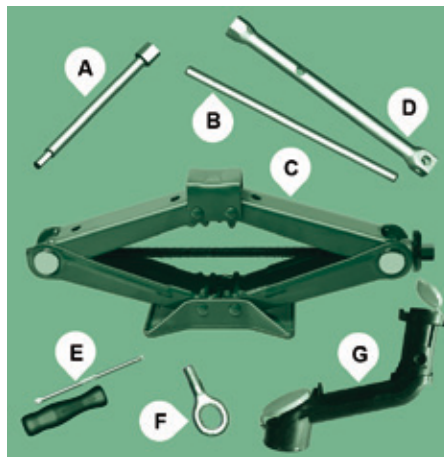

Suspensie pneumatică

Dacă vehiculul este astfel echipat, trebuie ca în prealabil să activați modul de ridicare a vehiculului.

Apasați simultan pe cele două comenzi, timp de minim 5 secunde; martorii comenzilor se aprind continuu.

După înlocuirea roții și la o viteză mai mare de 5 km/h, acest mod se dezactivează automat.

! Cricul și ansamblul instrumentelor sunt specifice vehiculului. Nu le utilizați în alte scopuri.

Nu intrați niciodată sub un vehicul ridicat cu un cric (folosiți un suport fix, rigid).

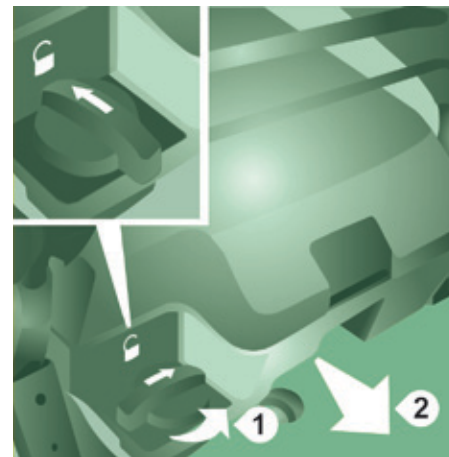

Scule

Sculele sunt amplasate într-o casetă situată sub scaunul pasagerului din față.

- Rătiți butonul cu un sfert de tură, apoi trageți cutia.
- După utilizare, apăsați pe buton apoi rătiți-l cu un sfert de tură pentru a bloca cutia.

- A. Cheie tubulară cu prelungitor.
- B. Bară.
- C. Cric.
- D. Cheie de demontare roți.
- E. Surubelnita (maner și capete).
- F. Inel de remorcare amovibil.
- G. Palnie de umplere cu ulei.

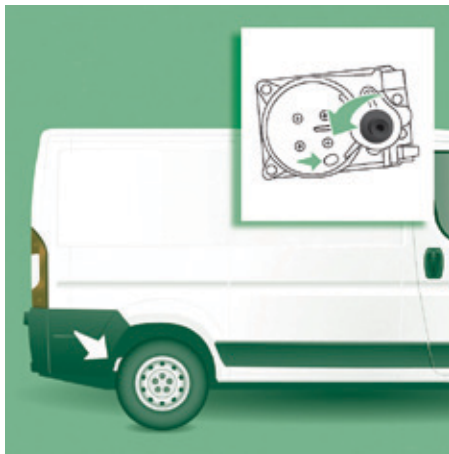

Roata de rezerva

Șurubul de fixare a roții de rezervă este situat sub bara spate, pe partea dreaptă.

- Instalați cheia tubulară cu prelungitor **A**, cheia de demontare roți **D** și bara **B** pe șurubul de fixare.
- Rotiți ansamblul în sens antiorar, pentru a cobori roata.
- Rotiți până la punctul de blocare, semnalat prin durificarea manevrei.
- După derularea completă a cablului, scoateți roata de rezervă de sub vehicul.



- Pentru versiunile cu **jante din tabla**, deșurubați mânerul **H**.
- Îndepărtați suportul **I** de pe partea externă a jantei din tabla.

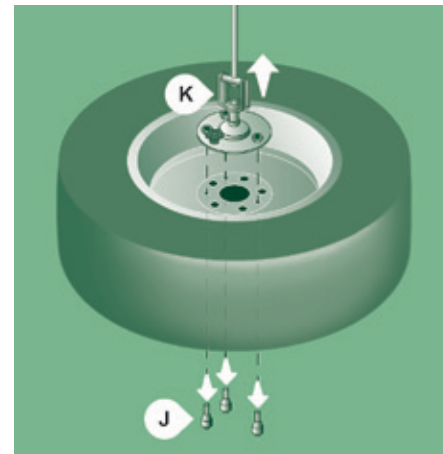

- Pentru versiunile cu **jante din aliaj**, îndepărtați cele trei șuruburi de fixare **J** a suportului **K**.
- Retrageți ansamblul format din partea internă a jantei din aliaj.
- Scoateți roata de rezervă și așezați-o lângă roata ce trebuie schimbată.
- Dacă este posibil, plasați o cală la roata aflată pe diagonală cu roata cu pană.

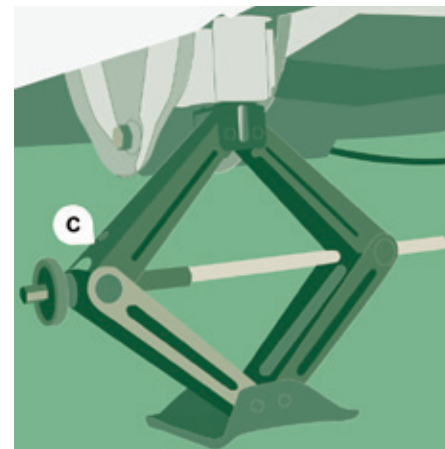
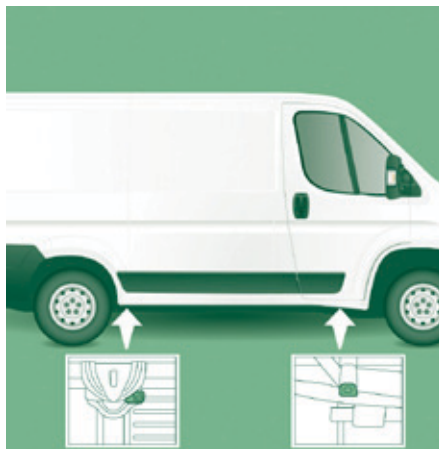

Demontarea rotii cu pana

- Demontați capacul de roata (in functie de versiune), cu ajutorul șurubelniței **E**.
- Deblocați suruburile cu ajutorul cheii de demontare roți **D** și al barei **B**.

- Poziționați cricul **C** în dreptul unuia dintre cele patru locasuri prevăzute în acest scop sub caroserie, în apropierea roții de înlocuit.

Dacă vehiculul este echipat cu o treaptă escamotabilă, cricul trebuie poziționat la 45°.

- Depliați cricul cu ajutorul cheii de demontare roți **D** și al barei **B**, până când roata se ridică la câțiva centimetri de sol.
- Deșurbați complet suruburile și îndepărtați roata cu pana.

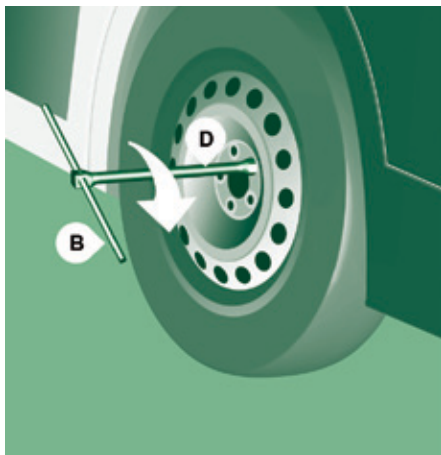

Montarea rotii de rezerva

- Poziționați roata de rezerva pe butuc și înșurubați suruburile manual până la capăt.
- Efectuați o prestrangere a suruburilor cu cheia de demontare roți **D** și bara **B**.
- Coborâți vehiculul pe sol, plinând cricul **C**, apoi degajați-l.
- Strângeți suruburile până la blocare, cu cheia de demontare roți **D** și bara **B** (blocați fără să forțați).



Depozitarea rotii

- Este imperativă readucerea rotii cu pană sau a celei de rezerva în poziția inițială sub vehicul, pentru a bloca sistemul de troliu.
- Așezați roata la partea din spatele vehiculului.
 - Pentru versiunile cu **janta din tablă**, prindeți suportul **I** pe partea exterioară.
 - Înșurubați manerul **H** pentru a solidariza suportul cu janta din tablă.

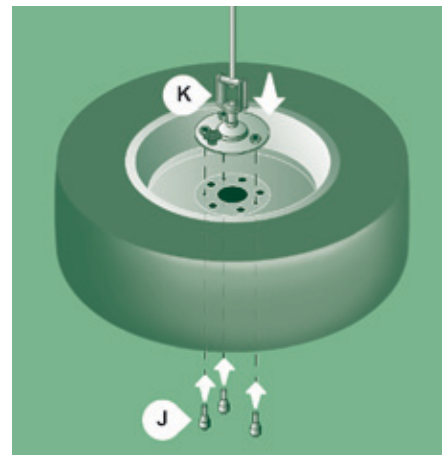

- Pentru versiunile cu **janta din aliaj**, poziționați suportul **K** pe partea internă.
- Înșurubați cele trei suruburi de fixare **J** a suportului pe janta din aliaj.



Remontarea rotii reparate

Remontarea unei roți reparate este identică cu operațiunea de montare a rotii de rezervă; nu uitați să remontați capacul de roata.

Roata de rezervă nu a fost concepută pentru rulare pe distanțe mari; verificați cât mai curând strângerea șuruburilor și presiunea roții de rezervă în cadrul unui Service autorizat sau al rețelei CITROËN.

De asemenea, efectuați repararea și remontarea roții originale cât mai curând, în cadrul unui Service autorizat sau al rețelei CITROËN.

- Așezați ansamblul format din cheia tubulară cu prelungitor **A**, cheia de demontare roți **D** și bara **B** pe șurubul de fixare.
- Rotiți ansamblul în sens orar, pentru a rula complet cablul și a ridica roata sub vehicul.
- Verificați ca roata să fie ridicată complet, în poziție orizontală și în contact cu podeaua vehiculului și ca degajarea sistemului de trolu să fie la vedere.
- Depozitați sculele și montați capacul de roata (în funcție de versiune).

 Pentru localizarea etichetei referitoare la presiunea din pneuri, consultați rubrica "Caracteristici tehnice - Identificarea vehiculului".

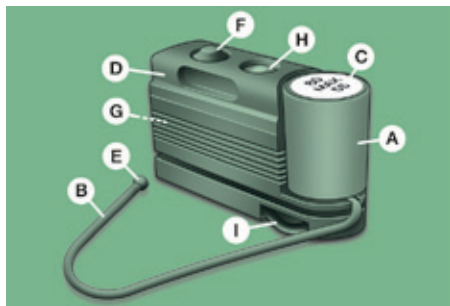

KIT DE PANA PNEU

Acest kit de depanare provizorie a unui pneu este depozitat într-o sacosă, într-una din ușile față.

El conține:

- un cartuș **A**, cu lichid obturator, compus din:
 - un tub de umplere **B**,
 - un autocolant **C** ce indică "max. 80 km/h", pe care conducătorul trebuie să-l aplice într-un punct vizibil (pe planșa de bord), după repararea pneului,
- instrucțiuni de utilizare rapidă a kitului de depanare,
- un compresor **D** cu manometru și racorduri,
- adaptoare pentru umflarea diferitelor elemente.

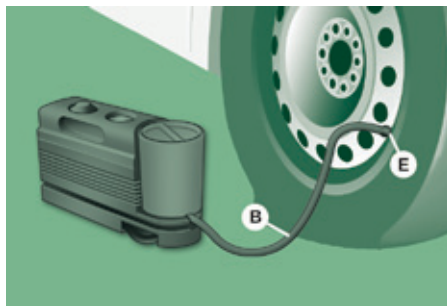

Repararea unui pneu

- Acționați frâna de parcare.
- Deșurubați capacul valvei pneului, scoateți tubul de umplere **B** și înșurubați inelul **E** pe valve.

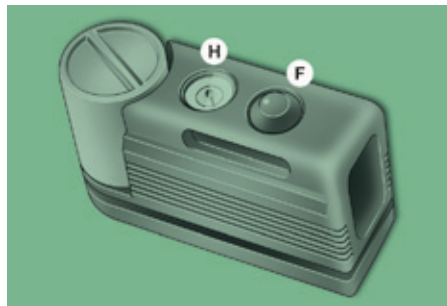

- Asigurați-vă că întrerupătorul **F** al compresorului este în poziția "0" (oprit).



- Porniți motorul.
- Introduceți fișa **G** în priză de accesorii 12 V cea mai apropiată a vehiculului.
- Acționați compresorul, trecând întrerupătorul **F** în poziția "I" (pornit),
- Umflați pneul până la presiunea de 5 bari.

Pentru a obține o indicație cât mai precisă, se recomandă să verificați presiunea pe manometrul **H** cu compresorul oprit.

Pneu spart

- Dacă o presiune de minim **3 bari** nu este atinsă în 5 minute, debransați compresorul de la valvă și de la priza de accesorii 12 V, deplasați vehiculul aproximativ 10 metri, pentru a distribui lichidul de obturare în interiorul pneului.
- Repetați apoi operația de umflare:
 - Dacă o presiune de minim **3 bari** nu este atinsă în 10 minute, opriți procedura: pneul este prea deteriorat și nu a putut fi reparat. Consultați un Service autorizat sau rețeaua CITROËN.
 - Dacă pneul a fost umflat la presiunea de **5 bari**, porniți imediat.

După ce ați condus aproximativ 10 minute, opriți și verificați din nou presiunea din pneu. Aduceți presiunea la nivelul corect, conform etichetei de pe stalpul usii conductorului și consultați cât mai curând posibil un Service autorizat sau rețeaua CITROËN.

 Acest kit de depanare și cartusele de schimb sunt disponibile în rețeaua CITROËN.

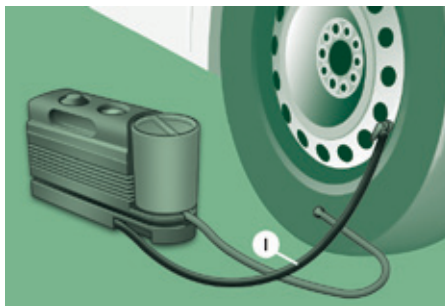

Control și restabilirea presiunii

Compresorul poate fi utilizat doar pentru verificarea și restabilirea presiunii.

- Debransați tubul **I** și conectați-l direct la valva pneului; cartușul va fi astfel conectat la compresor și lichidul de obturare nu va mai fi injectat.

Dacă este necesară dezumflarea pneului, reconectați tubul **I** la valva pneului, apăsați pe tasta galbenă situată în centrul întrerupătorului compresorului.

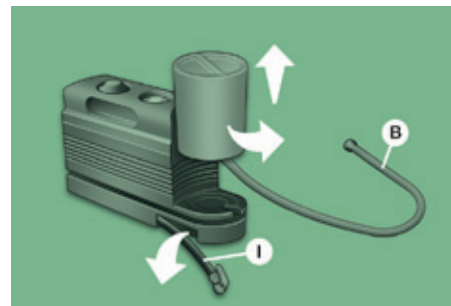

Înlocuirea cartuşului

Pentru înlocuirea cartuşului cu lichid de etansare, procedați după cum urmează:

- debransați tubul **I**,
- rotiți cartuşul gol în sens invers acelor de ceas și îndepărtați-l,
- Înserați cartuşul nou și rotiți-l în sens orar,
- Rebransați tubul **I** și aduceți conducta **B** la locul său.

 Cartuşul conține etilen-glicol, produs nociv în caz de ingerare și iritant pentru ochi.

Țineți acest produs departe de copii. După utilizare, nu aruncați la întâmplare cartuşul uzat, ci aduceți-l în rețeaua CITROËN sau la o unitate abilitată pentru recuperarea acestuia.



REMORCAREA VEHICULULUI

Remorcarea vehiculului propriu

Inelul de remorcare este situat în cutia cu scule de sub scaunul pasagerului față.

Scoateți căpăcelul din bară folosind o șurubelniță plată,

Înfiletați inelul de remorcare până la capăt.

Fixați bara de remorcare omologată de inelul detasabil.

Treceți schimbătorul de viteze în punctul mort.

i Nerespectarea acestei particularități poate duce la deteriorarea anumitor subansamble de frânare și la lipsa asistării la frânare sau la repornirea motorului.

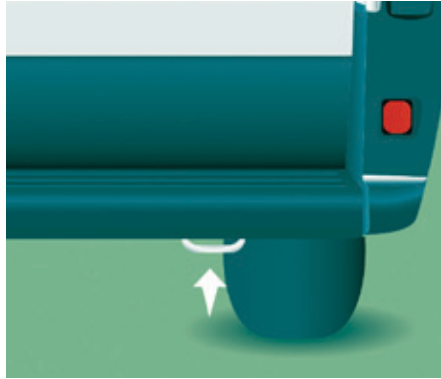

Remorcarea unui alt vehicul

Inelul fix de remorcare este situat în dreapta, sub bara de protecție.

Prindeți bara de tractare omologată de inelul fix.

i Indicatii generale

Respectați legislația în vigoare din țara dumneavoastră.

Verificați ca greutatea vehiculului tractor să fie mai mare decât cea a vehiculului tractat.

Conducătorul trebuie să rămână la volanul vehiculului remorcat și trebuie să aibă un permis de conducere valid.

Dacă se efectuează tractarea cu cele patru roți pe sol, utilizați întotdeauna o bară de remorcare omologată; corzile și chingile sunt interzise.

Vehiculul tractor trebuie să pornească ușor.

În cazul tractării cu motorul oprit, nu mai sunt asistate frânarea și direcția.

În următoarele cazuri, este imperativ să apelați la un profesionist pentru remorcare:

- vehicul în pană pe autostradă sau pe o cale de rulare rapidă,
- vehicule cu tracțiune pe patru roți,
- imposibilitatea trecerii cutiei de viteze la punctul mort, deblocării direcției, sau eliberării frânei de staționare,
- tractare cu numai două roți pe sol,
- lipsa unei bare de remorcare omologate...

DISPOZITIV DE REMORCARE CU SFERA DEMONTABILA FARA SCULE

Prezentare

Aceasta sfera de remorcare montata din uzina poate fi montata sau demontata rapid si usor. Aceste operatii nu necesita nicio scula.



1. Suport de fixare.
2. Priza de cuplare.
3. Inel de siguranta.
4. Sfera amovibila.
5. Rola de blocare / deblocare.
6. Mecanism de incuiere cu cheia.
7. Eticheta pentru notarea reperelor cheii.

+ Pentru a afla sarcina maxima a dispozitivului de remorcare, consultati rubrica "Caracteristici tehnice - Mase".

Pentru a rula in conditii de siguranta deplina cu o remorca, consultati rubrica "Accesorii - Atasarea unei remorci".

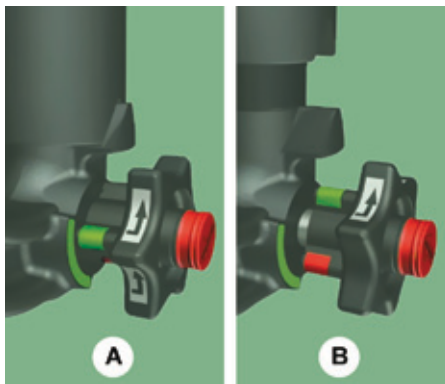

- A. Pozitie **blocat**; rola este in contact cu sfera (niciun spatiu).
- B. Pozitie **deblocat**; rola nu este in contact cu sfera (spatiu de aproximativ 5 mm).

i Respectati legislatia in vigoare in tara in care utilizati vehiculul.

i Inainte de orice utilizare

Verificati daca sfera este blocata in mod corect, controland punctele urmatoare:

- reperul de culoare verde de pe rola sa coincida cu reperul verde de pe sfera,
- rola sa fie in contact cu sfera,
- mecanismul de incuiere sa fie actionat si cheia indepartata; rola sa nu mai poata fi actionata,
- sfera sa nu mai poata fi miscata absolut deloc in suportul sau; incercati sa o miscati cu mana.

In timpul utilizarii

Nu deblocati niciodata dispozitivul in timp ce remorca sau elementul port-sarcina este fixat pe sfera.

Nu depasiti niciodata masa maxima admisibila incarcat (MTAC) a vehiculului, a remorcii si masa insumata a celor doua (MTRA).

Dupa utilizare

In cazul unor calatorii efectuate fara remorca sau element port-sarcina, sfera trebuie demontata si obturatorul inserat in suportul sau. Aceasta masura se aplica in special in cazul in care exista riscul ca sfera sa impiedice vederea clara a placutei de inmatriculare sau a dispozitivului de iluminat.

Montarea sferei



Indepartati obturatorul de protectie din suportul de fixare, de sub bara de protectie spate.

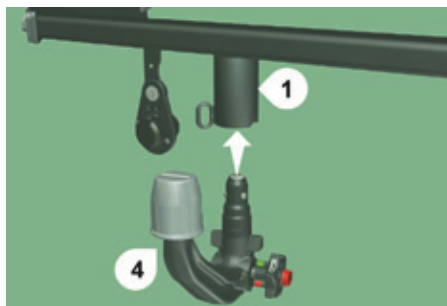

Introduceti extremitatea 4 a sferei in suportul 1 si apasati in sus; blocarea este efectuata automat.

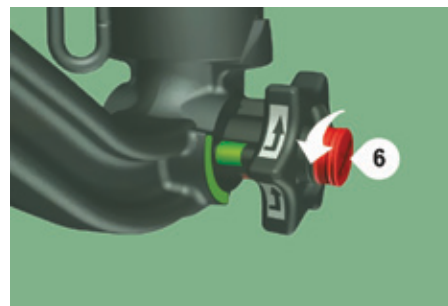

Verificati ca mecanismul sa fie blocat corect (pozitia A).
Actionati mecanismul de incuiere 6 cu ajutorul cheii.

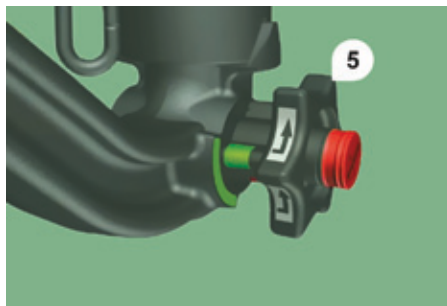

Rola 5 efectueaza un sfert de tura in sens antiorar; aveti grija sa nu tineti mana in apropiere.

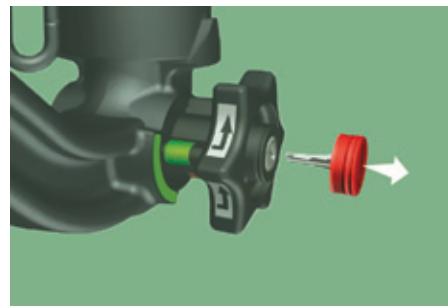

Indepartati intotdeauna cheia. Cheia nu poate fi indepartata cand mecanismul de incuiere este deschis.
Fixati capacul pe mecanismul de incuiere.

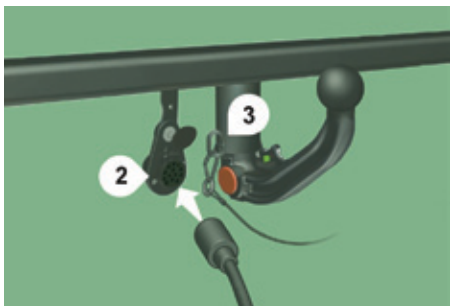

Indepartati masca de protectie a sferei de remorcare.

Fixati remorca pe articulatia sferica a dispozitivului de remorcare.

Atasati cablul solidar cu remorca la inelul de siguranta 3 al suportului.

Bransati fisa remorcii la priza de racordare 2 de pe suport.

Demontarea sferei

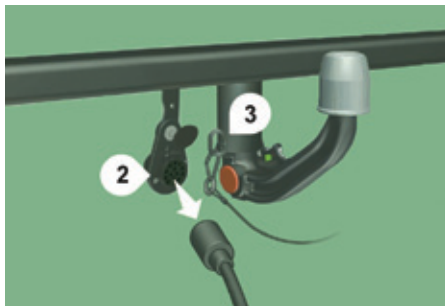

Debransati fisa remorcii de la priza de racordare 2 de pe suport.

Detasati cablul solidar cu remorca de la inelul de siguranta 3 al suportului.

Detasati remorca de pe sfera de remorcare.

Remontati masca de protectie pe sfera de remorcare.

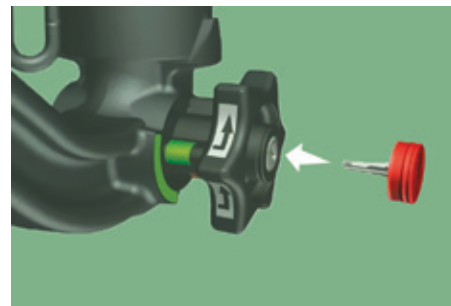

Indepartati capacul mecanismului de incuiere si apasati-l pe capatul cheii.



Introduceti cheia in mecanismul de incuiere 6. Descuiati mecanismul de incuiere cu ajutorul cheii.

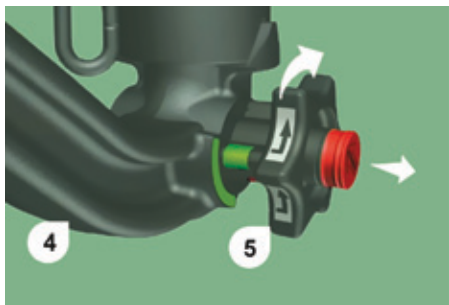

Tineti ferm sfera **4** cu o mana; cu mana cealalta trageți și rotiti rola **5** în sens orar, până la limita; nu eliberați rola.



Scoateti sfera prin partea de jos a suportului **1**. Eliberați rola; aceasta se blochează automat în poziție deblocat (poziția **B**).



Remontați obturatorul de protecție pe suport. Depozitați cu grijă sfera de remorcă în husa ei, la adăpost de lovituri și murdărire.

Intretinere

Funcționarea corectă este posibilă doar dacă sfera și suportul ei rămân curate. Înainte de a curăța vehiculul cu jet de apă la înaltă presiune, sfera trebuie demontată și obturatorul introdus în suport.

i Lipiți eticheta livrată într-un loc foarte vizibil, în apropierea suportului sau în interiorul portbagajului.

Pentru orice intervenție asupra dispozitivului de remorcă, adresați-vă rețelei CITROËN sau unui Service autorizat.

GLOSAR DE ETICHETE

Aceasta rubrica grupeaza textele inscrise pe etichetele prezente pe vehicul.

 Pentru etichetele de identificare, consultati rubrica "Caracteristici tehnice".

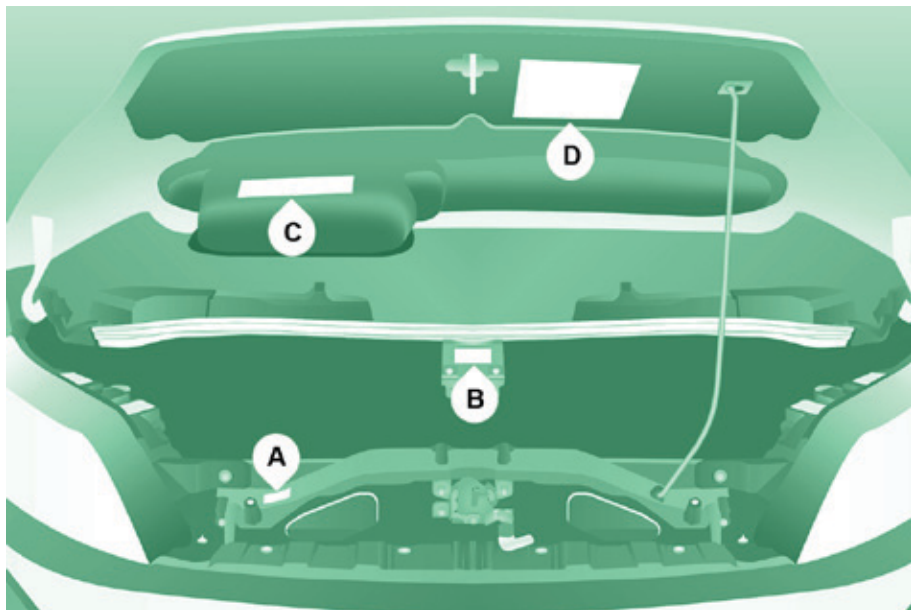
**In compartimentul motorului****A**

Vopsea originala

Culoare

Cod

Lac

B

EXCLUSIV PENTRU DEPANARE.

C

PERICOL

PORNIRE MOTOR AUTOMATA. CAND
DESCHIDETI CAPOTA MOTORULUI,
SCOATETI CHEIA DIN CONTACT.

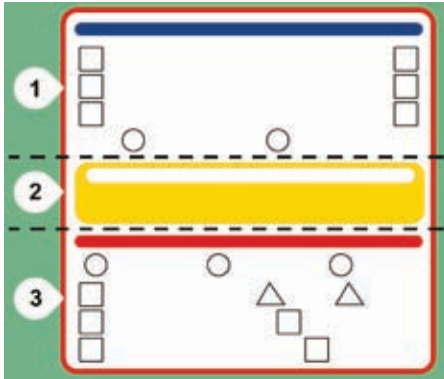
**D****1 - ATENTIE**

LUBRIFIANTI SI LICHIDE ORIGINALE	
Ulei de motor	Transmisie
Radiator	Frane
Lichid de spalare geamuri	Directie asistata
CONSULTATI CARNETUL DE INTRETINERE.	PROTEJATI OCHII.

2 - SIGURANTA

Utilizarea pieselor de schimb, a lichidelor si lubrifiantilor originali, ca si respectarea planurilor de intretinere garanteaza fiabilitatea si siguranta vehiculului dumneavoastra ca in starea originala.

3 - PERICOL

NU LASATI LA INDEMANA COPIILOR.	NU APROPIATI O FLACARA.	NU ATINGETI.
NU INDEPARTATI DOPUL CAND MOTORUL ESTE CALD.	EXPLOZIE	LICHID COROZIV
POATE PORNI AUTOMAT, CHIAI CU MOTORUL OPRIT.		NU DESCHIDETI. GAZ LA INALTA PRESIUNE.
PORNIRE MOTOR AUTOMATA. CAND DESCHIDETI CAPOTA MOTORULUI, SCOATETI CHEIA DIN CONTACT.		INALTA TENSIIUNE

Masuri de prevedere...



Pe capacul busonului de carburant

PERICOL. INDEPARTATI INCET.
VAPORII DE CARBURANT POT PROVOCA
RANIRI.

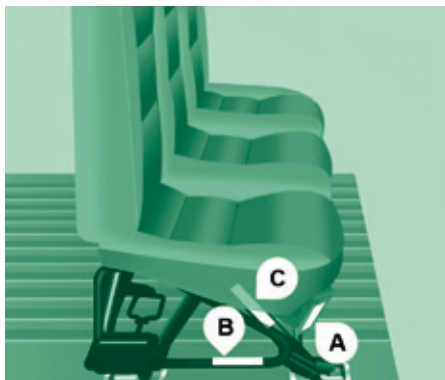

Pe bancheta spate

- A**
Impingeti spatarul inainte de a-l rabate.
- B**
TRAGETI PENTRU A DESCHIDE.
- C**
TRAGETI PARGHIA **1** PENTRU A BASCULA
(PARTIAL SPATARUL).
TRAGETI PARGHIA **2** PENTRU A RABATE
(COMPLET SPATARUL).

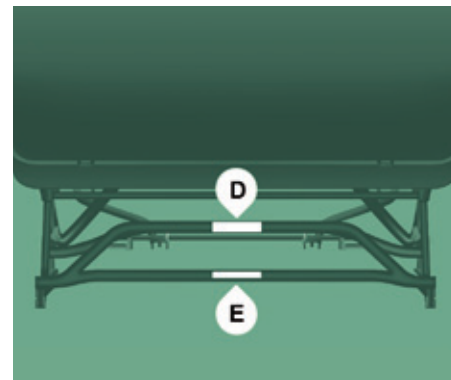

- D**
NU CALATORITI IN SPATELE UNUI SCAUN
RABATUT SAU CU BAGAJE PE PRIMUL
RAND.
- E**
TRAGETI PENTRU A RABATE.



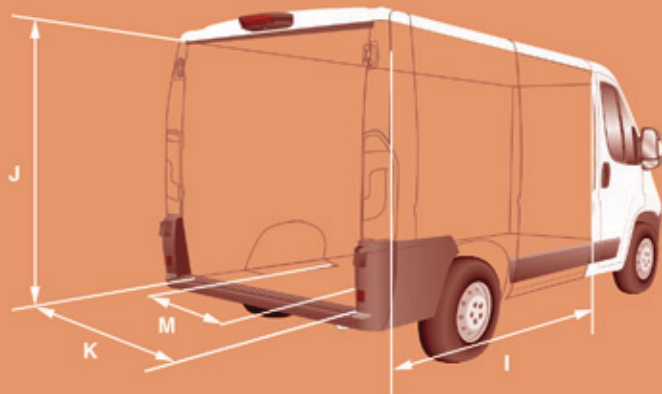
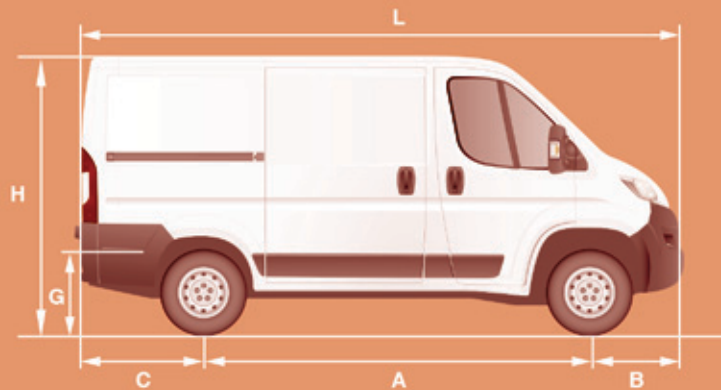

DIMENSIUNI

Dimensiunile sunt date în milimetri.

Vehiculul este disponibil în 4 variante de lungime (L1...) și 3 variante de înălțime (H1...), prezentate în tabelele corespunzătoare:

		FURGON							
		L1		L2		L3		L4	
		H1	H2	H1	H2	H2	H3	H2	H3
L	Lungime totală	4 963		5 413		5 998		6 363	
H	Înălțime totală	2 254	2 524	2 254	2 524	2 524	2 764	2 524	2 764
A	Ampatament	3 000		3 450		4 035			
B	Consola față	948							
C	Consola spate	1 015						1 380	
D	Lățime (cu / fără retrovizoare)	2 508 / 2 050							
E	Ecartament față	1 810							
F	Ecartament spate	1 790							
G	Înălțime prag încărcare	535-565							
I	Lungime podea interioară	2 670		3 120		3 705		4 070	
J	Înălțime interioară maximă de încărcare	1 662	1 932	1 662	1 932	1 932	2 172	1 932	2 172
K	Lățime interioară maximă	1 870							
M	Lățime interioară între pasajele roților	1 422							
	Volum (m³)	8	9,5	10	11,5	13	15	15	17



USI SPATE

		L1		L2		L3		L4	
		H1	H2	H1	H2	H2	H3	H2	H3
N	Înălțime utilă uși spate	1 520	1 790	1 520	1 790	1 790	2 030	1 790	2 030
O	Lățime utilă uși spate	1 562							



		USA LATERALA							
		L1		L2		L3		L4	
		H1	H2	H1	H2	H2	H3	H2	H3
P	Înălțimea ușii laterale culisante	1 485	1 755	1 485	1 755				
Q	Lățimea ușii laterale culisante	1 075			1 250				

Dimensiuni

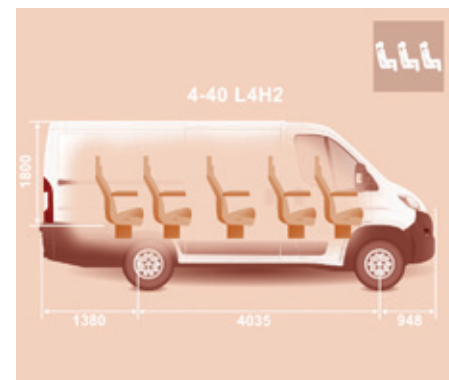
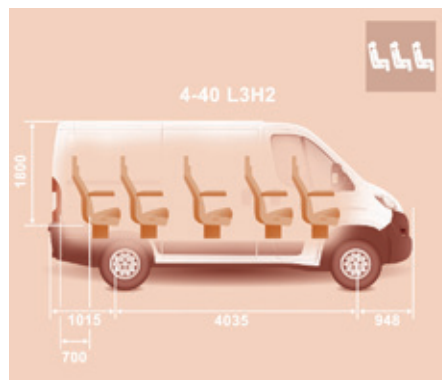

COMBI				
L1H1			L2H2	
A	751	872	1201	1322
B	1201	1743	1651	2193
C	-	860	-	860

MOTORIZARI SI CUTII DE VITEZE

Motoare Diesel Euro 6	2,0 BlueHDi 110 2,0 BlueHDi 110 S&S	2,0 BlueHDi 130 2,0 BlueHDi 130 S&S	2,0 BlueHDi 160 2,0 BlueHDi 160 S&S
Cutie de viteze	BVM6 Manuala (cu 6 trepte)		
Putere (CP)	110	130	160
Putere maxima norma CEE (kW)	81	96	120
Cilindree (cm ³)	1 997	1 997	1 997
Alezaj x cursa (mm)	85 x 88	85 x 88	85 x 88
Turatie de putere maxima (rot/min)	3 500	3 750	3 750
Cuplu maxim norma CEE (Nm)	300	340	350
Turatie de cuplu maxim (rot/min)	1 500	1 750	1 750
Carburant	Motorina	Motorina	Motorina
Catalizator	Da	Da	Da
Filtru de particule	Da	Da	Da
Capacitate ulei motor (in litri) dupa golire si inlocuire filtru	6,6	6,6	6,6

Motorizări Diesel

Motoare Diesel Euro 4 / Euro 5 (In functie de tara de comercializare)	2,2 HDi 110	2,2 HDi 130 2,2 e-HDi 130		2,2 HDi 150 2,2 e-HDi 150	3 HDi 180
Cutie de viteze	BVM6 Manuala (cu 6 trepte)				
Putere (CP)	110	130		150	180
Putere maxima norma CEE (kW)	81	96		110	130
Cilindree (cm ³)	2 198	2 198		2 198	2 999
Alezaj x cursa (mm)	86 x 94,6	86 x 94,6		86 x 94,6	95,8 x 104
Turatie de putere maxima (rot/min)	3 500	3 500		3 500	3 500
Cuplu maxim norma CEE (Nm)	250	320		350	400
Turatie de cuplu maxim (rot/min)	1 500	2 000		2 000	1 400
Carburant	Motorina	Motorina		Motorina	Motorina
Catalizator	Da	Da		Da	Da
Filtru de particule	Da	Nu	Da	Da	Da
Capacitate ulei motor (in litri) dupa golire și inlocuire filtru	6,2	6,2		6,2	9

MASE SI SARCINI REMORCABILE

Consultați certificatul de înmatriculare și placuta cu informații ale constructorului.

În fiecare țară este neapărat necesar să respectați sarcinile remorcabile admise de legislația locală. Pentru a cunoaște posibilitățile de remorcare ale vehiculului și masa totală rulantă autorizată, consultați rețeaua CITROËN.

Dacă vehiculul tractează, viteza maximă autorizată este redusă (respectați legislația în vigoare în România).

Temperaturile exterioare ridicate pot determina scăderea performanțelor vehiculului ; pentru a proteja motorul, dacă temperatura exterioară depășește 37° C, limitați masa remorcată.

În acest caz, nu depășiți masa remorcii și valoarea MTRA indicată.

Respectați capacitățile de remorcare ale vehiculului.

Aceste tabele prezintă valorile maselor omologate (în kg) în funcție de dimensiuni și denumirea vehiculului.

Minibuz

Dimensiuni	Denumiri	MTAC	Remorca nefranată	Sarcina verticală recomandată pe dispozitivul de remorcare
L3 H2	440	4 005	X	X
L4 H2	442	4 250	X	X

Combi 5-6 locuri

Dimensiuni	Denumiri	MTAC	Remorca nefranată	Sarcina verticală recomandată pe dispozitivul de remorcare
L1 H1	30	3 000	750	100
	33	3 300	750	100
L2 H2	33	3 300	750	100
	435	3 500	750	120

Combi 7-8-9 locuri

Dimensiuni	Denumiri	MTAC	Remorca nefranată	Sarcina verticală recomandată pe dispozitivul de remorcare
L1 H1	30	3 150	750	100
L2 H2	33	3 300	750	100

Mase

Furgon				
Dimensiuni	Denumiri	MTAC	Remorca nefranata	Sarcina verticala recomandata pe dispozitivul de remorcare
L1 H1	28	2 800	750	100
	30	3 000	750	100
	33	3 300	750	100
	35	3 500	750	100
	435	3 500	750	120
	440	4 005	750	120
L1 H2	30	3 000	750	100
	33	3 300	750	100
	35	3 500	750	100
L2 H1	30	3 000	750	100
	33	3 300	750	100
	35	3 500	750	100
	435	3 500	750	120
L2 H2	30	3 000	750	100
	33	3 300	750	100
	35	3 500	750	100
	435	3 500	750	120
	440	4 005	750	120

Furgon				
Dimensiuni	Denumiri	MTAC	Remorca nefranata	Sarcina verticala recomandata pe dispozitivul de remorcare
L3 H2	33	3 300	750	100
	35	3 500	750	100
	435	3 500	750	120
	440	4 005	750	120
L3 H3	33	3 300	750	100
	35	3 500	750	100
	435	3 500	750	120
	440	4 005	750	120
L4 H2	435	3 500	750	120
	440	4 005	750	120
L4 H3	435	3 500	750	120
	440	4 005	750	120

Identificarea vehiculului

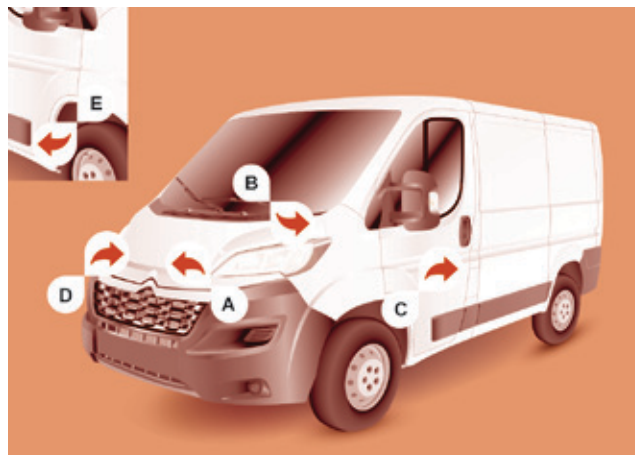

ELEMENTE DE IDENTIFICARE

A. Placuta constructorului

Aceasta placuta este amplasata pe traversa scutului fata, sub capota motorului.

- 1 - Numar de receptie comunitar.
- 2 - VF... Numar in seria tipului.
- 3 - Masa incarcata (MTAC).
- 4 - Masa totala rulantă autorizata (MTRA).
- 5.1 - Masa maxima pe axa fata
- 5.2 - Masa maxima pe axa spate.

B. Numar de serie pe caroserie

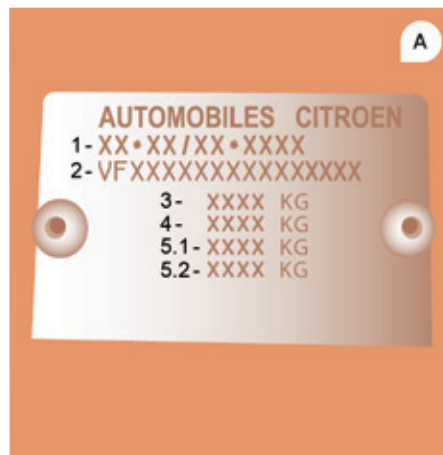

C. Pneuri

Aceasta eticheta (imaginea este cu titlu orientativ) este lipită pe montantul de pe partea conducatorului indică:

- dimensiunile pneurilor,
- presiunile de umflare incarcate.

Controlul presiunii de umflare trebuie efectuat la rece, cel puțin o data pe luna.

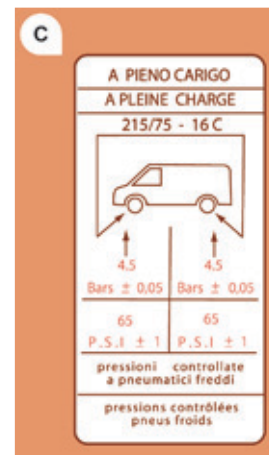

D. Reper de culoare vopsea

Acest reper este situat pe traversa scutului fata, sub capota motorului.

E. Numar de serie pe caroserie

Acest numar se afla sub masca de plastic de la nivelul treptei de pe partea dreapta.

PREZENTARE

Aceasta cabina extinsa, propusa pentru versiunile furgon, este compusa dintr-o bancheta, centuri de siguranta, un spatiu de depozitare si geamuri laterale.

Compusă dintr-o banchetă ergonomică de 4 locuri și un perete separator rezistent, ea vă oferă confort și siguranță.



Bancheta spate

Aceasta bancheta ergonomica este echipata cu patru locuri.

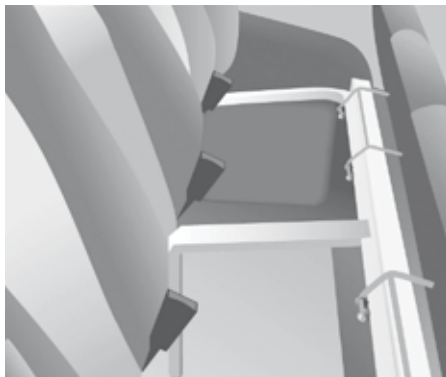

Spatiu de depozitare

Sub bancheta este disponibil un spatiu de depozitare.

Pentru acces, basculati perna de sezut spre inainte dinspre cabina.



Pentru o utilizare corecta

Nu basculați perna de șezut a banchetei în timpul rularii.

Nu ancorați nimic pe structura de fixare a cabinei.

Nu depășiți numărul de pasageri indicat în certificatul de înmatriculare.

În spate, compartimentul de încărcare nu este destinat decât transportului de mărfuri.

Va recomandam sa plasați obiectele grele cat mai în față (spre cabină) și să le fixați cu chingi, folosind inelele de ancorare din podea.

Cabina marita



Geamuri laterale culisante

În funcție de echiparea vehiculului, geamurile laterale din rândul 2 pot fi deschise.

Acționați cele două comenzi și culisați geamul.

! În timpul mersului, geamul trebuie să fie închis sau blocat într-o poziție intermediară.

Nu scoateți pe geam obiecte lungi.



Centuri de siguranță

Fiecare loc din spate este echipat cu câte o centură de siguranță retractabilă și cu trei puncte de ancorare.

Cuplare

Trageți centura prin fața dumneavoastră, cu o mișcare continuă, verificând ca aceasta să nu se răsucescă.

Blocați catarama în dispozitivul de cuplare. Verificați cuplarea și buna funcționare a dispozitivului de blocare automată, trăgând brusc de centură.

Decuplare

Apăsați pe butonul de culoare roșie al dispozitivului de cuplare. Centura se retrage automat, dar se recomandă să însoțiți centura în mișcarea ei de rulare.

i Utilizați centura pentru o singură persoană, pe un singur loc.

Scaune pentru copii

! Nu instalați scaune pentru copii, înălțătoare sau cosuri pentru copii pe locurile din spate ale cabinei.

PREZENTARE

Versiunile sasiu si platforma sunt echipate cu o cabina, o platforma fixa si lumini spate specifice.

Aceste versiuni sunt disponibile si cu alte echipamente:

- o cabina dubla,
- o bena.

+ Pentru mai multe detalii privind fiecare echipament, consultati rubrica corespunzatoare.



Inlocuirea unui bec

+ Pentru mai multe informatii privind becurile, consultati tabelul "Tipuri de becuri sau lampi" din rubrica "Asistenta rapida".

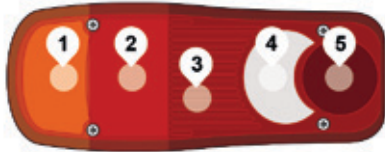

Lumini spate

Pentru remontarea fiecarui bec, efectuati operatiile in ordine inversa.

1. **Lumini semnalizatoare de directie**
Tip B, PY21W - 21W
2. **Lumini de stop**
Tip B, P21W - 21W
3. **Lumini de pozitie**
Tip A, W5W - 5W
4. **Lumini de mers inapoi**
Tip A, W16W - 16W
5. **Lumini de ceata**
Tip A, W16W - 16W



- Identificati becul defect.
- Desurubati cele patru suruburi de fixare a blocului transparent.
- Trageți blocul transparent catre dumneavoastra.
- Inlocuiti becul.

DIMENSIUNI

Valorile dimensiunilor sunt date in milimetri.

		SASIU CABINA				
		L1	L2	L2S	L3	L4
L	Lungime peste tot	4 908	5 358	5 708	5 943	6 308
A	Ampatament	3 000	3 450	3 800	4 035	4 035
B	Consola fata	948				
C	Consola spate	960				1 325
D	Latime (cu / fara retrovizoare)	2 508 / 2 050				
-	Latime caroserie	2 207				
-	Latime maxima carosabila	2 350				
E	Ecartament fata	1 810				
-	Ecartament spate	1 790				
-	Ecartament spate marit	1 980				
F	Inaltime peste tot	2 254				
-	Inaltime maxima carosabila	3 500				

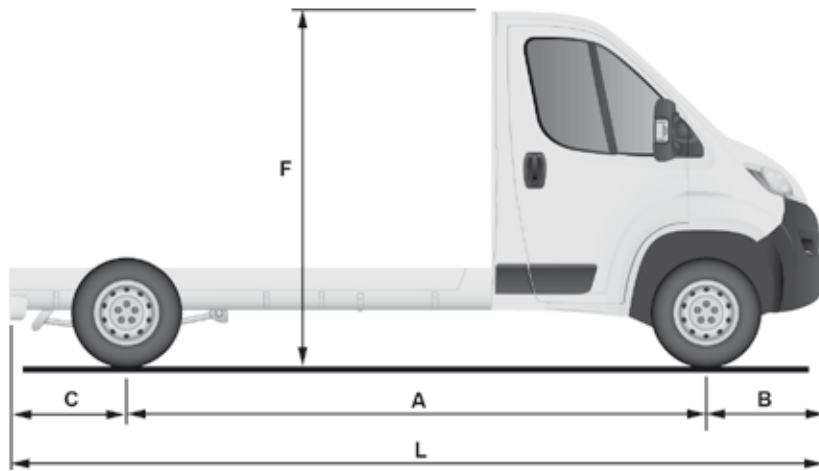
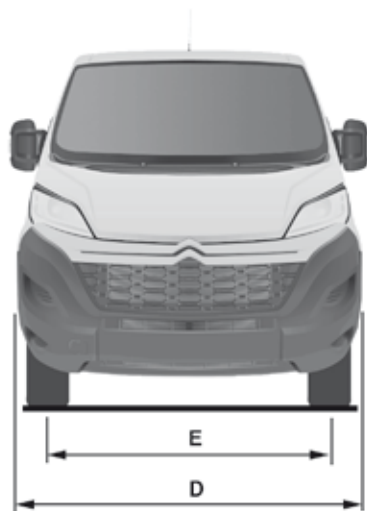

DIMENSIUNI

Valorile dimensiunilor sunt date in milimetri.

		PLATFORMA CABINA				
		L1	L2	L2S	L3	L4
L	Lungime peste tot	5 293	5 743	6 093	6 328	6 693
A	Ampatament	3 000	3 450	3 800	4 035	4 035
B	Consola fata	948				
C	Consola spate	1 345				1 710
D	Latime (cu / fara retrovizoare)	- / 2 100				
-	Latime carosabila	-				
-	Latime maxima carosabila	-				
E	Ecartament fata	1 810				
-	Ecartament spate	1 790				
-	Ecartament spate marit	1 980				
F	Inaltime peste tot	2 153				
-	Inaltime maxima carosabila	-				

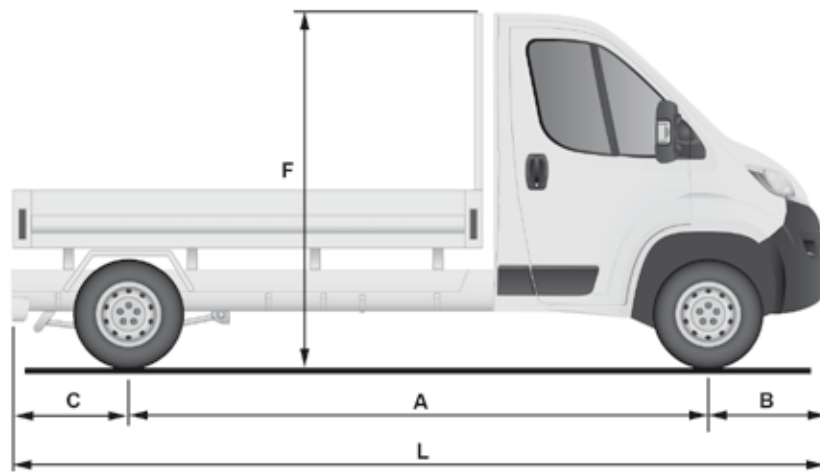
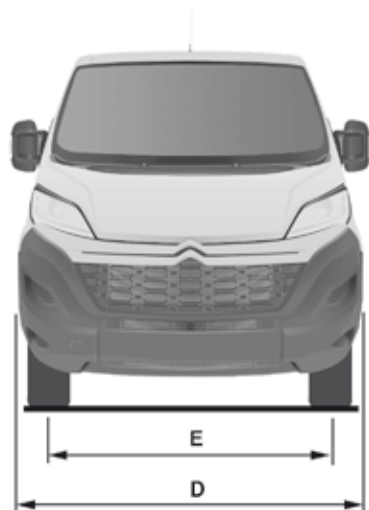

PREZENTARE

Aceasta cabina dubla, propusa pe versiunile sasiu si platforma, este compusă dintr-o banchetă cu centuri de siguranta, un spatiu de depozitare si geamuri laterale.

**Pentru o utilizare corecta**

Nu basculați perna de șezut a banchetei în timpul transportării.

Nu ancorați nimic pe structura de fixare a cabinei.

Nu depășiți numărul de pasageri indicat în certificatul de înmatriculare.

**Bancheta spate**

Aceasta bancheta ergonomica este echipata cu patru locuri.

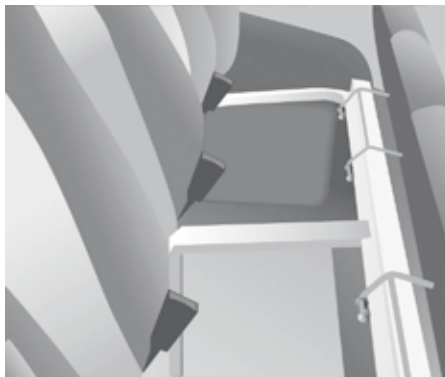
**Spatiu de depozitare**

Sub bancheta este disponibil un spatiu de depozitare.

Pentru acces, basculati perna de sezut spre inainte.



Geamuri laterale culisante

În funcție de echiparea vehiculului, geamurile laterale pot fi deschise.

Acționați cele două dispozitive de prindere și culisați geamul.

! În timpul rularii, geamul trebuie să fie închis sau blocat într-o poziție intermediară.

Nu transportați obiecte lungi la exteriorul vehiculului, pe care să le țineți cu mâna scoasă pe geam.



Centuri de siguranță

Fiecare loc din spate este echipat cu câte o centură de siguranță retractabilă și cu trei puncte de ancorare.

Cuplare

Trageți centura prin fața dumneavoastră, cu o mișcare continuă, verificând ca aceasta să nu se răsucescă.

Blocați catarama în dispozitivul de cuplare. Verificați cuplarea și buna funcționare a dispozitivului de blocare automată, trăgând brusc de centură.

Decuplare

Apăsăți pe butonul de culoare roșie al dispozitivului de cuplare. Centura se retrage automat, dar se recomandă să înșoțiți centura în mișcarea ei de rulare.

i Utilizați centura pentru o singură persoană, pe un singur loc.

Scaune pentru copii

! Nu instalați scaune pentru copii, înălțătoare sau cosuri pentru copii pe locurile din spate ale cabinei.

DIMENSIUNI

Valorile dimensiunilor sunt date in milimetri.

		SASIU CABINA DUBLA		PLATFORMA CABINA DUBLA		
		L3	L4	L2	L3	L4
L	Lungime peste tot	5 843	6 208	5 738	6 228	6 678
A	Ampatament	4 035		3 450	4 035	
B	Consola fata	948		948		
C	Consola spate	860	1 225	1 340	1 245	1 695
D	Latime (cu / fara retrovizoare)	2 508 / 2 050		- / 2 100		
-	Latime carosabila	-		-		
-	Latime maxima carosabila	-		-		
E	Ecartament fata	1 810		1 810		
-	Ecartament spate	1 790		1 790		
-	Ecartament spate marit	1 980		1 980		
F	Inaltime peste tot	2 254		2 153		
-	Inaltime maxima carosabila	-		-		

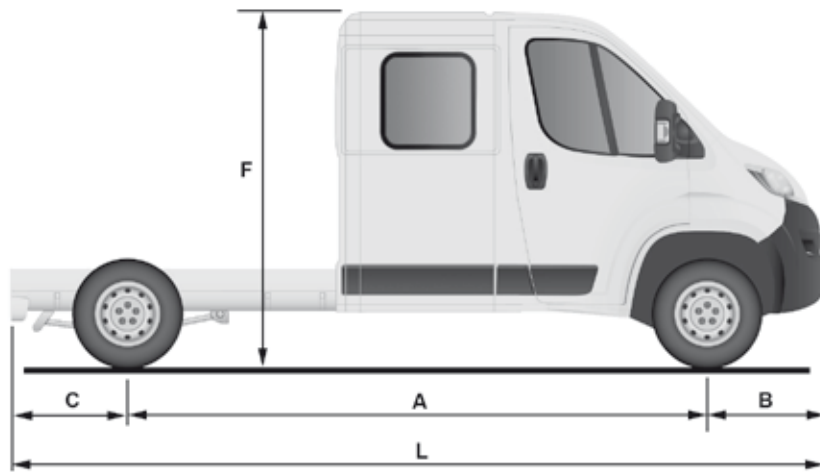
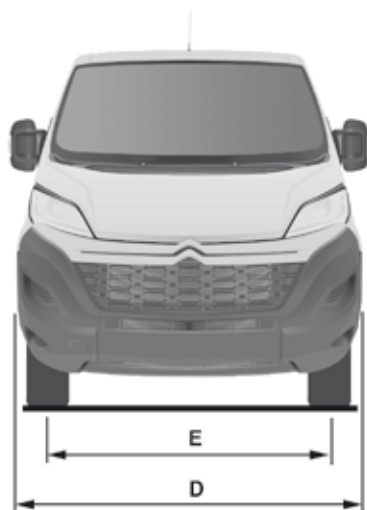

PREZENTARE



Ridicarea benei este efectuată de un grup hidroelectric alimentat de la bateria vehiculului.

Ridicarea sau coborârea se efectuează prin apăsarea butoanelor corespunzătoare de pe telecomanda detașabilă amplasată pe un suport în cabină.



Ridicarea este asigurată de motorul grupului.

Coborarea este controlată de o electrovalvă care permite evacuarea uleiului din cilindrul hidraulic.

Un dispozitiv de blocare asigură securitatea la coborarea benei, în poziție fixă sau la ridicare.

RECOMANDARI DE SIGURANTA



- Asigurați-vă că nu este nici o persoană sau vreun obstacol (la sol sau la înălțime) la descărcare.
- Nu lăsați niciodată bena ridicată pe perioadele de neutilizare.
- Descărcați numai cu partea superioară a oblonului blocată.
- Respectați sarcina utilă înscrisă în pe plăcuța cu caracteristici - mase acceptate prezentă pe vehicul.
- Verificați în mod regulat starea suspensiilor și dacă pneurile sunt umflate la presiunea recomandată,
- Repartizați uniform încărcătura din benă.
- Transportați produse cu consistență omogenă și cu scurgere ușoară.



- Nu deplasați vehiculul niciodată cu bena ridicată, indiferent de viteză.



Descărcați numai pe un teren plan și rezistent: un sol denivelat sau moale poate duce la o modificare a centrului de greutate care să afecteze în mod grav stabilitatea vehiculului.

CARACTERISTICI

Echippingamente	Detalii
Bena	Partea inferioară a benei este formată din două straturi de tabla HLE de 2,5 mm grosime, zincate, întărite cu sudură culaser centrală și longitudinală. Bena este în culoarea caroseriei.
Structura benei	2 longeroane principale din oțel HLE galvanizat. O traversă la nivelul prinderii cilindrului hidraulic din teava de oțel. Traverse din oțel HLE zincat. Ansamblul este protejat anticoroziv prin vopsire cu pulberi.
Sasiu fals	2 lonjeroane tip "C" din oțel HLE de grosime 2,5 mm, cu fixare pe prelungirea aripii inferioare. Fixarea pe vehicul prin elemente ambutisate din oțel HLE. O traversă la nivelul cilindrului hidraulic din tabla și țevă sudate, galvanizate la cald. O traversă de articulare spate din tablă galvanizată. Limitatoare de sprijin pe extremitățile lonjeronului. Grilă de protecție lumini spate. Protecție laterală și suporturi de aripi din tablă galvanizată.
Obloane	Obloane din oțel HLE, grosime 15/10, laminate la rece și ansamblate prin sudură continuă cu laser. Protecție anticoroziva garantata prin vopsire cu pulberi. Manere de blocare din material zincat, integrate în degajarile obloanelor.
Suport de scara	Montanți din tablă galvanizată. Panouri și traverse din tablă vopsita cu șuruburi sertizate.
Grup electro-pompa	12 Volți / 2 kW Temperatură de funcționare: de la -20 la +70 °C.
Cilindru hidraulic	Cu extindere, tija tratata prin niturare, 3 elemente, Diametru: 107 mm Presiune maximă: 20 bari.
Ulei hidraulic	Mineral tip ISO HV 46 sau echivalent.

DIMENSIUNI

Această adaptare este disponibilă numai pentru tipul L2 cabină simplă; consultați tabelul de mai jos pentru caracteristicile benei.

Bena (in mm)	
Lungime utila	3 200
Lungime peste tot	3 248
Latime utila	2 000
Latime peste tot	2 100
Inaltime obloane	350
Masa transformarilor (in kg)	550

 Pentru a cunoaste caracteristicile sasiului cabina L2, consultati rubrica "Dimensiuni" de la versiunea platforma.

MASE SI SARCINI REMORCABILE (KG)

Generalitati

Pentru mai multe informații, consultați certificatul de înmatriculare.

În fiecare țară este imperativa respectarea sarcinilor remorcabile admisibile menționate în legislația locală în vigoare. Pentru a cunoaște posibilitățile de remorcare ale vehiculului și masa totală admisibilă, consultați rețeaua constructorului.

În cazul unui vehicul tractor, viteza maximă autorizată este redusă (respectați legislația în vigoare din țara dumneavoastră).

Masa remorcabilă franată, cu report de sarcină, poate fi marită în măsura în care reduceți cu aceeași valoare încărcarea vehiculului tractor, pentru a nu depăși MTRA. Atenție, remorcarea cu un vehicul tractor puțin încărcat poate degrada ținuta sa de drum.

Valorile MTRA și ale sarcinilor remorcabile indicate sunt valabile pentru o altitudine maximă de 1000 metri; sarcina remorcabilă menționată trebuie redusă cu 10 % pentru fiecare 1000 metri suplimentari.

Temperaturile exterioare ridicate pot antrena scăderi de performanțe ale vehiculului pentru protejarea motorului; dacă temperatura exterioară este mai mare de 37 °C, reduceți masa remorcată.

Masa în ordine de mers (MOM) este egală cu masa vehiculului gol + conducător (75 kg) + rezervor plin 90 %.

Înainte de a tracta o remorcă, verificați ca:

- forța verticală pe dispozitivul de remorcare să nu fie mai mare decât valoarea (S) indicată pe plăcuța cu mase recomandate de pe remorcă,
- masa remorcabilă (M.R.) să fie mai mică decât valoarea indicată pe plăcuța cu mase recomandate de pe remorcă și ca masa totală rulantă autorizată (P.T.A.C.) să nu depășească valoarea indicată pe plăcuța cu mase de pe vehicul.
- în cazul unei remorci cu o axă, masa totală rulantă autorizată (P.T.R.A.) să nu depășească valoarea indicată pe plăcuța cu mase de pe vehicul.



P.V.	:	2245	kg
P.T.A.C	:	3500	kg
P.T.R.A.	:	6000	kg
Long.	:	5,693	m
Larg.	:	2,1	m
Surf.	:	11,955	m2

SISTEM HIDRAULIC

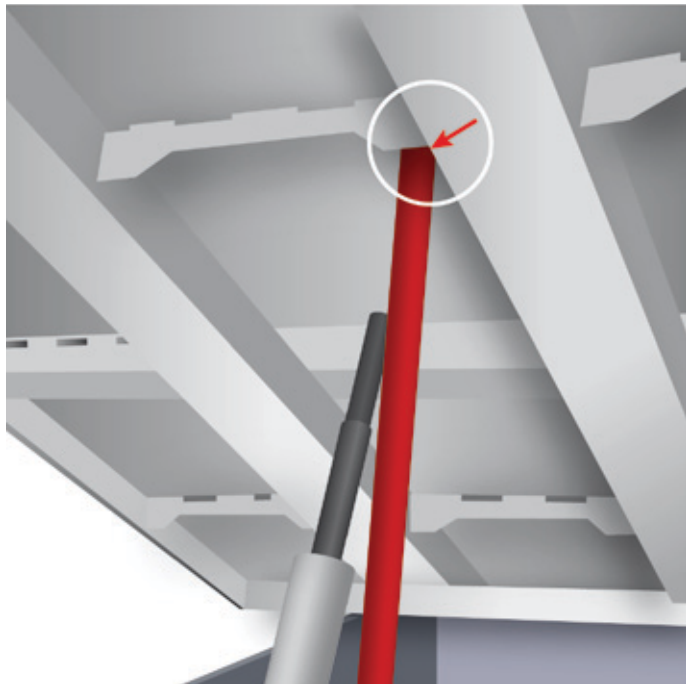

Aceste masuri de prevedere sunt obligatorii pentru orice interventie la circuitul hidraulic.

- Pe durata intervențiilor de întreținere efectuate sub benă, aduceți bena în poziție de siguranță, sprijinită cu opritorul (poziție indicată de o săgeată roșie pe partea inferioară a benei).
- Nu interveniți niciodată sub o benă neasigurată (neblocată).
- Întrerupeți alimentarea circuitului electric al grupului de la contactor.
- Vehiculul trebuie să fie parcat și motorul oprit.

! Din motive de siguranță, este interzisă cu tarie intervenția sub benă în timpul manevrării ei sau în timpul operațiilor de întreținere.

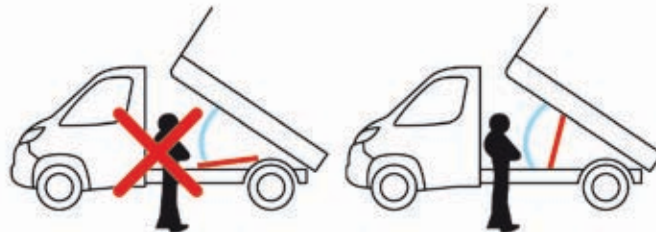

INTRETINERE

Rezervor

Verificați și completați nivelul de ulei în mod regulat. Înlocuiți uleiul hidraulic o dată pe an. Dacă uleiul conține apă, înlocuiți-l.

Controlați periodic starea furtunelor și etanșeitatea sistemului hidraulic.

Pompa si motor

Nu necesită întreținere; rulmenții sunt lubrifiați pe viața, iar lagarele pompei prin uleiul pompat.

Gresare

Axele benei și ale cilindrului hidraulic nu necesită gresare. Gresăți în mod regulat balamalele și sistemele de fixare a obloanelor laterale precum și cârligele de fixare a oblonului spate.

Sasiu fals si bena

Pentru o folosire cât mai îndelungată, este recomandată întreținerea benei prin spălarea cu jet de apă.

Efectuați după o perioadă scurtă de timp reparații la vopsea pentru a evita propagarea ruginii.



După 8 luni de utilizare, verificați cuplurile de strangere ale punctelor de legatura dintre sasiu si partea inferioara (în concordanță cu instrucțiunile de carosare date de constructor).

Curatarea sertarului valvei

- Slabiti dopul **244A** cu atenție pentru a recupera bila.
- Cu ajutorul unei surubelnițe mari, desurubati ansamblul șurub cu canal / piston.
- Verificați ușoara culisare a pistonului și indepartati eventualele impurități. Folosiți un magnet pentru a indeparta aschiile metalice dacă este necesar.
- Remontați ansamblul și asigurați-va de ușoara culisare a pistonului. Fixați bila cu puțină vaselină pe capac pentru remontare.
- Purjați centrala hidraulica.

Purjarea centralei hidraulice

- Deșurubați capacul hexagonal **257**.
- Slabiti cu jumătate de tura șurubul **587** situat la interior, utilizand o cheie hexagonala de 6 mm.
- Acționați centrala pentru cateva momente, prin apăsarea butonului de ridicare.
- Bena nu se ridică sau o face foarte lent. Când iese ulei prin acest orificiu, ansamblul este purjat.
- Strangeți șurubul **587** și remontați capacul **257**, verificați ca bena să coboare corect.

Schema detaliata a centralei hidraulice UD2386

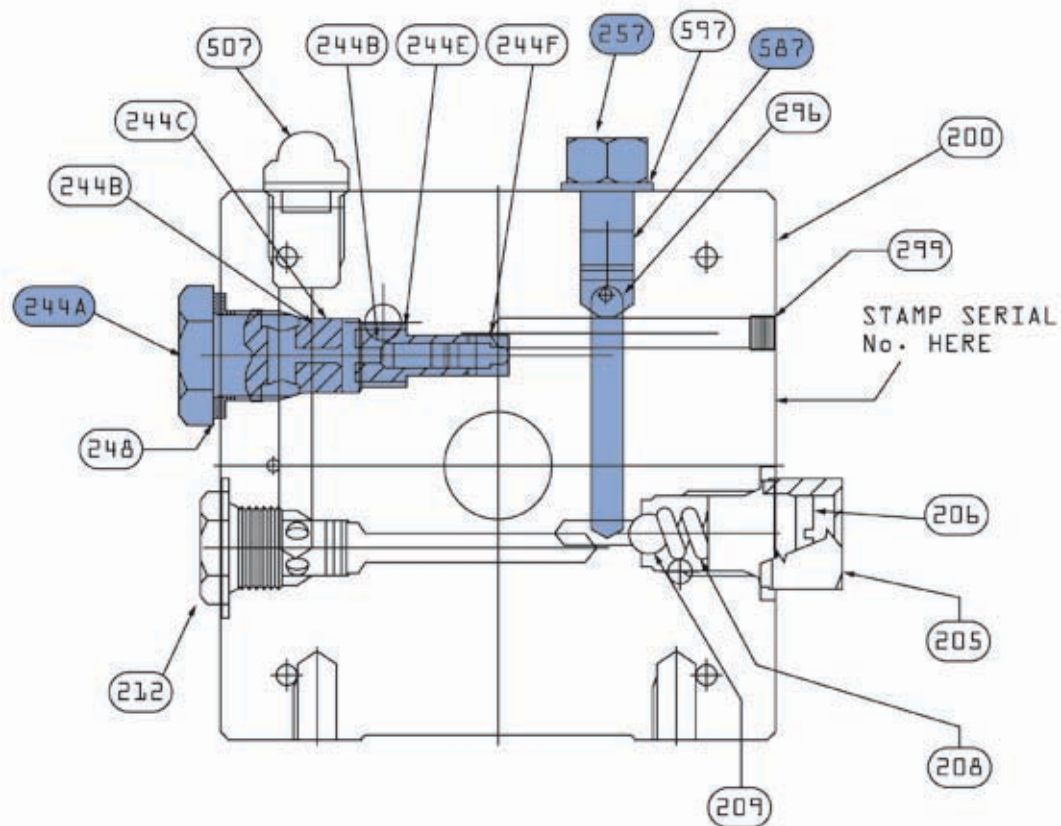

DIAGNOSTICARE

Simptome	Electric	Hidraulic	Verificare / Control
Grupul hidraulic nu funcționează.	X		Cablu electric de putere și releul grupului.
	X		Cablurile de comanda (modul).
	X		Contactator de intrerupere circuit.
Grup foarte zgomotos, ridicare lenta a benei.		X	Sorb de aspirare colmatat sau aplatizată pe fundul rezervorului.
Grup nou foarte zgomotos, ridicare rapida a benei.		X	Alinierea pompei; inlocuiti grupul.
Cilindrul coboara fara comanda.		X	Supapa de coborâre sparta sau blocată.
Cilindrul nu coboara.		X	Da, verificați sertarul valvei și purjați. Consultati rubrica "Intretinere".
	X		Nu, verificați bobina și conexiunile electrice ale supapei.
		X	Nu, înlocuiți electrovalva.
		X	Nu, verificați alinierea cilindrului hidraulic.

Simptome	Electric	Hidraulic	Verificare / Control
Grupul hidraulic funcționează, dar presiunea nu crește.		X	Sertarul valvei blocat dacă nu sunt electrovalve pe grupul hidraulic. Consultați rubrica "Întreținere".
		X	Limitator de presiune, reglare, impurități.
		X	Garnitura de defectă.
		X	Cuplarea motor / pompa.
		X	Pompa slabită de pe suport.
Grupul hidraulic nu funcționează.		X	Electrovalva blocată, înlocuiți-o sau strângeți piulița din spatele sitei.
Modulul de comandă nu funcționează.	X		Verificați conexiunile și contactele.
Emulsie în rezervor.		X	Conducta de retur este poziționat greșit.
		X	Nivel de ulei insuficient.
Uleiul este refulat prin aerisire.		X	Prea mult ulei.
		X	Toleranța membranei de aerisire prea mare, se recomandă înlocuirea. Valabil numai pentru grupurile UD2386.
Siguranța fuzibila sare la coborâre.	X		Înlocuiți bobina de coborare.



Sistem Audio-Telematic Tactil

Sistem audio multimedia - Telefon Bluetooth® - Navigatie GPS



	Cuprins
Primii pasi	220
Glosar	221
Comenzi pe volan	222
Meniuri	223
Radio	224
Radio DAB (Digital Audio Broadcasting)	228
Media	230
Navigatie	238
Telefon	242
Informatii vehicul	246
Setari	248
Comenzi vocale	258

i Sistemul este protejat astfel încât să funcționeze numai pe vehiculul dumneavoastră.

! Este imperativ ca, din motive de siguranță, conducatorul să realizeze operațiile ce necesită o atenție susținută cu vehiculul oprit.

Când motorul este oprit și pentru a conserva energia bateriei, sistemul își întrerupe funcționarea la activarea modului economie de energie.

Primii pasi

Utilizați butoanele de pe ecranul tactil pentru acces la meniurile principale, apoi apăsați butoanele ce apar pe ecranul tactil.



i In caz de temperaturi foarte ridicate, volumul sonor poate fi limitat pentru a proteja sistemul. Revenirea la situatia initiala se va face cand temperatura din habitaclul va scadea.

Sistemul poate de asemenea sa treaca in stare de veghe (stingere completa a ecranului si disparitia sunetului) pe o durata minima de 5 minute.

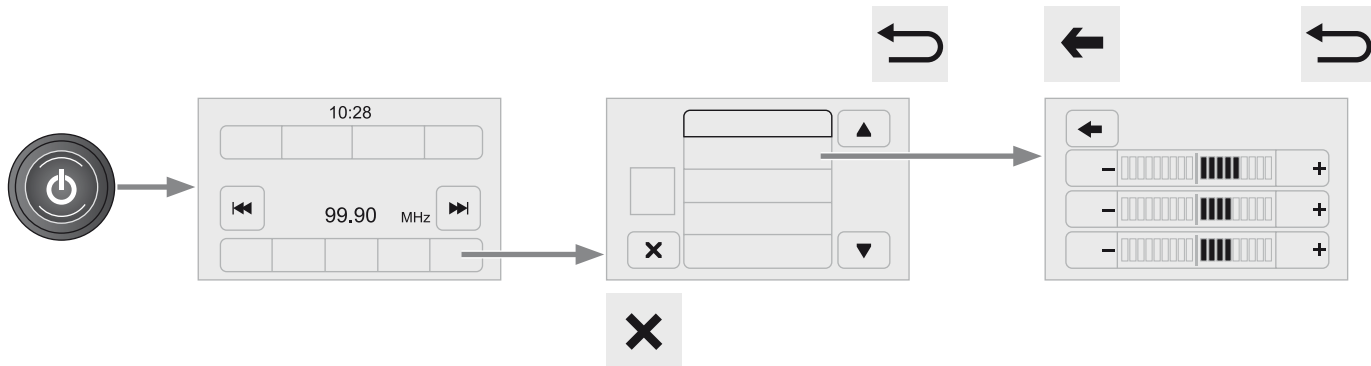

Glosar

Eticheta din sistem	Semnificatii / Actiuni corespondente
VOLUME	Reglarea volumului, prin rotire.
RADIO	Acces la meniurile sistemului audio.
MEDIA	Acces la meniul media si la diferitele surse de muzica.
NAV	Acces la meniul de navigatie.
PHONE	Acces la meniul telefon.
MORE	Acces la informatii vehicul.
BROWSE TUNE SCROLL	Rotiti butonul pentru: - deplasare intrun sau o lista. - selectare a unui post de radio.
ENTER	Confirmati oprineea afisata pe ecran prin apasare.



Apasare: pornire / oprire.
Rotire: reglare volum (fiecare sursa este independenta).



Ejectare CD.



Stingere / aprindere ecran.



Activare / dezactivare volum
(intrerupere sonor / pauza).



Radio, rotire: cautare post de radio.
Media, rotire: selectarea piesei precedente / urmatoare.
Apasare: confirmarea optiunii afisate pe ecran.



Activare, dezactivare, parametrare a unor functii de reglare a sistemului si a vehiculului.



Abandonarea operatiei in curs.
Urcare in ramificatie (meniul sau agenda).

i Ecranul este de tip "rezistiv", este necesară o apăsare mai hotărâtă, mai ales pentru gesturile tip "alunecare" (parcurea unei liste, deplasarea pe hartă...). O atingere superficială nu va fi luată în considerare. O apăsare cu mai multe degete nu va fi luată în considerare.

Ecranul poate fi folosit cu mânuși. Această tehnologie poate fi folosită la orice temperatură.

! Pentru întreținerea ecranului este recomandată folosirea unui material moale, neabraziv (lavetă pentru ochelari), fără a adăuga soluții de curățat.
Nu folosiți obiecte ascuțite pe ecran. Nu atingeți ecranul cu mâinile ude.

Comenzi pe volan



Activarea / dezactivarea functiei pauza pentru sursele CD, USB/iPod, Bluetooth®.

Activarea / dezactivarea functiei "mute" pentru sistemul audio.

Activarea / dezactivarea microfonului in cursul unei conversatii telefonice.



Basculare in sus sau in jos: majorarea sau diminuarea volumului pentru anunturi vocale si surse de muzica, dispozitivului maini libere si cititor de texte.



Activarea recunoasterii vocale.

Intreruperea unui mesaj vocal pentru a lansa o noua comanda vocala.
Intreruperea recunoasterii vocale.



Acceptarea primirii unui apel.
Acceptarea primirii unui al doilea apel si punerea in asteptare a apelului activ.

Activarea recunoasterii vocale pentru functia telefon.

Intreruperea unui mesaj vocal pentru a efectua o alta comanda vocala.
Intreruperea recunoasterii vocale.



Radio, basculare in sus sau in jos: selectarea postului urmator / precedent.

Radio, basculare continua in sus sau in jos: baleiere frecvente in sus sau in jos pana la eliberarea tastei.

Media, basculare in sus sau in jos: selectarea piesei urmatoare / precedente.

Media, basculare continua in sus sau in jos: avans rapid / retur rapid pana la eliberarea tastei.



Refuzul primirii unui apel telefonic.

Finalizarea apelului telefonic in curs de desfasurare.

Meniuri

RADIO

Radio

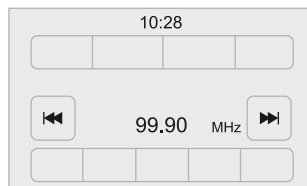

Selectarea diferitelor surse radio.
Activarea, dezactivarea și setarea parametrilor pentru unele funcții de reglare.

MEDIA

Media



Selectarea diferitelor surse de muzica.
Activarea, dezactivarea și parametrarea unor diverse funcții de reglare.

NAV

Navigation



Parametrarea ghidarii sistemului de navigatie și alegerea destinației.

PHONE

Telephone

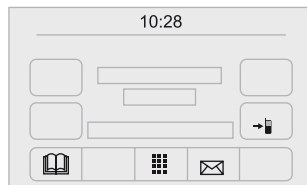

Conectarea unui telefon prin Bluetooth®.

MORE

Vehicle information



Acces la temperatura exterioara, ceas, busola si la calculatorul de bord.











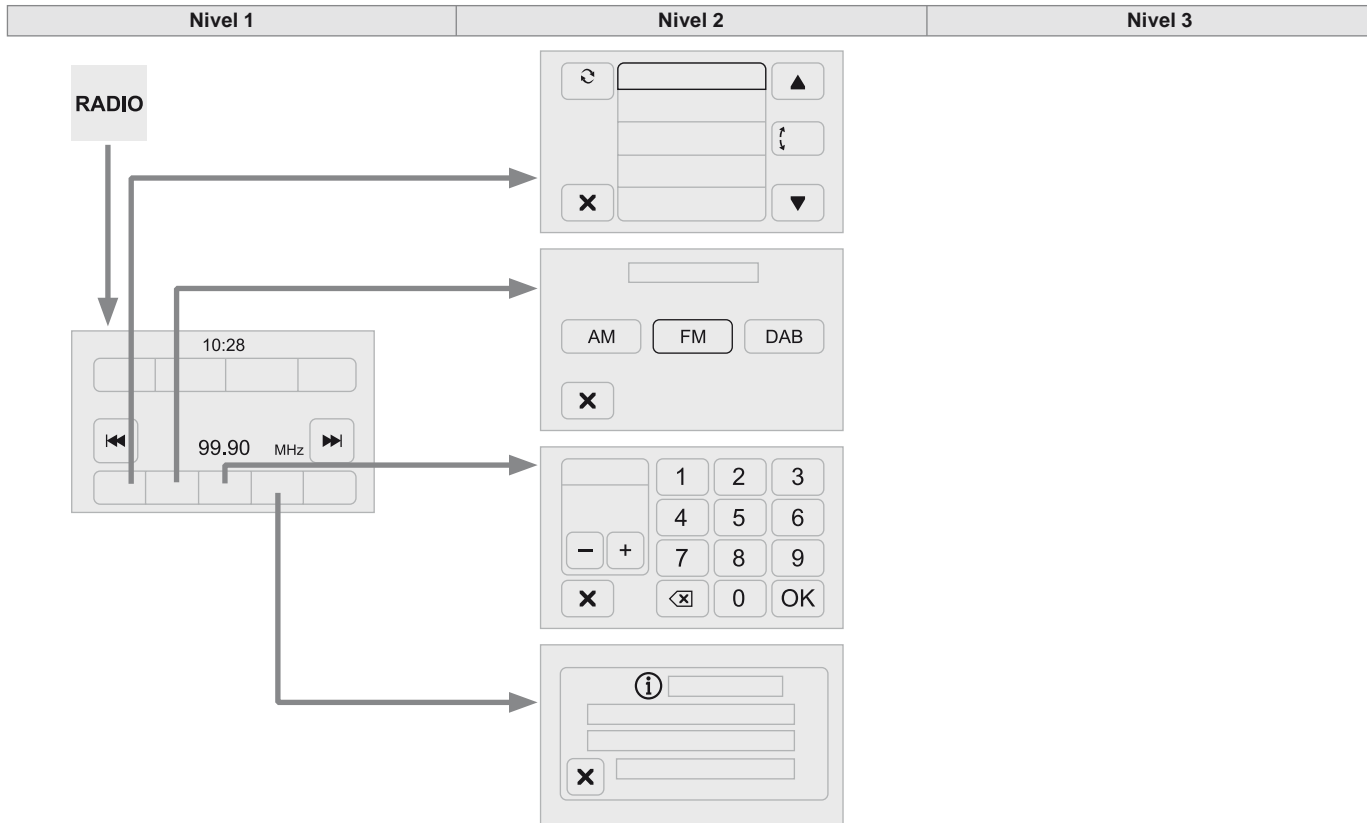

Settings



Activarea, dezactivarea și parametrarea unor funcții de reglare a sistemului și a vehiculului.

Radio



	Nivel 1	Nivel 2	Nivel 3	Comentarii	
RADIO	RADIO ↓ 			Apasati scurt taste pentru a efectua o cautare automata. Mentineti o presiune asupra tastelor pentru a efectua o cautare rapida.	
	RADIO ↓ Apasati tasta memorare			Apasati lung tasta pentru memorarea postului in curs de redare. Postul ascultat este indicat prin evidentiere. Apasati tasta "Toate" pentru a afisa toate posturile radio inregistrate in banda de frecvente selectata.	
	RADIO ↓ Navigare		Lista de posturi		Selectati un post de radio printr-o apasare.
					Actualizati lista in functie de receptie.
		 			Apasati aceste taste pentru a derula posturile radio receptionate.
					Treceti direct la litera dorita din lista.
	RADIO ↓ AM/DAB		Alegeti banda de frecventa		Alegeti gama de frecvente.
					
					
	RADIO ↓ Reglare		Reglare directa		Tastatura virtuala de pe ecran permite introducerea unei singure cifre ce corespunde postului.
				Tastele grafice permit reglarea cu exactitate a frecventei.	
RADIO ↓ Informatii		Informatii		Afisati informatiile referitoare la postul de radio ascultat.	

Sistem Audio-Telematic Tactil

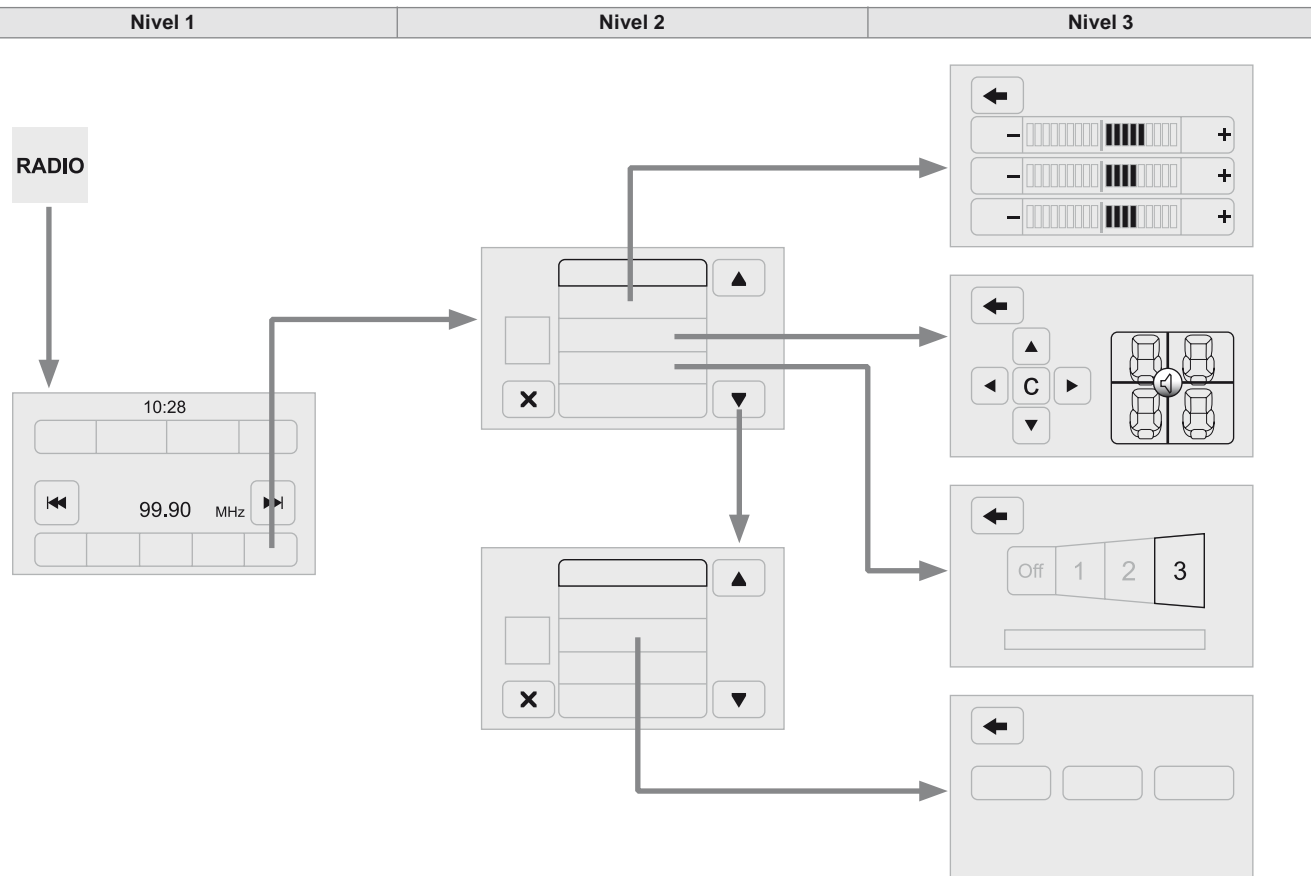

Nivel 1		Nivel 2		Nivel 3		Comentarii	
RADIO ↓ Audio		Egalizator				Reglati sunetele joase, medii si inalte.	
		Balans / Atenuare			Joase	Reglati balansul difuzoarelor fata si spate, stanga si dreapta. Apasati tasta din centrul sagetilor pentru a echilibra reglajele.	
					Medii		
					Inalte		
		Volum / Viteza			Off	Selectati parametrul dorit, optiunea este indicata prin evidentiere.	
					1		
					2		
					3		
		Loudness			On	Optimizati calitatea sistemului audio la volum redus.	
					Off		
	Radio automat				Reglati sistemul audio la pornire sau recuperati starea activata la ultima rotire a cheii de contact in pozitia STOP.		
	Intarziere la oprire radio				Reglati parametrul.		
	Reglare volum AUX				Reglati parametrii.		

Radio DAB (Digital Audio Broadcasting)

i Daca postul "DAB" ascultat nu este disponibil, frecventa alternativa "AF" este barata.

Post de radio memorat.
Apasare scurta: selectare post de radio memorat.
Apasare lunga: memorarea unui post de radio.

Afisarea denumirii si a "Radiotext" al postului curent.

Afisarea benzii "DAB".

Precedentul "Multiplex".
Postul de radio precedent.

Selectarea postului de radio din urmatoarele filtre: "Toate", "Genuri", "Ansamblu".

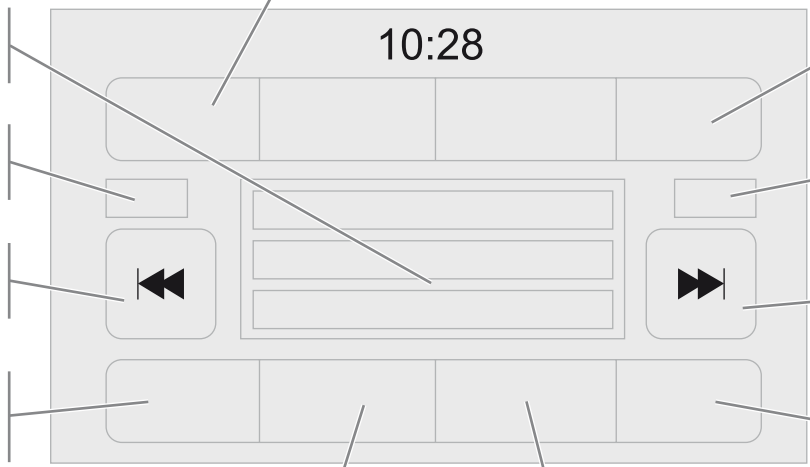

Selectare posturi de radio memorate.

Frecventa alternativa.

Urmatorul "Multiplex".
Urmatorul post de radio.

Reglajele parametrilor audio.

Selectarea sursei sonore.

Afisarea denumirii si numarului "multiplex" ascultat, denumit si "ansamblu".

Radio digital

! Aparatul de radio digital permite o redare de calitate superioara si afisarea de informatii grafice privind actualitatea postului ascultat. Diferitele "multiplex/ansamblu" va propun posturi de radio in ordine alfabetica.

RADIO

Apasati succesiv pe "**RADIO**", pentru afisarea DAB Radio.



Selectati sectiunea "**Navigare**".



Selectati o lista din filtrele propuse: "**Toate**", "**Genuri**", "**Ansambluri**" pentru a selecta un post de radio.



Apasati pe tasta "**Actualizare**", pentru actualizarea listei de posturi radio "DAB Radio" receptionate.

Urmarire DAB / FM









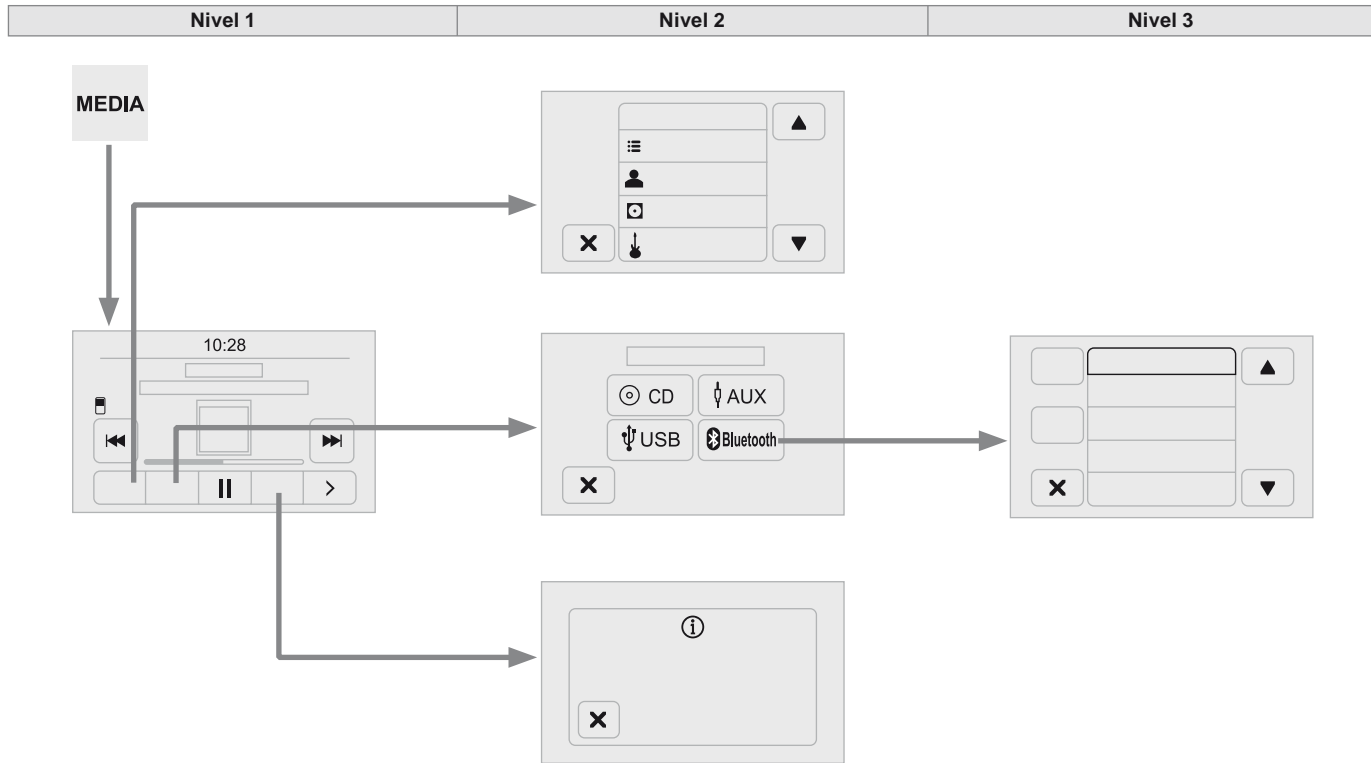



i "DAB" nu acopera teritoriul 100%. In cazul in care sunetul are o calitate necorespunzatoare, optiunea "**AF**" (frecventa alternativa) asigura continuarea ascultarii unui anumit post, prin trecerea automata la postul radio digital "FM" corespunzator (daca acesta exista).

i Cand sistemul trece la radio analogic, apare un decalaj de cateva secunde, uneori cu o variatie a volumului sunetului. Cand calitatea sunetului digital redevine corespunzatoare, sistemul revine automat la "DAB".

! In cazul in care postul "DAB" ascultat nu este disponibil, apare o intrerupere a sunetului cand calitatea semnalului digital devine necorespunzatoare.

Media



	Nivel 1	Nivel 2	Nivel 3	Comentarii
MEDIA	MEDIA ↓ 			Apasati scurt tastele pentru a reda piesa precedenta/urmatoare. Mentineti o presiune asupra tastelor pentru derularea rapida inainte sau inapoi a piesei selectate.
	MEDIA ↓ Navigare Navigate	 Ascultare in curs		Navigati si selectati piesele continute in cadrul dispozitivului activ. Posibilitatile de selectare depind de dispozitivul conectat sau de tipul de CD inserat.
		 Interpreti		
		 Albume		
		 Genuri		
		 Piese		
		 Liste de redare		
		 Carti audio		
		 Podcast-uri		
	MEDIA ↓ Sursa Source	 CD		Surse conectate Adaugare dispozitiv Telefon conectat
 AUX				
 USB				
 Bluetooth			Inregistrati un dispozitiv audio Bluetooth.	
MEDIA ↓ Informatii Info		Informatiii		Afisati informatiile referitoare la piesa in curs de redare.

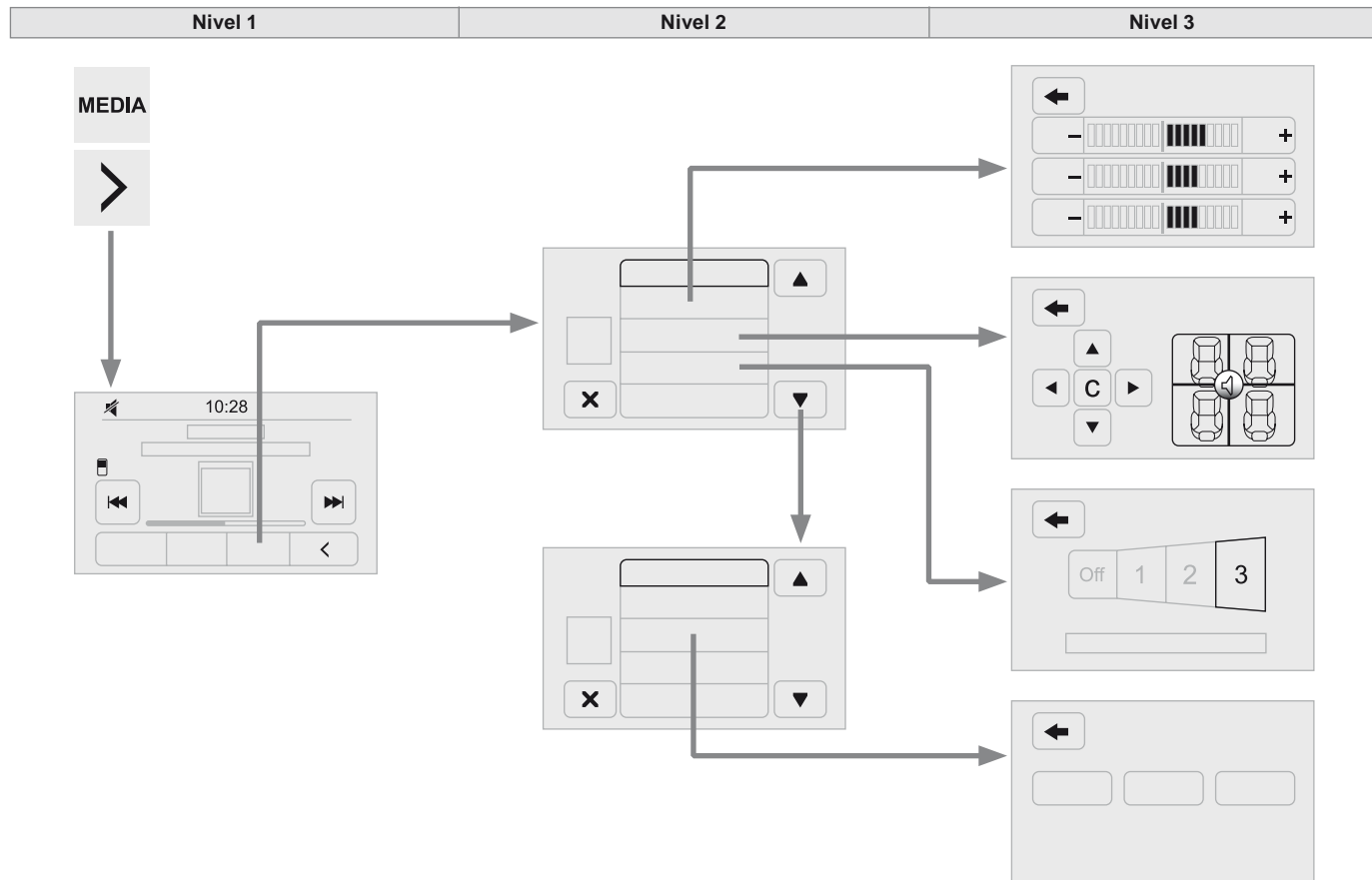

Nivel 1		Nivel 2		Nivel 3		Comentarii	
MEDIA	MEDIA ↓ Aleat.					Apasati tasta pentru redarea pieselor continute pe CD, USB, iPod sau al Bluetooth, in ordine aleatoare.	
	MEDIA ↓ Repetare					Apasati tasta pentru a activa aceasta functie.	
	MEDIA ↓ Audio	Egalizator					Reglati sunetele joase, medii si inalte.
		Balans / Atenuare		Joase			Reglati balansul difuzoarelor fata si spate, stanga si dreapta. Apasati tasta din centrul sagetilor pentru a echilibra reglajele.
				Medii			
				Inalte			
		Volum / Viteza		Off			Selectati parametrul dorit, optiunea este indicata prin evidentiere.
				1			
				2			
				3			
Loudness		On			Optimizati calitatea sistemului audio la volum mic.		
		Off					
Radio automat					Reglati sistemul audio la pornire sau recuperati starea activata la ultima rotire a cheii de contact in pozitia STOP.		
Intarziere oprire radio					Reglati parametrul.		
Reglare volum AUX					Reglati parametrul.		

Player USB

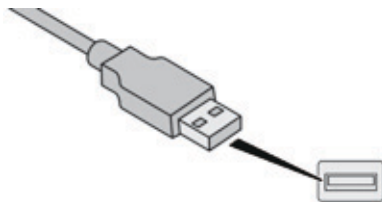

Introduceți memoria USB, sau bransati perifericul, utilizând un cablu adecvat (nefurnizat), in portul USB situat in compartimentul central dedicat transferului de date catre sistem.

Sistemul își formează liste de redare (memoire temporară), ceea ce poate dura între câteva secunde și mai multe minute, la prima conectare.

Reducerea numărului de fișiere, altele decât muzicale și a numărului de directoare duce la diminuarea timpului de așteptare.

Listele de redare sunt actualizate la fiecare taiere a contactului sau conectare a unui echipament USB. Totusi, sistemul audio memorează aceste liste și dacă ele nu au fost modificate, timpul de încărcare este mai redus.

Priza USB

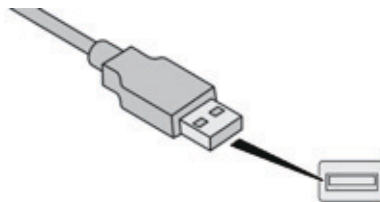

Situata in consola centrala, aceasta priza este destinata numai pentru alimentarea si incarcarea echipamentului portabil conectat.

Priza auxiliara (AUX)



Conectați echipamentul portabil (player MP3, ...) la priza Jack, utilizând un cablu audio (nefurnizat).

Reglati mai intai volumul echipamentului portabil (nivel ridicat). Reglati apoi volumul sistemului audio.

Pilotarea comenzilor se face prin echipamentul portabil.

Funcțiile dispozitivului conectat la priza "AUX" sunt gestionate direct de la dispozitivul respectiv: astfel, schimbarea piesei/fisierului/ listei de redare sau controlul inceperii/ incheierii/intreruperii temporare de a redarii cu ajutorul comenzilor de pe panoul de comenzi sau de pe volan nu este posibila.

Nu lasati cablul dispozitivului conectat la priza AUX dupa deconectare, pentru a evita eventualele zgomote provenite de la difuzoare.

Alegerea sursei



Apăsați pe "**MEDIA**".



Selectați secțiunea "**Sursa**", pentru afișarea surselor audio în carusel.



Selectați sursa.



Utilizați parametrii de redare de pe ecran. Apasați pe tasta "**Aleat.**" și sau pe tasta "**Repetare**" pentru activare; apăsați din nou pentru dezactivare.

Informații și recomandări

Sistemul nu redă decât fișiere audio cu extensia ".wav, .wma, .mp3" cu o rată cuprinsă între 32 kbps și 320 kbps.

Pentru fișierele audio cu extensia ".aac, .m4a, .m4b, .mp4, frecvențele de esantionare suportate sunt de 8 - 96 KHz.

Sistemul suportă, de asemenea, modulele ".m3u și .wpl".

Utilizați numai memorii USB în format FAT 32 (File Allocation Table).

Sistemul nu gestionează dispozitivele cu o capacitate mai mare de 64 GB.

Este recomandat să redactați numele fișierelor cu mai puțin de 20 caractere și excluzând caracterele particulare (ex: " " ? ; ù) pentru a evita orice problemă de citire sau afișare.

! Sistemul este compatibil cu aparate portabile de tip USB Mass Storage, BlackBerry®, sau player Apple® prin porturile USB. Cablul adaptor nu este furnizat.
Gestionarea echipamentului periferic se face de la comenzile sistemului audio.
Celelalte periferice, nerecunoscute de sistem la conectare, trebuie conectate la priza auxiliară cu un cablu Jack (nefurnizat).

! Sistemul nu funcționează cu două dispozitive identice conectate simultan (două memorii, două dispozitive Apple®) dar este posibilă conectarea unei memorii USB și a unui player Apple® simultan.

i Este recomandată folosirea cablurilor USB originale Apple® pentru a garanta o utilizare conformă.

Streaming audio Bluetooth®

Funcția streaming permite redarea fișierelor audio stocate în telefon prin difuzoarele vehiculului.

Activati functia Bluetooth pe dispozitivul periferic.

MEDIA

Apasati pe "**MEDIA**".

In cazul unei surse media active, apasati tasta "**Sursa**".



Selectati sursa media "**Bluetooth**" apoi apasati tasta "**Adaugare dispozitiv**".

Daca niciun dispozitiv nu a fost inregistrat in sistem, pe ecran se afiseaza o pagina speciala.

Selectati "Da" pentru a incepe procedura de inregistrare si cautati numele sistemului pe periferic.

Selectati numele sistemului pe periferic si, cand dispozitivul audio solicita acest lucru, introduceti codul PIN afisat pe ecranul sistemului sau confirmati pe periferic codul PIN afisat.

Pe durata inregistrarii, se afiseaza o pagina-ecran care indica derularea operatiei.

In caz de esec, se recomanda dezactivarea, apoi reactivarea functiei Bluetooth de pe periferic.

Cand procedura de inregistrare a fost finalizata cu succes, apare o pagina-ecran:

- daca raspundeti "Da" la intrebare, dispozitivul audio Bluetooth va fi inregistrat ca favorit (dispozitivul va avea prioritate fata de celelalte dispozitive care vor fi inregistrate ulterior).
- daca raspundeti "Nu", prioritatea va fi determinata in functie de ordinea de conectare. Ultimul dispozitiv conectat va avea prioritatea mai mare.

! Unele dispozitive Bluetooth nu permit parcurgerea pieselor si informatiilor din telefon prin intermediul tuturor categoriilor prezente in sistem.

Conectare player Apple®

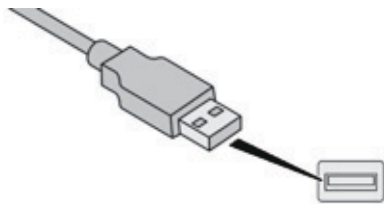

Conectați playerul Apple® la portul USB, utilizând un cablu adecvat (nefurnizat). Redarea începe automat.

Controlul se face prin comenzile sistemului audio.

i Clasificarea disponibilă este cea a echipamentului portabil conectat (artist / album / gen / piese / lista de redare / carti audio / podcast-uri). Clasificarea utilizată din setarea inițială este clasificarea după artist. Pentru a modifica o clasificare utilizată, urcați în ramificație până la primul său nivel, apoi selectați clasificarea dorită (playlist de exemplu) și validați pentru a coborî în ramificație până la piesa dorită.



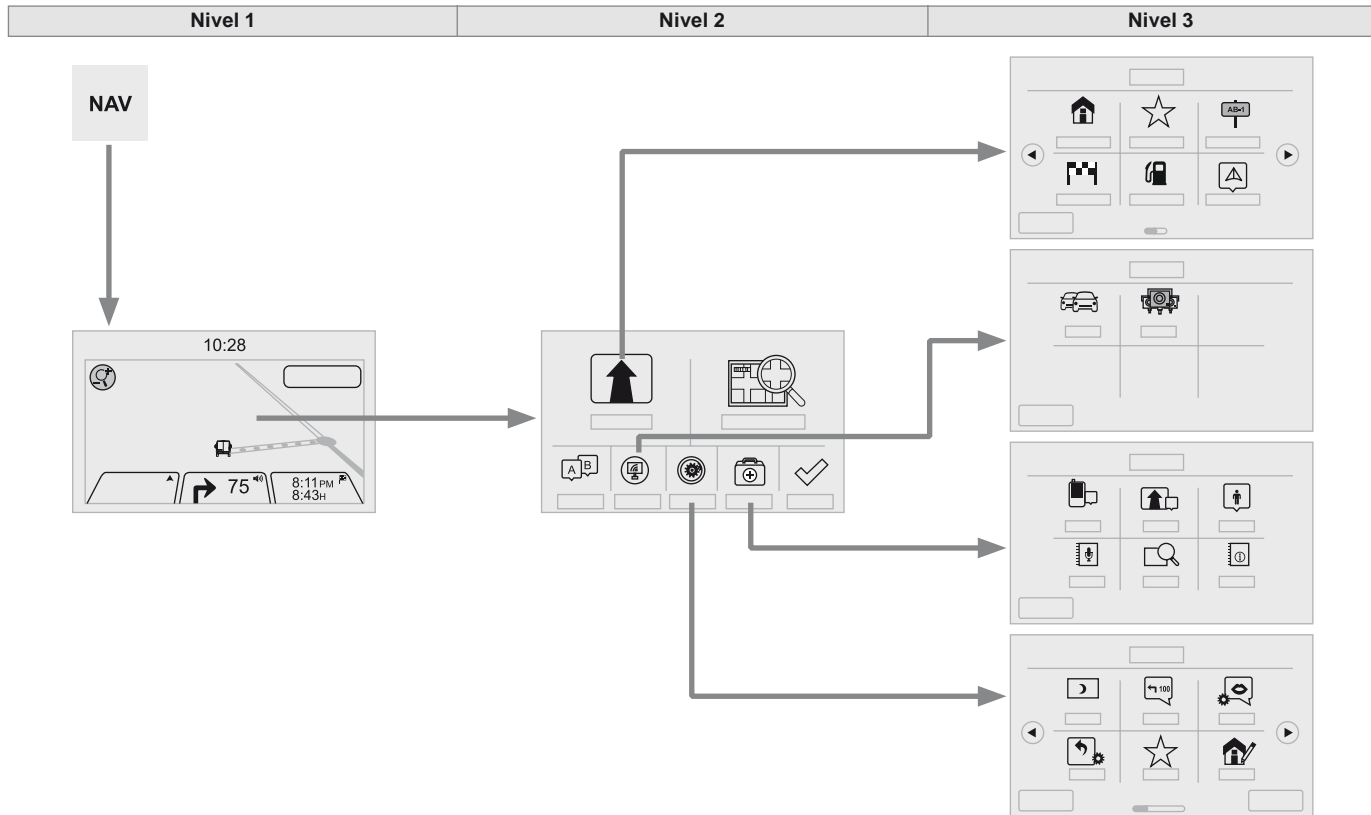

! Versiunea de soft a sistemului audio poate fi incompatibilă cu generația echipamentului Apple®.

Navigatie

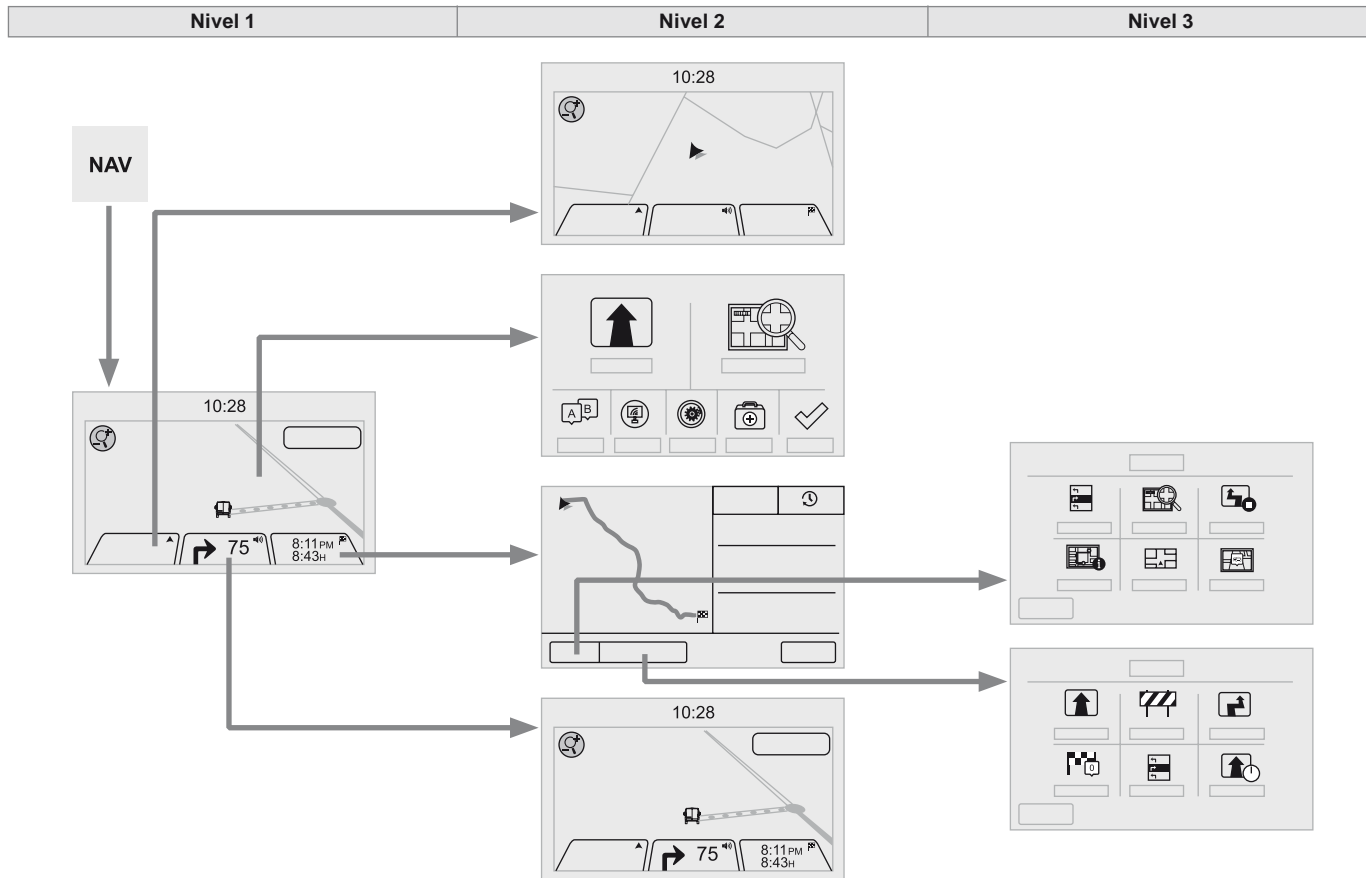







Nivel 1		Nivel 2		Nivel 3		Comentarii
NAV ↓ 	Mergi la...	Domiciliu	Selectati "Mergi la", pentru a defini destinatia in mai multe moduri si nu doar prin introducerea adresei.			
		Favorite				
		Adresa				
		Destinatia recenta				
		Punct de interes				
		Pozitia mea				
		Latitudine/Longitudine				
		Pozitia ultimei opriri				
	Afisarea hartii	Afisati harta traseului pentru a avea o imagine asupra acestuia cu ajutorul navigatorului hartii.				
	Planificarea unui traseu	Utilizati sistemul de navigatie pentru a planifica din timp un traseu prin selectarea punctului de plecare si a destinatiei.				
Servicii	Utilizati informatiile referitoare la trafic pentru a reduce la minim impactul asupra traseului dumneavoastra al intarzierilor cauzate de circulatie.					
Parametri	Modificati aspectul si comportamentul sistemului de navigatie. Majoritatea parametrilor sistemului pot fi accesati prin apasarea optiunii "Parametri" din meniul principal.					
Asistenta	Apelarea asistentei	Accesati informatiile referitoare la serviciile de asistenta si alte servicii specializate.				
	Mergi la asistenta					
	Unde sunt?					
	Ce as putea sa spun?					
	Demonstratii					
	Siguranta si alte ghidaje					
Terminare						

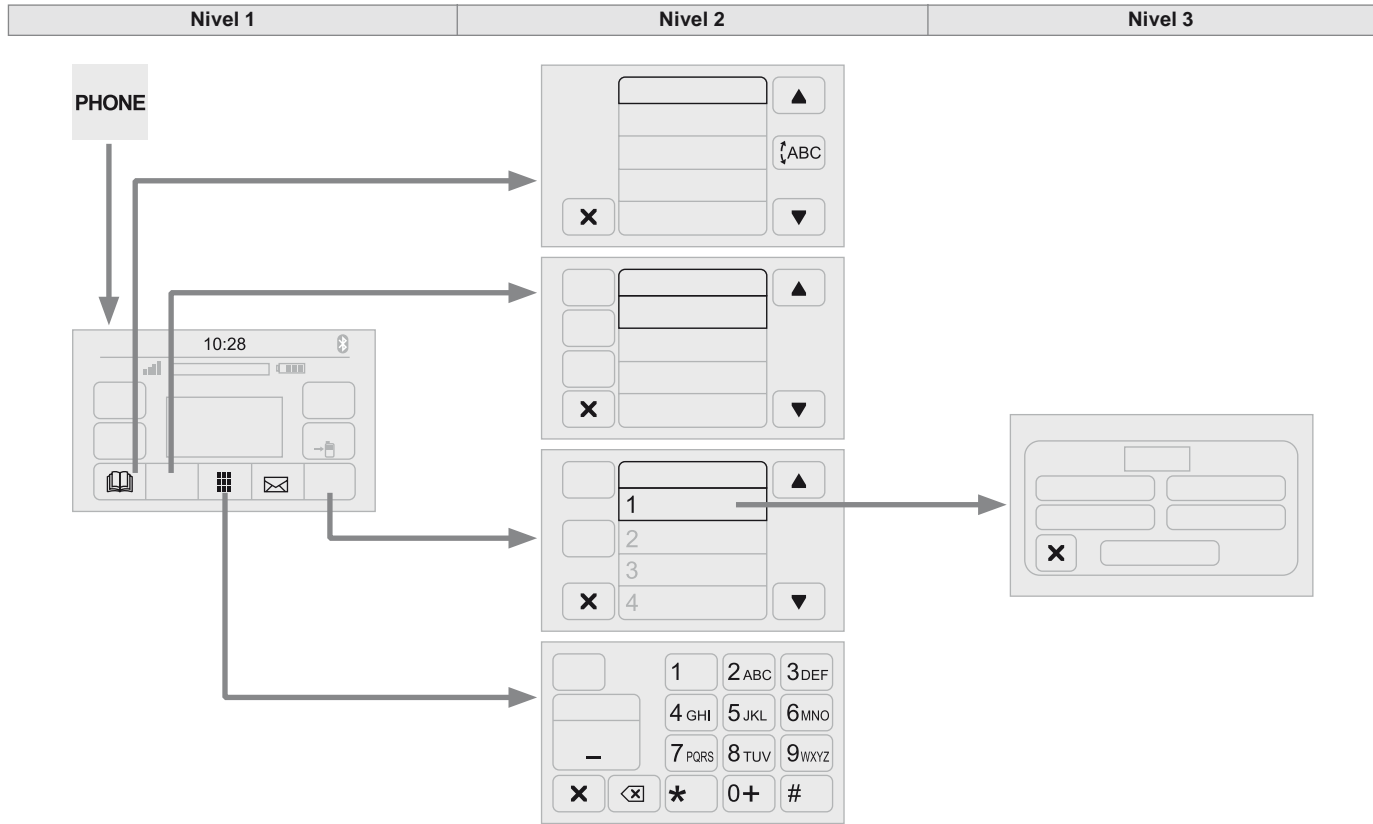

Nivel 1		Nivel 2		Nivel 3		Comentarii		
NAV	NAV ↓ 					Limita de viteza (daca este cunoscuta). Pentru a vedea diferenta dintre ora de sosire dorita si ora de sosire estimata. Atingeti partea aceasta a barei de stare pentru a trece de la o harta 3D la o harta 2D.		
	NAV ↓ 	Mergi la...					La prima pornire a sistemului de navigatie, sunt afisate "Modul de conducere" precum si informatii detaliate referitoare la pozitia actuala. Atingeti centrul ecranului pentru a deschide meniul principal.	
		Afisarea hartii						
		Planificarea unui traseu						
		Servicii						
		Parametri						
		Asistenta						
		Terminare						
	NAV ↓ 	Detalii		Afisarea instructiunilor			Sumarul traseului permite o prezentare generala a acestuia, a distantei ramase pana la destinatie si o estimare a timpului ramas pentru parcurgerea traseului. In cazul prezentei datelor RDS-TMC, sumarul traseului indica si informatiile din trafic referitoare la intarzierile din timpul traseului.	
				Afisarea hartii traseului				
				Afisarea unui traseu demonstrativ				
				Sumarul traseului				
				Afisarea destinatiei				
				Afisarea traficului din cadrul traseului				
		Modificare traseu		Modificarea destinatiei				Sistemul de navigatie ajuta la ajungerea la destinatie cat mai repede posibil prin afisarea unui traseu alternativ mai rapid in momentul in care acesta este disponibil.
			Evitarea blocajelor din trafic					
			Calcularea unui traseu alternativ...					
			Trecere prin...					
		Evitarea unei zone din cadrul traseului						
		Minimizarea intarzierilor						
	Terminare							
NAV ↓ 						Instructiuni de navigatie pentru urmare traseului si distanta pana la urmatoarea instructiune. Daca a doua instructiune este la minim 150 de metri de prima, aceasta este afisata imediat in locul distantei. Atingeti aceasta parte a barei de stare pentru repetarea ultimei instructiuni vocale.		

Telefon



Nivel 1		Nivel 2		Nivel 3		Comentarii		
PHONE	PHONE ↓ 		Telefon mobil			Afisarea si apelarea contactelor prezente in agenda telefonului mobil.		
		▲				Apasati aceste taste pentru a derula numele din agenda.		
		▼						
							Treceti direct la litera dorita din lista.	
	PHONE ↓ Apeluri recente		Toate apelurile				Afisarea si apelarea contactelor din jurnalul de apeluri recente.	
			Primite					
			Efectuate					
			Pierdute					
	PHONE ↓ 						Memoria sistemului contine mesaje predefinite care pot fi trimise pentru a raspunde unui mesaj primit sau ca mesaj nou. La primirea unui mesaj (in functie de telefon), sistemul permite, de asemea, transmiterea mesajului respectiv.	
	PHONE ↓ Reglare		Telefoane conectate		Deconectare		Asociati pana la 10 telefoane/dispozitive audio pentru a facilita si a accelera accesul si conectarea.	
				Anulare dispozitiv				
				Memorare favorite				
		Mesaje On						
		Descarcare prin telechargement						
	Adaugare dispozitiv							
	Conectare audio							
PHONE ↓ 		Apelare				Formati numarul de telefon cu ajutorul tastaturii virtuale de pe ecran.		
PHONE ↓ Transfer		Transfer				Transferati apelurile de la sistem la telefonul mobil si invers.		
		Mute				Dezactivati difuzorul sistemului pentru conversatii private.		

Conectarea unui telefon Bluetooth®

! Din motive de siguranță și pentru că necesită o atenție susținută din partea conducătorului auto, operațiile de cuplare a unui telefon mobil Bluetooth la sistemul "kit mâini libere" al sistemului audio, trebuie realizate **cu vehiculul oprit**.

Activati functia Bluetooth a telefonului si asigurati-va ca este "vizibil pentru toti" (din configuratia telefonului).

PHONE

Apasati pe "**PHONE**".

Daca in sistem nu este inregistrat niciun telefon mobil, pe ecran este afisata o pagina speciala.

Selectati "Da" pentru a initia procedura de inregistrare si cautati numele sistemului pe telefonul mobil (daca selectati "Nu", este afisata pagina principala Telefon).

Selectati numele sistemului si, in functie de telefon, introduceti codul PIN afisat pe ecranul sistemului cu ajutorul tastaturii telefonului, sau confirmati pe telefonul mobil PIN-ul afisat.

Pe durata inregistrarii este afisata o pagina care indica evolutia operatiei.



In caz de esec, se recomanda dezactivarea si apoi reactivarea functiei Bluetooth a telefonului.



Cand procedura de inregistrare a fost finalizata cu succes, pe ecran este afisata o pagina:

- raspundeti "Da" la intrebare, telefonul mobil este inregistrat ca favorit (telefonul mobil va avea prioritate fata de alte telefoane mobile care vor fi inregistrate ulterior).
- daca nu este asociat niciun alt dispozitiv, sistemul considera primul dispozitiv asociat ca favorit.



Pentru telefoanele mobile care nu sunt inregistrate ca favorite, prioritatea se determina in functie de ordinea de conectare. Ultimul telefon conectat va avea cea mai mare prioritate.

Serviciile disponibile depind de retea, cartela SIM si de compatibilitatea aparatelor Bluetooth utilizate. Consultati manualul telefonului si operatorul dumneavoastra de telefonie mobila pentru a afla care sunt serviciile la care aveti acces.

La revenirea în vehicul, ultimul telefon conectat se reconectează automat, în aproximativ 30 de secunde după punerea contactului (Bluetooth activat).

Pentru a modifica profilul conectării automate, selectați telefonul din listă apoi activați parametrul dorit.

Profilele compatibile cu sistemul sunt: HFP, OPP, PBAP, A2DP, AVRCP, MAP.

Reconectare automata

La punerea contactului, ultimul telefon conectat la ultima taiere a contactului se reconecteaza automat daca acest mod a fost activat in timpul procedurii de conectare (vezi paginile anterioare).

Conectarea este confirmata prin afisarea unui mesaj si a denumirii telefonului.

Gestionarea telefoanelor conectate

i Aceasta funcție permite conectarea sau deconectarea unui periferic, ca și suprimarea unei conectări.



Apasați pe "**Setari**".

Selectați "**Telefon / Bluetooth**", apoi selectați telefonul din lista de periferice conectate.

Selectați "**Conectat**" sau "**Deconectat**", "**Ștergere dispozitiv**" sau "**Adăugare dispozitiv**", "**Memorare favorite**", "**Mesaje On**", "**Descărcare prin téléchargement**" din lista de opțiuni propuse.

Primirea unui apel

Apelurile primite sunt anunțate printr-o alertă sonoră și prin suprapunerea pe ecran a unei ferestre.



Apăsați scurt pe aceasta tastă din comenzile de pe volan pentru a accepta apelul.

sau

Apăsați pe tasta "**Raspunde**" afișată pe ecran.

În cazul în care sunt în desfășurare două apeluri (unul în curs și unul în așteptare), este posibilă trecerea de la unul la celălalt apăsând tasta "**Trecere de la un apel la altul**" sau unirea celor două apeluri într-o conferință apăsând tasta "**Conferință**".

Refuzarea unui apel



Pentru a refuza un apel, apăsați această tastă din cadrul comenzilor de pe volan.

sau

Apăsați tasta "**Ignora**" afișată pe ecran.

Lansarea unui apel

! Utilizarea telefonului nu este recomandabilă în timpul conducerii vehiculului. Se recomandă staționarea în siguranță, sau utilizarea de preferință a comenzilor de la volan.

Apelarea unui număr nou

Apasați pe "**PHONE**".

PHONE



Apasați tasta din cadrul tastaturii.

Formați numărul de telefon, utilizând tastatura, apoi apăsați tasta "**Apelare**", pentru a lansa apelul.

Apelarea unui contact

Apasați pe "**PHONE**".

PHONE







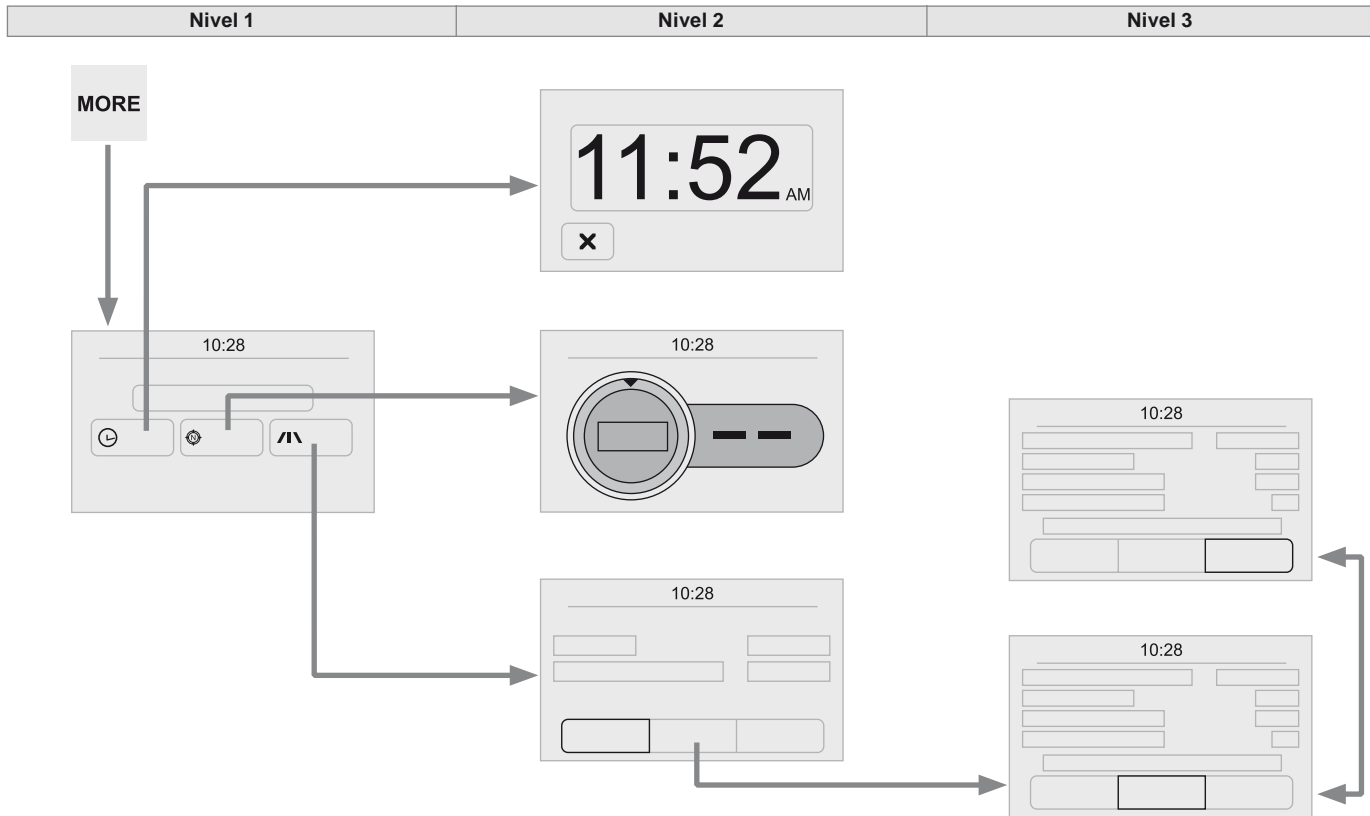

Apasați pe tasta "**Agenda telefonică**", sau pe tasta "**Apeluri recente**".

Selectați contactul dorit din lista afișată pentru lansarea apelului.

Informatii vehicul



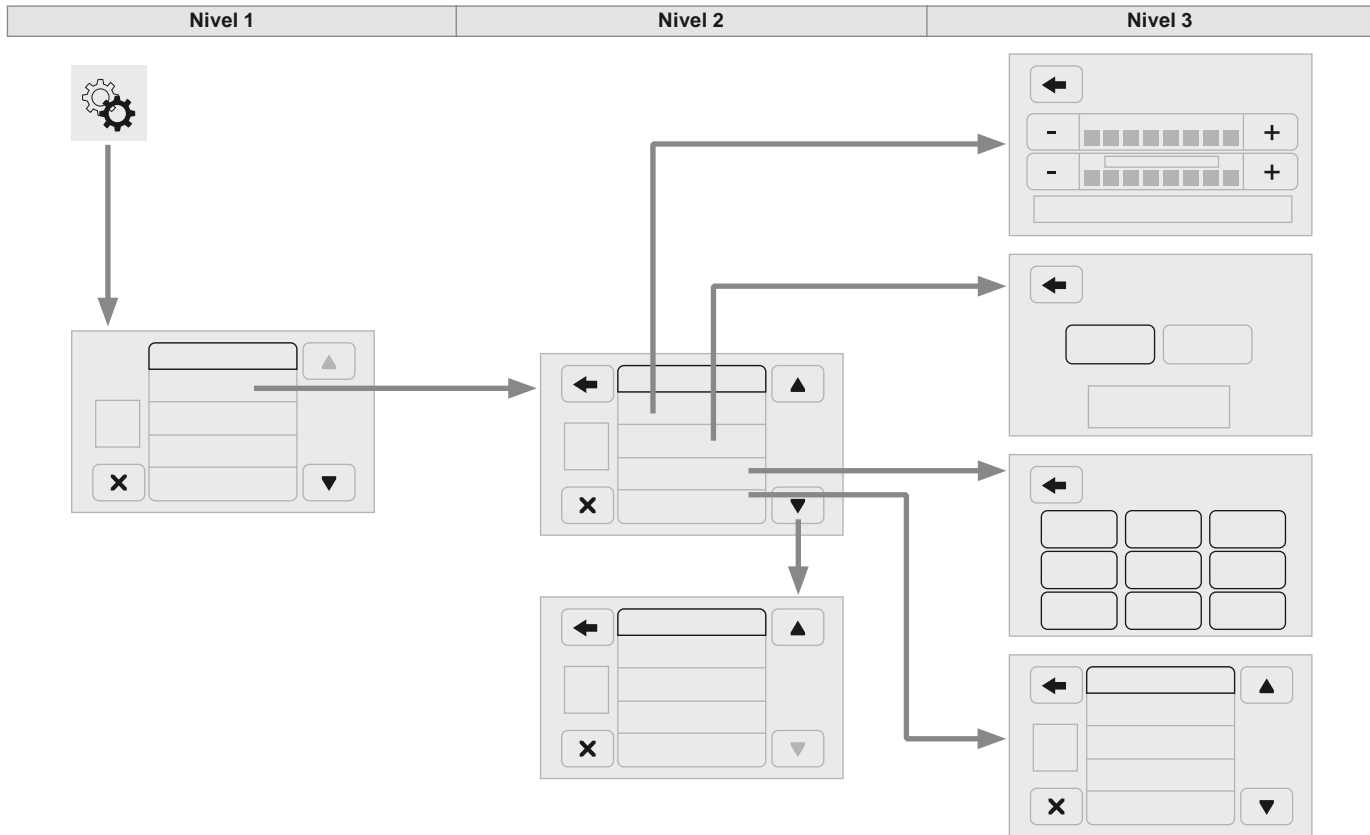

Nivelul 1		Nivelul 2		Nivelul 3		Comentarii	
	MORE (Mai multe) ↓ Temp. exterioara					Este afisata temperatura exterioara.	
 	MORE (Mai multe) ↓ Ceas					Este afisat ceasul.	
 	MORE (Mai multe) ↓ Busola					Este afisata directia de mers.	
 	MORE (Mai multe) ↓ Traseu		Traseu act.		Autonomie	Este afisat computerul de bord. Apasati lung pe tastele "Traseu A" sau "Traseu B" pentru reinitializarea traseului respectiv.	
					Consum instantaneu		
			Traseu A		Consum mediu		
				Viteza medie			
				Distanta parcursa			
					Timp traseu		
			Traseu B		Consum mediu		
				Viteza medie			
				Distanta parcursa			
				Timp traseu			

Setari

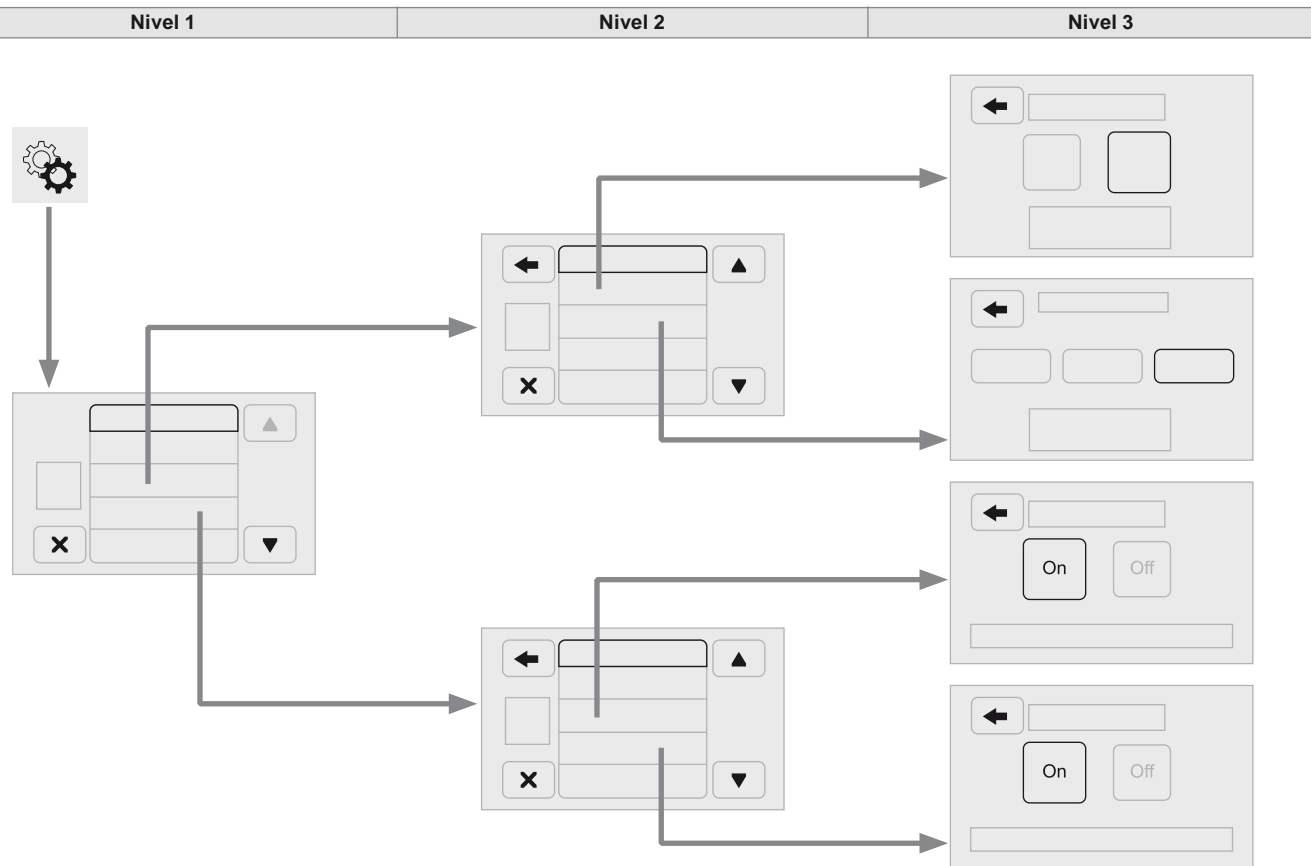

Nivel 1		Nivel 2		Nivel 3		Comentarii	
 <p style="text-align: center;">Reglare ↓ Reglare Afisaj</p>		Luminozitate				Parametrarea luminozitatii ecranului.	
		Mod de afisare		Manual		Parametrarea modului de afisare.	
				Automat			
		Limba		Deutsch		Alegerea limbii dorite.	
				English			
				Español			
				Français			
				Italiano			
				Nederlands			
				Polski			
				Português			
			Türkçe				
		Unitate de masura		Consum		Parametrarea unitatilor de afisare a consumului, distantei si a temperaturii.	
				Distante			
			Temperatura				
	Bip ecran tactil		On		Activarea sau dezactivarea semnalului sonor emis la contactul unui buton de pe ecran.		
			Off				
	Afisare traseu B		On		Afisarea Traseului B pe ecranul conducatorului.		
			Off				



Nivel 1		Nivel 2		Nivel 3		Comentarii	
	Reglaje ↓ Comenzi vocale	Timp de raspuns vocal		Scurt	Parametrarea lungimii raspunsului sistemului vocal.		
				Lung			
		Afisare lista de comenzi		Niciodata		Afisare sugestii cu diferite optiuni in cazul unei sesiuni de comanda vocala.	
				Cu ajutorul			
		Intotdeauna					
	Reglaje ↓ Ora si data	Reglare ora si format			Reglarea orei.		
		Afisare mod ora		On	Activarea sau dezactivarea afisarii ceasului digital pe bara de stare.		
				Off			
Sincronizare ora			On	Activarea sau dezactivarea afisarii automate a orei.			
			Off				
Reglare data			Reglarea datei.				

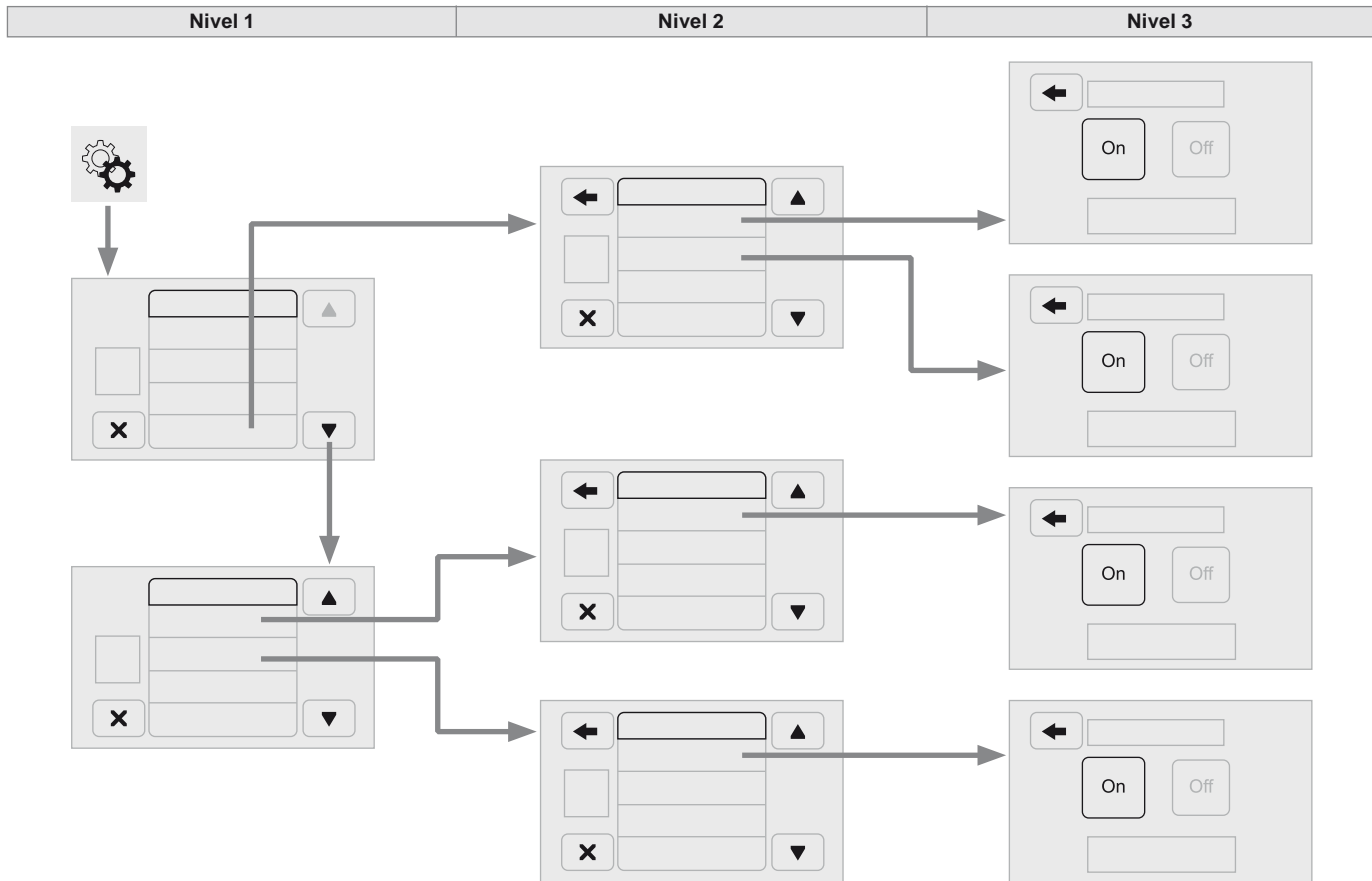

Nivel 1		Nivel 2		Nivel 3		Comentarii
	Reglaje ↓ Siguranta / Asistenta	Camera video de mers inapoi	On	Mentineria afisarii ecranului aferent camerei video de mers inapoi pentru maxim 10 secunde sau 18 km/h (8 mph).	Afisarea camerei de mers inapoi in timpul deplasarii inapoi.	
			Off			
		Intarziere camera video	On			
			Off			
	Reglaje ↓ Lumini	Lumini de zi	On	Activarea sau dezactivarea aprinderii automate a farurilor la pornire.		
			Off			
Reglaje ↓ Usi si blocari	Inchidere automata	On	Activarea sau dezactivarea blocarii automate a usilor cand vehiculul este in miscare.			
		Off				

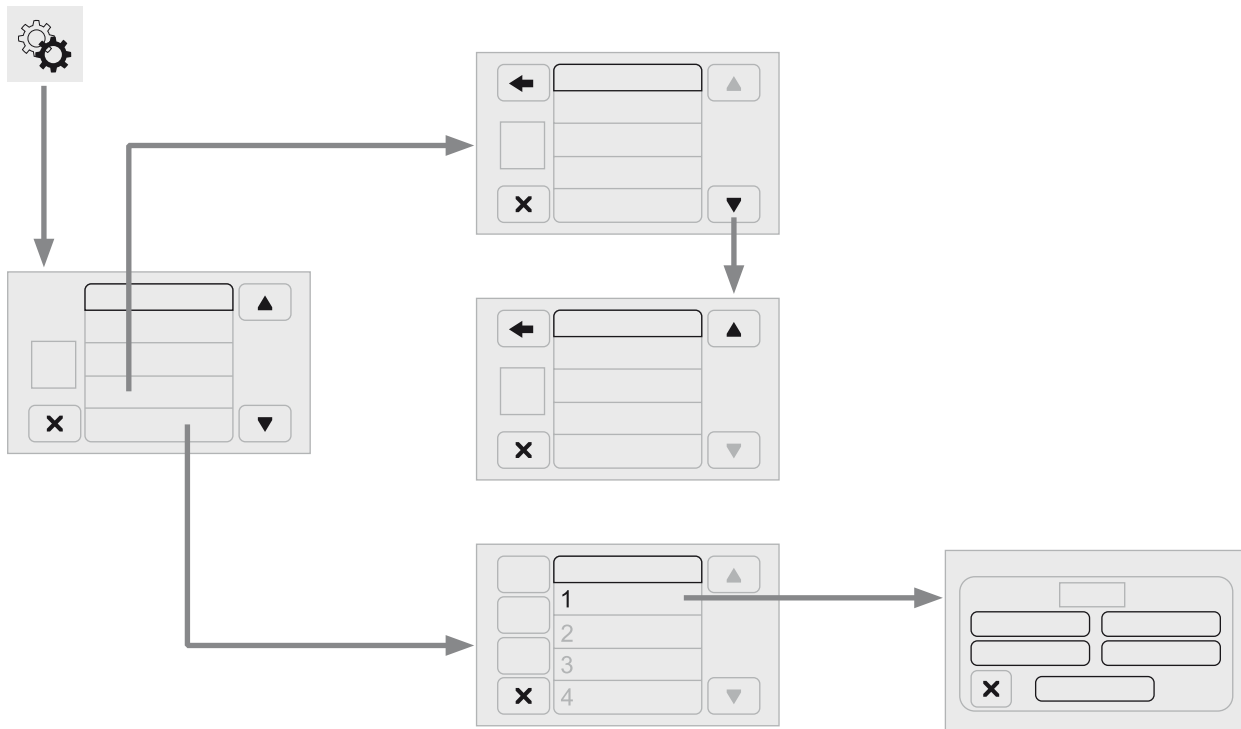

Nivel 1		Nivel 2		Nivel 3		Comentarii
 <p style="text-align: center;">Reglaje ↓ Audio</p>		Egalizator				Reglarea sunetelor joase, medii si inalte.
		Balans / Atenuare		Joase		Reglarea balansului difuzoarelor fata si spate, stanga si dreapta. Apasati tasta in centrul sagetilor pentru a echilibra reglajele.
				Medii		
				Inalte		
		Volum / Viteza		Off		Selectarea parametrul dorit, optiunea este evidentiata.
				1		
				2		
				3		
		Loudness		On		Optimizarea calitatatii sistemului audio la volum mic.
				Off		
		Radio automat				Reglarea sistemului audio la pornire sau recuperarea starii activate la ultima rotire a cheii de contact in pozitia STOP.
		Intarziere oprire sistem audio				Reglarea parametrului.
		Reglare volum AUX				Reglarea parametrilor.
<p style="text-align: center;">Reglaje ↓ Telefon / Bluetooth</p>				Conectat		Lansarea conectarii Bluetooth a dispozitivului periferic selectat.
				Anularea dispozitivului		Anularea dispozitivului periferic selectat.
		Telefoane conectate		Efectuarea memorarii favoritelor		Efectuarea memorarii dispozitivului periferic selectat in cadrul favoritelor.
				Mesaje On		Reglarea parametrilor.
				Descarcare prin téléchargement		
			Adaugare dispozitiv			
		Conexiune audio				Conectarea dispozitivului periferic numai in modul audio.

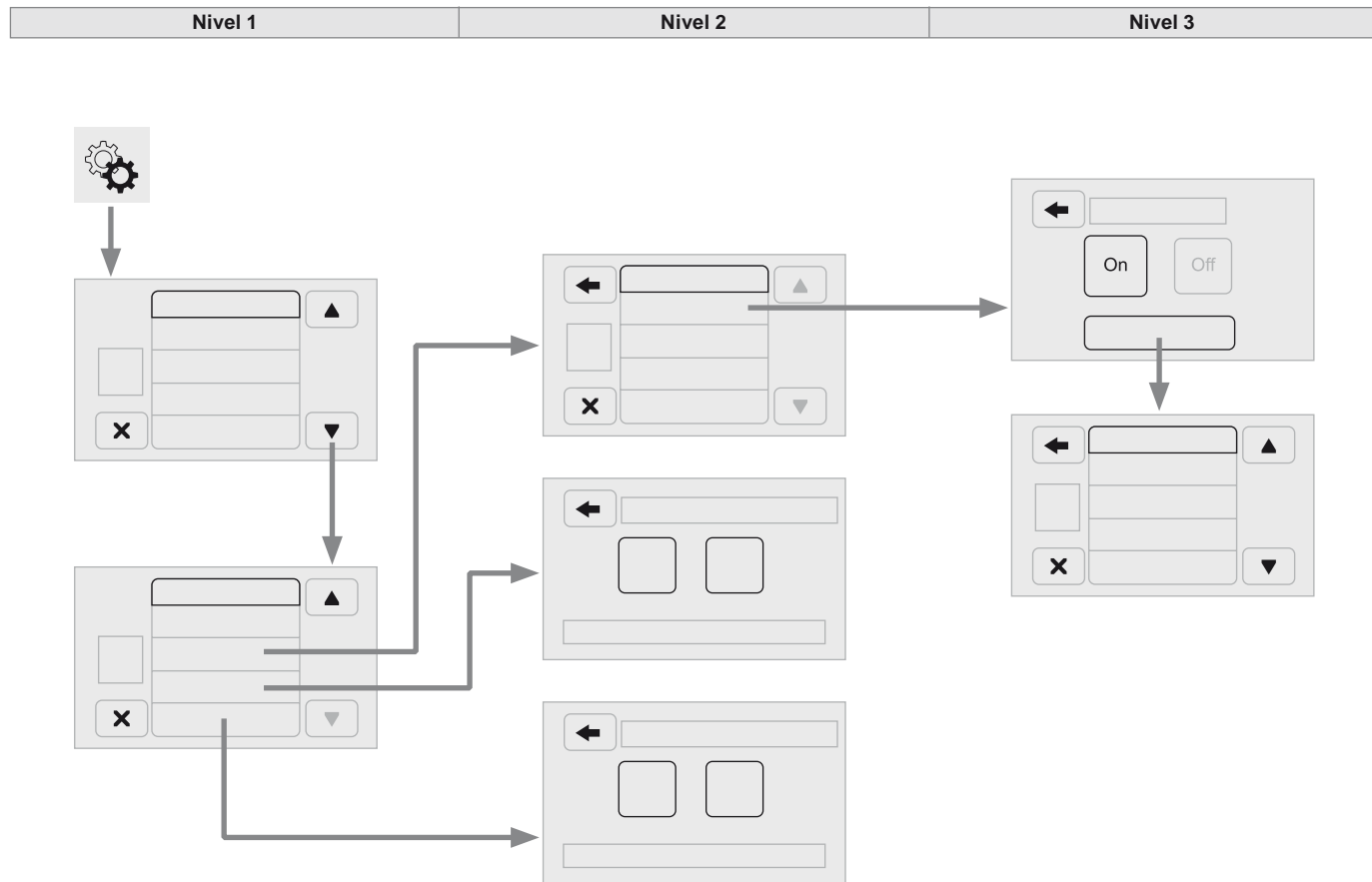

Nivel 1		Nivel 2		Nivel 3		Comentarii
	Reglaje ↓ Reglaje audio	Anunturi DAB		On		Activarea sau dezactivarea anunturilor.
				Off		
				Categorii		Activarea sau dezactivarea optiunilor: Alarma, Anunturi evenimente, Informatii bursiere, Buletin informativ, Informatii despre programe, Eveniment special, Informatii sportive, Informatii despre transporturi publice, Anunt de alarma, Informatii meteo.
Reglaje ↓ Restaurarea reglajelor	Da					Restaurarea reglajelor implicite ale ecranului, ceasului, sunetului si sistemului audio.
	Nu					
Reglaje ↓ Stergere date personale	Da					Stergerea datelor personale din aparatele Bluetooth si a presetarilor aferente.
	Nu					

Comenzi vocale

Informatii - Utilizari

i In locul atingerii ecranului, este posibila utilizarea vocii pentru a comanda sistemul.

! Pentru a asigura recunoasterea comenzilor vocale de catre sistem, tineti cont de urmatoarele sugestii:

- vorbiti pe un ton normal,
- rostiti intotdeauna comenzile dupa ce auziti bipul (semnalul sonor),
- sistemul recunoaste comenzile vocale indiferent de sex, tonul si inflexiunea vocii persoanei care le rosteste,
- daca este posibil, reduceti la minim zgomotul in interiorul habitaculului,
- inainte de a rosti comenzile vocale, rugati-i pe ceilalti ocupanti ai vehiculului sa pastreze linistea. Deoarece sistemul recunoaste comenzile indiferent de persoana care le rosteste, atunci cand mai multe persoane vorbesc in acelasi timp este posibil ca sistemul sa recunoasca comenzi diferite sau suplimentare fata de solicitarea dumneavoastra,

- pentru o functionare optima, este recomandat sa inchideti geamurile si eventual trapa de plafon (pentru versiunile/pietele unde aceasta este disponibila) pentru a evita orice sursa de perturbatii din exterior.

Comenzi pe volan



Aceasta tasta activeaza modul de recunoastere vocala "Telefon", care va permite sa efectuati apeluri telefonice, sa vizualizati apelurile recente/primate/pierdute sau agenda telefonica etc.



Aceasta tasta activeaza modul de recunoastere vocala "Radio/Media", care permite sincronizarea unui post de radio specific sau a unei frecvente radio AF/FM specifice, redarea unei piese sau a unui album de pe un stick USB/iPod/CD MP3.

i Utilizarea rapida a interactiunii vocale are loc la apasarea acestor taste in timpul unui mesaj vocal al sistemului si va permite sa pronuntati direct o comanda vocala. De exemplu, daca sistemul este pe cale sa pronunte un mesaj vocal de asistenta si daca se cunoaste comanda care trebuie data sistemului, la apasarea acestor taste mesajul vocal este intrerupt si puteti pronunta direct comanda vocala dorita (nemaifiind astfel nevoie sa ascultati pana la capat mesajul vocal de asistenta). Cand sistemul asteapta comanda vocala din partea utilizatorului, o apasare pe aceste taste incheie sesiunea vocala.

! De fiecare data cand este apasata o tasta, este emis un "bip" (semnal sonor) si pe ecran este afisata o pagina cu sugestii care ii solicita utilizatorului sa rosteasca o comanda.

Comenzi vocale globale

i Aceste comenzi pot fi efectuate de pe orice pagina dupa apasarea tastei de recunoastere vocala sau pentru telefon situata pe volan, cu conditia sa nu fie in desfasurare niciun apel telefonic.

	Nivelul 1	Nivelul 2	Nivelul 3	Comentarii
	Asistenta			Furnizeaza asistenta generala utilizatorului propunandu-i unele comenzi disponibile.
	Anuleaza			Incheie secventa vocala in curs.
	Repeta			li repeta utilizatorului ultimul mesaj vocal pronuntat.
	Tutorial vocal			Furnizeaza utilizatorului o descriere detaliata cu privire la utilizarea sistemului de comanda vocala.

Comenzi vocale "Telefon"

- i** Dacă un telefon este conectat la sistem, aceste comenzi vocale pot fi efectuate de pe orice pagina principala după apăsarea tastei pentru telefon situată pe volan, cu condiția să nu fie în desfășurare niciun apel telefonic.
- Dacă nu este conectat niciun telefon, conducătorul este anunțat printr-un mesaj vocal: "Niciun telefon conectat. Conectați un telefon și încercați din nou" și secvența vocală va fi încheiată.

	Nivel 1	Nivel 2	Nivel 3	Comentarii
	Apeleaza*	Henri Dupont		Formează numărul de telefon al contactului Henri Dupont.
	Apeleaza*	Henri Dupont	Telefon mobil	Formează numărul de telefon cu eticheta telefon mobil al contactului Henri Dupont.
	Apeleaza numărul	0123456789		Apelează numărul 0123456789.
	Apeleaza din nou			Apelează numărul sau contactul asociat ultimului apel efectuat.
	Suna inapoi			Apelează numărul sau contactul asociat ultimului apel primit.
	Ultimele apeluri*			Afișează lista ultimelor apeluri: efectuate, pierdute și primite.
	Apeluri efectuate*			Afișează lista apelurilor efectuate.
	Apeluri pierdute*			Afișează lista apelurilor pierdute.

* Această funcție este disponibilă doar dacă telefonul conectat la sistem este compatibil cu descărcarea prin téléchargement a agendei și a ultimelor apeluri și dacă a fost efectuată descărcarea prin téléchargement.

Comenzi vocale "Telefon"

i Eticheta "Telefon mobil" poate fi inlocuita cu alte trei etichete disponibile "Acasa"; "Birou"; "Altul".

	Nivel 1	Nivel 2	Nivel 3	Comentarii
	Apeluri primite*			Afiseaza lista apelurilor primite.
	Agenda telefonica*			Afiseaza agenda telefonului conectat.
	Cauta*	Henri Dupont		Afiseaza contactul Henri Dupont din agenda telefonica cu toate numerele inregistrate pentru acesta.
	Cauta*	Henri Dupont	Telefon mobil	Afiseaza numarul de telefon cu eticheta telefon mobil asociat contactului Henri Dupont.
	Afiseaza mesaje**			Afisaza lista de mesaje primite pe telefonul conectat.

i Daca telefonul va permite sa inregistrati "Prenumele" (Henri) si "Numele" (Dupont) in doua campuri separate, efectuati urmatoarele comenzi vocale:

- "Apeleaza"; "Henri"; "Dupont" sau "Apeleaza"; "Dupont"; "Henri".
- "Cauta"; "Henri"; "Dupont" sau "Cauta"; "Dupont"; "Henri".

* Aceasta functie este disponibila numai in cazul in care telefonul conectat la sistem permite descarcarea prin téléchargement a agendei telefonice si a ultimelor apeluri si daca aceasta a fost efectuata.

** Aceasta functie este disponibila numai in cazul in care telefonul conectat la sistem permite citirea vocala a mesajelor.

Comenzi vocale "Radio AM / FM / DAB"

i Aceste comenzi pot fi efectuate de pe orice pagina principala dupa apasarea tastei de recunoastere vocala situata pe volan, cu conditia sa nu fie in desfasurare niciun apel telefonic.

	Nivel 1	Nivel 2	Nivel 3	Comentarii
	Selecteaza	105,5	FM	Selecteaza postul de radio cu frecventa 105,5 FM.
	Selecteaza	940	AM	Selecteaza postul de radio cu frecventa 940 AM.
	Selecteaza*	FIP	FM	Selecteaza postul de radio FIP.
	Selecteaza canalul DAB**	Radio NOVA		Selecteaza canalul RADIO NOVA al radioului DAB.

* Este posibila inlocuirea "FIP" cu orice alt post de radio FM receptionat de radio. Nu toate posturile de radio ofera acest serviciu.

** Este posibila inlocuirea "Radio NOVA" cu orice alt canal DAB receptionat de aparatul radio. Nu toate canalele DAB ofera acest serviciu.

Comenzi vocale "Media"

i Aceste comenzi pot fi efectuate de pe orice pagina principala dupa apasarea tastei de recunoastere vocala situata pe volan, cu conditia sa nu fie in desfasurare niciun apel telefonic.

	Nivelul 1	Nivelul 2	Nivelul 3	Comentarii
	Reda piesa	"Titlu 1"		Este redata piesa "Titlu 1".
	Reda albumul	"Album 1"		Sunt redate piesele de pe albumul "Album 1".
	Reda piesele artistului	"Artist 1"		Sunt redate piesele artistului "Artist 1".
	Reda genul muzical	"Jazz"		Sunt redate piesele apartinand genului muzical "Jazz".
	Reda lista	"Lista de redare 1"		Sunt redate piesele din "Lista de redare 1".
	Reda podcast	"Radio 1"		Este redat podcast-ul "Podcast 1".
	Reda carte audio	"Carte 1"		Este redata cartea audio "Carte 1".
	Reda piesa cu numarul	"5"		Este redata piesa cu numarul "5".
	Selecteaza	"USB"		Selecteaza ca sursa audio activa suportul media USB.
	Rasfoieste	"Album"		Este afisata lista cu albumele disponibile.

Comenzi vocale "Navigatie"

i Aceste comenzi pot fi efectuate de pe orice pagina principala dupa apasarea tastei de recunoastere vocala situata pe volan, cu conditia sa nu fie in desfasurare niciun apel telefonic.

	Nivelul 1	Nivelul 2	Nivelul 3	Ațiuni
	Acasa			Este afisat traseul catre domiciliu.
	Mod 2D			Trecere in modul 2D.
	Mod 3D			Trecere in modul 3D.
	Sterge traseu			Traseul afisat este sters.
	Adauga la favorite			Este afisata pagina cu favorite.
	Repetă mesajul			Este repetat ultimul mesaj vocal pronuntat.

Comenzi vocale "SMS-uri"

i Aceste comenzi pot fi efectuate de pe orice pagina principala dupa apasarea tastei pentru telefon situata pe volan, cu conditia sa nu fie in desfasurare niciun apel telefonic.

	Nivelul 1	Nivelul 2	Nivelul 3	Comentarii
	Trimite sms catre	0123456789		Initierea procedurii vocale pentru trimiterea unui mesaj predefinit prin intermediul sistemului.
	Trimite sms lui	Henri Dupont	Telefon mobil	
	Afiseaza sms-urile de la	Henri Dupont	Telefon mobil	Este afisata casuta de mesaje descarcate prin téléchargement din telefon.

Comenzi vocale "Apeluri maini libere"



Comenzi disponibile in timpul unui apel telefonic.

Comenzile pot fi efectuate de pe orice pagina in timpul unui apel dupa apasarea tastei pentru telefon situata pe volan.

	Nivel 1	Nivel 2	Nivel 3	Comentarii
	Trimite 0123456789			Sunt trimise tonalitatile de selectie pentru numarul 0123456789.
	Trimite "Parola casuta vocala"			Sunt trimise tonalitatile de selectie pentru numerele inregistrate in "Parola casuta vocala".
	Activeaza difuzoarele			Transfera apelul pe telefon sau pe sistem.
	Activeaza / Dezactiveaza microfonul			Activeaza / dezactiveaza microfonul sistemului.

Sistem Audio

Sistem Audio multimedia - Telefon Bluetooth®



	Cuprins
Primii pasi	268
Comenzi pe volan	269
Radio	270
Media	272
Telefon	274
Setari	275
Comenzi vocale	276

i Sistemul este proiectat sa functioneze numai pe vehiculul dumneavoastra.

! Din motive de siguranta, conducatorul trebuie sa realizeze operatiile care necesita o atentie marita numai cu vehiculul oprit. Cand motorul este pornit si pentru a reduce consumul de energie, sistemul este dezactivat dupa activarea modului economie energie.

Primii pasi



Pornire/oprire, reglare volum.

RADIO

Selectare game de frecvente FM si AM.

MEDIA

Selectare sursa USB sau AUX.

PHONE

Acces la lista de telefoane conectate.



Rotire: derularea unei liste sau cautarea unui post de radio.
Apasare: confirmarea optiunii afisate pe ecran.

INFO

Informatii cu privire la radio si sursele media in curs de redare.

A-B-C

Selectare posturi radio memorate: FM-A, FM-B, FM-C, AM-A, AM-B, AM-C.

MENU

Afisarea meniului si reglarea optiunilor

1

Taste radio de la 1 la 6:
Selectarea unui post de radio memorat.
Apasare lunga: memorarea unui post de radio.



Redare aleatoare.



Redare repetata.



Activare / dezactivare volum (sonor intrerupt/pauza).



Cautare automata frecventa inferioara.
Selectare piesa USB precedenta.
Apasare continua: derulare rapida inapoi.



Cautare automata frecventa superioara.
Selectare piesa USB urmatoare.
Apasare continua: derulare rapida inainte.



Abandonare operatie in curs.
Avans la o ramificatie superioara (meniul sau director).

Comenzi pe volan



Activarea / dezactivarea funcției pauza pentru sursele CD, USB/iPod, Bluetooth®.

Activarea / dezactivarea funcției mute a sistemului audio.

Activarea / dezactivarea microfonului în cursul unei conversații telefonice.



Basculare în sus sau în jos: majorarea sau diminuarea volumului pentru anunțuri vocale și surse de muzică, dispozitivului mâini libere și cititor de texte.



Activarea recunoașterii vocale.
 Întreruperea unui mesaj vocal pentru a lansa o nouă comandă vocală.
 Întreruperea recunoașterii vocale.



Acceptarea primirii unui apel.
 Acceptarea primirii unui al doilea apel, punând apelul activ în așteptare.

Activarea recunoașterii vocale pentru funcția telefon.

Întreruperea unui mesaj pentru a efectua o altă comandă vocală.
 Întreruperea recunoașterii vocale.



Radio, basculare în sus sau în jos: selectarea postului următor / precedent.

Radio, basculare continuă în sus sau în jos: baleiere frecvente în sus sau în jos până la eliberarea tastei.

Media, basculare în sus sau în jos: selectarea piesei următoare / precedente.

Media, basculare continuă în sus sau în jos: avans rapid / retur rapid până la eliberarea tastei.



Refuzul preluării unui apel telefonic.
 Finalizarea apelului telefonic în curs de desfășurare.

Radio

Selectarea unui post

i Mediul exterior (deal, cladire, tunel, parcare, subsol...) poate bloca receptia, inclusiv in modul de urmarire RDS. Acest fenomen este normal in propagarea undelor radio si nu reprezinta sub nicio forma o disfunctie a sistemului audio.

RADIO

Apasati pe tasta "**RADIO**" pentru a selecta frecventa FM sau AM.



Apasati scurt pe una dintre taste pentru cautarea automata a frecventelor inferioare/superioare.



Rotiti rola de comanda pentru cautarea manuala a frecventelor inferioare/superioare.



Apăsăți pe tasta rola de comanda pentru afișarea listei de posturi de radio locale.

Rotiti rola de comanda pentru a alege un post de radio, apoi apasati pentru a-l selecta.

Memorarea unui post de radio

RADIO

Apasati pe tasta "**RADIO**" pentru a selecta frecventa FM sau AM.

A-B-C

Apasati pe tasta "**A-B-C**" pentru a selecta unul din cele trei niveluri de posturi de radio memorate.

1

Apasati lung pe o tasta pentru a memora postul de radio in curs de ascultare. Denumirea postului de radio este afisata pe ecran si memorarea este confirmata printr-un semnal sonor.

INFO

Apăsăți pe tasta "**INFO**" pentru afișarea informatiilor despre postul de radio ascultat.

RDS

i Modul RDS, daca este afisat, va permite sa continuati ascultarea aceluiasi post de radio datorita urmaririi frecventei. Totusi, in anumite conditii, urmarirea acestui post RDS nu este asigurata in toate tarile, deoarece posturile de radio nu acopera teritoriul 100%; in cazul unei receptii mai slabe, se trece la redarea unui post de radio regional.

MENU

Apăsăți tasta **MENU**.



Selectati "**Regional**", apoi apasati pentru a activa sau a dezactiva modul RDS.

Frecventa alternativa (FA)



Selectati "**Frecventa alternativa (FA)**", apoi apasati pentru a activa sau dezactiva frecventa.



Cand functia "**Regional**" este activata, sistemul poate cauta in orice moment cea mai buna frecventa disponibila.

Ascultarea mesajelor TA



Functia TA (Trafic Announcement) asigura prioritate ascultarii mesajelor de avertizare TA. Pentru ca aceasta functie sa fie activa este necesara receptia corespunzatoare a unui post de radio care emite acest tip de mesaje. Imediat ce sunt receptionate informatiile privind traficul suporturile media in curs de functionare sunt intrerupte automat pentru a difuza mesajul TA. Ascultarea normala a suportului media este reluata imediat dupa terminarea emisiei mesajului.

Apasati tasta "**MENIU**".

MENIU



Selectati "**Informatii rutiere (TA)**" si apoi apasati pentru a activa sau dezactiva primirea anunturilor din trafic.

Media

Player USB

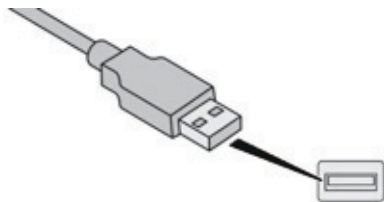

Introduceți memoria USB, sau bransati perifericul, utilizând un cablu adecvat (nefurnizat), in portul USB situat in compartimentul central dedicat transferului de date catre sistem.

Sistemul își formează liste de redare (memoire temporară), ceea ce poate dura între câteva secunde și mai multe minute, la prima conectare.

Reducerea numărului de fișiere, altele decât muzicale și a numărului de directoare duce la diminuarea timpului de așteptare.

Listele de redare sunt actualizate la fiecare taiere a contactului sau conectare a unui echipament USB. Totusi, sistemul audio memorează aceste liste și dacă ele nu au fost modificate, timpul de încărcare este mai redus.

Priza USB

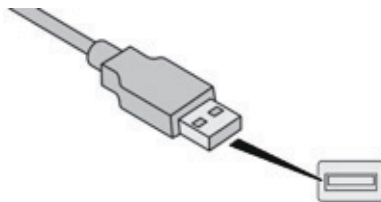

Situata in consola centrala, aceasta priza este destinata numai pentru alimentarea si incarcarea echipamentului portabil conectat.

Priza auxiliara (AUX)



Conectați echipamentul portabil (player MP3, ...) la priza Jack, utilizând un cablu audio (nefurnizat).

Reglati mai intai volumul echipamentului portabil (nivel ridicat). Reglati apoi volumul sistemului audio.

Pilotarea comenzilor se face prin echipamentul portabil.

Funcțiile dispozitivului conectat la priza "AUX" sunt gestionate direct de la dispozitivul respectiv: astfel, schimbarea piesei/fisierului/ listei de redare sau controlul inceperii/ incheierii/intreruperii temporare de a redarii cu ajutorul comenzilor de pe panoul de comenzi sau de pe volan nu este posibila.

Nu lasati cablul dispozitivului conectat la priza AUX dupa deconectare, pentru a evita eventualele zgomote provenite de la difuzoare.

Informatii si recomandari

Sistemul este compatibil cu aparate portabile de tip USB Mass Storage, BlackBerry®, sau player Apple®, prin porturile USB. Cablul adaptor nu este furnizat.

Celelalte periferice, nerecunoscute de sistem la conectare, trebuie conectate la priza auxiliara cu un cablu Jack (nefurnizat).

Utilizati numai memorii USB in formatul FAT32 (File Allocation Table).

Este recomandat sa redactati numele fișierelor cu mai puțin de 20 caractere și excluzând caracterele particulare (ex: " " ? ; ù) pentru a evita orice problemă de citire sau afișare.

! Sistemul nu funcționează cu două dispozitive identice conectate simultan (două memorii, două dispozitive Apple®), dar este posibilă conectarea unei memorii USB și a unui player Apple® simultan.

i Este recomandată folosirea cablurilor USB originale Apple® pentru a garanta o utilizare conformă.

Conectare player Apple®

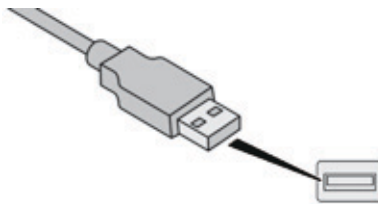

Conectați playerul Apple® la portul USB, utilizând un cablu adecvat (nefurnizat). Redarea începe automat.

Controlul se face prin comenzile sistemului audio.

i Clasificarea disponibilă este cea a echipamentului portabil conectat (artist / album / gen / piese / lista de redare / carti audio / podcast-uri). Clasificarea utilizată din setarea inițială este clasificarea după artist. Pentru a modifica o clasificare utilizată, urcați în ramificație până la primul său nivel, apoi selectați clasificarea dorită (playlist de exemplu) și validați pentru a coborî în ramificație până la piesa dorită.

! Versiunea de soft a sistemului audio poate fi incompatibilă cu generația echipamentului Apple®.

Telefon

Conectarea unui telefon Bluetooth®

! Din motive de siguranță și pentru că necesită o atenție susținută din partea conducătorului auto, operațiile de cuplare a unui telefon mobil Bluetooth la sistemul "kit mâini libere" al sistemului audio, trebuie realizate **cu vehiculul oprit**.

Activati functia Bluetooth a telefonului si asigurati-va ca este "vizibil pentru toti" (din configuratia telefonului).

PHONE

Apasati pe tasta "**Telefon**".
Daca in sistem nu este inregistrat niciun telefon mobil, pe ecran este afisata o pagina speciala.



Selectati "**Conectare tel.**" pentru a initia procedura de inregistrare si cautati numele sistemului pe telefonul mobil.

Introduceti codul PIN afisat pe ecranul sistemului cu ajutorul tastaturii telefonului sau confirmati PIN-ul afisat pe telefonul mobil.

In timpul inregistrarii este afisata o pagina care indica stadiul operatiei.



In caz de esec, se recomanda dezactivarea si apoi reactivarea functiei Bluetooth a telefonului dumneavoastra.



Cand procedura de inregistrare a fost finalizata cu succes, pe ecran este afisata o pagina cu mesajul "**Conectare reusita**".
Confirmati pentru afisarea meniurilor.



Meniul telefonului permite in special accesul la urmatoarele functii: "**Lista de apeluri**", "**Contacte**", "**Tastatura numerica**".

* Daca telefonul dumneavoastra este total compatibil.

Primirea unui apel

Un apel primit este anunțat printr-o alertă sonoră și prin suprapunerea pe ecran a unei ferestre.



Apăsați aceasta tasta pentru a accepta apelul.



Sau apăsați aceasta tasta din comenzile de pe volan pentru a accepta apelul.

Refuzarea unui apel



Pentru a refuza un apel telefonic, apăsați aceasta tasta din cadrul comenzilor de pe volan.

Lansarea unui apel



Selectati "**Listare apeluri**" pentru a avea acces la ultimele numere formate.



Selectați "**Contacte**" pentru a avea acces la agenda dumneavoastra telefonica, apoi navigati cu ajutorul butonului rotativ.



Pentru a forma un numar, utilizati "**Tastatura numerica**" a sistemului.

Setari

Reglare sistem

MENU

Apăsăți tasta "MENU".



Selectati "**Reglare sistem**" si apoi apasati pentru a afisa lista de reglari si pentru a activa sau dezactiva optiunile:

- "**Reinitializarea valorii din setare initiala**"
- "**Interval de 20 minute pana la oprire**"
- "**Limita de volum la pornire**"
- "**Automat**"

Sistem audio

MENU

Apăsăți tasta "MENU".



Selectati "**Audio**" si apoi apasati pentru a afisa lista cu reglaje si pentru a activa sau dezactiva optiunile:

- "**Inalte**"
- "**Medii**"
- "**Joase**"
- "**Balans**"
- "**Volum adaptat in functie de viteza**"
- "**Loudness**"

i Reglajele audio sunt diferite si independente pentru fiecare sursa audio.

Comenzi vocale

Informatii - Utilizari

i In locul atingerii ecranului, este posibila utilizarea vocii pentru a comanda sistemul.

! Pentru a asigura recunoasterea comenzilor vocale de catre sistem, tineti cont de urmatoarele sugestii:

- vorbiti pe un ton normal,
- rostiti intotdeauna comenzile dupa ce auziti bipul (semnalul sonor),
- sistemul recunoaste comenzile vocale indiferent de sex, tonul si inflexiunea vocii persoanei care le rosteste,
- daca este posibil, reduceti la minim zgomotul in interiorul habitaculului,
- inainte de a rosti comenzile vocale, rugati-i pe ceilalti ocupanti ai vehiculului sa pastreze linistea. Deoarece sistemul recunoaste comenzile indiferent de persoana care le rosteste, atunci cand mai multe persoane vorbesc in acelasi timp este posibil ca sistemul sa recunoasca comenzi diferite sau suplimentare fata de solicitarea dumneavoastra,

- pentru o functionare optima, este recomandat sa inchideti geamurile si eventual trapa de plafon (pentru versiunile/pietele unde aceasta este disponibila) pentru a evita orice sursa de perturbatii din exterior.

Comenzi pe volan



Aceasta tasta activeaza modul de recunoastere vocala "Telefon", care va permite sa efectuati apeluri telefonice, sa vizualizati apelurile recente/primate/pierdute sau agenda telefonica etc.



Aceasta tasta activeaza modul de recunoastere vocala "Radio/Media", care permite sincronizarea unui post de radio specific sau a unei frecvente radio AF/FM specifice, redarea unei piese sau a unui album de pe un stick USB/iPod/CD MP3.

i Utilizarea rapida a interactiunii vocale are loc la apasarea acestor taste in timpul unui mesaj vocal al sistemului si va permite sa pronuntati direct o comanda vocala. De exemplu, daca sistemul este pe cale sa pronunte un mesaj vocal de asistenta si daca se cunoaste comanda care trebuie data sistemului, la apasarea acestor taste mesajul vocal este intrerupt si puteti pronunta direct comanda vocala dorita (nemaifiind astfel nevoie sa ascultati pana la capat mesajul vocal de asistenta). Cand sistemul asteapta comanda vocala din partea utilizatorului, o apasare pe aceste taste incheie sesiunea vocala.

! De fiecare data cand este apasata o tasta, este emis un "bip" (semnal sonor) si pe ecran este afisata o pagina cu sugestii care ii solicita utilizatorului sa rostiasca o comanda.

Comenzi vocale globale

i Aceste comenzi pot fi efectuate de pe orice pagina dupa apasarea tastei de recunoastere vocala sau pentru telefon situata pe volan, cu conditia sa nu fie in desfasurare niciun apel telefonic.

	Nivelul 1	Nivelul 2	Nivelul 3	Comentarii
	Asistenta			Furnizeaza asistenta generala utilizatorului propunandu-i unele comenzi disponibile.
	Anuleaza			Incheie secventa vocala in curs.
	Repeta			li repeta utilizatorului ultimul mesaj vocal pronuntat.
	Tutorial vocal			Furnizeaza utilizatorului o descriere detaliata cu privire la utilizarea sistemului de comanda vocala.

Comenzi vocale "Telefon"

- i** Dacă un telefon este conectat la sistem, aceste comenzi vocale pot fi efectuate de pe orice pagina principală după apăsarea tastei pentru telefon situată pe volan, cu condiția să nu fie în desfășurare niciun apel telefonic.
- Dacă nu este conectat niciun telefon, conducătorul este anunțat printr-un mesaj vocal: "Niciun telefon conectat. Conectați un telefon și încercați din nou" și secvența vocală va fi încheiată.

	Nivel 1	Nivel 2	Nivel 3	Comentarii
	Apeleaza*	Henri Dupont		Formează numărul de telefon al contactului Henri Dupont.
	Apeleaza*	Henri Dupont	Telefon mobil	Formează numărul de telefon cu eticheta telefon mobil al contactului Henri Dupont.
	Apeleaza numărul	0123456789		Apelează numărul 0123456789.
	Apeleaza din nou			Apelează numărul sau contactul asociat ultimului apel efectuat.
	Suna inapoi			Apelează numărul sau contactul asociat ultimului apel primit.
	Ultimele apeluri*			Afișează lista ultimelor apeluri: efectuate, pierdute și primite.
	Apeluri efectuate*			Afișează lista apelurilor efectuate.
	Apeluri pierdute*			Afișează lista apelurilor pierdute.

* Această funcție este disponibilă numai dacă telefonul conectat la sistem suportă descărcarea agendei și a ultimelor apeluri și dacă descărcarea a fost efectuată.

Comenzi vocale "Telefon"

i Este posibilă înlocuirea etichetei "Telefon mobil" cu alte trei etichete disponibile "Acasa"; "Birou"; "Altul".

	Nivel 1	Nivel 2	Nivel 3	Comentarii
	Apeluri primite*			Este afişată lista de apeluri primite.
	Agenda telefonica*			Este afişată agenda telefonului conectat.
	Cauta*	Henri Dupont		Este afişat contactul Henri Dupont din agenda telefonica cu toate numele înregistrate pentru acesta.
	Cauta*	Henri Dupont	Telefon mobil	Este afişat numărul de telefon cu eticheta telefon mobil asociat contactului Henri Dupont.

i Dacă telefonul va permite să înregistrați "Prenumele" (Henri) și "Numele" (Dupont) în două câmpuri separate, efectuați următoarele comenzi vocale:

- "Apeleaza"; "Henri"; "Dupont" sau "Apeleaza"; "Dupont"; "Henri".
- "Cauta"; "Henri"; "Dupont" sau "Cauta"; "Dupont"; "Henri".

* Această funcție este disponibilă numai dacă telefonul conectat la sistem suportă descărcarea agendei și a ultimelor apeluri și dacă descărcarea a fost efectuată.

Comenzi vocale "Radio AM / FM"

i Aceste comenzi pot fi efectuate de pe orice pagina principala dupa apasarea tastei de recunoastere vocala situata pe volan, cu conditia sa nu fie in desfasurare niciun apel telefonic.

	Nivel 1	Nivel 2	Nivel 3	Acțiuni
	Selecteaza	105,5	FM	Selecteaza postul de radio cu frecventa 105,5 FM.
	Selecteaza	940	AM	Selecteaza postul de radio cu frecventa 940 AM.
	Selecteaza*	FIP	FM	Selecteaza postul de radio FIP.

* Este posibila inlocuirea "FIP" cu oricare alt post de radio FM receptionat de aparatul radio. Nu toate posturile de radio ofera acest serviciu.

Comenzi vocale "Media"

i Aceste comenzi pot fi efectuate de pe orice pagina principala dupa apasarea tastei de recunoastere vocala situata pe volan, cu conditia sa nu fie in desfasurare niciun apel telefonic.

	Nivelul 1	Nivelul 2	Nivelul 3	Comentarii
	Reda piesa	"Titlu 1"		Este redata piesa "Titlu 1".
	Reda albumul	"Album 1"		Sunt redate piesele de pe albumul "Album 1".
	Reda piesele artistului	"Artist 1"		Sunt redate piesele artistului "Artist 1".
	Reda genul muzical	"Jazz"		Sunt redate piesele apartinand genului muzical "Jazz".
	Reda lista	"Lista de redare 1"		Sunt redate piesele din "Lista de redare 1".
	Reda podcast	"Radio 1"		Este redat podcast-ul "Podcast 1".
	Reda carte audio	"Carte 1"		Este redata cartea audio "Carte 1".
	Reda piesa cu numarul	"5"		Este redata piesa cu numarul "5".
	Selecteaza	"USB"		Selecteaza ca sursa audio activa suportul media USB.
	Rasfoieste	"Album"		Este afisata lista cu albumele disponibile.

Comenzi vocale "SMS-uri"

i Aceste comenzi pot fi efectuate de pe orice pagina principala dupa apasarea tastei pentru telefon situata pe volan, cu conditia sa nu fie in desfasurare niciun apel telefonic.

	Nivelul 1	Nivelul 2	Nivelul 3	Comentarii
	Trimite sms catre	0123456789		Initierea procedurii vocale pentru trimiterea unui mesaj predefinit prin intermediul sistemului.
	Trimite sms lui	Henri Dupont	Telefon mobil	
	Afiseaza sms-urile de la	Henri Dupont	Telefon mobil	Este afisata casuta de mesaje descarcate prin téléchargement din telefon.

Comenzi vocale "Apeluri maini libere"

i Comenzi disponibile in timpul unui apel telefonic.
Comenzile pot fi efectuate de pe orice pagina in timpul unui apel dupa apasarea tastei pentru telefon situata pe volan.

	Nivel 1	Nivel 2	Nivel 3	Comentarii
	Trimite 0123456789			Sunt trimise tonalitatile de selectie pentru numarul 0123456789.
	Trimite "Parola casuta vocala"			Sunt trimise tonalitatile de selectie pentru numerele inregistrate in "Parola casuta vocala".
	Activeaza difuzoarele			Transfera apelul pe telefon sau pe sistem.
	Activeaza / Dezactiveaza microfonul			Activeaza / dezactiveaza microfonul sistemului.

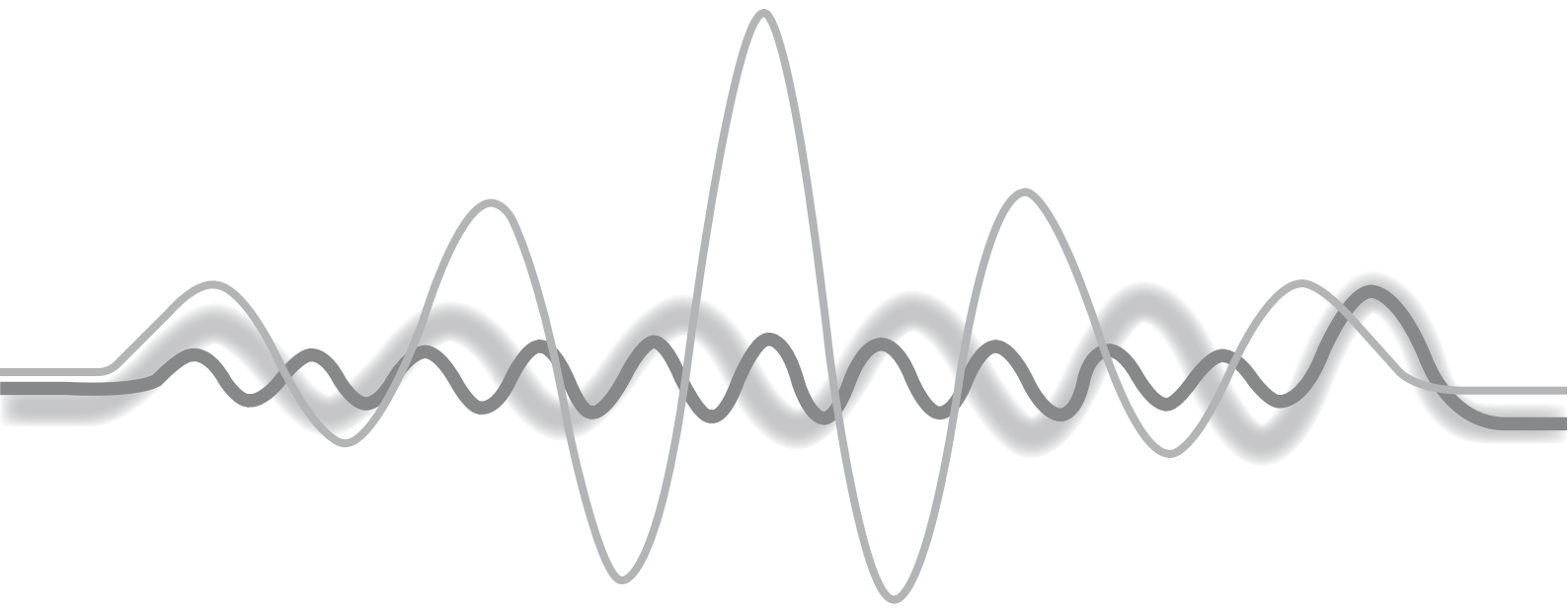

În diferite locuri din vehicul sunt aplicate etichete. Ele conțin avertismente legate de siguranța, precum și date de identificare a vehiculului. Nu le îndepărtați: ele fac parte integrantă din vehicul.

Acest document este parte integrantă a vehiculului. Predați-l noului proprietar în caz de vânzare.

Descrierile și schițele sunt oferite fără niciun angajament. Automobiles CITROËN își rezervă dreptul de a aduce modificări la caracteristicile tehnice, echipamente și accesorii, fără obligația de a actualiza prezentele instrucțiuni de utilizare.

Automobiles CITROËN atestă, prin aplicarea dispozițiilor reglementării europene (Directiva 2000/53) referitoare la vehiculele scoase din uz, că a atins obiectivele fixate de aceasta și că la fabricarea produselor pe care le comercializează sunt utilizate materiale reciclate.

Reproducerea și traducerea acestui document, chiar parțial, sunt interzise fără autorizarea scrisă din partea companiei Automobiles CITROËN.

Va atragem atenția asupra următoarelor informații:

- Montarea unui echipament sau a unui accesoriu electric neavând reper Automobiles CITROËN poate provoca un supraconsum și o până la nivelul sistemelor electrice ale vehiculului. Apelați la rețeaua CITROËN pentru a vă fi prezentată oferta de accesorii purtând un cod de reper al marcii.
- Din motive de siguranță, accesul la priză de diagnosticare, asociată cu sistemele electronice imbarcate ce echipează vehiculul, este strict rezervat pentru rețeaua CITROËN sau un Service autorizat, ce dispune de sculele adecvate (risc de disfuncții la nivelul sistemelor electronice imbarcate, ce ar putea genera pene sau accidente grave). Responsabilitatea Constructorului nu va putea fi angajată în cazul nerespectării acestei indicații.
- Orice modificare sau adaptare, neprevăzută sau neautorizată de CITROËN, sau realizată fără a respecta indicațiile tehnice ale Constructorului, duce la anularea garanției legale și contractuale.

Tipărit în UE
Roumain

05-16

Automobiles CITROËN

Siège social : 6, rue Fructidor 75017 Paris - France

Tél. : +33 (0) 1 58 79 79 79 - www.citroen.com

Société anonyme au capital de 159 000 000 € - R.C.S. : 642 050 199 R.C.S. Paris - SIRET : 642 050 199 00990 - APE : 7010Z



