

INSTRUCTIUNI DE UTILIZARE



CITROËN C3 PICASSO



# MyCITROËN

## Instrucțiunile de utilizare online

Căutați instrucțiunile de utilizare pe site-ul de Internet al CITROËN, la rubrica "MyCitröen".

Acest spațiu personal și adecvat va permite stabilirea unui contact direct și privilegiat cu CITROËN.

Consultând partea cu instrucțiunile de utilizare online, aveți acces la ultimele informații disponibile, ușor de identificat prin marcajele de pagină, reperabile cu ajutorul acestei pictograme:



Dacă rubrica "MyCitröen" nu este disponibilă pe site-ul mărcii CITROËN din România, puteți consulta instrucțiunile de utilizare la adresa următoare:

<http://service.citroen.com>

Selecțai:

- > legătura la "Documentație de bord" de pe pagina principală (logarea nu este necesară),
- > limba utilizată,
- > vehiculul, tipul de caroserie,
- > perioada de editare a instrucțiunile de utilizare corespunzând primei puneri în circulație a vehiculului.

Veți avea acces la instrucțiunile de utilizare online, ca și la ultimele informații disponibile, identificate prin pictograma:





Va atragem atentia...

Vehiculul dumneavoastra contine o parte din echipamentele descrise in acest document, in functie de nivelul de echipare, de versiune si de caracteristicile proprii tarii de comercializare.

Montarea unui echipament sau a unui accesoriu electric nespecificat de CITROËN, poate provoca o defectare a sistemului electronic al vehiculului dumneavoastra. Vă rugăm să rețineți aceasta particularitate și vă recomandăm să luați legătura cu un reprezentant CITROËN, pentru a vă fi prezentate echipamentele și accesoriile agreate.

### Legenda

 avertizare de siguranță

 informație complementara

 contributie la protecția mediului

 trimitere la pagina indicata

CITROËN prezinta pe toate continentele

o gama bogata,

imbinand tehnologia si spiritul novator permanent,

pentru o apropiere moderna si creativa a mobilitatii.

Va multumim si va felicitam pentru alegerea facuta.

La volanul noului vehicul,

cunoscand fiecare echipament,

fiecare comanda si fiecare reglare,

va veti face mai confortabile si mai placute

deplasarile si calatoriile.

Drum bun!

## Familiarizare

## Conducere Eco

## Verificarea funcționării vehiculului

Tablou de bord	22
Martori	23
Indicatoare	31
Butoane de reglare	34

## Ecrane multifuncție

Ecrane fara sistem audio	35
Ecrane cu sistem audio	37
Calculator de bord	47

## Confort

Ventilatie	50
Dezghetarea lunetei	52
Încălzire	53
Aer conditionat manual	53
Aer conditionat automat cu 2 zone	55
Cartus parfumat	58
Scaune fata	59
Bancheta spate	62
Retrovizoare	64
Reglare volan	65

## Deschideri

Cheie cu telecomanda	66
Mecanisme de actionare a geamurilor	70
Uși	72
Portbagaj	75
Plafon vitrat panoramic	76
Rezervor de carburant	77
Selector de carburant (Diesel)	79

## Vizibilitate

Comenzi de iluminat	80
Iluminat de zi cu LED-uri	84
Iluminat static de intersectie	85
Reglare proiectoare	86
Comenzi ștergătoare de parbriz	87
Plafoniere	90
Iluminat portbagaj	92

## Amenajări

Amenajari fata	93
Amenajari spate	97
Amenajari portbagaj	100

## Siguranță copii

Scaune pentru copii	104
Scaune ISOFIX pentru copii	110
Siguranța copiilor	113

Siguranță **8**

Semnalizatoare de direcție	114
Semnal de avarie	114
Avertizor sonor	114
Apel de urgenta sau de asistenta	115
Sisteme de asistare la franare	115
Sisteme de control al traiectoriei	117
Centuri de siguranță	118
Airbaguri	122

Verificări **10**

Capota	144
Pana de carburant (Diesel)	145
Motoare pe benzina	146
Motoare Diesel	147
Verificare niveluri	148
Controale	150

Caracteristici tehnice **12**

Motorizari pe benzina	191
Mase vehicule pe benzina	192
Motorizare GPL	193
Mase GPL	194
Motorizari Diesel	195
Masele vehiculelor Diesel	196
Dimensiuni	197
Elemente de identificare	198

Conducere **9**

Frână de staționare	126
Cutie manuala cu 6 trepte	126
Indicator de schimbare a treptei	127
Cutie de viteze manuala pilotata cu 6 trepte	128
Asistare la pornirea in panta	132
Stop & Start	133
Limitator de viteză	136
Regulator de viteza	138
Asistare la parcare cu spatele	140
Camera video pentru mers inapoi	142

Informații practice **11**

Kit de reparație provizorie a pneurilor	152
Inlocuirea unei roti	157
Inlocuirea unui bec	164
Inlocuirea unei sigurante	173
Baterie	180
Mod economie de energie	182
Inlocuirea unei lamele de stergator de geam	183
Remorcarea vehiculului	184
Atasarea unei remorci	186
Montarea barelor de pavilion	187
Accesorii	188
Lanturi pentru zapada	190

## Audio și telematică

Urgență sau asistență	199
eMyWay	201
Autoradio	255

## La exterior

### Asistare la parcare cu spatele / Camera video de mers inapoi

Aceste echipamente va avertizeaza in cazul detectarii unui obstacol situat in spatele vehiculului, la deplasarea cu spatele.

▶ 140 / 142

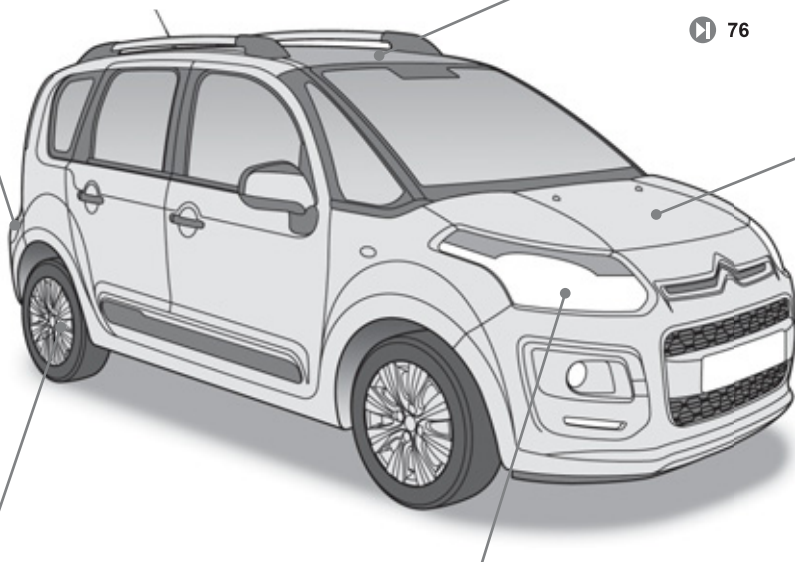

### Sisteme ASR si ESP

Aceste echipamente sunt asociate pentru a asigura stabilitatea directionala a vehiculului, in limitele legilor fizicii.

▶ 117

### Acoperis panoramic din sticla

Acest tip de acoperiș vă asigură o vizibilitate și o luminozitate incomparabile în habitacul.

▶ 76

### Stop & Start

Acest sistem trece motorul momentan in veghe pe timpul opririlor in circulatie (semafoare, ambuteiaje, altele...). Motorul porneste automat imediat ce doriti sa porniti din nou. Sistemul Stop & Start permite reducerea consumului de carburant, a emisiilor de gaze poluante si nivelul sonor, la opriri.

▶ 133

### Iluminat de insotire (Follow me home)

Dupa ce ati taiat contactul, luminile din fata raman aprinse o scurta perioada de timp, pentru a va usura iesirea din vehicul in caz de luminozitate redusa.

▶ 83

# Deschidere

## Cheie cu telecomanda



A. Deplierea / Plierea cheii.



Blocare deschideri  
(o apăsare; aprindere continuă a  
luminilor semnalizatoare de direcție).



Deblocarea deschiderilor vehiculului  
(clipire rapidă a luminilor  
semnalizatoare de direcție).

▶ 66

## Acoperis vitrat panoramic

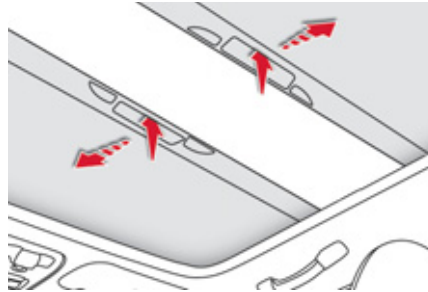

Ridicați manerul transperantului vizat și  
eliberati-l.  
Fiecare transperant este echipat cu un ruluu  
care îl reține în momentul în care acesta este  
eliberat.

▶ 76

## Rezervor de carburant

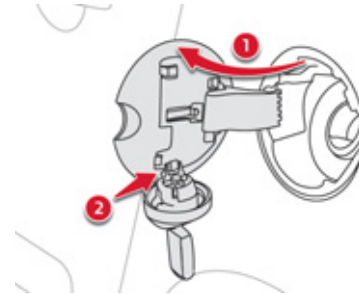

1. Deschiderea trapei de la carburant.
2. Deschiderea și agățarea bușonului de la rezervor.

Capacitatea rezervorului:

- aproximativ 50 litri (benzina),
- aproximativ 48 litri (Diesel),
- (în funcție de versiune: aproximativ 30 litri  
(benzina sau Diesel), aproximativ 33 litri (GPL)).

▶ 77

## Deschidere Portbagaj

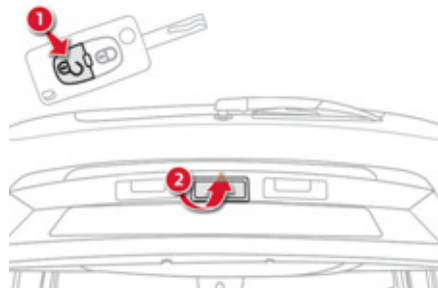

1. Deblocarea deschiderilor vehiculului.
2. Deschiderea portbagajului.

▶ 75

## Planseu de portbagaj mobil

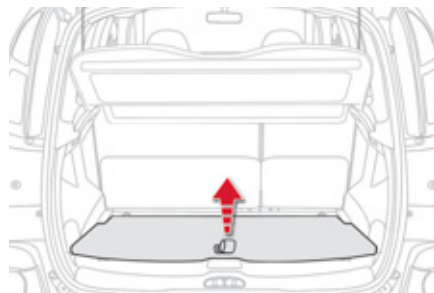

Acest planseu de portbagaj mobil, cu doua pozitii, va permite:

- maximizarea volumului portbagajului,
- compartimentarea portbagajului (depozitarea panoului de mascare bagaje...),
- obtinerea unui planseu plan de la pragul usii portbagajului, pana la spatarele scaunelor din fata, cand bancheta spate este escamotata si deplasata la maxim inapoi.

▶ 101

## Capota motorului

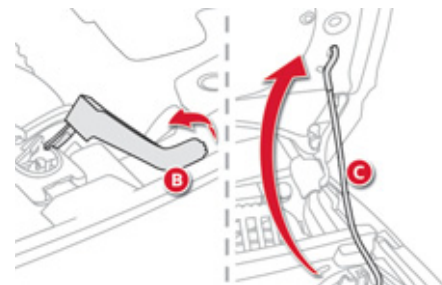
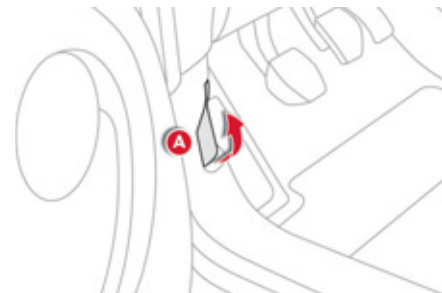

- A. Comanda interioara.  
B. Comanda exteriora.  
C. Tija capotei.

▶ 144

## La interior

### Aer conditionat automat cu 2 zone

Acest echipament permite reglarea unui nivel de confort diferit între postul de conducere și locul pasagerului din față. El gestionează automat acest nivel, în funcție de condițiile climatice exterioare.

▶ 55

### Limitator / Regulator de viteză

Aceste două echipamente permit controlul vitezei vehiculului, în funcție de valorile programate.

▶ 136 / 138

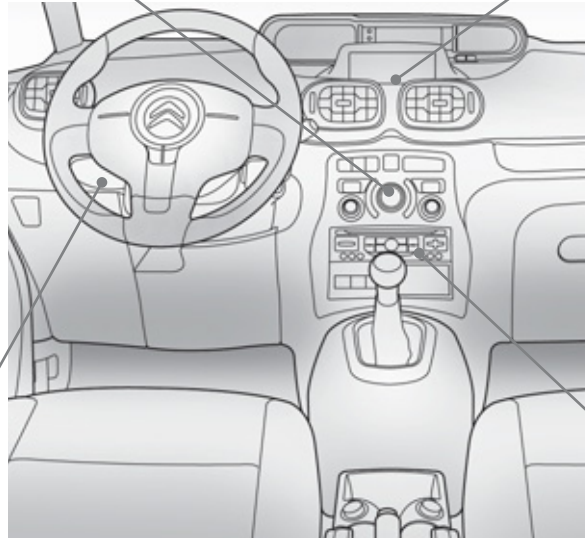

### Odorizant de interior

Acest odorizant asigură difuzarea parfumului pe care l-ați ales în întregul habitacul, datorită amplasării sale în duza de aerisire.

▶ 58

### Sisteme audio și de comunicare

Aceste echipamente beneficiază de ultimele noutăți tehnologice: sistem audio compatibil MP3, sistem audio și de navigație eMyWay, prize auxiliare, apel de urgență sau de asistentă.

▶ 199

## Post de conducere

1. Comanda regulatorului de viteză / limitator de viteză.
2. Comanda reglajelor volanului.
3. Comenzile de iluminat și a semnalizatoarelor de direcție.
4. Tablou de bord.
5. Airbag de conducător.  
Avertizor sonor.
6. Maneta de viteze.
7. Comanda de deschidere capotă.
8. Comenzi de retrovizoare exterioare.  
Comenzi de actionare geamuri.  
Comanda neutralizarii actionarii geamurilor din spate si blocarea usilor din spate.
9. Caseta cu siguranțe fuzibile.
10. Reglare manuală a proiectoarelor.
11. Duză de dezghețare geam de usa față.
12. Duză de dezghețare parbriz.

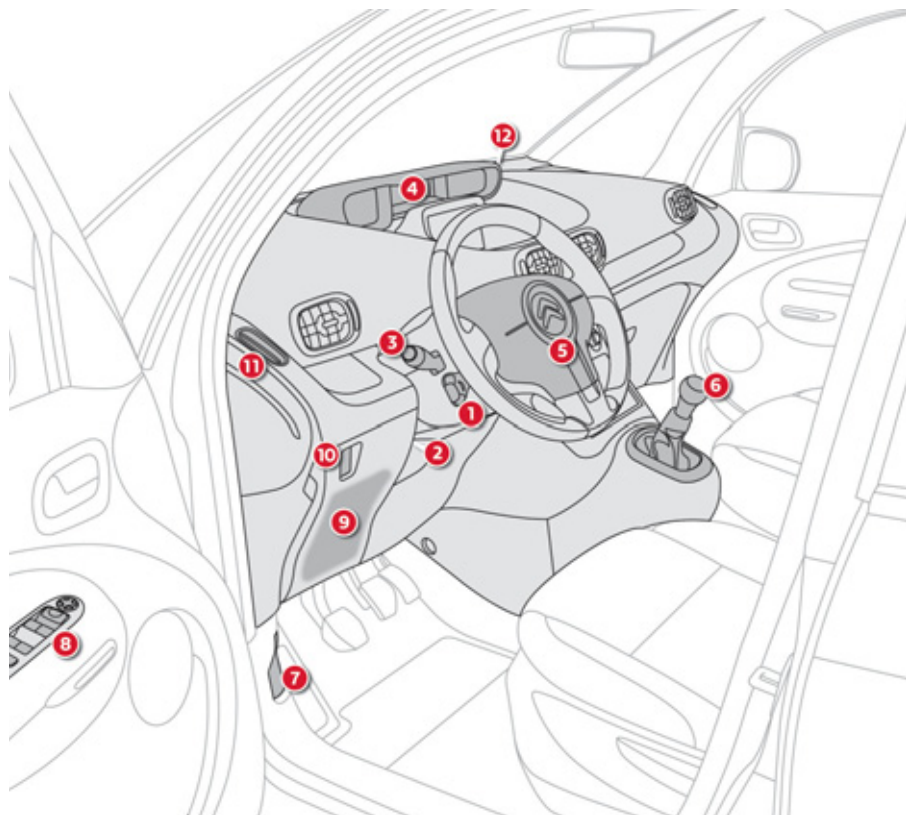

## Post de conducere

1. Antifurt și contact.
2. Comandă sistem audio în spatele volanului.
3. Comenzi ștergătoare / spălătoare geamuri / calculator de bord.
4. Aeratoarele centrale orientabile și obturabile.
5. Compartiment de depozitare.  
Odorizant.
6. Senzor de luminozitate.
7. Airbag de pasager.
8. Aerator lateral orientabil și obturabil.
9. Dezactivare airbag pasager.
10. Torpedo.
11. Buton de control dinamic al stabilității (ESP/ASR).  
Buton de asistență la parcare.  
Buton de închidere centralizată.  
Buton de lumini de avarie.  
Buton Stop & Start
12. Comenzi de încălzire / aer condiționat.
13. Instalatie audio.
14. Apel de urgenta sau de asistenta.
15. Priza 12 V (maxim 100 W).
16. Priza USB / Priza Jack.
17. Suport pentru pahare.
18. Comenzi încălzire scaune.
19. Frâna de stationare.

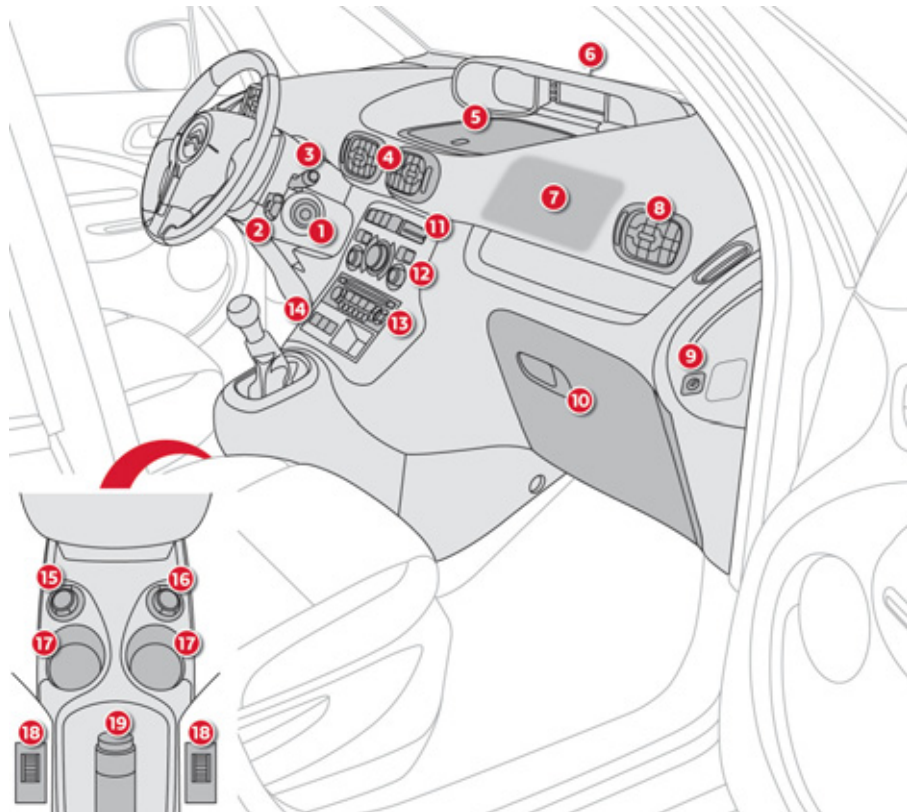

# O buna instalare

## Reglarea scaunului conducatorului

### Longitudinal

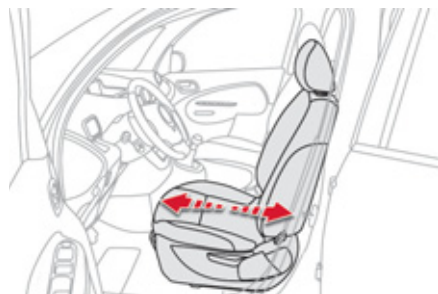

### Inaltime

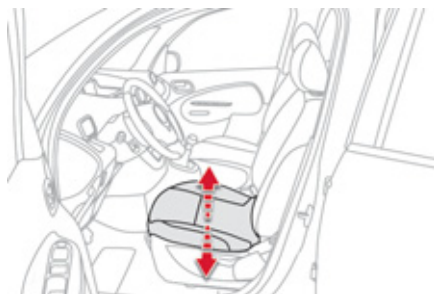

### Inclinare spatar

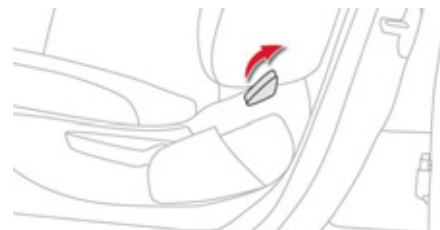
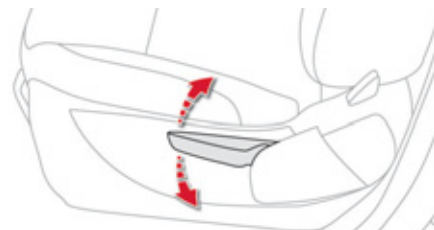
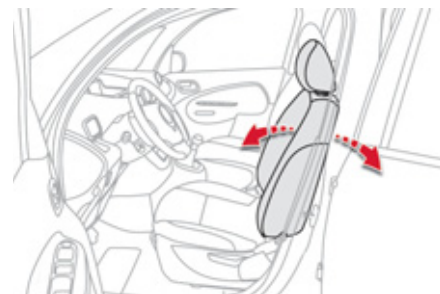

## O buna instalare

### Reglaje suplimentare ale scaunului din fata

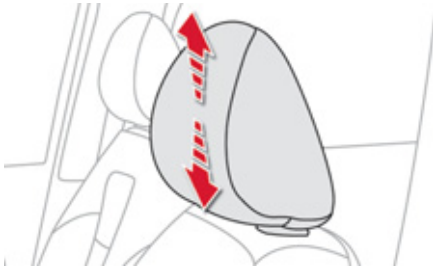

Inaltime tetiera

### Cotiera

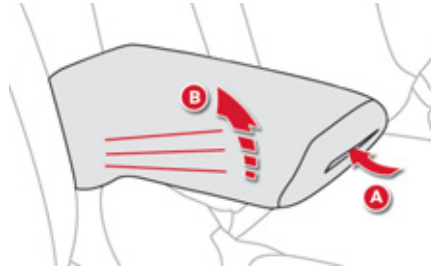

- A. Deblocarea cotierei.
- B. Reglarea cotierei.

### Reglare volan

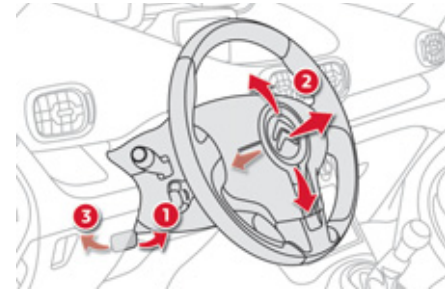

1. Deblocarea comenzii.
2. Reglarea înălțimii și a adâncimii.
3. Blocarea comenzii.

▶ 65

## O buna instalare Retrovizoare exterioare

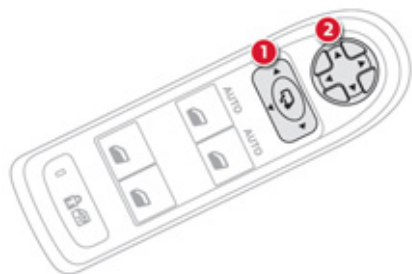

### Reglare

Functioneaza cu contactul pus.

De pe locul conducatorului, selectati retrovizorul deplasand comanda 1 la stanga sau la dreapta, apoi reglati pozitia oglinzii actionand comanda 2.

Dezaburirea-degivrarea retrovizoarelor este cuplata cu aceeaasi functie pentru luneta.

### Rabaterea retrovizoarelor

Cand vehiculul este oprit, retrovizoarele se pot rabate manual sau electric.



## Retrovizor interior

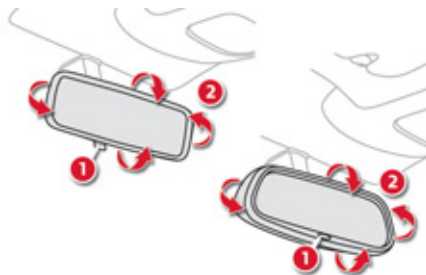

### Model cu mod zi/noapte manual

1. Selectarea modului de "zi" a oglinzii.
2. Orientarea retrovizorului.

### Model cu mod zi/noapte automat

1. Detectare automata a modului zi/noapte.
2. Orientarea retrovizorului.



## Centura fata

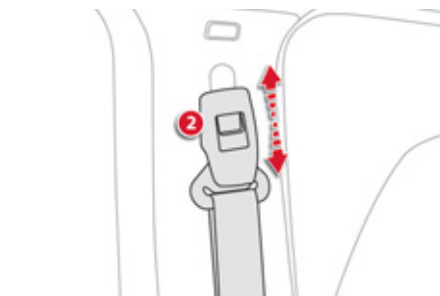
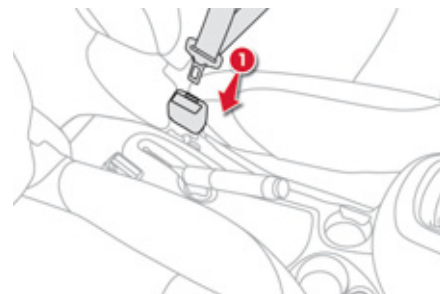

1. Blocare.
2. Reglare pe înălțime.



## O buna vizibilitate Iluminat

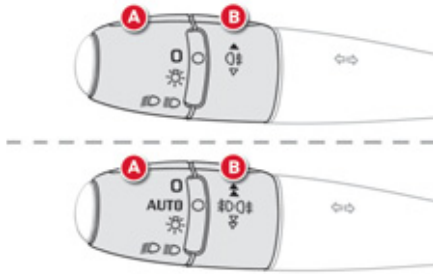

### Inel A



Lumini stinse.



Aprindere automată a farurilor.



Lumini de poziție.



Fază scurtă / Fază lungă.



### Inel B



Lumini de ceață spate.

sau



Lumini anticeață față și de ceata spate.



## Lumini de semnalizare a direcției

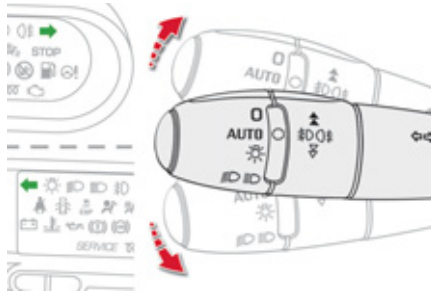

Ridicați sau coborâți comanda de iluminat, trecând de punctul de rezistență; indicatorii de direcție corespunzători pălpăie până la revenirea din poziția respectivă.

### Funcția "autostrada"

Dati un impuls in sus sau in jos, fara a depasi punctul de rezistenta al comenzi de iluminat; luminile semnalizatoare de directie corespunzatoare se vor aprinde de trei ori. Utilizarea acestei functii este disponibila indiferent de viteza, dar ea este deosebit de utila la schimbarea directiei de mers pe caile de circulatie rapida.



## Stergatoare de geam

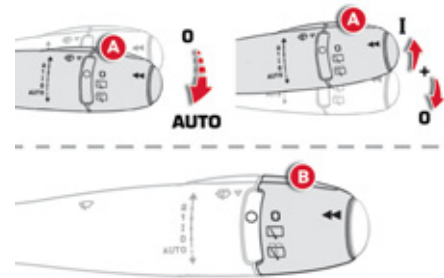

### Comanda A: stergatoare de parbriz



### Pornire in mod "AUTO"

☞ Actionati comanda în jos și apoi eliberați-o.

### Oprire mod "AUTO"

☞ Actionati comanda în sus și readuceți-o în poziția "0".



### Inel B: stergator de luneta



Oprit.



Stergere intermitentă.













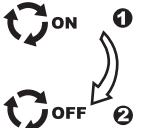

Spălare geam.

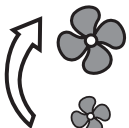
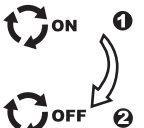

# O buna ventilare

## Recomandari pentru reglaje interioare

Doresc ...	Incalzire sau Aer conditionat manual				
	Repartizare aer	Debit aer	Recirculare aer / Intrare aer din exterior	Temperatura	A/C manual
CALD					
RECE					
DEZABURIRE DEZGHETARE					<b>ON</b>

**Aer condiționat automat:** folosiți de preferință funcționarea automată, apăsând pe tasta "AUTO", după ce ati ales nivelul de confort dorit.

## O buna supraveghere

### Cadran numeric translucid

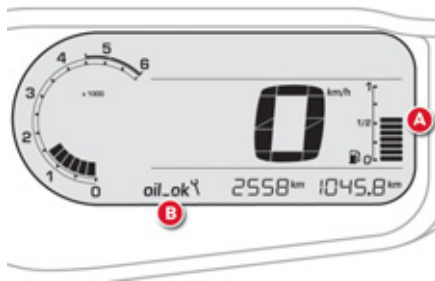

Dacă nivelurile sunt incorecte, faceți completarea corespunzătoare.

- A. Cu contactul pus, cadranul numeric trebuie sa afiseze nivelul de carburant rămas în rezervor.
- B. Cu contactul pus, indicatorul nivelului de ulei trebuie să afișeze timp de câteva secunde "OIL OK".

▶ 22

### Martori luminosi



La punerea contactului, martorii de avertizare de culoare portocalie și roșie se aprind. În momentul pornirii motorului, acești martori trebuie să stingă imediat, cu excepția matorului C (airbag frontal pasager activat), care se stinge după aproximativ un minut. Dacă rămân martori aprinși, consultați indicațiile din pagina corespunzătoare.

▶ 23

### Linii de comenzi

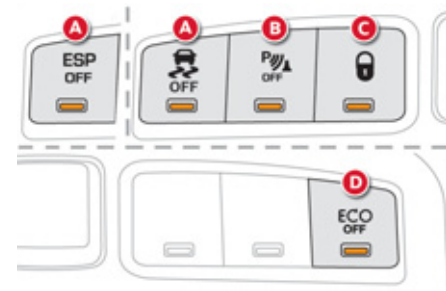

Aprinderea ledului vă semnaleză starea funcției corespunzătoare.

- A. Neutralizare sistem ESP/ASR.

▶ 117

- B. Neutralizare asistare la parcare cu spatele.

▶ 141

- C. Blocare centralizată deschideri.

▶ 73

- D. Neutralizare Stop & Start.

▶ 134

## O buna securizare a pasagerilor

### Airbag frontal de pasager

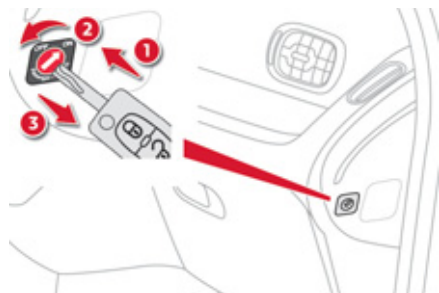

1. Introducerea cheii.
2. Selectarea poziției:  
**"OFF"** (dezactivare), cu scaunul pentru copii "cu spatele în direcția de mers",  
**"ON"** (activare), cu pasagerul din față sau cu scaunul pentru copii "cu fața în direcția de mers".
3. Scoaterea cheii menținând poziția.

▶ 123

### Centuri si airbag frontal de pasager

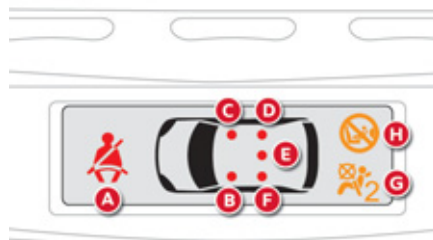

- A. Martor de necuplare / decuplare centuri față și/sau spate.
- B. Martor de centură față stânga.
- C. Martor de centură față dreapta.
- D. Martor de centură spate dreapta.
- E. Martor de centură spate centru.
- F. Martor de centură spate stânga.
- G. Martor de dezactivare airbag frontal pasager.
- H. Martor de activare airbag frontal pasager.

▶ 118, 119

### Siguranta electrica pentru copii



Aprinderea matorului luminos **A** semnalează activarea sigurantei electrice pentru copii.

▶ 113

# O buna conducere

## Cutie de viteze manuala pilotata cu 6 trepte

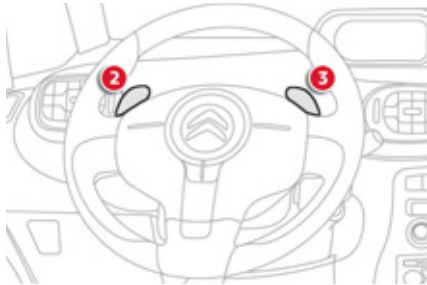

Aceasta cutie de viteze cu sase trepte ofera, la alegere, confortul automatizarii sau placerea schimbarii manuale a treptelor.

1. Maneta de viteze.
2. Comanda in spatele volanului "-".
3. Comanda in spatele volanului "+".

## Afisare pe tabloul de bord



Treapta de viteza cuplata sau modul de conducere selectat apare pe tabloul de bord.

- N.** Neutru (Punct mort).  
**R.** Revers (Mers inapoi).  
**1 - 6.** Trepte cuplate.  
**AUTO.** Mod automatizat.

## Pornire

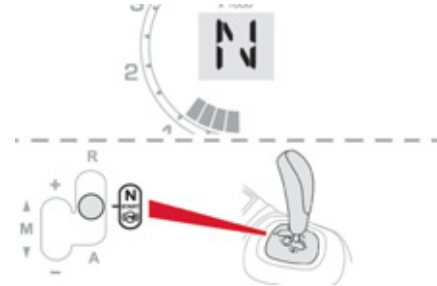

- ☞ Selectati pozitia **N** si apasati ferm pe pedala de frana la pornirea motorului.
- ☞ Selectati modul automatizat (pozitia **A**) sau modul manual (pozitia **M**), deplasand maneta de viteze **1**, sau cuplati mersul inapoi, impingand maneta de viteze **1** catre pozitia **R**.
- ☞ Eliberati frana de stationare.
- ☞ Retrageti progresiv piciorul de pe pedala de frana, apoi accelerati.

# O buna conducere

## Stop & Start

### Trecerea motorului in mod STOP

**ECO** Martorul "ECO" se aprinde pe tabloul de bord si motorul trece automat in veghe **cu o cutie de viteze manuala pilotata**:

- la o viteza mai mica de 8 km/h, cand apasati pedala de frana sau treceti maneta de viteze in pozitia **N**.

In unele cazuri deosebite, modul STOP poate fi indisponibil; martaorul "ECO" clipeste cateva secunde, apoi se stinge.

▶ 133

### Trecerea motorului in mod START

**ECO** Martorul "ECO" se stinge si motorul porneste automat **cu o cutie de viteze manuala pilotata**:

- cu maneta de viteze in pozitia **A** sau **M**, la eliberarea pedalei de frana,
- sau cu maneta de viteze in pozitia **N** si pedala de frana eliberata, la deplasarea manetei in pozitia **A** sau **M**,
- sau la cuplarea mersului inapoi.

In unele cazuri deosebite, modul START se poate declansa automat; martaorul "ECO" clipeste cateva secunde, apoi se stinge.

▶ 134

### Neutralizare / Reactivare

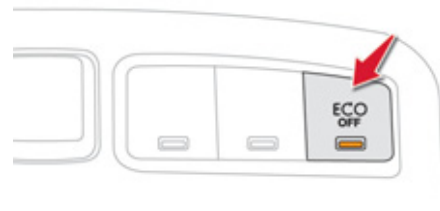

Puteti neutraliza sistemul in orice moment, apasand pe comanda "ECO OFF"; martaorul tastei se aprinde.

**i** Sistemul se reactiveaza automat la fiecare noua pornire cu cheia.

**!** Inainte de alimenta cu carburant, sau inaintea oricarei interventii in compartimentul motorului, este imperativa taierea contactului cu cheia.

▶ 134, 135

## O buna conducere

### Limitator de viteza "LIMIT"

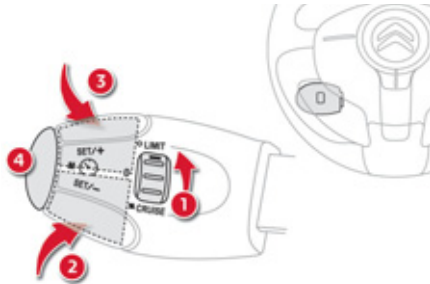

1. Selectare / Oprire mod limitare.
2. Micșorarea valorii programate.
3. Creșterea valorii programate.
4. Pornire / Oprire limitare.

Reglajele trebuie să se facă cu motorul pornit.

▶ 136

### Regulator de viteza "CRUISE"

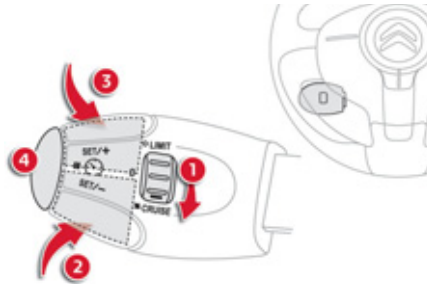

1. Selectare / Oprire mod regulator.
2. Programarea unei viteze / Micșorarea valorii programate.
3. Programarea unei viteze / Creșterea valorii programate.
4. Oprire / Reluare reglare.

Pentru a fi programată sau activată, viteza vehiculului trebuie să fie mai mare de 40 km/h, cel puțin în treapta a IV-a de viteze pe cutia de viteze manuală.

▶ 138

### Afisare pe tabloul de bord

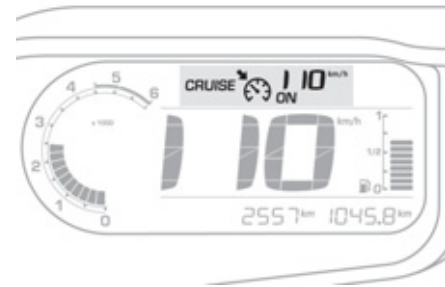

Modul regulator sau limitator de viteză apare pe tabloul de bord, când acest mod este selectat.



Regulator de viteza



Limitator de viteza

## Conducere Eco

Conducerea Eco este un ansamblu de practici de rutină ce permit automobilistului să optimizeze consumul de carburant și emisiile de CO<sub>2</sub>.

### Optimizati utilizarea cutiei de viteze

Cu o cutie de viteze manuală, demarați ușor, angajați imediat următoarea treaptă de viteză și alegeți să rulați schimbând mai devreme treptele. Dacă vehiculul dumneavoastră este echipat, indicatorul de schimbare a treptei vă invită să treceți la o treaptă superioară; dacă este afișat pe tabloul de bord, urmați-l.

Cu o cutie de viteze automată, sau pilotată, rămâneți pe poziția Drive "**D**" sau Auto "**A**", în funcție de tipul de selector, fără a apăsa puternic sau brusca pedala de accelerație.

### Adoptati un stil de conducere lejer

Respectați distanțele de siguranță între vehicule, utilizați frâna de motor în locul pedalei de frână, apăsați progresiv pe pedala de accelerație. Aceste maniere de conducere contribuie la reducerea consumului de carburant, a emisiilor de CO<sub>2</sub> și atenuarea fondului sonor produs de circulație.

În condiții de circulație fluidă, dacă dispuneți de comanda "Cruise" la volan, selectați regulatorul de viteză începând de la 40 km/h.

### Controlati utilizarea echipamentelor electrice

Înainte de a porni, dacă habitaclul este supraîncălzit, aerisiți-l coborând geamurile și pornind ventilația, înainte de a utiliza aerul condiționat.

De la 50 km/h în sus, ridicați geamurile și lăsați aerotoarele deschise. Utilizați echipamentele ce vă permit limitarea temperaturii în habitaclul (mascarea trapei de pavilion, storuri...).

Înterupeți aerul condiționat, dacă acesta nu este automat, imediat ce s-a atins temperatura de confort dorită.

Opriiți comenzile de degivrare și dezaburire, dacă acestea nu sunt gestionate automat.

Opriiți cât mai repede posibil comanda de încălzire a scaunului.

Nu rulați cu proiectoarele anticeață aprinse când condițiile de vizibilitate sunt suficiente.

Evitați menținerea motorului pornit, mai ales în timpul iernii, înainte de a angaja prima treaptă de viteză; vehiculul dumneavoastră se încălzește mult mai repede în timpul rulării.

Ca pasager, dacă evitați utilizarea simultană a mai multor suporturi multimedia (film, muzică, jocuri video...), contribuiți la limitarea consumului de energie electrică, ceea ce înseamnă economie de carburant. Debransați dispozitivele portabile înainte de a părăsi vehiculul.

## Limitati cauzele supraconsumului

Repartizați greutatea în vehicul; plasați bagajele mai grele cât mai aproape de scaunele din spate.

Limitați încărcarea vehiculului și minimizați rezistența aerodinamică (bare de pavilion, bare transversale, suport de biciclete, remorcă...).

Alegeți utilizarea unui portbagaj de acoperis închis.

Îndepărtați barele de pavilion și barele transversale după utilizare.

Imediat ce s-a încheiat iarna, demontați pneurile de iarnă și remontați pneurile de vară.

## Respectati recomandarile de intretinere

Verificați regulat și la rece presiunea din pneuri, având ca referință eticheta situată pe rama usii șoferului.

Efectuați această verificare cu precădere:

- înaintea unui drum lung,
- la fiecare schimbare de anotimp,
- după o staționare prelungită.

Nu uitați, de asemenea, roata de rezervă și pneurile remorcii sau rulotei.

Efectuați regulat întreținerea vehiculului (ulei, filtru de ulei, filtru de aer...) și urmați calendarul acestor operații prevazute de constructor.

În momentul alimentării cu carburant, nu insistați după a treia întrerupere a pompei, pentru a evita revărsarea carburantului.

La volanul vehiculului nou, numai după parcurgerea primilor 3 000 kilometri veți constata o regularizare a consumului mediu de carburant.

## Tablou de bord benzina - Diesel

Panou care grupează cadranul, ecranul multifuncțional și marțorii de indicare a funcționării vehiculului.

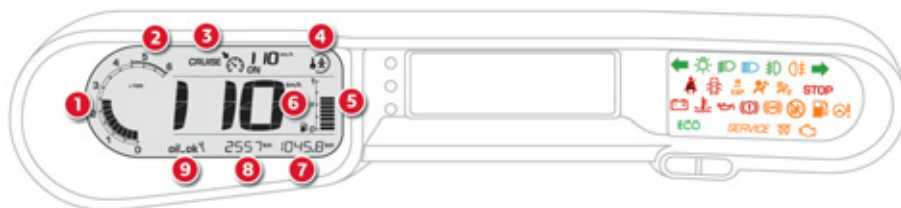

### Cadran numeric translucid

- 1. Turometru.**  
Indică turatia motorului (x 1 000 rot/min sau rpm).
- 2. Zona de turatii care indica necesitatea cuplarii treptei superioare de viteza.**
- 3. Limitator de viteza**  
sau  
**Regulator de viteza.**  
(km/h sau mph).
- 4. Marțor siguranta electrica pentru copii.**  
Indica, pentru cateva secunde, activarea sistemului de siguranta pentru copii (neutralizarea actionarii geamurilor si usilor din spate).

- 5. Nivel de carburant.**  
Indică cantitatea de carburant rămasă în rezervor.
- 6. Viteza vehiculului.**  
Indică viteza instantanee a vehiculului în circulație (km/h sau mph).
- 7. Totalizator kilometric zilnic.**  
(km sau mile)
- 8. Indicator de intretinere.**  
(km sau mile) apoi,  
**Totalizator de kilometri.**  
(km sau mile)
- 9. Indicator de nivel ulei motor.**

### Ecran multifunctional



Acest ecran grupeaza mesaje de alerta si informatiile.

### Zona de afisarea a marțorilor

Aceasta zona grupeaza marțorii ce indica functionarea vehiculului.

### Buton de resetare a afisajului

Permite resetarea functiei selectate (contor de kilometri zilnic sau indicator de intretinere).

### Buton de iluminat al tabloului de bord

Actioneaza asupra intensitatii luminii la postul de conducere.

**i** Pentru mai multe informații, consultați paragraful corespunzător butonului sau funcției și afișajului asociat.

## Martori

Repere vizuale care informează șoferul de punerea în funcțiune a unui sistem (martori de funcționare sau de dezactivare) sau de apariția unei anomalii (martor alertă).

### La punerea contactului

Unii martori de alertă se aprind timp de câteva secunde la punerea contactului vehiculului. Imediat după pornirea motorului, acești martori trebuie să se stingă.

În caz că persistă, înainte de a porni la drum, consultați informațiile referitoare la martorul de alertă respectiv.

### Avertizări asociate

Aprinderea anumitor martori poate să fie însoțită de un semnal sonor și de un mesaj pe ecranul multifuncție.





Aprinderea acestui martor este de tip lumină fixă sau clipitoare.











Unii martori pot avea ambele două tipuri de aprindere. Numai corelarea dintre tipul de aprindere și starea de funcționare a vehiculului permite să se stabilească dacă situația este normală sau dacă a apărut o anomalie.

### Martori de funcționare

Aprinderea unuia dintre martorii următori confirmă punerea în funcțiune a sistemului corespunzător.

Martor	este aprins	Cauza	Actiuni / Observatii
 <b>Semnalizator de direcție stânga</b>	clipește cu zgomot.	Comanda luminilor este acționată în jos.	
 <b>Semnalizator de direcție dreapta</b>	clipește cu zgomot.	Comanda luminilor este acționată în sus.	
 <b>Lumini de poziție</b>	continuu.	Comanda de iluminat este pe poziția "Lumini de poziție".	
 <b>Fază scurtă</b>	continuu.	Comanda luminilor este pe poziția "Fază scurtă".	
 <b>Fază lungă</b>	continuu.	Comanda luminilor este acționată spre dumneavoastră.	Trageți comanda pentru a reveni la luminile de întâlnire.



	Martor	este aprins	Cauza	Actiuni / Observatii
	Proiectoare anticeață față	continuu.	Proiectoarele de ceață față sunt pornite.	Rotiți inelul comenzii de doua ori spre inapoi pentru a dezactiva proiectoarele de ceață.
	Faruri de ceață spate	continuu.	Farurile de ceață spate sunt pornite.	Rotiți inelul comenzii spre spate pentru a dezactiva farurile de ceață.
	Preîncălzire motor Diesel	continuu.	Contactul este pe pozitia a 2-a (Contact).	Așteptați stigerea înainte de pornire. Durata de afișare este determinată de condițiile climatice.
	Frână de staționare	continuu.	Frâna de staționare este trasă sau incomplet eliberata.	Eliberați frână de staționare, pentru a stinge martorul; cu piciorul pe pedala de frână. Respectați indicațiile de siguranță. Pentru mai multe informații asupra frânei de staționare, consultați rubrica "Frână de staționare".
	Temperatura lichidului de racire	continuu, de culoare albastra	La pornirea motorului, indica faptul ca motorul este rece.	Dupa cateva minute de rulare, stingerea lui indica o temperatura normala a motorului. Pentru a proteja motorul, nu-l solicitati prea puternic cat timp acest martor nu s-a stins.
	Stop & Start	continuu.	La oprirea vehiculului (semafor, ambuteiaj, alte cauze...), sistemul Stop & Start a pus motorul în mod STOP.	Imediat ce doriți să porniți din nou, martorul se stinge și motorul repornește automat în mod START.
		aprinde intermitentă câteva secunde, apoi se stinge.	Modul STOP este momentan indisponibil. sau Modul START s-a declanșat automat.	Pentru mai multe informații despre cazurile deosebite ale modului STOP și ale modului START, consultați rubrica "Stop & Start".

	Martor	este aprins	Cauza	Actiuni / Observatii
	<b>Sistem de airbag pentru pasager</b>	continuu.	Comanda situata pe plansa de bord, pe partea pasagerului este actionata pe pozitia <b>"ON"</b> . Airbagul frontal al pasagerului este activat. In acest caz, nu instalati un scaun pentru copii, amplasat "cu spatele in directia de mers".	Actionati comanda pe pozitia <b>"OFF"</b> , pentru a neutraliza airbagul frontal al pasagerului. In acest caz, puteti instala un scaun pentru copii, amplasat "cu spatele in directia de mers".
	<b>Siguranta electrica pentru copii</b>	temporar.	Siguranta pentru copii este activata.	Dupa activarea functiei si la fiecare punere a contactului, afisarea dureaza cateva secunde. Pentru mai multe informatii, consultati capitolul "Siguranță copii".

## Martori de neutralizare

Aprinderea unuia dintre martorii următori confirmă oprirea voluntară a sistemului corespunzător.

Aprinderea martorului poate fi însoțită de un semnal sonor și de apariția unui mesaj pe ecranul multifuncție.

	Martor	este aprins	Cauza	Actiuni / Observatii
	<b>Sistem de airbag pasager</b>	continuu.	Comanda, situată pe plasa de bord, pe partea pasagerului, este acționată pe poziția "OFF". Airbagul frontal al pasagerului este neutralizat. În acest caz, puteți instala un scaun pentru copii amplasat "cu spatele în direcția de mers".	Acționați comanda pe poziția "ON", pentru a activa airbagul frontal al pasagerului. În acest caz, nu instalați un scaun pentru copii dispus "cu spatele în direcția de mers" pe locul pasagerului.
  	<b>ESP/ASR</b>	continuu.	Este acționată tasta situată în mijlocul planșei de bord. Ledul său este aprins. Sistemul ESP/ASR este dezactivat. ESP: control dinamic al stabilității. ASR: antipatinare roți.	Apăsați tasta, pentru a activa sistemul ESP/ASR. Ledul se stinge. Sistemul ESP/ASR este activat automat la pornirea vehiculului. În caz de dezactivare, sistemul se reactivează automat, începând cu viteza de aproximativ 50 km/h.







## Martori de avertizare





Motorul fiind pornit sau cu vehiculul în rulare, aprinderea unuia dintre martorii ce urmează indică apariția unei anomalii ce necesită intervenția șoferului.







Orice anomalie determină aprinderea unui martor de alertă necesită un diagnostic suplimentar prin citirea mesajului asociat pe ecranul multifuncție. Dacă întâmpinați probleme, nu ezitați să consultați rețeaua CITROËN sau un Service autorizat.

	Martor	este aprins	Cauza	Actiuni / Observatii
<b>STOP</b>	<b>STOP</b>	continuu, singur sau asociat cu un alt martor de avertizare, însoțit de un semnal sonor și de un mesaj pe ecran.	Aprinderea acestui martor este legata de o anomalie grava de franare, de direcție asistată, de presiunea uleiului din motor, sau de temperatura lichidului de răcire.	Oprirea este imperativă în cele mai bune condiții de siguranță, deoarece exista riscul opririi motorului în rulare. Opriiți, tăiați contactul și apelați rețeaua CITROËN sau un Service autorizat.
<b>SERVICE</b>	<b>Service</b>	temporar, insotit de un semnal sonor si un mesaj pe ecran.	La aparitia de anomalii minore care nu au un martor specific.	Identificați anomalia, consultând mesajul ce este afișat pe ecran, de exemplu: <ul style="list-style-type: none"> <li>- nivelul uleiului din motor,</li> <li>- nivelul lichidului de spălare geamuri,</li> <li>- bateria telecomenzii,</li> <li>- starea becurilor,</li> <li>- saturarea filtrului de particule la vehiculele Diesel (vezi capitolul "Verificări - rubrica Filtru de particule").</li> </ul> Pentru alte anomalii, consultați rețeaua CITROËN sau un Service autorizat.
		continuu, insotit de un semnal sonor si un mesaj pe ecran.	Anomalii majore care nu au un martor specific.	Identificați anomalia, consultând mesajul care este afișat pe ecran și consultați imperativ rețeaua CITROËN sau un Service autorizat.

	Martor	este aprins	Cauza	Actiuni / Observatii
	<b>Franare</b>	continuu, asociat cu martorul STOP.	Nivelul de lichid de frana în circuitul de frânare este insuficient.	Oprirea este imperativa, in cele mai bune conditii de siguranta. Completați nivelul cu lichid de frana recomandat de CITROËN. Daca problema persista, verificati circuitul la un reparator agreat CITROËN sau la un Service autorizat.
+		continuu, asociat cu martorii STOP si ABS.	Repartitorul electronic de frânare (REF) este defect.	Oprirea este imperativa, in cele mai bune conditii de siguranta. Verificati la un reparator agreat CITROËN sau la un Service autorizat .
	<b>Antiblocare roți (ABS)</b>	continuu.	Sistemul de antiblocare a roților este defect.	Vehiculul păstrează frânarea clasică. Rulați prudent, cu viteză moderată și consultați de urgenta rețeaua CITROËN sau un service autorizat.
 	<b>Control dinamic al stabilitatii (ESP/ASR)</b>	clipitor.	Sistemul ESP/ASR intră în acțiune.	Sistemul optimizează tracțiunea și permite ameliorarea stabilității direcționale a vehiculului.
		continuu.	Dacă nu ați dezactivat sistemul (apăsare pe buton și martorul său este aprins), atunci sistemul ESP/ASR este defect.	Efectuați o verificare în cadrul rețelei CITROËN sau unui service autorizat.
	<b>Sistem de autodiagnosticare a motorului</b>	clipitor.	Sistemul de control al motorului este defect.	Risc de distrugere a catalizatorului. Efectuați o verificare în rețeaua CITROËN sau la un service autorizat.
		continuu.	Sistemul antipoluare este defect.	Martorul trebuie să se stingă la pornirea motorului. Dacă nu se stinge, consultați imediat rețeaua CITROËN sau un service autorizat.

	Martor	este aprins	Cauza	Actiuni / Observatii
	<b>Nivel minim de carburant</b>	continuu.	La prima aprindere, în rezervor mai sunt <b>aproximativ 5 litri de carburant</b> .	Este imperativ sa alimentați cu carburant, pentru a evita o pană. Acest martor se aprinde din nou la fiecare punere a contactului, atât timp cât alimentarea cu carburant nu a fost suficientă. Capacitatea rezervorului: aproximativ 50 litri (Benzină) sau 48 litri (Diesel); (In functie de versiune: aproximativ 30 de litri (Benzina sau Diesel)). Nu rulați niciodată până la terminarea carburantului din rezervor, deoarece există riscul deteriorării sistemelor de antipoluare și de injecție.
	<b>Temperatura maxima a lichidului de răcire</b>	continuu, de culoare roșie.	Temperatura din circuitul de răcire este prea înaltă.	Oprirea este imperativă, respectand cele mai bune condiții de siguranță. Așteptați răcirea motorului pentru a completa nivelul, dacă este necesar. Dacă problema persistă, consultați rețeaua CITROËN sau un Service autorizat.
	<b>Presiune ulei motor</b>	continuu.	Circuitul de ungere al motorului este defect.	Oprirea este imperativă, asigurând cele mai bune condiții de siguranță. Opriți vehiculul, tăiați contactul și consultați rețeaua CITROËN sau un service autorizat.
	<b>Încărcare baterie</b>	continuu.	Circuitul de încărcare al bateriei este defect (borne sulfatate sau slabite, cureaua alternatorului slăbită sau tăiați...).	Martorul trebuie să se stingă la pornirea motorului. Dacă nu se stinge, consultați rețeaua CITROËN sau un service autorizat.

	Martor	este aprins	Cauza	Actiuni / Observatii
	<b>Usa(i) deschisa(e)</b>	continuu, dacă viteza este mai mică de 10 km/h.	O usa sau portbagajul, este deschis.	Închideți deschiderea respectiva.
		continuu si însoțit de un semnal sonor, dacă viteza este mai mare de 10 km/h.		
	<b>Airbaguri</b>	temporar.	Se aprinde pentru câteva secunde apoi se stinge la punerea contactului.	Trebuie să se stingă la pornirea motorului. Dacă nu se stinge, consultați rețeaua CITROËN sau un service autorizat.
		continuu.	Unul dintre sistemele airbag sau de pretensionare pirotehnică a centurilor de siguranță este defect.	Efectuați o verificare în rețeaua CITROËN sau la un service autorizat.
	<b>Centură nefixată/ deblocată</b>	continuu, apoi clipitor însoțit de un semnal sonor crescator.	Șoferul și/sau pasagerul față nu și-a fixat centura de siguranță sau și-a deblocat centura.	Trageți centura apoi inserați pana metalică în dispozitivul de blocare.
	<b>Centură spate nefixată/ deblocată</b>	continuu, apoi clipitor însoțit de un semnal sonor.	Unul sau mai mulți pasageri spate și-a(u) decuplat centura.	
	<b>Direcție asistată</b>	continuu.	Direcția asistată este defectă.	Rulați cu prudență, cu viteză moderată. Verificați la un reparator agreat CITROËN sau la un Service autorizat.

## Indicator de intretinere

Sistem care informează șoferul asupra numărului de kilometri până la următoarea revizie care trebuie efectuată conform planului de întreținere al constructorului.

Această distanță este calculată de la ultima aducere la zero a indicatorului. Ea se determină prin doi parametri:

- kilometrajul parcurs,
- timpul scurs de la ultima revizie.



### Distanța pana la revizie mai mare de 3 000 km

La punerea contactului, nicio informație de întreținere nu apare pe ecran.

### Distanța pana la revizie cuprinsa între 1 000 km și 3 000 km

La punerea contactului și timp de cateva secunde, cheia care simbolizează operațiile de întreținere se aprinde. Afișajul kilometrajului total indică numărul rămas de kilometri până la următoarea revizie.

**Exemplu:** vă mai rămân de parcurs 2 800 km până la următoarea revizie.

La punerea contactului și timp de cateva secunde, afișajul indică:



La cateva secunde după punerea contactului, **simbolul cheie se stinge**; totalizatorul kilometric își reia funcționarea normală. Afișajul indică atunci kilometrajul total și zilnic.

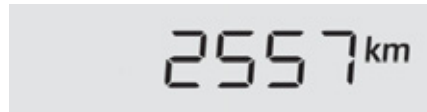

### Distanța pana la revizie mai mica de 1 000 km

**Exemplu:** vă mai rămân de parcurs 900 km până la următoarea revizie.

La punerea contactului și timp de cateva secunde, afișajul indică:



La cateva secunde după punerea contactului, kilometrajul își reia funcționarea normală.

**Simbolul cheie rămâne aprins**, pentru a vă semnala că revizia trebuie făcută în curând.

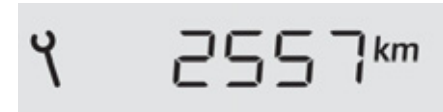

## Termenul limita al reviziei este depășit

La fiecare punere a contactului și timp de câteva secunde, **simbolul cheie** clipește pentru a vă semnala că revizia trebuie efectuată de urgență.

**Exemplu:** ați depășit cu 300 km termenul limită prevăzut pentru revizie.

La punerea contactului și timp de încă 5 secunde, afișajul indică:

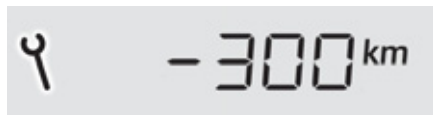

La câteva secunde după punerea contactului, kilometrajul își reia funcționarea normală.

**Simbolul cheie ramane tot timpul aprins.**



**i** Distanța rămasă de parcurs poate fi ponderată cu factorul timp, în funcție de obiceiul de conducere al șoferului. Simbolul cheie poate, de asemenea, să se aprindă și în cazul în care ați depășit durata de la ultima revizie, indicată în carnetul de întreținere și garanție.

## Resetarea indicatorului de întreținere

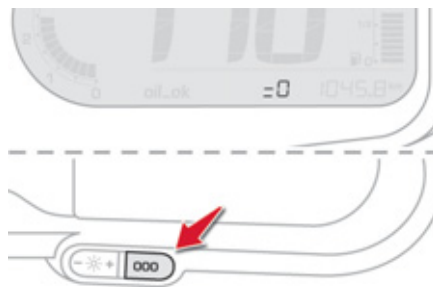

După fiecare revizie, indicatorul de întreținere trebuie readus la zero.

Pentru aceasta, efectuați procedura următoare:

- ☞ opriți contactul,
- ☞ apăsați și țineți apăsat butonul de aducere la zero al kilometrajului zilnic,
- ☞ puneți contactul; afișajul kilometrilor începe să scadă,
- ☞ când afișajul indică "**=0**", eliberați butonul; simbolul cheie dispare.

**i** După această operațiune, dacă doriți debranșarea bateriei, închideți vehiculul și așteptați cel puțin cinci minute pentru ca readucerea la zero să fie finalizată.

## Reamintirea informației despre întreținere

În orice moment puteți accesa informația despre întreținere.

- ☞ Apăsați butonul de aducere la zero a totalizatorului de km zilnic. Informația despre întreținere se afișează câteva secunde, apoi dispare.

## Indicator de nivel ulei motor

Sistem ce informează conducătorul despre validitatea sau nu a nivelului de ulei din motor.



Această informație este afișată pentru câteva secunde la cuplarea contactului, după informațiile despre întreținere.

**i** Nicio verificare a nivelului nu este valabilă decât dacă vehiculul este pe sol orizontal, cu motorul oprit de mai mult de 30 minute.

### Nivel de ulei corect

oil\_ok

### Lipsa de ulei

oil

Este indicată prin clipirea "OIL", cuplată cu martorul de service, însoțită de un semnal sonor și de un mesaj pe ecranul multifuncțional. Dacă lipsa uleiului este confirmată prin verificarea cu joja manuală, completați, în mod obligatoriu, nivelul pentru a evita deteriorarea motorului.

### Anomalie joja nivel ulei

oil--

Este indicată prin clipirea "OIL--". Consultați rețeaua CITROËN sau un Service autorizat.

### Joja manuala

Consultați capitolul "Verificări" pentru localizarea joi manuală și completarea nivelului de ulei în funcție de motorizare.



Pe joă se găsesc două repere:

- **A** = maxim; a nu se depăși niciodată acest nivel (risc de deteriorare a motorului).
- **B** = minim; completați nivelul prin orificiul de umplere, cu tipul de ulei corespunzător motorizării.

## Totalizator de kilometri

Sistem pentru măsurarea distanței totale parcurse de vehicul de-a lungul vieții sale.

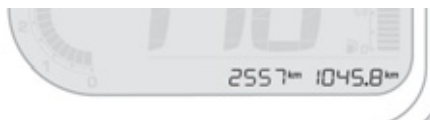

Kilometrajele total și curent sunt afișate timp de treizeci de secunde de la taierea contactului, la deschiderea portierei șoferului, cât și la blocarea și la deblocarea deschiderilor vehiculului.

**i** Pentru a corespunde reglementarilor din țara pe care o tranzitați, schimbați unitatea de măsură a distanțelor (km sau mile), utilizând meniul de configurare.

## Contor de kilometri zilnic

Sistem pentru măsurarea distanței cotidiene parcurse, de la aducerea la zero de către conducător.



- ☞ Cu contactul pus, apăsați pe buton până la apariția zerourilor.

## Reostatul de iluminare

Sistem pentru adaptarea manuală a intensității iluminării postului de conducere în funcție de luminozitatea exterioară.



## Activare

Când farurile sunt aprinse:

- ☞ apăsați pe buton pentru a varia intensitatea iluminării postului de conducere,
- ☞ când luminozitatea atinge nivelul dorit eliberați butonul.

## Dezactivarea

Când farurile sunt stinse sau în modul de funcționare pe timp de zi, pentru vehiculele echipate cu faruri de zi, orice acționare a butonului nu are efect.

# Ecran monocrom A (fara sistem audio)

## Afisare pe ecran



Pe ecran sunt afisate urmatoarele informatii:

- ora,
- data,
- temperatura exterioară (aceasta pâlpâie în condiții de polei pe drum),
- controlul deschiderilor (uși, portbagaj etc.),
- computerul de bord (vezi la sfârșitul capitolului).

Mesaje de alertă sau informații pot apărea temporar. Acestea pot fi șterse apăsând tasta **"Retur"**.

## Comenzi

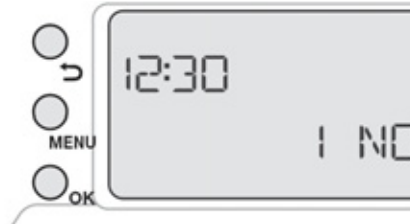

Aveți la dispoziție trei taste pentru a controla ecranul dumneavoastră:

- **"Retur"** pentru a anula operația în curs,
- **"MENU"** pentru a afișa meniurile și submeniurile,
- **"OK"** pentru a selecta meniul sau submeniul dorit.

## Meniul general



- ☞ Apăsați tasta **"MENU"** pentru a derula diferitele meniuri din **meniul general**:
  - configurare vehicul,
  - opțiuni,
  - reglaje afișaj,
  - limba,
  - unități.
- ☞ Apăsați tasta **"OK"** pentru selectarea meniului dorit.



## Configurare vehicul



Cu meniul "Configurare vehicul" selectat, puteți activa sau dezactiva următoarele echipamente:

- ștergător de luneta cuplat cu mersul înapoi (vezi capitolul "Vizibilitate"),
- iluminat de însoțire (vezi capitolul "Vizibilitate").

## Opțiuni

Odată selectat meniul "Opțiuni", puteți lansa o diagnosticare a stării echipamentelor (activ, inactiv, defect).

## Reglaje afișaj

Cu meniul "Reglaje afișaj" selectat, puteți accesa următoarele reglaje:

- an,
- lună,
- zi,
- oră,
- minute,
- modul 12 sau 24 ore.



☞ După ce ați selectat un reglaj, apăsați tasta **"OK"** pentru a varia valoarea.



☞ Așteptați aproximativ 10 secunde pentru ca modificarea să fie înregistrată sau apăsați tasta **"Retur"** pentru a o anula.

În continuare, ecranul revine la afișajul curent.

## Limbi

Odată meniul "Limba" selectat, puteți schimba limba de afișare a ecranului (franceză, italiană, olandeză, portugheză, portugheză - Brazilia, turca, germană, engleză, spaniolă).

## Unitati

Odată meniul "Unități" selectat, puteți schimba unitățile parametrilor următori:

- temperatură (°C sau °F),
- consum de carburant (l/100 km, mpg sau km/l).

**i** După ce unitatea de măsurare a consumului de carburant a trecut în modul "mpg", informațiile de pe panoul de instrumente referitoare la viteza și la distanța parcursă se transformă în mile.

**!** Din motive de siguranță, configurarea ecranelor multifuncționale de către șofer, trebuie efectuate, în mod obligatoriu, cu vehiculul oprit.

## Ecran monocrom A



### Afisare pe ecran

Afișează următoarele:

- ora,
- data,
- temperatura exterioră (aceasta pâlpâie în cazul în care există risc de formare a poleiului),
- controlul deschiderilor (uși, portbagaj etc.),
- sursele audio (radio, CD etc.),
- computerul de bord (vezi la sfârșitul capitolului).

Mesajele de alertă sau de informare pot apărea periodic. Acestea pot fi șterse apăsând tasta **"Retur"**,

### Comenzi

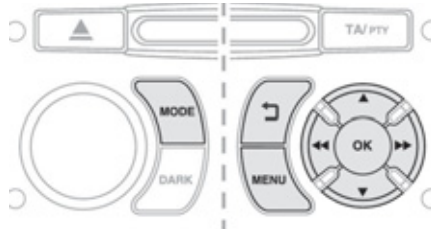

Plecând de la panoul sistemului audio, puteți:

- ☞ apăsa tasta **"MENIU"** pentru a accesa **meniul general**,
- ☞ apăsa tastele **"▲"** sau **"▼"** pentru a derula diferitele elemente pe ecran,
- ☞ apăsa tasta **"MOD"** pentru schimbarea aplicației permanente (computer de bord, sursă audio, ...),
- ☞ apăsa tastele **"◀"** sau **"▶"** pentru a schimba o valoare de reglare,
- ☞ apăsa tasta **"OK"** pentru validare, sau
- ☞ apăsa tasta **"Retur"** pentru abandonarea operației în curs.

### Meniu general



- ☞ Apăsați tasta **"MENIU"** pentru a accesa **meniul general**, apoi apăsați tastele **"▲"** sau **"▼"** pentru a derula meniurile următoare:
  - radio-CD,
  - configurația vehiculului,
  - opțiuni,
  - reglaje afișaj,
  - limba,
  - unități.
- ☞ Apăsați tasta **"OK"** pentru a selecta meniul dorit.

### Radio-CD

Cu radio-CD-ul auto deschis, când selectați meniul "Radio-CD", puteți activa sau dezactiva, funcțiile legate de utilizarea radioului (urmărire RDS, mod REG), a CD-ului sau (introsca, redare aleatorie, repetare CD).

Pentru mai multe detalii despre aplicația "Radio-CD", consultați partea "Sistem audio".

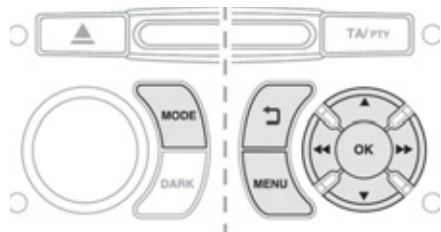

## Configurare vehicul

Odată meniul "Configurare vehicul" selectat, puteți activa sau dezactiva următoarele echipamente:

- ștergător spate cuplat cu marșarierul (vezi capitolul "Vizibilitate"),
- lumină de însoțire și (vezi capitolul "Vizibilitate").

## Optiuni

Odată meniul "Optiuni" selectat, veți putea face un diagnostic asupra stării echipamentelor (activ, inactiv, defect).

## Reglaje afisaj

Odată meniul "Reglaje afișaj" selectat, puteți accesa reglajele următoare:

- anul,
- luna,
- ziua,
- ora,
- minutele,
- modul 12 sau 24 de ore.



- ☞ După ce ați selectat un reglaj, apăsați tastele "◀" sau "▶" pentru a-i schimba valoarea.



- ☞ Apăsați tastele "▲" sau "▼" pentru a trece la reglajul următor sau a vă întoarce la reglajul anterior.
- ☞ Apăsați tasta "OK" pentru a înregistra modificarea și a reveni la afișajul curent sau apăsați tasta "Retur" pentru a anula.

## Reglarea datei si orei

- ☞ Apasati pe tasta **MENU**.
- ☞ Selectati "Reglaje afisaj" utilizand tastele "▲" sau "▼".
- ☞ Apasati pe **OK** pentru validarea selectarii.
- ☞ Selectati functia "An" utilizand tastele "▲" sau "▼".
- ☞ Apasati pe **OK** pentru validarea selectarii.
- ☞ Stabiliti valoarea dorita, utilizand tastele "◀" sau "▶".
- ☞ Apasati pe **OK** pentru validarea selectarii.
- ☞ Reluati procedura pentru a regla "Luna", "Ziua", "Ora", si "Minutele".

## Limbi

Odată meniul "Limbi" selectat, puteți schimba limba de afișare a ecranului (franceză, italiană, olandeză, portugheză, portugheză-Brazilia, turca, germană, engleză, spaniolă).



Din motive de siguranță, configurarea ecranelor multifuncționale de către șofer trebuie efectuate, în mod obligatoriu, cu vehiculul oprit.

## Unitati

Odată selectat meniul "Unități" veți putea schimba unitățile parametrilor următori:

- temperatură (°C sau °F),
- consumul de carburant (l/100 km, mpg sau km/l).



Dupa ce unitatile de masurare a consumului de carburant se transforma in mpg, informatiile de pe tabloul de bord referitoare la viteza si distanta parcursa se transforma in mile.

# Ecran monocrom A asociat cu ecranul color al sistemului eMyWay

## Afisare pe ecranul A



Pe ecran se afișează următoarele informații:

- temperatura exterioară (aceasta pâlpâie în condiții de polei),
- computerul de bord (vezi la sfârșitul capitolului).

Mesaje de alertă sau informații pot apărea temporar. Acestea pot fi șterse apăsând tasta **"Retur"**.



## Comenzile

Aveți la dispoziție trei taste pentru a controla ecranul dumneavoastră:

- **"Retur"** pentru a anula operația în curs,
- **"MENU"** pentru a afișa meniurile și submeniurile,
- **"OK"** pentru a selecta meniul sau submeniul dorit.



## Meniul general

- ☞ Apăsați tasta **"MENU"** pentru a derula diferitele meniuri din **meniul general**:
  - configurare vehicul,
  - opțiuni,
  - limba,
  - unități.
- ☞ Apăsați tasta **"OK"** pentru selectarea meniului dorit.



## Configurare vehicul

Cu meniul "Configurare vehicul" selectat, puteți activa sau dezactiva următoarele echipamente:

- ștergător spate cuplat cu marșarierul (vezi capitolul "Vizibilitate"),
- lumini de însoțire (vezi capitolul "Vizibilitate"),
- lumini de zi (vezi capitolul "Vizibilitate").

## Opțiuni

Odată selectat meniul "Opțiuni", puteți lansa un diagnostic asupra stării echipamentelor (activ, inactiv, defect).

## Limba

Odată meniul "Limba" selectat, puteți schimba limba de afișare a ecranului (franceză, italiană, olandeză, portugheză, portugheză - Brazilia, turca, germană, engleză, spaniolă).

**i** Limba aleasă va fi utilizată de asemenea pe afișajul color al sistemului eMyWay.

## Unitati

Odată meniul "Unități" selectat, puteți schimba unitățile parametrilor următori:

- temperatură (°C sau °F),
- consum de carburant (l/100 km, mpg sau km/l).

**i** După ce unitățile de măsurare a consumului de carburant se transformă în mpg, informațiile de pe tabloul de bord și de pe afișajul color referitoare la viteza și la distanța parcursă vor fi afișate în mile.

**!** Din motive de siguranță, configurarea ecranelor multifuncție de către șofer, trebuie efectuate, în mod obligatoriu, cu vehiculul oprit.

## Afisare pe ecranul color al sistemului eMyWay



Pe ecran sunt afisate urmatoarele informatii:

- ora,
- data,
- functiile audio,
- informatiile referitoare la sistemul de ghidare instalat.



### Meniul "SETUP"

Apasati tasta SETUP pentru a accesa meniul "SETUP". Aici puteti accesa urmatoarele functii:

- Configurare afisaj,
- Sinteza vocala,
- Parametri vehicul,
- Calculator de bord.

### Configurare afisaj

Acest meniu va permite sa reglati luminozitatea afisajului, armonia culorilor de pe afisaj si culoarea hartii (modul zi/noapte si automat), reglarea datei si orei, a formatului datei si formatului orei...

#### Reglarea datei si orei

- ☞ Apasati pe tasta SETUP.
- ☞ Selectati functia "Date & Time" (Data si ora) si apasati rola pentru validare.
- ☞ Selectati functia "Set date & time" (Setare data si ora) si apasati rola pentru validare.

- ☞ Reglati parametrii unul cate unul, utilizand sagetile si validand prin apasare pe rola.
- ☞ Selectati functia "Date format" (Format data) si apasati rola pentru validare.
- ☞ Validati formatul dorit utilizand rola.
- ☞ Selectati functia "Time format" (Format ora) si apasati rola pentru validare.
- ☞ Validati formatul dorit utilizand rola.

### Parametrii sistemului

Acest meniu permite gestionarea sintezei vocale.

Pentru mai multe informatii, consultati capitolul "Audio și telematică".

### Parametri vehicul

Acest meniu permite restabilirea configuratiei din fabrica, afisarea versiunii softului si activarea textului.

### Calculator de bord

Acest meniu permite afisarea informatiilor de la calculatorul de bord.

! Din motive de siguranta, conducatorul trebuie sa configureze afisajul multifunctional cand vehiculul staioneaza.

# Ecran monocrom C

## Afisare pe ecran

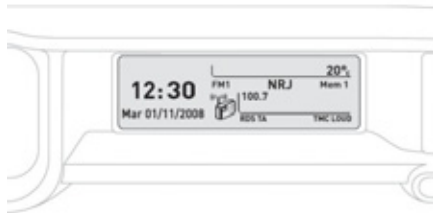

Afișează informațiile următoare:

- ora
- data
- temperatura exterioră (aceasta pâlpăie în cazul în care există risc de formare a poleiului),
- controlul deschiderilor (uși, portbagaj...),
- sursele audio (radio, CD, port USB...),
- computerul de bord (vezi la sfârșitul capitolului).

Mesajele de alertă sau de informare, pot apărea temporar. Acestea pot fi șterse apăsând tasta **"Retur"**.

## Comenzi

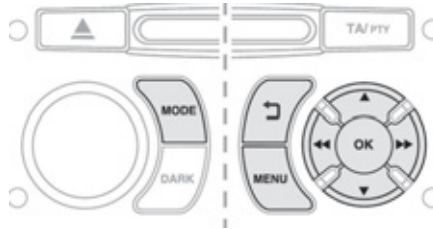

De la panoul de comenzi al sistemului audio, puteți:

- ☞ apăsa tasta **"MENIU"** pentru a accesa **meniul general**,
- ☞ apăsa tastele **"▲"** sau **"▼"** pentru a derula diferitele elemente pe ecran,
- ☞ apăsa tasta **"MOD"** pentru schimbarea aplicației permanente (computer de bord, sursă audio, ...),
- ☞ apăsa tastele **"◀"** sau **"▶"** pentru a schimba o valoare de reglaj,
- ☞ apăsa tasta **"OK"** pentru validare, sau
- ☞ apăsa tasta **"Retur"** pentru abandonarea operației în curs.

## Meniu general



- ☞ Apăsați tasta **"MENIU"** pentru a accesa **meniul general**:
  - funcții audio,
  - calculator de bord (vezi finalul capitolului)
  - personalizare-configurare,
  - telefon (kit maini-libere).
- ☞ Apăsați tastele **"▲"** sau **"▼"** pentru a selecta meniul dorit, apoi validați apăsând tasta **"OK"**.



## Meniu "Funcții audio"

Când radioul auto este pornit, odată selectat acest meniu, veți putea activa sau dezactiva funcțiile legate de folosirea radioului (RDS, REG, Radio Text), a CD-ului (introsca, redare aleatoare, repetare CD) sau a MP3 player-ului (port USB).

Pentru mai multe detalii despre aplicația "Funcții Audio", consultați rubrica Sistem audio a capitolului "Audio și telematică".



## Meniu "Calculator de bord"

Odată acest meniu selectat, puteți consulta informații asupra stării vehiculului, (jurnalul de alerte, stare funcții etc).

### Lista de alerte

Aceasta recapitulează mesajele de avertizare active și le afișează succesiv pe afișajul multifuncțional.

### Starea funcțiilor

Aceasta recapitulează starea activă sau inactivă a funcțiilor prezente pe vehicul.

### Introducerea distanței până la destinație

Aceasta va permite să introduceți o distanță aproximativă până la destinația finală.

- ☞ Apăsăți tasta **"MENU"** pentru a accesa meniul general.
- ☞ Apăsăți săgețile, apoi tasta **"OK"** pentru a selecta meniul **"Calculator de bord"**.



- ☞ În meniul **"Calculator de bord"**, selectați una dintre aplicațiile următoare:

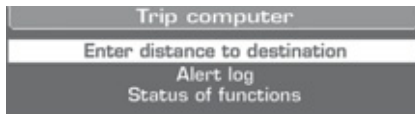

## Meniul "Personalizare-Configurare"



Odată selectat acest meniu, puteți accesa funcțiile următoare:

- definirea parametrilor vehiculului,
- configurarea afișajului,
- alegerea limbii.

### Definirea parametrilor vehiculului

Odată selectat acest meniu, puteți activa sau dezactiva următoarele echipamente:

- ștergător de luneta cuplat cu mersul înapoi (vezi capitolul "Vizibilitate"),
- lumini de zi, (vezi capitolul "Vizibilitate"),
- iluminat de însoțire.

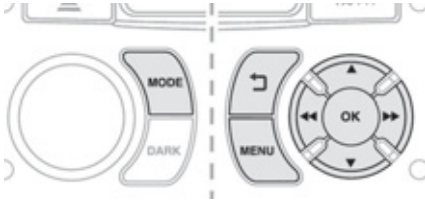

Exemplu: reglarea duratei iluminatului de însoțire

- ☞ Apăsați tastele "▲" sau "▼", apoi tasta "OK" pentru a selecta meniul dorit.

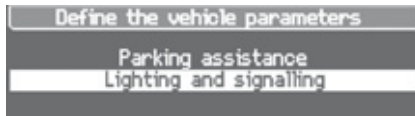

- ☞ Apăsați tastele "▲" sau "▼", apoi tasta "OK" pentru a selecta linia "Iluminat de însoțire".

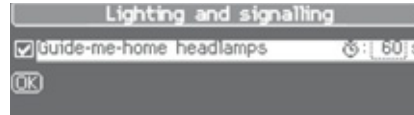

- ☞ Apăsați tastele "◀" sau "▶" pentru reglarea valorii dorite (15, 30 sau 60 secunde), apoi tasta "OK" pentru validare.

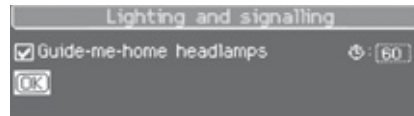

- ☞ Apăsați tastele "▲" sau "▼", apoi tasta "OK" pentru selectarea căsuței "OK" și validare sau tasta "Retur" pentru anulare.

## Configurare afisaj

Odată selectat acest meniu, puteți accesa reglajele următoare:

- reglare luminozitate-video,
- reglare dată și oră,
- alegerea unităților.

**i** După ce unitățile de masura a consumului se transformă în mpg, informațiile de pe tabloul de bord referitoare la viteza și distanța parcursă se transformă în mile.

## Setarea datei și orei

- ☞ Selectați funcția "Reglare data și ora" utilizând tastele "▲" sau "▼".
- ☞ Apasați pe tasta "OK" pentru a valida selectarea.
- ☞ Alegeți parametrii, unul câte unul, utilizând tastele "◀" sau "▶", apoi validați cu "OK".
- ☞ Selectați apoi "OK" de pe ecran și validați.

## Alegerea limbii

Odată acest meniu selectat, puteți schimba limba de afișaj a ecranului (germană, engleză, spaniolă, franceză, italiană, olandeză, portugheză, turca, portugheză-Brazilia).

**!** Din motive de siguranță, conducătorul trebuie să configureze afișajul multifuncțional numai când vehiculul stăționează.



## Meniu "Telefon"

Cu Autoradio pornit, după selectarea acestui meniu, puteți configura kitul maini-libere Bluetooth (conectare), consulta diferitele agende telefonice (lista apelurilor, servicii...) și gestiona comunicările (răspundeți, închideți, apel dublu, mod secret...).

Pentru un plus de detalii privind aplicația "Telefon", consultați rubrica Autoradio din capitolul "Audio și telematică".

# Calculator de bord

Sistem ce va ofera informatii privind traseul în curs (autonomie, consum...).

## Ecran monocrom A



### Afisarea datelor

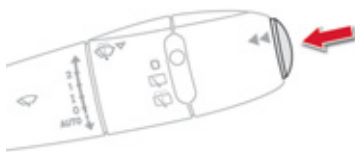

- ☞ Apăsați pe butonul aflat la extremitatea comenzii ștergătoarelor de geamuri, pentru afișarea succesivă a diferitelor date din calculatorul de bord.

Datele afișate de calculatorul de bord sunt următoarele:

- autonomia,



- consumul instantaneu,



- contorul de timp al Stop & Start,

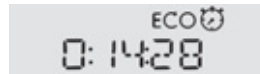

- distanța parcursă,



- consumul mediu,



- viteza medie.



- ☞ La apăsarea următoare, se revine la afișajul curent.

### Aducerea la zero



- ☞ Apăsați mai mult de două secunde pe comandă, pentru a aduce la zero distanța parcursă, consumul mediu și viteza medie.

## Ecran monocrom C

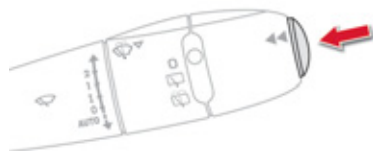

### Afisarea datelor

☞ Apăsați butonul aflat la extremitatea **comenzii stergătoarelor de geamuri**, pentru afișarea succesivă a diferitelor etichete ale calculatorului de bord.



- Informațiile instantanee, privind:
  - autonomia,
  - consumul instantaneu,
  - distanța rămasă de parcurs sau contorul de timp al Stop & Start.



- Parcursul "1", referitor la:
  - distanța parcursă,
  - consumul mediu,
  - viteza medie, pentru primul parcurs.



- Parcursul "2", despre:
  - distanța parcursă,
  - consumul mediu,
  - viteza medie, pentru al doilea parcurs.

☞ La apăsarea următoare, veți reveni la afișajul curent.

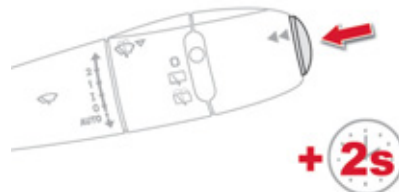

### Aducerea la zero a parcursului

☞ Când parcursul dorit este afișat, apăsați timp de mai mult de 2 secunde pe butonul situat la extremitatea comenzii stergătoarelor de geamuri.

Parcursurile "1" și "2" sunt independente și se utilizează identic.

Parcursul "1" permite efectuarea, de exemplu, de calcule zilnice, și parcursul "2" de calcule lunare.

## Calculator de bord, câteva definiții



### Autonomie

(km sau mile)

Numărul de kilometri care pot fi încă parcurși cu carburantul care a rămas în rezervor în funcție de consumul mediu al ultimilor kilometri parcurși.

**i** Această valoare poate varia ca urmare a schimbării stilului de condus sau a reliefului, lucru care determină o variație mare a consumului instantaneu.

Dacă autonomia este mai mică de 30 km, se afișează cateva liniuțe. După completarea carburantului cu cel puțin 5 litri, autonomia este recalculată și afișata dacă depășește 100 km.

**!** Dacă aceste liniuțe se afișează continuu în locul cifrelor, consultați rețeaua CITROËN sau un Service autorizat.



### Consum instantaneu

(l/100 km sau km/l sau mpg)

Calculat pentru ultimele secunde de parcurs.

**i** Această funcție nu se afișează decât începând cu 30 km/h.



### Consum mediu

(l/100 km sau km/l sau mpg)

Calculat de la ultima aducere la zero a indicatorilor de parcurs.



### Viteză medie

(km/h sau mph)

Calculată de la ultima aducere la zero a indicatorilor de parcurs.



### Distanța parcursă

(km sau mile)

Calculată de la ultima aducere la zero a indicatorilor de parcurs.



### Distanța rămasă de parcurs

(km sau mile)

Aceasta este distanța rămasă de parcurs până la destinația finală. Ea este calculată fie instantaneu de către sistemul de navigație dacă un ghidaj este activat, fie introdusă de utilizator.

Dacă distanța nu este introdusă, se afișează liniuțe în locul cifrelor.



### Contor de timp al Stop & Start

(minute / secunde sau ore / minute)

Dacă vehiculul este echipat cu Stop & Start, un contor de timp însumează duratele de trecere în mod STOP pentru un parcurs. El revine la zero la fiecare punere a contactului cu cheia.

## Ventilație

Sistem pentru crearea și menținerea unor bune condiții de confort în habitaclul vehiculului.

### Intrare aer

Aerul care circulă prin habitaclu este filtrat și provine, fie din exterior prin grila situată la baza parbrizului, fie din interior prin recirculare.

### Tratarea aerului

Aerul care intră urmează diferite trasee în funcție de comenzile selectate de șofer:

- intrare directă în habitaclu (intrare aer),
- trecere printr-un circuit de încălzire (încălzire),
- trecere printr-un circuit de răcire (aer condiționat).

Comanda temperaturii vă permite să obțineți nivelul de confort dorit prin amestecarea aerului provenit din circuite diferite.

Comanda de repartire a aerului permite difuzarea acestuia în habitaclu prin mai multe guri de aerisire.

Comanda debitului de aer permite creșterea sau scăderea vitezei de suflare a ventilatorului.



### Panou de comandă

Comenzile acestui sistem sunt grupate pe panoul **A** al consolei centrale. În funcție de model, funcțiile prezentate sunt:

- nivelul de confort dorit,
- debitul de aer,
- repartizarea aerului,
- dezghețarea și dezaburirea,
- comenzile manuale sau automate ale aerului condiționat.

### Repartiția aerului

1. Duze de dezghețare sau dezaburire ale parbrizului și ale geamurilor.
2. Duze de dezghețare sau dezaburire a geamurilor laterale din față.
3. Clape de aerisire laterale obturabile și orientabile.
4. Aeratoare centrale obturabile și orientabile.
5. Guri de ventilație la picioarele pasagerilor față.
6. Guri de ventilație la picioarele pasagerilor spate.

## Recomandari privind ventilatia si aerul conditionat

- i** Pentru ca aceste sisteme să fie eficiente pe deplin, respectați regulile de utilizare și de întreținere următoare:
- ☞ Dacă după o staționare prelungită la soare, temperatura interioară rămâne foarte ridicată, nu ezitați să aerisiți habitacul timp de câteva minute.  
Reglați comanda debitului de aer la un nivel corespunzător pentru a asigura o bună aerisire a habitacului.
  - ☞ Pentru a obține o repartizare perfect omogenă a aerului, aveți grijă să nu obturați grilele de intrare a aerului exterior situate în partea de jos a parbrizului, aeratoarele și gurile de aer, precum și gurile de preluare a aerului din habitacul de o parte și de alta a panoului posterior.
  - ☞ Nu obturați senzorul de luminozitate, situat pe planșa de bord (în spatele tabloului de bord combinat); acesta servește la reglarea sistemului de aer condiționat.
  - ☞ Porniți sistemul de aer condiționat între 5 și 10 minute, o dată sau de două ori pe lună pentru a-l păstra în stare perfectă de funcționare.
  - ☞ Aveți grijă ca filtrul de habitacul să fie în stare bună și înlocuiți periodic elementele filtrante (vezi capitolul "Verificări").  
Vă recomandăm să utilizați un filtru combinat pentru habitacul. Datorită celui de-al doilea filtru specific activ, el contribuie la purificarea aerului respirat de pasageri și la curățarea habitacului (reducerea simptomelor alergice, a mirosurilor grele și a depunerilor de grăsime).
  - ☞ Pentru a fi siguri de buna funcționare a aerului condiționat, vă recomandăm să îl verificați în mod regulat.
  - ☞ Dacă sistemul nu produce frig, nu îl mai activați și consultați rețeaua CITROËN sau un Service autorizat.

În cazul tractării unei sarcini maxime pe o pantă abruptă și la o temperatură ridicată, oprirea aerului condiționat permite economisirea puterii motorului, ameliorând astfel capacitatea de remorcare.



Condensul creat de aerul condiționat provoacă la oprire o scurgere de apă normală, sub vehicul.  
Sistemul de aer condiționat nu conține clor, astfel că nu reprezintă nici un pericol pentru stratul de ozon.

## Dezghetarea lunetei



Tasta de comandă se află pe panoul sistemului de încălzire sau de aer condiționat.

### Pornire

Dezghetarea lunetei nu se poate face decât cu motorul pornit.

- ☞ Apăsați pe această tastă pentru dejivrarea lunetei și a retrovizoarelor exterioare. Martorul asociat tastei se aprinde.

### Oprire

Dezghetarea se opreste automat pentru a evita un consum de curent prea mare.

- ☞ Este posibilă oprirea funcționării dejivrării înainte de oprirea automată apăsând încă o dată tasta. Martorul asociat tastei se stinge.



- ☞ Opriți dezghetarea lunetei și a oglinzilor retrovizoare atunci când credeți de cuviință, deoarece un consum mai mic de curent permite diminuarea consumului de carburant.

# Încălzire / Ventilație

# Aer condiționat manual

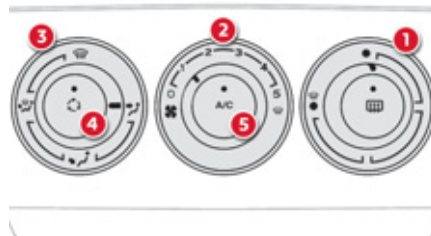
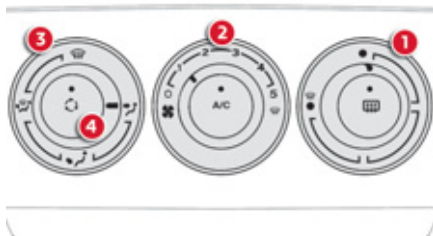

Sistemele de încălzire / ventilație sau de aer condiționat nu pot funcționa decât cu motorul pornit.

## 1. Reglarea temperaturii



☞ Rotiți rotița de la albastru (rece) la roșu (cald) pentru a modifica temperatura după dorința dumneavoastră.

## 2. Reglarea debitului de aer



☞ Rotiți butonul din poziția 1 în poziția 5, pentru a obține un debit de aer, suficient pentru a asigura confortul dumneavoastră.

**i**

☞ Dacă așezați comanda debitului de aer în poziția 0 (dezactivarea sistemului), confortul termic nu mai este controlat. Un flux ușor de aer este, totuși, perceptibil datorită deplasării vehiculului.

## 3. Reglarea repartii aerului



Parbriz și geamuri laterale.



Parbriz, geamuri laterale și picioare pasageri.



Picioare pasageri.



Aeratoare centrale și laterale.



Repartizarea aerului poate fi modificată așezând rotița pe poziția intermediară.

# 3

#### 4. Intrare aer / Recirculare aer

Intrarea aerului din exterior permite formarii de abur pe parbriz și pe geamurile laterale. Recircularea aerului interior permite izolarea habitaculului de mirosurile și fumul din exterior. De îndată ce este posibil, reveniți la intrarea de aer exterior pentru evitarea riscurilor de degradare a calității aerului și aburirii.



☞ Apăsați tasta pentru a recircula aerul interior. Acest lucru este vizualizat prin aprinderea ledului.

☞ Apăsați din nou tasta pentru a permite intrarea aerului din exterior. Acest lucru este vizualizat prin stingerea ledului.

#### 5. Pornire / Oprere aer condiționat



Aerul condiționat este prevăzut pentru a funcționa eficient în toate anotimpurile, cu geamurile închise.

El va permite:

- vara, să scădeți temperatura,
- iarna, când temperatura este mai mare de 3°C, să sporiți eficiența dezaburirii.

##### Pornire

☞ Apăsați pe tasta "A/C", matorul tastei se va aprinde.

Aerul condiționat nu funcționează când roțița de reglare **2** a debitului de aer se află pe poziția "**0**".

Pentru a obține aer rece mai rapid, puteți utiliza recircularea aerului interior pentru câteva momente. Apoi, reveniți la intrarea aerului din exterior.

##### Oprere

☞ Apăsați din nou tasta "A/C", matorul tastei se stinge.

Oprerea funcționării poate genera disconfort (umiditate, condens).

# Aer condiționat automat cu 2 zone

Aerul condiționat poate funcționa numai dacă motorul vehiculului este pornit.

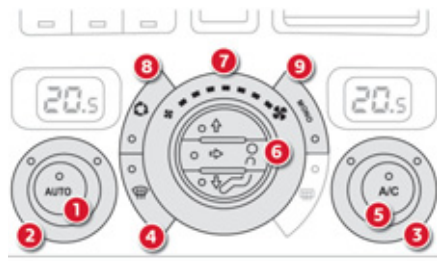

## Funcționare automată

### 1. Program automat confort



☞ Apăsați tasta "AUTO". Martorul de pe tasta se aprinde.

Vă recomandăm să utilizați acest mod: el reglează automat și în manieră optimă toate funcțiile, temperatura în habitacul, debitul de aer, repartiția aerului și recircularea aerului, conform valorii de confort pe care ați selectat-o. Acest sistem este prevăzut să funcționeze eficient în toate anotimpurile, cu geamurile închise.

**i** Motorul fiind rece, pentru a evita o prea mare difuzare de aer rece, debitul de aer nu va atinge nivelul său optim decât progresiv.  
Pe timp rece permite difuzarea de aer cald numai spre parbriz, geamurile laterale și picioarele pasagerilor.

### 2. Reglare pe partea conducătorului

### 3. Reglare pe partea pasagerului



Șoferul și pasagerul din față pot fiecare regla temperatura după preferința lor.

Valoarea indicată pe afișaj corespunde nivelului de confort și nu unei temperaturi în grade Celsius sau Fahrenheit.

☞ Rotiți butonul **2** sau **3** spre stânga pentru a micșora valoarea sau spre dreapta pentru a o crește.

Reglarea în jurul valorii de 21 permite obținerea unui confort optim. În funcție de nevoile dumneavoastră, un reglaj între valorile 18 și 24 este cel mai folosit.

În plus, se preconizează evitarea unei diferențe de reglare stânga/dreapta mai mare de 3.

**i** Întrînd în vehicul, dacă temperatura interioară este mult mai rece sau mult mai caldă decât valoarea de confort, nu este nevoie să modificați valoarea afișată pentru a atinge confortul dorit. Sistemul compensează automat și cât mai rapid posibil diferența de temperatură.

## 4. Program automat vizibilitate



Pentru a dezaburi sau dezgheța rapid parbrizul și geamurile laterale (umiditate, pasageri mulți, gheață. etc.), programul automat confort poate să se dovedească a fi insuficient.

- ☞ Apasați pe aceasta tasta pentru a activa programul automat de vizibilitate. Martorul de pe tasta se aprinde.

Sistemul controlează automat aerul condiționat, debitul de aer, intrarea de aer și repartizează ventilația optim în așa fel încât aerul să fie orientat spre parbriz și spre geamurile laterale.

- ☞ Pentru a opri sistemul, apăsați din nou pe aceasta tasta sau pe **"AUTO"**. Martorul de pe tasta se stinge și cel al tastei **"AUTO"** se aprinde.

**i** Pe un vehicul echipat cu Stop & Start, cat timp este activata dezaburirea, modul STOP nu este disponibil.

## Preluare manuala a comenzilor

În funcție de dorința dumneavoastră, puteți face o alegere diferită de cea propusă de sistem, modificând reglajele. Celelalte funcții vor fi întotdeauna controlate automat.

- ☞ Apăsați tasta **"AUTO"** pentru a reveni la funcționarea complet automată.

**i** Pentru a răci sau încălzi la maxim habitacul, este posibil să se depășească valoarea minimă de 14 sau maximă de 28.

- ☞ Rotiți butonul **2** sau **3** spre stânga până când se afișează **"LO"** sau spre dreapta până când se afișează **"HI"**.

## 5. Pornire / Oprere aer conditionat



- ☞ Apăsați această tastă pentru a opri aerul condiționat.

Oprirea poate genera disconfort (umiditate, aburire).

- ☞ Apăsați din nou tasta pentru a reveni la funcționarea automată a aerului condiționat. Ledul tastei **"A/C"** se aprinde.

## 6. Reglarea repartitiei aerului



☞ Apăsați una sau mai multe taste pentru a orienta debitul de aer spre:

- parbriz și geamuri laterale (dezaburire sau dezghețare),
- parbriz, geamuri laterale și guri de aerisire,
- parbriz, geamuri laterale, guri de aerisire și picioare pasageri,
- guri de aerisire și picioare pasageri,
- guri de aerisire,
- picioare pasageri,
- parbriz, geamuri laterale și picioare pasageri.

## 7. Reglarea debitului de aer



☞ Rotiți butonul spre stânga pentru a micșora debitul de aer sau spre dreapta pentru a-l mări.

Ledurile debitului de aer, între cele două elici, se aprind progresiv în funcție de valoarea cerută.

## 8. Intrare aer / Recirculare aer



☞ Apăsați această tastă pentru a recircula aerul din interior. Ledul tastei se aprinde.

Recircularea aerului permite izolarea habitaculului de mirosurile și fumul din exterior.

- ☞ De îndată ce este posibil, apăsați din nou această tastă pentru a permite intrarea de aer din exterior și pentru a evita formarea condensului. Ledul tastei se stinge.

## 9. Monozona / Cu 2 zone



☞ Apăsați această tastă pentru a aduce la aceeași valoare confortul de partea pasagerului cu cel de pe partea șoferului (monozonal). Ledul tastei se aprinde.

## Neutralizarea sistemului

- ☞ Rotiți rola de debit de aer spre stânga, până când toate ledurile se sting.

Această acțiune întrerupe aerul condiționat și ventilația.

Confortul termic nu mai este controlat.

Rămâne perceptibil un flux ușor de aer, datorat deplasării vehiculului.

- ☞ Rotiți butonul debitului de aer spre dreapta sau apăsați tasta **"AUTO"** pentru a reactiva sistemul la valorile precedente dezactivării.



Evitați funcționarea prelungită cu recirculația aerului interior pornită sau să circulați prea mult timp cu sistemul dezactivat (risic de apariție a condensului și de degradare a calității aerului).

## Cartus parfumat

Sistem care permite difuzarea, după preferință, a parfumului în habitacul, datorită roțiței de reglare și a diferitelor rezerve de parfum disponibile.

### Rola de reglare

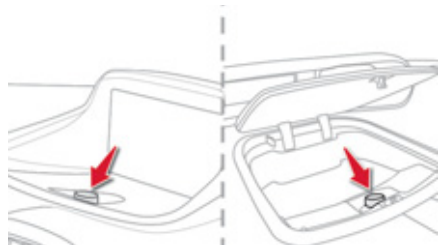

Această rola este situată pe planșa de bord sau în compartimentul superior al planșei de bord. Ea permite reglarea intensității difuzării parfumului.

- ☞ Rotiți rola spre dreapta pentru a permite difuzarea parfumului.
- ☞ Rotiți rola spre stanga pentru a opri difuzarea parfumului.

**i** Lăsați aeratoarele centrale deschise. Intensitatea difuzării parfumului poate depinde de reglajele ventilării sau de aerul condiționat.

### Cartusul parfumat

Acest cartuș este foarte ușor de scos.

Îl puteți schimba în orice moment și păstra, datorită sistemului de etanșeitate care permite păstrarea lui închis, când este scos.

Vă puteți procura diferite cartușe odorizante din rețeaua CITROËN sau de la un Service autorizat.

**i** Nu aruncați cartușul original care va servi ca obturator în caz de neutilizare a odorizantului. Pentru a prelungi durata de viață a cartușului, rotiți roțița spre stânga de îndată ce doriți să nu mai difuzați odorizantul în habitacul.

**!** Ca măsură de siguranță, nu efectuați nicio manipulare a cartușelor în timpul condusului. Nu demontați cartușele. Nu încercați să reîncărcați odorizantul sau cartușele. Evitați orice contact cu pielea și cu ochii. Păstrați-le departe de copii și de animale.

### Scoaterea cartusului

- ☞ Apasați roțița și rotiți-o cu un sfert de tură în sens antiorar.
- ☞ Scoateți cartușul.
- ☞ Puneți-l în suportul sau etanș.

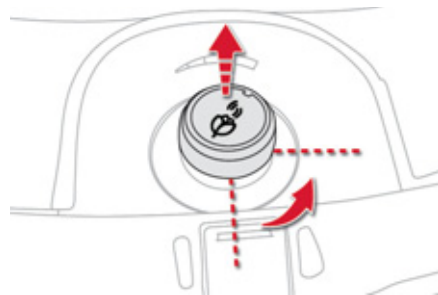

### Montarea cartusului

- ☞ Scoateți dopul de etanșeitate a cartușului.
- ☞ Montați cartușul (cu floarea în sus și spre dreapta).
- ☞ Apăsați rola și rotiți-o cu un sfert de cursă în sens orar.

## Scaune fata

Scaunele sunt formate dintr-un șezut, un spătar și o tetieră reglabile, pentru a adapta poziția dumneavoastră la cele mai bune condiții de condus și de confort.

### Reglare longitudinală

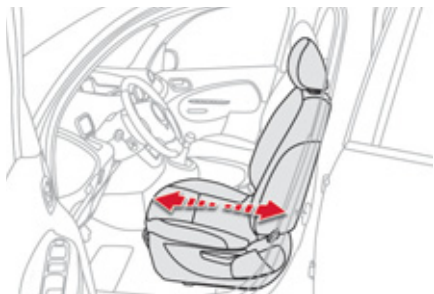

☞ Ridicați comanda și culisați scaunul în față sau în spate.

### Reglare în înălțime a scaunului șoferului

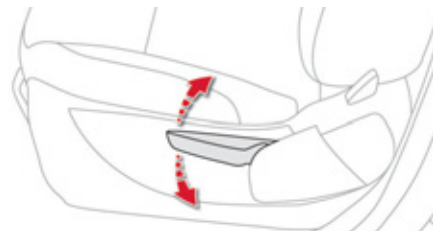
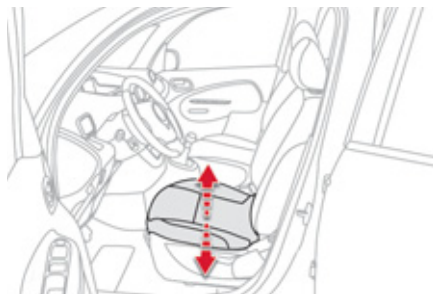

☞ Trageți comanda în sus pentru a-l ridica sau în jos spre a-l coborî, de câte ori va fi necesar pentru a obține poziția dorită.

### Reglarea înclinării spătarului

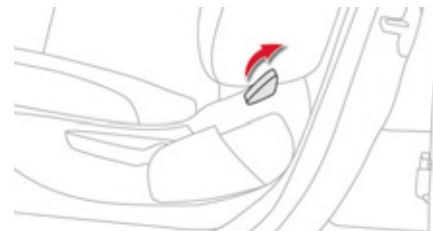
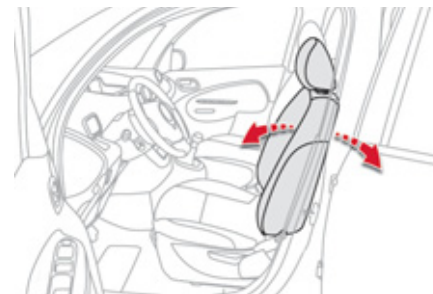

☞ Împingeți comanda spre în spate.

# 3

## Reglaje suplimentare

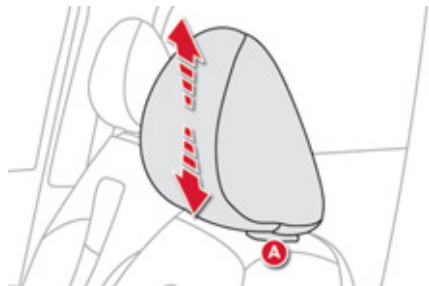

### Reglare în înălțime a tetierei

- ☞ Pentru a o ridica, trageți-o în sus.
- ☞ Pentru a o scoate, apăsați pe proeminența **A** și trageți tetiera în sus.
- ☞ Pentru a o pune la loc, introduceți tijele tetierei în orificii având grijă să fie pe axul spătarului.
- ☞ Pentru a o coborî, apăsați simultan pe proeminența **A** și pe tetieră.



Tetiera este dotată cu o armatură care are o serie de creștături, ceea ce împiedică coborârea acesteia; acest sistem de creștături este un dispozitiv de siguranță în caz de șoc.

**Reglajul este corect atunci când marginea superioară a tetierei se află deasupra capului.**

Nu circulați niciodată cu tetierele demontate; acestea trebuie să fie la locul lor și corect reglate.

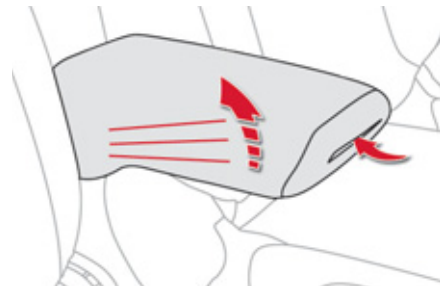

### Reglarea cotierei

- ☞ Apasați butonul situat sub partea din față a cotierei pentru a o debloca.
- ☞ Deplasați cotiera în poziția joasă.
- ☞ Treceti-o prin fiecare poziție până ajungeți la reglajul dorit.

Pentru a fixa cotiera în poziție verticală, ridicați-o și împingeți-o în spate, dincolo de punctul de rezistență.

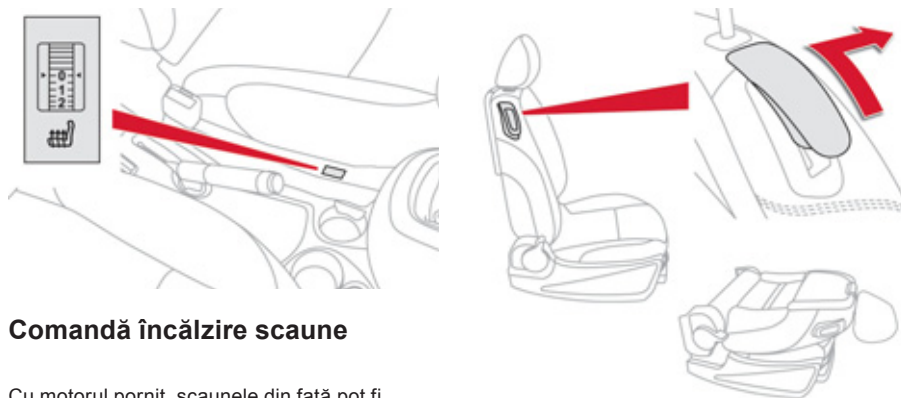

## Comandă încălzire scaune

Cu motorul pornit, scaunele din față pot fi încălzite separat.

☞ Utilizați roțița de reglare, așezată pe partea laterală a fiecărui scaun din față, pentru a aprinde și pentru a alege nivelul de încălzire dorit:

- 0: Oprire.
- 1: Slab.
- 2: Mediu.
- 3: Puternic.

## Poziția pliată complet a scaunului pasagerului față

Această pliere completă, asociată cu cea a banchetei din spate, vă va permite transportarea de obiecte lungi.

- ☞ Apasați comanda în sus și spatarul în fata, în același timp, pentru a rabata spatarul pe șezut.
- ☞ Pentru a readuce spatarul în poziția inițială, ridicați-l și împingeți-l în spate până se blochează.

! Nu uitați să rabatați în prealabil măsuta asemănătoare celor utilizate în avioane fixată pe spătarul scaunului. Din motive de siguranță, pasagerii din spatele vehiculului nu trebuie să își așeze picioarele pe scaunul din față aflat în poziție pliata.

## Bancheta spate

Fiecare sectiune 1/3 - 2/3 este reglabila individual.

### Reglare longitudinala

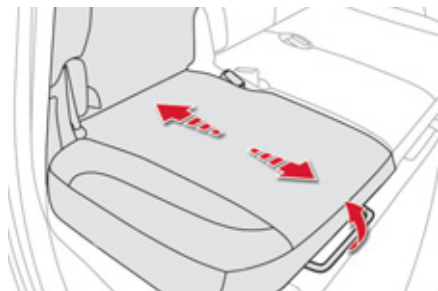

☞ Ridicati comanda si deplasati bancheta catre inainte sau catre inapoi.

### Reglarea inclinarii spatarului

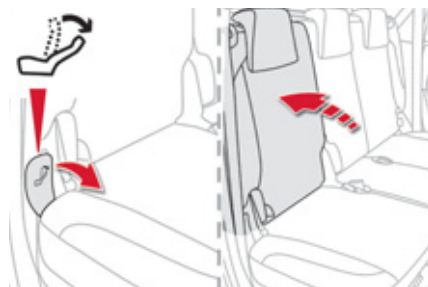

Sunt disponibile doua pozitii de reglare:

- o pozitie standard,
- o pozitie confort (inclinata).

Pentru reglarea spatarului:

☞ trageți comanda catre inainte.

### Reglarea tetierelor

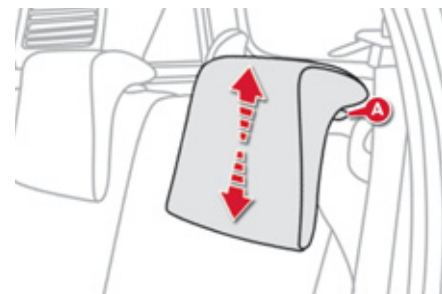

Bancheta din spate 1/3 - 2/3 este dotata cu tetiere de tip virgula.

Acestea dispun de o pozitie inalta (pentru confort si siguranta) si o pozitie joasa (pentru vizibilitate in spate).

Acestea sunt de asemenea demontabile; pentru a le demonta:

- ☞ deplasati-le in sus pana la capat,
- ☞ apoi, apasati proeminenta **A**.

**i** Atunci cand exista pasageri in partea din spate a vehiculului, nu conduceti niciodata cu tetierele in pozitie joasa. Acestea trebuie sa fie fixate si sa se afle in pozitia inalta.

## Pozitie pliata

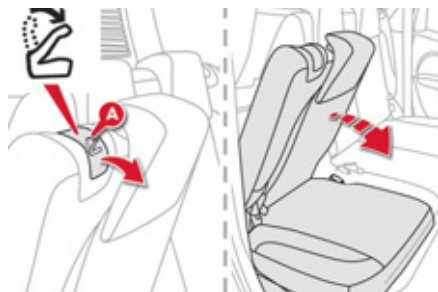

- ☞ Dacă este necesar, deplasați către înainte scaunul corespunzător din față.
- ☞ Deplasați pernă de sezut a banchetei, la maxim, către înapoi.
- ☞ Aduceți tetierele în poziție joasă.
- ☞ Trageți comanda **A**, pentru a debloca spatarul care se pliază cu ușurință peste pernă de sezut.

Bancheta se introduce în podea, aceasta devenind plană și continuă.

Pentru a readuce spatarul în poziție:

- ☞ basculați spatarul către înapoi, până la blocare.
- ☞ readuceți pernă de sezut în poziția dorită.

**i** La remontarea scaunului, asigurați-vă că nu ați blocat centurile de siguranță între spatar și peretele lateral, sau între segmentele 1/3 și 2/3 ale spatarului.

## Retrovizoare

### Retrovizoare exterioare

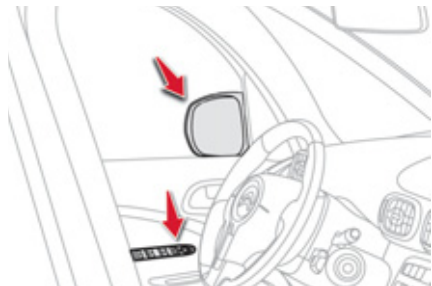

Oglinda retrovizoare este reglabilă electric. Un bec situat sub carcasa oglinzii retrovizoare ofera vizibilitate conducatorului si pasagerului din fata la intrarea si iesirea din vehicul. Acest iluminat exterior este necesara la descuierea vehiculului sau deschiderea unei portiere. In aceste situatii este activata temporizarea.



### Reglare

- ☞ Așezați comanda **A** la dreapta sau la stânga pentru a selecta oglinda retrovizoare corespunzătoare.
- ☞ Deplasați comanda **B** în cele patru direcții pentru a efectua reglarea.
- ☞ Așezați din nou comanda **A** în poziție centrală.

**!** Obiectele văzute prin oglinda retrovizoare sunt în realitate mai aproape decât par. Țineți cont de acest lucru pentru a aprecia corect distanța față de vehiculele care vin din spate.

### Rabatere

- ☞ Din exterior; blocați vehiculul cu ajutorul telecomenzii sau a cheii.
- ☞ Din interior; contactul fiind pus, trageți comanda **A** în poziție centrală către înapoi.

**i** Dacă retrovizoarele sunt rabatate din comanda **A**, ele nu se vor deplia la deschiderea vehiculului. Trebuie să trageți din nou comanda **A**.

### Depliere

- ☞ Din exterior; deblocați vehiculul cu ajutorul telecomenzii sau cu cheia.
- ☞ Din interior; contactul fiind pus, trageți comanda **A** în poziție centrală către înapoi.

**i** Rabatarea și deplierea retrovizoarelor exterioare cu telecomanda pot fi dezactivate în rețeaua CITROËN sau la un service autorizat. Nu pliați sau depliați manual retrovizoarele rabatabile electric.

## Retrovizor interior

Oglindă reglabilă, care permite șoferului să vadă partea centrală din spate.

Conține un dispozitiv anti-orbire, care conferă oglinzii o nuanță mai închisă pentru a reduce disconfortul la nivelul privirii conducătorului generat de farurile celorlalte vehicule, sau din cauza reflexiei luminii solare...

### Model zi/noapte manual



### Model zi/noapte automat



## Reglare

- ☞ Reglați oglinda retrovizoare pentru a orienta mai bine oglinda în poziția "zi".

## Pozitie zi / noapte

- ☞ Trageți de comanda pentru a trece în poziția anti-orbire "noapte".
- ☞ Împingeți comanda pentru a trece pe poziția normală "zi".

**!** Din motive de siguranță, retrovizoarele trebuie reglate pentru a reduce "unghiul mort".

Datorită unui senzor ce măsoară luminozitatea provenită din spatele vehiculului, acest sistem asigură automat și progresiv trecerea între utilizările zi sau noapte.

**i** Pentru a asigura o vizibilitate optimă în timpul manevrelor, oglinda se luminează automat imediat ce a fost cuplat mersul înapoi.

## Reglare volan

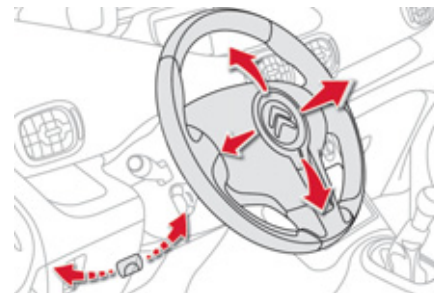

# 3

- ☞ **Cu vehiculul oprit**, deblocați volanul trăgând de maneta de comandă.
- ☞ Reglați înălțimea și adâncimea volanului pentru a vă adapta poziția de condus.
- ☞ Împingeți maneta pentru a bloca volanul.

**!** Ca măsură de siguranță, aceste manevre trebuie făcute cu vehiculul oprit.

## Cheie cu telecomanda

Sistem care permite deschiderea sau închiderea centralizată a vehiculului de la încuietoare sau de la distanță. El asigură de asemenea localizarea și pornirea vehiculului, cât și o protecție contra furtului.

### Deschiderea vehiculului



#### Deplierea cheii

- ☞ Apăsați în prealabil pe acest buton, pentru a o deplia.

#### Deblocare cu telecomanda



- ☞ Apăsați pe lacătul deschis pentru de debloca vehiculul.

#### Deblocare cu cheia

- ☞ Rotiți cheia spre stânga în broasca de la portiera șoferului pentru a debloca vehiculul.

Deblocarea este semnalată de clipirea rapidă a semnalizatoarelor de direcție timp de aproximativ două secunde.

În același timp, în funcție de versiunea dumneavoastră, oglinzile retrovizoare exterioare se depliază.

#### Blocarea deschiderilor vehiculului

#### Blocare cu telecomanda



- ☞ Apăsați pe simbolul lacătului închis pentru a bloca vehiculul.

#### Blocare cu cheia

- ☞ Rotiți cheia spre dreapta în încuietoarea portierei șoferului pentru a bloca complet vehiculul.

Blocarea este semnalată prin aprinderea cu lumină continuă a semnalizatoarelor de direcție timp de aproximativ două secunde.

În același timp, în funcție de versiunea vehiculului dumneavoastră, oglinzile retrovizoare exterioare se pliază.

**i** Dacă una dintre uși sau portbagajul rămân deschise, blocarea centralizată nu se efectuează.

Vehiculul fiind blocat, în caz de deschidere accidentală, acesta se va bloca înapoi automat după treizeci de secunde, exceptând cazul în care este deschisă o ușă sau portbagajul.

**i** Plierea și deplierea oglinzilor retrovizoare exterioare cu telecomanda pot fi dezactivate în rețeaua CITROËN sau la un Service autorizat.



## Plierea cheii

☞ Apăsați în prealabil pe acest buton pentru a plia cheia.

Daca nu apasati pe buton inainte la plierea cheii, riscati sa deteriorati mecanismul.

## Localizarea vehiculului

☞ Apăsați simbolul lacătului închis pentru a va localiza într-o parcare vehiculul cu închiderea centralizată activată.

Acesta vă este semnalat prin aprinderea plafonierelor și prin aprinderea intermitenta timp de câteva secunde a semnalizatoarelor de direcție.

## Protectie antifurt

### Imobilizare electronica

Cheia conține un cip electronic ce are un cod special. La punerea contactului, codul trebuie să fie recunoscut pentru ca demarajul să fie posibil.

Acest antidemaraj electronic blochează sistemul de control al motorului la câteva secunde după ce a fost întrerupt contactul și împiedică pornirea vehiculului prin efracție.

### SERVICE

În cazul în care sistemul nu funcționează, acest martor se aprinde, însoțit de un semnal sonor și de un mesaj pe ecran.

În acest caz, vehiculul nu pornește; consultați de urgență rețeaua CITROËN. Pastrati cu grija eticheta atasata la cheile ce va sunt predate la cumpararea vehiculului.

## Contactor

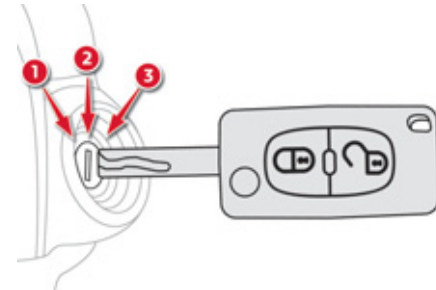

- Pozitia 1: **Stop**
- Pozitia 2: **Contact**
- Pozitia 3: **Pornire**

## Pornirea vehiculului

- ☞ Introduceți cheia în contact. Sistemul recunoaște codul de pornire.
- ☞ Rotiți cheia înspre planșa de bord până în poziția **3 (Pornire)**.
- ☞ Când motorul pornește, dați drumul cheii.

## Oprirea vehiculului

- ☞ Imobilizați vehiculul.
- ☞ Rotiți la maxim cheia înspre dumneavoastră în poziția **1 (Stop)**.
- ☞ Scoateți cheia din contact.

**i** Evitați să agățați un obiect greu de cheie, care ar putea exercita o apăsare pe axa acesteia în contact și care ar putea cauza apariția unei defecțiuni.

## Cheie uitată

**i** Uitarea cheii în contact este semnalată printr-un semnal sonor la deschiderea portierei șoferului.

## Probleme cu telecomanda

După debransarea bateriei, schimbarea bateriei sau, în caz de nefuncționare a telecomenzii, nu mai puteți deschide, închide sau localiza vehiculul.

- ☞ În primă fază, utilizați cheia pentru a bloca sau debloca deschiderile vehiculului.
  - ☞ În a doua fază, reinițializați telecomanda.
- Dacă problema persistă, consultați urgent rețeaua CITROËN.

## Reinițializare

- ☞ Decuplați contactul.
- ☞ Readuceți cheia în poziția **2 (Contact)**.
- ☞ Apăsați imediat pe lacătul închis pentru câteva secunde.
- ☞ Taiati contactul și scoateți cheia din contactor.

Telecomanda este din nou complet operațională.

## Înlocuirea bateriei

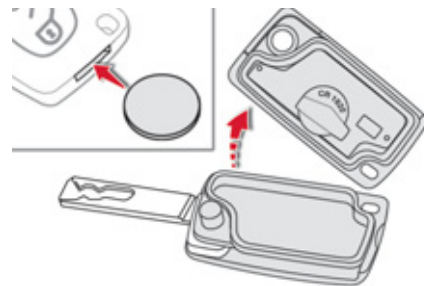

Reper baterie: CR1620 / 3 volți.

**SERVICE** În cazul uzării bateriei, veți fi avertizați prin aprinderea acestui martor, un semnal sonor și un mesaj pe ecranul multifuncțional.

- ☞ Deschideți carcasa cu ajutorul unei monede, acționând la nivelul fantei.
- ☞ Scoateți bateria uzată din locul său prin glisare.
- ☞ Introduceți bateria nouă în locas, respectând polaritatea.
- ☞ Închideți telecomanda.
- ☞ Reinițializați telecomanda.

## ! Pierdere chei

Mergeți la rețeaua CITROËN cu cartea de identitate a vehiculului și cartea dumneavoastră de identitate și, dacă este posibil, eticheta cu codul cheilor.

Rețeaua CITROËN va putea căuta codul cheii și codul transponderului, pentru a comanda noua cheie.

## Telecomanda

Telecomanda cu frecvență înaltă este un sistem sensibil; nu o manipulați prin buzunare pentru că există riscul de a debloca deschiderile vehiculului fără să doriți.

Evitați manipularea butoanelor telecomenzii când sunteți departe și nu vă vedeți vehiculul.

Riscați să o faceți inoperantă. Și atunci este necesară o nouă reinițializare.

Nici o telecomandă nu funcționează atâta timp cât cheia este în contact, chiar când contactul este întrerupt, în afară de cazul procedurii de reinițializare.

## Închiderea vehiculului

Conducerea cu portierele blocate poate face accesul mai dificil în habitacul în caz de urgență majoră.

Totuși, vehiculul se deblochează automat în cazul unui soc violent care are ca efect și declanșarea airbagurilor.

Ca măsură de siguranță, nu lăsați niciodată copii singuri la bord, chiar și pentru scurt timp. În toate situațiile, este imperativă scoaterea cheii din contact când părăsiți vehiculul.

## Protecție antifurt

Nu aduceți nici o modificare la sistemul de antidemaraj electronic deoarece ar putea genera disfuncționalități.

## La cumpărarea unui vehicul de ocazie

Verificați împerecherea tuturor cheilor deținute în rețeaua CITROËN, pentru a fi siguri că numai cheile pe care le aveți permit accesul și pornirea vehiculului.



Nu aruncați bateriile de la telecomandă, ele conțin metale nocive pentru mediu. Duceți-le la un punct de colectare autorizat.

## Mecanisme de actionare a geamurilor

Sistem destinat deschiderii sau închiderii unui geam în mod manual sau automat. Acesta este echipat la modelele secvențiale cu un sistem de protecție în cazul întâlnirii unui obstacol și un sistem de dezactivare în cazul utilizării necorespunzătoare a comenzilor spate, pe toate modelele.

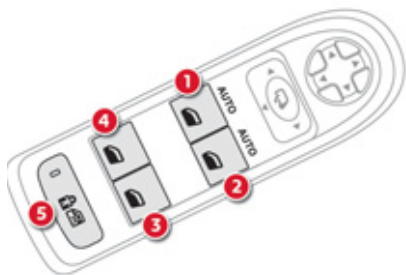

1. Actionare electrica geam de conducator.
2. Actionare electrica geam de pasager.
3. Actionare electrica geam spate dreapta.
4. Actionare electrica geam spate stanga.
5. Dezactivarea comenzilor geamurilor si usilor spate.

### Actionare electrica geamuri



- ☞ Apăsați pe comandă sau trageți-o. Geamul se oprește imediat ce eliberați comanda.

**i** Comenzile geamurilor sunt întotdeauna operaționale timp de aproximativ 45 secunde după întreruperea contactului sau până la deschiderea unei portiere din față.

### Actionare electrica secvențiala geamuri



Aveți două posibilități:

- **mod manual**
  - ☞ Apăsați pe comandă sau trageți-o, fără a depăși punctul de rezistență. Geamul se oprește când eliberați comanda.
- **mod automat**
  - ☞ Apăsați comanda sau trageți-o, deasupra punctului de rezistență. Geamul se deschide sau se închide complet după ce ați eliberat comanda.
  - ☞ Un nou impuls oprește mișcarea geamului.

**i** Comenzile geamurilor rămân active timp de aproximativ 45 secunde după decuplarea contactului sau până la deschiderea unei portiere din față.

## Antiprindere

Modul secvențial de acționare a geamurilor este prevăzut cu un senzor de efort.

Când geamul urcă și întâlnește un obstacol, se oprește și coboară din nou parțial.

**i** În caz de deschidere intempestivă a geamului, la închiderea sa (de exemplu în caz de îngheț):

- ☞ apăsați pe comandă până la deschiderea sa completă,
- ☞ apoi trageți-l repede până la închidere,
- ☞ mențineți comanda încă o secundă după închidere.

**În timpul acestor operațiuni funcția antiprindere nu funcționează.**



## Dezactivarea comenzilor geamurilor electrice si usilor spate

- ☞ Pentru siguranța copiilor dumneavoastră, apăsați pe comanda **5** pentru dezactivarea comenzilor geamurilor electrice din spate, oricare ar fi poziția acestora.

Martor aprins, comenzile din spate sunt dezactivate.

Martor stins, comenzile din spate sunt activate.



Cand funcția este activată, acest martor se aprinde pe tabloul de bord combinat timp de câteva secunde.

**i** Aceasta comandă neutralizează în același timp și comenzile interioare ale usilor spate (vezi capitolul "Siguranță copii, rubrica Siguranța electrică pentru copii").

## Reinițializare

În caz de disfuncție trebuie să reinițializați funcționarea sistemului de deschidere a geamurilor:

- ☞ eliberați comanda și trageți-o din nou până la închiderea completă,
- ☞ mențineți comanda încă aproximativ o secundă după închidere,
- ☞ apăsați pe comandă pentru a deschide automat geamul.

**În timpul acestor operațiuni funcția de antilovire este inoperantă.**

Scoateți întotdeauna cheia din contact când părăsiți vehiculul fie și pentru o scurtă perioadă.



În caz de lovire la manipularea geamurilor, trebuie să inversați mișcarea geamului. Pentru aceasta apăsați comanda corespunzătoare. Când șoferul acționează comanda geamurilor electrice ale pasagerilor, acesta trebuie să se asigure că nu este nimeni care să împiedice închiderea corectă a geamurilor.

Șoferul trebuie să se asigure că pasagerii folosesc corect sistemul de deschidere/închidere al geamurilor. Aveți grijă la copii în timp ce manevrați geamurile.

## Uși Deschidere

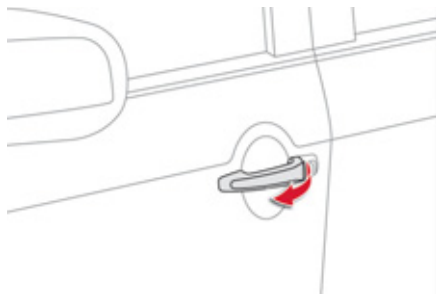

### Din exterior

- ☞ După deblocarea deschiderilor vehiculului cu telecomanda sau cu cheia, trageți de mânerul usii.



### Din interior

- ☞ Trageți comanda usii din față pentru a deschide usa; aceasta deblochează complet vehiculul.
- ☞ Trageți comanda usii din spate pentru a deschide usa; aceasta deblochează numai usa acționată.

## Închidere

Când o portieră nu este bine închisă:



- **motorul fiind pornit**, acest martor se aprinde, însoțit de un mesaj pe ecranul multifuncție, timp de câteva secunde.
- **vehiculul fiind în mers** (viteză mai mare de 10 km/h), acest martor se aprinde, însoțit de un semnal sonor și de un mesaj pe ecranul multifuncție, timp de câteva secunde.

## Comandă centralizată manuală

Sistem pentru încuiere sau descuiere manuală și completă a portierelor din interior.



### Închidere

☞ Apăsați pe butonul **A** pentru blocarea vehiculului.

Martorul roșu al butonului se aprinde.

**i** Dacă una dintre portiere este deschisă, închiderea centralizată din interior nu se efectuează.

### Deschidere

☞ Apăsați din nou pe butonul **A** pentru deblocarea vehiculului.

Martorul roșu al butonului se stinge.

**i** Dacă vehiculul este închis din exterior martorul roșu clipește, iar butonul **A** este dezactivat.

☞ În acest caz utilizați telecomanda sau cheia pentru deschiderea vehiculului.

## Comanda centralizată automată

Sistem pentru blocarea sau deblocarea automată și completă a ușilor și portbagajului în timpul mersului.

Puteți activa sau dezactiva această funcție.

# 4

### Închidere

La o viteză mai mare de 10 km/h portierele și portbagajul se blochează automat.

**!** Dacă una dintre portiere este deschisă, blocarea centralizată automată nu se efectuează.

Dacă portbagajul este deschis, blocarea centralizată automată a portierelor este activă.

### Deschidere

☞ La o viteză mai mare de 10 km/h apăsați butonul **A** pentru deblocarea momentana a ușilor și portbagajul.



### Activare

- ☞ Apăsați mai mult de două secunde butonul **A**.

Un mesaj de confirmare apare pe ecranul multifuncție, însoțit de un semnal sonor.

### Neutralizare

- ☞ Apăsați din nou mai mult de două secunde butonul **A**.

Un mesaj de confirmare apare pe ecranul multifuncție, însoțit de un semnal sonor.

## Comandă de urgenta

Dispozitiv pentru închiderea și deschiderea mecanică a ușilor în caz de defecțiune a bateriei sau a închiderii centralizate.

- i** În caz de disfuncție a blocării centralizate a deschiderilor, este imperativa debransarea bateriei pentru a bloca portbagajul și a asigura astfel blocarea tuturor deschiderilor vehiculului.

### Blocarea usii conducatorului

- ☞ Introduceți cheia în încuietoare, apoi rotiți-o spre dreapta.

### Deblocarea usii soferului

- ☞ Introduceți cheia în încuietoare, apoi rotiți-o la stânga.

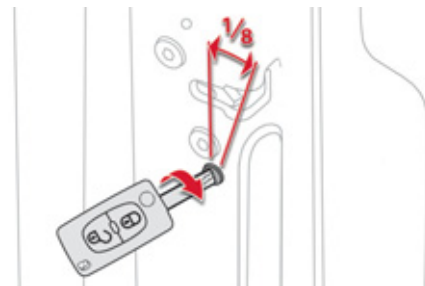

### Blocare usi pasageri fata si spate

- ☞ Introduceți cheia în locaș, situat sub cantul ușii, apoi rotiți-o **o optime de tura**.

### Deblocare usi pasageri fata si spate

- ☞ Trageți de comanda interioară de deschidere a ușii.

## Portbagaj Deschidere

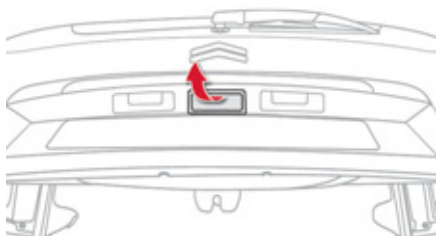

- ☞ După deblocarea vehiculului cu telecomanda sau cu cheia, trageți de mâner și ridicați hayonul portbagajului.

## Închidere

- ☞ Coborâți capacul portbagajului cu ajutorul mânerului din interior.

Când portbagajul nu este bine închis:



- **cu motorul pornit**, acest mator se aprinde, însoțit de un mesaj pe ecranul multifuncție timp de câteva secunde,
- **cu vehiculul în mișcare** (viteza mai mare de 10 km/h), acest mator se aprinde, însoțit de un semnal sonor și de un mesaj pe ecranul multifuncțional timp de câteva secunde.

## Comanda de urgență

Dispozitiv pentru deschiderea mecanică a portbagajului în cazul defectării bateriei sau a închiderii centralizate.



## Deschidere

- ☞ Rabatați bancheta din spate pentru a accesa broasca prin interiorul portbagajului.
- ☞ Introduceți o șurubelniță mică în orificiul A al încuietorii pentru a debloca portbagajul.

## Plafon vitrat panoramic

Dispozitiv compus dintr-o suprafață panoramică din sticlă fumurie pentru creșterea luminozității și a vizibilitatii in habitacul. Este echipat cu doua parasolare retractabile manual si independente, pentru ameliorarea confortului termic.

### Deschidere

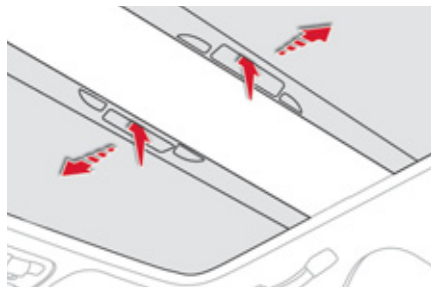

- ☞ Ridicati maneta parasolarului corespunzator si eliberati-o.

**i** Fiecare parasolar este dotat cu un dispozitiv de retractare care permite strangerea acestuia imediat dupa eliberare.

### Inchidere

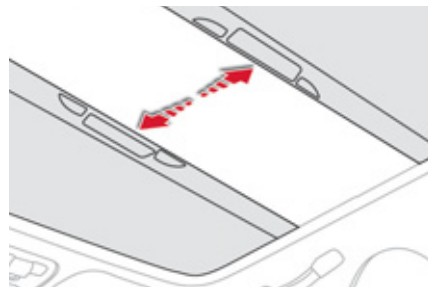

### Parasolar fata

- ☞ Deplasati parasolarul catre inapoi, pana la blocare.

### Parasolar spate

- ☞ Deplasati parasolarul catre inainte, pana la blocare.

## Rezervor de carburant

Capacitatea rezervorului: aproximativ 50 litri (Benzina) sau 48 litri (Diesel);  
(In functie de versiune: aproximativ 30 litri (Benzina sau Diesel)). Pentru versiunea GPL: aproximativ 33 litri.

### Nivel minim de carburant



Când este atins nivelul minim de carburant, acest maror se aprinde pe tabloul de bord. La prima aprindere, in rezervor mai sunt **aproximativ 5 litri**.

Este imperativ sa alimentati cu carburant, pentru a evita o pana.

În caz de pană totală de carburant (Diesel), consultați si capitolul "Verificări".

**i** Adaugarea de carburant trebuie sa depaseasca volumul de 5 litri, pentru a putea fi detectata de indicatorul de nivel carburant.

Atât timp cât buşonul nu este fixat la locul său, cheia nu poate fi scoasă din butuc. Deschiderea buşonului poate declansa un zgomot generat de aerul ce intra in rezervor. Depresiunea este absolut normala si este datorata etansării circuitului de carburant.

### Alimentare

O etichetă, lipită pe interiorul capacului, vă indică tipul de carburant ce trebuie utilizat în funcție de motorizarea vehiculului dumneavoastră.

Pentru realizarea alimentării în condiții maxime de siguranță:

- ☞ **este imperativ sa opriți motorul,**
- ☞ deschideți capacul de protecție a buşonului rezervorului,
- ☞ introduceți cheia în buşon, apoi rotiți-o spre stânga,
- ☞ scoateți buşonul și agățați-l pe partea interioară a trapei,
- ☞ faceți plinul rezervorului, dar **nu insistați peste a 3-a oprire a pompei**; aceasta ar putea genera disfuncții.

Odată alimentarea terminată:

- ☞ puneți buşonul la locul lui,
- ☞ rotiți cheia spre dreapta, apoi scoateți-o din buşon,
- ☞ închideți capacul de protecție a buşonului.

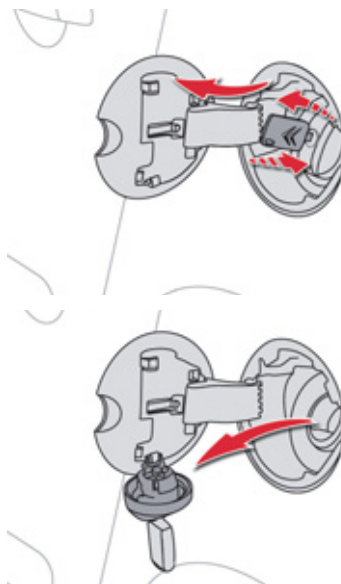

# 4

**!** Cu Stop & Start, nu efectuați niciodată o alimentare cu carburant când motorul este în mod STOP; este imperativă tăierea contactului cu cheia.

## Calitatea carburantului utilizat pentru motoarele pe benzina

Motoarele cu benzină sunt perfect compatibile cu biocarburanții benzină de tipul E10 sau E24 (conținând 10% sau 24% etanol), conformi cu normele europene EN 228 și EN 15376.

Carburanții de tipul E85 (conținând până la 85% etanol) sunt rezervați exclusiv pentru vehiculele comercializate pentru utilizarea acestui tip de carburant (vehicule BioFlex). Calitatea etanolului trebuie să respecte norma europeană EN 15293.

Numai pentru Brazilia, sunt comercializate vehicule speciale pentru a funcționa cu carburanți conținând până la 100% etanol (tip E100).

Numai pentru Rusia, este permisă utilizarea benzinei fără plumb RON 92.

## Calitatea carburantului utilizat pentru motoarele Diesel

Motoarele Diesel sunt perfect compatibile cu biocarburanții conformi standardelor actuale și viitoare europene (motorină respectând norma EN 590 în amestec cu un biocarburant respectând norma EN 14214) putând fi distribuiți la pompe (incorporând posibil între 0 și 7 % Ester Metilic de Acid Gras).

Utilizarea biocarburantului B30 este posibilă pentru anumite motoare Diesel; totuși, această utilizare este condiționată de aplicarea strictă a condițiilor speciale de întreținere.

Consultați rețeaua CITROËN sau un service autorizat.

Utilizarea oricărui alt tip de (bio)carburant (uleiuri vegetale sau animale pure sau diluate, ulei menajer...) este oficial interzisă (riscuri de deteriorare a motorului și a circuitului de carburant).

## Selector de carburant (Diesel)\*

Dispozitiv mecanic ce împiedică introducerea de benzină în rezervorul unui vehicul ce funcționează cu motorină. Se evită astfel defectarea motoarelor cauzată de acest tip de incident.

Situat la gura de alimentare a rezervorului, selectorul de carburant este vizibil la îndepărtarea bușonului.

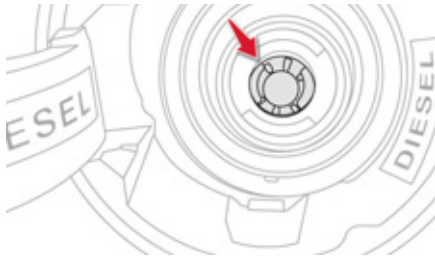

**i** Selectorul de carburant permite alimentarea dintr-o canistră. Pentru a asigura o bună scurgere a carburantului, apropiați gura canistrei de gâtul rezervorului, fără a o lipi de clapeta selectorului de carburant și turnați încet.

## Funcționare

La introducerea pistolului pompei de benzină într-un rezervor de motorină, pistolul de alimentare cu benzină este blocat de o clapetă. Sistemul rămâne blocat și împiedică alimentarea.

**Nu insistați. Introduceți în gura de alimentare a rezervorului un pistol de alimentare de tip Diesel.**

## **i** Deplasări în străinătate

Pistoalele de alimentare Diesel pot fi diferite de la o țară la alta; prezența selectorului poate face imposibilă alimentarea.

Înainte de a vă deplasa în străinătate, vă sfătuim să verificați în cadrul rețelei CITROËN dacă vehiculul dumneavoastră este adaptat sistemului de distribuție utilizat în țara de destinație.

\* În funcție de destinație.

## Comenzi de iluminat

Dispozitiv de selectare și comandă a diferitelor lumini față și spate care asigură iluminatul vehiculului.

### Iluminat principal

Diferitele lumini din față și din spatele vehiculului sunt concepute pentru a adapta progresiv vizibilitatea șoferului în funcție de condițiile climatice:

- luminile de poziție, pentru a fi văzut,
- lumini de întâlnire pentru a vedea, fără a orbi pe ceilalți șoferi,
- lumini de drum, pentru a vedea bine în cazul în care drumul este liber.

### Iluminat aditional

Alte tipuri de lumini sunt instalate pentru a corespunde condițiilor speciale de vizibilitate:

- lumini de ceață spate, pentru a fi văzut de departe,
- lumini anticeață față, pentru a vedea mai bine.

### Programari

Sunt de asemenea disponibile diferite moduri de comandă automată a iluminatului, după următoarele opțiuni:

- iluminat de însoțire,
- aprindere automată.

### Model fără aprindere AUTO

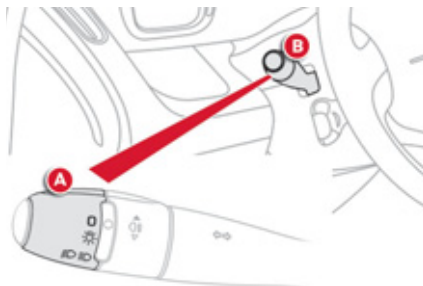

### Model cu aprindere AUTO

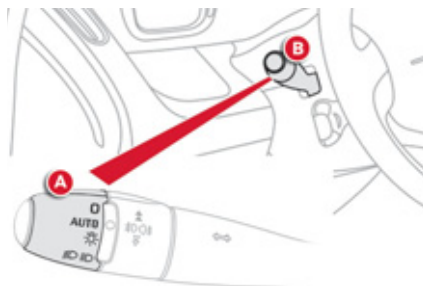

## Comenzi manuale

Comenzile luminilor se acționează direct de către conducător, cu ajutorul inelului **A** și al manetei **B**.

**A.** Inel de selectare a modului de iluminat principal: rotiți-l pentru a plasa simbolul dorit în dreptul reperului.



Lumini stinse / lumini de zi.



Aprindere automată a farurilor.



Lumini de poziție.



Fază scurtă sau fază lungă.

**B.** Manetă de inversare a fazei: trageți către dumneavoastră pentru a comuta faza scurtă cu fază lungă.

În modul de funcționare cu lumini stinse și lumini de poziție, șoferul poate aprinde direct faza lungă ("apel cu farurile"), atât timp cât menține maneta trasă.

## Afisare

Aprinderea martorului corespunzător de pe tabloul de bord confirmă punerea în funcțiune a tipului de iluminat selectat.

## Model numai cu lampă de ceață spate

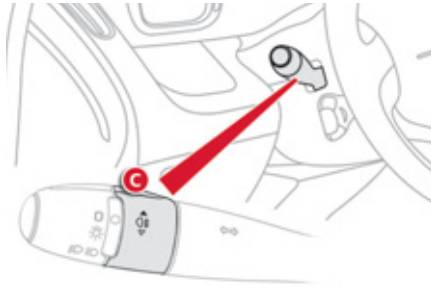

## Model cu proiectoare anticeață față și lumini de ceață spate



**C.** Inel pentru selectarea luminilor de ceață. Acestea funcționează cu faza scurtă și cu faza lungă.



Lampă de ceață spate

- ☞ Pentru a aprinde luminile de ceață, rotiți inelul **C** spre înainte.

La o stingere automată a farurilor (cu model AUTO), luminile de ceață și luminile de întâlnire vor rămâne aprinse.

- ☞ Pentru a stinge toate luminile, rotiți inelul **C** spre înapoi.



Lumini de ceață față și spate

Dati un impuls, rotind inelul **C**:

- ☞ spre înainte, o prima data, pentru a aprinde luminile anticeata fata,
- ☞ spre înainte, a doua oara, pentru a aprinde luminile de ceață spate,
- ☞ spre înapoi, o prima data, pentru a stinge luminile de ceață spate,
- ☞ spre înapoi, a doua oara, pentru a stinge luminile anticeata fata.

În momentul stingerii automate a farurilor (cu model AUTO), sau în cazul stingerii manuale a luminilor de întâlnire, luminile de ceață și luminile de poziție vor rămâne aprinse.

- ☞ Rotiți inelul spre înapoi pentru a stinge luminile de ceață, luminile de poziție se vor stinge și ele.



Pe timp frumos sau pe ploaie, atât ziua cât și noaptea, este interzis să se folosească farurile ceață din față și luminile ceață spate. În aceste cazuri puterea fasciculelor luminoase poate orbi pe ceilalți participanți la trafic. Nu uitați să stingeți farurile ceață din față și luminile de ceață din spate imediat ce nu mai sunt necesare.

### **i** Lumini uitate aprinse

La tăierea contactului, toate luminile se sting automat, cu excepția cazului în care iluminatul de însoțire este activat. În cazul unei comenzi manuale de menținere a luminilor aprinse după tăierea contactului, declanșarea unui semnal sonor, imediat ce se deschide portiera din față, avertizează șoferul că a uitat să stingă sistemul de iluminare al vehiculului său.

**i** În unele condiții de climă (temperatură scăzută, umiditate), este normală apariția fenomenului de aburire a suprafeței interioare a farurilor și a luminilor din spate; acesta dispare în câteva minute, după aprinderea luminilor.

## Iluminat de însoțire manual

Aprinderea temporară a fazei scurte, după ce s-a întrerupt contactul vehiculului, facilitează ieșirea șoferului din vehicul în caz de luminozitate scăzută.

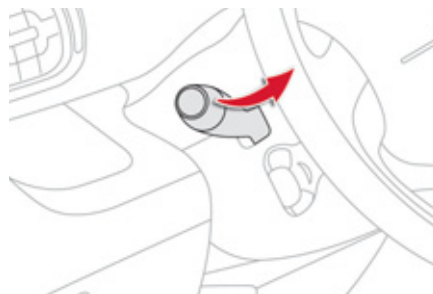

### Punerea în funcțiune

- ☞ Contactul fiind întrerupt, efectuați un "apel cu farurile" folosind comanda pentru lumini.
- ☞ Un nou "apel cu farurile" oprește funcția.

### Oprire

Iluminatul de însoțire manual se oprește automat la capătul unei perioade prestabilite.

## Aprindere automata

Luminile de pozitie și de intalnire se aprind automat, fara ca soferul sa intervina, in caz de luminozitate slaba externa precum si in diferite cazuri de anclansare a stergatoarelor.

Se sting automat de îndată ce luminozitatea a devenit din nou suficientă sau ștergătoarele s-au oprit.

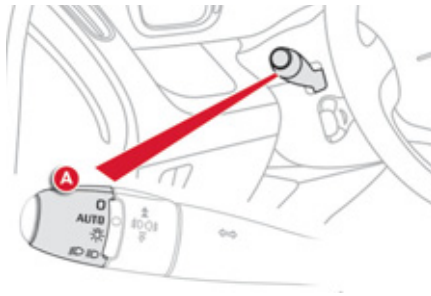

## Punere in functiune

- ☞ Rotiți inelul **A** în poziția "AUTO". Aprinderea automată este însoțită de un mesaj pe ecranul multifuncțional.

## Oprire

- ☞ Rotiți inelul **A** într-o altă poziție decât cea "AUTO". Oprirea este însoțită de un mesaj pe ecranul multifuncțional.

## Lumini de insotire automate (Follow me home)

Asocierea cu aprinderea automată aduce iluminatului de însoțire următoarele posibilități suplimentare:

- pornirea automată a luminilor de însoțire când aprinderea automată este activată (conform parametrilor vehiculului specificați în meniul de configurare pe afisajul multifuncțional),
- alegerea duratei de menținere a luminilor timp de 15, 30 sau 60 secunde în parametrii vehiculului meniului de configurare a ecranului multifuncțional (cu excepția **afisajului monocrom A**, în cazul în care acesta a fost presetat).

## Anomalie de functionare

**SERVICE** În caz de disfuncție a senzorului de luminozitate, acest maror se afișează pe combina de bord și/sau un mesaj apare pe ecranul multifuncție, însoțit de un semnal sonor. Consultați rețeaua CITROËN sau un Service autorizat.



Pe timp de ceață sau zăpadă, senzorul de luminozitate poate detecta o lumină suficientă. Deci, luminile nu se aprind automat.

Nu mascați senzorul de luminozitate, cuplat la senzorul de ploaie și situat în mijlocul parbrizului, în spatele oglinzii retrovizoare interioare; funcțiile asociate nu vor mai fi comandate.

## Iluminat de zi cu LED-uri

Permite identificarea semnăturii vehiculului. Acest iluminat este compus din doua seturi de cate sase diode electroluminiscente (LED), situate sub fiecare proiector anticeata.

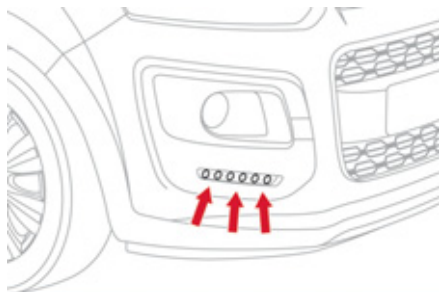

La pornirea vehiculului, ziua, luminile de zi se aprind automat, in cazul in care comanda de iluminat este in pozitia "0" sau "AUTO".

La aprinderea manuala sau automata a luminilor de pozitie, de intalnire, sau de drum, luminile diurne se sting.

### Programare

Pentru tarile in care reglementarile nu impun aprinderea luminilor pe timp de zi, puteti activa sau neutraliza functia, trecand prin meniul configurare al ecranului multifunctional.

#### **i** In tarile in care reglementarile impun aprinderea luminilor de zi:

- din setare initiala, functia este activata intotdeauna si nu trebuie neutralizata,
- ziua, luminile de pozitie si cele ale placii de inmatriculare se aprind si ele,
- la aprinderea manuala sau automata a luminilor de intalnire, luminile diurne se sting.

**In aceste tari, pentru versiunile neechipate cu lumini de zi cu LED-uri, la pornirea vehiculului, se aprind automat luminile de intalnire.**

## Iluminat static de intersectie

Pentru luminile de intalnire sau de drum, aceasta functie permite fasciculului luminos al proiectoarelor anticeata fata sa lumineze interiorul virajului la un unghi suplimentar, daca viteza vehiculului este mai mare de 40 km/h (conducere urbana, drumuri sinuoase, intersectii, manevre de parcare...).

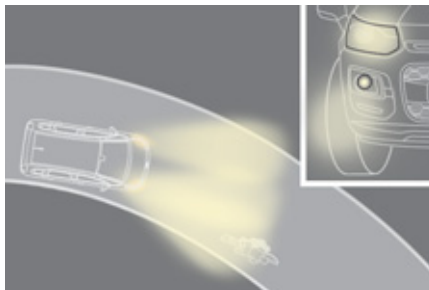

cu iluminat static de intersectie

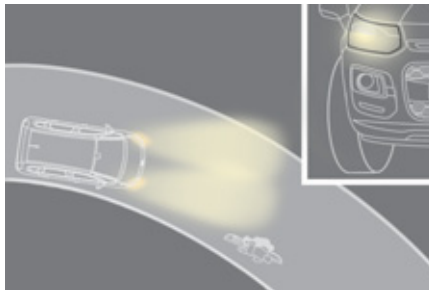

fara iluminat static de intersectie

### Activare

Aceasta functie se activeaza:

- la actionarea luminilor semnalizatoare de directie de pe partea corespunzatoare, sau
- dincolo de un anumit unghi de rotire a volanului.

### Dezactivare

Aceasta functie este inactiva:

- sub un anumit unghi de rotire a volanului,
- la o viteza mai mare de 40 km/h,
- la cuplarea mersului inapoi.

## Reglare proiectoare



Pentru a nu-i deranja pe ceilalți participanți la trafic, proiectoarele cu becuri cu halogen trebuie să fie reglate pe înălțime, în funcție de sarcina vehiculului.

- 0.** 1 sau 2 persoane pe locurile din față.
- Mai puțin de 5 persoane.
- 1.** 5 persoane.
- 5 persoane + încărcătură maximă autorizată.
- 2 - 3.** Șofer + încărcătură maximă autorizată.

**i** Reglaj inițial în poziție "0".

### **i** Deplasări în străinătate

Dacă folosiți vehiculul într-o țară în care sensul de circulație este inversat față de cel din țara de comercializare a vehiculului, este necesar să adaptați reglajele proiectoarelor pentru a nu jena conducătorii care circulă din sens invers.

Consultați rețeaua CITROËN sau un Service autorizat.

## Comenzi ștergătoare de parbriz

Dispozitiv de selectare și comandă a diferitelor tipuri de ștergere față și spate care să asigure evacuarea apei de ploaie și curățarea geamurilor.

Diferitele ștergătoare pentru partea din față și din spate a vehiculului sunt concepute pentru a îmbunătăți progresiv vizibilitatea șoferului în funcție de condițiile climatice.

### Programări

Sunt de asemenea disponibile diferite moduri de comandă automată a ștergătoarelor conform opțiunilor următoare:

- ștergere automată pentru ștergătorul de parbriz,
- ștergere luneta, la cuplarea mersului înapoi.

### Model cu ștergere intermitentă

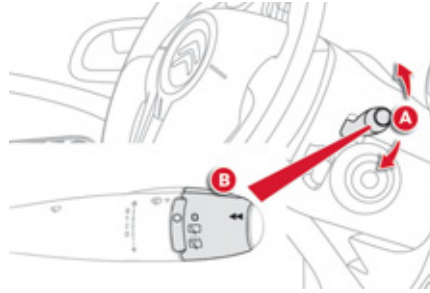

### Model cu ștergere AUTO

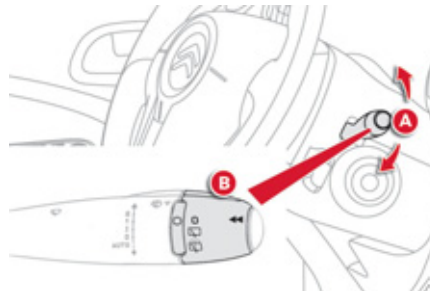

### Comenzi manuale

Comenzile ștergătoarelor de parbriz se efectuează direct de către șofer cu ajutorul manetei **A** și a inelului **B**.

### Ștergător de parbriz

A. Maneta de selectare a cadenței de ștergere:

- 5
- |        |                                                               |
|--------|---------------------------------------------------------------|
| 2      | Rapidă (precipitații puternice),                              |
| 1      | Normală (ploaie moderată),                                    |
| I      | Intermitentă (proporțională cu viteza vehiculului),           |
| 0      | Oprire.                                                       |
| ↓      | Ștergere pas cu pas (apăsați în jos și eliberați).            |
|        | sau                                                           |
| AUTO ↓ | Automată, apoi cursă cu cursă (vezi rubrica corespunzătoare). |

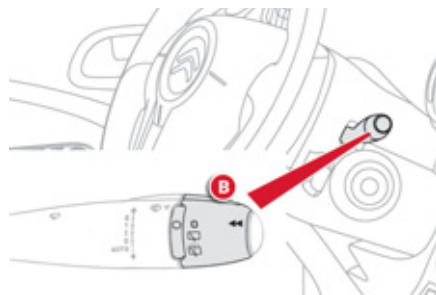

## Stergator de luneta

**!** În caz de ninsoare sau de îngheț puternic și la utilizarea unui suport pentru bicicletă pe hayon, dezactivați ștergătorul automat din spate trecând prin meniul de configurare al ecranului multifuncțional.

**B.** Inel de selectare a ștergătorului spate:



oprire,



ștergere intermitentă,



ștergere cu utilizarea spălătorului de geamuri (durată determinată).

## Mers inapoi

La cuplarea mersului inapoi, dacă ștergătorul față funcționează și ștergătorul din spate se va pune în funcțiune.

## Programare

Punerea în funcțiune sau oprirea funcției se face prin meniul configurare a ecranului multifuncțional.

Din setare initiala, această funcție este activată.

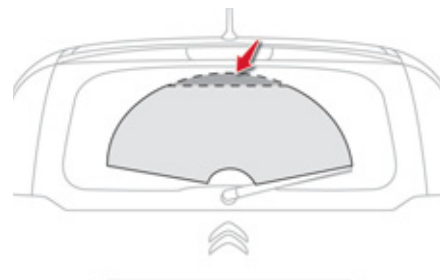

## Zona de stergere

Din cauza formei bombate a lunetei, exista o zona care nu este curatata de stergator.

## Spălător parbriz fata

Trageți comanda ștergătoarelor spre dumneavoastră. Este acționat spălătorul și apoi ștergătoarele funcționează pentru o durată determinată.

## Stergere automata parbriz

Ștergătorul funcționează automat, fără intervenția șoferului în caz de detectare a ploii (senzorul din spatele oglinzii retrovizoare din interior) și își adaptează viteza în funcție de intensitatea precipitațiilor.



### Activare

Se realizează manual de către șofer prin aplicarea unui impuls în jos comenzii, spre poziția "AUTO". Activarea funcției este însoțită de un mesaj pe ecran.

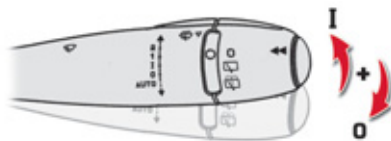

### Dezactivare

Funcția este dezactivată manual de către șofer prin deplasarea comenzii spre sus, apoi poziționați-o pe "0".

**i** Dezactivarea funcției este însoțită de un mesaj pe ecran. Este necesară reactivarea ștergerii automate, după fiecare decuplare a contactului mai lungă de 1 minut, apăsând comanda.

## Anomalie de funcționare

În caz de disfuncție a ștergerii automate, ștergătorul va funcționa intermitent. Efectuați o verificare în rețeaua CITROËN sau la un Service autorizat.

**!** Nu blocați senzorul de ploaie, cuplat cu senzorul de luminozitate și situat în mijlocul parbrizului, în spatele oglinzii retrovizoare interioare. La o spălare într-o spălătorie automată dezactivați sistemul de ștergere automată. larna, pentru a nu deteriora lamelele ștergătoarelor, este recomandat să așteptați dezghețarea completă a parbrizului înainte de a acționa ștergerea automată.

## Pozitie verticala a ștergătorului de parbriz

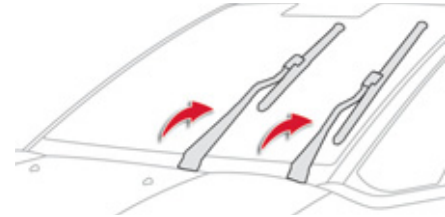

# 5

Această acțiune permite ștergătoarelor să ramana în pozitie verticala pentru parcare pe timp de iarnă, pentru a fi curatate sau inlocuite, fara a deteriora capota.

În minutul ce urmeaza taierii contactului, orice acțiune asupra comenzii de ștergere a geamurilor are ca efect poziționarea ștergătoarelor de parbriz la verticala.

Pentru a re poziționa ștergătoarele după intervenție, puneți contactul și acționați comanda.

**i** Pentru a pastra eficacitatea ștergătoarelor de geamuri cu lamele plate (flat-blade), vă recomandam:

- să le manipulați cu atenție,
- să le curățați în mod regulat cu apă cu săpun,
- să nu le folosiți pentru a susține o bucata de carton în scopul de a proteja parbrizul.
- sa le inlocuiți la primele semne de uzare.

# Plafoniere

Dispozitiv de selectare și de comandă a diferitelor lumini din habitacul.



1. Plafoniera din fata
2. Iluminat pentru citirea hartii
3. Plafoniera din spate

## Plafonierele fata si spate



În această poziție plafoniera se aprinde treptat:

- la deblocarea deschiderilor vehiculului,
- la scoaterea cheii din contact,
- la deschiderea unei uși,
- la apăsarea butonului de blocare de pe telecomandă, pentru a localiza vehiculul.

Se sting progresiv:

- la blocarea deschiderilor vehiculului,
- după punerea contactului,
- la 30 de secunde după închiderea ultimei uși.



Stinse în permanență.



Iluminat continuu.



Iluminatul permanent are durate diferite de aprindere:

- după taierea contactului, aproximativ 10 minute,
- în modul economie de energie, aproximativ 30 secunde,
- cu motorul pornit, fără limită.

## Iluminat de lectura

- ☞ Cu contactul pus, acționați întrerupătorul corespunzător.

## Iluminat de spatiu pentru picioare

Luminile din spatiul pentru picioare se aprind concomitent cu plafonierele.

## Plafoniera cu LED de ambienta



Disponibil in functie de echipare, un LED de ambienta integrat in plafoniera fata faciliteaza vizibilitatea in vehicul in caz de luminozitate redusa.

### Pornire

LED-ul se aprinde la aprinderea - manuala sau automata - a luminilor de pozitie, de intalnire sau de drum.

### Oprire

LED-ul din plafoniera se stinge:

- la stingerea manuala a luminilor de pozitie, de intalnire sau de drum (comanda luminilor in pozitia "0"),
- cand luminozitatea exterioara devine suficienta (comanda luminilor in pozitia "AUTO").

**i** LED-ul se aprinde independent de aprinderea plafonierei fata, a luminilor de citit harta, sau de luminile din zona picioarelor.

**i** Aprinderea LED-ului nu poate fi neutralizata.

## Iluminat portbagaj



Luminile se aprind automat la deschidere și se sting automat la închiderea portbagajului.

**i** Durata iluminatului variază, în funcție de situație:

- cu contactul taiat, aproximativ zece minute,
- în mod economie de energie, aproximativ treizeci secunde,
- cu motorul pornit, timp nelimitat.

## Lampa mobilă

Dispozitiv de iluminare detașabil, integrat în peretele portbagajului, care servește pentru iluminarea portbagajului și poate fi folosit ca lanternă de buzunar.

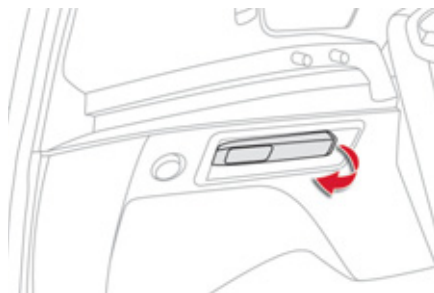

## Funcționare

Acest bec funcționează cu acumulatori de tip NiMH. Acesta dispune de o autonomie de aproximativ 45 de minute și se încarcă în timp ce mașina se află în mișcare.

**i** Respectați polaritățile când instalați acumulatorii.  
Nu înlocuiți acumulatorii cu baterii.

## Utilizare

- ☞ Scoateți-l din locașul său trăgându-l din față.
- ☞ Apăsăți întrerupătorul situat pe partea din spate pentru a aprinde sau stinge becul.
- ☞ Desfaceți suportul, situat în partea din spate, pentru a așeza și ridica becul; de exemplu, în timpul schimbării unei roți.

## Depozitare

- ☞ Puneți la loc acest bec în locașul său începând cu partea din spate. Acest lucru permite stingerea automată a becului, dacă ați uitat să faceți acest lucru. Dacă acesta este cuplat necorespunzător, riscă să nu se reîncarce și să nu se mai aprindă la deschiderea portbagajului.

## Amenajari interioare fata

1. Parasolar.
2. Oglinda pentru supravegherea copiilor.
3. Maner cu carlig pentru suportul de haine.
4. Compartiment de depozitare superior. Reglarea cartusului parfumat.
5. Compartimente de depozitare.
6. Torpedo iluminat.
7. Compartimente de depozitare in usi.
8. Compartiment de depozitare cu deschidere in partea exterioara a scaunului, pe partea pasagerului.
9. Suport pentru harti.
10. Priză 12 Volti (maxim 100 W).
11. Priza USB / Priza Jack.
12. Suport de pahare.

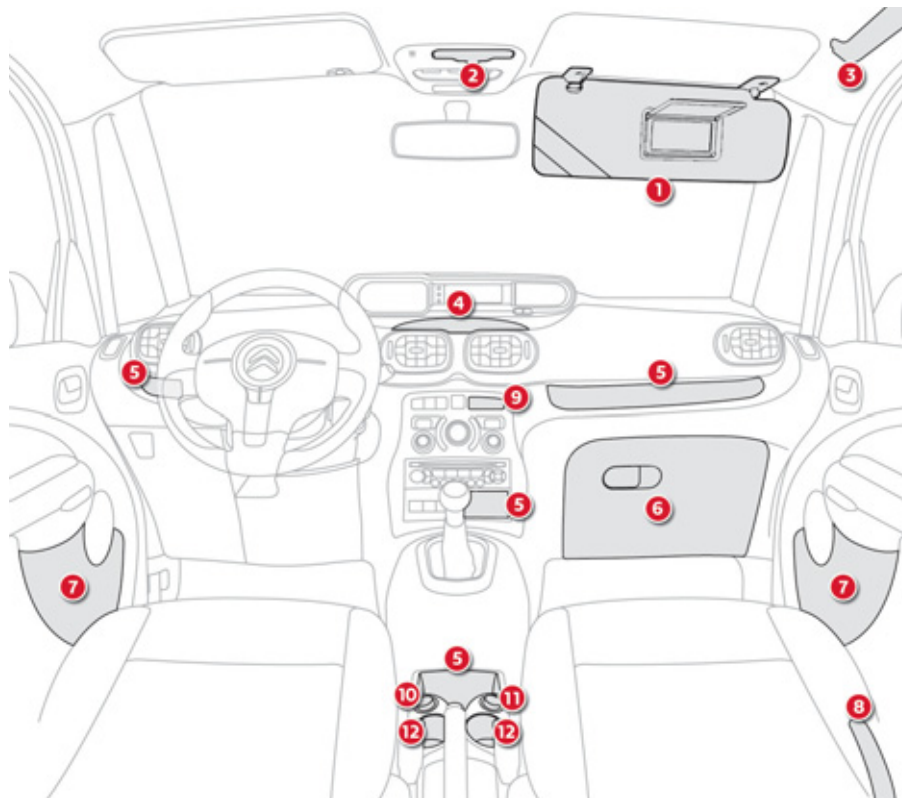

6

## Parasolar

Dispozitiv de protecție împotriva razelor solare din față sau din lateral.

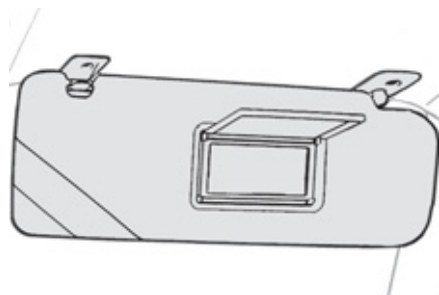

Parasolarele sunt dotate cu o oglindă obturabila si cu un suport pentru tichete.

## Oglinda de supraveghere copii

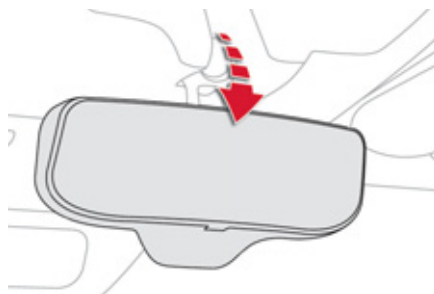

O oglinda pentru supravegherea copiilor este amplasata deasupra retrovizorului interior. Ea permite observarea pasagerilor din spate sau faciliteaza discutiile dintre pasagerii din fata si cei din spate fara a modifica reglarea retrovizorului interior si fara a obliga pasagerii din fata sa se intoarca spre inapoi. Aceasta oglinda se poate rabate, pentru a evita orbirea.

## Torpedo

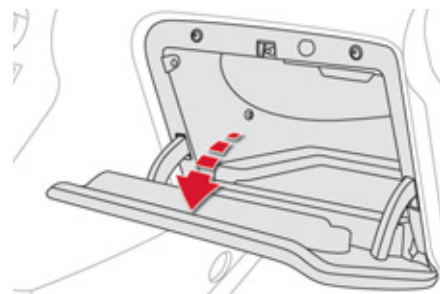

Torpedoul permite depozitarea unei sticle cu apă si a ghidului de utilizare al vehiculului, ...

☞ Pentru a deschide torpedoul, trageți manerul către dumneavoastră.

Torpedoul se luminează la deschiderea capacului.

## Priza de accesorii 12 V

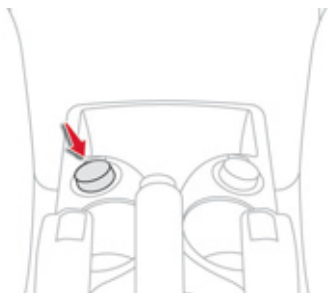

- ☞ Pentru a utiliza priza de 12 V (putere maxima: 100 W), ridicați capacul de protecție și conectați accesoriul.

## Sertar de depozitare

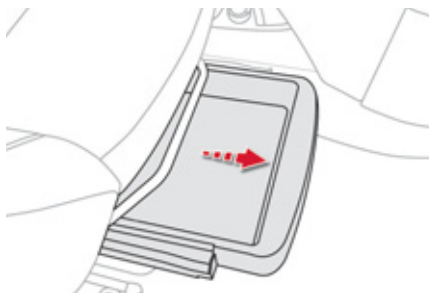

Este situat sub scaunul pasagerului din fata.

### Deschidere

- ☞ Ridicați partea din față a sertarului și trageți-l.

**!** Nu așezați obiecte grele în sertar.

## Suport pentru carduri



Este situat în partea superioară a panoului central al plansei de bord.  
El permite păstrarea, de exemplu, a unui tichet de parcare sau a unui card.

## Covoras de podea

Dispozitiv detașabil pentru protecția mochetei.

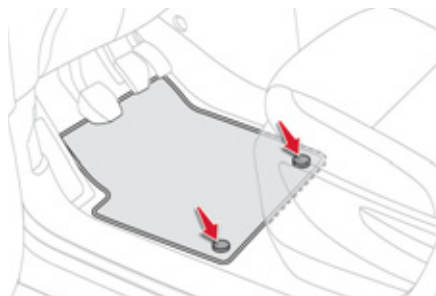

### Montare

La prima montare, pe partea șoferului, utilizați exclusiv elementele de fixare din plicul atașat. Celelalte covorașe sunt numai așezate pe mocheta.

### Demontare

Pentru demontare, pe partea șoferului:

- ☞ trageți scaunul înapoi la maxim,
- ☞ declipsați fixările,
- ☞ scoateți covorașul.

## Remontare

Pentru remontare, pe partea șoferului:

- ☞ poziționați corect covorașul,
- ☞ prindeți fixările apăsând pe acestea,
- ☞ verificați fixarea corectă a covorașului.



Pentru a preveni orice risc de blocare a pedalelor:

- folosiți numai covorașe adaptate punctelor de fixare deja existente în vehicul; folosirea lor este imperativă,
- nu suprapuneți niciodată mai multe covorașe.

Utilizarea covorașelor neomologate de CITROËN poate incomoda accesul la pedale și afecta funcționarea regulatorului / limitatorului de viteză.

## Amenajari interioare spate

### Compartimente de depozitare

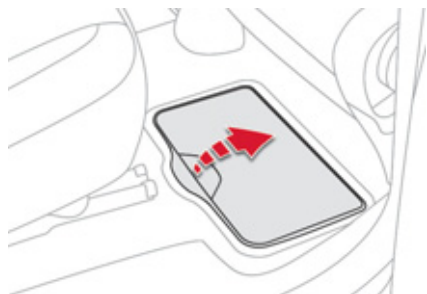

Aveți la dispoziție două compartimente, situate sub picioarele pasagerilor din spate. Pentru a le deschide, ridcați capacul utilizând degajarea.

### Buzunare pentru obiecte de mici dimensiuni

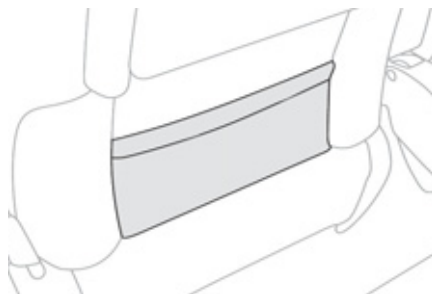

Acestea sunt situate in spatele scaunelor din fata.

### Suport de pahare



Dispuneti de un suport de pahare situat sub partea din spate a consolei centrale.

# 6

## Masute de tip avion



Pentru a debloca masuta, trageți comanda in sus și depliați-o.

**!** Nu puneți obiecte dure sau grele pe mäsută. Pot deveni adevărate proiectile periculoase în caz de frânare bruscă sau de șoc.  
Din motive de siguranță, aceste masute se retractează în jos în cazul în care este exercitată o presiune foarte mare.

## Lampile de lectura individuale



Lampile de lectura sunt integrate in spatarele scaunelor din fata, in spatele masutelor. Cand contactul este pus, acestea lumineaza partea superioara a masutei fara a-i deranja pe ceilalti pasageri.

Lampile sunt accesibile numai cand masuta este depliată.

☞ Pentru a aprinde sau a stinge lampile de lectura, apasati butonul.

## Storuri laterale

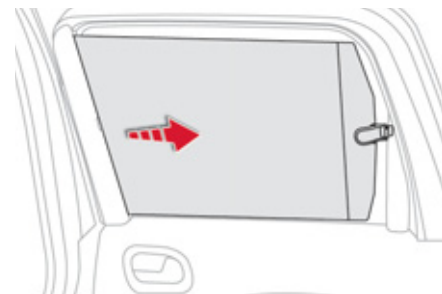

Storurile sunt disponibile pentru geamuri. Trageți storul lateral de șnur pentru a-l deschide.

Întotdeauna însoțiți ușor mișcarea storului cu șnurul.

## Masuta de depozitare



Atunci cand este depliată, masuta ofera o zona de depozitare alcatuita din doua sectiuni, completand compartimentele prevazute in partea din spate a vehiculului.

## Trapa pentru schiuri

Dispozitiv de depozitare și de transport pentru obiecte lungi.

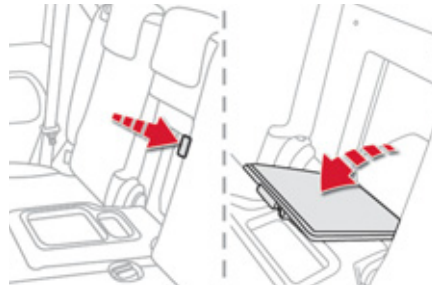

### Deschidere

- ☞ Coborâți tableta suport pentru obiecte.
- ☞ Apasați comanda de deschidere a trapei.
- ☞ Coborâți trapa.
- ☞ Verificați ca planseul mobil al portbagajului sa fie in pozitie inalta.
- ☞ Incarcati obiectele dinspre interiorul portbagajului.

## Amenajari portbagaj

1. Plasa de depozitare obiecte marunte pe garnitura laterala din dreapta a portbagajului.
2. Compartimente laterale deschise.
3. Lampa mobila.
4. Podea mobila de portbagaj.
5. Carlige pentru genti.
6. Inele de ancorare.
7. Compartiment de depozitare sub podea.
8. Mascare bagaje.

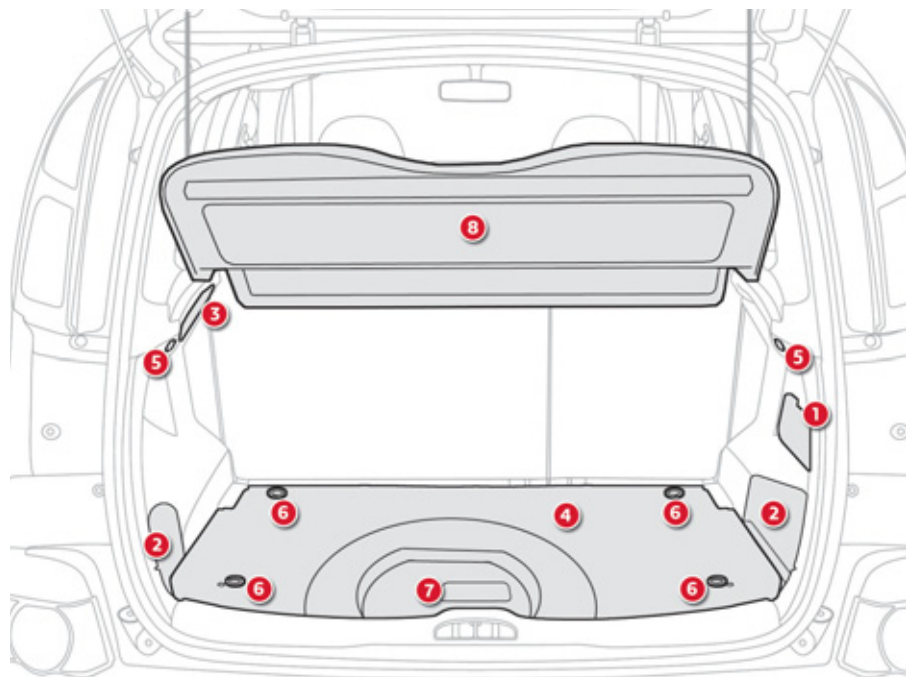

## Panou mobil de podea portbagaj

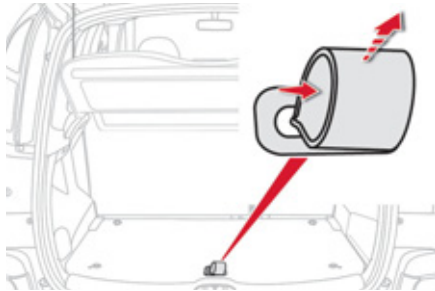

Acest panou mobil de podea are doua pozitii si permite:

- maximizarea volumului portbagajului,
- compartimentarea portbagajului (depozitarea panoului de mascare bagaje...),
- obtinerea unei suprafete plane de la pragul de incarcare pana la spatarele scaunelor din fata, cand bancheta din spate este escamotata si retrasa la maxim.

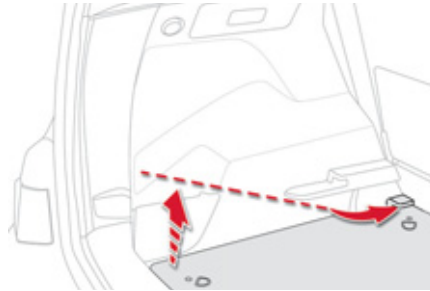

### Plasarea panoului mobil in pozitie joasa

- ☞ Ridicati panoul mobil de podea, tragand de chinga.
- ☞ Actionati panoul mobil de podea catre inapoi, apoi in jos, urmand glisierele de pe latari.

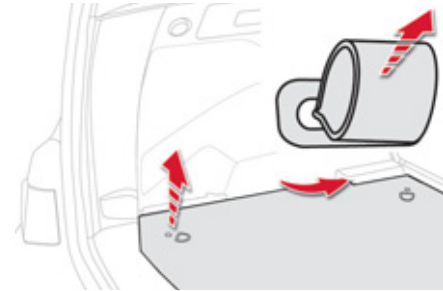

### Plasarea panoului mobil in pozitie inalta

- ☞ Ridicati panoul mobil de podea, tragand de chinga.
  - ☞ Actionati panoul mobil de podea catre inapoi, apoi in sus, pana la pozitia sa cea mai inalta.
- In pozitie inalta, panoul mobil permite depozitarea panoului de mascare bagaje si a unor obiecte fragile.

Panoul mobil de portbagaj este echipat cu patru inele pentru fixarea incarcaturii, utilizand fileul disponibil ca accesoriu.

**i** Inainte de a actiona panoul mobil, asigurati-va ca portbagajul este gol.

## Carlige

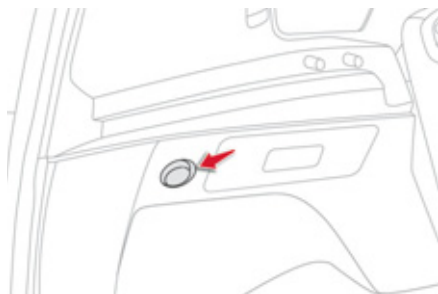

Permit agățarea plaselor cu provizii.

## Panou de mascare bagaje cu 2 segmente



Partea din spate este fixata de capacul superior al portbagajului prin intermediul a doua cordoane.

### Demontarea panoului de mascare bagaje

Din portbagaj:

- ☞ desprindeți cele doua cordoane,
- ☞ trageți panoul de mascare bagaje catre dvs., pentru a-l desprinde,
- ☞ ridicati panoul si desprindeti-l.

Panoul de mascare a bagajelor poate fi depozitat pe podeaua mobila a portbagajului, daca aceasta se afla in pozitie ridicata.

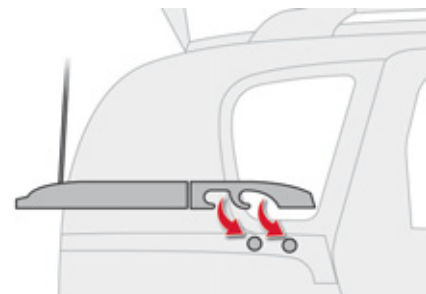

### Montarea panoului de mascare bagaje

Din portbagaj:

- ☞ pozitionati panoul de mascare bagaje astfel incat degajarile sale sa fie exact in dreptul pionilor de fixare,
- ☞ impingeti panoul catre interiorul vehiculului, pentru a-l fixa,
- ☞ montati cele doua cordoane.

## Panou de mascare bagaje cu 3 segmente



Partea din fata este flexibila, iar partea centrala si cea din spate sunt rigide.

Partea din spate este fixata de capacul superior al portbagajului prin intermediul a doua cordoane.

### Demontarea panoului de mascare bagaje

Dinspre portbagaj:

- ☞ desprindeți cele doua cordoane,
- ☞ ridicati usor panoul, pentru a-l desprinde din fixare.
- ☞ indepartati panoul.

Panoul de mascare a bagajelor poate fi depozitat pe podeaua mobila a portbagajului, daca aceasta se afla in pozitie ridicata.



### Remontarea panoului de mascare bagaje

Dinspre portbagaj:

- ☞ pozitionati panoul, astfel incat degajarile sale sa fie in dreptul pionilor de fixare,
- ☞ apasati usor pe panou, pentru a-l fixa,
- ☞ fixati cele doua cordoane.

## Generalitati privind scaunele pentru copii

Preocupare constantă pentru CITROËN din momentul proiectării vehiculului dumneavoastră, siguranța copiilor depinde în aceeași măsură și de dumneavoastră.

Pentru a asigura o siguranță optimă respectați sfaturile următoare:

- conform reglementărilor europene, **orice copil cu vârsta mai mică de 12 ani, sau cu înălțime mai mică de un metru și cincizeci de centimetri trebuie transportat în scaune omologate pentru copii, adaptate greutății lor**, pe locurile echipate cu centură de siguranță, sau cu sistem de prindere ISOFIX\*,
- **statistic, locurile cele mai sigure pentru transportul copiilor sunt cele din spatele vehiculului dumneavoastră,**
- **copilul care are mai puțin de 9 kg trebuie obligatoriu transportat în poziția "cu spatele în direcția de mers", atât pe locurile din față cât și pe cele din spate.**

**i** **CITROËN vă recomandă să transportați copilul dumneavoastră pe locurile din spate** ale vehiculului, bancheta fiind deplasată către înapoi la maxim.

- **"cu spatele în direcția de mers"** până la vârsta de 2 ani,
- **"cu fața în direcția de mers"** peste vârsta de 2 ani.

\* Reglementările privind transportul copiilor sunt specifice fiecărei țări. Consultați legislația în vigoare din țara dumneavoastră.

## Scaun pentru copii instalat in fata



### "Cu spatele in directia de mers"

Atunci când scaunul pentru copii "cu spatele in direcția de mers" este montat pe **locul pasagerului din față**, este imperativ ca airbagul pasagerului sa fie dezactivat. Altfel, **copilul riscă să fie grav rănit sau chiar omorât la deplierea airbagului.**

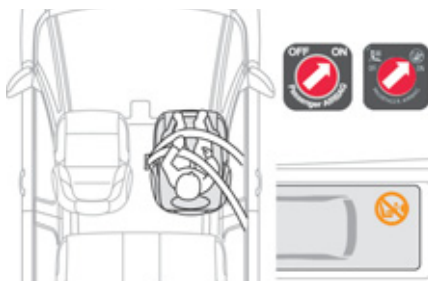

### "Cu fata in directia de mers"

Atunci când scaunul pentru copii "cu față in direcția de mers" este montat pe **locul pasagerului din față**, reglați scaunul vehiculului în poziția longitudinală intermediară, cu spătarul ridicat și lăsați airbagul pasagerului activat.

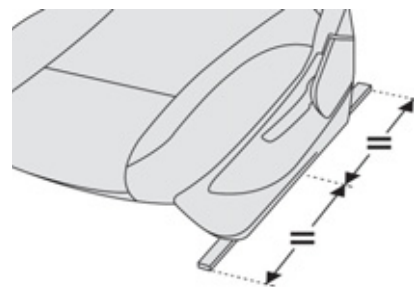

### Pozitie longitudinalina intermediara

# 7



### Airbag de pasager OFF





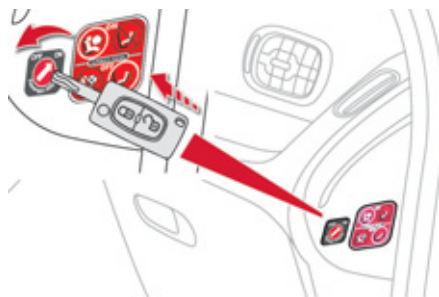

Consultați indicațiile menționate pe eticheta ce se găsește pe fiecare parte a parasolarului pasagerului.



**!** Pentru a asigura siguranța copilului dumneavoastră, este imperativ să neutralizați airbagul frontal al pasagerului când instalați un scaun pentru copii "cu spatele în direcția de mers" pe locul pasagerului din față.  
În caz contrar, copilul riscă să fie grav rănit sau chiar omorât la declanșarea airbagului.

# Scaune pentru copii recomandate de CITROËN



CITROËN vă propune o gamă completă de scaune înregistrate pentru copii, fixate **cu ajutorul unei centuri de siguranță în trei puncte.**

Grupa 0+: de la naștere până la 13 kg	Grupele 1, 2 și 3: de la 9 la 36 kg
 <p><b>L1</b> "RÖMER Baby-Safe Plus" Se instalează cu spatele la direcția de mers.</p>	 <p><b>L2</b> "KIDDY Comfort Pro" Utilizarea scutului de protecție este obligatorie pentru transportul copiilor mici (de la 9 la 18 kg).</p>
Grupele 2 și 3: de la 15 la 36 kg	
 <p><b>L4</b> "KLIPPAN Optima" Începând de la 6 ani (aproximativ 22 kg) este folosit numai înălțătorul.</p>	
 <p><b>L5</b> "RÖMER KIDFIX" Poate fi fixat pe elementele de ancorare ISOFIX de pe vehicul. Copilul este reținut de centura de siguranță.</p>	

7

## Instalarea scaunelor pentru copii fixate cu centura de siguranta

În concordanță cu reglementările europene, acest tabel indică posibilitățile de a instala un scaun pentru copii fixat cu centura de siguranță și omologat ca universal (a), în funcție de greutatea copilului și de locul din vehicul:

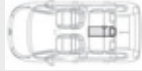
Loc		Greutatea copilului și vârsta orientativă			
		Sub 13 kg (grupa 0 (b) și 0+) Până la ≈ 1 an	De la 9 la 18 kg (grupa 1) De la 1 la ≈ 3 ani	De la 15 la 25 kg (grupa 2) De la 3 la ≈ 6 ani	De la 22 la 36 kg (grupa 3) De la 6 la ≈ 10 ani
Scaun pasager față (c)		U	U	U	U
Locuri laterale spate		U	U	U	U
Loc central spate		X	X	X	X

**a** Scaun pentru copii universal: scaun pentru copii, care poate fi instalat în toate vehiculele, fixat cu centura de siguranță.

**b** Grupa 0: de la naștere la 10 kg. Cosurile pentru copii și landourile auto nu pot fi instalate pe locul pasagerului din față.

**c** Consultați legislația în vigoare din țara dumneavoastră, înainte de instalarea copilului pe acest loc.

**U:** loc adaptat pentru instalarea unui scaun pentru copii, fixat cu centura de siguranță și omologat ca universal, așezat "cu spatele în direcția de mers" și/sau "cu fața în direcția de mers".

**X:** loc necorespunzător pentru instalarea unui scaun pentru copii din grupa de greutate indicată.

CITROËN va recomanda să transportați copiii pe locurile din spate, bancheta fiind deplasată către înapoi la maxim.

# Recomandari privind scaunele pentru copii

**!** Instalarea incorectă a unui scaun pentru copii într-un vehicul compromite protecția copilului în caz de coliziune. Fixați centurile de siguranță sau centurile scaunului copilului limitând la maxim jocul în funcție de corpul copilului, chiar pe trasee scurte. Pentru instalare scaunului pentru copii cu centura de siguranță, verificați dacă aceasta este bine întinsă pe scaunul copilului și că îl apasă ferm pe scaunul vehiculului. Dacă scaunul pasagerului este reglabil, deplasați scaunul către înainte, dacă este necesar. Pentru instalarea optimă a scaunului pentru copii "cu fața în direcția de mers", verificați dacă spătarul scaunului este sprijinit pe spătarul scaunului mașinii și tetiera nu jenează. Dacă trebuie să scoateți tetiera, asigurați-vă că este bine depozitată și fixată pentru a evita transformarea ei într-un proiectil în caz de frânare.

Copiii sub 10 ani nu trebuie transportați "cu fața în direcția de mers" pe locul pasagerului din față, decât în cazul în care locurile din spate sunt deja ocupate de alți copii, sau dacă în spate nu sunt destule scaune sau deloc. Dezactivați airbagul pasagerului imediat ce un scaun pentru copii este instalat pe locul din față, "cu spatele în direcția de mers". În caz contrar copilul riscă să fie grav rănit, sau chiar omorât la deplierea airbagului.

## Instalarea unui înaltator

Partea toracică a centurii trebuie să fie poziționată pe umărul copilului fără să atingă gâtul copilului. Verificați dacă partea abdominală a centurii de siguranță trece peste șoldurile copilului. CITROËN vă recomandă folosirea unui înălțător cu spătar, echipat cu un ghidaj de centură la nivelul umărului.

Pentru siguranță, nu lăsați:

- unul sau mai mulți copii singuri și nesupravegheați în mașină,
- un copil sau un animal în mașină, la soare, cu geamurile închise,
- cheile la îndemâna copiilor în interiorul mașinii.

Pentru a împiedica deschiderea accidentală a ușilor și geamurilor din spate, folosiți dispozitivul "Siguranță copii".

Aveți grijă să nu deschideți mai mult de 1/3 geamurile din spate.

Pentru a proteja copiii de razele soarelui, echipați geamurile din spate cu storuri laterale.

**7**

## Elemente de fixare "ISOFIX"

Vehiculul dumneavoastră a fost omologat conform **reglementarii** ISOFIX.

Scaunele prezentate mai jos sunt prevăzute cu dispozitive de fixare ISOFIX regulamentare:

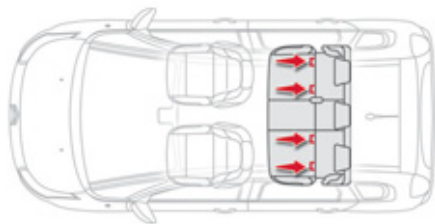

Exista cate trei inele pentru fiecare scaun:

- doua inele **A**, situate intre spatar si perna de sezut a scaunului vehiculului, semnalate printr-o eticheta,

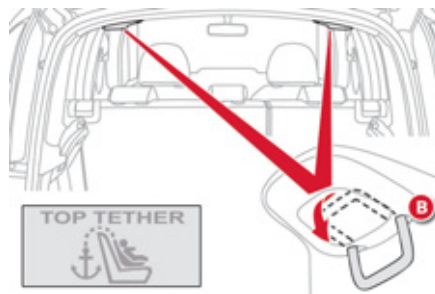

- un inel **B**, situat pe pavilion, numit **TOP TETHER**, pentru fixarea chingii superioare.

Acest sistem de fixare ISOFIX vă asigură o montare fiabilă, solidă și rapidă a scaunului pentru copii în vehiculul dumneavoastră.

**Scaunele ISOFIX pentru copii** sunt prevăzute cu două sisteme de prindere care se fixează ușor pe aceste inele **A**.

Anumite scaune sunt prevăzute, de asemenea, cu o **chinga superioară** care se ancorează de inelul **B**.

Pentru atasarea acestei chingi, ridicați tetiere scaunului vehiculului, apoi treceti carligul printre tijele acestuia. Fixați apoi carligul de inelul **B** și întindeți curea superioară.

**!** Instalarea incorectă în vehicul a scaunului pentru copii compromise protecția copilului în caz de coliziune.

Pentru informații referitoare la scaunele pentru copii ISOFIX instalate în vehiculul dumneavoastră, consultați tabelul recapitulativ referitor la montarea scaunelor ISOFIX pentru copii.

Pentru a instala scaune ISOFIX pentru copii, bancheta din spate trebuie retrasă la maxim spre înapoi.

## Scaun ISOFIX pentru copii recomandat de CITROËN și omologat împreună cu vehiculul

<b>"RÖMER Duo Plus ISOFIX"</b> (categoria de mărime <b>B1</b> )	
<b>Grupa 1: de la 9 la 18 kg</b>	
	<p style="text-align: center;">Se instalează numai cu "fața în direcția de mers".</p> <p style="text-align: center;">Este echipat cu o centură superioară, care trebuie atașată la inelul superior <b>B</b>, denumită <b>TOP TETHER</b>.</p> <p style="text-align: center;">Trei poziții de înclinare a scaunului: șezut, repaus și culcat.</p> <p style="text-align: center;">Reglați scaunul din față a vehiculului astfel încât picioarele copilului să nu atingă spătarul. Poate fi instalat cu fața la direcția de mers și fixat de scaun cu ajutorul centurii de siguranță în 3 puncte.</p>

7

**i** Acest scaun pentru copii poate fi utilizat și pentru locurile care nu sunt echipate cu sisteme de fixare ISOFIX. În acest caz, este fixat, în mod obligatoriu, de scaunul vehiculului, prin centura de siguranță în trei puncte.

**Urmați instrucțiunile de montare a scaunului pentru copii din manualul de instalare, furnizate de producătorul scaunului pentru copii.**

# Tabel recapitulativ pentru amplasarea scaunelor ISOFIX pentru copii

Conform reglementării europene, acest tabel vă indică posibilitățile de instalare a scaunelor ISOFIX pentru copii în locurile din vehicul dotate cu sistem de prindere ISOFIX.

Pentru scaunele pentru copii ISOFIX universale și semiuniversale, clasa de mărime ISOFIX a scaunului pentru copii, determinată de o literă cuprinsă între **A** și **G**, este indicată pe scaunul de copii alături de logoul ISOFIX.

	Greutatea copilului / vârstă orientativă									
	Mai puțin de 10 kg (grupa 0) Până la aprox. 6 luni		Mai puțin de 10 kg (grupa 0) Mai puțin de 13 kg (grupa 0+) Până la aprox.1 an			De la 9 la 18 kg (grupa 1) De la 1 la 3 ani aproximativ				
Tip de scaun ISOFIX pentru copii	Landou		"cu spatele in directia de mers"			"cu spatele in directia de mers"		"cu fata in directia de mers"		
Clasa de marime ISOFIX	F	G	C	D	E	C	D	A	B	B1
Scaune ISOFIX pentru copii, universale și semiuniversale, care pot fi instalate pe ochiurile laterale din spate	IL-SU*		IL-SU			IL-SU		IUF IL-SU		

**IUF:** loc adaptat instalării unui scaun Isofix Universal, "cu Fața în direcția de mers", care se fixează cu o chingă superioară.

**IL-SU:** loc adaptat instalării unui scaun Isofix Semi-Universal fie:

- "cu spatele în direcția de mers", echipat cu o chingă superioară sau cu un punct de sprijin,
- "cu fața în direcția de mers", echipat cu un punct de sprijin,
- un landou dotat cu chingă superioară, sau cu un punct de sprijin.

Pentru a fixa chingă superioară, consultați paragraful "Fixări ISOFIX".

\* Landoul ISOFIX, fixat cu inelele inferioare pe un loc ISOFIX, ocupă două locuri în spate.

## Siguranța mecanică pentru copii

Dispozitiv mecanic care împiedică deschiderea ușilor din spate de la interiorul mașinii.  
Comanda este situată pe cantul usii spate.



### Blocare

- ☞ Introduceți cheia de contact în comanda de culoare roșie.
- ☞ Rotiți în sensul indicat de săgeata imprimată pe usa.

### Deblocare

- ☞ Introduceți cheia de contact în comanda de culoare roșie.
- ☞ Rotiți în sens invers decât cel indicat de săgeata imprimată pe usa.

## Siguranța electrică pentru copii

Sistem de comandă care anulează deschiderea ușilor din spate din interiorul mașinii și utilizarea sistemelor de acționare a geamurilor din spate.

Comanda este situată pe ușa șoferului, împreună cu comenzile de acționare a geamurilor.



### Activare

- ☞ Apăsați pe butonul **A**.
- Martorul butonului **A** se aprinde însoțit de un mesaj pe ecranul multifuncțional. Acest led rămâne aprins atât timp cât siguranța pentru copii este activată.



Activarea funcției este semnalată prin intermediul iluminării temporare a acestui marmor pe cadranul numeric translucid.

### Neutralizare

- ☞ Apăsați din nou pe butonul **A**.
- Martorul luminos al butonului **A** se stinge însoțit de un mesaj pe ecranul multifuncțional. Acest led rămâne stins atât timp cât siguranța pentru copii este dezactivată.

! Oricare altă stare a marmorului luminos indică o defecțiune la siguranța electrică pentru copii. Verificați în rețeaua CITROËN sau la un Service autorizat.

! Acest sistem este independent și nu înlocuiește folosirea blocării centralizate a deschiderilor. Verificați starea siguranței pentru copii la fiecare punere a contactului. Scoateți cheia din contact de fiecare dată când parasiti vehiculul, chiar și pentru o scurtă durată de timp. În caz de impact violent, siguranța electrică pentru copii se dezactivează automat, pentru a permite ieșirea pasagerilor din spate.

## Semnalizatoare de direcție

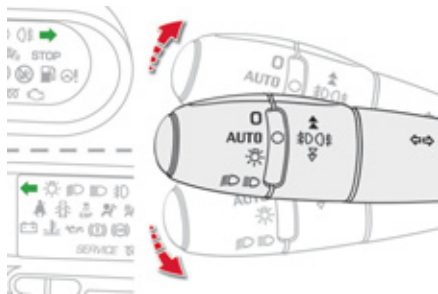

- ☞ Apăsați până la capăt comanda luminilor pentru a semnaliza schimbarea direcției la stânga.
- ☞ Ridicați până la capăt comanda luminilor pentru a semnaliza schimbarea direcției la dreapta.

**i** Uitarea semnalizării active mai mult de 20 secunde duce la intensificarea semnalului sonor, dacă vă deplasați cu viteză mai mare de 60 km/h.

### Funcția "autostradă"

Apăsați ușor în sus sau în jos, fără a depăși punctul de rezistență al comenzii luminilor; luminile semnalizatoare de direcție corespunzătoare se vor aprinde intermitent de trei ori.

## Semnal de avarie

Sistem vizual pentru a atenționa ceilalți participanți la trafic prin luminile de semnalizare despre o pană, în caz de tractare sau dacă a avut loc un accident.



- ☞ Apăsați acest buton, semnalizatoarele de direcție clipesc.

Poate funcționa și cu contactul întrerupt.

## Aprindere automată a luminilor de avarie

La o frână de urgență, în funcție de decelerare, luminile de avarie se aprind automat.

Ele se sting automat la prima accelerare.

- ☞ De asemenea, le puteți stinge apăsând pe buton.

## Avertizor sonor

Sistem de avertizare sonoră pentru a preveni ceilalți participanți la trafic despre un pericol iminent.

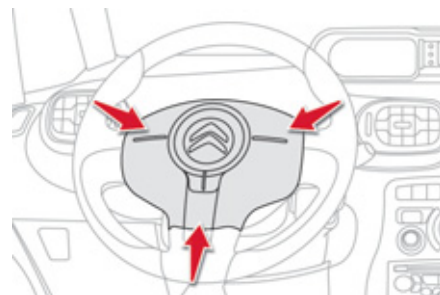

- ☞ Apăsați pe unul din brațele volanului.

**i** Utilizați claxonul numai în următoarele cazuri:

- pericol imediat,
- depășirea bicicliștilor sau a pietonilor,
- apropierea de o curbă fără vizibilitate.

## Apel de urgența sau de asistență



Acest dispozitiv permite lansarea unui apel de urgență către serviciile de urgență sau către platforma CITROËN dedicată.

Pentru mai multe detalii asupra acestui echipament, consultați capitolul "Audio și telematică".

## Sisteme de asistare la franare

Aceste sisteme complementare vă ajută să frânați în condiții optime în situații de urgență:

- sistemul antiblocare roți (ABS),
- repartitorul electronic de frânare (REF),
- asistare la frânarea de urgență (AFU).

### Sistem antiblocare roți și repartitor electronic de frânare

Aceste două sisteme asociate măresc stabilitatea și maniabilitatea vehiculului dumneavoastră la frânare, în special pe carosabil degradat sau alunecos.

### Activare

Dispozitivul de antiblocare intervine automat când există risc de blocare a roților. Funcționarea normală a sistemului ABS se poate manifesta prin vibrații ușoare ale pedalei de frână.



În caz de frânare de urgență, apăsați puternic fără să eliberați pedala.



## Anomalie de funcționare



Aprinderea acestui martor, însoțită de un semnal sonor și de un mesaj pe ecran, indică disfuncția sistemului ABS ceea ce ar putea provoca pierderea controlului vehiculului la frânare.



Aprinderea acestui martor, împreună cu aprinderea marilor **STOP** și **ABS**, însoțite de un semnal sonor și de un mesaj pe ecran, indică o disfuncție la nivelul repartitorului electronic, ceea ce ar putea provoca pierderea controlului vehiculului la frânare.

**Oprirea este imperativa, în cele mai bune condiții de siguranță.**

În ambele cazuri, consultați rețeaua CITROËN sau un service autorizat.



În cazul schimbării roților (pneuri și jante), aveți grijă ca ele să fie conforme cu recomandările constructorului.

## Asistență la frânarea de urgență

Acest sistem permite, în caz de urgență, atingerea mai rapidă a presiunii optime de frânare, reduce deci distanța de oprire.

### Activare

Se declanșează în funcție de viteza de apăsare a pedalei de frână.

Acest lucru se traduce printr-o diminuare a rezistenței pedalei și o mărire a eficienței frânării.



În cazul unei frânări de urgență, apăsați puternic fără a slăbi efortul, nici măcar pentru o clipă.

## Sisteme de control al traiectoriei

### Antipatinare roți (ASR) și control dinamic al stabilității (ESP)

Sistemul de antipatinare a roților optimizează motricitatea, acționând asupra frânelor roților motrice și asupra motorului.

Controlul dinamic al stabilității acționează asupra frânelor uneia sau mai multor roți, pentru a înscrie vehiculul pe traiectoria dorită de șofer, în limitele legilor fizicii.

### Activare

Aceste sisteme sunt automat activate la fiecare pornire a vehiculului.

În cazul unor probleme de aderență sau de traiectorie, aceste sisteme intră în funcțiune.



Aceasta este semnalizată prin aprinderea marotorului în tabloul de bord.



### Dezactivare

În condiții excepționale (demarajul vehiculului împotmolit, imobilizat în zăpadă, pe sol instabil...), poate fi utilă dezactivarea sistemelor ASR și ESP, pentru a determina patinarea roților pentru a-și regăsi aderența.

☞ Apăsați pe butonul **"ESP OFF"**, situat în zona centrală a pânsei de bord.



Aprinderea ledului întrerupătorului și a marotorului de pe tabloul de bord indica neutralizarea sistemelor ASR și ESP.

### Reactivare

Aceste sisteme se reactivează automat la fiecare tăiere a contactului, sau când viteza crește peste 50 km/h.

☞ Apăsați din nou butonul **"ESP OFF"** pentru a le reactiva manual.

### Anomalie de funcționare



Aprinderea acestui marotor, însoțită de un semnal sonor și de un mesaj pe ecranul multifuncțional indică o disfuncție a acestor sisteme.

Verificați în rețeaua CITROËN sau la un Service autorizat.



Sistemele ASR/ESP oferă un surplus de siguranță la condusul normal, dar nu trebuie să incite șoferul să riște inutil sau să ruleze cu viteză prea mare. Funcționarea acestor sisteme este asigurată sub rezerva respectării indicațiilor constructorului referitoare la roți (pneuri și jante), elementele sistemului de frânare, elementele electronice, procedurile de montare și intervenție.

După un impact, prezentați pentru verificare aceste sisteme la rețeaua CITROËN sau la un Service autorizat.

## Centuri de siguranță

### Centuri de siguranță față

Centurile de siguranță din față sunt echipate cu un sistem de pretensiune pirotehnică și cu un limitator de efort.

Acest sistem îmbunătățește siguranța pe locurile din față, în caz de șocuri frontal și lateral. În funcție de mărimea șocului, sistemul de pretensiune pirotehnică întinde centurile instantaneu și le strânge pe corpurile pasagerilor.

Centurile cu pretensiune pirotehnică sunt activate atunci când este pus contactul. Limitatorul de efort atenuează presiunea centurii pe toracele persoanei care ocupă acel loc, îmbunătățind astfel protecția acesteia.

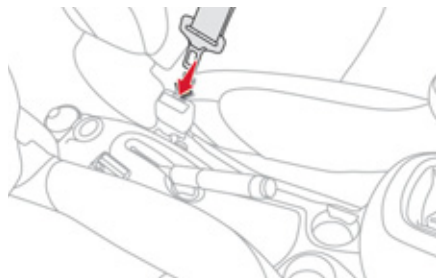

#### Blocare

- ☞ Trageți centura, apoi introduceți dispozitivul de prindere în cataramă.
- ☞ Verificați blocarea încercând să trageți centura.

#### Deblocare

- ☞ Apăsați butonul roșu al cataramei.
- ☞ Țineți centura până se înfășoară complet.



#### Reglare în înălțime

- ☞ Pentru a coborî punctul de prindere, apucați comanda **A** și culisați-o în jos.
- ☞ Pentru a ridica punctul de prindere, culisați comanda **A** în sus.

#### Martor de necuplare / decuplare a centurii



La punerea contactului, acest martor se aprinde, fie pe combina de bord, fie pe afișajul marilor centurii și airbagului frontal pasager, când șoferul și/sau pasagerul din față nu și-au cuplat centura.

Începând de la aproximativ 20 km/h și timp de două minute, acest martor pâlpâie însoțit de un semnal sonor. După ce au trecut cele două minute, acest martor rămâne aprins atâta timp cât șoferul și/sau pasagerul din față nu și-au cuplat centura.

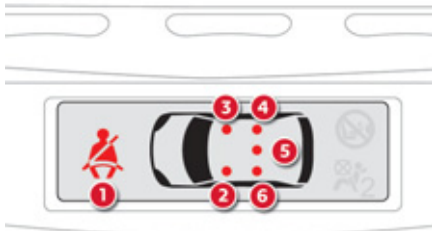

## Afișarea martorilor de necuplare/decuplare a centurii

1. Martor necuplare/decuplare a centurii față și/sau spate.
2. Martor centură față stânga.
3. Martor centură față dreapta.
4. Martor centură spate dreapta.
5. Martor centură spate, central.
6. Martor centură spate stânga.

Pe afișajul martorilor de centură și a airbag-ului frontal pentru pasager, martorul corespunzător **2** sau **3** se aprinde în roșu, dacă centura nu este cuplată sau este decuplată.

## Centuri de siguranță spate

Locurile din spate sunt echipate fiecare cu o centură, dotată cu trei puncte de ancorare și de un dispozitiv de înfășurare cu limitator de efort (exceptând pasagerul din centru spate).

### Blocare

- ☞ Trageți de centură, apoi introduceți dispozitivul de prindere în cataramă.
- ☞ Verificați blocarea încercând să trageți centura.

### Deblocare

- ☞ Apăsăți butonul roșu al cataramei.
- ☞ Țineți centura până se înfășoară complet.



### Blocare

Cand centurile pentru locurile laterale din spate nu sunt utilizate, acestea pot fi blocate. În acest sens:

- ☞ Culsați suportul **A** până la capăt, în sus.

### Martor de decuplare a centurii



Acest martor se aprinde, fie pe combina de bord, fie pe afișajul martorilor de centură și de airbag frontal pasager, atunci când unul sau mai mulți pasageri din spate și-au decuplat centurile.

Începând de la viteza de aproximativ 20 km/h și timp de două minute, acest martor pâlpâie însoțit de un semnal sonor crescând. Trecând aceste două minute, martorul rămâne aprins atâta timp cât unul sau mai mulți pasageri din spate nu și-au cuplat centura.

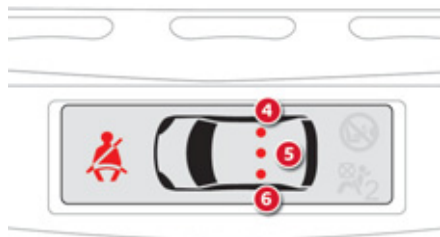

### Afișarea martorilor de necuplare a centurii

La punerea contactului, martorii corespunzători **4**, **5** și **6** se aprind cu culoarea roșie aproximativ 30 secunde dacă centura nu a fost cuplată.

Motorul fiind pornit sau vehiculul în mișcare, martorul corespunzător **4**, **5** sau **6** se aprinde în culoarea roșie, însoțit de un semnal sonor și de un mesaj pe ecranul multifuncție, atunci când pasagerul din spate nu și-a cuplat centura.

## Centura de siguranță centrală spate

Centura pentru locul central din spate este integrată în partea din spate a pavilionului.

### Instalarea

- ☞ Trageți centura și introduceți catarama **A** în caseta de fixare din stânga.
- ☞ Introduceți catarama **B** în caseta de fixare din dreapta.
- ☞ Verificați blocarea fiecărei cataramă tragând de centura.

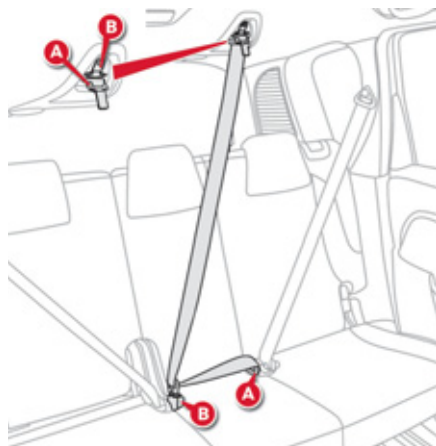

### Decuplarea și depozitarea

- ☞ Apasați butonul de culoare roșie al casei de fixare **B**, apoi al casei de fixare **A**.
- ☞ Însoțit cu mâna rularea centurii și aduceți catarama **B**, apoi catarama **A** pe magnetul punctului de fixare situat pe pavilion.

**i** Conducatorul trebuie să se asigure că pasagerii utilizează centurile de siguranță în mod corect și că toate centurile sunt bine fixate înainte de a porni.

Oricare ar fi locul dumneavoastră în mașină, puneți-vă întotdeauna centura de siguranță, chiar pe distanțe scurte.

Nu inversați punctele de prindere ale centurilor, pentru că acestea nu își mai îndeplinesc pe deplin rolul.

Centurile de siguranță sunt dotate cu dispozitive de înfășurare care permit reglarea automată a lungimii centurii la conformația dumneavoastră. Retractarea centurii se face automat când nu este folosită.

Înainte și după utilizare, asigurați-vă că centura este înfășurată corect.

Partea inferioară a centurii trebuie să fie poziționată cât mai jos posibil, deasupra bazinului.

Partea superioară trebuie să fie poziționată la jumătatea distanței dintre gat și umăr.

Dispozitivele de înfășurare sunt dotate cu un mecanism de blocare automat care se declanșează în momentul unei coliziuni, al unei frânări de urgență sau al unei răsturnări a vehiculului. Puteți debloca mecanismul trăgând ferm de centură și eliberând-o pentru a se retrage ușor.

Pentru a fi eficientă, o centură de siguranță:

- trebuie să fie întinsă cât mai aproape de corp,
- trebuie să fie trasă prin fața dumneavoastră cu o mișcare regulată, verificând-o să nu se încurce,
- nu trebuie să mentina decăt o singură persoană,
- nu trebuie să fie ruptă sau deșirată,
- nu trebuie să fie transformată sau modificată pentru a nu-i afecta performanțele.

În conformitate cu actualele reguli de siguranță, pentru orice intervenție la vehiculul dumneavoastră, adresați-vă unui service autorizat care dispune de competența și materialele adecvate, ceea ce rețeaua CITROËN este în măsură să ofere. Verificați, periodic, centurile dumneavoastră în rețeaua CITROËN sau la un Service autorizat și, în special, verificați dacă acestea prezintă urme de deteriorare. Ștergeți curelele centurilor cu apă cu săpun sau cu un produs de curățare pentru textile, comercializat în rețeaua CITROËN. După rabatarea sau deplasarea unui scaun sau a banchetei spate, asigurați-vă că centura este poziționată și înfășurată corect.

## Recomandari pentru copii

Folosiți scaune de copii adaptate, dacă pasagerul are mai puțin de 12 ani sau măsoară mai puțin de 1,50 m.

Nu folosiți niciodată aceeași centură pentru mai multe persoane.

Nu călătoriți niciodată cu un copil în brațe.

## În caz de impact

### În funcție de natura și intensitatea impactului,

dispozitivul pirotehnic poate să se declanșeze înainte și independent de deschiderea airbagurilor. Declanșarea dispozitivelor de pretensionare este însoțită de o ușoară degajare de fum inofensiv și de un zgomot, cauzate de activarea cartușului pitotehnic integrat în sistem.

Indiferent de situație, martorul airbag se aprinde.

După un impact, verificați și eventual înlocuiți sistemul de centuri de siguranță în rețeaua CITROËN sau la un service autorizat.

## Airbaguri

Airbagurile au fost concepute pentru optimizarea siguranței pasagerilor (exceptând pasagerul din spate centru) în caz de ciocniri violente. Airbagurile completează acțiunea centurilor de siguranță cu limitator de efort (exceptând pasagerul din spate centru). În acest caz, detectoarele electronice înregistrează și analizează șocurile frontale și laterale suportate în zonele de detectare:

- în caz de șoc violent, airbagurile se declanșează imediat și contribuie la o bună protecție a ocupanților mașinii (mai puțin pasagerul din centru spate); imediat după șoc, airbagurile se dezumflă rapid pentru a nu împiedica nici vizibilitatea, nici eventuala ieșire din vehicul a pasagerilor,
- în caz de șoc mai redus, de impact din spate și în anumite condiții de răsturnare, airbag-urile nu se activează, fiind suficientă în aceste cazuri numai acțiunea centurii de siguranță pentru a vă asigura o protecție.

### ! Airbagurile nu funcționează cu contactul întrerupt.

Acest echipament nu se declanșează decât o singură dată. Dacă intervine un al doilea șoc (în timpul aceluiși accident sau în cazul unui alt accident) airbagul nu se va mai declanșa.

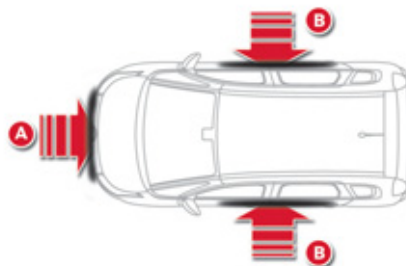

### Zone de detectare a șocului

- A. Zonă de impact frontal.  
B. Zonă de impact lateral.

**i** Declanșarea airbagului / airbagurilor este însoțită de o ușoară degajare de fum și de un zgomot, datorate activării cartușului pirotehnic integrat în sistem. Acest fum nu este nociv, dar poate fi iritant pentru unele persoane sensibile. Zgomotul detonării poate antrena o ușoară diminuare a capacității auditive pentru un foarte scurt timp.

## Airbaguri frontale

În caz de impact frontal violent sistemul protejează șoferul și pasagerul din față pentru a limita riscurile de traumatism la nivelul capului și bustului.

Pentru șofer, airbagul este integrat în centrul volanului; pentru pasagerul din față airbagul este integrat în plansa de bord, deasupra torpedoului.

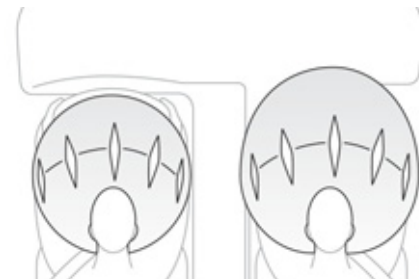

### Activare

Airbagurile se declanșează, cu excepția situației în care airbagul frontal al pasagerului este neutralizat, în caz de impact frontal violent pe întreaga sau numai pe o parte din zona de impact frontal **A**, după axa longitudinală a vehiculului, în plan orizontal și în sensul orientat spre partea din spate a vehiculului.

Airbagul frontal se interpune între pasagerul din față al vehiculului și plansa de bord, pentru a amortiza proiectarea acestuia spre în față.

## Dezactivare

Numai airbagul frontal al pasagerului poate fi neutralizat:

- ☞ **cu contactul tăiat**, introduceți cheia în comanda de dezactivare a airbagului pasager **1**,
- ☞ **întoarceți** cheia în poziția **"OFF"**,
- ☞ **apoi scoateți** cheia, menținând această poziție.



În funcție de versiune, acest martor se aprinde fie pe tabloul de bord, fie pe afișajul martorilor de centuri și de airbag frontal pasager, cu contactul pus, pe întreaga durată a neutralizării.



Pentru siguranța copilului dumneavoastră, este imperativ să dezactivați airbagul frontal al pasagerului când instalați un scaun pentru copii dispus "cu spatele în direcția de mers" pe scaunul pasagerului din față. În caz contrar, copilul risca să fie grav rănit sau omorât în caz de declanșare a airbagului.

## Reactivare

De îndată ce veți îndepărta scaunul pentru copii dispus "cu spatele în direcția de mers", rotiți comanda **1** în poziția **"ON"**, pentru a activa din nou airbagul și a asigura astfel securitatea pasagerului în caz de impact.



Contactul fiind pus, acest martor se aprinde în tabloul de bord, sau pe afișajul martorilor de centuri și al airbagului frontal al pasagerului, pentru aproximativ un minut, dacă airbagul frontal pasager este activat.



## Anomalie de funcționare

Dacă acest martor se aprinde pe tabloul de bord, însoțit fiind de un semnal sonor și de un mesaj pe ecranul multifuncțional, consultați rețeaua CITROËN sau un Service autorizat pentru verificarea sistemului. Airbagurile ar putea să nu se mai declanșeze în caz de impact puternic.



Dacă acest martor pâlpâie, consultați rețeaua CITROËN sau un Service autorizat. Airbagul frontal al pasagerului ar putea să nu se mai declanșeze în caz de șoc violent.



În caz de aprindere permanentă a cel puțin unui martor dintre cei 2 martori ai airbagurilor, nu instalați un scaun pentru copii pe locul pasagerului din față. Verificați în rețeaua CITROËN sau la un Service autorizat.

## Airbaguri laterale

Este un sistem care protejează, în caz de șoc lateral violent, șoferul și pasagerul din față, pentru a limita riscurile de traumatisme la nivelul bustului, între șold și umăr.

Fiecare airbag lateral este integrat în armătura spătarului scaunului, în partea dinspre portieră.

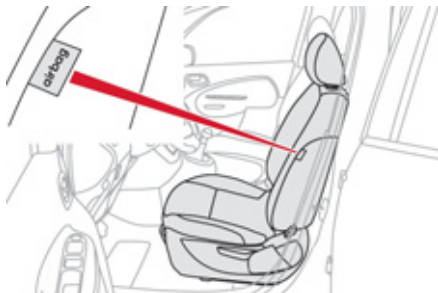

### Activare

Ele se declanșează unilateral în caz de șoc lateral violent aplicat pe întreaga zonă de impact sau parțial pe zona de impact laterală **B**, exercitându-se perpendicular pe axa longitudinală a vehiculului, în plan orizontal și în sensul de la exterior spre interiorul vehiculului. Airbagul lateral se interpune între șoldul și umărul ocupantului din față al vehiculului și panoul ușii corespunzătoare.

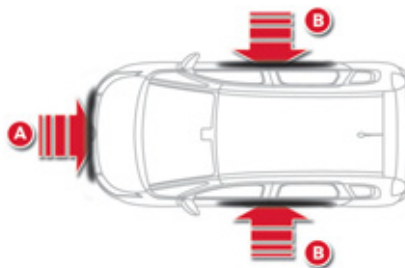

### Zone de detectare a șocului

- A. Zona de impact frontal.
- B. Zona de impact lateral.

## Airbaguri cortina

Sistem care protejează, în caz de impact lateral violent, atât conducătorul cât și pasagerii (cu excepția pasagerului de pe locul central-spate), pentru a limita riscurile de traumatisme în zona laterala a craniului.

Fiecare airbag cortină este integrat în stâlpi și în partea superioară a habitaculului.

### Activare

Airbagul cortină se declanșează simultan cu airbagurile laterale corespunzătoare, în caz de impact lateral violent, aplicat pe întreaga parte laterală sau parțial pe zona de impact lateral **B**, exercitat perpendicular pe axul longitudinal al vehiculului, în plan orizontal și dinspre exterior spre interiorul vehiculului.

Airbagul cortina se interpune între ocupantul din față sau din spate și geamuri.

### Anomalie de funcționare



Dacă acest martor se aprinde pe tabloul de bord, însoțit de un semnal sonor și de un mesaj pe ecran, consultați rețeaua CITROËN sau un Service autorizat pentru verificarea sistemului. Este posibil ca airbagurile să nu se mai declanșeze în caz de impact violent.



În momentul unui șoc sau al unui acroșaj ușor pe partea laterala a vehiculului sau în cazul răsturnării laterale a vehiculului, este posibil ca airbagurile cortină să nu se declanșeze. În cazul unei coliziuni frontale sau din spate, airbagurile cortină nu se declanșează.

**!** **Pentru ca airbagurile să fie pe deplin eficiente, respectați următoarele reguli de siguranță:**

Adoptați o poziție așezată normală, verticală. Luați loc în scaun și asigurați-vă fixând corect centura de siguranță.

Nu permiteți interpunerea copiilor, animalelor, obiectelor între pasageri și airbaguri. Acest lucru poate afecta funcționarea airbagurilor sau răni pasagerii. După un accident sau când vehiculul a făcut obiectul unui furt, verificați sistemul de airbaguri. Orice intervenție asupra sistemului de airbaguri trebuie realizată exclusiv în rețeaua CITROËN sau la un service autorizat.

Chiar respectând toate măsurile de precauție menționate nu este exclus riscul de rănire sau arsuri ușoare în zona capului, bustului sau brațelor în momentul declanșării airbagului. Sacul airbagului se umflă aproape instantaneu (în câteva milisecunde) apoi se dezumflă evacuând în același timp gazul cald prin orificiile prevazute în acest scop.

### **Airbaguri frontale**

Nu conduceți ținând volanul de brațe sau lăsând mâinile pe partea centrală a acestuia. Nu puneți picioarele pe bord, pe partea pasagerului. Abțineți-vă de la fumat în măsura în care este posibil, deschiderea airbagurilor putând provoca arsuri sau răni din cauza țigării sau pipei. Nu demontați, înțepați sau loviți violent volanul.

### **Airbaguri laterale**

Folosiți pentru scaune numai huse omologate, compatibile cu modul de declanșare a airbagurilor laterale. Pentru a cunoaște gama de huse adaptate la vehiculul dumneavoastră, puteți consulta rețeaua CITROËN. Consultați rubrica "Accesorii". Nu fixați și nu lipiți nimic pe spătelele scaunelor (haine...). Acest lucru ar putea cauza răni la nivelul toracelui și brațelor în momentul declanșării airbagului lateral. Nu apropiați mai mult decât este necesar bustul de portieră.

### **Airbaguri cortină**

Nu fixați și nu lipiți nimic pe pavilion, acest lucru ar putea cauza răni la nivelul capului în momentul deplierii airbagului cortină. Dacă vehiculul este echipat, nu demontați mânerul montat pe pavilion. Ele contribuie la fixarea airbagurilor cortină.

## Frână de staționare

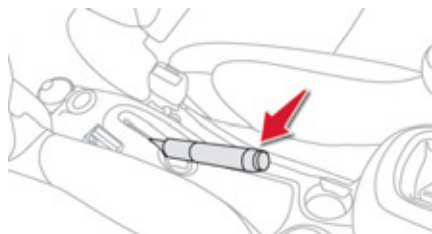

### Aționare

- ☞ Trageți până la capăt de maneta franei de staționare, pentru a imobiliza vehiculul.

### Eliberare

- ☞ Trageți ușor maneta frânei de staționare, apăsați butonul de deblocare, apoi coborâți maneta până la capăt.



Când vehiculul se află în mișcare, aprinderea acestui martor și a martorului **STOP**, însoțită de un semnal sonor și de un mesaj pe ecranul multifuncțional, indică faptul că frâna este rămasă acționată sau a fost incomplet eliberată.



Când parcați pe o pantă, bracați roțile spre trotuar pentru a le bloca, acționați frâna de staționare și cuplați o treaptă de viteză.

## Cutie manuala cu 6 trepte

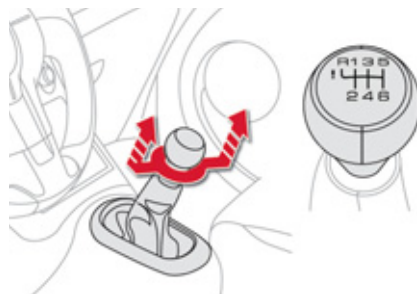

### Cuplarea treptei a 5-a sau a 6-a

- ☞ Deplasați complet schimbătorul spre dreapta, pentru a cupla treapta a 5-a sau a 6-a de viteză.

### Cuplarea mersului înapoi

- ☞ Ridicați inelul de sub nuca manetei și deplasați schimbătorul de viteze spre stânga, apoi spre înainte.



Cuplați marșarierul, numai cu vehiculul oprit și motorul la ralanti.



Din motive de siguranță și pentru a ușura pornirea motorului:

- selectați întotdeauna punctul mort,
- apăsați complet pedala de ambreiaj.

## Indicator de schimbare a treptei\*

Sistem ce permite reducerea consumului de carburant, recomandând schimbarea unei trepte superioare pe vehiculele echipate cu cutie de viteze manuală.

### Functionare

Sistemul nu intervine decât în cadrul unui mod de conducere economic.

În funcție de modul de conducere și de echiparea vehiculului dumneavoastră, sistemul vă poate indica să creșteți una sau mai multe trepte de viteză. Puteți urma această indicație fără a trece prin rapoartele intermediare.

Recomandările de utilizare a treptelor de viteză nu trebuie considerate drept obligatorii. Practic, configurația drumului, densitatea circulației sau siguranța rămân elementele determinante în alegerea raportului optim. Șoferul poartă responsabilitatea de a urma sau nu indicațiile sistemului.

Această funcție nu poate fi dezactivată.

Exemplu:

- Sunteți în treapta a treia de viteză.



- Apăsați moderat pedala de accelerație.



- Sistemul poate să vă propună, dacă sunt îndeplinite condițiile, schimbarea unei trepte superioare.

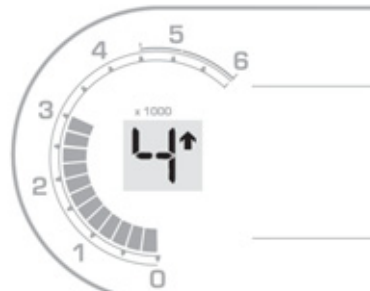

Informația apare pe tabloul de bord, sub forma unei săgeți însoțite de treapta propusă.



În caz de conducere ce solicită în mod special performanțele motorului (apăsare bruscă pe accelerație, de exemplu, pentru efectuarea unei depășiri...), sistemul nu va recomanda nici o schimbare de treaptă.

Sistemul în nici un caz nu vă va propune:

- să cuplați prima treaptă,
- să cuplați marșarierul,
- să retrogradați.

\* În funcție de motorizare.

## Cutie de viteze manuala pilotata cu 6 trepte

Cutie de viteze manuala, pilotata, cu șase trepte, care oferă, la alegere, confortul automatizării sau plăcerea schimbării manuale a vitezelor.

Vă sunt propuse doua moduri de conducere:

- modul **automatizat**, pentru gestionarea automată a schimbării treptelor, din cutie, fara interventia conducatorului,
- modul **manual**, pentru schimbarea secventiala a treptelor de către conducator, prin utilizarea manetei de viteze sau comenzilor de la volan.

In modul automatizat, este posibila oricand reluarea schimbării manuale a treptelor de viteza.

### Maneta de viteze

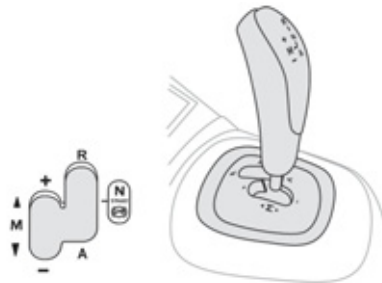

#### R. Mers inapoi.

- ☞ Cu piciorul pe frână, deplasati maneta catre inainte, pentru a selecta aceasta pozitie.

#### N. Punct mort.

- ☞ Cu piciorul pe frână, selectați această poziție pentru a porni.

#### A. Mod automatizat.

- ☞ Deplasați maneta catre inapoi, pentru a selecta acest mod.

#### M + / -. Mod manual cu schimbarea secventiala a vitezelor.

- ☞ Deplasați maneta catre inapoi, apoi catre stanga, pentru a selecta acest mod, apoi:
  - dati un impuls catre inainte, pentru a cupla treapta superioara,
  - dati un impuls catre inapoi, pentru a cupla treapta inferioara.

### Comenzi in spatele volanului

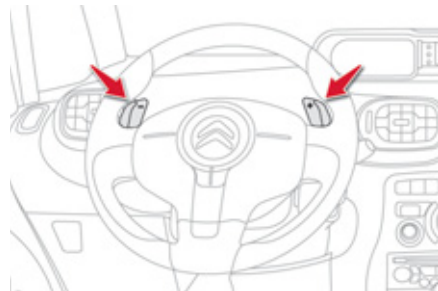

#### + . Comanda din partea dreapta a volanului, pentru cuplare a treptei superioare.

- ☞ Apăsăți pe spatele comenzii "+" din spatele volanului, pentru a cupla treapta superioara.
- . Comanda din partea stanga a volanului, pentru cuplarea treptei inferioare.
- ☞ Apăsăți pe spatele comenzii "-" din spatele volanului, pentru a cupla treapta inferioara.



Comenzile din spatele volanului nu permit selectarea punctului mort și nici cuplarea sau decuplarea mersului inapoi.

## Afisare pe tabloul de bord

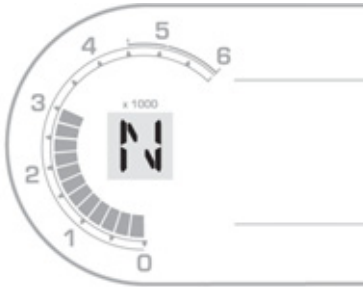

### Pozitiile manetei de viteze

**N.** Neutru (Punct mort).

**R.** Revers (Mers inapoi).

**1 2 3 4 5 6.** Trepte de viteză cuplate în mod secvențial.

**AUTO.** Se aprinde la selectarea modului automatizat. Se stinge la trecerea în modul manual.

## Pornirea vehiculului

- ☞ Selectați poziția **N**.
- ☞ Apăsăți pedala de frână.
- ☞ Porniți motorul.



**N** apare pe afișajul tabloului de bord.

**i** **N** clipește pe tabloul de bord, însoțit de un semnal sonor și de un mesaj pe ecran, dacă maneta de viteze nu este pe poziția **N** la pornire. Un mesaj se afișează pe ecran, dacă pedala de frână nu este apăsată la pornirea motorului.

- ☞ Selectați modul automatizat (poziția **A**), modul manual (poziția **M**) sau mersul înapoi (poziția **R**).
- ☞ Eliberați frâna de staționare.
- ☞ Ridicați progresiv piciorul de pe pedala de frână.
- ☞ Accelerați.

**AUTO** și **1, 1** sau **R** apar pe afișajul tabloului de bord.

**!** Este obligatoriu să apăsați pe pedala de frână în timp ce porniți motorul.

## Mod automatizat

- ☞ Selectați poziția **A**.



**AUTO** și viteza cuplata vor apărea pe afișajul tabloului de bord.

Cutia de viteze va funcționa în mod auto-activ, fără intervenția șoferului. Ea selectează în permanență viteza cea mai bine adaptată la următorii parametri:

- optimizarea consumului,
- stilul de conducere,
- profilul drumului,
- încărcarea vehiculului.

Pentru a obține o accelerație optimă, de exemplu la depășirea unui alt vehicul, apăsați pedala de accelerație și depășiți punctul de rezistență.

**i** Schimbarea modului este posibilă în orice moment, deplasând maneta de viteze din **A** în **M** sau invers.

**!** Când vehiculul este în rulare, nu selectați niciodată punctul mort **N**.

## Reluare temporara a controlului manual al vitezelor

Puteti relua temporar controlul manual al schimbarii treptelor de viteza, utilizand comenzile din spatele volanului "+" si "-":  
daca turatia motorului o permite, solicitarea de schimbare a treptei este luata in considerare. Aceasta functie permite anticiparea unor situatii cum ar fi depasirea unui alt vehicul, sau apropierea unui viraj.  
După câteva momente, daca nu actionati comenzile, cutia de viteze controlează din nou treptele de viteză automat.

## Mod manual

☞ Selectați poziția **M**.



Vitezele cuplate apar succesiv pe afișajul tabloului de bord.

Cerile de schimbare a treptei sunt luate in considerare numai dacă regimul motorului o permite.

Nu este necesara eliberarea accelerația în timpul schimbării vitezei.

În cazul unei frânări sau a unei încetiniri, cutia de viteze trece în mod automat într-o treptata inferioară, pentru a permite relansarea vehiculului cu viteza adecvată.

În caz de accelerare puternică, viteza superioară nu va fi cuplată decât dacă șoferul va acționa maneta de viteze sau comenzile din spatele volanului.

**i** Schimbarea modului este posibila in orice moment, prin deplasarea manetei de viteze din **M** in **A** sau invers.

**!** Vehiculul fiind în mers, nu trebuie să selectați niciodată punctul mort **N**.

## Mers inapoi

Pentru a cupla mersul inapoi, vehiculul trebuie sa fie imobilizat cu piciorul pe frână.

☞ Selectati pozitia **R**.

**i** La trecerea în marșarier, se aude un semnal sonor.

La viteză foarte redusa, dacă este solicitat mersul inapoi, aceasta va fi luată în considerare numai când vehiculul va fi imobilizat.

La viteza mare, dacă este solicitat mersul inapoi, matorul **N** va clipi si cutia de viteze va trece la punctul mort. Pentru a cupla din nou o treapta, readuceti maneta in pozitia **A** sau **M**.

## Oprirea vehiculului

Înainte de a opri motorul, puteți:

- să treceți maneta de viteze în poziția **N** pentru a fi în punctul mort, sau,
- să lăsați treapta cuplată; în acest caz vehiculul nu va putea fi deplasat.

**!** În toate situațiile de staționare, **este imperativ să acționați frâna de staționare**, pentru a imobiliza vehiculul.

**!** În caz de imobilizare a vehiculului cu motorul pornit, este imperativ să aduceți maneta de viteze în punctul mort **N**.

**!** Înainte de orice intervenție în compartimentul motorului, verificați dacă maneta de viteze este în punctul mort **N** și dacă frâna de staționare este acționată.

## Anomalie de funcționare

Contactul fiind pus, clipirea matorului **AUTO**, însoțită de un semnal sonor și de un mesaj pe ecran, indică o disfuncție la cutia de viteze. Verificați în rețeaua CITROËN sau la un Service autorizat.

## Asistare la pornirea in panta (cu cutia de viteze manuala pilotata cu 6 trepte)

Sistemul mentine vehiculul imobilizat un interval scurt de timp (aproximativ 2 secunde) la pornirea in panta, pentru a avea timp sa treceti de la pedala de frana la cea de acceleratie.

Aceasta functie nu este activa decat daca:

- vehiculul a fost complet imobilizat cu piciorul pe pedala de frana,
- sunt indeplinite unele conditii de panta,
- usa conducatorului este inchisa.

Funcția de asistare la pornirea in panta nu poate fi neutralizata.

### Functionare

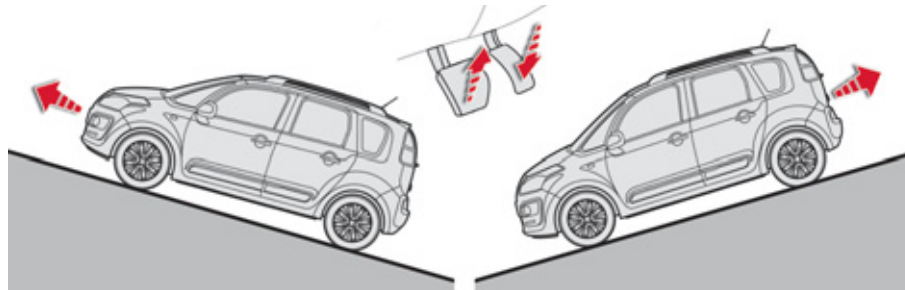

**In panta ascendenta, cand vehiculul este oprit, vehiculul este mentinut scurt timp, cat eliberati pedala de frana:**

- daca este selectat modul automatizat (pozitia **A**), sau modul manual (pozitia **M**), in cazul cutiei de viteze manuale pilotate.

**In panta descendenta, vehiculul fiind oprit si mersul inapoi cuplat, vehiculul este mentinut scurt timp, cat eliberati pedala de frana.**



Nu iesiti din vehicul in timpul unei faze de mentinere temporara asigurate de sistemul de asistare la pornirea in panta. Daca trebuie sa parasiti vehiculul, motorul fiind pornit, actionati manual frana de stationare si apoi verificati ca martorul franei de stationare sa fie aprins continuu pe tabloul de bord.

### Anomalie de functionare



**SERVICE**

In caz de disfunctie a sistemului, acesti martori se aprind. Consultati rețeaua CITROËN sau un Service autorizat pentru a verifica sistemul.

# Stop & Start

Sistemul Stop & Start trece motorul momentan în stare de veghe - mod STOP - pe durata fazelor de oprire din circulație (semafoare, ambuteiaje, altele...). Motorul pornește din nou, automat, - mod START - imediat ce doriți să reporniți. Repornirea se efectuează instantaneu, rapid și silentios. Perfect adaptat pentru utilizare urbană, sistemul Stop & Start permite reducerea consumului de carburant, a emisiilor de gaze poluante și a nivelului sonor la opriri.

## Functionare

### Trecerea motorului în mod STOP

**ECO** Martorul "ECO" se aprinde pe tabloul de bord și motorul trece în stare de veghe:

- **la o cutie de viteze manuala pilotata cu 6 trepte**, la o viteza mai mica de 8 km/h, cand apăsați pedala de frână, sau treceți maneta de viteze în poziția **N**.



Un contor de timp cumulează timpul de trecere în modul STOP pe durata parcurgerii unui traseu. El se resetează (aducere la zero) la fiecare punerea a contactului cu cheia.

**i** Pentru confort, în timpul unei manevre de parcare, modul STOP este indisponibil timp de câteva secunde după decuplarea mersului înapoi. Modul STOP nu modifică funcțiile vehiculului, cum ar fi frânarea, asistarea direcției...

**!** Nu alimentați cu carburant când motorul este în mod STOP; este imperativă întreruperea contactului cu cheia.

### Cazuri particulare: mod STOP indisponibil

Modul STOP nu se activează când:

- usa conducătorului este deschisă,
- centura de siguranță a conducătorului este decuplată,
- viteza vehiculului nu a depășit 10 km/h de la ultima pornire cu cheia,
- menținerea confortului termic în habitacul o necesită,
- dezaburirea este activată,
- unele condiții punctuale (încărcarea bateriei, temperatura motorului, asistarea la frânare, temperatura exterioară...) o necesită, pentru asigurarea controlului sistemului.



Martorul "ECO" clipește câteva secunde, apoi se stinge.

**Aceasta functionare este perfect normala.**

## Trecerea motorului în mod START

**ECO** Martorul "ECO" se stinge și motorul repornește **cu o cutie manuala pilotata:**

- cu maneta de viteze în poziția **A** sau **M**, cand eliberați pedala de frână,
- sau cu maneta de viteze în poziția **N** și pedala de frână eliberată, cand treceți maneta de viteze în poziția **A** sau **M**,
- sau cand cuplați mersul inapoi.

## Cazuri particulare: declansare automata a modului START

Din motive de siguranta, modul START se declanșează automat când:

- deschideti usa conducătorului,
- decuplati centura de siguranta a conducătorului,
- viteza vehiculului depășește 11 km/h cu o cutie de viteze manuala pilotata,
- unele condiții punctuale (încarcarea bateriei, temperatura motorului, asistarea la frânare, temperatura exterioară...) o necesită, pentru asigurarea controlului sistemului sau al vehiculului.

**ECO** Martorul "ECO" clipește câteva secunde, apoi se stinge.

**Aceasta functionare este perfect normala.**

## Neutralizare



În orice moment, apăsați pe comanda "**ECO OFF**", pentru a neutraliza sistemul. Aceasta este semnalată prin aprinderea matorului comenzii, însoțită de un mesaj pe ecran.

**i** Dacă neutralizarea a fost efectuată în modul STOP, motorul repornește imediat.

## Reactivare

Apăsați din nou pe comanda **"ECO OFF"**. Sistemul este din nou activ; aceasta este semnalată prin stingerea matorului comenzii însoțită de un mesaj pe ecran.

**i** Sistemul se reactivează automat, la fiecare nouă pornire cu cheia.

## Anomalie de funcționare



În cazul defectării sistemului, matorul comenzii **"ECO OFF"** se aprinde intermitent, însoțit de un semnal sonor, apoi rămâne aprins continuu. Efectuați o verificare în rețeaua CITROËN sau la un Service autorizat.

În caz de anomalie în mod STOP, este posibil ca motorul să se oprească. Toti matorii de pe tabloul de bord se aprind. În acest caz este necesară tăierea contactului și apoi repornirea cu cheia.

## Intretinere

**!** Înainte de orice intervenție sub capota motorului, neutralizați sistemul Stop & Start, pentru a evita orice risc de rănire legat de o declanșare automată a modului START.

Acest sistem necesită o baterie de tehnologie și de caracteristici specifice (repere disponibile în rețeaua CITROËN sau la un Service autorizat). Montarea unei baterii neavând reper CITROËN antrenează riscuri de disfuncții ale sistemului.

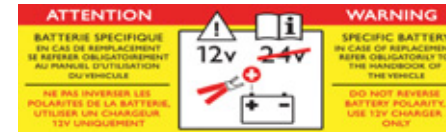

**!** Sistemul Stop & Start se bazează pe o tehnologie avansată. Orice intervenție asupra acestui tip de baterie trebuie realizată exclusiv în rețeaua CITROËN sau la un Service autorizat.

## Limitator de viteză

Sistem care ajută șoferul să nu depășească viteza vehiculului programată de acesta.

Cand viteza limită este atinsă, apăsarea pedalei de accelerație nu mai produce nici un efect.

**Punerea în funcțiune** a limitatorului este manuală: aceasta necesită o viteză programată mai mare de 30 km/h.

**Oprirea funcționării** limitatorului este obținută printr-o acționare manuală a comenzii.

O apăsare puternică a pedalei de accelerație face ca vehiculul să depășească viteza programată.

Pentru a reveni la viteza programată este suficientă revenirea la o viteză inferioară vitezei programate.

Valoarea vitezei programate rămâne în memorie dacă se întrerupe contactul.

**i** Limitatorul nu poate în nici un caz să înlocuiască respectarea regulilor de limitare a vitezei, nici atenția sau responsabilitatea conducătorului auto.

### Comenzi în spatele volanului

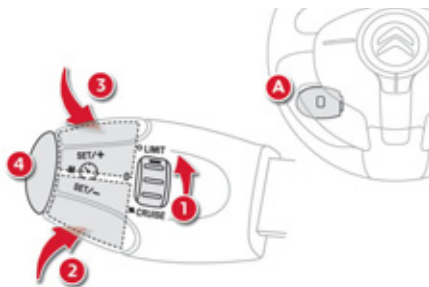

Comenzile pentru această funcție sunt grupate pe maneta **A**.

1. Rolă pentru selecția modului limitator.
2. Tastă de reducere a valorii.
3. Tastă de creștere a valorii.
4. Tastă pentru pornirea/oprirea limitării.

### Afișare pe tabloul de bord

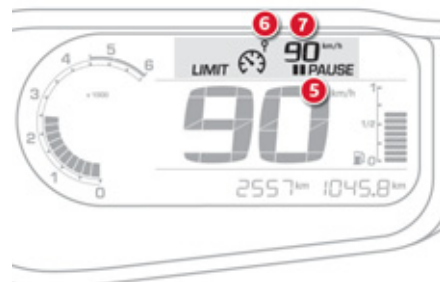

Informațiile programate sunt grupate pe acest afișaj al tabloului de bord.

5. Informație despre pornirea / oprirea limitării.
6. Indicație privind selectarea funcției limitator.
7. Valoarea vitezei programate.

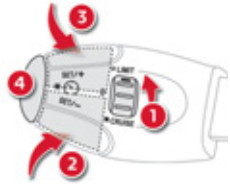

## Programare

☞ Rotiți rola **1** în poziția **"LIMIT"**: selectarea modului limitator este activată, fără ca el să fie pus în funcțiune (PAUSE).

Nu este necesar să se pună limitatorul în funcțiune pentru a regla viteza.

- ☞ Reglați valoarea prin apăsarea tastelor **2** sau **3** (ex: 90 km/h).
- Puteți regla viteza programată apăsând tastele **2** și **3** în felul următor:
  - cu + sau - 1 km/h = apăsare scurtă,
  - cu + sau - 5 km/h = apăsare lungă,
  - cu pasi de + sau - 5 km/h = apăsare continuă.
- ☞ Porniți limitatorul prin apăsarea tastei **4**.
- ☞ Oprii limitatorul prin apăsarea tastei **4**: afișajul confirmă oprirea (PAUSE).
- ☞ Reporniți limitatorul printr-o altă apăsare a tastei **4**.

## Depășirea vitezei programate

O apăsare pe accelerație pentru depășirea vitezei programate va fi inactivă, cu excepția cazului în care **apăsati foarte tare** pedala de accelerație, depășind **punctul de rezistență**. Limitatorul se dezactivează momentan și viteza programată care este afișată pe bord clipește. Revenirea la viteza programată, prin decelerare voluntară sau nu a vehiculului, anulează automat clipirea.

## Leșire din modul limitator

- ☞ Plasați roțița **1** în poziția **"0"**: modul limitator este anulat. Afișajul revine la totalizatorul de km.



## Anomalie de funcționare

În caz de disfuncție a limitatorului, viteza programată este ștersă antrenând clipirea liniuțelor.

Verificați în rețeaua CITROËN sau la un Service autorizat.



În caz de coborâre abruptă, sau de accelerare puternică, limitatorul de viteză nu va putea împiedica vehiculul să depășească viteza programată. Pentru a evita orice risc de blocare a pedalelor:

- aveți grijă să poziționați cum trebuie covorașul,
- nu suprapuneți niciodată mai multe covorașe.

## Regulator de viteza

Sistem care menține automat viteza vehiculului la valoarea programată de către șofer, fără ca acesta să intervină prin apăsarea pedalelor.

**Punerea in functiune** a regulatorului este manuală: aceasta necesită o viteză de deplasare mai mare de 40 km/h, cât și cuplarea treptei a patra de viteza.

**Oprirea funcționării** regulatorului este obținută printr-o acțiune manuală, sau prin acționarea pedalei de frână sau ambreiaj, sau în cazul declanșării sistemului ESP din motive de siguranță.

Apăsând pe accelerație este posibil să se depășească momentan viteza programată. Când pedala de accelerație este eliberată, vehiculul se va întoarce la viteza memorată. La oprirea vehiculului, după scoaterea cheii din contact, nici o viteză nu mai este memorată de sistem.

### Comenzile din spatele volanului

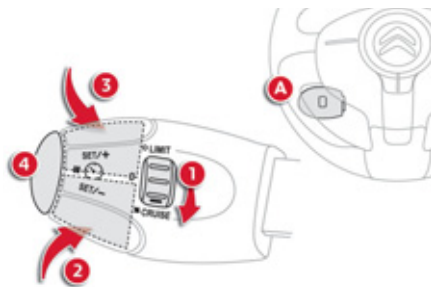

Comenzile pentru această funcție sunt grupate pe maneta **A**.

1. Rolă pentru selecția modului de funcționare a regulatorului
2. Tastă de programare a unei viteze/de reducere a valorii
3. Tastă de programare a unei viteze/de creștere a valorii
4. Tastă oprire/reluare regularizare viteza

### Afisare pe tabloul de bord

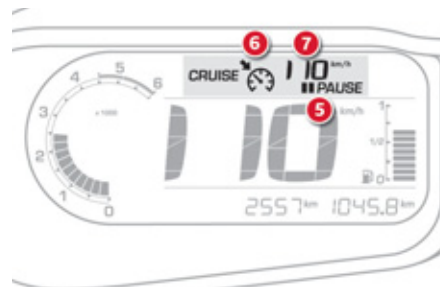

Informațiile acestei funcții sunt grupate pe acest afișaj al tabloului de bord combinat.

5. Informație privind oprirea/reluarea funcției de regularizare a vitezei
6. Indicație privind selectarea modului de regularizare a vitezei
7. Valoarea vitezei programate

**i** Regulatorul nu poate în niciun caz să înlocuiască respectarea regulilor de limitare a vitezei, nici atenția, nici răspunderea șoferului.

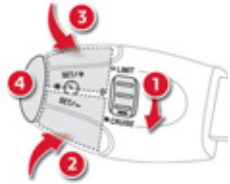

## Programare

- ☞ Totiți rola **1** în poziția **"CRUISE"**: selectarea modului regulator este activată, fără ca el să fie în funcțiune (PAUSE).
- ☞ Reglați viteza programată accelerând până la viteza dorită, apoi apăsați tasta **2** sau **3** (ex: la 110 km/h).

Puteți regla viteza de referință apăsând tastele **2** și **3** în felul următor:

- pe + sau - 1 km/h = apăsare scurtă,
- pe + sau - 5 km/h = apăsare lungă,
- cu pasi de + sau - 5 km/h = apăsare continuă.

☞ Opriti regulatorul prin apăsarea tastei **4**: afișajul confirmă oprirea (PAUSE).

☞ Reporniți regulatorul printr-o altă apăsare a tastei **4**.

## Depășirea vitezei programate

Depășirea voluntară sau nu a vitezei programate antrenează pălpăirea sa pe afișaj.

Revenirea la viteza programată, prin decelerare voluntară sau nu a vehiculului, anulează automat pălpăirea.

## Revenire la conducere normala

☞ Plasați rola **1** în poziția **"0"**: modul regulator este deselectat. Pe afișaj, revine totalizatorul kilometric.



## Anomalie de funcționare

În cazul unei disfuncții a regulatorului, viteza dispăre și în locul cifrelor apar liniute care clipeșc.

Verificați în rețeaua CITROËN sau la un Service autorizat.

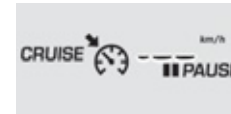

**!** Când regulatorul este în funcțiune, fiți atenți dacă mențineți apăsată una dintre tastele de modificare a vitezei programate: aceasta poate provoca o schimbare rapidă a vitezei vehiculului dumneavoastră.

Nu folosiți regulatorul de viteză pe carosabil alunecos sau când traficul este intens.

La coborâre abruptă, regulatorul de viteză nu va putea împiedica vehiculul să depășească viteza programată.

Pentru a evita orice risc de blocare a pedalelor:

- asigurați-va de corecta așezare a covorasului de podea,
- nu suprapuneți niciodată mai multe covorașe de podea.

## Asistare la parcare cu spatele

Sistemul este format din patru senzori de proximitate, montati in bara de protectie din spate.

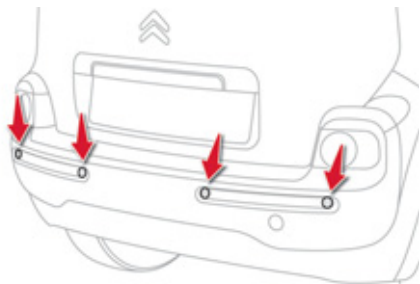

Senzorii detectează orice obstacol (persoana, vehicul, copac, bariera...) aflat in spatele vehiculului. Totusi, senzorii nu pot detecta obstacolele situate exact sub bara de protectie.

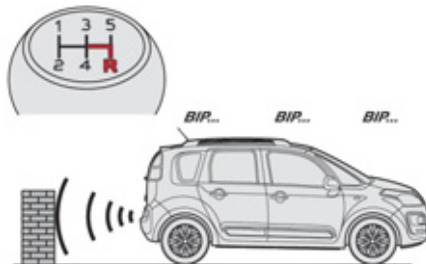

### Zona de detectare

### Punere în funcțiune

Activarea sistemului, care se realizeaza la cuplarea mersului inapoi, este insotita de un semnal sonor. Informatia privind obiectele din apropiere este transmisă prin:

- un semnal sonor, format din bipuri a caror frecventa creste cu apropierea vehiculului de obstacol (in functie de versiune).
- o reprezentare grafica, pe ecranul multifunctional, bazata pe segmente colorate ce se aprind din ce in ce mai aproape de vehicul (in functie de versiune), pe masura ce acesta se apropie de obstacol.



Cand distanța "spate vehicul/obstacol" scade sub aproximativ treizeci de centimetri, semnalul sonor devine continuu și simbolul "Pericol" este afisat pe ecranul multifunctional. La finalul manevrei, la decuplarea mersului inapoi, sistemul se dezactiveaza.

**i** Un obiect, cum ar fi un stalp, o delimitare de santier sau orice alt obiect asemanator poate fi detectat la inceputul manevrei, dar nu mai poate fi detectat cand vehiculul este prea aproape.

**!** Sistemul de asistare la parcare nu poate inlocui in nici un caz atentia si raspunderea conducatorului.

## Neutralizare



Cand motorul este pornit, apasati pe butonul **A** pentru neutralizarea sistemului. Martorul luminos de pe buton se aprinde.

**i** Sistemul va fi neutralizat automat în cazul atasarii unei remorci, sau în cazul montarii unui suport de bicicletă (vehicul prevazut cu dispozitiv de remorcare, sau suport de bicicletă recomandat de CITROËN).

## Reactivare

Pentru reactivarea sistemului, apasati din nou pe butonul **A**. Martorul luminos de pe buton se stinge.

În cazul unei anomalii de funcționare, la cuplarea mersului înapoi, martorul luminos de service se aprinde, însoțit de un semnal sonor (un bip scurt) și de un mesaj pe ecranul multifuncțional.

**i** Pe vreme nefavorabilă sau pe timp de iarnă, asigurați-vă că senzorii nu sunt acoperiți cu noroi, gheata sau zapada.

## Camera video pentru mers inapoi

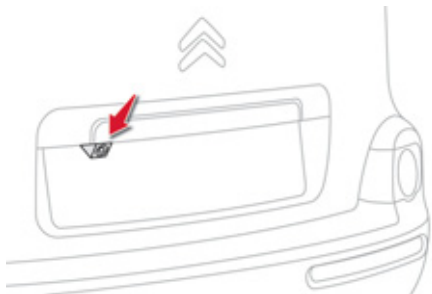

Camera video pentru mers cu spatele se activează automat la cuplarea mersului inapoi. Transmiterea imaginilor color se realizează pe ecranul de navigație.



Distanța între liniile de culoare albastră reprezintă lățimea vehiculului fără retrovizoare.



Liniile albastre reprezintă direcția generală a vehiculului.

Linia de culoare roșie reprezintă distanța de aproximativ 30 cm în jurul barei de protecție spate a vehiculului. Semnalul sonor devine continuu după depășirea acestei limite.

Liniile verzi reprezintă distanțele de aproximativ 1 și 2 metri de la bara de protecție spate a vehiculului.

**!** Camera video de mers inapoi nu poate inlocui in niciun caz atenta si responsabilitatea conducatorului.

**i** Curatati periodic camera de mers inapoi, utilizand o laveta fina, uscata.

# TOTAL & CITROËN

## Parteneri pentru performanta si respect pentru mediu

### Inovatia in serviciul performantei

De mai mult de 40 de ani, echipele de Cercetare și Dezvoltare TOTAL elaborează pentru CITROËN lubrifianți ce răspund ultimelor inovații tehnice ale vehiculelor CITROËN, în competiție și în viața de zi cu zi.

Este pentru dumneavoastră asigurarea obținerii celor mai bune performanțe ale motorului.

### O protecție optimă a motorului

Efectuând întreținerea vehiculului dumneavoastră CITROËN cu lubrifianții TOTAL, contribuiți la ameliorarea longevității și performanțelor motorului, respectând în același timp mediul.



10



CITROËN prefera TOTAL



# Capota

## Deschidere

**!** Înainte de orice intervenție sub capota motorului, neutralizați sistemul Stop & Start, pentru a evita orice risc de rănire generat de o declanșare automată a modului START.

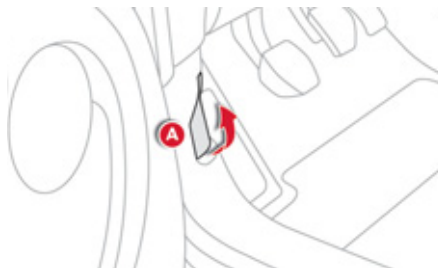

- ☞ Deschideți ușa față stânga.
- ☞ Trageți de comanda interioară **A**, amplasată în partea inferioară a ramei ușii.

**i** Amplasarea comenzii în interiorul vehiculului împiedică orice deschidere a capotei cât timp ușa din față stânga este închisă.

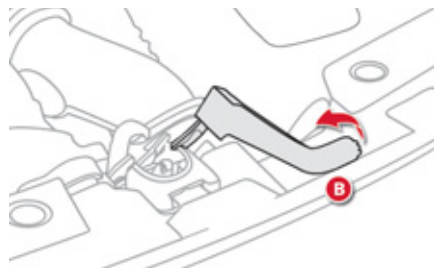

- ☞ Împingeți către stânga comanda **B** și ridicați capota.

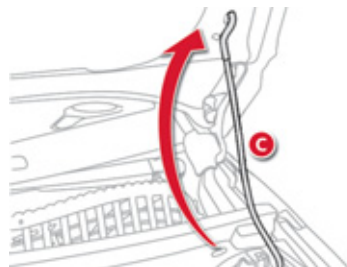

- ☞ Declipsați tija de susținere a capotei **C** din locașul său.
- ☞ Fixați tija de susținere a capotei în degajarea executată pentru a ține capota deschisă.

**!** Nu deschideți capota motorului în caz de vant puternic. Dacă motorul este cald, manipulați cu grijă comanda exterioară și tija capotei (risc de arsuri).

## Închidere

- ☞ Scoateți tija de susținere din locașul de fixare.
- ☞ Clipsați susținătorul de capotă în locașul său.
- ☞ Coborâți capota și dați-i drumul când ajunge la sfârșitul cursei.
- ☞ Trageți de capotă pentru a verifica dacă este blocată corect.

## Pana de carburant (Diesel)

Pentru vehiculele echipate cu motor HDi, în caz de pană de carburant, este necesară rearmorsarea circuitului de carburant.

Acest sistem este compus dintr-o pompă de rearmorsare și dintr-o conductă transparentă, amplasate în compartimentul motorului.

- ☞ Alimentați cu carburant, cel puțin 5 litri de motorină.
- ☞ Deschideți capota motorului.
- ☞ În funcție de versiune, desfaceți din cleme protecția pentru a ajunge la pompa de rearmorsare.
- ☞ Acționați pompa de rearmorsare, până când se resimte o rezistență (prima acționare poate fi dificilă) și până când se constată apariția carburantului pe conductă transparentă cu conector verde.
- ☞ Acționați demarorul până la punerea în funcțiune a motorului.
- ☞ În funcție de versiune, puneți la loc și fixați cu clemele protecția.
- ☞ Închideți capota motorului.

**i** Dacă motorul nu pornește de prima dată, nu insistați. Acționați din nou pompa de rearmorsare, apoi demarorul.

## Motoare pe benzina

1. Rezervor de lichid pentru spălarea geamuri.
2. Rezervor de lichid de răcire.
3. Filtru de aer.
4. Rezervor de lichid de frână.
5. Baterie.
6. Cutie cu siguranțe.
7. Jojă de ulei motor.
8. Completare ulei motor.

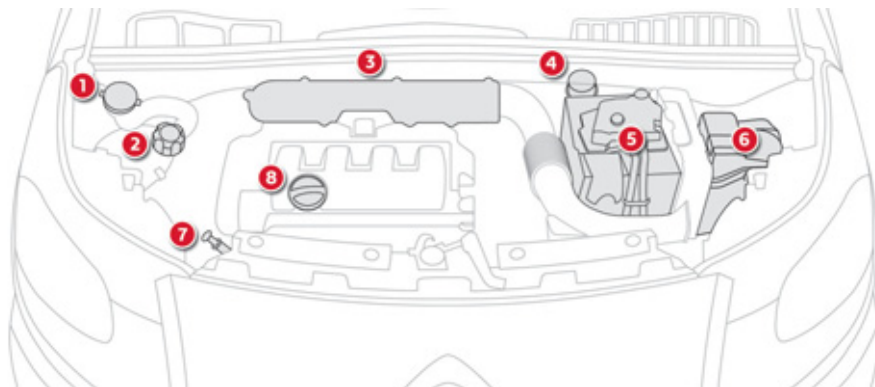

! Pentru a nu deteriora circuitele electrice, este **absolut interzisă** spălarea cu apă la înaltă presiune a compartimentului motorului.

## Motoare Diesel

1. Rezervor de lichid pentru instalatia de spălare geamuri.
2. Rezervor de lichid de răcire.
3. Filtru de aer.
4. Rezervor de lichid de frana.
5. Baterie.
6. Cutie cu siguranțe.
7. Jojă de ulei motor.
8. Completare cu ulei de motor.
9. Pompă de reamorsare (pe filtrul de motorina).

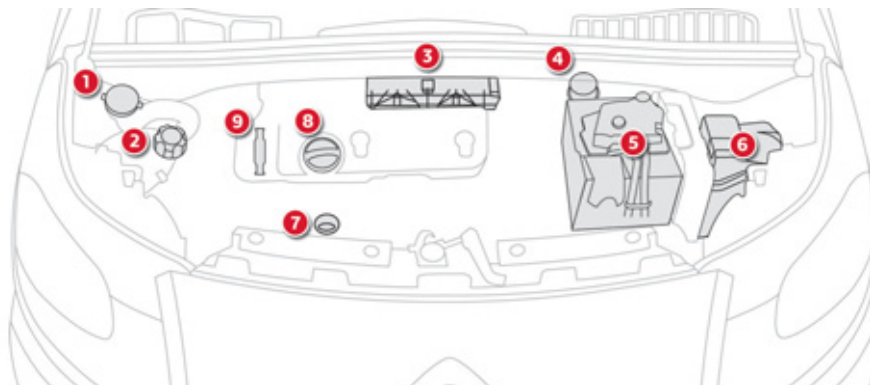

## Verificare niveluri

În cazul unor pierderi importante de lichid, verificați circuitul corespunzător la rețeaua CITROËN sau la un Service autorizat.

Verificați în mod regulat toate aceste niveluri, conform carnetului de întreținere și de garanție. Faceți completări dacă este necesar, cu excepția cazurilor când există indicații contrare.

**!** La o intervenție sub capotă, aveți mare atenție, deoarece anumite zone ale motorului pot fi extrem de calde (risc de arsură) și motoventilatorul poate porni oricând (cu contactul întrerupt).

### Nivel de ulei



Această verificare se face fie la punerea contactului cu indicatorul de nivel al uleiului din bord, fie cu joja manuală.

Ea este valabilă numai cu vehiculul aflat pe teren orizontal, cu motorul oprit de mai mult de 30 de minute.

**i** Este normal să completați nivelul de ulei între două revizii (sau schimburi de ulei). CITROËN vă recomandă un control, eventual cu completare de ulei, la fiecare 5 000 km. După o completare cu ulei, verificarea făcută la punerea contactului cu indicatorul de nivel de pe tabloul de bord nu este valabilă decât după 30 minute de la efectuarea completării.

### Schimb de ulei

Citiți indicațiile din carnetul de întreținere pentru a cunoaște periodicitatea acestei operații. Pentru a păstra fiabilitatea motorului și a dispozitivelor antipoluare, este interzisă utilizarea de aditivi în uleiul de motor.

### Caracteristicile uleiului

Uleiul trebuie să corespundă motorizării și să fie conform cu recomandările constructorului.

### Nivelul lichidului de frână



Nivelul acestui lichid trebuie să se situeze în apropierea nivelului "MAXI". În caz contrar trebuie verificată uzura plăcuțelor de frână.

### Înlocuirea lichidului de frână

Citiți indicațiile din carnetul de întreținere pentru a cunoaște periodicitatea acestei operațiuni.

### Caracteristicile lichidului de frână

Acest lichid trebuie să fie conform recomandărilor constructorului și să corespundă normelor DOT3 sau DOT4.

## Nivelul lichidului de răcire



Nivelul acestui lichid trebuie să se situeze în apropierea nivelului "MAXI" fără să-l depășească.

Când motorul este cald, temperatura lichidului de răcire este reglată de electroventilator.

**Moto-ventilatorul poate porni după oprirea motorului: atenție la obiectele sau hainele care s-ar putea prinde în elice.**

Mai mult, circuitul de răcire, fiind sub presiune, așteptați cel puțin o oră după oprirea motorului pentru a interveni.

Pentru a evita orice risc de ardere, deșurubați bușonul cu două ture pentru a reduce presiunea. Când presiunea a scăzut, scoateți bușonul și completați nivelul.

## Înlocuirea lichidului de răcire

Lichidul de răcire nu trebuie schimbat.

## Caracteristicile lichidului de răcire

Acest lichid trebuie să fie conform recomandărilor constructorului.

## Nivelul lichidului de spălare geamuri



Completați nivelul atunci când este necesar.

## Caracteristicile lichidului

Pentru a asigura o curățare optimă și pentru a evita înghețarea, completarea până la nivelul maxim sau înlocuirea acestui lichid nu trebuie să se facă cu apă.

## Nivel de aditiv pentru motorina (Diesel cu filtru de particule)

### SERVICE

Nivelul minim de aditiv din rezervor este indicat prin aprinderea continuă a acestui mator, însoțita de un semnal sonor și de un mesaj pe ecranul multifuncțional.

## Completare

Aducerea la nivel a acestui aditiv trebuie făcută imperativ și de urgență, la un reparator agreat CITROËN sau un service autorizat.

## Produse uzate



Evitați orice contact prelungit al uleiului și al lichidelor uzate cu pielea. Majoritatea acestor lichide sunt nocive pentru sănătate, adică foarte corozive.



Nu aruncați uleiul și lichidele în sistemul de canalizare sau pe pământ. Goliți uleiurile uzate în containerele dedicate din rețeaua CITROËN sau la un Service autorizat.

## Controale

Dacă nu exista indicații contrare, controlați aceste elemente, conform carnetului de întreținere și în funcție de tipul de motorizare al vehiculului dumneavoastră. În caz contrar, controlați-le în rețeaua CITROËN sau la un Service autorizat.

### Baterie 12 V



Bateria nu necesită întreținere. Totuși, verificați starea de curățenie a bornelor, mai ales în perioada de vară și de iarnă.

În caz că trebuie să efectuați operațiuni la baterie, consultați rubrica "Baterie 12 V", pentru a cunoaște măsurile de prevedere pe care trebuie să le luați înainte de debransarea și după rebransarea bateriei.

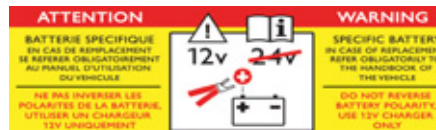

Prezența acestei etichete, în special pe vehiculele echipate cu Stop & Start, indică utilizarea unei baterii cu plumb, de 12 V, de tehnologie și cu caracteristici specifice, care necesită, în caz de înlocuire sau debransare, o intervenție exclusivă în rețeaua CITROËN sau la un service autorizat.

### Filtru de aer si filtru de habitacul



Consultați carnetul de întreținere pentru a cunoaște periodicitatea înlocuirii acestor elemente.

În funcție de mediu (atmosferă cu praf...) și de utilizarea vehiculului (conducere în mediu urban...), **schimbați-le, dacă este necesar, de două ori mai des.**

Un filtru de habitacul îmbăcsit poate deteriora performanțele sistemului de aer condiționat și poate genera mirosuri neplacute.

### Filtru de ulei



Schimbați filtrul de ulei la fiecare schimb al uleiului de motor. Consultați carnetul de întreținere, pentru a cunoaște periodicitatea de înlocuire a acestui element.

### Filtru de particule (Diesel)

**SERVICE**

Inceputul saturării filtrului de particule este indicat prin aprinderea temporară a acestui martor, însoțită de un mesaj dedicat pe ecranul multifuncțional.

Imediat ce condițiile de circulație vă permit, regenerați filtrul rulând cu o viteză de cel puțin 60 km/h până la stingerea martorului. Dacă martorul rămâne afișat, este vorba de o lipsă de aditiv: consultați paragraful "Nivel de aditiv pentru motorină".

**i** La un vehicul nou, primele operații de regenerare a filtrului de particule pot fi însoțite de un miros de ars, perfect normal.

După o funcționare prelungită a vehiculului la viteză redusă sau la ralanti, puteți să constatați emisii de aburi de apă pe eșapament, când accelerați. Acești aburi nu au consecințe asupra comportamentului vehiculului și nici asupra mediului.

## Cutia de viteze manuală



Cutia de viteze manuală nu necesită întreținere (nu trebuie schimbat uleiul).

Consultați carnetul de întreținere pentru a cunoaște periodicitatea controlului de nivel la acest element.

## Cutie de viteze manuala pilotata



Cutie de viteze este fara întreținere (uleiul nu trebuie schimbat).

Consultați carnetul de întreținere, pentru a cunoaște periodicitatea de control a acestui element.

## Placute de frana



Uzura frânelor depinde de stilul de condus, mai ales pentru vehiculele folosite în orașe, pe distanțe scurte. Poate fi necesar în acest caz controlarea stării frânelor, chiar și între reviziile prestabilite.

În afara cazului în care au loc scurgeri de lichid de frână, scăderea nivelului acestuia indică o uzură a plăcuțelor de frână.

## Starea de uzură a discurilor de frana



Pentru orice informație referitoare la verificarea stării de uzură a discurilor de frână, consultați rețeaua CITROËN sau un Service autorizat.

## Frâna de staționare



O cursă prea mare a frânei de staționare sau constatarea unei pierderi de eficacitate a acestui sistem impune o reglare chiar și între două revizii.

Controlul acestui sistem se va face în rețeaua CITROËN sau la un Service autorizat.



Nu folosiți decât produse recomandate de CITROËN sau produse având calitatea și caracteristicile echivalente cu acestea.

În scopul optimizării funcționării subansamblelor importante cum ar fi circuitul de frânare, CITROËN selectează și propune produse cu totul specifice.

## Kit de reparație provizorie a pneurilor

Este un sistem complet ce conține un compresor și un cartuș cu produs de colmatare, care permite o **reparare temporară** a pneului, pentru a putea ajunge la cel mai apropiat atelier auto.

Este conceput pentru a repara majoritatea fisurilor ce pot afecta pneul, situate pe banda de rulare sau pe talonul pneului.

### Descrierea kitului



### Acces la kit

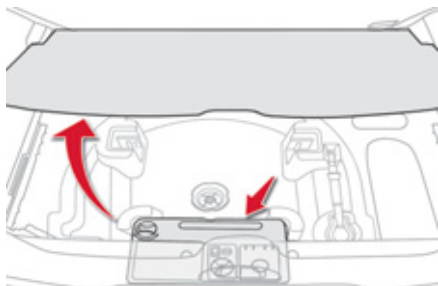

Acest kit este instalat în cutia de depozitare, sub planșeul portbagajului.

- A. Selector de poziție "Reparare" sau "Umflare".
- B. Întrerupător pornit "I" / oprit "O".
- C. Buton de dezumflare.
- D. Manometru (în bari sau p.s.i.).
- E. Compartiment ce conține:
  - un cablu cu adaptor pentru priza 12 V,
  - diverse capete de umflare pentru accesorii, cum ar fi mingi, roți de bicicletă...

- F. Cartuș cu produs de colmatare.
- G. Tub alb cu bușon pentru reparare.
- H. Tub negru pentru umflare.
- I. Autocolant de limitare a vitezei.

**i** Autocolantul de limitare a vitezei I trebuie lipit pe volanul vehiculului, pentru a vă aduce aminte că o roata este în utilizare temporară. Nu depășiți viteza de 80 km/h în timpul rulării cu un pneu reparat prin folosirea acestui tip de kit.

## Procedura de reparare

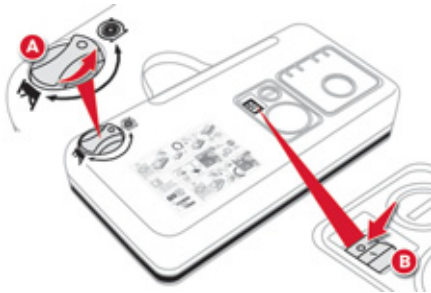

### 1. Colmatare

- ☞ Întrerupeți contactul.
- ☞ Rotiți selectorul **A** pe poziția "Reparare".
- ☞ Verificați că întrerupătorul **B** este în poziția "O".



- ☞ Derulați complet tubul alb **G**.
- ☞ Deșurubați bușonul tubului alb.
- ☞ Racordați tubul alb la valva pneului ce trebuie reparat.

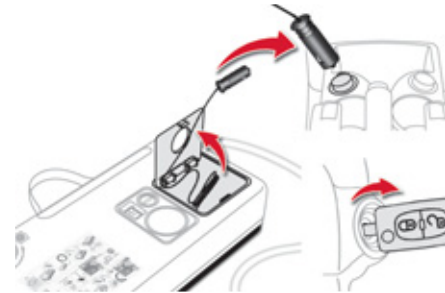

- ☞ Conectați alimentarea electrică a compresorului la una din prizele de 12 V ale vehiculului.
- ☞ Porniți motorul și lăsați-l să funcționeze.

**i** Evitați îndepărtarea oricărui corp străin ce a penetrat pneul.

**!** Fiți atenți, acest produs este nociv (ex.: etilen-glicol, colofoniu...) în caz de ingerare și iritant pentru ochi. Nu lăsați acest produs la îndemâna copiilor.

**i** Nu porniți compresorul înainte de a racorda conducta albă la valva pneului: produsul de colmatare se va răspândi la exterior.

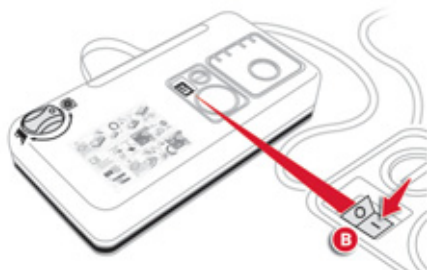

- ☞ Puneți în funcțiune compresorul, trecând butonul **B** în poziția "I", până ce presiunea pneului ajunge la 2,0 bari. Produsul de colmatare este injectat în pneu; nu îndepărtați tubul de la valvă în timpul acestei operațiuni (risc de colmatare a valvei).

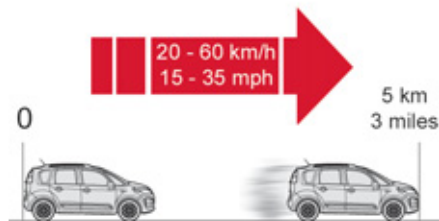

- ☞ Îndepărtați kitul și înfiletați dopul tubului alb. Manipulați-l cu atenție pentru a nu păta vehiculul cu lichid. Păstrați kitul la îndemână.
- ☞ Rulați imediat, aproximativ cinci kilometri, cu viteză redusă (între 20 și 60 km/h), pentru a colmata fisura.
- ☞ Opriți-vă pentru a verifica reparația și presiunea, utilizând kitul.

**i** Dacă după șapte minute presiunea nu atinge valoarea prescrisă, pneul nu mai poate fi reparat; consultați rețeaua CITROËN sau un Service autorizat pentru depanarea vehiculului.

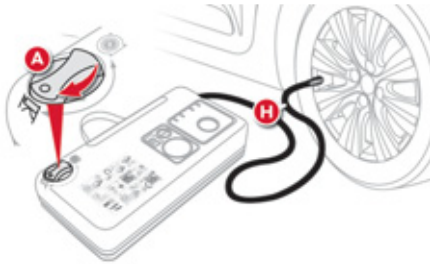

## 2. Umflare

- ☞ Rotiți selectorul **A** pe poziția "Umflare".
- ☞ Derulați complet tubul negru **H**.
- ☞ Racordați direct tubul negru la valva roții reparate.

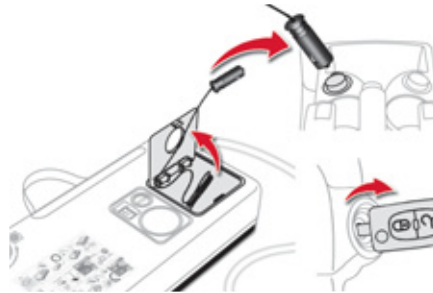

- ☞ Conectați din nou fișa electrică a compresorului la priza 12 V a vehiculului.
- ☞ Porniți din nou motorul și lăsați-l să funcționeze.



Prezentati-vă cât de curând posibil în rețeaua CITROËN sau la un Service autorizat.  
Este imperativ să informați tehnicianul despre utilizarea kitului. După diagnosticare, tehnicianul vă va informa dacă pneul poate fi reparat sau trebuie înlocuit.

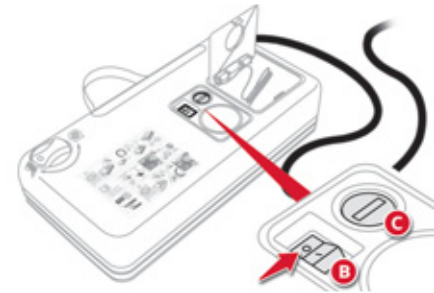

- ☞ Ajustați presiunea cu ajutorul compresorului (pentru umflare: întrerupătorul **B** în poziția "I"; pentru dezumflare: întrerupătorul **B** în poziția "O" și apăsați pe butonul **C**), conform etichetei de presiune a pneurilor vehiculului, situată la nivelul ușii conducătorului auto. O pierdere ulterioară de presiune indică faptul că fisura din pneu nu a fost colmatată, consultați rețeaua CITROËN sau un Service autorizat pentru depanarea vehiculului.
- ☞ Îndepărtați, apoi depozitați kitul complet.
- ☞ Rulați cu viteză redusă (maxim 80 km/h) limitând la 200 km distanța parcursă.

## Îndepărtarea cartușului



- ☞ Așezați în poziție tubul negru.
- ☞ Degajați baza cu cot a tubului alb.
- ☞ Mențineți compresorul vertical.
- ☞ Deșurubați cartușul pe la partea inferioară.

**!** Fiți atenți la eventualele scurgeri de lichid.  
Data limită de utilizare a lichidului este înscrisă pe cartuș.  
Cartușul cu lichid este de unică folosință; chiar dacă este numai început, el trebuie înlocuit.  
După utilizare, nu aruncați cartușul, ci predați-l în rețeaua CITROËN, sau la o societate abilitată pentru recuperarea acestuia.  
Nu uitați să vă procurați un nou cartuș, care este disponibil în cadrul rețelei CITROËN sau un Service autorizat.

## Controlul presiunii / Umflare ocazională

Puteți de asemenea utiliza compresorul, fără injectare de produs, pentru a:

- controla sau umfla ocazional pneurile,
- umfla alte accesorii (mingi, roți de bicicletă...).

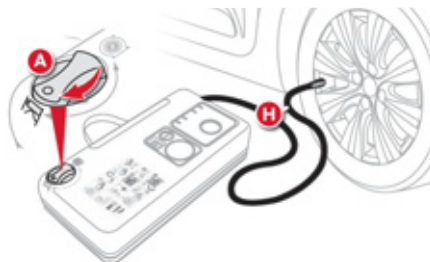

- ☞ Rotiți selectorul **A** pe poziția "Umflare".
- ☞ Derulați complet tubul negru **H**.
- ☞ Racordați tubul negru la valva roții sau accesoriiului.

Dacă este necesar, montați în prealabil unul dintre capurile furnizate împreună cu kitul.



- ☞ Conectați fișa compresorului la priza 12 V a vehiculului.
- ☞ Porniți vehiculul și lăsați motorul să funcționeze.
- ☞ Ajustați presiunea folosind compresorul (pentru umflare: întrerupătorul **B** în poziția "I"; pentru dezumflare: întrerupătorul **B** în poziția "O" și apăsați pe butonul **C**), conform etichetei de presiune a pneurilor vehiculului sau a accesoriiului.
- ☞ Îndepărtați și depozitați kitul.

# Inlocuirea unei roți

Mod de operare la inlocuirea unei roți cu pană cu una de rezerva, utilizand sculele din dotarea vehiculului.

## Acces la scule

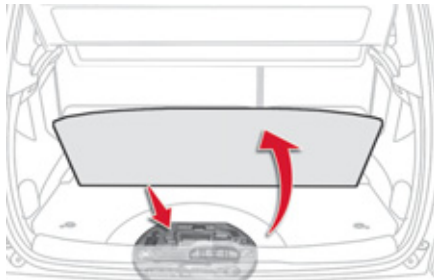

Sculele sunt situate în portbagaj, sub podea.

Pentru acces:

- ☞ deschideți portbagajul,
- ☞ scoateți podeaua demontabilă a portbagajului,
- ☞ ridicați covorul portbagajului,
- ☞ scoateți scoateți cutia cu scule,
- ☞ scoateți caseta de depozitare din polistiren.

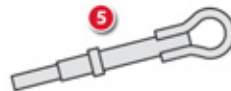
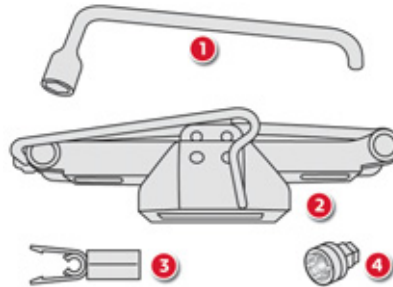

## Lista sculelor

Toate aceste scule sunt specifice vehiculului dumneavoastră. Nu le utilizați în alt scop.

1. Cheie pentru demontare roți.  
Se folosește la demontarea capacelor de roata și la demontarea șuruburilor de fixare a rotii.
2. Cric cu manivelă.  
Se folosește la ridicarea mașinii.
3. Scula pentru capacele de protecție ale șuruburilor.  
Permite demontarea protecțiilor șuruburilor de la jantele din aluminiu.
4. Adaptor pentru șurubul antifurt (aflat în torpedou).  
Permite adaptarea cheii de demontare roți la șuruburile speciale "antifurt" (daca vehiculul este echipat).

## Alte accesorii

5. Inel de remorcare detașabil.  
Vezi paragraful "Remorcarea unui vehicul".

### **i** Roata cu capac

**La demontarea rotii**, scoateți în prealabil capacul cu ajutorul cheii de demontare roți **1**, trăgând de gaura de trecere a valvei.

**La montarea rotii**, puneți capacul la loc, având grijă să poziționați orificiul în dreptul valvei și să apăsați pe contur cu palma.

## Acces la roata de rezervă

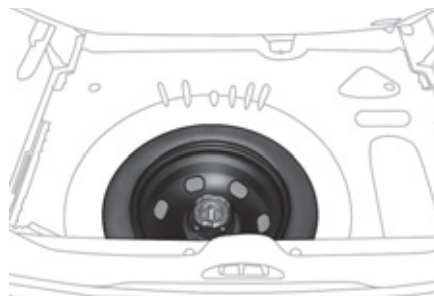

Roata de rezervă este situată în portbagaj, sub podea.

În funcție de destinație, roata de rezervă are janta din tablă sau este de tip "galeț".

Pentru acces, citiți paragraful "Acces la scule" de la pagina precedentă.

### **i** Fixarea rotii de rezervă cu janta din tablă sau de tip "galeț"

Dacă vehiculul dumneavoastră este echipat cu roți cu jante din aluminiu, la fixarea rotii de rezervă cu janta din tablă este normal ca la strângerea șuruburilor să constatați că șaibele nu vin în contact cu roata de rezervă din tablă sau de tip "galeț". Fixarea rotii de rezervă este asigurată de suprafața conică a fiecărui șurub.

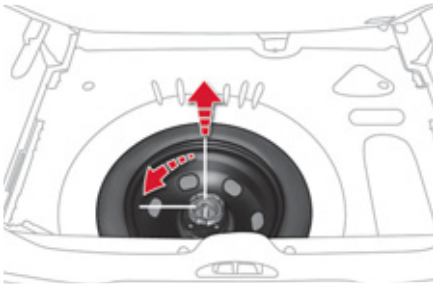

### Scoaterea rotii de rezerva

- ☞ Deșurubați șurubul central de culoare galbena și scoateți-l.
- ☞ Ridicați roata de rezervă către înapoi.
- ☞ Scoateți roata din portbagaj.

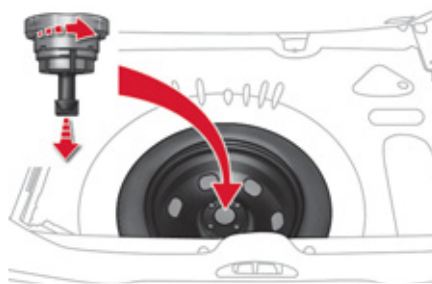

### Asezarea rotii in vehicul

- ☞ Așezați roata în locaș.
- ☞ Remontați șurubul central, de culoare galbena, în centrul rotii.
- ☞ Înșurubați până la capătul cursei (se va auzi un clic), pentru a asigura o bună fixare.

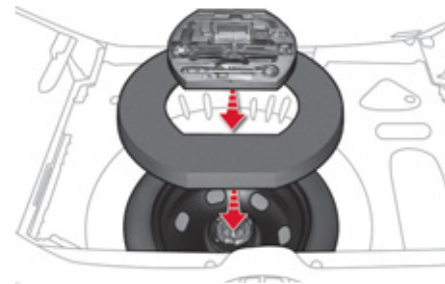

- ☞ Reașezați pe locul său cutia de depozitare din polistiren.
- ☞ Reașezați suportul de scule în mijlocul roții și fixați-l.

## Demontarea rotii



### **i** Stationarea vehiculului

Oprii într-un loc unde nu deranjați circulația: terenul trebuie să fie orizontal, stabil și nealunecos.

Trageți frâna de parcare, scoateți cheia din contact și cuplați în viteza întâi cu scopul de a bloca roțile.

Blocați roata diametral opusă cu cea pe care doriți să o înlocuiți cu ajutorul unei cale, dacă e necesar.

Asigurați-vă, în mod obligatoriu, că ocupanții au coborât din vehicul și se află într-o zonă care le garantează siguranța.

Nu va angajați niciodată sub un vehicul susținut numai de cric. Utilizați un suport fix.

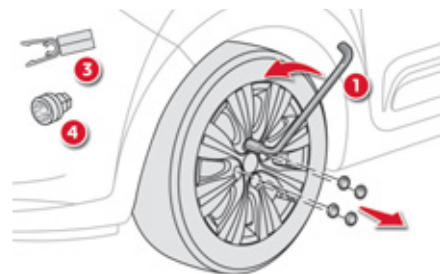

### Lista de operatii

- ☞ Îndepărtați capacele de protecție de pe fiecare surub, cu ajutorul uneii 3 (numai la roțile cu janta din aluminiu).
- ☞ Montați adaptorul antifurt 4 pe cheia de demontare a roții 1 pentru deblocarea șurubului antifurt (dacă vehiculul este echipat).
- ☞ Deșurubați restul suruburilor cu ajutorul cheii de demontare roți 1.

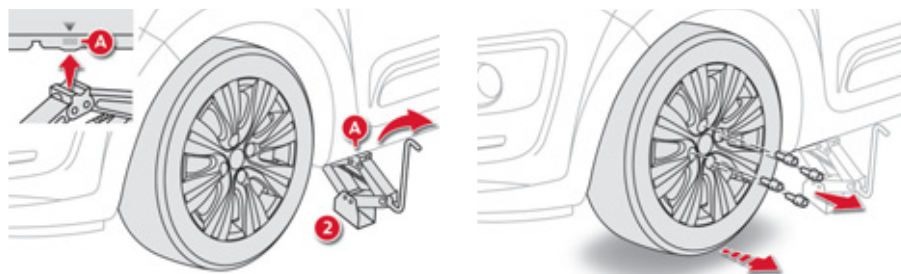

- ☞ Plasați cricul **2** într-unul dintre cele două locașuri **A** în față sau **B** în spate prevăzute sub mașină, cel mai aproape de roata de schimbat.
- ☞ Depliați cricul **2** până ce talpa sa este în contact cu solul. Asigurați-vă că axa tălpii cricului este pe aceeași verticală cu centrul locașului **A** sau **B** utilizat.
- ☞ Ridicați vehiculul până când se crează un spațiu suficient între roată și sol, astfel încât să se poată monta cu ușurință roata de rezervă (bună).
- ☞ Scoateți suruburile și depuneți-le într-un loc curat.
- ☞ Scoateți roata.

## Montarea rotii



### **i** Dupa schimbarea unei roti

Pentru a așeza corect roata defectă în portbagaj, ridicați în prealabil masca centrală.

Utilizând roata de rezervă de tip "galet" nu trebuie să depășiți viteza de 80 km/h. Verificați de urgență strângerea șuruburilor, precum și presiunea roții de rezervă, în rețeaua CITROËN sau la un Service autorizat.

Reparați roata cu pana și puneți-o la loc pe mașină cat de curand posibil.

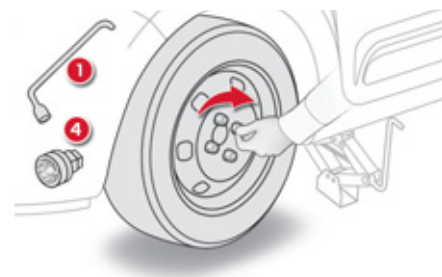

### Lista operatiilor

- ☞ Puneți roata pe butuc.
- ☞ Înșurubați șuruburile cu mâna, pana la capăt.
- ☞ Efectuați strângerea prealabilă a șurubului antifurt (daca vehiculul este echipat) cu cheia 1 echipată cu adaptorul antifurt 4.
- ☞ Efectuați strângerea prealabilă, cu cheia 1, a celorlalte suruburi.

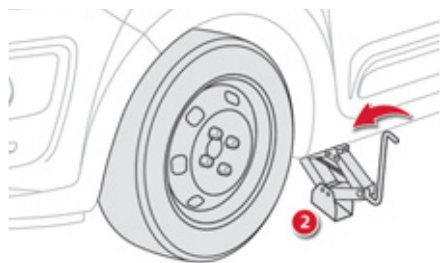

- ☞ Coborâți complet mașina pe sol.
- ☞ Pliăți cricul **2** și scoateți-l.

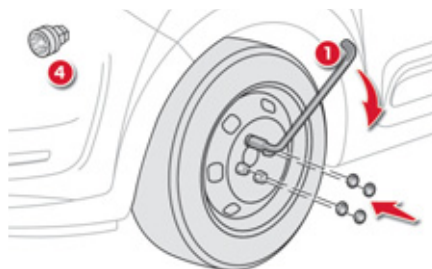

- ☞ Blocați șurubul antifurt (daca vehiculul este echipat), cu cheia **1**, echipată cu adaptorul antifurt **4**.
- ☞ Blocați celelalte șuruburi, cu cheia **1**.
- ☞ Puneți la loc capacele pe fiecare șurub (numai la roțile cu janta din aluminiu).
- ☞ Depozitați sculele în portbagaj.

## Înlocuirea unui bec

Mod de operare pentru înlocuirea unui bec defect cu unul nou.

**!** Proiectoarele sunt dotate cu geamuri din policarbonat, acoperite cu lac de protecție:

- ☞ **nu trebuie curățate cu materiale textile uscate sau abrazive, nici cu produse pe bază de detergenți sau solvenți,**
- ☞ utilizați un burete și soluție de apă cu săpun sau un produs cu pH neutru,
- ☞ utilizând sistemul de spălare de înaltă presiune pentru a curăța petele persistente, nu îndreptați mult timp pistolul spre proiectoare, farurilor sau contururilor acestora pentru a evita deteriorarea lacului de protecție și a garniturii de etanșare.
- ☞ nu atingeți direct lampa cu degetele: utilizați un material textil care nu lasă scame.

**!** Înlocuirea unei lămpi trebuie efectuată cu farul stins de câteva minute (risc de arsură gravă).

Este absolut necesară utilizarea exclusivă a lămpilor anti-ultraviolet (UV), pentru a nu deteriora proiectorul. Înlocuiți întotdeauna o lampă defectă cu alta nouă având același reper și aceleași caracteristici.

## Lumini față

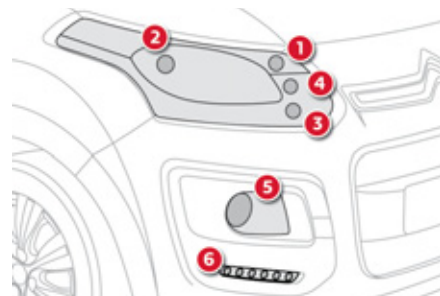

1. Lumini semnalizatoare de direcție (H21W ambra).
2. Lumini de intalnire (H7-55W).
3. Lumini de drum (H1-55W).
4. Lumini de pozitie (W5W).
5. Lumini anticeata fata (PSX24W).
6. Lumini de zi cu LED-uri.

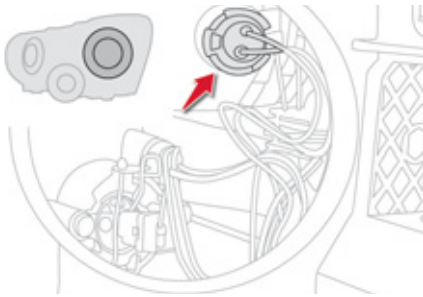

### Schimbarea becurilor la luminile semnalizatoare de direcție

**i** Aprinderea în secvențe rapide a matorului semnalizatorului de direcție (dreapta sau stanga) indica defectarea uneia dintre lampi.

- ☞ Scoateți capacul de protecție din plastic.
  - ☞ Scoateți suportul lampii și înlocuiți lampa.
- Pentru remontare, efectuați aceste operații în sens invers.

**i** Becurile de culoarea chihlimbarului, așa cum sunt indicatoarele de direcție, trebuie înlocuite cu becuri având caracteristicile și culoarea identică.

**!** La remontare, închideți cu grijă capacul din plastic pentru a garanta etanșeitarea farului.

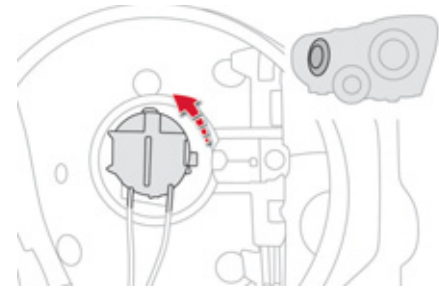

### Schimbarea becurilor luminilor de întâlnire

- ☞ Scoateți capacul de protecție din plastic trăgând de clemenele de prindere.
- ☞ Rotiți suportul lampii un sfert de cursă.
- ☞ Scoateți becul și înlocuiți-l.

Pentru remontare, efectuați aceste operații în sens invers.

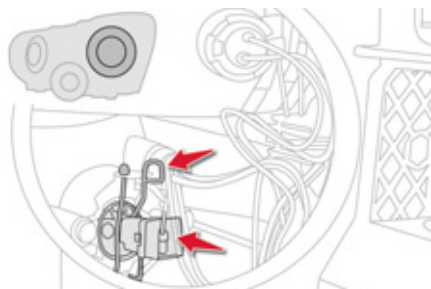

### Schimbarea becurilor luminilor de drum

- ☞ Scoateți capacul de protecție din plastic trăgând de clemă.
- ☞ Debransați conectorul becului.
- ☞ Departați arcurile pentru a elibera becul.
- ☞ Scoateți becul și înlocuiți-l.

Pentru remontare, efectuați aceste operații în sens invers.

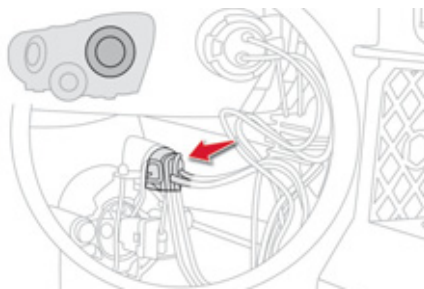

### Schimbarea becurilor luminilor de poziție

- ☞ Scoateți capacul de protecție din plastic trăgând de clemă.
- ☞ Trageți suportul de lampă.
- ☞ Scoateți lampa și înlocuiți-o.

Pentru remontare, efectuați aceste operații în sens invers.

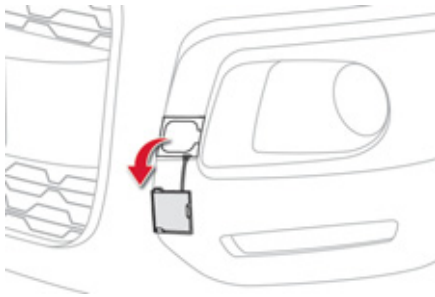

## Schimbarea becurilor proiectoarelor anticeata

☞ Îndepărtați masca de protecție de pe orificiul de acces de lângă proiectorul anticeata.

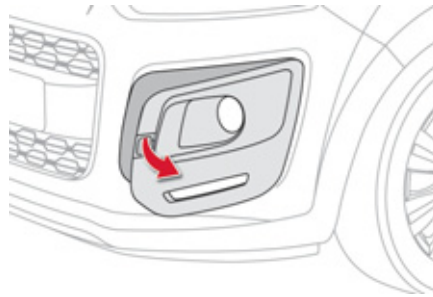

☞ Prin orificiul de acces, îndepărtați ornamentul proiectorului, trăgând către dvs.

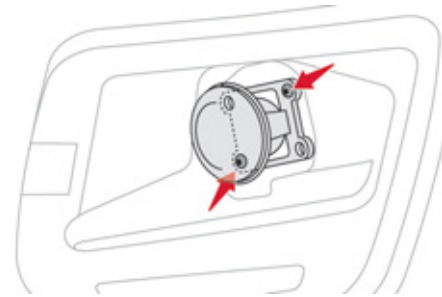

☞ Desurubați cele două suruburi de fixare a modului și scoateți-l din locas.

☞ Debrănați conectorul suportului de bec apăsând pe clema.

☞ Scoateți becul și înlocuiți-l.

Pentru remontare, efectuați aceste operații în ordine inversă.

**i** În cazul în care aveți dificultăți la înlocuirea acestor becuri, puteți, de asemenea, consulta rețeaua CITROËN sau un Service autorizat.

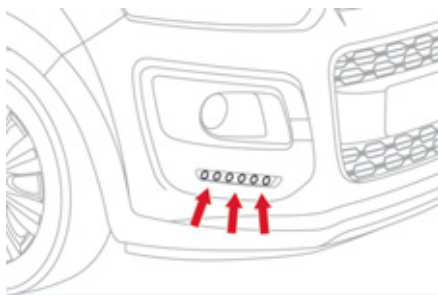

### Inlocuirea luminilor de zi cu LED-uri

Pentru a înlocui acest tip de diode, consultați un reparator agreat CITROËN sau un Service autorizat.

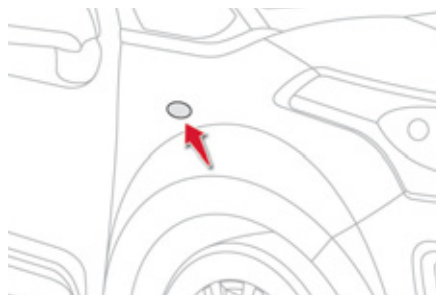

### Inlocuire lumini semnalizatoare laterale integrate

- ☞ Introduceți o surubelnita pe una din laturile semnalizatorului lateral.
- ☞ Basculati surubelnita, pentru a extrage semnalizatorul si demontati-l.
- ☞ Deconectati conectorul semnalizatoarului.
- ☞ Inlocuiti modulul.

**i** Pentru a va procura un modul nou, contactati rețeaua CITROËN sau un Service autorizat.

La demontare:

- nu deteriorati vopseaua de pe vehicul cu surubelnita,
- asigurati conectorul, astfel incat acesta sa nu fie tras de conductorul electric si sa cada in interiorul aripii.

Pentru remontare, executati operatiile in ordine inversa.

**i** Daca intampinati greutati la inlocuirea acestei lampi, consultati rețeaua CITROËN sau un Service autorizat.

## Lumini spate

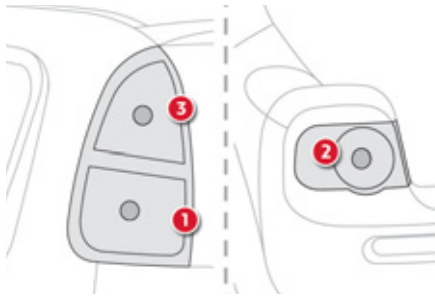

1. Lumini de stop / de poziție (12VP21/5 W).
2. Lumini de ceață, pe partea stângă (PR21W)  
Lumini de mers înapoi, pe partea dreaptă (P21W).
3. Lumini semnalizatoare de direcție (P 21 W)

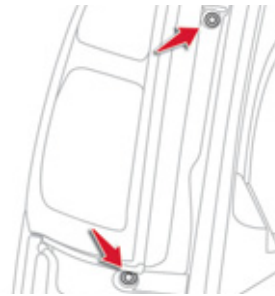

### Schimbarea becurilor de stop / de poziție / de semnalizare direcție

- ☞ Deșurubați cele două șuruburi de fixare a blocului optic,
- ☞ scoateți blocul optic, tragand cu grijă axial,

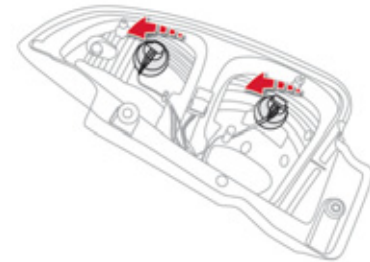

- ☞ rotiți cu un sfert de tură și scoateți suportul becului în cauză,
- ☞ scoateți becul și înlocuiți-l.

Pentru remontare, efectuați aceste operații în ordine inversă.

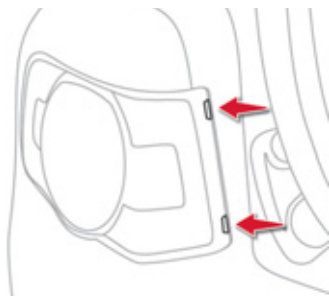

### Inlocuirea becurilor luminilor de ceata / luminilor de mers inapoi

- ☞ Deschideți portbagajul,
- ☞ apăsați cele două lamele, utilizând două șurubelnite,
- ☞ desprindeți conectorul farului,
- ☞ rotiți suportul lampii cu un sfert de tura,
- ☞ scoateți becul și înlocuiți-l.

Pentru remontare, executați operațiile în ordine inversă.

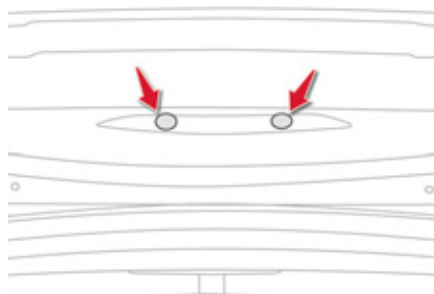

### Schimbarea becurilor la al treilea stop (4 becuri W5W)

- ☞ Deschideți portbagajul,
- ☞ scoateți cele două obturatoare de pe dublura,
- ☞ introduceți o șurubelniță subțire într-una dintre găurile exterioare ale carcasei transparente,
- ☞ rotiți cu un sfert de tura suportul corespunzător lampii defecte,
- ☞ trageți becul și înlocuiți-l.

Pentru remontare, efectuați operațiile în ordine inversă.

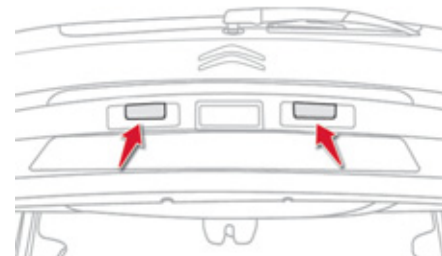

### Inlocuirea becului la luminile placutei de înmatriculare (W5W)

- ☞ Introduceți o șurubelniță subțire într-unul din orificiile exterioare ale carcasei transparente,
- ☞ împingeți-o înspre exterior pentru a o desprinde,
- ☞ îndepărtați carcasa transparentă,
- ☞ scoateți lampa și înlocuiți-o.

Pentru remontare, efectuați operațiile în ordine inversă.

## Iluminat interior

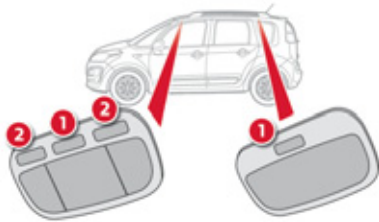

### Plafoniere (1 / W5W)

Desprindeți carcasa plafonierei 1 cu o surubelnita fina, de pe latura unde este amplasata comanda, pentru a avea acces la lampa defecta.

### Lumini de citit harta (2 / W5W)

Demontați carcasa plafonierei. Dacă este necesar, desprindeți carcasa spotului respectiv pentru a avea acces la lampa spotului 2.



### LED de ambianta in plafoniera fata

Pentru inlocuirea LED-ului, consultați rețeaua CITROËN sau un Service autorizat.

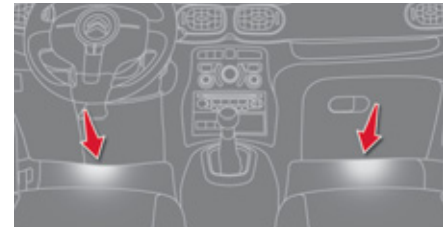

### Iluminat de zona picioare (W5W)

Desprindeți capacul utilizând o surubelnita mica, pentru acces la becul defect.



### Iluminat de portbagaj (W5W)

Demontați caseta, împingând soclul dinspre spate.

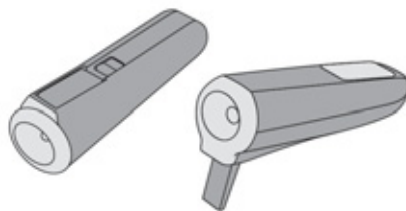

### Lampa portabila (Kripton 3,6 V)

- ☞ Desfaceți clapeta.
- ☞ Împingeți cu o surubelnita plată în orificiul de sub clapeta și extrageți carcasa.
- ☞ Deschideți complet carcasa, pentru a înlocui becul.

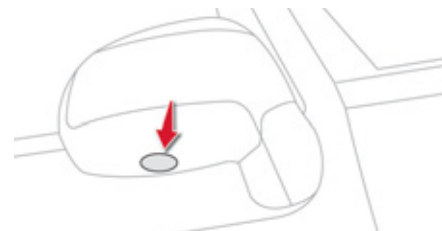

### Iluminat la retrovizoarele exterioare (W5W)

Desprindeți capacul utilizând o surubelnita mică, pentru acces la becul defect.

# Înlocuirea unei sigurante

Mod de operare pentru înlocuirea unei siguranțe defecte cu o siguranță nouă pentru a remedia o pană la funcția corespunzătoare.

## Acces la scule



Penseta de extracție și suporturile pentru siguranțele de schimb sunt instalate pe spatele capacului cutiei cu siguranțe de pe planșa de bord.

Pentru a ajunge la ele:

- ☞ Desfaceți capacul trăgând de o parte,
- ☞ scoateți capacul complet,
- ☞ scoateți penseta.

## Înlocuirea unei sigurante

Înainte de a înlocui siguranța, este necesar să se cunoască cauza penei pentru a o putea remedia.

- ☞ Identificați siguranța defectă, analizând starea filamentului său.



**Siguranța Bună**

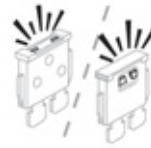

**Siguranța Arsă**

- ☞ Utilizați penseta specială pentru a scoate siguranța din locașul său.
- ☞ Înlocuiți întotdeauna siguranța defectă cu una având intensitatea echivalentă cu cea arsă.
- ☞ Verificați corespondența dintre numărul gravat pe cutie, intensitatea gravată deasupra și tablele de mai jos.

## **i** Instalarea accesoriilor electrice

Circuitul electric este conceput pentru a funcționa cu echipamente de serie sau opționale.

Înainte de a instala alte echipamente sau accesorii electrice pe vehiculul dumneavoastră, consultați rețeaua CITROËN sau un Service autorizat.

- !** CITROËN își declină orice responsabilitate privind cheltuielile ocazionate de aducerea în stare de funcționare a vehiculului dumneavoastră sau de defectiunile rezultate din instalarea de accesorii auxiliare nefurnizate, nerecomandate de CITROËN și neinstalate conform instrucțiunilor sale, mai ales când consumul tuturor aparatelor suplimentare conectate este mai mare de 10 miliamperi.

## Sigurante in plansa de bord

Cutia cu siguranțe este așezată în partea inferioară a planșei de bord (în partea stângă).

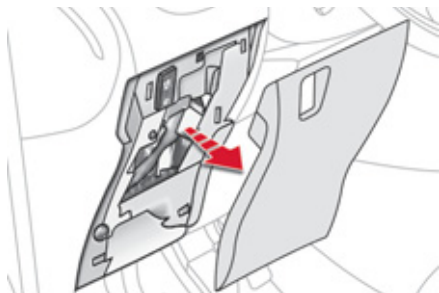

### Acces la sigurante

☞ vezi paragraful "Acces la scule".



### Tabel cu siguranțele

Siguranța Nr.	Intensitate	Funcții
FH36	5 A	BSR (Boîtier de Servitude Remorque).
FH37	15 A	Alimentare priza pentru accesorii rulotă.
FH38	20 A	Navigatie post-vanzare.
FH39	20 A	Incazire scaune.
FH40	30 A	BSR (Boîtier de Servitude Remorque).

Siguranța Nr.	Intensitate	Funcții
F1	15 A	Ștergător de luneta.
F2	-	Neutilizat.
F3	5 A	Calculator de airbaguri și pretensionări pirotehnice.
F4	10 A	Traductor de unghi volan, aer conditionat, contactor ambreiaj, pompa filtru de particule, priza diagnostic, debitmetru de aer.
F5	30 A	Actionare geamuri, comanda de actionare geam pasager, motor de actionare geamuri fata.
F6	30 A	Actionare geamuri spate, si motor de actionare geam conducator.
F7	5 A	Plafoniera și lumini de citit harta fata, iluminat de torpedo, lampa amovibila, lumini de citit spate.

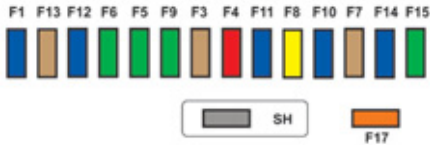

Siguranța Nr.	Intensitate	Funcții
F8	20 A	Sistem audio, radionavigație, ecran multifuncțional.
F9	30 A	Sistem audio (montat ca accesoriu), priză de 12 V.
F10	15 A	Comenzi la volan.
F11	15 A	Antifurt, priza diagnostic.
F12	15 A	Senzor de ploaie/luminozitate, BSR (Boîtier de Servitude Remorque).
F13	5 A	Contacteur de stop principal, BSM (Boîtier de Servitude Moteur).
F14	15 A	Calculatoare de asistare la parcare, afisaj martori centuri, calculator de airbaguri, tablou de bord, aer condiționat, USB box.
F15	30 A	Blocare deschideri.
F16	-	Neutilizat.
F17	40 A	Degivrare lunetă și retrovizoare exterioare.
SH	-	Shunt PARC.

## Sigurante în compartimentul motorului

Cutia cu siguranțe este așezată în compartimentul motor aproape de baterie (în partea stângă).

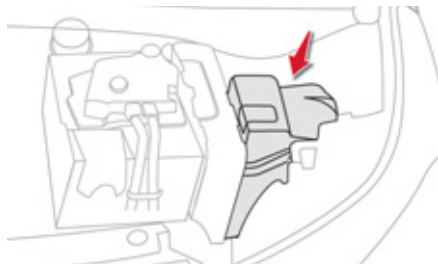

**!** Orice intervenție la siguranțele fuzibile ale modului situat pe baterie trebuie efectuată în rețeaua CITROËN sau la un Service autorizat.

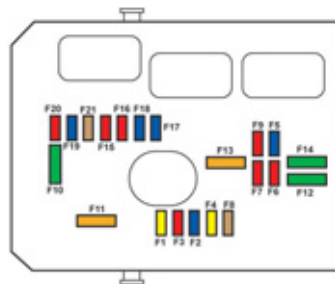

### Acces la siguranțe

- ☞ Desfaceți capacul.
- ☞ Înlocuiți siguranța (vezi paragraful corespunzător).
- ☞ După intervenție, închideți cu grijă capacul pentru a garanta etanșeitatea cutiei cu siguranțe.

## Tabel cu siguranțe

Siguranța Nr.	Intensitate	Funcții
F1	20 A	Alimentare calculator motor, comanda grup electroventilator, releu principal control motor multifuncțional.
F2	15 A	Claxon.
F3	10 A	Instalație de spălare geamuri față/spate.
F4	20 A	Lumini de zi.
F5	15 A	Încălzire motorină (motoare diesel), pompa de carburant (motoare pe benzina).
F6	10 A	Calculator ABS/ESP, releu de taiere ABS/ESP, contactor de stop secundar.
F7	10 A	Direcție asistată electric.
F8	25 A	Comanda demaror.
F9	10 A	Modul de comutație și de protecție (Diesel).
F10	30 A	Electrovalva pompa injectie (motoare diesel), injectoare și bobine de aprindere (motoare pe benzina).
F11	40 A	Ventilator de aer condiționat.

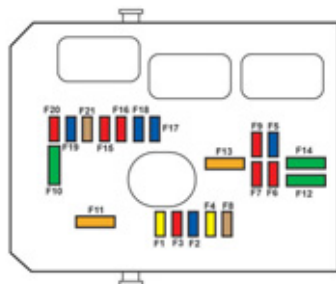

Siguranța Nr.	Intensitate	Funcții
<b>F12</b>	<b>30 A</b>	Cadenta mică/mare ștergător parbriz.
<b>F13</b>	<b>40 A</b>	Alimentare BSI (Boîtier Servitude Intelligent ) (+ după contact).
<b>F14</b>	<b>30 A</b>	Alimentare valvetronic (benzina).
<b>F15</b>	<b>10 A</b>	Lumini de drum dreapta.
<b>F16</b>	<b>10 A</b>	Lumini de drum stânga.
<b>F17</b>	<b>15 A</b>	Lumini de întâlnire stânga.
<b>F18</b>	<b>15 A</b>	Lumini de întâlnire dreapta.
<b>F19</b>	<b>15 A</b>	Alimentare control motor multifunctional (benzină), electroventile răcire aer (Diesel).
<b>F20</b>	<b>10 A</b>	Alimentare control motor multifunctional (benzină), electrovalva regularizare presiune turbo (Diesel), detector nivel apa motor (Diesel).
<b>F21</b>	<b>5 A</b>	Alimentare comada electroventilator, relee APC, ABS, ESP.

## Tabel cu siguranțe maxi

Siguranța Nr.	Intensitate	Funcții
<b>MF1*</b>	<b>60 A</b>	Grup electroventilator.
<b>MF2*</b>	<b>30 A</b>	Calculator ABS/ESP.
<b>MF3*</b>	<b>30 A</b>	Calculator ABS/ESP.
<b>MF4*</b>	<b>60 A</b>	Alimentare BSI (Boîtier de Servitude Intelligent).
<b>MF5*</b>	<b>60 A</b>	Alimentare BSI (Boîtier de Servitude Intelligent).
<b>MF6*</b>	-	Neutilizat.
<b>MF7*</b>	-	Caseta sigurante habitacul.
<b>MF8*</b>	-	Neutilizat.

\* Siguranțele de tip maxi sunt o protecție suplimentară a sistemelor electrice. Orice intervenție asupra acestor siguranțe maxi trebuie efectuată de rețeaua CITROËN sau de un Service autorizat.

## Baterie

Mod de operare pentru încărcarea bateriei, sau pornirea motorului cu ajutorul altei baterii.

**!** Prezența acestei etichete, în special pe vehiculele echipate cu Stop & Start, indică utilizarea unei baterii cu plumb, de 12 V, de tehnologie și cu caracteristici specifice, care necesită, în caz de înlocuire sau debransare, o intervenție exclusiv în rețeaua CITROËN sau la un service autorizat. Nerespectarea acestor indicații riscă să antreneze o uzură prematură a bateriei.

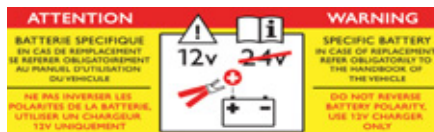

**i** După remontarea bateriei în rețeaua CITROËN sau la un service autorizat, sistemul Stop & Start nu va fi activ decât după o imobilizarea continuă a vehiculului, a cărei durată depinde de condițiile climatice și de nivelul de încărcare a bateriei (până la aproximativ 8 ore).

### Acces la baterie

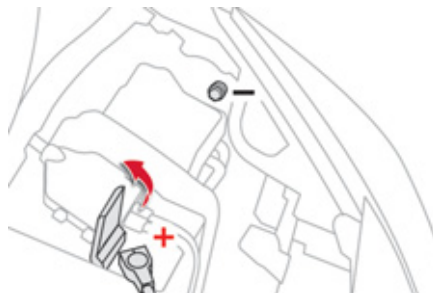

Bateria este situată sub capota motorului.

Accesul la baterie:

- ☞ deschideți capota folosind maneta din interior, apoi pe cea din exterior,
- ☞ fixați tija,
- ☞ ridicați capacul de plastic de pe borna (+).

### Pornirea cu ajutorul altei baterii

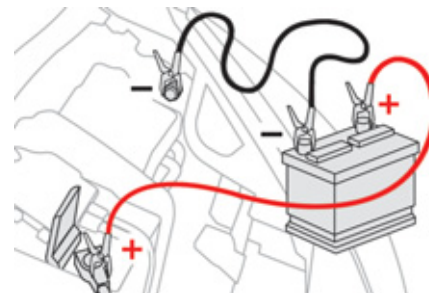

- ☞ Conectați cablul roșu la borna (+) a bateriei **A**, apoi la borna (+) a bateriei de ajutor **B**.
- ☞ Conectați o extremitate a cablului verde sau negru la borna (-) a bateriei de ajutor **B**.
- ☞ Conectați cealaltă extremitate a cablului verde sau negru la punctul de masă deplasat (-) de pe vehiculul dumneavoastră.
- ☞ Porniți vehiculul de asistentă.
- ☞ Acționați demarorul vehiculului în până si lăsați motorul să funcționeze.
- ☞ Așteptați revenirea la turația de ralanti și deconectați cablurile.

## Pentru reincarcarea bateriei cu un redresor

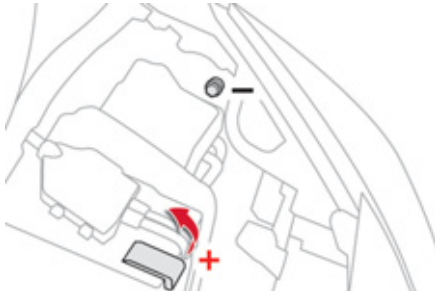

**!** Nu debransați bateria pentru a o încărca.

☞ Respectați instrucțiunile de utilizare date de producătorul redresorului.



Bateriile conțin substanțe nocive, cum ar fi acidul sulfuric și plumbul. Ele trebuie eliminate conform prescripțiilor legale și nu trebuie în nici un caz aruncate împreună cu resturile menajere. Reciclați bateriile folosite la un centru de colectare.



Nu impingeți vehiculul pentru a porni motorul, dacă vehiculul este echipat cu o cutie manuala pilotata.

## Mod de delestare

Sistemul gestionează anumite funcții, în concordanță cu nivelul de încărcare al bateriei. Cu vehiculul în mers, anumite funcții cum ar fi aerul condiționat, degivrarea lunetei... pot fi dezactivate temporar, în funcție de starea de încărcare a bateriei. Reactivarea funcțiilor dezactivate se face automat, imediat ce starea bateriei o permite.

## Mod economie de energie

Sistem ce gestionează durata utilizării anumitor funcții, pentru a păstra o rezerva suficientă de energie în baterie.

După oprirea motorului, puteți utiliza în continuare, timp cumulativ de maxim treizeci de minute, anumite funcții cum ar fi autoradio, ștergătoarele, faza scurtă, plafonierele...

Acest interval de timp poate fi mult mai scurt dacă nivelul de încărcare a bateriei este redus.

### Trecerea la acest mod

La terminarea acestui interval de timp, un mesaj de trecere în modul economie de energie apare pe ecranul multifuncțional și funcțiile active trec în starea de veghe.

**i** Dacă o convorbire telefonică are loc în acest moment, prin sistemul audio de navigație eMyWay, aceasta va fi întreruptă după 10 minute.

### iesirea din acest mod

Aceste funcții vor fi automat activate la următoarea utilizare a vehiculului.

☞ Pentru a beneficia imediat de aceste funcții, porniți motorul și lăsați-l să funcționeze pentru câteva momente.

Timpul de care dispuneți va fi dublul timpului de funcționare a motorului. În orice caz, acest interval de timp este cuprins între cinci și treizeci de minute.

**!** O baterie descărcată nu permite pornirea motorului (vezi paragraful corespunzător).

# Inlocuirea unei lamele de stergator de geam fata sau spate

Modul de înlocuire a unei lamele uzate a ștergătorului cu una nouă, fără a folosi o scula.

## Inainte de demontarea unei lamele din fata

- ☞ În minutul care urmează întreruperii contactului, acționați comanda ștergătoarelor pentru a poziționa lamelele în pozitie verticala.

Aceasta pozitie trebuie utilizata pentru a nu deteriora stergatorul de parbriz sau capota.

## Demontare

- ☞ Ridicați brațul ștergătorului.
- ☞ Deblocați lamela și scoateți-o.

## Montare

- ☞ Verificați mai întâi lungimea lamelei, deoarece lamela cea mai scurtă este pe partea pasagerului.
- ☞ Montați lamela nouă și blocați-o.
- ☞ Rabateți brațul cu grijă.

## Dupa remontarea unei lamele fata

- ☞ Puneți contactul.
- ☞ Acționați din nou comanda, pentru a aduce stergatoarele în pozitia initiala.

## Remorcarea vehiculului

Operațiile care trebuie executate pentru remorcarea vehiculului sau pentru a remorca un alt vehicul cu un dispozitiv mecanic amovibil.

### Acces la scule

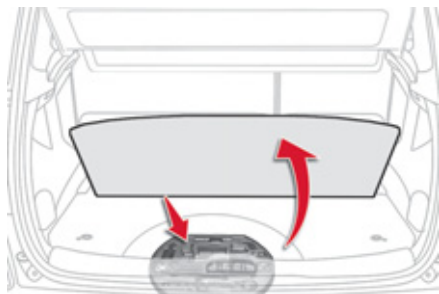

Inelul de remorcare se află în portbagaj, sub podea.

Pentru acces:

- ☞ deschideți portbagajul,
- ☞ scoateți podeaua de portbagaj mobilă,
- ☞ ridicați covorasul din portbagaj,
- ☞ scoateți inelul de remorcare din cutia de scule.

### ! Sfaturi generale

Respectați legislația în vigoare din țara dumneavoastră.

Verificați că greutatea vehiculului tractor este mai mare decât cea a vehiculului tractat.

Șoferul de la volanul vehiculului remorcat trebuie să aibă permis de conducere valabil.

Dacă se efectuează tractarea cu cele patru roți pe sol, utilizați întotdeauna o bară de remorcare omologată; corzile elastice și centurile sunt interzise.

În cazul tractării cu motorul oprit, nu mai sunt asistate frânarea și direcția.

În următoarele cazuri, este imperativ să apelați la un profesionist pentru remorcare:

- vehicul în pană pe autostradă sau pe drum expres,
- vehicule cu tracțiune pe 4 roți,
- imposibilitatea trecerii cutiei de viteze pe punctul mort, deblocării direcției sau eliberării frânei de staționare,
- tractare doar cu două roți pe sol,
- absența barei de remorcare omologată...

## Remorcarea propriului vehicul

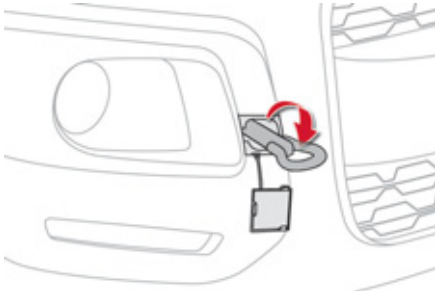

- ☞ În bara din față, **pe partea pasagerului**, îndepărtați piesa de protecție a orificiului de acces, situat lângă proiectorul anticeata, utilizând partea plată a inelului de remorcare.

**i** La îndepărtarea piesei de protecție a orificiului de acces, acționați cu atenție pentru a nu deteriora vopseaua cu inelul de remorcare.

- ☞ Înșurubați complet inelul de remorcare.
- ☞ Instalați o bară de remorcare.
- ☞ Aprindeți luminile de avarie.
- ☞ Poziționați maneta cutiei de viteze în punctul mort.

**!** Nerspectarea acestei particularități poate duce la deteriorarea unor subansamble ale sistemului de franare și la pierderea asistării la franare la repornirea motorului.

## Remorcarea altui vehicul

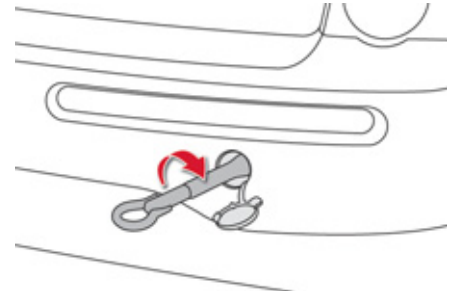

- ☞ În bara spate deschideți obturatorul apăsând pe partea de jos.
- ☞ Înșurubați complet inelul de remorcare.
- ☞ Instalați o bară de tractare.
- ☞ Aprindeți luminile de avarie la vehiculul remorcat.

## Atasarea unei remorci, ...

Dispozitiv mecanic adaptat pentru atasarea unei remorci sau a unui suport pentru biciclete cu semnalizare și iluminat suplimentare.

Vehiculul dumneavoastră este în primul rând conceput pentru transportul de persoane și bagaje, dar, în același timp, poate fi utilizat pentru tractarea unei remorci.



**i** Vă recomandăm să utilizați dispozitivele de remorcare și cablurile originale CITROËN, care au fost testate și omologate încă din faza de concepție a vehiculului dumneavoastră și să încredințați montarea acestui dispozitiv rețelei CITROËN sau unui Service autorizat.

În cazul montării în afara rețelei CITROËN, această instalare trebuie făcută conform instrucțiunilor constructorului.

Conducerea cu remorcă supune vehiculul tractat la solicitări mai mari și cere din partea șoferului o atenție deosebită.

## Recomandari de conducere

### Repartizarea incarcaturii

- ☞ Repartizați încărcătura în remorcă astfel încât obiectele cele mai grele să fie cât mai aproape de axa roților, iar sarcina verticală pe brațul de remorcare să fie aproape de, dar să nu depășească, valoarea maximă autorizată.

Densitatea aerului scade odată cu altitudinea, reducând astfel performanțele motorului. Sarcina maximă remorcabilă trebuie redusă cu câte 10% pentru fiecare 1 000 m de altitudine suplimentari.

Consultați capitolul "Caracteristici tehnice", pentru a cunoaște masele și sarcinile remorcabile în funcție de vehiculul dumneavoastră.

### Vant lateral

- ☞ Țineți cont de creșterea sensibilității la vânt.

### Racire

Tractarea unei remorci în pantă crește temperatura lichidului de răcire.

Ventilatorul fiind acționat electric, capacitatea sa de răcire nu depinde de turația motorului.

- ☞ Pentru a reduce regimul motorului, reduceți viteza.

Sarcina maximă remorcabilă în pantă timp îndelungat depinde de înclinarea acesteia și de temperatura exterioară.

În orice caz, fiți atenți la temperatura lichidului de răcire.



- ☞ În cazul aprinderii matorului de avertizare și a matorului **STOP**, opriți vehiculul și motorul cât mai curând posibil.

## Montarea barelor de pavilion

Pentru instalarea barelor de pavilion longitudinale si/sau transversale apelati la rețeaua CITROËN sau la un Service autorizat.

### Frane

Tractarea unei remorci crește distanța de frânare.

Pentru a limita încălzirea franelor, în mod deosebit la coborârea pantelor pe munte, este recomandată utilizarea franei de motor.

### Pneuri

☞ Verificați presiunea în pneurile vehiculului tractor și ale remorcii tractate, respectând presiunile recomandate.

### Lumini

☞ Verificați semnalizarea electrică a remorcii.

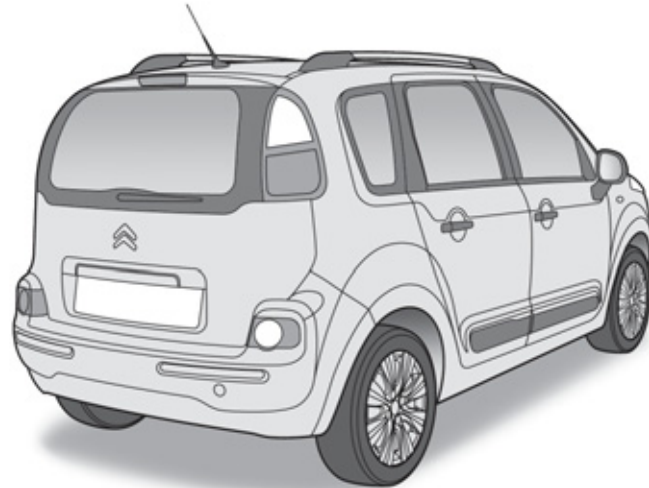

**i** Asistența la parcare cu spatele va fi dezactivată automat în cazul folosirii unui dispozitiv de remorcă original CITROËN.

**i** Greutatea maximă autorizată pe portbagajul de acoperis: 60 kg. Dacă înălțimea depășește 40 cm, adaptați viteza vehiculului în funcție de profilul drumului, pentru a nu deteriora barele de pavilion și fixările acestora. Verificați legislația specifică țării în care vă deplasați privind transportul obiectelor cu o lungime mai mare decât cea a mașinii.

## Accesorii

Rețeaua CITROËN vă propune o gamă largă de accesorii și piese originale.

Aceste accesorii și piese au fost testate și aprobate atât în privința fiabilității cât și a siguranței.

Aceste accesorii adaptate vehiculului sunt înregistrate cu reper CITROËN și beneficiază de garanție.

### "Confort":

asistare la parcare la fata si spatele, modul izoterm, lampa de lectura, storuri parasolare, umeras pe tetiera, cotiera centrala, deflector de aer, cartuse de schimb pentru parfumul ambiental, scrumiera amovibila, filme de protectie pentru geamuri...

### "Solutie de transport":

bac de portbagaj, covor de podea pentru portbagaj, dispozitiv de remorcare, cablu electric de remorca, bare transversale si longitudinale de acoperis, suport pentru biciclete, suport de schiuri, portbagaj de acoperis, cale de portbagaj, fileu de portbagaj, kit de transformare vehicul profesional/vehicul utilitar, platou culisant de portbagaj...

### "Stil":

jante din aluminiu, carcase de retrovizoare exterioare cromate, volan imbracat in piele, nuci de maneta de viteze, suport din aluminiu pentru piciorul stang, protectii pentru jantele din aluminiu...

### "Siguranta":

alarmă antiefracție, triunghi de presemanlizare, vesta de siguranta, etilotest, trusa de prim ajutor, lanțuri antiderapante, huse antiderapante, antifurt de roata, sistem de reperare a vehiculului, scaune pentru copii, retrovizoare pentru tractare rulota, extincător, filme de siguranta pentru geamuri...

### "Protectie":

covorasa de podea\*, huse pentru scaune, aparatoare de noroi, protectii de bara de protectie, husa de protectie vehicul, grilaj separator pentru animale de companie, husa de scaune si de portbagaj pentru animale de companie...

- \* Pentru a evita orice risc de blocare a pedalelor:
- vă rugăm să așezați și să poziționați bine covorașul,
  - nu suprapuneți mai multe covorașe.

## "Multimedia":

navigație semiintegrată, kit maini-libere Bluetooth®, sisteme audio interfațate cu comenzile din spatele volanului, difuzoare, DVD playere, USB Box, sisteme navigație portabile, CD-uri de actualizarea a cartografiei, module Hi-Fi, asistare la conducere, Wifi on board, suport multimedia spate, suporturi pentru telefon și smartphone, încărcător pentru iPhone®, ecran escamotabil pentru afișarea datelor...

### **i** Instalarea emițătoarelor de radiocomunicații

Înainte de a instala un emițător de radiocomunicații ca post-echipare, cu antenă exterioară pe vehiculul dumneavoastră, consultați rețeaua CITROËN care vă va informa asupra caracteristicilor emițătoarelor (bandă de frecvență, putere maximă de ieșire, poziția antenei, condiții specifice de instalare) ce pot fi montate, conform Directivei de Compatibilitate Electromagnetica a Automobilului (2004/104/CE).

**i** Vizitând rețeaua CITROËN, puteți să vă procurați și produse de curățare și de întreținere (interior și exterior) - produse ecologice din gama "TECHNATURE" -, produse pentru completari (lichid de spălare geamuri...), creioane speciale pentru retus vopsea și sprayuri de vopsea corespunzătoare culorii de vopsea a vehiculului, rezerve (cartuș pentru kitul de depanare provizorie pneu...), ...

**i** În funcție de legislația în vigoare în țară, vestele de siguranță reflectorizante, triunghiurile de presemanalizare, becurile și sigurantele fuzibile de rezervă pot fi obligatorii la bordul vehiculului.

**!** Montarea unui echipament sau accesoriu electric neavând cod de reper CITROËN poate produce o pană în sistemul electronic al vehiculului dumneavoastră și un consum mărit. Vă recomandăm să țineți cont de această măsură de prevedere și să contactați un reprezentant al mărcii CITROËN, pentru a vă prezenta gama de accesorii sau echipamente originale.

## Lanturi pentru zapada

In conditii de iarna, lanturile antiderapante pentru zapada amelioreaza aderența la sol și deci tractiunea, ca și comportamentul vehiculului la franare.

**i** Lanturile pentru zapada trebuie montate numai pe rotile din fata. Ele nu trebuie montate pe rotile de rezerva de tip "galet".

Toate dimensiunile de pneuri originale (15", 16", 17") suporta montarea de lanturi antiderapante.

Utilizati numai lanturi concepute pentru a fi montate pe tipurile de roti care echipeaza vehiculul dvs.:

Dimensiunea pneului original	Dimensiunea maxima a zalei lantului
195 / 60 R15	9 mm
195 / 55 R16	9 mm
205 / 45 R17	7 mm

Pentru mai multe informatii privind lanturile pentru zapada, consultati rețeaua CITROËN sau un Service autorizat.

**i** Pentru utilizarea lanturilor de zapada și viteza maxima autorizata, respectati reglementarile specifice din Romania.

### Recomandari de montare

- ☞ Daca montarea lanturilor trebuie facuta pe traseu, opriti vehiculul pe o suprafata orizontala, la marginea drumului.
- ☞ Actionati frana de stationare și eventual asezati cale in dreptul rotilor, pentru a impiedica deplasarea vehiculului.
- ☞ Montati lanturile, respectand indicatiile producatorului.
- ☞ Porniti incet și rulati cateva momente fara a depasi viteza de 50 km/h.
- ☞ Opriti vehiculul și verificati daca lanturile sunt corect intinse.

**i** Evitati rulara pe drumuri fara zapada, pentru a nu deteriora pneurile și soseaua. Se recomanda exersarea montarii lanturilor inainte de pornire, pe un teren orizontal, plan și uscat. Daca vehiculul este echipat cu jante din aliaj de aluminiu, verificati ca nicio piesa de asamblare a lantului sa nu intre in contact cu janta.

## Motorizari si cutii de viteze

MOTOARE PE BENZINA	VTi 95	VTi 115*	VTi 120	VTi 115*	VTi 120
Tipuri variante versiuni: SH...	8FP0	5FJ0*	5FS0	5FJ8/P*	5FS8/P
Cilindree (cm <sup>3</sup> )	1 397	1 598		1 598	
Alezaj x cursa (mm)	77 x 75	77 x 85,8		77 x 85,8	
Putere max.: norma CEE (kW)**	70	84*	88	84*	88
Regim de putere max. (rot/min)	6 000	5 200*	6 000	5 200*	6 000
Cuplu max.: norma CEE (Nm)	136	160		160	
Regim de cuplu max. (rot/min)	4 000	4 250		4 250	
Carburant	Fara plumb	Fara plumb		Fara Plumb	
Catalizator	da	da		da	
<b>CUTII DE VITEZE</b>	Manuala (5 trepte)	Manuala (5 trepte)		Manuala pilotata (6 trepte)	
<b>CAPACITATI DE ULEI (in litri)</b>					
Motor (cu schimbare cartuş filtrant)	4,25	4,25		4,25	

\* Numai pentru Rusia.

\*\* Puterea maxima corespunde valorii omologate cu motorul pe stand, conform conditiilor stabilite prin reglementarea europeana (directiva 1999/99/CE).

## Mase si sarcini remorcabile (kg)

MOTOARE PE BENZINA	VTi 95	VTi 115*	VTi 120	VTi 115*	VTi 120
Cutii de viteze	Manuala	Manuala		Manuala pilotata (6 trepte)	
Tipuri variante versiuni: SH...	8FP0	5FJ0*	5FS0	5FJ8/P*	5FS8/P
- Masa la gol	1 201	1 204		1 205	
- Masa în ordine mers	1 276	1 279		1 280	
- Sarcina utilă	546	549		564	
- Masa maxima tehnic admisibila incarcat (MTAC)	1 747	1 753		1 769	
- Masa totala rulanta autorizata (MTRA) în panta de 12 %	2 597	2 603		2 619	
- Remorca franata (în limita MTRA) în panta de 10 % sau 12 %	850	850		850	
- Remorca franata** (cu report de sarcina în limita MTRA)	1 100	1 100		1 100	
- Remorca nefranata	635	635		640	
- Sarcina verticala recomandata pe dispozitivul de remorcare	54	54		54	

\* Numai pentru Rusia.

\*\* Masa remorcii frânate poate fi mărită, în limita MTRA, în măsura în care se reduce cu aceeași valoare MTAC a vehiculului tractor; atenție, remorcarea cu un vehicul tractor puțin încărcat poate degrada ținuta sa de drum.

Valorile MTRA și ale sarcinilor remorcabile indicate sunt valabile pentru o altitudine maximă de 1 000 metri; sarcina remorcabilă menționată trebuie să fie redusă cu 10 % pe paliere de câte 1 000 de metri suplimentari.

În cazul unui vehicul tractor este interzis să se depășească viteza de 100 km/h (respectați legislația în vigoare din țara dumneavoastră).

Temperaturile exterioare ridicate pot antrena scăderi ale performanțelor vehiculului pentru a proteja motorul; când temperatura exterioară este mai mare de 37 °C, limitați masa remorcată.

## Motorizare si cutie de viteze

<b>MOTOR GPL</b>	<b>VTi 95</b>
<b>Tipuri variante versiuni: SH...</b>	<b>8FN0/GPL</b>
Cilindree (cm <sup>3</sup> )	1 397
Alezaj x cursa (mm)	77 x 75
Putere maxima: norma CEE (kW)*	70
Turatie de putere maxima (rot/min)	6 000
Cuplu maxim: norma CEE (Nm)	136
Turatie de cuplu maxim (rot/min)	4 000
Carburant	GPL / Fara plumb
Catalizator	Da
<b>CUTIE DE VITEZE</b>	Manuala (5 trepte)
<b>CAPACITATE ULEI (in litri)</b>	
Motor (cu inlocuire cartus)	4,25

\* Puterea maxima corespunde valorii obtinute la omologarea motorului pe stand, in conditiile stabilite prin reglementarile europene (directiva 1999/99/CE).

## Mase si sarcini remorcabile (kg)

MOTOR GPL	VTi 95
Cutie de viteze	Manuala
Tipuri variante versiuni: SH...	8FN0/GPL
- Masa la gol	1 301
- Masa in ordine de mers	1 376
- Sarcina utila	446
- Masa maxima tehnic admisibila incarcat (MTAC)	1 747
- Masa totala rulanta autorizata (MTRA) in panta de 12 %	2 597
- Remorca franata (in limita MTRA) in panta de 12 %	850
- Remorca franata* (cu report de sarcina in limita MTRA)	1 100
- Remorca nefranata	650
- Sarcina verticala recomandata pe dispozitivul de remorcare	54

\* Masa remorcii franate poate fi majorata in limita MTRA, in masura in care se reduce cu aceeasi masa MTAC a vehiculului tractor; atentie, remorcarea cu un vehicul tractor mai putin incarcat poate degrada tinuta lui de drum.

Valorile MTRA si a sarcinilor remorcabile indicate sunt valabile pentru o altitudine maxima de 1 000 metri; sarcina remorcabila mentionata trebuie redusa cu cate 10 % pe fiecare palier de cate 1 000 metri suplimentari.

In cazul unui vehicul tractor, este interzisa depasirea vitezei de 100 km/h (respectati legislatia in vigoare in tara dumneavoastra).

Temperaturile exterioare ridicate pot determina scaderea performantelor vehiculului pentru a proteja motorul; cand temperatura exterioara este mai mare de 37 °C, reduceti masa remorcata.

## Motorizari si cutii de viteze

<b>MOTOARE DIESEL</b>	<b>HDi 90 FAP</b>	<b>e-HDi 90 FAP</b>	<b>HDi 115 FAP</b>
<b>Tipuri variante versiuni: SH...</b>	<b>9HP0</b>	<b>9HP8/P/S</b>	<b>9HD8</b>
Cilindree (cm <sup>3</sup> )	1 560	1 560	1 560
Alezaj x cursa (mm)	75 x 88,3	75 x 88,3	75 x 88,3
Putere max: norma CEE (kW)*	68	68	84
Regim de putere max. (rot/min)	4 000	4 000	3 600
Cuplu max: norma CEE (Nm)	230	230	270
Regim de cuplu max. (rot/min)	1 750	1 750	1 750
Carburant	Motorina	Motorina	Motorina
Catalizator	da	da	da
Filtru de particule	da	da	da
<b>CUTII DE VITEZE</b>	Manuala (5 trepte)	Manuala pilotata (6 trepte)	Manuala (6 trepte)
<b>CAPACITATI ULEI (în litri)</b>			
Motor (cu schimbare cartus filtrant)	3,75	3,75	3,75

.../S: model e-HDi echipat cu Stop & Start.

\* Puterea maxima corespunde valorii omologate pe motorul aflat la standul de incercari, conform conditiilor definite in reglementarile europene (directiva 1999/99/CE).

## Mase si sarcini remorcabile (kg)

MOTOARE DIESEL	HDi 90 FAP	e-HDi 90 FAP	HDi 115 FAP
Cutii de viteze	Manuala	Manala Pilotata	Manuala
Tipuri variante versiuni: SH...	9HP0	9HP8/P/S	9HD8
- Masa la gol	1 277	1 313	1 318
- Masa in ordine de mers	1 352	1 388	1 393
- Sarcina utilă	502	498	489
- Masa maxima tehnic admisibila incarcata (MTAC)	1 779	1 811	1 807
- Masa totală rulantă autorizată (MTRA) în pantă 12 %	2 979	3 011	2 757
- Remorcă frânată (în limita MTRA) în pantă 10 % sau 12 %	1 200	1 200	950
- Remorca franata* (cu report de sarcina în limita MTRA)	1 200	1 200	1 200
- Remorca nefranata	675	675	675
- Sarcina verticala recomandata pe dispozitivul de remorcare	54	54	54

\* Masa remorcii frânate poate fi mărită, în limita MTRA, în măsura în care se reduce cu aceeași valoare MTAC a vehiculului tractor; atenție, remorcarea cu un vehicul tractor puțin încărcat poate degrada ținuta sa de drum.

Valorile MTRA și ale sarcinilor remorcabile indicate sunt valabile pentru o altitudine maximă de 1 000 de metri; sarcina remorcabilă menționată trebuie redusă cu câte 10 % pe fiecare palier de câte 1 000 de metri suplimentari.

În cazul unui vehicul tractor este interzisă depășirea vitezei de 100 km/h (respectați legislația în vigoare din țara dumneavoastră).

Temperaturile exterioare ridicate pot antrena scăderi ale performanțelor vehiculului, pentru a proteja motorul; dacă temperatura exterioară este mai mare de 37 °C, reduceți masa remorcată.

## Dimensiuni (în mm)

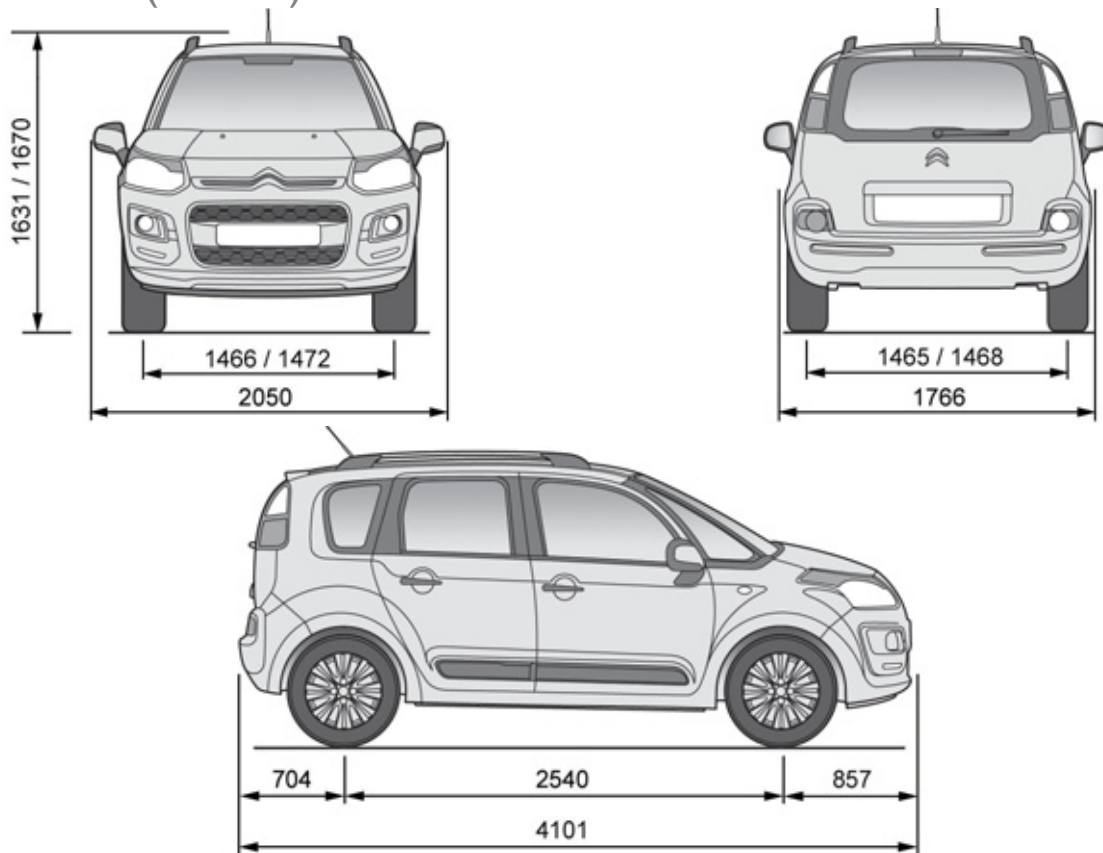

## Elemente de identificare

Diferite dispozitive de marcare vizibile, pentru identificare și căutarea vehiculului.

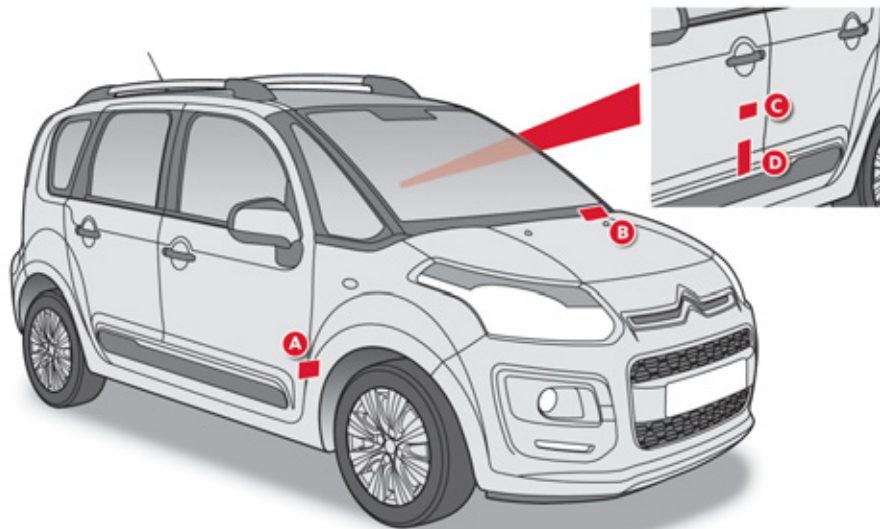

**A. Numar de serie pe stalpul din dreapta fata.**

Această serie este gravată pe caroserie, în apropierea balamalei.  
Pentru acces, deschideți usa din dreapta.

**B. Numar de serie pe traversa inferioară a parbrizului.**

Această serie este înscrisă pe o etichetă și poate fi citită prin parbriz.

**C. Etichetă constructor.**

Acest număr este scris pe o etichetă autodestructibilă lipită pe stalpul central al mașinii pe partea stanga.

**D. Etichetă dimensiuni pneuri/cod culoare vopsea.**

Această etichetă este lipită pe stalpul din mijloc, de pe partea stanga.

Ea conține informațiile următoare:

- presiunea de umflare a pneurilor sub și fără sarcină,
- dimensiunile jantelor și pneurilor,
- mărcile de pneuri omologate de constructor,
- presiunea de umflare a roții de rezerva,
- reperul culorii vopselei.

**i** Verificarea presiunii din pneuri trebuie efectuată la rece, cel puțin o dată pe luna.



Dacă presiunea din pneuri este scăzută, crește consumul de carburant.

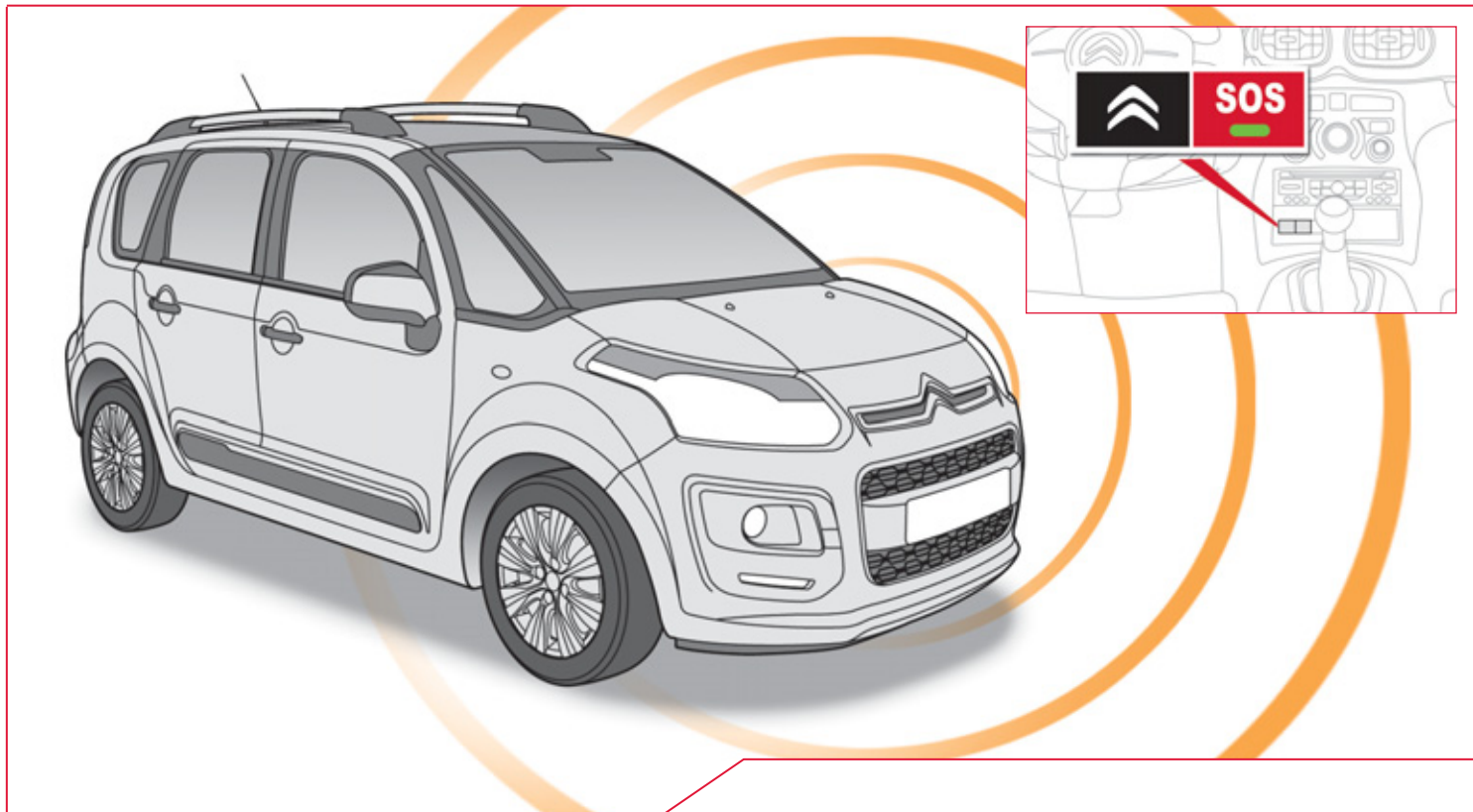

## **APEL DE URGENȚĂ SAU DE ASISTENȚĂ**

# APEL DE URGENTA SAU DE ASISTENTA

## CITROËN APEL DE URGENȚĂ LOCALIZAT



În caz de urgență, apăsați timp de mai mult de 2 secunde pe această tastă. Clipirea ledului verde și un mesaj vocal confirmă lansarea apelului către platforma CITROËN Urgență\*.

O nouă apăsare imediată pe această tastă anulează cererea. Ledul verde se stinge.

O apăsare (în orice moment) de mai mult de 8 secunde pe această tastă, anulează cererea.

Ledul verde rămâne aprins (fără a clipi) când este stabilită comunicația. El se va stinge la finalul comunicării.

Acest apel este operat către platforma CITROËN Urgență, care primește informațiile de localizare a vehiculului și poate transmite o alertă autorizată către serviciile de asistență competente. În țările în care platforma nu este operațională, sau când serviciul de localizare a fost în mod expres refuzat, apelul este operat direct către serviciile de urgență (112), fără localizare.



În caz de detectare a unui impact de către calculatorul airbagurilor, și independent de eventuala declanșare a airbagurilor, este lansat automat un apel de urgență.

Dacă beneficiați de oferta CITROËN eTouch, dispuneți de asemenea de servicii complementare în spațiul personal MyCITROËN via Internet CITROËN din țara dumneavoastră, accesibil din [www.citroen.com](http://www.citroen.com).

\* Aceste servicii sunt supuse unor condiții și disponibilități. Consultați rețeaua CITROËN.

## CITROËN APEL DE ASISTENȚĂ LOCALIZAT



Apăsați mai mult de 2 secunde pe această tastă, pentru a efectua o cerere de asistență în cazul imobilizării vehiculului.

Un mesaj vocal confirmă că apelul este lansat\*.

O nouă apăsare imediată pe această tastă anulează cererea. Anularea este confirmată printr-un mesaj vocal.

## FUNCTIONAREA SISTEMULUI



La punerea contactului, martorul verde se aprinde timp de 3 secunde, indicând funcționarea corectă a sistemului.



Martorul portocaliu clipește: sistemul prezintă o disfuncție.

Martorul portocaliu este aprins continuu: bateria de rezervă trebuie înlocuită. În aceste două cazuri, consultați un reparator agreat CITROËN.

Dacă nu ați cumpărat vehiculul din rețeaua CITROËN, verificați configurarea acestor servicii și puteți cere modificarea ei în rețeaua dumneavoastră. Într-o țară în care există mai multe limbi oficiale, configurarea este posibilă în limba națională oficială, la alegere.

Din motive tehnice, în mod deosebit pentru calitatea serviciilor telematic de care beneficiază clientul, constructorul își rezervă dreptul de a opera în orice moment actualizări ale sistemului telematic imbarcat pe vehicul.

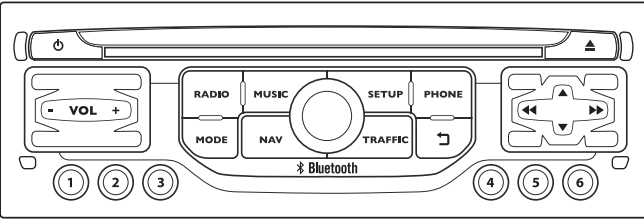

# eMyWay

## NAVIGATIE GPS SISTEM AUDIO MULTIMEDIA TELEFON BLUETOOTH

### CUPRINS

<b>01</b>	<b>Primii pasi - Panou de comenzi</b>	<b>p. 202</b>
<b>02</b>	<b>Comenzi la volan</b>	<b>p. 204</b>
<b>03</b>	<b>Functionare generala</b>	<b>p. 205</b>
<b>04</b>	<b>Navigatie - Ghidare</b>	<b>p. 207</b>
<b>05</b>	<b>Informatii trafic</b>	<b>p. 220</b>
<b>06</b>	<b>Telefon</b>	<b>p. 223</b>
<b>07</b>	<b>Radio</b>	<b>p. 233</b>
<b>08</b>	<b>Redare media muzicale</b>	<b>p. 236</b>
<b>09</b>	<b>Setari audio</b>	<b>p. 242</b>
<b>10</b>	<b>Configurare</b>	<b>p. 243</b>
<b>11</b>	<b>Ramificatii ecran</b>	<b>p. 244</b>
	<b>Intrebari frecvente</b>	<b>p. 248</b>



Sistemul este protejat astfel încât să funcționeze numai pe vehiculul dumneavoastră.



Din motive de siguranță, șoferul va trebui neapărat să realizeze cu vehiculul oprit operațiile ce necesită o atenție susținută.

Când motorul este oprit și pentru a conserva energia bateriei, sistemul își întrerupe funcționarea la activarea modului economie de energie.

# 01 PRIMII PAȘI

Apăsare lungă: acces la "**Audio settings**" (Setări audio): ambiante muzicale, frecvențe joase, frecvențe înalte, loudness, repartizare, balans stânga/dreapta, balans față/spate, corecție automată a volumului.

Acces la Meniul "**RADIO**" și afișarea listei posturilor receptionate.

Apăsare lungă: afișarea panoului de setări audio pentru sursa tuner.

Apăsare scurtă cu motorul oprit: pornire / oprire.

Apăsare scurtă cu motorul pornit: pauză / repornire sursă audio.

Regrajul volumului (independent pentru fiecare sursă, inclusiv mesaje TA și indicații ale sistemului de navigație).

Acces la Meniul "**MUSIC**" și afișarea pieselor sau listelor de pe CD/MP3/Apple® player.

Apăsare lungă: afișarea panoului de setări audio pentru sursele "**MEDIA**" (CD/USB/iPod/Streaming/AUX).

Rola de selectare și validare OK:

Selectarea unui element pe ecran, sau într-o listă, sau într-un meniu, apoi validare prin apăsare scurtă.

În afara unei liste sau meniu, o apăsare scurtă duce la apariția unui meniu contextual, în funcție de afișarea pe ecran.

Rotire în afișarea hărții: zoom +/zoom - pentru scara hărții.

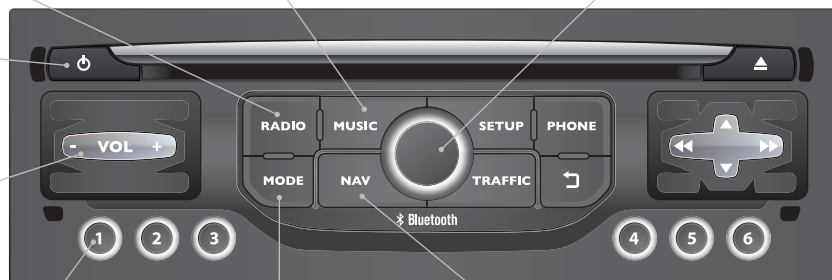

Apăsare scurtă: selectare post de radio memorat.  
Apăsare lungă: memorizare post de radio ascultat.

Tasta **MODE**: Selectarea tipului de afișare permanentă.  
Apăsare lungă: afișare ecran negru (DARK).

Acces la Meniul "**Navigation - guidance**" (Navigație - ghidare) și afișarea ultimelor destinații.

# 01 PRIMII PAȘI

Acces la Meniul  
**"Configuration"**  
(Configurare).

Apăsare lungă: acces  
la acoperirea GPS și la  
modul demonstrativ de  
navigație.

Acces la Meniul  
**"Téléphone"**  
(Telefon) și afișarea  
listei ultimelor apeluri,  
sau acceptarea  
apelului în intrare.

Selectare:

- rând precedent/următor dintr-o listă sau un meniu.
- repertoar media precedent/urmator.
- pas cu pas a frecvenței radio precedentă/urmatoare.
- repertoar MP3 precedent/următor.

Deplasare sus/jos, în modul **"Move the map"** (Deplasare hartă).

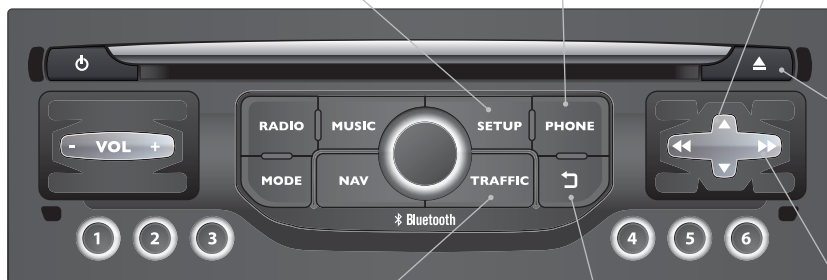

Acces la Meniul  
**"Traffic information"**  
(Informații trafic) și  
afișarea avertizărilor  
de trafic în curs.

Abandonarea operației în  
curs, urcare în ramificații.  
Apăsare lungă: retur la  
afișajul permanent.

Apăsare lungă: reinițializare  
sistem.

Selectare:

- automată a frecvenței radio inferioară/superioară.
- a plajei de pe CD, pista MP3 sau media precedent/urmator.
- a părții stânga/dreapta a ecranului, când este afișat un meniu.

Deplasare stânga/dreapta, în modul **"Move the map"** (Deplasare hartă).

## 02 COMENZI PE VOLAN

RADIO: selectarea postului memorat precedent/următor.

Selectarea elementului următor în agenda de contacte.

RADIO: trecerea la următorul post din Lista.

Apăsare lungă: căutare automată post cu frecvență superioară.

CD: selectarea piesei următoare.

CD: apăsare continuă: avans rapid.

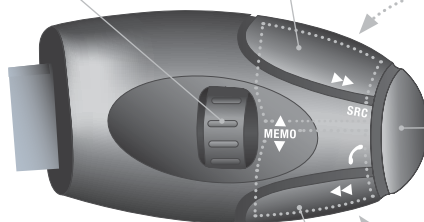

Creștere volum.

Schimbarea sursei sonore.  
Efectuarea unui apel folosind agenda de contacte.

Preluare apel/Terminare apel.

Apăsare mai mult de două secunde:  
acces la agenda de contacte.

Mute; volum zero: prin apăsarea simultană a tastelor de creștere și diminuare ale volumului.  
Restaurarea sunetului: prin apăsarea unei dintre cele două taste pentru volum.

Diminuare volum.

RADIO: trecerea la postul de radio precedent din Lista.

Apăsare lungă: căutare automată frecvență inferioară.

CD: selectarea piesei precedente.

CD: apăsare continuă: retur rapid.

# 03 FUNCȚIONARE GENERALĂ

**MODE**

Prin apăsări succesive pe tasta **MODE**, aveți acces la ecranele funcțiilor următoare:

**"RADIO"**



**"PHONE"** (Telefon)  
(Dacă o conversație este în derulare)

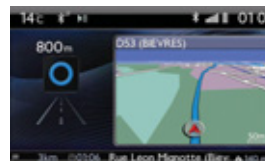
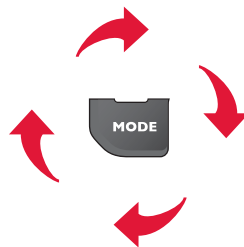

**"MAP IN WINDOW"**  
(Harta în fereastră)  
(Dacă o ghidare este în curs)



**"MAP FULL SCREEN"**  
(Harta pe tot ecranul)

**SETUP**

**SETUP:** PARAMETRĂRI  
dată și oră, configurare afișaj, sonor.

**RADIO**

Schimbare sursa audio:  
**RADIO:** difuzare RADIO.  
**MUSIC:** difuzare MUSIC.

**MUSIC**



Pentru întreținerea ecranului este recomandată utilizarea unei lavete moi, neabrazive (material pentru șters ochelarii), fără produse adiționale.



Pentru a avea o imagine globală a asupra detaliilor meniurilor, consultați rubrica "Ramificații ecran".

# 03 FUNCȚIONARE GENERALĂ

## AFISARE ÎN FUNCȚIE DE CONTEXT



O apăsare pe rola permite accesul la meniul de comenzi rapide în funcție de afișarea de pe ecran.

### RADIO:

1 Activate / Deactivate TA  
Activare / Dezactivare TA

1 Activate / Deactivate RDS  
Activare / Dezactivare RDS

1 Change waveband  
Schimbarea benzii

1 TA  
Informatii trafic

2 FM  
FM

2 AM  
AM

### PHONE (TELEFON) (In comunicare):

1 Private mode  
Mod combinat

1 Put call on hold  
Pune în așteptare

1 DTMF ring tones  
Tonuri DTMF

1 Hang up  
Inchide

### REDARE MULTIMEDIA, CD sau USB (in functie de media):

Moduri de redare:

1 Normal  
Normal

1 Random  
Aleator

1 Random on all media  
Aleator pe toate mijloacele media

1 Repetition  
Repetare

### HARTA PE TOT ECRANUL SAU HARTA ÎN FEREAȘTRA:

1 Stop / Restore guidance  
Stop / Reluare ghidare

1 Select destination  
Selectare destinație

2 Enter an address  
Introducere adresa

2 Directory  
Agenda

2 GPS coordinates  
Coordonate GPS

1 Divert route  
Deviere traseu

1 Move the map  
Deplasare harta

2 Info. on location  
Info despre locație

2 Select as destination  
Selectează ca destinație

2 Select as stage  
Selectează ca etapă

2 Save this place  
Salvează acest loc (contacte)

2 Quit map mode  
Iesire din modul harta

1 Guidance criteria  
Criterii de ghidare

# 04 NAVIGAȚIE - GHIDARE

## Acces la meniul "NAVIGATIE"



Apăsați pe NAV.

O apăsare scurtă pe extremitatea comenzi de iluminat permite repetarea ultimelor indicații de navigație.

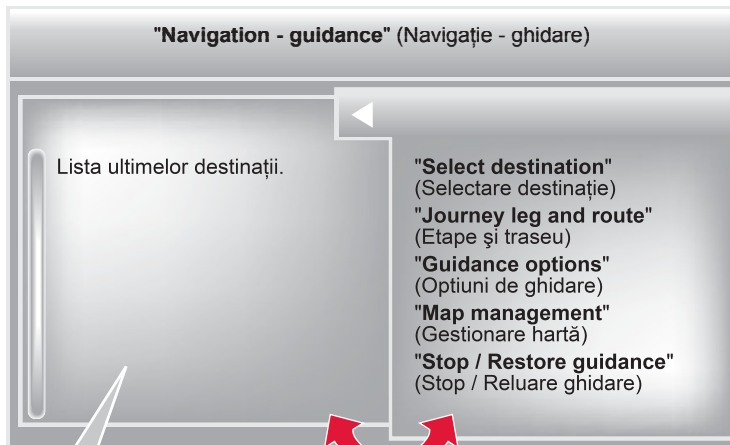

Consultați rețeaua CITROËN pentru a vă procura actualizările cartografice.

Pentru a șterge ultimele destinații, selectați **"Guidance options"** (Opțiuni de ghidare) în meniul navigației, apoi selectați **"Delete last destinations"** (Șterge ultimele destinații) și validați. Selectați **"Yes"** (Da), apoi validați. Nu este posibilă ștergerea unei singure destinații.

Trecere de la listă la meniul (stanga/dreapta).











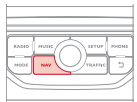

sau

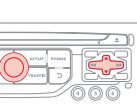

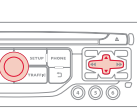
# 04 NAVIGAȚIE - GHIDARE

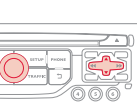
## ALEGEREA UNEI DESTINATII

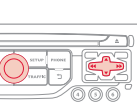
### CATRE O NOUA DESTINATIE

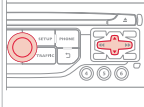
<b>1</b> 	Apasati pe <b>NAV</b> pentru afișarea meniului " <b>Navigation - guidance</b> " (Naviğație - ghidare).		<b>6</b> Selectați orașul în lista propusă, apoi validați. Lista predefinită (prin introducerea primelor litere) a orașelor din țara aleasă este direct accesibilă prin validarea " <b>List</b> " de pe ecran.
<b>2</b> 	Selectați " <b>Select destination</b> " (Selectare destinație) și validați, apoi selectați " <b>Enter an address</b> " (Introducere adresă) și validați.		<b>7</b>  Rotați rola și selectați " <b>OK</b> ", apoi validați.
<b>3</b> 	Selectați funcția " <b>Country</b> " (Tara), apoi validați.		<b>8</b>  Completați, dacă este posibil, informațiile " <b>Road</b> " (Drum) și " <b>Number/Intersection</b> " (Numar/Intersecție), în același mod.
<b>4</b> 	Selectați funcția " <b>Town</b> " (Oras), apoi validați, pentru a înregistra orașul de destinație.		 Selectați " <b>Archive</b> " (Arhivează), pentru a înregistra adresa introdusă într-o fișă contact. Sistemul permite înregistrarea a maxim 400 fișe.
<b>5</b> 	Selectați literele ce compun denumirea orașului una câte una, validând cu rola după fiecare literă.		<b>9</b>  Validați " <b>OK</b> ", pentru a începe ghidarea.
<b>10</b> 	Selectați criteriul de ghidare: " <b>Fastest route</b> " (Traseul cel mai rapid), " <b>Shortest route</b> " (Traseul cel mai scurt), sau optimizat " <b>Distance/Time</b> ", (Distanță/Timp), apoi selectați criteriul de restricție dorit: " <b>With tolls</b> " (Cu plată), " <b>With Ferry</b> " (Cu feribot) sau " <b>Traffic info</b> " (Info trafic), apoi validați " <b>OK</b> ".		

# 04 NAVIGAȚIE - GHIDARE

## ALEGEREA UNEI DESTINAȚII

### CĂTRE UNA DIN ULTIMELE DESTINAȚII

1



Apasați pe **NAV** pentru afișarea meniului "**Navigation - guidance**" (Naviğație - ghidare).

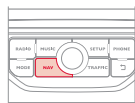

2



Selecțați destinația dorită și validați, pentru a începe ghidarea.

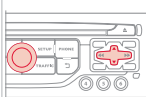

i

Naviğația către un contact importat din telefon nu este posibilă decât dacă adresa este compatibilă cu sistemul.

1



Apasați pe **NAV** pentru afișarea meniului "**Navigation - guidance**" (Naviğație - ghidare).

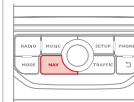

2



Alegeți "**Select destination**" (Selecțare destinație) și validați, apoi selecțați "**Directory**" (Agenda) și validați.

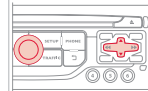

3



Selecțați destinația dorită dintre contacte și validați cu "**OK**" pentru a începe ghidarea.

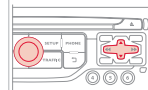

# 04 NAVIGAȚIE - GHIDARE

## CĂTRE COORDONATELE GPS

1



Apasați pe **NAV** pentru afișarea meniului "**Navigation - guidance**" (Navigație - ghidare).

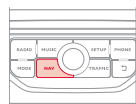

2



Alegeți "**Select destination**" (Selectare destinație) și validați, apoi selectați "**GPS coordinates**" (Coordonate GPS) și validați.

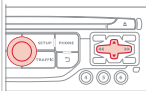

3



Introduceți coordonatele GPS și validați cu "**OK**" pentru a începe ghidarea.

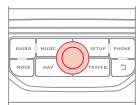

## CĂTRE UN PUNCT DE PE HARTA

1



Când harta este afișată, apăsați pe **OK** pentru afișarea meniului contextual. Selectați "**Move the map**" (Deplasare hartă) și validați.

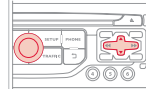

2



Deplasați cursorul, utilizând cursorul, pentru a marca destinația dorită.

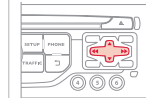

3



Apăsați pe **OK** pentru afișarea meniului contextual al modului "**Move the map**" (Deplasare hartă).

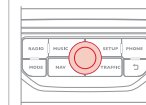

4



Selectați "**Select as destination**" (Selectare ca destinație) sau "**Select as stage**" (Selectare ca etapă) și validați.

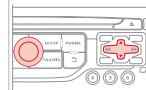

# 04 NAVIGAȚIE - GHIDARE

## CĂTRE PUNCTE DE INTERES (POI)

Punctele de interes (POI) semnifică ansamblul de spații ce oferă servicii într-o anumită zonă (hoteluri, diferite tipuri de comerț, aeroporturi...).

1



Apasați pe **NAV** pentru afișarea meniului "**Navigation - guidance**" (Navigație - ghidare).

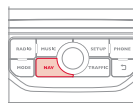

2



Selecționați "**Select destination**" (Selectare destinație) și validați, apoi selecționați "**Enter an address**" (Introducere adresă) și validați.

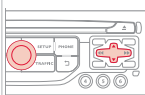

3



Pentru a alege un POI apropiat de locul în care sunteți, selecționați "**POI**" și validați, apoi selecționați "**Around the current place**" (În jurul locului actual) și validați. Pentru a alege un POI ca etapă a unui traseu, selecționați "**POI**" și validați, apoi selecționați "**On the route**" (Pe traseu) și validați.

Pentru a alege un POI ca destinație, completați țara și orașul (vezi paragraful "Către o nouă destinație"), selecționați "**POI**" și validați, apoi selecționați "**Near**" (Apropiat) și validați.



Selecționați "**Search by Name**" (Căutare după denumire) permite căutarea de POI după denumire și nu în raport cu distanța.

4



Căutați POI în categoriile propuse în paginile următoare.

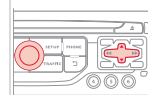

5



Selecționați POI și validați cu "**OK**" pentru a începe ghidarea.

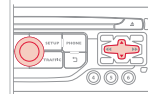













# 04 NAVIGAȚIE - GHIDARE

Această pictogramă apare dacă mai multe POI sunt grupate în aceeași zonă. Un zoom pe această pictogramă permite descoperirea POI.



## LISTA PRINCIPALELOR PUNCTE DE INTERES (POI)

-  Stație service
-  Atelier auto
-  CITROËN
-  Circuit de curse de automobile
-  Parcare acoperită
-  Parcare
-  Zona de recreere
-  Hotel
-  Restaurant
-  Restaurant cu autoservire
-  Hotel
-  Aeroport

-  Gară feroviară
-  Autogară
-  Port maritim
-  Zona industrială
-  Supermarket
-  Banca
-  Distributor automat
-  Complex sportiv, Centru sportiv, Teren de sport
-  Piscină
-  Stațiune de sporturi de iarnă
-  Spectacole, expoziții
-  Cinema

-  Parcuri de distracții
-  Spital, Farmacie, Clinica veterinara
-  Secție de poliție
-  Școală
-  Universitate
-  Primarie
-  Oficiu poștal
-  Muzeu, Cultura, Teatru, Monument istoric
-  Agenție de turism, Atracții turistice
-  Zonă cu risc\*

Procedura detaliată a actualizării POI este disponibilă pe site-ul "<http://citroen.navigation.com>".

\* În funcție de disponibilitatea în țară.

# 04 NAVIGAȚIE - GHIDARE

## PARAMETRAREA AVERTIZARILOR ZONE CU RISC

1



Apasați pe **NAV** pentru afișarea meniului "**Navigation - guidance**" (Navigație - ghidare).

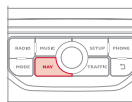

2



Selectați "**Guidance options**" (Opțiuni de ghidare) și validați, apoi selectați "**Set parameters for risk areas**" (Parametrare zone cu risc) și validați.



3



Puteți selecta:

- "Avertizare vizuala"
- "Avertizare sonora"
- "Avertizare numai în timpul ghidării"
- "Avertizare numai la supravitează".

Alegerea decalării anunțului permite stabilirea timpului ce precede avertizarea de "Accident-prone area" (Zona cu risc).  
Selectați "**OK**", pentru a valida ecranul.

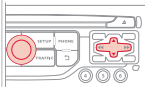

!

Aceste funcții nu sunt disponibile decât dacă zonele cu risc au fost încărcate și instalate în sistem.

Procedura detaliată de actualizare a zonelor cu risc este disponibilă pe site-ul [www.citroen.com](http://www.citroen.com).

# 04 NAVIGAȚIE - GHIDARE

## ADAUGAREA UNEI ETAPE

1



Apasati pe **NAV** pentru afișarea meniului "**Navigation - guidance**" (Naviğație - ghidare).

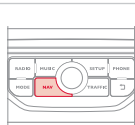

2



Selectati "**Journey leg and route**" (Etape și traseu), apoi validați.

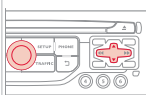

3



Selectati "**Add a stage**" (Adaugare etapa), apoi validați.  
Adresa etapei va fi introdusa ca o destinație, prin "**Enter an address**" (Introducere adresa), contact al "**Directory**" (Lista), sau "**Previous destinations**" (Ultimele destinații).

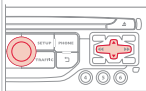

4



Selectati "**Close to**" (În apropiere de), pentru a indica o trecere prin apropierea etapei, sau "**Strict**" (Strict), pentru o trecere prin etapa.  
Validati cu "**OK**" pentru a începe ghidarea și dați o orientare generală traseului de ghidare.

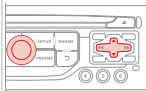

## ORGANIZARE ETAPE

1



Pentru organizarea etapelor, reluați operațiile 1 și 2, apoi selectați "**Order/ delete journey legs**" (Ordonare / Stergere etape) și validați.

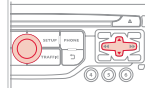

2



Selectați etapa pe care doriți să o deplasați în clasificare.

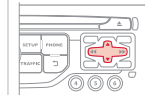

3



Selectați și validați, pentru înregistrarea modificărilor.

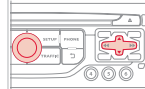

Selectati "**Delete**" (Sterege), pentru a șterge etapa.

# 04 NAVIGAȚIE - GHIDARE

## OPTUNI DE GHIDARE

### CRITERII DE CALCUL

1



Apasati pe **NAV** pentru afișarea meniului "**Navigation - guidance**" (Navigație - ghidare).

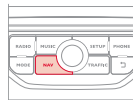

2



Selectați "**Guidance options**" (Opțiuni) și validați.

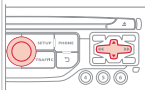

3



Selectați "**Define calculation criteria**" (Definire criteriilor de calcul) și validați.

Această funcție permite modificarea:

- criteriilor de ghidare {"**Fastest route**" (Traseul cel mai rapid), "**Shortest route**" (Traseul cel mai scurt), "**Distance/Time**" (Distanță/Timp)},
- criteriilor de excludere {"**With tolls**" (Cu plată), sau "**With Ferry**" (Cu feribot)},
- luării în considerare a traficului {"**Traffic info**" (Informații Trafic)}.

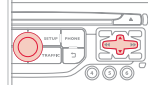

i

Dacă este luat în considerație traficul (informații trafic), sistemul va propune o deviere de la traseu, în cazul unui eveniment apărut pe traseul de ghidare.

4



Selectați "**OK**" și validați, pentru înregistrarea modificărilor.

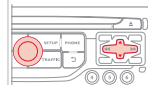

# 04 NAVIGAȚIE - GHIDARE

## GESTIONAREA HĂRȚII

### ALEGEREA PUNCTELOR DE INTERES AFIȘATE PE HARTĂ

1



Apasati pe **NAV** pentru afișarea meniului "**Navigation - guidance**" (Naviğație - ghidare).

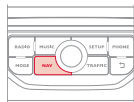

2



Selectați "**Map management**" (Gestionare hartă) și validați.

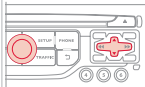

3



Selectați "**Map details**" (Detalii hartă) și validați.

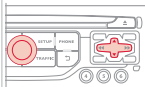

4



Selectați din diferitele categorii, pe cele pe care le doriți afișate pe ecran.

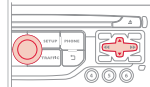

Selectați "**By default**" (Setări inițiale), pentru a face să apară pe hartă numai "**Oil stations, garages**" (Benzinării, ateliere de service) și "**Accident-prone area**" (Zone cu risc de accident) (dacă sunt instalate în sistem).

5



Selectați "**OK**", apoi validați și selectați din nou "**OK**", apoi validați, pentru a înregistra modificările.

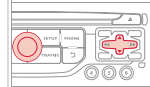

# 04 NAVIGAȚIE - GHIDARE

## ORIENTAREA HARTII

1



Apasati pe **NAV** pentru a fișarea meniului "**Navigation - guidance**" (Navigație - ghidare).

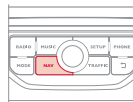

2



Selectati "**Map management**" (Gestionarea hartii) si validati.

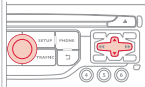

3



Selectati "**Map orientation**" (Orientarea hartii) si validati.

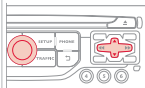

4



Selectati:

- "**Vehicle direction**" (Directia vehiculului), pentru ca harta sa se orienteze astfel incat sa urmareasca vehiculul,
- "**North direction**" (Orientare spre Nord), pentru ca harta sa fie orientata intotdeauna spre Nord,
- "**Perspective view**" (Vedere in perspectiva), pentru afisarea unei vederi in perspectiva.

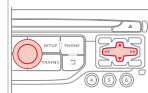

Schimbarea culorii hartii, diferita in modul de zi si in cel de noapte, se configureaza din meniul "**SETUP**" (Setari).



Denumirile strazilor devin vizibile pe harta incepand cu scara 100 m.

# 04 NAVIGAȚIE - GHIDARE

## REGLAREA SINTEZEI VOCALE A GHIDARII

### REGLAREA VOLUMULUI/DEZACTIVARE

Reglarea volumului sonor al indicațiilor de ghidare este accesibilă și din meniul "SETUP" / "Voice synthesis" (Setări / Sinteză vocală).



Volumul sonor al indicațiilor poate fi reglat în momentul difuzării indicației, prin acționarea comenzii de reglare a volumului sonor.

1



Apasați pe **NAV** pentru afișarea meniului "Navigation - guidance" (Navigație - ghidare).

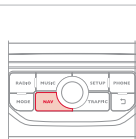

2



Selecți **"Guidance options"** (Opțiuni de ghidare) și validați.

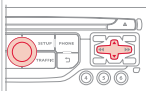

3



Selecți **"Set speech synthesis"** (Reglare sinteză vocală) și validați.

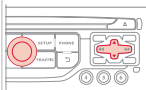

4



Selecți graficul de volum și validați.

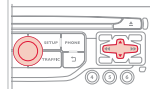

5



Reglați volumul sonor la nivelul dorit și validați.



Selecți **"Deactivate"** (Dezactivați), pentru a dezactiva indicațiile vocale.

6



Selecți **"OK"** și validați.

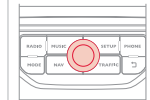

# 04 NAVIGAȚIE - GHIDARE

## VOCE MASCULINĂ / VOCE FEMININĂ

1



Apăsați pe **SETUP**, pentru afișarea meniului de configurare.

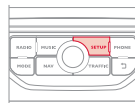

2



Selectați "**Voice synthesis**" (Sinteză vocală) și validați.

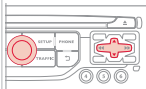

3



Selectați "**Select male voice**" (Selectare voce masculină) sau "**Select female voice**" (Selectare voce feminină), apoi validați cu "**Yes**" (Da), pentru activarea unei voci masculine sau feminine. Sistemul pornește din nou.

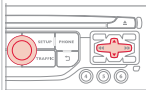

# 05 INFORMAȚII TRAFIC

## Acces la meniul "INFORMATII TRAFIC"



Apăsați pe "TRAFFIC".

"Traffic information" (Informații trafic)

Lista de mesaje TMC clasificate în funcție de distanța până la vehicul.

"Geographic filter" (Filtru geografic)  
"Select TMC station" (Alegere post TMC) (automat, manual)  
"Display / Do not display messages" (Activare / Dezactivare avertizări de trafic)

Trecere de la listă la meniul (stânga/dreapta).



sau



# 05 INFORMAȚII TRAFIC

## PARAMETRAREA FILTRARII SI AFISAREA MESAJELOR TMC

Mesajele TMC (Trafic Message Channel) sunt informații relative la trafic și condițiile meteorologice, primite în timp real și transmise conducătorului sub formă de anunțuri sonore și vizualizate pe harta de navigație.

Sistemul de ghidare poate propune astfel un itinerar de ocolire.

1



Apăsați pe **TRAFFIC**, pentru afișarea meniului "**Traffic information**" (Informații trafic).

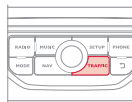

2



Selectați "**Geographic filter**" (Filtru geografic) și validați.

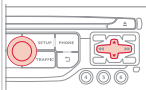

3



Sistemul propune la alegere:

- **"Retain all the messages"** (Păstrarea tuturor mesajelor), sau
- **"Retain the messages"** (Păstrarea mesajelor)
  - **"Around the vehicle"** (În jurul vehiculului), (validați kilometrajul pentru a-l modifica și a alege distanța),
  - **"On the route"** (Pe traseul de ghidare).

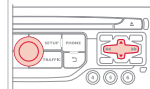

4



Validați cu **"OK"** pentru a înregistra modificările.

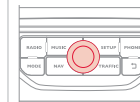

i

Se prevede:

- un filtru pe traseu și
- un filtru în jurul vehiculului, de:
  - 20 km în aglomerație,
  - 50 km pe autostradă.



# 05 INFORMAȚII TRAFIC

## PRINCIPALELE SIMBOLURI VIZUALE TMC

1 Triunghi negru și albastru: informații generale, de exemplu:

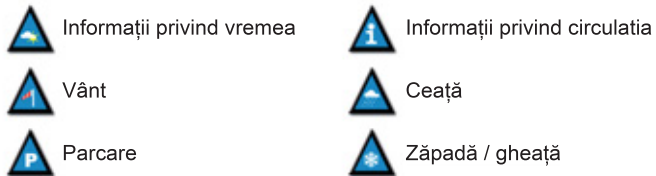

2 Triunghi roșu și galben: informații trafic, de exemplu:



## ASCULTARE MESAJE TA

! Funcția TA (Trafic Announcement) cedează prioritatea mesajelor de alertă TA. Pentru a fi activată, această funcție necesită recepția corectă a unui post de radio care emite acest tip de mesaje. Imediat ce s-a emis o informație de trafic, programul în curs de redare (Radio, CD, USB, ...) se întrerupe automat, pentru a permite difuzarea unui mesaj TA. La terminarea mesajului TA, aparatul revine la redarea programului ascultat anterior.

1  Apăsați pe **RADIO** pentru afișarea meniului "**FM / AM band**".

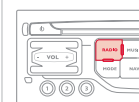

2  Selectați "**Guidance options**" (Opțiuni), apoi validați.

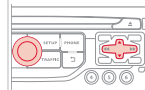

3  Activați sau dezactivați "**TA**" (Informații trafic TA), apoi validați.

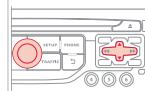

! Volumul sonor al anunțurilor TA se reglează numai în timpul difuzării acestui tip de avertizări.

 Activarea sau dezactivarea funcției prin apăsarea tastei este posibilă în orice moment.  
În timpul enunțării unui mesaj, pentru a-l întrerupe apăsați pe tastă.

# 06 TELEFON

## Acces la meniul "TELEFON"



Apasati tasta **PHONE**.

**"Telefon"**

Lista ultimelor apeluri emise si primite pe telefonul conectat la sistem.

"Dial" (Formare numar)  
"Directory of contacts" (Contacte)  
"Optiuni telefon" (Functii Bluetooth)  
"Bluetooth functions" (Functii Bluetooth)  
"Hang up" (Inchidere) (comunicare in curs)

### In banda superioara a afisajului permanent

- Niciun telefon conectat.
- Telefon conectat.
- Apel primit.
- Apel trimis.
- Sincronizare carnet de adrese in curs.
- Comunicare telefonica in curs.

Pentru a lansa un apel, selectati un numar din lista si validati cu **"OK"** pentru a lansa apelul.



Conectarea unui telefon diferit sterge lista ultimelor apeluri.

Treceti de la lista la meniul (stanga/dreapta).



sau



# 06 TELEFON

## CONECTAREA UNUI TELEFON BLUETOOTH PRIMA CONECTARE

 Conectați-vă pe [www.citroen.ro](http://www.citroen.ro) pentru mai multe informații (compatibilitate, asistență suplimentară, ...).

1



Activați funcția Bluetooth a telefonului și asigurați-vă că el este "vizibil pentru toți" (configurarea telefonului).



2



Apăsați pe aceasta tasta.

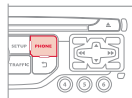

3



Selecțiți **"Bluetooth functions"** (Funcții Bluetooth) și validați.

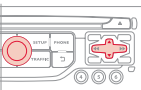

!

Din motive de siguranță și pentru că necesită o atenție susținută din partea șoferului, operațiile de cuplare a unui telefon mobil Bluetooth la sistemul kit mâini libere al sistemului audio, trebuie să se facă **cu vehiculul oprit**.

4



Selecțiți **"Peripherals search"** (Căutare periferice) și validați.  
Lista perifericelor detectate este afișată.  
Așteptați apariția comenzii **"Connect"** (Conectare).

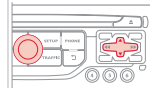

5



Selecțiți denumirea perifericului ales din lista perifericelor detectate, apoi selecțiți **"Connect"** (Conectare) și validați.

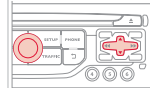

6



Sistemul propune conectarea telefonului:

- în profil **"Hands-free mode"** (Mod hands-free) (numai telefon),
- în profil **"Audio"** (Streaming: redare fișiere muzicale stocate în telefon),
- sau în profil **"All"** (Toate) (pentru a selecta cele două profiluri de mai sus).

Selecțiți **"OK"** și validați.

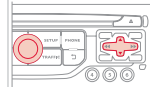

## 06 TELEFON



Serviciile disponibile sunt dependente de rețea, de cartela SIM și de compatibilitatea aparatelor Bluetooth utilizate. Verificați în manualul telefonului și informați-vă la operatorul de telefonie mobilă despre serviciile la care aveți acces.



Este de preferat utilizarea profilului "**Hands-free mode**" (Mod hands-free), dacă nu este dorită utilizarea redării "Streaming" (Redare fișiere muzicale stocate în telefon).



Capacitatea sistemului de a nu conecta decât un singur profil depinde de telefon. Conectarea celor două profile poate fi setarea inițială a sistemului.

7



Alegeți un cod pentru conectare, apoi validați cu "OK".

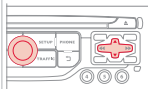

8

Introduceți același cod în telefon și apoi acceptați conectarea.



În continuare, acceptați conectarea automată pe telefon, pentru a permite telefonului să se reconecteze automat la fiecare pornire a vehiculului.



În funcție de tipul de telefon, sistemul va cere să acceptați sau nu transferarea agendei telefonice.



La revenirea în vehicul, ultimul telefon conectat se reconectează automat, în aproximativ 30 de secunde după punerea contactului (Bluetooth activat și vizibil). Pentru a modifica profilul conectării automate, deconectați telefonul și reluați conectarea cu profilul dorit.

# 06 TELEFON

## AGENDA / SINCRONIZARE CONTACTE

1



Apasati pe **PHONE** (Telefon), apoi selectati "**Contacts management**" (Gestionare contacte) si validati.

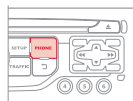

2a



Selectati "**New contact**" (Contact nou), pentru a inregistra un nou contact.

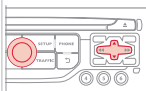

2b



Selectati "**Triere după Nume/Prenume**" pentru alegerea ordinii de afişare.

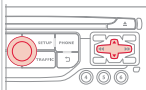

2c



Selectati "**Delete all contacts**" (Stergere toate contactele), pentru a sterge contactele înregistrate în sistem.

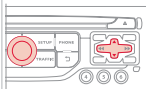

2d



Selectati "**Import all the entries**" (Importare tot), pentru a importa toate contactele din telefon si a le inregistra in sistem.

Dupa importare, un contact ramane vizibil indiferent de telefonul conectat.

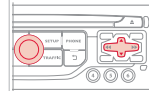

2e



Selectati "**Synchronization options**" (Optiuni de sincronizare):

- No synchronization (Fara sincronizare): numai contactele inregistrate in sistem (inca prezente).
- Display telephone contacts (Afiseaza contactele din telefon): numai contactele inregistrate in telefon.
- Display SIM card contacts (Afiseaza contactele din cartela SIM): numai contactele inregistrate in cartela SIM.
- Display all phone contacts (Afisare toate contactele): contactele din cartela SIM si din telefon.

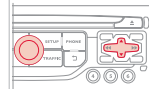

2f





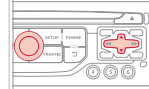





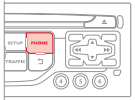

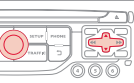
Selectati "**Contact mem. status**" (Stare memorie contacte), pentru a cunoaste numarul de contacte inregistrate in sistem sau importate, precum si memoria disponibila.

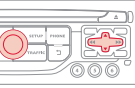

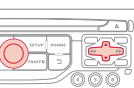
# 06 TELEFON

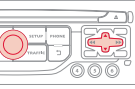
## GESTIONAREA CONTACTELOR

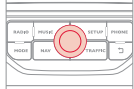
<p>1</p>  <p>Apăsați pe <b>PHONE</b> (TELEFON), apoi selectați "<b>Directory of contacts</b>" (Contacte) și validați.</p>		<p>5</p>  <p>Selectați "<b>Import</b>" (Importa), pentru a copia un singur contact in sistem.</p>	
<p>2</p>  <p>Selectați contactul dorit și validați.</p>		<p>6</p>  <p>Selectați "<b>Delete</b>" (Șterge), pentru a șterge un contact înregistrat în sistem.</p>	
<p>3</p>  <p>Selectați "<b>Call</b>" (Apelează), pentru a lansa un apel.</p>		<p>7</p>  <p>Selectați <b>OK</b></p> <p>sau</p>  <p>apăsați tasta de întoarcere pentru a ieși din acest meniu.</p>	
<p><b>i</b> Pentru a modifica un contact extern, este necesara importarea lui. El va fi înregistrat în sistem. Nu este posibila modificarea sau ștergerea contactelor din telefon sau de pe cartela SIM prin conexiunea Bluetooth.</p>			

# 06 TELEFON

## EFFECTUAREA UNUI APEL

### APELAREA UNUI NUMAR NOU

1



Apăsați de doua ori **PHONE**.

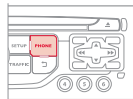

2



Selectati "**Dial**" (Formare numar), apoi validati.

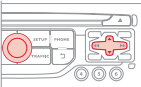

3



Formati numarul utilizand tastatura virtuala, selectand si validand cifrele una cate una.  
Validati cu "**OK**" pentru a lansa apelul.

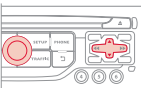

Utilizarea telefonului nu este recomandabila in timpul conducerii. Se recomanda stationarea in siguranta, sau utilizarea de preferinta a comenzilor de la volan.

### APELAREA UNUI CONTACT

1



Apasati pe **TEL**, sau de doua ori pe **PHONE**.

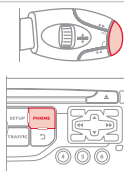

2



Selectati "**Directory of contacts**" (Contacte), apoi validati.

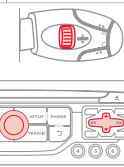

3



Selectati contactul ales si validati.  
Daca accesul este realizat pe baza tastei **PHONE**, selectati "**Call**" (Apelare) si validati.



4



Selectati numarul si validati pentru a lansa apelul.

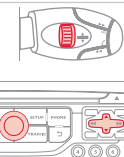

# 06 TELEFON

## APELAREA UNUIA DIN ULTIMELE NUMERE FORMATE

1



Apasati pe **TEL**, selectati "**Call list**" (Lista de apeluri) si validati,



sau



Apasati pe **PHONE** pentru a afisa lista de apeluri.

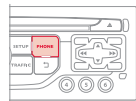

2



Selectati numarul dorit si validati.

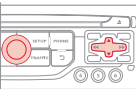

Pentru a sterge lista de apeluri, apasati de doua ori pe **PHONE**, selectati "**Phone functions**" (Funcții telefon) si validati, apoi selectati "**Delete calls log**" (Stergere lista de apeluri) si validati.

## REFUZAREA UNUI APEL

1a



Apasati pe **PHONE**, apoi selectati "**OK**" pentru a inchide.

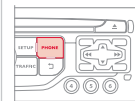

1b



Sau apasati lung pe tasta **TEL** din blocul comenzilor de la volan.



1c



Sau apasati de doua ori pe tasta **TEL** din blocul comenzilor de la volan.



1d



Sau apasati pe tasta **MODE**, de cate ori este necesar pentru a afisa ecranul telefonului.



Apasati pe comanda "**OK**", pentru afisarea meniului contextual, apoi selectati "**Hang up**" (Inchidere) si validati.



# 06 TELEFON

## PRIMIREA UNUI APEL

1

Dacă sunteți apelat, o sonerie vă anunță și pe ecran se suprapune o fereastră.

2



"Yes" (Da) pentru acceptarea apelului este presetat.

Apasati pe "OK" pentru a accepta apelul.

Selectati "No" (Nu) si validati pentru a refuza apelul.

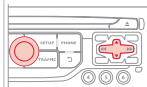

O apasare scurta pe tasta **TEL** accepta un apel in curs.

O apasare lunga pe tasta **TEL** refuza un apel in curs.



# 06 TELEFON

## OPȚIUNI ÎN CURSUL UNUI APEL \*

1



În cursul comunicării, efectuați apăsări succesive pe tasta **MODE** (Mod), pentru a selecta afișajul telefonului, apoi apăsați pe comanda "**OK**" pentru acces la meniul contextual.

Sau apăsați scurt pe aceasta tasta.

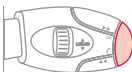
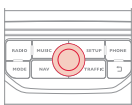
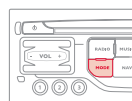

2a



Selectați "**Private mode**" (Mod pe afișajul telefonului) și validați pentru a relua apelul direct de pe afișajul telefonului.

Sau selectați "**Hands-free mode**" (Mod maini libere) și validați pentru a difuza apelul prin difuzoarele vehiculului.

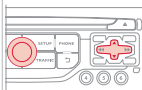

2b



Selectați "**Put call on hold**" (Punere în așteptare) și validați pentru a pune în așteptare apelul în curs.

Sau selectați "**Resume the call**" (Reluare apel) și validați pentru a relua un apel pus în așteptare.

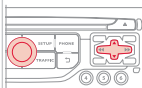

2c



Selectați "**DTMF ring tones**" (Tonuri DTMF), pentru a utiliza tastatura numerică, pentru a naviga în meniul unui server vocal interactiv.

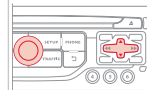

2d



Selectați "**Hang up**" (Inchidere), pentru a termina un apel.

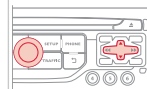

Este posibilă realizarea unei conferințe cu 3 persoane, lansând succesiv 2 apeluri\*. Selectați "**Conference mode call**" (Conferința) în meniul contextual accesabil de pe aceasta tasta.



\* În funcție de compatibilitatea telefonului și de abonament.

# 06 TELEFON

## GESTIONAREA TELEFOANELOR CONECTATE

1



Apasati de doua ori pe tasta **PHONE (TELEFON)**.

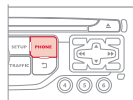

2



Selectati "**Bluetooth functions**" (Funcții Bluetooth).

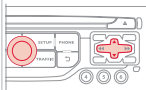

3



Selectati "**List of the paired peripherals**" (Lista perifericelor cunoscute) si validati.

Este posibil sa:

- "**Connect**" (Conectati) sau sa "**Disconnect**" (Deconectati) telefonul ales,
- anulati conectarea telefonului ales.

Este posibila, de asemenea, anularea tuturor conectarilor.

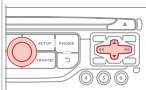

## SETAREA SONERIEI

1



Apasati de doua ori pe **PHONE (TELEFON)**.

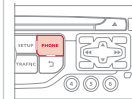

2



Selectati "**Phone functions**" (Funcții telefon) si validati.

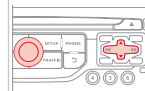

3



Selectati "**Ring options**" (Opțiuni sonerie) si validati.

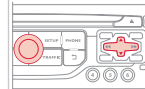

4



Puteti regla volumul si alege tipul de sonerie.

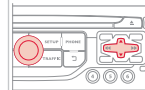

5



Selectati "**OK**" si validati, pentru a inregistra modificarile.

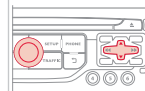

# 07 RADIO

## Acces la meniul "RADIO"



Apăsați pe **RADIO**.

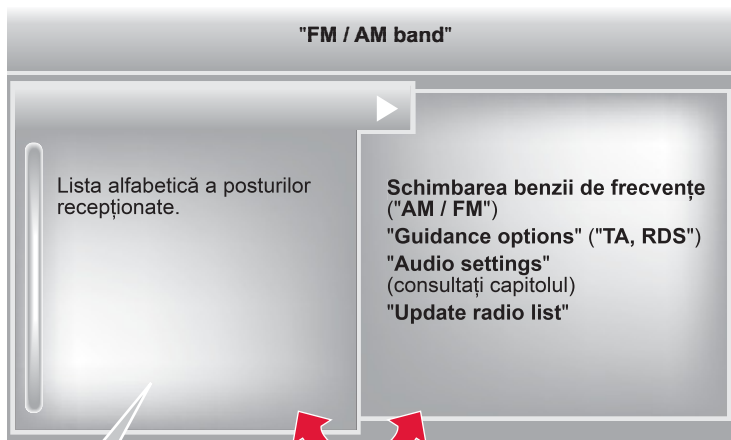

Lista alfabetică a posturilor recepționate.

Schimbarea benzii de frecvențe ("AM / FM")

"Guidance options" ("TA, RDS")

"Audio settings"  
(consultați capitolul)

"Update radio list"



Apăsați pe ▲ ori ▼, sau utilizați comanda rotativă, pentru a selecta postul precedent sau următor din listă.

Trecere de la listă la meniul (stanga/dreapta).



sau



# 07 RADIO

## SCHIMBARE BANDĂ DE FRECVENȚE



Mediul înconjurător (dealuri, clădiri, tunel, parcări, subsol...) poate bloca recepționarea, inclusiv pe cea în modul RDS. Acest fenomen este normal în propagarea undelor radio și nu se traduce în niciun caz ca o defecțiune a radioului auto.

1



Apăsați pe **RADIO** sau pe "**OK**" pentru afișarea meniului contextual.

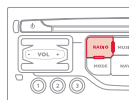

2



Selectați "**Schimbare bandă de frecvență**".

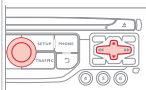

3



Selectați "**AM / FM**" și validați.

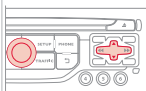

## SELECTAREA UNUI POST DE RADIO



Calitatea recepției este reprezentată prin numărul de unde active pe acest simbol.

1a



**În ordine alfabetică**

Apăsați pe **RADIO**, selectați postul de radio dorit și validați.

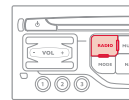

1b



**Prin căutare automată a frecvenței**

Apăsați pe **◀** sau **▶** pentru căutarea automată a postului de radio de frecvență inferioară sau superioară.

Sau rotiți rola din cadrul comenzilor de la volan.

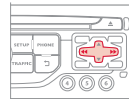

1c



**Prin căutare manuală a frecvenței**

Apăsați pe **▲** sau **▼** pentru a modifica frecvența pas cu pas.

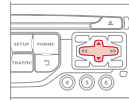

# 07 RADIO

## MEMORAREA UNUI POST

1



După selectarea unui post, apăsați una din tastele tastaturii numerice, timp de mai mult de 2 secunde, pentru a memorarea postului ascultat.  
Un bip validează memorarea.

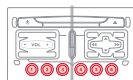

2



Apăsați tasta din tastatura numerică, pentru a apela postul de radio memorat.  
Sau apăsați, apoi rotiți rola din cadrul comenzilor de la volan.

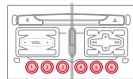

## ACTIVARE / DEZACTIVARE RDS



Dacă este activat, sistemul RDS permite ascultarea aceluiași post datorită urmării frecvenței. Totuși, în anumite condiții, urmărirea postului RDS nu este asigurată în întreaga țară, posturile radio neacoperind 100 % din teritoriul. Aceasta explică pierderea recepției unui post în momentul parcurgerii unui anumit traseu.

1



Apăsați pe **RADIO**.

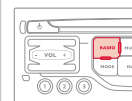

2



Selectați "**Guidance options**" (Opțiuni de ghidare) apoi validați.

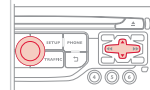

3



Activați sau dezactivați "**Urmărire RDS**" apoi validați.

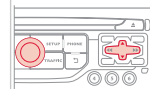

## 08 REDARE MEDII MUZICALE

### Acces la meniul "REDARE MEDII MUZICALE"



Apăsați pe **MUSIC**.

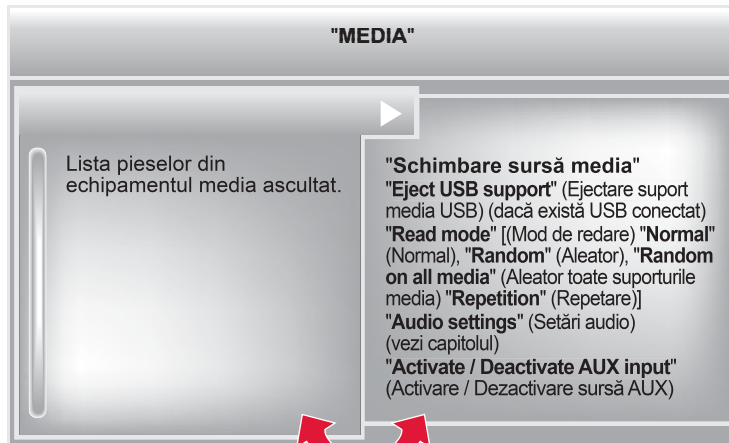

Trecere de la listă la meniul (stânga/dreapta).



sau



# 08 REDARE MEDII MUZICALE

## CD, CD MP3, USB PLAYER

### INFORMATII SI RECOMANDARI



Sistemul nu redă decât fișiere audio cu extensia ".wma, .aac, .flac, .ogg, .mp3" cu o rată cuprinsă între 32 kbps și 320 kbps. Suportă de asemenea modul VBR (Variable Bit Rate). Niciun alt tip de fișier (.mp4, .m3u...) nu poate fi citit. Fișierele WMA trebuie să fie de tip wma 9 standard. Frecvențele de eșantionare suportate sunt 11, 22, 44 și 48 kHz.



Este recomandat să redactați numele fișierelor cu mai puțin de 20 caractere și excluzând caracterele particulare (ex: " " ? ; ù) pentru a evita orice problemă de citire sau afișare.



Pentru a putea citi un CDR sau un CDRW inscripționat, selectați de preferință, la tipul de inscripționare, standardele ISO 9660 nivel 1, 2 sau Joliét.

Dacă discul este inscripționat în alt format, există posibilitatea ca citirea să nu se efectueze corect.

Pe un același disc, este recomandat să folosiți același standard de inscripționare, cu o viteză cât mai mică posibilă (4x maxim) pentru o calitate acustică optimă.

În cazul special al unui CD multisesiune, este recomandat standardul Joliét.



Sistemul suportă aparate portabile de tip USB Mass Storage sau iPod prin conectorul USB (cablu adaptor nefurnizat).

Dacă o memorie USB multi-partitionată este conectată la sistem, este recunoscută numai prima partiție.

Gestionarea echipamentului periferic se face de la comenzile sistemului audio.

Numarul de piese este limitat la maxim 2000, cu 999 de piese pe un director.

În cazul în care consumul de curent depășește 500 mA pe portul USB, sistemul trece în mod de protecție și îl dezactivează.

Celelalte periferice, nerecunoscute de sistem la conectare, trebuie conectate la priza auxiliara cu un cablu Jack (nefurnizat).



Pentru a fi citită, o memorie USB trebuie să fie formatată în FAT 16 sau 32.



Sistemul nu funcționează cu un dispozitiv Apple® și o memorie USB bransate simultan.



Este recomandată folosirea cablurilor USB originale Apple® pentru a obține o utilizare conformă.

# 08 REDARE MEDII MUZICALE

## SURSE AUDIO



Inserați CD-ul în unitate, introduceți memoria USB în portul USB sau conectați echipamentul periferic USB la conectorul USB utilizând un cablu adecvat (nefurnizat).



Sistemul își formează liste de redare (memoire temporară) ceea ce poate dura între câteva secunde și mai multe minute, la prima conectare.

Reducerea numărului de fișiere, altele decât muzicale și a numărului de liste permite diminuarea timpului de așteptare.

Listele de redare sunt actualizate la fiecare întrerupere a contactului, sau conectare a unui echipament USB. Totuși, sistemul audio memorizează aceste liste și dacă ele nu au fost modificate, timpul de încărcare este mai redus.

Redarea începe automat, după un timp ce depinde de capacitatea echipamentului USB.



## ALEGEREA SURSEI



Tasta **SOURCE** din cadrul comenzilor de la volan permite trecerea directă la sursa media următoare.

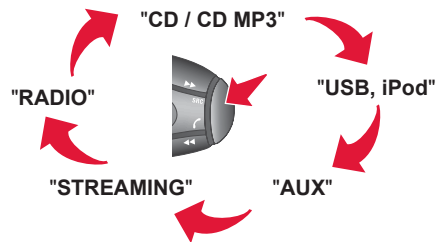

1



Apasați pe **MUSIC** pentru a afișa meniul **"MEDIA"**.

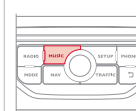

2













Selectați **"Following media source"** (Sursa media următoare) și validați.













Repetati operatia de cate ori este necesar pentru a ajunge la sursa media dorita (cu exceptia sursei radio, care este accesibila din **SOURCE** sau **RADIO**).

## 08 REDARE MEDII MUZICALE

### ALEGEREA UNEI PIESE

Piesă precedentă.	 / 
Piesă următoare.	 / 
Director precedent.	
Director următor.	
Avans rapid.	Apăsare lungă  / 
Retur rapid.	Apăsare lungă  / 
Pauză: apăsare lungă pe <b>SRC</b> .	

### MUSIC: Lista pieselor și directoarelor USB sau CD

	
Urcare și coborâre în listă.	 /  / 
Validare, coborâre în arborescență.	 /  / 
Urcare în arborescență.	 +  /  / 

## 08 REDARE MEDII MUZICALE

### CONECTARE PLAYER APPLE®

**1** Conectați playerul Apple® la portul USB, utilizând un cablu adecvat (nefurnizat).  
Redarea începe automat.

**2** Controlul se face prin comenzile sistemului audio.

**i** Clasificarea disponibilă este cea a echipamentului portabil conectat (artist / album / gen / playlist / audiobooks / podcasts).  
Clasificarea utilizată din setarea inițială este clasificarea după artist.  
Pentru a modifica o clasificare utilizată, urcați în ramificație până la primul său nivel, apoi selectați clasificarea dorită (playlist de exemplu) și validați pentru a coborî în ramificație până la piesa dorită.  
Modul "Shuffle piese" de pe iPod®, (în funcție de setarea de redare), corespunde modului "Random" de pe sistemul audio al vehiculului.  
Modul "Shuffle albume" de pe iPod®, (în funcție de setarea de redare), corespunde modului "Random all" de pe sistemul audio al vehiculului.  
Modul "Shuffle piese" este redat de la conectare, ca setare inițială.

**i** Versiunea de soft a sistemului audio poate fi incompatibilă cu generația echipamentului Apple®.  
Lista echipamentelor compatibile și actualizarea softului sunt disponibile în rețeaua CITROËN.

### STREAMING AUDIO



Funcția streaming permite redarea fișierelor audio stocate în telefon prin difuzoarele vehiculului.

**1**

Conectați telefonul: vezi capitolul "TELEFON".  
Alegeți profilul "**Audio**" (Audio) sau "**All**" (Toate).

**2**

Dacă redarea nu începe automat, poate fi necesară lansarea redării audio din telefon.  
Gestionarea se face din echipamentul periferic, sau utilizând tastele sistemului audio.



Odata conectat în streaming, telefonul este considerat o sursă media.  
Se recomandă activarea modului "**Repeat**" (Repetare) pe perifericul Bluetooth.

# 08 REDARE MEDII MUZICALE

## UTILIZAREA INTRARII AUXILIARE (AUX) CABLU AUDIO JACK/USB NEFURNIZAT

1

Conectați echipamentul portabil (player MP3/WMA...) la priza audio JACK sau la portul USB, utilizând un cablu audio adecvat.

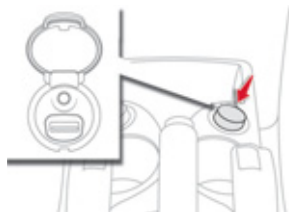

2



Apăsați pe **MUSIC**, pentru afișarea meniului "MUSIC".

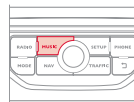

3



Selecțiați "**Activate / Deactivate AUX input**" (Activare / Dezactivare sursa AUX) și validați.

Reglați mai întâi volumul echipamentului portabil (la nivel ridicat). Reglați apoi volumul sistemului audio.

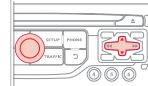

!

Gestionarea comenzilor se face de la echipamentul portabil.

## 09 SETARI AUDIO

1



Ele sunt accesibile prin apăsarea tastei **MUSIC** de pe panoul de comenzi, sau prin apăsare lungă pe tasta **RADIO**, în funcție de sursa ascultată.

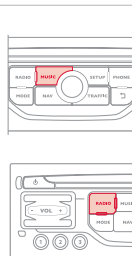

!

Repartiția (sau spațializarea prin sistemul Arkamys®) este o procesare audio care permite ameliorarea calității sonore în funcție de numărul auditorilor din vehicul.

2

- "Equalizer" (6 ambianțe la alegere)
- "Bass" (Frecvente joase)
- "Treble" (Frecvente înalte)
- "Loudness" (Activare/Dezactivare)
- "Distribution" (Distributie) ("Driver" (Conducator), "All passengers" (Toti pasagerii))
- "Le-Ri balance" (Balans Stanga/Dreapta)
- "Fr-Re balance" (Balans Fata/Spate)
- "Auto. Volume" (Volum corelat cu viteza) (Activare/Dezactivare)

!

Setările audio (**Equalizer** (Egalizator de frecvente), **Bass** (Frecvente joase), **Treble** (Frecvente înalte), **Loudness**) sunt diferite și independente pentru fiecare sursă sonoră.

Reglajele de repartizare și de balans sunt comune pentru toate sursele.

# 10 CONFIGURATIE

## CONFIGURARE AFIŞAJ

1



Apăsati pe **SETUP**, pentru afişarea meniului "**Configuration**" (Configurare).

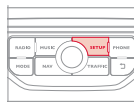

2



Selectați "**Display configuration**" (Configurare afişaj) și validați.

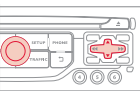

3a



Selectați "**Choose colour**" (Alegere culoare) și validați, pentru a alege tema cromatică a ecranului și modul de prezentare a hărții:

- mod de zi,
- mod de noapte,
- zi/noapte automat, corelat cu aprinderea proiectoarelor.

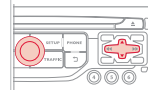

3b



Selectați "**Adjust luminosity**" (Reglare luminozitate) și validați, pentru a regla luminozitatea ecranului.

Apăsati pe "**OK**", pentru a înregistra modificările.

Setările de zi și cele de noapte sunt independente.

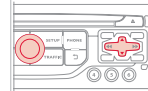

# 11 ARBORESCENȚĂ ECRAN



## FUNCȚIE PRINCIPALĂ

- 1 ALEGERE A
- 2 alegere A1
- 3 alegere A2
- 1 ALEGERE B...

## MENIU "Navigation - guidance" (Navație - Ghidare)

- 1 Select destination  
Alegere destinație
- 2 Enter an address  
Introducere adresă
- 2 Directory  
Agendă
- 2 GPS coordinates (Archive)  
Coordonate GPS (Arhivă)
- 1 Journey leg and route  
Etapă și traseu
- 2 Add a stage  
Adăugare etapă
- 3 Enter an address  
Introducere adresă
- 3 Directory  
Agendă

- 3 Previous destinations  
Ultimele destinații
- 2 Order/delete journey legs  
Ordonare / Ștergere etape
- 2 Divert route  
Deviere traseu
- 2 Chosen destination  
Alegere destinație
- 1 Guidance options  
Opțiuni de ghidare
- 2 Set speech synthesis  
Setări sinteză vocală
- 2 Delete last destinations  
Ștergerea ultimei destinații
- 2 Set parameters for risk areas  
Setarea parametrilor pentru zonele de risc
- 1 Map management  
Gestionare hartă
- 2 Map orientation  
Orientare hartă
- 2 Map details  
Detalii hartă
- 2 Move the map  
Deplasare hartă
- 2 Mapping and updating  
Cartografie și actualizare
- 2 Description of risk areas database  
Descriere bază de date zone cu risc
- 1 Stop / Restore guidance  
Stop / Reluare ghidare
- 2 Define calculation criteria  
Definirea criteriilor de calcul

- 2 Fastest route  
Traseu rapid
- 2 Shortest route  
Traseu scurt
- 2 Distance/Time  
Distanță/Timp
- 2 With tolls  
Cu plată
- 2 With Ferry  
Cu feribot
- 2 Traffic info  
Informații trafic

# 11 ARBORESCENȚĂ ECRAN

## MENIU "TRAFFIC" (Trafic)

- 1 Geographic filter  
Filtru geografic
- 2 Retain all the messages  
Păstrare toate mesajele
- 2 Retain the messages  
Păstrare mesaje
- 3 Around the vehicle  
În jurul vehiculului
- 3 On the route  
Pe traseul de ghidare
- 1 Select TMC station  
Selectare posturi TMC
- 2 Automatic TMC  
Urmărire automată TMC
- 2 Manual TMC  
Urmărire manuală TMC
- 2 List of TMC stations  
Listă posturi TMC
- 1 Display / Do not display messages  
Activare / dezactivare avertizări de trafic

## MENIU "Phone" (Telefon)

- 1 Dial  
Formare număr
- 1 Directory of contacts  
Contacte

- 2 Call  
Apelare
- 2 Open  
Deschidere
- 2 Import  
Importare
- 2 Delete  
Ștergere
- 2 Cancel  
Renunțare
- 1 Contacts management  
Gestionare contacte
- 2 New contact  
Contact nou
- 2 Sort by Name/First name  
Sortare după Nume/Prenume
- 2 Delete all contacts  
Șterge toate contactele
- 2 Import all the entries  
Importă toate contactele
- 2 Synchronization options  
Opțiuni sincronizare
- 3 No synchronization  
Nu există sincronizare
- 3 Display telephone contacts  
Afișare contacte telefon
- 3 Display SIM card contacts  
Afișare contacte cartela SIM
- 3 Display all phone contacts  
Afișare toate contactele telefon
- 2 Contact mem. status  
Stare memorie contacte

- 1 Phone functions  
Funcții telefon
- 2 Ring options  
Opțiuni sonerie
- 2 Delete calls log  
Ștergere listă apeluri
- 1 Bluetooth functions  
Funcții Bluetooth
- 2 List of the paired peripherals  
Listă periferice conectate
- 3 Connect  
Conectare
- 3 Disconnect  
Deconectare
- 3 Delete  
Șterge
- 3 Delete all  
Șterge tot
- 3 Cancel  
Anulare
- 2 Peripherals search  
Căutare periferice
- 2 Rename radiotelephone  
Redenumire radiotelefon
- 1 Hang up  
Închide

# 11 ARBORESCENȚĂ ECRAN

## MENIU "RADIO"

- 1 Change Waveband  
Schimbare bandă de frecvențe
- 1 Guidance options  
Opțiuni de ghidare
- TA
- 2 Traffic Info TA
- RDS
- 2 Urmărire RDS
- 1 Audio settings  
Setări audio
- 2 Equalizer  
Egalizator de frecvențe
- None
- 3 Niciuna
- Classical
- 3 Muzică clasică
- Jazz
- 3 Jazz
- Rock
- 3 Rock
- Techno
- 3 Tehno
- Vocal
- 3 Vocal

- 2 Bass  
Frecvențe joase
- 2 Treble  
Frecvențe înalte
- Loudness
- 2 Loudness
- Distribution
- 2 Distribuție
- 3 Driver  
Conducător auto
- 3 All passengers  
Toți pasagerii
- 2 Le-Ri balance  
Balans Stgânda-Dreapta
- 2 Fr-Re balance  
Balans Față-Spate
- 2 Auto. Volume  
Volu auto.
- 1 Update radio list  
Actualizare listă radio

## MENIU "MUSIC" (Muzică)

- 1 Change Media  
Schimbare sursă media
- 2 CD  
Sursă CD
- 2 BT Streaming  
Sursă Bluetooth
- 2 USB/iPod  
Sursă USB/iPod
- 2 AUX  
Intrare auxiliară
- 1 Eject USB support  
Eject suport USB
- 1 Read mode  
Mod de redare
- 2 Normal  
Normal
- 2 Random  
Aleator
- 2 Random on all media  
Aleator pe toate echipamentele media
- 2 Repetition  
Repetare
- 1 Audio settings  
Setări audio
- 1 Activate / Deactivate AUX input  
Activare / Dezactivare sursă AUX

# 11 ARBORESCENȚĂ ECRAN

## MENIU "SETUP" (Setări)

- 1 Display configuration  
Configurare afișaj
- 2 Choose colour  
Alege culoarea
- 3 Harmony  
Armonie
- 3 Cartography  
Cartografie
- 4 Day mode  
Mod de zi
- 4 Night mode  
Mod de noapte
- 4 Auto Day/Night  
Zi/Noapte automat
- 2 Adjust luminosity  
Reglare luminozitate
- 2 Set date and time  
Setare oră și dată
- 2 Select units  
Selectare unitați de măsură
- 1 Voice synthesis  
Setări sinteză vocală
- 2 Guidance instructions volume  
Volum indicații de ghidare
- 2 Select male voice / Select female voice  
Selectare voce masculină / Selectare voce feminină

- 1 Define vehicle parameters  
Definirea parametrilor vehiculului\*
- 2 Parking assistance  
Ajutor la parcare
- 2 Operation of wipers  
Funcționarea stergătoarelor
- 3 Engage rear wiper in REVERSE  
Activarea stergătoare AR și MARCHE
- 2 Lighting configuration  
Configurare iluminat
- 3 Duration of guide-me home lighting  
Durată iluminat de însoțire
- 3 Directional headlamps  
Proiectoare direcționale
- 3 Mood lighting  
Iluminat de ambianță
- 3 Daytime running lamps  
Funcție lumini de zi
- 1 Trip computer  
Calculator de bord
- 2 Alert log  
Jurnal alerte
- 2 Status of functions  
Status funcții

\* Valorile variază în funcție de vehicul.

# INTREBARI FRECVENTE

Tabelul de mai jos grupează răspunsurile la întrebările cele mai frecvente puse cu privire la sistemul audio.

INTREBARE	RASPUNS	SOLUTIE
Calculul itinerarului nu este realizat.	Criteriile de ghidare probabil sunt în contradicție cu localizarea actuală (excluderea rutelor cu taxă pe o autostradă cu taxă).	Verificați criteriile de ghidare în "Navigation Menu" (Meniu Navigație) \ "Guidance options" (Opțiuni de ghidare) \ "Define calculation criteria" (Stabilire criteriilor de calcul).
POI nu apar.	POI nu au fost selectate.	Selectați POI din lista POI.
	POI nu au fost descărcate prin Internet.	Încărcați POI actualizate de pe site-ul: " <a href="http://citroen.navigation.com">http://citroen.navigation.com</a> ".
Alerta sonoră pentru "Hazard zone" (Zona cu risc) nu funcționează.	Alerta sonoră nu este activă.	Activați alerta sonoră din meniul "Navigation - guidance" (Navigație - Ghidare) \ "Guidance options" (Opțiuni de ghidare) \ "Set parameters for risk areas" (Parametrați zonele cu risc).
Sistemul nu propune o deviere la un eveniment pe traseu.	Criteriile de ghidare nu iau în considerație informațiile TMC.	Selectați funcția "Traffic info" (Informații trafic) din lista de criterii de ghidare.
Primesc o avertizare de "Accident-prone area" (Zona cu risc) pentru una care nu se găsește pe traseul meu.	În lipsa ghidării, sistemul anunță toate "Hazard zone" (Zonele cu risc) de pe o anumită rază în fața vehiculului. El poate avertiza în privința unor "Hazard zone" (Zona cu risc) situate pe drumurile învecinate sau paralele.	Efectuați un zoom pe hartă pentru a vizualiza poziția exactă a "Zonei cu risc". Selectați "Pe traseul de ghidare", pentru a nu fi avertizați în afara ghidării sau pentru a diminua intervalul de avertizare.

# INTREBARI FRECVENTE

INTREBARE	RASPUNS	SOLUTIE
Unele ambuteiaje de pe traseu nu sunt indicate în timp real.	La pornire, sistemului îi sunt necesare câteva minute pentru a capta informațiile de trafic.	Așteptați ca informațiile de trafic să fie primite (afișare pe harta a iconurilor de informații trafic).
	Filtrele sunt prea restranse.	Modificați setările "Geographic filter" (Filtru geografic).
	În unele țări numai marile artere (autostrăzi etc.) sunt menționate în informațiile de trafic.	Acest fenomen este normal. Sistemul este dependent de informațiile de trafic disponibile.
Altitudinea nu se afișează.	La pornire, inițializarea GPS poate dura aproximativ 3 minute pentru a capta corect informațiile de la mai mult de 4 sateliți.	Așteptați pornirea completă a sistemului. Verificați dacă acoperirea GPS este de cel puțin 4 sateliți (apăsăți lung tasta SETUP, apoi selectați "GPS coverage" (Acoperire GPS)).
	În funcție de condițiile geografice (tunel, etc.) sau meteo, condițiile de recepție a semnalului GPS pot varia.	Acest fenomen este normal. Sistemul este dependent de condițiile de recepție ale semnalului GPS.
Nu reușesc să conectez telefonul Bluetooth.	Este posibil ca sistemul Bluetooth al telefonului să fie dezactivat sau să fie invizibil.	<ul style="list-style-type: none"> <li>- Verificați că sistemul Bluetooth al telefonului este activat.</li> <li>- Verificați în parametrii telefonului ca el să fie "Vizibil pentru toți".</li> </ul>
	Telefonul Bluetooth nu este compatibil cu sistemul.	O listă cu telefoane mobile Bluetooth compatibile este disponibilă în rețea.
Sunetul telefonului conectat prin Bluetooth nu se aude.	Sunetul depinde atât de sistem cât și de telefon.	Creșteți volumul sistemului audio, eventual la maxim și creșteți sunetul telefonului atât cât este necesar.
	Zgomotul ambiant influențează calitatea comunicării telefonice.	Reduceți zgomotul ambiant (închideți geamurile, diminați ventilația, încetiniți, ...).

# INTREBARI FRECVENTE

INTREBARE	RASPUNS	SOLUTIE
Unele contacte apar dublate în listă.	Opțiunile de sincronizare a contactelor propun sincronizarea contactelor de pe cartela SIM, contactele de pe telefon, sau ambele. Dacă sunt selectate ambele modalități de sincronizare, este posibil ca unele dintre contacte să apăra în dublu exemplar.	Selectați "Display SIM card contacts" (Afișează contacte de pe cartela SIM) sau "Display telephone contacts" (Afișează contacte de pe telefon).
Contactele nu sunt clasificate în ordine alfabetică.	Unele telefoane propun opțiuni de afișare. În funcție de parametrii aleși, contactele pot fi transferate într-o ordine specifică.	Modificați parametrii de afișare a agendei telefonului.
Sistemul nu primește SMS-uri.	Modul Bluetooth nu permite transmiterea de SMS-uri către sistem.	
CD-ul este ejectat sistematic sau nu este citit de lector.	<p>CD-ul este așezat invers, ilizibil, nu conține date audio sau conține un format audio ilizibil pentru radioul auto.</p> <p>CD-ul a fost scris într-un format incompatibil cu capacitatea de redare a aparatului.</p> <p>CD-ul este protejat de un sistem de protecție anti-piratare nerecunoscut de radioul auto.</p>	<ul style="list-style-type: none"> <li>- Verificați sensul de introducere al CD-ului în cititor.</li> <li>- Verificați starea CD-ului: CD-ul nu va putea fi citit dacă este prea deteriorat.</li> <li>- Verificați conținutul, dacă este vorba de un CD neoriginal: consultați informațiile și sfaturile de la capitolul Audio.</li> <li>- CD playerul sistemului audio nu citește DVD-uri.</li> <li>- Din cauza unei calități insuficiente, unele CD-uri scrise în particular nu sunt citite de sistemul audio.</li> </ul>
Timpul de așteptare după inserarea unui CD, sau de conectare la un echipament USB este foarte lung.	Dacă se inserează un nou suport media, sistemul citește o serie de informații (director, titlu, artist etc.). Această fază poate dura de la câteva secunde la câteva minute.	Acest fenomen este normal.
Sunetul CD playerului este degradat.	<p>CD-ul folosit este zgâriat sau de proastă calitate.</p> <p>Setările sistemului audio (sunete joase, înalte, ambianța) sunt incorecte.</p>	<p>Introduceți CD-uri de bună calitate și păstrați-le în bune condiții.</p> <p>Aduceți nivelul sunetelor joase sau înalte la 0, fără a selecta o ambianță.</p>

# INTREBARI FRECVENTE

INTREBARE	RASPUNS	SOLUTIE
Unele criterii ale informatiilor media in curs de redare nu sunt afisate corect.	Sistemul audio nu poate trata unele tipuri de caractere.	Utilizați caractere standard, pentru a denumi piesele din echipamentul media.
Redarea fișierelor în streaming nu începe.	Echipamentul periferic conectat nu permite lansarea redării automate.	Lansați redarea din echipamentul periferic.
Denumirile pieselor și duratele lor nu sunt afișate pe ecran, în streaming audio.	Profilul Bluetooth nu permite transferul acestor informații.	
Calitatea de recepție a postului radio ascultat se degradează progresiv sau posturile radio memorate nu funcționează (nu se aude nimic, se afișează 87,5 Mhz etc.).	Vehiculul este prea departe de emițătorul postului ascultat sau niciun emițător de posturi nu este prezent în zona geografică traversată.	Activați funcția "RDS" din meniul cu comenzi rapide pentru a permite sistemului să verifice dacă nu există un emițător mai puternic în zona geografică respectivă.
	Relieful (dealuri, clădiri, tunel, parcare subterană etc.) blochează recepționarea, inclusiv modul de urmărire RDS.	Acest fenomen este normal și nu se traduce ca fiind o stare de defectare a radioului auto.
	Antena lipsește sau este deteriorată (de exemplu, la trecerea printre perile din spălătorie sau la intrarea în parcările subterane).	Verificați antena în rețeaua CITROËN.
Unele posturi de radio nu se regăsesc în lista posturilor recepționate.	Postul nu mai este recepționat, sau denumirea lui este schimbată în listă.	
	Unele posturi de radio transmit în locul denumirii alte informații (titlul melodiei, de exemplu).	
Denumirea postului de radio se schimbă.	Sistemul interpretează aceste date ca denumire a postului.	

# INTREBARI FRECVENTE

INTREBARE	RASPUNS	SOLUTIE
Schimbând reglajul înaltelor și gravelor, presetările de ambianță sunt deselectate.	Alegerea unei ambiante impune reglajul înaltelor și joaselor. Este imposibilă modificarea uneia fără a o modifica pe cealaltă.	Modificați reglajele înaltelor și joaselor sau alegeți ambianța, pentru a obține mediul sonor dorit.
Schimbând presetările de ambianță, reglajele înaltelor și joaselor revin la zero.		
Modificând setările de balans, repartiția este deselectată.	Alegerea unei repartiții impune reglarea balansurilor. Este imposibilă modificarea uneia fără a o modifica pe cealaltă.	Modificați balansurile sau reglarea repartiției pentru a obține mediul sonor dorit.
Modificând repartiția, reglajele de balans sunt deselectate.		
Există o diferență de calitate sonoră între diferite surse audio (radio, CD...).	Pentru a permite ascultarea în condiții optime, setările audio Loudness, Equalizer, Treble, Bass, Volume (Loudness, Egalizator de frecvente, Frecvente înalte, Frecvente joase, Volum) pot fi adaptate la diferite surse sonore, ceea ce poate duce la diferențe sesizabile de sunet în cazul schimbării sursei (radio, CD...).	Verificați ca setările audio (Loudness, Equalizer, Treble, Bass, Volume) (Loudness, Egalizator, Înalte, Joase, Volum) sunt adaptate la sursele ascultate. Vă sfătuim să reglați funcțiile AUDIO (Le-Ri balance, Fr-Re balance, Treble, Bass) (Balans St-Dr, Balans Fa-Sp, Înalte, Joase) pe poziția din mijloc, să selectați ambianța muzicală "Linear" (Niciuna), să reglați corecția loudness pe poziția "Active" în modul CD și pe poziția "Inactive" în modul radio.

# INTREBARI FRECVENTE

INTREBARE	RASPUNS	SOLUTIE
Motorul fiind oprit, sistemul se oprește după câteva minute de utilizare.	Când motorul este oprit, timpul de funcționare al sistemului depinde de nivelul de încărcare al bateriei. Oprirea este normală: sistemul intră în modul economie de energie și se întrerupe pentru a proteja bateria vehiculului.	Porniți motorul vehiculului pentru a încărca bateria.
Lectura memoriei USB pornește după un timp excesiv de lung (aproximativ 2 - 3 minute).	Unele fișiere furnizate odată cu memoria pot încetini drastic accesul la citire (multiplicare de 10 ori a timpului de catalogare).	Ștergeți fișierele furnizate odată cu memoria și limitați numărul de sub-directoare din arborescența suportului de memorie.
Când conectez un iPhone ca telefon și simultan la portul USB, nu mai pot reda fișierele audio.	Când Iphone-ul se conectează automat ca telefon, el forteaza funcția streaming. Funcția streaming are prioritate asupra funcției USB, astfel cea din urmă nu mai este utilizabilă, urmează a pauză până la conectarea dispozitivului Apple.	Debransați, apoi rebransați conexiunea USB (funcția USB va trece înaintea funcției streaming).



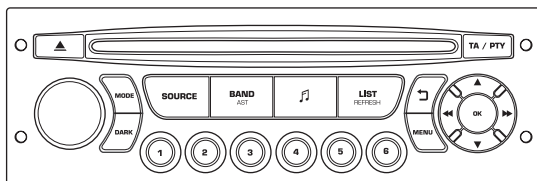

# Autoradio

SISTEM AUDIO / BLUETOOTH®



Sistemul Autoradio este codat astfel încât să funcționeze numai pe vehiculul dumneavoastră.



Din motive de siguranță, șoferul trebuie să execute aceste operații ce solicită o atenție sporită cu vehiculul oprit.  
Când motorul este oprit și pentru a nu descarca bateria, sistemul audio se poate opri după câteva minute.

## CUPRINS

<b>01</b>	<b>Primii pași</b>	<b>p. 256</b>
<b>02</b>	<b>Comenzi la volan</b>	<b>p. 257</b>
<b>03</b>	<b>Meniu general</b>	<b>p. 258</b>
<b>04</b>	<b>Audio</b>	<b>p. 259</b>
<b>05</b>	<b>Player USB</b>	<b>p. 262</b>
<b>06</b>	<b>Functii Bluetooth</b>	<b>p. 265</b>
<b>07</b>	<b>Ramificație ecran</b>	<b>p. 268</b>
	<b>Întrebări frecvente</b>	<b>p. 273</b>

# 01 PRIMII PAȘI

Selectare sursă:  
radio, CD audio / CD MP3, USB,  
conexiune Jack, Streaming,  
AUX.

Selectare a gamelor  
de frecvențe FM1,  
FM2, FMast și AM.

Reglare a opțiunilor  
audio: balans  
față/spate, stânga/  
dreapta, joase/înalte,  
loudness, ambiante  
sonore.

Afișarea listei de  
posturi locale.  
Apăsare lungă:  
piese din CD sau  
directoare MP3  
(CD / USB).

Abandonul operației  
în curs.

Ejectare CD.

Selectarea afișajului ecranului  
între modulele:  
Dată, funcții audio, calculator  
de bord, telefon.

Pornire/oprire, reglare volum.

Tasta DARK modifică afișajul ecranului pentru  
un mai bun confort pe timp de noapte.  
Prima apăsare: iluminat numai pe banda  
superioară.  
A doua apăsare: afisarea unui ecran negru.  
A treia apăsare: revenire la afișajul standard.

Taste de la 1 la 6:  
Selectarea postului de radio  
memorat.  
Apăsare lungă: memorarea unui post  
de radio.

Afișarea meniului  
general.

Pornire/Oprire a funcției TA  
(Anunț Trafic).  
Apăsare lungă: acces la  
modul PTY\* (Tipuri de  
Programe radio).

Căutare automată frecvență  
inferioară/superioară.  
Selectare piesă CD, MP3 sau  
USB precedentă/următoare.

Validare.

Selectare frecvență inferioară/  
superioară.  
Selectare director MP3 precedent/  
următor.  
Selectare director/gen/artist/listă de  
redare precedent/următor (USB).



\* Disponibil în funcție de versiune.

## 02 COMENZI PE VOLAN

Radio: selectare post inferior/superior memorat.

USB: selectare gen/artist/director din lista de clasificare.

Selectare a elementului precedent/următor dintr-un meniu.

Radio: căutare automată a frecvenței superioare.

CD/MP3/USB: selectare a piesei următoare.

CD/USB: apăsare continuă: avans rapid.

Salt în listă.

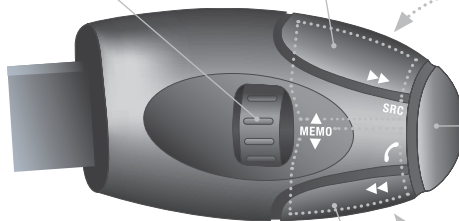

Creșterea volumului.

Schimbare sursă sonoră.

Validarea unei selecții.

Deschidere/Închidere telefon.

Apăsare mai mult de 2 secunde:  
acces la meniul telefonului.

Sonor mut: întreruperea  
sunetului prin apăsarea  
simultană a tastelor de  
creștere și de diminuare a  
volumului.

Restabilirea sunet: prin  
apăsarea pe una dintre  
cele două taste de volum.

Micșorarea volumului.

Radio: căutare automată a frecvenței inferioare.

CD/MP3/USB: selectare a piesei precedente.

CD/USB: apăsare continuă: retur rapid.

Salt în listă.

## 03 MENU GENERAL

> ECRAN MONOCROM C

**AUDIO FUNCTIONS (FUNCTII AUDIO):** radio, CD, USB, opțiuni.

**TELEPHONE (TELEFON):** kit mâini-libere, conectare, controlul unei convorbiri.

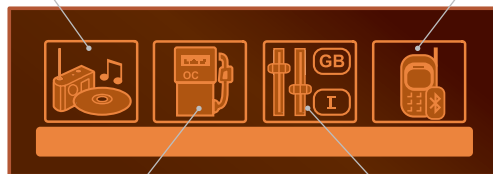

**TRIP COMPUTER (CALCULATOR DE BORD):** specificarea valorilor referitoare la distanță, alerte, starea funcțiilor.

**PERSONALISATION-CONFIGURATION (PERSONALIZARE-CONFIGURARE):** parametri vehicul, afișaj, limbi.

> ECRAN MONOCROM A









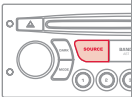

Pentru a avea o imagine de ansamblu asupra detaliilor meniurilor ce trebuie alese, consultați rubrica "Ramificații ecran" din acest capitol.

# 04 AUDIO

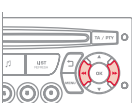

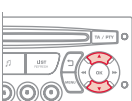

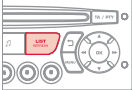



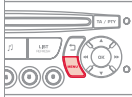

## RADIO SELECTAREA UNUI POST

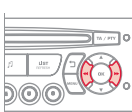
1		Apăsați de mai multe ori pe tasta SOURCE (SURSA) și selectați radio.	
2		Apăsați pe tasta BAND AST pentru a selecta una dintre gamele de unde: FM1, FM2, FMast, AM.	
3		Apăsați scurt pe una dintre taste pentru efectuarea unei căutări automate a posturilor de radio.	
4		Apăsați pe una din taste pentru căutarea manuală a frecvențelor superioare/inferioare.	
		Apăsați pe tasta LIST REFRESH (REACTUALIZARE LISTA), pentru afișarea listei de posturi de radio locale (maxim 30 posturi). Pentru actualizarea acestei liste, apăsați timp de mai mult de două secunde.	

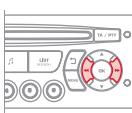
Mediul exterior (dealuri, clădiri, tunel, parcuri, subsol...) poate bloca primirea, inclusiv în modul de urmărire RDS. Acest fenomen este normal în propagarea undelor radio și nu se traduce sub nicio formă ca o defecțiune a radioului auto.

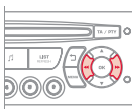
## RDS

1		Apăsați tasta MENU.	
2		Selectați AUDIO FUNCTIONS, apoi apăsați pe OK.	
3		Selectați funcția FM WAVEBAND PREFERENȚES (PREFERINȚE BANDĂ FM), apoi apăsați pe OK.	
4		Selectați ACTIVATE RDS (ACTIVARE URMĂRIRE FRECVENȚĂ RDS), apoi apăsați pe OK. RDS se afișează pe ecran.	
		În mod radio, apăsați direct pe OK pentru a activa/dezactiva modul RDS.	
		Dacă este afișat RDS, acesta permite continuarea ascultării unei aceleiași post datorită urmăririi frecvenței. Totuși, în anumite condiții, urmărirea acestui post RDS nu este asigurată pe întreg teritoriul țării, posturile radio neacoperind 100 % din teritoriu, când recepția devine mai slabă, frecvența este comutată pe un post regional.	

## 04 AUDIO

### ASCULTARE MESAJE TA



Funcția TA (Trafic Announcement) cedează prioritatea mesajelor de alertă TA. Pentru a fi activată, această funcție necesită recepția corectă a unui post de radio care emite acest tip de mesaje. Emisiunile de info trafic, programul în curs de redare (Radio, CD, Jukebox, ...) se intrerup automat, pentru a permite difuzarea unui mesaj TA. La terminarea mesajului TA, aparatul revine la redarea programului ascultat anterior.

1

TA / PTY



Apăsați pe tasta TA, pentru a activa sau dezactiva difuzarea anunțurilor.

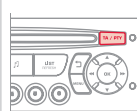

### CD ASCULTAREA UNUI CD



Introduceți numai discuri compacte având o formă circulară. Unele sisteme antipiratare pe CD originale sau copiate de un sistem de înregistrare personal pot genera disfuncții independente de calitatea playerului original. Făsa a apăsa pe tasta EJECT, inserați un CD în player, citirea începe automat.

1

SOURCE



Pentru a asculta un disc deja introdus, efectuați apăsări succesive pe tasta SOURCE și selectați CD-ul.

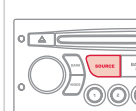

2



Apăsați pe una dintre taste pentru a selecta o piesă din CD.

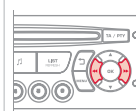

Apasati pe tasta LIST REFRESH, pentru a afisa lista cu piesele de pe CD.

3



Mentineti apasata una dintre taste, pentru avans sau retur rapid.

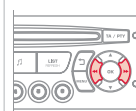

# 04 AUDIO

## CD MP3 ASCULTAREA UNEI COMPILATII MP3



Introduceți o compilatie MP3 în aparat.

Sistemul audio caută toate piesele muzicale, ceea ce poate dura de la câteva secunde la câteva zeci de secunde înainte de a începe redarea.



Pe un același disc, CD playerul poate reda până la 255 fișiere MP3, repartizate pe 8 nivele de directoare. Este totuși recomandat să vă limitați la două nivele, pentru a reduce timpul de acces la redarea CD-ului.

În timpul redării, structura directoarelor nu este respectată. Toate fișierele sunt afișate pe aceleași nivel.

1



Pentru a asculta un disc deja introdus, efectuați mai multe apăsări succesive pe tasta SOURCE și selectați CD-ul.

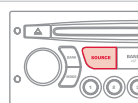

2



Apăsați pe una dintre taste pentru a selecta un director de pe CD.

Apasati pe una din taste pentru a selecta o piesa de pe CD.

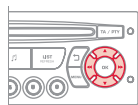

Apăsați tasta LIST REFRESH, pentru a afișa lista din directorul MP3.

3



Pentru derularea rapidă înainte sau înapoi, apăsați continuu una dintre taste.

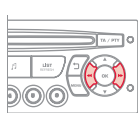

## CD MP3 INFORMATII SI RECOMANDARI



Formatul MP3, prescurtare de la MPEG 1,2 & 2.5 Audio Layer 3 este o normă de compresie audio care permite scrierea mai multor zeci de fișiere muzicale pe același disc.



Pentru a putea citi un CDR sau un CDRW inscripționat, selectați în momentul inscripționării standardele ISO 9660, de preferință nivelurile 1, 2 sau Joliet.

Dacă discul este inscripționat în alt format, este posibil ca lectura să nu se poată efectua corect.

Se recomandă ca pe un disc să se folosească întotdeauna același standard de inscripționare, cu o viteză cât mai mică posibil (maxim 4x) pentru a obține o calitate acustică optimă.

În cazul special al unui CD multisesiune, este recomandat standardul Joliet.



CD playerul nu citește decât fișierele cu extensie ".mp3" cu o rata de eșantionare de 22,05 KHz sau 44,1 KHz. Nici un alt tip de fișier (.wma, .mp4, .m3u...) nu poate fi citit.



Vă sfătuim să redactați numele fișierelor cu mai puțin de 20 de caractere excluzând caracterele particulare (ex: " ? ; ù) pentru a evita orice problemă legată de citire sau de afișare.



CD-urile care nu contin informatii (nescrise) nu sunt recunoscute si pot deteriora sistemul.

# 05 PLAYER USB

## UTILIZARE CONECTOR USB

1

Acest modul este compus dintr-un port USB și un conector Jack\*. Fișierele audio sunt transmise de un echipament portabil - MP3 player sau memory stick USB - la sistemul Autoradio, pentru a fi ascultate prin difuzoarele vehiculului.



2

Memory stick USB (1.1, 1.2 și 2.0) sau dispozitiv Apple® de generația a 5-a sau superioară:

- memoriile USB trebuie formate FAT sau FAT 32 (NTFS nu sunt suportate),
- prezența cablului dispozitivului Apple® este indispensabilă,
- navigația prin baza de fișiere se face utilizând comenzile de pe volan.



3

Alte playere Apple® de generație anterioară și aparate ce utilizează protocolul MTP\*:

- redare numai prin cablu Jack-Jack (nefurnizat),
- navigația prin baza de fișiere se face utilizând comenzile dispozitivului portabil.



Lista echipamentelor compatibile și standardele de compresie suportate este disponibilă în cadrul rețelei CITROËN.

## CONECTAREA UNUI MEMORY STICK USB

1

Introduceți un memory stick sau conectorul USB al unui aparat audio în portul prevăzut, redarea începe automat după un timp ce depinde de capacitatea memoriei USB.



Formatele de fișier recunoscute sunt .mp3 (numai mpeg1 layer 3), .wma (numai standard 9, rata de compresie 128 kbit/s), .wav și .ogg.

Anumite formate de liste de redare (playlist) sunt acceptate (.m3u, ...).

La rebransarea ultimei memorii utilizate, redarea ultimei piese ascultate se face automat.

!

Sistemul constituie liste de redare (memorie temporara) a căror timp de redare depinde de capacitatea echipamentului USB.

Celelalte surse sunt accesibile pe durata acestui timp.

Listele de redare (playlist) sunt actualizate la fiecare taiere a contactului sau conectare la USB.

La prima conectare, clasarea se face după director. La o reconectare, este pastrat sistemul de clasare a pieselor ales anterior.

\* În funcție de vehicul.

# 05 PLAYER USB

## UTILIZARE CONECTOR USB

2

Executați o apăsare lungă pe tasta LIST, pentru afișarea diferitelor liste de redare. Alegeți Director/Artist/Gen/Playlist, apăsați pe OK pentru a selecta lista de redare sau pentru a selecta ordinea aleasă, apoi din nou pe OK, pentru validare.



- selectare Director: toate directoarele ce conțin fișiere audio recunoscute de sistem.
- selectare Artist: toate numele artiștilor, din ID3 Tag, clasate în ordine alfabetică.
- selectare Gen: toate genurile muzicale, din ID3 Tag.
- selectare Playlist: listele de redare înregistrate în sistemul USB.

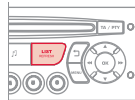

Apăsati scurt pe tasta LIST, pentru afișarea clasamentului anterior. Navigați prin listă folosind tastele stânga/dreapta și sus/jos. Validați selecția apăsând pe OK.

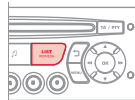

3



Apăsați pe una din aceste taste, pentru a avea acces la piesa precedentă/următoare din lista în curs de redare.

Mențineți apăsați una din aceste taste, pentru un avans sau retur rapid.

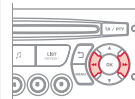

4



Apăsați pe una din aceste taste, pentru a avea acces la Genul, Directorul, Artistul sau Playlistul precedent/următor din clasificarea în curs de redare.

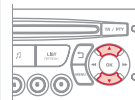

## CONECTAREA UNUI DISPOZITIV APPLE® PRIN CONECTOR USB

1

Listele disponibile sunt Artist, Gen și Playlist (așa cum sunt ele stabilite în dispozitivul Apple®).  
Selectarea și Navigația sunt descrise în etapele 1 - 4 precedente.

!

Nu conectați hard disk-uri sau alte aparate, ce prezintă un conector USB, decât echipamente audio cu conector USB. Nerespectarea acestei indicații poate deteriora instalația.

# 05 PLAYER USB

## UTILIZAREA INTRARII AUXILIARE (AUX)

Conector JACK sau USB (în funcție de vehicul)



Intrarea auxiliară, JACK sau USB, permite conectarea unui echipament portabil (MP3 player...).



Nu conectați simultan același echipament și la portul USB și la priza JACK.

1

Branșați echipamentul portabil (MP3 player...) la conectorul JACK sau la USB cu ajutorul unui cablu adecvat, ce nu este furnizat.

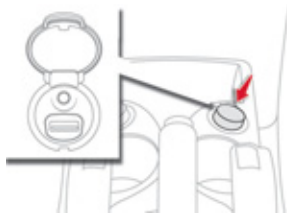

2



Efectuați apăsări succesive pe tasta SOURCE (Sursa) și selectați AUX (Intrare auxiliara).

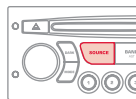

## REGLAREA VOLUMULUI SURSEI AUXILIARE

1

Reglați mai întâi volumul echipamentului dumneavoastră portabil.



2



Reglați apoi volumul radioului dumneavoastră auto.

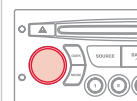

Afișajul și controlul comenzilor se face prin intermediul echipamentului portabil.



# 06 FUNCTII BLUETOOTH



## TELEFON BLUETOOTH

ECRAN C

(Disponibil in functie de model si versiune)

Serviciile oferite de kiturile mâini libere sunt dependente de rețea, de cartela SIM și de compatibilitatea aparatelor Bluetooth folosite.

Verificați în manualul telefonului dumneavoastră și la operatorul dumneavoastră, serviciile la care aveți acces.

### CUPLAREA UNUI TELEFON / PRIMA CONECTARE



!

Din motive de siguranță și pentru că ele necesită o atenție deosebită din partea șoferului, operațiile de cuplare a telefonului mobil Bluetooth la kitul mâini libere al sistemului Bluetooth al sistemului audio, trebuie să fie făcute cu vehiculul oprit și contactul pus.

☀

Conectați-vă la [www.citroen.ro](http://www.citroen.ro) pentru mai multe informații (compatibilitate, asistență suplimentară, ...).

1

Activați funcția Bluetooth a telefonului și asigurați-vă că este "vizibil pentru toți" (configurația telefonului).



2



Apăsati tasta MENU (Meniu).

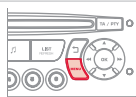

3



Selectați în meniu:

- Bluetooth telephone function - Audio
- Bluetooth configuration
- Perform a Bluetooth search

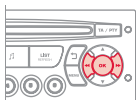

4

Se afișează o fereastră cu un mesaj de căutare în curs.

5

În fereaștră se afișează primele 4 telefoane recunoscute.

!

Meniul TELEPHONE permite accesul în special la funcțiile următoare: Directory (Agendă telefonică)\*, Call list (Listă de apeluri), Pairing management (Gestionare conectări).

\* În cazul compatibilității totale între telefon și sistem.

6

În listă, selectați telefonul de conectat. Nu se poate conecta decât câte un telefon o dată.

7

Pe ecran se afișează o tastatură virtuală: formați un cod din minim 4 cifre. Validați pe OK.



8

Pe ecranul telefonului conectat se afișează un mesaj. Pentru a accepta conectarea, introduceți același cod pe telefon, apoi validați prin OK.



În caz de eroare, numărul de încercări este nelimitat.

9

Apare pe ecran un mesaj ce confirmă conectarea.

i

Conectarea automată autorizată nu este activă decât după configurarea telefonului. Agenda și lista apelurilor sunt accesibile după un interval de timp necesar pentru sincronizare.

# 06 FUNCTII BLUETOOTH



## PRIMIRE APEL

**1** Primirea unui apel este anunțată de sonerie și de un afișaj suprapus pe ecranul vehiculului.

**2**



Selectați YES (DA) pe ecran cu ajutorul tastelor și validați cu OK.

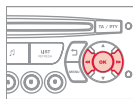

Pentru a accepta un apel, apăsați pe aceasta comanda.

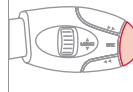

## LANSARE APEL

**1** Din meniul Bluetooth telephone function Audio, selectați "Manage the telephone call" (Gestionare apel telefonic), apoi "Call" (Apelare), "Call list" (Lista apelurilor), sau "Directory" (Agenda).

**2**

Apăsați timp de mai mult de două secunde pe această comanda, pentru a accesa agenda proprie, apoi navigați folosind rola.  
Sau  
Pentru a forma un număr, utilizați tastatura telefonului, numai cu vehiculul oprit.

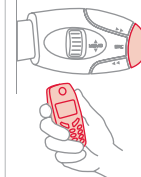

## TERMINAREA UNUI APEL

**1**

În timpul unei convorbiri, apăsați mai mult de două secunde pe această comanda.  
Validați prin OK pentru a termina convorbirea.

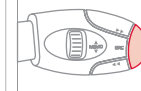

# 06 FUNCTII BLUETOOTH



## STREAMING AUDIO BLUETOOTH\*

!

Difuzarea fișierelor muzicale din telefon via echipamentul audio. Telefonul trebuie să poată gestiona profilele Bluetooth adecvate (Profile A2DP / AVRCP).

1

Inițiați conectarea dintre telefon și vehicul. Această conectare poate fi inițiată din meniul telefonie al vehiculului sau de la tastatura telefonului. Urmăriți etapele 1 - 9 de la paginile precedente. În faza de conectare, vehiculul trebuie să fie oprit și cheia în contact.



2

Selectați în meniul de telefonie telefonul de conectat. Sistemul audio se conectează automat la un telefon nou conectat.

3



Activați sursa streaming apăsând butonul SOURCE\*\*. Controlul redării uzual este posibil utilizând tastele panoului radio și comenzile de pe volan\*\*\*. Informațiile contextuale pot fi afișate pe ecran.

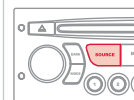

\* În funcție de compatibilitatea telefonului.

\*\* În unele cazuri, redarea fișierelor Audio trebuie inițiată de la tastatură.

\*\*\* Dacă telefonul suportă această funcție.

# 07 ARBORESCENȚĂ ECRAN

01:17 20°  
27 MAI 2012

## MONOCROM A



### FUNCTIE PRINCIPALA

- 1
- 2 ALEGEREA A
- 3
- 3 ALEGEREA A1
- 3 ALEGEREA A2
- 2 ALEGEREA B...

- 1 RADIO-CD  
RADIO-CD
- 2 RDS SEARCH  
URMARIRE RDS
- 2 REG MODE  
MOD REG
- 2 CD REPEAT  
REPETARE CD
- 2 RANDOM PLAY  
REDARE ALEATOARE

- 1 VEHICLE CONFIG  
CONFIG VEHIC\*
- 2 REV WIPE ACT  
STERG GEAM MAR
- 2 GUIDE LAMPS  
LUM INSOT

\* Parametrii variază în funcție de vehicul.

- 1 OPTIONS  
OPTIUNI
- 2 DIAGNOSTICS  
DIAGNOSTIC
- 3 CONSULT  
CONSULTARE
- 3 ABANDON  
RENUNTARE

# 07 ARBORESCENȚĂ ECRAN

01:17 20°  
27 MAR 2012  
0 000

1 UNITS  
UNITATI

2 TEMPERATURE: °CELSIUS / °FAHRENHEIT  
TEMPERATURA: °CELSIUS / °FAHRENHEIT

2 FUEL CONSUMPTION: KM/L - L/100 - MPG  
CONSUM DE CARBURANT: KM/L - L/100 - MPG

1 DISPLAY ADJUST  
REGLARE AFF

2 YEAR  
AN

2 MONTH  
LUNA

2 DATE  
ZI

2 HOUR  
ORA

2 MINUTES  
MINUTE

2 12 H/24 H MODE  
MOD 12 H/24 H

1 LANGUAGE  
LIMBA

2 FRANCAIS  
FRANCEZA

2 ITALIANO  
ITALIANA

2 NEDERLANDS  
OLANDEZA

2 PORTUGUES  
PORTUGHEZA

2 PORTUGUES-BRASIL  
PORTUGHEZA-BRAZILIA

2 DEUTSCH  
GERMANA

2 ENGLISH  
ENGLEZA

2 ESPANOL  
SPANIOLA

# 07 ARBORESCENȚĂ ECRAN



## MONOCROM C



O apăsare pe rola OK, permite accesul la meniurile contextuale, în funcție de ceea ce este afișat pe ecran:



### RADIO

- 1 activate / deactivate RDS  
activare / dezactivare RDS
- 1 activate / deactivate REG mode  
activare / dezactivare mod REG
- 1 activate / deactivate radiotext  
activare / dezactivare radiotext

### CD/CD MP3

- 1 activate / deactivate Intro  
activare/dezactivare Intro
- 1 activate / deactivate track repeat (the entire current CD for CD, the entire current folder for MP3 CD)  
activare/dezactivare repetare piese (întreg discul pentru CD, întreg directorul curent pentru CD MP3)
- 1 activate / deactivate random play (the entire current CD for CD, the entire current folder for MP3 CD)  
activare/dezactivare redare aleatoare (întreg discul pentru CD, întreg directorul curent pentru CD MP3)

### USB

- 1 activate / deactivate track repeat (of the current folder/artist/genre/playlist)  
activare/dezactivare redare repetata a pieselor (în funcție de director / artist/gen/playlist curent)
- 1 activate / deactivate random play (of the current folder/artist/genre/playlist)  
activare/dezactivare redarea aleatoare (în funcție de director/artist/gen/playlist curent)

# 07 ARBORESCENȚĂ ECRAN



## MONOCROM C

O apăsare pe tasta MENU (Menu) permite afișarea:



### 1 AUDIO FUNCTIONS (FUNCTII AUDIO)

#### 2 FM BAND PREFERENCES PREFERINTE BANDA FM

3 alternative frequencies (RDS)  
urmarire frecventa (RDS)

4 activate/deactivate  
activare/dezactivare

3 regional mode (REG)  
mod regional (REG)

4 activate/deactivate  
activare/dezactivare

3 display radiotext (RDTXT)  
afisare radiotext

4 activate/deactivate  
activare/dezactivare

#### 2 PLAY MODES MODURI DE REDARE

3 album repeat (RPT)  
repetare album (RPT)

4 activate/deactivate  
activare/dezactivare

3 track random play (RDM)  
redare aleatoare (RDM)

4 activate/deactivate  
activare/dezactivare



### 1 TRIP COMPUTER CALCULATOR DE BORD

2 ENTER DISTANCE TO DESTINATION  
INTRODUCERE DISTANTA PANA LA DESTINATIE

3 Distance  
Distanta: x km

2 ALERT LOG  
LISTA DE AVERTIZARI

3 Diagnostics  
Diagnoza

2 STATUS OF THE FUNCTIONS  
STARE FUNCTII\*

3 Functions activated or deactivated  
Funcții activate sau dezactivate

\* Parametrii variază în funcție de vehicul.

# 07 ARBORESCENȚĂ ECRAN



## PERSONALISATION-CONFIGURATION PERSONALIZARE - CONFIGURAR)

1

### 2 DEFINE THE VEHICLE PARAMETERS STABILIREA PARAMETRILOR VEHICULULUI\*

2

### 2 DISPLAY CONFIGURATION CONFIGURARE AFISAJ

2

#### 3 video brightness adjustment reglare luminozitate video

3

normal video  
video normal

4

inverse video  
video invers

4

brightness (- +) adjustment  
reglare luminozitate (- +)

4

#### 3 date and time adjustment reglare data si ora

3

day/month/year adjustment  
reglare zi/luna/an

4

hour/minute adjustment  
reglare ora/minut

4

choice of 12 h/24 h mode  
alegere mod 12 h/24 h

4

#### 3 choice of units alegere unitati

3

l/100 km - mpg - km/l  
l/100 km - mpg - km/l

4

°Celsius / °Fahrenheit  
°Celsius / °Fahrenheit

4

#### 2 CHOICE OF LANGUAGE ALEGEREA LIMBII

2



## 1 BLUETOOTH TELEPHONE TELEFON BLUETOOTH

1

### 2 BLUETOOTH CONFIGURATION CONFIGURARE BLUETOOTH

2

#### 3 Connect/Disconnect a device Conectare/Deconectare dispozitiv

3

#### 3 Telephone function Funcție telefon

3

#### 3 Audio Streaming function Funcție Streaming audio

3

Consult the paired device  
Consultare telefoane cuplate

4

Delete a paired device  
Stergere telefon cuplat

4

Bluetooth search  
Efectuare căutare Bluetooth

4

## 2 CALL APEL

2

### 3 Calls list Lista apeluri

3

Directory  
Agenda telefonica

4

## 2 MANAGE THE TELEPHONE CALL GESTIONARE APELURI TELEFONICE

2

### 3 Hang up Terminare apel in curs

3

Active the secret mode  
Activare mod secret

3

\* Parametrii variază în funcție de vehicul.

# INTREBARI FRECVENTE

INTREBARE	RASPUNS	SOLUTIE
Există o diferență de calitate sonoră între diferite surse audio (radio, CD...).	Pentru a permite ascultarea în condiții optime, reglajele audio (volum, sunete grave, ascuțite, ambianță, volum) pot fi adaptate la diferite surse sonore, ceea ce poate duce la diferențe de sunet în cazul schimbării sursei (radio, CD...).	Verificați dacă reglajele audio (volum, sunete joase, înalte, ambianță, Loudness) sunt adaptate la sursele ascultate. Vă sfătuim să reglați funcțiile AUDIO (joase, înalte, balans față-spate, stânga-dreapta) pe poziția din mijloc, să selectați ambianța muzicală "Nici una", să reglați corecția loudness pe poziția "Activa" în modul CD și pe poziția "Inactivă" în modul radio.
CD-ul este ejectat sistematic sau nu este citit de unitate.	CD-ul este așezat invers, ilizibil, nu conține date audio sau conține un format audio ilizibil de radioul auto. CD-ul este protejat de un sistem de protecție antipiratare nerecunoscut de radioul auto.	<ul style="list-style-type: none"> <li>- Verificați sensul de introducere al CD-ului în lector.</li> <li>- Verificați starea CD-ului: CD-ul nu va putea fi citit dacă este prea deteriorat.</li> <li>- Verificați conținutul, dacă este vorba de un CD gravat: consultați informațiile și sfaturile de la capitolul Audio.</li> <li>- Playerul CD nu citește DVD-uri.</li> <li>- Datorită unei calități insuficiente unele CD-uri scrise nu sunt citite de sistemul audio.</li> </ul>
Mesajul "Eroare periferic USB" se afișează pe ecran.	Nivelul de încărcare a bateriei perifericului poate fi insuficient.	Încărcați bateria perifericului.
Conexiunea Bluetooth se întrerupe.	Memoria USB nu este recunoscută. Memoria poate fi virusată.	Formatați memoria.
Sunetul lectorului de CD este degradat.	CD-ul folosit este zgâriat sau de proastă calitate.	Introduceți CD-uri de bună calitate și păstrați-le în bune condiții.
	Reglajele radiourilor auto (sunete joase, înalte, ambianța) sunt neadaptate.	Reduceți nivelul sunetelor grave sau înalte la zero fără a selecta ambianța.

INTREBARE	RASPUNS	SOLUTIE
Posturile memorate nu funcționează (nu au sonor, 87,5 Mhz se șterge etc.).	Gama de unde selectată nu este bună.	Apăsati tasta BAND AST pentru a regăsi gama de unde (AM, FM1, FM2, FMAST) in care sunt memorate posturile.
Anunțul trafic (TA) este afișat. Nu primesc nici-o informație rutieră.	Postul radio nu participă la rețeaua regională de informații asupra traficului.	Treceți pe un post radio care difuzează informații despre trafic.
Calitatea de recepție a postului radio ascultat se degradează progresiv sau posturile radio memorate nu funcționează (nu se aude nimic, 87,5 Mhz se afișează etc.).	Vehiculul este prea departe de emițătorul postului ascultat sau niciun emițător de posturi nu este prezent în zona geografică traversată.	Activați funcția RDS pentru a permite sistemului să verifice dacă nu există un emițător mai puternic în zona geografică respectivă.
	Relieful (dealuri, clădiri, tunel, parcare subterană etc.) blochează recepționarea, inclusiv modul de urmărire RDS.	Acest fenomen este normal și nu se traduce ca fiind o stare de defectare a radioului auto.
	Antena lipsește sau a fost este stricată (câteodată la trecerea printre perile din spălătorie sau la intrarea în parcările subterane).	Verificați antena în rețeaua CITROËN.
Întreruperi de sunet de la 1 la 2 secunde în modul radio.	Sistemul RDS caută pe durata acestei scurte întreruperi a sunetului o eventuală frecvență care ar putea permite o mai bună recepție a postului.	Dezactivați funcția RDS dacă fenomenul este prea frecvent și se întâmplă mereu pe același traseu.
Motorul oprit, radioul auto se oprește după câteva minute de utilizare.	Când motorul este oprit, timpul de funcționare al radioului auto depinde de sarcina bateriei. Oprirea este normală: radioul auto intră în modul economie de energie și se întrerupe pentru a proteja bateria vehiculului.	Porniți motorul vehiculului pentru a crește sarcina bateriei.
Se afișează pe ecran mesajul "sistemul audio este supraîncălzit".	Pentru a proteja instalația în caz de temperatură a mediului prea ridicată radioul auto trece în modul automat de protecție termică ceea ce duce la reducerea volumului sonor sau la oprirea citirii CD-ului.	Întrerupeți sistemul audio timp de câteva minute pentru a lăsa sistemul să se răcească.

## A

Accesorii .....	188
Actualizare a zonelor de risc .....	212
Aducere la zero a kilometrajului curent .....	34
Aducere la zero indicator de întreținere .....	32
Aeratoare .....	50
Aer condiționat .....	20
Aer condiționat automat .....	51, 55
Aer condiționat manual .....	51, 53
Afișaj la panoul de bord .....	22, 127
Afișaj multifuncție (cu radio auto) .....	37, 40, 43
Afișaj multifuncție (fără radio auto) .....	35
Airbaguri cortină .....	124, 125
Airbaguri frontale .....	122, 125
Airbaguri laterale .....	124, 125
Alimentare rezervor de combustibil .....	77-79
Amenajări față .....	93
Amenajări interioare .....	93
Amenajări portbagaj .....	100
Antiblocare roți (ABS) .....	115
Antidemaraj electronic .....	67, 69
Antifurt .....	67
Antilovire .....	70
Antipatinare roți (ASR) .....	117
Anvelope .....	20
Apel de asistență .....	115, 200
Apel de asistență localizat .....	200
Apel de urgență .....	115, 200
Apel de urgență localizat .....	200
Aprindere automată a farurilor .....	80, 83
Aprindere automată lumini de avarie .....	114
Arborescență ecran .....	244, 268, 270
Asistență la frânarea de urgență (AFU) .....	115, 116
Asistență la parcare cu spatele .....	140
Asistență la pornirea în pantă .....	132
Autoradio .....	255, 268, 270

## B

Banchetă spate .....	62
Bare suport pe acoperiș .....	187
Baterie .....	150, 180
Baterie telecomandă .....	68, 69
Blocare din interior .....	73
Bluetooth (kit mâini libere) .....	224, 265
Bluetooth (telefon) .....	224

## C

Cadran de bord .....	22
Cameră video pentru marșarier .....	142
Capacitate rezervor carburant .....	77
Capotă motor .....	144
Caracteristici tehnice .....	191, 193, 195
Carburant .....	20, 78
Carburant (rezervor) .....	77, 79
Cârlige .....	100, 102
CD MP3 .....	261
Centuri de siguranță .....	107, 118, 121
Cheia uitată în contact .....	67
Cheie cu telecomandă .....	66, 67, 69
Cititori medii muzicale .....	236
Cititor USB .....	262
Claxon .....	114
Cod culoare vopsea .....	198
Comandă de urgență portbagaj .....	75
Comandă de urgență portiere .....	74
Comandă încălzire scaune .....	61
Comanda lumini .....	80
Comanda radioului auto de la volan .....	257
Comandă ridicare geamuri .....	70
Comanda stergator geamuri .....	87-89
Compartimente de depozitare .....	100
Compartiment motor .....	146, 147
Computer de bord .....	43, 47-49

Conducere eco .....	20
Conducere Eco (sfaturi) .....	20
Conducere economica .....	20
Conectare JACK .....	241, 262, 264
Conector USB .....	241, 262, 264
Consum carburant .....	20
Contor .....	22
Contor kilometraj curent .....	34
Control dinamic al stabilității (ESP) .....	117
Control presiune (cu kit) .....	152
Copii .....	108, 111, 112
Copii (siguranță) .....	113
Cotieră .....	60
Cotieră spate .....	97
Covorașe .....	96
Cric .....	157
Cutie de viteze manuală .....	126, 127, 151
Cutie secvențială .....	128, 133, 151
Cutie siguranțe compartiment motor .....	173
Cutie siguranțe planșa de bord .....	173

## D

Deblocare .....	66
Deblocare din interior .....	73
Demontarea unei roți .....	160
Demontare covoraș .....	96
Descărcare (mod) .....	181
Deschidere capotă motor .....	144
Deschidere portbagaj .....	66, 75
Deschidere portiere .....	66, 72
Deschidere trapă carburant .....	77
Dezghetare .....	52
Dimensiuni .....	197
Discuri de frână .....	151

**E**

Economie de energie (mod).....	182
Ecran color și cartografic DT.....	205, 244
Ecran monocrom.....	258, 268, 270
Ecran multifuncție (cu radio auto).....	37, 40, 43
Ecran multifuncție (fără radio auto).....	35
Elemente de identificare.....	198
eMyWay.....	201
ESP/ASR.....	117
Etichete de identificare.....	198

**F**

Faruri (reglaje).....	86
Faruri ceață față.....	81, 85, 167
Fază lungă.....	80, 166
Fază scurtă.....	80, 165
Filtru de aer.....	150
Filtru de particule.....	149, 150
Filtru de ulei.....	150
Filtru habitacul.....	150
Frână de mână.....	126, 151
Frâne.....	151
Funcție autostradă (semnalizatoare).....	114

**G**

G.P.L.....	193
G.P.S.....	210

**I**

Identificare vehicul.....	198
Iluminare interioara.....	90, 171
Iluminare planșă de bord.....	34
Iluminare portbagaj.....	92, 171
Iluminat static de intersecție.....	85
Inchidere centralizată.....	66, 73
Indicator de schimbare treapta.....	127
Indicator întreținere.....	31
Indicator nivel carburant.....	77
Indicator nivel ulei motor.....	33, 148
Inele de prindere.....	100
Informații trafic (TA).....	222, 235, 260
Informații trafic (TMC).....	221, 222
Intrare auxiliară.....	241, 262, 264
ISOFIX.....	111
ISOFIX (puncte de fixare).....	110

**Î**

Încălzire.....	20, 53
Încărcare.....	20, 187
Încărcarea bateriei.....	180
Încărcare baterie.....	180
Închidere portbagaj.....	66, 75
Închidere portiere.....	66, 72
Înlocuire becuri.....	164, 169
Înlocuire filtru de aer.....	150
Înlocuire filtru habitacul.....	150
Înlocuire filtru ulei.....	150
Înlocuire siguranțe.....	173
Întreținere curentă.....	20

**J**

Joiă ulei.....	33, 148
----------------	---------

**K**

Kilometraj total.....	34
Kit de remediere temporară anvelope.....	152
Kit mâini libere.....	224, 265
Kit remediere pană.....	152

**L**

Lame ștergătoare de parbriz (schimbare).....	89, 183
Lampă ceață spate.....	81, 169
Lampă mobilă.....	92, 100, 171
Lămpi (schimbare).....	164, 169
Lanturi pentru zapada.....	190
Lector CD MP3.....	261
Lectori de hartă.....	90, 171
Limitator de viteză.....	136
Localizare vehicul.....	67
Lumină de însoțire.....	83
Lumină de însoțire (Follow me home).....	82, 83
Lumină marșarier.....	169
Lumini avarie.....	114
Lumini de zi cu LED-uri.....	84, 168
Lumini față.....	164
Lumini placă de înmatriculare.....	169
Lumini pozitie.....	80, 166, 169
Lunetă (dezghețare).....	52

**M**

Martori de alertă.....	27
Martori de funcționare.....	23, 26
Martori luminoși.....	23, 26, 27
Mase.....	191, 193, 195
Mediu.....	20, 69

Meniu general .....	258
Meniuri rapide .....	206
Mod degrevare .....	181
Mod economie de energie .....	182
Montare bare de acoperiș .....	187
Motor benzină .....	78, 146, 191
Motor Diesel .....	78, 147, 195
Motorizări .....	191, 193, 195
MP3 (CD) .....	261

## N

Navigație .....	207, 208, 215
Neutralizare airbag pasager .....	122
Neutralizare geamuri electrice spate .....	70
Nivel aditiv motorină .....	149
Nivel lichid de răcire .....	149
Nivel lichid frână .....	148
Nivel lichid spălător parbriz .....	149
Nivel minim carburant .....	77
Nivel ulei .....	33, 148
Niveluri și verificări .....	146-149

## O

Odorizant .....	58
Oglindă de curtoazie .....	94
Oglindă retrovizoare interioară .....	65
Oglindă supraveghere copii .....	94
Oglinzi retrovizoare exterioare .....	64
Oprire vehicul .....	67, 128

## P

Pană carburant (Diesel) .....	145
Panou de podea amovibil .....	100, 101
Parasolar .....	94
Pavilion panoramic .....	76
Placă de identificare constructor .....	198
Placă de mascare acoperiș panoramic .....	76
Placă mascare bagaje .....	100
Plăci .....	97
Plăcuță identificare fabricant .....	198
Plăcuțe de frână .....	151
Plafoniere .....	90, 171
Pornirea vehiculului .....	67, 128
Portbagaj .....	75
Portbagaj cu spațiu depozitare .....	97
Portiere .....	72
Poziționare placă mascare .....	61
Presiune în pneuri .....	198
Presiune roți .....	20
Priză accesorii 12V .....	95
Priză accesorii 12 volți .....	93, 97
Priză auxiliară .....	241, 264
Prize audio .....	262, 264
Prize auxiliare .....	262
Protecție copii .....	104, 108, 111, 112, 122
Puncte de fixare ISOFIX .....	110

## R

Radio .....	233, 234, 259
Reamorsare circuit carburant .....	145
Recomandari de intretinere .....	146
Regenerare filtru de particule .....	150
Reglaj faruri .....	86
Reglaj în înălțime și adâncime a volanului .....	65
Reglaj pe înălțime centuri siguranță .....	118
Reglaj scaune .....	59, 62

Reglarea datei .....	35, 37, 40, 43
Reglare oră .....	35, 37, 40, 43
Reglare tetiere .....	60, 62
Regulator de viteză .....	138
Reinițializare geamuri electrice .....	70
Reinițializare telecomandă .....	68
Remontare roată .....	160
Remorcă .....	186
Remorcarea unui vehicul .....	184
Reostat iluminare .....	34
Repartitor electronic de franare (REF) .....	115
Repetitor lateral (semnalizator) .....	168
Revizii .....	20
Rezervă cu parfum .....	58
Rezervor carburant .....	77, 79
Rezervor spălător geamuri .....	149
Ridicare geamuri .....	70
Roată de rezervă .....	157

## S

Sarcini remorcabile .....	191, 193, 195
Scaune copii clasice .....	107
Scaune față .....	59
Scaune incalzite .....	61
Scaune ISOFIX pentru copii .....	110-112
Scaune pentru copii .....	104, 107-109
Schimbarea unei lame ștergător de parbriz .....	89, 183
Schimbarea unei lămpi .....	164, 169
Schimbarea unei siguranțe .....	173
Schimbare baterie telecomandă .....	68
Schimbare roata .....	157
Schimbător cutie de viteze manuală .....	126
Schimbător cutie secvențială .....	128, 151
Schimbător de viteze .....	20

Scule .....	157
Selector de carburant .....	79
Semnalizatoare .....	114, 169
Semnalizatoare direcție .....	114
Separator portbagaj .....	102, 103
Sertar de depozitare .....	95
Siguranță copii .....	108, 113
Siguranța copiilor .....	104, 111, 112, 122
Siguranțe .....	173
Sinscronizare telecomandă .....	68
Sinteză vocală .....	218
Sistem asistență la frânare de urgență .....	116
Sistem de asistență la frânare .....	115
Sistem de navigație .....	208
Sisteme ABS și REF .....	115
Sisteme ASR și ESP .....	117
Spălare (recomandări) .....	146
Spălător lunetă .....	88
Spălător parbriz .....	88
Spargere roată .....	152
Spații depozitare .....	93, 100
Spațiu de depozitare .....	93
Spațiu depozitare monezi .....	97
Spatulă spate .....	90
Stop & Start .....	49, 56, 77, 133, 144, 150, 180
Stopuri .....	169
Storuri .....	97
Streaming audio Bluetooth .....	240, 267
Suport hârti .....	96
Suport pahare .....	93, 97
Suport pentru sticle .....	93

Tabele mase .....	191, 193, 195
Tabele motorizări .....	191, 193, 195
Tablou de bord .....	22
Tablouri de siguranțe .....	173
Telecomandă .....	66, 69
Telefon .....	224, 228
Tetiere față .....	60
Tijă capotă motor .....	144
TMC (Informații trafic) .....	221
Torpedo .....	94
Tractarea unei remorci .....	186
Transport obiecte lungi .....	99
Trapă rezervor carburant .....	77, 79
Trapă schiuri .....	99
Turometru .....	22

Umflare ocazională (cu kit) .....	152
-----------------------------------	-----

Ventilație .....	20, 50, 51, 53
Verificare nivel ulei motor .....	33
Verificare niveluri .....	148, 149
Verificări .....	146, 147, 150, 151
Verificări curente .....	150, 151
Volan (reglaj) .....	65

Ștergător .....	87, 89
Ștergător spate .....	88
Ștergere automată a parbrizului .....	87, 89

Zone de risc (actualizare) .....	212
----------------------------------	-----



A series of ten horizontal lines, spaced evenly down the page, providing a template for handwriting practice.



Two horizontal lines extending from the pen nib icon across the page, serving as a guide for writing.

Below the two lines, there are ten additional horizontal lines spaced evenly down the page, providing a series of lines for handwriting practice.

Aceste instrucțiuni de utilizare prezintă toate echipamentele disponibile în ansamblul gamei.

Vehiculul dumneavoastră poate dispune numai de o parte dintre echipamentele descrise în acest document, în funcție de nivelul de echipare, de model, de versiune și de caracteristicile proprii țării în care este comercializat.

Descrierile și schițele sunt oferite fără nici un angajament. Automobiles CITROËN își rezervă dreptul de a aduce modificări la caracteristicile tehnice, echipamente și accesorii, fără obligația de a actualiza prezentele instrucțiuni de utilizare.

Acest document este parte integrantă a vehiculului. Predați-l noului proprietar în caz de vânzare.

Pentru orice intervenție asupra vehiculului dumneavoastră, adresați-vă unui atelier calificat ce dispune de informații tehnice, competență și material adaptat, la fel cum rețeaua CITROËN este capabilă să vă ofere.

Automobiles CITROËN atestă, prin aplicarea dispozițiilor reglementării europene (Directiva 2000/53) referitoare la vehiculele scoase din uz, că a atins obiectivele fixate de aceasta și că la fabricarea produselor pe care le comercializează sunt utilizate materiale reciclate.

Reproducerile și traducerile, chiar parțiale, sunt interzise fără autorizarea scrisă din partea companiei Automobiles CITROËN.

Tipărit în UE  
Roumain

08-12

Automobiles CITROËN

Siège social : 6 rue Fructidor - 75835 Paris Cedex 17 - France

TÉL. : +33 (0) 1 58 79 79 79 - [www.citroën.fr](http://www.citroën.fr)

S.A. au capital de 16 000 000 € - R.C.S. Paris 642 050 199 - Siret 642 050 199 00 990 - APE 741 J



# 12C3O.0250

## Roumain

2012 – DOCUMENTATION DE BORD

4Dconcept  
Diadeis  
Edipro

## Indicator de nivel ulei motor\*

La versiunile echipate cu indicator de nivel electric, conformitatea nivelului de ulei motor se afișează pentru câteva secunde pe tabloul de bord, la punerea contactului, după informațiile despre întreținere.

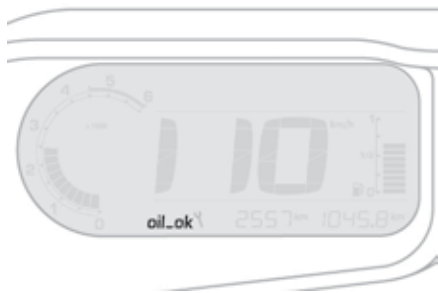

**i** Nicio verificare a nivelului nu este valabilă decât dacă vehiculul este pe teren orizontal, cu motorul oprit de mai mult de 30 de minute.

### Nivel de ulei corect

oil\_ok

### Lipsa de ulei

oil

Este indicată prin clipirea "OIL", cuplată cu martorul de service, însoțită de un semnal sonor și de un mesaj pe ecranul multifuncțional.

Dacă lipsa uleiului este confirmată prin verificarea cu joja manuală, completați, în mod obligatoriu, nivelul pentru a evita deteriorarea motorului.

Consultați rubrica "Verificare niveluri".

### Disfuncție a indicatorului de nivel ulei

oil--

Este semnalată prin clipirea "OIL--". Consultați rețeaua CITROËN sau un Service autorizat.

**i** În cazul unei disfuncții a indicatorului de nivel electric, nivelul uleiului din motor nu mai este monitorizat. Cât timp sistemul este defect, va trebui să controlați nivelul uleiului din motor utilizând joja manuală amplasată în compartimentul motorului. Consultați rubrica "Verificare niveluri".

\* În funcție de versiune.

# Detectare pneu dezumflat

Sistem care controlează automat presiunea din pneuri în rulare.

Sistemul supraveghează presiunea din cele patru pneuri, din momentul în care vehiculul se pune în mișcare.

El compară informațiile generate de senzorii de viteză roată **cu valorile de referință care trebuie reinitializate după fiecare ajustare a presiunii din pneuri sau înlocuire de roată.**

Sistemul declanșează o avertizare imediat ce detectează o scădere a presiunii în unul sau mai multe pneuri.



Sistemul de detectare a pneului dezumflat nu înlocuiește nici atenția, nici responsabilitatea conducătorului. Acest sistem nu înlocuiește controlul lunar al presiunii de umflare a pneurilor (inclusiv roata de rezervă), ca și înainte de orice călătorie mai lungă. Rularea cu un pneu dezumflat degradează tinuta de drum, mărește distanțele de frânare și provoacă uzura prematură a pneului, în special în condiții severe (încărcare maximă, viteză ridicată, trasee lungi).



Rularea cu un pneu dezumflat mărește consumul de carburant.



Valorile presiunilor de umflare prevăzute pentru vehiculul dvs. sunt menționate pe eticheta de presiune pneuri. Consultați rubrica "Elemente de identificare". Controlul presiunii din pneuri trebuie efectuat "la rece" (vehicul oprit de 1 oră, după un traseu mai scurt de 10 km, parcurs cu viteză moderată). În caz contrar (la cald), adăugați 0,3 bari la valorile indicate pe eticheta.

## Avertizare de pneu dezumflat



Se traduce prin aprinderea continua a acestui martor, însoțită de un semnal sonor și, în funcție de echipare, de un mesaj.

- ☞ Reduceți imediat viteza, evitați acționarea brusca a volanului și a franelor.
- ☞ Oprite-vă imediat ce este posibil, când condițiile de circulație o permit.

**!** Pierderea de presiune detectată nu antrenează întotdeauna o deformare vizibilă a pneului. Nu vă mulțumiți cu un simplu control vizual.

☞ În caz de pană, utilizați kitul de depanare rapidă a pneului, sau roata de rezervă (în funcție de echipare),

sau

☞ dacă dispuneți de un compresor, de exemplu cel din kitul de depanare provizorie a pneului, controlați presiunea din cele patru pneuri, la rece,

sau

☞ dacă nu este posibilă efectuarea acestui control imediat, rulați cu prudență și cu viteză redusă.

**i** Avertizarea este menținută până la reinițializarea sistemului.

## Reinițializare

Este necesar să reinițializați sistemul după fiecare ajustare a presiunii dintr-unul sau mai multe pneuri și după înlocuirea unei sau mai multor roți (pneuri).

Acest lucru va fi reamintit de o etichetă lipită pe stalpul central, pe partea conducătorului.



**!** Înaintea reinițializării sistemului, asigurați-vă că presiunea din cele patru pneuri este adecvată pentru condițiile de utilizare a vehiculului și este conformă cu indicațiile înscrise pe eticheta de presiune pneuri. Sistemul de detectare a pneurilor dezumflate nu avertizează asupra unei presiuni eronate în momentul reinițializării.

Cererea de reinitializare a sistemului se efectuează cu contactul pus și vehiculul oprit, din meniul de configurare a vehiculului.

### Vehicule fara sistem audio sau cu sistem de navigatie



- ☞ Apasati pe tasta "**MENIU**" a ecranului monocrom.
- ☞ Selectati meniul "**Configurare vehicul**".

### Vehicule cu sistem audio

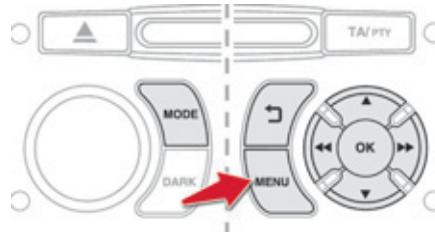

- ☞ Apasati pe tasta "**MENIU**" de pe panoul de comenzi al sistemului audio.
- ☞ Selectati meniul "**Personalizare-Configurare**".
- ☞ Selectati meniul "**Stabilire parametri vehicul**".

Noii parametri de presiune inregistrati sunt considerati de sistem ca valori de referinta.

#### **i** Lanturi antiderapante

Sistemul nu trebuie reinitializat dupa montarea sau demontarea lanturilor antiderapante.

**!** Avertizarea de pneu dezumflat nu este relevanta decat daca reinitializarea sistemului s-a facut cand toate cele 4 pneuri erau corect umflate.

## Anomalie de functionare



**SERVICE**

Aprinderea intermitenta, apoi continua, a matorului de pneu dezumflat, insotita de aprinderea matorului "service", indica o disfuncție la nivelul sistemului.

In acest caz, supravegherea nivelului de umflare a pneurilor nu mai este asigurata. Verificati sistemul in retea CITROËN sau la un Service autorizat.

**i** Dupa orice interventie asupra sistemului, este necesara verificarea presiunii din cele patru pneuri si apoi reinitializarea sistemului.

## Martori adaugati

Martor	este aprins	Cauza	Actiuni / Observatii
 <b>Dezumflare</b>	continuu, insotit de un semnal sonor si de un mesaj.	Presiunea este insuficienta in una sau mai multe roti.	Controlați presiunea din pneuri cât mai curand posibil. Acest control este preferabil să fie efectuat la rece. Sistemul trebuie reinitializat dupa fiecare ajustare a presiunii din unul sau mai multe pneuri si dupa inlocuirea uneia sau mai multor roti. Pentru mai multe informatii, consultati rubrica "Detectare pneu dezumflat"
+ <b>SERVICE</b>	intermitent apoi continuu, insotit de matorul de Service.	Functia prezinta o disfuncție: controlul presiunii din pneuri nu mai este asigurat.	Imediat ce este posibil, verificati presiunea din pneuri. Verificati sistemul in retea CITROËN sau la un Service autorizat.

## Nivel de ulei motor



Verificarea se face fie la punerea contactului, cu indicatorul de nivel al uleiului din tabloul bord, pentru vehiculele echipate cu indicator de nivel ulei electric, fie cu joja manuală.

**i** Pentru a asigura corectitudinea măsurării, vehiculul trebuie staționat pe teren orizontal, cu motorul oprit de mai mult de 30 de minute.

Este normal să completați nivelul de ulei între două revizii (sau schimburi de ulei). CITROËN vă recomandă un control, eventual cu completare de ulei, la fiecare 5 000 km.

## Verificare cu joja manuala

Consultati rubricile "Motor pe benzina" sau "Motor Diesel", pentru a stabili amplasarea jojei manuale in compartimentul motorului.

- ☞ Prindeți joja de la capatul colorat și degajați-o complet.
- ☞ Stergeți tija jojei cu o lavetă curată și care nu lăsa scame.

- ☞ Introduceți joja în motor, până la capăt, apoi scoateți-o din nou, pentru un control vizual: nivelul corect trebuie să se situeze între reperele **A** și **B**.

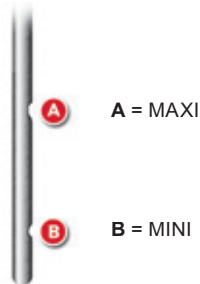

Dacă se constată că nivelul este situat mai sus de reperul **A** sau sub reperul **B**, **nu porniți motorul**.

- Dacă nivelul **MAXI** este depășit (risc de deteriorare a motorului), apălați la rețeaua CITROËN sau la un Service autorizat.
- Dacă nivelul **MINI** nu este atins, este imperativă completarea cu ulei de motor.

## Caracteristicile uleiului

Înainte de a completa cu ulei sau a schimba uleiul de motor, asigurați-vă că uleiul corespunde motorizării și este conform cu recomandările constructorului.

## Completare cu ulei motor

Consultati rubricile "Motor pe benzina" sau "Motor Diesel", pentru a vedea unde este amplasat busonul de ulei din compartimentul motorului.

- ☞ Desurubați busonul, pentru acces la gura de umplere cu ulei.
- ☞ Turnați ulei în cantități mici, evitând stropirea cu ulei a componentelor motorului (risc de incendiu).
- ☞ Așteptați câteva minute înainte de a verifica nivelul cu joja manuală.
- ☞ Completați până la nivel, dacă este necesar.
- ☞ După verificarea nivelului, înfiletați cu grijă busonul și introduceți joja în locașul ei.

După o completare cu ulei, verificarea făcută la punerea contactului cu indicatorul de nivel de pe tabloul de bord nu este valabilă decât după 30 minute de la efectuarea completării.

## Schimb de ulei

Citiți indicațiile din carnetul de întreținere și garanții, pentru a cunoaște periodicitatea acestei operații.

Pentru a păstra fiabilitatea motorului și a dispozitivelor antipoluare, este interzisă utilizarea de aditivi în uleiul de motor.