



CITROËN BERLINGO

GHID DE UTILIZARE

CRÉATIVE TECHNOLOGIE



Instructiunile de utilizare online

Alegeti unul din urmatoarele tipuri de acces pentru a consulta instructiunile de utilizare online...

MyCITROËN

Cautati instructiunile de utilizare pe site-ul CITROËN, rubrica "MyCITROËN".

Acest spatiu personal si adecvat va permite stabilirea unui contact direct si privilegiat cu Marca.

Consultând instructiuni de utilizare online, aveți acces la ultimele informații disponibile, ușor de identificat prin marcăjele de pagină, reperabile cu ajutorul acestei pictograme:



Daca rubrica "MyCITROËN" nu este disponibilă pe site-ul CITROËN din România, puteți consulta instructiunile de utilizare la adresa următoare:

<http://service.citroen.com/ddb/>

Selectați:

- > limba utilizată,
 - > vehiculul, tipul de caroserie,
 - > perioada de editare a instructiunilor de utilizare corespunzând primei puneri in circulatie a vehiculului.
-

Scanati acest cod pentru a accesa direct instructiunile de utilizare.



Aceste instructiuni de utilizare au fost concepute pentru ca dumneavoastră să profitați din plin de Berlingo in orice moment al conducerii, în deplina siguranta.

Cititi-I cu atentie pentru a va familiariza cu vehiculul.

In aceste sunt prezentate toate variantele de echipamente disponibile pentru gama Berlingo.

Vehiculul dumneavoastra este dotat partial cu echipamentele mentionate in acest document, in functie de nivelul de echipare, versiunea si caracteristicile din tara in care este comercializat.

Descrierile si imaginile au rol pur orientativ.

Automobilele CITROËN isi rezerva dreptul de a modifica specificatiile tehnice, echipamentele si accesoriile fara a avea obligatia de a actualiza prezentele instructiuni de utilizare.

Acest document este parte integranta a vehiculului. In cazul vanzarii vehiculului, transmiteti aceste noului proprietar.

Legenda



avertizare privind siguranta



informație complementara



contributie la protectia mediului

CITROËN prezinta pe toate continentele

o gama bogata,

imbinand tehnologia si spiritul novator permanent,

pentru o apropiere moderna si creativa a mobilitatii.

Va multumim si va felicitam pentru alegerea facuta.

La volanul noului vehicul,

cunoscand fiecare echipament,

fiecare comanda si fiecare reglare,

va veti face mai confortabile si mai placute

deplasarile si calatoriile.

Drum bun!

Cuprins

2

1. VEDERE DE ANSAMBLU		3. GATA de PLECARE		4. ERGONOMIE și CONFORT		5. SIGURANȚĂ	
4-14		18-54		55-89		90-117	
Exterior	5	Cheie	18	Iluminat	55	Recomandari generale	
Interior	6	Telecomanda	18	Stergatoare de geam	58	legate de siguranta	90
volan pe partea stanga	6	Alarma	20	Calculator de bord	60	Avertizor sonor	91
volan pe partea dreapta	7	Usi	21	Regulator de viteza	61	Semnal de avarie	91
Post de conducere	8	Trapa de acoperis spate	25	Limitator de viteza	64	Frana de parcare	91
volan pe partea stanga	8	Capac de portbagaj	26	Incalzire / Aer conditionat	67	Asistenta la parcare	92
volan pe partea dreapta	10	Blocare centralizata		manual	67	Camera video pentru	
Caracteristici -		deschideri	27	Aer conditionat automat	69	mers inapoi	94
Intretinere	12	Tablou de bord	28	Dezghetare		ABS	95
		Data si ora	29	si dezaburire	72	AFU	95
		Martori	32	Scaune fata	74	ASR si ESC	96
Partea "Localizare" (index vizual) vă permite să descoperiți comenzile, funcțiile și numerele lor de pagină asociate cu reprezentările grafice ale caroseriilor vehiculului.		Indicator de nivel carburant	40	Scaun de pasager individual	75	"Grip control" (Controlul aderenței)	97
		Lichid de racire	40	Cabina Extenso	76	Active City Brake	99
		Detectare pneu dezumflat	41	Configuratii	78	Centuri de siguranta	103
		Indicator de intretinere	43	Amenajari	79	Airbaguri	105
		Reostat iluminare	44	Plafoniere	81	Transportarea copiilor	109
		Reglarea volanului	45	Cabina marita	82	Dezactivarea airbagului	
		Cutie de viteze manuala	45	Spatiu de incarcare	84	frontal pentru pasager	111
		Indicator de schimbare a treptei	46	Bare de acoperis	86	Scaune recomandate	114
		Cutie de viteze manuala pilotata cu 6 trepte	47	Retrovizoare	87	Amplasare	115
		Stop & Start	49	Actionare geamuri electrice	89		
		Pornire si oprire	52				
		Pornire in panta	53				
		Recomandari de conducere	54				
2. CONDUCERE ECO							
15-17							
Protectia mediului	15						
Conducere Eco	16						

6. ACCESORII**118-123**

Tractarea unei remorci	118
Dispozitiv de remorcare gat de lebada demontabil	120
Alte accesorii	122

7. VERIFICĂRI**124-141**

Deschidere capota	125
Motor pe benzina	126
Motor Diesel	127
Niveluri	128
Controale	130
Carburant	132
Circuit neutralizat	134
Pompa de reamorsare Diesel	134
BlueHDi si AdBlue	135

8. ASISTENȚĂ RAPIDĂ**142-163**

Baterie	142
Kit de depanare pneu	143
Inlocuirea unei roti	144
Protectie detasabila impotriva zapezii	148
Lanturi pentru zapada	149
Inlocuirea unui bec o siguranta fuzibila	156
Inlocuirea unei lamele de stergator de parbriz	160
Remorcare	161
Masuri de prevedere	162

**9. CARACTERISTICI
TEHNICE****164-170**

Dimensiuni	164
Motorizari	169
Mase	169
Elemente de identificare	170

10. TEHNOLOGIE la BORD**171-250**

Tableta tactila 7 inci	171
Sistem audio	233

Capitolul "Tehnologie la bord" vă prezintă noile echipamente de radio-navigație.



Corespunde unui vehicul cu volanul pe partea stanga.



Corespunde unui vehicul cu volanul pe partea dreapta.

PREZENTARE

4



Pentru orice intervenție asupra vehiculului dumneavoastră, adresați-vă unui atelier calificat ce dispune de informații tehnice, competență și echipament tehnic adecvat, ceea ce rețeaua CITROËN este în măsură să vă ofere.

Echipamentele prezentate există în serie, ca opțiune, sau sunt indisponibile, în funcție de versiunea vehiculului nou și pot varia de la o țară la alta, sau pot fi disponibile numai pentru unele țări de comercializare.

În cadrul fiecărei rubrici există repere care vă vor atrage atenția asupra unui conținut ierarhizat:



vă orientează spre rubrica sau partea care conține informația detaliată legată de o anumită funcție,



vă semnalează o informație importantă referitoare la utilizarea echipamentelor,



vă avertizează asupra siguranței persoanelor și echipamentelor de la bord.

EXTERIOR

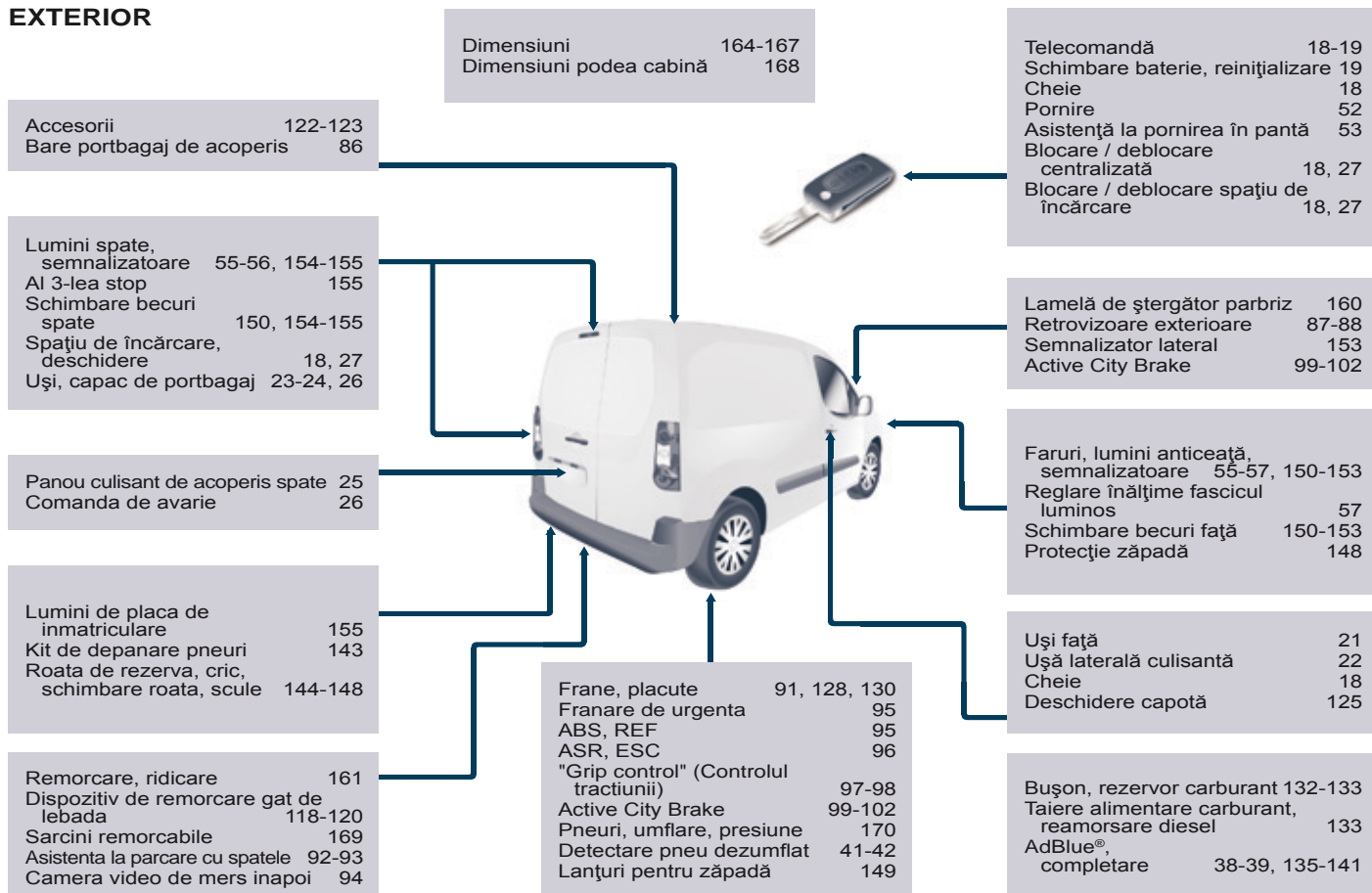

Localizare

INTERIOR

6

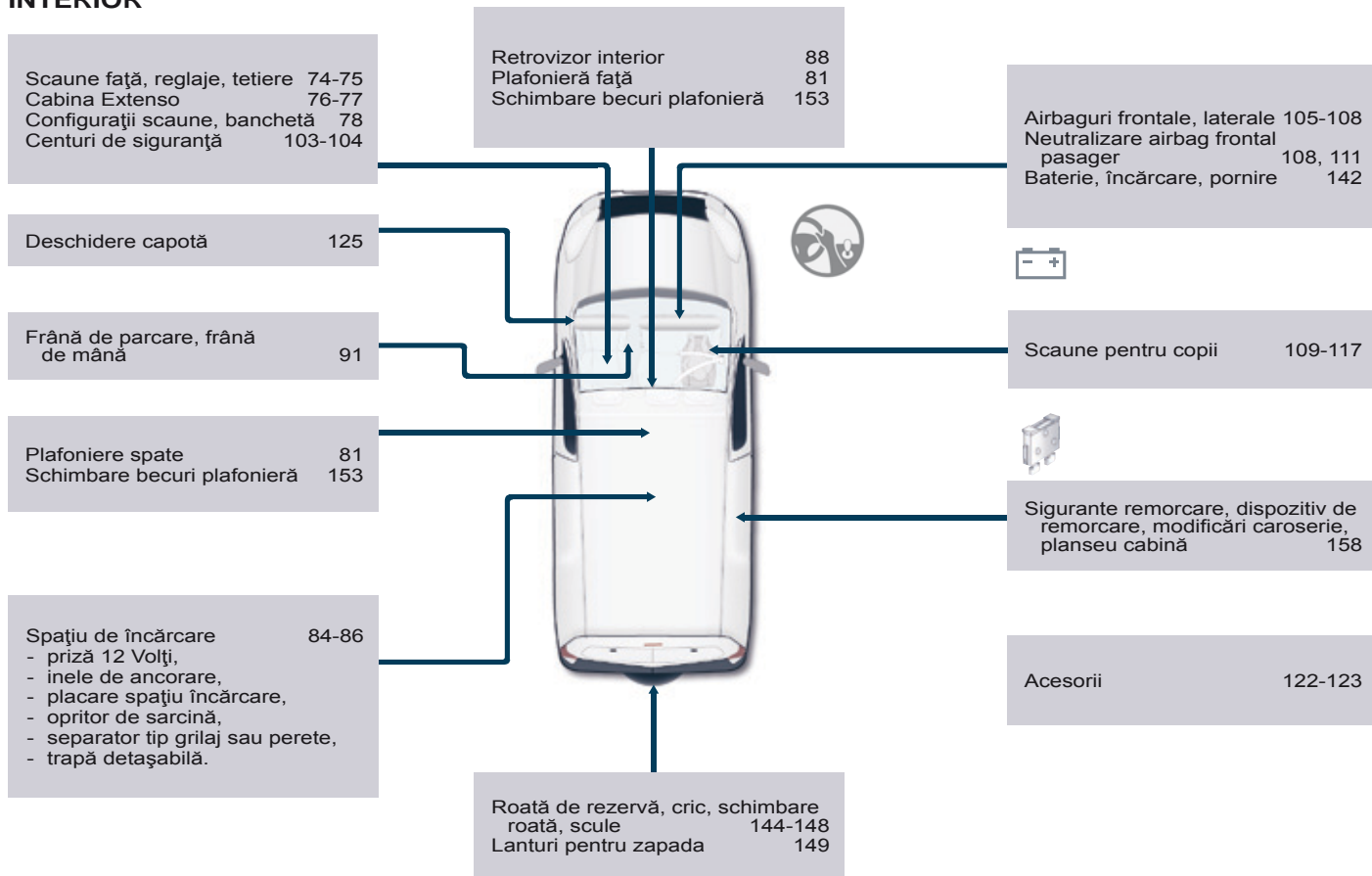

INTERIOR

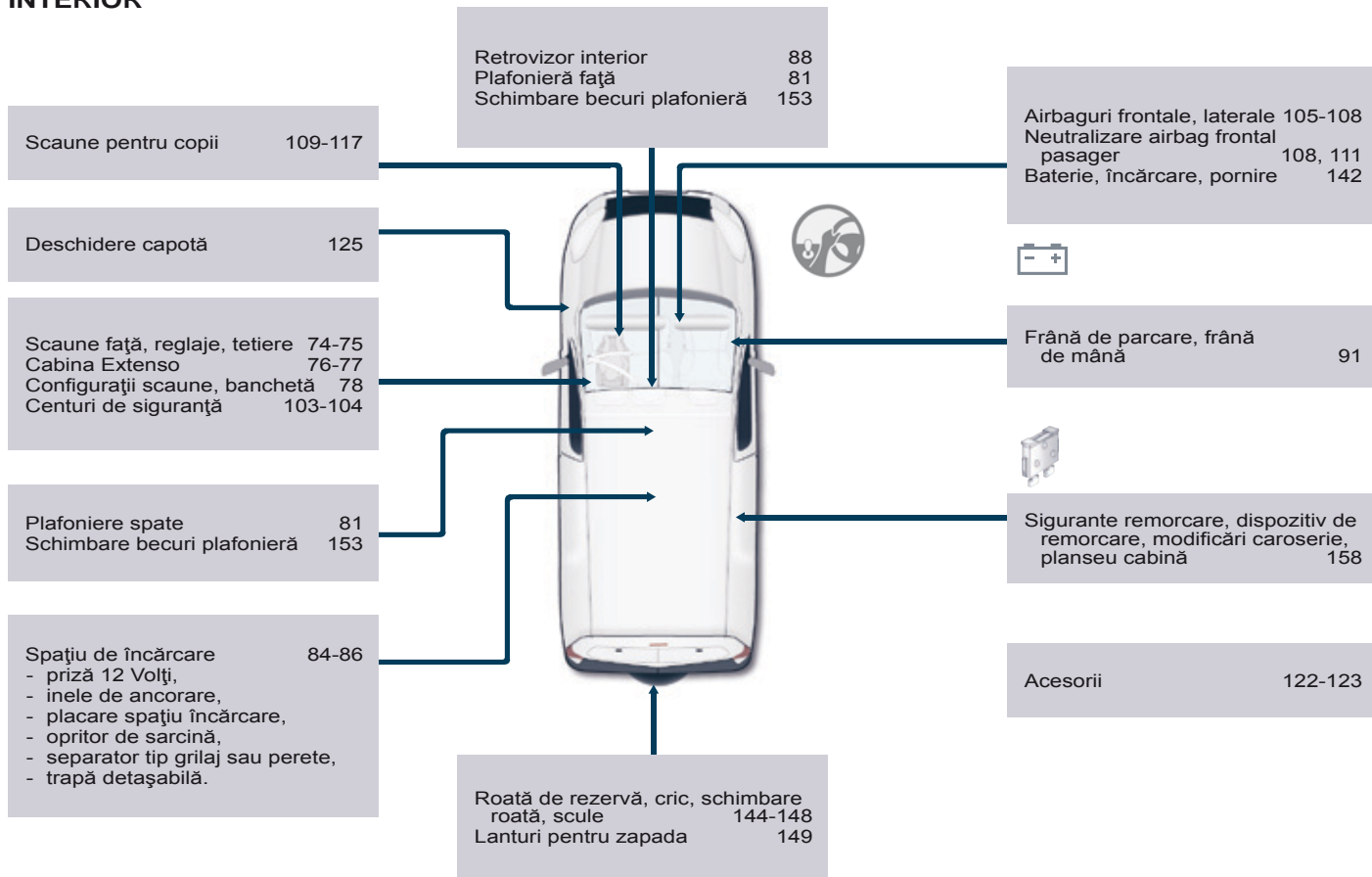

POST DE CONDUCERE

8



Tablouri de bord, afișaje, contoare 28-29
 Martori, martori luminoși 32-39
 Indicatori, jojă 40, 43-44
 Setare oră pe tabloul de bord 29
 Reostat luminozitate bord 44
 Indicator de schimbare a treptei 46

Stergatoare geamuri 58-59
 Stergator automat geamuri 58
 Spalare geamuri 59, 129
 Calculator de bord 60

Lumini 55-57
 Aprindere automată a luminilor 56
 Proiectoare anticeata 56, 57

Cutie manuala pilotata cu 6 trepte 47-48

Regulator de viteza 61-63
 Limitator de viteza 64-66

Demaror, contactor 52

ASR-ESC 96
 Asistență la parcare 92-93
 Retrovizoare electrice 87-88
 Reglare înălțime fascicul luminos 57
 Sistem Stop & Start 49-51

Comenzi la volan:
 - Tableta tactila 174
 - Sistem audio 235

Sigurante plasa de bord, habitacul 156-158
 Deschidere capota 125



Reglare volan 45
 Avertizor sonor 90

Frână de parcare, frana de mână 91





Retrovizor interior

88

Plafoniere

81, 153

Ecrane, meniuri
Setare data si oră28, 175, 236
30-31

Tabletă tactilă

171-231

Sistem audio

233-250

Camera video de mers inapoi

94

"Grip control" (Controlul
tracțiunii)

97-98

Neutralizare airbag frontal
pasager

108, 111

Comenzi:

- actionare electrica geamuri
- semnal/lumini de avarie
- blocare spațiu de încărcare
- blocare centralizată deschideri

89
91
27
27

Încălzire, ventilație:

- încălzire
- aer condiționat
- Aer condiționat automat
- Degivrare, dezaburire

67-68, 71
67-68, 71
69-70, 71
72-73

Cutie de viteze manuala

45

Amenajari cabina

79-80

- compartiment pentru obiecte marunte,
- torpedou,
- suport pentru sticlă,
- compartiment lateral,
- suport de geantă,
- consolă,
- spatiu depozitare superior,
- parasolar,
- spații de depozitare sub scaune.

POST DE CONDUCERE

10



Plafoniere 81, 153

Retrovizor interior 88

Tabletă tactilă 171-231
Sistem audio 233-250
Camera video de mers inapoi 94

Ecrane, meniuri 28, 175, 236
Setare data si oră 30-31

Amenajari cabina 79-80
- compartiment pentru obiecte marunte,
- torpeda,
- suport pentru sticlă,
- compartiment lateral,
- suport de geantă,
- consolă,
- spatiu depozitare superior,
- parasolar,
- spații de depozitare sub scaune.

Sigurante plansa de bord, habitacul 156-158
Deschidere capota 125



"Grip control" (Controlul tractiunii) 97-98

Încălzire, ventilație:
- încălzire 67-68, 71
- aer condiționat 67-68, 71
Aer condiționat automat 69-70, 71
Degivrare, dezaburire 72-73

Comenzi:
- actionare electrica geamuri 89
- semnal/lumini de avarie 91
- blocare spațiu de încărcare 27
- blocare centralizată deschideri 27

Cutie de viteze manuala 45

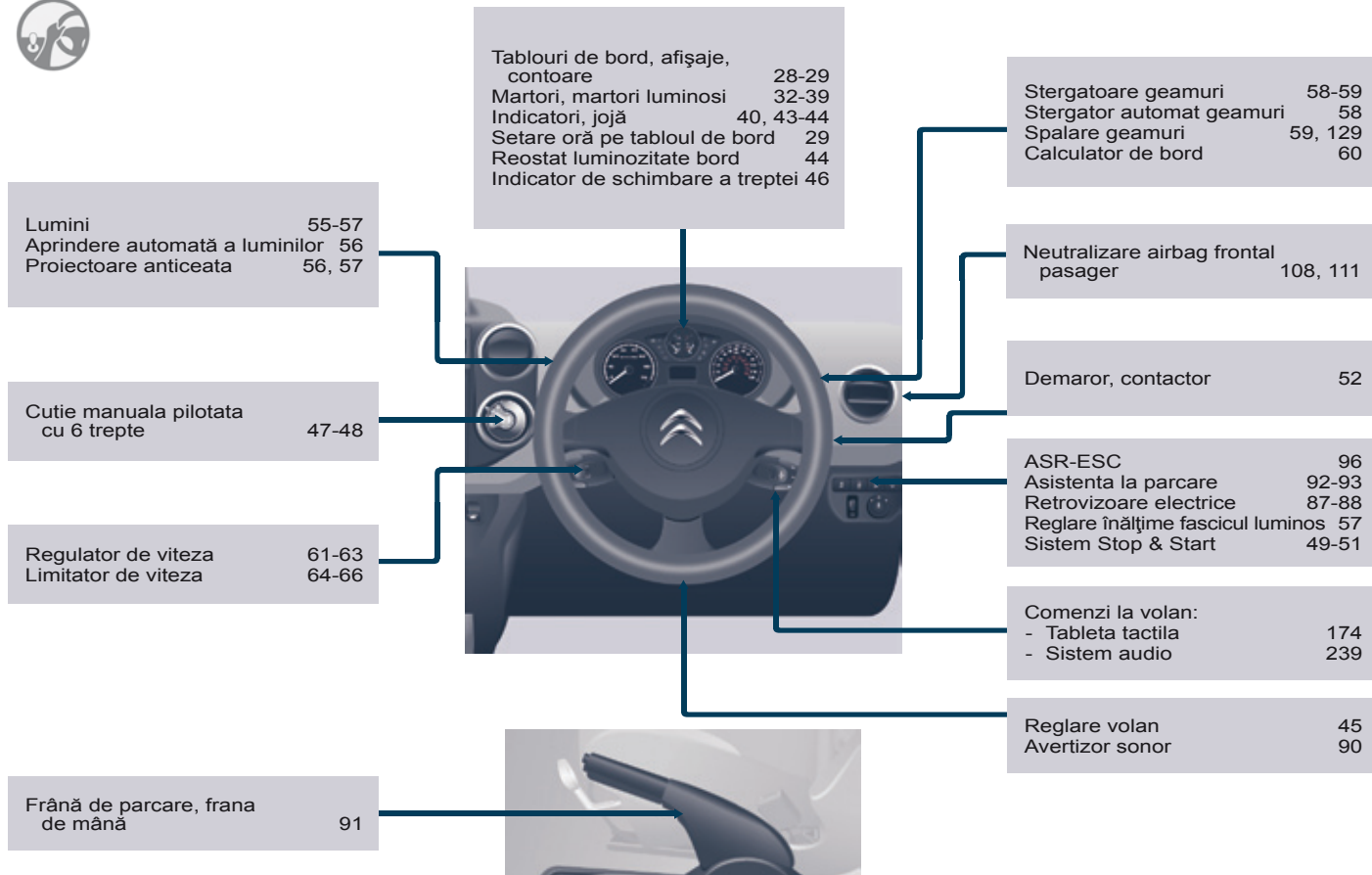



POST DE CONDUCERE

1. Comandă lumini și semnalizatoare de direcție.
2. Tablou de bord cu afișaj.
3. Comenzi de ștergătoare de geamuri, spălătoare de geamuri, calculator de bord.
4. Contact.
5. Comenzi sistem audio.
6. Airbag frontal de conducător, claxon.
7. Reglare volan în înalțime și adâncime.
8. Comandă regulator, limitator viteză.
9. Panou de comenzi: asistenta la parcare, reglare proiectoare pe verticală, ESC, Stop & Start.
10. Deschidere capotă motor.
11. Reglare retrovizoare cu comandă electrică.
12. Comenzi de acționari electrice geamuri față.
13. Bară de comenzi: semnal de alarmă, comandă centralizată (habitaclu, spațiu de încărcare).
14. Brichetă.
15. Comenzi de încălzire-ventilație.
16. Comanda cutie de viteze manuală pilotată sau Grip control (Controlul tracțiunii).
17. Tableta tactilă.
18. Conector USB (cutie manuală pilotată).
19. Conector USB (cutie de viteze manuală).



POST DE CONDUCERE

1. Comanda lumini si semnalizatoare de directie.
2. Tablou de bord cu afisaj.
3. Comenzi de stergatoare de geamuri, spalatoare de geamuri si calculator de bord.
4. Contact.
5. Comanda sistem audio.
6. Airbag frontal de conducator, avertizor sonor.
7. Reglare inaltime si profunzime volan.
8. Comanda regulator, limitator de viteza.
9. Panou de comenzi: asistenta la parcare, reglare fascicul luminos proiectoare, ESC, Stop & Start, alarma.
10. Deschidere capota motor.
11. Reglare retrovizor exterior cu comenzi electrice.
12. Comenzi actionare geamuri fata.
13. Bara de comenzi: semnal de avarie, blocare centralizata deschideri (habitaclu, spatiu de incarcare).
14. Bricheta.
15. Comenzi de incalzire-ventilatie.
16. Comanda cutie de viteze manuala pilotata sau Grip control (Controlul tractiunii).
17. Tableta tactila.
18. Conector USB (cutie manuala pilotata).
19. Conector USB (cutie de viteze manuala).



Protectia mediului

Împreună cu dumneavoastră, CITROËN acționează pentru protejarea mediului.

Vă invităm să consultați site-ul www.citroen.com.

Ca utilizator, puteți contribui și dumneavoastră la protecția mediului urmând câteva reguli:

- adoptarea unui stil de conducere preventiv, fără accelerări frecvente și brutale.
- respectați intervalele de revizie, efectuați-le în rețeaua CITROËN, abilitată pentru recuperarea bateriilor și lichidelor uzate,
- nu adăugați aditivi în uleiul de motor, pentru a păstra motorul și dispozitivele antipoluare în parametri optimi.

Consultați recomandările pentru o conducere ecologică, prezentate la sfârșitul acestei rubrici.

Conducere Eco

Conducerea Eco este un ansamblu de practici de rutina ce permit automobilistului sa optimizeze consumul de carburant si emisiile de CO₂.

Optimizati utilizarea cutiei de viteze

Cu o cutie de viteze manuală, porniti ușor și cuplați fara a astepta treapta de viteze superioara. In faza de accelerare, schimbati vitezele mai devreme.

Cu o cutie de viteze automată sau pilotata, utilizati cu precadere modul automat, fără a apăsa puternic sau brusc pedala de accelerație.

Indicatorul de schimbare a treptei de viteza va invita sa cuplati treapta de viteza adecvata: imediat ce este afisata o indicatie pe tabloul de bord, urmati-o.

Pentru vehiculele echipate cu o cutie de viteze pilotata sau automata, acest indicator nu apare decat in modul manual.

Adoptati un stil de conducere flexibil

Respectați distanțele de siguranță între vehicule, utilizați frâna de motor în locul pedalei de frână, apăsați progresiv pe pedala de accelerație. Aceste maniere de conducere contribuie la reducerea consumului de carburant, a emisiilor de CO₂ și atenuarea fondului sonor produs de circulație.

În condiții de circulație fluidă, dacă dispuneți de comanda "Cruise" la volan, selectați regulatorul de viteză incepand de la 40 km/h.

Controlati utilizarea echipamentelor electrice

Înainte de a porni, dacă habitacul este supraîncălzit, aerisiți-l coborând geamurile și pornind ventilația, înainte de a utiliza aerul condiționat.

De la 50 km/h în sus, ridicați geamurile și lăsați aeratoarele deschise.

Utilizați echipamentele ce permit limitarea temperaturii în habitacul (mascarea trapei de pavilion, storuri...).

Opriti aerul condiționat, dacă acesta nu este automat, imediat ce s-a atins temperatura de confort dorită.

Opriti comenzile de degivrare și dezaburire, dacă acestea nu sunt gestionate automat.

Opriti cât mai curand posibil comanda de încălzire a scaunului.

Nu rulați cu proiectoarele anticeață aprinse când condițiile de vizibilitate sunt suficiente.

Evitați menținerea motorului pornit, mai ales în timpul iernii, înainte de a angaja prima treaptă de viteză; vehiculul se încălzește mult mai repede în timpul rulării.

Ca pasager, dacă evitați utilizarea simultană a mai multor suporturi multimedia (film, muzică, jocuri video...), contribuiți la limitarea consumului de energie electrică, ceea ce înseamnă economie de carburant.

Debransați dispozitivele portabile înainte de a părăsi vehiculul.

Limitati cauzele supraconsumului

Repartizați greutatea în vehicul; plasați bagajele mai grele din portbagaj cât mai aproape de scaunele din spate.

Limitați încărcarea vehiculului și minimizați rezistența aerodinamică (bare de pavilion, bare transversale, suport de biciclete, remorcă...).

Alegeți utilizarea unui portbagaj de acoperis închis.

Îndepărtați barele de pavilion și barele transversale după utilizare.

Imediat ce s-a încheiat iarna, demontați pneurile de iarnă și montați pneurile de vară.

Respectati recomandarile de intretinere

Verificați regulat și la rece presiunea din pneuri, având ca referință eticheta situată pe rama usii conducătorului.

Efectuați această verificare cu precădere:

- înaintea unui drum lung,
- la fiecare schimbare de anotimp,
- după o staționare prelungită.

Nu uitați, de asemenea, roata de rezervă și pneurile remorcii sau rulotei.

Efectuați regulat întreținerea vehiculului (ulei, filtru de ulei, filtru de aer, filtru habitaculu...) și urmați calendarul acestor operații prevăzute în planul de intretinere al constructorului.

Cu un motor Diesel BlueHDi, cand sistemul SCR este defect, vehiculul devine poluant; apelati imediat la rețeaua CITROËN sau la un Service autorizat, pentru a readuce nivelul de emisii de oxizi de azot la valori conforme cu reglementarile.

În timpul alimentării cu carburant, nu insistați după a treia întrerupere a pompei, pentru a evita revărsarea carburantului.

La volanul vehiculului nou, numai după parcurgerea primilor 3 000 kilometri veți constata o regularizare a consumului mediu de carburant.

Deschideri



CHEIE

Aceasta permite blocarea și deblocarea încuietorilor vehiculului și pornirea motorului, deschiderea și închiderea busonului de rezervor de carburant, ca și pentru a porni și opri motorul.

TELECOMANDA

Deblocare deschideri cabina sau vehicul



O primă apăsare pe această comandă permite deblocarea ușilor din față.

O a doua apăsare pe această comandă permite deblocarea tuturor deschiderilor vehiculului.

Luminile semnalizatoare de direcție clipesc de 2 ori.



Deblocare usi spatiu de incarcare



O apăsare pe această comandă permite deblocarea tuturor ușilor din spate.

Siguranta in utilizare

Pentru o deblocare numai a deschiderilor zonei de încărcare:



Apăsați pe această comandă pentru blocarea tuturor deschiderilor vehiculului.



Apăsați pe această comandă pentru deblocarea spațiului de încărcare, numai ușile din față rămânând blocate.

Blocare deschideri



O apăsare pe această comandă permite blocarea tuturor deschiderilor vehiculului.

Luminile semnalizatoare de direcție clipesc o dată.

Dacă una dintre uși este deschisă (transport obiecte lungi) sau nu este închisă corect, blocarea centralizată nu se poate efectua.

Superblocare

A doua apăsare, în termen de 5 secunde după blocare, pe lacătul închis al telecomenzii schimbă blocarea în superblocare.

Ea este indicată de aprinderea cu lumină continuă a semnalizatoarelor de direcție timp de aproximativ două secunde.

Superblocarea face inoperante mâneretele de deschidere din exteriorul și din interiorul ușilor: nu lăsați nici-o persoană în interiorul vehiculului când acesta este superblocat.

Dacă superblocarea este acționată din interiorul vehiculului cu telecomanda, această funcție va trece în blocare simplă la pornirea vehiculului.

Depliere / pliere cheie



Dacă nu apăsați pe buton, puteți deteriora mecanismul cheii.

Pentru o utilizare corectă

Asigurați-vă ca telecomanda nu intra în contact cu grăsimi, praf, apa de ploaie sau un mediu umed.

Un obiect greu, agățat de cheie (breloc etc.), care apasă pe axul cheii introduse în contact, poate antrena o disfuncție.

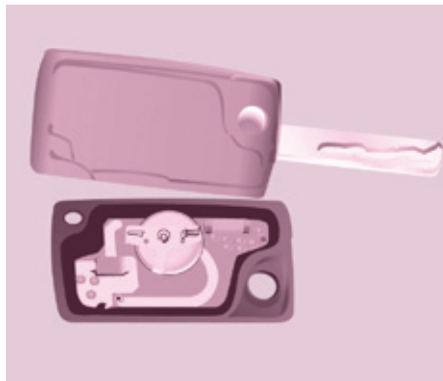

TELECOMANDA

Înlocuirea bateriei

Reper baterie: CR1620 / 3 Volți.

Informația "baterie uzată" este data de un semnal sonor, însoțit de un mesaj pe ecran.

Pentru înlocuirea bateriei, desfaceți cutia cu ajutorul unei monede la nivelul inelului.

Dacă telecomanda rămâne nefuncțională și după schimbarea bateriei, efectuați o procedură de initializare.

Există risc de deteriorare dacă bateria de schimb nu este conformă cu cea înlocuită.

Nu folosiți decât baterii identice sau de tip echivalent celor preconizate de rețeaua CITROËN.

Nu aruncați bateriile de telecomanda la gunoi, ele conțin metale nocive pentru mediu.

Predați-le în rețeaua CITROËN, sau la orice punct de colectare special amenajat în acest scop.

Resetarea telecomenzii

După schimbarea bateriei sau debransarea de la baterie, trebuie să resetați telecomanda.

Așteptați cel puțin un minut înainte de folosirea telecomenzii.

Inserați cheia în contact cu butoanele (lacătele) telecomenzii îndreptate spre dumneavoastră.

Puneți contactul.

În următoarele zece secunde, apăsați pe lacatul de blocare de pe telecomandă timp de cel puțin cinci secunde.

Taiati contactul.

Așteptați cel puțin un minut înainte de folosirea telecomenzii.

Telecomanda este din nou funcțională.

Deschideri

IMOBILIZARE ELECTRONICA

Toate cheile contin un dispozitiv electronic de imobilizare a vehiculului. Acest dispozitiv blochează sistemul de alimentare a motorului. El se activează automat la scoaterea cheii din contact.

După punerea contactului, cheia și dispozitivul de imobilizare electronica comunică între ele.

Partea metalică a cheii trebuie să fie corect depliată pentru a realiza o bună comunicare.

In cazul pierderii cheilor

Adresați-vă rețelei CITROËN având la dumneavoastră certificatul de înmatriculare și cartea de identitate a vehiculului.

Rețeaua CITROËN va putea recupera codul cheii și codul transponderului, pentru a comanda o nouă cheie.

Pentru o utilizare corectă

Nu aduceți nici o modificare sistemului de imobilizare electronica.

Manipularea telecomenzii, chiar în buzunar, poate declanșa deblocarea involuntară a usilor.

Utilizarea simultană a altor aparate pe înaltă frecvență (telefoane mobile, alarme de imobil...), poate perturba temporar funcționarea telecomenzii.

Telecomanda nu poate funcționa atât timp cât cheia este în antifurt, chiar cu contactul tăiat.

La cumpararea unui vehicul de ocazie, solicitați în rețeaua CITROËN efectuarea unei memorizări a cheilor, pentru a fi siguri ca numai cheile dumneavoastră permit accesul în vehicul și pornirea lui.

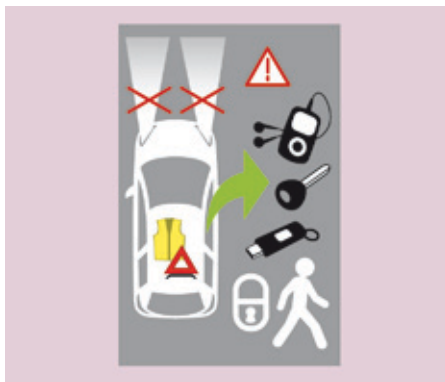

Nu uitați

La parasirea vehiculului, verificați dacă ati stins luminile și nu lasați niciun obiect de valoare la vedere.

Ca măsură de siguranță (copii la bord), scoateți cheia din contact când părăsiți vehiculul, chiar și pentru scurtă durată.



ALARMA

Dacă vehiculul este echipat cu acest sistem, el asigură două tipuri de protecție:

- perimetrică, ce se declanșează în cazul deschiderii unei uși față/spate sau a capotei,
- volumetrică, ce se declanșează în cazul variațiilor de volum din habitacul (spargere a unui geam, sau deplasare în interior).

Dacă vehiculul este echipat cu cabină separată de spațiul de încărcare, protecția volumetrică nu este activă pentru spațiul de încărcare.

Blocarea deschiderilor vehiculului cu alarma completa

Activare

- Taiati contactul și ieșiți din vehicul.
- Activați alarma în următoarele cinci minute după ce ieșiți din vehicul, efectuând o blocare simplă sau antiintruziune cu ajutorul telecomenzii. LED-ul roșu, situat pe buton clipește o dată pe secundă.

Dezactivare

- Deblocați deschiderile vehiculului cu cheia cu telecomandă, sau puneți contactul. LED-ul roșu se stinge.

Blocarea deschiderilor vehiculului numai cu alarma perimetrica

În absența dumneavoastră, dacă doriți să lăsați un geam întredeschis sau un animal în interiorul vehiculului, trebuie să optați numai pentru tipul de protecție perimetrică.

- Taiati contactul.



- În următoarele zece secunde, apăsați pe buton până la aprinderea continua a LED-ului roșu.

- Ieșiți din vehicul.
- În cel mult cinci minute, activați alarma, efectuând o blocare sau o superblocare, cu ajutorul telecomenzii (LED-ul roșu, clipește la fiecare secundă).

Declansare

Sirena se declanșează, semnalizatoarele clipeșc timp de 30 secunde și LED-ul roșu clipește rapid.

- Pentru a o stinge, introduceți cheia și puneți contactul.

După zece declansări consecutive (la a unsprezecea) alarma este neutralizată. Reluați procedura de activare.

Blocarea deschiderilor vehiculului fara alarma

- Introduceți cheia în broasca usii conducătorului și blocați-o.

Când spălați vehiculul, nu activați alarma.

Pana de telecomanda

Când alarma este activată, însă telecomanda nu mai funcționează:

- Deblocați usile cu cheia și deschideți usa. Alarma se declanșează.
- Puneți contactul în următoarele zece secunde. Alarma se dezactivează.

Disfuncție

La punerea contactului, dacă LED-ul roșu rămâne aprins timp de zece secunde, sirena are o defecțiune de conexiune.

Consultați rețeaua CITROËN pentru verificarea sistemului.

Activare automata

În funcție de țara de comercializare, alarma se activează automat la aproximativ 2 minute după închiderea ultimei usi.

Pentru a evita declanșarea alarmei la deschiderea unei usi, trebuie neapărat să apăsați din nou pe butonul de deblocare al telecomenzii.



Nu modificați în nici un fel sistemul de alarmă, deoarece ar putea provoca defecțiuni.



USI FATA

Din exterior

Utilizați telecomanda pentru a bloca/debloca deschiderile vehiculului.

Introduceți partea metalică a cheii în broasca dinspre partea conducătorului, dacă telecomanda este inactivă.



Din interior

Utilizați comanda de deschidere a usii, pentru a debloca și deschide usa respectivă.



USA LATERALA CULISANTA

Din exterior

Trageți mânerul spre dumneavoastră apoi spre în spate și deschideți ușa laterală însoțind culisarea spre spate până la depășirea punctului de rezistență pentru a o menține deschisă.

Din interior

Deblocați folosind acest mâner și deschideți ușa laterală însoțind culisarea spre spate până la punctul de rezistență. Treceți de acest punct pentru a menține portiera deschisă.

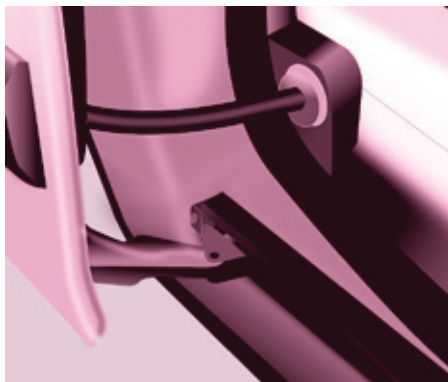

Pentru o utilizare corecta

Atenție să nu blocați spațiul de ghidare din podea, pentru buna culisare a ușii. Dacă vehiculul dumneavoastră este oprit în pantă, însoțiți culisarea portierei laterale. Este posibil ca ușa să se închidă sau să se deschidă mai repede datorită înclinării terenului și există riscul de a vă lovi.

Din motive de siguranță și de funcționare, nu circulați cu ușa laterală culisantă deschisă.



Intervenție în caz de pană a bateriei

Portierele pasagerului față și laterale

În caz de disfuncție a bateriei sau a blocării centralizate a deschiderilor, utilizați încuietoarea pentru blocarea mecanică a portierelor.

- Pentru deschiderea portierei și ieșirea din vehicul, trageți comanda interioară.
- Pentru blocarea portierei, introduceți cheia în încuietoarea situată pe cantul ușii, apoi rotiți-o **o optime de tura**.

Portieră șofer

- Introduceți cheia în încuietoare, apoi rotiți-o spre dreapta pentru blocare, sau spre stânga pentru deblocare.



USI BATANTE SPATE

Cele două uși batante se deschid asimetric (2/3 - 1/3), cu usa mai mică în partea dreaptă.

Ele sunt echipate cu o încuietoare centrală.

Din exterior

Pentru a le deschide, trageți mânerul spre dumneavoastră.



Trageți parghia pentru a deschide ușa din dreapta.

Pentru a le închide, începeți cu ușa din dreapta, apoi închideți ușa din stânga.

i La versiunea cu capac de portbagaj spate, bara de protecție din spate a fost consolidată pentru a servi ca treaptă de acces în vehicul.

i Atentie in cazul unei remorci atasate la dispozitivul de remorcare; deschiderea usilor batante din spate poate fi impiedicata. Sunteti obligati sa detasati remorca.



Practica

Este posibil să rulați cu ușa din partea dreaptă deschisă pentru a transporta obiecte lungi. Ușa din stânga este ținută închisă de încuiătorul "galben" distinctiv, amplasat la baza ușii. Această ușa închisă nu trebuie să servească drept opritor pentru încărcătură.

Rularea cu portiera dreaptă deschisă reprezintă o toleranță. Respectați regulile de siguranță uzuale, pentru a atrage atenția celorlalți șoferi.

Deschideri



Deschidere la aproximativ 180°

Un sistem cu tirant permite ușilor să se deschidă de la aproximativ 90° la aproximativ 180°.

Trageți de comanda galbenă când ușa este deschisă.

Tirantul se va prinde la loc automat în momentul închiderii ușii.

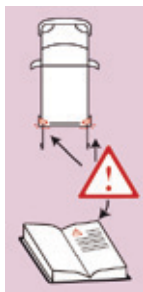

La stationarea cu ușile din spate deschise la 90°, ele maschează luminile din spate. Pentru a semnala poziția vehiculului celorlalți participanți la trafic care circula în același sens și care s-ar putea să nu fi remarcat faptul că staționați, utilizați un triunghi de presemanalizare sau orice alt dispozitiv prevăzut de legislația și reglementările din România.

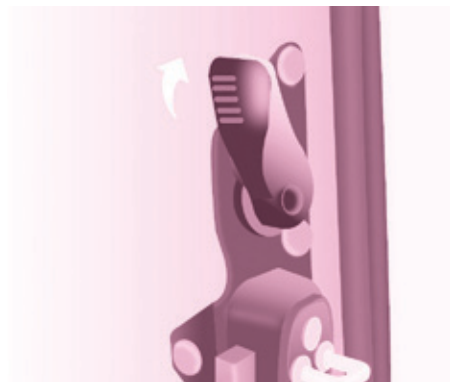

Din interior

În cazul în care vehiculul este echipat, trageți acest mâner spre dumneavoastră pentru a deschide ușa din stânga.



TRAPA DE ACOPERIS SPATE

Această trapă de la partea din spate a pavilionului nu este compatibilă decât cu versiunea cu uși batante.

Pentru a deschide trapa de acoperis spate:

- ridicați paleta neagră a apărătorii,
- ridicați apărătoarea apăsând pe trapa de acoperis spate (în jos), apoi degajați cârligul,
- ridicați trapa de acoperis spate,
- depășiți punctul de rezistență pentru a bloca trapa de acoperis spate cu tijele de susținere.

Nu rulați niciodată cu tijele de susținere în pozitie.

Pentru a închide trapa de acoperis spate:

- verificați blocarea corectă a barei de sprijin,
- coborâți trapa de acoperis spate,
- în timp ce apăsați pe trapa de acoperis spate (în jos), prindeți cele două inele ale arcului, apoi plasați cârligul în spațiul său,

- coborâți paleta neagră pentru a bloca trapa de acoperis spate.

Blocarea trapei de acoperis spate permite presarea garniturii și garantează etanșeitatea și reducerea zgomotelor.

Bara de sprijin

Dispuneți de o bară de sprijin pentru transportul încărcăturilor lungi, după deschiderea trapei de acoperis spate.

Rabateți bara de sprijin, ridicând parghia.

Aduceți-o până la stalpul usii.

Poziționați încărcăturile lungi de transportat, ridicați-le și re poziționați bara de sprijin cu o singură mână.

Verificați blocarea corectă apăsând în jos pe mâner până la trecerea de punctul de rezistență și fixați bine încărcătura.

Suporturile laterale pot fi utilizate ca puncte de ancorare.

Nu atasati niciodata incarcatura de trapa de acoperis spate.

i Bara de protecție din spate a fost întărită pentru a servi drept treaptă de acces în vehicul.

i Nu circulați niciodată cu bara de sprijin scoasă de la locul său. Usile spate se blochează numai dacă bara de susținere este instalată.

Dacă trapa de acoperis spate este deschisă, atenție la trecerea prin pasajele cu înălțime limitată.

Nu sprijinți/fixați niciodată încărcătura de usile spate.

Respectați regulile de semnalizare pentru a atrage atenția celorlalți șoferi. Utilizați trapa de acoperis spate numai pe distanțe reduse.

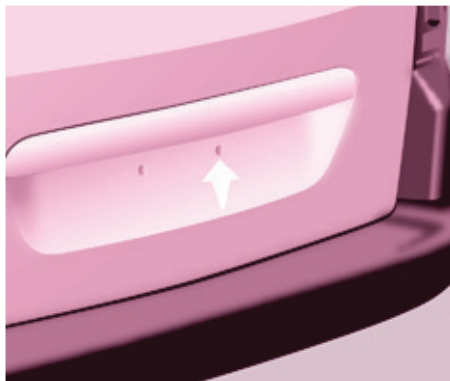

CAPAC DE PORTBAGAJ

Deschidere

Din exterior

Blocarea/deblocarea se efectuează cu telecomanda.

Pentru a-l deschide, acționați comanda de sub ornament, apoi ridicați capacul.

Un cordon este la dispoziția dumneavoastră pentru a închide capacul din poziția înaltă.

Însoțiți închiderea capacului până la punctul de echilibru al cursei sale, apoi aplicați un ultim impuls pentru ca acesta să se închidă complet.



Din interior

(comanda de avarie)

În caz de defecțiune la partea de deblocare centralizată, ea permite anularea comenzii capacului din spate din interior.

Introduceți o șurubelniță în orificiul dintre capac și planșeu. Pentru a debloca mecanismul de încuiere, deplasați piesa de blocare la stânga, apoi împingeți capacul de portbagaj.

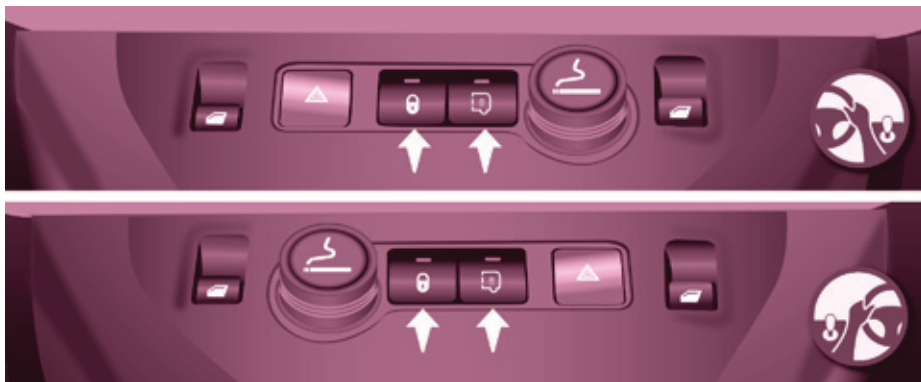

BLOCARE CENTRALIZATA DESCHIDERI

Cabina si spatiu de incarcare



O primă apăsare permite blocarea centralizată a ușilor față și spate, dacă acestea sunt închise.

O a doua apăsare permite deblocarea centralizată a vehiculului.

Comanda este inactivă dacă vehiculul a fost blocat de la telecomandă sau cu cheia din exterior.

LED-ul de pe comandă:

- clipește dacă deschiderile sunt blocate, cu vehiculul și motorul oprite,
- se aprinde când deschiderile sunt blocate, de la punerea contactului.



Rularea cu usile blocate poate face dificil accesul echipelor de prim ajutor in habitaclu, in caz de urgenta.

Spatiu de incarcare



O apăsare permite blocarea/ deblocarea ușilor spate independent de starea blocării cabinei.

Deschiderea ușilor este întotdeauna posibilă din interior.

Siguranta antiagresiune

Blocare in timpul rularii

La pornirea vehiculului, imediat ce atingeți aproximativ 10 km/h, sistemul blochează ușile. Se aude un zgomot caracteristic blocării centralizate. LED-ul comenzii din partea centrală a planșei de bord este aprins.

Pe parcursul traseului, orice deschidere de ușă antrenează deblocarea totală a deschiderilor vehiculului.

Activare / dezactivare a functiei



Cu contactul pus, efectuați o apăsare lungă pe acest buton, pentru a activa sau neutraliza funcția.

Martor de deschidere



Dacă acest martor se aprinde, verificați corectă închidere a tuturor deschiderilor vehiculului.



TABLOU DE BORD

Cadrane

1. Vitezometru kilometri / mile.
2. Afişaj.
3. Nivel de carburant, temperatură a lichidului de răcire.
4. Turometru.
5. Aducere la zero a kilometrajului curent / a indicatorului de întreţinere.
6. Buton de reglare a iluminării bordului.

Afisaje

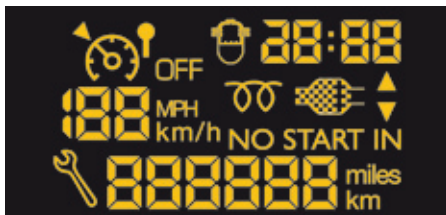

Nivel 1



Nivel 2

cu tableta tactila



Ecrane

Informațiile sunt prezentate la bordul vehiculului în formate diferite de afişare, în funcție de nivelul de echipare a vehiculului.



Tabloul de bord fara afisaj

DATA SI ORA

Consola centrala fara afisaj



Pentru a regla ora pe ceas, folosiți butonul stâng de pe tabloul de bord apoi efectuați manevrele în ordinea următoare:

- Rotiți butonul spre stânga: minutele clipesc.
- Rotiți butonul spre dreapta pentru a mări numărul de minute (mențineți butonul spre dreapta pentru a obține o derulare rapidă).
- Rotiți butonul spre stânga: orele clipesc.
- Rotiți butonul spre dreapta pentru a mări numărul de ore (mențineți butonul spre dreapta pentru a defilare rapidă).

- Rotiți butonul spre stânga: se afișează 24H sau 12H.
- Rotiți butonul spre dreapta pentru a selecta 24H sau 12H.
- Rotiți butonul spre stânga pentru a termina reglarea orei.

După aproximativ 30 de secunde fără nicio altă intervenție, afișajul revine la afișarea curentă.



Consola centrala cu ecran



Secvența de afișare - ora este în funcție de model (versiune). Accesul la reglarea "Dată" nu este activ decât atunci când versiunea modelului propune o dată în litere.

Postul de conducere

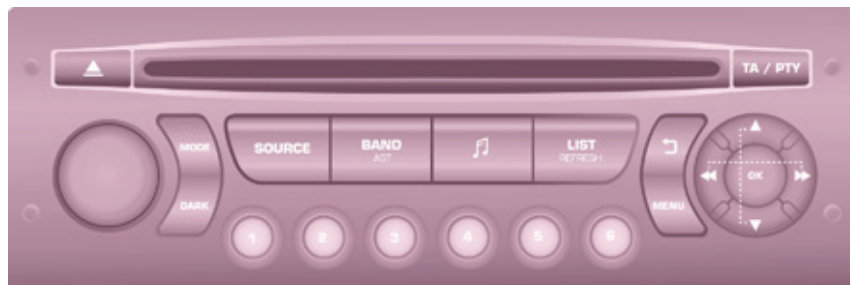

Ecran C



Apăsați pe tasta **MENU**
(Menu).



Selectați cu săgețile funcția
DISPLAY CONFIGURATION
(Configurare afisaj).



Apăsați pentru a valida
selectarea.



Selectați utilizand săgețile
funcția **PERSONALISATION
CONFIGURATION**
(Personalizare configurare).



Apăsați pentru a valida
selectarea.



Setati parametrii unul câte
unul, validând cu tasta **OK**.



Apăsați pentru a valida
selectarea.



Selectați cu săgețile funcția
ADJUST DATE AND TIME
(Setare data si ora).



Selectati in continuare OK pe
ecran, apoi validati.

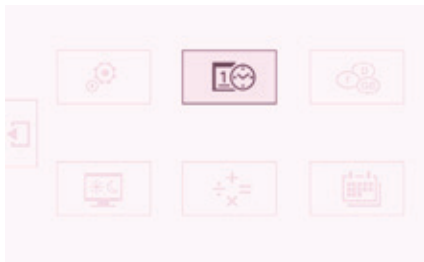

Tableta tactila



☞ Selectati meniul "**Configuration**" (Configurare).



☞ Pe pagina secundara, apasati pe "**Time/Date**" (Ora/Data).



☞ Selectati "**Adjust time**" (Setare ora) sau "**Adjust date**" (Setare data) si modificati parametrii utilizand tastatura numerica, apoi validati.

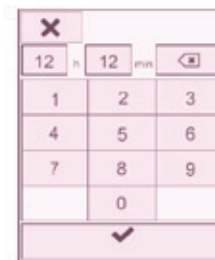

☞ Apasati pe "**Confirm**" (Validare), apoi iesiti din meniu.



MARTORI





La fiecare pornire: o serie de martori se aprind aplicând un autotest. Ei se sting imediat.

Cu motorul pornit: martorul devine avertizare dacă rămâne aprins în permanență sau clipește.





Această primă avertizare poate fi însoțită de un semnal sonor și de un mesaj scris pe afișaj.







Nu neglijați aceste avertismente.

Martor		este	indica	Rezolvare - actiune
	STOP	aprins, asociat cu un alt martor și însoțit de un mesaj pe ecran.	anomalii majore legate de martorii de "Nivel lichid de frână", "Presiune și temperatură ulei motor", "Temperatura lichidului de răcire", "Repartitor electronic de frânare", "Direcție asistată".	Oprirea este imperativă. Opriti si taiati contactul. Verificati in rețeaua CITROËN sau la un Service autorizat.
	Frana de parcare / Nivel lichid frana / REF	aprins.	frâna de mână trasă sau incomplet coborâtă.	Eliberarea frânei de mână stinge martorul.
		aprins.	nivel de lichid insuficient.	Completați cu lichid având reper CITROËN.
		rămâne aprins, chiar dacă nivelul este corect și este asociat cu martorul ABS .	o defecțiune a repartitorului electronic de frânare.	Oprirea este imperativă. Opriti si taiati contactul. Verificati in rețeaua CITROËN sau la un Service autorizat.
	Presiune si temperatura ulei motor	aprins în mers.	presiune insuficientă sau temperatură prea mare.	Opriti, taiati contactul, apoi lăsați motorul să se răcească. Verificați vizual nivelul. Rubrica 7, partea "Niveluri".
		rămâne aprins chiar dacă nivelul este corect.	o anomalie majora.	Verificati in rețeaua CITROËN sau intr-un Service autorizat.







Martor		este	indica	Rezolvare - actiune
	Temperatura si nivel lichid de racire	aprsn, cu acul pe zona roșie.	o creștere anormală a temperaturii.	Opriti, taiati contactul și lăsați să motorul sa se răcească. Verificați vizual nivelul.
		clipitor.	o scădere a nivelului lichidului de răcire.	Rubrica 7, partea "Niveluri". Consultati rețeaua CITROËN sau un Service autorizat.
	Service	aprsn temporar.	anomalii minore sau alerte.	Consultati lista de evertizari de pe afisaj sau ecran. Daca vehiculul este echipat cu calculator de bord sau cu ecran: consultati rubrica 4, partea "Comenzi la volan".
		rămâne aprns.	anomalii majore.	Consultati rețeaua CITROËN sau un Service autorizat.
	Necuplare centura de siguranta	aprsn apoi clipire.	conducatorul si/sau pasagerul din fata nu și-au cuplat centura de siguranță.	Trageți centura apoi inserați catarma în dispozitivul de cuplare.
		însoțit de un semnal sonor apoi rămâne aprns.	vehiculul rulează cu centura conducatorului si/ sau a pasagerului din fata necuplata.	Verificați prinderea trăgând scurt de centură. Rubrica 5, partea "Centuri de siguranta".
	ECO	aprsn contiuu.	Stop & Start a trecut motorul in mod STOP la oprirea vehiculului (semafor, ambuteiaj, altele...).	Imediat ce doriti sa reporniti, martorul se stinge si motorul porneste automat in mod START.
		aprsn intermitent cateva secunde, apoi se stinge.	Modul STOP este momentan indisponibil. sau Modul START s-a declansat automat.	Rubrica 3, partea "Stop & Start".

Postul de conducere





Martor	este	indica	Rezolvare - actiune
 Airbag frontal / lateral	clipește sau rămâne aprins.	o defecțiune a unui airbag.	Verificați sistemul fără nicio întârziere, în rețeaua CITROËN sau la un Service autorizat. Rubrica 5, partea "Airbaguri".
 Neutralizare airbag frontal de pasager	aprins.	neutralizarea voluntară a acestui airbag în prezența unui scaun pentru copii instalat cu spatele în direcția de mers.	Capitolul 5, partea "Airbaguri" sau "Copii la bord".
 Nivel minim de carburant	aprins cu acul jojei pe zona roșie.	la prima aprindere mai sunt în rezervor 8 litri de carburant; autonomia rămasă este în funcție de stilul de conducere și motorizare	Alimentați cu carburant pentru a evita o pană. Acest martor se reaprinde la fiecare punere a contactului, până la alimentarea cu carburant. Capacitatea rezervorului: aproximativ 60 litri (sau 55 de litri, în funcție de versiune). Nu rulați niciodată până la epuizarea carburantului din rezervor, aceasta ar putea deteriora sistemul de antipoluare și de injecție.
	clipitor.	o întrerupere a alimentării ca urmare a unui șoc puternic.	Restabiliți alimentarea. Rubrica 7, partea "Carburant".
 Sistem antipoluare EOBD	clipind sau rămas aprins.	o anomalie la sistem.	Există riscul de a deteriora catalizatorul. Verificați în rețeaua CITROËN sau la un Service autorizat.
 Incarcare baterie	aprins.	o anomalie în circuitul de încărcare.	Verificați bornele bateriei ... Rubrica 8, partea "Baterie".
	clipind.	o trecere în starea de veghe a funcțiilor active (modul economic).	Capitolul 8, partea "Baterie".
	rămas aprins, în ciuda verificărilor efectuate.	o disfuncție la aprindere sau injecție.	Verificați în rețeaua CITROËN sau la un Service autorizat.

Martor		este	indica	Rezolvare - actiune
	Directie asistata	aprs.	o disfuncție a sa.	Vehiculul păstrează o direcție clasică, fără a fi asistată. Verificați în rețeaua CITROËN sau la un Service autorizat.
	Detectare deschidere	aprs și însoțit de un mesaj pe ecran.	o deschidere incorect închisă.	Verificați închiderea tuturor deschiderilor.
	ABS	rămas aprins.	o defecțiune a sistemului de antiblocare roți.	Vehiculul păstrează o frânare clasică. Verificați în rețeaua CITROËN sau în Service autorizat.
	ESC	clipind.	o intervenție a sistemului ASR sau ESC.	Sistemul optimizează tracțiunea și permite ameliorarea stabilității direcției vehiculului. Rubrica 5, partea "Siguranța în conducere".
		rămâne aprins.	defectarea sa. Ex.: o presiune insuficientă în pneuri.	Ex.: verificați presiunea în pneuri. Verificați în rețeaua CITROËN sau la un Service autorizat. (Senzor de viteza roata, bloc hidraulic, ...).
	Pneuri dezumflate	aprs.	presiune prea mica în unul sau mai multe pneuri.	Controlați cât mai curând posibil presiunea pneurilor. Acest control trebuie efectuat de preferință la rece.
		luminează intermitent și apoi rămâne aprins continuu, împreună cu martorul luminos de Service, și în funcție de echipamentul de afisare a unui mesaj.	sistemul de supraveghere a presiunii din pneuri este defect sau una dintre roți nu are traductor.	Nu mai este efectuată detectarea pneurilor dezumflate. Asigurați verificarea prin intermediul rețelei CITROËN sau la un Service autorizat.
	Filtru de particule	aprs.	o disfuncție a filtrului de particule (nivelul de aditiv motorină, risc de colmatare...).	Apelați la rețeaua CITROËN sau la un Service autorizat pentru verificarea filtrului de particule. Rubrica 7, partea "Niveluri".

Martor		este	indica	Rezolvare - actiune
	Lumini de intalnire / Lumini de zi	aprins.	o selectare manuală sau aprindere automată.	Rotiți inelul comenzii de lumini pe a doua poziție.
			o aprindere a luminilor de intalnire la punerea contactului: lumini de zi (în funcție de țara de comercializare).	Rubrica 4, partea "Comenzi la volan".
	Lumini de drum		o acționare spre dumneavoastra a comenzii.	Trageți comanda pentru a reveni la luminile de intalnire.
	Lumini semnalizatoare de directie	clipind cu sunet.	o schimbare a direcției de la comanda pentru lumini.	La Dreapta: comanda trebuie acționată în sus. La Stânga: comanda trebuie acționată în jos.
	Proiectoare anticeata fata	aprins.	o selectare manuală.	Proiectoarele nu funcționează decât dacă sunt aprinse luminile de poziție sau faza scurtă.
	Lumini de ceata spate	aprins.	o selectare manuală.	Luminile de ceata nu funcționează decât dacă sunt aprinse luminile de poziție sau cele de intalnire. În condiții normale de vizibilitate, aveți grijă să le stingeți pentru a nu fi atenționați de poliție. "Aceste lumini sunt de un roșu orbitor."

Martor pe afișaj		este	indică	Rezolvare - acțiune
	Regulator de viteza	aprins.	regulatorul este selectat.	Selectare manuală. Rubrica 4, partea "Comenzi la volan".
	Limitator de viteza	aprins.	limitatorul este selectat.	Selectare manuală. Rubrica 4, partea "Comenzi la volan".
	Indicator de schimbare de treapta	aprins.	o prevedere independenta de configuratia si densitatea traficului.	Pentru reducerea consumului de carburant, cuplati treapta corespunzatoare daca aveti o cutie de viteze manuala. Conducatorul are responsabilitatea de a urma sau nu aceasta indicatie.
	Preincalzire Diesel	aprins.	condițiile climatice necesită o preîncălzire.	Așteptați stingerea matorului pentru a acționa demarorul.
	Prezenta apei in filtrul de motorina	aprins și însoțit de un mesaj pe ecran.	apă în filtrul de motorină.	Faceți fără întârziere o purjare a filtrului în rețeaua CITROËN sau la un Service autorizat. Rubrica 7, partea "Verificari". În funcție de destinație.
	Cheie simbol de intretinere	aprinsă.	se apropie momentul unei revizii de întreținere.	Consultati lista de verificări din carnetul de intretinere si garantii. Efectuați vizita de întreținere în rețeaua CITROËN sau la un Service autorizat.
	Ora	clipind.	o reglare a orei.	Utilizați butonul din stanga tabloului de bord. Rubrica 3, partea "Post de conducere".



AdBlue®

Martor	este	Rezolvare - actiune
	<p>primul nivel de avertizare La punerea contactului se aude un semnal sonor. Avertismentele sunt temporare si permanente la punerea contactului sau in rulare. Autonomia de rulare incepe sa fie monitorizata de la 2 400 km (1 500 mile) pana la 600 km (375 mile). Autonomia scade la intervale de 300 km (200 mile).</p>	<p>Continutul rezervorului de AdBluea atins capacitatea unei autonomii de rulare mai mici de 2 400 km (1 500 mile). Realizati completarea nivelului de lichid, utilizand un bidon sau flacoane de AdBlue®.</p>
 + 	<p>al 2-lea nivel de avertizare La punerea contactului se aude un semnal sonor. Avertismentele sunt temporare (la intervale de 30 de secunde) si permanente la fiecare punere a contactului sau in rulare. Autonomia de rulare incepe sa fie monitorizata de la 600 km (350 mile) pana la 0 km, apoi scade la intervale de 50 km (30 mile).</p>	<p>Este imperativa completarea nivelului de AdBlue®, pentru a evita o pana.</p>
<p>Pe afisaj.</p>	<p>Afisare temporara: "NO START IN".</p>	
<p>Pe tableta tactilă.</p>	<p>Selectati:  - "Driving assistance" (Asistare la conducere).  - "Diagnostic" (Diagnosticare). CHECK</p>	<p>Se afiseaza autonomia de rulare.</p>
	<p>al 3-lea nivel de avertizare Rezervorul de AdBlue® este gol.</p>	<p>Pornirea este imposibila. Este imperativa introducerea unei cantitati minime de 3,8 litri de AdBlue® in rezervor.</p>

 Pentru mai multe informatii privind umplerea cu lichid, consultati rubrica 7, partea "AdBlue®".

Sistem antipoluare SCR

- Diesel BlueHDi

Avertizari	Informatii	Rezolvare - actiune
 +  + 	<p>Martorii UREA, Service si Autodiagnosticare motor se aprind; a fost detectata o disfunctie a sistemului antipoluare SCR.</p> <p>Dupa 50 km (30 mile) fara AdBlue® Confirmare a disfunctiei care nu este o pana legata de lipsa de lichid.</p>	<p>Este un defect temporar, aceasta avertizare dispare imediat ce nivelul de emisii poluante de esapament redevine conform.</p> <p>Autonomia de rulare este de 1 100 km (700 mile). Adresati-va imediat ce este posibil retelei CITROËN sau unui Service autorizat pentru a evita producerea unei pene.</p>
	<p>Defectiunea este confirmata. La urmatoarea punere a contactului, autonomia de rulare autorizata este afisata in kilometri (mile), avertizarea va fi reluata la fiecare 30 de secunde. Autonomia de rulare este atinsa, emisiile poluante de esapament sunt superioare normelor. Pornirea este imposibila.</p>	<p>Pentru a putea reporni motorul, este imperativ sa apelati la reseaua CITROËN sau la un Service autorizat.</p>



INDICATOR DE NIVEL CARBURANT

Nivelul de carburant este verificat la fiecare aducere a cheii în poziția "contact mers".

Dacă indicatorul de nivel este poziționat la:

- **1**: rezervorul este plin, aproximativ 60 litri.
- **0**: rezerva este începută, martorul rămâne permanent aprins. La începutul avertizării, rezerva este de aproximativ 8 litri.

 Consultați rubrica 7, partea "Carburant".



TEMPERATURA LICHIDULUI DE RĂCIRE

Acul este poziționat înainte de zona roșie: funcționare normală.

În condiții grele de utilizare sau condiții climatice calde, acul se poate apropia de gradațiile roșii.

Ce trebuie să faceți dacă acul ajunge în zona roșie:

Micșorați viteza vehiculului, sau lăsați motorul să funcționeze la ralanti.

Cum să procedați dacă martorul se aprinde:

- opriți imediat, tăiați contactul. Electroventilatorul poate continua să funcționeze timp de circa 10 minute.
- așteptați răcirea motorului, pentru a verifica nivelul lichidului de răcire, iar dacă e nevoie, completați-l.

Deoarece circuitul de răcire este sub presiune, pentru a evita orice risc de arsură urmați aceste recomandări:

- așteptați cel puțin o oră după oprirea motorului pentru a interveni,
- deșurubați capacul cu un sfert de tură, pentru a scădea presiunea,
- când presiunea a scăzut, verificați nivelul din vasul de expansiune,
- dacă este necesar scoateți capacul pentru a completa cu lichid.

Dacă acul rămâne în zona roșie, faceți o verificare în cadrul rețelei CITROËN sau la un service autorizat.

 Consultați rubrica 7, partea "Niveluri".

DEPOLUARE



EOBD (European On Board Diagnosis) este un sistem european de diagnosticare imbarcat, ce răspunde, printre altele, normelor de emisii autorizate de:

- CO (monoxid de carbon),
- HC (hidrocarburi nearse),
- NOx (oxizi de azot) detectat de sondele de oxigen plasate după catalizatoare,
- particule.

i Conducatorul este astfel avertizat de disfuncțiile apărute la acest dispozitiv antipoluare prin aprinderea pe tabloul bord a acestui martor.

In cazul aprinderii acestui martor, sfectuați o verificare în rețeaua CITROËN sau la un Service autorizat.

DETECTARE PNEU DEZUMFLAT



Sistemul supravegheaza in permanenta presiunea din cele patru pneuri, din momentul in care vehiculul se pune in miscare.

In valva fiecarui pneu este amplasat un senzor de presiune (cu exceptia rotii de rezerva).

Sistemul declanseaza o avertizare in momentul detectarii unei scaderi a presiunii din unul sau mai multe pneuri.

i Sistemul de detectare a pneurilor dezumflate reprezintă un ajutor la conducere care nu înlocuiește vigilența conducătorului.

i Acest sistem nu va scuteste de controlul lunar al presiunii de umflare a pneurilor (inclusiv roata de rezerva), ca si inaintea oricarei calatorii mai lungi.

Rularea cu pneuri dezumflate degradeaza tinuta de drum, mareste distantele de frinare si provoaca uzura prematura a pneurilor, in special in conditii severe (incarcare maxima, viteza ridicata, trasee lungi).

i Rularea cu pneuri dezumflate mareste consumul de carburant.

i Valorile de presiune de umflare prescrise pentru vehiculul dvs. sunt notate pe eticheta de presiuni pneuri.

+ Consultati rubrica 9, partea "Elemente de identificare".

Controlul presiunii din pneuri trebuie efectuat "la rece" (vehicul oprit de 1 ora sau dupa un traseu mai scurt de 10 km efectuat cu viteza moderata).

In caz contrar, adaugati 0,3 bari la valorile mentionate pe eticheta.

Avertizare de pneu dezumflat



Se traduce prin aprinderea continua a acestui martor, insotit de un semnal sonor si, in functie de echipare, afisarea unui mesaj.

In caz de anomalie constatata la un singur pneu, pictograma sau mesajul afisat, permite identificarea rotii cu probleme, in functie de echipare.

- Reduceti imediat viteza, evitati bruscareala volanului si franarile bruste.
- Opriti imediat ce este posibil, imediat ce conditiile de circulatie o permit.
- In caz de pana, utilizati kitul de depanare provizorie a pneului sau roata de rezerva (in functie de echipare), sau
- daca dispuneti de un compresor, de exemplu cel din kitul de depanare provizorie a pneului, controlati presiunea din cele patru pneuri, la rece, sau
- daca nu este posibila realizarea acestui control imediat, rulati cu prudenta la viteza redusa.



Pierderea de presiune detectata nu genereaza intotdeauna o deformare vizibila a pneului. Nu este suficient un simplu control vizual.



Avertizarea este mentinuta pana la umflarea, repararea, sau inlocuirea pneului sau pneurilor in cauza.

Roata de rezerva (de tip galet sau cu janta din tabla) nu este echipata cu senzor de presiune.

Anomalie de functionare



Aprinderea intermitenta, apoi continua, a martorului de pneu dezumflat, insotita de aprinderea martorului de Service si, in functie de echipare, de afisarea unui mesaj ce indica o disfunctie a sistemului.

In acest caz, supravegherea presiunii din pneuri nu mai este asigurata.



Aceasta avertizare se afiseaza si in cazul unei singure roti neechipate cu senzor (de exemplu, la utilizarea unei roti de rezerva de tip galet sau cu janta din tabla).

Adresati-va retelei CITROËN sau unui Service autorizat, pentru verificarea sistemului, sau dupa o pana, montati un pneu pe janta originala echipata cu senzor de presiune.

INDICATOR DE INTRETINERE

Acesta stabilește periodicitatea reviziilor în funcție de modul de utilizare a vehiculului.

Funcționare

De la punerea contactului și timp de câteva secunde, cheia care simbolizează reviziile se aprinde; afișajul totalizatorului kilometric indică numărul de kilometri (rotunjit din setare initiala) rămasi până la următoarea revizie.

Termenele reviziilor se calculează pornind de la ultima resetare a indicatorului.

Aceste termene se stabilesc cu ajutorul a doi parametri:

- kilometrajul parcurs,
- timpul scurs de la ultima revizie.

i Numărul de kilometri rămași de parcurs poate fi ponderat de factorul timp, în funcție de obiceiurile de conducere ale șoferului.

Termenul limita pana la următoarea revizie este de peste 1 000 km

Exemplu: vă mai rămân de parcurs 4 800 km până la următoarea revizie. La punerea contactului și timp de câteva secunde, afișajul indică:



La câteva secunde după contact, se afișează nivelul uleiului în funcție de versiune, apoi contorul kilometric își reia funcționarea indicând kilometrajul total și parțial.

Termenul limita pana la urmatoarea revizie este sub 1 000 km

De fiecare dată când se pune contactul și timp de câteva secunde, cheia clipește și se afișează numărul kilometrilor rămași:



La câteva secunde după contact, se afișează nivelul uleiului în funcție de versiune, apoi contorul kilometric își reia funcționarea normală iar cheia rămâne aprinsă, arătându-ne că o revizie trebuie efectuată în curând.

Termenul reviziei este depasit



De fiecare dată când se pune contactul și timp de câteva secunde, cheia clipește și se afișează numărul de kilometri cu care s-a depășit termenul.

Când motorul este pornit, cheia se aprinde până la efectuarea reviziei. Pentru versiunile Diesel BlueHDi, aceasta avertizare este însoțită și de aprinderea continuă a matorului luminos de Service, imediat după ce este pus contactul.

i Pentru versiunile Diesel BlueHDi, simbolul cheii se poate aprinde și în mod anticipat, în funcție de nivelul de degradare a uleiului de motor. Degradarea uleiului de motor depinde de condițiile de conducere a vehiculului.

Resetarea indicatorului de intretinere

Rețeaua CITROËN sau un service autorizat efectuează această operație după fiecare revizie.

Dacă ați efectuat dumneavoastră singur revizia autoturismului, procedura de resetare este următoarea:

- taiati contactul,
- apăsați pe butonul de aducere la zero a kilometrajului curent și apăsați-l continuu,
- puneti contactul.

Afișajul kilometric începe o numărătoare inversă.

Când afișajul indică "=0", eliberați butonul; cheia de întreținere dispare.

 După această operație, dacă doriți să debransați bateria, încuiați autoturismul și așteptați cel puțin cinci minute, altfel resetarea nu mai este luată în considerare.

Indicator de nivel de ulei motor

În funcție de motorizarea vehiculului, la punerea contactului este indicat timp de câteva secunde nivelul uleiului de motor, după informația despre întreținere.



Nivel de ulei corect



Lipsa de ulei

Clipirea lui "OIL", cuplat la martorul de service, însoțit de un semnal sonor și de un mesaj pe ecran, indică o lipsă de ulei care poate deteriora motorul.

Dacă lipsa de ulei se verifică și cu joja manuală, completați neapărat nivelul.



Anomalia la indicatorul de nivel de ulei

Clipirea lui "OIL--" indică o defecțiune a indicatorului de nivel de ulei de motor. Consultați rețeaua CITROËN sau un service autorizat.



Verificarea nivelului nu este valabilă decât dacă autoturismul se află pe un teren drept iar motorul este oprit de 30 minute.



Joja manuala

A = maxim, nu depășiți niciodată acest nivel, deoarece un surplus de ulei poate duce la deteriorarea motorului.

Consultați de urgență rețeaua CITROËN sau un service autorizat.

B = minim, completați nivelul prin bușonul de alimentare cu ulei, cu tipul de ulei adaptat motorizării vehiculului.

Buton de resetare a contorului kilometrajului zilnic



Când contactul este pus, apăsați pe buton până la apariția zerourilor.

Reostat iluminare



Cu farurile aprinse, apăsați pe buton pentru a varia intensitatea iluminării postului de conducere. Când iluminarea atinge punctul minim (sau maxim), eliberați butonul, apoi apăsați din nou, pentru a o crește (sau diminua).

Când obțineți intensitatea dorită, eliberați butonul.



REGLAREA VOLANULUI

Cu vehiculul oprit, deblocați volanul, trăgând comanda.

Ajustați înălțimea și adâncimea volanului, apoi împingeți comanda până la capăt.

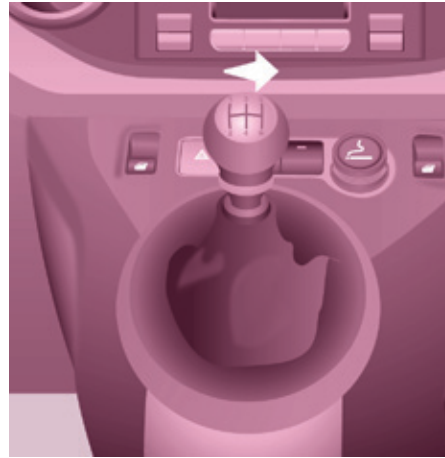

5 trepte

CUTIE DE VITEZE MANUALA

Pentru a schimba ușor vitezele, apăsați întotdeauna până la capăt pedala de ambreiaj.

Pentru a evita să vă deranjeze ceva sub pedale:

- verificați așezarea corectă a covorașului și a elementelor de fixare a acestuia pe podea,
- nu suprapuneți niciodată mai multe covorașe.

În rulare, evitați să țineți mâna pe nuca manetei de viteze, deoarece forța exercitată, chiar și redusă, poate să uzeze în timp elementele din interiorul cutiei.

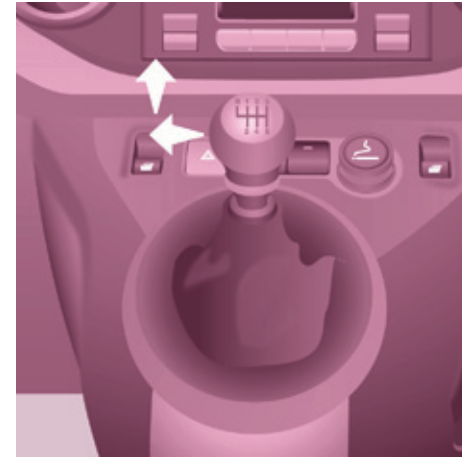

6 trepte

Cuplarea mersului înapoi

La cutia de viteze cu 6 trepte, ridicați inelul de sub nuca schimbatorului.

! Mișcarea trebuie efectuată lent, pentru a reduce zgomotul.

Pentru a cupla mersul înapoi, așteptați oprirea completă a vehiculului.

Cuplarea treptei a 5-a sau a 6-a

Pentru a cupla corect treapta, deplasați complet maneta de viteze spre dreapta.

Cutie de viteze și volan

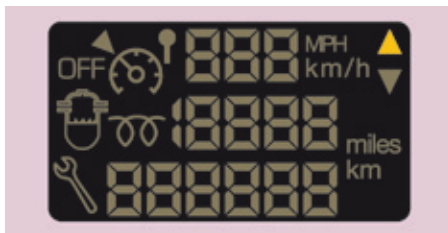

INDICATOR DE SCHIMBARE A TREPTEI

Sistem ce permite reducerea consumului de carburant, recomandând treapta de viteză adecvată.

În cazul unei cutii de viteze pilotate, sistemul este activ numai în modul manual.

În funcție de modul de conducere și de echiparea vehiculului, sistemul vă poate indica să sariti peste una sau mai multe trepte de viteză. Puteți urma această indicație fără a trece prin treptele intermediare.

Recomandările de utilizare a treptelor de viteză nu trebuie considerate drept obligatorii. Practic, configurația drumului, densitatea circulației, sau siguranța rămân elementele determinante în alegerea raportului optim. Conducătorul este cel care are responsabilitatea de a urma sau nu indicația.

Această funcție nu poate fi dezactivată.



Informația apare pe tabloul de bord sub forma unei săgeți. Aceasta poate fi însoțită de treapta de viteză recomandată.

i Sistemul alege indicația de schimbare a treptei în funcție de condițiile de rulare (panta, încărcare, ...) și de solicitarea venită din partea conducătorului (cerere de putere, accelerare, franare, ...). Sistemul nu vă va propune în nici un caz:

- să cuplați prima treaptă,
- să cuplați mersul înapoi.

CUTIE DE VITEZE MANUALA PILOTATA CU 6 TREPTE



Selectarea modului

- mod automatizat: selector in pozitia **A**.
- mod manual: selector in pozitia **M**.



- ⚠ Ca masura de siguranta: Pozitia **N** nu poate fi parasita decat dupa apasarea pedalei de frana. Trecerea din pozitia **A** (conducere in mod automatizat), in pozitia **M** (conducere in mod manual), sau invers, se poate face in orice moment. Martorul luminos **A** dispare de pe afisaj.

Pornirea vehiculului

- Pentru a porni motorul, selectorul de viteze trebuie sa fie in pozitia **N**.
- Apasati ferm pe pedala de frana.
- Actionati demarorul.
- Cu motorul in functiune, plasati selectorul intr-una din pozitiile **R**, **A** sau **M**, dupa dorinta.
- Eliberati pedala de frana si accelerati.

Daca selectorul nu este in pozitia **N**, si/ sau pedala de frana nu este apasata, motorul nu porneste, reluati procedura de mai sus.

Mers inapoi



Cuplarea mersului inapoi

Deplasati selectorul in pozitia **R**.

Nu cuplati mersul inapoi decat dupa ce vehiculul este complet oprit.

Punct mort



Trecere la punctul mort

Deplasati selectorul in pozitia **N**. Nu selectati aceasta pozitie, nici chiar pentru scurt timp, cand vehiculul ruleaza.

Mod automatizat



Trecere in mod automatizat

Deplasati selectorul in pozitia **A**.

Cutie de viteze functioneaza in acest moment in mod automatizat, fara a fi necesara interventia dumneavoastra.

Cutie de viteze selecteaza in permanenta treapta de viteza cea mai bine adaptata la parametrii urmatoari:

- stil de conducere,
- starea drumului,
- optimizarea consumului.

Mod manual



Trecere in mod manual

Deplasati selectorul in pozitia **M**.

Schimbarea treptelor de viteza



Trageti clapeta "+" pentru a cupla treapta superioara de viteza.

Trageti clapeta "-" pentru a cupla treapta inferioara de viteza.

- La oprirea vehiculului sau in caz de viteza redusa (apropierea de un semafor, de exemplu), cutia de viteze retrogradeaza automat pana in treapta l-a.
- Nu este necesar sa eliberati complet pedala de acceleratie in timpul schimbarii treptelor de viteza.
- Solicitarile de schimbare a vitezelor vor fi acceptate numai daca regimul motorului o permite.
- Din motive de siguranta, in functie de regimul motorului, cuplarea treptelor inferioare de viteza se poate efectua automat.

 In caz de regim motor ridicat (acceleratie puternica), treapta superioara de viteza nu se va cupla fara actiune din partea conducatorului asupra comenzii cutiei de viteze manuale pilotate.

Accelerare

Pentru a obtine o acceleratie optima (de exemplu: pentru depasirea unui vehicul), este suficient sa depasiti punctul de rezistenta situat la capatul cursei pedalei de acceleratie, apasand ferm pedala.

Vehicul oprit, motor in functiune

In caz de stationare prelungita cu motorul in functiune, cutia de viteze trece automat la punctul mort **N**.

Oprirea vehiculului

Inainte de a opri motorul, aduceti selectorul de viteze in pozitia **N**.

In orice caz, este obligatoriu ca frana de stationare sa fie actionata. Verificati pe afisajul din bord prezenta matorului de frana de stationare.

 Inainte de orice interventie in compartimentul motor, verificati ca selectorul de viteze sa fie la punctul mort **N**.

STOP & START

Sistemul Stop & Start trece temporar motorul în stare de veghe - mod STOP - pe durata fazelor de oprire din circulație (semafoare, ambuteiaje, altele...).

Motorul pornește din nou automat - mod START - imediat ce doriți să reporniți.

Repornirea se efectuează instantaneu, rapid și în liniște.

Perfect adaptat pentru utilizare urbană, sistemul Stop & Start permite reducerea consumului de carburant, a emisiilor de gaze poluante și a nivelului sonor la oprire.

Functionare

Trecerea motorului în mod STOP



Martorul "ECO" se aprinde pe tabloul de bord și motorul trece în stare de veghe:

- **în cazul unei cutii de viteze manuale**, la o viteză mai mică de 20 km/h, când aduceți schimbătorul de viteze la punctul mort și eliberați pedala de ambreiaj,
- **în cazul unei cutii de viteze manuala pilotate cu 6 trepte**, la o viteză mai mică de 8 km/h, când apăsați pedala de frână sau aduceți maneta de viteze în poziția **N**.

Dacă vehiculul este echipat, un contor de timp cumulează durata petrecută în modul STOP pe parcursul unui traseu. El revine la zero la fiecare punerea a contactului cu cheia.

i Pentru o cutie secvențială cu 6 trepte, pentru confortul dumneavoastră, în timpul unei manevre de parcare, modul STOP este indisponibil timp de câteva secunde după decuplarea marșarierului.

Modul STOP nu modifică funcțiile vehiculului, cum ar fi frânarea, asistarea direcției...

i Nu alimentați cu carburant când motorul este în mod STOP; este imperativă întreruperea contactului cu cheia.

Cazuri particulare: mod STOP indisponibil

Modul STOP nu se activează când:

- dacă vehiculul este în panta accentuată (ascendentă sau descendentă),
- ușa conducătorului este deschisă,
- centura de siguranță a conducătorului este decuplată,
- viteza vehiculului nu a depășit 10 km/h de la ultima pornire cu cheia,
- menținerea confortului termic în habitaclu o necesită,
- dezaburirea este activă,
- unele condiții punctuale (încărcarea bateriei, temperatura motorului, asistarea la frânare, temperatura exterioară...) o necesită, pentru asigurarea controlului sistemului.



În acest caz, martorul luminos "ECO" se aprinde intermitent câteva secunde, apoi se stinge.

Această funcționare este perfect normală.

Trecerea motorului in mod START



Martorul "ECO" se stinge și motorul repornește:

- **în cazul unei cutii de viteze manuale**, când apăsați **complet** pedala de ambreiaj,
- **în cazul unei cutii de viteze secvențiale cu 6 trepte**:
 - cu maneta în poziția **A** sau **M**, când eliberați pedala de frână,
 - sau cu maneta în poziția **N** și pedala de frână eliberată, când treceți maneta în poziția **A** sau **M**,
 - sau la cuplarea mersului înapoi.

Cu o cutie de viteze manuală, în mod STOP, în caz de cuplare a unei trepte fără a debreia complet, un martor luminos se aprinde sau un mesaj se afișează pentru a vă atenționa să apăsați pedala de ambreiaj în vederea asigurării repornirii motorului.

Cazuri particulare: declansare automata a modului START

Din motive de siguranță sau de confort, modul START se declanșează automat când:

- se deschide ușa conducătorului,
- se decuplează centura de siguranță a conducătorului,
- viteza vehiculului depășește 25 km/h cu o cutie de viteze manuală, sau 11 km/h cu o cutie de viteze manuala pilotata cu 6 trepte,
- unele condiții punctuale (încărcarea bateriei, temperatura motorului, asistarea la frânare, temperatura exterioră...) o necesită, pentru asigurarea controlului sistemului sau al vehiculului.



În acest caz, martorul luminos "ECO" se aprinde intermitent câteva secunde, apoi se stinge.

Această funcționare este perfect normală.

Neutralizare



În unele cazuri, cum ar fi menținerea confortului termic în habitacul, poate fi utila neutralizarea sistemului Stop & Start.

În orice moment, apăsați pe comanda "ECO OFF", pentru a neutraliza sistemul.

Aceasta este semnalată prin aprinderea matorului comenzii, însoțită de un mesaj pe ecran.

Dacă neutralizarea a fost efectuată în modul STOP, motorul repornește imediat.

Reactivare

Apăsați din nou pe comanda "ECO OFF".

Sistemul este din nou activ; aceasta este semnalată prin stingerea matorului comenzii și prin afișarea unui mesaj pe tabloul de bord.



Sistemul se reactivează automat, la fiecare nouă pornire cu cheia.

Anomalie de functionare



În caz de disfuncție a sistemului, mărtoșul comenzii "ECO OFF" se aprinde intermitent, apoi rămâne aprins continuu.

Efectuați o verificare în rețeaua CITROËN sau la un service autorizat.

În caz de anomalie în mod STOP, este posibil ca motorul să caleze. În acest caz, este necesară taierea contactului și apoi repornirea cu cheia.

 Acest sistem necesită o baterie de tehnologie și de caracteristici specifice (repere disponibile în rețeaua CITROËN sau la un service autorizat).

Montarea unei baterii ce nu are reper CITROËN antrenează un risc de disfuncții la nivelul sistemului.

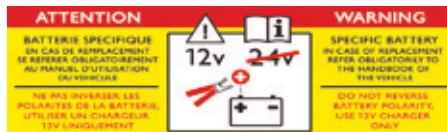

 Sistemul Stop & Start necesita o baterie de 12 V de tehnologie aparte si avand caracteristici specifice. Orice intervenție la acest tip de baterie trebuie realizată în rețeaua CITROËN sau la un service autorizat. Pentru mai multe informații privind bateria de 12 V, consultați rubrica 8, partea "Baterie".

Deschiderea capotei motorului

Înainte de orice intervenție în compartimentul motorului, neutralizați sistemul Stop & Start pentru a evita orice risc de ranire legat de o declansare automata a modului START.

Conducere pe un drum inundat

Înainte de a vă angaja într-o zonă inundată, se recomandă insistent neutralizarea sistemului Stop & Start.

Pentru mai multe informații privind recomandările de conducere, în special pe drumuri inundate, consultați rubrica corespunzătoare.

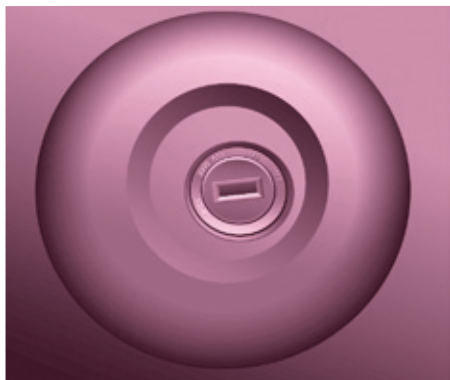

PORNIRE SI OPRIRE

Pozitia Pornire si acesorii.

Pentru a debloca direcția, mișcați ușor volanul în timp ce răsuciți cheia, fără a forța. În această poziție unele accesorii pot funcționa.

Pozitia Pornire.

Demarorul este acționat, motorul începe să funcționeze, eliberați cheia.

Pozitia STOP: antifurt.

Contactul este taiat. Rotiți volanul până la blocarea direcției. Scoateți cheia.

Utilizare corecta pentru pornire



Martor deschidere

Dacă se aprinde, o deschidere este închisă incorect, verificați!



Martor de preincalzire Diesel

Dacă temperatura este suficientă, martorul se aprinde sub o secundă, puteți porni fără să mai așteptați.

Dacă temperatura este suficientă, martorul se aprinde mai puțin de o secundă, puteți porni fără să mai așteptați. Pe timp rece, așteptați stingerea acestui martor, apoi acționați demarorul (poziția Pornire), până când motorul pornește.

Utilizare corecta la oprire

Protejați motorul si cutia de viteze

Înainte de taierea contactului, lăsați motorul să funcționeze câteva secunde la ralanti, ceea ce permite turbosuflantei (motor Diesel) să-si reduca turatia.

Nu apăsați accelerația înainte sau în momentul taierii contactului.

Este inutil să cuplați o treapta de viteză după parcarea vehiculului.

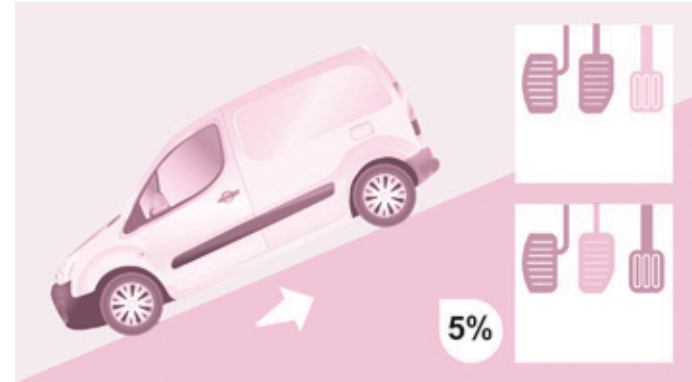
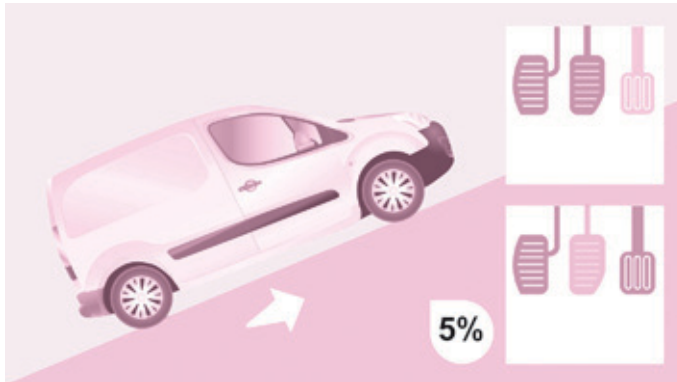

ASISTENTA LA PORNIREA IN PANTA

Functionare

Această funcție (denumită și HHC - Hill Holder Control), legată de controlul dinamic al stabilității, ușurează pornirea în pantă și se activează în următoarele condiții:

- vehiculul trebuie să fie oprit, motorul pornit, piciorul pe pedala de frână,
- panta drumului trebuie să fie mai mare de 5%,
- pentru o pantă în urcare, cutia de viteze trebuie să fie în punctul mort sau într-o viteză, diferită de mers înapoi,
- pentru o pantă în coborâre, mersul înapoi trebuie să fie cuplat.

Sistemul de asistență la pornirea în pantă este o îmbunătățire a confortului în conducere. Aceasta nu asigură nici parcare automată a vehiculului, nici o frânare de parcare automată.

Cu pedala de frână și pedala de ambreiaj apășate, imediat ce eliberați pedala de frână aveți circa 2 secunde pentru a porni, fără recul și fără a folosi frâna de mână.

În faza de pornire, funcția se dezactivează automat diminuând gradat presiunea de frânare. În timpul acestei faze este posibil să auziți un zgomot tipic de deblocare mecanică a frânelor, ce semnaleză mișcarea iminentă a vehiculului.

Asistența la pornirea în pantă se dezactivează în oricare din situațiile următoare:

- la eliberarea pedalei de ambreiaj,
- la eliberarea franei de parcare,
- la oprirea motorului,
- la calarea motorului.

Disfuncție



Când intervine o disfuncție la sistem, acest martor se aprinde însoțit de un semnal sonor și confirmat de un mesaj pe afișaj. Efectuați verificarea sistemului prin intermediul rețelei CITROËN sau al unui Service autorizat.

RECOMANDARI DE CONDUCERE

Respectati codul rutier si fiti concentrat la drum indiferent de conditiile de circulatie.

Fiti atent la trafic si mentineti intotdeauna mainile pe volan pentru a fi pregatit sa reactionati in orice moment si in orice situatie.

Din motive de siguranta, conducatorul trebuie sa efectueze orice actiune ce necesita o atentie sustinuta cu vehiculul oprit.

In cazul unei calatorii lungi, este recomandat sa faceti o pauza la fiecare doua ore.

In caz de intemperii, adoptati un stil flexibil de conducere, anticipati situatiile de franare si mariti distantele de siguranta.

Conducere pe un drum inundat

Nu este recomandat sa conduceti pe un drum inundat, deoarece acest lucru ar putea deteriora grav motorul, cutia de viteze si sistemele electrice ale vehiculului.

In cazul in care trebuie sa traversati un drum inundat:

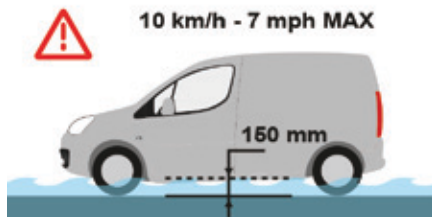

- asigurati-va ca apa nu are o adancime mai mare de 15 cm, tinand cont de valurile ce pot fi generate de ceilalti utilizatori ai drumului,
- dezactivati functia Stop & Start,
- rulati cu o viteza cat mai mica posibil, fara a accelera. Nu depasiti in niciun caz viteza de 10 km/h,
- nu va opriti si nu opriti motorul.

La iesirea de pe drumul inundat, imediat ce conditiile de siguranta permit acest lucru, franati usor de mai multe ori pentru a usca discurile si placutele de frana.

Daca aveti dubii cu privire la starea vehiculului, consultati reseaua CITROËN sau un Service autorizat.

Important!

⚠ Nu conduceti niciodata cu frana de parcare actionata - Pericol de supraincalzire si de deteriorare a sistemului de franare!

Pericol de incendiu!

Deoarece sistemul de evacuare este fierbinte, chiar si dupa mai multe minute de la oprirea motorului, nu stationati si nu lasati motorul sa functioneze in zone in care deasupra materialelor inflamabile sunt prezente iarba, frunze etc...

⚠ Nu lasati niciodata un vehicul nesupravegheat, cu motorul pornit. Daca trebuie sa parasiti vehiculul cu motorul pornit, actionati frana de parcare si deplasati maneta de viteze in punctul mort sau in pozitia **N** sau **P**, in functie de tipul cutiei de viteze.

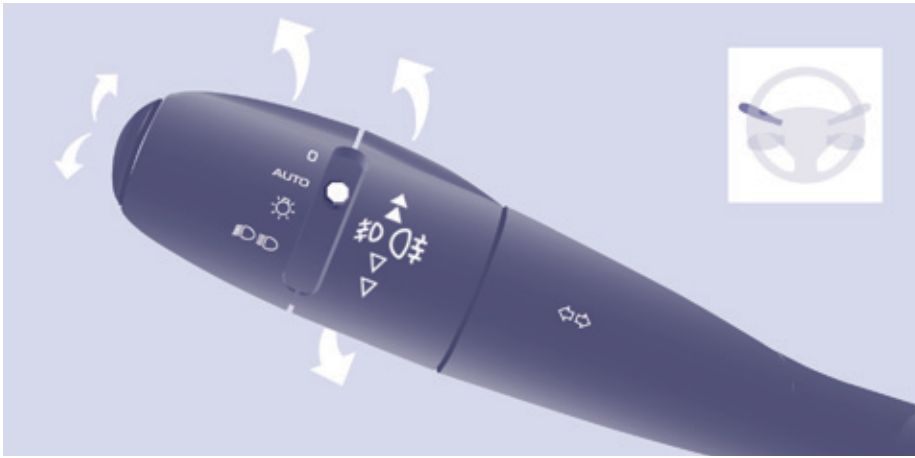

LUMINI SEMNALIZATOARE DE DIRECTIE

Lumini de semnalizare



Stanga: in jos, trecand de punctul de rezistenta.

Dreapta: in sus, trecand de punctul de rezistenta.

Funcția "autostrada"

Dați un impuls în sus sau în jos comenzii, luminile semnalizatoare vor clipi de trei ori, indicând direcția corespunzătoare.

ILUMINAT

Lumini fata si spate



Selectarea se efectuează prin rotirea acestui inel.

+ Verificarea prin intermediul maritorilor de pe calculatorul de bord este explicată la rubrica 3, partea "Post de conducere".



Lumini stinse



Lumini cu aprindere automata



Lumini de pozitie



Lumini de intalnire (verde)

Lumini de drum (albastru)

Inversare lumini de intalnire / lumini de drum

Trageți comutatorul până la capăt, spre dumneavoastră.

Lumini uitate aprinse

La taierea contactului, toate luminile se sting, cu excepția luminilor de intalnire, in cazul in care iluminatul de insotire este activat.



Pentru activarea comenzii de iluminat, rotiti acest inel in pozitia "0" (lumini stinse), apoi selectati activarea luminilor dorite.

La deschiderea usii conducatorului, luminile uitate aprinse determina declansarea unui semnal sonor.

Comenzi pe volan

În lipsa unei intervenții din partea utilizatorului timp de 30 de minute, pentru a nu descarca bateria, se declanșează modul Economie. Funcțiile sunt trecute în stare de veghe, iar martorul luminos al bateriei se aprinde intermitent.

Luminile de poziție nu sunt influențate de modul Economie.

 Consultați rubrica 8, partea "Baterie".

Proiectoare anticeata fata si lumini de ceata spate

Funcționează cu luminile de poziție și cu luminile de întâlnire.



Selectarea se efectuează prin rotirea acestui inel către înainte pentru aprindere și înapoi pentru stingere.

Starea este vizualizată prin martorul de pe tabloul de bord.



Proiectoare anticeață față (verde, prima rotire a inelului către înainte).



Lumini de ceață spate (chihlimbar, a 2-a rotire a inelului către înainte).



Pentru stingerea luminilor de ceață spate și a proiectoarelor anticeață față, rotiți inelul de două ori la rând înapoi.

 Pe timp senin sau ploaie, ziua sau noaptea, luminile de ceață spate aprind sunt orbitoare și interzise.

Nu uitați să le stingeți, de îndată ce nu mai sunt necesare.

Aprinderea automată a luminilor stinge luminile de ceață din spate, însă proiectoarele anticeață din față rămân aprinse.

Aprindere automata a luminilor

AUTO

Luminile de pozitie si de intalnire se aprind automat in caz de luminozitate redusa si in cazul

in care stergatoarele functioneaza. Ele se sting imediat ce luminozitatea devine din nou suficienta, sau cand stergatoarele se opresc.

 Pe timp de ceață sau zăpadă, senzorul de luminozitate poate detecta o lumină suficientă.

Prin urmare, luminile nu se vor aprinde automat. Dacă este necesar, va trebui să aprindeți manual luminile de întâlnire.

 Nu obturați senzorul de luminozitate aflat pe parbriz, în spatele oglinzii retrovizoare. Acesta servește la aprinderea automată a luminilor și la ștergerea automată a geamurilor.

Activare

Rotiți inelul în poziția **AUTO**. Activarea acestei funcții este însoțită de un mesaj pe ecran.

Dezactivare

Rotiți inelul fie spre înainte, fie spre înapoi. Dezactivarea funcției este însoțită de un mesaj pe ecran.

Funcția este dezactivată temporar, când folosiți comanda manuală de iluminat.



În cazul defectării senzorului de luminozitate, luminile se aprind fiind însoțite de martorul de service, de un semnal sonor și de un mesaj pe ecran.

Consultați rețeaua CITROËN sau un service autorizat.

Iluminat de insotire (Follow me home)

Menține aprinse temporar luminile de intalnire după ce s-a taiat contactul si facilitează astfel ieșirea conducatorului din vehicul în caz de luminozitate scăzută.

Functionare manuala

- Contactul fiind taiat, efectuați un "apel cu farurile", în minutul ce urmează taierii contactului.

Luminile de însoțire se sting automat la sfârșitul timpului dat.

Functionare automata



Activați funcția din meniul de configurare a vehiculului.

 A se vedea rubrica 10, partea "Ramificatii ecran".

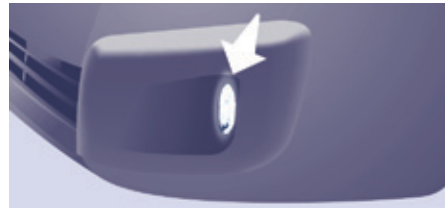

ILUMINAT STATIC DE INTERSECȚIE

Pentru luminile de intalnire sau de drum, aceasta functie permite fasciculului luminos al proiectoarelor anticeata fata sa lumineze interiorul virajului la un unghi suplimentar, daca viteza vehiculului este mai mica de 40 km/h (conducere urbana, drumuri sinuoase, intersecții, manevre de parcare...).

Activare

Aceasta functie se activeaza:

- la actionarea luminilor semnalatoare de directie de pe partea corespunzatoare, sau
- dincolo de un anumit unghi de rotire a volanului.

Dezactivare

Aceasta functie este inactiva:

- sub un anumit unghi de rotire a volanului,
- la o viteza mai mare de 40 km/h,
- la cuplarea mersului inapoi.

Programare

Activarea sau neutralizarea functiei se face din meniul de configurare a vehiculului.

Din setare initiala, aceasta functie este activata.

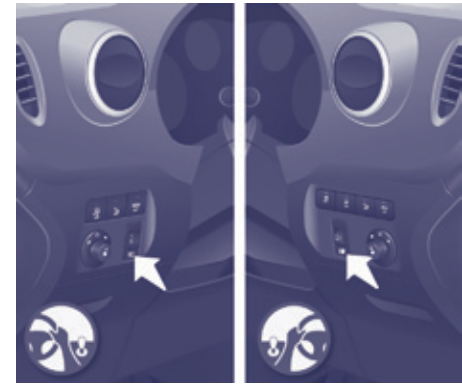

FASCICUL LUMINOS DE PROIECTOARE

În funcție de gradul de încărcare a vehiculului, este necesar să adaptați reglarea fasciculului luminos al farurilor.

0 - Vehicul gol.

1 - Cu incarcare parțială.

2 - Cu incarcare medie.

3 - Cu incarcarea maximă autorizată.

Reglare inițială în poziția 0.

Deplasări în străinătate

Dacă folosiți vehiculul într-o țară în care sensul de circulație este inversat față de cel din țara de comercializare a vehiculului, este necesar să adaptați reglajele proiectoarelor pentru a nu jena conducătorii care circulă din sens invers.

Consultați rețeaua CITROËN sau un Service autorizat.

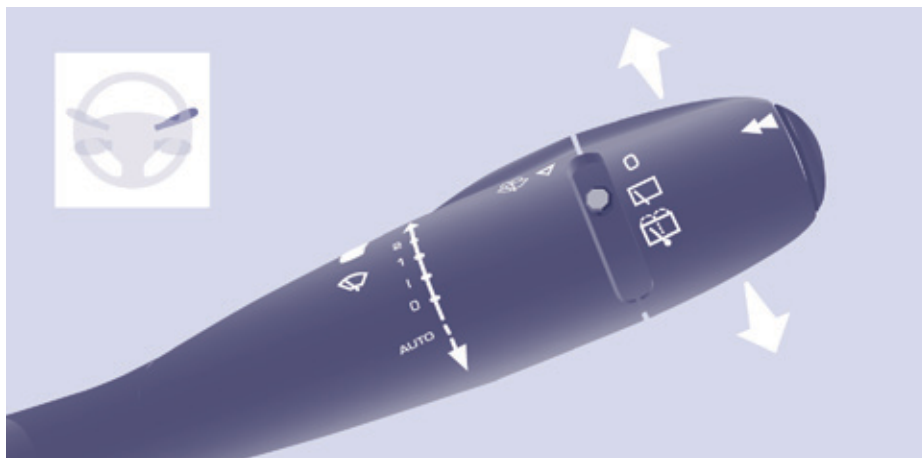

ȘTERGĂTOARE DE GEAM

Ștergere comandată manual

- 2 Ștergere rapidă (precipitații puternice).
- 1 Ștergere normală (ploaie moderată).
- 1 Ștergere intermitentă.
- 0 Oprire.
- ↓ Ștergere pas cu pas (apăsați în jos).

În poziție Intermitentă, cadența de ștergere este proporțională cu viteza vehiculului.

După fiecare taiere a contactului pe o perioadă mai lungă de un minut, cu comanda ștergătoarelor în poziția 2, 1 sau 1, este necesar să reactivați comanda.

- Deplasați comanda spre o poziție oarecare.
- Apoi readuceți-o în poziția dorită.

Ștergere geamuri automate



Nu obturați senzorul de ploaie situat în centrul parbrizului, în spatele oglinzii retrovizoare.

În poziția **AUTO**, ștergătoarele funcționează automat și își adaptează cadența de ștergere la intensitatea precipitațiilor. Dacă ieșiți din modul **AUTO**, pentru celelalte poziții, consultați utilizarea ștergătoarelor de parbriz comandate manual.

Activare

Apăsați pe comandă în jos. Activarea funcției este însoțită de un mesaj pe ecran.

Ștergerea automată trebuie activată din nou după fiecare taiere a contactului de peste un minut, printrun impuls pe comanda în jos.

Dezactivare / Neutralizare

Aduceți comanda ștergătoarelor de parbriz în poziția 1, 1 sau 2.

Neutralizarea funcției este însoțită de un mesaj pe ecran.

În cazul unei disfuncții a ștergerii cu cadența automată, ștergătoarele de parbriz vor funcționa în mod intermitent.

Consultați rețeaua CITROËN sau un service autorizat pentru verificarea sistemului.



La spălarea vehiculului în instalații automate, tăiați contactul pentru a evita pornirea automată a ștergătoarelor.

Iarna se recomandă să așteptați dezghețarea completă a parbrizului înainte de a activa ștergerea automată.

Instalație de spalare geam

Acționați comanda spre dumneavoastră, spălarea geamului este însoțită de o repriză temporizată a ștergătoarelor.

 Pentru a completa nivelul, consultați rubrica 7, partea "Niveluri".

Poziție specifică a ștergătoarelor de parbriz

 La un minut după taierea contactului, orice acțiune asupra comenzii ștergătoarelor de parbriz poziționează lamelele de-a lungul stalpilor de parbriz.

Această acțiune permite poziționarea lamelelor pentru parcare pe timp de iarnă, pentru curățare sau înlocuire.

 Vezi rubrica 8, partea "Schimbarea unei lamele de ștergător".

Pentru a readuce lamelele în poziție normală după intervenție, puneți contactul și deplasați comanda.

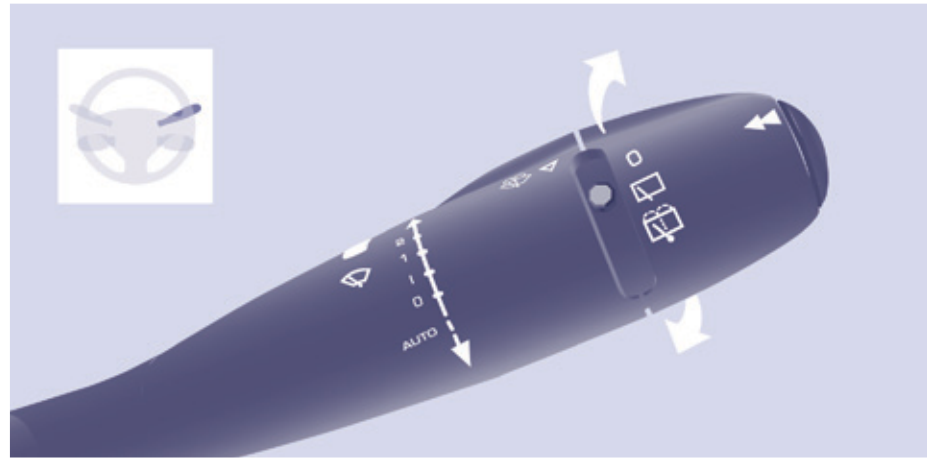

Ștergător lunetă



Rotiți inelul până la prima poziție.

Spălător lunetă



Rotiți inelul dincolo de prima poziție, spălătorul, apoi ștergătorul funcționează pe o durată anume.

 Pe timp de iarnă, în cazul în care este multă zăpadă sau chiciură, puneți în funcțiune dejivrarea lunetei din spate. De îndată ce se termină dejivrarea, îndepărtați zăpada sau chiciura acumulată pe lamelele ștergătoarelor din spate. Puteți acționa apoi sistemul de ștergere a lunetei.

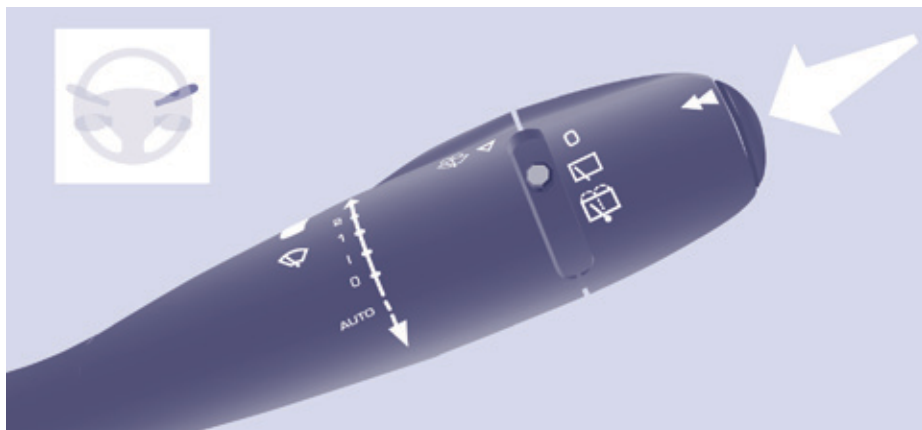

CALCULATOR DE BORD

Fiecare apăsare pe butonul aflat pe extremitatea comenzii ștergătoarelor de parbriz permite afișarea succesivă a diferitelor date de la calculatorul de bord, în funcție de ecran.

"Vehicul", continand autonomia, consumul instantaneu și distanța ramasa de parcurs.

"1" (parcurs 1), continand viteza medie, consumul mediu și distanța parcursa calculata pe parcursul "1".

"2" (parcurs 2), continand aceleasi caracteristici pentru un al 2-lea parcurs.

Readucere la zero

Când parcursul dorit este afișat, apăsați timp de mai mult de două secunde pe comandă.

Cateva definitii

Autonomie: Indică numărul de kilometri ce mai pot fi parcurși cu combustibilul rămas în rezervor, în funcție de consumul mediu pe ultimii kilometri parcurși.

Această valoare afișată poate să varieze ca urmare a schimbării comportamentului de conducere sau a reliefului șoselei.

Când autonomia scade sub 30 km, sunt afișate liniuțe. După o alimentare de completare a carburantului de minim 10 litri, autonomia este recalculată și este afișată dacă depășește 100 km. Dacă pentru o perioadă mai lungă de timp în decursul rulării sunt afișate liniuțe în loc de cifre, consultați rețeaua CITROËN.

Consum instantaneu: calculat și afișat numai când viteza este mai mare de 30 km/h.

Consum mediu: este cantitatea medie de carburant consumată de la ultima aducere la zero a computerului.

Distanța parcursa: calculată de la ultima aducere la zero a computerului.

Distanța ramasa de parcurs: calculată în funcție de destinația finală, introdusă de utilizator. Dacă este activată navigația, sistemul o calculează instantaneu.

Viteza medie: este viteza medie calculată de la ultima aducere la zero a calculatorului (contact pus).

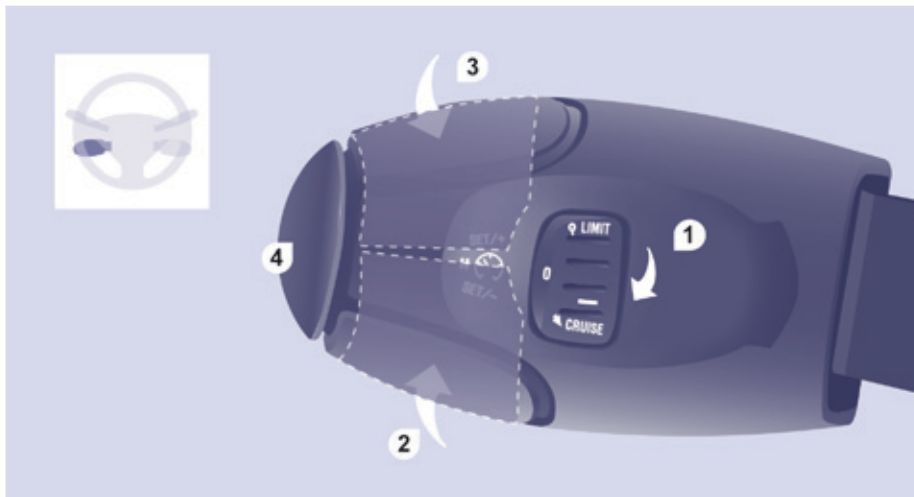

REGULATOR DE VITEZA

"CRUISE"

1. Selectare / Oprire mod regulator.
2. Diminuarea valorii programate.
3. Majorarea valorii programate.
4. Oprire / Reluare mod regulator.

"Este viteza cu care conducatorul dorește să ruleze".

Această asistare a conducerii în condiții de circulație fluidă permite menținerea constantă a vitezei vehiculului programată de conducator, în afara cazului de rulare în pantă abruptă.

Pentru a fi memorată sau activată viteza vehiculului trebuie să fie mai mare de 40 km/h, fiind cel puțin în treapta a patra a cutiei de viteze.

Acest regulator afișează pe blocul de control starea selectării funcției și viteza programată:



Funcție selectată, afișarea simbolului "Regulator de viteză".



Funcție neutralizată, **OFF**



Funcție activată.

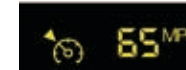

Viteza vehiculului este mai mare viteza programată afișată clipește.



Anomalie a funcției detectată, **OFF** - liniile clipeșc.

Comenzi pe volan

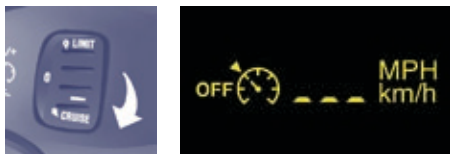

Selectarea funcției

- Mutați rola în poziția **CRUISE**. Regulatorul este selectat, dar nu este încă activ și nici o viteză nu este programată.



Prima activare / Programarea unei viteze

- Aduceți vehiculul la viteza dorită, apăsând pedala de accelerație.
- Apăsați tasta **SET** - sau **SET +**. Viteza dorită este programată, iar vehiculul rulează constant cu viteza respectivă.



Depasirea temporară a vitezei

Este posibil să **accelerați** și să rulați temporar cu o viteză superioară celei programate. Valoarea programată clipește.

Dacă pedala de accelerație nu mai este apăsată, vehiculul va reveni la viteza programată.



Neutralizare (off)

- Apăsați pe această tastă sau pe pedala de frână sau ambreiaj.



Reactivare

- După neutralizarea reglementării, apăsați această tastă. Vehiculul revine la viteza programată. Sau puteți să reluați procedura de la "prima activare".

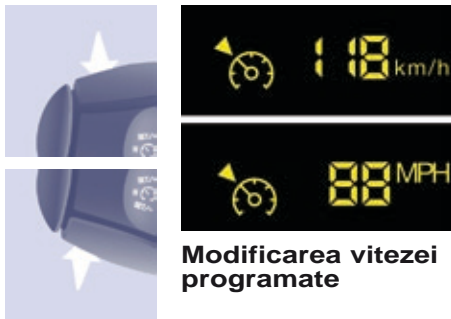

Modificarea vitezei programate

Pentru memorarea unei viteze **superioare** celei precedente, aveți următoarele posibilități:

Fara utilizarea acceleratiei

- Apăsați tasta **SET +**.
- O apăsare scurtă crește viteza cu 1 km/h.
- O apăsare continuă o crește în pași de câte 5 km/h.

Utilizand acceleratia

- Depășiți viteza memorată până la atingere vitezei dorite,
- Apăsați pe tasta **SET +** sau **SET -**.

Pentru a memora o viteză **inferioară** cele precedente:

- Apăsați tasta **SET -**.
- O apăsare scurtă scade viteza cu 1 km/h.
- O apăsare lungă scade viteza în pași de câte 5 km/h.



Oprirea functiei

- Mutați roțița pe poziția **0** sau opriți contactul pentru oprirea sistemului.

Anularea vitezei programate

La oprirea vehiculului, după taierea contactului, nici o viteză nu mai este memorată de sistem.



Anomalie de functionare

Viteza programată este ștearsă și înlocuită de trei linii. Consultați rețeaua CITROËN sau un Service autorizat pentru verificarea sistemului.

Pentru o utilizare corecta

La modificarea vitezei memorate prin apăsare prelungită fiți atenți pentru că viteza poate să crească sau să scadă repede.

Nu folosiți regulatorul de viteză pe carosabil alunecos sau când traficul este intens.

La coborâre abruptă, regulatorul de viteză nu va putea împiedica vehiculul să depășească viteza programată.

Regulatorul nu poate în nici un caz să înlocuiască respectarea regulilor de limitare a vitezei și atenția șoferului.

Este recomandat să țineți picioarele în apropierea pedalelor.

Pentru a evita orice incomodare sub pedale:

- aveți grijă la buna poziționare a covorașului și la prinderea corectă pe podea a fixărilor sale,
- nu suprapuneți niciodată mai multe covorașe.

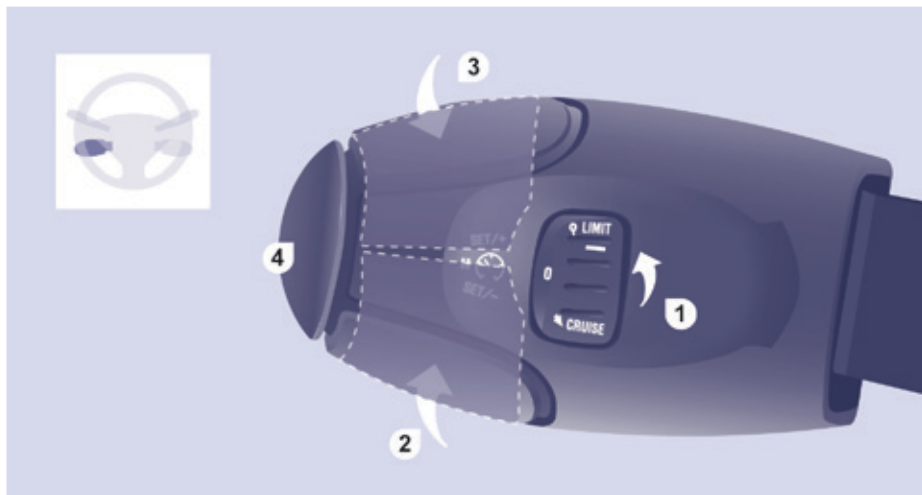

LIMITATOR DE VITEZA

"LIMIT"

1. Selectare / Oprire mod limitator.
2. Diminuarea valorii programate.
3. Majorarea valorii programate.
4. Mers / Pauza mod limitator.

"Este viteza aleasă pe care conducatorul nu dorește să o depășească".

Această selectare se face cu motorul în funcțiune atât cu vehiculul în mers cât și oprit. Viteza minimă ce se poate programa este de 30 km/h.

Viteza vehiculului este proporțională cu acțiunea asupra pedalei de accelerație până la punctul de rezistență al acesteia, ceea ce înseamnă că s-a atins viteza programată.

Totuși, apăsarea pedalei dincolo de acest punct de rezistență permite depășirea vitezei programate. Pentru a reveni la folosirea limitatorului, este suficient să eliberați progresiv pedala de accelerație și să reveniți sub viteza programată.

Manevrele pot fi efectuate în staționare cu motorul pornit sau în mers.

Acest limitator afișează pe blocul de control starea de selectare a funcției și viteza programată:



Funcție selectată, simbolul "Limitator de viteza" se afișează.



Funcție neutralizată, ultima viteză programată - OFF.



Funcție activată.



Viteza vehiculului este mai mare, viteza programată afișată clipește.



Anomalie de funcționare detectată, OFF - liniile clipește.

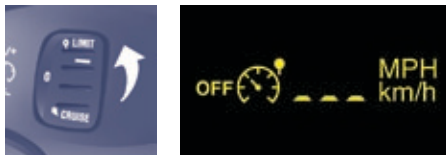

Selectarea funcției

- Plasați rola în poziția **LIMIT**. Limitatorul este selectat, dar nu este încă activ. Afișajul indică ultima viteză programată.

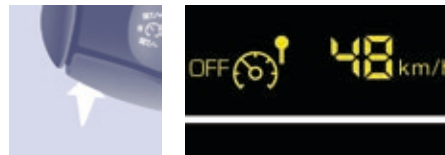

Programarea unei viteze

Programarea se poate face fără ca limitatorul să fie activat, dar motorul trebuie să fie pornit.

Pentru memorarea unei viteze **superioare** celei curente:

- Apăsați tasta **SET +**.

O apăsare scurtă crește viteza cu 1 km/h.

O apăsare lungă crește viteza cu câte 5 km/h.

Pentru memorarea unei viteze **inferioare** celei curente:

- Apăsați tasta **SET -**.

O apăsare scurtă scade viteza cu 1 km/h.

O apăsare lungă scade viteza cu câte 5 km/h.

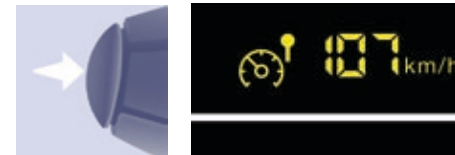

Activare / Neutralizare

O primă apăsare pe această tastă activează limitatorul, iar o a doua apăsare îl neutralizează (**OFF**).



Depasirea viteze programate

O apăsare a pedalei de accelerație pentru a depăși viteza programată va rămâne fără efect, cu excepția cazului în care apăsați **puternic** pedala și depășiți **punctul de rezistență**.

Limitatorul se dezactivează pentru moment, iar viteza programată clipește și este emis un semnal sonor.

Pentru a reveni la funcția de limitare, reduceți viteza până la un nivel inferior celei programate.

Valoarea vitezei se aprinde intermitent

Aceasta clipește:

- după ce ați forțat punctul de rezistență al pedalei de accelerație,
- când limitatorul nu poate împiedica creșterea vitezei vehiculului, din cauza profilului drumului sau în pantă pronunțată,
- în cazul unei accelerații puternice.

Oprirea funcției

- Plasați rola pe poziția **0** sau taiati contactul pentru a opri sistemul. Ultima viteză programată rămâne în memorie.

Anomalie de funcționare

Viteza programată este ștersă apoi înlocuită de trei linii.

Consultați rețeaua CITROËN sau un Service autorizat pentru verificarea sistemului.

Pentru o utilizare corectă

În nici un caz, limitatorul nu poate înlocui respectarea limitelor de viteză și vigilența șoferului.

Fiți atenți la profilul șoselei, la accelerațiile puternice și păstrați un control perfect asupra vehiculului.

Pentru a evita orice jenare în apăsarea pedalelor:

- aveți grijă la corecta așezare a covorașelor și la fixarea lor pe podea,
- nu suprapuneți niciodată mai multe covorașe.



Incalzire



Aer conditionat

VENTILATIE

Temperatura

Comanda poziționată:



pe culoarea albastră, pornește răcirea,



pe culoarea roșie, pornește încălzirea aerului din interior.

Debit de aer



Forța aerului circulat, la nivelul gurilor de ventilație, variază de la 1 la 4. Poziția 0 întrerupe ventilatorul.

Pentru a atinge nivelul de confort dorit al aerului, ajustați această comandă.

Repartitia aerului

Repartiția aerului este determinată prin simbolurile următoare:



aeratoarele laterale și aeratoarele centrale,



picioare,



parbriz și picioare,



parbriz.



Repartiția aerului poate fi modulată așezând comanda pe pozițiile intermediare, marcate cu "•".

Intrare aer din exterior



LED-ul tastei este stins. Această poziție este de preferat.

Recirculare aer interior



LED-ul tastei este aprins. Recircularea izolează momentan habitaclul de mirosurile și fumul din exterior.

Utilizată cu aerul condiționat pornit și cu reglajul forței aerului circulat (de la 1 la 4), recircularea permite atingerea nivelului de confort dorit al aerului atât pentru reglaj cald, cât și rece.

Această poziție nu trebuie folosită decât temporar. Odată atins nivelul de confort al aerului ambiental, reveniți la poziția intrare aer exterior, care permite împăproștarea aerului în habitaclu și dezaburirea. Preferați acest mod de folosire.

Aer condiționat (A/C)

Aerul condiționat nu poate opera decât cu motorul pornit.



O apăsare pe tastă pornește funcționarea aerului condiționat, matorul luminos al butonului se aprinde. O nouă apăsare oprește funcția și stinge LED-ul.

Aerul condiționat nu funcționează dacă debitul de aer este pe 0.



AER CONDITIONAT AUTOMAT REGLARE SEPARATA CONDUCATOR SI PASAGER

Pentru o utilizare corecta

Pentru a răci sau încălzi la maxim habitaclul este posibil să se depășească valorile de 15 rotind până la afișarea LO sau valoarea de 27 rotind până la afișarea HI.

Intrând în vehicul, temperatura din interior poate fi mult prea rece (sau mult prea caldă) față de temperatura de confort. Nu mai este nevoie să se modifice valoarea afișată pentru a atinge rapid temperatura de confort dorită. Sistemul va utiliza performanțele sale maxime pentru a atinge valoarea de confort fixată.

Functionarea automata

Program confort AUTO

Acesta este modul normal de utilizare a sistemului de aer condiționat.

AUTO Apăsați pe această tastă, simbolul **AUTO** se afișează. În funcție de valoarea de confort aleasă, sistemul controlează repartizarea, debitul și intrarea aerului pentru a asigura confortul și circulația suficientă a aerului în habitaclu. Nu mai aveți de ce să interveniți.

Motorul fiind rece, pentru a evita o prea mare difuzare de aer rece, ventilatorul de aer nu va atinge nivelul său optim decât progresiv.

Pentru confortul dumneavoastră, între două porniri ale vehiculului, reglajele sunt păstrate.

Funcționarea automată nu va mai continua dacă modificați manual un reglaj (AUTO dispare).

Valoarea de confort pe partea conducatorului sau a pasagerului

Valoarea indicată pe afișaj corespunde nivelului de confort și nu temperaturii în grade Celsius sau Fahrenheit.



Rotiți această comandă spre stânga sau spre dreapta pentru a micșora sau mări valoarea. O reglare în jurul valorii 21 permite obținerea unui confort optim. Totuși, pentru nevoile dumneavoastră, ar fi bun reglaj între 18 și 24.

 Nu mascați senzorul de lumină situat pe planșa de bord.

Funcționare manuala

Aveți posibilitatea, în funcție de dorința și obiceiurile dumneavoastră să alegeți un alt reglaj decât cel propus de sistem, modificând reglajul. Celelalte funcții vor fi controlate în mod automat. O apăsare pe tasta **AUTO** permite revenirea la funcționarea automată.



Repartizarea aerului

Apăsări succesive pe această tastă permit orientarea debitului de aer către:

- parbriz,
- parbriz și picioare,
- picioare,
- aeratoare laterale, aeratoare centrale și picioare,
- aeratoare laterale și aeratoare centrale.



Debit de aer

Apăsați pe tasta **elice mică** pentru a micșora debitul sau pe **elicea mare** pentru a mări debitul.

Pe ecran, paletetele ventilatorului se umplu atunci când crește debitul.



Neutralizarea sistemului

Apăsați pe tasta **elice mică** a debitului de aer până când simbolul elicei dispăre de pe ecran.

Această acțiune neutralizează toate funcțiile sistemului, cu excepția recirculării aerului și a dejivrării lunetei spate (dacă vehiculul este echipat cu acest sistem). Reglarea confortului dumneavoastră nu mai este menținută și se stinge.



Pentru confortul dumneavoastră, evitați să rămâneți pe poziția neutralizare. O nouă acționare pe tasta **elice**

mare sau pe tasta **AUTO** reactivează sistemul la valorile precedente neutralizării.



Intrare aer din exterior / Recirculare aer din interior

Apăsați pe această tastă pentru a recircula aerul în interior. Simbolul de recirculare se afișează.

Recircularea izolează habitacul de mirosurile neplăcute și fumul din exterior. Evitați funcționarea prelungită a recirculării aerului din interior (risc de apariție a aburirii, miros și umiditate). O nouă apăsare pe această tastă activează intrarea de aer din exterior.



Pornire / Oprire a aerului condiționat









Apăsați pe această tastă, simbolul **A/C** se afișează și aerul condiționat este activat.

O nouă apăsare pe această tastă permite oprirea răcirii aerului.



Duza de ventilație, situată în torpedu, difuzează aer rece (dacă aerul condiționat este activat) oricare ar fi reglajul de temperatură dorit în habitacul și oricare ar fi temperatura exterioară.

Recomandari de reglare aer conditionat

Daca vreau...	Repartitie aer	Temperatura	Debit de aer	Recircularea aerului	A/C
Caldura					-
Racoare					A/C
Degivrare Dezaburire					

AUTO

Cu aerul condiționat automat, se recomandă alegerea funcției **AUTO**, indiferent de necesitate.



Amintiți-vă să-l opriți de îndată ce aerul din habitacul este convenabil.



Contine gaze fluorurate cu efect de sera R134A.

In functie de versiune si tara de comercializare, sistemul de aer conditionat contine gaze fluorurate cu efect de sera R134A. Incarcatura de gaz 0,450 kg (+/- 0,025 kg), indice GWP 1 430 t (echivalent in CO₂: 0,644 t).



DEZGHETARE SI DEZABURIRE

Mod manual



Orientați comanda pe acest reglaj de repartitie a aerului.



Orientați comanda pe acest reglaj de temperatură.



Creșteți variația debitului de aer.



Apăsăți pe aer condiționat.



Revenirea la poziția intrare aer exterior vă permite să reînnoiți aerul în habitacul (ledul stîns).

Dezghetare luneta si/sau oglinzi retrovizoare



O apăsare pe această tastă cu motorul pornit, activează dezaburirea / dezghețarea rapidă a lunetei și/sau a retrovizoarelor cu comandă electrică.

Această funcție se întrerupe:

- prin apăsare pe tastă,
- la oprirea motorului,
- automat, pentru a evita consumul prea mare de energie.



DEZGHETARE SI DEZABURIRE

Mod automat: program vizibilitate

Pentru dezaburirea sau dezghetarea rapidă a geamurilor (umiditate, pasageri numeroși, chiciură), programul confort (AUTO) se poate dovedi a fi insuficient.

Selectați atunci programul vizibilitate. Martorul programului vizibilitate se aprinde.

El activează aerul condiționat, debitul de aer și repartizează ventilația într-un mod optim, spre parbriz și geamurile laterale.

Se dezactivează la recircularea aerului.

PENTRU O UTILIZARE CORECTA

Aeratoare

"Lasati-le deschise"

Pentru o repartizare optimă a difuzării aerului cald sau rece în habitacul, dispuneți de: difuzoare centrale și laterale basculante și orientabile lateral (dreapta sau stânga), sau vertical (sus sau jos). Pentru confort în timpul rularii, nu le închideți ci orientați fluxul de aer către geamuri.

Echipamentul este completat de difuzoare de aer la nivelul picioarelor și în direcția parbrizului.

Nu obstrucționați duzele situate la nivelul parbrizului și cele de extractorul de aer situat în portbagaj.

Filtru de praf / filtru de mirosuri neplacute (cu carbune activ)

Acest filtru permite reținerea unor particule și diminuarea mirosurilor neplacute.

Aveți grijă de starea acestui filtru și înlocuiți periodic toate elementele de filtrare.



Capitolul 7 partea "Verificări".

Aer condiționat

În orice anotimp, aerul condiționat trebuie folosit numai cu geamurile închise. După o staționare prelungită a vehiculului la soare este recomandată aerisirea habitaculului timp de câteva minute.

Folosiți la maxim modul AUTO, deoarece acesta permite controlul optim al ansamblului de funcții: debit de aer, temperatură de confort în habitacul, repartizarea aerului, modul de intrare al aerului sau recircularea aerului în habitacul.

Lasati sistemul de aer condiționat să funcționeze timp de 5 până la 10 minute, o dată sau de două ori pe lună, pentru a-l menține în perfectă stare de funcționare.

Dacă sistemul nu produce aer rece, nu-l mai folosiți și contactați rețeaua CITROËN sau un Service autorizat.

Condensul format de sistemul de aer condiționat provoacă o scurgere de apă normală, care poate forma o pată sub vehiculul staționat.

Scaune



SCAUNE FATA

În funcție de versiune și configurația vehiculului, dispuneți de diferite tipuri de scaune în față.

Fie:

- un scaun pentru conducător și un scaun pentru pasager,
- un scaun individual pentru conducător și o banchetă modulară.

În funcție de modele, puteți efectua următoarele reglaje:



Longitudinal

Ridicați bara și culisați scaunul înainte sau înapoi.



Înălțime scaun (conducător)

Pentru a înălța scaunul, trageți comanda în sus, apoi eliberați scaunul de greutatea dumneavoastră.

Pentru a coborî scaunul, trageți comanda în sus, apoi apăsați pe scaun.



Inclinare spată

Cu spatele apăsător pe spătar, acționați maneta spre înainte și reglați înclinarea dorită.





Inaltime tetiera

Pentru a o ridica, culisați tetiera vertical în sus.

Pentru a o coborî, apăsați pe buton și culisați tetiera vertical în jos.

Reglajul este corect când marginea de sus a tetierei se află la aceeași înaltime cu partea superioară a capului.

Pentru a o îndepărta, apăsați pe buton și trageți tetiera în sus.

Pentru a o reinstala, introduceți tijele tetierei în orificii, păstrând direcția pe axa spătarului.

I Nu circulați niciodată cu tetierele demontate; ele trebuie să fie montate și reglate corect.

Cotiera

Pentru a ajunge la poziția verticală, ridicați cotiera până la blocare.

Coborâți cotiera pentru a o aduce în poziția de utilizare.

Pentru a o demonta, apăsați pe butonul de deblocare, plecând din poziția verticală și îndepărtați cotiera.

Pentru a o remonta fixați cotiera în poziție verticală.

În prezența consolei suplimentare și a unei cotiere, pentru a rabate scaunul pasagerului în poziția măsuță, demontați consola sau cotiera.



Comanda încălzirii scaunelor din față

Fiecare scaun individual poate fi echipat cu o comandă situată pe partea laterală a scaunului.

În cazul banchetei 2+1, comanda scaunului șoferului pornește sau oprește încălzirea scaunului lateral al banchetei.

O singură apăsare pornește încălzirea scaunului.

O nouă apăsare o oprește.

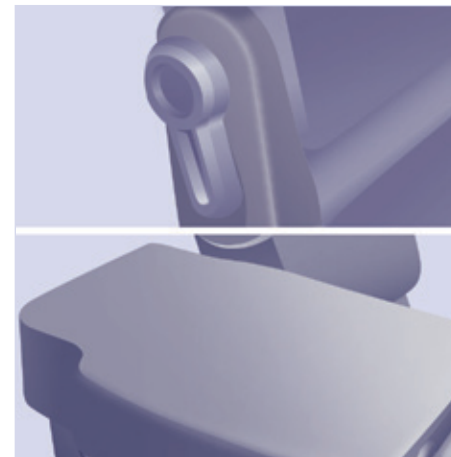

SCAUN DE PASAGER

Spătarul scaunului de pasager individual se poate rabate pentru a permite transportul obiectelor lungi.

Rabaterea spatarului

Trageți maneta spre înainte, apoi înclinați spătarul.

Readucerea spatarului in pozitie

Trageți maneta spre înainte, apoi ridicați spătarul până la blocare.



CABINA EXTENSO

Scaun central

Este echipat cu o centură de siguranță în 3 puncte, cu ghidajul centurii fixat pe grila de oprire a incarcaturii din spatele conducatorului.



Pozitie birou mobil

Trageți cordonul situat pe partea inferioară a scaunului pentru a coborî spătarul ce încorporează o mäsută de scris dotată cu o chinga.

Pentru a ridica spătarul, trageți de cordon și însoțiți mișcarea spătarului până la blocare.

În cazul manipulării, aveți grijă să nu prindeți cordonul sub scaun.



Compartiment de depozitare sub scaun

Ridicați scaunul central pentru acces la acest compartiment. El poate fi securizat prin atașarea unui lacăt (nu este furnizat).

! Aveți grijă, înainte de fiecare blocare a scaunului în poziție de șezut, să lăsați la vedere capetele centurilor și centurile asociate disponibile pentru pasageri.



Scaun lateral

Spătarul este echipat cu o carcasa metalică.



Pozitie escamotat

Trageți clema situată pe partea superioară a scaunului la nivelul tetierei pentru a bascula și însoțiți mișcarea.

Se introduce în planșeul locului din față și formează la rândul lui un planșeu plat în continuarea spațiului de încărcare.

Această poziție permite transportul obiectelor lungi în interiorul vehiculului, până la 3 m (3,25 m pe versiunile lungi) cu ușile închise.

În poziție escamotată, greutatea maximă pe spătar este de 50 kg.

Pentru a readuce scaunul în poziție, ridicați spătarul până la blocarea în poziția scaun pe podea.



Pozitie strapontina

Ridicați maneta galbenă situată la piciorul scaunului pentru deblocare și ridicați ansamblul în poziția rabatat (șezutul ridicat față în față cu spătarul) până la blocare.

Această poziție permite transportul sarcinilor înalte în spațiul din cabină.

Pentru a readuce perna de șezut în poziție, împingeți maneta galbenă situată sub perna de șezut, coborâți ansamblul până la revenire și blocare în poziția scaun pe podea.

CONFIGURATII

Exemple de amenajari variate imbinand placutul cu utilul

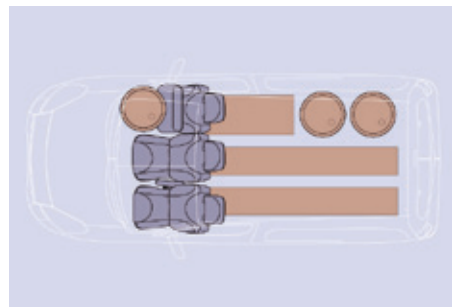
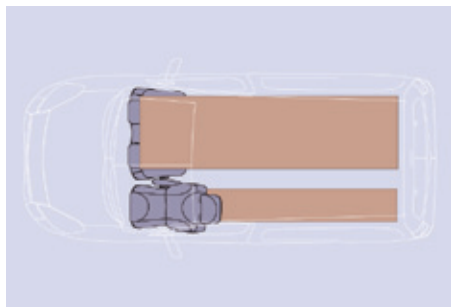
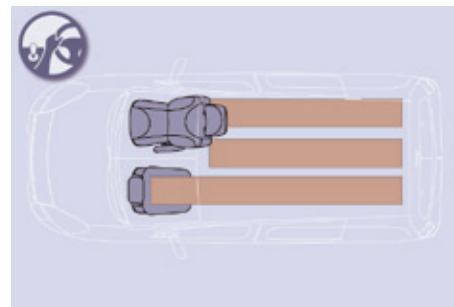
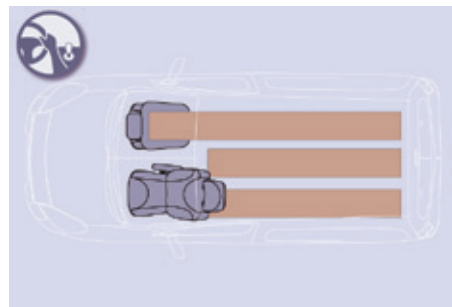
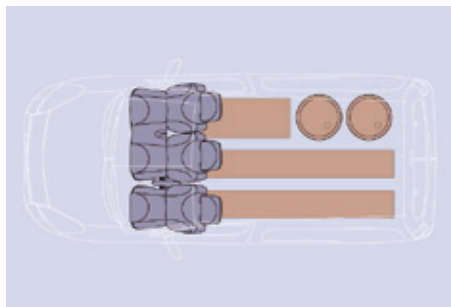

Este imperativ ca diferitele manipulări să fie realizate cu vehiculul oprit.

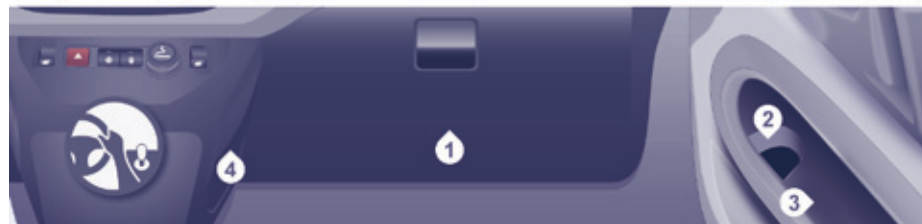
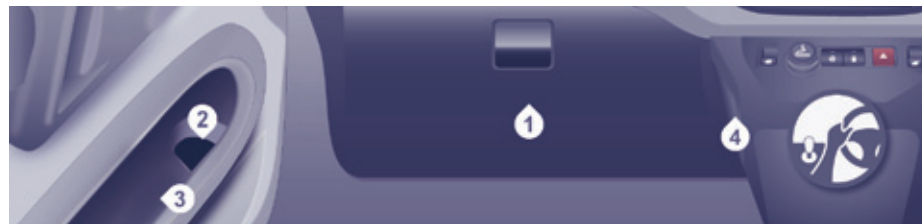
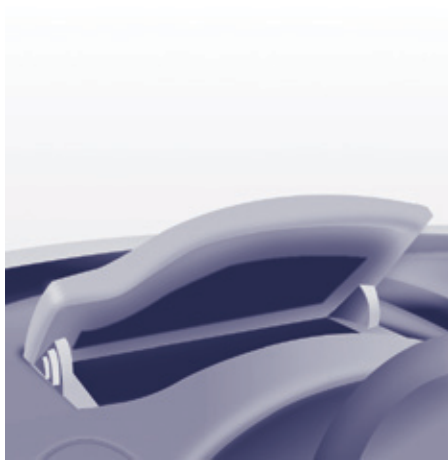

AMENAJARI FATA

Compartiment superior pentru obiecte marunte

Este situat pe planșa de bord, în spatele volanului.

O alveola facilitează ridicarea capacului pentru a-l deschide. Însotiti capacul in miscarea lui până in poziția de oprire.

Pentru a-l închide, insotiti miscarea capacului, apoi apăsați ușor in zona centrala.

Orice lichid ce se poate vărsa prezintă un risc de scurtcircuit urmat de un potential incendiu.

1. Torpedo inferior

Poate fi cu sau fără capac.

2. Compartiment de depozitare si suport pentru sticla (1,5 litri)

3. Compartiment de depozitare lateral

4. Carlig pentru geanta

Nu agatati decât geți de mici dimensiuni și nu foarte grele.

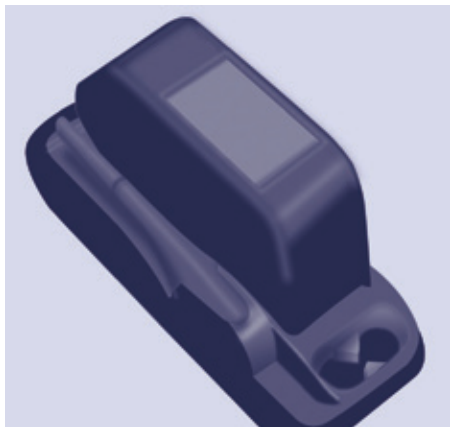

Consola centrala cu depozitare

Această consolă oferă un volum de depozitare adițional considerabil: este detașabilă și se fixează pe un suport ce integrează două locașuri pentru pahare pe partea din spate.

Aveți grijă ca obiectul (stică, pahar...) așezat în suportul de pahare să fie bine fixat și să nu existe riscul de a se desprinde în timpul rulării.

Orice lichid ce se poate revărsa prezintă un risc de deteriorare a comenzilor postului de conducere și ale consolei centrale.

Fiți atenți.



Compartiment deasupra parbrizului

Este amplasat deasupra parasolarului și permite depozitarea diferitor obiecte (pulovere, dosare, mănuși...).

Deschiderile acoperite de parasolat permit vizualizarea și accesul la obiectele depozitate în compartimentul de deasupra parbrizului.

Greutatea maximă autorizată pentru acest compartiment este de 5 kg.

Nu depozitați obiecte ce pot prezenta risc pentru ocupanți.

Parasolar

Pentru a evita orbirea, rabateți parasolarul în jos.

Un buzunar este amenajat în parasolarul conducătorului pentru a depozita carduri, tichete etc.



Compartimente de depozitare sub scaune

Puteți dispune de compartimentele de depozitare situate în podea, sub scaunele față. Deplasați scaunul către înainte pentru a avea acces mai ușor la compartimentul de depozitare. Sculele de bord sunt amplasate aici.

 Pentru mai multe detalii cu privire la scule, consultați rubrica 9, secțiunea "Schimbarea unei roți".



Plafoniera fata



Plafoniera spate



Spoturi de lectura individuale fata

PLAFONIERE

Aprindere / stingere automata

Plafoniera din față se aprinde la scoaterea cheii din contact, la deblocarea deschiderilor vehiculului, sau la deschiderea unei uși din fata și pentru localizarea vehiculului cu ajutorul telecomenzii.

Ea se stinge progresiv după punerea contactului și la blocarea deschiderilor vehiculului.



Iluminat în permanență,
contact pus.



Cabină: iluminat la
deschiderea unei uși din față.



Spațiu de încărcare: iluminat
la deschiderea unei uși din
spate.

Dacă ușile rămân deschise
câteva minute, plafonierele se
sting.



Stins în permanență.



Ele se aprind și se sting de la
un întrerupător manual, când
contactul este pus.



CABINA MARITA

Bancheta

Cabina dublă are în componența o banchetă cu 3 locuri, situată în rândul 2, iar spătarul monobloc face corp comun cu grilajul opritor de încărcătură.

Accesul la locurile din spate se face pe ușa laterală culisantă.



Aducere în poziție portofel

- Dacă este necesar, deplasați scaunele din față spre înainte și cuplați centura locului central.
- Verificați corectă poziționare a prinderilor centurilor de siguranță de-a lungul panourilor laterale, pentru a nu incomoda culisarea spătarului.
- Deblocați spătarul acționând comanda **A**.



- Cu aceeași mână, rabateți spătarul și grilajul asociat, peste perna de șezut.



- Prindeți cordonul roșu (ca pe un mâner) și ridicați vertical ansamblul, însoțind mișcarea până în poziția portofel.

Perna de șezut ridicată se sprijină pe spătarele scaunelor din rândul 1.



Readucere în poziția de sedere

- Dintr-o singură mișcare: prindeți cordonul roșu și trageți orizontal ansamblul spre înapoi.
- Însoțiți mișcarea până la blocarea picioarelor banchetei în podea.
- Ridicați spătarul.
- Comanda **A** se blochează automat.
- Verificați corecta fixare pe podea a banchetei revenite în poziția de sedere.

Nu lăsați ansamblul să cadă liber.

Tetiere și centuri de siguranță

Cele trei locuri sunt echipate cu centuri de siguranță retractabile. Centurile locurilor laterale sunt integrate în panouri, iar centura de siguranță a locului central este integrată în spătarul banchetei.

Fiecare loc dispune de o tetieră fixată pe grilajul opritor de încărcătură și este demontabilă.

- ⚠ Nu păstrați o tetieră în interiorul vehiculului fără a o depozita într-un loc sigur, sau fără a o fixa pe un suport.

Nu rulați cu pasageri în spate fără a fixa în prealabil tetierele la locul lor.

Pentru o utilizare corectă

Este inutil să ajutați, să însoțiți sau să țineți cu brațul rămas liber pe timpul mișcării de basculare.

Armăturile centurilor de siguranță spate nu sunt concepute pentru ancorarea încărcăturii transportate. Nu utilizați decât inelele de ancorare din podea.

Bancheta cabinei duble nu este adaptată pentru instalarea unui scaun pentru copii.



AMENAJARI SPATIU DE INCARCARE

Priza 12 Volti (maxim 120 W)

Este recomandat să limitați utilizarea ei, pentru a nu descărca bateria.

I Conectarea unui echipament electric neomologat de CITROËN, cum ar fi un incarcator cu conector USB, poate provoca perturbatii in functionarea subansamblelor electrice ale vehiculului, de exemplu o receptie radio de slaba calitate sau perturbarea datelor afisate pe ecrane.



Inele de fixare

Utilizați inelele de fixare de pe podeaua de încărcare pentru a fixa încărcătura.

I Pentru motive de siguranță în caz de frânare bruscă, este recomandată imobilizarea incarcaturii fixând-o solid prin intermediul inelelor de ancorare și plasarea obiectelor mai grele cât mai în față (spre cabină).



Protectie laterala

Părțile interioare laterale sunt prevăzute cu un placaj pentru protecția încărcăturii.



Scara

Opritori de incarcatura

Vehiculul poate dispune de o gamă largă de opritori de incarcatura pentru a proteja eficient conducatorul și pasagerul (pasagerii) din față, păstrând modularitatea încărcării.

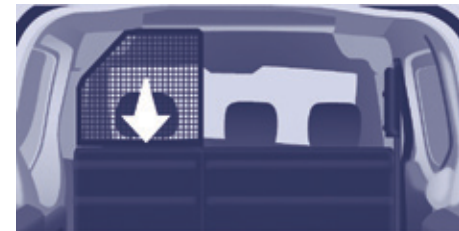

Perete separator de semiinaltime



Perete separator complet vitrat

Consultați rețeaua CITROËN pentru a cunoaște diferitele modele de opritori de incarcatura oferți ca accesorii.



Perete separator cu trapa

Trapa detasabila

Trapa situată pe partea metalică a paravanului de semi-înălțime, în spatele scaunului (scaunelor) pasagerului (pasagerilor), poate fi detașată pentru a permite încărcarea obiectelor lungi.

- Rotiți comanda situată în partea superioară a trapei pentru a o debloca.
- Ridicați trapa pentru a o scoate din suport.
- Pivotați trapa cu 90° spre dreapta.
- Depozitați-o în spatele scaunului conducătorului, fixând-o în punctele de ancorare.

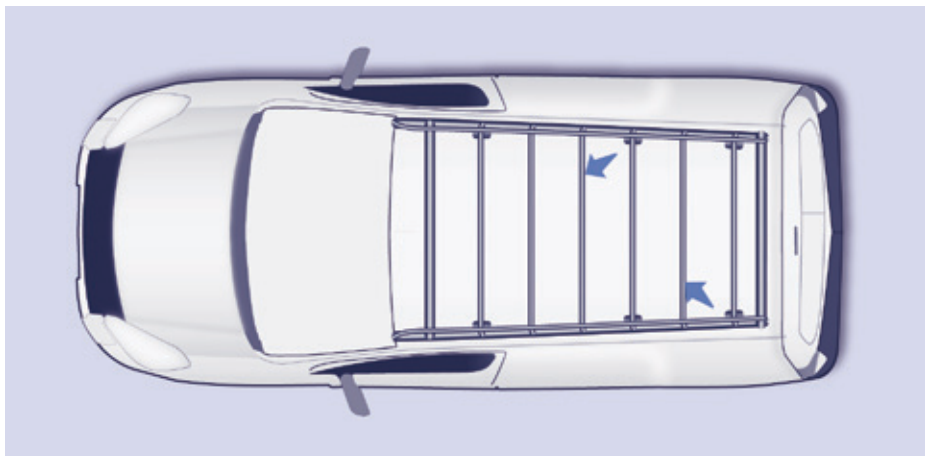

BARE DE ACOPERIS EXTERIOARE

Dacă instalați bare transversale peste aceste bare, încadrați-vă în limitele cerute de fabricant, fără a depăși 75 kg.



RETROVIZOARE

Reglare manuala retrovizoare exterioare

Acționați pârghia de reglare în cele 4 direcții, pentru a regla oglinda. Cu vehiculul oprit, retrovizoarele exterioare sunt rabatabile manual. Nu sunt echipate cu degivrare automată.

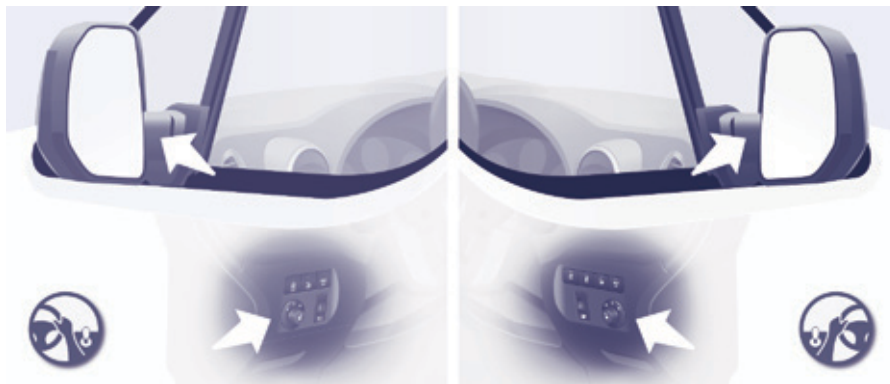

Reglare electrica retrovizoare exterioare

- Plasați comanda la dreapta sau la stânga pentru a selecta oglinda corespunzătoare.
- Deplasați comanda în cele patru direcții pentru a efectua reglajurea.
- Reduceți comanda în poziție centrală.



Pliere / Depliere electrica

Oglinzile retrovizoare sunt pliabile sau depliable electric din interior, vehiculul fiind oprit și contactul pus:

- Aduceți comanda în poziție centrală.
- Rotiți comanda în jos.

Retrovizoare cu degivrare



Retrovizoarele cu reglare, pliere și depliere electrică pot fi și degivrare.

Apăsați pe tasta de degivrare a lunetei.



Rabatere fortata

În cazul în care carcasa oglinzii este deplasată din locul său inițial, cu vehiculul oprit, re poziționați-o manual sau utilizând comanda de rabatere electrică.



Oglinda retrovizoare interioară manuală

Oglinda retrovizoare interioară are două poziții:

- zi (normal),
- noapte (anti-orbire).

Pentru a trece de la una la alta, apăsați sau trageți parghia aflată pe marginea inferioară a oglinzii.



ACTIONARE GEAMURI ELECTRICA

1. Pe partea conducatorului
2. Pe partea pasagerului

Exista două moduri de functionare:

Functionare manuala

Apăsați sau trageți comanda, fără a depăși punctul de rezistență.

Geamul se opreste imediat ce eliberati comanda.

Functionare automata

Apăsați sau trageți comanda, dincolo de punctul de rezistență.

Fereastra se deschide sau se închide complet după eliberarea comenzii.

O noua apăsare opreste miscarea geamului.



Acest mod de functionare este disponibil in functie de echipare; este identificat prin acest simbol de pe comanda respectiva.

Funcționarea geamurilor electrice este neutralizată:

- la aproximativ 45 de secunde după taierea contactului,
- după deschiderea uneia dintre ușile din față, dacă contactul este taiat.

Dispozitiv antioprindere

Când geamul urcă și întâlnește un obstacol, el se oprește și coboară parțial.

Reinițializare

După o rebranșare a bateriei sau în caz de defecțiune trebuie să reinițializați funcția de antioprindere.

Coborâți complet geamul, apoi ridicăți-l, acesta se va ridica în etape de câțiva centimetri la fiecare apăsare. Reluați operațiunea până la închiderea completă a geamului.

Mențineți comanda apăsată timp de cel puțin o secundă după ce ați atins poziția geam închis.

Pe durata acestor operații, funcția antioprindere este inoperantă.

Pentru o utilizare corecta

În cazul lovirii în timpul acționării geamurilor, trebuie să inversați sensul de mișcare a geamului. Pentru aceasta, apăsați comanda respectivă.

Când șoferul acționează butoanele geamurilor pasagerilor, acesta trebuie să se asigure că nici o persoană nu împiedică închiderea corectă a geamurilor.

Conducatorul trebuie să se asigure că pasagerii folosesc corect sistemul electric de ridicare a geamurilor.

Fiți atenți la copii în timpul manevrării geamurilor.

După numeroase solicitări consecutive de închidere/deschidere a comenzii geamurilor electrice, se activează o protecție ce autorizează doar închiderea geamului. După închidere, așteptați aproximativ 40 minute. După trecerea acestui timp, comanda este din nou operațională.

RECOMANDARI GENERALE LEGATE DE SIGURANTA

! În diferite locuri din vehicul sunt aplicate etichete. Ele conțin avertismente legate de siguranța, precum și date de identificare a vehiculului. Nu le îndepărtați: ele fac parte integrantă din vehicul.

! Pentru orice intervenție asupra vehiculului dumneavoastră, adresați-vă unui atelier calificat ce dispune de informații tehnice, competență și echipament tehnic adecvat, ceea ce rețeaua CITROËN este în măsură să vă ofere.

! Va atragem atenția asupra următoarelor informații:

- Montarea unui echipament sau a unui accesoriu electric neavând reper Automobila CITROËN poate provoca un supraconsum și o până la nivelul sistemelor electrice ale vehiculului. Apelați la rețeaua CITROËN pentru a vă fi prezentată oferta de accesorii purtând un cod de reper al marcii.
- Din motive de siguranță, accesul la priză de diagnosticare, asociată cu sistemele electronice imbarcate ce echipază vehiculul, este strict rezervat pentru rețeaua CITROËN sau un Service autorizat, ce dispune de sculele adecvate (risc de disfuncții la nivelul sistemelor electronice imbarcate, ce ar putea genera pene sau accidente grave). Responsabilitatea Constructorului nu va putea fi angajată în cazul nerespectării acestei indicații.
- Orice modificare sau adaptare, neprevăzută sau neautorizată de CITROËN, sau realizată fără a respecta indicațiile tehnice ale Constructorului, duce la anularea garanției legale și contractuale.

! Instalarea de accesorii și emițătoare de radiocomunicații

Înainte de a instala un emițător de radiocomunicații cu antenă exterioară este imperativă consultarea rețelei CITROËN care vă va informa asupra caracteristicilor emițătoarelor (bandă de frecvență, putere maximă de ieșire, poziția antenei, condiții specifice de instalare) ce pot fi montate, conform Directivei de Compatibilitate Electromagnetică a Automobilului (2004/104/CE).

! În funcție de legislația în vigoare în țară, unele echipamente de siguranță pot fi obligatorii: veste de siguranță reflectorizante, triunghuri de presemnalizare, etiloteste, becuri, siguranțe fuzibile de rezervă, extincătoare, truse de prim ajutor, bavete de protecție la roțile din spatele vehiculului...

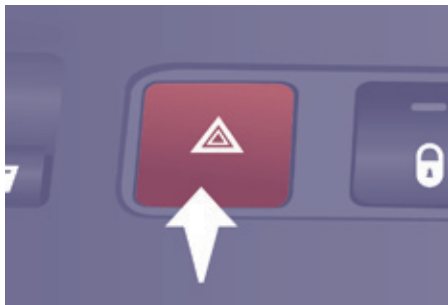

SEMNAL DE AVARIE

Apăsați pe acest buton, semnalizatoarele de direcție clipesc. Poate funcționa cu contactul taiat. Nu-l utilizați decât în caz de pericol, pentru o oprire de urgență, sau pentru conducerea în condiții neobișnuite.

Aprinderea automată a avariilor

În timpul unei frânări de urgență, în funcție de forța decelerației, avariile se aprind automat. Acestea se sting automat la prima accelerare.

Le puteți stinge apăsând pe buton.

AVERTIZOR SONOR

Apasati in centrul volanului.



FRANA DE PARCARE

Actionare

Actionati frâna de parcare, pentru a imobiliza vehiculul. Verificați că este corect actionata înainte de a ieși din vehicul.



Frâna de parcare rămasă actionata sau incomplet deblocată este semnalată prin aprinderea acestui martor pe tabloul de bord.

Dacă staționați în pantă, bracați roțile spre trotual și actionati frâna de parcare.

Este inutil să cuplați o treapta de viteză după oprirea vehiculului, mai ales când este încărcat.

Folosiți frâna de parcare, **numai cu vehiculul oprit.**

În cazuri excepționale dacă folosiți frâna de parcare când vehiculul este în mișcare, nu o actionati până la capăt pentru a nu bloca roțile din spate (risc de derapare).

Deblocare

Trageți ușor de mâner și apăsați pe buton pentru a elibera frana de parcare.

Asistență la parcare cu spatele

92



ASISTENTA LA PARCARE

Asistența la parcare sonoră (cu față și cu spatele) și/sau grafică (cu spatele) este formată din senzori de proximitate, montați în barele de protecție ale vehiculului.

Ei detectează orice obstacol care intră în câmp: persoane, vehicule, copaci, bariere, în spatele vehiculului ce manevrează.

Unele obiecte detectate la începutul manevrei, nu mai pot fi detectate la sfârșitul manevrei, din cauza zonelor moarte situate între și sub senzori.

Exemple: țărugi, balize de șantier sau stalpi aflați pe trotuar.

La cuplarea mersului înapoi

Un semnal sonor confirmă activarea sistemului prin cuplarea mersului înapoi.

Informația de apropiere este dată de un semnal sonor cu frecvență cu atât mai mare cu cât vehiculul se apropie de obstacol.

Când distanța dintre "spatele vehiculului/obstacol" este mai mică de aproximativ 30 cm, semnalul sonor devine continuu.

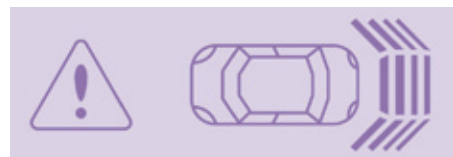

Afișare pe ecran



La mers înainte

În complement la asistarea la mersul înapoi, asistarea la parcare cu fata se declanșează la detectarea unui obstacol în fata, când viteza vehiculului este mai mică de 10 km/h.

i Poziția obstacolului poate fi identificată după difuzorul care emite sunetele, cel din fata sau cel din spate.

Oprirea asistenței la parcare

Treceți cutia de viteze în punctul mort.



Activare / Dezactivare



Puteți activa sau dezactiva sistemul apăsând pe acest buton.

Activarea și dezactivarea sistemului sunt memorizate la oprirea vehiculului.

Anomalie de funcționare

În cazul unei anomalii de funcționare, la cuplarea mersului înapoi, dioda butonului se aprinde, însoțită de un semnal sonor și de un mesaj pe ecran. Consultați rețeaua CITROËN sau un Service autorizat.

Pentru o utilizare corectă

Pe timp urât sau pe timp de iarnă, asigurați-vă că senzorii nu sunt acoperiți cu noroi, gheață sau zăpadă. Sistemul va fi neutralizat automat în cazul tractării unei remorci sau montării unui suport pentru bicicletă (vehicul echipat cu dispozitiv de remorcă sau cu suport pentru biciclete recomandat de CITROËN).

! Asistarea la parcare nu poate, în nici-un caz, să înlocuiască atenția și nici răspunderea conducătorului auto.

i Vă sfătuim să neutralizați sistemul dacă vehiculul dumneavoastră este echipat cu o scară în spate sau transportați o încărcătură ce depășește lungimea vehiculului.

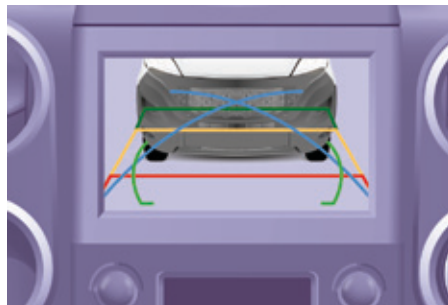

Liniile albastre reprezintă direcția generală a vehiculului (distanța corespunde lățimii vehiculului dumneavoastră fără oglinzi retrovizoare).

Linia de culoare roșie reprezintă distanța de aproximativ 30 cm în jurul barei de protecție spate a vehiculului.

Liniile verzi reprezintă distanțele de aproximativ 1 și 2 metri de la bara de protecție spate a vehiculului.

Liniile curbe de culoare galbenă reprezintă razele maxime de brațaj.

CAMERA VIDEO PENTRU MERS ÎN APOI

Camera video pentru mers cu spatele se activează automat la cuplarea mersului înapoi.

Imaginea se afișează pe tableta tactilă.

Funcția camera video pentru mers înapoi poate fi completată cu funcția de asistare la parcare.

i Camera video de mers înapoi nu poate înlocui în niciun caz atenția conducătorului.



Spalare la înaltă presiune

La spălarea vehiculului, nu îndreptați jetul de apă la înaltă presiune către camera video, la mai puțin de 30 cm.



Reprezentarea și accentuarea liniilor asigură asistarea manevrelor. Acestea sunt reprezentate sub forma unor linii de ghidare "pe sol" și asigură situarea vehiculului ținând cont de obstacolele înalte (exemplu: alte vehicule, ...).

O deformare a imaginii este normală.



La deschiderea capacului de portbagaj, afișarea dispare.



Curățați periodic camera de mers înapoi, utilizând o lavetă fină, uscată.

SISTEM ANTIBLOCARE ROTI (ABS / REF)

Sistemele ABS și REF (repartitor electronic al forței de frânare) maresc stabilitatea și manevrabilitatea vehiculului la frânare, în special pe drumuri cu suprafața de rulare deteriorată sau alunecoasă.

Sistemul ABS împiedică blocarea roților, iar REF controlează presiunea de frânare pe fiecare roată.

Pentru o utilizare corectă

Dispozitivul de antiblocare a roților intervine automat în momentul apariției pericolului de blocare. El nu permite reducerea distanței de frânare.

Pe șosele foarte alunecoase (polei, ulei etc...) ABS poate să mărească distanța de frânare. În cazul unei frânări de urgență, nu ezitați în a apăsa puternic pedala de frână, fără a slăbi efortul, chiar și pe șosele alunecoase, astfel puteți continua manevrarea vehiculului pentru a evita un obstacol.

Funcționarea normală a sistemului ABS este simțită prin ușoare vibrații la nivelul pedalei de frână.

În cazul schimbării roților (pneuri și jante), aveți grijă ca acestea să fie recomandate de CITROËN.



Aprinderea acestui martor, însoțită de un semnal sonor și de un mesaj pe ecran, indică o defecțiune la sistemul ABS ce poate provoca pierderea controlului vehiculului în cazul frânării.



Aprinderea acestui martor, împreună cu cel de frână și STOP, însoțită de un semnal sonor și un mesaj pe ecran, indică o defecțiune la sistemul de repartiție a forței de frânare ce poate provoca pierderea controlului vehiculului în cazul frânării.

Oprirea este imperativă.

În amândouă cazurile, consultați rețeaua CITROËN sau un service autorizat.

SISTEM DE ASISTENȚA LA FRANAREA DE URGENȚĂ (AFU)

Acest sistem permite, în caz de urgență, atingerea mai rapidă a presiunii optime de frânare, prin apăsarea puternică a pedalei de frână fara a slăbi efortul.

Se declanșează în funcție de viteza de acționare a pedalei de frână.

Sistemul modifică rezistența pedalei de frână sub picior.

Pentru a prelungi acțiunea sistemului de asistare la frânarea de urgență: mențineți piciorul apăsat pe pedala de frână.

Siguranța în conducere



ANTIPATINARE ROTI (ASR) SI CONTROL DINAMIC AL STABILITATII (ESC)

Aceste sisteme sunt asociate și complementare cu ABS-ul.

ASR este un dispozitiv foarte util pentru a păstra aderența la sol la un nivel optim și pentru a evita pierderea controlului vehiculului la accelerare.

Sistemul optimizează cuplul transmis roților, cu scopul de a evita patinarea acestora, acționând asupra frânelor roților motoare și asupra motorului. Asigură, de asemenea, o stabilitate direcțională mai bună a vehiculului la accelerare.

Cu ESC, mențineți traiectoria fără a fi nevoie să corectați direcția.

În cazul în care vehiculul urmează o traiectorie diferită față de cea dorită de conducător, sistemul ESC acționează automat frâna unei roți sau a mai multora și asupra motorului pentru a înscrie vehiculul pe traiectoria dorită.

Functionare



Martorul luminos clipește când este solicitat unul din sistemele ASR sau ESC.

Neutralizare

În condiții excepționale (pornirea autoturismului împotmolit, imobilizat în zăpadă, în noroi...), dezactivarea sistemelor ASR și ESC se dovedește utilă pentru ca roțile să patineze și să-și recapete aderența.



- Apăsați pe buton, sau rotiți rola pe poziția ESC OFF (în funcție de versiune).
- Dioda electroluminiscentă se aprinde: sistemele ASR și ESC nu mai acționează.

Acestea sunt activate din nou:

- automat, la peste 50 km/h,



- manual, apăsând din nou pe buton, sau rotind rola în poziția aceasta (în funcție de versiune).

Anomalie de functionare



La apariția unei disfuncții, mardorul și dioda electroluminiscentă se aprind, fiind însoțite de un semnal sonor și de un mesaj pe ecran.

Consultați rețeaua CITROËN sau un Service autorizat, pentru verificarea sistemului.

Martorul se poate aprinde de asemenea dacă pneurile sunt dezumflate. Verificați presiunea din fiecare pneu.

Utilizare corecta

Sistemele ASR/ESC oferă o siguranță sporită în conducerea normală, dar nu trebuie să încite șoferul să-și asume riscuri suplimentare, sau să circuleze cu viteze prea mari.

Funcționarea acestor sisteme este asigurată sub rezerva respectării indicațiilor constructorului referitoare la roți (pneuri și jante), componentele frânelor, componentele electronice, cât și la procedurile de montare și de intervenție.

După un impact, verificați aceste sisteme în rețeaua CITROËN sau la un Service autorizat.



"GRIP CONTROL" (CONTROLUL ADERENȚEI)

La deplasarea pe nisip, noroi sau zapada, acest sistem de tractiune realizeaza un compromis intre siguranta, aderența, motricitate și pneurile adecvate.

Sistemul permite deplasarea în majoritatea condițiilor de aderență redusă.

Apasarea pedalei de accelerație trebuie să fie suficientă pentru ca puterea motorului să permită diferiților parametri să fie gestionati în mod optim.

Pentru o utilizare corectă

Vehiculul este conceput în principal pentru a circula pe drumuri asfaltate, dar permite ocazional rularea pe drumuri mai puțin amenajate.

În mod deosebit când vehiculul este foarte încărcat, nu se permite realizarea de activități tot-teren cum ar fi:

- traversarea și conducerea pe terenuri ce ar putea deteriora partea inferioară a caroseriei, sau smulgerea unor piese (conducte de carburant, răcitor de carburant, ...), la trecerea peste obstacole sau pietre,
- rularea pe teren cu pante abrupte și cu aderență redusă,
- traversarea unui curs de apă.

Siguranța în conducere

Va sunt propuse diferite **moduri**:

98

Normal (ESC)



Acest mod este calibrat pentru un nivel redus de patinare, bazat pe diferitele niveluri de aderență întâlnite în mod obișnuit pe drum.

Dupa fiecare taiere a contactului, sistemul revine automat in mod ESC.

ESC OFF



Acest mod nu este adecvat decat pentru conditiile particulare intalnite la pornire sau la viteza redusa.

La peste 50 km/h, sistemul revine automat in mod ESC.

Zapada



Acest mod permite adaptarea la condițiile de aderență întâlnite la fiecare roată din față, la pornire.

În faza de pornire, sistemul optimizează patinarea, pentru a oferi cea mai bună accelerație în funcție de aderența disponibilă.

Orice tip de drum (noroi, iarba uda, ...)



Acest mod favorizează, in momentul pornirii, mai multă patinare a roții cu aderență mai slabă, pentru a permite evacuarea noroiului și regasirea aderenței.

În paralel, roții cu aderența mai bună îi este transferat un cuplu mai mare.

În faza de pornire, sistemul optimizează patinarea, pentru a răspunde cel mai bine solicitărilor conducătorului.

Nisip



Acest mod restricționează simultan patinarea celor două roți motoare, pentru a putea continua rularea și a limita riscurile de împotmolire.

La deplasarea pe nisip, nu utilizați alte moduri, pentru a evita împotmolirea vehiculului.

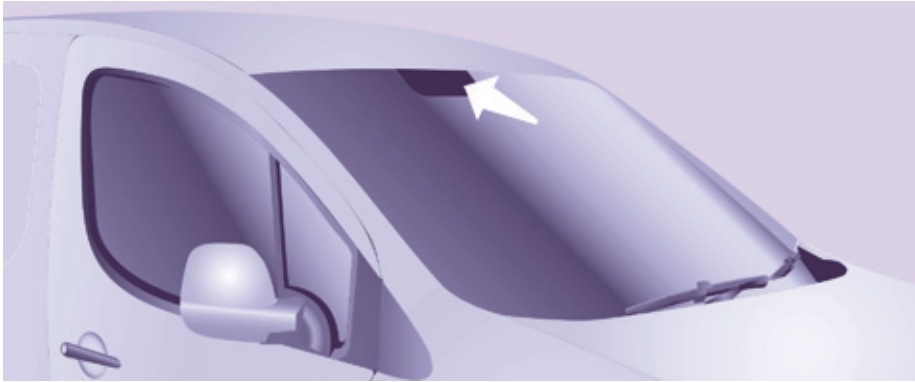

ACTIVE CITY BRAKE

Active City Brake este o funcție de asistare la conducere care are ca scop evitarea coliziunilor frontale, sau reducerea vitezei de impact în cazul în care conducătorul auto nu intervine sau frânează insuficient (apăsare prea ușoară a pedalei de frână).

! Acest sistem este creat pentru sporirea nivelului de siguranță în timpul conducerii.

Conducătorul trebuie să monitorizeze în permanentă condițiile de trafic, să evalueze distanța față de alte autovehicule și viteza de deplasare a acestora.

Active City Brake nu înlocuiește în niciun caz atenția conducătorului.

Principiu

Cu ajutorul unui senzor laser, situat în partea superioară a parbrizului, acest sistem detectează un vehicul care se deplasează în același sens sau este oprit în fața vehiculului propriu.

Dacă este necesară, frânarea vehiculului este declanșată automat, pentru a evita coliziunea cu vehiculul din față.

! Frânarea automată are loc după cea efectuată de conducător, intervenind doar în cazul unui pericol iminent de coliziune.

Condiții de activare

Active City Brake funcționează doar în următoarele condiții:

- contactul este pus,
- vehiculul se deplasează către înainte,
- viteza de deplasare este cuprinsă între 5 și aproximativ 30 km/h,
- sistemele de asistare la frânare (ABS, REF, AFU) nu sunt defecte,
- sistemele de control al traiectoriei (ASR, CDS) nu sunt neutralizate și nici defecte,
- vehiculul nu se află într-un viraj strâns,
- sistemul nu s-a declanșat în ultimele 10 secunde.

! Nu priviți niciodată senzorul laser cu un instrument optic (lupa, microscop...) de la o distanță mai mică de 10 cm: pericol de leziuni oculare.

Functionare

Cand vehiculul se apropie prea mult sau prea rapid de vehiculul din fata, sistemul initiaza franarea automata pentru a evita coliziunea.

Conducatorul este avertizat prin afisarea unui mesaj de avertizare.

Luminile de stop ale vehiculului se aprind pentru a-i atentiona pe ceilalti participanti la trafic.

Coliziunea va putea fi evitata automat, daca diferenta de viteza dintre vehiculul personal si cel din fata nu este mai mare de 15 km/h.

Peste acest prag, sistemul va face tot posibilul pentru a evita sau a diminua socul, reducand viteza de impact.

Franarea automata poate opri complet vehiculul, daca este necesar.

In acest caz, vehiculul este oprit temporar (timp de circa 1,5 secunde) pentru a-i permite conducatorului sa preia din nou controlul asupra vehiculului apasand pe pedala de frana.

i Declansarea sistemului poate cauza o calare a motorului, cu exceptia cazului in care conducatorul debreiaza suficient de rapid in timpul franarii automate.

i In timpul franarii automate, conducatorul poate comanda in orice moment o decelerare mai mare decat cea pilotata de sistem, apasand puternic pedala de frana.

i Dupa un impact, sistemul trece automat in modul defect si nu mai functioneaza.

Pentru ca sistemul sa fie din nou operational, consultati reseaua CITROËN sau un Service autorizat.

Limite de functionare

Sistemul nu detecteaza decat vehicule oprite sau care se deplaseaza in acelasi sens.

i Sistemul nu detecteaza vehicule de mici dimensiuni (biciclete, motociclete), pietoni sau animale si nici obiecte imobile nerefectante.

Sistemul nu se declanseaza sau se intrerupe cand conducatorul:

- apasa puternic pedala de acceleratie,
- sau roteste brusc volanul (manevra de evitare).

i In cazul unor conditii meteo dificile (ploaie torentiala, zapada, ceata, grindina...), distantele de franare se maresc, ceea ce poate reduce capacitatea sistemului de a evita o coliziune.

Prin urmare, conducatorul trebuie sa fie extrem de atent.

i Nu lasati zapada sa se acumuleze pe capota motorului sau un alt obiect sa depaseasca nivelul capotei sau a partii din fata a acoperisului: acest lucru ar putea obtura campul vizual al senzorului si impiedica detectarea.

Neutralizare

Neutralizarea sistemului se realizează din meniul de configurare vehicul, care poate fi accesat cu contactul pus.

Starea acestuia este memorată la taierea contactului.

i Când sistemul este neutralizat, un mesaj este afișat la fiecare nouă utilizare a vehiculului, pentru a semnala acest lucru.

Cu ecran monocrom C

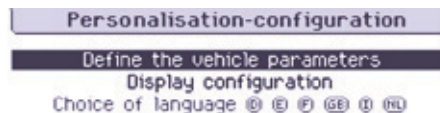

- ☞ Apasati pe tasta **MENIU** pentru a accesa meniul general.
- ☞ Selectati "**Personalizare-Configurare**".
- ☞ Selectati "**Definire parametri vehicul**".
- ☞ Selectati "**Asistare la conducere**".
- ☞ Selectati "**Franare automata de urgenta: OFF**" sau "**Franare automata de urgenta: ON**".
- ☞ Apasati pe tasta "◀" sau "▶" pentru a bifa sau a debifa casuta si respectiv activa sau dezactiva sistemul.
- ☞ Apasati pe tasta "▲" sau "▼", apoi pe tasta **OK** pentru a selecta casuta "**OK**" si confirmati sau pe tasta **Inapoi** pentru a anula operatia.

Cu tableta tactila

- ☞ Apasati pe tasta **MENIU**.
- ☞ Selectati meniul "**Driving**" (Conducere).
- ☞ In pagina secundara, selectati "**Vehicle settings**" (Parametrare vehicul).
- ☞ Selectati "**Driving assistance**" (Asistenta la conducere).
- ☞ Bifati sau debifati casuta "**Auto emergency braking**" (Franare automata de urgenta), pentru activarea sau neutralizarea sistemului.
- ☞ Validati.

Anomalii de functionare

Anomalie senzor

Functionarea senzorului laser poate fi perturbata de acumularea de murdarie sau de aburirea parbrizul. In acest caz, conducatorul este avertizat prin afisarea unui mesaj.

Utilizati functia de dezaburire a parbrizului si curatati in mod regulat zona parbrizului din fata senzorului.

 Nu lipiti si nu fixati niciun obiect pe parbriz, in zona din fata senzorului.

Anomalie sistem

In cazul unei disfunctii a sistemului, conducatorul este avertizat printr-un semnal sonor si afisarea mesajului "**Automatic braking system fault**" (**Defect sistem de franare automata**).

Asigurati verificarea sistemului in retea CITROËN sau la un Service autorizat.

 In cazul unui impact pe parbriz, la nivelul senzorului, neutralizati sistemul si contactati retea CITROËN sau un Service autorizat pentru inlocuirea parbrizului.

 Nu demontati, reglati sau efectuati teste asupra senzorului. Interventiile asupra acestuia pot fi efectuate numai de retea CITROËN sau de un Service autorizat.

 In cazul tractarii unei remorci, sau cand vehiculul este remorcat, este necesara neutralizarea sistemului.



CENTURI DE SIGURANTA

Reglare pe inaltime

Prindeți comanda împreună cu ghidajul și culisați ansamblul dinspre partea conducătorului și pasagerului, individual.

Centura asociată scaunului central din bancheta față nu este reglabilă pe înălțime.

Cuplare

Trageți de centură, apoi introduceți catarama în dispozitivul de cuplare. Verificați prinderea trăgând de centură.

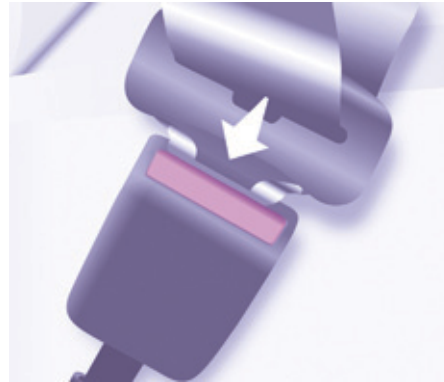

Decuplare

Apăsăți pe butonul roșu.

Martor de centura(i) necuplata(e)



La pornirea vehiculului, acest martor luminos se aprinde dacă unul dintre ocupanții locurilor din față nu și-a cuplat centura de siguranță.

O utilizare corectă

Șoferul trebuie să se asigure că pasagerii utilizează corect centurile de siguranță și că acestea sunt bine atașate, înainte de a porni la drum.

Oricare ar fi locul pe care-l ocupați în vehicul, puneți-vă întotdeauna centura de siguranță, chiar și pe trasee de scurtă durată.

Centurile de siguranță sunt echipate cu un dispozitiv de înfășurare care permite ajustarea automată a lungimii centurii, adaptându-se profilului dumneavoastră.

Nu utilizați accesorii (carlige de rufe, broșe, ace de siguranță etc.) ce ar putea fi atașate de centuri.

Asigurați-vă de faptul că centura este corect înfășurată după folosire.

După rabaterea sau deplasarea unui scaun sau a unei banchete din spate, asigurați-vă că centura este rulată corect și că dispozitivul de fixare al centurii este în bună stare.

În funcție de natura și importanța impactului, dispozitivul pirotehnic poate să se declanșeze înainte și independent de deplierea airbagurilor. Acesta întinde centurile instantaneu și le mulează pe corpurile ocupanților.

Declanșarea dispozitivelor de pretensionare este însoțită de o ușoară degajare de fum inofensiv și de un zgomot, cauzate de activarea cartușului pirotehnic integrat în sistem. Limitatorul de efort atenuează presiunea centurii pe corpul ocupanților.

Centurile cu pretensionare pirotehnică sunt active din momentul punerii contactului.

Centuri de siguranță

Dispozitivele de rulare sunt echipate cu un sistem de blocare ce se declanșează automat în caz de coliziune, de frânare de urgență sau de răsturnare a vehiculului.

Puteți debloca centura apăsând pe butonul roșu al fixării. Însoțiți derularea centurii după deblocare.

Martorul airbagului se aprinde dacă dispozitivele de pretensionare s-au declanșat. Consultați rețeaua CITROËN sau un service autorizat.

Pentru a fi eficientă, o centură de siguranță:

- trebuie să mentina o singură persoană adultă,
- nu trebuie să fie răsucită; verificați acest lucru derulând-o ușor,
- trebuie să fie corect tensionată (intinsă), cât mai aproape de corp.

Partea superioară a centurii trebuie să fie poziționată în dreptul umărului.

Partea de jos se va așeza pe cât posibil pe bazin.

Nu inversați fixările centurii, aceasta nu-și va mai îndeplini în totalitate rolul. Dacă scaunele sunt dotate cu cotiere, partea inferioară a centurii se va trece pe sub acestea.

Verificați buna blocare a centurii trăgând centura cu o mișcare bruscă.

Recomandări cu privire la copii:

- folosiți un scaun omologat pentru copii dacă pasagerul are mai puțin de 12 ani sau măsoară mai puțin de un metru și jumătate,
- nu transportați niciodată un copil pe genunchi, chiar dacă centura de siguranță a scaunului pe care stați este pusă.



Pentru informații privind scaunele pentru copii, consultați rubrica 5, partea "Copii la bord".

În funcție de prescripțiile în vigoare privind siguranța, rețeaua CITROËN este garantul tuturor intervențiilor sau verificărilor, controalelor privind întreținerea și echipamentelor centurilor dumneavoastră de siguranță.

Verificați periodic centurile (chiar după un șoc minor) în rețeaua CITROËN sau la un service autorizat: ele nu trebuie să prezinte urme de uzură, tăiere sau scâmoșare, și nici să fie transformate sau modificate.



Curățați benzile centurilor cu apă cu săpun sau cu un produs de curățare pentru textile, vândut în rețeaua CITROËN.

Centuri pe locurile din față

Locurile din față sunt echipate cu dispozitive de pretensionare pirotehnică și limitatoare de efort.

Centura asociată locului central al banchetei din față nu este echipată cu dispozitiv de pretensionare pirotehnică.

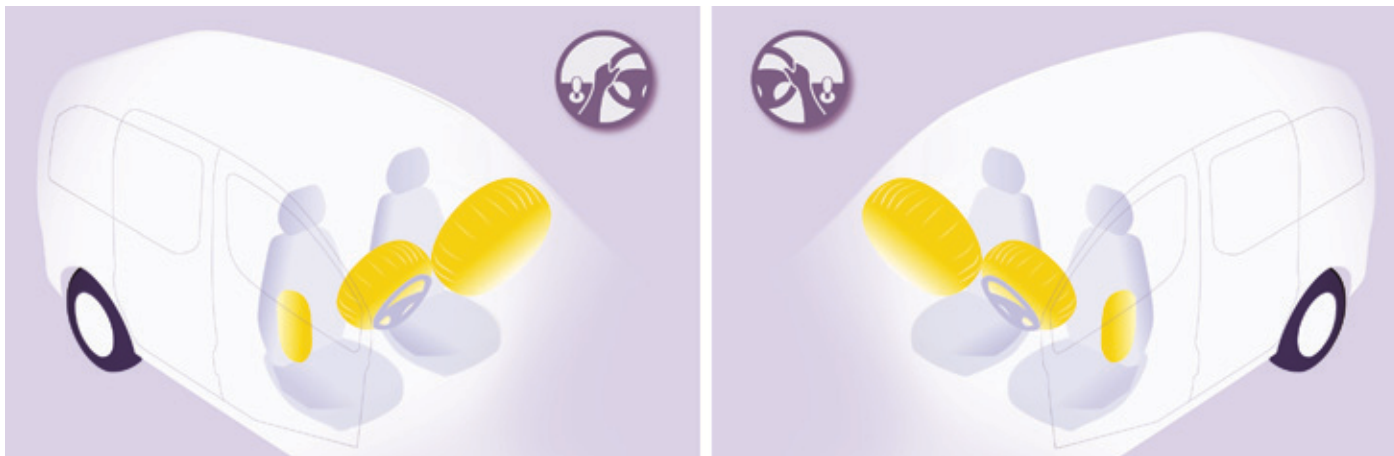

AIRBAGURI

Generalitati

Airbagurile au fost concepute pentru a spori siguranța pasagerilor în cazul unor coliziuni violente; ele completează acțiunea centurilor de siguranță cu limitator de efort.

În acest caz, detectoarele electronice înregistrează și analizează șocurile frontale și laterale suportate în zonele de detectare a șocului:

- în caz de șoc violent airbagurile se declanșează instantaneu și contribuie la o cât mai bună protecție a ocupanților vehiculului; imediat după impact, airbagurile se dezumflă pentru a nu împiedica nici vizibilitatea, nici eventuala ieșire a pasagerilor,

- în cazul unui șoc mai puțin violent, în caz de impact pe partea din spate și în unele condiții de răsturnare, airbagurile nu se declanșează; în aceste cazuri, numai centura de siguranță asigură protecția.

Intensitatea unui șoc depinde de natura obstacolului și de viteza autoturismului în momentul coliziunii.

i Airbagurile functioneaza numai cand contactul este pus.

Acest echipament nu funcționează decât o singură dată. Dacă intervine un al doilea șoc (în cadrul aceluiași accident sau într-un alt accident) airbagul nu va funcționa.

Declanșarea airbagului sau a airbagurilor este însoțită de o ușoară degajare de fum și de un zgomot, cauzate de activarea cartușului pirotehnic integrat în sistem.

Fumul nu este nociv, dar poate fi iritant pentru persoanele sensibile.

Zgomotul detonării poate antrena o ușoară scădere a capacității auditive pentru un foarte scurt interval de timp.



+ Este imperativ ca airbagul frontal al pasagerului să fie dezactivat dacă a fost instalat un scaun pentru copii în poziția "cu spatele în direcția de mers".

Rubrica 5, partea "Copii la bord".

Reguli de respectat

Adoptați o poziție așezată normală și verticală.

Luați loc în scaun și asigurați-vă fixând corect centura de siguranță.

Nu permiteți interpunerea copiilor, animalelor, obiectelor între pasageri și airbaguri, nu fixați și nu lipiți nimic în apropierea sau pe traiectoria de declanșare a airbagurilor, acest lucru putând rani pasagerii la declanșare.

Nu modificați niciodată configurația originală a vehiculului, în special în raza de acțiune directă a airbagurilor.

După un accident sau când vehiculul a făcut obiectul unui furt, verificați sistemul de airbaguri.

Orice intervenție asupra sistemului de airbaguri trebuie realizată exclusiv în rețeaua CITROËN sau la un service autorizat.

Chiar respectând toate măsurile de precauție menționate nu este exclus riscul de rănire sau arsuri ușoare în zona capului, bustului sau brațelor în momentul declanșării airbagului. Sacul airbagului se umflă aproape instantaneu (în câteva milisecunde) apoi se dezumflă evacuant în același timp gazul cald prin orificiile prevăzute în acest scop.

Airbaguri frontale

Nu conduceți ținând volanul de brațe sau lăsând mâinile pe partea centrală a acestuia.

Nu puneți picioarele pe bord, pe partea pasagerului.

Abțineți-vă de la fumat, deschiderea airbagurilor putând provoca arsuri sau răni din cauza țigării sau pipei.

Nu demontați, înțeptați sau loviți violent volanul.

Nu fixați și nu lipiți nimic pe volan sau pe plansa de bord, deoarece acest lucru ar putea cauza rani la declanșarea airbagurilor.

Airbaguri laterale

Folosiți pentru scaune numai huse omologate, compatibile cu modul de declanșare a airbagurilor laterale. Pentru a cunoaște gama de huse adaptate la vehiculul dumneavoastră, puteți consulta rețeaua CITROËN.

Pentru mai multe informații privind accesoriile, consultați rubrica 6, partea "Alte accesorii".

Nu fixați și nu lipiți nimic pe spătarele scaunelor (haine...). Acest lucru ar putea cauza răni la nivelul toracelui și brațelor în momentul declanșării airbagului lateral.

Nu apropiați mai mult decât este necesar bustul de usa.



Airbaguri laterale

Acesta este un sistem care protejează, în caz de impact lateral violent, șoferul și pasagerul din față, pentru a limita riscurile de traumatism la nivelul toracelui.

Fiecare airbag lateral este integrat în spătelele scaunelor din față, pe partea dinspre portieră.

Activare

Se declanșează unilateral, în caz de șoc violent, aplicat parțial sau pe toată zona de impact lateral **B**, exercitându-se perpendicular pe axul longitudinal al vehiculului, într-un plan orizontal și de sens de la exterior spre interiorul vehiculului.

Airbagul lateral se interpune între ocupantul din față al vehiculului și panoul portierei corespunzătoare.

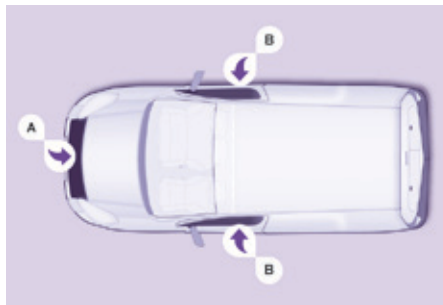

Zone de detectare a impactului

- A.** Zona de impact frontal.
- B.** Zona de impact lateral.

 În cazul unui șoc sau o agățare ușoară pe lateralul vehiculului sau în caz de tonouri, este posibil ca airbagul să nu se declanșeze.

Anomalie airbaguri



Dacă acest martor se aprinde pe panoul de bord, însoțit fiind de un semnal sonor și de un mesaj pe ecran, consultați rețeaua CITROËN sau un Service autorizat, pentru verificarea sistemului. Airbagurile ar putea să nu se mai declanșeze în caz de șoc puternic.

Airbag-uri

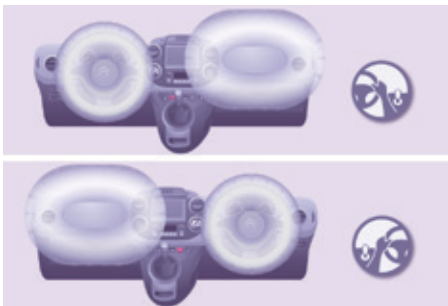

Airbaguri frontale

Ele sunt integrate în centrul volanului, pentru conducător și în planșa de bord pentru pasagerul sau pasagerii din față.

Activare

Airbagurile se declanșează, cu excepția airbagul frontal al pasagerului dacă acesta a fost neutralizat, în caz de impact frontal violent, aplicat pe întreaga zonă sau numai parțial pe zona de impact frontal **A**, după axa longitudinală a vehiculului, în plan orizontal și în sensul dinspre înainte spre înapoi al vehiculului.

Airbagul frontal se interpune între ocupantul locului din față al vehiculului și planșa de bord, pentru a amortiza proiectarea pasagerului către înainte.



Neutralizare airbag frontal de pasager

Numai airbagul frontal al pasagerului poate fi neutralizat.

- Cu **contactul tăiat**, introduceți cheia în comanda de neutralizare a airbagului frontal al pasagerului.
- Rotiți-o în poziția **"OFF"**.
- Scoateți cheia menținând această poziție.



Martorul de airbag frontal pasager din tabloul de bord este aprins pe toată durata neutralizării.



Pentru siguranța copilului dumneavoastră, este imperios necesar să neutralizați airbagul frontal al pasagerului dacă instalați un scaun pentru copii amplasat cu spatele direcția de mers pe locul pasagerului din față. În caz contrar, copilul riscă să fie omorât sau rănit grav în momentul depierii airbagului.

Reactivare

În poziția **"OFF"**, airbagul frontal al pasagerului nu se declanșează în cazul unui impact.

Imediat ce ați demontat scaunul pentru copii, rotiți comanda airbagului frontal al pasagerului în poziția **"ON"**, pentru a activa din nou airbagul, pentru siguranța pasagerului în cazul unui impact.

Anomalie la airbagul frontal



Dacă acest martor se aprinde, însoțit de un mesaj pe ecran, consultați rețeaua CITROËN sau un Service autorizat, pentru verificarea sistemului.



În cazul aprinderii permanente a celor doi martori de airbaguri, nu instalați un scaun pentru copii dispus cu spatele în direcția de mers, consultați rețeaua CITROËN sau un Service autorizat.

TRANSPORTAREA COPIILOR

Generalitati

Preocupare constantă pentru CITROËN din momentul proiectării vehiculului, siguranța copiilor depinde în aceeași măsură și de dumneavoastră.

Pentru a asigura o siguranță optimă respectați sfaturile următoare:

- conform reglementărilor europene, **toți copiii cu vârsta mai mică de 12 ani sau cu înălțime mai mică de un metru cincizeci trebuie transportați în scaune pentru copii omologate, adaptate greutății lor**, pe locurile echipate cu centură de siguranță sau cu sistem de prindere ISOFIX*,
- **statistic, locurile cele mai sigure pentru transportul copiilor sunt cele din spatele vehiculului,**
- **copilul care are mai puțin de 9 kg trebuie obligatoriu transportat în poziția "cu spatele în direcția de mers", atât pe locurile din față cât și pe cele din spate.**

* Reglementarea referitoare la transportul copiilor este specifică fiecărei țări. Consultați legislația în vigoare din țara dumneavoastră.

Copii la bord



SCAUN PENTRU COPII IN FATA

"Cu spatele in directia de mers"

Cand scaunul pentru copii este instalat "cu spatele in directia de mers" pe **locul pasagerului din fata**, este imperativ ca airbagul frontal al pasagerului sa fie neutralizat. In caz contrar, **exista riscul ranirii grave sau al mortii copilului in momentul declansarii airbagului.**

Reglati scaunul vehiculului in pozitie:

- longitudinala spate maxima, cu spatarul la verticala, pentru un scaun fara mecanism de inaltare,
- longitudinala spate maxima, in pozitia cea mai inalta, cu spatarul la verticala, pentru un scaun cu mecanism de inaltare.



"Cu fata in directia de mers"

Cand scaunul pentru copii este montat "cu fata in directia de mers" pe **locul pasagerului din fata**, airbagul frontal al pasagerului trebuie sa ramana activ.

Reglati scaunul vehiculului in pozitie:

- longitudinala spate maxima, cu spatarul la verticala, pentru un scaun fara mecanism de inaltare,
- longitudinala spate maxima, in pozitia cea mai inalta, cu spatarul la verticala, pentru un scaun cu mecanism de inaltare.



Scaun de pasager reglat în poziția cea mai înaltă și în poziție longitudinală deplasat la maxim spre înapoi.

i Asigurați-vă că centura de siguranță este tensionată corect. Pentru scaunele pentru copii cu punct de sprijin, asigurați-va ca acesta este in contact ferm cu podeaua. Daca este necesar, ajustați pozitia scaunului pasagerului.

i Consultati legislatia in vigoare in tara dvs. inainte de a instala un copil pe acest loc.



DEZACTIVAREA AIRBAGULUI FRONTAL PENTRU PASAGER

i Nu instalați niciodată un sistem de retenție pentru copii "cu spatele în direcția de mers" pe un scaun din vehicul protejat de un airbag frontal activat. Aceasta poate provoca decesul copilului sau rănirea lui gravă.

Eticheta de avertizare prezenta pe ambele parti ale parasolarului de pasager repeta aceasta indicatie. Conform reglementarilor in vigoare, veti gasi in tabelele urmatoare acest avertisment scris in toate limbile considerate necesare.



+ Pentru mai multe detalii privind neutralizarea airbagului frontal pentru pasager, consultați rubrica 5, partea "Airbaguri".

AR	لا يجب أبدا تركيب نظام لإجلاس الطفل الوجه باتجاه الورااء على مقعد سيارة مجرّ بوسادة أمان هوائية أمامية مغلقة، فقد يؤدي هذا إلى التسبب بموت الطفل أو بإصابات خطيرة لديه.
BG	НИКОГА НЕ инсталирайте детско столче на седалка с АКТИВИРАНА предна ВЪЗДУШНА ВЪЗГЛАВНИЦА. Това може да причини СМЪРТ или СЕРИОЗНО НАРАНЯВАНЕ на детето.
CS	NIKDY neumistujte dětské zádržné zařízení orientované směrem dozadu na sedadlo chráněné AKTIVOVANÝM čelním AIRBAGEM. Hrozí nebezpečí SMRTI DÍTĚTE nebo VÁŽNĚHO ZRANĚNÍ.
DA	Brug ALDRIG en bagudvendt barnestol på et sæde, der er beskyttet af en AKTIV AIRBAG. BARNET risikerer at blive ALVORLIGT KVÆSTET eller DRÆBT.
DE	Montieren Sie auf einem Sitz mit AKTIVIERTEM Front-Airbag NIEMALS einen Kindersitz oder eine Babyschale entgegen der Fahrtrichtung, das Kind könnte schwere oder sogar tödliche Verletzungen erleiden.
EL	Μη χρησιμοποιείτε ΠΟΤΕ παιδικό κάθισμα με την πλάτη του προς το εμπρός μέρος του αυτοκινήτου, σε μια θέση που προστατεύεται από ΜΕΤΩΠΙΚΟ αερόσακο που είναι ΕΝΕΡΓΟΣ. Αυτό μπορεί να έχει σαν συνέπεια το ΘΑΝΑΤΟ ή το ΣΟΒΑΡΟ ΤΡΑΥΜΑΤΙΣΜΟ του ΠΑΙΔΙΟΥ
EN	NEVER use a rearward facing child restraint on a seat protected by an ACTIVE AIRBAG in front of it, DEATH or SERIOUS INJURY to the CHILD can occur
ES	NO INSTALAR NUNCA un sistema de retención para niños de espaldas al sentido de la marcha en un asiento protegido mediante un AIRBAG frontal ACTIVADO, ya que podría causar lesiones GRAVES o incluso la MUERTE del niño.
ET	Ärge MITTE KUNAGI paigaldage "seljaga sõidusuunas" lapseistet juhi kõrvalistmele, mille ESITURVAPADI on AKTIVEERITUD. Turvapadja avanemine võib last TÕSISELT või ELUOHTLIKULT vigastada.
FI	ÄLÄ KOSKAAN aseta lapsen turvaistuinta selkã ajosuuntaan istuimelle, jonka edessä suojana on käyttöön aktivoitu TURVATYÖNY. Sen laukeaminen voi aiheuttaa LAPSEN KUOLEMAN tai VAKAVAN LOUKKAANTUMISEN.
FR	NE JAMAIS installer de système de retenue pour enfants faisant face vers l'arrière sur un siège protégé par un COUSSIN GONFLABLE frontal ACTIVE. Cela peut provoquer la MORT de l'ENFANT ou le BLESSER GRAVEMENT
HR	NIKADA ne postavljati dječju sjedalicu leđima u smjeru vožnje na sjedalo zaštićeno UKLJUČENIM prednjim ZRAČNIM JASTUKOM. To bi moglo uzrokovati SMRT ili TEŠKU OZLJEDU djeteta.
HU	SOHA ne használjon menetiránynak háttal beszerelt gyermekülést AKTIVÁLT (BEKAPCSOLT) FRONTLÉGSZÁKKAL védett ülésen. Ez a gyermek HALÁLÁT vagy SÜLYOS SÉRÜLÉSÉT okozhatja.
IT	NON installare MAI seggiolini per bambini posizionati in senso contrario a quello di marcia su un sedile protetto da un AIRBAG frontale ATTIVATO. Ciò potrebbe provocare la MORTE o FERITE GRAVI al bambino.
LT	NIEKADA neįrengkite vaiko prietaikymo priemonės su atgal atgręžtu vaiku ant sėdynės, kuri saugoma VEIKIANČIOS priekinės ORO PAGALVĖS. Išsiskleidus oro pagalvei vaikas gali būti MIRTINAI arba SUNKIAI TRAUMUOTAS.
LV	NEKAD NEuzstādiet uz aizmuguri vērstu bērnu sēdekļi priekšējā pasažiera sēdvietā, kurā ir AKTIVIZĒTS priekšējais DROŠĪBAS GAISA SPILVENS. Tas var izraisīt BĒRNA NĀVI vai radīt NOPIETNUS IEVAINOJUMUS.

MT	Qatt m'ghandek thalli tifel/tifla marbut f'siggu dahru lejn l-Airbag attiva, ghalieq tista' tikkawza korriment serju jew anke mewt lit-tifel/tifla
NL	Plaats NOOIT een kinderzitje met de rug in de rijrichting op een zitplaats waarvan de AIRBAG is INGESCHAKELD. Bij het afgaan van de airbag kan het KIND LEVENSGEVAARLIJK GEWOND RAKEN
NO	Installer ALDRI et barnesete med ryggen mot kjøreretningen i et sete som er beskyttet med en frontal AKTIVERT KOLLISJONSPUTE, BARNET risikerer å bli DREPT eller HARDT SKADET.
PL	NIGDY nie instalować fotelika dziecięcego w pozycji "tyłem do kierunku jazdy" na siedzeniu wyposażonym w CZOŁOWĄ PODUSZKĘ POWIETRZNAJĄ w stanie AKTYWNYM. Może to doprowadzić do ŚMIERCI DZIECKA lub spowodować u niego POWAŻNE OBRAŻENIA CIAŁA.
PT	NUNCA instale um sistema de retenção para crianças de costas para a estrada num banco protegido por um AIRBAG frontal ACTIVADO. Esta instalação poderá provocar FERIMENTOS GRAVES ou a MORTE da CRIANÇA.
RO	Nu instalati NICIODATA un sistem de retinere pentru copii, dispus cu spatele in directia de mers, pe un loc din vehicul protejat cu AIRBAG frontal ACTIVAT. Aceasta ar putea provoca MOARTEA COPILULUI sau RANIREA lui GRAVA.
RU	ВО ВСЕХ СЛУЧАЯХ ЗАПРЕЩАЕТСЯ использовать обращенное назад детское удерживающее устройство на сиденье, защищенном ФУНКЦИОНИРУЮЩЕЙ ПОДУШКОЙ БЕЗОПАСНОСТИ, установленной перед этим сиденьем. Это может привести к ГИБЕЛИ РЕБЕНКА или НАНЕСЕНИЮ ЕМУ СЕРЬЕЗНЫХ ТЕЛЕСНЫХ ПОВРЕЖДЕНИЙ
SK	NIKDY neinštalujte detské zádržné zariadenie orientované smerom dozadu na sedadlo chránené AKTIVOVANÝM čelným AIRBAGOM. Mohlo by dôjsť k SMRTEĽNÉMU alebo VÁŽNEMU PORANENIU DIEŤAŤA.
SL	NIKOLI ne nameščajte otroškega sedeža s hrbtom v smeri vožnje, če je VARNOSTNA BLAZINA pred sprednjim sopotnikovim sedežem AKTIVIRANA. Takšna namestitvev lahko povzroči SMRT OTROKA ali HUDE POŠKODBE.
SR	NIKADA ne koristite dečje sedište koje se okreće unazad na sedištu zaštićenim AKTIVNIM VAZDUŠNIM JASTUKOM ispred njega, jer mogu nastupiti SMRT ili OZBILJNA POVREDA DETETA.
SV	Passagerarkrockkudden fram MÅSTE vara avaktiverad om en bakåtvänd bilbarnstol installeras på denna plats. Annars riskerar barnet att DÖDAS eller SKADAS ALLVARLIGT.
TR	KESİNLİKLE HAVA YASTIĞI AKTİF olan ön koltuğa yüzü arkaya dönük bir çocuk koltuğu yerleştirmeyiniz. Bu ÇOCUĞUN ÖLMESİNE veya ÇOK AĞIR YARALANMASINA sebep olabilir.

SCAUNE RECOMANDATE

CITROËN vă propune o gamă de scaune pentru copii, care se fixează cu ajutorul **centurii de siguranță în trei puncte**.

Grupa 0+: de la naștere până la 13 kg



L1

"RÖMER Baby-Safe Plus"

Se instalează "cu spatele în direcția de mers".

Grupele 2 și 3: între 15 și 36 kg



L4

"KLIPPAN Optima"

Începând de la 22 kg (aproximativ 6 ani) se folosește doar înălțătorul.



L5

"RÖMER KIDFIX"

Poate fi fixat pe ancorările ISOFIX ale vehiculului.

Copilul este reținut de centura de siguranță.

AMPLASAREA SCAUNELOR PENTRU COPII ATASATE CU CENTURA DE SIGURANTA

In concordanta cu reglementarile europene, acest tabel indică opțiunile pentru instalarea scaunelor pentru copii fixate cu centura de siguranta si omologate ca universale (a), in functie de greutatea copilului si de locul din vehicul.

Loc			Greutatea copilului și vârsta orientativa			
			Sub 13 kg (grupa 0 (b) și 0+) Până la ≈ 1 an	De la 9 la 18 kg (grupa 1) De la 1 la ≈ 3 ani	De la 15 la 25 kg (grupa 2) De la 3 la ≈ 6 ani	De la 22 la 36 kg (grupa 3) De la 6 la ≈ 10 ani
Rândul 1 (c) (d)	Scaun individual		U	U	U	U
	Bancheta, loc lateral		U	U	U	U
	Bancheta, loc central (e)		U	U	U	U

U: loc adaptat pentru instalarea unui scaun pentru copii, fixat cu centura de siguranță și omologat ca universal "cu spatele in directia de mers" și/sau "cu fața in directia de mers".

Copii la bord

- (a) Scaun pentru copii universal: scaun pentru copii care poate fi instalat în orice vehicul cu centura de siguranță.
- (b) Grupa 0: de la naștere la 10 kg. Landourile și paturile "auto" nu pot fi instalate pe scaunul pasagerului din față.
- (c) Consultați legislația în vigoare din țara dumneavoastră, înaintea așezării copilului dumneavoastră pe acel loc.
- (d) La instalarea unui scaun pentru copii "cu spatele în direcția de mers" pe **scaunul pasagerului din față**, airbagul frontal al pasagerului trebuie să fie neutralizat în mod obligatoriu. În caz contrar, **copilul poate fi ranit grav sau ucis la deplierea airbagului**.
La instalarea unui scaun pentru copii "cu față în direcția de mers" pe **scaunul pasagerului din față**, airbagul frontal al pasagerului trebuie să rămână activ.
- (e) Scaunul pentru copii "RÖMER Baby-Safe Plus" nu poate fi instalat pe acest loc.

CITROËN nu vă recomandă instalarea unui scaun pentru copii pe locul central, cu excepția scaunului "KLIPPAN Optima".



Scoateți și deșurubiți tetiera înainte de a instala un scaun pentru copii cu spatar pe unul din scaunele pasagerilor.

Remontați tetiera după demontarea scaunului pentru copii.

RECOMANDARI PRIVIND SCAUNELE PENTRU COPII

O instalare defectuoasă a unui scaun pentru copii într-un vehicul compromise protecția copilului în caz de coliziune.

Verificați dacă există vreă centură de siguranță sau cataramă a acesteia sub scaunul pentru copii, deoarece acestea ar putea destabiliza scaunul.

Fixați centurile de siguranță sau centurile scaunului copilului **limitând la maxim jocul** în funcție de corpul copilului, chiar pentru trasee scurte.

Pentru instalarea unui scaun pentru copii cu centură de siguranță, verificați dacă acesta este bine tensionată pe scaunul pentru copii și dacă îl menține ferm pe scaunul vehiculului. Dacă scaunul pasagerului este reglabil, deplasați-l înainte dacă este necesar.

Pentru locurile din spate, lăsați întotdeauna un spațiu suficient între scaunul din față și:

- scaunul pentru copii "cu spatele în direcția de mers",
- picioarele copilului așezat într-un scaun pentru copii "cu față în direcția de mers".

Pentru aceasta, deplasați scaunul din față și, dacă este necesar, îndreptați-l și spatarul.

Pentru instalarea optimă a scaunului pentru copii "cu față în direcția de mers", aveți grijă ca spatarul acestuia să fie cât mai apropiat posibil de spatarul scaunului vehiculului, în contact cu acesta.

Trebuie să îndepărtați tetiera înainte de orice instalare a scaunului pentru copii cu spatar pe un loc al vehiculului.

Aveți grijă ca tetiera să fie depozitată sau fixată în siguranță, pentru a evita proiectarea acesteia în cazul unei franari puternice.

Fixați la loc tetiera după ce scaunul pentru copii a fost îndepărtat.

Copii pe scaunul din față

Pentru fiecare țară există reglementări specifice referitoare la transportul copiilor pe locul pasagerului din față. Consultați legislația în vigoare din țara dumneavoastră.

Dezactivați airbagul frontal al pasagerului imediat ce ați instalat pe locul din față un scaun pentru copii "cu spatele în direcția de mers".

În caz contrar, există riscul ranirii grave sau fatale a copilului cauzată de declansarea airbagului.

Instalarea unui înalțator

Partea toracică a centurii trebuie să fie poziționată pe umărul copilului, fără să atingă gâtul.

Verificați ca ramura abdominală a centurii de siguranță să treacă peste șoldul copilului.

CITROËN vă recomandă folosirea unui înălțător cu spătar, echipat cu un ghidaj de centură la nivelul umărului.

Pentru siguranță, nu lăsați:

- unul sau mai mulți copii singuri și fără supraveghere în mașină,
- un copil sau un animal într-un vehicul expus la soare, cu geamurile închise,
- cheile la îndemână copiilor în interiorul mașinii.

Pentru a împiedica deschiderea accidentală a usilor, folosiți dispozitivul "Siguranță copii".

Aveți grijă să nu deschideți mai mult de o treime geamurile din spate.

Pentru a proteja copii de razele soarelui, echipați geamurile din spate cu storuri laterale.



TRACTAREA UNEI REMORCI, RULOTE...

+ Pentru a vă documenta în privința maselor și sarcinilor remorcabile, consultați rubrica 9, partea "Mase".

Recomandari pentru conducere

Vehiculul remorcat trebuie să fie în modul roată liberă: cutia de viteze la punctul mort.

Repartiția încărcăturii

Repartiți sarcina în remorcă astfel încât obiectele cele mai grele să fie cât mai aproape de axa roților, iar sarcina verticală pe dispozitivul de remorcare să fie aproape de, dar să nu depășească valoarea maximă autorizată.

Răcire

Tractarea unei remorci în pantă duce la creșterea temperaturii lichidului de răcire.

Ventilatorul fiind acționat electric, capacitatea sa de răcire nu depinde de regimul motorului.

Folosiți o treaptă mai mare a cutiei de viteze pentru scăderea regimului motorului și reduceți viteza.

În orice caz, fiți atenți la temperatura lichidului de răcire.

Pentru o buna utilizare

În cazul unor porțiuni de drum dificile (tractarea sarcinii maxime pe o pantă cu înclinație mare și temperatură exterioară ridicată), motorul își limitează automat puterea. În acest caz oprirea automată a instalației de climatizare permite recuperarea puterii motorului.



În caz de aprindere a matorului de alertă pentru temperatura lichidului de răcire, opriți vehiculul și motorul cât mai curând posibil.

 Rubrica 7, partea "Niveluri".

Pneuri

Verificați presiunea din pneuri, atât pentru vehiculul tractor cât și pentru remorcă, astfel încât să fie respectate presiunile recomandate.

 Rubrica 9, partea "Elemente de identificare".

Frâne

Tractarea crește distanța de frânare. Conduceți cu o viteză moderată, reduceți viteza din timp și frânați progresiv.

Vânt lateral

Țineți cont de creșterea influenței vântului asupra ținutei de mers. Conduceți fără a brusca comenzile și cu o viteză moderată.

ABS/ESC

Sistemele ABS și ESC acționează numai asupra vehiculului, nu și asupra remorcii sau rulotei.

Asistare la parcare

Acest sistem nu este utilizabil când se tractează o remorcă.

Remorcare

Utilizați numai dispozitive de remorcare și cabluri electrice originale CITROËN, care au fost testate și omologate din faza de proiectare a vehiculului și încredințați montarea acestui dispozitiv în rețeaua CITROËN.

În cazul montării în afara rețelei CITROËN, este imperativ ca această montare să fie făcută folosind preechiparea electrică de la partea din spate a vehiculului și respectând prevederile constructorului.

Conform prescripțiilor generale amintite mai sus, vă atragem atenția asupra riscului legat de montarea unui sistem de tractare sau accesoriu electric nerecomandat de CITROËN. Această montare poate genera defecțiuni ale sistemului electronic la vehiculul dumneavoastră. Vă rugăm ca în prealabil să cereți Constructorului informațiile necesare.

Tractarea unei remorci

DISPOZITIV DE REMORCARE GAT DE LEBADA DEMONTABIL

CU CHEIE, FARA SCULE

Prezentare

Acest dispozitiv de remorcare instalat din fabrica poate fi demontat si remontat usor. Aceste operatii nu necesita nicio scula.



Recomandari de montare si inainte de orice utilizare

Verificati daca gatul de lebada este blocat in mod corect, controland punctele urmatoare:

- reperul de culoare verde de pe rola sa fie vizibil,
- mecanismul de incuiere de siguranta al rolei sa fie indreptat inspre partea din spate,
- mecanismul de incuiere de siguranta sa fie actionat si cheia indepartata; rola sa nu mai poata fi actionata,
- gatul de lebada sa nu mai poata fi miscat absolut deloc in suportul sau.

La montarea dispozitivului de remorcare, nu uitati sa bransati cordonul cablului electric.

Montare

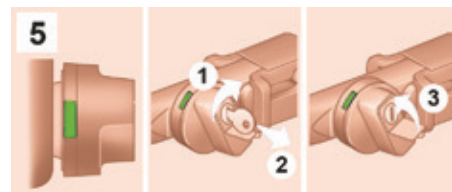
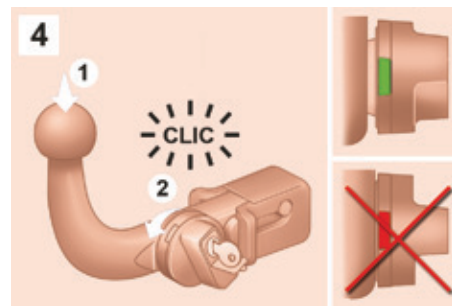
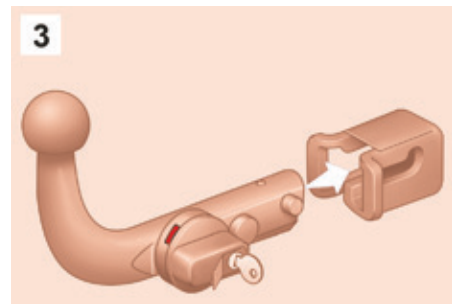
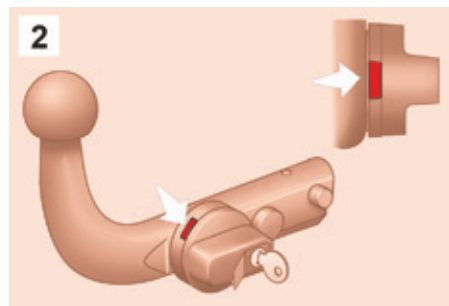
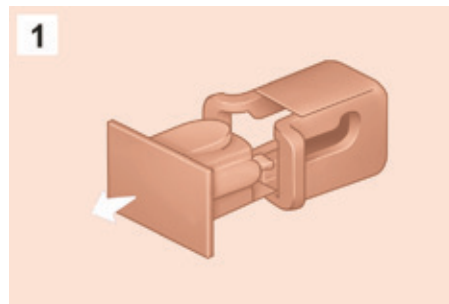

i In timpul utilizarii

Nu deblocati niciodata dispozitivul in timp ce remorca sau elementul port-sarcina este fixat pe gatul de lebada.

i Dupa utilizare

In cazul unor calatorii efectuate fara remorca sau element port-sarcina, gatul de lebada trebuie demontat si obturatorul inserat in suportul sau. Aceasta masura se aplica in special in cazul in care exista riscul ca gatul de lebada sa impiedice vederea clara a placutei de inmatriculare sau a dispozitivului de iluminat.

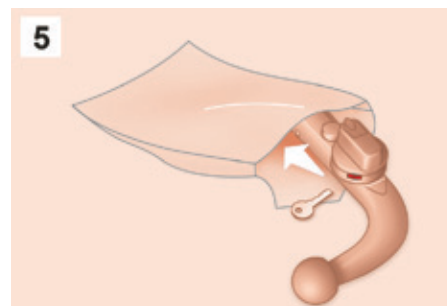
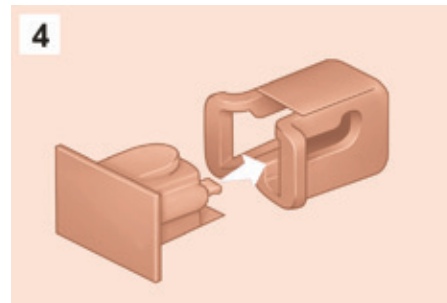
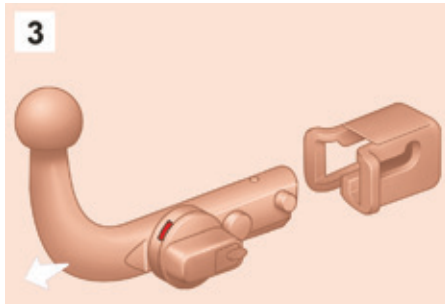
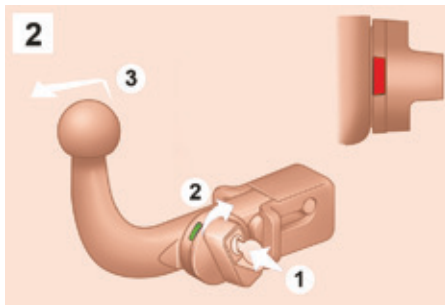
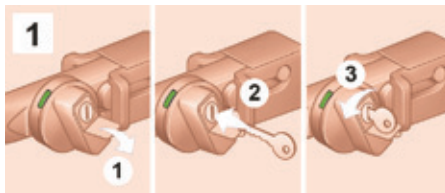
Demontare**Intretinere**

Functionarea corecta este posibila numai daca gatul de lebada si suportul sau raman curate.

Inainte de a curata vehiculul cu jet de apa la inalta presiune, gatul de lebada trebuie demontat si obturatorul introdus in suport.

Echipamente

Alte accesorii

Aceste accesorii și piese, după ce au fost teste și aprobate din punct de vedere al fiabilității și siguranței, sunt adaptate perfect vehicului dumneavoastră. Va este propusă o gamă largă de piese originale omologate.

Gama de echipamente profesionale

Direcția de piese de schimb editează un catalog cu accesorii propunându-vă diferite echipamente și amenajări, cum ar fi:

Opritori de sarcină (toate tipurile).

Rulou de încărcare.

Dispozitive de remorcare și cabluri electrice de remorca: sistem de remorcare ce necesită imperativ montarea în cadrul rețelei CITROËN.

Pereți separatori și grilaje de separare, protecție interioară din lemn plan cu podea antiderapantă.

Grilaje de protecție.

O altă gamă de produse este de asemenea disponibilă și structurată pentru confort, timp liber și întreținere:

Alarmă antiintruziune, gravarea geamurilor, trusă medicală, vestă reflectorizantă cu vizibilitate marită, asistare la parcare față și cu spatele, triunghi reflectorizant, suruburi antifurt pentru jantele din aluminiu, ...

Huse pentru scaunele față compatibile cu sistemul airbag, banchetă, covorașe din cauciuc, covorașe textile, lanțuri de zăpadă, stor, suport bicicletă pe volan spate, ...

Pentru a preveni orice incomodate în apăsarea pedalelor:

- verificați corecta poziționare a covorașului și a fixărilor sale,
- nu suprapuneți niciodată doua covorașe de podea.

Sisteme audio, kituri mâini libere, difuzoare, magazii de CD-uri, sisteme de navigație, USB Box, kituri video, ...

Oricare ar fi materialul audio și telematic propus pe piață, limitările tehnice legate de montarea unui echipament din aceste familii de produse necesită luarea în considerare a specificațiilor materialului și compatibilitatea cu capacitățile echipamentului de serie de pe vehiculul dumneavoastră. Vă rugăm să vă informați în prealabil în rețeaua CITROËN.

Mase maxime pe bare

- Portbagaj de acoperiș: 120 kg.
- Bare transversale pe pavilion: 100 kg.
- Bare transversale pe barele longitudinale: 75 kg.

Instalarea emitoarelor de radiocomunicații

Înainte de orice instalare a emițătorilor de radiocomunicație ca echipament ulterior, cu antenă exterioară pe vehicul, vă sfătuim să contactați un reprezentant al mărcii CITROËN.

Rețeaua CITROËN vă va comunica caracteristicile emițătoarelor (banda de frecvență, puterea maximă de ieșire, poziția antenei, condițiile specifice de instalare) care pot fi montate, conform Directivei privind Compatibilitatea Electromagnetica la Automobile (2004/104/CE).

Bavete față, bavete spate, jante din aluminiu 15/17 inci, apărători de pasaje de roata, volan îmbracat în piele, ...

Lichid de spălare geamuri, produse de curățare și de întreținere interior și exterior, becuri de schimb, ...

 Montarea unui echipament sau a unui accesoriu electric neomologat de Automobiles CITROËN, poate duce la o pană a sistemului electronic al vehiculului. V-am fi recunoscători dacă ați binevoi să luați în considerare această particularitate și vă sfătuim să luați legătura cu un reprezentant al Mărcii pentru a vă prezenta gama de echipamente sau accesorii omologate.

În funcție de țara unde se face comercializarea, este posibil să fie obligatorii vestele și triunghiurile reflectorizante foarte vizibile, becurile de schimb, siguranțele fuzibile sau etilotestele la bordul vehiculului.

TOTAL & CITROËN

Parteneri pentru performanta si respect pentru mediu

Inovatia in serviciul performantei

De mai mult de 40 de ani, echipele de Cercetare și Dezvoltare TOTAL elaborează pentru CITROËN lubrifianți ce răspund ultimelor inovații tehnice ale vehiculelor CITROËN, în competiție și în viața de zi cu zi.

Este pentru dumneavoastră asigurarea obținerii celor mai bune performanțe ale motorului.

O protectie optima a motorului

Efectuând întreținerea vehiculului dumneavoastră CITROËN cu lubrifianții TOTAL, contribuiți la ameliorarea longevității și performanțelor motorului, respectând în același timp mediul.



CITROËN prefera TOTAL





DESCHIDERE CAPOTA

Din interior

Trageți spre dumneavoastră comanda aflată sub planșa de bord. Capota motorului este deblocată.



Din exterior

Ridicați ușor capota trecând cu palma în jos, întinsă, pentru a avea acces la clapeta.

Cu această mână împingeți clapeta spre stânga. Ridicați capota.

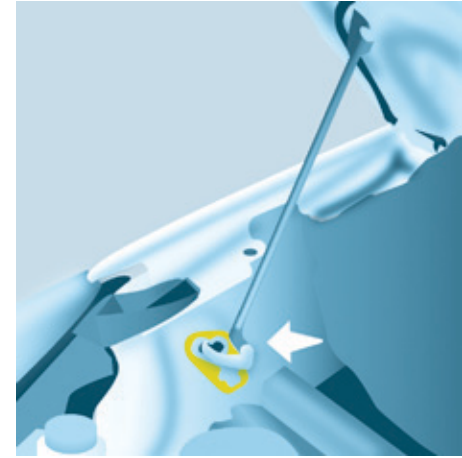

Tija capotei

Fixați tija în locasul său, identificat printr-un sticker pe aripa stângă a vehiculului, pentru a susține capota deschisă.

Înainte de a închide capota, fixați tija în agrafa sa, fără a forța.

Pentru închidere

Coborâți capota și lăsați-o liberă spre sfârșitul cursei. Verificați blocarea capotei.

Evitați manevrarea capotei în condiții de vânt puternic.

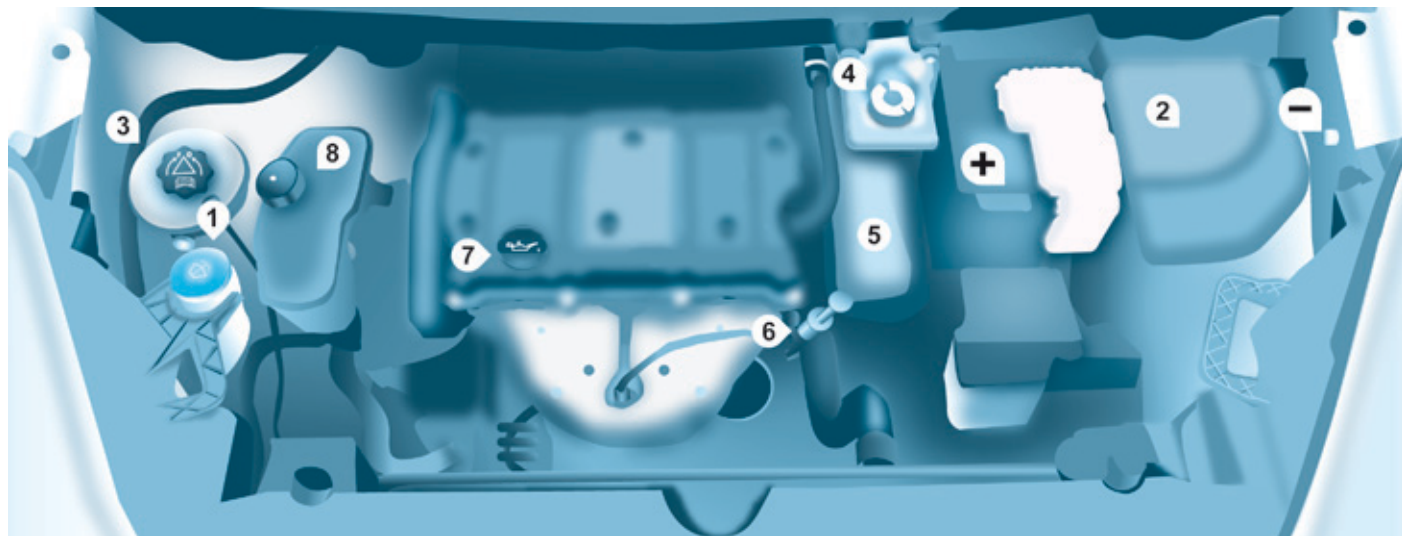

MOTOR PE BENZINA

Fiti deosebit de atenti la orice intervenție sub capota motorului.

- | | | |
|---|---|---|
| 1. Rezervor de lichid de spălare parbriz. | 4. Rezervor de lichid de frână și ambreiaj. | 7. Completare cu ulei de motor. |
| 2. Caseta cu siguranțe. | 5. Filtru de aer. | 8. Rezervor de lichid de direcție asistată. |
| 3. Rezervor de lichid de răcire motor. | 6. Joadă de ulei manuală. | |

i Conexiuni baterie:

- + Bornă pozitivă.
- Bornă negativă (masă).

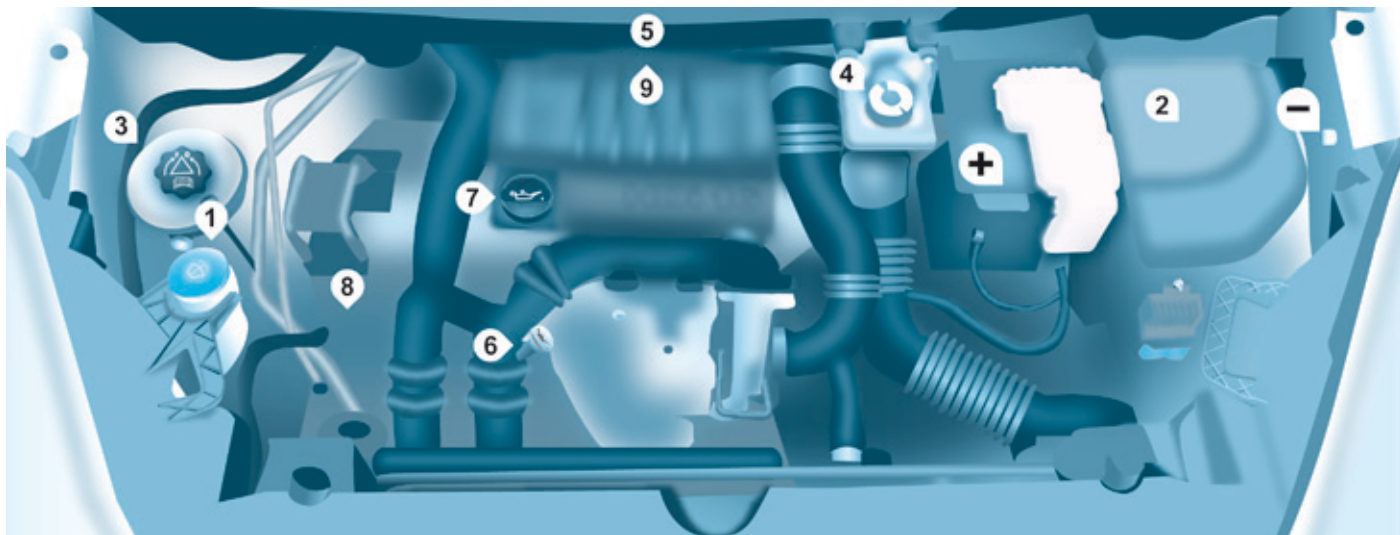

MOTOR DIESEL

Efectuați cu atenție orice intervenție sub capota motorului.

- | | | |
|---|---|---|
| 1. Rezervor de lichid de spălare parbriz. | 4. Rezervor de lichid de frână și ambreiaj. | 8. Rezervor de lichid de direcție asistată. |
| 2. Caseta cu siguranțe. | 5. Filtru de aer. | 9. Pompă de reamorsare.
(cu excepția motorului BlueHDi). |
| 3. Rezervor de lichid de răcire motor. | 6. Joadă de ulei manuală. | |
| | 7. Completare cu ulei de motor. | |

i Conexiuni baterie:

- + Bornă pozitivă.
- Bornă negativă (masă).

Niveluri

NIVELURI

i Aceste operatii fac parte din intretinerea uzuala si asigura o buna functionare a vehiculului. Consultați valorile indicate în carnetul de intretinere si garantii aflat în mapa cu documentele de bord sau in rețeaua CITROËN.

! Dacă trebuie să demontați / remontați masca decorativa a motorului, aveți grijă să nu deteriorați clemele de fixare.

Nivel de ulei

Se recomanda executarea acestui control la fiecare 5000 km si efectuarea completărilor, dacă este necesar.

Verificarea se face cu vehiculul oprit pe teren orizontal, cu motorul rece, cu joja manuala.

Joja manuala

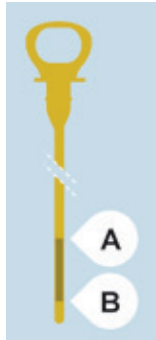

Pe joja de nivel se găsesc două repere:

A = maxim.

Dacă se depășește acest nivel, consultați rețeaua CITROËN sau un Service autorizat.

B = minim.

Este interzisă scăderea nivelului sub acest reper.

Pentru a păstra fiabilitatea motorului și a dispozitivelor antipoluare, este interzisă utilizarea de aditivi pentru uleiul de motor.

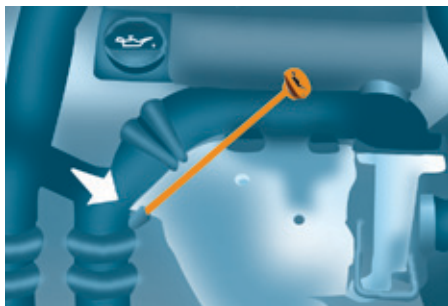

Schimbarea uleiului

Este imperativ ca schimbul de ulei sa fie efectuat la intervalele prevazute conform planului de intretinere al constructorului. Consultați indicațiile din rețeaua CITROËN.

Înainte de a schimba uleiul, scoateți joja manuală.

După schimbul de ulei, verificați nivelul cu joja (să nu depășească niciodată nivelul maxim).

Înflețați capacul pe carter, înainte de a închide capota.

Alegerea gradului de vascozitate

În toate cazurile, acesta trebuie să răspundă exigențelor impuse de planul de intretinere al constructorului.



Nivel de lichid de frana

Schimbul se va face, în mod obligatoriu, la intervalele prevăzute de constructor în planul de întretinere.

Utilizați lichid recomandat de constructor, care corespunde Normelor DOT4.

Nivelul optim este între marcajele MINI și MAXI aflate pe rezervor.

Necesitatea de a completa nivelul de lichid indică o defecțiune și impune controlul sistemului imediat, în rețeaua CITROËN sau la un Service autorizat.

Martori

+ Verificările cu ajutorul martorilor din tabloul de bord este descrisă la rubrica 3, partea "Post de conducere".

Nivel de lichid de racire

Utilizați exclusiv lichidul recomandat de constructor.

În caz contrar, riscați să deteriorați grav motorul.

Când motorul este cald, temperatura lichidului de racire este reglată cu ajutorul electroventilatorului. Acesta poate funcționa și cu contactul tăiat; în plus, circuitul de răcire fiind sub presiune, așteptați cel puțin o oră după oprirea motorului pentru a interveni.

Pentru a evita orice risc de arsuri, rotiți bușonul un sfert de tură pentru a scădea presiunea. Când presiunea a scăzut, îndepărtați bușonul și completați cu lichid de răcire până la nivel.

Necesitatea de a completa frecvent nivelul lichidului de răcire indică o defecțiune și impune controlul sistemului cât mai curând, în rețeaua CITROËN.

Completare

Nivelul optim este între marcasele MINI și MAXI aflate pe vasul de expansiune. Dacă completați cu mai mult de 1 litru, controlați circuitul în rețeaua CITROËN sau la un Service autorizat.

Nivel de lichid de direcție asistată

Vehiculul trebuie să fie pe o suprafață plană și motorul rece. Deșurubați capacul cu joă și verificați dacă nivelul se află între reperele MINI și MAXI.

Nivel de lichid pentru spalare geamuri

Pentru o calitate optimă a curățării și pentru siguranța dumneavoastră, vă sfătuim să folosiți produsele din gama CITROËN.

Pentru asigurarea unei curățări optime și evitarea înghețului, completarea acestui lichid nu trebuie efectuată cu apă.

Capacitatea rezervorului instalației de spalare geamuri: aproximativ 3 litri.



Nivel de aditiv pentru motorina (Diesel cu filtru de particule)

Nivelul minim al acestui aditiv este indicat prin aprinderea marotorului service, însoțit de un semnal sonor și de un mesaj pe ecran.

Când se produce cu motorul pornit, aceasta se datorează unui debut de saturare al filtrului de particule (condiții de circulație de tip urban extrem prelungite: viteză redusă, blocaje de lungă durată, ...).

Pentru a regenera filtrul, vă sfătuim să circulați imediat ce este posibil, când condițiile de trafic o permit, cu o viteză de 60 km/h sau mai mare timp de cinci minute (până la dispariția mesajului și stingerii marotorului de service).

Când se regenerează filtrul de particule pot apărea zgomote caracteristice releelor sub planșa de bord.

Dacă mesajul rămâne afișat și dacă marotorul de service rămâne aprins, consultați rețeaua CITROËN sau un Service autorizat.

Completare

Aducerea la nivel a acestui aditiv trebuie să fie imperativ și rapid efectuată în rețeaua CITROËN sau la un Service autorizat.

Produse uzate

Evitați contactul prelungit între uleiul utilizat și piele.

Lichidul de frână este nociv pentru sănătate și este foarte coroziv.

Nu aruncați uleiul de motor, lichidul de frână sau lichidul de răcire în canalizare sau pe pământ ci întotdeauna în containerele speciale din rețeaua CITROËN.

Verificări

CONTROALE

Baterie

La apropierea verii sau iernii, verificați bateria în rețeaua CITROËN sau la un Service autorizat.

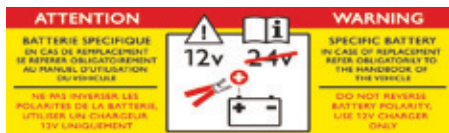

Placute de frana

Uzura plăcuțelor de frână depinde de stilul de conducere, în mod special pentru vehiculele utilizate în oraș, pe distanțe scurte. Poate fi necesar controlul stării frânelor și în perioada dintre revizii.

Cu excepția cazului în care există o scapare în circuit, o scădere a nivelului lichidului de frână indică o uzură a plăcuțelor.

Starea de uzura a discurilor / tamburilor de frana

Pentru a verifica starea de uzură a discurilor / tamburilor de frână, consultați rețeaua CITROËN.

Frana de parcare

O cursă prea mare a manetei frânei de parcare sau constatarea pierderii eficienței acestui sistem impune o reglare a acestuia chiar și între două revizii.

Verificați sistemul în cadrul rețelei CITROËN sau la un Service autorizat.



Filtru cu carbune si filtrul de habitacul

O trapă de acces permite schimbarea filtrelor.

Filtrul cu cărbune permite filtrarea permanentă și performantă a prafului.

Filtrul pentru habitacul care este îmbăscit poate deteriora performanțele sistemului de aer condiționat și să producă mirosuri nedorite.

Vă sfătuim să folosiți un filtru combinat pentru habitacul. Datorită unui al doilea filtru activ specific, el contribuie la purificarea aerului respirat de pasageri și la curățenia din habitacul (reducerea simptomelor alergice, a mirosurilor urâte și a depunerilor de grăsime).

Consultați carnetul de întreținere și garanții pentru a vă informa asupra periodicității schimbării acestor elemente.

În funcție de mediu (atmosferă încărcată cu praf...) și de utilizarea vehiculului (conducere urbana...), schimbați-le dacă este necesar de două ori mai des.

Filtru de ulei

Înlocuiți periodic cartusul filtrant, în funcție de indicațiile din planul de întreținere al constructorului.

Filtru de particule (Diesel)

Întreținerea filtrului de particule trebuie să fie făcută imperativ în cadrul rețelei CITROËN.

În momentul accelerării, după ce ați circulat un timp prelungit cu vehiculul la viteză foarte scăzută sau la ralanti, puteți constata în mod excepțional emisii de aburi de apă din eșapament. Acești aburi nu au urmări asupra comportamentului vehiculului și asupra mediului.

Purjarea apei din filtrul de motorină



Dacă acest martor se aprinde, purjați filtrul de motorină. De altfel, puteți să efectuați purjarea în mod regulat, la fiecare schimb de ulei.

Pentru evacuarea apei, deșurubați șurubul de drenare de la sonda de detectare a apei din motorină aflat la baza filtrului.

Așteptați până la scurgerea completă a apei din tubul transparent apoi înfiletați șurubul de purjare.

i Motorul HDi folosește o tehnologie avansată. Orice intervenție necesită o pregătire specială care este garantată numai de rețeaua CITROËN.

În funcție de destinație.

Cutia de viteze manuală

Verificați nivelul conform planului de întreținere al constructorului.

Pentru o utilizare corectă

Nu utilizați decât produse recomandate de CITROËN, sau produse de calitate și cu caracteristici echivalente.

În scopul optimizării funcționării unor sisteme importante, cum ar fi direcția asistată și sistemul de frânare, CITROËN selectează și propune produse specifice.

i Pentru a nu deteriora subansamblele electrice, este categoric interzisă spălarea compartimentului motorului cu jet de apă la înaltă presiune.

După spălarea vehiculului, în caz de umiditate sau, pe durata iernii, se poate forma gheață pe plăcuțele de frână: eficacitatea frânării poate fi diminuată. Efectuați manevre usoare de frânare, pentru a usca și dezgheța frânele.

Carburant



ALIMENTARE CU CARBURANT

Nivel minim de carburant



Când nivelul minim din rezervor este atins, acest martor se aprinde.

La prima aprindere, mai sunt în rezervor **aproximativ 8 litri**, în funcție de stilul de conducere și de motorizare.

Faceți cât mai curând o alimentare cu carburant, pentru a evita o pană.

Nu rulați niciodată până la epuizarea carburantului, pentru a evita riscul deteriorării sistemelor antipoluare și de injectie.

Alimentare

Alimentarea cu carburant trebuie efectuată **cu motorul oprit**.

- Deschideți trapa de la rezervorul de carburant.
- Introduceți cheia și rotiți un sfert de tură.
- Scoateți bușonul și agățați-l de cîrligul situat pe partea interioară a trapei de la rezervor.

O etichetă lipită pe interiorul trapei de la rezervor vă indică tipul de carburant care trebuie folosit.

Indicatorul electronic nu ia în considerare un adaos mai mic de 5 litri de carburant.

Deschiderea bușonului rezervorului poate declanșa un zgomot cauzat de depresurizare. Depresiunea, absolut normală, este provocată de etanșeitatea circuitului de carburant.

Când faceți plinul rezervorului, nu insistați peste a 3^a oprire a pistolului. Aceasta ar putea produce disfuncții.

Capacitatea rezervorului este de aproximativ 60 de litri (sau 55 de litri, în funcție de versiune).

- După alimentare, blocați bușonul și închideți capacul de protecție.



La realimentare, trapa de acces la bușonul rezervorului fiind deschisă, aveți grijă ca nimeni să nu încerce deschiderea ușii laterale culisante.

Carburant utilizat pentru motoarele pe benzină

Motoarele cu benzină sunt compatibile cu biocarburanții conformi cu standardele europene actuale și viitoare ce pot fi distribuiți la pompa:

- Benzina ce respecta norma EN228 în amestec cu un biocarburant ce respecta norma EN15376.

E5

Este autorizată utilizarea numai pentru aditivul de carburant benzină ce respecta norma B715001.

E10

! **Deplasare în străinătate**
Unii carburanți pot deteriora motorul. În unele țări, este posibilă obligația de a utiliza un anumit tip de carburant (cifra octanică specifică, denumire comercială specifică...) pentru a garanta buna funcționare a motorului.

Pentru orice informație suplimentară, consultați punctul de vânzare.

Carburant utilizat pentru motoarele Diesel

Motoarele Diesel sunt compatibile cu biocarburanții conformi standardelor actuale și viitoare europene, ce pot fi distribuiți la pompa:

B7

- Motorina ce respecta norma EN 590 în amestec cu un biocarburant ce respecta norma EN 14214 (conținut posibil de la 0 - 7 % Ester Metilic de Acizi Grasi),

B10

- Motorina ce respecta norma EN16734 în amestec cu un biocarburant ce respecta norma EN14214 (cu un posibil conținut de 0 - 10 % de Ester Metilic de Acid Gras),

XTL

- Motorina parafinică ce respecta norma EN15940 în amestec cu un biocarburant ce respecta norma EN14214 (cu un posibil conținut de 0 - 7 % de Ester Metilic de Acizi Grasi).

B20

B30

Utilizarea carburanților B20 sau B30 care respecta norma EN 16709 este posibilă pentru motorul Diesel. Totuși, aceasta utilizează, chiar și ocazional, necesită aplicarea strictă a condițiilor speciale de întreținere denumite "Utilizare severă".

Pentru mai multe informații, consultați rețeaua CITROËN sau un Service autorizat.

i Utilizarea oricărui alt tip de (bio) carburant (uleiuri vegetale, sau animale, pure sau diluate, ulei menajer...) este oficial interzisă (risc de deteriorare a motorului și a circuitului de carburant).

! Este autorizată numai utilizarea aditivilor pentru carburant ce respecta norma B715000.

Carburant

CIRCUIT DE CARBURANT NEUTRALIZAT

În cazul unui șoc mai puternic, un dispozitiv întrerupe automat alimentarea motorului cu carburant.



Clipirea acestui martor este însoțită de un mesaj pe ecran.

Verificați să nu fie miros și scurgeri de carburant în exteriorul vehiculului și reluați alimentarea:

- tăiați contactul (poziția STOP),
- scoateți cheia din contact,
- puneți din nou cheia în contact,
- puneți contactul și porniți.

POMPA DE REAMORSARE DIESEL

În caz de pană de carburant, este necesară reamorsarea circuitului.

Alte motoare HDi

- Alimentați rezervorul de carburant cu cel puțin cinci litri de motorină.
- Acționați pompa manuală de reamorsare, aflată în compartimentul motorului, sub masca de protecție.
- Acționați demarorul până la pornirea motorului.

Motor BlueHDi

- Alimentați rezervorul de carburant cu cel puțin 5 litri de motorină.
- Puneți contactul (fără a porni motorul).
- Așteptați aproximativ 6 secunde și tăiați contactul.
- Repetați operația de 10 ori.
- Acționați demarorul pentru a pune în funcțiune motorul.

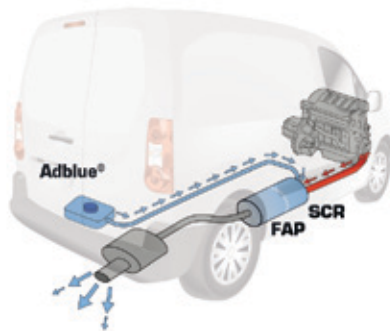

BLUEHDI SI ADBLUE®

Tehnologie SCR

Obiectivul BlueHDI este reducerea până la 90% a emisiilor de NOx (oxizi de azot) din aer, datorită unui sistem care permite transformarea NOx în vapori de apă și azot în catalizatorul dedicat SCR (Selected Catalytic Reduction).

În vederea reducerii emisiilor poluante ale motoarelor cu ardere internă, acest obiectiv răspunde normelor de emisie "Euro 6" adoptate de Uniunea Europeană.

Tehnologia SCR care echipază motoarele BlueHDI necesită injectarea de AdBlue® în linia de esapament.

AdBlue® este marca comercială a soluției necesare funcționării SCR.



Vehiculele BlueHDI sunt echipate cu un rezervor specific pentru AdBlue®, având o **capacitate de 17 litri**.

Acesta este prevăzut cu o gură de umplere exterioară, situată în partea stângă a bușonului rezervorului de carburant, și este închisă cu un **dop albastru**.

Completarea lichidului din rezervorul AdBlue® va putea fi efectuată cu ajutorul recipientelor de 5 sau de 10 litri sau al sticlelor de 1,89 litri, și, de asemenea, în cadrul vizitei la atelier, echipat cu o pompă specifică AdBlue® pentru vehiculele ușoare.

I Când este cazul, această operație va putea fi efectuată cu ocazia vizitei în cadrul rețelei CITROËN sau la un Service autorizat.

Atenție, pompele cu debit mare, adaptate exclusiv pentru rezervoarele camioanelor și autocarelor, care echipază unele ateliere de service, nu sunt adecvate pentru vehiculele particulare și nici pentru vehiculele utilitare ușoare.

Nu utilizați niciodată aceste pompe.



Umplerea rezervorului de AdBlue®

Pentru vehiculele usoare, in reseaua CITROËN sunt comercializate recipiente de 5 sau de 10 litri si sticle de 1,89 litri (1/2 galon), pana la echiparea cu pompe de distributie a aditivului AdBlue®.

In cazul in care doriti sa efectuati dumneavoastra personal completarea rezervorului cu aditiv AdBlue®, aveti grija sa utilizati un furtun de umplere adecvat, furnizat impreuna cu recipientul.

! O utilizare corecta

Cand cantitatea de lichid AdBlue® continuta in rezervor este suficienta, nu este afisata nicio informatie.

In schimb, imediat ce rezerva de lichid din rezervor atinge limita pentru care mai pot fi parcursi 2 400 km (1 500 mile), sunteti avertizat prin diferite semnale temporare (mator luminos, mesaj, semnal sonor) care se intensifica treptat, pe masura parcurgerii kilometrilor, in final devenind permanente.

Pe masura parcurgerii kilometrilor, rezerva diminuandu-se, avertizarile se intensifica si mesajul devine permanent.

Cand rezervorul de AdBlue® este gol, pornirea motorului este imposibila.

Se recomanda cu insistenta sa nu asteptati avertizarile succesive pentru a completa din timp cantitatea de lichid AdBlue®.



Indicatoare de autonomie

Reguli si afisarea avertizarilor

Diferitele niveluri de avertizare se declanseaza in functie de nivelul de autonomie ramas.

Veti fi informat la fiecare prag de kilometri atins, iar avertizarile se vor intensifica, devenind din temporare permanente.

- Primul prag este declansat atunci cand autonomia ramasa este de 2 400 km (1 500 mile).
- Al doilea prag este declansat atunci cand autonomia ramasa este de 600 km (350 mile).
- Pana la 0 km, cand va va fi imposibil sa porniti motorul dupa o oprire.



 Pentru mai multe informatii referitoare la afisari si matorni luminosi, consultati rubrica 3, partea "Postul de conducere".

Autonomie de rulare



Apasati acest buton pentru o afisare momentana.

Cu tableta tactilă:

-  - selectati meniul "Driving assistance",
-  - selectati "Diagnostic",
- CHECK - selectati CHECK.

La peste 5 000 km (3 100 mile), valoarea nu este precizata.

Autonomie mai mare de 2 400 km (1 500 mile)

Nimic de semnalat.

Autonomie mai mica de 2 400 km (1 500 mile) si mai mare de 600 km (350 mile)



Imediat ce este atins pragul de 2 400 km, se aprinde matornul luminos UREA si este afisat temporar mesajul referitor la autonomia.

Avertizarea va fi repetata la fiecare palier de 300 km (200 mile) parcursi pana la pragul urmator de avertizare.

La fiecare punere a contactului va fi emisa avertizarea printr-un semnal sonor.

Autonomie mai mica de 600 km (350 mile) si mai mare de 0 km



Imediat după atingerea pragului de 600 km se aprinde intermitent mărtoorul UREA, iar mărtoorul Service se aprinde însoțit de un mesaj referitor la autonomia de rulare.

Avertizarea va fi repetată la intervale de 30 de secunde, iar autonomia rămasă va fi actualizată la fiecare palier de 50 km (30 mile) parcursi.

La fiecare punere a contactului va fi emisă o avertizare prin emiterea unui semnal sonor.

La 0 km, dispozitivul reglementar instalat în vehicul va va împiedica sa porniti motorul.

ⓘ Evitati sa atingeti nivelul de autonomie de 0 km!

Avertizarea va fi repetată în timpul deplasării, atât timp cât nu a fost completată cantitatea de AdBlue®.

Dacă nu completați nivelul de lichid din rezervorul specific, riscați imobilizarea vehiculului.

Pornire interzisa, pana cauzata de lipsa de AdBlue® in rezervor

Este atins nivelul 0 de lichid.

Nivelul de reziduuri poluante al vehiculului nu mai este în conformitate cu reglementarea "Euro 6" și motorul nu va porni.

Pentru a putea **reporni** vehiculul, trebuie să turnați în rezervorul specific o cantitate de AdBlue® de minim **4 litri**.

- Turnați conținutul în rezervor (prin gura de umplere cu dop albastru).
- Puneți contactul fără a porni.
- Așteptați 10 secunde înainte de a porni motorul.

ⓘ Sau apălați la rețeaua CITROËN sau la un Service autorizat.

ⓘ Efectuați apoi o completare suplimentară a cantității din rezervorul de lichid, a cărui capacitate este de **17 litri**.

Disfunctie a SCR

Detectare



Se aprind matorii luminosi UREA, Service si Autodiagnosticare motor.

La fiecare punere a contactului, semnalul sonor emis si un mesaj afisat confirma un defect al sistemului antipoluare.

Daca este vorba despre un defect temporar, avertizarea va disparea imediat ce nivelul de emisii poluante de esapament va redeveni corespunzator normei.

i In schimb, dupa parcurgerea a 50 km (30 mile) cu avertizarea permanenta a matorilor luminosi aprinsi, disfunctia este confirmata.

Un dispozitiv de imobilizare electronica a motorului va fi activat automat incepand de la 1 100 km (650 mile) parcursi dupa aceasta confirmare.

Imediat ce este posibil, apelati la retea CITROËN sau la un Service autorizat.

Disfunctie confirmata

Pe langa semnalele precedente, se aprinde intermitent matorul luminos UREA si este afisata autonomia autorizata, in kilometri (mile).

La intervale de 30 de secunde va fi reluata avertizarea, cu actualizarea autonomiei la fiecare prag de 50 km.

Imediat ce este posibil, apelati la retea CITROËN sau la un Service autorizat.

Riscati sa nu mai puteti porni vehiculul.

Pornire interzisa, la terminarea celor 1 100 km (650 mile)



La fiecare incercare de pornire este activata avertizarea si este afisat mesajul "Emissions fault: Starting prevented" (Defect antipoluare: Pornire interzisa).

AdBlue®

Umplere / Completare cu AdBlue®

Masuri de prevedere de aplicat

Utilizati exclusiv aditiv AdBlue® in conformitate cu standardul ISO 22241.

Lichidul AdBlue® este o solutie pe baza de uree.

Acest lichid este neinflamabil, incolor si inodor.

Trebuie pastrat intr-un loc racoros.



Bidon (5 sau 10 l), sticla (1,89 l) cu AdBlue®

Verificati termenul de valabilitate.

Cititi indicatiile de pe eticheta.

Asigurati-va ca aveti un furtun de umplere adecvat, furnizat sau nu impreuna cu recipientul.

i Pentru a facilita turnarea lichidului, in retea CITROËN este disponibil un adaptor.

! In cazul unor scurgeri, stregeti conturul gurii de umplere a rezervorului cu o laveta umeda.

In cazul stropirii cu AdBlue®, clatiti imediat cu apa rece, sau stergeti-va cu o laveta curata umezita.

Daca lichidul s-a cristalizat, indepartati-l cu un burete si apa calda.

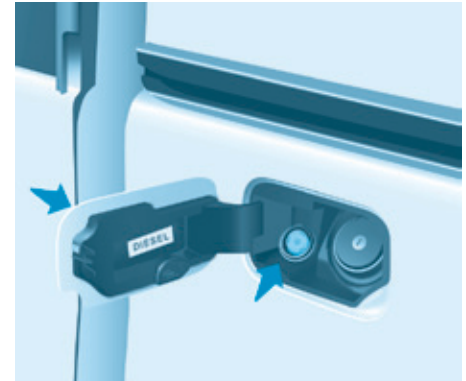

Completare

Asigurati-va ca vehiculul este parcat pe o suprafata plana si orizontala.

Turnati continutul recipientului / sticlei in rezervorul dedicat.

Dupa umplerea rezervorului de AdBlue®, respectati regulile urmatoare:

- Puneti contactul fara a porni.
- Asteptati 10 secunde inainte de a porni motorul.

! Nu eliminati bidonul / recipientul de aditiv AdBlue® gol impreuna cu deseurile menajere.

Depozitati-le intr-un container destinat special acestei utilizari, sau predati-le la punctul de vanzare.

i Pastrati lichidul in recipientul sau original AdBlue® si nu-l lasati la indemana copiilor.

Nu transvazati niciodata lichidul AdBlue® in alt recipient, pentru ca ii vor fi afectate calitatile si puritatea.

Nu diluati niciodata lichidul cu apa.

Nu turnati niciodata lichidul in rezervorul de motorina.

Recomandari pentru depozitare

Nu depozitati niciodata recipientele / flacoanele de AdBlue® in vehicul.

Inghetarea lichidului AdBlue®

Lichidul AdBlue® ingheata la temperaturi sub aproximativ -11° C (12,2° F) si se degradeaza la temperaturi mai mari de 25° C (77° F).

Se recomanda depozitarea recipientelor intr-un loc racoros si la adapost de razele directe ale soarelui.

In aceste conditii, lichidul poate fi pastrat cel putin un an.

Lichidul care a inghetat va putea fi utilizat dupa dezghetare completa la temperatura ambianta.

i Sistemul SCR include un dispozitiv de incalzire a rezervorului de AdBlue®, asigurand functionarea vehiculului in conditii normale.

In situatii exceptionale, cum ar fi mentinerea vehiculului la temperaturi permanente mai mici de -15° C (5° F) pentru o perioada indelungata, avertizarea referitoare la un defect antipoluare poate fi legata de inghetarea lichidului AdBlue®.

Garati vehiculul intr-un spatiu cu temperaturi mai ridicate timp de cateva ore, pana la revenirea lichidului AdBlue® la starea lichida.

Incetarea avertizarii antipoluare nu este imediata, ci va interveni dupa cativa kilometri de rulare.

Baterie

BATERIE

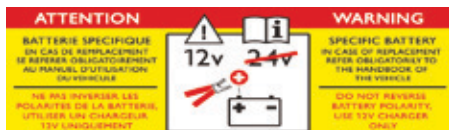

i Prezența acestei etichete, indică utilizarea unei baterii cu plumb, de 12 V, de tehnologie și cu caracteristici specifice, care necesită, în caz de înlocuire sau debransare, o intervenție în rețeaua CITROËN sau într-un service autorizat.

Nerespectarea acestor indicații riscă sa antreneze o uzură prematură a bateriei.

După remontarea bateriei, sistemul Stop & Start nu va fi activ decât după o durată de câteva ore, în funcție de condițiile climatice și de starea de încărcare a bateriei (până la aproximativ 8 ore).

Reîncărcarea bateriei sistemului Stop & Start nu necesită debransarea ei.

Pentru a încărca bateria de la un redresor

- Debransați bateria.
- Urmăți instrucțiunile de utilizare date de producătorul redresorului.
- Reconectați, începând de la borna (-).
- Verificați dacă papucii și bornele sunt curate. Dacă sunt acoperite cu sulfat (o depunere albicioasă sau verzuie), demontați-le și curățați-le.

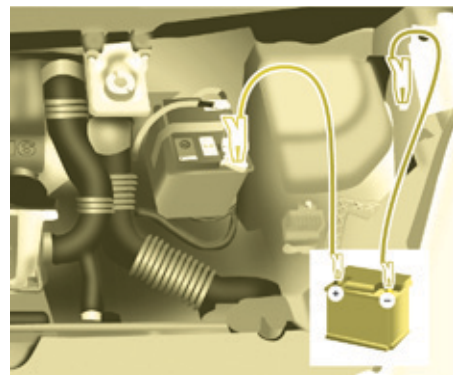

Pentru a porni utilizând o alta baterie

- Conectați cablul roșu la bornele (+) ale celor două baterii.
- Conectați un capăt al cablului verde sau negru la borna (-) a bateriei suplimentare.
- Conectați celălalt capăt al cablului verde sau negru la un punct de masă pe vehiculul aflat în pană, cât mai departe de baterie.
- Acționați demarorul, lăsați motorul să funcționeze.
- Așteptați revenirea la ralanti și deconectați cablurile.

i În cazul nefolosirii vehiculului mai mult de o lună, se recomandă să deconectați bateria.

Înainte de a începe deconectarea bateriei, trebuie să așteptați 2 minute după taierea contactului.

Nu deconectați cablurile când motorul este pornit.

Nu încărcați bateriile fără să fi deconectat cablurile.

După orice reconectare a bateriei, puneți contactul și așteptați 1 minut înainte de a porni, pentru a permite inițializarea sistemelor electronice. Totuși, dacă după această manevră persistă unele probleme, consultați rețeaua CITROËN sau un Service autorizat.

După înlocuirea unor becuri, așteptați aproximativ 3 minute înainte de a rebransa bateria.

MOD ECONOMIE

După oprirea motorului, cu cheia în poziția contact, unele funcții (ștergătoare de geamuri, acționare geamuri, plafoniere, sistem audio etc. ...) nu pot fi utilizate decât pe o perioadă cumulată de treizeci de minute, pentru a nu descărca bateria.

După ce au trecut aceste treizeci de minute, funcțiile active sunt puse în stare de veghe și martorul bateriei clipește însoțit de un mesaj pe ecran.

Pentru a reveni la folosirea imediată a acestor funcții, trebuie mai întâi să porniți motorul și apoi să-l țineți turat câteva secunde.

Timpul de care dispuneți pentru aceasta este dublul timpului de punere în funcțiune a motorului. În orice caz, acest timp va fi cuprins între cinci și treizeci de minute.

1 O baterie descărcată nu permite pornirea motorului.

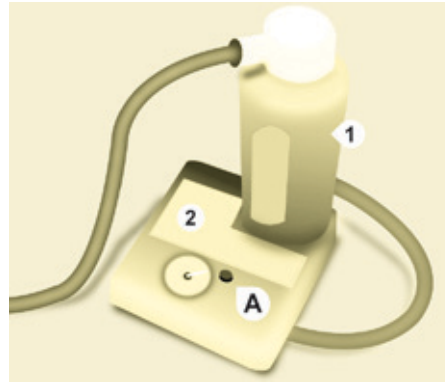

KIT DE DEPARANARE PNEU

Instrumentele sunt amplasate într-un compartiment situat sub scaunul din față. Vehiculul livrat cu acest kit de depanare provizorie a pneurilor nu este echipat nici cu roata de rezerva, nici cu trusa de scule aferenta (cric, cheie de demontare roți, ...).

Kitul de remediere provizorie a penei de cauciuc este un sistem compus dintr-un compresor și un flacon (conținând un produs de colmatare).

Utilizarea kitului

- Marcați pe autocolantul de limitare a vitezei roata dezumflată, apoi lipiți-l pe volanul vehiculului pentru a vă aduce aminte că o roată este în utilizare temporară.
- Clipsați flaconul **1** pe compresorul **2**.
- Racordați flaconul **1** la valva pneului ce trebuie remediat.
- Derulați tubul compresorului înainte de a-l racorda la flacon.
- Conectați conductorul electric la una din prizele de 12 V ale vehiculului.
- Puneți în funcțiune compresorul, apăsând pe butonul **A**, până când presiunea din pneu atinge 2,0 bari. Dacă nu se atinge această presiune, pneul nu poate fi remediat.
- Îndepărtați și depozitați compresorul.
- Rulați imediat, pentru câțiva kilometri, cu viteză redusă, pentru a colmata fisura.
- Ajustați presiunea cu ajutorul compresorului, în funcție de valorile prescrise pentru vehicul și verificați ca porul să fie bine astupat (nu apar pierderi de presiune).
- Rulați cu viteză redusă (80 km/h). Pneul trebuie examinat și reparat de un reparator profesionist cât mai curând posibil.

Schimbarea unei roți

După utilizare, flaconul poate fi păstrat într-o pungă de plastic, furnizată împreună cu kitul, pentru a nu imprăști în vehicul urme de lichid.

I Atenție, produsul de colmatare este nociv în caz de ingerare și iritant pentru ochi.

Nu păstrați flaconul la îndemana copiilor.

După utilizare, nu aruncați flaconul; predați-l în rețeaua CITROËN, sau la un organism abilitat pentru recuperare. Flaconul este disponibil în rețeaua CITROËN.

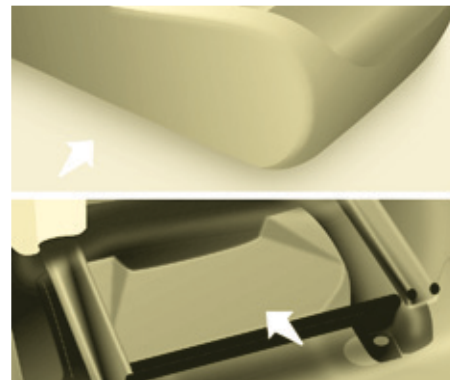

INLOCUIREA UNEI ROTI

1. Parcarea vehiculului

- Este imperativ să vă asigurați că ocupanții au ieșit din vehicul și se află într-o zonă ce le garantează siguranța.
- În măsura în care este posibil, imobilizați vehiculul pe un teren orizontal, stabil și nealunecos.
- Acționați frâna de parcare, tăiați contactul și cuplați prima treaptă, sau cuplați mersul înapoi.

- Așezați cala sub roata diagonal opusă celei ce trebuie înlocuită.

Dacă vehiculul este echipat cu un dispozitiv de remorcare, uneori este necesar să ridicați ușor vehiculul pentru a ușura scoaterea roții de rezervă din suportul său.

În anumite condiții de teren și/sau dacă transportați încărcături importante, apălați la rețeaua CITROËN sau la un Service autorizat.

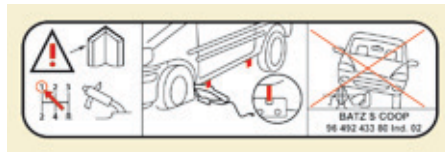

Cricul și ansamblul de instrumente sunt specifice vehiculului dumneavoastră. Nu le utilizați în alte scopuri.

* Această scula nu este necesară pentru versiunea dumneavoastră.



2. Sucle

Suclele sunt amplasate într-un compartiment deschis, situat sub un scaun față.

- Dacă este necesar, deplasați scaunul spre înainte pentru a avea acces la compartimentul de depozitare dinspre înapoi.
- Scoateți cricul și suportul sculelor.
- Scoateți sculele necesare din suport.

1. Cric.
2. Manivela de demontare roată.
3. Cală.
4. Cheie pentru blocurile optice spate.
5. Scula de demontare ornamente de jantă la jantele din aluminiu*.
6. Inel de remorcare.



3. Roata de rezerva

- Deschideți ușile din spate pentru a avea acces la roata de rezervă.

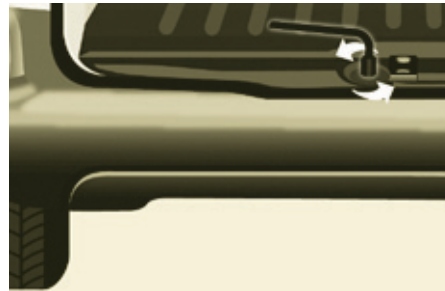

- Desurubați șurubul cu manivela de demontare a roților până când suportul este coborât la maxim.



- Eliberați suportul din cârlig și plasați roata de rezervă în apropierea roții de înlocuit.



4. Demontarea rotii cu pana

- Degajați capacul roții.
- Deblocați șuruburile de fixare a roții.

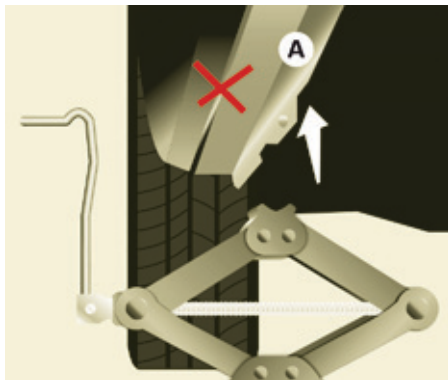

- Pozitionați talpa cricului pe sol și asigurați-vă că este pe aceeași linie verticală cu locul din față sau din spate prevăzut sub caroserie, cât mai aproape de roata ce trebuie înlocuită.
- Depliați cricul până ce capul său vine în contact cu amplasamentul de sub caroserie ce trebuie utilizat; zona de sprijin **A** de pe vehicul trebuie să se așeze corect în partea centrală a capului cricului.
- Ridicați vehiculul până când între roata și sol se creează un spațiu suficient pentru montarea roții de rezervă (care este umflată).
- Continuați demontarea șuruburilor roții.
- Îndepărtați șuruburile și demontați roata.

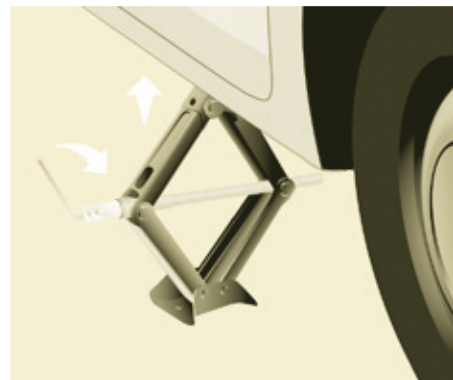

Asigurați-vă că cricul este stabil. Talpa cricului trebuie să fie bine așezată pe sol și pe aceeași verticală cu punctul de sprijin al caroseriei pe cric.

Dacă soplul este alunecos sau așezat, cricul poate aluneca sau se poate prăbuși - Risc de ranire!

Pozitionați cricul numai în dreptul amplasamentului prevăzut sub caroserie, asigurându-vă că zona de sprijin de pe vehicul se așează corect în partea centrală a capului cricului.

În caz contrar, există riscul ca vehiculul să fie deteriorat și/sau cricul să cedeze - Risc de ranire!

Nu depliați cricul decât după ce ați deblocat șuruburile roții ce trebuie schimbată și după ce căla este așezată sub roata diagonal opusă.

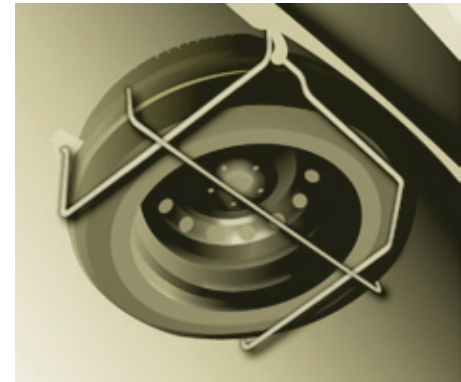
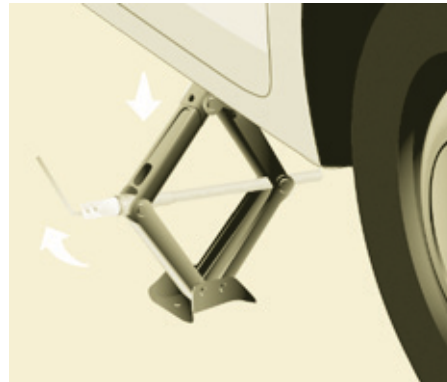

5. Montare roata de rezerva

I Roata de rezervă nu este concepută pentru a rula pe distanțe mari; verificați cât mai curând strângerea șuruburilor și presiunea roții de rezervă în rețeaua CITROËN sau la un Service autorizat. Reparați și remontați roata originală cât mai curând posibil, în rețeaua CITROËN sau într-un Service autorizat.

- Puneți roata pe butuc și înfiletați șuruburile cu mâna, pana la capăt.
- Efectuați o primă strângere cu ajutorul cheii de demontare roți.

- Coborâți vehiculul complet prin plierea cricului, apoi îndepărtați cricul.
- Strângeți definitiv șuruburile cu cheia și blocați-le fără a forța.
- Depuneți roata cu pana în suport.

- Agățați suportul pe cârlig, apoi ridicați-l înșurubând șurubul cu manivela.
- Strangeti surubul pana la capat, apoi verificați dacă roata este amplasată corect sub podea, în contact cu aceasta.

În caz contrar, reluați operația.

- I** Nu intrați niciodată sub un vehicul ridicat numai pe cric (folosiți un suport rigid fix).
Nu folosiți niciodată o scula acționată electric în locul cheii de roată.

Protecție împotriva zăpezii

6. Remontare roata reparata

Remontarea roții este aceeași cu etapa 5, fără a uita să montați capacul roții.

+ Rubrica 9, partea "Elemente de identificare" pentru a localiza eticheta pneurilor.

+ Rubrica 3, partea "Post de conducere", secțiunea "Detectare pneu dezumflat" pentru recomandările legate de schimbarea unei roți cu senzor de detectare a pierderii de presiune.



PROTECTIE DETASABILA IMPOTRIVA ZAPEZII (OBTURATOR)

În funcție de destinație, obturatorul detașabil pentru zăpadă se montează pe partea inferioară a barei de protecție din față, pentru evitarea înzăpezirii la nivelul ventilatorului de răcire a radiatorului.

Nu uitați să îndepărtați obturatorul detașabil pentru zăpadă dacă temperatura exterioară este mai mare de 10 °C (nu există risc de ninsoare) sau dacă tractați.

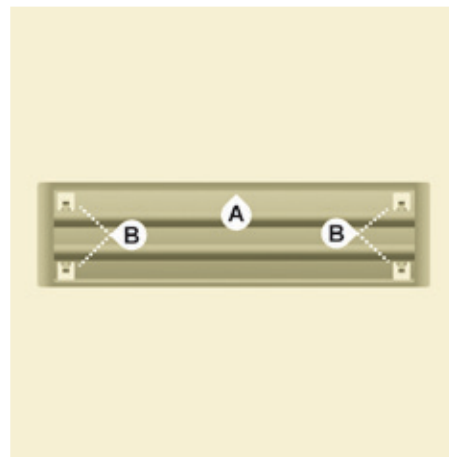

Montare

- Așezați obturatorul mobil de zăpadă în fața pionului său de centrare **A** pe bara de protecție din față.
- Fixați-l apăsând la nivelul fiecărui clips **B** aflat în cele patru colțuri.

Demontare

- Treceți cu o șurubelniță la nivelul orificiului aflat în apropierea fiecărui clips.
- Folosiți șurubelnița ca o pârghie pentru a desprinde fiecare clips **B** în parte.

LANTURI PENTRU ZAPADA

În condiții de iarnă, lanțurile pentru zăpadă ameliorează tracțiunea cât și comportamentul vehiculului la frânare.



i Lanțurile pentru zăpadă trebuie montate pe roțile motrice. Acestea nu pot fi montate pe roata de rezervă de tip "disc".

Utilizați numai lanțurile pentru zăpadă concepute pentru a fi montate pe tipul de roata cu care este echipat vehiculul dumneavoastră:

Dimensiunea pneului original	Dimensiune maxima za de lanț
195/65 R15	9 mm
195/70 R15	
205/65 R15	
215/55 R16	
215/50 R17	

Pentru mai multe informații privind lanțurile pentru zăpadă, consultați rețeaua CITROËN sau un Service autorizat.

i Țineți cont de reglementările specifice fiecărei țări în ceea ce privește utilizarea lanțurilor pentru zăpadă și viteza maximă autorizată.

Recomandari de montare

- ☞ Dacă doriți să montați lanțurile pe parcursul unui drum, opriți vehiculul pe o suprafață plană, înafara carosabilului.
- ☞ Trageți frâna de staționare și asigurați roțile cu o cală pentru a evita o alunecare a vehiculului.
- ☞ Montați lanțurile respectând instrucțiunile furnizate de către producătorul acestora.
- ☞ Porniți lent și rulați o perioadă de timp fără a depăși viteza de 50 km/h.
- ☞ Opriți vehiculul și verificați dacă lanțurile sunt corect poziționate.

i Se recomanda montarea lanțurilor înainte de a porni la drum, pe un teren orizontal și uscat.

i Evitați rularea pe drumuri dezapezite, pentru a nu deteriora anvelopele vehiculului cât și carosabilul. Dacă vehiculul dumneavoastră este echipat cu jante din aluminiu, verificați ca nici o parte a lanțului sau a fixărilor acestuia să nu intre în contact cu janta.

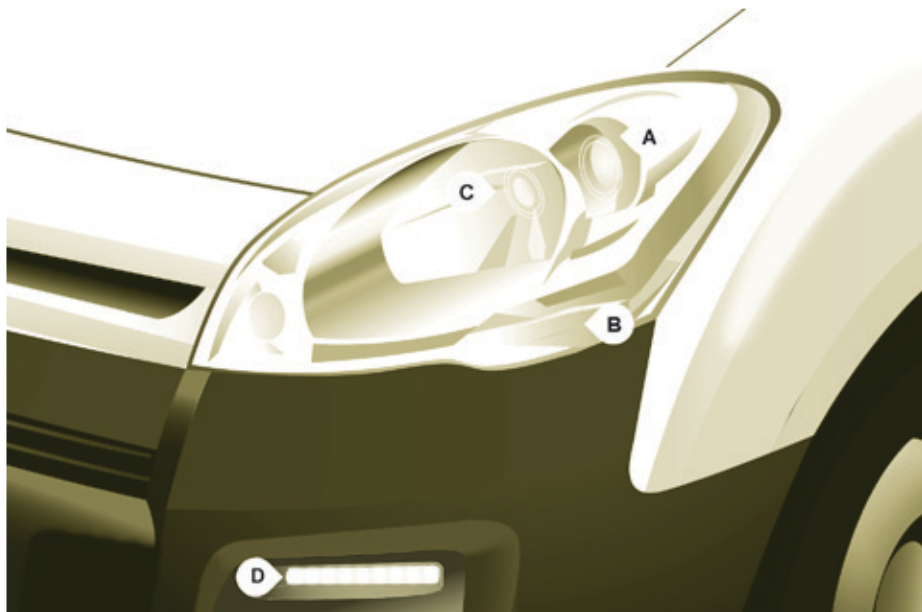

INLOCUIREA UNUI BEC

Tipuri de becuri

Pe vehicul sunt instalate mai multe tipuri de becuri.

Pentru a le îndepărta:

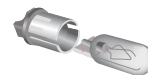

Tip A

Bec în întregime din sticlă: trageți ușor, deoarece este montat prin apăsare.

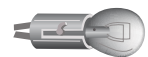

Tip B

Bec cu prindere tip baionetă: apăsați pe bec, apoi rotiți-l în sens antiorar.



Tip C

Bec cu halogen: degajați arcul de fixare din locașul său.



Tip D

Dioda electroluminiscentă (LED): pentru înlocuirea luminilor de zi, consultați rețeaua CITROËN sau un Service autorizat.

Deschideți capota motorului. Pentru a avea acces la becuri, treceți mâna prin spatele blocului optic.

Efectuați operațiile în ordine inversă, pentru a monta fiecare bec și verificați corecta închidere a capotei.

! Schimbarea becurilor cu halogen trebuie făcută cu luminile stinse. Așteptați câteva minute (risic de arsură gravă). Nu atingeți becul direct cu degetele, folosiți o laveta care nu lasa scame.

Formarea condensului în interiorul proiectoarelor este normală. Utilizarea curenta a vehiculului face să dispară acest condens.

Schimbarea becurilor se face cu contactul tăiat sau cu bateria debransată. Așteptați aproximativ 3 minute, după ce ați făcut schimbul, pentru a rebransa bateria.

Verificați corecta funcționare a luminilor după fiecare intervenție.

Spalare cu jet de apa la inalta presiune

! La utilizarea acestui tip de spălare pentru îndepărtarea petelor persistente nu insistați asupra proiectoarelor, luminilor și contururilor, pentru a evita deteriorarea lăcuirii și garniturilor de etanșeitate.

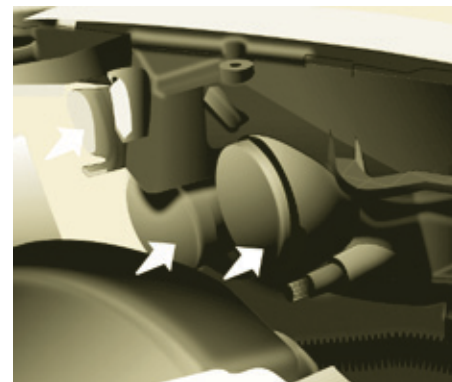
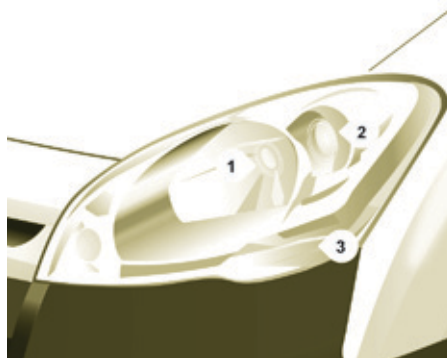

Lumini fata

1. Lumini de intalnire / Lumini de drum

Tip C, H4 - 55W

- Ridicati capacul din mijloc, trăgând de limba de cauciuc moale.
- Debransați conectorul electric.
- Desprindeti clema de fixare.
- Înlocuiți becul, având grijă ca acesta să facă contact cu partea metalică.
- Repoziționați clema de fixare.
- Verificați corecta asezare a capacului pe tot conturul, pentru a asigura etanșeitatea.

2. Lumini de pozitie

Tip A, W5W - 5W

- Scoateți capacul trăgând de limba din cauciuc moale.
- Scoateți suportul becului, montat prin apăsare, trăgând de conector.
- Înlocuiți becul.
- Verificați corecta montare a capacului pe întreaga sa suprafață, pentru a asigura etanșeitatea.

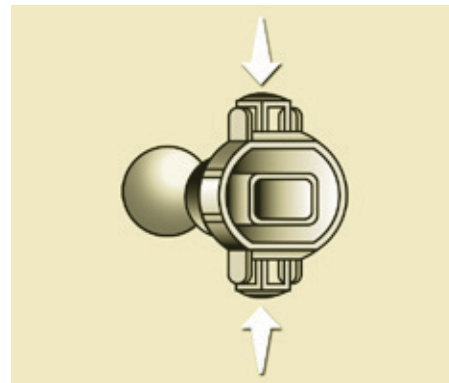
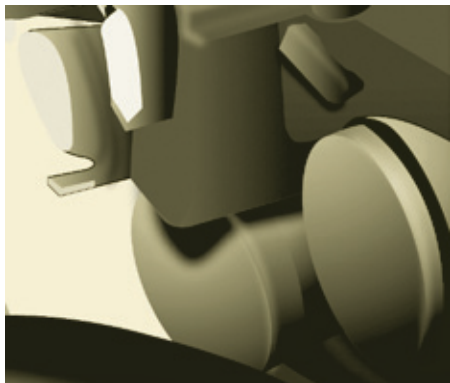

3. Lumini semnalizatoare de directie

Tip B, PY21W - 21W (culoare chihlimbar)

- Îndepărtați capacul trăgând de bucata de cauciuc flexibil.
- Rotiți soclul lămpii în sens antiorar, un sfert de tură.
- Scoateți becul apăsând ușor pe el și rotindu-l în sens antiorar.
- Înlocuiți becul.
- Verificați corecta așezare a capacului pe întreg conturul său, pentru a asigura etanșeitatea.

4. Proiectoare anticeata

Tip C, H1 - 55W

- Îndepărtați cele trei agrafe și surubul de fixare a aparaturii de noroi, situate sub bara de protecție.
- Împingeți în sus aparatura de noroi.
- Debransați conectorul suportului de bec, apăsând urechea metalică situată la partea superioară.

- Îndepărtați suportul becului, apucând cu două degete cele două cleme (de la partea superioară și de la partea inferioară).
- Înlocuiți modulul (suport și bec).
- Efectuați operațiile în ordine inversă, pentru a remonta modulul și bara de protecție.



Lumini semnalizatoare de direcție laterale

Tip A, WY5W - 5W (ambra)

- Împingeți semnalizatorul spre înapoi și eliberați-l trăgându-l înainte.
- Consultați rețeaua CITROËN pentru a vă procura un nou semnalizator, acesta fiind o piesă capsulată.
- Pentru a-l remonta, angajați semnalizatorul spre înapoi și aduceți-l spre înainte.



Fata / Spate

Plafoniere

Tip A, 12V5W - 5W

- Scoateți capacul de protecție introducând o șurubelniță în spațiile libere de pe fiecare parte a plafonierei.
- Scoateți becul și înlocuiți-l.
- Fixați plafoniera în poziția inițială, având grijă să fie corect fixată.

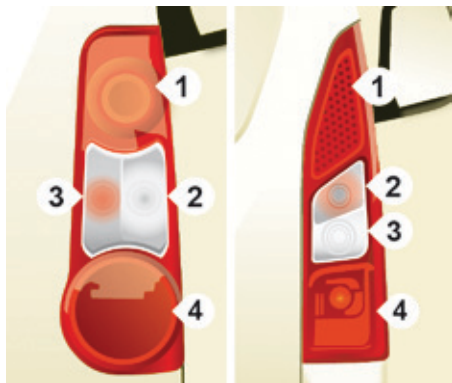

Lumini spate

Pentru mai multe informații despre becuri consultați tabelul "Tipuri de becuri".

1. **Lumini de stop / lumini de pozitie**
Tip B, P21/5W - 21/5W
2. **Lumini semnalizatoare de direcție**
Tip B, PY21W - 21W (ambră)
3. **Lumini de mers inapoi**
Tip B, P21W - 21W
4. **Lumini de ceata**
Tip B, P21W - 21W

Spalare cu jet de apa la inalta presiune

! La utilizarea acestui tip de spălare pentru îndepărtarea petelor persistente, nu insistați asupra proiectoarelor, luminilor și contururilor pentru a evita deteriorarea lăcuirii și garniturilor de etanșeitate.

Pentru aceasta procedura este necesara utilizarea cheii furnizate impreuna cu unelte pentru inlocuirea rotii.

- +** Rubrica 9, partea "Inlocuirea unei rotii".
- Descoperiți becul ars înainte de a deschide ușile spate la 180°.
- +** Rubrica 3, partea "Deschideri".
- Scoateți cele două șuruburi de fixare cu ajutorul cheii furnizate.
- Din exterior trageți blocul optic.
- Ținând blocul, debransați conectorul electric.

- Depărtați cele 4 lamele, apoi scoateți suportul de bec.
 - Scoateți becul defect apăsând ușor pe el și rotindu-l în sens antiorar.
 - Înlocuiți becul.
- La îndepărtarea blocului optic:
- cu volet, trageți blocul spre centrul vehiculului,
 - cu uși batante, trageți blocul spre dumneavoastră.

i La remontare, vă rugăm să aveți grijă la poziționarea corectă a clemelor și cablului de alimentare pentru a nu îl secționa.

După schimbarea lămpii semnalizatoare de direcție spate, timpul de reinițializare este mai mare de aproximativ 2 minute.



Lumini de placa de inmatriculare

Tip A, W5W - 5W

Cu capac de portbagaj

- Îndepărtați plasticul transparent cu ajutorul unei șurubelnițe.
- Înlocuiți becul.
- Repoziționați plasticul transparent prin apăsare.

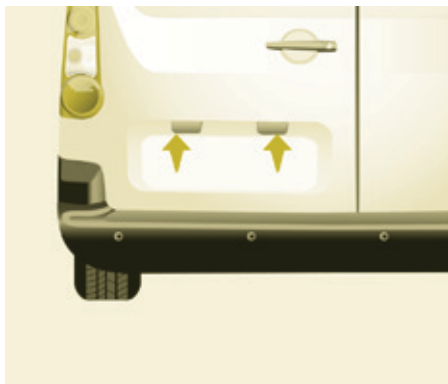

Cu usi batante

- Desfaceți garnitura interioară.
- Debransați conectorul depărtând pana.
- Rotiți suportul lămpii un sfert de tură în sens anti-orar.
- Înlocuiți becul.
- Remontați suportul lămpii și rebransați conectorul.
- Remontați garnitura.



A treia lampa de stop

Tip A, W16W - 16W

- Deșurubați cele două piulițe.
- Împingeți tije.
- Dacă este necesar, debransați conectorul pentru îndepărta blocul.
- Înlocuiți becul.

Schimbarea unei siguranțe

INLOCUIREA UNEI SIGURANTE FUZIBILE

Casetele cu siguranțe sunt amplasate:

- în partea inferioară a planșei de bord, pe partea stângă (sub capac),
- sub capota motorului (în apropierea bateriei).

Dacă vehiculul dumneavoastră are această echipare, aveți o cutie cu siguranțe suplimentară pentru remorcare, sistemul de tractare și conexiunile pentru transformarea caroseriei și podea cabină. Este situată pe dreapta în spatele peretelui de oprire a sarcinii.

Utilizările comunicate nu sunt decât pentru siguranțele ce pot fi schimbate cu ajutorul pensetei situate în spatele spațiului pentru mărunțiș al planșei de bord, pe partea dreaptă. Pentru orice altă intervenție, adresați-vă rețelei CITROËN sau unui Service autorizat.

i Pentru specialiști: pentru o informare completă asupra siguranțelor și relelor, consultați schemele din "Metode" în cadrul Rețelei.

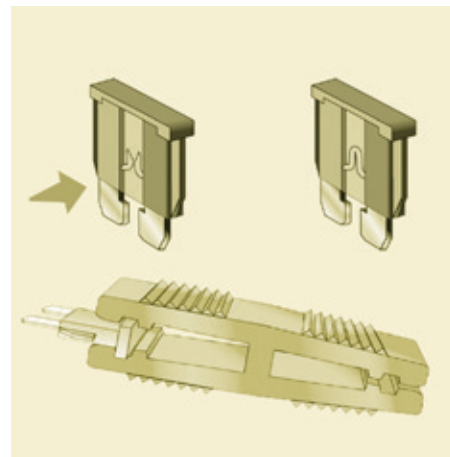
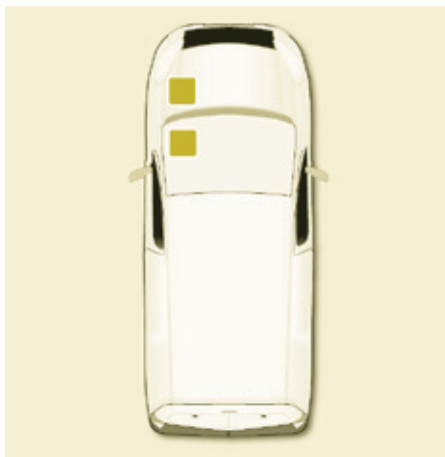

Demontarea și montarea unei siguranțe

Înainte de înlocuirea unei siguranțe, trebuie determinată cauza incidentului și eliminată.

- Utilizați penseta.

Inlocuiți întotdeauna o siguranță defectă cu una de același amperaj.

CITROËN își declină orice responsabilitate pentru costurile cauzate de repararea vehiculului, sau de disfuncțiile rezultate din instalarea de accesorii care nu sunt furnizate, nerecomandate de CITROËN și instalate fără a urma indicațiile, în special în cazul unui consum al ansamblului de echipamente suplimentare ce depășește 10 miliamperi.

Sigurante fuzibile in plansa de bord

Basculați capacul pentru a avea acces la siguranțe.

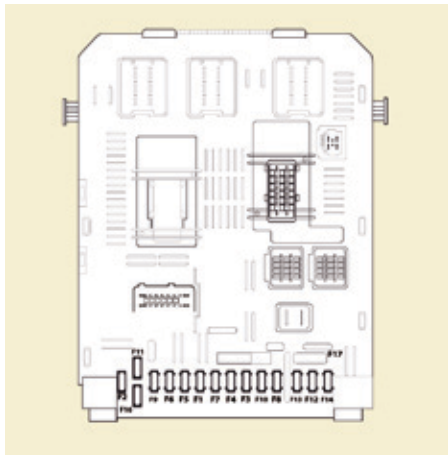

Siguranta F	Amperi A	Alocare
1	15	Stergator de luneta
2	30	Blocare centralizata deschideri
3	5	Airbaguri
4	10	Aer condiționat, priză diagnosticare, comandă retrovizor, cabluri electrice de proiectoare
5	30	Actionari electrice geamuri
6	30	Mecanisme de blocare deschideri
7	5	Plafonieră spate, lumini de citit harta in fata, pavilion de acoperiș
8	20	Sistem audio, ecran, detectare dezumflare pneuri, alarmă și sirenă
9	30	Priză 12 V față și spate
10	15	Coloană centrală direcție
11	15	Antifurt curent slab
12	15	Senzor de ploaie și de luminozitate, airbaguri
13	5	Tablou de bord
14	15	Asistență la parcare, comenzi aer condiționat automat, Kit mâini-libere
15	30	Încuietori
16	-	Libera
17	40	Degivrare luneta / retrovizoare

Schimbarea unei siguranțe

Sigurante fuzibile in habitacul

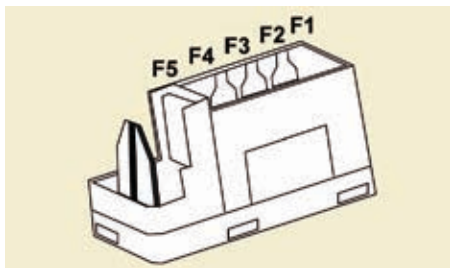

Sigurante F	Amperi A	Alocare
1	-	Libera
2	20	Incalzire scaune
3	-	Libera
4	15	Relev retrovizoare rabatabile
5	15	Relev de priză echipament frigorific

Sigurante fuzibile pentru remocare / tractare / carosieri / planseu cabina

Nominalizările comunicate nu sunt decât orientative, deoarece caseta suplimentară servește unor informații ce depind de transformatorii de caroserii, pentru care instrucțiunile de utilizare nu se pot constitui in suport tehnic.

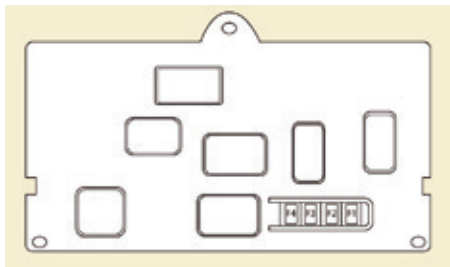

Sigurante F	Amperi A	Afectare
1	15	Libera
2	15	Relev contact, generator opțional
3	15	Alimentare 12 V remorcă
4	15	Alimentare permanentă pentru transformatori
5	40	Lumini de avarie

Siguranțe fuzibile sub capota motorului

După ce ați deschis capota, desprindeți și basculați caseta, pentru a avea acces la siguranțe.

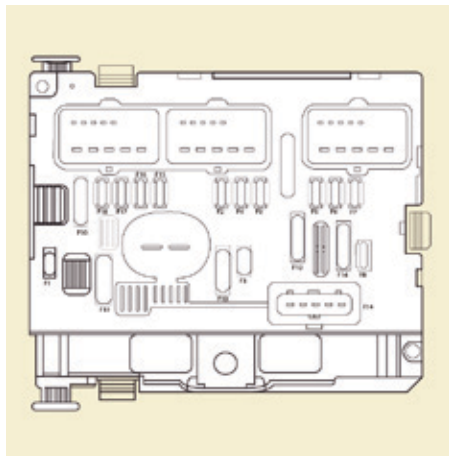

Siguranțe F	Amperi A	Afectare
1	20	Control motor
2	15	Claxon
3	10	Pompă spălător de geamuri fata si spate
4	20	LED
5	15	Subansamble motor
6	10	Senzor de unghi volan, ESC
7	10	Contactor de stop, contactor de ambreiaj
8	25	Demaror
9	10	Motor fascicul luminos proiectoare, modul gestionare parc
10	30	Subansamble motor
11	40	Liberă
12	30	Ștergătoare
13	40	BSI (boțier servitude inteligent)
14	30	Pompa
15	10	Lumini de drum dreapta
16	10	Lumini de drum stanga
17	15	Lumini de intalnire dreapta
18	15	Lumini de intalnire stanga



INLOCUIREA UNEI LAMELE DE STERGATOR DE PARBRIZ

Aducere ștergătoare în poziție de întreținere

- La mai puțin de un minut după ce ați tăiat contactul, acționați comanda ștergătoarelor de parbriz în jos, pentru a aduce ștergătoarele paralel cu montanții parbrizului (poziție specifică).

Înlocuire lamela de ștergător de parbriz

- Ridicați brațul.
- Desprindeți lamela și îndepărtați-o.
- Montați lamela nouă.
- Rabateți brațul.

Pentru a readuce ștergătoarele în poziție, puneți contactul și activați comanda ștergătoarelor de parbriz.

Înlocuire lamela de ștergător de luneta

- Ridicați brațul, apoi desprindeți lamela și îndepărtați-o.
- Montați noua lamelă și coborâți brațul.

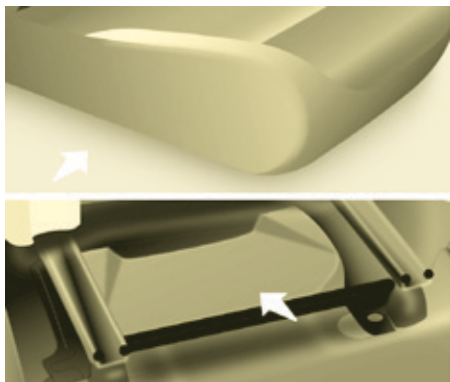

REMORCARE

Aceasta procedura necesita utilizarea inelului de remorcare furnizat impreuna cu trusa de scule pentru inlocuirea rotii.

+ Rubrica 8, partea "Inlocuirea unei rotii".

Fara ridicare (4 roti pe sol)

Utilizati intotdeauna o bara de remorcare.



La partea din fata

- Desprindeti capacul, apăsând pe partea de jos a acestuia,
- Infiletați inelul de remorcare amovibil până la capăt.

La partea din spate

- Desprindeti partea superioară a capacului, cu ajutorul unei monede,
- Inșurubați inelul amovibil de remorcare până la capăt.

Cu ridicare (numai 2 roti pe sol)

Este de preferat să ridicați vehiculul utilizand un utilaj specific de ridicare.

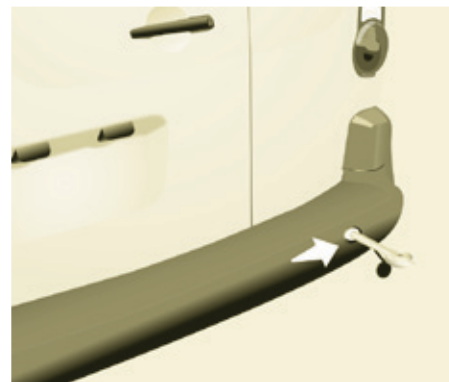



i La remorcarea cu motorul oprit, nu mai beneficiați de asistarea frânării și direcției.

Vehicule cu cutie de viteze mecanica (versiune Diesel)

Pentru vehiculele echipate cu cutie de viteze mecanică, este necesar ca maneta de viteze să fie la punctul mort; nerespectarea aceste particularități poate duce la deteriorarea subansamblelor de transmisie, de frânare și la lipsa asistării la franare la repornirea motorului.





		m ³
	L1	3,3
	L2	3,7



DIMENSIUNI

Vehiculul este produs în 2 variante de lungimi (L1, L2), consultați tabelele.

		Furgon (mm)		
		Scurt - L1		Lung - L2
		625	850	750
L	Lungime totală		4380	4628
H	Înălțime totală		1805-1834	
A	Ampatament		2728	
B	Consola față		925	
C	Consola spate		727	975
D	Lățime caroserie	fără retrovizoare	1810	
		cu retrovizoare	2112	
E	Ecartament față		1505	
F	Ecartament spate		1554	
G	Lungime utilă podea spate		1800	2050
I	Lungime utilă cu scaun pasager rabatat		3000	3250

Dimensiuni

166

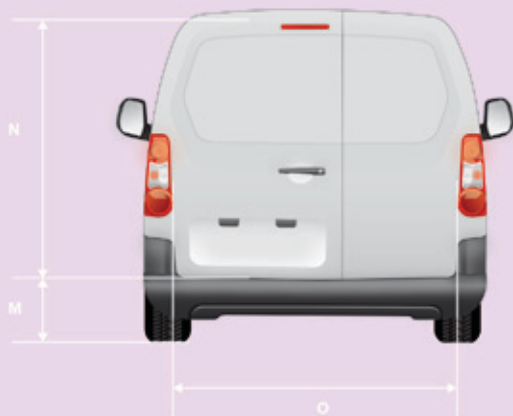

		Usi spate (mm)		
		L1 - 625	L1 - 850	L2
M	Prag maxim cu pneuri 195/65 R15	584	609	612
		Uși batante		Capac de portbagaj
		Mică	Mare	
N	Înălțime utilă (sub tabla)	1148		1313
O	Lățime utilă	495	543	1582



		Usa laterala culisanta (mm)	
		L1	L2
P	Înălțime utilă	1100	
Q	Lățime utilă	650	
-	Înălțime sub capacul de portbagaj ridicat	1892	



		Planseu cabina (mm)
L	Lungime totală	4237
H	Înălțime totală	1821-1822
A	Ampatament	2728
B	Consola față	925
C	Consola spate	584
D	Lățime caroserie (fără retrovizoare)	1810
E	Ecartament față	1505
F	Ecartament spate	1554

CARACTERISTICILE MOTORIZARILOR

Caracteristicile motorului (cilindree, putere maxima, turatie maxima, energie, emisii de CO₂...) din dotarea vehiculului dumneavoastra sunt mentionate in certificatul de inmatriculare.

Aceste caracteristici corespund valorilor omologate pe standul de testare a motorului, conform reglementarilor europene (Directiva 1999/99/CE).

Pentru mai multe informatii, consultati, pe pagina de internet a marcii, documentatia comerciala a modelului. Adresati-va retelei CITROËN sau unui Service autorizat.

MASE SI SARCINI REMORCABILE

Aceste valori, exprimate in kg, sunt mentionate pe placuta sau eticheta constructorului.

Sarcinile remorcabile referitoare la vehiculul dumneavoastra sunt mentionate pe certificatul de inmatriculare.

 Pozitia placutei constructorului este indicata la rubrica 9, partea "Elemente de identificare".

În fiecare țară este imperativa respectarea sarcinilor remorcabile admisibile mentionate in legislatia locală în vigoare. Pentru a cunoaște posibilitățile de remorcare ale vehiculului dumneavoastră și masa totală rulantă autorizată, consultați rețeaua CITROËN.

Masa in ordine de mers este egală cu masa vehiculului gol + conducator (75 kg) + rezervor plin 90%.

Valorile MTRA și ale sarcinilor remorcabile indicate sunt valabile pentru o altitudine maximă de 1000 metri. Valoarea sarcinii remorcabile menționată trebuie redusă cu 10 % pentru fiecare 1000 metri suplimentari.

Masa remorcabilă franată, cu report de sarcină, poate fi marită în măsura în care reduceți cu aceeași valoare încărcarea vehiculului tractor, pentru a nu depăși MTRA.

Sarcina verticala recomandata pe dispozitivul de remorcare corespunde masei admise pe sfera de dispozitiv de remorcare (demontabil cu sau fara scula).

MTAC: masa maxima tehnic admisibila incarcat.

MTRA: masa totala rulanta autorizata.

 Temperaturile exterioare ridicate pot antrena scăderi de performanță a vehiculului pentru protejarea motorului. Dacă temperatura exterioară este mai mare de 37 °C, reduceți masa remorcată.

 Remorcarea cu un vehicul tractor puțin incarcat poate degrada tinuta de drum a acestuia.

Tractarea unei remorci mareste distanta de franare.

In cazul unui vehicul tractor, viteza maxima autorizata este redusa (respectați legislatia în vigoare din țara dumneavoastră).

Elemente de identificare

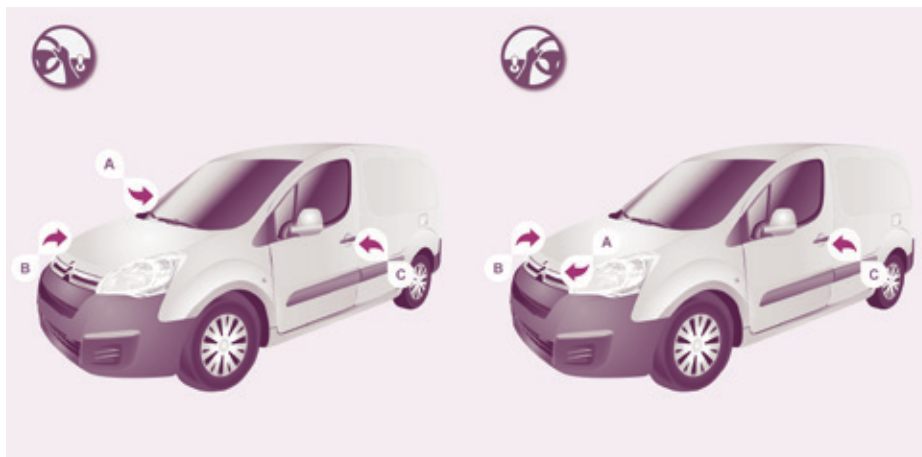

ELEMENTE DE IDENTIFICARE

A. Placuta constructorului.

Este situată pe stalpul din mijloc de pe partea dreaptă.

- 1 - VF... Număr în seria tipului.
- 2 - Masa maxima tehnic admisibila incarcata (MTAC).
- 3 - Masa totală rulantă autorizata (MTRA).
- 4.1 - Masa maxima pe axa fata.
- 4.2 - Masa maxima pe axa spate.

B. Numar de serie.

Este poansonat pe pasajul roții dreapta-fata.

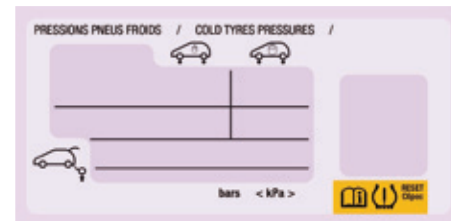

C. Pneuri si reper vopsea.

Eticheta **C** aplicata pe usa din fata indică:

- dimensiunile jantelor si pneurilor,
- presiunile de umflare cu vehiculul gol sau incarcata,
- presiunea de umflare a rotii de rezerva,
- reperul culorii vopselei.

i Presiunea de umflare trebuie controlata cu pneul rece, cel puțin o data pe luna.

Tableta tactila 7 inci

Navigatie GPS - Sistem audio multimedia - Telefon Bluetooth®



	Cuprins
Primii pasi	172
Comenzi pe volan	174
Meniuri	175
Navigatie	176
Navigatie - Ghidare	184
Trafic	188
Radio Media	190
Radio	196
Radio DAB (Digital Audio Broadcasting)	198
Media	200
Setari	202
Servicii conectate	210
MirrorLink™	210
CarPlay®	214
Telefon	216
Intrebari frecvente	224

i Sistemul este protejat astfel încât să funcționeze numai pe vehiculul dumneavoastră.

! Este imperativ ca, din motive de siguranță, conducatorul să realizeze operațiile ce necesită o atenție susținută cu vehiculul oprit.
Afisarea mesajului de intrare in modul economie de energie semnaleaza trecerea iminenta in stare de veghe.
Consultati rubrica Mod economie de energie.

Primii pasi

Utilizați tastele disponibile deasupra tableta tactilă pentru a accesa meniurile în carusel, apoi apăsați butoanele afișate pe tableta tactilă.

Fiecare meniu este afișat pe una sau două pagini (pagina inițială și pagina secundară).



i În cazul temperaturilor foarte ridicate, sistemul poate intra în stare de veghe (stingerea completă a ecranului și oprirea sonorului), pentru minim 5 minute.

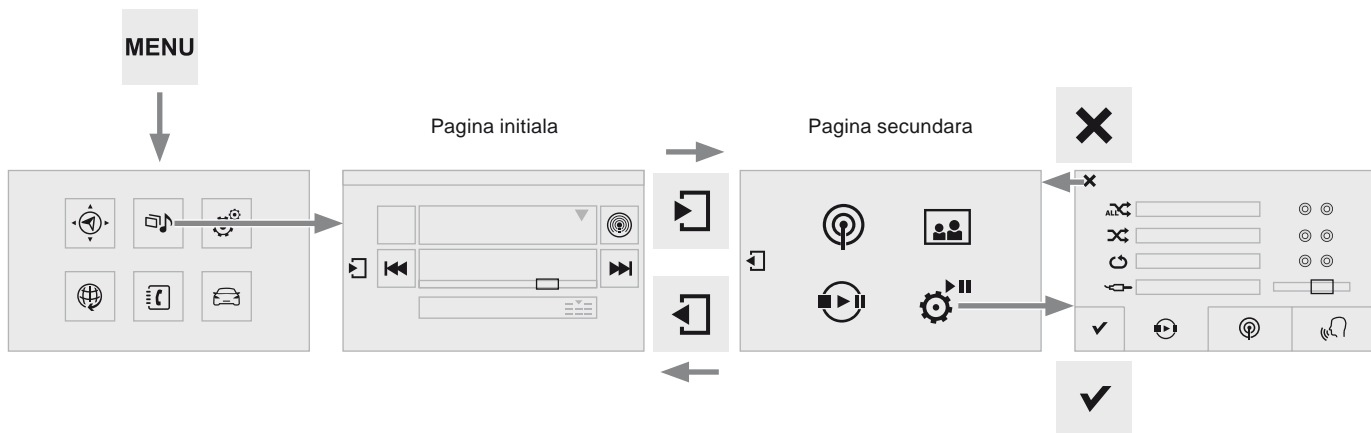

Comanda rapida: cu ajutorul tastelor tactile situate in bara superioara de pe tableta tactilă, puteti accesa direct sursa audio dorita, lista posturilor de radio (sau a titlurilor pieselor, in functie de sursa redată).

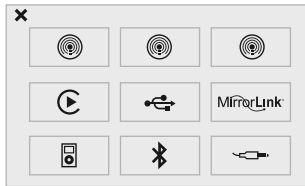

Selectarea sursei audio (in functie de versiune):

- Radios FM / DAB* / AM*.
- Memorie USB.
- Smartphone via MirrorLink™ sau CarPlay®.
- Telefon conectat prin Bluetooth* si difuzare multimedia de tip Bluetooth* (streaming).
- Media player conectat la priza auxiliara (jack, cablu nefurnizat).

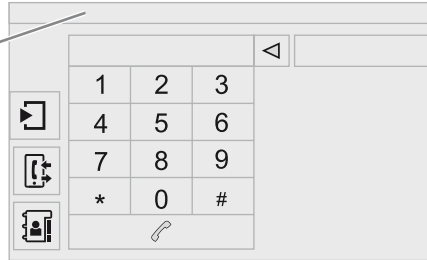

MENU

Apasati pe **Meniu**, pentru a afisa meniurile prin derulare.

Reglarea volumului (fiecare sursă are setări independente, inclusiv anunturile din trafic (TA) si indicațiile de navigație).



Majorarea volumului.



Reducerea volumului.

Taiati volumul prin apasarea simultana a tastelor de majorare si diminuare a volumului. Restabiliti volumul prin apasarea uneia din cele doua taste de volum.

i În caz de expunere la temperaturi ridicate, nivelul volumului sonor poate fi diminuat, pentru a proteja sistemul audio. Revenirea la situația inițială are loc când temperatura din habitacul revine la normal.

i Ecranul este de tip "rezistiv", este necesară o apăsare mai hotărâtă, mai ales pentru gesturile tip "alunecare" (parcurea unei liste, deplasarea pe hartă...). O atingere superficială nu va fi luată în considerare. O apăsare cu mai multe degete nu va fi luată în considerare.

Ecranul poate fi folosit cu mânuși. Această tehnologie poate fi folosită la orice temperatură.

! Pentru întreținerea ecranului este recomandată folosirea unui material moale, neabraziv (lavetă pentru ochelari), fără a adăuga soluții de curățat. Nu atingeți ecranul cu obiecte acutite. Nu atingeți ecranul cu mainile ude.

* În funcție de echipare.

Comenzi pe volan



Radio: selectarea postului memorat precedent/următor.
Media: selectarea genului / artistului / directorului din lista de clasificare.
Selectarea elementului precedent/ următor al unui meniu.



Radio: cautarea automata a unei frecvente superioare.
Media: selectarea piesei urmatoare.
Media, apasare continua: avans rapid.
Salt in lista.



Schimbarea sursei sonore.
Validarea unei selectii.
Preluare apel/terminare apel.
Apăsare mai mult de două secunde: acces la meniul telefonului.



Radio: cautarea automata a unei frecvente inferioare.
Media: selectarea piesei precedente.
Media, apasare continua: retur rapid.
Salt in lista.



Crestere volum.



Reducere volum.



Mute: volum zero: prin apăsarea simultană a tastelor de creștere și diminuare a volumului.
Restaurarea sunetului: prin apăsarea unei dintre cele două taste pentru volum.

Meniuri



Navigation (Navigatie)

(In functie de echipare)



Parametrati ghidarea si alegeti destinatia.



Radio Media

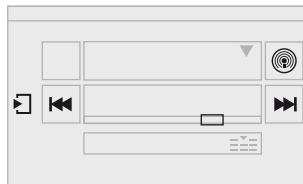

Selectati o sursa sonora, un post de radio, afisati fotografii.



Settings (Setari)

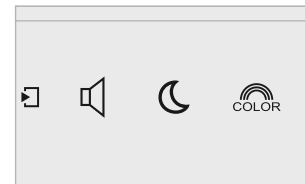

Parametrati sunetul (balans, ambianta, ...), universurile grafice si afisajul (limba, unitati, data, ora, ...).



Servicii conectate

(In functie de echipare)

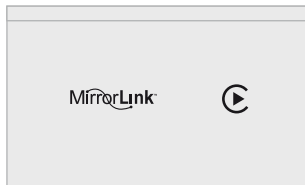

Rulati unele aplicatii ale smartphone-ului via CarPlay® sau MirrorLink™.



Telephone

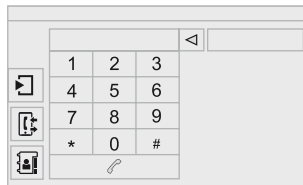

Conectati un telefon la Bluetooth®. Accesati functia CarPlay® dupa bransarea cablului USB al smartphone-ului.





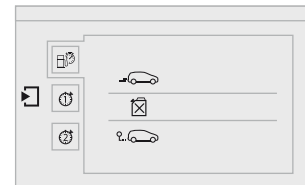





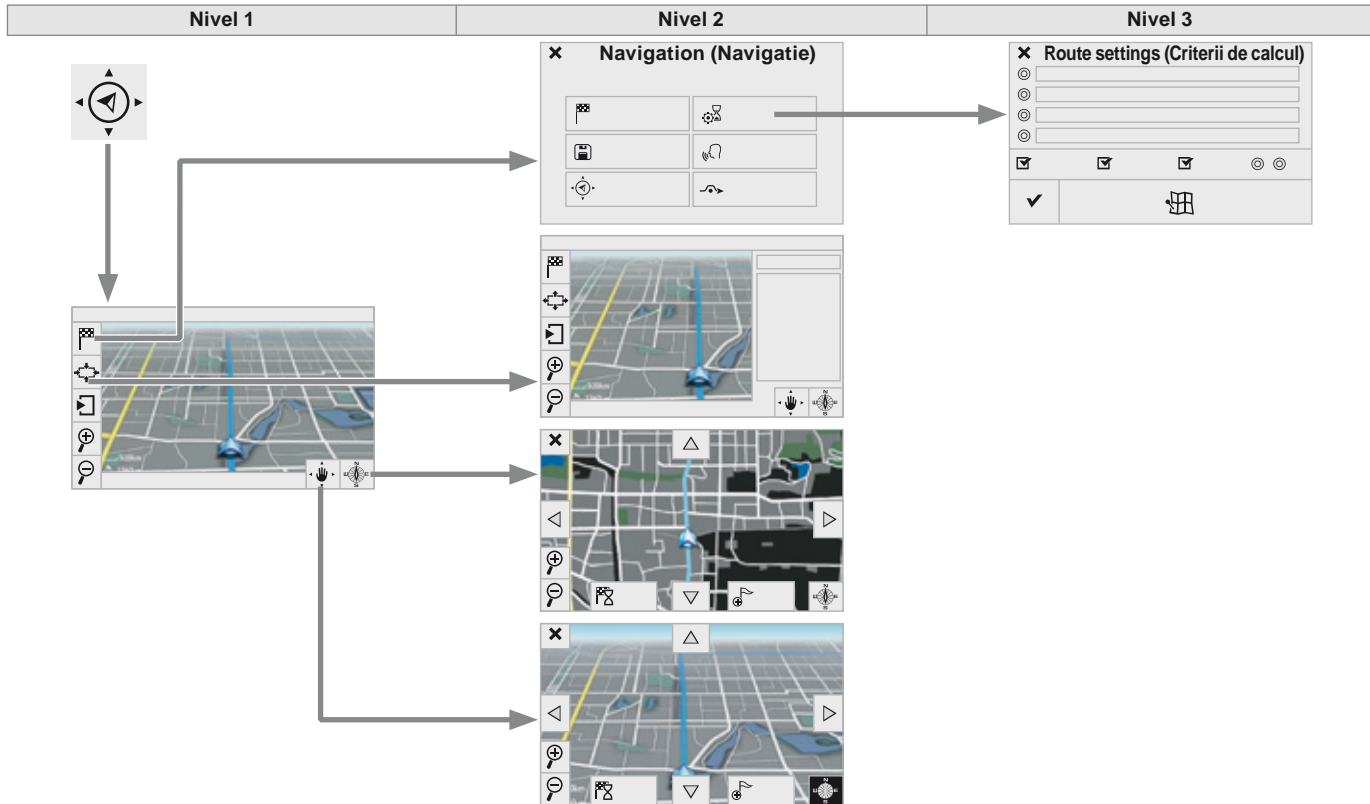

















Driving (Conducere)



Accesati calculatorul de bord. Activati, dezactivati si parametrati unele functii ale vehiculului.

Navigatie



Nivel 1		Nivel 2		Nivel 3		Comentarii	
  <p style="text-align: center;">Navigation ↓ Settings Navigation</p>	 <p>Enter destination</p>	 <p>Route settings</p>	 Fastest	<p>Alegeți criteriile de ghidare. Pe harta va fi afisat traseul ales in functie de criteriul (criteriile) ales(e).</p>			
			 Shortest				
			 Time/distance				
			 Ecological				
			 Tolls				
			 Ferries				
			 Traffic				
			 Strict-Close				
			 Show route on map		Este afisata harta si incepe ghidarea.		
			 Confirm		Salvati optiunile.		
	Save current location			Salvati adresa curenta.			
	Stop navigation			Stergeti informatiile de navigatie.			
	Voice synthesis			Alegeti volumul sonor pentru voce si anuntarea numelor de strazi.			
	Diversion			Deviati de la traseul ales cu o distanta determinata.			
 <p style="text-align: center;">Navigation</p>				Afisare in modul text.			
				Zoom +.			
				Zoom -.			
					Afisare in modul ecran complet. Utilizati sagetile pentru a deplasa harta.		
				Treceti la harta 2D.			



Navigation (Navigatie)

Enter destination (Introducere destinatie)





















Les trois moutiers

Address (Adresa)









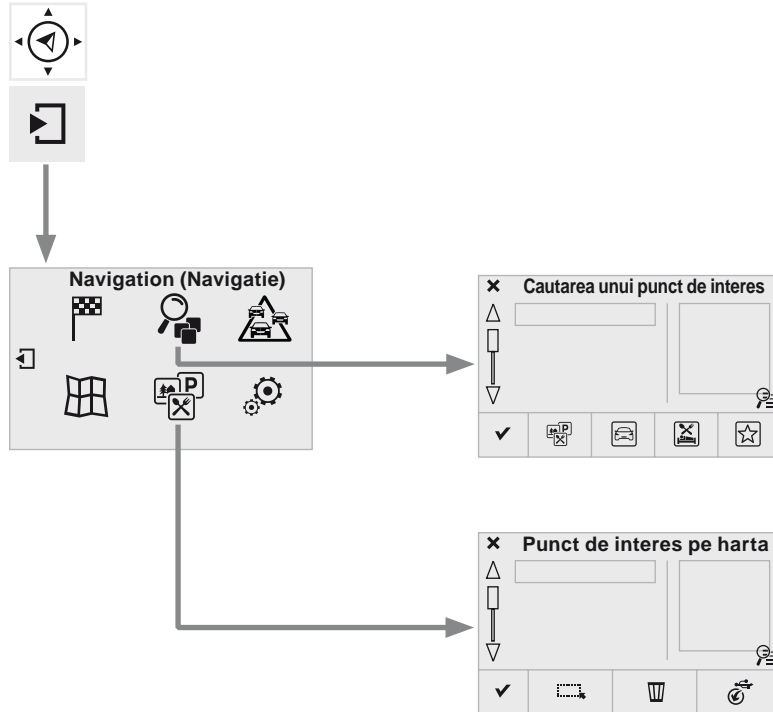



Pentru gestionarea contactelor și adreșelor corespunzătoare consultați rubrica "Telephone".

Contacts (Contacte)









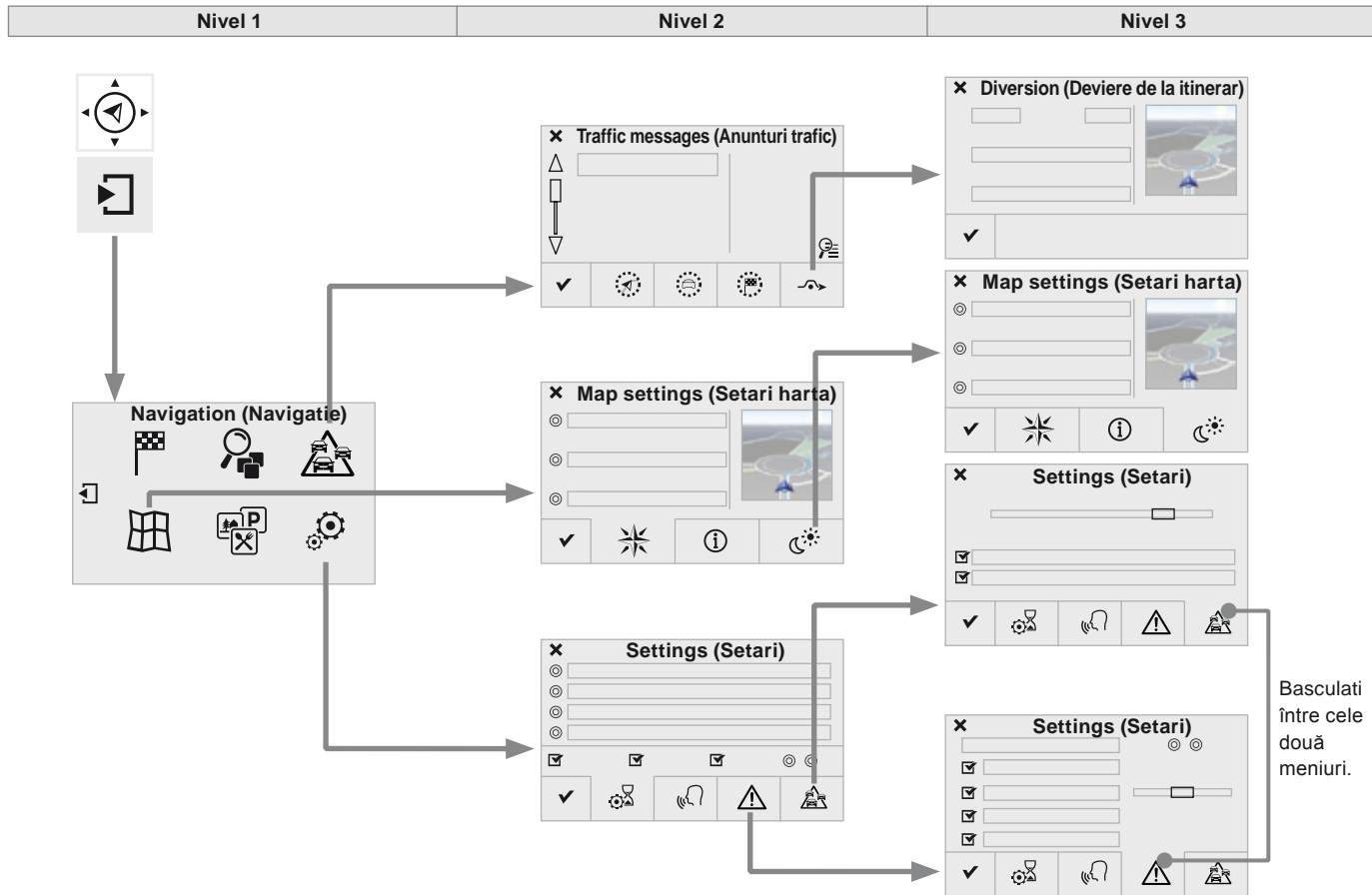





















Pentru folosirea funcțiilor telefonului, consultați rubrica "Telephone".

Nivel 1		Nivel 2		Nivel 3		Comentarii
  	<p>Navigation (Navigatie)</p> <p>↓</p> <p>Pagina secundara</p> <p>↓</p> <p>Enter destination (Introducere destinatie)</p>		Address	 Current loc.	Parametrarea adresei.	
				 Point of interest		
				 Town center		
				 Save		Salvarea adresei curente.
				 Add waypoint		Adaugarea unei etape pe traseu.
				 Navigate to		Apăsați pentru calcularea traseului.
			Contacts	 Addresses	Alegeți un contact, apoi calculati itinerarul.	
				 View		
 Navigate to						
 Search for contact						
 Call						
	On the map		Afișați harta și măriti-o, pentru a vedea în detaliu drumurile.			
		 Itinerary		Creați, modificați/ștergeți o etapă, sau vizualizați o secțiune de traseu.		
	Stop		Oprii informațiile de navigare.			
		 Navigate to (Navigatie catre)		Apăsați pentru calcularea itinerariului.		



Nivel 1		Nivel 2		Nivel 3	Comentarii
  	Navigation (Navigatie)	 All POIs (Toate POI)			Lista categoriilor disponibile. După alegerea categoriei, selectați punctele de interes.
	↓				
	Pagina secundara	 Motor (Service)			
	↓				
	Search for POI (Cautare punct de interes)	 Dining/hotels (Hoteluri/restaurante)			
		 Personal (Personal)			
		✓ Search			Salvați parametrii.
  	Navigation (Navigatie)	 Select all (Selectare tot)			Alegeți modul de afișare a POI.
	↓				
	Pagina secundara	 Delete (Sterge)			
	↓				
	Show POIs (Afișare punct de interes)	 Import POIs (Import POI)			
		✓ Confirm (Validare)			Salvați opțiunile.



Nivel 1		Nivel 2		Nivel 3		Comentarii	
  	<p>Navigation ↓ Pagina secundara ↓ Traffic messages</p>	 On the route				<p>Setați tipul de mesaje și raza de filtrare.</p>	
		 Around vehicle					
		 Near destination					
		 Detour	 Deviere de la traseu cu o distanta de	 Recalculate route			
		 Finish					Salvați opțiunile.
  	<p>Navigation ↓ Pagina secundara ↓ Map settings</p>	 Orientation		 Flat view north heading		<p>Alegeți modul de afișare și de orientare a hărții.</p>	
				 Flat view vehicle heading			
				 Perspective view			
		 Maps					
		 Aspect	 "Day" map colour	 "Night" map colour	 Automatic day/night		
		 Confirm					Salvați selecțiile facute.
  	<p>Navigation ↓ Pagina secundara ↓ Settings</p>	 Route settings				<p>Alegeți volumul sonor al vocii de ghidare și de anunțare a numelor de străzi.</p>	
		 Voice					
		 Alarm!					
		 Traffic options					
		 Confirm					Salvați selecțiile facute.

Navigatie - Ghidare

Alegerea unei destinatii

Catre o noua destinatie



Apăsați pe **Navigation** (Navigatie), pentru afișarea paginii inițiale.



Apasati pe pagina secundara.



Selectați **"Enter destination"** (Introducere destinatie).



Selectați **"Address"** (Adresa).

▼	FRANCE	0
▼	PARIS	0
▼	Bldv Hossein	0
Nr.	20	0

Setati **"Country:" (Tara)** in lista afisata si apoi in acelasi mod **"City:" (Oras)** sau codul postal, **"Road:" (Strada)**, **"N°" (Nr.)**.

Apasati Confirm (Validare) dupa fiecare selectie.



Selectați **"Save"** pentru salvarea adresei alese într-un fișier de contact. Sistemul permite salvarea a maxim 200 de fișiere.



Selectați **"Navigate to"** (Navigati catre).



Alegeți criteriul de ghidare: **"Fastest"** (Cel mai rapid) sau **"Shortest"** (Cel mai scurt) sau **"Time/distance"** (Timp/ distanta) sau **"Ecological"** (Ecologic).



Alegeți criteriile de restricție: **"Tolls"** (Cu plata), **"Ferries"** (Cu feribotul), **"Traffic"** (Trafic), **"Strict"** (Strict), **"Close"** (Apropiat).



Selectați **"Confirm"** (Validare).

Sau



Apasati pe **"Show route on map"** (Afisare drum pe harta), pentru inceperea ghidarii.



Pentru ștergerea informației de ghidare, apăsați **"Settings"** (Setari).



Apasati pe **"Stop navigation"** (Oprire navigatie).



Pentru reluarea ghidarii, apăsați pe **"Settings"** (Setari).



Apasati pe **"Resume guidance"** (Reluare ghidare).

Catre una dintre ultimele destinatii



Apăsăți **Navigation** (Navigatie) pentru afișarea paginii inițiale.



Apasati pe pagina secundara.



Selectați "**Enter destination**" (Introducere destinatie).

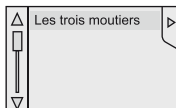

Selectați adresa din lista propusă.



Selectați "**Navigate to**" (Ghidare catre).



Selectati criteriile si apoi "**Confirm**" (Validare) sau apasati pe "**Show route on map**" (Afisare drum pe harta), pentru inceperea ghidarii.

Catre un contact din agenda



Pentru a putea utiliza navigarea "către un contact din agenda", este necesar sa fi fost introdusa in prealabil adresa contactului dumneavoastra.



Apăsăți pe **Navigation** (Navigatie), pentru afișarea paginii inițiale.



Apasati pe pagina secundara.



Selectați "**Enter destination**" (Introducere destinatie).



Selectați "**Contacts**" (Contacte).

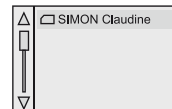

Selectați destinația aleasă dintre contactele afișate în lista propusă.



Selectați "**Navigate to**" (Ghidare catre).



Selectati criteriile si apoi "**Confirm**" (Validare), pentru inceperea ghidarii.

Catre coordonatele GPS



Apăsați **Navigation (Navigatie)**, pentru afișarea paginii inițiale.



Apasati pe pagina secundara.



Selectați "**Enter destination**" (**Introducere destinatie**).



Selectați "**Address**" (Adresa).

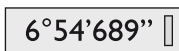

Setați parametrul "**Longitude:**" (Longitudine), apoi "**Latitude:**" (Latitudine).



Selectați "**Navigate to**" (Ghidare catre).



Selectati criteriile si apoi "**Confirm**" (Validare), sau apasati pe "**Show route on map**" (Afisare drum pe harta), pentru inceperea ghidarii.

Catre un punct de pe harta



Apăsați **Navigation (Navigatie)** pentru afișarea paginii inițiale.



Apasati pe pagina secundara.



Selectați "**Enter destination**" (Introducere destinatie).



Selectați "**On the map**" (Pe harta).

Faceți zoom pe hartă, pentru a face sa apara punctele introduce.

Apasarea prelungită a unui punct deschide continutul acestuia.

Catre puncte de interes (POI)

Punctele de interes (POI) sunt clasificate in diferite categorii.



Apăsați **Navigation**, pentru afișarea paginii inițiale.



Apasati pe pagina secundara.



Selectati "**Search for POI**" (Cautare POI).



Selectați "**All POIs**" (Toate POI).

Sau



"**Motor**" (Automobil),

Sau



"**Dining / hotels**" (Restaurant / hotel).

i O actualizare anuala a hartilor va permite sa beneficiati de semnalarea noilor puncte de interes. Puteti de asemenea sa actualizati lunar Risk areas / Zonele periculoase. Procedura detaliata este disponibila la adresa:
<http://citroen.navigation.com>.

Parametrarea avertizarilor Risk areas / Zone periculoase



Apăsați **Navigation** pentru afișarea paginii inițiale.



Apasati pe pagina secundara.



Selectați "**Settings**".



Selectati "**Alarm!**".

Este posibilă activarea alertelor pentru Risk areas, apoi:

- "Audible warning" (Avertizare sonora)
- "Alert only when navigating" (Avertizare numai in ghidare)
- "Alert only for overspeed" (Avertizare numai de depasire a vitezei)
- "Display speed limits" (Afisare limite de viteza)
- "Interval": alegerea timpului ce precede avertizarea de Risk areas (Zonele cu risc).



Selectați "**Confirm**".

! Aceasta serie de avertizari si de afisari nu este disponibila decât dacă Risk areas (Zonele cu risc) au fost descarcate in prealabil și instalate în sistem.

Trafic

Informatii trafic

Afisarea mesajelor



Apăsați pe **Navigation**, pentru afișarea paginii inițiale.



Apasati pe pagina secundara.



Selectați "**Traffic messages**".

Parametrati filtrele:



"**On the route**",



"**Around**",



"**Near destination**", pentru a obtine o lista mai detaliata a mesajelor.

Apăsați a doua oară pentru a dezactiva filtrul.

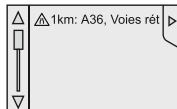

Selectați mesajul din lista prezentată.



Selectați lupa pentru a asculta indicațiile vocale.

i Mesajele TMC (Traffic Message Channel) sunt informații cu privire la condițiile de trafic emise în timp real de sistemul de navigație GPS.

Parametrarea filtrării



Apăsați **Navigation**, pentru afișarea paginii inițiale.



Apasați pe pagina secundară.



Selectați **"Settings"**.



Selectați **"Traffic options"**.



Selectați:
 - **"Be advised of new messages"**,
 - **"Speak messages"**,
 Apoi rafinați raza de filtrare.



Selectați **"Confirm"**.

i Dimensiunile prevăzute pentru raza de filtrare:

- 20 km în aglomerație,
- 50 km pe autostradă.

Ascultare mesaje TA



Apăsați **Navigation** pentru afișarea paginii inițiale.



Apasați pe pagina secundară.



Selectați **"Settings"**.



Selectați **"Voice"**.

Off On Activați / Dezactivați **"Traffic (TA)"**.





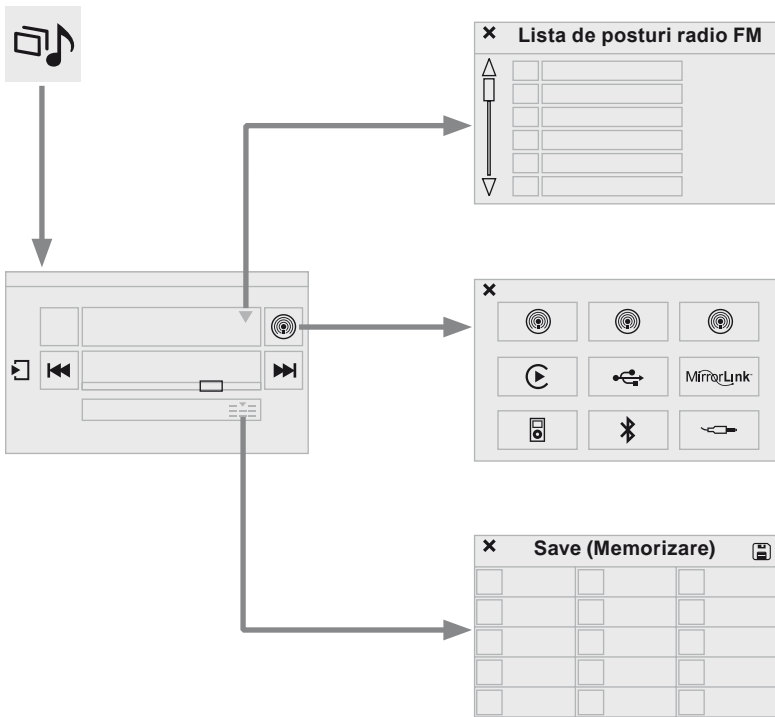



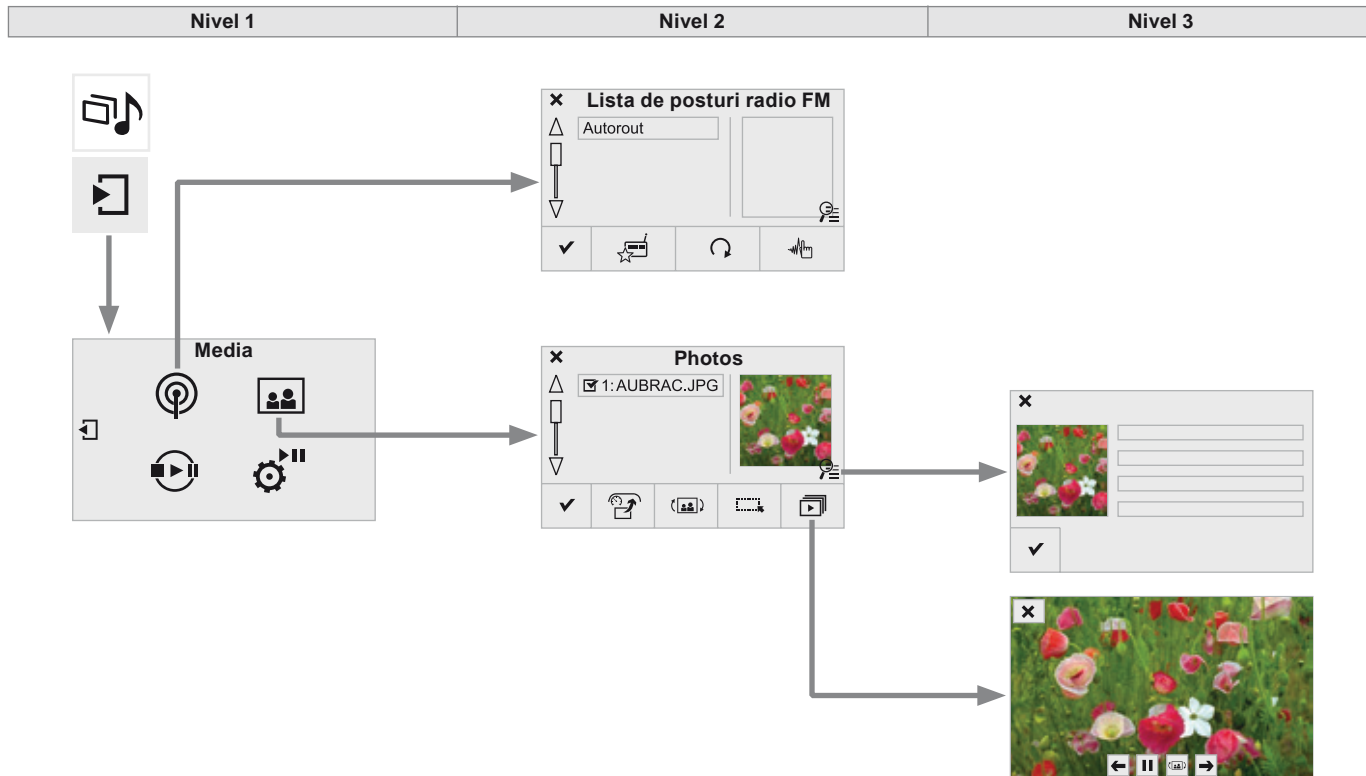









i Funcția TA (Traffic Announcement) cedează prioritatea mesajelor de avertizare TA. Pentru a fi activată, această funcție necesită recepția corectă a unui post de radio care emite acest tip de mesaje. Imediat ce s-a emis o informație de trafic, programul în curs de redare se intrerupe automat, pentru a permite difuzarea unui mesaj TA. La terminarea mesajului TA, sistemul revine la redarea programului ascultat anterior.

Radio Media









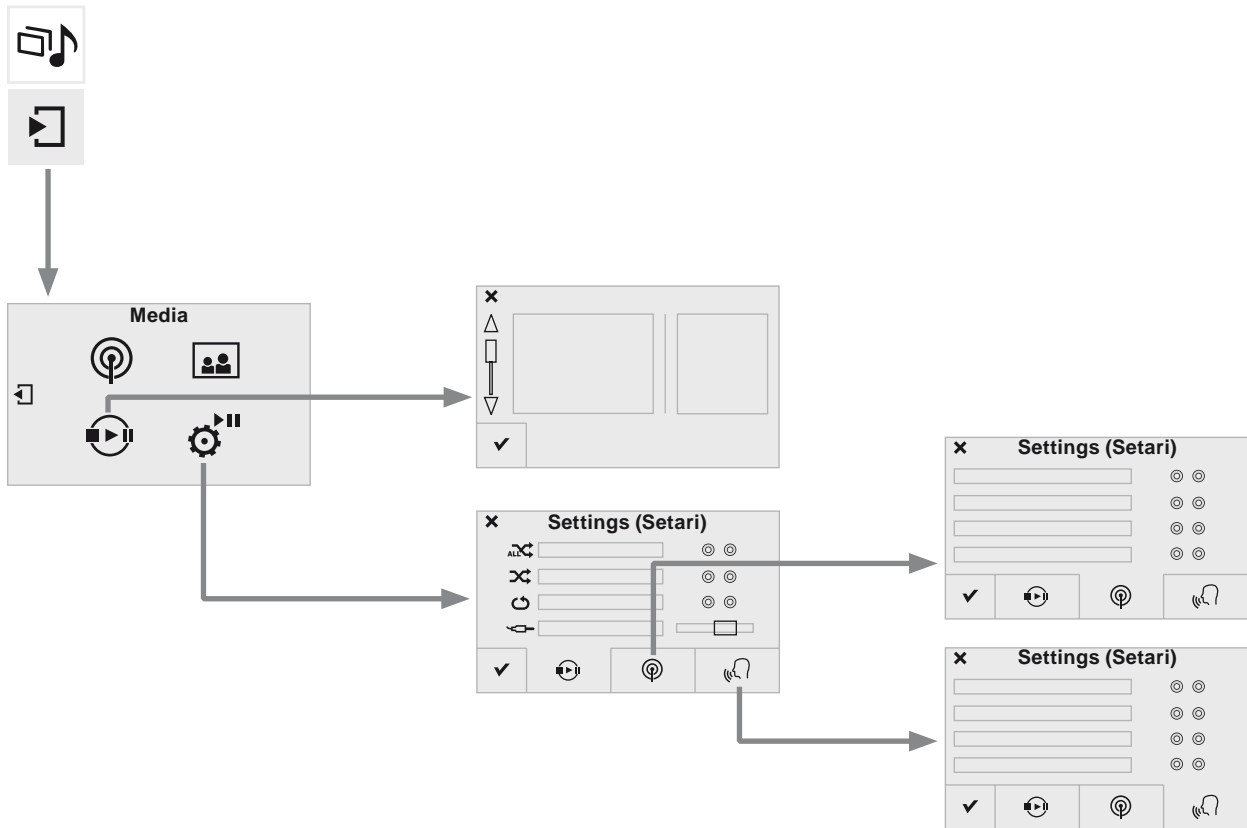





Nivel 1		Nivel 2		Comentarii
 	Radio Media ↓ List		Lista de posturi radio FM	Apăsați un post de radio pentru a-l selecta.
 	Radio Media ↓ Source	 Radio FM	FM Radio	Selectați schimbarea sursei sonore.
		 Radio DAB	DAB Radio	
		 Radio AM	AM Radio	
		 USB	USB	
		 MirrorLink	Mirror Link	
		 CarPlay	CarPlay	
		 iPod	iPod	
		 Bluetooth	Bluetooth	
		 AUX	AUX	
 	Radio Media ↓ Save			Apăsați pe un loc liber si apoi pe "Save".



Nivel 1		Nivel 2		Nivel 3		Comentarii	
  	<p>Radio Media ↓ Pagina secundara ↓ Radio list</p>	 Save				Apăsati pe un post de radio pentru selectarea acestuia.	
		 Update list				Actualizati lista cu posturi recepționate.	
		 Frequency				Alegeți frecvența postului de radio dorit.	
		 Confirm				Salvați parametrii aleși.	
  	<p>Radio Media ↓ Pagina secundara ↓ Photos</p>	 Home screen				Afișare fotografie selectată pe ecranul de pornire.	
		 Rotate				Rotire cu 90° a imaginii.	
		 Select all				Selectați toate imaginile din listă. Apasati a doua oara pentru deselectare.	
		 Slideshow	 Fotografie precedentă.			Afișati fotografiile în succesiune pe întreg ecranul. Sistemul este compatibil cu imagini in format: .gif, .jpg, .bmp, .png.	
			 Pauză / Afișare.				
			 Fotografie următoare.				
 Full screen					Afisarea fotografiei selectate pe tot ecranul.		



Nivel 1		Nivel 2		Nivel 3		Comentarii	
	Radio Media					Prezentarea ultimei surse media utilizate.	
	Pagina secundara						
	Media list						
	Radio Media ↓ Pagina secundara ↓ Settings		Media ↓ Settings	 Shuffle (all tracks)	Alegerea parametrilor de redare.		
				 Shuffle (current album)			
				 Repeat			
				 Aux. amplification			
			Radio ↓ Settings	<input type="checkbox"/> RDS options	Activarea sau dezactivarea reglajelor.		
				<input type="checkbox"/> DAB/FM options			
				<input type="checkbox"/> Display Radio Text			
				<input type="checkbox"/> Digital radio slideshow display			
			Announcements ↓ Settings	<input type="checkbox"/> Traffic announcements (TA)	Activarea sau dezactivarea reglajelor.		
				<input type="checkbox"/> News - Weather			
				<input type="checkbox"/> Sport - Programm info			
				<input type="checkbox"/> Flash - Unforeseen events			
			Confirm				Salvarea reglajelor.

Radio

Selectarea unui post de radio



Apăsați pe **Radio Media**, pentru afișarea paginii inițiale.



Selectați "**List**" din pagina inițială.



Sau

Apasați pe **Radio Media**, pentru afișarea paginii inițiale.



Apasați pe pagina secundară.



Selectați "**Radio list**" din pagina secundară.

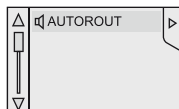

Selectați postul de radio din lista afișată.



Selectați "**Update list**", pentru o actualizare a listei.

Pentru a selecta un post de radio memorat.



Apasați pe **Radio Media**, pentru a afișa pagina inițială.



Selectați "**Save**".

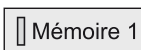

Selectați un post de radio afișat în listă.



Dacă este necesar, selectați schimbarea sursei audio.



Selectați modul radio "**FM Radio**".

Sau

"**AM Radio**".



Recepția radio poate fi perturbată de utilizarea unor echipamente electrice neomologate de CITROËN, cum ar fi un încărcător cu priză USB bransat la priză de 12 V.

Mediul exterior (coline, imobile, tuneluri, parcare subterană...) poate bloca recepția, inclusiv în modul de urmărire RDS. Acest fenomen este normal în propagarea undelor radio și nu constituie în nici un fel o defecțiune a sistemului audio.

Modificarea unei frecvențe



Apasați pe **Radio Media**, pentru a afișa pagina inițială.

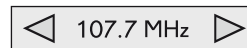

Prin căutarea automată a frecvențelor



Apăsați pe ◀ sau ▶ sau deplasați cursorul pentru căutare automată a postului de radio având o frecvență inferioară sau superioară.

APOI



Selectați schimbarea sursei audio.



Selectați "**FM Radio**".

Sau



"**AM Radio**".

SAU



Apasati pe **Radio Media**, pentru a afisa pagina initiala.



Apasati pe pagina secundara.



Apasati pe **"Frequency"**.

APOI



Introduceti frecventa completa (ex.: 92.10 MHz) cu ajutorul tastaturii, apoi **"Confirm"** (Validati).

FRANCE BLEU

Schimbarea postului de radio

O apasare a numelui postului de radio in curs de redare determina afisarea unei liste.

Pentru a schimba postul de radio apasati pe numele nou selectat.

Memorarea unui post de radio

Selectați un post radio sau o frecvență (consultați rubrica corespunzatoare).



Apăsați tasta **"Save"**.

Mémoire 1

Selectati din lista numărul pe care doriti sa memorati postul radio ales/selectat anterior. O apasare lunga pe un numar memoreaza postul.

Sau



O apasare pe aceasta tasta memoreaza posturile de radio in ordine crescatoare a frecventei, unul dupa altul.

Apelare posturi de radio memorate

Apasati pe **Radio Media** pentru afisarea paginii initiale.



Selectati **"Save"**.

Activare / Dezactivare RDS

Apăsați **Radio Media**, pentru afișarea paginii inițiale.



Apasati pe pagina secundara.



Selectați **"Settings"**.



Selectați **"Radio"**.

Off On

Activati / Dezactivati **"RDS options"**.

i Dacă este activat, sistemul RDS permite redarea aceleiași post datorită urmării frecvenței. Totuși, în unele condiții, urmărirea postului RDS nu este asigurată în întreaga țară, posturile de radio neacoperind 100 % din teritoriu. Aceasta explică pierderea recepției unui post pe durata parcurgerii unui traseu.

Radio DAB (Digital Audio Broadcasting)

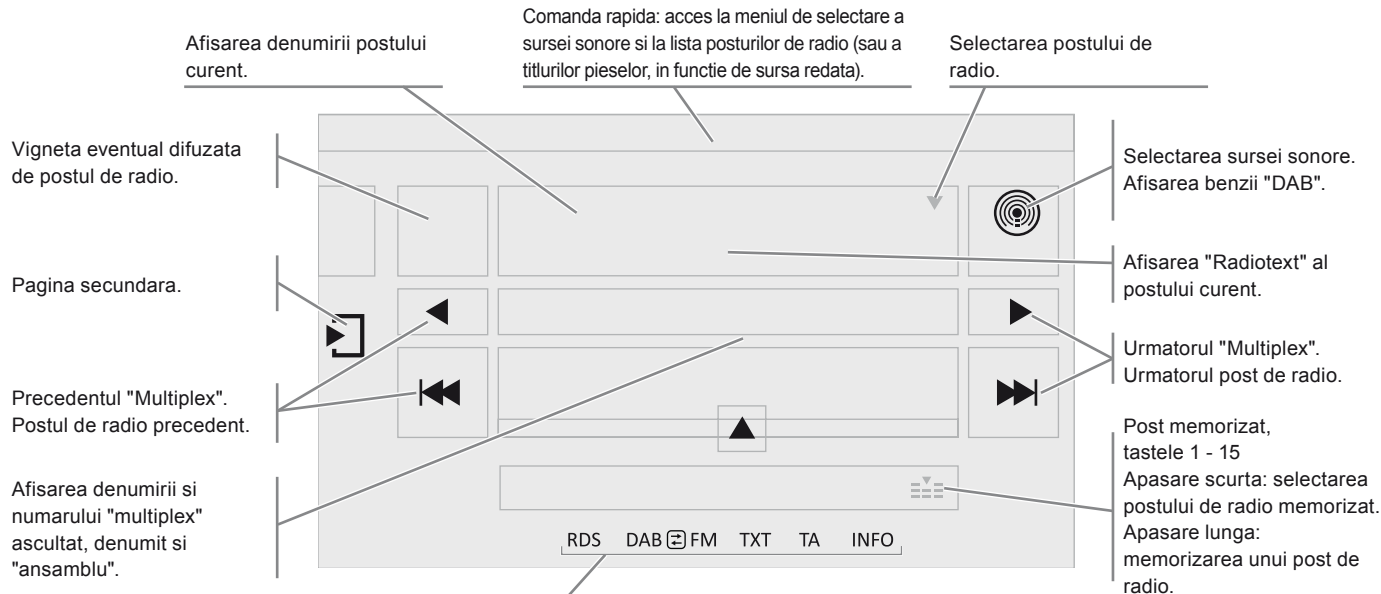

Afisarea optiunilor:
 daca este activ dar indisponibil, afisarea va fi de culoare gri
 daca este activ si disponibil, afisarea se va face in mod stralucitor.

i Daca postul "DAB" ascultat nu este disponibil in "FM", optiunea "DAB FM" apare in culoare gri.

! Journaline® este un serviciu de informatii de tip text, creat pentru sistemele de radio digitale. El ofera informatii sub forma de texte structurate in mod ierarhic, ca teme si sub-teme. Acest serviciu este accesibil din pagina "LIST OF DAB STATIONS" (LISTA POSTURILOR DAB).



Radio digital

! Aparatul de radio digital permite o redare de calitate superioara si afisarea de informatii grafice privind actualitatea postului ascultat. Selectati "List" in prima pagina. Diferitele "multiplex/ansamblu" va propun posturi de radio in ordine alfabetica.



Apasati pe **Radio Media**, pentru afisarea paginii initiale.



Selectati schimbarea sursei.



Selectati "**DAB Radio**".



Selectati "**List**" in pagina initiala.

sau

Selectati "**Radio list**" pe pagina secundara.

Selectati postul de radio din lista propusa.

Urmareire DAB / FM

i Sistemul "DAB" nu acopera 100 % din teritoriu. In cazul in care sunetul are o calitate necorespunzatoare, functia "DAB/FM options" (urmarire automata DAB / FM) asigura continuarea ascultarii unui anumit post, prin trecerea automata la postul radio analogic "FM" corespondent (daca acesta exista).



Apasati pe **Radio Media**, pentru a afisa pagina principala.



Apasati pe pagina secundara.



Selectati "**Settings**".



Selectati "**Radio**".

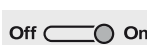

Selectati "**Urmareire radio digital/FM**" si apoi "**Confirm**".

i Daca este activata functia "DAB/FM options", apare un decalaj de cateva secunde cand sistemul trece la radio analogic "FM", uneori cu o variatie a volumului sunetului. Cand calitatea sunetului digital redevine corespunzatoare, sistemul revine automat la "DAB".

! In cazul in care postul "DAB" ascultat nu este disponibil in "FM" (optiune "**DAB/FM**" afisata in culoarea gri), sau daca functia "DAB/FM options" nu este activata, apare o intrerupere a sunetului cand calitatea semnalului digital devine necorespunzatoare.

Media

Port USB

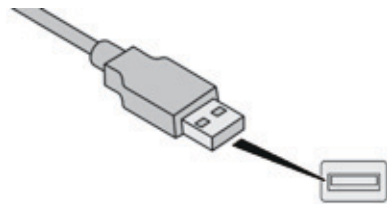

Introduceți memoria USB în portul USB sau bransați echipamentul periferic USB la portul USB cu ajutorul unui cablu adaptat (nefurnizat).

! Pentru a proteja sistemul, nu utilizați repartitoare USB.

Sistemul își formează liste de redare (memoire temporară), ceea ce poate dura între câteva secunde și mai multe minute, la prima conectare.

Reducerea numărului de fișiere, altele decât muzicale și a numărului de directoare duce la diminuarea timpului de așteptare.

Listele de redare sunt actualizate la fiecare taiere a contactului, sau conectare a unui echipament USB. Listele sunt memorate: fara interventie în cadrul acestor liste, timpul de încărcare este mai mic.

Priza Auxiliary (AUX)



Această sursă nu este disponibilă decât dacă opțiunea "Priza Auxiliara" a fost activată în reglajele "Media".

Conectați echipamentul portabil (player MP3, ...) la priza Jack, utilizând un cablu audio (nefurnizat).

Reglați mai întâi volumul echipamentului portabil (la nivel ridicat). Reglați apoi volumul sistemului audio.

Gestionarea comenzilor se face de la echipamentul portabil.

Alegerea sursei



Apasați pe **Radio Media**, pentru afișarea paginii primare.



Selectați schimbarea sursei.

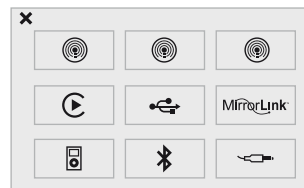

Alegeți sursa.



Tasta **SRC** (sursa) dintre comenzile de pe volan permite trecerea directă la următoarea sursă media disponibilă, dacă aceasta este activă.

Informatii si recomandari

Sistemul nu redă decât fișiere audio cu extensia ".wma, .aac, .flac, .ogg, .mp3" cu o rată cuprinsă între 32 kbps și 320 kbps.

Suportă de asemenea modul VBR (Variable Bit Rate).

Niciun alt tip de fișier (.mp4, ...) nu poate fi citit. Fișierele ".wma" trebuie să fie de tip wma 9 standard.

Frecvențele de eșantionare suportate sunt 32, 44 și 48 kHz.

Este recomandat să redactați numele fișierelor cu mai puțin de 20 caractere și excluzând caracterele particulare (ex: " " ? ; ù) pentru a evita orice problemă de citire sau afișare.

- ! Sistemul este compatibil cu aparate portabile de tip USB Mass Storage, BlackBerry®, sau player Apple® prin porturile USB. Cablul adaptor nu este furnizat. Gestionarea echipamentului periferic se face de la comenzile sistemului audio. Celelalte periferice, nerecunoscute de sistem la conectare, trebuie conectate la priza auxiliară cu un cablu Jack (nefurnizat).

Utilizati doar memorii USB în format FAT 32 (File Allocation Table).

- ! Pentru a proteja sistemul, nu utilizati repartitoare USB.

- i Este recomandată utilizarea cablului USB al dispozitivului portabil.

Streaming audio Bluetooth®

Funcția streaming permite redarea fișierelor audio stocate în telefon prin difuzoarele vehiculului.

Conectați telefonul: vezi rubrica "**Telephone**", apoi "**Bluetooth**".
Alegeți profilul "**Audio**" sau "**All**" (Toate).

Dacă redarea nu începe automat, poate fi necesară lansarea redării audio din telefon. Gestionarea se face din echipamentul periferic, sau utilizând tastele sistemului audio.

- ! Odată conectat în streaming, telefonul este considerat o sursă media. Se recomandă activarea modului "**Repeat**" pe perifericul Bluetooth.

Conectare player Apple®

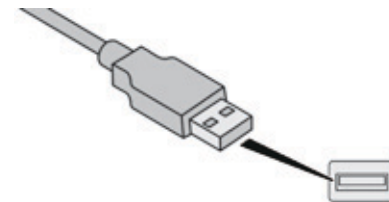

Conectați playerul Apple® la portul USB, utilizând un cablu adecvat (nefurnizat). Redarea începe automat.





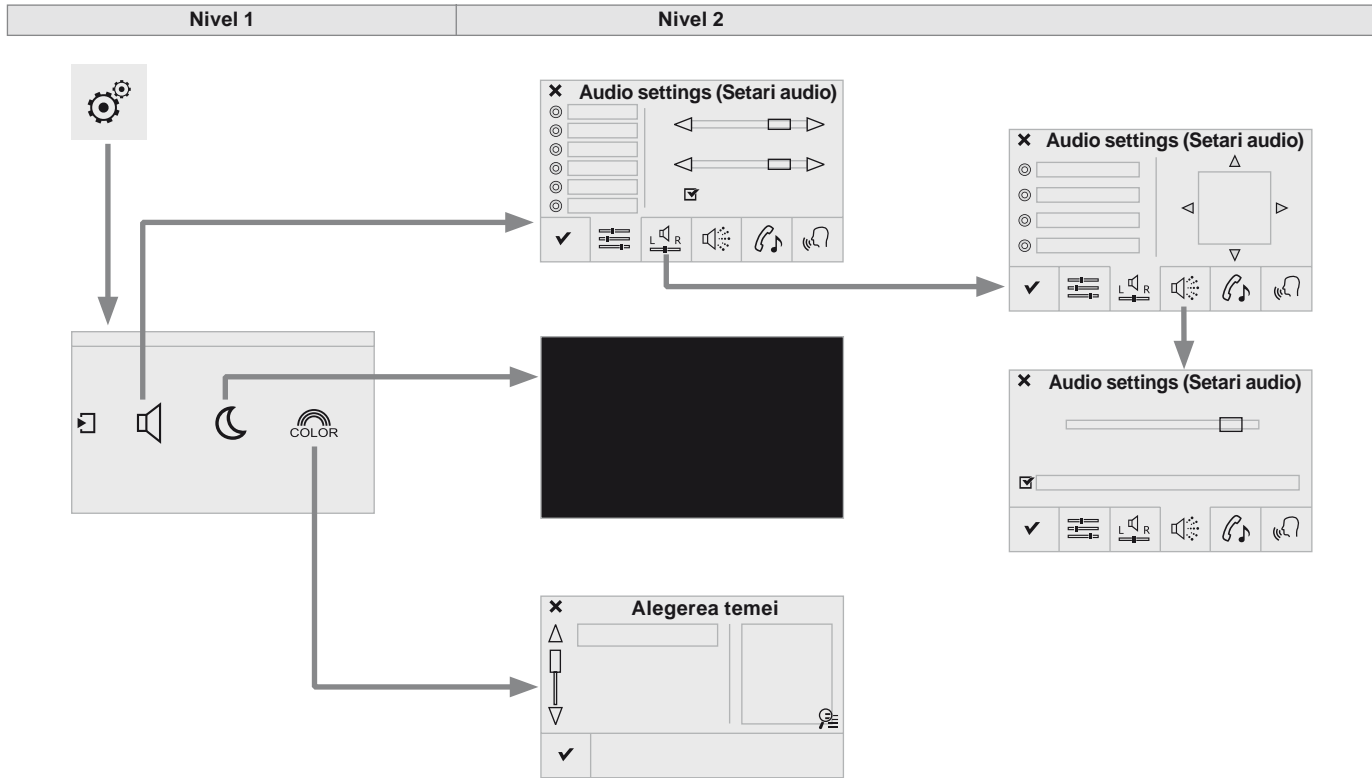

Controlul se face prin comenzile sistemului audio.

- i Clasificarea disponibilă este cea a echipamentului portabil conectat (artist / album / gen / playlist / audiobooks / podcasts). Clasificarea utilizată din setarea inițială este clasificarea după artist. Pentru a modifica o clasificare utilizată, urcați în ramificație până la primul său nivel, apoi selectați clasificarea dorită (playlist de exemplu) și validați pentru a coborî în ramificație până la piesa dorită.









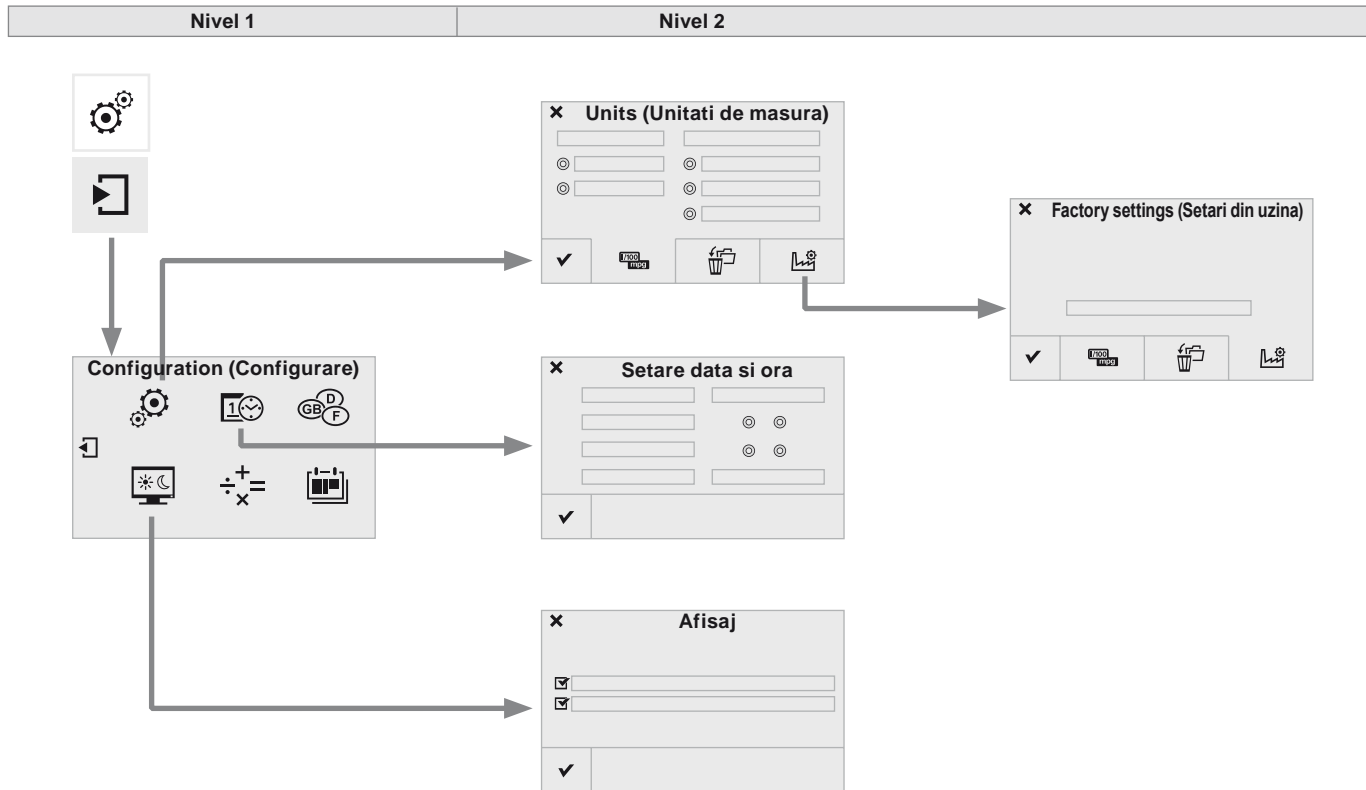



Versiunea de soft a sistemului audio poate fi incompatibilă cu generația echipamentului Apple®.

Setari









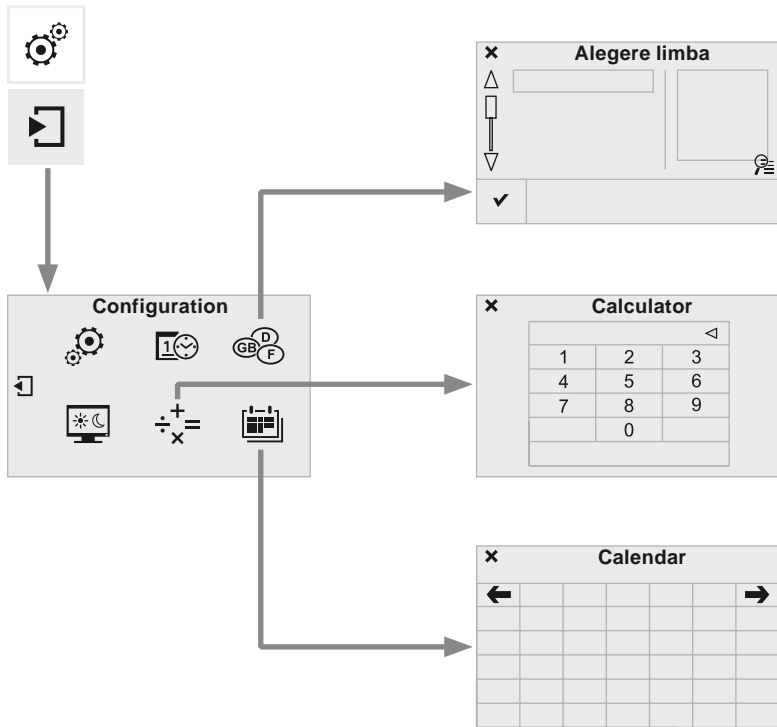

Nivel 1		Nivel 2		Comentarii
 	Settings (Configurare) ↓ Audio settings (Setari audio)		Ambience (Ambianta)	Alegerea ambiantei sonore.
			Balance (Balans)	Distributia sunetului cu ajutorul sistemului Arkamys®.
			Sound effects (Efecte sonore)	Alegeti nivelul sonor sau activati modificarea acestuia în functie de viteza vehiculului.
			Ringtones (Sonerii)	Alegeti melodia și volumul sonor pentru apeluri (soneria de primire a apelurilor telefonice).
			Voice (Voce)	Alegeti volumul sonor pentru vocea care anunta denumirea strazilor.
			Confirm (Validare)	Salvati reglajele.
 	Settings (Configurare) ↓ Turn off screen (Stingere ecran)			Functie ce permite oprirea afisajului luminos. O apasare pe ecran reactiveaza afisajul.
 	Settings ↓ Color schemes		Confirm	Dupa ce ati ales fundalul, inregistrati parametrul.



Nivel 1		Nivel 2		Comentarii
  	Settings ↓ Pagina secundara ↓ System Settings	 Units		Setați unitățile de măsură pentru afișarea distanței, a consumului și a temperaturii.
		 Delete data		Selectați unul sau mai multi parametri din listă ale căror date doriți să le ștergeți apoi apăsați Delete.
		 Factory settings		Reveniti la setarile din uzina.
		<input checked="" type="checkbox"/> Confirm		Înregistrați parametrii.
  	Settings ↓ Pagina secundara ↓ Time/Date	<input checked="" type="checkbox"/> Confirm		Setați data și ora apoi validați.
  	Settings ↓ Pagina secundara ↓ Screen settings	<input checked="" type="checkbox"/> Activate automatic text scrolling		Activati sau dezactivati parametrii si apoi validați.
	<input checked="" type="checkbox"/> Activate animations			
	<input checked="" type="checkbox"/> Confirm			



Nivel 1		Nivel 2		Comentarii
  	<p>Settings</p> <p>↓</p> <p>Pagina secundara</p> <p>↓</p> <p>Languages</p>	✓	Confirm	Selectați limba apoi validați.
  	<p>Settings</p> <p>↓</p> <p>Pagina secundara</p> <p>↓</p> <p>Calculator</p>			Selectați calculatorul.
  	<p>Settings</p> <p>↓</p> <p>Pagina secundara</p> <p>↓</p> <p>Calendar</p>			Selectați calendarul.

Audio settings (Setari audio)



Apăsați pe **Settings** (Setari), pentru afișarea paginii inițiale.



Selectați "**Audio settings**" (Setari audio).



Selectați "**Ambience**" (Ambianta).

Sau



"**Balance**" (Balans).

Sau



"**Sound effects**" (Efecte sonore).

Sau



"**Ringtones**" (Sonerii).

Sau



"**Voice**" (Voce).

! Distribuția sunetului (sau spațializarea prin sistemul Arkamys®) este o procesare audio care permite îmbunătățirea calității sonore în funcție de numărul pasagerilor din vehicul. Disponibilă exclusiv pentru configuratia cu 6 difuzoare.

! Setările audio (**Ambience**, **Bass**, **Treble**, **Loudness**) sunt diferite și independente pentru fiecare sursă sonoră. Reglajele **Balance** (Repartizare) și **Balance** (Balans) sunt comune pentru toate sursele.

! - "**Ambience**" (6 ambiante la alegere).
 - "**Bass**".
 - "**Treble**".
 - "**Loudness**" (Activare/Dezactivare).
 - "**Balance**" ("**Driver**", "**All passengers**", "**Front only**")
 - "**Audible response from touch screen**" (Sunete la atingerea tastelor).
 - "**Volume linked to speed**" (Volum sonor corelat cu viteza) (Activare/Dezactivare).

i Sistem audio imbarcat: Sound Staging Arkamys® optimizează distribuția sunetului în habitacul.

Color schemes (Teme cromatice)



Apăsați **Settings** pentru afișarea paginii inițiale.



Selectați "**Color schemes**".





Selectați tema cromatică dorită din listă, apoi "**Confirm**".

i La fiecare schimbare a temei cromatice sistemul se reinitializează cu trecere printr-un ecran negru.

! Din motive de siguranță, procedura de schimbare a temei cromatice este posibilă numai cu vehiculul oprit.

Modificarea parametrilor sistemului

 Apăsați pe **Settings** pentru afișarea paginii inițiale.

 Apasați pe pagina secundara.

 Selectați "**System Settings**".

 Selectați "**Units**" pentru schimbarea unităților de măsură pentru distanță, consum și temperatură.

 Selectați "**Delete data**" pentru a șterge lista cu ultimele destinații, punctele de interes personale, contactele din agendă.

 Verificați selecția făcută apoi selectați "**Delete**".

 Selectați "**Factory settings**" pentru a reveni la setările inițiale.

 Apăsați pe **Settings** pentru afișarea paginii inițiale.

 Apasați pe pagina secundara.

 Selectați "**Screen settings**".

 Activați sau dezactivați: "**Activate automatic text scrolling**" și "**Activate animations**".

 Apăsați pe **Settings** pentru afișarea paginii inițiale.

 Apasați pe pagina secundara.

 Selectați "**Time/Date**" pentru a schimba fusul orar, sincronizarea la GPS, ora și formatul acesteia și apoi data.

 Sistemul nu gestionează automat trecerea de la ora de iarnă la ora de vară și invers (în funcție de țară).

 Selectați "**Languages**" pentru a schimba limba.

 Selectați "**Calculator**" pentru afișarea unui calculator.

 Selectați "**Calendar**" pentru afișarea unui calendar.

Servicii conectate

MirrorLink™

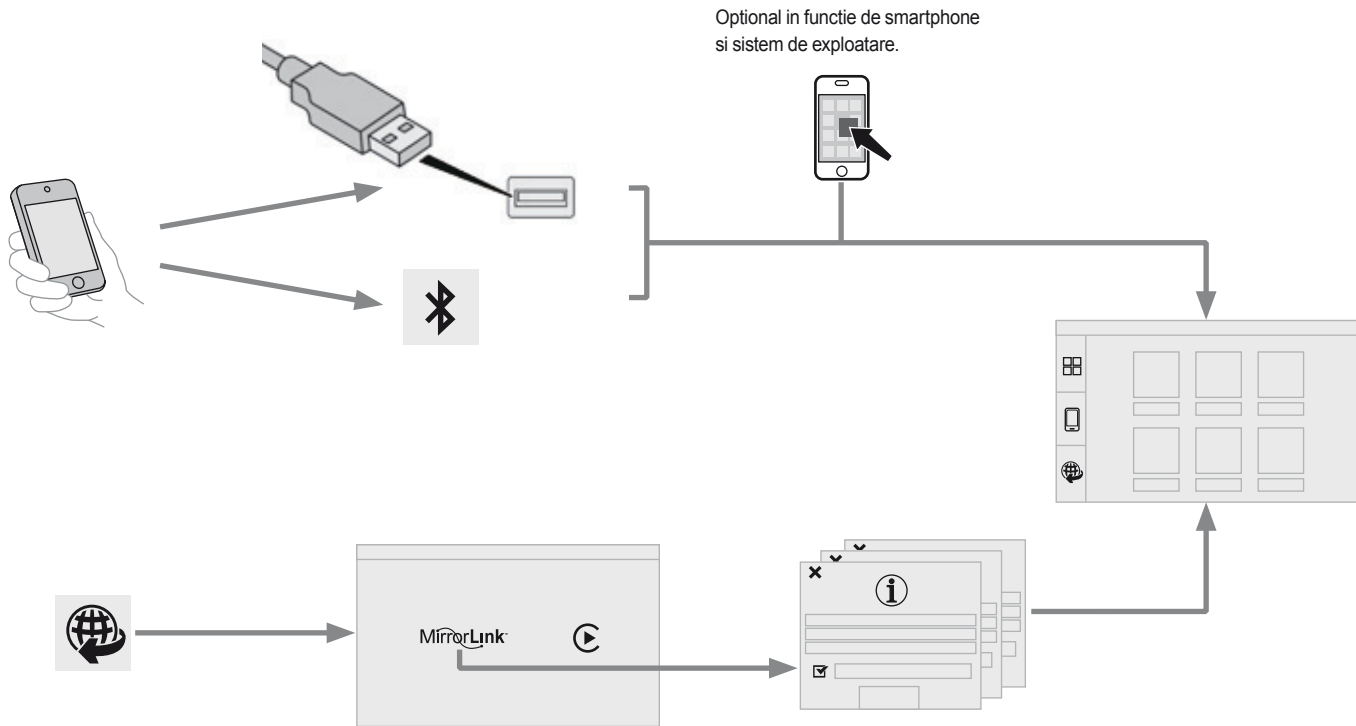

Conectarea unui smartphone MirrorLink™

! Din motive de siguranta si pentru ca necesita o atentie sustinuta din partea conducatorului, utilizarea smartphone-ului este interzisa in timpul conducerii. Manipularile trebuie efectuate cu **vehiculul oprit**.

i Sincronizarea smartphone-ului permite utilizatorilor afisarea aplicatiilor adaptate la tehnologia MirrorLink™ a smartphone-ului pe ecranul vehiculului. Principiile si normele sunt in permanenta evolutie, pentru ca procesul de comunicare intre smartphone si sistem sa functioneze; este necesar in toate cazurile ca telefonul smartphone sa fie deblocat; actualizati sistemul de operare al smartphone-ului ca si data si ora telefonului si sistemului. Pentru a cunoaste modelele de smartphone adecvate, conectati-va la adresa de Internet a marcii din tara dummneavoastra.



Din motive de siguranta, aplicatiile pot fi consultate numai in timp ce vehiculul este oprit; imediat dupa reluarea rularii afisarea acestora este intrerupta.



De retinut:

- chiar daca telefonul smartphone este adecvat, totusi, pentru a-l face compatibil cu "MirrorLink™", unii producatori va vor solicita sa descarcati in prealabil o aplicatie dedicata.



La bransarea smartphone-ului la sistem, se recomanda lansarea functiei Bluetooth® de pe smartphone.



Bransati cablul USB. Smartphone-ul se incarca daca este conectat prin cablul USB.



Din sistem, apasati pe "**Servicii conectate**" pentru afisarea paginii initiale.

MirrorLink™

Apasati pe "**MirrorLink™**", pentru a lansa aplicatia din sistem.



Lansati aplicatia din smartphone (optional in functie de smartphone si sistemul de operare).

OK

In timpul procedurii se afiseaza mai multe pagini-ecrane pe asocierea unor functii.

Acceptati pentru a lansa si a incheia procedura de conectare.

Dupa realizarea conexiunii, se afiseaza o pagina continand lista aplicatiilor descarcate in prealabil in smartphone si adecvate pentru tehnologia MirrorLink™.

Daca in smartphone este descarcata o singura aplicatie, ea se lanseaza automat.





Pe o latura a afisajului MirrorLink™, accesul la alegerea diferitelor surse de muzica ramane accesibil prin utilizarea tastelor tactile situate in banda superioara.

Accesul la meniurile sistemului se poate face in orice moment, prin utilizarea tastelor dedicate.

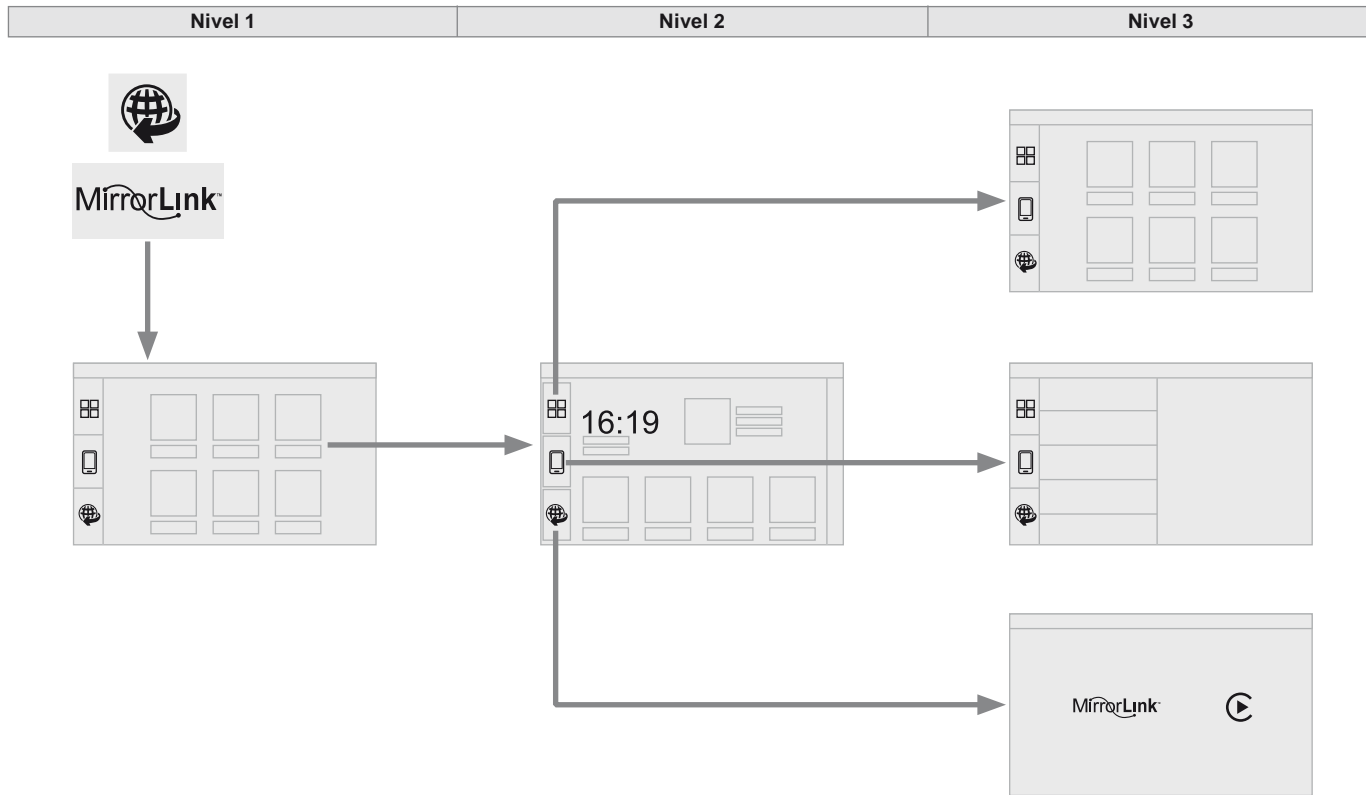
Recunoastere vocala

Apasati pe extremitatea comenzii de iluminat pentru a lansa recunoasterea vocala a smartphone-ului, prin intermediul sistemului. Recunoasterea vocala necesita un smartphone compatibil, conectat in prealabil la functia Bluetooth a vehiculului.



Nivel 1		Nivel 2		Nivel 3		Comentarii
 	<p>Servicii conectate</p> <p>↓</p> <p>MirrorLink™</p>				<p>Acces sau retur la aplicatiile descarcate in prealabil in smartphone si adaptate la tehnologia MirrorLink™.</p>	
					<p>Acces la o lista de meniu in functia de aplicatia aleasa in prealabil.</p> <p>"Back": abandonarea operatiei in curs, urcare in ramificatie.</p> <p>"Home": acces sau retur la pagina "Mod vehicul".</p>	
					<p>Acces la pagina initiala a "Servicilor conectate".</p>	

CarPlay®

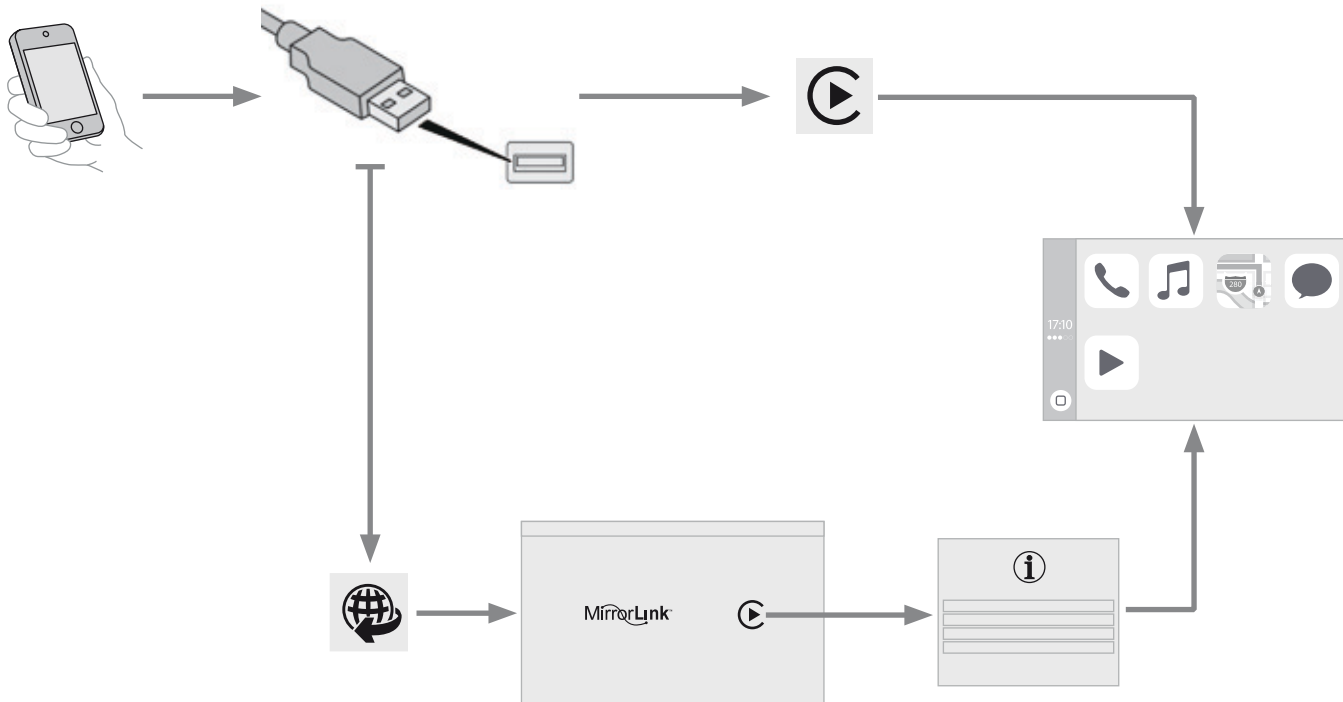

Conectarea unui smartphone CarPlay®

! Din motive de siguranta si pentru ca necesita o atentie sustinuta din partea conducatorului, utilizarea smartphone-ului este interzisa in timpul conducerii. Manipularile trebuie efectuate cu **vehiculul oprit**.

i Sincronizarea smartphone-ului permite utilizatorilor afisarea aplicatiilor adaptate la tehnologia CarPlay® a smartphone-ului pe ecranul vehiculului. Principiile si standardele sunt intr-o evolutie continua; se recomanda actualizarea sistemului de exploatare a telefonului smartphone. Pentru a cunoaste modelele de smartphone adecvate, conectati-va la adresa de Internet a marcii din tara dumneavoastra.

i Din motive de siguranta, aplicatiile pot fi consultate doar in timp ce vehiculul stationeaza, imediat dupa reluarea rularii afisarea acestora fiind intrerupta.



Bransati cablul USB. Smartphone-ul se incarca daca este conectat prin cablu USB.



La conectarea cablului USB, functia "**Telephone**" trece in functie "**CarPlay**" in caruselul meniurilor. Apasati pe "**CarPlay**" pentru a afisa interfata CarPlay®.

Sau



Bransati cablul USB. Smartphone-ul este in mod incarcare cand este conectat prin cablu USB.



Din sistem, apasati pe "**Servicii conectate**", pentru afisarea paginii initiale.



Apasati pe "**CarPlay**" pentru a afisa interfata CarPlay®.

i

In timpul procedurii, la conectare, se afiseaza una sau mai multe pagini-ecrane pe asocierea unor functii.

Cand meniul telefonului este afisat, la conectarea cablului USB, afisarea trece automat in mod CarPlay.









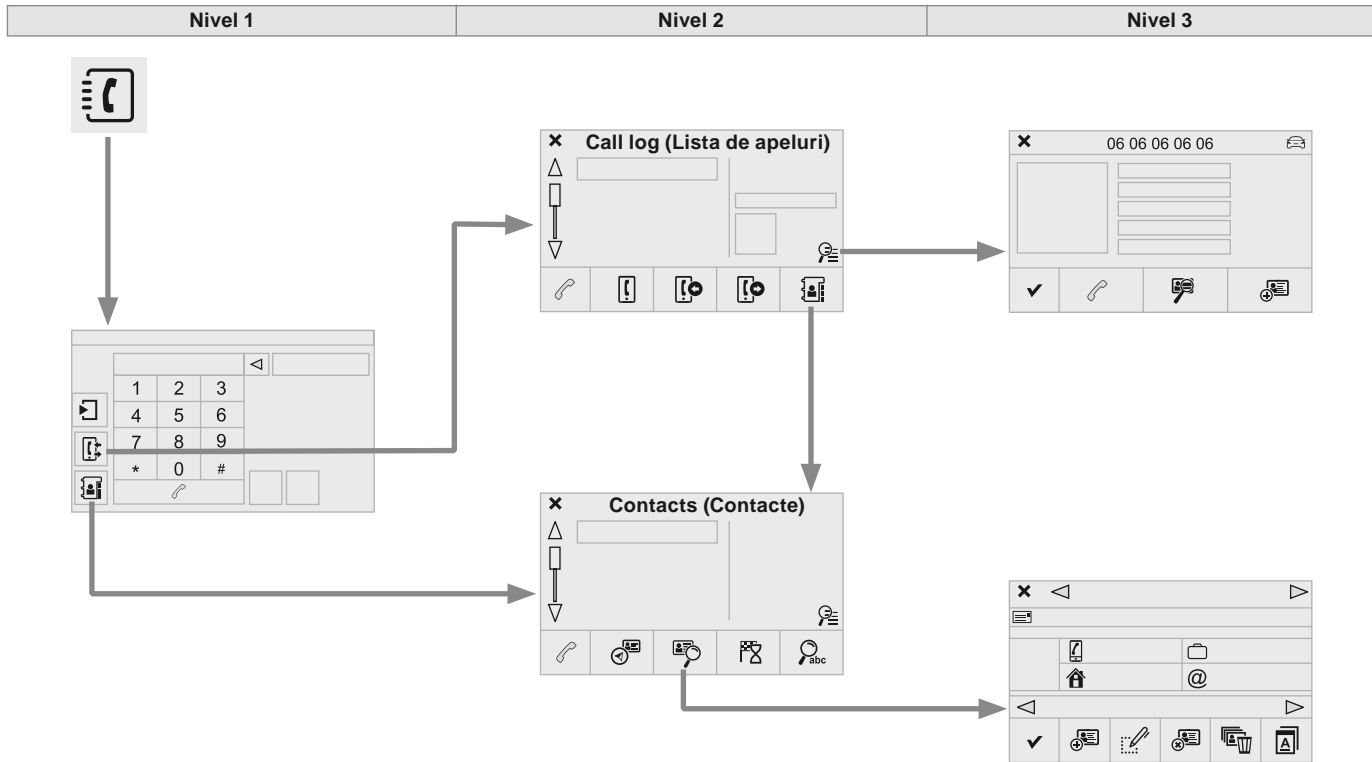













Cand este afisat un alt meniu, la conectarea cablului USB, in banda superioara se afiseaza un mesaj ce indica activarea modului CarPlay. Apasati pe Open, pentru afisarea modului CarPlay.



















Recunoastere vocala

Apasati pe extremitatea comenzii de iluminat, pentru a lansa recunoasterea vocala a smartphone-ului, prin intermediul sistemului.

Telefon



Nivel 1		Nivel 2		Nivel 3		Comentarii	
 	<p>Telephone ↓ Call log</p>	 All calls				După alegerea contactului, lansați apelul.	
		 Incoming calls					
		 Outgoing calls					
		 Contacts					
		 Lupa		 View			 Create
		 Call					
 	<p>Telephone ↓ Contacts</p>	 Addresses				După alegerea contactului, lansați apelul.	
		 View		 Create			
				 Modify			
				 Delete			
				 Delete all			
				 By name			
				 Confirm			
		 Navigate to					
 Search for contact							
 Call							

Nivel 1		Nivel 2		Nivel 3		Comentarii		
  	Telephone conexiune ↓ Pagina secundara ↓ Bluetooth connection	 Search				Porniți căutarea unui echipament periferic de conectat.		
		 Connect /Disconnect				Lansati sau opritii conectarea Bluetooth a echipamentului periferic selectat.		
		 Update				Importați contactele telefonului selectat pentru salvarea lor în sistemul audio.		
		 Delete				Delete (Stergere) telefon selectat.		
		 Confirm				Salvati parametrii aleși.		
  	Telephone Conexiune ↓ Pagina secundara ↓ Search for devices			<input checked="" type="checkbox"/>	Telephone		Lansati căutarea unui alt periferic.	
			Echipamente detectate	<input checked="" type="checkbox"/>	Audio streaming			
				<input checked="" type="checkbox"/>	Internet			
  	Telephone Conexiune ↓ Pagina secundara ↓ Telephone Options	 Put on hold				Intrerupeți temporar microfonul pentru ca interlocutorul să nu audă conversația cu un pasager.		
		 Update				Importați contactele din telefonul selectat in sistemul audio.		
		 Ringtones					Alegeți melodia și volumul sonor pentru apelurile in intrare.	
		 Memory info.					Fișele utilizate sau disponibile, procentaj de utilizare a agendei interne și a contactelor prin Bluetooth.	
		 Confirm					Salvati parametrii.	

Cuplarea unui telefon Bluetooth®

! Din motive de siguranță și pentru că necesită o atenție susținută din partea conducătorului auto, operațiile de cuplare a unui telefon mobil Bluetooth la sistemul "kit mâini libere" al sistemului audio, trebuie realizate **cu vehiculul oprit**.

Procedura (scurta) efectuata cu ajutorul telefonului

În meniul Bluetooth al unitatii periferice selectati numele sistemului din lista de aparate detectate.

Introduceți un cod de minim 4 cifre în unitatea periferica și validați.



Introduceți același cod în sistem, selectați **"OK"** și validați.

Procedura efectuata cu ajutorul sistemului

Activați funcția Bluetooth a telefonului și asigurați-vă că este "visible to all" ("vizibil pentru toți"), din configurația telefonului.



Apăsați comanda **Telephone** pentru afișarea paginii inițiale.



Apasati pe pagina secundara.



Selectati **"Bluetooth connection"** (Conectare Bluetooth).



Selectati **"Search for devices"** (Cautare echipament).
Lista telefoanelor detectate este afișată.



În caz de esec, se recomandă dezactivarea și apoi reactivarea funcției Bluetooth a telefonului.

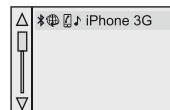

Selectați denumirea telefonului ales din listă apoi **"Confirm"** (Validare).



Introduceți un cod de minim 4 cifre pentru conectare, apoi **"Confirm"** (Validare).

Introduceți același cod în telefon și apoi acceptați conectarea.

Sistemul propune conectarea telefonului:

- în **"Telephone"** (kit maini-libere, numai pentru telefon),
- în **"Audio streaming"** (streaming: redarea fara fir a fișierelor audio din telefon),
- în **"Internet"** (numai navigatia pe Internet, daca telefonul este compatibil cu norma Bluetooth Dial-Up Networking "DUN").

Selectați unul sau mai multe profile și confirmați.

! Serviciile disponibile sunt dependente de rețea, de cartela SIM și de compatibilitatea aparatelor Bluetooth utilizate. Verificați în manualul telefonului și la operatorul de telefonie mobilă serviciile la care aveți acces.

! Capacitatea sistemului de a nu conecta decât un singur profil depinde de telefon. Conectarea celor trei profiluri poate fi prevăzută din setarea inițială a sistemului.

Conectați-vă la www.citroen.ro pentru mai multe informații (compatibilitate, asistență suplimentară, ...).



Telefonul recunoscut apare în listă.

În funcție de echipamentul dvs. s-ar putea să va fie cerut acceptul pentru conectarea automată la fiecare punere a contactului.

! În funcție de tipul de telefon, sistemul va cere să acceptați sau nu transferul agendei telefonice.



În caz contrar selectați "Update".

La revenirea în vehicul, dacă ultimul telefon conectat este prezent din nou, acesta este recunoscut automat și în aproximativ 30 de secunde după punerea contactului este efectuată cuplarea, fără nicio acțiune din partea dumneavoastră (Bluetooth activat). Pentru a modifica profilul conectării automate, selectați telefonul din listă, apoi activați parametrul dorit.

Conectarea unui periferic Bluetooth®

Reconectare automata

La punerea contactului, ultimul telefon conectat la ultima taiere a contactului se reconectează automat, dacă acest mod a fost activat la ultima cuplare.

Conectarea este confirmată prin afișarea unui mesaj ca și a numelui telefonului.

Conectare manuala



Apăsați pe **Telefon** pentru afișarea paginii inițiale



Apasați pe pagina secundară.



Selectați "**Bluetooth**", pentru afișarea listei cu echipamentele periferice cuplate.

Selectați perifericul de conectat.



Apasați pe "**Search for devices**" (Cautare echipament).

Conectarea este confirmată prin afișarea unui mesaj și a numelui telefonului.

Gestionarea telefoanelor cuplate

i Aceasta functie permite conectarea sau deconectarea unui periferic, precum si suprimarea unei cuplari.



Apasati pe **Telephone**, pentru a afisa pagina initiala.



Apasati pe pagina secundara.



Selectati "**Bluetooth**", pentru afisarea listei de periferice cuplate.

Selectați echipamentul periferic din listă.



Selectati "**Search for devices**".

Sau



"**Disconnect / Connect**", pentru a lansa sau a opri conectarea la Bluetooth a echipamentului periferic selectat.

Sau



"**Delete**", pentru a suprima cuplarea.

Primirea unui apel

Apelurile primite sunteți anunțate printr-o avertizare sonoră și prin suprapunerea pe ecran a unei ferestre.



Apăsați scurt pe tasta **TEL** din comenzile de pe volan pentru a accepta apelul.



Apăsați lung



pe tasta **TEL** din comenzile de pe volan pentru a refuza apelul.

Sau



Selectați "**End call**".

Lansarea unui apel

! Utilizarea telefonului este interzisa in timpul conducerii vehiculului. Opriti vehiculul. Lansati apelul utilizand comenzile de pe volan.

Apelarea unui numar nou



Apăsați **Telephone** pentru afișarea paginii inițiale.



Formați numărul utilizând tastatura numerica. Apasati pe "**Call**" pentru a lansa apelul.

Apelarea unui contact



Apăsați **Telephone** pentru afișarea paginii inițiale.



Sau efectuați o apăsare lungă



pe tasta **TEL** din cadrul comenzilor de pe volan.



Selectați "**Contacts**".

Selectați contactul dorit din lista afișată.



Selectati "**Call**".

Apelarea unui numar dintre ultimele formate



Apăsați **Telephone** pentru afișarea paginii inițiale.



Selectați "**Call log**".

Selectați contactul din lista afișată.



Lansarea unui apel de la telefon este posibilă oricând; opriți vehiculul ca măsură de siguranță.

Gestionarea contactelor / fiselor



Apăsați pe **Telephone** pentru afișarea paginii inițiale.



Selectați "**Contacts**".



Selectati "**View**".



Selectati "**Create**" pentru a adauga un contact nou, respectand "formatul international".

Sau



"**Modify**" pentru a corecta contactul selectat.

Sau



"**Delete**" pentru a șterge contactul selectat.

Sau



"**Delete all**" pentru a șterge toate informațiile referitoare la contactul selectat.



Selectati "**By name**" pentru a consulta lista de contacte.

Intrebari frecvente

Tabelul de mai jos grupează răspunsurile la întrebările cele mai frecvente privind sistemul audio.

Navigation (Navigatie)

INTREBARE	RASPUNS	SOLUTIE
Calculul itinerarului nu este finalizat.	Criteriile de ghidare probabil sunt în contradicție cu localizarea actuală (excluderea rutelor cu taxă pe o autostradă cu taxă).	Verificați criteriile de ghidare în meniul "Navigation".
POI nu apar.	POI nu au fost selectate.	Selectați POI din lista POI.
Alerta sonoră pentru "Risk areas" (Zona cu risc) nu funcționează.	Alerta sonoră nu este activă.	Activați alerta sonoră din meniul "Navigation".
Sistemul nu propune o deviere la un eveniment pe traseu.	Criteriile de ghidare nu iau în considerație informațiile TMC.	Selectați funcția "Information" (Informații trafic) din lista de criterii de ghidare.
Primesc o avertizare de "Risk areas" (Zona cu risc) pentru una care nu se găsește pe traseul meu.	În lipsa ghidării, sistemul anunță toate "Risk areas" (Zonele cu risc) de pe o anumită rază în fața vehiculului. El poate avertiza în privința unor "Risk areas" (Zone cu risc) situate pe drumurile învecinate sau paralele.	Efectuați un zoom pe hartă pentru a vizualiza poziția exactă a "Risk areas". Selectați "On the route", pentru a nu fi avertizați în afara ghidării sau pentru a diminua intervalul de avertizare.

INTREBARE	RASPUNS	SOLUTIE
Unele ambuteiaje de pe traseu nu sunt indicate în timp real.	La pornire, sistemului îi sunt necesare câteva minute pentru a capta informațiile de trafic.	Așteptați ca informațiile de trafic să fie primite (afișare pe harta a iconurilor de informații trafic).
	Filtrele sunt prea restrânse.	Modificați setările.
	În unele țări numai marile artere (autostrăzi etc.) sunt menționate în informațiile de trafic.	Acest fenomen este normal. Sistemul este dependent de informațiile de trafic disponibile.
Altitudinea nu se afișează.	La pornire, inițializarea GPS poate dura aproximativ 3 minute pentru a capta corect informațiile de la mai mult de 4 sateliți.	Așteptați pornirea completă a sistemului pentru ca acoperirea GPS să fie de cel puțin 4 sateliți.
	În funcție de condițiile geografice (tunel, etc.) sau meteo, condițiile de recepție a semnalului GPS pot varia.	Acest fenomen este normal. Sistemul este dependent de condițiile de recepție ale semnalului GPS.

Radio

INTREBARE	RASPUNS	SOLUTIE
Calitatea de recepție a postului radio ascultat se degradează progresiv sau posturile radio memorate nu funcționează (nu se aude nimic, se afișează 87,5 Mhz etc.).	Vehiculul este prea departe de emițătorul postului ascultat sau niciun emițător de posturi nu este prezent în zona geografică traversată.	Activați funcția "RDS" din meniul cu comenzi rapide pentru a permite sistemului să verifice dacă nu există un emițător mai puternic în zona geografică respectivă.
	Relieful (dealuri, clădiri, tunel, parcare subterană etc.) blochează recepționarea, inclusiv modul de urmărire RDS.	Acest fenomen este normal și nu se traduce ca fiind o defectare a radioului auto.
	Antena lipsește sau este deteriorată (de exemplu, la trecerea printre periile din spălătorie sau la intrarea în parcarile subterane).	Verificați antena în rețeaua CITROËN.
Unele posturi de radio nu se regăsesc în lista posturilor recepționate.	Postul nu mai este recepționat, sau denumirea lui este schimbată în listă.	Apasați pe funcția sistemului: "Update list" pentru actualizarea listei cu posturile de radio recepționate.
Denumirea postului de radio se schimbă.	Unele posturi de radio transmit în locul denumirii alte informații (titlul melodiei, de exemplu). Sistemul interpretează aceste date ca denumire a postului.	

Media

INTREBARE	RASPUNS	SOLUTIE
<p>Lectura memoriei USB pornește după un timp excesiv de lung (aproximativ 2 - 3 minute).</p>	<p>Unele fișiere furnizate odată cu memoria pot încetini drastic accesul la citire (multiplicare de 10 ori a timpului de catalogare).</p>	<p>Ștergeți fișierele furnizate odată cu memoria și limitați numărul de sub-directoare din arborescența suportului de memorie.</p>
<p>Cand conectați un iPhone ca telefon și simultan la portul USB, nu mai pot reda fișierele audio.</p>	<p>Cand iPhone-ul se conectează automat ca telefon, el forțează funcția streaming. Funcția streaming are prioritate asupra funcției USB, astfel cea din urmă nu mai este utilizabilă, urmează a pauză până la conectarea dispozitivului Apple®.</p>	<p>Debransați, apoi rebransați conexiunea USB (funcția USB va trece înaintea funcției streaming).</p>
<p>Unele criterii ale informațiilor media în curs de redare nu sunt afișate corect.</p>	<p>Sistemul audio nu poate trata unele tipuri de caracter.</p>	<p>Utilizați caractere standard, pentru a denumi piesele și directoarele din echipamentul media.</p>
<p>Redarea fișierelor în streaming nu începe.</p>	<p>Echipamentul periferic conectat nu permite lansarea redării automate.</p>	<p>Lansați redarea din echipamentul periferic.</p>
<p>Denumirile pieselor și duratele lor nu sunt afișate pe ecran, în streaming audio.</p>	<p>Profilul Bluetooth nu permite transferul acestor informații.</p>	

Settings (Setari)

INTREBARE	RASPUNS	SOLUTIE
Schimbând reglajul înaltelor și gravelor, presetările de ambianță sunt deselectate.	Alegerea unei ambiante impune reglajul înaltelor și joaselor. Este imposibilă modificarea uneia fără a o modifica pe cealaltă.	Modificați reglajele înaltelor și joaselor sau alegeți ambianța, pentru a obține mediul sonor dorit.
Schimbând presetările de ambianță, reglajele înaltelor și joaselor revin la zero.		
Modificând setările de balans, repartiția este deselectată.	Alegerea unei repartiții impune reglarea balansurilor. Este imposibilă modificarea uneia fără a o modifica pe cealaltă.	Modificați reglajele de balans sau reglarea repartiției, pentru a obține mediul sonor dorit.
Modificând repartiția, reglajul de balans este deselectat.		
Prin selectarea modului "Toti pasagerii", repartitia realizata nu imi convine.	Alegerea unei repartitii "Toti pasagerii" este programabila.	Modificați reglarea repartiției, utilizand cursorul de pe ecranul tactil.

INTREBARE	RASPUNS	SOLUTIE
Există o diferență de calitate sonoră între diferite surse audio.	Pentru a permite ascultarea în condiții optime, setările audio Volume:, Bass:, Treble:, Ambience, Loudness pot fi adaptate la diferite surse sonore, ceea ce poate duce la diferențe sesizabile de sunet în cazul schimbării sursei.	Verificați ca setările audio (Volume:, Bass:, Treble:, Ambience, Loudness) sunt adaptate la sursele ascultate. Vă recomandam să reglați funcțiile audio (Bass:, Treble:, Balance) pe poziția din mijloc, să selectați ambianța muzicală "Niciuna", să reglați corecția Loudness pe poziția "Inactiva" în modul radio.
Motorul fiind oprit, sistemul se oprește după câteva minute de utilizare.	Când motorul este oprit, timpul de funcționare al sistemului depinde de nivelul de încărcare a bateriei. Oprirea este normală: sistemul intră în modul economie de energie și se întrerupe pentru a proteja bateria vehiculului.	Porniți motorul vehiculului pentru a încărca bateria.

Telephone

INTREBARE	RASPUNS	SOLUTIE
Nu reușesc să conectez telefonul Bluetooth.	Este posibil ca sistemul Bluetooth al telefonului să fie dezactivat sau să fie invizibil.	Verificati ca sistemul Bluetooth al telefonului personal sa fie activat. Verificati in parametrii telefonului ca el sa fie "Vizibil pentru toti".
	Telefonul Bluetooth nu este compatibil cu sistemul.	Puteti verifica compatibilitatea telefonului dumneavoastra la adresa www.citroen.ro (servicii).
Sunetul telefonului conectat prin Bluetooth nu se aude.	Sunetul depinde atât de sistem cât și de telefon.	Creșteți volumul sistemului audio, eventual la maxim si creșteți volumul telefonului cât este necesar.
	Zgomotul ambiant influențează calitatea comunicării telefonice.	Reduceți zgomotul ambiant (inchideți geamurile, diminueați ventilația, încetiniți, ...).
Unele contacte apar dublate în listă.	Opțiunile de sincronizare a contactelor propun sincronizarea contactelor de pe cartela SIM, contactele de pe telefon, sau ambele. Dacă sunt selectate ambele modalități de sincronizare, este posibil ca unele dintre contacte să apăra în dublu exemplar.	Selectați "Display SIM card contacts" (Afișează contacte de pe cartela SIM) sau "Display telephone contacts" (Afișează contacte de pe telefon).
Contactele nu sunt clasificate în ordine alfabetică.	Unele telefoane propun opțiuni de afișare. În funcție de parametrii aleși, contactele pot fi transferate într-o ordine specifică.	Modificați parametrii de afișare a agendei telefonului.
Sistemul nu primește SMS-uri.	Modul Bluetooth nu permite transmiterea de SMS-uri către sistem.	



MM-BTEL
SMEG+ IV2



COFETEL : RCPMASM15-1111

La operación de este equipo está sujeta a las siguientes dos condiciones: (1) es posible que este equipo o dispositivo no cause interferencia perjudicial y (2) este equipo o dispositivo debe aceptar cualquier interferencia, incluyendo la que pueda causar su operación no deseada.
The operation of this equipment is subject to the following two conditions: (1) it is possible that this equipment or device may not cause harmful interference, and (2) the equipment or device must accept any interference, including interference that may cause undesired operation.



Class A Equipment (Industrial Broadcasting & Communication Equipment).
이 기기는 업무용(A급) 전자기 적합기기로서 판매자 또는 사용자는 이 점을 주의하시기 바라며, 가전과의 지역에서 사용하는 것을 목적으로 합니다.

MSIP -CMM-RX2-SMEGIV2

סמך אישור אלקטרוני של משרד התקשורת הוא 51-52173

אנא להחליף את האנמנת הסקרית של המכשיר, ולא לעשות בו כל שינוי טכני אחר



INDOTEL identification for Dominican republic

CONATEL : 2015-06-I-0000190

Aprobado CNC C-14786

INCM: 16EBP15

TRC/SS/2015/258



005-101030
AD15-0101005

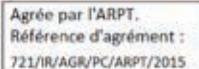
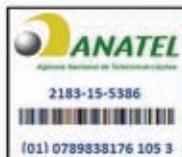

Este equipamento opera em caráter secundário, isto é, não tem direito à proteção contra interferência prejudicial, mesmo de estações do mesmo tipo e não pode causar interferência a sistemas operando em caráter primário.



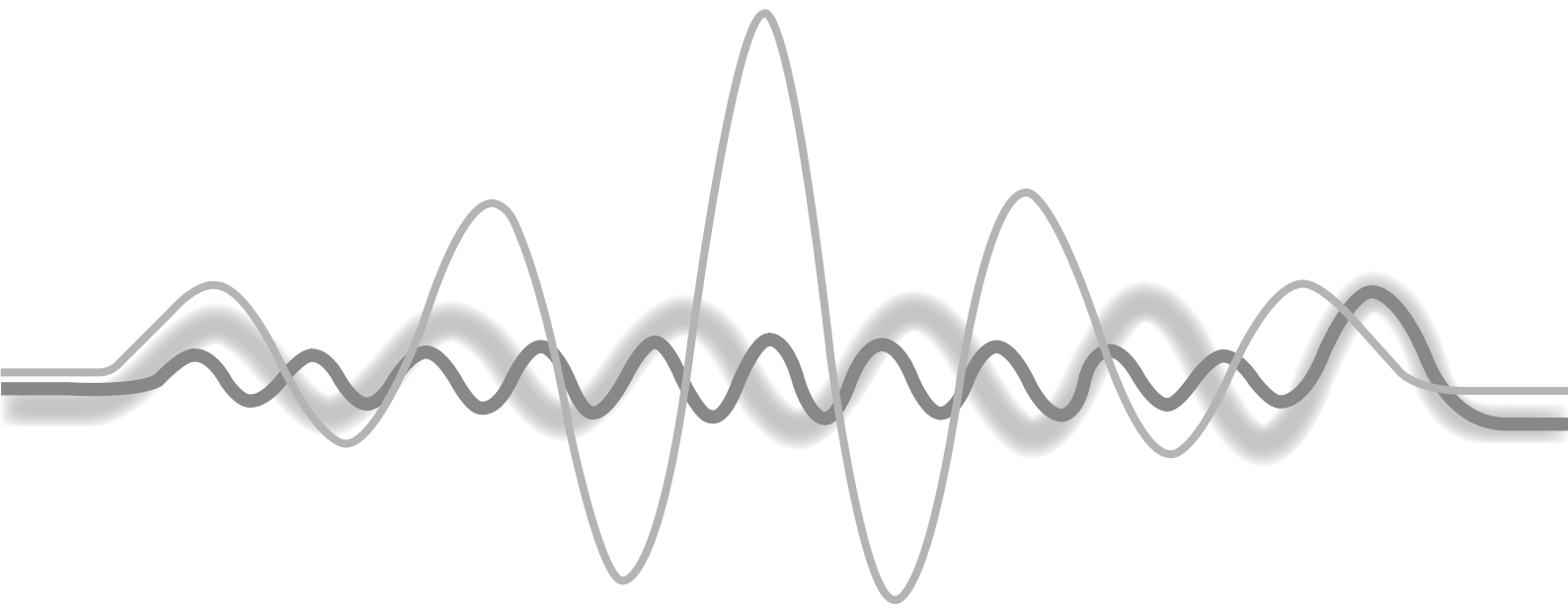

Sistem audio

Sistem Audio / Bluetooth®



	Cuprins
Primii pasi	234
Comenzi pe volan	235
Meniuri	236
Radio	236
Media	238
Telefon	242
Ramificatie(ii) ecran(e)	244
Intrebari frecvente	248

i Sistemul audio este codat astfel încât să funcționeze numai pe vehiculul dumneavoastră.

! Din motive de siguranță, conducatorul trebuie să execute aceste operații ce solicită o atenție sporită cu vehiculul oprit. Când motorul este oprit și pentru a nu descarca bateria, sistemul audio se poate opri după câteva minute.

Primii pasi



Pornire/Oprire, reglare volum.

SOURCE

Selectare sursă:
Radio; USB; AUX; CD; Streaming.



Reglare a opțiunilor audio:
Balans Fata/Spate; Stanga/Dreapta;
Joase/Inalte; Loudness; Ambiante
sonore.

**LIST
REFRESH**

Afișarea listei de posturi locale.
Apasare lunga: piese din CD sau
directoare MP3 (CD / USB).

MODE

Selectarea afișajului ecranului între
modurile:
Data; Functii audio; Calculator de
bord; Telefon.

DARK

Tasta DARK modifică afișajul ecranului
pentru un mai bun confort pe timp de
noapte.
Prima apasare: iluminat numai pe banda
superioara.
A doua apasare: afisarea unui ecran negru.
A treia apasare: revenire la afisajul
standard.



Abandonul operației în curs.

MENU

Afișarea meniului general.

1

Taste de la 1 la 6:
Selectarea postului de radio
memorat.
Apasare lunga: memorarea unui post
radio.



Căutare automată frecvență
inferioară/superioară.
Selectare piesa CD, MP3 sau USB
precedenta/urmatoare.



Selectare frecvență inferioară/
superioară.
Selectare director MP3 precedent/
urmator.
Selectare director / gen / artist / lista
de redare precedent / urmator (USB).

OK

Validare.

TA / PTY

Pornire/Oprire a funcției TA (Anunț
Trafic).
Apasare lunga: acces la modul PTY*
(Tipuri de Programe radio).



Ejectare CD.

**BAND
AST**

Selectarea gamelor de unde
AM / FM.

* Disponibil în funcție de versiune.

Comenzi pe volan



Radio: selectare post inferior/
superior memorat.
USB: selectare gen/artist/director din
lista de clasificare.
Selectare a elementului precedent/
următor dintr-un meniu.



Radio: căutare automată a frecvenței
superioare.
CD/MP3/USB: selectare a piesei
următoare.
CD/USB: apăsare continuă: avans
rapid.
Salt în listă.



Schimbare sursă sonoră.
Validarea unei selecții.
Deschidere/Închidere telefon.
Apăsare mai mult de 2 secunde:
acces la meniul telefonului.



Radio: căutare automată a frecvenței
inferioare.
CD/MP3/USB: selectare a piesei
precedente.
CD/USB: apăsare continuă: retur
rapid.
Salt în listă.



Creșterea volum.



Micșorarea volumului.



Sonor mut: Întreruperea sunetului
prin apăsarea simultană a tastelor de
creștere și de diminuare a volumului.
Restabilire sunet: prin apăsarea pe
una dintre cele două taste de volum.

Meniuri

Ecraan C



Functii audio

Radio; CD; USB; AUX.



Trip computer (Calculator de bord):

Specificarea valorilor referitoare la distanta; Alerte; Starea functiilor.



Bluetooth®: Telefon - Audio

Conectare; Kit maini-libere; Streaming.



Personalisation-configuration

(Personalizare - Configurare):
Parametri vehicul; Afisaj; Limbi.

Ecraan A



Pentru a avea o imagine de ansamblu asupra detaliilor meniurilor ce trebuie alese, consultați rubrica "Ramificatie(i) ecran(e)".

Radio

Selectarea unui post

SOURCE

Apăsați de mai multe ori pe tasta **SOURCE** (SURSA) și selectați radio.

**BAND
AST**

Apăsați pe tasta **BAND AST** pentru a selecta una dintre gamele de unde.



Apăsați scurt pe una dintre taste pentru efectuarea unei căutări automate a posturilor de radio.



Apăsați pe una din taste pentru căutarea manuală a frecvențelor superioare/inferioare.

**LIST
REFRESH**

Apăsați pe tasta **LIST REFRESH** (REACTUALIZARE LISTA), pentru afișarea listei de posturi de radio locale (maxim 30 posturi). Pentru actualizarea acestei liste, apăsați timp de mai mult de două secunde.

RDS

i Mediul exterior (dealuri, clădiri, tunel, parcări, subsol...) poate bloca primirea, inclusiv în modul de urmărire RDS. Acest fenomen este normal în propagarea undelor radio și nu se traduce sub nicio formă ca o defecțiune a radioului auto.

MENU

Apăsați tasta **MENIU**.



Selectați "**Funcții audio**".

OK

Apasati pe **OK**.



Selectați funcția "**Preferințe banda FM**".

OK

Apasati pe **OK**.



Selectați "**Activare urmarire frecventa RDS**".

OK

Apasati pe **OK**, RDS se afiseaza pe ecran.

În modul "**Radio**", apăsați direct pe **OK** pentru a activa / dezactiva modul RDS.



Dacă este activat modul RDS, acesta permite continuarea ascultării aceluiași post datorită urmăririi frecvenței. Totuși, în anumite condiții, urmărirea acestui post RDS nu este asigurată pe întreg teritoriul țării, posturile radio neacoperind 100 % din teritoriu. Astfel se explica pierderea receptiei postului in timpul unei calatorii.

Ascultarea mesajelor TA



Funcția TA (Trafic Announcement) cedează prioritatea mesajelor de alertă TA. Pentru a fi activată, această funcție necesită recepția corectă a unui post de radio care emite acest tip de mesaje. Emisiunile de info trafic, programul în curs de redare (Radio, CD, Jukebox, ...) se intrerup automat, pentru a permite difuzarea unui mesaj TA. La terminarea mesajului TA, aparatul revine la redarea programului ascultat anterior.

TA / PTY

Apăsați pe tasta **TA**, pentru a activa sau dezactiva difuzarea anunțurilor.

Media

Port USB



Acest modul este compus dintr-un port USB si o priza Jack, in functie de model.

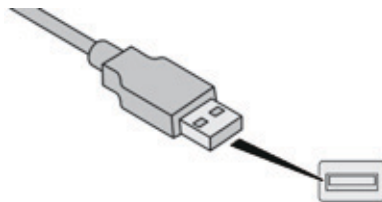

Introduceti cheia USB in portul USB sau bransati echipamentul periferic USB in portul USB cu ajutorul unui cablu adaptat (nefurnizat).

! Pentru a proteja sistemul, nu utilizati repartitoare USB.



Executați o apăsare lungă pe tasta **LIST REFRESH**, pentru afișarea diferitelor liste de redare.



Alegeți "Director" / "Artist" / "Gen" / "Playlist".

OK

Apasati pe **OK** pentru a selecta ordinea aleasa, apoi din nou pe **OK** pentru a valida.



Apăsati scurt pe tasta **LIST REFRESH**, pentru afișarea clasamentului anterior.



Navigați prin listă folosind tastele stânga/dreapta și sus/jos.

OK

Validați selecția apăsând pe **OK**.



Apăsați pe una din aceste taste, pentru a avea acces la piesa precedentă / următoare. Mențineți apăsată una din aceste taste, pentru un avans sau retur rapid.



Apăsați pe una din aceste taste pentru a avea acces la "Director" / "Artist" / "Gen" / "Playlist" precedent / urmator din lista.

Priza Auxiliary (AUX)



Bransati echipamentul portabil (MP3 player, ...) la priza Jack, cu ajutorul unui cablu audio (nefurnizat).

SOURCE Efectuați apăsări succesive pe tasta **SOURCE** (Sursa) și selectați "**AUX**" (Intrare auxiliara).

Reglati intai volumul echipamentului dumneavoastra portabil (nivel ridicat). Apoi reglati volumul sistemului audio al vehiculului. Pilotarea comenzilor se efectueaza prin intermediul echipamentului portabil.

! Nu conectați simultan același echipament la priza Jack si la portul USB.

CD player

Introduceți numai discuri compacte nedeformate.

Unele sisteme antipiratare pe CD originale sau copiate de un sistem de înregistrare personal pot genera disfuncții independente de calitatea playerului original.

Inserați un CD în player, redarea începe automat.

SOURCE

Pentru a asculta un disc deja introdus, efectuați apăsări succesive pe tasta **SOURCE** și selectați **CD**-ul.



Apăsați pe una dintre taste pentru a selecta o piesă din CD.

**LIST
REFRESH**

Apasati pe tasta **LIST REFRESH**, pentru a afisa lista cu piesele de pe CD.



Mentineti apasata una dintre taste, pentru avans sau retur rapid.

Ascultarea unei compilatii CD MP3

Introduceți o compilatie MP3 în CD player. Sistemul audio caută toate piesele muzicale, ceea ce poate dura de la câteva secunde la câteva zeci de secunde înainte de a începe redarea.

! Pe un același disc, CD playerul poate reda până la 255 fișiere MP3, repartizate pe 8 nivele de directoare. Este totuși recomandat să vă limitați la două nivele, pentru a reduce timpul de acces la redarea CD-ului. În timpul redării, structura directoarelor nu este respectată. Toate fișierele sunt afisate pe același nivel.

SOURCE

Pentru a asculta un disc deja introdus, efectuați mai multe apăsări succesive pe tasta **SOURCE** și selectați "**CD**".



Apăsați pe una dintre taste pentru a selecta un director de pe CD.



Apasati pe una din taste pentru a selecta o piesa de pe CD.



Apăsați tasta **LIST REFRESH**, pentru a afișa lista din directorul MP3.



Pentru derularea rapidă înainte sau înapoi, apăsați continuu una dintre taste.

Informatii si recomandari

CD playerul nu citește decât fișierele cu extensie ".mp3" cu o rata de eșantionare de 22,05 KHz sau 44,1 KHz. Nici un alt tip de fișier (.wma, .mp4, .m3u...) nu poate fi citit.

Vă sfătuim să redactați numele fișierelor cu mai puțin de 20 de caractere excluzând caracterele particulare (ex: " ? ; ù) pentru a evita orice problemă legată de citire sau de afișare.

Pentru a putea citi un CDR sau un CDRW inscripționat, selectați în momentul inscripționării standardele ISO 9660, de preferință nivelurile 1, 2 sau Joliet. Dacă discul este inscripționat în alt format, este posibil ca lectura să nu se poată efectua corect.

Se recomandă ca pe un disc să se folosească întotdeauna același standard de inscripționare, cu o viteză cât mai mică posibil (maxim 4x) pentru a obține o calitate acustică optimă. În cazul special al unui CD multisesiune, este recomandat standardul Joliet.

Utilizati numai memorii USB avand formatul FAT32 (File Allocation Table).

! Pentru a proteja sistemul, nu utilizati repartitoare USB.

i Se recomanda sa utilizati cabluri USB oficiale Apple® pentru a garanta o utilizare corespunzatoare.

Streaming audio Bluetooth®

Streaming-ul permite ascultarea fisierelor audio din telefon prin intermediul difuzoarelor vehiculului.

Conectati telefonul: consultati rubrica "**Telephone**".

Selectați în meniul "**Bluetooth: Telefon - Audio**" telefonul ce trebuie conectat. Sistemul audio se conectează automat la un telefon nou cuplat.

SOURCE Activați sursa streaming apăsând tasta **SOURCE***.

Controlul redarii uzuale este posibil utilizand tastele fatadei radio și comenzile de pe volan**. Informațiile contextuale pot fi afișate pe ecran.

* În unele cazuri, redarea fișierelor audio trebuie inițiată de la tastatură.

** Dacă telefonul suportă această funcție.

Conectare player Apple®

Conectați playerul Apple® la portul USB, utilizând un cablu adecvat (nefurnizat). Redarea începe automat.

Controlul se face prin comenzile sistemului audio.

Clasificarea disponibilă este cea a echipamentului portabil conectat (artist / album / gen / playlist / audiobooks / podcasts).

Versiunea de soft a sistemului audio poate fi incompatibilă cu generația echipamentului Apple®.

Telefon

Cuplarea unui telefon Bluetooth®

Ecran C

(Disponibil in functie de model si versiune)

! Din motive de siguranță și pentru că ele necesită o atenție deosebită din partea șoferului, operațiile de cuplare a telefonului mobil Bluetooth la kitul mâini libere al sistemului Bluetooth al sistemului audio, trebuie să fie făcute cu vehiculul oprit și contactul pus.

Conectați-vă la www.citroen.ro pentru mai multe informații (compatibilitate, asistență suplimentară, ...).

Activați funcția Bluetooth a telefonului și asigurați-vă că este "vizibil pentru toți" (configurația telefonului).

MENU

Apăsați tasta **MENU** (Meniu).

* În cazul compatibilității totale între telefon și sistem.



Selecțați în meniu:

- "Bluetooth: Telefon - Audio"
- "Bluetooth configuration"
- "Perform a Bluetooth search"

Se afișează o fereastră cu un mesaj de căutare în curs.



Serviciile disponibile depind de rețea, de cartela SIM și de compatibilitatea aparatelor Bluetooth utilizate. Verificați în manualul telefonului dumneavoastră și la operatorul dumneavoastră serviciile la care aveți acces.

În fereastră se afișează primele 4 telefoane recunoscute.

Meniul "**Telefon**" permite accesul în special la funcțiile următoare: "**Consult the paired equipment**", "**Calls list**", "**Directory**".

În listă, selecțați telefonul de conectat. Nu se poate conecta decât câte un telefon o dată.



Pe ecran se afișează o tastatură virtuală: formați un cod din minim 4 cifre.

OK

Validați pe **OK**.

Un mesaj de pe ecran indica telefonul conectat. Pentru a accepta conectarea, introduceți același cod pe telefon, apoi validați prin **OK**. În caz de eroare, numărul de încercări este nelimitat.

Apare pe ecran un mesaj ce confirmă conectarea.

Conectarea automată autorizată nu este activă decât după configurarea telefonului. Agenda și lista apelurilor sunt accesibile după un interval de timp necesar pentru sincronizare.

Primirea unui apel

Primirea unui apel este anunțată de sonerie și de afisarea suprapusa pe ecranul afisat in momentul respectiv.



Selectați "**DA**" pe ecran cu ajutorul tastelor.



Validati cu **OK**.



Pentru a accepta un apel, apăsați pe aceasta tasta din cadrul comenzilor de pe volan.

Lansarea unui apel

Din meniul **Bluetooth: Telefon - Audio**.

Selectati "**Manage the telephone call**".

Selectati "**Call**".

Sau

Selectati "**Calls list**".

Sau

Selectati "**Directory**".



Apăsați timp de mai mult de două secunde pe aceasta comanda, pentru a accesa agenda proprie, apoi navigați utilizand rola.

Sau

Pentru a forma un număr, utilizați tastatura telefonului, numai cu vehiculul oprit.

Terminarea unui apel



În timpul unei convorbiri, apăsați mai mult de două secunde pe aceasta tasta.

Validati cu **OK** pentru a termina convorbirea.



Sistemul ofera acces la agenda telefonului in functie de compatibilitatea acestuia si in timpul conectarii Bluetooth.



De pe unele telefoane conectate Bluetooth puteti trimite un contact catre agenda sistemului audio. Contactele importate astfel sunt inregistrate intr-o agenda permanent vizibila pentru toti, indiferent de telefonul conectat. Meniul agendei este inaccesibil cat timp este gol.

Ramificatie(ii) ecran(e)

Ecran A

1 Radio-CD
Radio-CD

2 RDS options
Optiuni RDS

2 REG mode
Mod REG

2 CD repeat
Repetare CD

2 Shuffle play
Redare Aleatoare

1 Vehicle config
Config vehic*

2 R wiper in rev
Stergere geamuri

2 Guide lighting
Iluminat de insotire

1 Options
Optiuni

2 Diagnostic
Diagnostic

3 View
Consultare

3 Abandon
Abandonare

1 Units
Unitati

2 Temperature: °Celsius / °Fahrenheit
Temperatura: °Celsius / °Fahrenheit

2 Fuel consumption: KM/L - L/100 - MPG
Consum de carburant: KM/L - L/100 - MPG

1 Display adjust
Reglare AFF

2 Year
An

2 Month
Luna

2 Day
Zi

2 Hour
Ora

2 Minutes
Minute

2 12 H/24 H mode
Mod 12 H/24 H

1 Language
Limba

2 Français
Franceza

2 Italiano
Italiana

2 Nederlands
Olandeza

2 Português
Portugheza

2 Português do Brasil
Portugheza - Brazilia

2 Deutsch
Germana

2 English
Engleza

2 Español
Spaniola

2 Čeština
Ceha

2 Hrvatski
Croata

2 Magyar
Maghiara

* Parametrii variază în funcție de nivelul de echipare a modelului.

Ecran C

OK

O apăsare pe rola **OK**, permite accesul la meniurile contextuale, în funcție de ceea ce este afișat pe ecran:

Radio

- 1 activate / deactivate RDS
activare / dezactivare RDS
- 1 activate / deactivate REG mode
activare / dezactivare mod REG
- 1 activate / deactivate radiotext
activare / dezactivare radiotext

CD/CD MP3

- 1 activate / deactivate Intro
activare/dezactivare Intro
- 1 activate / deactivate track repeat (the entire current CD for CD, the entire current folder for MP3 CD)
activare/dezactivare repetare piese (Întreg discul pentru CD, întreg directorul curent pentru CD MP3)
- 1 activate / deactivate random play (the entire current CD for CD, the entire current folder for MP3 CD)
activare/dezactivare redare aleatoare (Întreg discul pentru CD, întreg directorul curent pentru CD MP3)

USB

- 1 activate / deactivate track repeat (of the current folder/artist/genre/playlist)
activare/dezactivare redare repetata a pieselor (în funcție de director / artist/gen/playlist curent)
- 1 activate / deactivate random play (of the current folder/artist/genre/playlist)
activare/dezactivare redarea aleatoare (în funcție de director/artist/gen/playlist curent)

Ecran C

O apăsare pe tasta **MENU** (Meniu) permite afișarea:



Functii audio

- 1 **Audio functions**
Functii audio
- 2 **FM preferences**
Preferinte banda FM
 - 3 Alternative frequencies (RDS)
Urmarire frecventa (RDS)
 - 4 Activate / deactivate
Activare / dezactivare
 - 3 Regional mode (REG)
Mod regional (REG)
 - 4 Activate / deactivate
Activare / dezactivare
 - 3 Radio-text information (RDTXT)
Afișare radiotext (RDTXT)
 - 4 Activate / deactivate
Activare / dezactivare

- 2 **Play modes**
Moduri de redare
- 3 Album repeat (RPT)
Repetare album (RPT)
- 4 Activate / deactivate
Activare / dezactivare
- 3 Track random play (RDM)
Redare aleatoare (RDM)
- 4 Activate / deactivate
Activare / dezactivare



Calculator de bord

- 1 Enter distance to destination
Introduceti distanta pana la destinatie
- 2 Distance: x miles
Distanța: x km
- 1 Warning log
Lista de avertizari
- 2 Vehicle diagnosis
Diagnosticare vehicul
- 1 State of systems
Stare functii
- 2 Systems activated or deactivated
Functii activate sau dezactivate



Personalizare-configurare

1 Define the vehicle parameters
Definire parametri vehicul*

1 Display configuration
Configurare afisaj

2 Brightness-video adjustment
Reglare luminozitate-video

3 Normal video
Video normal

3 Inverse video
Video invers

3 Brightness (- +) adjustment
Reglare luminozitate (- +)

2 Date and time adjustment
Setare data si ora

3 Setting the day/month/year
Reglare zi/luna/an

3 Setting the hour/minute
Reglare ora/minut

3 Choice of 12 h / 24 h mode
Alegere mod 12 h / 24 h

2 Choice of units
Alegere unitati de masura

3 l/100 km - mpg - km/l
l/100 km - mpg - km/l

3 °Celsius / °Fahrenheit
°Celsius / °Fahrenheit

1 Choice of language
Alegere limba



Bluetooth: Telefon - Audio

1 Bluetooth configuration
Configurare Bluetooth

2 Connect/Disconnect an equipment
Conectare/Deconectare un aparat

2 Telephone function
Funcție telefon

2 Audio Streaming function
Funcție Audio Streaming

3 Consult the paired equipment
Consultare aparate imperecheate

3 Delete a paired equipment
Stergere aparat imperecheat

3 Perform a Bluetooth search
Efectuare cautare Bluetooth

1 Call
Apelare

2 Calls list
Lista apeluri

3 Directory
Director

1 Manage the telephone call
Gestionare apeluri telefon

2 Terminate the current call
Terminare apel in curs

2 Activate secret mode
Activare mod secret

* Parametrii variaza în funcție de vehicul.

Intrebari frecvente

Tabelul urmator prezinta raspunsurile la cele mai frecvente intrebari referitoare la sistemul audio al vehiculului dumneavoastra.

INTREBARE	RASPUNS	SOLUTIE
Motorul oprit, sistemul audio se oprește după câteva minute de utilizare.	Când motorul este oprit, timpul de funcționare al radioului auto depinde de nivelul de incarcare a bateriei. Oprirea este normală: sistemul audio intră în modul economie de energie și se întrerupe pentru a proteja bateria vehiculului.	Porniți motorul vehiculului pentru a mari nivelul de incarcare a bateriei.
Se afișează pe ecran mesajul "sistemul audio este supraîncălzit".	Pentru a proteja instalația în caz de temperatură a mediului prea ridicată sistemul audio trece în modul automat de protecție termică ceea ce duce la reducerea volumului sonor sau la oprirea redării CD-ului.	Opriti sistemul audio timp de câteva minute, pentru a lăsa sistemul să se răcească.

Radio

INTREBARE	RASPUNS	SOLUTIE
Există o diferență de calitate sonoră între diferite surse audio (radio, CD...).	Pentru a permite ascultarea în condiții optime, reglajele audio (volum, sunete grave, ascuțite, ambianță, volum) pot fi adaptate la diferite surse sonore, ceea ce poate duce la diferențe de sunet în cazul schimbării sursei (radio, CD...).	Verificați dacă reglajele audio (volum, sunete joase, înalte, ambianță, Loudness) sunt adaptate la sursele ascultate. Vă recomandăm să reglați funcțiile audio (joase, înalte, balans față-spate, stânga-dreapta) pe poziția din mijloc, să selectați ambianța muzicală "Nici una", să reglați corecția loudness pe poziția "Activa" în modul CD și pe poziția "Inactivă" în modul radio.

INTREBARE	RASPUNS	SOLUTIE
Posturile memorate nu funcționează (nu au sonor, 87,5 Mhz se șterge etc.).	Gama de unde selectată nu este bună.	Apăsați tasta BAND AST pentru a regăsi gama de unde (AM, FM1, FM2, FMAST) in care sunt memorate posturile.
Anunțul trafic (TA) este afișat. Nu primesc nici-o informație rutieră.	Postul radio nu participă la rețeaua regională de informații asupra traficului.	Treceți pe un post radio care difuzează informații despre trafic.
Calitatea de recepție a postului radio ascultat se degradează progresiv sau posturile radio memorate nu funcționează (nu se aude nimic, 87,5 Mhz se afișează etc.).	Vehiculul este prea departe de emițătorul postului ascultat sau niciun emițător de posturi nu este prezent în zona geografică traversată.	Activați funcția RDS pentru a permite sistemului să verifice dacă nu există un emițător mai puternic în zona geografică respectivă.
	Relieful (dealuri, clădiri, tunel, parcare subterană etc.) blochează recepționarea, inclusiv modul de urmărire RDS.	Acest fenomen este normal și nu se traduce ca fiind o stare de defectare a sistemul audio.
	Antena lipsește sau a fost este stricată (câteodată la trecerea printr-o spalatorie automata sau la intrarea în parcările subterane).	Verificați antena în rețeaua CITROËN.
Întreruperi de sunet de la 1 la 2 secunde în modul radio.	Sistemul RDS caută pe durata acestei scurte întreruperi a sunetului o alta frecvență pentru a permite o mai bună recepție a postului.	Dezactivați funcția RDS dacă fenomenul este prea frecvent și se întâmplă mereu pe același traseu.

Media

INTREBARE	RASPUNS	SOLUTIE
Mesajul "Eroare periferic USB" se afișează pe ecran.	Nivelul de încărcare a bateriei perifericului poate fi insuficient.	Încărcați bateria perifericului.
Conexiunea Bluetooth se întrerupe.	Cheia USB nu este recunoscută. Cheia USB poate fi virusată.	Formați cheia USB.
CD-ul este ejectat sistematic sau nu este citit de sistemul audio.	CD-ul este așezat invers, ilizibil, nu conține date audio sau conține un format audio ilizibil de sistemul audio. CD-ul este protejat de un sistem de protecție antipiratare nerecunoscut de sistemul audio.	<ul style="list-style-type: none"> - Verificați sensul de introducere al CD-ului în cititor. - Verificați starea CD-ului: CD-ul nu va putea fi citit dacă este prea deteriorat. - Verificați conținutul, dacă este vorba de un CD scris: consultați recomandările din rubrica "Audio". - Playerul CD nu citește DVD-uri. - Din cauza unei calități insuficiente, unele CD-uri scrise nu sunt redade de sistemul audio.
Sunetul CD playerului este degradat.	CD-ul folosit este zgâriat sau de proastă calitate.	Introduceți CD-uri de bună calitate și păstrați-le în bune condiții.
	Reglajele radiourilor auto (sunete joase, înalte, ambianța) sunt neadaptate.	Reduceți nivelul sunetelor grave sau înalte la zero fără a selecta ambianța.

Telephone

INTREBARE	RASPUNS	SOLUTIE
Nu reusesc sa accesez casuta vocala.	Putine telefoane sau operatori permit utilizarea acestei functii.	

Apel de urgenta sau de asistenta

Pentru Rusia, Bielorusia si Kazahstan.



Apel de urgenta localizat



În caz de urgență, apăsați timp de mai mult de 2 secunde pe această tastă.

Clipirea LED-ului verde și un mesaj vocal confirmă lansarea apelului către centrul de "Apel de urgenta localizat"*.

O nouă apăsare imediată pe această tastă anulează cererea.

LED-ul verde se stinge.

LED-ul verde rămâne aprins (fără a clipi) când este stabilită comunicația.

El se va stinge la finalul acesteia.

Centrul de Apel de urgenta localizat localizeaza imediat vehiculul și intră în contact cu dumneavoastră în limba materna** și solicită, dacă este cazul, trimiterea serviciilor de asistență publică competente**. În țările în care platforma nu este operațională, sau când serviciul de localizare a fost refuzat în mod expres, apelul este direcționat direct către serviciile de urgență (112), fără localizare.



În caz de detectare a unui impact la calculatorul de airbaguri și independent de eventuala declanșare a airbagurilor, este lansat automat un apel de urgență.



Daca beneficiati de oferta CITROËN Connect Box cu pachet SOS si asistenta inclusa, dispuneti de servicii complementare prin Internet, in spatiul personal de pe site-ul marcii din tara dumneavoastra.

- * În funcție de condițiile generale de utilizare a serviciului disponibil la punctul de vânzare și sub rezerva limitărilor tehnologice și tehnice.
- ** În funcție de acoperirea geografică a "Apel de urgenta localizat", "Apel de asistenta localizat" și de limba națională oficială aleasă de proprietarul vehiculului. Lista țărilor acoperite și a "serviciilor telematice" este disponibilă la punctele de vânzare sau pe site-ul marcii din țara dvs.

Functionarea sistemului

Pentru Rusia, Bielorusia si Kazahstan.



La punerea contactului, martorul verde se aprinde timp de 3 secunde, indicând funcționarea corectă a sistemului.



Martorul rosu este aprins continuu: sistemul prezintă o disfuncție.

Martorul rosu clipește: bateria de rezerva trebuie inlocuita.

In ambele cazuri, exista riscul ca serviciile de urgenta si de asistenta sa nu functioneze.

Consultati un reparator calificat in cel mai scurt timp.

i Disfuncția nu împiedică vehiculul să ruleze.

Apel de asistenta localizat



Apăsăți mai mult de 2 secunde această tastă, pentru a lansa o cerere de asistență în cazul imobilizării vehiculului.

Un mesaj vocal confirmă că apelul este lansat**.

O nouă apăsare imediată a acestei taste anulează cererea.

Anularea este confirmată printr-un mesaj vocal.

Geolocalizare



Puteti dezactiva geolocalizarea prin apasarea simultana a tastelor "Apel de urgenta localizat" si "Apel de asistenta localizat", urmata de o apasare pe "Apel de asistenta localizat" pentru validare.

Pentru a reactiva geolocalizarea, apasati din nou, simultan, pe tastele "Apel de urgenta localizat" si "Apel de asistenta localizat" urmata apoi de apasare pe "Apel de asistenta localizat" pentru validare.

i Dacă nu ați cumpărat vehiculul din rețeaua, verificați configurarea acestor servicii și cereți modificările dorite în rețeaua dumneavoastră. Într-o țară în care există mai multe limbi oficiale, configurarea este posibilă în limba națională oficială, la alegere.

i Din motive tehnice, în mod deosebit pentru calitatea serviciilor servicii telematic de care beneficiază clientul, constructorul își rezervă dreptul de a opera în orice moment actualizări ale sistemului telematic imbarcat pe vehicul.

** In functie de acoperirea geografica a "Apel de urgenta localizat", "Apel de asistenta localizat" și de limba națională oficială aleasă de proprietarul vehiculului. Lista țărilor acoperite și a serviciilor telematic este disponibilă la punctele de vânzare sau pe site-ul marcii din țara dvs.

Automobiles CITROËN atestă, prin aplicarea dispozițiilor reglementării europene (Directiva 2000/53) referitoare la vehiculele scoase din uz, că a atins obiectivele fixate de aceasta și că la fabricarea produselor pe care le comercializează sunt utilizate materiale reciclate.

Reproducerea și traducerea acestui document, chiar parțiale, sunt interzise fără autorizarea scrisă din partea companiei Automobiles CITROËN.

Tipărit în UE
Roumain

07-16

Automobiles CITROËN

Siège social : 6, rue Fructidor 75017 Paris - France

Tél. : +33 (0) 1 58 79 79 79 - www.citroen.com

Société anonyme au capital de 159 000 000 € - R.C.S. : 642 050 199 R.C.S. Paris - SIRET : 642 050 199 00990 - APE : 7010Z



