

INSTRUCTIUNI DE UTILIZARE



CITROËN BERLINGO



MyCITROËN

Instructiunile de utilizare online

Cautati instructiunile de utilizare pe site-ul de Internet al CITROËN, la rubrica "MyCitröen".

Acest spatiu personal va propune informatii privind produsele si serviciile, un contact direct si privilegiat cu marca si devine un spatiu familiar.

Consultand instructiunile de utilizare online, aveti acces la ultimele informatii disponibile, usor de identificat prin marcajele de pagina, reperabile cu ajutorul acestei pictograme:



Daca rubrica "MyCitröen" nu este disponibila pe site-ul marcii din Romania, puteti consulta instructiunile de utilizare la adresa urmatoare:
<http://service.citroen.com>

Selectati:

- > legatura de acces pentru "Particulari",
 - > limba utilizata,
 - > tipul de caroserie al modelului,
 - > data editiei corespunzatoare datei primei inmatriculari.
- Veti gasi instructiunile de utilizare in aceeasi prezentare.

Va atragem atentia...

Vehiculul dumneavoastra contine o parte din echipamentele descrise in acest document, in functie de nivelul de echipare, de versiune si de caracteristicile proprii tarii de comercializare.

Montarea unui echipament sau a unui accesoriu electric nespecificate de CITROËN, poate provoca o defectare a sistemului electronic al vehiculului dumneavoastra. Vă rugăm să rețineți aceasta particularitate și vă recomandăm să luați legătura cu un reprezentant CITROËN, pentru a vă fi prezentate echipamentele și accesoriile agreate.

Pentru orice intervenție asupra vehiculului dumneavoastră, adresați-vă unui atelier calificat ce dispune de informații tehnice, competență și material adaptat, la fel cum rețeaua CITROËN este capabilă să vă ofere.

CITROËN prezinta pe toate continentele

o gama bogata,

imbinand tehnologia si spiritul novator permanent,

pentru o apropiere moderna si creativa a mobilitatii.

Va multumim si va felicitam pentru alegerea facuta.

La volanul noului vehicul,

cunoscand fiecare echipament,

fiecare comanda si fiecare reglare,

va veti face mai confortabile si mai placute

deplasarile si calatoriile.

Drum bun!

1. FAMILIARIZARE		2. GATA de PLECARÉ		3. ERGONOMIE și CONFORT		4. SIGURANȚĂ	
4-18		19-49		50-103		104-126	
Prezentare	4	Cheie	19	Comandă lumini	50	Semnal de avarie	104
La exterior	6	Portiere	22	ștergătoare	53	Frâna de mână	104
Post de conducere	8	Volet spate	24	Regulator de viteză	55	Asistența la parcare	105
Consola centrala	9	Girafon	27	Limitator de viteză	58	ABS	107
O buna instalare	10	Blocare centralizata	28	Încălzire/Aer condiționat		AFU	107
O buna vizibilitate	11	Tablou de bord	29	manual	61	ASR și ESP	108
O buna conducere	12	Reglare oră	30	automat	63	"Grip control"	
Spatiu habitaciu	13	Martori	31	Dezghetare și		(Controlul aderenței)	109
Amenajari spate	14	Indicator de nivel		dezaburire	65	Centuri de siguranță	111
Copii la bord	15	carburant	37	Scaune față	67	AIRBAG-URI	114
Ventilație	16	Lichid de răcire	37	Bancheta spate	69	Neutralizare airbag de	
Conducere Eco	17	Detectare pneu		Scaune spate (5 locuri)	72	pasager	117
		dezumflat	38	Scaune spate (7 locuri)	75	Scaune copii	118
		Indicator de întreținere	39	Modularitate	82	Scaune recomandate	120
		Reostat iluminare	40	Amenajari	84	Instalare	121
		Cutie de viteze	41	Pavilion Modutop	88	Scaune Isofix	124
		Indicator de schimbare		Bare de pavilion	93	Siguranță copii	125
		a treptei	41	Plafoniere	94		
		Cutie de viteze manuala		Panou de mascare			
		pilotata cu 6 trepte	42	bagaje (5 locuri)	95		
		Reglaje volan	44	Mascare bagaje			
		Stop & Start		(7 locuri)	99		
		(Stop & Start)	45	Retrovizoare	101		
		Pornire și oprire	48	Geamuri electrice	103		
		Pornire in panta	49				

5. ACCESORII 127-130		7. ASISTENȚĂ RAPIDĂ 141-161		9. TEHNOLOGIE la BORD		10. LOCALIZARE 169-173	
Tractarea unei remorci	127	Baterie	141	Urgență sau asistență	9.1	Exterior	169
Alte accesorii	129	Kit de depanare	143	MyWay	9.3	Post de conducere	170
		Schimbarea unei roti	144	Autoradio	9.37	Interior	172
		Pare-neige amovibil	148			Caracteristici - Intretinere	173
		Inlocuirea unui bec	149				
		siguranta fuzibila	154				
		o lamela de stergator					
		de parbriz	158				
		Remorcare	159				
6. VERIFICĂRI 131-140		8. CARACTERISTICI TEHNICE 162-168		Capitolul "Tehnologie la bord" vă prezintă noile echipamente de radio-navigație.		Capitolul "Localizare" vă permite să descoperiți comenzile, funcțiile și numerele lor de pagină asociate cu reprezentările grafice ale caroseriile vehiculului (index vizual).	
Deschidere capotă	132	Dimensiuni	162				
Motor pe benzină	133	Mase	166				
Motor diesel	134	Elemente de identificare	167				
Niveluri	135						
Controale	137						
Carburant	139						
Circuit neutralizat	140						
Pompă de reamorsare diesel	140						

PREZENTARE

Acest document de bord este conceput pentru a vă familiariza cu noul vehicul încă de la primirea sa și pentru a vă pune în temă cu funcțiile sale.



Citirea acestuia este ușurată de conținutul alcătuit din 10 capitole identificate, reperabile printr-un cod colorat, specific fiecărei rubrici. Părțile sale abordează, prin tematică, toate funcțiile vehiculului în versiunea cu dotările cele mai complete.

În capitolul 8 veți găsi toate caracteristicile tehnice ale vehiculului dumneavoastră. La sfârșitul documentului, imagini cu exteriorul și interiorul vehiculului vă vor ajuta să localizați un echipament sau o funcție precum și pagina de trimitere pentru detalii.

Va atragem atenția...

Vehiculul dumneavoastră conține o parte din echipamentele descrise în acest document, în funcție de nivelul de echipare, de versiune și de caracteristicile proprii țării de comercializare.

În cadrul fiecărei rubrici există repere care vă vor atrage atenția asupra unui conținut ierarhizat:

-  vă orientează spre rubrica sau partea care conține informația detaliată legată de o anumită funcție,
-  vă semnalează o informație importantă referitoare la utilizarea echipamentelor,
-  vă avertizează asupra siguranței persoanelor și echipamentelor de la bord.



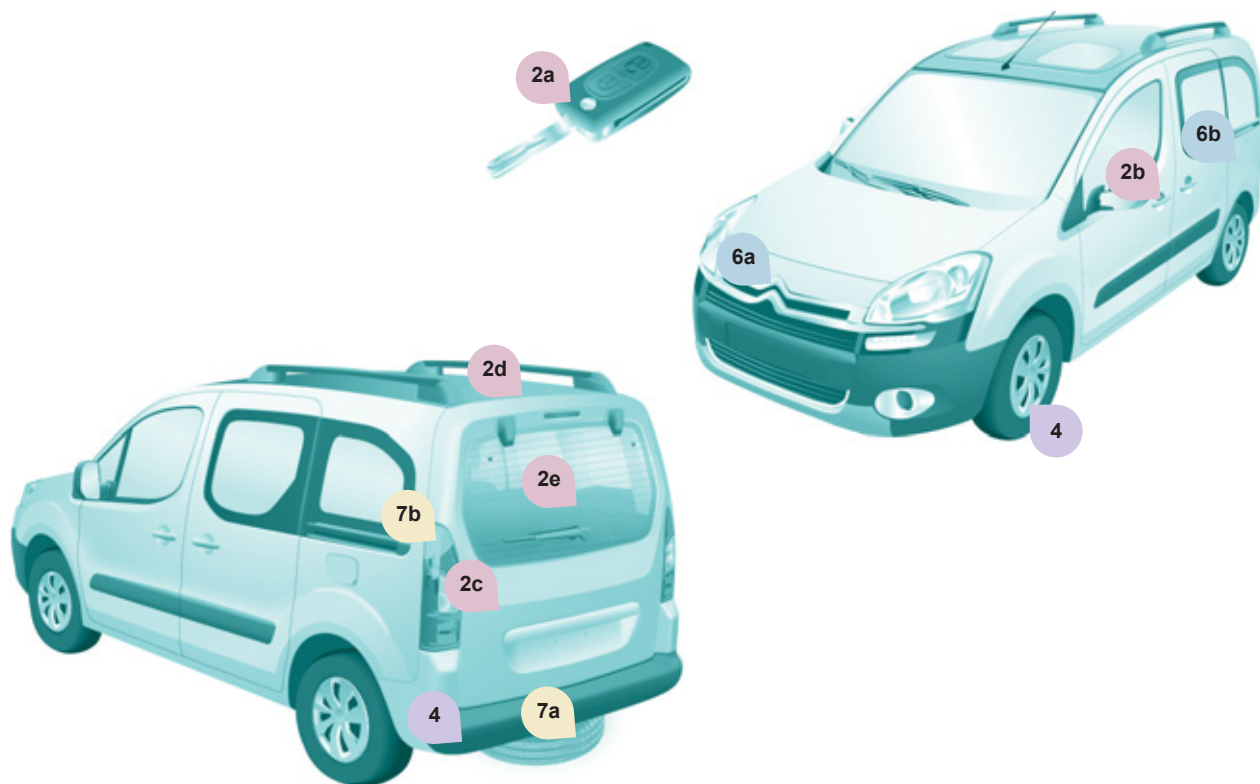

Cheie - Telecomanda

2a ▶ 19

Capac de portbagaj si luneta

2e ▶ 24

Capac de protectie buson de carburant deschis

6b ▶ 139

Usa laterala culisanta

2b ▶ 22

Asistare la parcare

4 ▶ 105

Roata de rezerva si kit de depanare

7a ▶ 143,
144

Usi spate batante

2c ▶ 25

"Grip control" (Controlul aderenței)

4 ▶ 109

Inlocuire becuri

7b ▶ 149

Panou culisant de acoperis spate

2d ▶ 27

Deschidere capota motor

6a ▶ 132

Legenda

 : reper rubrica

 : reper pagina



POST DE CONDUCERE

1. Comandă lumini și semnalizatoare de direcție.
2. Tabloul de bord cu afișaj.
3. Comenzi ștergătoare geamuri, spălătoare geamuri, computer de bord.
4. Contact.
5. Comandă autoradio.
6. Airbag șofer, claxon.
7. Reglare în adâncime și în înălțime a volanului.
8. Comandă regulator, limitator viteză.
9. Panou de comenzi, asistență la staționare, reglare fascicul proiectoare, ESP, Stop & Start.
10. Deschidere capotă motor.
11. Reglare retrovizoare exterioare cu comandă electrică.



CONSOLA CENTRALA

1. Bloc de comenzi: acționare geamuri.
2. Bloc de comenzi: semnal de avarie, blocare centralizată deschideri, siguranța copii.
3. Brichetă.
4. Comenzi încălzire-ventilație.
5. Spațiu pentru mărunțiș.
6. Controlul aderenței. 4 ▶ 109
7. Sistem audio.
8. Ecran.
9. Comanda cutiei de viteze manuale pilotate. 2 ▶ 42
10. Apel de urgență sau de asistență. 9 ▶ 9.1

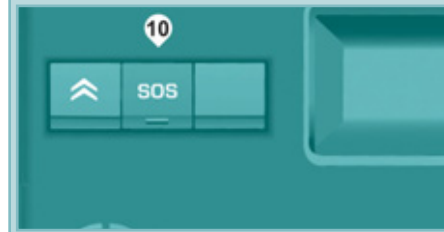

O BUNA INSTALARE

10



1. Reglare longitudinală.



2. Reglare înclinare.



3. Reglare înălțime scaun.



4. Reglare înălțime și înclinare tetiera.

3 ▶ 67



Ajustare volan pe înălțime și în profunzime.

2 ▶ 44



Trusa cu scule este depozitata sub scaunul din partea dreapta.

3 ▶ 86



Reglare pe înălțime.
Blocare.

4 ▶ 111



Reglaje manuale.
Reglaje electrice.

3 ▶ 101

O BUNA VIZIBILITATE

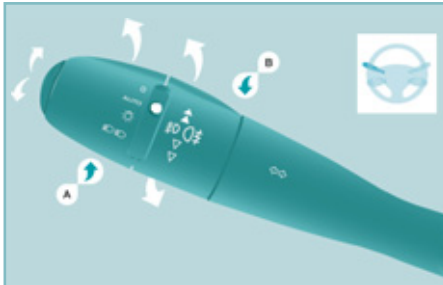

Comanda lumini



Lumini stinse.



Lumini de poziție.



Lumini de drum (albastru).

Lumini de intalnire (verde).

AUTO

AUTO, aprinderea automată a luminilor.

Funcția autostrada: un impuls în sus sau în jos dat comenzii determină clipirea de trei ori a semnalizatorului de direcție.

3 ▶ 50

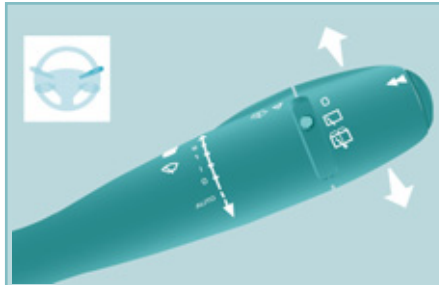

Comanda stergatoare de geamuri

- 2 rapid.
- 1 normal.
- I intermitent.
- 0 oprit.
- ↓ stergere pas cu pas.



AUTO, dați un impuls comenzii în jos. Reactivați funcția după o întrerupere a contactului pentru o perioadă mai lungă de un minut.

3 ▶ 53

Pozitie particulara a stergatoarelor de parbriz

Timp de un minut dupa taierea contactului, orice actiune asupra comenzii stergatoarelor de geamuri pozitioneaza lamele stergatoarelor de parbriz paralel cu montantii parbrizului.

 3 ▶ 54,
158

Inlocuire becuri

Pe timp nefavorabil, sau iarna, asigurati curatarea noroiului sau zapezii de pe blocurile optice.

7 ▶ 149

O BUNA CONDUCERE

12



Regulator de viteza

Viteza vehiculului trebuie să fie mai mare de 40 km/h și cel puțin treapta a IV-a de viteză cuplată.

3 ▶ 55



Limitator de viteza

Viteza minima ce poate fi programata este de 30 km/h.

3 ▶ 58



Asistare la pornirea in panta

La eliberarea pedalei de frana, dispuneti de aproximativ 2 secunde pentru a porni, fara sa actionati pedala de frana si fara ca vehiculul sa se deplaseze in josul pantei.

2 ▶ 49



Grip control (Control aderenta)

ESP (mod normal).

Nisip.

Zapada.

Noroi.

ESP OFF.

4 ▶ 109

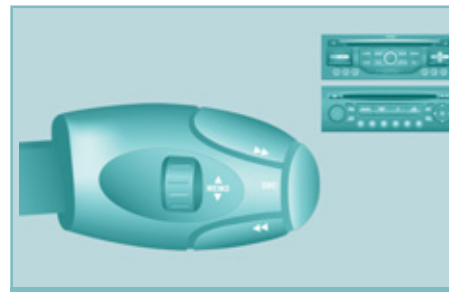

Sistem audio

9

Apel de urgenta sau asistenta



Acest dispozitiv de tehnologie imbarcata permite trimiterea unui apel de urgenta sau de asistenta catre platformele CITROËN specializate.

9 ▶ Rubrica 9

SPATIU HABITACLU



Amenajari fata

3 ▶ 84

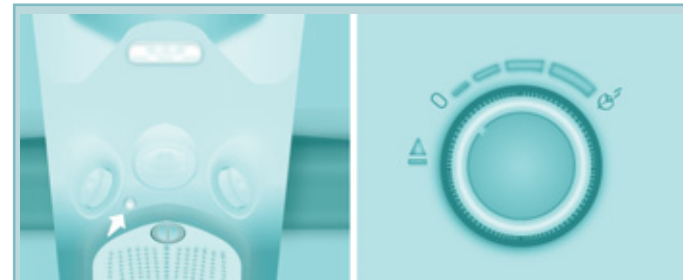

Pavilion Modutop, Parfum ambiental

Pavilionul este multifuncțional și vine în prelungirea consolei superioare.

Parfumul ambiental este difuzat în habitacul prin aeratoarele din pavilion.

3 ▶ 88, 90

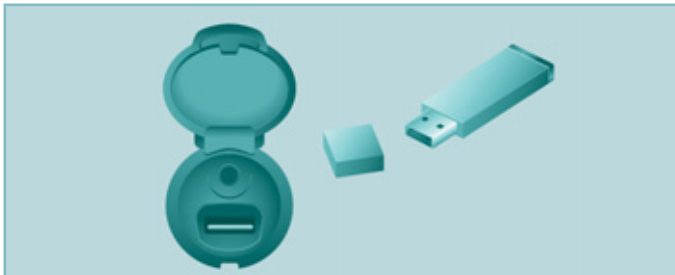

Player USB

9



Cotiera

În prezența consolei auxiliare și a unei cotiere, pentru a rabate scaunul pasagerului în poziția măsuță, detașați consola sau cotiera.

3 ▶ 68

AMENAJARI SPATE

14



Scaune spate, 5 locuri

3 ▶ 72

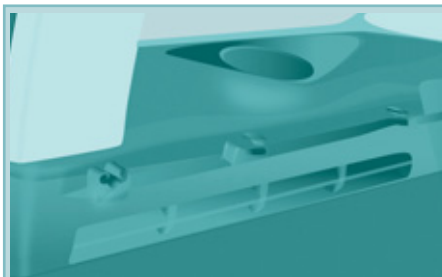

Mascare bagaje, 5 locuri

3 ▶ 95



Scaune spate, 7 locuri

3 ▶ 75



Mascare bagaje, 7 locuri

3 ▶ 99

Sarcini maxime

Consola superioara: 5 kg.

Pavilion Modutop:

- spații de depozitare în zona centrala: 6 kg,
- portbagaj: 10 kg,
- bare de pavilion dispuse longitudinal sau transversal: 35 kg.

Bare de pavilion transversale: 75 kg.

COPII LA BORD



Siguranta pentru copii la usa laterala

4 ▶ 125



Oglindea de supraveghere

3 ▶ 102

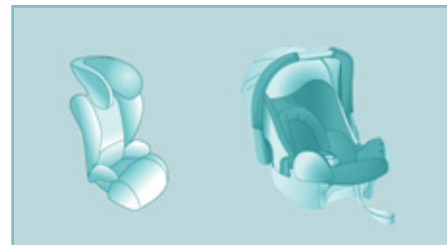

Scaune pentru copii

4 ▶ 118



Antiprindere

3 ▶ 103

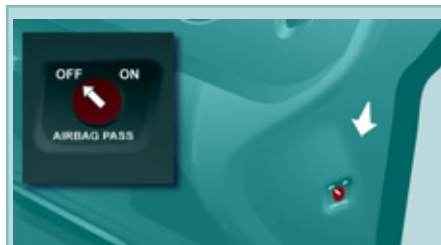

Neutralizare airbag

4 ▶ 117

VENTILATIE

16



Incalzire

3 ▶ 61



Aer conditionat

3 ▶ 61



Aer conditionat automat

3 ▶ 63

Recomandari de reglare pentru Aerul Conditionat Manual

Pentru o bună utilizare a sistemului vă sfătuim să:

Doresc sa...	Repartitia aerului	Temperatura	Debit de aer	Recirculare aer	AC
Incalzesc					-
Racesc					A/C
Degivrare Dezaburire					3 ▶ 65

Cu Aerul Condiționat Automat, este preferabil să utilizați funcționarea AUTO, pentru orice temperatură.



Oprțiți-l când aerul din habitacul convine.

CONDUCERE ECO

Conducerea Eco este un ansamblu de practici de rutină ce permit automobilistului să optimizeze consumul de carburant și emisiile de CO₂.

Optimizati utilizarea cutiei de viteze

Cu o cutie de viteze manuală, demarați ușor, angajați imediat următoarea treaptă de viteză și alegeți să rulați schimbând mai de vreme treptele. Dacă vehiculul dumneavoastră este echipat, indicatorul de schimbare a treptei vă invită să treceți la o treaptă superioară; dacă este afișat pe tabloul de bord, urmați-l.

Cu o cutie de viteze automată, sau pilotată, rămâneți pe poziția Drive "D" sau Auto "A", în funcție de tipul de selector, fără a apăsa puternic sau brusc pedala de accelerație.

Adoptati un stil de conducere lejer

Respectați distanțele de siguranță între vehicule, utilizați frâna de motor în locul pedalei de frână, apăsați progresiv pe pedala de accelerație. Aceste maniere de conducere contribuie la reducerea consumului de carburant, a emisiilor de CO₂ și atenuarea fondului sonor produs de circulație.

În condiții de circulație fluidă, dacă dispuneți de comanda "Cruise" la volan, selectați regulatorul de viteză începând de la 40 km/h.

Controlati utilizarea echipamentelor electrice

Înainte de a porni, dacă habitacul este supraîncălzit, aerisiți-l coborând geamurile și pornind ventilația, înainte de a utiliza aerul condiționat. De la 50 km/h în sus, ridicați geamurile și lăsați aeratoarele deschise. Utilizați echipamentele ce vă permit limitarea temperaturii în habitacul (mascarea trapei de pavilion, storuri...).

Întrerupeți aerul condiționat, dacă acesta nu este automat, imediat ce s-a atins temperatura de confort dorită.

Oprii comenzile de degivrare și dezaburire, dacă acestea nu sunt gestionate automat.

Oprii cât mai repede posibil comanda de încălzire a scaunului.

Nu rulați cu proiectoarele anticeață aprinse când condițiile de vizibilitate sunt suficiente.

Evitați menținerea motorului pornit, mai ales în timpul iernii, înainte de a angaja prima treaptă de viteză; vehiculul dumneavoastră se încălzește mult mai repede în timpul rulării.

Ca pasager, dacă evitați utilizarea simultană a mai multor suporturi multimedia (film, muzică, jocuri video...), contribuiți la limitarea consumului de energie electrică, ceea ce înseamnă economie de carburant.

Debransați dispozitivele portabile înainte de a părăsi vehiculul.

Limitati cauzele supraconsumului

Repartizați greutatea în vehicul; plasați bagajele mai grele cât mai aproape de scaunele din spate.

Limitați încărcarea vehiculului și minimizați rezistența aerodinamică (bare de pavilion, bare transversale, suport de biciclete, remorcă...).

Alegeți utilizarea unui portbagaj de acoperis închis.

Îndepărtați barele de pavilion și barele transversale după utilizare.

Imediat ce s-a încheiat iarna, demontați pneurile de iarnă și remontați pneurile de vară.

Respectati recomandările de intretinere

Verificați regulat și la rece presiunea din pneuri, având ca referință eticheta situată pe rama usii șoferului.

Efectuați această verificare cu precădere:

- înaintea unui drum lung,
- la fiecare schimbare de anotimp,
- după o staționare prelungită.

Nu uitați, de asemenea, roata de rezervă și pneurile remorcii sau rulotei.

Efectuați regulat întreținerea vehiculului (ulei, filtru de ulei, filtru de aer...) și urmați calendarul acestor operații prevăzute de constructor.

În momentul alimentării cu carburant, nu insistați după a treia întrerupere a pompei, pentru a evita revărsarea carburantului.

La volanul vehiculului nou, numai după parcurgerea primilor 3 000 kilometri veți constata o regularizare a consumului mediu de carburant.



DESCHIDERI CHEIE

Aceasta permite blocarea și deblocarea încuietorilor vehiculului și pornirea motorului, deschiderea și închiderea bușonului de rezervor de carburant, ca și pentru a porni și opri motorul.



TELECOMANDĂ Deblocare centralizată



O apăsare pe această comandă permite deblocarea ansamblului deschiderilor vehiculului dumneavoastră.

Semnalizatoarele de direcție clipesc de 2 ori.

Închidere centralizată



O apăsare pe această comandă permite blocarea ansamblului deschiderilor vehiculului dumneavoastră.

Semnalizatoarele de direcție clipesc o singură dată.

Dacă una dintre portiere este deschisă sau incorect închisă, închiderea centralizată nu mai are loc.

Supra-blocarea

A doua apăsare pe butonul cu lacătul închis al telecomenzii în primele cinci secunde după blocare activează supra-blocarea.

Este confirmată prin aprinderea fixă a semnalizatoarelor de direcție timp de aproximativ două secunde.

Supra-blocarea dezactivează comenzile mânerelor de deschidere din exterior și din interior ale portierelor: nu lăsați nici o persoană în interiorul vehiculului când acesta este supra-blocat.

Dacă supra-blocarea este acționată din interiorul vehiculului cu telecomanda, la pornirea vehiculului se va trece automat la blocarea simplă.

Deschideri

Plierea/deplierea cheii



Apăsați acest buton pentru a scoate cheia din lăcașul său. Pentru a replia cheia, apăsați pe acest buton cromat, apoi rabatați cheia în spațiul său.

Dacă nu apăsați pe buton este posibil să deteriorați mecanismul.

Pentru o bună utilizare

Aveți grijă ca telecomanda să nu intre în contact cu grăsimi, praf, ploaie sau un mediu umed.

Un obiect greu prins de cheie (breloc, ...) ce apasă pe axul cheii în contact poate duce la apariția unei defecțiuni.

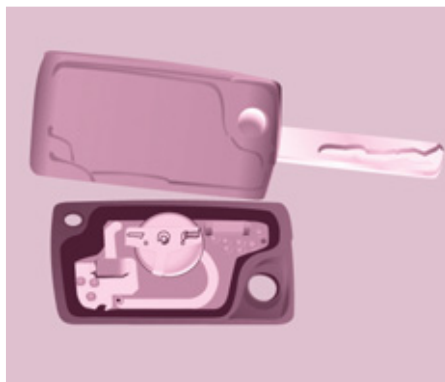

TELECOMANDA

Schimbarea bateriei

Reper baterie: CR1620 / 3 Volți.

Informația "baterie uzată" este oferită de un semnal sonor, însoțit de un mesaj pe ecran.

Pentru înlocuirea bateriei, defaceți cutia cu ajutorul unei monede la nivelul inelului.

Dacă telecomanda rămâne nefuncțională și după schimbarea bateriei, efectuați o procedură de initializare.

Există risc de deteriorare dacă bateria de schimb nu este conformă cu cea înlocuită.

Nu folosiți decât baterii identice sau de tip echivalent celor preconizate de rețeaua CITROËN.

Nu aruncați bateriile telecomenzii la gunoi, ele conțin metale nocive pentru mediu.

Duceți-le la rețeaua CITROËN sau la oricare punct de colectare special amenajat în acest scop.

Resetarea telecomenzii

După schimbarea bateriei sau debransarea de la baterie, trebuie să resetați telecomanda.

Așteptați cel puțin un minut înainte de folosirea telecomenzii.

Inserați cheia în contact cu butoanele telecomenzii îndreptate spre dumneavoastră.

Puneți contactul.

În următoarele zece secunde, apăsați pe butonul de blocare de pe telecomandă timp de cel puțin cinci secunde.

Întrerupeți contactul.

Așteptați cel puțin un minut înainte de folosirea telecomenzii.

Telecomanda este din nou funcțională.

ANTIDEMARAJ ELECTRONIC

Toate cheile au un dispozitiv antidemaraj electronic.

Acest dispozitiv blochează sistemul de alimentare al motorului. El se activează automat când scoateți cheia din contact.

După ce ați pus contactul, cheia și dispozitivul antidemaraj electronic comunică între ele.

Partea metalică a cheii trebuie să fie corect depliată pentru a realiza o bună comunicare.

În cazul pierderii cheilor

Adresați-vă rețelei CITROËN împreună cu cardul gri și cartea de identitate a vehiculului.

Rețeaua CITROËN va putea recupera codul cheii și codul transponderului pentru a comanda o nouă cheie.

Utilizare corectă

Nu aduceți nici o modificare sistemului de antidemaraj electronic.

Manipularea telecomenzii chiar în buzunar poate declanșa deblocarea involuntară a portierelor.

Utilizarea simultană a altor aparate pe înaltă frecvență (telefoane mobile, alarme ale imobilului...), poate perturba temporar funcționarea telecomenzii.

Telecomanda nu poate funcționa atât timp cât cheia este în antifurt, chiar cu contactul tăiat.

La cumpararea unui vehicul de ocazie:

- cereți o memorare a cheilor în cadrul rețelei CITROËN, pentru a fi sigur că sunteți în posesia singurelor chei ce permit pornirea vehiculului.



La parasirea vehiculului, verificați dacă ați stins luminile și nu lăsați niciun obiect de valoare la vedere.

Ca măsură de siguranță (copii la bord), scoateți cheia din contact când părăsiți vehiculul, chiar și pentru scurtă durată.



PORTIERE FAȚĂ

Din exterior

Utilizați telecomanda pentru a bloca/debloca vehiculul.

Introduceți partea metalică a cheii în broasca dinspre partea șoferului dacă telecomanda este inactivă.



Din interior

Utilizați comanda de deschidere a portierei pentru a debloca și deschide portiera respectivă.



UȘI LATERALE CULISANTE

Din exterior

Trageți mânerul spre dumneavoastră apoi spre în spate și deschideți ușa laterală însoțind culisarea până la depășirea punctului de rezistență pentru a o menține deschisă.

Un sistem mecanic împiedică deschiderea ușii laterale din partea stângă atunci când trapa de acces la bușonul rezervorului de carburant este deschisă.

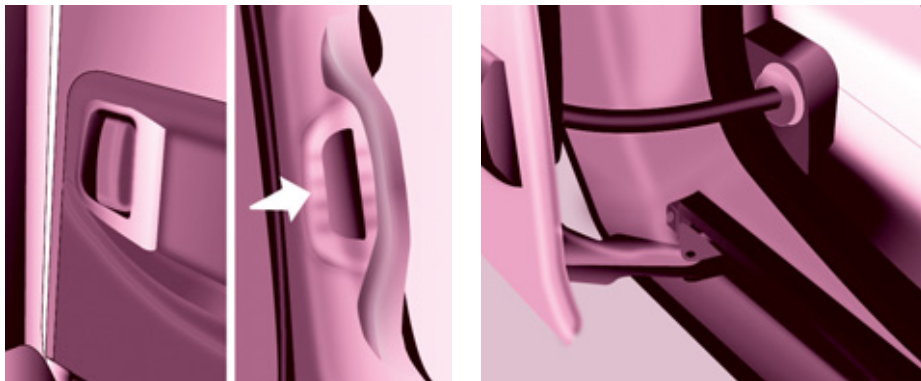

Din interior

Deblocați folosind acest mâner și deschideți ușa laterală însoțind culisarea până la punctul de rezistență. Treceți de acest punct pentru a o menține deschisă.

Închideți ușa laterală folosind mânerul pentru a amortiza culisarea și pentru a trece peste punctul de rezistență. În continuare, ajutați-vă de cavitatea din partea superioară a montantului ușii pentru a o conduce până la blocare.

Nu utilizați mânerul de susținere pentru a culisa ușa.

Pentru o bună utilizare

Atenție să nu blocați spațiul de ghidare din poda, pentru buna culisare a ușii. Dacă vehiculul este situat în pantă, însoțiți mișcarea ușii laterale. Este posibil ca ușa să se închidă sau să se închidă mai repede în funcție de înclinarea terenului și riscați să se producă răniri.

Pentru motive de siguranță și de funcționare, nu circulați cu ușile laterale culisante deschise.



Intervenție în caz de pană a bateriei

Portierele pasagerului față și laterale

În caz de defecțiune a bateriei sau a închiderii centralizate, utilizați încuietoarea pentru blocarea mecanică a portierelor.

- ☞ Pentru deschiderea portierei și ieșirea din vehicul, trageți comanda interioară.
- ☞ Pentru blocarea portierei, introduceți cheia în încuietoare, situată pe cantul ușii, apoi rotiți-o **o optime de tur**.

Portieră șofer

- ☞ Introduceți cheia în încuietoare, apoi rotiți-o spre dreapta pentru blocare sau spre stânga pentru deblocare.



VOLET SPATE

Din exterior

Blocarea/deblocarea se efectuează de la telecomandă.

Pentru a îl deschide, acționați comanda de sub emblemă, apoi ridicați voletul.

Un cordon este la dispoziția dumneavoastră pentru a închide voletul din poziția înaltă.

Însoțiți închiderea voletului până la punctul de echilibru a cursei sale apoi aplicați un ultim impuls pentru ca acesta să se închidă complet.



Din interior

Comandă de siguranță

În caz de defecțiune la partea de deblocare centralizată, ea permite anularea comenzii oblonului din spate din interior.

Introduceți o șurubelniță în orificiul dintre usa și planșeu. Pentru a debloca mecanismul de încuiere, deplasați piesa de blocare deplasându-o la stânga, apoi apăsați capacul de portbagaj.



Luneta de volet

Luneta rabatabilă vă permite accesul direct în spatele vehiculului fără a deschide voletul.

Deschidere

După deblocarea vehiculului cu ajutorul telecomenzii sau a cheii, apăsați pe comandă și ridicați luneta spate pentru a o deschide.

Închidere

Închideți luneta apăsând pe centrul geamului până la închiderea completă.

Voletul și luneta nu pot fi deschise simultan pentru a evita deteriorarea geamului și a lunetei în sine.

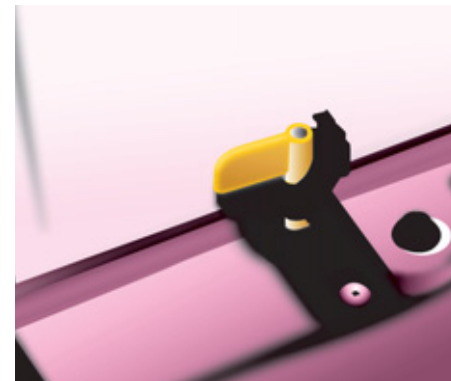
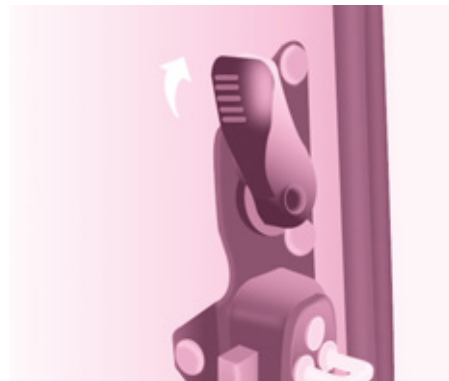

USI BATANTE SPATE

Cele două uși batante se deschid asimetric ($2/3 - 1/3$), cu usa mai mică în partea dreaptă.

Ele sunt echipate cu o încuietoare centrală.

Din exterior

Pentru a le deschide, trageți mânerul spre dumneavoastră.

Trageți parghia pentru a deschide ușa din dreapta.

Pentru a le închide, începeți cu ușa din dreapta, apoi închideți ușa din stânga.

La versiunea cu cu capac de portbagaj spate, bara de protecție din spate a fost consolidată pentru a servi ca treaptă de acces în vehicul.

Practic

Este posibil să rulați cu ușa din partea dreaptă deschisă pentru a transporta obiecte lungi. Ușa din stânga este ținută închisă de încuiătorul "galben" distinctiv, amplasat la baza ușii. Această ușa închisă nu trebuie să servească drept opritor pentru încărătura.

Rularea cu portiera dreaptă deschisă reprezintă o toleranță. Respectați regulile de siguranță uzuale, pentru a atrage atenția celorlalți șoferi.

Deschideri



Deschidere la aproximativ 180°

Un sistem cu tirant permite ușilor să se deschidă de la aproximativ 90° la aproximativ 180°.

Trageți de comanda galbenă când ușa este deschisă.

Tirantul se va prinde la loc automat în momentul închiderii ușii.

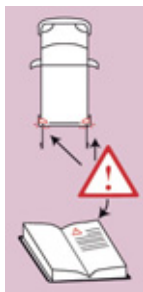

La stationarea cu usile din spate deschise la 90°, ele mascheaza luminile din spate. Pentru a semnala pozitia vehiculului celorlalti participanti la trafic care circula in acelasi sens si care s-ar putea sa nu fi remarcat faptul ca stationati, utilizati un triunghi de presemnalizare sau orice alt dispozitiv prevazut de legislatia si reglementarile din Romania.



Din interior

Trageți mânerul spre dumneavoastră pentru a deschide ușa din stânga.



GIRAFON

Această trapă din partea din spate a pavilionului nu este compatibilă decât cu ușile batante.

Pentru a deschide girafonul:

- ridicați paleta neagră a apărătorii,
- eliberați apăraătoarea apăsând pe girafon (în jos) apoi degajați cârligul,
- ridicați girafonul,
- depășiți punctul de rezistență pentru a bloca girafonul cu țijele de susținere.

Pentru a închide trapa spate:

- verificați blocarea corectă a barei de sprijin,
- coborâți girafonul,
- în timp ce apăsați pe girafon (în jos), prindeți cele două fixări ale resortului apoi plasați cârligul în spațiul său,

- coborâți paleta neagră pentru a bloca girafonul.

Blocarea girafonului permite presarea garniturii și garantează etanșeitatea și absența zgomotelor.

Bara de sprijin

Dispuneți de o bară de sprijin pentru transportul încărcăturilor lungi, după deschiderea trapei spate.

Rabatați bara de susținere ridicând mânerul.

Aduceți-o până la capătul portierei.

Poziționați încărcăturile lungi pentru transport, ridicați-le și re poziționați bara de sprijin cu o singură mână.

Verificați fixarea corectă apăsând în jos pe mâner până la trecerea punctului de rezistență și prindeți solid încărcătura.

Suporturile laterale pot fi utilizate ca puncte de ancorare.

i Bara de protecție din spate a fost întărită pentru a servi drept treaptă de susținere la accesul în vehicul.

Nu circulați niciodată cu bara de sprijin scoasă de la locul său.

i Portierele spate se blochează doar dacă bara de susținere este instalată.

Cu oblonul spate deschis, atenție la traversarea pasajelor cu înălțime limitată.

Nu susțineți niciodată încărcătura pe portierele spate.

Respectați regulile de semnalizare pentru a atrage atenția celorlalți șoferi.



BLOCARE CENTRALIZATA



O primă apăsare permite blocarea centralizată a deschiderilor vehiculului, când toate ușile sunt închise.

O a doua apăsare permite deblocarea centralizată a deschiderilor vehiculului.

Comanda este inactivă dacă deschiderile vehiculului au fost blocate cu telecomanda, sau cu cheia din exterior.

Deschiderea ușilor este posibilă oricând din interior.

LED-ul comenzii:

- clipește când deschiderile sunt blocate, cu vehiculul și motorul oprite,
- se aprinde când deschiderile sunt blocate și începând cu momentul punerii contactului.

Siguranța antiagresiune

Blocare în timpul rularii

La pornirea vehiculului, imediat ce veți atinge aproximativ 10 km/h, sistemul blochează ușile. Un zgomot caracteristic închiderii centralizate poate fi auzit. Dioda comenzii din consola centrală a planșei de bord rămâne aprinsă.

În timpul parcursului, orice deschidere de portieră antrenează deblocarea totală a deschiderilor vehiculului.

În caz de șoc violent, deschiderile sunt deblocate automat, pentru a permite ieșirea de urgență.

Activare / dezactivare a funcției



Contactul fiind pus, apăsați lung pe acest buton pentru a activa neutralizarea funcției.

Martor de deschidere



Dacă acest martor se aprinde, verificați închiderea corectă a tuturor deschiderilor vehiculului.



POST DE CONDUCERE

TABLOU DE BORD

Cadrane

1. Vitezometru kilometri/mile.
2. Afișaj.
3. Nivel de carburant, temperatură a lichidului de răcire.
4. Turometru.
5. Aducere la zero a kilometrajului curent / a indicatorului de întreținere.
6. Buton de reglare a iluminării bordului.



Afișaje

- Limitator / regulator de viteză.
- Kilometri parcurși / Mile parcurse.
- Indicator de întreținere, indicator de nivel al uleiului motor, kilometri / mile total.
- Prezența apei în filtrul de motorină.
- Preîncălzire diesel.



Ecrane

Informațiile sunt prezentate la bordul vehiculului în formate diferite de afișare în funcție de echiparea vehiculului.



Tabloul de bord combinat fără afisaj

REGLARE ORĂ

Consolă centrală fără afisaj



Pentru a regla ora pe ceas, folosiți butonul stâng de pe tabloul de bord apoi efectuați manevrele în ordinea următoare:

- rotiți butonul spre stânga: minutele clipește,
- rotiți butonul spre dreapta pentru a mări numărul de minute (mențineți butonul spre dreapta pentru a obține o defilare rapidă),
- rotiți butonul spre stânga: orele clipește,

- rotiți butonul spre dreapta pentru a mări numărul de ore (mențineți butonul spre dreapta pentru o defilare rapidă),
- rotiți butonul spre stânga: se afișează 24H sau 12H,
- rotiți butonul spre dreapta pentru a selecta 24H sau 12H,
- rotiți butonul spre stânga pentru a termina reglarea orei.

După aproximativ 30 de secunde fără nici-o altă intervenție, afișajul revine la afișarea curentă.

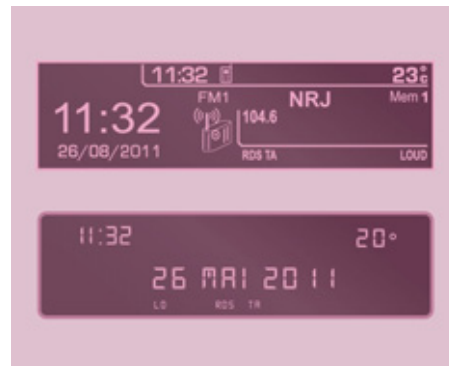

Consolă centrală cu ecran



Secvența de afișare - ora este în funcție de model (versiune). Accesul la reglarea "Dată" nu este activ decât atunci când versiunea modelului propune o dată în litere.





Pentru a regla ora și data ce se afișează pe ecran, vedeți capitolul 9, partea "Reglare dată și oră".

Martori





La fiecare pornire: o serie de martori se aprind aplicând un autotest de verificare. Ei se sting imediat. Cu motorul pornit: martorul devine alertă dacă rămâne aprins în permanență sau clipește. Această primă alertă poate fi însoțită de un semnal sonor și de un mesaj scris pe afișaj.





Nu neglijați aceste avertismente.

Martor		este	indica	Rezolvare - actiune
	STOP	aprs, asociat cu un alt martor și însoțit de un mesaj pe ecran.	anomalii majore legate de martorii de "Nivel lichid de frână", "Presiune și temperatură ulei motor", "Temperatura lichidului de răcire", "Repartitor electronic de frânare", "Direcție asistată", "Detectare pneu dezumflat".	Oprirea este imperativă, parcați și tăiați contactul. Verificați în rețeaua CITROËN sau la un Service autorizat.
	Frână de stationare/ Nivel lichid frână / REF	aprs.	frâna de mână trasă sau incomplet coborâtă.	Eliberarea frânei de mână stinge acest martor.
		aprs.	nivel de lichid insuficient.	Completați cu lichid agreat de CITROËN.
		rămâne aprins, chiar dacă nivelul este corect și este asociat cu martorul ABS.	o defecțiune a repartitorului electronic de frânare.	Oprirea este imperativă, parcați, tăiați contactul. Verificați în rețeaua CITROËN sau la un Service autorizat.
	Presiune și temperatura ulei motor	aprs în mers.	presiune insuficientă sau temperatură prea mare.	Opriiți, tăiați contactul, apoi lăsați motorul să se răcească. Verificați vizual nivelul. Capitolul 6, partea "Niveluri".
		rămâne aprins chiar dacă nivelul este corect.	o anomalie majora.	Verificați în rețeaua CITROËN sau într-un Service autorizat.

Postul de conducere





32

Martor		este	indica	Rezolvare - actiune
	Temperatura și nivel lichid de răcire	aprs, cu acul pe zona roșie.	o creștere anormală a temperaturii.	Opriti, taiati contactul și lăsați să motorul sa se răcească. Verificați vizual nivelul.
		clipitor.	o scădere a nivelului lichidului de răcire.	Capitolul 6, partea "Niveluri". Consultati rețeaua CITROËN sau un Service autorizat.
	Service	aprs temporar.	anomalii minore sau alerte.	Consultați jurnalul de alerte de pe afișaj sau de pe ecran. Dacă vehiculul este echipat cu computer de bord: vedeți capitolul 9, partea "Autoradio - Computer de bord". Consultati rețeaua CITROËN sau un Service autorizat.
		rămâne aprns.	anomalii majore.	
	Nefixare centură de siguranță șofer	aprsindere apoi clipire.	șoferul nu și-a fixat centura de siguranță.	Trageți centura apoi inserați catarma în dispozitivul de prindere.
		însoțit de un semnal sonor apoi rămâne aprns.	vehiculul rulează cu centura șoferului nefixată.	Verificați prinderea trăgând scurt de centură. Capitolul 4, partea "Centuri de siguranță".
	ECO	aprs contiuu.	Stop & Start a trecut motorul in mod STOP la oprirea vehiculului (semafor, ambuteiaj, altele...).	Imediat ce doriti sa reporniti, martorul se stinge si motorul porneste automat in mod START.
		aprs intermitent cateva secunde, apoi se stinge.	Modul STOP este momentan indisponibil. sau Modul START s-a declansat automat.	Rubrica 2, partea "Stop & Start".

Martor	este	indica	Rezolvare - actiune
 Airbag frontal / lateral	clipește sau rămâne aprins.	o defecțiune a unui airbag.	Verificați sistemul fără întârziere în rețeaua CITROËN sau la un Service autorizat. Capitolul 4, partea "Airbaguri".
 Neutralizarea airbagului frontal pasager	aprins.	neutralizarea voluntară a acestui airbag în prezența unui scaun pentru copii instalat cu spatele în direcția de mers.	Capitolul 4, partea "Airbaguri-copii la bord".
 Nivel minim de carburant	aprins cu acul jojei pe zona roșie.	la prima aprindere mai sunt în rezervor 8 litri de carburant, în funcție de stilul de conducere și motorizare	Alimentați cu carburant pentru a evita o pană. Acest martor se reaprinde la fiecare punere a contactului, până la alimentarea cu carburant. Capacitatea rezervorului: aproximativ 60 litri. Nu rulați niciodată până la epuizarea carburantului din rezervor, aceasta ar putea deteriora sistemul de antipoluare și de injecție.
	clipitor.	o întrerupere a alimentării ca urmare a unui șoc puternic.	Restabiliți alimentare. Capitolul 6, partea "Carburant".
 Sistem antipoluare EOBD	clipind sau rămas aprins.	o anomalie la sistem.	Există riscul de a deteriora catalizatorul. Verificați în rețeaua CITROËN sau la un Service autorizat.
 Încărcare baterie	aprins.	o anomalie în circuitul de încărcare.	Verificați bornele bateriei, ... Capitolul 7, partea "Baterie".
	clipind.	o trecere în starea de veghe a funcțiilor active (modul economic).	Capitolul 7, partea "Baterie".
	rămas aprins, în ciuda verificărilor efectuate.	un circuit defect, o disfuncție la aprindere sau injecție.	Verificați în rețeaua CITROËN sau la un Service autorizat.







Postul de conducere

34

Martor		este	indica	Rezolvare - actiune
	Direcție asistată	aprins.	o disfuncție a sa.	Vehiculul păstrează o direcție clasică, fără a fi asistată. Verificați în rețeaua CITROËN ori într-un Service autorizat.
	Detectare deschidere	aprins și însoțit de un mesaj pe ecran.	o deschidere incorect închisă.	Verificați închiderea tuturor deschiderilor.
	ABS	rămas aprins.	o defecțiune a sistemului de antiblocare roți.	Vehiculul păstrează o frânare clasică. Verificați în rețeaua CITROËN sau în Service autorizat.
	ESP	clipind.	o intervenție a sistemului ASR sau ESP.	Sistemul optimizează motricitatea și permite ameliorarea stabilității direcției vehiculului. Capitolul 4, partea "Siguranță în conducere".
		rămâne aprins.	defectarea sa. Ex.: o presiune insuficientă în pneuri.	Ex.: verificați presiunea în pneuri. Verificați în rețeaua CITROËN sau un Service autorizat. (Senzor de turație a roții, bloc hidraulic, ...).
		rămas aprins cu ledul butonului (pe planșa de bord) aprins.	neutralizarea sa în mod voluntar din partea șoferului.	Funcționarea sistemului este neutralizată. Reactivarea se face automat la peste 50 km/h sau după apăsarea butonului (pe planșa de bord).

Martor	este	indica	Rezolvare - actiune
 Filtru de particule	aprs.	o disfuncție la filtrul de particule (nivel aditiv motorină, risc de colmatare, ...).	Faceți o verificare a filtrului în rețeaua CITROËN sau un Service autorizat. Capitolul 6, partea "Niveluri".
 Faza scurtă / Lumini de zi	aprs.	o selectare manuală sau aprindere automată.	Rotiți inelul comenzii pentru lumini pe a doua poziție.
		o aprindere a luminilor de fază scurtă la cuplarea contactului: lumini de zi (în funcție de țara de comercializare).	Rubrica 3, partea "Comenzi la volan".
 Faza lungă		o acționare spre sine a comenzii.	Trageți comanda pentru a reveni la faza scurtă.
 Indicatoare de direcție	clipind cu sunet.	o schimbare a direcției de la comanda pentru lumini, în stânga volanului.	La Dreapta: comanda trebuie acționată în sus. La Stânga: comanda trebuie acționată în jos.
 Proiectorare anticeață față	aprs.	o selectare manuală.	Proiectorarele nu funcționează decât dacă sunt aprinse luminile de poziție sau faza scurtă.
 Lumini de ceață spate	aprs.	o selectare manuală.	Luminile de ceață nu funcționează decât dacă sunt aprinse luminile de poziție sau faza scurtă. În condiții normale de vizibilitate, aveți grijă să le stingeți pentru a nu avea repercursiuni neplăcute. "Această lumină este un roșu orbitor."

Postul de conducere

Martor pe afișaj		este	indică	Rezolvare - acțiune
	Regulator de viteză	aprins.	regulatorul este selectat.	Selectare manuală. Capitolul 3, partea "Comenzi la volan".
	Limitator de viteză	aprins.	limitatorul este selectat.	Selectare manuală. Capitolul 3, partea "Comenzi la volan".
	Indicator de schimbare de treapta	aprins.	o prevedere independenta de configuratia si densitatea traficului.	Pentru reducerea consumului de carburant, cuplatai treapta superioara daca aveti o cutie de viteze manuala. Conducatorul are responsabilitatea de a urma sau nu aceasta indicatie.
	Preîncălzire Diesel	aprins.	condițiile climatice necesită o preîncălzire.	Așteptați stingerea matorului pentru a acționa demarorul.
	Prezența apei în filtrul de motorină	aprins și însoțit de un mesaj pe ecran.	apă în filtrul de motorină.	Faceți fără întârziere o purjare a filtrului în rețeaua CITROËN sau la un Service autorizat. Rubrica 6, partea "Verificări". În funcție de destinație.
	Cheia de întreținere	aprinsă.	se apropie momentul unei revizii de întreținere.	Vezi lista de verificări din carnetul de întreținere. Efectuați vizita de întreținere în rețeaua CITROËN sau la un Service autorizat.
	Oră	clipind.	o reglare a orei.	Utilizați butonul stâng al tabloului de bord. Rubrica 2, la începutul părții "Post de conducere".



INDICATOR DE NIVEL CARBURANT

Nivelul de carburant este verificat la fiecare aducere a cheii în poziția "contact mers".

Dacă indicatorul de nivel este poziționat la:

- **1**: rezervorul este plin, circa 60 litri.
- **0**: rezerva este începută, martorul rămâne permanent aprins. La debutul alertei, rezerva este de circa 8 litri.

 Detalii în capitolul 6, secțiunea "Carburant".



TEMPERATURA LICHIDULUI DE RĂCIRE

Acul este poziționat înainte de zona roșie: funcționare normală.

În condiții grele de utilizare sau condiții climatice calde, acul se poate apropia de gradațiile roșii.

Ce trebuie să faceți dacă acul ajunge în zona roșie:

Micșorați viteza vehiculului sau lăsați motorul să funcționeze la ralanti.

Cum să procedați dacă martorul se aprinde:

- opriți imediat, întrerupeți contactul. Moto-ventilatorul poate continua să funcționeze timp de circa 10 minute.
- așteptați răcirea motorului, pentru a verifica nivelul lichidului de răcire, iar dacă e nevoie, completați-l.

Deoarece circuitul de răcire este sub presiune, pentru a evita orice risc de arsură urmați aceste sfaturi:

- așteptați cel puțin o oră după oprirea motorului pentru a interveni,
- deșurubați capacul un sfert de tură pentru a scădea presiunea,
- când presiunea a scăzut, verificați nivelul din vasul de expansiune,
- dacă este necesar scoateți capacul pentru a-l completa.

Dacă acul rămâne în zona roșie, faceți o verificare în cadrul rețelei CITROËN sau la un service autorizat.

 Detalii în capitolul 6, secțiunea "Niveluri".

DEPOLUARE



EOBD (European On Board Diagnosis) este un sistem european de diagnosticare la bord ce răspunde, printre altele, normelor de emisii autorizate de:

- CO (monoxid de carbon),
- HC (hidrocarburi nearse),
- NOx (oxizi de azot) sau particule detectate de sondele de oxigen plasate înainte și după catalizatoare.

Șoferul este astfel avertizat de disfuncțiile apărute la acest dispozitiv antipoluare prin aprinderea pe tabloul bord a acestui martor specific.

Există riscul de a deteriora catalizatorul. Efectuați o verificare în rețeaua CITROËN sau la un Service autorizat.

DETECTARE PNEU DEZUMFLAT

Senzorii verifică presiunea din pneuri în permanentă, și declanșează o avertizare în cazul unui pneu dezumflat, în cazul unei pene, sau în cazul unei disfuncții la nivelul unui traductor de presiune.



Orice detectare este semnalată printr-o informație grafică și sonoră și însoțită de un mesaj pe ecran.

Roata dezumflata

Martorul de Service se aprinde.

În urma unei avertizări de pneu dezumflat, deformarea pneului nu este vizibilă în mod obligatoriu.

Verificați presiunea din pneuri cât mai curând posibil.

Roata cu pana

Martorul STOP se aprinde.

Opriți imediat și evitați orice manevră bruscă cu volanul și frânele.

Reparați provizoriu roata deteriorată, utilizând kitul de depanare, sau montați roata de rezervă.

Schimbați roata deteriorată și controlați presiunea din pneuri cât mai curând posibil.

 Rubrica 7, partea "Înlocuirea unei roți".

Dacă roata deteriorată este înlocuită cu o roată fără traductor de presiune (de ex.: roata de rezervă), avertizarea va fi menținută, indicând că presiunea din această roată nu poate fi monitorizată, amintind astfel că roata deteriorată echipată cu traductor trebuie reparată.

Disfuncție sau traductor(i) nedetectat(i)

Martorul de Service se aprinde.

La înlocuirea unei roți, sau în caz de disfuncție a unui traductor, presiunea din pneu nu mai este monitorizată. Consultați rețeaua CITROËN sau un Service autorizat, pentru a înlocui traductorul(i) defect(i).

Orice înlocuire de pneu la o roată echipată cu acest sistem trebuie efectuată în rețeaua CITROËN sau la un Service autorizat.

Dacă la înlocuirea pneurilor, se montează pe vehicul roți nedetectabile (exemplu: montare de pneuri pentru zapada), va trebui să reinitializați sistemul în rețeaua CITROËN sau la un Service autorizat.

Sistemul de detectare a unei roți dezumflate facilitează conducerea, dar nu înlocuiește nici vigilența, nici responsabilitatea conducătorului.

Utilizare corectă

Acest sistem nu vă scutește de verificarea periodică a presiunii din pneuri (inclusiv roata de rezervă), pentru a asigura comportamentul dinamic optim al vehiculului și pentru a evita uzura prematură a pneurilor, în special în cazul încărcăturii mari și vitezelor ridicate.

Respectând presiunile indicate pentru pneuri, reduceți consumul de carburant al vehiculului.

Sistemul poate fi uneori perturbat de emisiile radioelectrice pe o frecvență apropiată.

INDICATOR DE ÎNTREȚINERE

Acesta stabilește periodicitatea reviziilor în funcție de modul de utilizare a autoturismului.

Funcționare

De la punerea contactului și timp de câteva secunde, cheia care simbolizează reviziile se aprinde; afișajul totalizatorului kilometric indică numărul de kilometri (rotunjit din setare initiala) rămasi până la următoarea revizie.

Termenele reviziilor se calculează pornind de la ultima resetare a indicatorului.

Aceste termene se stabilesc cu ajutorul a doi parametri:

- kilometrajul parcurs,
- timpul scurs de la ultima revizie.

i Numărul de kilometri rămași de parcurs poate fi ponderat de factorul timp, în funcție de obiceiurile de conducere ale șoferului.

Termenul limită până la următoarea revizie este peste 1 000 km

Exemplu: vă mai rămân de parcurs 4 800 km până la următoarea revizie. La punerea contactului și timp de câteva secunde, afișajul indică:



La câteva secunde după contact, se afișează nivelul uleiului, apoi contorul kilometric își reia funcționarea indicând kilometrajul total și parțial.

Termenul limită până la următoarea revizie este sub 1 000 km

De fiecare dată când se pune contactul și timp de câteva secunde, cheia clipește și se afișează numărul kilometrilor rămași:



La câteva secunde după contact, se afișează nivelul uleiului, apoi contorul kilometric își reia funcționarea normală iar cheia rămâne aprinsă, arătându-ne că o revizie trebuie efectuată în curând.

Termenul reviziei depășit



De fiecare dată când se pune contactul și timp de câteva secunde, cheia clipește și se afișează numărul de kilometri cu care s-a depășit termenul.

i Când motorul este pornit, cheia se aprinde până la efectuarea reviziei.

Oricare dintre termene fiind primul atins: cheia se aprinde și în cazul în care ați depășit termenul celor doi ani.

Postul de conducere

Resetarea indicatorului de întreținere

Rețeaua CITROËN sau un service autorizat efectuează această operație după fiecare revizie.

Dacă ați efectuat dumneavoastră singur revizia autoturismului, procedura de resetare este următoarea:

- taiati contactul,
- apăsați pe butonul de aducere la zero a kilometrajului curent și apăsați-l continuu,
- cuplați contactul.

Afișajul kilometric începe o numărătoare inversă.

Când afișajul indică "=0", eliberați butonul; cheia de întreținere dispore.

i După această operație, dacă doriți să debransați bateria, încuiați autoturismul și așteptați cel puțin cinci minute, altfel resetarea nu mai este luată în considerare.

Indicator nivel ulei motor

Când se cuplează contactul, nivelul uleiului de motor este indicat timp de câteva secunde, după informația despre întreținere.



Nivel ulei corect



Lipsă de ulei

Clipirea lui "OIL", cuplat la martrorul de service, însoțit de un semnal sonor și de un mesaj pe ecran, indică o lipsă de ulei care poate deteriora motorul.

Dacă lipsa de ulei se verifică și cu joja manuală, completați neapărat nivelul.



Anomalie joja nivel ulei

Clipirea lui "OIL--" indică o defecțiune a joi de nivel ulei motor. Consultați rețeaua CITROËN sau un service autorizat.



Verificarea nivelului nu este valabilă decât dacă autoturismul se află pe un teren drept iar motorul este oprit de 30 minute.



Joja manuală

A = maxim, nu depășiți niciodată acest nivel, deoarece un surplus de ulei poate duce la deteriorarea motorului.

Consultați rapid rețeaua CITROËN sau un service autorizat.

B = minim, completați nivelul prin bușonul de alimentare cu ulei, cu tipul de ulei adaptat motorizării dumneavoastră.

Buton de resetare a contorului kilometrajului zilnic



Când contactul este pus, apăsați pe buton până la apariția zerourilor.

Reostat iluminare



Cu farurile aprinse, apăsați pe buton pentru a varia intensitatea iluminării postului de conducere. Când iluminarea atinge punctul minim (sau maxim), eliberați butonul,

apoi apăsați din nou, pentru a o crește (sau diminua).

Când obțineți intensitatea dorită, eliberați butonul.



Cutia de viteze cu 5 trepte - mers inapoi

CUTIE DE VITEZE

Pentru a schimba ușor vitezele, apăsați întotdeauna până la capăt pedala de ambreiaj.

Pentru a evita să vă deranjeze ceva sub pedale:

- verificați poziționarea corectă a covorașului și fixările sale pe podea,
- nu suprapuneți niciodată mai multe covorașe.

Evitați să lăsați mâna pe nuca schimbătorului, deoarece forța exercitată, chiar și ușoară, poate să uzeze în timp elementele din interiorul cutiei.

Cuplarea treptei a 5-a

Deplasați maneta de viteze la dreapta până la capăt, pentru a cupla apoi treapta a 5-a fără dificultate.

Cuplarea treptei de mers inapoi

Pentru a cupla mersul înapoi, așteptați oprirea completă a vehiculului, împingeți schimbătorul de viteze spre dreapta apoi în jos.

Mișcarea trebuie efectuată lent, pentru a reduce zgomotul la cuplarea treptei de mers înapoi.



INDICATOR DE SCHIMBARE A TREPTEI



Pentru o conducere economică, cu o cutie de viteze manuală, acest mator semnalează conducătorului că poate cupla treapta superioară.

Conducătorului îi revine responsabilitatea de a urma sau nu această indicație, deoarece matorul se aprinde fără a ține cont de configurația drumului, intensitatea traficului, sau siguranța.

Aprinderea acestui mator nu poate fi dezactivată.

i Pornirea, cuplarea mersului înapoi și retrogradarea treptelor sunt acțiuni neutralizate.

Cutie de viteze manuala pilotata cu 6 trepte



Selectarea modului



- mod automatizat: selector in pozitia **A**.
- mod manual: selector in pozitia **M**.

 Ca masura de siguranta:
Pozitia **N** nu poate fi parasita decat dupa apasarea pedalei de frana. Trecerea din pozitia **A** (conducere in mod automatizat), in pozitia **M** (conducere in mod manual), sau invers, se poate face in orice moment. Martorul luminos **A** dispare de pe afisaj.

Pornirea vehiculului

- Pentru a porni motorul, selectorul de viteze trebuie sa fie in pozitia **N**.
- Apasati ferm pe pedala de frana.
- Actionati demarorul.
- Cu motorul in functiune, plasati selectorul intr-una din pozitiile **R**, **A** sau **M**, dupa dorinta.
- Eliberati pedala de frana si accelerati.

Daca selectorul nu este in pozitia **N**, si/sau pedala de frana nu este apasata, motorul nu porneste, reluati procedura de mai sus.

Mers inapoi



Cuplarea mersului inapoi

Deplasati selectorul in pozitia **R**.
Nu cuplati mersul inapoi decat dupa ce vehiculul este complet oprit.

Punct mort



Trecere la punctul mort

Deplasati selectorul in pozitia **N**. Nu selectati aceasta pozitie, nici chiar pentru scurt timp, cand vehiculul ruleaza.



Mod automatizat



Trecere în mod automatizat

Deplasați selectorul în poziția **A**.

Cutie de viteze funcționează în acest moment în mod automatizat, fără a fi necesară intervenția dumneavoastră.

Cutie de viteze selectează în permanentă treapta de viteză cea mai bine adaptată la parametrii următori:

- stil de conducere,
- condiții de rulare (starea drumului),
- optimizarea consumului.



Mod manual



Trecere în mod manual

Deplasați selectorul în poziția **M**.

Schimbarea treptelor de viteză



Trageți clapeta "+" pentru a cupla treapta superioară de viteză.

Trageți clapeta "-" pentru a cupla treapta inferioară de viteză.

- La oprire sau în cazul apropierii de un semafor, cutia de viteze retrogradează automat până în treapta I-a.
- Nu este necesar să eliberați complet pedala de accelerație în timpul schimbării treptelor de viteză.
- Solicitățile de schimbare a vitezelor vor fi acceptate numai dacă regimul motorului le permite.
- Din motive de siguranță, în funcție de regimul motorului, cuplarea treptelor inferioare de viteză se poate efectua automat.



În caz de regim motor ridicat (accelerație puternică), treapta superioară de viteză nu se va cupla fără acțiune din partea conducătorului asupra comenzii cutiei de viteze manuale pilotate.

Cutie de viteze și volan

Accelerare

44

Pentru a obține o accelerație optimă (de exemplu: pentru depășirea unui vehicul), este suficient să depășiți punctul de rezistență situat la capătul cursei pedalei de accelerație, apăsând ferm pedala.

Vehicul oprit, motor în funcțiune

În caz de staționare prelungită cu motorul în funcțiune, cutia de viteze trece automat la punctul mort **N**.

Oprirea vehiculului

Înainte de a opri motorul, aduceți selectorul de viteze în poziția **N**.

În orice caz, este obligatoriu ca frâna de staționare să fie acționată. Verificați pe afișajul din bord prezența mărcii de frâna de staționare.



Înainte de orice intervenție în compartimentul motor, verificați ca selectorul de viteze să fie la punctul mort **N**.

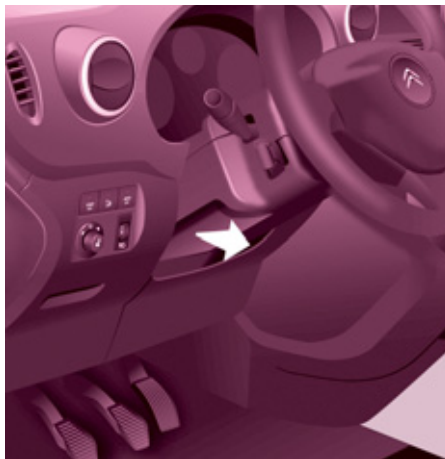

REGLAJE VOLAN

Cu vehiculul oprit, deblocați volanul trăgând comanda.

Ajustați înălțimea și adâncimea volanului apoi împingeți comanda până la capăt.

STOP & START

Sistemul Stop & Start trece motorul momentan in stare de veghe - mod STOP - pe durata fazelor de oprire din circulatie (semafoare, ambuteiaje, altele...). Motorul porneste din nou automat - mod START - imediat ce doriti sa reporniti. Repornirea se efectueaza instantaneu, rapid si in liniste.

Perfect adaptat pentru utilizare urbana, sistemul Stop & Start permite reducerea consumului de carburant, a emisiilor de gaze poluante si a nivelului sonor la oprire.

Functionare

Trecerea motorului in mod STOP



Martorul "ECO" se aprinde pe tabloul de bord combinat si motorul trece in stare de veghe:

- **in cazul unei cutii de viteze manuale**, la o viteza mai mica de 20 km/h, cand aduceti maneta de viteze la punctul mort si cand eliberati pedala de ambreiaj,
- **in cazul unei cutii de viteze manuale pilotate cu 6 trepte**, la o viteza mai mica de 8 km/h, cand apasati pedala de frana sau aduceti maneta de viteze in pozitia **N**.

Daca vehiculul este echipat, un contor de timp cumuleaza timpul de trecere in modul STOP pe durata parcurgerii unui traseu. El se reseteaza (readucere la zero) la fiecare punerea a contactului cu cheia.

 Pentru o cutie manuala pilotata cu 6 trepte pentru confortul dumneavoastra, in timpul unei manevre de parcare, modul STOP este indisponibil timp de cateva secunde dupa decuplarea mersului inapoi.

Modul STOP nu modifica functiile vehiculului, cum ar fi franarea, asistarea directiei...

 Nu alimentati cu carburant cand motorul este in mod STOP; este imperativa taierea contactului cu cheia.

Cazuri particulare: mod STOP indisponibil

Modul STOP nu se activeaza cand:

- usa conducatorului este deschisa,
- centura de siguranta a conducatorului este decuplata,
- viteza vehiculului nu a depasit 10 km/h de la ultima pornire cu cheia,
- frana de stationare este actionata sau in curs de actionare,
- mentinerea confortului termic in habitacul o necesita,
- dezaburirea este activa,
- unele conditii punctuale (incarcarea bateriei, temperatura motorului, asistarea la franare, temperatura exteriora...) o necesita, pentru asigurarea controlului sistemului.



In acest caz, martorul luminos "ECO" se aprinde intermitent cateva secunde, apoi se stinge.

Aceasta functionare este perfect normala.

Trecerea motorului in mod START



Martorul "ECO" se stinge si motorul reporneste:

- **in cazul unei cutii de viteze manuale**, cand apasati pedala de ambreiaj,
- **in cazul unei cutii de viteze manuale pilotate cu 6 trepte:**
 - cu maneta de viteze in pozitia **A** sau **M**, cand eliberati pedala de frana,
 - sau cu maneta de viteze in pozitia **N** si pedala de frana eliberata, cand treceti maneta de viteze in pozitia **A** sau **M**,
 - sau la cuplarea mersului inapoi.

Cazuri particulare: declansare automata a modului START

Modul START se declanseaza automat cand:

- se deschide usa conducatorului,
- se decupleaza centura de siguranta a conducatorului,
- viteza vehiculului depaseste 25 km/h cu o cutie de viteze manuala, sau 11 km/h cu o cutie de viteze pilotata cu 6 trepte,
- frana de stationare este in curs de actionare,
- unele conditii punctuale (incarcarea bateriei, temperatura motorului, asistarea la franare, temperatura exterioara...) o necesita, pentru asigurarea controlului sistemului sau al vehiculului.



In acest caz, martorul luminos "ECO" se aprinde intermitent cateva secunde, apoi se stinge.

Aceasta functionare este perfect normala.

Cu o cutie de viteze manuala, in mod STOP, in caz de cuplare a unei trepte fara a debreia complet, un martor luminos se aprinde sau un mesaj se afiseaza pentru a va atentiona sa apasati pedala de ambreiaj in vederea asigurarii repornirii.

Neutralizare



In orice moment, apasati pe comanda "ECO OFF", pentru a neutraliza sistemul.

Aceasta este semnalata prin aprinderea unui martor pe comanda, insotita de un mesaj pe ecran.

Daca neutralizarea a fost efectuata in modul STOP, motorul reporneste imediat.

Reactivare

Apasati din nou pe comanda "ECO OFF".

Sistemul este din nou activ; aceasta este semnalata prin stingerea marotorului de pe comanda si prin afisarea unui mesaj pe tabloul de bord combinat.

 Sistemul se reactiveaza automat, la fiecare noua pornire cu cheia.

Anomalie de functionare



In caz de disfunctie a sistemului, marotorul de pe comanda "ECO OFF" se aprinde intermitent, apoi ramane aprins continuu.

Verificati la un reparator agreeat CITROËN sau la un Service autorizat. In caz de anomalie in mod STOP, este posibil ca motorul sa se opreasca. In acest caz, este necesara taierea contactului si apoi repornirea cu cheia.

Intretinere

 Inainte de orice interventie sub capota, neutralizati sistemul Stop & Start, pentru a evita orice risc de ranire legat de o declansare automata a modului START.

Acest sistem necesita o baterie de tehnologie si de caracteristici specifice (repere disponibile in rețeaua CITROËN sau la un Service autorizat). Montarea unei baterii neavand reper CITROËN antreneaza riscuri de disfuncțiuni ale sistemului.

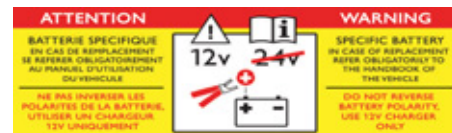

 Sistemul Stop & Start se bazeaza pe o tehnologie avansata. Orice interventie la acest tip de baterie trebuie realizata in rețeaua CITROËN sau la un Service autorizat.

Pornirea și oprirea



PORNIRE SI OPRIRE

Pozitia Pornire si acesorii.

Pentru a debloca direcția, mișcați ușor volanul în timp ce răsuciți cheia, fără a forța. În această poziție unele accesorii pot funcționa.

Pozitia Pornire.

Demarorul este acționat, motorul începe să funcționeze, eliberați cheia.

Pozitia STOP: antifurt.

Contactul este taiat. Rotiți volanul până la blocarea direcției. Scoateți cheia.

Folosire corecta pentru pornire



Martor deschidere

Dacă se aprinde, o deschidere este închisă incorect, verificați!



Martor preincalzire diesel

Dacă temperatura este suficientă, martorul se aprinde sub o secundă, puteți porni fără să mai așteptați.

Pe timp rece, așteptați stingerea acestui martor apoi

acționați demarorul (poziția Pornire) până când motorul pornește.

Folosire corecta la oprire

Protejați motorul si cutia de viteze

În momentul întreruperii contactului, lăsați motorul să funcționeze câteva secunde, timp ce permite turbocompresorului (motor Diesel) să încetinească.

Nu apăsați accelerația după întreruperea contactului.

Este inutil să cuplați o treapta de viteză după ce vehiculul s-a oprit.

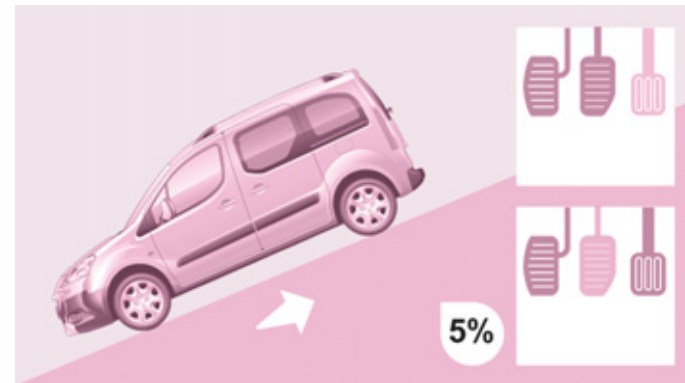
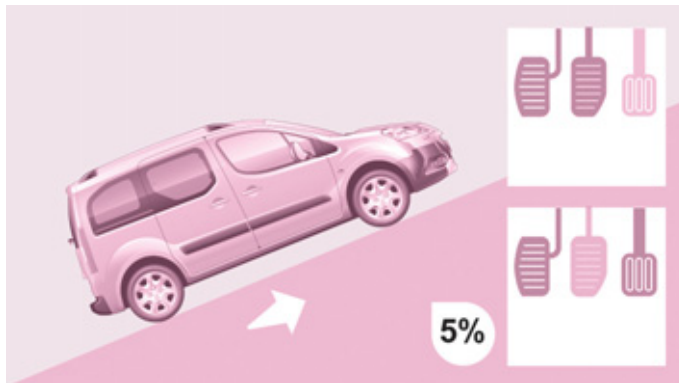

ASISTENTA LA PORNIREA IN PANTA **Functionare**

Această funcție, legată de ESP, ușurează demarajul în pantă și se activează în următoarele condiții:

- vehiculul trebuie să fie oprit, motorul fiind pornit, piciorul pe pedala de frână,
- panta drumului trebuie să fie mai mare de 5 %,
- pentru o panta în urcare, cutia de viteze trebuie să fie în punctul mort sau într-o viteză, diferită de marșarier,
- pentru o panta în coborare, maneta de viteze trebuie să fie în marșarier.

Funcția HHC (Hill Holder Control) sau Asistență la pornirea în pantă este o îmbunătățire a confortului în conducere. Aceasta nu asigură nici parcarea automată a vehiculului, nici o frână de staționare automată.

Cu pedala de frână și pedala de ambreiaj apășate, imediat ce eliberați pedala de frână aveți circa 2 secunde pentru a porni, fără recul și fără a folosi frâna de mână.

În faza de demarare, funcția se dezactivează automat diminuând gradul presiunii de frânare. În timpul acestei faze este posibil să auziți un zgomot tipic de deblocare mecanică a frânelor, ce semnaleză mișcarea iminentă a vehiculului.

Asistența la pornirea în pantă se dezactivează în oricare din situațiile următoare:

- la eliberarea pedalei de ambreiaj,
- la eliberarea franei de staționare,
- la oprirea motorului,
- la calarea motorului.

Anomalie



Când intervine o disfuncție la sistem, acest martor se aprinde însoțit de un semnal sonor și confirmat de un mesaj pe afișaj. Consultați rețeaua CITROËN sau un Service autorizat pentru verificarea sistemului.

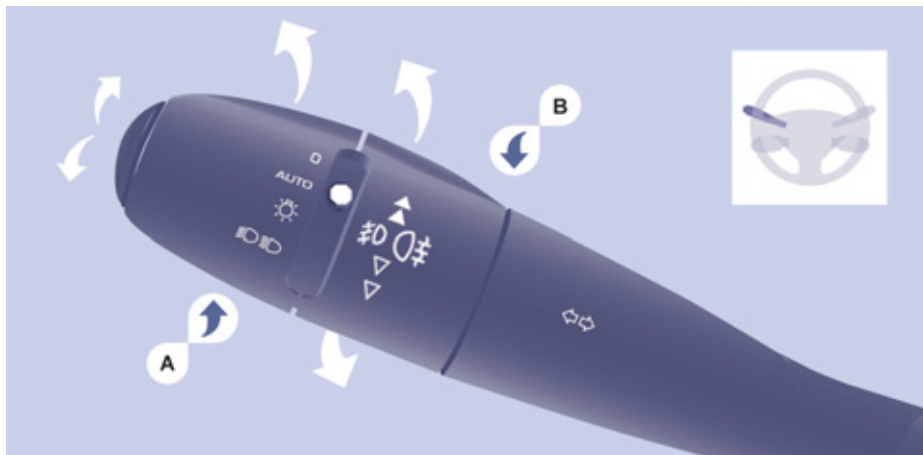

LUMINI SEMNALIZATOARE DE DIRECȚIE (VERDE CLIPITOR)

Semnalizatoare de direcție



Stânga: în jos.
Dreapta: în sus.

Funcția "autostradă"

Dați un impuls în sus sau în jos comenzii, semnalizatoarele vor clipi de trei ori indicând direcția corespunzătoare.

COMANDA ILUMINAT

Lumini față și spate

Selectarea se efectuează prin rotirea inelului A.

 Verificarea prin intermediul marilor de pe calculatorul de bord este explicată la rubrica 2, partea "Post de conducere"



Lumini stinse



Lumini cu aprindere automată



Lumini de poziție



Lumini de întâlnire (verde)
Lumini de drum (albastru)

Inversare lumini de întâlnire/lumini de drum

Trageți comutatorul până la capăt, spre dumneavoastră.

Lumini uitate aprinse

La taierea contactului, toate luminile se sting, cu excepția luminilor de întâlnire, în cazul în care iluminatul de însoțire este activat.

Pentru activarea comenzii de iluminat, rotiți inelul A în poziția "0" lumini stinse, apoi selectați activarea luminilor dorite. Când contactul este tăiat, la deschiderea ușii conducătorului, luminile uitate aprinse determină declansarea unui semnal sonor.

În lipsa unei intervenții din partea utilizatorului timp de 30 de minute, pentru a nu descarca bateria, se declanșează modul Economie (vezi rubrica 7, partea "Baterie"). Funcțiile sunt trecute în stare de veghe, iar martorul luminos al bateriei se aprinde intermitent.

Luminile de poziție nu sunt influențate de modul Economie.

Proiectoare anticeață față și lumini de ceață spate

Selectarea se efectuează prin rotirea inelului **B** către înainte pentru aprindere și înapoi pentru stingere. Starea este vizualizată prin martorul de pe tabloul de bord combinat.

Funcționează cu luminile de poziție și cu luminile de întâlnire.



Proiectoare anticeață față (verde, prima rotire a inelului către înainte).



Lumini de ceață spate (chihlimbar, a 2-a rotire a inelului către înainte).

Pentru stingerea luminilor de ceață spate și a proiectoarelor anticeață față, rotiți inelul de două ori la rând înapoi.

Pe timp senin sau ploaie, ziua sau noaptea, luminile de ceață spate aprinse sunt orbitoare și interzise.

 Nu uitați să le stingeți, de îndată ce nu mai sunt necesare.

Aprinderea automată a luminilor stinge luminile de ceață din spate, însă proiectoarele anticeață din față rămân aprinse.

LUMINI DE ZI CU LED-URI

La pornirea vehiculului, ziua, luminile de zi se aprind automat.

La aprinderea manuală sau automată a luminilor de poziție, de întâlnire, sau de drum, luminile de zi se sting.

Programare

Pentru țările în care reglementările nu impun aprinderea luminilor pe timp de zi, puteți activa sau neutraliza funcția, trecând prin meniul configurare al ecranului multifuncțional.

Aprinderea automată a luminilor



Dacă vehiculul dumneavoastră este echipat cu un senzor de luminozitate, pozițiile și luminile de întâlnire se aprind automat când luminozitatea este redusă și de asemenea când funcționează ștergătoarele. Acestea se sting de îndată ce luminozitatea este din nou suficientă sau când se opresc ștergătoarele.

Această funcție nu este compatibilă cu luminile de zi.

 Pe timp de ceață sau când este zăpadă, senzorul de luminozitate poate detecta o lumină suficientă. Prin urmare, luminile nu se vor aprinde automat.

 Dacă este necesar, va trebui să aprindeți manual faza scurtă.

Nu obturați senzorul de luminozitate aflat pe parbriz, în spatele oglinzii retrovizoare. Acesta servește la aprinderea automată a luminilor și la ștergerea automată.

Activare

Rotiți inelul în poziția **AUTO**. Activarea acestei funcții este însoțită de un mesaj pe ecran.

Dezactivare

Rotiți inelul fie spre înainte, fie spre înapoi. Dezactivarea funcției este însoțită de un mesaj pe ecran.

Funcția este dezactivată temporar când folosiți comanda manuală de iluminat.

Comenzi pe volan



În cazul defectării senzorului de luminozitate, luminile se aprind fiind însoțite de marotorul de service, de un semnal sonor și de un mesaj pe ecran.

Consultați rețeaua CITROËN sau un service autorizat.

Iluminat de însoțire (Follow me home)

Menținerea aprinsă temporar a fazei scurte, după ce s-a întrerupt contactul vehiculului, facilitează ieșirea șoferului din vehicul în caz de luminozitate scăzută.

Funcționare manuală

- Contactul fiind întrerupt, efectuați un "apel din faruri", în minutul ce urmează întreruperii contactului.

Lumina de însoțire se oprește automat la sfârșitul timpului dat.

Funcționare automată



Activați funcția din meniul "Config vehic".

 A se vedea capitolul 9, partea "Ramificație ecran".



Iluminat static de intersecție

Pentru luminile de intalnire sau de drum, aceasta funcție permite fasciculului luminos al proiectoarelor anticeata fata sa lumineze interiorul virajului la un unghi suplimentar, daca viteza vehiculului este mai mica de 40 km/h (conducere urbana, drumuri sinuoase, intersecții, manevre de parcare...).

Activare

Aceasta funcție se activeaza:

- la acționarea luminilor semnalizatoare de direcție de pe partea corespunzătoare, sau
- dincolo de un anumit unghi de rotire a volanului.

Dezactivare

Aceasta funcție este inactiva:

- sub un anumit unghi de rotire a volanului,
- la o viteză mai mare de 40 km/h,
- la cuplarea mersului înapoi.

Programare

Activarea sau neutralizarea funcției se face din meniul de configurare a vehiculului. Din setare inițială, aceasta funcție este activată.



FASCICUL PROIECTOARE

În funcție de gradul de încărcare al vehiculului dumneavoastră este necesar să adaptați reglarea fasciculului.

- 0** - Fără sarcină.
- 1** - Cu sarcină parțială.
- 2** - Cu sarcină medie.
- 3** - Cu sarcină maximă autorizată.

Reglare inițială în poziția 0.

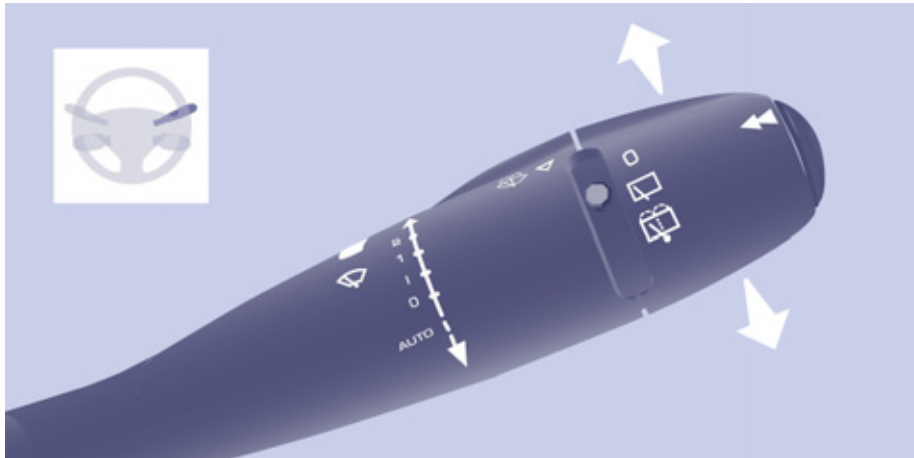

COMANDĂ ȘTERGĂTOARE

Ștergere față manuală

- 2 Ștergere rapidă (precipitații puternice).
- 1 Ștergere normală (ploaie moderată).
- I Ștergere intermitentă.
- 0 Opre.
- ↓ Ștergere pas cu pas (apăsați în jos).

În poziție Intermitentă, cadența de ștergere este proporțională cu viteza vehiculului.

După fiecare întrerupere a contactului pe o perioadă mai lungă de un minut, cu comanda ștergătoarelor în poziția 2, 1 sau I, este necesar să reactivați comanda:

- deplasați comanda spre o poziție oarecare,
- apoi replasați-o în poziția dorită.

Ștergere parbriz automată



Nu obturați senzorul de ploaie, situat în centrul parbrizului, în spatele oglinzii retrovizoare.

În poziția **AUTO**, ștergătorul funcționează automat și își adaptează cadența de ștergere la intensitatea precipitațiilor.

Îleșit din modul **AUTO**, pentru celelalte poziții, folosiți ștergătorul de parbriz față manual.

Activare

Apăsați pe comandă spre în jos. Activarea funcției este însoțită de un mesaj pe ecran.

Trebuie reactivată ștergerea automată, după fiecare întrerupere a contactului de peste un minut, apăsând în jos comanda.

Dezactivare / Neutralizare

Așezați comanda ștergătorului de parbriz în poziția I, 1 sau 2. Neutralizarea funcției este însoțită de un mesaj pe ecran.

În cazul unei disfuncții a ștergerii cu cadența automată, ștergătorul de parbriz va funcționa în mod intermitent.

Consultați rețeaua CITROËN sau un service autorizat pentru verificarea sistemului.

 Când se efectuează o spălare automată, tăiați contactul pentru a evita pornirea automată a ștergătoarelor.

Iarna se recomandă să așteptați dezghețarea completă a parbrizului înainte de a activa ștergerea automată.

Comenzi pe volan

Spălătorul de parbriz și spălătorul de proiectoare

Accionați comanda spre dumneavoastră, spălătorul de parbriz este însoțit de o repriză temporizată a ștergătoarelor.

Spălătorul de proiectoare este cuplat cu spălătorul de parbriz, se declanșează dacă faza scurtă este aprinsă.

- ➕ Pentru a completa nivelurile, a se vedea capitolul 6, partea "Niveluri".

Poziția specifică a ștergătoarelor de parbriz din față

La un minut după întreruperea contactului, orice acțiune asupra comenzii ștergătorului de parbriz poziționează lamele de-a lungul cadrelor parbrizului.

Această acțiune le permite lamelor să fie poziționate pentru parcare pe timp de iarnă, să fie curățate sau schimbate.

- ➕ Vezi rubrica 7 din partea "Schimbarea unei lame de ștergător".

Pentru a pune lamele în poziție normală după intervenție, cuplați contactul și deplasați comanda.

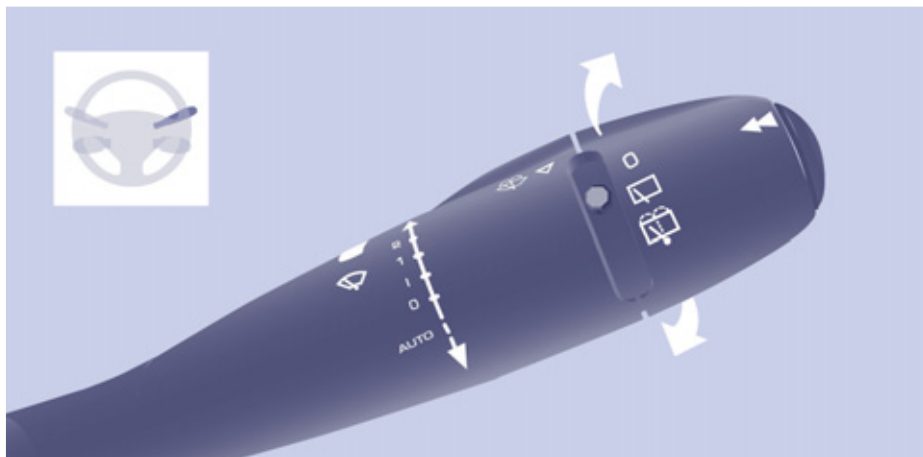

Ștergător lunetă



Rotiți inelul până la prima poziție.

Spălător lunetă



Rotiți inelul dincolo de prima poziție, spălătorul, apoi ștergătorul funcționează pe o durată anume.

- i** Pe timp de iarnă, în cazul în care este multă zăpadă sau chiciură, puneți în funcțiune dejivrarea lunetei din spate. De îndată ce se termină dejivrarea, îndepărtați zăpada sau chiciura acumulată pe lamelele ștergătoarelor din spate. Puteți acționa apoi sistemul de ștergere a lunetei.



REGULATOR DE VITEZĂ "CRUISE"

"Este viteza cu care șoferul dorește să ruleze".

Această asistare a conducerii în condiții de circulație fluidă permite menținerea constantă a vitezei vehiculului programată de șofer, în afara cazului de rulare în pantă abruptă.

Pentru a fi memorată sau activată viteza vehiculului trebuie să fie mai mare de 40 km/h, fiind cel puțin în treapta a patra a cutiei de viteze.

Acest regulator afișează pe blocul de control starea selectării funcției și viteza programată:



Funcția selectată, afișarea simbolului "Regulator de viteză".



Funcție neutralizată, **OFF** (exemplu la 107 km/h).



Funcție activată (exemplu la 107 km/h).



Viteza vehiculului este mai mare (ex. 118 km/h), viteza programată clipește.



Anomalie de funcționare detectată, **OFF** - liniile clipeșc.



Selectarea funcției

- Mutați rola în poziția **CRUISE**. Regulatorul este selectat dar nu este încă activ și nici o viteză nu este programată.



Depășirea temporară a vitezei

Este posibil de a **accelera** și să rulați temporar cu o viteză superioară celei programate. Valoarea programată clipește.

Dacă pedala de accelerație nu mai este apăsată, vehiculul va reveni la viteza programată.



Reactivare

- După neutralizarea reglementării, apăsați această tastă. Vehiculul revine la viteza programată. Sau puteți să reluați procedura de la "prima activare".

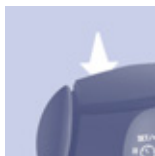

Prima activare / programarea unei viteze

- Aduceți vehiculul la viteza dorită apăsând pedala de accelerație.

- Apăsați tasta **SET** - sau **SET +**. Viteza dorită este programată, iar vehiculul rulează constant cu viteza respectivă.

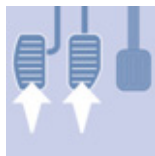

Neutralizare (off)

- Apăsați pe această tastă sau pe pedala de frână sau ambreiaj.

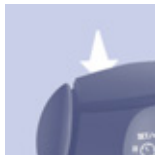

Modificarea vitezei programate

Pentru memorarea unei viteze superioare celei precedente, aveți următoarele posibilități:

Fără a folosi accelerația:

- apăsați tasta **Set +**.

O apăsare scurtă crește viteza cu 1 km/h.

O apăsare continuă o crește în pași de câte 5 km/h.

Folosind accelerația:

- depășiți viteza memorată până la atingere vitezei dorite,
- apăsați pe tasta **Set +** sau **Set -**.

Pentru a memora o viteză inferioară cele precedente:

- apăsați tasta **Set -**.

O apăsare scurtă scade viteza cu 1 km/h.

O apăsare lungă scade viteza în pași de câte 5 km/h.

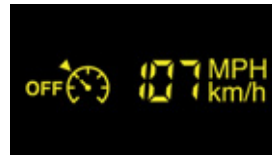

Oprirea funcției

- Mutați roțița pe poziția **0** sau opriți contactul pentru oprirea sistemului.

Anularea vitezei programate

La oprirea vehiculului, după taierea contactului, nici o viteză nu mai este memorată de către sistem.



Anomalie de funcționare

Viteza programată este ștearsă și înlocuită de trei linii. Consultați rețeaua CITROËN sau un service autorizat pentru verificarea sistemului.

Pentru o bună utilizare

La modificarea vitezei memorate prin apăsare prelungită fiți atenți pentru că viteza poate să crească sau să scadă repede.

Nu folosiți regulatorul de viteză pe carosabil alunecos sau când traficul este intens.

La coborâre abruptă, regulatorul de viteză nu va putea împiedica vehiculul să depășească viteza programată.

Regulatorul nu poate în nici un caz să înlocuiască respectarea regulilor de limitare a vitezei, nici atenția sau responsabilitatea șoferului.

Este recomandat să țineți picioarele în apropierea pedalelor.

Pentru a evita orice incomodare sub pedale:

- aveți grijă la buna poziționare a covorașului și la prinderea corectă pe podea a fixărilor sale,
- nu suprapuneți niciodată mai multe covorașe.



LIMITATOR DE VITEZĂ "LIMIT"

"Este viteza aleasă pe care șoferul nu dorește să o depășească".

Această selectare se face cu motorul în funcțiune atât cu motorul în mers cât și oprit. Viteza minimă ce se poate programa este de cel puțin 30 km/h.

Viteza autoturismului este proporțională cu acțiunea asupra pedalei de accelerație de către șofer până la punctul de rezistență al acesteia, adică se atinge viteza programată.

Totuși, apăsarea pedalei dincolo de acest punct limită din podea permite depășirea vitezei programate. Pentru a reveni la folosirea limitatorului, este suficient să eliberați progresiv pedala de accelerație și să reveniți sub viteza programată.

Manevrele pot fi efectuate în staționare cu motorul pornit sau în mers.

Acest limitator afișează pe blocul de control starea de selectare a funcției și afișează viteza programată:



Funcția este selectată, simbolul "Limitator de viteze" se afișează.



Funcția este neutralizată, ultima viteză programată - OFF (exemplu 107 km/h).



Funcția este activată (exemplu 107 km/h).



Viteza vehiculului este mai mare (exemplu 118 km/h), viteza programată clipește.



Anomalie de funcționare detectată, **OFF** - liniile clipește.

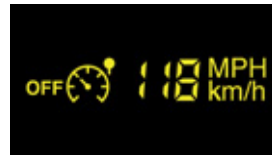

Selectarea funcției

- Plasați roțița în poziția **LIMIT**. Limitatorul este selectat, dar nu este încă activ. Afișajul indică ultima viteză programată.

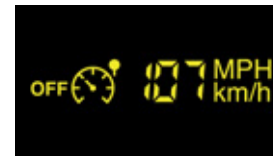

Programarea unei viteze

Programarea se poate face fără ca limitatorul să fie activat, dar motorul trebuie să fie pornit.

Pentru memorarea unei viteze superioare celei curente:

- apăsați tasta **Set +**.

O apăsare scurtă crește viteza cu 1 km/h.

O apăsare lungă crește viteza cu câte 5 km/h.

Pentru memorarea unei viteze inferioare celei curente:

- apăsați tasta **Set -**.

O apăsare scurtă scade viteza cu 1 km/h.

O apăsare lungă scade viteza cu câte 5 km/h.

Activare / neutralizare (off)

O primă apăsare pe această tastă activează limitatorul, iar o a doua apăsare îl anulează (OFF).

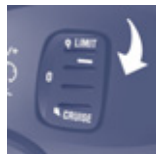

Depășirea viteze programate

O apăsare a pedalei de accelerație pentru a depăși viteza programată va rămâne fără efect, cu excepția cazului în care apăsați **puternic** pedala și depășiți **punctul de rezistență**.

Limitatorul se dezactivează pentru moment, iar viteza programată clipește.

Pentru a reveni la funcția de limitare, reduceți viteza până la un nivel inferior celei programate.

Clipirea vitezei

Aceasta clipește:

- după ce ați forțat punctul de rezistență al pedalei de accelerație,
- când limitatorul nu poate împiedica creșterea vitezei vehiculului datorită profilului drumului sau în pantă pronunțată,
- în cazul unei accelerații puternice.

Oprirea funcției

- Plasați rola pe poziția **0** sau întrerupeți contactul pentru a opri sistemul.

Ultima viteză programată rămâne în memorie.

Anomalie de funcționare

Viteza programată este ștersă apoi înlocuită de trei linii.

Consultați rețeaua CITROËN sau un service autorizat pentru verificarea sistemului.

Pentru o bună utilizare

În nici un caz, limitatorul nu poate înlocui respectarea limitelor de viteză, nici vigilența sau responsabilitatea șoferului.

Fiți atenți la profilul șoselei, la accelerațiile puternice și păstrați un control perfect asupra vehiculului dumneavoastră.

Pentru a evita orice jenare în apăsarea pedalelor:

- aveți grijă la buna așezare a covorașelor și a fixărilor pe podea,
- nu suprapuneți niciodată mai multe covorașe.



Panou încălzire



Panou aer condiționat

VENTILAȚIE

Reglaje manuale:

Temperatură

Comanda poziționată:



pe culoarea albastră pornește răcirea,



pe culoarea roșie pornește încălzirea aerului din interior.

Debit de aer



Forța aerului circulat, la nivelul gurilor de ventilație, variază de la 1 la 4. Poziția 0 întrerupe ventilatorul.

Pentru a atinge nivelul de confort dorit al aerului, ajustați această comandă.

Repartiția aerului

Repartiția aerului este determinată prin simbolurile următoare:



aeratoarele laterale și aeratoarele centrale,



picioare,



parbriz și picioare,



parbriz.



Repartizarea aerului poate fi modulată așezând comanda pe pozițiile intermediare, marcate cu "•".

Intrare aer exterior



LED-ul tastei este stins. Această poziție este de preferat.

Recirculare aer interior



LED-ul tastei este aprins. Recircularea izolează momentan habitacul de mirosurile și fumul din exterior.

Utilizată cu aerul condiționat pornit și cu reglajul forței aerului circulat (de la 1 la 4), recircularea permite atingerea nivelului de confort dorit al aerului atât pentru reglaj cald, cât și rece.

Această poziție nu trebuie folosită decât temporar. Odată atins nivelul de confort al aerului ambiental, reveniți la poziția intrare aer exterior, care permite înprospătarea aerului în habitacul și dezaburirea. Preferați acest mod de folosire.

Aer condiționat (A/C)

Aerul condiționat nu poate opera decât cu motorul pornit.



O apăsare pe tastă pornește funcționarea aerului condiționat, mărtoșul luminos al butonului se aprinde. O nouă apăsare oprește funcția și stinge LED-ul.

Aerul condiționat nu funcționează dacă debitul de aer este pe 0.



AER CONDITIONAT AUTOMAT CU REGLARE SEPARATĂ CONDUCATOR ȘI PASAGER

Pentru o buna utilizare

Pentru a răci sau încălzi la maxim habitacul este posibil să se depășească valorile de 15 rotind până la afișarea LO sau valoarea de 27 rotind până la afișarea HI.

Intrând în vehicul, temperatura din interior poate fi mult prea rece (sau mult prea caldă) față de temperatura de confort. Nu mai este nevoie să se modifice valoarea afișată pentru a atinge rapid temperatura de confort dorită. Sistemul va utiliza performanțele sale maxime pentru a atinge valoarea de confort fixată.

Funcționarea automată

Program confort AUTO

Acesta este modul normal de utilizare a sistemului de aer condiționat.

Apăsăți pe această tastă, simbolul **AUTO** se afișează. În funcție de valoarea de confort aleasă, sistemul controlează repartizarea, debitul și intrarea aerului pentru a asigura confortul și circulația suficientă a aerului în habitacul. Nu mai aveți de ce să interveniți.

Motorul fiind rece, pentru a evita o prea mare difuzare de aer rece, ventilatorul de aer nu va atinge nivelul său optim decât progresiv.

Pentru confortul dumneavoastră, între două porniri ale vehiculului, reglajele sunt păstrate.

Funcționarea automată nu va mai continua dacă modificați manual un reglaj (AUTO dispare).

Valoarea de confort în partea șoferului sau a pasagerului

Valoarea indicată pe afișor corespunde nivelului de confort și nu temperaturii în grade Celsius sau Fahrenheit.



Rotiți această comandă spre stânga sau spre dreapta pentru a micșora sau mări valoarea. O reglare în jurul valorii 21 permite obținerea unui confort optim. Totuși, pentru nevoile dumneavoastră, ar fi bun reglaj între 18 și 24.



Nu mascați senzorul de lumină situat pe planșa de bord.

Funcționare manuală

Aveți posibilitatea, în funcție de dorința și obiceiurile dumneavoastră să alegeți un alt reglaj decât cel propus de sistem, modificând reglajul. Celelalte funcții vor fi controlate în mod automat. O apăsare pe tasta **AUTO** permite revenirea la funcționarea automată.



Repartizarea aerului

Apăsări succesive pe această tastă permit orientarea debitului de aer către:

- parbriz,
- parbriz și picioare,
- picioare,
- aeratoare laterale, aeratoare centrale și picioare,
- aeratoare laterale și aeratoare centrale.



Debit de aer

Apăsați pe tasta **elice mică** pentru a micșora debitul sau pe **elicea mare** pentru a mări debitul.

Pe ecran, paletetele ventilatorului se umplu atunci când crește debitul.



Neutralizarea sistemului

Apăsați pe tasta **elice mică** a debitului de aer până când simbolul elicei dispare de pe ecran.

Această acțiune neutralizează toate funcțiile sistemului, cu excepția recirculării aerului și a dejivrării lunetei spate (dacă vehiculul este echipat cu acest sistem). Reglarea confortului dumneavoastră nu mai este menținută și se stinge.

Pentru confortul dumneavoastră, evitați să rămâneți pe poziția neutralizare.



O nouă acționare pe tasta **elice mare** sau pe tasta **AUTO** reactivează sistemul la valorile precedente neutralizării.



Intrare aer din exterior/ Recirculare aer din interior

Apăsați pe această tastă pentru a recircula aerul în interior. Simbolul de recirculare se afișează.

Recircularea izolează habitacul de mirosurile neplăcute și fumul din exterior. Evitați funcționarea prelungită a recirculării aerului din interior (risc de apariție a aburirii, miros și umiditate). O nouă apăsare pe această tastă activează intrarea de aer din exterior.



Pornire/Oprire a aerului condiționat

Apăsați pe această tastă, simbolul **A/C** se afișează și aerul condiționat este activat.

O nouă apăsare pe această tastă permite oprirea răcirii aerului.



Duza de ventilație, situată în torpedo, difuzează aer rece (dacă aerul condiționat este activat) oricare ar fi reglajul de temperatură dorit în habitacul și oricare ar fi temperatura exterioră.



DEZGHEȚARE ȘI DEZABURIRE

Mod manual



Orientați comanda pe acest reglaj de repartiție a aerului.



Orientați comanda pe acest reglaj de temperatură.



Creșteți variația debitului de aer.



Apăsăți pe aer condiționat.



Revenirea la poziția intrare aer exterior vă permite să reînnoiți aerul în habitacul (ledul stins).

Dejivrare lunetă și/sau oglinzi retrovizoare



O apăsare pe această tastă cu motorul pornit, activează dezaburirea/dezghețarea rapidă a lunetei și/sau a retrovizoarelor cu comandă electrică.

Această funcție se întrerupe:

- apăsând pe tastă,
- la oprirea motorului,
- automat, pentru a evita consumul prea mare de energie.



DEJIVRARE ȘI DEZABURIRE

Mod automat: program vizibilitate

Pentru dezaburirea sau dejivrarea rapidă a geamurilor (umiditate, pasageri numeroși, chiciură), programul confort (AUTO) se poate dovedi a fi insuficient.

Selectați atunci programul vizibilitate. Martorul programului vizibilitate se aprinde.

Acesta activează aerul condiționat, debitul de aer, și repartizează ventilația într-o manieră optimă spre parbriz și gemurile laterale.

Se dezactivează la recircularea aerului.

UTILIZARE CORECTA

Aeratoare

"Lasati-le deschise"

Pentru o repartitie optimă a difuzării aerului cald sau rece în habitacul, dispuneți de: difuzoare centrale și laterale basculante și orientabile lateral (dreapta sau stânga), sau vertical (sus sau jos). Pentru confort în timpul rularii, nu le închideți ci orientați fluxul de aer către geamuri.

Echipamentul este completat de difuzoare de aer la nivelul picioarelor și in directia parbrizului.

Nu obstrucționați duzele situate la nivelul parbrizului și cele de extractoarele de aer situate în portbagaj.

Aer conditionat

În orice anotimp, aerul condiționat trebuie folosit numai cu geamurile închise. După o staționare prelungită a vehiculului la soare este recomandată aerisirea habitaculului timp de câteva minute.

Folosiți la maxim modul AUTO, deoarece acesta permite controlul optim al ansamblului de funcții: debit de aer, temperatură de confort în habitacul, repartizarea aerului, modul de intrare al aerului sau recircularea aerului în habitacul.

Lasati sistemul de aer condiționat să funcționeze timp de 5 până la 10 minute, o dată sau de două ori pe lună, pentru a-l menține în perfectă stare de funcționare.

Condensul format de sistemul de aer condiționat provoacă o scurgere de apă normală, care poate forma o baltă sub vehiculul staționat.

Dacă sistemul nu produce aer rece, nu-l mai folosiți și contactați rețeaua CITROËN sau un Service autorizat.

Filtru de praf / filtru de mirosuri neplacute (cu carbune activ)

Acest filtru permite retinerea unor particule și diminuarea mirosurilor neplacute.

Aveți grijă de starea acestui filtru și înlocuiți periodic toate elementele de filtrare.



Capitolul 6 partea "Verificări".



SCAUNE FAȚĂ

Dispuneți de următoarele reglaje:



1 - Reglaj longitudinal

Ridicați bara și culisați scaunul înainte sau înapoi.



2 - Reglaj înclinare spătar

Cu spatele apăsător pe spătar, acționați maneta în față și reglați înclinarea dorită.

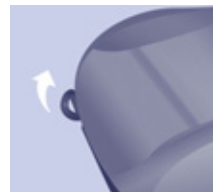

3 - Reglaj înălțime scaun șofer

Pentru ridicarea scaunului, trageți comanda în sus apoi eliberați scaunul de greutatea dumneavoastră.

Pentru a coborî scaunul, trageți comanda în sus apoi apăsați pe șezut.





Reglaj înălțime a tetierei

Pentru a o înălța, culisați tetiera în sus.
Pentru a coborî, apăsați pe buton și culisați tetiera în jos.

Reglajul este corect dacă partea superioară a tetierei este deasupra capului.

Pentru a o detașa, apăsați pe buton și trageți tetiera în sus.

Pentru a o instala la loc, introduceți tijele tetierei în orificii urmărind axa spătarului.



Nu rulați niciodată cu tetierele demontate; acestea trebuie să fie la locul lor și corect reglate.

Cotieră reglabilă

Pentru a o aduce în poziție verticală, ridicați cotiera până când se blochează.

Coborâți cotiera pentru a o aduce în poziția de funcționare.

Pentru a o detașa, apăsați pe butonul de deblocare din poziția verticală și îndepărtați cotiera.

Pentru a o remonta, clipsați cotiera în poziție verticală.

În prezența consolei auxiliare și a unei cotiere, pentru a rabata scaunul în poziția măsută, demontați consola sau cotiera.



Comandă încălzire scaune din față

Fiecare scaun poate fi echipat cu o comandă situată pe partea laterală a șezutului.

O apăsare pornește încălzirea scaunului.

O nouă apăsare o oprește.

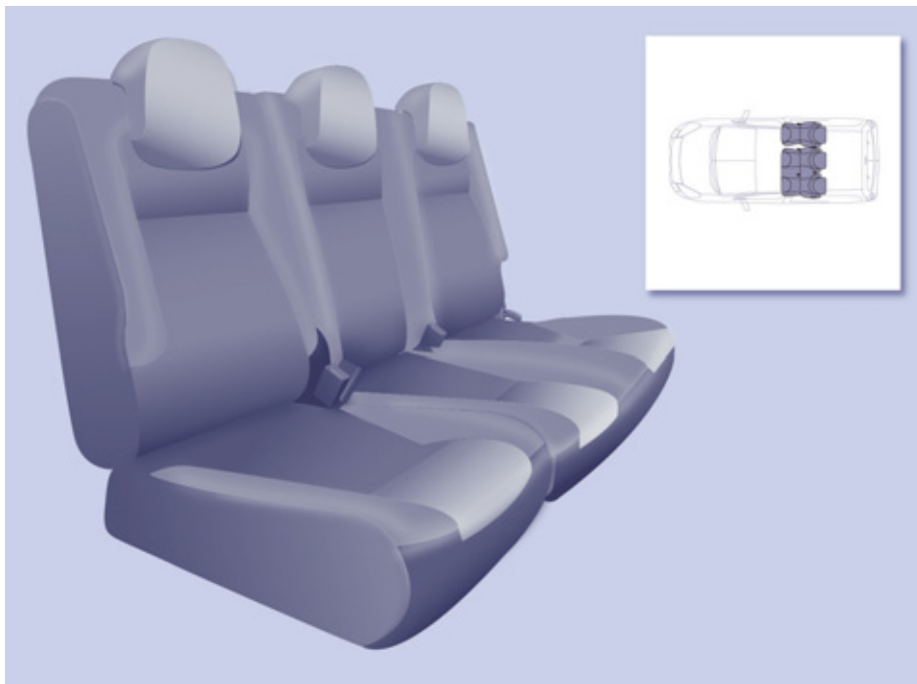

BANCHETA SPATE

Bancheta spate 1/3 - 2/3 este echipată cu tetiere tip virgulă.

Fiecare parte 1/3 - 2/3 este rabatabilă în poziția portofel, apoi detașabilă individual.

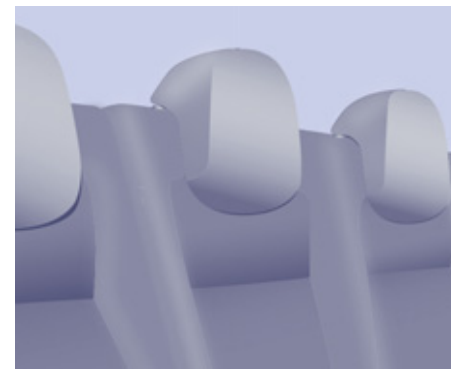

Tetiera

Poziție înaltă: trageți în sus.

Poziție joasă: apăsați în jos pentru a o coborî.

Pentru a o detașa, după ce ați ridicat-o, apăsați pe lamela și ridicați tetiera.

Pentru a o reinstala, introduceți tijele tetierei în orificii, pe direcția axei spătarului.

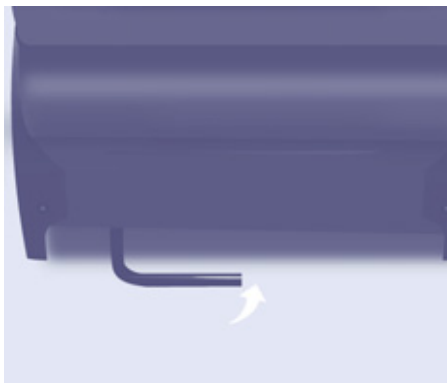
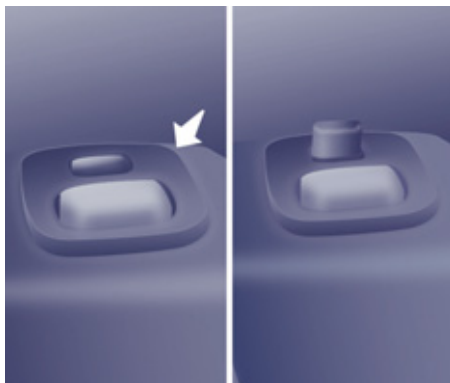

Pozitie portofel

Exemplu de manipulare pentru partea 1/3. Pentru partea 2/3 este identică.

- Mutați tetierele în poziție joasă.
- Dacă este necesar, mutați scaunul în față.
- Apăsați pe comanda gri situată pe partea superioară a spătarului.
- Rabatați spătarul peste șezut.

- Ridicați bara de comandă gri, situată în spatele șezutului.



- Basculați ansamblul spre față.

Readucere in pozitie

Basculați ansamblul spre spate până când se blochează.

Ridicați spătarul.

Blocarea scaunului este corectă numai atunci când comanda (în partea superioară a spătarului) nu mai este vizibilă.

i Verificați buna blocare pe podea a scaunului în momentul revenirii în poziția șezut.



Demontarea banchetei

- Dacă este necesar, mutați scaunele spre față.
- Plasați bancheta (partea 1/3 și/sau 2/3) în poziție portofel.

 Vedeți "poziția portofel" descrisă pe pagina precedentă.

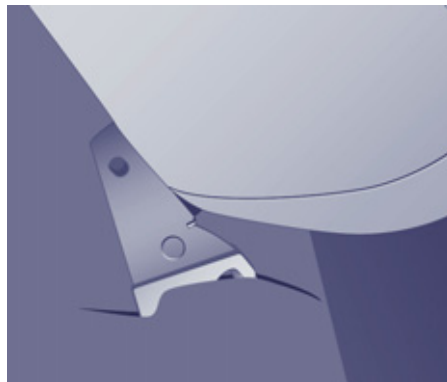

- Înclinați ansamblul la aproximativ 45° spre spate.
- Ridicați bancheta **vertical** până la capătul cursei ancorărilor.
- Redresați bancheta prin basculare spre față, apoi ridicați-o.

Remontarea banchetei

- Aduceți bancheta (partea 1/3 și/sau 2/3) în poziție verticală.
- Plasați cârligele între cele două bare.
- Rabatați bancheta spre spate.

 Pentru a aduce bancheta (partea 1/3 și/sau 2/3) în poziția "transport de pasageri", vedeți "poziția portofel" descrisă pe pagina precedentă.

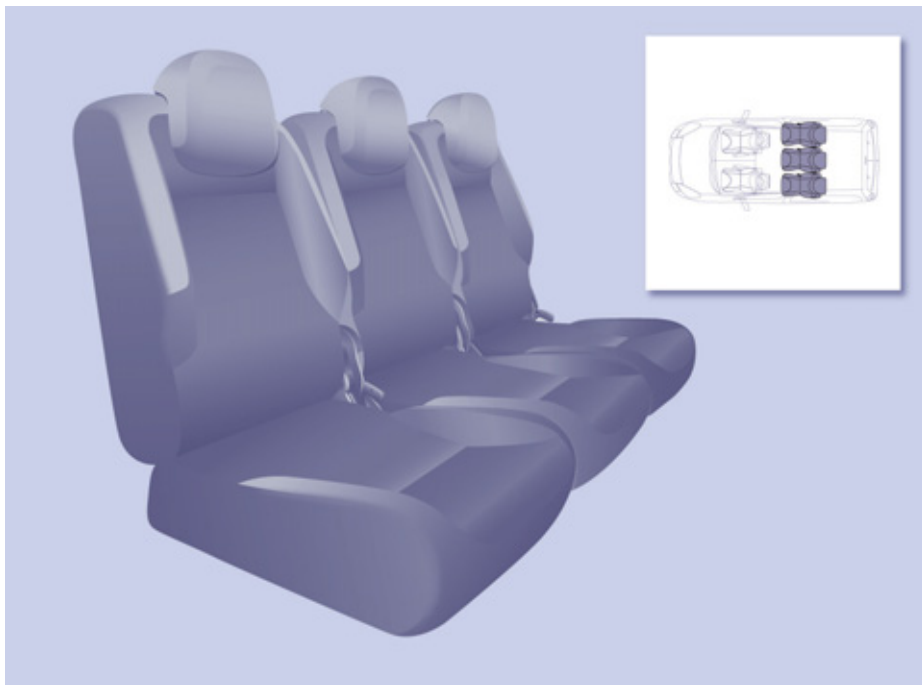

SCAUNE SPATE (5 LOCURI)

Cele trei scaune din spate independente sunt echipate cu tetiere în formă de virgulă.

Spătarul scaunului central, rabatat peste șezut, dispune de o suprafață ce îndeplinește funcția de masă cu suport pentru pahare.

Fiecare scaun este demontabil individual.

La fiecare re poziționare a unui scaun sau după ce l-ați detașat apoi remontat, verificați prinderea de podea.

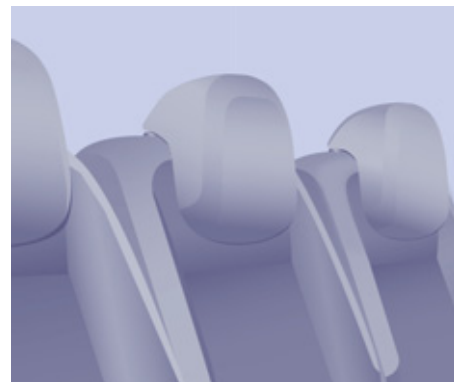

Tetieră

Poziție înaltă: ridicați și remontați-o.

Poziție joasă: apăsați deasupra pentru a o coborî.

Pentru a o demonta, după ce ați ridicat-o, apăsați pe lamela și ridicați tetiera.

Pentru a o reinstala, introduceți tijele tetierei în orificii păstrând direcția axei spătarului.

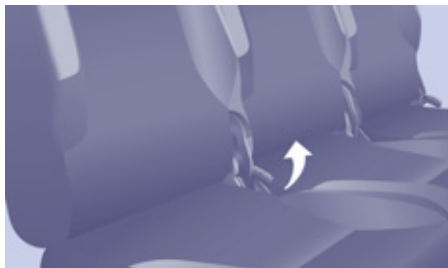

Înclinarea spătarului

- Acționați comanda și reglați înclinarea spătarului.



Transformarea spătarului în măsuță

- Trageți comanda pentru rabatarea spătarului pe șezutul scaunului.

Nu lăsați nici un obiect dur sau greu pe măsuță. Pot deveni proiectile periculoase în caz de frânare bruscă sau șoc.

Repoziționarea spătarului

- Deblocați spătarul trăgând comanda, apoi replasați-l în poziția inițială.

La readucerea în poziție, asigurați-vă de buna sa blocare.

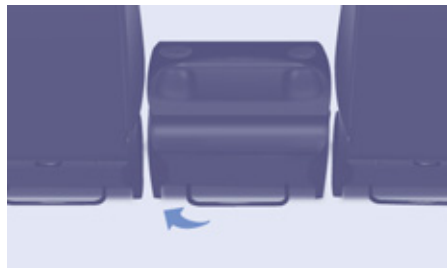

Plierea scaunului în poziția portofel

- Trageți comanda pentru a plia scaunul în poziția măsuță.
- Ridicați bara situată în spatele scaunului pentru a desface punctele de prindere din spate.
- Basculați ansamblul scaunului în față, până când se blochează.

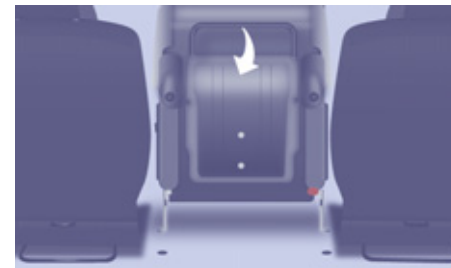

Repoziționarea scaunului

- Împingeți comanda roșie.
- Rabatați scaunul pentru a fixa punctele de ancorare din spate.
- Ridicați spătarul trăgând de comandă.

Verificați buna fixare a ansamblului.



Demontarea scaunului

- Dacă este necesar, împingeți scaunele în față și coborâți tetiera.
- Plasați scaunul în poziția portofel.

 Vedeti "poziția portofel" descrisă pe pagina precedentă.

- Apăsăți maneta roșie pentru deblocarea picioarelor din față.
- Înclinați ansamblul la aproximativ 45° spre spate fără a elibera maneta.
- Eliberați maneta.
- Ridicați scaunul **vertical** până la capătul cursei ancorărilor.
- Redresați scaunul prin basculare spre față, apoi ridicați-l.



Repoziționarea scaunului

- Înclinați scaunul 45° spre față.
- Plasați cârligele între cele două bare.
- Rabatați scaunul pentru fixarea punctelor de ancorare spate.
- Trageți comanda pentru plasarea scaunului în poziția inițială.
- Ridicați tetiera.

Verificați ca nici un obiect nu obstrucționează alveolele de ancorare și nu împiedică blocarea corectă a scaunelor.

Pentru o buna utilizare

În urma diferitelor manipulări:

- nu detașați o tetieră fără a o depozita și fixa pe un suport,
- verificați ca centurile de siguranță să rămână tot timpul accesibile și sunt ușor de cuplat de către pasager,
- un pasager nu trebuie să se instaleze fără a își ajusta și cupla centura de siguranță.



SCAUNE SPATE (7 LOCURI)

Scaunele de pe randul 2 si de pe randul 3 sunt independente si modulare.

Fiecare scaun este demontabil si trebuie fixat in amplasamentul stabilit, simbolizat printr-o eticheta.

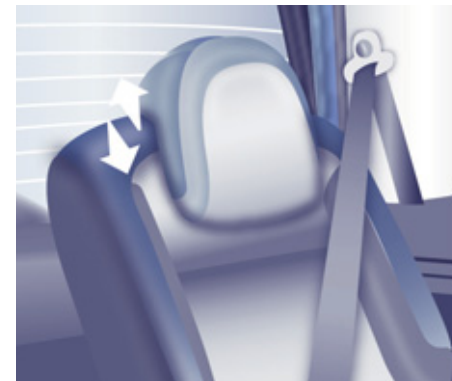

Tetiera

Este de tip virgula.

Pozitie inalta: apasati pe lamela si ridicati tetiera.

Pozitie joasa: apasati pe lamela si pe tetiera, pentru a cobori tetiera.

Pentru a demonta: aduceti tetiera in pozitie inalta si trageți in sus.

Depozitati tetiera demontata in vehicul si fixati-o.

Pentru a o remonta: angajati tijele tetierei in orificii, pastrand axa spatarului.

Scaune

76



Tipuri de scaune de pe Randul 2

Scaun lateral stanga

Scaun central

Scaun lateral dreapta



Tipuri de scaune de pe Randul 3

Scaun lateral stanga

Scaun lateral dreapta

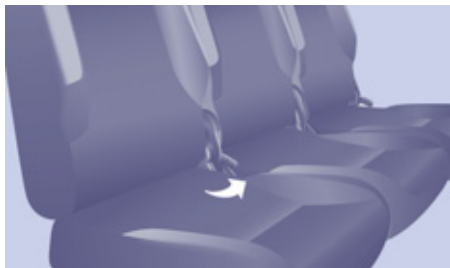

Modularitate scaun de Rand 2

Inclinarea spatarului

- Acționați comanda și reglați înclinarea spătarului.



Transformarea spatarului in masuta

- Coborâți tetiera la maxim.
- Trageți comanda pentru rabatarea spătarului pe șezutul scaunului.

Repoziționarea spatarului

- Deblocați spătarul trăgând comanda, apoi replasați-l în poziția inițială.

La readucerea în poziție, asigurați-vă de buna sa blocare.



Plierea scaunului in pozitie portofel

- Treceți în poziție masută.
- Ridicați bara situată în spatele scaunului pentru a desface punctele de prindere din spate.
- Basculați ansamblul scaunului în față, până când se blochează.

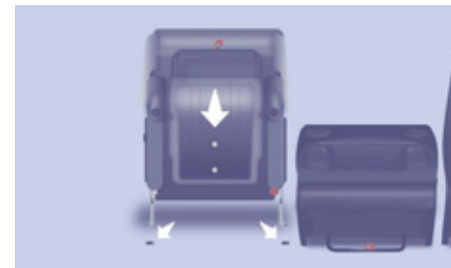

Repoziționarea scaunului

- Rabatați scaunul pentru a fixa punctele de ancorare din spate.

i Înainte de a rabate scaunul, asigurați-vă ca:

- pe randul 3, nici un pasager nu are picioarele așezate pe amplasamentul de ancorare a scaunului pe podea,
- scaunul este blocat corect pe podea,
- centura de siguranță a scaunului este utilizabilă.



Modularitate scaune de Rand 3

Aduceti spatarul in pozitie masuta

- Coborati tetiera la maxim.
- Actionati comanda pentru a rabate spatarul pe perna de sezut a scaunului.

Readucerea spatarului in pozitie

- Deblocati spatarul tragand de comanda, apoi aduceti-l in pozitia initiala.

Verificati buna fixare a ansamblului.



Disponerea scaunului in pozitie portofel

- Treceti in pozitie masuta.
- Ridicati palonierul echipat cu o chinga rosie, situat in spatele scaunului, pentru a degaja picioarele scaunului din fixarea din podea.
- Basculati ansamblul catre inainte.

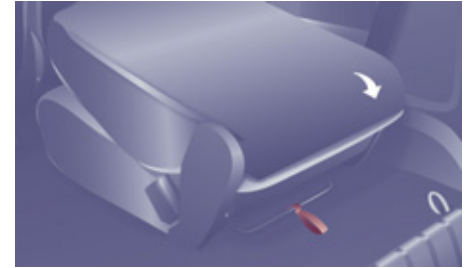

Readucerea scaunului in pozitie

- Apasati comanda rosie.
- Rabateti ansamblul catre inapoi.



Asigurati-va:

- de buna fixare a scaunului in podea,
- ca centura de siguranta a scaunului este utilizabila.



Urcare, coborare de pe randul 3

Urcare in vehicul

- Plasati scaunul de pe randul 2 in pozitie masuta.



-  Inainte de rabate scaunul, verificati ca pe randul 3 nici un pasager nu are picioarele asezate pe amplasamentul de ancorare a scaunului de pe randul 2.

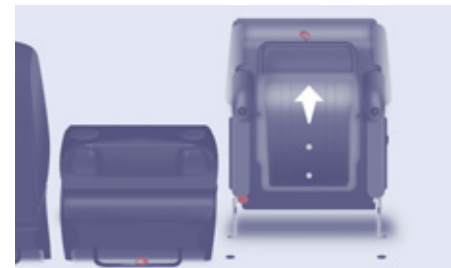

- Trageti de chinga rosie, pentru a dispune scaunul in pozitia portofel.
- Basculati ansamblul catre inainte.



- Basculati-l in pozitie portofel, pentru a crea loc de acces.



Coborare din vehicul

- Coborati tetiera la maxim.
- Actionati comanda galbena, situata pe spatarul scaunului de pe randul 2.
- Rabateti spatarul in pozitie masuta.

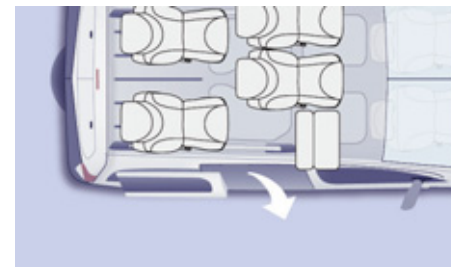

- Iesiti pe usa laterala.

-  Asigurati-va ca centura centrala este asezata corect in ghidajul ei din garnitura pavilionului.

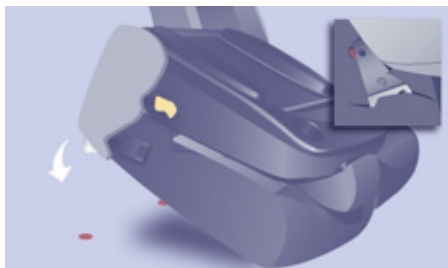

Manipulare scaun de Rand 2

Demontarea scaunului

- Dacă este necesar, împingeți scaunele în față și coborâți tetiera.
- Coborâți tetiera.
- Plasați scaunul în poziția portofel. Vedeți "poziția portofel" descrisă pe pagina precedentă.
- Redresați scaunul prin basculare spre față, apoi ridicați-l.

Repoziționarea scaunului

- Eticheta scaunului va indica amplasamentul ce trebuie respectat.
- Plasați cârligele picioarelor din fata între cele două bare.
 - Rabateți scaunul către înapoi, pentru fixarea punctelor de ancorare spate.
 - Acționați comanda pentru plasarea spatarului în poziția inițială.
 - Ridicați tetiera.



Asigurați-vă că nici un obiect sau picioarele unui pasager așezat în spate nu este plasat în zona alveolelor de ancorare și nu împiedica blocarea corectă a ansamblului.



Manipulare scaun de Rand 3

Demontarea scaunului

- Coborati tetiera.
- Plasati scaunul in pozitie portofel.
- Basculati ansamblul catre inainte.
- Prindeti montantii laterali ai scaunului pliat, inclinati usor catre inainte si ridicati scaunul.

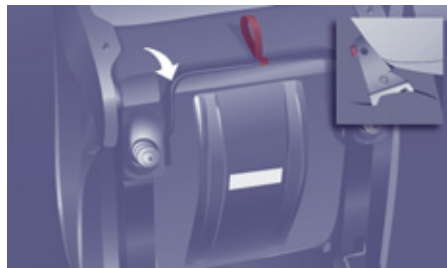

Remontarea scaunului

Eticheta scaunului va indica amplasamentul ce trebuie respectat.

- Plasati carligele picioarelor din fata intre cele doua bare.
- Asigurati-va ca nici un obiect sau picioarele unui pasager asezat in spate nu este plasat in zona alveolelor de ancorare si centura de siguranta poate fi utilizata corect.
- Rabateti scaunul catre inapoi, pentru a-i fixa picioarele in punctele de ancorare din spate.
- Actionati comanda, pentru a ridica spatarul in pozitia initiala.
- Ridicati tetiera.

Pentru o buna utilizare

Nu asezati obiecte dure sau grele pe spatarul unui scaun in pozitie masuta, ele ar putea fi proiectate violent in cazul unui impact.

În urma diferitelor manipulări:

- nu detașați o tetieră fără a o depozita și fixa pe un suport,
- verificați ca centurile de siguranță să rămână tot timpul accesibile și sunt ușor de cuplat de către pasager,
- un pasager nu trebuie să se instaleze fără a își ajusta și cupla centura de siguranță.
- pasagerul asezat pe randul 3 trebuie sa se asigure ca nu obtureaza alveolele de ancorare a scaunelor de pe randul 2.
- un pasager asezat pe randul 3 nu trebuie sa aiba in fata lui scaunele de pe randul 2 in pozitie portofel, pentru a evita orice risc de basculare involuntara a scaunului, ceea ce ar putea duce la raniri.

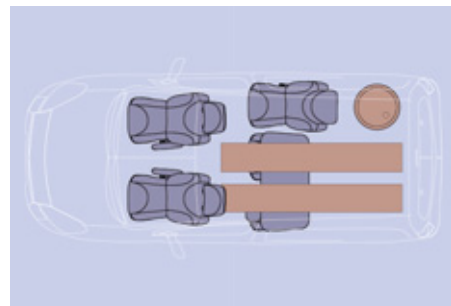
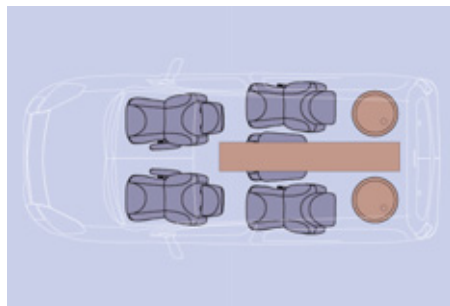
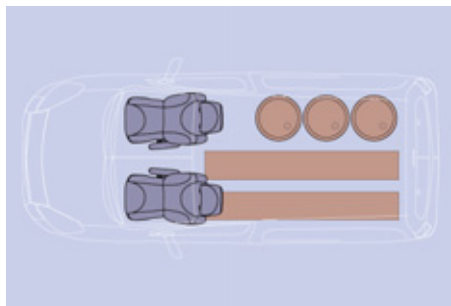
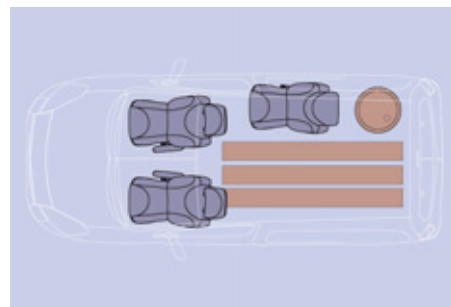
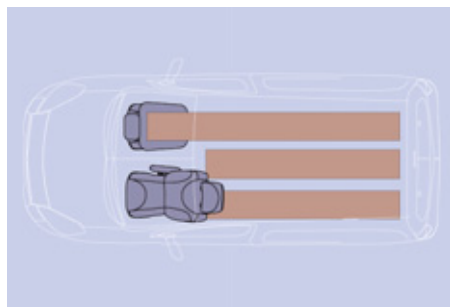
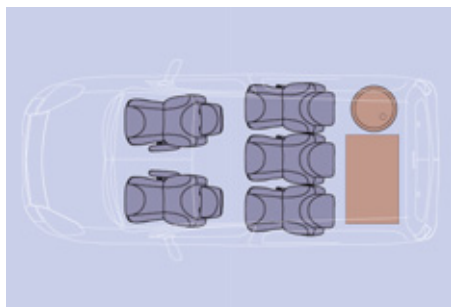

MODULARITATE SI DIFERITE CONFIGURATII ALE SCAUNELOR

Amenajari 5 locuri

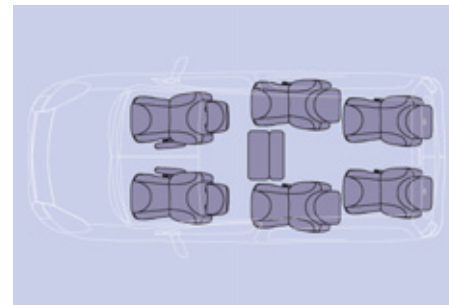
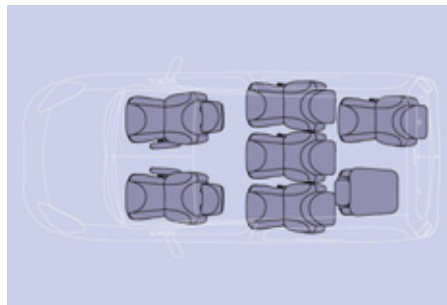
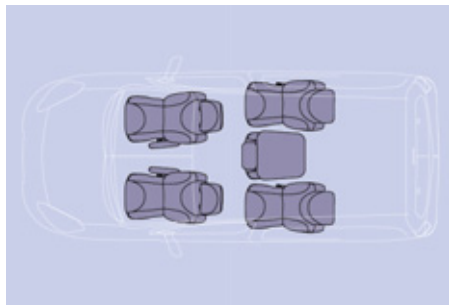
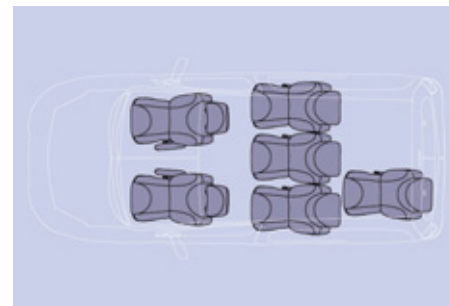
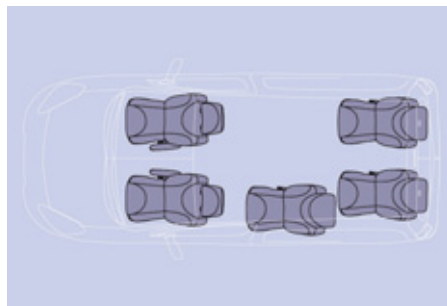
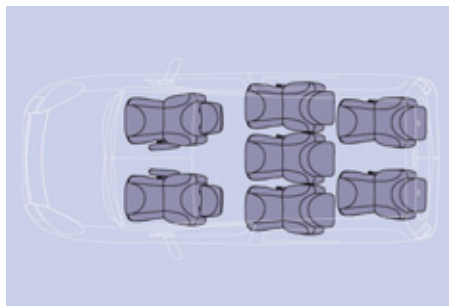

Amenajari 7 locuri



Diferitele manipulări trebuie făcute cu vehiculul oprit.

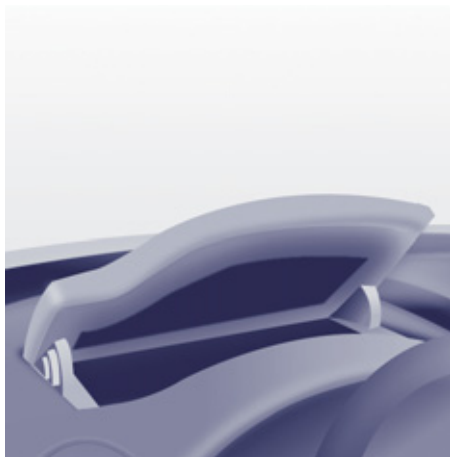

AMENAJARI FATA

Compartiment superior pentru obiecte marunte

Este situat pe planșa de bord, în spatele volanului.

O alveola facilitează ridicarea capacului pentru a-l deschide. Însotiti capacul in miscarea lui până în poziția de oprire.

Pentru a-l închide, însoțiti miscarea capacului, apoi apăsați ușor în zona centrala.

Orice lichid ce se poate vărsa prezintă un risc de scurtcircuit urmat de un potențial incendiu.

1. Torpedo inferior

Poate fi cu sau fără capac.

2. Compartiment de depozitare si suport pentru sticla (1,5 litri)

3. Compartiment de depozitare lateral

4. Carlig pentru geanta

Nu agatati decât geți de mici dimensiuni și nu foarte grele.

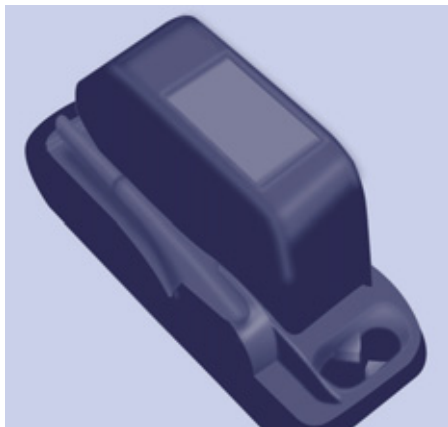

Consola centrala

Această consolă oferă un volum de depozitare adițional considerabil: este detașabilă și se fixează pe un suport ce integrează două locașuri pentru pahare pe partea din spate.

Aveți grijă ca obiectul (stică, pahar...) așezat în suportul de pahare să fie bine fixat și să nu existe riscul de a se desprinde în timpul rulării.

Orice lichid ce se poate revărsa prezintă un risc de deteriorare a comenzilor postului de conducere și ale consolei centrale.

Fiți atenți.



Compartiment deasupra parbrizului

Este amplasat deasupra parasolarului și permite depozitarea diferitor obiecte (pulovere, dosare, mănuși...).

Deschiderile acoperite de parasolat permit vizualizarea și accesul la obiectele depozitate în compartimentul de deasupra parbrizului.

Greutatea maximă autorizată pentru acest compartiment este de 5 kg.

Nu depozitați obiecte ce pot prezenta risc pentru ocupanți.

Parasolar

Pentru a evita orbirea, rabateți parasolarul în jos.

Un buzunar este amenajat în parasolarul șoferului pentru a depozita carduri, tichete etc.



Sertare sub scaune

Puteți dispune de un sertar sub fiecare scaun din față.



Spațiu de depozitare sub scaune

Aveți la dispoziție spații de depozitare, cu sau fără capac, în podea sub scaunele din față.

Pentru a avea acces la acestea, avansați scaunul. Capacul poate fi ridicat din spatele scaunului.



AMENAJARI SCAUNE

Compartimente în podea

Aveți la dispoziție două compartimente situate sub picioarele pasagerilor din spate.

Pentru a le deschide, glisați degetele în creștătură și ridicați capacul.



Măsuțe tip avion

Pentru a o pune la loc, trageți-o în sus și rabatați-o.

Ca măsură de siguranță, în cazul unei presiuni puternice, măsuța este concepută să se desprindă.

Pentru a repositiona, măsuța în poziție verticală, prindeți o parte apoi cealaltă forțând ușor.

Nu puneți obiecte dure sau grele pe măsuță. Pot deveni adevărate proiectile periculoase în caz de frânare bruscă sau de șoc.

Un cârlig pentru sacoșe este prezent pe lateralul fiecărei măsuțe.

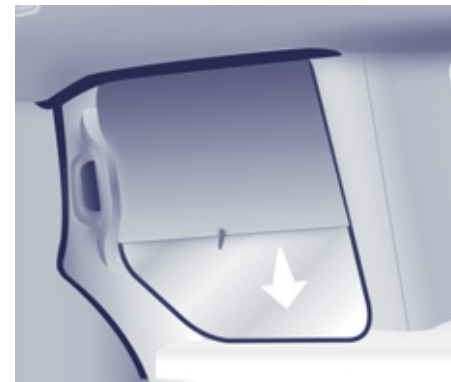

Storuri laterale

Storuri laterale pot fi instalate pe ușile laterale culisante.

Trageți storul lateral prinzând lamela pentru a-l deschide.

Pentru a evita deteriorarea storului, la deschiderea ușii verificați ca lamela să fie bine atasată.



Întotdeauna însoțiți ușor mișcarea storului ținând de lamela, atât la ridicare, cât și la coborâre.

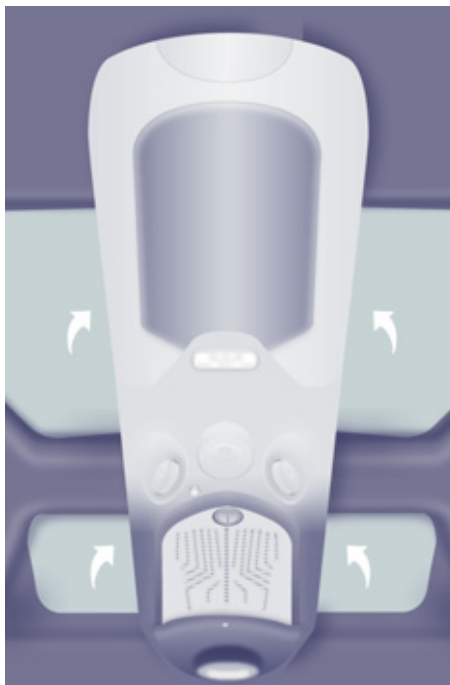

PAVILION MODUTOP

Pavilionul este multifuncțional și prelungeste consola superioară. Este compus din următoarele elemente:

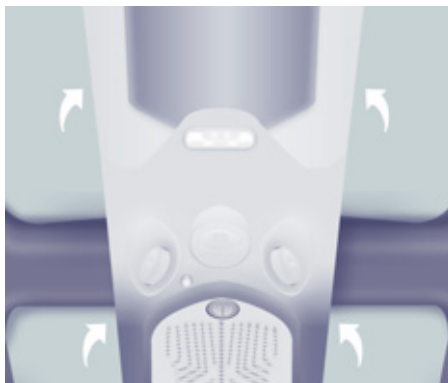

Spații de depozitare

Spații de depozitare sunt disponibile pe fiecare parte a pavilionului. Sarcina maximă este de 6 kg.

Materialul translucid ajută la identificarea obiectelor din interior.

Nu depozitați obiecte ce pot prezenta un risc pentru ocupanți.



Plafonieră

Funcționarea sa este identică plafonierei din față.

 A se vedea capitolul 3, partea "Viața la bord", secțiunea "Plafoniere".



Din interior

Portbagaj spate

Acest portbagaj superior este accesibil de pe locurile din spate și din portbagaj.

De pe locurile din spate, culisați capacul pentru a deschide.



Din exterior

Dinspre portbagajul vehiculului, plasați degetul mare pe concavitate, apoi trageți mânerul pentru a deschide.

 Deschideți cu prudență, pentru a evita eventuala cadere a obiectelor depozitate în acest portbagaj superior interior.

Greutatea maximă autorizată este de 10 kg.



Aeratoare

O comandă cu 3 poziții permite reglarea cantității de aer difuzate. Aeratoarele sunt dotate cu un odorizant.



ODORIZANT

Odorizantul permite difuzarea parfumului în habitacul prin aeratoarele pavilionului.

Reglare debit

Rotiți butonul cromat pentru reglarea difuzării:

- la stânga pentru diminuare,
- la dreapta pentru creștere.

Pentru oprirea difuzării, rotiți butonul cromat la maxim spre stânga.

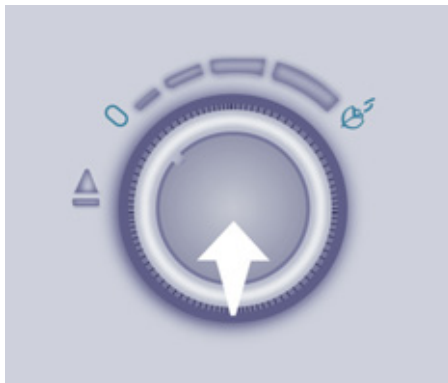

Scoaterea parfumului

- Forțați butonul cu un sfert de tură spre stânga.
- Scoateți parfumul din pavilion.
- Înlocuiți rezerva.

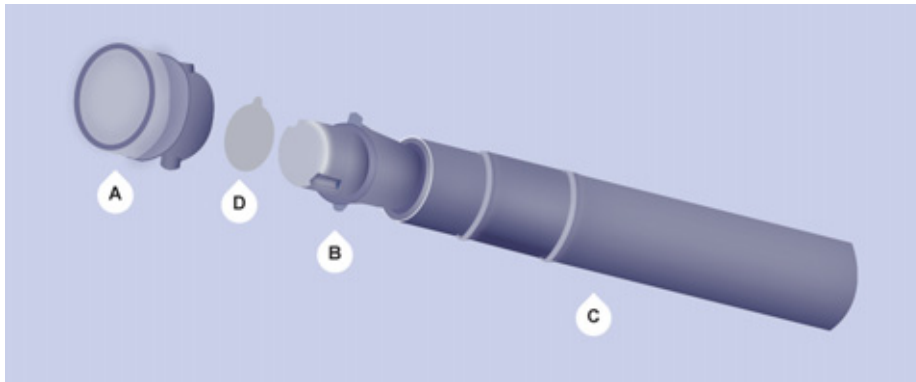

Înlocuire rezervei

Rezerva de parfum este compusă dintr-un cartuș **B** și etuiul de etanșeizare **C**.

- Îndepărtați filmul protector **D**.
- Plasați capul cartușului **B** pe butonul **A** al difuzorului.
- Rotiți-l un sfert de tură pentru a îl bloca pe buton și îndepărtați etuiul.
- Insezați difuzorul în spațiul său.

Puteți oricând schimba rezervele și să păstrați cartușele deja deschise în etuiul lor original.

Butonul difuzorului **A** este independent de cartuș.

Cartușele sunt livrate fără butonul **A**.

Butonul difuzorului **A** nu poate fi fixat pe pavilionul multifuncțional decât cu un cartuș.

Astfel, păstrați întotdeauna butonul **A** și un cartuș.

Rezervele sunt disponibile în rețeaua CITROËN.

Inserarea difuzorului

După schimbarea cartușului:

- Așezați în locul său difuzorul.
- Rotiți-l un sfert de tură spre dreapta.

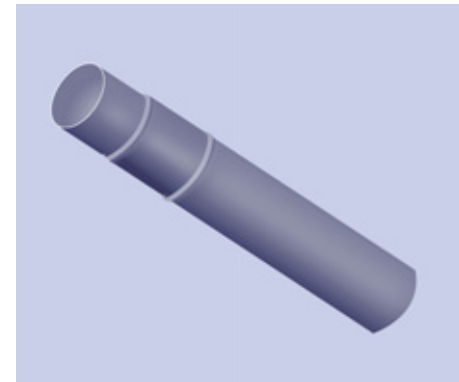

Pentru o bună utilizare

Ca măsură de siguranță, utilizați numai cartușe prevăzute în acest scop. Nu demontați cartușele.

Păstrați etuiurile de etanșare a cartușelor ce servesc ca ambalaj în caz de neutilizare a rezervei.

Nu încercați să reîncărcați cartușele cu alte parfumuri decât cele recomandate de rețeaua CITROËN.

Păstrați-le departe de copii și de animale. Evitați orice contact cu pielea și cu ochii. În caz de ingerare, consultați un medic și arătați-i ambalajul sau eticheta produsului.

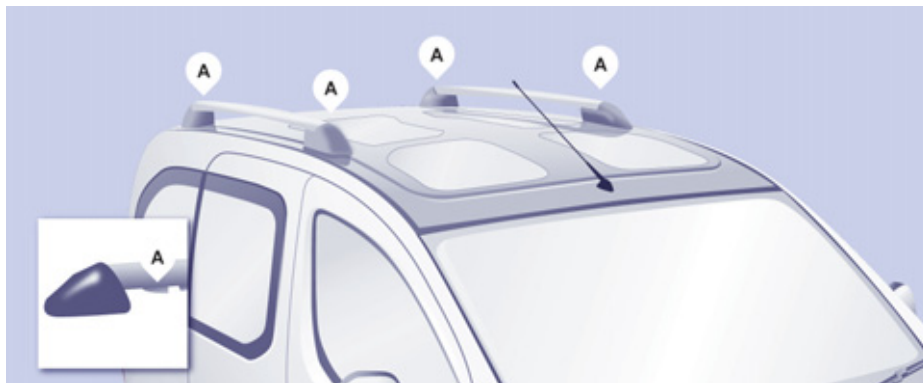

BARE DE Acoperis Modutop

Aceste doua bare longitudinale de Acoperis Modutop sunt amovibile.

Sarcina maximă autorizată pe fiecare bară este de 35 kg.

Prevederi pentru încărcarea pe acoperiș:

- Deschideți capacele de protecție.
- Folosiți o șurubelniță (depozitată în trusa de scule de sub scaunul din partea dreaptă) pentru a desuruba cele 4 șuruburi.
- Rotiți barele 90° plasând părțile canelate spre față.
- Înfiletați cele 4 șuruburi.
- Închideți capacele de protecție.
- Utilizați numai pasajele **A** pentru chinga de ancorare a încărcăturii.



Sarcina trebuie să se sprijine pe benzile antiderapante prevăzute în acest scop, și nu trebuie să atingă nici pavilionul, nici geamurile acoperișului.

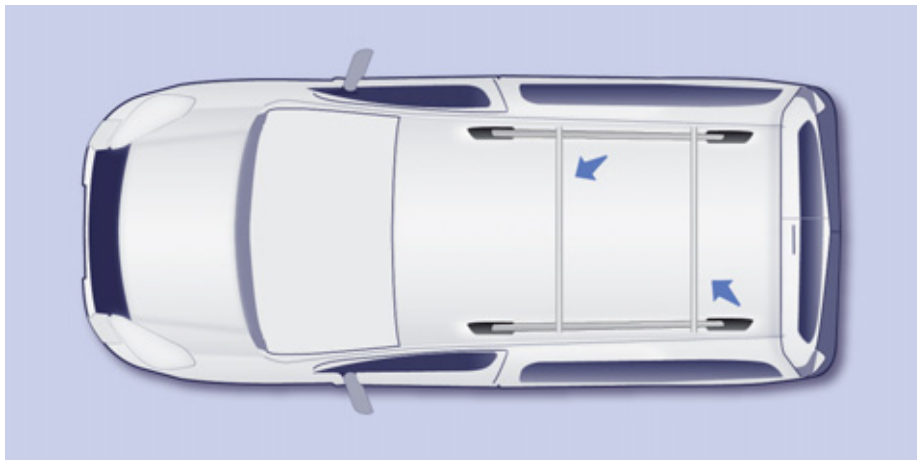

BARE DE PAVILION EXTERIOARE

Dacă instalați bare transversale peste aceste bare, încadrați-vă în limitele cerute de fabricant fără a depăși 75 kg.

Viața la bord



Plafonieră față



Plafonieră spate



Lampă citire individuală față

PLAFONIERE

Aprindere/stingere automată

Plafoniera din față se aprinde la scoaterea cheii din contact, la deblocarea autoturismului sau la deschiderea unei portiere din față sau pentru localizarea vehiculului cu ajutorul telecomenzii.

Aceasta se stinge progresiv după ce se pune contactul și la blocarea autoturismului.



Iluminare în permanență,
contact pus.



Locuri față: iluminare la deschiderea unei portiere din față.



Locuri spate: iluminare la deschiderea unei uși din spate.

Dacă ușile rămân deschise câteva minute, plafonierele se sting.



Stins în permanență.



Dacă vehiculul este dotat cu așa ceva, ele se aprind și se sting cu ajutorul unui întrerupător manual, când contactul este pus.

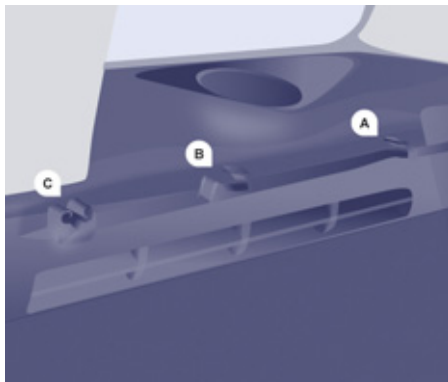

PANOU DE MASCARE BAGAJE (5 LOCURI)

Acest panou rigid permite mascarea obiectelor din portbagaj.

Replierea

Din portbagaj, repliați în jumătate placa, ridicând-o pentru a o elibera din fixarea **C**.

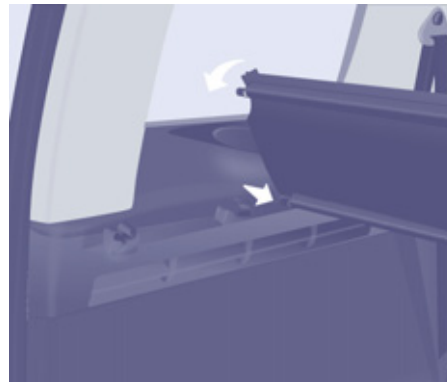

Detășare

Repliați-o.

Detășati-o, din nuturile **A** și **B**, trăgând spre dumneavoastră.

Ridicați-o și înlăturați ansamblul.

Remontare

Așezați placa de mascare în fața nuturilor **A** și **B**.

Împingeți spre față pentru a introduce știfturile în nuturi.

Depliați și clipsați în nuturile **C**.



Depozitare (în funcție de versiune)

În spătarul scaunelor spate este amenajat un spațiu pentru a depozita placa de mascare pliată.

Glisați-o pe verticală între ghidajele laterale situate la jumătatea înălțimii spătarelor.

Introduceți mai întâi articulația, cu părțile mobile în sus.

Această placă rigidă poate forma o măsută. Astfel, din motive de siguranță, nu țineți obiecte ce se pot transforma în proiectile periculoase în caz de frânare bruscă sau de șoc în spate.



Priză 12 Volți (maxim 120 W)

Vă sfătuim să limitați utilizarea acesteia pentru a nu descărca bateria.



Inele de ancorare

Utilizați aceste inele pentru a fixa obiectele de podea.



Plasă de protecție

Deschideți căpăcelul situat în suportul cârligului.

Fixați partea superioară a plasei în prinderi după ce, în prealabil, ați rotit bara cu 1/4 de tură.

Asigurați-vă de buna fixare a extremității barei în partea metalică a suportului său.

Fixați centurile în locurile prevăzute pe podea.

Tensionați plasa cu ajutorul centurilor.

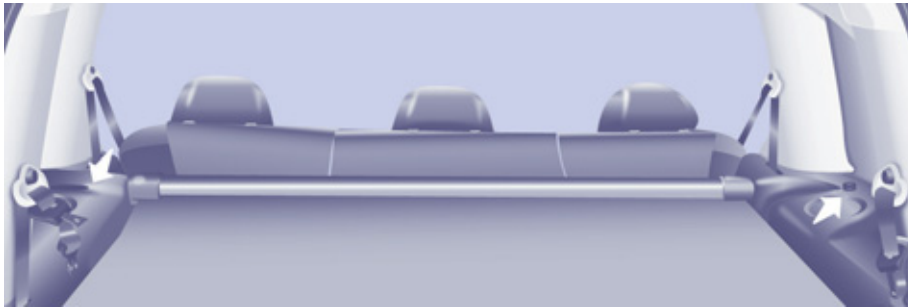

AMENAJARI SPATE (7 LOCURI)

Suport pentru pahare

Orice lichid transportat în pahare sau recipiente deschise se poate varsa, prezentând un risc.

"Fiti atenți".

Priza 12 Volti (maxim 120 W)

Se recomandă limitarea utilizării, pentru a nu descarca bateria.

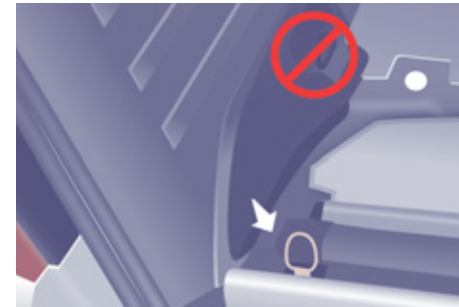

Inele de fixare

Utilizați inelele de fixare de pe podea, pentru a ancora ferm încărcătura.

Nu utilizați în acest scop ancorajele centurilor de siguranță.



Se recomandă imobilizarea încărcăturii prin fixare fermă, utilizând inelele de fixare de pe podea.



Centuri de siguranta

Asigurați-vă de corectă rulare a centurii scaunului central în ghidajul sau din pavilion.

Evitați lovirea cataramelor centurilor de pe rândul 3 la rulare lor în zona punctelor de fixare, situate pe pavilion.

Inelele de atașare a centurilor de siguranță de pe fiecare latură a vehiculului nu trebuie utilizate la fixarea încărcăturii.



Compartiment de depozitare

Ridicați capacul corespunzător.

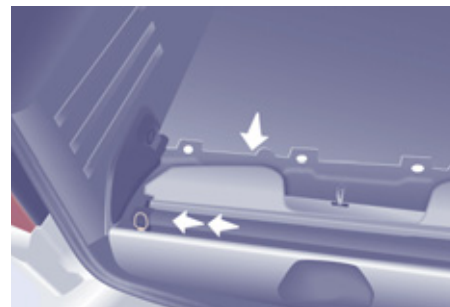

Locașul din apropierea imediată a pragului portbagajului este destinat depozitării ruloului de mascare bagaje.

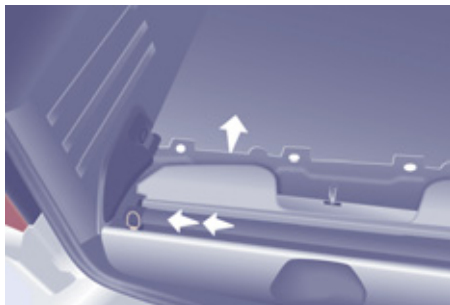

RULOU, MASCARE BAGAJE

Mascarea bagajelor se face cu un rulou. Nu asezati obiecte grele pe ruloul derulat.

Pentru a instala

Aduceti in pozitie portofel scaunele de randul 3.

Ridicati capacul din pragul portbagajului.

Introduceti ruloul in centru si presati-l catre montantul stang.

Ridicati ansamblul.

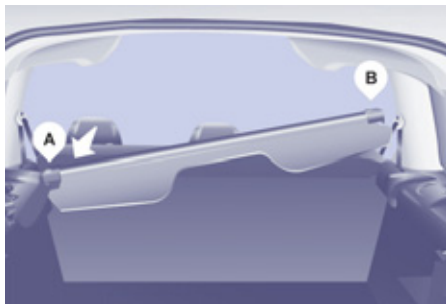
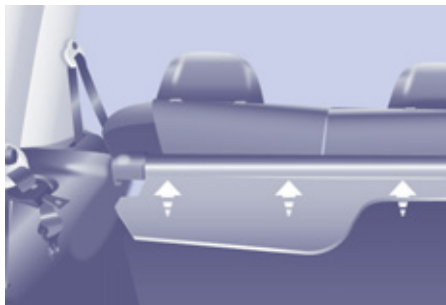

Positionati ruloul astfel incat catre dvs. sa fie bavetele de mascare bagaje. Introduceti pintenul din stanga in suportul **A**.

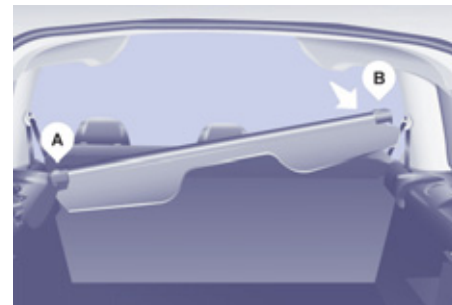

Presati, apoi plasati pintenul din dreapta in dreptul suportului **B**. Eliberati ruloul pentru a se fixa in suport. Derulati ruloul de mascare bagaje pana la montantii spate. Fixati extremitatile in cele doua degajari, pentru a mentine ruloul intins.

Viața la bord

i Ruloul este echipat cu trei voleti ce permit acoperirea portbagajului, scaunele din randul 2 fiind în poziție normală sau confort.

Fiecare volet dispune de două cleme de fixare pe tetiere.

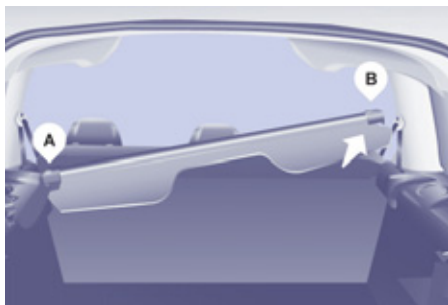
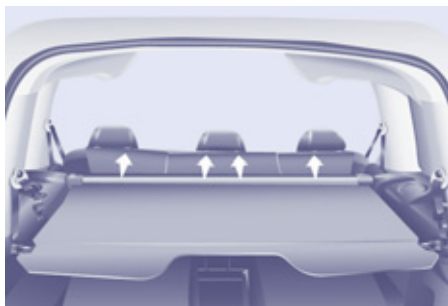

Pentru a îndepărta

Din portbagaj, trageți de ruloul de mascare bagaje către dvs. pentru a-l degaja din montanții spate.

Rulați masca bagajelor însoțind mișcarea ei cu mâna.

Desprindeți clemele celor trei voleti de pe tetierele rândului 2.

Presăți ruloul către stânga și desprindeți-l din suportul **B**.

Ridicați și pivotați către înainte.

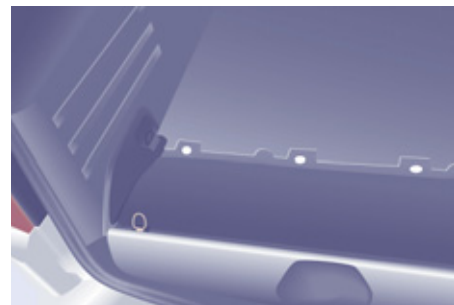

Pentru a depozita

Depozitați ruloul în locul din pragul portbagajului, cu cele două bavete spate în sus.

Presăți ruloul la stânga, la început.

Eliberați.

Aranjați cei doi voleti și închideți capacul.



RETROVIZOARE

Retrovizoare exterioare cu comandă manuală

Acționați pârghia de reglaj în cele 4 direcții pentru a regla oglinda.

În staționare, retrovizoarele exterioare sunt rabatabile manual.

Nu sunt echipate cu dejivrare automată.



Oglinzi retrovizoare exterioare cu comenzi electrice

- Plasați comanda la dreapta sau la stânga pentru a selecta oglinda corespunzătoare.
- Deplasați comanda în cele patru direcții pentru a efectua reglajul.
- Reduceți comanda în poziție centrală.

Rabaterea/strângerea electrică

Oglinzile retrovizoare sunt rabatabile sau pliabile electric din interior, vehiculul fiind staționat și contactul pus:

- Așezați comanda în poziție centrală.
- Rotiți comanda în jos.



Oglinzi retrovizoare cu dejivrare

Oglinzile retrovizoare cu reglare electrică pot fi și dejivate.



Apăsăți pe tasta de dejivrare a lunetei spate.

Rabatere fortată

În cazul în care carcasa oglinzii este deplasată din locul său inițial, cu vehiculul oprit, re poziționați-o manual sau utilizând comanda de rabatere electrică.



Oglinda retrovizoare interioară manuală

Oglinda retrovizoare interioară are două poziții:

- zi (normal),
- noapte (antiiorbire).

Pentru a trece de la una la alta, apăsați sau trageți maneta aflată pe marginea inferioară a oglinzii.

Ferestre de plată autostradă / parcare

Parbrizul atermic posedă două zone nereflectante situate de o parte și de alta a oglinzii retrovizoare interioare.

Aceste spații sunt destinate aplicării vignetelor de plată autostradă sau parcare.



OGLINDĂ DE SUPRAVEGHERE

Această oglindă, montată deasupra retrovizorului central, permite șoferului sau pasagerului din față să observe locurile din spate.

Montată pe propria sa articulație, reglarea sa manuală este simplă și asigură o vedere asupra interiorului din spate al vehiculului.

Poate fi, de asemenea, reglat pentru a oferi o vizibilitate mai bună la efectuarea unei manevre sau pentru depășire.



GEAMURI SPTE

Pentru a întredeschide geamurile din spate, basculați maneta, apoi împingeți-o până la capăt pentru blocarea geamurilor în poziție deschisă.



GEAMURI ELECTRICE

1. Comandă geam șofer
 2. Comandă geam pasager
- Dispuneți de două opțiuni:

Funcționare manuală

Apăsați sau trageți comanda, fără a depăși punctul limită. Mișcarea ferestrei se va opri odată cu eliberarea comenzii de către dumneavoastră.

Funcționare automată

Apăsați sau trageți comanda, dincolo de punctul limită. Fereastra se deschide sau se închide complet după eliberarea comenzii. O nouă acționare a comenzii oprește mișcarea geamului.

Funcționarea geamurilor electrice este neutralizată:

- la aproximativ 45 de secunde după întreruperea contactului,
- după deschiderea uneia dintre ușile din față, dacă contactul este întrerupt.

Dispozitiv antilovire

Când geamul urcă și întâlnește un obstacol, acesta se oprește și coboară parțial.

Reinițializare

După o rebranșare a bateriei sau în caz de defecțiune trebuie să reinițializați funcția de antilovire.

Coborâți complet geamul, apoi ridicați-l, acesta se va ridica în etape de câțiva centimetri la fiecare apăsare. Reluați operațiunea până la închiderea completă a geamului.

Mențineți comanda apăsată timp de cel puțin o secundă după ce ați atins poziția geam închis.

Pe durata acestor operații, funcția antilovire este inoperantă.

Pentru o utilizare eficientă

În cazul lovirii în timpul manevrării sistemului electric de ridicare a geamurilor, trebuie să inversați sensul de mișcare a geamului. Pentru aceasta, apăsați comanda respectivă.

Când șoferul acționează butoanele geamurilor pasagerilor, acesta trebuie să se asigure că nici o persoană nu împiedică închiderea corectă a geamurilor.

Șoferul trebuie să se asigure că pasagerii folosesc corect sistemul electric de ridicare a geamurilor.

Fiți atenți la copii în timpul manevrării geamurilor.

După numeroase solicitări consecutive de închidere/deschidere a comenzii geamurilor electrice, se activează o protecție ce autorizează doar închiderea geamului. După închidere, așteptați aproximativ 40 minute. După trecerea acestui timp, comanda este din nou operațională.



SIGURANȚĂ ÎN CONDUCERE SEMNAL DE AVARIE

Apăsați pe acest buton, semnalizatoarele de direcție clipesc. Poate funcționa cu contactul întrerupt. Nu îl utilizați decât în caz de pericol, pentru o oprire de urgență sau pentru conducerea în condiții neobișnuite.

Aprinderea automată a avariilor

În timpul unei frânări de urgență, în funcție de forța decelerației, avariile se aprind automat. Acestea se sting automat la prima accelerare.

Le puteți stinge apăsând pe buton.

CLAXON

Apăsați pe mijlocul volanului.



FRÂNA DE MÂNĂ

Blocare

Trageți frâna de mână pentru a imobiliza vehiculul. Verificați că este bine trasă înainte de a ieși din vehicul.



Frâna de mână rămasă trasă sau incomplet deblocată este semnalizată prin aprinderea acestui martor pe tabloul de bord.

Dacă staționați în pantă, bracați roțile spre trotual și trageți frâna de mână. Este inutil să cuplați o viteză după oprirea vehiculului, mai ales când este încărcat.

Deblocare

Trageți mânerul și apăsați pe buton pentru a coborî frâna de mână.



ASISTENȚA LA PARCAREA CU SPATELE

Dacă vehiculul dumneavoastră este dotat cu această opțiune, sistemul este sonor și/sau grafic este format din patru senzori de proximitate, instalați în bara spate a vehiculului. Aceștia detectează toate obiectele: persoane, vehicule, copaci, bariere, spatele unor vehicule în mișcare.

Un obiect precum un țărăș, o baliză de șantier sau orice obiect asemănător poate fi detectat la începutul manevrei, dar nu mai poate fi detectat la sfârșitul manevrei când vehiculul ajunge în apropiere: în funcție de zonele moarte între și sub captatori. Exemplu: țărăși, balize de șantier sau bordura trotuarului.



La trecerea în marșarier

Un semnal sonor confirmă activarea sistemului prin cuplarea marșarierului. Informația de apropiere este dată de un semnal sonor cu atât mai rapid cu cât vehiculul se apropie de obstacol. Când distanța "spatele vehiculului/obstacol" este mai mică de aproximativ 30 cm, semnalul sonor devine continuu.

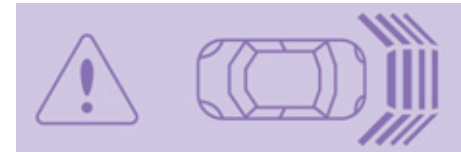

Afișare pe ecran

Oprire asistență la parcare

Treceți în punctul mort al cutiei de viteze.

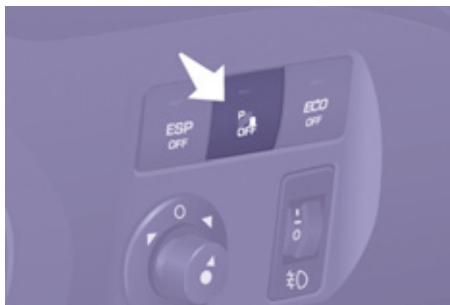

Activare / Dezactivare



Puteți activa sau dezactiva sistemul apăsând pe acest buton.

Activarea și dezactivarea sistemului sunt memorizate la oprirea vehiculului.

Anomalie de funcționare

În cazul unei anomalii de funcționare, la trecerea în marșarier ledul butonului se aprinde, însoțit de un semnal sonor și de un mesaj pe ecran. Consultați rețeaua CITROËN sau un service autorizat.

Pentru buna funcționare

Pe timp urât sau pe timp de iarnă asigurați-vă că sistemul de senzori nu este acoperit cu noroi, gheață sau zăpadă.

Sistemul va fi neutralizat automat în cazul tractării unei remorci sau montării unui suport pentru bicicletă (vehicul echipat cu un dispozitiv de remorcare sau cu un suport pentru bicicletă recomandat de CITROËN).

Asistența la staționare nu poate, în nici-un caz, să înlocuiască atenția și nici răspunderea șoferului.

SISTEM ANTIBLOCARE ROȚI (ABS - REF)

Sistemele ABS și REF (repartitor electronic al forței de frânare) maresc stabilitatea și manevrabilitatea vehiculului la frânare, în special pe drumuri cu suprafața de rulare deteriorată sau alunecoasă.

Sistemul ABS împiedică blocarea roților, iar REF controlează presiunea de frânare pe fiecare roată.

Pentru o utilizare eficientă

Dispozitivul de antiblocare a roților intervine automat în momentul apariției pericolului de blocare. Nu vă permite o frânare mai scurtă.

Pe șosele foarte alunecoase (polei, ulei etc...) ABS poate să mărească distanța de frânare. În cazul unei frânări de urgență, nu ezitați în a apăsa puternic pedala de frână, fără a slăbi efortul, chiar și pe șosele alunecoase, astfel puteți continua manevrarea vehiculului pentru a evita un obstacol.

Funcționarea normală a sistemului ABS este simțită prin ușoare vibrații la nivelul pedalei de frână.

În cazul schimbării roților (pneuri și jante), aveți grijă ca acestea să fie recomandate de CITROËN.



Aprinderea acestui martor, însoțită de un semnal sonor și de un mesaj pe ecran, indică o defecțiune la sistemul ABS ce poate provoca pierderea controlului vehiculului în cazul frânării.



Aprinderea acestui martor, cuplat cu cel de frână și STOP, însoțită de un semnal sonor și un mesaj pe ecran, indică o defecțiune la sistemul de repartiție a forței de frânare ce poate provoca pierderea controlului vehiculului în cazul frânării.

Oprirea este imperativă

În amândouă cazurile, consultați rețeaua CITROËN sau un service autorizat.

SISTEM DE ASISTARE LA FRÂNAREA DE URGENȚĂ (AFU)

Acest sistem permite, în caz de urgență, de a se atinge mai repede presiunea optimă de frânare, apăsați foarte puternic și fără a slăbi forța.

Se declanșează în funcție de viteza de acționare a pedalei de frână.

Sistemul modifică rezistența pedalei de frână sub picior.

Pentru a prelungi acțiunea sistemului de asistare la frânarea de urgență: mențineți piciorul apăsat pe pedala de frână.



ANTIPATINARE ROȚI (ASR) ȘI CONTROLUL DINAMIC AL STABILITĂȚII (ESP)

Aceste sisteme sunt asociate și complementare cu ABS-ul.

ASR este un dispozitiv foarte util pentru a păstra forța de tracțiune la un nivel optim și pentru a evita pierderea controlului datorată accelerării.

Sistemul optimizează cuplul transmis roților, cu scopul de a evita patinarea acestora, acționând asupra frânelor roților motoare și asupra motorului. Asigură, de asemenea, o stabilitate direcțională mai bună a vehiculului la accelerare.

Cu ESP, mențineți traiectoria fără a fi nevoie să contrabalansați direcția.

În cazul în care vehiculul urmează o traiectorie diferită față de cea dorită de șofer, sistemul ESP acționează automat frâna unei roți sau a mai multora și asupra motorului pentru a înscris vehiculul pe traiectoria dorită.

Funcționarea sistemelor ASR și ESP



Martorul clipește când unul din sistemele ASR sau ESP este solicitat.

Neutralizarea sistemelor ASR/ ESP

În condiții excepționale (pornirea autoturismului împotmolit, imobilizat în zăpadă, în noroi...), dezactivarea sistemelor ASR și ESP se dovedește a fi utilă pentru ca roțile să patineze și să-și recapete aderența.



- Apăsați pe buton, sau rotiți rola pe poziția ESP OFF (în funcție de versiune).
- Martorul se aprinde: sistemele ASR și ESP nu mai acționează.

Sistemele se anclansează din nou:

- automat, la peste 50 km/h,



- manual, apăsând din nou pe buton, sau rotind rola în poziția aceasta (în funcție de versiune).

Controlul funcționării



La apariția unei disfuncții, martorul se aprinde însoțit de un semnal sonor și de un mesaj pe ecran.

Consultați rețeaua CITROËN sau un Service autorizat, pentru verificarea sistemului.

Martorul se poate aprinde de asemenea dacă pneurile sunt dezumflate. Verificați presiunea din fiecare pneu.

Utilizare corectă

Sistemele ASR/ESP oferă o siguranță sporită în conducerea normală, dar nu trebuie să incite șoferul să-și asume riscuri suplimentare, sau să circuleze cu viteze prea mari.

Funcționarea acestor sisteme este asigurată sub rezerva respectării indicațiilor constructorului referitoare la roți (pneuri și jante), componentele frânelor, componentele electronice, cât și la procedurile de montare și de intervenție din rețeaua CITROËN.

După un impact, verificați aceste sisteme în rețeaua CITROËN sau la un Service autorizat.



"GRIP CONTROL" (Controlul aderenței)

La deplasarea pe nisip, noroi sau zapada, acest sistem de tractiune realizeaza un compromis intre siguranta, aderența și motricitate, asociate cu pneurile Michelin® Latitude Tour HP M+S.

El permite deplasarea în majoritatea condițiilor de aderența redusă.

Apasarea pedalei de accelerație trebuie să fie suficientă pentru ca puterea motorului să permită diferiților parametri să fie gestionați în mod optim.

Utilizare corectă

Vehiculul dumneavoastră este conceput în principal pentru a circula pe drumuri asfaltate, dar permite ocazional rularea pe drumuri mai puțin amenajate.

În mod deosebit când vehiculul este foarte încărcat, nu se permite realizarea de activități tot-teren cum ar fi:

- traversarea și conducerea pe terenuri ce ar putea deteriora partea inferioară a caroseriei, sau smulgerea unor piese (coducte de carburant, răcitor de carburant, ...), la trecerea peste obstacole sau pietre,
- rularea pe teren cu pante abrupte și cu aderență redusă,
- traversarea unui curs de apă.

Siguranța în conducere



Acest mod **ESP** este calibrat pentru un nivel slab de patinare, bazat pe diferitele niveluri de aderență întâlnite în mod obișnuit pe drum.

Dupa fiecare taiere a contactului, sistemul revine automat in mod ESP.



Acest mod **ESP OFF** nu este adecvat decat la conditiile particulare intalnite la pornire sau la viteza redusa.

La peste 50 km/h, sistemul revine automat in mod ESP.



Acest mod **zapada** permite adaptarea la condițiile de aderență întâlnite pe fiecare roată din față, la pornire.

În faza de progresie, sistemul optimizează patinarea, pentru a oferi cea mai bună accelerație în funcție de aderența disponibilă.



Acest mod **orice tip de drum** (noroi, iarba uda, ...) favorizează, din momentul pornirii, mai multă patinare a roții cu aderență mai slabă,

pentru a înlesni evacuarea noroiului și regasirea aderenței. În paralel, roții mai aderente îi este transferat cât mai mult cuplu posibil.

În faza de progresie, sistemul optimizează patinarea, pentru a răspunde cel mai bine solicitărilor șoferului.



Acest mod **nisip** restricționează simultan patinarea celor două roți motoare, pentru a putea continua rularea și a limita riscurile de împotmolire.

La deplasarea pe nisip, nu utilizați alte moduri, pentru a evita împotmolirea vehiculului.



CENTURI DE SIGURANȚĂ

Reglaj în înălțime

Prindeți comanda în dreptul semnului și culisați dispozitivul dinșpre partea șoferului și pasagerului individual.

Blocare

Trageți de centură, apoi introduceți pana în cutia de blocaj.
Verificați prinderea trăgând de centură.

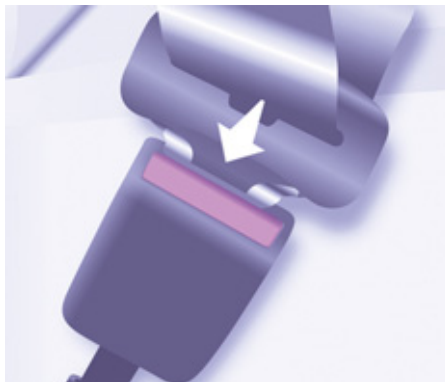

Deblocare

Apăsăți pe butonul roșu.

Martor centură șofer nefixată



La pornirea vehiculului, dacă șoferul nu și-a blocat centura, acest martor se aprinde.

Pentru buna utilizare

Șoferul trebuie să se asigure că pasagerii utilizează corect centurile de siguranță și că acestea sunt bine atașate, înainte de a porni la drum.

Oricare ar fi locul pe care-l ocupați în vehicul, puneți-vă întotdeauna centura de siguranță, chiar și pe trasee de scurtă durată.

Centurile de siguranță sunt echipate cu un dispozitiv de înfășurare care permite ajustarea automată a lungimii centurii, adaptându-se profilului dumneavoastră.

Nu utilizați accesorii (carlige de rufe, broșe, ac de siguranță etc.) ce ar putea fi atașate de centuri.

Asigurați-vă de faptul că centura este corect înfășurată după folosire.

După rabatarea sau deplasarea unui scaun sau a unei banchete din spate, asigurați-vă că centura este corect înfășurată și că dispozitivul de fixare al centurii este în bună stare.

În funcție de natura și importanța impactului, dispozitivul pirotehnic poate să se declanșeze înainte și independent de deplierea airbagurilor. Acesta întinde centurile instantaneu și le mulează pe corpurile ocupanților.

Declanșarea dispozitivelor de pretensionare este însoțită de o ușoară degajare de fum inofensiv și de un zgomot, datorat activării cartușului pirotehnic integrat în sistem.

Centuri de siguranță

Limitatorul de efort atenuează presiunea centurii pe corpul ocupanților.

Centurile cu pretensionare pirotehnică sunt active din momentul punerii contactului.

Dispozitivele de rulare sunt echipate cu un sistem de blocare ce se declanșează automat în caz de coliziune, de frânare de urgență sau de răsturnare a vehiculului.

Puteți debloca centura apăsând pe butonul roșu al fixării. Însoțiți derularea centurii după deblocare.

Martorul airbagului se aprinde dacă dispozitivele de pretensionare s-au declanșat. Consultați rețeaua CITROËN sau un service autorizat.

Pentru a fi eficientă, o centură de siguranță trebuie:

- să mentina o singură persoană adultă,
- nu trebuie să fie răsucită; verificați acest lucru derulând-o ușor,
- să fie întinsă, cât mai aproape de corp.

Partea superioară a centurii trebuie să fie poziționată în dreptul umărului.

Partea de jos se va așeza pe cât posibil pe bazin.

Nu inversați fixările centurii, aceasta nu-și va mai îndeplini în totalitate rolul. Dacă scaunele sunt dotate cu cotiere, partea inferioară a centurii se va trece pe sub acestea.

Verificați buna blocare a centurii trăgând centura cu o mișcare bruscă.

Recomandări cu privire la copii:

- folosiți un scaun omologat pentru copii dacă pasagerul are mai puțin de 12 ani sau măsoară mai puțin de un metru și jumătate,
- nu transportați niciodată un copil pe genunchi, chiar dacă centura de siguranță a scaunului pe care stați este pusă.



Pentru informații privind scaunele pentru copii, consultați capitolul 4, partea "Copii la bord".

În funcție de prescripțiile în vigoare privind siguranța, rețeaua CITROËN este garantul tuturor intervențiilor sau verificărilor, controalelor privind întreținerea și echipamentelor centurilor dumneavoastră de siguranță.

Verificați periodic centurile (chiar după un șoc minor) în rețeaua CITROËN sau la un service autorizat: ele nu trebuie să prezinte urme de uzură, tăiere sau scămoșare, și nici să fie transformate sau modificate.



Curățați benzile centurilor cu apă cu săpun sau cu un produs de curățire pentru textile, vândut în rețeaua CITROËN.

Centuri pe locurile din față

Locurile din față sunt echipate cu dispozitive de pretensionare pirotehnice și cu limitatoare de efort.

Centuri pe locurile din spate (5 locuri)

Locurile din spate sunt echipate cu centuri cu trei puncte de fixare și dispozitiv de retractare.

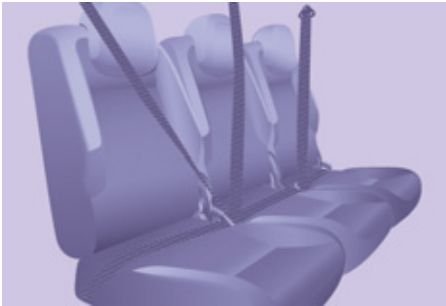

Centuri pe locurile din spate (7 locuri)

Pe randul 2

Cele trei locuri sunt echipate cu centuri de siguranță pretensionate, în trei puncte.

La rabaterea scaunelor laterale sau a spătarelor în poziție masută, evitați să prindeți între piesele manipulate centura scaunului din mijloc.

La manipularea scaunelor laterale (demontare/montare) sau la urcarea ori coborârea din vehicul pe rândul 3, evitați să agățați centura scaunului din mijloc.

Asigurați-vă de corectă rulare a centurii locului central în ghidajul de pe pavilion.



Pe randul 3

Cele două locuri sunt echipate cu centuri de siguranță pretensionate, în trei puncte.

Nu fixați centura în inelele de ancorare, marcate cu o cruce roșie, reprezentate pe etichetă.

Fixați centurile în punctele prevăzute în acest scop.



În caz de neutilizare, centurile scaunelor de pe rândul 3 pot fi depozitate pentru a elibera spațiul de încărcare și a facilita utilizarea ruloului de mascare bagaje.

Agățați elementul de fixare în locul prevăzut pe garnitura montantului spate.



AIRBAG-URI

Airbag-urile au fost concepute pentru a spori siguranța pasagerilor în cazul unor coliziuni violente; acestea completează acțiunea centurilor de siguranță cu limitator de efort.

În acest caz, detectoarele electronice înregistrează și analizează șocurile frontale și laterale suportate în zonele de detectare a șocului:

- în caz de șoc violent airbag-urile se declanșează instantaneu pentru a proteja ocupanții autoturismului. Imediat după impact, airbag-urile se dezumflă pentru a nu împiedica nici vizibilitatea, nici eventuala ieșire a pasagerilor,

- în cazul unui șoc puțin violent, de impact pe partea din spate și în anumite condiții de răsturnare, airbag-urile nu se declanșează; în aceste cazuri numai centura de siguranță este suficientă în asigurarea protecției optime. Intensitatea unui șoc depinde de natura obstacolului și de viteza autoturismului în momentul coliziunii.

i Airbag-urile funcționează doar când contactul este pus.

Acest echipament nu funcționează decât o singură dată. Dacă intervine un al doilea șoc (în cadrul aceluiași accident sau într-un alt accident) airbag-ul nu va funcționa.

Declanșarea airbagului sau a airbagurilor este însoțită de o ușoară degajare de fum inofensiv și de un zgomot, datorate activării cartușului pirotehnic integrat în sistem.

Fumul nu este nociv, dar poate fi iritant pentru persoanele sensibile.

Zgomotul detonării poate antrena o ușoară scădere a capacității auditive pentru un foarte scurt interval de timp.



+ Airbag-ul pasager trebuie neapărat să fie dezactivat dacă a fost instalat un scaun pentru copii de tipul "cu spatele la sensul de mers". Capitolul 4, partea "Copii la bord".

Pentru o bună utilizare

Adoptați o poziție șezând normală și verticală.

Fixați-vă centura de siguranță și poziționați-o corect.

Nu lăsați nimic să se interpună între pasageri și airbag-uri (copii, animale, obiecte...). Acest lucru ar putea afecta funcționarea airbagurilor sau răni pasagerii.

După un accident sau când vehiculul a fost obiectul unui furt, verificați sistemul de airbaguri.

Orice intervenție asupra sistemului de airbag-uri trebuie să fie făcută doar de personalul rețelei CITROËN sau al unui service autorizat.

Chiar respectând toate precauțiile evocate nu este exclus un risc de rănire sau arsuri ușoare la cap, la bust sau la brațe în momentul declanșării airbagului. Sacul airbagului se umflă aproape instantaneu (în câteva milisecunde) apoi se dezumflă în același timp evacuând gazul cald prin orificiile prevăzute în acest scop.

Airbagurile laterale

Nu acoperiți scaunele decât cu huse omologate. Acestea nu riscă să împiedice declanșarea airbag-urilor laterale. Consultați rețeaua CITROËN sau un service autorizat.

Nu fixați sau lipiți nimic pe spătarele scaunelor; acest lucru ar putea provoca răni la torace, brațe la deschiderea airbagului lateral.

Nu apropiați mai mult decât este necesar bustul de portieră.

Airbaguri frontale

Nu conduceți ținând volanul de brațe sau lăsând mâinile pe partea centrală a volanului.

Nu lăsați niciodată pasagerii să își țină picioarele pe planșa de bord, deoarece există riscul producerii de răniri grave în caz de declanșare a airbag-ului.

Nu fumați, în măsura în care este posibil, deoarece declanșarea airbagului poate produce arsuri sau apariția unor riscuri de răniri datorate țigării sau pipei aprinse.

Nu demontați, nu găuriți și nu supuneți volanul la lovituri violente.

Airbag-uri



Airbaguri laterale

Acesta este un sistem care protejează, în caz de impact lateral violent, șoferul și pasagerul din față, pentru a limita riscurile de traumatism la nivelul toracelui.

Fiecare airbag lateral este integrat în spăarele scaunelor din față, pe partea dinspre portieră.

Activare

Se declanșează unilateral, în caz de șoc violent, aplicat parțial sau pe toată zona de impact lateral **B**, exercitându-se perpendicular pe axul longitudinal al vehiculului, într-un plan orizontal și de sens de la exterior spre interiorul vehiculului.

Airbagul lateral se interpune între ocupantul din față al vehiculului și panoul portierei corespunzătoare.

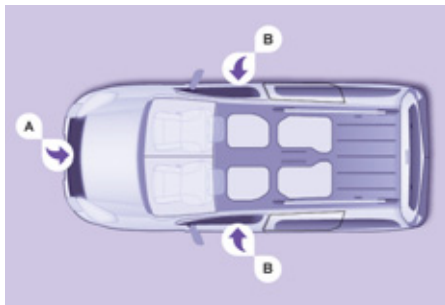

Zone de detectare a impactului

- A. Zona de impact frontal.
- B. Zona de impact lateral.



În cazul unui șoc sau o agățare ușoară pe lateralul vehiculului sau în caz de tonouri, este posibil ca airbagul să nu se declanșeze.

Anomalie airbaguri



Dacă acest martor se aprinde pe panoul de bord, însoțit fiind de un semnal sonor și de un mesaj pe ecran, consultați rețeaua CITROËN sau un

Service autorizat, pentru verificarea sistemului. Airbagurile ar putea să nu se mai declanșeze în caz de șoc puternic.

Airbag-uri cortină

Dacă vehiculul dumneavoastră este dotat cu așa ceva, acesta este un sistem ce protejează, în caz de șoc lateral violent, atât șoferul cât și pasagerii (exceptând locul central din rândul 2) pentru a limita riscurile de traumatism ale capului.

Fiecare airbag cortină este integrat în montanți și partea superioară a habitaculului.

Activare

Se declanșează simultan cu airbag-ul lateral corespunzător în caz de șoc violent aplicat parțial sau pe toată zona de impact lateral **B**, exercitându-se perpendicular pe axul longitudinal al vehiculului într-un plan orizontal și de sens exterior spre interiorul vehiculului.

Airbagul cortină se interpune între ocupantul din față sau din spate al vehiculului și geamuri.

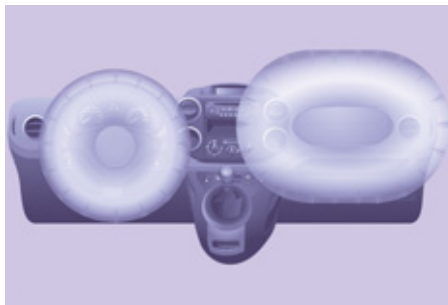

Airbaguri frontale

Acestea sunt integrate în centrul volanului, pentru șofer, și în tabloul de bord, pentru pasagerul din față.

Activare

Ele se declanșează simultan, exceptând cazul în care airbagul frontal de pasager a fost neutralizat, în caz de șoc frontal violent aplicat pe întreaga zonă sau numai parțial pe zona de impact frontal **A**, după axul longitudinal al vehiculului, în plan orizontal și în sensul dinspre înainte spre înapoi al vehiculului.

Airbagul frontal se interpune între ocupantul locului din față al vehiculului și planșa de bord, pentru a amortiza proiectarea pasagerului spre înainte.

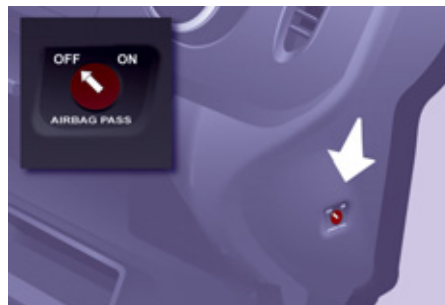

Neutralizare

Numai airbagul frontal al pasagerului poate fi neutralizat:

- **Contactul fiind taiat**, introduceți cheia în comanda de neutralizare a airbagului pasagerului,
- rotiți-o în poziția **"OFF"**,
- apoi scoateți cheia menținând această poziție.



Martorul de airbag din tabloul de bord ramane aprins pe toată durata neutralizării.



Pentru siguranța copilului dumneavoastră, neutralizați neapărat airbagul pasagerului dacă instalați un scaun de copil cu spatele la direcția de mers pe locul pasagerului din față. În caz contrar, copilul riscă să fie omorât sau rănit grav în momentul depliei airbagului.

Reactivare

În poziția **"OFF"**, airbagul pasagerului nu se declanșează în cazul unui impact.

De îndată ce ați demontat scaunul pentru copii, rotiți comanda airbagului în poziția **"ON"** pentru a activa din nou airbagul, pentru siguranța pasagerului în cazul unui impact.

Anomalie airbag frontal



Dacă acest martor se aprinde, însoțit de un mesaj pe ecran, consultați rețeaua CITROËN sau un Service autorizat pentru verificarea sistemului.



În cazul aprinderii în permanență a celor doi martori ai airbagurilor, nu instalați un scaun de copil cu spatele în direcția de mers. Consultați rețeaua CITROËN sau un Service autorizat.

Copiii la bord

GENERALITĂȚI CU PRIVIRE LA SCAUNELE PENTRU COPII

Preocupare constantă a CITROËN încă din faza de concepție a vehiculului, siguranța copiilor depinde în aceeași măsură și de dumneavoastră.

Pentru a asigura o siguranță optimă respectați sfaturile următoare:

- toți copiii cu vârsta mai mică de 12 ani și înălțimea mai mică de un metru cincizeci trebuie să fie transportați în scaune de copii omologate adaptate greutății lor, în locurile echipate cu centură de siguranță sau cu sistem de prindere ISOFIX.
- statistic, locurile cele mai sigure pentru transportul copiilor sunt cele din spate.
- copilul care are mai puțin de 9 kg trebuie obligatoriu transportat în poziția cu spatele la drum atât pe locurile din față cât și pe cele din spate.
- pasagerul nu trebuie să călătorească având un copil pe genunchi.

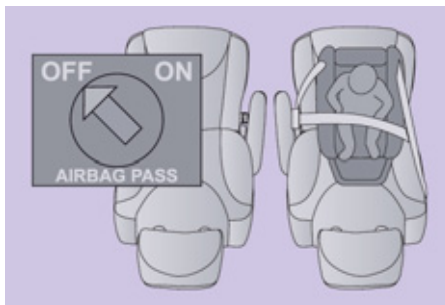

SCAUN PENTRU COPII PE LOCUL DIN FAȚĂ

"Spatele la direcția de mers"

Recomandate pe locurile din spate până la vârsta de 2 ani.

Atunci când scaunul pentru copii "cu spatele la direcția de mers" este montat pe locul pasagerului din față, airbag-ul pasagerului trebuie neapărat dezactivat. Altfel, copilul riscă să fie grav rănit sau chiar omorât la deschiderea airbag-ului.

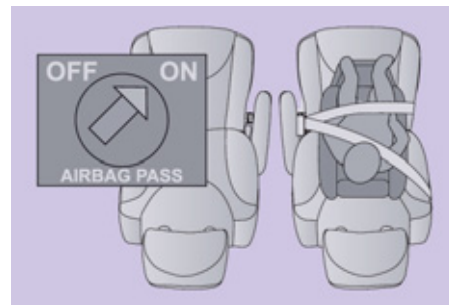

"Fața la direcția de mers"

Recomandate pe locurile din spate pentru o vârstă mai mare de 2 ani.

Atunci când scaunul pentru copii cu fața către direcția de mers este montat pe locul pasagerului din față, lăsați airbag-ul pasagerului activat.

i Regulile privind transportul copiilor sunt specifice fiecărei țări. Consultați legislația în vigoare în țara dumneavoastră.

Consultați lista scaunelor omologate în țara dumneavoastră. Fixările isofix, scaunele spate, airbag-ul pasager și neutralizarea sa depind de versiunea comercializată.



+ Capitolul 4, secțiunea "Airbag-uri".

Airbag de pasager OFF

i Instalarea scaunelor pentru copii și neutralizarea airbag-ului pasagerului sunt comune întregii game CITROËN.

În absența neutralizării airbag-ului pasagerului, este strict interzisă instalarea unui scaun pentru copii "cu spatele la drum" pe locurile din față.

Consultați indicațiile menționate pe eticheta ce se găsește pe fiecare parte a parasolarului pasagerului.

i Pentru a asigura siguranța copilului dumneavoastră, este imperativ să neutralizați airbagul frontal al pasagerului când instalați un scaun pentru copii "cu spatele în direcția de mers" pe locul pasagerului din față.

În caz contrar, copilul riscă să fie grav rănit sau chiar omorât la declanșarea airbagului.

SCAUNE PENTRU COPII RECOMANDATE DE CITROËN

CITROËN vă propune o gamă completă de scaune pentru copii, care se fixează cu ajutorul **centurii de siguranță în trei puncte**:

Grupa 0+: de la naștere până la 13 kg



L1

"RÖMER Baby-Safe Plus"

Se instalează cu spatele în direcția de mers.

Grupele 2 și 3: între 15 și 36 kg



L3

"RECARO Start"



L4

"KLIPPAN Optima"

Începând de la 6 ani (aproximativ 22 kg) se folosește doar înaltatorul.



L5





"RÖMER KIDFIX"

Poate fi fixat pe ancorările ISOFIX ale vehiculului.
Copilul este reținut de centura de siguranță.

L3: pentru a instala acest scaun în rândul 2, detașați tetierele.

INSTALAREA SCAUNELOR PENTRU COPII FIXATE CU CENTURA DE SIGURANTA

În concordanță cu reglementările europene, acest tabel vă indică posibilitățile de instalare a scaunelor pentru copii, fixate cu centura de siguranță și omologate ca universale, în funcție de greutatea copilului și de locul în vehicul:

Loc(uri)			Greutatea copilului și indicativul de vârstă			
			Sub 13 kg (grupa 0 (a) și 0+) Până la ≈ 1 an	De la 9 la 18 kg (grupa 1) De la 1 la ≈ 3 ani	De la 15 la 25 kg (grupa 2) De la 3 la ≈ 6 ani	De la 22 la 36 kg (grupa 3) De la 6 la ≈ 10 ani
Rând 1 (b)		Loc pasager	U	U	U	U
Rand 2 (d) (5 și 7 locuri)		Locuri laterale	U	U	U	U
		Loc central	U	U	U	U
Rand 3 (c, d) (7 locuri)			U	U	U	U

a: Grupa 0: de la naștere la 10 kg.

b: consultați legislația în vigoare din țara dumneavoastră, înaintea instalării copilului dumneavoastră pe acel loc.

c: dacă locurile de pe rândul 3 sunt ocupate, nu lăsați un scaun pentru copii instalat pe un scaun rabatabil din rândul 2, pentru a facilita accesul la rândul 3.

d: tetierele scaunelor de pe rândul 2 și de pe rândul 3 trebuie îndepărtate, pentru o mai bună așezare a scaunului pentru copii.

U: loc adaptat pentru instalarea unui scaun pentru copii, fixat cu centura de siguranță și omologat ca universal, "cu spatele în direcția de mers" și/sau "cu fața în direcția de mers".

FIXĂRI "ISOFIX"

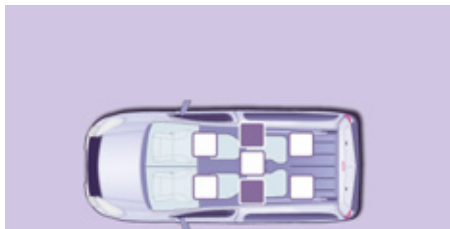

Vehiculul dumneavoastră a fost omologat conform noilor reglementări ISOFIX.

Este compus din trei inele pentru fiecare scaun:



- două inele în față **A** și **B**, situate între spătar și șezutul scaunului vehiculului,



- un inel în spate **C**, situat pe spătarul scaunului vehiculului, pentru fixarea centurii înalte, denumită TOP TETHER.

Scaun Isofix cu tijă

Scaunele pentru copii ISOFIX echipate cu o tijă (se sprijină pe podeaua vehiculului) nu pot fi instalate pe locurile din spate echipate cu cutii de depozitare în podea (sub picioare).

Acest sistem de fixare ISOFIX vă asigură o montare fiabilă, solidă și rapidă, a scaunului pentru copii în vehiculul dumneavoastră pe scaunele laterale.

Scaunele pentru copii ISOFIX sunt echipate cu două prinderi ce se fixează cu ușurință pe cele două inele din față. Anumite scaune dispun de o centură în partea superioară ce se atașează de inelul din spate **C**.

 Pentru a atașa această centură, ridicați tetiera vehiculului, apoi treceți dispozitivul de prindere printre tijele acesteia. Fixați dispozitivul pe inelul din spate, apoi tensionați centura.

SCAUN ISOFIX PENTRU COPII OMOLOGAT PE VEHICULUL DUMNEAVOASTRA**RÖMER Duo Plus ISOFIX (clasa de marime B1)****Grupa 1: de la 9 până la 18 kg**

Se instalează numai cu fața în direcția de mers.

Este echipat cu centură superioară de fixat pe inelul superior ISOFIX, denumit TOP TETHER.

Trei înclinări ale ansamblului scaunului: poziție așezat, repaus și alungit.

Aceste scaune pentru copii pot fi folosite și în vehicule ce nu sunt dotate cu sisteme de prindere ISOFIX.

În acest caz, aceste scaune trebuie fixate în mod obligatoriu pe scaunul vehiculului folosind centura de siguranță în trei puncte.

Urmați indicațiile de montare a scaunului pentru copii din instrucțiunile de instalare date de producătorul scaunului.

TABEL RECAPITULATIV PENTRU AMPLASAREA SCAUNELOR PENTRU COPII ISOFIX

Conform reglementării europene, acest tabel vă indică posibilitățile de instalare a scaunelor ISOFIX pentru copii în locurile din vehicul dotate cu sistem de prindere ISOFIX.

Pentru scaunele ISOFIX pentru copii, universale și semiuniversale, clasa de mărime ISOFIX a scaunului pentru copii este determinată de o literă cuprinsă între **A** și **G** și este indicată pe scaun, langa logoul ISOFIX.

		Greutatea copilului/vârstă orientativă									
		Sub 10 kg (grupa 0) Până la aprox. 6 luni		Sub 10 kg (grupa 0) Sub 13 kg (grupa 0+) Până la aprox. 1 an			De la 9 la 18 kg (grupa 1) De la 1 la 3 ani aprox.				
Tip de scaun ISOFIX		Landou		"cu spatele in directia de mers"			"cu spatele in directia de mers"		"cu fața in directia de mers"		
Clasă de mărime ISOFIX		F	G	C	D	E	C	D	A	B	B1
Rând 2 (5 și 7* locuri)	Locuri laterale	IL-SU		IL-SU			IL-SU		IUF, IL-SU		
	Loc central	Loc non-isofix									
Rând 3 (7 locuri)	Locuri	Locuri non-isofix									

IUF: Loc adaptat instalării unui scaun pentru copii ISOFIX de categorie universală. Scaune ISOFIX pentru copii, instalat "cu fața in directia de mers", care se fixeaza cu o centură superioara pe inelul superior al locurilor ISOFIX din vehicul.

IL-SU: Loc adaptat pentru instalarea unui scaun ISOFIX semi-universal pentru copii. Scaune ISOFIX pentru copii "cu fața in directia de mers".

* La versiunea cu 7 locuri, toate cele **trei** scaune de pe randul 2 trebuie sa fie montate pe vehicul la instalarea scaunelor pentru copii.

RECOMANDARI PRIVIND SCAUNELE PENTRU COPII

O instalare defectuoasă a unui scaun pentru copii într-un vehicul compromise protecția copilului în caz de coliziune.

Fixați centurile de siguranță sau centurile scaunului copilului **limitând la maxim jocul** în funcție de corpul copilului, chiar pe trasee scurte.

Pentru instalarea optimă a scaunului pentru copii "cu fața în direcția de mers", verificați dacă spătarul scaunului se sprijină pe spătarul scaunului mașinii și tetiera nu incomodează.

Dacă trebuie să scoateți tetiera, asigurați-vă că este bine așezată sau fixată, pentru a evita transformarea ei într-un proiectil în caz de frânare bruscă.

Copiii sub 10 ani nu trebuie transportați "cu fața către direcția de mers" pe locul pasagerului din față, decât în cazul în care locurile din spate sunt deja ocupate de alți copii, sau dacă în spate scaunele nu sunt utilizabile, ori dacă acestea lipsesc.

Dezactivați airbagul pasagerului de îndată ce un scaun pentru copii este instalat pe locul din față "cu spatele în direcția de mers".

În caz contrar copilul riscă să fie grav rănit sau chiar omorât la deplierea airbagului.

Pentru siguranță, nu lăsați:

- unul sau mai mulți copii singuri și fără supraveghere în mașină,
- un copil sau un animal în mașină, la soare, cu geamurile închise,
- cheile la îndemâna copiilor în interiorul mașinii.

Pentru a împiedica deschiderea accidentală a portierelor, folosiți dispozitivul "Siguranță copii".

Aveți grijă să nu deschideți mai mult de o treime geamurile din spate.

Pentru a vă proteja copii de razele soarelui, echipați geamurile din spate cu storuri laterale.

Instalarea unui înaltator

Partea toracică a centurii trebuie să fie poziționată pe umărul copilului, fără să atingă gâtul.

Verificați ca ramura abdominală a centurii de siguranță să treacă peste șoldul copilului.

CITROËN vă recomandă folosirea unui înălțător cu spătar, echipat cu un ghidaj de centură la nivelul umărului.

SIGURANȚĂ COPII



Blochează deschiderea din interior a ușilor laterale.

Modul manual

O etichetă vă indică amplasarea siguranței.

- Deschideți complet depășind punctul de rezistență.
- Basculați comanda, situată pe latura din spate a ușii.

Mod electric



Cu contactul cuplat, apăsați pe buton. LED-ul se aprinde.

Atenție: acest dispozitiv este independent de comanda închiderii centralizate.

Scoateți întotdeauna cheile din contact, chiar dacă părăsiți vehiculul pentru scurtă durată.

Vă sfătuim să verificați activarea siguranței pentru copii la fiecare punere a contactului.

Siguranța pentru copii electrică se dezactivează automat în caz de impact violent.



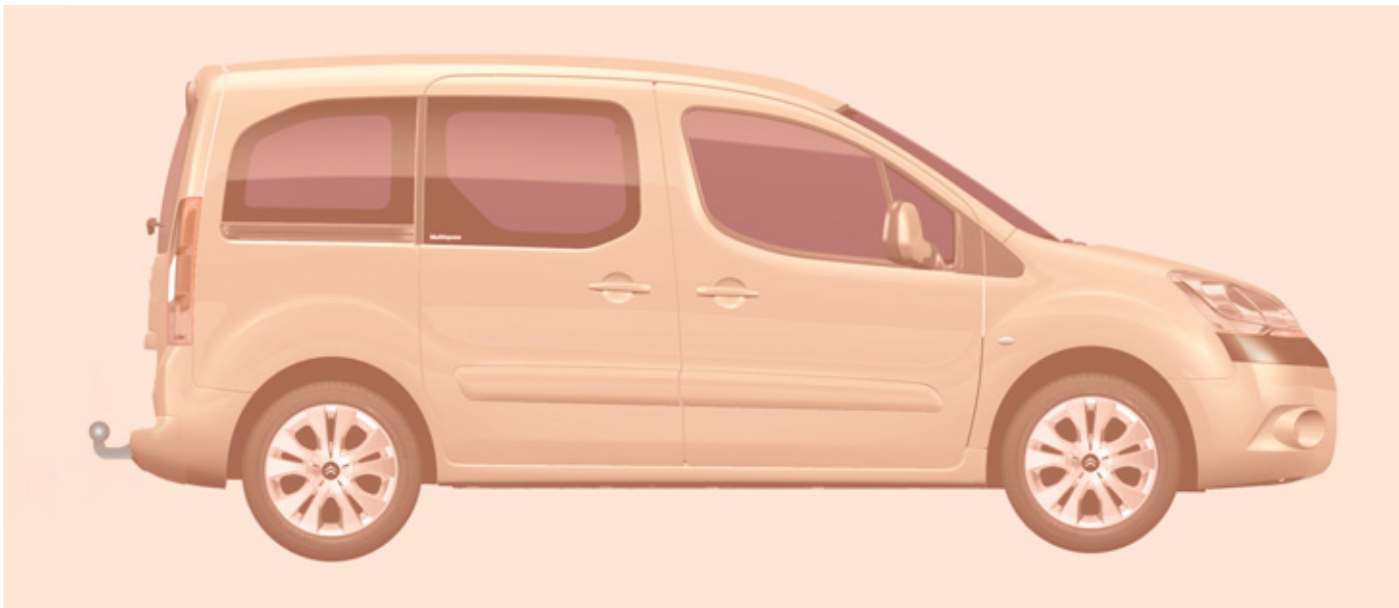

TRACTAREA UNEI REMORCI, RULOTE, BĂRCI..

+ Pentru a vă documenta în privința maselor ce pot fi tractate, studiați documentele (cartea de identitate a vehiculului, ...) sau în capitolul 8, "Mase".

Recomandări pentru conducere

Vehiculul remorcat trebuie să fie în modul roată liberă: cutia de viteze la punctul mort.

Repartiția încărcăturii

Repartiți sarcina în remorcă astfel încât obiectele cele mai grele să fie cât mai aproape de axa roților, iar sarcina verticală pe dispozitivul de remorcare să fie aproape de, dar să nu depășească valoarea maximă autorizată.

Răcire

Tractarea unei remorci în pantă duce la creșterea temperaturii lichidului de răcire.

Ventilatorul fiind acționat electric, capacitatea sa de răcire nu depinde de regimul motorului.

Folosiți o treaptă mai mare a cutiei de viteze pentru scăderea regimului motorului și reduceți viteza.

În orice caz, fiți atenți la temperatura lichidului de răcire.

Tractarea unei remorci

Pentru o bună utilizare

În cazul unor porțiuni de drum dificile (tractarea sarcinii maxime pe o pantă cu înclinație mare și temperatură exterioară ridicată), motorul își limitează automat puterea. În acest caz oprirea automată a instalației de climatizare permite recuperarea puterii motorului.



În caz de aprindere a matorului de alertă pentru temperatura lichidului de răcire, opriți vehiculul și motorul cât mai curând posibil.



Capitolul 6, secțiunea "Niveluri".



Pneuri

Verificați presiunea din pneuri, atât pentru vehiculul tractor (vezi capitolul 8, "Elemente de identificare") cât și pentru remorcă, astfel încât să fie respectate presiunile recomandate.

Frâne

Tractarea crește distanța de frânare. Conduceți cu o viteză moderată, reduceți viteza din timp și frânați progresiv.

Vânt lateral

Țineți cont de creșterea influenței vântului asupra ținutei de mers. Conduceți fără a brusca comenzile și cu o viteză moderată.

ABS/ESP

Sistemele ABS și ESP acționează numai asupra vehiculului, nu și asupra remorcii sau rulotei.

Asistare la parcare

Acest sistem nu este utilizabil, când se tractează o remorcă.

Remorcare

Utilizați numai dispozitive de remorcare și cabluri electrice originale CITROËN, care au fost testate și omologate din faza de proiectare a vehiculului și încredințați montarea acestui dispozitiv în rețeaua CITROËN.

În cazul montării în afara rețelei CITROËN, este imperativ ca această montare să fie făcută folosind preechiparea electrică de la partea din spate a vehiculului și respectând prevederile constructorului.

Conform prescripțiilor generale amintite mai sus, vă atragem atenția asupra riscului legat de montarea unui sistem de tractare sau accesoriu electric nerecomandat de Automobiles CITROËN. Această montare poate genera defecțiuni ale sistemului electronic la vehiculul dumneavoastră. Vă rugăm, în prealabil, să cereți Constructorului informațiile necesare.

ALTE ACCESORII

Aceste piese și accesorii, după ce au fost testate și aprobate ca fiabile și sigure, sunt adaptate vehiculului dumneavoastră. Vă este propusă o gamă largă de produse recomandate și piese de origine.

O altă gamă de produse este de asemenea disponibilă și structurată în funcție de confort, timp liber și întreținere:

Alarmă anti-intruziune, geamuri gravate, trusă medicală, vestă reflectorizantă, asistență la parcare cu fata și spatele, triunghi reflectorizant, suruburi antifurt pentru jante din aluminiu ...

Huse pentru scaunele față compatibile cu airbagurile, banchetă, covorașe din cauciuc, covorașe de tip mocheta, lanțuri antiderapante, storuri, suporturi de bicicletă pe voletul spate, ...

Pentru a evita orice incomodare sub pedale:

- aveți grijă la poziționare corectă a covorașului și a fixărilor sale,
- nu suprapuneți niciodată mai multe covorașe.

Sisteme audio, kit mâini libere, difuzoare, magazie CD, navigație, USB Box, Kit video, ...

Oricare ar fi materialul audio și telematic propus pe piață, limitările tehnice legate de montarea unui echipament din aceste familii de produse necesită luarea în considerare a specificațiilor aparatului și compatibilitatea cu capacitățile echipamentului de serie al vehiculului dumneavoastră. Vă invităm să vă informați în prealabil, contactând rețeaua CITROËN.

Mase maxime pe bare

- Bare transversale pe cele longitudinale: 75 kg (aceste bare nu sunt compatibile cu acoperișul Modutop).

Instalarea emițătoarelor de radiocomunicații

Înainte de orice instalare a emițătoarelor de radiocomunicație ca echipament ulterior, cu antenă exterioară pe vehicul, vă sfătuim să contactați un reprezentant al mărcii CITROËN.

Rețeaua CITROËN vă va comunica caracteristicile emițătoarelor (banda de frecvență, puterea maximă de ieșire, poziția antenei, condițiile specifice de instalare) care pot fi montate, conform Directivei Compatibilitate Electromagnetic Automobile (2004/104/CE).

Bavete fata, bavete spate, jante din aluminiu 15/17 inci, mascare pasaje roți, volan piele, ...

Lichid de spălare geamuri, produse de curățare și de întreținere interior și exterior, becuri de schimb, ...

Echipamente



Montarea unui echipament sau a unui accesoriu electronic neagreat de Automobiles CITROËN, poate genera o pană a sistemului electronic de la autovehiculul dumneavoastră. Vă mulțumim pentru faptul că veți reține această informație și vă sfătuim să contactați un reprezentant al Mărcii pentru a vă prezenta echipamentele și accesoriile omologate.

În funcție de țara de comercializare, vestele reflectorizante, triunghiurile de presemanalizare, becurile de schimb sunt obligatorii la bordul vehiculului.

Modul telematic "Active Fleet Data"

Conectat direct la calculatorul central al vehiculului (prin rețeaua multiplexată "Full CAN"), modulul telematic permite trimiterea în timp real a unor informații de tipul:

- kilometri parcurși,
- kilometri rămași de parcurs până la următoarea revizie,
- alerte și defecțiuni (nivel ulei, nivel de apă, temperatură ulei, temperatură apă etc. ...).

Responsabilii "Flotelor" pot de asemenea optimiza urmărirea și gestiunea vehiculelor profesionale.

În funcție de țară, consultați rețeaua CITROËN pentru orice informație suplimentară.

TOTAL & CITROËN

Parteneri pentru performanta si respect pentru mediu

Inovatia in serviciul performantei

De mai mult de 40 de ani, echipele de Cercetare și Dezvoltare TOTAL elaborează pentru CITROËN lubrifianți ce răspund ultimelor inovații tehnice ale vehiculelor CITROËN, în competiție și în viața de zi cu zi.

Este pentru dumneavoastră asigurarea obținerii celor mai bune performanțe ale motorului.

O protecție optimă a motorului

Efectuând întreținerea vehiculului dumneavoastră CITROËN cu lubrifianții TOTAL, contribuiți la ameliorarea longevității și performanțelor motorului, respectând în același timp mediul.



CITROËN prefera TOTAL





DESCHIDERE CAPOTĂ

Din interior

Trageți spre dumneavoastră comanda aflată sub planșa de bord. Capota motorului este deblocată.



Din exterior

Ridicați ușor capota trecând cu palma în jos, întinsă, pentru a avea acces la pală.

Cu această mână împingeți pala spre stânga. Ridicați capota.

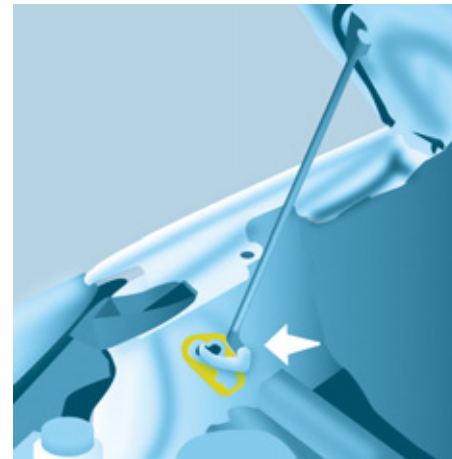

Tija capotei

Fixați tija în spațiul său, identificat printr-un sticker pe aripa stângă a vehiculului, pentru a susține capota deschisă.

Înainte de a închide capota, fixați tija în agrafa sa fără a forța.

Pentru închidere

Coborâți capota și lăsați-o liberă spre sfârșitul cursei. Verificați blocarea capotei.

Evitați manevrarea capotei în condiții de vânt puternic.

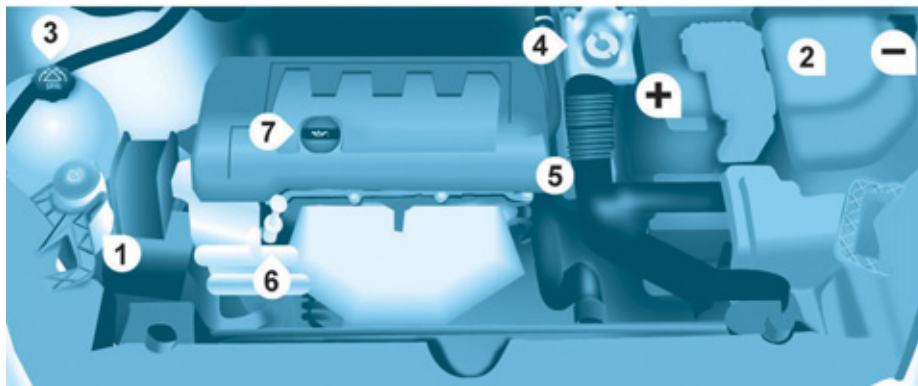
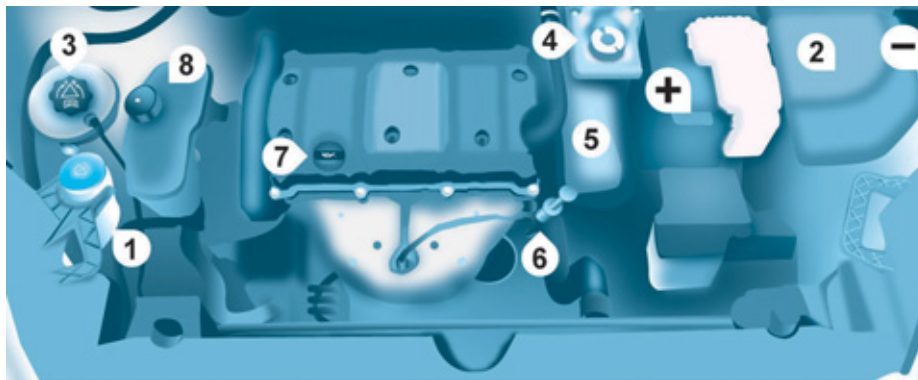
**MOTOR PE BENZINĂ**

Efectuați cu mare grijă orice intervenție sub capota motorului.

1. Rezervor lichid spălare parbriz față.
2. Cutie cu siguranțe.
3. Rezervor lichid de răcire motor.
4. Rezervor lichid de frână și ambreiaj.
5. Filtru de aer.
6. Jojă ulei manuală.
7. Bușon completare ulei motor.
8. Rezervor lichid direcție asistată.

i Conexiuni baterie:

- + Bornă pozitivă.
- Bornă negativă (masă).

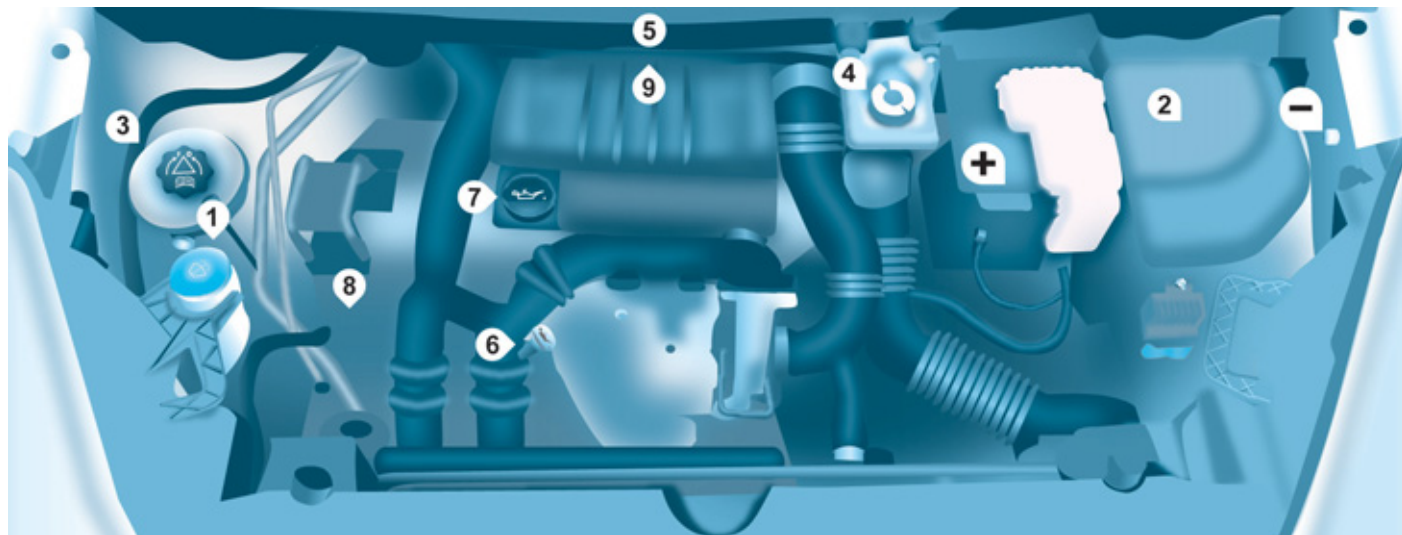

MOTOR DIESEL

Efectuați cu mare grijă orice intervenție sub capota motorului.

- | | | |
|--|--|---------------------------------------|
| 1. Rezervor lichid spălare parbriz față. | 4. Rezervor lichid de frână și ambreiaj. | 7. Bușon completare ulei motor. |
| 2. Cutie cu siguranțe. | 5. Filtru de aer. | 8. Rezervor lichid direcție asistată. |
| 3. Rezervor lichid de răcire motor. | 6. Jožă ulei manuală. | 9. Pompă de reamorsare. |

i Conexiuni baterie:

- + Bornă pozitivă.
- Bornă negativă (masă).

NIVELURI

i Aceste operatii fac parte din intretinerea uzuala si asigura o bună funcționare a vehiculului. Consultați valorile indicate în rețeaua CITROËN sau în carnetul de întreținere aflat în mapa cu documentele de bord.

o Dacă trebuie să demontați / remontați masca decorativa a motorului, aveți grijă să nu deteriorați clemele de fixare.

Nivel de ulei

Se recomanda executarea acestui control la fiecare 5000 km si efectuarea completariilor, dacă este necesar.

Verificarea se face cu vehiculul oprit pe teren orizontal, cu motorul rece, cu joja manuala.

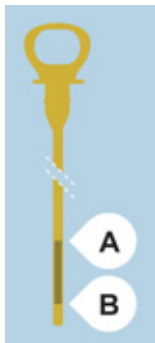

Joja manuala

Pe joja de nivel se găsesc două repere: **A** = maxim.

Dacă se depășește acest nivel, consultați rețeaua CITROËN sau un Service autorizat.

B = minim.

Este interzisă scăderea nivelului sub acest reper. Pentru a păstra fiabilitatea motorului și a dispozitivelor antipoluare, este interzisă utilizarea de aditivi pentru uleiul de motor.

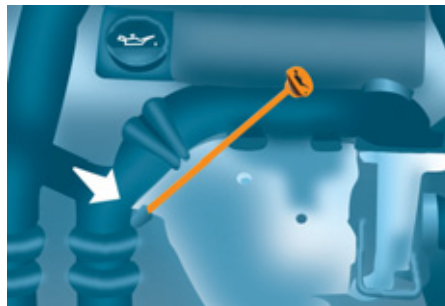

Schimbarea uleiului

Este imperativ ca schimbul de ulei sa fie efectuat la intervalele indicate de constructor și cu un ulei avand vâscozitatea corespunzătoare cerințelor si planului de întreținere al constructorului. Consultați indicațiile din rețeaua CITROËN.

Înainte de a schimba uleiul, scoateți joja manuală.

După schimbul de ulei, verificați nivelul cu joja (să nu depășească niciodată nivelul maxim).

Infiletați capacul pe carter, înainte de a închide capota.

Alegerea gradului de vascozitate

În toate cazurile, acesta trebuie să răspundă exigențelor impuse de constructor.



Nivel de lichid de frana

Schimbul se va face, în mod obligatoriu, la intervalele prevăzute de constructor în planul de întreținere.

Utilizați lichid recomandat de constructor, care corespunde Normelor DOT4.

Nivelul optim este între marcajele MINI și MAXI aflate pe rezervor.

Necesitatea de a completa nivelul de lichid indică o defecțiune și impune controlul sistemului imediat, în rețeaua CITROËN sau la un Service autorizat.

Martori

+ Verificările cu ajutorul martorilor din tabloul de bord este descrisă la capitolul 2, respectiv "Post de conducere".

Niveluri

Nivel de lichid de racire

Utilizați exclusiv lichidul recomandat de constructor.

În caz contrar, riscați să deteriorați grav motorul.

Când motorul este cald, temperatura lichidului de racire este reglată cu ajutorul electroventilatorului. Acesta poate funcționa și cu contactul tăiat; în plus, circuitul de răcire fiind sub presiune, așteptați cel puțin o oră după oprirea motorului pentru a interveni.

Pentru a evita orice risc de arsuri, rotiți bușonul un sfert de tură pentru a scădea presiunea. Când presiunea a scăzut, îndepărtați bușonul și completați cu lichid de răcire până la nivel.

Necesitatea de a completa frecvent nivelul lichidului de răcire indică o defecțiune și impune controlul sistemului cât mai curând, în rețeaua CITROËN.

Completare

Nivelul optim este între marcasele MINI și MAXI aflate pe vasul de expansiune. Dacă completați cu mai mult de 1 litru, controlați circuitul în rețeaua CITROËN sau la un Service autorizat.

Nivel de lichid de direcție asistată

Vehiculul trebuie să fie pe o suprafață plană și motorul rece. Deșurubați capacul cu joă și verificați dacă nivelul se află între reperele MINI și MAXI.

Nivel de lichid pentru spălare geamuri și faruri

Pentru o calitate optimă a curățării și pentru siguranța dumneavoastră, vă sfătuim să folosiți produsele din gama CITROËN.

Pentru asigurarea unei curățări optime și evitarea înghețului, completarea acestui lichid nu trebuie efectuată cu apă.

Capacitatea rezervorului: aproximativ 3 litri.

Dacă vehiculul dumneavoastră este dotat cu instalație de spălare faruri, conținutul rezervorului este de 6 litri.



Nivel de aditiv pentru motorina (Diesel cu filtru de particule)

Nivelul minim al acestui aditiv este indicat prin aprinderea marotorului service, însoțit de un semnal sonor și de un mesaj pe ecran.

Când se produce cu motorul pornit, aceasta se datorează unui debut de saturare al filtrului de particule (condiții de circulație de tip urban extrem prelungite: viteză redusă, blocaje de lungă durată, ...).

Pentru a regenera filtrul, vă sfătuim să circulați imediat ce este posibil, când condițiile de trafic o permit, cu o viteză de 60 km/h sau mai mare timp de cinci minute (până la dispariția mesajului și stingerii marotorului de service).

Când se regenerează filtrul de particule pot apărea zgomote caracteristice releelor sub planșa de bord.

Dacă mesajul rămâne afișat și dacă marotorul de service rămâne aprins, consultați rețeaua CITROËN sau un Service autorizat.

Completare

Aducerea la nivel a acestui aditiv trebuie să fie imperativ și rapid efectuată în rețeaua CITROËN sau la un Service autorizat.

Produse uzate

Evitați contactul prelungit între uleiul utilizat și piele.

Lichidul de frână este nociv pentru sănătate și este foarte coroziv.

Nu aruncați uleiul de motor, lichidul de frână sau lichidul de răcire în canalizare sau pe pământ ci întodeauna în containerele speciale din rețeaua CITROËN.

CONTROALE

Baterie

În apropierea iernii, verificați bateria în rețeaua CITROËN sau la un Service autorizat.

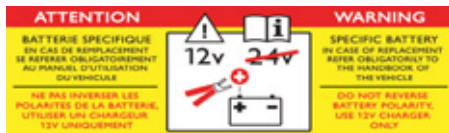

Placute de frana

Uzura plăcuțelor de frână depinde de stilul de conducere, în mod special pentru vehiculele utilizate în oraș, pe distanțe scurte. Poate fi necesar controlul stării frânelor și în perioada dintre revizii.

Cu excepția cazului în care există o scapare în circuit, o scădere a nivelului lichidului de frână indică o uzură a plăcuțelor.

Starea de uzura a discurilor / tamburilor de frana

Pentru a verifica starea de uzură a discurilor / tamburilor de frână, consultați rețeaua CITROËN.

Frana de staționare

O cursă prea mare a manetei frânei de mână, sau constatarea pierderii eficienței acestui sistem impune o reglare a acestuia chiar și între două revizii.

Verificați sistemul în cadrul rețelei CITROËN sau la un Service autorizat.

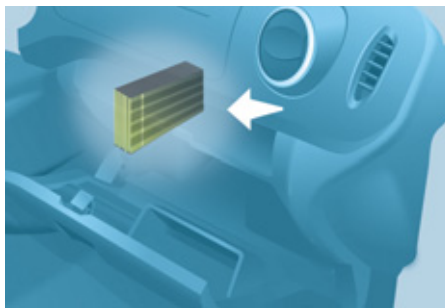

Filtrul cu carbune si filtrul de habitaciu

O trapă de acces sub torpedou permite schimbarea filtrelor.

Filtrul cu cărbune permite filtrarea permanentă și performantă a prafului.

Filtrul pentru habitaciu care este îmbăscit poate deteriora performanțele sistemului de aer condiționat și să producă mirosuri nedorite.

Vă sfătuim să folosiți un filtru combinat pentru habitaciu. Datorită unui al doilea filtru activ specific, el contribuie la purificarea aerului respirat de pasageri și la curățenia din habitaciu (reducerea simptomelor alergice, a mirosurilor urâte și a depunerilor de grăsime).

Consultați carnetul de întreținere pentru a vă informa asupra periodicității schimbării acestor elemente.

În funcție de mediu (atmosfera încălzită cu praf...) și de utilizarea vehiculului (conducere urbana...), schimbați-le dacă este necesar de două ori mai des.

Filtru de ulei

Înlocuiți periodic cartusul filtrant, în funcție de indicațiile din planul de întreținere.

Filtru de particule (Diesel)

Întreținerea filtrului de particule trebuie să fie făcută imperativ în cadrul rețelei CITROËN.

În momentul accelerării, după ce ați circulat un timp prelungit cu vehiculul la viteză foarte scăzută sau la ralanti, puteți constata în mod excepțional emisii de aburi de apă din eșapament. Acești aburi nu au urmări asupra comportamentului vehiculului și asupra mediului.

Purjarea apei din filtrul de motorină



Dacă acest mator se aprinde, purjați filtrul de motorină. De altfel, puteți să efectuați purjarea în mod regulat, la fiecare schimb de ulei.

Pentru evacuarea apei, deșurubați șurubul de drenare de la sonda de detecție a apei în motorină aflat la baza filtrului.

Așteptați până la scurgerea completă a apei din tubul transparent apoi înfiletați șurubul de purjare.

Motorul HDi folosește o tehnologie avansată. Orice intervenție necesită o pregătire specială care este garantată numai de rețeaua CITROËN.

În funcție de destinație.

Cutia de viteze manuală

Verificați nivelul conform planului de întreținere al constructorului.



Pentru a efectua verificarea principalelor niveluri și controlul anumitor elemente, în conformitate cu planul de întreținere al constructorului, citiți paginile corespunzătoare motorizării vehiculului dumneavoastră în carnetul de întreținere.



Nu utilizați decât produse recomandate de CITROËN sau produse de calitate cu caracteristici echivalente.

În scopul optimizării funcționării unor sisteme importante, cum ar fi direcția asistată și sistemul de frânare, CITROËN selectează și propune produse specifice.

Pentru a nu defecta sistemele electrice, este categoric interzisă spălarea compartimentului motorului sub jet de înaltă presiune.



ALIMENTARE CU CARBURANT

Nivel minim de carburant



Când nivelul minim din rezervor este atins, acest mator se aprinde.

La prima aprindere, mai sunt în rezervor **aproximativ**

8 litri, în funcție de stilul de conducere și de motorizare. Faceți cât mai repede alimentarea cu carburant, pentru a evita o pană.

Nu rulați niciodată până la epuizarea carburantului, pentru a evita riscul deteriorării sistemelor antipoluare și de injecție.

Alimentare

Alimentarea cu carburant trebuie efectuată **cu motorul oprit**.

- Deschideți trapa de la rezervorul de carburant.
- Introduceți cheia și rotiți un sfert de tură.
- Scoateți bușonul și agățați-l de cârligul situat pe partea interioară a trapei de la rezervor.

O etichetă lipită pe interiorul trapei de la rezervor vă indică tipul de carburant care trebuie folosit.

Indicatorul electronic nu ia în considerare un adaos mai mic de 5 litri de carburant.

Deschiderea bușonului rezervorului poate declanșa un zgomot cauzat de depresurizare. Depresiunea, absolut normală, este provocată de etanșeitatea circuitului de carburant.

Când faceți plinul rezervorului, nu insistați peste a 3-a oprire a pistolului. Aceasta ar putea produce disfuncții.

Capacitatea rezervorului este de aproximativ de 60 litri.

- După alimentare blocați bușonul și închideți trapa.



În timpul alimentării, un sistem mecanic împiedică deschiderea ușii laterale din partea stângă.

Când trapa de acces la bușonul rezervorului este deschisă, aveți grijă ca nici o persoană să nu încerce să deschidă această ușă.

După ce ați închis trapa, ușa laterală culisantă se poate bloca, împingeți ușa pentru a o închide apoi deschideți-o.

Calitatea carburantului utilizat pentru motoarele pe benzină

Motoarele cu benzină sunt perfect compatibile cu biocarburanții benzină de tipul E10 (conținut 10 % etanol), conformi cu normele europene EN 228 și EN 15376.

Carburanții de tipul E85 (conținând până la 85 % etanol) sunt rezervați exclusiv pentru vehiculele comercializate pentru utilizarea acestui tip de carburant (vehicule BioFlex). Calitatea etanolului trebuie să respecte norma europeană EN 15293.

Numai pentru Brazilia, sunt comercializate vehicule speciale pentru a funcționa cu carburanți conținând până la 100 % etanol (tip E100).

SP95
E10

SP98

Calitatea carburantului utilizat pentru motoarele Diesel

Motoarele Diesel sunt perfect compatibile cu biocarburanții conformi standardelor actuale și viitoare europene (motorină respectând norma EN 590 în amestec cu un biocarburant respectând norma EN 14214) putând fi distribuiți la pompe (incorporând posibil între 0 și 7 % Ester Metilic de Acid Gras).

Utilizarea biocarburantului B30 este posibilă pentru anumite motoare Diesel; totuși, această utilizare este condiționată de de aplicarea strictă a condițiilor speciale de întreținere. Consultați rețeaua CITROËN sau un service autorizat.

Utilizarea oricărui alt tip de (bio)carburant (uleiuri vegetale sau animale pure sau diluate, ulei menajer...) este oficial interzisă (riscuri de deteriorare a motorului și a circuitului de carburant).



DIESEL

CIRCUIT DE CARBURANT NEUTRALIZAT

În cazul unui șoc mai puternic, un dispozitiv întrerupe automat alimentarea motorului cu carburant.



Clipirea acestui martor este însoțită de un mesa pe ecran.

Verificați să nu fie miros și scurgeri de carburant în exteriorul vehiculului și reluați alimentarea:

- întrerupeți contactul (poziția STOP),
- scoateți cheia din contact,
- puneți din nou cheia în contact,
- puneți contactul și porniți.

POMPĂ DE REAMORSARE DIESEL

În caz de pană de carburant, este necesar să se reamorseze circuitul:

- umpleți rezervorul de carburant cu cel puțin cinci litri de motorină,
- acționați pompa manuală de reamorsare, aflată sub capota motorului, sub apărătoare,
- acționați demarorul până la punerea în funcțiune a motorului.



A se vedea capitolul 6, partea "Sub capotă".

BATERIE

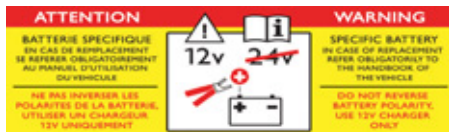

i Prezența acestei etichete, indică utilizarea unei baterii cu plumb, de 12 V, de tehnologie și cu caracteristici specifice, care necesita, în caz de înlocuire sau debransare, o intervenție în rețeaua CITROËN sau într-un service autorizat.

Nerespectarea acestor indicații riscă să antreneze o uzură prematură a bateriei.

După remontarea bateriei, sistemul Stop & Start nu va fi activ decât după o durată de câteva ore, în funcție de condițiile climatice și de starea de încărcare a bateriei (până la aproximativ 8 ore).

Reîncărcarea bateriei sistemului Stop & Start nu necesită debransarea ei.

Pentru a încărca bateria de la un redresor

- debransați bateria,
- urmați instrucțiunile de utilizare date de producătorul redresorului,
- reconectați, începând de la borna (-),
- verificați dacă papucii și bornele sunt curate. Dacă sunt acoperite cu sulfat (o depunere albicioasă sau verzuie), demontați-le și curățați-le.

Pentru a porni utilizând o altă baterie

- conectați cablul roșu la bornele (+) ale celor două baterii,
- conectați un capăt al cablului verde sau negru la borna (-) a bateriei suplimentare,
- conectați celălalt capăt al cablului verde sau negru la un punct de masă pe vehiculul aflat în pană, cât mai departe de baterie,
- acționați demarorul, lăsați motorul să funcționeze,
- așteptați revenirea la ralanti și deconectați cablurile.

i În cazul nefolosirii autoturismului mai mult de o lună, se recomandă să deconectați bateria.

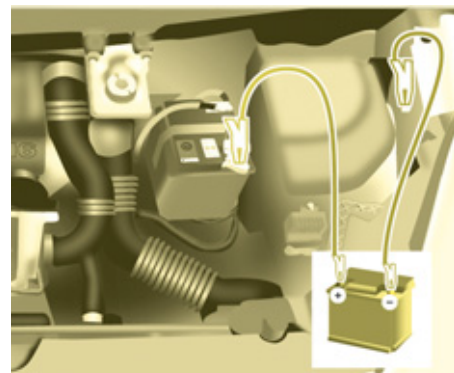

Înainte de a începe deconectarea bateriei, trebuie să așteptați 2 minute după taierea contactului.

Nu deconectați cablurile când motorul este pornit.

Nu încărcați bateriile fără să fi deconectat cablurile.

După orice reconectare a bateriei, puneți contactul și așteptați 1 minut înainte de a porni, pentru a permite inițializarea sistemelor electronice. Totuși, dacă după această manevră persistă unele probleme, consultați rețeaua CITROËN sau un Service autorizat.

După un schimb de lămpi, așteptați aproximativ 3 minute pentru a rebransa bateria.

MOD ECONOMIE

După oprirea motorului, cu cheia în poziția contact, anumite funcții (ștergător parbriz, ridicare geamuri, plafoniere, radio auto, ...) nu pot fi folosite decât pe o perioadă cumulată de treizeci de minute, pentru a nu descărca bateria.

După ce au trecut aceste treizeci de minute, funcțiile active sunt puse în stare de veghe și marotorul bateriei clipește însoțit de un mesaj pe ecran.

Pentru a reveni la folosirea imediată a acestor funcții, trebuie mai întâi să porniți motorul și apoi să-l țineți turat câteva secunde.

Timpul de care dispuneți pentru aceasta este dublul timpului de punere în funcțiune a motorului. În orice caz, acest timp va fi cuprins între cinci și treizeci minute.

O baterie descărcată nu permite pornirea motorului.

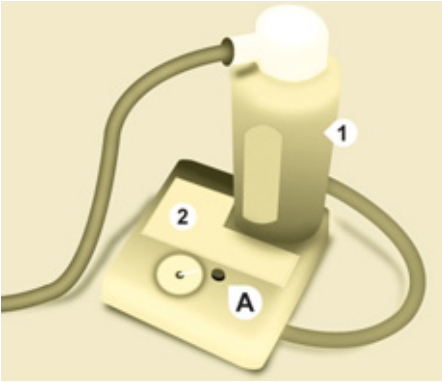

KIT DE DEPANARE

Instrumentele sunt amplasate într-un compartiment situat sub scaunul din față.

Vehiculul livrat cu acest kit de depanare provizorie a pneurilor nu este echipat cu roata de rezerva, nici cu trusa de scule aferenta (cric, cheie de demontare roți, ...).

Kitul de remediere provizorie a penei de cauciuc este un sistem compus dintr-un compresor și un flacon (conținând un produs de colmatare).

Utilizarea kitului

1. Marcați pe autocolantul de limitare a vitezei roata dezumflată, apoi lipiți-l pe volanul vehiculului pentru a vă aduce aminte că o roată este în utilizare temporară.
2. Clipsați flaconul **1** pe compresorul **2**.
3. Racordați flaconul **1** la valva pneului ce trebuie remediat.
4. Derulați tubul compresorului înainte de a-l racorda la flacon.
5. Conectați conductorul electric la una din prizele de 12 V ale vehiculului.
6. Puneți în funcțiune compresorul, apăsând pe butonul **A**, până când presiunea din pneu atinge 2,0 bari. Dacă nu se atinge această presiune, pneul nu poate fi remediat.
7. Îndepărtați și depozitați compresorul.
8. Rulați imediat, pentru câțiva kilometri, cu viteză redusă, pentru a colmata fisura.
9. Ajustați presiunea cu ajutorul compresorului, în funcție de valorile prescrise pentru vehicul și verificați ca porul să fie bine astupat (nu apar pierderi de presiune).
10. Rulați cu viteză redusă (80 km/h). Pneul trebuie examinat și reparat de un reparator profesionist cât mai curând posibil.

După utilizare, flaconul poate fi păstrat într-o pungă de plastic, furnizată împreună cu kitul, pentru a nu împăștia în vehicul urme de lichid.

 **Atenție**, flaconul cu gel conține etilen-glicol, produs nociv în caz de ingerare și iritant pentru ochi.

Nu păstrați flaconul la îndemana copiilor.

După utilizare, nu aruncați flaconul, ci predați-l în rețeaua CITROËN, sau la un organism abilitat pentru recuperare.

Flaconul este disponibil în rețeaua CITROËN.

Schimbarea unei roți



SCHIMBAREA UNEI ROTI

1. STATIONAREA VEHICULULUI

- Este imperativ să vă asigurați că ocupanții au ieșit din vehicul și se află într-o zonă ce le garantează siguranța.
- În măsura în care este posibil, opriți vehiculul pe un teren orizontal, stabil și nealunecos.
- Acționați frâna de mână, tăiați contactul și introduceți schimbătorul de viteze în prima treaptă, sau cuplați mersul înapoi.

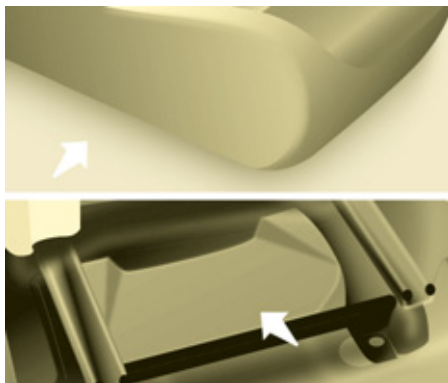

- Așezați o cală, dacă este posibil, sub roata diagonal opusă celei ce trebuie înlocuită.

Dacă vehiculul este echipat cu un dispozitiv de remorcare, uneori este necesar să ridicați ușor vehiculul pentru a ușura scoaterea roții de rezervă din suportul său.

În anumite condiții de teren și/sau dacă transportați sarcini importante, apelați la rețeaua CITROËN sau la un Service autorizat.

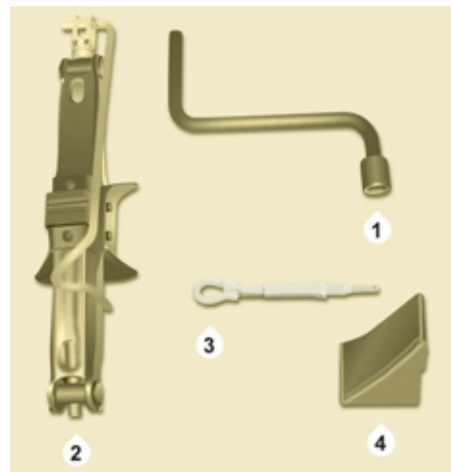

2. SCULE

- Sculele sunt plasate într-un compartiment situat sub scaunul din față. Dacă este necesar, deplasați scaunul înainte pentru a avea acces la acest spațiu de depozitare din spate.
- Deșurubați piulița, apoi scoateți cricul și manivela.

1. Manivela de demontare roată.
2. Cric.
3. Scula de demontare ornament de roată din aluminiu.
4. Cală.

Cricul și ansamblul de instrumente sunt specifice vehiculului dumneavoastră. Nu le utilizați în alte scopuri.

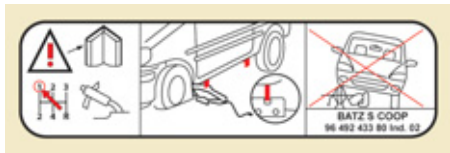



3. ROATA DE REZERVA

- Deschide ușile din spate pentru a avea acces la roata de rezervă.
- Desurubați șurubul cu manivela de demontare a roților până când suportul este coborât la maxim.
- Eliberați suportul din cârlig și plasați roata de rezervă în apropierea roții de înlocuit.

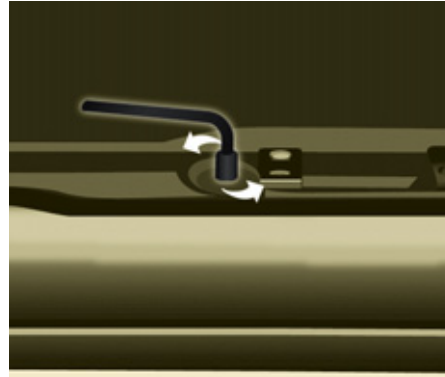

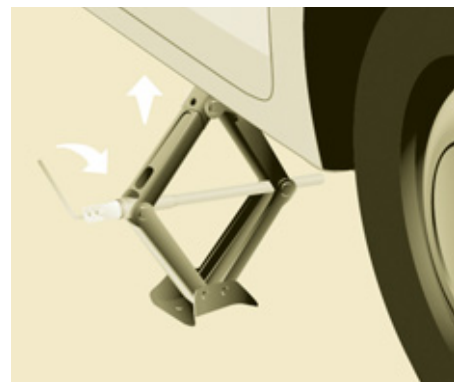
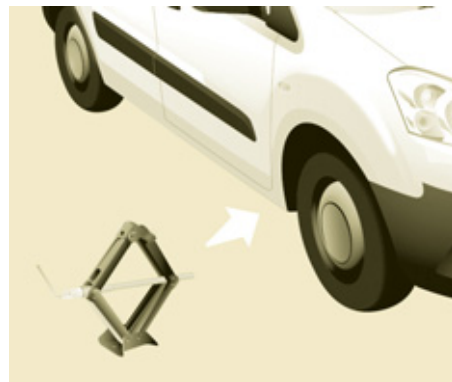

4. MOD DE OPERARE

- Degajați capacele roților cu ajutorul instrumentului de demontare.
 - Deblocați șuruburile de fixare a roții.
 - Plasați cricul în locul prevăzut, cât mai aproape de roata ce trebuie schimbată. Asigurați-vă că talpa cricului este bine așezată pe sol și cricul nu este dezechilibrat.
 - Acționați cricul, pentru a ridica suficient roata de pe sol.
 - Continuați demontarea șuruburilor roții.
 - Îndepărtați șuruburile și demontați roata.
- Nu depliați cricul decât după ce ați deblocat șuruburile roții ce trebuie schimbată și după ce cala este așezată sub roata diagonal opusă.



5. MONTARE ROATA DE REZERVĂ

- Puneți roata pe butuc și înfiletați șuruburile cu mâna.
- Efectuați o primă strângere cu ajutorul cheii de demontare roți.
- Coborâți vehiculul complet prin plierea cricului, apoi îndepărtați cricul.
- Strângeți definitiv șuruburile, cu cheia și blocați-le fără a forța.
- Depuneți roata defectă în suport.

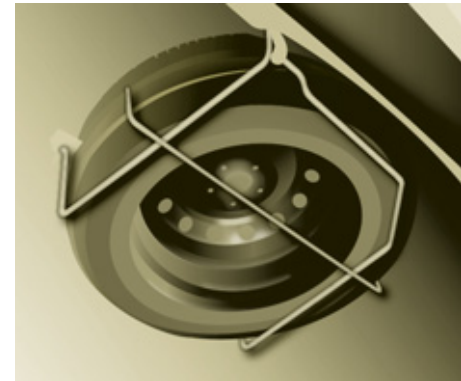
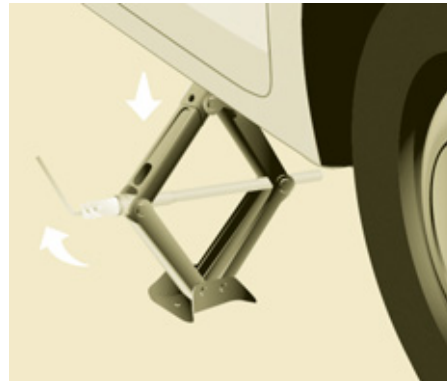

- Agățați suportul pe cârlig, apoi ridicați-l cu șurubul și cheia.
-  Nu intrați niciodată sub un vehicul ridicat cu un cric (folosiți un suport rigid fix). Nu folosiți niciodată o scula acționată electric în locul cheii de roată.

Protecție împotriva zăpezii

6. REMONTARE ROATĂ REPARATĂ

Remontarea roții este aceeași cu etapa 5, fără a uita să montați ornamentul de roată.

+ Capitolul 8, partea "Elemente de identificare" pentru a localiza eticheta pneurilor.

+ Capitolul 2, partea "Post de conducere", secțiunea "Detectare pneu dezumflat" pentru recomandările legate de schimbarea unei roți cu senzor de detectare a pierderii de presiune.

i Roata de rezervă nu este concepută pentru a rula pe distanțe mari; verificați cât mai curând strângerea șuruburilor și presiunea roții de rezervă în rețeaua CITROËN sau la un Service autorizat. Reparați și remontați roata originală cât mai curând posibil, în rețeaua CITROËN sau într-un Service autorizat.

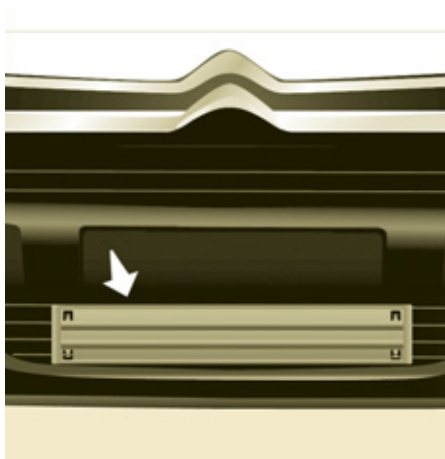

OBTURATOR DETAȘABIL PENTRU ZĂPADĂ

În funcție de destinație, obturatorul detașabil pentru zăpadă se montează pe partea inferioară a barei de protecție din față, pentru evitarea înzăpezirii la nivelul ventilatorului de răcire al radiatorului.

i Nu uitați să îndepărtați obturatorul detașabil pentru zăpadă dacă temperatura exterioară este mai mare de 10°C (nu există risc de ninsoare) sau dacă tractați.

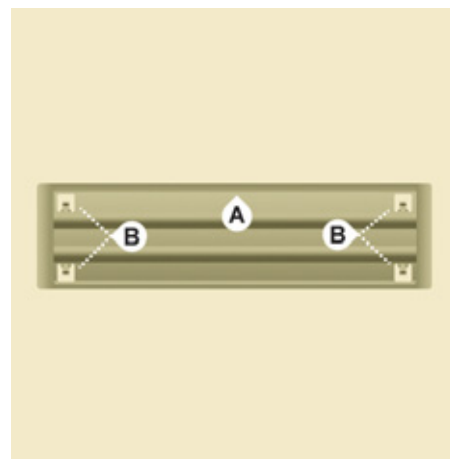

MONTARE

- Așezați obturatorul mobil de zăpadă în fața axului său de centrare **A** pe bara de protecție din față.
- Fixați-l apăsând la nivelul fiecărui clips **B** aflat în cele patru colțuri.

DEMONTARE

- Treceți cu o șurubelniță la nivelul orificiului aflat în apropierea fiecărui clips.
- Folosiți șurubelnița ca o pârghie pentru a desprinde fiecare clips **B** în parte.

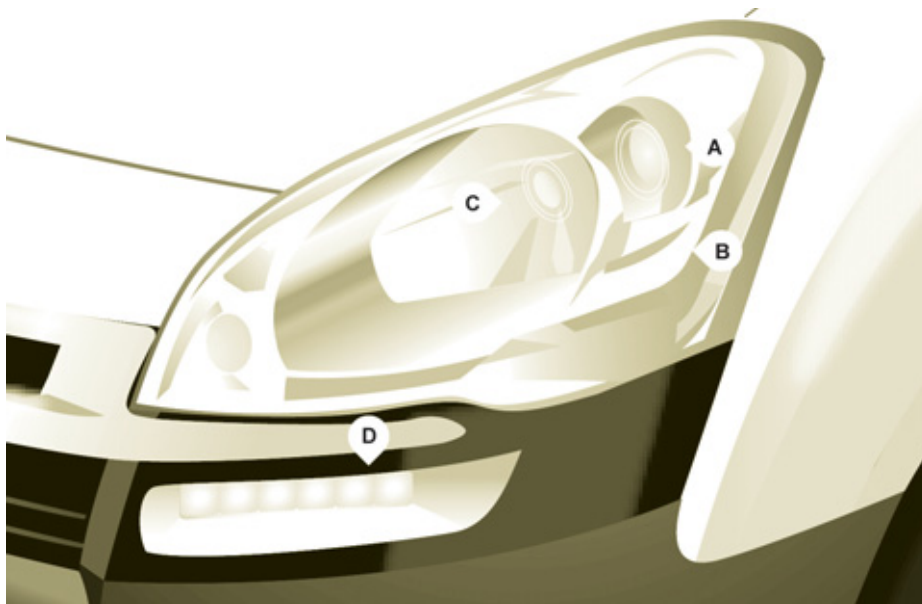

INLOCUIREA UNUI BEC

Deschideți capota motorului. Pentru a avea acces la lămpi, treceți mâna prin spatele blocului optic.

Efectuați operațiile în sens invers pentru a pune la loc fiecare lampă și verificați închiderea capotei.

 Schimbarea lămpilor cu halogen trebuie făcută cu luminile stinse. Așteptați câteva minute (risc de arsură gravă). Nu atingeți lampa direct cu degetele, folosiți o cârpă care să nu fie pufoasă.

Formarea condensului în interiorul proiectoarelor este normală. Utilizarea în mod curent a vehiculului face să dispară acest condens.

Schimbarea lămpilor se face cu contactul întrerupt sau cu bateria debransată. Așteptați aproximativ 3 minute, după ce ați făcut schimbul, pentru a rebransa bateria.

Verificați buna funcționare a luminilor după fiecare intervenție.

Spalare cu jet de inalta presiune

 La utilizarea acestui tip de spălare pentru îndepărtarea petelor persistente nu insistați asupra proiectoarelor, luminilor și contururilor pentru a evita deteriorarea lăcuirii și garniturilor de etanșeitate.

Tipuri de becuri

Pe vehiculul dumneavoastră sunt instalate mai multe tipuri de becuri. Pentru a le înlocui:

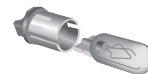

Tip A

Bec în întregime din sticlă: trageți ușor deoarece este montat prin apăsare.



Tip B

Bec cu prindere tip baionetă: apăsați pe lampă apoi rotiți-o în sens contrar acelor de ceas.



Tip C

Bec cu halogen: desfaceți arcul de blocare din locașul său.



Tip D

Dioda electroluminiscentă (LED): pentru înlocuirea luminilor de zi, consultați rețeaua CITROËN sau un Service autorizat.

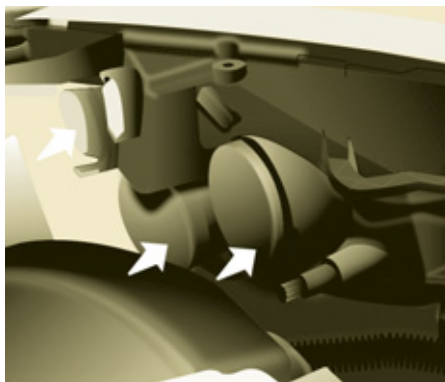

LUMINI FATA

1. Faza scurta / Faza lunga

Tip C, H4 - 55W

- Scoateți capacul din mijloc trăgând de bucata de cauciuc moale.
- Debransați conectorul electric.
- Declipsați clema de blocare.
- Înlocuiți becul având grijă ca acesta să facă contact cu partea metalică.
- Repoziționați clema de blocare.
- Verificați buna montare a capacului pe întreaga sa suprafață pentru a asigura etanșeitatea.

2. Lumini de pozitie

Tip A, W5W - 5W

- Scoateți capacul trăgând de bucata din cauciuc moale.
- Scoateți soclul becului, montat prin apăsare, trăgând de conector.
- Înlocuiți becul.
- Verificați buna montare a capacului pe întreaga sa suprafață pentru a asigura etanșeitatea.

3. Semnalizatoare de directie

Tip B, PY21W - 21W (culoarea chihlimbarului)

- Îndepărtați capacul trăgând de bucata de cauciuc flexibil.
- Rotiți soclul lămpii în sens invers acelor de ceasornic un sfert de tură.
- Scoateți lampa apăsând ușor pe aceasta și rotindu-o în sens antiorar.
- Înlocuiți lampa.
- Verificați buna prindere a capacului pe întreg exteriorul său pentru a asigura etanșeitatea.

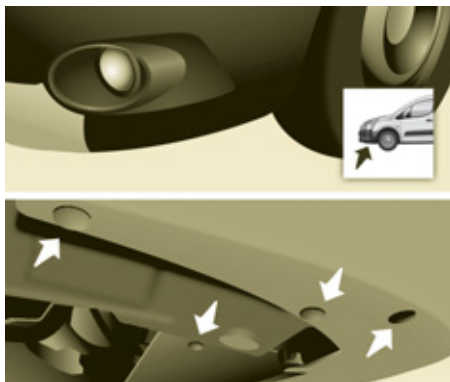

4. Proiectoare anticeata

Tip C, H1 - 55W

- Îndepărtați cele trei agrafe și șurubul de fixare a aparatorii de noroi, situate sub bara de protecție.
- Împingeți în sus scutul de noroi.
- Demontați proiectorul anticeată, desurubând șurubul la care aveți acces printr-un canal din bara de protecție cu ajutorul unei șurubelnițe Torx® 30.
- Declipsați proiectorul trăgând de clips pentru a-l elibera.
- Îndepărtați proiectorul de ceață prin exterior.
- Rotiți un sfert de tură capacul galben pentru a îl deschide.
- Distanțați agrafele care presează de o parte și de alta a lămpii pentru a o elibera.
- Îndepărtați lampa pe direcția axei.
- Inserați noua lampă, strângeți agrafele în jurul piciorului lămpii și efectuați operațiunile în ordine inversă pentru a pune la loc proiectorul și bara de protecție.



SEMNALIZATOR LATERAL

Tip A, WY5W - 5W (ambra)

- Împingeți semnalizatorul spre spate și eliberați-l trăgându-l în față.
- Consultați rețeaua CITROËN pentru a vă procura un nou semnalizator, acesta fiind o piesă capsulată.
- Pentru a-l remonta, angajați semnalizatorul spre înapoi și aduceți-l spre înainte.



Fata / Spate

PLAFONIERE

Tip A, 12V5W - 5W

- Scoateți capacul de protecție introducând o șurubelniță în spațiile libere de pe fiecare parte a plafonierei.
- Scoateți becul și înlocuiți-l.
- Fixați plafoniera la loc în poziția inițială având grijă să fie bine blocată.

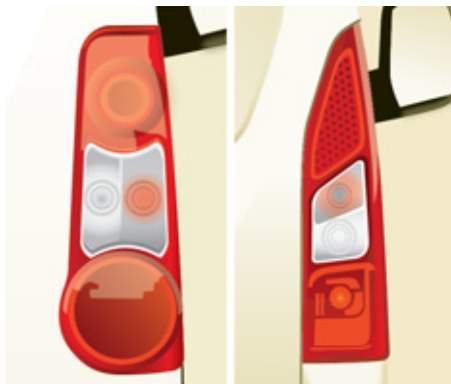

LUMINI SPATE

Pentru mai multe informații despre becuri consultați tabelul: "Tipuri de becuri".

1. Stopuri/lumini de poziție

Tip B, P21/5W - 21/5W

2. Semnalizatoare de direcție

Tip B, PY21W - 21W (ambră)

3. Lumini de mers înapoi

Tip B, P21W - 21W

4. Lumini de ceață

Tip B, P21W - 21W

Spălare cu jet de înaltă presiune



La utilizarea acestui tip de spălare pentru îndepărtarea petelor persistente, nu insistați asupra proiectoarelor, luminilor și conturilor pentru a evita deteriorarea lăcuirii și garniturilor de etanșeitate.

- Descoperiți becul ars înainte de a deschide ușile spate la 180°.

Capitolul 2, partea "Deschideri".

- Scoateți cele două șuruburi de fixare cu ajutorul șurubelniței din trusa de scule de sub scaunul din partea dreaptă.
- Din exterior trageți blocul optic.
- Ținând blocul, debranșați conectorul electric.

- Depărtați cele 4 lamele, apoi scoateți suportul de bec.
- Scoateți becul defect apăsând ușor pe el și rotindu-l în sens antiorar.
- Înlocuiți becul.

La îndepărtarea blocului optic:

- cu volet, trageți blocul spre centrul vehiculului,
- cu uși batante, trageți blocul spre dumneavoastră.



La remontare, vă rugăm să aveți grijă la poziționarea corectă a clemelor și cablului de alimentare pentru a nu îl secționa.

După schimbarea lămpii semnalizatorului spate, timpul de reinițializare este mai mare de aproximativ 2 minute.



LUMINI NUMĂR DE ÎNMATRICULARE

Tip A, W5W - 5W

Cu volet

- Îndepărtați plasticul transparent cu ajutorul unei șurubelnițe.
- Înlocuiți becul.
- Repoziționați plasticul transparent prin apăsare.

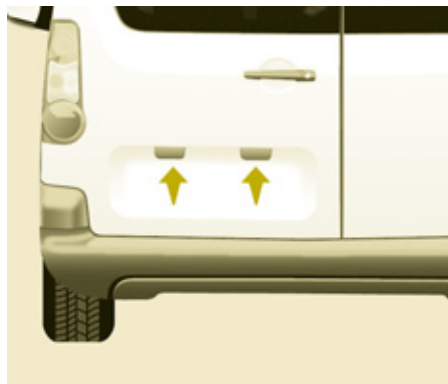

Cu uși batante

- Desfaceți garnitura interioară.
- Debranșați conectorul depărtând pana.
- Rotiți suportul lămpii un sfert de tură în sens anti-orar.
- Înlocuiți becul.
- Remontați suportul lămpii și rebrançați conectorul.
- Remontați garnitura.



AL TREILEA STOP

Tipul A, W16W - 16W

- Deșurubați cele două piulițe.
- Împingeți tije.
- Dacă este necesar, debranșați conectorul pentru îndepărta blocul.
- Înlocuiți becul.

Schimbarea unei siguranțe

INLOCUIREA UNEI SIGURANTE FUZIBILE

Cutiile cu siguranțe sunt amplasate:

- în partea inferioară a planșei de bord, pe partea stângă (în spatele capacului),
- sub capota motorului (în apropierea bateriei).

Indicațiile comunicate nu se referă decât la siguranțele ce pot fi schimbate utilizând penseta situată în spatele spațiului pentru mărunțiș din partea dreaptă a planșei de bord. Pentru orice alte informații, adresați-vă rețelei CITROËN sau unui Service autorizat.

i Pentru profesioniști: pentru o informare completă asupra siguranțelor și releelor, consultați schema "Metode" în cadrul Rețelei.

CITROËN își declină orice responsabilitate privind plata reparației vehiculului dumneavoastră sau disfuncțiile cauzate de instalarea de accesorii auxiliare care nu sunt furnizate sau recomandate de CITROËN și care nu au fost instalate conform indicațiilor fabricantului, în mod special pentru orice aparat al cărui consum depășește 10 mA.

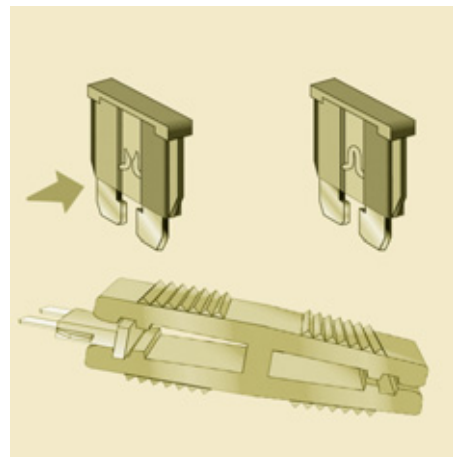

Demontarea și montarea unei siguranțe

Înainte de a înlocui o siguranță este necesară cunoașterea cauzei apariției incidentului și remedierea acesteia.

- Utilizați penseta.

Înlocuiți întotdeauna o siguranță defectă cu una de aceeași intensitate (amperaj).

SIGURANTE IN PLANSĂ DE BORD

Basculați capacul pentru a avea acces la siguranțe.

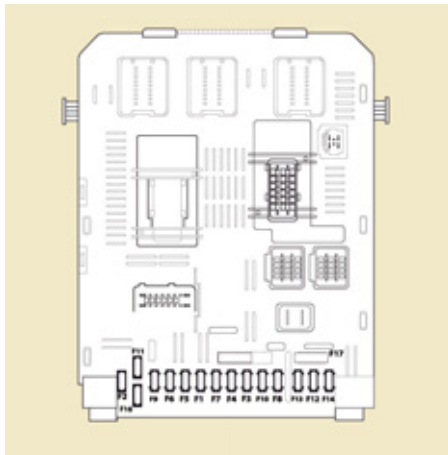

Siguranța F	Amperi A	Echipeamente afectate
1	15	Ștergător spate
2	-	Neutilizată
3	5	Airbag
4	10	Aer condiționat, priză diagnostic, comandă retrovizor, fascicul proiectoare
5	30	Geamuri electrice
6	30	Încuietori
7	5	Plafonieră spate, lumină citit față, pavilion
8	20	Autoradio, ecran, detecție presiune insuficientă în pneuri, alarmă și sireună
9	30	Priză 12 V față și spate
10	15	Coloană centrală
11	15	Antifurt curent slab
12	15	Senzor de ploaie și luminozitate, airbag
13	5	Tablou de bord
14	15	Asistență la parcare cu spatele, comenzi aer condiționat automat, Kit mâini-libere
15	30	Încuietori
16	-	Neutilizată
17	40	Dezghetare lunetă / retrovizoare

Schimbarea unei siguranțe

SIGURANTE IN HABITACLU

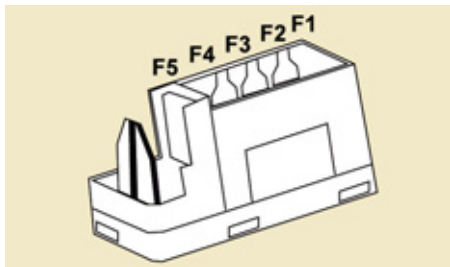

Siguranțe F	Amperi A	Echipamente afectate
1	-	Neutilizată
2	20	Scaune încălzite
3	-	Neutilizată
4	15	Relev retrovizoare rabatabile
5	15	Relev priză pentru echipament frigorific

SIGURANȚE SUB CAPOTA MOTORULUI

După ce ați deschis capota motorului declipsați și basculați cutia corespunzătoare pentru a accede la siguranțe.

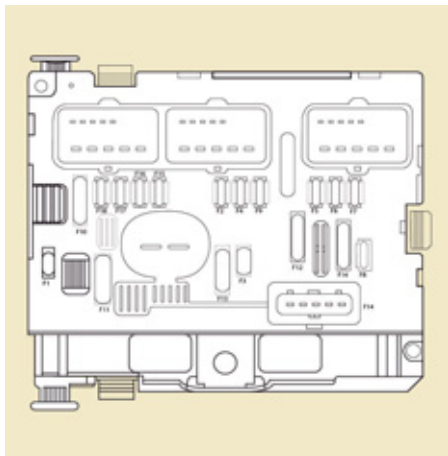

Siguranțe F	Amperi A	Echipamente afectate
1	20	Control motor
2	15	Claxon
3	10	Pompă spălător parbriz și lunetă
4	20	Pompă spălător proiectoare
5	15	Organe motor
6	10	Senzor unghi de rotire volan, ESP
7	10	Contactator stop, contactor ambreiaj
8	25	Demaror
9	10	Motor fascicul luminos proiectoare, modul gestionare parc
10	30	Organe motor
11	40	Liberă
12	30	Ștergător
13	40	Cutie servitudine inteligentă
14	30	Pompă
15	10	Fază lungă dreapta
16	10	Fază lungă stânga
17	15	Fază scurtă dreapta
18	15	Fază scurtă stânga



INLOCUIRE LAMELA DE STERGATOR DE PARBRIZ

Aducere ștergătoare în poziție de întreținere

- La mai puțin de un minut după ce ați tăiat contactul, acționați comanda ștergătoarelor de parbriz în jos, pentru a aduce ștergătoarele paralel cu montanții parbrizului (poziție specifică).

Inlocuire lamela de ștergator de parbriz

- Ridicați brațul.
- Desprindeți lamela și îndepărtați-o.
- Montați lamela nouă.
- Rabateți brațul.

Pentru a readuce ștergătoarele în poziție, puneți contactul și activați comanda ștergătoarelor de parbriz.

Inlocuire lamela de ștergator de luneta

- Ridicați brațul, apoi desprindeți lamela și îndepărtați-o.
- Montați noua lamelă și coborâți brațul.

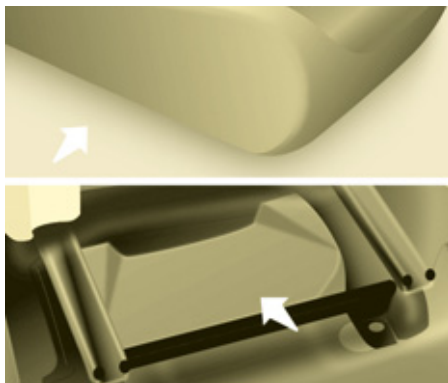

REMORCARE

Inelul de remorcare poate fi găsit în trusa de scule, situată sub scaunul din dreapta.

Fara ridicare (cu cele 4 roți pe sol)

Trebuie să folosiți întotdeauna o bară de remorcare.



La partea din fata

- desfaceți capacul, apăsând pe partea de jos a acestuia,
- infiletați inelul amovibil de remorcare până la capăt.

La partea din spate

- desfaceți partea superioară a capacului, cu ajutorul unei monede,
- înșurubați inelul amovibil de remorcare până la capăt.

Cu ridicare (cu numai 2 roți pe sol)

Este de preferat să ridicați vehiculul utilizând un utilaj specific de ridicare.

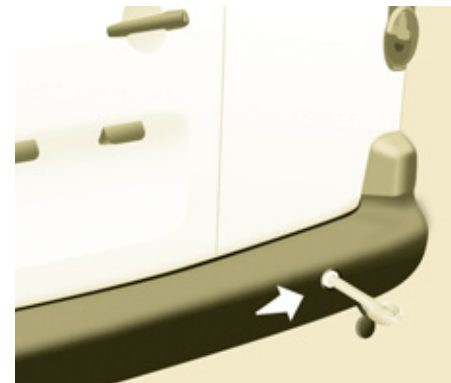

- i** La remorcarea cu motorul oprit, nu mai beneficiați de asistarea frânării și direcției.

Vehicule cu cutie de viteze mecanica (versiune diesel)

Pentru vehiculele echipate cu cutie de viteze mecanică, este necesar ca schimbătorul de viteze să fie la punctul mort; nerespectarea aceste particularități poate duce la deteriorarea subansamblelor de transmisie, de frânare și la absența asistării la franare la repornirea motorului.







DIMENSIUNI (MM)

L	Lungime peste tot		4380
H	Înălțime peste tot		1801-1862
A	Ampatament		2728
B	Consola fata		925
C	Consola spate		727
D	Lățime totală	fara retrovizoare	1810
		cu retrovizoare	2112
E	Ecartament fata		1505-1507
F	Ecartament spate		1554-1556
-	Lungimea suprafeței de încărcare pana la scaun	Rand 2	990
		Rand 2, scaun în poziție portofel	1343
		Cu scaunul pasager fata rabatat	3000

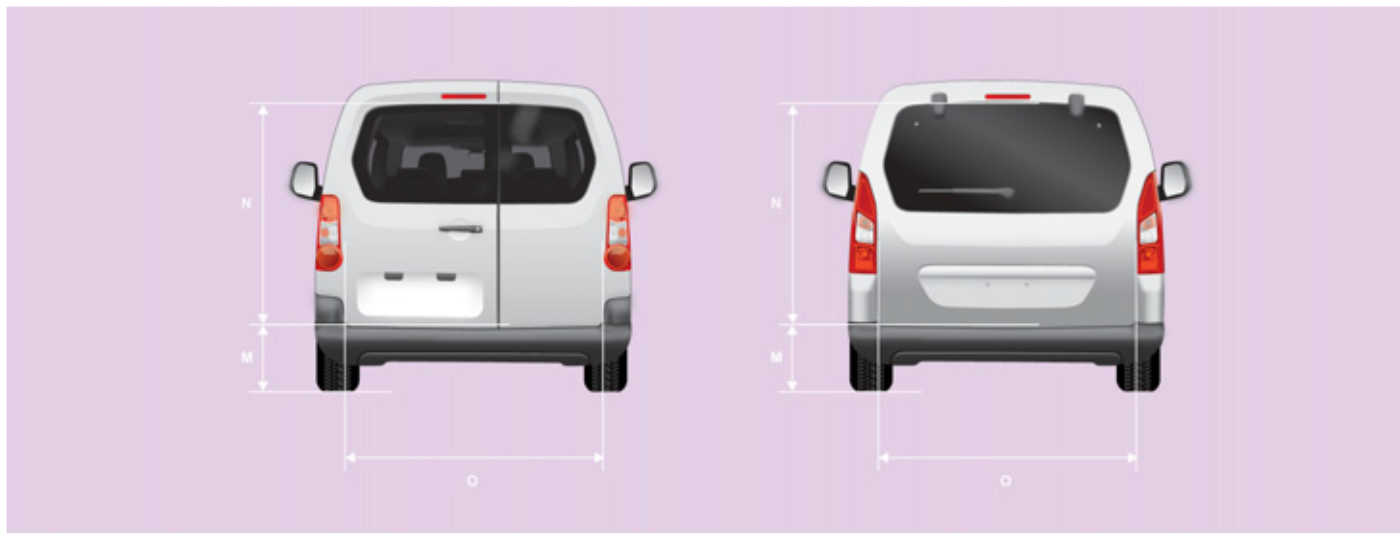

		UȘI SPATE (mm)		
M	Prag maxim cu pneuri 205/65 R15 și garnitura capacului de portbagaj	582		
		Uși batante		Volet
		Mica	Mare	
N	Înălțime utilă de deschidere (sub plafon)	1118		
O	Lățime	495	543	1582

USI LATERALE CULISANTE (mm)

P	Înălțime utilă	1009
Q	Lățime utilă	640
-	Înălțime sub capacul de portbagaj ridicat	1892

MASE SI SARCINI REMORCABILE (KG)

Generalitati

Pentru mai multe informații, consultați certificatul de înmatriculare.

În fiecare țară este imperativa respectarea sarcinilor remorcabile admisibile menționate în legislația locală în vigoare. Pentru a cunoaște posibilitățile de remorcare ale vehiculului dumneavoastră și masa totală admisibilă, consultați rețeaua CITROËN.

În cazul unui vehicul tractor, este interzisă depășirea vitezei de 80 km/h (respectați legislația în vigoare din țara dumneavoastră).

Masa remorcabilă franată, cu report de sarcină, poate fi marită în măsura în care reduceți cu aceeași valoare încărcarea vehiculului tractor, pentru a nu depăși MTRA. Atenție, remorcarea cu un vehicul tractor puțin încărcat poate degrada ținuta de drum a acestuia.

Valorile MTRA și ale sarcinilor remorcabile indicate sunt valabile pentru o altitudine maximă de 1000 metri; sarcina remorcabilă menționată trebuie redusă cu 10 % pentru fiecare 1000 metri suplimentari.

Temperaturile exterioare ridicate pot antrena scăderi de performanțe ale vehiculului pentru protejarea motorului; dacă temperatura exterioară este mai mare de 37 °C, reduceți masa remorcată.

Masa în ordine de mers (MOM) este egală cu masa vehiculului gol + conducător (75 kg) + rezervor plin 90 %.



ELEMENTE DE IDENTIFICARE

A. Plăcuță constructorului

B. Serie caroserie.

Este gravat pe pasajul roții față dreapta.

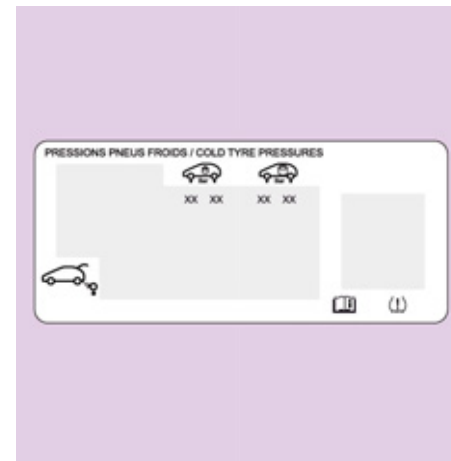

C. Anvelope și indice de referință vopsea.

Eticheta C lipită de cadrul ușii șoferului indică:

- dimensiuni jante și anvelope,
- mărci anvelope omologate de constructor,
- presiune pneuri (verificarea presiunii pneurilor trebuie efectuată la rece, cel puțin o dată pe lună),
- indice de referință culoare vopsea.





APEL DE URGENȚĂ SAU DE ASISTENȚĂ

APEL DE URGENȚĂ SAU DE ASISTENȚĂ

CITROËN APEL DE URGENȚĂ LOCALIZAT



În caz de urgență, apăsați mai mult de 2 secunde pe această tastă. Clipirea ledului verde și un mesaj vocal confirmă lansarea apelului către platforma CITROËN Urgență*.

O nouă apăsare imediată pe această tastă anulează cererea. Ledul verde se stinge.

O apăsare (în orice moment) de mai mult de 8 secunde pe această tastă, anulează cererea.

Ledul verde rămâne aprins (fără a clipi) când este stabilită comunicația. El se va stinge la finalul comunicării.

Acest apel este operat către platforma CITROËN Urgență, care primește informațiile de localizare a vehiculului și poate transmite o alertă autorizată către serviciile de asistență competente. În țările în care platforma nu este operațională, sau când serviciul de localizare a fost în mod expres refuzat, apelul este operat direct către serviciile de urgență (112), fără localizare.



În caz de detectare a unui impact de către calculatorul airbagurilor, și independent de eventuala declanșare a airbagurilor, este lansat automat un apel de urgență.

Daca beneficiați de oferta CITROËN eTouch, dispuneți de asemenea de servicii complementare în spațiul personal MyCITROËN via Internet CITROËN din țara dumneavoastră, accesibil din www.citroen.com.

* Aceste servicii sunt supuse unor condiții și disponibilități. Consultați rețeaua CITROËN.

CITROËN APEL DE ASISTENȚĂ LOCALIZAT



Apăsați mai mult de 2 secunde pe această tastă, pentru a efectua o cerere de asistență în cazul imobilizării vehiculului.

Un mesaj vocal confirmă că apelul este lansat*.

O nouă apăsare imediată pe această tastă anulează cererea. Anularea este confirmată printr-un mesaj vocal.

FUNCȚIONAREA SISTEMULUI



La punerea contactului, martorul verde se aprinde timp de 3 secunde, indicând funcționarea corectă a sistemului.



Martorul portocaliu clipește: sistemul prezintă o disfuncție.
Martorul portocaliu este aprins continuu: bateria de rezervă trebuie înlocuită.
În aceste două cazuri, consultați un reparator agreat CITROËN.

Daca nu ați cumpărat vehiculul din rețeaua CITROËN, verificați configurarea acestor servicii și puteți cere modificarea ei în rețeaua dumneavoastră. Într-o țară în care există mai multe limbi oficiale, configurarea este posibilă în limba națională oficială, la alegere.

Din motive tehnice, în mod deosebit pentru calitatea servicii telematice de care beneficiază clientul, constructorul își rezervă dreptul de a opera în orice moment actualizări ale sistemului telematic integrat în vehicul.

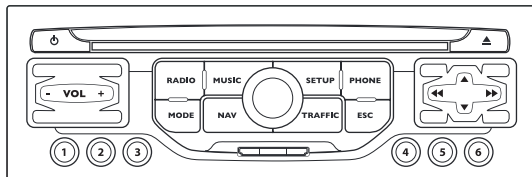

MyWay

SISTEM AUDIO MULTIMEDIA / TELEFON BLUETOOTH® GPS EUROPA CU HARTA SD



Sistemul MyWay este protejat astfel încât să funcționeze numai pe vehiculul dumneavoastră.



Din motive de siguranță, șoferul va trebui neapărat să realizeze cu vehiculul oprit operațiile ce necesită o atenție susținută.

Când motorul este oprit și pentru a conserva energia bateriei, MyWay își întrerupe funcționarea la activarea modului Economie de Energie.

CUPRINS

01	Primii pași	p.	9.4
02	Comenzi la volan	p.	9.5
03	Functionare generala	p.	9.6
04	Navigatie - Ghidare	p.	9.9
05	Informatii trafic	p.	9.17
06	Radio	p.	9.19
07	Redare media muzicale	p.	9.20
08	Telefon Bluetooth®	p.	9.23
09	Configurare	p.	9.26
10	Calculator de bord	p.	9.27
11	Arborescenta ecran	p.	9.28
	Intrebari frecvente	p.	9.32

01 PRIMII PAȘI

Motor oprit:

- Apăsare scurtă: pomire/oprire.
- Apăsare lungă: pauză pentru redarea unui CD, tăiere sonor pentru radio.

Motor în funcțiune:

- Apăsare scurtă: pauză pentru redarea unui CD, tăiere sonor pentru radio.
- Apăsare lungă: reinițializarea sistemului.

Apăsare lungă: acces la setările audio: balans față/spate, stânga/dreapta, joase/înalte, ambiante muzicale, loudness, corecție automată a volumului, inițializarea setarilor.

Acces la "Radio Menu". Afișarea listei posturilor.

Acces la "Music Menu". Afișarea pieselor.

Rola de selectare în afișaj pe ecran și în funcție de contextul meniului.

Apăsare scurtă: meniu contextual sau validare.

Apăsare lungă: meniu contextual specific listei afișate.

Acces la Meniul "SETUP".

Apăsare lungă: acces la acoperirea GPS și la modul demonstrativ.

Acces la "Phone Menu". Afișarea listei de apeluri.

Reglarea volumului (fiecare sursă sonoră este independentă, inclusiv mesaje și avertizările de navigație).

Taste de la 1 la 6:

Selectarea postului de radio memorata

Apăsare lungă: memorarea postului ascultat.

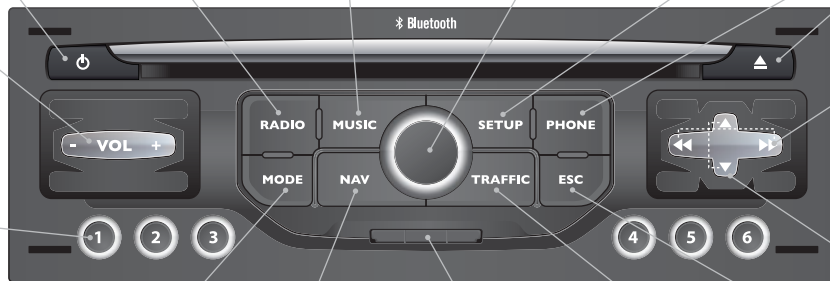

Ejectare CD.

Selectare post radio precedent/urmator.

Selectarea piesei CD sau MP3 precedentă/următoare.

Selectare linie precedentă/următoare dintr-o listă.

Selectare post radio precedent/urmator din listă.

Selectare director MP3 precedent/următor.

Selectare pagină precedentă/următoare dintr-o listă.

Acces la Meniul "MODE".

Selectare succesivă a afișării între:

Radio, Hartă, NAV (dacă navigația este în curs), Telefon (dacă o conversație este în curs), Calculator de bord.

Apăsare lungă: afișarea unui ecran negru (DARK).

Acces la "Navigation Menu". Afișarea ultimelor destinații.

Cititor de card SD, numai pentru navigație.

Acces la "Traffic Menu". Afișarea avertizărilor de trafic în curs.

ESC: abandonarea operației în curs.

02 COMENZI PE VOLAN

RADIO: selectarea postului memorat precedent/următor.
Selectarea elementului următor în agenda de contacte.

RADIO: trecerea la urmatorul post din Lista.

Apăsare lungă: căutare automată post cu frecvența superioară.

CD: selectarea piesei următoare.

CD: apăsare continuă: avans rapid.

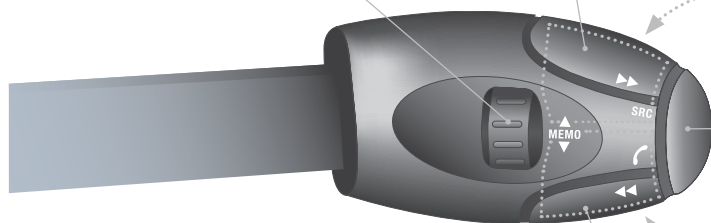

Creștere volum.

Schimbarea sursei sonore.
Efectuarea unui apel folosind agenda de contacte.
Preluare apel/Terminare apel.
Apăsare mai mult de două secunde: acces la agenda de contacte.

Mute; volum zero: prin apăsarea simultană a tastelor de creștere și diminuare ale volumului.
Restaurarea sunetului: prin apăsarea unei dintre cele două taste pentru volum.

Diminuare volum.

RADIO: trecerea la postul de radio precedent din Lista.

Apăsare lungă: căutare automată frecvență inferioară.

CD: selectarea piesei precedente.

CD: apăsare continuă: retur rapid.

03 FUNCȚIONARE GENERALĂ

Prin apăsări succesive ale tastei MODE, accesați meniurile următoare:

RADIO/ REDARE MEDIA MUZICALE

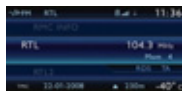

TELEFON

(Dacă o conversație este în curs)

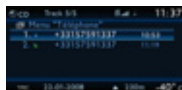

CALCULATOR DE BORD

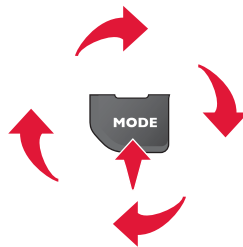
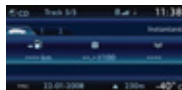

HARTĂ PE TOT ECRANUL



NAVIGAȚIE

(Dacă navigația este în desfășurare)



SETUP:

limba*, dată și oră*, afișaj, parametri vehicul*, unități și parametri sistem, "Demo mode".

* Disponibil în funcție de model.



TRAFIC:

informații TMC și mesaje.



Pentru întreținerea ecranului este recomandată utilizarea unei lavete moi, neabrazive (material pentru șters ochelarii), fără produse adiționale.



Pentru a avea o imagine globală a asupra detaliilor meniurilor, consultați capitolul "Arborescențe ecrane".

03 FUNCȚIONARE GENERALĂ

AFIȘARE ÎN FUNCȚIE DE CONTEXT



O apăsare pe rola OK permite accesul la meniul de comenzi rapide în funcție de afișarea de pe ecran.

NAVIGAȚIE (DACĂ ESTE ÎN CURS DE DESFĂȘURARE):

- 1 Abort guidance
Anulare ghidare
- 1 Repeat advice
Repetare indicație vocală
- 1 Block road
Deviere traseu
- 1 Route info
Info itinerar
- 2 Show destination
Vizualizare destinație
- 2 Trip info
Info traseu
- 3 Route type
Criterii de ghidare
- 3 Avoid
Criterii de excludere
- 3 Satellites
Număr sateliți
- 2 Zoom/Scroll
Zoom/Scroll pe harta
- 1 Voice advice
Indicație vocală de ghidare
- 1 Route options
Opțiuni de ghidare

CALCULATOR DE BORD:

- 1 Alert log
Jurnal de alerte
- 1 Status of functions
Stare funcții

TELEFON:

- 1 End call
Terminare apel
- 1 Hold call
Apel în așteptare
- 1 Dial
Apelare
- 1 DTMF-Tones
Tonalități DTMF
- 1 Private mode
Mod privat
- 1 Micro off
Microfon închis

03 FUNCȚIONARE GENERALĂ

AFIȘARE ÎN FUNCȚIE DE CONTEXT

REDARE MEDIA MUZICALE:

- 1 Traffic info (TA)
Info trafic (TA)
- 1 Play options
Opțiuni redare
- 2 Normal order
Redare normală
- 2 Random track
Redare aleatoare
- 2 Repeat folder
Repetare director
- 2 Scan
Scanare piese
- 1 Select music
Alegere sursă

RADIO:

- 1 In FM mode
În mod FM
- 2 Traffic info (TA)
Info trafic (TA)
- 2 RDS
RDS
- 2 Radiotext
Radiotext
- 2 Regional prog.
Mod regional
- 2 AM
Bandă AM
- 1 In AM mode
În mod AM
- 2 TA
Info trafic (TA)
- 2 Refresh AM list
Reactualizare listă AM
- 2 FM
Bandă FM

HARTĂ PE TOT ECRANUL:

- 1 Abort guidance/Resume guidance
Oprire ghidare/Reluare ghidare
- 1 Set destination
Introducere destinație
- 1 POIs nearby
Puncte de interes
- 1 Position info
Informații locale
- 1 Map settings
Reglaje hartă
- 1 Zoom/Scroll
Deplasare hartă

04 NAVIGAȚIE - GHIDARE

ALEGERE A UNEI DESTINATII

Inserați și lăsați cardul SD de navigație în cititorul din panou pentru utilizarea funcțiilor de Navigație.

Datele de pe cardul SD de navigație nu trebuie să fie modificate.

Actualizările datelor de cartografie sunt disponibile în cadrul rețelei CITROËN.

1



Apăsați pe tasta NAV.

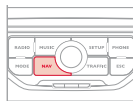

4



Selectați funcția "Address input" (Introducere adresa noua) și apăsați pe rola pentru validare.

Address input

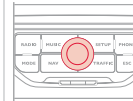

Lista ultimelor 20 destinații apare sub funcția Navigation Menu (Meniu Navigație).

5



După ce ați selectat țara, rotiți butonul și selectați funcția oraș. Apăsați pe buton pentru validare.

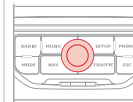

2



Apăsați din nou pe tasta NAV sau selectați funcția Navigation Menu (Meniu Navigație) și apăsați pe rola pentru validare.

Navigation Menu

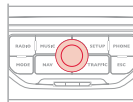

6



Selectați literele orașului una câte una validând de fiecare dată prin apăsarea butonului.

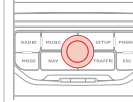

3



Selectați funcția "Destination input" (Introducere destinație) și apăsați pe rola pentru validare.

Destination input

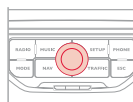

O listă predefinită (prin alegerea primelor litere) a orașelor în țara aleasă este accesibilă prin tasta LIST a tastaturii virtuale.

04 NAVIGAȚIE - GHIDARE

7



Rotiți butonul și selectați OK.
Apăsați pe rola pentru validare.

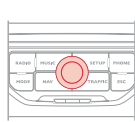

Pentru o alegere mai rapidă, este posibil să introduceți direct codul poștal după ce ați selectat funcția "Postal code" (Cod postal).
Utilizați tastatura virtuală pentru a introduce literele și cifrele.

8



Reluați etapele de la 5 la 7 pentru funcțiile "House number" (Numar imobil) și "Street" (Strada).

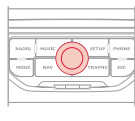

Selectați funcția "Save to address book" (Arhivare în agenda), pentru a înregistra adresa introdusă în agendă. Apăsați pe rola pentru validarea selecției.
MyWay permite înregistrarea a maxim 500 fișe de contact.



În cursul unei ghidări, o apăsare pe aceasta tasta permite reluarea ultimelor instrucțiuni de ghidare.



Pentru a șterge o destinație; reluând de la etapele de la 1 la 3, selectați "Choose from last destinations" (Alegere din ultimele destinații).
O apăsare lungă pe una dintre destinații afișează o listă de acțiuni dintre care puteți alege:
Delete entry (Ștergere destinație)
Delete list (Ștergere ultimele destinații)

9



Selectați apoi "Start route guidance" (Începere ghidare) și apăsați pe rola pentru validare.

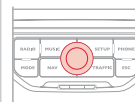

Start route guidance



Selectați criteriul de ghidare:
"Optimized route" (Traseu optimizat), "Short route" (Traseul cel mai scurt), "Fast route" (Traseul cel mai rapid) și apăsați pe rola pentru validare.
Alegerea unei destinații se poate face de asemenea din "Choose from last destinations" (Alegere din ultimele destinații), "Choose from address book" (Alegere din lista de adrese).

Choose from address book

Choose from last destinations



Setari harta

Este posibil să faceți zoom + sau -, pentru detalieri, sau pentru o vedere panoramică a hărții, acționând rola.

Este posibil să deplasați harta, sau să alegeți orientarea acesteia prin meniul de comenzi rapide HARTA PE TOT ECRANUL.

Apăsați pe MOD, până la afișarea hărții pe tot ecranul. Apăsați pe buton apoi selectați "Map settings" (Setări hartă). Selectați "2.5D Map" (Perspectivă) sau "2D Map" (Hartă în 2 dimensiuni) și, în acest din urmă caz, selectați "North Up" (Orientare după Nord) sau "Heading Up" (Orientare după vehicul).

04 NAVIGAȚIE - GHIDARE

SETAREA UNEI ADRESE ȘI NAVIGARE CATRE "DOMICILIU"

i

Pentru a fi setată drept "Home address" (Domiciliu), este necesar ca în carnetul de adrese să fie înregistrată o adresă, de exemplu din "Destination input" / "Address input" (Introducere destinație / Introducere adresă nouă), apoi "Save to address book" (Adăugare la lista de adrese).

1



Apăsați de 2 ori pe tasta NAV pentru a afișa Navigation Menu (Meniu navigație).

Navigation Menu

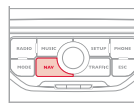

2



Selectați "Destination input" (Introducere destinație) și validați. Apoi selectați "Choose from address book" (Alegere adresă din listă) și validați.

Destination input

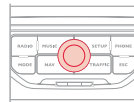

3



Selectați "Address book" (Carnet de adrese) și validați. Apoi selectați "Search entry (complete address book)" (Căutare fișă) și validați.

Address book

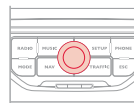

4



Selectați fișa domiciliu și validați. Apoi selectați "Edit entry" (Editare fișă) și validați.

Edit entry

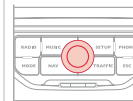

5



Selectați "Set as home address" (Setare ca Domiciliu) și validați pentru a înregistra.

Set as "Home address"

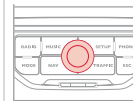

Pentru a lansa ghidarea către "Domiciliu", apăsați de 2 ori pe NAV pentru afișarea Navigation Menu (Meniu navigație), selectați "Destination input" (Introducere destinație) și validați. Apoi selectați "Navigate HOME" (Ghidare către Domiciliu) și validați pentru a începe ghidarea.

04 NAVIGAȚIE - GHIDARE

OPȚUNI DE GHIDARE

Itinerarul ales prin radiotelefonul MyWay depinde direct de opțiunile de ghidare.

Modificarea acestor opțiuni poate schimba complet itinerarul.

1



Apăsați pe tasta NAV.

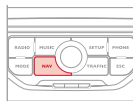

2



Apăsați din nou pe tasta NAV sau selectați funcția Navigation Menu (Meniu Navigație) și apăsați pe rola pentru validare.

Navigation Menu

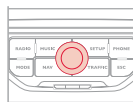

3



Selectați funcția "Route options" (Opțiuni Traseu) și apăsați pe rola pentru validare.

Route options

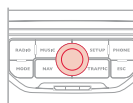

4



Selectați funcția "Route type" (Tip de traseu) și apăsați pe rola pentru validare. Această funcție permite modificarea criteriilor de ghidare.

Route type

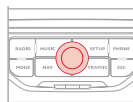

5



Această funcție oferă acces la opțiunea "Route dynamics" (Luarea în considerare a traficului). Această funcție are două opțiuni: "Semi-dynamic" (Cu luarea în considerare parțială a traficului) și "Traffic independent" (Independent de trafic).

Route dynamics



6



Selectați funcția "Avoidance criteria" (Criterii de excludere). Această funcție are mai multe opțiuni de EXCLUDERE (autostrăzi, taxare, feriboturi).

Avoidance criteria



7



Rotiți rola și selectați funcția "Recalculate" (Recalculare itinerar), pentru a fi luate în considerare opțiunile alese. Apăsați pe rola pentru validare.











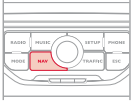

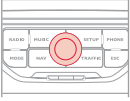

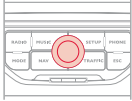
Recalculate

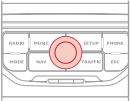

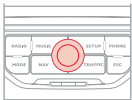
04 NAVIGAȚIE - GHIDARE

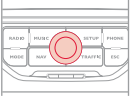
ADĂUGAREA UNEI ETAPE

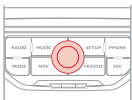









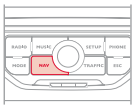

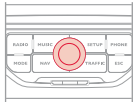

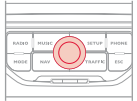
După alegerea unei destinații, pot fi adăugate etape adiționale.

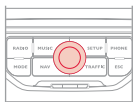
<p>1</p>  <p>Apăsați pe tasta NAV.</p>		<p>5</p>  <p>Introduceți, de exemplu, o nouă adresă.</p> <p>Address input</p>	
<p>2</p>  <p>Apăsați din nou pe tasta sau selectați funcția Navigation Menu (Meniu Navigație) și apăsați pe buton pentru validare.</p> <p>Navigation Menu</p>		<p>6</p>  <p>După ce ați introdus noua adresă, selectați "OK" și apăsați pe buton pentru validare.</p> <p>OK</p>	
<p>3</p>  <p>Selectați funcția "Stopovers" (Opriri intermediare) și apăsați pe buton pentru validare.</p> <p>Stopovers</p>		<p>7</p>  <p>Selectați "Recalculate" (Recalculare itinerar) și apăsați pe buton pentru validare.</p> <p>Recalculate</p>	
<p>4</p>  <p>Selectați funcția "Add stopover" (Adaugare oprire intermediară) (maxim 5 etape) și apăsați pe buton pentru validare.</p> <p>Add stopover</p>		<p> Etapa in curs trebuie parcursă în totalitate sau ștearsă, pentru ca ghidarea să continue spre destinația următoare. Altfel, MyWay vă va direcționa sistematic spre etapa precedentă.</p>	

04 NAVIGAȚIE - GHIDARE

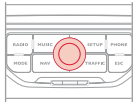
CĂUTARE PUNCTE DE INTERES (POI)

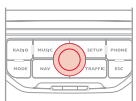
Punctele de interes (POI) semnifică ansamblul de spații ce oferă servicii într-o anumită zonă (hoteluri, diferite tipuri de comerț, aeroporturi...).

1	 <p>Apăsați pe tasta NAV.</p>		6	 <p>Selectați funcția "POI in city" (POI in oraș), pentru a căuta POI în orașul dorit. Alegeți țara, apoi orașul, utilizand tastatura virtuala.</p> <p>POI in city</p>	
2	 <p>Apăsați din nou pe tasta NAV sau selectați funcția Navigation Menu (Meniu Navigație) și apăsați pe rola pentru validare.</p> <p>Navigation Menu</p>		Este accesibilă o listă de localități din țara aleasă, acționand tasta LIST a tastaturii virtuale.		
3	 <p>Selectați funcția "POI search" (Căutare POI) și apăsați pe rola pentru validare.</p> <p>POI search</p>		7	 <p>Selectați funcția "POI in country" (POI in țara), pentru a căuta POI în țara dorită.</p> <p>POI in country</p>	
4	 <p>Selectați funcția "POI nearby" (POI în apropiere), pentru căutarea de POI în zona în care se găsește vehiculul.</p> <p>POI nearby</p>		8	 <p>Selectați funcția "POI near route" (POI de-a lungul itinerarului), pentru căutarea de POI de-a lungul itinerarului.</p> <p>POI near route</p>	
5	 <p>Selectați funcția "POI near destination" (POI în apropierea destinației), pentru căutarea de POI în zona punctului de destinație al itinerarului.</p> <p>POI near destination</p>				

04 NAVIGAȚIE - GHIDARE



Această pictogramă apare dacă mai multe POI sunt grupate în aceeași zonă. Un zoom pe această pictogramă permite detalierea POI.

LISTA PRINCIPALELOR PUNCTE DE INTERES (POI)

- Stație service
- Stație GPL
- Atelier auto
- CITROËN
- Circuit automobile
- Parcare acoperită
- Parcare
- Zonă de recreere
- Hotel
- Restaurant
- Zonă de restaurante
- Zonă de picnic
- Restaurant cu autoservire

- Aeroport
- Gară feroviară
- Autogară
- Port maritim
- Zonă industrială
- Supermarket
- Bancă
- Distributor automat
- Teren de tenis
- Piscină
- Teren de golf
- Stațiune sporturi de iarnă
- Teatru

- Cinema
- Parcuri de distracții
- Spital
- Farmacie
- Secție de poliție
- Școală
- Oficiu poștal
- Muzeu
- Informații turistice
- Radar automat*
- Radar de semafor*
- Zonă cu risc*

* În funcție de disponibilitatea în țară.

04 NAVIGAȚIE - GHIDARE

SETARI NAVIGATIE

1



Apăsați pe tasta NAV.

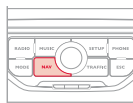

2



Apăsați din nou tasta sau selectați funcția Navigation Menu (Meniu Navigație) și apăsați pe buton pentru validare.

Navigation Menu

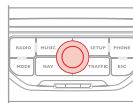

3



Selectați funcția "Settings" (Setari) și apăsați pe buton pentru validare.

Settings

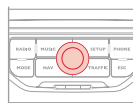

4



Selectați funcția "Navi volume" (Volum navigație) și rotiți butonul pentru a regla volumul fiecărui tip de sintetizare vocală (informații trafic, mesaje de alertă...).

Navi volume

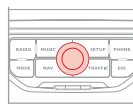

i

Pentru a activa sau dezactiva ghidarea vocală, când ghidarea este activată și harta afișată pe ecran, apăsați pe rola, apoi selectați sau deselectați "Voice advice" (Mesaj vocal).

Voice advice

☀

Reglarea volumului sonor al alertelor de POI Zone cu risc se face numai pe durata difuzării unei alerte.

5



Selectați funcția "POI categories on Map" (Categoriile de POI pe harta), pentru selectarea punctelor de interes ce sunt afișate automat pe hartă.

POI categories on Map

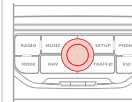

6



Selectați "Set parameters for risk areas" (Setare parametri de alerta pentru zonele cu risc), pentru acces la funcțiile "Display on map" (Afișare pe hartă), "Visual alert" (Alertă vizuală) și "Sound alert" (Alertă sonoră).

Set parameters for risk areas

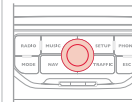

i

ACTUALIZARE POI

Procedura detaliată de actualizare a POI este disponibilă pe site-ul "citroen.navigation.com".

Necesită un dispozitiv compatibil SDHC (High Capacity).

05 INFORMAȚII TRAFIC

CONFIGURAREA FILTRĂRII ȘI AFIȘAREA MESAJELOR TMC

1



Apăsați pe tasta TRAFFIC.

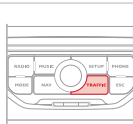

Lista de mesaje TMC apare sub Traffic Menu (Meniul Trafic), ordonată în funcție de distanță.

2



Apăsați din nou pe tasta TRAFFIC sau selectați funcția Traffic Menu (Meniul Trafic) și apăsați pe rola pentru validare.

Traffic Menu

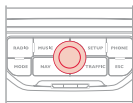

3



Selectați filtrul după cum doriți:

Messages on route

Only warnings on route

All warning messages

All messages

Mesajele apar pe hartă și în listă.
Pentru a ieși, apăsați pe ESC.

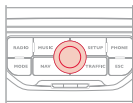

4



Selectați funcția "Geo. Filter" (Filtru geografic) și apăsați pe rola pentru validare.

Geo. Filter

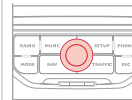

5



Apoi, selectați raza filtrului (în km), în funcție de itinerar și apăsați pe rola pentru validare.

Dacă sunt selectate toate mesajele pe un itinerar, este recomandabil să adăugați un filtru geografic (pe o rază de 5 km, de exemplu), pentru a reduce numărul de mesaje afișate pe hartă. Filtrul geografic urmărește deplasarea vehiculului.



Filtrele sunt independente și rezultatele lor se cumulează. Noi vă recomandăm un filtru pe itinerar și un filtru în jurul vehiculului, de:

- 3 km sau 5 km, pentru o regiune cu circulație intensă,
- 10 km, pentru o regiune cu circulație normală,
- 50 km, pentru traseele lungi (autostradă).

05 INFORMAȚII TRAFIC

PRINCIPALELE SIMBOLURI VIZUALE TMC

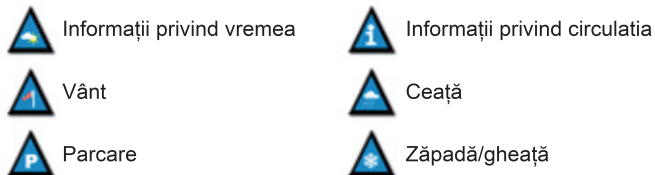

1 Triunghi negru și albastru: informații generale, de exemplu:



2 Triunghi roșu și galben: informații trafic, de exemplu:



ASCULTARE MESAJE TA

- i**
- | | | |
|---|---|---|
|  | - | postul de radio difuzează anunțuri TA. |
|  | - | postul de radio nu difuzează anunțuri TA. |
|  | - | difuzarea mesajelor TA nu este activată. |

Funcția TA (Trafic Announcement) difuzează cu prioritate mesajele de avertizare TA. Pentru a fi activată, această funcție necesită recepția corectă a unui post de radio care emite acest tip de mesaje. Imediat ce este emisă o informație privind traficul, programul în curs de redare (Radio, CD, ...) se întrerupe automat, pentru a permite difuzarea mesajului TA. La terminarea mesajului TA, aparatul revine la redarea programului ascultat anterior.

1



Când sursa de program media în curs de redare este afișată pe ecran, apăsați pe rolă.

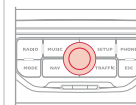

2

Meniul de comenzi rapide al sursei apare și oferă acces la:

Traffic Announcement (TA)

3



Selectați info trafic (TA) și apăsați rola pentru validare, pentru a avea acces la reglajele corespunzătoare.



06 RADIO

SELECTAREA UNUI POST DE RADIO

1



Apăsați pe tasta RADIO pentru a afișa lista stațiilor recepționate local, sortată în ordine alfabetică.
Selectați postul dorit prin rotirea butonului și apăsați-l pentru validare.

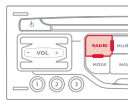

În ascultarea sursei radio, apăsați pe una dintre taste pentru a selecta stația precedentă sau următoare din listă.

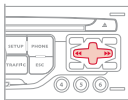

O apăsare lungă pe una dintre taste lansează căutarea automată a unei stații spre frecvențele inferioare sau superioare.

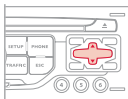

Apăsați pe una dintre tastele numerice, timp de cel puțin două secunde, pentru a memora postul ascultat.
Apăsați pe una dintre tastele numerice pentru a reveni la postul de radio memorat.

Mediul înconjurător (dealuri, clădiri, tunel, parcuri, subsol...) poate bloca recepționarea, inclusiv pe cea în modul RDS. Acest fenomen este normal în propagarea undelor radio și nu se traduce în nici un fel printr-o defecțiune a radioului auto.

RDS - MOD REGIONAL

1



Dacă postul de radio ascultat este afișat pe ecran, apăsați pe rola.



2

Meniul de comenzi rapide al sursei radio apare și aveți acces la următoarele funcții:

TA

RDS

Radiotext

Regional prog.

AM

3



Selectați funcția dorită și apăsați pe rola pentru a valida și acces la setările corespondente.



Dacă este afișat RDS, aceasta permite ascultarea aceluiași post datorită urmării frecvenței. Totuși, în anumite condiții, urmărirea postului RDS nu este asigurată în întreaga țară, posturile radio neacoperind 100 % din teritoriul. Aceasta explică pierderea recepției unui post în momentul parcurgerii unui anumit traseu.

07 REDARE MEDII MUZICALE

CD, CD MP3 / WMA INFORMATII SI RECOMANDARI



Formatul MP3, abreviere de la MPEG 1,2 & 2.5 Audio Layer 3 și formatul WMA, abreviere de la Windows Media Audio și proprietate a Microsoft, sunt norme de compresie audio ce permit instalarea mai multor zeci de fișiere muzicale pe un singur disc.



Pentru a putea citi un CDR sau un CDRW neoriginal, selectați la scriere standardele ISO 9660 nivel 1, 2 sau Joliet.

Dacă discul este scris în alt format, există posibilitatea ca redarea să nu se efectueze corect.

Pe un același disc, este recomandat să folosiți același standard de scriere, utilizând o viteză cât mai mică posibil (maxim 4x), pentru o calitate acustică optimă.

În cazul special al unui CD multi-sesiune, este recomandat standardul Joliet.



Sistemul MyWay nu citește decât fișiere audio cu extensia ".mp3", cu o rată între 8 Kbps și 320 Kbps și cu extensia ".wma" cu o rată între 5 Kbps și 384 Kbps.

El suportă de asemenea și modul VBR (Variable Bit Rate).
Nici un alt tip de fișier (.mp4, .m3u...) nu poate fi citit.



Este recomandată redactarea numelui fișierelor cu mai puțin de 20 caractere și excluzând caracterele particulare (ex : " ? ; ù), pentru a evita orice problemă de citire sau afișare.

07 REDARE MEDII MUZICALE

SELECTARE/REDARE MUZICA CD, CD MP3/WMA

1



Apăsați pe tasta MUSIC.

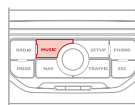

4



Selectați sursa muzicală dorită:
CD, CD MP3/WMA. Apăsați pe rola
pentru validare. Redarea începe.

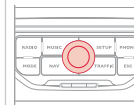

!

Lista de piese sau de fișiere MP3/WMA apare sub Music Menu
(Meniu muzica).

2



Apăsați din nou pe tasta MUSIC sau
selectați funcția Music Menu (Meniu
muzica) și apăsați pe rola pentru
validare.

Music Menu

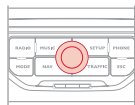

5



Apăsați pe una dintre tastele sus
și jos pentru a selecta directorul
următor/precedent.

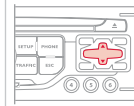

6



Apăsați pe una dintre taste pentru a
selecta o piesă muzicală.
Mențineți apăsată una din taste
pentru derulare rapidă înainte sau
înapoi.

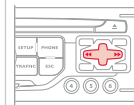

3



Selectați funcția "Select music"
(Selectare sursa) și apăsați pe rola
pentru validare.

Select music

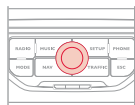

Citirea și afișarea unei compilații MP3/WMA poate depinde de
programul de scriere și/sau de parametrii utilizați. Vă recomandăm
utilizarea standardului de scriere ISO 9660.

07 REDARE MEDII MUZICALE

UTILIZAREA INTRARII AUXILIARE (AUX)

CABLU AUDIO JACK-RCA NEFURNIZAT

1

Conectați echipamentul portabil (player MP3/WMA...), la conectorii audio RCA (alb și roșu), utilizând un cablu audio JACK-RCA.



2



Apăsați pe tasta MUSIC și apăsați din nou pe tastă, sau selectați funcția "Music Menu" (Meniu Muzica) și apăsați rola pentru validare.

Music Menu

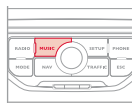

3



Selectați funcția "External device" (Intrare auxiliara) și apăsați pe rola pentru validare.

External device

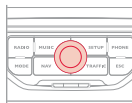

4



Selectați sursa AUX (AUXILIAR) și apăsați pe rola pentru validare. Redarea începe automat.

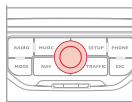

!

Afișarea și gestionarea comenzilor se fac de la echipamentul portabil.

08 TELEFON BLUETOOTH®



CUPLAREA UNUI TELEFON / PRIMA CONECTARE

* Serviciile disponibile sunt dependente de rețea, de cartela SIM și de compatibilitatea aparatelor Bluetooth utilizate. Verificați Instrucțiunile de Utilizare ale telefonului și informați-vă la operatorul de telefonie mobilă despre serviciile la care aveți acces.



Din motive de siguranță și pentru că necesită o atenție susținută din partea șoferului, operațiile de cuplare a unui telefon mobil Bluetooth la sistemul kit mâini libere al MyWay, trebuie să se facă cu vehiculul oprit și contactul pus.



Conectați-vă la www.citroen.ro pentru mai multe informații (compatibilitate, asistență suplimentară, ...).

1

Activați funcția Bluetooth a telefonului și asigurați-vă că este "vizibil pentru toți" (consultați manualul telefonului).



2



Apăsați pe tasta PHONE.

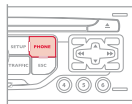

3



Pentru o primă conectare, selectați "Search phone" (Cautarea unui telefon) și apăsați pe rola pentru validare. Selectați în continuare numele asociat telefonului.

Search phone

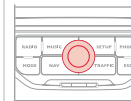

4

Introduceți codul de autentificare pe telefon. Codul introdus este afișat pe ecranul sistemului. Anumite telefoane propun o reconectare automată a telefonului la fiecare pornire a contactului. Un mesaj confirmă cuplarea.



Conectarea poate fi inițiată și de la telefon (consultați manualul telefonului).



După conectarea telefonului, MyWay poate sincroniza agenda și lista de apeluri. Această sincronizare poate dura câteva minute*.



Pentru a schimba telefonul conectat, apăsați pe tasta PHONE, apoi selectați Phone Menu (Meniu telefon) și apăsați pe rola pentru validare.

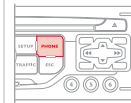

08 TELEFON BLUETOOTH®

CONECTAREA UNUI TELEFON

* Serviciile disponibile sunt dependente de rețea, de cartela SIM și de compatibilitatea aparatelor Bluetooth utilizate. Verificați Instrucțiunile de Utilizare ale telefonului și informați-vă la operatorul de telefonie mobilă despre serviciile la care aveți acces.

! Din motive de siguranță și pentru că necesită o atenție susținută din partea șoferului, operațiile de cuplare a unui telefon mobil Bluetooth la sistemul kit mâini libere al MyWay, trebuie să se facă cu vehiculul oprit și contactul pus.

💡 Conectați-vă pe www.citroen.ro pentru mai multe informații (compatibilitate, asistență suplimentară, ...).

1 Activați funcția Bluetooth a telefonului și asigurați-vă că acesta este "vizibil pentru toți" (consultați manualul telefonului).
Ultimul telefon cuplat se reconectează automat.
Un mesaj confirmă conectarea.



2  Apăsați pe tasta PHONE (Telefon).

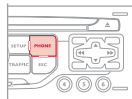

i Lista de telefoane anterior conectate (maxim 4) este afișată pe ecranul multifuncțional. Selectați telefonul ales pentru o nouă conectare.

i După conectarea telefonului, MyWay poate sincroniza agenda și lista de apeluri. Această sincronizare poate dura câteva minute*.

1  Când un telefon deja este conectat, pentru a îl schimba, apăsați pe tasta PHONE, apoi selectați Phone Menu (Meniu telefon) și apăsați rola pentru validare.

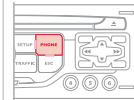

2  Selectați "Connect phone" (Conectare telefon). Selectați telefonul și apăsați pentru validare.

Connect phone

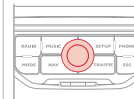

08 TELEFON BLUETOOTH®

PRIMIREA UNUI APEL

1

Dacă sunteți apelat, o sonerie vă anunță și pe ecranul multifuncție se suprapune o fereastră.

2



Selectați opțiunea Yes (Da) pentru acceptarea, sau No (Nu) pentru refuzarea apelului și apăsați pe buton.

Yes No

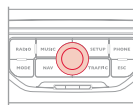

3



Pentru a termina conversația, apăsați pe tasta PHONE (Telefon) sau apăsați pe buton și selectați End call (Terminare apel) și validați apășând pe buton.

End call

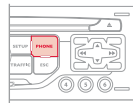

Apăsați pe extremitatea comenzii pe volan pentru acceptarea apelului, sau pentru terminarea conversației în desfășurare.



EFFECTUAREA UNUI APEL

1



Apăsați pe tasta PHONE.

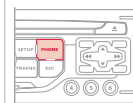

Lista ultimelor 20 apeluri efectuate sau primite din vehicul apare sub Phone Menu (Meniu telefon). Puteți selecta un număr apășând pe buton pentru a efectua un apel.

2



Selectați funcția Phone Menu (Meniu telefon) și apăsați pe buton pentru validare.

Phone Menu

Selectați "Dial number" (Formare număr), apoi compuneți numărul folosind tastatura virtuală.

Dial number

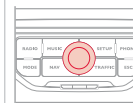

Alegerea unui număr se poate face din agenda de contacte. Puteți selecta "Dial from address book" (Lansare apel după număr din agenda). MyWay permite înregistrarea a 1 000 de contacte (numere de telefon).

Apăsați mai mult de două secunde pe extremitatea comenzii de la volan pentru a accede la agenda de contacte.



Este posibil să efectuați un apel direct de la telefon, opriți vehiculul ca măsură de siguranță.



Pentru a șterge un număr, apăsați tasta PHONE, apoi o apășare lungă pe numărul de apel afișează o listă de acțiuni:
Ștergere număr
Ștergere listă

09 CONFIGURATIE

SETARE DATA SI ORA

Funcția SETUP (Setari) oferă acces la următoarele opțiuni: System (Parametrare sistem), Units (Unități de măsură), Vehicle (Parametrare vehicul), Map colour (Culoare harta), Colour (Armonizare culori), Brightness (Luminozitate), Display (Afișaj), Date & Time (Data si ora), System language (Limba utilizata).



Această setare este necesară după fiecare debransare a bateriei.

1



Apăsați pe tasta SETUP (Setari).

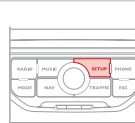

2



Selectați funcția "Date & Time" (Data si ora) și apăsați pe rolă pentru validare.

Date & Time

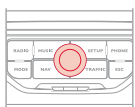

3



Selectați funcția "Set date & time" (Setare data si ora) și apăsați pe rolă pentru validare.

Set date & time

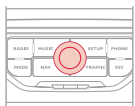

4

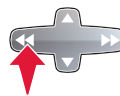

Reglați parametri unul câte unul, cu ajutorul săgeților, validând de fiecare dată prin apăsarea rolei.

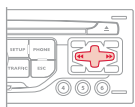

5



Selectați funcția "Date format" (Format data) și apăsați pe rolă pentru validare.

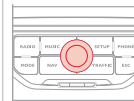

6



Validați formatul dorit prin apăsarea rolei.
Selectați funcția "Time format" (Format ora) și apăsați pe rolă pentru validare.

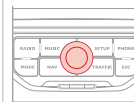

Validați formatul dorit prin apăsarea rolei.

Apăsând mai mult de 2 secunde pe tasta SETUP (Setari), aveți acces la:

Description of the unit

GPS coverage

Demo mode

10 CALCULATOR DE BORD

CALCULATOR DE BORD

1

Apăsați de mai multe ori tasta MODE pînă la afișarea calculatorului de bord.



- Secțiunea "vehicle":
Autonomia, consumul instantaneu și distanța rămasă de parcurs.
- Secțiunea "1" (traseu 1) cu:
Viteza medie, consumul mediu și distanța parcursă calculată pe traseul "1".
- Secțiunea "2" (traseu 2) cu
aceleași caracteristici pentru un al doilea traseu.

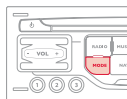

Fiecare apăsare pe butonul situat la extremitatea comenzii ștergătoarelor, permite afișarea succesivă a diferitelor date ale calculatorului de bord, în funcție de ecran.

CÂTEVA DEFINIȚII

i

Autonomie: Indică numărul de kilometri ce mai pot fi parcurși cu combustibilul rămas în rezervor, în funcție de consumul mediu pe ultimii kilometri parcurși.

Această valoare afișată poate să varieze ca urmare a schimbării comportamentului de conducere sau a reliefului șoselei.

Când autonomia scade sub 30 km, sunt afișate liniuțe. După o alimentare de completare a carburantului de minim 5 litri, autonomia este recalculată și este afișată dacă depășește 100 km. Dacă pentru o perioadă mai lungă de timp în decursul rulării sunt afișate liniuțe în loc de cifre, consultați rețeaua CITROËN.

Consum instantaneu: calculat și afișat numai când viteza este mai mare de 30 km/h.

Consum mediu: este cantitatea medie de carburant consumată de la ultima aducere la zero a computerului.

Distanță parcursă: calculată de la ultima aducere la zero a computerului.

Distanță rămasă de parcurs: calculată în funcție de destinația finală, introdusă de utilizator. Dacă este activată navigația, sistemul o calculează instantaneu.

Viteză medie: este viteza medie calculată de la ultima aducere la zero a calculatorului (contactul fiind cuplat).

11 ARBORESCENȚĂ ECRAN



FUNCTIE PRINCIPALA

- 1 ALEGERE A
- 2 alegere A1
- 3 alegere A2
- 2 ALEGERE B...



"Traffic" Menu Meniu Trafic

- 1 Messages on route
Toate mesajele de pe traseu
- 2 Only warnings on route
Numai mesajele de avertizare de pe traseu
- 2 All warning messages
Toate mesajele de vertizare
- 2 All messages
Toate tipurile de mesaje
- 2 Geo. Filter
Filtru geografic
- 3 Within 2 miles (3 km)
Pe o raza de 3 km
- 3 Within 3 miles (5 km)
Pe o raza de 5 km

3 Within 6 miles (10 km)

Pe o raza de 10 km

3 Within 30 miles (50 km)

Pe o raza de 50 km

3 Within 60 miles (100 km)

Pe o raza de 100 km



"Music" Menu Meniu Muzica

- 1 Select music
Alegere sursa
- 2 Sound settings
Reglaje audio
- 3 Balance / Fader
Balans stanga/dreapta / Balans fata/spate
- 3 Bass/Treble
Joase / Inalte
- 3 Equalizer
Ambianță muzicală
- 4 Linear
Nici una
- 4 Classic
Clasică
- 4 Jazz
Jazz
- 4 Rock/Pop
Rock/Pop
- 4 Techno
Tehno

4 Vocal Vocală

3 Loudness Loudness

3 Speed dependent volume Volum corelat cu viteza

3 Reset sound settings Resetare reglaje audio



"Radio" Menu Meniu Radio

2 Waveband Banda de frecvente

3 FM Banda FM

3 AM Banda AM

2 Manual tune Cautare manuala post

2 Sound settings Setari audio

3 Balance/Fader Balans stanga/dreapta / Balans fata/spate

3 Bass/Treble Joase / Inalte

3 Equalizer Ambianta muzicala

4 Linear Nici una

4 Classic
Clasică

4 Jazz
Jazz

4 Rock/Pop
Rock/Pop

4 Techno
Tehno

4 Vocal
Vocală

3 Loudness
Loudness

3 Speed dependent volume
Volum corelat cu viteza

3 Reset sound settings
Resetare setari audio



1 "Navigation" Menu
Meniu Navigatie

2 Abort guidance/Resume guidance
Oprire ghidare / Reluare ghidare

2 Destination input
Introducere destinatie

3 Enter new address
Introducere adresa noua

4 Country
Țară

4 City
Oraș

4 Street
Stradă

4 House number
Număr

4 Start route guidance
Începere ghidare

4 Postal code
Cod poștal

4 Save to address book
Adaugă în carnetul de adrese

4 Intersection
Intersecție

4 City district
Centru oraș

4 Geo position
Coordonate GPS

4 Map
Introducere pe harta

3 Navigate HOME
Ghidare catre domiciliu

3 Choose from address book
Din carnetul de adrese

3 Choose from last destinations
Dintre ultimele destinatii

3 TMC station information
Post cu informatii TMC

2 Stopovers
Etape

3 Add stopover
Adaugare etapa

4 Address input
Introducere adresă noua

4 Navigate HOME
Ghidare către domiciliul meu

4 Choose from address book
Din carnetul de adrese

4 Choose from last destinations
Dintre ultimele destinații

3 Rearrange route
Optimizare itinerar

3 Replace stopover
Înlocuire etapa

3 Delete stopover
Stergere etapa

3 Recalculate
Recalculare itinerar

4 Fast route
Cel mai rapid

4 Short route
Cel mai scurt

4 Optimized route
Optimizat timp/distanță

2 POI search
Cautare puncte de interes

3 POI nearby
În apropiere

3 POI near destination
În apropierea destinatiei

3 POI in city
Într-un oraș

3 POI in country
Într-o țară

3 POI near route
De-a lungul itinerarului

2 Route options
Opțiuni de ghidare

3 Route type
Criterii de ghidare

4 Fast route
Cel mai rapid

4 Short route
Cel mai scurt

4 Optimized route
Optimizat timp/distanță

3 **Route dynamics**
In functie de trafic

4 Traffic independent
Fara deviere

4 Semi-dynamic
Cu confirmare

3 **Avoidance criteria**
Criterii de excludere

4 Avoid motorways
Excludere autostrăzi

4 Avoid toll roads
Excludere taxare

4 Avoid ferries
Excludere feribot

3 **Recalculate**
Recalculare itinerar

2 **Settings**
Reglaje

3 **Navi volume**
Voluam mesaje vocale de navigatie

3 **POI categories on Map**
Puncte de interes pe harta

3 **Set parameters for risk areas**
Parametrare avertizari zone cu risc

4 Display on map
Afișare pe hartă

4 Visual alert
Apel vizual de apropiere

4 Sound alert
Apel sonor de apropiere



1 **"Phone" Menu**
Meniu Telefon

2 Dial number
Formare numar

2 Dial from address book
Apel din agenda telefonica

2 Call lists
Lista de apeluri

2 Connect phone
Conectarea unui telefon

3 Search phone
Cautare telefon

3 Phones connected
Telefoane conectate

4 Disconnect phone
Deconectare telefon

4 Rename phone
Redenumire telefon

4 Delete pairing
Ștergere telefon

4 Delete all pairings
Ștergere toate telefoanele

4 Show details
Afișare detalii

2 **Settings**
Setari

3 **Select ring tone**
Alegere sonerie

3 **Phone/Ring tone volume**
Reglare volum sonerie

3 **Enter mailbox number**
Introducere numar pentru mesagerie



1 **"SETUP" Menu**
Meniu SETUP

2 **System language**
Limba utilizata*

3 **Deutsch**
Germana

3 **English**
Engleza

3 **Español**
Spaniola

3 **Français**
Franceza

3 **Italiano**
Italiana

3 **Nederlands**
Olandeza

3 **Polski**
Poloneza

3 **Portuguese**
Portugheza

2 **Date & time**
Data si ora*

3 **Set date & time**
Reglare data si ora

3 **Date format**
Format data

3 **Time format**
Format ora

* Disponibil în funcție de model.

2 Display
Afisaaj

3 Brightness
Luminozitate

3 Colour
Scheme culori

4 Pop titanium
Pop titanum

4 Toffee
Toffee

4 Blue steel
Blue steel

4 Technogrey
Technogrey

4 Dark blue
Dark blue

3 Map colour
Culoare harta

4 Day mode for map
Hartă în mod zi

4 Night mode for map
Hartă în mod noapte

4 Auto. Day/Night for map
Hartă în mod zi/noapte automat

2 Vehicle
Parametri vehicul**

3 Vehicle information
Informații vehicul

4 Alert log
Listă avertizări

4 Status of functions
Stare funcții

2 Units
Unitati de masura

3 Temperature
Temperatură

4 Celsius
Celsius

4 Fahrenheit
Fahrenheit

3 Metric/Imperial
Sistem de masura

4 Kilometres (Consumption: l/100)
km și l/100 km

4 Kilometres (Consumption: km/l)
km și km/l

4 Miles (Consumption: MPG)
mile și MPG

2 System
Parametri sistem

3 Factory reset
Revenire la reglajele din uzina

3 Software version
Versiune de soft

3 Automatic scrolling
Derulare texte

** Parametrii variază în funcție de vehicul.

INTREBARI FRECVENTE

INTREBARE	RASPUNS	SOLUTIE
Există o diferență de calitate sonoră între diferite surse audio (radio, CD, ...).	Pentru a permite ascultarea în condiții optime, reglajele audio (Volum, Joase, Înalte, Ambianță, Loudness) pot fi adaptate la diferite surse sonore, ceea ce poate duce la diferențe de sunet în cazul schimbării sursei (radio, CD...).	Verificați dacă reglajele audio (volum, sunete grave, ascuțite, ambianță, Loudness) sunt adaptate la sursele ascultate. Vă sfătuim să reglați funcțiile AUDIO (grave, înalte, balans înainte-înapoi, stânga-dreapta) pe poziția din mijloc, să selectați ambianța muzicală "Linear" (Nici una), să reglați corecția loudness pe poziția "Activa" în modul CD și pe poziția "Inactivă" în modul radio.
CD-ul este ejectat sistematic sau nu este citit de lector.	CD-ul este așezat invers, ilizibil, nu conține date audio sau conține un format audio ilizibil de radioul auto. CD-ul este protejat de un sistem de protecție anti-piratare nerecunoscut de radioul auto.	<ul style="list-style-type: none"> - Verificați sensul de introducere al CD-ului în lector. - Verificați starea CD-ului: CD-ul nu va putea fi citit dacă este prea deteriorat. - Verificați conținutul, dacă este vorba de un CD gravat: consultați informațiile și sfaturile de la capitolul Audio. - Lectorul CD al radioului auto nu citește DVD-uri. - Datorită unei calități insuficiente unele CD-uri gravate nu sunt citite de sistemul audio.
Sunetul lectorului de CD este degradat.	CD-ul folosit este zgâriat sau de proastă calitate.	Introduceți CD-uri de bună calitate și păstrați-le în bune condiții.
	Reglajele radioului auto (sunete joase, înalte, ambianța) sunt neadaptate.	Reduceți nivelul sunetelor joase sau înalte la zero fără a selecta ambianța.

INTREBARE	RASPUNS	SOLUTIE
Posturile memorate nu funcționează (nu au sonor, 87,5 Mhz este afișat etc.).	Gama de unde selectată nu este bună.	Apăsați tasta BAND AST pentru a regăsi gama de unde (AM, FM1, FM2, FMAST) în care sunt memorate posturile.
Calitatea de recepție a postului radio ascultat se degradează progresiv sau posturile radio memorate nu funcționează (nu se aude nimic, 87,5 Mhz se afișează etc.).	Vehiculul este prea departe de emițătorul postului ascultat sau niciun emițător de posturi nu este prezent în zona geografică traversată.	Activați funcția "RDS", pentru a permite sistemului să verifice dacă nu există un emițător mai puternic în zona geografică respectivă.
	Relieful (dealuri, clădiri, tunel, parcare subterană, etc.) blochează recepționarea, inclusiv modul de urmărire RDS.	Acest fenomen este normal și nu se traduce ca fiind o stare de defectare a radioului auto.
	Antena lipsește sau este deteriorată (câteodată la trecerea printre periile din spălătorie sau la intrarea în parcarile subterane).	Verificați antena la un reparator agreat CITROËN.
Întreruperi de sunet de la 1 la 2 secunde în modul radio.	Sistemul RDS caută pe durata acestei scurte întreruperi a sunetului o eventuală frecvență care ar putea permite o mai bună recepție a postului.	Dezactivați funcția "RDS", dacă fenomenul este prea frecvent și se întâmplă mereu pe același traseu.
Motorul oprit, radioul auto se oprește după câteva minute de utilizare.	Când motorul este oprit, timpul de funcționare al radioului auto depinde de sarcina bateriei. Oprirea este normală: radioul auto intră în modul economie de energie și se întrerupe pentru a proteja bateria vehiculului.	Porniți motorul vehiculului pentru a crește gradul de încărcare al bateriei.

INTREBARE	RASPUNS	SOLUTIE
Căsuța "TA" este bifată. Totuși, nu sunt indicate în timp real unele ambuteiaje de pe traseu.	<p>La pornire, sistemului îi sunt necesare câteva minute pentru a capta informațiile de trafic.</p> <p>În unele țări numai marile artere (autostrăzi etc.) sunt menționate în informațiile de trafic.</p>	<p>Așteptați ca informațiile de trafic să fie bine primite (afișare pe harta cu informațiile de trafic).</p> <p>Acest fenomen este normal. Sistemul este dependent de informațiile de trafic disponibile.</p>
Primesc o alarma de radar pentru un radar care nu este amplasat pe traseul meu.	Sistemul anunța toate radarele situate într-un con situat în fața vehiculului. El poate detecta radare situate pe cai de circulație din apropiere sau paralele.	Executați zoom pe harta, pentru a vizualiza poziția exactă a radarului.
Alerta sonora de radar nu funcționează.	Alerta sonora nu este activă.	Activați alerta sonoră în Navigation Menu (Meniu Navigație), Settings (Setări), Set parameters for risk areas (Setări parametri pentru zone cu risc).
	Sunetul este reglat la minim.	Măriți volumul sonor al avertizării de radar.
Altitudinea nu se afișează.	La pornire, inițializarea GPS poate dura aproximativ 3 minute pentru a capta corect informațiile de la mai mult de 3 sateliți.	Așteptați pornirea completă a sistemului. Verificați dacă acoperirea GPS este de cel puțin trei sateliți (apăsăți lung tasta SETUP, apoi selectați "GPS coverage") (Acoperire GPS).
	În funcție de condițiile geografice (tunel etc.) sau meteo, condițiile de recepție a semnalului GPS pot varia.	Acest fenomen este normal. Sistemul este dependent de condițiile de recepție a semnalului GPS.
Calcularea itinerariului nu se mai termină.	Criteriile de excludere sunt probabil contradictorii cu localizarea actuală (excluderea traseelor cu taxă în condițiile în care vă aflați pe o autostradă cu plată).	Verificați criteriile de excludere.

INTREBARE	RASPUNS	SOLUTIE
Timpul de așteptare după inserarea unui CD este lung.	În cazul inserării unui suport media nou, sistemul citește o serie de date (directoare, titlu, artist...). Aceasta poate dura mai multe secunde.	Acest fenomen este normal.
Nu reușesc să conectez telefonul meu Bluetooth.	Este posibil ca sistemul Bluetooth al telefonului să fie dezactivat sau aparatul nu este vizibil.	<ul style="list-style-type: none"> - Verificați ca sistemul Bluetooth al telefonului dumneavoastră este activat. - Verificați dacă telefonul dumneavoastră este vizibil.
Sunetul telefonului conectat Bluetooth nu este auzibil.	Volumul sonor al telefonului poate depinde atât de sistem cât și de telefon.	Măriți volumul sonor al MyWay, eventual la maxim și măriți și volumul sonorului telefonului, dacă este necesar.

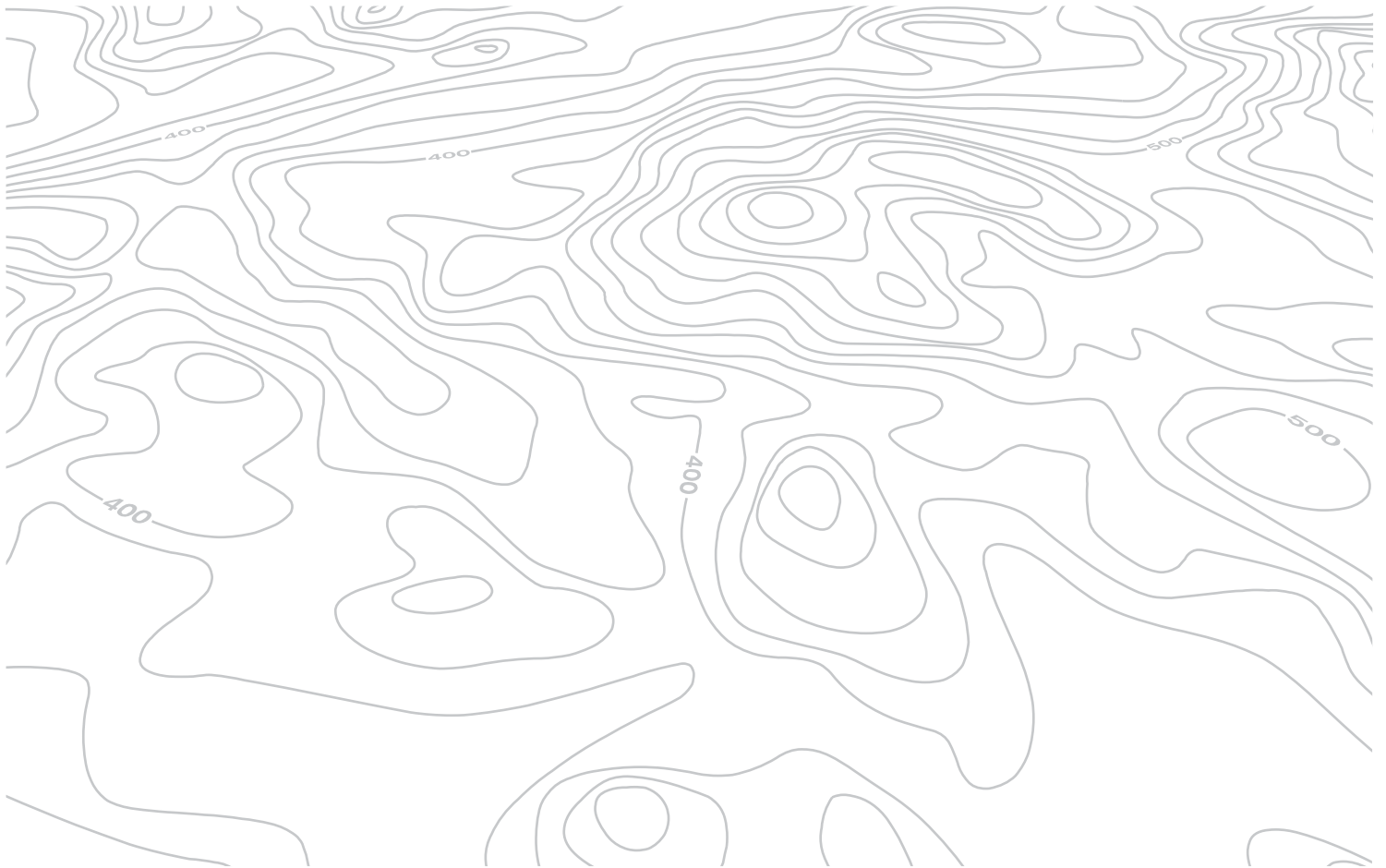

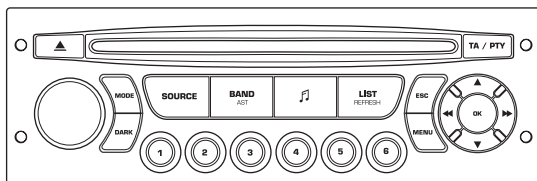

AUTORADIO

SISTEM AUDIO / BLUETOOTH®



Sistemul Autoradio este codat astfel încât să funcționeze numai pe vehiculul dumneavoastră.



Din motive de siguranță, șoferul trebuie să execute aceste operații cu o atenție sporită și cu vehiculul oprit. Când motorul este oprit și pentru a se proteja bateria, sistemul audio se poate opri după câteva minute.

CUPRINS

01	Primii pasi	p. 9.38
02	Comenzi la volan	p. 9.39
03	Meniu general	p. 9.40
04	Audio	p. 9.41
05	Media player muzica	p. 9.44
06	Functii Bluetooth	p. 9.47
07	Configurare	p. 9.50
08	Calculator de bord	p. 9.52
09	Ramificatie ecran	p. 9.53
	Intrebari frecvente	p. 9.58

01 PRIMII PAȘI

Selectare sursă:
radio, CD audio / CD MP3, USB,
conexiune Jack, Streaming, AUX.

Selectare a gamelor
de frecvențe FM1,
FM2, FMast și AM.

Reglare a opțiunilor
audio: balans
față/spate, stânga/
dreapta, joase/înalte,
loudness, ambiante
sonore.

Afișarea listei de
posturi locale.
Apăsare lungă: piese
din CD sau directoare
MP3 (CD / USB).

Abandonul operației
în curs.

Ejectare CD.

Selectarea afișajului ecranului
între modurile:
Dată, funcții audio, calculator
de bord, telefon.

Pornire/oprire, reglare volum.

Tasta DARK modifică afișajul ecranului pentru un mai bun confort pe timp de noapte.
Prima apăsare: iluminat numai pe banda superioară.
A doua apăsare: afisarea unui ecran negru.
A treia apăsare: revenire la afisajul standard.

Taste de la 1 la 6:
Selectarea postului de radio memorat.
Apăsare lungă: memorarea unui post de radio.

Afișarea meniului general.

Pornire/Oprire a funcției TA (Anunț Trafic).
Apăsare lungă: acces la modul PTY* (Tipuri de Programe radio).

Căutare automată frecvență inferioară/superioară.
Selectare piesă CD, MP3 sau USB precedentă/următoare.

Validare.

Selectare frecvență inferioară/superioară.
Selectare director MP3 precedent/următor.
Selectare director/gen/artist/listă de redare precedent/următor (USB).

* Disponibil în funcție de versiune.



02 COMENZI PE VOLAN

Radio: selectare post inferior/superior memorat.

USB: selectare gen/artist/director din lista de clasificare.

Selectare a elementului precedent/următor dintr-un meniu.

Radio: căutare automată a frecvenței superioare.

CD/MP3/USB: selectare a piesei următoare.

CD/USB: apăsare continuă: avans rapid.

Salt în listă.

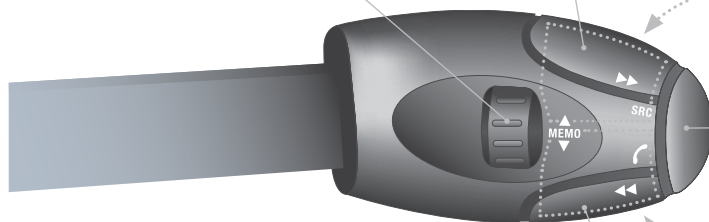

Creșterea volumului.

Schimbare sursă sonoră.

Validarea unei selecții.

Deschidere/Închidere telefon.

Apăsare mai mult de 2 secunde:
acces la meniul telefonului.

Sonor mut: întreruperea
sunetului prin apăsarea
simultană a tastelor de
creștere și de diminuare a
volumului.

Restabilire sunet: prin
apăsarea pe una dintre
cele două taste de volum.

Micșorarea volumului.

Radio: căutare automată a frecvenței inferioare.

CD/MP3/USB: selectare a piesei precedente.

CD/USB: apăsare continuă: retur rapid.

Salt în listă.

03 MENU GENERAL

> ECRAN MONOCROM C

AUDIO FUNCTIONS
(FUNCTII AUDIO):
radio, CD, USB, opțiuni.

TELEPHONE
(TELEFON): kit mâini-
libere, conectare,
controlul unei convorbiri.

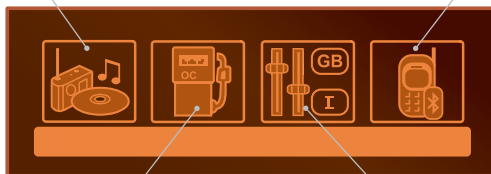

TRIP COMPUTER
(CALCULATOR DE BORD):
specificarea valorilor
referitoare la distanță,
alerte, starea funcțiilor.

**PERSONALISATION-
CONFIGURATION**
(PERSONALIZARE-
CONFIGURARE):
parametri vehicul, afișaj,
limbi.

> ECRAN MONOCROM A



Pentru a avea o imagine de ansamblu asupra detaliilor meniurilor ce trebuie alese, consultați partea "Arborescența ecrane" din acest capitol.

04 AUDIO



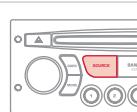

RADIO SELECTAREA UNUI POST

1  Apăsați de mai multe ori pe tasta SOURCE (SURSA) și selectați radio.

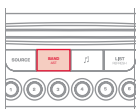

2  Apăsați pe tasta BAND AST pentru a selecta una dintre gamele de unde: FM1, FM2, FMast, AM.



3  Apăsați scurt pe una dintre taste pentru efectuarea unei căutări automate a posturilor de radio.

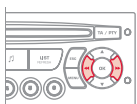

4  Apăsați pe una din taste pentru căutarea manuală a frecvențelor superioare/inferioare.

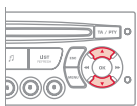

 Apăsați pe tasta LIST REFRESH (REACTUALIZARE LISTA), pentru afișarea listei de posturi de radio locale (maxim 30 posturi). Pentru actualizarea acestei liste, apăsați timp de mai mult de două secunde.

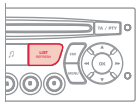

Mediul exterior (dealuri, clădiri, tunel, parcuri, subsol...) poate bloca primirea, inclusiv în modul de urmărire RDS. Acest fenomen este normal în propagarea undelor radio și nu se traduce sub nicio formă ca o defecțiune a radioului auto.

RDS

1  Apăsați tasta MENU.

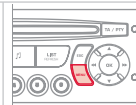

2  Selectați AUDIO FUNCTIONS, apoi apăsați pe OK.

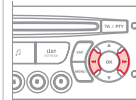

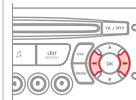

3  Selectați funcția FM WAVEBAND PREFERENȚES (PREFERINȚE BANDĂ FM), apoi apăsați pe OK.

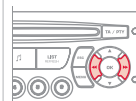

4  Selectați ACTIVATE RDS (ACTIVARE URMĂRIRE FRECVENȚĂ RDS), apoi apăsați pe OK. RDS se afișează pe ecran.



 În mod radio, apăsați direct pe OK pentru a activa/dezactiva modul RDS.

 Dacă este afișat RDS, acesta permite continuarea ascultării unei aceleiași post datorită urmării frecvenței. Totuși, în anumite condiții, urmărirea acestui post RDS nu este asigurată pe întreg teritoriul țării, posturile radio neacoperind 100 % din teritoriul, când recepția devine mai slabă, frecvența este comutată pe un post regional.

04 AUDIO

ASCULTARE MESAJE TA

! Funcția TA (Trafic Announcement) cedează prioritatea mesajelor de alertă TA. Pentru a fi activată, această funcție necesită recepția corectă a unui post de radio care emite acest tip de mesaje. Emisiunile de info trafic, programul în curs de redare (Radio, CD, Jukebox, ...) se intrerup automat, pentru a permite difuzarea unui mesaj TA. La terminarea mesajului TA, aparatul revine la redarea programului ascultat anterior.

1

TA / PTY



Apăsați pe tasta TA, pentru a activa sau dezactiva difuzarea anunțurilor.

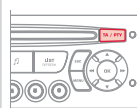

CD ASCULTAREA UNUI CD



Introduceți numai discuri compacte având formă circulară. Unele sisteme anti-piratare, pe discuri originale sau CD copiate de un aparat de copiere personal, pot genera disfuncții independente de calitatea lectorului original. Fără a apăsa tasta EJECT, introduceți un CD în lectorul de CD, citirea începe automat.

1

SOURCE



Pentru a asculta un disc deja introdus, apăsați succesiv pe tasta SURSĂ și selectați CD-ul.

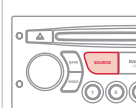

2



Apăsați pe una dintre taste pentru a selecta o piesă de pe CD.

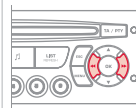

Apăsați pe tasta LIST REFRESH pentru a afișa lista câmpurilor din CD.

3



Pentru derularea rapida inainte sau inapoi, apasati continuu una dintre taste.

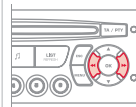

04 AUDIO

CD MP3 ASCULTAREA UNEI COMPILAȚII MP3



Introduceți o compilare MP3 în aparat.

Radioul auto caută toate câmpurile muzicale ceea ce poate dura de la câteva secunde la câteva zeci de secunde înainte de a începe citirea.



Pe un același disc, lectorul CD poate citi până la 255 fișiere MP3, repartizate pe 8 nivele de directoare. Este totuși recomandat să vă limitați la două nivele pentru a reduce timpul de acces la citirea CD-ului.

În timpul redării, structura directoarelor nu este respectată. Toate fișierele sunt afișate pe aceleași nivel.

1



Pentru a asculta un disc deja introdus, efectuați mai multe apăsări succesive pe tasta SOURCE și selectați CD-ul.

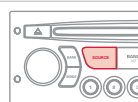

2



Apăsați pe una dintre taste pentru a selecta o piesă din CD.

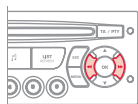

Apăsați tasta LIST REFRESH pentru a afișa lista cu repertoriul din compilarea MP3.

3



Pentru derularea rapidă înainte sau înapoi, apăsați continuu una dintre taste.

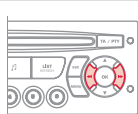

CD MP3 INFORMATII SI RECOMANDARI



Formatul MP3, prescurtare de la MPEG 1,2 & 2.5 Audio Layer 3 este o normă de compresie audio care permite scrierea mai multor zeci de fișiere muzicale pe același disc.



Pentru a putea citi un CDR sau un CDRW inscripționat, selectați în momentul inscripționării standardele ISO 9660, de preferință nivelurile 1, 2 sau Joliet.

Dacă discul este inscripționat în alt format, este posibil ca lectura să nu se poată efectua corect.

Se recomandă ca pe un disc să se folosească întotdeauna același standard de inscripționare, cu o viteză cât mai mică posibil (maxim 4x) pentru a obține o calitate acustică optimă.

În cazul special al unui CD multisesiune, este recomandat standardul Joliet.



CD playerul nu citește decât fișierele cu extensie ".mp3" cu o rata de eșantionare de 22,05 KHz sau 44,1 KHz. Nici un alt tip de fișier (.wma, .mp4, .m3u...) nu poate fi citit.



Vă sfătuim să redactați numele fișierelor cu mai puțin de 20 de caractere excluzând caracterele particulare (ex: " ? ; ù) pentru a evita orice problemă legată de citire sau de afișare.



CD-urile care nu contin informatii (nescrise) nu sunt recunoscute si pot deteriora sistemul.

05 REDARE MEDII MUZICALE

UTILIZARE CONECTOR USB

1

Acest modul este compus dintr-un port USB si un conector Jack*. Fișierele audio (.mp3, .ogg, .wma, .wav...) sunt transmise de un echipament portabil - MP3 player sau memory stick USB - la sistemul Autoradio, pentru a fi ascultate prin difuzoarele vehiculului.



2

Memory stick USB (1.1, 1.2 si 2.0) sau dispozitiv Apple® de generația a 5-a sau superioară:

- memoriile USB trebuie formate FAT sau FAT 32 (NTFS nu sunt suportate),
- prezența cablului dispozitivului Apple® este indispensabilă,
- navigația prin baza de fișiere se face utilizând comenzile de pe volan.



3

Alte playere Apple® de generație anterioară și aparate ce utilizează protocolul MTP*:

- redare numai prin cablu Jack-Jack (nefurnizat),
- navigația prin baza de fișiere se face utilizând comenzile dispozitivului portabil.



Lista echipamentelor compatibile și standardele de compresie suportate este disponibilă în cadrul rețelei CITROËN.

CONECTAREA UNUI MEMORY STICK USB

1

Introduceți un memory stick sau conectorul USB al unui aparat audio în portul prevăzut, redarea începe automat după un timp ce depinde de capacitatea memoriei USB.



Formatele de fișier recunoscute sunt .mp3 (numai mpeg1 layer 3), .wma (numai standard 9, rata de compresie 128 kbit/s), .wav și .ogg.

Anumite formate de liste de redare (playlist) sunt acceptate (.m3u, ...).

La rebransarea ultimei memorii utilizate, redarea ultimei piese ascultate se face automat.

!

Sistemul constituie liste de redare (memorie temporara) a căror timp de redare depinde de capacitatea echipamentului USB.

Celelalte surse sunt accesibile pe durata acestui timp.

Listele de redare (playlist) sunt actualizate la fiecare taiere a contactului sau conectare la USB.

La prima conectare, clasarea se face dupa director. La o reconectare, este pastrat sistemul de clasare a pieselor ales anterior.

* În funcție de vehicul.

05 REDARE MEDII MUZICALE

UTILIZARE CONECTOR USB

2

Executați o apăsare lungă pe tasta LIST, pentru afișarea diferitelor liste de redare. Alegeți Director/Artist/Gen/Playlist, apăsați pe OK pentru a selecta lista de redare sau pentru a selecta ordinea aleasă, apoi din nou pe OK, pentru validare.



- selectare Director: toate directoarele ce conțin fișiere audio recunoscute de sistem.
- selectare Artist: toate numele artiștilor, din ID3 Tag, clasate în ordine alfabetică.
- selectare Gen: toate genurile muzicale, din ID3 Tag.
- selectare Playlist: listele de redare înregistrate în sistemul USB.

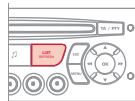

Apăsati scurt pe tasta LIST, pentru afișarea clasamentului anterior. Navigați prin listă folosind tastele stânga/dreapta și sus/jos. Validați selecția apăsând pe OK.

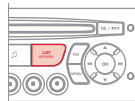

3



Apăsați pe una din aceste taste, pentru a avea acces la piesa precedentă/următoare din lista în curs de redare.

Mențineți apăsați una din aceste taste, pentru un avans sau retur rapid.

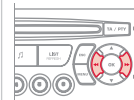

4



Apăsați pe una din aceste taste, pentru a avea acces la Genul, Directorul, Artistul sau Playlistul precedent/următor din clasificarea în curs de redare.

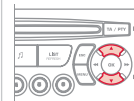

CONECTAREA UNUI DISPOZITIV APPLE® PRIN CONECTOR USB

1

Listele disponibile sunt Artist, Gen și Playlist (așa cum sunt ele stabilite în dispozitivul Apple®).
Selectarea și Navigația sunt descrise în etapele 1 - 4 precedente.

!

Nu conectați hard disk-uri sau alte aparate, ce prezintă un conector USB, decât echipamente audio cu conector USB. Nerespectarea acestei indicații poate deteriora instalația.

05 REDARE MEDII MUZICALE

UTILIZAREA INTRARII AUXILIARE (AUX)

CONECTORI RCA



Intrarea auxiliară, JACK sau RCA, permite conectarea unui echipament portabil (MP3 player...).

1

Brânșați echipamentul portabil (MP3 player...) la prizele audio (alb și roșu, de tip RCA) cu ajutorul unui cablu adecvat, ce nu este furnizat.

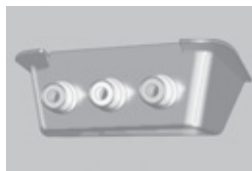

2



Efectuați apăsări succesive pe tasta SOURCE și selectați AUX.

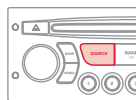

REGLAREA VOLUMULUI SURSEI AUXILIARE

1

Reglați mai întâi volumul echipamentului dumneavoastră portabil.



2



Reglați apoi volumul radioului dumneavoastră auto.

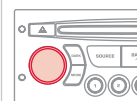

Afișajul și controlul comenzilor se face prin intermediul echipamentului portabil.



06 FUNCTII BLUETOOTH



TELEFON BLUETOOTH

ECRAN C

(Disponibil in functie de model si versiune)

Serviciile oferite de kiturile mâini libere sunt dependente de rețea, de cartela SIM și de compatibilitatea aparatelor Bluetooth folosite.

Verificați în manualul telefonului dumneavoastră și la operatorul dumneavoastră, serviciile la care aveți acces.

CUPLAREA UNUI TELEFON / PRIMA CONECTARE



Din motive de siguranță și pentru că ele necesită o atenție deosebită din partea șoferului, operațiile de cuplare a telefonului mobil Bluetooth la kitul mâini libere al sistemului Bluetooth al sistemului audio, trebuie să fie făcute cu vehiculul oprit și contactul pus.



Conectați-vă la www.citroen.ro pentru mai multe informații (compatibilitate, asistență suplimentară, ...).

1

Activați funcția Bluetooth a telefonului și asigurați-vă că este "vizibil pentru toți" (configurația telefonului).



2



Apăsati tasta MENU (Meniu).

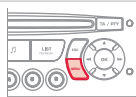

3



Selectați în meniu:

- Bluetooth telephone function - Audio
- Bluetooth configuration
- Perform a Bluetooth search

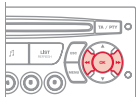

4

Se afișează o fereastră cu un mesaj de căutare în curs.

5

În fereaștră se afișează primele 4 telefoane recunoscute.



Meniul TELEPHONE permite accesul în special la funcțiile următoare: Directory (Agendă telefonică)*, Call list (Listă de apeluri), Pairing management (Gestionare conectări).

* În cazul compatibilității totale între telefon și sistem.

6

În listă, selectați telefonul de conectat. Nu se poate conecta decât câte un telefon o dată.

7

Pe ecran se afișează o tastatură virtuală: formați un cod din minim 4 cifre. Validați pe OK.



8

Pe ecranul telefonului conectat se afișează un mesaj. Pentru a accepta conectarea, introduceți același cod pe telefon, apoi validați prin OK.



În caz de eroare, numărul de încercări este nelimitat.

9

Apare pe ecran un mesaj ce confirmă conectarea.



Conectarea automată autorizată nu este activă decât după configurarea telefonului.

Agenda și lista apelurilor sunt accesibile după un interval de timp necesar pentru sincronizare.

06 FUNCTII BLUETOOTH



PRIMIRE APEL

- 1 Primirea unui apel este anunțată de sonerie și de un afișaj suprapus pe ecranul vehiculului.

- 2  Selectați YES (DA) pe ecran cu ajutorul tastelor și validați cu OK.

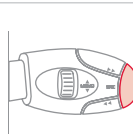
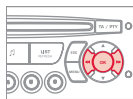

Pentru a prelua un apel, apăsați pe comanda de la volan.

LANSARE APEL

- 1 Din meniul Bluetooth telephone function Audio, selectați "Manage the telephone call" (Gestionare apel telefonic), apoi "Call" (Apelare), "Call list" (Lista apelurilor), sau "Directory" (Agenda).

- 2 Apăsați timp de mai mult de două secunde pe comanda de la volan, pentru a accesa agenda proprie, apoi navigați folosind rola.
Sau
Pentru a forma un număr, utilizați tastatura telefonului, numai cu vehiculul oprit.

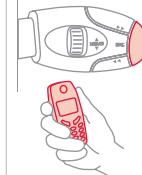

TERMINAREA UNUI APEL

- 1 În timpul unei convorbiri, apăsați mai mult de două secunde pe comanda de la volan.
Validați prin OK pentru a termina convorbirea.



06 FUNCTII BLUETOOTH



STREAMING AUDIO BLUETOOTH*



Difuzarea fișierelor muzicale din telefon via echipamentul audio. Telefonul trebuie să poată gestiona profilele Bluetooth adecvate (Profile A2DP / AVRCP).

1

Inițiați conectarea dintre telefon și vehicul. Această conectare poate fi inițiată din meniul telefonie al vehiculului sau de la tastatura telefonului. Urmăriți etapele 1 - 9 de la paginile precedente. În faza de conectare, vehiculul trebuie să fie oprit și cheia în contact.



2

Selectați în meniul de telefonie telefonul de conectat. Sistemul audio se conectează automat la un telefon nou conectat.

3



Activați sursa streaming apăsând butonul SOURCE**. Controlul redării uzual este posibil utilizând tastele panoului radio și comenzile de pe volan***. Informațiile contextuale pot fi afișate pe ecran.

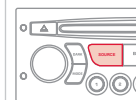

* În funcție de compatibilitatea telefonului.

** În unele cazuri, redarea fișierelor Audio trebuie inițiată de la tastatură.

*** Dacă telefonul suportă această funcție.

07 CONFIGURATIE



SETARE DATA SI ORA ECRAN A

1



Apăsați pe tasta MENU (Meniu).

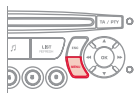

2



Selectați cu săgețile funcția
DISPLAY CONFIGURATION (Setari
ecran).

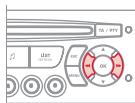

3



Apăsați pentru a valida selectarea.

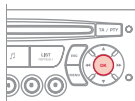

4



Selectați cu săgețile funcția YEAR (An).

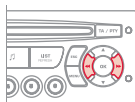

5



Apăsați pentru a valida selectarea.

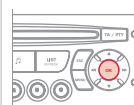

6



Setati parametrul.

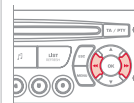

7



Apăsați pentru a valida selectarea.

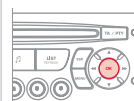

8



Reluați de la etapa 1 pentru a seta
în continuare MONTH (Luna), DAY
(Ziua), HOUR (Ora), MINUTES
(Minutele).

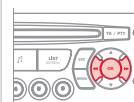

07 CONFIGURATIE

SETARE DATA SI ORA ECRAN C

1



Apăsați pe tasta MENU (Meniu).

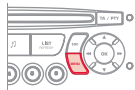

2



Selectați cu săgețile funcția PERSONALISATION CONFIGURATION (Personalizare configurare).

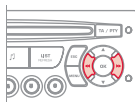

3



Apăsați pentru a valida selectarea.

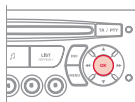

4



Selectați cu săgețile funcția DISPLAY CONFIGURATION (Configurare afisaj).

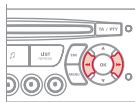

5



Apăsați pentru a valida selectarea.

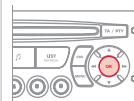

6



Selectați cu săgețile funcția ADJUST DATE AND TIME (Setare data si ora).

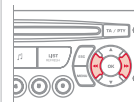

7



Apăsați pentru a valida selectarea.

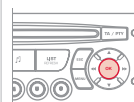

8



Setati parametrii unul câte unul, validând cu tasta OK. Selectați apoi OK pe ecran si apoi validați.

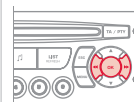

08 CALCULATOR DE BORD



Fiecare apăsare pe buton, aflat pe extremitatea comenzii ștergătoarelor de parbriz, permite afișarea successivă a diferitelor date de la calculatorul de bord, în funcție de ecran.

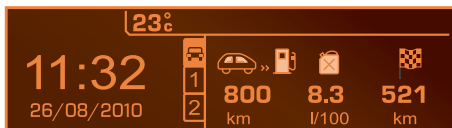

- secțiunea "vehicul" cu:
autonomia, consumul instantaneu și distanța rămasă de parcurs,
- secțiunea "1" (traseul 1) cu:
viteza medie, consumul mediu și distanța parcursă calculată pe traseul "1",
- secțiunea "2" (traseul 2) cu aceleași caracteristici pentru un al doilea traseu.



Aducerea la zero

Când traseul dorit este afișat, apăsați mai mult de două secunde pe comandă.

CÂTEVA DEFINIȚII

Autonomie: Indică numărul de kilometri ce mai pot fi parcurși cu combustibilul rămas în rezervor, în funcție de consumul mediu pe ultimii kilometri parcurși.

Această valoare afișată poate să varieze ca urmare a schimbării comportamentului de conducere sau a reliefului șoselei.

Când autonomia scade sub 30 km, sunt afișate liniuțe. După o alimentare de completare a carburantului de minim 5 litri, autonomia este recalculată și este afișată dacă depășește 100 km.

Dacă pentru o perioadă mai lungă de timp în decursul rulării sunt afișate liniuțe în loc de cifre, consultați rețeaua CITROËN.

Consum instantaneu: calculat și afișat numai când viteza este mai mare de 30 km/h.

Consum mediu: este cantitatea medie de carburant consumată de la ultima aducere la zero a computerului.

Distanță parcursă: calculată de la ultima aducere la zero a computerului.

Distanță rămasă de parcurs: calculată în funcție de destinația finală, introdusă de utilizator. Dacă este activată navigația, sistemul o calculează instantaneu.

Viteză medie: este viteza medie calculată de la ultima aducere la zero a calculatorului (contactul fiind cuplat).

09 ARBORESCENȚĂ ECRAN

01:17 20°
27 MAI 2011

MONOCROM A



1 FUNCȚIE PRINCIPALĂ

2 ALEGEREA A

3 ALEGEREA A1

3 ALEGEREA A2

2 ALEGEREA B...

1 RADIO-CD
RADIO-CD

2 RDS SEARCH
URMARIRE RDS

2 REG MODE
MOD REG

2 CD REPEAT
REPETARE CD

2 RANDOM PLAY
REDARE ALEATOARE

1 VEHICLE CONFIG
CONFIG VEHIC*

2 REV WIPE ACT
STERG GEAM MAR

2 GUIDE LAMPS
LUM INSOT

* Parametrii variază în funcție de vehicul.

1 OPTIONS
OPTIUNI

2 DIAGNOSTICS
DIAGNOSTIC

3 CONSULT
CONSULTARE

3 ABANDON
RENUNTARE

09 ARBORESCENȚĂ ECRAN

01:17 20°C
27 APR 2011
100 km/h

1 UNITS
UNITATI

2 TEMPERATURE: °CELSIUS/°FAHRENHEIT
TEMPERATURA: °CELSIUS / °FAHRENHEIT

2 FUEL CONSUMPTION: KM/L - L/100 - MPG
CONSUM DE CARBURANT: KM/L - L/100 - MPG

1 DISPLAY ADJUST
REGLARE AFF

2 YEAR
AN

2 MONTH
LUNA

2 DATE
ZI

2 HOUR
ORA

2 MINUTES
MINUTE

2 12 H/24 H MODE
MOD 12 H/24 H

1 LANGUAGE
LIMBA

2 FRANCAIS
FRANCEZA

2 ITALIANO
ITALIANA

2 NEDERLANDS
OLANDEZA

2 PORTUGUES
PORTUGHEZA

2 PORTUGUES-BRASIL
PORTUGHEZA-BRAZILIA

2 DEUTSCH
GERMANA

2 ENGLISH
ENGLEZA

2 ESPANOL
SPANIOLA

09 ARBORESCENȚĂ ECRAN



MONOCROM C



O apăsare pe rola OK, permite accesul la meniurile contextuale, în funcție de ceea ce este afișat pe ecran:



RADIO

- 1 activate / deactivate RDS
activare / dezactivare RDS
- 1 activate / deactivate REG mode
activare / dezactivare mod REG
- 1 activate / deactivate radiotext
activare / dezactivare radiotext

CD/CD MP3

- 1 activate / deactivate Intro
activare/dezactivare Intro
- 1 activate / deactivate track repeat (the entire current CD for CD, the entire current folder for MP3 CD)
activare/dezactivare repetare piese (întreg discul pentru CD, întreg directorul curent pentru CD MP3)
- 1 activate / deactivate random play (the entire current CD for CD, the entire current folder for MP3 CD)
activare/dezactivare redare aleatoare (întreg discul pentru CD, întreg directorul curent pentru CD MP3)

USB

- 1 activate / deactivate track repeat (of the current folder/artist/genre/playlist)
activare/dezactivare redare repetata a pieselor (în funcție de director / artist/gen/playlist curent)
- 1 activate / deactivate random play (of the current folder/artist/genre/playlist)
activare/dezactivare redarea aleatoare (în funcție de director/artist/gen/playlist curent)

09 ARBORESCENȚĂ ECRAN



MONOCROM C

O apăsare pe tasta MENU (Meniu) permite afișarea:



1 AUDIO FUNCTIONS FUNCTII AUDIO

2 FM BAND PREFERENCES PREFERINTE BANDA FM

3 alternative frequencies (RDS) urmarire frecventa (RDS)

4 activate/deactivate
activare/dezactivare

3 regional mode (REG) mod regional (REG)

4 activate/deactivate
activare/dezactivare

3 display radiotext (RDTXT) afisare radiotext

4 activate/deactivate
activare/dezactivare

2 PLAY MODES MODURI DE REDARE

3 album repeat (RPT) repetare album (RPT)

4 activate/deactivate
activare/dezactivare

3 track random play (RDM) redare aleatoare (RDM)

4 activate/deactivate
activare/dezactivare



1 TRIP COMPUTER CALCULATOR DE BORD

2 ENTER DISTANCE TO DESTINATION INTRODUCERE DISTANTA PANA LA DESTINATIE

3 Distance: x km
Distanta: x km

2 ALERT LOG LISTA DE AVERTIZARI

3 Diagnostics
Diagnoza

2 STATUS OF THE FUNCTIONS STARE FUNCTII*

3 Functions activated or deactivated
Functii activate sau dezactivate

* Parametrii variaza în funcție de vehicul.

09 ARBORESCENȚĂ ECRAN



PERSONALISATION-CONFIGURATION PERSONALIZARE - CONFIGURARE

1

2 DEFINE THE VEHICLE PARAMETERS STABILIREA PARAMETRILOR VEHICULULUI*

2

2 DISPLAY CONFIGURATION CONFIGURARE AFISAJ

2

3 video brightness adjustment reglare luminozitate video

3

normal video
video normal

inverse video
video invers

brightness (- +) adjustment
reglare luminozitate (- +)

3 date and time adjustment reglare data si ora

3

day/month/year adjustment
reglare zi/luna/an

hour/minute adjustment
reglare ora/minut

choice of 12 h/24 h mode
alegere mod 12 h/24 h

3 choice of units alegere unitati

3

l/100 km - mpg - km/l
l/100 km - mpg - km/l

°Celsius / °Fahrenheit
°Celsius / °Fahrenheit

2 CHOICE OF LANGUAGE ALEGEREA LIMBII

2



BLUETOOTH TELEPHONE TELEFON BLUETOOTH

1

2 BLUETOOTH CONFIGURATION CONFIGURARE BLUETOOTH

2

Connect/Disconnect a device
Conectare/Deconectare dispozitiv

Telephone function
Funcție telefon

Audio Streaming function
Funcție Streaming audio

Consult the paired device
Consultare telefoane cuplate

Delete a paired device
Stergere telefon cuplat

Bluetooth search
Efectuare căutare Bluetooth

2 CALL APEL

2

Calls list
Lista apeluri

Directory
Agenda telefonica

2 MANAGE THE TELEPHONE CALL GESTIONARE APELURI TELEFONICE

2

Hang up
Terminare apel in curs

Active the secret mode
Activare mod secret

3

* Parametrii variază în funcție de vehicul.

INTREBARI FRECVENTE

INTREBARE	RASPUNS	SOLUTIE
Există o diferență de calitate sonoră între diferite surse audio (radio, CD...).	Pentru a permite ascultarea în condiții optime, reglajele audio (volum, sunete grave, ascuțite, ambianță, volum) pot fi adaptate la diferite surse sonore, ceea ce poate duce la diferențe de sunet în cazul schimbării sursei (radio, CD...).	Verificați dacă reglajele audio (volum, sunete joase, înalte, ambianță, Loudness) sunt adaptate la sursele ascultate. Vă sfătuim să reglați funcțiile AUDIO (joase, înalte, balans față-spate, stânga-dreapta) pe poziția din mijloc, să selectați ambianța muzicală "Nici una", să reglați corecția loudness pe poziția "Activa" în modul CD și pe poziția "Inactivă" în modul radio.
CD-ul este ejectat sistematic sau nu este citit de unitate.	CD-ul este așezat invers, ilizibil, nu conține date audio sau conține un format audio ilizibil de radioul auto. CD-ul este protejat de un sistem de protecție antipiratare nerecunoscut de radioul auto.	<ul style="list-style-type: none"> - Verificați sensul de introducere al CD-ului în lector. - Verificați starea CD-ului: CD-ul nu va putea fi citit dacă este prea deteriorat. - Verificați conținutul, dacă este vorba de un CD gravat: consultați informațiile și sfaturile de la capitolul Audio. - Playerul CD nu citește DVD-uri. - Datorită unei calități insuficiente unele CD-uri scrise nu sunt citite de sistemul audio.
Mesajul "Eroare periferic USB" se afișează pe ecran.	Nivelul de încărcare a bateriei perifericului poate fi insuficient.	Încărcați bateria perifericului.
Conexiunea Bluetooth se întrerupe.	Memoria USB nu este recunoscută. Memoria poate fi virusată.	Formatați memoria.
Sunetul lectorului de CD este degradat.	CD-ul folosit este zgâriat sau de proastă calitate.	Introduceți CD-uri de bună calitate și păstrați-le în bune condiții.
	Reglajele radiourilor auto (sunete joase, înalte, ambianța) sunt neadaptate.	Reduceți nivelul sunetelor grave sau înalte la zero fără a selecta ambianța.

INTREBARE	RASPUNS	SOLUTIE
Posturile memorate nu funcționează (nu au sonor, 87,5 Mhz se șterge etc.).	Gama de unde selectată nu este bună.	Apăsați tasta BAND AST pentru a regăsi gama de unde (AM, FM1, FM2, FMAST) în care sunt memorate posturile.
Anunțul trafic (TA) este afișat. Nu primesc nici-o informație rutieră.	Postul radio nu participă la rețeaua regională de informații asupra traficului.	Treceți pe un post radio care difuzează informații despre trafic.
Calitatea de recepție a postului radio ascultat se degradează progresiv sau posturile radio memorate nu funcționează (nu se aude nimic, 87,5 Mhz se afișează etc.).	Vehiculul este prea departe de emițătorul postului ascultat sau niciun emițător de posturi nu este prezent în zona geografică traversată.	Activați funcția RDS pentru a permite sistemului să verifice dacă nu există un emițător mai puternic în zona geografică respectivă.
	Relieful (dealuri, clădiri, tunel, parcare subterană etc.) blochează recepționarea, inclusiv modul de urmărire RDS.	Acest fenomen este normal și nu se traduce ca fiind o stare de defectare a radioului auto.
	Antena lipsește sau a fost este stricată (câteodată la trecerea printre perile din spălătorie sau la intrarea în parcările subterane).	Verificați antena în rețeaua CITROËN.
Întreruperi de sunet de la 1 la 2 secunde în modul radio.	Sistemul RDS caută pe durata acestei scurte întreruperi a sunetului o eventuală frecvență care ar putea permite o mai bună recepție a postului.	Dezactivați funcția RDS dacă fenomenul este prea frecvent și se întâmplă mereu pe același traseu.
Motorul oprit, radioul auto se oprește după câteva minute de utilizare.	Când motorul este oprit, timpul de funcționare al radioului auto depinde de sarcina bateriei. Oprirea este normală: radioul auto intră în modul economie de energie și se întrerupe pentru a proteja bateria vehiculului.	Porniți motorul vehiculului pentru a crește sarcina bateriei.
Se afișează pe ecran mesajul "sistemul audio este supraîncălzit".	Pentru a proteja instalația în caz de temperatură a mediului prea ridicată radioul auto trece în modul automat de protecție termică ceea ce duce la reducerea volumului sonor sau la oprirea citirii CD-ului.	Întrerupeți sistemul audio timp de câteva minute pentru a lăsa sistemul să se răcească.

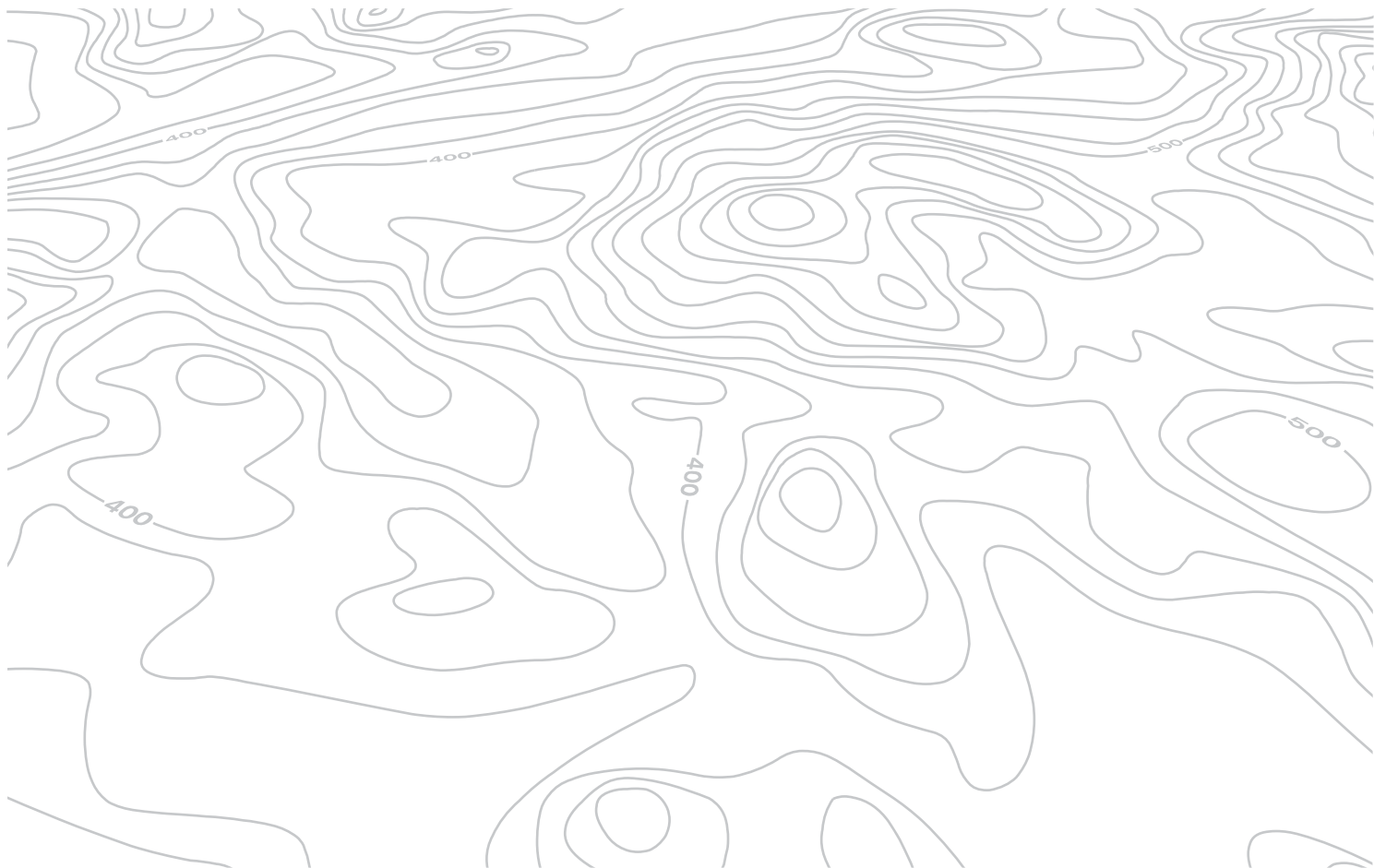

EXTERIOR

Dimensiuni 162-165

Acesorii	129
----------	-----

Pavilion Modutop	88
Bare de pavilion	92, 93
Lumini spate, semnalizatoare	50-51, 151-152
Al 3-lea stop	153
Inlocuire becuri spate	152-153
Usi, capac portbagaj spate	24-26

Girafon	27
Comandă de urgență	24

Lumini număr înmatriculare	153
----------------------------	-----

Roată de rezervă, cric, schimbare roată, scule	144-148
Kit de depanare	143
Umflare roți, presiune	167

Remorcare, ridicare	127-128, 159
Dispozitiv de remorcare	127-128
Asistență la parcare	105-106



Frâne, plăcuțe frână	104, 137
Frânare de urgență	107
ABS, REF	107
ASR, ESP	108
"Grip control" (Controlul aderenței)	109
Pneuri, presiune	167
Detectare pneuri dezumflate	38

Telecomandă	19-20
Schimbare baterie, reinițializare	20
Cheie	19
Pornire	48
Asistență la pornirea în pantă	49
Blocare/deblocare centralizată	19, 28

Lamelă ștergător geamuri	158
Retrovizoare exterioare	101
Semnalizator lateral	151

Lumini față, lumini anticeață, semnalizatoare direcție	50-51, 150-151
Reglare înălțime fascicul luminos	52
Inlocuire becuri față	149, 150-151
Spălător faruri	54, 136
Protecție zăpadă	148

Usi față	22
Uși culisante laterale	22-23
Cheie	19
Deschidere capotă	132
Siguranță copii	125

Bușon, rezervor carburant	139
Înterupere alimentare carburant, reamorsare diesel	140

Postul de conducere

POST DE CONDUCERE

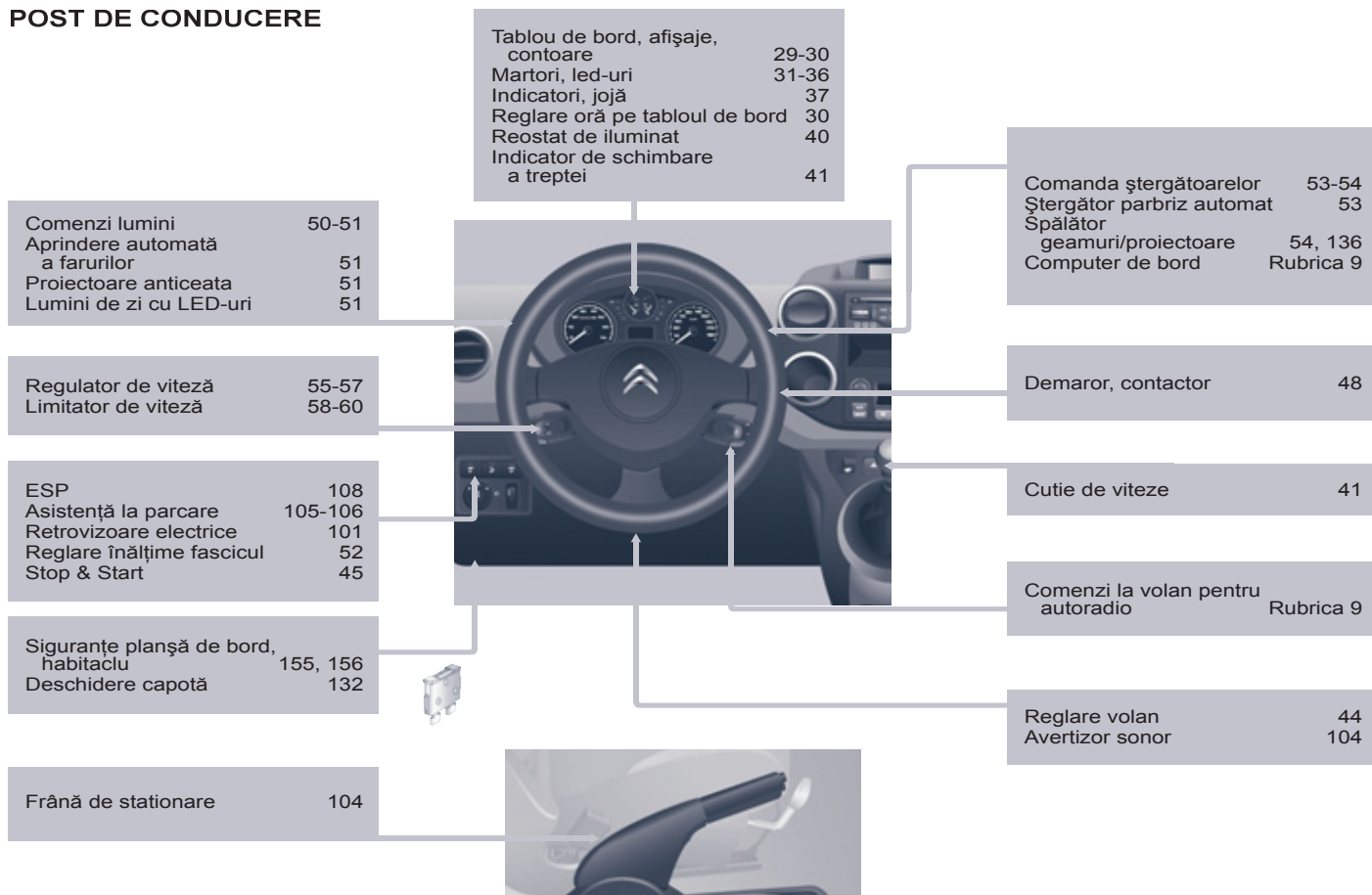

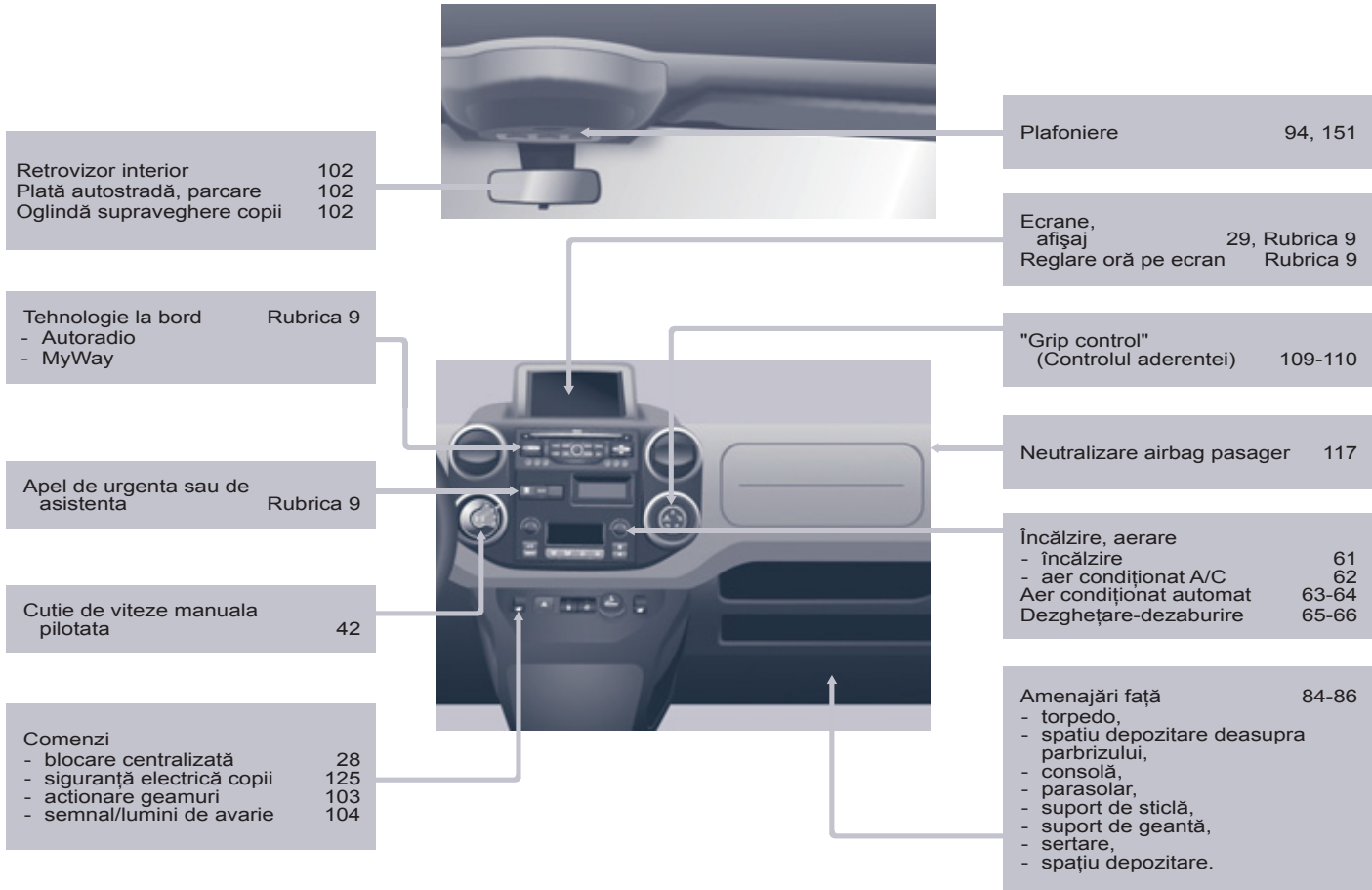

Interior

INTERIOR

172

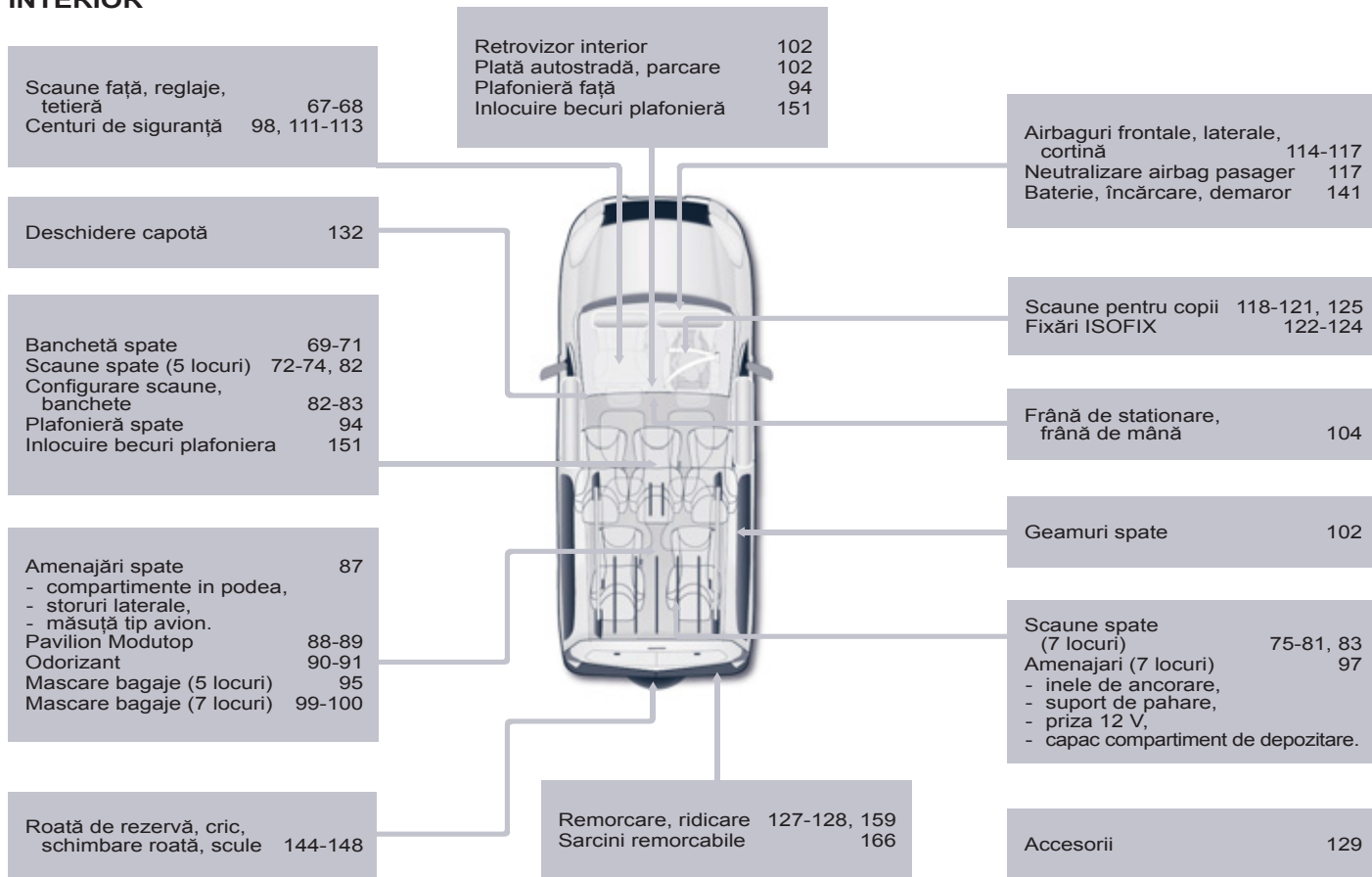

CARACTERISTICI - INTRETINERE

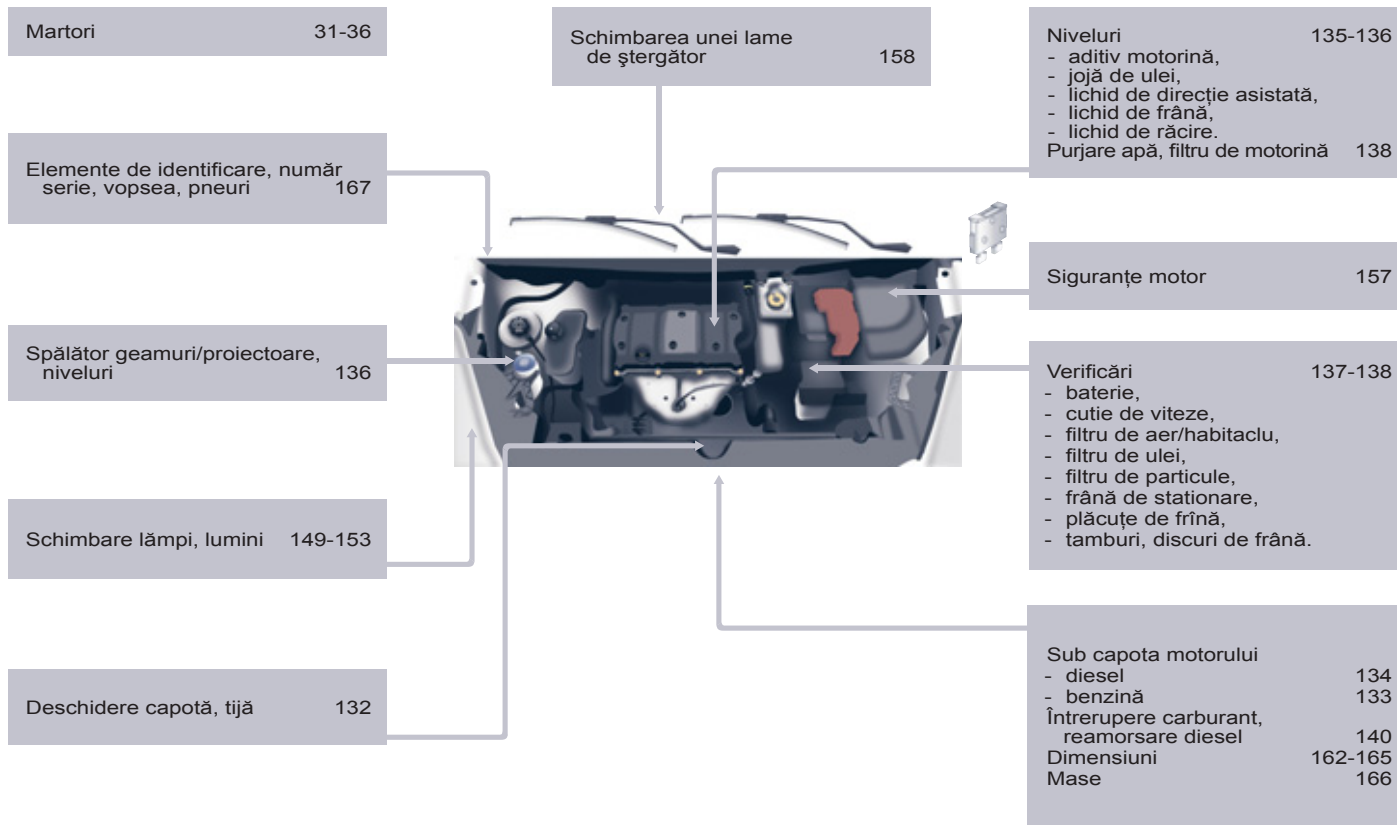

Aceste instrucțiuni de utilizare prezintă toate echipamentele disponibile în ansamblul gamei.

Vehiculul dumneavoastră poate dispune numai de o parte dintre echipamentele descrise în acest document, în funcție de nivelul de echipare, de model, de versiune și de caracteristicile proprii țării în care este comercializat.

Descrierile și schițele sunt oferite fără nici un angajament. Automobiles CITROËN își rezervă dreptul de a aduce modificări la caracteristicile tehnice, echipamente și accesorii, fără obligația de a actualiza prezentele instrucțiuni de utilizare.

Acest document este parte integrantă a vehiculului. Predați-l noului proprietar în caz de vânzare.

Automobiles CITROËN atestă, prin aplicarea dispozițiilor reglementării europene (Directiva 2000/53) referitoare la vehiculele scoase din uz, că a atins obiectivele fixate de aceasta și că la fabricarea produselor pe care le comercializează sunt utilizate materiale reciclate.

Reproducerea și traducerea, chiar parțială, sunt interzise fără autorizarea scrisă din partea companiei Automobiles CITROËN.

Elementele de la partea din spate a caroseriei au fost concepute pentru a evita proiectilele.

Tipărit în UE

Roumain

11-11

Automobiles CITROËN

Siège social : 6 rue Fructidor - 75835 Paris Cedex 17 - France

TÉL. : +33 (0) 1 58 79 79 79 - www.citroën.fr

S.A. au capital de 16 000 000 € - R.C.S. Paris 642 050 199 - Siret 642 050 199 00 990 - APE 741 J



12BGO.0250

Roumain

2012 – DOCUMENTATION DE BORD

4Dconcept

Diadeis

Seenk

Edipro



TRAPA DE ACOPERIS SPATE

Această trapă din partea din spate a pavilionului nu este compatibilă decât cu ușile batante.

Pentru a deschide trapa de acoperis spate :

- ridicați paleta neagră a apărătorii,
- ridicați apărătoarea apăsând pe trapa de acoperis spate (în jos), apoi degajați cârligul,
- ridicați trapa de acoperis spate,
- depășiți punctul de rezistență pentru a bloca trapa de acoperis spate cu tije de susținere.

 Nu rulați niciodată cu tije de susținere în poziție.

Pentru a închide trapa de acoperis spate :

- verificați blocarea corectă a barei de sprijin,
- coborâți trapa de acoperis spate,
- în timp ce apăsați pe trapa de acoperis spate (în jos), prindeți cele două inele ale arcului, apoi plasați cârligul în spațiul său,



- coborâți paleta neagră pentru a bloca trapa de acoperis spate.

Blocarea trapa de acoperis spate permite presarea garniturii și garantează etanșeitatea și reducerea zgomotelor.

Bara de sprijin

Dispuneți de o bară de sprijin pentru transportul încărcăturilor lungi, după deschiderea trapei de acoperis spate.

Rabateți bara de sprijin, ridicând parghia.

Aduceți-o până la stalpul usii.

Poziționați încărcăturile lungi de transportat, ridicați-le și re poziționați bara de sprijin cu o singură mână.

Verificați blocarea corectă apăsând în jos pe mâner până la trecerea de punctul de rezistență și fixați bine încărcătura.

Suporturile laterale pot fi utilizate ca puncte de ancorare.

 Nu atasati niciodata incarcatura de trapa de acoperis spate.

 Bara de protecție din spate a fost întărită pentru a servi drept treaptă de acces în vehicul.

 Nu circulați niciodată cu bara de sprijin scoasă de la locul său.

Ușile spate se blochează numai dacă bara de susținere este instalată.

Dacă trapa de acoperis spate este deschisă, atenție la trecerea prin pasajele cu înălțime limitată.

Nu sprijinți/fixați niciodată încărcătura de ușile spate.

Respectați regulile de semnalizare pentru a atrage atenția celorlalți șoferi.

Utilizați trapa de acoperis spate numai pe distanțe reduse.

2 - SIGURANTA COPIILOR

ETICHETA PE FIECARE FATA A PARASOLARULUI DE PASAGER



Airbag pasager OFF



AR	لا يجب أبدا تركيب نظام لإجلالاس الطفل الوجه باتجاه الراء على مقعد سيارة مجهز بوسادة أمان هوائية أمامية مغلقة، فقد يؤدي هذا إلى التسبب بموت الطفل أو بإصابات خطيرة لديه .
BG	НИКОГА НЕ инсталирайте детско столче на седалка с АКТИВИРАНА предна ВЪЗДУШНА ВЪЗГЛАВНИЦА. Това можеда причини СМЪРТ или СЕРИОЗНО НАРАНЯВАНЕ на детето.
CS	NIKDY neumisťujte dětské zádržné zařízení orientované směrem dozadu na sedadlo chráněné AKTIVOVANÝM čelním AIRBAGEM. Hrozí nebezpečí SMRTI DÍTĚTE nebo VAŽNĚHO ZRANĚNÍ.
DA	Brug aldrig en bagudvendt barnestol på et sæde der er beskyttet af en aktiv airbag. Død eller alvorlig skade på barnet kan forekomme.
DE	Verwenden Sie NIEMALS einen Kindersitz oder Babyschale gegen die Fahrtrichtung bei AKTIVIERTEM Airbag, TOD oder ERNSTHAFTE VERLETZUNGEN können die Folge sein.
EL	Μη χρησιμοποιείτε ΠΟΤΕ παιδικό κάθισμα με την πλάτη του προς το εμπρός μέρος του αυτοκινήτου, σε μια θέση που προστατεύεται από ΜΕΤΩΠΙΚΟ αερόσακο που είναι ΕΝΕΡΓΟΣ. Αυτό μπορεί να έχει σαν συνέπεια το ΘΑΝΑΤΟ ή το ΣΟΒΑΡΟ ΤΡΑΥΜΑΤΙΣΜΟ του ΠΑΙΔΙΟΥ
EN	NEVER use a rearward facing child restraint on a seat protected by an ACTIVE AIRBAG in front of it, DEATH or SERIOUS INJURY to the CHILD can occur
ES	NO INSTALAR NUNCA EL SISTEMA DE RETENCIÓN PARA NIÑOS DE ESPALDAS AL SENTIDO DE LA CIRCULACIÓN SOBRE UN ASIENTO PROTEGIDO CON UN COJÍN INFLABLE FRONTAL (AIRBAG) ACTIVADO. ESTO PUEDE CAUSAR LA MUERTE DEL BEBE O HERIRLO GRAVEMENTE.
ET	Ärge kasutage kunagi lapse turvatooli seljaga sõidusuunas sõiduki istmel mis on kaitstud AKTIVEERITUD TURVAPADJAGA. See võib põhjustada lapsele RASKEID VIGASTUSI või SURMA.
FI	ÄLÄ KOSKAAN aseta lapsen turvaistuinta selkä ajosuuntaan istuimelle, jonka edessä suojana on käyttöön aktivoitu TURVATYÖNY. Sen laukeaminen voi aiheuttaa LAPSEN KUOLEMAN tai VAKAVAN LOUKKAANTUMISEN.
FR	NE JAMAIS installer de système de retenue pour enfants faisant face vers l'arrière sur un siège protégé par un COUSSIN GONFLABLE frontal ACTIVÉ. Cela peut provoquer la MORT de l'ENFANT ou le BLESSER GRAVEMENT

SIGURANTA COPIILOR

HR	NIKADA ne postavljati dječju sjedalicu leđima u smjeru vožnje na sjedalo zaštićeno UKLJUČENIM prednjim ZRAČNIM JASTUKOM. To bi moglo uzrokovati SMRT ili TEŠKU OZLJEDU djeteta.
HU	SOHA ne használnjon menetirányanak háttal beszerelt gyermekülést olyan ülésen, amely AKTÍVÁLT ÁLLAPOTÚ (BEKAPCSOLT) FRONTLÉGZSÁKKAL van védve. Ez a gyermek halálát vagy súlyos sérülését okozhatja.
IT	NON installare MAI seggiolini per bambini posizionati in senso contrario a quello di marcia su un sedile protetto da un AIRBAG frontale ATTIVATO. Ciò potrebbe provocare la MORTE o FERITE GRAVI al bambino.
LT	NIEKADA neįrenkite vaiko prilaikymo priemonės su atgal atgręžtu vaiku ant sėdynės, kuri saugoma VEIKIANČIOS priekinės ORO PAGALVĖS. Išsiskleidus oro pagalvei vaikas gali būti MIRTINAI arba SUNKIAI TRAUMUOTAS.
LV	NAV PIELĀUJAMS uzstādīt uz aizmuguri vērstu bērnu sēdekļi priekšējā pasažiera vietā, kurā ir AKTIVIZĒTS priekšējais DROŠĪBAS GAISA SPILVENS. Tas var izraisīt BĒRNA NĀVI vai radīt NOPIETŅUS IEVAINOJUMUS.
MT	Qatt m'ghandek thalli tifel/tifla marbut f'siggu dahru lejn l-Airbag attiva, ghalix tista' tikkawza korriment serju jew anke mewt lit-tifel/tifla
NL	Plaats NOOIT een kinderzitje met de rug in de rijrichting op een zitplaats waarvan de AIRBAG is INGESCHAKELD. Bij het afgaan van de airbag kan het KIND ERNSTIG OF DODELIJK GEWOND raken.
NO	Installer ALDRI et barnesete med ryggen mot kjøretningen i et sete som er beskyttet med en frontal AKTIVERT KOLLISJONSPUTE, BARNET risikerer å bli DREPT eller HARDT SKADET.
PL	NIGDY nie instalować fotelika dziecięcego w pozycji «tyłem do kierunku jazdy» na siedzeniu wyposażonym w CZOŁOWĄ PODUSZKĘ POWIETRZNĄ w stanie AKTYWNYM. W przeciwnym razie dziecko narażone będzie na ŚMIERĆ lub BARDZO PÓWAŻNE OBRAŻENIA CIAŁA w momencie wyzwolenia poduszki powietrznej
PT	NUNCA instale um sistema de retenção para crianças de costas para a estrada, num banco protegido por um AIRBAG frontal ACTIVADO. Esta instalação poderá provocar FERIMENTOS GRÁVES ou a MORTE da CRIANÇA.
RO	Nu instalati NICIODATA un sistem de retenere pentru copii, dispus cu spatele in directia de mers, pe un loc din vehicul protejat cu AIRBAG frontal ACTIVAT. Aceasta ar putea provoca MOARTEA COPILULUI sau RANIREA lui GRAVA.
RU	ВО ВСЕХ СЛУЧАЯХ ЗАПРЕЩАЕТСЯ использовать обращенное назад детское удерживающее устройство на сиденье, защищенном ФУНКЦИОНИРУЮЩЕЙ ПОДУШКОЙ БЕЗОПАСНОСТИ, установленной перед этим сиденьем. Это может привести к ГИБЕЛИ РЕБЕНКА или НАНЕСЕНИЮ ЕМУ СЕРЬЕЗНЫХ ТЕЛЕСНЫХ ПОВРЕЖДЕНИЙ
SK	NIKDY nepoužívajte na prednom sedadle chránenom AKTÍVNYM AIRBAGOM detské zadržívacie zariadenie umiestnené v proti smere jazdy. Môže to spôsobiť SMŤ, alebo VÁŽNE ZRANENIE DIEŤAŤA.
SL	NIKOLI ne nameščajte otroškega sedeža s hrbtom v smeri vožnje, če je VARNOSTNA BLAZINA pred sprednjim sopotnikovim sedežem AKTIVIRANA. Takšna namestitve lahko povzročijo SMRT OTROKA ali HUDE POŠKODBE.
SR	NIKADA ne koristite dečje sedišta koje se okreće unazad na sedištu zaštićenim AKTIVNIM VAZDUŠNIM JASTUKOM ispred njega, jer mogu nastupiti SMRT ili OZBILJNA POVREDA DETETA.
SV	Använd ALDRIG en bakåtvänd barnstol i ett säte skyddat av en AKTIV AIRBAG framför det. Det kan orsaka ALLVARLIGA eller DÖDLIGA skador på barnet.
TR	KESİNKLE HAVA YASTIĞI AKTİF olan ön koltuğa yüzü arkaya dönük bir çocuk koltuğu yerleştirmeyiniz. Bu ÇOCUĞUN ÖLMESİNE veya ÇOK AĞIR YARALANMASINA sebep olabilir.

MOD DE OPERARE

CAPACE PENTRU ROȚI BERLINGO MONTAJUL PE JANTĂ

1 Valva jantei trebuie centrată în raport cu creștătura de pe capacul de roată.

Această poziționare este esențială pentru o bună montare a capacului pe roată. (În cazul montării incorecte a creștăturii capacului în raport cu valva, sistemul de anti-rotăție se blochează pe capele prezoanelor și există riscul de defectare a acestuia dacă se insistă în montarea pe poziția incorectă a capacului).



- Asigurați-vă că marginea capacului nu este poziționată forțat pe partea inferioară a jantei.
- Poziția circumferinței capacului corectă.
- Poziția circumferinței capacului incorectă.

2 Asigurați-vă că toate clemele de fixare sunt preclipsate mai puțin ultima (cea opusă creștăturii pentru valvă).



3 Loviți cu palma capacul pe partea opusă valvei (în dreptul ultimei cleme de fixare (întodeauna în sensul de fixare)).

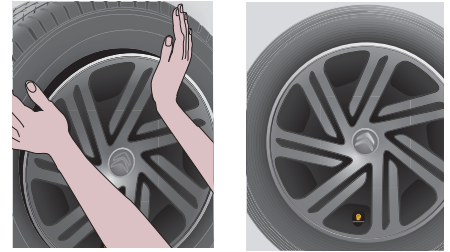

! ATENȚIE!

VERIFICAȚI POZIȚIONAREA VALVEI ROȚII ÎN RAPORT CU INELUL CAPACULUI PENTRU ROATĂ.

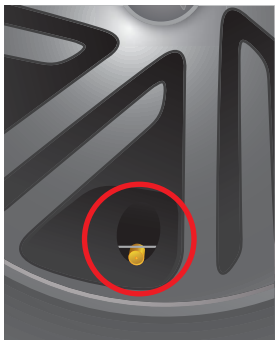

Poziție NON CONFORMĂ a valvei: sub inel.



Deformarea circumferinței capacului la nivelul valvei, cauzată de monajul incorect.



Poziție CONFORMĂ a valvei: deasupra inelului.

! Respectați modul operatoriu de montare a capacului, pentru a evita fisurarea clemelor de fixare și deformarea circumferinței capacului de roată.

Acest fascicul este un supliment la documentatia de bord a vehiculului dumneavoastra.

1 - Evolutie a caracteristicilor tehnice ale postului **B**.

Pe panoul postului de conducere, veti recunoaste vizualul **B** care va este dedicat.

2 - Inserarea a diverse puncte reglementare pe care trebuie sa le cunoasteti.

A



B



1 -



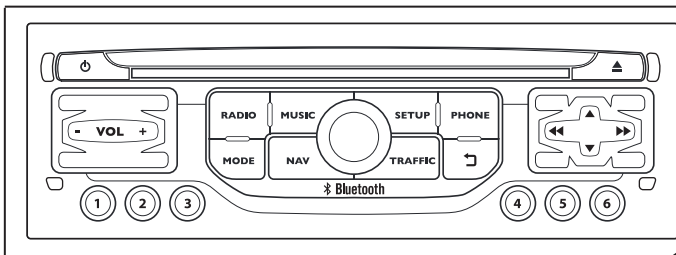

NAVIGATIE GPS SISTEM AUDIO MULTIMEDIA CU TELEFON BLUETOOTH



Sistemul este protejat astfel încât să funcționeze numai pe vehiculul dumneavoastră.



Din motive de siguranță, șoferul va trebui neapărat să realizeze cu vehiculul oprit operațiile ce necesită o atenție susținută.

Când motorul este oprit și pentru a conserva energia bateriei, sistemul își întrerupe funcționarea la activarea modului economie de energie.

CUPRINS

01	Primii pasi - Panou de comenzi	p.	2
02	Functionare generala	p.	4
03	Comenzi la volan	p.	6
04	Setari audio	p.	7
05	Navigatie - Ghidare	p.	8
06	Informatii trafic	p.	21
07	Telefon	p.	25
08	Radio	p.	36
09	Redare media muzicale	p.	40
10	Configurare	p.	46
11	Calculator de bord	p.	49
12	Ramificatii ecran	p.	50
	Intrebari frecvente	p.	54

01 PRIMII PAȘI

Apăsare lungă: acces la **"Audio settings"** (Setări audio): ambiante muzicale, frecvențe joase, frecvențe înalte, loudness, repartizare, balans stânga/dreapta, balans față/spate, corecție automată a volumului.

Acces la Meniul **"RADIO"** și afișarea listei posturilor recepționate.

Apăsare lungă: afișarea panoului de setări audio pentru sursa tuner.

Apăsare scurtă cu motorul oprit: pornire / oprire.

Apăsare scurtă cu motorul pornit: pauză / repornire sursă audio.

Regrajul volumului (independent pentru fiecare sursă, inclusiv mesaje TA și indicații ale sistemului de navigație).

Acces la Meniul **"MUSIC"** și afișarea pieselor sau listelor de pe CD/MP3/Apple® player.

Apăsare lungă: afișarea panoului de setări audio pentru sursele **"MEDIA"** (CD/USB/iPod/Streaming/AUX).

Rola de selectare și validare OK:
Selectarea unui element pe ecran, sau într-o listă, sau într-un meniu, apoi validare prin apăsare scurtă.

În afara unei liste sau meniu, o apăsare scurtă duce la apariția unui meniu contextual, în funcție de afișarea pe ecran.

Rotire în afișarea hărții: zoom +/-zoom - pentru scara hărții.

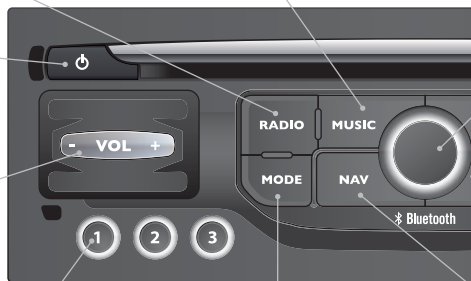

Apăsare scurtă: selectare post de radio memorat.

Apăsare lungă: memorizare post de radio ascultat.

Tasta **MODE**: Selectarea tipului de afișare permanentă.

Apăsare lungă: afișare ecran negru (DARK).

Acces la Meniul **"Navigation - guidance"** (Navigație - ghidare) și afișarea ultimelor destinații.

01 PRIMII PAȘI

Acces la Meniul
"Configuration"
(Configurare).

Apăsare lungă: acces
la acoperirea GPS și la
modul demonstrativ de
navigație.

Acces la Meniul
"Téléphone"
(Telefon) și afișarea
listei ultimelor apeluri,
sau acceptarea
apelului în intrare.

Selectare:

- rând precedent/următor dintr-o listă sau un meniu.
- repertoar media precedent/următor.
- pas cu pas a frecvenței radio precedentă/următoare.
- repertoar MP3 precedent/următor.

Deplasare sus/jos, în modul **"Move the map"** (Deplasare hartă).

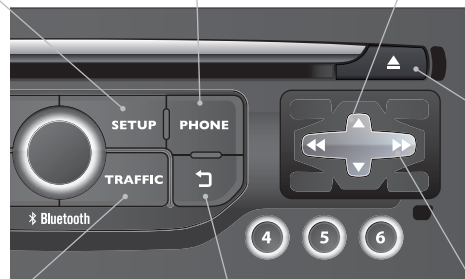

Apăsare lungă: reinițializare
sistem.

Acces la Meniul
"Traffic information"
(Informații trafic) și
afișarea avertizărilor
de trafic în curs.

Abandonarea operației în
curs, urcare în ramificații.
Apăsare lungă: retur la
afișajul permanent.

Selectare:

- automată a frecvenței radio inferioară/superioară.
- a plajei de pe CD, pista MP3 sau media precedent/următor.
- a părții stânga/dreapta a ecranului, când este afișat un meniu.

Deplasare stânga/dreapta, în modul **"Move the map"** (Deplasare hartă).

02 FUNCȚIONARE GENERALĂ

MODE

Prin apăsări succesive pe tasta **MODE**, aveți acces la ecranele funcțiilor următoare:

"**RADIO**"



"**PHONE**" (Telefon)

(Dacă o conversație este în derulare)

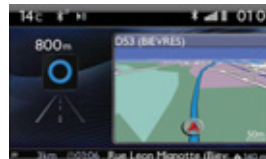
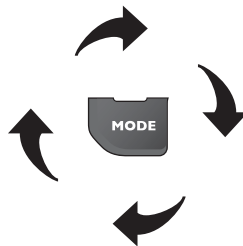

"**MAP IN WINDOW**" (Harta în fereastră)
(Dacă o ghidare este în curs)



"**MAP FULL SCREEN**"
(Harta pe tot ecranul)

SETUP

SETUP: PARAMETRĂRI
dată și oră, configurare afișaj, sonor.

RADIO

Schimbare sursa audio:
RADIO: difuzare RADIO.
MUSIC: difuzare MUSIC.

MUSIC



Pentru întreținerea ecranului este recomandată utilizarea unei lavete moi, neabrazive (material pentru șters ochelarii), fără produse adiționale.



Pentru a avea o imagine globală a asupra detaliilor meniurilor, consultați rubrica "Ramificatii ecran".

02 FUNCȚIONARE GENERALĂ

AFISARE ÎN FUNCȚIE DE CONTEXT



O apăsare pe rola permite accesul la meniul de comenzi rapide în funcție de afișarea de pe ecran.

RADIO:

1 Activate / Deactivate TA
Activare / Dezactivare TA

1 Activate / Deactivate RDS
Activare / Dezactivare RDS

1 Change waveband
Schimbarea benzii

1 TA
Informatii trafic

2 FM
FM

2 AM
AM

PHONE (TELEFON)

In comunicare:

1 Private mode
Mod combinat

1 Put call on hold
Pune în așteptare

1 DTMF ring tones
Tonuri DTMF

1 Hang up
Inchide

REDARE MULTIMEDIA, CD sau USB (in functie de media):

Moduri de redare:

1 Normal
Normal

1 Random
Aleator

1 Random on all media
Aleator pe toate mijloacele media

1 Repetition
Repetare

HARTA PE TOT ECRANUL SAU HARTA IN FEREAȘTRA:

1 Stop / Restore guidance
Stop / Reluare ghidare

1 Select destination
Selectare destinație

2 Enter an address
Introducere adresa

2 Directory
Agenda

2 GPS coordinates
Coordonate GPS

1 Divert route
Deviere traseu

1 Move the map
Deplasare harta

2 Info. on location
Info despre locație

2 Select as destination
Selectează ca destinație

2 Select as stage
Selectează ca etapă

2 Save this place
Salvează acest loc (contacte)

2 Quit map mode
Ieșire din modul harta

1 Guidance criteria
Criterii de ghidare

03 COMENZI PE VOLAN

RADIO: selectarea postului memorat precedent/următor.

Selectarea elementului următor în agenda de contacte.

RADIO: trecerea la următorul post din Lista.

Apăsare lungă: căutare automată post cu frecvență superioară.

CD: selectarea piesei următoare.

CD: apăsare continuă: avans rapid.

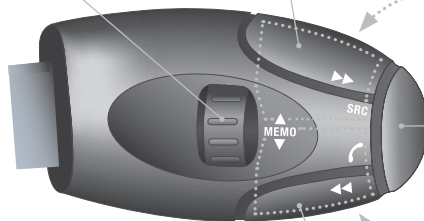

Creștere volum.

Schimbarea sursei sonore.
Efectuarea unui apel folosind agenda de contacte.

Preluare apel/Terminare apel.

Apăsare mai mult de două secunde:
acces la agenda de contacte.

Mute; volum zero: prin apăsarea simultană a tastelor de creștere și diminuare ale volumului.
Restaurarea sunetului: prin apăsarea unei dintre cele două taste pentru volum.

Diminuare volum.

RADIO: trecerea la postul de radio precedent din Lista.

Apăsare lungă: căutare automată frecvență inferioară.

CD: selectarea piesei precedente.

CD: apăsare continuă: retur rapid.

04 SETARI AUDIO

1



Ele sunt accesibile prin apăsarea tastei **MUSIC** de pe panoul de comenzi, sau prin apăsare lungă pe tasta **RADIO**, în funcție de sursa ascultată.

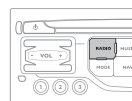
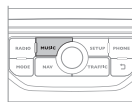

!

Repartiția (sau spațializarea prin sistemul Arkamys®) este o procesare audio care permite ameliorarea calității sonore în funcție de numărul auditorilor din vehicul.

2

- "Equalizer" (6 ambianțe la alegere)
- "Bass" (Frecvente joase)
- "Treble" (Frecvente înalte)
- "Loudness" (Activare/Dezactivare)
- "Distribution" (Distributie) ("Driver" (Conducator), "All passengers" (Toti pasagerii))
- "Le-Ri balance" (Balans Stanga/Dreapta)
- "Fr-Re balance" (Balans Fata/Spate)
- "Auto. Volume" (Volum corelat cu viteza) (Activare/Dezactivare)

!

Setările audio (**Equalizer** (Egalizator de frecvente), **Bass** (Frecvente joase), **Treble** (Frecvente înalte), **Loudness**) sunt diferite și independente pentru fiecare sursă sonoră.

Reglajele de repartizare și de balans sunt comune pentru toate sursele.

05 NAVIGAȚIE - GHIDARE

Acces la meniul "NAVIGAȚIE"



Apăsați pe NAV.

O apăsare scurtă pe extremitatea comenzii de iluminat permite repetarea ultimelor indicații de navigație.

"Navigation - guidance" (Naviğație - ghidare)

Lista ultimelor destinații.

"Select destination"
(Selectare destinație)

"Journey leg and route"
(Etape și traseu)

"Guidance options" (Opțiuni de ghidare)

"Map management"
(Gestionare hartă)

"Stop / Restore guidance"
(Stop / Reluare ghidare)



Consultați rețeaua mărcii, pentru a va procura actualizările cartografice.

Pentru a șterge ultimele destinații, selectați "**Guidance options**" (Opțiuni de ghidare) în meniul naviğației, apoi selectați "**Delete last destinations**" (Șterge ultimele destinații) și validați. Selectați "**Yes**" (Da), apoi validați. Nu este posibilă ștergerea unei singure destinații.

Trecere de la listă la meniul (stânga/dreapta).













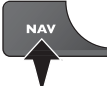
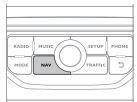

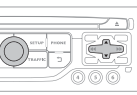

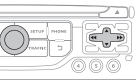

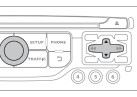
sau

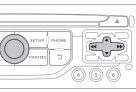

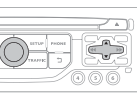
05 NAVIGAȚIE - GHIDARE

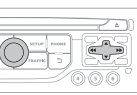
ALEGEREA UNEI DESTINATII

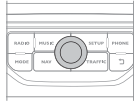
CATRE O NOUA DESTINATIE

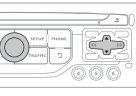
1 	Apasati pe NAV pentru afișarea meniului " Navigation - guidance " (Navigație - ghidare).		6 Selectați orașul în lista propusă, apoi validați. Lista predefinită (prin introducerea primelor litere) a orașelor din țara aleasă este direct accesibilă prin validarea " List " de pe ecran.
2 	Selectați " Select destination " (Selectare destinație) și validați, apoi selectați " Enter an address " (Introducere adresă) și validați.		7  Rotiți rola și selectați " OK ", apoi validați. 
3 	Selectați funcția " Country " (Țara), apoi validați.		8  Completați, dacă este posibil, informațiile " Road " (Drum) și " Number/Intersection " (Numar/Intersecție), în același mod. 
4 	Selectați funcția " Town " (Oras), apoi validați, pentru a înregistra orașul de destinație.		 Selectați " Archive " (Arhivează), pentru a înregistra adresa introdusă într-o fișă contact. Sistemul permite înregistrarea a maxim 400 fișe.
5 	Selectați literele ce compun denumirea orașului una câte una, validând cu rola după fiecare literă.		9  Validați " OK ", pentru a începe ghidarea. 
			10  Selectați criteriul de ghidare: " Fastest route " (Traseul cel mai rapid), " Shortest route " (Traseul cel mai scurt), sau optimizat " Distance/Time ", (Distanță/ Timp), apoi selectați criteriul de restricție dorit: " With tolls " (Cu plată), " With Ferry " (Cu feribot) sau " Traffic info " (Info trafic), apoi validați " OK ". 

05 NAVIGAȚIE - GHIDARE

ALEGEREA UNEI DESTINAȚII

CĂTRE UNA DIN ULTIMELE DESTINAȚII

1



Apasați pe **NAV** pentru afișarea meniului "**Navigation - guidance**" (Naviğație - ghidare).

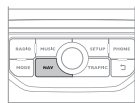

2



Selecțați destinația dorită și validați, pentru a începe ghidarea.

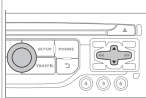

CĂTRE UN CONTACT DIN AGENDĂ

i

Naviğația către un contact importat din telefon nu este posibilă decât dacă adresa este compatibilă cu sistemul.

1



Apasați pe **NAV** pentru afișarea meniului "**Navigation - guidance**" (Naviğație - ghidare).

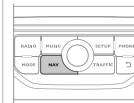

2



Alegeți "**Select destination**" (Selecțare destinație) și validați, apoi selecțați "**Directory**" (Agenda) și validați.

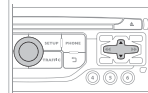

3



Selecțați destinația dorită dintre contacte și validați cu "**OK**" pentru a începe ghidarea.

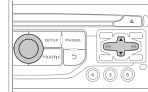

05 NAVIGAȚIE - GHIDARE

CĂTRE COORDONATELE GPS

1



Apasați pe **NAV** pentru afișarea meniului "**Navigation - guidance**" (Navigație - ghidare).

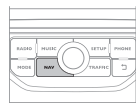

2



Alegeți "**Select destination**" (Selectare destinație) și validați, apoi selectați "**GPS coordinates**" (Coordonate GPS) și validați.

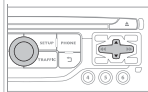

3



Introduceți coordonatele GPS și validați cu "**OK**" pentru a începe ghidarea.

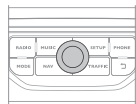

CĂTRE UN PUNCT DE PE HARTA

1



Când harta este afișată, apăsați pe **OK** pentru afișarea meniului contextual. Selectați "**Move the map**" (Deplasare hartă) și validați.

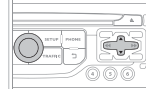

2



Deplasați cursorul, utilizând cursorul, pentru a marca destinația dorită.

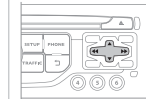

3



Apăsați pe **OK** pentru afișarea meniului contextual al modului "**Move the map**" (Deplasare hartă).

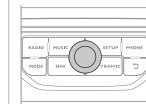

4



Selectați "**Select as destination**" (Selectare ca destinație) sau "**Select as stage**" (Selectare ca etapă) și validați.

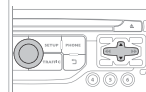

05 NAVIGAȚIE - GHIDARE

CĂTRE PUNCTE DE INTERES (POI)

Punctele de interes (POI) semnifică ansamblul de spații ce oferă servicii într-o anumită zonă (hoteluri, diferite tipuri de comerț, aeroporturi...).

1

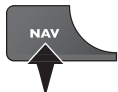

Apasați pe **NAV** pentru afișarea meniului "**Navigation - guidance**" (Navigație - ghidare).

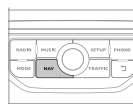

2



Selecționați "**Select destination**" (Selectare destinație) și validați, apoi selecționați "**Enter an address**" (Introducere adresă) și validați.

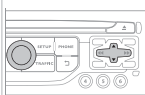

3



Pentru a alege un POI apropiat de locul în care sunteți, selecționați "**POI**" și validați, apoi selecționați "**Around the current place**" (În jurul locului actual) și validați. Pentru a alege un POI ca etapă a unui traseu, selecționați "**POI**" și validați, apoi selecționați "**On the route**" (Pe traseu) și validați.

Pentru a alege un POI ca destinație, completați țara și orașul (vezi paragraful "Către o nouă destinație"), selecționați "**POI**" și validați, apoi selecționați "**Near**" (Apropiat) și validați.

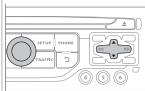

Selecționați "**Search by Name**" (Căutare după denumire) permite căutarea de POI după denumire și nu în raport cu distanța.

4



Căutați POI în categoriile propuse în paginile următoare.

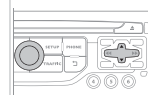

5



Selecționați POI și validați cu "**OK**" pentru a începe ghidarea.

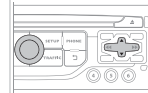













05 NAVIGAȚIE - GHIDARE

Această pictogramă apare dacă mai multe POI sunt grupate în aceeași zonă. Un zoom pe această pictogramă permite descoperirea POI.



LISTA PRINCIPALELOR PUNCTE DE INTERES (POI)

-  Service auto
-  Atelier auto
-  Marcă
-  Circuit de curse de automobile
-  Parcare acoperită
-  Parcare
-  Zonă de recreere
-  Hotel
-  Restaurant
-  Restaurant cu autoservire
-  Hotel
-  Aeroport

-  Gară feroviară
-  Autogară
-  Port maritim
-  Zonă industrială
-  Supermarket
-  Bancă
-  Distributor automat
-  Complex sportiv, Centru sportiv, Teren de sport
-  Piscină
-  Stațiune de sporturi de iarnă
-  Spectacole, expoziții
-  Cinema

-  Parcuri de distracții
-  Spital, Farmacie, Clinică veterinară
-  Secție de poliție
-  Școală
-  Universitate
-  Primărie
-  Oficiu poștal
-  Muzeu, Cultură, Teatru, Monument istoric
-  Agenție de turism, Atracții turistice
-  Zonă cu risc*

Procedura detaliată a actualizării POI este disponibilă pe site-ul "marcă.navigation.com".

* În funcție de disponibilitate în România.

05 NAVIGAȚIE - GHIDARE

PARAMETRAREA AVERTIZĂRILOR ZONE CU RISC

1



Apasați pe **NAV** pentru afișarea meniului "Navigation - guidance" (Naviğație - ghidare).

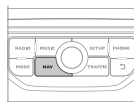

2



Selectați "**Guidance options**" (Opțiuni de ghidare) și validați, apoi selectați "**Set parameters for risk areas**" (Parametrare zone cu risc) și validați.

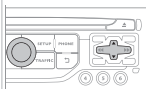

3



Puteți selecta:

- "Avertizare vizuală"
- "Avertizare sonoră"
- "Avertizare numai în timpul ghidării"
- "Avertizare numai la supravitează".

Alegerea decalării anunțului permite stabilirea timpului ce precede avertizarea de "Accident-prone area" (Zona cu risc).
Selectați "**OK**", pentru a valida ecranul.

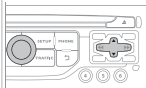

!

Aceste funcții nu sunt disponibile decât dacă zonele cu risc au fost încărcate și instalate în sistem.
Procedura detaliată de actualizare a zonelor cu risc este disponibilă pe siteul mărcii.

05 NAVIGAȚIE - GHIDARE

ADAUGAREA UNEI ETAPE

1



Apasati pe **NAV** pentru afișarea meniului "**Navigation - guidance**" (Naviğație - ghidare).

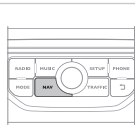

2



Selectati "**Journey leg and route**" (Etape și traseu), apoi validați.

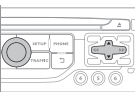

3



Selectati "**Add a stage**" (Adaugare etapa), apoi validați.
Adresa etapei va fi introdusa ca o destinație, prin "**Enter an address**" (Introducere adresa), contact al "**Directory**" (Lista), sau "**Previous destinations**" (Ultimele destinații).

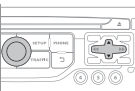

4



Selectati "**Close to**" (În apropiere de), pentru a indica o trecere prin apropierea etapei, sau "**Strict**" (Strict), pentru o trecere prin etapa.
Validati cu "**OK**" pentru a începe ghidarea și dați o orientare generală traseului de ghidare.

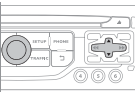

ORGANIZARE ETAPE

1



Pentru organizarea etapelor, reluați operațiile 1 și 2, apoi selectați "**Order/delete journey legs**" (Ordonare / Stergere etape) și validați.

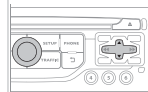

2



Selectați etapa pe care doriți să o deplasați în clasificare.

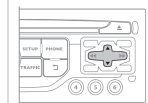

3



Selectați și validați, pentru înregistrarea modificărilor.

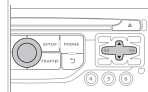

Selectati "**Delete**" (Sterege), pentru a șterge etapa.

05 NAVIGAȚIE - GHIDARE

OPTUNI DE GHIDARE

CRITERII DE CALCUL

1



Apasati pe **NAV** pentru afișarea meniului "**Navigation - guidance**" (Navigație - ghidare).

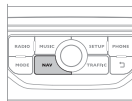

2



Selectați "**Guidance options**" (Opțiuni) și validați.

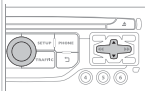

3



Selectați "**Define calculation criteria**" (Definire criteriile de calcul) și validați.

Această funcție permite modificarea:

- criteriilor de ghidare ("**Fastest route**" (Traseul cel mai rapid), "**Shortest route**" (Traseul cel mai scurt), "**Distance/Time**" (Distanță/Timp)),
- criteriilor de excludere ("**With tolls**" (Cu plată), sau "**With Ferry**" (Cu feribot)),
- luării în considerare a traficului ("**Traffic info**" (Informații Trafic)).

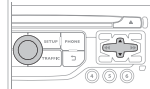

i

Dacă este luat în considerație traficul (informații trafic), sistemul va propune o deviere de la traseu, în cazul unui eveniment apărut pe traseul de ghidare.

4



Selectați "**OK**" și validați, pentru înregistrarea modificărilor.

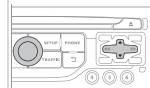

05 NAVIGAȚIE - GHIDARE

GESTIONAREA HĂRȚII

ALEGEREA PUNCTELOR DE INTERES AFIȘATE PE HARTĂ

1



Apasati pe **NAV** pentru afișarea meniului "**Navigation - guidance**" (Naviğație - ghidare).

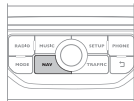

2



Selectați "**Map management**" (Gestionare hartă) și validați.

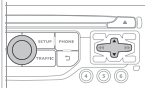

3



Selectați "**Map details**" (Detalii hartă) și validați.

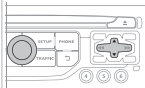

4



Selectați din diferitele categorii, pe cele pe care le doriți afișate pe ecran.

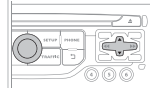

Selectați "**By default**" (Setări inițiale), pentru a face să apară pe hartă numai "**Oil stations, garages**" (Benzinării, ateliere de service) și "**Accident-prone area**" (Zone cu risc de accident) (dacă sunt instalate în sistem).

5



Selectați "**OK**", apoi validați și selectați din nou "**OK**", apoi validați, pentru a înregistra modificările.

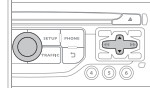

05 NAVIGAȚIE - GHIDARE

ORIENTAREA HARTII

1



Apasati pe **NAV** pentru afișarea meniului "**Navigation - guidance**" (Navigație - ghidare).

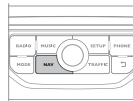

2



Selectati "**Map management**" (Gestionarea hartii) si validati.

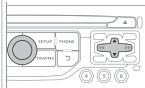

3



Selectati "**Map orientation**" (Orientarea hartii) si validati.

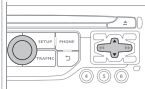

4



Selectati:

- "**Vehicle direction**" (Directia vehiculului), pentru ca harta sa se orienteze astfel incat sa umareasca vehiculul,
- "**North direction**" (Orientare spre Nord), pentru ca harta sa fie orientata intotdeauna spre Nord,
- "**Perspective view**" (Vedere in perspectiva), pentru afisarea unei vederi in perspectiva.

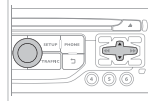

Schimbarea culorii hartii, diferita in modul de zi si in cel de noapte, se configureaza din meniul "**SETUP**" (Setari).



Denumirile strazilor devin vizibile pe harta incepand cu scara 100 m.

05 NAVIGAȚIE - GHIDARE

REGLAREA SINTEZEI VOCALE A GHIDARII

REGLAREA VOLUMULUI/DEZACTIVARE

Reglarea volumului sonor al indicațiilor de ghidare este accesibilă și din meniul "SETUP" / "Voice synthesis" (Setări / Sinteză vocală).



Volumul sonor al indicațiilor poate fi reglat în momentul difuzării indicației, prin acționarea comenzii de reglare a volumului sonor.

1



Apasați pe **NAV** pentru afișarea meniului "Navigation - guidance" (Navigație - ghidare).

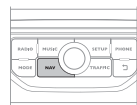

2



Selecționați "Guidance options" (Opțiuni de ghidare) și validați.

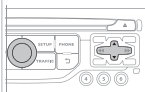

3



Selecționați "Set speech synthesis" (Reglare sinteză vocală) și validați.

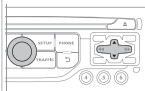

4



Selecționați graficul de volum și validați.

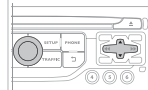

5



Reglați volumul sonor la nivelul dorit și validați.

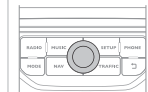

Selecționați "Deactivate" (Dezactivați), pentru a dezactiva indicațiile vocale.

6



Selecționați "OK" și validați.

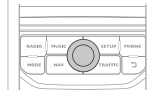

05 NAVIGAȚIE - GHIDARE

VOCE MASCULINĂ / VOCE FEMININĂ

1



Apăsați pe **SETUP**, pentru afișarea meniului de configurare.

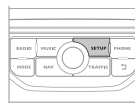

2



Selectați "**Voice synthesis**" (Sinteză vocală) și validați.

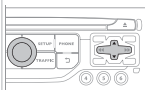

3



Selectați "**Select male voice**" (Selectare voce masculină) sau "**Select female voice**" (Selectare voce feminină), apoi validați cu "**Yes**" (Da), pentru activarea unei voci masculine sau feminine. Sistemul pornește din nou.

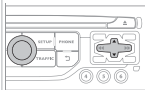

06 INFORMAȚII TRAFIC

Acces la meniul "INFORMATII TRAFIC"



Apăsați pe "TRAFFIC".

"Traffic information" (Informații trafic)

Lista de mesaje TMC clasificate în funcție de distanța până la vehicul.

"Geographic filter" (Filtru geografic)
"Select TMC station" (Alegere post TMC) (automat, manual)
"Display / Do not display messages" (Activare / Dezactivare avertizări de trafic)



Trecere de la listă la meniul (stânga/dreapta).



sau



06 INFORMAȚII TRAFIC

PARAMETRAREA FILTRARII SI AFISAREA MESAJELOR TMC

Mesajele TMC (Trafic Message Channel) sunt informații relative la trafic și condițiile meteorologice, primite în timp real și transmise conducătorului sub formă de anunțuri sonore și vizualizate pe harta de navigație.

Sistemul de ghidare poate propune astfel un itinerar de ocolire.

1



Apăsați pe **TRAFFIC**, pentru afișarea meniului "**Traffic information**" (Informații trafic).

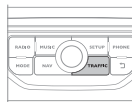

2



Selectați "**Geographic filter**" (Filtru geografic) și validați.

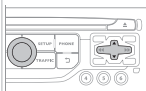

3



Sistemul propune la alegere:

- **"Retain all the messages"** (Păstrarea tuturor mesajelor), sau
- **"Retain the messages"** (Păstrarea mesajelor)
 - **"Around the vehicle"** (În jurul vehiculului), (validați kilometrajul pentru a-l modifica și a alege distanța),
 - **"On the route"** (Pe traseul de ghidare).

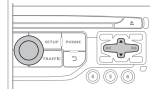

4



Validați cu **"OK"** pentru a înregistra modificările.

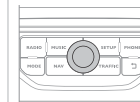

i

Se prevede:

- un filtru pe traseu și
- un filtru în jurul vehiculului, de:
 - 20 km în aglomerație,
 - 50 km pe autostradă.



06 INFORMAȚII TRAFIC

PRINCIPALELE SIMBOLURI VIZUALE TMC

1 Triunghi negru și albastru: informații generale, de exemplu:

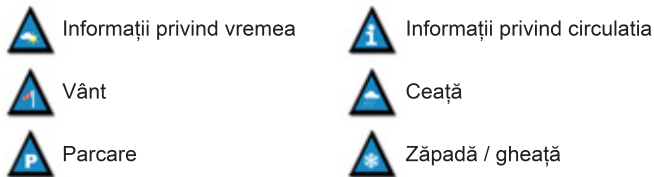

2 Triunghi roșu și galben: informații trafic, de exemplu:



ASCULTARE MESAJE TA

! Funcția TA (Trafic Announcement) cedează prioritatea mesajelor de alertă TA. Pentru a fi activată, această funcție necesită recepția corectă a unui post de radio care emite acest tip de mesaje. Imediat ce s-a emis o informație de trafic, programul în curs de redare (Radio, CD, USB, ...) se întrerupe automat, pentru a permite difuzarea unui mesaj TA. La terminarea mesajului TA, aparatul revine la redarea programului ascultat anterior.

1  Apăsați pe **RADIO** pentru afișarea meniului "**FM / AM band**".

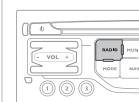

2  Selectați "**Guidance options**" (Opțiuni), apoi validați.

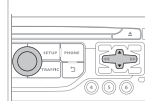

3  Activați sau dezactivați "**TA**" (Informații trafic TA), apoi validați.

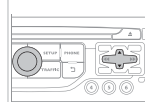

! Volumul sonor al anunțurilor TA se reglează numai în timpul difuzării acestui tip de avertizări.

 Activarea sau dezactivarea funcției prin apăsarea tastei este posibilă în orice moment.
În timpul enunțării unui mesaj, pentru a-l întrerupe apăsați pe tastă.

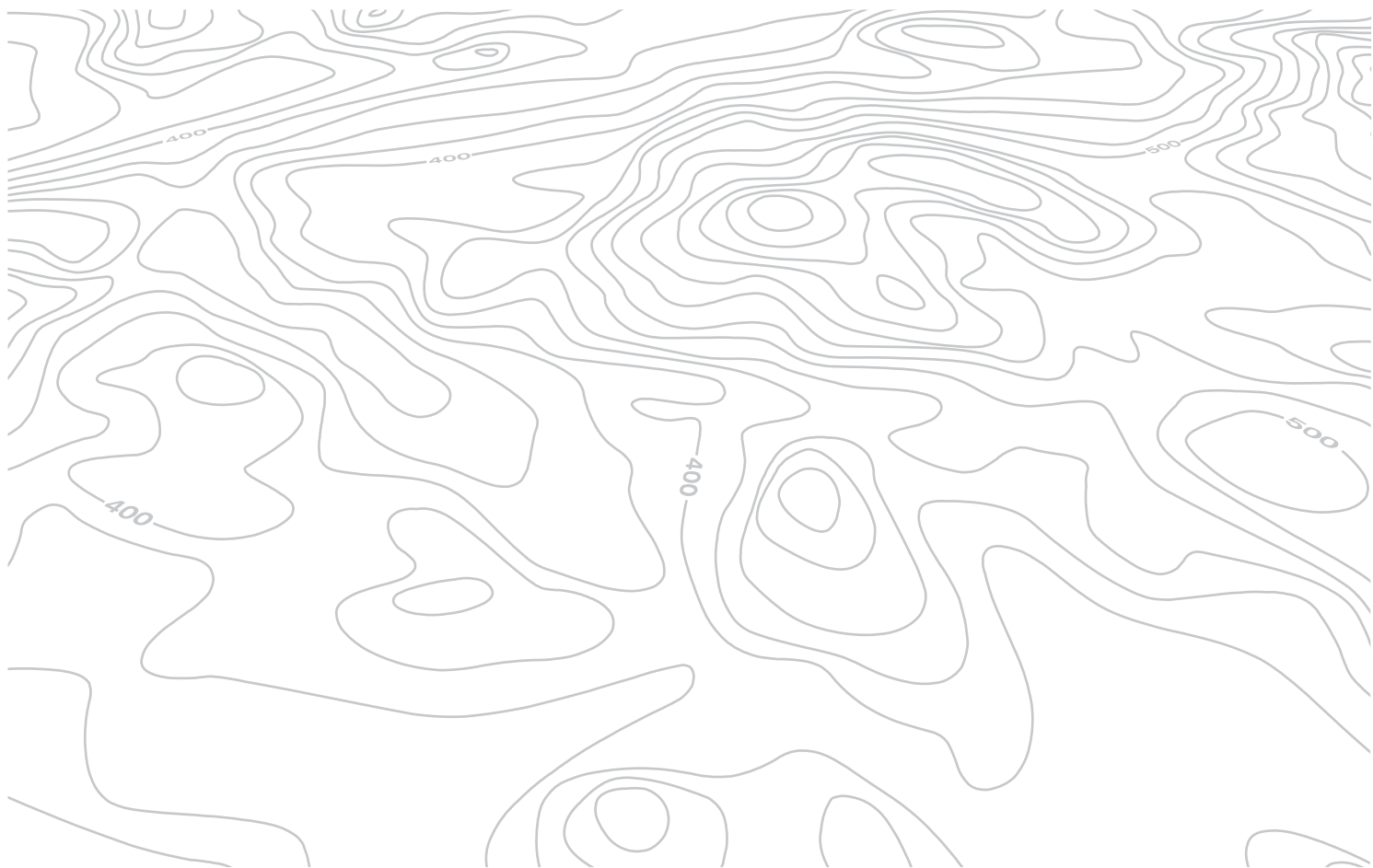

07 TELEFON

Acces la meniul "TELEFON"



Apasati tasta **PHONE**.

"Telefon"

Lista ultimelor apeluri emise si primite pe telefonul conectat la sistem.

"Dial" (Formare numar)
"Directory of contacts" (Contacte)
"Optiuni telefon"
"Bluetooth functions" (Functii Bluetooth)
"Hang up" (Inchidere) (comunicare in curs)

In banda superioara a afisajului permanent



Niciun telefon conectat.



Telefon conectat.



Apel primit.



Apel trimis.



Sincronizare carnet de adrese in curs.



Comunicare telefonica in curs.

Pentru a lansa un apel, selectati un numar din lista si validati cu **"OK"** pentru a lansa apelul.



Conectarea unui telefon diferit sterge lista ultimelor apeluri.

Treceti de la lista la meniul (stanga/dreapta).



sau



07 TELEFON

CONECTAREA UNUI TELEFON BLUETOOTH PRIMA CONECTARE

 Conectați-vă pe site-ul mărcii din Romania pentru mai multe informații (compatibilitate, asistență suplimentară, ...).

1



Activați funcția Bluetooth a telefonului și asigurați-vă că este setat "vizibil pentru toți" (configurația telefonului).



2



Apăsați această tastă.

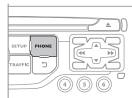

3



Selectați "**Bluetooth functions**" (Funcții Bluetooth) și validați.

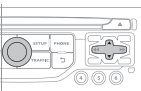

!

Din motive de siguranță și pentru că necesită o atenție susținută din partea conducătorului auto, operațiile de cuplare a unui telefon mobil Bluetooth la sistemul kit mâini libere al sistemului audio, trebuie să se facă **cu vehiculul oprit**.

4



Selectați "**Peripherals search**" (Căutare periferice) și validați.
Lista perifericelor detectate este afișată.
Așteptați apariția comenzii "**Connect**" (Conectare).

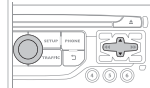

5



Selectați denumirea perifericului ales din lista perifericelor detectate, apoi selectați "**Connect**" (Conectare) și validați.

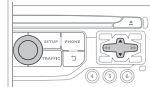

6



Sistemul propune conectarea telefonului:

- în profil "**Hands-free mode**" (Mod hands-free) (numai telefon),
- în profil "**Audio**" (Streaming: redare fișiere muzicale stocate în telefon),
- sau în profil "**All**" (Toate) (pentru a selecta cele două profilurile de mai sus).

Selectați "**OK**" și validați.

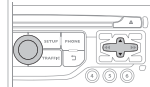

07 TELEFON



Serviciile disponibile sunt dependente de rețea, de cartela SIM și de compatibilitatea aparatelor Bluetooth utilizate. Verificați în manualul telefonului și informați-vă la operatorul de telefonie mobilă despre serviciile la care aveți acces.



Este de preferat utilizarea profilului "**Hands-free mode**" (Mod hands-free), dacă nu este dorită utilizarea redării "Streaming" (Redare fișiere muzicale stocate în telefon).



Capacitatea sistemului de a nu conecta decât un singur profil depinde de telefon. Conectarea celor două profile poate fi setarea inițială a sistemului.

7



Alegeți un cod pentru conectare, apoi validați cu "OK".

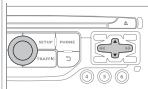

8

Introduceți același cod în telefon și apoi acceptați conectarea.



În continuare, acceptați conectarea automată pe telefon, pentru a permite telefonului să se reconecteze automat la fiecare pornire a vehiculului.



În funcție de tipul de telefon, sistemul vă cere să acceptați sau nu transferul agendei telefonice.



La revenirea în vehicul, ultimul telefon conectat se reconectează automat, în aproximativ 30 de secunde după punerea contactului (Bluetooth activat și vizibil). Pentru a modifica profilul conectării automate, deconectați telefonul și reluați conectarea cu profilul dorit.

07 TELEFON

AGENDA / SINCRONIZARE CONTACTE

1



Apasati pe **PHONE** (Telefon), apoi selectati "**Contacts management**" (Gestionare contacte) si validati.

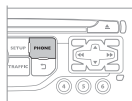

2a



Selectati "**New contact**" (Contact nou), pentru a inregistra un nou contact.

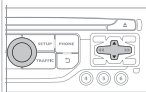

2b



Selectati "**Triere după Nume/Prenume**" pentru alegerea ordinii de afişare.

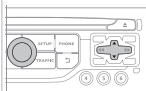

2c



Selectati "**Delete all contacts**" (Stergere toate contactele), pentru a sterge contactele înregistrate în sistem.

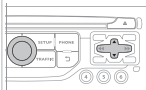

2d



Selectati "**Import all the entries**" (Importare tot), pentru a importa toate contactele din telefon si a le inregistra in sistem.

Dupa importare, un contact ramane vizibil indiferent de telefonul conectat.

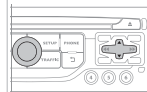

2e



Selectati "**Synchronization options**" (Optiuni de sincronizare):

- No synchronization (Fara sincronizare): numai contactele inregistrate in sistem (inca prezente).
- Display telephone contacts (Afiseaza contactele din telefon): numai contactele inregistrate in telefon.
- Display SIM card contacts (Afiseaza contactele din cartela SIM): numai contactele inregistrate in cartela SIM.
- Display all phone contacts (Afişare toate contactele): contactele din cartela SIM si din telefon.

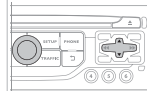

2f



Selectati "**Contact mem. status**" (Stare memorie contacte), pentru a cunoaste numarul de contacte inregistrate in sistem sau importate, precum si memoria disponibila.

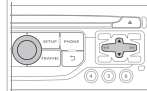

07 TELEFON

GESTIONAREA CONTACTELOR

1



Apăsați pe **PHONE** (TELEFON), apoi selectați "**Directory of contacts**" (Contacte) și validați.

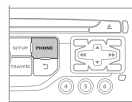

2



Selectați contactul dorit și validați.

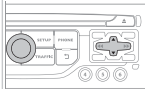

3



Selectați "**Call**" (Apelează), pentru a lansa un apel.

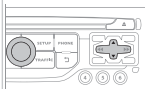

4



Selectați "**Open**" (Deschide), pentru a vizualiza un contact exterior sau a modifica un contact înregistrat în sistem.

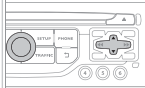

i

Pentru a modifica un contact extern, este necesara importarea lui. El va fi înregistrat în sistem. Nu este posibila modificarea sau stergerea contactelor din telefon sau de pe cartela SIM prin conexiunea Bluetooth.

5



Selectați "**Import**" (Importa), pentru a copia un singur contact în sistem.

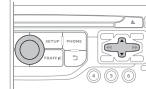

6



Selectați "**Delete**" (Șterge), pentru a șterge un contact înregistrat în sistem.

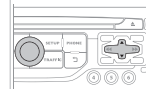

7



Selectați **OK**

sau



apăsați tasta de întoarcere pentru a ieși din acest meniu.

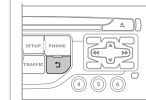
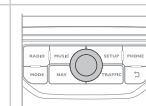

07 TELEFON

EFFECTUAREA UNUI APEL

APELAREA UNUI NUMAR NOU

1



Apăsați de doua ori **PHONE**.

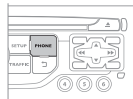

2



Selectati "**Dial**" (Formare numar), apoi validati.

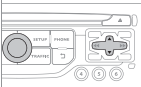

3



Formati numarul utilizand tastatura virtuala, selectand si validand cifrele una cate una.
Validati cu "**OK**" pentru a lansa apelul.

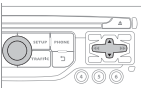

Utilizarea telefonului nu este recomandabila in timpul conducerii. Se recomanda stationarea in siguranta, sau utilizarea de preferinta a comenzilor de la volan.

APELAREA UNUI CONTACT

1



Apasati pe **TEL**, sau de doua ori pe **PHONE**.

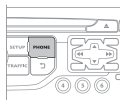

2



Selectati "**Directory of contacts**" (Contacte), apoi validati.

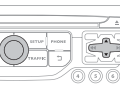

3



Selectati contactul ales si validati.
Daca accesul este realizat pe baza tastei **PHONE**, selectati "**Call**" (Apelare) si validati.

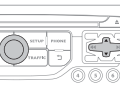

4



Selectati numarul si validati pentru a lansa apelul.

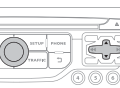

07 TELEFON

APELAREA UNUIA DIN ULTIMELE NUMERE FORMATE

1



Apasati pe **TEL**, selectati "**Call list**" (Lista de apeluri) si validati,



sau



Apasati pe **PHONE** pentru a afisa lista de apeluri.

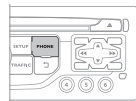

2



Selectati numarul dorit si validati.

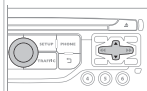

Pentru a sterge lista de apeluri, apasati de doua ori pe **PHONE**, selectati "**Phone functions**" (Funcții telefon) si validati, apoi selectati "**Delete calls log**" (Stergere lista de apeluri) si validati.

REFUZAREA UNUI APEL

1a



Apasati pe **PHONE**, apoi selectati "**OK**" pentru a inchide.

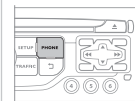

1b



Sau apasati lung pe tasta **TEL** din blocul comenzilor de la volan.



1c



Sau apasati de doua ori pe tasta **TEL** din blocul comenzilor de la volan.



1d



Sau apasati pe tasta **MODE**, de cate ori este necesar pentru a afisa ecranul telefonului.



Apasati pe comanda "**OK**", pentru afisarea meniului contextual, apoi selectati "**Hang up**" (Inchidere) si validati.

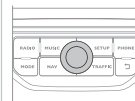

07 TELEFON

PRIMIREA UNUI APEL

1

Dacă sunteți apelat, o sonerie vă anunță și pe ecran se suprapune o fereastră.

2



"Yes" (Da) pentru acceptarea apelului este presetat.

Apasati pe "OK" pentru a accepta apelul.

Selectati "No" (Nu) si validati pentru a refuza apelul.

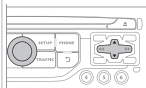

O apasare scurta pe tasta **TEL** accepta un apel in curs.

O apasare lunga pe tasta **TEL** refuza un apel in curs.

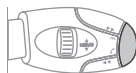

07 TELEFON

OPȚIUNI ÎN CURSUL UNUI APEL*

1



În cursul comunicării, efectuați apăsări succesive pe tasta **MODE** (Mod), pentru a selecta afișajul telefonului, apoi apăsați pe comanda "**OK**" pentru acces la meniul contextual.



Sau apăsați scurt pe aceasta tasta.

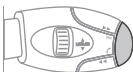
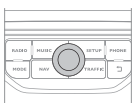
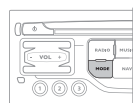

2a



Selecționați "**Private mode**" (Mod pe afișajul telefonului) și validați pentru a relua apelul direct de pe afișajul telefonului.
Sau selecționați "**Hands-free mode**" (Mod maini libere) și validați pentru a difuza apelul prin difuzoarele vehiculului.

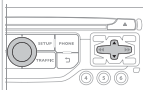

2b



Selecționați "**Put call on hold**" (Punere în așteptare) și validați pentru a pune în așteptare apelul în curs.
Sau selecționați "**Resume the call**" (Reluare apel) și validați pentru a relua un apel pus în așteptare.

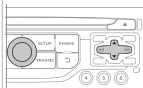

2c



Selecționați "**DTMF ring tones**" (Tonuri DTMF), pentru a utiliza tastatura numerică, pentru a naviga în meniul unui server vocal interactiv.

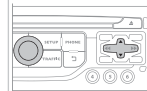

2d



Selecționați "**Hang up**" (Inchidere), pentru a termina un apel.

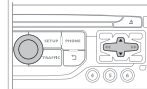





Este posibilă realizarea unei conferințe cu 3 persoane, lansând succesiv 2 apeluri*. Selecționați "**Conference mode call**" (Conferința) în meniul contextual accesabil de pe aceasta tasta.





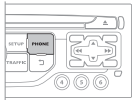

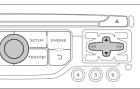

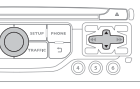

* În funcție de compatibilitatea telefonului și de abonament.

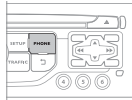
07 TELEFON

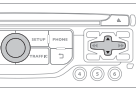
GESTIONAREA TELEFOANELOR CONECTATE

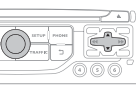
<p>1</p>  <p>Apasati de doua ori pe tasta PHONE (TELEFON).</p>	
<p>2</p>  <p>Selectati "Bluetooth functions" (Funcții Bluetooth).</p>	
<p>3</p>  <p>Selectati "List of the paired peripherals" (Lista perifericelor cunoscute) si validati. Este posibil sa: - "Connect" (Conectati) sau sa "Disconnect" (Deconectati) telefonul ales, - anulati conectarea telefonului ales. Este posibila, de asemenea, anularea tuturor conectarilor.</p>	

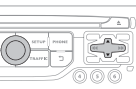
SETAREA SONERIEI

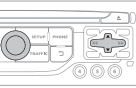
<p>1</p>  <p>Apasati de doua ori pe PHONE (TELEFON).</p>	
<p>2</p>  <p>Selectati "Phone functions" (Funcții telefon) si validati.</p>	
<p>3</p>  <p>Selectati "Ring options" (Opțiuni sonerie) si validati.</p>	
<p>4</p>  <p>Puteti regla volumul si alege tipul de sonerie.</p>	
<p>5</p>  <p>Selectati "OK" si validati, pentru a inregistra modificarile.</p>	

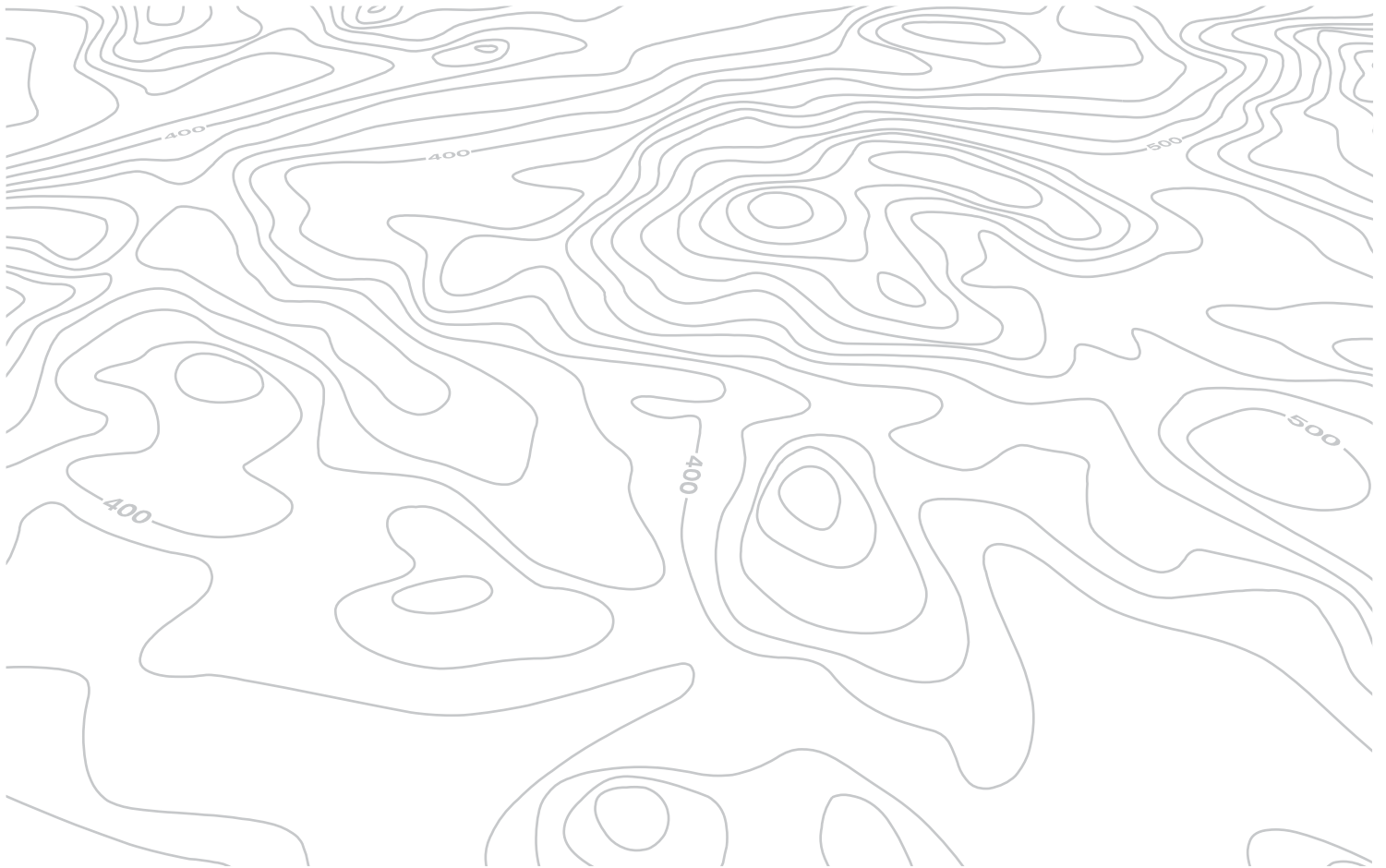

08 RADIO

Acces la meniul "RADIO"



Apăsați pe **RADIO**.

"FM / AM band"

Lista alfabetică a posturilor recepționate.

Schimbarea benzii de frecvențe ("AM / FM")
"Guidance options" ("TA, RDS")
"Audio settings" (consultați capitolul)
"Update radio list"



Apăsați pe ▲ ori ▼, sau utilizați comanda rotativă, pentru a selecta postul precedent sau următor din listă.

Trecere de la listă la meniul (stanga/dreapta).



sau



08 RADIO

SCHIMBARE BANDĂ DE FRECVENȚE



Mediul înconjurător (dealuri, clădiri, tunel, parcări, subsol...) poate bloca recepționarea, inclusiv pe cea în modul RDS. Acest fenomen este normal în propagarea undelor radio și nu se traduce în niciun caz ca o defecțiune a radioului auto.

1



Apăsați pe **RADIO** sau pe **"OK"** pentru afișarea meniului contextual.

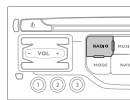

2



Selectați **"Schimbare bandă de frecvență"**.

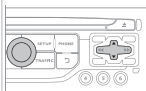

3



Selectați **"AM / FM"** și validați.

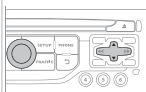

SELECTAREA UNUI POST DE RADIO



Calitatea recepției este reprezentată prin numărul de unde active pe acest simbol.

1a



In ordine alfabetica

Apăsați pe **RADIO**, selectați postul de radio dorit și validați.



1b



Prin cautare automata a frecventei

Apăsați pe **◀** sau **▶** pentru căutarea automată a postului de radio de frecvență inferioară sau superioară.

Sau rotiți rola din cadrul comenzilor de la volan.

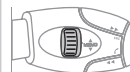
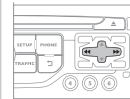

1c



Prin cautare manuala a frecventei

Apăsați pe **▲** sau **▼** pentru a modifica frecvența pas cu pas.

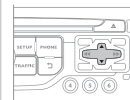

08 RADIO

MEMORAREA UNUI POST

1



După selectarea unui post, apăsați una din tastele tastaturii numerice, timp de mai mult de 2 secunde, pentru a memorarea postul ascultat.

Un bip validează memorarea.

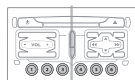

2



Apăsați tasta din tastatura numerică, pentru a apela postul de radio memorat.

Sau apăsați, apoi rotiți rola din cadrul comenzilor de la volan.

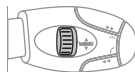
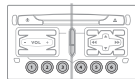

ACTIVARE / DEZACTIVARE RDS



Dacă este activat, sistemul RDS permite ascultarea aceluiași post datorită urmării frecvenței. Totuși, în anumite condiții, urmărirea postului RDS nu este asigurată în întreaga țară, posturile radio neacoperind 100 % din teritoriul. Aceasta explică pierderea recepției unui post în momentul parcurgerii unui anumit traseu.

1



Apăsați pe **RADIO**.

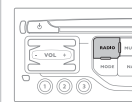

2



Selectați "**Guidance options**" (Opțiuni de ghidare) apoi validați.

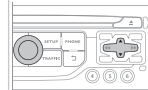

3



Activați sau dezactivați "**Urmărire RDS**" apoi validați.

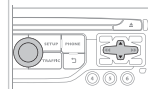

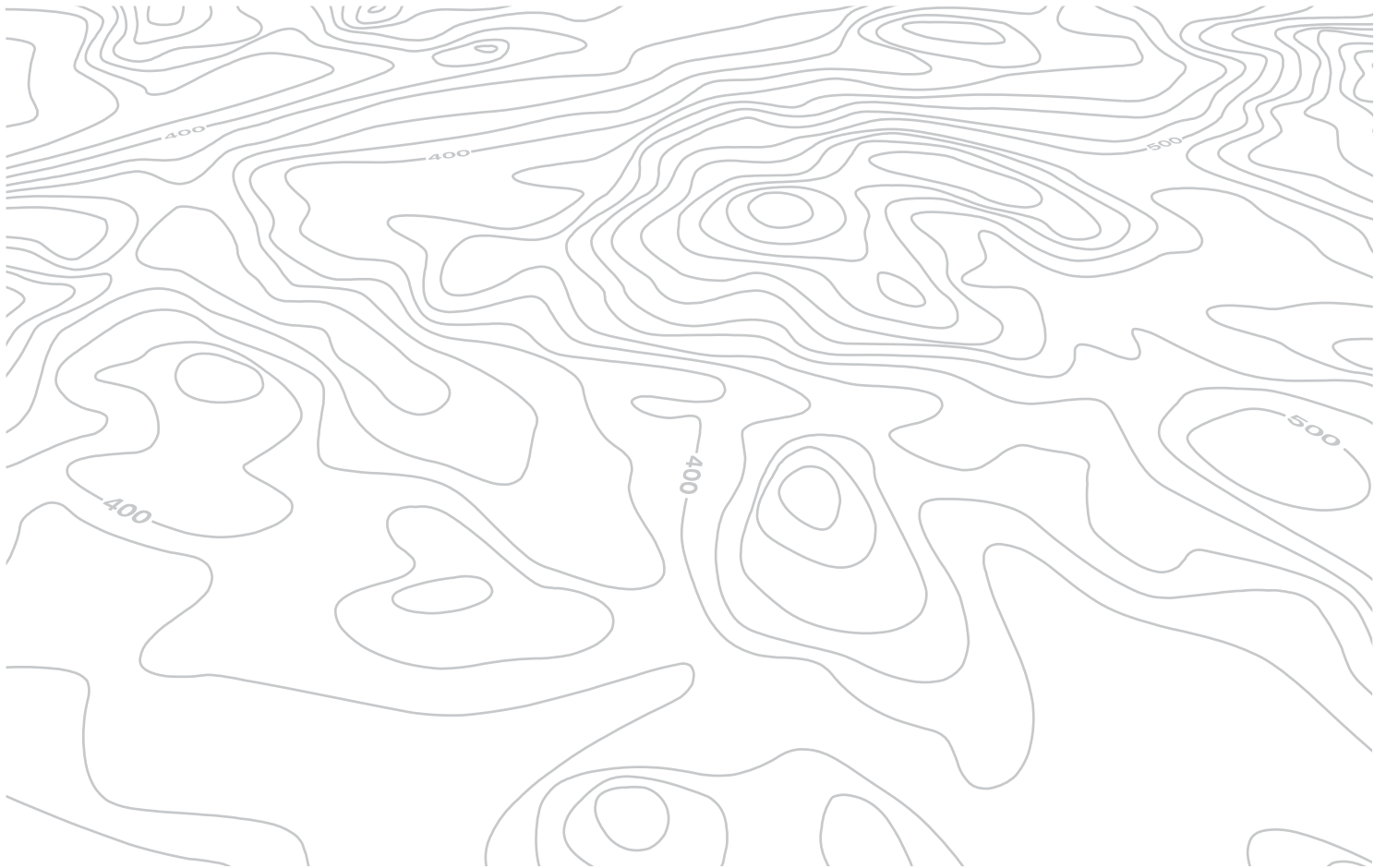

09 REDARE MEDII MUZICALE

Acces la meniul "REDARE MEDII MUZICALE"



Apăsați pe **MUSIC**.

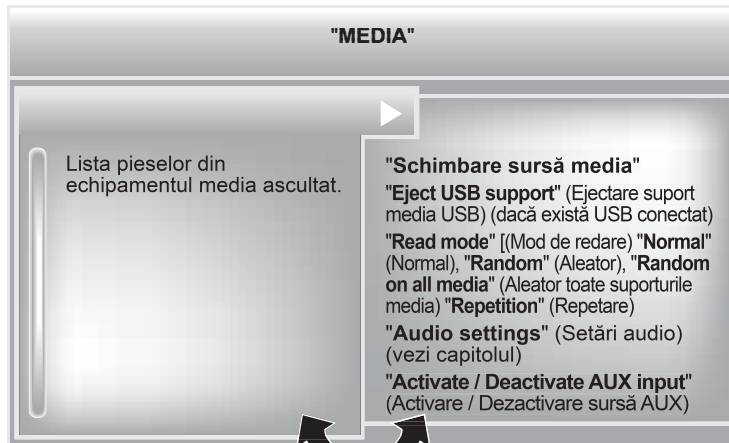

Trecere de la listă la meniul (stânga/dreapta).



sau



09 REDARE MEDII MUZICALE

CD, CD MP3, USB PLAYER

INFORMATII SI RECOMANDARI



Sistemul nu redă decât fișiere audio cu extensia ".wma, .aac, .flac, .ogg, .mp3" cu o rată cuprinsă între 32 kbps și 320 kbps. Suportă de asemenea modul VBR (Variable Bit Rate). Niciun alt tip de fișier (.mp4, .m3u...) nu poate fi citit. Fișierele WMA trebuie să fie de tip wma 9 standard. Frecvențele de eșantionare suportate sunt 11, 22, 44 și 48 kHz.



Este recomandat să redactați numele fișierelor cu mai puțin de 20 caractere și excluzând caracterele particulare (ex: " " ? ; ù) pentru a evita orice problemă de citire sau afișare.



Pentru a putea citi un CDR sau un CDRW inscripționat, selectați de preferință, la tipul de inscripționare, standardele ISO 9660 nivel 1, 2 sau Joliet.

Dacă discul este inscripționat în alt format, există posibilitatea ca citirea să nu se efectueze corect.

Pe un același disc, este recomandat să folosiți același standard de inscripționare, cu o viteză cât mai mică posibilă (4x maxim) pentru o calitate acustică optimă.

În cazul special al unui CD multisesiune, este recomandat standardul Joliet.



Sistemul suportă aparate portabile de tip USB Mass Storage sau iPod prin conectorul USB (cablu adaptor nefurnizat).

Dacă o memorie USB multi-partitionată este conectată la sistem, este recunoscută numai prima partiție.

Gestionarea echipamentului periferic se face de la comenzile sistemului audio.

Numărul de piese este limitat la maxim 2000, cu 999 de piese pe un director.

În cazul în care consumul de curent depășește 500 mA pe portul USB, sistemul trece în mod de protecție și îl dezactivează.

Celelalte periferice, nerecunoscute de sistem la conectare, trebuie conectate la priza auxiliară cu un cablu Jack (nefurnizat).



Pentru a fi citită, o memorie USB trebuie să fie formatată în FAT 16 sau 32.



Sistemul nu funcționează cu un dispozitiv Apple® și o memorie USB bransate simultan.



Este recomandată folosirea cablurilor USB originale Apple® pentru a obține o utilizare conformă.

09 REDARE MEDII MUZICALE

SURSE AUDIO



Inserați CD-ul în unitate, introduceți memoria USB în portul USB sau conectați echipamentul periferic USB la conectorul USB utilizând un cablu adecvat (nefurnizat).



Sistemul își formează liste de redare (memoire temporară) ceea ce poate dura între câteva secunde și mai multe minute, la prima conectare.

Reducerea numărului de fișiere, altele decât muzicale și a numărului de liste permite diminuarea timpului de așteptare.

Listele de redare sunt actualizate la fiecare întrerupere a contactului, sau conectare a unui echipament USB. Totuși, sistemul audio memorizează aceste liste și dacă ele nu au fost modificate, timpul de încărcare este mai redus.

Redarea începe automat, după un timp ce depinde de capacitatea echipamentului USB.



ALEGEREA SURSEI



Tasta **SOURCE** din cadrul comenzilor de la volan permite trecerea directă la sursa media următoare.

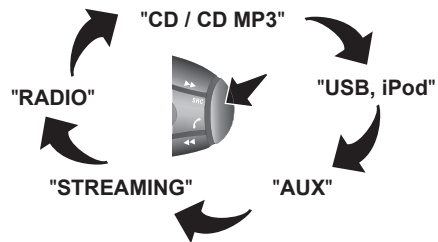

1



Apasați pe **MUSIC** pentru a afișa meniul **"MEDIA"**.

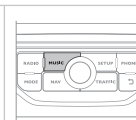

2





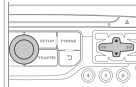









Selectați **"Following media source"** (Sursa media următoare) și validați.













Repetati operatia de cate ori este necesar pentru a ajunge la sursa media dorita (cu exceptia sursei radio, care este accesibila din **SOURCE** sau **RADIO**).

09 REDARE MEDII MUZICALE

ALEGEREA UNEI PIESE

Piesă precedentă.	 / 
Piesă următoare.	 / 
Director precedent.	
Director următor.	
Avans rapid.	Apăsare lungă  / 
Retur rapid.	Apăsare lungă  / 
Pauză: apăsare lungă pe SRC .	 

MUSIC: Lista pieselor și directoarelor USB sau CD

	
Urcare și coborâre în listă.	 /  / 
Validare, coborâre în arborescență.	 /  / 
Urcare în arborescență.	 +  /  / 

09 REDARE MEDII MUZICALE

CONECTARE PLAYER APPLE®

1 Conectați playerul Apple® la portul USB, utilizând un cablu adecvat (nefurnizat).
Redarea începe automat.

2 Controlul se face prin comenzile sistemului audio.

i Clasificarea disponibilă este cea a echipamentului portabil conectat (artist / album / gen / playlist / audiobooks / podcasts).
Clasificarea utilizată din setarea inițială este clasificarea după artist. Pentru a modifica o clasificare utilizată, urcați în ramificație până la primul său nivel, apoi selectați clasificarea dorită (playlist de exemplu) și validați pentru a coborî în ramificație până la piesa dorită.
Modul "Shuffle piese" de pe iPod®, (în funcție de setarea de redare), corespunde modului "Random" de pe sistemul audio al vehiculului.
Modul "Shuffle albume" de pe iPod®, (în funcție de setarea de redare), corespunde modului "Random all" de pe sistemul audio al vehiculului.
Modul "Shuffle piese" este redat de la conectare, ca setare inițială.

i Versiunea de soft a sistemului audio poate fi incompatibilă cu generația echipamentului Apple®.
Lista echipamentelor compatibile și actualizarea softului sunt disponibile în rețeaua mărcii.

STREAMING AUDIO



Funcția streaming permite redarea fișierelor audio stocate în telefon prin difuzoarele vehiculului.

1

Conectați telefonul: vezi capitolul "TELEFON".
Alegeți profilul "**Audio**" (Audio) sau "**All**" (Toate).

2

Dacă redarea nu începe automat, poate fi necesară lansarea redării audio din telefon.
Gestionarea se face din echipamentul periferic, sau utilizand tastele sistemului audio.

!

Odata conectat în streaming, telefonul este considerat o sursă media.
Se recomandă activarea modului "**Repeat**" (Repetare) pe perifericul Bluetooth.

09 REDARE MEDII MUZICALE

UTILIZAREA INTRARII AUXILIARE (AUX) CABLU AUDIO JACK/USB NEFURNIZAT

1

Conectați echipamentul portabil (player MP3/WMA...) la priza audio JACK sau la portul USB, utilizând un cablu audio adecvat.

2



Apăsați pe **MUSIC**, pentru afișarea meniului **"MUSIC"**.

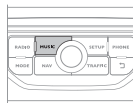

3



Selectați **"Activate / Deactivate AUX input"** (Activare / Dezactivare sursa AUX) și validați.

Reglați mai întâi volumul echipamentului portabil (la nivel ridicat). Reglați apoi volumul sistemului audio.

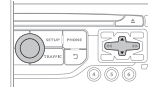

!

Gestionarea comenzilor se face de la echipamentul portabil.

10 CONFIGURATIE

CONFIGURARE AFIŞAJ

1



Apăsati pe **SETUP**, pentru afişarea meniului "**Configuration**" (Configurare).

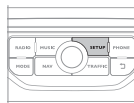

2



Selectați "**Display configuration**" (Configurare afişaj) și validați.

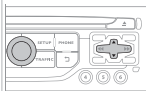

3a



Selectați "**Choose colour**" (Alegere culoare) și validați, pentru a alege tema cromatică a ecranului și modul de prezentare a hârtii:

- mod de zi,
- mod de noapte,
- zi/noapte automat, corelat cu aprinderea proiectoarelor.

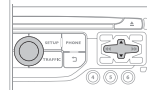

3b



Selectați "**Adjust luminosity**" (Reglare luminozitate) și validați, pentru a regla luminozitatea ecranului.

Apăsati pe "**OK**", pentru a înregistra modificările.

Setările de zi și cele de noapte sunt independente.

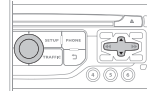

10 CONFIGURATIE

REGLARE DATĂ ȘI ORĂ

1



Apăsați pe **SETUP** (Setări), pentru afișarea meniului "**Configuration**" (Configurare).

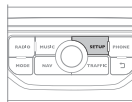

2



Selecționați "**Display configuration**" (Configurare afișaj) și validați.

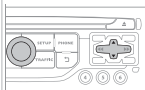

3



Selecționați "**Set date and time**" (Setare dată și oră) și validați.

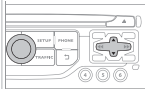

Selecționați "**Synchronize the minutes with GPS**" (Sincronizare minute prin GPS), pentru ca setarea minutelor să se facă automat prin recepție satelit.

4



Selecționați parametrul de modificat. Validați apăsând pe tasta **OK**, apoi modificați parametrul și validați din nou pentru a înregistra modificarea.

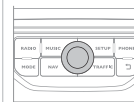

Setați parametrii unul cate unul. Selecționați apoi "**OK**" pe ecran, apoi validați pentru a se înregistra setările.

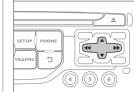

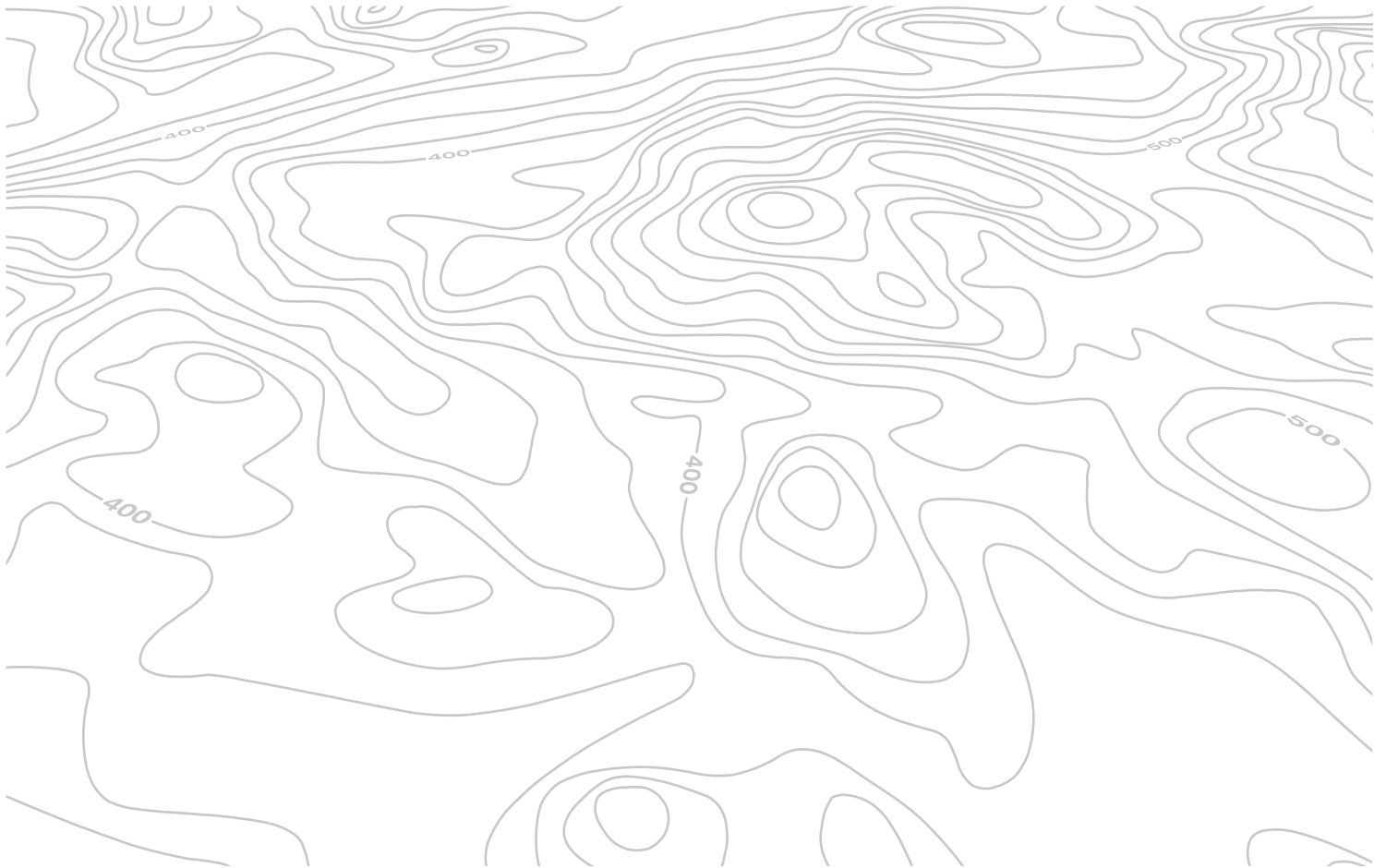

11 CALCULATOR DE BORD

CALCULATOR DE BORD

1

Apăsați de mai multe ori tasta MODE pînă la afișarea calculatorului de bord.



- Secțiunea "vehicle":
Autonomia, consumul instantaneu și distanța rămasă de parcurs.
- Secțiunea "1" (traseu 1) cu:
Viteza medie, consumul mediu și distanța parcursă calculată pe traseul "1".
- Secțiunea "2" (traseu 2) cu
aceleași caracteristici pentru un al doilea traseu.

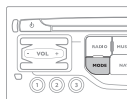

Fiecare apăsare pe butonul situat la extremitatea comenzii ștergătoarelor, permite afișarea succesivă a diferitelor date ale calculatorului de bord, în funcție de ecran.

CÂTEVA DEFINIȚII

i

Autonomie: Indică numărul de kilometri ce mai pot fi parcurși cu carburantul rămas în rezervor, în funcție de consumul mediu pe ultimii kilometri parcurși.

Această valoare afișată poate să varieze ca urmare a schimbării comportamentului de conducere sau a reliefului parcurs.

Când autonomia scade sub 30 km, sunt afișate liniuțe. După o alimentare de completare a carburantului de minim 10 litri, autonomia este recalculată și este afișată dacă depășește 100 km. Dacă pentru o perioadă mai lungă de timp în decursul rulării sunt afișate liniuțe în loc de cifre, consultați rețeaua mărcii.

Consum instantaneu: calculat și afișat numai când viteza este mai mare de 30 km/h.

Consum mediu: este cantitatea medie de carburant consumată de la ultima aducere la zero a computerului.

Distanța parcursă: calculată de la ultima aducere la zero a computerului.

Distanța rămasă de parcurs: calculată în funcție de destinația finală, introdusă de utilizator. Dacă este activată navigația, sistemul o calculează instantaneu.

Viteza medie: este viteza medie calculată de la ultima aducere la zero a calculatorului (contact pus).

12 ARBORESCENȚĂ ECRAN



FUNCȚIE PRINCIPALĂ

- 1 ALEGERE A
- 2 alegere A1
- 3 alegere A2
- 1 ALEGERE B...

MENIU "Navigation - guidance" (Navație - Ghidare)

- 1 Select destination
Alegere destinație
- 2 Enter an address
Introducere adresă
- 2 Directory
Agendă
- 2 GPS coordinates (Archive)
Coordonate GPS (Arhivă)
- 1 Journey leg and route
Etapă și traseu
- 2 Add a stage
Adăugare etapă
- 3 Enter an address
Introducere adresă
- 3 Directory
Agendă

- 3 Previous destinations
Ultimele destinații
- 2 Order/delete journey legs
Ordonare / Ștergere etape
- 2 Divert route
Deviere traseu
- 2 Chosen destination
Alegere destinație
- 1 Guidance options
Opțiuni de ghidare
- 2 Set speech synthesis
Setări sinteză vocală
- 2 Delete last destinations
Ștergerea ultimei destinații
- 2 Set parameters for risk areas
Setarea parametrilor pentru zonele de risc
- 1 Map management
Gestionare hartă
- 2 Map orientation
Orientare hartă
- 2 Map details
Detalii hartă
- 2 Move the map
Deplasare hartă
- 2 Mapping and updating
Cartografie și actualizare
- 2 Description of risk areas database
Descriere bază de date zone cu risc
- 1 Stop / Restore guidance
Stop / Reluare ghidare
- 2 Define calculation criteria
Definirea criteriilor de calcul

- 2 Fastest route
Traseu rapid
- 2 Shortest route
Traseu scurt
- 2 Distance/Time
Distanță/Timp
- 2 With tolls
Cu plată
- 2 With Ferry
Cu feribot
- 2 Traffic info
Informații trafic

12 ARBORESCENȚĂ ECRAN

MENIU "TRAFFIC" (Trafic)

- 1 Geographic filter
Filtru geografic
- 2 Retain all the messages
Păstrare toate mesajele
- 2 Retain the messages
Păstrare mesaje
- 3 Around the vehicle
În jurul vehiculului
- 3 On the route
Pe traseul de ghidare
- 1 Select TMC station
Selectare posturi TMC
- 2 Automatic TMC
Urmărire automată TMC
- 2 Manual TMC
Urmărire manuală TMC
- 2 List of TMC stations
Listă posturi TMC
- 1 Display / Do not display messages
Activare / dezactivare avertizări de trafic

MENIU "Phone" (Telefon)

- 1 Dial
Formare număr
- 1 Directory of contacts
Contacte

- 2 Call
Apelare
- 2 Open
Deschidere
- 2 Import
Importare
- 2 Delete
Ștergere
- 2 Cancel
Renunțare
- 1 Contacts management
Gestionare contacte
- 2 New contact
Contact nou
- 2 Sort by Name/First name
Sortare după Nume/Prenume
- 2 Delete all contacts
Șterge toate contactele
- 2 Import all the entries
Importă toate contactele
- 2 Synchronization options
Opțiuni sincronizare
- 3 No synchronization
Nu există sincronizare
- 3 Display telephone contacts
Afișare contacte telefon
- 3 Display SIM card contacts
Afișare contacte cartela SIM
- 3 Display all phone contacts
Afișare toate contactele telefon
- 2 Contact mem. status
Stare memorie contacte

- 1 Phone functions
Funcții telefon
- 2 Ring options
Opțiuni sonerie
- 2 Delete calls log
Ștergere listă apeluri
- 1 Bluetooth functions
Funcții Bluetooth
- 2 List of the paired peripherals
Listă periferice conectate
- 3 Connect
Conectare
- 3 Disconnect
Deconectare
- 3 Delete
Șterge
- 3 Delete all
Șterge tot
- 3 Cancel
Anulare
- 2 Peripherals search
Căutare periferice
- 2 Rename radiotelephone
Redenumire radiotelefon
- 1 Hang up
Închide

12 ARBORESCENȚĂ ECRAN

MENIU "RADIO"

- 1 Change Waveband
Schimbare bandă de frecvențe
- 1 Guidance options
Opțiuni de ghidare
- TA
- 2 Traffic Info TA
- RDS
- 2 Urmărire RDS
- 1 Audio settings
Setări audio
- 2 Equalizer
Egalizator de frecvențe
- None
- 3 Niciuna
- Classical
- 3 Muzică clasică
- Jazz
- 3 Jazz
- Rock
- 3 Rock
- Techno
- 3 Tehno
- Vocal
- 3 Vocal

- 2 Bass
Frecvențe joase
- 2 Treble
Frecvențe înalte
- Loudness
- 2 Loudness
- Distribution
- 2 Distribuție
- 3 Driver
Conducător auto
- 3 All passengers
Toți pasagerii
- 2 Le-Ri balance
Balans Stgânda-Dreapta
- 2 Fr-Re balance
Balans Față-Spate
- 2 Auto. Volume
Volum auto.
- 1 Update radio list
Actualizare listă radio

MENIU "MUSIC" (Muzică)

- 1 Change Media
Schimbare sursă media
- 2 CD
Sursă CD
- 2 BT Streaming
Sursă Bluetooth
- 2 USB/iPod
Sursă USB/iPod
- 2 AUX
Intrare auxiliară
- 1 Eject USB support
Eject suport USB
- 1 Read mode
Mod de redare
- 2 Normal
Normal
- 2 Random
Aleator
- 2 Random on all media
Aleator pe toate echipamentele media
- 2 Repetition
Repetare
- 1 Audio settings
Setări audio
- 1 Activate / Deactivate AUX input
Activare / Dezactivare sursă AUX

12 ARBORESCENȚĂ ECRAN

MENIU "SETUP" (Setări)

- 1 Display configuration
Configurare afișaj
- 2 Choose colour
Alege culoarea
- 3 Harmony
Armonie
- 3 Cartography
Cartografie
- 4 Day mode
Mod de zi
- 4 Night mode
Mod de noapte
- 4 Auto Day/Night
Zi/Noapte automat
- 2 Adjust luminosity
Reglare luminozitate
- 2 Set date and time
Setare oră și dată
- 2 Select units
Selectare unitați de măsură
- 1 Voice synthesis
Setări sinteză vocală
- 2 Guidance instructions volume
Volum indicații de ghidare
- 2 Select male voice / Select female voice
Selectare voce masculină / Selectare voce feminină

- 1 Define vehicle parameters
Definirea parametrilor vehiculului*
- 2 Parking assistance
Ajutor la parcare
- 2 Operation of wipers
Funcționarea stergătoarelor
- 3 Engage rear wiper in REVERSE
Activarea stergătoare AR și MARCHE
- 2 Lighting configuration
Configurare iluminat
- 3 Duration of guide-me home lighting
Durată iluminat de însoțire
- 3 Directional headlamps
Proiectoare direcționale
- 3 Mood lighting
Iluminat de ambianță
- 3 Daytime running lamps
Funcție lumini de zi
- 1 Trip computer
Calculator de bord
- 2 Alert log
Jurnal alerte
- 2 Status of functions
Status funcții

* Valorile variază în funcție de vehicul.

INTREBARI FRECVENTE

Tabelul de mai jos grupează răspunsurile la întrebările cele mai frecvente puse cu privire la sistemul audio.

ÎNTREBARE	RĂSPUNS	SOLUȚIE
Calculul itinerarului nu este realizat.	Criteriile de ghidare probabil sunt în contradicție cu localizarea actuală (excluderea rutelor cu taxă pe o autostradă cu taxă).	Verificați criteriile de ghidare în "Navigation Menu" (Meniu Navigație) \ "Guidance options" (Opțiuni de ghidare) \ "Define calculation criteria" (Stabilire criteriilor de calcul).
POI nu apar.	POI nu au fost selectate.	Selectați POI din lista POI.
	POI nu au fost descărcate prin Internet.	Încărcați POI de pe site-ul : "marcă.navigation.com", unde înlocuiți marca cu producătorul vehiculului dumneavoastră.
Alerta sonoră pentru "Hazard zone" (Zone cu risc) nu funcționează.	Alerta sonoră nu este activă.	Activați alerta sonoră din meniul "Navigation - guidance" (Navigație - Ghidare) \ "Guidance options" (Opțiuni de ghidare) \ "Set parameters for risk areas" (Parametrați zonele cu risc).
Sistemul nu propune o deviere la un eveniment pe traseu.	Criteriile de ghidare nu iau în considerație informațiile TMC.	Selectați funcția "Traffic info" (Informații trafic) din lista de criterii de ghidare.
Primesc o avertizare de "Accident-prone area" (Zona cu risc) pentru una care nu se găsește pe traseul meu.	În lipsa ghidării, sistemul anunță toate "Hazard zone" (Zonele cu risc) de pe o anumită rază în fața vehiculului. El poate avertiza în privința unor "Hazard zone" (Zone cu risc) situate pe drumurile învecinate sau paralele.	Efectuați un zoom pe hartă pentru a vizualiza poziția exactă a "Zonei cu risc". Selectați "Pe traseul de ghidare", pentru a nu fi avertizați în afara ghidării sau pentru a diminua intervalul de avertizare.

INTREBARI FRECVENTE

ÎNTREBARE	RĂSPUNS	SOLUȚIE
Unele ambuteiaje de pe traseu nu sunt indicate în timp real.	La pornire, sistemului îi sunt necesare câteva minute pentru a capta informațiile de trafic.	Așteptați ca informațiile de trafic să fie primite (afișare pe harta a iconurilor de informații trafic).
	Filtrele sunt prea restrânse.	Modificați setările "Geographic filter" (Filtru geografic).
	În unele țări numai marile artere (autostrăzi etc.) sunt menționate în informațiile de trafic.	Acest fenomen este normal. Sistemul este dependent de informațiile de trafic disponibile.
Altitudinea nu se afișează.	La pornire, inițializarea GPS poate dura aproximativ 3 minute pentru a capta corect informațiile de la mai mult de 4 sateliți.	Așteptați pornirea completă a sistemului. Verificați dacă acoperirea GPS este de cel puțin 4 sateliți (apăsati lung tasta SETUP, apoi selectați "GPS coverage" (Acoperire GPS)).
	În funcție de condițiile geografice (tunel, etc.) sau meteo, condițiile de recepție a semnalului GPS pot varia.	Acest fenomen este normal. Sistemul este dependent de condițiile de recepție ale semnalului GPS.
Nu reușesc să conectez telefonul Bluetooth.	Este posibil ca sistemul Bluetooth al telefonului să fie dezactivat sau să fie invizibil.	<ul style="list-style-type: none"> - Verificați că sistemul Bluetooth al telefonului este activat. - Verificați în parametrii telefonului ca el sa fie "Vizibil pentru toți".
	Telefonul Bluetooth nu este compatibil cu sistemul.	O listă cu telefoane mobile Bluetooth compatibile este disponibilă în rețea.
Sunetul telefonului conectat prin Bluetooth nu se aude.	Sunetul depinde atât de sistem cât și de telefon.	Creșteți volumul sistemului audio, eventual la maxim și creșteți sunetul telefonului atât cât este necesar.
	Zgomotul ambiant influențează calitatea comunicării telefonice.	Reduceți zgomotul ambiant (inchideți geamurile, diminați ventilația, încetiniți, ...).

INTREBARI FRECVENTE

ÎNTREBARE	RĂSPUNS	SOLUȚIE
Unele contacte apar dublate în listă.	Opțiunile de sincronizare a contactelor propun sincronizarea contactelor de pe cartela SIM, contactele de pe telefon, sau ambele. Dacă sunt selectate ambele modalități de sincronizare, este posibil ca unele dintre contacte să apară în dublu exemplar.	Selectați "Display SIM card contacts" (Afișează contacte de pe cartela SIM) sau "Display telephone contacts" (Afișează contacte de pe telefon).
Contactele nu sunt clasificate în ordine alfabetică.	Unele telefoane propun opțiuni de afișare. În funcție de parametrii aleși, contactele pot fi transferate într-o ordine specifică.	Modificați parametrii de afișare a agendei telefonului.
Sistemul nu primește SMS-uri.	Modul Bluetooth nu permite transmiterea de SMS-uri către sistem.	
CD-ul este ejectat sistematic sau nu este citit de lector.	<p>CD-ul este așezat invers, ilizibil, nu conține date audio sau conține un format audio ilizibil pentru radioul auto.</p> <p>CD-ul a fost scris într-un format incompatibil cu capacitatea de redare a aparatului.</p> <p>CD-ul este protejat de un sistem de protecție anti-piratare nerecunoscut de radioul auto.</p>	<ul style="list-style-type: none"> - Verificați sensul de introducere al CD-ului în cititor. - Verificați starea CD-ului: CD-ul nu va putea fi citit dacă este prea deteriorat. - Verificați conținutul, dacă este vorba de un CD neoriginal: consultați informațiile și sfaturile de la capitolul Audio. - CD playerul sistemului audio nu citește DVD-uri. - Din cauza unei calități insuficiente, unele CD-uri scrise în particular nu sunt citite de sistemul audio.
Timpul de așteptare după inserarea unui CD, sau de conectare la un echipament USB este foarte lung.	Dacă se inserează un nou suport media, sistemul citește o serie de informații (director, titlu, artist etc.). Această fază poate dura de la câteva secunde la câteva minute.	Acest fenomen este normal.
Sunetul CD playerului este degradat.	<p>CD-ul folosit este zgâriat sau de proastă calitate.</p> <p>Setările sistemului audio (sunete joase, înalte, ambianța) sunt incorecte.</p>	<p>Introduceți CD-uri de bună calitate și păstrați-le în bune condiții.</p> <p>Aduceți nivelul sunetelor joase sau înalte la 0, fără a selecta o ambianță.</p>

INTREBARI FRECVENTE

ÎNTREBARE	RĂSPUNS	SOLUȚIE
Unele criterii ale informațiilor media în curs de redare nu sunt afișate corect.	Sistemul audio nu poate trata unele tipuri de caractere.	Utilizați caractere standard, pentru a denumi piesele din echipamentul media.
Redarea fișierelor în streaming nu începe.	Echipamentul periferic conectat nu permite lansarea redării automate.	Lansați redarea din echipamentul periferic.
Denumirile pieselor și duratele lor nu sunt afișate pe ecran, în streaming audio.	Profilul Bluetooth nu permite transferul acestor informații.	
Calitatea de recepție a postului radio ascultat se degradează progresiv sau posturile radio memorate nu funcționează (nu se aude nimic, se afișează 87,5 Mhz etc.).	Vehiculul este prea departe de emițătorul postului ascultat sau niciun emițător de posturi nu este prezent în zona geografică traversată.	Activați funcția "RDS" din meniul cu comenzi rapide pentru a permite sistemului să verifice dacă nu există un emițător mai puternic în zona geografică respectivă.
	Relieful (dealuri, clădiri, tunel, parcare subterană etc.) blochează recepționarea, inclusiv modul de urmărire RDS.	Acest fenomen este normal și nu se traduce ca fiind o stare de defectare a radioului auto.
	Antena lipsește sau este deteriorată (de exemplu, la trecerea printre perile din spălătorie sau la intrarea în parcurile subterane).	Verificați antena în rețeaua mărcii.
Unele posturi de radio nu se regăsesc în lista posturilor recepționate.	Postul nu mai este recepționat, sau denumirea lui este schimbată în listă.	
	Unele posturi de radio transmit în locul denumirii alte informații (titlul melodiei, de exemplu).	
Denumirea postului de radio se schimbă.	Sistemul interpretează aceste date ca denumire a postului.	

INTREBARI FRECVENTE

ÎNTREBARE	RĂSPUNS	SOLUȚIE
<p>Schimbând reglajul înaltelor și gravelor, presetările de ambianță sunt deselectate.</p> <p>Schimbând presetările de ambianță, reglajele înaltelor și joaselor revin la zero.</p>	<p>Alegerea unei ambiante impune reglajul înaltelor și joaselor. Este imposibilă modificarea uneia fără a o modifica pe cealaltă.</p>	<p>Modificați reglajele înaltelor și joaselor sau alegeți ambianța, pentru a obține mediul sonor dorit.</p>
<p>Modificând setările de balans, repartiția este deselectată.</p> <p>Modificând repartiția, reglajele de balans sunt deselectate.</p>	<p>Alegerea unei repartiții impune reglarea balansurilor. Este imposibilă modificarea uneia fără a o modifica pe cealaltă.</p>	<p>Modificați balansurile sau regalați repartiția pentru a obține mediul sonor dorit.</p>
<p>Există o diferență de calitate sonoră între diferite surse audio (radio, CD...).</p>	<p>Pentru a permite ascultarea în condiții optime, setările audio Loudness, Equalizer, Treble, Bass, Volume (Loudness, Egalizator de frecvente, Frecvente înalte, Frecvente joase, Volum) pot fi adaptate la diferite surse sonore, ceea ce poate duce la diferențe sesizabile de sunet în cazul schimbării sursei (radio, CD...).</p>	<p>Verificați ca setările audio (Loudness, Equalizer, Treble, Bass, Volume) (Loudness, Egalizator, Înalte, Joase, Volum) sunt adaptate la sursele ascultate. Vă sfătuim să reglați funcțiile AUDIO (Le-Ri balance, Fr-Re balance, Treble, Bass) (Balans St-Dr, Balans Fa-Sp, Înalte, Joase) pe poziția din mijloc, să selectați ambianța muzicală "Linear" (Niciuna), să reglați corecția loudness pe poziția "Active" în modul CD și pe poziția "Inactive" în modul radio.</p>

INTREBARI FRECVENTE

ÎNTREBARE	RĂSPUNS	SOLUȚIE
Motorul fiind oprit, sistemul se oprește după câteva minute de utilizare.	Când motorul este oprit, timpul de funcționare al sistemului depinde de nivelul de încărcare al bateriei. Oprirea este normală: sistemul intră în modul economie de energie și se întrerupe pentru a proteja bateria vehiculului.	Porniți motorul vehiculului pentru a încărca bateria.
Lectura memoriei USB pornește după un timp excesiv de lung (aproximativ 2 - 3 minute).	Unele fișiere furnizate odată cu memoria pot încetini drastic accesul la citire (multiplicare de 10 ori a timpului de catalogare).	Ștergeți fișierele furnizate odată cu memoria și limitați numărul de sub-direcțoare din arborescența suportului de memorie.
Când conectez un iPhone ca telefon și simultan la portul USB, nu mai pot reda fișierele audio.	Când Iphone-ul se conectează automat ca telefon, el forțează funcția streaming. Funcția streaming are prioritate asupra funcției USB, astfel cea din urmă nu mai este utilizabilă, urmează o pauză până la conectarea dispozitivului Apple.	Debransați, apoi rebransați conexiunea USB (funcția USB va trece înaintea funcției streaming).