

MANUAL – SUPLIMENT



PARTNER TEPEE ELECTRIC
PARTNER ELECTRIC



PEUGEOT



Accesarea online



Manualul este disponibil pe site-ul web PEUGEOT, în secțiunea „Spațiu personal” sau la adresa următoare: <http://public.servicebox.peugeot.com/ddb/>

Selecțai:

- limba,
- vehiculul, tipul de caroserie,
- ediția manualului corespunzătoare datei primei înmatriculări a vehiculului.



Acces direct la **Ghidul elementar**.



Această pictogramă indică cele mai recente informații disponibile.

Acest supliment este specific sistemului de tracțiune electric. Pentru orice altă informație, consultați documentația de bord a vehiculului și carnetul de întreținere și de garanție. Pentru informații recente, consultați gratuit site-ul Internet al constructorului.

Șoferul trebuie să fie deosebit de atent în timpul conducerii vehiculului electric din cauza nivelului redus de zgomot emis în timpul rului.

Legendă

 Avertizare de siguranță

 Informații suplimentare



Vă avertizează referitor la siguranța persoanelor și a echipamentelor.

Pentru orice intervenție asupra vehiculului dumneavoastră, adresați-vă unui service autorizat ce dispune de informațiile tehnice, competența și materialul adecvat, la fel cum vă poate oferi și rețeaua constructorului.

Prezentare

Tabloul de bord	3
Indicatoare	3
Martori de funcționare	6
Afișaje	7
Procedura de pornire	8
Conducere Eco	10

Confort ECO

Confort ECO	11
Climatizare și încălzire cu comandă manuală	12

Încărcarea bateriei de tracțiune

Încărcarea bateriei de tracțiune	14
Procedura de încărcare normală	20
Procedura de încărcare rapidă	22
Alte informații	24

Baterie pentru accesorii

Baterie pentru accesorii	27
--------------------------	----

Supliment mod electric

Siguranțe fuzibile	30
Remorcarea vehiculului	30
Motorizare și baterie de tracțiune	31
Marcajele de identificare	32

Circuit electric



1. Priză de încărcare normală



1. Priză de încărcare normală
2. Circuit electric de 300 V
3. Baterie accesorii de 12 V
4. Baterie de tracțiune
5. Priză de încărcare rapidă

Post de conducere



1. Tabloul de bord
2. Afișaje



3. Selector de viteze



Tablou de bord



1. Indicator de consum instantaneu și de generare de energie
2. Indicator de stare de încărcare a bateriei de tracțiune
3. Indicator de consum al echipamentelor de climatizare și încălzire
4. Martor luminos Pregătit
5. Autonomie rămasă estimată
6. Treapta selectorului de viteze
7. Martori de funcționare specifici motorizării electrice

Indicatoare

Baterie de tracțiune – Indicator de consum și de generare de energie

Poziția neutră

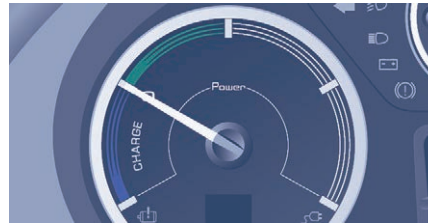

La cuplarea contactului, vehiculul dumneavoastră nici nu consumă și nici nu generează energie prin intermediul lanțului de tracțiune electric: după baleiere, acul se află în poziția „neutră”.

i Cu motorul oprit și contactul decuplat, deschiderea ușii șoferului activează indicatorul de energie, care se oprește în poziția „neutră”.

Consum de energie



Acul indicatorului se deplasează spre dreapta, în mod proporțional cu consumul de energie al lanțului de tracțiune.

Zona „încărcare”

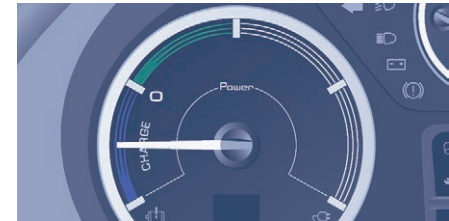

Acul indicatorului se deplasează spre stânga, în mod proporțional cu nivelul de încărcare a bateriei de tracțiune, în timpul perioadelor de decelerare și de frânare.

Zona „Optimă”

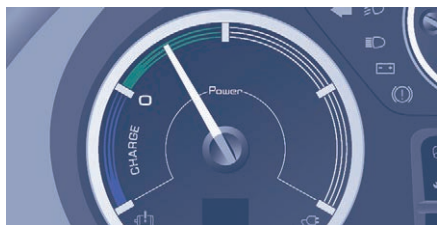

Acul indicatorului se situează în această zonă atunci când vehiculul este utilizat într-un mod care reduce consumul de energie electrică și îi optimizează autonomia.

Baterie de tracțiune – Indicator de stare de încărcare



Nivelul de încărcare a bateriei de tracțiune este afișat întotdeauna la pornirea autovehiculului.

i Cu motorul oprit și contactul decuplat, deschiderea ușii șoferului activează indicatorul.

Avertizări referitoare la un nivel scăzut de energie

Două niveluri de avertizări succesive indică faptul ca nivelul de energie disponibilă este unul scăzut:

Primul nivel: Rezervă



Acest mator luminos se aprinde atunci când nivelul de încărcare a bateriei de tracțiune este scăzut. Aprinderea acestui mator luminos este însoțită de un semnal sonor.

Verificați autonomia rămasă indicată pe afișajul de pe tabloul de bord.

Încărcați bateria vehiculului cât mai repede posibil.

i În funcție de acest nivel de încărcare a bateriei, puterea încălzirii sau a climatizării este diminuată progresiv.

Al doilea nivel: Critic



Acest mator de avertizare, asociat matorului de avertizare de rezervă, se aprinde pe tabloul de bord atunci când nivelul de încărcare a bateriei de tracțiune atinge limita critică. Aprinderea acestui mator de avertizare este însoțită de un semnal sonor obișnuit.

Încărcați bateria vehiculului.

- i Autonomia rămasă nu mai este calculată. Puterea lanțului de tracțiune este diminuată progresiv. Sistemele de încălzire și de climatizare sunt oprite (chiar dacă acul indicatorului de consumul nu se află în modul **ECO**).







Indicator de consum al echipamentelor de climatizare și încălzire



Acest indicator arată consumul de energie electrică pentru încălzire și climatizare.

- i O utilizare excesivă, în special la viteză redusă, poate reduce în mod considerabil autonomia vehiculului dumneavoastră. Încercați să optimizați utilizarea și să verificați setările acestora la fiecare pornire, pentru a maximiza autonomia vehiculului.

Martori de funcționare

Martor	Stare	Cauză	Acțiuni/Comentarii
	Pregătit	Aprins, însoțit de un semnal sonor în momentul aprinderii.	Vehiculul este pregătit pentru rulare. Perioada de aprindere a matorului luminos corespunde punerii sub tensiune. Puteți apăsa pedala de accelerație și utiliza sistemul de climatizare sau de încălzire.
	Rezerva	Aprins, însoțit de un semnal sonor.	Nivelul de încărcare a bateriei de tracțiune este scăzut. Verificați autonomia rămasă. Încărcați bateria vehiculului cât mai repede posibil.
	Protecția bateriei de tracțiune	Aprins, însoțit de un semnal sonor obișnuit.	Nivelul de încărcare a bateriei de tracțiune a atins limita critică. Dacă nivelul de încărcare a bateriei este critic, puterea motorului este diminuată treptat. Este necesar să încărcați cât mai repede posibil bateria vehiculului.
		Aprins.	Nu este disponibilă puterea maximă a motorului. Dacă matorul luminos nu se stinge, consultați rețeaua sau un service autorizat.
	Încărcarea bateriei de tracțiune	Aprins.	Bateria de tracțiune este în curs de încărcare. După încheierea încărcării, matorul luminos se stinge
		Intermitent.	Vehiculul nu poate fi pornit, deoarece cablul de încărcare a rămas conectat la priza vehiculului. Verificați dacă este conectat cablul de încărcare. Deconectați cablul de încărcare.
	Auto-diagnosticare circuit electric principal	Aprins.	Anomalie detectată la nivelul circuitului electric principal. Apelați cât mai repede posibil la un dealer sau la un service autorizat pentru a efectua verificarea.
	Incident în lanțul de transmisie	Aprins.	Oprirea vehiculului este imperativă în condiții de siguranță. Apelați cât mai repede posibil la un dealer sau la un service autorizat pentru a efectua verificarea.

Afișaje

Ecran (în funcție de nivelul de echipare)

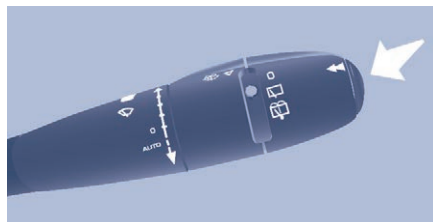

Orice apăsare a butonului situat la capătul comenzii ștergătorului de parbriz permite parcurgerea diferitelor date afișate pe calculatorul de bord, în funcție de ecran.



Setarea unităților de măsură



Autonomie



Ecranul prezintă:

- autonomia rămasă estimată,
- autonomia suplimentară disponibilă prin selectarea modului **ECO** pe tabloul de comandă a încălzirii/climatizării,



În timpul navigării, zona autonomiei de rulare este afișată pe hartă.

Contoare de parcurs (1 și 2)



Ecranul prezintă:

- numărul de kilometri parcurși zilnic (selectare contor de parcurs 1 sau 2),
- consumul mediu de energie baterie (pentru 100 km),
- Viteza medie de la începutul parcursului.

Tablou de bord



Acest afișaj indică numărul estimat de kilometri ce mai pot fi parcurși înainte de a fi necesară încărcarea obligatorie a bateriei.

Procedura de pornire

Pornirea vehiculului



-  - Pentru a porni vehiculul, deplasați selectorul de viteze în poziția **P**,
- apăsați pedala de frână,
- rotiți cheia în contact.

Pregătit

-  Acest martor luminos se aprinde atunci când vehiculul este pregătit de rulare.
- Apăsați pedala de frână,
- selectați poziția **R** sau **D**,
- eliberați pedala de frână și accelerați.

Oprirea vehiculului

Se recomandă cu tărie ca atunci când părăsiți vehiculul să acționați frâna de staționare și să deplasați selectorul de viteze în poziția **P**, apoi să decuplați contactul.

La deschiderea ușii șoferului este emis un semnal sonor dacă:

- contactul a rămas cuplat (marmor luminos „Pregătit” aprins),
- vehiculul nu este immobilizat corect (selectorul de mod nu este în poziția **P**).

Pe ecran este afișat un mesaj de avertizare.

Selector de viteze



Dacă selectorul de viteze nu se află în poziția **P** și/sau pedala de frână nu este apăsată, vehiculul nu va porni. Reluați procedura de pornire a vehiculului.

Selectarea poziției **D** sau **R** a selectorului determină direcția de deplasare. Înainte de a schimba direcția de deplasare a vehiculului, este preferabil ca acesta să fie complet oprit.

Poziția selectată apare pe afișajul consumului instantaneu de energie de pe tabloul de bord.



P (Park). Staționare. Deplasați maneta selectorului în poziția **P**; este emis un semnal sonor.



Șoferul trebuie să fie deosebit de atent în timpul conducerii vehiculului electric din cauza nivelului redus de zgomot emis în timpul rulării.



N (Neutral). Punctul mort. Deplasați maneta selectorului în poziția **N**; este emis un semnal sonor.

Nu selectați această poziție în timpul deplasării vehiculului, nici măcar pentru o perioadă foarte scurtă de timp.

Vehiculul trece în modul roată liberă. Selectați poziția **D** pentru a cupla din nou o treaptă pentru deplasarea înainte.



D (Drive). Deplasare înainte. Deplasați selectorul în poziția **D**; este emis un semnal sonor.



Se recomandă să mențineți apăsată pedala de frână pentru a selecta pozițiile **R** sau **D**.



R (Reverse). Marșarier. Deplasați selectorul în poziția **R**; este emis un semnal sonor.



Nu cuplați treapta de marșarier decât dacă vehiculul staționează.

La trecerea din poziția **R** în poziția **P**, se afișează **N** pentru un scurt moment pe tabloul de bord.



La schimbarea treptelor de viteză cu ajutorul manetei selectorului de viteze este emis un semnal sonor.

Semnalul sonor este dezactivat dacă utilizatorul a selectat dezactivarea funcției „Asistare la parcare spate”.

Conducere Eco

Recomandări practice

Adoptați un stil de conducere flexibil

Consumul de energie electrică al vehiculului depinde foarte mult de condițiile de drum, de stilul dumneavoastră de condus și de viteza cu care rulați.

În toate situațiile, adoptați un stil de conducere lin.

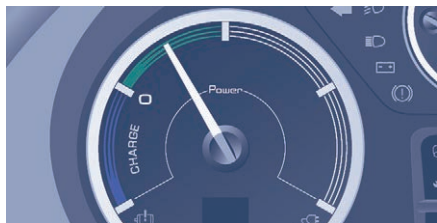

Încercați pe cât posibil să vă încadrați în zona „Optimă” indicată pe indicatorul de consum și de generare de energie: apăsați progresiv pedala de accelerație, fără sacadări, și aveți grijă, dacă permit condițiile, să rulați cu o viteză corespunzătoare și moderată.

Recuperați energie

Conducerea cu multă anticipare vă permite să recuperați energie și să sporiți autonomia vehiculului.

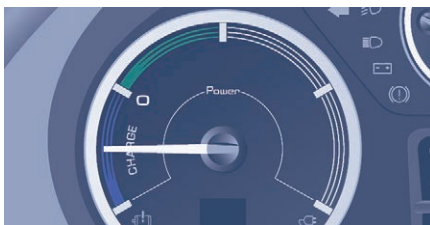

Anticipați reducerile de viteză și, dacă permit condițiile, utilizați în mod prioritar decelerarea și nu frânarea, imediat ce acul indicatorului de consum și de generare de energie se poziționează în zona „Încărcare”.

Limitați cauzele supraconsumului

Ca pentru orice vehicul, limitați încărcătura transportată și reduceți la minim rezistența aerodinamică (geamuri deschise la viteze mari de 50 km/h, bare de acoperiș, portbagaj de acoperiș etc.).

Utilizarea excesivă a sistemelor de climatizare și de încălzire, în special la viteză redusă, poate reduce în mod considerabil autonomia vehiculului dumneavoastră. Prin urmare, încercați să optimizați utilizarea acestora.

! Respectați intervalele de întreținere recomandate

Verificați cu regularitate presiunea de umflare a pneurilor și respectați calendarul operațiilor de întreținere recomandate de constructor.

Confort ECO



i O apăsare a tastei **ECO** oprește încălzirea și climatizarea (dar menține ventilația). Acul indicatorului de consum și de generare de energie se poziționează în acest caz în zona **ECO**.



ECO

Opriți încălzirea sau climatizarea și păstrați ventilația.

OFF

Opriți încălzirea sau climatizarea și ventilația.



Acționarea comenzii pentru temperatură activează încălzirea sau climatizarea și dezactivează modul **ECO**.

Controlați utilizarea echipamentelor electrice

Încălzirea și climatizarea funcționează cu energie provenită de la bateria de tracțiune. O utilizare excesivă reduce în mod semnificativ autonomia vehiculului dumneavoastră. Încercați să optimizați utilizarea acestora imediat ce ați atins nivelul de confort dorit și să le verificați setările la fiecare pornire, pentru a maximiza autonomia. Utilizați în mod optim și funcțiile de dezaburire, de degivrare și de încălzire a scaunelor.

2

Climatizare și încălzire cu comandă manuală

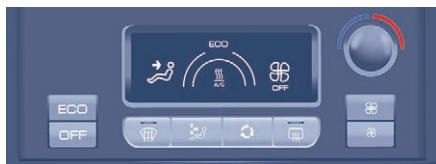

ECO

ECO (oprește încălzirea și climatizarea).

OFF

OFF (oprește încălzirea, climatizarea și ventilația).



Dezaburirea parbrizului.



Degivrarea lunetei la versiunile cu uși spate cu geam.



Repartiția aerului.



Recirculare aer/intrare aer din exterior.



Creșterea/Reducerea debitului de aer.



Creșterea/Reducerea temperaturii.

Caracteristici specifice ale climatizării și încălzirii

Sistemul de climatizare și de încălzire nu reglează în mod direct o temperatură în habitacul, ci garantează o temperatură constantă la ieșirea din duzele de aer ventilat (temperatura indexată în funcție de nivelul de încălzire sau răcire solicitat de utilizatori). Dacă doriți să creșteți sau să reduceți rapid temperatura în habitacul, nu ezitați să selectați temporar nivelul maxim de încălzire sau răcire.

În plus, trebuie reținut faptul că:

- Sistemul de climatizare (răcirea aerului) nu funcționează decât atunci când temperatura exterioară este mai mare de 15°C,
- Potențialul sistemului de încălzire este limitat în mod progresiv imediat ce temperatura exterioară depășește 20°C.

Versiune de încălzire cu comandă manuală

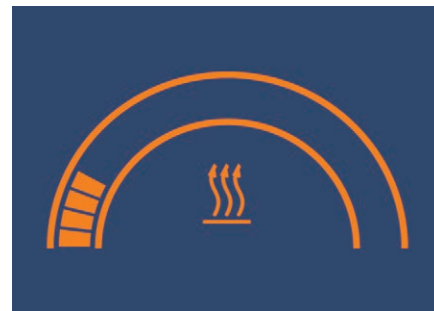

Ventilația poate fi utilizată imediat ce se aprinde acest martor luminos.

i După o perioadă îndelungată în care încălzirea nu a fost utilizată, punerea în funcțiune a acesteia poate genera un ușor miros în primele minute de utilizare.

Recomandări practice

Încălzire și ventilație



În modul încălzire, utilizați cu preponderență un nivel de ventilație mediu, adică mai puțin de 3 pale. În acest caz, sistemul vă poate garanta o temperatură mai ridicată a aerului.

Repartiție aer



Pe timp de iarnă, este recomandată distribuția aerului spre picioare, asigurând astfel o ambianță mai omogenă în habitaclu.

Pe timp de vară, distribuția aerului spre zona feței va spori eficiența sistemului de ventilație și de climatizare.

Încărcarea bateriei de tracțiune



Pentru a încărca bateria, conectați vehiculul la rețeaua electrică de uz casnic sau la un punct de încărcare public.

!  În timpul încărcării, dacă aveți un stimulator cardiac sau orice alt dispozitiv medical electric, nu trebuie să rămâneți în interiorul sau în apropierea vehiculului, cablului de încărcare, unității de încărcare sau stației de încărcare, nici măcar pentru un interval scurt de timp. Este extrem de important să discutați cu medicul dumneavoastră și să vă informați despre măsurile de precauție pe care trebuie să le luați și să le respectați.

! Înainte de orice conectare, verificați dacă instalația electrică pe care doriți să o utilizați respectă normele în vigoare și este compatibilă. Verificați în special dacă priza electrică este de calitate corespunzătoare. Există prize create special pentru încărcarea bateriei vehiculelor electrice. În orice caz, este recomandat un control prealabil și apoi în mod regulat al instalației pe care o utilizați de către o persoană calificată.

Conectarea cablului de încărcare normală în diferite țări:

Volan pe partea stângă	Intensitate	Port
Danemarca (DK)	8 A	K
Norvegia (NO)	10/14 A	E/F
Elveția (CH)	8 A	J
Alte țări	8/14 A	E/F
Volan pe partea dreaptă	10 A	G

i Pentru majoritatea țărilor europene, constructorul vehiculului dumneavoastră a stabilit un parteneriat cu un specialist pentru a vă propune o verificare a gradului de compatibilitate a instalației electrice. Pentru mai multe informații, contactați rețeaua constructorului.

! Utilizare:

- cablul de încărcare livrat împreună cu vehiculul,
- o priză (cu împământare, curată și în stare bună).



Nu utilizați prelungitoare electrice, prize multiple, adaptoare sau programatoare.

Durata de încărcare normală

Pentru o încărcare completă sunt necesare între 7 ore și jumătate și 15 ore. Încărcarea poate fi întreruptă în orice moment și este oprită automat atunci când bateria s-a încărcat complet.

Cabluri pentru încărcare normală

Deoarece construcția infrastructurilor electrice ale clădirilor nu a fost supusă unor norme internaționale, verificați, în funcție de țările prin care veți trece la bordul vehiculului, compatibilitatea instalațiilor electrice de uz casnic la care doriți să conectați cablul de încărcare livrat împreună cu vehiculul.

Efectuați aceleași verificări prealabile pentru încărcarea la prizele publice, având în vedere că unele prize publice integrează cablul de încărcare.

Mai multe modele de cabluri electrice folosite la încărcarea la prizele publice sau la prizele instalațiilor electrice de uz casnic sunt disponibile ca accesorii.

La livrarea vehiculului, cablul de încărcare este compatibil cu sursa de alimentare din țara respectivă. În cazul în care călătoriți în străinătate, consultați tabelul următor pentru a verifica compatibilitatea surselor locale de alimentare cu cablul dumneavoastră de încărcare. Consultați un dealer francizat sau un service autorizat pentru informații despre cablul(rile) de încărcare corespunzătoare.

Priză de uz casnic	Priză mod 3 – tip 2	Priză mod 3 – tip 3
		

Cablul „mod 2” (livrat împreună cu vehiculul)	Cablul „mod 3 – tip 2” (disponibil ca accesoriu)	Cablul „mod 3 – tip 3” (disponibil ca accesoriu)
		

■ Unele prize publice au propriile cabluri de încărcare.
 În acest caz, utilizați cablul furnizat.
 Încărcarea va fi limitată la max. 16 A în modul 3, indiferent de puterea stației de încărcare. Pentru informații suplimentare despre duratele de încărcare, consultați secțiunea privind **motorul și bateria principală**.

Modul de control

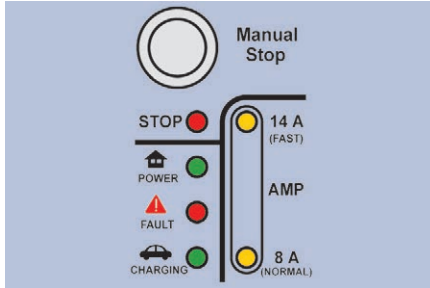
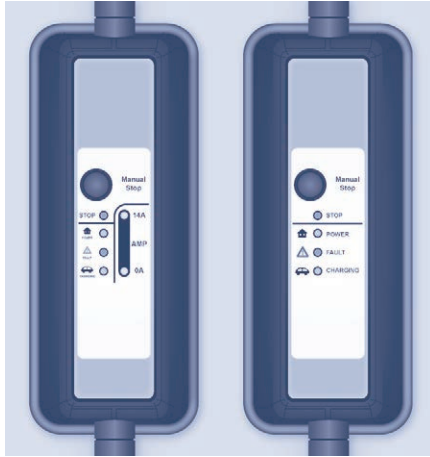

Este echipat cu patru martori luminoși:

- **STOP:** aprins în culoarea roșie.
Acesta indică faptul că încărcarea a fost întreruptă prin apăsarea butonului **Manual Stop**. Această acțiune este recomandată înainte de a deconecta cablul de încărcare de la priza electrică de perete, în timpul încărcării.
- **POWER:** aprins în culoarea verde.
Acesta indică faptul că a fost stabilită o conexiune electrică. Dacă nu se aprinde, verificați dacă toate conexiunile au fost realizate corect. Dacă problema persistă, consultați un dealer francizat sau un service autorizat.
- **FAULT:** aprins în culoarea roșie.
Acesta indică prezența unei anomalii. Verificați dacă toate conexiunile sunt corecte. Dacă acest martor luminos nu se stinge, consultați un dealer francizat sau un service autorizat.
- **CHARGING:** aprins în culoarea verde.
Acesta indică faptul că operația de încărcare este în curs. Dacă nu se aprinde, verificați dacă toate conexiunile au fost realizate corect. Dacă problema persistă, consultați un dealer francizat sau un service autorizat.
Ambii martori verzi care luminează intermitent indică faptul că s-a finalizat încărcarea.

Acest tip de modul de comandă este echipat cu un sistem de recunoaștere a prizei electrice (în funcție de țară). Acesta detectează intensitatea curentului electric cu care este compatibilă rețeaua de alimentare cu energie electrică și alege intensitatea adaptată cel mai bine pentru a garanta o încărcare în condiții de siguranță:

- **14 A (FAST):** dacă este suportată de sursa de alimentare.
- **8 A (NORMAL):** în cazul unei instalații electrice standard.

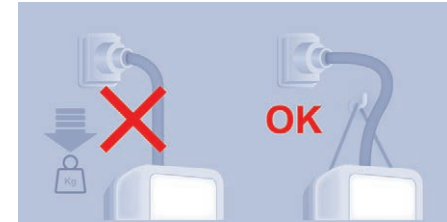

! Utilizați cordonul furnizat pentru a fixa modulul de comandă, pentru ca acesta să nu exercite o greutate asupra prizei (risca de deteriorare a cablului de încărcare sau a prizei electrice).



! Nu atingeți capătul metalic al prizei de încărcare rapidă sau cel al cablului de încărcare. **Pericol de electrocutare și/sau defecțiuni.**















! Nu conectați și nu deconectați niciodată cablul sau pistolul de încărcare **cu mâinile umede** (ris de electrocutare).













i Operația de încărcare poate fi întreruptă în orice moment, prin scoaterea pistolului de încărcare.

Dacă, în mod excepțional, trebuie să întrerupeți operația de încărcare prin deconectarea cablului de încărcare din priza electrică de perete, apăsați în prealabil butonul **Manual Stop** al modulului de control.

Stările modulului de control

-  Aprins, în culoarea martorului luminos corespunzător.
-  Aprins intermitent, în culoarea corespunzătoare a martorului luminos.
-  Oprit.

POWER 	FAULT 	CHARGING 	Funcționare normală
			Imediat după conectarea cablului de încărcare la o priză, toți martorii luminoși se aprind timp de aproximativ o jumătate de secundă.
			După terminarea inițializării: <ul style="list-style-type: none"> • atunci când cablul de reîncărcare nu este conectat la priza vehiculului, • atunci când cablul de încărcare este conectat la priza vehiculului, dar încărcarea nu are loc.
			În timpul operației de încărcare a bateriei de tracțiune.
			După încheierea operației de încărcare.

POWER 	FAULT 	CHARGING 	Erori de funcționare și soluții
			La detectarea unei scurgeri de curent sau atunci când cablul de încărcare este defect. - Opriiți imediat procedura de încărcare și contactați rețeaua constructorului sau un service autorizat.
			Atunci când cablul de încărcare este defect. - Opriiți imediat procedura de încărcare și contactați rețeaua constructorului sau un service autorizat.
			Dacă martorul luminos al modulului de comandă nu se aprinde la conectarea cablului de încărcare la priză, verificați disjunctorul prizei: <ul style="list-style-type: none"> • dacă disjunctorul s-a întrerupt, este posibil ca instalația dumneavoastră electrică să nu fie compatibilă cu cablul de reîncărcare utilizat: <ul style="list-style-type: none"> - contactați un specialist pentru a verifica și repara instalația electrică. • dacă disjunctorul nu întrerupe alimentarea cu curent: <ul style="list-style-type: none"> - încetați să utilizați cablul de încărcare și contactați rețeaua constructorului sau un service autorizat.

Procedura de încărcare normală

Conectare



- Înainte de încărcare, asigurați-vă că selectorul de mod este în poziția **P** și contactul este decuplat, în caz contrar, încărcarea nu este posibilă,



- recuperați cablul de încărcare (echipat cu un modul de control),
- conectați mai întâi cablul de încărcare din partea modulului la o priză electrică compatibilă, ce respectă normele în vigoare. La conectare, cei 3 martori luminoși **POWER**, **FAULT** și **CHARGING** ai modulului de control se aprind simultan un moment, apoi doar martorul luminos de culoare verde **POWER** rămâne aprins,



- deschideți trapa de acces situată pe partea din dreapta față a vehiculului,



- apăsați butonul pentru a deschide capacul prizei,



- asigurați-vă că nu există niciun corp străin la nivelul prizei vehiculului,
- scoateți capacul de protecție a cablului de încărcare,
- introduceți pistolul de încărcare în priză, până când se aude un clic, fără a apăsa pe buton,

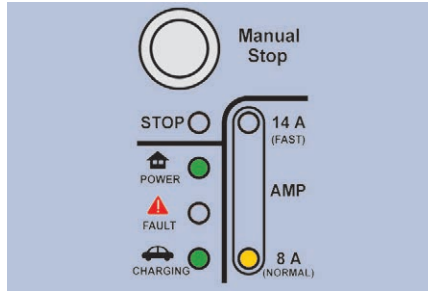

- verificați dacă martorul luminos de pe tabloul de bord și indicatorul verde **CHARGING** al modului de control se aprind continuu (nu intermitent).

Începerea încărcării este confirmată prin aprinderea intermitentă a luminilor semnalizatoare de direcție.

Indicatorul de nivel de încărcare a bateriei de tracțiune este afișat pe tabloul de bord și poziția acului se modifică pe măsură ce progresează încărcarea.

În caz contrar, încărcarea nu a început; reluați procedura, verificând dacă toate conexiunile sunt corecte.

Dacă temperatura exterioară este mai mică de -25°C , este posibil ca încărcarea să fie imposibil de realizat.

Ca măsură de siguranță, motorul nu poate fi pornit în momentul în care cablul de încărcare este conectat la priza vehiculului.

Pentru a prelungi durata de viață a bateriei de tracțiune, efectuați o încărcare completă a acesteia din două în două săptămâni. Pentru ca încărcarea să fie completă, respectați procedura de încărcare normală fără întreruperi, până la oprirea automată a acesteia, confirmată prin stingerea martorului luminos de încărcare de pe tabloul de bord. Deschiderea ușii șoferului activează temporar indicatorul de stare de încărcare, pentru a verifica nivelul de încărcare a bateriei de tracțiune.

Deconectare



Stingerea martorului luminos de încărcare de pe tabloul de bord și aprinderea intermitentă a celui de culoare verde **CHARGING** al modului de control indică faptul că reîncărcarea a fost finalizată.

- Apăsați butonul pentru a scoate pistolul de încărcare,
- re poziționați capacul de protecție a cablului de încărcare,
- închideți capacul prizei și apoi trapa de acces,
- deconectați cablul de încărcare pe partea modului prizei electrice,
- depozitați cablul de încărcare.

După încărcare

- Verificați închiderea capacului prizei și a trapei de acces.
- Nu permiteți pătrunderea apei sau a prafului în priză, sub capacul acesteia sau în pistolul de încărcare (pericol de incendiu sau de electrocutare).
- Nu lăsați cablul conectat la priza electrică (pericol de scurtcircuit sau de electrocutare în caz de contact sau de imersie în apă).
- Nu demontați și nu modificați priza de încărcare a vehiculului sau cablul de încărcare (pericol de incendiu).

Atenție la cablu și la modul

- Evitați să călcați pe acestea, să le scufundați în apă, să le trageți sau să le supuneți unor șocuri. În cazul deteriorării cablului de încărcare sau a modulului, nu le mai utilizați.
- Adresați-vă rețelei constructorului sau unui service autorizat pentru înlocuirea acestora.
- Faceți același lucru și în cazul unei lovituri, chiar și ușoare, asupra trapei de încărcare sau a clapetei.

i Dacă încărcarea a fost finalizată, dar cablul de încărcare a rămas conectat, deschiderea ușii șoferului va relansa încărcarea timp de aproximativ 20 secunde.

Procedura de încărcare rapidă



Dacă aveți un stimulator cardiac sau orice alt dispozitiv medical electric, nu trebuie să utilizați încărcarea rapidă. Nu încercați o stație de încărcare rapidă. Totuși, dacă se întâmplă acest lucru, părăsiți zona cât mai repede. Dacă este nevoie, rugați o altă persoană să vă încarce vehiculul.

i Verificați compatibilitatea prizei și a cablului de încărcare cu vehiculul dumneavoastră.

- Înainte de încărcare, asigurați-vă că selectorul de mod este în poziția **P** și contactul este decuplat, în caz contrar, încărcarea nu este posibilă,



- deschideți trapa de acces situată pe partea stângă a vehiculului,



- apăsați pe mecanismul de blocare al acesteia pentru a deschide capacul prizei,

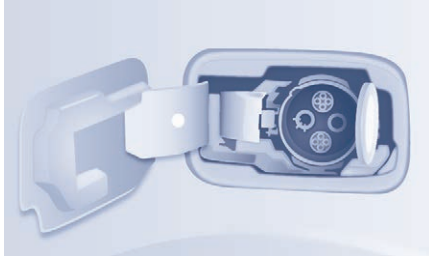

- conectați cablul de încărcare la priza vehiculului, respectând instrucțiunile de utilizare a prizei.

! Nu atingeți capătul metalic al prizei de încărcare rapidă sau cel al cablului de încărcare. Pericol de electrocutare și/sau defecțiuni.

i Începerea încărcării este confirmată prin aprinderea intermitentă a luminilor semnalizatoare de direcție. Completarea încărcării este indicată de priză.

i Încărcarea rapidă se oprește automat în momentul în care bateria principală este încărcată la aproximativ 80%. Puteți ajunge la 100% repornind procedura. Totuși, intervalul de timp necesar pentru această încărcare suplimentară va fi relativ lung, viteza de încărcare fiind redusă.

i Ca o măsură de siguranță, motorul nu poate fi pornit în momentul în care cablul de încărcare este conectat la priza vehiculului.

! După reîncărcare, verificați închiderea capacului prizei și a trapei de acces. Nu permiteți pătrunderea apei sau a prafului în priză, sub capacul acesteia sau în pistolul de încărcare. Risc de incendiu sau de electrocutare.

i Dacă temperatura exterioară este mai mică de 0°C, este posibil ca timpii de încărcare să fie mai mari. Dacă temperatura exterioară este mai mică de -25°C, este posibil ca încărcarea să fie imposibil de realizat.

i **Imobilizarea vehiculului pentru o perioadă îndelungată**

În cazul în care vehiculul dumneavoastră este imobilizat pentru o perioadă de timp indefinită, efectuați o încărcare completă a bateriei de tracțiune la intervale de trei luni (respectând procedura de încărcare normală).

Înainte de efectuarea acestei încărcări, asigurați-vă că bateria pentru accesorii nu este deconectată și nici complet descărcată. Dacă este necesar, consultați secțiunea „Baterie pentru accesorii” pentru informații despre reconectare sau reîncărcare.

Alte informații

Baterie de tracțiune



Această baterie stochează energia necesară bunei funcționări a motorului vehiculului dumneavoastră electric, a sistemului de climatizare și a încălzirii. Ca orice baterie, aceasta se descarcă ca urmare a utilizării, fiind necesară astfel reîncărcarea sa în mod regulat. Nu este necesar să așteptați până ajungeți la nivelul de rezervă de energie pentru a reîncărca bateria de tracțiune.

! Nu efectuați nicio modificare a lanțului de transmisie, acest lucru putând genera riscul unei funcționări necorespunzătoare.

Circuit electric de 300 V



Circuitul electric de „300 V” este identificat prin cabluri de culoare portocalie, iar elementele sale sunt marcate cu acest simbol:



! Rețineți următoarele: montarea unui echipament sau a unui accesoriu electric nerecomandat de constructor poate antrena o pană a sistemului electronic al vehiculului dumneavoastră. Vă recomandăm să țineți cont de acest aspect și să contactați un reprezentant al mărcii pentru a vă prezenta echipamentele și accesoriile recomandate.

! Sistemul de motorizare al vehiculului electric utilizează o tensiune de aproximativ 300 V. Acest sistem poate deveni extrem de cald în timp ce contactul este cuplat, dar și după decuplarea acestuia. Respectați mesajele de avertizare înscrise pe etichetele din vehicul. Este strict interzisă orice intervenție sau modificare a sistemului electric al vehiculului (a componentelor, cablurilor, conectorilor, bateriei de tracțiune). În caz contrar, există pericol de arsuri grave sau de electrocutare, ce pot fi fatale.

În cazul în care apar probleme, apălați întotdeauna la rețeaua constructorului sau la un service autorizat.

! Conducerea în zone inundate

Se recomandă cu tărie să nu rulați în zone inundate. În orice caz, nivelul maxim admis al apei este de 150 mm (marginea inferioară a jantelor), iar viteza de deplasare nu trebuie să depășească 10 km/h. Vă rugăm să respectați aceste recomandări, în caz contrar existând riscul de defecțiuni electrice. În cazul nerespectării acestei recomandări, consultați un dealer francizat sau un service autorizat pentru a verifica starea corespunzătoare a instalației electrice a vehiculului.

În caz de accident sau de impact în partea de sub vehicul sau asupra uneia dintre trapele de încărcare

În caz de accident sau de impact în partea de sub vehicul (de exemplu: contact cu o bornă, un trotuar supraînălțat sau orice obiect de mobilier urban) sau în cazul unei lovituri, chiar și ușoare, asupra uneia dintre trapele de încărcare, acestea pot avea repercusiuni grave asupra circuitului electric sau a bateriei de tracțiune a vehiculului, putându-le deteriora. Asigurați cât mai urgent verificarea vehiculului dumneavoastră la rețeaua constructorului sau la un service autorizat.

Nu atingeți niciodată componentele de „300 V” sau cablurile de culoare portocalie expuse și vizibile din interiorul sau din exteriorul vehiculului.

În caz de deteriorare gravă a bateriei de tracțiune:

- nu interveniți personal asupra vehiculului,
- nu atingeți niciodată lichidele provenite de la bateria de tracțiune, iar în cazul contactului direct cu aceste produse, clătiți cu apă din abundență și consultați medicul cât mai repede posibil.

! În caz de incendiu

În caz de incendiu, toți pasagerii trebuie să părăsească imediat vehiculul. Nu interveniți niciodată personal (pericol de electrocutare). Contactați imediat și în mod obligatoriu serviciile de urgență. Preveniți-le asupra faptului că vehiculul dumneavoastră este electric.

Măsurile de precauție la spălare

Nu spălați vehiculul în timpul încărcării bateriei. Înainte de orice spălare a vehiculului, verificați dacă trapele de acces și capacul fiecărei prize de încărcare sunt închise în mod corespunzător.

Pentru a evita deteriorarea subsansamblurilor electrice, spălarea vehiculului cu apă la înaltă presiune este strict interzisă:

- sub capota motorului,
- sub șasiu, la nivelul casetelor bateriei.

i La spălarea caroseriei, nu utilizați un jet de înaltă presiune care depășește 80 bari.

Zgomote emise

La exterior

Șoferul trebuie să fie deosebit de atent în timpul conducerii vehiculului electric din cauza nivelului redus de zgomot emis în timpul rulării.

La interior

În timpul funcționării, puteți auzi zgomotele normale, caracteristice vehiculelor electrice, cum ar fi:

- releele bateriei de tracțiune la pornire,
- pompa de vid în timpul unei frânări,
- pneurile sau elementele aerodinamice ale vehiculului în timpul rulării.

În caz de staționare în pantă, se recomandă tragerea frânei de staționare înainte de a plasa maneta selectorului de viteze în poziția **P**. La plecare, se poate simți un șoc și se poate auzi un clic, ceea ce este perfect normal.

Imobilizarea vehiculului

Pentru o perioadă mare de timp

În cazul în care vehiculul dumneavoastră este imobilizat pentru o perioadă de timp indefinită, efectuați o încărcare completă a bateriei de tracțiune la intervale de trei luni (respectând procedura de încărcare normală). Înainte de efectuarea acestei încărcări, asigurați-vă că bateria pentru accesorii nu este deconectată și nici complet descărcată. Dacă este necesar, consultați secțiunea „Baterie pentru accesorii” pentru a o reconecta sau reîncărca.

! Măsuri de precauție ce trebuie luate la încărcarea bateriei

- Nu stați în interiorul sau în apropierea vehiculului.

Mai ales în cazul în care aveți implantat un pacemaker sau orice alt dispozitiv medical electric. Pentru informații complete asupra tuturor măsurilor de precauție ce trebuie respectate, consultați medicul.

- Nu interveniți niciodată sub capotă, pentru a evita riscul de rănire gravă.

Există un pericol de tăieturi, deoarece ventilatorul poate porni în orice moment. Există și un pericol de arsuri, având în vedere că anumite zone sunt fierbinți chiar și la o oră de la completarea încărcării bateriei.

Baterie pentru accesorii

Toate celelalte componente electrice ale vehiculului dumneavoastră sunt alimentate de la bateria pentru accesorii.

Aceasta este amplasată în compartimentul din față, sub capotă, și este reîncărcată de bateria de tracțiune în timpul fazelor de funcționare (maror luminos „Pregătit” aprins pe tabloul de bord) și de reîncărcare.

i Dacă bateria pentru accesorii este descărcată, motorul electric nu mai poate fi pornit și nu mai poate fi efectuată reîncărcarea bateriei de tracțiune.

i Se recomandă ca, în cazul unei opriri prelungite, de peste o lună, să deconectați bateria pentru accesorii.

Acces la baterie



Înainte de orice intervenție:

- deplasați maneta selectorului de viteze în poziția **P**, decuplați contactul, asigurați-vă că afișajul central este stins și vehiculul nu este conectat la rețeaua electrică,
- deschideți capota cu ajutorul manetei interioare, apoi exterioare,
- fixați tija de susținere a capotei,
- scoateți capacul de protecție a bateriei, pentru a avea acces la cele două stații de încărcare.

Pornire cu ajutorul altei baterii



- Scoateți capacul de protecție de la stația de încărcare (+),

i Asigurați-vă că bateria de rezervă este o baterie de 12 V.

4



- conectați un capăt al cablului roșu la stația de încărcare (+) a bateriei descărcate, apoi celălalt capăt la stația de încărcare (+) a bateriei de rezervă,



- conectați un capăt al cablului verde sau negru la stația de încărcare (-) a bateriei de rezervă,
- conectați celălalt capăt al cablului verde sau negru la punctul de masă (-) al vehiculului în pană.

Încărcarea bateriei cu un redresor

! Nu reîncărcați bateria înainte de a deconecta stațiile de încărcare și de a scoate din compartimentul din față.



Nu deconectați stațiile de încărcare dacă acest indicator de avertizare este aprins, sau dacă vehiculul este la încărcat.

Înainte de debransarea bateriei

Înainte de debransarea bateriei, așteptați 2 minute după decuplarea contactului.

După rebransarea bateriei

După orice reconectare a bateriei, cuplați contactul și așteptați 1 minut înainte de a porni, pentru a permite inițializarea tuturor sistemelor electronice. Dacă și după această operație mai există probleme minore, consultați rețeaua sau un service autorizat. Nu uitați să reconfigurați aparatul radio, conform instrucțiunilor respective din ghidul de utilizare.



- Scoateți elementele de prindere a bateriei 1,
- scoateți capacul de protecție de la stația de încărcare (-),

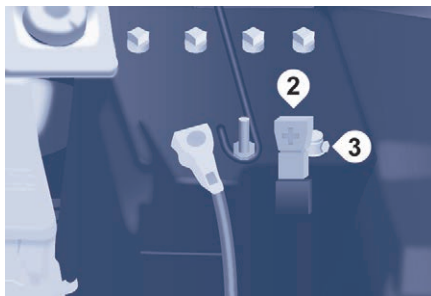

- deconectați cablul de la stația de încărcare (-),
- scoateți capacul de protecție de la stația de încărcare 2 (+),
- slăbiți piulița 3,
- deconectați cablul de la stația de încărcare (+),
- scoateți bateria,
- încărcați bateria, respectând instrucțiunile de utilizare furnizate de producătorul încărcătorului,
- reconectați bateria, începând cu cablul stației de încărcare (+).

i Verificați starea de curățenie a stațiilor de încărcare și a conexiunilor. Dacă ele sunt sulfatate (depozit albicios sau verzui), demontați-le și curățați-le.

Siguranțe fuzibile

Caseta cu siguranțe este amplasată în partea inferioară a planșei de bord (în partea stângă). Elementele indicate se referă exclusiv la siguranțele fuzibile ce pot fi înlocuite de utilizator. Pentru orice altă intervenție, apelați la rețeaua constructorului sau la un service autorizat.

Siguranța nr.	Valoare nominală	Funcții
1	15 A	Ștergător de lunetă.
3	5 A	Airbaguri.
4	10 A	Priză de diagnosticare, comandă retrovizor, proiectoare.
5	30 A	Comenzi de acționare geamuri.
6	30 A	Mecanism de blocare a ușilor cu balamale laterale.
7	5 A	Plafonieră spate, pavilion, torpedou.
8	20 A	Sistem audio, afișaj, alarmă și sirenă.
11	15 A	Sistem antifurt.
12	15 A	Tablou de comandă climatizare, senzori de asistență la parcare față și spate.
13	5 A	Tablou de bord.
14	15 A	Senzor de ploaie și de luminozitate, airbaguri.
15	5 A	Alte mecanisme de blocare.
17	40 A	Dezaburire lunetă / oglinzi.

Remorcarea vehiculului

Inel de remorcare față



Inelul de remorcare se află în trusa de instrumente, depozitată sub scaunul din partea dreaptă.

Este interzisă remorcarea vehiculului cu roțile motrice pe sol.

În cazul unei remorcări cu două roți pe sol, utilizați întotdeauna un echipament de ridicare profesionist.

Nerespectarea acestor indicații poate duce la deteriorarea subansamblurilor de frânare și a motorului electric.

Inel de remorcare spate



Inelul de remorcare spate nu trebuie utilizat în cadrul unui transfer rutier. Acesta poate fi folosit în cazul operației de scoatere a vehiculului dintr-un șanț, de exemplu.

Remorcarea vehiculului

Vehiculul dumneavoastră nu poate fi folosit în niciun caz la remorcare.

Motorizare și baterie de tracțiune

Motor electric	
Tehnologie	Sincron cu magneți permanenți
Putere maximă, în kW: norma UE (kW)	49
Turație la puterea maximă, în rotații pe minut (rot/min)	de la 4.000 la 9.200
Cuplu maxim, în Newton metru: norma CE (Nm)	200
Turație la cuplu maxim, în rotații pe minut (rot/min)	0- 1.500
Baterie de tracțiune	
Tehnologie	Litiu - ion
Încărcare normală	
Tensiunea curentului alternativ, exprimată în volți: (V) CA	230
Timp de încărcare completă (de la 0% la 100%), în funcție de intensitatea exprimată în A: 16 A 14 A 10 A 8 A În funcție de rețeaua electrică din țara respectivă. Timp minim măsurat pentru temperaturi exterioare cuprinse între 0 și 40°C.	7 ore și 30 minute 8 ore și 30 minute 12 ore 15 ore
Încărcare rapidă	
Timp de încărcare (80% din capacitate), pornind de la rezervă	< 30 minute

i Autonomia vehiculului aprobată în ciclul NEDC este de 170 km. Această autonomie variază în funcție de o serie de factori, în principal de utilizarea sistemului de încălzire și de climatizare, stilul de condus, condiția drumului și gradul de uzură al bateriei de tracțiune.

Gradul de uzură al bateriei de tracțiune depinde, de asemenea, de mai mulți parametri, cum ar fi temperatura exterioară, kilometrajul vehiculului, frecvența utilizării încărcărilor rapide etc.

Elemente de identificare

Număr de serie



A. Este poansonat pe pasajul roții dreapta față.

Pneuri și reper culoare vopsea

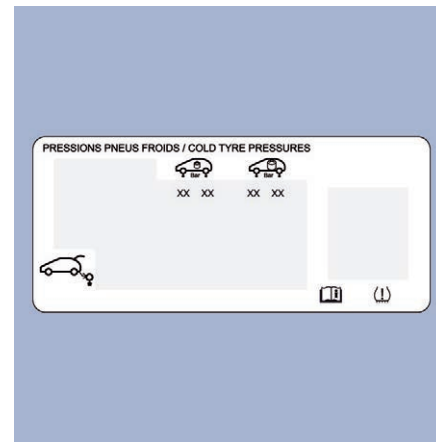

B. Eticheta **B** aplicată pe ușa din față indică:

- dimensiunile jantelor și pneurilor,
- mărcile pneurilor omologate de constructor,
- presiunile de umflare (verificarea presiunii din pneuri trebuie efectuată la rece, cel puțin o dată pe lună),
- referința culorii vopselei.

Automobiles PEUGEOT atestă, prin aplicarea dispozițiilor reglementării europene (Directiva 2000/53) referitoare la vehiculele scoase din uz, că a atins obiectivele fixate de aceasta și că la fabricarea produselor pe care le comercializează sunt utilizate materiale reciclate.

Reproducerea sau traducerea acestui document, chiar și parțială, este interzisă fără autorizarea scrisă din partea companiei Automobiles PEUGEOT.



PEUGEOT

AUTOMOBILES PEUGEOT - Siège Social : 75, avenue de la Grande-Armée 75016 Paris - France
Tél. : +33 (0)1 40 66 55 11 - Fax : +33 (0)1 40 66 54 14 - Télex : 645 700 F
<http://www.peugeot.com>

Société anonyme au capital de 172.711.770 € - R.C.S. : 552 144 503 R.C.S. Paris - SIRET : 552 144 503 00018 - APE : 2910Z

Tipărit în UE
Roumain
3-17



GHID DE UTILIZARE



PARTNER Tepee
PARTNER



PEUGEOT



Acces la Ghidul de utilizare



App Store

ANDROID APP ON
Google play



Descărcați aplicația **Scan MyPeugeot APP** pentru smartphone, din magazinul corespunzător.

Apoi selectați:

- vehiculul,
- ediția corespunzătoare datei primei înmatriculări a vehiculului.

Descărcați conținutul **Ghidului de utilizare** a vehiculului.



Ghidul de utilizare este disponibil pe site-ul web PEUGEOT, în secțiunea „Spatiu personal” sau la adresa:

<http://public.servicebox.peugeot.com/ddb/>

Selectați:

- limba utilizată,
- vehiculul, tipul de caroserie,
- ediția manualului corespunzătoare datei primei înmatriculări a vehiculului.



Acces direct la **Ghidul de utilizare**.



Această pictogramă indică cele mai recente informații disponibile.



Bine ați venit

Vă mulțumim că ați ales un model Peugeot Partner.

În aceste documente sunt prezentate informațiile și recomandările de care aveți nevoie pentru a putea explora vehiculul în deplină siguranță.





Vehiculul este dotat cu unele dintre echipamentele descrise în acest document, în funcție de nivelul de echipare, de versiunea și de caracteristicile din țara în care se comercializează.

Descrierile și imaginile au rol pur orientativ.
Automobilele PEUGEOT își rezervă dreptul de a modifica specificațiile tehnice, echipamentele și accesoriile fără a avea obligația de a actualiza această ediție a ghidului de utilizare.

Dacă înstrăinați vehiculul, vă rugăm să predați și **Ghidul de utilizare** noului proprietar.



În acest document veți găsi toate instrucțiunile și recomandările privind utilizarea, care vă vor permite să vă bucurați pe deplin de vehiculul dvs. Vă recomandăm cu insistență să vă familiarizați cu acesta și cu documentul carnet de întreținere și garanții care conține informații despre garanții, service și intervenții rutiere asociate vehiculului.

Legendă

-  Avertizare de siguranță
-  Informații suplimentare
-  Contribuie la protecția mediului
-  Vehicul cu volanul în stânga
-  Vehicul cu volanul în dreapta

Legendă

Aceasta vă permite să identificați caracteristicile specifice ale vehiculului:

-  Numai vehicul de pasageri Partner Tepee
-  Numai vehicul comercial Partner

Vedere de ansamblu	1	Ergonomie și confort	3	Iluminat și vizibilitate	4
Conducere Eco	2	Reglarea volanului	37	Comanda de iluminat	71
Instrumente de bord	1	Retrovizoare	37	Aprindere automată a luminilor	72
Tablou de bord	7	Oglinda de supraveghere	38	Lumini de zi cu LED-uri	72
Martori luminoși	8	Scaune față	38	Iluminat de însoțire	72
Indicatoare	18	Scaun individual de pasager	40	Iluminat static de intersecție	73
Reostat de iluminat	22	Banchetă Multi-Flex	40	Lumini semnalizatoare de direcție	73
Calculator de bord	22	Banchetă spate	42	Fascicul lumini	73
Setarea datei și a orei	23	Scaune spate (5 locuri)	43	Maneta de comandă a ștergătoarelor	73
		Scaune spate (7 locuri)	46		
		Cabina extinsă	50		
		Modularitate	52		
		Amenajări față	54		
		Amenajări scaune	55		
		Modutop	56		
		Difuzor de parfum	57		
		Plafoniere	59		
		Amenajări spate (5 locuri)	60		
		Amenajări spate (7 locuri)	61		
		Amenajări spațiu de încărcare	64		
		Încălzire/Climatizare manuală	66		
		Aer condiționat automat cu două zone	67		
		Degivrare și dezaburire	70		
Deschideri	2			Siguranță	5
Cheie	25			Recomandări generale de siguranță	76
Telecomandă	25			Lumini de avarie	77
Uși față	28			Claxon	77
Uși laterale culisante	28			Urgență sau asistență	77
Accionare în caz de disfuncție la baterie	29			ABS	79
Hayon	29			AFU	79
Uși batante spate	30			ASR și ESC	79
Volet spate pavilion	32			Grip control	80
Blocarea centralizată a deschiderilor vehiculului	33			Centuri de siguranță	82
Alarmă	34			Airbaguri	85
Geamuri electrice	35			Scaune pentru copii	89
				Dezactivarea airbagului frontal al pasagerului	90
				Puncte de fixare ISOFIX	98
				Sistem de siguranță pentru copii	102

6	Conducere	7	Informații practice	9	Caracteristici tehnice
	Recomandări de conducere		Carburant		Generalități
	Pornire și oprire		Circuit dezactivat		Motorizări benzină/mase
	Sistem electronic de imobilizare a motorului		Compatibilitatea carburanților		Motorizări Diesel/mase
	Frâna de parcare		Lanțuri pentru zăpadă		Dimensiuni
	Cutie de viteze manuală		Scut antizăpadă detașabil		Marcaje de identificare
	Cutie de viteze pilotată cu 6 trepte		Înlocuirea unei lamele de ștergător		
	Indicator de schimbare a treptei		Dispozitiv de remorcare		
	Stop & Start		Dispozitiv de remorcare tip gât de lebedă demontabil		
	Asistare la pornirea în rampă		Bare suport pe acoperiș		
	Detectare pneu dezumflat		Bare suport pe acoperiș Zénith		
	Sistem de detectare pneu dezumflat cu reinițializare		Alte accesorii		Audio și telematică
	Limitator de viteză		Capotă motor		Ecran tactil de 7 inch
	Regulator de viteză		Motorizări		Sistem audio
	Active City Brake		Verificare niveluri		
	Senzori de parcare		Verificări		
	Cameră video de marșarier		AdBlue® (Motoare BlueHDi)		Index alfabetic
		8	In caz de pana		
			Kit de pană pneu		
			Înlocuirea unei roți		
			Remontarea capacului pe jantă		
			Înlocuirea unui bec		
			Înlocuirea unei siguranțe		
			Baterie		
			Mod economie de energie		
			Remorcarea vehiculului propriu		
			Pană de carburant (diesel)		

Post de conducere

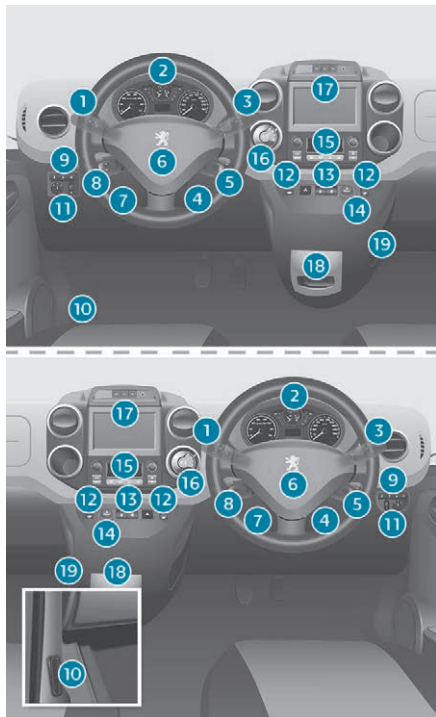

1. Comandă de iluminat și de semnalizare a direcției.
2. Tablou de bord cu afișaj.
3. Comandă ștergătoare/spălare geamuri/calculator de bord.
4. Contact.
5. Comenzi sistem audio.
6. Airbag frontal conducător/claxon.
7. Reglare în înălțime și adâncime a volanului.
8. Comenzi regulator/limitator de viteză.
9. Bloc de comenzi: asistare la parcare, reglare proiectoare pe verticală, ESC, Stop & Start, alarmă (în funcție de țara de comercializare).
10. Deschidere capotă motor.
11. Reglare retrovizoare exterioare acționate electric.
12. Comenzi geamuri față
13. Panou de comenzi: lumini de avarie, blocare centralizată a deschiderilor vehiculului, sistem de siguranță copii (în funcție de versiune).
14. Brichetă.
15. Comenzi încălzire și ventilație
16. Cutie de viteze pilotată sau comandă Grip control.
17. Ecran tactil.
18. Port USB (cu cutie de viteze pilotată).
19. Port USB (cu cutie de viteze manuală).

Conducere Eco

Conducerea Eco este un ansamblu de practici de rutină ce permit automobilistului să optimizeze consumul de carburant și emisiile de CO₂.

Optimizarea utilizării cutiei de viteze

Cutie de viteze manuală: porniți ușor și cuplați imediat treapta de viteze superioară. În timpul accelerării, schimbați devreme în treapta superioară.

Cu o cutie de viteze automată, utilizați cu precădere modul automat, fără a apăsa puternic sau brusca pedala de accelerație.

Indicatorul de eficiență a treptelor de viteză vă invită să cuplați treapta de viteză adecvată: imediat ce este afișată o indicație pe tabloul de bord, urmați-o.
Pentru vehiculele echipate cu o cutie de viteze automată, acest indicator nu apare decât în modul manual.

Adoptați un stil de conducere flexibil

Respectați distanțele de siguranță între vehicule, utilizați frâna de motor în locul pedalei de frână, apăsați progresiv pedala de accelerație. Aceste practici de conducere contribuie la reducerea consumului de carburant, a emisiilor de CO₂, dar și la atenuarea zgomotului de fond produs de circulație.

În condiții de circulație fluidă, dacă vehiculul este echipat cu regulator de viteză, utilizați acest sistem începând de la 40 km/h.

Controlați utilizarea echipamentelor electrice

Înainte de a porni, dacă habitaclul este supraîncălzit, aerisiți-l coborând geamurile și deschizând aeratoarele, înainte de a utiliza aerul condiționat.

De la 50 km/h în sus, închideți geamurile și lăsați aeratoarele deschise.

Utilizați echipamentele care permit limitarea temperaturii în habitaclu (transperant obturator și volete de obturare etc.).

Dacă nu este cu reglare automată, opriți aerul condiționat imediat ce se atinge temperatura dorită.

Opriți comenzile de dezaburire și degivrare, dacă acestea nu sunt gestionate automat. Opriți cât mai curând posibil comanda de încălzire a scaunelor.

Nu rulați cu farurile și proiectoarele anticeață aprinse când condițiile de vizibilitate sunt suficiente.

Nu țineți motorul în funcțiune înainte de a porni, mai ales în timpul iernii; vehiculul se încălzește mult mai repede în mers.

Ca pasager, dacă evitați utilizarea simultană a mai multor suporturi multimedia (film, muzică, jocuri video etc.), contribuiți la limitarea consumului de energie electrică, ceea ce înseamnă economie de carburant. Deconectați dispozitivele portabile înainte de a părăsi vehiculul.

Limitați cauzele supraconsumului

Repartizați greutatea în vehicul; plasați bagajele mai grele în partea inferioară a portbagajului, cât mai aproape de scaunele din spate.

Limitați încărcarea vehiculului și minimizați rezistența aerodinamică (bare de pavilion, galerie de acoperiș, suport de biciclete, remorcă etc.). Utilizați un portbagaj de pavilion închis.

Îndepărtați barele de pavilion și bara transversală după utilizare.

La sfârșitul iernii, schimbați pneurile de iarnă cu cele de vară.

Respectați recomandările de întreținere

Verificați periodic și la rece presiunea din pneuri, având ca referință eticheta situată pe cadrul ușii conducătorului.

Efectuați această verificare cu precădere:

- înaintea unui drum lung,
- la fiecare schimbare de anotimp,
- după o staționare prelungită.

Nu uitați, de asemenea, roata de rezervă și pneurile remorcii sau rulotei.

Efectuați regulat întreținerea vehiculului (schimb ulei, filtru de ulei, filtru de aer, filtru habitaclu etc.) și respectați calendarul acestor operații prevăzute în planul de întreținere al constructorului.

Motorul diesel BlueHDi devine poluant dacă sistemul SCR este defect. Vizitați cât mai curând un reparator agreat PEUGEOT sau un service autorizat pentru a regla emisiile de oxid de azot la un nivel conform cu standardul.

În timpul alimentării cu carburant, nu insistați după a 3-a oprire a pompei, pentru a evita revărsarea carburantului.

În conducerea noului vehicul, numai după parcurgerea primilor 3.000 kilometri veți constata o regularizare a consumului mediu de carburant.

Tablou de bord



Cadrane

1. Totalizator de kilometri sau mile.
2. Afișaj.
3. Indicator de nivel carburant, indicator de temperatură lichid de răcire.
4. Turometru.
5. Reinițializare contor kilometraj curent/ indicator de întreținere.
6. Reostat de iluminat al tabloului de bord.

Afișaje

Nivel 1

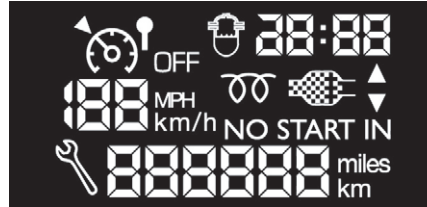

Nivel 2 cu ecranul tactil

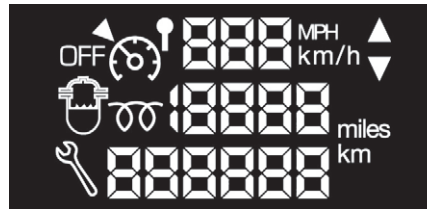

Ecrane

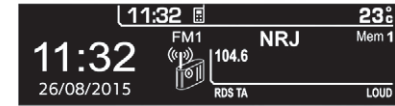

Formatul informațiilor prezentate pe ecran depinde de echiparea vehiculului.

Martori luminoși

Indicatoare vizuale care informează conducătorul de punerea în funcțiune, de oprirea (lampă indicatoare de pornire/oprire) sau de defectarea (martor de avertizare) unui sistem.

La punerea contactului

Unii martori de avertizare se aprind timp de câteva secunde la punerea contactului vehiculului.

Imediat după pornirea motorului, acești martori trebuie să se stingă.

Dacă martorii rămân aprinși, înainte de a porni la drum, consultați informațiile despre martorul de avertizare în cauză.

Avertizări asociate

Anumiți martori de avertizare se pot aprinde într-unul dintre următoarele moduri: fix (continuu) sau intermitent.

Numai corelarea dintre tipul de lumină și starea de funcționare a vehiculului permite decizia dacă situația este normală sau dacă a apărut o anomalie. În caz de anomalie, aprinderea martorului poate fi însoțită de un mesaj. În caz de anomalie, aprinderea martorului poate fi însoțită de un semnal sonor și/sau de un mesaj.

Martori de avertizare

Atunci când motorul este pornit sau vehiculul este în mișcare, aprinderea unuia dintre următorii martori indică apariția unei anomalii ce necesită intervenția conducătorului.

Orice anomalie care determină aprinderea unui martor de avertizare necesită un diagnostic suplimentar, cu ajutorul mesajului asociat. Dacă întâmpinați probleme, contactați un dealer PEUGEOT sau un service autorizat.



Martori de funcționare

Aprinderea, în tabloul de bord și/sau pe afișajul din tabloul de bord, a unuia dintre martorii următori confirmă punerea în funcțiune a sistemului corespunzător.













Martori de neutralizare



Dacă se aprinde acest indicator, acest lucru confirmă oprirea voluntară a sistemului corespunzător.







Aprinderea martorului poate fi însoțită de un semnal sonor și de afișarea unui mesaj.







Martor	Stare	Cauză	Ațiuni/Observații	
Martori de culoare roșie				
STOP	STOP	Continuu, asociat cu un alt martor de avertizare și însoțit de afișarea unui mesaj pe ecran.	Au apărut defecțiuni majore la martorii de avertizare „Nivel lichid de frână”, „Presiune și temperatură ulei de motor”, „Temperatură lichid de răcire motor”, „Repartitor electronic de frânare” și „Direcție asistată”.	Vehiculul trebuie oprit cât mai repede, în condiții de siguranță. Parcați, tăiați contactul și apelați un reparator agreat PEUGEOT sau un service autorizat.
	Temperatură și nivel lichid de răcire motor	Aprins, cu acul în zona roșie.	O creștere anormală a temperaturii.	Parcați și tăiați contactul, apoi așteptați scăderea temperaturii. Verificați vizual nivelul lichidului.
		Intermitent.	O scădere a nivelului lichidului de răcire a motorului.	Contactați un reparator agreat PEUGEOT sau un service autorizat.
	Presiune și temperatură ulei de motor	Aprins în timpul conducerii.	Presiune insuficientă sau temperatură prea mare.	Parcați și tăiați contactul, apoi așteptați scăderea temperaturii. Verificați vizual nivelul lichidului. Pentru mai multe informații privind verificarea nivelurilor , consultați secțiunea corespunzătoare.
		Aprins, chiar dacă nivelul lichidului este corect.	O anomalie majoră.	Apelați la un reparator agreat PEUGEOT sau la un service autorizat pentru a efectua o verificare.
	Încărcarea bateriei	Aprins.	Disfuncție în circuitul de încărcare.	Verificați bornele bateriei. Pentru mai multe informații privind bateria , consultați secțiunea corespunzătoare.
		Intermitent.	Treceți funcțiile active în modul de așteptare (economie de energie).	Pentru mai multe informații privind bateria , consultați secțiunea corespunzătoare.
		Aprins, în ciuda verificărilor.	Defecțiune a sistemului de aprindere sau de injecție.	Apelați la un reparator agreat PEUGEOT sau la un service autorizat pentru a efectua o verificare.

Martor		Stare	Cauză	Acțiuni/Observații
	Centură necuplată	Continuu, apoi intermitent.	Conducătorul și/sau pasagerul din față/spate nu și-au cuplat centura.	Trageți centura, apoi introduceți catarama în dispozitivul de cuplare.
		Însoțit de un semnal sonor și apoi rămâne aprins continuu.	Vehiculul rulează, conducătorul și/sau pasagerul din față nu și-au cuplat centura.	Verificați cuplarea trăgând de centură.
	Direcție asistată	Continuu.	Direcția asistată este defectă.	Vehiculul păstrează sistemul de direcție clasic, fără asistare. Apelați la rețeaua PEUGEOT sau la un service autorizat pentru a efectua o verificare.
	Detectarea deschiderii	Continuu, însoțit de un mesaj pe afișaj.	Una dintre închiderile vehiculului nu este închisă corect.	Verificați dacă s-au închis toate deschiderile de acces în vehicul.
	Frâna de parcare	Continuu.	Frâna de parcare este acționată sau eliberată incomplet.	Eliberați frâna de parcare pentru a stinge martorul, ținând piciorul pe pedala de frână.
	Nivelul lichidului de frână	Aprins.	Nivelul lichidului este insuficient.	Completați cu un lichid indicat de PEUGEOT.
 + 	Repartitor electronic de frânare	Continuu, deși nivelul este corect. Asociat cu martorul de avertizare ABS .	Sistemul este defect.	Oprți vehiculul imediat ce puteți face acest lucru în siguranță. Oprți și tăiați contactul. Contactați un dealer PEUGEOT sau un service autorizat.





Martor	Stare	Cauză	Ațiuni/Observații
Martori de culoare portocalie			
	Întreținere	Aprins temporar.	Există defecțiuni minore sau avertizări.
		Aprins.	Există defecțiuni majore.
	Sistem antipoluare EOBD	Intermitent sau continuu.	Sistemul este defect. EOBD (European On Board Diagnosis) este un sistem european de diagnosticare, care respectă, printre altele, normele de emisii de: <ul style="list-style-type: none"> - CO (monoxid de carbon), - HC (hidrocarburi nearchive), - NOx (oxizi de azot) detectați de senzorii de oxigen plasați după catalizatoare, - particule.
			Riscați să deteriorați catalizatorul. Apelați la un reparator agreat PEUGEOT sau la un service autorizat pentru a efectua o verificare.
	Nivel minim carburant	Aprins, cu acul în zona roșie.	La prima aprindere, vă rămân aproximativ 8 litri de carburant în rezervor, în funcție de stilul de conducere și de motorizare.
		Intermitent.	Alimentarea cu carburant a fost închisă în urma unei coliziuni grave.
			Trebuie să alimentați cu carburant cât mai curând posibil, pentru a evita o pană. Acest martor de avertizare se va aprinde la fiecare punere a contactului, până la alimentarea cu suficient carburant. Nu rulați niciodată până la terminarea carburantului din rezervor, deoarece există riscul deteriorării sistemelor de antipoluare și de injecție.
			Redeschideți conducta de alimentare cu carburant. Pentru mai multe informații despre Carburant , consultați secțiunea corespunzătoare.



Martor		Stare	Cauză	Acțiuni/Observații
	ABS	Continuu.	Sistemul de antiblocare a roților este defect.	Vehiculul păstrează capacitatea de frânare clasică. Rulați prudent, cu viteză moderată și contactați de urgență un dealer PEUGEOT sau un service autorizat.
	ESC	Intermitent.	Activarea sistemului CDS sau ASR.	Sistemul optimizează tracțiunea și permite îmbunătățirea stabilității direcționale a vehiculului.
		Aprins.	Defecțiuni la sistemul ASR sau CDS. De exemplu, dezumflarea pneurilor.	De exemplu, verificați presiunea din pneuri. Pentru verificare, apelați la un reparator agreat PEUGEOT sau la un service autorizat (senzor de viteză roată, unitate hidraulică etc.).
	Pneu dezumflat	Continuu.	Presiunea este insuficientă într-una sau mai multe roți.	Controlați cât mai curând presiunea din pneuri. Se recomandă să controlați pneurile atunci când sunt reci.
		Intermitent, apoi continuu, însoțit de martorul de întreținere; este afișat un mesaj, în funcție de echipare.	Sistemul de supraveghere a presiunii din pneuri este defect sau senzorul unei roți nu a fost detectat.	Nu se mai detectează dezumflarea pneurilor. Solicitați verificarea sistemului la un dealer PEUGEOT sau la un service autorizat.
	Airbag frontal/lateral	Intermitent sau continuu.	O defecțiune a airbagului.	Apelați la rețeaua PEUGEOT sau la un service autorizat pentru a efectua o verificare. Pentru mai multe informații despre Airbaguri , consultați secțiunea corespunzătoare.
	Dezactivare airbag frontal pasager	Aprins.	Dezactivarea intenționată a acestui airbag în cazul în care un scaun pentru copii „cu spatele în direcția de mers” este instalat pe scaunul pasagerului din față.	Pentru mai multe informații privind airbagurile , consultați secțiunea corespunzătoare.



Martor	Stare	Cauză	Acțiuni/Observații
 Filtru de particule	Continuu.	Defecțiune a filtrului de particule (nivel de aditiv diesel, risc de blocare etc.).	Apelați la un reparator agreat PEUGEOT sau la un service autorizat pentru verificarea filtrului. Pentru mai multe informații despre Verificarea nivelurilor , consultați rubrica corespunzătoare.
 AdBlue® (Diesel BlueHDi)	Continuu, imediat după punerea contactului, însoțit de un semnal sonor și de un mesaj ce indică autonomia rămasă.	Autonomia rămasă este cuprinsă între 600 și 2.400 km.	De îndată ce e posibil, alimentați cu AdBlue®.
 + 	<p>Lumină intermitentă, asociată cu martorul luminos de întreținere, însoțită de un semnal sonor și de un mesaj ce indică autonomia de rulare.</p> <p>Lumină intermitentă, asociată cu martorul luminos de întreținere, însoțită de un semnal sonor și de un mesaj care indică interdicția de pornire.</p>	<p>Autonomia de rulare este cuprinsă între 0 și 600 km.</p> <p>Rezervorul de AdBlue® este gol: dispozitivul de imobilizare electronică împiedică pornirea motorului.</p>	<p>Trebuie să alimentați cu AdBlue®, pentru a nu rămâne în pană.</p> <p>Pentru a putea reporni motorul, trebuie să completați cu AdBlue®. Trebuie să adăugați cel puțin 5 litri de AdBlue® în rezervorul corespunzător.</p>





i Pentru a face o completare sau pentru mai multe informații privind **AdBlue®**, consultați secțiunea corespunzătoare.

Martor	Stare	Cauză	Acțiuni/Observații
 <p>Sistem antipoluare SCR (Diesel BlueHDi)</p>	<p>Continuu, la punerea contactului, asociat cu marteorii de întreținere și de diagnosticare a motorului, însoțit de un semnal sonor și de un mesaj.</p>	<p>A fost detectată o defecțiune temporară în sistemul antipoluare SCR.</p>	<p>Această avertizare dispăre imediat ce nivelul de emisii poluante revine în limitele stabilite.</p>
	<p>Intermitent, la punerea contactului, asociat cu marteorii de întreținere și de autodiagnosticare a motorului, însoțit de emiterea unui semnal sonor și de afișarea unui mesaj care indică autonomia de rulare.</p>	<p>După parcurgerea unei distanțe de 50 km cu această avertizare, defectarea sistemului antipoluare este confirmată. Puteți conduce în continuare pe o distanță până la 1.100 km înainte de declanșarea dispozitivului de blocare a pornirii motorului.</p>	<p>Pentru a evita o pană, contactați de urgență un reparator agreat PEUGEOT sau un service autorizat.</p>
	<p>Intermitent, la punerea contactului, asociat cu marteorii de întreținere și de autodiagnosticare a motorului, însoțit de emiterea unui semnal sonor și de afișarea unui mesaj care indică blocarea pornirii motorului.</p>	<p>Ați depășit limita de rulare autorizată după confirmarea defecțiunii sistemului antipoluare: dispozitivul electronic de imobilizare împiedică pornirea motorului.</p>	<p>Pentru a putea reporni motorul, trebuie să apelați la un reparator agreat PEUGEOT sau la un service autorizat.</p>

Martor		Stare	Cauză	Ațiuni/Observații
	Lumini de ceață spate	Continuu.	O selecție manuală.	Aceste lumini funcționează numai dacă sunt aprinse cele de poziție sau cele de întâlnire. Nu uitați să le stingeți dacă vizibilitatea este normală pentru a nu risca amenzi. Această lumină este de un roșu orbitor.
Martori de culoare verde				
	ECO	Continuu.	La oprirea vehiculului (semafor roșu, stop, ambuteiaje etc.), sistemul Stop & Start trece motorul în modul STOP.	Imediat ce doriți să porniți din nou, martorul de avertizare se stinge și motorul repornește automat în modul START.
		Intermitent câteva secunde, apoi se stinge.	Modul STOP este momentan indisponibil. sau Modul START s-a declanșat automat.	Pentru mai multe informații despre Stop & Start , consultați secțiunea corespunzătoare.
	Semnalizator de direcție stânga	Intermitent, cu semnal sonor.	Schimbare de direcție folosind maneta de comandă a luminilor.	Deplasați maneta în jos.
	Semnalizator de direcție dreapta	Intermitent, cu semnal sonor.	Schimbare de direcție folosind maneta de comandă a luminilor.	Deplasați maneta în sus.
	Proiector anticeață	Aprins.	O selecție manuală.	Aceste lumini funcționează numai dacă sunt aprinse cele de poziție sau cele de întâlnire.

Martor		Stare	Indică	Acțiuni/comentarii
	Lumini de întâlnire/ lumini de zi	Aprins.	O selecție manuală sau aprindere automată.	Rotiți inelul manetei de comandă a luminilor în poziția a doua.
			Activare/dezactivare a luminilor de zi în momentul punerii contactului (în funcție de țara de comercializare).	
Martori de culoare albastră				
	Lumini de drum	Continuu.	Maneta de comandă a luminilor a fost trasă spre dvs.	Trageți de manetă pentru a reveni la luminile de întâlnire.

Martor pe afișaj		Stare	Indică	Acțiuni/comentarii
	Regulator de viteză	Continuu.	Regulatorul de viteză este selectat.	Selectare manuală. Pentru mai multe informații despre Regulatorul de viteză , consultați secțiunea corespunzătoare.
	Limitator de viteză	Continuu.	Limitatorul este selectat.	Selectare manuală. Pentru mai multe informații despre Limitatorul de viteză , consultați secțiunea corespunzătoare.
	Indicator de schimbare a treptei	Continuu.	Este o recomandare, care nu ia în considerare configurația drumului, nici intensitatea traficului.	Pentru a reduce consumul de carburant la vehiculele cu cutie de viteze manuală, treceți în treapta corespunzătoare. Conducătorul decide dacă urmează sau nu indicațiile sistemului.

Martor pe afișaj		Stare	Indică	Ațiuni/comentarii
	Preîncălzire Diesel	Continuu.	Condițiile meteorologice impun utilizarea preîncălzirii.	Așteptați stingerea matorului înainte de a porni motorul.
	Apă în filtrul de motorină	Aprins, însoțit de un mesaj pe afișaj.	Filtrul de motorină conține apă.	Purjați filtrul la un reparator agreat PEUGEOT sau la un service autorizat. Pentru informații suplimentare privind verificările și, în special evacuarea apei din filtrul de motorină, consultați secțiunea corespunzătoare. În funcție de tara de comercializare.
	Cheie de întreținere	Continuu.	Se apropie data reviziei.	Consultați lista de verificări din carnetul de întreținere și garanții. Pentru verificarea vehiculului, apelați la un dealer PEUGEOT sau la un service autorizat.
	Ora	Intermitent.	Setarea orei.	Aționați butonul din stânga tabloului de bord. Pentru mai multe informații despre Reglarea datei și a orei , consultați secțiunea corespunzătoare.

Indicatoare

Indicator de întreținere

Acesta reglează intervalul de revizie în funcție de utilizarea vehiculului.

Funcționare

Pentru câteva secunde după punerea contactului, cheia care simbolizează operațiile de întreținere se aprinde. Afișajul totalizatorului de kilometri sau un mesaj specific de pe ecranul central al tabloului de bord indică distanța rămasă până la următoarea revizie (valoare rotunjită crescător în mod implicit). Data reviziei se calculează de la ultima aducere la zero a indicatorului de întreținere. Data reviziei este stabilită în funcție de doi parametri:

- distanța totală parcursă,
- perioada de timp care a trecut de la ultima revizie.

i Distanța rămasă de parcurs poate fi modificată de factorul timp, în funcție de stilul de conducere al conducătorului.

Distanța până la revizie este mai mare de 1.000 km

Exemplu: până la revizie au mai rămas de parcurs 4.800 km. La câteva secunde după punerea contactului, afișajul indică:



La câteva secunde după punerea contactului se afișează nivelul de ulei, în funcție de versiune, iar apoi totalizatorul kilometric își reia funcționarea normală, indicând distanța totală și distanța zilnică.

Distanța până la revizie este mai mică de 1.000 km

La fiecare punere a contactului, cheia de întreținere se afișează intermitent și distanța rămasă este afișată timp de câteva secunde:



La câteva secunde după punerea contactului se afișează nivelul de ulei, în funcție de versiune, iar apoi totalizatorul kilometric își reia

funcționarea normală, indicând distanța totală și distanța zilnică. Cheia de întreținere rămâne afișată ca un memento pentru faptul că revizia trebuie efectuată curând.

Termenul de revizie depășit



La fiecare punere a contactului, cheia de întreținere se afișează intermitent și distanța parcursă în exces este afișată timp de câteva secunde.

Cu motorul în funcțiune, cheia de întreținere rămâne afișată până când se face revizia. Pentru versiunile Diesel BlueHDi, această avertizare este însoțită și de aprinderea continuă a matorului luminos de service, imediat după punerea contactului.

i Pentru versiunile Diesel Blue HDi, simbolul cheie se poate aprinde și în mod anticipat, în funcție de nivelul de degradare a uleiului de motor. Degradarea uleiului de motor depinde de condițiile de conducere a vehiculului.

Readucere la zero

Un reparator agreat PEUGEOT sau un service autorizat va efectua această operație după fiecare revizie.

Dacă ați efectuat personal revizia vehiculului, procedura de resetare la zero este următoarea:
☞ tăiați contactul,

- ☞ Apăsăți și țineți apăsat butonul de resetare a contorului de kilometri zilnic,
- ☞ puneți contactul.

Afișajul kilometrilor începe să scadă. Când afișajul indică „=0”, eliberați butonul; simbolul cheie dispare.

i După această operație, dacă doriți debransarea bateriei, încuiați vehiculul și așteptați cel puțin cinci minute pentru ca resetarea la zero să fie finalizată.

Indicator de nivel ulei motor

În funcție de motorizarea vehiculului dvs., la punerea contactului, starea nivelului de ulei motor se afișează timp de câteva secunde, după informațiile despre revizii.

Nivel de ulei corect



Nivel redus de ulei



Aprinderea intermitentă a matorului luminos **OIL**, împreună cu matorul de întreținere și însoțit de un semnal sonor și de un mesaj afișat pe ecran indică un nivel scăzut al uleiului de motor, ceea ce ar putea deteriora motorul. Dacă nivelul scăzut de ulei este confirmat prin verificarea cu joja manuală, trebuie să completați cu ulei.

Disfuncțiune a indicatorului de nivel de ulei



Aprindere intermitentă a matorului **OIL--** indică o defecțiune a indicatorului de nivel de ulei. Contactați un reparator agreat PEUGEOT sau un service autorizat.

! Nicio verificare a nivelului nu este valabilă, decât dacă vehiculul este pe teren orizontal, cu motorul oprit de mai mult de treizeci de minute. Pentru mai multe informații privind **Verificarea nivelurilor** și mai ales verificarea nivelului de ulei, consultați rubrica corespunzătoare.

Buton de resetare kilometraj zilnic



- ☞ Cu contactul pus, apăsați butonul până când se afișează zerouri.

Indicator de nivel de carburant



Nivelul de carburant este verificat la fiecare punere a contactului în poziția „ON”.

Indicatorul de nivel se poziționează la:

- **1**: rezervorul este plin, aproximativ 60 litri.
- **0**: se folosește deja rezerva de combustibil, matorul luminos se aprinde continuu. La declanșarea alarmei, în rezervă mai rămân aproximativ 8 litri.

i Pentru mai multe informații despre **Carburant**, consultați secțiunea corespunzătoare.

Temperatură lichid de răcire



Acul este poziționat înaintea zonei de culoare roșie: funcționare normală. În condiții grele de utilizare sau condiții climatice calde, acul se poate apropia de gradațiile roșii.

Cum trebuie să procedați atunci când acul intră în zona roșie:

- ☞ Reduceți viteza vehiculului sau lăsați motorul să funcționeze la ralanti.

Cum trebuie să procedați atunci când martorul luminos se aprinde:

- ☞ opriți imediat, tăiați contactul. Electroventilatorul poate continua să funcționeze o perioadă de timp de până la aproximativ zece minute,
 - ☞ așteptați răcirea motorului, pentru a verifica nivelul lichidului de răcire, iar dacă este nevoie, completați-l.
- Întrucât sistemul de răcire se află sub presiune, urmați aceste indicații pentru a evita orice risc de arsuri:
- ☞ așteptați răcirea motorului timp de cel puțin o oră înainte de a interveni,
 - ☞ deșurubați bușonul cu un sfert de tură pentru a reduce presiunea din circuit,
 - ☞ când presiunea a scăzut, verificați nivelul în vasul de expansiune,
 - ☞ dacă este necesar, scoateți capacul pentru a completa cu lichid de răcire.
- Dacă acul rămâne în zona roșie, apelați la un reparator agreat PEUGEOT sau la un service autorizat pentru a verifica sistemul.

i Pentru mai multe informații privind **Nivelurile**, consultați secțiunea corespunzătoare.

Indicatoare de autonomie lichid AdBlue®

Reglaje pentru avertizări și afișarea acestora

Diferitele niveluri de avertizare se declanșează în funcție de pragul autonomiei. Veți fi informat la fiecare prag de kilometri atins, iar avertizările se vor intensifica, devenind din temporare permanente.

- Primul prag este declanșat atunci când autonomia este de 2.400 km.
- Al doilea prag este declanșat atunci când autonomia este de 600 km.

Până la 0 km, când va fi imposibil să porniți motorul după o oprire.

Autonomie de rulare



- ☞ Apăsați pe acest buton pentru a afișa informațiile.

Cu ecranul tactil:



- ☞ selectați meniul „Driving assistance”,



- ☞ selectați „Diagnostic”,

CHECK

- ☞ selectați CHECK.

Peste 5.000 km, valoarea nu este definită.

În caz de risc ca motorul să nu mai pornească din cauza lipsei de AdBlue®

! Dispozitivul legal de imobilizare electronică se activează automat, imediat după golirea rezervorului de AdBlue®.

Autonomie de peste 2.400 km

La punerea contactului, pe tabloul de bord nu se afișează automat nicio informație despre autonomie.

Autonomie cuprinsă între 2.400 și 600 km



La punerea contactului se aprinde acest martor luminos, se emite un semnal sonor și se afișează un mesaj care indică autonomia, exprimată în kilometri, după care se împiedică pornirea motorului.

În timpul rulării, mesajul este afișat la fiecare 300 de kilometri, până când se completează nivelul de lichid.

S-a atins nivelul de rezervă; se recomandă completarea, imediat ce este posibil.

i Pentru mai multe informații despre **AdBlue® (motorizări BlueHDi)** și, în special, despre completarea cu AdBlue®, consultați secțiunea corespunzătoare.

Autonomie mai mică decât 600 km



La punerea contactului, acest martor de avertizare se aprinde intermitent, martorul de întreținere se aprinde și se emite un semnal sonor. Pe tabloul de bord se afișează temporar un mesaj care indică autonomia, exprimată în kilometri, după care se împiedică pornirea motorului.

În timpul deplasării, mesajul este afișat la fiecare 30 de secunde, până când se completează nivelul de AdBlue.

Autonomia de rulare este actualizată după fiecare 50 km parcurși.

Este esențial să completați cât mai repede, înainte de golirea completă a rezervorului. În caz contrar, motorul nu va mai putea fi pornit după următoarea pornire.

i Pentru mai multe informații despre **AdBlue® (motorizări BlueHDi)** și în mod deosebit despre completare, consultați secțiunea corespunzătoare.

Pornire imposibilă – pană provocată de lipsa de AdBlue®

S-a atins nivelul 0 de lichid. Emisiile de noxe nu mai respectă reglementările Euro 6 și motorul nu va porni.

! Pentru a putea porni motorul, trebuie să adăugați cel puțin 5 litri de AdBlue®. De asemenea, puteți să apelați la un reparator agreeat PEUGEOT sau la un service autorizat pentru a alimenta cu cantitatea necesară de aditiv.

i Pentru mai multe informații despre **AdBlue® (motorizări BlueHDi)** și în mod deosebit despre completare, consultați secțiunea corespunzătoare.

În cazul unei defecțiuni a sistemului antipoluare SCR

! Un dispozitiv de imobilizare electronică a motorului se activează automat la depășirea distanței de 1.100 de kilometri parcurși după confirmarea defecțiunii sistemului antipoluare SCR. Imediat ce este posibil, apelați la un dealer PEUGEOT sau la un service autorizat pentru verificarea sistemului.

În cazul detectării unei defecțiuni



Acești martori luminoși se aprind, însoțiți de un semnal sonor și de mesajul „Emissions fault”. Avertizarea se declanșează în timpul rulării, de îndată ce se detectează defecțiunea, apoi la punerea contactului pentru deplasările următoare, cât timp persistă defecțiunea.

i Dacă este vorba despre o defecțiune temporară, avertizarea dispare în cursul deplasării următoare, după verificările de autodiagnosticare a sistemului antipoluare SCR.

În timpul fazei de rulare permisă (între 1.100 km și 0 km)



Dacă este confirmată o defecțiune la sistemul SCR (după 50 km împreună cu afișarea permanentă a mesajului care semnalează o defecțiune), acești martori de avertizare se aprind și martorul de avertizare UREA se aprinde intermitent, însoțit de un semnal sonor și de afișarea mesajului indicând autonomia de rulare exprimată în kilometri sau mile.

În timpul deplasării, mesajul este afișat la intervale de 30 de secunde, atât timp cât continuă să existe defecțiunea sistemului antipoluare SCR. Avertizarea este reînnoită imediat după punerea contactului. Imediat ce este posibil, trebuie să apelați la rețeaua PEUGEOT sau la un service autorizat. În caz contrar, nu veți mai putea porni vehiculul.

Pornire interzisă



La fiecare punere a contactului, se aprind acești martori de avertizare, iar martorul de avertizare UREA se aprinde intermitent, se emite un semnal sonor și se afișează mesajul „Emissions fault: Starting prevented”.

! Ați depășit limita de rulare autorizată: dispozitivul de imobilizare a motorului împiedică pornirea acestuia.

Pentru a putea reporni motorul, este imperativ să apelați la un dealer PEUGEOT sau la un service autorizat.

Reostat de iluminat



Cu luminile aprinse, apăsați pe buton pentru a crește intensitatea iluminatului postului de conducere. Odată ce intensitatea luminii a atins valoarea minimă (sau maximă), eliberați butonul, apoi apăsați din nou pentru a crește (sau reduce) intensitatea.

Când luminozitatea atinge intensitatea dorită, eliberați butonul.

Calculator de bord



Orice apăsare a butonului situat la capătul comenzii ștergătorului de parbriz permite parcurgerea diferitelor date afișate pe calculatorul de bord, în funcție de ecran.

Fila „Vehicul” cu autonomia rămasă, consumul instantaneu de carburant și distanța rămasă de parcurs.

Fila „1” (traseu 1) cu viteza medie, consumul mediu de carburant și distanța parcursă pe traseul 1.

Fila „2” (traseul 2) cu aceleași informații, dar referitoare la traseul 2.

Readucere la zero

- ☞ Când traseul dorit este afișat, apăsați comanda timp de minim două secunde.

Câteva definiții

Autonomie: indică distanța care mai poate fi parcursă cu carburantul din rezervor, calculată în funcție de consumul mediu din ultimii kilometri parcursi.

i Valoarea afișată poate varia semnificativ, în funcție de modificarea condițiilor de conducere a vehiculului sau de carosabil.

Dacă autonomia este mai mică de 30 km (19 miles), se afișează câteva liniuțe. După completarea carburantului cu cel puțin 10 litri, autonomia este recalculată și este afișată dacă depășește 100 km (62 miles).

! Dacă în timpul rulării sunt afișate pentru o perioadă lungă de timp liniuțe în locul cifrelor, consultați un reparator agreat PEUGEOT.

Consum instantaneu: calculat și afișat doar la viteze mai mari de 30 km/h.

Consum mediu: aceasta este cantitatea medie de carburant consumat de la ultima aducere la zero a calculatorului de bord.

Distanța parcursă: calculată de la ultima aducere la zero a calculatorului de bord.

Distanța rămasă: calculată în funcție de destinația finală introdusă de utilizator. Dacă sistemul de navigație este activat, valoarea va fi calculată instantaneu.

Viteza medie: aceasta este viteza medie calculată de la ultima aducere la zero a calculatorului de bord (cu contactul pus).

Setarea datei și a orei

Consolă centrală fără afișaj

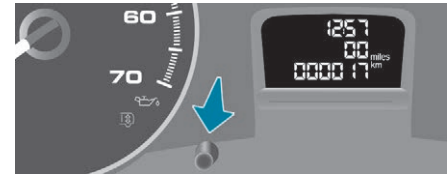

Pentru a regla ora, utilizați comanda din stânga de pe tabloul de bord.

- ☞ Rotire spre stânga: numărul corespunzător minutelor se afișează intermitent.
- ☞ Rotiți spre dreapta pentru a crește numărul corespunzător minutelor (țineți comanda către dreapta pentru a parcurge mai rapid valorile).
- ☞ Rotire spre stânga: numărul corespunzător orelor se afișează intermitent.
- ☞ Rotiți spre dreapta pentru a crește numărul corespunzător orelor (țineți comanda către dreapta pentru a parcurge mai rapid valorile).
- ☞ Rotire spre stânga: se afișează 24H sau 12H.
- ☞ Rotiți spre dreapta pentru a selecta 24H sau 12H.
- ☞ Rotiți spre stânga pentru a finaliza reglarea orei.

Dacă butonul nu este apăsat timp de aproximativ 30 de secunde, se afișează din nou ecranul obișnuit.

Consolă centrală cu afișaj

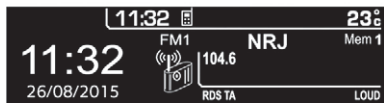

Secvența de afișare a orei depinde de model (versiune). Accesul la reglarea „datei” este activ numai dacă modelul oferă data sub formă de text complet.

Ecran C



☞ Apăsați butonul **MENIU**.

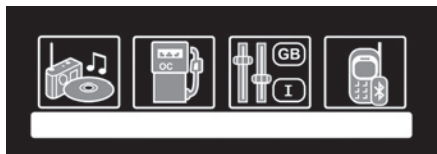

- ☞ Folosind săgețile, selectați funcția **PERSONALIZARE – CONFIGURARE**.
- ☞ Apăsați butonul **OK** pentru a confirma selecția.
- ☞ Folosind săgețile, selectați funcția **CONFIGURARE AFIȘAJ**.
- ☞ Apăsați butonul **OK** pentru a confirma selecția.
- ☞ Folosind săgețile, selectați funcția **ADJUST DATE AND TIME**.
- ☞ Apăsați butonul **OK** pentru a confirma selecția.
- ☞ Reglați parametrii pe rând, validând cu butonul **OK**.
- ☞ Selectați pe ecran fila **OK** și confirmați.

Ecran tactil



☞ Selectați meniul „**Configuration**”.



☞ În pagina secundară, apăsați „**Time/Date**”.

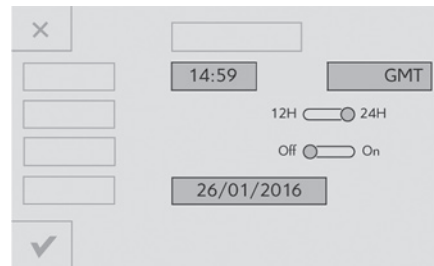

☞ Selectați „**Adjust time**” sau „**Adjust date**” și modificați parametrii utilizând tastatura numerică, apoi confirmați.



☞ Apăsați pe „**Confirm**” pentru a ieși.

Cheie



Aceasta permite blocarea și deblocarea ușilor vehiculului, deschiderea și închiderea bușonului de rezervorului de carburant, precum și pornirea și oprirea motorului.

Telecomandă

Depliere / Pliere



Dacă nu apăsați butonul, mecanismul cheii se poate deteriora.

i Nu permiteți ca telecomanda să intre în contact cu unsoare, praf, ploaie sau cu un mediu umed.
Un obiect greu atașat la cheie (breloc etc.) poate apăsa asupra axei acesteia atunci când se află în contactor și ar putea cauza defecțiuni.

Deblocarea deschiderilor



O apăsare pe acest buton deblochează toate ușile vehiculului.

Luminile semnalizatoare de direcție clipesc de două ori.

Deblocarea cabinei sau a deschiderilor vehiculului



O primă apăsare pe acest buton deblochează ușile față.
O a doua apăsare pe acest buton deblochează toate ușile vehiculului.

Luminile semnalizatoare de direcție clipesc de două ori.

Deblocarea spațiului de încărcare



O apăsare pe acest buton deblochează toate ușile spate.

Măsuri de precauție în timpul utilizării



Pentru a debloca numai zona de încărcare:



☞ Apăsați pe această comandă pentru a bloca complet deschiderile vehiculului.



☞ Apăsați pe această comandă pentru a debloca spațiul de încărcare. Numai ușile față rămân blocate.

Blocarea deschiderilor



O apăsare pe acest buton blochează toate ușile vehiculului.

Luminile semnalizatoare de direcție se aprind o dată.

Dacă una dintre uși este deschisă (se transportă obiecte lungi) sau nu s-a închis în mod corect, blocarea centralizată a deschiderilor vehiculului nu se realizează.

Superblocarea deschiderilor vehiculului

O a doua apăsare pe comanda cu lacăt închis a telecomenzii, efectuată în decurs de cinci secunde de la blocarea ușilor, schimbă blocarea deschiderilor vehiculului în superblocare.

Superblocarea este confirmată de aprinderea continuă a luminilor semnalizatoare de direcție pentru aproximativ două secunde.

Superblocarea împiedică funcționarea comenzilor exterioare și interioare ale ușilor. Prin urmare, nu lăsați niciodată o persoană în vehicul atunci când deschiderile acestuia sunt superblocate.

Dacă superblocarea este activată din interiorul vehiculului, utilizând telecomanda, aceasta se va schimba la pornirea vehiculului în blocare obișnuită.

Înlocuirea bateriei

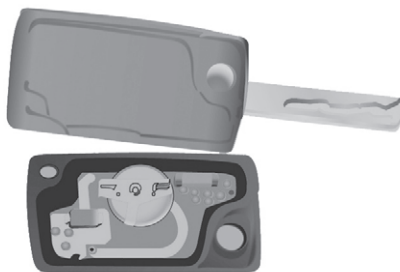

Tip baterie: CR1620/3 volți.

Informația „baterie epuizată” este indicată printr-un semnal sonor, însoțit de afișarea unui mesaj pe ecran.

Pentru a înlocui bateria, desprindeți din fixare carcasa utilizând o monedă la nivelul inelului. În cazul în care telecomanda nu funcționează după înlocuirea bateriei, reinițializați telecomanda.

Dacă bateria nu este de tipul corect, suportul se poate deteriora.

! Nu utilizați decât baterii identice sau de tip echivalent celor recomandate de un reparator agreat PEUGEOT. Nu aruncați bateriile de la telecomandă, deoarece ele conțin metale care sunt nocive pentru mediul înconjurător. Predați bateriile uzate la un reparator agreat PEUGEOT sau la un alt punct de colectare autorizat.

Reinițializarea telecomenzii

După o înlocuire a bateriei telecomenzii sau o debransare a bateriei vehiculului, telecomanda trebuie reinițializată.

☞ Așteptați minimum un minut înainte de a utiliza telecomanda.

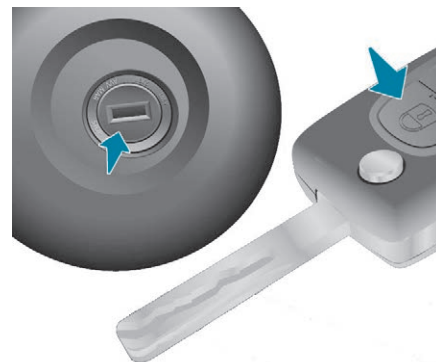

- ☞ Introduceți cheia în contactor cu butoanele telecomenzii (lacăte) orientate către dumneavoastră.
- ☞ Puneți contactul.
- ☞ În decurs de zece secunde, apăsați pe lacătul de blocare timp de minimum cinci secunde.
- ☞ Tăiați contactul.
- ☞ Așteptați minimum un minut înainte de a utiliza telecomanda.

Telecomanda este din nou operațională.

! Pierdere chei, telecomandă

Mergeți la un reparator agreat PEUGEOT cu certificatul de înmatriculare al vehiculului, cartea dvs. de identitate și, dacă este posibil, cu eticheta ce conține codul cheilor. Reparatorul agreat PEUGEOT va putea recupera codul cheii și codul transponder necesar pentru a comanda o cheie nouă.

Telecomandă

Telecomanda de înaltă frecvență este un sistem sensibil; nu vă jucați cu ea prin buzunare pentru că puteți debloca deschiderile vehiculului fără să vă dați seama.

Nu apăsați de mai multe ori comenzile telecomenzii când sunteți departe de vehicul și nu îl puteți vedea. Riscați să înceteze să funcționeze, astfel încât va fi necesară reinițializarea acestora.

Telecomanda nu funcționează cât timp cheia este în contact, chiar cu contactul tăiat.

Blocarea deschiderilor vehiculului

Conducerea cu ușile blocate poate îngreuna accesul serviciilor de urgență în habitacul în caz de urgență.

Ca măsură de siguranță (cu copii la bord), scoateți cheia din contact sau luați cheia electronică când părăsiți vehiculul, chiar și pentru puțin timp.

Protecție antifurt

Nu faceți nicio modificare la sistemul electronic de imobilizare, deoarece pot apărea defecțiuni.

La versiunile cu contactor cu cheie, nu uitați să scoateți cheia și să rotiți volanul pentru a bloca coloana de direcție.

La achiziționarea unui vehicul rulat

Rugați reparatorul agreat PEUGEOT să se asigure că nu există alte chei care să permită pornirea vehiculului.

Uși față

Din exterior

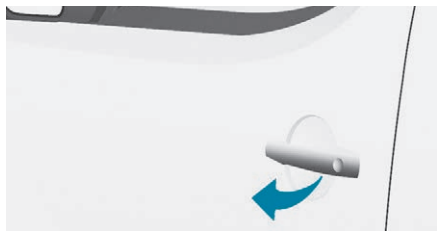

- ☞ Utilizați telecomanda pentru a bloca/debloca deschiderile vehiculului.
- ☞ În cazul în care telecomanda nu funcționează, introduceți partea metalică a cheii în încuietoearea ușii conducătorului.

Din interior



- ☞ Utilizați comanda de deschidere a ușii pentru a debloca și a deschide ușa respectivă.

Uși laterale culisante

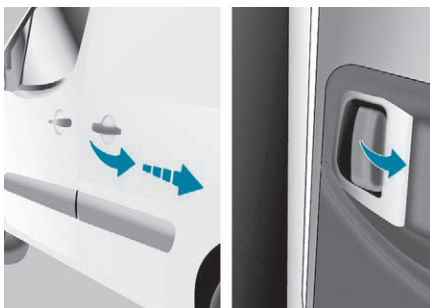
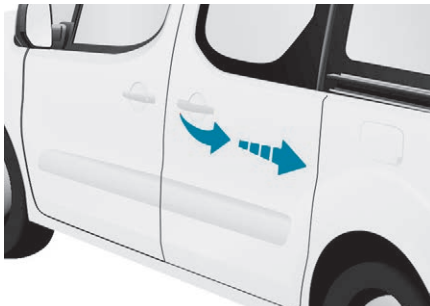

Din exterior

- ☞ Trageți mânerul către dumneavoastră, apoi către înapoi, și deschideți ușa laterală, susținând-o în timpul glisării înapoi a acesteia până când aceasta trece de punctul de rezistență și rămâne deschisă.



Un sistem mecanic previne deschiderea ușii din stânga în momentul în care capacul de protecție a bușonului de carburant este deschis.

Din interior

- ☞ Deblocați și deschideți ușa laterală folosind această manetă; împingeți ușa către spatele vehiculului până când atinge punctul de rezistență. Treceți de acest punct pentru a menține ușa în poziție deschisă.



Închideți ușa laterală din nou, folosind maneta pentru a începe culisarea și a trece de punctul de rezistență. Utilizați apoi locașul cu formă specială prevăzut în partea superioară a stâlpului de ușa pentru a conduce ușa până când se blochează. Nu utilizați mânerul pentru a culisa ușa.

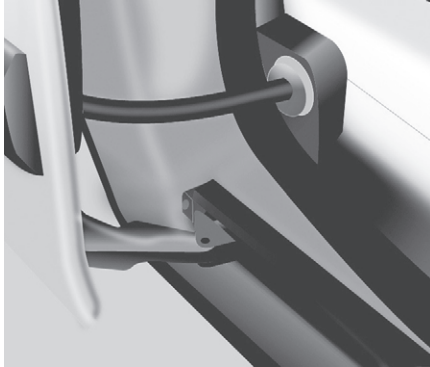

! Atenție să nu blocați spațiul ghidajului din podea, pentru buna culisare a ușii. Dacă vehiculul se află pe o pantă, ghidați mișcarea de culisare a ușii laterale. Ușa s-ar putea deschide sau închide mai rapid din cauza terenului înclinat și există riscul de a vă răni. Din motive de siguranță și de funcționare, nu rulați cu ușile laterale culisante deschise.

Aționare în caz de pană de baterie

Uși de pasageri față și laterale



În cazul unei disfuncționalități la baterie sau la sistemul de blocare centralizată a deschiderilor vehiculului, utilizați încuietoarea pentru a bloca ușile în mod mecanic.

- ☞ Pentru a deschide ușa și a ieși din vehicul, trageți de maneta interioară.
- ☞ Pentru a bloca ușa, introduceți cheia în încuietoarea situată pe marginea ușii și rotiți-o cu **o optime de tură**.

Ușa conducătorului

- ☞ Introduceți cheia în încuietoarea și rotiți-o spre dreapta pentru blocare sau spre stânga pentru deblocare.

Capac de portbagaj Deschidere

Din exterior

Blocarea și deblocarea din exterior a portbagajului se realizează cu telecomanda.

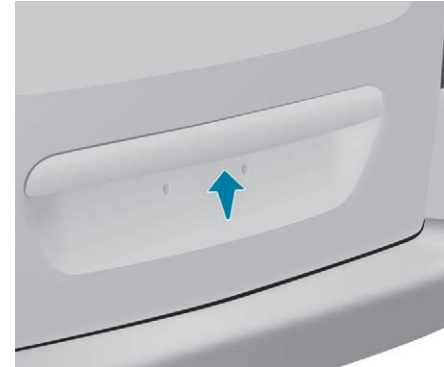

- ☞ Pentru deschiderea acestuia, apăsați comanda de sub garnitură, apoi ridicați capacul de portbagaj.

Utilizați mânerul interior pentru a închide capacul de portbagaj când acesta se află în poziția ridicat.

- ☞ Ghidați capacul de portbagaj în timpul închiderii până când acesta se află în punctul de echilibru, apoi împingeți până la închiderea completă.

Din interior

(comandă de avarie)

În eventualitatea unei disfuncții a sistemului de blocare centralizată a deschiderilor vehiculului, aceasta vă oferă posibilitatea de a deschide din interior capacul de portbagaj.

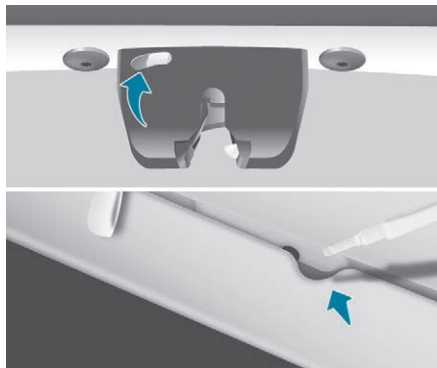

- ☞ Introduceți o șurubelniță mică în deschiderea dintre capacul de portbagaj și podea. Pentru a debloca încuietoarea, deplasați blocatorul către stânga și apoi împingeți capacul de portbagaj.

Lună de capac de portbagaj



Lună cu deschidere separată permite accesul direct la interior, în spatele vehiculului, fără a deschide capacul de portbagaj.

Deschidere



- ☞ După deblocarea deschiderilor vehiculului cu cheia sau telecomanda, apăsați comanda și ridicați luneta pentru a o deschide.

Închidere

- ☞ Închideți luneta apăsând pe centrul geamului până la închiderea completă.

i Capacul de portbagaj și luneta nu se pot deschide simultan, pentru a evita deteriorarea geamului și a lunetei.

Uși batante spate



Ușile batante din spate sunt asimetrice (2/3 -1/3), având partea mică pe partea dreaptă. Acestea sunt prevăzute cu un sistem de blocare centralizată a deschiderilor.

Din exterior

☞ Pentru deschidere, trageți comanda spre dvs.



- ☞ Trageți pârghia pentru a deschide ușa din dreapta.
- ☞ Pentru a închide, începeți cu ușa din dreapta, apoi închideți-o pe cea din stânga.

i Cu voletul spate de pavilion, bara de protecție din spate este ranforsată pentru a servi drept treaptă pentru urcarea în vehicul.

! Atunci când o remorcă este atașată la dispozitivul de remorcare, deschiderea ușilor batante spate poate fi împiedicată. Remorca trebuie detașată de vehicul.

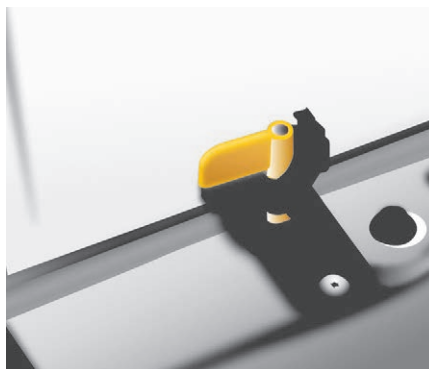

i Există posibilitatea de a conduce cu ușa dreaptă deschisă pentru a facilita transportul obiectelor lungi. Ușa din partea stângă trebuie să rămână în poziție închisă și blocată cu un dispozitiv de culoare „galbenă” amplasat la baza ușii. Această ușa închisă nu trebuie utilizată pentru a reține încărcătura. Conducerea cu ușa din partea dreaptă deschisă este o concesie specială. Respectați instrucțiunile de siguranță obișnuite privind modalitățile de avertizare a celorlalți conducători.

Deschidere la aproximativ 180°

Un sistem cu tirant permite ușilor să se deschidă de la aproximativ 90° la aproximativ 180°.

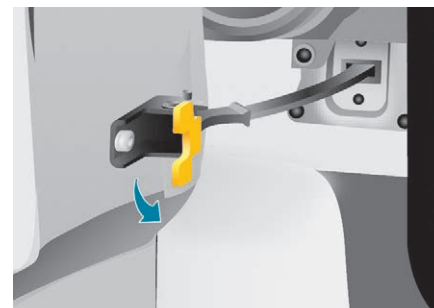

☞ Trageți de comanda galbenă când ușa este deschisă.

Tirantul se va prinde la loc automat în momentul închiderii ușii.



La staționarea cu ușile din spate deschise la 90°, acestea maschează luminile din spate. Pentru a semnala poziția vehiculului celorlalți participanți la trafic care circulă în același sens și care s-ar putea să nu fi remarcat faptul că staționați, utilizați un triunghi de presemanalizare sau orice alt dispozitiv prevăzut de legislația și reglementările din România.

Din interior

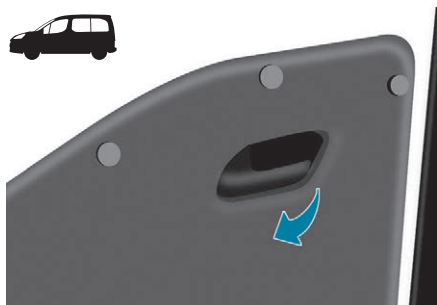

☞ Dacă este prezentă în vehicul, trageți acest mâner către dumneavoastră pentru a deschide ușa din partea stângă.

Volet de pavilion spate

Acest volet de pavilion la partea din spate este compatibil numai cu ușile batante spate.



Pentru a deschide voletul spate de pavilion:

- ☞ ridicați clapeta neagră a comenzii,
- ☞ eliberați comanda, apăsând pe voletul spate de pavilion (în jos), apoi eliberați cârligul,
- ☞ ridicați voletul spate de pavilion,
- ☞ treceți dincolo de punctul de rezistență pentru a fixa voletul spate de pavilion, folosind tije de sprijin.



Nu conduceți niciodată fără tije fixate.

Pentru a închide voletul spate de pavilion:

- ☞ verificați fixarea corectă a barei de suport,
- ☞ coborâți voletul spate de pavilion,
- ☞ în timp ce apăsați pe voletul spate de pavilion (în jos), fixați cârligul în carcasă folosind cele două inele cu arc,
- ☞ coborâți clapeta neagră pentru a fixa voletul spate de pavilion.

Fixarea voletului spate de pavilion asigură contactul strâns cu garnitura și garantează etanșarea și diminuarea zgomotului.

Bară suport

O bară suport este disponibilă pentru transportarea obiectelor lungi, după deschiderea voletului de pavilion spate.



- ☞ Rabateți spre înapoi bara suport prin ridicarea comenzii.
- ☞ Conduceți-o până la stâlpul ușii.
- ☞ Susțineți obiectele lungi de transportat, ridicați-le și repositionați cu o mână bara de suport.
- ☞ Asigurați-vă că ați fixat-o corect prin apăsarea comenzii în jos, trecând de punctul de rezistență și fixați încărcătura în mod adecvat.

Suporturile laterale pot fi utilizate ca puncte de ancorare.

Nu fixați nicio încărcătură pe voletul de acoperiș spate.

i Bara de protecție din spate este ranforsată pentru a servi drept treaptă pentru urcarea în vehicul.

! Nu conduceți niciodată fără bara suport fixată în locul ei.
Ușile spate pot fi blocate numai dacă bara suport este montată.
Cu voletul de acoperiș spate deschisă, conduceți cu atenție în zonele în care există restricții privind înălțimea vehiculului.
Nu așezați niciodată încărcătura direct pe ușile spate.
Respectați instrucțiunile de utilizare a mijloacelor de avertizare a celorlalți conducători.
Folosiți voletul de acoperiș spate numai în caz de deplasare pe distanță scurtă.

Blocarea centralizată a deschiderilor vehiculului

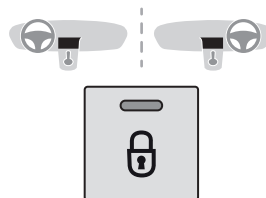

Apăsăți o dată pentru a permite blocarea centralizată a deschiderilor vehiculului când toate ușile sunt închise.

Apăsăți din nou pentru a permite deblocarea centralizată a deschiderilor vehiculului.

Comanda este inactivă când deschiderile vehiculului au fost blocate cu telecomanda sau cu cheia, din exterior.
Deschiderea ușilor este întotdeauna posibilă din interior.

LED-ul din comandă:

- clipește la blocarea ușilor, când vehiculul staționează cu motorul oprit,
- se aprinde când ușile sunt blocate și contactul este pus.

! Conducerea cu ușile blocate poate îngreuna accesul serviciilor de urgență în habitacul în caz de urgență.

Spațiu de încărcare

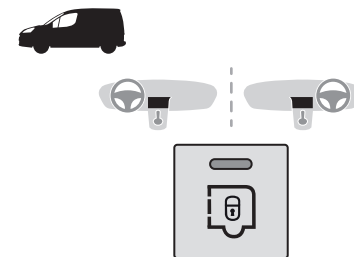

Apăsăți pentru a bloca/debloca ușile spate independent de starea de blocare a cabinei.

Deschiderea ușilor este întotdeauna posibilă din interior.

Siguranța antiagresiune

Blocare în timpul rulării

La pornirea vehiculului, imediat ce atingeți aproximativ 10 km/h, sistemul blochează ușile. Se aude un zgomot caracteristic blocării centralizate. LED-ul comenzii din partea centrală a planșei de bord este aprins. Pe parcursul traseului, orice deschidere de ușă antrenează deblocarea totală a deschiderilor vehiculului.

Activare/dezactivare funcție

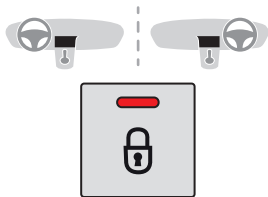

Când contactul este pus, apăsați pe acest buton și mențineți-l apăsat pentru a activa sau dezactiva funcția.



Dacă acest martor de avertizare se aprinde, verificați închiderea corectă a tuturor ușilor vehiculului.

Alarmă



Dacă este montată în vehicul, aceasta furnizează două tipuri de protecție:

- protecție exterioară: alarma sonoră se declanșează atunci când este deschisă una din ușile din față sau din spate, ori capota motorului.
- protecție interioară: alarma sonoră se declanșează atunci când volumul din interiorul habitaculului suferă modificări (spargerea unui geam sau mișcare în interiorul vehiculului).

Dacă vehiculul este dotat cu un paravan de separare, protecția interioară nu este activă în spațiul de încărcare.

Blocare deschideri vehicul cu alarmă completă

Activare alarmă

- ☞ Tăiați contactul și ieșiți din vehicul.
- ☞ Activați alarma în decurs de cinci minute de la părăsirea vehiculului, prin blocarea sau superblocarea deschiderilor vehiculului cu ajutorul telecomenzii. LED-ul de culoare roșie, amplasat pe buton, se aprinde o dată pe secundă.

Dezactivare alarmă

- ☞ Deblocați deschiderile vehiculului cu telecomanda sau puneți contactul, LED-ul roșu se stinge.

Blocarea vehiculului exclusiv cu sistem de protecție exterioară

Dacă doriți să lăsați un geam parțial deschis sau un animal în interiorul vehiculului atunci când părăsiți vehiculul, ar trebui să alegeți exclusiv protecția exterioară.

- ☞ Tăiați contactul.



- ☞ În următoarele zece secunde, apăsați pe comandă până când LED-ul de culoare roșie se aprinde în mod continuu.
- ☞ Ieșiți din vehicul.
- ☞ În următoarele cinci minute, activați alarma prin blocarea sau superblocarea deschiderilor vehiculului utilizând telecomanda (LED-ul de culoare roșie se aprinde o dată pe secundă).

Declanșare

Alarma sonoră este emisă, luminile semnalizatoare de direcție se aprind intermitent pentru aproximativ 30 de secunde și LED-ul de culoare roșie clipește rapid.

- ☞ Pentru a opri sistemul de alarmă, introduceți cheia și puneți contactul.

Dacă alarma s-a declanșat de zece ori succesiv (la cea de-a unsprezecea declanșare), aceasta este dezactivată. Repetați procedura pentru activarea alarmei.

Blocare deschideri vehicul fără alarmă

- ☞ Introduceți cheia în încuietoarea ușii conducătorului și blocați-o.

Nu activați alarma atunci când spălați vehiculul.

Defectare telecomandă

Dacă alarma este activată, dar telecomanda nu funcționează:

- ☞ Deblocați ușile cu cheia în încuietoarea ușii și deschideți ușa. Se declanșează alarma.
- ☞ Puneți contactul după zece secunde. Alarma se dezactivează.

Defecțiune

La punerea contactului, aprinderea LED-ul de culoare roșie timp zece secunde indică o defecțiune a sirenei.

Contactați un reparator agreat PEUGEOT pentru a verifica sistemul.

Activare automată alarmă

În funcție țara în care a fost vândut vehiculul, alarma este activată cu aproximativ 2 minute după închiderea ultimei uși.

Pentru a evita declanșarea alarmei când ușa este deschisă, apăsați în prealabil, din nou, pe comanda de deblocare de pe telecomandă.

! Nu efectuați orice alte modificări la sistemul de alarmă, deoarece pot apărea disfuncții.

Geamuri spate



- ☞ Pentru a deschide geamurile din spate, înclinați maneta apoi împingeți-o complet pentru a bloca geamurile în poziția deschisă.

Geamuri acționate electric

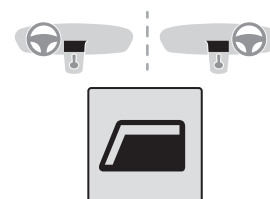

2

Mod manual

Apăsați sau trageți comanda ușor, fără a depăși punctul de rezistență. Geamul se oprește imediat ce ați eliberat comanda.

Mod automat



Acest mod de funcționare este disponibil pe partea conducătorului, în funcție de versiune.



Acest mod de funcționare este disponibil pe partea conducătorului și pe partea pasagerului.

Apăsați sau trageți comanda dincolo de punctul de rezistență. Geamul se deschide sau se închide complet după eliberarea comenzii. Apăsarea din nou a comutatorului oprește mișcarea geamului.

Acționarea electrică a geamurilor este dezactivată:

- la aproximativ 45 de secunde după tăierea contactului,
- după deschiderea uneia dintre ușile din față, în cazul în care contactul este tăiat.

Sistem antiprindere de siguranță

Când geamul urcă și întâlnește un obstacol, se oprește și coboară parțial.

Reinițializare

După o rebransare a bateriei sau în caz de defecțiune, trebuie să reinițializați funcția antiprindere.

- ☞ Coborâți complet geamul, apoi ridicați-l din nou. Cu fiecare apăsare, acesta se va ridica cu câțiva centimetri. Repetați operațiunea până la închiderea completă a geamului,
- ☞ Mențineți comutatorul apăsat cel puțin încă o secundă după ce s-a atins poziția de geam închis.

Pe durata acestor operații, funcția antiprindere este inoperantă.

În caz de lovire la manipularea geamurilor, trebuie să inversați mișcarea geamului. Pentru aceasta, apăsați comanda corespunzătoare.

Atunci când se acționează comutatoarele pentru geamurile electrice ale pasagerilor, conducătorul trebuie să se asigure că închiderea corectă a geamurilor nu este împiedicată.

Conducătorul trebuie să se asigure că pasagerii folosesc corect geamurile electrice.

Aveți grijă la copii în timp ce manevrați geamurile.

După mai multe tentative consecutive de a închide/deschide geamurile utilizând comenzile de geamuri acționate electric, se declanșează un sistem de protecție, care permite numai închiderea geamurilor. După închidere, așteptați aproximativ 40 de minute. După această perioadă de timp, comanda va redeveni operațională.

Reglarea volanului



- ☞ Când vehiculul este staționat, deblocați volanul trăgând de comandă.
- ☞ Ajustați înălțimea și adâncimea volanului, apoi blocați-l, împingând în jos comanda.

Retrovizoare

Reglare manuală retrovizoare laterale

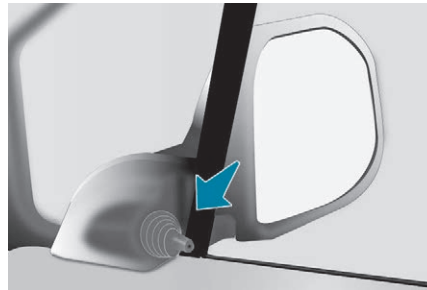

- ☞ Deplasați maneta în oricare din cele patru direcții, pentru a efectua reglarea. Când vehiculul este parcat, retrovizoarele se pot plia manual. Retrovizoarele nu sunt echipate cu funcție de dezaburire automată.

Reglare electrică retrovizoare laterale



- ☞ Deplasați comanda la dreapta sau la stânga, pentru a selecta retrovizorul corespunzător.
- ☞ Deplasați comanda în cele patru direcții, pentru a efectua reglarea.
- ☞ Reduceți comanda în poziție centrală.

Pliere/depliere cu acționare electrică

Retrovizoarele pot fi pliate sau depliate din interior folosind sistemul de acționare electrică, cu vehiculul parcat și contactul pus:

- ☞ Plasați comanda în poziție centrală.
- ☞ Rotiți comanda în jos.

Dezghețarea oglinzilor

Oglinzile care se pot regla și plia/deplia electric pot fi dezghețate.



☞ Apăsați pe butonul de degivrare a lunetei.

Pliere forțată

Dacă modulul retrovizorului s-a mișcat din poziția inițială, cu vehiculul oprit, împingeți-o manual înapoi în poziție sau utilizați comanda electrică.

Orientarea retrovizorului (manual)

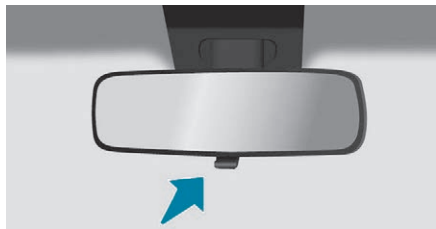

Oglindea retrovizoare interioară are două poziții:

- zi (normal),
- noapte (antiiorbire).

Pentru a trece de la una la alta, apăsați sau trageți comanda aflată pe marginea inferioară a oglinzii.

Oglindea de supraveghere

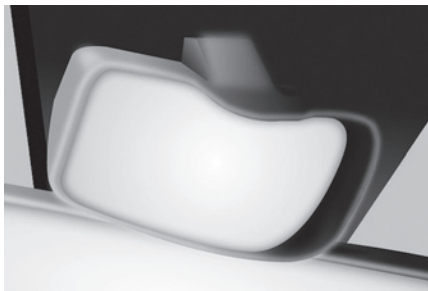

Această oglindă, montată deasupra retrovizorului central, permite conducătorului sau pasagerului din față să observe locurile din spate.

Montată pe propria sa articulație, reglarea manuală este simplă și asigură o vedere a interiorului din spate al vehiculului. Poate fi, de asemenea, reglată pentru a oferi o vizibilitate mai bună la efectuarea unei manevre sau la depășire.

Scaune față

Reglaje

Înainte-înapoi

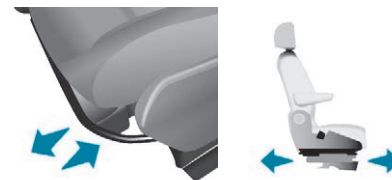

☞ Ridicați comanda și culisați scaunul înainte sau înapoi.

Înclinarea spătarului



☞ Cu spatele apăsător pe spătar, apăsați maneta înainte și reglați înclinarea dorită.

Înălțimea scaunului (conducătorului)



- ☞ Pentru a ridica scaunul, trageți în sus de comandă și ridicați-vă de pe scaun.
- ☞ Pentru a coborî scaunul, trageți în sus de comandă și apoi așezați-vă pe scaun.

Înălțimea tetierei

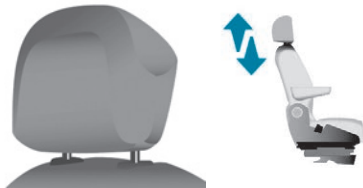

- ☞ Pentru a ridica tetiera, trageți-o în sus, pe verticală.
- ☞ Pentru a o coborî, apăsați simultan comanda și tetiera în jos, pe verticală. Reglajul este corect dacă marginea superioară a tetierei este la același nivel cu creștetul capului.

- ☞ Pentru a scoate tetiera, apăsați comanda și trageți tetiera în sus.
- ☞ Pentru a monta tetiera, introduceți tijele tetierei în orificii, având grijă să fie paralele cu axul spătarului.

! Nu conduceți niciodată cu tetierele demontate; acestea trebuie să fie montate și reglate corespunzător.

Cotieră

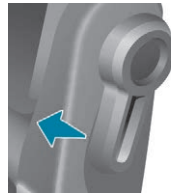

- ☞ Pentru a accesa poziția verticală, ridicați cotiera până când se blochează.
- ☞ Coborâți cotiera pentru a o readuce într-o poziție adecvată utilizării.
- ☞ Pentru a îndepărta cotiera, apăsați comanda de deblocare din poziția verticală și îndepărtați cotiera.
- ☞ Pentru a monta cotiera, fixați-o în poziție verticală.
- ☞ Dacă vehiculul este echipat cu consolă auxiliară și cu o cotieră, îndepărtați consola sau cotiera pentru a rabate scaunul de pasager în poziția măsuță.

Comandă de încălzire scaune față



Fiecare scaun față individual poate fi echipat cu o comandă amplasată în partea exterioară a scaunului.



Cu bancheta 2+1, comanda scaunului conducătorului pornește și oprește încălzirea scaunului exterior al banchetei.

Apăsați pentru a porni încălzirea.
Apăsați din nou pentru a opri.



După ce scaunul și habitaclul au atins o temperatură adecvată, puteți opri funcția; reducerea consumului de curent electric reduce consumul de carburant.

! Dacă scaunul nu este ocupat, nu porniți încălzirea acestuia.

Utilizarea îndelungată nu este recomandată pentru persoanele cu pielea sensibilă.

Există riscul de arsuri pentru persoanele cu percepția căldurii afectată (boală, tratament etc.).

Risc de supraîncălzire a sistemului în cazul utilizării de materiale izolatoare, cum ar fi husele de scaune.

Nu utilizați sistemul:

- dacă purtați îmbrăcăminte umedă,
- dacă este montat un scaun pentru copii.

Pentru a evita ruperea foliei de încălzire din scaun:

- nu așezați pe scaun obiecte grele,
- nu stați pe scaun în genunchi sau în picioare,
- nu așezați pe scaun obiecte ascuțite,
- nu vărsați lichide pe scaun.

Pentru a preveni riscul unui scurtcircuit:

- nu utilizați produse lichide pentru curățarea scaunului,
- nu utilizați niciodată funcția cât timp scaunul este umed.

Scaun individual de pasager



Spătarul scaunului individual de pasager poate fi rabatat pentru a permite transportul unor echipamente foarte lungi.

Rabaterea spătarului

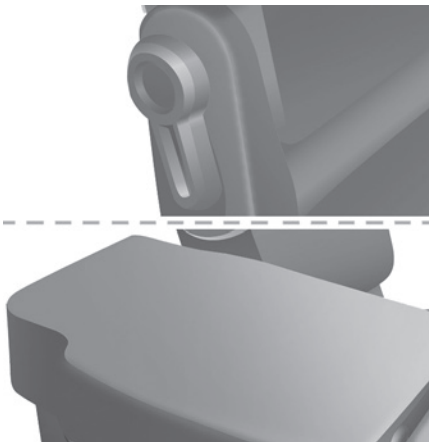

☞ Trageți manivela înainte, apoi înclinați spătarul.

Readucerea spătarului în poziție inițială

☞ Trageți manivela înainte, apoi ridicați spătarul, până la blocarea acestuia.

Banchetă Multi-Flex



Scaun central

Acesta este prevăzut cu o centură de siguranță în 3 puncte, cu retractor fixat de opritorul de sarcină în spatele conducătorului.

Poziția birou mobil



☞ Trageți limba de fixare din colțul inferior al scaunului, pentru a coborî spătarul care încorporează o tăviță pentru scris, prevăzută cu o chingă.

- ☞ Pentru a readuce în poziție spătarul, trageți limba de fixare și ghidați spătarul până la fixarea acestuia.

În timpul efectuării manevrelor, aveți grijă să nu blocați limba de fixare sub scaun.

Compartimente de depozitare sub scaune



- ☞ Ridicați scaunul central pentru a avea acces la compartimentul de depozitare. Acest spațiu poate fi securizat prin utilizarea unui lacăt (nefurnizat).

! De fiecare dată când blocați scaunul în poziție verticală, asigurați-vă că pasagerii au acces la capetele centurilor de siguranță și la chingile asociate.

Scaun lateral



Spătarul acestuia este prevăzut cu o carcasă metalică.

Poziție retractabilă

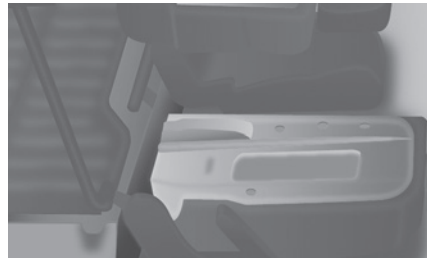

- ☞ Trageți limba de fixare din colțul superior al scaunului, de lângă tetieră, pentru a bascula și sprijini ansamblul.

Acesta este așezat în podeaua scaunului din față, formând astfel o podea plană continuă, împreună cu spațiul de încărcare.

Această poziție permite transportul unor mărfuri cu o lungime de până la 3 metri în interiorul vehiculului, cu ușile închise (3,25 m pentru versiunile cu ampatament lung).

În poziție rabatată, masa maximă pe spătar este de 50 kg.

Pentru a readuce scaunul în poziție, ridicați spătarul până când acesta se fixează în poziție pe podea.

Poziție rabătată



- ☞ Ridicați maneta galbenă de la baza scaunului pentru a debloca și ridica ansamblul în poziție rabătată (scaun ridicat pe spătar) până la fixarea în poziție.

Această poziție vă permite să transportați încărcături mari în interiorul cabinei.

Pentru a readuce scaunul în poziție, împingeți maneta galbenă de sub scaun și coborâți ansamblul până când acesta se fixează în poziție pe podea.

Banchetă spate

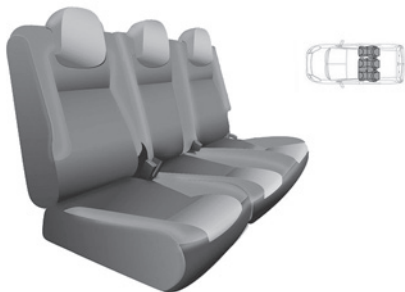

Bancheta spate 1/3-2/3 este echipată cu tetiere rotunjite.

Fiecare parte de 1/3-2/3 poate fi pliată în poziția rabatată complet, apoi poate fi îndepărtată individual.

Tetieră

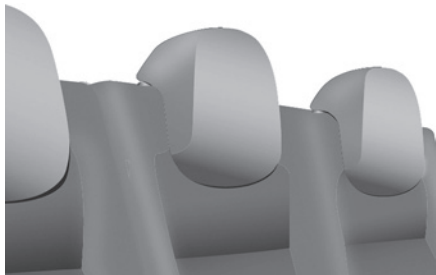

Poziție ridicată: ridicați tetiera.

Poziție joasă: apăsați pe tetieră pentru a o coborî.

Pentru a scoate tetiera după ridicare, apăsați clapeta și ridicați tetiera.

Pentru a monta tetiera, introduceți tije tetierei în orificii, având grijă să fie paralele cu axul spătarului.

Poziția rabătată complet

Manevrările modelului pentru componenta 1/3. Acestea sunt identice pentru componenta 2/3.

- ☞ Aduceți tetierele în poziția coborâtă.
- ☞ Dacă este necesar, deplasați scaunele către înainte.

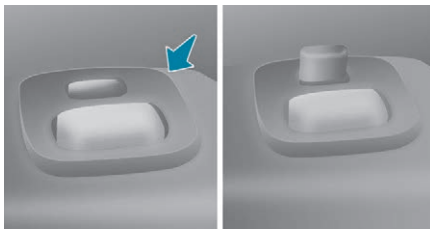

- ☞ Apăsați comanda gri din partea superioară a spătarului.
- ☞ Basculați spătarul pe scaun.

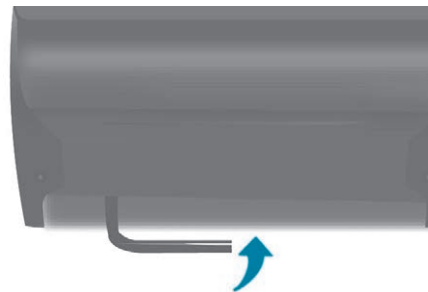

- ☞ Ridicați bara de comandă gri, amplasată în spatele scaunului.

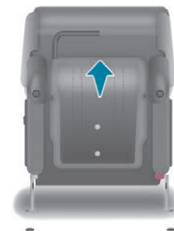

- ☞ Basculați ansamblul înainte.

Montare

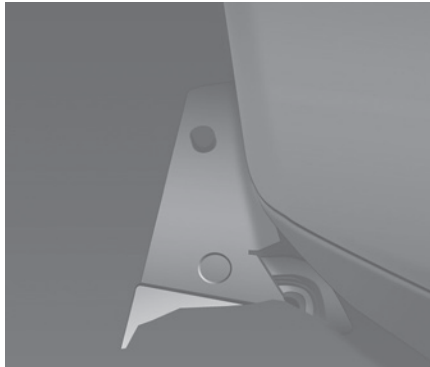

- ☞ Basculați ansamblul înapoi, până când se fixează cu un clic.
- ☞ Îndreptați spătarul. Scaunul este blocat corect în momentul în care nu mai este vizibilă comanda (din partea superioară a spătarului).

i Verificați blocarea corectă a scaunului în podea, când a revenit în poziția așezat.

Demontarea banchetei

- ☞ Dacă este necesar, deplasați către înaintea scaunele din față.



- ☞ Așezați bancheta (1/3 și/sau 2/3 părți) în poziția rabatată complet.

i Consultați secțiunea „Poziție rabatată complet” descrisă anterior.

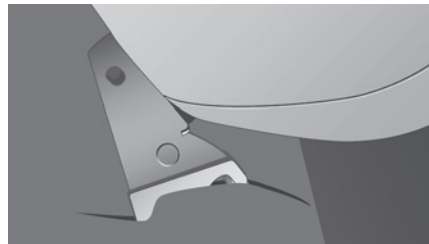

- ☞ Înclinați înapoi tot scaunul, la aproximativ 45°.
- ☞ Ridicați bancheta **pe verticală**, până la limita elementelor de fixare.
- ☞ Îndreptați bancheta basculând-o în față, apoi ridicați-o.

Montarea banchetei

- ☞ Ridicați bancheta (secțiunea 1/3 și/sau secțiunea 2/3) pe verticală.
- ☞ Așezați cârligele între cele două bare.
- ☞ Rabatați complet bancheta pe spate.

i Pentru a readuce bancheta (secțiunea 1/3 și/sau secțiunea 2/3) în poziția „transport pasageri”, consultați „Poziția rabatată complet”, descrisă mai sus.

3

Scaune spate (5 locuri)

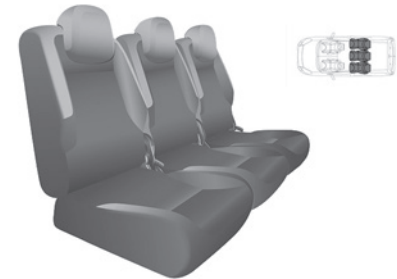

Cele trei scaune independente din spate sunt echipate cu tetiere rotunjite. Spătarul scaunului central, rabatat peste scaun, este prevăzut cu o carcasă care poate fi utilizată ca o tăviță cu un suport de pahare.

Fiecare scaun poate fi îndepărtat individual. După fiecare montare a scaunului în poziția de ședere, sau după îndepărtarea și apoi remontarea acestuia, verificați dacă acesta este blocat în mod corespunzător pe podea.

Tetiere

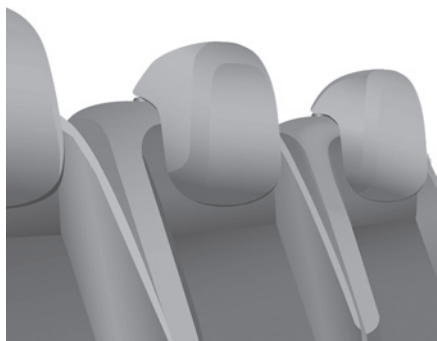

Poziție ridicată: ridicați tetiera.

Poziție joasă: apăsați pe tetieră pentru a o coborî.

Pentru a scoate tetiera după ridicare, apăsați clapeta și ridicați tetiera.

Pentru a monta tetiera, introduceți tije tetierei în orificii, având grijă să fie paralele cu axul spătarului.

Înclinarea spătarului

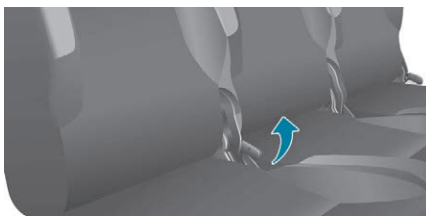

☞ Utilizați rola pentru a regla înclinarea spătarului.

Aducerea spătarului în poziție orizontală

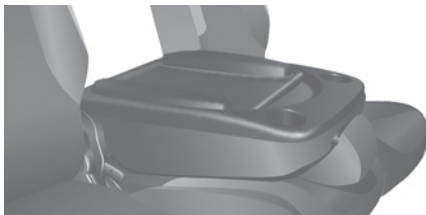

☞ Trageți de comandă pentru a rabate spătarul scaunului peste perna de șezut.

! Nu așezați obiecte dure sau grele pe măsuță. Acestea s-ar putea transforma în proiectile periculoase în cazul unei frânări bruște sau al unei coliziuni.

Readucerea spătarului în poziție verticală

☞ Deblocați spătarul trăgând de comandă și apoi readuceți-l în poziția originală. La readucerea spătarului scaunului în poziție verticală, asigurați-vă că acesta s-a blocat în mod corect.

Plasarea scaunului în poziția rabătat complet



☞ Trageți comanda pentru a aduce spătarul în poziția măsuță.

☞ Ridicați bara aflată în spatele scaunului, pentru a elibera punctele de fixare din spate.

☞ Basculați complet scaunul în față, până când se fixează cu un clic.

Așezarea la loc a scaunului

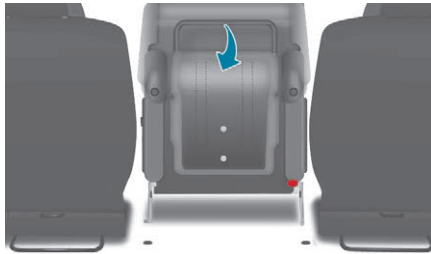

- ☞ Împingeți comanda roșie.
- ☞ Rabatați scaunul pentru a fixa punctele de fixare din spate.
- ☞ Ridicați spătarul trăgând de comandă.
- ☞ Verificați fixarea corectă a ansamblului.

! Înainte de a rabata scaunul, asigurați-vă că niciun obiect nu obstrucționează punctele de fixare și nu împiedică blocarea corectă a scaunelor.

Demontarea scaunului

- ☞ Dacă este necesar, deplasați către înainte scaunele și coborâți tetiera.
- ☞ Aduceți scaunul în poziția rabatată complet.

i Consultați secțiunea „Poziția rabatată complet” descrisă anterior.

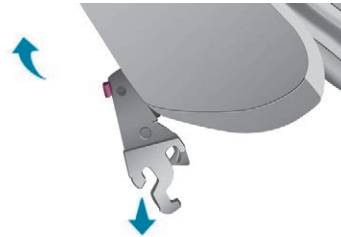

- ☞ Apăsați clapeta roșie pentru a debloca piciorul din față.
- ☞ Înclinați înapoi ansamblul cu aproximativ 45°, fără să eliberați clapeta.
- ☞ Eliberați clapeta.
- ☞ Ridicați scaunul **pe verticală**, până când acesta se învecinează cu sistemul de ancorare.
- ☞ Basculați scaunul în față, apoi ridicați-l.

Așezarea la loc a scaunului

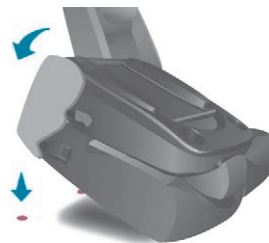

- ☞ Înclinați în față scaunul cu aproximativ 45°.
- ☞ Așezați cârligele între cele două bare.

- ☞ Rabatați scaunul pentru a fixa punctele de fixare din spate.
- ☞ Trageți comanda pentru a readuce spătarul în poziția inițială.
- ☞ Remontați tetiera.

! Înainte de a rabata scaunul, asigurați-vă că niciun obiect nu obstrucționează punctele de fixare și nu împiedică blocarea corectă a scaunelor.

i În urma diferitelor operații:

- nu demontați o tetieră fără a o fixa pe un suport,
- verificați ca centurile de siguranță să rămână întotdeauna accesibile și ușor de cuplat de către pasageri,
- Niciun pasager nu trebuie să se așeze fără a-și ajusta și cupla centura de siguranță.

Scaune spate (7 locuri)



Scaunele din rândurile 2 și 3 sunt independente și variabile.

Fiecare scaun este amovibil și trebuie așezat la loc în locul stabilit, prezentat simbolic pe etichetă.

Tetieră

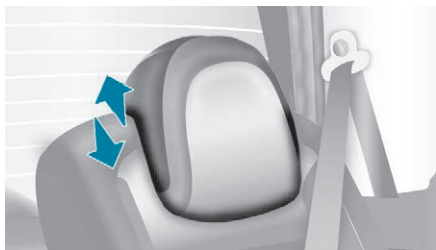

Aceasta este în formă de „virgulă”.
Poziție ridicată: apăsați pe clapetă și ridicați tetiera.

Poziție joasă: apăsați pe clapetă și apăsați partea superioară a tetierei pentru a o coborî.
Pentru a îndepărta tetiera: plasați-o în poziție ridicată, ridicați-o și îndepărtați-o.
Depozitați-o în interiorul vehiculului, fixând-o în mod adecvat.

Pentru a monta tetiera: introduceți tije tetierei în orificii, având grijă să fie paralele cu axul spătarului.

Tipuri de scaune rândul 2



Tipuri de scaune rândul 3



Reglaje scaune rândul 2

Reglarea înclinării spătarului

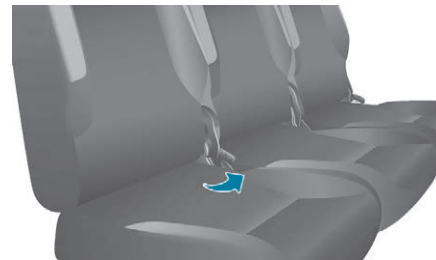

☞ Acționați comanda și reglați înclinarea.

Aducerea spătarului scaunului în poziție mäsută

☞ Coborâți tetiera până la capăt.

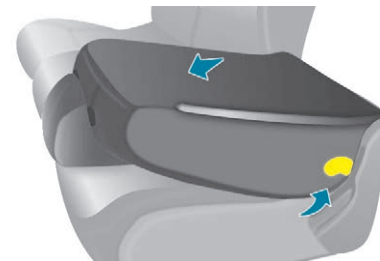

☞ Acționați comanda pentru a rabate spătarul scaunului peste perna de șezut.

Readucerea spătarului scaunului în poziție verticală

- ☞ Deblocați spătarul trăgând de comandă și apoi readuceți-l în poziția originală.
- ☞ Verificați buna fixare în poziție.

Plasarea scaunului în poziția rabatăă complet



- ☞ Plasați scaunul în poziție măsuță.
- ☞ Trageți de chinga roșie aflată în spatele scaunului pentru a elibera picioarele scaunului de punctele de fixare din podea.
- ☞ Basculați complet scaunul în față.

Readucerea scaunului în poziția inițială

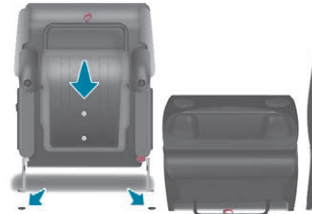

- ☞ Depliați complet scaunul.

- i** Înainte de a rabate scaunul, asigurați-vă că:
- pe rândul 3, niciunul dintre ocupanții vehiculului nu-și ține picioarele deasupra unui punct de fixare în podea,
 - scaunul este blocat corect pe podea,
 - centura de siguranță este disponibilă pentru pasager.

Modularitatea scaunelor din rândul 3

Aducerea spătarului în poziția măsuță

- ☞ Coborâți tetiera până la capăt.



- ☞ Utilizați rola pentru a rabata spătarul pe scaun.

Așezarea la loc a spătarului

- ☞ Deblocați spătarul trăgând de comandă și apoi readuceți-l în poziția inițială.
- ☞ Verificați fixarea corectă a ansamblului.

Aducerea scaunului în poziția de rabatăă complet



- ☞ Aduceți scaunul în poziția măsuță.

Ergonomie și confort

- ☞ Ridicați bara despărțitoare prevăzută cu o chingă roșie, aflată în spatele scaunului, pentru a elibera scaunul de punctele de fixare din podea.
- ☞ Basculați complet scaunul în față.

Așezarea la loc a scaunului

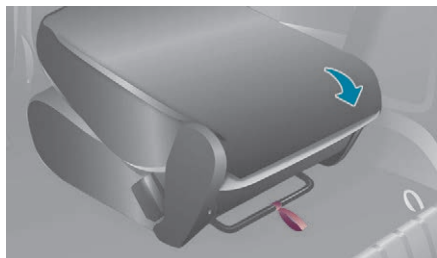

- ☞ Împingeți comanda roșie.
- ☞ Rabatați complet scaunul pe spate.

- i** Asigurați-vă că:
- scaunul este blocat corect pe podea,
 - centura de siguranță este disponibilă pentru pasager.

Acces și ieșire pentru rândul 3 de scaune

Accesul



- ☞ Plasați scaunul din rândul 2 în poziție măsută.

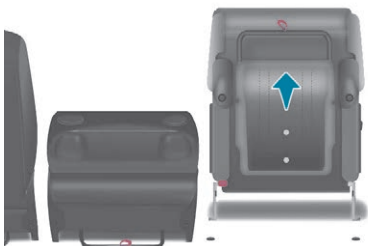

- ☞ Înclinați-l în poziție complet rabatată pentru a permite accesul.



- !** Înainte de a-l deplia, asigurați-vă că picioarele pasagerului din rândul 3 nu blochează punctele de fixare pe podea a scaunului din rândul 2.

Ieșire

- ☞ Coborâți tetiera până la capăt.

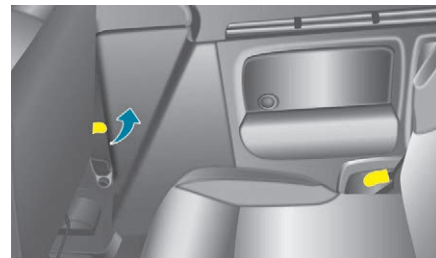

- ☞ Acționați comanda galbenă amplasată în spatele spătarului scaunului din rândul 2.
- ☞ Rabateți spătarul în poziția măsută.

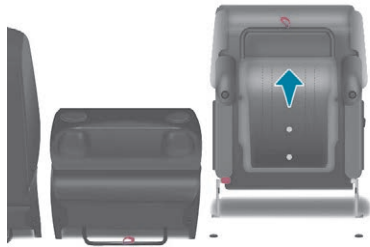

- ☞ Trageți de chinga de culoare roșie pentru a aduce scaunul în poziția complet rabatată.
- ☞ Basculați complet scaunul în față.

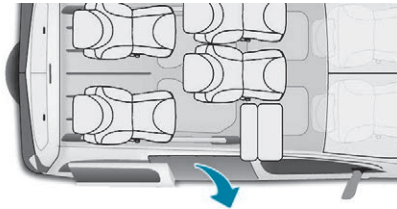

- ☞ Părăsiți vehiculul folosind ușa laterală.

i Asigurați-vă că centura de siguranță din mijloc este introdusă corect în compartimentul ei din plafon.

Manipularea scaunelor de pe rândul 2

Demontare scaun

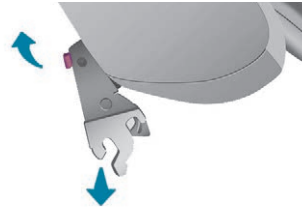

- ☞ Dacă este necesar, deplasați către înainte scaunele din față.
- ☞ Coborâți tetiera.
- ☞ Rabatați complet scaunul.
- ☞ Basculați complet scaunul în față și ridicați-l.

Montarea scaunului

Eticheta de pe scaun indică poziția în care trebuie montat.

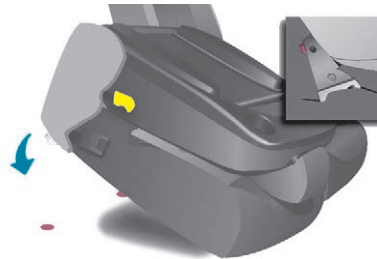

- ☞ Așezați cârligele picioarelor între cele două bare.
- ☞ Rabatați scaunul pentru a fixa punctele de fixare din spate.
- ☞ Acționați comanda pentru a ridica spătarul scaunului în poziția inițială a acestuia.
- ☞ Ridicați tetiera.



! Asigurați-vă că niciun obiect sau picior al unui pasager așezat în spate nu obturează punctele de fixare și nu împiedică blocarea corectă a scaunului.

Manevrarea scaunelor din rândul 3

Demontarea scaunului

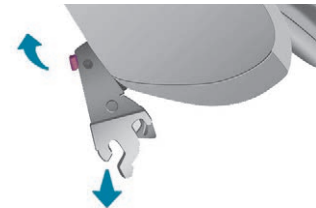

3

Ergonomie și confort

- ☞ Coborâți tetiera.
- ☞ Aduceți scaunul în poziția rabatată complet.
- ☞ Basculați ansamblul înainte.
- ☞ Apucați fiecare parte a suportului scaunului rabatat în timp ce îl înclinați înainte și îl ridicați.

Așezarea la loc a scaunului

Eticheta scaunului vă va indica locul în care acesta trebuie așezat.

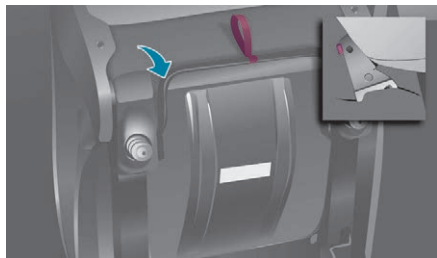

- ☞ Așezați cârligele picioarelor de suport față între cele două bare.
- ☞ Asigurați-vă că niciun obiect sau picior de suport nu obstrucționează punctele de fixare, iar centura de siguranță este poziționată corect și disponibilă.
- ☞ Rabatați scaunul în spate pentru a-i fixa suportul de fixare posterior.
- ☞ Utilizați rola pentru a ridica spătarul în poziția inițială.
- ☞ Remontați tetiera.

! Nu așezați obiecte dure sau grele pe spătar. Acestea s-ar putea transforma în proiectile periculoase în cazul unei frânări de urgență sau al unei coliziuni.

În urma diferitelor operații:

- nu demontați tetiera fără a o depozita; fixați-o în interiorul vehiculului,
- verificați ca centurile de siguranță să rămână întotdeauna accesibile și ușor de fixat de către pasageri,
- pasagerii nu trebuie să se așeze fără a-și ajusta și cupla centurile de siguranță.
- un pasager așezat pe rândul 3 trebuie să se asigure că nu blochează punctele de fixare pe podea a scaunului din rândul 2,
- un pasager așezat pe rândul 3 nu trebuie să aibă scaunul din față, din rândul 2, în poziție complet rabatată; dacă scaunul se înclină brusc către pasager, îl poate răni.

Cabina extinsă



Banchetă

Cabina extinsă cuprinde o banchetă pentru 3 persoane, aflată în rândul al 2-lea; spătarul monobloc este integrat cu grila opritorului de încărcătură.

Accesul la locurile din spate se realizează folosind ușa laterală culisantă.

Plasarea scaunului în poziția rabatată complet

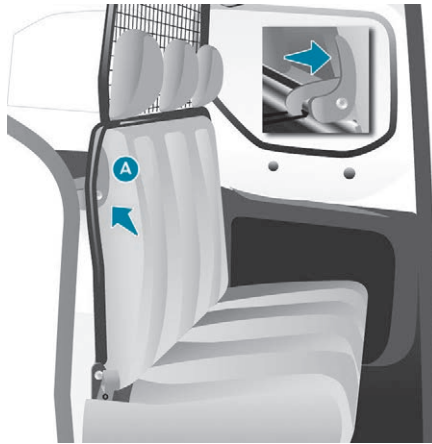

- ☞ Dacă este necesar, deplasați către înainte scaunele și fixați centura de siguranță a scaunului din mijloc.
- ☞ Verificați dacă chingile și buclele centurilor de siguranță sunt poziționate corect de-a lungul panourilor laterale, astfel încât culisarea spătarului să nu fie obstructionată.
- ☞ Deblocați spătarul trăgând de comanda A.

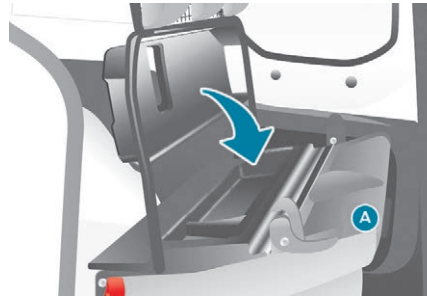

- ☞ Cu aceeași mână, rabatați spătarul și grila asociată pe scaun.

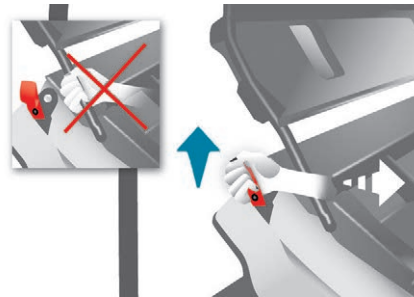

- ☞ Apucați chinga roșie (ca pe un mâner) și ridicați ansamblul pe verticală, susținând mișcarea până când se ajunge în poziția rabatată complet.

Scaunul ridicat este susținut pe spătarele scaunelor din rândul 1.

Remontare în poziția scaunului

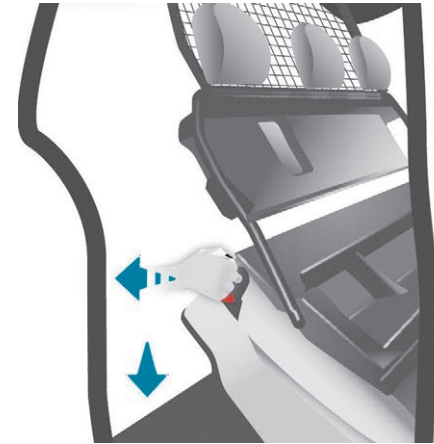

- ☞ Cu o singură mișcare, prindeți bucla roșie și trageți-o orizontal și către înapoi. Susțineți deplasarea până când piciorul banchetei se blochează în podea.
 - ☞ Îndreptați spătarul. Comanda A se deblochează imediat.
 - ☞ Verificați blocarea corectă în partea inferioară a banchetei readuse în poziția așezat.
- Nu permiteți căderea bruscă a ansamblului.

3

Tetiere și centuri de siguranță

Cele trei scaune sunt prevăzute cu centuri de siguranță cu retractori. Centurile de siguranță ale scaunelor laterale sunt fixate pe panouri, în timp ce centura de siguranță a scaunului central este fixată pe spătarul scaunului. Fiecare scaun este dotat cu o tetieră demontabilă, prinsă cu șurub pe grilajul dispozitivului de reținere a încărcăturii.

! Nu demontați o tetieră din vehicul fără a o depozita în siguranță sau fără a o fixa pe un suport.

Nu permiteți ca, în timpul deplasării, pasagerii din spate să aibă tetierele demontate sau nefixate la locul lor.

i Nu este nevoie să dirijați, să asistați sau să țineți cu mâna brațul care rămâne liber în timpul plierii.

! Centurile de siguranță nu sunt create pentru asigurarea încărcăturii. Folosiți doar inele de ancorare în podea.

! Bancheta din cabina extinsă nu este adecvată pentru instalarea unui scaun pentru copii.

Modularitate și configurare scaune

! Operațiile trebuie realizate cu vehiculul oprit.

Configurație cu 5 locuri

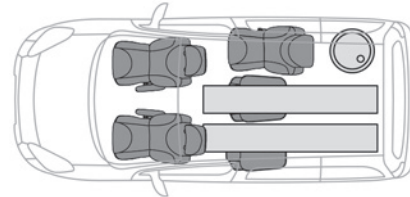
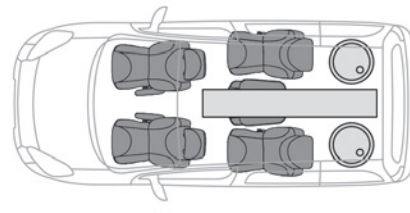
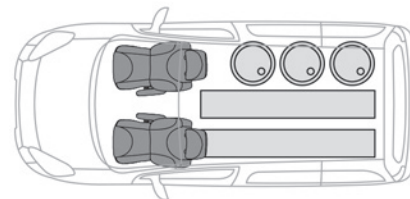
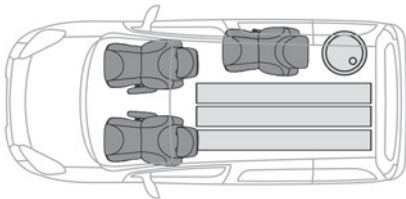
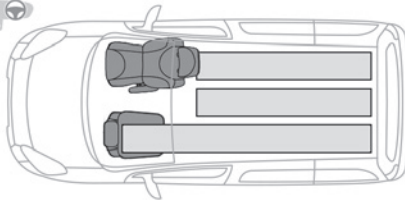
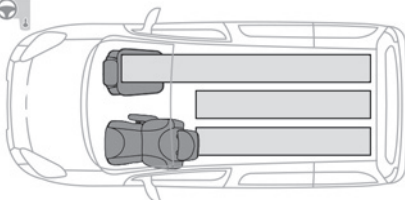

Configurație cu 7 locuri

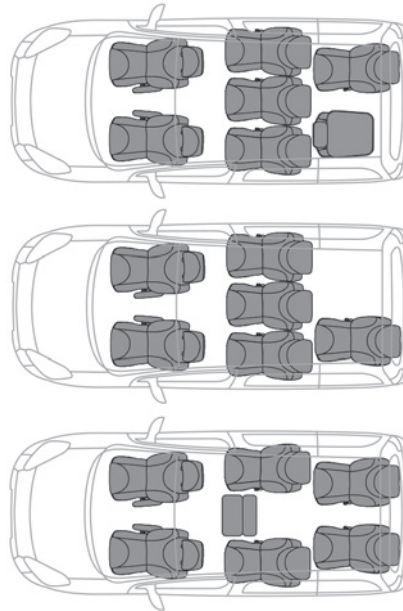
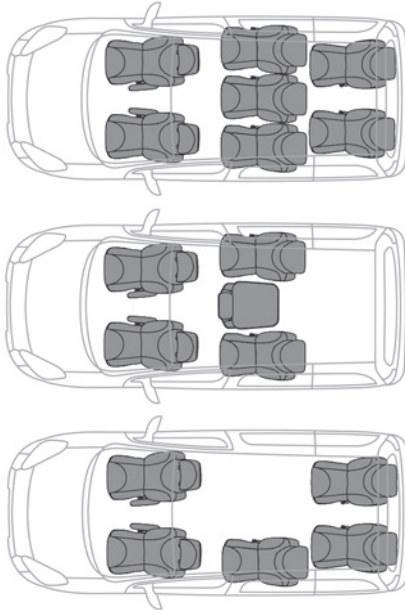

Amenajări spațiu de încărcare



Exemple de accesorii pentru confort și utilitate:

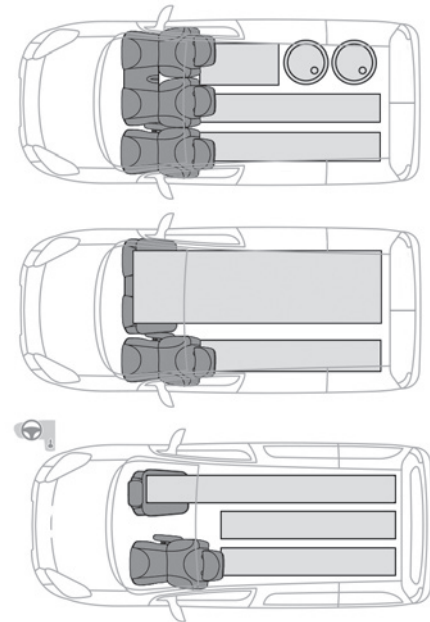

3

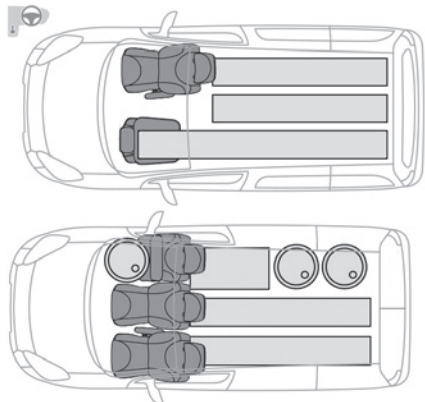

Amenajări față

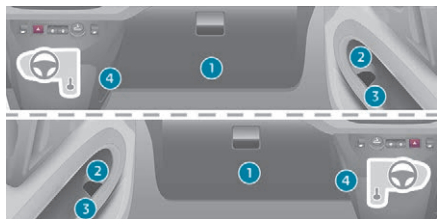

1. Torpedo inferior (cu sau fără capac).

! Dacă aveți un pasager în față, nu conduceți cu torpedoul deschis. Pericol de vătămare la decelerare rapidă.

2. Raft de depozitare și suport de pahar (1,5 l).
3. Depozitare laterală.
4. Cârlig suport pentru genți.

! Doar gențile flexibile și ușoare pot fi agățate.

Torpedo superior

Acesta este situat pe tabloul de bord, în spatele volanului.

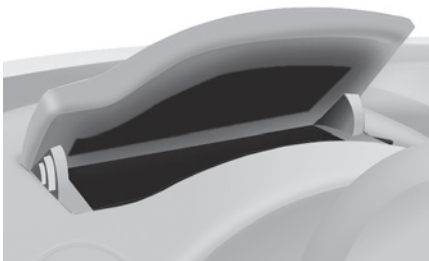

O creștătură ușurează ridicarea capacului, în vederea deschiderii. Ghidați-l până când ajunge în poziția de oprire. Pentru a-l închide, însoțiți mișcarea capacului, apoi apăsați ușor în zona centrală. Orice lichid ce se poate vărsa prezintă un risc de scurtcircuit urmat de un potențial incendiu.

Consolă centrală

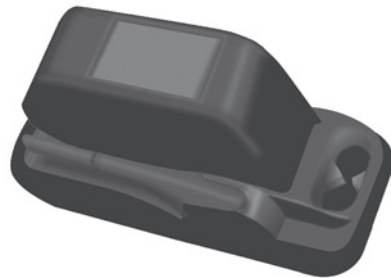

Această consolă oferă un spațiu suplimentar considerabil: poate fi demontată și se prinde pe un suport care încorporează două suporturi de pahare în spate. Asigurați-vă că obiectul (sticla, cana etc.) din suportul de pahare este bine fixat și nu prezintă riscul de a se răsturna în timpul deplasării. Lichidele se pot vărsa și pot deteriora comenzile din postul de conducere și de pe consola centrală. Aveți grijă.

Raft superior

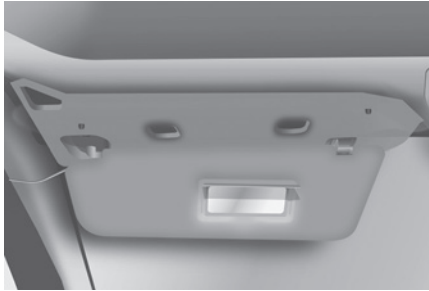

Acesta se află deasupra parasolarelor și permite depozitarea diferitelor articole (un pulover, o mapă, mănuși etc.).

Deschiderile mascate de parasolare vă permit să vedeți și să păstrați la îndemână articolele depozitate pe raftul superior.

Greutatea maximă permisă pe raftul superior este de 5 kg.

! Nu amplasați pe acest raft niciun fel de obiecte care ar putea pune în pericol siguranța pasagerilor.

Parasolar

☞ Pentru a vă feri de razele solare, rabatați parasolarul în jos.

În parasolarul conducătorului există un buzunar pentru bilete, chitanțe etc.

Compartiment de depozitare sub scaun

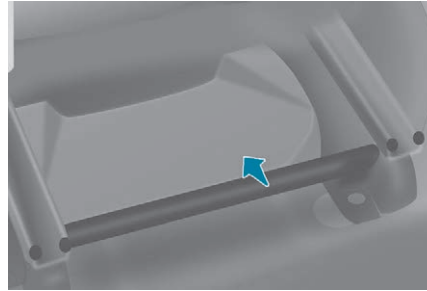

Un compartiment de depozitare, cu sau fără capac, este amplasat sub scaunele din față.



☞ Pentru a accesa compartimentul de depozitare, deplasați scaunul în față. Capacul poate fi ridicat din partea din spate a scaunului.



☞ Deplasați scaunul către înaintea, pentru acces la compartimentul de depozitare. Aici se află și trusa cu scule.

Amenajări scaune



Compartimente de depozitare în podea



Cele două compartimente de depozitare se află sub picioarele pasagerilor din spate.

☞ Pentru a le deschide, introduceți degetele în locaș și ridicați capacul.

3

Măsuțe de tip avion



☞ Pentru a așeza măsuța, trageți-o în sus și pliați-o în jos.

Din considerente de siguranță, măsuța de tip avion este proiectată astfel încât să se desprindă dacă se aplică o presiune prea mare.

☞ Pentru a o remonta, cu măsuța în poziție verticală fixați o parte, apoi cealaltă parte, împingând ușor.

! Nu așezați obiecte dure sau grele pe măsuță. Acestea s-ar putea transforma în proiectile periculoase în cazul unei frânări de urgență sau al unui impact.

Pe partea laterală a fiecărei măsuțe se află un cârlig pentru geantă.

Storuri laterale

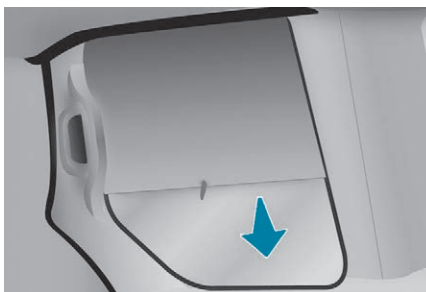

Storurile laterale pot fi disponibile pentru ușile laterale culisante.

☞ Trageți storul de agățătoare pentru a-l instala.

Pentru a evita deteriorarea storului la deschiderea ușii, asigurați-vă că agățătoarea este bine fixată.

i Dirijați cu atenție storul ținând de agățătoare, atât la ridicare, cât și la coborâre.

Modutop



Acoperișul multifuncțional extinde raftul superior și conține următoarele elemente.

Compartimente de depozitare



Compartimentele de depozitare sunt amplasate în fiecare parte a raftului. Masa maximă autorizată este de 6 kg.

Baza translucidă vă ajută să găsiți obiectele depozitate în interior.

! Nu amplasați pe acest raft niciun fel de obiecte care ar putea pune în pericol siguranța pasagerilor.

Plafonieră



Funcționează în același mod ca și plafoniera față.

i Pentru mai multe informații privind **Plafonierele**, consultați secțiunea corespunzătoare.

Casetă spate

Această cutie de pavilion este accesibilă de pe scaunele din spate și din portbagaj.



☞ De pe scaunele din spate, culisați clapetele pentru a deschide cutia.



☞ Din portbagajul vehiculului, așezați degetul mare pe degajare, apoi trageți de mâner pentru a o deschide.

! Deschideți cu grijă pentru a preveni căderea obiectelor depozitate în caseta de pavilion.
Masa maximă autorizată este 10 kg.

Aeratoare



O comandă cu 3 poziții vă permite să reglați debitul aerului prin aeratoare. Aeratoarele sunt echipate și cu difuzor de parfum.

Difuzor de parfum



Difuzează parfum în habitacul prin aeratoarele de pe consola pavilionului.

3

Reglare debit de aer



- ☞ Rotiți comanda cromată pentru a regla difuzarea:
 - spre stânga pentru reducere,
 - spre dreapta pentru creștere.
- ☞ Pentru a opri difuzarea, rotiți comanda cromată spre stânga, până la capăt.

Demontarea difuzorului de parfum



- ☞ Apăsăți pe buton, rotindu-l cu un sfert de tură spre stânga, până la capăt.
- ☞ Scoateți difuzorul de parfum din tabloul de bord.
- ☞ Înlocuirea cartușului.

Înlocuirea unui cartuș

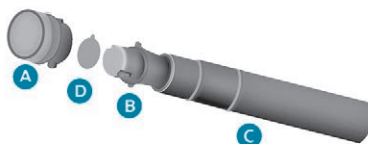

- Rezerva difuzorului de parfum constă într-un cartuș **B** și recipientul său etanș **C**.
- ☞ Îndepărtați folia de protecție **D**.
 - ☞ Așezați capul cartușului **B** de pe butonul **A** pe difuzorul de parfum.
 - ☞ Rotiți-l cu un sfert de tură pentru a bloca butonul și a demonta capacul.
 - ☞ Introduceți difuzorul de parfum în locașul său.

Puteți înlocui cartușele în orice moment și puteți păstra cartușele deja deschise în capacul lor original.

Butonul de pe difuzorul de parfum **A** este independent de cartuș. Cartușele sunt furnizate fără butonul **A**.

Butonul difuzorului de parfum **A** poate fi fixat doar pe pavilionul multifuncțional cu un cartuș. De aceea, trebuie să păstrați întotdeauna butonul **A** și un cartuș. Cartușele sunt disponibile doar la punctele de vânzare PEUGEOT.

Introducerea difuzorului de parfum

După instalarea sau înlocuirea cartușului:

- ☞ așezați la loc difuzorul de parfum în locașul său,
- ☞ rotiți-l cu un sfert de tură spre dreapta.

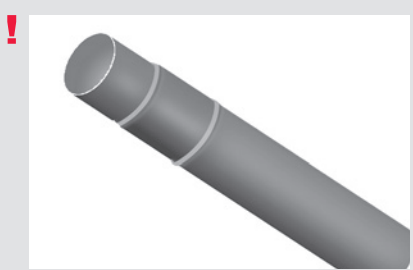

Ca măsură de siguranță, utilizați doar cartușele furnizate în acest scop. Nu scoateți niciodată cartușele. Păstrați capacele de etanșare ale cartușelor. Ele servesc drept ambalaj în cazul neutilizării cartușelor. Nu încercați niciodată să umpleți cartușele cu alt parfum decât cel recomandat de PEUGEOT. Păstrați cartușele departe de copii sau animale de companie. Evitați contactul cu pielea sau cu ochii. În caz de ingerare, consultați un medic și prezentați-i ambalajul sau eticheta produsului.

Plafoniere

Plafonieră față



Plafonieră spate



Aprinderea/Stingerea automată a luminilor

Plafoniera față se aprinde la scoaterea cheii din contact, la deblocarea deschiderilor vehiculului, la deschiderea unei uși față și la localizarea vehiculului cu ajutorul telecomenzii. Se stinge progresiv după tăierea contactului și la blocarea deschiderilor vehiculului.



Lumina este aprinsă continuu, contactul pus.



Plafoniera față: se aprinde la deschiderea unei uși față.



Plafoniera spate: se aprinde la deschiderea unei uși spate. Dacă ușile rămân deschise timp de câteva minute, plafonierele se sting.



Stinsă în permanență.

Lămpi individuale de lectură față

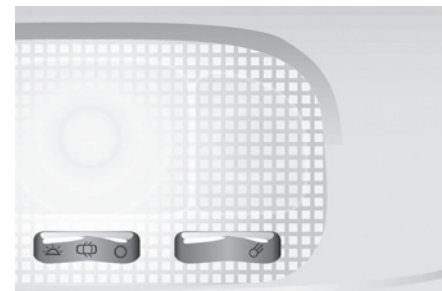

Acestea se aprind și se sting cu o comandă manuală, cu contactul pus.

Amenajări spate (5 locuri)



Panou de mascare bagaje

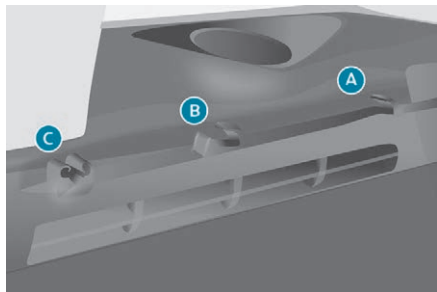

Acest panou rigid maschează obiectele depozitate în portbagaj.

Pliere

- ☞ Pliati jumătatea panoului din portbagaj, ridicându-l pentru a-l elibera din prinderea C.

Rabatere

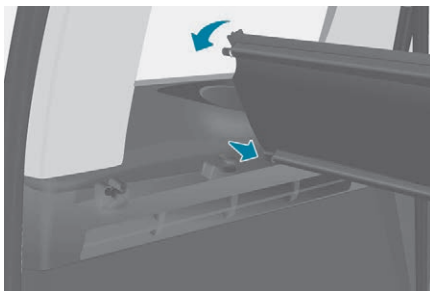

- ☞ Pliati-l.
- ☞ Eliberați-l, trăgând din A și B către dvs.
- ☞ Ridicați-l și scoateți ansamblul.

Pentru remontare

- ☞ Scoateți panoul de mascare bagaje din A și B.
- ☞ Împingeți în față pentru a introduce proeminențele în degajări.
- ☞ Depliați și fixați în C.

Depozitare (în funcție de versiune)

Spătarul scaunului spate este prevăzut cu un compartiment care adăpostește panoul de mascare bagaje în poziție pliată.



- ☞ Culisați-l pe verticală între ghidajele amplasate la jumătatea înălțimii spătarelor de scaune.
- ☞ Introduceți balamaua cu partea flotantă în sus.

! În cazul unei decelerări puternice, obiectele așezate pe panoul de mascare bagaje pot fi proiectate către ocupanți.

Priză 12 V (max. 120 W)



Este recomandabil să limitați utilizarea acesteia pentru a preveni descărcarea bateriei.

! Conectarea unui echipament electric neomologat de PEUGEOT, cum ar fi un încărcător cu conector USB, poate provoca perturbații în funcționarea sistemelor electrice ale vehiculului, de exemplu o recepție telefonică de slabă calitate sau perturbarea afișajelor.

Inele de ancorare



Utilizați aceste inele pentru a fixa încărcătura pe podea.

Plasă de protecție

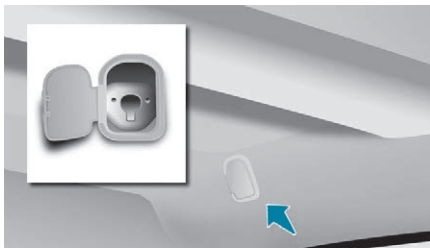

- ☞ Deschideți capacul amplasat în suportul de cârlig.
- ☞ Fixați partea superioară a plasei în caneluri, rotind în prealabil bara cu un sfert de tură.
- ☞ Asigurați-vă că partea din capăt a barei s-a fixat corect în partea metalică a carcasei.
- ☞ Fixați chingile în locațiile prevăzute în podea.
- ☞ Strângeți plasa utilizând chingile.

Amenajări spate (7 locuri)



Suport de pahar

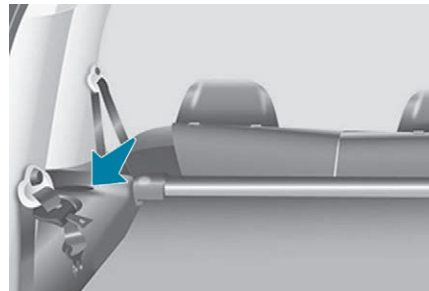

! Orice lichid transportat într-un vas deschis (pahar sau cană) care se poate vărsa prezintă un risc.

Priză de 12 volți

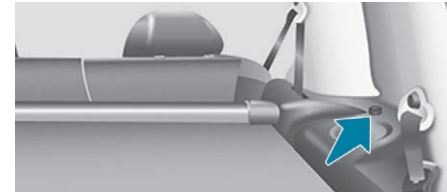

Putere maximă: 120 W.

Este recomandabil să limitați utilizarea acesteia pentru a preveni descărcarea bateriei.

Inele de ancorare

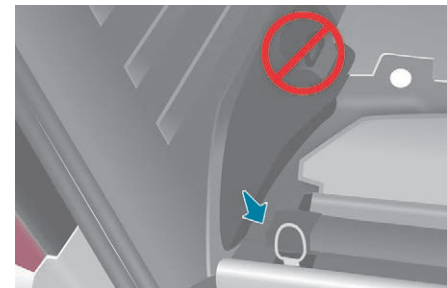

Utilizați inelele de ancorare de pe podea pentru a fixa bine încărcătura.

Punctele de ancorare ale centurilor de siguranță nu trebuie utilizate în acest scop.

! Este recomandat să imobilizați încărcătura, fixând-o solid cu inelele de ancorare din podea.

Trape de depozitare



☞ Ridicați trapa respectivă.

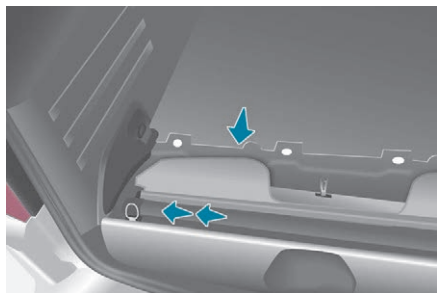

Canelura din apropierea pragului de portbagaj este menită să adăpostească tubul rulat cu panoul de mascare bagaje.

Rulou de mascare bagaje

Pentru mascarea spațiului de încărcare se folosește un stor. Aveți grijă să nu amplasați obiecte grele pe acesta atunci când se află în poziție desfăcută.

Pentru montare

- ☞ Pliăți complet scaunele din rândul 3.
- ☞ Ridicați caseta de depozitare și așezați-o pe podeaua de portbagaj.

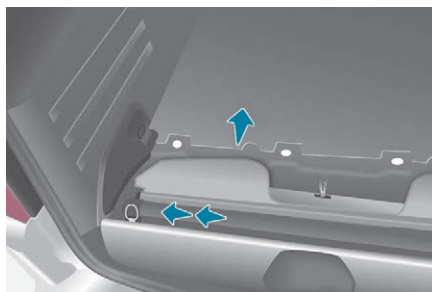

- ☞ Prindeți rola din centru și apăsați-o pe stâlpul din stânga.
- ☞ Ridicați ansamblul.

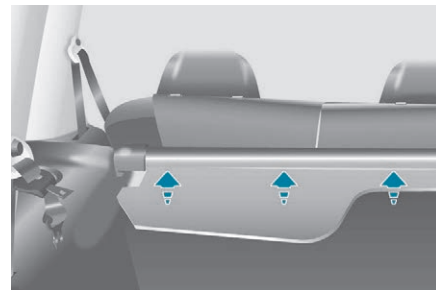

- ☞ Poziționați ruloul astfel încât bavele de mascare a spațiului de încărcare să fie îndreptate către dvs.

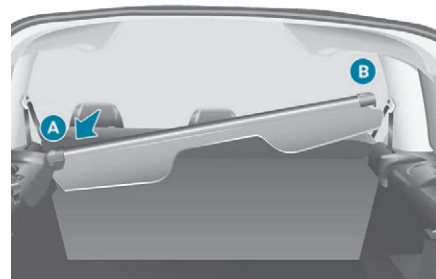

- ☞ Introduceți proeminența stânga a ruloului în suportul A.



- ☞ Presați-o și apoi introduceți proeminența dreaptă în suportul **B**.
- ☞ Eliberați pentru a introduce ruloul în suport.

i Ruloul este dotat cu trei obloane care ascund portbagajul atunci când scaunele de pe rândul doi se află în poziție normală sau de confort. Fiecare oblon este prevăzut cu două cleme care se prind pe tijele tetierei.

Pentru demontare

- ☞ Trageți ruloul de mascare bagaje peste portbagaj pentru a-l scoate de pe stâlpi.

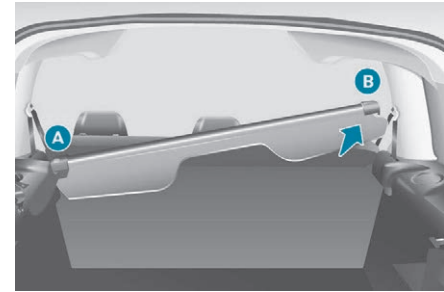

- ☞ Comprimați ruloul către stânga pentru a-l scoate din suportul **B**.
- ☞ Ridicați-l și rulați-l spre înainte.

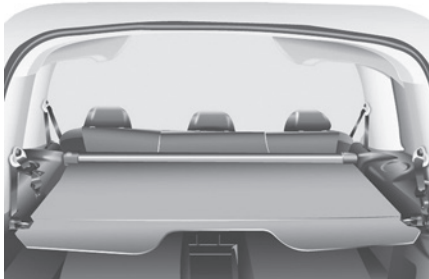

- ☞ Derulați ruloul de mascare bagaje până la stâlpii laterali spate.
- ☞ Introduceți capetele în canelurile din spate pentru a o menține întinsă.

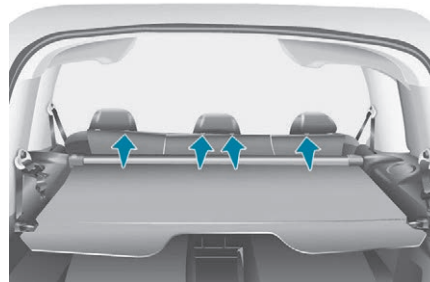

- ☞ Dirijați ruloul de mascare bagaje astfel încât să se retragă corect.
- ☞ Scoateți clemele celor trei obloane de pe tijele fiecărei tetiere de pe rândul doi.

Pentru depozitare

Depozitați-l în degajarea din pragul portbagajului cu cele două bavețe în sus.

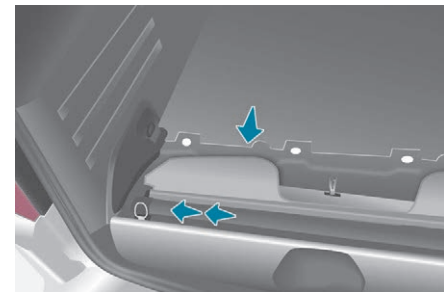

- ☞ Mai întâi, comprimați storul spre stânga.
- ☞ Deblocați.



☞ Aranjați cele două obloane și închideți capacul.

Amenajări spațiu de încărcare



Priză 12 V (max. 120 W)



Este recomandabil să limitați utilizarea acesteia pentru a preveni descărcarea bateriei.

! Conectarea unui echipament electric neomologat de PEUGEOT, cum ar fi un încărcător cu conector USB, poate provoca perturbării în funcționarea sistemelor electrice ale vehiculului, de exemplu o recepție telefonică de slabă calitate sau perturbarea afișajelor.

Inele de ancorare

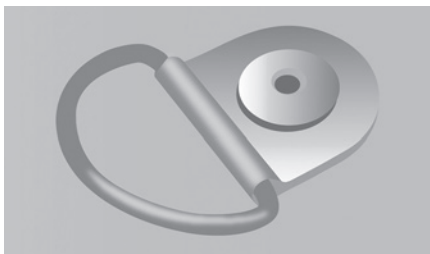

Utilizați inelele de ancorare de pe podeaua din spate pentru a fixa încărcătura.

! Din motive de siguranță în cazul unei frânări bruște, este recomandată fixarea încărcăturii prin legarea acesteia de inelele de ancorare, precum și plasarea obiectelor mai grele cât mai în față, aproape de cabină.

Garnitură de protecție



Părțile interioare laterale sunt prevăzute cu o garnitură de protecție a încărcăturii.

Dispozitive de reținere a încărcăturii

Vehiculul dvs. poate fi prevăzut cu mai multe tipuri de dispozitive de reținere a încărcăturii, menite să protejeze eficient conducătorul și pasagerul(-ii) din față și să mențină în același timp caracterul modular al încărcăturii.

i Consultați un reparator agreat PEUGEOT pentru informații despre gama de dispozitive de reținere a încărcăturii disponibile ca accesorii.

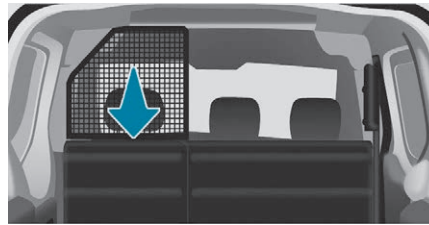
Scară**Separator pe jumătate din înălțime****Separator cu geam****Separator cu trapă****Trapă amovibilă**

Trapa amplasată în secțiunea separatorului vertical central din spatele scaunelor de pasageri poate fi îndepărtată pentru a permite încărcarea obiectelor lungi.

- ☞ Rotiți comanda din partea de sus a trapei pentru a o elibera.
- ☞ Ridicați trapa pentru a o îndepărta din locaș.
- ☞ Rotiți trapa cu 90° spre dreapta.
- ☞ Depozitați-o în spatele scaunului conducătorului și prindeți-o pe proeminențele de fixare.

Încălzire / Climatizare manuală



Încălzire



Climatizare manuală

1. Reglare temperatură.
2. Reglare debit de aer.
3. Reglare repartiție aer.
4. Admisie/recirculare aer.
5. Pornire/oprire aer condiționat.

Temperatură

Comanda poziționată:



pe culoarea albastră, declanșează aerul rece,



pe culoarea roșie, declanșează încălzirea aerului ambiant.

Debit de aer



Debitul de aer la aeratoare variază între 1 și 4, nivelul cel mai mare. Debitul de aer este oprit atunci când comanda este în poziția 0.

Nu uitați să ajustați această valoare pentru a atinge nivelul de confort al aerului ambiant.

Repartiție aer

Repartiția aerului este stabilită prin poziționarea comenzii pe:



aeratoarele laterale și aeratoarele centrale,



picioare,



parbriz și picioare,



parbriz.



Repartiția aerului poate fi modificată așezând comanda într-o poziție intermediară marcată cu „•”.

Intrarea aerului din exterior



LED-ul butonului se stinge. Aceasta este poziția de funcționare recomandată.

Recircularea aerului din interior



LED-ul butonului se aprinde. Recircularea aerului interior permite izolarea temporară a habitacului de mirosurile și fumul de afară.

Utilizată simultan cu reglajul de ventilator (de la 1 la 4), funcția de recirculare a aerului permite atingerea mai rapidă a nivelului de confort dorit, atât în cazul încălzirii, cât și al răcirii. Poziția trebuie folosită doar temporar. Odată atins nivelul de confort al aerului ambiant, reveniți la poziția intrare aer exterior, care permite înprospătarea aerului în habitacul și evitarea formării de condens. Acesta este modul de funcționare recomandat.

Aer condiționat A/C

Aerul condiționat funcționează numai cu motorul pornit.

A/C

O apăsare pe buton pornește funcționarea aerului condiționat; LED-ul se aprinde. O nouă apăsare pe buton oprește funcționarea; LED-ul se stinge.

Aerul condiționat nu funcționează când fluxul de aer este închis (în poziția 0).

Aer condiționat automat cu două zone



1. Program AUTOMAT confort.
2. Reglare temperatură pe partea conducătorului/pasagerului.
3. Reglare repartiție aer.
4. Reglare debit de aer.
5. Admisie/recirculare aer.
6. Pornire/oprire aer condiționat.

i Pentru a răci sau a încălzi la maximum habitacul, este posibil să depășiți valoarea minimă de 15, rotind butonul până la afișarea valorii LO, sau valoarea maximă de 27, rotind butonul până la afișarea valorii HI. Când intrați în vehicul, e posibil ca temperatura din habitacul să fie mai mică (sau mai mare) decât indicele de confort termic. În acest caz, nu trebuie să modificați valoarea afișată pentru a atinge confortul termic dorit. Sistemul va compensa automat și rapid diferența de temperatură pentru a asigura nivelul de confort dorit.

Funcționare automată

Program AUTOMAT confort

Acesta este modul de funcționare normal pentru sistemul de aer condiționat.

AUTO

☞ Apăsați pe acest buton. Simbolul **AUTO** se afișează pe ecran.

În funcție de nivelul de confort selectat, sistemul controlează repartizarea, debitul și intrarea aerului pentru a asigura confortul echivalent setării afișate și o recirculare suficientă de aer în habitacul. Niciun alt tip de reglaj nu mai este necesar.

Dacă motorul este rece, pentru a se evita o difuzie prea mare a aerului rece, debitul de aer nu va atinge nivelul optim decât progresiv. Din motive de comoditate, setările sunt memorate între două porniri ale vehiculului. Funcția automată nu va fi menținută dacă modificați o setare manual (AUTO dispare de pe ecran).

Valoare de confort pentru conducător și pasager

Valoarea indicată pe afișaj corespunde unui nivel de confort și nu unei temperaturi în grade Celsius sau Fahrenheit.



☞ Rotiți comanda spre stânga sau spre dreapta pentru a scădea sau crește această valoare. O setare în jur de 21 permite obținerea unui confort optim. Cu toate acestea, în funcție de nevoile dumneavoastră, este normal un reglaj între 18 și 24.

! Nu obstrucționați senzorul solar de pe planșa de bord.

Funcționare manuală

Dacă doriți, puteți alege alte opțiuni dintre cele oferite de sistem, prin schimbarea unei setări. Celelalte funcții vor fi gestionate în continuare automat. Apăsăți pe butonul **AUTO** pentru a readuce sistemul în modul de funcționare automată complet.

Repartizare aer



Apăsăți de mai multe ori acest buton pentru a orienta fluxul de aer spre:

- parbriz.
- parbriz și picioare,
- picioare,
- aeratoarele laterale, aeratoarele centrale și picioare,
- aeratoarele laterale și aeratoarele centrale,

Debit de aer



Apăsăți pe comanda **elice mică** pentru a reduce debitul de aer, sau pe comanda **elice mare** pentru a mări debitul de aer.

Elicele se vor umple pe ecran pe măsură ce debitul de aer crește.

Dezactivarea sistemului



Apăsăți butonul de debit de aer marcat cu **elice mică**, până când simbolul elice dispare.

Această operație va dezactiva toate funcțiile sistemului, cu excepția funcției de recirculare a aerului și a dezghețării lunetei (dacă vehicul este prevăzut). Setarea de confort nu mai este menținută și va dispărea de pe ecran. Pentru confortul dvs., evitați păstrarea comenzii în poziție dezactivată.



La o nouă apăsare a comenzii marcate cu **elice mare** sau **AUTO**, sistemul repornește cu valorile de dinaintea dezactivării.

Admisia aerului exterior/ Recircularea aerului interior



Apăsăți acest buton pentru a comanda recircularea aerului din interior. Simbolul aferent se afișează pe ecran.

Recircularea împiedică temporar intrarea mirosurilor și a gazelor din exterior în habitaclu. Evitați însă funcționarea prelungită în modul de recirculare a aerului interior (risc de formare a condensului, a mirosurilor neplăcute și a umidității). O a doua apăsare a acestui buton activează admisia aerului exterior.

Pornire/oprire climatizare



La apăsarea acestui buton, simbolul **A/C** se va afișa pe ecran, activând funcția de climatizare.

O nouă apăsare a butonului oprește răcirea aerului.

Aeratorul din torpedo difuzează aer proaspăt (dacă aerul condiționat este activat), în funcție de temperatura setată în habitaclu și de temperatura exterioară.

Recomandări pentru ventilație și climatizare

- i** Pentru ca aceste sisteme să fie eficiente pe deplin, respectați următoarele reguli de utilizare și întreținere:
 - ☞ Pentru a vă asigura că aerul este distribuit uniform, nu blocați grilele de admisie a aerului din exterior, situate în partea de jos a parbrizului, duzele, aeratoarele, gurile de aer, precum și orificiile de evacuare a aerului, din portbagaj.
 - ☞ Nu acoperiți senzorul de lumină, situat pe planșa de bord: acesta servește la reglarea sistemului de aer condiționat automat.
 - ☞ Porniți sistemul de aer condiționat timp de 5 -10 minute, o dată sau de două ori pe lună, pentru a-l păstra în stare perfectă de funcționare.
 - ☞ Aveți grijă ca filtrul de habitacul să fie în stare bună de funcționare și înlocuiți periodic elementele filtrante. Vă recomandăm să utilizați un filtru combinat pentru habitacul. Datorită aditivului activ specific, acesta contribuie la purificarea aerului respirat de pasageri și la curățarea habitaculului (reducerea simptomelor alergice, a mirosurilor grele și a depunerilor de grăsime).
 - ☞ Pentru a asigura buna funcționare a sistemului de aer condiționat, vă recomandăm de asemenea să îl verificați la intervale regulate, conform indicațiilor din carnet de întreținere și garanții.
- ☞ Dacă sistemul nu produce aer rece, opriți-l și contactați un dealer PEUGEOT sau un service autorizat.

În cazul tractării unei sarcini maxime pe o rampă abruptă și la o temperatură ridicată, oprirea sistemului de aer condiționat mărește puterea disponibilă a motorului, ameliorând astfel capacitatea de remorcare. Pentru a evita aburirea geamurilor și deteriorarea calității aerului:

 - nu rulați mult timp cu ventilația oprită,
 - nu recirculați mult timp aerul din habitacul.



Dacă, după o staționare îndelungată la soare, temperatura interioară este foarte ridicată, mai întâi aerisiți habitacul câteva momente. Plasați comanda de debit de aer la un nivel suficient de înalt pentru a asigura o bună aerisire a habitaculului.



Condensul creat de aerul condiționat provoacă, la oprire, o scurgere de apă sub vehicul. Acest lucru este normal.



În funcție de versiune și de țara în care se vinde, sistemul de climatizare conține gaz fluorurat cu efect de seră **R134A**.
 Încărcătura de gaz: 0,450 kg (+/- 0,025 kg), indice GWP 1.430 t (echivalent în CO₂: 0,644 t).



Stop & Start

Sistemele de încălzire și de aer condiționat nu funcționează decât cu motorul pornit. Dezactivați temporar sistemul Stop & Start pentru a menține confortul termic în habitacul. Pentru mai multe informații privind **Stop & Start**, consultați rubrica corespunzătoare.

Degivrare și dezaburire

Mod manual



☞ Orientați comanda în această poziție pentru reglarea repartiției aerului.



☞ Orientați comanda în această poziție pentru reglarea temperaturii.



☞ Creșteți debitul de aer,



☞ Apăsați butonul sistemului de aer condiționat.



Revenirea la poziția de intrare a aerului exterior vă permite să reîmprospătați aerul în habitaclu (LED stins).

Mod automat: program de vizibilitate

Este posibil ca programul de confort (AUTO) să nu fie suficient pentru dezaburirea sau dezghețarea rapidă a parbrizului și a geamurilor laterale (umiditate, număr mare de pasageri, îngheț etc.).



În acest caz, selectați programul de vizibilitate. Martorul programului de vizibilitate se aprinde. Activează aerul condiționat, debitul de aer și repartizează ventilația în mod optim către parbriz și geamurile laterale. Dezactivează recircularea aerului.

Degivrarea lunetei și/sau a retrovizoarelor exterioare



Apăsarea acestui buton cu motorul pornit activează dezaburirea/degivrarea rapidă a lunetei și a retrovizoarelor acționate electric.

Această funcție se dezactivează:





- la apăsarea butonului,
- la oprirea motorului,
- automat, pentru a preveni consumul excesiv de curent.

Comanda de iluminat

Lumini față și spate



Selecția se realizează prin rotirea acestui inel.

-  Lumini stinse
-  Lumini cu aprindere automată
-  Lumini de poziție
-  Lumini de întâlnire (verzi)
Lumini de drum (albastre)

Comutarea farurilor de la luminile de întâlnire la luminile de drum

☞ Trageți comanda complet către dumneavoastră.

Lumini uitate aprinse

La tăierea contactului, toate luminile se sting, cu excepția luminilor de întâlnire în cazul în care iluminatul de însoțire automat este activat.

☞ Pentru a activa comanda de iluminat, rotiți inelul în poziția **0** (lumini stinse), apoi în poziția dorită.

Dacă ușa conducătorului se deschide atunci când luminile sunt aprinse, se va emite un semnal sonor.

Pentru a evita descărcarea bateriei, Modul economie de energie se declanșează după treizeci de minute, fără intervenția utilizatorului. Funcțiile sunt oprite temporar, iar marotorul bateriei se aprinde intermitent. Luminile de poziție nu sunt afectate de Modul economie de energie.

i Pentru mai multe informații despre **Modul economie de energie**, consultați secțiunea corespunzătoare.

Lumini de ceață față și spate

Acestea funcționează cu luminile de poziție sau cu luminile de întâlnire.

Pentru selectare, rotiți inelul și apăsați-l în sus pentru a le activa și spre spate pentru a le opri. Starea este semnalizată prin aprinderea acestui marotor pe tabloul de bord.



Luminile de ceață față (verzi, inelul este rotit înainte o singură dată).



Luminile de ceață spate (de culoarea chihlimbarului, inelul este rotit înainte de două ori).

Pentru a stinge luminile de ceață față și spate, rotiți inelul de două ori spre spate.

i Pe timp senin sau ploios, ziua sau noaptea, luminile de ceață din spate orbesc conducătorii și sunt interzise. Nu uitați să le stingeți imediat ce nu mai sunt necesare. Funcția de aprindere automată a luminilor stinge luminile de ceață spate, însă luminile de ceață față rămân aprinse.

Aprindere automată a luminilor

Luminile de poziție și luminile de întâlnire se aprind în mod automat dacă luminozitatea este slabă sau în timpul funcționării ștergătoarelor de parbriz. Acestea se sting din nou imediat ce luminozitatea ambientală devine suficient de puternică sau ștergătoarele de parbriz se opresc. Această funcție nu este compatibilă cu luminile de zi.

i Dacă ninge sau este ceață, este posibil ca senzorul de lumină să detecteze un nivel suficient de luminozitate. În acest caz, luminile nu se vor aprinde în mod automat. Dacă este necesar, aprindeți manual luminile de întâlnire.

! Nu acoperiți senzorul de lumină situat în partea superioară a parbrizului, în spatele retrovizorului. Acesta servește la aprinderea automată a luminilor și la funcționarea ștergătoarelor automate cu senzor de ploaie.

Activare

AUTO ☞ Rotiți inelul în poziția **AUTO**. Activarea funcției este însoțită de afișarea unui mesaj pe ecran.

Dezactivare

☞ Rotiți inelul în față sau spate. Dezactivarea funcției este însoțită de afișarea unui mesaj pe ecran.

Funcția este oprită temporar atunci când se folosește comanda de lumină manuală.



În cazul unei defecțiuni la senzorul solar, luminile și martorul de avertizare se aprind, însoțite de un semnal sonor și de afișarea unui mesaj pe ecran.

Contactați un reparator agreat PEUGEOT sau un service autorizat.

Lumini de zi cu LED-uri

La pornirea vehiculului, ziua, luminile de zi cu LED-uri se aprind automat. Dacă luminile de poziție, de întâlnire sau cele de drum sunt pornite manual sau automat, luminile de zi se sting.

Programare

Pentru țările în care reglementările nu impun aprinderea luminilor pe timp de zi, puteți activa sau dezactiva funcția din meniul de configurare.

Iluminat de însoțire

Menținerea temporară a luminilor de întâlnire aprinse, după ce s-a tăiat contactul vehiculului, facilitează ieșirea conducătorului din vehicul în caz de luminozitate scăzută.

Funcționare manuală

☞ Cu contactul tăiat, aprindeți scurt farurile în decurs de un minut după tăierea contactului. Luminile de însoțire activate manual se sting automat după o anumită perioadă de timp.

Funcționare automată



☞ Funcția se activează din meniul de configurare a vehiculului.

i Pentru mai multe informații despre **Sistemul audio și telematică**, consultați secțiunea corespunzătoare.

Iluminat static de intersecție

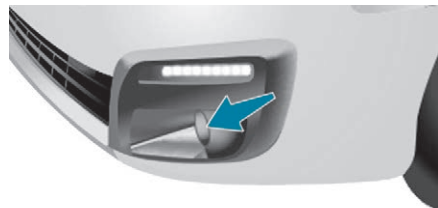

Dacă sunt aprinse luminile de întâlnire sau de drum, această funcție folosește proiectoarele de ceață pentru a lumina interiorul curbei, la viteze de cel mult 40 km/h (conducere urbană, drumuri sinuoase, intersecții, manevre de parcare etc.).

Pornire

Această funcție devine operațională:

- la acționarea luminilor semnalizatoare de direcție din partea corespunzătoare, sau
- peste un anumit unghi de rotire a volanului.

Oprire

Sistemul nu funcționează:

- sub un anumit unghi de rotire a volanului,
- la o viteză mai mare de 40 km/h,
- la cuplarea treptei de mers înapoi.

Programare

Activarea sau dezactivarea funcției se face din meniul de configurare a vehiculului. Acest sistem este activat în mod implicit.

Lumini semnalizatoare de direcție (intermitent)

Stânga: coborâți comanda luminilor, trecând de punctul de rezistență.

Dreapta: ridicați comanda luminilor, trecând de punctul de rezistență.

Funcția „autostradă”

Dați un impuls scurt, în sus sau în jos, comenzii luminilor, pentru ca luminile semnalizatoare de direcție corespunzătoare să se aprindă de trei ori.

Fascicul lumini

Vă recomandăm să reglați fasciculul luminilor în conformitate cu gradul de încărcare al vehiculului.

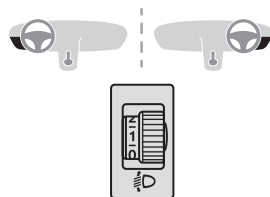

- 0 - Gol.
- 1 - Sarcină parțială.
- 2 - Sarcină medie.
- 3 - Sarcină maximă autorizată.

Reglaj inițial în poziția 0.

i Deplasări în străinătate

Dacă folosiți vehiculul într-o țară în care sensul de circulație este inversat față de cel din țara de comercializare a vehiculului, este necesar să adaptați reglajele proiectoarelor pentru a nu orbi conducătorii care circulă din sens invers. Contactați un dealer PEUGEOT sau un service autorizat.

4

Maneta de comandă a ștergătoarelor

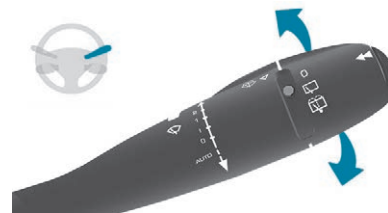

Ștergere manuală

- 2 Ștergere rapidă (ploaie torențială).
 - 1 Ștergere normală (ploaie moderată).
 - I Ștergere intermitentă.
 - 0 Oprit.
- ↓ Ștergere pas cu pas (apăsați în jos).

În poziție Intermitentă, frecvența ștergerii este proporțională cu viteza vehiculului.

După tăierea mai mult de un minut a contactului, cu maneta de comandă a ștergătoarelor în poziția 2, 1 sau I, trebuie să reactivați maneta.

- Mutați maneta în orice poziție.
- Schimbați-o în poziția dorită.

Ștergere automată parbriz



Nu acoperiți senzorul de ploaie; acesta se află în mijlocul parbrizului, în spatele oglinzii retrovizoare interioare.

În poziția **AUTO**, ștergătoarele de parbriz funcționează în mod automat și își reglează viteza în funcție de intensitatea precipitațiilor.

Activare

☞ Apăsați comanda în jos. Activarea funcției este însoțită de afișarea unui mesaj pe ecran.

Dacă contactul a fost tăiat mai mult de un minut, trebuie să reactivați ștergerea automată a parbrizului la detectarea ploii, împingând în jos maneta de comandă.

Dezactivare

☞ Aduceți comanda ștergătoarelor în poziția I, 1 sau 2.

Dezactivarea funcției este însoțită de afișarea unui mesaj pe ecran.

Dacă ștergătoarele automate cu senzor de ploaie se defectează, ștergătoarele vor funcționa intermitent.

Contactați un reparator agreat PEUGEOT sau un service autorizat pentru verificarea sistemului.

! În timpul spălării automate, tăiați contactul pentru a evita activarea ștergerii automate.

i Iarna este recomandat să așteptați dezghețarea completă a parbrizului înainte de a activa ștergătoarele automate cu senzor de ploaie.

Spălare parbriz

☞ Acționați comanda ștergătoarelor de parbriz spre dvs., spălătorul de geamuri este însoțit de o funcționare temporizată a ștergătoarelor.

i Nivelul de lichid trebuie controlat periodic, mai ales în timpul iernii. Pentru mai multe informații privind **Verificarea nivelurilor**, și mai ales verificarea nivelului de lichid de parbriz, consultați rubrica corespunzătoare.

Poziție specială a ștergătoarelor de parbriz

Acționați maneta ștergătoarelor în decurs de un minut de la tăierea contactului, pentru a poziționa ștergătoarele în poziție verticală pe parbriz.

Această operație vă permite să scoateți ștergătoarele în vederea pregătirii pentru iarnă, curățării sau înlocuirii acestora.

i Pentru mai multe informații despre **Schimbarea unei lamele de ștergător de geam**, consultați secțiunea corespunzătoare.

Pentru a readuce ștergătoarele în poziție normală, puneți contactul și acționați maneta de comandă.

Ștergător de lunetă



Rotiți inelul până la prima creștătură.

Spălare lunetă



Rotiți inelul dincolo de prima creștătură; ștergătorul de geam și spălătorul pornesc pentru un timp presetat.

i În timpul iernii, în caz de zăpadă sau dacă se înregistrează un îngheț puternic, porniți degivrarea lunetei. După finalizarea degivrării, ștergeți zăpada sau chiciura acumulată pe lamela ștergătorului de lunetă. Apoi, puteți să porniți ștergătorul de lunetă.

Recomandări generale de siguranță

! Etichetele sunt atașate în diferite locuri de pe vehicul. Ele includ avertismente de siguranță precum și informații de identificare a vehiculului dumneavoastră. Nu le îndepărtați: ele fac parte integrantă din vehicul.

! Pentru orice intervenție asupra vehiculului, adresați-vă unui atelier calificat ce dispune de informații tehnice, competență și echipament tehnic adecvat, ceea ce rețeaua PEUGEOT este în măsură să vă ofere.

! Vă atragem atenția asupra următoarelor puncte:

- Montarea unui echipament sau a unui accesoriu electric neaprobat de PEUGEOT poate provoca un supraconsum, defecte și defecțiuni la nivelul sistemelor electrice ale vehiculului. Apelați la un dealer PEUGEOT pentru a vă fi prezentată oferta de accesorii agreate.
- Din motive de siguranță, accesul la priza de diagnosticare, asociată cu sistemele electronice ale vehiculului, poate fi accesată doar de dealerii PEUGEOT sau de un Service autorizat, dotat cu instrumentarul adecvat (risc de defecțiuni ale sistemelor electronice, care pot duce la pene sau la accidente grave). Responsabilitatea Constructorului nu va putea fi angajată în cazul nerespectării acestei indicații.
- Orice modificare sau adaptare, neprevăzută sau neautorizată de PEUGEOT, sau realizată fără a respecta indicațiile tehnice ale constructorului, duce la anularea garanției legale și contractuale.

! Instalarea de accesorii și emițătoare de radiocomunicații

Înainte de a instala un emițător de radiocomunicații, trebuie să consultați un dealer PEUGEOT, care vă va informa asupra caracteristicilor emițătoarelor (bandă de frecvență, putere maximă, poziția antenei, condiții specifice de instalare) ce pot fi montate, conform Directivei de Compatibilitate Electromagnetică a Automobilului (2004/104/CE).

! În funcție de reglementările naționale, unele echipamente de siguranță pot fi obligatorii: veste de siguranță reflectorizante, triunghiuri de presemanalizare, etiloteste, becuri de rezervă, siguranțe fuzibile, extintoare, truse de prim ajutor, bavete de protecție la roțile din spatele vehiculului etc.

Lumini de avarie

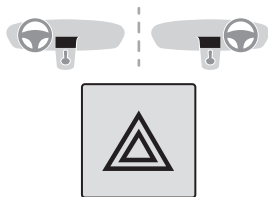

- ☞ Apăsați pe butonul roșu; luminile semnalizatoare de direcție se aprind intermitent.

Acestea pot funcționa cu contactul tăiat.

- i** Luminile de avarie ar trebui utilizate numai în situații periculoase, pentru o oprire de urgență sau pentru conducerea în condiții neobișnuite.

Aprinderea automată a luminilor de avarie

În timpul unei frânări de urgență, în funcție de valoarea decelerației, luminile de avarie se aprind automat. Acestea se sting automat la prima accelerare.

Le puteți stinge și apăsând pe butonul de pe planșa de bord.

Claxon

- ☞ Apăsați pe zona centrală a volanului.

Apel de urgență sau de asistență

Pentru Rusia, Bielorusia și Kazahstan.



Peugeot connect SOS

- SOS** În caz de urgență, apăsați mai mult de 2 secunde pe acest buton. Aprinderea intermitentă a LED-ului verde și mesajul vocal confirmă faptul că apelul a fost efectuat către centrul de asistență Peugeot connect SOS*.
- SOS** O nouă apăsare imediată a acestui buton anulează cererea. LED-ul verde se stinge.

LED-ul verde rămâne aprins (fără a clipi) când este stabilită comunicația.

El se va stinge la finalul acesteia.

Peugeot connect SOS vă localizează imediat vehiculul, vă contactează în propria limbă** și – dacă este necesar – solicită expedierea serviciilor de urgență relevante. În țările în care platforma nu este operațională sau când serviciul de localizare a fost refuzat în mod expres, apelul este direcționat direct către serviciile de urgență (112), fără localizarea vehiculului.

- !** În caz de detectare a unui impact la calculatorul de airbaguri și independent de eventuala declanșare a airbagurilor, este lansat automat un apel de urgență.

5

- * Conform condițiilor generale de utilizare a serviciului disponibile în rețea și care fac obiectul limitărilor tehnologice și tehnice.
- ** Conform acoperirii geografice a Peugeot connect SOS, Peugeot connect asistenta și limbii naționale oficiale alese de proprietarul vehiculului. Lista țărilor acoperite și a serviciilor PEUGEOT CONNECT este disponibilă la dealeri sau pe site-ul web utilizat în România.

i Dacă beneficiați de oferta Peugeot Connect Packs cu pachet SOS și asistență inclusă, dispuneți de servicii complementare în spațiul personal prin site-ul de Internet din România.

Funcționarea sistemului

Pentru Rusia, Bielorusia și Kazahstan.

SOS  La punerea contactului, martorul de culoare verde se aprinde timp de 3 secunde, indicând funcționarea corectă a sistemului.

SOS  Martorul roșu luminează continuu: sistemul prezintă o defecțiune.

Martorul roșu este clipește: bateria de rezervă trebuie înlocuită.

În ambele cazuri există riscul ca serviciile de urgență și de asistență să nu funcționeze. Apelați la un reparator calificat în cel mai scurt timp.

i Defecțiunea nu împiedică rularea vehiculului.

Apel de asistență localizat



Apăsați pe acest buton timp de peste 2 secunde pentru a lansa o cerere de asistență în cazul imobilizării vehiculului.

Un mesaj vocal confirmă faptul că apelul a fost efectuat**.



O nouă apăsare imediată pe acest buton anulează cererea.

Anularea este confirmată printr-un mesaj vocal.

Localizare geografică



Puteți dezactiva geolocalizarea prin apăsarea simultană a butoanelor „Apel de urgență localizat” și „Apel de asistență localizat”, urmată de apăsarea pe „Apel de asistență localizat” pentru validare.



Puteți dezactiva geolocalizarea prin apăsarea simultană a butoanelor „Apel de urgență

localizat” și „Apel de asistență localizat”, urmată de apăsarea pe „Apel de asistență localizat” pentru validare.

i Dacă nu ați cumpărat vehiculul din rețeaua de reparatori agreați, verificați configurarea acestor servicii și, dacă este cazul, solicitați unui reparator agreat modificările dorite. Într-o țară în care există mai multe limbi oficiale, configurarea este posibilă într-o limba națională oficială la alegere.

i Din motive tehnice, în mod deosebit pentru îmbunătățirea calității serviciilor telematice, producătorul își rezervă dreptul de a actualiza în orice moment sistemul telematic al vehiculului.

** În funcție de acoperirea geografică a „Apel de urgență localizat”, „Apel de asistență localizat” și de limba națională oficială aleasă de proprietarul vehiculului. Lista țărilor acoperite și a serviciilor telematice este disponibilă la dealeri sau pe site-ul web care deservește țara dvs.

Sistem antiblocare roți (ABS/REF)

Sistemele ABS și REF (repartitor electronic de frânare) măresc stabilitatea și manevrabilitatea vehiculului la frânare, în special pe carosabil degradat sau alunecos.

Sistemul ABS previne blocarea roților, iar REF asigură controlul presiunii de frânare pe fiecare roată.

Sistemul antiblocare roți se declanșează în mod automat dacă există riscul blocării roților. Nu reduce distanța de frânare.

Pe drumuri foarte alunecoase (polei, ulei etc.), e posibil ca sistemul ABS să mărească distanța de frânare. În cazul frânării de urgență, nu ezitați să apăsați puternic pe pedala de frână, fără a reduce presiunea de frânare, chiar și pe drum alunecos; acest lucru vă va permite să manevrați în continuare vehiculul și să evitați un obstacol.

Funcționarea normală a sistemului ABS se poate manifesta prin ușoare vibrații ale pedalei de frână.

În cazul schimbării roților (pneuri și jante), verificați ca acestea să fie înregistrate cu reper de PEUGEOT.



Aprinderea acestui martor de avertizare, însoțită de un semnal sonor și de un mesaj pe ecran, indică disfuncția sistemului ABS, ceea ce ar putea provoca pierderea controlului vehiculului la frânare.



Aprinderea acestui martor de avertizare, împreună cu aprinderea martorilor de avertizare de frânare și STOP, însoțite de un semnal sonor și de un mesaj pe ecran, indică o disfuncție la nivelul repartitorului electronic, ceea ce ar putea provoca pierderea controlului vehiculului la frânare.

Opriți vehiculul imediat ce puteți face acest lucru în siguranță.

În ambele cazuri, consultați un reparator agreat PEUGEOT sau un service autorizat.

Asistare la frânarea de urgență (AFU)

În caz de urgență, acest sistem vă permite să atingeți mai rapid presiunea optimă de frânare. Se declanșează în funcție de viteza la care se apasă pe pedala de frână. Acest lucru modifică rezistența pedalei de frânare sub picior.



Pentru a menține sistemul de asistare la frânarea de urgență în funcțiune, apăsați foarte ferm pe pedala de frână și mențineți această presiune.

Antipatinare roți (ASR) și control dinamic al stabilității (ESC)



Aceste sisteme sunt asociate cu sistemul ABS, pe care îl completează.

Sistemul ASR este foarte util pentru menținerea tracțiunii la nivel optim și evitarea pierderii controlului asupra vehiculului în timpul accelerării.

Acest sistem optimizează tracțiunea, pentru a preveni patinarea roților, acționând asupra frânelor roților motoare și motorului. El permite, de asemenea, ameliorarea stabilității direcționale a vehiculului la accelerare. Cu sistemul ESC, păstrați linia de deplasare fără a încerca să contravirați.

Siguranță

În cazul apariției unei diferențe între traiectoria urmată de vehicul și cea dorită de conducător, sistemul CDS acționează în mod automat asupra frânei uneia sau mai multor roți și asupra motorului pentru a înscrie vehiculul pe traiectoria dorită.

Funcționare



Acest martor luminează intermitent atunci când sistemul ASR sau ESC este activat.

Dezactivare

În condiții excepționale (deplasarea vehiculului împotmolit în noroi, imobilizat în zăpadă, pe sol instabil etc.), poate fi utilă dezactivarea sistemelor ASR și ESC, pentru a permite patinarea liberă a roților și recuperarea aderenței.



Apăsați pe buton sau rotiți-l în poziția ESC OFF (în funcție de versiune).

LED-urile se aprind: sistemele ASR și ESC sunt dezactivate.

Acestea se reactivează:

- în mod automat, la viteze de peste 50 km/h,



- manual, atunci când apăsați din nou pe buton sau îl rotiți în această poziție (în funcție de versiune).

Defecțiuni



În caz de defecțiune a sistemelor corespondente, martorul de avertizare și LED-ul se aprind, însoțiți de un semnal sonor și de un mesaj afișat pe ecran.

Contactați un reparator agreeat PEUGEOT sau un service autorizat pentru verificarea sistemului.

Martorul de avertizare se poate aprinde și în cazul în care pneurile nu sunt umflate suficient. Verificați presiunea în fiecare pneu.

! Sistemele ASR/ESC oferă un surplus de siguranță la deplasarea normală, dar nu trebuie să incite conducătorul să-și asume riscuri inutile sau să ruleze cu viteză foarte mare.

Funcționarea adecvată a acestor sisteme este asigurată sub rezerva respectării indicațiilor constructorului referitoare atât la roți (pneuri și jante), cât și la elementele sistemului de frânare, la elementele electronice și la procedurile de montare și de intervenție.

După un impact, efectuați o verificare a acestor sisteme la un reparator agreeat PEUGEOT sau la un service autorizat.

Grip control

Sistem de control al tracțiunii special, brevetat, care îmbunătățește tracțiunea pe zăpadă, noroi și nisip.

Acest sistem, a cărui funcționare a fost optimizată pentru fiecare situație, vă permite să faceți manevre în majoritatea condițiilor de aderență redusă (întâlnite în cazul călătoriilor lungi).

Apăsarea pe pedala de accelerație trebuie să fie suficientă pentru a permite sistemului să exploateze puterea motorului. Reprizele de funcționare la turații mari ale motorului sunt normale.

Un selector cu cinci poziții permite alegerea setării care se potrivește cel mai bine cu condițiile de rulare întâlnite.

Se aprinde un martor luminos asociat fiecărui mod pentru a confirma alegerea dumneavoastră.

Moduri de funcționare



Standard (ESC)



Acest mod este calibrat pentru un nivel redus de patinare, conform diferitelor niveluri de aderență întâlnite în mod obișnuit pe drum.

După fiecare tăiere a contactului, sistemul revine automat în modul ESC.

ESC OFF



Acest mod este potrivit doar în condiții speciale, la pornirea motorului sau la rularea cu viteză mică

Dacă viteza de rulare este mai mare de 50 km/h, sistemul revine automat în modul ESC.

Zăpadă



Acest mod se adaptează la condițiile de aderență întâlnite pentru fiecare roată din față, la pornire.

În timpul deplasării sistemul optimizează patinarea, pentru a asigura cea mai bună accelerație posibilă în funcție de tracțiunea disponibilă.

Toate tipurile de teren (noroi, iarbă udă etc.)



La pornire, acest mod permite patinarea roții cu aderență mai slabă, pentru a favoriza evacuarea noroiului și regăsirea aderenței.

În paralel, roții cu aderență mai bună i se transferă cât mai mult cuplu posibil.

În timpul deplasării sistemul optimizează patinarea, pentru a răspunde cel mai bine solicitărilor conducătorului.

Nisip



Acest mod permite o ușoară patinare a celor două roți motoare, pentru a putea continua rularea și a limita riscurile de împotmolire în nisip.

! La deplasarea pe nisip, nu utilizați celelalte moduri, pentru a evita împotmolirea vehiculului.

! Vehiculul a fost conceput în principal pentru a circula pe drumuri asfaltate, dar permite ocazional rularea pe drumuri mai puțin accesibile.

Cu toate acestea, în special atunci când este încărcat, nu poate fi folosit pentru următoarele activități pe teren accidentat:

- deplasarea pe terenuri ce ar putea deteriora caroseria sau provoca smulgerea unor subansamble (conducte de carburant, răcire carburant etc.) din cauza obstacolelor sau a pietrelor,
- deplasarea pe teren în pantă abruptă și cu aderență redusă,
- traversarea unui curs de apă.

Centuri de siguranță

Centuri de siguranță față

Scaunele față sunt echipate cu un sistem de pretensionare pirotehnică și cu limitator de efort.



Centura de siguranță a scaunului central al banchetei față nu dispune de sistem de pretensionare pirotehnică.

Centuri de siguranță spate (versiune cu 5 locuri)



Locurile din spate sunt echipate fiecare cu câte o centură dotată cu trei puncte de ancorare și un retractor.

Centurile de siguranță ale scaunelor spate (versiune cu 7 locuri)



În rândul 2

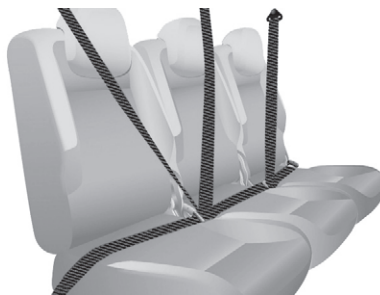

Cele trei scaune sunt echipate cu centuri dotate cu trei puncte de ancorare și un retractor.

La rabaterea scaunelor laterale sau așezarea unui spătar în poziția măsuță, evitați blocarea centurii pentru scaunul central.

La manipularea scaunelor laterale (demontarea sau montarea acestora) sau la accesul pe rândul 3, evitați agățarea centurii de siguranță a scaunului central.

Asigurați-vă că centura de siguranță a scaunului central este depozitată în mod corect în compartimentul ei din plafon.

În rândul 3



Cele două scaune sunt echipate cu centuri dotate cu trei puncte de ancorare și un retractor.

Nu cuplați centurile de siguranță la inelele de depozitare marcate cu o cruce de culoare roșie, conform indicațiilor de pe etichetă.

Asigurați-vă că ați cuplat centurile de siguranță în mod corect la inelele montate în acest scop.

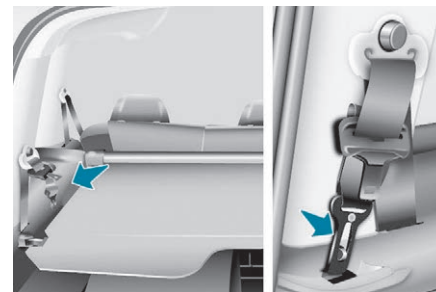

Centurile de siguranță ale scaunelor din rândul 3 care nu sunt utilizate se pot depozita pentru a elibera spațiul de încărcare și pentru a facilita utilizarea panoului de mascare a spațiului de încărcare.

Agățați cârligul cu resort în locația furnizată pe garnitura stâlpului de portbagaj.

Reglare pe înălțime



- ☞ Strângeți comanda cu retractor și glisați ansamblul din partea scaunului conducătorului sau din partea pasagerului individual.



Centura scaunului central de pe bancheta față nu este reglabilă pe înălțime.

Cuplare

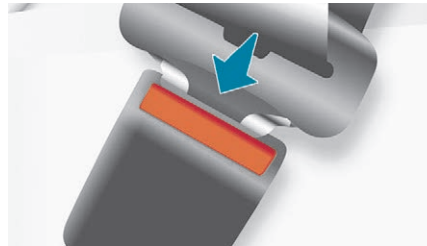

- ☞ Trageți centura, apoi introduceți catarama în dispozitivul de cuplare.
- ☞ Verificați cuplarea trăgând de centură.

Decuplare

- ☞ Apăsăți butonul roșu al dispozitivului de cuplare.

Martor de necuplare/ decuplare a centurilor



La pornirea vehiculului, acest martor de avertizare se aprinde dacă un pasager din față nu și-a cuplat centura de siguranță.



Scaunul pasagerului față poate fi echipat cu un detector de prezență, caz în care nu ar trebui să amplasați obiecte grele pe scaunul respectiv, întrucât se poate declanșa martorul de avertizare.

Recomandări

! Înainte de a porni, conducătorul trebuie să verifice dacă pasagerii utilizează corect centurile de siguranță și că toate centurile sunt corect cuplate.

Indiferent unde stați în vehicul, cuplați întotdeauna centura de siguranță, chiar și pe distanțe reduse.

Nu inversați punctele de prindere a centurilor, pentru că astfel acestea nu își mai îndeplinesc pe deplin rolul.

Centurile de siguranță sunt dotate cu dispozitive de rulare care permit reglarea automată a lungimii centurii după conformația dvs. Retractarea centurii se face automat, când aceasta nu este folosită.

Înainte și după utilizare, asigurați-vă că centura este rulată corect.

Partea inferioară a centurii trebuie poziționată cât mai jos posibil, deasupra bazinului.

Partea superioară trebuie așezată în adâncitura umărului.

Dispozitivele de rulare sunt dotate cu un mecanism de blocare automată, care se declanșează în momentul unei coliziuni, al unei frânări de urgență sau al răsturnării vehiculului. Puteți debloca mecanismul trăgând ferm de centură și eliberând-o pentru a se retrage ușor.

Pentru a fi eficientă, o centură de siguranță:

- trebuie să fie întinsă cât mai aproape de corp,
- trebuie să fie trasă prin fața dumneavoastră cu o mișcare uniformă, verificând-o să nu se încurce,
- nu trebuie să mențină decât o singură persoană,
- nu trebuie să fie ruptă sau deșirată,
- nu trebuie să fie transformată sau modificată, pentru a nu-i afecta performanțele.

În conformitate cu actualele reguli de siguranță, pentru orice intervenție la centurile de siguranță ale vehiculului, adresați-vă unui service autorizat care dispune de competența și de materialele adecvate, ceea ce un dealer PEUGEOT este în măsură să ofere.

Verificați periodic centurile la un dealer PEUGEOT sau la un service autorizat și, în special, verificați dacă acestea prezintă urme de deteriorare.

Curățați chingile centurilor de siguranță cu apă și săpun sau un produs de curățare pentru materiale textile, comercializat la un dealer PEUGEOT.

După rabatarea sau deplasarea unui scaun sau a banchetei spate, asigurați-vă că centura de siguranță este poziționată și rulată corect.

Recomandări pentru copii

Folosiți scaune pentru copii adecvate, dacă pasagerul are mai puțin de 12 ani sau măsoară mai puțin de 1,50 m.

Nu folosiți niciodată aceeași centură de siguranță pentru mai multe persoane.

Nu călătoriți niciodată cu un copil în brațe. Pentru mai multe informații privind **Scaunele pentru copii**, consultați secțiunea corespunzătoare.

În caz de impact

În funcție de natura și intensitatea

impactului, dispozitivul pirotehnic poate să se declanșeze înainte și independent de deplierea airbagurilor. Declanșarea dispozitivelor de pretensionare este însoțită de o ușoară degajare de fum inofensiv și de un zgomot datorat activării cartușului pirotehnic integrat în sistem. Indiferent de situație, martorul airbagului se aprinde.

După un impact, verificați și eventual înlocuiți sistemul de centuri de siguranță în rețeaua PEUGEOT sau la un service autorizat.

Airbaguri

General

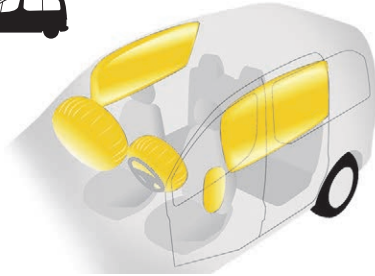

Airbagurile au fost concepute pentru a spori siguranța pasagerilor în cazul unei coliziuni violente; acestea completează acțiunea centurilor de siguranță cu limitator de efort.

În cazul unei coliziuni, detectoarele electronice înregistrează și analizează șocurile frontale și laterale suportate în zonele de detectare:

- În cazul unui șoc violent, airbagurile se declanșează imediat și contribuie la o mai bună protecție a ocupanților vehiculului; imediat după șoc, airbagurile se dezumflă rapid, pentru a nu împiedica nici vizibilitatea, nici eventuala ieșire din vehicul a pasagerilor,
- În caz de șoc redus, de impact din spate și în anumite condiții de răsturnare, este posibil ca airbagurile să nu se activeze, fiind suficientă în aceste cazuri numai acțiunea centurilor de siguranță pentru a vă asigura protecția.

Gravitatea coliziunii depinde de natura obstacolului și de viteza vehiculului în momentul impactului.

! Airbagurile nu funcționează când contactul este tăiat.

Acest echipament se declanșează o singură dată. Dacă intervine un al doilea șoc (în timpul aceluiași accident sau al unui alt accident) airbagul nu se va mai declanșa.



! Trebuie să dezactivați airbagul frontal de pasager în cazul instalării unui scaun pentru copii cu spatele în direcția de mers.

Zone de detectare a șocului

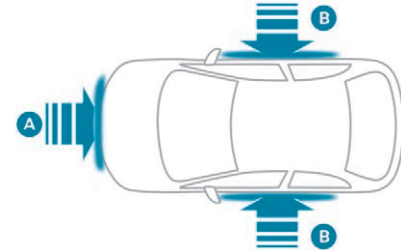

- A. Zonă de impact frontal.
B. Zonă de impact lateral.

i Declanșarea unui airbag este însoțită de o ușoară degajare de fum și de un zgomot, din cauza activării cartușului pirotehnic integrat în sistem.

Acest fum nu este nociv, dar poate fi iritant pentru unele persoane sensibile.

Zgomotul detonării, asociat declanșării unui airbag, poate provoca o ușoară diminuare a capacității auditive, pentru un timp foarte scurt.

Airbaguri frontale

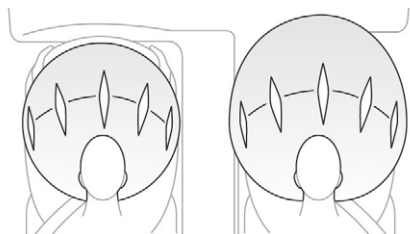

Acestea sunt integrate în mijlocul volanului pentru conducător și în planșa de bord pentru pasagerul(ii) din față.

Activare

Airbagurile se declanșează (cu excepția situației în care airbagul frontal al pasagerului este neutralizat) în caz de șoc frontal violent, aplicat integral sau parțial pe zona de impact frontală **A**, pe axa longitudinală a vehiculului, în plan orizontal și dinspre fața spre partea din spate a vehiculului.

Airbagul frontal se interpune între ocupantul din față al vehiculului și tabloul de bord, pentru a amortiza proiectarea către înainte a acestuia.

Defecțiune



Dacă acest martor de avertizare se aprinde, însoțit de un semnal sonor și de afișarea unui mesaj pe ecran, consultați un reparator agreat PEUGEOT sau un service autorizat pentru verificarea sistemului.

! Dacă cei doi martori de avertizare pentru airbag rămân aprinși, nu montați un scaun pentru copii „cu spatele pe direcția de mers” și contactați un reparator agreat PEUGEOT sau un service autorizat.

Airbaguri laterale

Acest sistem protejează conducătorul și pasagerul din față în cazul unui impact lateral violent, pentru a limita riscul de traumatism la nivelul toracelui.



Fiecare airbag lateral este integrat în armătura spătarului scaunului din față, în partea dinspre ușă.

Activare

Airbagul lateral se declanșează unilateral în caz de șoc lateral violent, aplicat pe întreaga zonă de impact sau parțial pe zona de impact laterală **B**, exercitându-se perpendicular pe axa longitudinală a vehiculului, în plan orizontal și în sensul de la exterior spre interiorul vehiculului. Airbagul lateral se interpune între pasagerul din față și panoul ușii corespunzătoare.

Anomalie de funcționare



Dacă acest martor luminos se aprinde pe tabloul de bord, însoțit de un semnal sonor și de afișarea unui mesaj pe ecran, contactați un reparator agreat PEUGEOT sau un service autorizat pentru verificarea sistemului. Airbagurile ar putea să nu se mai declanșeze în caz de impact violent.

! În momentul unui șoc sau al unui acroșaj ușor pe partea laterală a vehiculului, sau în cazul răsturnării laterale a vehiculului, este posibil ca airbagurile să nu se declanșeze.

Airbaguri cortină



Acest sistem protejează conducătorul și pasagerii (cu excepția celor care se află pe scaunul central de pe al doilea rând) în cazul unui impact lateral violent, pentru a limita riscul de traumatism la nivelul capului.

Fiecare airbag cortină este integrat în coloane și în zona superioară a habitaclului.

Activare

Airbagul cortină se declanșează simultan cu airbagurile laterale corespunzătoare, în caz de impact lateral violent, aplicat pe întreaga parte laterală sau parțial pe zona de impact lateral **B**, exercitat perpendicular pe axa longitudinală a vehiculului, în plan orizontal și dinspre exterior spre interiorul vehiculului.

Airbagul cortină se interpune între ocupantul din față sau din spate și geamuri.

Recomandări

! Pentru ca airbagurile să fie pe deplin eficiente, respectați recomandările de siguranță de mai jos.

Adoptați o poziție normală și dreaptă pe scaun.

Cuplați centurile de siguranță, asigurându-vă că sunt poziționate corect.

Nu permiteți interpunerea copiilor, animalelor, obiectelor între pasageri și airbaguri, nu fixați și nu lipiți nimic în apropierea sau pe direcția de declanșare a airbagurilor, pentru a nu răni pasagerii la declanșarea acestora.

Nu modificați niciodată echiparea originală a vehiculului, în special în raza de acțiune directă a airbagurilor.

după un accident sau dacă vehiculul a fost furat sau s-a pătruns abuziv în acesta, verificați sistemul de airbaguri.

orice intervenție asupra sistemului de airbaguri trebuie realizată exclusiv în rețeaua PEUGEOT sau la un service autorizat.

Chiar respectând toate măsurile de precauție menționate, nu este exclus riscul de rănire sau arsuri ușoare în zona capului, toracelui sau brațelor în momentul declanșării airbagului. Sacul airbagului se umflă aproape instantaneu (în câteva milisecunde), apoi se dezumflă, evacuând gazul cald prin orificiile prevăzute în acest scop.

Airbaguri frontale

Nu conduceți ținând volanul de spițe sau lăsând mâinile în zona centrală a volanului.

Nu puneți picioarele pe planșa de bord de partea pasagerului.

Nu fumați, declanșarea airbagurilor putând provoca arsuri sau răni din cauza țigării sau pipei.

Nu demontați, înțepați sau loviți violent volanul.

Nu fixați și nu lipiți nimic pe volan sau pe planșa de bord, deoarece acest lucru ar putea cauza răniri la declanșarea airbagurilor.

Airbaguri laterale

Folosiți pentru scaune numai huse omologate, compatibile cu modul de declanșare a airbagurilor laterale. Pentru a cunoaște gama de huse adaptate la vehiculul dvs., puteți consulta rețeaua PEUGEOT.

Nu atașați nimic de sau nu suspendați nimic de spătarele scaunelor (haine etc.) deoarece acest lucru poate cauza răniri la torace sau brațe, în momentul declanșării airbagului lateral.

Nu apropiați bustul mai mult decât trebuie de ușă.

Airbaguri cortină

Nu atașați nimic de sau nu suspendați nimic de pavilion, deoarece acest lucru poate cauza răniri la cap în momentul declanșării airbagului cortină.

Dacă vehiculul este echipat cu mânere montate pe pavilion, nu le demontați. Ele contribuie la fixarea airbagurilor cortină.

Generalități privind scaunele pentru copii

- Reglementarea referitoare la transportul copiilor este specifică fiecărei țări. Consultați legislația în vigoare în țara dvs.

Pentru a asigura siguranță maximă, respectați recomandările următoare:

- conform reglementărilor europene, **toți copiii cu vârsta sub 12 ani sau cu înălțime mai mică decât un metru cincizeci trebuie transportați în scaune pentru copii omologate, adaptate greutății lor**, pe locurile echipate cu centură de siguranță sau cu sistem de prindere ISOFIX,
- **Statistic, locurile cele mai sigure din vehicul pentru transportul copiilor sunt cele din spate,**
- **copilul care are mai puțin de 9 kg trebuie obligatoriu transportat în poziția cu spatele în direcția de mers, atât pe locurile din față, cât și pe cele din spate.**



- Se recomandă transportarea copiilor pe scaunele din spate** ale vehiculului:
 - „cu spatele în direcția de mers”, până la vârsta de 3 ani,
 - „cu fața în direcția de mers”, peste vârsta de 3 ani.

Scaun pentru copii în față „Cu spatele în direcția de mers”



Când este instalat un scaun pentru copii „cu spatele în direcția de mers” pe **scaunul pasagerului față**, airbagul pasagerului trebuie dezactivat în mod obligatoriu. În caz contrar, **copilul riscă să fie grav rănit sau omorât la declanșarea airbagului.**

Reglați scaunul pasagerului:

- în poziția longitudinală deplasat la maxim spre înapoi, cu spătarul vertical, pentru un scaun fără mecanism de înălțare,
- în poziția longitudinală deplasat la maxim spre înapoi, cât mai sus, cu spătarul vertical, pentru un scaun cu mecanism de înălțare.

„Cu fața în direcția de mers”



Când un scaun pentru copii „cu fața în direcția de mers” este instalat **pe scaunul pasagerului față**, airbagul frontal de pasager trebuie să rămână activat.

Reglați scaunul de pasager:

- în poziția longitudinală deplasat la maxim spre înapoi, cu spătarul vertical, pentru un scaun fără mecanism de înălțare,
- în poziția longitudinală deplasat la maxim spre înapoi, cât mai sus, cu spătarul vertical, pentru un scaun cu mecanism de înălțare.

- Asigurați-vă că centura de siguranță este tensionată corect. În cazul scaunelor pentru copii prevăzute cu suport, aveți grijă ca acesta din urmă să fie în contact stabil cu podeaua. Dacă este necesar, ajustați poziția scaunului pasagerului.



Scaun de pasager reglat în poziția cea mai înaltă și în poziție longitudinală deplasat la maxim spre înapoi.

5

Scaun pentru copii în spate



„Cu spatele în direcția de mers”

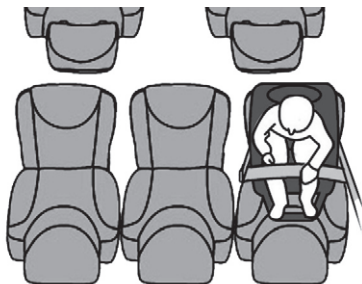

Când pe **locul pasagerului din spate** este instalat un scaun pentru copii „cu spatele în direcția de mers”, deplasați înainte scaunul din față al vehiculului și aduceți spătarul acestuia la verticală, astfel încât scaunul copilului să nu-l atingă.

„Cu fața în direcția de mers”

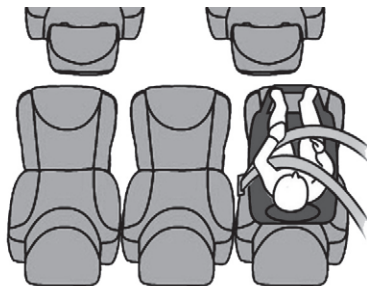

Când pe **locul pasagerului din spate** este instalat un scaun pentru copii „cu fața în direcția de mers”, deplasați către înainte scaunul față al vehiculului și aduceți pe verticală spătarul acestuia, astfel încât picioarele copilului care stă pe scaunul pentru copii „cu fața în direcția de mers” să nu atingă scaunul față al vehiculului.

i Asigurați-vă că centura de siguranță este tensionată corect.

În cazul scaunelor pentru copii care au suport, aveți grijă ca acesta să fie în contact stabil cu podeaua.

Scaune pe rândul 3

Atunci când un scaun pentru copii este instalat pe un scaun de pasager din rândul 3, aduceți în poziția „măsuță” spătarul scaunelor laterale și al scaunului central din rândul 2, aflat în fața scaunului ocupat de scaunul pentru

copii. Dacă acest lucru nu este suficient, îndepărtați aceste scaune din rândul 2, astfel încât scaunul pentru copii sau picioarele copilului să nu atingă scaunele din rândul 2.

! Nu instalați niciodată un scaun pentru copii cu suport pe un **scaun de pasager din rândul 3**.

Dezactivarea airbagului frontal al pasagerului

! Nu instalați niciodată un sistem de reținere pentru copii „cu spatele în direcția de mers” pe un scaun din vehicul protejat de un airbag frontal activat. Aceasta poate provoca decesul copilului sau rănirea lui gravă.



Eticheta de avertizare prezentă pe ambele fețe ale parasolarului de pasager reia această indicație.

Conform reglementărilor în vigoare, veți găsi în tabelele următoare acest avertisment scris în toate limbile considerate necesare.

Neutralizare airbag de pasager față



Numai airbagul pasagerului din față poate fi neutralizat.

- ☞ **Cu contactul tăiat**, introduceți cheia în comanda de neutralizare a airbagului pasagerului.
- ☞ Rotiți cheia pe poziția „**OFF**”.
- ☞ Scoateți cheia, menținând comanda în această poziție.



Martorul privind airbagul pasagerului din față de pe planșa de bord rămâne pornit pe toată perioada dezactivării.

! Pentru siguranța copilului, este esențial să neutralizați airbagul pentru pasagerului din față dacă instalați un scaun pentru copii „cu spatele în direcția de mers” pe locul pasagerului din față. În caz contrar, copilul riscă să fie grav rănit sau chiar omorât la declanșarea airbagului.

Reactivarea airbagului frontal de pasager

În poziția „**OFF**”, airbagul frontal de pasager nu se declanșează în cazul unui impact.



Imediat ce ați îndepărtat scaunul pentru copii, rotiți comanda airbagului frontal de pasager în poziția **ON**, pentru a activa din nou airbagul și a asigura astfel securitatea pasagerului în caz de impact.

AR	لا يجب أبداً تركيب نظام لإجلالاس الطفل الوجه باتجاه الراء على مقعد سيارة مجهز بوسادة أمان هوائية أمامية مفعلة، فقد يؤدي هذا إلى التسبب بموت الطفل أو بإصابات خطيرة لديه.
BG	НИКОГА НЕ инсталирайте детско столче на седалка с АКТИВИРАНА предна ВЪЗДУШНА ВЪЗГЛАВНИЦА. Това може да причини СМЪРТ или СЕРИОЗНО НАРАНЯВАНЕ на детето.
CS	NIKDY neumisťujte dětské zádržné zařízení orientované směrem dozadu na sedadlo chráněné AKTIVOVANÝM čelním AIRBAGEM. Hrozí nebezpečí SMRTI DÍTĚTE nebo VÁŽNĚHO ZRANĚNÍ.
DA	Brug ALDRIG en bagudvendt barnestol på et sæde, der er beskyttet af en AKTIV AIRBAG. BARNET risikerer at blive ALVORLIGT KVÆSTET eller DRÆBT.
DE	Montieren Sie auf einem Sitz mit AKTIVIERTEM Front-Airbag NIEMALS einen Kindersitz oder eine Babyschale entgegen der Fahrtrichtung, das Kind könnte schwere oder sogar tödliche Verletzungen erleiden.
EL	Μη χρησιμοποιείτε ΠΟΤΕ παιδικό κάθισμα με την πλάτη του προς το εμπρός μέρος του αυτοκινήτου, σε μια θέση που προστατεύεται από ΜΕΤΩΠΙΚΟ αερόσακο που είναι ΕΝΕΡΓΟΣ. Αυτό μπορεί να έχει σαν συνέπεια το ΘΑΝΑΤΟ ή το ΣΟΒΑΡΟ ΤΡΑΥΜΑΤΙΣΜΟ του ΠΑΙΔΙΟΥ
EN	NEVER use a rearward facing child restraint on a seat protected by an ACTIVE AIRBAG in front of it, DEATH or SERIOUS INJURY to the CHILD can occur
ES	NO INSTALAR NUNCA un sistema de retención para niños de espaldas al sentido de la marcha en un asiento protegido mediante un AIRBAG frontal ACTIVADO, ya que podría causar lesiones GRAVES o incluso la MUERTE del niño.
ET	Ärge MITTE KUNAGI paigaldage „seljaga sõidusuunas” lapseistet juhi kõrvalistmele, mille ESITURVAPADI on AKTIVEERITUD. Turvapadja avanemine võib last TÕSISELT või ELUOHTLIKULT vigastada.
FI	ÄLÄ KOSKAAN aseta lapsen turvaistuinta selkää ajosuuntaan istuimelle, jonka edessä suojana on käyttöön aktivoitu TURVATYÖNY. Sen laukeaminen voi aiheuttaa LAPSEN KUOLEMAN tai VAKAVAN LOUKKAANTUMISEN.
FR	NE JAMAIS installer de système de retenue pour enfants faisant face vers l'arrière sur un siège protégé par un COUSSIN GONFLABLE frontal ACTIVÉ. Cela peut provoquer la MORT de l'ENFANT ou le BLESSER GRAVEMENT.
HR	NIKADA ne postavljati dječju sjedalicu leđima u smjeru vožnje na sjedalo zaštićeno UKLJUČENIM prednjim ZRAČNIM JASTUKOM. To bi moglo uzrokovati SMRT ili TEŠKU OZLJEDU djeteta.
HU	SOHA ne használjon menetiránytak háttal beszerelt gyermekülést AKTIVÁLT (BEKAPCSOLT) FRONTLÉGSÁKKAL védett ülésen. Ez a gyermek HALÁLÁT vagy SÚLYOS SÉRÜLÉSÉT okozhatja.
IT	NON installare MAI seggiolini per bambini posizionati in senso contrario a quello di marcia su un sedile protetto da un AIRBAG frontale ATTIVATO. Ciò potrebbe provocare la MORTE o FERITE GRAVI al bambino.

LT	NEKADA neįrenkite vaiko prilaikymo priemonės su atgal atgręžtu vaiku ant sėdynės, kuri saugoma VEIKIANČIOS priekinės ORO PAGALVĖS. Išsiskleidus oro pagalvei vaikas gali būti MIRTINAI arba SUNKIAI TRAUMUOTAS.
LV	NEKAD NEuzstādiēt uz aizmuguri vērstu bērnu sēdekļīti priekšējā pasažiera sēdvietā, kurā ir AKTIVIZĒTS priekšējais DROŠĪBAS GAISA SPILVENS. Tas var izraisīt BĒRNA NĀVI vai radīt NOPIETNUS IEVAINOJUMUS.
MT	Qatt m'ghandek thalli tifel/tifla marbut f'siggu dahru lejn I-Airbag attiva, ghalixx tista' tikkawza korrimint serju jew anke mewt lit-tifel/tifla
NL	Plaats NOOIT een kinderzitje met de rug in de rijrichting op een zitplaats waarvan de AIRBAG is INGESCHAKELD. Bij het afgaan van de airbag kan het KIND LEVENSGEVAARLIJK GEWOND RAKEN
NO	Installer ALDRI et barnesete med ryggen mot kjøreretningen i et sete som er beskyttet med en frontal AKTIVERT KOLLISJONSPUTE, BARNET risikerer å bli DREPT eller HARDT SKADET.
PL	NIGDY nie instalować fotelika dziecięcego w pozycji „tyłem do kierunku jazdy” na siedzeniu wyposażonym w CZOŁOWĄ PODUSZKĘ POWIETRZNAJĄ w stanie AKTYWNYM. Może to doprowadzić do ŚMIERCI DZIECKA lub spowodować u niego POWAŻNE OBRAŻENIA CIAŁA.
PT	NUNCA instale um sistema de retenção para crianças de costas para a estrada num banco protegido por um AIRBAG frontal ACTIVADO. Esta instalação poderá provocar FERIMENTOS GRAVES ou a MORTE da CRIANÇA.
RO	Nu instalați NICIODATĂ un sistem de reținere pentru copii, dispus cu spatele în direcția de mers, pe un loc din vehicul protejat cu AIRBAG frontal ACTIVAT. Aceasta ar putea provoca MOARTEA COPILULUI sau RĂNIREA lui GRAVĂ.
RU	ВО ВСЕХ СЛУЧАЯХ ЗАПРЕЩАЕТСЯ использовать обращенное назад детское удерживающее устройство на сиденье, защищенном ФУНКЦИОНИРУЮЩЕЙ ПОДУШКОЙ БЕЗОПАСНОСТИ, установленной перед этим сиденьем. Это может привести к ГИБЕЛИ РЕБЕНКА или НАНЕСЕНИЮ ЕМУ СЕРЬЕЗНЫХ ТЕЛЕСНЫХ ПОВРЕЖДЕНИЙ
SK	NIKDY neinštalujte detské zádržné zariadenie orientované smerom dozadu na sedadlo chránené AKTIVOVANÝM čelným AIRBAGOM. Mohlo by dôjsť k SMRTEĽNÉMU alebo VÁŽNEMU PORANENIU DIEŤAŤA.
SL	NIKOLI ne nameščajte otroškega sedeža s hrbtom v smeri vožnje, če je VARNOSTNA BLAZINA pred sprednjim sopotnikovim sedežem AKTIVIRANA. Takšna namestitve lahko povzroči SMRT OTROKA ali HUDE POŠKODBE.
SR	NIKADA ne koristite dečje sedišta koje se okreće unazad na sedištu zaštićenim AKTIVNIM VAZDUŠNIM JASTUKOM ispred njega, jer mogu nastupiti SMRT ili OZBILJNA POVREDA DETETA.
SV	Passagerarkrockkudden fram MÅSTE vara avaktiverad om en bakåtvänd bilbarnstol installerad på denna plats. Annars riskerar barnet att DÖDAS eller SKADAS ALLVARLIGT.
TR	KESİNLKLE HAVA YASTIĞI AKTİF olan ön koltuğa yüzü arkaya dönük bir çocuk koltuğu yerleştirmeyiniz. Bu ÇOCUĞUN ÖLMESİNE veya ÇOK AĞIR YARALANMASINA sebep olabilir.

Scaune recomandate pentru copii

Gamă aprobată de scaune pentru copii, fixate cu ajutorul unei centuri de siguranță în trei puncte.

Grupa 0+: de la naștere la 13 kg

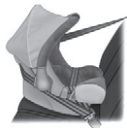

L1

„RÖMER Baby-Safe Plus”

Se instalează „cu spatele în direcția de mers”.

Grupele 2 și 3: de la 15 la 36 kg



L4

„Klissan Optima”

Începând de la 22 kg (aproximativ 6 ani), este folosit numai înălțătorul.

Grupele 2 și 3: de la 15 la 36 kg



L5

„RÖMER KIDFIX”

Poate fi fixat cu elementele ISOFIX din vehicul.

Copilul este reținut de centura de siguranță.

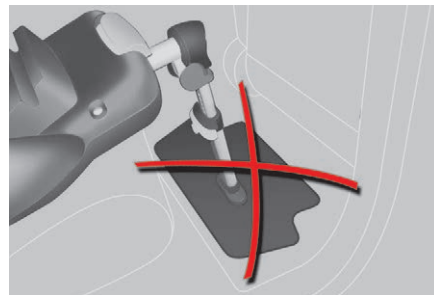

! Nu plasați suportul pe capacul compartimentului de depozitare, deoarece acesta se poate sparge în timpul unui impact violent. În funcție de reglajele suportului, vă recomandăm alte două opțiuni de instalare.

Scaune echipate cu suport



Trebuie să procedați cu atenție atunci când instalați un scaun pentru copii echipat cu suport în vehicul. În special, trebuie să verificați prezența unui compartiment de depozitare sub podeaua spațiului pentru picioarele pasagerilor spate.

Scaunul central spate nu este prevăzut cu compartiment de depozitare sub spațiul pentru picioare. De aceea, aveți posibilitatea de a instala cu ușurință un scaun pentru copii echipat cu suport în locul respectiv, indiferent dacă acesta se fixează cu elemente ISOFIX sau cu centura de siguranță în trei puncte de ancorare.

Pe fundul compartimentului de depozitare

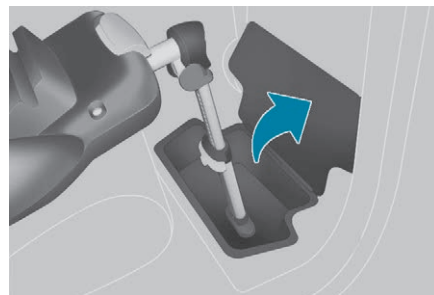

Dacă lungimea suportului este suficientă, aveți posibilitatea să o reglați astfel încât să fie în contact cu partea de jos a compartimentului de depozitare. Îndepărtați toate obiectele din compartiment înainte de a instala suportul.

În exteriorul compartimentului de depozitare

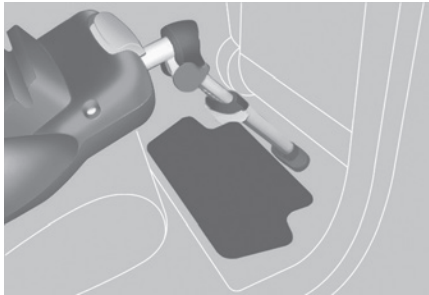

În cazul în care lungimea suportului este suficient de mare și permite înclinarea acestuia la un unghi adecvat (respectând întotdeauna recomandările furnizate în instrucțiunile de instalare a scaunului pentru copii), puteți poziționa suportul astfel încât să intre în contact cu podeaua în exteriorul compartimentului de depozitare. Luați în considerare reglarea longitudinală a scaunului spate sau a scaunului față în vederea obținerii unei poziții satisfăcătoare pentru suport, în afara zonei de depozitare.

! Dacă nu puteți amplasa suportul în modul descris anterior, nu trebuie să montați un scaun pentru copii cu suport pe acest scaun.

Amplasarea scaunelor pentru copii, fixate cu centura de siguranță

Conform reglementărilor europene, acest tabel indică posibilitățile de instalare a scaunelor pentru copii, fixate cu centuri de siguranță și omologate ca universale (a), în funcție de greutatea copilului și de locul pe care se amplasează în vehicul.



Scaun(e)			Greutatea copilului și vârsta orientativă			
			Sub 13 kg (grupele 0 (b) și 0+) Până la aproximativ 1 an	Între 9 și 18 kg (grupa 1) De la 1 la aproximativ 3 ani	Între 15 și 25 kg (grupa 2) De la 3 la aproximativ 6 ani	Între 22 și 36 kg (grupa 3) De la 6 la aproximativ 10 ani
Rând 1 (c) (d)	Scaun pasager		U	U	U	U
Rând 2 (e) (5 și 7 locuri)	Scaune laterale		U*	U*	U	U
	Loc central		U	U	U	U
Rând 3 (f) (g) (7 locuri)	Toate scaunele		U**	U**	U	U

* Un scaun pentru copii prevăzut cu suport nu trebuie instalat niciodată pe un scaun din rândul 2, cu excepția cazului în care sunteți în măsură să îl montați în conformitate cu recomandările cuprinse în secțiunea „Montarea scaunelor pentru copii prevăzute cu suport”.

** Nu instalați niciodată un scaun pentru copii prevăzut cu suport pe un scaun de pasager din rândul 3.



Loc			Greutatea copilului și vârsta orientativă			
			Sub 13 kg (grupele 0 (b) și 0+) Până la aproximativ 1 an	Între 9 și 18 kg (grupa 1) De la 1 la aproximativ 3 ani	Între 15 și 25 kg (grupa 2) De la 3 la aproximativ 6 ani	Între 22 și 36 kg (grupa 3) De la 6 la aproximativ 10 ani
Rând 1 (c) (d)	Scaun individual		U	U	U	U
	Banchetă, loc lateral		U	U	U	U
	Banchetă, loc central (e)		U	U	U	U

U: Scaun adecvat instalării unui scaun pentru copii ce se fixează cu centura de siguranță și omologat ca universal pentru utilizare „cu spatele în direcția de mers” și/sau „cu fața în direcția de mers”.

(a) Scaun universal pentru copii: scaun pentru copii care se poate instala în toate vehiculele, fixat cu centura de siguranță.

(b) Grupa 0: de la naștere până la 10 kg. Scaunele auto pentru bebeluși și „landourile auto” nu pot fi instalate pe scaunul de pasager față sau pe rândul 3. Când sunt instalate pe al 2-lea rând, acestea ar putea bloca utilizarea unuia sau a mai multor scaune de pe acest rând.

(c) Consultați legislația în vigoare în țara dvs., înainte de a așeza un copil pe acest loc.

- (d) La instalarea unui scaun pentru copii „cu spatele în direcția de mers” **pe locul pasagerului din față**, airbagul pasagerului trebuie dezactivat în mod obligatoriu. În caz contrar, **copilul riscă să fie grav rănit, sau ucis la declanșarea airbagului**. Când un scaun pentru copii „cu fața în direcția de mers” este instalat **pe scaunul pasagerului față**, airbagul frontal de pasager trebuie să rămână activat.



Pentru a instala un scaun pentru copii pe locurile din spate, cu fața sau cu spatele în direcția de mers, deplasați către înainte scaunul față, apoi ridicați spătarul, pentru a lăsa spațiu suficient pentru scaunul și pentru picioarele copilului.



Pe acest scaun nu se poate instala un scaun pentru copii „RÖMER Baby-Safe Plus”.

- (f) Aduceți în poziția „măsuță” spătarele scaunelor laterale și al scaunului central din rândul 2, aflat în fața scaunului ocupat de scaunul pentru copii. Dacă acest lucru nu este suficient, îndepărtați aceste scaune din rândul 2, astfel încât scaunul pentru copii sau picioarele copilului să nu atingă scaunele din rândul 2.
- (g) Dacă scaunele din rândul 3 sunt ocupate, nu lăsați scaunul pentru copii montat pe un scaun din rândul 2, care se poate rabata, pentru a facilita accesul la rândul 3.

i Demontați și depozitați tetiera înainte de a instala un scaun pentru copii cu spătar pe locul unui pasager. Montați la loc tetiera imediat ce ați îndepărtat scaunul pentru copii.

Puncte de fixare „ISOFIX”



Vehiculul a fost aprobat în conformitate cu cea mai recentă reglementare ISOFIX.

Există trei inele pentru fixarea fiecărui scaun:

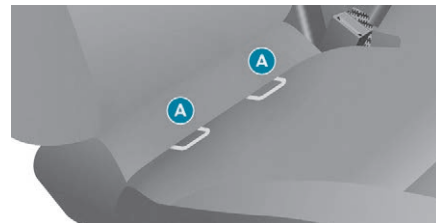

- Două inele față **A**, între spătar și baza scaunului, semnalate de un marcaj „ISOFIX”,



- Un inel spate **B**, în partea din spate a spătarului scaunului, pentru a atașa chinga superioară denumită top tether.

Top Tether fixează chinga superioară a scaunelor pentru copii care sunt echipate cu aceasta. În caz de coliziune frontală, acest dispozitiv limitează înclinarea în față a scaunului pentru copii. Sistemul de fixare ISOFIX asigură o montare sigură, robustă și rapidă a scaunului pentru copii în vehicul.

Scaunele ISOFIX pentru copii sunt prevăzute cu două încuietori care se prind în cele două inele față **A**.

Unele scaune au și o chingă superioară care se fixează în inelul spate **B**.

Pentru a fixa scaunul pentru copii la sistemul Top Tether:

- îndepărtați și depozitați tertiera înainte de a instala scaunul pentru copii pe acest loc (după îndepărtarea scaunului pentru copii, re poziționați-o),
- treceți chinga superioară a scaunului pentru copii în spatele spătarului scaunului de pe vehicul, centrând-o între orificiile tijelor tertierei,
- fixați elementul de fixare la capătul chingii superioare de inelul spate **B**,
- strângeți chinga superioară.

! O instalare necorespunzătoare a scaunului pentru copii într-un vehicul compromise protecția copilului în cazul unui accident.
Respectați cu strictețe indicațiile de montare pe care le-ați primit împreună cu scaunul pentru copii.

i Pentru a cunoaște posibilitățile de instalare a scaunelor ISOFIX în vehiculul dvs., consultați tabelul cu locațiile.

Scaune ISOFIX recomandate

RÖMER Duo Plus ISOFIX
(clasa de mărime: **B1**)

Grupa 1: 9-18 kg



Se instalează numai cu „fața în direcția de mers”.

Se fixează pe inelele de ancorare **A** și pe inelul de ancorare **B**, denumit Top Tether, utilizând o centură superioară.

3 unghiuri de înclinare ale scaunului: așezat, repaus și alungit.

Acest scaun pentru copii poate fi utilizat și pe locurile neechipate cu sisteme de ancorare ISOFIX. În acest caz, se va fixa obligatoriu în scaunul vehiculului folosind centura de siguranță cu prindere în trei puncte. **Urmați instrucțiunile referitoare la modalitatea de instalare a scaunului pentru copii, furnizate de producătorul scaunului, în ghidul de instalare.**

Amplasarea scaunelor ISOFIX pentru copii

Conform reglementărilor europene, acest tabel vă indică posibilitățile de instalare a scaunelor ISOFIX pentru copii pe scaunele vehiculului dotate cu sisteme de fixare ISOFIX.

Clasa de mărime ISOFIX a scaunelor ISOFIX pentru copii, universale și semiuniversale, determinată de o literă cuprinsă între **A** și **G**, este indicată pe scaunul pentru copii, lângă sigla ISOFIX.

		Greutatea copilului/vârsta orientativă									
		Sub 10 kg (grupa 0) Până la aproximativ 6 luni		Sub 10 kg (grupa 0) Sub 13 kg (grupa 0+) Până la aproximativ 1 an			Între 9 și 18 kg (grupa 1) De la 1 la aproximativ 3 ani				
Tip de scaun ISOFIX pentru copii		Landou		cu spatele în direcția de mers			cu spatele în direcția de mers		cu fața în direcția de mers		
Clasa de mărime ISOFIX		F	G	C	D	E	C	D	A	B	B1
Rândul 2 (5 și 7* locuri)	Scaune laterale**	IL-SU		IL-SU			IL-SU		IUF, IL-SU		
	Loc central	Non ISOFIX									
Rândul 3 (7 locuri)	Toate scaunele	Non ISOFIX									

* La versiunea cu șapte locuri, cele trei scaune din rândul 2 trebuie să fie prezente atunci când se instalează scaunele pentru copii.

** Un scaun pentru copii echipat cu suport nu trebuie instalat niciodată pe un scaun lateral de pasager în rândul 2, cu excepția cazului în care sunteți în măsură să îl montați în conformitate cu recomandările cuprinse în secțiunea „Montarea scaunelor pentru copii prevăzute cu suport”.

IUF: scaun adecvat instalării unui scaun Isofix universal, „cu fața în direcția de mers”, care se fixează cu chinga superioară.

IL-SU: scaun adecvat instalării unui scaun Isofix semiuniversal:

- „cu spatele în direcția de mers”, echipat cu o chingă superioară sau cu suport,
- „cu fața în direcția de mers”, echipat cu suport,
- un landou dotat cu o centură superioară sau cu punct de sprijin.

i Demontați și depozitați tetiera înainte de a instala un scaun pentru copii cu spătar pe locul unui pasager. Montați tetiera imediat ce ați îndepărtat scaunul pentru copii.

Instrucțiuni privind scaunele pentru copii

! Instalarea incorectă a unui scaun pentru copii într-un vehicul compromite protecția copilului în cazul unui accident.

Asigurați-vă că centurile de siguranță sau cataramele de fixare ale acestora nu ajung sub scaunul pentru copii, pentru că îl pot destabiliza.

Fixați centurile de siguranță sau centurile scaunului pentru copil astfel încât să **reduceți** cât mai **mult** jocul față de corpul copilului, chiar și pe trasee scurte.

Dacă instalați un scaun pentru copii cu centura de siguranță, asigurați-vă că aceasta este bine întinsă pe scaunul copilului și că îl fixează ferm pe scaunul vehiculului. Dacă scaunul pasagerului este reglabil, deplasați-l înainte, dacă este cazul.

Pentru scaunele spate, lăsați întotdeauna un spațiu suficient între scaunul din față și:

- scaunul pentru copii „cu spatele în direcția de mers”,
- picioarele copilului așezat într-un scaun pentru copii „cu fața în direcția de mers”.

Pentru aceasta, culsați către înainte scaunul din față și, dacă este necesar, aduceți spătarul în poziție verticală.

Atunci când un scaun pentru copii este instalat pe un scaun de pasager din rândul 3, aduceți în poziția „măsuță” spătarele scaunelor laterale și al scaunului central din rândul 2 sau îndepărtați aceste scaune din rândul 2, astfel încât scaunul pentru copii sau picioarele copilului să nu atingă scaunele din rândul 2.

Pentru instalarea optimă a scaunului pentru copii „cu fața în direcția de mers”, puneți spătarul scaunului pentru copii cât mai aproape de spătarul scaunului vehiculului sau, dacă este posibil, în contact cu acesta. Trebuie să îndepărtați tetiera înainte de orice instalare a unui scaun pentru copii cu spătar pe scaunul pasagerului.

Aveți grijă ca tetiera să fie depozitată sau fixată ferm, pentru a evita proiectarea acesteia în cazul unei frânări puternice.

Montați tetiera imediat ce ați îndepărtat scaunul pentru copii.

Copii pe scaunul din față

Reglementările privind transportul copiilor pe locul pasagerului din față sunt diferite de la țară la țară. Consultați legislația în vigoare în țara dvs.

Dezactivați airbagul frontal de pasager imediat ce un scaun pentru copii „cu spatele în direcția de mers” este instalat pe locul pasagerului din față. În caz contrar, copilul riscă să fie grav rănit sau chiar omorât la declanșarea airbagului.

Instalarea unui înălțător

Partea toracică a centurii de siguranță trebuie să fie poziționată pe umărul copilului, fără să-i atingă gâtul.

Verificați dacă partea abdominală a centurii de siguranță trece corect peste șoldurile copilului.

PEUGEOT recomandă utilizarea unui înălțător cu spătar, echipat cu un ghidaj de centură la nivelul umărului.

Drept măsură de siguranță, nu lăsați:

- unul sau mai mulți copii singuri și nesupravegheați în vehicul,
- un copil sau un animal într-un vehicul expus la soare, cu geamurile închise,
- cheile la îndemâna copiilor din vehicul.

Pentru a împiedica deschiderea accidentală a ușilor, folosiți „Sistemul de siguranță pentru copii”.

Nu deschideți geamurile din spate mai mult de o treime.

Pentru a proteja copiii de razele soarelui, echipați geamurile din spate cu storuri laterale.

Sistem de siguranță pentru copii



Acesta împiedică deschiderea din interior a ușilor laterale culisante din spate.

Manual



O etichetă vă prezintă poziția manetei și starea sistemului de siguranță pentru copii.

- ☞ Deschideți-o complet, fără a depăși punctul de rezistență.
- ☞ Înclinați maneta situată în secțiunea din spate a ușii.

Acționare electrică

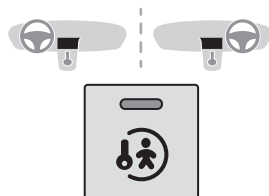

☞ Cu contactul pus, apăsați pe acest buton. Martor de pe comandă aprins = sistemul de siguranță pentru copii este activ.

! Acest sistem este independent de comanda de blocare centralizată a deschiderilor.

! Scoateți întotdeauna cheia din contact la părăsirea vehiculului, chiar și pentru o scurtă perioadă de timp. Vă recomandăm să verificați starea sistemului de siguranță pentru copii la fiecare punere a contactului. În cazul unui impact violent, sistemul de siguranță pentru copii este dezactivat automat.

Recomandări de conducere

Respectați codul rutier și concentrați-vă la drum, indiferent de condițiile de circulație. Urmăriți cu atenție traficul și țineți întotdeauna mâinile pe volan pentru a fi gata să reacționați în orice moment și în orice situație. Din motive de siguranță, conducătorul trebuie să realizeze operațiile care necesită mai multă atenție cu vehiculul oprit. În cazul unei călătorii lungi, este recomandat să faceți o pauză la fiecare două ore. În cazul unor condiții meteo dificile, anticipați situațiile care necesită frânare și măriți distanțele de siguranță.

Conducere pe un drum inundat

Nu este recomandat să conduceți pe un drum inundat, deoarece acest lucru ar putea deteriora grav motorul, cutia de viteze și sistemele electrice ale vehiculului.

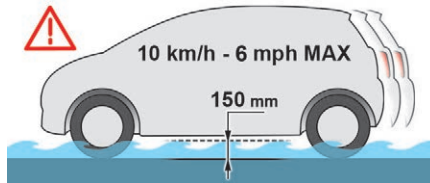

Dacă trebuie să traversați o porțiune de drum inundată:

- asigurați-vă că adâncimea apei nu depășește 15 cm, ținând cont de valurile ce pot fi produse de alți participanți la trafic,
- dezactivați funcția Stop & Start,
- rulați cu o viteză cât mai mică, fără a opri. Nu depășiți în niciun caz viteza de 10 km/h,
- nu vă opriți și nu opriți motorul.

La ieșirea de pe drumul inundat, imediat ce condițiile de siguranță permit acest lucru, frânați ușor de mai multe ori pentru a usca discurile și plăcuțele de frână. Dacă aveți dubii cu privire la starea vehiculului, contactați rețeaua PEUGEOT sau un service autorizat.

Important!

! Nu conduceți niciodată cu frâna de parcare acționată! Pericol de supraîncălzire și deteriorare a sistemului de frânare! Nu staționați și nu turați motorul vehiculului oprit în zonele în care diferite substanțe și materiale inflamabile (iarbă uscată, frunze uscate etc.) pot intra în contact cu sistemul de eșapament fierbinte – Pericol de incendiu!

! Nu lăsați niciodată vehiculul nesupravegheat, cu motorul pornit. Dacă trebuie să părăsiți vehiculul cu motorul pornit, acționați frâna de staționare și puneți schimbătorul de viteze în punctul neutru sau în poziția **N** sau **P**, în funcție de tipul cutiei de viteze.

În cazul remorcării

! Conducerea cu remorcă supune vehiculul tractor unor solicitări mai mari și cere o atenție deosebită din partea conducătorului.

Vânt lateral

☞ Țineți cont de creșterea sensibilității la vântul lateral.

Răcire

Tractarea unei remorci în pantă crește temperatura lichidului de răcire. Ventilatorul fiind acționat electric, capacitatea sa de răcire nu depinde de turația motorului.

☞ Pentru a reduce turația motorului, reduceți viteza.

Sarcina maximă remorcabilă în pantă depinde de înclinarea acestuia și de temperatura exterioră.

În toate situațiile, urmăriți cu atenție temperatura lichidului de răcire.

În anumite cazuri de solicitare crescută (remorcarea sarcinii maxime în rampă abruptă, la temperaturi mari), puterea motorului se limitează automat. Într-un asemenea caz, sistemul de aer condiționat se oprește automat, pentru a crește puterea disponibilă.



În cazul aprinderii matorului de avertizare și a matorului **STOP**, opriți de urgență vehiculul și motorul.

! Vehicul nou

Nu tractați o remorcă decât după un rodaj de cel puțin 1.000 de km.

Frânare

Tractarea unei remorci crește distanța de frânare.

Pentru a limita încălzirea frânelor, este recomandată utilizarea frânei de motor.

Pneuri

Verificați presiunea în pneurile vehiculului tractor și ale remorcii tractate, respectând presiunile recomandate.

Iluminat

Verificați semnalizarea electrică a remorcii și reglarea proiectoarelor vehiculului pe verticală.

Pentru mai multe informații despre **Reglarea proiectoarelor pe verticală**, consultați secțiunea corespunzătoare.

În cazul utilizării unui dispozitiv de remorcă original PEUGEOT și pentru a evita semnalizarea sonoră, asistarea la parcare cu spatele va fi dezactivată automat.

Pornire și oprire

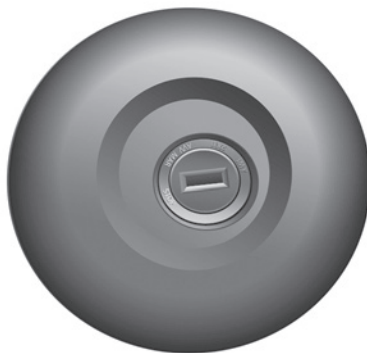

Poziția de funcționare și accesorii.

Pentru a debloca direcția, rotiți ușor volanul în timp ce rotiți cheia, fără să forțați. În această poziție, utilizarea anumitor accesorii este posibilă.

Poziția de pornire.

Demarorul este acționat. Imediat ce a pornit motorul, eliberați cheia.

Poziția STOP: sistem antifurt.

Contactul este tăiat. Mișcați volanul până când se blochează coloana de direcție. Scoateți cheia.



Dacă acest mator de avertizare se aprinde, o ușă sau capota motorului nu este închisă în mod corect. Vă rugăm să verificați!

Motorizări Diesel



Dacă temperatura este suficient de ridicată, matorul luminos se aprinde pentru mai puțin de o secundă și puteți porni fără a aștepta.

În condiții de vreme rece, așteptați stingerea acestui mator, apoi acționați demarorul (poziția de pornire) până când pornește motorul.

Când tăiați contactul, lăsați motorul în funcțiune câteva secunde pentru a permite turbocompresorului (motor diesel) să revină la ralanti. Nu apăsați pe accelerație atunci când tăiați contactul. Este inutil să cuplați o treaptă de viteză după parcare vehiculului.

Sistem electronic de imobilizare a motorului

Toate cheile au un dispozitiv electronic de imobilizare.

Acest dispozitiv blochează sistemul de alimentare al motorului. Se activează automat atunci când scoateți cheia din contact.

După ce ați pus contactul, cheia și dispozitivul de imobilizare electronică comunică între ele. Partea metalică a cheii trebuie depliată în mod corect pentru a asigura o conexiune adecvată.

În caz de pierdere chei

Prezentați-vă la un reparator agreat PEUGEOT cu talonul vehiculului și cu un act de identitate. Un reparator agreat PEUGEOT va putea recupera codul cheii și codul de transponder necesar pentru a comanda o cheie nouă.



! Când părăsiți vehiculul, nu lăsați obiecte de valoare la vedere și verificați ca luminile să fie stinse. Ca măsură de siguranță (cu copii la bord), scoateți cheia din contact când părăsiți vehiculul, chiar și pentru puțin timp.

Frâna de parcare



Acționare

- ☞ Trageți în sus maneta frânei de parcare pentru a imobiliza vehiculul.
- ☞ Verificați dacă frâna de parcare este acționată corect înainte de a ieși din vehicul.

! Dacă staționați în pantă, bracați roțile spre trotuar și acționați frâna de parcare. Este inutil să cuplați o treaptă de viteză după oprirea vehiculului, mai ales dacă acesta este încărcat.

i Acționați frâna de parcare **numai când vehiculul este oprit.**

În cazuri excepționale, dacă folosiți frâna de parcare când vehiculul este în mișcare, nu o acționați complet pentru a nu bloca roțile din spate (risc de derapare).

Eliberare

- ☞ Trageți de mâner un pic în sus, apoi apăsați butonul pentru a elibera maneta frânei de mână.



Când vehiculul este în mișcare, aprinderea acestui martor de avertizare indică faptul că frâna de mână a rămas acționată sau este eliberată incomplet.

6

Cutie de viteze manuală

Pentru a schimba ușor vitezele, apăsați întotdeauna până la capăt pedala de ambreiaj. Pentru a împiedica blocarea covorașului sub pedală:

- verificați poziționarea și prinderea corectă a covorașului de podea,
 - nu suprapuneți niciodată mai multe covorașe.
- În timpul condusului, evitați să țineți mâna pe nuca manetei de viteze, deoarece elementele din interiorul cutiei se pot uza în timp din cauza forței exercitate, chiar și în cazul unei apăsări ușoare.

Cuplarea marșarierului

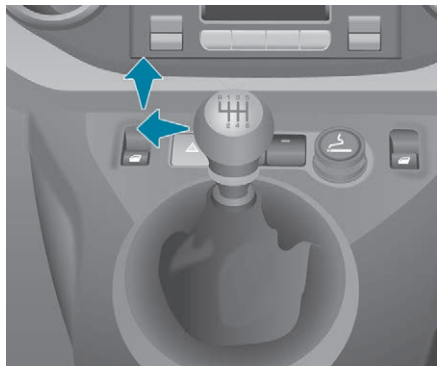

☞ În cazul configurației cu o cutie de viteze cu 6 trepte: ridicați inelul de sub nuca manetei de viteze.

! Această manevră trebuie realizată ușor, pentru a reduce zgomotul. Pentru a cupla marșarierul, așteptați oprirea completă a vehiculului.

Cuplarea treptei a 5-a sau a 6-a

☞ Pentru a cupla treapta de viteză, deplasați levierul de viteze complet spre dreapta.

Cutie de viteze pilotată cu 6 trepte

Selectare mod



- Mod automat: selectorul de mod de deplasare se află în poziția **A**.
- Mod manual: selectorul de mod de deplasare se află în poziția **M**.

! Pentru siguranță:
Poziția **N** poate fi eliberată numai dacă este apăsată pedala de frână. Schimbarea din poziția **A** (conducerea în modul automat) în poziția **M** (conducerea în modul manual) sau invers se poate realiza în orice moment. Martorul **A** de pe tabloul de bord se stinge.

Pornirea vehiculului

- ☞ Pentru a porni vehiculul, deplasați maneta selectorului de viteze în poziția **N**.
- ☞ Apăsați ferm pe pedala de frână.
- ☞ Porniți motorul.
- ☞ Cu motorul pornit, deplasați maneta selectorului de viteze în poziția **R**, **A** sau **M**, conform cerințelor.
- ☞ Eliberați pedala de frână și apăsați pedala de accelerație pentru a porni.

Dacă maneta selectorului de viteze nu se află în poziția **P** și/sau pedala de frână nu este apăsată, motorul nu va porni; reluați procedura de pornire descrisă mai sus.

Mers înapoi



Cuplarea mersului înapoi:

- ☞ Deplasați maneta selectorului de viteze în poziția **R**.

Cuplați numai când vehiculul este oprit complet.

Punct neutru



Cuplarea punctului neutru

- ☞ Deplasați maneta selectorului de viteze în poziția **N**. Dacă vehiculul se află însă în mișcare, nu selectați această poziție, nici măcar pentru o perioadă de timp foarte scurtă.

Mod automat



Trecerea în modul automat

- ☞ Deplasați maneta selectorului de viteze în poziția **A**.

Astfel, cutia de viteze funcționează în mod automat, fără intervenția conducătorului. Selectează în permanență treapta de viteză optimă, în funcție de:

- stilul de conducere,
- profilul drumului,
- optimizarea consumului de carburant.

Mod manual



Trecerea în modul manual

- ☞ maneta selectorului de viteze în poziția **M**.

Schimbarea treptei de viteză



- ☞ Trageți de clapeta „+”, pentru a cupla treapta superioară.
 - ☞ Trageți de clapeta „-”, pentru a cupla treapta inferioară.
- Când vehiculul este oprit sau dacă viteza este redusă (de exemplu, la apropierea de un stop), cutia de viteze trece automat în treapta 1.
 - În timpul schimbării treptelor de viteză, nu este necesară eliberarea completă a pedalei de accelerație.
 - Schimbarea treptei are loc numai dacă turația motorului o permite.
 - Din motive de siguranță, în funcție de turația motorului, schimbarea de viteză într-o treaptă inferioară se poate efectua automat.

! Dacă turația motorului este ridicată (se accelerează puternic), următoarea schimbare într-o treaptă superioară de viteză nu va fi efectuată fără schimbarea manuală a treptei de către conducător.

Accelerație

Pentru a obține o accelerație optimă (de exemplu, la depășirea unui vehicul), apăsați ferm pedala de accelerație până la capăt și depășiți punctul de rezistență.

Vehicul oprit cu motorul pornit

În caz de imobilizare a vehiculului cu motorul pornit, cutia de viteze revine automat la punctul mort **N**.

Oprire vehicul

- ☞ Înainte de a opri motorul, treceți maneta selectorului de viteze în poziția **N**. În toate cazurile trebuie acționată frâna de parcare. Asigurați-vă că martorul frânei de parcare este aprins pe tabloul de bord.

! Înainte de orice intervenție în compartimentul motorului, asigurați-vă că maneta selectorului de viteze este în punctul neutru **N**.

Indicator de schimbare a treptei

Acest sistem favorizează reducerea consumului de carburant, recomandând treapta de viteză adecvată.

În cazul unei cutii de viteze pilotate, sistemul este activ numai în modul manual.

În funcție de situație și de echiparea vehiculului, sistemul vă poate recomanda să săriți una sau mai multe trepte de viteză. Puteți urma această indicație fără a trece prin treptele intermediare.

Recomandările de cuplare a unei trepte de viteză au caracter informativ. Configurația drumului, traficul și siguranța rămân elementele esențiale pentru alegerea treptei optime de viteză. Conducătorul alege dacă ia în considerare sau nu indicațiile sistemului. Această funcție nu poate fi dezactivată.



Informația apare pe tabloul de bord sub forma unei săgeți. Aceasta poate fi însoțită de treapta de viteză recomandată.

- Sistemul adaptează recomandarea de schimbare a treptei în funcție de condițiile de rulare (pantă, încărcare etc.) și de solicitările conducătorului (putere, accelerare, frânare etc.). Sistemul nu vă va propune niciodată:
 - să cuplați prima treaptă,
 - să cuplați marșarierul.

Stop & Start

Sistemul Stop & Start trece temporar motorul în stare de veghe – mod STOP – pe durata fazelor de oprire din circulație (semafoare, ambuteiaje etc.). Motorul pornește din nou automat – mod START – imediat ce doriți să reporniți. Repornirea se efectuează instantaneu, rapid și silențios. Perfect adaptat pentru utilizare urbană, sistemul Stop & Start permite reducerea consumului de carburant, a emisiilor de gaze poluante și a nivelului sonor la opriri.

Funcționare

Trecerea motorului în modul STOP

ECO Martorul „ECO” se aprinde pe tabloul de bord și motorul trece în stare de veghe:

- cu o **cutie de viteze manuală**, la o viteză mai mică de 20 km/h (în funcție de versiune), când aduceți maneta de viteze la punctul neutru și eliberați pedala de ambreiaj.
- **cu o cutie de viteze pilotată cu 6 trepte**, când vehiculul este oprit sau la o viteză mai mică de 8 km/h, când apăsați pedala de frână, sau deplasați selectorul de viteze în poziția **N**.

Dacă vehiculul este echipat astfel, un contor de timp cumulează timpii petrecuți în modul STOP pe durata parcurgerii unui traseu. Acesta se resetează la zero la fiecare punere a contactului cu cheia.

i Cu o cutie pilotată cu 6 trepte, pentru confort, în timpul manevrelor de parcare, modul STOP este indisponibil timp de câteva secunde de la decuplarea marșarierului. Sistemul Stop & Start nu afectează funcțiile vehiculului, cum ar fi, de exemplu: frânarea, direcția asistată etc.

! Nu alimentați niciodată cu carburant când motorul este în modul STOP; trebuie să tăiați contactul cu cheia.

Cazuri particulare: mod STOP indisponibil

Modul STOP nu se activează când:

- vehiculul se află pe o suprafață puternic înclinată (urcarea rampelor sau coborârea pantelor),
- ușa conducătorului este deschisă,
- centura de siguranță a conducătorului nu este cuplată,
- viteza vehiculului nu a depășit 10 km/h de la ultima pornire a motorului cu cheia,
- motorul trebuie să rămână în funcțiune pentru a menține confortul termic în habitacul,
- dezaburirea este activată,

- anumite condiții speciale (încărcarea bateriei, temperatura motorului, asistarea la frânare, temperatura exterioară etc.) necesită funcționarea motorului pentru a putea asigura controlul asupra sistemului.

ECO

În acest caz, martorul „ECO” clipește câteva secunde, apoi se stinge.

Această funcționare este perfect normală.

Trecerea motorului în modul START

ECO

Martorul „ECO” se stinge și motorul repornește:

- **în cazul unei cutii de viteze manuale**, când apăsați **complet** pedala de ambreiaj,
- **în cazul unei cutii de viteze pilotate cu 6 trepte**
 - cu maneta de viteze în poziția **A** sau **M**, la eliberarea pedalei de frână,
 - sau cu maneta de viteze în poziția **N** și cu pedala de frână eliberată, când treceți selectorul de viteze în poziția **A** sau **M**,
 - sau când cuplați marșarierul.

i În cazul unui vehicul cu o cutie de viteze manuală aflată în modul STOP, dacă treceți într-o treaptă fără a apăsa complet pedala de ambreiaj, se aprinde un mator de avertizare sau se afișează un mesaj de avertizare, pentru a vă atenționa să apăsați pedala de ambreiaj în vederea repornirii motorului.

Cazuri particulare: declanșare automată a modului START

Din motive de siguranță și confort, modul START se activează automat atunci când:

- deschideți ușa conducătorului,
- decuplați centura de siguranță a conducătorului,
- viteza vehiculului depășește 25 km/h în cazul unei cutii de viteze manuală, sau 11 km/h în cazul unei cutii de viteze pilotată cu 6 trepte,
- anumite condiții speciale (încărcarea bateriei, temperatura motorului, asistarea la frânare, temperatura exterioară etc.) necesită funcționarea motorului pentru a putea asigura controlul asupra sistemului sau vehiculului.

ECO

În acest caz, martorul „ECO” clipește câteva secunde, apoi se stinge.

Această funcționare este perfect normală.

Neutralizare manuală

În unele cazuri, cum ar fi menținerea confortului termic în habitacul, poate fi necesară dezactivarea sistemului Stop & Start. Sistemul poate fi dezactivat în orice moment, de la punere contactului.

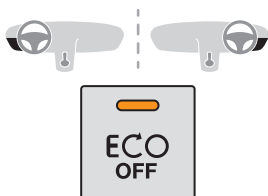

☞ Apăsați în orice moment comutatorul „**ECO OFF**” pentru a dezactiva sistemul.

Aceasta este confirmată prin aprinderea matorului comenzii, însoțită de afișarea unui mesaj pe ecran.

! Dacă dezactivarea sistemului a fost efectuată în modul STOP, motorul repornește imediat.

Reactivare manuală

☞ Apăsați din nou comanda **ECO OFF**. Sistemul este din nou activ; acest lucru este semnalat de stingerea matorului de avertizare al comenzii și de apariția unui mesaj pe grupul de instrumente.

i Sistemul se reactivează automat, la fiecare nouă pornire cu cheia.

Defecțiune

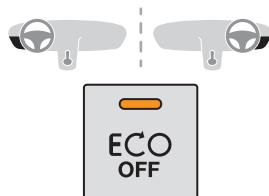

În caz de defecțiune a sistemului, matorul din comutatorul **ECO OFF** se aprinde intermitent, apoi rămâne aprins.

Apelați la un reparator agreeat PEUGEOT sau la un service autorizat pentru a efectua o verificare.

Dacă apare o eroare în modul STOP, este posibil ca vehiculul să se oprească. Toți matorii de pe tabloul de bord se aprind. În acest moment, este necesară tăierea contactului, apoi repornirea motorului cu cheia.



Sistemul Stop & Start necesită o baterie de 12 V, cu tehnologie și caracteristici specifice. Orice intervenție la această baterie trebuie realizată exclusiv de un reparator agreeat PEUGEOT sau un service autorizat.

Montarea unei baterii neaprobate de PEUGEOT antrenează riscuri de disfuncții ale sistemului.

Pentru mai multe informații privind **bateria**, consultați rubrica corespunzătoare.

! Deschiderea capotei motorului

Înainte de orice intervenție în compartimentul motorului, dezactivați sistemul Stop & Start pentru a evita orice risc de rănire asociat unei declanșări automate a modului START.

! Conducerea pe un drum inundat

Înainte de a pătrunde într-o zonă inundată, se recomandă insistent dezactivarea sistemului Stop & Start.

Pentru mai multe **Recomandări de conducere**, în special pe drumurile inundate, consultați secțiunea corespunzătoare.

Asistare la pornirea în rampă

Acest sistem menține vehiculul imobilizat un interval scurt de timp (aproximativ 2 secunde) la pornirea în rampă, în timp ce dvs. mutați piciorul de pe pedala de frână pe cea de accelerație.

Acest sistem (denumit și HHC – Hill Holder Control, menținere în pantă), integrat cu cel de control dinamic al stabilității, se activează în următoarele condiții:

- vehiculul trebuie să fie oprit, cu motorul pornit, piciorul pe pedala de frână,
- panta drumului trebuie să fie mai mare decât 5%,
- în rampă, cutia de viteze trebuie să fie în punctul neutru sau într-o viteză de mers înainte, nu de mers înapoi,
- în pantă, trebuie cuplat mersul înapoi.

I Sistemul de asistență la pornirea în rampă este o îmbunătățire a confortului în conducere. Nu asigură nici parcare automată a vehiculului, nici acționarea automată a frânei de staționare.

Funcționare

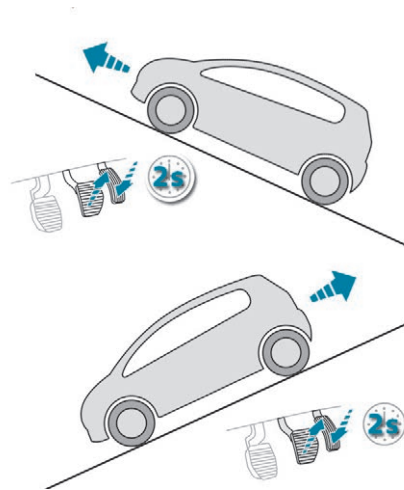

Cu pedala de frână și cea de ambreiaj apăstate, după ce eliberați pedala de frână aveți circa 2 secunde pentru a porni, fără recul și fără a folosi frâna de mână.

În faza de pornire, funcția se dezactivează automat diminuând treptat presiunea de frânare. În această fază puteți auzi un zgomot tipic de deblocare mecanică a frânelor, ceea ce semnalează pornirea iminentă a vehiculului.

! Nu ieșiți din vehicul cât timp acesta este menținut de sistemul de asistență la pornirea în rampă.

Dacă trebuie să părăsiți vehiculul, motorul fiind pornit, acționați manual frâna de parcare, apoi verificați dacă matorul frânei de parcare este aprins.

Asistarea la pornirea în rampă se dezactivează în situațiile următoare:

- la eliberarea pedalei de ambreiaj,
- la acționarea frânei de parcare,
- la oprirea motorului,
- la calarea motorului.

Anomalie de funcționare



Dacă se produce o disfuncție a sistemului, acest mator de avertizare se aprinde însoțit de un semnal sonor și confirmat de afișarea unui mesaj. Apelați la un dealer PEUGEOT sau la un service autorizat pentru a efectua o verificare.

Detectare pneu dezumflat

Acest sistem monitorizează automat presiunea pneurilor în timpul rulării.

Sistemul supraveghează în permanență presiunea din cele patru pneuri, din momentul în care vehiculul se pune în mișcare. În valva fiecărui pneu este amplasat un traductor de presiune (cu excepția roții de rezervă).

Sistemul declanșează o avertizare imediat ce detectează o scădere a presiunii în unul sau mai multe pneuri.

! Acest sistem nu înlocuiește controlul lunar al presiunii din pneuri (inclusiv din roata de rezervă), nici cel de dinaintea deplasărilor lungi.

Rularea cu un pneu dezumflat degradează ținuta de drum, mărește distanțele de frânare și provoacă uzura prematură a pneului, în special în condiții severe (încărcări mari, viteze mari, trasee lungi).



Rularea cu pneurile dezumflate mărește consumul de carburant.

! Valorile privind presiunea pneurilor pentru vehiculul dvs. sunt menționate pe eticheta cu presiunea pneurilor. Controlul presiunii din pneuri trebuie efectuat „la rece” (vehicul oprit de 1 oră sau după un traseu mai scurt de 10 km, parcurs cu viteză moderată). În caz contrar, adăugați 0,3 bari la valorile indicate pe etichetă. Pentru mai multe informații privind **elementele de identificare** și eticheta de presiune pneuri, consultați rubrica corespunzătoare.

Avertizare de pneu dezumflat



Această avertizare este indicată prin aprinderea continuă a acestui mator de avertizare, însoțită de un semnal sonor și, în funcție de echipare, de afișarea unui mesaj.

În caz de anomalie constatată la un singur pneu, pictograma sau mesajul afișat permite identificarea roții cu probleme, în funcție de echipare.

- Reduceți imediat viteza, nu acționați brusc volanul și nu frânați brusc.

- Opriți vehiculul imediat ce puteți face acest lucru în siguranță.
- În caz de pană, utilizați kitul de depanare rapidă a pneului sau roata de rezervă (în funcție de echipare).

sau

- Dacă dispuneți de un compresor (de exemplu cel din kitul de depanare provizorie a pneului), controlați presiunea din cele patru pneuri, la rece.

sau

- Dacă nu puteți face imediat acest control, rulați cu prudență și cu viteză redusă.

! Pierderea de presiune detectată nu antrenează întotdeauna o deformare vizibilă a pneului. Nu vă mulțumiți cu un simplu control vizual.

i Avertizarea este menținută până la umflarea, repararea sau înlocuirea pneului sau a pneurilor în cauză. Roata de rezervă (de tip galet sau cu jantă din tablă) nu este echipată cu traductor de presiune.

Anomalie de funcționare



Aprinderea intermitentă, apoi continuă, a matorului de avertizare aferent pneului dezumflat, însoțită de aprinderea matorului de întreținere, și (în funcție de echipare) de afișarea unui mesaj ce indică o disfuncție a sistemului.

În acest caz, presiunea de umflare a pneurilor nu mai este supravegheată.

i Această avertizare se afișează și în cazul unei singure roți neechipate cu traductor (de exemplu, la utilizarea unei roți de rezervă de tip galet sau cu jantă din tablă).

Adresați-vă unui reparator agreat PEUGEOT sau unui service autorizat, pentru verificarea sistemului, sau după o pană, montați un pneu pe janta originală echipată cu traductor de presiune.

Sistem de detectare pneu dezumflat cu reinițializare



Sistem care monitorizează automat presiunea din pneuri în timpul rulării.

Sistemul monitorizează presiunea din toate cele patru pneuri, din momentul în care vehiculul se pune în mișcare.

Acesta compară informațiile generate de senzorii de viteză din roți **cu valorile de referință care trebuie reinițializate după fiecare ajustare a presiunii din pneuri și fiecare înlocuire de roată.**

Sistemul declanșează o avertizare în momentul detectării unei scăderi a presiunii din unul sau mai multe pneuri.

! Sistemul de detectare a pneului dezumflat nu înlocuiește atenția conducătorului. Acest sistem nu vă scutește de controlul lunar al presiunii de umflare a pneurilor (inclusiv roata de rezervă), ca și înaintea oricărei călătorii mai lungi.

Rularea cu un pneu dezumflat degradează ținuta de drum, mărește distanțele de frână și provoacă uzura prematură a pneului, în special în condiții severe (încărcări mari, viteze mari, trasee lungi).

i Rularea cu pneurile dezumflate mărește consumul de carburant.

! Valorile presiunilor prevăzute pentru vehicul sunt trecute pe eticheta de presiune pneuri. Pentru mai multe informații privind elementele de identificare, consultați rubrica corespunzătoare. Controlul presiunii din pneuri trebuie efectuat „la rece” (vehicul oprit de 1 oră sau după un traseu mai scurt decât 10 km, parcurs cu viteză moderată). În caz contrar (la cald), adăugați 0,3 bari la valorile indicate pe etichetă.

Avertizare de pneu dezumflat



Această avertizare este indicată prin aprinderea continuă a matorului, însoțit de un semnal sonor și, în funcție de echipare, de afișarea unui mesaj.

- ☞ Reduceți imediat viteza, evitați acționarea bruscă a volanului și a frânelor.
- ☞ Opriți-vă imediat ce condițiile de circulație o permit.

! Pierderea de presiune detectată nu antrenează întotdeauna o deformare vizibilă a pneului. Nu vă mulțumiți cu un simplu control vizual.

- ☞ Dacă dispuneți de un compresor, de exemplu cel din kitul de depanare provizorie a pneului, controlați presiunea din cele patru pneuri, la rece.
- ☞ Dacă nu este posibilă efectuarea acestui control imediat, rulați cu prudență și cu viteza redusă.

sau

- ☞ În caz de pană, utilizați kitul de depanare provizorie a pneului sau roata de rezervă (în funcție de echipare).

i Avertizarea se menține până la reinițializarea sistemului.

Reinițializare

Sistemul trebuie reinițializat după orice ajustare a presiunii din unul sau mai multe pneuri și după înlocuirea uneia sau a mai multor roți.

! Înainte de a reinițializa sistemul, asigurați-vă că presiunea din cele patru pneuri este adecvată pentru condițiile de utilizare a vehiculului și este conformă cu indicațiile înscrise pe eticheta de presiune pneuri. Avertizarea de pneu dezumflat nu este relevantă decât dacă sistemul a fost reinițializat după ajustarea corectă a presiunii din cele patru pneuri. Sistemul de detectare a pneurilor dezumflate nu avertizează asupra unei presiuni eronate în momentul reinițializării.

Sistemul trebuie resetat cu **contactul pus** și cu vehiculul oprit:

- prin intermediul meniului de configurare a vehiculului, în cazul vehiculelor echipate cu ecran,
- prin intermediul butonului de pe tabloul de bord, în cazul vehiculelor fără ecran.

Ecraan A

- ☞ Apăsați butonul **MENIU** pentru a accesa meniul general.
- ☞ Apăsați pe butonul „▲” sau pe butonul „▼” pentru a selecta meniul **Veh config** (Configurare vehicul), apoi validați apăsând tasta **OK**.
- ☞ Apăsați pe butonul „▲” sau pe butonul „▼” pentru a selecta meniul **„Reinit inflat”** (Reinițializare umflare), apoi validați apăsând tasta **OK**. Pe ecran se afișează un mesaj pentru a confirma solicitarea.
- ☞ Confirmați cu butonul **OK**.

Ecraan C

- ☞ Apăsați butonul **MENIU** pentru a accesa meniul general.
- ☞ Apăsați pe tastele „▲” sau „▼” pentru a selecta meniul **„Personalisation-configuration”** (Personalizare – configurare), apoi confirmați apăsând tasta **OK**.
- ☞ Apăsați tasta „▲” sau „▼” pentru a selecta meniul **„Define the vehicle parameters”** (Definirea parametrilor vehiculului), apoi confirmați apăsând tasta **OK**.
- ☞ Apăsați tasta „▲” sau „▼” pentru a selecta meniul **„Tyre pressures”** (Presiune pneuri), apoi meniul **„Reinițializare”,** apoi confirmați apăsând tasta **OK**. Un mesaj confirmă reinițializarea.

Ecraan tactil

- ☞ Apăsați butonul **MENIU**.
- ☞ Selectați meniul **„Driving”**.
- ☞ În pagina secundară, selectați **„Under-inflation initialisation”**.

Pe ecran se afișează un mesaj pentru a confirma cererea de reinițializare.

- ☞ Selectați **„Yes”** sau **„No”**, apoi confirmați. Un mesaj confirmă reinițializarea.

Buton pe planșa de bord

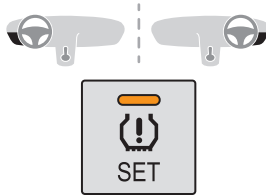

☞ Țineți apăsat acest buton. Resetarea este confirmată printr-un semnal sonor ascuțit. Se emite un semnal sonor cu tonalitate joasă pentru a indica faptul că operațiunea de resetare nu a reușit. Noii parametri de presiune salvați sunt considerați de sistem ca valori de referință.

! Avertizarea de pneu dezumflat nu este relevantă decât dacă sistemul a fost reinițializat după ajustarea corectă a presiunii din cele patru pneuri.

i **Lanțuri pentru zăpadă**
Sistemul nu trebuie reinițializat după montarea sau demontarea lanțurilor pentru zăpadă.

Anomalie de funcționare



Aprinderea intermitentă și apoi continuă, a matorului de pneu dezumflat, însoțită de aprinderea matorului de avertizare pentru Întreținere, indică o defecțiune în sistem. În acest caz, supravegherea nivelului de umflare a pneurilor nu mai este asigurată. Apelați la rețeaua PEUGEOT sau la un service autorizat pentru a verifica sistemul.

i Înainte de orice intervenție asupra sistemului, este necesară verificarea presiunii din cele patru pneuri și apoi reinițializarea sistemului.

Limitator de viteză „LIMIT”



Sistem care împiedică vehiculul să depășească viteza stabilită de către conducător.



1. Selectare/oprire mod limitator de viteză.
2. Reduce valoarea programată.
3. Crește valoarea programată.
4. Pornire/trecere în pauză a limitatorului de viteză.

Setarea vitezei este selectată cu motorul în funcțiune, indiferent dacă acesta este oprit sau în mers. Pragul minim de programare a vitezei este de 30 km/h.

Viteza vehiculului se schimbă la apăsarea pedalei de către conducător, până la punctul de rezistență. Rezistența pedalei de accelerație înseamnă că s-a atins viteza înregistrată. Cu toate acestea, apăsarea pedalei dincolo de acest punct limită, până la podea, permite depășirea vitezei programate. Pentru a reveni la folosirea limitatorului, este suficient să eliberați progresiv pedala de accelerație și să reveniți sub viteza programată.

Setarea și operarea sistemului pot fi efectuate când vehiculul este oprit, indiferent dacă vehiculul este oprit sau în mers.

Starea selecției limitatorului de viteză și viteza programată se afișează pe tabloul de bord.



Funcția este selectată, Este afișată pictograma „Limitator de viteză”.



Funcția este dezactivată, ultima viteză programată – **OFF**.



Funcția este activată.



Viteza vehiculului mai mare decât viteza programată este afișată intermitent.



A fost detectată o anomalie de funcționare, **OFF** – liniile clipesc.

Selectarea funcției

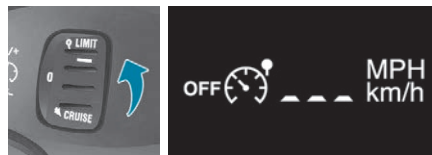

☞ Rotiți inelul în poziția **LIMIT**. Limitatorul de viteză este selectat, dar nu este încă activ. Afișajul indică ultima viteză programată.

Programarea unei viteze

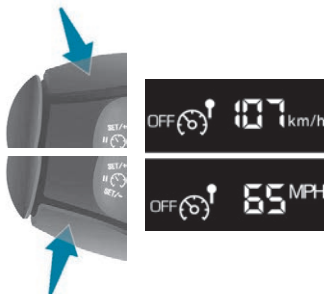

Programarea unei viteze se poate face fără ca limitatorul să fie activat, dar motorul trebuie să fie pornit.

Pentru memorarea unei viteze **superioare** celei precedente:

☞ Apăsați butonul **SET +**.

O apăsare scurtă scade viteza cu 1 km/h.
O apăsare continuă crește viteza cu câte 5 km/h.

Pentru memorarea unei viteze **inferioare** celei precedente:

☞ Apăsați butonul **SET -**.

O apăsare scurtă scade viteza cu 1 km/h.

O apăsare continuă scade viteza cu câte 5 km/h.

Activare/Dezactivare

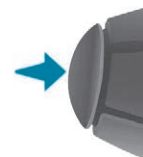

O primă apăsare pe acest buton activează limitatorul, o a doua apăsare îl dezactivează (**OFF**).

Depășire viteză programată



O apăsare a pedalei de accelerație pentru a depăși viteza programată va rămâne fără efect, cu excepția cazului în care apăsați **puternic** pedala și depășiți **punctul de rezistență**. Limitatorul de viteză se dezactivează temporar, viteza înregistrată se aprinde intermitent și este emis un semnal sonor. Pentru a reveni la funcția de limitare, reduceți viteza sub cea programată.

Afișare intermitentă a valorii vitezei

Numarul care semnifică valoarea vitezei se aprinde intermitent:

- după o forțare a punctului de rezistență al pedalei de accelerație,
- când limitatorul nu poate împiedica creșterea vitezei vehiculului din cauza profilului drumului, sau la coborârea unei pante accentuate,
- în cazul unei accelerații puternice.

Oprirea funcției



☞ Deplasați comanda în poziția **0** sau tăiați contactul pentru a opri sistemul. Ultima viteză programată rămâne în memorie.

Anomalie de funcționare



Viteza programată se șterge și este înlocuită cu trei linii. Contactați un reparator agreat PEUGEOT sau un service autorizat pentru verificarea sistemului.

- !** În niciun caz, limitatorul de viteză nu poate înlocui respectarea limitelor de viteză și nici vigilența conducătorului. Fiți atenți la profilul drumului, la accelerările puternice și păstrați un control perfect asupra vehiculului. Pentru a evita orice incomodare în apăsarea pedalelor:
- verificați poziționarea și prinderea corectă a covorașului de podea,
 - nu suprapuneți niciodată mai multe covorașe.

Regulator de viteză „CRUISE”



Sistem care menține automat viteza vehiculului la valoarea programată de conducător, fără acționarea pedalei de accelerație.



1. Selectare/oprire mod regulator de viteză.
2. Reduce valoarea programată.
3. Crește valoarea programată.
4. Pauză/reluare a reglării vitezei.

Pentru a fi programată sau activată, viteza vehiculului trebuie să fie mai mare decât 40 km/h, iar treapta de viteză trebuie să fie cel puțin a 4-a.

Acest sistem de reglare prezintă pe panoul de comandă starea selecției funcției, precum și viteza programată.



Funcția este selectată, este afișată pictograma „Regulator de viteză”.



Funcția este dezactivată, **OFF**



Funcția este activată.



Viteza vehiculului mai mare decât viteza programată este afișată intermitent.



A fost detectată o anomalie de funcționare, **OFF** – liniile clipeșc.

Selectarea funcției



☞ Rotiți comanda în poziția CRUISE. Regulatorul de viteză este selectat, dar nu este încă activ și nu a fost programată nicio viteză.

Prima activare/Programarea unei viteze

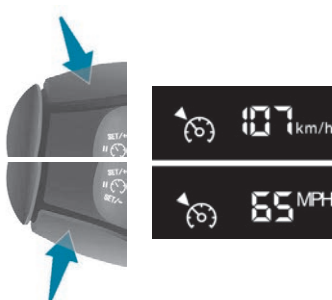

☞ Aduceți vehiculul la viteza dorită, apăsând pedala de accelerație.
☞ Apăsați butonul **SET** - sau **SET +**. Viteza de referință este programată/activată și vehiculul va menține această viteză.

Depășire temporară a vitezei



Aveți posibilitatea de a **accelera** și de a conduce temporar cu o viteză mai mare decât cea programată. Valoarea programată se afișează intermitent.

Dacă pedala de accelerație nu mai este apăsată, vehiculul va reveni la viteza programată.

Dezactivare (off)

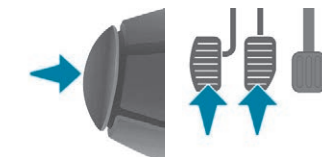

☞ Apăsați această tastă, pedala de frână sau pedala de ambreiaj.

Reactivare

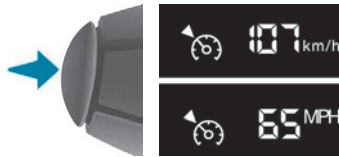

- ☞ După dezactivarea regulatorului de viteze, apăsați pe acest buton.

Vehiculul va reveni la viteza programată. Sau puteți să reluați procedura de la „prima activare”.

Modificarea vitezei programate

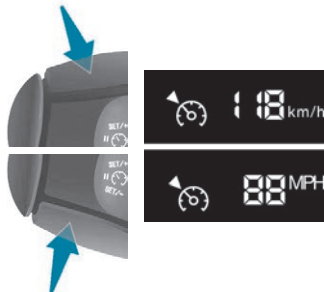

Pentru memorarea unei viteze **superioare** celei precedente, aveți la dispoziție două metode.

Fără să utilizeze pedala de accelerație

- ☞ Apăsați butonul **SET +**.
- O apăsare scurtă scade viteza cu 1 km/h. O apăsare continuă crește viteza cu câte 5 km/h.

Utilizând pedala de accelerație

- ☞ Depășiți viteza memorată până la atingere vitezei dorite.
- ☞ Apăsați butonul **SET -** sau **SET +**.

Pentru memorarea unei viteze **inferioare** celei precedente:

- ☞ Apăsați butonul **SET -**.
- O apăsare scurtă scade viteza cu 1 km/h. O apăsare continuă scade viteza cu câte 5 km/h.

Oprirea sistemului



- ☞ Deplasați comanda în poziția **0** sau tăiați contactul pentru a opri sistemul.

Anularea vitezei programate

La oprirea vehiculului, după tăierea contactului, sistemul nu mai memorează nicio viteză.

Anomalie de funcționare

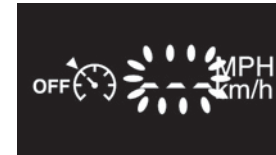

Viteza programată este ștersă și înlocuită cu trei liniuțe. Contactați un reparator agreat PEUGEOT sau un service autorizat pentru verificarea sistemului.

! Aveți grijă la modificarea vitezei memorate prin apăsare prelungită, pentru că viteza poate să crească sau să scadă rapid. Nu folosiți regulatorul de viteză pe carosabil alunecos sau când traficul este intens.

În cazul coborârii unei pante abrupte, regulatorul de viteză nu poate împiedica depășirea vitezei programate a vehiculului.

Regulatorul nu poate, în niciun caz, să înlocuiască respectarea limitelor de viteză sau atenția conducătorului.

Este recomandat să țineți picioarele în apropierea pedalelor.

Pentru a evita orice incomodare în apăsarea pedalelor:

- verificați poziționarea și prinderea corectă a covorașului de podea,
- nu suprapuneți niciodată mai multe covorașe.

Active City Brake

Active City Brake este un sistem de asistare la conducere, care are ca scop evitarea coliziunilor frontale sau reducerea vitezei de impact în cazul în care intervenția conducătorului nu este suficientă (apăsare prea ușoară a pedalei de frână).

! Acest sistem a fost creat pentru a îmbunătăți siguranța în timpul conducerii. Sistemul impune conducătorului să supravegheze în permanență starea traficului, să evalueze distanța și viteza relativă a celorlalte vehicule. Active City Brake nu poate înlocui în niciun caz vigilența conducătorului.

! Nu priviți niciodată senzorul laser cu un instrument optic (lupă, microscop etc.) de la o distanță mai mică de 10 cm: pericol de leziuni oculare.

Principiu



Cu ajutorul unui senzor laser, situat în partea superioară a parbrizului, acest sistem detectează un vehicul care se deplasează în același sens sau este oprit în fața vehiculului dumneavoastră.

Dacă este necesar, sistemul de frânare al vehiculului este declanșat automat, pentru a evita coliziunea cu vehiculul din față.

! Frânarea automată are loc după cea efectuată de conducător, intervenind doar în cazul unui risc iminent de coliziune.

Condiții de activare

Active City Brake funcționează dacă sunt îndeplinite următoarele condiții:

- contactul este pus,
- vehiculul rulează înainte,
- viteza de rulare este între 5 și 30 km/h,
- sistemele de asistare la frânare (ABS, REF, AFU) sunt operaționale,
- sistemele de control al traiectoriei (ASR, CDS) nu sunt dezactivate și nici defecte,
- vehiculul nu se află într-un viraj strâns,
- sistemul nu s-a declanșat în ultimele zece secunde.

Funcționare

Când vehiculul dumneavoastră se apropie prea mult sau prea repede de vehiculul din față, sistemul activează automat frânarea pentru a evita coliziunea.

Apoi sunteți avertizat prin afișarea unui mesaj. Luminile de stop ale vehiculului se aprind pentru a-i avertiza pe ceilalți participanți la trafic.

! Coliziunea va putea fi evitată dacă diferența de viteză dintre vehiculul dvs. și cel din față nu este mai mare de 15 km/h. La viteze mai mari, sistemul va face tot posibilul pentru a evita sau a reduce impactul prin diminuarea vitezei de coliziune.

Dacă situația o impune, frânarea automată poate duce la oprirea completă a vehiculului. În acest caz, vehiculul este oprit temporar (timp de aproximativ 1,5 secunde) pentru a-i permite conducătorului să reia controlul, apăsând pedala de frână.

i Dacă conducătorul nu debreiază suficient de repede în timpul frânării automate, declanșarea sistemului poate provoca oprirea motorului.

i În timpul frânării automate, conducătorul poate reduce viteza mai repede decât sistemul, apăsând ferm pedala de frână.

! După un impact, sistemul este automat scos din funcțiune: nu mai funcționează. Pentru ca sistemul să fie din nou operațional, trebuie să apelați la un reparator agreat PEUGEOT sau la un service autorizat.

Limite de funcționare

Sistemul nu detectează decât vehiculele oprite sau care se deplasează în același sens.

! Acesta nu detectează vehicule de mici dimensiuni (biciclete, motocicletele), pietoni sau animale și nici obiecte fixe nereflexizante.

Sistemul nu se va declanșa și nu va interveni în cazul în care conducătorul:

- apasă puternic pedala de accelerație
- sau rotește brusc volanul (manevra de evitare).

! În cazul unor condiții meteorologice dificile (ploi abundente, zăpadă, ceață, grindină etc.), distanțele de frânare cresc, ceea ce poate reduce capacitatea sistemului de a evita o coliziune. Prin urmare, conducătorul trebuie să fie extrem de atent.

! Nu lăsați niciodată zăpada să se acumuleze pe capota motorului și niciun alt obiect să se afle deasupra capotei și nici în fața pavilionului: acestea ar putea intra în câmpul vizual al senzorului și ar putea împiedica detectarea.

Dezactivare

Dezactivarea sistemului se realizează din meniul de configurare a vehiculului – acesta poate fi accesat cu contactul pus. Comanda luminilor de avarie, situată pe planșa de bord, a fost activată.

i Când sistemul este dezactivat, este afișat un mesaj la fiecare punere a contactului, pentru a vă avertiza.

Cu afișaj monocrom C

- ☞ Apăsați pe butonul **MENIU** pentru a accesa meniul principal.
- ☞ Selectați „**Asistare - Configurare**”.
- ☞ Selectați „**Stabilirea parametrilor vehiculului**”.
- ☞ Selectați „**Asistare la conducere**”.
- ☞ Selectați „**Frânare automată de urgență: OPRITĂ**” sau „**Frânare automată de urgență: PORNITĂ**”.
- ☞ Apăsați butonul „◀” sau „▶” pentru a bifa sau debifa căsuța și pentru a activa sau dezactiva sistemul.
- ☞ Apăsați pe comanda „▲” sau „▼”, apoi pe comanda **OK** pentru a selecta caseta **OK** și validați sau apăsați pe comanda **Retur** pentru a anula.

Cu ecran tactil

- ☞ Apăsați pe butonul „**MENIU**”.
- ☞ Selectați meniul „**Driving**”.
- ☞ În pagina secundară, selectați „**Vehicle settings**”.
- ☞ Selectați fila „**Driving assistance**”.
- ☞ Bifați sau debifați căsuța „**Auto emergency braking**” pentru a activa sau dezactiva sistemul.
- ☞ Confirmați.

Anomaliile de funcționare

Anomalie la senzor

Funcționarea senzorului laser poate fi perturbată de acumularea de murdărie sau de aburirea parbrizului. În acest caz, conducătorul este avertizat prin afișarea unui mesaj. Utilizați dezaburirea parbrizului și curățați în mod regulat zona de pe parbriz din fața senzorului.

! Nu lipiți și nu fixați niciun obiect pe parbriz, în zona din fața senzorului.

Anomalie de sistem

În cazul unei defecțiuni a sistemului, conducătorul este avertizat printr-un semnal sonor și prin afișarea mesajului „Automatic braking system fault”. Pentru verificarea sistemului, apelați la un reparator agreat PEUGEOT sau la un service autorizat.

! În cazul unui impact pe parbriz, la nivelul senzorului, dezactivați sistemul și contactați un dealer PEUGEOT sau un service autorizat pentru înlocuirea parbrizului.

! Nu demontați, nu reglați și nu testați senzorul. Numai un reparator agreat PEUGEOT sau un service autorizat poate interveni asupra sistemului.

! În cazul tractării unei remorci, sau când vehiculul este remorcat, este necesară dezactivarea sistemului.

Senzori de parcare

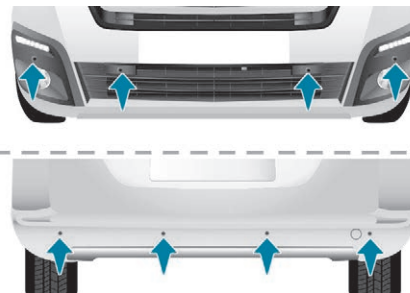

Sistemul de asistare la parcare cu alertă sonoră (cu fața și cu spatele) și/sau grafică (cu spatele) include senzori de proximitate montați în barele de protecție ale vehiculului. Aceștia detectează obstacolele care intră în câmpul de detectare (persoane, vehicule, copaci, bariere etc.) din spatele vehiculului în timpul manevrei.

Unele obiecte, detectate la început, nu mai pot fi detectate la sfârșitul manevrei din cauza unghiurilor moarte dintre și de sub senzori.
Exemple: țărui, conuri de semnalizare sau stâlpi.

Cuplați mersul înapoi

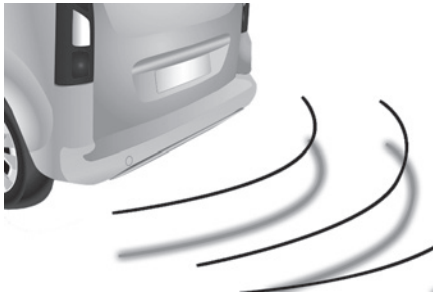

Un semnal sonor confirmă activarea sistemului prin cuplarea marșarierului. Informația de apropiere este dată de un semnal sonor cu frecvență cu atât mai mare cu cât vehiculul se apropie de obstacol. Când distanța dintre „spatele vehiculului/obstacol” este mai mică de aproximativ 30 cm, semnalul sonor devine continuu.

Afișare pe ecran

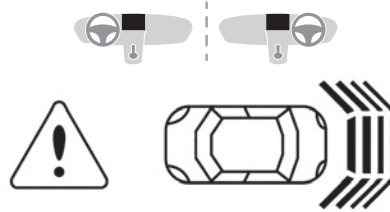

Cuplați o treaptă de mers înainte



În afară de senzorii de parcare spate, senzorii din față se declanșează imediat ce se detectează un obstacol în față, iar viteza vehiculului rămâne sub 10 km/h.

i Sunetul emis prin difuzor (spate sau față) permite localizarea obstacolului în față sau în spate.

Încetarea asistenței la parcare

Treceți cutia de viteze în punctul mort.

Activare/dezactivare

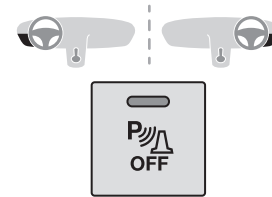

Puteți activa sau dezactiva sistemul apăsând pe acest buton. Activarea și dezactivarea acestei funcții sunt memorate în momentul opririi vehiculului.

Defecțiune

În caz de defecțiune, martorul de întreținere LED se aprinde, însoțit de un semnal sonor și de un mesaj afișat pe ecran. Contactați un reparator agreat PEUGEOT sau un service autorizat.

i În condiții de vreme nefavorabilă sau pe timp de iarnă, asigurați-vă că senzorii nu sunt acoperiți de noroi, gheață sau zăpadă.

i Sistemul va fi dezactivat automat în cazul tractării unei remorci sau montării unui suport pentru bicicletă (vehicul echipat cu dispozitiv de remorcare sau cu suport pentru biciclete recomandat de PEUGEOT).

! Asistarea la parcare nu poate, în niciun caz, să înlocuiască atenția conducătorului.



Este recomandabilă dezactivarea sistemului în cazul în care vehiculul este echipat cu scară spate sau dacă transportați o încărcătură a cărei lungime o depășește pe cea a vehiculului.

Camera video de marșarier



Camera de marșarier se activează automat la cuplarea marșarierului.

Imaginea se afișează pe ecranul tactil. Funcția camerei video de marșarier poate fi completată cu cea a senzorilor de asistare la parcare.

i Camera video de marșarier nu poate înlocui în niciun caz atenția conducătorului.

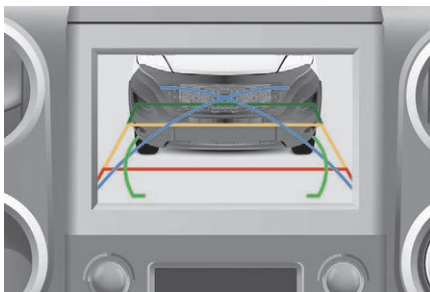

Liniile trasate peste imagine facilitează manevra.

Acestea sunt reprezentate sub forma unor linii de ghidare „pe sol” și nu permit identificarea poziției obstacolelor înalte (exemplu: alte vehicule etc.).

O distorsionare a imaginii este normală.

Liniile albastre reprezintă direcția generală a vehiculului (distanța dintre acestea corespunde lățimii vehiculului fără retrovizoare).

Liniile roșii reprezintă distanța de aproximativ 30 cm în jurul barei de protecție din spate a vehiculului.

Liniile verzi reprezintă distanțele de aproximativ 1 și 2 metri față de muchia barei de protecție spate a vehiculului.

Liniile curbe de culoare turcoaz reprezintă diametrul maxim de brațaj.

i La deschiderea capacului de portbagaj, imaginea afișată dispare.

! Spălare la înaltă presiune

Atunci când spălați vehiculul, nu apropiați jetul de apă de înaltă presiune la mai puțin de 30 cm de obiectivul camerei.

Curățați periodic camera video de marșarier, cu o lavetă fină, uscată.



PEUGEOT & TOTAL UN PARTENERIAT ÎN SERVICIUL PERFORMANȚEI!

Echipa PEUGEOT TOTAL știe cum să depășească limitele de performanță pentru a obține victorii în cele mai dificile condiții, așa cum o confirmă primele trei locuri pe podium obținute în 2017.

Pentru a obține aceste rezultate excepționale, echipele Peugeot Sport au ales TOTAL QUARTZ pentru Peugeot 3008 DKR, un lubrifianț cu tehnologie de ultimă oră, care protejează motorul în condițiile cele mai solicitante.

TOTAL QUARTZ protejează motorul împotriva efectelor timpului.

TOTAL QUARTZ Ineo First este un lubrifianț de înaltă performanță, rezultatul colaborării echipelor de cercetare și dezvoltare Peugeot și Total. Cu o formulă special concepută pentru motoarele vehiculelor Peugeot, tehnologia sa inovatoare reduce în mod semnificativ emisiile de CO₂ și asigură o protecție eficientă pentru a menține motorul curat.

PEUGEOT RECOMANDĂ TOTAL



PEUGEOT



TOTAL

OFFICIAL PARTNERS

Carburant

Nivel minim de carburant



Dacă nivelul de carburant ajunge la un nivel scăzut, acest mator de avertizare se aprinde.

La prima aprindere, vă rămân **aproximativ 8 litri** de carburant în rezervor, în funcție de stilul de conducere și de motorizare.

Este imperativ să alimentați cu carburant, pentru a nu rămâne în pană.

Nu rulați niciodată până la terminarea carburantului din rezervor, deoarece sistemele antipoluare și de injecție se pot deteriora.

Alimentare

Alimentarea cu carburant trebuie efectuată cu **motorul oprit**.



- ☞ Deschideți capacul de protecție a bușonului de rezervor de carburant.
- ☞ Introduceți cheia și rotiți-o cu un sfert de tură.
- ☞ Scoateți bușonul și agățați-l pe partea interioară a capacului de protecție.

O etichetă lipită pe interiorul capacului de protecție a bușonului indică tipul de carburant care trebuie folosit.

Cantitatea adăugată de carburant trebuie să depășească 5 litri, pentru a putea fi detectată de indicatorul de nivel.

Deschiderea bușonului poate declanșa un zgomot la pătrunderea aerului. Acest fenomen este normal și apare din cauza etanșării sistemului de alimentare cu carburant.

Când faceți plinul rezervorului, nu insistați să continuați alimentarea după a 3-a întrerupere a pompei. Acest lucru ar putea conduce la apariția unor disfuncții.

Capacitatea rezervorului este de aproximativ 60 litri (53 litri în cazul versiunii Diesel BlueHDi).

- ☞ După alimentare, încuiați bușonul și închideți capacul de protecție.



În timpul alimentării, un sistem mecanic împiedică deschiderea ușii laterale stânga. Asigurați-vă că nimeni nu încearcă să culiseze ușa pentru a o deschide cât timp capacul de protecție a bușonului de carburant este deschis. După ce închideți capacul de protecție bușon carburant, este posibil ca ușa laterală culisată să se blocheze. Împingeți ușa pentru a o închide, apoi deschideți-o.



Atunci când alimentați cu carburant, asigurați-vă că nimeni nu încearcă să culiseze ușa pentru a o deschide cât timp capacul de protecție a bușonului de carburant este deschis.

Neutralizare circuit de carburant

În cazul unei coliziuni grave, un dispozitiv întrerupe automat alimentarea cu carburant a motorului.



Martorul de avertizare se aprinde intermitent, însoțit de afișarea unui mesaj pe ecran.

Asigurați-vă cu nu există mirosuri sau urme de carburant în exteriorul vehiculului și restaurați alimentarea cu carburant:

- ☞ tăiați contactul (poziția STOP),
- ☞ scoateți cheia din contact,
- ☞ reintroduceți cheia în contact,
- ☞ puneți contactul și porniți motorul.

Compatibilitatea carburanților

Carburant utilizat pentru motoarele pe benzină

Motoarele pe benzină sunt compatibile cu biocarburanții care respectă standardele europene actuale și viitoare și pot fi distribuiți la pompă:

E5

benzină care respectă standardul EN228, în amestec cu biocarburant conform standardului EN15376.

E10

! Singurii aditivi pentru benzină autorizați sunt cei care respectă standardul B715001.

Carburant utilizat pentru motoarele diesel

Motoarele diesel sunt compatibile cu biocarburanții care respectă standardele europene actuale și viitoare și pot fi distribuiți la pompă:



Motorină care respectă standardul EN590, în amestec cu un biocarburant conform standardului EN14214 (încorporând posibil cel mult 7% ester metilic de acid gras),



Motorină care respectă standardul EN16734, în amestec cu un biocarburant conform standardului EN14214 (încorporând posibil cel mult 10% ester metilic de acid gras),



Motorină parafinică, conform standardului EN15940, în amestec cu un biocarburant conform standardului EN14214 (eventual cu cel mult 7% ester metilic de acid gras).



În motoarele diesel este posibilă utilizarea carburantului B20 sau B30 care respectă standardul EN16709. Însă, această utilizare, chiar și ocazională, necesită stricta respectare a condițiilor speciale de întreținere, denumite „Condiții dure”.



Pentru mai multe informații, contactați un reparator agreat PEUGEOT sau un service autorizat.

! Utilizarea oricărui alt tip de (bio)carburant (uleiuri vegetale, sau animale, pure sau diluate, ulei menajer etc.) este strict interzisă (pericol de deteriorare a motorului și a circuitului de carburant).

i Singurii aditivi pentru motorină autorizați sunt cei care respectă standardul B715000.

Diesel la temperatură redusă

La temperaturi sub 0° C, formarea de parafine în motorină de vară poate determina o funcționare anormală a circuitului de alimentare cu carburant. Pentru a evita acest lucru, vă recomandăm să utilizați motorină de iarnă și mențineți rezervorul de carburant plin mai mult de 50%.

Dacă, în ciuda acestui fapt, la temperaturi de sub -15° C motorul întâmpină probleme la pornire, lăsați vehiculul într-un garaj sau atelier încălzit puțin timp.

Deplasare în străinătate

Unii carburanți pot deteriora motorul vehiculului dumneavoastră.

În unele țări, este posibilă obligația de a utiliza un anumit tip de carburant (o anumită cifră octanică, denumire comercială specifică etc.) pentru a garanta buna funcționare a motorului. Pentru orice informație suplimentară, consultați punctul de vânzare.

Lanțuri pentru zăpadă

În condiții de iarnă, lanțurile pentru zăpadă îmbunătățesc tracțiunea și comportamentul vehiculului la frânare.

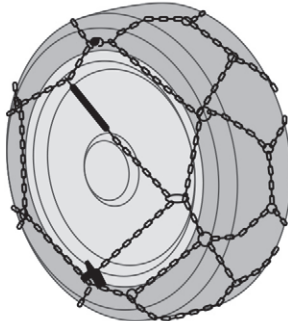

! Lanțurile pentru zăpadă trebuie montate numai pe roțile cu tracțiune. Acestea nu trebuie montate niciodată pe roți de rezervă tip „galeț”.

i Aveți în vedere reglementările specifice fiecărei țări în ceea ce privește utilizarea lanțurilor pentru zăpadă și viteza maximă autorizată.

Utilizați numai lanțurile pentru zăpadă concepute pentru a fi montate pe tipul de roți cu care este echipat vehiculul dvs.:

Dimensiune pneuri originale	Dimensiune maximă za de lanț
195/65 R15	9 mm
195/70 R15	
205/65 R15	
215/55 R16	
215/50 R17	

Pentru mai multe informații privind lanțurile pentru zăpadă, contactați un reparator agreat PEUGEOT sau un service autorizat.

Sugestii de montare

- ☞ Dacă doriți să montați lanțurile pe traseu, opriți vehiculul pe o suprafață plană și orizontală, în afara carosabilului.
- ☞ Acționați frâna de parcare și, dacă este necesar, blocați roțile cu o cală, pentru a evita alunecarea vehiculului.
- ☞ Montați lanțurile, respectând instrucțiunile furnizate de producătorul acestora.
- ☞ Puneți vehiculul ușor în mișcare și conduceți câteva momente, fără a depăși 50 km/h.
- ☞ Opriți vehiculul și verificați dacă lanțurile sunt strânse corect.

i Se recomandă cu insistență să exersați montarea lanțurilor pe un teren plan și uscat înainte de plecare.

! Evitați să rulați cu lanțuri pentru zăpadă pe drumuri dezzăpezite, pentru a nu deteriora pneurile vehiculului și carosabilul. Dacă vehiculul are jante din aluminiu, asigurați-vă că nicio parte a lanțului sau a pieselor de fixare nu le atinge.

Panou antizăpadă detașabil (obturator)

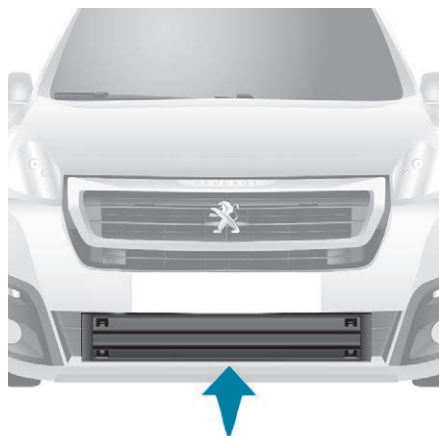

În funcție de țară, panoul antizăpadă detașabil este instalat în partea inferioară a barei de protecție față, pentru a împiedica acumularea zăpezii pe ventilatorul de răcire a radiatorului.

i Nu uitați să îndepărtați panoul antizăpadă detașabil când temperatura exterioară este mai mare de 10° C (nu există niciun risc de ninsoare) sau dacă tractați o remorcă.

Montare



- ☞ Poziționați apărătoarea pentru zăpadă în fața știftului său de centrare **A** de pe bara de protecție din față.
- ☞ Fixați-o, apăsând pe clemele **B** situate în cele patru colțuri.

Demontare

- ☞ Amplasați o șurubelniță în orificiul fiecărei cleme de prindere.
- ☞ Folosiți principiul pârgheii pentru a desprinde din fixare toate cele patru cleme **B**.

Înlocuirea unei lamele de ștergător

Aducerea ștergătoarelor față în poziție specială



- ☞ În decurs de un minut de la tăierea contactului, acționați în jos comanda ștergătoarelor pentru a poziționa lamelele de ștergător în poziție verticală (poziție specială).

Înlocuirea unei lamele de ștergător față



- ☞ Ridicați brațul ștergătorului.
 - ☞ Desprindeți din fixare lamela ștergătorului și scoateți-o.
 - ☞ Instalați noua lamelă.
 - ☞ Aduceți brațul ștergătorului în poziție normală.
- Pentru a reduce ștergătoarele în poziția de parcare, puneți contactul și acționați maneta de comandă din nou.

Înlocuirea lamelei de ștergător spate



- ☞ Ridicați brațul ștergătorului, apoi desprindeți din fixare lamela și scoateți-o.
- ☞ Montați lamela nouă și readuceți brațul ștergătorului în poziția obișnuită.

Dispozitiv de remorcare

Repartizarea încărcăturii

- ☞ Repartizați încărcătura în remorcă astfel încât obiectele cele mai grele să fie cât mai aproape de axa roților, iar sarcina verticală pe brațul de remorcare să fie aproape de valoarea maximă autorizată, fără a o depăși.

Densitatea aerului scade odată cu altitudinea, reducând astfel performanțele motorului. Sarcina maximă remorcabilă trebuie redusă cu câte 10% pentru fiecare palier de 1.000 suplimentari.

- i** Utilizați dispozitivele de remorcare și cablajele acestora originale aprobate de PEUGEOT. Se recomandă ca instalarea să fie făcută de un reparator agreat PEUGEOT sau un service autorizat. Dacă dispozitivul de remorcare nu este montat de un reparator agreat PEUGEOT, această lucrare trebuie realizată conform instrucțiunilor furnizate de producătorul vehiculului. Dacă se folosește un dispozitiv de remorcare omologat, anumite funcții de asistare la conducere sau la manevre se dezactivează automat.

! Respectați masele maxime remorcabile autorizate, specificate în certificatul de înmatriculare, eticheta producătorului, precum și în secțiunea **Caracteristici tehnice** a prezentului ghid. **Conformitatea cu masa maximă remorcabilă autorizată (dispozitiv de remorcare) include și utilizarea accesoriilor (suport de bicicletă, portbagaj suplimentar etc.).**

! Respectați legislația în vigoare din țara în care călătoriți.

Dispozitiv de remorcare tip gat de lebada cu sferă demontabil fără scule

Prezentare



Acest dispozitiv de remorcare cu sferă, livrat instalat, permite demontarea și montarea ușoară fără a utiliza scule.

Instrucțiuni pentru montare și înainte de orice utilizare

Verificați gâtul de lebădă dacă este blocat corect, controlând punctele următoare:

- reperul verde de pe rola de blocare este vizibil.
- mecanismul de închidere de siguranță al rolei de blocare este îndreptat spre înapoi.
- mecanismul de închidere de siguranță trebuie să fie acționat, iar cheia îndepărtată; rola nu mai poate fi acționată,
- gâtul de lebădă nu trebuie să se miște pe suportul său.

La fixarea dispozitivului de remorcare, nu uitați să branșați fișa electrică.

Montare

1

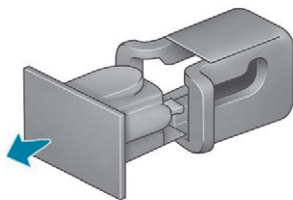

2

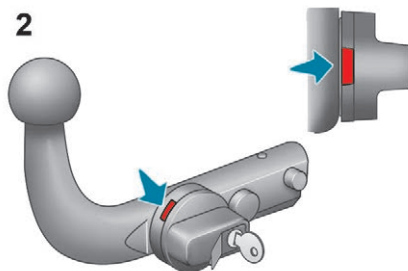

3

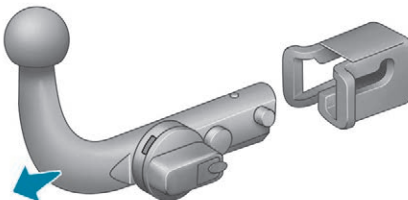

4

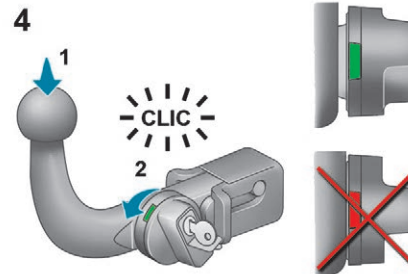

5

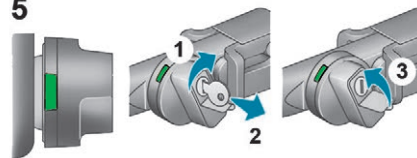

! Pe durata utilizării

Nu deblocați niciodată dispozitivul în timp ce remorca sau elementul port-sarcină este fixat pe cârlig.

i După utilizare

Pentru călătoriile efectuate fără remorcă sau element port-sarcină, cârligul trebuie demontat și obturatorul inserat în suportul său. Această măsură este valabilă mai ales dacă cârligul poate îngreuna vizibilitatea asupra numărului de înmatriculare sau asupra luminilor acestuia.

Demontare

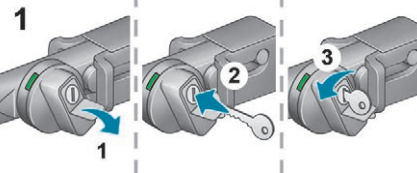

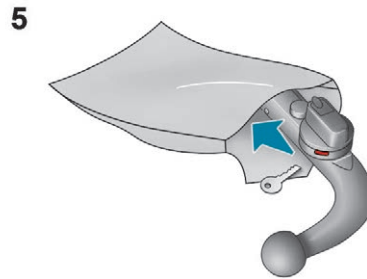
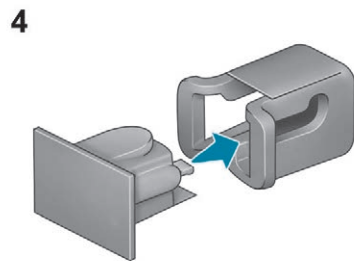
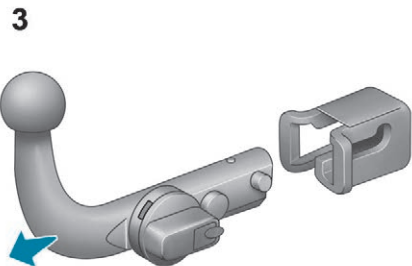
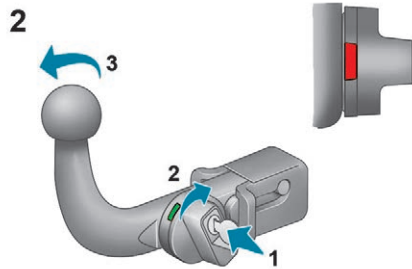

Întreținere

Funcționarea corectă este posibilă doar dacă cârligul și suportul său rămân curate. Înainte de a curăța vehiculul cu jet de apă la înaltă presiune, cârligul trebuie demontat și obturatorul introdus în suport.

Bare suport pe acoperiș

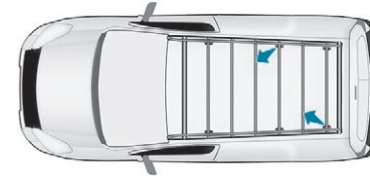
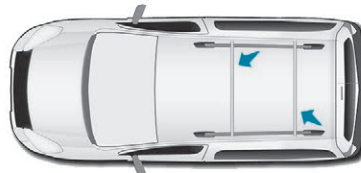

Dacă instalați bare transversale pe aceste bare suport, consultați valorile de greutate indicate de către constructor și nu depășiți 75 kg.

Bare suport pe acoperiș Zénith



Cele două bare longitudinale pe acoperiș Zénith pot fi demontate. Masa maximă autorizată pe fiecare bară de acoperiș este de 35 kg.

Recomandări privind încărcarea acoperișului

Această procedură necesită utilizarea cheii livrate cu sculele pentru schimbarea unei roți.

i Pentru mai multe informații privind **schimbarea unei roți**, consultați secțiunea corespunzătoare.

- ☞ Deschideți capacele de protecție.
- ☞ Desfaceți cele 4 șuruburi folosind cheia și îndepărtați-le.
- ☞ Rotiți barele cu 90°, orientând părțile cu caneluri către înainte.
- ☞ Montați cele 4 șuruburi și strângeți-le cu cheia.
- ☞ Închideți capacele de protecție.



- ☞ Utilizați numai punctele de fixare a chingilor **A** pentru a fixa încărcătura în mod adecvat.

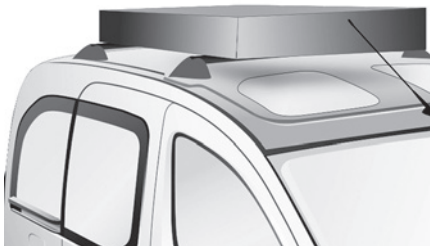

Încărcătura trebuie să fie așezată pe benzile antiderapante furnizate în acest scop, fără a atinge acoperișul sau panoul de sticlă din acoperiș.

Masa maximă pe bare



- Bare transversale pe barele longitudinale: 75 kg (aceste bare nu sunt compatibile cu Zénith).



- Galerie de acoperiș: 120 kg.
- Bare transversale pe acoperiș: 100 kg.
- Bare transversale pe barele longitudinale: 75 kg.

Alte accesorii

Aceste piese și accesorii, după ce au fost testate și aprobate ca fiabile și sigure, sunt toate adaptate pentru vehiculul dumneavoastră. Aveți la dispoziție o gamă largă de piese originale.

O altă gamă de accesorii este, de asemenea, disponibilă, concentrată în special pe confort, sport și întreținere:

Alarmă antiintruziune, gravură pe sticlă, trusă de prim ajutor, vestă reflectorizantă, sistem de asistare la parcare față și spate, triunghi reflectorizant, jante din aluminiu cu șuruburi antifurt etc.

Huse de scaun compatibile cu airbaguri pentru scaunul din față, banchetă, preșuri din cauciuc, mocheta, lanțuri de zăpadă, storuri, suport spate de transportat biciclete etc.

Pentru a evita orice incomodare în apăsarea pedalelor:

- asigurați-vă de buna poziționare a covorașului și a fixărilor sale,
- nu suprapuneți niciodată mai multe covorașe.

Sisteme audio, kit mâini libere, difuzoare, schimbător de CD-uri, sistem de navigație, casetă cu porturi USB, sistem video etc. Din cauza unei game largi de echipamente audio și telematică disponibilă pe piață, constrângerile de ordin tehnic asociate cu montarea dispozitivelor care fac parte din

aceste game de produse implică nevoia de a lua în considerare caracterul specific și gradul de compatibilitate al acestora cu echipamentul standard montat pe vehiculul dvs. Verificați în prealabil aceste aspecte cu un reparator agreat PEUGEOT.

Gama de echipamente profesionale



Departamentul de piese de schimb publică un catalog cu accesorii care oferă o gamă variată de echipamente și facilități, cum ar fi:

Dispozitive de reținere a încărcăturii (toate tipurile).

Rulou de încărcare.

Dispozitiv de remorcare, cablaj de remorcare: dispozitivul de remorcare trebuie montat de un reparator agreat PEUGEOT.

Panouri de separare și grilaje despărțitoare, protecție interioară din lemn neted și podea antiderapantă.

Grilaje de protecție.

Capotă motor

Deschidere

La interior



- ☞ Trageți spre dumneavoastră comanda de deblocare de sub planșa de bord pentru a elibera capota motorului.

La exterior

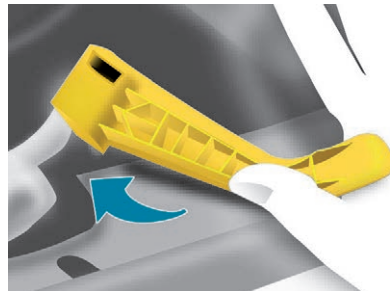

- ☞ Ridicați ușor capota motorului, introducând palma întinsă și orientată în jos, pentru a facilita accesul la comandă.
- ☞ Cu această mână împingeți către stânga comanda exterioară și ridicați capota motorului.

Tijă de susținere capotă motor

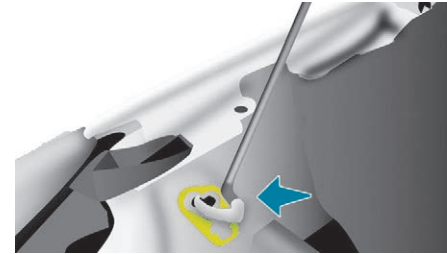

- ☞ Fixați tija de susținere în locașul de fixare, identificat de un autocolant amplasat în partea stângă a vehiculului, pentru a menține capota motorului în poziție ridicată.
- ☞ Înainte de a închide capota, fixați din nou tija în locașul ei, fără a utiliza forță excesivă.

Închidere

- ☞ Coborâți capota motorului și dați-i drumul la capătul cursei. Verificați blocarea corectă a capotei motorului.

! Nu deschideți capota motorului în caz de vânt puternic.

Motorizări

Benzină

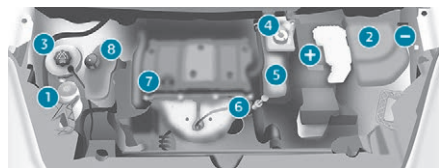

Diesel

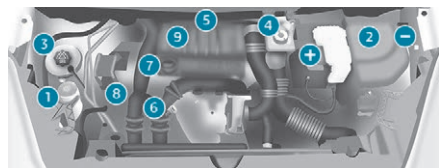

Procedați cu mare atenție atunci când efectuați orice lucrări sub capota motorului.

1. Rezervor de lichid de spălare parbriz.
2. Casetă cu siguranțe.
3. Rezervor lichid de răcire motor.
4. Rezervor lichid de frână și de ambreiaj.
5. Filtru de aer.
6. Jojă de ulei manuală.

7. Bușon de completare ulei motor.
8. Rezervor de lichid de direcție asistată.
9. Pompă de rearmare (cu excepția motorizărilor BlueHDi).

Conexiuni baterie:

- + Bornă pozitivă.
- Bornă negativă (masă).

Verificare niveluri

Verificați regulat toate aceste niveluri, conform instrucțiunilor din planul de întreținere al constructorului. Faceți completări dacă este necesar, cu excepția cazurilor când există indicații contrare. În cazul unor pierderi importante de lichid, apelați la un reparator agreat PEUGEOT sau la un service autorizat pentru verificarea sistemului corespunzător.

! Dacă trebuie să demontați/remontați masca decorativă a motorului, procedați cu atenție pentru a nu deteriora clemele de fixare.

Produse uzate

! Evitați orice contact prelungit al pielii cu uleiul sau cu lichidele uzate. Majoritatea acestor lichide sunt nocive pentru sănătate sau foarte corozive.

! Nu deversați uleiul sau lichidele în sistemul de canalizare sau pe pământ. Duceți uleiul uzat la un reparator agreat PEUGEOT sau la un service autorizat și eliminați-l în containerele puse la dispoziție în acest scop.

Nivel de ulei

Se recomandă verificarea nivelului de ulei la fiecare 5.000 km și completarea între două schimburi de ulei, în caz de necesitate. Verificați nivelul cu vehiculul pe orizontală, în condiții de motor rece, folosind joja de ulei manuală.

Joja manuală



Pe joja de ulei sunt 2 repere:

A = maxim

Dacă se depășește acest reper, consultați un reparator agreat PEUGEOT sau un service autorizat. Uleiul în exces poate cauza

deteriorarea motorului.

B = minim

Dacă nu se atinge acest reper, completați nivelul prin orificiul de umplere, cu un ulei corespunzător tipului de motorizare. Nu lăsați nivelul să scadă sub acest reper. Pentru a păstra fiabilitatea motorului și a sistemelor antipoluare, utilizarea aditivilor pentru uleiul de motor este interzisă.

Schimb de ulei

Este obligatoriu la intervalele prevăzute în planul de întreținere al constructorului. Cereți indicații de la un reparator agreat PEUGEOT.

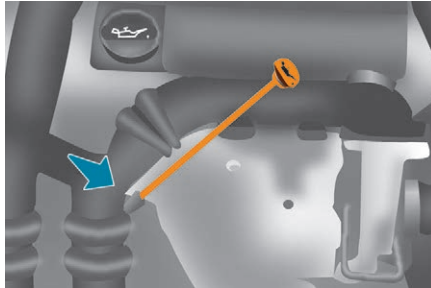

- ☞ Înainte de umplere, scoateți joja manuală.
- ☞ După schimbul de ulei verificați nivelul cu joja (să nu depășească niciodată nivelul maxim).
- ☞ Înșurubați bușonul rezervorului de ulei înainte de a închide capota motorului,

Grad de vâscozitate al uleiului de motor

În toate cazurile, uleiul ales trebuie să corespundă cerințelor specificate în planul de întreținere al constructorului.

Înlocuirea lichidului de frână

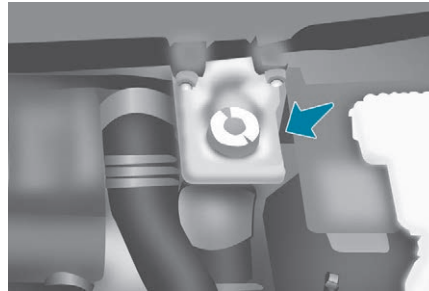

Lichidul de frână trebuie înlocuit la intervalele prevăzute în planul de întreținere al constructorului.

Utilizați lichid de frână recomandat de producător, care corespunde standardului DOT4.

Nivelul optim este între marcasele MIN și MAX de pe rezervor.

Necesitatea de a completa frecvent nivelul de lichid indică o defecțiune și impune verificarea cât mai rapidă a sistemului de către un reparator agreat PEUGEOT sau un service autorizat.

Nivelul lichidului de răcire

Utilizați numai lichid de răcire recomandat de constructor.

În caz contrar, există riscul deteriorării grave a motorului.

Când motorul este fierbinte, temperatura lichidului de răcire este reglată de electroventilator. Acesta poate funcționa și cu contactul tăiat. În plus, circuitul de răcire fiind presurizat, așteptați cel puțin o oră după oprirea motorului pentru a interveni.

Pentru a evita orice risc de ardere, deșurubați bușonul cu un sfert de tură pentru a permite scăderea presiunii. Când presiunea a scăzut, îndepărtați bușonul și completați nivelul cu lichid de răcire.

Necesitatea de a completa frecvent nivelul de lichid indică o disfuncție și trebuie verificată cât mai curând posibil de către un reparator agreat PEUGEOT.

Completare

Nivelul trebuie să se situeze între reperele MIN și MAX de pe vasul de expansiune. Dacă trebuie să completați cu mai mult de 1 litru, controlați circuitul la un reparator agreat PEUGEOT sau la un service autorizat.

Nivel de lichid de direcție asistată

Vehiculul trebuie parcat pe un teren orizontal și cu motorul rece. Desurubați dopul solidar cu joja și verificați dacă nivelul se află între reperele MIN și MAX.

Nivelul lichidului de spălare geamuri

Pentru o calitate și siguranță optimă în timpul curățării, vă recomandăm să folosiți gama de produse PEUGEOT.

Pentru a asigura o curățare optimă și pentru a evita înghețarea, completarea până la nivelul maxim sau înlocuirea acestui lichid nu trebuie făcută cu apă.

Capacitatea rezervorului de lichid de parbriz: aproximativ 3 litri.

Nivel de aditiv pentru motorină (diesel cu filtru de particule)



Nivelul minim al acestui aditiv vă este indicat prin aprinderea matorului de service, însoțit de un semnal sonor și de afișarea unui mesaj pe ecran.

Odată cu pornirea motorului, această avertizare indică începutul colmatării filtrului de particule (în condiții de deplasare în trafic urban o perioadă foarte lungă de timp: viteza redusă, ambuteiaje etc.)

Pentru regenerarea filtrului, se recomandă să rulați – imediat ce condițiile de trafic și prevederile legale permit acest lucru – cu o viteză de cel puțin 60 km/h, timp de minim cinci minute (până la stingerea matorului luminos și/ sau dispariția mesajului).

Zgomote provenite de la releele de sub planșa de bord se pot face auzite în timpul operației de regenerare a filtrului de particule.

Dacă mesajul rămâne afișat, iar matorul de întreținere rămâne aprins, apălați la un reparator agreat PEUGEOT sau la un service autorizat.

Completare

Nivelul acestui aditiv trebuie completat de urgență, la un reparator agreat PEUGEOT sau la un service autorizat.

Verificări

Baterie



Bateria nu necesită întreținere. Totuși, verificați în mod regulat strângerea colierelor cu șurub (pentru versiunile fără coliere cu eliberare rapidă) și starea de curățenie a conexiunilor.

La apropierea iernii, verificați bateria la un dealer PEUGEOT sau la un service autorizat.

! Versiunile echipate cu sistemul Stop & Start au o baterie cu plumb, de 12 V, cu tehnologie și caracteristici specifice. Înlocuirea acesteia trebuie efectuată exclusiv de un reparator agreat PEUGEOT sau un service autorizat.

Plăcuțe de frână



Uzura frânelor depinde de stilul de condus, mai ales pentru vehiculele folosite în orașe, pe distanțe scurte. Verificarea stării frânelor se poate impune chiar și între revizii.

Dacă nu există scurgeri, scăderea nivelului lichidului de frână indică o uzură a plăcuțelor de frână.

Uzura discului/tamburului de frână



Pentru orice informație referitoare la verificarea stării de uzură a discurilor/tamburului de frână, contactați un reparator agreat PEUGEOT sau un service autorizat.

Frână de parcare



Dacă observați că frâna de parcare are cursă prea lungă sau a pierdut din eficacitate, se impune o verificare, chiar și între două revizii.

Acest sistem trebuie verificat de un reparator agreat PEUGEOT sau un service autorizat.

Filtru cu carbon și filtru de habitacul

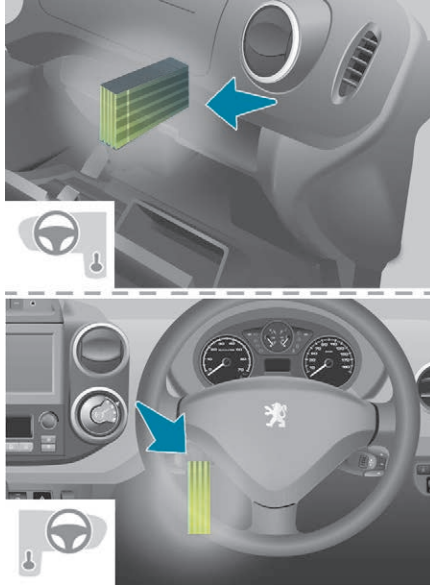

O trapă de acces vă permite să înlocuiți filtrele. Filtrul de carbon filtrează praful în mod continuu și eficient.

Un filtru de habitacul îmbăcsit poate deteriora performanțele sistemului de aer condiționat și poate genera mirosuri neplăcute.

Vă recomandăm să utilizați un filtru combinat pentru habitacul. Datorită unui filtru secundar activ specific, el contribuie la purificarea aerului respirat de pasageri și la curățarea habitaculului (reducerea simptomelor alergice, a mirosurilor grele și a depunerilor de grăsimi). Consultați manualul de întreținere și garanții pentru detalii privind intervalul de înlocuire a acestor elemente.

În funcție de mediu (atmosfera cu mult praf etc.) și de utilizarea vehiculului (conducere în mediul urban etc.), schimbați-l de două ori mai des, dacă este necesar.

Filtru de ulei



Schimbați filtrul de ulei la fiecare schimbare a uleiului de motor. Consultați planul de întreținere al constructorului, pentru detalii despre intervalul de înlocuire a acestei componente.

Filtru de particule (diesel)

Întreținerea filtrului de particule trebuie realizată de către un reparator agreat PEUGEOT.

După o funcționare prelungită a vehiculului la viteză redusă sau la ralanti, este posibil ca, la accelerare, să constatați emisii de aburi de apă pe eșapament. Acești aburi nu afectează comportamentul vehiculului și nici mediul.

Purjarea apei din filtrul de motorină

(În funcție de țara de comercializare)



Dacă acest martor de avertizare se aprinde, filtrul trebuie purjat. În caz contrar, purjați la intervale regulate, de fiecare dată când uleiul de motor este schimbat.

- ☞ Pentru a purja apa, deșurubați șurubul de purjare amplasat pe filtru.
- ☞ Acționați-l până când toată apa din tubul transparent s-a scurs, apoi strângeți din nou șurubul de purjare.

i Motoarele HDi se bazează pe o tehnologie avansată. Orice intervenție necesită o calificare deosebită, pe care rețeaua de reparatori agreați PEUGEOT o garantează.

Cutie de viteze manuală



Cutie de viteze nu necesită întreținere (uleiul nu trebuie schimbat).

! Nu utilizați decât produse recomandate de PEUGEOT sau produse de calitate și caracteristici echivalente. În scopul optimizării funcționării componentelor la fel de importante ca sistemul de frânare, PEUGEOT selectează și propune produse cu totul specifice.

i După spălarea vehiculului, când umiditatea este crescută, sau în condiții de iarnă, se poate forma gheață pe discurile și plăcuțele de frână; eficacitatea sistemului de frânare poate fi redusă. Efectuați ușoare manevre de frânare, pentru a usca sau a dezgheța frânele.

AdBlue® (Motoare BlueHDi)

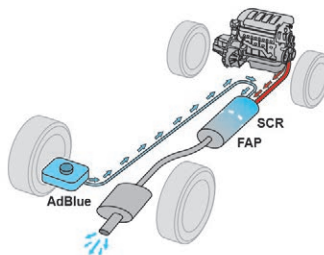

Pentru a proteja mediul înconjurător și pentru a se conforma prevederilor standardului Euro 6, fără a afecta performanțele sau consumul de carburant al motoarelor diesel, PEUGEOT a ales pentru tratarea gazelor de eșapament un dispozitiv care asociază sistemul SCR (Reducere Catalitică Selectivă) și filtrul de particule (FAP).

Sistem SCR

Cu ajutorul lichidului AdBlue®, care conține uree, un catalizator transformă până la 85% din oxizii de azot (NOx) în azot și apă, substanțe inofensive pentru sănătate și mediul înconjurător.

AdBlue® se păstrează într-un rezervor special, cu capacitatea de aproximativ 17 litri. Imediat ce se atinge nivelul de rezervă, se declanșează automat o avertizare: mai puteți parcurge 2.400 km până la golirea completă a rezervorului.

! Dacă rezervorul de AdBlue® este gol, pornirea motorului este împiedicată de un sistem impus de lege. Dacă sistemul SCR este defect, nivelul de emisii al vehiculului nu mai corespunde standardului Euro 6: vehiculul devine poluant.

În cazul unei defecțiuni confirmate a sistemului SCR, trebuie să mergeți cât mai curând la un reparator agreat PEUGEOT sau la un service autorizat: după parcurgerea a 1.100 de kilometri se va activa automat un sistem care împiedică pornirea motorului. În ambele cazuri, un indicator de autonomie indică distanța pe care o puteți parcurge înainte de imobilizarea vehiculului.

Pentru mai multe informații despre **martorii de avertizare** și despre avertizările asociate, consultați secțiunile corespunzătoare.

i Înghețarea lichidului AdBlue®

La temperaturi mai mici de aproximativ -11° C, aditivul AdBlue® îngheață. Sistemul SCR include un dispozitiv de încălzire a rezervorului de AdBlue®, ceea ce permite rularea pe orice vreme.

Completare cu AdBlue®

i Dacă doriți să completați personal, citiți cu atenție următoarele avertizări.

Măsurile de precauție în timpul utilizării

AdBlue® este o soluție pe bază de uree. Acest lichid este neinflamabil, incolor și inodor (dacă este păstrat într-un loc răcoros).

Dacă ajunge în contact cu pielea, spălați zona respectivă cu multă apă și săpun. Dacă ajunge în ochi, clătiți imediat cu multă apă sau cu o soluție pentru spălarea ochilor, timp de cel puțin 15 minute. Dacă aveți senzații de arsură sau de iritație persistente, consultați un medic. În cazul ingerării, clătiți imediat gura cu apă curată și apoi beți multă apă.

În anumite condiții (de exemplu, la temperaturi ridicate), nu se poate exclude riscul de degajare a vaporilor de amoniac: nu inhalați vapori de lichid. Vaporii de amoniac irită mucoasele (ochii, nasul și gura).

! Nu lăsați AdBlue® la îndemâna copiilor. Păstrați lichidul în recipientul sau bidonul original. Nu transferați niciodată lichidul AdBlue® în alt recipient, deoarece acest lucru îi afectează puritatea.

Utilizați exclusiv lichid AdBlue® care respectă standardul ISO 22241.

! Nu diluați niciodată AdBlue® cu apă. Nu turnați niciodată AdBlue® în rezervorul de motorină.

Recipientele se pot cumpăra de la un reparator agreeat PEUGEOT sau de la un service autorizat.

i Puteți totodată vizita o stație de distribuție echipată cu pompe de AdBlue, concepute special pentru autoturisme și vehicule comerciale ușoare.

! Nu completați niciodată cu un distribuitor de AdBlue® rezervat camioanelor.

Recomandări pentru depozitare

AdBlue® îngheață sub -11° C și se deteriorează la peste 25° C. Se recomandă ca recipientele și bidoanele să fie depozitate într-un loc răcoros, ferit de lumina directă a soarelui.

În aceste condiții, lichidul poate fi păstrat cel puțin un an. Dacă lichidul a înghețat, va putea fi utilizat după dezghețare completă, la temperatura ambiantă.

! Nu depozitați niciodată recipientele sau bidoanele de AdBlue® în vehicul.

! Nu aruncați recipientele sau bidoanele de AdBlue® împreună cu gunoii menajer. Puneți-le într-un container prevăzut în acest scop sau predați-le la punctul de vânzare.

Procedura

Înainte de a efectua completarea, asigurați-vă ca vehiculul este parcat pe o suprafață plană și orizontală.

În timpul iernii, verificați dacă temperatura din vehicul este mai mare de -11°C . Dacă nu, fiind înghețat, aditivul AdBlue® nu poate fi alimentat în rezervor. Parcați vehiculul într-un loc mai cald, timp de câteva ore, pentru a putea efectua completarea.



- ☞ Cu vehiculul deblocat, deschideți capacul de protecție a bușonului de rezervor. Bușonul albastru al rezervorului de AdBlue® se află în stânga bușonului negru.
- ☞ Rotiți bușonul albastru cu 1/6 de tură în sens invers acelor de ceasornic.
- ☞ Scoateți bușonul albastru.

- ☞ Luați un recipient sau bidon de AdBlue®. Verificați întâi termenul de expirare, citiți cu atenție instrucțiunile de pe etichetă, apoi turnați conținutul recipientului sau al bidonului în rezervorul de AdBlue al vehiculului.

Sau

- ☞ Introduceți pistolul de la pompa de umplere cu AdBlue® și completați rezervorul până la oprirea automată a debitului.

! Important: în cazul adăugării după o defecțiune din cauza lipsei de AdBlue, trebuie să așteptați aproximativ 5 minute înainte de a pune contactul, **fără a deschide ușa conducătorului, fără a debloca vehiculul și fără a introduce cheia în contact.**

Puneți contactul și, după un interval de așteptare de 10 secunde, porniți motorul.

! Important:

- Pentru a evita revărsarea rezervorului de AdBlue®, se recomandă:
 - Pentru a completa cu o cantitate cuprinsă între 10 și 13 litri, folosind recipientul de AdBlue®.
- Sau
 - Pentru a nu încerca să completați după prima oprire automată a duzei dacă alimentați la o pompă.
- Dacă rezervorul de AdBlue® al vehiculului este complet gol, acest lucru fiind confirmat de mesajele de avertizare și de imposibilitatea de a reporni motorul, trebuie să adăugați obligatoriu cel puțin 5 litri.

Kit de pană pneu

Kitul este amplasat în compartimentul de depozitare de sub scaunul față. Vehiculele prevăzute cu kit de depanare provizorie pneuri nu dispun de roată de rezervă sau de sculele corespunzătoare (cric, cheie pentru demontarea roților etc.).

Kitul de depanare provizorie pneuri conține un compresor și un recipient cu material de etanșare.

Utilizarea kitului

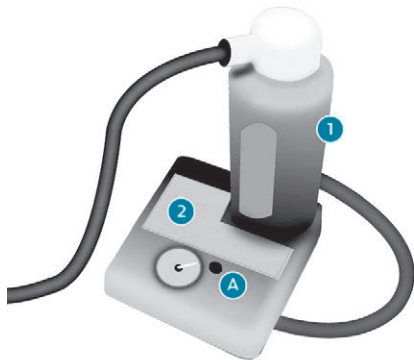

1. Recipient cu material de etanșare, cu furtun încorporat.
2. Compresor.
- A. Comandă de pornire.

- ☞ Bifați pneul dezumflat pe autocolantul cu limita de viteză și lipiți autocolantul pe volanul vehiculului, pentru a vă aduce aminte că o roată este în utilizare temporară.
- ☞ Fixați recipientul 1 pe compresorul 2.
- ☞ Racordați recipientul 1 la valva pneului ce trebuie reparat.
- ☞ Aveți grijă să derulați furtunul compresorului înainte de conectarea acestuia la recipient.
- ☞ Branșați cablul electric la una dintre prizele de 12 V din vehicul.
- ☞ Porniți compresorul apăsând pe butonul A până când presiunea din pneu atinge 2,0 bari. Dacă această presiune nu poate fi atinsă, repararea pneului este imposibilă.
- ☞ Îndepărtați compresorul și depozitați-l.
- ☞ Conduceți imediat câțiva kilometri, cu viteză redusă, pentru a etanșa pana.
- ☞ Reglați presiunea utilizând compresorul, conform recomandărilor aferente vehiculului, și verificați ca pana să fie etanșată în mod adecvat (fără pierderi de presiune suplimentare).
- ☞ Conduceți cu viteză redusă (maximum 80 km/h). Pneu trebuie examinat și reparat cât mai curând posibil de către un specialist.

După utilizare, recipientul poate fi depozitat într-o pungă de plastic, furnizată în kit, pentru a evita pătrunderea lichidului cu urme de lichid.

! Atenție: materialul de etanșare este nociv în caz de ingerare și iritant pentru ochi. Nu lăsați acest produs la îndemâna copiilor. Nu aruncați recipientul gol în mediu înconjurător. Predați-l unui reparator agreat PEUGEOT sau unei organizații autorizate care se ocupă cu colectarea deșeurilor. Recipientele cu material de etanșare sunt disponibile la dealerii PEUGEOT.

Înlocuirea unei roți Parcarea vehiculului

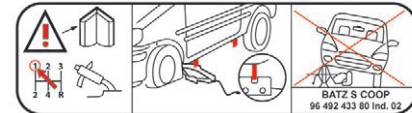

- ☞ Asigurați-vă că pasagerii au ieșit din vehicul și se află într-o zonă ce le garantează siguranța.
- ☞ În măsura posibilului, imobilizați vehiculul pe un teren orizontal, stabil și nealunecos.
- ☞ Acționați frâna de parcare, tăiați contactul și cuplați prima treaptă sau treapta de mers înapoi.
- ☞ Blocați cu o cală roata diametral opusă celei pe care doriți să o schimbați.

În caz de pana

Dacă vehiculul este prevăzut cu un dispozitiv de remorcare, adeseori este necesar să ridicați ușor vehiculul pentru a facilita demontarea roții de rezervă de pe suport.

În anumite condiții de carosabil și/sau în caz de transportare a încărcăturilor grele, contactați un reparator agreat PEUGEOT sau un Service autorizat.

Cricul și ansamblul instrumentelor sunt specifice vehiculului. Nu le utilizați în alte scopuri.

Acces la instrumente

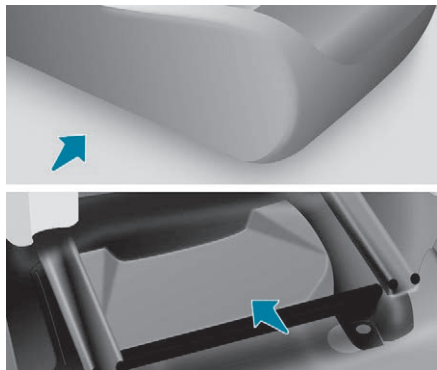

Sculele sunt depozitate într-un compartiment închis cu o clapetă, sub un scaun față.



Totuși, dacă vehiculul nu este echipat cu o roată de rezervă, inelul de remorcare se va afla în compartimentul de depozitare de sub picioarele pasagerului din spatele scaunului conducătorului.

- ☞ Dacă este necesar, deplasați către înainte scaunul pentru a avea acces la compartimentul de depozitare din spate.
- ☞ Îndepărtați clapeta, apoi scoateți cricul și suportul de scule.
- ☞ Scoateți sculele necesare de pe suport.

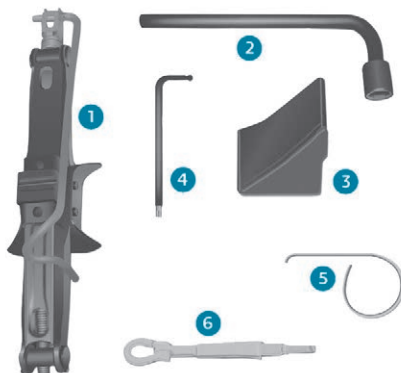

1. Cric.
2. Cheie pentru demontarea roților.
3. Cală.

4.



Cheie pentru bare suport pe acoperiș Modutop și lumini spate.



Cheie pentru luminile spate.

5.

Sculă pentru demontarea ornamentelor de janta de aluminiu



Această sculă nu este necesară în cazul versiunii vehiculului dumneavoastră.

6.

Inel de remorcare.

Acces la roata de rezervă



- ☞ Deschideți ușile spate pentru a avea acces la roata de rezervă.

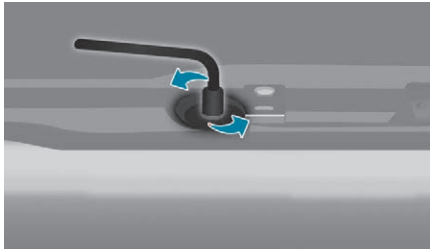

- ☞ Deșurubați șurubul cu cheia pentru demontarea roților, până când suportul coboară complet.
- ☞ Desprindeți suportul din cârlig și așezați roata de rezervă lângă roata ce trebuie schimbată.

Demontare roată cu pană

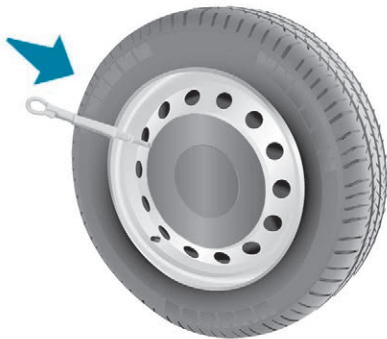

- ☞ Îndepărtați capacul roții.
- ☞ Deblocați și slabiți șuruburile de roată.

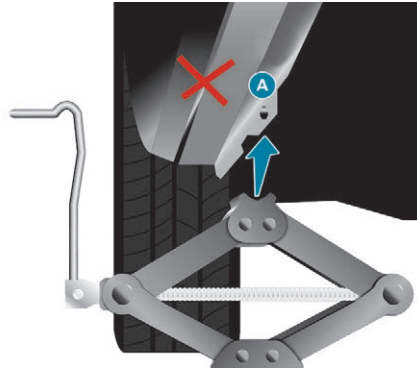

- ☞ Poziționați talpa cricului pe sol și aveți grijă ca aceasta să fie exact sub locașul de ridicare din față sau din spate prevăzute pe vehicul. Alegeți locașul cel mai apropiat de poziția roții de schimbat.
- ☞ Depliați cricul până când capul acestuia intră în contact cu locașul utilizat; zona de sprijin **A** de pe vehicul trebuie să intre exact în partea centrală a capului cricului.



- ☞ Ridicați vehiculul până când se creează un spațiu suficient între roată și sol, astfel încât să se poată monta cu ușurință roata de rezervă (fără pană).
- ☞ Reluați și finalizați operația de deșurubare a șuruburilor roții.
- ☞ Scoateți șuruburile și îndepărtați roata.

! Asigurați-vă că cricul este perfect stabil. Baza cricului trebuie să fie în contact cu solul direct sub locașul de ridicare utilizat. Dacă solul este alunecos sau instabil, cricul poate aluneca sau poate ceda. Pericol de rănire!
Așezați cricul doar într-un locaș de ridicare sub vehicul, asigurându-vă că zona de sprijin a vehiculului este bine centrată pe capul cricului.
În caz contrar, există riscul ca vehiculul să fie deteriorat și/sau cricul să cedeze. Pericol de rănire!
Nu depliați cricul până când nu ați început să desfaceți șuruburile roții de schimbat și nu ați așezat cala sub roata diametral opusă acesteia.

Montarea roții de rezervă

! Dacă rulați cu roata de rezervă neuniformă, nu depășiți viteza de 80 km/h. Roata de rezervă nu a fost concepută pentru utilizare pe distanțe mari. Verificați cât mai curând strângerea șuruburilor și presiunea roții de rezervă la un reparator agreat PEUGEOT sau la un service autorizat.
De asemenea, efectuați repararea și remontarea roții originale cât mai curând, la un reparator agreat PEUGEOT sau la un service autorizat.

☞ Poziționați roata de rezervă pe butuc și strângeți șuruburile manual.



☞ Executați o prestrângere a șuruburilor, utilizând cheia pentru demontarea roților.

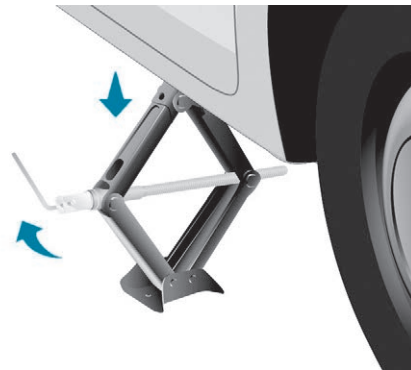

- ☞ Coborâți vehiculul pe sol, plinând cricul, apoi degajați-l.
- ☞ Strângeți șuruburile până la blocare, cu cheia pentru demontarea roților; blocați fără să forțați.
- ☞ Poziționați roata cu pană pe suport.

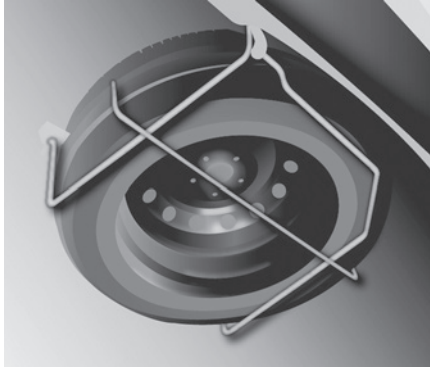

- ☞ Fixați suportul pe cârlig, apoi ridicați suportul prin strângerea șurubului folosind cheia pentru demontarea roților.
- ☞ Strângeți complet șurubul și verificați ca roata să fie așezată în poziție orizontală, în contact cu podeaua.

Dacă nu, repetați procedura.

! Nu intrați niciodată sub un vehicul ridicat cu un cric (folosiți un suport fix, rigid). Nu folosiți niciodată un pistol în locul cheii pentru demontarea roților.

Remontarea roții reparate

Remontarea unei roți reparate este identică cu operațiunea de montare a roții de rezervă; nu uitați să remontați capacul de roată.

i Pentru mai multe informații privind **elementele de identificare**, inclusiv eticheta de presiune pneuri, consultați secțiunea corespunzătoare.

! Pentru mai multe informații privind **detectarea pneului dezumflat**, inclusiv recomandările după schimbarea unei roți cu senzor de detectare dezumflare roți, consultați secțiunea corespunzătoare.

Remontarea capacului de roată



Valva roții trebuie centrată pe degajarea din capacul de roată.

Această poziție este esențială pentru o montare corectă a capacului pe janta din tablă. (În caz de nealiniere a valvei cu degajarea, sistemul antirotire intră în contact cu capetele șuruburilor și se poate deteriora dacă utilizatorul insistă să monteze capacul în poziția incorectă).

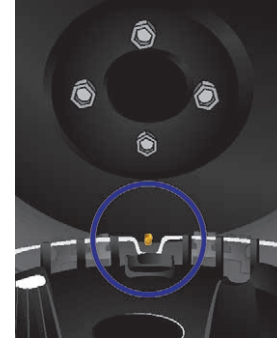

- Asigurați-vă că marginea exterioară a capacului nu apasă pe jantă și nu intră în aceasta:

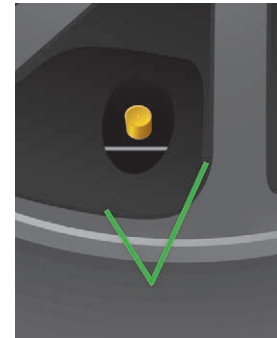

Poziție **corectă** a capacului.

În caz de pană



Poziție **incorectă** a capacului de roată.



Poziție **incorectă** a valvei: sub inel.



- Asigurați-vă că toate clemele de fixare au fost pre-fixate, cu excepția ultimei (în partea opusă a degajării de valvă).



- Loviți scurt cu palma clemă din partea opusă a valvei (ultima clemă de fixare, întotdeauna în direcția de prindere).

! Verificați poziția valvei roții față de inelul capacului de butuc.



Deformarea marginii capacului de roată în zona valvei, din cauza montării incorecte.



Poziție **corectă** a valvei: deasupra inelului.

! Respectați procedura de montare a capacului de roată pentru a evita ruperea clemei de fixare și deformarea circumferinței capacului de roată.

Înlocuirea unui bec Tipuri de becuri

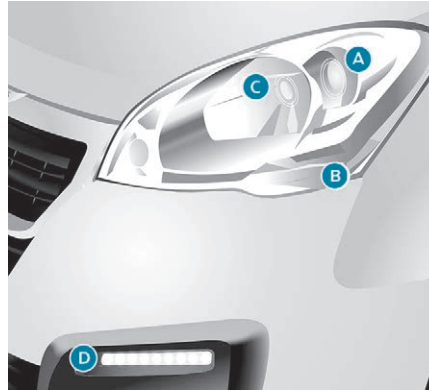

Pe vehicul sunt montate mai multe tipuri de becuri.
Pentru a le demonta:

Tip A

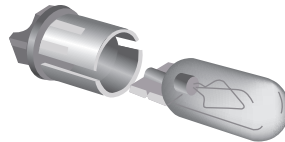

Bec în întregime din sticlă: trageți ușor, deoarece este montat prin presare.

Tip B

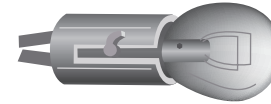

Bec tip baionetă: apăsați pe bec apoi rotiți-l în sens contrar acelor de ceasornic.

Tip C

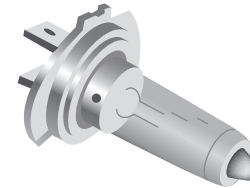

Bec cu halogen: degajați arcul de blocare din locașul său.

Tip D

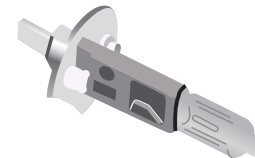

Diodă electroluminiscentă (LED): pentru a înlocui luminile de zi, consultați un reparator agreat PEUGEOT sau un service autorizat.

În caz de pană

Deschideți capota motorului. Pentru a ajunge la becuri, treceți mâna în spatele blocului optic. Pentru remontarea fiecărui bec, efectuați operațiile în ordine inversă. Asigurați-vă că ați închis corect capota motorului.

! Schimbarea becurilor cu halogen trebuie efectuată cu luminile stinse. Așteptați câteva minute (pericol de arsuri grave). Nu atingeți direct becul cu degetele, folosiți o lavetă care nu lasă scame. Este normal să apară condens în interiorul farurilor. Utilizarea sistematică a vehiculului elimină apariția condensului. Becurile trebuie schimbate cu contactul tăiat sau cu bateria debransată. Așteptați aproximativ trei minute după schimbarea becului înainte de a rebransa bateria. Verificați dacă becurile funcționează corect după fiecare operație.

Spălare la înaltă presiune

! La spălarea cu jet de înaltă presiune a petelor persistente, nu insistați asupra proiectoarelor, blocurilor optice și contururilor lor, pentru a evita deteriorarea straturilor de protecție și a garniturilor de etanșare.

Lumini față

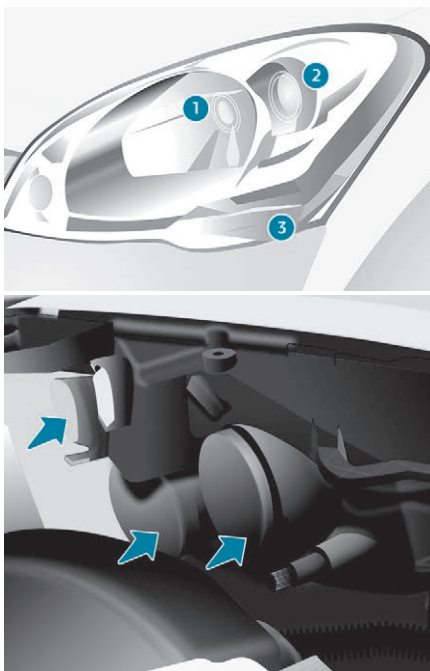

1. Lumini de întâlnire.
2. Lumini de poziție
3. Lumini semnalizatoare de direcție.

Lumini de întâlnire/Lumini de drum

Tip C, H4 – 55W

- ☞ Scoateți capacul central, trăgând de lamela flexibilă din cauciuc.
- ☞ Deconectați conectorul electric.
- ☞ Eliberați lamela de reținere.
- ☞ Înlouitiți becul, având grijă ca partea metalică să se alinieze cu canelurile din soclu.
- ☞ Fixați la loc lamela de reținere.
- ☞ Asigurați-vă că ați fixat corect capacul pe toată circumferința, pentru o etanșare corectă.

Lumini de poziție

Tip A, W5W – 5W

- ☞ Îndepărtați capacul trăgând de lamela flexibilă din cauciuc.
- ☞ Îndepărtați soclul sertizat al becului trăgând de conector.
- ☞ Înlouitiți becul.
- ☞ Asigurați-vă că ați fixat corect capacul pe toată circumferința, pentru o etanșare corectă.

Lumini semnalizatoare de direcție

Tip B, PY21W – 21W (ambră)

- ☞ Îndepărtați capacul trăgând de lamela flexibilă din cauciuc.
- ☞ Rotiți soclul becului în sens antiorar cu un sfert de tură.

- ☞ Îndepărtați becul apăsând ușor pe el și rotindu-l în sens antiorar.
- ☞ Înlocuiți becul.
- ☞ Asigurați-vă că ați fixat corect capacul pe toată circumferința, pentru o etanșare corectă.

Lumini de ceață

Tip C, H1 – 55W



- ☞ Scoateți cele trei cleme și șurubul de fixare a bavetei, care se află sub bara de protecție.
- ☞ Deplasați baveta în sus.
- ☞ Debransați conectorul soclului apăsând pe lamelă în partea superioară.

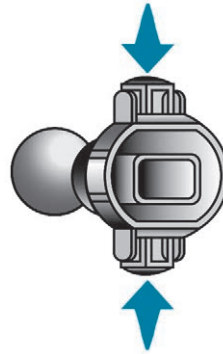

- ☞ Scoateți soclul becului ținând cele două cleme (sus și jos) cu degetul mare și cu degetul arătător.
- ☞ Înlocuiți modulul (soclul becului și becul).
- ☞ Efectuați operațiunile în sens invers pentru remontarea modulului și a bavetei.

Lumini semnalizatoare de direcție amplasate pe aripile față sau pe oglinzile retrovizoare

Tip A, WY5W – 5W (ambră)

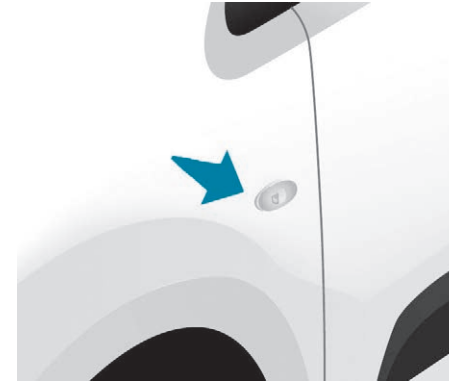

- ☞ Împingeți semnalizatorul către înapoi și degajați-l trăgând spre înainte.
- ☞ Contactați un reparator agreat PEUGEOT pentru a obține o nouă lumină semnalizatoare de direcție laterală, care este un subansamblu sigilat.
- ☞ La remontare, angajați lumina semnalizatoare de direcție laterală către înapoi, apoi fixați-o aducând-o spre înainte.

În caz de pană

Plafoniere

Tip A, 12V5W – 5W



Față/Spate

- ☞ Desprindeți carcasa transparentă introducând o șurubelniță în fantele de pe fiecare parte a plafonierei.
- ☞ Scoateți becul și înlocuiți-l.
- ☞ Fixați carcasa transparentă în locaș și asigurați-vă că este fixată corect.

Lumini spate

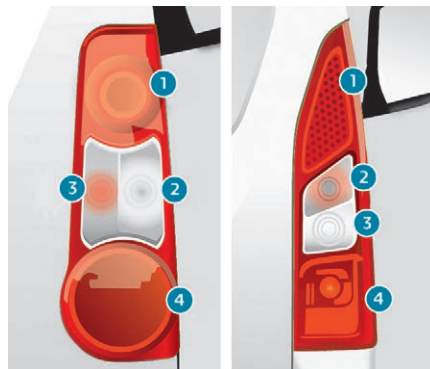

1. **Lumini de stop/lumini de poziție**
Tip B, P21/5W – 21/5W
2. **Lumini semnalizatoare de direcție**
Tip B, PY21W – 21W (ambră)
3. **Lumini de mers înapoi**
Tip B, P21W – 21W
4. **Lumini de ceață**
Tip B, P21W – 21W

Pentru mai multe informații despre **tipurile de bec**, consultați secțiunea corespunzătoare.

! Spălare la înaltă presiune

La spălarea cu jet de înaltă presiune a petelor persistente, nu insistați asupra proiectoarelor, blocurilor optice și contururilor lor, pentru a evita deteriorarea straturilor de protecție și a garniturilor de etanșare.

Această procedură necesită utilizarea cheii livrate cu sculele pentru schimbarea unei roți.

i Pentru mai multe informații privind **schimbarea unei roți**, consultați secțiunea corespunzătoare.

☞ Identificați becul ars înainte de a deschide ușile spate la 180°.

i Pentru mai multe informații privind **ușile batante spate**, și în special privind deschiderea acestora la 180°, consultați secțiunea corespunzătoare.



- ☞ Îndepărtați cele două șuruburi de fixare utilizând cheia furnizată.
- ☞ Trageți blocul optic din exterior.
- ☞ Țineți de blocul optic și decuplați conectorul electric.



- ☞ Depărtați cele 4 lamele și scoateți suportul becului.

- ☞ Îndepărtați becul defect, apăsând ușor pe el și rotindu-l în sens antiorar.
- ☞ Înlocuiți becul.

Pentru a scoate blocul optic:

- ☞ cu capac de portbagaj, trageți blocul optic către centrul vehiculului,
- ☞ cu uși batante, trageți blocul optic către dumneavoastră.

i La remontare, aveți grijă să readuceți lamelele și cablurile în pozițiile corecte, pentru a împiedica prinderea cablurilor.

După ce ați schimbat becul luminii semnalizatoare de direcție spate, timpul de reinițializare este mai mare de 2 minute.

Lumini de plăcuță de înmatriculare

Tip A, W5W – 5W

Cu capac de portbagaj



- ☞ Îndepărtați masca din plastic, utilizând o șurubelniță.
- ☞ Înlocuiți becul.
- ☞ Puneți la loc masca din plastic și apăsați pe aceasta.

Cu uși batante

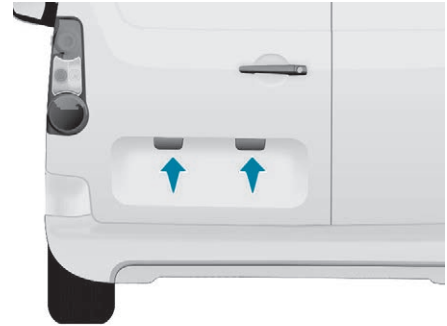

- ☞ Desprindeți garnitura interioară.
- ☞ Debransați conectorul deplasând lateral lamela acestuia.
- ☞ Rotiți soclul becului în sens antiorar cu un sfert de tură.
- ☞ Înlocuiți becul.
- ☞ Plasați becul în locașul său și rebransați conectorul.
- ☞ Puneți garnitura la locul ei.

În caz de pană

Al treilea stop

Tip A, W16W – 16W

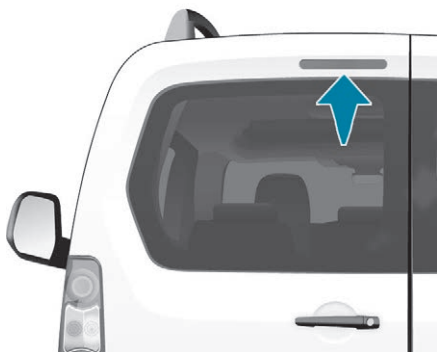

- ☞ Deșurubați cele două piulițe.
- ☞ Împingeți pini.
- ☞ Dacă este necesar, debransați conectorul pentru a scoate blocul optic.
- ☞ Înlocuiți becul.

Înlocuirea unei siguranțe

Casetele cu siguranțe sunt amplasate:

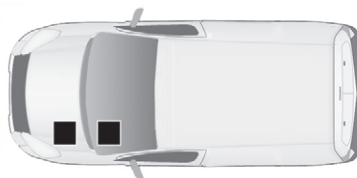
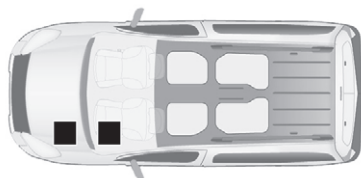

- în partea inferioară a planșei de bord, în partea stângă (în spatele capacului).
- sub capota motorului (în apropierea bateriei).



Dacă vehiculul este astfel echipat, o casetă suplimentară cu siguranțe fuzibile este furnizată pentru dispozitivul de remorcare și pentru conexiunile destinate conversiilor de caroserie și de podea a cabinei. Aceasta se află în partea din dreapta, în spatele separatorului de fixare a încărcăturii.

Informațiile specificate se referă exclusiv la siguranțele fuzibile ce pot fi înlocuite de către utilizator, prin utilizarea pensetei amplasate în spatele compartimentului de depozitare din planșa de bord, din partea dreaptă. Pentru orice altă intervenție, apelați la un reparator agreeat PEUGEOT sau la un service autorizat.

I În atenția specialiștilor: pentru informații complete despre siguranțe și relee, consultați informațiile și schemele electrice disponibile în rețeaua de reparatori agreeți.

Demontarea și montarea unei siguranțe

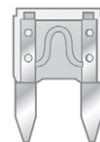

Bună

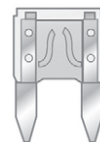

Arsă

Înainte de înlocuirea unei siguranțe, este necesară cunoașterea defectului care a dus la arderea acesteia.

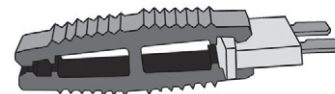

☞ Folosiți penseta.

O siguranță defectă se înlocuiește întotdeauna cu alta de același amperaj.

I PEUGEOT își declină orice responsabilitate privind cheltuielile ocazionate de aducerea în stare de funcționare a vehiculului sau de remedierea defecțiunilor rezultate din instalarea accesoriilor nefurnizate, nerecomandate de PEUGEOT și neinstalate conform specificațiilor, mai ales atunci când consumul tuturor aparatelor suplimentare conectate este mai mare decât 10 miliamperi.

Siguranțe în planșa de bord

Ridicați capacul pentru a avea acces la siguranțele fuzibile.

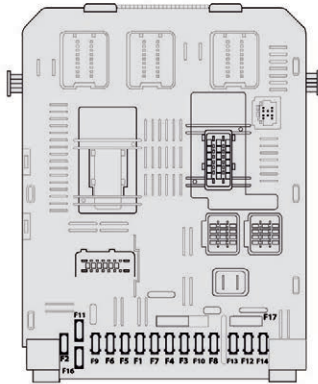

Siguranțe fuzibile F	Amperi A	Alocare
1	15	Ștergător de lunetă
2	-	Liber
	30	Blocare centralizată a deschiderilor
3	5	Airbaguri
4	10	Aer condiționat, priză de diagnosticare, comandă retrovizor, far.
5	30	Geamuri acționate electric
6	30	Încuietori
7	5	Plafonieră spate, lămpi de citire hărți față, plafonieră centrală.
8	20	Sistem audio, afișaj, sistem de detectare pneu dezumflat, alarmă și sirenă
9	30	Priză 12 V față și spate
10	15	Consolă centrală
11	15	Sistem antifurt de joasă tensiune
12	15	Senzor de ploaie și de luminozitate, airbaguri.
13	5	Tablou de bord
14	15	Senzori de parcare, comenzi automate aer condiționat, kit mâini libere
15	30	Încuietori
16	-	Liber
17	40	Dezaburire lunetă/retroizoare.

Siguranțe în compartimentul pasagerilor

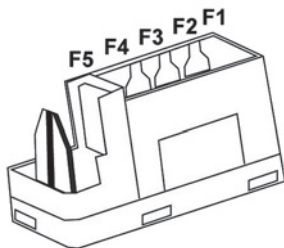

Siguranțe fuzibile F	Amperi A	Alocare
1	-	Liber
2	20	Scaune încălzite
3	-	Liber
4	15	Relee de rabatere retrovizor
5	15	Releu priză echipament frigorific

Siguranțe dispozitiv de remorcare/ dispozitiv de remorcare/caroserie/ planșeu cabină



Denumirile date au doar caracter informativ, deoarece această casetă suplimentară furnizează și alte informații care depind de cel care transformă ulterior caroseria; pentru acestea, ghidul de utilizare nu poate oferi asistență tehnică.

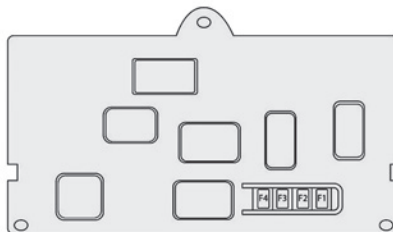

Siguranțe fuzibile F	Amperi A	Alocare
1	15	Liber
2	15	Releu de contact, generator opțional
3	15	Sursă de alimentare remorcă 12 V
4	15	Sursă de alimentare cu curent continuu pentru modificatorul de caroserie
5	40	Lumini de avarie

Siguranțe sub capotă

După deschiderea capotei, desfaceți clemele și basculați caseta respectivă pentru a avea acces la siguranțe.

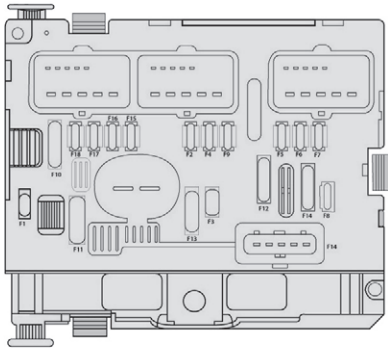

Siguranțe fuzibile F	Amperi A	Alocare
1	20	Control motor
2	15	Claxon
3	10	Pompă de spălare geamuri față și spate
4	–	Liber
	20	LED
5	15	Componente motor
6	10	Senzor unghi volan, ESC
7	10	Contactor stop, contactor ambreiaj
8	25	Demaror
9	10	Motor de reglare a proiectoarelor pe verticală, unitate de control privind înregistrarea datelor vehiculului
10	30	Componente motor
11	40	Liber
12	30	Ștergătoare
13	40	BSI
14	30	Pompă
15	10	Lumini de drum dreapta
16	10	Lumini de drum stânga
17	15	Lumini de întâlnire dreapta
18	15	Lumini de întâlnire stânga

Baterie

Instrucțiuni pentru pornirea motorului cu ajutorul altei baterii sau încărcarea bateriei descărcate.

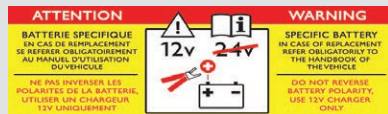

Prezența acestei etichete, în special pe vehiculele echipate cu sistem Stop & Start, indică utilizarea unei baterii cu plumb și acid, de 12 V, cu tehnologie și cu caracteristici specifice. Înlocuirea sau debransarea acesteia se va face numai la un reparator agreat PEUGEOT sau la un service autorizat.

Nerespectarea acestor recomandări poate cauza uzura prematură a bateriei.

În urma remontării bateriei, sistemul Stop & Start nu va fi activ decât după o perioadă de imobilizare continuă a vehiculului, a cărei durată depinde de condițiile meteorologice și de nivelul de încărcare a bateriei (până la aproximativ 8 ore).

Bateria Stop & Start nu necesită debransare pentru a fi încărcată.

Încărcarea bateriei cu un redresor

- ☞ Debransați bateria.
- ☞ Respectați instrucțiunile de utilizare date de producătorul redresorului.
- ☞ Rebransați, începând cu borna negativă (-).
- ☞ Verificați starea de bornelor și a conexiunilor. Dacă au depuneri de sulfatați (albicioase sau verzui), debransați conexiunile și curățați contactele.

Pornire cu ajutorul altei baterii

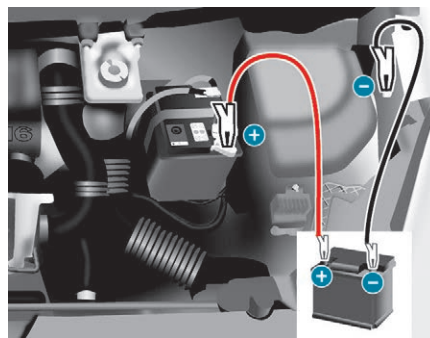

- ☞ Branșați cablul de culoare roșie la bornele (+) ale celor două baterii.
- ☞ Branșați o extremitate a cablului de culoare verde sau neagră la borna (-) a bateriei suplimentare.

- ☞ Branșați cealaltă extremitate a cablului de culoare verde sau neagră la punctul de masă al vehiculului în pană, cât mai departe posibil de baterie.
- ☞ Acționați demarorul și mențineți motorul în funcționare.
- ☞ Așteptați atingerea turației de ralanti, apoi debransați cablurile.

Este indicat ca, în cazul unei staționări îndelungate de mai mult de o lună, să debransați bateria.

Înainte de debransarea bateriei, așteptați 2 minute după tăierea contactului. Nu debransați niciodată o bornă cât timp motorul este în funcțiune. Nu reîncărcați niciodată o baterie fără a debransa mai întâi bornele. După rebransarea bateriei, puneți contactul și așteptați 1 minut înainte de a porni motorul, pentru a permite inițializarea sistemelor electronice. Totuși, dacă după această operație persistă ușoare perturbații, consultați un reparator agreat PEUGEOT sau un service autorizat. După schimbarea unui bec, așteptați aproximativ 3 minute înainte de a rebransa bateria.

Mod economie de energie

Cu motorul oprit și contactul pus, anumite funcții (ștergătoarele de parbriz, geamurile acționate electric, plafonierele, sistemul audio etc.) pot fi folosite timp de maxim treizeci de minute pentru a evita descărcarea bateriei. După treizeci de minute, funcțiile active sunt oprite temporar, iar martorul bateriei se aprinde intermitent, însoțit de afișarea unui mesaj pe ecran.

Pentru a relua imediat utilizarea acestor funcții, porniți motorul și lăsați-l să funcționeze pentru câteva momente.

Timpul de care dispuneți va fi dublul timpului de funcționare a motorului. În orice caz, acest timp va fi cuprins între cinci și treizeci de minute.

! Motorul nu va porni dacă bateria este descărcată.

Remorcarea vehiculului propriu

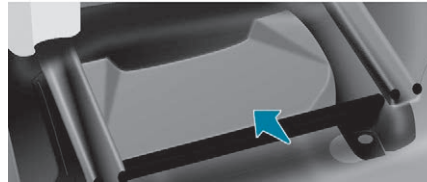
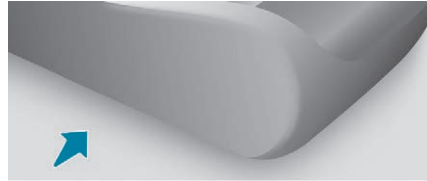

Această procedură necesită utilizarea inelului de remorcare furnizat cu sculele pentru schimbarea unei roți.

i Pentru mai multe informații privind **schimbarea unei roți** și în special privind sculele necesare, consultați secțiunea corespunzătoare.

! Vehicul echipat cu cutie de viteze manuală (versiune diesel)

Pentru vehiculele echipate cu cutie de viteze manuală, maneta de viteze trebuie să fie în punctul mort. Nerespectarea acestei condiții speciale poate duce la deteriorarea subansamblelor de transmisie și de frânare și la absența asistării la frânare după repornirea motorului.

Dinspre partea din față



☞ Desprindeți din fixare capucul apăsând pe partea inferioară a acestuia.

☞ Înșurubați complet inelul de remorcare demontabil.

Dinspre partea din spate



- ☞ Desprindeți din fixare capacul utilizând o monedă sau partea plată a inelului de remorcare.
- ☞ Înșurubați complet inelul de remorcare demontabil.

Ridicare (numai două roți pe carosabil)

Se recomandă ridicarea vehiculului cu ajutorul unui echipament de ridicare profesional.

! Recomandări generale

Respectați legislația în vigoare din țara dumneavoastră.

Verificați ca greutatea vehiculului tractor să fie mai mare decât cea a vehiculului tractat.

Conducătorul trebuie să rămână la volanul vehiculului tractat și trebuie să aibă un permis de conducere valabil.

Dacă se efectuează tractarea cu cele patru roți pe sol, utilizați întotdeauna o bară de remorcare omologată; corzile și chingile sunt interzise.

Vehiculul tractor trebuie să pornească ușor.

Când vehiculul este tractat cu motorul oprit, frânarea și direcția asistată sunt inactice.

În următoarele cazuri, este imperativ să apelați la un profesionist pentru remorcare:

- vehicul în pană pe autostradă sau pe un drum expres,
- vehicule cu tracțiune pe patru roți,
- imposibilitatea trecerii cutiei de viteze la punctul mort, deblocării direcției sau eliberării frânei de parcare,
- tractare cu numai două roți pe sol,
- lipsa unei bare de remorcare omologate etc.

Pană de carburant (diesel)

În caz de pană de carburant, este necesară reamorsarea sistemului.

Motor BlueHDi

- ☞ Adăugați cel puțin 5 litri de motorină în rezervorul de carburant.
- ☞ Puneți contactul (fără a porni motorul).
- ☞ Așteptați aproximativ 6 secunde și tăiați contactul.
- ☞ Repetați operația de 10 ori.
- ☞ Acționați demarorul pentru a pune în funcțiune motorul.

Alte motoare HDi

- ☞ Adăugați cel puțin 5 litri de motorină în rezervorul de carburant.
- ☞ Acționați pompa de reamorsare manuală amplasată sub capota motorului, sub un capac de protecție.
- ☞ Acționați demarorul până când motorul pornește.

Caracteristicile motoarelor și sarcini remorcabile

Motoare

Specificațiile motorului (capacitate, putere maximă, turație maximă, energie, emisii de CO₂ etc.) din dotarea vehiculului sunt menționate în certificatul de înmatriculare, precum și în documentația comercială. Aceste caracteristici corespund valorilor omologate pe standul de testare a motorului, conform reglementărilor europene (Directiva 1999/99/CE).

Pentru mai multe informații, contactați un dealer PEUGEOT sau un Service autorizat.

Mase și sarcini remorcabile

Valorile maselor și ale sarcinilor remorcabile corespunzătoare vehiculului sunt trecute în certificatul de înmatriculare, precum și în documentația comercială.

Aceste valori se regăsesc și pe plăcuța sau eticheta constructorului.

Pentru mai multe informații, contactați un reparator agreat PEUGEOT sau un service autorizat.

Valorile MTRA și sarcinile remorcabile din listă sunt valabile până la altitudinea maximă de 1.000 m. Sarcina maximă remorcabilă trebuie redusă cu câte 10% pentru fiecare 1.000 m de altitudine suplimentari. Sarcina maximă autorizată corespunde masei permise pe dispozitivul de remorcare.

MTRA: Masa totală rulantă autorizată.

! Temperaturile exterioare ridicate pot antrena scăderi ale performanțelor vehiculului pentru a proteja motorul. Când temperatura exterioară este mai mare de 37° C, reduceți sarcina remorcabilă.

! Remorcarea cu un vehicul puțin încărcat poate afecta ținuta de drum. Tractarea unei remorci mărește distanța de frânare. În cazul remorcării nu depășiți viteza de 100 km/h (respectați legislația locală în vigoare).

i Dacă temperatura exterioară este ridicată, este recomandat să lăsați motorul pornit timp de 1-2 minute după ce opriți vehiculul, pentru a-i permite să se răcească.

Motorizări / Mase - Benzină



5 locuri

Motorizări	Cutie de viteze	Capacitate ulei motor cu înlocuirea filtrului (litri)	Remorcă nefrânată (kg)	Sarcină verticală recomandată pe dispozitivul de remorcă (kg)
1,6.110 CP	Manuală, 5 trepte	3,25	750	55
1,6 VTi 100 CP	Manuală, 5 trepte	4,25	600	70
1,6 VTi 120 CP	Manuală, 5 trepte	4,25	690	70
1,6 VTi 120 CP Euro 6	Manuală, 5 trepte	4,25	600	70
1,2 PureTech S&S 110 CP Euro 6	Manuală, 5 trepte	3,45	600	70

7 locuri

Motorizări	Cutie de viteze	Capacitate ulei motor cu înlocuirea filtrului (litri)	Remorcă nefrânată (kg)	Sarcină verticală recomandată pe dispozitivul de remorcă (kg)
1,6 110 CP	Manuală, 5 trepte	3,25	750	70

Motorizări Diesel/mase



5 locuri

Motorizări	Cutie de viteze	Capacitate ulei motor cu înlocuirea filtrului (litri)	Remorcă nefrânată (kg)	Sarcină verticală recomandată pe dispozitivul de remorcare (kg)
1,6 HDi 75 CP	Manuală, 5 trepte	-	600	70
1,6 HDi 75 CP FAP	Manuală, 5 trepte	-	715	70
BlueHDi 75 CP Euro 6	Manuală, 5 trepte	-	720	70
1,6 HDi 90 CP	Manuală, 5 trepte	3,75	735	70
1,6 HDi 92 CP FAP	Manuală, 5 trepte	3,75	715	70
1,6 e HDi 92 CP FAP	Manuală, 5 trepte	3,75	690	70
1,6 BlueHDi 100 CP Euro 6	Manuală, 5 trepte	3,75	600	70
1,6 BlueHDi 100 S&S	Manuală, 5 trepte	3,75	600	70
	Manuală Pilotată cu 6 trepte		600	70
1,6 HDi 115 CP FAP	Manuală, 5 trepte	3,75	735	70
1,6 BlueHDi 120 CP Euro 6	Manuală, 6 trepte	3,75	600	70

FP: filtru de particule.

e-HDi: model echipat cu Stop & Start.

7 locuri

Motorizări	Cutie de viteze	Capacitate ulei motor cu înlocuirea filtrului (litri)	Remorcă nefrânată (kg)	Sarcină verticală recomandată pe dispozitivul de remorcare (kg)
1,6 HDi 92 CP FAP	Manuală, 5 trepte	3,75	750	70
1,6 BlueHDi 100 CP Euro 6	Manuală, 5 trepte	3,75	600	70
1,6 BlueHDi 100 CP Euro 6 S&S	Manuală, 5 trepte	3,75	600	70
1,6 HDi 115 CP FAP	Manuală, 5 trepte	3,75	750	70
1,6 BlueHDi 120 CP Euro 6	Manuală, 6 trepte	3,75	600	70

FP: filtru de particule.

e-HDi: model echipat cu Stop & Start.

Dimensioni

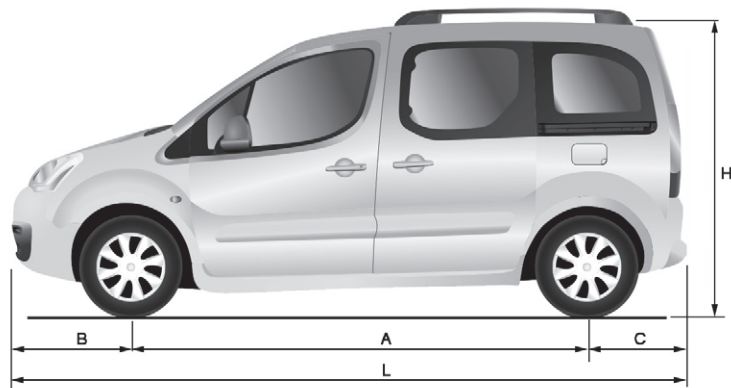
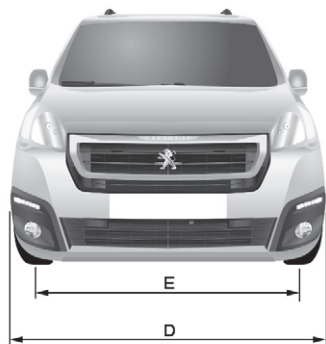

L	Lungime totală		4.380
H	Înălțime totală		1.801-1.862
A	Ampatament		2.728
B	Consolă față		925
C	Consolă spate		727
D	Lățime caroserie	fără retrovizoare	1.810
		cu retrovizoare	2.112
E	Ecartament față		1.505-1.507
F	Ecartament spate		1.554-1.556
-	Lungimea platformei de încărcare până la scaun	Rândul 2	990
		Rândul 2, scaun în poziția rabatată complet	1.343
		Cu scaun pasager față rabatată	3.000

Uși spate (mm)

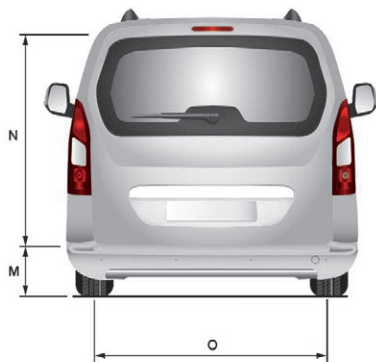
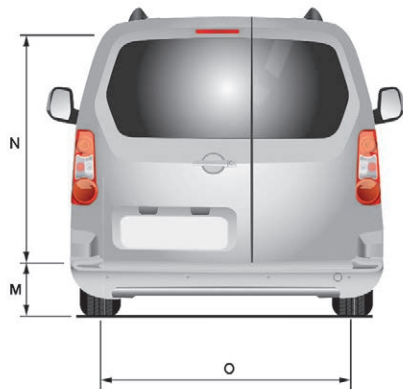

		Uși batante		Capac de portbagaj
		Mică	Mare	
M	Înălțimea maximă a pragului de portbagaj cu pneuri 205/65 R15 și garnitură de protecție pentru capac de portbagaj	582		
N	Înălțimea utilă a deschiderii (sub acoperiș)	1.118		
O	Lățime	495	543	1.582

Uși laterale culisante (mm)

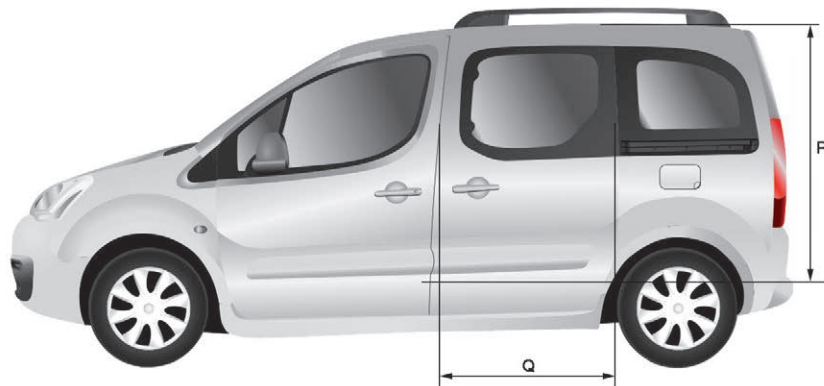

P	Înălțime utilă	1.009
Q	Lățime utilă	640
-	Înălțimea capacului de portbagaj în poziție ridicată	1.892



Furgon (mm)

Vehiculul este disponibil în două variante de lungime (L1 și L2).

L1: 3,3 m³

L2: 3,7 m³

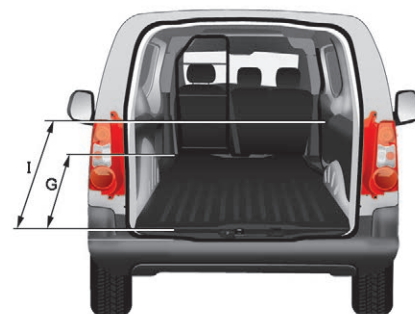
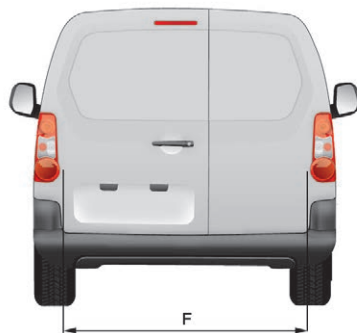
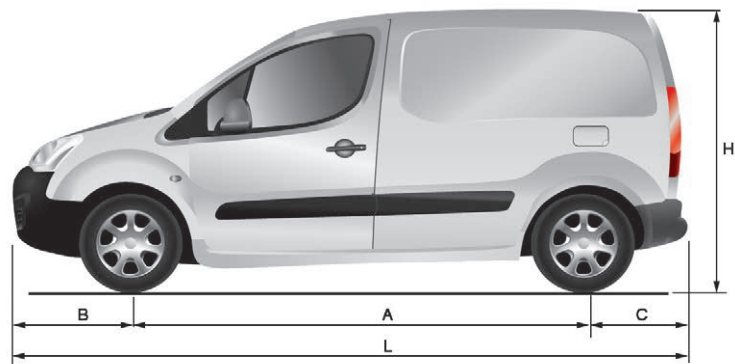

		Scurt – L1		Lung – L2
		625	850	750
L	Lungime totală	4.380		4.628
H	Înălțime totală	1.805-1.834		
A	Ampatament	2.728		
B	Consolă față	925		
C	Consolă spate	727		975
D	Lățime caroserie	fără retrovizoare	1.810	
		cu retrovizoare	2.112	
E	Ecartament față	1.505		
F	Ecartament spate	1.554		
G	Lungime utilă podea spate	1.800		2.050
I	Lungime utilă cu scaunul de pasager față în poziție rabatată	3.000		3.250

Uși spate (mm)

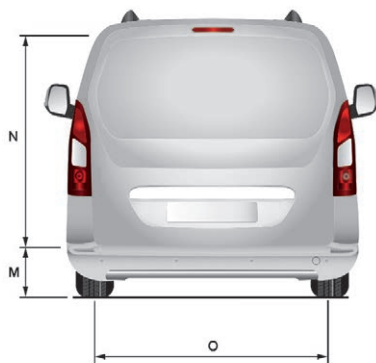
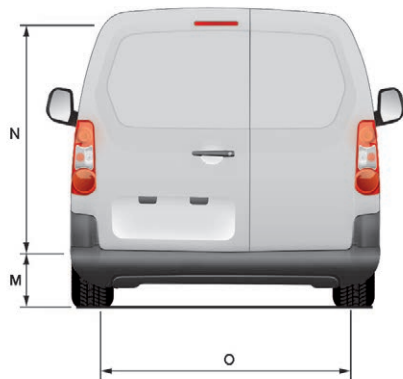

		L1 – 625	L1 – 850	L2
M	Înălțimea maximă a pragului de încărcare cu pneuri 195/65 R15	584	609	612

		Uși batante		Capac de portbagaj
		Mică	Mare	
N	Înălțimea utilă a deschiderii (sub acoperiș)	1.148		1.313
O	Lățime	495	543	1.582

Ușă laterală culisantă (mm)

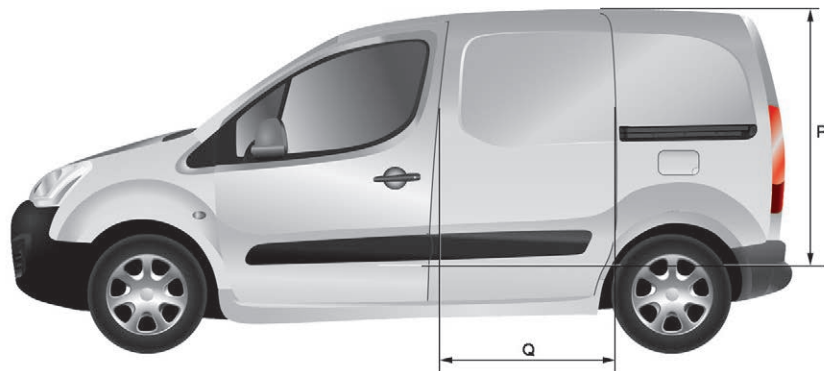

		L1	L2
P	Înălțime utilă	1.100	
Q	Lățime utilă	650	
-	Înălțimea capacului de portbagaj în poziție ridicată	1.892	

Platformă cabină (mm)

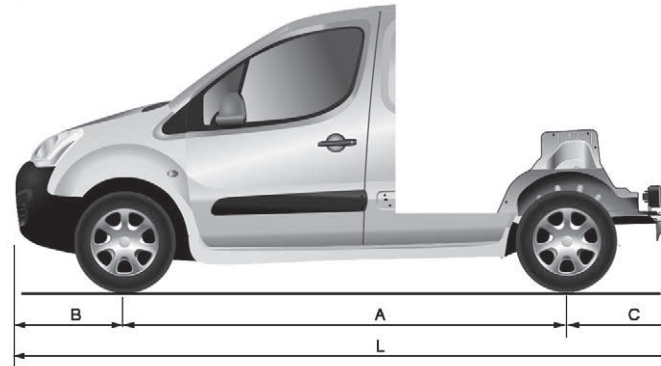

L	Lungime totală	4.237
H	Înălțime totală	1.821-1.822
A	Ampatament	2.728
B	Consolă față	925
C	Consolă spate	584
D	Lățime caroserie (fără retrovizoare)	1.810
E	Ecartament față	1.505
F	Ecartament spate	1.554

Marcaje de identificare

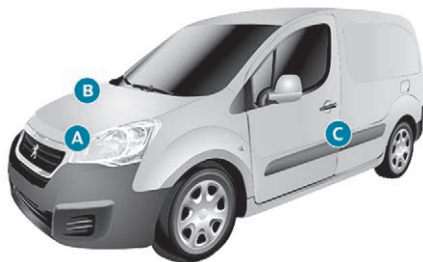
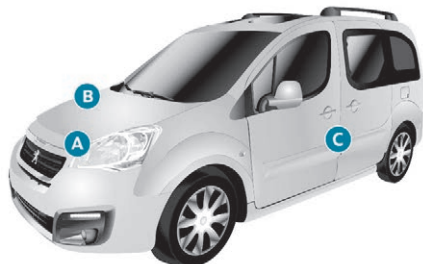

A. Plăcuța producătorului

1. Tip VT și număr de serie.
2. Masa maximă tehnic admisibilă a vehiculului încărcat (MTAC).
3. Masa totală rulantă autorizată (MTRA).
 - 4.1. Masa maximă pe puntea față.
 - 4.2. Masa maximă pe puntea spate.

B. Număr de serie

Este poansonat pe pasajul roții dreapta față.

C. Pneuri și reper vopsea

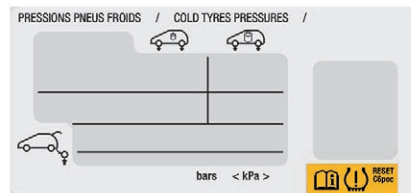

Eticheta C aplicată pe ușa față indică:

- dimensiunile jantelor și pneurilor,
- presiunile de umflare a pneurilor pentru vehiculul gol, respectiv încărcat,
- presiunea de umflare a roții de rezervă,
- reperul culorii vopselei.

i Controlul presiunii de umflare a pneurilor trebuie efectuat la rece, cel puțin o dată pe lună.

Ecran tactil 7 inchi



Navigație prin satelit GPS – multimedia audio – telefon Bluetooth®

Cuprins

Primii pași	1
Comenzi pe volan	2
Meniuri	3
Navigație	4
Radio	7
Radio DAB (Digital Audio Broadcasting)	8
Media	9
Setări	11
Servicii conectate	12
Telefon	14
Întrebări frecvente	17

i Sistemul este protejat astfel încât să funcționeze numai pe vehiculul dvs.

! Din motive de siguranță, vehiculul trebuie imobilizat înainte ca conducătorul să efectueze anumite operații care necesită atenție sporită.
Afișarea mesajului referitor la modul economie de energie semnalează trecerea iminentă a sistemului în standby. Consultați secțiunea privind modul de economie de energie.

Primii pași

Accesați meniurile carusel cu butoanele amplasate în apropiere de ecranul tactil, deasupra acestuia. Apăsăți butoanele de pe ecranul tactil.

Fiecare meniu este afișat pe una sau două pagini (pagina principală și pagina secundară).

i În cazul temperaturilor foarte ridicate, sistemul poate intra în stare de veghe (stingerea completă a ecranului și oprirea sonorului), pentru o perioadă de cel puțin 5 minute.

Comenzi rapide: cu ajutorul butoanelor tactile situate în bara superioară de pe ecranul tactil, puteți accesa direct sursa audio dorită, lista posturilor de radio (sau a titlurilor pieselor, în funcție de sursa redată).

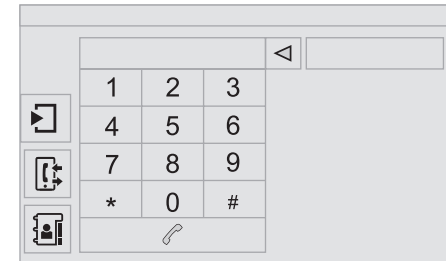

Selectarea sursei audio (în funcție de versiune):

Ecran tactil 7 inchi

- Posturi radio FM/DAB*/AM*.
- Tasta USB.
- Smartphone prin intermediul MirrorLink™ sau CarPlay®.
- Telefon conectat prin Bluetooth®* și difuzare multimedia Bluetooth®* (streaming).
- Media player conectat prin priza auxiliară (jack, cablu nefurnizat).

* În funcție de echipament.

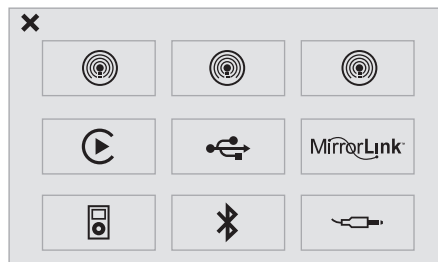

MENU Apăsați pe **Meniu** pentru afișarea meniurilor de tip carousel.

Reglarea volumului (fiecare sursă are setări independente, inclusiv anunțurile din trafic (TA) și indicațiile de navigație).



Creșterea volumului.



Reducerea volumului.

Întrerupeți sunetul prin apăsarea simultană a butoanelor de creștere și de reducere a volumului.

Restabiliți sunetul prin apăsarea unuia dintre cele două butoane pentru volum.

i În cazul unor temperaturi foarte ridicate, nivelul volumului sonor poate fi limitat pentru a proteja sistemul. Revenirea la situația inițială are loc când scade temperatura din habitacul.

i Ecranul este de tip „rezistiv”, trebuie apăsat mai ferm, mai ales la gesturile de tip „alunecare” (parcursarea unei liste, deplasarea hârtii etc.). O atingere superficială nu va fi suficientă. Apăsările cu mai multe degete nu se iau în considerare. Ecranul poate fi folosit cu mănuși. Această tehnologie permite utilizarea la orice temperatură.

! Pentru curățarea ecranului folosiți o lavetă moale, neabrazivă (lavetă pentru ochelari), fără a adăuga soluții de curățat. Nu utilizați obiecte ascuțite pe ecran. Nu atingeți ecranul cu mâinile umede.

Comenzi la volan



Radio: selectarea postului anterior/ următor memorat.

Surse media: selectarea din listă a genului/artistului/directorului, în funcție de clasificare. Selectarea elementului precedent/ următor dintr-un meniu.



Radio: căutare automată a frecvenței superioare.

Surse media: selectarea piesei următoare. Surse media, apăsare continuă: avans rapid. Salt în listă.



Schimbarea sursei audio. Confirmare selecție.

Acceptare/Terminare apel pe telefon. Apăsare mai mult de 2 secunde: acces la meniul principal al telefonului.



Radio: căutare automată a frecvențelor joase.

Surse media: selectarea piesei precedente. Surse media, apăsare continuă: retur rapid. Salt în listă.



Creșterea volumului.



Reducerea volumului.



Înteruperea sonorului: prin apăsarea simultană a butoanelor de creștere și de reducere a volumului. Restabilirea sunetului: prin apăsarea unuia dintre cele două butoane de volum.

Meniuri

Navigation

(În funcție de echipare)



Introduceți setările de navigație și alegeți o destinație.



Servicii conectate

(În funcție de echipare)



Utilizați unele aplicații de pe smartphone prin MirrorLink® sau prin CarPlay™.

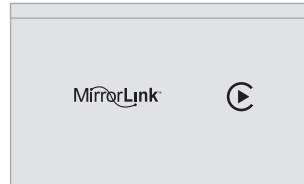

Radio Media



Selecțați o sursă audio, un post de radio, afișați fotografii.

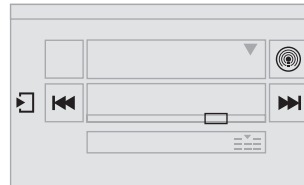

Telephone



Conectați un telefon prin Bluetooth®. Accesați funcția CarPlay® după conectarea smartphone-ului cu cablul USB.

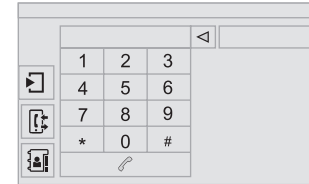

Settings



Configurați setările audio (balans, ambianță etc.), schemele de culoare și afișajul (limba, unitățile de măsură, data, ora etc.).

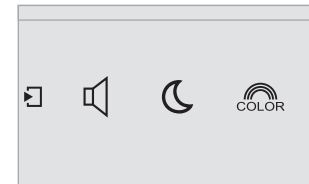

Driving



Accesați calculatorul de bord.
Activați, dezactivați sau configurați anumite funcții ale vehiculului.

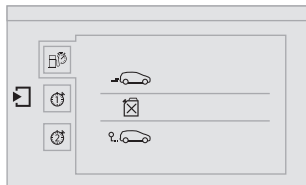

Navigație

Alegerea unui profil

Către o nouă destinație



Apăsați **„Navigație”** pentru a afișa pagina inițială.

Apăsați pagina secundară.



Selecțiați **„Introducere adresă”**.

Selecțiați **„Adresă”**.

Selecțiați **„Țara”** din lista afișată, apoi **„Oraș”** sau codul poștal, după care introduceți **„Strada”** și **„Nr.”**.
Apăsați Confirmare de fiecare dată.

Selecțiați **„Salvare”** pentru a salva adresa introdusă ca fișă de contact.
Sistemul vă permite salvarea a cel mult două sute de contacte.



Selecțiați **„Îndrumare”**.



Selecțiați criteriile de navigare: **„Cel mai rapid”** sau **„Cel mai scurt”** sau **„Timp/Distanță”**, sau **„Ecologic”**.



Selecțiați criteriile de restricție: **„Drumuri cu plată”**, **„Feriboturi”**, **„Ambuteiaj”**, **„Strict”**, **„Închis”**.



Selecțiați **„Confirmare”** pentru a confirma.

Sau

Apăsați **„Vizualizare traseu pe hartă”** pentru a porni navigația.

Pentru a șterge informațiile de navigație, apăsați **„Setări”**.

Apăsați **„Oprire navigație”**.

Pentru a relua navigația, apăsați **„Setări”**.

Apăsați **„Reluare navigație”**.

Către una dintre destinațiile recente



Apăsați **Navigation** pentru a afișa pagina inițială.

Apăsați pagina secundară.



Selecțiați **„Enter destination”**.

Selecțiați o adresă din lista propusă.



Selecțiați **„Navigate to”**.



Selecțiați criteriile, apoi **„Confirm”** sau apăsați **„Show route on map”** pentru a începe navigația.

Către un contact din agendă

i Pentru a putea utiliza navigarea „către un contact din agendă”, adresa contactului trebuie să fie introdusă în prealabil.



Apăsați **Navigation** pentru a afișa pagina inițială.

Apăsați pagina secundară.



Selectați „**Enter destination**”.

Selectați „**Contacts**”.

Selectați destinatarul dorit dintre contactele afișate în listă.



Selectați „**Navigate to**”.



Selectați criteriile, apoi „**Confirm**” pentru a porni navigația.

Coordonatele GPS



Apăsați **Navigation** pentru a afișa pagina inițială.

Apăsați pagina secundară.



Selectați „**Enter destination**”.

Selectați „**Address**”.

Introduceți „**Longitude**”, apoi „**Latitude**”.



Selectați „**Navigate to**”.



Selectați criteriile, apoi „**Confirm**” sau apăsați „**Show route on map**” pentru a începe navigația.

Către un punct de pe hartă



Apăsați **Navigation** pentru a afișa pagina inițială.

Apăsați pagina secundară.



Selectați „**Enter destination**”.

Selectați „**On the map**”.

Faceți zoom pe hartă pentru a face afișa punctele cu informații.

Apăsați prelung un punct pentru a deschide conținutul acestuia.

Către puncte de interes (POI)

Punctele de interes (POI) sunt clasificate în diferite categorii.



Apăsați **Navigation** pentru a afișa pagina inițială.

Apăsați pagina secundară.



Selectați „**Search for POI**”.

Selectați „**All POIs**”.

Sau

„**Motor**”.

Sau

„**Dining/hotels**”.

i O actualizare anuală a hărților vă permite să beneficiați de semnalarea noilor puncte de interes. De asemenea, puteți să actualizați lunar Risk areas/zonelor periculoase. Procedura detaliată este disponibilă pe site-ul mărcii.

Configurarea alertelor Risk areas/zonelor periculoase



Apăsați **Navigation** pentru a afișa pagina inițială.

Apăsați pagina secundară.



Selectați „**Settings**”.

Selectați „**Alarm!**”.

După aceea, se pot activa alertele Risk areas, iar apoi:

- „Audible warning”
- „Alert only when navigating”
- „Alert only for overspeed”
- „Display speed limits”
- Interval: definirea duratei după care se emite avertizarea Risk areas.



Selecționați **„Confirm”**.

! Această serie de avertizări și de afișări nu este disponibilă decât dacă Risk areas au fost descărcate și instalate anterior în sistem.

Informații trafic

Afișarea mesajelor



Apăsăți **Navigation** pentru a afișa pagina inițială.

Apăsăți pagina secundară.



Selecționați **„Traffic messages”**.

Alegeți setările de filtrare pentru:

„On the route”,

„Around”,

„Near destination”, filtre pentru a obține o listă detaliată a mesajelor.

Apăsăți din nou pentru a dezactiva filtrul.

Selecționați mesajul din lista prezentată.



Selecționați lupa pentru a asculta indicațiile vocale.

i Mesajele TMC (Traffic Message Channel) sunt informații despre trafic emise în timp real de sistemul de navigație GPS.

Setarea filtrării



Apăsăți **Navigation** pentru a afișa pagina inițială.

Apăsăți pagina secundară.



Selecționați **„Settings”**.

Selecționați **„Traffic options”**.



Selecționați:

- „Be advised of new messages”,
 - „Speak messages”,
- Apoi introduceți raza de filtrare.



Selecționați **„Confirm”**.



Se recomandă următoarele dimensiuni pentru raza de filtrare:

- 20 km în zonele urbane,
- 50 km pe autostrăzi.

Ascultarea mesajelor TA



Apăsăți **Navigation** pentru a afișa pagina inițială.

Apăsăți pagina secundară.



Selecționați **„Settings”**.

Selecționați **„Voice”**.

Activați/dezactivați **„Traffic (TA)”**.

i Funcția TA (Traffic Announcement) acordă prioritate ascultării mesajelor de avertizare TA. Pentru activare, această funcție necesită o recepționare corectă a unui post de radio care emite acest tip de mesaje. Imediat ce este emisă o informație din trafic, sursa media în curs de redare este întreruptă automat pentru difuzarea mesajului TA. La terminarea mesajului, aparatul revine la redarea normală a sursei media redată anterior.

Radio

Selectarea unui post



Apăsați **Radio Media** pentru a afișa pagina inițială.



Selectați „**List**” în pagina inițială.

Sau



Apăsați **Radio Media** pentru a afișa pagina inițială.

Apăsați pagina secundară.



Selectați „**Radio list**” în pagina secundară.

Selectați postul de radio din lista afișată.



Selectați „**Update list**” pentru a actualiza lista.

Pentru a selecta un post de radio memorat.



Apăsați **Radio Media** pentru a afișa pagina inițială.

Selectați „**Save**”.

Selectați un post de radio afișat în listă.

Dacă este necesar, selectați schimbarea sursei audio.



Radio FM

Selectați „**FM Radio**”.

Sau



Radio AM

„**AM Radio**”.

! Recepția radio poate fi perturbată de utilizarea unor echipamente electrice neaprobate de PEUGEOT, cum ar fi un încărcător cu USB conectat la priza de 12 V.

Mediul exterior (dealuri, clădiri, tuneluri, parcuri subterane etc.) poate să blocheze recepția, inclusiv în modul RDS. Acest fenomen este rezultatul normal al modului de propagare a undelor radio și nu indică o defecțiune a echipamentului audio.

Modificarea unei frecvențe



Apăsați **Radio Media** pentru a afișa pagina inițială.

Prin căutarea automată a frecvențelor

Apăsați ◀ sau ▶ pentru a deplasa cursorul și a căuta automat postul radio cu frecvență mai mică sau mai mare.

APOI

Selectați schimbarea sursei audio.



Radio FM

Selectați „**FM Radio**”.

Sau



„AM Radio”.

SAU



Apăsați **Radio Media** pentru a afișa pagina inițială.

Apăsați pagina secundară.

Apăsați „Frequency”.

APOI



Introduceți frecvența completă (de exemplu, 92,10 MHz) cu ajutorul tastaturii, apoi „Confirm”.

Schimbarea postului de radio

O apăsare a numelui postului de radio în curs de redare determină afișarea unei liste. Pentru a schimba postul de radio apăsați pe numele postului dorit.

Memorarea unui post de radio

Selectați un post de radio sau o frecvență (consultați secțiunea corespunzătoare).

Apăsați „Save”.

Selectați din listă numărul la care doriți să memorați postul radio ales/acordat anterior.

O apăsare lungă pe un număr memorează postul.

Sau

O apăsare a acestui buton în partea din dreapta sus a ecranului memorează pe rând toate posturile de radio.

Apelare posturi de radio memorate



Apăsați **Radio Media** pentru a afișa pagina inițială.

Selectați „Save”.

Activarea/dezactivarea RDS



Apăsați **Radio Media** pentru a afișa pagina inițială.

Apăsați pagina secundară.



Selectați „Settings”.

Selectați „Radio”.

Activați/dezactivați „RDS options”.

i Dacă este activat, sistemul RDS permite ascultarea aceluiași post datorită urmării automate a frecvenței. Totuși, în anumite condiții, urmărirea postului RDS nu este asigurată în întreaga țară, posturile radio neacoperind 100% din teritoriu. Aceasta explică pierderea recepției unui post în momentul parcurgerii unui traseu.

Radio DAB (Digital Audio Broadcasting)

Radio digital

! Aparatul de radio digital permite o redare de calitate superioară și afișarea grafică a informațiilor actuale ale postului de radio ascultat. Selectați „List” de pe pagina inițială. Diferitele ansambluri vă propun posturi de radio în ordine alfabetică.



Apăsați **Radio Media** pentru a afișa pagina inițială.

Selectați schimbarea sursei.

Selectați „DAB Radio”.



Radio DAB



Selectați „**List**” în pagina inițială.
sau
Selectați „**Radio list**” pe pagina secundară.

Selectați postul de radio din lista afișată.

Urmărirea stațiilor DAB/FM

! „DAB” nu acoperă 100% din teritoriu. Dacă semnalul radio digital este slab, „DAB/FM options” vă ajută să ascultați același post, prin trecerea automată la postul radio analogic FM corespondent (dacă acesta există).



Apăsați **Radio Media** pentru a afișa pagina inițială.

Apăsați pagina secundară.



Selectați „**Settings**”.

Selectați „**Radio**”.

Selectați „**Urmărire radio digital/FM**” și apoi „**Confirm**”.

! Dacă este activată funcția „DAB/FM options”, apare un decalaj de câteva secunde când sistemul trece la radio analogic „FM”, uneori cu o variație a volumului sunetului. Când calitatea semnalului digital redevine corespunzătoare, sistemul revine automat la „DAB”.

! În cazul în care postul „DAB” ascultat nu este disponibil în „FM” (opțiune „DAB/FM” afișată în culoarea gri), sau dacă funcția „DAB/FM options” nu este activată, apare o întrerupere a sunetului când calitatea semnalului digital devine necorespunzătoare.

Media

Port USB

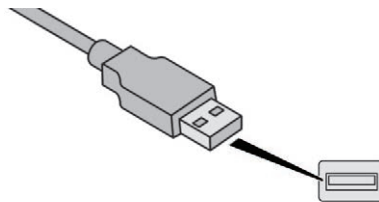

Conectați stickul sau dispozitivul USB la portul USB cu ajutorul unui cablu potrivit (nefurnizat).

! Pentru a proteja sistemul, nu utilizați multiplicatoare de port USB.

Sistemul își formează liste de redare (în memoria temporară), ceea ce poate dura între câteva secunde și mai multe minute, la prima conectare.

Cu cât sunt mai puține fișiere (în afară de cele cu muzică) și mai puține foldere, cu atât se reduce timpul de așteptare.

Listele de redare se actualizează la fiecare tăiere a contactului și la fiecare conectare a stickului USB. Cu toate acestea, sistemul audio le memorează și timpul de așteptare se reduce dacă acestea nu s-au modificat.

Priză auxiliară (AUX)

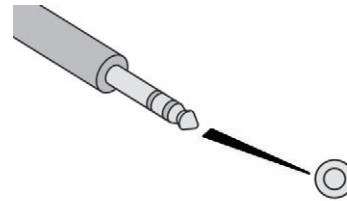

Această sursă nu este disponibilă decât dacă opțiunea „Priză auxiliară” a fost activată în reglajele „Media”.

Ecran tactil 7 inchi

Conectați echipamentul portabil (player MP3 etc.) la priza auxiliară jack, cu un cablu audio (se cumpără separat).

Reglați mai întâi volumul dispozitivului portabil (la un nivel ridicat). Reglați apoi volumul sistemului audio.

Comenzile se dau cu ajutorul dispozitivului portabil.

Selectarea sursei



Apăsați **Radio Media** pentru a afișa pagina inițială.

Selectați schimbarea sursei.

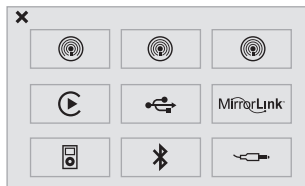

Alegeți sursa.



Comanda de pe volan **SRC** (sursă) se poate folosi pentru trecerea la următoarea sursă media, disponibilă dacă aceasta este activă.

Informații și recomandări

Echipamentul audio nu redă decât fișiere audio cu extensiile „.wma”, „.aac”, „.flac”, „.ogg” și „.mp3” cu o rată de biți cuprinsă între 32 kbps și 320 kbps.

De asemenea, acceptă modul VBR (rată de biți variabilă).

Nu se pot citi alte tipuri de fișiere („.mp4 etc.”). Fișierele „.wma” trebuie să fie de tip wma 9 standard.

Frecvențele de eșantionare acceptate sunt 32, 44 și 48 kHz.

Este recomandat să folosiți nume de fișiere cu mai puțin de 20 caractere, fără caractere speciale (de exemplu, " "?:; ù) pentru a evita problemele de citire sau de afișare.

! Sistemul este compatibil cu dispozitive de stocare în masă USB, dispozitive BlackBerry® și playere Apple®, prin porturile USB. Cablul adaptor nu este furnizat.

Dispozitivele se comandă cu comenzile sistemului audio.

Celelalte periferice, nerecunoscute de sistem la conectare, trebuie conectate la priza auxiliară cu un cablu Jack (se cumpără separat).

Utilizați numai stickuri de memorie USB formate FAT 32 (File Allocation Table, tabel de alocare a fișierelor).

! Pentru a proteja sistemul, nu utilizați multiplicatoare de port USB.

i Este recomandată folosirea cablurilor USB ale dispozitivului portabil.

Streaming audio prin Bluetooth®

Funcția de streaming permite redarea de fișiere muzicale din telefon prin difuzoarele vehiculului.

Conectați telefonul: consultați secțiunea „**Telephone**”, „**Bluetooth**®”. Alegeți profilul „**Audio**” sau „**Toate**”.

Dacă redarea nu începe automat, poate fi necesară lansarea redării audio din telefon. Gestionarea se face de pe dispozitivul portabil, sau utilizând tastele sistemului audio.

! Odată conectat în streaming, telefonul este considerat o sursă media. Se recomandă activarea funcției „**Repetare**” de pe dispozitivul periferic Bluetooth®.

Conectarea playerelor Apple®

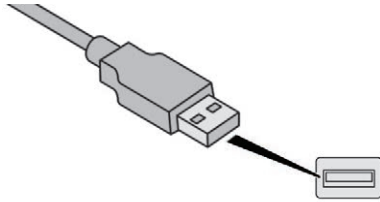

Conectați playerul Apple® la priza USB cu ajutorul unui cablu adecvat (se cumpără separat).

Redarea începe automat.

Controlul se face prin comenzile sistemului audio.

i Clasificările disponibile sunt cele ale dispozitivului portabil conectat (artiști/ albume/genuri/liste de redare/cărți audio/podcasturi).

Pentru a modifica o clasificare utilizată, urcați în meniu până la primul nivel, apoi selectați clasificarea dorită (de exemplu, liste de redare) și confirmați pentru a coborî în meniu până la piesa dorită.

Versiunea de soft a sistemului audio poate fi incompatibilă cu generația echipamentului Apple®.

Configurare

Audio settings



Apăsați **Settings** pentru a afișa pagina inițială.



Selectați „**Audio settings**”.

Selectați „**Ambience**”.

Sau

„**Balance**”.

Sau

„**Sound effects**”.

Sau

„**Ringtones**”.

Sau

„**Voice**”.

! Repartiția sunetului (sau spațializarea cu sistemul Arkamys®) este o procesare audio care permite adaptarea calității sunetului în funcție de numărul pasagerilor din vehicul.
Disponibilă exclusiv pentru configurația cu 6 difuzoare.

! Setările audio (**Ambience**, **Bass**, **Treble** și **Loudness**) sunt diferite și independente pentru fiecare sursă sonoră.
Setările pentru „**Balance**” și „**Balance**” sunt comune pentru toate sursele.

!

- „**Ambience**” (6 ambianțe muzicale la alegere).
- „**Bass**”.
- „**Treble**”.
- „**Loudness**” (Activare/Dezactivare).
- „**Balance**” („**Driver**”, „**All passengers**”, „**Front only**”).
- „**Audible response from touch screen**”.
- „**Volume linked to speed**” (Activare/Dezactivare).

i Audio la bord: Arkamys® Sound Staging optimizează distribuția sunetului în habitacul.

Scheme de culori



Apăsați **Setări** pentru a afișa pagina inițială.



Selecțaiți „**Teme ecran**”.



Selecțaiți din listă schema de culori, apoi alegeți „**Confirm**”.

La fiecare schimbare a schemei de culori sistemul se reinițializează. Ecranul devine negru timp de câteva clipe.

Din motive de siguranță, procedura de schimbare a schemei de culori este posibilă doar atunci când vehiculul este oprit.

Modificarea setărilor de sistem



Apăsați **Settings** pentru a afișa pagina inițială.

Apăsați pagina secundară.



Selecțaiți „**System Settings**”.

Selecțaiți „**Units**” pentru schimbarea unităților de măsură pentru distanță, consum de combustibil și temperatură.

Selecțaiți „**Delete data**” pentru a șterge lista cu ultimele destinații, punctele de interes personale, contactele din agendă.



Verificați setările, apoi selecțaiți „**Delete**”.

Selecțaiți „**Factory settings**” pentru a reveni la setările inițiale.



Apăsați **Settings** pentru a afișa pagina inițială.

Apăsați pagina secundară.



Selecțaiți „**Screen settings**”.



Activați sau dezactivați: „**Activate automatic text scrolling**” și „**Activate animations**”.



Apăsați **Settings** pentru a afișa pagina inițială.

Apăsați pagina secundară.



Selecțaiți „**Time/Date**” pentru a schimba fusul orar, sincronizarea prin GPS, ora și formatul acesteia, apoi data.

Sistemul nu gestionează automat trecerea de la ora de iarnă la cea de vară (în funcție de țară).



Selecțaiți „**Languages**” pentru a schimba limba.



Selecțaiți „**Calculator**” pentru a afișa un calculator.



Selecțaiți „**Calendar**” pentru a afișa un calendar.

Servicii conectate

MirrorLink™

Conectarea unui Smartphone MirrorLink™

Din motive de siguranță și pentru că necesită o atenție susținută din partea conducătorului, utilizarea smartphone-ului este interzisă pe durata condusului. Toate operațiunile trebuie efectuate cu **vehiculul oprit**.

i Sincronizarea smartphone-ului permite utilizatorilor să afișeze pe ecranul vehiculului aplicațiile adaptate la tehnologia MirrorLink™ de pe smartphone. Principiile și standardele sunt în continuă schimbare. Pentru ca procesul de comunicare dintre smartphone și sistem să funcționeze, este esențial ca smartphone-ul să fie deblocat; actualizați sistemul de operare al smartphone-ului, precum și data și ora smartphone-ului și ale sistemului. Pentru a consulta lista cu modelele de smartphone eligibile, accesați pagina web a mărcii respective din țara dvs.

! Din motive de siguranță, aplicațiile pot fi consultate doar în timp ce vehiculul staționează; imediat după reluarea rulării, afișarea acestora este întreruptă.

i **Rețineți:**

- chiar dacă smartphone-ul este acceptat, unii producători vă vor solicita să descărcați o aplicație dedicată pentru a-l face compatibil cu „MirrorLink™”.



La conectarea smartphone-ului la sistem, se recomandă lansarea funcției Bluetooth® de pe smartphone

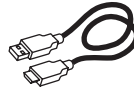

Conectați un cablu USB. Smartphone-ul se încarcă când este conectat printr-un cablu USB.



Din sistem, apăsați „**Servicii conectate**” pentru a afișa pagina inițială.



Apăsați „**MirrorLink™**” pentru a lansa aplicația în sistem.



Porniți aplicația pe smartphone (opțional, în funcție de smartphone și de sistemul de operare).

OK

În timpul procedurii, mai multe pagini privind anumite funcții se vor afișa pe ecran. Acceptați pentru a lansa și a încheia procedura de conectare.

După realizarea conexiunii, o pagină conținând lista aplicațiilor descărcate în prealabil în smartphone și adaptate la tehnologia MirrorLink™ se va afișa pe ecran.

Dacă în smartphone a fost descărcată o singură aplicație, aceasta se lansează automat.

Accesul la diferitele surse audio se poate realiza în continuare din bara laterală a afișajului MirrorLink™, folosind butoanele tactile din bara superioară. Meniurile sistemului se pot accesa în orice moment, prin utilizarea butoanelor dedicate.

Recunoaștere vocală

Apăsați extremitatea manetei de comandă a luminilor pentru a lansa funcția de recunoaștere vocală a smartphone-ului, prin intermediul sistemului.

Recunoașterea vocală necesită utilizarea unui smartphone compatibil, conectat în prealabil la vehicul prin Bluetooth.

CarPlay®

Conectarea unui smartphone prin CarPlay®

! Din motive de siguranță și pentru că necesită o atenție susținută din partea conducătorului, utilizarea smartphone-ului este interzisă pe durata condusului. Toate operațiile trebuie efectuate cu **vehiculul oprit**.

i Sincronizarea smartphone-ului permite utilizatorilor să afișeze pe ecranul vehiculului aplicațiile adaptate la tehnologia CarPlay® de pe smartphone. Având în vedere că procesele și normele sunt în permanentă evoluție, se recomandă actualizarea sistemului de operare al smartphone-ului. Pentru a consulta lista cu modelele de smartphone eligibile, accesați pagina web din țara dvs. a mărcii respective.

i Din motive de siguranță, aplicațiile pot fi consultate doar în timp ce vehiculul staționează; imediat după reluarea rulării, afișarea acestora este întreruptă.

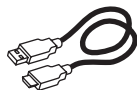

Conectați cablul USB. Smartphone-ul se încarcă dacă este conectat printr-un cablu USB.



La conectarea cablului USB, funcția „Telephone” trece în „CarPlay” în caruselul meniurilor. Apăsăți „CarPlay” pentru a afișa interfața CarPlay®.

Sau

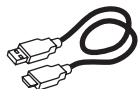

Conectați cablul USB. Smartphone-ul se încarcă dacă este conectat printr-un cablu USB.



Din sistem, apăsați „**Servicii conectate**” pentru a afișa pagina inițială.



Apăsăți „**CarPlay**” pentru a afișa interfața CarPlay®.

i În timpul procedurii, una sau mai multe pagini aferente anumitor funcții se vor afișa pe ecran după conectare.

Când este afișat meniul telefonului, la conectarea cablului USB, afișajul trece automat în modul CarPlay.

Când este afișat un alt meniu, la conectarea cablului USB, se afișează un mesaj în bara superioară, indicând activarea modului CarPlay.

Apăsăți Open pentru a afișa modul CarPlay.

Recunoaștere vocală

Apăsăți extremitatea manetei de comandă a luminilor pentru a lansa funcția de recunoaștere vocală a smartphone-ului, prin intermediul sistemului.

Telefon

Asocierea cu un telefon prin Bluetooth®

! Din motive de siguranță și pentru că necesită o atenție susținută din partea conducătorului, operațiile de asociere a unui telefon mobil Bluetooth® cu sistemul „mâini libere” al sistemului dumneavoastră audio trebuie realizate cu **vehiculul oprit**.

Procedura (scurtă) realizată cu telefonul

În meniul Bluetooth® al dispozitivului, selectați numele sistemului din lista de dispozitive detectate.

Introduceți în dispozitiv un cod de cel puțin 4 cifre, apoi confirmați.



Introduceți același cod în sistem, apoi selectați „OK” și confirmați.

Procedura realizată cu sistemul

Activați funcția Bluetooth® a telefonului și asigurați-vă că acesta este „vizibil pentru toți” (configurarea telefonului).



Apăsați **Telephone** pentru a afișa pagina inițială.

Apăsați pagina secundară.



Selecționați **„Bluetooth connection”**.

Selecționați **„Search for devices”**.
Se afișează lista telefoanelor detectate.

i Dacă procedura de asociere nu reușește, se recomandă dezactivarea și reactivarea funcției Bluetooth® pe telefon.

Selecționați din listă numele telefonului ales și **„Confirm”**.



Introduceți un cod de cel puțin 4 cifre pentru conectare, apoi apăsați **„Confirm”**.

Introduceți același cod în telefon, apoi acceptați conectarea.

Sistemul propune conectarea telefonului:

- cu **„Telephone”** (kit mâini libere, numai telefon),
- cu **„Audio streaming”** (streaming: citire wireless a fișierelor audio din telefon),
- în „Internet” (navigare pe internet, numai dacă telefonul este compatibil cu standardul Dial-Up Networking „DUN” Bluetooth®).

Selecționați unul sau mai multe profiluri și confirmați.

! Serviciile disponibile depind de rețea, de cartela SIM și de compatibilitatea dispozitivelor Bluetooth® utilizate. Consultați manualul telefonului și operatorul de telefonie mobilă pentru a afla la ce servicii aveți acces.

! Capacitatea sistemului de a se conecta doar la un singur profil depinde de telefon. Implicit, se pot conecta toate cele trei profiluri.

Vizitați www.peugeot.com.ro pentru mai multe informații (compatibilitate, ajutor suplimentar etc.).

Telefonul recunoscut apare în listă.

În funcție de telefon, vi se poate solicita acceptul pentru conectarea automată la fiecare punere a contactului.

! În funcție de tipul de telefon, sistemul vă va solicita să acceptați sau nu transferul agendei telefonice.



În caz contrar selecționați **„Update”**.

La revenirea în vehicul, dacă ultimul telefon conectat este prezent din nou, acesta este recunoscut automat și, într-un interval de aproximativ 30 de secunde după punerea contactului, conexiunea se reface fără nicio acțiune din partea dvs. (Bluetooth® activat). Pentru a modifica modul de conectare automată, selecționați telefonul din listă, iar apoi selecționați profilul dorit.

Conectarea unui periferic Bluetooth®

Reconectare automată

La punerea contactului, telefonul conectat la ultima tăiere a contactului se reconectează automat, dacă acest mod de conectare a fost activat în timpul procedurii de împerechere.

Conectarea este confirmată prin afișarea unui mesaj și a numelui telefonului.

Conectare manuală



Apăsați **Telephone** pentru a afișa pagina inițială.

Apăsați pagina secundară.



Selecționați **„Bluetooth®”** pentru a afișa lista dispozitivelor asociate.

Selecționați dispozitivul de conectat.

Apăsați **„Search for devices”**.

Conectarea este confirmată prin afișarea unui mesaj și a numelui telefonului.

Gestionarea telefoanelor asociate



Această funcție permite conectarea sau deconectarea unui dispozitiv periferic, precum și ștergerea unei asocieri.



Apăsați **Telephone** pentru a afișa pagina inițială.

Apăsați pagina secundară.



Selecționați **„Bluetooth®”** pentru a afișa lista dispozitivelor asociate.

Selecționați echipamentul periferic din listă.

Selecționați **„Search for devices”**.

Sau

„Connect/Disconnect” pentru a lansa sau a opri conectarea prin Bluetooth® la dispozitivul selectat.

Sau

„Delete” pentru a elimina asocierea.

Primirea unui apel

Un apel primit este indicat printr-un semnal sonor și prin suprapunerea pe ecran a unui afișaj.



Apăsați scurt pe comanda **TEL** de pe volan pentru a răspunde la un apel primit.



Apăsați lung



comanda **TEL** de pe volan pentru a respinge apelul.

Sau



Selecționați **„End call”**.

Efectuarea unui apel



Utilizarea telefonului nu este deloc recomandată în timpul conducerii vehiculului. Opriți vehiculul. Efectuați apelul, utilizând comenzile de pe volan.

Apelarea unui număr nou



Apăsați **Telephone** pentru a afișa pagina inițială.



Introduceți numărul de telefon utilizând tastatura digitală. Apăsați **„Call”** pentru a iniția apelul.

Apelarea unui contact



Apăsați **Telephone** pentru a afișa pagina inițială.



Sau apăsați lung



comanda **TEL** de pe volan.

Selecționați **„Contacts”**.

Selecționați contactul dorit din lista afișată.



Selectați „**Call**”.

Apelarea unui număr folosit recent



Apăsati **Telephone** pentru a afișa pagina inițială.

Selectați „**Call log**”.

Selectați contactul dorit din lista afișată.

i Puteți iniția oricând un apel direct de la telefon; opriți vehiculul ca măsură de siguranță.

Gestionarea contactelor/ intrărilor



Apăsati **Telephone** pentru a afișa pagina inițială.

Selectați „**Contacts**”.

Selectați „**View**”.

Selectați „**Create**” pentru a adăuga un contact nou.

Sau

„**Modify**” pentru a edita contactul selectat.

Sau

„**Delete**” pentru a șterge contactul selectat.

Sau

„**Delete all**” pentru a șterge toate informațiile referitoare la contactul selectat.

Selectați „**By name**” pentru a consulta lista de contacte.

Întrebări frecvente

Următoarele informații grupează răspunsurile la întrebările cele mai frecvente referitoare la sistemul audio.

Navigație

ÎNTREBARE	RĂSPUNS	SOLUȚIE
Calculul itinerarului nu este realizat.	Criteriile de ghidare pot fi în contradicție cu localizarea actuală (excluderea rutelor cu taxă pe o autostradă cu taxă).	Verificați setările de ghidare din meniul „Navigation”.
POI nu apar.	POI nu au fost selectate.	Selectați POI din lista POI.
Alerta sonoră pentru „Risk areas” nu funcționează.	Alerta sonoră nu este activă.	Activați alertele sonore din meniul „Navigation”.
Sistemul nu propune o deviere la un eveniment pe traseu.	Criteriile de ghidare nu iau în considerație informațiile TMC.	Selectați funcția „Information” din lista cu setările de ghidare.
Primesc o avertizare pentru o „Risk areas” care nu se găsește pe traseul meu.	În lipsa ghidării, sistemul anunță toate Risk areas de pe o anumită rază în fața vehiculului. Acesta poate emite alerte pentru „Risk areas” situate pe drumurile învecinate sau paralele.	Măriți harta pentru a vizualiza poziția exactă a „Risk areas”. Selectați „On the route”, pentru a nu mai primi alte alerte în afara instrucțiunilor de navigație sau pentru a diminua intervalul de avertizare.
De-a lungul traseului, unele blocaje în trafic nu sunt indicate în timp real.	La pornire, sistemului îi sunt necesare câteva minute pentru a primi informațiile de trafic.	Așteptați ca informațiile de trafic să fie primite corect (afișare pe hartă a pictogramelor de informații trafic).
	Filtrele sunt prea restrânse.	Modificați setările.
	În unele țări numai marile artere (autostrăzi etc.) sunt menționate în informațiile de trafic.	Acest lucru este normal. Sistemul este dependent de informațiile de trafic disponibile.
Altitudinea nu se afișează.	La pornire, inițializarea GPS poate dura aproximativ 3 minute pentru a capta corect informațiile de la mai mult de 4 sateliți.	Așteptați pornirea completă a sistemului pentru ca acoperirea GPS să fie de cel puțin de la 4 sateliți.
	În funcție de condițiile geografice (tunel etc.) sau meteo, condițiile de recepție a semnalului GPS pot varia.	Acest lucru este normal. Sistemul este dependent de condițiile de recepție ale semnalului GPS.

Radio

ÎNTREBARE	RĂSPUNS	SOLUȚIE
Calitatea recepției postului de radio redat se deteriorează treptat sau posturile radio stocate nu funcționează (fără sunet, se afișează 87,5 MHz etc.).	Vehiculul este prea departe de emițătorul postului de radio sau niciun emițător nu există în zona geografică respectivă.	Activați funcția „RDS” cu ajutorul meniului de comenzi rapide pentru a permite sistemului să verifice dacă există un emițător mai puternic în zona geografică respectivă.
	Mediul înconjurător (dealuri, clădiri, tunele, parcări subterane etc.) blochează recepția, inclusiv în modul RDS.	Acest fenomen este normal și nu indică o defecțiune a echipamentului audio.
	Antena lipsește sau este deteriorată (de exemplu, la trecerea printr-o spălătorie automată sau la intrarea într-o parcare subterană).	Verificați antena la un dealer PEUGEOT.
Nu regăsesc anumite posturi de radio în lista celor recepționate. Denumirea postului de radio se schimbă.	Postul de radio nu mai este recepționat sau denumirea sa este schimbată în listă. Unele posturi de radio transmit alte informații în locul denumirii (titlul melodiei, de exemplu). Sistemul interpretează aceste detalii ca fiind denumirea postului de radio.	Apăsați funcția sistemului: „Update list” pentru a actualiza lista posturilor recepționate.

Media

ÎNTREBARE	RĂSPUNS	SOLUȚIE
Redarea din memoria USB începe cu o întârziere prea mare (aproximativ 2-3 minute).	Unele fișiere furnizate cu stick-ul de memorie pot încetini drastic citirea (de 10 ori timpul din catalog).	Ștergeți fișierele furnizate odată cu stick-ul de memorie și limitați numărul de subfoldere din arborescență.
Atunci când conectez un iPhone ca telefon și la USB în același timp, nu se mai pot reda fișierele de muzică.	Când iPhone-ul se conectează automat ca telefon, acesta forțează funcția de streaming, care are prioritate față de funcția USB. Cea din urmă nu mai este utilizabilă; urmează un interval fără sunetul melodiei redată cu playerele Apple®.	Deconectați și reconectați dispozitivul la portul USB (funcția USB va avea prioritate față de streaming).
Anumite caractere din informațiile media în curs de redare nu sunt afișate corect.	Sistemul audio nu afișează anumite tipuri de caractere.	Utilizați caractere standard în numele de piese și foldere.
Nu începe redarea fișierelor în streaming.	Dispozitivul conectat nu acceptă începerea automată a redării.	Lansați redarea de pe dispozitiv.
Denumirile pieselor și duratele lor nu sunt afișate pe ecran la redarea audio în streaming.	Profilul Bluetooth® nu permite transferul acestor informații.	

Setări

ÎNTREBARE	RĂSPUNS	SOLUȚIE
La schimbarea setării pentru înalte și bași, setarea egalizatorului este deselectedată. La schimbarea setării egalizatorului, setările pentru înalte și bas sunt resetate.	Selectarea unei setări a egalizatorului impune setările pentru înalte și bas. Nu este posibilă modificarea uneia fără a o modifica pe cealaltă.	Modificați setările pentru înalte și bas sau egalizator pentru a obține ambianța muzicală dorită.
La schimbarea setării de balans, distribuția este deselectedată. La schimbarea setării de distribuție, setarea de balans este deselectedată.	Alegerea unei setări de distribuție impune o setare de balans. Nu este posibilă modificarea uneia fără a o modifica pe cealaltă.	Modificați setarea de balans sau de distribuție pentru a obține calitatea dorită a sunetului.
Selectând modul „Toți pasagerii”, repartitia nu este cea la care mă aștept.	Alegerea unei repartitii „Toți pasagerii” este programabilă.	Modificați reglarea repartitiei utilizând cursorul de pe ecranul tactil.
Există o diferență de calitate sonoră între diferitele surse audio.	Pentru a permite o calitate optimă a audiției, setările audio (Volume, Bass, Treble, Ambience, Loudness) pot să fie personalizate în funcție de diferite surse de sunet care pot să genereze diferențe audibile la schimbarea sursei.	Verificați dacă setările audio (Volume, Bass, Treble, Ambience, Loudness) sunt adaptate la sursele ascultate. Se recomandă să configurați funcțiile audio (Bass, Treble, Balance) în poziția din mijloc, să selectați „Lipsă” mediu sonor și să configurați corectarea intensității sonore în poziția „Inactiv” a modului radio.
Când motorul este oprit, sistemul se oprește după mai multe minute de utilizare.	Atunci când motorul este oprit, timpul de funcționare al sistemului depinde de nivelul de încărcare a bateriei. În starea normală de oprire, sistemul va trece automat în modul economie de energie, pentru a menține un nivel suficient de încărcare a bateriei.	Puneți contactul pentru a crește nivelul de încărcare a bateriei.

Telefon

ÎNTREBARE	RĂSPUNS	SOLUȚIE
Nu reușesc să conectez telefonul prin Bluetooth®.	Este posibil ca telefonul să aibă Bluetooth® dezactivat sau să nu fie vizibil.	<ul style="list-style-type: none"> - Asigurați-vă că Bluetooth® este activat pe telefon. - Verificați în setările telefonului ca acesta să fie „vizibil pentru toți”.
	Telefonul Bluetooth® nu este compatibil cu sistemul.	Puteți să verificați compatibilitatea telefonului pe www.peugeot.com.ro (servicii).
Nu se aude nici un sunet de la telefonul Bluetooth® conectat.	Sunetul depinde atât de sistem, cât și de telefon.	Măriți volumul sistemului audio, la maximum dacă este necesar, și măriți volumul telefonului, dacă este necesar.
	Zgomotul ambiental afectează calitatea apelului telefonic.	Reduceți zgomotul de fond (închideți geamurile, reduceți intensitatea ventilației, încetiniți etc.).
Unele contacte sunt dublate în listă.	Opțiunile de sincronizare a contactelor propun sincronizarea contactelor de pe cartela SIM, contactelor de pe telefon, sau a ambelor. Dacă sunt selectate ambele modalități de sincronizare, este posibil ca unele dintre contacte să apară în dublu exemplar.	Selectați „Display SIM card contacts” sau „Display telephone contacts”.
Contactele sunt prezentate în ordine alfabetică.	Unele telefoane propun opțiuni de afișare. În funcție de setările selectate, contactele pot fi transferate într-o anumită ordine.	Modificați setările de afișare a directorului telefonului.
Sistemul nu primește mesaje SMS.	Modul Bluetooth® nu permite transmiterea de mesaje SMS către sistem.	

WIP Sound



Sistem audio/Bluetooth®

Cuprins

Primii pași	1
Comenzi pe volan	2
Meniuri	2
Radio	3
Media	4
Telefon	6
Întrebări frecvente	8

i Sistemul este codat astfel încât să funcționeze numai pe vehiculul dvs.

! Din motive de siguranță, conducătorul trebuie să execute aceste operațiuni cu o atenție sporită și cu vehiculul oprit. Pentru a evita descărcarea bateriei, sistemul audio se poate opri după câteva minute, dacă motorul nu este pornit.

Primii pași



Pornire/oprire, reglare volum.

SOURCE

Selecțai sursa:
Radio; USB; AUX; CD; Streaming.



Reglare opțiuni audio:
Balans față/spate; stânga/dreapta;
grave/acute; volum; audio ambianță.

LIST REFRESH

Afișarea listei de posturi locale.
Apăsare lungă: piese CD sau
foldere MP3 (CD/USB).

MODE

Alegeți modul de afișare pe ecran,
dintre:
Dată; funcții audio, calculator de
bord, telefon.

DARK

Tasta DARK (Întunecat) modifică
afișajul pentru un confort mai mare
la conducere pe timp de noapte.
La prima apăsare: numai iluminat
bară superioară,
La a doua apăsare: afișaj negru.
La a treia apăsare: revenire la
afișajul standard.



Anulare operație în curs.

MENU

Afișarea meniului general.

1

Tastele 1-6
Selectarea unui post de radio memorat.
Apăsare lungă: memorarea unui post de radio.



Căutare automată a frecvențelor jos/sus.
Selectarea piesei anterioare/ următoare pe CD, MP3 sau USB.



Selectarea următoarei frecvențe jos/sus.
Selectarea folderului MP3 anterior/ următor.
Selectarea listei de redare/ folderului/stilului/artistului anterior/ următor (USB).

OK

Confirmare.

TA / PTY

Pornire/Oprire funcție TA (Anunțuri trafic).
Apăsare lungă: accesarea modului PTY* (Tipuri programe radio).



Scoatere CD.

BAND
AST

Selectarea benzilor de frecvențe AM/FM.

Comenzi la volan



Radio: selectare post radio inferior/ superior memorat.
USB: selectarea din listă a genului/ artistului/directorului, în funcție de clasificare.
Selectarea elementului anterior/ următor dintr-un meniu.



Radio: căutare automată a unei frecvențe superioare.
CD/MP3/USB: selectarea piesei următoare.
CD/USB: apăsați și țineți apăsat: derulare înainte.
Salt în listă.



Schimbare de sursă sonoră.
Validare selecție.
Preluare/finalizare apel de pe telefon.
Apăsare mai mult de 2 secunde: acces la meniul principal al telefonului.



Radio: căutare automată a unei frecvențe inferioare.
CD/MP3/USB: selectarea piesei anterioare.
CD/USB: apăsați și țineți apăsat: derulare înapoi.
Salt în listă.



Creștere volum.



Reducere volum.



Înteruperea sonorului: prin apăsarea simultană a butoanelor de creștere și de scădere a volumului.
Restabilirea sunetului: prin apăsare pe unul dintre cele două butoane de volum.

Meniuri

Ecran C

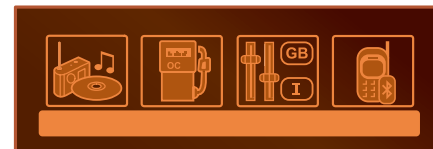

* Disponibil în funcție de versiune.



Funcții audio
Radio; CD; USB; AUX.



Trip computer
Introducere distanță; avertizări;
stare funcții.



Personalisation-configuration
Parametri vehicul; afișaj, limbi.



Bluetooth®: telefon – audio
Asociere; kit mâini libere; streaming.

Ecran A



Radio

Selectarea unui post

SOURCE Apăsați de mai multe ori pe tasta **SOURCE** (Sursă) și selectați postul radio.

BAND
AST

Apăsați tasta **BANDAST** (Bandă) pentru a selecta o bandă de frecvență.



Apăsați scurt pe una dintre taste pentru efectuarea unei căutări automate a posturilor de radio.



Apăsați pe una dintre taste pentru căutarea manuală a frecvențelor superioare/inferioare.

LIST
REFRESH

Apăsați pe tasta **LISTREFRESH** (Actualizare listă) pentru afișarea listei de posturi de radio locale (maximum 30 de posturi). Pentru actualizarea acestei liste, țineți apăsat mai mult de două secunde.

RDS

i Mediul exterior (dealuri, imobile, tuneluri, parcuri, subsol etc.) poate bloca recepția, inclusiv în modul RDS. Acesta este un efect normal al modului de propagare a undelor radio și nu indică nicio defecțiune a aparatului de recepție.

MENU Apăsați pe butonul **MENU**.



Selectați „**Funcții audio**”.

OK

Apăsați pe **OK**.



Selectați funcția „**Preferințe bandă FM**”.

OK

Apăsați pe **OK**.



Selectați „**Activare RDS**”.

OK

Apăsați pe **OK**, RDS se afișează pe ecran.

În modul „**Radio**”, apăsați pe butonul **OK** pentru a activa sau dezactiva direct modul RDS.

! Dacă este activat, sistemul RDS permite ascultarea aceluiași post datorită urmăririi automate a frecvenței. Totuși, în anumite condiții, urmărirea postului RDS nu este asigurată în întreaga țară, posturile radio neacoperind 100% din teritoriu. Aceasta explică pierderea recepției unui post în momentul parcurgerii unui traseu.

Ascultarea mesajelor TA

! Ascultarea mesajelor TA Funcția TA (Trafic Announcement) acordă prioritate mesajelor de alertă TA. Pentru a fi activată, această funcție necesită recepția corectă a unui post de radio care emite acest tip de mesaje. Când este transmis un raport de trafic, sursa audio curentă (radio, CD etc.) este întreruptă automat, pentru a reda difuzarea mesajului TA. La terminarea mesajului, aparatul revine la redarea normală a sursei media redată anterior.

TA / PTY Apăsați pe butonul **TA**, pentru a activa sau dezactiva difuzarea mesajelor privind traficul.

Media

Port USB

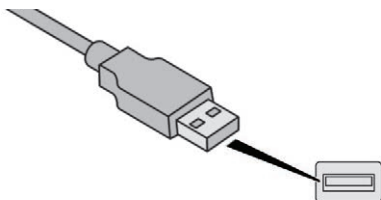

Introduceți memoria USB în portul USB sau conectați dispozitivul USB la portul USB cu ajutorul unui cablu adaptat (nefurnizat).

! Pentru a proteja sistemul, nu utilizați multiplicatoare de port USB.

! Sistemul își formează liste de redare (în memoria temporară), ceea ce poate dura între câteva secunde și mai multe minute, la prima conectare. Reduceți numărul de fișiere de altă natură decât muzicale și a numărului de directoare pentru a reduce timpul de așteptare. Listele de redare sunt actualizate la fiecare punere a contactului sau la fiecare conectare a unei memorii USB. Listele sunt memorate: dacă nu se modifică, timpul de încărcare va fi mai mic.

LIST
REFRESH

Apăsați lung butonul **REÎMPROSPĂTARE LISTĂ** pentru a afișa diferitele clasificări.



Alegeți „Director”/„Artist”/„Gen”/„Listă de redare”.

OK

Apăsați **OK** pentru a selecta tipul de clasificare dorit, apoi din nou pe **OK** pentru a confirma.

LIST
REFRESH

Apăsați scurt butonul **REÎMPROSPĂTARE LISTĂ** pentru a afișa clasificarea selectată anterior.



Navigați în listă utilizând butoanele stânga/dreapta și sus/jos.

OK

Confirmați selecția apăsând **OK**.



Apăsați unul dintre aceste butoane pentru a trece la piesa anterioară/următoare din listă. Apăsați și țineți apăsat unul dintre aceste butoane pentru a derula rapid înainte sau înapoi.



Apăsați unul dintre aceste butoane pentru a avea acces la elementul „Director”/„Artist”/„Gen”/„Listă de redare” precedent/următor din listă.

Priză auxiliară (AUX)

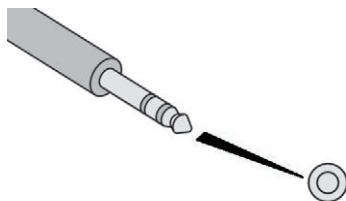

Conectați dispozitivul portabil (MP3 player etc.) la priză Jack auxiliară, utilizând un cablu audio (se cumpără separat).

SOURCE Apăsați de mai multe ori succesiv butonul **SOURCE** și selectați „**AUX**”.

Reglați întâi volumul echipamentului portabil (la nivel ridicat). Reglați apoi volumul sistemului audio. Afișarea și gestionarea comenzilor se face de la echipamentul portabil.

! Nu conectați simultan același echipament atât la priză Jack, cât și la portul USB.

CD player

Introduceți numai discuri compacte nedeformate.

Unele sisteme antipiratare pot genera disfuncții la copierea discurilor sau CD-urilor originale cu un inceptor personal. Aceste disfuncții nu sunt legate de calitatea playerului original. Introduceți un CD în player; redarea pornește automat.

SOURCE Pentru a reda un disc introdus deja, apăsați succesiv de mai multe ori butonul **SOURCE** (Sursă) și selectați „**CD**”.

◀▶ Apăsați unul dintre aceste butoane pentru a selecta o piesă de pe CD.

LIST REFRESH Apăsați butonul **LIST REFRESH** (Actualizare listă) pentru a afișa lista pieselor de pe CD.

◀▶▶▶ Apăsați și țineți apăsat unul dintre aceste butoane pentru a derula rapid înainte sau înapoi.

Redarea unei compilații CD MP3

Introduceți o compilație MP3 în CD player. Sistemul audio caută toate piesele muzicale, ceea ce poate dura de la câteva secunde la câteva zeci de secunde înainte de a începe redarea.

! Pe un singur disc, CD playerul poate citi până la 255 de fișiere MP3 repartizate pe 8 niveluri de directoare. În același timp, este recomandată limitarea la 2 niveluri, pentru a reduce timpul de acces la redarea CD-ului. În timpul redării, arborescența directoarelor nu este respectată. Toate fișierele sunt afișate pe un singur nivel.

SOURCE Pentru a reda un disc introdus deja, efectuați apăsări succesive pe tasta **SURSĂ** și selectați „**CD**”.

▲▼ Apăsați pe unul dintre butoane pentru a selecta un director de pe CD.

◀▶▶▶ Apăsați pe unul dintre butoane pentru a selecta o piesă de pe CD.

LIST REFRESH Apăsați pe butonul **REÎMPROSPĂTARE LISTĂ**, pentru a afișa lista directoarelor din compilația MP3.

◀▶▶▶ Apăsați și țineți apăsat unul dintre aceste butoane pentru a derula rapid înainte sau înapoi.

Informații și recomandări

Sistemul audio nu redă decât fișierele cu extensie „.mp3” cu o rată de eșantionare de 22,05 kHz sau 44,1 kHz. Niciun alt tip de fișier („.wma”, „.mp4”, „.m3u” etc.) nu poate fi redat.

Se recomandă ca denumirea fișierelor să aibă mai puțin de 20 de caractere și să nu includă caractere speciale (de exemplu: " ? ; ù) pentru a evita orice problemă de redare sau de afișare.

Pentru a putea reda un CDR sau un CDRW inscripționat, selectați de preferință, la tipul de inscripționare, standardele ISO 9660 nivel 1, 2 sau Joliet.

Dacă CD-ul este inscripționat în alt format, este posibil ca redarea să nu fie corectă.

Pe același disc este recomandat să folosiți același standard de inscripționare, cu o viteză cât mai mică posibilă (4x maxim) pentru o calitate acustică optimă.

În cazul special al CD-urilor multisesiune, se recomandă standardul Joliet.

Utilizați doar stick-uri de memorie cu format FAT32 (File Allocation Table – tabel de alocare a fișierelor).

! Pentru a proteja sistemul, nu utilizați multiplicatoare de port USB.

i Se recomandă să utilizați cabluri USB originale Apple® pentru a garanta o utilizare corespunzătoare.

Streaming audio prin Bluetooth®

Redarea în flux (streaming) permite ascultarea muzicii de pe smartphone, prin difuzoarele vehiculului.

Conectați telefonul: consultați secțiunea „Telephone”.

Selectați din meniul „Bluetooth®: Telefon – Audio” telefonul pe care doriți să îl conectați. Sistemul audio se conectează automat la un telefon asociat recent.

SOURCE Activați sursa de streaming apăsând butonul **SURSĂ**.
În unele cazuri, redarea fișierelor audio trebuie inițiată de la tastatură.

Controlul pieselor comune se poate realiza prin intermediul butoanelor de control ale sistemului audio și a butoanelor de pe volan, dacă telefonul este compatibil cu această funcție. Informațiile contextuale pot fi afișate pe ecran.

Conectare playere Apple®

Conectați playerul Apple® la portul USB, utilizând un cablu adecvat (nefurnizat). Redarea începe automat.

Controlul se face prin comenzile sistemului audio.

Clasificările disponibile sunt cele ale echipamentului portabil conectat (artiști/ albume/genuri/liste de redare/cărți audio/podcasturi).

Versiunea de software a sistemului audio poate fi incompatibilă cu generația playerului Apple®.

Telefon

Asocierea unui telefon prin Bluetooth®

Ecran C (disponibil în funcție de model și versiune)

! Din motive de siguranță și pentru că necesită o atenție susținută din partea conducătorului, operațiile de asociere a unui telefon mobil Bluetooth® cu sistemul „mâini libere” Bluetooth® al sistemului dumneavoastră audio trebuie realizate cu vehiculul oprit și contactul pus.

Vizitați www.peugeot.com.ro pentru mai multe informații (compatibilitate, ajutor suplimentar etc.).

Activați funcția Bluetooth® a telefonului și asigurați-vă că acesta este „vizibil pentru toți” (configurarea telefonului).

MENU Apăsăți butonul **MENIU**.

- ◀▶▶▶ Selectați în meniu:
- „Bluetooth®: Telefon – Audio”
 - „Bluetooth® configuration”
 - „Perform a Bluetooth® search”

Pe ecran apare o fereastră cu un mesaj de căutare în curs.

i Serviciile disponibile depind de rețea, de cartela SIM și de compatibilitatea dispozitivelor Bluetooth® utilizate. Consultați manualul telefonului și operatorul de telefonie mobilă pentru a afla care sunt serviciile la care aveți acces.

În fereastră se afișează primele 4 telefoane recunoscute.

Meniul „**Telefon**” permite accesul la următoarele funcții, în special: „**Directory**”, dacă telefonul dumneavoastră este complet compatibil, „**Calls list**”, „**Consult the paired equipment**”.

În listă, selectați telefonul de conectat și confirmați. Nu se pot conecta mai multe telefoane simultan.



Pe ecran se afișează o tastatură virtuală: formați un cod din minimum 4 cifre.

OK Confirmați cu **OK**.

Un mesaj de pe ecran indică telefonul conectat. Pentru a accepta conectarea, introduceți același cod pe telefon, apoi confirmați prin **OK**. Dacă operațiunea nu reușește, numărul de încercări este nelimitat.

Apare pe ecran un mesaj ce confirmă conectarea.

Conectarea automată autorizată nu este activă decât după configurarea telefonului. Agenda și lista apelurilor sunt accesibile după un interval de timp necesar pentru sincronizare.

Primirea unui apel

Un apel primit este indicat printr-un semnal sonor și prin suprapunerea pe ecran a unui afișaj.

◀▶▶▶ Selectați „**YES**” (Da) pe ecran cu ajutorul butoanelor.

OK Confirmați cu **OK**.



Apăsăți acest buton de pe volan pentru a răspunde la apel.

Efectuarea unui apel

Din meniul „**Bluetooth®: Telephone – Audio**” (Telefon – Audio):

Selectați „**Manage the telephone call**”.

Selectați „**Call**”.

Sau

Selectați „**Calls list**”.

Sau

Selectați „**Directory**”.



Țineți apăsat acest buton timp de peste două secunde, pentru a accesa agenda, apoi navigați folosind rotița.

Sau

Pentru a forma un număr, utilizați tastatura telefonului, numai cu vehiculul oprit.

Încheierea unui apel



În timpul unei convorbiri, țineți apăsat acest buton, timp de peste două secunde.

Confirmați cu **OK** pentru a termina convorbirea.

i Sistemul oferă acces la agenda telefonului în funcție de compatibilitatea acestuia și în timpul conectării prin Bluetooth.

i De pe unele telefoane conectate prin Bluetooth puteți trimite un contact către agenda sistemului audio. Contactele importate astfel sunt salvate într-o agendă permanent vizibilă pentru toți, indiferent de telefonul conectat. Meniul agendei este inaccesibil cât timp aceasta nu conține date.

Întrebări frecvente

Următoarele informații grupează răspunsurile la întrebările cele mai frecvente referitoare la sistemul audio.

ÎNTREBARE	RĂSPUNS	SOLUȚIE
Cu motorul oprit, sistemul audio se oprește după câteva minute de utilizare.	Când motorul este oprit, timpul de funcționare a sistemului audio depinde de nivelul de încărcare a bateriei vehiculului. Oprirea este normală: sistemul audio intră în modul economie de energie și se oprește pentru a proteja bateria vehiculului.	Porniți motorul vehiculului pentru a crește nivelul de încărcare a bateriei.
Pe ecran este afișat mesajul „the audio system is overheated” (sistemul audio este supraîncălzit).	Pentru a proteja instalația în cazul în care temperatura mediului prea ridicată, sistemul audio trece în modul automat de protecție termică, ceea ce duce la reducerea volumului sonor sau la oprirea redării CD-ului.	Opriti sistemul audio timp de câteva minute, pentru a-l lăsa să se răcească.

Radio

ÎNTREBARE	RĂSPUNS	SOLUȚIE
Există o diferență de calitate a sunetului între diferite surse audio (radio, CD...).	Pentru a permite ascultarea în condiții optime, reglajele audio (volum, sunete joase, sunete înalte, ambianță, intensitatea sunetului) pot fi adaptate la diferite surse sonore, ceea ce poate duce la diferențe de sunet în cazul schimbării sursei (radio, CD etc.).	Verificați dacă setările audio (volum, bași, înalte, ambianță, intensitate) sunt adaptate la sursele ascultate. Se recomandă să configurați funcțiile audio (bași, înalte, balans față-spate, balans stânga-dreapta) în poziția din mijloc, să selectați „Lipsă” mediu sonor și să configurați corectarea intensității sonore în poziția „Activ” în modul CD sau în poziția „Inactiv” în modul radio.
Posturile presetate nu funcționează (nu au sonor, se afișează 87,5 MHz etc.).	Banda selectată nu este bună.	Apăsați butonul BAND AST pentru a regăsi banda de frecvențe (AM, FM1, FM2, FMAST) în care sunt memorate posturile.
Anunțul trafic (TA) este afișat. Nu primesc nicio informație rutieră.	Postul radio nu participă la rețeaua regională de informații asupra traficului.	Treceți pe un post radio care difuzează informații despre trafic.
Calitatea recepției postului de radio redat se deteriorează treptat sau posturile radio stocate nu funcționează (fără sunet, se afișează 87,5 MHz etc.).	Vehiculul este prea departe de emițătorul postului de radio sau niciun emițător nu există în zona geografică respectivă.	Activați funcția RDS și permiteți sistemului să verifice dacă există un emițător mai puternic în zona geografică respectivă.
	Mediul înconjurător (dealuri, clădiri, tunele, parcări subterane etc.) blochează recepția, inclusiv în modul RDS.	Acest fenomen este normal și nu indică o defecțiune a echipamentului audio.
	Antena lipsește sau este deteriorată (de exemplu, la trecerea printr-o spălătorie automată sau la intrarea într-o parcare subterană).	Verificați antena la un dealer PEUGEOT.
Întreruperi de sunet de 1-2 secunde în modul radio.	În timpul acestor întreruperi sistemul RDS caută o altă frecvență pentru a permite o mai bună recepție a postului.	Oprii funcția RDS dacă fenomenul este prea frecvent și se întâmplă mereu pe același traseu.

Media

ÎNTREBARE	RĂSPUNS	SOLUȚIE
Pe ecran este afișat mesajul „Eroare dispozitiv USB”. Conexiunea Bluetooth® este întreruptă.	Este posibil ca bateria perifericului să fie insuficient încărcată.	Încărcați bateria perifericului.
	Memoria USB nu este recunoscută. Memoria USB poate fi deteriorată.	Formați memoria USB.
CD-ul este scos de fiecare dată sau nu este redat.	CD-ul este pus invers, nu se poate citi, nu are fișiere audio sau are fișiere audio cu un format care nu poate fi redat de sistem. CD-ul este protejat printr-un sistem anti-piratare care nu este recunoscut de sistemul audio.	<ul style="list-style-type: none"> - Verificați dacă CD-ul este introdus în player cu partea corectă în sus. - Verificați starea CD-ului: acesta nu poate fi redat dacă este prea deteriorat. - În cazul unui CD inscripționat, verificați conținutul acestuia: consultați recomandările din secțiunea „AUDIO”. - CD playerul sistemului audio nu citește DVD-uri. - Din cauza unei calități insuficiente, unele CD-uri scrise nu sunt redade de sistemul audio.
Sunetul CD-ului este de calitate slabă.	CD-ul este zgâriat sau de calitate slabă.	Folosiți CD-uri de calitate bună și păstrați-le în condiții corespunzătoare.
	Reglajele audio (sunete joase, înalte, ambianța) sunt nepotrivite.	Reduceți nivelul sunetelor joase sau înalte la 0, fără a selecta ambianța.

Telephone

ÎNTREBARE	RĂSPUNS	SOLUȚIE
Nu reușesc să-mi accesez căsuța vocală.	Puține telefoane sau operatori permit utilizarea acestei funcții.	

A

Accesorii	76, 134-135
Acționare geamuri.....	35-36
Acționări electrice geamuri.....	35
Active City Brake.....	120-121
Actualizare a zonelor de risc	5
Actualizare data	24
Actualizare oră	23-24
AdBlue®.....	13, 140-141
Aer condiționat automat.....	69
Aer condiționat manual.....	69
Afișaj pe tabloul de bord	108
Airbaguri.....	85, 90
Airbaguri cortină	87-88
Airbaguri frontale	86, 88, 91
Airbaguri laterale.....	86, 88
Alimentare rezervor de carburant.....	126, 128
Amenajări față.....	55
Amenajări interioare	54-56
Amenajări spate.....	60
Antidemaraj electronic.....	27
Antipatinare roți (ASR).....	12, 80-81
Antiprindere.....	36
Apel de asistență	77-78
Apel de urgență	77-78
Asistare la pornirea în rampă	111
ASR	12
Autonomie AdBlue	13, 21

B

Banchetă față.....	40-41
Bancheta spate	42-43
Bare suport pe acoperiș	133-134
Baterie	138, 158
Baterie de telecomandă.....	27
Becuri (înlocuire).....	149-150
Blocare centralizată deschideri	33-34
Blocare deschideri	27
BlueHDI.....	21, 140, 160

Bluetooth (kit mâini libere)	14-16, 6-8
Bluetooth (telefon).....	14-16

C

Cabina mărită.....	50-52
Cablu audio	9
Cablu Jack	9
Calculator de bord	22-23
Camera video de mers înapoi	124
Capac de portbagaj	29-30
Capac de protecție bușon de carburant.....	126
Capotă motor	135
Carburant	128
Cartuș de parfum	58
CD	5
CD MP3.....	5-6
CD player MP3.....	5-6
CDS.....	12
Centuri de siguranță	83-84, 94
Cheie	27
Cițitor USB	9, 4
Comandă acționare geamuri	36
Comandă de avarie uși.....	29
Comandă de încălzire scaune.....	39
Comandă lumini	15, 71, 73
Comandă sistem audio de la volan	2
Comandă ștergător geam	73-74
Compartimente de depozitare	54
Compartimente de depozitare	55
Conectare Jack	9, 5
Conector USB	9, 4
Conexiune Apple CarPlay	13
Conexiune Bluetooth	14-16
Conexiune MirrorLink	12
Consolă scurtă.....	55
Controloare	136-140
Control aderență	80-81
Control avansat al aderenței.....	80

Control dinamic al stabilității (CDS).....	12, 80
Cotieră.....	38-39
Cric	9
Cutie de viteze automată	108-109
Cutie de viteze manuală	105-106, 108-110, 140
Cutie de viteze manuală (mers înapoi).....	105-106
Cutie de viteze pilotată	108-110
Cutie manuală pilotată.....	106-107, 110

D

DAB (Transmisie Audio Digitală) - Radio digital	8-9
Data (setare)	24
Deplasări în străinătate	73
Deschidere capotă motor	135
Detectare pneu dezumflat	12, 112-114
Detectare pneu dezumflat (detectare)....	112-113
Dimensiuni	169, 171-173
Discuri de frână.....	138, 140
Dispozitiv Apple®.....	11, 6
Dispozitiv de remorcare.....	103-104, 131-133
Dispozitiv de remorcare cu sferă demontabilă	131

E

Ecran monocrom.....	2
Ecran tactil	1

F

Filtru de aer	138
Filtru de ulei	138-139
Filtru habitacul	138
Frână de staționare.....	10, 105, 138, 140

Frâne.....	138, 140
Frecvență (radio).....	7-8

I

Identificare.....	174
Iluminare.....	71
Iluminat direcțional.....	73
Indicator de schimbare treaptă.....	16, 108
Informații trafic (TA).....	6, 4
Informații trafic (TMC).....	6
Înlocuirea unui bec.....	149-150
Înlocuire baterie de telecomandă.....	26
Înlocuire becuri.....	149-150
Înlocuire filtru ulei.....	139

K

Kit de depanare provizorie pneu.....	143
Kit mâini libere.....	14-16, 6-8

L

Lamelă de ștergător de geam (înlocuire).....	130
Lațuri pentru zăpadă.....	129
Lichid de direcție asistată.....	136
Lichid de frână.....	136
Lichid de răcire.....	136
Lichid de spălare geamuri.....	136
Limitator de viteză.....	115-117
Lumini de drum.....	16, 71
Lumini de întâlnire.....	71
Lumini de zi cu LED-uri.....	72
Lumini poziție.....	71
Lumini semnalizatoare de direcție.....	15

M

Martor de sistem antipoluare SCR.....	14
Martori.....	9, 11-12, 16
Martori de avertizare.....	8
Martori de funcționare.....	8
Martori luminoși.....	8
Mase.....	161
Meniu general.....	2
Motor.....	136
Motor benzină.....	128
Motor Diesel.....	128
Motorizări.....	161
MP3 (CD).....	5

N

Neutralizare airbag pasager.....	86, 90-91
Nivel minim carburant.....	126
Niveluri.....	136
Niveluri și verificări.....	136-139

O

Obturator amovibil (parazăpadă).....	130
Odorizant.....	57-59
Ora (setare).....	23-24

P

Pana de carburant (Diesel).....	160
Panou de mascare bagaje.....	60, 62, 62-63
Parametrii sistemului.....	12
Parazăpadă.....	130
Plăcuță de identificare constructor.....	174
Plăcuțe de frână.....	138, 140
Plafoniera față.....	55
Pornirea unui motor Diesel.....	128
Post de conducere.....	4

Post de radio.....	7-8, 3
Presiune în pneuri.....	174
Pretensionare pirotehnică (centuri de siguranță).....	84
Priza 12 V.....	64
Priza auxiliară.....	9, 5
Prize auxiliare.....	55
Program de stabilitate electronică (ESC).....	80
Proiectoare anticeată.....	73
Protecție copii.....	89-90, 99, 101
Puncte de fixare ISOFIX.....	98

R

Radio.....	7-8, 10, 3
Radio digital - DAB (Transmisie Audio Digitală).....	8-9
RDS.....	8
Reamorsare circuit carburant.....	160
Recomandări de conducere.....	103-104
Recunoaștere vocală.....	13-14
Reglarea volanului.....	37
Reglare scaune.....	38
Regulator de viteză.....	117-120
Reinițializare acționare geamuri.....	36
Reinițializare detectare pneu dezumflat.....	114
Remorca.....	103-104, 131
Retrovizoare exterioare.....	37
Retrovizor interior.....	38
Rezervor de carburant.....	126
Rulou de mascare bagaje.....	62-63

S

Sarcini remorcabile.....	161
Scaune copii clasice.....	94
Scaune față.....	38-41

Scaune încălzite	39
Scaune pentru copii	84, 89-90, 94-95, 101
Scaune spate	43-50
Schimbarea unei lamele de ștergător de geam	130-131
SCR (Reducție Catalitică Selectivă).....	140
Setarea datei	24
Setarea orei	23-24
Sfera demontabilă fără scule.....	131
Siguranță copii	36, 89-90, 99, 101, 102
Sistem antipoluare SCR	14, 140
Sistem ASR	81
Stop & Start.....	15, 69, 108-110, 138, 158
Streaming audio Bluetooth	10, 6

T

Tableta pentru scris	55
Tablou de bord	7
Telecomanda	25-27
Telefon.....	14-16, 6-8
Tetiere	38-39
TMC (Informații trafic).....	6
Torpedo	55

U

Ulei motor	136
UREA	21
USB	9-10, 4, 6
Uși batante	30-32
Uși laterale	28-29
Uși spate	30-32

V

Ventilație	69
Verificare niveluri	136
Verificări curente.....	138-140
Volan (reglare).....	37

Z

Zone de risc (actualizare)	5
----------------------------------	---

Automobiles PEUGEOT atestă, prin aplicarea dispozițiilor reglementării europene (Directiva 2000/53) referitoare la vehiculele scoase din uz, că a atins obiectivele fixate de aceasta și că la fabricarea produselor pe care le comercializează sunt utilizate materiale reciclate.

Reproducerea sau traducerea acestui document, chiar și parțială, este interzisă fără autorizarea scrisă din partea companiei Automobiles PEUGEOT.

Tipărit în UE
Roumain

10-17



PEUGEOT



AUTOMOBILES PEUGEOT - Siège Social : 7, rue Henri Sainte-Claire Déville - 92500 RUEIL-MALMAISON
<http://www.peugeot.com>

Société anonyme au capital de 172.711.770 € - R.C.S.NANTERRE : 552 144 503

