

GHID DE UTILIZARE



RIFTER



PEUGEOT

Accesarea Ghidului de utilizare



Descărcați aplicația **Scan MyPeugeot APP** pentru smartphone, din magazinul corespunzător.

Apoi selectați:

- vehiculul,
- ediția corespunzătoare datei primei înmatriculări a vehiculului.

Descărcați conținutul **Ghidului** vehiculului.



Ghidul este disponibil pe site-ul web PEUGEOT, în secțiunea „MY PEUGEOT” sau la adresa:
<http://public.servicebox.peugeot.com/APddb/>

Selectați:

- limba utilizată,
- vehiculul, tipul de caroserie,
- ediția ghidului, corespunzătoare datei primei înmatriculări a vehiculului.



Accesarea **Ghidului**.



Această pictogramă indică cele mai recente informații disponibile.

Bine ați venit

Vă mulțumim că ați ales un model Peugeot Rifter.

În aceste documente sunt prezentate informațiile și recomandările de care aveți nevoie pentru a putea explora vehiculul în deplină siguranță.

Vehiculul este dotat cu unele dintre echipamentele descrise în acest document, în funcție de nivelul de echipare, de versiunea și de caracteristicile din țara în care se comercializează.

Descrierile și imaginile au rol pur orientativ.

Automobilele PEUGEOT își rezervă dreptul de a modifica caracteristicile tehnice, echipamentele și accesoriile fără a avea obligația de a actualiza prezentul ghid de utilizare.

Dacă înstrăinați vehiculul, vă rugăm să predați și **Ghidul complet** noului proprietar.

În acest document veți găsi toate instrucțiunile și recomandările privind utilizarea, care vă vor permite să vă bucurați pe deplin de vehiculul dvs. Vă recomandăm cu insistență să vă familiarizați cu acesta și cu carnetul de întreținere și garanții care conține informații despre garanții, service și intervenții rutiere asociate vehiculului.

Legendă



Avertizare de siguranță



Informații suplimentare



Contribuie la protecția mediului



Vehicul cu volanul în stânga



Vehicul cu volanul în dreapta



Amplasarea echipamentului/butonului descris cu o zonă neagră



Legendă

Aceste simboluri vă vor permite să distingeți caracteristicile specifice vehiculului:



5 locuri



7 locuri

<hr/>		<hr/>		<hr/>		<hr/>	
	Vedere de ansamblu	■	Ergonomie și confort	3	Iluminat și vizibilitate	4	
Eticete		4	Reglarea volanului	53	Comanda luminilor		81
<hr/>			Retrovizoare	53	Lumini semnalizatoare de direcție (intermitent)		82
	Conducere Eco	■	Recomandări generale privind scaunele	55	Aprindere automată a luminilor		83
Conducere Eco		8	Scaune față	56	Lumini de zi/Lumini de poziție		83
Eco-coaching		10	PEUGEOT i-Cockpit	56	Comutare automată a luminilor de drum		84
<hr/>			Banchetă spate (rândul 2)	58	Reglare manuală poziție verticală proiectoare		87
	Instrumente de bord	1	Scaune din spate (rândul 2)	59	Buton de comandă ștergătoare geamuri		87
Tabloul de bord		11	Scaune din spate (rândul 3)	61	Înlocuirea unei lamele de ștergător		89
Martori luminoși		13	Amenajări interioare	63	Ștergătoare automate cu senzor de ploaie		89
Indicatoare		28	Panou de mascare bagaje cu 2 poziții (amovibil)	69			
Calculator de bord		34	Panou mascare bagaje (7 locuri)	69			
Reglarea datei și a orei		35	Triunghi de semnalizare	70			
<hr/>			Încălzire	70			
	Acces	2	Climatizare manuală	71			
Legendă		37	Aer condiționat automat cu două zone	71	Recomandări generale de siguranță		91
Blocare/deblocare centralizată a deschiderilor		46	Reciclarea aerului din habitacul	73	Urgență sau asistență		92
Uși		47	Dezaburire – degivrare față	74	Lumini de avarie		93
Recomandări generale privind ușile laterale culisante		47	Dezaburire – degivrare lunetă	75	Claxon		93
Alarmă		49	Încălzire – Climatizare spate	75	Program de stabilitate electronică (ESC)		94
Geamuri acționate electric		51	Încălzire/ventilație adițională	76	Advanced Grip Control		97
Geamuri uși spate		52			Control la coborârea în pantă		98
					Centuri de siguranță		100
					Airbaguri		103
					Scaune pentru copii		106
					Dezactivarea airbagului frontal de pasager		107
					Puncte de fixare ISOFIX și scaune pentru copii		114
					Scaune i-Size pentru copii		117
					Sistem manual de siguranță pentru copii		119
					Sistem electric de siguranță pentru copii		119

Conducere

6

Recomandări pentru conducere	120
Pornirea-oprirea motorului	121
Protecție antifurt	126
Frână de staționare manuală	126
Frâna electrică de parcare	126
Asistare la pornirea în rampă	130
Cutie manuală cu 5 trepte	130
Cutie manuală cu 6 trepte	131
Cutie de viteze automată	131
Indicator de schimbare treaptă	135
Stop & Start	135
Speed Limit recognition and recommendation	138
Limitator de viteză	142
Regulator de viteză programabil	144
Regulator de viteză adaptiv	147
Memorarea vitezelor	154
Active Safety Brake cu Distance Alert și asistare la frânarea de urgență inteligentă	155
Lane Keeping Assist	158
Blind Spot Detection	161
Detectare neatenție	164
Asistare la parcare	165
Visiopark 1	168
Park Assist	170
Detectare pneu dezumflat	175

Informații practice

7

Compatibilitatea de carburanți	178
Rezervor de carburant	179
Selector de carburant Diesel	180
Lanțuri pentru zăpadă	180
Dispozitiv de remorcare	181
Sferă demontabilă ca sistem de remorcare	182
Mod economie de energie	184
Bare suport pe acoperiș/ Galerie de acoperiș	184
Capotă motor	185
Motorizare	186
Verificare niveluri	186
Verificări	189
AdBlue® (Motoare BlueHDi)	191
Recomandări pentru întreținere	194

În caz de pană

8

Pană de carburant (Diesel)	195
Trusă de scule	195
Kit de depanare provizorie pneuri	196
Roată de rezervă	199
Înlocuirea unui bec	203
Înlocuirea unei siguranțe	209
Baterie de 12 V	211
Remorcare	214

Caracteristici tehnice

9

Dimensiuni	216
Caracteristici motorizării și sarcini remorcabile	217
Marcajele de identificare	224

Audio și telematică

Sistem audio Bluetooth	■
PEUGEOT Connect Radio	■
PEUGEOT Connect Nav	■

Index alfabetic

Acces la înregistrările video suplimentare

bit.ly/helpPSA

Etichete



Secțiunea **Recomandări generale privind scaunele.**

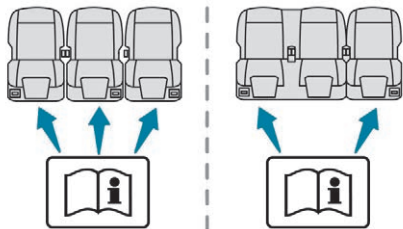

Secțiunea **Precauții pentru scaune și banchete.**



Secțiunea **Încălzire/Ventilație adițională.**



Secțiunea **Dezactivare airbag frontal de pasager.**



Secțiunea **Puncte de fixare ISOFIX și scaune pentru copii.**



Secțiunea **Sistem manual de siguranță pentru copii.**

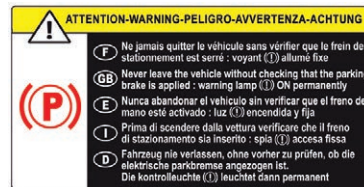

Secțiunea **Comandă frână de parcare**



Secțiunile **Capotă și înlocuirea unui bec**

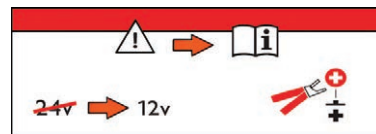

Secțiunea **Baterie de 12 V.**

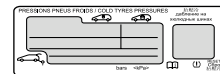

Secțiunile **Kit de depanare temporară a unui pneu și Roată de rezervă.**

Post de conducere

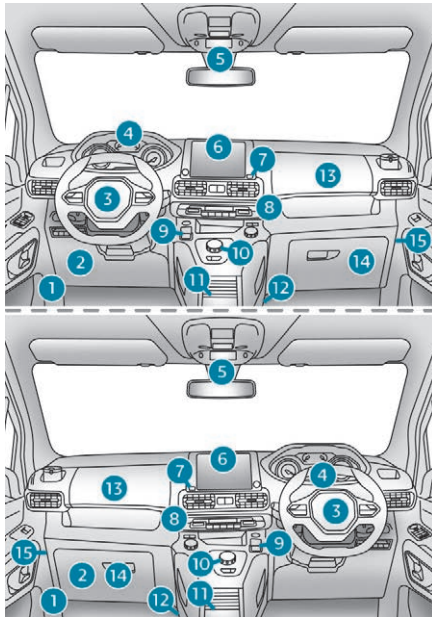

1

Deschidere capotă motor

2

Siguranțe în planșa de bord

3

Claxon

4

Tabloul de bord

5

Plafonieră

Afișaj de martori de avertizare pentru centurile de siguranță și pentru airbagul frontal de pasager

Comanda trapei panoramice și a storului

Retrovizor interior

Oglinda de supraveghere

Apeluri de urgență și de asistare

6

Ecran monocrom cu sistem audio

Ecran tactil cu PEUGEOT Connect Radio sau PEUGEOT Connect Nav

7

Conector USB

8

Încălzire

Climatizare manuală

Aer condiționat automat cu două zone

Dezaburire – degivrare față

Dezaburire – degivrare lunetă

9

Frâna electrică de parcare
buton „START/STOP”

10

Cutie de viteze

11

Priză 12 V

12

Priză auxiliară 230 V.

13

Torpedo

Conector USB(în interiorul torpedoului)

14

Torpedo

15

Dezactivarea airbagului frontal de pasager (pe partea torpedoului, cu ușa deschisă)

Comenzi la volan



1

Manetă de comenzi lumini
externe/semnalizare direcție
Buton de activare a recunoașterii vocale

2

Manetă de comenzi
ștergătoare/spălare
geamuri/calculator de bord

3

Comenzi pentru selectarea
sursei multimedia (**SRC**),
gestionarea muzicii (**LIST**)
și gestionarea apelurilor
telefonice (interfața „**telefonică**”)

4

Comenzi limitator de viteză/
regulator de viteză/regulator
de viteză adaptiv

5

Selectorul de mod al afișajului bloc control

6

Voice control
Reglare volum

7

Comenzi de reglare a sistemului audio

Bareta laterală de comenzi



Reglare manuală faruri pe
verticală



Sisteme CDS/ASR



Stop & Start



Asistare la parcare



Încălzire/ventilație suplimentară



Sistem de avertizare activă la
părăsirea benzii de rulare



Detectare pneu dezumflat



Sistem electric de siguranță
pentru copii



Parbriz cu încălzire



Comandă pe ușa conducătorului



Sistem electric de siguranță pentru copii

Panoul central de comenzi



Lumini de avarie



Blocare/deblocare din interior



Control avansat al aderenței



Pornirea/oprirea motorului

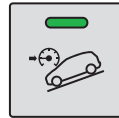

Hill Assist Descent



Mod Eco



Frâna electrică de parcare

Conducere Eco

Conducerea Eco este un ansamblu de practici de rutină ce permit automobilistului să optimizeze consumul de carburant și emisiile de CO₂.

Optimizarea utilizării cutiei de viteze

Cutie de viteze manuală: porniți ușor și cuplați imediat treapta de viteze superioară. În timpul accelerării, schimbați devreme în treapta superioară.

Cu o cutie de viteze automată, utilizați cu precădere modul automat, fără a apăsa puternic sau brusca pedala de accelerație.

Indicatorul de eficiență a treptelor de viteză vă invită să cuplați treapta de viteză adecvată: imediat ce este afișată o indicație pe tabloul de bord, urmați-o.

Pentru vehiculele echipate cu o cutie de viteze automată, acest indicator nu apare decât în modul manual.

Adoptați un stil de conducere flexibil

Respectați distanțele de siguranță între vehicule, utilizați frâna de motor în locul pedalei de frână, apăsați progresiv pedala de accelerație. Aceste practici de conducere contribuie la reducerea consumului de carburant, a emisiilor de CO₂, dar și la atenuarea zgomotului de fond produs de circulație.

În condiții de circulație fluidă, dacă vehiculul este echipat cu regulator de viteză, utilizați acest sistem începând de la 40 km/h.

Controlați utilizarea echipamentelor electrice

Înainte de a porni, dacă habitacul este supraîncălzit, aerisiți-l coborând geamurile și deschizând aeratoarele, înainte de a utiliza aerul condiționat.

De la 50 km/h în sus, închideți geamurile și lăsați aeratoarele deschise.

Utilizați echipamentele care permit limitarea temperaturii în habitacul (transparent obturator și volete de obturare etc.).

Dacă nu este cu reglare automată, opriți aerul condiționat imediat ce se atinge temperatura dorită.

Opriti butoanele de dezaburire și degivrare, dacă acestea nu sunt gestionate automat.

Opriti cât mai curând posibil comanda de încălzire a scaunelor.

Nu rulați cu farurile și proiectoarele anticeață aprinse când condițiile de vizibilitate sunt suficiente.

Nu țineți motorul în funcțiune înainte de a porni, mai ales în timpul iernii; vehiculul se încălzește mult mai repede în mers.

Ca pasager, dacă evitați utilizarea simultană a mai multor suporturi multimedia (film, muzică, jocuri video etc.), contribuiți la limitarea consumului de energie electrică, ceea ce înseamnă economie de carburant. Deconectați dispozitivele portabile înainte de a părăsi vehiculul.

Limitați cauzele supraconsumului

Repartizați greutatea în vehicul; plasați bagajele mai grele în partea inferioară a portbagajului, cât mai aproape de scaunele din spate.

Limitați încărcarea vehiculului și minimizați rezistența aerodinamică (bare de pavilion, galerie de acoperiș, suport de biciclete, remorcă etc.). Utilizați un portbagaj de pavilion închis.

Îndepărtați barele de pavilion și bara transversală după utilizare.

La sfârșitul iernii, schimbați pneurile de iarnă cu cele de vară.

Respectați recomandările de întreținere

Verificați periodic și la rece presiunea din pneuri, având ca referință eticheta situată pe cadrul ușii șoferului.

Efectuați această verificare cu precădere:

- înaintea unui drum lung,
- la fiecare schimbare de anotimp,
- după o staționare prelungită.

Nu uitați, de asemenea, roata de rezervă și pneurile remorcii sau rulotei.

Efectuați regulat întreținerea vehiculului (schimb ulei, filtru de ulei, filtru de aer, filtru habitaclu etc.) și respectați calendarul acestor operații prevăzute în planul de întreținere al constructorului.

Motorul diesel BlueHDi devine poluant dacă sistemul SCR este defect. Vizitați cât mai curând un dealer PEUGEOT sau un Service autorizat pentru a regla emisiile de oxid de azot la un nivel conform cu standardul.

În timpul alimentării cu carburant, nu insistați după a 3-a oprire a pompei, pentru a evita revărsarea carburantului.

În conducerea noului vehicul, numai după parcurgerea primilor 3.000 kilometri veți constata o regularizare a consumului mediu de carburant.

Mod Eco

Acest mod vă permite să optimizați setările de încălzire și climatizare pentru a reduce consumul de carburant.

Activare/dezactivare

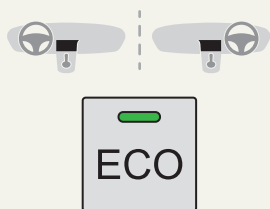

☞ Pentru a dezactiva sau a activa modul, apăsați pe acest buton.

Martorul luminos al comenzii se aprinde atunci când sistemul este activat.

Eco-coaching

Această funcție îi oferă șoferului sfaturi și informații, permițându-i să adopte un stil de conducere mai economic și mai ecologic.

Ea ține cont de parametri precum optimizarea frânării, gestionarea accelerației, schimbările de viteze, umflarea pneurilor, utilizarea funcțiilor de încălzire/aer condiționat etc.

Afișaje pe tabloul de bord



Selectând fila „**Eco-coaching**” de pe afișajul central al tabloului de bord matrice, puteți să vă evaluați în timp real conducerea, cu indicatorul de frânare și accelerație.

Afișaj pe ecranul tactil

Cele 4 file „**Traseu**”, „**Aer condiționat**”, „**Întreținere**” și „**Conducere**” vă oferă sfaturi privind modul de optimizare a stilului dvs. de conducere.

Informațiile privind stilul de conducere pot apărea și în timp real.

Fila „**Raport**” vă evaluează stilul de conducere în mod zilnic și vă oferă un punctaj general pe întreaga săptămână.

Aveți opțiunea de a reseta oricând acest raport prin apăsarea pe „**Reset**”.

Cu PEUGEOT Connect Radio



☞ În meniul **Connect-App**, selectați „**Eco-coaching**”.

Cu PEUGEOT Connect Nav



☞ În meniul „**Connect-App**”, apoi fila „**Aplicații vehicul**”, selectați „**Eco-coaching**”.

Tabloul de bord

Indicator de viteză

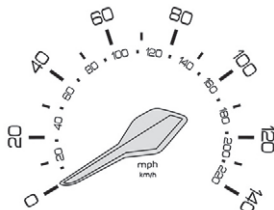

Vitezometru analogic (km/h sau mph).

Indicatoare cu text LCD sau tablou de bord matrice

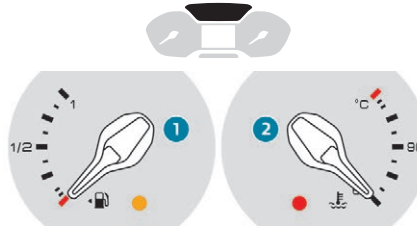

1. Indicator de nivel de carburant.
2. Indicator de temperatură a lichidului de răcire.

Afișaj



I Când călătoriți în afara țării, poate fi necesar să schimbați unitățile de măsură a distanței: valoarea afișată pentru viteză trebuie să fie exprimată în unitatea de măsură oficială în țara respectivă (km sau mile). Schimbarea unității de măsură se realizează prin meniul de configurare a ecranului, cu vehiculul oprit.

Cu tablou de bord LCD cu pictograme

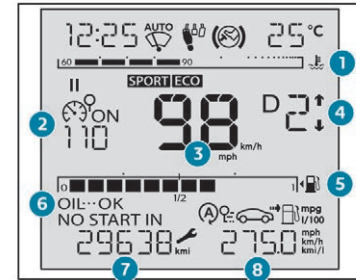

1. Indicator de temperatură a lichidului de răcire.
2. Valori de referință ale regulatorului sau limitatorului de viteză.
3. Vitezometru digital (km/h sau mile/oră).
4. Indicator de schimbare a treptei.
Treapta de cutie de viteze automată:
5. Indicator de nivel de carburant.
6. Indicator de nivel ulei motor.
7. Indicator de întreținere, apoi totalizator kilometri (km sau mile).
Aceste funcții sunt afișate succesiv după cuplarea contactului.
8. Contor kilometraj curent (km/h sau mph).

Cu tablou de bord LCD text

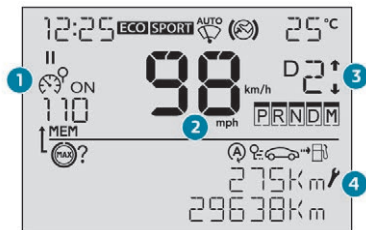

1. Valori de referință ale regulatorului sau limitatorului de viteză.
2. Vitezometru digital (km/h sau mile/oră).
3. Indicator de schimbare a treptei.
Treapta de cutie de viteze automată:
4. Indicator de mentenanță, apoi totalizator kilometri (km sau mile), contor de kilometraj (km sau mile), afișare de mesaje etc.

Cu tablou de bord matriceal

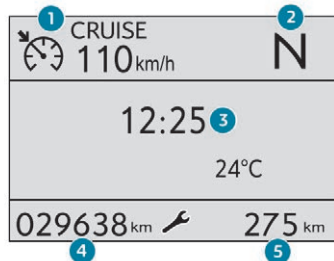

1. Valori de referință ale regulatorului sau limitatorului de viteză.
2. Indicator de schimbare a treptei.
Treapta de cutie de viteze automată:
3. Zonă de afișare: alertă sau mesaj despre stare, computer traseu, indicator digital viteză (km/h sau mph) etc.
4. Indicator de întreținere, apoi totalizator kilometri (km sau mile).
Aceste funcții sunt afișate succesiv după cuplarea contactului.
5. Contor kilometraj curent (km/h sau mph).

Butoane de comandă



Cu tablou de bord LCD cu pictograme

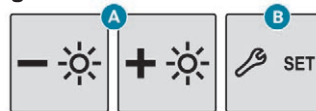

- A. Reostat pentru iluminat general.
După o apăsare lungă pe **REGLARE**: schimbați valorile și unitățile de reglare a orei.
- B. Rapel al informațiilor de întreținere sau autonomia rămasă cu sistemul SCR și AdBlue®.
Resetarea funcției selectate (indicator de întreținere sau contor de kilometraj).
După o apăsare lungă: schimbați valorile și unitățile de reglare a orei.

Cu tablou de bord LCD text

Cu tablou de bord matriceal

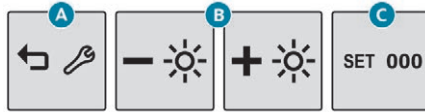

- A.** Rapel al informațiilor de întreținere sau autonomia rămasă cu sistemul SCR și AdBlue®.
În funcție de versiune: revenirea la nivelul anterior, anularea operației actuale.
- B.** Reostat pentru iluminat general.
În funcție de versiune: parcurgerea unui meniu sau a unei liste, modificarea unei valori.
- C.** Resetarea contorului de kilometri zilnic (apăsare lungă).
Resetarea indicatorului de întreținere.
În funcție de versiune: accesarea meniului de configurare și confirmarea unei selecții (apăsare scurtă).

Turometru



Turometru (x 1.000 rot/min sau rpm).

Martori luminoși

Afișate ca simboluri, semnalele vizuale informează conducătorul despre apariția unei defecțiuni (martor de avertizare) sau cuplarea în funcțiune a unui sistem (martor de funcționare sau de dezactivare). Anumiți martori se aprind în două maniere diferite (continuu sau intermitent) și/sau luminează în mai multe culori.

Avertizări asociate

Aprinderea anumitor martori de avertizare poate să fie însoțită de un semnal sonor și de un mesaj afișat pe un ecran. Situația poate fi identificată ca normală sau ca defecțiune prin corelarea tipului de aprindere cu starea de funcționare a vehiculului. Pentru informații suplimentare, citiți descrierea fiecărui martor de avertizare.

La cuplarea contactului

Unii martori de avertizare de culoare roșie sau portocalie se aprind timp de câteva secunde la cuplarea contactului. Acești martori de avertizare trebuie să se stingă imediat după pornirea motorului.

Martor de avertizare aprins continuu

Atunci când motorul este pornit sau vehiculul este în mișcare, aprinderea unui martor de avertizare roșu sau portocaliu indică apariția unei defecțiuni care trebuie investigată, folosind mesajul asociat și descrierea martorului din documentație.

Dacă martorul rămâne aprins







Trimiterile (1) (2) și (3) din descrierea martorului de avertizare indică necesitatea de a contacta un specialist calificat, în afară de luarea măsurilor imediate recomandate.

(1) : Trebuie să opriți în condiții de siguranță imediat ce puteți face acest lucru și să decuplați contactul.

(2) : contactați un dealer PEUGEOT sau un service autorizat.

(3) : adresați-vă unui dealer PEUGEOT sau unui service autorizat.







Lista martorilor de avertizare





Martor de avertizare/ indicator	Stare	Cauză	Ațiuni/Observații
Martori de avertizare roșii			
 STOP	Continuu, asociat cu un alt martor de avertizare, însoțit de afișarea unui mesaj și de un semnal sonor.	Indică o defecțiune gravă la motor, la sistemul de frânare, la direcția asistată, la cutia de viteze automată sau o defecțiune electrică majoră.	Executați (1), apoi (2).
 Presiune ulei motor	Continuu.	Circuitul de ungere al motorului este defect.	Executați (1), apoi (2).
 Frâne	Continuu.	Nivelul de lichid de frână a scăzut semnificativ.	Executați (1) și completați cu lichid de frână conform recomandărilor producătorului. Dacă problema persistă, executați (2).
 +  Frână de parcare	Continuu.	Repartitorul electronic de frânare (REF) este defect.	Executați (1), apoi (2).
 Frână de parcare	Continuu.	Frâna de parcare este acționată sau eliberată incomplet.	





(1): Trebuie să opriți în condiții de siguranță imediat ce puteți face acest lucru și să decuplați contactul.







(2): contactați un dealer PEUGEOT sau un service autorizat.





(3): prezentați vehiculul unui dealer PEUGEOT sau unui service autorizat.





Martor de avertizare/ indicator	Stare	Cauză	Acțiuni/Observații
	Temperatură maximă lichid de răcire	Continuu (martor sau LED), cu acul în zona roșie (în funcție de versiune).	Temperatura din circuitul de răcire este prea ridicată. Executați (1) și așteptați răcirea motorului pentru a completa cu lichid de răcire, dacă este cazul. Dacă problema persistă, executați (2).
	Încărcare baterie	Continuu.	Circuitul de încărcare a bateriei este defect (borne murdare sau slăbite, cureaua alternatorului slăbită sau ruptă etc.). Curățați și strângeți contactele. Dacă martorul nu se stinge la pornirea motorului, executați (2).
	Direcție asistată	Continuu.	Direcția asistată este defectă. Conduceți cu prudență, cu viteză redusă, apoi executați (3).
	Centură necuplată/ decuplată	Continuu sau intermitent însoțit de un semnal sonor.	O centură nu a fost cuplată sau a fost decuplată (în funcție de versiune).
	Uși deschise	Continuu, asociat cu un mesaj de identificare a zonei de acces. Un semnal sonor însoțește alerta dacă viteza este mai mare de 10 km/h.	O ușă, portbagajul, capacul de portbagaj sau luneta a rămas deschisă (în funcție de versiune). Închideți deschiderea. Dacă vehiculul este prevăzut cu o ușă batantă în dreapta, deschiderea acesteia nu va fi semnalizată de acest martor.
	Frâna electrică de parcare	Continuu.	Frâna electrică de parcare este acționată.





Martor de avertizare/ indicator	Stare	Cauză	Acțiuni/Observații	
Martori de avertizare portocalii				
	Funcții automate (cu frână electrică de parcare)	Continuu.	Funcțiile „acționare automată” (la oprirea motorului) și „eliberare automată” sunt dezactivate.	Reactivați funcțiile.
	Acționare automată (cu frână electrică de parcare)	Continuu, însoțit de afișarea mesajului „Defecțiune frână de parcare”.	Acționarea automată nu este disponibilă, frâna de parcare electrică nu poate fi utilizată decât manual.	Utilizați maneta de comandă a frânei electrice de parcare. Dacă nici eliberarea automată a frânei nu este disponibilă, utilizați eliberarea manuală.
	Defecțiune (cu frână electrică de parcare)	Continuu, însoțit de afișarea mesajului „Defecțiune frână de parcare”.	Frâna de parcare nu funcționează la eficiență maximă și nu poate asigura parcare vehiculului în deplină siguranță în toate situațiile.	Asigurați-vă vehiculul: <ul style="list-style-type: none"> ☞ Parcați pe un teren orizontal. ☞ Dacă transmisia este manuală, selectați o treaptă de viteză. ☞ Dacă transmisia este automată, având modul P selectat, blocați una dintre roți cu calele furnizate. Apoi executați (2).
	Eroare de funcționare (cu frână electrică de parcare)	Intermitentă, la pornirea vehiculului.	Frâna de staționare nu a fost eliberată corect.	Executați (1) și încercați să eliberați complet frâna de staționare folosind clapeta, ținând piciorul pe frână. Dacă problema persistă, executați (2).

Martor de avertizare/ indicator	Stare	Cauză	Acțiuni/Observații
	Nivel minim de carburant Continuu (martor sau LED), cu acul în zona roșie (în funcție de versiune), însoțit de emiterea unui semnal sonor și de afișarea unui mesaj. Avertizarea sonoră și mesajul se repetă din ce în ce mai des, pe măsură ce nivelul carburantului scade spre zero.	La prima aprindere, în rezervor sunt mai puțin de 6 litri de carburant.	Alimentați cu carburant cât mai curând, pentru a nu rămâne în pană. Nu conduceți niciodată până la golirea completă a rezervorului , acest lucru poate să deterioreze sistemele antipoluare și de injecție.
	Prezența apei în filtrul de motorină Continuu (cu tablou de bord LCD cu pictograme).	Filtrul de motorină conține apă.	Risc de deteriorare a sistemului de injecție: executați de urgență operațiunea (2).
	Sistem de diagnosticare a motorului Intermitent. Continuu. Continuu.	Sistemul de gestionare a motorului este defect. Sistemul antipoluare este defect. S-a detectat o defecțiune minoră la motor.	Există riscul de distrugere a catalizatorului. Executați (2) fără defecțiune . Martorul de avertizare trebuie să se stingă la pornirea motorului. Executați rapid (3). Executați (3).
			
	Continuu.	S-a detectat o defecțiune majoră la motor.	Executați (1), apoi (2).



Martor de avertizare/ indicator	Stare	Cauză	Acțiuni/Observații
 Preîncălzirea motorului diesel	Continuu. Durata de aprindere depinde de condițiile meteorologice.	Contactul este pus.	Așteptați stingerea matorului înainte de a porni. Dacă motorul nu pornește, decuplați și recuplați contactul și așteptați din nou stingerea indicatorului, apoi porniți motorul.
 Pneu dezumflat	Continuu, însoțit de un semnal sonor și de un mesaj.	Presiunea este insuficientă în una sau mai multe roți.	Controlați cât mai curând presiunea din pneuri. Reinițializați sistemul de detectare după ce corectați presiunea.
	Martorul de pneu dezumflat se aprinde intermitent, apoi continuu, iar martorul de service se aprinde continuu.	Sistemul este defect: presiunea din pneuri nu mai este supravegheată.	Verificați cât mai curând presiunea din pneuri și executați (3).
 Sistemul antiblocare roți (ABS)	Continuu.	Sistemul de antiblocare a roților este defect.	Vehiculul păstrează frânarea clasică. Conduceți cu prudență, cu viteză redusă, apoi executați (3).
 Distance Alert/ Active Safety Brake	Continuu, însoțit de afișarea unui mesaj.	Sistemul a fost dezactivat prin meniul de configurare a vehiculului.	
	Intermitent.	Sistemul funcționează.	Sistemul frânează scurt, pentru a reduce viteza de coliziune frontală cu vehiculul din față.
	Continuu, cu mesaj și cu avertizare sonoră.	Sistemul este defect.	Executați (3).
 Distance Alert/ Active Safety Brake	Continuu.	Sistemul este defect.	Dacă acești martori luminoși se aprind după ce motorul a fost oprit și repornit, efectuați (3).







Martor de avertizare/ indicator	Stare	Cauză	Acțiuni/Observații
 Filtru de particule (diesel)	Lumină continuă, însoțită de emiterea unui semnal sonor și de afișarea unui mesaj care indică riscul blocării filtrului de particule.	Filtrul de particule începe să se înfunde.	Imediat ce condițiile de trafic permit, regenerați filtrul rulând cu o viteză de cel puțin 60 km/h până la stingerea matorului.
	Lumină continuă, însoțită de un semnal sonor și de un mesaj despre nivelul redus de aditiv în filtrul de particule.	A fost atins nivelul minim al aditivului din rezervor.	Completați de urgență: executați (3).
 Airbaguri	Continuu.	Un airbag sau un sistem de pretensionare a centurilor de siguranță este defect.	Executați (3).
 Airbag de pasager față (Activat)	Continuu.	Airbagul frontal al pasagerului este activat. Comanda este în poziția „ON” (activat).	În acest caz, NU instalați un scaun pentru copii „cu spatele în direcția de mers” pe acest loc. Pericol de vătămare gravă!
 Airbag de pasager față (Dezactivat)	Continuu.	Airbagul frontal al pasagerului este neutralizat. Comanda este în poziția „OFF” (dezactivat).	Puteți monta un scaun pentru copii „cu spatele în direcția de mers”, dacă nu există nicio defecțiune la airbaguri (martor de avertizare airbaguri aprins).
 Control dinamic al stabilității (CDS) și antipatinare roți (ASR)	Continuu.	Funcția se dezactivează.	Apăsați comanda pentru a o reactiva. Sistemul CDS/ASR este activat automat la pornirea vehiculului și la o viteză de aproximativ 50 km/h.









Martor de avertizare/ indicator	Stare	Cauză	Acțiuni/Observații
 Control dinamic al stabilității (CDS) și antipatinare roți (ASR)	Intermitent.	Sistemul CDS/ASR este activat automat la pierderea aderenței sau a traiectoriei.	
	Continuu.	Sistemul CDS/ASR este defect.	Executați (3).
 Asistare la pornirea în pantă	Continuu.	Sistemul este defect.	Executați (3).
 Anomalie a frânării de urgență (cu frână electrică de parcare)	Continuu, însoțit de afișarea mesajului „Defecțiune frână de parcare”.	Frânarea de siguranță nu se va mai face la performanța maximă.	Dacă eliberarea automată a frânei nu este disponibilă, utilizați eliberarea manuală.
 Avertizare activa de parasire involuntara a caii de rulare	Continuu.	Sistemul a fost dezactivat sau trecut în așteptare, automat.	
	Intermitent.	Sunteți pe cale de a încălca o linie întreruptă fără a activa semnalizatoarele de direcție.	Sistemul se activează, apoi corectează traiectoria pentru a nu încălca marcajul detectat.







Martor de avertizare/ indicator	Stare	Cauză	Acțiuni/Observații
	Continuu.	Sistemul este defect.	Executați (3).
	<p data-bbox="193 334 392 412">AdBlue® (cu motor BlueHDi euro 6.1 de 1,6 l)</p>	<p data-bbox="635 334 946 384">Autonomia de rulare este cuprinsă între 600 și 2.400 km.</p> <p data-bbox="635 533 946 583">Autonomia de rulare este sub 600 km.</p> <p data-bbox="635 774 946 877">Rezervorul de AdBlue® este gol: dispozitivul de imobilizare electronică impus de legislație împiedică pornirea motorului.</p>	<p data-bbox="962 334 1455 359">Completați de urgență cu AdBlue® sau executați (3).</p> <p data-bbox="962 533 1455 583">Trebuie să alimentați cu AdBlue®, pentru a evita o pană sau executați (3).</p> <p data-bbox="962 774 1455 877">Pentru a reporni motorul, completați cu AdBlue® sau executați (2). Trebuie să adăugați cel puțin 5 litri de AdBlue® în rezervorul dedicat.</p>
			
	<p data-bbox="406 533 624 742">Martorul de avertizare AdBlue® se aprinde intermitent iar martorul de întreținere se aprinde continuu, însoțit de un semnal sonor și de un mesaj ce indică autonomia de rulare.</p> <p data-bbox="406 774 624 984">Martorul de avertizare AdBlue® luminează intermitent iar martorul de service luminează continuu, odată cu un semnal sonor și de un mesaj care indică interdicția de pornire.</p>		







Martor de avertizare/ indicator	Stare	Cauză	Acțiuni/Observații
 AdBlue® (cu 1,5 BlueHDi Euro 6.2)	Aprinsă timp de aproximativ 30 de secunde de la pornirea vehiculului, însoțită de afișarea unui mesaj care indică autonomia de rulare.	Autonomia rămasă este cuprinsă între 2.400 și 800 km.	Completați cu AdBlue®
	Lumină continuă, la punerea contactului, însoțită de emiterea unui semnal sonor și de afișarea unui mesaj care indică autonomia de rulare.	Autonomia de rulare este cuprinsă între 100 și 800 km.	Completați de urgență cu AdBlue® sau executați (3).
	Aprindere intermitentă, însoțită de emiterea unui semnal sonor și de afișarea unui mesaj care indică autonomia de rulare.	Autonomia de rulare este sub 100 km.	Trebuie să alimentați cu AdBlue®, pentru a evita o pană sau executați (3).
	Aprindere intermitentă, însoțită de emiterea unui semnal sonor și de afișarea unui mesaj care indică interdicția de pornire.	Rezervorul de AdBlue® este gol: dispozitivul de imobilizare electronică impus de legislație împiedică pornirea motorului.	Pentru a reporni motorul, completați cu AdBlue® sau executați (2). Trebuie să adăugați cel puțin 5 litri de AdBlue® în rezervorul dedicat.

Martor de avertizare/ indicator	Stare	Cauză	Acțiuni/Observații
 +  + 	Sistem antipoluare SCR Continuu la punerea contactului, însoțit de emiterea unui semnal sonor și de afișarea unui mesaj.	A fost detectată o defecțiune a sistemului antipoluare SCR.	Această avertizare dispăre imediat ce nivelul de emisii poluante revine în limitele stabile.
	Martorul AdBlue® luminează intermitent, la punerea contactului, asociat cu martorii de întreținere și de diagnosticare a motorului care sunt aprinși continuu, însoțit de emiterea unui semnal sonor și de afișarea unui mesaj care indică autonomia de rulare.	În funcție de mesajul afișat, puteți parcurge până la 1.100 km înainte de declanșarea dispozitivului de blocare a pornirii motorului.	Executați (3) cât mai curând pentru a evita o pana .
	Martorul AdBlue® luminează intermitent, la punerea contactului, asociat cu martorii de întreținere și de diagnosticare a motorului care sunt aprinși continuu, însoțit de emiterea unui semnal sonor și de afișarea unui mesaj.	Un dispozitiv de imobilizare electronică a motorului se activează automat (la depășirea distanței autorizate după confirmarea defecțiunii sistemului antipoluare).	Pentru a porni motorul, executați (2).

Martor de avertizare/ indicator	Stare	Cauză	Acțiuni/Observații
 Service	Temporar aprins, cu afișarea unui mesaj.	S-au detectat una sau mai multe defecțiuni minore, fără un martor de avertizare specific.	Identificați cauza defecțiunii cu ajutorul mesajului afișat pe tabloul de bord. Puteți soluționa dumneavoastră anumite anomalii, de exemplu: o ușă deschisă sau începutul saturării filtrului de particule. Dacă aveți alte probleme, cum ar fi defectarea sistemului de detectare a pneurilor dezumflate, executați (3).
	Continuu, însoțit de afișarea unui mesaj.	Apariția unor defecțiuni majore care nu au un martor specific.	Identificați cauza anomaliei cu ajutorul mesajului afișat pe tabloul de bord, apoi executați (3).
	Continuu, însoțit de afișarea mesajului „Defecțiune frână de parcare”.	Frâna de parcare electrică nu se poate elibera automat.	Executați (2).
 + 	Martorul de întreținere se aprinde continuu și cheia de întreținere luminează intermitent, apoi continuu.	Termenul limită al reviziei a fost depășit.	Numai cu versiunile Diesel BlueHDi. Revizia vehiculului trebuie efectuată cât mai curând.
 +  	Continuu, însoțit de afișarea mesajului „Defecțiune frână de parcare”.	Vehiculul cu motorul pornit nu mai poate fi immobilizat.	Dacă acționarea și eliberarea manuale nu răspund la comenzi, comanda frânei electrice de parcare este defectă. Funcțiile automate trebuie utilizate în orice moment; acestea se reactivează automat în cazul defectării comenzii Executați (2).

Martor de avertizare/ indicator	Stare	Cauză	Acțiuni/Observații
 +  + 	Continuu, însoțit de afișarea mesajului „Defecțiune frână de parcare”.	Frâna de parcare este defectă: este posibil ca funcțiile manuale și automate să nu funcționeze.	<p>Cu vehiculul oprit, pentru a imobiliza vehiculul:</p> <ul style="list-style-type: none"> ☞ Trageți de manetă și țineți-o trasă timp de aproximativ 7-15 secunde, până la apariția matorului de avertizare pe tabloul de bord. <p>Dacă această procedură nu funcționează, asigurați-vă vehiculul:</p> <ul style="list-style-type: none"> ☞ Parcați pe un teren orizontal. ☞ Dacă transmisia este manuală, selectați o treaptă de viteză. ☞ Dacă transmisia este automată, selectați P, apoi blocați una dintre roți cu calele furnizate. <p>Apoi executați (2).</p>
 + 	Continuu.		Executați rapid (3).
 + 	Continuu.		Executați rapid (3).
	Continuu.	Lumina este aprinsă.	

Martor de avertizare/ indicator	Stare	Cauză	Acțiuni/Observații	
Martori de avertizare verzi				
	Stop & Start	Continuu.	La oprirea vehiculului, sistemul Stop & Start a trece motorul în modul STOP.	
		Temporar intermitent.	Modul START este temporar indisponibil sau modul START este declanșat în mod automat.	
	Hill Assist Descent Control	Continuu.	Sistemul a fost activat, dar condițiile de reglare nu sunt îndeplinite (pantă, viteză prea ridicată, treaptă de viteză cuplată).	
		Intermitent.	Funcția începe reglarea.	Vehiculul este frânat; luminile de stop se aprind pe parcursul coborârii.
ECO	Mod Eco	Continuu.	Modul Eco este activ.	Anumiți parametri sunt reglați pentru a reduce consumul de combustibil.
AUTO 	Ștergere automată	Continuu.	Ștergerea automată a parbrizului este activată.	
	Proiectoare anticeață față	Continuu.	Proiectoarele anticeață sunt aprinse.	
	Lumini de poziție	Continuu.	Luminile sunt aprinse.	
	Lumini semnalizatoare de direcție	Lumini semnalizatoare de direcție cu semnal sonor.	Luminile semnalizatoare de direcție sunt aprinse.	

Martor de avertizare/ indicator	Stare	Cauză	Acțiuni/Observații
 Lumini de întâlnire	Continuu.	Luminile sunt aprinse.	
 Comutare Automată Lumini de Drum	Continuu.	Funcția a fost activată prin ecranul tactil (meniul Vehicul/Iluminat de conducere). Comanda luminilor este în poziția „AUTO”.	
Martori de avertizare albaștri			
 Lumini de drum	Continuu.	Luminile sunt aprinse.	
Martori de avertizare albi/negri			
 Picior pe frână	Continuu.	Lipsă sau insuficiență a presiunii pe pedala de frână.	În cazul cutiei de viteze automate, cu motorul în funcțiune, înainte de a elibera frâna de parcare, pentru a ieși din poziția P.
 Picior pe ambreiaj	Continuu.	Stop & Start: trecerea în modul START este refuzată, deoarece pedala de ambreiaj nu este complet apăsată.	Apăsați până la capăt pedala de ambreiaj.
 Ștergere automată	Continuu.	Ștergerea automată a parbrizului este activată.	

(1): Trebuie să opriți în condiții de siguranță imediat ce puteți face acest lucru și să decuplați contactul.

(2): contactați un dealer PEUGEOT sau un service autorizat.

(3): prezentați vehiculul unui dealer PEUGEOT sau unui service autorizat.

Indicatoare



Indicator de întreținere

Indicatorul de întreținere se afișează timp de câteva secunde pe tabloul de bord, apoi dispare. În funcție de versiunea vehiculului:

- pe rândul kilometrajului total de pe afișaj apare distanța rămasă până la următoarea revizie sau distanța parcursă de la termenul reviziei anterioare, precedată de semnul „-”.

- un mesaj de avertizare indică distanța și perioada rămasă până la termenul următoarei revizii.

i Distanța indicată (în kilometri sau în mile) se calculează în funcție de kilometraj și de timpul trecut de la ultima revizie. În preajma termenului se poate declanșa o avertizare.

Martor de avertizare/ indicator		Stare	Cauză	Acțiuni/Observații
	Cheie de întreținere	Se aprinde temporar la cuplarea contactului.	Distanța până la următoarea revizie cuprinsă între 3.000 km și 1.000 km.	
		Continuu, la cuplarea contactului.	Revizia trebuie efectuată în mai puțin de 1.000 km.	Efectuați curând revizia vehiculului.
	Cheie de întreținere aprinsă intermitent	Intermitent, apoi continuu, la cuplarea contactului. (La versiunile Diesel BlueHDi, asociat cu martorul de întreținere.)	Termenul pentru efectuarea reviziei este depășit.	Efectuați cât mai curând revizia vehiculului.

Aducere la zero indicator de întreținere

Indicatorul de întreținere trebuie să fie resetat după fiecare revizie.

- ☞ Tăiați contactul.



- ☞ Apăsați și țineți apăsat acest buton.
- ☞ Puneți contactul; afișajul kilometrilor începe să scadă.
- ☞ Când afișajul indică =0, eliberați comanda; simbolul cheie dispare.

i Dacă trebuie să debransați bateria după această operațiune, blocați deschiderile vehiculului și așteptați cel puțin cinci minute, pentru ca readucerea la zero să fie înregistrată.

Rapel al informației de întreținere

Puteți accesa în orice moment informațiile de întreținere.

☞ Apăsați acest buton.

Informația de întreținere se afișează timp de câteva secunde, apoi dispare.

Tablou de bord cu afișaj

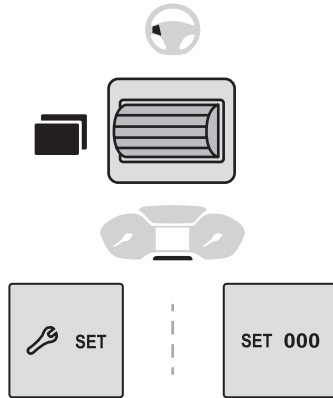

Cu vehiculul oprit, utilizați rola din stânga volanului sau comanda „**SETARE**” de pe tabloul de bord, pentru a naviga prin meniuri pentru a configura anumite reglaje ale vehiculului.

Funcționarea rolei:

- Apăsare: acces la **Meniul principal**, confirmarea selecției.
- Rotire (în afara meniului): derularea diferitelor funcții active disponibile.
- Rotire (în meniu): deplasare în sus și în jos, în meniu.

Contoare de kilometri

Kilometrajul total și zilnic sunt afișate timp de treizeci de secunde după decuplarea contactului, la deschiderea ușii conducătorului, cât și la blocarea și la deblocarea deschiderilor vehiculului.

Kilometraj total

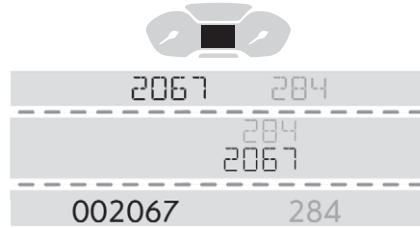

Măsoară distanța totală parcursă de vehicul de la prima punere în circulație.

Contor de kilometri zilnic

Măsoară distanța parcursă de la resetarea de către șofer.

Aducere la zero a kilometrajului curent

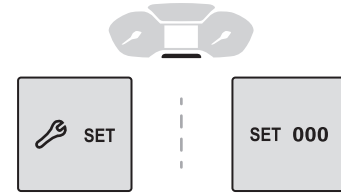

☞ Cu contactul pus, apăsați pe buton până la apariția liniuțelor.

Temperatură apă motor

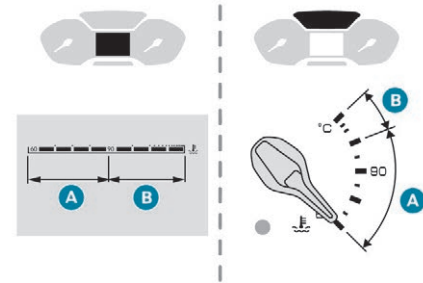

Cu motorul pornit, când acul sau bara (în funcție de versiune) se află:

- în zona **A**, temperatura lichidului de răcire este corectă,

- În zona **B**, temperatura lichidului de răcire este prea mare; martorul de temperatură maximă și martorul central de avertizare **STOP** se aprind însoțiți de un semnal sonor și un mesaj de avertizare.

TREBUIE să opriți imediat ce puteți face acest lucru în condiții de siguranță.

Așteptați câteva minute înainte de a opri motorul.

Contactați un dealer PEUGEOT sau un Service autorizat.

Verificarea nivelului

După câteva minute de condus, temperatura și presiunea cresc în circuitul de răcire.

Pentru completarea nivelului:

- ☞ așteptați răcirea motorului timp de cel puțin o oră,
- ☞ deșurubați bușonul cu două ture pentru a reduce presiunea din circuit,
- ☞ după ce a scăzut presiunea, scoateți bușonul,
- ☞ completați nivelul până la reperul „MAXI”.

Pentru mai multe informații despre **Verificarea nivelurilor**, consultați secțiunea corespunzătoare.

! Atenție la riscurile de arsuri la completarea cu lichid de răcire. Nu umpleți recipientul peste nivelul maxim (indicat pe rezervor).

Indicator de nivel ulei motor

La versiunile echipate cu indicator electric de nivel al uleiului de motor, conformitatea nivelului de ulei de motor se afișează pe tabloul de bord, timp de câteva secunde, la cuplarea contactului, în același timp cu informația de întreținere.

i Nicio verificare a nivelului nu este valabilă, decât dacă vehiculul este pe teren orizontal, cu motorul oprit de mai mult de 30 de minute.

Nivel de ulei corect



Este indicat printr-un mesaj pe tabloul de bord.

Lipsa de ulei



Este indicată printr-un mesaj pe tabloul de bord.

Dacă lipsa uleiului este confirmată prin verificarea cu joja manuală, este imperativ să completați nivelul, pentru a evita deteriorarea motorului.

Defecțiune a indicatorului de nivel ulei



Este indicată printr-un mesaj pe tabloul de bord. Contactați un dealer PEUGEOT sau un Service autorizat.

Joja manuală

i Pentru localizarea jojei manuale și completarea cu ulei la **motorul Diesel**, consultați secțiunea corespunzătoare.

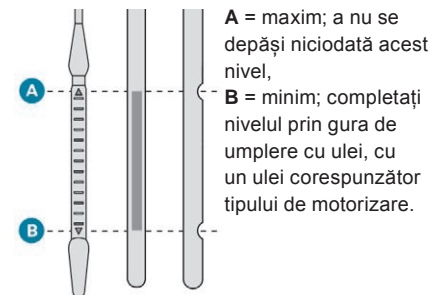

A = maxim; a nu se depăși niciodată acest nivel,
B = minim; completați nivelul prin gura de umplere cu ulei, cu un ulei corespunzător tipului de motorizare.

Indicatori de autonomie AdBlue®

Acești indicatori de autonomie sunt prezenți numai pe versiunile Diesel BlueHDi.

Dacă se ajunge la rezerva din rezervorul de AdBlue® sau se detectează o defecțiune a sistemului de depoluare SCR, un indicator afișează, la punerea contactului, numărul de kilometri rămași până când motorul nu va mai putea fi pornit.

În cazul riscului ca motorul să nu mai pornească din cauza lipsei de AdBlue®

! Dispozitivul reglementat de imobilizare electronică se activează automat, imediat după golirea rezervorului de AdBlue®.

Autonomie mai mare de 2.400 km

La cuplarea contactului nu se afișează automat nicio informație referitoare la autonomie.

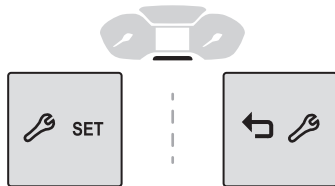

Apăsarea acestui buton permite afișarea temporară a autonomiei de rulare.

Cu motorizare BlueHDi de 1,6 (Euro 6.1)

Autonomie cuprinsă între 2.400 și 600 km

AdBlue

Imediat după punerea contactului, marorul de avertizare se aprinde, însoțit de un semnal sonor și de un mesaj (de exemplu: „Adăugați AdBlue: Pornire imposibilă după x km”), indicând autonomia de rulare exprimată în kilometri sau mile.

În timpul rulării, mesajul este afișat la fiecare 300 de kilometri, până când se completează cu aditiv suficient.

S-a atins nivelul de rezervă; se recomandă completarea, imediat ce este posibil.

Autonomie rămasă mai mică de 600 km

AdBlue

Imediat după punerea contactului, marorul de avertizare se aprinde intermitent, însoțit de aprinderea permanentă a marorului de întreținere, de emiterea unui semnal sonor și de afișarea unui mesaj (de exemplu: „Adăugați AdBlue: Pornire imposibilă după x km”), indicând autonomia de rulare exprimată în kilometri sau mile.

În timpul rulării, mesajul este afișat la fiecare 30 de secunde, până când se completează nivelul de AdBlue.

Este esențial să completați cât mai repede, înainte de golirea completă a rezervorului. În caz contrar, motorul nu va mai putea fi pornit după următoarea oprire.

Pană provocată de lipsa de AdBlue®



La punerea contactului, marorul de avertizare se aprinde intermitent, împreună cu indicatorul de întreținere, însoțit de un semnal sonor și de afișarea mesajului: „Adăugați AdBlue: pornire imposibilă”.

Rezervorul de AdBlue® este gol: dispozitivul de imobilizare electronică impus de legislație împiedică pornirea motorului.

! Pentru a putea reporni motorul, trebuie să turnați în rezervor o cantitate de cel puțin 5 litri de AdBlue®.

i Pentru mai multe informații despre AdBlue® (motorizări BlueHDi) și în mod deosebit despre completare, consultați rubrica corespunzătoare.

Cu motorizare BlueHDi de 1,5 (Euro 6.2)

Autonomie cuprinsă între 2.400 și 800 km



La fiecare pornire a vehiculului, martorul de avertizare se aprinde timp de aproximativ 30 de secunde, însoțit de un mesaj („Adăugați AdBlue: pornire imposibilă după x km”), indicând autonomia rămasă exprimată în kilometri sau mile.

S-a atins nivelul de rezervă; se recomandă completarea, imediat ce este posibil. Aceste mesaje sunt însoțite de recomandarea de a nu depăși 10 litri de AdBlue la completare.

Autonomie cuprinsă între 800 și 100 km



Imediat după punerea contactului, martorul de avertizare se aprinde, însoțit de un semnal sonor (1 bip) și de un mesaj (de exemplu: „Adăugați AdBlue: pornire imposibilă după x km”), indicând autonomia rămasă exprimată în kilometri sau mile.

În timpul rulării, semnalul sonor și afișarea mesajului sunt declanșate la fiecare 100 de kilometri, până când se completează cu aditiv suficient.

Este esențial să completați cât mai repede, înainte de golirea completă a rezervorului. În caz contrar, motorul nu va mai putea fi pornit după următoarea pornire.

Autonomie rămasă mai mică de 100 km



Imediat după punerea contactului, acest martor se aprinde, însoțit de emiterea unui semnal sonor (1 bip) și de afișarea unui mesaj (de exemplu: „Adăugați AdBlue: Pornire imposibilă după x km”), indicând autonomia de rulare exprimată în kilometri sau mile.

În timpul rulării, semnalul sonor și afișarea mesajului sunt declanșate la fiecare 10 kilometri, până când rezervorul AdBlue este umplut.

Este esențial să completați cât mai repede, înainte de golirea completă a rezervorului. În caz contrar, motorul nu va mai putea fi pornit după următoarea pornire.

Până provocată de lipsa de AdBlue®



La punerea contactului, martorul de avertizare se aprinde intermitent, însoțit de un semnal sonor și de afișarea mesajului: „Adăugați AdBlue: pornire imposibilă”.

Rezervorul de AdBlue® este gol: dispozitivul de imobilizare electronică impus de legislație împiedică pornirea motorului.

! Pentru a putea reporni motorul, trebuie să turnați în rezervor o cantitate de cel puțin 5 litri de AdBlue®.

i Pentru mai multe informații despre **AdBlue® (motorizări BlueHDi)** și în mod deosebit despre completare, consultați rubrica corespunzătoare.

În cazul detectării unei defecțiuni a sistemului de antipoluare SCR

! După parcurgerea a încă 1.100 de km de la confirmarea defecțiunii sistemului antipoluare SCR, se activează automat dispozitivul de imobilizare a motorului. Imediat ce este posibil, apelați la un dealer PEUGEOT sau la un Service autorizat pentru verificarea sistemului.

În cazul detectării unei defecțiuni



Acești martori luminoși se aprind, însoțiți de un semnal sonor și de mesajul „Defecțiune sistem antipoluare”.

Avertizarea se declanșează în timpul rulării, de îndată ce se detectează defecțiunea, apoi la punerea contactului pentru deplasările următoare, cât timp persistă defecțiunea.

i Dacă este vorba despre o defecțiune temporară, avertizarea dispare în cursul deplasării următoare, după verificările de autodiagnosticare a sistemului antipoluare SCR.

În timpul fazei de rulare permisă (între 1.100 km și 0 km)



Dacă este confirmată o defecțiune la sistemul SCR (după parcurgerea a 50 de km cu afișarea permanentă a mesajului de defecțiune), se aprind acești martori, iar martorul de avertizare AdBlue luminează intermitent, însoțit de un semnal sonor și de afișarea mesajului (de

exemplu „Emissions fault: Starting prevented in 300 km”) indicând autonomia de rulare exprimată în kilometri sau mile.

În timpul deplasării, mesajul este afișat la intervale de 30 de secunde, atât timp cât continuă să existe defecțiunea sistemului antipoluare SCR.

Avertizarea este reînnoită imediat după punerea contactului.

Imediat ce este posibil, trebuie să apelați la un dealer PEUGEOT sau la un Service autorizat. În caz contrar, nu veți mai putea porni vehiculul.

Pornire interzisă



La fiecare cuplare a contactului, se aprind acești martori de avertizare, iar martorul de avertizare AdBlue se aprinde intermitent, se emite un semnal sonor și se afișează mesajul „Emissions fault: Starting prevented”.

! Ați depășit limita de rulare autorizată: dispozitivul de imobilizare a motorului împiedică pornirea acestuia.

Pentru a putea reporni motorul, este imperativ să apelați la un dealer PEUGEOT sau la un Service autorizat.

Reostat de iluminat

Permite reglarea manuală a intensității luminoase la postul de conducere, în funcție de luminozitatea exterioară.

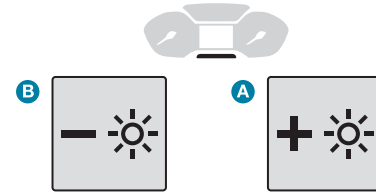

Cu luminile aprinse, apăsați pe butonul **A** pentru creșterea intensității iluminatului postului de conducere și cel de ambianță în vehicul, sau pe butonul **B** pentru a reduce intensitatea. Când luminozitatea atinge intensitatea dorită, eliberați butonul.

Illuminarea cu reostat a ecranului tactil



- ☞ În meniul „Setări”, selectați „Luminozitate”.
- ☞ Reglați luminozitatea apăsând pe săgeți sau deplasând cursorul.

i Luminozitatea poate fi reglată diferit pentru modul de zi și cel de noapte.

Calculator de bord

Informații despre deplasarea curentă (autonomie, consum de carburant, viteză medie etc.).

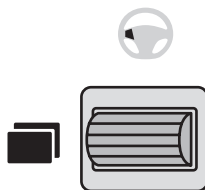

- ☞ Apăsați roțița de pe volan.

Afișare de informații

- Se afișează succesiv.
- Kilometrajul zilnic.
 - Autonomia.
 - Consum curent de carburant.
 - Viteza medie.
 - Contor de timp al Stop & Start.
 - Informații despre sistemul de recunoaștere a limitei de viteză.

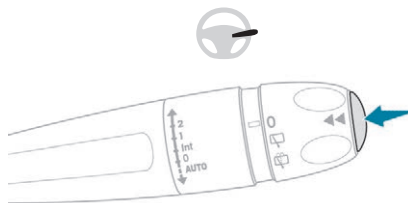

- ☞ Apăsați butonul situat la capătul comenzii ștergătoarelor de geamuri.

Resetare kilometri

Readucerea la zero va avea loc în momentul afișării traseului.

- ☞ Apăsați mai mult de două secunde pe butonul situat la capătul **comenzii ștergătoarelor de geamuri**.
- ☞ Apăsați mai mult de două secunde pe butonul de pe volan.

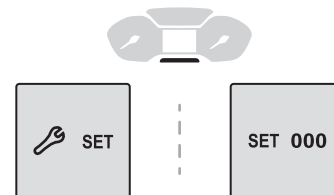

- ☞ Apăsați pe acest buton mai mult de două secunde.

Câteva definiții

Autonomie

(km sau mile)



Numărul de kilometri care pot fi încă parcurși cu carburantul care a rămas în rezervor (în funcție de consumul mediu pe ultimii kilometri parcurși).

i Această valoare poate varia dacă schimbarea stilului de conducere sau a reliefului determină o variație semnificativă a consumului curent de carburant.

Dacă autonomia este mai mică de 30 km, se afișează câteva liniuțe. După o completare a cantității de carburant cu cel puțin 5 litri, autonomia este recalculată și este afișată dacă depășește 100 km.

! Dacă se afișează continuu liniuțe în locul cifrelor, contactați un dealer PEUGEOT sau un Service autorizat.

Consum curent de carburant

(mpg sau km/l sau l/100 km)

 Este calculat pentru ultimele secunde de funcționare.

i Această funcție nu se afișează de peste 30 km/h.

Consum mediu de carburant

(mpg sau km/l sau l/100 km)

 Calculat de la ultima aducere la zero a calculatorului de bord.

Viteză medie

(km/h)



 Calculat de la ultima aducere la zero a calculatorului de bord.

Distanța parcursă

(km sau mile)

 Este calculat de la ultima aducere la zero a calculatorului de bord.

Contor de timp al Stop & Start.

 (minute/secunde sau ore/minute)

Dacă vehiculul este echipat cu Stop & Start, un contor de timp însumează duratele petrecute în modul STOP de-a lungul traseului. Acesta revine la zero la fiecare punere a contactului.

Reglarea datei și a orei Fără sistem audio

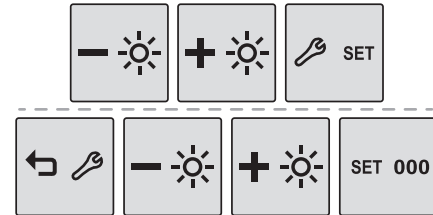

Puteți ajusta data și ora afișate pe ecranul tabloului de bord.

SET 000 ☞ Țineți apăsat acest buton.

 SET

 ☞ Apăsați unul dintre aceste butoane pentru a selecta setarea de modificat.

SET 000 ☞ Apăsați scurt acest buton pentru a confirma.

 SET

 ☞ Apăsați unul dintre aceste butoane pentru a schimba setarea și confirmați din nou pentru a înregistra modificarea.

Cu sistem audio

- ☞ Apăsați butonul **MENIU** pentru a accesa meniul general.
- ☞ Apăsați comanda „◀” sau „▶” pentru a afișa meniul „Personalisation-configuration”, apoi apăsați **OK**.
- ☞ Apăsați pe tasta „▲” sau „▼”, pentru a selecta meniul „Display configuration” (Configurare afișaj), apoi pe tasta **OK**.
- ☞ Apăsați pe tasta „▲” sau „▼”, pentru a selecta rândul „Setare dată și oră”, apoi pe tasta **OK**.
- ☞ Apăsați butonul „◀” sau „▶” pentru a selecta parametrul de modificat. Confirmați cu butonul **OK**.
- ☞ Reglați parametrul pe rând, validând cu tasta **OK**.
- ☞ Apăsați pe comanda „▲” sau „▼”, apoi pe comanda **OK** pentru a selecta caseta **OK** și validați sau apăsați pe comanda **Retur** pentru a anula.

Cu PEUGEOT Connect Radio



- ☞ Selectați meniul **Setări** în bara superioară de pe ecranul tactil.

- ☞ Selectați „**Configurare sistem**”.



- ☞ Selectați „**Data și ora**”.

- ☞ Selectați „**Data**” sau „**Ora**”.
- ☞ Alegeți formatele de afișare.
- ☞ Schimbați data și ora folosind tastatura numerică.
- ☞ Confirmați cu „**OK**”.

Cu PEUGEOT Connect Nav

Data și ora se pot seta numai dacă sincronizarea cu sistemul GPS este dezactivată.



- ☞ Selectați meniul **Setări** din bara superioară sau cea laterală a ecranului tactil.

- ☞ Apăsați comanda „**OPȚIUNI**” pentru a accesa pagina secundară.



- ☞ Selectați „**Setare oră-dată**”.

- ☞ Selectați fila „**Data**” sau „**Ora**”.
- ☞ Schimbați data și/sau ora folosind tastatura numerică.
- ☞ Confirmați cu „**OK**”.

Setări suplimentare

Puteți alege:

- să schimbați fusul orar,
- să selectați formatul de afișare a orei (12h/24h),
- să activați sau să dezactivați funcția de gestionare a orei de vară (+1 oră),
- să activați sau să dezactivați sincronizarea cu sistemul GPS (UTC).

i Sistemul nu gestionează în mod automat trecerea de la ora de iarnă la cea de vară (în funcție de țară).

Legendă

Cheia simplă

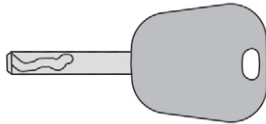

Cheia permite deblocarea sau blocarea centralizată a deschiderilor vehiculului de la încuetoare.

Aceasta asigură, de asemenea, deschiderea și închiderea capacului de protecție a bușonului de carburant, precum și pornirea sau oprirea motorului.

Cheie cu telecomandă

Permite deblocarea sau blocarea centralizată a deschiderilor vehiculului de la încuetoare sau de la distanță.

Aceasta asigură, de asemenea, localizarea vehiculului, deschiderea și închiderea bușonului rezervorului de carburant, pornirea sau oprirea motorului, precum și o protecție antifurt.

i Butoanele telecomenzii devin inactice la cuplarea contactului.

Deplierea/Plierea cheii

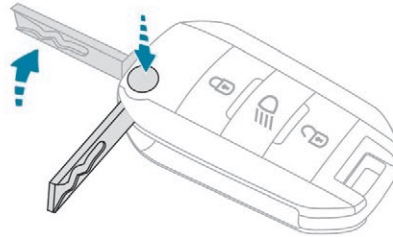

☞ Apăsați pe această comandă pentru a deplia/plia cheia.

! Dacă nu apăsați butonul, riscați să deteriorați telecomanda.

Acces și Pornire Mâini Libere

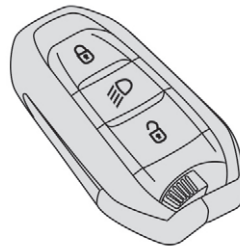

Permite deblocarea sau blocarea centralizată de la distanță a deschiderilor vehiculului.

Aceasta asigură, de asemenea, localizarea și pornirea vehiculului, precum și o protecție antifurt.

„Acces și pornire fără cheie” la dvs.

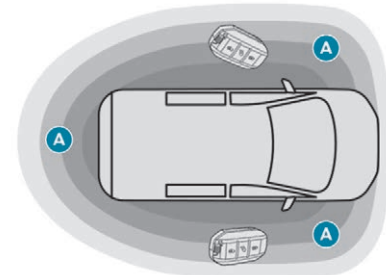

Permite deblocarea, blocarea deschiderilor și pornirea vehiculului, păstrând telecomanda asupra dvs.

i În poziția contact pus (accesorii), cu butonul „START/STOP”, funcția mâini-libere este dezactivată și deschiderea ușilor este imposibilă. Pentru mai multe informații despre **Pornirea/oprirea motorului** și mai ales poziția „contact pus”, consultați secțiunea corespunzătoare.

i Deblocarea, blocarea, sau superblocarea centralizată a deschiderilor nu se efectuează:

- dacă contactul este cuplat,
- dacă o deschidere este deschisă,
- dacă o cheie a sistemului Acces și Pornire Mâini Libere este lăsată în interiorul vehiculului.

Dacă deschiderile vehiculului sunt blocate, în caz de deblocare accidentală (cu telecomanda sau cu Acces și Pornire Mâini Libere), acestea se vor bloca din nou, automat, după treizeci de secunde, exceptând cazul în care a fost deschisă o ușă.

Și, dacă vehiculul este echipat cu alarmă, aceasta se reactivează (cu monitorizarea volumetrică, chiar dacă ați dezactivat-o).

i Plierea și deplierea retrovizoarelor exterioare pot fi dezactivate în rețeaua PEUGEOT sau la un Service autorizat.

! Ca măsură de siguranță (copii la bord), nu părăsiți niciodată vehiculul fără telecomanda sistemului Acces și Pornire Mâini Libere, chiar și pentru o scurtă durată.

Aveți grijă la riscul de furt atunci când telecomanda Acces și Pornire Mâini Libere se află în zona de recunoaștere cu vehiculul deblocat.

Pentru a proteja bateria telecomenzii, funcțiile „mâini libere” trec în veghe prelungită în cazul neutilizării timp de mai mult de 21 de zile.

Pentru a restabili aceste funcții trebuie să apăsați pe unul din butoanele telecomenzii sau să porniți motorul cu telecomanda în cititorul de avarie.

Deblocare deschideri

i Deblocarea este indicată prin aprinderea intermitentă cu frecvență ridicată a luminilor semnalizatoare de direcție timp de câteva secunde.

În funcție de versiunea vehiculului, retrovizoarele exterioare se depliază și se dezactivează alarma.

Cu cheia

- ☞ Pentru a debloca **complet** vehiculul, introduceți cheia în încuietoare, apoi rotiți-o spre partea din față a vehiculului.
- ☞ Apoi trageți de mâner pentru a deschide ușa.

Dacă vehiculul este prevăzut cu această componentă, alarma nu se dezactivează. Deschiderea unei uși va declanșa alarma, oprirea ei făcându-se la cuplarea contactului.

Cu telecomanda



- ☞ Apăsați pe această comandă pentru a debloca deschiderile vehiculului.



i Dacă vehiculul este echipat astfel, țineți apăsată această comandă pentru a închide geamurile. La eliberarea comenzii, geamul se oprește.

Cu Acces și Pornire Mâini Libere asupra dumneavoastră



- ☞ Pentru deblocarea deschiderilor **vehiculului**, având telecomanda asupra dvs. în zona de recunoaștere A, treceți mâna prin spatele unuia dintre mânerurile ușii (uși față, uși laterale culisante acționate manual sau uși batante).
- ☞ Trageți de mâner pentru a deschide ușa respectivă.

Cu uși batante

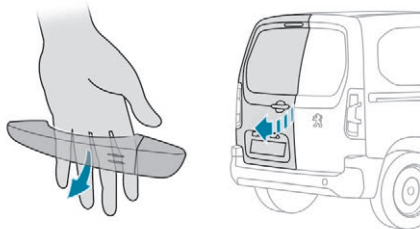

- ☞ Pentru deblocarea deschiderilor vehiculului, cu telecomanda în zona de recunoaștere A, treceți o mână prin spatele mânerului ușii batante.
- ☞ Apoi trageți de mâner pentru a deschide ușa.

Cu capac de portbagaj

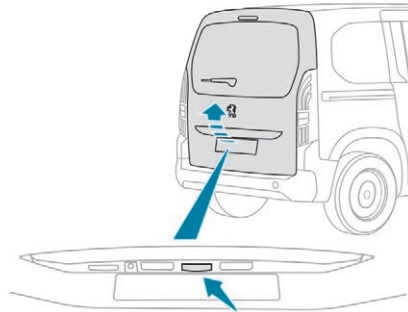

- ☞ Pentru deblocarea deschiderilor vehiculului, cu telecomanda în zona de recunoaștere A, apăsați pe comanda de deblocare a capacului de portbagaj.
- ☞ Ridicați hayonul.

Cu lunetă

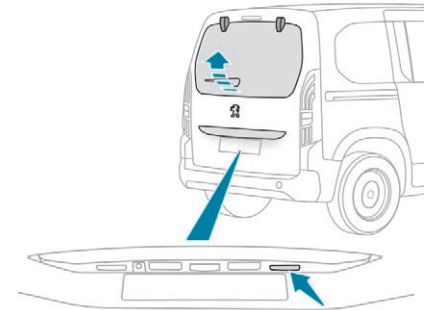

- ☞ Pentru deblocarea deschiderilor vehiculului, cu telecomanda în zona de recunoaștere A, apăsați pe comanda de deblocare a lunetei cu deschidere.
- ☞ Luneta se deschide parțial.
- ☞ Pentru a o deschide, ridicați-o.

Blocare deschideri

! Asigurați-vă că niciun obiect și nicio persoană nu împiedică închiderea corectă a geamurilor.
Aveți grijă în special de copii atunci când acționați geamurile.

i Dacă vehiculul nu este echipat cu alarmă, blocarea/superblocarea este semnalată prin aprinderea continuă a semnalizatoarelor de direcție timp de aproximativ două secunde.
În funcție de versiune, retrovizoarele exterioare se pliază în același timp.

Cu cheia

☞ Pentru a bloca deschiderile vehiculului, introduceți cheia în încuietoare, apoi rotiți-o spre partea din spate a vehiculului.

Cu telecomanda



☞ Pentru a bloca deschiderile vehiculului, apăsați pe acest buton.



Dacă vehiculul este echipat astfel, țineți apăsată această comandă pentru a închide geamurile. La eliberarea comenzii, geamul se oprește.



! Asigurați-vă că niciun obiect și nicio persoană nu împiedică închiderea corectă a geamurilor.
Aveți grijă în special de copii atunci când acționați geamurile.

Cu Acces și Pornire Mâini Libere „asupra dumneavoastră”

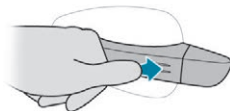

☞ Pentru blocarea deschiderilor vehiculului, cu telecomanda în zona de recunoaștere A, apăsați cu degetul pe unul din reperele de pe mânerul ușii din față sau din spate.

Cu uși batante/hayon

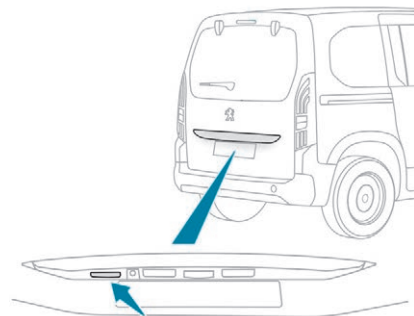
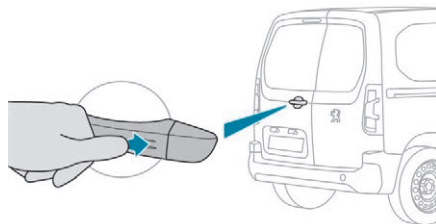

☞ Pentru blocarea deschiderilor vehiculului, cu telecomanda în zona de recunoaștere A, apăsați pe comanda de blocare de pe ușa din stânga/hayon.



Dacă vehiculul este echipat corespunzător, apăsarea continuă a comenzii de blocare permite închiderea geamurilor. Dacă eliberați comanda, mișcarea geamului se oprește.

! Conducerea cu ușile blocate poate îngreuna accesul serviciilor de urgență în caz de urgență.
Ca măsură de siguranță (copii la bord), nu părăsiți niciodată vehiculul fără a lua telecomanda la dvs., nici măcar pentru o perioadă de timp scurtă.



Dacă o deschidere este incorect închisă (cu excepția ușii batante dreapta):

- cu vehiculul oprit și motorul pornit, acest martor se aprinde, însoțit de un mesaj de avertizare timp de câteva secunde,
- cu vehiculul în rulare (viteză mai mare decât 10 km/h), acest martor de avertizare se aprinde, însoțit de un semnal sonor și de afișarea unui mesaj de avertizare, timp de câteva secunde.

Superblocare



! Superblocarea face inoperante comenzile exterioare și interioare ale ușilor. Aceasta dezactivează, de asemenea, butonul comenzii centralizate manuale. Prin urmare, nu lăsați niciodată o persoană în vehicul când acesta este superblocat.

Cu cheia

- ☞ Pentru a superbloca vehiculul, introduceți cheia în încuietoare, apoi rotiți-o înspre înapoi.
- ☞ Apoi, **în decurs de cinci secunde**, rotiți din nou cheia înspre înapoi.

Utilizarea telecomenzii



- ☞ Pentru a superbloca deschiderile vehiculului, apăsați pe acest buton.
- ☞ Apoi, **în următoarele cinci secunde după blocare**, apăsați din nou pe această comandă.

i În funcție de versiunea pe care o dețineți, retrovizoarele electrice exterioare se pliază.



i Dacă vehiculul este echipat corespunzător, apăsarea continuă a comenzilor de blocare permite închiderea geamurilor. Dacă eliberați butonul, mișcarea geamului se oprește.



Cu Acces și Pornire Mâini Libere „asupra dumneavoastră”

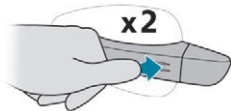

- ☞ Pentru blocarea deschiderilor vehiculului, cu telecomanda în zona de recunoaștere **A**, apăsați cu degetul pe unul din reperatele de pe mânerul ușii din față sau din spate.
- ☞ Pentru superblocarea deschiderilor vehiculului, apăsați din nou reperatele **în decurs de cinci secunde**.

Cu uși batante/hayon

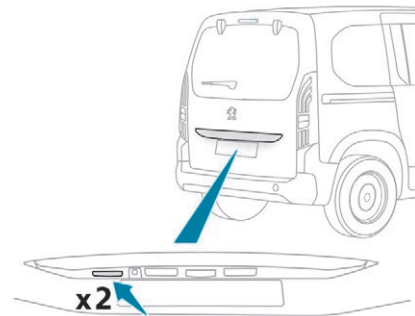
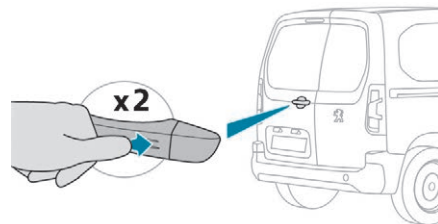

- ☞ Pentru blocarea deschiderilor vehiculului, cu telecomanda în zona de recunoaștere **A**, apăsați pe comanda de blocare de pe ușa din stânga/hayon.
- ☞ Pentru superblocarea deschiderilor vehiculului, apăsați din nou pe comandă **în următoarele cinci secunde**.

2

Localizarea vehiculului

Această funcție vă permite identificarea vehiculului de la distanță, mai ales în condiții de luminozitate slabă. Deschiderile vehiculului trebuie să fie blocate de cel puțin cinci secunde.



☞ Apăsați această comandă.

Aceasta va determina atât aprinderea plafonierelor, cât și clipirea timp de aproximativ zece secunde a luminilor semnalizatoare de direcție.

Operarea de la distanță a iluminatului



O apăsare scurtă a butonului vă permite să porniți iluminatul la distanță (aprinderea luminilor de poziție, a luminilor de întălnire și a luminilor de placă de înmatriculare). A doua apăsare pe acest buton înainte de sfârșitul temporizării anulează iluminatul la distanță.

Protecția antifurt

Imobilizare electronică

Telecomanda conține un cip electronic cu un cod special. La punerea contactului, codul trebuie să fie recunoscut pentru ca demarajul să fie posibil.

La câteva secunde de la decuplarea contactului, acest sistem blochează sistemul de control al motorului, prin urmare, împiedică motorul să pornească în cazul unei întreruperi a activității.



În cazul unei defecțiuni, acest maror de avertizare se aprinde, însoțit de un semnal sonor și de un mesaj pe ecran.

Vehiculul nu pornește; contactați urgent un dealer PEUGEOT.

Comandă (comenzi) de avarie

În cazul uzării bateriei, încercați să blocați/deblocați vehiculul în mod obișnuit. Dacă această procedură nu funcționează, utilizați sistemele mecanice descrise mai jos.

De asemenea, utilizați aceste sisteme pentru a bloca/debloca mecanic ușile în caz de:

- defecțiune la nivelul sistemului de blocare centralizată,
- baterie de telecomandă descărcată,
- defecțiune la nivelul telecomenzii,
- vehicul aflat într-o zonă cu puternice radiații electromagnetice.

Unde se află cheia integrată Acces și Pornire Mâini Libere?

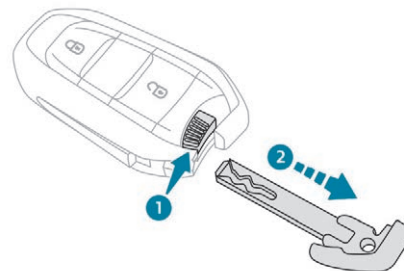

☞ Trageți și mențineți trasă comanda 1, pentru a extrage cheia integrată 2.

Blocarea deschiderilor vehiculului

☞ Introduceți cheia integrată în încuietorea ușii conducătorului, apoi rotiți-o spre înapoi.

Deblocarea vehiculului

☞ Introduceți cheia integrată în încuietorea ușii conducătorului, apoi rotiți-o spre înainte.

I Dacă vehiculul este echipat cu alarmă, aceasta nu se dezactivează/activează la deblocarea/blocarea deschiderilor vehiculului. Deschiderea unei uși va declanșa alarma, oprirea ei făcându-se la cuplarea contactului. Pentru a superbloca deschiderile vehiculului, rotiți cheia din nou, în termen de cinci secunde de la blocarea deschiderilor.

I Dacă deblocarea cu cheia se efectuează după **blocarea cu telecomandă sau Acces și Pornire Mâini Libere**, se deblochează **toate deschiderile**. Dacă deblocarea cu cheia se efectuează după **blocarea cu cheia**, se deblochează numai ușile (ușile din față, ușile laterale culisante). Ușile batante și capacul de portbagaj nu se deblochează; acestea se deblochează la punerea contactului.

Blocarea deschiderii unei părți a vehiculului (ușa pasagerului față/ușa laterală culisantă/ușile batante)

☞ Dacă vehiculul este echipat cu o **ușă laterală culisantă** sau **uși batante**, asigurați-vă că sistemul electric de siguranță pentru copii nu este activat.

☞ Deschideți ușa.



Ușă pasageri față

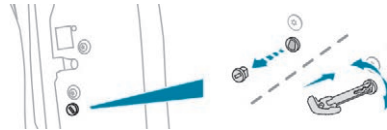

Uși laterale culisante

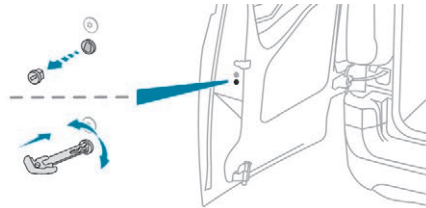

Uși batante

- ☞ Scoateți capacul situat pe cantul ușii.
- ☞ Introduceți cheia integrată (fără a forța) în încuietoare, apoi **rotiți** ansamblul.
- ☞ Retrageți cheia și montați capacul.
- ☞ Închideți ușile și verificați blocarea corectă a vehiculului, de la exterior.

Deblocarea deschiderii unei părți a vehiculului (ușa pasagerului față/ușa laterală culisantă/ușile batante)

- ☞ Utilizați mânerul interior al ușii. sau
- ☞ Cu **ușile batante**, introduceți cheia integrată în încuietoarea ușii (din stânga), apoi rotiți-o.

I Pentru mai multe informații despre **Siguranța copii** dintr-o **ușă laterală culisantă** sau **uși batante**, consultați secțiunea corespunzătoare.

Deblocarea capacului de portbagaj

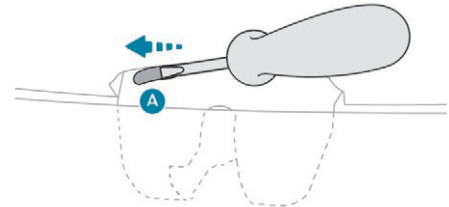

- ☞ Din interiorul vehiculului, introduceți o șurubelniță mică în orificiul **A** al încuietorii pentru a debloca capacul de portbagaj.
- ☞ Deplasați piesa de blocare spre stânga.

Înlocuirea bateriei



Epuizarea bateriei va fi anunțată prin aprinderea acestui martor pe tabloul de bord, un semnal sonor și apariția unui mesaj pe ecran.

Această baterie de schimb este disponibilă în rețeaua PEUGEOT sau într-un Service autorizat.

Cu cheie cu telecomandă

Tip baterie: CR 1620/3 volți.

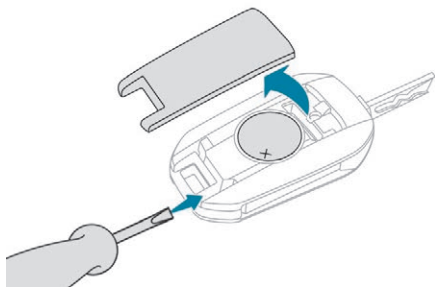

Cu Acces și Pornire Mâini Libere

Tip baterie: CR 2032/3 volți.

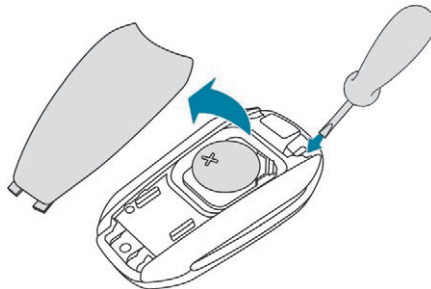

- ☞ Desprindeți capacul introducând o șurubelniță mică în fantă.
- ☞ Scoateți capacul.
- ☞ Scoateți bateria uzată din compartimentul său.
- ☞ Introduceți bateria nouă în compartiment, respectând marcajele de polaritate.
- ☞ Fixați capacul pe carcasă.

După înlocuirea bateriei, este necesară reinițializarea telecomenzii. Pentru mai multe informații despre reinițializarea telecomenzii, consultați rubrica corespunzătoare.



Nu aruncați bateriile telecomenzii, acestea conțin metale nocive pentru mediu. Duceți-le la un punct de colectare autorizat.

Reinițializarea telecomenzii

După o înlocuire a bateriei sau în caz de defecțiune, poate fi necesară reinițializarea telecomenzii.

! Dacă problema persistă, apelați de urgență la un reparator agreat PEUGEOT sau la un Service autorizat.

Cu cheie cu telecomandă

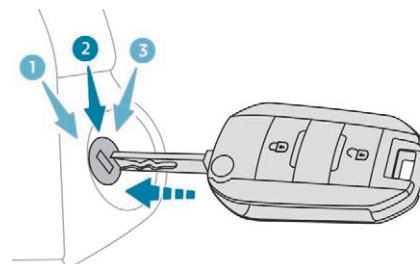

- ☞ Tăiați contactul.
- ☞ Rotiți cheia în poziția **2 (Contact)**.
- ☞ Apăsați imediat butonul cu lacăt închis, timp de câteva secunde.
- ☞ Tăiați contactul și scoateți cheia din contactor.

Telecomanda este din nou complet operațională.

Cu Acces și Pornire Mâini Libere

- ☞ Introduceți cheia în încuietoare pentru a deschide vehiculul.

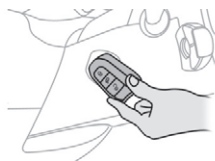

- ☞ Plasați telecomanda pe cititorul de rezervă situat pe coloana de direcție și mențineți-o până la punerea contactului.
- ☞ În cazul unei cutii de viteze manuale, deplasați maneta de viteze în punctul neutru, apoi apăsați pedala de ambreiaj până la capăt.
- ☞ Dacă vehiculul este echipat cu o cutie de viteze automată, selectați modul P, apoi apăsați pedala de frână până la capăt.

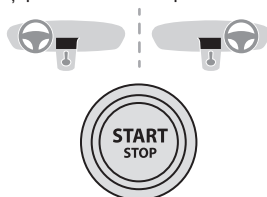

- ☞ Puneți contactul apăsând comanda „START/STOP”.

Telecomanda este din nou complet operațională.

! Pierdere chei, telecomanda

Mergeți la un dealer PEUGEOT cu certificatul de înmatriculare a vehiculului, cartea dvs. de identitate și, dacă este posibil, cu eticheta ce conține codul cheilor. Dealerul PEUGEOT va putea căuta codul cheii și codul transponderului, pentru a comanda o cheie nouă.

Telecomanda

Telecomanda de înaltă frecvență este un sistem sensibil; nu o acționați în timp ce se află în buzunarul dumneavoastră pentru că există riscul de a debloca vehiculul fără să dați seama.

Evitați manipularea butoanelor telecomenzii când sunteți departe și nu vă vedeți vehiculul. Puteți să o faceți inoperantă și va fi necesară o nouă reinițializare.

Telecomanda nu funcționează cât timp cheia este în contact, chiar cu contactul decuplat.

Blocarea vehiculului

Conducerea cu ușile blocate poate îngreuna accesul serviciilor de urgență în habitacul în caz de urgență.

Ca măsură de siguranță (copii la bord), scoateți cheia din contact sau luați telecomanda cu dumneavoastră dacă părăsiți vehiculul, chiar și pentru puțin timp.

Perturbări electrice

Există riscul ca telecomanda de Acces și Pornire Mâini Libere să nu funcționeze dacă este în apropierea unui aparat electronic: telefon, calculator portabil, câmpuri magnetice intense etc.

Protecție anti-furt

Nu faceți nicio modificare la sistemul electronic de imobilizare, deoarece pot apărea defecțiuni.

Nu uitați să rotiți volanul pentru a bloca coloana de direcție.

Când cumpărați un vehicul rulat

Rugați dealerul PEUGEOT să se asigure că nu există alte chei care să permită pornirea vehiculului.

! Acumulările (de apă, praf, noroi, sare etc.) de pe suprafața interioară a mânerului pot afecta detecția.

Dacă o curățare cu o lavetă a suprafeței interioare a mânerului nu restabilește detecția, contactați rețeaua PEUGEOT sau un Service autorizat.

Un aflus brusc de apă (jet de apă, spălare la presiune ridicată etc.) poate fi considerat de sistem ca fiind o intenție de acces în vehicul.

Blocare/deblocare centralizată a deschiderilor

Această funcție permite blocarea sau deblocarea simultană a ușilor, din interiorul vehiculului.

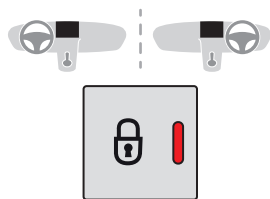

i În caz de blocare/superblocare din exterior

Când vehiculul este blocat sau superblocat de la exterior, indicatorul roșu clipește, iar butonul este inactiv.

- ☞ După o blocare simplă, trageți unul dintre mânerurile interioare ale ușilor pentru a debloca vehiculul.
- ☞ După o superblocare, este necesar să utilizați telecomanda Acces și pornire mâini libere sau cheia integrată pentru a debloca vehiculul.

Modul manual



- ☞ Apăsați această comandă pentru a bloca/debloca deschiderile vehiculului.

! Conducerea cu ușile blocate poate îngreuna accesul serviciilor de urgență în caz de urgență.

i Dacă una dintre uși este deschisă, nu se realizează blocarea centralizată din interior. Acest lucru este semnalizat de producerea unui zgomot mecanic de către încuietori. Dacă portbagajul este deschis, se realizează numai blocarea celorlalte uși. Martorul luminos al comenzii rămâna stins.

i La blocarea din interior, retrovizoarele exterioare nu se pliază.

i Martorul se stinge și la deblocarea uneia sau a tuturor deschiderilor.

Mod automat

Acest mod corespunde blocării centralizate automate în timpul rulării, denumită și siguranță antiintruziune.

Pentru mai multe informații privind **Siguranța antiintruziune**, consultați secțiunea corespunzătoare.

Siguranța antiintruziune

Această funcție permite blocarea automată și simultană a ușilor și a portbagajului în timpul rulării, imediat ce viteza vehiculului depășește 10 km/h.

Funcționare

Dacă una dintre uși sau portbagajul este deschis, blocarea centralizată automată nu funcționează.



Se aude un sunet specific, însoțit de aprinderea acestui martor pe tabloul de bord, un semnal sonor și afișarea unui mesaj de avertizare.

Activare/Dezactivare

Puteți activa sau dezactiva definitiv această funcție.

- ☞ Cu contactul pus, apăsați butonul de blocare centralizată a deschiderilor vehiculului până la declanșarea semnalului sonor și afișarea mesajului de confirmare corespunzător.

Starea sistemului rămâne în memorie la tăierea contactului.

! Conducerea cu ușile blocate poate îngreuna accesul serviciilor de intervenție în caz de urgență.

i Transportul obiectelor lungi sau voluminoase

Dacă doriți să rulați cu portbagajul deschis, trebuie să apăsați pe comanda de blocarea centralizată, pentru a bloca ușile. În caz contrar, de fiecare dată când vehiculul va depăși viteza de 10 km/h, se va auzi sunetul specific și se vor afișa avertizările descrise mai sus. Apăsarea comenzii de blocare centralizată permite deblocarea deschiderilor vehiculului. La o viteză mai mare de 10 km/h, această deblocare este temporară.

Uși batante

Mentineră uşii din stânga închisă în timp ce uşa din dreapta este deschisă

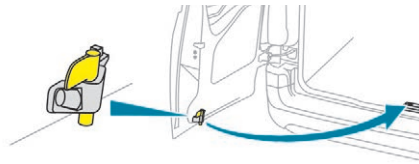

- i** Puteți să conduceți cu ușa din dreapta deschisă, pentru a permite transportul obiectelor lungi. Ușa din **stânga** este menținută închisă de încuietoarea „galbenă” distinctivă, poziționată la baza uşii. Această uşă închisă nu trebuie utilizată pentru reținerea încărcăturii. Conducerea cu uşa din partea dreaptă deschisă este o concesie specială. Respectați instrucțiunile de siguranță obișnuite privind modalitățile de avertizare a celorlalți conducători.

Deschidere la aproximativ 180°

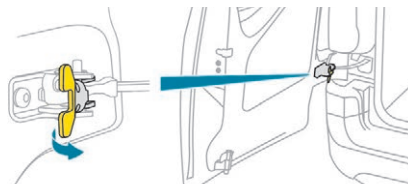

Dacă vehiculul este echipat, un sistem cu tirant permite ușilor să se deschidă de la aproximativ 90° la aproximativ 180°.

- ☞ Trageți de comanda galbenă când uşa este deschisă.

Tirantul se va cupla automat în momentul închiderii uşii.

Recomandări generale privind ușile laterale culisante

- !** Este imperativ ca orice manevrare a ușilor să se facă cu vehiculul oprit.

Pentru siguranța dumneavoastră, a pasagerilor cât și pentru buna funcționare a ușilor, se recomandă insistent a nu se circula cu ușile deschise.

Verificați întotdeauna ca uşa să fie acționată în deplină siguranță și aveți grijă, în special, să nu lăsați copiii sau animalele fără supraveghere în apropierea comenzilor ușilor.

Avertizarea sonoră, aprinderea matorului „ușă deschisă” și mesajul de pe ecran vă vor aminti acest lucru. Pentru dezactivarea acestei avertizări, contactați un reparator agreat PEUGEOT sau un Service autorizat.

Închideți autovehiculul dacă îl spălați la o spălătorie automată.

! Înainte de a deschide, a închide, ori de a efectua orice mișcare a ușilor, asigurați-vă că nicio persoană, niciun animal sau obiect nu se află în cadrul ușii și că nu poate bloca mișcarea dorită, în interiorul sau în exteriorul vehiculului. În caz de nerespectare a acestei recomandări, ar putea surveni răniri sau lovirii, dacă o parte a corpului sau un obiect s-ar găsi prins sau căzut pe traseul ușii.

! Atenție să nu blocați spațiul ghidajului din podea, pentru buna culisare a ușii. Din motive de siguranță și de funcționare, nu rulați cu ușa laterală culisantă deschisă.

i Pentru menținerea ușii laterale culisante în poziție deschisă, deschideți ușa complet pentru a declanșa dispozitivul de blocare (situat la baza ușii).

Ușile și dimensiunile vehiculului

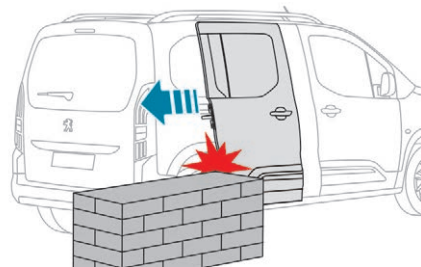

O ușă în poziție deschisă depășește lățimea vehiculului. Țineți cont de acest lucru atunci când parcați lângă un zid, stâlp, trotuar înalt etc.

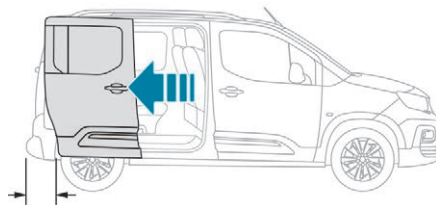

i O ușă în poziție deschisă nu depășește niciodată bara de protecție din spate a vehiculului.

În caz de pantă foarte accentuată

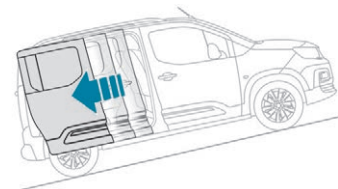

Dacă vehiculul dumneavoastră se află pe o pantă, partea din față a vehiculului orientată spre în sus, treceți la deschiderea ușii cu multă atenție. Ușa ar putea să se deschidă mai repede datorită înclinării solului. În caz de pantă foarte accentuată, nu dați drumul ușii până la închiderea completă a acesteia.

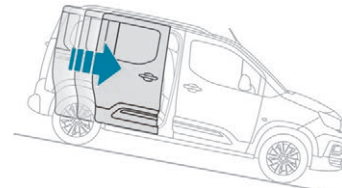

Dacă vehiculul se află pe o pantă, cu partea din față orientată în jos, este posibil ca ușa să nu rămână deschisă și să se închidă **violent**. Țineți întotdeauna ușa pentru a preveni închiderea sa accidentală.

! În cazul unei pante foarte accentuate, ușa poate fi antrenată de propria sa greutate și, prin urmare, se poate închide sau deschide **violent**.

Aveți grijă să nu lăsați vehiculul cu ușa/ușile deschise atunci când se află în pantă și fără supraveghere. În caz de nerespectare a acestei recomandări, ar putea surveni răniri sau loviri, dacă o parte a corpului sau un obiect s-ar găsi prins sau căzut pe traseul ușii.

Alarmă



Acest sistem descurajează furtul și efracția și protejează împotriva acestora.

! Funcție de auto protecție

Sistemul verifică deconectarea oricăreia dintre componentelor sale.

Alarma se declanșează dacă bateria, butonul sau conductorii sirenei sunt deconectați sau deteriorați.

Pentru orice intervenție asupra sistemului de alarmă, contactați un dealer PEUGEOT sau un Service autorizat.

Perimetrică

Sistemul verifică dacă vehiculul este deschis. Alarma se declanșează dacă cineva încearcă să deschidă una dintre uși sau capota.

Volumetrică

Sistemul controlează variația volumului din habitacul.

Alarma se declanșează dacă cineva sparge un geam, pătrunde în habitacul sau se mișcă în interiorul vehiculului.

i Dacă vehiculul este echipat cu Încălzire/Ventilare suplimentară, monitorizarea volumetrică este incompatibilă. Pentru mai multe informații privind **Încălzirea/Ventilarea suplimentară**, consultați secțiunea corespunzătoare.

Monitorizare anti-basculare

Sistemul controlează modificarea asietei vehiculului.

Alarma se declanșează dacă vehiculul este ridicat sau deplasat.

i Dacă vehiculul este parcat, o lovitură nu va declanșa alarma.

Blocarea deschiderilor vehiculului cu un sistem de alarmă complet

Activare

- ☞** Opriti motorul și ieșiți din vehicul.
- ☞** Blocați deschiderile vehiculului folosind telecomanda sau sistemul „Acces și Pornire Mâini Libere”.

Sistemul de monitorizare este activ: martorul cu lumină roșie al butonului clipește o dată pe secundă, iar luminile de semnalizare direcție se aprind timp de aproximativ 2 secunde.

i În urma unei solicitări de blocare a vehiculului, monitorizarea perimetrică se activează după 5 secunde, iar monitorizarea volumetrică și antiridicare, după 45 de secunde.

i Dacă o deschidere (ușă, portbagaj sau capotă) nu este închisă corect, deschiderile vehiculului nu se blochează, dar monitorizarea perimetrică exterioară se activează după 45 de secunde, simultan cu monitorizarea volumetrică interioară și antiridicare.

Dezactivare

☞ Apăsați butonul de deblocare al telecomenzii.

sau

☞ Deblocați deschiderile vehiculului cu ajutorul sistemului „Acces și pornire mâini libere”.

Sistemul de supraveghere este dezactivat; martorul butonului se stinge și luminile de semnalizare direcție clipesc timp de aproximativ 2 secunde.

I În cazul reblocării automate a vehiculului (așa cum se întâmplă dacă o ușă sau portbagajul nu este deschis în 30 de secunde de la deblocare), sistemul de monitorizare este, de asemenea, reactivat automat.

Blocarea deschiderilor vehiculului numai cu monitorizare perimetrică exterioară

Dezactivați monitorizarea volumetrică interioară și antiridicare pentru a evita declanșarea accidentală a alarmei dacă:

- lăsați un animal în vehicul,
- lăsați un geam sau trapa de plafon întredeschisă,
- spălați vehiculul,
- schimbați o roată,
- remorcați vehiculul,
- transportați vehiculul pe mare.

Dezactivare monitorizare volumetrică interioară și monitorizare antiridicare

☞ Tăiați contactul și, în decurs de 10 secunde, apăsați butonul de alarmă până la aprinderea continuă a martorului său luminos roșu.

☞ Ieșiți din vehicul.

☞ Blocați imediat vehiculul cu telecomanda sau cu sistemul „Acces și pornire fără cheie”.

Se activează doar monitorizarea perimetrică exterioară. Martorul luminos roșu al butonului clipește o dată pe secundă.

I Pentru a avea efect, sistemul trebuie dezactivat la fiecare tăiere a contactului.

Reactivarea monitorizării volumetrică interioare și a monitorizării antiridicare

☞ Dezactivați monitorizarea perimetrală deblocând deschiderile vehiculului cu telecomanda sau cu sistemul „Acces și pornire mâini libere”.

Martorul butonului se stinge.

☞ Reactivați ansamblul monitorizărilor blocând vehiculul cu ajutorul telecomenzii sau al sistemului „Acces și pornire mâini libere”.

Indicatorul luminos roșu al butonului clipește din nou o dată pe secundă.

Declanșarea alarmei

Se manifestă, timp de 30 de secunde, prin declanșarea sirenei și clipirea luminilor de semnalizare direcție.

În funcție de țara de comercializare, funcțiile de monitorizare rămân active până la a unsprezecea declanșare consecutivă a alarmei.

La deblocarea deschiderilor vehiculului cu telecomanda sau cu sistemul „Acces și Pornire Mâini Libere”, aprinderea intermitentă, rapidă a martorului din buton vă informează că alarma a fost declanșată în timp ce ați lipsit. La punerea contactului, aprinderea intermitentă se oprește imediat.

Defectarea telecomenzii

Pentru dezactivarea funcțiilor de monitorizare:

- ☞ deblocați vehiculul cu cheia (integrată în telecomandă) introdusă în încuietura ușii șoferului.
- ☞ deschideți ușa; alarma se declanșează,
- ☞ puneți contactul; alarma se oprește; martorul butonului se stinge.

Blocarea deschiderilor vehiculului fără a activa alarma

- ☞ Blocați sau superblocați vehiculul cu cheia (integrată în telecomandă) introdusă în încuietura ușii șoferului.

Defecțiuni

La punerea contactului, aprinderea continuă a indicatorului roșu de pe buton indică o defecțiune a sistemului.

Apelați la un dealer PEUGEOT sau la un Service autorizat pentru a efectua o verificare.

Activare automată

(În funcție de țara de comercializare)

Sistemul se activează automat la 2 minute după închiderea ultimei uși sau a portbagajului.

☞ Pentru a evita declanșarea alarmei la intrarea în vehicul, apăsați în prealabil butonul de deblocare al telecomenzii sau deblocați vehiculul cu sistemul Acces și Pornire Mâini Libere.

Geamuri acționate electric

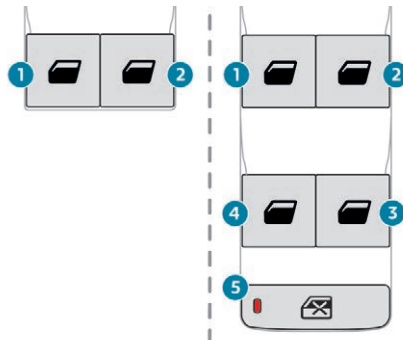

1. Stânga față.
2. Dreapta față.
3. Dreapta spate.
4. Stânga spate.
5. Dezactivarea comenzilor geamurilor acționate electric de la locurile din spate.

Funcționare manuală

Pentru a deschide sau închide geamul, apăsați pe comandă sau trageți ușor, fără a depăși punctul de rezistență. Geamul se oprește imediat ce ați eliberat comanda.

Funcționare automată

Pentru a deschide sau închide geamul, apăsați pe comandă sau trageți complet, trecând de punctul de rezistență: geamul se deschide sau se închide complet după ce ați eliberat comanda. La o nouă acționare, geamul se oprește.

i Comenzile geamurilor rămân active aproximativ 45 de secunde după tăierea contactului.

La expirarea acestui timp, orice acționare a geamurilor este ineficientă. Pentru a o activa, puneți din nou contactul.

Sistem antiprindere de siguranță

În funcție de versiune, când geamul urcă și întâlnește un obstacol, se oprește și coboară din nou parțial.

Pentru a reinițializa funcționarea normală, apăsați pe comandă până la deschiderea completă a geamului și apoi trageți imediat de comandă până la închiderea completă a geamului. Mențineți comanda încă o secundă după închidere.

Funcția antiprindere de siguranță nu este disponibilă în timpul activării sale.

Dezactivarea comenzilor electrice pentru geamurile spate

Pentru siguranța copiilor, apăsați comutatorul **5** pentru a preveni acționarea geamurilor ușilor din spate, indiferent de poziție.

Martorul roșu din buton se aprinde, însoțit de un mesaj care confirmă activarea sistemului. Acesta rămâne aprins cât timp comenzile geamurilor rămân dezactivate. Acționarea electrică a geamurilor din spate de la comenzile șoferului rămâne posibilă.

Reinițializarea geamurilor electrice

După o rebranșare a bateriei, trebuie să reinițializați funcția antiprindere. Funcția antiprindere este dezactivată în timpul acestor operații.

Pentru fiecare geam:

- coborâți complet geamul, apoi ridicați-l din nou. Va urca cu câțiva centimetri treptat. Efectuați din nou operația până când geamul se închide complet.
- mențineți comanda acționată încă cel puțin o secundă după ce s-a atins poziția de geam închis.

! În caz de lovire la manipularea geamurilor, trebuie să inversați mișcarea geamului. Pentru aceasta, apăsați comanda corespunzătoare.

Când șoferul acționează comanda geamurilor electrice ale pasagerilor, acesta trebuie să se asigure că nimic nu împiedică închiderea corectă a geamurilor.

Șoferul trebuie să se asigure că pasagerii folosesc corect geamurile electrice. Aveți grijă în special la copii în timp ce manevrați geamurile.

Atenție la pasageri și/sau la persoanele prezente când închideți geamurile folosind cheia electronică sau sistemul „Acces și pornire mâini libere”.

Geamuri uși spate

Deschiderea

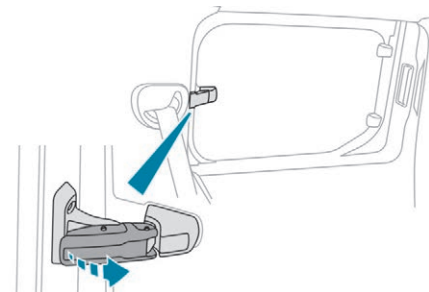

- ☞ Răsuciți pârghia spre exterior.
- ☞ Împingeți pârghia până la capăt, pentru a bloca geamurile în poziție deschisă.

Închidere

- ☞ Trageți de pârghie pentru a debloca geamul.
- ☞ Întoarceți pârghia complet spre interior pentru a bloca geamul în poziția închis.

Reglarea volanului

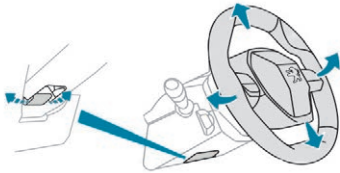

- ☞ **Cu vehiculul oprit**, coborâți maneta de comandă pentru a elibera mecanismul de reglare a volanului.
- ☞ Reglați volanul pe verticală și pe orizontală în funcție de poziția de condus.
- ☞ Trageți maneta de comandă pentru a bloca mecanismul de reglare a volanului.

! Ca măsură de siguranță, aceste manevre trebuie realizate numai cu vehiculul oprit.

Retrovizoare Retrovizoarele exterioare

Reglare

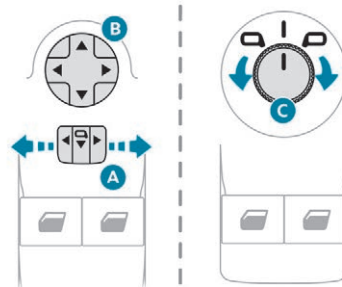

- ☞ Deplasați comanda **A** sau rotiți comanda **C** (în funcție de versiune) spre dreapta sau spre stânga, pentru a selecta oglinda retrovizoare corespunzătoare.
- ☞ Deplasați comanda **B** sau **C** (în funcție de versiune) în oricare dintre cele patru direcții, pentru a regla oglinda.
- ☞ Readuceți comanda **A** sau **C** (în funcție de versiune) în poziția centrală.

! Ca măsură de siguranță, retrovizoarele se vor regla astfel încât „unghiul mort” să fie cât mai mic.

Obiectele văzute în oglinda retrovizoare sunt în realitate mai aproape decât par. Țineți cont de acest lucru pentru a aprecia corect distanța față de vehiculele care vin din spate.

Pliere manuală

Puteți plia manual retrovizoarele (obstrucționarea parcării, garaj îngust etc.)
☞ Rotiți retrovizorul către vehicul.

Pliere electrică

Dacă vehiculul dumneavoastră este echipat astfel, retrovizoarele se pot plia electric din interior, cu vehiculul parcat și contactul cuplat:



- ☞ Aduceți butonul **A** în poziție centrală.
- ☞ Trageți înapoi butonul **A**.

Din exterior, blocați vehiculul cu ajutorul telecomenzii sau al cheii.

Deplierea electrică

Deplierea electrică a retrovizoarelor se face cu telecomanda sau cu cheia la deblocarea vehiculului. Numai dacă rabatarea a fost selectată cu comanda **A**, trageți din nou comanda în poziție centrală.

- ▮ Rabaterea/deplierea la blocare/deblocare pot fi dezactivate. Consultați un reparator agreat PEUGEOT sau un Service autorizat. În caz de necesitate, este posibilă rabaterea manuală a retrovizoarelor.

Retrovizoare cu degivrare

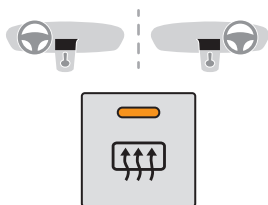

- ☞ Apăsăți comanda de dezghețarea a lunetei.

- ▮ Pentru mai multe informații despre **Dezaburirea și degivrarea lunetei**, consultați secțiunea corespunzătoare.

Retrovizor interior

Prevăzut cu un dispozitiv antiiorbire, care conferă oglinzii o nuanță mai închisă pentru a reduce disconfortul pentru ochii șoferului, provocat de lumina soarelui, de farurile celorlalte vehicule etc.

Model manual

Reglaj

- ☞ Reglați retrovizorul pentru a orienta corect oglinda în poziția „zi”.

Poziție zi/noapte

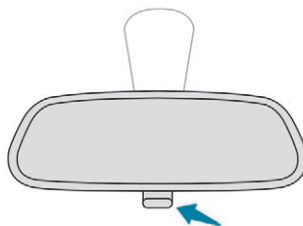

- ☞ Trageți de manetă pentru a trece oglinda în poziția antiiorbire „noapte”.
- ☞ Împingeți maneta pentru a trece în poziția normală „zi”.

Model „electrocrom” automat

Datorită unui senzor ce măsoară luminozitatea provenită din spatele vehiculului, acest sistem asigură automat și progresiv trecerea între utilizările zi și noapte.

- ▮ Pentru a asigura o vizibilitate optimă în timpul manevrelor, oglinda se luminează automat imediat ce a fost cuplat mersul înapoi.

Oglindă de monitorizare copii

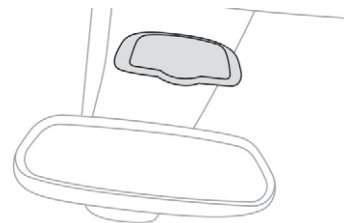

Deasupra oglinzii retrovizoare este instalată o oglindă de monitorizare a copiilor. Aceasta permite supravegherea pasagerilor din spatele vehiculului sau facilitarea discuțiilor dintre pasagerii din față și cei din spate, fără a schimba configurația oglinzii și fără ca pasagerii să se întoarcă. Aceasta poate fi pliată cu ușurință pentru a evita orbirea.

Recomandări generale privind scaunele

! Din motive de siguranță, reglajele scaunelor trebuie efectuate când vehiculul este oprit.

! Rabaterea sau deplierea spătarelor trebuie efectuată numai cu vehiculul oprit.

! Înainte de a muta scaunul mai în spate, verificați ca nimeni și nimic să nu deranjeze cursa acestuia. Dacă așezați obiecte mari pe podea, în spatele spătarului, pasagerii de pe scaunele din spate pot fi blocați sau prinși. De asemenea, scaunele se pot bloca.

- ! Nu așezați obiecte dure sau grele pe spătarele care formează o măsuță. Acestea pot deveni proiectile periculoase în caz de frânare bruscă sau de coliziune.
- Nu demontați tetiera fără a o depozita; fixați-o în interiorul vehiculului,
 - Verificați ca centurile de siguranță să rămână întotdeauna accesibile și ușor de fixat de către pasageri.
 - Pasagerii nu trebuie să se așeze fără a-și ajusta și cupla centurile de siguranță.
 - Pe rândul 3, aveți grijă să nu țineți picioarele sub scaunul din rândul 2 în timpul înclinării.
 - Când un scaun din rândul 3 este basculat, asigurați-vă că s-a prins corect chinga în fixarea Top Tether din spătarul de pe rândul 2; în caz contrar, există riscul de basculare inopinată a scaunului.

! Înainte de efectuarea manevrelor, asigurați-vă că nimeni și nimic nu obstrucționează elementele mobile și blocarea acestora. Pentru a evita rabaterea bruscă, aveți grijă să țineți spătarul și să îl sprijiniți până la aducerea acestuia în poziție orizontală. **Nu** introduceți mâna sub perna de șezut pentru a trage scaunul în sus sau în jos, vă puteți prinde degetele. Puneți mâna pe mâner/chingă (în funcție de echipare) în partea superioară a pernei de șezut.

! Atenție: un spătar blocat defectuos compromise siguranța pasagerilor în caz de frânare bruscă sau impact. Conținutul portbagajului poate fi proiectat către partea din față a vehiculului. Pericol de răniri grave!

Scaune față PEUGEOT i-Cockpit

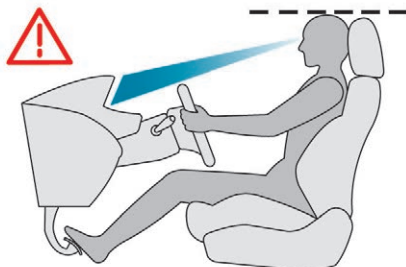

Înainte de a porni la drum și pentru a profita de ergonomia postului de PEUGEOT i-Cockpit, reglați în ordinea următoare:

- înălțimea tetierei,
- înclinarea spătarului,
- înălțimea pernei de șezut a scaunului,
- poziția longitudinală a scaunului,
- poziția pe orizontală și pe verticală a volanului,
- oglinda retrovizoare și oglinzile ușilor.

! După efectuarea acestor reglaje, verificați din poziția de conducere buna vizibilitate a tabloului de bord cu privirea la drum, pe deasupra volanului cu diametru redus.

Setări Înainte-înapoi

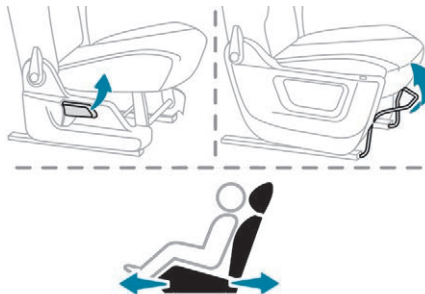

- ☞ Ridicați comanda și culisați scaunul înainte sau înapoi.

Înălțime (numai pentru șofer)



- ☞ Dacă vehiculul este echipat astfel, trageți comanda în sus pentru a ridica sau în jos pentru a coborî, de câte ori va fi necesar pentru a obține poziția dorită.

! Pentru mai multe informații privind Centurile de siguranță, consultați secțiunea corespunzătoare.

Înclinare spătar



- ☞ Împingeți comanda către înapoi pentru a regla spătarul.

Lombar (numai pentru șofer)



- ☞ Rotiți manual rola pentru a obține sprijinul lombar dorit.

Cotieră



- ☞ Pentru a accesa poziția verticală, ridicați cotiera până când se blochează.
- ☞ Coborâți cotiera pentru a o readuce într-o poziție adecvată utilizării.

Cotiera scaunului de pasager poate fi înlăturată.

Demontarea cotierei

- ☞ Trageți cotiera în poziție verticală.



- ☞ Împingeți axul cotierei către spătar.
- ☞ În timp ce o mențineți în această poziție, rotiți cotiera spre înapoi.
- ☞ Trageți de cotieră și aceasta se va desprinde de spătar.

Montarea cotierei

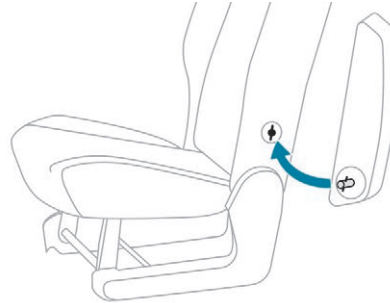

- ☞ Introduceți cotiera în spătar, asigurându-vă că ați poziționat baioneta în poziție aliniată cu orificiile.
- ☞ Împingeți axul cotierei către spătar.
- ☞ În timp ce o mențineți în această poziție, rotiți cotiera spre înainte. Cotiera este din nou fixată pe spătar.

Poziție retractabilă

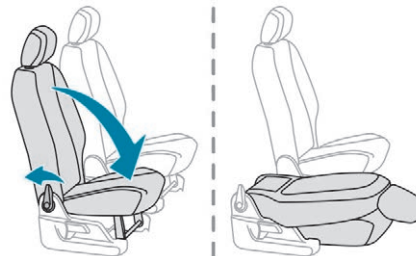

- ☞ În cazul în care consola centrală vă incomodează, scoateți cotiera scaunului pasagerului.
- ☞ Împingeți comanda până la capăt înapoi, pentru a înclina și ghida ansamblul.

Această poziție permite transportul unor mărfuri lungi în interiorul vehiculului, cu ușile închise.

În poziție rabătută, masa maximă pe spătar este de 50 kg.

Pentru a readuce scaunul în poziție verticală, ridicați spătarul până când acesta se blochează în poziția ridicat.

Comanda de încălzire a scaunelor

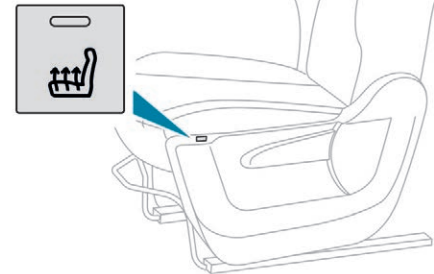

Apăsați comutatorul.

Temperatura este reglată automat.

La a doua apăsare, funcționarea este întreruptă.



Dacă scaunul nu este ocupat, nu porniți încălzirea acestuia.

Reduceți cât mai repede intensitatea încălzirii.

După ce scaunul și habitaclul au atins o temperatură adecvată, puteți opri funcția; reducerea consumului de curent electric reduce consumul de carburant.

! Persoanele cu pielea sensibilă nu trebuie să țină mult timp reglajele la maxim. Există riscul de arsuri pentru persoanele pentru care percepția căldurii este afectată (boală, tratament etc.)

Dacă se utilizează materiale izolatoare, cum ar fi husele de scaune, sistemul se poate supraîncălzi.

Nu utilizați sistemul:

- dacă purtați îmbrăcăminte umedă,
- dacă sunt montate scaune pentru copii.

Pentru a evita ruperea foliei de încălzire din scaun:

- nu așezați pe scaun obiecte grele,
- nu stați pe scaun în genunchi sau în picioare,
- nu așezați pe scaun obiecte ascuțite,
- nu vărsați lichide pe scaun.

Pentru a preveni riscul unui scurtcircuit:

- nu utilizați produse lichide pentru curățarea scaunului,
- nu utilizați niciodată funcția de încălzire cât timp scaunul este umed.

Banchetă spate (rândul 2)

Rabaterea spătarelor de scaun

Primii pași:

- ☞ coborâți tetierele,
- ☞ deplasați către înainte scaunele din față, dacă este necesar,
- ☞ asigurați-vă că nimeni și nimic nu împiedică rabaterea spătarelor (haine, bagaje etc.),
- ☞ verificați ca centurile de siguranță laterale să fie aliniate corect pe spătare.

i Rabaterea spătarului este însoțită de o ușoară coborâre a pernei de șezut corespunzătoare. Când spătarul este deblocat, indicatorul roșu al comenzilor de deblocare este vizibil în scaunele din exterior.

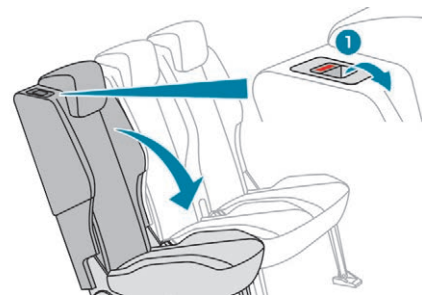

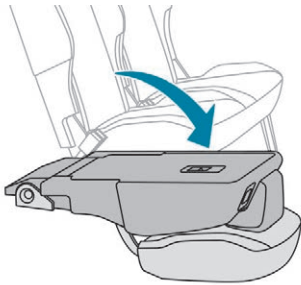

- ☞ Rotiți mânerul 1 de deblocare a spătarului.
- ☞ Ghidați spătarul în jos, până când ajunge în poziție orizontală.

Readucerea spătarelor în poziția originală

! Verificați în prealabil ca centurile de siguranță laterale să fie lipite vertical lângă inelele de blocare a spătarelor.

- ☞ Ridicați spătarul în poziție verticală și împingeți-l ferm pentru a-l bloca.
- ☞ Verificați ca mărtoșul de culoare roșie al mânerului de deblocare 1 să nu mai fie vizibil.
- ☞ Atenție să nu blocați centurile de siguranță laterale în timpul manevrei.

Scaune din spate (rândul 2)

Rabaterea spătarelor de scaun

Primii pași:

- ☞ coborâți tetierele,
- ☞ deplasați către înainte scaunele din față, dacă este necesar,
- ☞ asigurați-vă că nimeni și nimic nu împiedică rabaterea spătarelor (haine, bagaje etc.),
- ☞ verificați ca centurile de siguranță laterale să fie aliniate corect pe spătare.

i Rabaterea spătarului este însoțită de o ușoară coborâre a pernei de șezut corespunzătoare. Când spătarul este deblocat, indicatorul roșu al comenzilor de deblocare este vizibil în scaunele din exterior.

Rabatere din habitacul

Scaunul lateral (stânga sau dreapta)

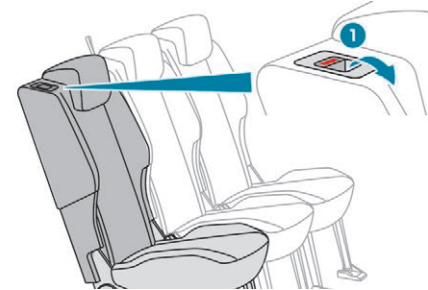

- ☞ Pivotați mânerul 1 de deblocare a spătarului.

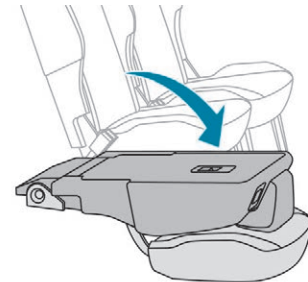

- ☞ Ghidați spătarul în jos, până când ajunge în poziție orizontală.

Scaunul din mijloc



- ☞ Trageți comanda 1 de deblocare a spătarului.

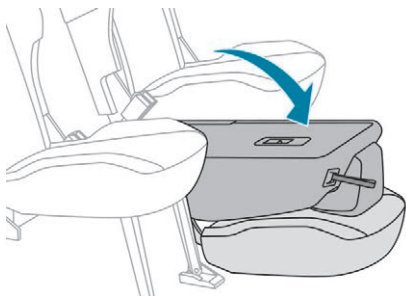

- ☞ Ghidați spătarul în jos, până când ajunge în poziție orizontală.

! În cazul scaunului central se va utiliza doar chinga.

Rabatire din portbagaj

Scaunul lateral (stânga sau dreapta)

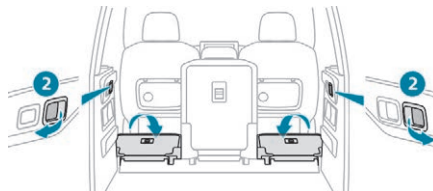

Scaunul din mijloc

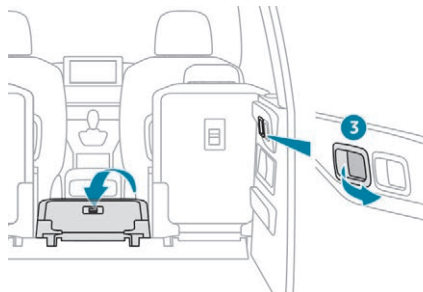

- ☞ Trageți spre dvs. maneta 2 sau 3 de deblocare a spătarului. Spătarul se rabatează complet peste perna de șezut.

Readucerea spătarelor în poziția originală

Scaunul lateral (dreapta sau stânga)

! Verificați în prealabil ca centurile de siguranță laterale să fie lipite vertical lângă inelele de blocare a spătarelor.

- ☞ Ridicați spătarul în poziție verticală și împingeți-l pentru a-l bloca.
- ☞ Verificați ca indicatorul roșu de pe comenzile de deblocare 1 din scaunele laterale să nu mai fie vizibil.
- ☞ Atenție să nu blocați centurile de siguranță laterale în timpul manevrei.

! Verificați ca spătarul scaunului din mijloc vertical să fie corect aliniat cu spătarele scaunelor laterale.

Scaunul din mijloc

- ☞ Ridicați spătarul în poziție verticală și împingeți-l pentru a-l bloca.
- ☞ Asigurați-vă că centura de siguranță a scaunului din mijloc nu este blocată în timpul manevrei.

Scaune din spate (rândul 3)



Acces la rândul 3

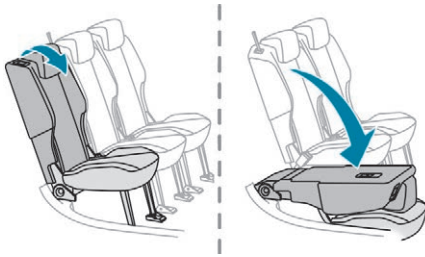

- ☞ Folosiți mânerul scaunului din rândul 2 pentru a bascula spătarul.
- ☞ Pentru a-l aduce din nou în poziție normală, ghidați spătarul către înapoi până când se fixează în poziție.

Eticheta în rândul 3



În timpul conducerii vehiculului, este interzis ca un pasager să fie așezat lângă un scaun aflat în poziția complet basculat.

Reglare longitudinală



Long

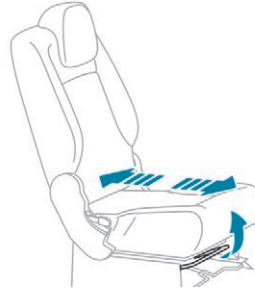

- ☞ Ridicați comanda și culisați scaunul înainte sau înapoi.

Poziția măsuță

Aducerea spătarului în poziție orizontală

- ☞ Coborâți tetiera până la capăt.

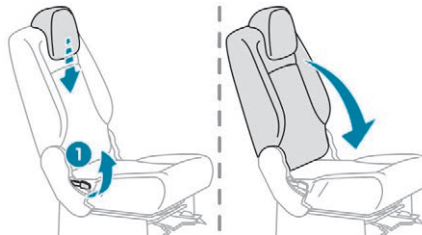

- ☞ Acționați comanda 1 pentru a rabate spătarul peste perna de șezut.

Readucerea spătarului în poziția verticală

- ☞ Deblocați trăgând de comanda 1.
- ☞ Readuceți-l în poziția inițială
- ☞ Verificați fixarea corectă a ansamblului.

Poziție complet rabătuță



Long

Plasarea scaunului în poziția rabătuță complet

- ☞ Pliati spătarul în poziție orizontală.

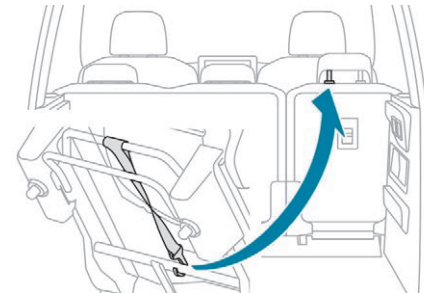
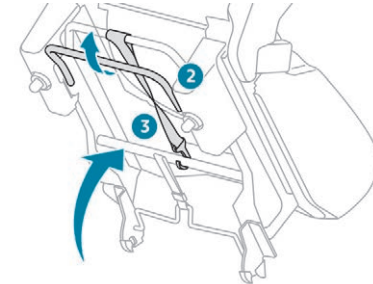

- ☞ Ridicați bara **2** aflată în spatele scaunului, pentru a elibera scaunul de punctele de fixare din podea.
- ☞ Basculați complet scaunul în față.
- ☞ Prindeți chinga **3** în tija tetierei din rândul 2.

Reducerea scaunului în poziție verticală

- ☞ Rabateți complet scaunul pe spate.
- ☞ Asigurați-vă că centura de siguranță nu s-a prins în timpul manevrei.

Demontare scaun

- ☞ Coborâți tetiera până la capăt.
- ☞ Rabateți complet scaunul.

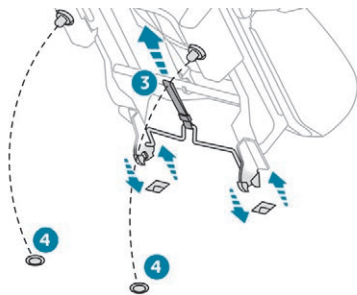

- ☞ Trageți de chinga **3** pentru a deschide punctele de fixare ale scaunului.
- ☞ Ținând în continuare de chinga **3**, ridicați scaunul.

Așezarea la loc a scaunului

- ☞ Trageți de chinga **3** pentru a deschide punctele de fixare ale scaunului.
- ☞ În timp ce mențineți în continuare chinga **3**, introduceți-le în punctele de fixare de pe podea.
- ☞ Eliberați chinga **3**.
- ☞ Asigurați-vă că niciun obiect sau picior de suport nu obstrucționează punctele de fixare **4**, iar centura de siguranță este poziționată adecvat și este disponibilă.
- ☞ Rabateți scaunul în spate pentru a-i fixa suportul de fixare posterior.
- ☞ Utilizați comanda **1** pentru a ridica spătarul în poziția inițială.
- ☞ Remontați tetiera.

Reglarea înălțimii tetierei

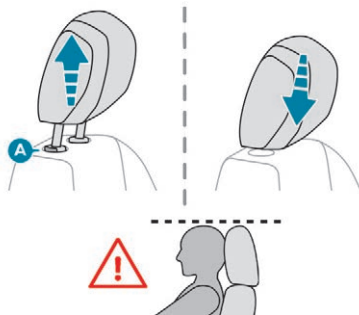

- ☞ Pentru a o fixa, trageți tetiera în sus, până la limită (creștătură).

- ☞ Pentru a o îndepărta, apăsați pe proeminența **A** și trageți în sus.
- ☞ Pentru a o remonta, potriviți tijele tetierei în orificii, menținându-le aliniat cu spătarul scaunului.
- ☞ Pentru coborâre, apăsați simultan proeminența **A** și tetiera.

! Tetiera este dotată cu o armatură care are o serie de creștături ce împiedică coborârea acesteia; acest sistem de creștături este un dispozitiv de siguranță în caz de șoc.

Reglajul este corect dacă marginea superioară a tetierei este la același nivel cu creștetul capului.

Nu conduceți niciodată cu tetierele demontate; acestea trebuie să fie montate și reglate corespunzător.

! Nu circulați niciodată cu pasageri așezați în spate dacă tetierele locurilor respective sunt demontate sau în altă poziție decât cea înaltă; tetierele trebuie să fie la locul lor și să se afle în poziția înaltă.

i Pentru mai multe informații privind **Centurile de siguranță**, consultați secțiunea corespunzătoare.

Amenajări interioare

Covorașe de podea

Montare

La prima montare, pe partea conducătorului, utilizați exclusiv elementele de fixare furnizate. Celelalte covorașe sunt numai așezate pe mochetă.

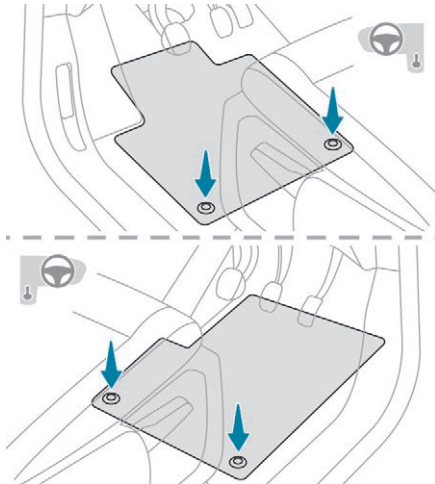

Demontare

Pentru a demonta covorașul de pe partea conducătorului:

- ☞ deplasați scaunul către înapoi la maxim,
- ☞ desprindeți elementele de fixare,
- ☞ îndepărtați covorașul.

Remontarea

Pentru remontare pe partea șoferului:

- ☞ poziționați corect covorașul,
- ☞ prindeți din nou elementele de fixare, apăsând pe acestea,
- ☞ verificați fixarea corectă a covorașului.

! Pentru a evita orice risc de blocare a pedalelor:

- folosiți numai covorașe adaptate punctelor de fixare deja existente în vehicul; folosirea acestora este obligatorie,
- Nu suprapuneți niciodată mai multe covorașe.

Utilizarea covorașelor neomologate de PEUGEOT poate incomoda accesul la pedale și poate afecta funcționarea regulatorului/limitatorului de viteză. Covorașele omologate de PEUGEOT sunt prevăzute cu două elemente de fixare situate sub scaun.

Acoperiș și spațiile sale de depozitare

Raft superior

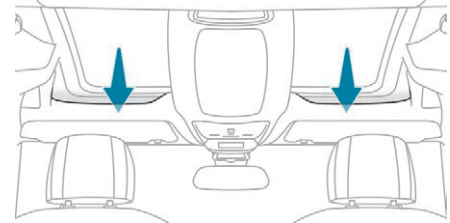

Acesta se află deasupra parasolarelor și poate fi utilizat pentru a depozita diferite obiecte.

Compartiment de depozitare central

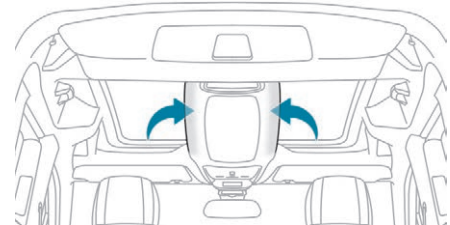

În decorațiunea de pavilion se află un spațiu de depozitare.

Masa maximă autorizată este 6 kg.

! În cazul unei decelerări puternice, obiectele așezate în compartimentul central de depozitare al acoperișului se pot transforma în proiectile.

Cutie spate

Aceasta este accesibilă de pe scaunele din spate și din portbagajul vehiculului. Capacitatea acesteia este de 60 litri, iar greutatea maximă permisă este de 10 kg.

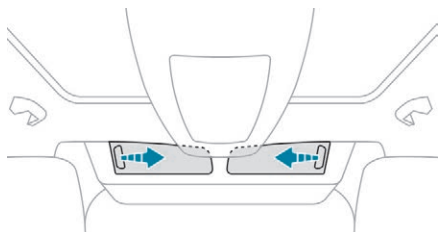

- De pe scaunele din spate, îndepărtați jaluzelele portbagajului pentru a deschide cutia.

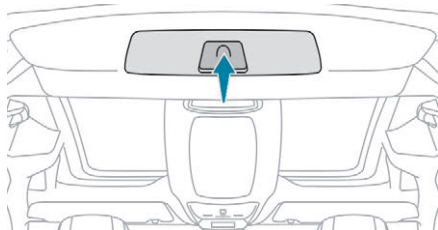

- Din portbagajul vehiculului, așezați degetul mare în locaș, apoi trageți de mâner pentru a o deschide.

! Deschideți cu grijă compartimentul de depozitare din spate, pentru a preveni căderea obiectelor depozitate în interior.

Iluminat de ambianță



Pentru configurarea iluminatului de ambianță, consultați meniul de configurare a vehiculului.



Transperant obturator

Deschidere/închidere



- Apăsați și mențineți apăsat butonul; transperantul se deschide/se închide și se oprește imediat la eliberarea comenzii.

! În cazul în care transperantul întâlnește un obstacol, trebuie să inversați mișcarea acestuia. Pentru aceasta, apăsați comutatorul corespunzător. Când conducătorul apasă comanda de deschidere/închidere a transperantului, trebuie să se asigure că nimeni și nimic nu împiedică mișcarea transperantului. Conducătorul trebuie să se asigure că pasagerii utilizează corect transperantul. Fiți deosebit de atenți la copii în timpul manevrării storului.

Priză(e) de 12 V

(în funcție de versiune)

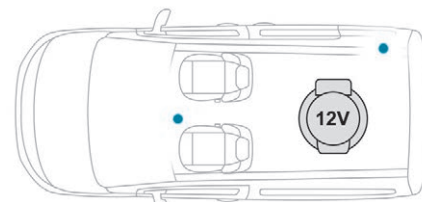

- Pentru a conecta un accesoriu de 12 V (putere maximă: 120 W), ridicați capacul și conectați adaptorul adecvat.

! Nu depășiți puterea maximă a prizei (în caz contrar, accesoriul conectat se poate deteriora).

! Conectarea unui echipament electric neomologat de PEUGEOT, cum ar fi un încărcător cu conector USB, poate provoca perturbații în funcționarea sistemelor electrice ale vehiculului, de exemplu o recepție telefonică de slabă calitate sau perturbarea afișajelor.

Port sau porturi USB

(În funcție de versiune.)

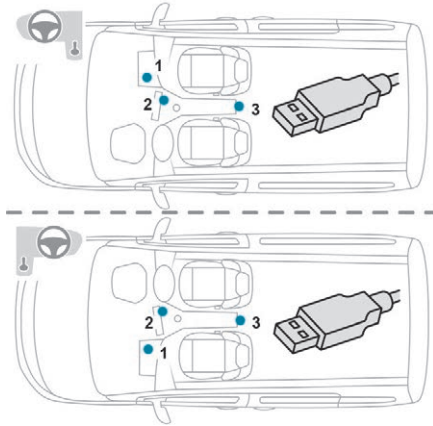

Conectoarele 1, 2 și 3 permit conectarea unui dispozitiv portabil, precum un player audio digital de tip iPod®, pentru a reîncărca dispozitivul.

Conectoarele 1 și 2 permit și citirea fișierelor audio transmise sistemului audio al vehiculului, pentru a fi redade prin difuzoare. Redarea fișierelor poate fi gestionată prin comenzile de pe volan sau prin cele de pe tableta tactilă.

i Pe durata utilizării sale în USB, acumulatorul echipamentului portabil se poate încărca automat. În cazul în care consumul echipamentului portabil depășește amperajul furnizat de vehicul, se afișează un mesaj. Pentru mai multe detalii despre utilizarea acestui echipament, consultați secțiunea **Echipping audio și telematică**.



Conectoarele 1 și 2 permit și conectarea unui smartphone prin MirrorLink™, Android Auto® sau CarPlay®, pentru a putea utiliza anumite aplicații de smartphone pe ecranul tactil.



Priză 220 V/50 Hz

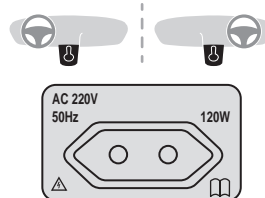

O priză de 220 V/50 Hz (putere max.: 120 W) este instalată în partea laterală a compartimentului central de depozitare. Această priză funcționează numai cu motorul pornit și în modul STOP cu Stop & Start.

- ☞ Scoateți capacul.
- ☞ Verificați dacă martorul de avertizare este pornit și emite o lumină verde.
- ☞ Conectați aparatul multimedia sau orice alt aparat electric (încărcător de telefon, laptop, player CD-DVD, încălzitor de biberon etc.).

În caz de defecțiune a prizei, martorul luminos de culoare verde se aprinde intermitent. Apelați la un dealer PEUGEOT sau la un service autorizat pentru a efectua o verificare.

! Branșați un singur aparat la priză (nu utilizați prelungitoare sau multiplicatoare de priză).

Branșați numai aparate cu izolație de clasa II (indicată pe aparat).

Nu utilizați aparate cu carcasă metalică (mașină de ras electrică etc.).

Din motive de siguranță, în caz de supraconsum și când sistemul electric al vehiculului o cere (condiții meteo deosebite, suprasarcină electrică etc.), curentul furnizat de priză va fi întrerupt; martorul de culoare verde se stinge.

Încărcător wireless pentru smartphone

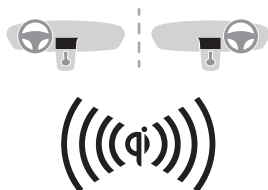

Sistemul permite încărcarea wireless a aparatelor portabile, cum ar fi un smartphone, utilizând principiul inducției electromagnetice, conform standardului Qi 1.1.

Aparatul portabil de încărcat trebuie să fie compatibil cu standardul Qi, fie din proiectare, fie printr-un modul sau printr-o carcasă compatibilă.

Zona de încărcare este semnalată prin simbolul Qi.

Funcționare

Încărcarea este posibilă numai cu motorul pornit și în modul STOP al Stop & Start. Încărcarea este gestionată de smartphone.

La versiunile cu Acces și pornire mâini libere, funcționarea încărcătorului poate fi perturbată la deschiderea unei uși sau la tăierea contactului.

Încărcarea

- ☞ Verificați în prealabil dacă zona de încărcare este liberă.
- ☞ Așezați un aparat portabil în centrul zonei de încărcare.



- ☞ Imediat ce aparatul portabil este detectat, marorul de încărcare se aprinde și emite lumină verde.
- ☞ Încărcarea acumulatorului aparatului portabil începe imediat.
- ☞ În momentul în care acumulatorul este complet încărcat, marorul de încărcare se stinge.

! Sistemul nu este conceput pentru a încărca mai multe aparate simultan.



Cât timp încărcați un aparat, nu puneți obiecte din metal (monede, chei, telecomanda vehiculului etc.) în zona de încărcare. Pericol de supraîncălzire sau de întrerupere a încărcării!

Controlul funcționării

Starea marorului de încărcare permite urmărirea funcționării încărcătorului.

Marorul de încărcare	Semnificație
Stins	Motor oprit. Nu este detectat un aparat portabil compatibil. Încărcare terminată.
Verde aprins continuu	Este detectat un aparat portabil compatibil. Se încarcă...
Portocaliu aprins intermitent	Detectarea unui obiect străin în zona de încărcare. Aparatul portabil nu este așezat în centrul zonei de încărcare.
Portocaliu aprins continuu	Defecțiune a dispozitivului de încărcare a aparatului. Temperatura acumulatorului aparatului portabil este prea ridicată. Defecțiune a încărcătorului.



Dacă martorul emite lumină portocalie:

- Îndepărtați aparatul portabil, apoi așezați-l din nou în centrul zonei de încărcare.

sau

- Îndepărtați aparatul portabil și faceți o nouă încercare după un sfert de oră.

Dacă problema persistă, apelați la un dealer PEUGEOT sau la un Service autorizat, pentru a verifica sistemul.

Compartimente de depozitare în podea

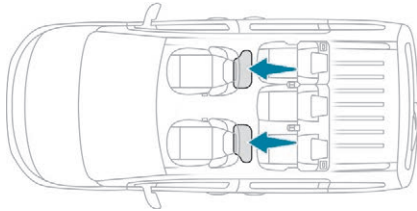

Cele două compartimente de depozitare se află sub picioarele pasagerilor din spate.

- ☞ Pentru a le deschide, introduceți degetele în locaș și ridicați capacul.

Măsuțe de tip avion

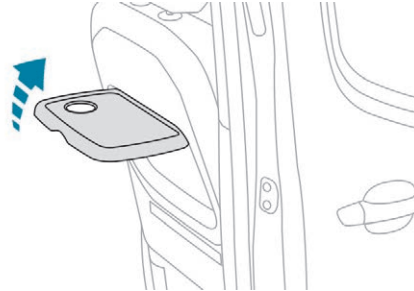

- ☞ Pentru a remonta măsuța, trageți-o în sus. Din considerente de siguranță, măsuța de tip avion se desprinde dacă se aplică presiune prea mare.
- ☞ Pentru a remonta măsuța, trageți-o în jos.

! Nu așezați obiecte dure sau grele pe măsuță. În cazul unei decelerări puternice, acestea s-ar putea transforma în proiectile.

Storuri laterale

Aceste storuri sunt montate la geamurile ușilor laterale culisante (în funcție de versiune).

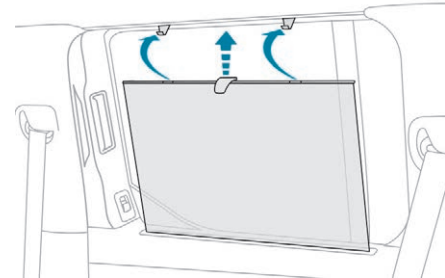

- ☞ Pentru a ridica sau coborî storul, trageți de agățătoare.

- i** Pentru a evita deteriorarea storului:
 - Dirijați cu atenție storul ținând de agățătoare, atât la ridicare, cât și la coborâre.
 - Agățătoarea storului trebuie să fie bine fixată înainte de a deschide ușa.

Plasă de rețineră încărcături înalte

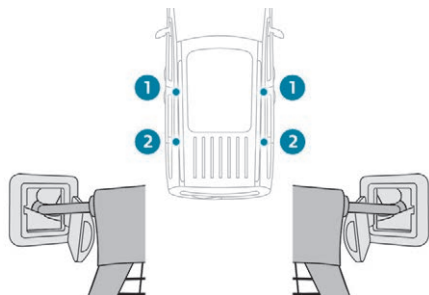

Ancorată în dispozitivele de fixare speciale, superioare și inferioare, permite utilizarea întregului volum de încărcare până la pavilion:

- În spatele scaunelor din spate (rândul 2).
- în spatele scaunelor din față (rândul 1), când scaunele din spate sunt rabătute.

i În momentul montării plasei, aveți grijă ca prinderile centurilor să fie vizibile din portbagaj; acest lucru va ușura întinderea sau strângerea lor.

Fixarea în spatele rândului 1

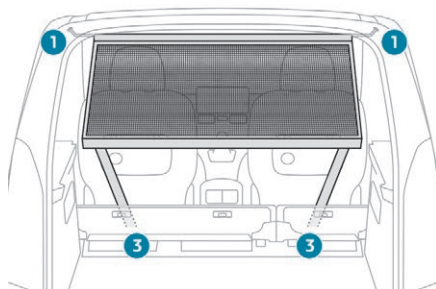

- ☞ Deschideți plăcuțele de mascare a ancorelor de sus 1.
- ☞ Desfășurați plasa de rețineră a obiectelor înalte.
- ☞ Poziționați una dintre extremitățile barei metalice de la plasă în ancora 1 corespunzătoare, apoi procedați la fel și cu a doua extremitate,
- ☞ Destindeți chingile la maximum.

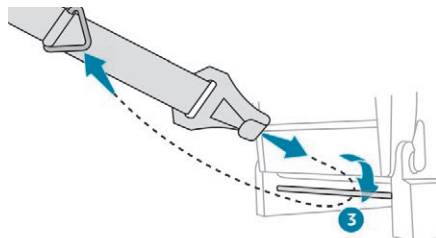

- ☞ Înfășurați fiecare chingă în jurul barei 3, aflată sub perna de șezut față (rândul 1), apoi prindeți fiecare cârlig cu resort în inelul de chingă aferent.

- ☞ Rabateți scaunele din spate.
- ☞ Strângeți chingile fără a ridica bancheta.
- ☞ Verificați dacă ruloul de mascare bagaje este fixat corect și dacă este întins bine.

Fixarea în spatele rândului 2

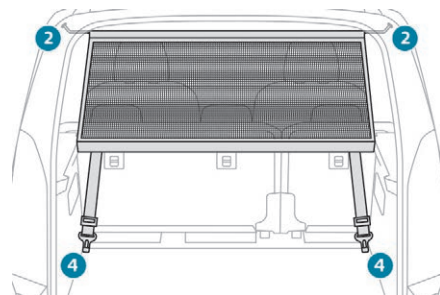

- ☞ Pliati sau îndepărtați panoul de mascare bagaje.
- ☞ Deschideți plăcuțele de mascare a ancorelor de sus 2.
- ☞ Desfășurați plasa de rețineră a obiectelor înalte.
- ☞ Poziționați una dintre extremitățile barei metalice de la plasă în ancora de sus 2 corespunzătoare, apoi procedați la fel și cu a doua extremitate.
- ☞ Prindeți cârligul fiecărei chingi de la plasă în inelul de ancorare 4 corespunzător (aflat pe podea).
- ☞ Strângeți chingile.
- ☞ Verificați dacă ruloul de mascare bagaje este fixat corect și dacă este întins bine.

! Nu utilizați niciodată inelul de ancorare ISOFIX al punctului de fixare scaunelor pentru copii, cu Top Tether.

Panou de mascare bagaje cu 2 poziții (amovibil)



Standard



Standard

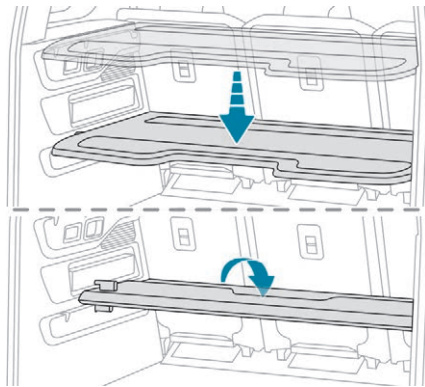

Se poate monta în două poziții: superioară și inferioară.
Este alcătuit din două părți pliabile una peste alta.

- ☞ La plierea din portbagaj, țineți-l și apoi pliați-l în interior, spre scaunele din spate. Din poziția inferioară, îl puteți rabate prin glisare către spătarele scaunelor din spate.
- ☞ Pentru a-l deplia din portbagaj, țineți-l și apoi depliați-l în exterior, spre stâlpii portbagajului.

i Masa maximă autorizată pe panoul de mascare a bagajelor este de 25 kg.

Panou mascare bagaje



Long



Long

În configurația cu 5 scaune, acesta se instalează în spatele celui de-al doilea rând de scaune. Cel de-al treilea rând se rabate. În configurația cu 7 scaune, se păstrează în spatele celui de-al treilea rând de scaune.

! În cazul unei decelerări puternice, obiectele așezate pe capacul pentru bagaje pot fi proiectate către ocupanți.

Instalare

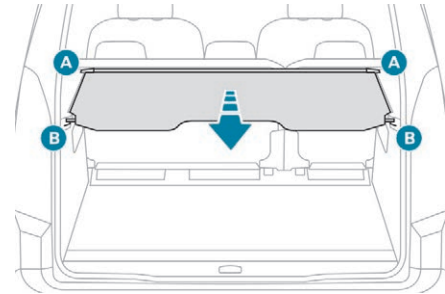

- ☞ Poziționați marginile din stânga și din dreapta ale ruloului în fantele **A**.
- ☞ Trageți ruloul până când ajunge la stâlpii portbagajului.
- ☞ Introduceți ghidajele ruloului în șinele din stâlpii **B**.

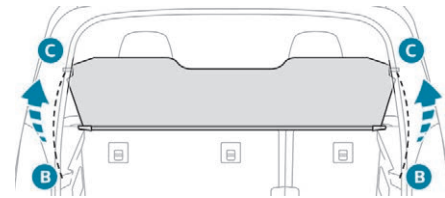

- ☞ În funcție de versiune, puteți avea acces la portbagaj dacă deschideți luneta din hayon și prindeți ghidajele măștii spațiului de bagaje în șinele din stâlpii **C**.

3

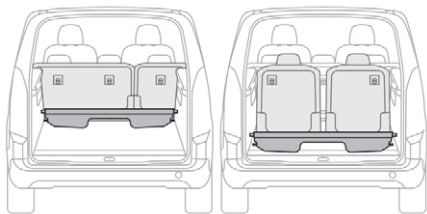

- ☞ Masca spațiului de bagaje se depozitează în spatele rândului 2 sau 3.

Demontare

- ☞ Scoateți ghidajele storului din șinele din stâlpul B.
- ☞ Ghidați ruloul astfel încât să se ruleze corect.
- ☞ Deblocați ruloul apăsând unul dintre mânerele aflate la capetele suportului său.

Inele de ancorare

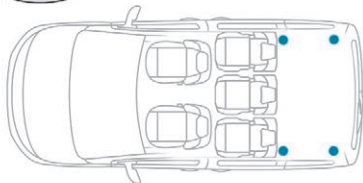
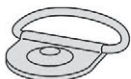

Utilizați inelele de prindere de pe podeaua din spate pentru a prinde încărcătura.

Din motive de siguranță în cazul unei frânări bruște, este recomandată plasarea obiectelor mai grele cât mai în față, aproape de cabină. Este recomandat să imobilizați încărcătura fixând-o solid cu inelele de ancorare prezente pe planșeu.

! Atunci când spălați vehiculul, nu curățați interiorul direct cu jetul de apă de înaltă presiune.

Triunghi de semnalizare

Din motive de siguranță, înainte de a ieși din vehicul pentru a monta și instala triunghiul, aprindeți luminile de avarie și îmbrăcați vesta reflectorizantă de siguranță.

Compartiment de depozitare



Există un compartiment în ornamentul interior al portbagajului, destinat depozitării triunghiului.

Încălzire

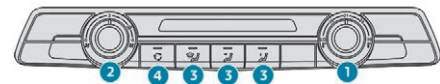

1. Reglarea temperaturii.
2. Reglarea debitului de aer.
3. Repartiție aer
4. Recirculare aer din habitacul.

Climatizare manuală

Sistemul de aer condiționat funcționează numai cu motorul pornit.

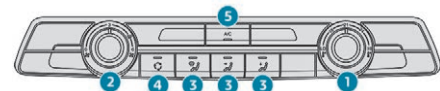

1. Reglarea temperaturii.
2. Reglarea debitului de aer.
3. Repartiție aer
4. Recirculare aer din habitacul.
5. Pornirea/oprirea aerului condiționat.

Debit de aer

- ☞ Rotiți rola 2 pentru a obține un debit de aer suficient pentru a vă asigura confortul.

I Dacă plasați comanda debitului de aer în poziția de **minim** (oprită), temperatura din interiorul vehiculului nu va mai fi controlată. Totuși, se simte un ușor flux de aer datorat deplasării vehiculului.

Temperatură

- ☞ Rotiți rola 1 de la „LO” (rece) la „HI” (cald), pentru a regla temperatura după dorință.

Repartiție aer



Parbriz și geamuri laterale.



Aeratoare centrale și laterale.



Picioarele ocupanților.

Repartizarea aerului poate fi modificată, adăugând butoanele corespunzătoare.

Aer condiționat

Cu motorul pornit, aerul condiționat este prevăzut pentru a funcționa eficient în toate anotimpurile, cu geamurile închise.

Vă permite:

- vara, să reduceți temperatura în habitacul,
- iarna, când temperatura este mai mare de 3° C, să îmbunătățiți eficiența dezaburirii.

Pornire/oprire

- ☞ Apăsăți pe butonul 5 pentru a activa/dezactiva sistemul de aer condiționat.

Când aerul condiționat este în funcțiune, pentru a obține aer rece mai rapid, puteți utiliza recircularea aerului din interior pentru câteva momente dacă apăsați butonul 4. Reveniți apoi la admisia aerului din exterior.

I Aerul condiționat nu funcționează când reglajul debitului de aer este dezactivat.

! Oprirea sistemului poate genera disconfort (umiditate, condens).

Aer condiționat automat cu două zone

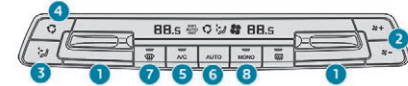

1. Temperatură în stânga/temperatură în dreapta
2. Reglarea debitului de aer.
3. Reglarea repartizării aerului.
4. Recirculare aer din habitacul.
5. Pornirea/oprirea aerului condiționat.
6. Mod automat confort.
7. Program de vizibilitate.
8. Funcția „Mono”.

Mod automat confort

- ☞ Apăsăți succesiv butonul „AUTO” 6.

Modul activ apare pe afișaj după cum este descris mai jos:

**SOFT
AUTO**

Favorizează o funcționare optimă, lină și silențioasă prin limitarea fluxului de aer.

AUTO

Oferă cel mai bun raport între confortul termic și funcționarea silențioasă.

**AUTO
FAST**

Favorizează un debit de aer dinamic și eficient.

- ❖ Dacă motorul este rece, pentru a se evita o difuzie prea mare a aerului rece, debitul de aer nu va atinge nivelul optim decât progresiv.
Pe timp rece, acest sistem va repartiza aerul cald numai spre parbriz, geamurile laterale și picioarele pasagerilor.

Mod manual

Dacă doriți, puteți alege alte opțiuni dintre cele oferite de sistem, prin schimbarea unei setări. Celelalte funcții vor fi gestionate în continuare automat.

Imediat ce modificați o setare, simbolul „**AUTO**” dispăre.

Dezactivarea sistemului

- ☞ Apăsați butonul până **2** „-” când simbolul ventilator dispăre.

Această acțiune neutralizează toate funcțiile sistemului.

Reglarea temperaturii se oprește. Totuși, se simte un ușor flux de aer datorat deplasării vehiculului.

- ☞ Apăsați butonul **2** „+” pentru a reactiva sistemul.

Temperatură

Șoferul și pasagerul din față pot regla fiecare temperatura în funcție de preferințe. Valoarea indicată pe afișaj corespunde unui nivel de confort și nu unei temperaturi în grade Celsius sau Fahrenheit.

- ☞ Apăsați butonul **1** în jos pentru a reduce valoarea sau în sus pentru a mări valoarea.

- ❖ O setare în jur de 21 permite obținerea unui confort optim. În funcție de cerințele dvs., un reglaj între 18 și 24 este obișnuit. În plus, se recomandă ca diferența de reglaj stânga/dreapta să nu fie mai mare de 3.

- ❖ Când intrați în vehicul, dacă temperatura interioară este mult prea mică sau mult prea mare față de setarea valorii de confort, nu este necesară schimbarea valorii afișate pentru a ajunge la nivelul de confort solicitat. Sistemul compensează și corectează automat diferența de temperatură, în cel mai scurt timp.

- ❖ Pentru a răci sau a încălzi la maximum habitacul, este posibil să depășiți valoarea minimă de 14 sau maximă de 28.
☞ Apăsați butonul **1** în jos până la afișarea „**LO**”, sau în sus, până la afișarea „**HI**”.

Funcția „Mono”

Nivelul de confort de pe partea pasagerului poate fi stabilit la aceeași valoare ca a celui de pe partea șoferului (o singură zonă).

- ☞ Apăsați pe butonul corespunzător **8** pentru a activa/dezactiva funcția.

Martorul luminos al butonului este aprins atunci când funcția este activată.

Funcția este dezactivată automat în momentul în care un pasager utilizează comanda de reglare a temperaturii.

Program vizibilitate

- ☞ Apăsați butonul „**Vizibilitate**” **7** pentru a dezaburi sau a degivra mai rapid parbrizul și geamurile laterale.

Sistemul gestionează automat aerul condiționat, debitul de aer, admisia de aer și repartizează optim ventilația către parbriz și geamurile laterale.

- ☞ Apăsați din nou butonul „**Vizibilitate**” **8** pentru a dezactiva programul.

Sau

- ☞ Apăsați butonul „**AUTO**” **6** pentru a reveni la programul automat de confort.

Aer condiționat

Cu motorul pornit, aerul condiționat este prevăzut pentru a funcționa eficient în toate anotimpurile, cu geamurile închise.

Vă permite:

- vara, să reducă temperatura în habitacul,
- iarna, când temperatura este mai mare de 3° C, să îmbunătățească eficiența dezaburirii.

Pornire/oprire

- ☞ Apăsați pe butonul **5** pentru a activa/dezactiva sistemul de aer condiționat.

Când aerul condiționat este în funcțiune, pentru a obține aer rece mai rapid, puteți utiliza recircularea aerului din interior pentru câteva momente dacă apăsați butonul **4**. Reveniți apoi la admisia aerului din exterior.

i Aerul condiționat nu funcționează când reglajul debitului de aer este dezactivat.

! Oprirea sistemului poate genera disconfort (umiditate, condens).

Repartiție aer

- ☞ Prin apăsarea succesivă a butonului **3**, orientați debitul de aer către:

- parbriz, geamuri laterale și picioarele pasagerilor,
- picioarele pasagerilor.
- aeratoarele centrale, aeratoarele laterale și picioarele pasagerilor,
- parbriz, geamurile laterale, aeratoarele centrale și picioarele pasagerilor,
- aeratoarele centrale și laterale,
- parbriz și geamurile laterale (dezaburire sau degivrare).

Debit de aer

- ☞ Apăsați butoanele **2** pentru a mări/reduce debitul de aer.

Simbolul debitului de aer (ventilator) apare pe afișaj. Acesta se umple sau se golește progresiv, în funcție de valoarea comandată.

Reciclarea aerului din habitacul

Intrarea aerului din exterior permite evitarea apariției condensului pe parbriz și pe geamurile laterale.

Recircularea aerului permite izolarea habitaculului de mirosurile neplăcute și de fumul din exterior.

i Aceasta permite obținerea, punctual și mai rapid, de aer cald sau rece.

- ☞ Apăsați butonul **4** pentru a activa funcția de recirculare a aerului din interior/pentru a permite intrarea aerului exterior.

! Evitați reciclarea prelungită a aerului din habitacul. Risc de formare a condensului și de degradare a calității aerului!

Dezaburire – degivrare față



Aceste simboluri de pe panourile de comandă indică stările comenzilor de dezaburire sau de degivrare rapidă a parbrizului și a geamurilor laterale.

Încălzire sau climatizare manuală

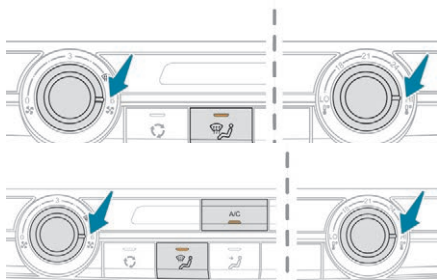

☞ Aduceți comenzile de debit de aer, de temperatură și de repartizare a aerului în poziția indicată prin simbolul dedicat.

A/C

☞ Pentru climatizare, apăsați această comandă. Martorul comenzii se aprinde.

Climatizare automată cu două zone

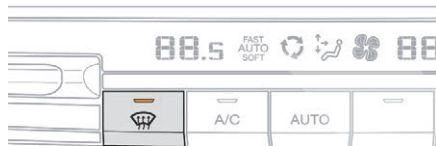

☞ Apăsați pe acest buton pentru a dezaburi sau degivra cât mai rapid parbrizul și geamurile laterale.

Sistemul gestionează automat aerul condiționat, debitul de aer, admisia de aer și repartizează optim ventilația către parbriz și geamurile laterale.



☞ Pentru oprire, apăsați din nou pe acest buton, sau pe „AUTO”.

AUTO

Sistemul se reactivează cu valorile de dinainte de neutralizare.

Parbriz și duze cu încălzire

Pentru informații suplimentare referitoare la **Maneta de comandă a ștergătoarelor** și în mod deosebit parbrizul și duzele cu încălzire, consultați secțiunea corespunzătoare.

i Pe un vehicul echipat cu Stop & Start, cât timp este activată dezaburirea, modul STOP nu este disponibil.

Parbriz cu încălzire



În funcție de tara de comercializare. Pe timp rece, această funcție încălzește parbrizul.

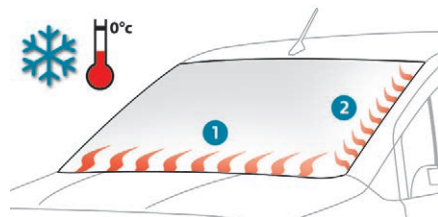

În zona 1, încălzirea topește zăpada și vă permite să eliberați lamelele ștergătoarelor. În zona 2, încălzirea ameliorează vizibilitatea prin prevenirea acumulării de zăpadă când ștergătoarele funcționează.

Pornire



☞ Cu motorul pornit, apăsați acest buton; matorul lui se aprinde.

Durata de funcționare depinde de temperatura exterioară.

O nouă apăsare pe acest buton oprește funcția; matorul se stinge.

Dezaburire – degivrare lunetă

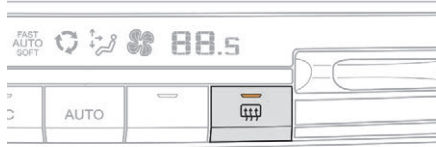
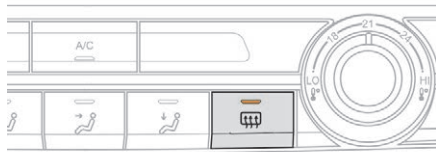

Pornire/oprire



☞ Apăsați această comandă pentru a porni/opri degivrarea lunetei și a retrovizoarelor exterioare (dacă vehiculul este echipat).



Opriti degivrarea lunetei și a oglinzilor retrovizoare când credeți de cuviință, deoarece un consum mai mic de curent permite diminuarea consumului de carburant.



Dezaburirea/degivrarea lunetei nu se poate face decât cu motorul pornit.

Încălzire – Climatizare spate

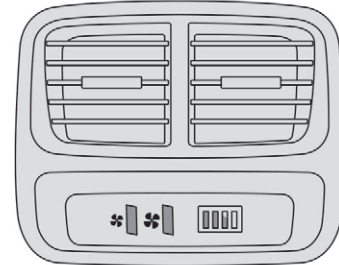

Dacă vehiculul este echipat corespunzător, temperatura aerului distribuit de sistem coincide cu cea selectată pentru partea din față.

Debit de aer



☞ Apăsați unul dintre aceste butoane pentru a crește sau a micșora debitul de aer.



Încălzire/Ventilație adițională

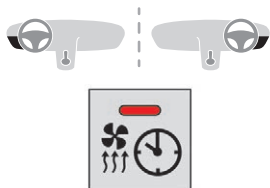

Încălzire

Acesta este un sistem suplimentar și autonom, care încălzește habitacul și îmbunătățește performanțele de degivrare.



Acest maror luminos al comenzii se aprinde atunci când sistemul este programat.

Acest maror luminos se aprinde intermitent când încălzirea este în funcțiune sau când efectuați o pornire de la distanță prin telecomandă.

Acest maror se stinge la finalizarea ciclului de încălzire sau la oprirea încălzirii cu telecomanda.

Ventilare

Acest mod permite ventilarea habitacului cu aer din exterior, pentru a ameliora temperatura din vehicul în condiții de vară.

Programarea Cu sistem audio Bluetooth®



MENU

☞ Apăsați butonul **MENU** pentru a accesa meniul general.

☞ Selectați „**Pre-heat./Pre-ventil.**”.

☞ Selectați „**Activation**” și, dacă este necesar pentru programare, selectați „**Parameters**”.

☞ Selectați „**Heating**” pentru a încălzi motorul și habitacul sau „**Ventilation**” pentru a ventila habitacul.



☞ Selectați:

- primul ceas pentru a programa/memora ora la care va fi atinsă temperatura de încălzire prealabilă,
- al 2-lea ceas pentru a programa/memora o a doua oră la care va fi atinsă temperatura de încălzire prealabilă,

i Folosind aceste două ceasuri și în funcție de sezon, puteți, de exemplu, să selectați o oră sau alta pentru pornire. Un mesaj pe ecran confirmă alegerea dumneavoastră.

Cu PEUGEOT Connect Radio



Apăsați **Connect-App** pentru a afișa pagina inițială.



Apăsați apoi „**Încălzire/ventilație programabilă**”.



☞ Selectați fila „**Stare**” pentru a activa/dezactiva sistemul.



- ☞ Selectați fila „**Alte setări**” pentru a alege opțiunea „**Heating**” de încălzire a motorului și a habitaculului sau opțiunea „**Ventilation**” de ventilație a habitaculului.
- ☞ Programați/presetați apoi ora la care se va atinge temperatura de preîncălzire, pentru fiecare selecție.



Apăsați pe această comandă pentru a salva opțiunile.

Cu PEUGEOT Connect Nav



- ☞ Apăsați meniul „**Connect-App**”.

- ☞ Apăsați fila **Aplicații vehicul**.



- ☞ Apăsați „**Încălzire/ventilație programabilă**”.

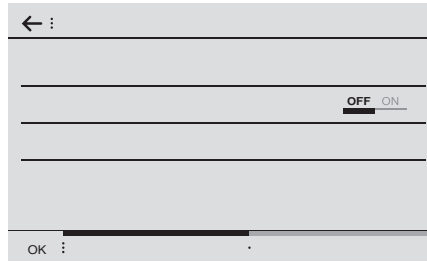

- ☞ Selectați fila „**Stare**” pentru a activa/dezactiva sistemul.

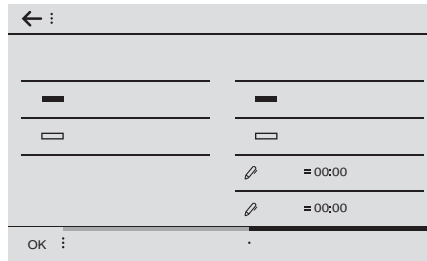

- ☞ Selectați modul „**Heating**” pentru încălzirea motorului și a habitaculului sau „**Ventilation**”, pentru a ventila habitacul.
- ☞ Programați/presetați apoi ora la care se va atinge temperatura de preîncălzire, pentru fiecare selecție.
- ☞ La sfârșit, apăsați „**OK**” pentru a confirma.

Telecomanda cu rază mare de acțiune

(În funcție de versiune.)

Aceasta vă permite să porniți sau să întrerupeți de la distanță încălzirea habitaculului. Telecomanda are o rază de acțiune de aproximativ 1 km pe teren deschis.



Pornire



- ☞ O apăsare continuă pe această comandă pornește imediat încălzirea.

Martorul luminos al telecomenzii se aprinde în culoarea verde timp de aproximativ 2 secunde pentru a confirma faptul că vehiculul a primit semnalul.

Oprire



- ☞ O apăsare continuă pe această tastă oprește imediat încălzirea.

Martorul luminos al telecomenzii se aprinde în culoarea roșie timp de aproximativ 2 secunde pentru a confirma faptul că vehiculul a primit semnalul.

- ! Martorul luminos al telecomenzii luminează intermitent timp de aproximativ 2 secunde dacă vehiculul nu a primit semnalul. Schimbați-vă locul și dați din nou comanda.

Înlocuire baterie

Dacă martorul luminos al telecomenzii este portocaliu, bateria este aproape descărcată. Dacă martorul este stins, bateria este descărcată.

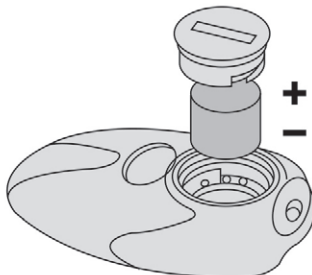

- ☞ Utilizați o monedă pentru a deșuruba capacul și înlocuiți becul.

- ! Durata maximă a încălzirii este de aproximativ 45 minute în funcție de condițiile climatice.

- ! Sistemul de încălzire adițional este alimentat cu carburant din rezervorul vehiculului.

Înainte de utilizare, asigurați-vă că în rezervor este o cantitate suficientă de carburant.

Dacă mergeți pe rezervă, sistemul nu poate fi utilizat.

Ventilația se activează numai dacă bateria este încărcată suficient.

Încălzirea se activează dacă:

- bateria este încărcată suficient,
- nivelul de carburant este suficient,
- motorul a fost pornit de la ciclul de încălzire anterior.



Opriti întotdeauna încălzirea adițională pe durata alimentărilor cu carburant. Pericol de incendiu sau de explozie!

- ! Pentru a evita riscurile de intoxicare și de asfixiere, încălzirea suplimentară nu trebuie folosită, nici măcar pentru intervale scurte, în spații închise, cum ar fi un garaj sau un atelier, unde nu există sisteme de aspirare a gazelor de eșapament. Nu parcați vehiculul pe suprafețe inflamabile (iarbă uscată, frunze urcate, hârtii). Pericol de incendiu!

- ! Suprafețele din sticlă, precum luneta sau parbrizul, se pot încălzi foarte tare pe alocuri. Nu așezați niciodată obiecte pe aceste suprafețe! Nu atingeți niciodată aceste suprafețe. Pericol de arsuri!

- ☘ Nu aruncați bateriile din telecomandă, acestea conțin metale nocive pentru mediu. Predați-le la un punct de colectare aprobat.

Recomandări

- i** Pentru ca aceste sisteme să fie eficiente pe deplin, respectați următoarele reguli de utilizare și întreținere:
 - ☞ Pentru a vă asigura că aerul este distribuit uniform, nu blocați grilele de admisie a aerului din exterior, situate în partea de jos a parbrizului, duzele, aeratoarele, gurile de aer, precum și orificiile de evacuare a aerului, din spate.
 - ☞ Nu acoperiți senzorul de lumină, situat în partea superioară a parbrizului; acesta servește la reglarea sistemului de aer condiționat automat.
 - ☞ Porniți sistemul de aer condiționat între 5 și 10 minute, o dată sau de două ori pe lună pentru a-l păstra în stare perfectă de funcționare.
 - ☞ Pentru a preveni formarea condensului sau deteriorarea calității aerului în habitacul, nu trebuie să dezactivați prea mult timp sistemul sau evitați reciclarea prelungită a sistemului de recirculare a aerului în timpul conducerii.
 - ☞ Aveți grijă ca filtrul de habitacul să fie în stare bună și înlocuiți periodic elementele filtrante.
- Vă recomandăm să utilizați un filtru combinat pentru habitacul. Datorită aditivului activ specific, el contribuie la purificarea aerului respirat de pasageri și la curățarea

habitaclului (reducerea simptomelor alergice, a mirosurilor grele și a depunerilor de grăsime).

- ☞ Pentru a asigura buna funcționare a sistemului de climatizare, vă recomandăm, de asemenea, să îl verificați cu regularitate, conform recomandărilor din carnet de întreținere și garanții.
- ☞ Dacă sistemul nu produce aer rece, opriți-l și contactați un reparator agreeat PEUGEOT sau un Service autorizat.

În cazul tractării unei sarcini maxime pe o pantă abruptă și la o temperatură ridicată, oprirea aerului condiționat permite recuperarea puterii motorului, ameliorând astfel capacitatea de tractare.



Dacă, după o staționare îndelungată la soare, temperatura interioară este foarte ridicată, mai întâi aerisiți habitacul câteva momente. Plasați comanda de debit de aer la un nivel suficient de înalt, pentru a asigura o bună aerisire a habitacului. Sistemul de aer condiționat nu conține clor, astfel că nu reprezintă niciun pericol pentru stratul de ozon.



Condensul creat de aerul condiționat provoacă, la oprire, o scurgere de apă normală sub vehicul.



Stop & Start

Sistemele de încălzire și de aer condiționat nu funcționează decât cu motorul pornit. Pentru a menține confortul termic în habitacul, aveți posibilitatea sa neutralizați temporar sistemul Stop & Start. Pentru mai multe informații despre **Stop & Start**, consultați secțiunea corespunzătoare.

Plafonieră

Aprinderea/stingerea automată

Plafoniera din față se aprinde la scoaterea cheii din contact.

Toate plafonierele se aprind la deblocarea vehiculului, la deschiderea unei uși corespunzătoare și pentru localizarea vehiculului cu ajutorul telecomenzii.

Ele se sting progresiv după ce este pus contactul și la blocarea autoturismului.

! Aveți grijă să nu aduceți niciun obiect în contact cu plafonierele.

Tip 1

(În funcție de versiune.)

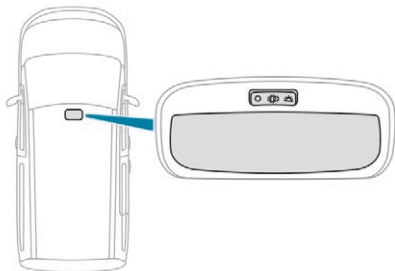

Iluminat permanent cu contactul pus.



Se aprinde când una din ușile din față sau din spate este deschisă.



Stinsă în permanență.

Tip 2

(În funcție de versiune.)

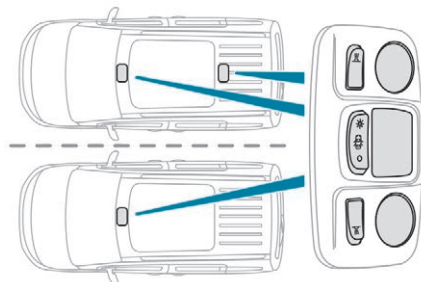

În față: aprindere la deschiderea unei uși față sau spate (ușa laterală culisantă și, în funcție de echipare, ușa batantă stânga sau hayon).



Aprinsă permanent, cu contactul pus.



Rândul 2: aprindere la deschiderea unei uși spate (ușa laterală culisantă și, în funcție de echipare, ușa batantă stânga sau hayon).



Stinsă în permanență.

Lampă individuală de lectură



Dacă vehiculul este echipat astfel, lămpile se aprind și se sting de la un comutator manual.

Cu contactul pus, acționați comutatorul corespunzător.

Comanda de iluminat

Selectarea modului de iluminat principal

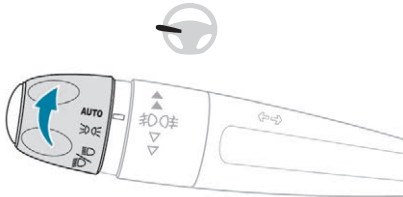

Rotiți-l pentru a plasa simbolul dorit în dreptul reperului.

AUTO Aprindere automată a luminilor de întâlnire/a luminilor de zi.
Numai lumini de poziție.



 Lumini de întâlnire sau lumini de drum.

i Punerea în funcțiune a tipului de iluminat selectat este confirmată prin aprinderea matorului luminos corespunzător.

i În unele condiții de climă (temperatură scăzută, umiditate), este normală apariția fenomenului de aburire a suprafeței interioare a farurilor și a luminilor din spate; acesta dispare în câteva minute, după aprinderea luminilor.

Comutarea luminilor de drum

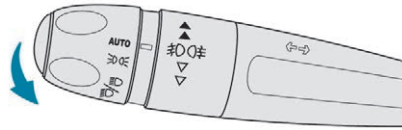



Trageți maneta pentru a comuta luminile de întâlnire cu luminile de drum.

În modurile „AUTO” și când sunt aprinse luminile de poziție, șoferul poate aprinde intermitent luminile de drum trăgând de manetă.

Inel de selectare a luminilor anticeață

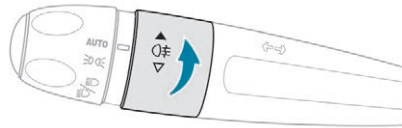
Lumini de ceață spate





 Acestea funcționează cu luminile de poziție aprinse.

☞ Rotiți înainte inelul sensorului pentru a le aprinde și înapoi pentru a le stinge.

La o stingere automată a luminilor (poziția „AUTO”), luminile anticeață și luminile de întâlnire vor rămâne aprinse.

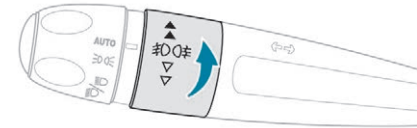
Model cu proiectoare anticeață față și lumini de ceață spate



 Cu luminile de întâlnire aprinse, funcționează în mod manual sau în mod automat.

Rotiți inelul:

- ☞ o dată înainte, pentru a aprinde proiectoarele anticeață față,
- ☞ către înainte a doua oară, pentru a aprinde luminile de ceață din spate,
- ☞ o dată înapoi, pentru a stinge luminile anticeață din spate,
- ☞ înapoi, a doua oară, pentru a stinge proiectoarele anticeață față.

Dacă luminile sunt stinse automat (poziția „AUTO”) sau luminile de întâlnire sunt stinse manual, luminile anticeață și luminile de poziție rămân aprinse.

☞ Rotiți inelul înapoi pentru a stinge luminile de ceață, se vor stinge și luminile de poziție.

! Când iluminatul este lăsat pornit

Declanșarea unui semnal sonor, imediat ce se deschide portiera din față, avertizează șoferul că a uitat să stingă sistemul de iluminare al vehiculului său, contactul fiind decuplat în modul de aprindere manual.

În acest caz, stingerea farurilor antrenează oprirea semnalului sonor.

Luminile se sting la decuplarea contactului, dar aveți întotdeauna posibilitatea să le cuplați acționând comanda luminilor.

! Deplasări în străinătate

Dacă folosiți vehiculul într-o țară în care sensul de circulație este inversat față de cel din țara de comercializare a vehiculului, este necesar să adaptați reglajele proiectoarelor pentru a nu orbi conducătorii care circulă din sens invers. Contactați un dealer PEUGEOT sau un Service autorizat.

! Pe timp frumos sau pe ploaie, atât ziua cât și noaptea, este interzis să se folosească farurile ceață din față și luminile ceață spate. În aceste cazuri, puterea fasciculelor luminoase îi poate orbi pe ceilalți participanți la trafic. Acestea trebuie utilizate exclusiv în condiții de ceață sau ninsoare.

În aceste condiții meteorologice, trebuie să aprindeți manual luminile de ceață și cele de întâlnire, deoarece este posibil ca senzorul de lumină să detecteze o lumină suficient de puternică.

Nu uitați să stingeți proiectoarele de ceață față și luminile de ceață spate, imediat ce nu mai sunt necesare.

! Nu vă uitați niciodată de aproape în fasciculele luminoase ale farurilor LED. Pericol de vătămare gravă a ochilor!

Lumini semnalizatoare de direcție (intermitent)

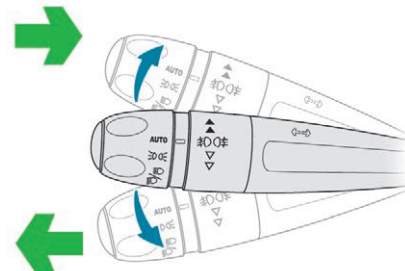

- ☞ Stânga: coborâți comanda luminilor, trecând de punctul de rezistență.
- ☞ Dreapta: ridicați comanda luminilor, trecând de punctul de rezistență.

Trei aprinderi intermitente

- ☞ Apăsați scurt în sus sau în jos, fără a depăși punctul de rezistență; luminile de semnalizare direcție corespunzătoare se vor aprinde de 3 ori.

Aprindere automată a luminilor

Dacă un senzor detectează o luminozitate externă redusă, luminile plăcuței de înmatriculare, cele de poziție și de întâlnire se aprind automat, fără intervenția șoferului. Acestea se pot aprinde și dacă se detectează ploaie, odată cu pornirea automată a ștergătoarelor de parbriz. Luminile se sting automat imediat ce luminozitatea devine din nou suficientă sau ștergătoarele se opresc.

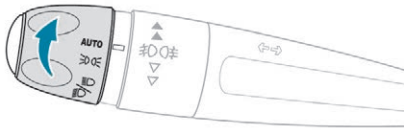

- ☞ Rotiți inelul în poziția „**AUTO**”. Activarea funcției este însoțită de afișarea unui mesaj.
- ☞ Rotiți inelul în **altă poziție**. Dezactivarea funcției este însoțită de afișarea unui mesaj.

Eroare de funcționare



În caz de defecțiune a senzorului de lumină, luminile se aprind, acest martor se afișează pe tabloul de bord, însoțit de un semnal sonor și/ sau de un mesaj.

Contactați un reparator agreat PEUGEOT sau un Service autorizat.

! Pe timp de ceață sau zăpadă, senzorul de lumină poate detecta lumină suficientă. În acest caz, luminile nu se aprind automat. Nu mascați senzorul de lumină aflat pe tabloul de bord sau în partea de sus a parbrizului, în spatele retrovizorului interior (în funcție de echipare); funcțiile asociate nu vor mai fi comandate.

Lumini de zi/lumini de poziție

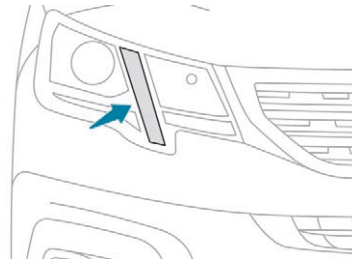

Luminile față se aprind automat la pornirea motorului. Acesta asigură următoarele funcții:

- Lumini de zi (maneta de comandă a luminilor în poziția „**AUTO**”, dacă lumina din exterior este suficientă).
- Lumini de poziție (maneta de comandă a luminilor în poziția „**AUTO**”, dacă lumina din exterior este slabă, sau „numai lumini de poziție” ori „lumini de întâlnire/de drum”).

i Ca lumini de zi, intensitatea luminoasă a LED-urilor este mai mare.

Lumini de staționare

Balizaj lateral realizat prin aprinderea numai a luminilor de poziție de pe partea pe care se circulă.

- ☞ În funcție de versiune, în minutul ce urmează tăierii contactului, acționați maneta luminilor în sus sau în jos, în funcție de partea pe care se circulă (exemplu: dacă staționați pe partea dreaptă, maneta luminilor trebuie acționată în jos; se vor aprinde luminile de poziție din partea stângă a vehiculului).

Acest lucru este indicat printr-un semnal sonor și prin aprinderea martorului indicator de direcție corespunzător pe tabloul de bord. Pentru a stinge luminile de staționare, aduceți maneta de comandă a luminilor în poziția centrală.

Iluminat de însoțire

Manuală



Pornire

- ☞ Contactul fiind tăiat, aprindeți o dată farurile intermitent, acționând comanda luminilor.
- ☞ Un nou „apel cu farurile” oprește funcția.

Oprire

Luminile de însoțire activate manual se sting automat la expirarea perioadei date.

Automat

În caz de luminozitate slabă, luminile de întâlnire se aprind automat la tăierea contactului.



Activarea, dezactivarea sau durata iluminatului de însoțire sunt configurate din meniul parametrilor vehiculului.



Iluminat de primire exterior automat

Când este activată funcția de „Aprindere automată a luminilor”, în caz de luminozitate redusă, luminile de poziție și luminile de întâlnire se aprind automat la deblocarea vehiculului.



Activarea, dezactivarea sau durata iluminatului de primire exterior sunt parametrabile prin meniul de parametrare a vehiculului.



Comutare automată a luminilor de drum

Sistem ce comută automat între luminile de drum și cele de întâlnire, în funcție de condițiile de iluminat și de circulație, folosind o cameră amplasată în partea superioară a parbrizului.

! Acesta este un sistem de asistare la conducere.
Șoferul rămâne responsabil de iluminatul vehiculului și de adaptarea la condițiile de luminozitate, de vizibilitate și de circulație și pentru respectarea codului rutier.

i Sistemul devine operațional la peste 25 km/h.
Dacă viteza scade sub 15 km/h, sistemul se dezactivează.

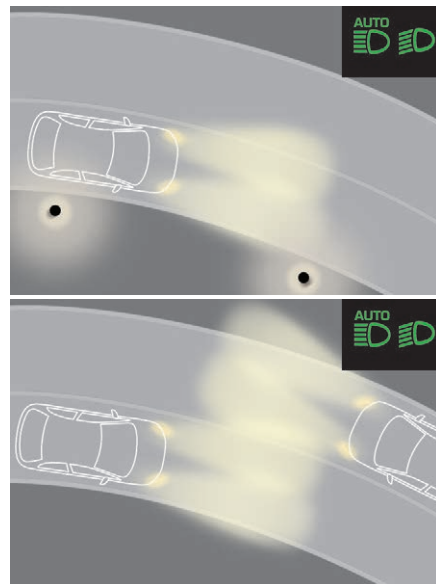

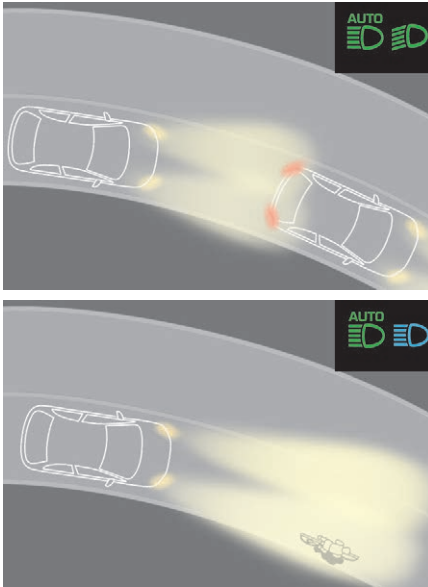

Activare/dezactivare



Activarea sau dezactivarea se configurează în meniul de configurare a vehiculului.

Până la dezactivare, sistemul de iluminare trece automat în modul „aprindere automată a farurilor”:

Starea sistemului rămâne în memorie la tăierea contactului.

Funcționare

Dacă luminozitatea este suficientă și/sau condițiile de circulație nu permit aprinderea luminilor de drum:



- luminile de întâlnire vor fi menținute, pe tabloul de bord se aprinde acest martor luminos.



Dacă luminozitatea este foarte redusă și condițiile de circulație o permit:



- luminile de drum se vor aprinde automat: pe tabloul de bord se aprind acești martori luminoși.



Dacă sistemul detectează ceață, dezactivează temporar funcția.

Imediat de vehiculul iese din zona cu ceață, funcția se reactivează automat.



Acest martor rămâne stins cât timp funcția este dezactivată.

Pauză

Dacă situația necesită o schimbare a stării luminilor, șoferul poate interveni în orice moment.



Aprinderea intermitentă a farurilor determină trecerea funcției în pauză, iar sistemul de iluminat trece în modul „aprindere automată a luminilor”:

- dacă martorii luminoși „AUTO” și „Lumini de întâlnire” erau aprinși, sistemul va trece la luminile de drum,
- dacă martorii luminoși „AUTO” și „Lumini de drum” erau aprinși, sistemul va trece la luminile de întâlnire,

Pentru a reactiva funcția, aprindeți din nou farurile intermitent.

4

- i** Sistemul poate fi perturbat sau poate funcționa incorect:
- în condiții de vizibilitate redusă (ninsoare, ploaie torențială etc.),
 - dacă parbrizul este murdar, aburit sau mascat (de un autocolant etc.) în dreptul camerei,
 - dacă vehiculul este în dreptul unor panouri puternic reflectorizante.

Dacă sistemul detectează ceață, dezactivează temporar funcția.

Sistemul nu este în măsură să detecteze:

- participanții la trafic care nu au iluminat propriu, de exemplu, pietonii,
- vehiculele ale căror lumini sunt mascate (de exemplu: vehiculele care circulă dincolo de bariera de siguranță dintre sensurile autostrăzii),
- vehiculele care se află în vârful sau la baza unei pante abrupte, în viraje, în intersecții.

Iluminat static de intersecție

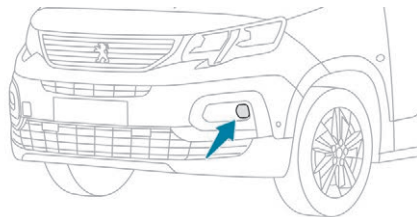

Dacă vehiculul este echipat cu un asemenea sistem, acesta permite fasciculului luminos al proiectoarelor de ceață să lumineze interiorul virajului atunci când luminile de întâlnire sau de drum sunt aprinse și când viteza vehiculului este mai mică de 40 km/h (conducere urbană, drumuri sinuoase, intersecții, manevre de parcare etc.).

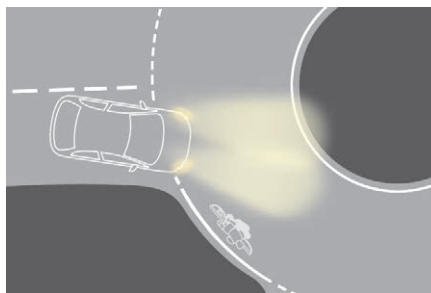

Fără iluminat static de intersecție

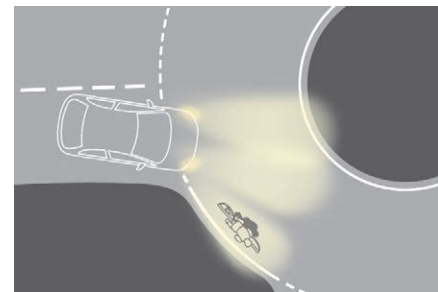

Cu iluminat static de intersecție

Pornire

Acest sistem se activează:

- la activarea luminilor semnalizatoare de direcție de pe partea corespunzătoare, sau
- peste un anumit unghi de rotire a volanului.

Dezactivare

Sistemul nu se activează:

- sub un anumit unghi de rotire a volanului,
- la o viteză mai mare de 40 km/h,
- la cuplarea marșarierului.

Programarea

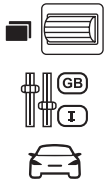

Activarea sau dezactivarea sistemului se realizează din meniul de configurare a vehiculului.

Acest sistem este activat în mod implicit.

Reglarea proiectoarelor pe verticală

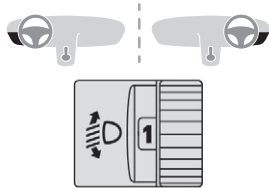

Pentru a nu-i incomoda pe ceilalți participanți la trafic, proiectoarele cu becuri cu halogen trebuie reglate pe înălțime, în funcție de încărcarea vehiculului.

- 0 Gol.
- 1 Sarcină parțială.
- 2 Sarcină medie.
- 3 Sarcină maximă autorizată.

i Reglaj inițial în poziția 0.

Comanda ștergătoarelor Programare

Vehiculul poate fi echipat și cu unele funcții care pot fi activate/dezactivate:

- ștergere automată pentru ștergătorul de parbriz în caz de detectare a ploii,
- ștergere lunetă la cuplarea mersului înapoi.

i În condiții de iarnă, îndepărtați zăpada, gheața sau chiciura prezente pe parbriz, în jurul brațelor și lamelelor ștergătoarelor de geam și de pe garnitura parbrizului, înainte de a pune în funcțiune ștergătoarele.

! Nu acționați ștergătoarele pe un parbriz uscat. Pe timp extrem de rece sau extrem de cald, înainte de a pune în funcțiune ștergătoarele, verificați ca lamelele ștergătoarelor să nu fie lipite de parbriz.

Comenzi manuale

Comenzile ștergătoarelor de parbriz se efectuează direct de către șofer.

Model cu ștergere manuală (intermitentă)

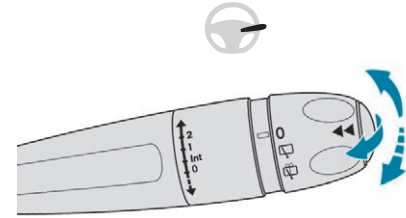

Cu ștergere AUTOMATĂ

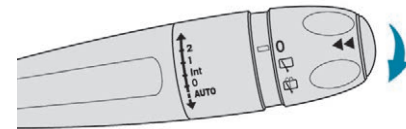

Ștergătoare de parbriz

Ridicați sau coborâți maneta de comandă în poziția dorită, pentru a schimba viteza de ștergere.

- 2** Ștergere rapidă (ploaie torențială).
- 1** Ștergere normală (ploaie moderată).
- Int** Ștergere intermitentă (proporțională cu viteza vehiculului).
- 0** Oprit.

4

sau

AUTO

Ștergere automată (apăsați în jos, apoi eliberați).

O singură cursă de ștergere (trageți maneta scurt spre dvs.).

Spălare parbriz

Trageți maneta spre dvs. maneta de comandă a ștergătoarelor.

Ștergătorul și spălătorul de parbriz funcționează atât timp cât este acționată maneta de comandă.

Oprirea spălării parbrizului este urmată de un ciclu final de ștergere.

i La vehiculele echipate cu aer condiționat automat, la activarea spălării geamurilor este oprită intrarea aerului din exterior pentru a nu introduce miros de lichid de spălare.

i Duzele sunt integrate în vârful fiecărui braț. Lichidul de spălare geamuri este proiectat de-a lungul lamelei ștergătorului de geam. Aceasta permite ameliorarea vizibilității și reducerea consumului de lichid. În anumite cazuri, în funcție de poziție sau de culoare, precum și de lumina din exterior, lichidul este aproape invizibil.

! Pentru a nu deteriora lamelele ștergătoarelor, nu acționați ștergerea geamurilor dacă rezervorul de lichid de spălare geamuri este gol.

Nu acționați ștergerea geamurilor dacă există riscul ca lichidul să înghețe pe parbriz și să deranjeze astfel vizibilitatea. În perioada iernii, utilizați întotdeauna lichid de spălare a geamurilor pentru temperaturi scăzute. Nu completați niciodată cu apă.

Ștergător de lunetă

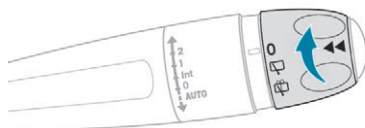

Inel de selectare ștergător de lunetă:



Oprit.



Ștergere intermitentă (proporțională cu viteza vehiculului).



Ștergere cu spălarea lunetei (durată determinată).

Marșarier

Dacă ștergătorul de parbriz era în funcțiune la cuplarea marșarierului, ștergătorul de lunetă pornește automat.

Activare/Dezactivare



Activarea sau dezactivarea se configurează în meniul de configurare a vehiculului.



i Această funcție este activată implicit.

! Dacă aveți multă gheață sau zăpadă pe lunetă, precum și la utilizarea unui suport pentru bicicletă pe portbagaj, dezactivați ștergerea automată a lunetei la mers înapoi.

Poziție specială a ștergătoarelor de parbriz

Permite curățarea și înlocuirea lamelelor de ștergătoare. Pe timp de iarnă (gheață, zăpadă) se poate utiliza și pentru a ridica ștergătoarele de pe parbriz.

- i** Pentru a păstra eficacitatea lamelelor de ștergătoare, vă recomandăm:
- să le manipulați cu atenție,
 - să le curățați regulat cu apă și săpun,
 - să nu le utilizați pentru a susține o placă de carton presată pe parbriz,
 - să le înlocuiți la primele semne de uzură.

Înainte de demontarea unei lamele din față

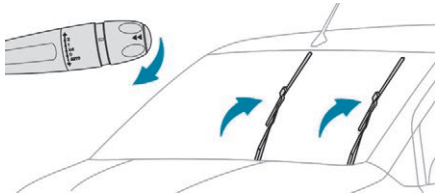

- ☞ În minutul de după tăierea contactului orice acționare a manetei de comandă a ștergătoarelor va aduce pe verticală lamelele ștergătoarelor.
- ☞ Permite curățarea și înlocuirea lamelelor de ștergătoare.

După montarea lamelei ștergătorului de parbriz

- ☞ Pentru a readuce ștergătoarele în poziția de parcare, puneți contactul și acționați maneta de comandă.

Înlocuirea unei lamele de ștergător

Demontarea/montarea în față

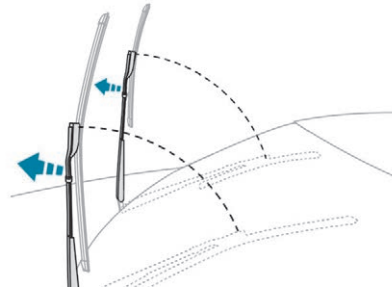

- ☞ Schimbați lamelele ștergătoarelor ștergător de stând în partea șoferului.
- ☞ Începând cu ștergătorul îndepărtat, prindeți fiecare ștergător de secțiunea rigidă și ridicați-l în poziția de oprire.

! Nu atingeți lama de ștergător pentru a nu o deteriora iremediabil. Nu le dați drumul cât timp le mișcați! Riscați să deteriorați parbrizul!

- ☞ Curățați parbrizul cu lichid de curățare special.

i Nu aplicați tratamente hidrofobe de tip „Rain X”.

- ☞ Desprindeți lama de ștergător uzată și scoateți-o.
- ☞ Montați lama nouă și prindeți-o pe ștergător.
- ☞ Repetați procedura la al doilea ștergător.
- ☞ Începând cu ștergătorul apropiat, prindeți din nou fiecare ștergător de secțiunea rigidă și readuceți-l cu grijă pe parbriz.

Demontarea/montarea în spate

- ☞ Țineți ștergătorul de segmentul rigid și ridicați-l în poziția de oprire.
- ☞ Curățați luneta cu lichid de spălare.
- ☞ Desprindeți lama de ștergător uzată și scoateți-o.
- ☞ Montați lama nouă și prindeți-o pe ștergător.
- ☞ Prindeți din nou ștergătorul de secțiunea rigidă și readuceți-l cu grijă pe lunetă.

Ștergătoare de geam automate

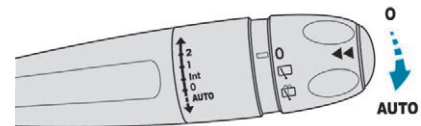

Ștergătoarele de parbriz se pun în funcțiune automat în momentul în care se detectează ploaia (senzorul se află în spatele oglinzii

retrovizoare). Cadența se adaptează la intensitatea ploii, fără intervenția șoferului.

Pornire

Împingeți scurt comanda în jos.

Un ciclu de ștergere confirmă luarea în considerare a solicitării.

AUTO



Simbolul apare pe tabloul de bord și se afișează un mesaj.

AUTO



Oprire



Împingeți din scurt comanda în jos sau aduceți comanda pe o altă poziție (Int, 1 sau 2).

Acest martor de avertizare se stinge pe tabloul de bord și se afișează un mesaj.

Reactivarea ștergerii automate a parbrizului la detectarea ploii este necesară după fiecare decuplare a contactului mai lungă de un minut, împingând comanda în jos.

Eroare de funcționare

Dacă ștergătoarele automate se defectează, acestea vor funcționa intermitent.

Consultați un reparator agreat PEUGEOT sau un service autorizat.

! Nu mascați senzorul de ploaie aflat în partea de sus a parbrizului, în spatele retrovizorului interior (în funcție de echipare); funcțiile asociate nu vor mai fi comandate. La spălarea vehiculului într-o spălătorie automată, dezactivați sistemul de ștergere automată. Iarna este recomandat să așteptați dezghețarea completă a parbrizului înainte de a activa ștergerea automată.

Recomandări generale de siguranță

! Etichetele sunt atașate în diferite locuri de pe vehicul. Ele includ avertismente de siguranță precum și informații de identificare a vehiculului. Nu le îndepărtați: ele fac parte integrantă din vehicul.

! Pentru orice intervenție asupra vehiculului, adresați-vă unui atelier calificat ce dispune de informații tehnice, competență și echipament tehnic adecvat, ceea ce un dealer PEUGEOT este în măsură să vă ofere.

! În funcție de reglementările naționale, unele echipamente de siguranță pot fi obligatorii: veste de siguranță reflectorizante, triunghiuri de presemanalizare, etiloteste, becuri de rezervă, siguranțe fuzibile, extintoare, truse de prim ajutor, bavete de protecție la roțile din spatele vehiculului etc.

! Vă atragem atenția asupra următoarelor aspecte:

- Montarea unui echipament sau accesoriu electric neaprobat de PEUGEOT poate provoca un supraconsum de curent și defecțiuni ale sistemelor electrice ale vehiculului. Apelați la un dealer PEUGEOT pentru a primi informații despre gama de accesorii recomandate.
- Din motive de siguranță, priza de diagnosticare, utilizată pentru sistemele electronice ale vehiculului, poate fi accesată doar de dealerii PEUGEOT sau de un Service autorizat, dotat cu instrumentarul adecvat (risc de defecțiuni ale sistemelor electronice, care pot duce la pene sau la accidente grave). Responsabilitatea constructorului încetează în cazul nerespectării acestei indicații.
- Orice modificare sau adaptare, neprevăzută sau neautorizată de PEUGEOT, sau realizată fără a respecta indicațiile tehnice ale constructorului, duce la anularea garanției legale și contractuale.

! Instalarea accesoriilor emițătoare de radiocomunicații

Înainte de a instala un emițător de radiocomunicații, trebuie să consultați un dealer PEUGEOT, care vă va informa asupra specificațiilor emițătoarelor compatibile (bandă de frecvență, putere maximă, poziția antenei, cerințe specifice de instalare), conform Directivei de Compatibilitate Electromagnetică a Automobilului (2004/104/CE).

Apel de urgență sau de asistență

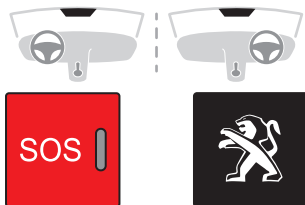

Peugeot Connect SOS



În caz de urgență, apăsați timp de peste 2 secunde pe acest buton.

Aprinderea intermitentă a LED-ului verde și mesajul vocal confirmă faptul că s-a efectuat apelul către serviciul „Peugeot Connect SOS”*

O nouă apăsare imediată pe acest buton anulează comanda, iar LED-ul se stinge.

LED-ul rămâne aprins (fără a clipi) când este stabilită comunicația.

Acesta se va stinge la finalul apelului.

„Peugeot Connect SOS” vă localizează imediat vehiculul, vă contactează în propria limbă** și, dacă este necesar, solicită trimiterea serviciilor de urgență corespunzătoare. În țările în care platforma nu este operațională sau când serviciul de localizare a fost refuzat în mod

expres, apelul este direcționat direct către serviciile de urgență (112), fără localizare.

! Dacă unitatea de control al airbagurilor detectează un impact, se lansează un apel de urgență, independent de declanșarea airbagurilor.

* Conform condițiilor generale de utilizare a serviciului oferit de dealeri, cu limitări tehnologice și tehnice

** Conform acoperirii geografice a „Peugeot Connect SOS”, „Asistență Peugeot Connect” și limbii naționale oficiale ale de proprietarul vehiculului. Lista țărilor acoperite și a servicii PEUGEOT CONNECT este disponibilă la dealeri și pe site-ul web care deservește țara dvs.

Funcționarea sistemului

La punerea contactului, martorul verde se aprinde timp de 3 secunde, indicând funcționarea corectă a sistemului.

Martorul roșu luminează continuu: sistemul prezintă o defecțiune.

Martorul roșu luminează intermitent: bateria de rezervă trebuie înlocuită.

În ambele cazuri există riscul ca serviciile de urgență și de asistență să nu funcționeze. Consultați cât mai repede un reparator calificat.

i Defecțiunea nu împiedică rularea vehiculului.

Apel de asistență localizat



Apăsați această tastă timp de peste 2 secunde pentru a lansa o cerere de asistență în cazul imobilizării vehiculului.

Un mesaj vocal confirmă faptul că apelul a fost efectuat**.

O nouă apăsare imediată a tastei anulează cererea.

Anularea este confirmată printr-un mesaj vocal.

** În funcție de acoperirea geografică a „Apel de urgență localizat”, „Apel de asistență localizat” și de limba națională oficială aleasă de proprietarul vehiculului. Lista țărilor acoperite și a serviciilor telematice este disponibilă la reparatorii agreeți sau pe site-ul web care deservește țara dvs.

Localizare geografică



Puteți dezactiva localizarea geografică prin apăsarea simultană a butoanelor „Peugeot Connect SOS” și „Asistență Peugeot Connect”, urmată de o apăsare pe „Asistență Peugeot Connect” pentru confirmare.

Pentru a reactiva funcția de localizare geografică, apăsați din nou, simultan, pe butoanele „Peugeot Connect SOS” și „Asistență Peugeot Connect”, apoi apăsați pe „Asistență Peugeot Connect” pentru confirmare.

i Dacă nu ați cumpărat vehiculul din rețeaua de dealeri PEUGEOT, solicitați unui dealer să verifice configurarea acestor servicii și, dacă este cazul, să facă modificările dorite. Într-o țară în care există mai multe limbi oficiale, configurarea este posibilă în limba națională oficială aleasă de dvs.

i Din motive tehnice, în mod deosebit pentru calitatea „servicii PEUGEOT CONNECT” de care beneficiază clientul, constructorul își rezervă dreptul de a opera în orice moment actualizări ale sistemului de comunicare de la bordul vehiculului.

i Dacă beneficiați de oferta Peugeot Connect Packs cu pachet SOS și asistență inclusă, dispuneți de servicii complementare în spațiul personal prin site-ul de Internet din țara dvs.

Lumini de avarie

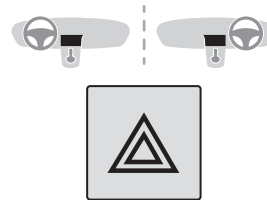

☞ La apăsarea acestui buton, toate luminile semnalizatoare de direcție se aprind intermitent.

Pot funcționa cu contactul tăiat.

Aprinderea automată a luminilor de avarie

La o frânare de urgență și în funcție de decelerare, în cazul activării sistemului ABS sau al unui impact, luminile de avarie se aprind automat.

Acestea se sting automat la prima accelerare.

☞ De asemenea, le puteți stinge și apăsând pe buton.

Claxon

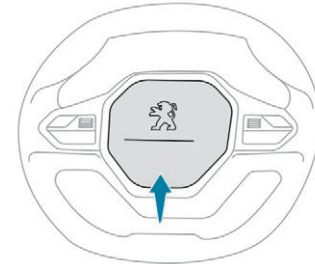

☞ Apăsați pe zona centrală a volanului.

Program de stabilitate electronică (ESC)

Programul de stabilitate electronică integrează următoarele sisteme:

- antiblocare roți (ABS) și repartitor electronic de frânare (REF),
- asistare la frânarea de urgență (AFU),
- antipatinare roți (ASR),
- control dinamic al stabilității (CDS),
- frânare automată post-coliziune (PCSB),
- control al stabilității remorcii (TSA).

Definiții

Antiblocare roți (ABS) și repartitor electronic de frânare (REF)

Aceste sisteme sporesc stabilitatea și manevrabilitatea vehiculului în timpul frânării și contribuie la un control mai bun în viraje, mai ales pe carosabil deteriorat sau alunecos. Sistemul ABS împiedică blocarea roților în cazul unei frânări de urgență. Repartitorul electronic de frânare asigură gestionarea presiunii de frânare pe fiecare roată.

Asistare la frânarea de urgență

Acest sistem permite, în caz de urgență, atingerea rapidă a presiunii optime de frânare, reducând astfel distanța de oprire. El se declanșează în funcție de viteza de acționare a pedalei de frână. Aceasta se traduce prin diminuarea rezistenței pedalei și creșterea eficacității frânării.

Antipatinare roți (ASR)

Acest sistem optimizează tracțiunea, pentru a evita patinarea roților, acționând asupra frânelor roților motoare și motorului. El permite, de asemenea, ameliorarea stabilității direcționale a vehiculului la accelerare.

Control dinamic al stabilității (CDS)

În cazul apariției unei diferențe între traiectoria urmată de vehicul și cea dorită de șofer, acest sistem monitorizează fiecare roată și acționează automat frâna uneia sau mai multor roți și asupra motorului pentru a readuce vehiculul pe traiectoria dorită, în limita legilor fizicii.

Control al stabilității remorcii (TSM)

Acest sistem permite păstrarea controlului vehiculului când acesta tractează o remorcă, pentru a reduce riscurile de a devia de la traiectorie.

Antiblocare roți (ABS) și repartitor electronic de frânare (REF)



Lumina continuă a acestui martor de avertizare indică o defecțiune a sistemului ABS.

Vehiculul își păstrează funcția de frânare standard. Conduceți prudent, cu viteză moderată. Contactați de urgență un reparator agreat PEUGEOT sau un Service autorizat.



Aprinderea acestui martor de avertizare, împreună cu martorii de avertizare **STOP** și ABS, însoțită de afișarea unui mesaj și de un semnal sonor, semnalează faptul că există o defecțiune la repartitorul electronic de frânare (REF).

Vehiculul trebuie oprit cât mai repede, în condiții de siguranță.

Apelați la un reparator agreat PEUGEOT sau la un Service autorizat.

i Funcționarea normală a sistemului ABS se poate manifesta prin vibrații ușoare ale pedalei de frână.

! Când frânați de urgență, apăsați foarte ferm pedala de frână și mențineți presiunea.

! În cazul schimbării roților (pneuri și jante), verificați ca acestea să fie omologate pentru vehiculul dvs.

! După un impact, efectuați o verificare a acestor sisteme la un reparator agreat PEUGEOT sau la un Service autorizat.

Control dinamic al stabilității (CDS) și antipatinare roți (ASR)

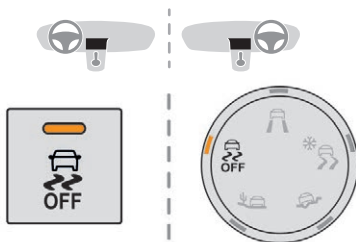

Activare

Aceste sisteme sunt activate automat la fiecare pornire a vehiculului. Imediat ce detectează o problema de aderență sau de traiectorie, aceste sisteme acționează asupra funcționării motorului și frânelor.



Acest lucru este semnalizat prin aprinderea intermitentă a acestui mator de avertizare de pe tabloul de bord.

Dezactivare/Reactivare

În condiții excepționale (deplasarea vehiculului împotmolit în noroi, imobilizat în zăpadă, pe sol instabil etc.), poate fi utilă dezactivarea sistemelor CDS/ASR, pentru a permite patinarea liberă a roților și recuperarea aderenței.

Dar este recomandată reactivarea sistemului imediat după aceea.

Aceste sisteme se reactivează automat după fiecare decuplare a contactului sau dacă viteza crește peste 50 km/h.

Totuși, la o viteză mai mică de 50 km/h, puteți reactiva sistemul manual.



Pentru dezactivarea funcțiilor, apăsați această comandă sau rotiți rola în această poziție.

Martorul luminos pentru comandă sau rola se aprinde: sistemele CDS/ASR nu mai intervin asupra funcționării motorului.

Pentru reactivarea sistemului:



Apăsați această comandă.

Sau



Rotiți rola în această poziție.

Martorul luminos de pe comandă sau de pe rola se stinge.

Defecțiune



Aprinderea acestui mator, însoțită de afișarea unui mesaj și de un semnal sonor, indică o defecțiune a sistemului.

Contactați un dealer PEUGEOT sau un Service autorizat pentru verificarea sistemelor.

! ASR/CDS

Aceste sisteme oferă un surplus de siguranță la conducerea normală, dar șoferul nu trebuie să-și asume riscuri suplimentare, nici să ruleze cu viteză prea mare.

Dacă aderența carosabilului scade (ploaie, zăpadă, polei), riscul pierderii controlului crește. De aceea, este important să păstrați aceste sisteme în permanență activate, în special în condiții dificile.

Funcționarea corectă a sistemelor este asigurată sub rezerva respectării indicațiilor producătorului, atât a celor referitoare la roți (pneuri și jante), la elementele sistemului de frânare, la elementele electronice, cât și a procedurilor de montare și intervenție urmate de dealerii PEUGEOT.

Se recomandă utilizarea pneurilor de iarnă, pentru a putea beneficia de aceste sisteme în condiții de iarnă.

În acest caz, este esențial să echipați toate cele patru roți cu pneurile aprobate pentru vehicul.

Post Collision Safety Brake (PCSB)

Cu frânarea automată post-coliziune, în cazul unui accident, sistemul ESC declanșează frânarea automată pentru a reduce riscul de acumulare a coliziunilor prin ricoșeu, de exemplu în cazul în care șoferul nu reacționează.

Sistemul de frânare automată intervine după un impact frontal, lateral sau din spate.

Condiții de funcționare

Impactul a provocat declanșarea airbagurilor sau a sistemelor de pretensionare pirotehnică a centurilor de siguranță.

Sistemele de frânare și funcțiile electrice ale vehiculului trebuie să rămână active după coliziune.

i Frânarea automată este însoțită de aprinderea luminilor de stop ale vehiculului.

i Sistemul nu intervine dacă se detectează o acțiune din partea șoferului.

- Pedala de accelerație apăsată.
- Pedala de frână apăsată.

! Sistemul acționează doar în limitele legilor fizicii.
Șoferul trebuie să adapteze în permanență viteza vehiculului la condițiile din trafic.

Erori de funcționare**Defecțiuni la sistemul de frânare**

Aprinderea simultană a acestor doi martori de avertizare.

Eroare vizând airbagurile sau sistemele de pretensionare pirotehnică

Aprinderea simultană a acestor doi martori de avertizare.

Rulați cu prudență.

Imediat ce este posibil, apelați la un dealer PEUGEOT sau la un Service autorizat.

Control al stabilității remorcii (TSM)

La tractarea unei remorci, acest sistem reduce riscul de balansare a vehiculului sau a remorcii.

Funcționare

Sistemul se activează automat la punerea contactului.

Programul de stabilitate electronică (ESC) nu trebuie să prezinte defecțiuni.

Între 60 km/h și 160 km/h, imediat ce detectează oscilații ale remorcii, sistemul acționează asupra frânelor pentru a stabiliza remorca și, dacă este necesar, reduce puterea motorului pentru a încetini vehiculul.



Corecția este semnalată prin aprinderea intermitentă a acestui martor pe tabloul de bord și prin aprinderea luminilor de stop.

Pentru informații despre masele și sarcinile remorcabile, consultați secțiunea „Caracteristici tehnice” sau certificatul de înmatriculare a vehiculului.

Pentru a rula în deplină siguranță cu **O remorcă atașată**, consultați secțiunea corespunzătoare.

Defecțiune



Dacă apare o defecțiune în sistem, acest martor de avertizare se aprinde pe tabloul de bord, însoțit de un mesaj și de un semnal sonor.

Dacă alegeți să continuați tractarea remorcii, reduceți viteza și conduceți cu prudență! Contactați un dealer PEUGEOT sau un Service autorizat pentru a face verificări.

! Sistemul de control al stabilității remorcii oferă o îmbunătățire a siguranței în condiții normale de conducere, dacă se respectă recomandările de utilizare a remorcii. Acesta nu trebuie să încurajeze șoferul să-și asume riscuri suplimentare, cum ar fi tractarea remorcii în condiții necorespunzătoare de exploatare (încărcare excesivă, nerespectarea sarcinii verticale pe dispozitivul de remorcare, pneuri uzate sau insuficient umflate, sistem de frânare defect etc.) sau rularea la viteze prea mari. În unele cazuri, este posibil ca sistemul ESC să nu detecteze balansarea remorcii, mai ales a uneia ușoare.

La deplasarea pe drumuri alunecoase sau degradate, sistemul nu poate împiedica oscilațiile bruște ale remorcii.

Advanced Grip Control

Sistem de control al tracțiunii special, brevetat, care îmbunătățește manevrabilitatea pe zăpadă, noroi și nisip.

Acest sistem, a cărui funcționare a fost optimizată pentru fiecare situație, vă permite să faceți manevre în majoritatea condițiilor de aderență redusă (întâlnite în timpul utilizării vehiculului pentru pasageri).

Împreună cu pneurile pentru toate anotimpurile M+S (Mud and Snow – noroi și zăpadă), acest sistem oferă un nivel ridicat de siguranță, aderență și manevrabilitate.

Apăsarea pedalei de accelerație trebuie să fie suficientă pentru a permite sistemului să exploateze puterea motorului. Funcționarea la turații mari ale motorului sunt normale.

Un selector cu cinci poziții permite alegerea setării care se potrivește cel mai bine cu condițiile de rulare întâlnite.

Pentru fiecare mod se aprinde un martor luminos corespunzător, completat de afișarea unui mesaj, pentru a confirma alegerea.

5

Funcții



Standard (ESC)



Acest mod este calibrat pentru un nivel redus de patinare, bazat pe diferitele niveluri de aderență întâlnite în mod obișnuit pe drum.

i După fiecare tăiere a contactului, sistemul revine automat în acest mod.

Zăpadă



Acest mod își adaptează strategia la condițiile de aderență întâlnite pentru fiecare roată din față, la pornire.

(mod activ până la 80 km/h)

Tot teren (noroi, iarbă udă, etc.)



La pornire, acest mod permite patinarea roții cu aderență mai slabă, pentru a favoriza evacuarea noroiului și regăsirea aderenței. În paralel, roții cu aderență mai bună i se transferă cât mai mult cuplu posibil.

În timpul deplasării sistemul optimizează patinarea, pentru a răspunde cel mai bine solicitărilor șoferului.
(mod activ până la 50 km/h)

Nisip



Acest mod permite o ușoară patinare a celor două roți motoare, pentru a putea continua rularea și a limita riscurile de împotmolire în nisip.

(mod activ până la 120 km/h)

! La deplasarea pe nisip, nu utilizați celelalte moduri, pentru a evita împotmolirea vehiculului.

i Sistemele ASR și CDS pot fi dezactivate prin aducerea butonului rotativ în poziția „OFF”.

Sistemele CDS și ASR nu vor mai acționa asupra motorului și a frânelor în cazul abaterii neintenționate de la traiectorie. Aceste sisteme se reactivează automat la depășirea vitezei de 50 km/h, sau la fiecare punere a contactului.

! Recomandări

Vehiculul a fost conceput în principal pentru a circula pe drumuri asfaltate, dar permite ocazional rularea pe drumuri mai puțin accesibile.

Cu toate acestea, nu permite deplasarea pe teren accidentat, cum ar fi:

- traversarea zonelor și deplasarea pe terenuri ce ar putea duce la deteriorarea caroseriei sau la smulgerea unor componente (conducte de carburant, răcire carburant etc.) din cauza unor obstacole (în special pietre),
- rularea pe teren cu pantă abruptă și cu aderență redusă,
- traversarea unui curs de apă.

Control la coborârea în pantă

Sistem care oferă asistare la coborârea pe suprafețe instabile sau moi (pietriș, noroi, etc.) ori pe pante abrupte.

Acest sistem reduce riscul de patinare sau de pierdere a controlului vehiculului la coborâre, indiferent dacă se deplasează înainte sau înapoi.

În timpul unei coborâri, asistă conducătorul la păstrarea vitezei constante, în funcție de treapta cuplată, eliberând progresiv frânele.

i Sistemul se activează numai dacă panta este mai mare de 5%.
Sistemul poate fi utilizat cu cutia de viteze la punctul neutru.
În caz contrar, cuplați o treaptă potrivită vitezei vehiculului, pentru a evita calarea motorului.
În cazul cutiei de viteze este automate, sistemul poate fi utilizat cu selectorul în poziția **N**, **D** sau **R**.

! Când sistemul controlează viteza, Active Safety Brake se dezactivează automat.

i Sistemul încetează să fie disponibil:

- dacă viteza vehiculului este mai mare de 70 km/h,
- dacă viteza vehiculului este gestionată de Adaptive Cruise Control, în funcție de tipul cutiei de viteze.

Pornire

În mod implicit, sistemul nu este selectat. Starea sistemului nu se salvează la tăierea contactului.
Șoferul poate selecta sistemul cu motorul pornit, dacă vehiculul este oprit sau se deplasează cu o viteză de cel mult 50 km/h.

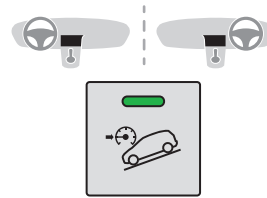

☞ Dacă viteza este mai mică decât 50 km/h, apăsați această comandă până la aprinderea matorului corespunzător pentru a selecta sistemul. Acest mator de avertizare se aprinde în verde pe tabloul de bord.

Sistemul se reactivează automat când viteza scade sub 30 km/h.

☞ Imediat ce vehiculul începe să coboare, puteți elibera pedalele de accelerație și de frână; sistemul reglează viteza:



- dacă este cuplată treapta 1 sau a 2-a a cutiei de viteze, viteza scade și matorul clipește rapid,
- în cazul în care cutia de viteze este la punctul neutru sau pedala de ambreiaj este apăsată, viteza scade și matorul clipește lent; în acest caz, viteza menținută în coborâre este mai redusă.

După o oprire în pantă, dacă eliberați pedalele de accelerație și de frână, sistemul va elibera frânele pentru a pune încet vehiculul în mișcare.

Luminile de stop se aprind automat când sistemul reglează viteza.

Dacă se depășește viteza de 30 km/h, reglarea se întrerupe automat, matorul de avertizare redevine inactiv pe tabloul de bord, dar matorul de pe comandă rămâne aprins. Reglarea se reia reluată automat când viteza scade din nou sub 30 km/h și sunt îndeplinite condițiile de pantă și de eliberare a pedalelor. Puteți apăsa oricând pedala de frână sau cea de accelerație.

Oprire

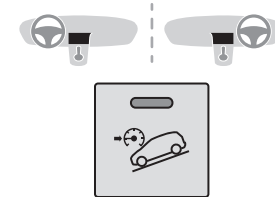

☞ Apăsați acest buton până la stingerea matorului; matorul de pe tabloul de bord se stinge.

La depășirea vitezei de 70 km/h, sistemul se dezactivează automat; matorul butonului se stinge.

Eroare de funcționare



În cazul apariției unei defecțiuni a sistemului, se aprinde acest martor luminos, însoțit de afișarea unui mesaj pe tabloul de bord.

Efectuați o verificare la un dealer PEUGEOT sau la un Service autorizat.

Centuri de siguranță

Centuri de siguranță față

Centurile de siguranță din față sunt echipate cu un sistem **unic** de pretensionare pirotehnică (sau **dublu** pe partea conducătorului, în funcție de echipare) și cu limitatoare de efort (sau **limitatoare de efort cu eliberare progresivă** pe partea conducătorului, în funcție de echipare).

Acest sistem îmbunătățește siguranța pe locurile din față, în cazul unui impact frontal sau lateral.

În funcție de gravitatea impactului, sistemul **unic** de pretensionare pirotehnică trage instantaneu centurile și le strânge pe corpurile pasagerilor.

Sistemul **dublu** de pretensionare pirotehnică funcționează în mod identic, cu excepția faptului că acesta combină două puncte de ancorare în loc de unul, măbind astfel eficiența. Centurile cu pretensionare pirotehnică sunt activate la cuplarea contactului.

Limitatorul de efort reduce presiunea centurii pe toracele persoanei care ocupă acel loc, îmbunătățind astfel protecția acesteia.

Limitatorul de efort cu eliberare progresivă funcționează în mod identic, cu excepția faptului că ia în considerare conformația conducătorului, optimizând astfel reducerea presiunii centurii de siguranță pe piept, ca urmare a impactului.

Cuplarea centurii

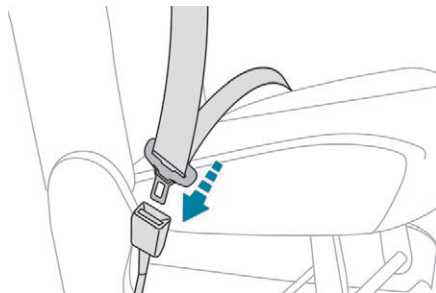

- ☞ Trageți centura, apoi introduceți catarama în dispozitivul de cuplare.
- ☞ Verificați cuplarea trăgând de centură.

Decuplare

- ☞ Apăsăți butonul roșu al dispozitivului de cuplare.
- ☞ Aranjați centura astfel încât să se retragă corect.

Centuri de siguranță spate (rândul 2)



Scaune laterale

În funcție de echipare, acestea pot fi echipate cu un sistem unic pirotehnic de pretensionare și cu limitatoare de efort.

Asigurați-vă că introduceți fiecare centură în dispozitivul de cuplare corect.

Nu inversați centurile sau dispozitivele de cuplare ale locurilor laterale cu cele ale locului central.

Loc central

Centura de siguranță nu are un sistem pirotehnic de pretensionare și limitatoare de efort.

Instalare

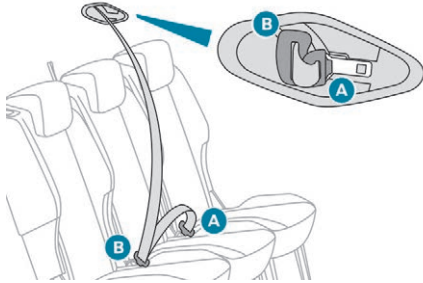

- ☞ Trageți centura și introduceți catarama **A** în dispozitivul de cuplare din dreapta.
- ☞ Introduceți catarama **B** în dispozitivul de cuplare din stânga.
- ☞ Verificați fiecare cuplare trăgând de centură.

Scoatere și depozitare

- ☞ Apăsăți butonul roșu al dispozitivului de cuplare **B**, apoi butonul dispozitivului de cuplare **A**.
- ☞ Conduceți centura în timpul retragerii acesteia și fixați catarama **B**, apoi **A** de magnetul din punctul de ancorare de pe acoperiș.

! Înainte de a manevra scaunele din spate, asigurați-vă că centurile de siguranță ale scaunelor laterale sunt întinse corect, pentru a nu le deteriora. Centura scaunului din mijloc trebuie să fie complet retrasă.

Centuri de siguranță spate (rândul 3)

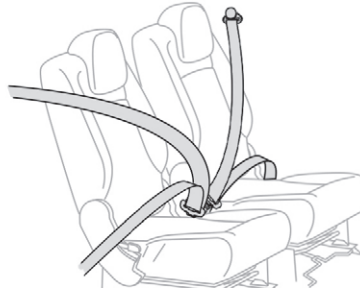

Acestea nu au un sistem pirotehnic de pretensionare și limitatoare de efort.

Martori de avertizare privind centura de siguranță

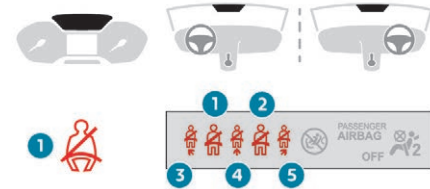

1. Martor de avertizare pentru centura de siguranță din stânga față (sau, în funcție de țară, martor de avertizare pentru șofer).
2. Martor de avertizare pentru centura de siguranță din dreapta față (sau, în funcție de țară, martor de avertizare pentru șofer).
3. Martor de avertizare privind centura de siguranță dreapta spate (rândul 2).
4. Martor de avertizare centură spate central (rândul 2).
5. Martor de avertizare privind centura de siguranță stânga spate (rândul 2).

De la aproximativ 20 km/h, martorii clipeșc timp de două minute și se emite un semnal sonor. După trecerea acestor două minute, martorii rămân aprinși până când șoferul sau pasagerul din față și/sau unul sau mai mulți pasageri din spate își pun centura.

Martori de avertizare pentru centura de siguranță din față

La punerea contactului, martorul 1 se aprinde în tabloul de bord și martorul corespunzător (1 sau 2) se aprinde în roșu pe afișajul martorilor de centură și de airbag frontal al pasagerului, dacă centura conducătorului și/sau centurile pasagerilor nu sunt cuplate sau sunt decuplate.

Martori de avertizare pentru centurile de siguranță spate

Martorul de avertizare (3-5) corespunzător se aprinde în roșu pe afișajul martorilor de centură și de airbag frontal pasager, atunci când unul sau mai mulți pasageri din spate (rândul 2) și-au decuplat centurile.



Acești martori de avertizare privind centura de siguranță vizează doar rândul 2.

Recomandări

Înainte de a porni, conducătorul trebuie să verifice dacă pasagerii utilizează corect centurile de siguranță și dacă toate centurile sunt corect cuplate.

Indiferent unde stați în vehicul, cuplați întotdeauna centura de siguranță, chiar și pe distanțe reduse.

Nu inversați punctele de prindere a centurilor, pentru că astfel acestea nu își mai îndeplinesc pe deplin rolul.

Centurile de siguranță sunt dotate cu dispozitive de rulare care permit reglarea automată a lungimii centurii după conformația dvs. Retractarea centurii se face automat, când aceasta nu este folosită.

Înainte și după utilizare, asigurați-vă că centura este rulată corect.

Partea inferioară a centurii trebuie poziționată cât mai jos posibil, deasupra bazinului.

Partea superioară trebuie așezată în adâncitura umărului.

Dispozitivele de rulare sunt dotate cu un mecanism de blocare automată, care se declanșează în momentul unei coliziuni, al unei frânări de urgență sau al răsturnării vehiculului. Puteți debloca mecanismul trăgând ferm de centură și eliberând-o pentru a se retrage ușor.

Recomandări

Pentru a fi eficientă, o centură de siguranță:

- trebuie să fie întinsă cât mai aproape de corp,
- trebuie să fie trasă prin fața dumneavoastră cu o mișcare uniformă, verificând-o să nu se încurce,
- nu trebuie să mențină decât o singură persoană,
- nu trebuie să fie ruptă sau deșirată,
- nu trebuie să fie transformată sau modificată, pentru a nu-i afecta performanțele.

În conformitate cu actualele reguli de siguranță, pentru orice intervenție la centurile de siguranță ale vehiculului, adresați-vă unui Service autorizat care dispune de competența și de materialele adecvate, ceea ce un dealer PEUGEOT este în măsură să ofere.

Verificați periodic centurile la un dealer PEUGEOT sau la un Service autorizat și, în special, verificați dacă acestea prezintă urme de deteriorare.

Curățați chingile centurilor de siguranță cu apă și săpun sau un produs de curățare pentru materiale textile, comercializat de dealerii PEUGEOT.

După rabatarea sau deplasarea unui scaun sau a banchetei spate, asigurați-vă că centura de siguranță este poziționată și rulată corect.

Zonele de detectare a impactului

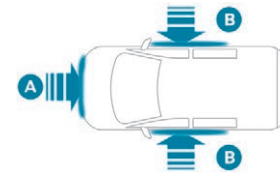

- A. Zonă de impact frontal.
- B. Zonă de impact lateral.

Declanșarea airbagurilor este însoțită de o ușoară degajare de fum inofensiv și de un zgomot datorat activării cartușului pirotehnic integrat în sistem. Deși acest fum nu este nociv, unele persoane sensibile pot resimți o ușoară iritare. Zgomotul generat declanșarea unuia sau mai multor airbaguri (detonarea) poate antrena o diminuare ușoară și pentru o perioadă scurtă de timp a auzului.

Airbaguri

Sistem creat pentru a îmbunătăți siguranța pasagerilor (cu excepția scaunului central din rândul al 2-lea), în cazul producerii unor coliziuni violente.

Airbagurile suplimentează acțiunea centurilor de siguranță echipate cu limitator de efort. În cazul unei coliziuni, detectoarele electronice înregistrează și analizează șocurile frontale și laterale suportate în zonele de detectare:

- În caz de șoc violent, airbagurile se declanșează imediat și îmbunătățesc protecția pasagerilor mașinii (cu excepția scaunului central din rândul al 2-lea); imediat după șoc, airbagurile se dezumflă rapid pentru a nu împiedica nici vizibilitatea, nici eventuala ieșire din vehicul a pasagerilor,
- În caz de șoc redus, de impact din spate și în anumite condiții de răsturnare, este posibil ca airbagurile să nu se activeze, protecția asigurată de centura de siguranță fiind suficientă în aceste cazuri.

! Airbagurile nu funcționează când contactul este tăiat.

Acest echipament se declanșează o singură dată. Dacă intervine un al doilea șoc (în timpul aceleiași accident sau al unui alt accident) airbagul nu se va mai declanșa.

i Instrucțiuni pentru copii

Folosiți scaune pentru copii adecvate, dacă pasagerul are mai puțin de 12 ani sau măsoară mai puțin de 1,50 m. Nu folosiți niciodată aceeași centură de siguranță pentru mai multe persoane. Nu călătoriți niciodată cu un copil în brațe. Pentru mai multe informații privind **Scaunele pentru copii**, consultați secțiunea corespunzătoare.

i În caz de impact

În funcție de natura și intensitatea impactului, dispozitivul pirotehnic poate să se declanșeze înainte și independent de airbaguri. Declanșarea dispozitivelor pirotehnice este însoțită de o ușoară degajare de fum inofensiv și de un zgomot datorat activării cartușului pirotehnic integrat în sistem.

Indiferent de situație, martorul airbagului se aprinde.

Dacă vehiculul a suferit un impact, adresați-vă rețelei PEUGEOT sau unui Service autorizat pentru a verifica și, dacă este cazul, a înlocui sistemul de centuri.

Airbaguri frontale

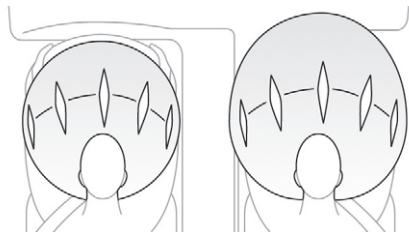

În caz de impact frontal violent sistemul protejează conducătorul și pasagerul(ii) din față pentru a limita riscurile de traumatisme la cap și torace.

Airbagul conducătorului este integrat în centrul volanului, cel al pasagerului din față este integrat în acoperiș.

Declanșare

Se declanșează, cu excepția situației în care airbagul frontal al pasagerului este dezactivat, în caz de impact frontal violent, pe întreaga sau numai pe o parte din zona de impact frontal **A**, după axa longitudinală a vehiculului, în plan orizontal și în sens orientat din față către spatele vehiculului.

Airbagul frontal se interpune între toracele și capul ocupantului din față al vehiculului și volan, pe partea șoferului și planșa de bord, pe partea pasagerului, pentru a amortiza proiectarea către înainte.

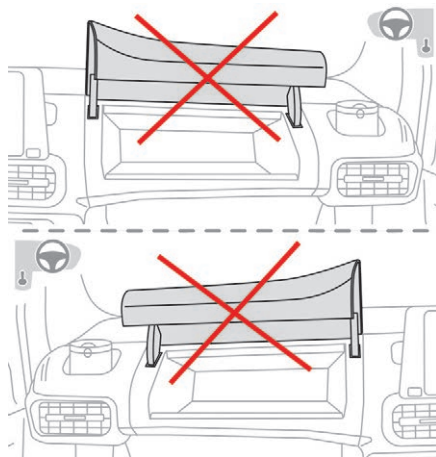

! În timpul conducerii, păstrați torpedourile închise. În caz contrar, s-ar putea cauza răni în caz de accident sau de frânare bruscă.

Airbaguri laterale

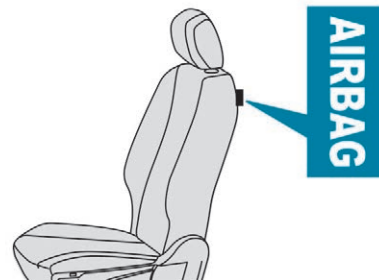

Dacă vehiculul este echipat astfel, acest sistem protejează, în caz de impact lateral violent, șoferul și pasagerul din față, pentru a limita riscurile de traumatisme la nivelul bustului, între abdomen și cap.

Fiecare airbag lateral este integrat în armătura spătarului scaunului, în partea dinspre ușă.

Declanșare

Airbagurile laterale se declanșează unilateral, în caz de șoc lateral violent, aplicat integral sau parțial pe zona de impact laterală, exercitându-se perpendicular pe axa longitudinală a vehiculului, în plan orizontal și de la exteriorul spre interiorul vehiculului.

Airbagul lateral se interpune între abdomenul și capul pasagerului din față și panoul ușii asociate.

Airbaguri cortină

Dacă vehiculul este echipat cu un astfel de sistem, acesta mărește protecția șoferului și pasagerilor în caz de impact lateral violent (cu excepția scaunelor centrale), pentru a limita riscurile de traumatisme în zona laterală a craniului.

Fiecare airbag cortină este integrat în coloane și în zona superioară a habitaculului.

Declanșare

Airbagurile laterale se declanșează unilateral, în caz de șoc lateral violent, aplicat integral sau parțial pe zona de impact laterală, exercitându-se perpendicular pe axa longitudinală a vehiculului, în plan orizontal și de la exteriorul spre interiorul vehiculului.

Airbagul cortina se interpune între pasagerul lateral spate și geamuri.

Este posibil ca airbagurile să nu se mai declanșeze în cazul unui impact violent.

! În momentul unui șoc sau al unui acroșaj ușor pe partea laterală a vehiculului, sau în cazul răsturnării laterale a vehiculului, este posibil ca airbagurile să nu se declanșeze. În cazul unei coliziuni frontale sau din spate, nu se declanșează niciunul dintre airbagurile laterale.

Recomandări

! **Pentru ca airbagurile să fie pe deplin eficiente, respectați recomandările de siguranță de mai jos.**

Adoptați o poziție normală și dreaptă pe scaun.

Purtați centura de siguranță reglată corect.

Între pasageri și airbaguri nu trebuie să fie nimic (copii, animale, obiecte etc.). Nu fixați și nu lipiți nimic în apropierea sau pe traseul airbagurilor. Acest lucru poate duce la vătămări la declanșare.

Nu modificați niciodată echiparea originală a vehiculului, în special în raza de acțiune directă a airbagurilor.

După un accident sau dacă vehiculul a fost furat, preveďteți verificarea sistemelor de airbaguri.

Orice intervenție asupra sistemului de airbaguri trebuie să fie realizată exclusiv de un reparator agreat PEUGEOT sau de un Service autorizat.

Chiar respectând toate măsurile de prevedere menționate, nu este exclus riscul de rănire sau arsuri ușoare în zona capului, bustului sau brațelor în momentul declanșării airbagului. Airbagul se umflă aproape instantaneu (în câteva milisecunde), apoi se dezumflă, evacuând gazul cald prin orificiile prevăzute în acest scop.

! Airbaguri frontale

Nu conduceți ținând volanul de spițe sau lăsând mâinile în zona centrală a volanului.

Nu puneți picioarele pe planșa de bord de partea pasagerului.

Nu fumați, declanșarea airbagurilor putând provoca arsuri sau răni din cauza țigării sau a pipei.

Nu demontați, nu înțepați și loviți violent volanul.

Nu fixați și nu lipiți nimic pe volan sau pe planșa de bord, deoarece acest lucru ar putea cauza vătămări la declanșarea airbagurilor.

! Airbaguri cortină

Nu atașați și nu suspendați nimic de pavilion, deoarece acest lucru poate provoca răniri la cap în momentul declanșării airbagului cortină.

Dacă vehiculul este echipat cu mâner montate pe pavilion, nu le demontați. Ele contribuie la fixarea airbagurilor cortină.

! Airbaguri laterale

Folosiți pentru scaune numai huse omologate, compatibile cu modul de declanșare a airbagurilor laterale. Pentru a cunoaște gama de huse adaptate pentru vehiculul dumneavoastră, puteți contacta un reparator agreat PEUGEOT.

Nu atașați nimic și nu suspendați nimic de spătarele scaunelor (haine etc.) deoarece acest lucru poate duce la răniri la torace sau brațe, în momentul declanșării airbagului lateral.

Nu apropiați bustul mai mult decât trebuie de ușă.

Panourile ușilor din față includ senzori de impact lateral.

O ușă deteriorată sau orice intervenție neconformă (modificare sau reparare) la ușile din față sau la garnitura lor interioară poate compromite funcționarea acestor senzori. Risc de disfuncțiune la airbagurile laterale!

Aceste lucrări trebuie realizate exclusiv la un reparator agreat PEUGEOT sau la un Service autorizat.

Generalități privind scaunele pentru copii

! Fiecare țară are propria legislație cu privire la transportarea copiilor. Consultați legislația în vigoare din țara dumneavoastră.

Pentru a asigura siguranță maximă, respectați recomandările următoare:

- conform reglementărilor europene, **toți copiii cu vârsta sub 12 ani sau cu înălțime mai mică decât un metru cincizeci trebuie transportați în scaune pentru copii omologate, adaptate greutateii lor**, pe locurile echipate cu centură de siguranță sau cu sistem de prindere ISOFIX.
- **Statistic, locurile cele mai sigure din vehicul pentru transportul copiilor sunt cele din spate.**
- **copilul care are mai puțin decât 9 kg trebuie obligatoriu transportat cu spatele în direcția de mers, atât pe locurile din față, cât și pe cele din spate.**

! **Se recomandă transportarea copiilor pe scaunele din spate** ale vehiculului:

- „cu spatele în direcția de mers”, până la vârsta de 3 ani,
- „cu fața în direcția de mers”, peste vârsta de 3 ani.

! Asigurați-vă că centura de siguranță este așezată și tensionată corect.

În cazul scaunelor pentru copii care au suport, aveți grijă ca acesta să fie în contact stabil cu podeaua.

În față: dacă este necesar, ajustați poziția scaunului pasagerului.

În spate: dacă este necesar, ajustați poziția scaunului din față corespunzător.

! Demontați și depozitați tetiera înainte de a instala un scaun cu spătar pentru copil pe locul unui pasager. Montați la loc tetiera imediat ce ați îndepărtat scaunul pentru copil.

Scaun pentru copii în față



Dacă montați un scaun pentru copii pe **locul pasagerului din față**, reglați scaunul vehiculului în **poziție de înălțime maximă**, în **poziție longitudinală spate**, cu **spătarul pe verticală**.

„Cu spatele în direcția de mers”



! Airbagul frontal al pasagerului trebuie să fie dezactivat. În caz contrar, **copilul riscă să fie grav rănit sau chiar ucis la declanșarea airbagului.**

„Cu fața în direcția de mers”



! Airbagul frontal al pasagerului trebuie să fie activat.

Dezactivarea airbagului frontal de pasager

! Nu instalați niciodată un sistem de reținere pentru copii „cu spatele în direcția de mers” pe un scaun din vehicul protejat de un airbag frontal activat. Aceasta poate provoca decesul copilului sau rănirea lui gravă.

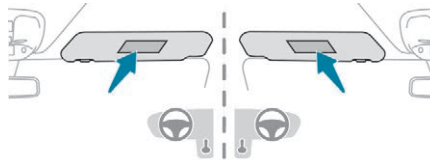

Eticheta de avertizare prezentă pe ambele fețe ale parasolarului de pasager repetă această indicație.

Conform reglementărilor în vigoare, acest avertisment este disponibil în toate limbile considerate necesare.

Dezactivarea airbagului de pasager

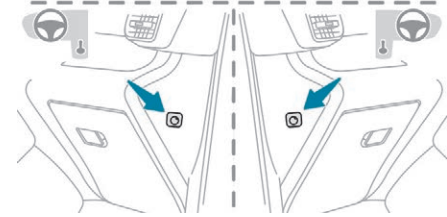
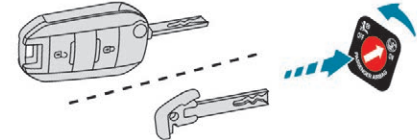

- ☞ **Cu contactul tăiat**, introduceți cheia în comutatorul de dezactivare a airbagurilor pasagerilor; acesta poate fi accesat de pe partea laterală a torpedoului în momentul în care ușa pasagerului din față este deschisă.
- ☞ Rotiți cheia în poziția **OFF**.
- ☞ Scoateți-o, menținând comanda în această poziție.



La punerea contactului, acest martor se aprinde pe afișajul cu martorii de centuri. Martorul luminos al airbagului se stinge.

! Pentru siguranța copilului, trebuie să dezactivați airbagul frontal de pasager când instalați un scaun pentru copii „cu spatele în direcția de mers” pe scaunul pasagerului față.
În caz contrar, există riscul rănirii grave sau fatale a copilului din cauza declanșării airbagului.

Reactivarea airbagului frontal pasager

Imediat ce îndepărtați scaunul pentru copii, **cu contactul tăiat**, rotiți comutatorul în poziția **ON**, pentru a activa din nou airbagul și pentru a asigura astfel siguranța pasagerilor din față în caz de coliziune.



La punerea contactului, acest martor se aprinde pe afișajul martorilor centurilor de siguranță timp de aproximativ un minut, pentru a semnala că airbagul frontal este activat.

Eroare de funcționare



Dacă acest martor de avertizare se aprinde pe tabloul de bord, trebuie să consultați un dealer PEUGEOT sau un Service autorizat pentru verificarea sistemului.

Este posibil ca airbagurile să nu se mai declanșeze în cazul unui impact violent.

AR	لا يجب أبدا تركيب نظام لإجلاس الطفل الوجه باتجاه الورااء على مقعد سيارة مجهز بوسادة أمان هوائية أمامية مغلقة، فقد يؤدي هذا إلى التسبب بموت الطفل أو بإصابات خطيرة لديه .
BG	НИКОГА НЕ инсталирайте детско столче на седалка с АКТИВИРАНА предна ВЪЗДУШНА ВЪЗГЛАВНИЦА. Това може да причини СМЪРТ или СЕРИОЗНО НАРАНЯВАНЕ на детето.
CS	NIKDY neumistujte dětské zádržné zařízení orientované směrem dozadu na sedadlo chráněné AKTIVOVANÝM čelním AIRBAGEM. Hrozí nebezpečí SMRTI DÍTĚTE nebo VÁŽNĚHO ZRANĚNÍ.
DA	Brug ALDRIG en bagudvendt barnestol på et sæde, der er beskyttet af en AKTIV AIRBAG. BARNET risikerer at blive ALVORLIGT KVÆSTET eller DRÆBT.
DE	Montieren Sie auf einem Sitz mit AKTIVIERTEM Front-Airbag NIEMALS einen Kindersitz oder eine Babyschale entgegen der Fahrtrichtung, das Kind könnte schwere oder sogar tödliche Verletzungen erleiden.
EL	Μη χρησιμοποιείτε ΠΟΤΕ παιδικό κάθισμα με την πλάτη του προς το εμπρός μέρος του αυτοκινήτου, σε μια θέση που προστατεύεται από ΜΕΤΩΠΙΚΟ αερόσακο που είναι ΕΝΕΡΓΟΣ. Αυτό μπορεί να έχει σαν συνέπεια το ΘΑΝΑΤΟ ή το ΣΟΒΑΡΟ ΤΡΑΥΜΑΤΙΣΜΟ του ΠΑΙΔΙΟΥ
EN	NEVER use a rearward facing child restraint on a seat protected by an ACTIVE AIRBAG in front of it, DEATH or SERIOUS INJURY to the CHILD can occur
ES	NO INSTALAR NUNCA un sistema de retención para niños de espaldas al sentido de la marcha en un asiento protegido mediante un AIRBAG frontal ACTIVADO, ya que podría causar lesiones GRAVES o incluso la MUERTE del niño.
ET	Ärge MITTE KUNAGI paigaldage „seljaga sõidusunas“ lapseistet juhi kõrvalistmele, mille ESITURVAPADI on AKTIVEERITUD. Turvapadja avanemine võib last TÕSISELT või ELUOHTLIKULT vigastada.
FI	ÄLÄ KOSKAAN aseta lapsen turvaistuinta selkää ajosuuntaan istuimelle, jonka edessä suojana on käyttöön aktivoitu TURVATYYNY. Sen laukeaminen voi aiheuttaa LAPSEN KUOLEMAN tai VAKAVAN LOUKKAANTUMISEN.
FR	NE JAMAIS installer de système de retenue pour enfants faisant face vers l'arrière sur un siège protégé par un COUSSIN GONFLABLE frontal ACTIVÉ. Cela peut provoquer la MORT de l'ENFANT ou le BLESSER GRAVEMENT.
HR	NIKADA ne postavljati dječju sjedalicu leđima u smjeru vožnje na sjedalo zaštićeno UKLJUČENIM prednjim ZRAČNIM JASTUKOM. To bi moglo uzrokovati SMRT ili TEŠKU OZLJEDU djeteta.
HU	SOHA ne használnak menetirányak háttal beszerelt gyermekülést AKTIVÁLT (BEKAPCSOLT) FRONTLÉGZSÁKKAL védett ülésen. Ez a gyermek HALÁLÁT vagy SÚLYOS SÉRÜLÉSÉT okozhatja.
IT	NON installare MAI seggiolini per bambini posizionati in senso contrario a quello di marcia su un sedile protetto da un AIRBAG frontale ATTIVATO. Ciò potrebbe provocare la MORTE o FERITE GRAVI al bambino.
LT	NIEKADA neįrenkite vaiko prilaikymo priemonės su atgal atgręžtu vaiku ant sėdynės, kuri saugoma VEIKIANČIOS priekinės ORO PAGALVĖS. Išsiskleidus oro pagalvei vaikas gali būti MIRTINAI arba SUNKIAI TRAUMUOTAS.

LV	NEKAD NEuzstādiet uz aizmuguri vērstu bērnu sēdekļi priekšējā pasažiera sēdvietā, kurā ir AKTIVIZĒTS priekšējais DROŠĪBAS GAISA SPILVENS. Tas var izraisīt BĒRNA NĀVI vai radīt NOPIETNUS IEVAINOJUMUS.
MT	Qatt m'ghandek thalli tifel/tifla marbut f'siggu dahru lejn l-Airbag attiva, ghalixx tista' tikkawza korriment serju jew anke mewt lit-tifel/tifla
NL	Plaats NOOIT een kinderzitje met de rug in de rijrichting op een zitplaats waarvan de AIRBAG is INGESCHAKELD. Bij het afgaan van de airbag kan het KIND LEVENSGEVAARLIJK GEWOND RAKEN
NO	Installer ALDRI et barnesete med ryggen mot kjøreretningen i et sete som er beskyttet med en frontal AKTIVERT KOLLISJONSPUTE, BARNET risikerer å bli DREPT eller HARDT SKADET.
PL	NIGDY nie instalować fotelika dziecięcego w pozycji „tyłem do kierunku jazdy” na siedzeniu wyposażonym w CZOŁOWĄ PODUSZKĘ POWIETRZNAJĄ w stanie AKTYWNYM. Może to doprowadzić do ŚMIERCI DZIECKA lub spowodować u niego POWAŻNE OBRAŻENIA CIAŁA.
PT	NUNCA instale um sistema de retenção para crianças de costas para a estrada num banco protegido por um AIRBAG frontal ACTIVADO. Esta instalação poderá provocar FERIMENTOS GRAVES ou a MORTE da CRIANÇA.
RO	Nu instalați NICIODATĂ un sistem de reținere pentru copii, dispus cu spatele în direcția de mers, pe un loc din vehicul protejat cu AIRBAG frontal ACTIVAT. Aceasta ar putea provoca MOARTEA COPILULUI sau RĂNIREA lui GRAVĂ.
RU	ВО ВСЕХ СЛУЧАЯХ ЗАПРЕЩАЕТСЯ использовать обращенное назад детское удерживающее устройство на сиденье, защищенном ФУНКЦИОНИРУЮЩЕЙ ПОДУШКОЙ БЕЗОПАСНОСТИ, установленной перед этим сиденьем. Это может привести к ГИБЕЛИ РЕБЕНКА или НАНЕСЕНИЮ ЕМУ СЕРЬЕЗНЫХ ТЕЛЕСНЫХ ПОВРЕЖДЕНИЙ
SK	NIKDY neinštalujte detské zádržné zariadenie orientované smerom dozadu na sedadlo chránené AKTIVOVANÝM čelným AIRBAGOM. Mohlo by dôjsť k SMRTELNÉMU alebo VÁŽNEMU PORANENIU DIEŤAŤA.
SL	NIKOLI ne nameščajte otroškega sedeža s hrbtom v smeri vožnje, če je VARNOSTNA BLAZINA pred sprednjim sopotnikovim sedežem AKTIVIRANA. Takšna namestitve lahko povzroči SMRT OTROKA ali HUDE POŠKODBE.
SR	NIKADA ne koristite dečje sedišta koje se okreće unazad na sedištu zaštićenim AKTIVNIM VAZDUŠNIM JASTUKOM ispred njega, jer mogu nastupiti SMRT ili OZBILJNA POVREDA DETETA.
SV	Passagerarkrockkudden fram MÅSTE vara avaktiverad om en bakåtvänd bilbarnstol installerad på denna plats. Annars riskerar barnet att DÖDAS eller SKADAS ALLVARLIGT.
TR	KESİNLKLE HAVA YASTIĞI AKTİF olan ön koltuğa yüzü arkaya dönük bir çocuk koltuğu yerleştirmeyiniz. Bu ÇOCUĞUN ÖLMESİNE veya ÇOK AĞIR YARALANMASINA sebep olabilir.

Scaun pentru copii în spate

Rând 2

„Cu spatele în direcția de mers”



Când pe **locul pasagerului din spate** este instalat un scaun pentru copii „cu spatele în direcția de mers”, deplasați înainte scaunul din față al vehiculului și aduceți spătarul acestuia la verticală, astfel încât scaunul copilului să nu-l atingă.

Reglați scaunul spate (rândul 2) în poziție spate maximă, cu spătarul ridicat.

„Cu față în direcția de mers”



Când pe **locul pasagerului din spate** este instalat un scaun pentru copii „cu față în direcția de mers”, deplasați înainte scaunul din față al vehiculului și aduceți pe verticală spătarul acestuia, astfel încât picioarele copilului să nu îl atingă.

i Asigurați-vă că centura de siguranță este tensionată corect.

! În cazul scaunelor pentru copii cu suport, aveți grijă ca acesta să fie în contact stabil cu podeaua. Dacă este necesar, reglați scaunul din față al vehiculului.

Rând 3



Dacă vehiculul este echipat astfel, când un scaun pentru copii este instalat pe locul pasagerului din spate din rândul 3, reglați în poziție spate maximă, cu spătarul ridicat, astfel încât scaunul pentru copii sau picioarele copilului să nu intre în contact cu scaunele de pe rândul 2.

! Pe rândul al 3-lea este interzisă instalarea unui scaun pentru copii cu punct de sprijin.

Scaune recomandate pentru copii

Gamă recomandată de scaune pentru copii, fixate cu ajutorul unei **centuri de siguranță în trei puncte**.

Grupa 0+: de la naștere până la 13 kg



L1

„RÖMER Baby-Safe Plus”
Se instalează „cu spatele în direcția de mers”.

5

Grupele 2 și 3: de la 15 la 36 kg



L5

„RÖMER KIDFIX”

Poate fi fixat cu elementele ISOFIX din vehicul.

Copilul este ținut de centura de siguranță.

Se instalează doar pe scaunele laterale din spate.

Tetiera scaunului din vehicul trebuie să fie demontată.

Grupele 2 și 3: de la 15 la 36 kg



L6

„GRACO Booster”

Copilul este ținut de centura de siguranță.

Se instalează doar pe scaunul pasagerului față sau pe scaunele laterale din spate.

Amplasarea scaunelor pentru copii, fixate cu centura de siguranță

În concordanță cu reglementările europene, tabelul indică posibilitățile de instalare a scaunelor pentru copii, fixate cu centura de siguranță și omologate ca universale (c), în funcție de greutatea copilului și de locul în vehicul.

Loc		Greutatea copilului și vârsta orientativă			
		Sub 13 kg (grupele 0 (d) și 0+) Până la aproximativ 1 an	Între 9 și 18 kg (grupa 1) De la 1 la aproximativ 3 ani	Între 15 și 25 kg (grupa 2) De la 3 la aproximativ 6 ani	De la 22 la 36 kg (grupa 3) De la 6 la aproximativ 10 ani
Rând 1 (a)	Scaun fix pentru pasager	X			
	Scaun de pasager cu reglare înainte și înapoi	Cu airbag de pasager dezactivat „OFF”	U (f)		
		Cu airbag de pasager activat „ON”	X	UF (f)	
Rând 2 (b) (e)		U			
Rând 3 (b) (e)		U (g) (h)			

Legendă

- (a) ☞ Consultați legislația în vigoare în țara dvs., înainte de a așeza un copil pe acest loc.
- (b) ☞ Pentru a instala un scaun pentru copii pe locul din spate, „cu spatele în direcția de mers” sau „cu fața în direcția de mers”, reglați scaunul din spate în poziție longitudinală spate maximă, cu spătarul ridicat.
- (c) Scaun universal pentru copii: scaun pentru copii care se poate instala în toate vehiculele, fixat cu centura de siguranță.
- (d) Grupa 0: de la naștere până la 10 kg. Scaunele pentru copii și „landourile auto” nu pot fi instalate pe scaunele de pasager față, nici pe scaunele din rândul 3.
- (e) ☞ Pentru a instala un scaun pentru copii pe un loc din spate, dispus cu spatele sau cu fața în direcția de mers, deplasați scaunele din față către înainte, apoi ridicați spătarul la verticală pentru a lăsa suficient loc pentru scaunul copilului și pentru picioarele copilului.
- (f) ☞ Cu scaunul fix pentru pasager (care nu poate fi așezat în poziție pliată), reglați unghiul spătarului la 0°.

Pentru informații suplimentare referitoare la **Scaunele față** și, în special, la poziția „pliat” a spătarului scaunului, consultați secțiunea corespunzătoare.

- (g)**  La versiunea **Standard**, rabateți spătarul din rândul 2.
- (h)** Pe rândul al 3-lea este interzisă instalarea unui scaun pentru copii cu punct de sprijin.
- U** Loc adecvat instalării unui scaun pentru copil ce se fixează cu centura de siguranță și omologat ca universal pentru utilizare „cu spatele în direcția de mers” și/ sau „cu fața în direcția de mers”.
- UF** Loc adecvat instalării unui scaun pentru copil ce se fixează cu centura de siguranță și omologat ca universal pentru utilizare „cu fața în direcția de mers”.
- X** Loc neadecvat instalării unui scaun pentru copii la grupa de greutate indicată.

Puncte de fixare „ISOFIX”

Rând 2

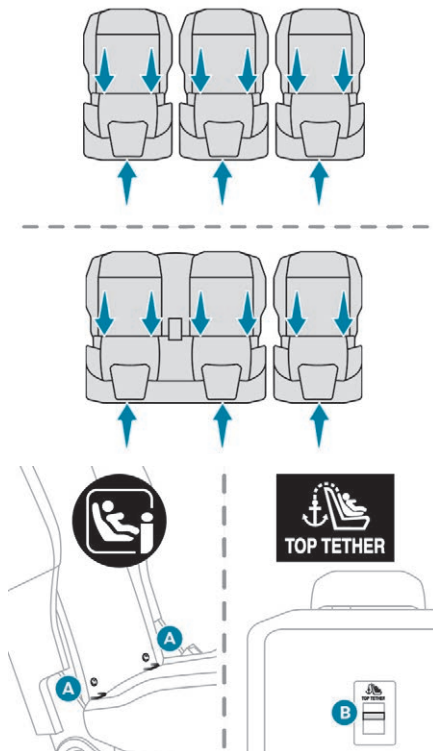

Vehiculul a fost aprobat în conformitate cu cea mai recentă reglementare ISOFIX.

Dacă vehiculul este echipat astfel, punctele de fixare care respectă reglementările ISOFIX sunt indicate de etichete.

Există trei inele pentru fixarea fiecărui scaun:

- Două inele față **A**, între spătar și baza scaunului, semnalate de un marcaj „ISOFIX”,
- Dacă vehiculul este echipat, un inel spate **B**, în spatele scaunului vehiculului, denumit Top Tether, pentru fixarea centurii înalte, semnalat de un marcaj „Top Tether”.

Top Tether fixează centura superioară a scaunelor pentru copii echipate cu aceasta. În caz de coliziune frontală, acest dispozitiv limitează înclinarea în față a scaunului pentru copii.

Sistemul de fixare ISOFIX asigură o montare sigură, robustă și rapidă a scaunului pentru copii în vehicul.

Scaunele ISOFIX pentru copii sunt prevăzute cu două încuietori care se prind în cele două inele față **A**.

Unele scaune au și o chingă superioară care se fixează în inelul spate **B**.

Pentru a fixa scaunul pentru copii la sistemul Top Tether:

- îndepărtați și depozitați tetiera înainte de a instala scaunul pentru copii pe acest loc (după îndepărtarea scaunului pentru copii, re poziționați-o),

- treceți chinga superioară a scaunului pentru copii în spatele spătarului scaunului de pe vehicul, centrând-o între orificiile tijelor tetierei,
- fixați cărligul de pe chinga superioară pe inelul **B** din spate,
- strângeți chinga superioară.

! O instalare necorespunzătoare a scaunului pentru copii într-un vehicul compromise protecția copilului în cazul unui accident. Respectați cu strictețe indicațiile de montare din instrucțiunile de instalare pe care le-ați primit împreună cu scaunul pentru copii.

Scaune ISOFIX recomandate pentru copii

i De asemenea, consultați notele de instalare furnizate de producătorul scaunului pentru copii pentru a afla cum să instalați și să demontați scaunul.

„RÖMER Baby-Safe Plus și baza sa ISOFIX”

(clasa de mărime: **E**)

Grupa 0+: de la naștere până la 13 kg

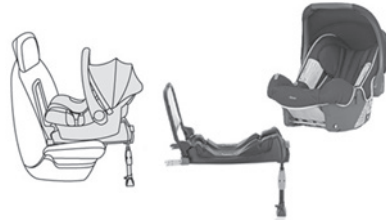

Se instalează „cu spatele în direcția de mers”, utilizând o bază ISOFIX care se cuplează pe inelele **A**.

Baza are un suport cu înălțime reglabilă, care se sprijină pe podeaua vehiculului.

Acest scaun pentru copii poate fi fixat și cu centura de siguranță. În acest caz, se utilizează numai carcasa scaunului, care se fixează pe scaunul vehiculului cu centura de siguranță în trei puncte.

„RÖMER Duo Plus ISOFIX”

(clasa de mărime: **B1**)

Grupa 1: de la 9 la 18 kg



Se instalează doar cu fața în direcția de mers.

Se fixează pe inelele **A** și pe inelul superior **B**, denumit TOP TETHER, utilizând o chingă superioară.

3 unghiuri de înclinare ale scaunului: așezat, înclinat și culcat.

Acest scaun pentru copii poate fi utilizat și pe locuri neechipate cu sisteme de prindere ISOFIX. În acest caz, este obligatoriu să fie atașat la scaunul vehiculului cu centura de siguranță în trei puncte. Reglați scaunul din față astfel încât picioarele copilului să nu atingă spătarul.

Amplasarea scaunelor ISOFIX pentru copii

Conform reglementărilor europene, acest tabel vă indică posibilitățile de instalare a scaunelor ISOFIX pentru copii pe scaunele vehiculului dotate cu sisteme de fixare ISOFIX.

Clasa de mărime ISOFIX a scaunelor ISOFIX pentru copii, universale și semiuniversale, determinată de o literă cuprinsă între **A** și **G**, este indicată pe scaunul pentru copii, lângă sigla ISOFIX.

		Greutatea copilului/vârsta orientativă									
		Sub 10 kg (grupa 0) Până la 6 luni		Sub 10 kg (grupa 0) Sub 13 kg (grupa 0+) Până la aproximativ 1 an			Între 9 și 18 kg (grupa 1) De la 1 la aproximativ 3 ani				
Tip de scaun ISOFIX pentru copii		Landou		cu spatele în direcția de mers			cu spatele în direcția de mers		cu fața în direcția de mers		
Clasa de mărime ISOFIX		F	G	C	D	E	C	D	A	B	B1
Rând 1 (a)		Non ISOFIX									
Rând 2 (b)	Scaunul din spatele șoferului	IL (c)		IL			IUF/IL				
	Scaun central spate și în spatele pasagerului			IL (d)							
Rând 3 (b) (e)		Non ISOFIX									

Legendă

- (a) ☞ Consultați legislația în vigoare din țara dvs. înainte de a pune un copil pe acest loc.
- (b) ☞ Pentru a instala un scaun pentru copii pe locul din spate, „cu spatele în direcția de mers” sau „cu fața în direcția de mers”, reglați scaunul din spate în poziție longitudinală spate maximă, cu spătarul ridicat.
- (c) Instalarea unui landou pe acest loc poate bloca utilizarea unuia sau a mai multor locuri de pe acest rând.
- (d) ☞ Ajustați scaunul pasagerului spate fără mecanism de înălțare în poziție longitudinală maximă.
- (e) Pe rândul al 3-lea este interzisă instalarea unui scaun pentru copii cu punct de sprijin.

IUF Loc adecvat instalării unui scaun ISOFIX Universal, „cu Fața în direcția de mers”, care se fixează cu chingă superioară.

- IL** Loc adecvat instalării unui scaun ISOFIX Semi-Universal:
- „cu spatele în direcția de mers”, echipat cu o chingă superioară sau cu suport,
 - „cu fața în direcția de mers”, echipat cu suport,
 - un landou dotat cu chingă superioară sau cu suport.

Pentru mai multe informații privind **scaunele pentru copii ISOFIX** și montare cu chingă superioară, consultați secțiunea corespunzătoare.

Scaune i-Size pentru copii

Scaunele pentru copii i-Size sunt dotate cu două blocatoare care se fixează pe cele două inele **A**.

De asemenea, scaunele pentru copii i-Size sunt prevăzute:

- fie cu o chingă superioară care este fixată pe inelul **B**,
- fie cu un suport care se sprijină pe podeaua vehiculului, compatibil cu locul omologat i-Size,

care are rolul de a împiedica bascularea scaunului pentru copii în cazul unei coliziuni. Pentru mai multe informații despre **punctele de prindere ISOFIX**, consultați secțiunea corespunzătoare.

Amplasarea scaunelor i-Size pentru copii

Conform noilor reglementări europene, acest tabel vă indică posibilitățile de instalare a scaunelor i-Size pentru copii în locurile din vehicul dotate cu sisteme de prindere ISOFIX omologate i-Size.

Loc		Dispozitiv de siguranță pentru copii i-Size
Rând 1 (a)	Scaun pasager	Non i-Size
Rând 2 (b) (c)		i-U
Rând 3 (b)		Non i-Size

Legendă

- (a) ☞ Consultați legislația în vigoare din țara dvs. înainte de a pune un copil pe acest loc.
- (b) ☞ Pentru a instala un scaun pentru copii pe locul din spate, „cu spatele în direcția de mers” sau „cu fața în direcția de mers”, reglați scaunul din spate în poziție longitudinală spate maximă, cu spătarul ridicat.
- (c) ☞ reglați scaunul în poziția cea mai ridicată.
- i-U** Adecvat pentru dispozitivele de reținere i-Size din categoria „Universal”, care pot fi instalate cu fața sau cu spatele în direcția de mers.
- i-UF** Adecvat numai pentru dispozitivele de reținere i-Size din categoria „Universal”, care pot fi instalate cu fața în direcția de mers.

Recomandări

! O instalare necorespunzătoare a scaunului pentru copii într-un vehicul compromise protecția copilului în cazul unui accident.

Asigurați-vă că centurile de siguranță sau cataramele de fixare ale acestora nu ajung sub scaunul pentru copii, pentru că îl pot destabiliza.

Fixați centurile de siguranță sau centurile scaunului copilului limitând cât mai mult jocul față de corpul copilului, chiar și pe trasee scurte.

Atunci când montați un scaun pentru copii cu centura de siguranță, verificați dacă aceasta este bine întinsă pe scaunul copilului și dacă îl apasă ferm pe scaunul vehiculului. Dacă este cazul, dați mai în față scaunul pasagerului.

Trebuie să îndepărtați tetiera înainte de orice instalare a unui scaun pentru copii cu spătar pe scaunul pasagerului.

Aveți grijă ca tetiera să fie depozitată sau fixată ferm, pentru a evita proiectarea acesteia în cazul unei frânări puternice. Montați la loc tetiera imediat ce ați îndepărtat scaunul pentru copii de pe acel loc.

! Copii în spate

Pentru locurile din spate, păstrați întotdeauna o distanță suficientă între scaunul față și:

- scaunul pentru copii „cu spatele în direcția de mers”,
- picioarele copilului așezat într-un scaun pentru copii cu față în direcția de mers.

Pentru aceasta, culsați înainte scaunul din față și, dacă este necesar, aduceți spătarul în poziție verticală.

Pentru instalarea optimă a scaunului pentru copii „cu față în direcția de mers”, aduceți spătarul scaunului pentru copii cât mai aproape de spătarul scaunului vehiculului sau, dacă este posibil, în contact cu acesta.

! Copii în față

Fiecare țară are propriile reglementări privind transportul copiilor pe locul pasagerului din față. Consultați legislația în vigoare în țara în care călătoriți.

Dezactivați airbagul frontal al pasagerului când un scaun pentru copii „cu spatele în direcția de mers” este instalat pe locul pasagerului din față.

În caz contrar, există riscul rănirii grave sau fatale a copilului din cauza declanșării airbagului.

! Instalarea unui înălțător

Partea toracică a centurii de siguranță trebuie să fie poziționată pe umărul copilului, fără să-i atingă gâtul. Verificați dacă partea abdominală a centurii de siguranță trece corect peste șoldurile copilului.

Recomandăm utilizarea unui înălțător cu un spătar echipat cu un ghidaj de centură la nivelul umărului.

! Protecții adiționale

Pentru a împiedica deschiderea accidentală a ușilor și geamurilor din spate, folosiți sistemul de siguranță pentru copii.

Nu deschideți geamurile din spate mai mult de o treime.

Pentru a proteja copiii de razele soarelui, echipați geamurile din spate cu stururi laterale.

Drept măsură de siguranță, nu lăsați:

- unul sau mai mulți copii singuri și nesupravegheați în vehicul,
- un copil sau un animal într-un vehicul expus la soare, cu geamurile închise,
- cheile la îndemâna copiilor din vehicul.

Sistem manual de siguranță pentru copii

Dispozitiv mecanic care împiedică deschiderea ușii laterale culisante de la comanda din interior.

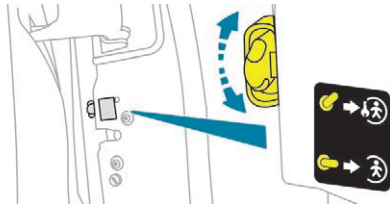

Blocare



Rotiți în sus comanda situată pe cantul ușii laterale.

Deblocare



Rotiți în jos comanda situată pe cantul ușii laterale.

Sistem electric de siguranță pentru copii

Sistem de comandă la distanță, care interzice deschiderea ușilor din spate (ușa(i) laterală(e) culisantă(e), uși batante sau capac de portbagaj) folosind comenzile din interior.

Activare/dezactivare

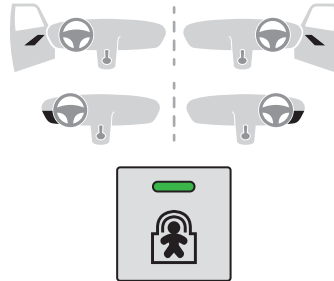

Cu contactul pus:

- ☞ Apăsați acest buton; mărtoșul său luminos rămâne aprins cât timp sistemul de siguranță pentru copii este activat.

Ușile se pot deschide în continuare din exterior.

- ☞ Apăsați din nou acest buton; mărtoșul său luminos rămâne stins cât timp sistemul de siguranță pentru copii este dezactivat.

i În cazul unui impact violent, sistemul electric de siguranță pentru copii se dezactivează automat (oprire sistem de siguranță copii).

! Oricare altă stare a indicatorului luminos indică o defecțiune a sistemului electric de siguranță pentru copii. Apelați la un reparator agreat PEUGEOT sau la un Service autorizat pentru a efectua o verificare.

! Acest sistem este independent și nu înlocuiește în niciun caz folosirea blocării centralizate a deschiderilor. Nu rulați cu ușa laterală culisantă deschisă. Verificați starea sistemului de siguranță pentru copii, la fiecare cuplare a contactului. Scoateți cheia din contact de fiecare dată când ieșiți din mașină, chiar și pentru o scurtă durată de timp.

Recomandări pentru conducere

Respectați codul rutier și concentrați-vă la drum, indiferent de condițiile de circulație. Urmăriți cu atenție traficul și țineți întotdeauna mâinile pe volan pentru a fi gata să reacționați în orice moment și în orice situație.

Din motive de siguranță, șoferul trebuie să realizeze operațiile care necesită mai multă atenție cu vehiculul oprit.

În cazul unei călătorii lungi, este recomandat să faceți o pauză la fiecare două ore.

În caz de intemperii conduceți lin, anticipați situațiile de frânare și măriți distanțele de siguranță.

! Nu lăsați niciodată motorul pornit într-un loc închis, fără o ventilație adecvată: motoarele cu ardere internă emit gaze de eșapament toxice, precum monoxidul de carbon. Pericol de intoxicare și de moarte! În condiții de iarnă extreme (temperaturi sub -23° C), pentru a garanta buna funcționare și durata lungă de viață a elementelor mecanice ale vehiculului, a motorului și a cutiei de viteze, trebuie să lăsați motorul să funcționeze timp de 4 minute înainte de a porni vehiculul.

Important!

! Nu conduceți niciodată cu frâna de parcare acționată! Pericol de supraîncălzire și deteriorare a sistemului de frânare!

Întrucât sistemul de evacuare este fierbinte, chiar și după mai multe minute de la oprirea motorului, nu staționați și nu lăsați motorul să funcționeze în zone cu materiale inflamabile (iarbă uscate, frunze căzute etc.): Pericol de incendiu!

! Nu lăsați niciodată vehiculul nesupravegheat, cu motorul pornit. Dacă trebuie să părăsiți vehiculul cu motorul pornit, acționați frâna de parcare și puneți schimbătorul de viteze în punctul neutru sau în poziția **N** sau **P**, în funcție de tipul cutiei de viteze.

Conducerea pe un drum inundat

Nu este recomandat să conduceți pe un drum inundat, deoarece acest lucru ar putea deteriora grav motorul, cutia de viteze și sistemele electrice ale vehiculului.

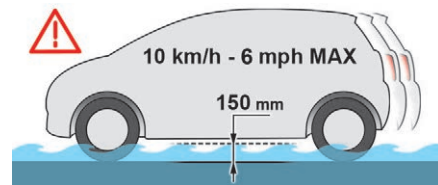

Dacă trebuie să traversați un drum inundat:

- asigurați-vă că adâncimea apei nu depășește 15 cm, ținând cont de valurile ce pot fi produse de alți participanți la trafic,
- dezactivați funcția Stop & Start,
- rulați cu o viteză cât mai mică, fără a opri. Nu depășiți în niciun caz viteza de 10 km/h,
- nu vă opriți și nu opriți motorul.

La ieșirea de pe drumul inundat, imediat ce condițiile de siguranță permit acest lucru, frânați ușor de mai multe ori pentru a usca discurile și plăcuțele de frână.

Dacă aveți dubii cu privire la starea vehiculului, contactați un reparator agreat PEUGEOT sau un Service autorizat.

În cazul remorcării

! Conducerea cu remorcă supune vehiculul tractor unor solicitări mai mari și cere o atenție deosebită din partea șoferului.

Vânt lateral

- ☞ Țineți cont de creșterea sensibilității la vântul lateral.

Răcire

Tractarea unei remorci în pantă crește temperatura lichidului de răcire. Deoarece ventilatorul este acționat electric, capacitatea de răcire a acestuia nu depinde de turația motorului.

- ☞ Pentru a reduce turația motorului, reduceți viteza.

Sarcina maximă remorcabilă în pantă depinde de înclinarea acesteia și de temperatura exterioară.

În toate situațiile, urmăriți cu atenție temperatura lichidului de răcire.



- ☞ În cazul aprinderii marotorului de avertizare și a marotorului **STOP**, opriți de urgență vehiculul și motorul.

! Vehicul nou

Nu tractați remorcă decât după un rodaj de cel puțin 1.000 de km.

Frânare

Tractarea unei remorci crește distanța de frânare.

Pentru a limita încălzirea frânelor, este recomandată utilizarea frânei de motor.

Pneuri

- ☞ Verificați presiunea în pneurile vehiculului tractor și ale remorcii tractate, respectând presiunile recomandate.

Iluminat

- ☞ Verificați iluminarea și semnalizarea electrică a remorcii, precum și reglarea proiectoarelor vehiculului pe verticală.

i Pentru mai multe informații despre **Reglarea proiectoarelor pe verticală**, consultați secțiunea corespunzătoare.

i Dacă se folosește un dispozitiv de remorcare aprobat, anumite funcții de asistare la conducere sau la manevre se dezactivează automat.

i Dacă temperatura exterioară este ridicată, este recomandat să lăsați motorul pornit timp de 1-2 minute după ce opriți vehiculul, pentru a-i permite să se răcească.

Pornirea-oprirea motorului

Pornire



Frâna de parcare trebuie să fie acționată.

- ☞ În cazul unei cutii de viteze manuală, aduceți maneta de viteze la punctul mort, apoi apăsați complet pedala de ambreiaj și mențineți-o în poziție până la pornirea motorului.
- ☞ Dacă vehiculul este echipat cu cutie de viteze automată, selectați poziția **P**, apoi apăsați pedala de frână până la capăt.

Cu cheia simplă/cheia cu telecomandă

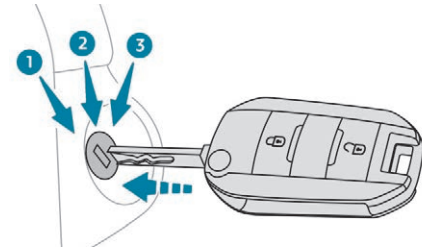

1. Poziție **Stop**.
2. Poziție **Contact**.
3. Poziție **Pornire**.

- ☞ Introduceți cheia în contact. Sistemul recunoaște codul de pornire.
- ☞ Deblocați coloana de direcție, rotind volanul și cheia în același timp.

i În unele cazuri, este posibil să depuneți un efort mare la rotirea volanului pentru acționarea roților (de exemplu, dacă roțile sunt îndreptate către trotuar).

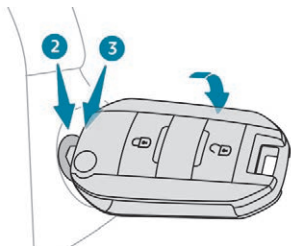

- ☞ Rotiți cheia în poziția 2, contact pus, pentru activarea preîncălzirii motorului.

oo ☞ Așteptați până când acest mator luminos de pe tabloul de bord se stinge, apoi acționați demarorul rotind cheia în poziția 3, până la pornirea motorului, fără a accelera. Imediat ce motorul pornește, eliberați cheia.

i Dacă motorul este deja cald, matorul nu se aprinde. În unele condiții climatice, se recomandă luarea acestor măsuri de precauție:

- În condiții de climă temperată, nu lăsați motorul la ralanti pentru a-l încălzi, ci porniți imediat și rulați la o turație moderată.

În funcție de versiune, climatizarea este activată și, în momentul în care temperatura exterioară depășește 35° C, turația motorului la ralanti poate crește la 1.300 rot/min în funcție de solicitările climatizării.

- În condiții de iarnă, la punerea contactului, durata de aprindere a matorului de preîncălzire este prelungită; așteptați stingerea lui înainte de a porni vehiculul.
- În **condiții extreme de iarnă** (temperaturi mai mici de -23° C), pentru a garanta buna funcționare și durata mai mare de viață a elementelor mecanice ale vehiculului (motor și cutie de viteze), **lăsați motorul să funcționeze timp de 4 minute** înainte de a porni vehiculul.

Nu lăsați niciodată motorul să funcționeze într-un loc închis, fără o ventilație adecvată: motoarele termice emit gaze de eșapament toxice, precum monoxidul de carbon. Pericol de intoxicare și deces!

i În cazul **motorizărilor pe benzină**, preîncălzirea catalizatorului după o pornire la rece poate provoca vibrații resimțite clar ale motorului dacă vehiculul este oprit și motorul este în funcțiune, timp de cel mult 2 minute (turație crescută la ralanti).

! Dacă motorul nu pornește imediat, tăiați contactul.

Așteptați câteva secunde înainte de a reporni motorul. Dacă motorul nu pornește după câteva încercări, nu insistați: puteți strica demarorul și motorul. Apelați la un dealer PEUGEOT sau la un Service autorizat.

! Pentru a evita orice risc de blocare a pedalelor:

- folosiți numai covorașe adaptate punctelor de fixare deja existente în vehicul; folosirea lor este imperativă,
- nu suprapuneți niciodată mai multe covorașe.

Utilizarea covorașelor neomologate de PEUGEOT poate incomoda accesul la pedale și poate afecta funcționarea regulatorului/limitatorului de viteză. Covorașele omologate de PEUGEOT sunt prevăzute cu două elemente de fixare situate sub scaun.

cu Acces și Pornire Mâini Libere

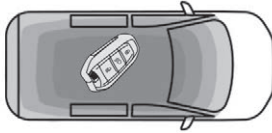

☞ Aduceți telecomanda în interiorul vehiculului, în zona de recunoaștere.



☞ Apăsați comanda „**START/STOP**”.

În cazul unei cutii de viteze manuale, coloana de direcție se deblochează și motorul pornește aproape instantaneu.

În cazul unei cutii de viteze automate EAT8, coloana de direcție se deblochează și motorul pornește aproape instantaneu.

i Dacă motorul este deja cald, matorul nu se aprinde. În unele condiții climatice, se recomandă să respectați recomandările de mai jos:

- În condiții de climă temperată, nu încălziți motorul după o oprire, ci porniți imediat și rulați la o turație moderată.

În funcție de versiune, climatizarea este activată și, în momentul în care temperatura exterioară depășește 35° C, turația motorului la ralanti poate crește la 1.300 rot/min în funcție de solicitările climatizării.

- În condiții de iarnă, la cuplarea contactului, durata de aprindere a matorului de preîncălzire este prelungită; așteptați stingerea lui înainte de a porni vehiculul.
- În **condiții extreme de iarnă** (temperaturi mai mici de -23° C), pentru a garanta buna funcționare și durata mai mare de viață a elementelor mecanice ale vehiculului (motor și cutie de viteze), **lăsați motorul să funcționeze timp de 4 minute** înainte de a porni vehiculul.

Nu lăsați niciodată motorul să funcționeze într-un loc închis, fără o ventilație adecvată: motoarele termice emit gaze de eșapament toxice, precum monoxidul de carbon. Pericol de intoxicare și deces.

i În cazul **motorizărilor pe benzină**, preîncălzirea catalizatorului după o pornire la rece poate provoca vibrații resimțite clar ale motorului dacă vehiculul este oprit și motorul este în funcțiune, timp de cel mult 2 minute (turație crescută la ralanti).



Pentru **vehiculele diesel**, în cazul temperaturilor negative, pornirea motorului nu se va efectua decât după stingerea matorului de preîncălzire. Dacă acest mator se aprinde după o apăsare pe butonul „START/STOP”, va trebui să mențineți pedala de frână sau de ambreiaj apăsată până la stingerea matorului și să nu mai apăsați pe „START/STOP” până la pornirea completă a motorului.

i Prezența telecomenzii sistemului „Acces și Pornire Mâini Libere” este imperativă în zona de recunoaștere.
Nu ieșiți niciodată din vehicul când motorul este pornit și aveți telecomanda la dumneavoastră.
Dacă telecomanda părăsește zona de recunoaștere, se afișează un mesaj.
Deplasați telecomanda în zonă, pentru a putea porni motorul.

i Dacă una din condițiile de pornire nu este îndeplinită, un mesaj va fi afișat pe tabloul de bord. În anumite cazuri, este necesar să mișcați volanul în timp ce apăsați pe butonul „START/STOP”, pentru a ajuta deblocarea coloanei de direcție; un mesaj se va afișa pe ecran.

Oprire

☞ Imobilizați vehiculul.

Cu cheia simplă/cheia cu telecomandă

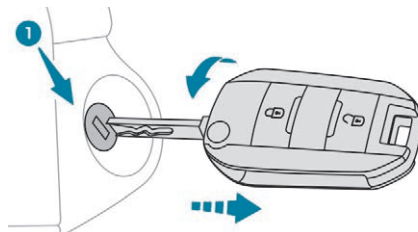

- ☞ Rotiți complet cheia spre dvs., în poziția **1 (Oprire)**.
- ☞ Scoateți cheia din contactor.
- ☞ Pentru a bloca coloana de direcție, mișcați volanul până când se blochează.

i Pentru a facilita deblocarea coloanei de direcție, trebuie să îndreptați roțile din față înainte de a opri motorul.



☞ Asigurați-vă că frâna de staționare este acționată corect, în special pe un teren în pantă.

! Nu decuplați niciodată contactul înainte de imobilizarea completă a vehiculului.

i Când părăsiți vehiculul, păstrați cheia la dvs. și blocați ușile.
Ca măsură de siguranță (copii la bord), nu părăsiți niciodată vehiculul fără a lua telecomanda la dvs., nici măcar pentru o perioadă de timp scurtă.

! Oprirea motorului antrenează pierderea asistenței la frânare.

i Evitați agățarea unui obiect greu la cheia, care ar apăsa asupra axei acesteia când este în contact și ar putea cauza disfuncții.

Cheie uitată în contact

i La deschiderea portierei șoferului se afișează un mesaj de avertizare, însoțit de un semnal sonor, pentru a vă reaminti că ați lăsat cheia în contact, în poziția **1 (Stop)**.
Dacă uitați cheia în contact, în poziția **2 (Contact cuplat)**, decuplarea automată a contactului are loc după aproximativ o oră.
Pentru a cupla din nou contactul, rotiți cheia în poziția **1 (Stop)**, apoi din nou în poziția **2 (Contact cuplat)**.

cu Acces și Pornire Mâini Libere

- ☞ Cu telecomanda în zona de recunoaștere, apăsați butonul „START/STOP”.

În cazul unei cutii de viteze manuale, motorul se oprește și coloana de direcție se blochează. În cazul unei cutii de viteze automate EAT8, motorul se oprește.

i Dacă vehiculul nu este imobilizat, motorul nu se va opri.

! Pentru a evita orice risc de blocare a pedalelor:

- folosiți numai covorașe adaptate punctelor de fixare deja existente în vehicul; folosirea lor este imperativă,
- nu suprapuneți niciodată mai multe covorașe.

Utilizarea covorașelor neomologate de PEUGEOT poate incomoda accesul la pedale și poate afecta funcționarea regulatorului/limitatorului de viteză. Covorașele omologate de PEUGEOT sunt prevăzute cu două elemente de fixare situate sub scaun.

Pornire cu Acces și Pornire Mâini Libere



Dacă aveți cheia electronică Acces și Pornire Mâini Libere în interiorul vehiculului, apăsarea butonului „START/STOP”, fără a apăsa vreo pedală, permite punerea contactului.

- ☞ Apăsați butonul „START/STOP” pentru a aprinde tabloul de bord fără a porni și motorul.
- ☞ Apăsați **din nou** butonul pentru a tăia contactul și a permite blocarea deschiderilor vehiculului.

i Cu contactul pus, sistemul va trece automat în modul economie de energie, pentru a menține un nivel suficient de încărcare a bateriei.

Pornire de avarie cu Acces și Pornire Mâini Libere

Dacă vehiculul nu identifică cheia electronică în zona de recunoaștere, când bateria telecomenzii este uzată, un cititor de avarie este poziționat în spatele volanului, în partea stângă, pentru a putea porni vehiculul.

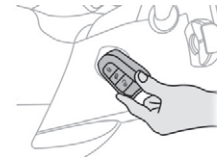

- ☞ Așezați telecomanda pe cititor și țineți-o acolo, apoi:
- ☞ În cazul unei cutii de viteze manuală, aduceți maneta de viteze la punctul mort, apoi apăsați complet pedala de ambreiaj și mențineți-o în poziție până la pornirea motorului.
- ☞ Dacă vehiculul este echipat cu cutie de viteze automată, selectați poziția **P**, apoi apăsați pedala de frână până la capăt.
- ☞ Apăsați pe butonul „START/STOP”. Motorul pornește.

Oprire forțată cu Acces și pornire fără cheie

Numai în caz de urgență și numai când vehiculul este oprit, motorul poate fi oprit.



- ☞ Pentru a face acest lucru, apăsați timp de aproximativ 3 secunde butonul „START/STOP”.

În acest caz, coloana de direcție se blochează imediat ce vehiculul se oprește.

Telecomandă nerecunoscută cu Acces și Pornire Mâini Libere

Dacă telecomanda nu mai este în zona de recunoaștere când închideți o ușă, sau în momentul solicitării de oprire a motorului (ulterior), un mesaj apare pe tabloul de bord.

- ☞ Apăsați aproximativ 3 secunde pe butonul „START/STOP”, dacă doriți să forțați oprirea motorului, apoi contactați un reparator agreat PEUGEOT sau un Service autorizat.

Protecție antifurt

Imobilizare electronică

Telecomanda conține un cip electronic cu un cod special. La punerea contactului, codul trebuie să fie recunoscut pentru ca demarajul să fie posibil.

La câteva secunde de la decuplarea contactului, acest sistem blochează sistemul de control al motorului, prin urmare, împiedică motorul să pornească în cazul unei întreruperi a activității.



În cazul unei defecțiuni, acest martor de avertizare se aprinde, însoțit de un semnal sonor și de un mesaj pe ecran.

Vehiculul nu pornește; contactați urgent un dealer PEUGEOT.

Frână de parcare manuală

Acționare

- ☞ Cu piciorul pe pedala de frână, trageți maneta frânei de staționare pentru a imobiliza vehiculul.

Eliberare pe teren orizontal

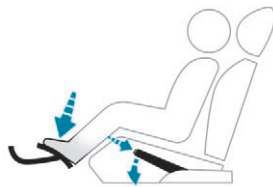

- ☞ Cu pedala de frână apăsată, trageți ușor maneta frânei de staționare, apăsați butonul de deblocare, apoi coborâți maneta până la capăt.



Când vehiculul se află în mișcare, aprinderea acestui martor, însoțită de un semnal sonor și de un mesaj, indică faptul că frâna a rămas acționată sau este eliberată incomplet.

- ! La parcare pe o pantă mai mult sau mai puțin accentuată, cu vehiculul încărcat, virați roțile către trotuar pentru a le bloca, apoi acționați frâna de parcare.

- i Apăsarea pedalei de frână facilitează acționarea/eliberarea frânei de staționare manuale.

- ! Dacă vehiculul este echipat cu cutie de viteze manuală, cuplați o treaptă și apoi decuplați contactul.

- ! Dacă vehiculul este echipat cu cutie de viteze automată, plasați selectorul de viteze în poziția P, apoi decuplați contactul.

Frâna electrică de parcare

Acest sistem permite, în cazul funcționării automate, acționarea frânei de parcare la oprirea motorului și eliberarea acesteia imediat după punerea în mișcare a vehiculului.

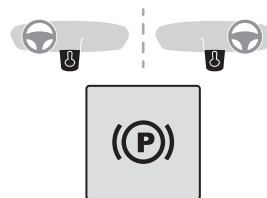

Conducătorul poate interveni în orice moment pentru a acționa sau a elibera frâna de parcare cu maneta de comandă:

- ☞ **trăgând** scurt maneta pentru a acționa frâna,

☞ **împingând** scurt maneta și apăsând pedala de frână în același timp, pentru a o elibera. Modul automat este activat în mod implicit.

Martor de funcționare



Acest martor luminos se aprinde în același timp pe tabloul de bord și pe manetă, pentru a confirma acționarea frânei de parcare.

Martorul se stinge pentru a confirma eliberarea frânei de parcare.

Martorul clipește pe manetă la acționarea sau eliberarea manuală a frânei.

! În cazul unei pene a bateriei, frâna electrică de parcare nu mai funcționează. Pentru siguranță, în cazul unei cutii de viteze manuale, dacă frâna de parcare nu este acționată, imobilizați vehiculul prin selectarea unei trepte de viteză. Pentru siguranță, în cazul unei cutii de viteze automate, dacă frâna de parcare nu este acționată, imobilizați vehiculul prin instalarea unei cale la una dintre roți. Contactați un dealer PEUGEOT sau un service autorizat.

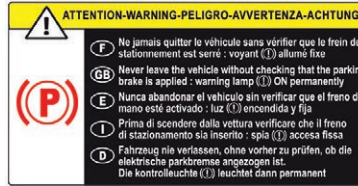

! Înainte de a părăsi vehiculul, verificați dacă este acționată frâna de parcare: martorii luminoși ai frânei de parcare trebuie să lumineze continuu, nu intermitent, pe tabloul de bord și pe maneta de comandă. Dacă frâna de parcare nu a fost acționată, la deschiderea ușii șoferului se emite un semnal sonor și se afișează un mesaj.

! Nu lăsați un copil singur în vehicul, când contactul este pus. Copilul poate elibera frâna electrică de parcare.

! În cazul tractării și al parcării în pantă abruptă, respectiv dacă vehiculul este foarte încărcat, virați roțile spre trotuar și cuplați o treaptă de viteză (la vehicule cu cutie de viteze manuală).

În cazul tractării și al parcării în pantă abruptă, respectiv dacă vehiculul este foarte încărcat, virați roțile spre trotuar și/ sau selectați modul **P** (la vehicule cu cutie de viteze automată).

În cazul tractării unei remorci, vehiculul este omologat pentru a putea staționa pe pante cu un grad de înclinare mai mic decât 12%.

Funcționare manuală

Eliberare manuală

Contact pus sau motor pornit:

- ☞ apăsați pedala de frână,
- ☞ menținând pedala de frână apăsată, apăsați scurt pe clapetă.

Eliberarea completă a frânei de parcare este confirmată de stingerea martorului luminos de frânare și a martorului luminos **P** de pe clapetă, însoțită de afișarea mesajului „Frâna de parcare eliberată”.

i Dacă apăsați clapeta fără a apăsa pedala de frână, frâna de parcare nu se eliberează. Se afișează un mesaj.

Acționare manuală

Vehicul care staționează:

☞ trageți scurt de clapeta de comandă.

Comanda de acționare este confirmată de aprinderea intermitentă a matorului luminos de pe clapetă.

Acționarea frânei de parcare este confirmată de aprinderea matorului luminos de frânare și a matorului luminos **P** de pe manetă, însoțită de afișarea mesajului „Frână de parcare acționată”.

Funcționare automată

Eliberare automată

Asigurați-vă în prealabil că motorul este pornit și că portiera șoferului este închisă corect. Frâna de parcare **se eliberează automat și progresiv la punerea în mișcare a vehiculului.**

În cazul unei cutii de viteze manuale

- ☞ Apăsați până la capăt pedala de ambreiaj; cuplați prima treaptă sau mersul înapoi.
- ☞ Apăsați pedala de accelerație și eliberați pedala de ambreiaj.

În cazul cutiei de viteze automate

- ☞ Apăsați pedala de frână.
- ☞ Selectați poziția **D**, **M** sau **R**.
- ☞ Eliberați pedala de frână și apăsați pedala de accelerație.

i În cazul cutiei de viteze automate, dacă frâna nu se eliberează automat, verificați dacă ușile din față sunt închise corect.

Eliberarea completă a frânei de parcare este confirmată de stingerea matorului luminos de frânare și a matorului luminos **P** de pe clapetă, însoțită de afișarea mesajului „Frână de parcare eliberată”.

! La oprire, cu motorul în funcțiune, nu accelerați inutil pentru că riscați să eliberați frâna de parcare.

Acționare automată

Dacă vehiculului este oprit, frâna de parcare **se acționează automat la oprirea motorului.**

Acționarea frânei de parcare este confirmată de aprinderea matorului luminos de frânare și a matorului luminos **P** de pe manetă, însoțită de afișarea mesajului „Frână de parcare acționată”.

! Frâna nu se acționează automat la calarea motorului sau la trecerea acestuia în modul STOP al sistemului Stop & Start.

i Dacă funcționează în modul automat, puteți acționa sau elibera manual frâna de parcare în orice moment, cu ajutorul clapetei.

Cazuri particulare

În unele situații poate fi necesar să acționați manual frâna de parcare.

Imobilizarea vehiculului cu motorul pornit

Pentru a imobiliza vehiculul cu motorul în funcțiune, trageți scurt de manetă.

Acționarea frânei de parcare este confirmată de aprinderea matorului luminos de frânare și a matorului luminos **P** de pe manetă, însoțită de afișarea mesajului „Frână de parcare acționată”.

Parcarea vehiculului cu frâna eliberată

! În cazul unor temperaturi foarte scăzute (îngheț), se recomandă să nu acționați frâna de staționare. Pentru a imobiliza vehiculul, cuplați o treaptă de viteză sau așezați la una dintre roți celele furnizate.

Imobilizarea vehiculului, frână de parcare eliberată.

- ☞ Opriiți motorul.
Aprinderea marilor pe tabloul de bord și pe manetă confirmă acționarea frânei de parcare.
- ☞ Puneți din nou contactul, fără a porni motorul.
- ☞ Eliberați manual frâna de parcare, împingând maneta de comandă și menținând apăsată pedala de frână.

Eliberarea completă a frânei de parcare este confirmată prin stingerea marilor luminosi de frânare și a marilor luminosi **P** de pe manetă, însoțită de afișarea mesajului „Frână de parcare eliberată”.

- ☞ Tăiați contactul.

I În cazul unei cutii de viteze automate, modul **P** se activează automat la tăierea contactului. Roțile sunt blocate. Pentru informații suplimentare despre **cutia de viteze automată**, în special în contextul părăsirii vehiculului aflat în modul roată liberă, consultați secțiunea corespunzătoare.

I În cazul unei cutii de viteze automate, dacă modul **N** este activat, deschiderea ușii șoferului declanșează un semnal sonor. Acesta încetează la închiderea ușii șoferului.

Dezactivare funcționare automată

În unele situații, precum în cazul unor temperaturi foarte scăzute sau al tractării unei remorci (rulotă, pană), poate fi necesară dezactivarea funcționării automate a sistemului.

- ☞ Porniți motorul.
- ☞ Acționați, prin intermediul manetei, frâna de parcare, dacă este eliberată.
- ☞ Eliberați complet pedala de frână.
- ☞ Apăsați și țineți apăsată maneta de comandă în direcția de eliberare, timp de cel puțin 10 și cel mult 15 secunde.
- ☞ Eliberați maneta de comandă.
- ☞ Apăsați și mențineți apăsată pedala de frână.
- ☞ Trageți maneta în direcția de acționare, timp de 2 secunde.



Dezactivarea funcțiilor automate este confirmată prin aprinderea acestui maror luminos pe tabloul de bord.

- ☞ Eliberați maneta și pedala de frână.

Din acest moment frâna de parcare va putea fi acționată sau eliberată numai manual, cu ajutorul manetei de comandă.

Repețiți această procedură pentru a reactiva funcționarea automată.

Reactivarea funcționării automate este confirmată prin stingerea marilor luminosi de pe tabloul de bord.

Frânarea de urgență

! Frânarea de urgență trebuie utilizată numai în situații excepționale.

În caz de defectare a frânei de serviciu sau în situații excepționale (de exemplu, șoferului i se face rău, la cursuri etc.), vehiculului poate fi frânat trăgând continuu de manetă. Frânarea are loc cât timp se trage de manetă și se întrerupe la eliberarea acesteia. Sistemele ABS și CDS asigură stabilitatea vehiculului la frânarea de urgență.

În caz de defectare a sistemului de frânare de urgență, pe tabloul de bord se afișează mesajul „Parking brake control faulty” (Comandă frână de parcare defectă).



În caz de defectare a sistemelor ABS și CDS, semnalată prin aprinderea unuia sau a doi martori luminoși pe tabloul de bord, stabilitatea vehiculului nu mai este garantată.

În acest caz șoferul trebuie să tragă și să elibereze de mai multe ori maneta, până la imobilizarea vehiculului.

Asistare la pornirea în rampă

Sistemul menține vehiculul imobilizat un interval scurt de timp (aproximativ 2 secunde) la pornirea în pantă, pentru a vă oferi timpul necesar să mutați piciorul de pe pedala de frână pe cea de accelerație.

Această funcție nu este activă decât dacă:

- vehiculul a fost complet oprit, cu piciorul pe pedala de frână,
- sunt îndeplinite unele condiții de pantă,
- ușa conducătorului este închisă.

! Nu ieșiți din vehicul cât timp acesta este menținut de sistemul de asistare la pornirea în rampă. Dacă trebuie să părăsiți vehiculul cu motorul pornit, acționați manual frâna de parcare. Apoi verificați ca martorii de frână de parcare să fie aprinși continuu pe tabloul de bord.

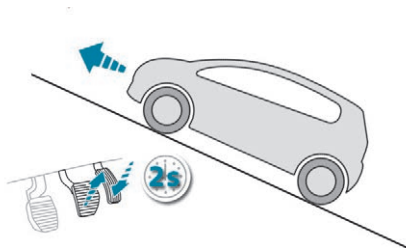

În rampă, când vehiculul este oprit, sistemul împiedică deplasarea înapoi a vehiculului, în momentul în care eliberați pedala de frână. La vehiculele cu **cutie de viteze manuală**: dacă este cuplată prima treaptă sau levierul de viteze este în punctul neutru.

La vehiculele cu **cutie de viteze automată**: dacă selectorul este în poziția **D** sau **M**.

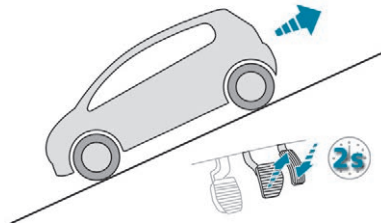

La coborârea pantelor, când vehiculul este oprit și după cuplarea treptei de mers înapoi, vehiculul este menținut scurt timp imediat ce eliberați pedala de frână.

Eroare de funcționare



În caz de anomalie a sistemului, acest martor se aprinde însoțit de un mesaj. Contactați un dealer PEUGEOT sau un Service autorizat pentru a face verificări.

Cutie manuală cu 5 trepte Cuplarea mersului înapoi



- ☞ Apăsați pedala de ambreiaj la maximum și aduceți maneta schimbătorului de viteze la punctul mort.
- ☞ Împingeți maneta de viteze spre dreapta, apoi spre înapoi.

! Cuplați mersul înapoi numai cu vehiculul oprit și motorul la ralanti.

i Din motive de siguranță și pentru a ușura pornirea motorului:

- selectați întotdeauna punctul mort,
- apăsați pedala de ambreiaj.

Cutie manuală cu 6 trepte

Cuplarea treptei a 5-a sau a 6-a

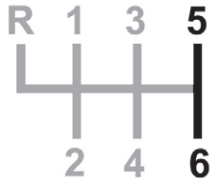

☞ Deplasați maneta complet spre dreapta pentru a cupla treapta a 5-a sau a 6-a de viteză.

! Nerespectarea acestei prevederi poate deteriora definitiv cutia de viteze (cuplarea treptei a 3-a sau a 4-a din eroare).

Cuplarea mersului înapoi

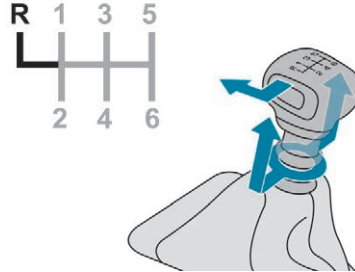

☞ Ridicați inelul de sub nuca manetei și deplasați maneta de viteze spre stânga, apoi înainte.

! Cuplați mersul înapoi numai cu vehiculul oprit și motorul la ralanti.

i Din motive de siguranță și pentru a ușura pornirea motorului:

- selectați întotdeauna punctul mort,
- apăsați pedala de ambreiaj.

Cutie de viteze automată

Cutie de viteze automată cu opt trepte care oferă, la alegere, confortul automatizării sau schimbarea manuală a vitezelor.

Sunt propuse două moduri de conducere:

- funcționare **automată**, pentru controlul electronic al vitezelor, din cutie,
- funcționarea **manuală** pentru schimbarea secvențială a treptelor de către șofer.

În modul automat, treapta de viteză se poate schimba manual oricând folosind comenzile de pe volan, de exemplu pentru a efectua o depășire.

Maneta de viteze

! Pentru a folosi în siguranță selectorul de viteze, se recomandă ținerea piciorului pe pedala de frână.

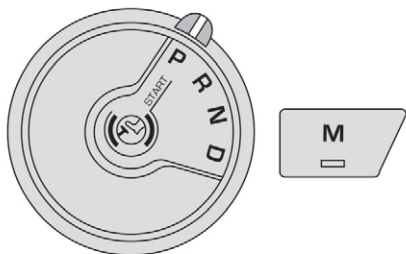

- P.** Parcare.
 - ☞ Cu piciorul pe frână, rotiți selectorul în această poziție pentru a parca sau porni.
- R.** Mers înapoi.
 - ☞ Rotiți selectorul în această poziție.
- N.** Punct mort.
 - ☞ Rotiți selectorul în această poziție pentru a porni.
- D.** Funcționare automată.
 - ☞ Rotiți selectorul în această poziție.
- M.** Funcționare manuală, cu schimbarea secvențială a treptelor.
 - ☞ Cu selectorul în poziția **D**, apăsați pe acest buton, apoi folosiți comenzile de pe volan pentru a schimba treptele de viteză.

i Poziția **N** poate fi folosită în ambuteiaje sau în tunelul de spălare.

Comenzi de pe volan

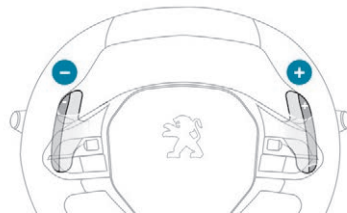

- ☞ Trageți către dvs. comanda „+” din partea dreaptă sau „-” din partea stângă pentru a cupla treapta superioară sau inferioară.

i Comenzile de pe volan nu permit selectarea punctului mort și nici cuplarea sau decuplarea treptei de mers înapoi.

Afișajele de pe tabloul de bord



Când deplasați selectorul sau apăsați pe butonul **M**, martorul corespunzător se afișează pe tabloul de bord.

- P.** Parcare
- R.** Mers înapoi

- N.** Punct mort
- D.** Drive (funcționare automată)
- M.** Manual (funcționare manuală)

- 1 la 8.** Treaptă cuplată
- Valoare invalidă



- ☞ Dacă mesajul „Picior pe frână” apare pe tabloul de bord, trebuie să apăsați până la capăt pedala de frână.

Pornirea vehiculului



- ☞ Cu piciorul pe frână, selectați poziția **P**.

- ☞ Porniți motorul.

În cazul în care condițiile nu sunt îndeplinite, se aude un semnal sonor însoțit de un mesaj pe afișajul din tabloul de bord.

- ☞ Eliberați frâna de staționare.
- ☞ Selectați poziția **R**, **N** sau **D**.

! Dacă trebuie să porniți pe o pantă foarte înclinată cu un vehicul încărcat, **apăsați pedala de frână**, selectați poziția **D**, eliberați frâna de staționare, apoi eliberați pedala de frână.

- ☞ Eliberați treptat pedala de frână.

Vehiculul se pune în mișcare imediat.

I Dacă pe tabloul de bord se afișează **P** însă selectorul este într-o altă poziție, aduceți selectorul în poziția **P** pentru a permite pornirea motorului. Dacă în timpul mersului, din neatenție treceți selectorul în poziția **N**, lăsați motorul la ralanti, selectați poziția **D** pentru a accelera.

! Dacă se selectează poziția **R**, **D** sau **M** când motorul funcționează la ralanti cu frânele eliberate, vehiculul se deplasează chiar fără a apăsa pedala de accelerație. Nu lăsați niciodată copii nesupravegheați în interiorul vehiculului. Din motive de siguranță, nu părăsiți niciodată vehiculul fără a lua cheia sau telecomanda cu dvs., chiar pentru scurt timp.

Când efectuați operații de întreținere cu motorul pornit, acționați frâna de staționare și selectați poziția **P**.

! Dacă vehiculul este echipat cu cutie de viteze automată, nu încercați niciodată să porniți motorul prin împingerea vehiculului.

Funcționare automată

D  Selectați poziția **D** pentru schimbarea **automată** a celor șase trepte.

Cutia de viteze funcționează în acest caz în mod autoadaptiv, fără intervenția șoferului. Ea selectează în permanență treapta de viteză cea mai bine adaptată la stilul de condus, la configurația drumului și la sarcina vehiculului.



Pentru a obține accelerație maximă fără a atinge selectorul, apăsați până la capăt pedala de accelerație (kick-down). Cutia de viteze trece automat într-o viteză inferioară sau menține treapta selectată până la turația maximă a motorului.

La frânare, cutia de viteze trece automat într-o treaptă inferioară, pentru a asigura o frână de motor eficientă.

Pentru mai multă siguranță, cutia de viteze nu comută într-o treaptă superioară, dacă eliberați brusc pedala de accelerație.

! Nu selectați niciodată poziția **N** când vehiculul este în mișcare. Nu selectați niciodată poziția **P** sau **R**, cât timp vehiculul nu este imobilizat complet.

Cuplare temporară manuală a vitezelor

Puteți relua temporar controlul schimbării vitezelor, utilizând butoanele „+” și „-” de la volan. Dacă turația motorului o permite, cererea de schimbare a treptei este luată în considerare.

Această funcție permite anticiparea unor situații, cum ar fi depășirea unui alt vehicul sau apropierea de un viraj.

După câteva momente fără nicio acțiune asupra comenzilor, cutia de viteze gestionează din nou schimbarea treptelor de viteză în mod automat.

Funcția de tracțiune autonomă (rulare fără accelerație)

Această funcție permite manevrarea vehiculului la viteză redusă (manevra de parcare, ambuteiaje etc.).

Când motorul este la turația de ralanti, frâna de staționare este eliberată și este selectată una din pozițiile **D**, **M** sau **R**, **vehiculul se deplasează** la ridicarea piciorului de pe pedala de frână (chiar și fără acționarea accelerației).

! Ca măsură de siguranță (copii la bord), nu părăsiți vehiculul cu motorul pornit și deschiderile vehiculului blocate.

Utilizare manuală



- ☞ Având selectorul în poziția **D**, apăsați butonul **M** pentru modificarea **secvențială** a celor șase trepte.

Martorul butonului se aprinde.

- ☞ Acționați butoanele „+” sau „-” de la volan.



Pe tabloul de bord apare **M** și treptele cuplate succesiv.

- ☞ Revenirea la funcționarea automată este posibilă în orice moment, apăsând din nou pe butonul **M**.



Martorul luminos al butonului se stinge.

- i** În modul manual, nu este necesară eliberarea pedalei de accelerație la schimbarea treptelor de viteze.

- i** Trecerea de la o treaptă la alta se face numai dacă acest lucru este permis de viteza vehiculului și regimul motorului.

- i** La turații prea mici sau prea mari, treapta de viteză selectată se afișează intermitent timp de câteva secunde, apoi apare treapta efectiv cuplată. Când vehiculul staționează sau se deplasează foarte încet, cutia de viteze selectează automat viteza **M1**.

- i** Pentru a proteja frânele la coborârea unei pante lungi, utilizați frâna de motor pentru a reduce viteza (retrogradați sau cuplați o treaptă inferioară). Utilizarea pedalei de frână timp îndelungat poate duce la supraîncălzirea frânelor, cu riscul de a le deteriora sau de a face inoperant sistemul de frânare. Nu utilizați frânele decât în caz de necesitate, pentru a încetini sau pentru a opri vehiculul.

- i** În funcție de configurația drumului (de exemplu: drum de munte), este de preferat să utilizați funcționarea manuală. În funcționarea automată, este posibil ca sistemul să nu se poată adapta și nu permite utilizarea frânei de motor.

Valoare incorectă în timpul funcționării manuale



Acest simbol se afișează dacă o treaptă a fost cuplată incorect (selectorul de viteze se află între două poziții).

- ☞ Plasați „corect” selectorul pe o anumită poziție.

Oprirea vehiculului

Înainte de a opri motorul, selectați poziția **P**, apoi acționați frâna de parcare pentru a imobiliza vehiculul.

- i** La trecerea către poziția **P** poate fi resimțit un punct de rezistență. Dacă selectorul nu este în poziția **P**, la deschiderea ușii șoferului sau timp de aproximativ 45 de secunde după decuplarea contactului, se aude un semnal sonor și apare un mesaj.
 - ☞ Aduceți selectorul de viteze din nou în poziția **P**; semnalul sonor se întrerupe și mesajul dispăre.

- !** În cazul unei pante accentuate, cu vehiculul încărcat, **apăsați pedala de frână**, selectați poziția **P**, acționați frâna de parcare, apoi eliberați pedala de frână.

! În orice situație, asigurați-vă că selectorul este în poziția **P** înainte de a părăsi vehiculul.

Defecțiuni

Când contactul este cuplat, un mesaj apare pe afișajul tabloului de bord indicând o defecțiune a cutiei de viteze.

În acest caz, cutia trece în modul de funcționare de urgență, blocându-se în viteza a III-a. Puteți simți un șoc puternic la trecerea din **P** în **R** și din **N** în **R**. Șocul nu pune în pericol cutia de viteze.

Nu depășiți viteza de 100 km/h în limitele reglementărilor locale.

Apelați la un dealer PEUGEOT sau la un Service autorizat pentru a efectua o verificare.

- !** Riscați să deteriorați cutia de viteze:
- dacă apăsați în același timp pe pedalele de accelerație și de frână (franarea sau accelerarea trebuie efectuate numai cu piciorul drept),
 - dacă forțați, în caz de pană a bateriei, trecerea selectorului din poziția **P** în oricare alta.

 Pentru a limita consumul de carburant pe timpul unei staționări prelungite cu motorul pornit (ambuteiaj etc.), poziționați selectorul de viteze în **N** și acționați frâna de staționare.

Indicator de schimbare treaptă

(În funcție de motorizare.)

Acest sistem reduce consumul de carburant, recomandând treapta de viteză adecvată.

Funcționare

În funcție de situație și de echiparea vehiculului, sistemul vă poate indica să săriți una (sau mai multe) trepte de viteză. Puteți urma această indicație fără a trece prin treptele intermediare.

Recomandările privind cuplarea unei trepte au doar un caracter informativ. Practic, configurația drumului, traficul și siguranța rămân elementele determinante în alegerea treptei optime. De aceea, șoferul este cel care are responsabilitatea de a urma sau nu indicațiile sistemului.

Această funcție nu poate să fie dezactivată.

i În cazul unei cutii de viteze automate, sistemul nu este activ decât în modul de funcționare manual.



Informația apare pe tabloul de bord sub forma unei săgeți ascendente sau descendente și de treapta de viteză recomandată.

i Sistemul adaptează recomandarea de schimbare a treptei în funcție de condițiile de rulare (pantă, încărcare etc.) și de solicitările șoferului (putere, accelerare, frânare etc.).

Sistemul nu vă va propune niciodată:

- să cuplați prima treaptă,
- să treceți în treapta de mers înapoi.

Stop & Start

Sistemul Stop & Start trece temporar motorul în stare de veghe – mod STOP – pe durata fazelor de oprire din circulație (semafoare, ambuteiaje etc.). Motorul pornește din nou automat – mod START – imediat ce doriți să reporniți.

Repornirea se face instantaneu, rapid și în liniște.

Perfect adaptat utilizării urbane, sistemul Stop & Start permite reducerea consumului de carburant, a emisiilor de gaze poluante și a nivelului sonor la oprire.

Trecerea motorului în modul STOP

i Pentru confort, în timpul manevrelor de parcare, modul STOP este indisponibil timp de câteva secunde după decuplarea mersului înapoi. Sistemul Stop & Start nu influențează funcțiile vehiculului, cum ar fi frânarea, direcția asistată etc. Este posibil să simțiți un ușor decalaj între oprirea vehiculului și oprirea motorului.

! Nu alimentați cu carburant când motorul este în modul STOP; este obligatorie decuplarea contactului cu butonul.



Când viteza vehiculului este sub 3 km/h sau este oprit (în funcție de motor), acest mator se aprinde pe tabloul de bord și motorul trece automat în stare de veghe.

- **Cu o cutie de viteze manuală**, când treceți levierul de viteze în punctul mort și eliberați pedala de ambreiaj.
- **Cu o cutie de viteze automată**, când apăsați pedala de frână, sau când aduceți selectorul de viteze în poziția **N**.

Contor de timp al Stop & Start.



(minute/secunde sau ore/minute)

Dacă vehiculul este echipat cu Stop & Start, un contor de timp însumează duratele petrecute în modul STOP de-a lungul traseului. Acesta revine la zero la fiecare punere a contactului.

Cazuri particulare: Modul STOP nu este disponibil

Modul STOP nu se activează în unele condiții temporare (exemple: încărcare baterie, temperatură motor, asistare la frânare, temperatura exterioară) pentru a asigura funcționarea corectă a sistemului și în principal când:

- vehiculul se deplasează în pantă sau în rampă abruptă,
- ușa șoferului este deschisă,
- o ușă laterală culisantă este deschisă,
- centura de siguranță a șoferului nu este cuplată,
- viteza vehiculului nu a depășit 10 km/h de la ultima pornire a motorului de către șofer,
- frâna electrică de parcare este acționată sau în curs de acționare,
- motorul trebuie să rămână în funcțiune pentru a menține confortul termic în habitacul,

- dezaburirea este pornită,
- temperatura ambiantă este mai mică de 0° C sau mai mare de 35° C.



În acest caz, matorul clipește câteva secunde, apoi se stinge.

Această funcționare este perfect normală.

Trecerea motorului în modul START



Dacă vehiculul are **cutie de viteze manuală**, matorul Stop & Start se stinge pe tabloul de bord și motorul repornește automat la apăsarea **completă** a pedalei de ambreiaj.

În cazul unei **cutii de viteze automate**, matorul de avertizare Stop & Start se stinge, iar motorul repornește automat atunci când:

- eliberați pedala de frână, cu selectorul de viteze în poziția **D** sau **M**,
- selectorul de viteze este în poziția **N**, pedala de frână este eliberată și treceți selectorul de viteze în poziția **D** sau **M**,
- cuplați treapta de marșarier.

Cazuri particulare: Modul START s-a declanșat automat

Modul START se declanșează automat în unele condiții punctuale (exemple: încărcare baterie, temperatura motorului, asistare la frânare, reglare climatizare) care împiedică asigurarea controlului sistemului și în principal când:

- deschideți ușa conducătorului,
- deschideți o ușă laterală culisantă,
- decuplați centura de siguranță a conducătorului,
- viteza vehiculului depășește 3 km/h (în funcție de motor)



În acest caz, martorul clipește câteva secunde, apoi se stinge.

Această funcționare este perfect normală.

Dezactivare/activare

Cu buton

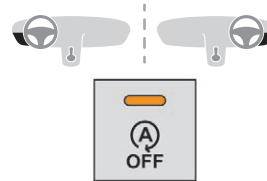

- ☞ Pentru a dezactiva sau a reactiva sistemul, apăsați pe acest buton.

Martorul luminos al comenzii se aprinde atunci când sistemul este dezactivat.

Cu sistem audio/ecran tactil



Activarea sau dezactivarea este administrată în meniul de configurare a vehiculului.



! Dacă dezactivarea sistemului a fost efectuată în modul STOP, motorul repornește imediat.

i Sistemul se reactivează automat de fiecare dată când șoferul pornește motorul.

! Deschidere capotă motor

Înainte de orice intervenție sub capota motorului, dezactivați sistemul Stop & Start, pentru a evita orice risc de rănire generat de o trecere automată în modul START.

! Conducerea pe un drum inundat

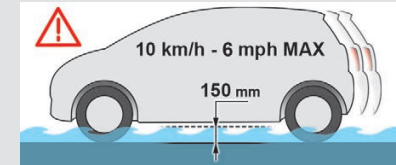

Înainte de a pătrunde într-o zonă inundată, se recomandă insistent dezactivarea sistemului Stop & Start.

Pentru mai multe informații privind **Recomandările de conducere**, în special pe drumuri inundate, consultați secțiunea corespunzătoare

Eroare de funcționare

În funcție de echiparea vehiculului:



În cazul defectării sistemului, acest mator luminos clipește intermitent pe tabloul de bord.



Martorul acestui buton clipește și un mesaj este afișat, însoțit de un semnal sonor.

Apelați la un dealer PEUGEOT sau la un Service autorizat pentru a efectua o verificare. Dacă apare o eroare în modul STOP, este posibil ca vehiculul să se oprească.

Toți martorii de pe tabloul de bord se aprind. În funcție de versiune, se poate afișa un mesaj de avertizare pentru a solicita deplasarea selectorului de viteze în poziția **N** și apăsarea pedalei de frână.

Cu vehiculul oprit, tăiați contactul, apoi porniți motorul din nou.

Speed Limit recognition and recommendation

! Acesta este un sistem de asistare a conducerii și nu poate, în niciun caz, să înlocuiască atenția șoferului, nici respectarea codului rutier. Indicatoarele întâlnite pe drum au întotdeauna prioritate față de cele sugerate de sistem. Indicatoarele trebuie să respecte Convenția de la Viena privind semnalizarea rutieră.

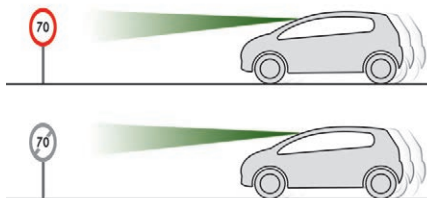

Acest sistem afișează pe tabloul de bord viteza maximă autorizată, conform limitelor de viteză din țara în care circulați, începând de la:









- Indicatori de limitare a vitezei detectate de cameră.
- Detalii despre limitele de viteză din hărțile sistemului de navigație.

! Pentru a obține informații precise despre limitele de viteză de la sistemul de navigație, este necesară actualizarea regulată a hărților.

- Anumite indicatoare rutiere detectate de cameră (de exemplu, pătrunderea într-o zonă aglomerată).

Indicator detectat	Viteză propusă (calculată)
<p>Intrare într-o zonă de acumulare</p> <p>Exemplu:</p> 	<p>Fără PEUGEOT Connect Nav</p> <p>30 mile/h sau 50 km/h (în funcție de unitatea de măsură de pe tabloul de bord)</p> <p>Cu PEUGEOT Connect Nav</p> <p>Afișarea vitezei în vigoare în țara în care călătoriți.</p>
<p>Intrare în intersecție</p> <p>Exemplu:</p> 	<p>Fără PEUGEOT Connect Nav</p> <p>10 mile/h sau 20 km/h (în funcție de unitatea de măsură de pe tabloul de bord)</p> <p>Cu PEUGEOT Connect Nav</p> <p>Afișarea vitezei în vigoare în țara în care călătoriți.</p>

- Anumite limite de pe indicatoare rutiere detectate de cameră (de exemplu, limita de viteză la remorcare).

Indicator rutier detectat	Afișarea vitezei asociate cu un indicator rutier
Limitator de viteză pe timp ploios Exemple: 	Când maneta de comandă a ștergătoarelor este în poziția „ștergere intermitentă” sau „ștergere automată” (pentru a activa senzorul de ploaie): 110 km/h (de exemplu)
Limitator de viteză dacă utilizați un dispozitiv de remorcare 	Dacă la vehicul este fixat un dispozitiv de remorcare aprobat: 90 km/h (de exemplu)
Limitator de viteză aplicabil pe o anumită distanță Exemplu: 	70 km/h (de exemplu)
Limitator de viteză pentru vehiculele a căror masă maximă tehnic admisibilă a vehiculului încărcat sau masă totală rulantă autorizată este mai mică de 3,5 tone 	90 km/h (de exemplu)
Limitator de viteză pe zăpadă Exemplu: 	Dacă temperatura exterioară scade sub 3° C: 30 km/h (de exemplu) cu o pictogramă „fulg de zăpadă”
Limitator de viteză aplicabil la anumite ore Exemplu: 	30 km/h (de exemplu) cu o pictogramă „ceas”

! Unitatea de măsură a limitei de viteză (km/h sau mph) depinde de țara în care conduceți.
Aceasta trebuie luată în considerare pentru respectarea vitezei maxime admise.
Pentru ca sistemul să funcționeze corect atunci când intrați într-o altă țară, unitatea de măsură a vitezei afișate pe tabloul de bord trebuie să fie cea din țara în care vă aflați.

! Citirea automată a indicatoarelor rutiere reprezintă un sistem de asistare a conducerii și nu afișează întotdeauna corect limitele de viteză.
Indicatoarele de limitare a vitezei întâlnite pe drum au întotdeauna prioritate față de valoarea afișată de sistem.
Aceste sisteme nu pot înlocui în niciun caz vigilența șoferului.
Șoferul trebuie să respecte codul rutier și să adapteze întotdeauna viteza la condițiile meteorologice și de circulație.
Este posibil ca sistemul să nu afișeze limita de viteză dacă nu detectează niciun indicator într-o perioadă de durată prestabilită.
Sistemul este conceput să detecteze indicatoare care respectă Convenția de la Viena privind semnalizarea rutieră.

i Pentru a asigura funcționarea corectă a sistemului, curățați periodic zona din fața camerei video. Suprafața interioară a parbrizului se poate aburi în zona camerei. Dacă vremea este umedă și rece, dezaburiți parbrizul la intervale regulate.

i Limitele de viteză specifice, precum cele destinate vehiculelor grele, nu sunt afișate. Limita de viteză se actualizează pe tabloul de bord atunci când depășiți un indicator de limitare a vitezei destinat autoturismelor (vehicule ușoare).

Activare/dezactivare

Implicit, sistemul se activează automat la fiecare pornire a motorului.



Activarea și dezactivarea se realizează prin meniul de configurare a vehiculului.

Afișare pe tabloul de bord

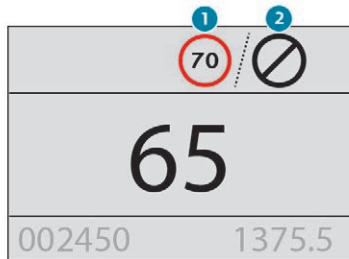

1. Indicație limită de viteză detectată. sau
2. Indicație a sfârșitului limitei de viteză.



Sistemul este activ, dar nu identifică informații despre limita de viteză.



La identificarea unei informații privind limita de viteză, sistemul afișează valoarea.



Pentru o viteză maximă sugerată, la prima depășire a vitezei cu **mai mult de 5 km/h** (exemplu: 95 km/h), valoarea vitezei apare intermitent timp de 10 secunde.

Limite de funcționare

Fiecare țară are propria legislație cu privire la limitele de viteză.

Sistemul nu ia în considerare limitele de viteză în următoarele cazuri:

- poluare atmosferică,
- când remorcați,
- rularea cu o roată de rezervă tip „galeat” sau cu lanțuri pentru zăpadă,
- repararea unui pneu cu kitul de depanare provizorie,
- șoferi începători etc.

Sistemul poate fi perturbat sau poate să nu funcționeze în următoarele situații:

- vizibilitate redusă (iluminat stradal necorespunzător, ninsoare, ploaie, ceață),
- zona de parbriz din fața camerei este deteriorată, murdară, aburită, acoperită cu chiciură, zăpadă sau autocolante,
- cameră video defectă,

- hărți vechi sau incorecte,
- indicatoare mascate (de alte vehicule, vegetație, zăpadă),
- indicatoare de limitare a vitezei neconforme cu standardul, deteriorate sau deformat.

i Dacă o aplicație de pe smartphone este utilizată prin Mirror Screen, este posibil ca indicatorul afișat de sistem să fie ascuns temporar. Acesta va fi afișat din nou imediat ce treceți de un alt indicator.

Recomandare



Suplimentar față de **Speed Limit recognition and recommendation**, șoferul poate menține viteza afișată ca viteză de referință pentru limitatorul de viteză sau regulatorul de viteză folosind limitatorul de viteză sau butonul manetei regulatorului de viteză.

i Pentru mai multe informații referitoare la **Limitatorul de viteză**, **Regulatorul de viteză** sau **Regulatorul de viteză adaptiv**, consultați rubricile corespunzătoare.

Comenzi de pe volan

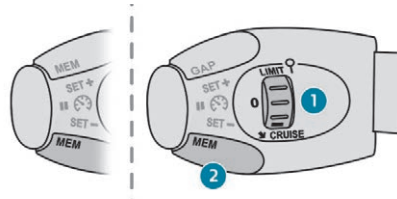

1. Selectarea modului limitator/regulator de viteză.
2. Memorarea unei viteze de referință.

Afișare pe tabloul de bord



3. Indicație a limitei de viteză.
4. Sugestie de memorare a vitezei.
5. Viteză de referință actuală.

Memorarea vitezei



☞ Porniți limitatorul/regulatorul de viteză. Pe ecran sunt afișate informații despre limitatorul/regulatorul de viteză.

La detectarea unui semn care indică o nouă limitare a vitezei, sistemul afișează valoarea

și **MEM** luminează intermitent timp de câteva secunde pentru înregistrarea acesteia ca viteză nouă de referință.

i Dacă există o diferență mai mică de 10 km/h între viteza de referință și viteza afișată de Speed Limit recognition and recommendation, simbolul **MEM** nu este afișat.

În funcție de starea carosabilului, se pot afișa anumite viteze.

☞ Apăsați **o dată** pe butonul **2** pentru a solicita înregistrarea vitezei propuse.

Pe ecran se afișează un mesaj pentru a confirma cererea.

☞ Apăsați butonul **2 din nou** pentru a confirma și a înregistra viteza propusă. După un anumit timp, afișajul revine la normal.

6

Extended Traffic Sign Recognition



Utilizând camera video instalată în partea superioară a parbrizului, acest sistem recunoaște indicatoare rutiere respective și le afișează pe tabloul de bord.

Sens unic: dacă porniți în direcția greșită pe o stradă cu sens unic, se afișează un mesaj de avertizare și simbolul indicatorului pe tabloul de bord (solicitare de a verifica sensul de circulație).

Alte indicatoare: atunci când vă apropiați de unul dintre aceste indicatoare, pe tabloul de bord se afișează pictograma corespunzătoare.

! Acesta este un sistem de asistare a conducerii și nu poate, în niciun caz, să înlocuiască atenția șoferului, nici respectarea codului rutier. Indicatoarele întâlnite pe drum au întotdeauna prioritate față de informațiile afișate de sistem. Indicatoarele trebuie să respecte Convenția de la Viena privind semnalizarea rutieră.

Limitator de viteză



Acest sistem împiedică vehiculul să depășească viteza stabilită de către șofer.

Limitatorul de viteză **se pornește** manual. Pragul minim de viteză programat este de 30 km/h.

Valoarea vitezei programate rămâne în memoria sistemului la decuplarea contactului.

! Limitatorul de viteză este un sistem de asistare a conducerii care nu poate în niciun caz să înlocuiască respectarea limitelor de viteză și atenția șoferului.

Comenzi la volan

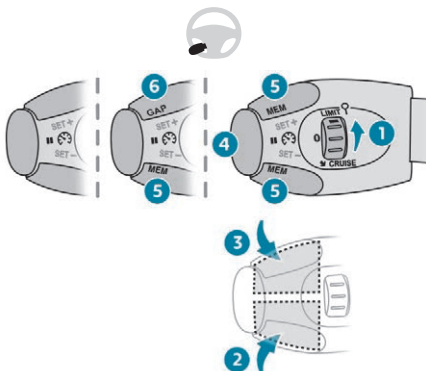

1. Selectarea modului de limitator de viteză.
2. Reduce valoarea setată.
3. Crește valoarea setată.
4. Pornirea/trecerea în pauză a limitatorului de viteză.
5. În funcție de versiune:
Afișarea pragurilor de viteză din memorie folosite de limitatorul de viteză programabil sau
Utilizarea vitezei propuse de Speed Limit recognition and recommendation.
6. Afișarea și reglarea distanței programate dintre vehicule.

Pentru mai multe informații referitoare la **Memorarea vitezelor** sau la **Speed Limit recognition and recommendation**, consultați secțiunile corespunzătoare.

Afișajele de pe tabloul de bord

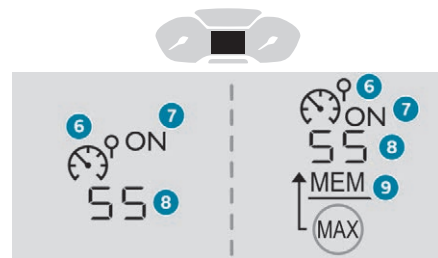

6. Indicație privind selectarea modului limitatorului de viteză.
7. Indicație de pornire/oprire a limitatorului de viteză.

8. Valoarea reglajului pentru viteza programată.
9. Utilizarea vitezei propuse de Speed Limit recognition and recommendation.

Pornire/trecere pe pauză

- ☞ Rotiți rola 1 în poziția **LIMIT** pentru a selecta limitatorul de viteză; funcția este pe pauză.
- ☞ În cazul în care sunteți de acord cu setarea de viteză (ultima viteză programată în sistem), apăsați butonul 4 pentru a cupla limitatorul de viteză.

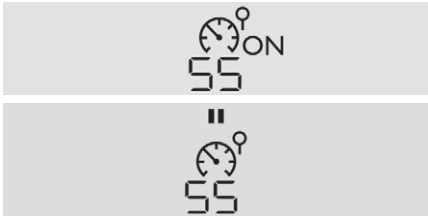

- ☞ O nouă apăsare a comenzii 4 întrerupe temporar funcția (pauză).

Reglarea vitezei limită (de referință)

Pentru a seta viteza, limitatorul nu trebuie să fie pornit.

Pentru a modifica valoarea vitezei limită pornind de la viteza actuală a vehiculului:

- ☞ În trepte de +/- 1 km/h, apăsați de mai multe ori, scurt, butonul 2 sau 3,
- ☞ continuu, în trepte de +/- 5 km/h, țineți apăsat butonul 2 sau 3.

Pentru a modifica valoarea vitezei limită prin intermediul pragurilor de viteză memorate și al ecranului tactil:

- ☞ apăsați butonul 5 pentru afișarea setărilor de viteză memorate,
- ☞ apăsați butonul corespunzător vitezei dorite.

Ecranul de selectare se închide după câteva momente.

Această setare devine noua viteză limită.

Pentru a modifica valoarea vitezei limită față de viteza sugerată de Speed Limit recognition and recommendation din vehicul:

- ☞ viteza propusă este afișată pe tabloul de bord,
- ☞ apăsați o dată butonul 5; se afișează un mesaj pentru a confirma solicitarea de memorare,
- ☞ apăsați din nou butonul 5 pentru a salva viteza propusă.

Viteza se afișează imediat pe tabloul de bord, ca noua referință.

Depășirea temporară a vitezei programate

- ☞ În cazul în care doriți să depășiți temporar pragul de viteză programat, apăsați puternic pedala de accelerație și depășiți punctul de rezistență.



Limitatorul se dezactivează temporar, iar viteza programată se afișează intermitent.

Dacă pragul este depășit mai mult timp, se declanșează un avertisment sonor.

Pentru a reveni la viteza de referință este suficient să eliberați pedala de accelerație.

Dacă depășirea nu este provocată de o acțiune a șoferului (în cazul unei pante abrupte, de exemplu), se declanșează imediat un semnal sonor.

- ! În caz de coborâre abruptă sau de accelerare puternică, limitatorul de viteză nu va putea împiedica vehiculul să depășească viteza programată. Este posibil să fie nevoie să frânați pentru a controla viteza vehiculului.



Imediat ce viteza vehiculului revine la valoarea programată, limitatorul intră din nou în funcțiune: viteza programată se afișează din nou continuu.

Dezactivare

☞ Rotiți rola 1 în poziția 0. Informațiile referitoare la limitatorul de viteză dispar de pe afișaj.

Disfuncțiune



Aprinderea intermitentă a liniuțelor indică o problemă la limitatorul de viteză. Apelați la un reparator agreat PEUGEOT sau la un Service autorizat, pentru verificarea sistemului.

! Utilizarea de covorașe neomologate de PEUGEOT poate cauza funcționarea necorespunzătoare a limitatorului de viteză. Pentru a evita orice risc de blocare a pedalelor:

- asigurați-vă de corecta poziționare a covorașului,
- nu suprapuneți niciodată mai multe covorașe.

Regulator de viteză programabil



Sistem care menține automat viteza vehiculului la valoarea de croazieră programată de șofer, fără acționarea pedalei de accelerație.

Regulatorul de viteză **se pornește** manual. Acesta necesită o viteză de deplasare de peste 40 km/h.

În cazul cutiilor de viteze manuale, trebuie să fie cuplată treapta a 3-a sau una superioară. În cazul cutiilor de viteze automate, selectorul trebuie să fie în modul **D** sau cel puțin în treapta a doua în modul **M**.

i Reglarea vitezei rămâne activă după o schimbare de treaptă, indiferent de tipul cutiei de viteze la vehicule echipate cu Stop & Start.

Funcționarea regulatorului de viteză poate fi întreruptă temporar (trecută în pauză):

- prin apăsarea comenzii 4 sau a pedalei de frână,
- automat, în cazul activării sistemului de control dinamic al stabilității.

i Tăierea contactului anulează orice viteză programată.

! Regulatorul de viteză este un sistem de asistare la conducere care nu poate în niciun caz să înlocuiască respectarea limitelor de viteză și atenția șoferului. Ca măsură de siguranță, se recomandă să țineți picioarele întotdeauna în apropierea pedalelor.

Comenzi la volan

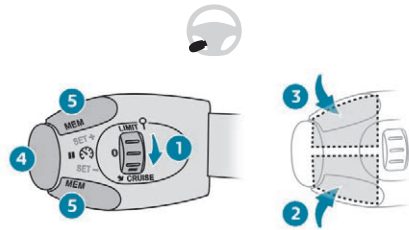

1. Selectarea modului de regulator de viteză.
2. Înregistrarea vitezei actuale ca viteză de referință/reducerea vitezei de referință.
3. Înregistrarea vitezei actuale ca viteză de referință/creșterea vitezei de referință.
4. Pauză/reluarea reglării vitezei.
5. În funcție de versiune:
Afișarea pragurilor de viteză din memoria regulatorului de viteză programabil sau
Utilizarea vitezei propuse de Speed Limit recognition and recommendation.

Pentru mai multe informații referitoare la **Memorarea vitezelor** sau la **Speed Limit recognition and recommendation**, consultați secțiunile corespunzătoare.

Afișajele de pe tabloul de bord

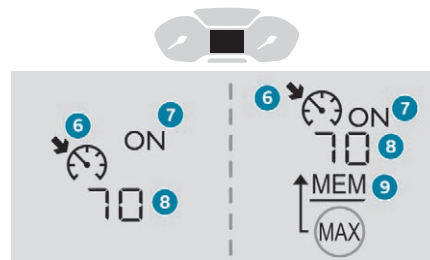

6. Indicator de selectare a modului regulatorului de viteză.
7. Indicație de pauză/reluare a reglării vitezei.
8. Valoarea reglajului pentru viteza programată.
9. Utilizarea vitezei propuse de Speed Limit recognition and recommendation.

Pornire/trecere pe pauză



- ☞ Rotiți rola 1 în poziția **CRUISE** pentru a selecta modul regulator de viteză; funcția este pe pauză.



- ☞ Pentru activarea regulatorului de viteză și setarea unei viteze de croazieră, imediat ce vehiculul atinge viteza dorită, apăsați butonul 2 sau 3: viteza actuală a vehiculului devine viteza de croazieră.
- Puteți elibera pedala de accelerație.



- ☞ Apăsarea butonului 4 întrerupe momentan funcționarea sistemului (pauză).
- ☞ O nouă apăsare a comenzii 4 asigură reactivarea regulatorului de viteză (ON).

Modificarea vitezei de croazieră (de referință)

Regulatorul de viteză trebuie să fie activ.

Pentru a modifica valoarea vitezei de croazieră plecând de la viteza actuală a vehiculului:

- ☞ în trepte de +/- 1 km/h, apăsați de mai multe ori, scurt, butonul **2** sau **3**,
- ☞ continuu, în trepte de +/- 5 km/h, țineți apăsat butonul **2** sau **3**.

! Aveți grijă: apăsarea lungă a tastei **2** sau **3** provoacă modificarea rapidă a vitezei vehiculului.

! Ca măsură de prevedere, este recomandat să păstrați o valoare a vitezei de referință apropiată de viteza actuală a vehiculului, pentru a evita accelerarea sau decelerarea bruscă a vehiculului.

Pentru a modifica valoarea vitezei de croazieră prin intermediul pragurilor de viteză memorate și de la ecranul tactil:

- ☞ apăsați butonul **5** pentru afișarea reglajelor de viteză memorate,
- ☞ apăsați butonul corespunzător vitezei dorite.

Ecranul de selectare se închide după câteva momente.

Acest prag devine noua viteză de croazieră.

Pentru a modifica valoarea vitezei de croazieră pe baza vitezei propuse de sistemul de recunoaștere a limitei de viteză:

- ☞ viteza propusă este afișată pe tabloul de bord,
- ☞ apăsați o dată butonul **5**; se afișează un mesaj pentru a confirma solicitarea de memorare,
- ☞ apăsați din nou butonul **5** pentru a salva viteza propusă.

Viteza se afișează imediat pe tabloul de bord, ca noua referință.

Depășirea temporară a vitezei programate

Dacă este necesar (pentru manevra de depășire etc.), puteți depăși viteza programată prin apăsarea pedalei de accelerație.



Regulatorul se dezactivează temporar, iar viteza programată afișată se aprinde intermitent.

Pentru a reveni la viteza programată, este suficient să eliberați pedala de accelerație.



Imediat ce viteza vehiculului revine la valoarea programată, regulatorul intră din nou în funcțiune: viteza programată este din nou afișată continuu.

! În cazul coborârii unei pante abrupte, regulatorul de viteză nu poate împiedica depășirea vitezei programate a vehiculului. Este posibil să fie nevoie să frânați pentru a controla viteza vehiculului. În acest caz, regulatorul de viteză este întrerupt automat. Pentru a reactiva funcția, cu vehiculul la o viteză mai mare de 40 km/h, apăsați butonul **4**.

Dezactivare

- ☞ Rotiți rola **1** în poziția „0”. Informațiile referitoare la regulatorul de viteză dispar de pe afișaj.

Disfuncțiune



Aprinderea intermitentă a liniuțelor indică o problemă la regulatorul de viteză. Apelați la un reparator agreat PEUGEOT sau la un Service autorizat, pentru verificarea sistemului.

! Utilizați regulatorul de viteză numai în condiții de circulație care permit rularea cu viteză constantă și păstrarea unei distanțe de siguranță suficiente.

Nu activați regulatorul de viteză în zone urbane, cu trafic intens, pe drum sinuos sau abrupt, pe carosabil alunecos sau inundat, în condiții de vizibilitate redusă (ploaie puternică, ceață, ninsoare etc.). În unele cazuri, este posibil ca viteza de referință să nu poată fi menținută și nici măcar atinsă: remorcare, încărcarea vehiculului, pantă ascendentă abruptă.

! Utilizarea de covorașe de podea neomologate de PEUGEOT poate deranja funcționarea limitatorului de viteză.

Pentru a evita orice risc de blocare a pedalelor:

- asigurați-vă de corecta poziționare a covorașului,
- nu suprapuneți niciodată mai multe covorașe.

Regulator de viteza adaptiv



Acest sistem are următoarele două funcții:

- Împiedică vehiculul să depășească viteza programată de către conducător.
- Reglarea automată a distanței față de vehiculul din față.

În cazul unei cutii de viteze automate, reglarea automată a distanței poate duce la oprirea completă a vehiculului dvs.

i Reglarea rămâne activă după o schimbare de treaptă, indiferent de tipul cutiei de viteze.

Gestionează accelerarea și decelerarea vehiculului, acționând automat asupra motorului și asupra sistemului de frânare.



În acest scop, vehiculul are o cameră video în partea de sus a parbrizului.

! Proiectat în special pentru circulația pe drumuri naționale și autostrăzi, acest sistem funcționează numai în cazul **vehiculelor care se deplasează în același sens** ca vehiculul dvs.

Principiu de funcționare

Sistemul adaptează automat viteza vehiculului la viteza celui din față, pentru a menține o distanță constantă.

Dacă vehiculul din față rulează cu o viteză mai redusă, sistemul încetinește sau chiar oprește complet vehiculul cu frâna de motor și cu sistemul de frânare (pentru versiunile cu o cutie de viteze automată).

Dacă vehiculul din față accelerează sau schimbă banda de rulare, regulatorul de viteză accelerează treptat pentru a reveni la valoarea programată a vitezei.

În cazul în care șoferul activează luminile de semnalizare direcție pentru a depăși un vehicul ce se deplasează prea lent, regulatorul de viteză va autoriza apropierea temporară de vehiculul din față pentru a-l depăși, fără a depăși vreodată valoarea programată a vitezei.

I Odată cu activarea sistemului de frânare a vehiculului se aprind luminile de stop.

! Acest sistem este un mijloc de asistare la conducere care nu poate în niciun caz să înlocuiască respectarea regulilor de limitare a vitezei, a distanțelor de siguranță și atenția șoferului.

Camera video nu pot depista sau interpreta corect unele vehicule prezente pe șosea (de ex. camioane), ceea ce ar putea duce la o aproximare incorectă a distanțelor și implicit la gestionarea necorespunzătoare a accelerării sau a frânării.

Șoferul trebuie să fie mereu pregătit să preia controlul vehiculului: trebuie să țină ambele mâini pe volan și picioarele în apropierea pedalei de frână, respectiv de accelerație.

Comenzi la volan

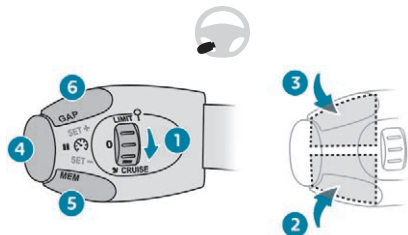

1. Selectarea modului de reglator de viteză.
2. Înregistrarea vitezei actuale ca viteză de referință/reducerea vitezei de referință.
3. Înregistrarea vitezei actuale ca viteză de referință/creșterea vitezei de referință.
4. Pauză/reluarea reglării vitezei.
5. Utilizarea vitezei propuse de Speed Limit recognition and recommendation.
6. Afișarea și reglarea distanței programate dintre vehicule.

Pentru mai multe informații despre **Speed Limit recognition and recommendation**, consultați secțiunea corespunzătoare.

9. Valoarea vitezei de referință.
10. Indicație de menținere a vehiculului oprit (versiuni prevăzute cu o cutie automată).
11. Utilizarea vitezei propuse de Speed Limit recognition and recommendation.

În cazul detectării unui vehicul, simbolul **7** este colorat în culoarea asociată stării modului reglator de viteză. Implicit, pictograma **7** este goală.

Când modul reglator de viteză este în funcțiune, simbolurile **7** și **8** apar colorate în verde. Implicit, acestea au culoarea gri.



12. Setarea distanței dintre vehicule.
13. Poziția vehiculului detectat de cameră.

Afișare pe tabloul de bord

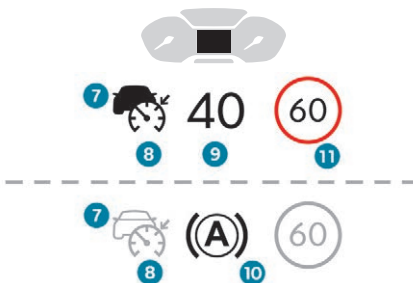

7. Indicație de prezență/lipsă a unui vehicul țintă.
8. Indicație de activare/dezactivare a reglatorului de viteză.

Pornire

☞ Cu motorul pornit, rotiți rola 1 în poziția „CRUISE”. Sistemul trece automat în pauză (afișaj gri).

În cazul unei cutii de viteze manuale

Vehiculul trebuie să aibă o viteză cuprinsă între 30 și 160 km/h:

☞ Când vehiculul se află în mișcare, apăsați unul dintre butoanele 2 sau 3: viteza actuală a vehiculului devine viteza de referință.

Regulatorul de viteză intră în funcțiune (afișat în verde).

În cazul unei cutii de viteze automate

Trebuie selectat modul **D** sau **M**.

Vehiculul trebuie să aibă o viteză cuprinsă între 30 km/h și 180 km/h:

- ☞ Accelerați ușor și apăsați unul dintre butoanele **2** sau **3**: sistemul pornește (afișare în verde).

Valoarea vitezei de croazieră devine apoi egală cu:

- viteza actuală a vehiculului, dacă aceasta depășește 30 km/h,
- 30 km/h, dacă este sub 30 km/h.

Memorarea valorilor

Tăierea contactului anulează valoarea vitezei înregistrate și alese de șofer.

În mod implicit, distanța dintre vehicule este setată la valoarea „Normal” (2 liniuțe). În caz contrar, la activarea funcției se va lua în considerare ultima valoare utilizată.

Pauză

Regulatorul de viteză adaptiv poate fi **trecut în pauză**:

- manual, de către conducător:
 - Apăsând butonul **4** (Pauză).
 - Apăsând pedala de frână.
 - Acționând comanda frânei electrice de parcare.
 - Apăsând pedala de ambreiaj timp de aproximativ 10 secunde sau mai mult.
 - La trecerea din modul **D** în modul **N**, în cazul unei cutii de viteze automate.

- sau automat:
 - Dacă sistemul ESC este activat, din motive de siguranță.
 - Când viteza vehiculului depășește 30 km/h (1.100 rpm), în cazul unei cutii de viteze manuale.

! După trecerea în pauză a regulatorului de viteză, reactivarea lui nu va fi posibilă decât atunci când vor fi îndeplinite din nou toate condițiile de siguranță. Dacă reactivarea nu este posibilă, este afișat mesajul „Activation not possible, conditions unsuitable” (Activare imposibilă, condiții nepotrivite).

Reactivare funcție

În cazul unei cutii de viteze manuale

Pentru a reactiva funcția, conducătorul trebuie să accelereze pentru a atinge cel puțin 30 km/h, apoi să apese unul dintre butoanele **2**, **3** sau **4**.

În cazul unei cutii de viteze automate

În caz de frânare până la oprirea completă a vehiculului, sistemul menține vehiculul oprit; regulatorul de viteză este pus pe pauză. Conducătorul trebuie să apese pe pedala de accelerație pentru a se pune în mișcare, apoi trebuie să reactiveze sistemul, depășind 30 km/h și apăsând butoanele **2**, **3** sau **4**. Dacă după imobilizarea vehiculului trec aproximativ cinci minute și conducătorul nu întreprinde nicio acțiune, frâna electrică de parcare se acționează automat.

! Din motive de siguranță, nu reactivați funcția cu butonul **4** decât după ce viteza depășește valoarea setată.

Modificarea vitezei de referință

Cu motorul pornit și regulatorul de viteză activat (verde), puteți modifica viteza de referință.

Pe baza vitezei actuale

- ☞ Prin apăsări scurte succesive pe comanda **2** sau **3**, pentru a reduce sau a crește viteza în trepte de câte 1 km/h.
- ☞ Printr-o apăsare prelungită comanda **2** sau **3**, pentru a modifica în trepte de câte 5 km/h.

! Aveți grijă: apăsarea lungă a tastei **2** sau **3** provoacă modificarea rapidă a vitezei vehiculului.

Pe baza recunoașterii limitei de viteză

- ☞ Viteza propusă se afișează pe tabloul de bord.
- ☞ apăsați o dată butonul **5**; se afișează un mesaj pentru a confirma solicitarea de memorare.
- ☞ apăsați din nou butonul **5** pentru a salva viteza propusă.

Viteza se afișează imediat pe tabloul de bord, ca noua referință.

Pentru mai multe informații despre **Speed Limit recognition and recommendation**, consultați secțiunea corespunzătoare.

! Ca măsură de precauție, se recomandă selectarea unei viteze de referință suficient de apropiate de viteza actuală a vehiculului în care vă aflați, pentru a evita accelerări sau decelerări bruște.

Modificarea distanței programate dintre vehicule

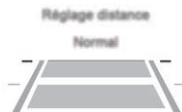

Pentru distanța dintre vehicule se propun trei setări de prag:

- „**Departé**” (3 liniuțe).
- „**Normal**” (2 liniuțe).
- „**Aproape**” (1 liniuță).

Motorul în funcțiune și rola în poziția „**CRUISE**”:

- ☞ apăsați pe comanda **6** pentru a afișa pe ecranul de selectare valoarea de referință a distanței dintre vehicule.
- ☞ Apăsați repetat butonul **6** pentru a derula nivelurile de referință predefinite.

Ecranul de selectare se închide după câteva secunde.

Apoi, modificarea va intra în vigoare.

Această valoare rămâne memorată indiferent de starea funcției și la tăierea contactului.

i Selecția este valabilă și pentru distanța de oprire (versiuni cu cutii de viteze automate EAT8).

Depășirea vitezei de referință

Viteza de referință se poate depăși temporar, prin apăsarea pedalei de accelerație.

În acest timp, regulatorul de viteză nu mai gestionează sistemul de frânare.











Pentru a reveni la viteza de referință este suficient să eliberați pedala de accelerație.







În cazul depășirii vitezei programate, valoarea vitezei dispăre și este afișat mesajul „Cruise control suspended” (Regulator de viteză suspendat), până la eliberarea pedalei de accelerație.

Situații de conducere și avertizări asociate



Tabelul de mai jos descrie avertizările și mesajele afișate în funcție de situațiile de conducere.

Afișarea acestor avertizări nu este secvențială.

Martori	Afișare	Mesaj asociat	Comentarii
 (gri)		„Cruise control paused” (Regulator de viteză trecut în pauză)	Sistemul este trecut în pauză. Nu se detectează niciun vehicul.
 (gri)		„Cruise control paused” (Regulator de viteză trecut în pauză)	Sistemul este trecut în pauză. Se detectează un vehicul.
 (verde)	 în funcție de distanța dintre vehicule selectată	„Cruise control on” (Regulator de viteză activ)	Funcția este activată. Nu se detectează niciun vehicul.
 (verde)	 în funcție de distanța dintre vehicule selectată	„Cruise control on” (Regulator de viteză activ)	Funcția este activată. Se detectează un vehicul.
 sau  (verde)		„Cruise control suspended” (Regulator de viteză suspendat)	Funcția este activată. Șoferul a preluat temporar controlul vehiculului, prin accelerare.

Martori	Afișare	Mesaj asociat	Comentarii
 70 (verde)	 (portocaliu)	„Take back control of the vehicle” (Preluați controlul manual asupra vehiculului)	Șoferul trebuie să preia controlul vehiculului, accelerând sau frânând, în funcție de situație.
 70 (verde)	 (roșu)	„Take back control of the vehicle” (Preluați controlul manual asupra vehiculului)	Sistemul nu poate gestiona singur situația critică (frânare de urgență a vehiculului țintă, interpunere rapidă a unui alt vehicul între al dvs. și cel din față). Șoferul trebuie să preia imediat controlul vehiculului.
 (70) sau  (70) (gri)	 (portocaliu)	„Activation not possible, conditions unsuitable” (Activare imposibilă, condiții nepotrivite)	Sistemul refuză să activeze regulatorul de viteză. Pentru mai multe informații, consultați Limite de funcționare.

În cazul unei cutii de viteze automate

Martori	Afișare	Mesaj asociat	Comentarii
 (A) sau  (A) (gri)/(verde)	 În funcție de distanța dintre vehicule selectată și distanța actuală față de vehiculul țintă	„Cruise control paused” (Regulator de viteză trecut în pauză) (pentru câteva secunde)	Sistemul a frânat vehiculul până la oprirea completă și îl menține oprit. Pentru a porni, șoferul trebuie să accelereze. Regulatorul de viteză rămâne în pauză până când șoferul îl reactivează.

În caz de frânare până la oprirea completă a vehiculului, sistemul menține vehiculul oprit; regulatorul de viteză este pus pe pauză. Șoferul trebuie să apese pe pedala de accelerație pentru a se pune în mișcare, apoi trebuie să reactiveze sistemul apăsând butonul **2**, **3** sau **4**. Dacă după imobilizarea vehiculului trec câteva minute și șoferul nu întreprinde nicio acțiune, frâna electrică de parcare se acționează automat după câțiva timp (aproximativ 5 minute).

Limite de funcționare

Sistemul poate acționa doar în limitele legilor fizicii.

Anumite situații nu pot fi gestionate de sistem, astfel încât șoferul trebuie să preia controlul vehiculului.

Cazuri în care camera video nu detectează:

- pietonii, unii bicicliști, animalele,
- vehiculele oprite (ambuteiaje, disfuncțiuni etc.).

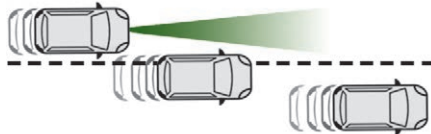

- vehiculele care traversează banda pe care circulați,
- vehiculele care circulă din sens opus.

Șoferul trebuie să suspende regulatorul de viteză:

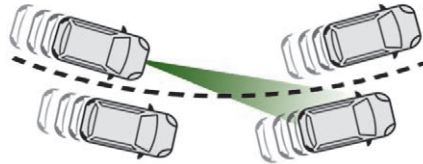

- atunci când vehiculul este într-o curbă,
- când se apropie de un sens giratoriu,

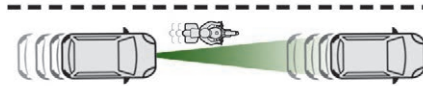

- atunci când are în față un vehicul îngust.
- Reactivați regulatorul de viteză atunci când condițiile sunt propice.

Cazurile în care șoferul trebuie să preia imediat controlul:

- încetinirea bruscă și puternică a vehiculului din față,

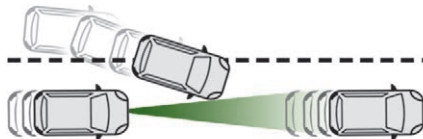

- dacă un alt vehicul intră brusc între vehiculul din față și al dvs.

Sistemul nu trebuie activat în următoarele situații:

- în cazul utilizării unei roți de rezervă tip „galea” (în funcție de model),
- în cazul remorcării,
- în cazul transportării de obiecte lungi pe barele sau într-un portbagaj de pe acoperiș,
- după ce parbrizul este lovit în apropierea camerei video,
- condiții meteo nefavorabile,

! Trebuie să aveți mare grijă:

- când sunt prezente motocicletele și când există vehicule parcate pe banda de circulație.
- când intrați într-un tunel sau traversați un pod.

! Regulatorul de viteză funcționează atât ziua, cât și noaptea, pe timp de ceață sau ploaie moderată.

Totuși, se recomandă insistent adaptarea vitezei și a distanței de siguranță în raport cu vehiculele care circulă în față, în funcție de condițiile de circulație, meteorologice și de starea drumului.

Utilizați regulatorul de viteză numai în condiții de circulație care permit rularea cu viteză constantă și păstrarea unei distanțe de siguranță potrivite.

Nu activați regulatorul de viteză în zonele urbane în care pietonii traversează strada, în zonele cu trafic intens (cu excepția versiunilor cu cutie de viteze EAT8), pe drumurile cu serpentine sau abrupte, pe carosabil alunecos sau inundat, în timpul ninsorilor, dacă parbrizul este deteriorat sau dacă luminile de stop s-au defectat. În unele situații, este posibil ca viteza de referință să nu poată fi menținută și nici chiar atinsă: vehicul încărcat, rampă abruptă etc.

! Sistemul nu este conceput pentru următoarele situații:

- dacă partea din față a vehiculului a fost modificată (au fost adăugate faruri cu rază lungă, s-a vopsit bara de protecție față),
- la deplasarea pe circuite de curse,
- pe dinamometre auto,
- la utilizarea de lanțuri pentru zăpadă sau de anvelope antiderapante.

Utilizarea de covorașe de podea neomologate de PEUGEOT poate deranja funcționarea limitatorului de viteză.

Pentru a evita orice risc de blocare a pedalelor:

- asigurați-vă de corecta poziționare a covorașului,
- nu suprapuneți niciodată mai multe covorașe.

! Sistemul poate fi perturbat sau poate să nu funcționeze în următoarele situații:

- conducerea pe serpentine,
- vizibilitate redusă (drum insuficient luminat, ninsoare, ploaie torențială, ceață densă etc.),
- orbire (luminile unui vehicul care circulă din sens opus, soare la orizont, reflexii pe carosabil umed, ieșire din tunel, alternanța de umbre și lumini etc.),
- acoperirea obiectivului camerei video (noroi, gheață, zăpadă, condens etc.).

În aceste condiții este posibil ca performanțele de detectare să fie reduse.

Defecțiune



În cazul în care regulatorul de viteză nu funcționează corespunzător, în locul setării vitezei de referință se afișează liniuțe.



Aprinderea acestui martor, însoțită de un mesaj de avertizare și de un semnal sonor, confirmă defecțiunea.

Apelați la un dealer PEUGEOT sau la un Service autorizat, pentru verificarea sistemului.

i Regulatorul de viteză adaptiv se dezactivează automat dacă se detectează utilizarea unei roți de rezervă de tip „galeț” sau dacă o defecțiune la luminile de stop laterale sau ale remorcii (la remorcile omologate).

Memorarea vitezelor

Această funcție este legată de limitatorul și de regulatorul de viteză programabile și permite înregistrarea limitelor de viteză, care vor fi apoi propuse ca setări pentru aceste două sisteme.

Puteți să stocați mai multe setări de viteză pentru fiecare sistem. Implicite, unele setări de viteză sunt deja memorate.

! Din motive de siguranță, șoferul trebuie să modifice setările de viteză cu vehiculul oprit.

Modificarea unei setări de viteză



În meniul **Conducere/Vehicul** de pe ecranul tactil, selectați „**Funcții de conducere**”, apoi „**Setări de viteză memorate**”.

Buton „MEM”

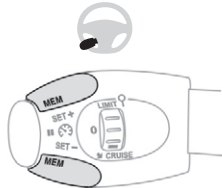

Cu acest buton puteți selecta o viteză de referință memorată pentru a fi folosită de limitatorul de viteză sau de regulatorul de viteză programabil.

Pentru mai multe informații privind **Limitatorul de viteză** sau **Regulatorul de viteză**, consultați secțiunea asociată.

Active Safety Brake cu Distance Alert și asistare la frânarea de urgență inteligentă



Acest sistem permite:

- avertizarea șoferului că vehiculul său riscă să intre în coliziune cu vehiculul din față,
- prevenirea unei coliziuni sau limitarea consecințelor potențiale în caz de coliziune, prin reducerea vitezei vehiculului.

Acesta este un sistem de asistare, cu trei funcții:

- Distance Alert (avertizare de risc de coliziune),
- asistare la frânarea de urgență inteligentă,
- Active Safety Brake (frânare automată de urgență).



Vehiculul este prevăzut cu o cameră localizată în partea superioară a parbrizului.

! Acest sistem a fost conceput pentru a ajuta conducătorul și a îmbunătăți siguranța rutieră. Conducătorul trebuie să monitorizeze în permanență circulația și să respecte codul rutier. Acest sistem nu înlocuiește atenția conducătorului.

i Imediat ce sistemul detectează un posibil obstacol, pregătește circuitul de frânare, pentru o eventuală frânare automată. Acest lucru poate produce un ușor zgomot și poate da impresia ușoară a încetinerii vehiculului.

Dezactivarea/activarea

Implicite, sistemul se activează automat la fiecare pornire a motorului.



Sistemul poate fi dezactivat sau activat din meniul de reglaje al vehiculului.



Dezactivarea sistemului este semnalată prin aprinderea acestui mator luminos, însoțită de afișarea unui mesaj.

Condiții de funcționare și limite

Sistemul ESC nu trebuie să fie defect.

Sistemul CDS nu trebuie să fie dezactivat.

Sistemele CDS/TRC nu trebuie să fie dezactivate.

Toți pasagerii trebuie să aibă cuplate centurile de siguranță.

Viteza de deplasare trebuie să fie constantă, iar drumul nu trebuie să fie sinuos.

- ! Sistemul poate fi perturbat sau poate să nu funcționeze în următoarele situații:
- vizibilitate redusă (drum insuficient luminat, ninsoare, ploaie torențială, ceață densă etc.),
 - orbire (luminile unui vehicul care circulă din sens opus, soare la orizont, reflexii pe carosabil umed, ieșire din tunel, alternanța de umbre și lumini etc.),
 - acoperirea obiectivului camerei video (noroi, gheață, zăpadă, condens etc.).
- La modelele prevăzute numai cu cameră video, acest mesaj indică obstrucționarea camerei video: „**Cameră asist. cond.: Vizib. limitată, vezi ghid utilizare**”.
- În aceste condiții este posibil ca performanțele de detectare să fie reduse.

! Curățați sistematic parbrizul, în special zona din dreptul camerei video. Suprafața interioară a parbrizului se poate aburi în zona camerei. Dacă vremea este umedă și rece, dezaburiți parbrizul la intervale regulate. Nu lăsați să se strângă zăpadă pe capota motorului sau pe acoperișul vehiculului, deoarece aceasta ar putea obtura camera video.

În următoarele cazuri, se recomandă dezactivarea sistemului din meniul de configurare a vehiculului:

- tractarea unei remorci,
- în cazul transportării de obiecte lungi pe setul de bare portbagaj de acoperiș sau galeria de acoperiș,
- dacă rulați cu lanțuri antiderapante,
- înainte de spălarea vehiculului într-o instalație de spălare automată, cu motorul pornit,
- înainte de intrarea pe role, într-un atelier,
- când vehiculul este tractat, cu motorul în funcțiune,
- în urma unui impact cu parbrizul în zona din dreptul camerei video,

i Sistemul este dezactivat automat după ce se detectează utilizarea anumitor roți de rezervă de tip „galeț” (cu diametru mai mic). Sistemul este dezactivat automat după ce se detectează o disfuncțiune la comutatorul pedalei de frână sau la cel puțin două lumini de stop.

! Este posibil să nu se emită avertizări sau ca acestea să fie emise prea târziu ori nejustificat. Drept urmare, păstrați în permanență controlul asupra vehiculului și fiți mereu gata să interveniți pentru a evita accidentele.

! După un impact, funcția se dezactivează automat. Contactați un reparator agreat PEUGEOT sau un Service autorizat pentru verificarea sistemelor.

Distance Alert

Previne conducătorul că vehiculul său riscă să intre în coliziune cu vehiculul din față sau ori cu un pieton aflat pe aceeași bandă.

Modificarea pragului de declanșare a avertizării

Acest prag de declanșare determină modul în care doriți să fiți avertizat de prezența unui vehicul ce rulează sau este oprit în fața dvs., sau de prezența unui pieton pe sensul pe care circulați.

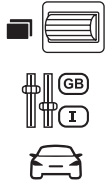

Pragul actual poate fi modificat din meniul de configurare a vehiculului.

Puteți selecta unul din trei praguri:

- „**Departe**”,
- „**Normal**”,
- „**Aproape**”.

La tăierea contactului, este memorat ultimul prag care a fost selectat.

Funcționare

În funcție de riscul de coliziune detectat de sistem și de pragul de avertizare ales de șofer, se pot declanșa și afișa mai multe niveluri de avertizare pe tabloul de bord.

la în considerare dinamica vehiculelor, viteza vehiculului în care vă aflați și a celui din față, condițiile de mediu, condițiile de exploatare a vehiculului (în curbă, apăsarea pedalelor etc.) pentru a declanșa avertizarea la momentul oportun.



Nivel 1 (portocaliu): numai avertizare vizuală, care semnaleză faptul că vehiculul din față este foarte aproape.
Se afișează mesajul „**Vehicle close**” (Vehicul apropiat).



Nivel 2 (roșu): avertizare vizuală și sonoră, care semnaleză faptul că o coliziune este iminentă.
Se afișează mesajul „**Brake!**” (Frânați!).

Nivel 3: în unele cazuri se emite o avertizare mecanică, sub forma microfrânării, ceea ce confirmă riscul de coliziune.

i Dacă vehiculul în care vă aflați se apropie de un altul cu viteză foarte mare, este posibil ca primul nivel de avertizare să nu fie afișat. În acest caz, este posibil să se afișeze direct nivelul 2.

Important: nivelul 1 nu se afișează niciodată la un obstacol staționar sau dacă pragul de declanșare selectat este „**Aproape**”.

Asistență la frânarea de urgență inteligentă

În cazul în care șoferul frânează, însă nu suficient pentru a evita o coliziune, acest sistem completează frânarea, în limitele legilor fizicii.

Acest sistem se activează numai dacă ați apăsat deja pe pedala de frână.

Active Safety Brake

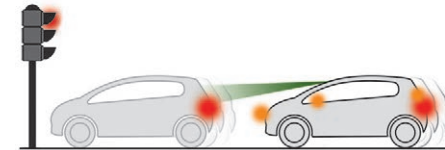
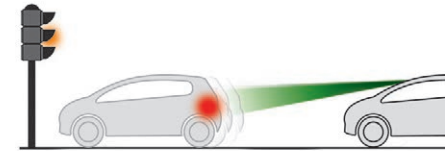

Această funcție, denumită și frânare automată de urgență, intervine după avertizarea șoferului, dacă acesta nu acționează suficient de rapid și nu frânează.

Are rolul de a reduce viteza de impact sau de a evita coliziunea frontală a vehiculului, în cazul în care șoferul nu reușește să intervină.

Funcționare

Sistemul funcționează în următoarele condiții:

- La detectarea unui pieton, viteza vehiculului în care vă aflați nu trebuie să depășească 60 km/h.
- La detectarea unui vehicul oprit, viteza vehiculului în care vă aflați nu trebuie să depășească 80 km/h.

- La detectarea unui vehicul în mișcare, viteza vehiculului în care vă aflați trebuie să fie între 10 și 85 km/h.



În cazul în care camera a confirmat prezența unui vehicul sau a unui pieton, acest martor de avertizare se aprinde intermitent (timp de aproximativ 10 secunde) când funcția acționează asupra frânelor vehiculului.

Dacă vehiculul este prevăzut cu o cutie de viteze automată, în caz de frânare automată de urgență până la oprirea completă a vehiculului, țineți apăsată pedala de frână pentru a împiedica punerea în mișcare a vehiculului. Dacă vehiculul este prevăzut cu o cutie de viteze manuală, în caz de frânare automată de urgență până la oprirea completă a vehiculului, motorul se poate opri.

Șoferul poate exercita controlul asupra vehiculului în orice moment, acționând energic volanul și/sau pedala de accelerație.

Funcționarea se poate manifesta prin ușoare vibrații ale pedalei de frână. În cazul opririi complete a vehiculului, frânarea automată este menținută încă 1-2 secunde.

Defecțiuni



În cazul unei defecțiuni a sistemului, șoferul este avertizat prin aprinderea continuă a acestui martor, însoțit de un mesaj și un semnal sonor.



Dacă acești martori de avertizare se aprind după ce motorul a fost oprit și repornit, contactați un dealer PEUGEOT sau un service autorizat pentru verificarea sistemului.



Lane Keeping Assist

Cu o cameră video plasată în partea superioară a parbrizului, sistemul identifică marcajele de pe carosabil și marginile drumului (în funcție de versiune) și rectifică traiectoria vehiculului, avertizând conducătorul cu privire la detectarea unui risc de ieșire involuntară de pe banda de rulare sau de pe acostament (în funcție de versiune).

Folosirea acestui sistem este utilă în special pe autostrăzi și pe drumuri expres.

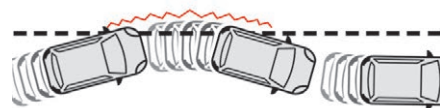

Condiții de funcționare

Vehiculul trebuie să aibă o viteză cuprinsă între 60 și 180 km/h.

Șoferul trebuie să țină volanul cu ambele mâini. Modificarea traiectoriei nu trebuie să fie însoțită de activarea luminilor de semnalizare direcție.

Sistemul ESC trebuie să fie activat și să funcționeze corect.

! Acest sistem este unul de asistare a conducerii și nu înlocuiește vigilența șoferului. Șoferul trebuie să păstreze în permanență controlul asupra vehiculului. Sistemul asistă șoferul numai când vehiculul poate părăsi accidental banda pe care rulează. Acesta nu gestionează nici distanța de siguranță, nici viteza și nici frânarea.

Șoferul trebuie să țină volanul cu ambele mâini, astfel încât să poată controla vehiculul în cazul în care sistemul nu poate interveni (de exemplu, dacă dispar marcajele rutiere).

Este necesară respectarea codului rutier și luarea unei pauze o dată la două ore.

Funcționare

Imediat ce sistemul identifică un risc de părăsire involuntară a marcajelor benzii detectate pe șosea sau pe o limită a benzii (de exemplu, marginea de iarbă), acesta efectuează o corecție a traiectoriei, necesară pentru readucerea vehiculului pe traiectoria inițială.

Conducătorul va simți rotirea volanului.



Acest maror clipește pe durata acțiunii de corectare a direcției.

i Conducătorul poate menține corecția ținând ferm volanul (în cursul unei manevre de evitare, de exemplu). Corecția va fi întreruptă la activarea luminilor semnalizatoare de direcție.

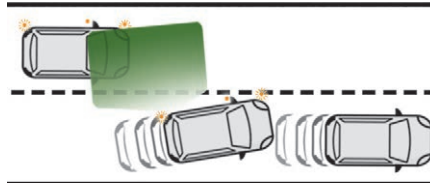

Cât timp luminile semnalizatoare de direcție sunt aprinse și câteva secunde după stingerea lor, sistemul consideră că orice deviere de la traiectorie este intenționată și nu declanșează nicio corecție în aceasta perioadă.

! Dacă sistemul detectează că conducătorul nu ține volanul suficient de ferm volanul în timpul corecției automate a traiectoriei, întrerupe corecția. Se declanșează o avertizare pentru a determina conducătorul să preia controlul vehiculului.

Dezactivare/Activare



☞ Apăsați și mențineți apăsat acest buton pentru a dezactiva sistemul în orice moment.

Sistemul se **reactivează automat** la fiecare punere a contactului.







Dezactivarea este semnalată de aprinderea marorului comenzii și pe tabloul de bord.







Reactivarea se realizează printr-o apăsare scurtă.

Situații de conducere și avertizări asociate

Taboul de mai jos descrie avertizările și mesajele afișate în funcție de situațiile de conducere.

Afișarea acestor avertizări nu este secvențială.

Starea funcției	Martor	Afișare și/sau mesajul asociat	Comentarii
STINS		 (gri)	Funcție dezactivată.
APRINS		 (gri)	Sistem activ, condiții neîndeplinite: <ul style="list-style-type: none"> - viteză sub 65 km/h, - nu se identifică niciun marcaj pe carosabil, - se dezactivează ESC sau se declanșează o acțiune, - conducere „sportivă”.
APRINS		 (gri)	Dezactivarea/trecerea automată în veghe a sistemului (de exemplu, detectarea unei remorci, utilizarea unei roți de rezervă tip „galet” furnizate împreună cu vehiculul).

Starea funcției	Martor	Afișare și/sau mesajul asociat	Comentarii
APRINS		 (verde)	Detectare de marcaje pe carosabil. Viteză mai mare de 65 km/h.
APRINS		 (portocaliu)/(verde)	Sistemul corectează traiectoria pe partea unde a fost detectat riscul de încălcare a liniei (linie portocalie).
APRINS	 	 (portocaliu)/(verde) „Take control of the vehicle”	<ul style="list-style-type: none"> - Dacă, în timpul unei corecții, sistemul detectează faptul că volanul a fost lăsat liber de către șofer pentru câteva secunde, acesta întrerupe corecția și redă controlul șoferului. - Dacă, în timpul corecției traiectoriei, sistemul constată insuficiența corecției și că se încalcă o linie continuă (linia portocalie), șoferul este avertizat că trebuie să finalizeze corecția traiectoriei.

Limite de funcționare

Sistemul trece automat în stare de veghe în următoarele cazuri:

- se dezactivează ESC sau se declanșează o acțiune,
- viteza este mai mică de 65 km/h sau mai mare de 180 km/h,
- se conectează electric o remorcă,
- se detectează utilizarea unei roți de rezervă tip „galeț” (întrucât detectarea nu este imediată, se recomandă dezactivarea sistemului),
- se detectează un stil de conducere dinamic, presiune pe pedala de frână sau de accelerație,
- se rulează în locuri fără marcaje de benzi,
- se activează luminile semnalizatoare de direcție,
- se traversează linia interioară într-o curbă,
- se rulează în viraje strânse,
- detectarea inactivității conducătorului pe durata unei corecții.

În timpul unei corecții, va apărea un mesaj de avertizare când conducătorul nu ia măsuri (nu ține volanul timp de 10 secunde). Când conducătorul rămâne inactiv (nu ține volanul timp de încă 2 secunde), corecția este întreruptă.

! Sistemul poate fi perturbat sau poate să nu funcționeze în următoarele situații:

- condiții de vizibilitate redusă (drum insuficient iluminat, ninsoare, ploaie, ceață),
- orbire (luminile unui vehicul care circulă din sens opus, soare la orizont, reflexii pe carosabilul umed, ieșirea dintr-un tunel, alternanța de umbre și lumini),
- zona de parbriz din fața camerei este deteriorată, murdară, aburită, acoperită cu chichiură, zăpadă sau autocolante,
- marcaje uzate, mascate pe carosabil (zăpadă, noroi) sau altele (drumuri în lucru etc.),
- distanță mică față de vehiculul din față (marcajele de pe carosabil nu pot fi detectate),
- drum îngust, sinuos.

Risc de declanșări nedorite

În următoarele cazuri, se recomandă dezactivarea funcției:

- conducere pe drum degradat,
- condiții climatice nefavorabile,
- conducere pe suprafețe alunecoase (polei).

Sistemul nu este conceput pentru următoarele situații de conducere:

- la circuite de curse,
- cu tractarea unei remorci,
- pe dinamometre auto,
- pe drum nestabilizat.

Defecțiuni



În cazul unei defecțiuni a sistemului, șoferul este avertizat prin aprinderea acestor martori pe tabloul de bord, însoțiți de un mesaj și un semnal sonor.

Apelați la un dealer PEUGEOT sau la un Service autorizat, pentru verificarea sistemului.

Blind Spot Detection

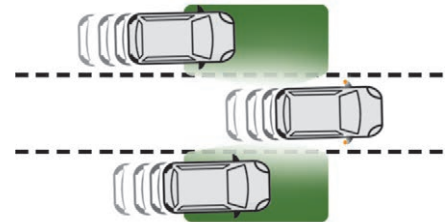

Sistemul de asistare la conducere avertizează șoferul de prezența unei alte mașini în unghiul

mort al vehiculului (zone în afara câmpului de vizibilitate al șoferului), imediat ce acesta prezintă pericol.

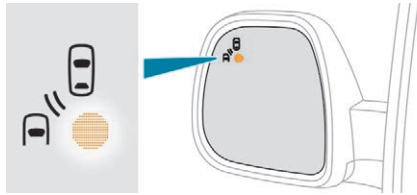

Un martor de avertizare se aprinde în retrovizorul din partea corespunzătoare:

- **constant**, imediat, în cazul în care vehiculul este depășit,
- **intermitent**, după aproximativ o secundă, la depășirea lentă a unui vehicul și la utilizarea luminii de semnalizare a direcției.

! Acest sistem a fost proiectat pentru a îmbunătăți siguranța în trafic și nu poate înlocui niciodată utilizarea retrovizoarelor exterioare și a celui interior. Rămâne responsabilitatea șoferului să supravegheze în permanență traficul, să evalueze distanța și viteza relativă față de celelalte mașini, să anticipeze manevrele înainte de a decide să schimbe banda de rulare.

Avertizarea este dată de un martor luminos care se aprinde în retrovizorul din partea corespunzătoare, imediat ce se detectează un vehicul (automobil, camion, motocicletă), dacă sunt îndeplinite următoarele condiții:

- toate vehiculele rulează în același sens, pe benzi adiacente,
- vehiculul trebuie să aibă o viteză cuprinsă între 12 și 140 km/h,
- trebuie să depășiți un vehicul cu o diferență de viteză mai mică decât 10 km/h,
- când un vehicul vă depășește cu o diferență de viteză mai mică de 25 km/h,
- traficul trebuie să fie normal,
- în cazul unei manevre de depășire, dacă aceasta se prelungeste și vehiculul depășit revine în zona de unghi mort,
- circulați în linie dreaptă sau într-o curbă ușoară,
- vehiculul dvs. nu trebuie să tracteze nicio remorcă, rulotă etc.

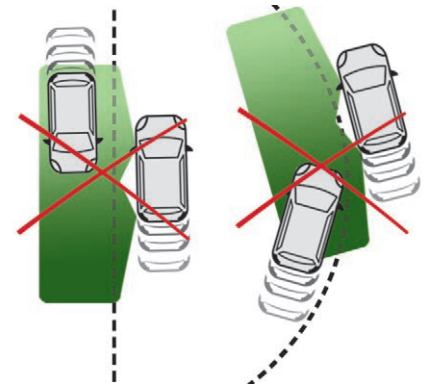

În situațiile de mai jos, nu se va emite nicio avertizare:

- în prezența unor obiecte imobile (vehicule parcate, bariere, felinare, indicatoare rutiere etc.),
- pentru vehiculele care circulă în sens opus,
- conducerea pe drumuri sinuoase sau cu viraje strânse,

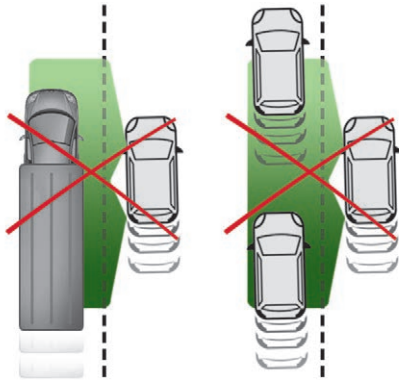

- în cazul în care depășiți sau sunteți depășit de un vehicul foarte lung (camion, autocar etc.) care este detectat într-o zonă de câmp mort din spate și este prezent și în câmpul vizual al șoferului, în față,
- în trafic aglomerat: vehiculele detectate în față sau în spate sunt confundate cu un camion sau un obiect fix imobil,
- la manevrele de depășire rapide.

Activare/Dezactivare

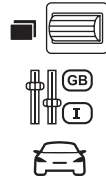

Activarea sau dezactivarea se configurează în meniul de configurare a vehiculului.

- i Starea sistemului rămâne în memorie la decuplarea contactului.

- i Sistemul se dezactivează automat la remorcarea cu un dispozitiv de remorcare omologat de PEUGEOT.

Defecțiune



În caz de defecțiune, acest martor se aprinde pe tabloul de bord, însoțit de afișarea unui mesaj.

Contactați un dealer PEUGEOT sau un Service autorizat pentru a face verificări.

- i Sistemul poate fi perturbat temporar de unele condiții meteorologice (ploaie, grindină etc.).

În special la rularea pe suprafețe ude sau la trecerea de pe o suprafață uscată pe una udă pot apărea avertizări false (de exemplu, prezența ceții din picături de apă în zona de unghi mort este interpretată ca fiind un vehicul).

În condiții de vreme nefavorabilă sau pe timp de iarnă, asigurați-vă că senzorii nu sunt acoperiți de noroi, gheață sau zăpadă.

Nu acoperiți zona de avertizare situată pe retrovizoarele exterioare și nici zonele de detectare situate pe barele de protecție față și spate cu autocolante sau alte obiecte; acestea riscă să afecteze buna funcționare a sistemului.

- i Sistemul se dezactivează automat la remorcarea cu un dispozitiv de remorcare omologat de PEUGEOT.

! Spălare la înaltă presiune

La spălarea vehiculului, nu apropiați jetul de apă sub presiune la mai puțin de 30 cm de senzori.

Detectare neatenție

Luați o pauză de îndată ce vă simțiți obosit sau cel puțin o dată la două ore.

În funcție de versiune, funcția include sistemul de „Driver Attention Warning” sau acesta este completat cu sistemul de „Driver Attention Alert”.

! Aceste sisteme nu pot înlocui în niciun caz atenția conducătorului, care trebuie să dețină în permanență controlul asupra deciziilor sale. Aceste sisteme nu pot sub nicio formă menține conducătorul treaz și nici nu îl pot împiedica să adoarmă la volan. Este responsabilitatea conducătorului să facă pauză ori de câte ori se simte obosit.

Activare/dezactivare

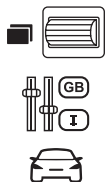

Activarea sau dezactivarea funcției se face din meniul de configurare a vehiculului.

Starea sistemului este memorată la tăierea contactului.

Driver Attention Warning



Sistemul emite o avertizare când detectează faptul că conducătorul nu a făcut o pauză după două ore de condus la viteze mai mari de 65 km/h.

Avertizarea se realizează printr-un mesaj care recomandă o pauză, însoțit de un semnal sonor.

În cazul în care conducătorul nu respectă recomandarea, avertizarea se repetă din oră în oră până la oprirea vehiculului.

Sistemul se reinițializează dacă este îndeplinită una dintre condițiile de mai jos:

- vehiculul este imobilizat peste 15 minute, cu motorul pornit,
- contactul este tăiat timp de câteva minute,
- centura de siguranță a conducătorului este decuplată și ușa acestuia este deschisă.

i Când viteza vehiculului scade sub 65 km/h, sistemul intră în stare de veghe. Timpul de rulare se înregistrează din nou imediat ce viteza crește peste 65 km/h.

Driver Attention Alert

În funcție de versiune, sistemul „Driver Attention Warning” poate fi completat cu sistemul „Driver Attention Alert”.

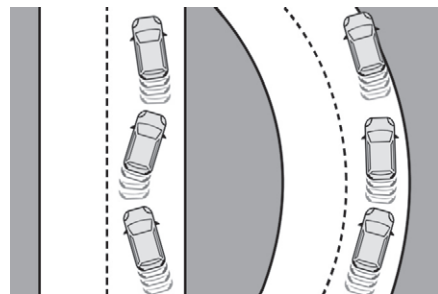

Cu ajutorul unei camere video amplasate în partea superioară a parbrizului, sistemul evaluează atenția conducătorului, identificând abaterile de la traiectorie în raport cu marcajele de pe carosabil.

Acest sistem este potrivit în special pentru conducerea pe drumuri expres (cu viteze de peste 65 km/h).

În momentul în care sistemul identifică în comportamentul vehiculului un anumit grad de oboseală sau de lipsă de concentrare din partea conducătorului, se declanșează primul nivel de avertizare.

Conducătorul este avertizat prin mesajul „**Aveți grijă!**”, însoțit de un semnal sonor.

După trei avertizări de nivelul întâi, sistemul declanșează una nouă, cu mesajul „**Luați o pauză!**”, însoțit de un semnal sonor mai puternic.

În anumite condiții de rulare (drum degradat sau vânt puternic), sistemul poate emite avertizări independent de atenția conducătorului.

- ! Sistemul poate fi perturbat sau poate să nu funcționeze în următoarele situații:
- condiții de vizibilitate redusă (drum insuficient iluminat, ninsoare, ploaie torențială, ceață deasă etc.),
 - orbire (luminile unui vehicul care circulă din sens opus, soare la orizont, reflexii pe carosabil umed, ieșire din tunel, alternanța de umbre și lumini etc.).
 - zona de parbriz din fața camerei este deteriorată, murdară, aburită, acoperită cu chichiură, zăpadă sau autocolante,
 - marcajele benzilor lipsă, uzate, mascate pe carosabil (zăpadă, noroi) sau altele (drumuri în lucru etc.),
 - distanța mică față de vehiculul din față (marcajele benzilor nu pot fi detectate),
 - drum îngust, sinuos.

! Curățați sistematic parbrizul, în special zona din dreptul camerei video. Suprafața interioară a parbrizului se poate aburi în zona camerei. Dacă vremea este umedă și rece, dezaburiți parbrizul la intervale regulate. Nu lăsați să se strângă zăpadă pe capota motorului sau pe acoperișul vehiculului, deoarece aceasta ar putea obtura camera video.

Asistare la parcare

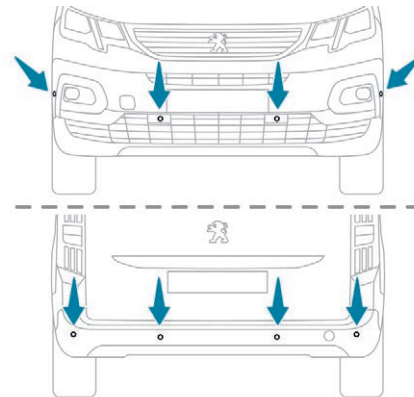

Cu ajutorul senzorilor aflați în bara de protecție, această funcție semnalează apropierea de orice obstacol (de exemplu: pietoni, vehicule, arbori, bariere) ce intră în zona de detectare.

! Acesta este un sistem de asistare și nu poate, în niciun caz, să înlocuiască atenția șoferului. Șoferul trebuie să rămână vigilent și să dețină controlul vehiculului în permanență. Înainte de începerea unei manevre, șoferul trebuie să verifice întotdeauna zona din jurul vehiculului. Iar în timpul efectuării manevrei, acesta trebuie să se asigure că zona rămâne liberă.

Senzori de parcare cu spatele

Activarea sistemului se face prin cuplarea mersului înapoi.

Acest lucru este confirmat printr-un semnal sonor.

Dezactivarea sistemului se face prin decuplarea mersului înapoi.

Asistare sonoră

BIP... BIP... BIP...

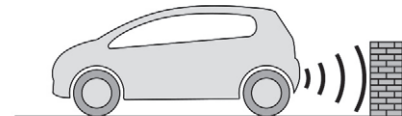

Sistemul semnalează prezența obstacolelor, atât în zona de detectare a senzorului, cât și pe traiectoria vehiculului definită de orientarea volanului.

Informația de apropiere este dată de un semnal intermitent, cu frecvență din ce în ce mai mare, pe măsură ce vă apropiați de obstacol.

Când distanța dintre vehicul și obstacol scade sub treizeci de centimetri, semnalul sonor devine continuu.

Sunetul emis prin difuzor (stânga sau dreapta) permite identificarea părții în care se află obstacolul.

i Reglarea semnalului sonor



La versiunile dotate cu PEUGEOT Connect Radio, apăsarea acestui buton deschide fereastra de reglare a volumului semnalului sonor.

Asistare grafică



Completează asistența sonoră, fără să ia în considerare traiectoria vehiculului, prin afișarea pe ecran a unor bare care reprezintă distanța dintre obstacol și vehicul (alb: obstacole mai

îndepărtate, portocaliu: obstacole apropiate, roșu: obstacole foarte apropiate).

La o distanță foarte mică de obstacol, pe ecran se afișează simbolul „Pericol”.

Asistare la parcare cu față

În completarea asistării la parcare cu spatele, asistarea la parcare cu față se declanșează imediat ce un obstacol este detectat, iar viteza vehiculului este sub 10 km/h.

Asistarea la parcare se întrerupe dacă vehiculul se oprește mai mult de 3 secunde din mersul înainte, dacă obstacolul detectat nu mai există sau viteza vehiculului depășește 10 km/h.

i Sunetul emis prin difuzor (spate sau față) localizează obstacolul în raport cu vehiculul – în traiectoria vehiculului, în față sau în spate.

Asistare la parcare laterală

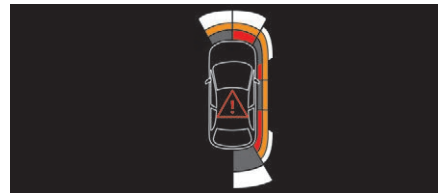

Prin intermediul a patru senzori suplimentari de pe laturile barelor de protecție față și spate, sistemul înregistrează poziția obstacolelor fixe în timpul manevrei și le semnalează atunci când se află lângă părțile laterale ale vehiculului.

! Numai obstacolele fixe sunt semnalate corect. Obstacolele mobile detectate la începutul manevrei pot fi semnalate în mod eronat, iar obstacolele mobile care apar pe laturile vehiculului fără a fi fost anterior înregistrate nu vor fi semnalate.

! Obiectele memorate în timpul manevrei nu vor mai fi stocate după tăierea contactului.

Dezactivarea/activarea

Fără sistem audio

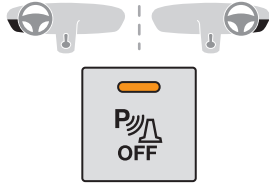

☞ Pentru a dezactiva sau a activa sistemul, apăsați pe acest buton.

Martorul luminos al comenzii se aprinde atunci când sistemul este dezactivat.

Cu sistem audio sau ecran tactil



Dezactivarea sau activarea se efectuează din meniul de configurare a vehiculului.

Starea funcției este memorată la tăierea contactului.

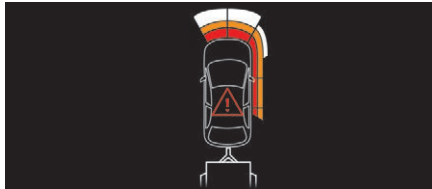

i Sistemul de asistare la parcare cu spatele va fi dezactivat automat dacă se cuplează o remorcă sau un suport de bicicletă la dispozitivul de remorcare montat în conformitate cu indicațiile constructorului.

În acest caz, conturul unei remorci este afișat în partea din spate a imaginii vehiculului.

Asistarea la parcare este dezactivată în timpul fazei de măsurare a spațiului disponibil cu sistemul Park Assist.

Pentru mai multe informații despre **Park Assist**, consultați secțiunea corespunzătoare.

Limite de funcționare

- Anumite obstacole din unghiurile moarte ale senzorilor pot rămâne nedetectate sau pot ieși din zona de detectare în timpul manevrei.
- Sunetele puternice, cum ar fi cele emise de vehiculele și utilajele zgomotoase (de exemplu, camioane, picamere etc.) pot afecta senzorii vehiculului.
- Anumite materiale (textile) absorb undele sonore: este posibil ca pietonii să nu fie detectați.
- Zăpada sau frunzele uscate acumulate pe suprafața șoselei pot afecta senzorii vehiculului.

- O coliziune frontală sau din spate poate perturba reglajele senzorilor, lucru care poate trece nedetectat de sistem: măsurătorile de distanțe pot fi incorecte.
- Dacă portbagajul este prea încărcat, înclinarea vehiculului poate afecta măsurătorile distanțelor.
- Senzorii pot fi afectați de condițiile meteorologice nefavorabile (ploaie torențială, ceață densă, ninsoare etc.).

Recomandări pentru întreținere

i În condiții de vreme nefavorabilă sau pe timp de iarnă, asigurați-vă că senzorii nu sunt acoperiți de noroi, gheață sau zăpadă. La cuplarea mersului înapoi, un semnal sonor (bip lung) vă indică posibilitatea ca senzorii să fie acoperiți de murdărie.

i Spălare la înaltă presiune

La spălarea vehiculului, nu apropiați jetul de apă sub presiune la mai puțin de 30 cm de senzori.

Eroare de funcționare



În caz de defecțiune la trecerea în marșarier, acest martor de avertizare se aprinde pe tabloul de bord, însoțit de un mesaj și de un semnal sonor (bip scurt).

Contactați un dealer PEUGEOT sau un service autorizat pentru verificarea sistemului.

Visiopark 1

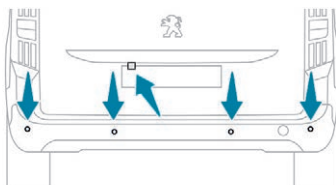

Cu motorul în funcțiune, imediat după cuplarea mersului înapoi, acest sistem permite afișarea pe ecranul tactil a două imagini cu împrejurimile vehiculului, folosind o cameră video spate.

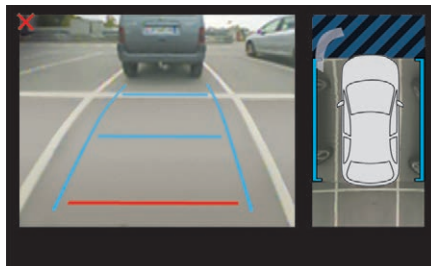

Ecranul este împărțit în două: în stânga, o vedere contextuală; în dreapta, o vedere de sus a vehiculului, cu împrejurimile. Senzorii de asistare la parcare completează informația generată de vederea de sus a vehiculului.

În partea stângă pot fi afișate diferite imagini contextuale:

- vedere standard,
- vedere la 180°,
- vedere zoom

Modul AUTO este activat în mod implicit. În acest mod, sistemul alege cea mai bună imagine de afișat (standard sau mărită), în funcție de informațiile transmise de sistemul de asistare la parcare. Tipul de vedere se poate schimba în orice moment al manevrei.

Starea sistemului nu se memorează la tăierea contactului.

Principiu de funcționare

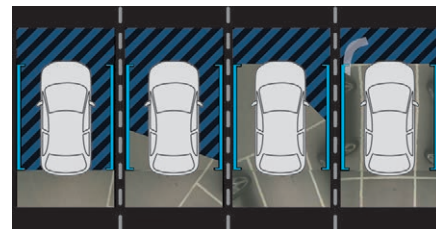

Utilizând camera video de mers înapoi, înregistrează zona din jurul vehiculului în timpul manevrei, la viteze mici.

Imaginea de deasupra vehiculului dumneavoastră în împrejurimile sale este reconstituită (reprezentată între perimetrul albastru) în timp real și pe măsură ce se desfășoară manevra.

Această reprezentare facilitează alinierea vehiculului propriu cu celelalte vehicule parcate și permite vizualizarea obstacolelor din apropiere.

Această imagine se șterge automat dacă vehiculul rămâne imobil prea mult timp.

! Acesta este un sistem de asistare vizuală și nu poate, în niciun caz, să înlocuiască atenția conducătorului.

I Imaginile oferite de camera video pot fi deformate de relief. Prezența zonelor de umbră, soarele puternic sau drumul insuficient iluminat pot genera imagini întunecate și cu contrast redus.

Activare

Activarea se realizează automat la cuplarea treptei de mers înapoi, la o viteză mai mică de 10 km/h.

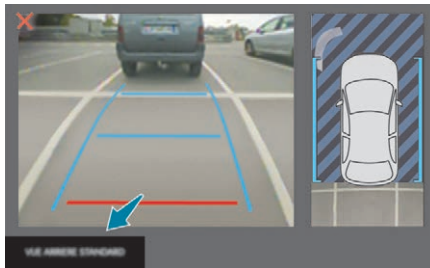

Puteți alege în orice moment modul de afișare apăsând în această zonă.

La afișarea sub-meniului, selectați unul din cele patru moduri de vizualizare:

 „Vedere standard”



 „Vedere la 180°”



„Vedere mărită”.



„Modul AUTO”.

I Această funcție va fi dezactivată:

- În cazul cuplării unei remorci sau al montării unui suport de bicicletă pe dispozitivul de remorcare (vehicul echipat cu dispozitiv de remorcare montat cu respectarea indicațiilor constructorului).
- La peste aproximativ 10 km/h.
- La deschiderea hayonului.
- La decuplarea treptei de mers înapoi (imaginea rămâne afișată timp de 7 secunde).
- La apăsarea simbolului „x” de culoare roșie de pe ecranul tactil, colțul din stânga, sus.

! Verificați în mod regulat starea de curățenie a lentilei camerei video. Curățați periodic camera video pentru mers înapoi cu o lavetă fină, uscată.

La spălarea vehiculului la presiune ridicată, țineți jetul de apă sub presiune la cel puțin 30 cm distanță de camere și de senzorii de asistare la parcare.

Modul AUTO

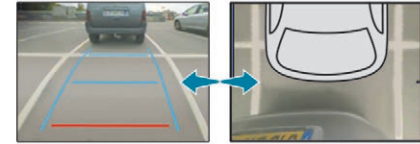
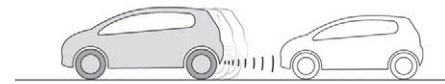

Acest mod este activat în mod implicit. Utilizând senzorii amplasați în bara de protecție spate, vederea automată permite trecerea de la vederea din spate (standard) la cea de sus (mărire), la apropierea de un obstacol în linia roșie (mai puțin de 30 cm) în timpul unei manevre.

Vedere standard

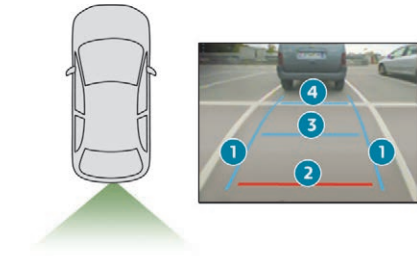

Zona din spatele vehiculului este afișată pe ecran.

Liniile de gabarit de culoare albastră **1** reprezintă lățimea vehiculului cu retrovizoarele depliate; ele se orientează în funcție de poziția volanului.

Linia de culoare roșie **2** reprezintă distanța de 30 cm de la bara de protecție față; cele două linii de culoare albastră **3** și **4** reprezintă distanțe de 1 m, respectiv 2 m de la bara de protecție.

Această vedere este disponibilă în modul AUTO sau prin selectare din meniul de schimbare a vederii.

Vedere mărită

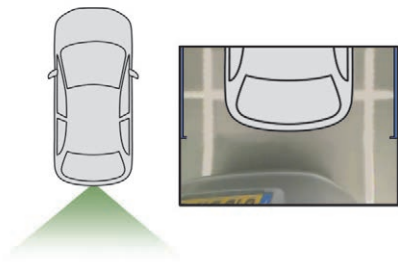

Camera video înregistrează zona din jurul vehiculului pe durata manevrei, pentru a crea o imagine de sus spate, ceea ce permite manevrarea vehiculului în funcție de obstacolele din apropiere.

Această vedere este disponibilă în modul AUTO sau prin selectare din meniul de schimbare a vederii.

i Obstacolele pot părea mai îndepărtate decât în realitate. În timpul manevrei este important să verificați poziția vehiculului cu ajutorul retrovizoarelor. Asistarea la parcare cu spatele permite și completarea informațiilor referitoare la zona din jurul vehiculului.

Vedere la 180°

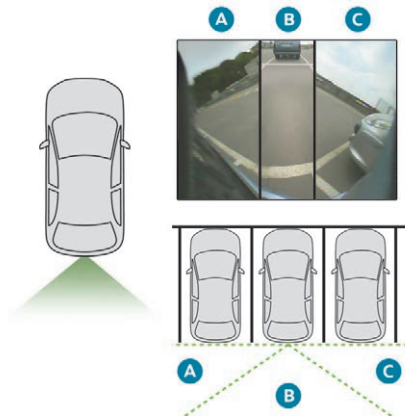

Vederea la 180° permite ieșirea în mers înapoi dintr-o parcare, anticipând trecerea vehiculelor, pietonilor sau a bicicliștilor.

Aceasta vedere nu este recomandată pentru efectuarea unei manevre complete.

Vederea este compusă din 3 zone: stânga **A**, centru **B** și dreapta **C**.

Această vedere este disponibilă numai prin selectare din meniul de schimbare a vederii.

Park Assist

Sistemul oferă asistare la parcare: detectează spațiul de parcare, apoi acționează sistemul de direcție al vehiculului, în timp ce șoferul se ocupă de alegerea direcției de deplasare, schimbarea treptelor de viteze, accelerare și frânare.

Pentru a asista șoferul în monitorizarea operației corecte de manevrare, sistemul declanșează automat afișarea Visiopark 1 și activarea sistemului de asistare la parcare.

! Acesta este un sistem de asistare vizuală și nu poate, în niciun caz, să înlocuiască atenția șoferului. Șoferul trebuie să rămână stăpân pe vehicul, să verifice zona din jurul acestuia înainte de a efectua o manevră și să se asigure că spațiul este suficient pe durata manevrelor.

Sistemul măsoară spațiile de parcare disponibile și calculează distanțele până la obstacole folosind senzori cu ultrasunete integrați în barele de protecție față și spate ale vehiculului.

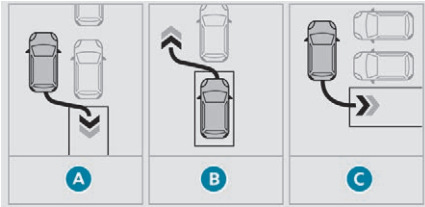

Sistemul vă asistă la următoarele manevre:

- A. Intrarea într-un spațiu prin parcare paralelă.
- B. Ieșirea dintr-un spațiu de parcare paralelă.
- C. Intrarea într-un spațiu de parcare perpendicular.

Funcționarea

- ☞ Când vă apropiați de un loc de parcare, reduceți viteza vehiculului până la maxim 30 km/h.

Activarea funcției



Activarea se realizează prin meniul de configurare a vehiculului.



! Activarea funcției dezactivează Blind Spot Detection.

- i** Funcția se poate dezactiva prin apăsarea săgeții din colțul din stânga sus al paginii de afișare, în orice moment, până la începerea manevrei de intrare în sau de ieșire din parcare.

Selectarea tipului manevrei

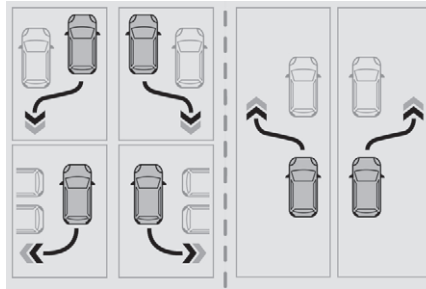

Pe ecranul tactil se afișează o pagină de selectare a manevrei: în mod implicit, dacă vehiculul s-a deplasat după punerea contactului, se afișează pagina de „Intrare”. În caz contrar, se afișează pagina de „Ieșire”.

- ☞ Pentru a activa căutarea spațiului de parcare, selectați tipul manevrei și partea în care se va executa aceasta. Manevra selectată poate fi schimbată oricând, chiar și în timp ce sistemul caută un loc de parcare.



Selectarea este însoțită de aprinderea acestui martor luminos.

Căutare loc de parcare

- ☞ Trebuie să vă deplasați la 0,5-1,50 m față de vehiculele parcate, fără a depăși viteza de 30 km/h, până când sistemul găsește un loc disponibil.

Peste această limită căutarea locului de parcare se oprește. Funcția se dezactivează automat imediat ce viteza vehiculului depășește 50 km/h.

- i** În cazul parcării „paralele”, spațiul trebuie să fie cel puțin egal cu lungimea vehiculului plus 0,60 m. În cazul parcării „perpendiculară”, lățimea spațiului trebuie să fie cel puțin egală cu lățimea vehiculului plus 0,70 m.

- i** Dacă funcția de asistare la parcare a fost dezactivată în meniul **Vehicul/Conducere** de pe ecranul tactil, aceasta se va reactiva automat la activarea sistemului.

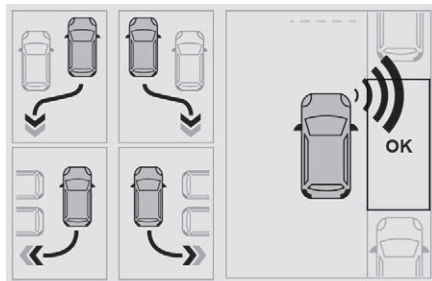

Atunci când sistemul găsește un loc disponibil, în vizualizarea de parcare se afișează „OK” și se emite un semnal sonor.

Pregătire pentru manevră

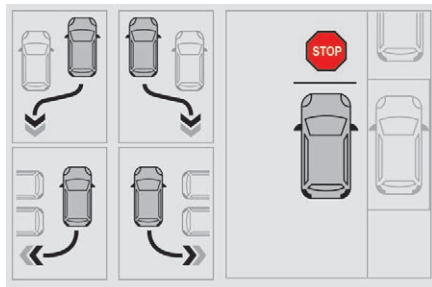

☞ Conduceți foarte încet până când se afișează solicitarea de a opri vehiculul: „Opriți vehiculul” și semnul „STOP”, însoțite de un semnal sonor.

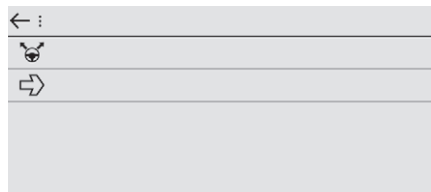

După oprirea vehiculului, pe ecran se afișează o pagină de instrucțiuni.

☞ Pentru a pregăti manevra, urmați instrucțiunile.

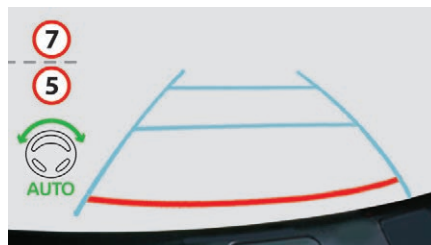

Începutul manevrei este indicat de afișarea acestei pagini, cu mesajul „Manevră în curs”, acompaniată de un semnal sonor. Mersul înapoi este semnalat prin acest mesaj: „Eliberați volanul, mergeți înapoi”.

Visiopark 1 și sistemul de asistare la parcare se activează automat pentru a vă ajuta să monitorizați împrejurimile vehiculului în timpul manevrei.

În timpul manevrei

Sistemul controlează sistemul de direcție al vehiculului. Acesta emite instrucțiuni legate de direcția de executare a manevrelor la intrarea în, respectiv la ieșirea din spațiile de parcare paralele, precum și la toate manevrele de intrare în spațiile de parcare perpendiculare.

Instrucțiunile se afișează sub forma unui simbol însoțit de un mesaj:



Starea manevrei este indicată de următoarele simboluri:

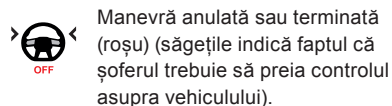
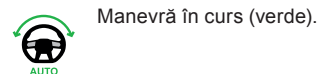

Indicațiile referitoare la limita de viteză în timpul manevrelor sunt semnalate prin următoarele simboluri:



7 km/h la intrarea în spațiul de parcare.

5

5 km/h la ieșirea din spațiul de parcare.

! În timpul unei manevre, volanul se rotește rapid: nu-l țineți și nici nu vă puneți mâna între barele acestuia. Atenție la orice ar putea bloca manevra (haine, eșarfe, cravate și orice articole mari și nefixate). Pericole de vătămare!

Șoferul trebuie să urmărească în permanență traficul, în special vehiculele care se apropie.

Șoferul trebuie să se asigure că nu se află nicio persoană aproape de partea din spate a vehiculului.

i Imaginile de la camerele video, afișate pe ecranul tactil, pot fi deformate de relief. Prezența zonelor de umbră, soarele puternic sau drumul insuficient iluminat pot genera imagini întunecate și cu contrast redus.

Manevra poate fi întreruptă în orice moment, fie de către șofer, fie de sistem (în mod automat).

Intervenția șoferului:

- prin preluarea controlului asupra sistemului de direcție al vehiculului,
- se aprind luminile semnalizatoare de direcție de pe partea opusă manevrei,
- se decuplează centura de siguranță a șoferului,
- prin tăierea contactului.

Înteruperea de sistem:

- la depășirea limitei de viteză: 7 km/h în timpul manevrelor de intrare în spațiul de parcare, respectiv 5 km/h la ieșire,
- se declanșează sistemul de antipatinare a roților pe drum alunecos,
- se deschide o ușă sau portbagajul,
- la calarea motorului,
- la o defecțiune a sistemului,
- după 10 manevre de intrare în sau ieșire din spațiul de parcare paralelă, respectiv după 7 manevre de intrare într-un spațiu de parcare perpendiculară,

Înteruperea manevrei dezactivează în mod automat funcția.

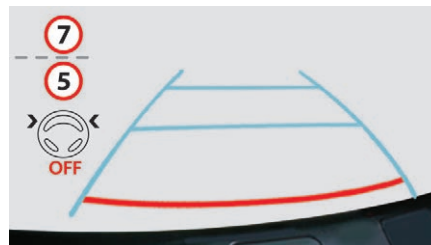

Se afișează simbolul de manevrare roșu, însoțit de afișarea pe ecranul tactil a mesajului „**Manevră anulată**”.

Mesajul încurajează șoferul să preia controlul asupra vehiculului.



După câteva secunde, funcția se dezactivează, acest mator de avertizare se stinge, iar funcția revine la afișajul inițial.

Sfârșitul manevrei de intrare în sau ieșire din parcare

Vehiculul se oprește imediat ce se termină manevra.

Se afișează simbolul de manevră, în roșu, însoțit de mesajul „**Manevră finalizată**” pe ecranul tactil.



Dezactivarea funcției este confirmată de stingerea acestui mator luminos, însoțit de un semnal sonor.

Este posibil ca finalizarea manevrei de intrare în locul de parcare să necesite intervenția șoferului.

6

Limite de funcționare

- Sistemul poate propune un spațiu de parcare nepotrivit (parcare interzisă, lucrări la carosabil deteriorat, loc lângă șanț etc.).
- Sistemul poate indica identificarea unui spațiu potrivit, însă nu îl va propune din cauza unui obstacol fix de pe partea opusă a manevrei, care nu i-ar permite vehiculului să urmeze traiectoria necesară pentru a parca.
- Sistemul nu este conceput pentru a efectua o manevră de parcare în viraj.
- Sistemul nu detectează spațiile care sunt delimitate de obstacole prea joase (pavaj, jaloane etc.) sau prea subțiri (copaci, stâlpi, garduri de sârmă etc.).
- Anumite obstacole din unghiurile moarte ale senzorilor pot rămâne nedetectate sau pot ieși din zona de detectare în timpul manevrei.
- Anumite materiale (textile) absorb undele sonore: este posibil ca pietonii să nu fie detectați.
- O coliziune frontală sau din spate poate deranja reglajele senzorilor, lucru care poate trece nedetectat de sistem: măsurătorile de distanțe nu vor fi corecte.

- Dacă portbagajul este supra-încărcat, înclinarea vehiculului poate afecta măsurarea distanțelor.

Imaginile oferite de camera(ele) video și de senzorii vehiculului pot fi afectate de:

- zăpada acumulată sau frunzele căzute pe carosabil,
- condițiile meteorologice nefavorabile (ploaie torențială, ceață densă, ninsoare),
- zgomotul produs de celelalte vehicule și echipamente (camioane, ciocane pneumatice etc.).

- !** Nu utilizați funcția în următoarele condiții exterioare:
- pe marginea drumului (șanț etc.), pe un cheu sau pe marginea unei prăpăstii,
 - pe carosabil alunecos (polei etc.).

- !** Nu utilizați funcția când există una dintre următoarele disfuncțiuni:
- dezumflarea unui pneu,
 - dacă o bară de protecție este deteriorată,
 - dacă una dintre camerele video funcționează eronat,

! Nu utilizați funcția când există una dintre următoarele modificări:

- dacă transportați un obiect care depășește gabaritul vehiculului (scară pe setul de bare al portbagajului de acoperiș, suport pentru biciclete pe hayon etc.).
- dacă aveți montat un dispozitiv de remorcare neomologat,
- dacă rulați cu lanțuri antiderapante,
- dacă rulați cu o roată cu diametru mic sau cu roata de rezervă de tip „galeț”,
- dacă roțile montate pe vehicul nu sunt cele originale,
- după modificarea uneia sau a ambelor bare de protecție (montarea unor dispozitive de protecție etc.),
- dacă senzorii au fost vopsiți în afara rețelei de dealeri PEUGEOT,
- dacă senzorii nu au fost aprobați pentru vehiculul dvs.,

Recomandări pentru întreținere

- Verificați sistematic dacă senzorii și camerele sunt curate. Dacă este necesar, curățați camera video cu o laveta moale, uscată.
- Atunci când spălați vehiculul cu apă sub presiune, nu apropiați jetul la mai puțin de 30 cm de senzori și de camere.
- În condiții de vreme nefavorabilă sau pe timp de iarnă, asigurați-vă că senzorii și camerele video nu sunt acoperite de noroi, gheață sau zăpadă.

Erori de funcționare



Atunci când funcția nu este activată, lumina intermitentă temporară a acestui martor și semnalul sonor indică o defecțiune a sistemului.

Dacă defecțiunea apare în cursul utilizării sistemului, martorul de avertizare se stinge.



Dacă sistemul de asistare la parcare se defectează în timpul utilizării, lucru indicat de aprinderea acestui martor de avertizare, funcția se dezactivează.

În caz de defecțiune, apelați la un dealer PEUGEOT sau la un Service autorizat, pentru verificarea sistemului.

STOP

În caz de defecțiune a direcției asistate, acest martor de avertizare se aprinde pe tabloul de bord și este afișat un mesaj de avertizare.

Oprirea vehiculului este imperativă în cele mai bune condiții de siguranță. Contactați un dealer PEUGEOT sau un Service autorizat.

Detectare pneu dezumflat

Acest sistem monitorizează automat presiunea pneurilor în timpul rulării.

Sistemul monitorizează presiunea din cele patru pneuri, din momentul în care vehiculul se pune în mișcare.

Acesta compară informațiile generate de senzorii de viteză din roți **cu valorile de referință care trebuie reinițializate după fiecare ajustare a presiunii din pneuri și fiecare înlocuire de roată.**

Sistemul declanșează o avertizare imediat ce detectează o scădere a presiunii în unul sau mai multe pneuri.



Sistemul de detectare a pneului dezumflat nu înlocuiește necesitatea de a da dovadă de vigilență din partea șoferului. Acest sistem impune în continuare verificarea lunară a presiunii din pneuri (inclusiv din roata de rezervă), precum și înaintea deplasărilor lungi. Rularea cu un pneu dezumflat degradează ținuta de drum, mărește distanțele de frânare și provoacă uzura prematură a pneului, în special în condiții severe (încărcări mari, viteze mari, trasee lungi).



Rularea cu pneurile dezumflate mărește consumul de carburant.



Valorile privind presiunea pneurilor pentru vehiculul dvs. sunt menționate pe eticheta cu presiunea pneurilor. Pentru mai multe informații referitoare la **Elementele de identificare**, consultați secțiunea corespunzătoare. Controlul presiunii din pneuri trebuie efectuat „la rece” (vehicul oprit de 1 oră, după un traseu mai scurt de 10 km, parcurs cu viteză moderată). În caz contrar (la cald), adăugați 0,3 bari la valorile indicate pe etichetă.



Lanțuri pentru zăpadă

Sistemul nu trebuie reinițializat după montarea sau demontarea lanțurilor pentru zăpadă.



Această avertizare este indicată prin aprinderea continuă a martorului, însoțit de un semnal sonor și, în funcție de echipare, de afișarea unui mesaj.

- ☞ Reduceți imediat viteza, evitați acționarea bruscă a volanului și a frânelor.
- ☞ Opriți-vă imediat ce condițiile de circulație o permit.

! Pierderea de presiune detectată nu antrenează întotdeauna o deformare vizibilă a pneului. Nu vă mulțumiți cu un simplu control vizual.

☞ În caz de pană, utilizați kitul de depanare rapidă a pneului sau roata de rezervă (în funcție de echipare),

sau

☞ dacă dispuneți de un compresor, de exemplu cel din kitul de depanare provizorie a pneului, controlați presiunea din cele patru pneuri, la rece,

sau

☞ dacă nu este posibilă efectuarea acestui control imediat, rulați cu prudență și cu viteză redusă.

i Avertizarea rămâne activă până la reinițializarea sistemului.

Reinițializare

Sistemul trebuie reinițializat după fiecare ajustare a presiunii din unul sau mai multe pneuri și după înlocuirea uneia sau mai multor roți.

! Înainte de a reinițializa sistemul, asigurați-vă că presiunea din cele patru pneuri este adecvată pentru condițiile de utilizare a vehiculului și este conformă cu indicațiile înscrise pe eticheta de presiune pneuri. Avertizarea de pneu dezumflat nu este relevantă decât dacă sistemul a fost reinițializat după ajustarea corectă a presiunii din cele patru pneuri. Sistemul de detectare a pneurilor dezumflate nu avertizează asupra presiunii eronate în momentul reinițializării.

Solicitarea de reinițializare a sistemului se efectuează cu contactul cuplat și vehiculul oprit.

i Noii parametri de presiune salvați sunt considerați de sistem ca valori de referință.

Fără sistem audio

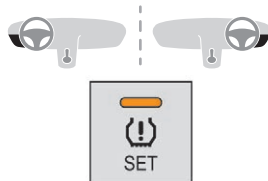

☞ Apăsați pe acest buton timp de aproximativ 3 secunde, apoi eliberați-l. Un semnal sonor confirmă reinițializarea.

Cu sistem audio sau ecran tactil



Reinițializarea se efectuează din meniul de configurare a vehiculului.

Defecțiune



Aprinderea intermitentă, apoi continuă a matorului de pneu dezumflat, însoțită de aprinderea matorului de avertizare pentru Întreținere, indică o defecțiune în sistem.

În acest caz, supravegherea nivelului de umflare a pneurilor nu mai este asigurată. Pentru verificare, apelați la un dealer PEUGEOT sau la un Service autorizat.

i După orice intervenție asupra sistemului, presiunea din cele patru pneuri trebuie verificată, iar sistemul trebuie reinițializat.



PEUGEOT & TOTAL UN PARTENERIAT ÎN SERVICIUL PERFORMANȚEI!

Echipa PEUGEOT TOTAL știe cum să depășească limitele de performanță pentru a obține victorii în cele mai dificile condiții, așa cum o confirmă primele trei locuri pe podium obținute în 2017.

Pentru a obține aceste rezultate excepționale, echipele Peugeot Sport au ales TOTAL QUARTZ pentru Peugeot 3008 DKR, un lubrifiant cu tehnologie de ultimă oră, care protejează motorul în condițiile cele mai solicitante.

TOTAL QUARTZ protejează motorul împotriva efectelor timpului.

TOTAL QUARTZ Ineo First este un lubrifiant de înaltă performanță, rezultatul colaborării echipelor de cercetare și dezvoltare Peugeot și Total. Cu o formulă special concepută pentru motoarele vehiculelor Peugeot, tehnologia sa inovatoare reduce în mod semnificativ emisiile de CO₂ și asigură o protecție eficientă pentru a menține motorul curat.



PEUGEOT RECOMANDĂ TOTAL



PEUGEOT



TOTAL

OFFICIAL PARTNERS

Compatibilitatea de carburanți

Carburant utilizat pentru motoarele pe benzină

Motoarele pe benzină sunt compatibile cu biocarburanții care respectă standardele europene actuale și viitoare și pot fi distribuiți la pompă:

E5 Benzină care respectă standardul EN228, în amestec cu biocarburant conform standardului EN15376.

E10

i Singurii aditivi pentru benzină autorizați sunt cei care respectă standardul B715001.

Carburant utilizat pentru motoarele diesel

Motoarele Diesel sunt compatibile cu biocarburanții conformi standardelor actuale și viitoare europene, ce pot fi distribuiți la pompă:

B7

Motorină care îndeplinește standardul EN590, în amestec cu un biocarburant conform standardului EN14214 (încorporând posibil cel mult 7% ester metilic de acid gras),

E5

E10

B7

B10

XTL

B20

B30

B10

Motorină care îndeplinește standardul EN16734, în amestec cu un biocarburant conform standardului EN14214 (încorporând posibil cel mult 10% ester metilic de acid gras),

XTL

Motorină parafinic care respectă standardul EN15940, în amestec cu un biocarburant conform standardului EN14214 (încorporând posibil cel mult 7% ester metilic de acid gras).

B20

Utilizarea carburanților B20 sau B30 care respectă standardul EN 16709 este posibilă pentru motorul

B30

Diesel. Totuși, această utilizare, chiar și ocazională, necesită aplicarea strictă a condițiilor speciale de întreținere denumite „Condiții severe”.

Pentru mai multe informații, apelați la rețeaua PEUGEOT sau la un Service autorizat.



Utilizarea oricărui alt tip de (bio)carburant (uleiuri vegetale, sau animale, pure sau diluate, ulei menajer etc.) este oficial interzisă (pericol de deteriorare a motorului și a circuitului de carburant).



Singurii aditivi pentru Diesel autorizați sunt cei care respectă standardul B715000.

Diesel la temperatură redusă

La temperaturi sub 0° C (+32°F), formarea de parafine în motorina de vară poate determina o funcționare anormală a circuitului de alimentare cu carburant. Pentru a evita acest lucru, vă recomandăm să utilizați motorină de iarnă și mențineți rezervorul de carburant plin mai mult de 50%.

Dacă, în ciuda acestui fapt, la temperaturi de sub -15° C (+5°F) motorul întâmpină probleme la pornire, lăsați vehiculul într-un garaj sau atelier încălzit puțin timp.

Deplasarea în străinătate

Anumiți carburanți pot deteriora motorul vehiculului dumneavoastră.

În unele țări, este posibilă obligația de a utiliza un anumit tip de carburant (o anumită cifră octanică, denumire comercială specifică etc.) pentru a garanta buna funcționare a motorului. Pentru orice informație suplimentară, consultați punctul de vânzare.

Rezervor de carburant

Capacitate rezervor:

- aproximativ **60 litri** (benzină).
- aproximativ **53 litri** (diesel).

Deschiderea capacului de protecție a bușonului de carburant.

- ☞ **Trebuie să opriți motorul.**
- ☞ Dacă vehiculul este echipat cu Acces și Pornire Mâini Libere, deblocați deschiderile vehiculului.
- ☞ Deschideți capacul de protecție a bușonului de carburant.

! Dacă vehiculul este echipat cu sistemul Stop & Start, nu efectuați niciodată o alimentare cu carburant când motorul este în modul STOP; este imperativă tăierea contactului utilizând cheia sau butonul „START/STOP”, dacă vehiculul dvs. are Acces și Pornire Mâini Libere

Cel puțin 6 litri de carburant trebuie adăugați pentru a fi înregistrați de indicatorul de nivel. Deschiderea bușonului poate declanșa un zgomot la pătrunderea aerului. Acest fenomen este normal și apare din cauza etanșării sistemului de alimentare cu carburant.

- ☞ Aveți grijă să selectați pompa corespunzătoare carburantului motorizării vehiculului (vă este reamintit de eticheta aflată pe capacul de protecție a bușonului).

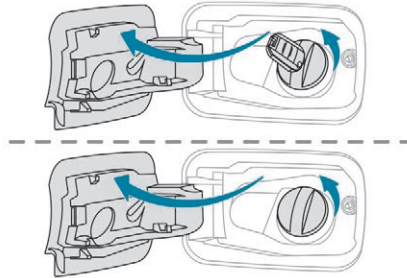

- ☞ Dacă vehiculul este echipat cu o cheie simplă, introduceți-o în bușon, apoi rotiți-o în sens contrar acelor de ceasornic.

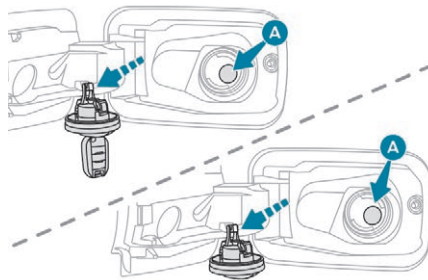

- ☞ Îndepărtați bușonul, apoi așezați-l în suportul situat pe capacul de protecție a bușonului.
- ☞ Introduceți pistolul până la capăt (împingând clapeta metalică **A**).

- ☞ Efectuați alimentarea. Nu insistați după a treia oprire a pistolului, deoarece aceasta ar putea conduce la disfuncții.
- ☞ Puneți la loc bușonul și închideți-l rotindu-l spre dreapta.
- ☞ Apăsăți pe capacul de protecție a bușonului de carburant, pentru a-l închide (deschiderile vehiculului trebuie să fie deblocate).

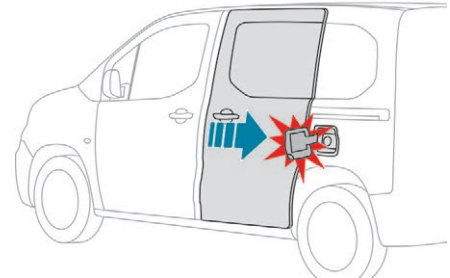

! Dacă clapeta de bușon de rezervor de carburant este deschisă și deschideți ușa din partea stângă, mecanismul previne deschiderea acesteia. Totuși, ușa poate fi întredeschisă. Închideți capacul de protecție a bușonului de carburant pentru a utiliza din nou ușa.

Vehiculul este echipat cu un catalizator, care reduce nivelul de emisii nocive din gazele de eșapament.

! În caz de alimentare cu carburant neconform cu motorul vehiculului, golirea rezervorului și alimentarea cu carburant corespunzător este obligatorie înainte de pornirea motorului.

Nivel minim de carburant



Când este atins nivelul minim de carburant, acest martor se aprinde pe tabloul de bord, însoțit de un semnal sonor și un mesaj.



La prima aprindere, vă rămân **mai puțin de 6 litri** în rezervor.

Trebuie să alimentați cu carburant cât mai curând posibil, pentru a evita o pană.

Întrerupere carburant

Autoturismul dumneavoastră este echipat cu un dispozitiv de securitate care întrerupe alimentarea cu carburant în caz de coliziune.

Selector de carburant Diesel

Dispozitiv mecanic ce împiedică introducerea de benzină în rezervorul unui vehicul ce funcționează cu motorină. Se evită astfel defectarea motoarelor cauzată de acest tip de incident.

Situat la gura de alimentare a rezervorului, selectorul de carburant este vizibil la îndepărtarea bușonului.

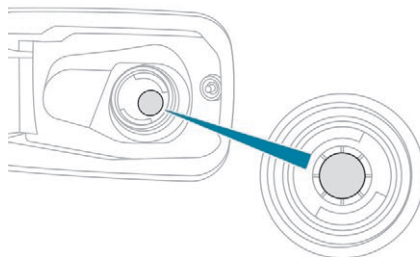

Dacă introduceți pistolul pompei de benzină într-un rezervor de motorină, acesta atinge o clapetă. Sistemul rămâne închis și împiedică alimentarea. **Nu insistați. Introduceți în gura de alimentare a rezervorului un pistol de alimentare de tip diesel.**

i Rămâne posibilă alimentarea dintr-o canistră. Pentru a asigura o bună scurgere a carburantului, nu puneți pistolul în contact direct cu clapeta selectorului de carburant.

i Deplasarea în străinătate

Pistoalele de alimentare diesel pot diferi de la o țară la alta; prezența selectorului de carburant poate împiedica alimentarea. Nu toate vehiculele cu motoare diesel sunt echipate cu selector de carburant. De aceea, înainte de a pleca în străinătate, vă recomandăm să verificați la un dealer PEUGEOT dacă vehiculul este adaptat sistemului de distribuție utilizat în țara în care veți circula.

Lanțuri pentru zăpadă



În condiții de iarnă, lanțurile pentru zăpadă îmbunătățesc tracțiunea și comportamentul vehiculului la frânare.

! Lanțurile pentru zăpadă pot fi montate doar pe roțile față. Nu pot fi montate pe roțile de rezervă de tip „galeț”.

i Aveți în vedere reglementările specifice fiecărei țări în ceea ce privește utilizarea lanțurilor pentru zăpadă și viteza maximă autorizată.

Sugestii de montare

- ☞ Dacă doriți să montați lanțurile pe traseu, opriți vehiculul pe o suprafață plană și orizontală, în afara carosabilului.
- ☞ Acționați frâna de parcare și blocați roțile cu o cală, pentru a evita alunecarea vehiculului.
- ☞ Montați lanțurile, respectând instrucțiunile furnizate de producătorul acestora.
- ☞ Puneți vehiculul ușor în mișcare și conduceți pentru scurt timp, fără a depăși 50 km/h.
- ☞ Opriți vehiculul și verificați dacă lanțurile sunt corect poziționate.

i Se recomandă cu insistență să exersați montarea lanțurilor pe un teren plan și uscat înainte de plecare.

! Nu conduceți pe drumuri deszăpezite cu lanțuri pentru zăpadă, pentru a nu deteriora pneurile vehiculului și carosabilul. Dacă vehiculul este echipat cu jante din aluminiu, verificați ca nicio parte a lanțului sau a prinderilor acestuia să nu intre în contact cu janta.

Utilizați numai lanțurile pentru zăpadă concepute pentru a fi montate pe tipul de roți cu care este echipat vehiculul dvs.:

Dimensiunea pneurilor originale	Dimensiune maximă za de lanț (mm)
195/65 R15	9
205/60 R16	
205/55 R17	
215/65 R16	
215/60 R17	nu pot fi echipate cu lanțuri

Puteți utiliza, de asemenea, și cămăși antiderapante ce se montează pe pneu. Pentru mai multe informații, contactați un dealer PEUGEOT sau un Service autorizat.

Dispozitiv de remorcare

Repartizarea încărcăturii

- ☞ Repartizați încărcătura în remorcă astfel încât obiectele cele mai grele să fie cât mai aproape de axa roților, iar sarcina verticală pe brațul de remorcare să fie aproape de valoarea maximă autorizată, fără a o depăși.

Densitatea aerului scade odată cu altitudinea, reducând astfel performanțele motorului. Sarcina maximă remorcabilă trebuie redusă cu câte 10% pentru fiecare palier de 1.000 suplimentari.

i Utilizați dispozitivele de remorcare și cablajele acestora nemodificate aprobate de PEUGEOT. Se recomandă ca instalarea să fie făcută de un dealer PEUGEOT sau un Service autorizat. Dacă dispozitivul de remorcare nu este montat de un dealer PEUGEOT, această lucrare trebuie realizată conform instrucțiunilor furnizate de producătorul vehiculului. Dacă se folosește un dispozitiv de remorcare aprobat, anumite funcții de asistare la conducere sau la manevre se dezactivează automat.

! Respectați masele maxime remorcabile autorizate, specificate în certificatul de înmatriculare, eticheta producătorului, precum și în secțiunea **Caracteristici tehnice** a prezentului ghid. **Conformitatea cu masa maximă remorcabilă autorizată (dispozitiv de remorcare) include și utilizarea accesoriilor (suport de bicicletă, cutii etc.).**

! Respectați legislația în vigoare din țara în care călătoriți.

Dispozitive de remorcare

În funcție de echipare, vehiculul poate fi prevăzut cu unul dintre următoarele dispozitive de remorcare:

Nr. omologare: E1 R55 (referință 1)

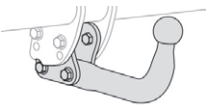
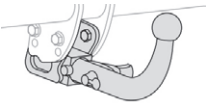
Tipul dispozitivului de remorcare	Poziție de montare, apoi cod de remorcare	
	Dispozitiv de remorcare fixat în partea de sus	Dispozitiv de remorcare fixat în partea de jos
 <p>Gât-de-lebădă (CDC)</p>	<ul style="list-style-type: none"> - CDC std (standard) L1 - CDC std (standard) L2 	<ul style="list-style-type: none"> - CDC în cruce (regim greu) L1 - CDC în cruce (regim greu) L2
 <p>Sferă demontabilă (RDSO)</p>	<ul style="list-style-type: none"> - RDSO std (standard) L1 - RDSO std (standard) L2 	<ul style="list-style-type: none"> - RDSO în cruce (regim greu) L1 - RDSO în cruce (regim greu) L2

i Pentru mai multe detalii despre dispozitivul de remorcare, consultați ghidul de utilizare care însoțește acest echipament.

Sferă demontabilă ca sistem de remorcare

Montarea sau demontarea acestui dispozitiv de remorcare original nu necesită utilizarea de scule.

i Remorcile cu faruri cu LED nu sunt compatibile cu cablajul acestui dispozitiv.

Montare

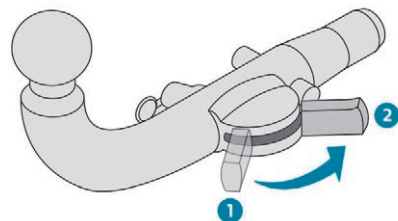

☞ Deplasați maneta sferei din poziția 1 în poziția 2.

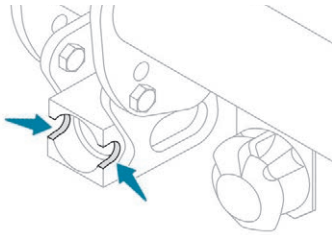

- ☞ Înainte de a monta sfera, asigurați-vă că punctele de contact, indicate prin săgeți, nu prezintă urme de murdărie. Utilizați o lavetă curată și moale.

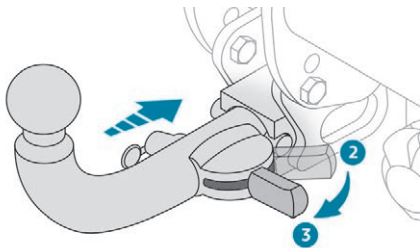

- ☞ Fixați extremitatea sferei în suportul de fixare, sub bara de protecție spate și împingeți până la capăt.
- ☞ Mutați maneta în poziția 3 (poziție de „blocare”) pentru a prinde corect sfera.

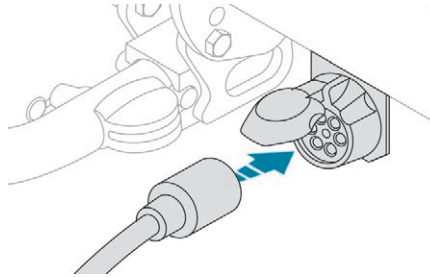

- ☞ Conectați fișa remorcii la priza cu 13 pini situată în apropierea suportului.
- ☞ Securizați remorca conectând cablul de siguranță la inelul de siguranță de pe suport.

Demontare

- ☞ Deplasați maneta sferei din poziția 3 în poziția 2.
- ☞ Scoateți sfera, trăgând-o spre dvs.
- ☞ Odată ce sfera a fost demontată, deplasați maneta din poziția 2 în poziția 1.

! Dacă sfera nu este blocată, remorca se poate desprinde. Se poate produce un accident.

Blocați întotdeauna sfera conform instrucțiunilor.

Respectați legislația în vigoare în țara în care călătoriți.

Demontați sfera, dacă nu o utilizați.

Înainte de a porni vehiculul, verificați dacă farurile remorcii sunt funcționale.

Înainte de a porni, verificați reglarea poziției verticale a proiectoarelor.

! Conectați fișa remorcii **cu motorul oprit**.

Dacă brașăți fișa remorcii în intervalul celor câteva minute de la tăierea contactului, **nu atingeți** toba de eșapament – pericol de arsuri!

! **Sisteme de transport (portbagaj sau suport pentru biciclete)**

Respectați întotdeauna sarcina maximă autorizată pe dispozitivul de remorcă: în caz contrar, acest dispozitiv se poate desprinde de pe vehicul, prezentând un risc grav de accident.

! Pentru informații despre **Specificații motorizări și sarcini remorcabile** și în special sarcina maximă aplicată pe dispozitivul de remorcare, consultați secțiunea corespunzătoare.

! Demontați bila de cuplare cu detașare rapidă când nu tractați o remorcă.

Mod economie de energie

Sistem care gestionează durata utilizării unor funcții pentru păstrarea unui nivel suficient de încărcare a bateriei.

După oprirea motorului, puteți utiliza în continuare unele funcții, cum ar fi sistemul audio și telematic, ștergătoarele de geamuri, luminile de întâlnire, plafonierele etc., aproximativ patruzeci de minute în total.

Trecerea în acest mod

Un mesaj de trecere în modul economie de energie apare pe afișajul din tabloul de bord și funcțiile active trec în starea de veghe.

! Dacă în acest moment are loc o convorbire telefonică, aceasta va fi menținută timp de aproximativ 10 minute cu kitul Bluetooth „mâini-libere” al sistemului audio.

Ieșirea din mod

Aceste funcții vor fi reactivate automat la următoarea utilizare a vehiculului.

Pentru a beneficia din nou, imediat, de aceste funcții, porniți motorul și lăsați-l să funcționeze:

- mai puțin de zece minute, pentru a utiliza echipamentele timp de aproximativ cinci minute,
- mai mult de zece minute, pentru a utiliza echipamentele timp de aproximativ treizeci de minute.

Respectați timpii de pornire a motorului, pentru a asigura o încărcare corectă a bateriei.

Nu utilizați în mod repetat și continuu pornirea motorului pentru a încărca bateria.

! O baterie descărcată nu permite pornirea motorului.

Pentru mai multe informații privind **bateria de 12 V**, consultați secțiunea corespunzătoare.

Mod de delestare

Sistemul gestionează anumite funcții, în funcție de nivelul de încărcare a bateriei.

În timpul mersului, se pot dezactiva temporar anumite funcții, cum ar fi aerul condiționat, degivrarea lunetei etc., în funcție de nivelul de încărcare a bateriei.

Reactivarea funcțiilor dezactivate se face automat, imediat ce starea bateriei o permite.

Bare suport pe acoperiș/ Galerie de acoperiș

! Recomandări

Distribuiți încărcătura uniform, având grijă să nu supraîncărcați niciuna dintre părți.

Așezați încărcătura cea mai grea cât mai aproape de acoperiș.

Fixați bine încărcătura.

Conduceți cu atenție, deoarece sensibilitatea vehiculului la vânt lateral este mai mare și stabilitatea vehiculului poate fi afectată.

Verificați regulat rezistența și buna fixare a setului de bare portbagaj de acoperiș și a galeriei, cel puțin înaintea fiecărei călătorii. Demontați setul de bare portbagaj de acoperiș imediat ce nu mai este necesar.

! În cazul încărcării (**fără a depăși** înălțimea de 40 cm) pe setul de bare portbagaj de acoperiș, **nu depășiți** următoarele sarcini:

- Bare transversale pe barele longitudinale: **80 kg**.
- Două bare transversale înșurubate în pavilion: **100 kg**.
- Trei bare transversale înșurubate în pavilion: **150 kg**.
- O galerie de aluminiu: **120 kg**.
- O galerie de oțel: **115 kg**.

Dacă înălțimea depășește 40 cm, adaptați viteza vehiculului în funcție de profilul drumului, pentru a nu deteriora setul de bare portbagaj de acoperiș sau galeria de acoperiș și punctele de fixare pe vehicul. Verificați legislația țării în care vă aflați privind transportul obiectelor cu lungimi mai mari decât cea a vehiculului.



În cazul încărcării unui model cu 7 locuri (**fără a depăși** înălțimea de 40 cm) pe setul de bare portbagaj de acoperiș, **nu depășiți** următoarele sarcini:

- Trei bare transversale înșurubate în pavilion: **100 kg**.
- O galerie de aluminiu: **70 kg**.
- O galerie de oțel: **65 kg**.

! Din motive de siguranță și pentru a nu deteriora acoperișul, este imperativă utilizarea de bare de acoperiș și galerii omologate pentru vehiculul dvs. Respectați indicațiile de montare și condițiile de utilizare din instrucțiunile furnizate împreună cu barele de acoperiș și galeriile.

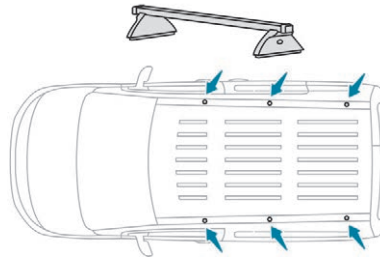

Pentru instalarea setului de bare portbagaj de acoperiș sau galeriei de acoperiș, utilizați punctele de fixare prevăzute în acest scop:

- ☞ Scoateți plăcuțele de mascare montate pe vehicul,
- ☞ Așezați fiecare dispozitiv de fixare la locul lui și blocați-le pe rând pe acoperiș,
- ☞ Asigurați-vă că setul de bare portbagaj de acoperiș sau galeria de acoperiș sunt fixate corect (trăgând de ele).

Barele pot fi adaptate pe fiecare punct de fixare.

Capotă motor



Înainte de orice intervenție în compartimentul motorului, dezactivați sistemul Stop & Start pentru a evita orice risc de rănire asociat unei declanșări automate a modului START.

i Poziția comenzii interioare împiedică deschiderea capotei cât timp ușa stânga față este închisă.

! Când motorul este cald, manipulați cu grijă comanda exterioară și tija de susținere a capotei (pericol de arsuri), utilizând zona protejată. Atunci când capota este deschisă, aveți grijă să nu loviți agățătoarea de siguranță. Nu deschideți capota în caz de vânt puternic.

! **Electroventilatorul poate porni după oprirea motorului: atenție la obiectele sau hainele care s-ar putea prinde în elice.**

Deschiderea

- ☞ Deschideți ușa stânga față.

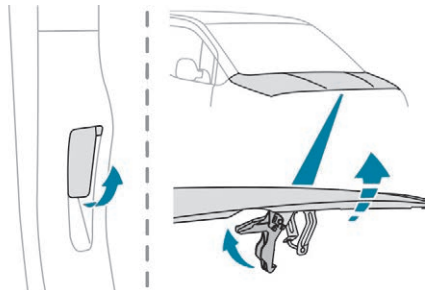

- ☞ Trageți spre dvs. pârghia de deblocare din partea de jos a cadrului ușii.
- ☞ Ridicați siguranța și deschideți capota.

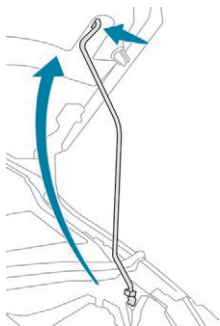

- ☞ Desprindeți tija de susținere și introduceți-o în locașul de fixare pentru a ține capota ridicată.

Închidere

- ☞ Scoateți tija de susținere din locașul de susținere.
- ☞ Prindeți tija în locașul său.
- ☞ Coborâți capota și dați-i drumul la sfârșitul cursei.
- ☞ Trageți de capotă pentru a o verifica dacă este blocată corespunzător.

! Întrucât în compartimentul motorului se află echipamente electrice, se recomandă limitarea expunerii la apă (ploaie, spălare etc.).

Motorizări

Benzină

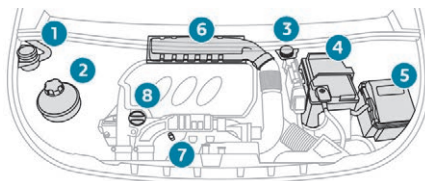

Diesel

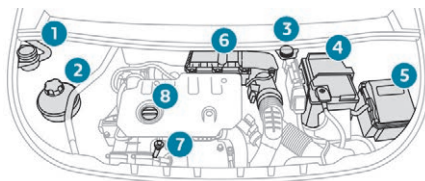

Aceste motorizări sunt exemple informative. Joja de ulei și bușonul de umplere cu ulei de motor pot fi amplasate în locuri diferite.

1. Rezervor de lichid de spălare geamuri.
2. Rezervor de lichid de răcire motor.
3. Rezervor lichid de frână.
4. Baterie.
5. Tablou cu siguranțe.
6. Filtru de aer.
7. Jojă ulei motor.
8. Bușon de completare ulei de motor.

! Circuitul de injecție a motorinei este sub foarte mare presiune. Orice intervenție asupra acestui circuit trebuie realizată exclusiv de un reparator agreat PEUGEOT sau un Service autorizat.

Verificare niveluri

Verificați toate aceste niveluri la intervale regulate, conform plan de intretinere al constructorului. Faceți completări dacă este necesar, cu excepția cazurilor când există indicații contrare. În cazul unor pierderi importante de lichid, apelați la un reparator agreat PEUGEOT sau la un Service autorizat, pentru verificarea sistemului corespunzător.

! Acest lichid trebuie să respecte recomandările producătorului și specificațiile motorului vehiculului.

! Dacă lucrați sub capotă, aveți grijă: anumite zone ale motorului pot fi extrem de fierbinți (pericol de arsuri), iar electroventilatorul poate porni în orice moment (chiar și cu contactul decuplat).

Produse uzate

! Evitați orice contact prelungit al pielii cu uleiul sau cu lichidele uzate. Majoritatea acestor lichide sunt nocive pentru sănătate sau foarte corozive.

♣ Nu deversați uleiul sau lichidele în sistemul de canalizare sau pe pământ. Duceți uleiul uzat la un dealer PEUGEOT sau la un Service autorizat și eliminați-l în containerele puse la dispoziție în acest scop.

Nivelul uleiului de motor



Verificarea se face fie la cuplarea contactului, cu indicatorul de nivel al uleiului de pe tabloul bord (la vehiculele echipate cu indicator electric), fie cu joja manuală.

i Pentru a asigura corectitudinea măsurării, vehiculul trebuie parcat pe teren orizontal, cu motorul oprit de mai mult de 30 de minute.

Este normal să completați nivelul de ulei între două revizii (sau schimburi de ulei). PEUGEOT vă recomandă un control, eventual cu completare de ulei, la fiecare 5.000 km.

Verificare cu joja de ulei

Amplasarea joi de ulei este ilustrată în schița componentelor de sub capota motorului.

- ☞ Apucați joja de capătul colorat și scoateți-o complet.
- ☞ Ștergeți tija joi de ulei cu o lavetă curată și care nu lasă scame.
- ☞ Introduceți joja în motor, până la capăt, apoi scoateți-o din nou, pentru un control vizual: nivelul corect trebuie să se situeze între reperle **A** și **B**.

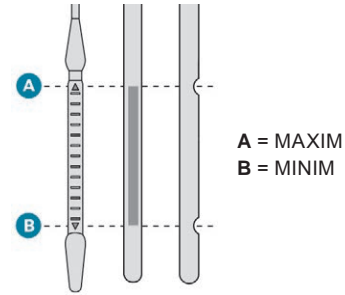

Dacă se constată că nivelul depășește reperul **A** sau nu ajunge la reperul **B**, **nu porniți motorul**.

- Dacă nivelul **MAXIM** este depășit (pericol de deteriorare a motorului), contactați un reparator agreat PEUGEOT sau un Service autorizat.
- Dacă nivelul **MINIM** nu este atins, este imperativă completarea cu ulei de motor.

Caracteristicile uleiului

Înainte de a completa cu ulei sau de a schimba uleiul de motor, asigurați-vă ca uleiul corespunde motorizării și că este conform cu recomandările constructorului.

Completare cu ulei motor

Amplasarea orificiului de umplere și completarea cu ulei de motor este ilustrată în schița de sub capota motorului.

- ☞ Deșurubați bușonul rezervorului de ulei, pentru a avea acces la gura de umplere.
- ☞ Turnați ulei în cantități mici, pentru a evita stropirea cu ulei a componentelor motorului (pericol de incendiu).
- ☞ Așteptați câteva minute înainte de a verifica nivelul cu joja manuală.
- ☞ Completați până la nivelul corect, dacă este necesar.
- ☞ După verificarea nivelului, înfiletați cu grijă bușonul rezervorului de ulei și introduceți joja la locul ei.

i După o completare cu ulei, verificarea făcută, la punerea contactului, cu indicatorul de nivel de pe tabloul de bord nu este valabilă decât după 30 minute de la efectuarea completării.

Schimb ulei de motor

Pentru a păstra fiabilitatea motorului și a dispozitivului antipoluare, nu utilizați niciodată aditivi în uleiul de motor.

Nivelul lichidului de frână



Nivelul acestui lichid trebuie să se situeze în apropierea reperului „MAXI”. În caz contrar, verificați uzura plăcuțelor de frână.

Înlocuire lichid de răcire

Citiți indicațiile din planul de întreținere al constructorului, pentru a cunoaște periodicitatea acestei operații.

Caracteristicile lichidului

Acest lichid trebuie să fie conform recomandărilor constructorului.

Nivelul lichidului de răcire



Verificați în mod regulat nivelul lichidului de răcire.

O completare cu acest lichid între două revizii este normală.

Este imperativ ca atât verificarea, cât și completarea să fie efectuate cu motorul rece. Un nivel insuficient creează riscul unor deteriorări importante la nivelul motorului. Nivelul acestui lichid trebuie să se situeze în apropierea nivelului „MAXIM”, fără să-l depășească.

Dacă nivelul se apropie de reperul „MIN” sau scade sub acest nivel, este imperativă o completare.

Când motorul este cald, temperatura acestui lichid este reglată de electroventilator. Mai mult, întrucât circuitul de răcire este sub presiune, trebuie să așteptați cel puțin o oră după oprirea motorului pentru a interveni.

Pentru a evita orice pericol de ardere, în cazul unei completări urgente cu lichid, utilizați o lavetă pentru a deșuruba bușonul cu două ture, pentru a reduce presiunea. Când presiunea a scăzut, scoateți bușonul și completați nivelul.

! Electroventilatorul poate porni după oprirea motorului: atenție la obiectele sau hainele care s-ar putea prinde în elice.

Caracteristicile lichidului

Lichidul de frână trebuie să fie conform recomandărilor producătorului.

Nivelul lichidului de spălare geamuri



Completați nivelul atunci când este necesar.

Capacitate rezervor:

- 5,3 litri în cazul versiunilor pentru „climă foarte rece”.
- 2,2 litri în cazul celorlalte versiuni.

Caracteristicile lichidului

Lichidul de spălare trebuie completat cu un amestec gata de utilizare.

larna (la temperaturi sub zero grade), trebuie utilizat un lichid cu antigel adaptat condițiilor, pentru a proteja componentele sistemului (pompa, rezervor, conducte etc.). Nu utilizați niciodată doar apă (risc de îngheț, depuneri de calcar etc.).

Nivelul aditivului pentru motorină (diesel cu filtru de particule)



Nivelul minim al aditivului din rezervor este indicat prin aprinderea continuă a acestui martor, însoțită de un semnal sonor și de un mesaj de nivel scăzut al aditivului pentru filtrul de particule.

Completare

Nivelul acestui aditiv trebuie completat de urgență, la un dealer PEUGEOT sau la un Service autorizat.

Nivel de AdBlue

În momentul în care este atins nivelul de rezervă, se declanșează o avertizare. Pentru a evita imobilizarea vehiculului conform reglementărilor, trebuie să completați cu AdBlue.

Pentru mai multe informații despre **AdBlue și sistemul SCR** și, în special, despre completarea acestuia, consultați secțiunea corespunzătoare.

Verificări

Dacă nu există indicații contrare, verificați aceste elemente conform indicațiilor din planul de întreținere al constructorului și în funcție de motorizarea vehiculului.

În caz contrar, apălați la un dealer PEUGEOT sau la un Service autorizat pentru verificare.

Baterie de 12 V



Bateria nu necesită întreținere. Totuși, verificați în mod regulat strângerea colierelor cu șurub (pentru versiunile fără coliere cu eliberare rapidă) și starea de curățenie a conexiunilor.

i Pentru informații suplimentare despre **bateria de 12 V** și măsurile de precauție care trebuie luate înainte intervențiilor, consultați rubrica corespunzătoare.

! Versiunile echipate cu sistemul Stop & Start au o baterie cu plumb, de 12 V, cu tehnologie și caracteristici specifice. Înlocuirea acesteia se va face numai de un dealer PEUGEOT sau un Service autorizat.

Filtru de aer



În funcție de mediu (de exemplu: atmosferă cu praf etc.) și de utilizarea vehiculului (de exemplu: conducere în mediu urban), **schimbați-l, dacă este necesar, de două ori mai des.**

Filtru de habitacul



În funcție de mediu (de exemplu: atmosferă cu praf etc.) și de utilizarea vehiculului (de exemplu: conducere în mediu urban), **schimbați-l, dacă este necesar, de două ori mai des.**

i Un filtru de habitacul îmbăcșit poate deteriora performanțele sistemului de aer condiționat și poate genera mirosuri neplăcute.

Filtru de ulei



Schimbați filtrul de ulei la fiecare schimbare a uleiului de motor.

Filteru de particule (diesel)



sau



Începutul saturării filtrului de particule este indicat prin aprinderea temporară a acestui martor de avertizare, însoțită de un mesaj despre riscul de blocare a filtrului.

i Imediat ce condițiile de trafic permit, regenerați filtrul rulând cu o viteză de cel puțin 60 km/h până la stingerea martorului. Dacă martorul de avertizare nu se stinge, înseamnă că nivelul aditivului diesel este scăzut.

Pentru mai multe informații despre **Verificarea nivelurilor**, consultați secțiunea corespunzătoare.

i La un vehicul nou, primele operații de regenerare a filtrului de particule pot fi însoțite de un miros de ars, ceea ce este perfect normal.

După o funcționare prelungită a vehiculului la viteză redusă sau la ralanti, puteți să constatați emisii de aburi de apă pe eșapament, la accelerare. Acești aburi nu au consecințe asupra comportamentului vehiculului și nici asupra mediului.

Cutia de viteze manuală



Cutia de viteze nu necesită întreținere (uleiul nu trebuie schimbat).

Cutie de viteze automată



Cutia de viteze nu necesită întreținere (uleiul nu trebuie schimbat).

Plăcuțe de frână



Uzura frânelor depinde de stilul de condus pe distanțe scurte, mai ales în cazul vehiculelor folosite în orașe. În acest caz se poate impune verificarea stării frânelor, chiar și între reviziile prestabilite.

În afara cazului în care au loc scurgeri de lichid de frână, scăderea nivelului acestuia indică o uzură a plăcuțelor de frână.

Uzura discului de frână



Pentru informații referitoare la verificarea stării de uzură a discurilor de frână, contactați un reparator agreat PEUGEOT sau un Service autorizat.

Frână de parcare



Dacă observați că frâna de parcare are cursă prea lungă sau a pierdut din eficacitate, se impune o verificare, chiar și între două revizii.

Acest sistem trebuie verificat de un dealer PEUGEOT sau un Service autorizat.

Frâna electrică de parcare



Acest sistem nu necesită întreținere de rutină. Totuși, în caz de probleme, apelați la un dealer PEUGEOT sau la un Service autorizat, pentru verificarea sistemului.

i Pentru mai multe informații privind **Frâna electrică de parcare**, consultați rubrica corespunzătoare.

Roți și pneuri



Presiunea se verifică la rece în toate pneurile (inclusiv în roata de rezervă) cel puțin o dată pe lună și înainte unei deplasări lungi.

Presiunile indicate pe etichetă sunt valabile pentru pneurile „reci”. Dacă ați rulat mai mult decât 10 minute sau 10 kilometri cu peste 50 km/h, pneurile sunt calde; va trebui să adăugați 0,3 bari (30 kPa) la presiunile indicate pe etichetă.

Presiunea insuficientă duce la creșterea consumului de carburant. Presiunea necorespunzătoare în pneuri provoacă uzura prematură a pneurilor și afectează ținuta de drum a vehiculului. Pericol de accident! Deplasarea cu pneuri uzate sau deteriorate reduce randamentul frânării și controlul asupra direcției. Se recomandă verificarea periodică a stării pneurilor (suprafața de rulare și taloanele) și a jantelor, precum și a ventilelor. Utilizarea unor roți și pneuri diferite de cele specificate poate afecta durata de viață a pneurilor, mișcarea roților, garda la sol și vitezometrul. De asemenea, poate afecta ținuta de drum.

Montarea unor pneuri diferite pe punțile față, respectiv spate poate duce la funcționarea incorectă a sistemului ESC.

! Nu utilizați decât produse recomandate de PEUGEOT sau produse de calitate și caracteristici echivalente.

În scopul optimizării funcționării componentelor la fel de importante ca sistemul de frânare, PEUGEOT selectează și propune produse cu totul specifice. După spălarea vehiculului, când umiditatea este crescută, sau în condiții de iarnă, se poate forma gheață pe discurile și plăcuțele de frână; eficacitatea sistemului de frânare poate fi redusă. Efectuați ușoare manevre de frânare, pentru a usca sau a dezgheța frânele.

AdBlue® (Motoare BlueHDi)

Pentru a proteja mediul înconjurător și pentru a se conforma prevederilor standardului Euro 6, fără a afecta performanțele sau consumul de carburant al motoarelor diesel, PEUGEOT a ales pentru tratarea gazelor de eșapament un dispozitiv care asociază sistemul SCR (Reducere Catalitică Selectivă) și filtrul de particule (FAP).

SCR SCR

Cu ajutorul lichidului AdBlue®, care conține uree, un catalizator transformă până la 85% din oxizii de azot (NOx) în azot și apă, substanțe inofensive pentru sănătate și mediul înconjurător.



AdBlue® se păstrează într-un **rezervor special**, cu capacitatea de aproximativ 17 litri.

Imediat ce se atinge nivelul de rezervă, se declanșează automat o avertizare: mai puteți parcurge 2.400 km până la golirea completă a rezervorului.

i Pentru mai multe informații despre **martorii de avertizare** și despre avertizările asociate sau **Indicatori**, consultați secțiunile corespunzătoare.

! Un dispozitiv prevăzut de lege împiedică pornirea motorului dacă rezervorul de AdBlue® este gol. Dacă sistemul SCR este defect, nivelul de emisii al vehiculului nu mai corespunde standardului Euro 6: vehiculul devine poluant.

În cazul unei disfuncțiuni confirmate a sistemului SCR, trebuie să mergeți cât mai curând la un reparator agreat PEUGEOT sau la un Service autorizat: după parcurgerea a 1.100 de kilometri se va activa automat un sistem care împiedică pornirea motorului.

În ambele cazuri, un indicator de autonomie vă spune distanța pe care o puteți parcurge înainte de imobilizarea vehiculului.

! **Înghețarea lichidului AdBlue®**
AdBlue® îngheață la temperaturi mai mici de aproximativ -11° C.
Sistemul SCR include un dispozitiv de încălzire a rezervorului de aditiv AdBlue®, ceea ce permite rularea în condiții de frig extrem.

Alimentare cu AdBlue®

! Se recomandă să completați cu AdBlue® la prima avertizare privind atingerea nivelului de rezervă.

- !** Pentru a asigura funcționarea corectă a sistemului SCR:
- Utilizați exclusiv lichid AdBlue® care respectă standardul ISO 22241.
 - Nu treceți niciodată lichidul AdBlue® în alt recipient, deoarece acest lucru îi afectează puritatea.
 - Nu diluați niciodată AdBlue® cu apă.

Puteți obține AdBlue® de la un dealer PEUGEOT sau de la un Service autorizat.

! De asemenea, puteți vizita o stație de distribuție echipată cu pompe de AdBlue®, concepute special pentru autoturisme personale.

! Nu completați niciodată cu un distribuitor de AdBlue® rezervat camioanelor de mare tonaj.

Recomandări pentru depozitare

AdBlue® îngheață la aproximativ -11° C și se deteriorează la temperaturi mai mari 25° C. Recipientele trebuie depozitate într-un loc răcoros, ferit de lumina directă a soarelui. În aceste condiții, lichidul poate fi păstrat cel puțin un an. Dacă aditivul a înghețat, va putea fi utilizat după dezghețarea completă, la temperatură ambientă.

! Nu păstrați niciodată recipiente sau bidoane de AdBlue® în vehicul.

Măsuri de precauție în timpul utilizării

AdBlue® este o soluție pe bază de uree. Acest lichid este neinflamabil, incolor și inodor (dacă este păstrat într-un loc răcoros). Dacă ajunge în contact cu pielea, spălați zona respectivă cu multă apă și săpun. Dacă ajunge în ochi, clătiți imediat cu multă apă sau cu o soluție pentru spălarea ochilor, timp de cel puțin 15 minute. Dacă aveți senzații de arsură sau de iritație persistente, consultați un medic.

În cazul ingerării, clătiți imediat gura cu apă curată și apoi beți multa apă. În anumite condiții (de exemplu, la temperaturi ridicate), nu se poate exclude riscul de degajare a vaporilor de amoniac: nu inhalați vapori de lichid. Vaporii de amoniac irită mucoasele (ochii, nasul și gura).

! Nu lăsați AdBlue® la îndemâna copiilor. Păstrați lichidul în recipientul sau bidonul original.

Procedura

Înainte de a începe completarea, asigurați-vă că vehiculul este parcat pe o suprafață plană și orizontală.

În timpul iernii, verificați dacă temperatura din vehicul este mai mare decât -11° C. În caz contrar, aditivul AdBlue® este înghețat și nu va putea fi turnat în rezervor. Parcați vehiculul într-un loc mai cald timp de câteva ore, înainte de a efectua completarea.

! În caz de pană de AdBlue® confirmată printr-un mesaj „Adăugați AdBlue: Pornire imposibilă”, trebuie să completați cu cel puțin 5 litri.

! Nu turnați niciodată AdBlue® în rezervorul de motorină.

! Dacă sar stropi de AdBlue® sau apar scurgeri pe vehicul, clătiți imediat cu apă rece sau ștergeți cu o lavetă umedă. Dacă lichidul s-a cristalizat, îndepărtați-l cu un burete și apă fierbinte.

Acces la rezervorul de AdBlue®

Capacul albastru din interiorul capacului de protecție a bușonului de carburant indică accesul la rezervorul de AdBlue®.

Citiți cu atenție următoarea procedură pentru a efectua corect operația de completare.

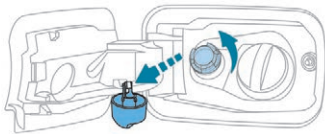

- ☞ Tăiați contactul și scoateți cheia.
- ☞ Cu vehiculul deblocat și capacul de protecție a bușonului de rezervor deschis, rotiți în sens antiorar capacul albastru al bușonului de AdBlue®.

- ☞ Procurați un recipient de AdBlue®. Verificați data de expirare, citiți cu atenție instrucțiunile de utilizare de pe etichetă și turnați conținutul recipientului în rezervorul de AdBlue® al vehiculului.

Sau

- ☞ Introduceți pistoletul pompei de AdBlue® și completați nivelul din rezervor până la închiderea automată a pistoletului.

! Important:

- Pentru a evita revărsarea lichidului din rezervorul de AdBlue®, se recomandă:
 - ☞ Să completați cu o cantitate cuprinsă între 10 și 13 litri, folosind recipientul de AdBlue®.

Sau

- ☞ Să opriți alimentarea după a treia închidere automată a pistoletului, în cazul în care alimentați într-o stație de distribuție.

- ☞ După ce completați, executați aceleași operații în ordine inversă.

! Important: **În cazul adăugării de aditiv după o pană provocată de golirea rezervorului de AdBlue**, trebuie să așteptați aproximativ 5 minute înainte de a pune contactul, **fără a deschide ușa șoferului, fără a debloca deschiderile vehiculului, fără a introduce cheia în contactor și fără a introduce cheia în sistemul „Acces și Pornire Mâini Libere ” din habitacul.** Puneți contactul și, după un interval de așteptare de 10 secunde, porniți motorul.

Recomandări pentru întreținere

Recomandările generale de întreținere a vehiculului dumneavoastră sunt detaliate în carnetul de întreținere și garanții.

- !** Respectați următoarele recomandări pentru a preveni deteriorarea vehiculului:
- Nu vă curățați farurile cu o cârpă uscată sau abrazivă, nici cu un produs detergent sau solvent. Utilizați un burete și soluție de apă cu săpun sau un produs cu pH neutru.
 - La spălarea cu jet de înaltă presiune a petelor persistente, evitați utilizarea prelungită asupra proiectoarelor, blocurilor optice și contururilor lor, pentru a evita deteriorarea lacului și garniturilor de etanșare.
 - Nu utilizați niciodată un burete abraziv pentru curățarea petelor persistente, deoarece puteți zgâria vopseaua. Utilizați o lavetă moale cu apă și săpun.
 - La spălarea vehiculului, nu curățați niciodată interiorul cu jet de apă.
 - Când vă spălați vehiculul într-o instalație de spălare automată cu perii rului, asigurați-vă că ați blocat ușile și, în funcție de versiunea deținută, scoateți cheia.

- Pentru a evita deteriorarea subsansamblelor electrice, este categoric interzisă spălarea compartimentului motorului cu jet de apă la înaltă presiune.
- Orice lichid transportat într-un recipient deschis (pahar sau cană) care se poate vărsa poate deteriora comenzile din postul de conducere și de pe consola centrală. Fiți atenți.

În funcție de versiunea deținută, pentru a evita deteriorarea sau dezlipirea autocolantelor de pe caroserie, vă recomandăm cu tărie să nu utilizați agenți de curățare de mare presiune pentru spălarea vehiculului. Vă recomandăm să spălați folosind un jet de apă cu un debit mare și să clătiți vehiculul cu apă demineralizată. Pentru ștergerea vehiculului, vă recomandăm utilizarea exclusivă a unei lavete din microfibră; aceasta trebuie să fie curată și să fie utilizată cu grijă.

i Este preferabil să efectuați rețușarea vopselei la un dealer PEUGEOT sau la un Service autorizat.

Pană de carburant (Diesel)

La vehiculele echipate cu motor Diesel, în caz de pană de carburant, este necesară reamorsarea circuitului de carburant. Dacă motorul nu pornește la prima încercare, nu insistați. Reluați procedura.

I Pentru mai multe informații despre **Selectorul de carburant (diesel)**, consultați secțiunea corespunzătoare.

Motoare BlueHDi

- ☞ Alimentați rezervorul de carburant cu cel puțin cinci litri de motorină.
- ☞ Cuplați contactul (fără a porni motorul).
- ☞ Așteptați aproximativ 6 secunde și decuplați contactul.
- ☞ Repetați operația de 10 ori.
- ☞ Acționați demarorul pentru a pune în funcțiune motorul.

Alte motorizări

- ☞ Adăugați în rezervorul de carburant cel puțin cinci litri de motorină.
- ☞ Deschideți capota motorului.
- ☞ Dacă este necesar, desprindeți masca decorativă a motorului, pentru a avea acces la pompa de reamorsare.



- ☞ Acționați pompa de reamorsare până când simțiți rezistență (rezistența poate apărea la prima apăsare).
- ☞ Acționați demarorul pentru a porni motorul (dacă motorul nu pornește la prima încercare, așteptați aproximativ 15 secunde, apoi reluați).
- ☞ Dacă nu apare niciun rezultat după câteva încercări, acționați din nou pompa de reamorsare, apoi porniți motorul.
- ☞ Remontați masca decorativă pe poziție și fixați-o.
- ☞ Închideți capota motorului.

Trusă de scule

- ☞ Pentru un acces mai ușor, deplasați scaunul sau scaunele către înainte.

Acces la scule

Cu kit de depanare provizorie pneuri

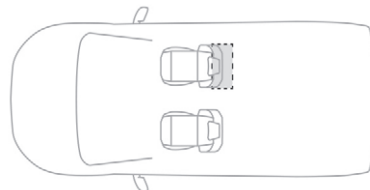

Trusa este amplasată sub scaunul din dreapta față.

Cu roată de rezervă

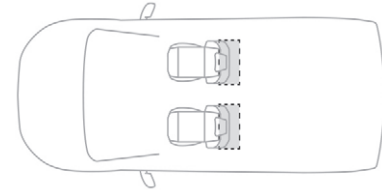

Cricul este amplasat sub scaunul din dreapta față.
Instrumentele sunt amplasate sub scaunul din stânga față.

Detalii despre kitul de instrumente

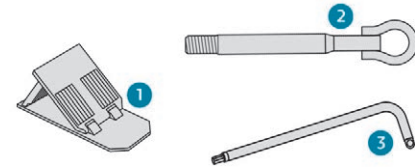

1. Cală pentru imobilizarea vehiculului.
2. Inel de remorcare detașabil.
3. Cheie Torx.
Permite îndepărtarea luminilor spate pentru a schimba becul.

Cu trusă de depanare provizorie pneuri

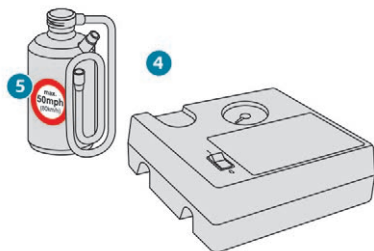

4. Kit de depanare provizorie pneuri. Conține un compresor de 12 V și un cartuș de material de etanșare pentru repararea temporară a roții și reglarea presiunii pneului.
5. Autocolant cu limită de viteză.

! Pentru mai multe informații despre **Kitul de depanare provizorie pneu**, consultați secțiunea corespunzătoare.

Cu roată de rezervă

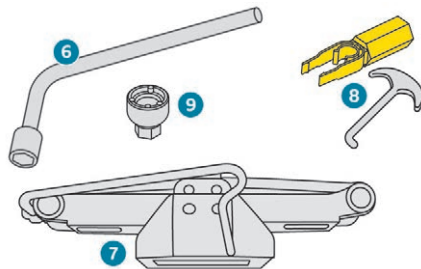

6. Cheie pentru demontarea roților. Permite demontarea/montarea șuruburilor de fixare a roții și deplierea/plierea cricului.
7. Cric. Permite ridicarea vehiculului.
8. Instrumente pentru demontarea capacelor de protecție a șuruburilor/capacelor roții (în funcție de echipare). Dacă vehiculul este astfel echipat, acesta demontează capacele de protecție a șuruburilor la jantele din aluminiu, sau a capacelor de roată la jantele din oțel.
9. Adaptor pentru șuruburile antifurt. Permite adaptarea cheii pentru demontarea roților la șuruburile speciale „antifurt”.

! Pentru mai multe informații despre **Roata de rezervă**, consultați secțiunea corespunzătoare.

! Toate aceste scule sunt specifice vehiculului și pot să difere în funcție de echipare.

Nu le utilizați în alte scopuri.

! Cricul trebuie utilizat numai pentru înlocuirea unei roți cu pană. Cricul nu necesită întreținere. Cricul respectă standardele europene definite în Directiva referitoare la echipamente tehnice 2006/42/CE.

! Anumite părți ale cricului, cum ar fi filetul sau articulațiile, pot produce vătămări; nu le atingeți. Îndepărtați cu grijă toate urmele de lubrifiant.

Kit de depanare provizorie pneuri

! Scanați codul QR de la pagina 3 pentru a vizualiza înregistrările video explicative.

Compus dintr-un compresor și un cartuș cu material de etanșare, acesta permite o **depanare temporară** a pneului, pentru a putea ajunge la cel mai apropiat atelier auto.

Este conceput pentru a repara majoritatea fisurilor ce pot afecta pneul, situate pe banda de rulare sau pe talonul pneului.

Circuitul electric al vehiculului permite conectarea compresorului pe durata necesară reparării pneului deteriorat.

Pentru mai multe informații privind **Trusa de scule**, consultați rubrica corespunzătoare.

Procedura de reparare

- ☞ Parcați vehiculul fără a obstrucționa circulația și acționați frâna de parcare.
- ☞ Respectați instrucțiunile de siguranță (semnal de avarie, triunghi de presemnalizare, purtați o vestă reflectorizantă etc.) conform legislației în vigoare în țara în care conduceți.
- ☞ Tăiați contactul.
- ☞ Desfaceți conducta depozitată sub compresor.

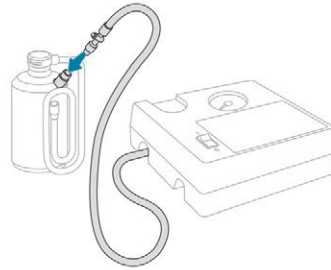

- ☞ Racordați conducta compresorului la recipientul cu lichid de etanșare.

! Evitați îndepărtarea oricărui corp străin ce a penetrat pneul.

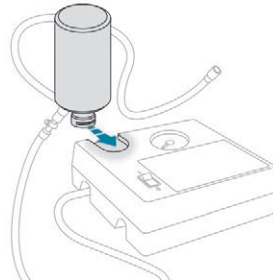

- ☞ Răsturnați recipientul cu produs de colmatare și fixați-l în degajarea specială din compresor.

- ☞ Scoateți capacul ventilului pneului ce trebuie reparat și țineți-l într-un loc curat.

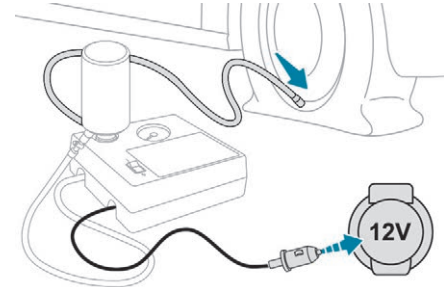

- ☞ Racordați tubul recipientului cu lichid de etanșare la ventilul pneului ce trebuie reparat și strângeți ferm.
- ☞ Aveți grijă ca întrerupătorul compresorului să fie în poziția „O”.
- ☞ Desfaceți complet cablul electric depozitat sub compresor.
- ☞ Conectați din nou fișa electrică a compresorului la priza de 12 V a vehiculului.

! Nu se poate utiliza decât priza de 12 V din partea din față a vehiculului.



- ☞ Aplicați autocolantul cu limita de viteză.

! Autocolantul cu limita de viteză trebuie lipit în interiorul vehiculului, în câmpul vizual al șoferului, pentru a vă aduce aminte că o roată poate fi utilizată doar temporar.

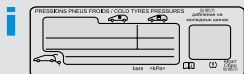

Presiunea de umflare a pneurilor este indicată pe această etichetă.

☞ Puneți contactul.

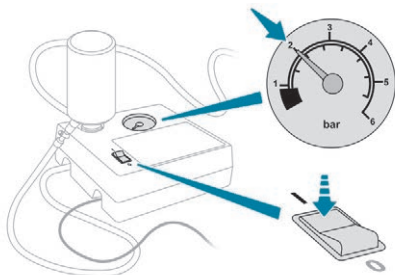

☞ Porniți compresorul rotind întrerupătorul în poziția „I” până când presiunea pneului ajunge la 2,0 bari. Produsul de etanșare este injectat sub presiune în pneu; nu deconectați tubul de pe valvă în timpul acestei operații (risc de stropire).

! Dacă presiunea nu atinge valoarea de 2 bari în decurs de aproximativ 7 minute, pneul nu mai poate fi reparat; solicitați asistență unui dealer PEUGEOT sau unui Service autorizat.

- ☞ Treceți întrerupătorul în poziția „O”.
- ☞ Deconectați fișa electrică a compresorului de la priza de 12 V a vehiculului.
- ☞ Puneți la loc capacul pe valvă.
- ☞ Îndepărtați kitul.
- ☞ Îndepărtați și apoi depozitați cutia cu materialul de etanșare.

! Atenție, materialul de etanșare este nociv în caz de ingerare și iritant pentru ochi. Nu lăsați acest produs la îndemâna copiilor.

Data limită de utilizare a lichidului este înscrisă pe recipient. După utilizare, nu aruncați recipientul în mediul înconjurător. Predați-l unui dealer PEUGEOT sau unei organizații care se ocupă cu recuperarea acestor recipiente. Nu uitați să cumpărați un recipient nou cu material de etanșare, de la un dealer PEUGEOT sau de la un atelier de service autorizat.

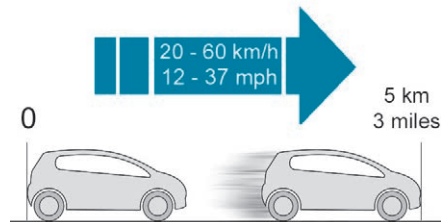

- ☞ Conduceți imediat pe o distanță de aproximativ cinci kilometri, la viteză redusă (între 20 și 60 km/h), pentru a astupa fisura.
- ☞ Opriți-vă pentru a verifica reparația și pentru a **măsura presiunea în pneuri**, utilizând kitul.

! Nu depășiți viteza de 80 km/h în timpul rulării cu un pneu reparat prin folosirea acestui tip de kit.

Controlul/reglarea presiunii în pneuri

i Puteți utiliza compresorul și fără injectare de produs de etanșare, pentru a controla și, dacă este necesar, pentru a regla presiunea în pneuri.

- ☞ Scoateți capacul ventilului pneului și țineți-l într-un loc curat.
- ☞ Desfaceți conducta depozitată sub compresor.

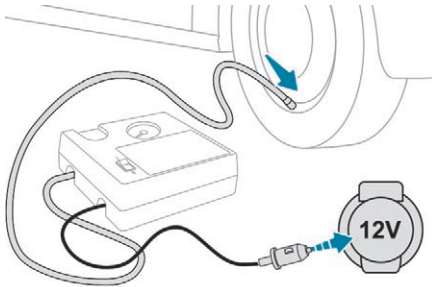

- ☞ Înșurubați conducta pe ventil și strângeți ferm.
- ☞ Aveți grijă ca întrerupătorul compresorului să fie în poziția „O”.
- ☞ Desfaceți complet cablul electric depozitat sub compresor.
- ☞ Conectați din nou fișa electrică a compresorului la priza de 12 V a vehiculului.
- ☞ Puneți contactul.

! Compresorul poate fi alimentat numai de la prizele de 12 V situate în partea din față a vehiculului și în portbagaj.

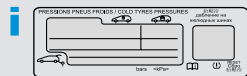

Presiunea de umflare a pneurilor este indicată pe această etichetă.

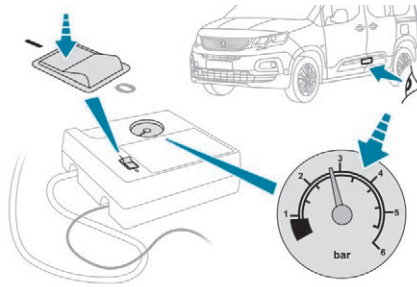

- ☞ Porniți compresorul punând întrerupătorul în poziția „I” și reglați presiunea conform indicațiilor de pe eticheta cu presiunea pneurilor. Pentru dezumflare: apăsați butonul negru de pe conducta compresorului, în apropierea racordului de ventil.

! Dacă presiunea nu atinge valoarea de 2 bari în decurs de 7 minute, pneul nu mai poate fi reparat; solicitați asistență unui dealer PEUGEOT sau unui Service autorizat.

- ☞ După ce a fost atinsă presiunea respectivă, deplasați întrerupătorul în poziția „O”.
- ☞ Îndepărtați și depozitați kitul.

! Nu conduceți mai mult de 200 km cu pneul reparat; schimbați-l la un dealer PEUGEOT sau la un service autorizat.

! Dacă se schimbă presiunea într-unul sau mai multe pneuri, sistemul de detectare a pneurilor dezumflate trebuie reinițializat. Pentru mai multe informații privind **Detectarea pneului dezumflat**, consultați secțiunea corespunzătoare.

Roată de rezervă

i Scanați codul QR de la pagina 3 pentru a vizualiza înregistrările video explicative.

Procedură de schimbare a unei roți cu pană cu o roată de rezervă, utilizând instrumentele cu care este echipat vehiculul.

i Pentru mai multe informații privind **Trusa de scule**, consultați rubrica corespunzătoare.

- ☞ Parcați vehiculul fără a obstrucționa circulația și acționați frâna de parcare.
- ☞ Respectați instrucțiunile de siguranță (semnal de avarie, triunghi de presemnalizare, purtați o vestă reflectorizantă etc.) conform legislației în vigoare în țara în care conduceți.
- ☞ Tăiați contactul.

În caz de pană

Acces la roata de rezervă

☞ La roata de rezervă se ajunge din spate.

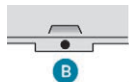

☞ Dacă vehiculul are dispozitiv de remorcare, ridicați partea din spate a vehiculului (numai din punctul **B**), cu cricul, până la crearea unui spațiu suficient pentru scoaterea roții de rezervă.

Scoaterea roții de rezervă din suport

☞ În funcție de versiune, deschideți hayonul sau ușile batante.

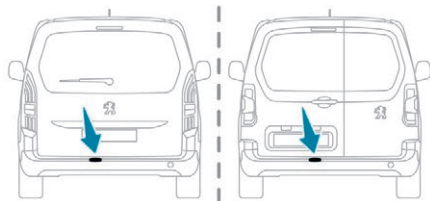

☞ Accesați șurubul suportului de roată, situat pe pragul ușii din spate.

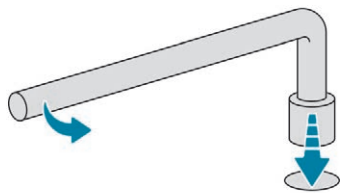

☞ Deblocați șurubul utilizând manivela pentru demontarea roților, până la coborârea suportului, astfel încât să se poată desprinde cârligul de suportul de roată.

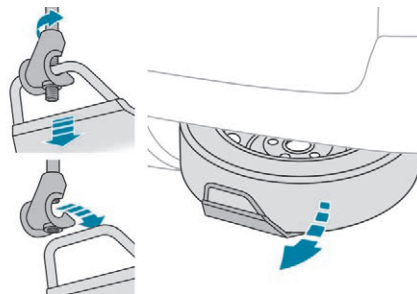

☞ Degajați suportul din cârlig și aduceți roata de rezervă în apropierea celei care trebuie înlocuită.

Remontarea roții de rezervă în suport

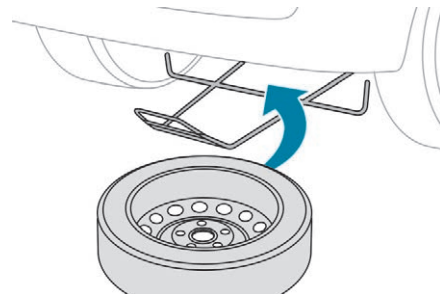

- ☞ Poziționați roata în dreptul suportului.
- ☞ Aduceți roata pe suport în mod progresiv, prin mișcări alternative (de la stânga la dreapta), până la degajarea zonei de fixare a șurubului.
- ☞ Fixați suportul pe cârlig, apoi înfiletați șurubul utilizând cheia pentru demontarea roților până când șurubul este strâns complet.

Demontarea unei roți

Parcarea vehiculului

Opriti într-un loc unde nu deranjați circulația: terenul trebuie să fie orizontal, stabil și nealunecos.

Dacă vehiculul este echipat cu cutie de viteze manuală, cuplați prima treaptă, apoi tăiați contactul pentru a bloca roțile.

Dacă vehiculul este echipat cu cutie de viteze automată, treceți selectorul de viteze în poziția P, apoi tăiați contactul pentru a bloca roțile.

Acționați frâna de parcare și verificați aprinderea matorului pe tabloul de bord. Asigurați-vă, în mod obligatoriu, că ocupanții au coborât din vehicul și se află într-o zonă care le garantează siguranța. Nu vă așezați niciodată sub un vehicul ridicat numai pe cric. Utilizați un suport fix, rigid.

În cazul frânei de parcare electrice, blocați cu o cală roata diametral opusă cu cea pe care o înlocuiți.

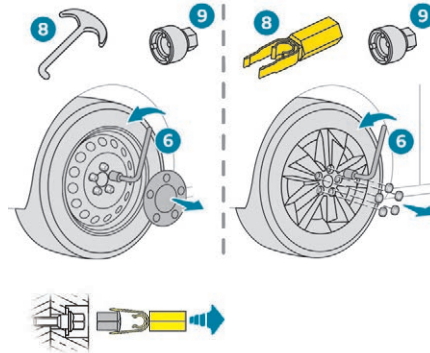

- ☞ În cazul unei roți cu jantă din oțel, îndepărtați capacul cu unealta 8.
- ☞ În cazul unei roți cu jantă din aluminiu, îndepărtați capacul de protecție de pe fiecare șurub cu unealta 8.
- ☞ Dacă vehiculul are șuruburi antifurt, montați cheia tubulară antifurt 9 pe cheia de demontare/montare roți 6, pentru a debloca șurubul.
- ☞ **Slăbiți** (fără a le demonta) celelalte șuruburi, utilizând numai cheia de demontare/montare roți 6.

Roata cu capac de roată

La demontarea roții, îndepărtați în prealabil capacul de roată, utilizând cheia de demontare/montare roți, trăgând la nivelul deschiderii ventilului.

! Nu utilizați:

- cricul pentru alte acțiuni decât ridicarea vehiculului,
- un alt cric decât cel furnizat de constructor.

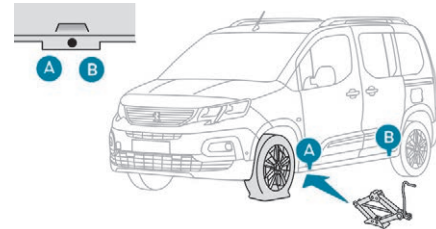

- ☞ Poziționați talpa cricului pe sol și aveți grijă ca aceasta să fie chiar sub punctul A în față sau punctul B în spate (punctul mai apropiat de roata de schimbat).

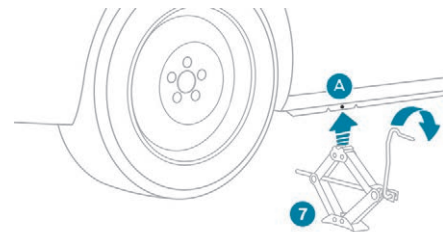

8

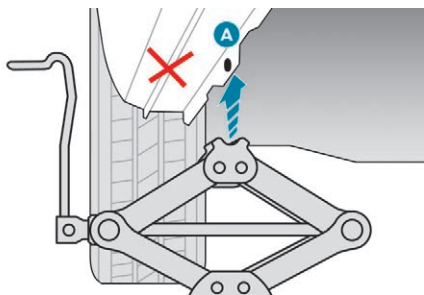

☞ Depliați cricul 7 până când capul acestuia intră în contact cu locul A sau B utilizat. Zona de sprijin A sau B a vehiculului trebuie să se îmbine corect cu partea centrală a capului cricului.

☞ Ridicați vehiculul până când se creează un spațiu suficient între roată și sol, astfel încât să se poată monta cu ușurință roata de rezervă (fără pană).

! Asigurați-vă că cricul este perfect stabil. Dacă solul este alunecos sau instabil, cricul poate aluneca sau poate ceda. Pericol de rănire!

Poziționați cricul doar în punctele de ridicare a cricului A sau B sub vehicul, astfel încât suprafața de contact a punctelor de ridicare a cricului să fie bine centrată pe capul cricului. În caz contrar, există riscul ca vehiculul să fie deteriorat și/sau cricul să cedeze. Pericol de rănire! Este interzis să vă așezați pe sol pentru a vă poziționa sub vehicul.

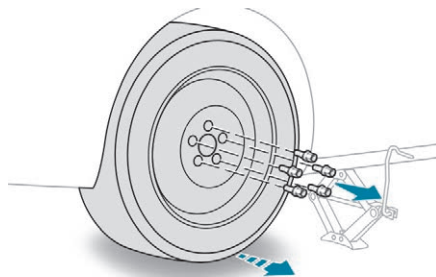

- ☞ Scoateți șuruburile de roată și așezați-le într-un loc curat.
- ☞ Îndepărtați roata.

Montarea roții

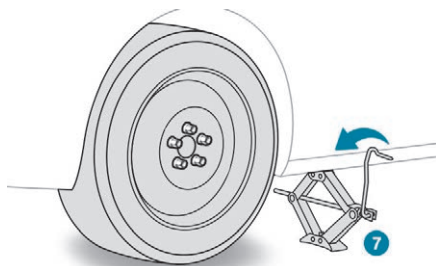

- ☞ Așezați roata pe butuc.
- ☞ Înșurubați șuruburile de roată cu mâna, până la capăt.
- ☞ Strângeți provizoriu șurubul antifurt cu cheia 6 pentru demontarea roților, echipată cu adaptorul antifurt 9.
- ☞ Strângeți provizoriu șuruburile de roată, folosind exclusiv cheia 6 pentru demontarea roților.

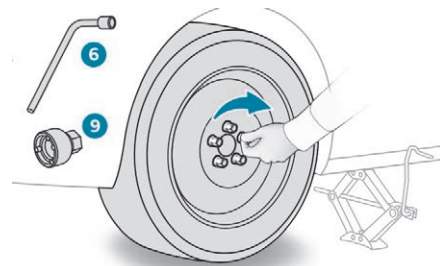

- ☞ Coborâți complet vehiculul.
- ☞ Pliati cricul 7 și îndepărtați-l.

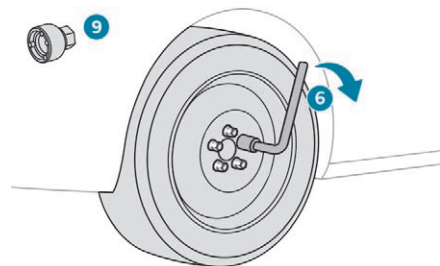

- ☞ Dacă vehiculul este echipat astfel, strângeți șurubul antifurt folosind cheia 6 pentru demontarea roților, echipată cu adaptorul antifurt 9.
- ☞ Strângeți șuruburile de roată folosind exclusiv cheia 6 pentru demontarea roților.
- ☞ Depozitați sculele.

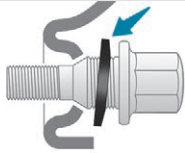

Fixarea roții de rezervă cu jantă din tablă sau de tip „galeț”

Dacă vehiculul este echipat cu roți cu jante din aluminiu, este normal să constatați, la strângerea șuruburilor, că șabilele nu vin în contact direct cu roata de rezervă cu jantă din tablă sau de tip „galeț”. Fixarea roții se face prin suprafața conică a fiecărui șurub.

! După înlocuirea unei roți

Depozitați roata cu pană în suport. Contactați de urgență un reparator agreat PEUGEOT sau un Service autorizat. Duceți la verificare pneul cu pană. După diagnosticare, technicianul vă va informa dacă pneul poate fi reparat sau trebuie înlocuit.

Unele funcții de asistență a conducerii trebuie dezactivate, de ex. Active Safety Brake.

Dacă vehiculul este echipat cu un sistem de detectare a pneurilor dezumflate, controlați presiunea din pneuri și reinițializați sistemul. Pentru mai multe informații privind **Detectarea pneului dezumflat**, consultați secțiunea corespunzătoare.

Roată cu capac
La remontarea roții, montați capacul începând cu așezarea canelurii în dreptul valvei și apăsați cu palma pe contur.

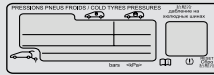

Presiunea de umflare a pneurilor este indicată pe această etichetă.

Înlocuirea unui bec

! Proiectoarele sunt dotate cu geamuri din policarbonat, acoperite cu lac de protecție:

- ☞ **nu le curățați cu lavete uscate sau abrazive, nici cu produse pe bază de detergenți sau solvenți,**
- ☞ utilizați un burete și soluție de apă cu săpun sau un produs cu pH neutru,
- ☞ utilizând sistemul de spălare de înaltă presiune pentru a curăța petele persistente, nu îndreptați mult timp pistolul spre proiectoare sau marginile acestora pentru a evita deteriorarea lacului de protecție și a garniturii de etanșare.

! Înlocuirea unui bec trebuie efectuată cu farul stins de mai multe minute (pericol de arsuri grave).

- ☞ Nu atingeți direct becul cu degetele, utilizați lavete fără scame.

Este absolut necesară utilizarea exclusivă a lămpilor anti-ultraviolet (UV), pentru a nu deteriora farul.

Înlocuiți întotdeauna un bec defect cu altul nou având aceleași repere și aceleași caracteristici.

! **Diode electroluminiscente (LED)**
Pentru a înlocui acest tip de becuri, trebuie să contactați un dealer PEUGEOT sau un Service autorizat.

i **Becuri cu halogen**
Pentru a asigura o iluminare bună, asigurați-vă că becul stă corect în carcasă.



STOP & START SYSTEM

Deschiderea capotei motorului/accesul la becuri

Aveți grijă, motorul este fierbinte. Pericol de arsuri!

Aveți grijă să nu se prindă obiecte sau haine în ventilatorul motorului. Pericol de strangulare!

! **După înlocuirea unui bec**
La remontare, închideți cu grijă capacul de protecție, pentru a asigura etanșeitatea lămpii.

i În unele condiții de climă (temperatură scăzută, umiditate), este normală apariția fenomenului de aburire a suprafeței interioare a farurilor și a luminilor din spate; acesta dispare în câteva minute, după aprinderea luminilor.

Tipuri de becuri

Pe vehicul sunt montate mai multe tipuri de becuri. Pentru a le demonta:

Tip A

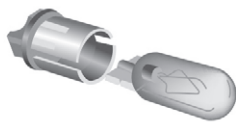

Bec în întregime din sticlă: trageți ușor, deoarece este montat prin presare.

Tip B

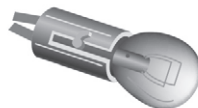

Bec tip baioneta: apăsați pe bec apoi rotiți-l în sens contrar acelor de ceasornic.

Tip C

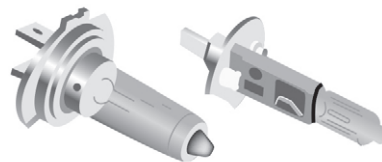

Bec cu halogen: degajați arcușul de blocare din locașul său.

Tip D



Bec cu halogen: rotiți becul în sens contrar acelor de ceasornic.

! Becurile cu halogen trebuie înlocuite cu luminile stinse (risc de arsuri grave). Nu atingeți direct becul: utilizați lavete care nu lasă scame.

i La terminarea fiecărei operații, verificați funcționarea corectă a luminilor.

Luminile față

Pentru mai multe informații despre **Înlocuirea unui bec** și în special despre tipurile de becuri, consultați secțiunea corespunzătoare.

Model A

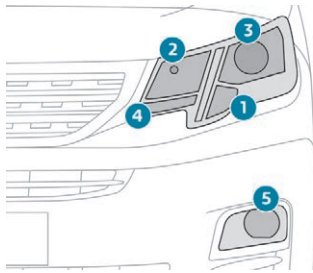

Model B

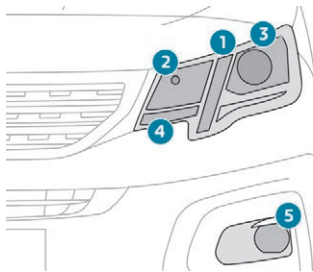

1. Lumini de poziție/de zi.
Tip A, W21/5W sau LED (în funcție de versiune)

2. Lumini de drum.
Tip C, H1
3. Lumini de întâlnire.
Tip C, H7
4. Lumini semnalizatoare de direcție.
Tip B, PY21W
5. Lumină anticeață.
Tip D, H11

Semnalizator de direcție lateral

Tip A, WY5W-5W (portocaliu)

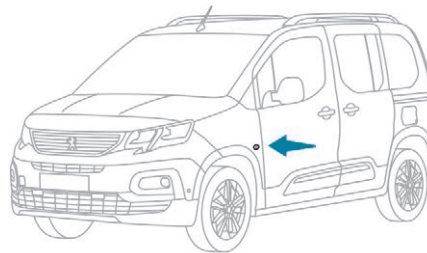

- Împingeți semnalizatorul spre spatele vehiculului și desprindeți-l.
- La remontare, agățați semnalizatorul spre fața vehiculului și fixați-l prin împingere înapoi.

Becurile portocalii (semnalizatoare de direcție și semnalizatoare laterale) trebuie înlocuite cu becuri având caracteristici și culoare identice.

Lumini de întâlnire

Tip C, H7

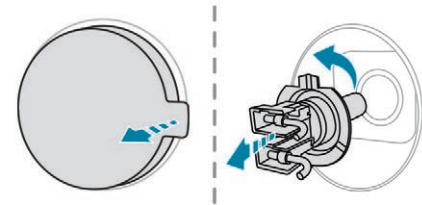
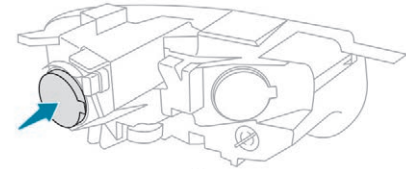

- ☞ Scoateți capacul de protecție, trăgând de lamelă.
- ☞ Rotiți unitatea față de suport.
- ☞ Trageți de conectorul becului.
- ☞ Scoateți becul pentru a-l înlocui.

Pentru remontarea becului, executați aceste operațiuni în ordine inversă.

i Asigurați-vă că remontați capacul de protecție asigurând accesibilitatea lamelei.

Lumini de poziție/Lumini de zi (model A)

Tip A, W21/5W

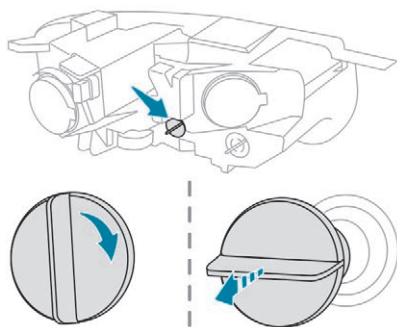

- ☞ Deșurubați conectorul cu un sfert de tură, în sensul acelor de ceasornic.
- ☞ Trageți de conectorul becului.
- ☞ Scoateți becul pentru a-l înlocui.

Pentru remontare, executați aceste operații în ordine inversă.

Lumini de poziție/Lumini de zi (model B)

! Diode electroluminiscente (LED)

Pentru a înlocui acest tip de becuri, trebuie să contactați un dealer PEUGEOT sau un Service autorizat.

Lumini de drum

Tip C, H1

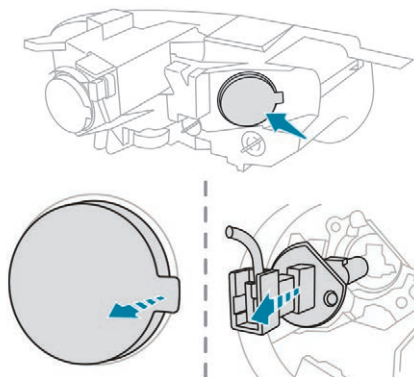

- ☞ Scoateți capacul de protecție, trăgând de lamelă.
- ☞ Desprindeți din fixare unitatea din suport.
- ☞ Trageți de conectorul becului.
- ☞ Scoateți becul pentru a-l înlocui.

Pentru remontarea becului, executați aceste operațiuni în ordine inversă.

- ! Asigurați-vă că remontați capacul de protecție asigurând accesibilitatea lamelei.

Lumini de semnalizare direcție

Tip B, PY21W

- ! Clipirea rapidă a luminilor semnalizatoare de direcție (stânga sau dreapta) indică defectarea unuia dintre becurile din partea respectivă.

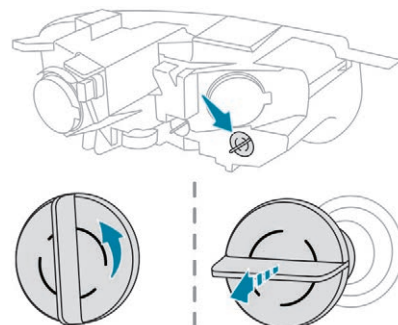

- ☞ Deșurubați conectorul cu un sfert de tură, în sens antiorar.
- ☞ Trageți unitatea față de suport.
- ☞ Scoateți becul pentru a-l înlocui.

Pentru remontare, executați aceste operații în ordine inversă.

Lumini anticeață

Tip D, H11

Model A

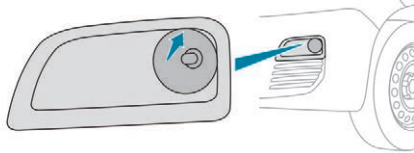

Model B



- ☞ Introduceți o șurubelniță plată între lampă și locaș.
- ☞ Trageți și folosiți-o ca pe o pârghie pentru a desprinde carcasa.

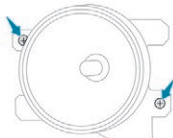

- ☞ Îndepărtați cele două șuruburi care mențin modulul.
- ☞ Scoateți modulul din locaș.

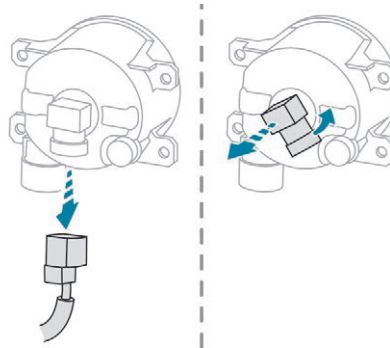

- ☞ Apăsați clema de blocare și decuplați conectorul.
 - ☞ Deșurubați suportul becului cu un sfert de tură în sens invers acelor de ceasornic.
 - ☞ Retrageți suportul becului.
 - ☞ Înlocuiți becul defect.
- Pentru remontare, executați aceste operații în ordine inversă.

i Pentru a înlocui acest tip de bec, puteți apela și la un reparator agreat PEUGEOT sau la un Service autorizat.

Lumini spate

Pentru mai multe informații despre **Înlocuirea unui bec** și în special despre tipurile de becuri, consultați rubrica corespunzătoare.

Cu uși batante/hayon

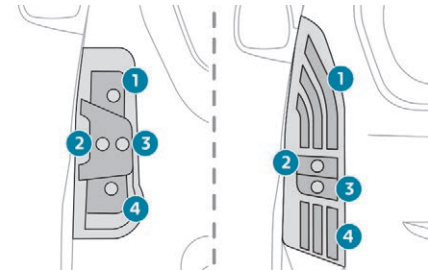

1. Lumini de stop/lumini de poziție.
Tip B, P21/5W
2. Lumini semnalizatoare de direcție.
Tip B, PY21W (ambră)
3. Lumini de mers înapoi.
Tip B, P21W
4. Lumini de ceață.
Tip B, P21W

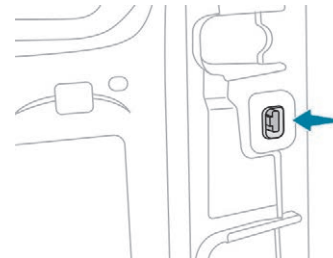

- ☞ Din interior, debransați conectorul electric din partea din spate a luminilor.

În caz de pană

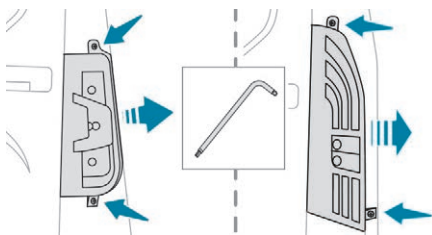

- ☞ Îndepărtați cele două șuruburi de fixare utilizând cheia Torx furnizată cu vehiculul.
- Pentru mai multe informații privind **Trusa de scule**, consultați rubrica corespunzătoare.
- ☞ Din exterior, trageți întregul bloc optic către dumneavoastră (cu **uși batante**) sau către centrul vehiculului (cu **hayon**).

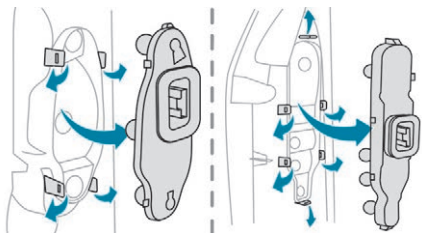

- ☞ Depărtați lamelele și scoateți suportul becului.
- ☞ Îndepărtați becul defect apăsând ușor pe el și rotindu-l cu un sfert de tură în sensul invers acelor de ceasornic.

☞ Înlocuiți becul.

Pentru remontare, executați aceste operații în ordine inversă.

i Aveți grijă să readuceți lamelele și cablul de alimentare în pozițiile corecte, pentru a împiedica prinderea cablului.

i După ce ați schimbat becul luminii de semnalizare direcție spate, timpul de reinițializare este de aproximativ 2 minute sau mai mult.

Luminile plăcuței de înmatriculare

Tip A, W5W – 5W

Cu uși batante

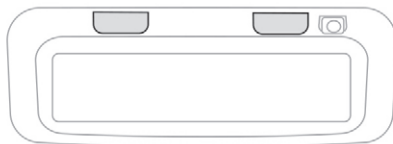

- ☞ Desprindeți garnitura interioară.
- ☞ Debranșați conectorul deplasând lateral lamela acestuia.
- ☞ Deșurubați suportul becului cu un sfert de tură în sens invers acelor de ceasornic.
- ☞ Înlocuiți becul.
- ☞ Plasați becul în locașul său și rebransați conectorul.
- ☞ Puneți garnitura la locul ei.

Cu hayon



- ☞ Îndepărtați masca din plastic, utilizând o șurubelniță.
- ☞ Înlocuiți becul.
- ☞ Puneți la loc masca din plastic și apăsați pe aceasta.

Al treilea stop

Tip A, W16W – 16W

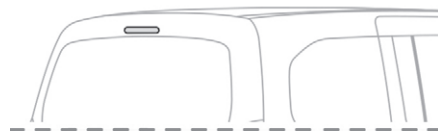

- ☞ Deșurubați cele două piulițe.
- ☞ Împingeți pinii.
- ☞ Dacă este necesar, debranșați conectorul pentru a scoate blocul optic.
- ☞ Înlocuiți becul.

Înlocuirea unei siguranțe Accesul la kitul de unelte

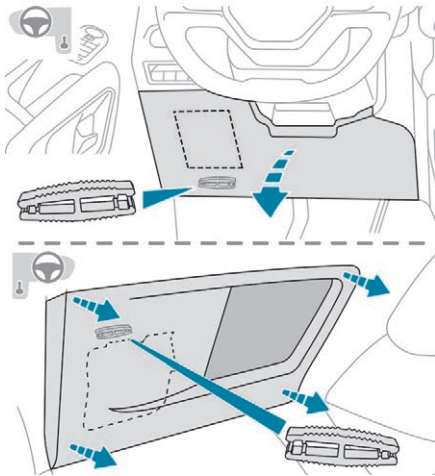

Penseta de extracție este amplasată pe spatele capacului casei cu siguranțe.

- ☞ Desprindeți din fixare capacul trăgând de partea superioară stânga, apoi de partea superioară dreapta.
- ☞ Degajați complet capacul și rotiți-l,
- ☞ Retrageți penseta din locaș.

Înlocuirea unei siguranțe

Înainte de a înlocui o siguranță, este necesar:

- ☞ să cunoașteți și să eliminați cauza penei,
- ☞ să deconectați toți consumatorii electrici,
- ☞ să imobilizați vehiculul și să tăiați contactul,
- ☞ să identificați siguranța defectă folosind schemele și tabelele de alocare existente.

Pentru a interveni asupra unei siguranțe este imperativ:

- ☞ utilizați penseta specială pentru a extrage siguranța fuzibilă din locașul său și verificați filamentul,
- ☞ înlocuiți întotdeauna siguranța defectă cu una de aceeași intensitate (și culoare); o siguranță de intensitate diferită poate provoca o defecțiune (pericol de incendiu).

Dacă pana se repetă la scurt timp după înlocuirea siguranței, verificați echipamentul electric la un reparator agreat PEUGEOT sau la un Service autorizat.

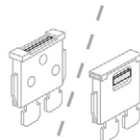

În regulă

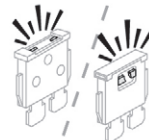

Defectă



Pensetă

! Înlocuirea unei siguranțe nemenționate în tabelele de alocare ar putea genera defecțiuni grave la vehicul. Contactați un reparator agreat PEUGEOT sau un Service autorizat.

i **Instalarea de accesorii electrice**
Circuitul electric este conceput pentru a funcționa cu echipamente de serie sau opționale. Înainte de a instala alte echipamente sau accesorii electrice pe vehicul, contactați un dealer PEUGEOT sau un Service autorizat.

! PEUGEOT își declină orice responsabilitate privind cheltuielile cauzate de aducerea în stare de funcționare a vehiculului sau de remedierea defecțiunilor rezultate din instalarea accesoriilor nefurnizate, nerecomandate de PEUGEOT și neinstalate conform instrucțiunilor sale, mai ales când consumul tuturor aparatelor suplimentare conectate este mai mare de 10 miliamperi.

i Pentru mai multe informații privind montarea unui dispozitiv de remorcă sau a unui echipament de tip TAXI, consultați rețeaua PEUGEOT.

Siguranțe în planșa de bord

Caseta cu siguranțe este amplasată în partea inferioară a planșei de bord (în partea stângă).

Acces la siguranțele fuzibile

☞ Desprindeți din fixare capacul trăgând de partea superioară stânga, apoi de partea superioară dreapta.

Siguranțele descrise mai jos variază în funcție de echiparea vehiculului.

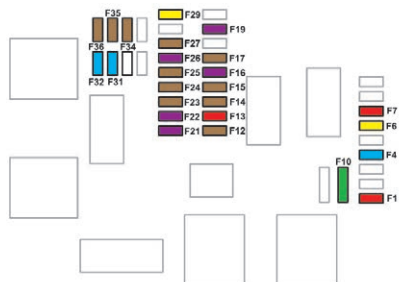

Nr. siguranță	Intensitate (A)	Funcții
F1	10	Încărcător smartphone fără fir, retrovizor interior electrocrom.
F4	15	Claxon.
F6	20	Pompă de spălare geamuri.
F7	10	Priză de 12 V (spate).
F10	30	Modulul sistemului electric de siguranță.
F13	10	Telematică și comenzi ale aparatului radio.
F14	5	Alarmă, unitate telematică avansată.
F19	3	Cutie interfață pentru remorcă.
F23	5	Cutie interfață pentru remorcă generică.
F27	5	Încălzire suplimentară.
F29	20	Sistem audio, ecran tactil.
F31	15	Sistem audio (disponibil ca accesoriu).
F32	15	Priză 12 V (față).
F34	5	Comandă retrovizor.
F36	5	Conector USB.

Siguranțe în compartimentul motorului

Caseta cu siguranțe este amplasată în compartimentul motor, în apropierea bateriei.

Acces la siguranțele fuzibile

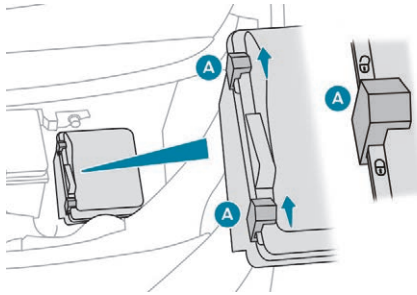

- ☞ Deblocați cele două încuietori A.
- ☞ Scoateți capacul.
- ☞ Înlocuiți siguranța.
- ☞ După intervenție, închideți cu mare atenție capacul, apoi blocați cele două încuietori A, pentru a asigura etanșeitatea casetei cu siguranțe.

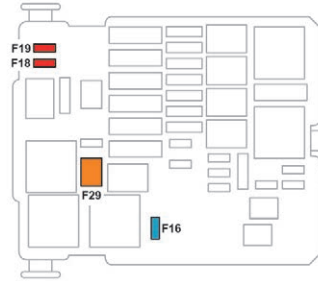

Siguranță Nr.	Intensitate (A)	Funcții
F16	15	Proiectoare anticeață față.
F18	10	Lumini de drum din dreapta.
F19	10	Lumini de drum din stânga.
F29	40	Ștergătoare de parbriz.

Baterie de 12 V

Instrucțiuni pentru pornirea motorului cu ajutorul altei baterii sau încărcarea bateriei descărcate.

Baterii de pornire cu acid și plumb



Bateriile conțin substanțe nocive, cum ar fi acidul sulfuric și plumbul. Acestea trebuie eliminate cu respectarea prevederilor legale. Nu se aruncă în niciun caz la gunoiul menajer. Predați bateriile uzate de orice tip la un punct de colectare specializat.



Înainte de a manipula bateria, protejați-vă ochii și fața.

Orice operație la o baterie trebuie efectuată într-un mediu aerisit, ferit de foc deschis sau surse de scânteie, pentru a evita orice risc de explozie sau incendiu. Spălați-vă mâinile la terminarea operațiilor.



Versiunile echipate cu sistemul Stop & Start au o baterie cu plumb, de 12 V, cu tehnologie și caracteristici specifice. Înlocuirea acesteia se va face numai de un dealer PEUGEOT sau un Service autorizat.

Acces la baterie

Bateria este amplasată în compartimentul motorului.

- ☞ Deschideți capota folosind maneta din interior, apoi pe cea din exterior.
- ☞ Fixați tija de susținere a capotei.

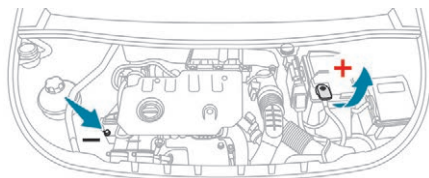

Borna (-) a bateriei nu este accesibilă. Un punct de masă detașat este amenajat în partea din față a vehiculului.

i Pentru mai multe informații despre **Capotă** și **Motor**, consultați secțiunile corespunzătoare.

Pornire cu ajutorul altei baterii

Dacă bateria vehiculului este descărcată, motorul poate fi pornit folosind o baterie de rezervă (externă sau de pe un alt vehicul) și cabluri sau o stație de încărcare baterii.

! Nu porniți niciodată motorul prin conectarea unui redresor. Nu utilizați niciodată o stație de încărcare baterii de 24 V sau mai mult. Verificați în prealabil dacă bateria de rezervă are o tensiune nominală de 12 V și o capacitate minimă egală cu cea a bateriei descărcate. Cele două vehicule nu trebuie să se atingă. Opriti toți consumatorii din cele două vehicule (sistem audio, ștergătoare, lumini etc.). Așezați cablurile de pornire astfel încât să nu ajungă aproape de părțile mobile ale motorului (ventilator, curele etc.). Nu deconectați borna (+) cât timp motorul este în funcțiune.

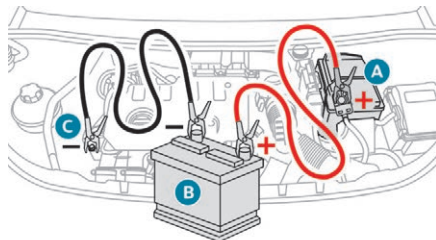

- ☞ Conectați cablul roșu la borna (+) a bateriei în pană **A** (la cotul metalic), apoi la borna (+) a bateriei de rezervă **B** sau a stației de încărcare.

- ☞ Conectați un capăt al cablului verde sau negru la borna (-) a bateriei de rezervă **B** sau a stației de încărcare (sau la masa vehiculului de depanare).
- ☞ Conectați celălalt capăt al cablului verde sau negru la punctul de masă **C** al vehiculului în pană.
- ☞ Porniți motorul vehiculului de depanare, apoi lăsați-l să meargă câteva minute.
- ☞ Acționați demarorul vehiculului în pană și lăsați motorul să funcționeze. Dacă motorul nu pornește imediat, tăiați contactul și așteptați puțin înainte de a încerca din nou.
- ☞ Așteptați revenirea la ralanti.
- ☞ Deconectați cablurile **în ordine inversă**.
- ☞ Lăsați motorul să meargă cel puțin 30 de minute, cu vehiculul pornit sau oprit, pentru a permite bateriei să atingă un nivel de încărcare suficient.

i Unele funcții, printre care și Stop & Start, nu sunt disponibile cât timp bateria nu a atins un nivel de încărcare suficient.

Încărcarea bateriei cu un redresor

Pentru a asigura o longevitate maximă a bateriei, aceasta trebuie să aibă mereu un nivel de încărcare suficient.

În unele cazuri, poate fi necesară încărcarea bateriei:

- dacă parcurgeți în mod repetat trasee scurte,
- înaintea unei staționări prelungite, de mai multe săptămâni.

Contactați un reparator agreeat PEUGEOT sau un Service autorizat.

! Dacă intenționați să încărcați pe cont propriu bateria vehiculului, folosiți exclusiv un redresor compatibil cu bateriile cu acid și plumb cu o tensiune nominală de 12 V.

! Respectați instrucțiunile de utilizare date de producătorul redresorului. Nu inversați niciodată polaritățile.

i Nu este necesară deconectarea bateriei.

- ☞ Tăiați contactul.
- ☞ Debransați toți consumatorii electrici (sistem audio, iluminare, ștergătoare etc.).

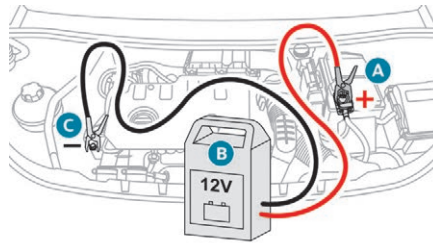

- ☞ Opriti redresorul **B** înainte de a conecta cablurile la baterie, pentru a evita eventualele scântei periculoase.
- ☞ Verificați cablurile redresorului: acestea trebuie să fie în stare bună.
- ☞ Dacă vehiculul este echipat cu această componentă, ridicați masca din plastic de pe borna (+).
- ☞ Conectați cablurile redresorului **B**, după cum urmează:
 - cablul pozitiv de culoare roșie (+) la borna (+) a bateriei **A**,
 - cablul negativ de culoare neagră (-) la punctul de masă **C** de pe vehicul.
- ☞ La terminarea operației de încărcare, decuplați redresorul **B** înainte de a deconecta cablurile de la bateria **A**.

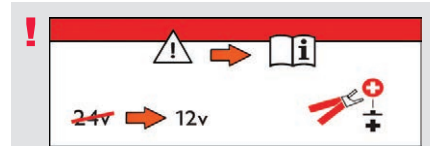

Dacă această etichetă este prezentă, este imperativă utilizarea exclusivă a unui redresor de 12 V. În caz contrar, există riscul deteriorării ireversibile a echipamentelor electrice aferente sistemului Stop & Start.

! Nu încercați niciodată să încărcați o baterie înghețată. Pericol de explozie! Dacă bateria a înghețat, controlați-o la un dealer PEUGEOT sau la un Service autorizat care va verifica dacă componentele interne nu sunt deteriorate și dacă carcasa nu este fisurată, ceea ce ar implica riscul scăpărilor/scurgerilor de acid care este toxic și coroziv.

Deconectarea bateriei

Pentru a menține un nivel de încărcare suficient care să permită pornirea motorului, se recomandă debransarea bateriei în cazul imobilizării pe o durată de timp mai îndelungată.

Înainte de deconectarea bateriei:

- ☞ Închideți toate geamurile și ușile înainte de debransarea bateriei,

În caz de pană

- ☞ opriți toți consumatorii electrici (sistem audio, ștergătoare de geam, iluminare etc.),
- ☞ decuplați contactul și respectați un interval de așteptare de patru minute.

La baterie, este suficientă numai debransarea cablului de la borna (+).

Colier cu montare rapidă

Deconectare de la borna (+)

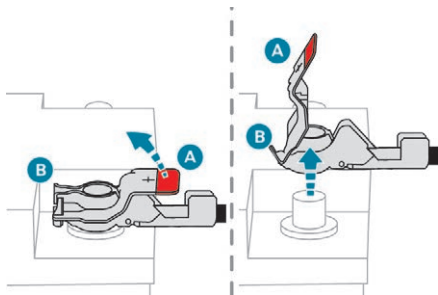

- ☞ Ridicați clapeta **A** la maximum, pentru a debloca colierul **B**.
- ☞ Îndepărtați colierul **B** prin ridicare.

Reconectare la borna (+)

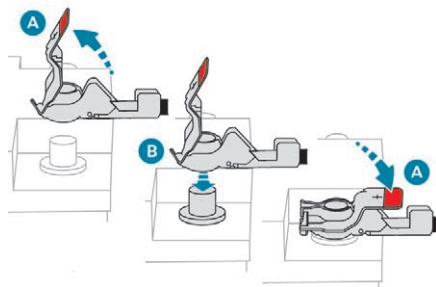

- ☞ Ridicați clapeta **A** la maximum.
- ☞ Așezați la loc colierul **B** în poziția deschis pe borna (+).
- ☞ Apăsăți pe colierul **B** până când se așază corect pe borna bateriei.
- ☞ Coborâți clapeta **A** pentru a bloca colierul **B**.

! Nu forțați când apăsați clapeta: în cazul în care colierul este așezat incorect, blocarea este imposibilă; reluați procedura.

După reconectarea bateriei

După reconectarea bateriei, cuplați contactul și așteptați 1 minut înainte de a porni motorul, pentru a permite inițializarea sistemelor electronice.

Totuși, dacă după această operație persistă ușoare perturbații, contactați un dealer PEUGEOT sau un Service autorizat.

Consultând rubrica corespunzătoare, trebuie să resetați dvs. înșivă anumite sisteme, precum:

- cheia cu telecomandă sau cheia electronică (în funcție de versiune),
- gemurile electrice,
- ușile electrice,
- data și ora,
- posturile de radio memorate.

i Este posibil ca sistemul Stop & Start să nu funcționeze în timpul deplasării de după prima pornire a motorului. În acest caz, sistemul nu va fi disponibil din nou decât după o perioadă de imobilizare continuă a vehiculului. Durata acestuia depinde de temperatura ambiantă și de nivelul de încărcare a bateriei (până la aproximativ 8 ore).

Remorcare

Procedura de remorcare a vehiculului sau de remorcare a unui alt vehicul cu acesta, folosind un inel de remorcare detașabil.

Acces la inelul de remorcare

i Pentru mai multe informații privind **Trusa de scule**, consultați rubrica corespunzătoare.

! În cazul unei cutii de viteze manuale, aduceți maneta de viteze în punctul neutru.

Cu o cutie de viteze automată, deplasați maneta de viteze în poziția **N**.

Nerespectarea acestei particularități poate duce la deteriorarea unor subansamble din sistemul de frânare și la lipsa asistării la frânare la repornirea motorului.

Remorcarea vehiculului propriu

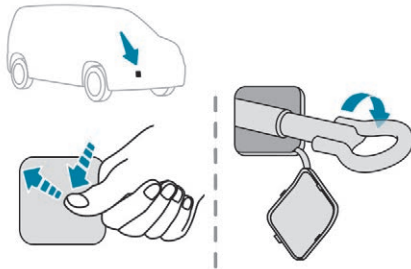

- ☞ În bara de protecție față, glisați știftul central al plăcii spre capătul superior (ca n figura de mai sus) pentru a-l desprinde.
- ☞ Înșurubați complet inelul de remorcare.
- ☞ Montați o bară de tractare.

- ☞ Aprindeți luminile de avarie.
- ☞ Porniți ușor și rulați încet, pe o distanță redusă.

Remorcarea altui vehicul

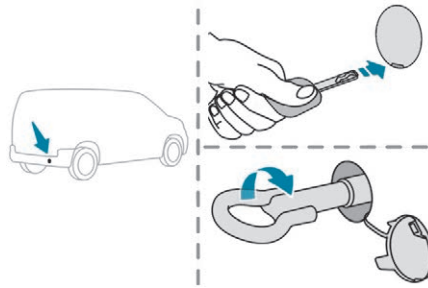

- ☞ În bara de protecție spate, introduceți cheia în locașul situat sub clapetă.
- ☞ Rotiți cheia și apoi deschideți clapeta.
- ☞ Înșurubați complet inelul de remorcare.
- ☞ Montați o bară de tractare.
- ☞ Aprindeți luminile de avarie.
- ☞ Porniți ușor și rulați încet, pe o distanță redusă.

! Recomandări generale

Respectați legislația în vigoare din țara dumneavoastră.

Verificați ca greutatea vehiculului tractor să fie mai mare decât cea a vehiculului tractat.

Șoferul trebuie să rămână la volanul vehiculului tractat și trebuie să aibă un permis de conducere valabil.

Dacă se efectuează tractarea cu cele patru roți pe sol, utilizați întotdeauna o bară de remorcare omologată; corzile și chingile sunt interzise.

Vehiculul tractor trebuie să pornească ușor.

Când vehiculul este tractat cu motorul oprit, frânarea și direcția asistată sunt inactive.

În următoarele cazuri, este imperativ să apelați la un profesionist pentru remorcare:

- vehicul în pană pe autostradă sau pe un drum expres,
- vehicule cu tracțiune pe patru roți,
- imposibilitatea trecerii cutiei de viteze la punctul mort, deblocării direcției sau eliberării frânei de parcare,
- tractare cu numai două roți pe sol,
- lipsa unei bare de remorcare omologate etc.

Dimensiuni (mm)

Aceste dimensiuni au fost măsurate pe un vehicul neîncărcat.

Vehiculul este disponibil în două variante de lungime (Standard și Long).

Înălțimea variază, în funcție de diametrul roților.

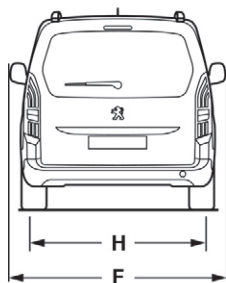
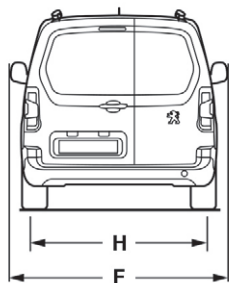
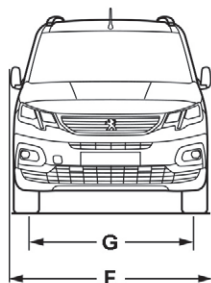
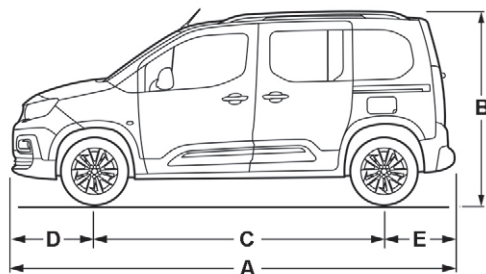

		Lungime vehicul	
		Standard (L1)	Long (L2)
A	Lungime totală	4.403	4.753
B	Înălțime totală	Fără set de bare portbagaj de acoperiș	1.833-1.837
		Cu set de bare portbagaj de acoperiș	1.874-1.878
C	Ampatament	2.785	2.975
D	Consolă față	892	
E	Consolă spate	726	886
F	Lățime cu retrovizoare	Pliate	1.921
		Depliate	2.107
G	Ecartament față	1.553	
H	Ecartament spate	1.567	

Caracteristici motorizări și sarcini remorcabile

Motorizări

Caracteristicile motorului vehiculului sunt trecute în certificatul de înmatriculare, precum și în documentația comercială.

i Puterea maximă corespunde valorii omologate pe motor la stand, cu respectarea condițiilor definite în reglementarea europeană (Directiva 1999/99/CE).

Pentru mai multe informații, contactați un reparator agreat PEUGEOT sau un Service autorizat.

Mase și sarcini remorcabile

Valorile maselor și ale sarcinilor remorcabile corespunzătoare vehiculului sunt trecute în certificatul de înmatriculare, precum și în documentația comercială.

Aceste valori se regăsesc și pe plăcuța sau eticheta constructorului.

Pentru mai multe informații, contactați un reparator agreat PEUGEOT sau un Service autorizat.

Valorile MTRA (masa totală rulantă autorizată) și sarcinile remorcabile indicate sunt valabile până la altitudinea maximă de 1.000 m. Valoarea sarcinii remorcabile trebuie redusă cu câte 10% pentru fiecare 1.000 m de altitudine suplimentari.



Sarcina maximă autorizată corespunde masei permise pe dispozitivul de remorcare.

! Temperaturile exterioare ridicate pot antrena scăderi ale performanțelor vehiculului pentru a proteja motorul. Când temperatura exterioară este mai mare de 37° C, reduceți sarcina remorcabilă.



! Remorcarea poate afecta negativ ținuta de drum, chiar și atunci când vehiculul este puțin încărcat. Tractarea unei remorci mărește distanța de frânare. În cazul remorcării nu depășiți viteze de 100 km/h (respectați legislația locală în vigoare).

i Dacă temperatura exterioară este ridicată, este recomandat să lăsați motorul pornit timp de 1-2 minute după ce opriți vehiculul, pentru a-i permite să se răcească.

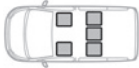

Motorizări și sarcini remorcabile – BENZINĂ

Motorizare		VTi 115 BVM5
Cutie de viteze		Manuală, 5 trepte
Cod		EF5 (EC5F BE)
Lungime		Standard (L1)
Tip, variantă, versiune:	5 locuri 	
	7 locuri 	/
Capacitate (cm ³)		1.587
Putere max.: Standard CEE (kW)		85
Carburant		Fără plumb
Remorcă frânată (în limita MTRA) pe pantă de 12% (kg)	5 locuri	1.000
	7 locuri	/
Remorcă nefrânată (kg)	5 locuri	720
	7 locuri	/
Sarcina maximă verticală admisă pe dispozitivul de remorcare (kg)	5 locuri	60
	7 locuri	/



Motorizări BENZINĂ EURO 6.2 și sarcini remorcabile

Motorizare		PureTech 110 S&S BVM6				PureTech 130 S&S EAT8	
Cutie de viteze		Manuală, 6 trepte		Manuală, 6 trepte		Automată, 8 trepte	
Cod		LGK (EB2ADT MB6 STTD – TBC)		LGK (EB2ADT MB6 STTD)		LH1 (EB2ADTS ATN8 STTD)	
Lungime		Standard (L1)	Long (L2)	Standard (L1)	Long (L2)	Standard (L1)	Long (L2)
Tip, variantă, versiune:	5 locuri 	ERHNPJ-A	ERHNPJ-C	ERHNPJ-A	ERHNPJ-C		
	7 locuri 	ERHNPJ-B	ERHNPJ-D	ERHNPJ-B	ERHNPJ-D		
Capacitate (cm ³)		1.199		1.199		1.199	
Putere max.: Standard CEE (kW)		81		81		96	
Carburant		Fără plumb		Fără plumb		Fără plumb	
Remorcă frânată (în limita MTRA) pe pantă de 12% (kg)	5 locuri	1.150	1.100	1.150	1.100	1.200	1.150
	7 locuri	1.000	950	1.000	950	1.050	1.000
Remorcă nefrânată (kg)	5 locuri	720	750	710	750	730	750
	7 locuri	750		750		750	
Sarcina maximă verticală admisă pe dispozitivul de remorcare (kg)	5 locuri	74	74	74	74	74	74
	7 locuri	70	50	70	50	70	50



Motorizări și sarcini remorcabile – DIESEL

Motorizare		HDi 75 BVM5	HDi 92 S&S BVM5	
Cutie de viteze		Manuală, 5 trepte	Manuală, 5 trepte	
Cod		BG5 (DV6E BE)	BF5 (DV6D BE)	
Lungime		Standard (L1)	Standard (L1)	Long (L2)
Tip, variantă, versiune:	5 locuri 			
	7 locuri 			
Capacitate (cm ³)		1.560	1.560	
Putere max.: Standard CEE (kW)		55	68	
Carburant		Diesel	Diesel	
Remorcă frânată (în limita MTRA) pe pantă de 12% (kg)	5 locuri	1.000	1.100	1.050
	7 locuri	/	950	900
Remorcă nefrânată (kg)	5 locuri	720	720	750
	7 locuri	/	750	
Sarcina maximă verticală admisă pe dispozitivul de remorcare (kg)	5 locuri	74	74	74
	7 locuri	/	50	50

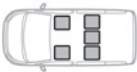

Motorizări și sarcini remorcabile – DIESEL EURO 6.1

Motorizare		BlueHDi 75 BVM5	BlueHDi 100 S&S BVM5	
Cutie de viteze		Manuală, 5 trepte	Manuală, 5 trepte	
Cod		KM5 (DV6FE BE)	KEJ (DV6FD BE STTD)	
Lungime		Standard (L1)	Standard (L1)	Long (L2)
Tip, variantă, versiune:	5 locuri 	ECBHWB-A	ECBHYB-A	ECBHYB-C
	7 locuri 	ECBHWB-B	ECBHYB-B	ECBHYB-D
Capacitate (cm ³)		1.560	1.560	
Putere max.: Standard CEE (kW)		55	73	
Carburant		Diesel	Diesel	
Remorcă frânată (în limita MTRA) pe pantă de 12% (kg)	5 locuri	1.000	1.100	1.050
	7 locuri	/	950	900
Remorcă nefrânată (kg)	5 locuri	730	730	750
	7 locuri	/	750	
Sarcina maximă verticală admisă pe dispozitivul de remorcare (kg)	5 locuri	74	74	74
	7 locuri	/	50	50

Motorizări și sarcini remorcabile – DIESEL EURO 6.2

Motorizare		BlueHDi 75 BVM5	BlueHDi 100 S&S BVM5		BlueHDi 100 BVM5	
Cutie de viteze		Manuală, 5 trepte	Manuală, 5 trepte		Manuală, 5 trepte	
Cod		MJ5 (DV5RE BE)	MDJ (DV5RD BE STTD – TBC)		MD5 (DV5RD BE)	
Lungime		Standard (L1)	Standard (L1)	Long (L2)	Standard (L1)	Long (L2)
Tip, variantă, versiune:	5 locuri 	ECYHWC-A	ECYHYC-A	ECYHYC-C	ECYHYC-A	ECYHYC-C
	7 locuri 	ECYHWC-B	ECYHYC-B	ECYHYC-D	ECYHYC-B	ECYHYC-D
Capacitate (cm ³)		1.499	1.499		1.499	
Putere max.: Standard CEE (kW)		55	75		75	
Carburant		Diesel	Diesel		Diesel	
Remorcă frânată (în limita MTRA) pe pantă de 12% (kg)	5 locuri	1.000	1.300	1.250	1.300	1.250
	7 locuri	/	1.150	1.050	1.150	1.050
Remorcă nefrânată (kg)	5 locuri	730	740	750	730	750
	7 locuri	/	750		750	
Sarcina maximă verticală admisă pe dispozitivul de remorcare (kg)	5 locuri	74	74	74	74	74
	7 locuri	/	50	50	50	

Motorizări și sarcini remorcabile – DIESEL EURO 6.2

Motorizare		BlueHDi 130 S&S BVM6		BlueHDi 130 S&S EAT8	
Cutie de viteze		Manuală, 6 trepte		Automată, 8 trepte	
Cod		MAK (DV5RC ML6 STTD)		MA1 (DV5RC ATN8 STTD)	
Lungime		Standard (L1)	Long (L2)	Standard (L1)	Long (L2)
Tip, variantă, versiune:	5 locuri 	ECYHZJ-A	ECYHZJ-C	ECYHZR-A	ECYHZR-C
	7 locuri 	ECYHZJ-B	ECYHZJ-D	ECYHZR-B	ECYHZR-D
Capacitate (cm ³)		1.499		1.499	
Putere max.: Standard CEE (kW)		96		96	
Carburant		Diesel		Diesel	
Remorcă frânată (în limita MTRA) pe pantă de 12% (kg)	5 locuri	1.500	1.450	1.300	1.225
	7 locuri	1.350	1.250	1.150	1.050
Remorcă nefrânată (kg)	5 locuri	750	750	750	750
	7 locuri				
Sarcina maximă verticală admisă pe dispozitivul de remorcare (kg)	5 locuri	74	74	74	74
	7 locuri	50	50	50	50

Marcajele de identificare

Diferite marcaje vizibile pentru identificarea și localizarea vehiculului.

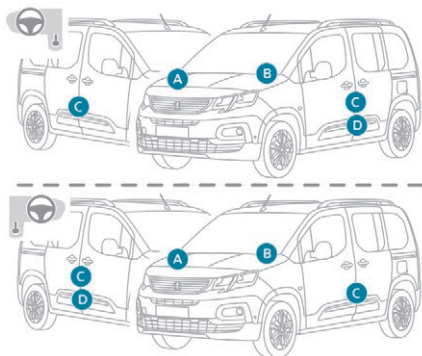

A. Cod de identificare vehicul (VIN), sub capota motorului.

Acest număr este gravat pe șasiu, în apropierea pasajului roții dreapta față.

B. Cod de identificare vehicul (VIN) pe traversa inferioară a parbrizului.

Acest cod este înscris pe o etichetă vizibilă prin parbriz.

C. Eticheta constructorului.

Această etichetă autodestructibilă lipită pe stâlpul central, pe partea dreaptă sau stângă, conține următoarele informații:

- denumirea constructorului,
- numărul de omologare CE al tipului de vehicul,

- codul de identificare al vehiculului (VIN),
- masa maximă tehnic admisibilă încărcat,
- masa totală rulantă autorizată,
- masa maximă pe puntea față,
- masa maximă pe puntea spate.

D. Eticheta pneuri/vopsea.

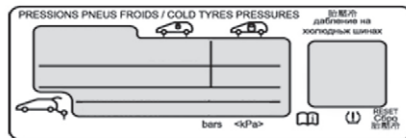

Această etichetă, lipită pe stâlpul central, pe partea conducătorului, conține următoarele informații:

- presiunile de umflare pentru vehiculul gol, respectiv încărcat,
- dimensiunile pneurilor (inclusiv indicele de încărcare și simbolul de viteză a pneului),
- presiunea de umflare a roții de rezervă,
- reperul culorii vopselei.

Este posibil ca vehiculul să fie echipat inițial cu pneuri cu indici de sarcină și de viteză superiori celor indicați pe etichetă, fără a afecta presiunea de umflare.

Sistem audio Bluetooth®

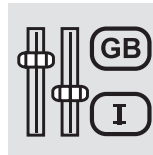
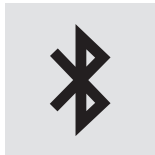
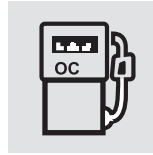

Cuprins

Primii pași	2
Comenzi la volan	2
Meniuri	4
Radio	4
Radio DAB (Digital Audio Broadcasting)	6
Media	7
Telefon	10
Întrebări frecvente	14

! Funcțiile și setările descrise mai jos variază în funcție de versiunea și de configurația vehiculului.

! Din motive de siguranță și pentru că necesită o atenție îndelungată din partea șoferului, asocierea telefonului mobil cu sistemul mâini libere Bluetooth al sistemului audio trebuie să fie făcută cu **vehiculul oprit** și contactul pus.

! Sistemul este codat astfel încât să funcționeze numai pe vehiculul dvs. Toate lucrările asupra sistemului vor fi executate exclusiv de un dealer sau un atelier calificat, pentru a evita pericolul de electrocutare, incendiu sau defecțiuni mecanice.

! Pentru a evita descărcarea bateriei, sistemul audio se poate opri după câteva minute, dacă motorul nu este pornit.

Primii pași



Apăsare: Pornit/Oprit.
Rotire: reglarea volumului.



Apăsare scurtă: schimbarea sursei audio (radio, USB, AUX (dacă este conectat un echipament), CD, streaming).
Apăsare lungă: afișarea meniului **Telefon** (dacă este conectat un telefon).



Reglarea parametrilor audio:
Fader față/spate; balans stânga/dreapta; bași/înalte; volum; ambianță sonoră.
Activarea/dezactivarea reglării automate a volumului (în funcție de viteza vehiculului).



Radio:
Apăsare scurtă: afișarea listei de posturi de radio.
Apăsare lungă: actualizarea listei de posturi.
Media:
Apăsare scurtă: afișarea listei de foldere.
Apăsare lungă: afișarea opțiunilor de sortare disponibile.



Alegeți modul de afișare pe ecran, dintre:
dată; funcții audio, calculator de bord, telefon.



Confirmare sau afișare meniu contextual.



Butoanele 1-6.
Apăsare scurtă: selectarea postului de radio presetat.
Apăsare lungă: presetarea unui post de radio.



Radio:
Căutare automată pas cu pas a posturilor de radio în sus/jos.
Media:
Selectarea piesă CD, USB, streaming anterior/următor.
Defilare într-o listă.



Radio:
Căutare manuală pas cu pas a posturilor de radio în sus/jos.
Selectarea folderului MP3 anterior/următor.
Media:
Selectare director/gen/artist/listă de redare anterior/următor de pe dispozitivul USB.
Defilare într-o listă.



Abandonarea operațiunii curente.
Revenire la nivelul imediat superior (meniul sau folder).



Acces la meniul general.



Activare/dezactivare funcție TA (anunțuri despre trafic).
Apăsare lungă: selectarea tipului de anunțuri.



Selectarea gamelor de unde FM/DAB/AM.

Comenzi la volan

Comenzi la volan – Tip 1



Radio:
Selectarea postului de radio următor/anterior presetat.
Selectarea elementului anterior/următor dintr-un meniu sau dintr-o listă.
Media:
Selectarea piesei următoare/anterioare.
Selectarea elementului anterior/următor dintr-un meniu sau dintr-o listă.

LIST**Radio:**

Apăsare scurtă: afișarea listei de posturi de radio.

Apăsare lungă: actualizarea listei de posturi.

Media:

Apăsare scurtă: afișarea listei de foldere.

Apăsare lungă: afișarea opțiunilor de sortare disponibile.

SRC /**Altceva decât convorbire telefonică:**

Apăsare scurtă: schimbarea sursei audio (radio, USB, AUX (dacă este conectat un echipament), CD, streaming), confirmare dacă meniul „Telefon” este deschis.

Apăsare lungă: deschiderea meniului „Telefon”.

Convorbire telefonică:

Apăsare scurtă: acceptarea apelului.

Apăsare lungă: acceptarea respingerea apelului.

În timpul unei convorbiri telefonice:

Apăsare scurtă: deschiderea meniului contextual de telefon.

Apăsare lungă: închiderea convorbirii.

OK

Confirmarea unei selecții.



Creșterea volumului.



Reducerea volumului.



Înteruperea/reactivarea sunetului prin apăsarea simultană a butoanelor de mărire și de reducere a volumului.

Comenzi la volan – Tip 2**MENU**

Acces la meniul general.



Creșterea volumului.



Înteruperea/reactivarea sunetului.



Reducerea volumului.

SRC /**Altceva decât convorbire telefonică:**

Apăsare scurtă: schimbarea sursei audio (radio, USB, AUX (dacă este conectat un echipament), CD, streaming), confirmare dacă meniul „Telefon” este deschis.

Apăsare lungă: deschiderea meniului „Telefon”.

Convorbire telefonică:

Apăsare scurtă: acceptarea apelului.

Apăsare lungă: acceptarea respingerea apelului.

În timpul unei convorbiri telefonice:

Apăsare scurtă: deschiderea meniului contextual de telefon.

Apăsare lungă: închiderea convorbirii.



Pornirea sistemului de recunoaștere a vocii de pe smartphone, prin intermediul sistemului.

LIST**Radio:**

Apăsare scurtă: afișarea listei de posturi de radio.

Apăsare lungă: actualizarea listei de posturi.

Media:

Apăsare scurtă: afișarea listei de foldere.

Apăsare lungă: afișarea opțiunilor de sortare disponibile.



Radio:

Selectarea postului de radio următor/
anterior presetat.
Selectarea elementului anterior/
următor dintr-un meniu sau dintr-o listă.

Media:

Selectarea piesei următoare/
anterioare.
Selectarea elementului anterior/
următor dintr-un meniu sau dintr-o listă.
Apăsarea discului de selectare:
confirmare.

Meniuri

În funcție de versiune.



„**Multimedia**”: Parametrii media,
Parametrii radio.



„**Telefon**”: Apelare, Gestionare
directoare, Gestionare telefon,
Închidere.



„**Calculator de bord**”.



„**Mentenanță**”: Diagnosticare, Jurnal
alerte etc.



„**Conexiuni**”: Gestionarea
conexiunii, căutare de periferice.



„**Personalizare – configurare**”:
Definirea parametrilor vehiculului,
Alegere limbă, Configurare afișaj,
Alegerea unităților de măsură,
Reglare dată și oră.

MENU

Apăsați butonul „**MENIU**”.



Trecere de la un meniu la altul.

OK

Accesarea unui meniu.

Radio

Selectarea unui post



Apăsați de mai multe ori butonul
SOURCE (Sursă) și selectați postul
radio.

BAND

Apăsați acest buton pentru a selecta
o bandă (FM/DAB/AM).



Apăsați unul dintre butoane pentru
a căuta automat posturile de radio.



Apăsați unul dintre butoane pentru
a căuta manual frecvențe mai mari/
mici.

LIST

Apăsați acest buton pentru a afișa
lista posturilor cu recepție locală.
Pentru a actualiza lista, țineți apăsat
mai mult de două secunde. Sunetul
este întrerupt în timpul actualizării.

RDS

❗ Mediul exterior (dealuri, clădiri, tunel,
parcări, subsol etc.) poate bloca primirea,
inclusiv în modul RDS. Acest fenomen
este rezultatul normal al modului de
propagare a undelor radio și nu indică
o defecțiune a echipamentului audio.

❗ Dacă modul RDS nu este disponibil, pe
ecran apare simbolul RDS barbat.

! Dacă este activat modul RDS, acesta permite continuarea ascultării aceluiași post datorită urmării frecvenței. Totuși, în unele condiții, este posibil ca acoperirea unui post RDS să nu fie asigurată în întreaga țară, deoarece posturile de radio nu acoperă 100% din teritoriu. Aceasta explică pierderea recepției unui post pe durata parcurgerii unui traseu.

Procedură scurtă

În modul „Radio”, apăsați butonul **OK** pentru a activa sau a dezactiva direct modul RDS.

Procedura lungă

MENU Apăsați butonul **MENU**.

◀▶ Selectați „Funcții audio”.

OK Apăsați **OK**.

◀▶ Selectați funcția „Preferințe bandă FM”.

OK Apăsați **OK**.

◀▶ Selectați „Urmărire frecvență (RDS)”.

OK Apăsați **OK**. Pe ecran se afișează RDS.

Ascultare mesaje TA

! Funcția TA (Traffic Announcement – informații din trafic) acordă prioritate mesajelor de alertă TA. Pentru a funcționa, această funcție necesită un semnal bun de la un post de radio care emite acest tip de mesaje. La emiterea unui mesaj, redarea sursei audio (radio, CD, USB etc.) se întrerupe automat pentru a difuza mesajul INFO. La terminarea mesajului, aparatul revine la sursa media redată anterior.

! Aveți grijă dacă ați crescut volumul cât timp ați ascultat mesajele TA. Este posibil ca acesta să fie prea ridicat atunci când reveniți la sursa originală.

TA Apăsați butonul **TA** pentru a activa sau dezactiva difuzarea mesajelor privind traficul.

Ascultare mesaje INFO

i Funcția TA (Traffic Announcement) acordă prioritate mesajelor de avertizare TA. Pentru a fi activă, această funcție necesită recepția corectă a unui post de radio care emite acest tip de mesaje. La emiterea unui mesaj, redarea sursei audio (radio, CD, USB...) se întrerupe automat pentru a difuza mesajul INFO. La terminarea mesajului, aparatul revine la sursa media redată anterior.

TA Apăsați lung acest buton pentru a afișa lista de categorii.

▲▼ Selectați sau deselectați categoriile.

OK Activați sau dezactivați recepționarea mesajelor corespunzătoare.

Afișare INFO TEXT

i Informațiile de tip text sunt informații transmise de postul de radio și se referă la emisiunea sau la melodia tocmai difuzată.

OK Când postul este afișat pe ecran, apăsați **OK** pentru a afișa meniul contextual.

▲ Selectați „RadioText (TXT) display” și confirmați cu **OK** pentru a salva.

Radio DAB (Digital Audio Broadcasting)

În funcție de versiune

i Dacă postul „DAB” ascultat nu este disponibil în banda „FM”, opțiunea „DAB/FM” este barată.

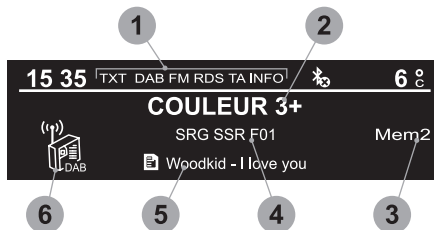

- 1 Afișare opțiune: dacă este activă dar indisponibilă, afișarea se va face barată.
- 2 Afișarea denumirii postului curent.

- 3 Post memorat, tastele 1-6. Apăsare scurtă: selectarea postului de radio presetat. Apăsare lungă: memorarea unui post de radio.
- 4 Afișarea numelui serviciului „multiplex” utilizat, denumit și „ansamblu”.
- 5 Afișarea informațiilor RadioText (TXT) pentru postul de radio ascultat.
- 6 Reprezintă calitatea semnalului benzii ascultate.

i Dacă intrați în altă regiune, se recomandă actualizarea listei de posturi de radio presetate.

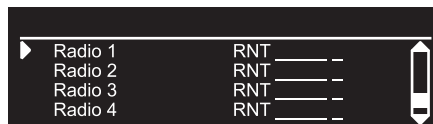

LIST Afișarea listei de posturi de radio și de „servicii multiplex”.

Radio digital terestru

i Aparatul de radio digital face posibilă o audiție de calitate superioară, precum și prezentarea unor categorii suplimentare de anunțuri-informații din trafic (TA INFO). Diferitele „servicii multiplex” vă propun o listă de posturi de radio, ordonată alfabetic.

BAND Schimbarea benzii (FM1, FM2, DAB etc.)

◀▶ Schimbarea postului în cadrul aceluiași „serviciu multiplex”.

▲▼ Lansarea căutării „serviciului multiplex” următor/anterior.

TA Apăsare lungă: selectarea categoriilor de știri dintre Transport, Știri, Agreement și Ediții speciale (disponibile în funcție de post).

i Când postul apare pe ecran, apăsați „**OK**” pentru a afișa meniul contextual. (Căutare frecvență (RDS), Căutare automată DAB/FM, Afișare RadioText (TXT), Informații post radio,...)

Urmărire stații DAB/FM

! „DAB” nu acoperă 100% din teritoriul țării. Dacă semnalul digital este slab, funcția „Căutare automată DAB/FM” vă ajută să ascultați în continuare același post, prin trecerea automată la postul radio „FM” analogic corespondent (dacă există). Când funcția „Căutare automată DAB/FM” este activă, stația „DAB” se selectează automat.

! Dacă urmărirea „Căutare automată DAB/FM” este activată, apare un decalaj de câteva secunde când sistemul trece la radioul „FM” analogic, uneori cu o variație a volumului sunetului.

MENU Apăsați butonul **MENU**.



Selectați **„Multimedia”** și confirmați.



Selectați **„Căutare automată DAB/FM”** și confirmați.

! Dacă postul „DAB” ascultat nu este disponibil în „FM” (opțiunea **„DAB/FM”** barată) sau dacă „Căutare automată DAB/FM” nu este activat, sunetul se va întrerupe atunci când intensitatea semnalului digital scade prea mult.

Media Port USB

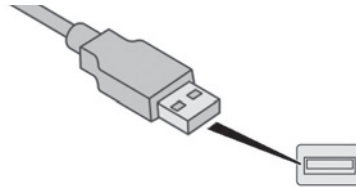

Introduceți memoria USB în portul USB sau conectați dispozitivul USB la portul USB cu ajutorul unui cablu adaptat (nefurnizat). Sistemul comută automat la sursa „USB”.

! Pentru a proteja sistemul, nu utilizați multiplicatoare de port USB.

! Orice echipament suplimentar conectat la sistem trebuie să respecte standardul produsului sau standardul IEC 60950-1.

Sistemul își formează liste de redare (în memoria temporară), ceea ce poate dura între câteva secunde și mai multe minute, la prima conectare.

Cu cât sunt mai puține fișiere (altele decât cele cu muzică) și mai puțin foldere, cu atât se reduce timpul de așteptare. Listele de redare se actualizează la fiecare conectare a unui dispozitiv USB.

! Pe durata cuplării sale la USB, acumulatorul dispozitivului portabil se încarcă automat.

Mod de redare

Modurile de redare disponibile sunt:

- **Normal:** piesele sunt difuzate în ordine, în funcție de clasificarea fișierelor alese.
- **Random:** piesele sunt difuzate în mod aleatoriu, dintr-un album sau dintr-un folder.
- **Aleatoriu toate sursele media:** toate piesele salvate în sursele media sunt difuzate în mod aleatoriu.

- **Repeat:** nu se redau decât piesele din albumul curent sau din lista curentă.

OK Apăsați acest buton pentru a afișa meniul contextual al funcției Media.

▲
▼ Apăsați acest buton pentru a selecta modul de redare ales.

OK Apăsați acest buton pentru a confirma.

Selecția se afișează în partea superioară a ecranului.

Selectare piesă de redat

◀▶▶ Apăsați unul dintre aceste butoane pentru a trece la piesa anterioară/ următoare.

▲
▼ Apăsați unul dintre aceste butoane pentru a trece la directorul anterior/ următor.

Clasificare fișiere

LIST Apăsați prelung acest buton pentru a afișa diferitele clasificări.

▲
◀▶▶
▼ Alegeți „Director”, „Artist”, „Gen”/ „Listă de redare”.
În funcție de disponibilitate și de tipul de dispozitiv utilizat.

OK Apăsați **OK** pentru a selecta tipul de clasificare dorit, apoi din nou pe **OK** pentru a confirma.

Redare fișiere

LIST Apăsați scurt acest buton pentru a afișa clasificarea aleasă.

▲
◀▶▶
▼ Navigați în listă utilizând butoanele stânga/dreapta și sus/jos.

OK Confirmați selecția apăsând **OK**.

◀▶▶ Apăsați unul dintre aceste butoane pentru a trece la piesa anterioară/ următoare din listă.
Apăsați și țineți apăsat unul dintre aceste butoane pentru a derula rapid înainte sau înapoi.

▲
▼ Apăsați unul dintre aceste butoane pentru a accesa elementul „Folder”/ „Artist”, „Gen”, „Listă de redare”* anterior/următor din listă.

* În funcție de disponibilitate și de tipul de dispozitiv.

Priză auxiliară (AUX)

(În funcție de model/în funcție de echipare)

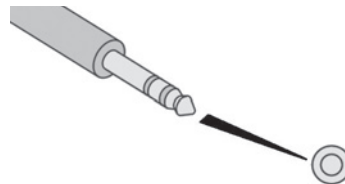

Conectați dispozitivul portabil (MP3 player,...) la priza Jack utilizând un cablu audio (se cumpără separat).

i Orice echipament suplimentar conectat la sistem trebuie să respecte standardul produsului sau standardul IEC 60950-1.

SRC / Apăsați de mai multe ori butonul **SOURCE** (Sursă) și selectați „AUX”.

Reglați întâi volumul echipamentului portabil (la nivel ridicat). Reglați apoi volumul sistemului audio. Afișarea și festionarea comenzilor se face de la echipamentul portabil.

! Nu conectați simultan același echipament atât la priza Jack, cât și la portul USB.

CD player

Introduceți numai discuri compacte nedeformate.

Unele sisteme antipiratare, pe discuri originale sau CD copiate cu un inscripitor personal, pot genera disfuncții independente de calitatea cititorului original.

Introduceți un CD în player; redarea pornește imediat.

! Playerele CD conectate prin portul USB nu sunt recunoscute de sistem.

SRC / Pentru a reda un disc introdus deja, apăsați de mai multe ori butonul **SOURCE** (Sursă) și selectați „CD”.

◀▶▶ Apăsați unul dintre aceste butoane pentru a selecta o piesă de pe CD.

LIST Apăsați butonul **LIST** pentru a afișa lista pieselor de pe CD.

◀▶▶ Țineți apăsat unul dintre aceste butoane pentru a derula rapid înainte sau înapoi.

Ascultare compilație MP3

Introduceți o compilație MP3 în CD player. Înainte de a începe redarea, sistemul audio caută toate piesele muzicale, ceea ce poate dura de la câteva secunde la câteva zeci de secunde.

! De pe un singur disc, CD playerul poate să redea până la 255 de fișiere MP3, repartizate pe 8 niveluri de foldere. Totuși, este recomandat să vă limitați la două niveluri, pentru a reduce timpul de acces la redarea CD-ului.

În timpul redării, structura folderelor nu este respectată. Toate fișierele sunt afișate pe un singur nivel.

SRC / Pentru a reda un disc introdus deja, apăsați de mai multe ori butonul **SOURCE** (Sursă) și selectați „CD”.

▲▼ Apăsați unul dintre butoane pentru a selecta un folder de pe CD.

◀▶▶ Apăsați unul dintre aceste butoane pentru a selecta o piesă de pe CD.

LIST Apăsați butonul **LIST** pentru a afișa de foldere din compilația MP3.

◀▶▶ Țineți apăsat unul dintre aceste butoane pentru a derula rapid înainte sau înapoi.

Streaming audio Bluetooth®

Funcția de streaming permite redarea fișierelor audio din telefon prin difuzoarele vehiculului.

Conectați un telefon.
(Consultați secțiunea „**Asocierea unui telefon**”).

SRC / Activați sursa de streaming apăsând butonul **SURSĂ**.
În unele cazuri, redarea fișierelor audio trebuie inițiată cu tastatura.

Puteți selecta fișierele audio cu butoanele de pe panoul de comandă al sistemului audio și cu cele de pe volan. Informațiile contextuale se pot afișa pe ecran.
Dacă telefonul acceptă această funcție. Calitatea audio depinde de calitatea transmisiei de pe telefon.

Conectare playere Apple®

Conectați playerul Apple® la portul USB, utilizând un cablu adecvat (se cumpără separat).

Redarea începe automat.

Controlul se face prin comenzile sistemului audio.

Clasificările disponibile sunt cele ale dispozitivului portabil conectat (artiști/albume/genuri/liste de redare).

Versiunea de soft a sistemului audio poate fi incompatibilă cu generația echipamentului Apple®.

Informații și recomandări

Playerul CD redă doar fișiere audio cu extensiile .mp3, .wma, .wav și .aac cu o rată de biți cuprinsă între 32 kbps și 320 kbps. De asemenea, acceptă modul TAG (etichete. ID3 și WMA).

Nu se pot citi alte tipuri de fișiere (.mp4 etc.). Fișierele ".wma" trebuie să fie de tip wma 9 standard.

Ratele de eșantionare acceptate sunt 11, 22, 44 și 48 KHz.

Prin portul USB se pot reda numai fișiere audio cu extensiile ".mp3, .wma, .wav, .cbr, .vbr", cu o rată de biți cuprinsă între 32 kbps și 320 kbps.

Nu se pot citi alte tipuri de fișiere (.mp4 etc.). Fișierele ".wma" trebuie să fie de tip wma 9 standard.

Ratele de eșantionare acceptate sunt 11, 22, 44 și 48 KHz.

Numele fișierelor poate avea cel mult 20 de caractere, fără caractere speciale (de exemplu, " ? ; ù) pentru a evita problemele de citire sau de afișare.

Pentru a putea reda un CDR sau CDRW inscripționat, la crearea CD-ului selectați standardele ISO 9660 nivelul 1, 2 sau Joliet, dacă este posibil.

Dacă CD-ul este inscripționat în alt format, este posibil ca redarea să nu fie corectă.

Pe un disc, se recomandă să folosiți același standard de inscripționare, cu o viteză cât mai mică posibil (4x maximum) pentru o calitate acustică optimă.

În cazul special al CD-urilor multisesiune, se recomandă standardul Joliet.

Pentru a proteja sistemul, nu utilizați multiplicatoare de port USB.

! Utilizați numai stickuri de memorie USB formate FAT 32 (File Allocation Table, tabel de alocare a fișierelor).

i Se recomandă să utilizați cabluri USB oficiale Apple® pentru a garanta o utilizare corespunzătoare.

Telefon

Asociere telefon Bluetooth®

! Din motive de siguranță și pentru că necesită o atenție îndelungată din partea șoferului, operațiile de asociere a telefonului mobil cu Bluetooth la setul „mâini libere” Bluetooth al sistemului audio trebuie să fie făcute cu **vehiculul oprit** și contactul pus.

i Activați funcția Bluetooth a telefonului și asigurați-vă că acesta este „vizibil pentru toți” (configurarea cu telefonul).

i Serviciile disponibile sunt dependente de rețea, de cartela SIM și de compatibilitatea telefonului Bluetooth folosit. Consultați manualul telefonului și operatorul de telefonie mobilă pentru a afla care sunt serviciile la care aveți acces.

Procedură efectuată cu telefonul



Selectați numele sistemului din lista de dispozitive detectate.

Procedură efectuată cu sistemul

MENU Apăsați butonul **MENU**.



Selectați „**Conexiuni**”.

OK

Confirmați cu **OK**.



Selectați „**Search for a device**”.

OK

Confirmați cu **OK**.

Pe ecran apare o fereastră cu un mesaj de căutare în curs.

Selectați din listă telefonul pe care doriți să-l asociați. Nu se pot asocia mai multe telefoane simultan.

Finalizare asociere



Pentru a finaliza asocierea, indiferent de procedură (pe telefon sau în sistem), asigurați-vă că atât în sistem, cât și pe telefon apare același cod.

Dacă asocierea nu reușește, numărul de încercări este nelimitat.

Pe ecran apare un mesaj care confirmă reușita conectării.

Informații și recomandări

Meniul „**Telefon**” permite accesul la funcțiile următoare: „**Director**”, dacă telefonul este complet compatibil, „**Listă de apeluri**”, „**Afișare dispozitive asociate**”.

În funcție de tipul telefonului, vi se poate solicita să acceptați sau nu transferul contactelor și al mesajelor.



Pentru mai multe informații (compatibilitate, asistență suplimentară etc.), accesați pagina web a mărcii.

Gestionare conexiuni



Conectarea telefonului include automat kitul mâini-libere și funcția de streaming audio.

Capacitatea sistemului de a se conecta la un singur profil depinde de telefon. În mod implicit se pot conecta ambele profiluri.

MENU Apăsați butonul **MENU**.



Selectați „**Conexiuni**”.

OK

Confirmați cu **OK**.



Selectați „**Gestionare conexiuni**” și confirmați. Se afișează lista telefoanelor asociate.

OK

Confirmați cu **OK**.



Indică faptul că este conectat un dispozitiv.



Conectarea nu a reușit. Verificați dacă dispozitivul este compatibil cu sistemul.

- 1 pentru media sau 1 pentru telefon.
- 2 pentru media și pentru telefon.



Indică profilul streaming audio conectat.



Indică profilul mâini-libere al telefonului.



Alegeți un telefon.

OK

Confirmați cu **OK**.



Apoi selectați și confirmați:

- „**Conectare telefon**”/
„**Deconectare telefon**”:
pentru a conecta/deconecta doar telefonul sau doar kitul mâini-libere.
- „**Conectare player media**”/
„**Deconectare player media**”:
a conecta/deconecta numai funcția streaming.
- „**Conectare telefon + player media**”/
„**Deconectare telefon + player media**”:
pentru a conecta/deconecta telefonul (kit mâini-libere și streaming).
- „**Ștergere conexiune**”: pentru a șterge asocierea.



Dacă ștergeți o asociere din sistem, nu uitați să o ștergeți și de pe telefon.

OK

Confirmați cu **OK**.

Primire apel

Un apel primit este indicat printr-un semnal sonor și prin suprapunerea pe ecran a unui afișaj.



Selectați „**YES**” (Da) pe ecran cu ajutorul butoanelor.

OK

Confirmați cu **OK**.

SRC /

Apăsați acest buton de pe volan pentru a accepta apelul.

Efectuare apel

În meniul „**Telefon**”.

Selectați „**Apelare**”.

Selectați „**Formare număr**”.

Sau

Selectați „**Director**”.

Sau

Selectați „**Listă apeluri**”.

OK

Confirmați cu **OK**.

SRC /

Apăsați acest buton timp de peste două secunde pentru a accesa agenda telefonică, apoi navigați cu ajutorul rolei de selectare.

Încheiere apel

În meniul „**Telefon**”.

Selectați „**Terminare apel**”.

Confirmați cu **OK** pentru a termina convorbirea.

SRC /

În timpul convorbirii, țineți apăsat mai mult de două secunde unul dintre butoane.



Sistemul oferă acces la agenda telefonului în funcție de compatibilitatea acestuia, numai în timpul conectării prin Bluetooth.

i De pe unele telefoane conectate prin Bluetooth puteți trimite un contact către agenda sistemului audio. Contactele importate astfel sunt salvate într-o agendă permanent vizibilă pentru toți, indiferent de telefonul conectat. Meniul agendei este inaccesibil cât timp aceasta nu conține date.

Gestionare apeluri

OK În timpul unui apel, apăsați **OK** pentru a afișa meniul contextual.

Închidere convorbire

▲ Din meniul contextual, selectați „**Închidere**” pentru a închide.

OK Confirmați cu **OK**.

Oprire microfon

(astfel încât apelantul să nu mai audă)

▲ Din meniul contextual:
▼

- selectați „**Micro OFF**”, pentru a dezactiva microfonul.
- debifați „**Micro OFF**”, pentru a reactiva microfonul.

OK Confirmați cu **OK**.

Mod telefon

▲ Din meniul contextual:
▼

- selectați „**Mod telefon**” pentru a transfera convorbirea pe telefon (de exemplu, pentru a continua convorbirea în afara vehiculului).
- deselectați „**Mod telefon**” pentru a transfera convorbirea către vehicul.

OK Confirmați cu **OK**.

Dacă a fost întrerupt contactul, la reconectare, în momentul revenirii în vehicul, conexiunea Bluetooth se va reface automat, iar sunetul va reveni la sistem (în funcție de compatibilitatea telefonului).

În unele cazuri, modul combinat trebuie activat de pe telefon.

Sistem de răspuns automat

▲ În meniul contextual, selectați „**Tonuri DTMF**” și confirmați, pentru a utiliza tastatura numerică la navigarea în meniul de răspuns vocal interactiv.

OK Confirmați cu **OK**.

Apel de consultare

▲ Din meniul contextual, selectați „**Comutare**” și confirmați, pentru a relua o conversație trecută în așteptare.

OK Confirmați cu **OK**.

Agendă

▲ Pentru a accesa agenda, apăsați continuu **SRC/TEL**.

▲ Selectați „**Director**” pentru a vizualiza lista contactelor.

OK Confirmați cu **OK**.

MENU Pentru a modifica contactele salvate în sistem, apăsați **MENU** (Meniu), apoi selectați „**Telefon**” și confirmați. Selectați „**Gestionare conexiuni**” și confirmați.

Puteți:

- „**Consultă o intrare**”,
- „**Șterge o intrare**”,
- „**Șterge toate intrările**”.



Sistemul accesează agenda telefonului, în funcție de compatibilitate, numai cât timp există conexiunea prin Bluetooth.



De pe unele telefoane conectate prin Bluetooth puteți trimite un contact către agenda sistemului audio.

Contactele importate astfel sunt salvate într-o agendă permanent vizibilă pentru toți, indiferent de telefonul conectat.

Meniul agendei este inaccesibil cât timp este gol.

Recunoaștere vocală

Această funcție vă permite să utilizați sistemul de recunoaștere a vocii de pe smartphone, prin intermediul sistemului.

Pentru a lansa recunoașterea vocală, în funcție de tipul comenzilor de pe volan:

Apăsați lung capătul manetei de comandă a luminilor.

SAU



Apăsați acest buton.

i Recunoașterea vocală necesită utilizarea unui smartphone compatibil, conectat în prealabil la vehicul prin Bluetooth.

Întrebări frecvente

Următoarele informații grupează răspunsurile la întrebările cele mai frecvente referitoare la sistemul audio.

ÎNTREBARE	RĂSPUNS	SOLUȚIE
Cu motorul oprit, sistemul audio se oprește după câteva minute de utilizare.	Când motorul este oprit, timpul de funcționare a sistemului audio depinde de nivelul de încărcare a bateriei vehiculului. Oprirea este normală: sistemul audio intră în modul economie de energie și se oprește pentru a proteja bateria vehiculului.	Puneți contactul pentru a crește nivelul de încărcare a bateriei.
Pe ecran este afișat mesajul „sistemul audio este supraîncălzit”.	Pentru a proteja instalația în cazul în care temperatura mediului prea ridicată, sistemul audio trece în modul automat de protecție termică, ceea ce duce la reducerea volumului sonor sau la oprirea redării CD-ului.	Opriti sistemul audio timp de câteva minute, pentru a-l lăsa să se răcească.

Radio

ÎNTREBARE	RĂSPUNS	SOLUȚIE
Există o diferență de calitate a sunetului între diferite surse audio (radio, CD, etc.).	Pentru a face posibilă audiția la calitate optimă, setările audio (Volum, Bas, Înalte, Ambianță, Sonoritate) pot fi personalizate în funcție de sursele de sunet, care pot să genereze diferențe perceptibile la schimbarea sursei.	Verificați ca setările audio (Volum, Bas, Înalte, Ambianță, Sonoritate) să fie adaptate la sursele ascultate. Se recomandă să setați funcțiile AUDIO (Bas, Înalte, balans față-spate, balans stânga-dreapta) în poziția din mijloc, să selectați ambianța muzicală „Niciuna” și să setați corecția sonorității în poziția „Activă” în modul CD sau în poziția „Inactivă” în modul radio.

Posturile presetate nu funcționează (nu au sonor, se afișează 87,5 Mhz etc.).	Banda selectată nu este bună.	Apăsați butonul BAND pentru a regăsi banda (FM, FM2, DAB, AM) în care sunt presetate posturile.
Sunt afișate informațiile din trafic (TA). Nu primesc informații din trafic.	Postul radio nu participă la rețeaua regională de informații asupra traficului.	Treceți pe un post radio care difuzează informații despre trafic.
Calitatea recepției postului de radio redat se deteriorează treptat sau posturile radio stocate nu funcționează (fără sunet, se afișează 87,5 Mhz etc.).	Vehiculul este prea departe de emițătorul postului de radio sau niciun emițător nu există în zona geografică respectivă.	Activați funcția RDS și permiteți sistemului să verifice dacă există un emițător mai puternic în zona geografică respectivă.
	Mediul înconjurător (dealuri, clădiri, tunele, parcări subterane etc.) blochează recepția, inclusiv în modul RDS.	Acest fenomen este normal și nu indică o defecțiune a echipamentului audio.
	Antena lipsește sau este deteriorată (de exemplu, la trecerea printr-o spălătorie automată sau la intrarea într-o parcare subterană).	Verificați antena la un dealer.
Întreruperi de sunet de 1-2 secunde în modul radio.	În timpul acestor întreruperi sistemul RDS caută o altă frecvență pentru a permite o mai bună recepție a postului.	Opriți funcția RDS dacă fenomenul este prea frecvent și se întâmplă mereu pe același traseu.

Media

ÎNTREBARE	RĂSPUNS	SOLUȚIE
Conexiunea Bluetooth este întreruptă.	Bateria dispozitivului periferic poate să fie insuficient încărcată.	Încărcați bateria dispozitivului periferic.
Pe ecran este afișat mesajul „Eroare dispozitiv USB”.	Stickul de memorie USB nu este recunoscut. Stickul USB poate fi deteriorat.	Formați stickul USB.
CD-ul este scos de fiecare dată sau nu este redat.	CD-ul stă invers, nu poate fi citit, nu conține fișiere audio sau conține fișiere audio cu un format incompatibil cu sistemul audio. CD-ul este protejat printr-un sistem antipiratare nerecunoscut de sistemul audio.	<ul style="list-style-type: none"> - Verificați dacă CD-ul este introdus în player cu partea corectă în sus. - Verificați starea CD-ului: acesta nu poate fi redat dacă este prea deteriorat. - În cazul unui CD inscripționat, verificați conținutul acestuia: consultați recomandările din secțiunea „AUDIO”. - Din cauza calității insuficiente, anumite CD-uri inscripționate nu vor fi citite de sistemul audio.
Sunetul CD-ului este de calitate slabă.	CD-ul folosit este zgâriat sau de calitate slabă.	Introduceți CD-uri de bună calitate și depozitați-le în condiții potrivite.
	Reglajele audio (sunete joase, înalte, ambianța) sunt nepotrivite.	Reduceți nivelul sunetelor joase sau înalte la 0, fără a selecta ambianța.
Nu pot reda fișierele audio de pe smartphone prin portul USB.	Pe unele smartphone-uri trebuie aprobat accesul la muzică din sistemul audio.	Activați manual profilul MTP pe smartphone (meniul de setări USB).

Telefon

ÎNTREBARE	RĂSPUNS	SOLUȚIE
Nu reușesc să-mi accesez căsuța vocală.	Puține telefoane sau operatori permit utilizarea acestei funcții.	Apelați căsuța vocală, prin meniul de telefon, la numărul dat de operatorul de telefonie.
Nu reușesc să-mi accesez agenda de contacte.	Verificați dacă telefonul este compatibil.	
	Nu ați acordat acces la contacte atunci când ați făcut asocierea telefonului.	Acceptați sau confirmați accesarea contactelor de pe telefon prin sistemul vehiculului.
Nu pot continua conversația după ce mă urc în vehicul.	Modul telefon este activat.	Deselectați modul telefon pentru a transfera apelul în vehicul.
Nu reușesc să-mi asociez telefonul prin Bluetooth.	Telefoanele (modelele, versiunile sistemului de operare) vin cu componente specifice ale procedurii de asociere. Unele telefoane nu sunt compatibile.	Pentru a declanșa procesul de asociere, ștergeți din sistem asocierea cu telefonul și din telefon asocierea cu sistemul, pentru a vedea compatibilitatea telefoanelor.

PEUGEOT Connect Radio



Sistem audio multimedia – aplicații – telefon Bluetooth®

Cuprins

Primii pași	2
Comenzi la volan	3
Meniuri	4
Aplicații	5
Radio	6
Radio DAB (Digital Audio Broadcasting)	8
Media	9
Telefon	10
Setări	16
Întrebări frecvente	18

i Funcțiile și setările descrise mai jos variază în funcție de versiunea și de configurația vehiculului.

! Din motive de siguranță și pentru că necesită o atenție îndelungată din partea șoferului, asocierea telefonului mobil cu sistemul mâini libere Bluetooth al sistemului audio trebuie să fie făcută cu **vehiculul oprit** și contactul pus.

i Sistemul este protejat, astfel încât să funcționeze numai pe vehiculul dvs. Afișarea mesajului **Mod economie de energie** semnalează trecerea iminentă în modul în așteptare.

i Mai jos găsiți linkul pentru accesarea codurilor OSS (Open Source Software) ale sistemului.
<https://www.groupe-psa.com/fr/oss/>
<https://www.groupe-psa.com/en/oss/>

Primii pași



Cu motorul pornit, o apăsare dezactivează sunetul.

Cu contactul tăiat, o apăsare activează sistemul.

Măriți sau scădeți volumul folosind roțița sau butoanele „plus” sau „minus” (în funcție de echipare).

Utilizați butoanele de lângă sau de sub ecranul tactil pentru a accesa meniurile, apoi apăsați butoanele virtuale din ecranul tactil.

În funcție de model, utilizați butoanele „Sursă” sau „Meniu” dispuse în stânga ecranului tactil, pentru a accesa meniurile, apoi apăsați butoanele afișate pe ecranul tactil.

Puteți afișa în orice moment meniurile, apăsând scurt pe ecran, folosind trei degete.

Toate suprafețele tactile ale ecranului sunt de culoare albă.

Paginile cu mai multe file în partea de jos a ecranului pot fi parcurse fie apăsând direct pe fila paginii dorite, fie glisând paginile cu degetul la stânga sau la dreapta.

Apăsați zona gri pentru a reveni la nivelul anterior sau a confirma.

Apăsați săgeata înapoi pentru a reveni la nivelul anterior sau a confirma.

! Ecranul tactil este de tip „capacitiv”. Pentru a curăța ecranul, folosiți o lavetă moale, neabrazivă (de exemplu, lavetă pentru ochelari) fără niciun produs suplimentar.
Nu utilizați obiecte ascuțite pe ecran.
Nu atingeți ecranul cu mâinile umede.

Unele informații sunt afișate în permanentă în banda superioară a ecranului tactil:

- informațiile (în funcție de versiune) despre climatizare și accesul direct la meniul corespunzător,
- informații despre Radio Media și despre meniul Telefon,
- Informații despre confidențialitate.
- Accesarea Setărilor prin ecranul tactil și pe tabloul de bord digital.

Selectarea sursei de sunet (în funcție de echipare):

- Posturi radio FM/DAB/AM (în funcție de echipare).
- Telefon conectat prin Bluetooth și difuzare multimedia Bluetooth (streaming).
- USB cheie.
- Media player conectat prin priza auxiliară (în funcție de echipare).
- CD player (în funcție de echipare).



i În meniul „Setări”, puteți să creați un profil pentru o singură persoană sau pentru un grup de persoane care au puncte comune, cu posibilitatea introducerii unui număr mare de setări (presetări radio, setări audio, ambiante etc.); aceste setări sunt luate în calcul automat.

i La temperaturi foarte ridicate, volumul sonor poate fi limitat pentru a proteja sistemul. Poate trece în modul de așteptare (stingerea ecranului și întreruperea sunetului) pentru cel puțin 5 minute. Revenirea la condițiile normale are loc atunci când temperatura din habitacul scade.

Comenzi la volan

Comenzi la volan – Tip 1



Radio:

Selectarea postului de radio următor/anterior presetat.
Selectarea elementului anterior/următor dintr-un meniu sau dintr-o listă.

Media:

Selectarea piesei următoare/anterioare.
Selectarea elementului anterior/următor dintr-un meniu sau dintr-o listă.



Radio:

Apăsare scurtă: afișarea listei de posturi de radio.

Apăsare lungă: actualizarea listei de posturi.

Media:

Apăsare scurtă: afișarea listei de foldere.

Apăsare lungă: afișarea opțiunilor de sortare disponibile.



Schimbarea sursei audio (radio, USB, AUX (dacă este conectat un echipament), CD, streaming).



Confirmarea unei selecții.



Creșterea volumului.



Reducerea volumului.



Întreruperea/reactivarea sonorului prin apăsarea simultană a butoanelor de mărire și de reducere a volumului.

Comenzi la volan – Tip 2



Comenzile vocale:

Această comandă este situată pe volan sau la capătul manetei de comandă a luminilor (în funcție de echipare).
Apăsare scurtă, comenzile vocale ale smartphone-ului, prin intermediul sistemului.



Creșterea volumului.



Întreruperea/Restaurarea sunetului (în funcție de echipare).

Sau

Întreruperea sunetului prin apăsarea simultană a butoanelor de creștere și de reducere a volumului (în funcție de echipare).

Restabilirea sunetului prin apăsarea unuia dintre cele două butoane de volum.



Reducerea volumului.

SRC

Media (apăsare scurtă): schimbarea sursei multimedia.



Telefon (apăsare scurtă): inițierea apelului telefonic.

Apel în curs (apăsare scurtă): accesarea meniului telefonului.

Telefon (apăsare lungă): respingerea unui apel primit, terminarea apelului; atunci când nu există o convorbire în curs, accesarea meniului telefonului.



Radio (rotire): căutare automată a postului anterior/următor.

Media (rotire): piesa anterioară/ următoare, deplasare în listă.

Apăsare scurtă: confirmarea unei selecții; dacă nu este selectat nimic, accesarea presetărilor.

LIST

Radio: afișarea listei de posturi radio.

Media: afișarea listei de piese.

Radio (apăsare continuă): actualizarea listei posturilor radio recepționate.

Meniuri Aplicații

În funcție de echipare/În funcție de versiune.



Acces la echipamentele configurabile.

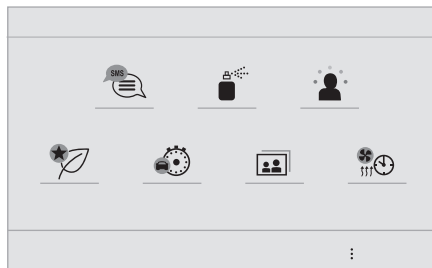

Radio Media

În funcție de echipare/În funcție de versiune.



Selectarea unei surse audio sau a unui post de radio.

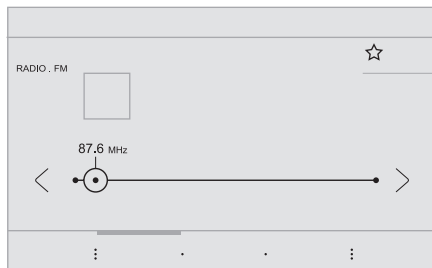

Telefon

În funcție de echipare/În funcție de versiune.



Conectați un telefon prin Bluetooth®. Rulați anumite aplicații ale smartphone-ului conectat prin MirrorLink™, CarPlay® sau Android Auto.



Setări

În funcție de echipare/În funcție de versiune.



Configurați un profil personal și/ sau configurați sunetul (balans, ambianță etc.) și afișajul (limbă, unități, dată, oră etc.).

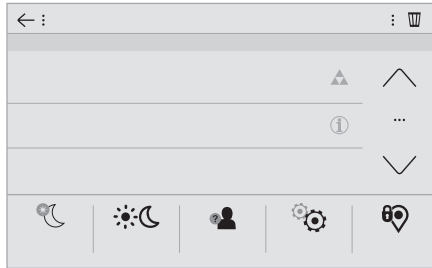

Conducere

În funcție de echipare/În funcție de versiune.



Activați, dezactivați sau configurați anumite funcții ale vehiculului.

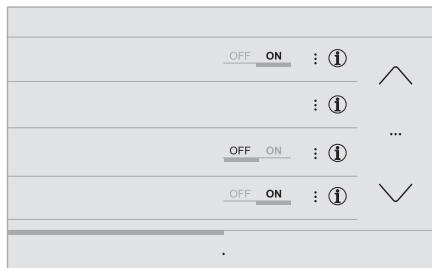

Navigație

În funcție de echipare/În funcție de versiune.



Configurați navigația și selectați destinația prin MirrorLink™, CarPlay® sau Android Auto.

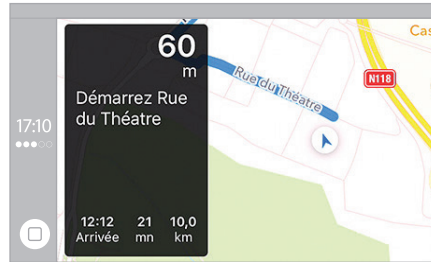

Aer condiționat

În funcție de echipare/În funcție de versiune.



Permite gestionarea diferitelor setări de temperatură, debit de aer etc.

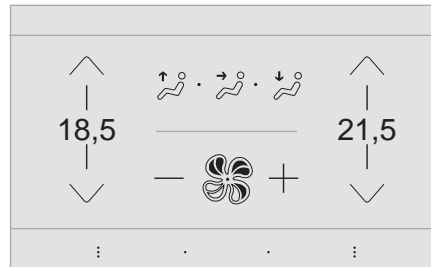

Aplicații

Vizualizarea fotografiilor

Introduceți un stick de memorie USB în portul USB.

! Pentru a proteja sistemul, nu utilizați multiplicatoare de port USB.

Sistemul poate citi foldere și fișiere imagine în formatele: .tiff; .gif; .jpg/jpeg; .bmp; .png.



Apăsați **Connect-App** pentru a afișa pagina inițială.



Apăsați „**Fotografii**”.



Selectați un folder.



Selectați o imagine de vizualizat.



Apăsați acest buton pentru a afișa detaliile fotografiei.



Apăsați săgeata înapoi pentru a reveni la nivelul anterior.

Gestionarea mesajelor



Apăsați **Connect-App** pentru a afișa pagina inițială.



Apăsați „SMS”.



Selectați fila „SMS”.



Apăsați acest buton pentru a selecta reglajele de afișare a mesajelor.



Apăsați pe acest buton pentru a căuta și selecta un destinatar.



Selectați fila „Mesaje rapide”.



Apăsați acest buton pentru a selecta reglajele de afișare a mesajelor.



Apăsați pe acest buton pentru a scrie un mesaj nou.



Apăsați pe coșul de lângă mesajul selectat pentru a-l șterge.



Apăsați pe butonul din dreptul mesajului selectat pentru a afișa pagina secundară.



Apăsați pe acest buton pentru a modifica textul introdus.



Apăsați pe acest buton pentru a scrie un mesaj nou.



Apăsați pe coș pentru a șterge mesajul.

Radio

Selectarea unui post de radio



Apăsați **Radio Media** pentru a afișa pagina inițială.



Apăsați unul dintre butoane pentru a căuta automat posturile de radio.

Sau



Deplasați cursorul pentru a căuta manual o frecvență mai mare sau mai mică.

Sau

MHz
KHz

Apăsați pe frecvență.



Introduceți valorile de bandă FM și AM cu ajutorul tastaturii virtuale.

OK

Apăsați pe „OK” pentru a confirma.

! Recepția radio poate să fie afectată de utilizarea unor echipamente electrice neomologate de marcă, cum ar fi un încărcător USB conectat la priza de 12 V. Mediul exterior (dealuri, clădiri, tuneluri, parcări subterane etc.) poate să blocheze recepția, inclusiv în modul RDS. Acest fenomen este rezultatul normal al modului de propagare a undelor radio și nu indică o defecțiune a echipamentului audio.

Schimbare bandă



Apăsați pe **Radio Media** pentru a afișa pagina inițială.

Apăsați butonul „**OPȚIUNI**” pentru a accesa pagina secundară.



Apăsați „**Bandă**” pentru a o schimba.



Apăsați zona gri pentru a confirma.

Memorarea unui post de radio

Selectați un post radio sau o frecvență.



Apăsați scurt conturul de stea. Dacă steaua este hașurată, postul de radio a fost presetat deja.

Sau

Selectați un post radio sau o frecvență.

Apăsați „**Save**”.



Apăsați lung unul dintre butoane pentru a memora postul de radio.

Activarea/dezactivarea RDS



Apăsați **Radio Media** pentru a afișa pagina inițială.

Apăsați comanda „**OPȚIUNI**” pentru a accesa pagina secundară.



Activați/dezactivați „**RDS**”.



Apăsați zona gri pentru a confirma.

i Dacă este activat, RDS vă permite să continuați ascultarea aceleiași post prin revenirea automată la frecvențele alternative. Totuși, în unele condiții, este posibil ca acoperirea unui post RDS să nu fie asigurată în întreaga țară, deoarece posturile de radio nu acoperă 100% din teritoriu. Aceasta explică pierderea recepției unui post pe durata parcurgerii unui traseu.

Afișarea informațiilor text

i Funcția „text radio” permite afișarea informațiilor transmise de postul de radio referitoare la acesta sau la melodia redată.



Apăsați **Radio Media** pentru a afișa pagina inițială.

Apăsați comanda „**OPȚIUNI**” pentru a accesa pagina secundară.



Activați/dezactivați „**INFO**”.



Apăsați zona gri pentru a confirma.

Ascultarea mesajelor TA



Funcția TA (Traffic Announcement – informații din trafic) acordă prioritate mesajelor de alertă TA. Pentru a funcționa, această funcție necesită un semnal bun de la un post de radio care emite acest tip de mesaje. Atunci când se emite o informație de trafic, sursa media în curs de redare este întreruptă automat pentru difuzarea mesajului TA. La terminarea mesajului, aparatul revine la sursa media redată anterior.



Apăsați **Radio Media** pentru a afișa pagina inițială.

Apăsați comanda „**OPȚIUNI**” pentru a accesa pagina secundară.



Activați/dezactivați „**TA**”.



Apăsați zona gri pentru a confirma.

Setări audio



Apăsați **Radio Media** pentru a afișa pagina inițială.

Apăsați comanda „**OPȚIUNI**” pentru a accesa pagina secundară.



Apăsați „**Setări audio**”.



Selectați fila „**Ton**”, „**Balance**”, „**Sunet**”, „**Volum voce**” sau „**Sonerii**” pentru a configura setările audio.



Apăsați săgeata înapoi pentru a confirma.

În fila „**Ton**”, setările audio **Ambianța**, precum și cele de **Joase**, **Medii** și **Înalte** sunt diferite și independente pentru fiecare sursă audio.

În fila „**Repartiție**”, setările „**Toți pasagerii**”, „**Conducător**” și „**Numai în față**” sunt comune pentru toate sursele.

În fila „**Sunet**”, activați sau dezactivați „**Volum corelat cu viteza**”, „**Intrare auxiliară**” și „**Sunete asociate cu tastatura**”.

Repartiția sunetului (sau spațializarea cu sistemul Arkamys®) este o procesare audio ce permite adaptarea calității sunetului în funcție de numărul pasagerilor din vehicul.

Audio la bord: Arkamys® Sound Staging optimizează distribuția sunetului în habitacul.

Radio DAB (Digital Audio Broadcasting)

Radio digital terestru

Radioul digital asigură o recepție de o calitate mai bună. Diferitele sisteme multiplex vă propun posturi de radio aranjate în ordine alfabetică.



Apăsați pe **Radio Media** pentru a afișa pagina inițială.

Apăsați butonul „**OPȚIUNI**” pentru a accesa pagina secundară.



Apăsați „**Band**” (Bandă) pentru a selecta „**Bandă DAB**”.



Apăsați zona gri pentru a confirma.

FM-DAB

„DAB” nu acoperă 100% din teritoriu. Dacă semnalul radio digital este slab, „FM-DAB” vă ajută să ascultați același post, prin trecerea automată la postul radio analogic „FM” corespondent (dacă acesta există).



Apăsați **Radio Media** pentru a afișa pagina inițială.

Apăsați comanda „**OPȚIUNI**” pentru a accesa pagina secundară.



Activați/dezactivați „**FM-DAB**”.



Apăsați zona gri pentru a confirma.

Dacă funcția „FM-DAB” este activată, apare un decalaj de câteva secunde când sistemul trece la radioul analogic „FM”, uneori cu o variație a volumului sunetului. Când calitatea semnalului digital redevine corespunzătoare, sistemul revine automat la „DAB”.

! Dacă postul „DAB” ascultat nu este disponibil în „FM” sau dacă funcția „FM-DAB” nu este activată, sunetul se întrerupe cât timp calitatea semnalului digital este necorespunzătoare.

Media USB USB

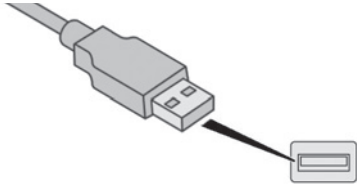

Introduceți stickul de memorie USB în portul USB sau conectați dispozitivul USB la portul USB cu ajutorul unui cablu adecvat (se cumpără separat).

! Pentru a proteja sistemul, nu utilizați multiplicatoare de port USB.

Sistemul își formează liste de redare (în memoria temporară), ceea ce poate dura între câteva secunde și mai multe minute, la prima conectare.

Cu cât sunt mai puține fișiere (altele decât cele cu muzică) și mai puține foldere, cu atât se reduce timpul de așteptare.

Listele de redare se actualizează la fiecare cuplare a contactului și la fiecare conectare a unei memorii USB. Listele sunt memorate: dacă nu se modifică, se încarcă mai repede.

Priză auxiliară (AUX)

În funcție de echipare

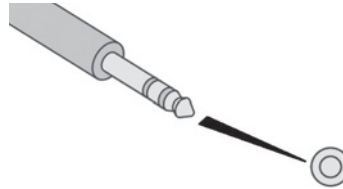

Această sursă nu este disponibilă decât dacă „Intrare auxiliară” a fost bifată în setările audio.

Conectați echipamentul portabil (player MP3 etc.) la priză auxiliară jack, cu un cablu audio (se cumpără separat).

Reglați mai întâi volumul dispozitivului portabil (la nivel ridicat). Reglați apoi volumul sistemului audio.

Comenzile se dau cu ajutorul dispozitivului portabil.

Selectarea sursei



Apăsați **Radio Media** pentru a afișa pagina inițială.

Apăsați butonul „**SURSE**”.

Alegeți sursa.

Bluetooth® pentru streaming audio

Streaming permite ascultarea muzicii de pe smartphone.

Profilul Bluetooth trebuie să fie activat; reglați mai întâi volumul dispozitivului portabil (la un nivel ridicat).

Reglați apoi volumul sistemului audio.

Dacă redarea nu începe automat, poate fi necesară lansarea redării audio din telefon. Gestionarea se face de la dispozitivul portabil sau cu butoanele sistemului.

! Odată conectat în modul „Streaming”, telefonul este considerat o sursă media.

Conectare playere Apple®

Conectați playerul Apple® la portul USB, utilizând un cablu adecvat (se cumpără separat).

Redarea începe automat.

Controlul se face prin comenzile sistemului audio.

i Clasificările disponibile sunt cele ale dispozitivului portabil conectat (artiști/ albume/genuri/liste de redare/cărți audio/ podcasturi). De asemenea, puteți utiliza clasificarea structurată ca bibliotecă. Clasificarea utilizată implicit este cea după artiști. Pentru a modifica o clasificare utilizată, urcați în meniu până la primul nivel, apoi selectați clasificarea dorită (de exemplu, listă de redare) și confirmați pentru a coborî în meniu până la piesa dorită.

Versiunea de software a sistemului audio poate fi incompatibilă cu generația playerului Apple®.

Informații și recomandări

! Sistemul este compatibil cu dispozitive de stocare în masă USB, dispozitive BlackBerry® sau playere Apple® prin intermediul porturilor USB. Cablul adaptor se cumpără separat. Gestionarea dispozitivelor se face prin comenzile sistemului audio. Alte periferice, nerecunoscute la conectare, trebuie să fie conectate la priza auxiliară printr-un cablu jac (nu este furnizat) sau prin streaming Bluetooth, în funcție de compatibilitate.

! Pentru a proteja sistemul, nu utilizați multiplicatoarele de port USB.

Echipamentul audio nu redă decât fișiere audio cu extensiile ".wav, .wma, .aac, .ogg și .mp3" cu o rată de biți cuprinsă între 32 kbps și 320 kbps.

De asemenea, este compatibil cu modul VBR (Variable Bit Rate – rată de biți variabilă). Nu se pot citi alte tipuri de fișiere (.mp4 etc.).

Fișierele ".wma" trebuie să fie de tip wma 9 standard.

Ratele de eșantionare acceptate sunt 11, 22, 44 și 48 KHz.

Este recomandat să folosiți nume de fișiere cu mai puțin de 20 caractere, fără caractere speciale (de exemplu, " " ?; ; ù) pentru a evita problemele de citire sau de afișare.

Utilizați doar memorii USB cu formatul FAT32 (File Allocation Table – Tabel de alocare a fișierelor).

i Se recomandă folosirea cablului USB al dispozitivului portabil.

Pentru a putea reda un CDR sau CDRW înregistrat, la inscripționare selectați, pe cât posibil, standardele ISO 9660 nivel 1, 2 sau Joliet.

Dacă discul este scris în alt format, este posibil ca redarea să nu fie corectă.

Pe un disc, se recomandă să folosiți același standard de inscripționare, cu o viteză cât mai mică posibil (4x maximum) pentru o calitate acustică optimă.

În cazul particular al unui CD multisesiune, se recomandă standardul Joliet.

Telefon

Conectori USB

În funcție de echipare, consultați secțiunea „Ergonomie și confort” pentru mai multe informații privind mufele USB compatibile cu aplicațiile **CarPlay®**, **MirrorLink™** sau **Android Auto**.

Conectare smartphone MirrorLink™

! Din motive de siguranță și pentru că necesită o atenție susținută din partea șoferului, utilizarea smartphone-ului este interzisă pe durata condusului. Toate operațiunile trebuie efectuate cu **vehiculul oprit**.

i Sincronizarea smartphone-ului permite utilizatorilor să afișeze pe ecranul vehiculului aplicațiile adaptate la tehnologia MirrorLink™ de pe smartphone. Principiile și standardele sunt în continuă schimbare. Pentru ca procesul de comunicare dintre smartphone și sistem să funcționeze, este esențial ca smartphone-ul să fie deblocat; **actualizați sistemul de operare al smartphone-ului, precum și data și ora smartphone-ului și ale sistemului**.

Pentru a consulta lista cu modelele de smartphone eligibile, accesați pagina web din țara dvs. a mărcii respective.

! Din motive de siguranță, aplicațiile pot fi consultate doar în timp ce vehiculul staționează; imediat după reluarea rulării, afișarea acestora este întreruptă.

i Funcția „MirrorLink™” necesită utilizarea unui smartphone și a unor aplicații compatibile.

Telefon neconectat de Bluetooth®



Conectați un cablu USB. Smartphone-ul se încarcă atunci când este conectat printr-un cablu USB.



În sistem, apăsați „**Telefon**” pentru a afișa pagina principală.



Apăsați „**MirrorLink™**” pentru a lansa aplicația în sistem.

În funcție de smartphone, este necesar să activați funcția „**MirrorLink™**”.

OK

În timpul procedurii sunt afișate mai multe pagini-ecrane privind anumite funcții.

Acceptați pentru a iniția și a finaliza procedura de conectare.



La conectarea smartphone-ului la sistem se recomandă lansarea funcției „Bluetooth®” de pe smartphone

Telefon conectat prin Bluetooth®



În sistem, apăsați „**Telefon**” pentru a afișa pagina principală.

Apăsați butonul „**OPȚIUNI**” pentru a accesa pagina secundară.



Apăsați „**MirrorLink™**” pentru a lansa aplicația în sistem.

După realizarea conexiunii, se afișează o pagină cu lista aplicațiilor descărcate în prealabil pe smartphone și adaptate la tehnologia MirrorLink™.

Pe o margine a afișajului MirrorLink™ se pot selecta diferitele surse audio prin butoanele tactile din bara superioară.

Meniurile sistemului se pot accesa în orice moment, prin utilizarea butoanelor dedicate.

i În funcție de calitatea rețelei, aplicațiile devin disponibile după o perioadă de așteptare.

Conectarea unui smartphone prin CarPlay®

! Din motive de siguranță și pentru că necesită o atenție susținută din partea șoferului, utilizarea smartphone-ului este interzisă pe durata condusului. Toate operațiunile trebuie efectuate cu **vehiculul oprit**.

i Sincronizarea smartphone-ului permite utilizatorilor să afișeze pe ecranul vehiculului aplicațiile adaptate la tehnologia CarPlay® a smartphone-ului, după activarea în prealabil a funcției CarPlay® pe smartphone. Având în vedere că principiile și normele sunt în permanentă evoluție, **se recomandă actualizarea sistemului de operare al smartphone-ului**. Pentru a consulta lista cu modelele de smartphone eligibile, accesați pagina web din țara dvs. a mărcii respective.



Conectați un cablu USB. Smartphone-ul se încarcă atunci când este conectat printr-un cablu USB.



În sistem, apăsați **Telefon** pentru a afișa interfața CarPlay®.

Sau



Dacă smartphone-ul este conectat deja prin Bluetooth®.



Conectați un cablu USB. Smartphone-ul se încarcă atunci când este conectat printr-un cablu USB.



În sistem, apăsați „**Telefon**” pentru a afișa pagina principală.

Apăsați butonul „**OPȚIUNI**” pentru a accesa pagina secundară.



Apăsați „**CarPlay**” pentru a afișa interfața CarPlay®.

i La conectarea cablului USB, funcția CarPlay® dezactivează modul Bluetooth® al sistemului.



Puteți accesa oricând navigația CarPlay®: apăsați butonul **Navigation**.

Conectare smartphone Android Auto

! Din motive de siguranță și pentru că necesită o atenție susținută din partea șoferului, utilizarea smartphone-ului este interzisă pe durata condusului. Toate operațiunile trebuie efectuate cu **vehiculul oprit**.



Descărcați aplicația Android Auto pe smartphone.

i Sincronizarea smartphone-ului permite utilizatorilor să afișeze pe ecranul vehiculului aplicațiile adaptate la tehnologia Android Auto de pe smartphone. Principiile și standardele sunt în continuă schimbare. Pentru ca procesul de comunicare dintre smartphone și sistem să funcționeze, este esențial ca smartphone-ul să fie deblocat; **actualizați sistemul de operare al smartphone-ului, precum și data și ora smartphone-ului și ale sistemului**. Pentru a consulta lista cu modelele de smartphone eligibile, accesați pagina web din țara dvs. a mărcii respective.

! Din motive de siguranță, aplicațiile pot fi consultate doar în timp ce vehiculul staționează; imediat după reluarea rulării, afișarea acestora este întreruptă.

i Funcția „Android Auto” necesită utilizarea unui smartphone și a unor aplicații compatibile.

Telefon neconectat prin Bluetooth®



Conectați un cablu USB. Smartphone-ul se încarcă atunci când este conectat printr-un cablu USB.



În sistem, apăsați pe „**Telefon**” pentru a afișa pagina inițială.



Apăsați „**Android Auto**” pentru a lansa aplicația în sistem.

În funcție de smartphone, este necesar să activați funcția „**Android Auto**”.

OK

În timpul procedurii sunt afișate mai multe pagini-ecrane privind anumite funcții.

Acceptați pentru a iniția și a finaliza procedura de conectare.



La conectarea smartphone-ului la sistem se recomandă lansarea funcției Bluetooth® de pe smartphone

Telefon conectat prin Bluetooth®



În sistem, apăsați pe „**Telefon**” pentru a afișa pagina inițială.

Apăsați butonul „**TEL**” pentru a accesa pagina secundară.



Apăsați „**Android Auto**” pentru a lansa aplicația în sistem.

Diferite surse audio pot fi accesate în continuare de pe o latură a afișajului Android Auto, prin utilizarea butoanelor tactile din bara superioară.

Meniurile sistemului se pot accesa în orice moment, prin utilizarea butoanelor dedicate.



În funcție de calitatea rețelei, aplicațiile devin disponibile după o perioadă de așteptare.

Asociere cu un telefon Bluetooth®

! Din motive de siguranță și pentru că cere multă atenție din partea șoferului, asocierea unui telefon mobil Bluetooth cu sistemul „mâini libere” Bluetooth al sistemului audio se va face **cu vehiculul oprit și cu contactul pus**.

i Activați funcția Bluetooth a telefonului și asigurați-vă că acesta este „vizibil pentru toți” (configurarea telefonului).

Procedura efectuată cu telefonul



Selectați numele sistemului din lista de dispozitive detectate.

În sistem, acceptați cererea de conectare a telefonului.

! Pentru a finaliza asocierea, indiferent de procedură (pe telefon sau în sistem), asigurați-vă că atât în sistem, cât și pe telefon apare același cod.

Procedura efectuată cu sistemul



Apăsați **Telephone** pentru a afișa pagina inițială.



Apăsați „**Căutare Bluetooth**”.
Se afișează lista telefoanelor detectate.



Selectați din listă numele telefonului ales.

i În caz de nereușită, se recomandă dezactivarea și reactivarea funcției „Bluetooth” a telefonului.

i În funcție de tipul telefonului, poate să vi se ceară să acceptați sau nu transferul contactelor și al mesajelor.

Reconectare automată

i La revenirea în vehicul, dacă ultimul telefon conectat este prezent din nou, acesta este recunoscut automat și, într-un interval de aproximativ 30 de secunde după punerea contactului, conexiunea se reface fără nicio acțiune din partea dvs. (Bluetooth activat).

Pentru a modifica profilul conexiunii:



Apăsați **Telephone** pentru a afișa pagina inițială.

Apăsați butonul „**OPȚIUNI**” pentru a accesa pagina secundară.



Apăsați „**Conexiune Bluetooth**” pentru a afișa lista dispozitivelor asociate.



Apăsați butonul „detalii” corespunzător dispozitivului asociat.

Sistemul propune conectarea telefonului cu 3 profiluri:

- cu „**Telephone**” (kit mâini libere, numai telefon),
- „**Streaming**” (streaming: redare wireless a fișierelor audio din telefon),
- „**Date Internet**”.



Selectați unul sau mai multe profiluri.

OK

Apăsați pe „**OK**” pentru a confirma.

! Capacitatea sistemului de a se conecta la un singur profil depinde de telefon. În mod implicit se pot conecta toate cele trei profiluri.



Serviciile disponibile depind de rețea, de cartela SIM și de compatibilitatea dispozitivelor cu Bluetooth. Consultați manualul telefonului și operatorul pentru a afla ce servicii aveți la dispoziție.



Profilurile compatibile cu sistemul sunt: HFP, OPP, PBAP, A2DP, AVRCP, MAP și PAN.

Pentru mai multe informații (compatibilitate, asistență suplimentară etc.), accesați pagina web a mărcii.

Gestionarea telefoanelor asociate



Această funcție permite conectarea sau deconectarea unui periferic, precum și suprimarea unei asocieri.



Apăsați **Telephone** pentru a afișa pagina inițială.

Apăsați butonul „**OPȚIUNI**” pentru a accesa pagina secundară.



Apăsați „**Conexiune Bluetooth**” pentru a afișa lista dispozitivelor asociate.



Apăsați pe denumirea telefonului ales din listă pentru a-l deconecta. Apăsați din nou pentru a-l conecta.

Ștergerea unui telefon



Selectați coșul de gunoi din colțul din dreapta sus al ecranului pentru a afișa un coș lângă telefonul ales.



Apăsați pe coșul de gunoi de lângă telefonul ales pentru a-l șterge.

Primire apel

Un apel primit este indicat printr-un semnal sonor și prin suprapunerea pe ecran a unui afișaj.



Apăsați scurt butonul **TEL** de la volan pentru a răspunde la apel.

Și



Apăsați lung



butonul **TEL** de la volan pentru a respinge apelul.

Sau



Apăsați „**Închidere**”.

Efectuare apel



Utilizarea telefonului nu este recomandată în timpul conducerii vehiculului. Parcarea vehiculului. Efectuați apelul utilizând comenzile de la volan.

Apelarea unui număr nou



Apăsați **Telephone** pentru a afișa pagina inițială.



Introduceți numărul de telefon utilizând tastatura digitală.



Apăsați „**Call**” pentru a lansa apelul.

Apelare contact



Apăsați **Telefon** pentru a afișa pagina inițială.



Sau apăsați lung



butonul **TEL** de pe volan.

Apăsați „**Contacte**”.

Selectați contactul dorit din lista afișată.



Apăsați „**Apelare**”.

Apelarea unui număr folosit recent



Apăsați **Telephone** pentru a afișa pagina inițială.

Sau



Apăsați lung



butonul de pe volan.

Apăsați „**Listă de apeluri**”.

Selectați contactul dorit din lista afișată.



Puteți iniția oricând un apel direct de la telefon; opriți vehiculul ca măsură de siguranță.

Setarea soneriei



Apăsați **Telefon** pentru a afișa pagina inițială.

Apăsați comanda „**OPȚIUNI**” pentru a accesa pagina secundară.



Apăsați „**Volum sonerie**” pentru a afișa bara de volum.



Apăsați săgețile sau deplasați cursorul pentru a stabili volumul soneriei.

Setări

Setări profil

! Din motive de siguranță și deoarece necesită o atenție susținută din partea șoferului, reglajele trebuie să fie efectuate **cu vehiculul oprit**.



Apăsați **Setări** pentru a afișa pagina inițială.



Apăsați „**Profiluri**”.

Selecționați „**Profil 1**”, „**Profil 2**”, „**Profil 3**” sau „**Profil comun**”.



Apăsați acest buton pentru a introduce un nume de profil cu ajutorul tastaturii virtuale.



Apăsați „**OK**” pentru a salva.



Apăsați săgeata înapoi pentru a confirma.



Apăsați acest buton pentru a activa profilul.



Apăsați din nou săgeata înapoi pentru a confirma.



Apăsați acest buton pentru a inițializa profilul selectat.

Reglare luminozitate



Apăsați **Setări** pentru a afișa pagina inițială.



Apăsați **Luminozitate**.



Deplasați cursorul pentru a regla luminozitatea ecranului și/sau a tabloului de bord (în funcție de versiune).



Apăsați zona gri pentru a confirma.

Modificare setări de sistem



Apăsați **Setări** pentru a afișa pagina inițială.



Apăsați „**Configurare**” pentru a accesa pagina secundară.



Apăsați „**Configurare sistem**”.

Selecționați fila „**Unități**” pentru a schimba unitățile de măsură corespunzătoare distanțelor, consumului de combustibil și temperaturii.

Selecționați fila „**Parametri din uzină**” pentru a reveni la setările inițiale.

! Readucerea sistemului la setările din fabrică activează limba engleză în mod implicit (în funcție de versiune).

Selecționați fila „**Info. sistem**” pentru a afișa versiunile diferitelor module instalate în sistem.

Apăsați fila „**Confidențialitate**”, sau



Apăsați **Setări** pentru a afișa pagina inițială.



Apăsați pe „**Confidențialitate**” pentru a activa sau dezactiva modul de confidențialitate a datelor cu caracter personal.

- Activați sau dezactivați:
- „Fără partajare (date, poziția vehiculului)”.
 - „Se partajează numai date”
 - „Se partajează date și poziția vehiculului”

← Apăsați săgeata înapoi pentru a confirma.

 Apăsați **Setări** pentru a afișa pagina inițială.

 Apăsați **„Configurare”** pentru a accesa pagina secundară.

 Apăsați **„Configurare ecran”**.

Apăsați **„Luminozitate”**.

 Deplasați cursorul pentru a regla luminozitatea ecranului și/sau a tabloului de bord (în funcție de versiune).

← Apăsați săgeata înapoi pentru a confirma.

Apăsați **„Animație”**.

- Activați sau dezactivați: **„Derulare automată text”**
- Selectați **„Tranziții animate”**.

← Apăsați săgeata înapoi pentru a confirma.

Selectare limbă

 Apăsați **Setări** pentru a afișa pagina inițială.

 Apăsați **„Configurare”** pentru a accesa pagina secundară.

 Selectați **„Limbă”** pentru a schimba limba.

← Apăsați săgeata înapoi pentru a confirma.

Setare oră

 Apăsați **Setări** pentru a afișa pagina inițială.

 Apăsați **„Configurare”** pentru a accesa pagina secundară.

 Apăsați **„Dată și oră”**.

Selectați **„Oră”**.

 Apăsați acest buton pentru a potrivi ora cu ajutorul tastaturii virtuale.

OK Apăsați **„OK”** pentru a salva ora.

 Apăsați acest buton pentru a defini fusul orar.

 Selectați formatul de afișare a orei (12 h/24 h).

 Activați sau dezactivați ora de vară (+1 oră).

 Activați sau dezactivați sincronizarea cu GPS (UTC).

← Apăsați săgeata înapoi pentru a salva setările.

 Sistemul nu gestionează în mod automat trecerea de la ora de iarnă la cea de vară (în funcție de țară).

Setare dată

 Apăsați **Setări** pentru a afișa pagina inițială.



Apăsați **„Configurare”** pentru a accesa pagina secundară.



Apăsați **„Dată și oră”**.

Selectați **„Dată”**.



Apăsați acest buton pentru a defini data.



Apăsați săgeata înapoi pentru a salva data.



Selectați formatul de afișare a datei.



Apăsați din nou săgeata înapoi pentru a confirma.

i Setarea datei și a orei nu este disponibilă decât dacă „Sincronizare GPS” este dezactivată.

Întrebări frecvente

Următoarele informații grupează răspunsurile la întrebările cele mai frecvente referitoare la sistemul dvs.

Radio

ÎNTREBARE	RĂSPUNS	SOLUȚIE
Calitatea recepției postului de radio redat se deteriorează treptat sau posturile radio stocate nu funcționează (fără sunet, se afișează 87,5 Mhz etc.).	Vehiculul este prea departe de emițătorul postului de radio sau niciun emițător nu există în zona geografică respectivă.	Activați funcția „RDS” cu ajutorul meniului de comenzi rapide pentru a permite sistemului să verifice dacă există un emițător mai puternic în zona geografică respectivă.
	Mediul înconjurător (dealuri, clădiri, tunele, parcări subterane etc.) blochează recepția, inclusiv în modul RDS.	Acest fenomen este normal și nu indică o defecțiune a echipamentului audio.
	Antena lipsește sau este deteriorată (de exemplu, la trecerea printr-o spălătorie auto sau la intrarea într-o parcare subterană).	Verificați antena la un dealer.
Nu regăsesc anumite posturi de radio în lista celor recepționate. Denumirea postului de radio se schimbă.	Postul de radio nu mai este recepționat sau denumirea sa este schimbată în listă.	Apăsați săgeata rotundă din fila „Listă” în pagina „Radio”.
	Unele posturi de radio transmit alte informații în locul denumirii (titlul melodiei, de exemplu). Sistemul interpretează aceste detalii ca fiind denumirea postului de radio.	

Media

ÎNTREBARE	RĂSPUNS	SOLUȚIE
Redarea din memoria USB începe cu o întârziere prea mare (aproximativ 2-3 minute).	Unele fișiere furnizate cu stickul de memorie pot încetini drastic accesul la citire (de 10 ori timpul din catalog).	Ștergeți fișierele furnizate odată cu stickul de memorie și limitați numărul de subfoldere din arborescență.
Anumite caractere din informațiile media redade nu sunt afișate corect.	Sistemul audio nu afișează anumite tipuri de caractere.	Utilizați caractere standard în numele de piese și foldere.
Nu începe redarea fișierelor în streaming.	Dispozitivul conectat nu lansează automat redarea.	Pentru a începe redarea de pe dispozitiv.
Numele pieselor și timpul de redare nu sunt afișate pe ecranul de streaming audio.	Profilul Bluetooth nu permite transferul acestor informații.	

Telefon

ÎNTREBARE	RĂSPUNS	SOLUȚIE
Nu reușesc să conectez telefonul Bluetooth.	Este posibil ca funcția Bluetooth a telefonului să fie dezactivată sau ca acesta să nu fie vizibil.	Verificați ca funcția Bluetooth a telefonului să fie activată. Verificați în setările telefonului ca acesta să fie „vizibil pentru toți”.
	Telefonul Bluetooth nu este compatibil cu sistemul.	Puteți să verificați compatibilitatea telefonului pe pagina de internet a mărcii (serviciile).
Android Auto și CarPlay nu funcționează.	E posibil ca funcțiile Android Auto și CarPlay să nu se activeze dacă cablurile USB sunt de calitate slabă.	Folosiți cabluri USB originale pentru a asigura compatibilitatea.
Volumul telefonului conectat prin Bluetooth este prea mic, nu se aude.	Sunetul depinde atât de sistem, cât și de telefon.	Măriți volumul sistemului audio, la maximum dacă este necesar, și măriți volumul telefonului, dacă este necesar.
	Zgomotul ambiental afectează calitatea apelului telefonic.	Reduceți zgomotul de fond (închideți geamurile, reduceți intensitatea ventilației, încetiniți etc.).
Contactele sunt prezentate în ordine alfabetică.	Unele telefoane propun opțiuni de afișare. În funcție de setările selectate, contactele pot fi transferate într-o anumită ordine.	Modificați setările de afișare a directorului telefonului.

Setări

ÎNTREBARE	RĂSPUNS	SOLUȚIE
La schimbarea setării pentru înalte și bași, setarea egalizatorului este deselectată. La schimbarea setării egalizatorului, setările pentru înalte și bași sunt resetate.	Selectarea unei setări a egalizatorului impune setările pentru înalte și bași și viceversa.	Modificați setările de înalte și bași sau cele de egalizator pentru a obține ambianța muzicală dorită.
La schimbarea setării de balans, distribuția este deselectată. La schimbarea setării de distribuție, setarea de balans este deselectată.	Selectarea unei setări de distribuție impune setările de balans și viceversa.	Modificați setarea de balans sau de distribuție pentru a obține calitatea dorită a sunetului.
Există o diferență de calitate sonoră între diferitele surse audio.	Pentru a permite ascultarea în condiții optime, setările audio pot fi adaptate la diferite surse sonore, ceea ce poate genera diferențe sesizabile de sunet în cazul schimbării sursei.	Verificați ca setările audio să fie adaptate la sursele ascultate. Reglați funcțiile audio în poziția mijloc.
Atunci când motorul este oprit, sistemul se oprește după câteva minute de folosire.	Atunci când motorul este oprit, timpul de funcționare al sistemului depinde de nivelul de încărcare a bateriei. În starea normală de oprire, sistemul va trece automat în modul economie de energie, pentru a menține un nivel suficient de încărcare a bateriei.	Puneți contactul pentru a crește nivelul de încărcare a bateriei.

PEUGEOT Connect Nav



Navigația prin satelit GPS – aplicații – multimedia audio – telefon Bluetooth®

Cuprins

Primii pași	2
Comenzi la volan	3
Meniuri	4
Comenzile vocale	5
Navigație	13
Navigația conectată	15
Aplicații	18
Radio	23
Radio DAB (Digital Audio Broadcasting)	24
Media	25
Telefon	27
Configurare	31
Întrebări frecvente	33

Funcțiile și setările descrise mai jos variază în funcție de versiunea și de configurația vehiculului.

Din motive de siguranță și pentru că necesită o atenție îndelungată din partea șoferului, asocierea telefonului mobil cu Bluetooth la sistemul „mâini libere” Bluetooth al sistemului audio trebuie să fie făcută cu **vehiculul oprit** și contactul pus.

Sistemul este protejat astfel încât să funcționeze numai pe vehiculul dvs. Afișajul mesajului **Energy Economy Mode** (Mod economie de energie) semnalează trecerea iminentă în modul în așteptare.

Mai jos găsiți legătura pentru accesarea codurilor OSS (Open Source Software) ale sistemului.
<https://www.groupe-psa.com/fr/oss/>
<https://www.groupe-psa.com/en/oss/>

Primii pași



Cu motorul pornit, o apăsare dezactivează sunetul.

Cu contactul tăiat, o apăsare activează sistemul.

Măriți sau scădeți volumul folosind roțița sau butoanele „plus” sau „minus” (în funcție de echipare).

Utilizați butoanele de meniu amplasate lângă sau sub ecranul tactil pentru a accesa meniurile, apoi apăsați butoanele virtuale de pe ecranul tactil.

În funcție de model, utilizați butoanele „Sursă” sau „Meniu” pentru a accesa meniurile, apoi apăsați butoanele afișate pe ecranul tactil.

Puteți afișa în orice moment meniurile, apăsând scurt pe ecran, folosind trei degete.

Toate suprafețele tactile ale ecranului sunt de culoare albă.

Apăsați săgeata înapoi pentru a reveni la nivelul anterior.

Apăsați „OK” pentru a confirma.

! Ecranul tactil este de tip „capacitiv”. Pentru a curăța ecranul, folosiți o lavetă moale, neabrazivă (de exemplu, lavetă pentru ochelari) fără niciun produs suplimentar.
Nu utilizați obiecte ascuțite pe ecran.
Nu atingeți ecranul cu mâinile umede.

Unele informații sunt afișate în permanență în barele laterale din bara de sus a ecranului tactil (în funcție de echipare):

- informațiile (în funcție de versiune) despre climatizare și accesul direct la meniul corespunzător,
- acces direct la selectarea sursei sonore și la lista posturilor de radio (sau a titlurilor de piese, în funcție de sursa redată),
- acces la „Notificări” despre mesaje, e-mailuri, actualizări de hărți și, în funcție de servicii, la notificările de navigație.
- acces la setările ecranului tactil și ale tabloului de bord digital.

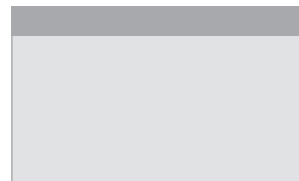
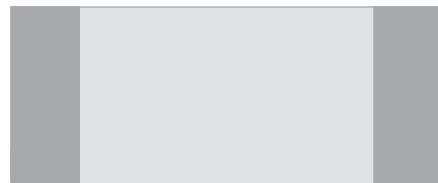

Selectarea sursei de sunet (în funcție de echipare):

- Posturi radio FM/DAB/AM (în funcție de echipare).
- Telefon conectat prin Bluetooth și difuzare multimedia Bluetooth (streaming).
- USB cheie.
- Media player conectat prin priza auxiliară (în funcție de echipare).
- CD player (în funcție de echipare).
- Video (în funcție de echipare).



În meniul „Setări”, puteți să creați un profil pentru o singură persoană sau pentru un grup de persoane care au puncte comune, cu posibilitatea introducerii unui număr mare de setări (presetări radio, setări audio, istoricul navigației, contacte favorite etc.) aceste setări sunt luate în calcul automat.

La temperaturi foarte ridicate, volumul sonor poate fi limitat pentru a proteja sistemul. Poate trece în modul de așteptare (stingerea ecranului și întreruperea sunetului) pentru cel puțin 5 minute. Revenirea la condițiile normale are loc atunci când temperatura din habitacul scade.

Comenzi la volan



Comenzile vocale:

Această comandă este situată pe volan sau la capătul manetei de comandă a luminilor (în funcție de echipare).

Apăsare scurtă, comenzile vocale ale sistemului.

Apăsare lungă, comenzile vocale ale smartphone-ului, prin intermediul sistemului.



Creșterea volumului.



Întreruperea/Restaurarea sunetului (în funcție de echipare).

Sau

Întreruperea sunetului prin apăsarea simultană a butoanelor de creștere și de reducere a volumului (în funcție de echipare).

Restabilirea sunetului prin apăsarea uneia dintre cele două butoane de volum.



Reducerea volumului.



Media (apăsare scurtă): schimbarea sursei multimedia.



Telefon (apăsare scurtă): inițierea apelului telefonic.

Apel în curs (apăsare scurtă): accesarea meniului telefonului.

Telefon (apăsare lungă): respingerea unui apel primit, terminarea apelului; atunci când nu există o convorbire în curs, accesarea meniului telefonului.



Radio (rotire): căutare automată a postului anterior/următor.

Media (rotire): piesa anterioară/următoare, deplasare în listă.

Apăsare scurtă: confirmarea unei selecții; dacă nu este selectat nimic, accesarea presetărilor.



Radio: afișarea listei de posturi radio.

Media: afișarea listei de piese.

Radio (apăsare continuă): actualizarea listei posturilor radio recepționate.

Meniuri

Navigație conectată

În funcție de echipare/În funcție de versiune.



Introduceți setările de navigație și alegeți o destinație. Utilizați serviciile disponibile în timp real, în funcție de echipare.



Aplicații

În funcție de echipare/În funcție de versiune.



Rulați anumite aplicații ale smartphone-ului conectat prin CarPlay®, MirrorLink™ (disponibilă în funcție de țară) sau Android Auto. Verificați starea conexiunilor Bluetooth® și Wi-Fi.

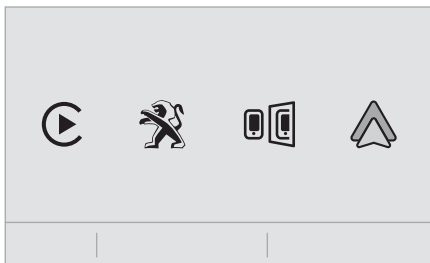

Radio Media

În funcție de echipare/În funcție de versiune.



Selecționați o sursă audio, un post de radio, afișați fotografii.

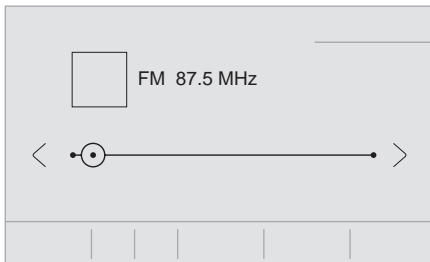

Telefon

În funcție de echipare/În funcție de versiune.



Conectați un telefon prin Bluetooth®, citiți mesajele, email-urile și trimiteți mesaje rapide.

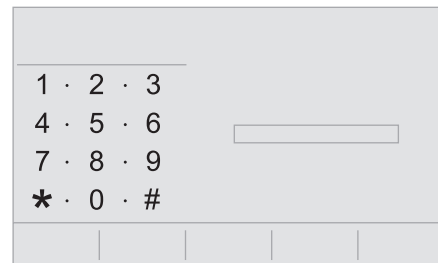

Setări

În funcție de echipare/În funcție de versiune.



Configurați un profil personal și/sau configurați sunetul (balans, ambianță etc.) și afișajul (limbă, unități, dată, oră etc.).

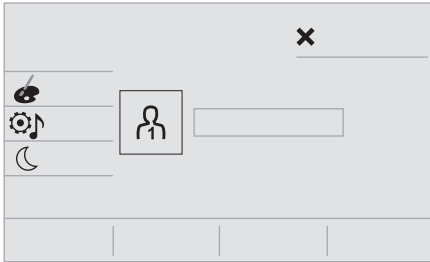

Vehicul

În funcție de echipare/În funcție de versiune.



Activați, dezactivați sau configurați anumite funcții ale vehiculului.



Aer condiționat

În funcție de echipare/În funcție de versiune.



Permite gestionarea diferitelor setări de temperatură, debit de aer etc.

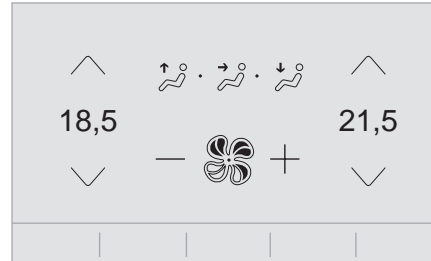

Comenzile vocale

Comenzi la volan



Comenzile vocale:

Această comandă este situată pe volan sau la capătul manetei de comandă a luminilor (în funcție de echipare).

Apăsăți scurt acest buton pentru a activa funcția de comenzi vocale.

Primii pași



Exemplu de „comandă vocală” pentru navigație:

„Navigate to address 11 regent street, London”

Exemplu de „comandă vocală” pentru radio și media:

„Play artist Madonna”

Exemplu de „comandă vocală” pentru telefon:

„Call David Miller” „

! Pentru a asigura recunoașterea comenzilor vocale de către sistem, respectați următoarele recomandări:

- **vorbiți folosind un limbaj natural, fără a silabisii cuvintele sau a ridica tonul,**
- roștiți întotdeauna comanda după ce auziți un „bip” (semnal sonor),
- pentru o funcționare optimă, se recomandă închiderea geamurilor și a trapei (dacă există), pentru a evita interferența zgomotului din exterior,
- înainte de a rosti o comandă vocală, rugați-i pe ceilalți pasageri să nu vorbească.

! Comenzile vocale, cu 17 limbi disponibile (arabă, braziliană, cehă, daneză, olandeză, engleză, persană, franceză, germană, italiană, norvegiană, poloneză, portugheză, rusă, spaniolă, suedeză, turcă) sunt efectuate folosind limba selectată anterior și setată în sistem. Pentru unele comenzi vocale sunt disponibile sinonime.

Exemplu: Indicații la/Navigație la/Acces la/...

În limba arabă nu sunt disponibile comenzile vocale: „Navigare la adresa” și „Afișare puncte de interes din oraș”.

Informații – utilizarea sistemului



Press the Push To Talk button and tell me what you'd like after the tone. Remember you can interrupt me at any time by pressing this button. If you press it again while I'm waiting for you to speak, it'll end the conversation. If you need to start over, say „cancel”. If you want to undo something, say „undo”. And to get information and tips at any time, just say „help”. If you ask to me do something and there's some information missing that I need, I'll give you some examples or take you through it step by step. There's more information available in „novice” mode. You can set the dialogue mode to „expert” when you feel comfortable.



La activarea comenzilor vocale, o apăsare scurtă a butonului va determina afișarea opțiunii Help pe ecranul tactil, oferind o serie de meniuri diferite care vă vor permite să interacționați vocal cu sistemul.

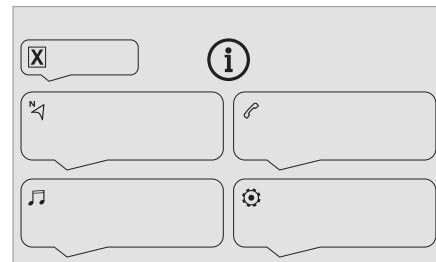

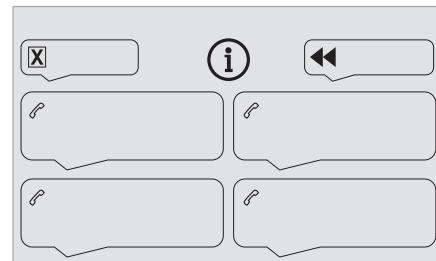

Selectarea unui element din meniul va deschide un ecran de comenzi.





Comenzile vocale globale

i Aceste comenzi pot fi date în orice pagină de pe ecran, după apăsarea butonului „Comenzi vocale” situat pe volan, cu condiția să nu fie în desfășurare niciun apel telefonic.

 Comenzi vocale	 Mesaje de asistență
	<p>„There are lots of topics I can help you with. You can say: „help with phone”, „help with navigation”, „help with media” or „help with radio”. For an overview on how to use voice controls, you can say „help with voice controls”. „</p>
	<p>Say „yes” if I got that right. Otherwise, say „no” and we'll start that again.</p>
Set dialogue mode as novice – expert	
Select user 1/Select profile John	
Increase temperature	
Decrease temperature	

Comenzi vocale pentru „navigație”

i Aceste comenzi pot fi date în orice pagină de pe ecran, după apăsarea butonului „Comenzi vocale” situat pe volan, cu condiția să nu fie în desfășurare niciun apel telefonic.



 Comenzi vocale	 Mesaje de asistență
Navigate home	<p>To plan a route, say „navigate to” followed by the address, the contact name or an intersection. For example, „navigate to address 11 Regent Street, London”, „navigate to contact, John Miller”, or „navigate to intersection of Regent Street, London”. You can specify if it's a preferred address, or a Point of Interest. For example, say „navigate to preferred address, Tennis club”, or „navigate to POI Heathrow Airport in London”. Or, you can just say, „navigate home”. To see Points of Interest on a map, you can say things like „show POI hotels in Banbury”. For more information say „help with points of interest” or „help with route guidance”.</p> <p>To choose a destination, say something like „navigate to line three” or „select line two”. If you can't find the destination but the street's right, say for example „select the street in line three”. To move around a displayed list, you can say „next page” or „previous page”. You can undo your last action and start over by saying „undo”, or say „cancel” to cancel the current action.</p>
Navigate to work	
Navigate to preferred address, Tennis club	
Navigate to contact, John Miller	
Navigate to address 11 regent street, London	
Tell me the remaining distance	<p>You can say „stop” or „resume route guidance”. To get information about your current route, you can say „tell me the remaining time”, „remaining distance” or „arrival time”. To learn more commands, try saying „help with navigation”.</p>
Tell me the remaining time	
Tell me the arrival time	
Stop route guidance	

Show POI 'hotel' at the destination	<p>To see points of interest on a map, you can say things like „show hotels in Banbury”, „show nearby parking”, „show hotel at the destination” or „show petrol station along the route”. If you prefer to navigate directly to a point of interest, you can say „navigate to nearby petrol station”. If you feel you are not being well understood, try to say the word „POI” in front of the point of interest. For example say „navigate to POI restaurant at the destination”.</p> <p>To choose a POI, say something like „select line 2”. If you've searched for a Point of Interest and don't see the one you're after, you can filter further by saying something like „select POI in line 2”, or „select the city in line 3”. You can also scroll through the list by saying „next page” or „previous page”.</p>
Show nearby POI petrol station'	
Navigate to POI Heathrow Airport in London	
Navigate to POI petrol station along the route	

i În funcție de țară, dați instrucțiunile despre destinație (adresa) în limba sistemului.

Comenzile vocale pentru „Radio Media”

i Aceste comenzi pot fi date în orice pagină de pe ecran, după apăsarea butonului „Comenzi vocale” situat pe volan, cu condiția să nu fie în desfășurare niciun apel telefonic.



 Comenzi vocale	 Mesaje de asistență
Turn on source radio – Streaming Bluetooth - ...	You can select an audio source by saying „turn on source” followed by the device name. For example, „turn on source, Streaming Bluetooth”, or „turn on source, radio”. Use the command „play” to specify the type of music you'd like to hear. You can choose between „song”, „artist”, or „album”. Just say something like „play artist, Madonna”, „play song, Hey Jude”, or „play album, Thriller”.
Tune to channel BBC Radio 2	You can pick a radio station by saying „tune to” and the station name or frequency. For example „tune to channel Talksport” or „tune to 98,5 FM”. To listen to a preset radio station, say for example „tune to preset number five”.
Tune to 98,5 FM	
Tune to preset number five	
What's playing?	To choose what you'd like to play, start by saying „play” and then the item. For example, say „play song Hey Jude”, „play line 3” or „select line 2”. You can undo your last action and start over by saying „undo”, or say „cancel” to cancel the current action.
Play song Hey Jude	I'm not sure what you'd like to play. Please say „play” and then a song title, an album title, or an artist name. For example, say „play song Hey Jude”, „play artist Madonna” or „play album Thriller”. To select a line number from the display, say „select line two”. To move around a displayed list, you can say „next page” or „previous page”. You can undo your last action and start over by saying „undo”, or say „cancel” to cancel the current action.
Play artist Madonna	
Play album Thriller	

i Comenzile vocale media sunt disponibile doar cu o conexiune USB.

Comenzi vocale pentru „telefon”

i Aceste comenzi pot fi date în orice pagină de pe ecran, după apăsarea butonului „Comenzi vocale” situat pe volan, cu condiția să nu fie în desfășurare niciun apel telefonic.

Dacă nu este conectat niciun telefon prin Bluetooth, un mesaj vocal anunță: „Please first connect a telephone” (Conectați mai întâi un telefon) și secvența vocală se încheie.

 Comenzi vocale	 Mesaje de asistență
Call David Miller**	<p>To make a phone call, say „call” followed by the contact name, for example: „Call David Miller”. You can also include the phone type, for example: „Call David Miller at home”. To make a call by number, say „dial” followed by the phone number, for example, „Dial 107776 835 417”. You can check your voicemail by saying „call voicemail”. To send a text, say „send quick message to”, followed by the contact, and then the name of the quick message you'd like to send. For example, „send quick message to David Miller, I'll be late”. To display the list of calls, say „display calls”. For more information on SMS, you can say „help with texting”.</p> <p>To choose a contact, say something like „select line three”. To move around the list say „next page” or „previous page”. You can undo your last action and start over by saying „undo”, or say „cancel” to cancel the current action.</p>
Call voicemail*	
Display calls*	

* Această funcție este disponibilă doar dacă telefonul conectat la sistem permite descărcarea agendei telefonice și a ultimelor apeluri și dacă descărcarea a fost efectuată.

Comenzile vocale pentru „mesaj text”



! Aceste comenzi pot fi date în orice pagină de pe ecran, după apăsarea butonului „Comenzi vocale” situat pe volan, cu condiția să nu fie în desfășurare niciun apel telefonic.

Dacă nu este conectat niciun telefon prin Bluetooth, un mesaj vocal anunță: „Please first connect a telephone” (Conectați mai întâi un telefon) și secvența vocală se încheie.

! Funcția de comenzi vocale pentru „mesaje text” vă permite să dictați și să trimiteți un SMS.

Dictați textul, având grijă să faceți o mică pauză între cuvinte.

La sfârșitul dictării, sistemul de recunoaștere vocală va crea automat un SMS.

 Comenzi vocale	 Mesaje de asistență
<p>Send quick message to Bill Carter, I'll be late</p>	<p>From the list of quick messages, say the name of the one you'd like to send. To move around the list you can say „go to start”, „go to end”, „next page” or „previous page”. You can undo your last action and start over by saying „undo”, or say „cancel” to cancel the current action.</p>
<p>Send SMS to John Miller, I'm just arriving</p> <p>Send SMS to David Miller at the office, don't wait for me</p>	<p>Please say „call” or „send quick message to”, and then select a line from the list. To move around a list shown on the display, you can say „go to start”, „go to end”, „next page” or „previous page”. You can undo your last action and start over by saying „undo”, or say „cancel” to cancel the current action.</p>
<p>Listen to most recent message*</p>	<p>To hear your last message, you can say „listen to most recent message”. When you want to send a text, there's a set of quick messages ready for you to use. Just use the quick message name and say something like „send quick message to Bill Carter, I'll be late”. Check the phone menu for the names of the supported messages.</p>

* Această funcție este disponibilă doar dacă telefonul conectat la sistem permite descărcarea agendei telefonice și a ultimelor apeluri și dacă descărcarea a fost efectuată.

! Sistemul trimite numai „Mesajele rapide” predefinite.

Navigație

Alegerea unui profil

Către o nouă destinație



Apăsați **„Navigație”** pentru a afișa pagina inițială.

Apăsați butonul **„MENU”** pentru a accesa pagina secundară.



Selectați **„Introducere adresă”**.



Selectați **„Țară”**.



Introduceți **„Oraș”, „Stradă”** și **„Număr”** și confirmați apăsând pe propunerile afișate.

OK

Apăsați **„OK”** pentru a selecta **„Criterii de ghidare”**.

Și/sau



Selectați **„Vezi pe hartă”** pentru a alege **„Criterii de ghidare”**.

OK

Apăsați **„OK”** pentru a porni navigația.

i Măriți/micșorați folosind butoanele tactile sau cu două degete pe ecran.

i Pentru a putea utiliza navigația, trebuie să completați secțiunile **„Oraș”, „Stradă”** și **„Număr”** de pe tastatura virtuală sau să alegeți din lista **„Contact”** sau din **„Istoric”** de adrese.

i Fără confirmarea numărului străzii, veți fi ghidat spre unul dintre capetele străzii.

Către una dintre destinațiile recente



Apăsați **„Navigație”** pentru a afișa pagina inițială.

Apăsați butonul **„MENU”** pentru a accesa pagina secundară.



Selectați **„Destinațiile mele”**.

Selectați fila **„Recente”**.

Selectați adresa aleasă din listă pentru a afișa **„Criterii de ghidare”**.

OK

Apăsați **„OK”** pentru a porni navigația.

i Selectați **„Position”** (Poziție) pentru a vizualiza geografic punctul de sosire.

Către „Domiciliul meu” sau „Activitățile mele”



Apăsați **„Navigație”** pentru a afișa pagina inițială.

Apăsați butonul **„MENU”** pentru a accesa pagina secundară.



Selectați **„Destinațiile mele”**.

Selectați fila **„Preferate”**.



Selectați **„Domiciliul meu”**.

Sau



Selectați **„Activitățile mele”**.

Sau

Selectați o destinație favorită memorată.

Către un contact



Apăsați **„Navigație”** pentru a afișa pagina inițială.

Apăsați butonul **„MENU”** pentru a accesa pagina secundară.



Selecțaiți „**Destinațiile mele**”.

Selecțaiți fila „**Contact**”.

Alegeți un contact din listă pentru începerea navigării.

Către puncte de interes (Punct de interes)

Punctele de interes (Punct de interes) sunt clasificate în diferite categorii.



Apăsați „**Navigație**” pentru a afișa pagina inițială.

Apăsați butonul „**MENIU**” pentru a accesa pagina secundară.



Selecțaiți „**Puncte de interes**”.



Selecțaiți fila „**Voiaj**”, „**Viața activă**”, „**Comercial**”, „**Public**” sau „**Geografic**”.

Sau



Selecțaiți „**Căutare**” pentru a introduce denumirea și adresa unui Punct de interes.

OK

Apăsați „**OK**” pentru a porni calcularea traseului.

Către un punct de pe hartă



Apăsați „**Navigație**” pentru a afișa pagina inițială.

Explorați harta glisând cu degetul pe ecran.

Selecțaiți destinația apăsând pe hartă.



Atingeți ecranul pentru a selecta un punct de reper și afișați un submeniu.



Apăsați acest buton pentru a începe navigația.

Sau



Apăsați acest buton pentru a salva adresa afișată.



Apăsarea prelungită pe un element deschide o listă de Puncte de interes din apropiere.

Către coordonate GPS



Apăsați „**Navigație**” pentru a afișa pagina inițială.

Explorați harta glisând cu degetul pe ecran.

Atingeți ecranul cu degetul pentru a accesa următoarea imagine.



Apăsați acest buton pentru a afișa harta lumii.

Cu ajutorul caroiajului hărții, selecțaiți prin mărire țara sau regiunea dorită.



Apăsați acest buton pentru a afișa sau a introduce coordonatele GPS.



În centrul ecranul este afișat un marcaj, având coordonatele „**Latitudine**” și „**Longitudine**”.

Selecțaiți tipul de coordonate:

GMS pentru: Grade, Minute, Secunde.

GZ pentru: Grade, Zecimale.



Apăsați acest buton pentru a începe navigația.

Sau



Apăsați acest buton pentru a salva adresa afișată.

SAU



Apăsați acest buton pentru a introduce, cu tastatura virtuală, valoarea pentru „**Latitudine**”.

Și



Apăsați acest buton pentru a introduce, cu tastatura virtuală, valoarea pentru „Longitudine”.

TMC (Traffic Message Channel)

i Mesajele TMC (Traffic Message Channel – canal de mesaje din trafic) sunt legate de un standard european privind difuzarea informațiilor despre trafic folosind RDS prin radio FM, care transmite în timp real informații din trafic. Informațiile TMC sunt apoi afișate pe o hartă a sistemului de navigație GPS și luate imediat în considerare în timpul navigației, în scopul evitării accidentelor, a blocajelor în trafic și a drumurilor închise.

i Afișarea zonelor periculoase depinde de legislația în vigoare și de abonarea la serviciul respectiv.

Navigație conectată

În funcție de versiune

În funcție de nivelul de echipare al vehiculului

Conectare la rețea prin echipamentul vehiculului



SAU

Conectare la rețea prin echipamentul utilizatorului



i Pentru a consulta lista cu modelele de smartphone eligibile, accesați pagina web din țara dvs. a mărcii auto respective.

Conectare navigație conectată

! Din motive de siguranță și pentru că necesită o atenție susținută din partea șoferului, utilizarea smartphone-ului este interzisă pe durata condusului. Toate operațiunile trebuie efectuate cu **vehiculul oprit**.

i Pentru a accesa navigația conectată, puteți utiliza conexiunea vehiculului prin intermediul serviciilor „Apel de urgență sau de asistență” sau propriul smartphone ca modem.
Activați și introduceți setările pentru partajarea conexiunii smartphone-ului.

Conectare la rețea prin echipamentul vehiculului



Sistemul este conectat automat la modemul integrat pentru serviciile „Apel de urgență sau de asistență” și nu necesită conectarea la rețeaua utilizatorului prin intermediul smartphone-ului.

Conexiunea de rețea a utilizatorului

Conectare USB



Conectați un cablu USB. Smartphone-ul se încarcă atunci când este conectat printr-un cablu USB.

Conectare Bluetooth



Activați funcția Bluetooth a telefonului și asigurați-vă că acesta poate fi detectat (consultați secțiunea „Connect-App”).

Conectare Wi-Fi

Selectați o rețea Wi-Fi identificată de sistem și conectați-vă la aceasta.

i Această funcție este disponibilă doar dacă a fost activată, fie din meniul „Notificări”, fie din meniul „Aplicații”.



Apăsați pe „**Notificări**”.



Selectați Wi-Fi pentru a activa funcția.

SAU



Apăsați **Connect-App** pentru a afișa pagina inițială.

Apăsați comanda „**OPȚIUNI**” pentru a accesa pagina secundară.



Selectați „**Conexiuni rețea wi-fi**”.



Selectați fila „**Securizat**”, „**Nu este securizat**” sau „**Memorizat**”.



Selectați o rețea.



Cu ajutorul tastaturii virtuale, introduceți „**Introducere cheie rețea**” pentru rețeaua Wi-Fi și „**Parola**”.

OK

Apăsați „**OK**” pentru inițierea conexiunii.

i Restricții de utilizare:

- În CarPlay®, partajarea conexiunii se limitează la o conexiune Wi-Fi.
- În MirrorLink™, partajarea conexiunii se limitează la o conexiune USB.

Calitatea serviciilor depinde de calitatea conexiunii la rețea.



La apariția „**TOMTOM TRAFFIC**”, sunt disponibile serviciile.

i Serviciile oferite cu navigația conectată sunt următoarele.

Un pachet de servicii conectate:

- Meteo,
 - Ateliere auto,
 - Parcare,
 - Trafic,
 - Punct de interes căutare locală.
- Un pachet Zonă de pericol (opțional).

i Principiile și standardele sunt în continuă schimbare. Pentru ca procesul de comunicare dintre smartphone și sistem să funcționeze corect, vă recomandăm să vă **actualizați sistemul de operare al smartphone-ului, precum și data și ora pe smartphone și pe sistem.**

Parametrarea specifică navigației conectate

i În meniul „Setări”, puteți să creați un profil pentru o singură persoană sau pentru un grup de persoane care au puncte comune, cu posibilitatea introducerii unui număr mare de setări (presetări radio, setări audio, istoricul navigației, contacte favorite etc.) aceste setări sunt luate în calcul automat.



Apăsați **Navigație** pentru a afișa pagina inițială.

Apăsați butonul „**MENIU**” pentru a accesa pagina secundară.





Selectați „**Setări**”.

Selectați „**Hartă**”.

- Activați sau dezactivați:
 - „**Autorizare declarare zone de pericol**”.
 - „**Recomandare de sfârșit traseu pietonal**”
 - „**Afișare viteză recomandată**”
- Aceste reglaje trebuie efectuate conform fiecărui profil.

Selectați „**Avertizări**”.

- Activați sau dezactivați „**Avertizare parcare în apropiere**”.
 - Activați sau dezactivați „**Avertizare stație de benzină**”.
 - Activați sau dezactivați „**Avertizare zone periculoase**”.
-  Apoi selectați acest buton.
- Activați: „**Avertizare de zone generatoare de accidente**”
 - Activați: „**Difuzarea unei avertizări sonore**”
 - Activați sau dezactivați „**Avertizare POI 1 în apropiere**”.
 - Activați sau dezactivați „**Avertizare POI 2 în apropiere**”.

 Pentru a avea acces la navigația conectată, trebuie să bifați opțiunea: „**Autorizați trimiterea informațiilor**” în „**Setări**”.

 În orice moment puteți accesa „**Notificări**” prin intermediul ecranului tactil.

 Afișarea zonelor periculoase depinde de legislația în vigoare și de abonarea la serviciul respectiv.

Anunțarea „zonelor periculoase”

 Pentru a difuza informații despre zonele periculoase, trebuie să bifați opțiunea: „**Autorizare declarare zone de pericol**”.



Apăsați **Navigație** pentru a afișa pagina inițială.



Apăsați pe butonul „**Declară o nouă zonă cu risc**” din barele laterale sau din bara superioară a ecranului tactil (în funcție de echipare).



Selectați opțiunea „**Tip**” pentru a alege tipul de „**Zonă de pericol**”.



Selectați opțiunea „**Viteză**” și introduceți valoarea cu ajutorul tastaturii virtuale.

OK

Apăsați „**OK**” pentru a salva și distribui informațiile.

Autorizați trimiterea informațiilor



Apăsați **Setări** pentru a afișa pagina inițială.

Apăsați butonul „**OPȚIUNI**” pentru a accesa pagina secundară.



Selectați „**Administrare sistem**”.



Selectați fila „**Modul de confidențialitate**”.



Activați sau dezactivați:

- „**Fără partajare (date, poziția vehiculului)**”.
- „**Se partajează numai date**”
- „**Se partajează date și poziția vehiculului**”

Actualizările pachetului „Zone periculoase”



Apăsați **Setări** pentru a afișa pagina inițială.

Apăsați butonul „**OPȚIUNI**” pentru a accesa pagina secundară.



Selectați „**Administrare sistem**”.



Selectați fila „**Info. sistem**”.



Selectați „**Consultă**” pentru a afișa versiunile diferitelor module instalate în sistem.



Selectați „**Actualizare (actualizări) în așteptare**”.

i Puteți descărca actualizările de sistem și de hărți de pe site-ul web al mărcii. Pe site este descrisă și procedura de actualizare.

i După descărcarea actualizărilor, instalarea acestora pe vehicul trebuie efectuată cu motorul pornit și cu vehiculul oprit.

Afișarea informațiilor meteo



Apăsați „**Navigație**” pentru a afișa pagina inițială.



Apăsați pe acest buton pentru a afișa lista cu servicii.



Selectați „**Consultare hartă**”.



Selectați „**Meteo**”.



Apăsați pe acest buton pentru a afișa informațiile inițiale.



Apăsați pe acest buton pentru a afișa informații meteo detaliate.

i Temperatura afișată la ora 6 dimineața va fi temperatura maximă din timpul zilei. Temperatura afișată la ora 18 va fi temperatura minimă din timpul nopții.

Aplicații

Conectori USB

În funcție de echipare, consultați secțiunea „Ergonomie și confort” pentru mai multe informații privind mufele USB compatibile cu aplicațiile **CarPlay**[®], **MirrorLink**[™] sau **Android Auto**.

Conectivitate



Apăsați **Connect-App** pentru a afișa pagina inițială.

Apăsați „**Conectivitate**” pentru a accesa funcțiile **CarPlay**[®], **MirrorLink**[™] sau **Android Auto**.

Conectarea unui smartphone prin CarPlay[®]

! Din motive de siguranță și pentru că necesită o atenție susținută din partea șoferului, utilizarea smartphone-ului este interzisă pe durata condusului. Toate operațiunile trebuie efectuate cu **vehiculul oprit**.

i Sincronizarea smartphone-ului permite utilizatorilor să afișeze pe ecranul vehiculului aplicațiile adaptate la tehnologia CarPlay® a smartphone-ului, după activarea în prealabil a funcției CarPlay® pe smartphone. Având în vedere că principiile și normele sunt în permanentă evoluție, **se recomandă actualizarea sistemului de operare al smartphone-ului.** Pentru a consulta lista cu modelele de smartphone eligibile, accesați pagina web din țara dvs. a mărcii respective.



Conectați un cablu USB. Smartphone-ul se încarcă atunci când este conectat printr-un cablu USB.



Apăsați „**Telefon**” pentru a afișa interfața CarPlay®.

Sau



Conectați un cablu USB. Smartphone-ul se încarcă atunci când este conectat printr-un cablu USB.



În sistem, apăsați „**Connect-App**” pentru a afișa pagina principală.

Apăsați „**Conectivitate**” pentru a accesa funcția CarPlay®.



Apăsați „**CarPlay**” pentru a afișa interfața CarPlay®.

i La conectarea cablului USB, funcția CarPlay® dezactivează modul Bluetooth® al sistemului.

MirrorLink™ – conexiune de smartphone

Disponibilă în funcție de țara de comercializare.

! Din motive de siguranță și pentru că necesită o atenție susținută din partea șoferului, utilizarea smartphone-ului este interzisă pe durata condusului. Toate operațiunile trebuie efectuate cu **vehiculul oprit.**

i Sincronizarea smartphone-ului permite utilizatorilor să afișeze pe ecranul vehiculului aplicațiile adaptate la tehnologia MirrorLink™ de pe smartphone. Principiile și standardele sunt în continuă schimbare. Pentru ca procesul de comunicare dintre smartphone și sistem să funcționeze, este esențial ca smartphone-ul să fie deblocat; **actualizați sistemul de operare al smartphone-ului, precum și data și ora smartphone-ului și ale sistemului.** Pentru a consulta lista cu modelele de smartphone eligibile, accesați pagina web din țara dvs. a mărcii respective.

! Din motive de siguranță, aplicațiile pot fi consultate doar în timp ce vehiculul staționează; imediat după reluarea rulării, afișarea acestora este întreruptă.

i Funcția „**MirrorLink™**” necesită utilizarea unui smartphone și a unor aplicații compatibile.



La conectarea smartphone-ului la sistem se recomandă lansarea funcției „Bluetooth®” de pe smartphone



Conectați un cablu USB. Smartphone-ul se încarcă atunci când este conectat printr-un cablu USB.



În sistem, apăsați „**Connect-App**” pentru a afișa pagina principală.

Apăsați „**Conectivitate**” pentru a accesa funcția MirrorLink™.



Apăsați „**MirrorLink™**” pentru a lansa aplicația în sistem.

În funcție de smartphone, este necesar să activați funcția „**MirrorLink™**”.

OK

În timpul procedurii sunt afișate mai multe pagini-ecrane privind anumite funcții.

Acceptați pentru a iniția și a finaliza procedura de conectare.

După realizarea conexiunii, se afișează o pagină cu lista aplicațiilor descărcate în prealabil pe smartphone și adaptate la tehnologia MirrorLink™.

Pe o margine a afișajului MirrorLink™ se pot selecta diferitele surse audio prin butoanele tactile din bara superioară.

Meniurile sistemului se pot accesa în orice moment, prin utilizarea butoanelor dedicate.

i În funcție de calitatea rețelei, aplicațiile devin disponibile după o perioadă de așteptare.

Conectare smartphone Android Auto

! Din motive de siguranță și pentru că necesită o atenție susținută din partea șoferului, utilizarea smartphone-ului este interzisă pe durata condusului. Toate operațiunile trebuie efectuate cu **vehiculul oprit**.

i Sincronizarea smartphone-ului permite utilizatorilor să afișeze pe ecranul vehiculului aplicațiile adaptate la tehnologia Android Auto de pe smartphone. Procesele și standardele sunt în continuă schimbare. Pentru ca procesul de comunicare între smartphone și sistem să funcționeze, este esențial ca smartphone-ul să fie deblocat; **actualizați sistemul de operare al smartphone-ului, precum și data și ora smartphone-ului și ale sistemului**.

Pentru a consulta lista cu modelele de smartphone eligibile, accesați pagina web din țara dvs. a mărcii auto respective.



Din motive de siguranță, aplicațiile pot fi consultate doar în timp ce vehiculul staționează; imediat după reluarea rulării, afișarea acestora este întreruptă.



Funcția „**Android Auto**” necesită utilizarea unui smartphone și a unor aplicații compatibile.



Conectați un cablu USB. Smartphone-ul se încarcă atunci când este conectat printr-un cablu USB.



În sistem, apăsați „**Connect-App**” pentru a afișa pagina principală.

Apăsați „**Conectivitate**” pentru a accesa funcția Android Auto.



Apăsați „**Android Auto**” pentru a lansa aplicația în sistem.

OK

În timpul procedurii sunt afișate mai multe pagini-ecrane privind anumite funcții.

Acceptați pentru a iniția și a finaliza procedura de conectare.

Diferite surse audio pot fi accesate în continuare de pe o latură a afișajului Android Auto, prin utilizarea butoanelor tactile din bara superioară.

Meniurile sistemului se pot accesa în orice moment, prin utilizarea butoanelor dedicate.

i În modul Android Auto, funcția de afișare a meniului prin apăsarea scurtă cu trei degete pe ecran este dezactivată.

i În funcție de calitatea rețelei, aplicațiile devin disponibile după o perioadă de așteptare.

Aplicații vehicul



Apăsați **Connect-App** pentru a afișa pagina inițială.

Apăsați „**Aplicații vehicul**” pentru a afișa pagina de pornire a aplicației.

Navigator Internet



Apăsați **Connect-App** pentru a afișa pagina inițială.

Apăsați „**Conectivitate**” pentru a accesa funcția „**Navigator internet**”.

Apăsați pe „**Navigator internet**” pentru afișarea paginii de pornire a browserului.

 Selectați țara de reședință.

OK Apăsați „**OK**” pentru a salva informațiile și a porni browserul.

i Conexiunea la internet se realizează prin intermediul uneia dintre conexiunile de rețea ale vehiculului sau utilizatorului.

Conectare Bluetooth®

! Din motive de siguranță și pentru că necesită o atenție îndelungată din partea șoferului, operațiile de asociere a telefonului mobil cu Bluetooth la setul „mâini libere” Bluetooth al sistemului audio trebuie să fie făcute cu **vehiculul oprit** și contactul pus.

i Activați funcția Bluetooth a telefonului și asigurați-vă că acesta este „vizibil pentru toți” (configurarea telefonului).

Procedură efectuată cu telefonul



Selectați numele sistemului din lista de dispozitive detectate.

În sistem, acceptați cererea de conectare a telefonului.



Pentru a finaliza asocierea, indiferent de procedură (pe telefon sau în sistem), asigurați-vă că atât în sistem, cât și pe telefon apare același cod.

Procedura efectuată cu sistemul



Apăsați **Connect-App** pentru a afișa pagina inițială.

Apăsați comanda „**OPȚIUNI**” pentru a accesa pagina secundară.



Apăsați „**Conexiune Bluetooth**”.



Selectați „**Căutare**”.
Se afișează lista telefoanelor detectate.

i În caz de nereușită, se recomandă dezactivarea și reactivarea funcției „Bluetooth” a telefonului.



Selectați din listă numele telefonului ales.

i În funcție de tipul telefonului, poate să vi se ceară să acceptați sau nu transferul contactelor și al mesajelor.

Partajare conexiune

Sistemul propune conectarea telefonului cu 3 profiluri:

- „**Telefon**” (set „mâini libere”, numai pentru telefon),
- „**Streaming**” (streaming: redare wireless a fișierelor audio din telefon),
- „**Date internet mobil**”.

i Pentru navigația conectată este obligatorie activarea profilului „**Date internet mobil**” (în cazul în care vehiculul nu dispune de serviciile „Apel de urgență și de asistență”), după activarea în prealabil a partajării acestei conexiuni pe smartphone.



Selectați unul sau mai multe profiluri.

OK

Apăsați „**OK**” pentru a confirma.

Conectare Wi-Fi

Conectare la rețea prin intermediul funcției Wi-Fi a smartphone-ului.



Apăsați **Connect-App** pentru a afișa pagina inițială.

Apăsați comanda „**OPȚIUNI**” pentru a accesa pagina secundară.



Selectați „**Conexiuni rețea wi-fi**”.



Selectați fila „**Securizat**”, „**Nu este securizat**” sau „**Memorizat**”.



Selectați o rețea.



Cu ajutorul tastaturii virtuale, introduceți „**Introducere cheie rețea**” pentru rețeaua Wi-Fi și „**Parola**”.

OK

Apăsați „**OK**” pentru inițierea conexiunii.



Conexiunea Wi-Fi și partajarea conexiunii Wi-Fi se exclud.

Partajarea conexiunii Wi-Fi

Crearea unei rețele locale Wi-Fi de către sistem.



Apăsați **Connect-App** pentru a afișa pagina inițială.

Apăsați comanda „**OPȚIUNI**” pentru a accesa pagina secundară.



Selectați „**Partajare conexiune wi-fi**”.

Selectați fila „**Activare**” pentru a activa sau a dezactiva partajarea conexiunii Wi-Fi.

Și/sau

Selectați „**Setări**” pentru a modifica denumirea rețelei sistemului și parola.

OK

Apăsați pe „**OK**” pentru a confirma.



Pentru a vă proteja cât mai bine împotriva accesului neautorizat și a vă securiza sistemele, se recomandă folosirea unui cod de securitate sau a unei parole complexe.

Gestionarea conexiunilor



Apăsați **Connect-App** pentru a afișa pagina inițială.

Apăsați comanda „**OPȚIUNI**” pentru a accesa pagina secundară.



Selectați „**Gestionați conexiunea**”.

Prin intermediul acestei funcții, puteți să vizualizați accesul la serviciile conectate, disponibilitatea serviciilor conectate și să modificați modul de conectare.

Radio

Selectarea unui post de radio



Apăsați pe **Radio Media** pentru a afișa pagina inițială.

Apăsați „**Frecvență**”.



Apăsați unul dintre butoane pentru a căuta automat posturile de radio.

Sau



Deplasați cursorul pentru a căuta manual o frecvență mai mare sau mai mică.

Sau



Apăsați pe **Radio Media** pentru a afișa pagina inițială.

Apăsați comanda „**OPȚIUNI**” pentru a accesa pagina secundară.



Selectați „**Posturi de radio**” pe pagina secundară.

Apăsați „**Frecvență**”.



Introduceți valorile cu ajutorul tastaturii virtuale.

Introduceți mai întâi unitățile, apoi faceți clic pe zona de zecimale pentru a introduce cifrele după virgulă.

OK

Apăsați „**OK**” pentru a confirma.



Recepția radio poate să fie afectată de utilizarea unor echipamente electrice neomologate de marcă, cum ar fi un încărcător USB conectat la priza de 12 V. Mediul exterior (dealuri, clădiri, tuneluri, parcări subterane etc.) poate să blocheze recepția, inclusiv în modul RDS. Acest fenomen este rezultatul normal al modului de propagare a undelor radio și nu indică o defecțiune a echipamentului audio.

Memorare post de radio

Selectați un post radio sau o frecvență. (consultați secțiunea corespunzătoare)

Apăsați „**Memorie**”.



Apăsați lung unul dintre butoane pentru a memora postul de radio.

Schimbarea benzii



Apăsați pe **Radio Media** pentru a afișa pagina inițială.

Pentru a schimba banda, apăsați pe „**Band...**” în partea din dreapta sus a ecranului.

Activarea/dezactivarea RDS



Apăsați pe **Radio Media** pentru a afișa pagina inițială.

Apăsați comanda „**OPȚIUNI**” pentru a accesa pagina secundară.



Selectați „**Setări sistem audio**”.

Selectați „**General**”.



Activați/dezactivați „**Urmărire post radio**”.

OK

Apăsați pe „**OK**” pentru a confirma.

i Dacă este activat, sistemul RDS permite redarea aceluiași post datorită urmării frecvenței. Totuși, în unele condiții, urmărirea postului RDS nu este asigurată în întreaga țară, posturile de radio neacoperind 100% din teritoriu. Aceasta explică pierderea recepției unui post pe durata parcurgerii unui traseu.

Afișarea informațiilor text

i Funcția „text radio” permite afișarea informațiilor transmise de postul de radio referitoare la acesta sau la melodia redată.



Apăsați pe **Radio Media** pentru a afișa pagina inițială.

Apăsați comanda „**OPȚIUNI**” pentru a accesa pagina secundară.



Selectați „**Setări sistem audio**”.

Selectați „**General**”.



Activați/dezactivați „**Afișare radio text**”.

OK

Apăsați pe „**OK**” pentru a confirma.

Ascultare mesaje TA

! Funcția TA (Traffic Announcement – informații din trafic) acordă prioritate mesajelor de alertă TA. Pentru a funcționa, această funcție necesită un semnal bun de la un post de radio care emite acest tip de mesaje. Atunci când se emite o informație de trafic, sursa media în curs de redare este întreruptă automat pentru difuzarea mesajului TA. La terminarea mesajului, aparatul revine la sursa media redată anterior.

Selectați „**Anunțuri**”.



Activați/dezactivați „**Anunț trafic**”.

OK

Apăsați „**OK**” pentru a confirma.

Radio DAB (Digital Audio Broadcasting)

Radio digital terestru

! Radioul digital asigură o recepție de o calitate mai bună. Diferitele „multiplexoare” vă oferă posturi de radio aranjate în ordine alfabetică.



Apăsați pe **Radio Media** pentru a afișa pagina inițială.

Apăsați „Band...” în colțul din dreapta sus al ecranului pentru a afișa lungimea de bandă **DAB**.

Urmărire automată DAB/FM



„DAB” nu acoperă 100% din teritoriu. Dacă semnalul radio digital are o calitate slabă, „urmărire automată DAB/FM” asigură continuarea ascultării unui anumit post, prin trecerea automată la postul de radio analogic „FM” corespunzător (dacă există).



Apăsați pe **Radio Media** pentru a afișa pagina inițială.

Apăsați comanda „**OPȚIUNI**” pentru a accesa pagina secundară.



Selectați „**Setări sistem audio**”.

Selectați „**General**”.



Activați/dezactivați „**FM-DAB**”.



Activați/dezactivați „**Urmărire post radio**”.

OK Apăsați „OK”.

i Dacă funcția „urmărire automată DAB/FM” este activată, poate să apară un decalaj de câteva secunde când sistemul trece la radioul analogic „FM”, însoțit uneori de o variație a volumului. Când calitatea semnalului digital redevine corespunzătoare, sistemul revine automat la „DAB”.

! În cazul în care postul „DAB” ascultat nu este disponibil în „FM” (opțiunea „DAB-FM” inactivă) sau dacă funcția „urmărire automată DAB/FM” nu este activată, apare o întrerupere a sunetului atunci când semnalul digital este prea slab.

Media

Port USB

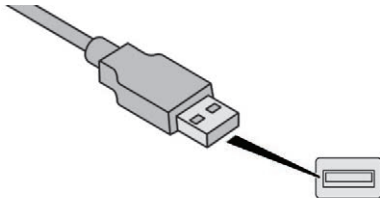

Introduceți stickul de memorie USB în portul USB sau conectați dispozitivul USB la portul USB cu ajutorul unui cablu adecvat (se cumpără separat).

! Pentru a proteja sistemul, nu utilizați multiplicatoare de port USB.

Sistemul își formează liste de redare (în memoria temporară), ceea ce poate dura între câteva secunde și mai multe minute, la prima conectare.

Cu cât sunt mai puține fișiere (în afară de cele cu muzică) și mai puține foldere, cu atât se reduce timpul de așteptare.

Listele de redare sunt actualizate de fiecare dată când este tăiat contactul sau este conectat un stick de memorie USB. Listele sunt memorate: dacă nu se modifică, se încarcă mai repede.

Priză Auxiliary (AUX)

În funcție de echipare

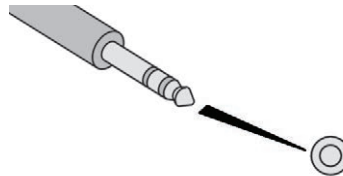

Această sursă nu este disponibilă decât dacă „Intrare auxiliară” a fost bifată în setările audio.

Conectați echipamentul portabil (player MP3 etc.) la priza auxiliară jack, cu un cablu audio (se cumpără separat).

Reglați mai întâi volumul dispozitivului portabil (la un nivel ridicat). Reglați apoi volumul sistemului audio.

Comenzile se dau cu ajutorul dispozitivului portabil.

CD player

În funcție de echipare

Introduceți CD-ul în player.

Selectarea sursei



Apăsați pe **Radio Media** pentru a afișa pagina inițială.

Selectați „Sursă”.

Alegeți sursa.

Redarea unui video

! Din motive de siguranță și deoarece necesită o atenție susținută din partea șoferului, redarea unui fișier video este posibilă doar cu **vehiculul oprit** și cu contactul pus; de îndată ce se reia deplasarea, redarea video se oprește.

Introduceți un stick de memorie USB în portul USB.

i Comenzile sistemului video sunt accesibile doar de pe ecranul tactil.



Apăsați pe **Radio Media** pentru a afișa pagina inițială.

Selectați „**Sursă**”.



Selectați **Video** pentru a porni redarea video.



Pentru a scoate stick-ul de memorie USB, apăsați pe butonul pauză pentru a opri redarea video, apoi scoateți stick-ul de memorie.

Bluetooth® – streaming audio

Redarea în flux (streaming) permite ascultarea muzicii de pe smartphone.

Profilul Bluetooth trebuie să fie activat; reglați mai întâi volumul dispozitivului portabil (la un nivel ridicat).

Reglați apoi volumul sistemului audio.

Dacă redarea nu începe automat, poate fi necesară lansarea redării audio din telefon. Gestionarea se face de la dispozitivul portabil sau cu butoanele sistemului.

! Odată conectat în modul streaming, telefonul este considerat o sursă media.

Conectare playere Apple®

Conectați playerul Apple® la portul USB, utilizând un cablu adecvat (nefurnizat). Redarea începe automat.

Controlul se face prin comenzile sistemului audio.

i Clasificările disponibile sunt cele ale dispozitivului portabil conectat (artiști/ albume/genuri/liste de redare/cărți audio/ podcasturi).

Clasificarea utilizată din setarea inițială este clasificarea după artiști. Pentru a modifica o clasificare utilizată, urcați până la primul nivel al meniului, apoi selectați clasificarea dorită (de exemplu, o listă de redare) și confirmați pentru a coborî în meniu până la piesa dorită.

Versiunea de software a sistemului audio poate fi incompatibilă cu generația playerului Apple®.

Informații și recomandări

! Sistemul este compatibil cu dispozitive de stocare în masă USB, dispozitive BlackBerry® sau playere Apple® prin intermediul porturilor USB. Cablul adaptor se cumpără separat.

Gestionarea dispozitivelor se face prin comenzile sistemului audio.

Alte periferice, nerecunoscute la conectare, trebuie să fie conectate la priza auxiliară printr-un cablu jac (nu este furnizat) sau prin streaming Bluetooth, în funcție de compatibilitate.

! Pentru a proteja sistemul, nu utilizați multiplicatoare de port USB.

Echipamentul audio nu redă decât fișiere audio cu extensiile ".wma,.aac,.flac,.ogg și.mp3" cu o rată de biți cuprinsă între 32 kbps și 320 kbps.

De asemenea, este compatibil cu modul VBR (Variable Bit Rate – rată de biți variabilă).

Nu se pot citi alte tipuri de fișiere (.mp4 etc.). Fișierele ".wma" trebuie să fie de tip wma 9 standard.

Frecvențele de eșantionare acceptate sunt 32, 44 și 48 kHz.

Este recomandat să folosiți nume de fișiere cu mai puțin de 20 caractere, fără caractere speciale (de exemplu, " " ?; ù) pentru a evita problemele de citire sau de afișare.

Utilizați doar memorii USB cu formatul FAT32 (File Allocation Table – Tabel de alocare a fișierelor).

i Se recomandă folosirea cablului USB al dispozitivului portabil.

CD player (în funcție de echipare). Pentru a putea reda un CDR sau CDRW înregistrat, la inscripționare selectați, pe cât posibil, standardele ISO 9660 nivel 1, 2 sau Joliet.

Dacă discul este scris în alt format, este posibil ca redarea să nu fie corectă.

Se recomandă ca la un disc să folosiți mereu cu același standard de inscripționare, cu o viteză cât mai mică (cel mult 4x) pentru o calitate optimă a sunetului.

În cazul particular al unui CD multisesiune, se recomandă standardul Joliet.

Telefon

Asocierea cu un telefon Bluetooth®

! Din motive de siguranță și pentru că necesită o atenție susținută din partea șoferului, operațiile de asociere a unui telefon mobil Bluetooth cu sistemul „mâini libere” Bluetooth al sistemului dumneavoastră audio trebuie realizate **cu vehiculul oprit** și contactul cuplat.

i Activați funcția Bluetooth a telefonului și asigurați-vă că acesta este „vizibil pentru toți” (configurarea telefonului).

Procedură efectuată cu telefonul



Selectați numele sistemului din lista de dispozitive detectate.

În sistem, acceptați cererea de conectare a telefonului.

! Pentru a finaliza asocierea, indiferent de procedură (pe telefon sau în sistem), asigurați-vă că atât în sistem, cât și pe telefon apare același cod.

Procedura efectuată cu sistemul



Apăsați **Telephone** pentru a afișa pagina inițială.



Apăsați **„Căutare Bluetooth”**.

Sau



Selectați **„Căutare”**.
Se afișează lista telefoanelor detectate.



În caz de nereușită, se recomandă dezactivarea și reactivarea funcției „Bluetooth” a telefonului.



Selectați din listă numele telefonului ales.

Partajarea conexiunii

Sistemul propune conectarea telefonului cu 3 profiluri:

- **„Telefon”** (set „mâini libere”, numai pentru telefon),
- **„Streaming”** (streaming: redare wireless a fișierelor audio din telefon),
- **„Date internet mobil”**.

i Activarea profilului; pentru sistemul de navigație conectat este obligatorie activarea profilului „**Date internet mobil**”, după activarea partajării conexiunii pe smartphone.

Selectați unul sau mai multe profiluri.

OK Apăsați „**OK**” pentru a confirma.

i În funcție de tipul telefonului, vi se poate solicita să acceptați sau nu transferul contactelor și al mesajelor.

Reconectare automată

i La revenirea în vehicul, dacă ultimul telefon conectat este prezent din nou, acesta este recunoscut automat. În aproximativ 30 de secunde de la punerea contactului se realizează asocierea, fără nicio acțiune din partea dvs. (Bluetooth activat).

Pentru a modifica profilul conexiunii:



Apăsați **Telephone** pentru a afișa pagina inițială.

Apăsați comanda „**OPȚIUNI**” pentru a accesa pagina secundară.



Selectați „**Conexiune Bluetooth**” pentru a afișa lista dispozitivelor asociate.



Apăsați butonul „detalii”.



Selectați unul sau mai multe profiluri.

OK

Apăsați pe „**OK**” pentru a confirma.

! Capacitatea sistemului de a se conecta la un singur profil depinde de telefon. În mod implicit se pot conecta toate cele trei profiluri.

! Serviciile disponibile depind de rețea, de cartela SIM și de compatibilitatea dispozitivelor cu Bluetooth. Consultați manualul telefonului și operatorul pentru a afla ce servicii aveți la dispoziție.

i Profilurile compatibile cu sistemul sunt: HFP, OPP, PBAP, A2DP, AVRCP, MAP și PAN.

Pentru mai multe informații (compatibilitate, asistență suplimentară etc.), accesați pagina web a mărcii.

Gestionarea telefoanelor asociate

i Această funcție permite conectarea sau deconectarea unui periferic, precum și suprimarea unei asocieri.



Apăsați **Telephone** pentru a afișa pagina inițială.

Apăsați comanda „**OPȚIUNI**” pentru a accesa pagina secundară.



Selectați „**Conexiune Bluetooth**” pentru a afișa lista dispozitivelor asociate.



Apăsați pe denumirea telefonului ales din listă pentru a-l deconecta. Apăsați din nou pentru a-l conecta.

Ștergere telefon



Selectați coșul de gunoi din colțul din dreapta sus al ecranului pentru afișarea unui coș de gunoi lângă telefonul ales.



Apăsați pe coșul de gunoi de lângă telefonul ales pentru a-l șterge.

Primirea unui apel

Un apel primit este indicat printr-un semnal sonor și prin suprapunerea pe ecran a unui afișaj.



Apăsați scurt pe comanda telefon de pe volan pentru a accepta un apel primit.

Și



Apăsați lung



pe comanda telefon de pe volan pentru a respinge apelul.

Sau



Selecțaiți „End call” de pe ecranul tactil.

Efectuare apel

! Utilizarea telefonului nu este recomandată în timpul conducerii vehiculului. Parcați vehiculul. Efectuați apelul utilizând comenzile de la volan.

Apelarea unui număr nou



Apăsați **Telephone** pentru a afișa pagina inițială.



Introduceți numărul de telefon utilizând tastatura digitală.



Apăsați „Call” pentru a lansa apelul.

Apelarea unui contact



Apăsați **Telephone** pentru a afișa pagina inițială.



Sau apăsați lung



butonul de pe volan.

Selecțaiți „Contact”.

Selecțaiți contactul dorit din lista afișată.



Selecțaiți „Call”.

Apelarea unui număr folosit recent



Apăsați **Telephone** pentru a afișa pagina inițială.

Sau



Apăsați lung



butonul de pe volan.

Selecțaiți „Apeluri”.

Selecțaiți contactul dorit din lista afișată.

i Puteți iniția oricând un apel direct de la telefon; opriți vehiculul ca măsură de siguranță.

Gestionarea contactelor/ intrărilor



Apăsați **Telephone** pentru a afișa pagina inițială.

Selecțaiți „Contact”.



Selecțaiți „Create” pentru a adăuga un contact nou.

În fila „**Telefon**”, introduceți numerele de telefon ale contactului.

În fila „**Adresă**”, introduceți adresele contactului.

În fila „**Email**”, introduceți adresele de e-mail ale contactului.

i Funcția „**Email**” permite introducerea adreselor de e-mail ale contactelor, dar sistemul nu poate trimite e-mailuri.

Gestionarea mesajelor



Apăsați **Telephone** pentru a afișa pagina inițială.

Apăsați comanda „**OPȚIUNI**” pentru a accesa pagina secundară.



Selectați „**Mesaje**” pentru a afișa lista de mesaje.



Selectați fila „**Toate**”, „**Primite**” sau „**Trimise**”.



Selectați detaliul mesajului ales dintr-una dintre liste.



Apăsați „**Răspuns**” pentru a trimite un mesaj rapid stocat în sistem.



Apăsați „**Call**” pentru a lansa apelul.



Apăsați „**Redare**” pentru a asculta mesajul.



Accesul la „**Mesaje**” depinde de compatibilitatea smartphone-ului și a întregului sistem.
În funcție de smartphone, accesarea mesajelor sau a e-mailului poate să dureze.



Serviciile disponibile depind de rețea, de cartela SIM și de compatibilitatea dispozitivelor Bluetooth utilizate.
Consultați manualul smartphone-ului și întrebați operatorul la ce servicii de telefonie aveți acces.

Gestionarea mesajelor rapide



Apăsați **Telephone** pentru a afișa pagina inițială.

Apăsați comanda „**OPȚIUNI**” pentru a accesa pagina secundară.



Selectați „**Mesaje rapide**” pentru a afișa lista de mesaje.



Selectați fila „**În întârziere**”, „**Sosirea mea**”, „**Indisponibil**” sau „**Altul**” cu posibilitatea de a crea mesaje noi.



Apăsați „**Creare**” pentru a scrie un mesaj nou.



Selectați mesajul ales dintr-una din liste.



Apăsați „**Transfer**” pentru a selecta destinatarul(ii).



Apăsați „**Redare**” pentru a reda mesajul.

Gestionarea e-mailului



Apăsați **Telephone** pentru a afișa pagina inițială.

Apăsați comanda „**OPȚIUNI**” pentru a accesa pagina secundară.



Selectați „**Email**” pentru a afișa lista de mesaje.



Selectați fila „**Primite**”, „**Sent**” (Trimise) sau „**Necitite**”.

Selectați mesajul ales dintr-una din liste.



Apăsați „**Redare**” pentru a reda mesajul.

! Accesul la „**Email**” depinde de compatibilitatea smartphone-ului și a întregului sistem.

Setări

Setări audio



Apăsați **Setări** pentru a afișa pagina inițială.



Selectați „**Audio settings**”.

Selectați „**Ambiente**”.

Sau

„**Repartiție**”.

Sau

„**Sunet**”.

Sau

„**Volum voce**”.

Sau

„**Sonerie**”.



Apăsați „**OK**” pentru a salva reglajele.



Repartiția sunetului (sau spațializarea cu sistemul Arkamys®) este o procesare audio ce permite adaptarea calității sunetului în funcție de numărul pasagerilor din vehicul.
Disponibilă exclusiv pentru configurația cu difuzoare față și spate.



Reglajele audio **Ambiente** (6 ambianțe opționale) și **Frecvențe joase**, **Frecvențe medii** și **Frecvențe înalte** sunt diferite și independente pentru fiecare sursă audio. Activați sau dezactivați „**Lowdness**”. Setările pentru „**Repartiție**” (Toți pasagerii, Conducător și Numai în față) sunt comune pentru toate sursele. Activați sau dezactivați „**Sunete asociate cu tastatura**”, „**Volum corelat cu viteza**” și „**Intrare auxiliară**”.



Audio la bord: Arkamys® Sound Staging optimizează distribuția sunetului în habitacul.

Setările profilului



Din motive de siguranță și deoarece necesită o atenție susținută din partea șoferului, reglajele trebuie să fie efectuate **cu vehiculul oprit**.



Apăsați **Setări** pentru a afișa pagina inițială.

Apăsați comanda „**OPȚIUNI**” pentru a accesa pagina secundară.



Selectați „**Parametrare profil**”.

Selectați „**Profil 1**”, „**Profil 2**”, „**Profil 3**” sau „**Profil comun**”.



Apăsați acest buton pentru a introduce un nume de profil cu ajutorul tastaturii virtuale.



Apăsați pe „**OK**” pentru a confirma.



Apăsați acest buton pentru a adăuga o fotografie de profil.



Introduceți un stick de memorie USB care conține fotografia, în portul USB. Selectați fotografia.



Apăsați „**OK**” pentru a accepta transferul fotografiei.



Apăsați din nou „**OK**” pentru a salva setările.

i Fotografia va fi plasată într-un pătrat; sistemul modifică fotografia inițială, în cazul în care aceasta are alt format.

00.0 Apăsați acest buton pentru a inițializa profilul selectat.

! Inițializarea profilului selectat activează în mod implicit limba engleză.

Selecționați un „**Profil**” (1, 2 sau 3) pentru a-i asocia „**Setări audio**”.



Selecționați „**Audio settings**”.

Selecționați „**Ambiente**”.

Sau

„**Repartiție**”.

Sau

„**Sunet**”.

Sau

„**Volum voce**”.

Sau

„**Sonerie**”.

OK Apăsați „**OK**” pentru a salva reglajele.

Modificarea setărilor de sistem



Apăsați **Setări** pentru a afișa pagina inițială.

Apăsați comanda „**OPȚIUNI**” pentru a accesa pagina secundară.



Selecționați „**Configurare ecran**”.

Selecționați „**Animație**”.



Activați sau dezactivați: „**Derulare automată text**”.

Selecționați „**Luminozitate**”.



Deplasați cursorul pentru a regla luminozitatea ecranului și/sau a tabloului de bord.



Apăsați **Setări** pentru a afișa pagina inițială.

Apăsați comanda „**OPȚIUNI**” pentru a accesa pagina secundară.



Selecționați „**Administrare sistem**”.

Selecționați „**Units**” pentru a schimba unitățile de măsură corespunzătoare distanțelor, consumului de combustibil și temperaturii.

Selecționați „**Factory settings**” pentru a reveni la setările inițiale.



Resetarea sistemului la „Parametrii din uzină” activează implicit limba engleză și gradele Fahrenheit și dezactivează ora de vară.

Selecționați „**Info. sistem**” pentru a afișa versiunile diferitelor module instalate în sistem.

Selectarea limbii



Apăsați **Setări** pentru a afișa pagina inițială.

Apăsați comanda „**OPȚIUNI**” pentru a accesa pagina secundară.



Selecționați „**Limbă utilizată**” pentru a schimba limba.

Setare dată



Apăsați **Setări** pentru a afișa pagina inițială.

Apăsați butonul „**OPȚIUNI**” pentru a accesa pagina secundară.



Selecționați „**Setare oră-dată**”.

Selectați „**Data**”.



Apăsați acest buton pentru a defini data.

OK

Apăsați pe „**OK**” pentru a confirma.



Selectați formatul de afișare a datei.

i Setarea datei și a orei nu este disponibilă decât dacă „Sincronizarea cu GPS” este dezactivată.

Setare oră



Apăsați **Setări** pentru a afișa pagina inițială.

Apăsați comanda „**OPȚIUNI**” pentru a accesa pagina secundară.



Selectați „**Setare oră-dată**”.

Selectați „**Oră**”.



Apăsați acest buton pentru a potrivi ora cu ajutorul tastaturii virtuale.

OK

Apăsați pe „**OK**” pentru a confirma.



Apăsați acest buton pentru a defini fusul orar.



Selectați formatul de afișare a orei (12 h/24 h).



Activați sau dezactivați ora de vară (+1 oră).



Activați sau dezactivați sincronizarea cu GPS (UTC).

OK

Apăsați pe „**OK**” pentru a confirma.

i Sistemul nu gestionează în mod automat trecerea de la ora de iarnă la cea de vară (în funcție de țară).

Schemele de culori

În funcție de echipare/În funcție de versiune.



Din motive de siguranță, procedura de schimbare a schemei de culori este posibilă numai cu **vehiculul oprit**.



Apăsați **Setări** pentru a afișa pagina inițială.



Selectați „**Teme ecran**”.



Selectați din listă schema de culori, apoi apăsați „**OK**”.

i La fiecare schimbare a schemei de culori, sistemul repornește, cu o afișare temporară a unui ecran negru.

Întrebări frecvente

Următoarele informații grupează răspunsurile la întrebările cele mai frecvente referitoare la sistemul dvs.

Navigation

ÎNTREBARE	RĂSPUNS	SOLUȚIE
Calculul rutei nu a reușit.	Criteriile de ghidare pot să fie în contradicție cu locația curentă (excluderea rutelor cu taxă pe un drum cu taxă).	Verificați setările pentru rută din meniul „Navigation”.
POI nu apar.	POI nu au fost selectate.	Selectați POI din lista de POI.
Avertizarea sonoră pentru „Zone periculoase” nu funcționează.	Avertizarea sonoră nu este activă sau volumul este prea mic.	Activați avertizarea sonoră din meniul „Navigation” și verificați volumul din setările audio.
Sistemul nu propune o ocolire a unui eveniment de pe traseu.	Criteriile de navigație nu iau în considerare mesajele TMC.	Selectați setarea pentru funcția „Informații din trafic” din lista de setări pentru traseu (fără, manual sau automat).
Primesc o alertă „Zonă de pericol” care nu se găsește pe traseul meu.	În afara navigației, sistemul anunță toate „Zonele periculoase” dintr-o zonă conică din fața vehiculului. Vă poate avertiza în legătură „Zonele periculoase” de pe drumurile apropiate sau paralele.	Faceți zoom pe hartă pentru a vedea poziția exactă cu „Zone de pericol”. Selectați „Pe traseu” pentru a primi doar indicațiile de navigație sau pentru a reduce perioada de avertizare.
Unele ambuteiaje de pe traseu nu sunt indicate în timp real.	La pornire, sistemului îi sunt necesare câteva minute pentru a colecta informațiile de trafic.	Așteptați primirea acestora (afișarea pe hartă a pictogramelor de informații trafic).
	În unele țări, numai marile artere (autostrăzi etc.) sunt menționate în informațiile din trafic.	Acest lucru este perfect normal. Sistemul depinde de informațiile din trafic disponibile.

Altitudinea nu este afișată.	La pornire, inițializarea GPS poate să dureze maximum 3 minute, pentru a recepționa corect informațiile de la mai mult de 4 sateliți.	Așteptați pornirea completă a sistemului pentru a capta semnal GPS de la cel puțin 4 sateliți.
	În funcție de mediul geografic (tunel etc.) sau condițiile meteorologice, condițiile de recepție a semnalului GPS pot să varieze.	Acest fenomen este normal. Sistemul este dependent de condițiile de recepție ale semnalului GPS.
Sistemul de navigație nu mai este conectat.	În timpul pornirii și în anumite zone geografice, conexiunea poate fi indisponibilă.	Verificați dacă sunt activate serviciile conectate (reglaje, contract).

Radio

ÎNTREBARE	RĂSPUNS	SOLUȚIE
Calitatea recepției postului de radio redat se deteriorează treptat sau posturile radio stocate nu funcționează (fără sunet, se afișează 87,5 Mhz etc.).	Vehiculul este prea departe de emițătorul postului de radio sau niciun emițător nu există în zona geografică respectivă.	Activați funcția „RDS” cu ajutorul meniului de comenzi rapide pentru a permite sistemului să verifice dacă există un emițător mai puternic în zona geografică respectivă.
	Mediul înconjurător (dealuri, clădiri, tunele, parcări subterane etc.) blochează recepția, inclusiv în modul RDS.	Acest fenomen este normal și nu indică o defecțiune a echipamentului audio.
	Antena lipsește sau este deteriorată (de exemplu, la trecerea printr-o spălătorie auto sau la intrarea într-o parcare subterană).	Verificați antena la un dealer.

<p>Nu găsesc unele posturi de radio în lista posturilor recepționate. Denumirea postului de radio se schimbă.</p>	<p>Postul de radio nu mai este recepționat sau denumirea sa este schimbată în listă. Unele posturi de radio transmit alte informații în locul denumirii (titlul melodiei, de exemplu). Sistemul interpretează aceste detalii ca fiind denumirea postului de radio.</p>	<p>Apăsați butonul „Actualizare listă” din meniul secundar „Posturi de radio”.</p>
---	--	--

Media

ÎNTREBARE	RĂSPUNS	SOLUȚIE
<p>Redarea din memoria USB începe cu o întârziere prea mare (aproximativ 2-3 minute).</p>	<p>Unele fișiere furnizate cu stickul de memorie pot încetini drastic accesul la citire (de 10 ori timpul din catalog).</p>	<p>Ștergeți fișierele furnizate odată cu stickul de memorie și limitați numărul de subfoldere din arborescență.</p>
<p>CD-ul este scos de fiecare dată sau nu este redat.</p>	<p>CD-ul stă invers, nu poate fi citit, nu conține fișiere audio sau conține fișiere audio cu un format incompatibil cu sistemul audio. CD-ul a fost scris într-un format incompatibil cu playerul (udf etc.). CD-ul este protejat printr-un sistem antipiratare nerecunoscut de sistemul audio.</p>	<p>Verificați dacă CD-ul este introdus în player cu partea corectă în sus. Verificați starea CD-ului: acesta nu poate fi redat dacă este prea deteriorat. În cazul unui CD inscripționat, verificați conținutul acestuia: consultați recomandările din secțiunea „AUDIO”. Playerul de CD al sistemului audio nu citește DVD-uri. Din cauza calității insuficiente, anumite CD-uri inscripționate nu vor fi citite de sistemul audio.</p>

Timpul de așteptare după introducerea unui CD sau conectarea unui stick de memorie USB este foarte lung.	După introducerea unei memorii noi, sistemul citește un anumit volum de date (director, titlu, artist etc.). Operația durează între câteva secunde și câteva minute.	Acest lucru este perfect normal.
Sunetul CD-ului este de calitate slabă.	CD-ul folosit este zgâriat sau de calitate slabă.	Introduceți CD-uri de bună calitate și depozitați-le în condiții potrivite.
	Reglajele audio (sunete joase, înalte, ambianța) sunt nepotrivite.	Readuceți nivelul sunetelor joase sau înalte la 0, fără a selecta ambianța.
Anumite caractere din informațiile media redare nu sunt afișate corect.	Sistemul audio nu afișează anumite tipuri de caractere.	Utilizați caractere standard în numele de piese și foldere.
Nu începe redarea fișierelor în streaming.	Dispozitivul conectat nu lansează automat redarea.	Pentru a începe redarea de pe dispozitiv.
Numele pieselor și timpul de redare nu sunt afișate pe ecranul de streaming audio.	Profilul Bluetooth nu permite transferul acestor informații.	

Telefon

ÎNTREBARE	RĂSPUNS	SOLUȚIE
Nu reușesc să conectez telefonul Bluetooth.	Este posibil ca funcția Bluetooth a telefonului să fie dezactivată sau ca acesta să nu fie vizibil.	Verificați ca funcția Bluetooth a telefonului să fie activată. Verificați în setările telefonului ca acesta să fie „vizibil pentru toți”.
	Telefonul Bluetooth nu este compatibil cu sistemul.	Puteți să verificați compatibilitatea telefonului pe pagina de internet a mărcii (serviciile).
Volumul telefonului conectat prin Bluetooth este prea mic, nu se aude.	Sunetul depinde atât de sistem, cât și de telefon.	Măriți volumul sistemului audio, la maximum dacă este necesar, și măriți volumul telefonului, dacă este necesar.
	Zgomotul ambiental afectează calitatea apelului telefonic.	Reduceți zgomotul de fond (închideți geamurile, reduceți intensitatea ventilației, încetiniți etc.).
Unele contacte sunt dublate în listă.	Opțiunile de sincronizare sincronizează contactele de pe cartela SIM, cele de pe telefon, sau ambele. Dacă sunt selectate ambele modalități de sincronizare, este posibil ca unele dintre contacte să apară în dublu exemplar.	Selectați „Afișare contacte din cartela SIM” sau „Afișare contacte din telefon”.
Contactele sunt prezentate în ordine alfabetică.	Unele telefoane propun opțiuni de afișare. În funcție de setările selectate, contactele pot fi transferate într-o anumită ordine.	Modificați setările de afișare a directorului telefonului.
Sistemul nu primește mesaje SMS.	Modul Bluetooth nu permite transmiterea de mesaje SMS către sistem.	

Setări

ÎNTREBARE	RĂSPUNS	SOLUȚIE
La schimbarea setării pentru înalte și bași, setarea egalizatorului este deselectată. La schimbarea setării egalizatorului, setările pentru înalte și bași sunt resetate.	Selectarea unei setări a egalizatorului impune setările pentru înalte și bași și viceversa.	Modificați setările de înalte și bași sau cele de egalizator pentru a obține ambianța muzicală dorită.
La schimbarea setării de balans, distribuția este deselectată. La schimbarea setării de distribuție, setarea de balans este deselectată.	Selectarea unei setări de distribuție impune setările de balans și viceversa.	Modificați setarea de balans sau de distribuție pentru a obține calitatea dorită a sunetului.
Există o diferență de calitate sonoră între diferitele surse audio.	Pentru a permite ascultarea în condiții optime, setările audio pot fi adaptate la diferite surse sonore, ceea ce poate genera diferențe sesizabile de sunet în cazul schimbării sursei.	Verificați ca setările audio să fie adaptate la sursele ascultate. Se recomandă să setați funcțiile audio (Bas:, Înalte:, Balans) în poziția din mijloc, să selectați „Niciuna” la ambianța muzicală și să setați corecția de volum în poziția „Activ” în modul CD sau în poziția „Inactiv” în modul radio.
Atunci când motorul este oprit, sistemul se oprește după câteva minute de folosire.	Atunci când motorul este oprit, timpul de funcționare al sistemului depinde de nivelul de încărcare a bateriei. În starea normală de oprire, sistemul va trece automat în modul economie de energie, pentru a menține un nivel suficient de încărcare a bateriei.	Puneți contactul pentru a crește nivelul de încărcare a bateriei.
Nu se pot seta data și ora.	Setarea datei și a orei nu este disponibilă decât dacă sincronizarea cu GPS este dezactivată.	Meniul Setări/Optiuni/setarea Oră și dată. Selectați fila „Ora” și dezactivați sincronizarea cu sistemul GPS (UTC).

A

ABS	94
Acces la al treilea rand de scaune	61
Acces la roata de rezervă	200
Accesorii	91, 125
Acces si Pornire cu Maini Libere	37-40, 42, 45-46, 123, 125
Actionare geamuri	51
Actualizare data	36, 17, 32
Actualizare oră	36, 17, 33
AdBlue®	23, 31, 191-192
Aditiv motorina	21, 190
Aducere la zero a kilometrajului curent	29
Aducere la zero indicator de întreținere	28
Aer condiționat	71
Aer condiționat cu 2 zone	71, 71-72
Aer condiționat manual	70-71, 74, 79
Aer condiționat automat	79
Aer condiționat electronic (cu afișaj)	75
Afișaj pe tabloul de bord	29, 135
Airbaguri	19, 103, 105, 107
Airbaguri cortina	105, 108
Airbaguri frontale	104-105, 107-108
Airbaguri laterale	104-105
Alarma	49, 51
Alimentare rezervor de carburant	178-180
Amenajări interioare	63, 67
Antiblocare roți (ABS)	94
Antidemaraj electronic	42, 45, 126
Antifurt/Imobilizare electronica	126
Antipatinare roți (ASR)	20, 94-98
Apel de asistentă	92-93
Apel de urgență	92-93
Aprindere automată a luminilor	83-84
Aprindere automată lumini de avarie	93
Asistentă grafică și sonoră la parcarea cu spatele	165
Asistentă la coborâre	98-100
Asistentă la frânarea de urgență	94, 157
Asistentă la frânarea de urgență (AFU)	94
Asistentă la parcare	170

Asistentă la parcarea cu fata	166
Asistentă la parcarea cu spatele	165
Asistentă la pornirea în pantă	130
Auto-diagnosticare motor	17
Autonomie AdBlue	31-32
Avertizare atenție conducător	164
Avertizare de depășire involuntară marșaj rutier (AFIL)	21
Avertizare de parșire a benzii de rulare	20, 158

B

Bancheta monobloc fixă	61
Bancheta spate	58, 61
Bare suport pe acoperiș	184-185
Baterie	184, 189, 211-214
Baterie de 12 V	211
Baterie de telecomandă	44-45, 78
Becuri	204
Becuri (înlocuire)	203-205
Becuri (înlocuire, reper)	204
Benzina	218-219
Blocare centralizată deschideri	38, 40
Blocare deschideri	37, 40, 45
Blocare din interior	46
BlueHDİ	31, 195
Bluetooth (kit maini libere)	10-11, 13-14, 27-28
Bluetooth (telefon)	13-15, 27-28
Buson de rezervor de carburant	179-180

Camera video de mers înapoi	168
Capac de portbagaj	40, 43
Capac de protecție buson de carburant	179-180
Capacitate rezervor carburant	179-180
Capotă motor	185-186
Carburant	178
Carburant (rezervor)	179
Casetă cu sigurantă în compartimentul motorului	211
CD	9, 9, 25
CD MP3	9, 9, 25
CD player MP3	9, 25
Centuri de siguranță	15, 100-103, 111
Cheie	37, 40, 45
Cheie cu telecomandă	37, 40, 42
Cheie electronică	37, 125-126
Cheie uitată în contact	124
Cititor USB	7, 9, 25
Claxon	93
Climatizare	72, 75
Collision Risk Alert	18, 155-156
Comandă de avarie portbagaj	43
Comandă de avarie usi	42
Comandă de încălzire scaune	58
Comandă lumini	81, 83
Comandă sistem audio de la volan	3, 3, 3
Comandă stergător geam	87-90
Comenzi vocale	5-8, 10-12
Compartimente de depozitare	63, 67
Compartiment motor	186
Completare AdBlue®	192
Comutare automată lumini de drum	27, 84-86, 163
Conectare Jack	8, 25
Conector USB	65, 7, 9, 25
Conexiune Apple CarPlay	12, 18
Conexiune Bluetooth	11, 13-15, 21-22, 27-28
Conexiune MirrorLink	11-12, 19
Conexiune rețea Wi-Fi	22
Configurare vehicul	29

Consum ulei	187-188
Contact	124-125, 29
Contor de kilometri zilnic	29
Controale	186, 189-191
Control avansat al aderenței	97-98
Control de stabilitate remorca (TSM)	96-97
Control dinamic al stabilitatii (CDS)	20, 94-98
Control la coborârea în pantă	26, 98-100
Control nivel ulei motor	30
Control presiune (cu kit)	196-198
Copii	113, 115-117
Copii (siguranta)	119
Corector de proiectoare pe verticala	87
Cotiera fata	63
Cotieră	57
Covorase de podea	63, 123
Cric	199, 25
Cutie de viteze automata	121, 130-137, 190
Cutie de viteze manuala	130-131, 135-137, 190
Cutie de viteze pilotata	135-137

D

DAB (Transmisie Audio Digitala) – Radio digital	6-7, 8, 24
Data (setare)	36, 17, 32
Deblocare deschideri	37-39
Deblocare din interior	46
Deblocare usi	37
Degivrare	54, 74
Degivrare luneta	53, 75
Delestare (mod)	184
Demontarea unei roti	201-203
Demontare covoras de podea	63
Deplasari in strainatate	82
Deschidere capac de protectie buson de carburant	179
Deschidere capotă motor	185-186

Deschidere portbagaj	37
Detectarea neatenției	164
Detectare obstacole	165
Detectare pneu dezumflat	18, 175-176, 199
Detectare pneu dezumflat (detectare)	175
Dezaburire	74
Dezaburire spate	53, 75
Diesel	220-223
Dimensiuni	216
Diode electroluminiscente – LED	83, 204
Directie asistata	15
Discuri de frana	190-191
Dispozitiv Apple®	10, 9, 26
Dispozitiv de remorcare	96-97, 120-121, 181-182, 182
Duze de incalzire	74-75

E

Economie de energie (mod)	184
Ecran in tabloul de bord	29
Ecran multifunctional (cu sistem audio)	4
Ecran tactil	1, 1
Elemente de identificare	224
ESC (program de stabilitate electronica)	94
Etichete	4, 61
Etichete de identificare	224

F

Faruri (reglaje)	87
Faruri cu halogen	204
Filtru de aer	189
Filtru de motorina	186
Filtru de particule	19, 189-190

Filtru de ulei	189
Filtru habitaclu	189
Frana de stationare	126, 190-191
Frana de stationare electrica	16, 20, 24-25, 126-129
Franare automata de urgenta	18, 155-157
Franare dinamica de siguranta	126-129
Frână de siguranță activă	18, 155-157
Frâne	14, 190-191
Frecventa (radio)	23-24
Funcție autostrada (semnalizatoare de direcție)	82

G

Geamuri de usi spate	52
G.P.S.	14

I

Identificare vehicul	224
Iluminare	81
Iluminat de insotire	84
Iluminat de primire	84
Iluminat direcional	86
Iluminat static de intersectie	86-87
Incalzire aditionala	49, 76-78
Incalzire programabila	49, 76-78
Incarcare	184
Incarcarea bateriei	213
Incarcare baterie	213
Incarcator fara fir	66
Incarcator prin inductie	66
Inchidere usi	38, 40
Indicator de autonomie AdBlue®	31

Indicator de intretinere.....	28
Indicator de nivel ulei motor.....	30
Indicator de schimbare treapta.....	135
Indicator de temperatura lichid de racire... ..	28-30
Indicator nivel carburant.....	179-180
Inel de remorcare.....	214
Inele de ancorare.....	70
Informatii trafic (TA).....	5
Informatii trafic (TMC).....	15
Inlocuirea unei roti.....	195-196, 199
Inlocuirea unui bec.....	203-207
Inlocuire baterie de telecomanda.....	44
Inlocuire becuri.....	203-205
Inlocuire filtru ulei.....	189
Inlocuire sigurante fuzibile.....	209-211
Instrumente.....	195
Intrare aer.....	71-73
ISOFIX.....	115-116
Încălzire.....	70-71, 75-79

Înlocuire filtru de aer.....	189
Înlocuire filtru habitaculu.....	189

Joja de ulei.....	30, 187-188
-------------------	-------------

Kilometraj total.....	29
Kit de depanare provizorie pneu.....	195-197, 195-198
Kit mâini libere.....	10-11, 13-14, 27-28

Lamela de stergator de geam (inlocuire).....	88-89
Lanturi pentru zapada.....	175, 180-181
LED – Diode electroluminiscente.....	83, 204
Limitator de viteza.....	141-144, 154-155
Localizare vehicul.....	42
Lombar.....	56
Lumini avarie.....	70, 93
Lumini de avarie.....	70, 93
Lumini de ceata spate.....	25, 81, 207
Lumini de drum.....	27, 81, 206
Lumini de intalnire.....	27, 81, 205
Lumini de mers inapoi.....	207
Lumini de placa de inmatriculare.....	208
Lumini de stationare.....	83
Lumini de stop.....	207
Lumini de zi.....	81, 83, 206
Lumini de zi cu LED-uri.....	206
Lumini fata.....	205-207
Lumini pozitie.....	81, 83, 206
Lumini semnalizatoare de directie.....	82, 82-83, 206, 207
Lumini semnalizatoare de directie laterale.....	205
Lumini spate.....	207
Lumini uitate aprinse.....	82
Luminozitate.....	16
Luneta (degivrare).....	75

Maneta de viteze cutie automata.....	131-135
Martor de airbaguri.....	19
Martor de centura de conducator necuplata.....	101-102
Martor de centuri de siguranta.....	101-102
Martor de preincalzire motor Diesel.....	18
Martor frana de stationare.....	14
Martori.....	14
Martori de avertizare.....	13, 15
Martori de functionare.....	15-16, 81
Martori de stare.....	15
Martori luminosi.....	13
Martor nivel minim de carburant.....	17
Martor service.....	24
Martor sistem de frânare.....	14
Mase.....	217
Mediu.....	44, 78
Memorarea unei viteze.....	154-155
Meniu.....	12
Meniu general.....	4
Meniuri (audio).....	4-5, 4-5
Mesaje.....	30
Mesaje rapide.....	30
Mod delestare.....	184
Mod economie de energie.....	184
Montare bare de acoperiş.....	184-185
Motor.....	218-223
Motor benzina.....	178, 186, 218-219
Motor Diesel.....	18, 178, 195, 220-223
Motorizări.....	217-223
MP3 (CD).....	9

Navigator Internet.....	21
Neutralizare airbag pasager.....	104, 107-108
Neutralizare ASR/CDS (ESC).....	95
Nivel de aditiv motorină.....	189-190

Nivel de lichid de frana	188
Nivel de lichid de spalare geamuri	88, 188
Nivel de ulei.....	30, 187-188
Nivel lichid de racire.....	28-30, 188
Nivel minim carburant	179-180
Niveluri si verificari.....	186-188

O

Oglinda de supraveghere copii.....	54
Oprire motor.....	121-122, 124
Oprire vehicul.....	16, 20, 24-25, 120, 123, 125-126, 131-135
Ora (setare).....	36, 17, 33
Ornament	203

P

Pana de carburant (Diesel).....	195
Pana pneu.....	196-199
Panou de mascare bagaje.....	69
Parametrare echipamente	29
Parametrii sistemului	29, 16, 32
Parbriz cu incalzire	74-75
Pavilion.....	63
PEUGEOT Connect Nav.....	1
PEUGEOT Connect Radio	1
Placuta de identificare constructor	224
Placuta de frana	190-191
Plafoniera	80
Plafoniera fata.....	80
Plafoniera spate.....	80
Plafoniere	80
Plasa de retinere obiecte inalte	68
Pneuri.....	190

Poluga manuelnog menjača.....	130-131
Pornire.....	212
Pornirea motorului	121-122
Pornirea unui motor Diesel.....	178
Pornirea vehiculului	16, 20, 24-25, 120, 123, 125-126, 131-135
Pornire de avarie.....	212
Post de radio	4, 6-7, 23-24
Pozitie verticala proiectoare	87
Preincalzire Diesel	18
Presiune in pneuri	190, 199, 203, 224
Preventionare pirotehnica (centuri de siguranta).....	102-103
Priza 220 V.....	65
Priza auxiliara	8, 9, 25
Priza de accesorii 12 V	63-64
Profile	16, 31
Program de stabilitate electronica (ESC)	25, 94, 96-98
Proiectoare anticeata fata	81, 86-87, 207
Protectie copii	104, 106-108, 111, 113, 115-118
Punct de masa detasat.....	186
Puncte de fixare ISOFIX	114, 116
Punere sub contact.....	125

R

Rabaterea scaunelor spate	58-60
Radio	4-5, 6-7, 9, 23, 25
Radio digital – DAB (Transmisie Audio Digitala)	6, 8, 24
Ramificatii ecran	12
RDS	7, 23-24
Reamorsare circuit carburant.....	195
Recirculare aer.....	71-73
Recomandari de conducere	120-121
Recunoastere limita de viteza... 138, 140, 144, 146	

REF	94
Regenerare filtru de particule.....	190
Reglaj lombar	56
Reglaj temperatură	71-72
Reglarea proiectoarelor pe verticala	87
Reglare debit de aer	71-72
Reglare prin recunoasterea limitei de viteza ...	141
Reglare proiectoare	87
Reglare repartitie aer.....	71-72
Reglare scaune	56, 61
Reglare tetiere	62
Reglare volan in inaltime si profunzime	53
Regulator de viteza	141, 144-150, 153-155
Regulator de viteza adaptiv	148
Regulator de viteza adaptiv cu functie Stop.....	141, 147-150, 153
Reinitializarea telecomenzii.....	44
Reinitializare detectare pneu dezumflat.....	176
Remontarea unei roti	201-203
Remorca.....	96-97, 120-121, 181
Remorcarea unui vehicul.....	214-215
Repartitor electronic de franare (REF).....	94
Reper culoare vopsea.....	224
Retrovizoare exterioare	53-54, 75, 161, 163
Retrovizor interior	54
Revizii.....	28
Rezervor de carburant.....	179-180
Rezervor de spalare geamuri	188
Roată de rezervă ...190, 195-196, 199-200, 203	
Rulou de mascare bagaje.....	69-70

S

Sarcini remorcabile.....	217
Saturarea filtrului de particule (Diesel).....	190
Scaune copii clasice	111
Scaune fata.....	56-57, 61
Scaune incalzite.....	58

Scaune i-Size pentru copii.....	117
Scaune ISOFIX pentru copii.....	115-117
Scaune pentru copii.....	102-103, 106-107, 111, 113, 116-118
Scaune spate.....	55, 58-61
Schimbarea unei lamele de stergator de geam.....	88-89
Schimbarea unei siguranțe.....	209-211
Schimb ulei.....	187-188
SCR (Reductie Catalitica Selectiva).....	191
Selector de carburant.....	180
Serie vehicul.....	224
Setarea datei.....	36, 17, 32
Setare ora.....	36, 17, 33
Siguranța copii.....	104, 106-108, 111, 113, 115-117, 115-118
Siguranța copii electrică.....	119
Siguranțe fuzibile.....	209-211
Sinscronizare telecomandă.....	44
Sistem antipoluare SCR.....	191
Sistem control traiectorie.....	94
Sistem de asistare la franare.....	94
Sistem de supraveghere a unghiului mort.....	161, 163
Spalator de luneta.....	88
Spălător parbriz.....	88
Stergator de geam.....	26-27, 87, 89-90
Stergator de luneta.....	88
Stergere automată a geamurilor.....	88-90
STOP (martor).....	17
Stop & Start.....	26, 35, 74, 79, 135-137, 179, 185, 189, 211, 214
Streaming audio Bluetooth.....	9, 9, 25-26
Superblocare.....	41
Suport de pahare.....	63
Suport pentru sticle.....	63

Tabele cu siguranțe.....	209-211
Tablou de bord.....	11
Tablouri de bord.....	29
Telecomanda.....	37-38, 40, 42, 45-46, 126
Telecomandă iluminat.....	42
Telefon.....	66, 10-11, 13, 13-15, 27-30
Telefon Bluetooth cu recunoaștere vocală.....	14
Temperatura lichidului de răcire.....	15, 28-30
Tetiere.....	57
Tetiere fata.....	62
Tetiere spate.....	58-59
Tija de capota motor.....	185-186
Tipuri de becuri.....	204
TMC (Informatii trafic).....	15
Torpedo.....	63
Triunghi de semnalizare.....	70

Ulei motor.....	187-188
Umflare ocazională (cu kit).....	196-198
Umflare pneuri.....	190
Usa laterala culisanta actionata electric.....	40, 47-48
USB.....	7, 9, 25
Usi batante.....	40-41
Utilaj de bord.....	195-196

Ventilatie.....	70-71, 73, 75-79
Verificare niveluri.....	186-188
Verificări curente.....	189-191
Visiopark 1.....	168

Volan (reglare).....	53
Vopsea texturata.....	194

Za de lant pentru zapada.....	181
-------------------------------	-----

Automobiles PEUGEOT atestă, prin aplicarea dispozițiilor reglementării europene (Directiva 2000/53) referitoare la vehiculele scoase din uz, că a atins obiectivele fixate de aceasta și că la fabricarea produselor pe care le comercializează sunt utilizate materiale reciclate.

Reproducerea sau traducerea acestui document, chiar și parțială, este interzisă fără autorizarea scrisă din partea companiei Automobiles PEUGEOT.

Tipărit în UE
Roumain
04-18



PEUGEOT



AUTOMOBILES PEUGEOT - Siège Social : 7, rue Henri Sainte-Claire Déville - 92500 RUEIL-MALMAISON
<http://www.peugeot.com>

Société anonyme au capital de 172.711.770 € - R.C.S.NANTERRE : 552 144 503

